

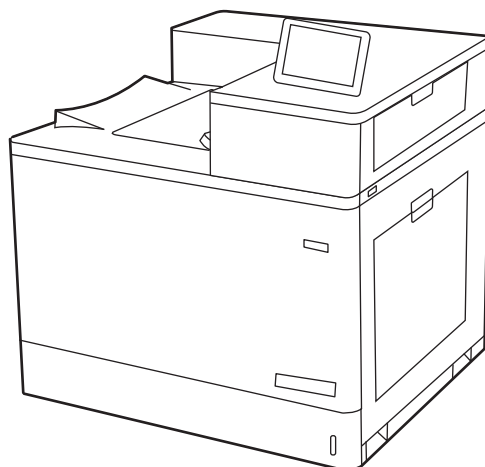

HP Color LaserJet Managed E85055

Guía del usuario



www.hp.com/videos/LaserJet
www.hp.com/support/colorljE85055



HP Color LaserJet Managed E85055

Guía del usuario

Copyright y licencia

© Copyright 2019 HP Development Company, L.P.

Queda prohibida la reproducción, adaptación o traducción de este documento sin previa autorización por escrito, excepto en los casos permitidos por las leyes de propiedad intelectual.

La información incluida en este documento está sujeta a cambios sin previo aviso.

Las únicas garantías para productos y servicios HP están establecidas en las declaraciones de garantía explícitas que acompañan a dichos productos y servicios. Nada de lo que aquí se indica debe interpretarse como una garantía adicional. HP no se responsabiliza de los posibles errores técnicos o editoriales ni de las omisiones que pudieran existir en este documento.

Edition 1, 10/2019

Créditos de marcas comerciales

Adobe®, Adobe Photoshop®, Acrobat® y PostScript® son marcas registradas de Adobe Systems Incorporated.

Apple y el logotipo de Apple son marcas comerciales de Apple Inc. registradas en EE. UU. y otros países/regiones.

macOS es una marca comercial de Apple Inc., registrada en EE. UU. y en otros países/regiones.

AirPrint es una marca comercial de Apple Inc., registrada en EE. UU. y otros países/regiones.

Google™ es una marca comercial de Google Inc.

Microsoft®, Windows®, Windows® XP y Windows Vista® son marcas comerciales de Microsoft Corporation registradas en EE. UU.

UNIX® es una marca comercial registrada de The Open Group.

Tabla de contenido

1 Información general sobre la impresora	1
Iconos de advertencia	1
Peligro de descarga potencial	2
Vistas de la impresora	4
Vista frontal de la impresora	4
Vista posterior de la impresora	5
Puertos de la interfaz	5
Vista del panel de control	7
Cómo usar el panel de control con pantalla táctil	8
Especificaciones de la impresora	10
Especificaciones técnicas	10
Sistemas operativos compatibles	11
Dimensiones de la impresora	13
Consumo energético, especificaciones eléctricas y emisiones acústicas	15
Características del entorno de funcionamiento	15
Configuración del hardware e instalación del software de la impresora	16
2 Bandejas de papel	17
Introducción	17
Carga de papel en la bandeja 1 (bandeja multifunción)	19
Carga de la bandeja 1 (bandeja multifunción)	19
Orientación del papel de la bandeja 1	20
Uso del modo con membrete alternativo	26
Activación del modo con membrete alternativo mediante los menús del panel de control de la impresora	26
Cómo cargar papel en la bandeja 2	27
Carga de la bandeja 2	27
Orientación del papel de la bandeja 2	29
Uso del modo con membrete alternativo	33
Activación del modo con membrete alternativo mediante los menús del panel de control de la impresora	33
Carga de papel en la bandeja de papel de 550 hojas	34

Carga de papel en la bandeja de papel de 550 hojas	34
Orientación del papel en la bandeja de papel de 550 hojas	36
Uso del modo con membrete alternativo	40
Activación del modo con membrete alternativo mediante los menús del panel de control de la impresora	40
Carga de papel en las bandejas de papel de 2x550 hojas	41
Carga de papel en las bandejas de papel de 2x550 hojas	41
Orientación del papel en la bandeja de papel de 2x550 hojas	43
Uso del modo con membrete alternativo	47
Activación del modo con membrete alternativo mediante los menús del panel de control de la impresora	47
Carga de papel en las bandejas de entrada de papel de alta capacidad de 2700 hojas	48
Carga de papel en las bandejas de entrada de papel de alta capacidad de 2700 hojas	48
Orientación del papel en la bandeja de papel de HCl de 2700 hojas	49
Uso del modo con membrete alternativo	53
Activación del modo con membrete alternativo mediante los menús del panel de control de la impresora	53
Carga e impresión de sobres	54
Impresión de sobres	54
Orientación del sobre	54
Carga e impresión de etiquetas	56
Alimentación manual de etiquetas	56
Orientación de las etiquetas	56
3 Consumibles, accesorios y piezas	59
Pedido de consumibles, accesorios y piezas	60
Pedidos	60
Sustitución de los cartuchos de tóner	61
Información sobre los cartuchos de tóner	61
Extracción y sustitución de los cartuchos	62
Sustitución de la unidad de recogida de tóner	64
Información sobre la unidad de recogida de tóner	64
Extracción y sustitución de la unidad de recogida de tóner	64
4 Imprimir	67
Tareas de impresión (Windows)	68
Cómo imprimir (Windows)	68
Impresión automática a dos caras (Windows)	68
Impresión manual en ambas caras (Windows)	69
Impresión de varias páginas por hoja (Windows)	70
Selección del tipo de papel (Windows)	70

Tareas de impresión adicionales	71
Tareas de impresión (macOS)	72
Cómo imprimir (macOS)	72
Impresión automática en ambas caras (macOS)	72
Impresión manual en ambas caras (macOS)	73
Impresión de varias páginas por hoja (macOS)	73
Selección del tipo de papel (macOS)	74
Tareas de impresión adicionales	74
Almacenamiento de trabajos de impresión en la impresora para imprimirlos más adelante o en privado	75
Introducción	75
Creación de un trabajo almacenado (Windows)	75
Creación de un trabajo almacenado (macOS)	76
Imprima un trabajo almacenado	77
Elimine un trabajo almacenado	78
Eliminación de un trabajo que se ha almacenado en la impresora	78
Cambio del límite de almacenaje de trabajos	78
Información enviada a la impresora con fines de recuento de trabajos de impresión	78
Impresión móvil	79
Introducción	79
Impresión Wi-Fi, Wi-Fi Direct, NFC y BLE	80
Activación de la impresión inalámbrica	80
Cambio del nombre de Wi-Fi Direct	80
HP ePrint a través de correo electrónico	81
AirPrint	81
Impresión incorporada en Android	82
Imprimir desde una unidad flash USB	83
Activación del puerto USB para imprimir	84
Método 1: Activación del puerto USB desde el panel de control de la impresora	84
Método 2: Activación del puerto USB desde el servidor web incorporado de HP (solo en impresoras conectadas a la red)	84
Impresión de documentos USB	84
Impresión mediante el puerto USB 2.0 de alta velocidad (por cable)	86
Método 1: Activación del puerto USB 2.0 de alta velocidad desde los menús del panel de control de la impresora	86
Método 2: Activación del puerto USB 2.0 de alta velocidad desde el servidor web incorporado de HP (solo en impresoras conectadas a la red)	86
5 Gestión de la impresora	89
Configuración avanzada con el servidor Web incorporado de HP (EWS)	90
Introducción	90
Acceso al servidor web incorporado de HP (EWS)	90

Funciones del servidor web incorporado de HP	92
Pestaña Información	92
Pestaña General	93
Ficha Imprimir	93
Pestaña Consumibles	94
Pestaña Solución de problemas	94
Pestaña Seguridad	95
Pestaña Servicios Web de HP	95
Pestaña Red	96
Lista Otros enlaces	97
Configuración de la IP de la red	99
Declinación de responsabilidad al compartir impresoras	99
Visualice o cambie la configuración de red	99
Cambio del nombre de la impresora en una red	99
Configuración manual de los parámetros IPv4 TCP/IP desde el panel de control	100
Configuración manual de los parámetros IPv6 TCP/IP desde el panel de control	100
Configuración de la velocidad de transmisión y el modo a doble cara	101
Funciones de seguridad de la impresora	103
Introducción	103
Notas sobre seguridad	103
Asigne una contraseña de administrador	104
Uso del servidor web incorporado de HP (EWS) para configurar la contraseña	104
Asignación de credenciales de acceso de usuario en el panel de control de la impresora	104
Seguridad IP	105
Compatibilidad con el cifrado: disco duro seguro de alto rendimiento de HP	105
Bloqueo del formateador	105
Configuración de ahorro de energía	106
Establecimiento del temporizador de reposo y configuración de la impresora para un consumo energético de 1 vatio como máximo	106
Configuración del programa de reposo	106
Configuración de los parámetros de inactividad	107
HP Web JetAdmin	107
6 Solución de problemas	109
Asistencia al cliente	109
Sistema de ayuda del panel de control	110
Restablecer configuración predeterminada de fábrica	111
Introducción	111
Método 1: Restablecimiento de la configuración de fábrica desde el panel de control de la impresora	111

Método 2: Restablecimiento de la configuración de fábrica desde el servidor web incorporado de HP (solo en impresoras conectadas a la red)	111
En el panel de control de la impresora se muestra el mensaje “Cartucho bajo” o “Cartucho muy bajo”	112
La impresora no recoge el papel o se producen errores de alimentación	113
Introducción	113
La impresora no recoge el papel	113
La impresora recoge varias hojas de papel	116
Eliminación de atascos de papel	120
Introducción	120
Áreas de atascos de papel	120
Navegación automática para eliminar atascos de papel	121
Atascos de papel frecuentes o que se repiten	121
Eliminación de atascos de papel en la bandeja 1 (13.A1)	121
Eliminación de atascos de papel en la bandeja 2 (13.A2)	126
Eliminación de atascos de papel en el fusor (13.B9, 13.B2, 13.FF)	132
Eliminación de atascos de papel en la bandeja de salida (13.E1)	137
Eliminación de atascos del papel en el área dúplex (13.D3)	139
Eliminación de atascos de papel en las bandejas de 550 hojas (13.A3, 13.A4)	144
Eliminación de atascos de papel en las bandejas de papel de 2x550 hojas (13.A4, 13.A5)	151
Eliminación de atascos de papel en la bandeja de entrada de alta capacidad de 2700 hojas (13.A3, 13.A4, 13.A5, 13.A7)	158
Solución de problemas de calidad de impresión en color	166
Introducción	166
Solución de problemas de calidad de impresión	167
Actualizar el firmware de la impresora	167
Impresión desde otro programa de software	167
Comprobación de la configuración del tipo de papel para el trabajo de impresión	168
Comprobación de la configuración del tipo de papel en la impresora	168
Comprobación de la configuración del tipo de papel (Windows)	168
Comprobación de la configuración del tipo de papel (macOS)	168
Comprobación del estado del cartucho de tóner	170
Paso uno: Imprimir la página de Estado de los consumibles	170
Paso dos: compruebe el estado de los consumibles	170
Impresión de una página de limpieza	170
Compruebe visualmente el cartucho de tóner o los cartuchos.	171
Comprobación del papel y el entorno de impresión	172
Paso uno: utilizar papel que se ajuste a las especificaciones indicadas por HP	172
Paso dos: compruebe el entorno de la impresora	172
Paso 3: Configuración de la alineación de bandeja individual	172
Probar con otro controlador de impresión	173

Solución de problemas de red cableada	174
Introducción	174
Conexión física deficiente	174
El equipo no puede comunicarse con la impresora	174
La impresora utiliza un enlace y una configuración de impresión dúplex incorrectos para la red	175
Puede que haya programas de software nuevos que causen problemas de compatibilidad	175
Puede que el equipo o la estación de trabajo estén configurados incorrectamente	175
La impresora está desactivada o la configuración de red es incorrecta	175

Índice	177
--------------	-----

1 Información general sobre la impresora

Compruebe la ubicación de las funciones de la impresora, las especificaciones físicas y técnicas de la impresora y dónde encontrar la información de configuración.

- [Iconos de advertencia](#)
- [Peligro de descarga potencial](#)
- [Vistas de la impresora](#)
- [Especificaciones de la impresora](#)
- [Configuración del hardware e instalación del software de la impresora](#)

Para obtener ayuda en vídeo, consulte www.hp.com/videos/LaserJet.

La siguiente información es correcta en el momento de publicación. Para obtener información actualizada, consulte www.hp.com/support/colorljE85055.

Para obtener más información:

La ayuda detallada de HP para la impresora incluye la siguiente información:

- Instalación y configuración
- Conocimiento y uso
- Solución de problemas
- Descargar actualizaciones de software y firmware
- Participar en foros de asistencia
- Buscar información legal y sobre la garantía

Iconos de advertencia

Tenga cuidado si ve un icono de advertencia en la impresora HP, tal como se indica en las definiciones de icono.

- Precaución: Descarga eléctrica

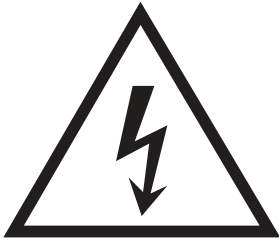

- Precaución: Superficie caliente



- Precaución: Mantenga las partes del cuerpo alejadas de las piezas en movimiento

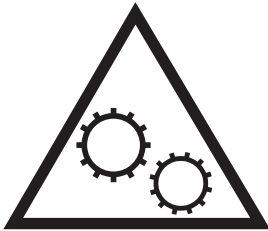

- Precaución: Borde afilado a muy poca distancia



- Advertencia



Peligro de descarga potencial

Consulte esta información de seguridad importante.

- Lea y entienda esta información de seguridad para evitar el riesgo de descarga eléctrica.
- Siga siempre las precauciones básicas de seguridad al usar este producto para reducir el riesgo de lesiones por incendio o descarga eléctrica.
- Lea y entienda todas las instrucciones de la guía del usuario.
- Observe todas las advertencias e instrucciones indicadas en el producto.
- Utilice solo una toma de corriente con toma de tierra al conectar el producto a una fuente de alimentación. Si no sabe si la toma cuenta con conexión a tierra, consúltelo con un electricista cualificado.
- No toque los contactos de ninguna toma del producto. Sustituya los cables dañados de inmediato.
- Desenchufe este producto de las tomas de pared antes de limpiarlo.
- No instale ni utilice este producto cerca de agua o si usted está mojado.
- Instale el producto de forma segura en una superficie estable.
- Instale el producto en un lugar seguro donde nadie pueda pisar los cables de alimentación o tropezar con ellos.

Vistas de la impresora

Identifique algunas partes de la impresora y el panel de control.

- [Vista frontal de la impresora](#)
- [Vista posterior de la impresora](#)
- [Puertos de la interfaz](#)
- [Vista del panel de control](#)

Vista frontal de la impresora

Localice las funciones en la parte frontal de la impresora.

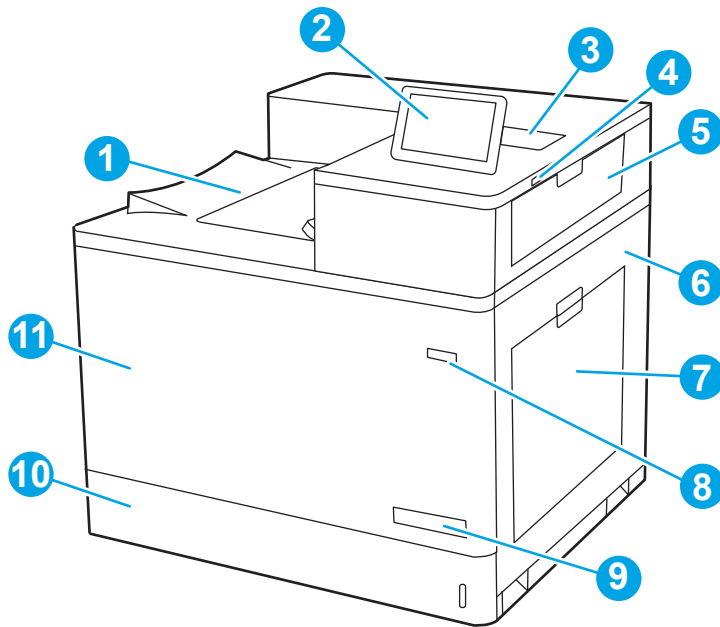

Número	Descripción
1	Bandeja de salida
2	Panel de control
3	Bolsillo de integración de hardware (para conectar accesorios y dispositivos de otros fabricantes)
4	USB de fácil acceso Inserte una unidad flash USB para imprimir sin usar ningún equipo o para actualizar el firmware de la impresora. NOTA: Un administrador debe activar este puerto antes de su uso.
5	Puerta superior derecha (acceso para eliminar atascos)
6	Puerta derecha (acceso al fusor y para la eliminación de atascos)
7	Bandeja 1
8	Botón de encendido/apagado
9	Nombre del modelo

Número	Descripción
10	Bandeja 2
11	Puerta frontal (acceso a los cartuchos de tóner, tambores de imágenes y a la unidad de recogida de tóner)

Vista posterior de la impresora

Localice las funciones en la parte posterior de la impresora.

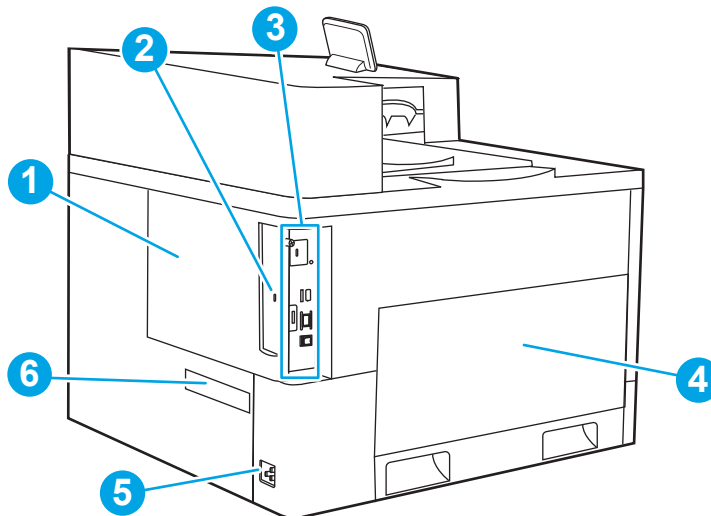

Número	Descripción
1	Cubierta del formateador
2	Ranura para un bloqueo de seguridad tipo cable
3	Formateador (contiene los puertos de interfaz)
4	Puerta izquierda (acceso a la unidad de recogida de tóner)
NOTA: La puerta frontal también debe estar abierta para poder acceder a la unidad de recogida de tóner.	
5	Conexión de alimentación eléctrica
6	Etiqueta del número de serie y número de producto

Puertos de la interfaz

Localice los puertos de interfaz en el formateador de la impresora.

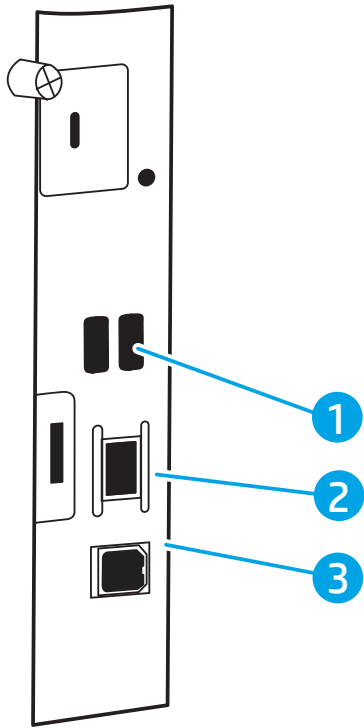

Número	Descripción
1	Puertos USB para la conexión de dispositivos USB externos (estos puertos pueden estar cubiertos) NOTA: Para acceder fácilmente a la impresión desde USB, utilice el puerto USB que junto al panel de control.
2	Puerto de red Ethernet 10/100/1000 de la red de área local (LAN)
3	puerto de impresión USB 2.0 de alta velocidad

Vista del panel de control

Utilice el panel de control de la pantalla táctil para obtener información sobre la impresora y el estado del trabajo, así como para configurar la impresora.

- [Cómo usar el panel de control con pantalla táctil](#)

 **NOTA:** Incline el panel de control para verlo mejor.

Vuelva a la pantalla de inicio cuando lo desee seleccionando el botón Inicio  en la parte inferior del panel de control de la impresora.

 **NOTA:** Para obtener más información sobre las funciones del panel de control de la impresora, diríjase a www.hp.com/support/colorljE85055. Seleccione **Manuales** y, a continuación, seleccione **Referencia general**.

 **NOTA:** Las funciones que aparecen en la pantalla de inicio varían en función de la configuración de la impresora.

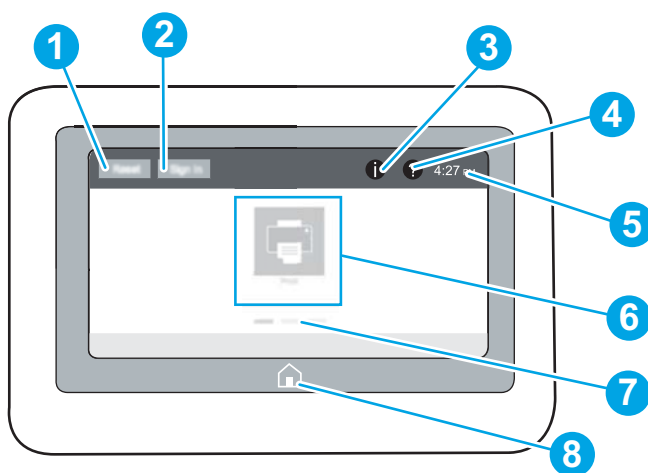

Número	Elemento	Descripción
1	Botón Restablecer	Seleccione el botón Restablecer para deshacer los cambios, desactivar el estado de pausa de la impresora, mostrar los errores ocultos y restablecer la configuración predeterminada (incluidos el idioma y el diseño del teclado).
2	Botón Iniciar sesión o Cerrar sesión	Seleccione el botón Iniciar sesión para abrir la pantalla Iniciar sesión. Seleccione el botón Cerrar sesión para cerrar sesión en la impresora. La impresora restablecerá la configuración predeterminada de todas las opciones. NOTA: Este botón solo aparece si el administrador ha configurado la impresora de manera que sea necesario un permiso para acceder a sus funciones.

Número	Elemento	Descripción
3	Botón Información 	<p>Select the Information  Toque el botón de información para acceder a una pantalla que contiene distintos tipos de información sobre la impresora. Seleccione los botones en la parte inferior de la pantalla para obtener la siguiente información:</p> <ul style="list-style-type: none"> • Idioma de la pantalla: cambie la configuración de idioma para la sesión de usuario activa. • Modo de reposo: establezca la impresora en modo de reposo. • Wi-Fi Direct: obtenga información sobre cómo conectarse directamente a la impresora con un teléfono, una tableta u otro dispositivo que disponga de Wi-Fi. • Inalámbrico: consulte o cambie la configuración de la conexión inalámbrica (algunos modelos requieren un accesorio inalámbrico opcional). • Ethernet: visualice y cambie la configuración de la conexión Ethernet. • Servicios web de HP: consulte información sobre cómo conectarse e imprimir con la impresora a través de los servicios web de HP (ePrint).
4	Botón Ayuda 	<p>Select the Help  Toque el botón Ayuda para abrir el sistema de ayuda incrustado.</p> <p>El sistema proporciona una lista de temas de ayuda o información sobre un tema al utilizar la pantalla de inicio, una aplicación, una opción o una función.</p>
5	Hora actual	Muestra la hora actual.
6	Área de aplicaciones	<p>Seleccione cualquiera de los iconos para abrir la aplicación. Deslícese por la pantalla hacia los lados para acceder a más aplicaciones.</p> <p>NOTA: Las aplicaciones disponibles varían en función de la impresora. El administrador puede configurar las aplicaciones que aparecen y el orden en el que se muestran.</p>
7	Indicador de la pantalla de la página de inicio	Indica el número de páginas de la pantalla de inicio o de una aplicación. La página actual aparece resaltada. Deslícese por la pantalla hacia los lados para desplazarse por las distintas páginas.
8	Botón Inicio 	Select the Home  para volver a la pantalla de inicio.

Cómo usar el panel de control con pantalla táctil

Realice estas acciones para usar el panel de control con pantalla táctil de la impresora.

Tabla 1-1 Acciones del panel de control con pantalla táctil

Acción	Descripción	Ejemplo
<p>Toque</p> 	<p>Toque un elemento en la pantalla para seleccionarlo o para abrir el menú. Además, al desplazarse por los menús puede tocar brevemente la pantalla para que el desplazamiento se detenga.</p>	<p>Toque el icono Configuración para abrir la aplicación Configuración.</p>

Tabla 1-1 Acciones del panel de control con pantalla táctil (continuación)

Acción	Descripción	Ejemplo
Deslizar	Toque la pantalla y, a continuación, pase el dedo en dirección horizontal para deslizar la pantalla de forma lateral.	Deslícese hasta que se muestre la aplicación Configuración .
		
Desplazamiento	Toque la pantalla y, a continuación, deslice el dedo en dirección vertical para mover la pantalla hacia arriba y hacia abajo. Al desplazarse por los menús puede tocar brevemente la pantalla para que el desplazamiento se detenga.	Desplácese por la aplicación Configuración .
		

Especificaciones de la impresora

Determine las especificaciones del modelo de su impresora.

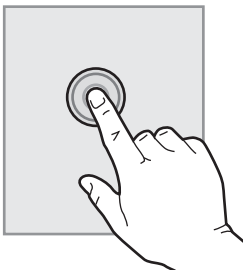
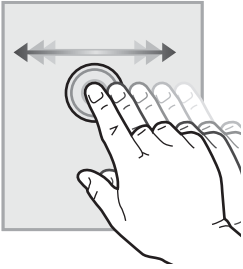
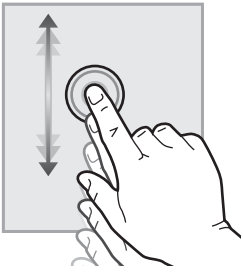
- [Especificaciones técnicas](#)
- [Sistemas operativos compatibles](#)
- [Dimensiones de la impresora](#)
- [Consumo energético, especificaciones eléctricas y emisiones acústicas](#)
- [Características del entorno de funcionamiento](#)

 **IMPORTANTE:** Las especificaciones siguientes son correctas en el momento de la publicación, pero están sujetas a posibles cambios. Para obtener información actualizada, consulte www.hp.com/support/colorljE85055.

Especificaciones técnicas

Revise las especificaciones técnicas de la impresora.

Consulte www.hp.com/support/colorljE85055 para obtener información actualizada.

Número de referencia para cada modelo

- E85055dn: #T3U66A

Tabla 1-2 Especificaciones de manejo de papel

Características de uso de papel	E85055dn
Bandeja 1 (capacidad para 100 hojas)	Incluido
Bandeja 2 (capacidad para 550 hojas)	Incluido
Bandeja de papel de 550 hojas	Opcional
NOTA: Los modelos E85055 admiten hasta dos bandejas opcionales de 550 hojas.	
Bandejas de papel de 2x550 hojas y soporte	Opcional
NOTA: Los modelos E85055 admiten hasta dos bandejas opcionales de 550 hojas que se pueden instalar en la parte superior del soporte.	
Bandeja de entrada de papel de alta capacidad (HCI) de 2700 hojas y soporte	Opcional
NOTA: Los modelos E85055 admiten hasta dos bandejas opcionales de 550 hojas que se pueden instalar en la parte superior del soporte.	
Soporte de impresora	Opcional
NOTA: Los modelos E85055 admiten hasta dos bandejas opcionales de 550 hojas que se pueden instalar en la parte superior del soporte.	
Impresión dúplex automática	Incluido

Tabla 1-3 Especificaciones de conectividad

Características de conectividad	E85055dn
Conexión Ethernet LAN 10/100/1000 con IPv4 e IPv6	Incluido

Tabla 1-3 Especificaciones de conectividad (continuación)

Características de conectividad	E85055dn
USB 2.0 de alta velocidad	Incluido
Puerto USB de fácil acceso para imprimir desde una unidad flash USB o actualizar el firmware	Incluido
Bolsillo de integración de hardware para conectar accesorios y dispositivos de otros fabricantes	Incluido
Puertos USB internos de HP	Incluido
Accesorio de servidor de impresión para HP JetDirect 2900nw para obtener conectividad Wi-Fi y un puerto Ethernet adicional	Opcional
Accesorio de HP Jetdirect 3100w para obtener Wi-Fi, BLE, NFC y lectura de distintivo de proximidad	Opcional

Tabla 1-4 Especificaciones de impresión

Características de impresión	E85055dn
Imprime 55 páginas por minuto (ppm) en papel tamaño Carta y 56 ppm en papel A4	Incluido
Puerto USB de fácil acceso para imprimir desde una unidad flash USB	Incluido
Almacenamiento de trabajos en la memoria de la impresora para imprimirlos más adelante o en privado	Incluido

Tabla 1-5 Otras especificaciones

Otras características	E85055dn
Memoria: 1.5 GB de memoria base	Incluido
NOTA: La memoria de la página de configuración pasará de 1,5 GB a 2 GB con la instalación del SODIMM opcional de 1 GB.	
Almacenamiento masivo: Controlador multimedia (eMMC) de 16 GB incorporado	Incluido
Seguridad: Módulo de plataforma de confianza de HP (Trusted Platform Module, TPM)	Incluido
Panel de control: Pantalla táctil a color de 4,3 pulgadas	Incluido

Sistemas operativos compatibles

Utilice la siguiente información para comprobar la compatibilidad de la impresora con el sistema operativo del equipo.

Linux: para obtener más información y controladores de impresión para Linux, visite www.hp.com/go/linuxprinting.

UNIX: para obtener información y controladores de impresión para UNIX®, vaya a www.hp.com/go/unixmodelscripts.

La siguiente información se aplica a los controladores de impresión Windows HP PCL 6 específicos de la impresora y a los controladores de impresión HP para macOS, así como al instalador del software.

Windows: descargue HP Easy Start desde 123.hp.com/LaserJet para instalar el controlador de impresión de HP. O bien, vaya al sitio web de asistencia específico de esta impresora: www.hp.com/support/colorljE85055 para descargar el controlador de impresión o el instalador del software para instalar el controlador de impresión de HP.

macOS: los equipos Mac son compatibles con esta impresora. Descargue HP Easy Start desde 123.hp.com/LaserJet o desde la página de soporte de impresión y, a continuación, utilice HP Easy Start para instalar el controlador de impresión de HP.

1. Vaya a 123.hp.com/LaserJet.
2. Siga los pasos para descargar el software de la impresora.

Tabla 1-6 Sistemas operativos y controladores de impresión compatibles

Sistema operativo	Controlador de impresión (para Windows o desde el instalador en línea para macOS)
Windows 7, 32 bits y 64 bits	El controlador de impresión "HP PCL 6" específico de la impresora se instala para este sistema operativo como parte de la instalación del software.
Windows 8.1, 32 bits y 64 bits	El controlador de impresión "HP PCL-6" V4 específico de la impresora se instala para este sistema operativo como parte de la instalación del software.
Windows 10, 32 bits y 64 bits	El controlador de impresión "HP PCL-6" V4 específico de la impresora se instala para este sistema operativo como parte de la instalación del software.
Windows Server 2008 R2, SP 1, 64 bits	El controlador de impresión PCL 6 específico de la impresora se puede descargar del sitio web de asistencia de la impresora. Descargue el controlador y luego utilice la herramienta para agregar impresoras de Microsoft para instalarlo.
Windows Server 2012, 64 bits	El controlador de impresión PCL 6 específico de la impresora se puede descargar del sitio web de asistencia de la impresora. Descargue el controlador y luego utilice la herramienta para agregar impresoras de Microsoft para instalarlo.
Windows Server 2012 R2, 64 bits	El controlador de impresión PCL 6 específico de la impresora se puede descargar del sitio web de asistencia de la impresora. Descargue el controlador y luego utilice la herramienta para agregar impresoras de Microsoft para instalarlo.
Windows Server 2016, 64 bits	El controlador de impresión PCL 6 específico de la impresora se puede descargar del sitio web de asistencia de la impresora. Descargue el controlador y luego utilice la herramienta para agregar impresoras de Microsoft para instalarlo.
Windows Server 2019, 64 bits	El controlador de impresión PCL 6 específico de la impresora se puede descargar del sitio web de asistencia de la impresora. Descargue el controlador y luego utilice la herramienta para agregar impresoras de Microsoft para instalarlo.
macOS 10.13 High Sierra, macOS 10.14 Mojave	Descargue HP Easy Start desde 123.hp.com/LaserJet y utilícelo para instalar el controlador de impresión.

 **NOTA:** Los sistemas operativos compatibles pueden cambiar.

 **NOTA:** Para obtener una lista actualizada de los sistemas operativos compatibles, así como ayuda detallada de HP para la impresora, visite www.hp.com/support/colorljE85055.



 **NOTA:** Para obtener información adicional sobre los clientes y los sistemas operativos del servidor así como también sobre la compatibilidad de los controladores HP UPD para esta impresora, visite www.hp.com/go/upd. En **Información adicional**, haga clic en **Especificaciones**.

Tabla 1-7 Requisitos mínimos del sistema

Windows	macOS
<ul style="list-style-type: none"> • Conexión a Internet • USB 1.1 exclusivo, conexión 2.0 o conexión de red • 2 GB de espacio disponible en el disco duro • 1 o 2 GB de RAM (para 32 o 64 bits, respectivamente) 	<ul style="list-style-type: none"> • Conexión a Internet • USB 1.1 exclusivo, conexión 2.0 o conexión de red • 1.5 GB de espacio disponible en el disco duro

 **NOTA:** El instalador de software de Windows instala el servicio Base de agente de dispositivo HP Smart. El tamaño del archivo es inferior a 100 Kb. Su única función es comprobar las impresoras conectadas a través de USB por hora. No se recopilan datos. Si se encuentra una impresora USB, luego intenta encontrar una instancia JetAdvantage Management Connector (JAMc) en la red. Si se encuentra un JAMc, la Base de agente de dispositivo HP Smart se actualiza de manera segura a un agente de dispositivo inteligente completo de JAMc que le permitirá contar las páginas impresas en una cuenta de Managed Print Services (MPS). Los paquetes web de solo controlador descargados de www.hp.com para la impresora e instalados mediante el asistente Agregar impresora no instalan este servicio.

Para desinstalar el servicio, abra el **Panel de control**, seleccione **Programas** o **Programas y características** y, a continuación, seleccione **Agregar o quitar programas** o **Desinstalar un programa** para eliminar el servicio. El nombre del archivo es **HPSmartDeviceAgentBase**.

Dimensiones de la impresora

Asegúrese de que el entorno de impresión es lo suficientemente amplio para instalar la impresora.

Tabla 1-8 Dimensiones de la impresora base: E85055dn

Dimensiones	Impresora completamente cerrada	Impresora completamente abierta
Altura	520 mm	592 mm
Profundidad	610 mm	1018 mm
Ancho	556 mm	1051 mm
Peso (con cartuchos de tóner)	52,3 kg	52,3 kg

Tabla 1-9 Dimensiones de la bandeja de papel de 550 hojas

Dimensiones	Accesorio completamente cerrado	Accesorio completamente abierto
Altura	150 mm (incluye salientes de alineación)	150 mm (incluye salientes de alineación)
Profundidad	584 mm	1003 mm
Ancho	556 mm	640 mm
Peso	10,2 kg	10,2 kg

Tabla 1-10 Dimensiones de la impresora con una bandeja de papel de 550 hojas

Dimensiones	Impresora completamente cerrada	Impresora completamente abierta
Altura	646 mm	718 mm
Profundidad	610 mm	1034 mm
Ancho	556 mm	1051 mm
Peso	62,5 kg	62,5 kg

Tabla 1-11 Dimensiones de las dos bandejas de papel de 550 hojas con soporte

Dimensiones	Accesorio completamente cerrado	Accesorio completamente abierto
Altura	347 mm (incluye salientes de alineación)	347 mm (incluye salientes de alineación)
Profundidad ¹	659 mm	1074 mm
Ancho ¹	556 mm	771 mm
Peso ¹	22,9 kg	22,9 kg

¹ No se incluyen las patas estabilizadoras.

Tabla 1-12 Dimensiones de la impresora con las dos bandejas de papel de 550 hojas y el soporte

Dimensiones	Impresora y accesorios completamente cerrados	Impresora y accesorios completamente abiertos
Altura	844 mm	916 mm
Profundidad ¹	659 mm	1074 mm
Ancho ¹	556 mm	1051 mm
Peso ¹	75,2 kg	75,2 kg

¹ No se incluyen las patas estabilizadoras.

Tabla 1-13 Dimensiones de la bandeja de entrada de papel de alta capacidad con soporte

Dimensiones	Accesorio completamente cerrado	Accesorio completamente abierto
Altura	347 mm	347 mm
Profundidad ¹	659 mm	1064 mm
Ancho ¹	556 mm	Puerta abierta: 771 mm
Peso ¹	28,2 kg	28,2 kg

¹ No se incluyen las patas estabilizadoras.

Tabla 1-14 Dimensiones de la impresora con la bandeja de entrada de papel de alta capacidad con soporte

Dimensiones	Impresora y accesorios completamente cerrados	Impresora y accesorios completamente abiertos
Altura	844 mm	916 mm
Profundidad ¹	663 mm	1064 mm

Tabla 1-14 Dimensiones de la impresora con la bandeja de entrada de papel de alta capacidad con soporte (continuación)

Dimensiones	Impresora y accesorios completamente cerrados	Impresora y accesorios completamente abiertos
Ancho ¹	585 mm	1051 mm
Peso ¹	80,5 kg	80,5 kg

¹ No se incluyen las patas estabilizadoras.

Tabla 1-15 Dimensiones del soporte

Dimensiones	Accesorio completamente cerrado	Accesorio completamente abierto
Altura	347 mm	347 mm
Profundidad ¹	659 mm	1185 mm
Ancho ¹	556 mm	556 mm
Peso ¹	19 kg	19 kg

¹ No se incluyen las patas estabilizadoras.

Tabla 1-16 Dimensiones de la impresora con el soporte

	Impresora y accesorios completamente cerrados	Impresora y accesorios completamente abiertos
Altura	844 mm	916 mm
Profundidad ¹	659 mm	1185 mm
Ancho ¹	556 mm	1051 mm
Peso ¹	68,1 kg	68,1 kg

¹ No se incluyen las patas estabilizadoras.

Consumo energético, especificaciones eléctricas y emisiones acústicas

Para que funcione correctamente, la impresora debe encontrarse en un entorno que cumpla especificaciones de alimentación determinadas.

Consulte www.hp.com/support/colorljE85055 para obtener información actualizada.

⚠ PRECAUCIÓN: Los requisitos de alimentación dependen del país/región en que se vende la impresora. No convierta los voltajes de funcionamiento. Esto dañará la impresora e invalidará la garantía de la impresora.

Características del entorno de funcionamiento

Para que funcione correctamente, la impresora debe encontrarse en un entorno que cumpla especificaciones determinadas.

Tabla 1-17 Especificaciones del entorno operativo

Entorno	Recomendada	Permitido
Temperatura	Entre 15 y 27 °C	De 10° a 32,5°C
Humedad relativa	Del 30% al 70% de humedad relativa	Del 10 % al 80 % de humedad relativa

Configuración del hardware e instalación del software de la impresora

Para obtener instrucciones de configuración básicas, consulte la Guía de instalación del hardware proporcionada junto con la impresora. Para obtener instrucciones adicionales, visite el sitio web de soporte de HP.

Vaya a www.hp.com/support/colorljE85055 a fin de obtener ayuda detallada de HP para la impresora, que incluye la siguiente información:

- Instalación y configuración
- Conocimiento y uso
- Solución de problemas
- Descargar actualizaciones de software y firmware
- Participar en foros de asistencia
- Buscar información legal y sobre la garantía
- Buscar instrucciones sobre cómo usar la herramienta para agregar impresoras de Microsoft

2 Bandejas de papel

Aprenda cómo se cargan y utilizan las bandejas de papel, incluso cómo cargar elementos especiales como sobres y etiquetas.

- [Introducción](#)
- [Carga de papel en la bandeja 1 \(bandeja multifunción\)](#)
- [Cómo cargar papel en la bandeja 2](#)
- [Carga de papel en la bandeja de papel de 550 hojas](#)
- [Carga de papel en las bandejas de papel de 2x550 hojas](#)
- [Carga de papel en las bandejas de entrada de papel de alta capacidad de 2700 hojas](#)
- [Carga e impresión de sobres](#)
- [Carga e impresión de etiquetas](#)

Para obtener ayuda en vídeo, consulte www.hp.com/videos/LaserJet.

La siguiente información es correcta en el momento de publicación. Para obtener información actualizada, consulte www.hp.com/support/colorljE85055.

Para obtener más información:

La ayuda detallada de HP para la impresora incluye la siguiente información:

- Instalación y configuración
- Conocimiento y uso
- Solución de problemas
- Descargar actualizaciones de software y firmware
- Participar en foros de asistencia
- Buscar información legal y sobre la garantía

Introducción

Tenga cuidado al cargar las bandejas de papel.

 **PRECAUCIÓN:** No extienda más de una bandeja de papel cada vez.

No utilice la bandeja para papel como apoyo para subirse encima.

Mantenga las manos alejadas de las bandejas para papel cuando las cierre.

Todas las bandejas deben estar cerradas para mover la impresora.

Carga de papel en la bandeja 1 (bandeja multifunción)

La siguiente información describe cómo cargar papel en la bandeja 1.

- [Carga de la bandeja 1 \(bandeja multifunción\)](#)
- [Orientación del papel de la bandeja 1](#)
- [Uso del modo con membrete alternativo](#)

Carga de la bandeja 1 (bandeja multifunción)

Siga estos pasos para cargar papel en la bandeja 1.

1. Abra la Bandeja 1.

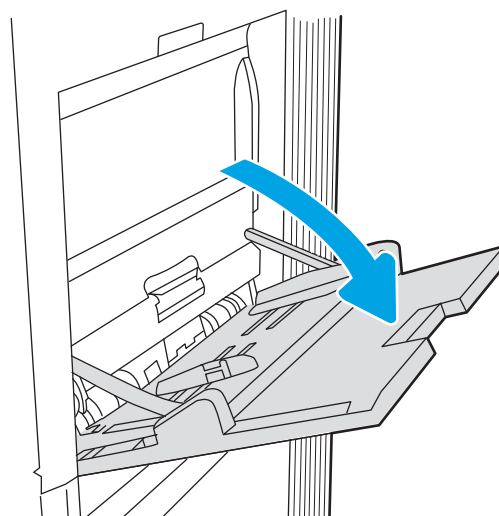

2. Extraer la extensión de la bandeja para colocar el papel.

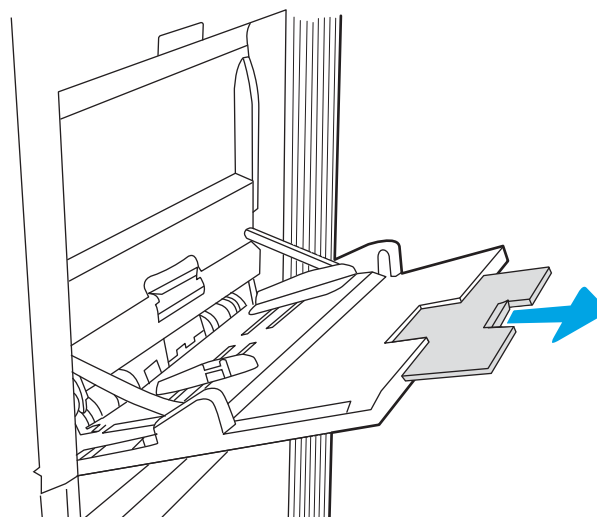

- Utilice el seguro de ajuste azul para separar las guías de papel hasta el tamaño adecuado y, a continuación, cargue el papel en la bandeja. Para obtener información acerca de cómo orientar el papel, consulte [Orientación del papel de la bandeja 1 en la página 20](#).

Asegúrese de que el papel quede debajo de la línea de carga de las guías de papel.

NOTA: La altura máxima de la pila es de 10 mm , o de 100 hojas de 75 g/m 20 lb aproximadamente.

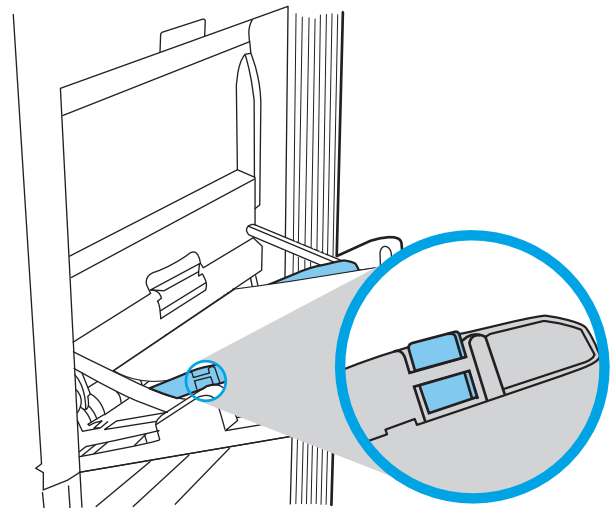

- Mediante el seguro de ajuste azul, ajuste las guías laterales de forma que toquen ligeramente la pila, pero sin doblarla.

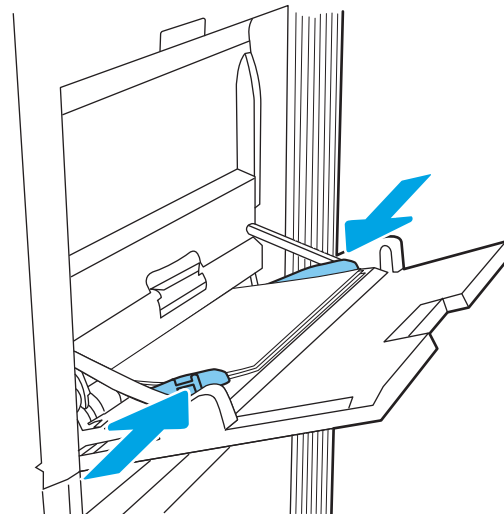

Orientación del papel de la bandeja 1

Coloque el papel correctamente en la bandeja 1 para garantizar la mejor calidad de impresión.

Tabla 2-1 Membrete o preimpreso: vertical

Modo dúplex	Tamaño de papel	Cómo cargar el papel
Impresión a una cara	12 x 18, 11 x 17, RA3, SRA3, A3, 8K (273 x 394 mm), 8K (270 x 390 mm), 8K (260 x 368 mm), B4 (JIS), Legal, Oficio (8,5 x 13), Oficio (216 x 340 mm), SRA4, RA4, A4, Carta	Boca abajo Margen inferior hacia la impresora

Tabla 2-1 Membrete o preimpreso: vertical (continuación)

Modo dúplex	Tamaño de papel	Cómo cargar el papel
Impresión a una cara	A4, Carta, Ejecutivo, A5, 16K (197 x 273 mm) 16K (195 x 270 mm), 16K (184 x 260 mm), B5 (JIS), Doble postal japonesa (148 x 200 mm)	<p>Boca abajo</p> <p>Parte izquierda de la imagen preimpresa hacia la impresora</p> <p>NOTA: Orientación preferida para imprimir en tamaño A4 o Carta.</p>
Impresión automática a dos caras o con el modo con membrete alternativo activado	12 x 18, 11 x 17, RA3, SRA3, A3, 8K (273 x 394 mm), 8K (270 x 390 mm), 8K (260 x 368 mm), B4 (JIS), Legal, Oficio (8,5 x 13), Oficio (216 x 340 mm), SRA4, RA4, A4, Carta	<p>Boca arriba</p> <p>Margen superior hacia la impresora</p>
Impresión automática a dos caras o con el modo con membrete alternativo activado	A4, Carta, Ejecutivo, A5, 16K (197 x 273 mm) 16K (195 x 270 mm), 16K (184 x 260 mm), B5 (JIS), Doble postal japonesa (148 x 200 mm)	<p>Boca arriba</p> <p>Parte derecha de la imagen preimpresa hacia la impresora</p> <p>NOTA: Orientación preferida para imprimir en tamaño A4 o Carta.</p>



Tabla 2-2 Membrete o preimpreso: horizontal

Modo dúplex	Tamaño de papel	Cómo cargar el papel
Impresión a una cara	12 x 18, 11 x 17, RA3, SRA3, A3, 8K (273 x 394 mm), 8K (270 x 390 mm), 8K (260 x 368 mm), B4 (JIS), Legal, Oficio (8,5 x 13), Oficio (216 x 340 mm), SRA4, RA4, A4, Carta	<p>Boca abajo</p> <p>Parte izquierda de la imagen preimpresa hacia la impresora</p> 
Impresión automática a dos caras o con el modo con membrete alternativo activado	12 x 18, 11 x 17, RA3, SRA3, A3, 8K (273 x 394 mm), 8K (270 x 390 mm), 8K (260 x 368 mm), B4 (JIS), Legal, Oficio (8,5 x 13), Oficio (216 x 340 mm), SRA4, RA4, A4, Carta	<p>Boca arriba</p> <p>Parte derecha de la imagen preimpresa hacia la impresora</p> 

Tabla 2-2 Membrete o preimpreso: horizontal (continuación)

Modo dúplex	Tamaño de papel	Cómo cargar el papel
Impresión a una cara	A4, Carta, Ejecutivo, A5, 16K (197 x 273 mm) 16K (195 x 270 mm), 16K (184 x 260 mm), B5 (JIS), Doble postal japonesa (148 x 200 mm)	<p>Boca abajo</p> <p>Margen inferior hacia la impresora</p> <p>NOTA: Orientación preferida para imprimir en tamaño A4 o Carta.</p> 
Impresión automática a dos caras o con el modo con membrete alternativo activado	A4, Carta, Ejecutivo, A5, 16K (197 x 273 mm) 16K (195 x 270 mm), 16K (184 x 260 mm), B5 (JIS), Doble postal japonesa (148 x 200 mm)	<p>Boca arriba</p> <p>Margen superior hacia la impresora</p> <p>NOTA: Orientación preferida para imprimir en tamaño A4 o Carta.</p> 

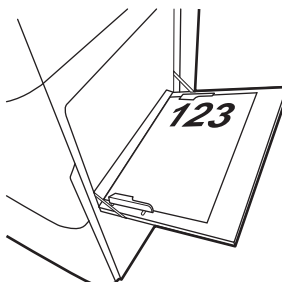
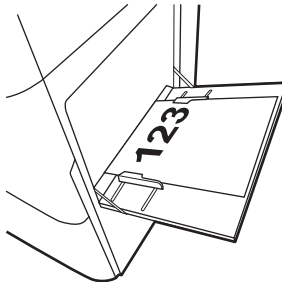
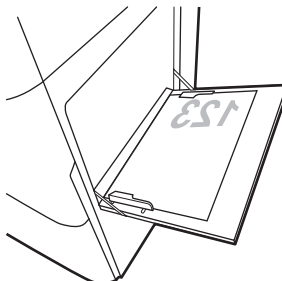
Tabla 2-3 Preperforado: vertical

Modo dúplex	Tamaño de papel	Cómo cargar el papel
Impresión a una cara	12 x 18, 11 x 17, RA3, SRA3, A3, 8K (273 x 394 mm), 8K (270 x 390 mm), 8K (260 x 368 mm), B4 (JIS), Legal, Oficio (8,5 x 13), Oficio (216 x 340 mm), SRA4, RA4, A4, Carta	Boca abajo Orificios hacia la parte posterior de la impresora
Impresión automática a dos caras o con el modo con membrete alternativo activado	12 x 18, 11 x 17, RA3, SRA3, A3, 8K (273 x 394 mm), 8K (270 x 390 mm), 8K (260 x 368 mm), B4 (JIS), Legal, Oficio (8,5 x 13), Oficio (216 x 340 mm), SRA4, RA4, A4, Carta	Boca arriba Orificios hacia la parte posterior de la impresora

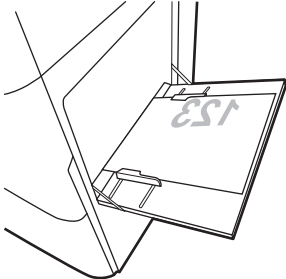
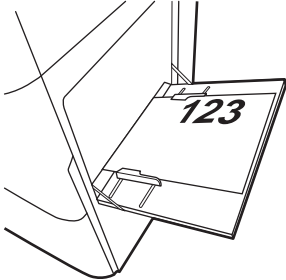

Tabla 2-4 Preperforado: horizontal

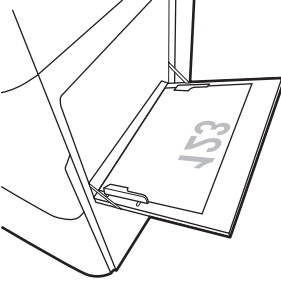
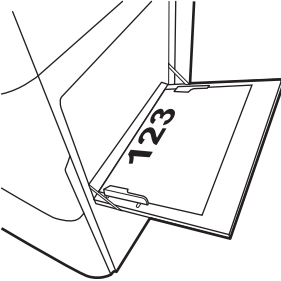
Modo dúplex	Tamaño de papel	Cómo cargar el papel
Impresión a una cara	A4, Carta, Ejecutivo, A5, 16K (197 x 273 mm) 16K (195 x 270 mm), 16K (184 x 260 mm), B5 (JIS), Doble postal japonesa (148 x 200 mm)	<p>Boca abajo</p> <p>Orificios hacia fuera de la impresora</p> <p>NOTA: Orientación preferida para imprimir en tamaño A4 o Carta.</p> 
Impresión automática a dos caras o con el modo con membrete alternativo activado	A4, Carta, Ejecutivo, A5, 16K (197 x 273 mm) 16K (195 x 270 mm), 16K (184 x 260 mm), B5 (JIS), Doble postal japonesa (148 x 200 mm)	<p>Boca arriba</p> <p>Orificios hacia la impresora</p> <p>NOTA: Orientación preferida para imprimir en tamaño A4 o Carta.</p> 

Uso del modo con membrete alternativo

Utilice la función [Modo con membrete alternativo](#) para cargar papel con membrete o preimpreso en la bandeja, tal y como se hace con el resto de los trabajos de impresión, para imprimir en una o dos caras del papel. Al utilizar este modo, cargue el papel como lo haría para la impresión automática a doble cara.

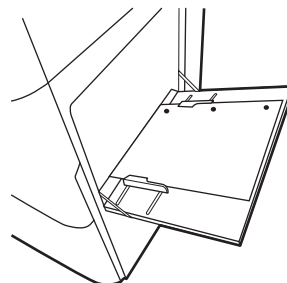
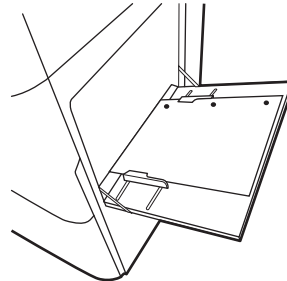
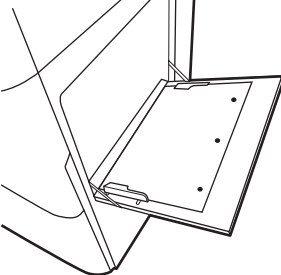
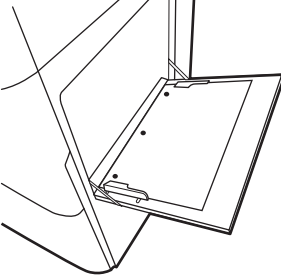
- [Activación del modo con membrete alternativo mediante los menús del panel de control de la impresora](#)

Activación del modo con membrete alternativo mediante los menús del panel de control de la impresora

Utilice el menú [Configuración](#) para ajustar la configuración del [Modo con membrete alternativo](#).

1. Desde la pantalla de inicio del panel de control de la impresora, acceda al menú [Configuración](#).
2. Abra los siguientes menús:
 - a. [Copiar/Imprimir o Imprimir](#)
 - b. [Gestionar bandejas](#)
 - c. [Modo con membrete alternativo](#)
3. Seleccione [Activado](#).

Cómo cargar papel en la bandeja 2

La siguiente información describe cómo cargar papel en la bandeja 2.

- [Carga de la bandeja 2](#)
- [Orientación del papel de la bandeja 2](#)
- [Uso del modo con membrete alternativo](#)

Carga de la bandeja 2

Siga estos pasos para cargar papel en la bandeja 2.

 **NOTA:** Las guías de papel de la bandeja pueden estar bloqueadas antes de su uso y pueden no ser ajustables.

1. Abra la bandeja.

NOTA: No abra la bandeja durante el proceso de impresión.

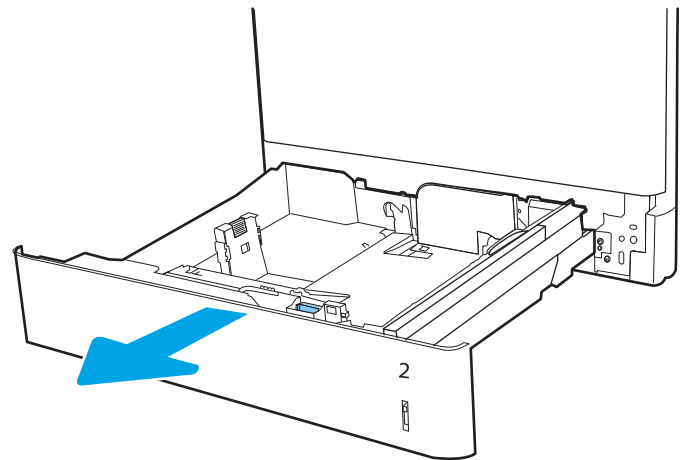

2. Antes de cargar el papel, apriete los seguros de ajuste azules y deslice las guías de anchura del papel para adaptarlas al tamaño de papel que se esté usando.

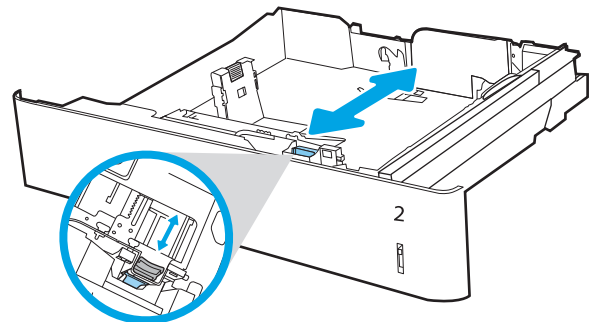

3. Ajuste la guía de longitud de papel apretando el seguro de ajuste y deslizando la guía hasta el tamaño de papel que se esté usando.

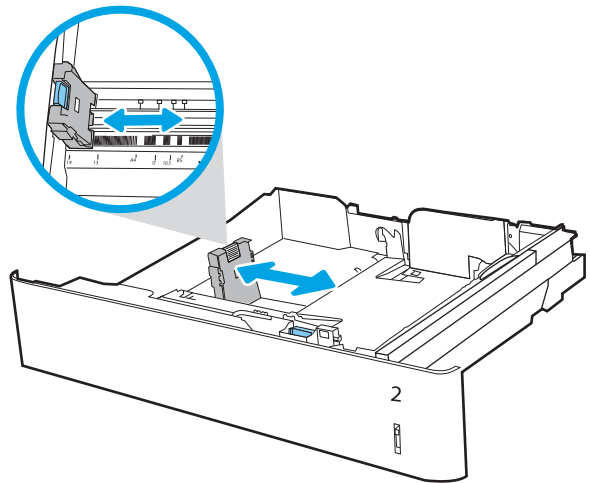

4. Cargue papel en la bandeja. Para obtener información acerca de cómo orientar el papel, consulte la sección [Orientación del papel de la bandeja 2 en la página 29](#).

NOTA: Para evitar atascos, no sobrecargue la bandeja. Asegúrese de que la parte superior de la pila se encuentre por debajo del indicador de llenado de la bandeja.

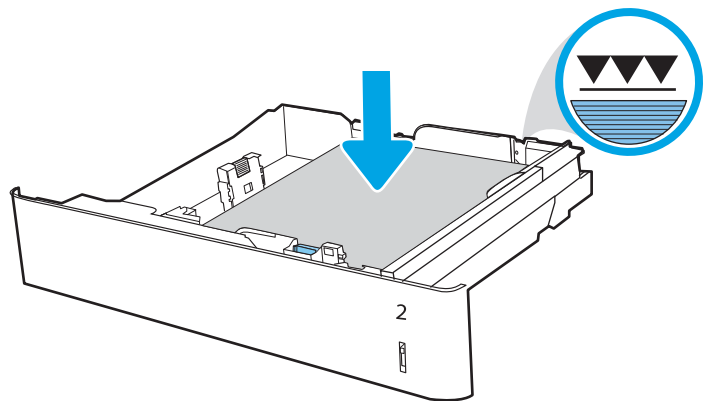

5. Compruebe que las guías tocan ligeramente la pila pero no la doblan.

NOTA: No ajuste las guías de papel demasiado contra la pila de papel. Ajústelas hasta las sangrías o marcas de la bandeja.

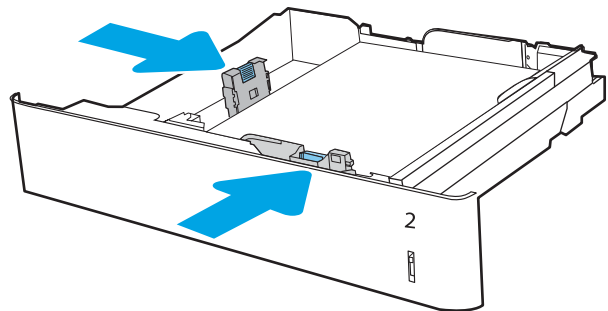

6. Cierre la bandeja.

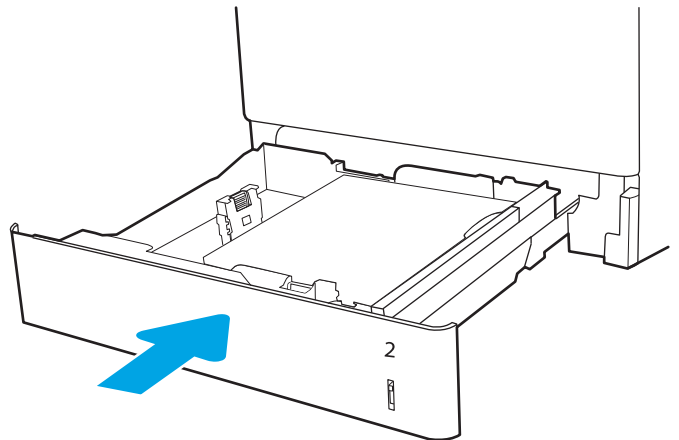

7. El mensaje de configuración de bandeja aparece en el panel de control de la impresora.
8. Pulse el botón **OK** para aceptar el tipo y el tamaño detectado, o bien, seleccione **Modificar** para elegir un tipo o un tamaño de papel diferente.

Para papel con tamaño personalizado, especifique las dimensiones de **ancho** y **largo** del papel cuando se le indique en el panel de control de la impresora.

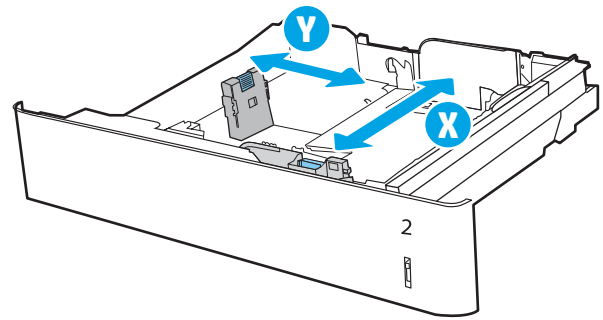

Orientación del papel de la bandeja 2

Coloque el papel correctamente en la bandeja 2 para garantizar la mejor calidad de impresión.

Tabla 2-5 Membrete o preimpreso: vertical

Modo dúplex	Tamaño de papel	Cómo cargar el papel
Impresión a una cara	A4, Carta, 16K (197 x 273 mm) 16K (195 x 270 mm), Ejecutivo, A5, 16K (184 x 260 mm), B5 (JIS), Doble postal japonesa (148 x 200 mm)	Boca arriba Margen superior en el lado posterior de la bandeja NOTA: Orientación preferida para imprimir en tamaño A4 o Carta.
		
Impresión a una cara	11 x 17, A3, 8K (273 x 397 mm), 8K (270 x 390 mm), 8K (260 x 368 mm), B4 (JIS), Legal, Oficio (8,5 x 13), Oficio (216 x 340 mm), SRA4, RA4, A4, Carta	Boca arriba Margen superior en el lado derecho de la bandeja.
		

Tabla 2-5 Membrete o preimpreso: vertical (continuación)

Modo dúplex	Tamaño de papel	Cómo cargar el papel
Impresión automática a dos caras o con el modo con membrete alternativo activado	A4, Carta, 16K (197 x 273 mm) 16K (195 x 270 mm), Ejecutivo, A5, 16K (184 x 260 mm), B5 (JIS), Doble postal japonesa (148 x 200 mm)	Boca abajo Margen superior en el lado posterior de la bandeja NOTA: Orientación preferida para imprimir en tamaño A4 o Carta.
		
Impresión automática a dos caras o con el modo con membrete alternativo activado	11 x 17, A3, 8K (273 x 397 mm), 8K (270 x 390 mm), 8K (260 x 368 mm), B4 (JIS), Legal, Oficio (8,5 x 13), Oficio (216 x 340 mm), SRA4, RA4, A4, Carta	Boca abajo Margen superior en el lado izquierdo de la bandeja.
		

Tabla 2-6 Membrete o preimpreso: horizontal

Modo dúplex	Tamaño de papel	Cómo cargar el papel
Impresión a una cara	A4, Carta, 16K (197 x 273 mm) 16K (195 x 270 mm), Ejecutivo, A5, 16K (184 x 260 mm), B5 (JIS), Doble postal japonesa (148 x 200 mm)	Boca arriba Margen superior en el lado derecho de la bandeja. NOTA: Orientación preferida para imprimir en tamaño A4 o Carta.
		
Impresión a una cara	11 x 17, A3, 8K (273 x 397 mm), 8K (270 x 390 mm), 8K (260 x 368 mm), B4 (JIS), Legal, Oficio (8,5 x 13), Oficio (216 x 340 mm), SRA4, RA4, A4, Carta	Boca arriba Margen superior en el lado posterior de la bandeja
		

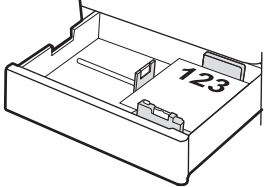
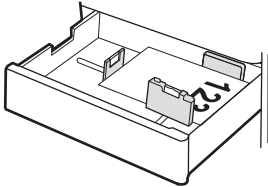
Tabla 2-6 Membrete o preimpreso: horizontal (continuación)

Modo dúplex	Tamaño de papel	Cómo cargar el papel
Impresión automática a dos caras o con el modo con membrete alternativo activado	A4, Carta, 16K (197 x 273 mm) 16K (195 x 270 mm), Ejecutivo, A5, 16K (184 x 260 mm), B5 (JIS), Doble postal japonesa (148 x 200 mm)	Boca abajo Margen superior en el lado izquierdo de la bandeja. NOTA: Orientación preferida para imprimir en tamaño A4 o Carta.
		
Impresión automática a dos caras o con el modo con membrete alternativo activado	11 x 17, A3, 8K (273 x 397 mm), 8K (270 x 390 mm), 8K (260 x 368 mm), B4 (JIS), Legal, Oficio (8,5 x 13), Oficio (216 x 340 mm), SRA4, RA4, A4, Carta	Boca abajo Margen superior en el lado posterior de la bandeja
		

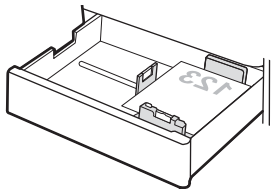
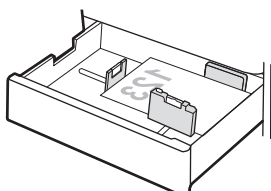
Tabla 2-7 Preperforado: vertical

Modo dúplex	Tamaño de papel	Cómo cargar el papel
Impresión a una cara	A4, Carta, 16K (197 x 273 mm) 16K (195 x 270 mm), Ejecutivo, A5, 16K (184 x 260 mm), B5 (JIS), Doble postal japonesa (148 x 200 mm)	Boca arriba Orificios en el lado izquierdo de la bandeja, con la parte superior del formulario en la parte posterior de la impresora NOTA: Orientación preferida para imprimir en tamaño A4 o Carta.
		
Impresión a una cara	11 x 17, A3, 8K (273 x 397 mm), 8K (270 x 390 mm), 8K (260 x 368 mm), B4 (JIS), Legal, Oficio (8,5 x 13), Oficio (216 x 340 mm), SRA4, RA4, A4, Carta	Boca arriba Orificios en la parte posterior de la bandeja
		

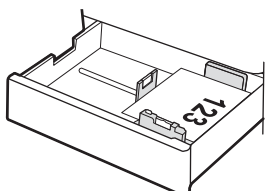
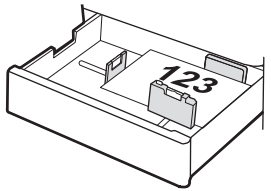
Tabla 2-7 Preperforado: vertical (continuación)

Modo dúplex	Tamaño de papel	Cómo cargar el papel
Impresión automática a dos caras o con el modo con membrete alternativo activado	A4, Carta, 16K (197 x 273 mm) 16K (195 x 270 mm), Ejecutivo, A5, 16K (184 x 260 mm), B5 (JIS), Doble postal japonesa (148 x 200 mm)	<p>Boca abajo</p> <p>Orificios en el lado derecho de la bandeja</p> <p>NOTA: Orientación preferida para imprimir en tamaño A4 o Carta.</p>
Impresión automática a dos caras o con el modo con membrete alternativo activado	11 x 17, A3, 8K (273 x 397 mm), 8K (270 x 390 mm), 8K (260 x 368 mm), B4 (JIS), Legal, Oficio (8,5 x 13), Oficio (216 x 340 mm), SRA4, RA4, A4, Carta	<p>Boca abajo</p> <p>Orificios en la parte posterior de la bandeja</p>

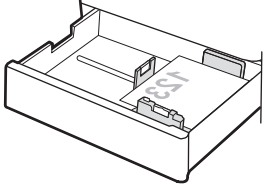
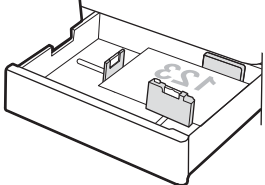

Uso del modo con membrete alternativo

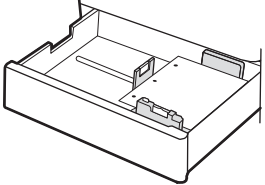
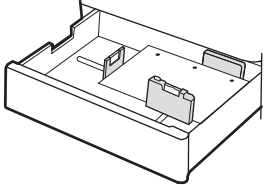
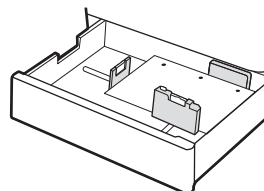
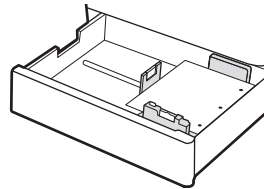
Utilice la función [Modo con membrete alternativo](#) para cargar papel con membrete o preimpreso en la bandeja, tal y como se hace con el resto de los trabajos de impresión, para imprimir en una o dos caras del papel. Al utilizar este modo, cargue el papel como lo haría para la impresión automática a doble cara.

- [Activación del modo con membrete alternativo mediante los menús del panel de control de la impresora](#)

Activación del modo con membrete alternativo mediante los menús del panel de control de la impresora

Utilice el menú [Configuración](#) para ajustar la configuración del [Modo con membrete alternativo](#).

1. Desde la pantalla de inicio del panel de control de la impresora, acceda al menú [Configuración](#).
2. Abra los siguientes menús:
 - a. [Copiar/Imprimir](#) o [Imprimir](#)
 - b. [Gestionar bandejas](#)
 - c. [Modo con membrete alternativo](#)
3. Seleccione [Activado](#).

Carga de papel en la bandeja de papel de 550 hojas

La siguiente información describe cómo cargar papel en la bandeja de papel de 550 hojas.

- [Carga de papel en la bandeja de papel de 550 hojas](#)
- [Orientación del papel en la bandeja de papel de 550 hojas](#)
- [Uso del modo con membrete alternativo](#)

Carga de papel en la bandeja de papel de 550 hojas

Siga estos pasos para cargar papel en la bandeja de 550 hojas.

1. Abra la bandeja.

NOTA: No abra la bandeja durante el proceso de impresión.

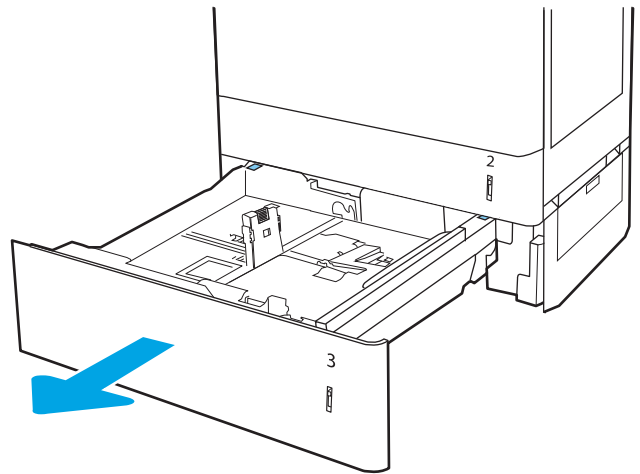

2. Antes de cargar el papel, apriete los seguros de ajuste azules y deslice las guías de anchura del papel para adaptarlas al tamaño de papel que se está usando.

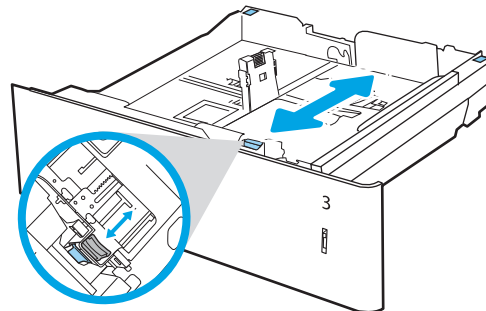

3. Ajuste la guía de longitud de papel apretando el seguro de ajuste y deslizando la guía hasta el tamaño de papel que se está usando.

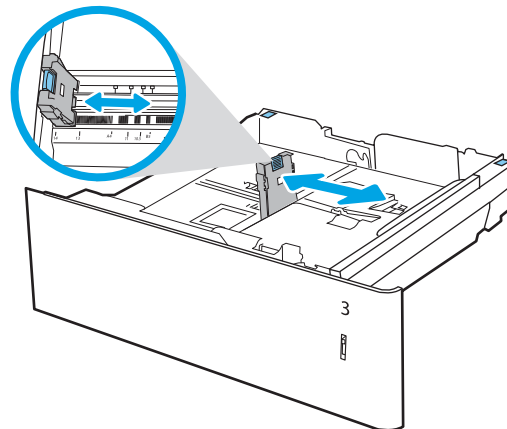

4. Para cualquiera de los siguientes tamaños de papel, ajuste también la palanca azul de detención del papel situada en la esquina posterior izquierda de la bandeja en la posición correcta, tal como se indica en la etiqueta de la bandeja:

- 12 x 18
- RA3
- 11 x 17
- A3
- SRA3

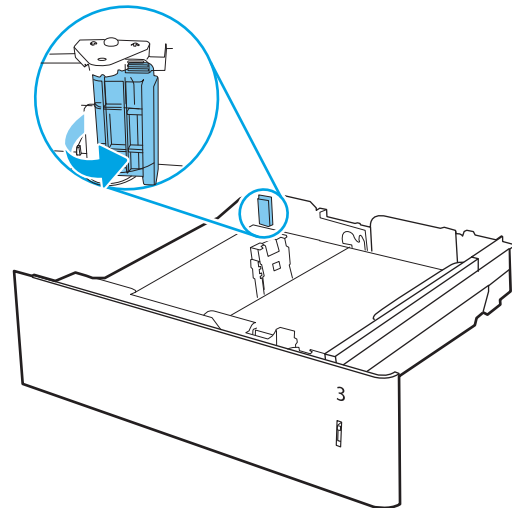

5. Cargue papel en la bandeja. Para obtener información acerca de cómo orientar el papel, consulte la sección [Orientación del papel en la bandeja de papel de 550 hojas en la página 36](#).

NOTA: Para evitar atascos, no sobrecargue la bandeja. Asegúrese de que la parte superior de la pila se encuentre por debajo del indicador de llenado de la bandeja.

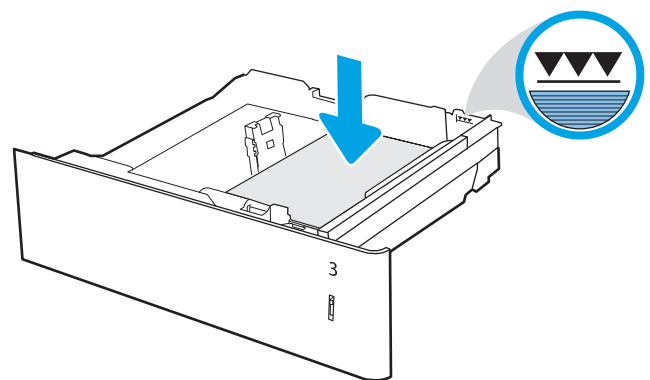

6. Compruebe que las guías tocan ligeramente la pila pero no la doblan.

NOTA: No ajuste las guías de papel demasiado contra la pila de papel. Ajustelas hasta las sangrías o marcas de la bandeja.

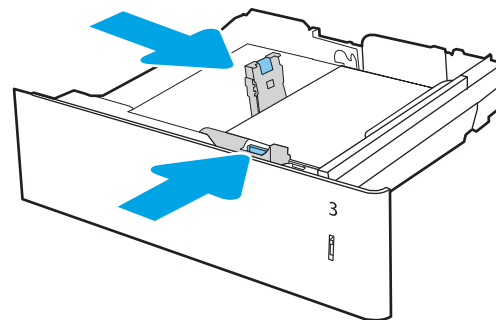

7. Cierre la bandeja.

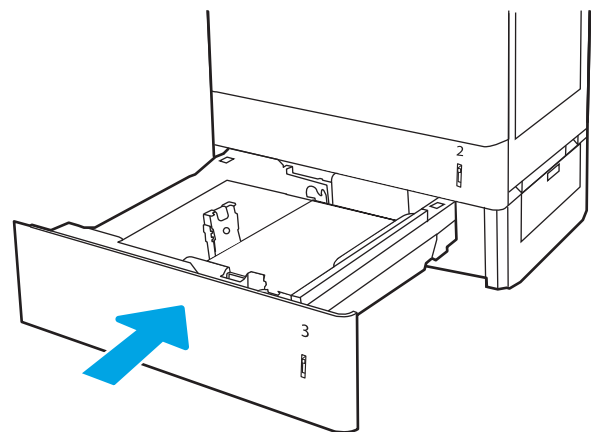

8. El mensaje de configuración de bandeja aparece en el panel de control de la impresora.
9. Pulse el botón **OK** para aceptar el tipo y el tamaño detectado, o bien, seleccione **Modificar** para elegir un tipo o un tamaño de papel diferente.

Para papel con tamaño personalizado, especifique las dimensiones de **ancho** y **largo** del papel cuando se le indique en el panel de control de la impresora.

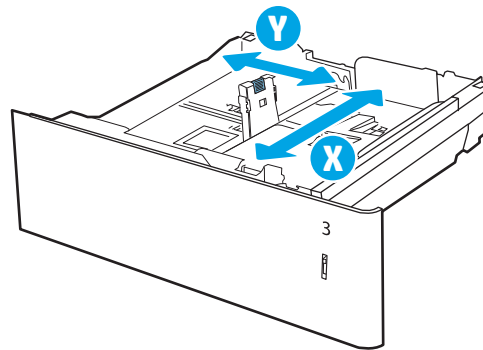

Orientación del papel en la bandeja de papel de 550 hojas

Coloque el papel correctamente en la bandeja de 550 hojas para garantizar la mejor calidad de impresión posible.

Tabla 2-8 Membrete o preimpreso: vertical

Modo dúplex	Tamaño de papel	Cómo cargar el papel
Impresión a una cara	A4, Carta, 16K (197 x 273 mm) 16K (195 x 270 mm), Ejecutivo, A5, 16K (184 x 260 mm), B5 (JIS), Doble postal japonesa (148 x 200 mm)	Boca arriba Margen superior en el lado posterior de la bandeja NOTA: Orientación preferida para imprimir en tamaño A4 o Carta.
		
Impresión a una cara	12 x 18, 11 x 17, A3, 8K (273 x 397 mm), 8K (270 x 390 mm), 8K (260 x 368 mm), B4 (JIS), Legal, Oficio (8,5 x 13), Oficio (216 x 340 mm), SRA3, RA3, SRA4, RA4, A4, Carta	Boca arriba Margen superior en el lado derecho de la bandeja.
		

Tabla 2-8 Membrete o preimpreso: vertical (continuación)

Modo dúplex	Tamaño de papel	Cómo cargar el papel
Impresión automática a dos caras o con el modo con membrete alternativo activado	A4, Carta, 16K (197 x 273 mm) 16K (195 x 270 mm), Ejecutivo, A5, 16K (184 x 260 mm), B5 (JIS), Doble postal japonesa (148 x 200 mm)	Boca abajo Margen superior en el lado posterior de la bandeja NOTA: Orientación preferida para imprimir en tamaño A4 o Carta.
		
Impresión automática a dos caras o con el modo con membrete alternativo activado	12 x 18, 11 x 17, A3, 8K (273 x 397 mm), 8K (270 x 390 mm), 8K (260 x 368 mm), B4 (JIS), Legal, Oficio (8,5 x 13), Oficio (216 x 340 mm), SRA3, RA3, SRA4, RA4, A4, Carta	Boca abajo Margen superior en el lado izquierdo de la bandeja.
		

Tabla 2-9 Membrete o preimpreso: horizontal

Modo dúplex	Tamaño de papel	Cómo cargar el papel
Impresión a una cara	A4, Carta, 16K (197 x 273 mm) 16K (195 x 270 mm), Ejecutivo, A5, 16K (184 x 260 mm), B5 (JIS), Doble postal japonesa (148 x 200 mm)	Boca arriba Margen superior en el lado derecho de la bandeja. NOTA: Orientación preferida para imprimir en tamaño A4 o Carta.
		
Impresión a una cara	12 x 18, 11 x 17, A3, 8K (273 x 397 mm), 8K (270 x 390 mm), 8K (260 x 368 mm), B4 (JIS), Legal, Oficio (8,5 x 13), Oficio (216 x 340 mm), SRA3, RA3, SRA4, RA4, A4, Carta	Boca arriba Margen superior en el lado posterior de la bandeja
		

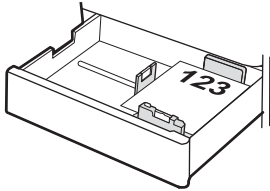
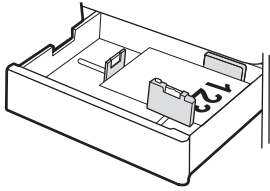
Tabla 2-9 Membrete o preimpreso: horizontal (continuación)

Modo dúplex	Tamaño de papel	Cómo cargar el papel
Impresión automática a dos caras o con el modo con membrete alternativo activado	12 x 18, 11 x 17, A3, 8K (273 x 397 mm), 8K (270 x 390 mm), 8K (260 x 368 mm), B4 (JIS), Legal, Oficio (8,5 x 13), Oficio (216 x 340 mm), SRA3, RA3, SRA4, RA4, A4, Carta	Boca abajo Margen superior en el lado posterior de la bandeja 
Impresión automática a dos caras o con el modo con membrete alternativo activado	A4, Carta, 16K (197 x 273 mm) 16K (195 x 270 mm), Ejecutivo, A5, 16K (184 x 260 mm), B5 (JIS), Doble postal japonesa (148 x 200 mm)	Boca abajo Margen superior en el lado izquierdo de la bandeja. NOTA: Orientación preferida para imprimir en tamaño A4 o Carta. 

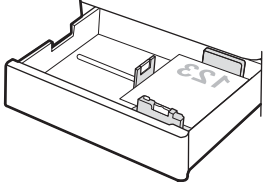
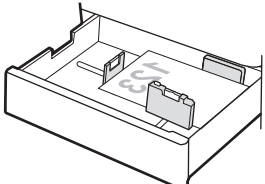
Tabla 2-10 Preperforado: vertical

Modo dúplex	Tamaño de papel	Cómo cargar el papel
Impresión a una cara	A4, Carta, 16K (197 x 273 mm) 16K (195 x 270 mm), Ejecutivo, A5, 16K (184 x 260 mm), B5 (JIS), Doble postal japonesa (148 x 200 mm)	Boca arriba Orificios en el lado izquierdo de la bandeja, con la parte superior del formulario en la parte posterior de la impresora NOTA: Orientación preferida para imprimir en tamaño A4 o Carta. 
Impresión a una cara	12 x 18, 11 x 17, A3, 8K (273 x 397 mm), 8K (270 x 390 mm), 8K (260 x 368 mm), B4 (JIS), Legal, Oficio (8,5 x 13), Oficio (216 x 340 mm), SRA3, RA3, SRA4, RA4, A4, Carta	Boca arriba Orificios en la parte posterior de la bandeja 

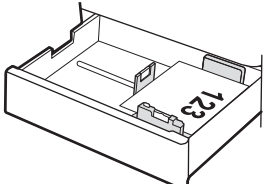
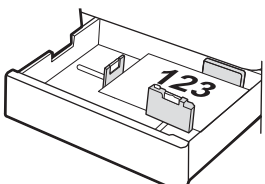
Tabla 2-10 Preperforado: vertical (continuación)

Modo dúplex	Tamaño de papel	Cómo cargar el papel
Impresión automática a dos caras o con el modo con membrete alternativo activado	A4, Carta, 16K (197 x 273 mm) 16K (195 x 270 mm), Ejecutivo, A5, 16K (184 x 260 mm), B5 (JIS), Doble postal japonesa (148 x 200 mm)	<p>Boca abajo</p> <p>Orificios en el lado derecho de la bandeja</p> <p>NOTA: Orientación preferida para imprimir en tamaño A4 o Carta.</p>
Impresión automática a dos caras o con el modo con membrete alternativo activado	12 x 18, 11 x 17, A3, 8K (273 x 397 mm), 8K (270 x 390 mm), 8K (260 x 368 mm), B4 (JIS), Legal, Oficio (8,5 x 13), Oficio (216 x 340 mm), SRA3, RA3, SRA4, RA4, A4, Carta	<p>Boca abajo</p> <p>Orificios en la parte posterior de la bandeja</p>

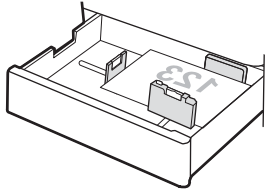
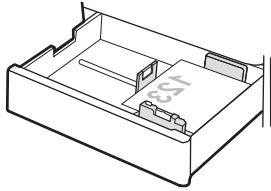

Uso del modo con membrete alternativo

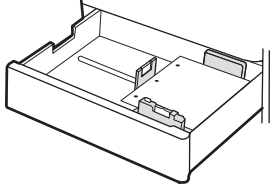
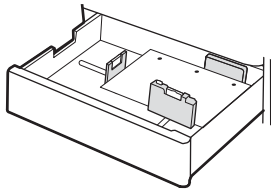
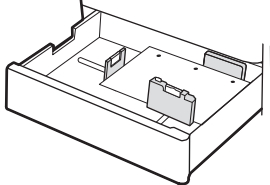
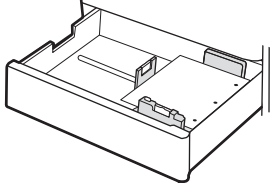
Utilice la función [Modo con membrete alternativo](#) para cargar papel con membrete o preimpreso en la bandeja, tal y como se hace con el resto de los trabajos de impresión, para imprimir en una o dos caras del papel. Al utilizar este modo, cargue el papel como lo haría para la impresión automática a doble cara.

- [Activación del modo con membrete alternativo mediante los menús del panel de control de la impresora](#)

Activación del modo con membrete alternativo mediante los menús del panel de control de la impresora

Utilice el menú [Configuración](#) para ajustar la configuración del [Modo con membrete alternativo](#).

1. Desde la pantalla de inicio del panel de control de la impresora, acceda al menú [Configuración](#).
2. Abra los siguientes menús:
 - a. [Copiar/Imprimir o Imprimir](#)
 - b. [Gestionar bandejas](#)
 - c. [Modo con membrete alternativo](#)
3. Seleccione [Activado](#).

Carga de papel en las bandejas de papel de 2x550 hojas

La siguiente información describe cómo cargar papel en las bandejas de papel de 2x550 hojas.

- [Carga de papel en las bandejas de papel de 2x550 hojas](#)
- [Orientación del papel en la bandeja de papel de 2x550 hojas](#)
- [Uso del modo con membrete alternativo](#)

Carga de papel en las bandejas de papel de 2x550 hojas

La siguiente información describe cómo cargar papel en las dos bandejas de papel para 550 hojas.

1. Abra la bandeja.

NOTA: No abra la bandeja durante el proceso de impresión.

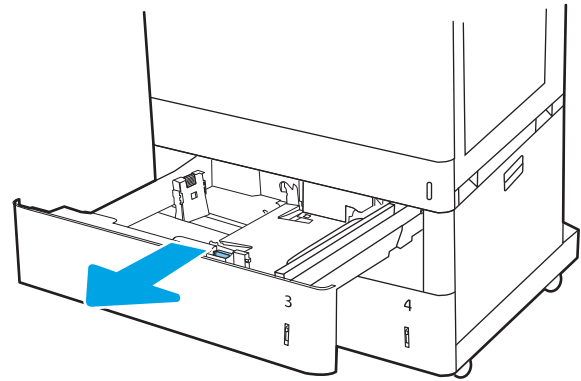

2. Antes de cargar el papel, apriete los seguros de ajuste azules y deslice las guías de anchura del papel para adaptarlas al tamaño de papel que se esté usando.

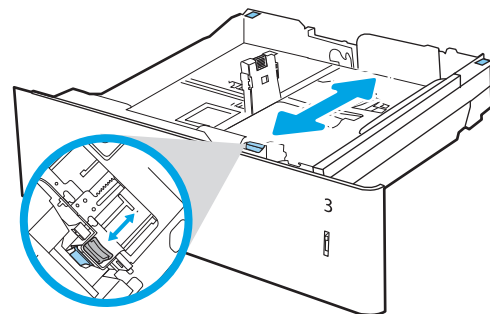

3. Ajuste la guía de longitud de papel apretando el seguro de ajuste y deslizando la guía hasta el tamaño de papel que se esté usando.

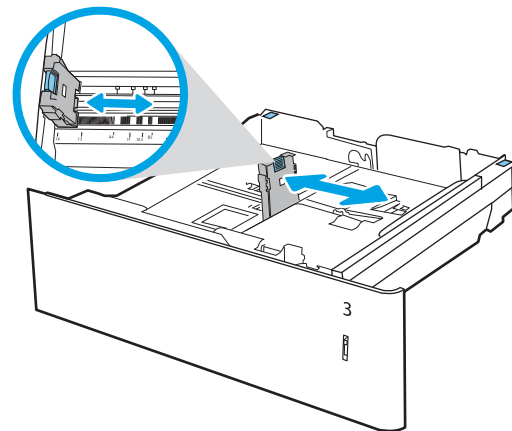

4. Para cualquiera de los siguientes tamaños de papel, ajuste también la palanca azul de detención del papel situada en la esquina posterior izquierda de la bandeja en la posición correcta, tal como se indica en la etiqueta de la bandeja:

- 12 x 18
- RA3
- 11 x 17
- A3
- SRA3

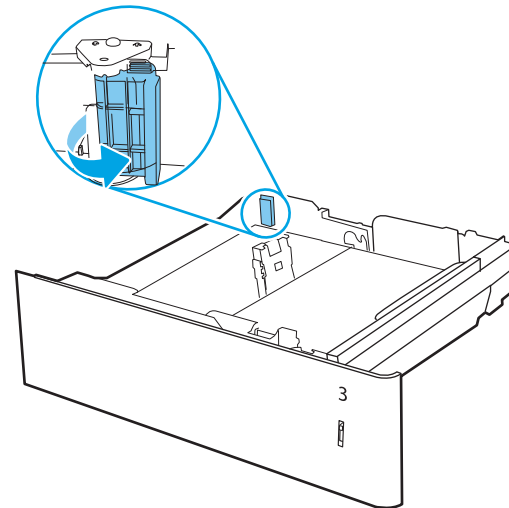

5. Cargue papel en la bandeja. Para obtener información sobre cómo orientar el papel, consulte la sección [Orientación del papel en la bandeja de papel de 2x550 hojas en la página 43](#).

NOTA: Para evitar atascos, no sobrecargue la bandeja. Asegúrese de que la parte superior de la pila se encuentre por debajo del indicador de llenado de la bandeja.

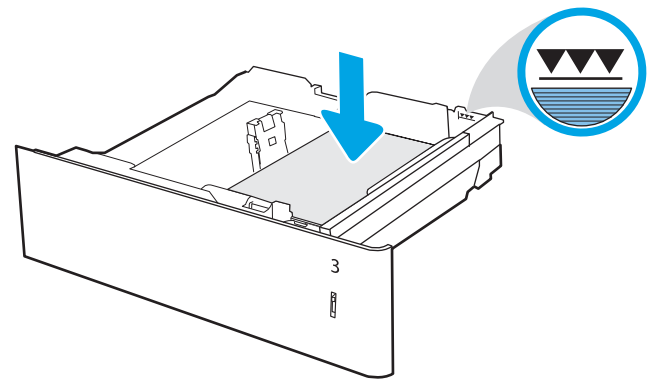

6. Compruebe que las guías tocan ligeramente la pila pero no la doblan.

NOTA: No ajuste las guías de papel demasiado contra la pila de papel. Ajústelas hasta las sangrías o marcas de la bandeja.

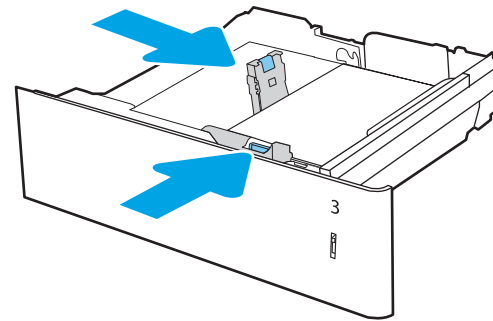

7. Cierre la bandeja.

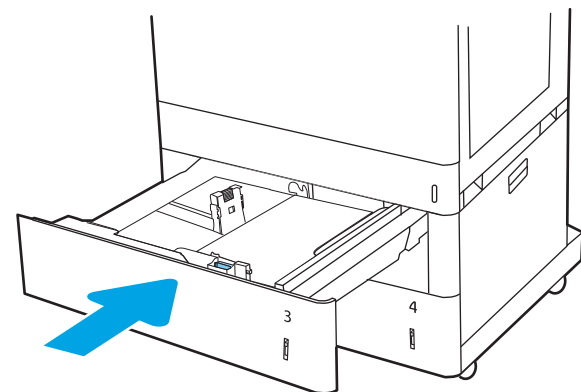

8. El mensaje de configuración de bandeja aparece en el panel de control de la impresora.
9. Pulse el botón **OK** para aceptar el tipo y el tamaño detectado, o bien, seleccione **Modificar** para elegir un tipo o un tamaño de papel diferente.

Para papel con tamaño personalizado, especifique las dimensiones de **ancho** y **largo** del papel cuando se le indique en el panel de control de la impresora.

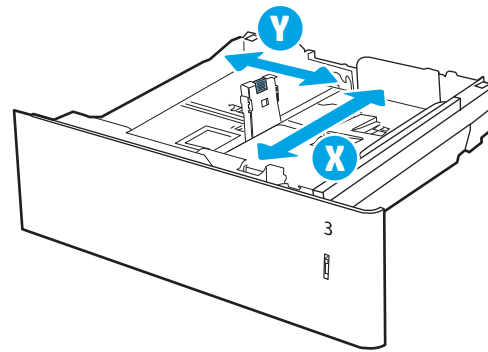

Orientación del papel en la bandeja de papel de 2x550 hojas

Coloque el papel correctamente en las bandejas de 2x550 hojas para garantizar la mejor calidad de impresión posible.

Tabla 2-11 Membrete o preimpreso: vertical

Modo dúplex	Tamaño de papel	Cómo cargar el papel
Impresión a una cara	A4, Carta, 16K (197 x 273 mm) 16K (195 x 270 mm), Ejecutivo, A5, 16K (184 x 260 mm), B5 (JIS), Doble postal japonesa (148 x 200 mm)	Boca arriba Margen superior en el lado posterior de la bandeja NOTA: Orientación preferida para imprimir en tamaño A4 o Carta.
		
Impresión a una cara	12 x 18, 11 x 17, A3, 8K (273 x 397 mm), 8K (270 x 390 mm), 8K (260 x 368 mm), B4 (JIS), Legal, Oficio (8,5 x 13), Oficio (216 x 340 mm), SRA3, RA3, SRA4, RA4, A4, Carta	Boca arriba Margen superior en el lado derecho de la bandeja.
		

Tabla 2-11 Membrete o preimpreso: vertical (continuación)

Modo dúplex	Tamaño de papel	Cómo cargar el papel
Impresión automática a dos caras o con el modo con membrete alternativo activado	A4, Carta, 16K (197 x 273 mm) 16K (195 x 270 mm), Ejecutivo, A5, 16K (184 x 260 mm), B5 (JIS), Doble postal japonesa (148 x 200 mm)	Boca abajo Margen superior en el lado posterior de la bandeja NOTA: Orientación preferida para imprimir en tamaño A4 o Carta.
		
Impresión automática a dos caras o con el modo con membrete alternativo activado	12 x 18, 11 x 17, A3, 8K (273 x 397 mm), 8K (270 x 390 mm), 8K (260 x 368 mm), B4 (JIS), Legal, Oficio (8,5 x 13), Oficio (216 x 340 mm), SRA3, RA3, SRA4, RA4, A4, Carta	Boca abajo Margen superior en el lado izquierdo de la bandeja.
		

Tabla 2-12 Membrete o preimpreso: horizontal

Modo dúplex	Tamaño de papel	Cómo cargar el papel
Impresión a una cara	A4, Carta, 16K (197 x 273 mm) 16K (195 x 270 mm), Ejecutivo, A5, 16K (184 x 260 mm), B5 (JIS), Doble postal japonesa (148 x 200 mm)	Boca arriba Margen superior en el lado derecho de la bandeja. NOTA: Orientación preferida para imprimir en tamaño A4 o Carta.
		
Impresión a una cara	12 x 18, 11 x 17, A3, 8K (273 x 397 mm), 8K (270 x 390 mm), 8K (260 x 368 mm), B4 (JIS), Legal, Oficio (8,5 x 13), Oficio (216 x 340 mm), SRA3, RA3, SRA4, RA4, A4, Carta	Boca arriba Margen superior en el lado posterior de la bandeja
		

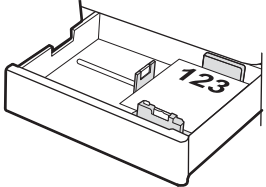
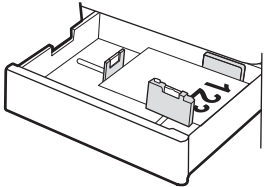
Tabla 2-12 Membrete o preimpreso: horizontal (continuación)

Modo dúplex	Tamaño de papel	Cómo cargar el papel
Impresión automática a dos caras o con el modo con membrete alternativo activado	12 x 18, 11 x 17, A3, 8K (273 x 397 mm), 8K (270 x 390 mm), 8K (260 x 368 mm), B4 (JIS), Legal, Oficio (8,5 x 13), Oficio (216 x 340 mm), SRA3, RA3, SRA4, RA4, A4, Carta	Boca abajo Margen superior en el lado posterior de la bandeja 
Impresión automática a dos caras o con el modo con membrete alternativo activado	A4, Carta, 16K (197 x 273 mm) 16K (195 x 270 mm), Ejecutivo, A5, 16K (184 x 260 mm), B5 (JIS), Doble postal japonesa (148 x 200 mm)	Boca abajo Margen superior en el lado izquierdo de la bandeja. NOTA: Orientación preferida para imprimir en tamaño A4 o Carta. 

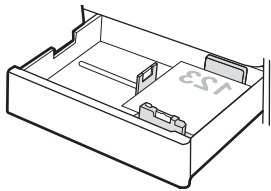
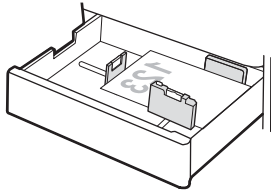
Tabla 2-13 Preperforado: vertical

Modo dúplex	Tamaño de papel	Cómo cargar el papel
Impresión a una cara	A4, Carta, 16K (197 x 273 mm) 16K (195 x 270 mm), Ejecutivo, A5, 16K (184 x 260 mm), B5 (JIS), Doble postal japonesa (148 x 200 mm)	Boca arriba Orificios en el lado izquierdo de la bandeja, con la parte superior del formulario en la parte posterior de la impresora NOTA: Orientación preferida para imprimir en tamaño A4 o Carta. 
Impresión a una cara	12 x 18, 11 x 17, A3, 8K (273 x 397 mm), 8K (270 x 390 mm), 8K (260 x 368 mm), B4 (JIS), Legal, Oficio (8,5 x 13), Oficio (216 x 340 mm), SRA3, RA3, SRA4, RA4, A4, Carta	Boca arriba Orificios en la parte posterior de la bandeja 

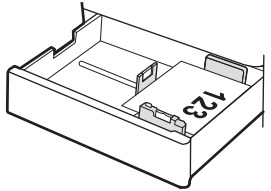
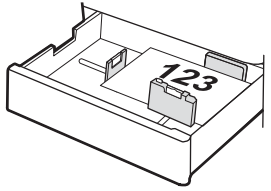
Tabla 2-13 Preperforado: vertical (continuación)

Modo dúplex	Tamaño de papel	Cómo cargar el papel
Impresión automática a dos caras o con el modo con membrete alternativo activado	A4, Carta, 16K (197 x 273 mm) 16K (195 x 270 mm), Ejecutivo, A5, 16K (184 x 260 mm), B5 (JIS), Doble postal japonesa (148 x 200 mm)	<p>Boca abajo</p> <p>Orificios en el lado derecho de la bandeja</p> <p>NOTA: Orientación preferida para imprimir en tamaño A4 o Carta.</p>
Impresión automática a dos caras o con el modo con membrete alternativo activado	12 x 18, 11 x 17, A3, 8K (273 x 397 mm), 8K (270 x 390 mm), 8K (260 x 368 mm), B4 (JIS), Legal, Oficio (8,5 x 13), Oficio (216 x 340 mm), SRA3, RA3, SRA4, RA4, A4, Carta	<p>Boca abajo</p> <p>Orificios en la parte posterior de la bandeja</p>

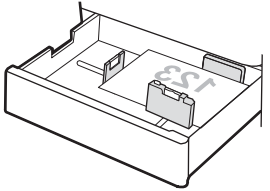
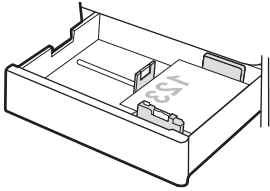

Uso del modo con membrete alternativo

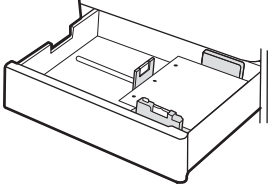
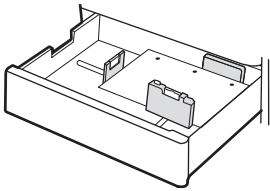
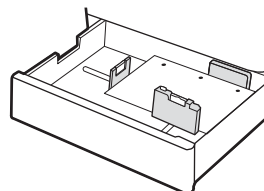
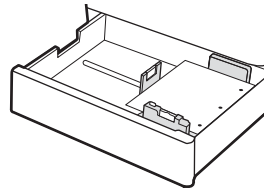
Utilice la función [Modo con membrete alternativo](#) para cargar papel con membrete o preimpreso en la bandeja, tal y como se hace con el resto de los trabajos de impresión, para imprimir en una o dos caras del papel. Al utilizar este modo, cargue el papel como lo haría para la impresión automática a doble cara.

- [Activación del modo con membrete alternativo mediante los menús del panel de control de la impresora](#)

Activación del modo con membrete alternativo mediante los menús del panel de control de la impresora

Utilice el menú [Configuración](#) para ajustar la configuración del [Modo con membrete alternativo](#).

1. Desde la pantalla de inicio del panel de control de la impresora, acceda al menú [Configuración](#).
2. Abra los siguientes menús:
 - a. [Copiar/Imprimir](#) o [Imprimir](#)
 - b. [Gestionar bandejas](#)
 - c. [Modo con membrete alternativo](#)
3. Seleccione [Activado](#).

Carga de papel en las bandejas de entrada de papel de alta capacidad de 2700 hojas

La siguiente sección describe cómo cargar papel en la bandeja de entrada de HCl.

- [Carga de papel en las bandejas de entrada de papel de alta capacidad de 2700 hojas](#)
- [Orientación del papel en la bandeja de papel de HCl de 2700 hojas](#)
- [Uso del modo con membrete alternativo](#)

Carga de papel en las bandejas de entrada de papel de alta capacidad de 2700 hojas

Siga estos pasos para cargar papel en las bandejas HCl.

1. Suelte el retén de la bandeja y a continuación, deslice la bandeja hacia fuera de la impresora para abrirla.

NOTA: No abra la bandeja durante el proceso de impresión.

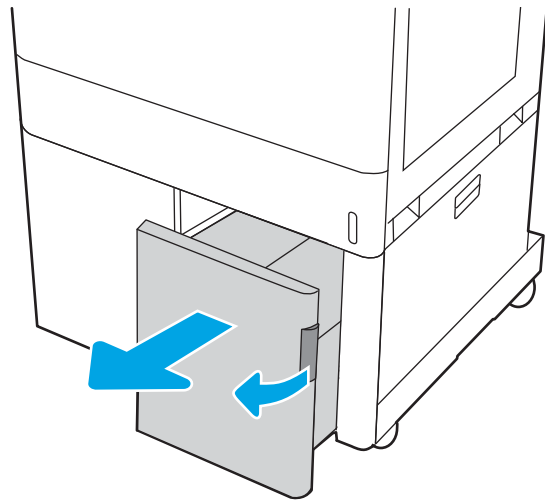

2. Ajuste la guía de tamaño del papel a la posición correcta en función del papel.

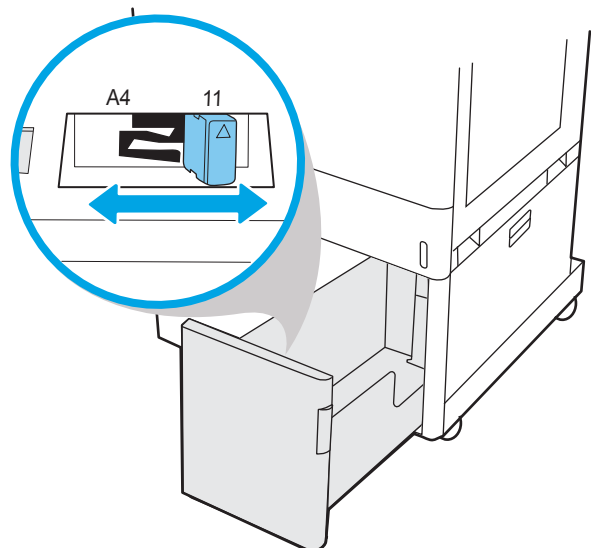

3. Cargue papel en la bandeja. Compruebe que las guías tocan ligeramente la pila pero no la doblan. Para obtener información acerca de cómo orientar el papel, consulte la sección [Orientación del papel en la bandeja de papel de HCI de 2700 hojas en la página 49](#).

NOTA: Para evitar atascos, no sobrecargue la bandeja. Asegúrese de que la parte superior de la pila se encuentre por debajo del indicador de llenado de la bandeja.

NOTA: Si la bandeja no se ajusta correctamente, puede aparecer un mensaje de error durante la impresión o puede producirse un atasco de papel.

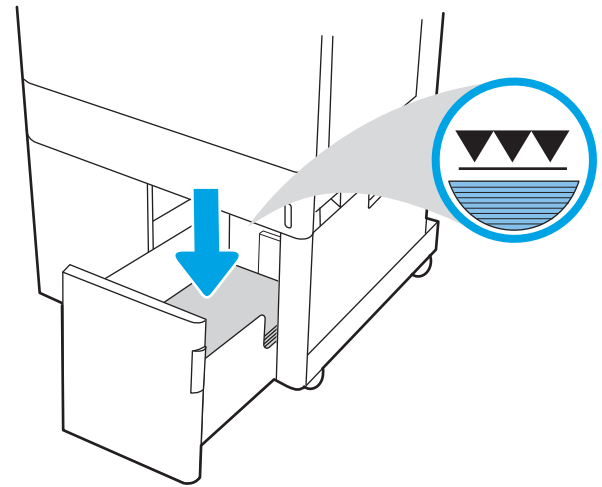

4. Cierre la bandeja.

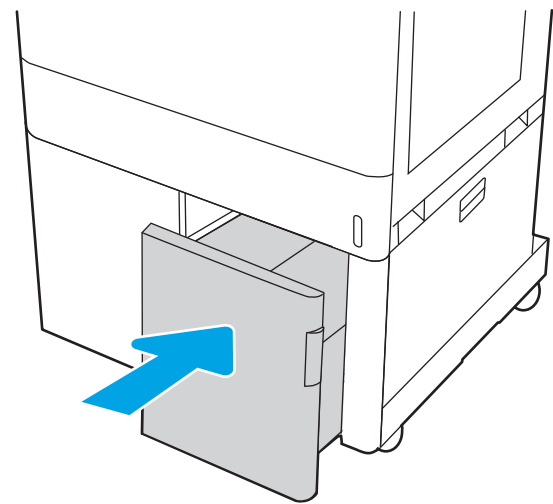

5. El mensaje de configuración de bandeja aparece en el panel de control de la impresora.
6. Pulse el botón **OK** para aceptar el tipo y el tamaño detectado, o bien, seleccione **Modificar** para elegir un tipo o un tamaño de papel diferente.

Orientación del papel en la bandeja de papel de HCI de 2700 hojas

Coloque el papel correctamente en las bandejas de HCI para garantizar la mejor calidad de impresión posible.

Tabla 2-14 Membrete o preimpreso: vertical

Modo dúplex	Tamaño de papel	Cómo cargar el papel
Impresión a una cara	A4, Carta	Boca abajo Margen superior en el lado posterior de la bandeja
		
Impresión automática a dos caras o con el modo con membrete alternativo activado	A4, Carta	Boca arriba Margen superior en el lado posterior de la bandeja
		

Tabla 2-15 Membrete o preimpreso: horizontal

Modo dúplex	Tamaño de papel	Cómo cargar el papel
Impresión a una cara	A4, Carta	Boca abajo Margen superior en el lado izquierdo de la bandeja.
Impresión automática a dos caras o con el modo con membrete alternativo activado	A4, Carta	Boca arriba Margen superior en el lado derecho de la bandeja.

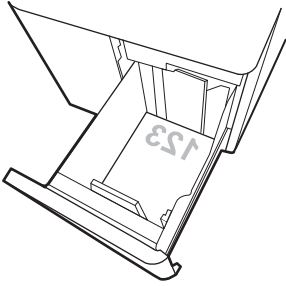
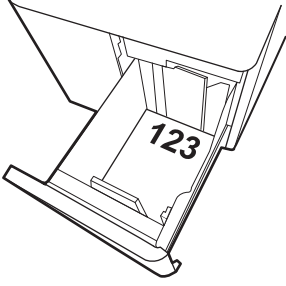

Tabla 2-16 Preperforado: horizontal

Modo dúplex	Tamaño de papel	Cómo cargar el papel
Impresión a una cara	A4, Carta	Boca abajo Orificios en el lado izquierdo de la bandeja
Impresión automática a dos caras o con el modo con membrete alternativo activado	A4, Carta	Boca arriba Orificios en el lado derecho de la bandeja, con la parte superior del formulario en la parte derecha

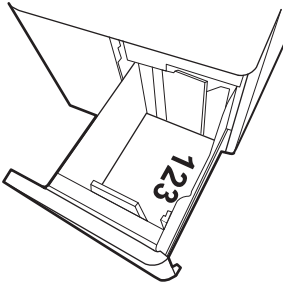
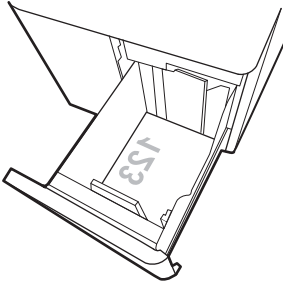
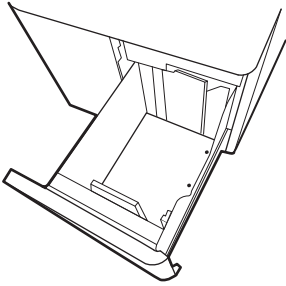
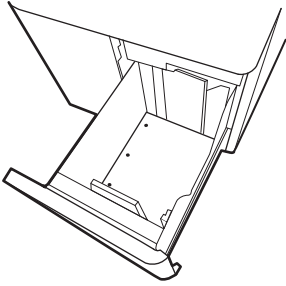

Uso del modo con membrete alternativo

Utilice la función [Modo con membrete alternativo](#) para cargar papel con membrete o preimpreso en la bandeja, tal y como se hace con el resto de los trabajos de impresión, para imprimir en una o dos caras del papel. Al utilizar este modo, cargue el papel como lo haría para la impresión automática a doble cara.

- [Activación del modo con membrete alternativo mediante los menús del panel de control de la impresora](#)

Activación del modo con membrete alternativo mediante los menús del panel de control de la impresora

Utilice el menú [Configuración](#) para ajustar la configuración del [Modo con membrete alternativo](#).

1. Desde la pantalla de inicio del panel de control de la impresora, acceda al menú [Configuración](#).
2. Abra los siguientes menús:
 - a. [Copiar/Imprimir](#) o [Imprimir](#)
 - b. [Gestionar bandejas](#)
 - c. [Modo con membrete alternativo](#)
3. Seleccione [Activado](#).

Carga e impresión de sobres

Utilice solo la bandeja 1 para imprimir sobres. La bandeja 1 admite hasta 10 sobres.

- [Impresión de sobres](#)
- [Orientación del sobre](#)

Impresión de sobres

Para imprimir sobres con la opción de alimentación manual, siga estos pasos para seleccionar la configuración adecuada en el controlador de impresión y a continuación, cargue los sobres en la bandeja después de enviar el trabajo de impresión a la impresora.

1. En el programa de software, seleccione la opción **Imprimir**.
2. Seleccione la impresora de la lista de impresoras y, a continuación, haga clic en **Propiedades** o en **Preferencias** para abrir el controlador de impresión.

 **NOTA:** El nombre del botón varía en función del programa de software.

 **NOTA:** Para acceder a estas funciones desde la aplicación de la pantalla de inicio de Windows 8.1, seleccione **Dispositivos, Imprimir** y, a continuación, seleccione la impresora.

 **NOTA:** Para acceder a estas funciones desde Windows 10, seleccione **Imprimir** y, a continuación, seleccione la impresora.

3. Haga clic en la pestaña **Papel/Calidad**.
4. Seleccione el tamaño adecuado de los sobres de la lista desplegable **Tamaño de papel**.
5. En la lista desplegable **Tipo de papel**, seleccione **Sobre**.
6. En la lista desplegable **Origen del papel**, seleccione **Alimentación manual**.
7. Haga clic en el botón **OK** para cerrar el cuadro de diálogo **Propiedades del documento**.
8. En el cuadro de diálogo **Imprimir**, haga clic en **Aceptar** para imprimir el trabajo.

Orientación del sobre

Los sobres deben cargarse de una manera específica para que se impriman correctamente.

 **NOTA:** La impresora no admite la impresión a doble cara en sobres.

Tabla 2-17 Orientación del sobre

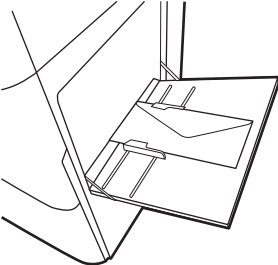
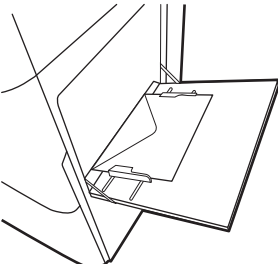
Bandeja	Tamaño del sobre	Proceso de carga
Bandeja 1	Sobre No. 9, Sobre No. 10, Sobre monarca, Sobre DL, Sobre B5, Sobre C5 (bolsa), Sobre C6	Boca abajo Borde superior hacia la parte posterior de la impresora
	Bandeja 1	Sobre B5, Sobre C5 (bolsillo)
Boca abajo Margen superior hacia la impresora		

Carga e impresión de etiquetas

Para imprimir en hojas de etiquetas, utilice la bandeja 1 o una de las bandejas para 550 hojas.

- [Alimentación manual de etiquetas](#)
- [Orientación de las etiquetas](#)

Alimentación manual de etiquetas

Utilice el modo de alimentación manual para imprimir hojas de etiquetas.

1. En el programa de software, seleccione la opción **Imprimir**.
2. Seleccione la impresora de la lista de impresoras y, a continuación, haga clic en **Propiedades** o en **Preferencias** para abrir el controlador de impresión.

 **NOTA:** El nombre del botón varía en función del programa de software.

 **NOTA:** Para acceder a estas funciones desde la aplicación de la pantalla de inicio de Windows 8.1, seleccione **Dispositivos, Imprimir** y, a continuación, seleccione la impresora.

 **NOTA:** Para acceder a estas funciones desde Windows 10, seleccione **Imprimir** y, a continuación, seleccione la impresora.

3. Haga clic en la pestaña **Papel/Calidad**.
4. En la lista desplegable **Tamaño de papel**, seleccione el tamaño adecuado de las hojas de etiquetas.
5. En la lista desplegable **Tipo de papel**, seleccione **Etiquetas**.
6. En la lista desplegable **Origen del papel**, seleccione **Alimentación manual**.

 **NOTA:** Cuando utiliza la alimentación manual, la impresora imprime desde la bandeja de numeración más baja configurada para el tamaño de papel seleccionado, por lo que no es necesario que especifique una bandeja concreta. Por ejemplo, si la bandeja 2 está configurada para etiquetas, la impresora imprimirá desde la bandeja 2. Si la bandeja 3 está instalada y configurada para etiquetas, pero la bandeja 2 no está configurada para etiquetas, la impresora imprimirá desde la bandeja 3.

7. Haga clic en el botón **OK** para cerrar el cuadro de diálogo **Propiedades del documento**.
8. En el cuadro de diálogo **Imprimir**, haga clic en el botón **Imprimir** para imprimir el trabajo.

Orientación de las etiquetas

Las etiquetas deben cargarse de una manera específica para que se impriman correctamente.

Tabla 2-18 Orientación de las etiquetas

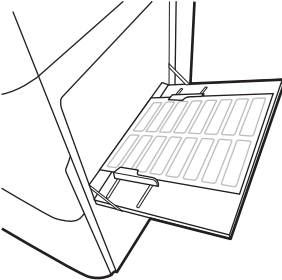
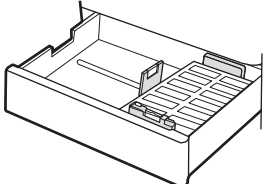
Bandeja	Cómo cargar etiquetas
Bandeja 1	Boca abajo Margen inferior hacia la impresora
	
bandejas para 550 hojas	Boca arriba Margen superior en el lado posterior de la bandeja
	

3 Consumibles, accesorios y piezas

Solicite consumibles o accesorios, sustituya los cartuchos de tóner o extraiga y reemplace cualquier otra pieza.

- [Pedido de consumibles, accesorios y piezas](#)
- [Sustitución de los cartuchos de tóner](#)
- [Sustitución de la unidad de recogida de tóner](#)

Para obtener ayuda en vídeo, consulte www.hp.com/videos/LaserJet.

La siguiente información es correcta en el momento de publicación. Para obtener información actualizada, consulte www.hp.com/support/colorljE85055.

Para obtener más información:

La ayuda detallada de HP para la impresora incluye la siguiente información:

- Instalación y configuración
- Conocimiento y uso
- Solución de problemas
- Descargar actualizaciones de software y firmware
- Participar en foros de asistencia
- Buscar información legal y sobre la garantía

Pedido de consumibles, accesorios y piezas

Descubra cómo solicitar consumibles, accesorios y piezas de repuesto para la impresora.

- [Pedidos](#)

Pedidos

Póngase en contacto con el representante de servicios gestionados. Asegúrese de que dispone del número de modelo de producto, que aparece en la etiqueta de producto de la parte trasera de la impresora.

Sustitución de los cartuchos de tóner

Reemplace el cartucho de tóner si recibe un mensaje en la impresora o si tiene problemas de calidad de impresión.

- [Información sobre los cartuchos de tóner](#)
- [Extracción y sustitución de los cartuchos](#)

Información sobre los cartuchos de tóner

Esta impresora avisa cuando el nivel del cartucho de tóner es bajo y muy bajo. La vida útil real restante del cartucho de tóner puede variar. Tenga un cartucho de impresión de sustitución disponible para instalarlo cuando la calidad de impresión deje de ser aceptable.

Para adquirir cartuchos, póngase en contacto con su representante de servicios gestionados. Asegúrese de que dispone del número de modelo de producto, que aparece en la etiqueta de producto de la parte trasera de la impresora.

La impresora utiliza cuatro colores y cuenta con un cartucho de tóner distinto para cada color: amarillo (Y), magenta (M), cian (C) y negro (K). Los cartuchos de tóner están en el interior de la puerta frontal.

No extraiga el cartucho de tóner de su embalaje hasta que no llegue el momento de cambiarlo.

⚠ PRECAUCIÓN: Para evitar que se dañe el cartucho de tóner, no lo exponga a la luz durante más de unos minutos. Cubra el tambor de imágenes verde si debe retirar el cartucho de tóner de la impresora durante un periodo extendido.

PRECAUCIÓN: No toque el rodillo del revelador. Si el rodillo del revelador se mancha con huellas de dedos, podrían surgir problemas de calidad de impresión.

La siguiente ilustración muestra los componentes del cartucho de tóner.

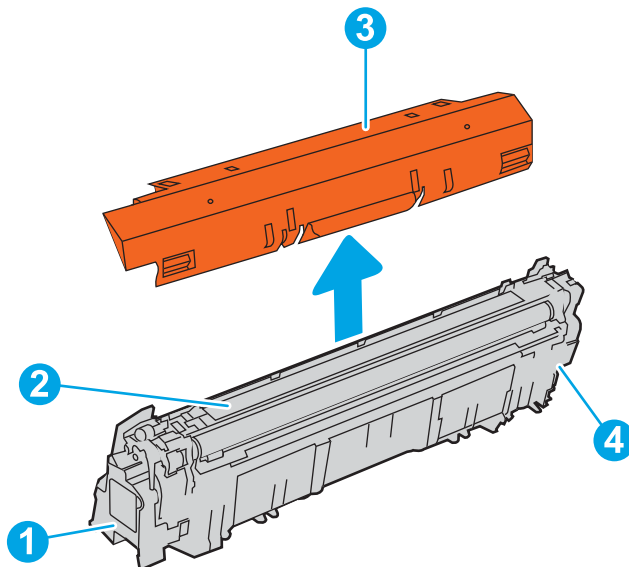

Número	Descripción
1	Asa
2	Rodillo del revelador

Número	Descripción
3	Protección de plástico
4	Chip de memoria

⚠ PRECAUCIÓN: Si se mancha la ropa de tóner, límpiela con un paño seco y lávela en agua fría. (El agua caliente fijará el tóner en la tela).

📄 NOTA: La caja del cartucho de tóner contiene información acerca del reciclaje de cartuchos de tóner usados.

Extracción y sustitución de los cartuchos

Siga estos pasos para sustituir un cartucho de tóner.

1. Abra la puerta frontal.

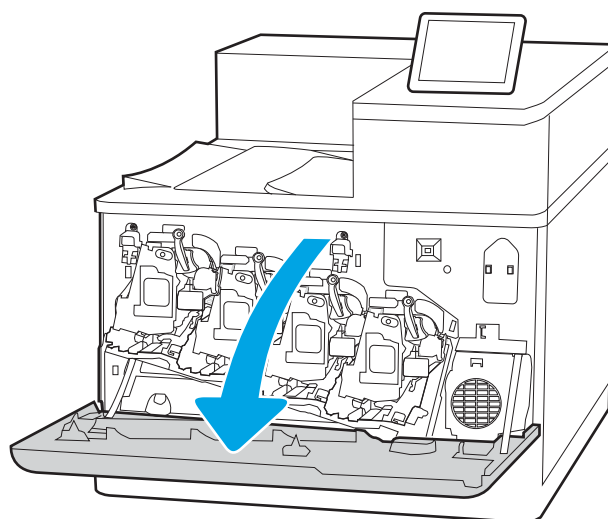

2. Sujete el asa del cartucho de tóner usado y tire de ella para extraerlo.

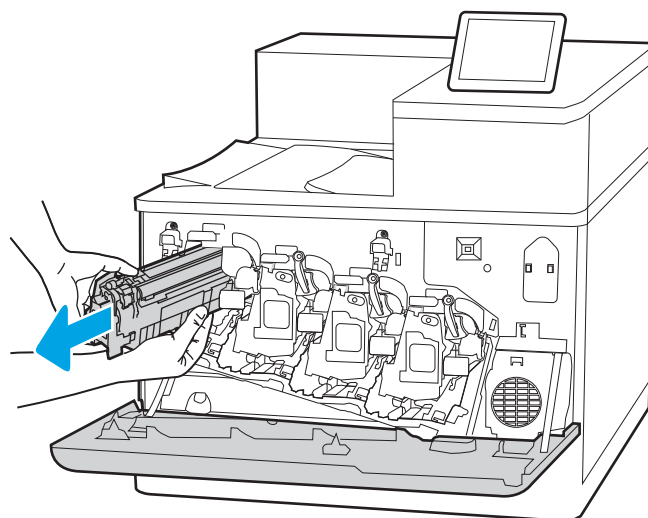

3. Extraiga el cartucho de tóner nuevo de su embalaje. Para ello, retire los extremos (número 1), extraiga el cartucho de la bolsa de plástico (número 2) y retire la protección de plástico naranja (número 3).

NOTA: No toque el rodillo del revelador. Si el rodillo del revelador se mancha con huellas de dedos, podrían surgir problemas de calidad de impresión.

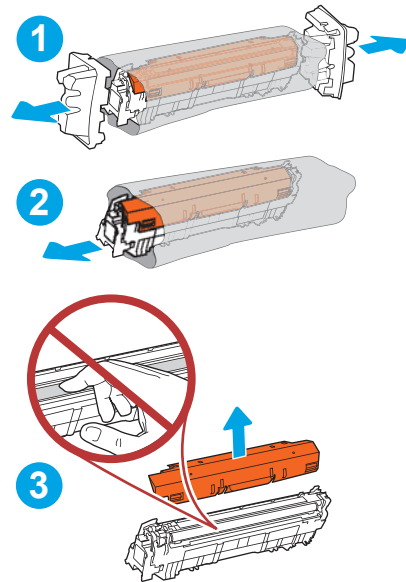

4. Sujete con una mano el cartucho de tóner por debajo mientras sostiene el asa del cartucho con la otra. Alinee el cartucho de tóner con la ranura de la barra de cartuchos e introdúzcalo en la impresora.

NOTA: No toque el rodillo del revelador. Si el rodillo del revelador se mancha con huellas de dedos, puede provocar defectos de impresión.

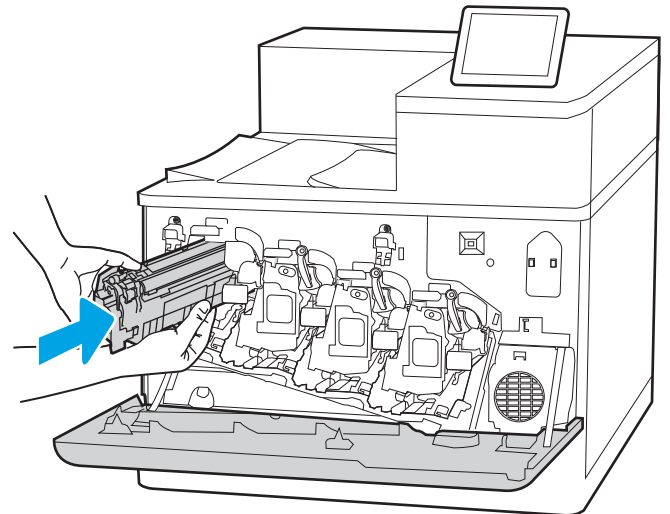

5. Cierre la puerta frontal.

Guarde todos los materiales de embalaje para el reciclado del cartucho de tóner usado. Para reciclar el cartucho usado, siga las instrucciones incluidas con el cartucho nuevo.

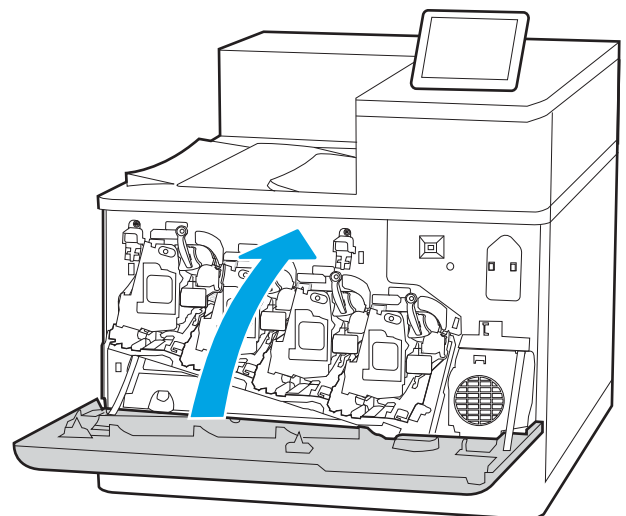

Sustitución de la unidad de recogida de tóner

Sustituya la unidad de recogida de tóner si recibe un mensaje en la impresora o si experimenta problemas de calidad de impresión.

- [Información sobre la unidad de recogida de tóner](#)
- [Extracción y sustitución de la unidad de recogida de tóner](#)

Información sobre la unidad de recogida de tóner

La impresora avisa cuando la unidad de recogida de tóner (TCU) está casi llena. Cuando la TCU está llena, la impresora deja de imprimir hasta que se sustituye. Le recomendamos que tenga una TCU de recambio disponible para instalarla cuando deba sustituir la unidad actual.

Para adquirir una TCU, póngase en contacto con su representante de servicios gestionados. Asegúrese de que dispone del número de modelo de producto, que aparece en la etiqueta de producto de la parte trasera de la impresora.

No extraiga la TCU de su embalaje hasta que llegue el momento de cambiarla.

⚠ PRECAUCIÓN: Si se mancha la ropa de tóner, límpiela con un paño seco y lávela en agua fría. (El agua caliente fijará el tóner en la tela).

📄 NOTA: La caja de la TCU contiene información acerca del reciclaje de TCU usadas.

Extracción y sustitución de la unidad de recogida de tóner

Siga estos pasos para sustituir la unidad de recogida de tóner.

1. Abra la puerta frontal.

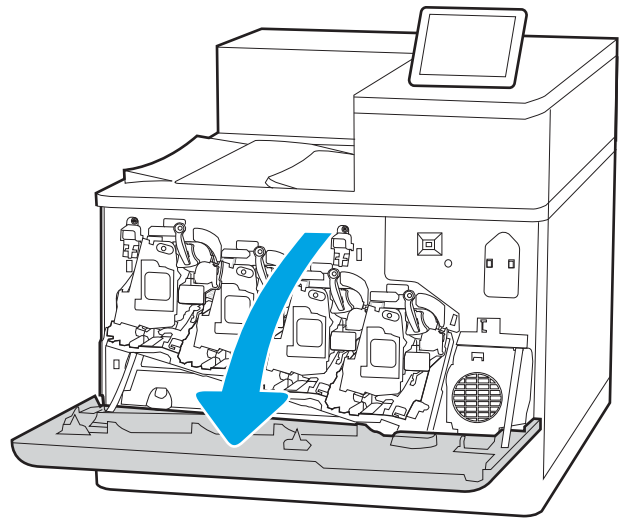

2. Abra la puerta izquierda.

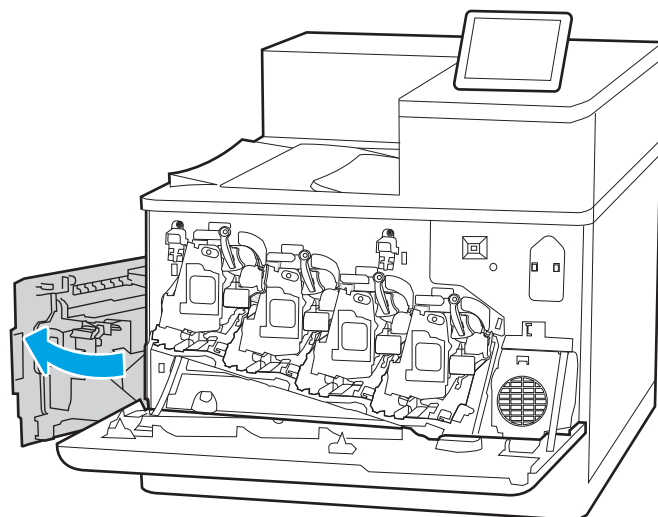

3. Sujete la parte frontal de la unidad de recogida de tóner y extráigala de la impresora.

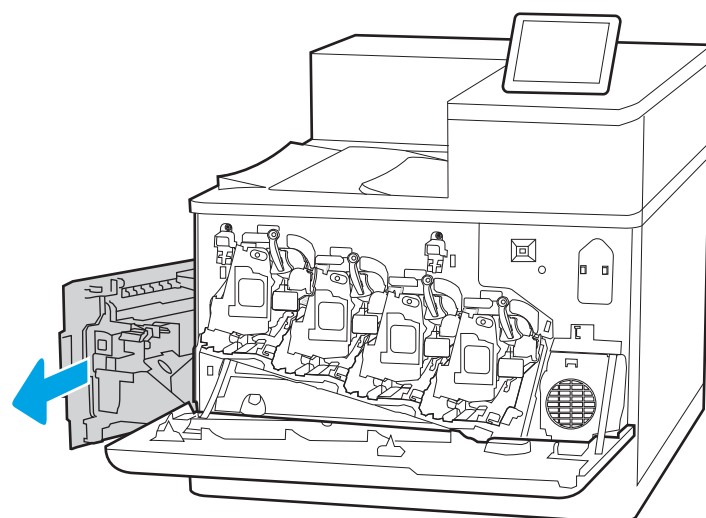

4. Saque la nueva unidad de recogida de tóner de su paquete.

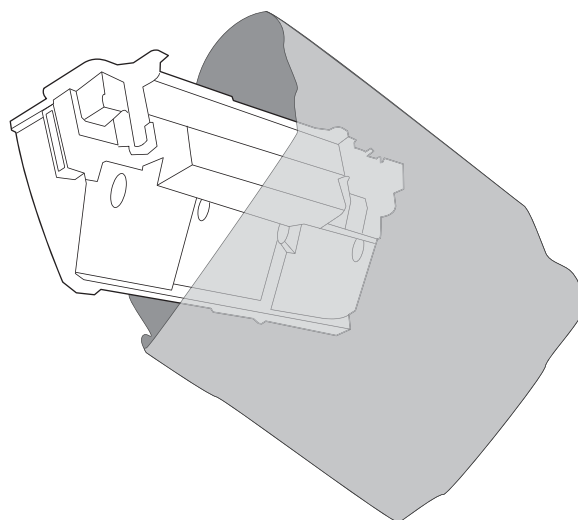

5. Inserte la nueva unidad en la impresora. Asegúrese de que la unidad de recogida de tóner queda fijada en su sitio.

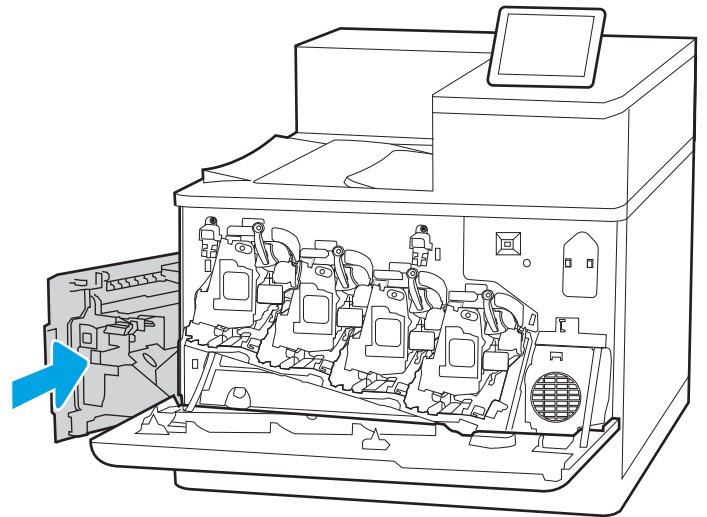

6. Cierre la puerta izquierda.

NOTA: Si la unidad de recogida de tóner no está instalada correctamente, la puerta izquierda no se podrá cerrar completamente.

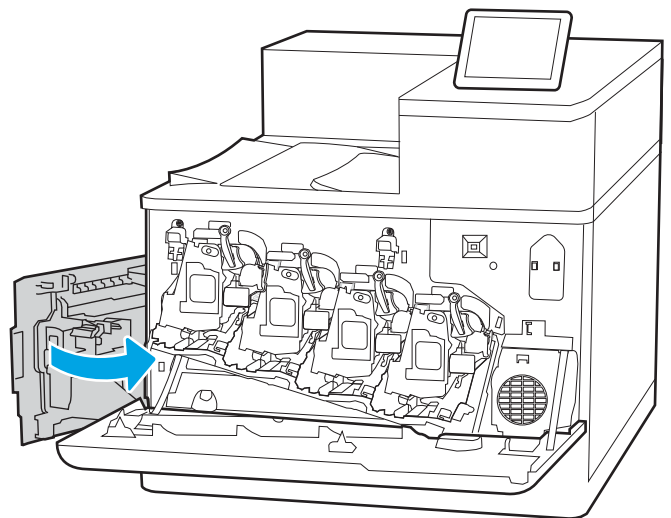

7. Cierre la puerta frontal.

Guarde todos los materiales de embalaje para el reciclado de la unidad de recogida de tóner usada. Para reciclar la unidad de recogida de tóner, siga las instrucciones que figuran en la unidad de recogida de tóner nueva.

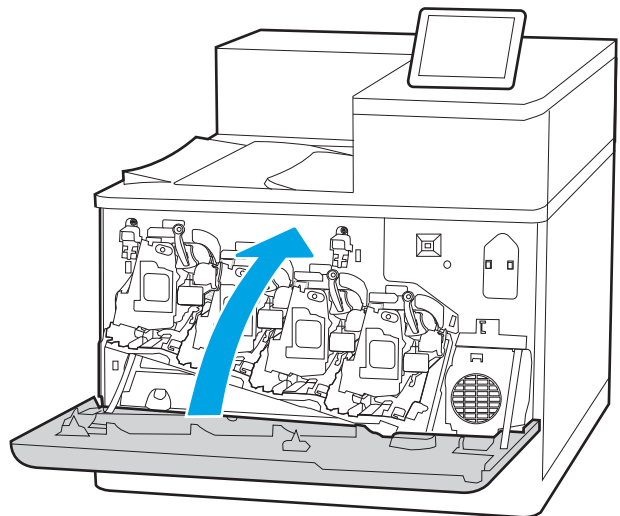

4 Imprimir

Imprima con el software o desde un dispositivo móvil o una unidad flash USB.

- [Tareas de impresión \(Windows\)](#)
- [Tareas de impresión \(macOS\)](#)
- [Almacenamiento de trabajos de impresión en la impresora para imprimirlos más adelante o en privado](#)
- [Impresión móvil](#)
- [Imprimir desde una unidad flash USB](#)
- [Impresión mediante el puerto USB 2.0 de alta velocidad \(por cable\)](#)

Para obtener ayuda en vídeo, consulte www.hp.com/videos/LaserJet.

La siguiente información es correcta en el momento de publicación. Para obtener información actualizada, consulte www.hp.com/support/colorljE85055.

Para obtener más información:

La ayuda detallada de HP para la impresora incluye la siguiente información:

- Instalación y configuración
- Conocimiento y uso
- Solución de problemas
- Descargar actualizaciones de software y firmware
- Participar en foros de asistencia
- Buscar información legal y sobre la garantía

Tareas de impresión (Windows)

Obtenga más información sobre las tareas de impresión habituales para usuarios de Windows.

- [Cómo imprimir \(Windows\)](#)
- [Impresión automática a dos caras \(Windows\)](#)
- [Impresión manual en ambas caras \(Windows\)](#)
- [Impresión de varias páginas por hoja \(Windows\)](#)
- [Selección del tipo de papel \(Windows\)](#)
- [Tareas de impresión adicionales](#)

Cómo imprimir (Windows)

Utilice la opción **Imprimir** de una aplicación de software para seleccionar la impresora y las opciones básicas para el trabajo de impresión.

El siguiente procedimiento describe el proceso básico de impresión para Windows.

1. En el programa de software, seleccione la opción **Imprimir**.
2. Seleccione la impresora de la lista de impresoras. Para cambiar la configuración, haga clic en el botón **Propiedades** o **Preferencias** para abrir el controlador de impresión.

 **NOTA:** El nombre del botón varía en función del programa de software.

En Windows 10, 8.1 y 8, estas aplicaciones tendrán un diseño diferente y funciones distintas a las que se describen a continuación para aplicaciones del escritorio. Para acceder a la función de impresión desde una aplicación de la pantalla de inicio, siga estos pasos:

- **Windows 10:** pulse **Imprimir** y, a continuación, seleccione la impresora.
- **Windows 8.1 u 8:** seleccione **Dispositivos**, pulse **Imprimir** y, a continuación, elija la impresora.

Con el controlador HP PCL-6 V4, la aplicación de impresión HP AiO Remote descarga las funciones de controlador adicionales cuando se selecciona **Más opciones de configuración**.

 **NOTA:** Para obtener más información, haga clic en el botón Ayuda (?) en el controlador de impresión.

3. Haga clic en las pestañas del controlador de impresión para configurar las opciones disponibles. Por ejemplo, configure la orientación del papel en la pestaña **Acabado** y defina el origen del papel, el tipo de papel, el tamaño de papel y la opciones de calidad en la ficha **Papel/Calidad**.
4. Haga clic en el botón **OK** para volver al cuadro de diálogo **Imprimir**. Seleccione el número de copias que va a imprimir en esta pantalla.
5. Haga clic en el botón **Imprimir** para imprimir el trabajo.

Impresión automática a dos caras (Windows)

Si la impresora tiene instalada una unidad de impresión a doble cara automática, puede imprimir automáticamente a ambos lados del papel. Utilice un tipo y un tamaño de papel compatibles con la unidad dúplex.

1. En el programa de software, seleccione la opción **Imprimir**.
2. Seleccione la impresora de la lista de impresoras y, a continuación, haga clic en **Propiedades** o en **Preferencias** para abrir el controlador de impresión.

 **NOTA:** El nombre del botón varía en función del programa de software.

En Windows 10, 8.1 y 8, estas aplicaciones tendrán un diseño diferente y funciones distintas a las que se describen a continuación para aplicaciones del escritorio. Para acceder a la función de impresión desde una aplicación de la pantalla de inicio, siga estos pasos:

- **Windows 10:** pulse **Imprimir** y, a continuación, seleccione la impresora.
- **Windows 8.1 u 8:** seleccione **Dispositivos**, pulse **Imprimir** y, a continuación, elija la impresora.

Con el controlador HP PCL-6 V4, la aplicación de impresión HP AiO Remote descarga las funciones de controlador adicionales cuando se selecciona **Más opciones de configuración**.

3. Haga clic en la pestaña **Acabado**.
4. Seleccione **Imprimir en ambas caras**. Haga clic en **OK** para cerrar el cuadro de diálogo **Propiedades del documento**.
5. En el cuadro de diálogo **Imprimir**, haga clic en **Imprimir** para imprimir el trabajo.

Impresión manual en ambas caras (Windows)

Utilice este procedimiento en impresoras que no tengan una unidad de impresión dúplex automática instalada o para imprimir en papel que la unidad de impresión dúplex no admita.

1. En el programa de software, seleccione la opción **Imprimir**.
2. Seleccione la impresora de la lista de impresoras y, a continuación, haga clic en **Propiedades** o en **Preferencias** para abrir el controlador de impresión.

 **NOTA:** El nombre del botón varía en función del programa de software.

En Windows 10, 8.1 y 8, estas aplicaciones tendrán un diseño diferente y funciones distintas a las que se describen a continuación para aplicaciones del escritorio. Para acceder a la función de impresión desde una aplicación de la pantalla de inicio, siga estos pasos:

- **Windows 10:** Pulse **Imprimir** y, a continuación, seleccione la impresora.
- **Windows 8.1 o 8:** Seleccione **Dispositivos**, pulse **Imprimir** y, a continuación, elija la impresora.

Con el controlador HP PCL-6 V4, la aplicación de impresión HP AiO Remote descarga las funciones de controlador adicionales cuando se selecciona **Más opciones de configuración**.

3. Haga clic en la pestaña **Acabado**.
4. Seleccione **Imprimir en ambas caras (manualmente)** y, a continuación, haga clic en el botón **OK** para cerrar el cuadro de diálogo **Propiedades del documento**.
5. En el cuadro de diálogo **Imprimir**, haga clic en **Imprimir** para imprimir la primera cara del trabajo.
6. Retire el trabajo impreso de la bandeja de salida y colóquelo en la bandeja 1.
7. Si se le solicita, pulse el botón del panel de control correspondiente para continuar.

Impresión de varias páginas por hoja (Windows)

Al imprimir desde una aplicación de software mediante la opción **Imprimir**, puede seleccionar una opción para imprimir varias páginas en una hoja de papel. Por ejemplo, es posible que desee utilizar esta función si imprime un documento muy grande y quiere ahorrar papel.

1. En el programa de software, seleccione la opción **Imprimir**.
2. Seleccione la impresora de la lista de impresoras y, a continuación, haga clic en **Propiedades** o en **Preferencias** para abrir el controlador de impresión.

 **NOTA:** El nombre del botón varía en función del programa de software.

En Windows 10, 8.1 y 8, estas aplicaciones tendrán un diseño diferente y funciones distintas a las que se describen a continuación para aplicaciones del escritorio. Para acceder a la función de impresión desde una aplicación de la pantalla de inicio, siga estos pasos:

- **Windows 10:** pulse **Imprimir** y, a continuación, seleccione la impresora.
- **Windows 8.1 u 8:** seleccione **Dispositivos**, pulse **Imprimir** y, a continuación, elija la impresora.

Con el controlador HP PCL-6 V4, la aplicación de impresión HP AiO Remote descarga las funciones de controlador adicionales cuando se selecciona **Más opciones de configuración**.

3. Haga clic en la pestaña **Acabado**.
4. Seleccione el número de páginas por hoja en la lista desplegable **Páginas por hoja**.
5. Seleccione las opciones adecuadas de **Imprimir bordes de página**, **Orden de páginas** y **Orientación**. Haga clic en **OK** para cerrar el cuadro de diálogo **Propiedades del documento**.
6. En el cuadro de diálogo **Imprimir**, haga clic en **Imprimir** para imprimir el trabajo.

Selección del tipo de papel (Windows)

Cuando imprime con una aplicación de software mediante la opción **Imprimir**, puede configurar el tipo de papel que está utilizando para el trabajo de impresión. Por ejemplo, si el tipo de papel predeterminado es Carta, pero está utilizando otro tipo diferente para un trabajo de impresión, seleccione ese tipo de papel específico.

1. En el programa de software, seleccione la opción **Imprimir**.
2. Seleccione la impresora de la lista de impresoras y, a continuación, haga clic en **Propiedades** o en **Preferencias** para abrir el controlador de impresión.

 **NOTA:** El nombre del botón varía en función del programa de software.

En Windows 10, 8.1 y 8, estas aplicaciones tendrán un diseño diferente y funciones distintas a las que se describen a continuación para aplicaciones del escritorio. Para acceder a la función de impresión desde una aplicación de la pantalla de inicio, siga estos pasos:

- **Windows 10:** pulse **Imprimir** y, a continuación, seleccione la impresora.
- **Windows 8.1 u 8:** seleccione **Dispositivos**, pulse **Imprimir** y, a continuación, elija la impresora.

Con el controlador HP PCL-6 V4, la aplicación de impresión HP AiO Remote descarga las funciones de controlador adicionales cuando se selecciona **Más opciones de configuración**.

3. Haga clic en la pestaña **Papel/Calidad**.

4. Seleccione el tipo de papel de la lista desplegable **Tipo de papel**.
5. Haga clic en **OK** para cerrar el cuadro de diálogo **Propiedades del documento**. En el cuadro de diálogo **Imprimir**, haga clic en **Imprimir** para imprimir el trabajo.

Si es necesario configurar la bandeja, el panel de control de la impresora mostrará un mensaje de configuración de la bandeja.
6. Cargue la bandeja con el tipo y tamaño de papel especificados y, a continuación, cierre la bandeja.
7. Toque el botón **Aceptar** para aceptar el tipo y el tamaño detectado, o bien toque el botón **Modificar** para elegir un tipo o un tamaño de papel diferente.
8. Seleccione el tipo y el tamaño de papel correcto y, a continuación, toque el botón **OK**.

Tareas de impresión adicionales

Información en la web para realizar tareas de impresión comunes.

Vaya a www.hp.com/support/colorljE85055.

Instrucciones disponibles para realizar tareas de impresión, como las siguientes:

- Crear y usar atajos de impresión o preajustes
- Seleccionar el tamaño de papel o utilizar un tamaño de papel personalizado
- Seleccionar la orientación de la página
- Crear un folleto
- Cambiar el tamaño de un documento para que se ajuste a un tamaño de papel determinado
- Imprimir las primeras o últimas páginas del documento en un papel diferente
- Imprimir filigranas en un documento

Tareas de impresión (macOS)

Imprima con el software de impresión HP para macOS, incluso tareas como imprimir en ambas caras o varias páginas por hoja.

- [Cómo imprimir \(macOS\)](#)
- [Impresión automática en ambas caras \(macOS\)](#)
- [Impresión manual en ambas caras \(macOS\)](#)
- [Impresión de varias páginas por hoja \(macOS\)](#)
- [Selección del tipo de papel \(macOS\)](#)
- [Tareas de impresión adicionales](#)

Cómo imprimir (macOS)

Utilice la opción **Imprimir** de una aplicación de software para seleccionar la impresora y las opciones básicas para el trabajo de impresión.

El siguiente procedimiento describe el proceso básico de impresión para macOS.

1. Haga clic en el menú **Archivo** y, luego, en la opción **Imprimir**.
2. Seleccione la impresora.
3. Haga clic en **Mostrar detalles** o en **Copias y páginas** y, a continuación, seleccione otros menús para ajustar la configuración de la impresora.

 **NOTA:** El nombre del elemento varía en función del programa de software.

4. Haga clic en el botón **Imprimir**.

Impresión automática en ambas caras (macOS)

Si la impresora tiene instalada una unidad de impresión a doble cara automática, puede imprimir automáticamente a ambos lados del papel. Utilice un tipo y un tamaño de papel compatibles con la unidad dúplex.

 **NOTA:** Esta información hace referencia a las impresoras que incluyen una unidad de impresión dúplex automática.

 **NOTA:** Esta función está disponible si instala el controlador de impresión de HP. Es posible que no esté disponible si se usa AirPrint®.

1. Haga clic en el menú **Archivo** y, luego, en la opción **Imprimir**.
2. Seleccione la impresora.
3. Haga clic en **Mostrar detalles** o en **Copias y páginas** y, a continuación, haga clic en el menú **Diseño**.

macOS 10.14 Mojave y posterior: Vaya a **Mostrar detalles, Doble cara** y, a continuación, haga clic en el menú **Diseño**.

 **NOTA:** El nombre del elemento varía en función del programa de software.

4. Seleccione una opción de encuadernación en la lista desplegable **A doble cara**.
5. Haga clic en el botón **Imprimir**.

Impresión manual en ambas caras (macOS)

Utilice este procedimiento en impresoras que no tengan una unidad de impresión dúplex automática instalada o para imprimir en papel que la unidad de impresión dúplex no admita.

 **NOTA:** Esta función está disponible si instala el controlador de impresión de HP. Es posible que no esté disponible si se usa AirPrint.

1. Haga clic en el menú **Archivo** y, luego, en la opción **Imprimir**.
2. Seleccione la impresora.
3. Haga clic en **Mostrar detalles** o en **Copias y páginas** y, a continuación, haga clic en el menú **Dúplex manual**.

 **NOTA:** El nombre del elemento varía en función del programa de software.

4. Haga clic en el cuadro **Dúplex manual** para seleccionar una opción de encuadernación.
5. Haga clic en el botón **Imprimir**.
6. Vaya a la impresora y retire el papel en blanco que haya en la bandeja 1.
7. Retire la pila impresa de la bandeja de salida y colóquela con la cara impresa boca abajo en la bandeja de entrada.
8. Si se le solicita, toque el botón del panel de control adecuado para continuar.

Impresión de varias páginas por hoja (macOS)

Al imprimir desde una aplicación de software mediante la opción **Imprimir**, puede seleccionar una opción para imprimir varias páginas en una hoja de papel. Por ejemplo, es posible que desee utilizar esta función si imprime un documento muy grande y quiere ahorrar papel.

1. Haga clic en el menú **Archivo** y, luego, en la opción **Imprimir**.
2. Seleccione la impresora.
3. Haga clic en **Mostrar detalles** o en **Copias y páginas** y, a continuación, haga clic en el menú **Diseño**.

 **NOTA:** El nombre del elemento varía en función del programa de software.

4. En la lista desplegable **Páginas por hoja**, seleccione el número de páginas que desee imprimir en cada hoja.
5. En el área **Orientación**, seleccione el orden y la colocación de las páginas en la hoja.
6. En el menú **Márgenes**, seleccione el tipo de margen que desee imprimir alrededor de cada página de la hoja.
7. Haga clic en el botón **Imprimir**.

Selección del tipo de papel (macOS)

Cuando imprime con una aplicación de software mediante la opción **Imprimir**, puede configurar el tipo de papel que está utilizando para el trabajo de impresión. Por ejemplo, si el tipo de papel predeterminado es Carta, pero está utilizando otro tipo diferente para un trabajo de impresión, seleccione ese tipo de papel específico.

1. Haga clic en el menú **Archivo** y, luego, en la opción **Imprimir**.
2. Seleccione la impresora.
3. Haga clic en **Mostrar detalles** o en **Copias y páginas** y, a continuación, haga clic en el menú **Soporte y calidad** o en el menú **Papel/Calidad**.



NOTA: El nombre del elemento varía en función del programa de software.

4. Seleccione entre las opciones de **Soporte y calidad** o **Papel/Calidad**.



NOTA: Esta lista contiene el conjunto principal de opciones disponibles. Algunas opciones no están disponibles en todas las impresoras.

- **Tipo de soporte:** seleccione la opción para el tipo de papel del trabajo de impresión.
 - **Calidad de impresión** o **Calidad:** seleccione el nivel de resolución para el trabajo de impresión.
 - **Impresión de borde a borde:** Seleccione esta opción para imprimir cerca de los bordes del papel.
5. Haga clic en el botón **Imprimir**.

Tareas de impresión adicionales

Información en la web para realizar tareas de impresión comunes.

Vaya a www.hp.com/support/colorljE85055.

Instrucciones disponibles para realizar tareas de impresión, como las siguientes:

- Crear y usar atajos de impresión o preajustes
- Seleccionar el tamaño de papel o utilizar un tamaño de papel personalizado
- Seleccionar la orientación de la página
- Crear un folleto
- Cambiar el tamaño de un documento para que se ajuste a un tamaño de papel determinado
- Imprimir las primeras o últimas páginas del documento en un papel diferente
- Imprimir filigranas en un documento

Almacenamiento de trabajos de impresión en la impresora para imprimirlos más adelante o en privado

Almacene trabajos de impresión en la memoria de la impresora para imprimir luego.

- [Introducción](#)
- [Creación de un trabajo almacenado \(Windows\)](#)
- [Creación de un trabajo almacenado \(macOS\)](#)
- [Imprima un trabajo almacenado](#)
- [Elimine un trabajo almacenado](#)
- [Información enviada a la impresora con fines de recuento de trabajos de impresión](#)

Introducción

La siguiente información indica los procedimientos para crear e imprimir documentos almacenados en la unidad flash USB. Estos trabajos se pueden imprimir más adelante o en privado.

Creación de un trabajo almacenado (Windows)

Almacene trabajos en la unidad de memoria flash USB para una impresión privada o posterior.

1. En el programa de software, seleccione la opción **Imprimir**.
2. Seleccione la impresora en la lista de impresoras y, a continuación, haga clic en **Propiedades** o en **Preferencias**.



NOTA: El nombre del botón varía en función del programa de software.

En Windows 10, 8.1 y 8, estas aplicaciones tendrán un diseño diferente y funciones distintas a las que se describen a continuación para aplicaciones del escritorio. Para acceder a la función de impresión desde una aplicación de la pantalla de inicio, siga estos pasos:

- **Windows 10:** pulse **Imprimir** y, a continuación, seleccione la impresora.
- **Windows 8.1 u 8:** seleccione **Dispositivos**, pulse **Imprimir** y, a continuación, elija la impresora.

Con el controlador HP PCL-6 V4, la aplicación de impresión HP AiO Remote descarga las funciones de controlador adicionales cuando se selecciona **Más opciones de configuración**.

3. Haga clic en la pestaña **Almacenamiento de trabajos**.
4. Seleccione la opción **Modo de almacenamiento de trabajos**:
 - **Imprimir y retener:** permite imprimir una copia de prueba de un trabajo y, a continuación, copias adicionales.
 - **Trabajo personal:** el trabajo no se imprime hasta que lo solicite en el panel de control de la impresora. Para este modo de almacenamiento de trabajo, puede seleccionar una de las opciones de **Hacer trabajo privado/seguro**. Si asigna un número de identificación personal (PIN) al trabajo, debe proporcionarlo en el panel de control. Si cifra el trabajo, debe proporcionar la contraseña requerida en el panel de control. El trabajo de impresión se elimina de la memoria una vez que se completa la impresión y se pierde si la impresora se apaga.

- **Copia rápida:** permite imprimir el número solicitado de copias de un trabajo y, a continuación, almacenar una copia de él en la memoria de la impresora para poder imprimirlo más adelante.
 - **Trabajo almacenado:** permite almacenar un trabajo en la impresora para que otros usuarios puedan imprimirlo en cualquier momento. Para este modo de almacenamiento de trabajo, puede seleccionar una de las opciones de **Hacer trabajo privado/seguro**. Si asigna un número de identificación personal (PIN) al trabajo, la persona que lo imprima debe proporcionarlo en el panel de control. Si cifra el trabajo, la persona que lo imprima debe proporcionar la contraseña requerida en el panel de control.
5. Para utilizar un nombre de usuario o de trabajo personalizado, haga clic en el botón **Personalizado** y, a continuación, introduzca el nombre de usuario o de trabajo.
- Si existe otro trabajo almacenado con ese nombre, seleccione qué opción desea utilizar:
- **Añadir número (1-99) al nombre:** añade un número único al final del nombre del trabajo.
 - **Sustituir el archivo existente:** sobrescribe el trabajo almacenado existente con el nuevo.
6. Haga clic en el botón **OK** para cerrar el cuadro de diálogo **Propiedades del documento**. En el cuadro de diálogo **Imprimir**, haga clic en el botón **Imprimir** para imprimir el trabajo.

Creación de un trabajo almacenado (macOS)

Almacene trabajos en la unidad de memoria flash USB para una impresión privada o posterior.

1. Haga clic en el menú **Archivo** y, luego, en la opción **Imprimir**.
2. En el menú **Imprimir**, seleccione la impresora.
3. Haga clic en **Mostrar detalles** o en **Copias y páginas** y, a continuación, haga clic en el menú **Almacenamiento de trabajos**.



NOTA: Si el menú **Almacenamiento de trabajos** no aparece, siga las instrucciones que aparecen en la sección "Desactivar o activar la función de almacenamiento de trabajos" para activar el menú.

4. En la lista desplegable **Modo**, seleccione el tipo de trabajo almacenado.
 - **Imprimir y retener:** permite imprimir una copia de prueba de un trabajo y, a continuación, copias adicionales. La primera copia se imprime de inmediato. Debe iniciar la impresión de las siguientes copias desde el panel de control frontal del dispositivo. Por ejemplo, si se envían 10 copias, una se imprime al instante y las otras nueve se imprimirán cuando se recupere el trabajo. El trabajo se elimina una vez se imprimen todas las copias.
 - **Trabajo personal:** el trabajo no se imprime hasta que el usuario lo solicita en el panel de control de la impresora. Si asigna un número de identificación personal (PIN) al trabajo, debe proporcionarlo en el panel de control. El trabajo de impresión se elimina de la memoria después de imprimirse.
 - **Copia rápida:** imprime el número solicitado de copias de un trabajo y almacene una copia del trabajo en la memoria de la impresora para poder imprimirlo de nuevo más adelante. El trabajo se elimina de forma manual o por la programación de retención de trabajos.
 - **Trabajo almacenado:** permite almacenar un trabajo en la impresora para que otros usuarios puedan imprimirlo en cualquier momento. Si asigna un número de identificación personal (PIN) al trabajo, la persona que imprima el trabajo debe proporcionarlo en el panel de control. El trabajo se elimina de forma manual o por la programación de retención de trabajos.

5. Para utilizar un nombre de usuario o de trabajo personalizado, haga clic en el botón **Personalizado** y, a continuación, introduzca el nombre de usuario o de trabajo.



NOTA: macOS 10.14 Mojave y posterior: El controlador de impresión ya no incluye el botón **Personalizar**. Utilice las opciones que aparecen debajo de la lista desplegable **Modo** para configurar el trabajo guardado.

Si existe otro trabajo almacenado con ese nombre, seleccione qué opción desea utilizar.

- **Añadir número (1-99) al nombre:** añada un número único al final del nombre del trabajo.
 - **Sustituir el archivo existente:** sobrescribe el trabajo almacenado existente con el nuevo.
6. Si ha seleccionado la opción **Trabajo almacenado** o **Trabajo privado** en la lista desplegable **Modo**, podrá proteger el trabajo con un PIN. Escriba un número de 4 dígitos en el campo **Utilice PIN para imprimir**. Cuando otra persona intente imprimir este trabajo, la impresora le solicitará que introduzca este PIN.
 7. Haga clic en el botón **Imprimir** para procesar el trabajo.

Imprima un trabajo almacenado

Utilice el siguiente procedimiento para imprimir un trabajo almacenado en la memoria de la impresora.

1. En la pantalla de inicio del panel de control de la impresora, seleccione [Imprimir desde el almacenamiento de trabajos](#).
2. Seleccione [Seleccionar](#) y, a continuación, seleccione el nombre de la carpeta en la que está almacenado el trabajo.
3. Seleccione el nombre del trabajo. Si el trabajo es privado o está cifrado, introduzca el PIN o la contraseña.
4. Para ajustar el número de copias, seleccione el campo del número de copias. Utilice el teclado para introducir el número de copias que se deben imprimir.
5. Seleccione **Iniciar**  o toque el botón [Imprimir](#) para imprimir el trabajo.

Elimine un trabajo almacenado

Puede eliminar documentos que se hayan guardado en la impresora cuando ya no sean necesarios. También puede ajustar el número máximo de trabajos que se pueden almacenar en la impresora.

- [Eliminación de un trabajo que se ha almacenado en la impresora](#)
- [Cambio del límite de almacenaje de trabajos](#)

Eliminación de un trabajo que se ha almacenado en la impresora

Utilice el panel de control para eliminar un trabajo almacenado en la memoria de la impresora.

1. En la pantalla de inicio del panel de control de la impresora, seleccione el icono de [Imprimir desde el almacenamiento de trabajos](#).
2. Seleccione [Seleccionar](#) y, a continuación, seleccione el nombre de la carpeta en la que está almacenado el trabajo.
3. Seleccione el nombre del trabajo. Si el trabajo es privado o está cifrado, introduzca el PIN o la contraseña.
4. Seleccione el botón Papelera  para eliminar el trabajo.

Cambio del límite de almacenaje de trabajos

Cuando se almacena un nuevo trabajo en la memoria de la impresora, esta sobrescribe cualquier trabajo anterior con el mismo nombre de usuario y de trabajo. Si un trabajo no está almacenado con el mismo nombre de usuario y de trabajo y la impresora necesita espacio adicional, esta puede borrar otros trabajos almacenados comenzando por el más antiguo.

Para cambiar el número de trabajos que puede guardar la impresora, proceda tal como se explica a continuación:

1. En la pantalla de inicio del panel de control de la impresora, acceda a la aplicación [Configuración](#) y, a continuación, seleccione el icono [Configuración](#).
2. Abra los siguientes menús:
 - a. [Copiar/Imprimir](#) o [Imprimir](#)
 - b. [Gestionar trabajos almacenados](#)
 - c. [Límite de almacenamiento de trabajos temporales](#)
3. Utilice el teclado para introducir el número de trabajos que guarda la impresora.
4. Seleccione [Aceptar](#) o [Hecho](#) para guardar la configuración.

Información enviada a la impresora con fines de recuento de trabajos de impresión

Los trabajos de impresión enviados desde los controladores del cliente (por ej., el equipo PC) pueden enviar a los dispositivos de HP de impresión y escaneo, información que permita una identificación personal. A modo de ejemplo, esa información puede incluir, entre otros elementos, el nombre de usuario y el nombre de cliente de origen con fines de utilización en tareas de recuento de trabajos de impresión, según lo determinado por el administrador del dispositivo de impresión. Esa misma información también se podrá almacenar con el trabajo en un dispositivo de almacenamiento masivo (por ej., la unidad de disco) del dispositivo de impresión cuando se utiliza la función de almacenamiento de trabajos de impresión.

Impresión móvil

Las soluciones de impresión móvil y soluciones ePrint facilitan la impresión en impresoras HP desde equipos portátiles, tabletas, smartphones u otros dispositivos móviles.

- [Introducción](#)
- [Impresión Wi-Fi, Wi-Fi Direct, NFC y BLE](#)
- [HP ePrint a través de correo electrónico](#)
- [AirPrint](#)
- [Impresión incorporada en Android](#)

Introducción

HP dispone de varias soluciones de impresión móvil que facilitan la impresión en impresoras HP desde equipos portátiles, tabletas, smartphones u otros dispositivos móviles.

Para ver la lista completa y determinar cuál es la mejor opción, visite www.hp.com/go/LaserJetMobilePrinting.

Impresión Wi-Fi, Wi-Fi Direct, NFC y BLE

HP proporciona impresión Wi-Fi Direct Print, NFC (del inglés "Near Field Communication", comunicación de campo cercano) y BLE (del inglés "Bluetooth Low Energy", Bluetooth de bajo consumo) en las impresoras con un accesorio para HP Jetdirect 3100w BLE/NFC/Wireless compatible. Este accesorio está disponible de forma opcional en las impresoras HP Enterprise que incluyen un bolsillo de integración de hardware (HIP).

- [Activación de la impresión inalámbrica](#)
- [Cambio del nombre de Wi-Fi Direct](#)

Estas funciones permiten que los dispositivos (móviles) con Wi-Fi establezcan conexiones directas de red inalámbrica con la impresora sin necesidad de utilizar un router inalámbrico.

No es necesario conectar la impresora a la red para que la impresión directa desde el dispositivo móvil funcione.

Utilice la impresión Wi-Fi Direct para imprimir de forma inalámbrica desde los siguientes dispositivos:

- iPhone, iPad o iPod touch con Apple AirPrint
- Dispositivos móviles Android con la solución de impresión incorporada de Android

Para obtener más información sobre la impresión inalámbrica, visite www.hp.com/go/LaserJetMobilePrinting.

Las funciones de impresión Wi-Fi Direct, BLE y NFC pueden activarse o desactivarse desde el panel de control de la impresora.

Activación de la impresión inalámbrica



Para imprimir de forma inalámbrica desde dispositivos móviles, Wi-Fi Direct debe estar activado.

1. En la pantalla de inicio del panel de control de la impresora, seleccione el menú [Configuración](#).
2. Seleccione los siguientes menús:
 - a. [Conexión en red](#)
 - b. [Wi-Fi Direct](#)
 - c. [Estado](#)
3. Seleccione [Activar](#) y, a continuación, seleccione [OK](#) para activar la impresión inalámbrica.

Cambio del nombre de Wi-Fi Direct

Cambie el nombre de Wi-Fi Direct de la impresora mediante el servidor web incorporado (EWS) de HP.



NOTA: En entornos en los que se haya instalado más de un modelo de la misma impresora, podría ser útil proporcionar a cada impresora un nombre Wi-Fi Direct más exclusivo para facilitar la identificación de la impresión HP Wi-Fi Direct. Los nombres de las redes inalámbricas, p. ej. Inalámbrica, Wi-Fi Direct, etc. se pueden ver en la pantalla de información al seleccionar el icono de información  y después seleccionar el icono de Wi-Fi Direct .

Proceda como se explica a continuación para cambiar el nombre Wi-Fi Direct de la impresora:

1. En la pantalla de inicio del panel de control de la impresora, seleccione el icono de [Configuración](#).
2. Abra los siguientes menús:

- a. [Conexión en red](#)
 - b. [Wi-Fi Direct](#)
 - c. [Nombre de Wi-Fi Direct](#)
3. Utilice el teclado para cambiar el nombre en el campo de texto [Nombre Wi-Fi Direct](#) y después seleccione OK.



HP ePrint a través de correo electrónico

Use HP ePrint para imprimir documentos enviándolos como adjuntos de un correo electrónico a la dirección de la impresora desde cualquier dispositivo compatible con correo electrónico.

Para utilizar HP ePrint a través del correo electrónico, la impresora debe cumplir con los siguientes requisitos:

- La impresora debe estar conectada a una red por cable o inalámbrica y disponer de acceso a Internet.
- Los servicios web de HP deben estar activados en la impresora y la impresora debe estar registrada en HP Connected.

Siga este procedimiento para activar los servicios web de HP y registrarse en HP Connected:

1. Abra el servidor web incorporado de HP (EWS):
 - a. En la pantalla de inicio del panel de control de la impresora, toque el icono de información  y después toque el icono de Ethernet  para ver la dirección IP o el nombre de host de la impresora.
 - b. Desde un equipo que esté conectado a la misma red que la impresora, abra un navegador web. Introduzca la dirección IP o el nombre de host en la barra de direcciones tal y como aparece en el panel de control de la impresora. Pulse la tecla `INTRO` en el teclado del equipo. Se abrirá el EWS.

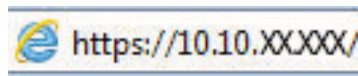

 **NOTA:** Si el navegador web muestra un mensaje que indica que el acceso al sitio web podría no ser seguro, seleccione la opción de continuar al sitio web. El acceso a este sitio web no dañará el equipo.

2. Haga clic en la pestaña **Servicios web de HP**.
3. Seleccione la opción para activar Servicios Web.

 **NOTA:** La activación de los servicios web puede requerir varios minutos.
4. Vaya a www.hpconnected.com para crear una cuenta HP ePrint y completar el proceso de instalación.

AirPrint

La impresión directa mediante AirPrint de Apple se admite en iOS y en los equipos Mac con macOS 10.7 Lion y posteriores.

Utilice AirPrint para imprimir directamente en la impresora desde un iPad, iPhone (3GS o superior) o iPod touch (tercera generación o superior) a través de las siguientes aplicaciones para móviles:

- Correo
- Fotografías

- Safari
- iBooks
- Selección de aplicaciones de otros desarrolladores

Para utilizar AirPrint, la impresora debe estar conectada a la misma red (subred) que el dispositivo de Apple. Para obtener más información sobre el uso de AirPrint y las impresoras HP compatibles con AirPrint, visite: www.hp.com/go/MobilePrinting.



NOTA: Antes de utilizar AirPrint con una conexión USB, compruebe el número de versión. Las versiones 1.3 y anteriores de AirPrint no son compatibles con conexiones USB.

Impresión incorporada en Android

La solución de impresión incorporada de HP para Android y Kindle permite que los dispositivos móviles encuentren automáticamente las impresoras HP instaladas en una red o dentro del alcance de la señal inalámbrica y que impriman a través de Wi-Fi Direct.

La solución de impresión se ha incorporado a muchas versiones del sistema operativo.



NOTA: Si la impresión no está disponible en el dispositivo, vaya a [Google Play > Aplicaciones Android](#) e instale el complemento HP Print Service.

Para obtener más información sobre cómo utilizar la impresión incorporada de Android y sobre los dispositivos Android compatibles, visite: www.hp.com/go/MobilePrinting.

Imprimir desde una unidad flash USB

Esta impresora incorpora la función de impresión desde USB de fácil acceso, que permite imprimir archivos sin un ordenador.

- [Activación del puerto USB para imprimir](#)
- [Impresión de documentos USB](#)

La impresora admite unidades flash USB estándar a través del puerto USB situado junto al panel de control. Es compatible con los siguientes tipos de archivos:

- .pdf
- .prn
- .pcl
- .ps
- .cht

Activación del puerto USB para imprimir

El puerto USB está desactivado de forma predeterminada. Antes de usar esta función, active el puerto USB.

- [Método 1: Activación del puerto USB desde el panel de control de la impresora](#)
- [Método 2: Activación del puerto USB desde el servidor web incorporado de HP \(solo en impresoras conectadas a la red\)](#)

Siga uno de estos procedimientos para activar el puerto:

Método 1: Activación del puerto USB desde el panel de control de la impresora

Utilice el panel de control de la impresora para activar el puerto USB para la impresión.

1. En la pantalla de inicio del panel de control de la impresora, acceda a la aplicación **Configuración** y, a continuación, seleccione el icono **Configuración**.
2. Abra los siguientes menús:
 - a. **Copiar/Imprimir** o **Imprimir**
 - b. **Habilitación del dispositivo USB**
3. Seleccione **Activar la impresión desde una unidad USB**.

Método 2: Activación del puerto USB desde el servidor web incorporado de HP (solo en impresoras conectadas a la red)

Use el servidor web incorporado de HP para activar el puerto USB para la impresión.

1. En la pantalla de inicio del panel de control de la impresora, toque el icono de información **i** y después toque el icono de Ethernet  para ver la dirección IP o el nombre de host de la impresora.
2. Abra un navegador web e introduzca la dirección IP en la barra de direcciones, tal y como aparece en el panel de control de la impresora. Pulse la tecla **Intro** en el teclado del equipo. Se abrirá el EWS.

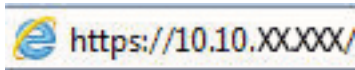

 **NOTA:** Si el navegador web muestra un mensaje que indica que el acceso al sitio web podría no ser seguro, seleccione la opción de continuar al sitio web. El acceso a este sitio web no dañará el equipo.

3. Seleccione la pestaña **Copiar/Imprimir** para los modelos MFP o **Imprimir** para los modelos SFP.
4. En el menú izquierdo, seleccione **Configuración de impresión desde unidad USB**.
5. Seleccione **Activar la impresión desde una unidad USB**.
6. Haga clic en **Aplicar**.

Impresión de documentos USB

Imprima documentos desde una unidad flash USB.

1. Inserte la unidad flash USB en el puerto USB de fácil acceso.

 **NOTA:** Es posible que el puerto esté cubierto. En algunas impresoras las cubiertas se abren. En otras impresoras, deberá tirar directamente de la cubierta para extraerla.

2. En la pantalla de inicio del panel de control de la impresora, acceda a la aplicación [Imprimir](#) y, a continuación, seleccione el icono [Imprimir](#).
3. Seleccione [Impresión desde unidad USB](#).
4. Pulse [Seleccionar](#), a continuación, seleccione el nombre del documento que se debe imprimir y haga clic en [Seleccionar](#).

 **NOTA:** El documento puede estar en una carpeta. Abra las carpetas según sea necesario.

5. Para ajustar el número de copias, marque la casilla a la izquierda del botón [Imprimir](#) y, a continuación, seleccione el número de copias en el teclado que se abre. Para cerrar el teclado, seleccione el botón Cerrar .
6. Seleccione el botón [Imprimir](#) para imprimir el documento.

Impresión mediante el puerto USB 2.0 de alta velocidad (por cable)

Active el puerto USB 2.0 de alta velocidad para la impresión USB por cable. El puerto se encuentra en el área de puertos de interfaz y está desactivado de forma predeterminada.

- [Método 1: Activación del puerto USB 2.0 de alta velocidad desde los menús del panel de control de la impresora](#)
- [Método 2: Activación del puerto USB 2.0 de alta velocidad desde el servidor web incorporado de HP \(solo en impresoras conectadas a la red\)](#)

Siga uno de estos procedimientos para activar el puerto USB 2.0 de alta velocidad. Una vez que el puerto esté activado, instale el software del producto para imprimir mediante este puerto.



Método 1: Activación del puerto USB 2.0 de alta velocidad desde los menús del panel de control de la impresora

Utilice el panel de control para activar el puerto.

1. En la pantalla de inicio del panel de control de la impresora, acceda a la aplicación [Configuración](#) y, a continuación, seleccione el icono [Configuración](#).
2. Abra los siguientes menús:
 - a. [General](#)
 - b. [Habilitación del dispositivo USB](#)
3. Seleccione la opción [Activado](#).

Método 2: Activación del puerto USB 2.0 de alta velocidad desde el servidor web incorporado de HP (solo en impresoras conectadas a la red)

Utilice el EWS de HP para activar el puerto.

1. Busque la dirección IP de la impresora. En el panel de control de la impresora, pulse el botón Información  y, a continuación, seleccione el icono Red  para ver la dirección IP o el nombre de host de la impresora.
2. Abra un navegador web e introduzca la dirección IP en la barra de direcciones, tal y como aparece en el panel de control de la impresora. Pulse la tecla `ENTER` en el teclado del equipo. Se abrirá el EWS.

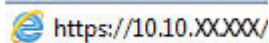
 <https://10.10.XX.XXX/>

 **NOTA:** Si el navegador web muestra un mensaje que indica que el acceso al sitio web podría no ser seguro, seleccione la opción de continuar al sitio web. El acceso a este sitio web no dañará el equipo.

3. Seleccione la pestaña **Seguridad**.
4. En la parte izquierda de la pantalla, seleccione **Seguridad general**.
5. Desplácese hacia abajo, hasta la sección **Puertos de hardware**, y seleccione las siguientes casillas de verificación:

- a. **Habilitación del dispositivo USB**
 - b. **Activar Host USB plug and play**
6. Haga clic en **Aplicar**.

5 Gestión de la impresora

Utilice las herramientas de gestión, ajuste las configuraciones de seguridad y ahorro de energía, y gestione las actualizaciones del firmware de la impresora.

- [Configuración avanzada con el servidor Web incorporado de HP \(EWS\)](#)
- [Configuración de la IP de la red](#)
- [Funciones de seguridad de la impresora](#)
- [Configuración de ahorro de energía](#)
- [HP Web JetAdmin](#)

Para obtener ayuda en vídeo, consulte www.hp.com/videos/LaserJet.

La siguiente información es correcta en el momento de publicación. Para obtener información actualizada, consulte www.hp.com/support/colorljE85055.

Para obtener más información:

La ayuda detallada de HP para la impresora incluye la siguiente información:

- Instalación y configuración
- Conocimiento y uso
- Solución de problemas
- Descargar actualizaciones de software y firmware
- Participar en foros de asistencia
- Buscar información legal y sobre la garantía

Configuración avanzada con el servidor Web incorporado de HP (EWS)

Utilice el servidor Web incorporado de HP para gestionar las funciones de impresión avanzadas.

- [Introducción](#)
- [Acceso al servidor web incorporado de HP \(EWS\)](#)
- [Funciones del servidor web incorporado de HP](#)

Introducción

Utilice el servidor Web incorporado de HP para gestionar las funciones de impresión desde un equipo, en vez de hacerlo desde el panel de control de la impresora.

- Ver información sobre el estado de la impresora
- Determinar la vida útil de todos los consumibles y realizar pedidos de otros nuevos
- Ver y cambiar la configuración de las bandejas
- Ver y cambiar la configuración del menú del panel de control de la impresora.
- Ver e imprimir páginas internas
- Recibir notificación de los eventos de la impresora y de los consumibles.
- Ver y cambiar la configuración de la red

El servidor Web incorporado de HP funciona cuando la impresora está conectada a una red basada en IP. El servidor Web incorporado de HP no admite conexiones de la impresora basadas en IPX. No se necesita acceso a Internet para abrir y utilizar el servidor Web incorporado de HP.



Cuando la impresora está conectada a la red, el servidor Web incorporado de HP está disponible automáticamente.



NOTA: No es posible acceder al servidor Web incorporado de HP más allá del firewall de la red.

Acceso al servidor web incorporado de HP (EWS)

Siga estos pasos para abrir el EWS.

1. En el panel de control de la impresora, pulse el botón Información  y, a continuación, utilice los botones de flecha para seleccionar el menú Ethernet . Pulse el botón OK para abrir el menú y mostrar la dirección IP o el nombre del host.
2. Abra un navegador web e introduzca la dirección IP o el nombre de host en la barra de direcciones tal y como aparece en el panel de control de la impresora. Pulse la tecla `INTRO` en el teclado del equipo. Se abrirá el EWS.

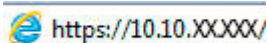

NOTA: Si el navegador web muestra un mensaje que indica que el acceso al sitio web podría no ser seguro, seleccione la opción de continuar al sitio web. El acceso a este sitio web no dañará el equipo.

Para utilizar el servidor web incorporado de HP, el navegador debe cumplir los siguientes requisitos:

Windows® 7

- Internet Explorer (versión 8.x o posteriores)
- Google Chrome (versión 34.x o posteriores)
- Firefox (versión 20.x o posteriores)

Windows® 8 o versiones posteriores

- Internet Explorer (versión 9.x o posteriores)
- Google Chrome (versión 34.x o posteriores)
- Firefox (versión 20.x o posteriores)

macOS

- Safari (versión 5.x o posteriores)
- Google Chrome (versión 34.x o posteriores)

Linux

- Google Chrome (versión 34.x o posteriores)
- Firefox (versión 20.x o posteriores)

Funciones del servidor web incorporado de HP

Obtenga más información acerca de las funciones del servidor incorporado de HP (EWS) disponibles en cada pestaña.

- [Pestaña Información](#)
- [Pestaña General](#)
- [Ficha Imprimir](#)
- [Pestaña Consumibles](#)
- [Pestaña Solución de problemas](#)
- [Pestaña Seguridad](#)
- [Pestaña Servicios Web de HP](#)
- [Pestaña Red](#)
- [Lista Otros enlaces](#)

Pestaña Información

Consulte la configuración en la pestaña **Información** de la tabla.

Tabla 5-1 Pestaña Información del servidor web incorporado de HP

Menú	Descripción
Estado del dispositivo	Muestra el estado de la impresora y la vida estimada restante de los consumibles HP. La página también muestra el tipo y el tamaño del papel establecido en cada bandeja. Para cambiar la configuración predeterminada, haga clic en el enlace Cambiar configuración .
Página de configuración	Muestra la información que se ha encontrado en la página de configuración.
Página de estado de consumibles	Muestra el estado de los consumibles de la impresora.
Página de registro de eventos	muestra una lista de todos los eventos y errores de la impresora. Utilice el enlace Asistencia instantánea de HP (en el área Otros enlaces de todas las páginas del servidor web incorporado de HP) para conectarse a un conjunto de páginas web dinámicas que le ayudarán a resolver problemas. En estas páginas también se muestran otros servicios disponibles para la impresora.
Página de uso	Muestra un resumen del número de páginas que ha impreso la impresora, agrupadas por tamaño, tipo y ruta de impresión del papel.
Información del dispositivo	Muestra el nombre en red de la impresora, su dirección y la información del modelo. Para personalizar estas entradas, haga clic en el menú Información de dispositivo en la pestaña General .
Imagen del panel de control	Muestra una imagen de la pantalla actual en la pantalla del panel de control.
Informes y páginas imprimibles	Enumera las páginas y los informes internos de la impresora. Seleccione uno o más elementos para imprimir o ver.
Licencias de código abierto	Muestra un resumen de las licencias para los programas de software de código abierto compatibles con la impresora.

Pestaña General

Consulte la configuración en la pestaña **General** de la tabla.

Tabla 5-2 Pestaña General del servidor web incorporado de HP

Menú	Descripción
Configuración de pantalla	Configure las opciones de sonido, tiempo de inactividad, advertencias suprimibles y eventos de continuación.
Idioma del panel de control y diseños del teclado	Seleccione el idioma predeterminado para los mensajes del panel de control y el diseño predeterminado del teclado para cada idioma.
Alertas	Configure alertas de correo electrónico para distintos eventos de consumibles y de la impresora.
Aplicación de configuración del panel de control	Muestra las opciones de la aplicación de configuración que están disponibles en el panel de control de la impresora.
Configuración general	Configure cómo debe proceder la impresora para recuperarse de los atascos y si los trabajos de copia iniciados en el panel de control de la impresora tienen prioridad sobre los trabajos de impresión.
Envío automático	Configure la impresora para que envíe correos electrónicos automatizados en relación con la configuración de la impresora y los consumibles a direcciones de correo electrónico específicas.
Editar otros enlaces	Añada o personalice un enlace con otro sitio web. Este enlace aparece en el área del pie de página de todas las páginas del servidor web incorporado de HP.
Información sobre pedidos	Introduzca la información acerca de los pedidos de cartuchos de recambio. La información se muestra en la página de estado de los consumibles.
Información del dispositivo	Permite asignarle un nombre y un número de activo a la impresora. Introduzca el nombre del contacto principal que recibirá la información sobre la impresora.
Idioma	Determina el idioma en el que se va a mostrar la información de HP Embedded Web Server.
Actualización de firmware	Descargue e instale los archivos de actualización del firmware de la impresora.
Configuración de fecha/hora	Establece la fecha y hora o la sincroniza con un servidor de hora de red.
Configuración de energía	Establezca o edite la configuración de reposo que afecta a la cantidad de energía que consume la impresora, la hora de comienzo y de salida del modo de reposo, la rapidez con la que la impresora entra en el modo de reposo y la rapidez con la que la impresora sale del modo de reposo.
Copia de seguridad y restaurar	Cree un archivo de copia de seguridad que contiene datos de la impresora y el usuario. Si es necesario, utilice este archivo para restaurar datos en la impresora.
Restablecer configuración predeterminada de fábrica	Restablezca la configuración predeterminada de fábrica de la impresora.
Instalador de soluciones	Instale paquetes de software de terceros que amplían o modifican las funciones de la impresora.
Configuración de estadísticas de trabajo	Ofrece información de conexión sobre los servicios de estadísticas de trabajos de otros fabricantes.
Configuración de cupo	Ofrece información de conexión sobre los servicios de cupos de trabajo de otros fabricantes.

Ficha Imprimir

Consulte la configuración en la pestaña **Imprimir** de la tabla.

Tabla 5-3 Ficha Imprimir del servidor web incorporado de HP

Menú	Descripción
Configuración de impresión desde unidad USB	Active o desactive el menú Imprimir desde unidad USB en el panel de control.
Gestionar trabajos almacenados	Active o desactive la posibilidad de almacenar trabajos en la memoria de la impresora. Configura las opciones de almacenamiento de trabajos.
Opciones de impresión predeterminadas	Configure las opciones predeterminadas de los trabajos de impresión.
Restringir color (Solo impresoras de color)	permite o restringe la impresión en color. Especifica los permisos a usuarios individuales o a trabajos que se envíen desde programas de software específicos.
Configuración de PCL y PostScript	Ajuste la configuración de PCL y PostScript para todos los trabajos de impresión.
Calidad de impresión	Configure los parámetros de calidad de la impresora, incluido el ajuste de color, el registro de imagen y los tipos de papel permitidos.
Gestionar bandejas	Configura los ajustes de las bandejas de papel.

Pestaña Consumibles

Consulte la configuración en la pestaña **Consumibles** de la tabla.

Tabla 5-4 Pestaña Consumibles del servidor web incorporado de HP

Menú	Descripción
Gestión de consumibles	Configure la reacción de la impresora cuando los consumibles alcanzan el estado Muy bajo.

Pestaña Solución de problemas

Consulte la configuración en la pestaña **Solución de problemas** de la tabla.

Tabla 5-5 Pestaña Solución de problemas del servidor web incorporado de HP

Menú	Descripción
Solución de problemas generales	Seleccione de una serie de informes y pruebas que le ayudarán a resolver problemas con la impresora.
Ayuda en línea	Enlace a la ayuda en línea de HP basada en la nube para ayudarle a solucionar los problemas de impresión.
Datos de diagnóstico	Exporte información de la impresora a un archivo que pueda resultar de utilidad para el análisis detallado de problemas. NOTA: Este elemento solo está disponible si se ha establecido una contraseña de administrador en la pestaña Seguridad .
Calibración/Limpieza	Establezca la configuración de limpieza y calibración, imprima una página de limpieza y realice una calibración parcial o completa.
Restablecer configuración predeterminada de fábrica	Restablezca la configuración predeterminada de fábrica de la impresora.
Actualización de firmware	Descargue e instale los archivos de actualización del firmware de la impresora.

Pestaña Seguridad

Consulte la configuración en la pestaña **Seguridad**.

Tabla 5-6 Pestaña Seguridad del servidor web incorporado de HP

Menú	Descripción
Seguridad general	Configuración de la seguridad general, incluido lo siguiente: <ul style="list-style-type: none">• Configura una contraseña de administrador para restringir el acceso a ciertas funciones de la impresora.• Establece la contraseña PJI para el procesamiento de comandos PJI.• Configura la seguridad de las actualizaciones de firmware y el acceso al sistema de archivos.• Activa o desactiva el puerto USB del host en el panel de control o el puerto de conexión USB del formateador para imprimir directamente de un ordenador.• Permite consultar el estado de todos los ajustes de seguridad.
Directiva de la cuenta	Active la configuración de la cuenta de administrador.
Control de acceso	Configure el acceso a las funciones de la impresora para personas o grupos específicos y seleccione el método que utilizan para registrarse en la impresora.
Proteger datos almacenados	Configure y gestione la unidad de disco duro interna de la impresora. Esta impresora incluye una unidad de disco duro cifrada para ofrecer la máxima seguridad. Configure ajustes para trabajos que están almacenados en la unidad de disco duro de la impresora.
Gestionar aplicaciones remotas	Gestionar o incluir en lista blanca aplicaciones remotas importando o eliminando certificados que permiten a los dispositivos usar este producto.
Gestión de certificados	Instale y gestione certificados de seguridad para acceder a la impresora y a la red.
Seguridad de los servicios web	Permita que las páginas web puedan acceder a los recursos de esta impresora desde diferentes dominios. Si no se añaden sitios a la lista significará que todos los sitios son de confianza.
Prueba automática	Verifica que las funciones de seguridad se ejecuten de acuerdo con los parámetros del sistema previstos.

Pestaña Servicios Web de HP

Utilice la pestaña **Servicios web de HP** para configurar y activar los servicios web de HP de la impresora. Debe activar los servicios web de HP para poder utilizar la función HP ePrint.

Tabla 5-7 Pestaña Servicios web de HP del servidor web incorporado de HP

Menú	Descripción
Configuración de servicios web de HP	Conecte esta impresora a HP Connected en Internet mediante la activación de los servicios web de HP.
Proxy web	Configure un servidor proxy si se producen problemas al activar los servicios web de HP o al conectar la impresora a Internet.
Smart Cloud Print	Active Smart Cloud Print, que permite el acceso a aplicaciones basadas en web que amplían las funciones de la impresora.

Pestaña Red

Utilice la pestaña **Redes** para configurar y proteger la configuración de red de la impresora cuando esté conectada a una red basada en IP. Esta pestaña no se muestra si la impresora está conectada a otros tipos de redes.

Tabla 5-8 Pestaña Redes del servidor web incorporado de HP > Ajustes de configuración

Menú	Descripción
Wi-Fi Direct	Configure los ajustes de Wi-Fi Direct para las impresoras que incorporan impresión Wi-Fi Direct Print y NFC o que tienen instalado un accesorio inalámbrico. NOTA: La disponibilidad de las opciones de configuración depende del modelo del servidor de impresión.
Configuración de TCP/IP	Ajusta la configuración de TCP/IP para las redes IPv4 e IPv6. NOTA: La disponibilidad de las opciones de configuración depende del modelo del servidor de impresión.
Configuración de red	Configura los ajustes de IPX/SPX, AppleTalk, DLC/LLC y SNMP en función del modelo del servidor de impresión.
Otra configuración	Configura los servicios y protocolos generales de impresión compatibles con el servidor de impresión. Las opciones disponibles dependen del modelo del servidor de impresión, pero pueden incorporar actualización de firmware, colas LPD, configuración USB, información de asistencia técnica e intervalo de actualización.
AirPrint	Active, configure o desactive la impresión en red de impresoras compatibles con Apple.
Seleccionar idioma	Cambia el idioma que muestra el servidor web incorporado de HP. Esta página se muestra si las páginas web son compatibles con varios idiomas. También puede seleccionar idiomas compatibles mediante la configuración de las preferencias de idioma del navegador.
Seleccionar ubicación	Seleccione el país/región adecuados de la impresora.

Tabla 5-9 Pestaña Redes del servidor web incorporado de HP > Configuración de impresión de Google Cloud

Menú	Descripción
Configuración	Configure las opciones de Google Cloud Print.
Proxy web	Configure los ajustes del Proxy.

Tabla 5-10 Pestaña Redes del servidor web incorporado de HP > Ajustes de seguridad

Menú	Descripción
Configuración	Visualiza y restaura la configuración de seguridad actual a los valores predeterminados de fábrica. Configura los parámetros de seguridad mediante el asistente de configuración de seguridad. NOTA: No utilice el asistente de configuración de seguridad para configurar los ajustes de seguridad mediante aplicaciones de gestión de redes como, por ejemplo, HP Web JetAdmin.

Tabla 5-10 Pestaña Redes del servidor web incorporado de HP > Ajustes de seguridad (continuación)

Menú	Descripción
Autorización	<p>Controle la gestión de la configuración y el uso de esta impresora, incluidos los siguientes elementos:</p> <ul style="list-style-type: none"> • Configura o cambia la contraseña de administrador para controlar el acceso a los parámetros de configuración. • Solicita, instala y gestiona certificados digitales en el servidor de impresión HP JetDirect. • Limite el acceso de host a esta impresora a través de una Lista de control de acceso (ACL) (solo para determinados servidores de impresión en redes IPv4).
Comunicación segura	Configure los ajustes de seguridad.
Página Protocolos Protocolos	<p>Configure y gestione los protocolos de seguridad para esta impresora, incluidos los siguientes elementos:</p> <ul style="list-style-type: none"> • Configura el nivel de gestión de seguridad del servidor web incorporado de HP y controla el tráfico a través de HTTP y HTTPS. • Configura el funcionamiento del protocolo SNMP (del inglés, Simple Network Management Protocol). Activa o desactiva los agentes SNMP v1/v2c o SNMP v3 en el servidor de impresión. • Controla el acceso a través de protocolos que pueden no ser seguros, como protocolos de impresión, servicios de impresión, protocolos de detección, servicios de resolución de nombres y protocolos de gestión de configuración.
Autenticación 802.1X	<p>Ajusta la configuración de autenticación de 802.1X del servidor de impresión JetDirect según los requisitos para la autenticación del cliente de la red, y restablece la configuración de autenticación de 802.1X a los valores predeterminados de fábrica.</p> <p>PRECAUCIÓN: Al cambiar la configuración de autenticación de 802.1X, se podría perder la conexión de la impresora. Para recuperarla, puede que necesite restablecer la configuración predeterminada de fábrica del servidor de impresión y volver a instalar la impresora.</p>
IPsec/Firewall	Puede ver o configurar una política de firewall o política de IPsec/firewall.
Agente de avisos	Activa o desactiva el Agente de notificación del dispositivo de HP, establece el servidor de configuración y configura la autenticación manual a través de los certificados.

Tabla 5-11 Pestaña Redes del servidor web incorporado de HP > Ajustes de diagnóstico

Menú	Descripción
Estadísticas de red	Muestra las estadísticas de red recopiladas y almacenadas en el servidor de impresión de HP JetDirect.
Información de protocolo	Visualiza una lista de parámetros de configuración de red para todos los protocolos del servidor de impresión de HP JetDirect.
Página de configuración	Visualiza la página de configuración de HP JetDirect, que contiene información sobre el estado y la configuración del mismo.

Lista Otros enlaces

Configure qué enlaces se muestran en el pie de página del servidor Web incorporado de HP a través del menú **Editar otros enlaces** de la pestaña **General**.



NOTA: Configure qué enlaces se muestran en el pie de página del servidor Web incorporado de HP a través del menú **Editar otros enlaces** de la pestaña **General**. A continuación se describen los enlaces predeterminados.

Tabla 5-12 Lista Otros enlaces del servidor web incorporado de HP

Menú	Descripción
HP Instant Support	Se conecta al sitio web de HP para buscar soluciones a los problemas de la impresora.
Compra de consumibles	Se conecta al sitio web de HP SureSupply para obtener información sobre las opciones de compra de consumibles originales de HP, como papel y cartuchos.
Soporte de productos	Conéctese con el sitio de asistencia de la impresora para buscar ayuda sobre diferentes temas.

Configuración de la IP de la red

Consulte el EWS para configurar la de red de la impresora.

- [Declinación de responsabilidad al compartir impresoras](#)
- [Visualice o cambie la configuración de red](#)
- [Cambio del nombre de la impresora en una red](#)
- [Configuración manual de los parámetros IPv4 TCP/IP desde el panel de control](#)
- [Configuración manual de los parámetros IPv6 TCP/IP desde el panel de control](#)
- [Configuración de la velocidad de transmisión y el modo a doble cara](#)



Declinación de responsabilidad al compartir impresoras

Revise el siguiente descargo de responsabilidad.

HP no admite conexiones de red de punto a punto, ya que es una función de los sistemas operativos de Microsoft y no de los controladores de impresora de HP. Visite el sitio web de Microsoft en www.microsoft.com.

Visualice o cambie la configuración de red

Utilice el servidor Web incorporado de HP para ver o cambiar los parámetros de configuración IP.

1. Abra el Servidor web incorporado de HP (EWS):
 - a. En la pantalla de inicio del panel de control de la impresora, toque el icono de información  y después toque el icono de Ethernet  para ver la dirección IP o el nombre de host de la impresora.
 - b. Abra un navegador web e introduzca la dirección IP o el nombre de host en la barra de direcciones tal y como aparece en el panel de control de la impresora. Pulse la tecla **Intro** en el teclado del equipo. Se abrirá el EWS.





 **NOTA:** Si el navegador web muestra un mensaje que indica que el acceso al sitio web podría no ser seguro, seleccione la opción de continuar al sitio web. El acceso a este sitio web no dañará el equipo.

2. Haga clic en la pestaña **Conexión a red** para obtener la información de red. Cambie los ajustes como considere oportuno.

Cambio del nombre de la impresora en una red

Para cambiar el nombre de la impresora en una red de forma que pueda identificarla de forma única, utilice el servidor web incorporado de HP.

1. Abra el Servidor web incorporado de HP (EWS):
 - a. En la pantalla de inicio del panel de control de la impresora, toque el icono de información  y después toque el icono de Ethernet  para ver la dirección IP o el nombre de host de la impresora.

- b. Abra un navegador web e introduzca la dirección IP o el nombre de host en la barra de direcciones tal y como aparece en el panel de control de la impresora. Pulse la tecla **Intro** en el teclado del equipo. Se abrirá el EWS.

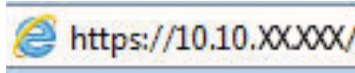

 **NOTA:** Si el navegador web muestra un mensaje que indica que el acceso al sitio web podría no ser seguro, seleccione la opción de continuar al sitio web. El acceso a este sitio web no dañará el equipo.

2. Abra la pestaña **General**.
3. En la página **Información del dispositivo**, el nombre predeterminado de la impresora se encuentra en el campo Nombre del dispositivo. Puede cambiar este nombre para identificar la impresora de manera única.

 **NOTA:** De forma opcional, puede completar los otros campos de esta página.

4. Haga clic en el botón **Aplicar** para guardar los cambios.

Configuración manual de los parámetros IPv4 TCP/IP desde el panel de control

Utilice los menús de [Configuración](#) en el panel de control para configurar manualmente la dirección IPv4, la máscara de subred y la puerta de enlace predeterminada.

1. En la pantalla de inicio del panel de control de la impresora, acceda a la aplicación [Configuración](#) y, a continuación, seleccione el icono [Configuración](#).
2. Abra los siguientes menús:
 - a. [Conexión en red](#)
 - b. [Ethernet](#)
 - c. [TCP/IP](#)
 - d. [Configuración de IPV 4](#)
 - e. [Método de configuración](#)
3. Seleccione la opción [Manual](#) y, a continuación, toque el botón [Guardar](#).
4. Abra el menú [Configuración manual](#).
5. Toque la opción [Dirección IP](#), [Máscara de subred](#) o [Puerta de enlace predeterminada](#).
6. Toque el primer campo para abrir el teclado. Introduzca los dígitos correctos para el campo y, a continuación, toque el botón [Aceptar](#).

Repita este proceso para cada campo y, a continuación, toque el botón [Guardar](#).

Configuración manual de los parámetros IPv6 TCP/IP desde el panel de control

Utilice los menús de [Configuración](#) en el panel de control para configurar manualmente la dirección IPv6.

1. En la pantalla de inicio del panel de control de la impresora, acceda a la aplicación [Configuración](#) y, a continuación, seleccione el icono [Configuración](#).
2. Para activar la configuración manual, abra los siguientes menús:

- a. [Conexión en red](#)
 - b. [Ethernet](#)
 - c. [TCP/IP](#)
 - d. [Configuración de IPV6](#)
3. Seleccione [Habilitar](#) y, a continuación, seleccione [Activar](#).
 4. Seleccione la opción [Permitir configuración manual](#) y, a continuación, toque el botón [Hecho](#).
 5. Para configurar la dirección, abra el menú [Dirección](#) y, a continuación, toque el campo para abrir el teclado.
 6. Utilice el teclado para introducir la dirección y, a continuación, toque el botón "[Aceptar](#)".
 7. Pulse [Guardar](#).

Configuración de la velocidad de transmisión y el modo a doble cara

Siga estos pasos para realizar cambios en la velocidad de enlace y la configuración dúplex.

 **NOTA:** Esta información solo se aplica a redes Ethernet. No se aplica a redes inalámbricas.

La velocidad de enlace y el modo de comunicación del servidor de impresión deben coincidir con el concentrador de red. En la mayoría de los casos, se debe dejar la impresora en el modo automático. Un cambio incorrecto en los parámetros de velocidad de transmisión y modo a doble cara puede impedir la comunicación de la impresora con otros dispositivos de red. Para realizar cambios, utilice el panel de control de la impresora.

 **NOTA:** La configuración de la impresora debe coincidir con la configuración del dispositivo de red (un concentrador de red, conmutador, pasarela, router o equipo).

 **NOTA:** Los cambios de esta configuración hacen que la impresora se apague y luego se encienda. Realice cambios solo cuando la impresora esté inactiva.

1. En la pantalla de inicio del panel de control de la impresora, acceda a la aplicación [Configuración](#) y, a continuación, seleccione el icono [Configuración](#).
2. Abra los siguientes menús:
 - a. [Conexión en red](#)
 - b. [Ethernet](#)
 - c. [Velocidad de enlace](#)
3. Seleccione una de estas opciones:
 - [Automático](#): El servidor de impresión se configura automáticamente para la máxima velocidad de enlace y modo de comunicación permitido en red.
 - [10T media](#): 10 megabytes por segundo (Mbps), funcionamiento semidúplex
 - [10T completo](#): 10 Mbps, funcionamiento full-dúplex
 - [10T automática](#): 10 Mbps, funcionamiento dúplex automático
 - [100TX media](#): 100 Mbps, funcionamiento semidúplex
 - [100TX completa](#): 100 Mbps, funcionamiento full-dúplex

- **100TX automática:** 100 Mbps, funcionamiento dúplex automático
 - **1000T completo:** 1000 Mbps, funcionamiento full-dúplex
4. Toque el botón **Guardar**. La impresora se apaga y vuelve a encenderse.

Funciones de seguridad de la impresora

Restrinja quién tiene acceso a los ajustes de configuración, proteja los datos y evite el acceso a componentes de hardware de gran importancia.

- [Introducción](#)
- [Notas sobre seguridad](#)
- [Asigne una contraseña de administrador](#)
- [Seguridad IP](#)
- [Compatibilidad con el cifrado: disco duro seguro de alto rendimiento de HP](#)
- [Bloqueo del formateador](#)

Introducción

La impresora incluye varias funciones de seguridad que permiten restringir el acceso a los valores de configuración, proteger los datos y evitar el acceso a componentes de hardware de gran importancia.

Notas sobre seguridad

Revise esta declaración de seguridad importante.

La impresora admite estándares de seguridad y protocolos recomendados que ayudan a protegerla, además de proteger la información confidencial en la red y a simplificar el modo de supervisar y mantener la impresora.



Asigne una contraseña de administrador

Asigne una contraseña de administrador para acceder a la impresora y al servidor web incorporado de HP, de modo que los usuarios no autorizados no puedan modificar la configuración de la impresora.

- [Uso del servidor web incorporado de HP \(EWS\) para configurar la contraseña](#)
- [Asignación de credenciales de acceso de usuario en el panel de control de la impresora](#)

Uso del servidor web incorporado de HP (EWS) para configurar la contraseña

Siga estos pasos a fin de establecer una contraseña para la impresora.

1. Abra el Servidor web incorporado de HP (EWS):
 - a. En la pantalla de inicio del panel de control de la impresora, toque el icono de información  y después toque el icono de Ethernet  para ver la dirección IP o el nombre de host de la impresora.
 - b. Abra un navegador web e introduzca la dirección IP o el nombre de host en la barra de direcciones tal y como aparece en el panel de control de la impresora. Pulse la tecla **Intro** en el teclado del equipo. Se abrirá el EWS.

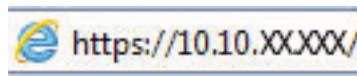

 **NOTA:** Si el navegador web muestra un mensaje que indica que el acceso al sitio web podría no ser seguro, seleccione la opción de continuar al sitio web. El acceso a este sitio web no dañará el equipo.

2. Haga clic en la pestaña **Seguridad**.
3. Abra el menú **Seguridad general**.
4. En la sección denominada **Establezca la contraseña del administrador local**, indique el nombre que desee asociar a la contraseña del campo **Nombre de usuario**.
5. Introduzca la contraseña en el campo **Nueva contraseña** y, a continuación, vuelva a introducirla en el campo **Verifique la contraseña**.

 **NOTA:** Al cambiar una contraseña existente, primero debe introducir dicha contraseña en el campo **Contraseña antigua**.

6. Haga clic en el botón **Aplicar**.

 **IMPORTANTE:** Anote la contraseña y guárdela en un lugar seguro. No se puede recuperar la contraseña del administrador. Si se pierde o se olvida la contraseña del administrador, póngase en contacto con la asistencia de HP para que le ayuden a restablecer completamente la impresora.

[Haga clic aquí para ponerse en contacto con la asistencia de HP sobre cómo restablecer la contraseña de la impresora.](#)

Asignación de credenciales de acceso de usuario en el panel de control de la impresora

Siga estos pasos para iniciar sesión en el panel de control.

Algunas funciones pueden aparecer protegidas en el panel de control de la impresora para que no las pueda utilizar ninguna persona que no esté autorizada. Cuando una función esté protegida, la impresora le solicitará que se registre antes de utilizarla. También puede registrarse sin esperar a que se lo solicite si selecciona **Registro** en el panel de control de la impresora.

Por lo general, las credenciales de inicio de sesión para la impresora son las mismas que se utilizan para iniciar sesión en la red. Si tiene alguna duda sobre las credenciales que debe utilizar para esta impresora, póngase en contacto con el administrador de la red.

1. En la pantalla de inicio del panel de control de la impresora, seleccione [Registro](#).
2. Siga las indicaciones para introducir las credenciales.



NOTA: Para mantener la seguridad de la impresora, seleccione [Cerrar sesión](#) cuando haya terminado de utilizarla.

Seguridad IP

IPsec (seguridad IP) es un conjunto de protocolos que controla el tráfico de red basado en tecnología IP hacia y desde la impresora. IPsec proporciona autenticación de host a host, integridad de datos y cifrado de las comunicaciones de red.

En el caso de las impresoras que estén conectadas a la red y dispongan de un servidor de impresión HP Jetdirect, puede configurar IPsec con la ficha **Redes** del servidor web incorporado de HP.

Compatibilidad con el cifrado: disco duro seguro de alto rendimiento de HP

El disco duro proporciona cifrado basado en hardware para que pueda almacenar datos de forma segura sin perjudicar el rendimiento de la impresora. Este disco duro utiliza la última versión del estándar avanzado de cifrado (AES) con versátiles funciones de ahorro de tiempo y una sólida funcionalidad.

Utilice el menú **Seguridad** del servidor web incorporado de HP para configurar el disco.

Bloqueo del formateador

El formateador dispone de una ranura que puede utilizar para conectar un cable de seguridad.

Si se bloquea el formateador, se evitará que alguien quite componentes de valor del mismo.

Configuración de ahorro de energía

Obtenga más información sobre la configuración de ahorro de energía disponible para la impresora.

- [Establecimiento del temporizador de reposo y configuración de la impresora para un consumo energético de 1 vatio como máximo](#)
- [Configuración del programa de reposo](#)
- [Configuración de los parámetros de inactividad](#)

Establecimiento del temporizador de reposo y configuración de la impresora para un consumo energético de 1 vatio como máximo

La configuración de reposo afecta a la cantidad de energía que consume la impresora, la hora de comienzo y de salida del modo de reposo, la rapidez con la que la impresora entra en el modo de reposo y la rapidez con la que la impresora sale del modo de reposo.

Para configurar la impresora para que utilice 1 vatio o menos de potencia cuando se encuentre en el modo de reposo, introduzca los tiempos correspondientes a los parámetros [Reposo tras inactividad](#) y [Desactivación automática tras reposo](#).



NOTA: HP no recomienda usar los ajustes de suspensión profunda si tiene soluciones de seguridad instaladas. En algunas situaciones, la impresora no sale de la suspensión profunda. Para obtener más información, póngase en contacto con su representante de HP.

1. En la pantalla de inicio del panel de control de la impresora, acceda a la aplicación [Configuración](#) y, a continuación, seleccione el icono [Configuración](#).
2. Abra los siguientes menús:
 - a. [General](#)
 - b. [Configuración de energía](#)
 - c. [Configuración de reposo](#)
3. Seleccione [Reposo tras inactividad](#) para especificar el número de minutos que la impresora permanece inactiva antes de pasar al modo de reposo. Introduzca el periodo de tiempo adecuado.
4. Seleccione [Desactivación automática tras reposo](#) para que la impresora entre en un modo de mayor ahorro energético tras un periodo de reposo. Introduzca el periodo de tiempo adecuado.



NOTA: Por defecto, la impresora se activará automáticamente cuando se encuentre en modo de Desactivación automática en respuesta a cualquier actividad distinta de un USB o el WiFi. Para un mayor ahorro energético, puede seleccionar que se active únicamente con el botón de encendido; para ello, seleccione [Apagar \(activar solo con el botón de encendido\)](#).

5. Seleccione [Hecho](#) para guardar la configuración.

Configuración del programa de reposo

Utilice la función [Programa de reposo](#) para configurar la impresora de modo que se active automáticamente o entre en el modo de Reposo a determinadas horas de ciertos días de la semana.

1. En la pantalla de inicio del panel de control de la impresora, acceda a la aplicación [Configuración](#) y, a continuación, seleccione el icono [Configuración](#).
2. Abra los siguientes menús:
 - a. [General](#)
 - b. [Configuración de energía](#)
 - c. [Programa de reposo](#)
3. Seleccione el botón [Nuevo evento](#) y, a continuación, seleccione el tipo de evento que desea programar: [Evento de activación](#) o [Evento de reposo](#).
4. Para un evento de activación o reposo, configure la hora y los días de la semana del evento. Seleccione [Guardar](#) para guardar la configuración.

Configuración de los parámetros de inactividad

Este ajuste afecta al uso de energía mientras el producto está inactivo, no en modo de reposo. [Iniciar más rápido](#) genera un tiempo de salida de la primera página más rápido, pero utiliza más energía. [Ahorrar energía](#) conserva la energía, pero podría ralentizar el tiempo de salida de la primera página.

1. En la pantalla de inicio del panel de control de la impresora, abra el menú [Configuración](#).
2. Abra los siguientes menús:
 - a. [General](#)
 - b. [Configuración de energía](#)
 - c. [Parámetros de inactividad](#)
3. Ajuste el control deslizante y, a continuación, seleccione [Hecho](#) para guardar la configuración.

HP Web JetAdmin

HP Web JetAdmin es una herramienta líder en el sector que ha obtenido importantes reconocimientos y que permite gestionar eficazmente una amplia variedad de productos HP conectados en red, incluidas impresoras, impresoras multifunción y dispositivos de envío digital. Esta sencilla solución le permite instalar, supervisar, mantener, solucionar problemas y proteger su entorno de impresión y de creación de imágenes de forma remota, lo que permite aumentar la productividad del negocio ya que puede ahorrar tiempo, costes de control y le ayuda a proteger su inversión.

Se realizan actualizaciones periódicas de HP Web JetAdmin para que disponga de soporte en relación con determinadas funciones del producto. Para obtener más información, visite: www.hp.com/go/webjetadmin.

6 Solución de problemas

Solucione los problemas de la impresora. Localice recursos adicionales para obtener ayuda y asistencia técnica.

- [Asistencia al cliente](#)
- [Sistema de ayuda del panel de control](#)
- [Restablecer configuración predeterminada de fábrica](#)
- [En el panel de control de la impresora se muestra el mensaje “Cartucho bajo” o “Cartucho muy bajo”](#)
- [La impresora no recoge el papel o se producen errores de alimentación](#)
- [Eliminación de atascos de papel](#)
- [Solución de problemas de calidad de impresión en color](#)
- [Solución de problemas de red cableada](#)

Para obtener ayuda en vídeo, consulte www.hp.com/videos/LaserJet.

La siguiente información es correcta en el momento de publicación. Para obtener información actualizada, consulte www.hp.com/support/colorljE85055.

Para obtener más información:

La ayuda detallada de HP para la impresora incluye la siguiente información:

- Instalación y configuración
- Conocimiento y uso
- Solución de problemas
- Descargar actualizaciones de software y firmware
- Participar en foros de asistencia
- Buscar información legal y sobre la garantía

Asistencia al cliente

Busque las opciones de contacto de asistencia para su impresora HP.

Tabla 6-1 Opciones de soporte para clientes

Opción de asistencia	Ubicación
Reciba asistencia telefónica para su país/región. Tenga preparados el nombre, el número de serie y la fecha de compra de la impresora, además de una descripción del problema.	Los números de teléfono de los distintos países/regiones se encuentran en el folleto incluido en la caja de la impresora y también en support.hp.com .
Obtenga asistencia por Internet las 24 horas y descargue utilidades de software y controladores.	www.hp.com/support/colorljE85055
Solicite servicio adicional de HP o contratos de mantenimiento.	www.hp.com/go/carepack
Registre la impresora.	www.register.hp.com

Sistema de ayuda del panel de control

La impresora tiene un sistema de ayuda incorporado que explica cómo utilizar cada pantalla. Para abrir el sistema de Ayuda, toque el botón Ayuda  situado en la esquina superior izquierda de la pantalla.



En algunas pantallas, la Ayuda abre un menú global que le permite buscar temas específicos. Puede explorar la estructura del menú tocando los botones del menú.

Algunas pantallas de ayuda contienen animaciones que muestran el funcionamiento de procedimientos específicos, tales como la eliminación de atascos de papel.

Si la impresora le alerta de un error o una advertencia, toque el botón de Ayuda  para abrir un mensaje que describe el problema. Este mensaje también contiene instrucciones para ayudar a resolver el problema.

Restablecer configuración predeterminada de fábrica

El restablecimiento de la configuración de la impresora a los ajustes predeterminados de fábrica puede ayudar a resolver problemas.

- [Introducción](#)
- [Método 1: Restablecimiento de la configuración de fábrica desde el panel de control de la impresora](#)
- [Método 2: Restablecimiento de la configuración de fábrica desde el servidor web incorporado de HP \(solo en impresoras conectadas a la red\)](#)

Introducción

Utilice uno de los siguientes métodos para restablecer la configuración de fábrica de la impresora.

Método 1: Restablecimiento de la configuración de fábrica desde el panel de control de la impresora

Utilice el panel de control de la impresora para restaurar los ajustes a los valores originales.

1. En la pantalla de inicio del panel de control de la impresora, acceda a la aplicación [Configuración](#) y, a continuación, seleccione el icono [Configuración](#).
2. Abra los siguientes menús:
 - a. [General](#)
 - b. [Restablecer configuración predeterminada de fábrica](#)
3. Seleccione [Restablecer](#).



Un mensaje de verificación advierte de que la ejecución de la operación de restablecimiento puede suponer la pérdida de datos.

4. Seleccione [Restablecer](#) para completar el proceso.

 **NOTA:** La impresora se reiniciará automáticamente cuando finalice la operación de restablecimiento.

Método 2: Restablecimiento de la configuración de fábrica desde el servidor web incorporado de HP (solo en impresoras conectadas a la red)

Utilice el EWS de HP para restablecer la configuración inicial de la impresora.

1. En el panel de control de la impresora, pulse el botón Información  y, a continuación, seleccione el icono Red  para ver la dirección IP o el nombre de host de la impresora.
2. Abra la pestaña **General**.
3. En el lateral izquierdo de la pantalla, haga clic en **Restaurar configuración predeterminada de fábrica**.
4. Haga clic en el botón **Restablecer**.

 **NOTA:** La impresora se reiniciará automáticamente cuando finalice la operación de restablecimiento.

En el panel de control de la impresora se muestra el mensaje “Cartucho bajo” o “Cartucho muy bajo”

Revise las posibles soluciones para este problema.

Cartucho bajo: la impresora indica que el nivel de un cartucho de tóner es bajo. La vida útil restante real del cartucho de tóner puede variar. Se recomienda tener a mano repuestos para instalarlos cuando la calidad de impresión no sea aceptable. Todavía no es necesario sustituir el cartucho de tóner.

Cartucho muy bajo: la impresora indica que el nivel del cartucho de tóner es muy bajo. La vida útil restante real del cartucho de tóner puede variar. Se recomienda tener a mano repuestos para instalarlos cuando la calidad de impresión no sea aceptable. No será necesario sustituir el cartucho de tóner ahora, a menos que la calidad de impresión ya no sea aceptable.

La garantía de protección Premium de HP vence casi al final de la vida útil del cartucho utilizable. Visite la página de estado de los consumibles o el servidor web incorporado de HP (EWS) para consultar el estado.

La impresora no recoge el papel o se producen errores de alimentación

Utilice esta información si la impresora no recoge el papel de la bandeja o si recoge varias hojas de papel al mismo tiempo.

- [Introducción](#)
- [La impresora no recoge el papel](#)
- [La impresora recoge varias hojas de papel](#)

Introducción

Las siguientes soluciones pueden resultar de utilidad para resolver problemas si la impresora no recoge el papel de la bandeja o si recoge varias hojas de papel al mismo tiempo. Cualquiera de estos casos puede provocar atascos de papel.

La impresora no recoge el papel

Si la impresora no recoge papel de la bandeja, pruebe las siguientes soluciones:

1. Abra la impresora y retire las hojas de papel atascadas. Compruebe que no quedan restos de papel rasgado en el interior de la impresora.
2. Cargue la bandeja con el tamaño de papel adecuado para el trabajo.
3. Asegúrese de que el tamaño y el tipo de papel estén correctamente definidos en el panel de control de la impresora.

4. Asegúrese de que las guías de papel de la bandeja estén ajustadas correctamente al tamaño del papel. Ajuste las guías a la sangría adecuada en la bandeja. La flecha de la guía de la bandeja debe estar totalmente alineada con la marca de la bandeja.

 **NOTA:** No ajuste las guías de papel demasiado contra la pila de papel. Ajústelas hasta las sangrías o marcas de la bandeja.

Las siguientes imágenes muestran ejemplos de las sangrías de tamaño de papel en las bandejas de varias impresoras. La mayoría de las impresoras HP tienen marcas similares a estas.

Figura 6-1 Marcas de tamaño en la bandeja 1 o la bandeja multifunción



Figura 6-2 Marcas de tamaño en las bandejas de casete



5. Compruebe que la humedad en la habitación está dentro de las especificaciones para esta impresora y que el papel se ha almacenado en paquetes sin abrir. La mayoría de resmas de papel se venden con un embalaje que protege el papel de la humedad y lo mantiene seco.

En entornos con mucha humedad, el papel de la parte superior de la pila de la bandeja puede absorber humedad y puede tener un aspecto ondulado o irregular. Si esto ocurre, retire de 5 a 10 hojas de la parte superior de la pila de papel.

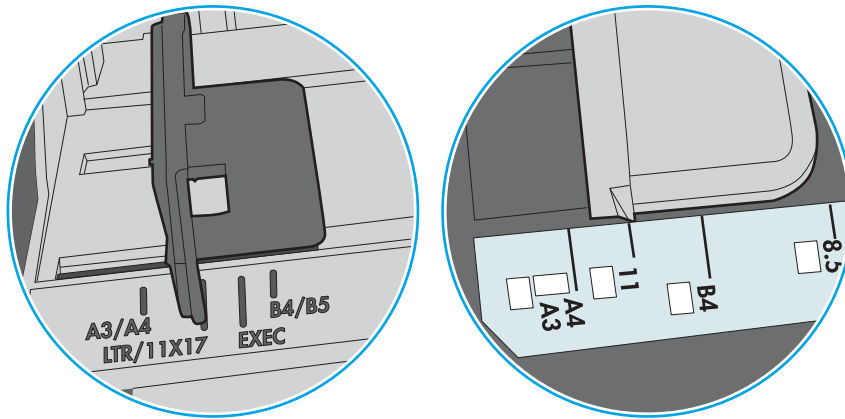
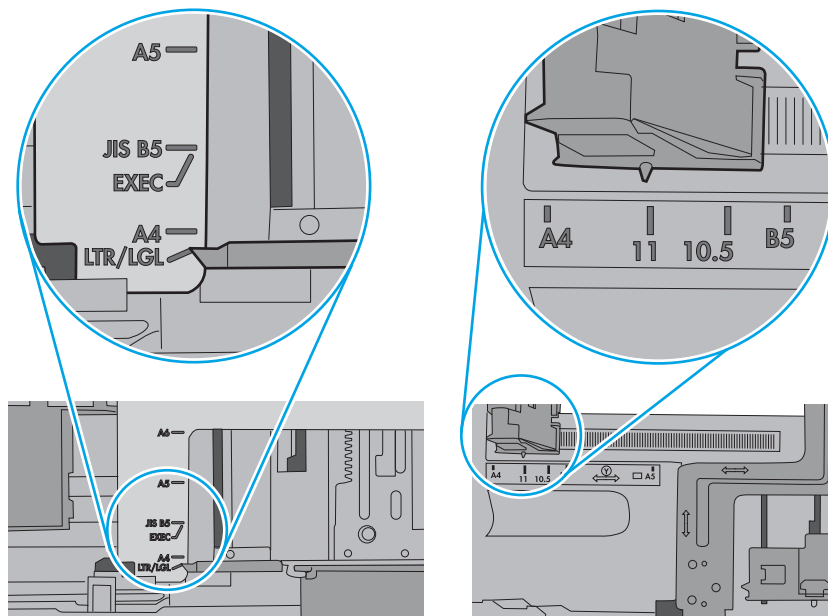
En entornos con poca humedad, el exceso de electricidad estática puede provocar que las hojas de papel se peguen. Si esto ocurre, retire el papel de la bandeja y doble la pila sujetándola por ambos extremos y acercándolos de manera que se forme una U. A continuación, gire los extremos hacia abajo para invertir la forma de la U. Después, sujete cada lado de la pila de papel y repita este proceso. Este proceso permite que las hojas se separen sin que se produzca electricidad estática. Enderece la pila de papel sobre una mesa antes de volver a introducirla en la bandeja.

Figura 6-3 Técnica para doblar la pila de papel

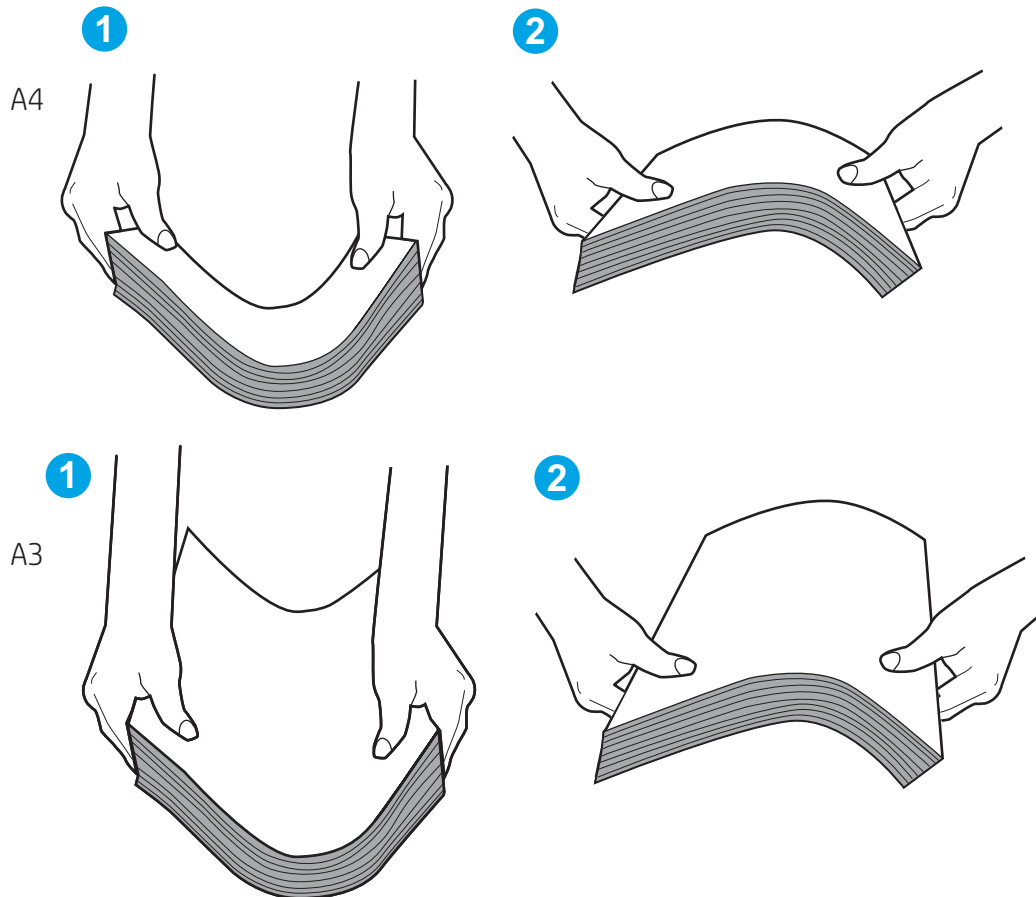

6. Compruebe si en el panel de control de la impresora aparece un mensaje en el que se le solicita confirmación para realizar la alimentación manual del papel. Cargue papel y continúe.

7. Puede que los rodillos situados sobre la bandeja estén sucios. Limpie los rodillos con un paño que no deje pelusa, humedecido en agua tibia. Utilice agua destilada si se encuentra disponible.

⚠ PRECAUCIÓN: No pulverice agua directamente sobre la impresora. En su lugar, pulverice agua sobre un paño o humedezca el paño y escúrralo antes de limpiar los rodillos.

La siguiente imagen muestra algunos ejemplos de la ubicación del rodillo en varias impresoras.

Figura 6-4 Ubicaciones del rodillo en la bandeja 1 o la bandeja multifunción

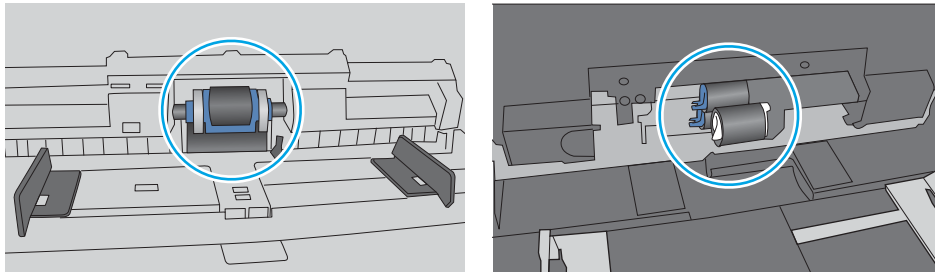

La impresora recoge varias hojas de papel

Si la impresora recoge varias hojas de papel de la bandeja, pruebe las siguientes soluciones:

1. Retire la pila de papel de la bandeja, dóblela, gírela 180 grados y dele la vuelta. *No airee el papel.* Vuelva a colocar la pila de papel en la bandeja.

✍ NOTA: Airear el papel introduce electricidad estática. En lugar de airear el papel, doble la pila sujetándola por ambos extremos y acercándolos de manera que se forme una U. A continuación, gire los extremos hacia abajo para invertir la forma de la U. Después, sujete cada lado de la pila de papel y repita este proceso. Este proceso permite que las hojas se separen sin que se produzca electricidad estática. Enderece la pila de papel sobre una mesa antes de volver a introducirla en la bandeja.

Figura 6-5 Técnica para doblar la pila de papel

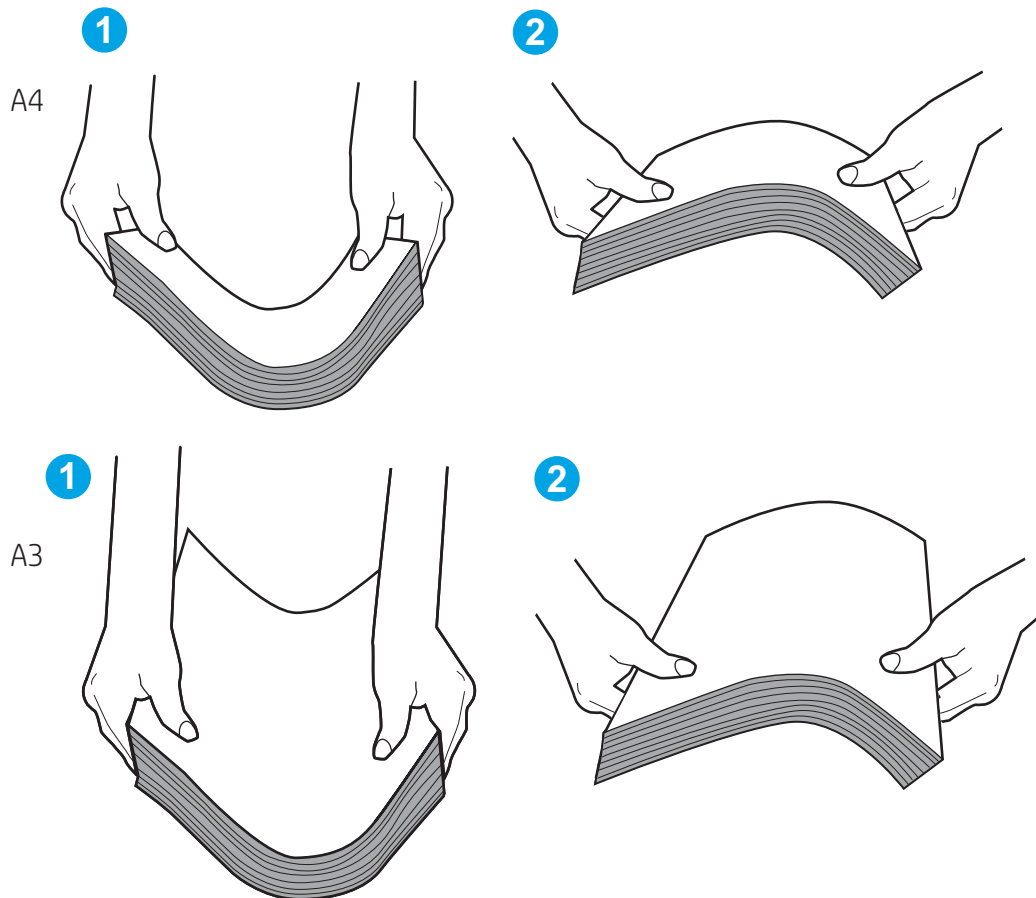

2. Utilice únicamente papel que se ajuste a las especificaciones indicadas por HP para esta impresora.
3. Compruebe que la humedad en la habitación está dentro de las especificaciones para esta impresora y que el papel se ha almacenado en paquetes sin abrir. La mayoría de resmas de papel se venden con un embalaje que protege el papel de la humedad y lo mantiene seco.

En entornos con mucha humedad, el papel de la parte superior de la pila de la bandeja puede absorber humedad y puede tener un aspecto ondulado o irregular. Si esto ocurre, retire de 5 a 10 hojas de la parte superior de la pila de papel.

En entornos con poca humedad, el exceso de electricidad estática puede provocar que las hojas de papel se peguen. Si esto ocurre, retire el papel de la bandeja y doble la pila tal y como se ha descrito anteriormente.

4. Utilice papel que no esté arrugado, doblado o dañado. Si es necesario, utilice papel de un paquete diferente.

5. Asegúrese de que la bandeja no está demasiado llena. Para ello, compruebe las marcas de altura de pila en el interior de la bandeja. Si está demasiado llena, retire toda la pila de papel, enderécela y coloque de nuevo parte del papel en la bandeja.

Los siguientes ejemplos muestran las marcas de altura de pila en las bandejas de varias impresoras. La mayoría de las impresoras HP tienen marcas similares a estas. Asegúrese también de que todas las hojas de papel están por debajo de las pestañas próximas a las marcas de altura de pila. Estas pestañas ayudan a sostener el papel en la posición correcta a medida que entra en la impresora.

Figura 6-6 Marcas de altura de pila





Figura 6-7 Pestaña para la pila de papel

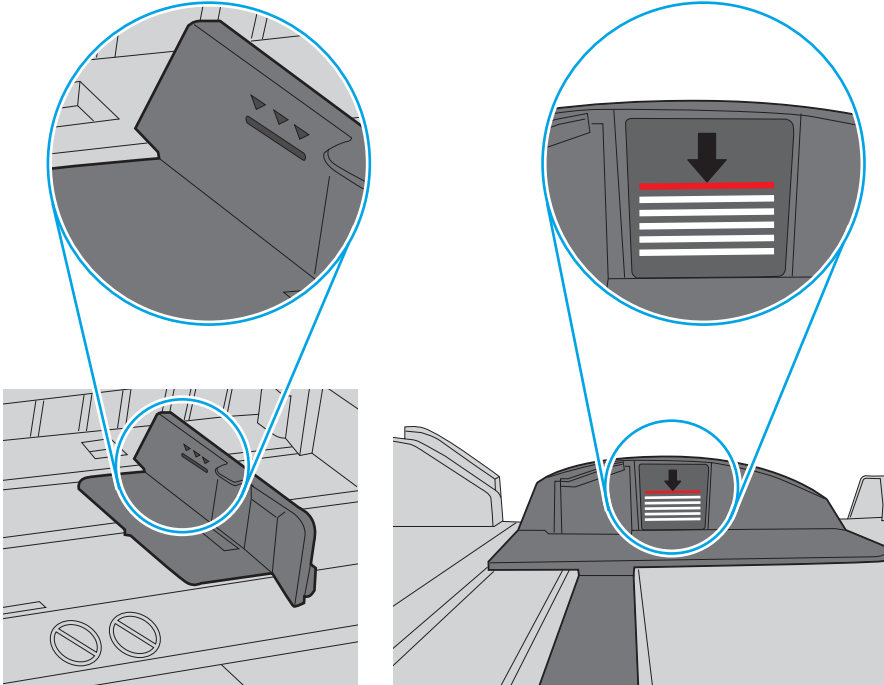
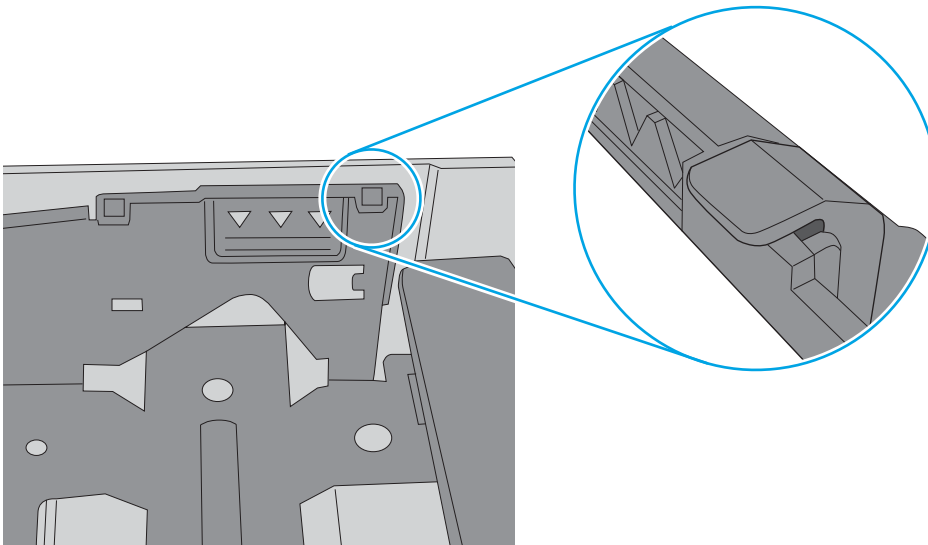

- Asegúrese de que las guías de papel de la bandeja estén ajustadas correctamente al tamaño del papel. Ajuste las guías a la sangría adecuada en la bandeja. La flecha de la guía de la bandeja debe estar totalmente alineada con la marca de la bandeja.

 **NOTA:** No ajuste las guías de papel demasiado contra la pila de papel. Ajústelas hasta las sangrías o marcas de la bandeja.

Las siguientes imágenes muestran ejemplos de las sangrías de tamaño de papel en las bandejas de varias impresoras. La mayoría de las impresoras HP tienen marcas similares a estas.

Figura 6-8 Marcas de tamaño en la bandeja 1 o la bandeja multifunción



Figura 6-9 Marcas de tamaño en las bandejas de casete



- Asegúrese de que el entorno de impresión cumpla con las especificaciones recomendadas.

Eliminación de atascos de papel

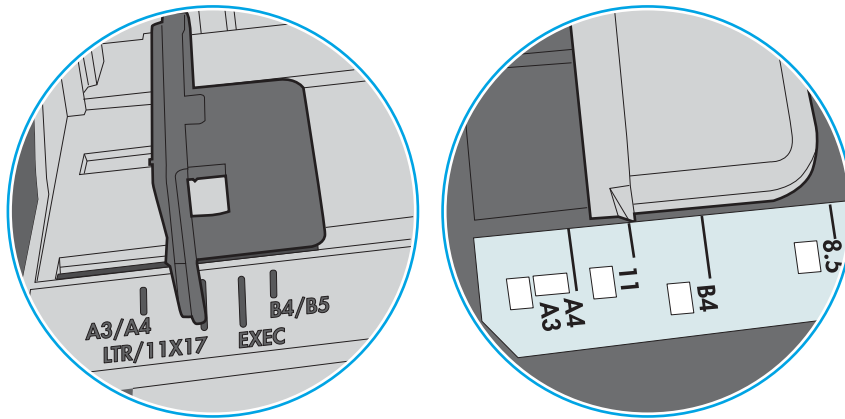
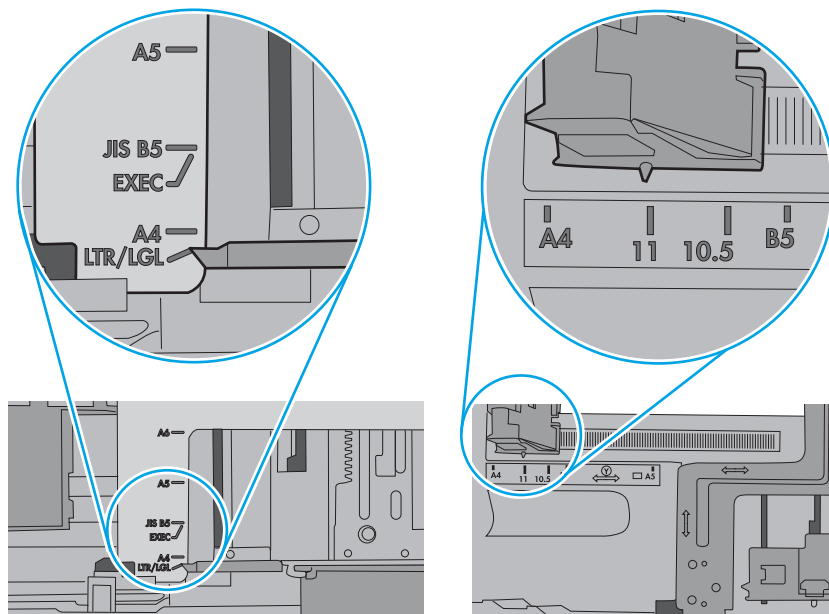
Use los procedimientos en esta sección para retirar el papel atascado de la ruta de papel de la impresora.

- [Introducción](#)
- [Áreas de atascos de papel](#)
- [Navegación automática para eliminar atascos de papel](#)
- [Atascos de papel frecuentes o que se repiten](#)
- [Eliminación de atascos de papel en la bandeja 1 \(13.A1\)](#)
- [Eliminación de atascos de papel en la bandeja 2 \(13.A2\)](#)
- [Eliminación de atascos de papel en el fusor \(13.B9, 13.B2, 13.FF\)](#)
- [Eliminación de atascos de papel en la bandeja de salida \(13.E1\)](#)
- [Eliminación de atascos del papel en el área dúplex \(13.D3\)](#)
- [Eliminación de atascos de papel en las bandejas de 550 hojas \(13.A3, 13.A4\)](#)
- [Eliminación de atascos de papel en las bandejas de papel de 2x550 hojas \(13.A4, 13.A5\)](#)
- [Eliminación de atascos de papel en la bandeja de entrada de alta capacidad de 2700 hojas \(13.A3, 13.A4, 13.A5, 13.A7\)](#)

Introducción

La siguiente información incluye instrucciones para eliminar atascos de papel de la impresora.

Áreas de atascos de papel

Los atascos se pueden producir en las siguientes ubicaciones.

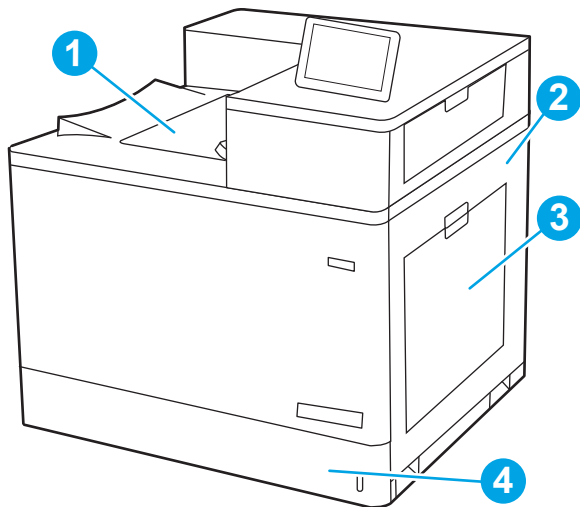

Número	Descripción
1	Bandeja de salida

Número	Descripción
2	Puerta derecha y área del fusor
3	Bandeja 1
4	Bandeja 2

Navegación automática para eliminar atascos de papel

La característica de navegación automática ayuda a eliminar atascos mediante instrucciones detalladas en el panel de control.

Una vez completado el paso, la impresora muestra instrucciones para realizar el siguiente paso, y así sucesivamente hasta que se hayan completado todos los pasos del procedimiento.

Atascos de papel frecuentes o que se repiten

Para reducir el número de atascos de papel, intente las siguientes soluciones.



NOTA: [Ver un vídeo en el cual se explica cómo cargar el papel para reducir los atascos de papel.](#)

1. Utilice únicamente papel que se ajuste a las especificaciones indicadas por HP para esta impresora.
2. Utilice papel que no esté arrugado, doblado o dañado. Si es necesario, utilice papel de un paquete diferente.
3. Utilice papel que no se haya utilizado previamente para imprimir o copiar.
4. Asegúrese de que la bandeja no esté demasiado llena. Si lo está, retire toda la pila de papel de la bandeja, enderécela y coloque de nuevo parte del papel en la bandeja.
5. Asegúrese de que las guías de papel de la bandeja estén ajustadas correctamente al tamaño del papel. Ajuste las guías de forma que estas toquen la pila de papel, pero sin doblarla.
6. Asegúrese de que la bandeja esté completamente insertada en la impresora.
7. Si está imprimiendo en papel pesado, grabado o perforado, utilice la función de alimentación manual e introduzca las hojas una a una.
8. Abra el menú **Bandejas** en el panel de control de la impresora. Compruebe que la bandeja esté correctamente configurada para el tipo y el tamaño del papel.
9. Asegúrese de que el entorno de impresión cumpla con las especificaciones recomendadas.

Eliminación de atascos de papel en la bandeja 1 (13.A1)

Siga este procedimiento para comprobar la existencia de atascos de papel en todas las ubicaciones posibles relacionadas con la bandeja 1 y en el interior de la puerta derecha.

Cuando se produce un atasco, puede aparecer un mensaje y una animación en el panel de control que le guía durante la eliminación del atasco.

- **13.A1.XX Atasco en bandeja 1**

1. Si se puede ver el papel atascado en la bandeja 1, elimine el atasco tirando con cuidado del papel en línea recta para extraerlo.

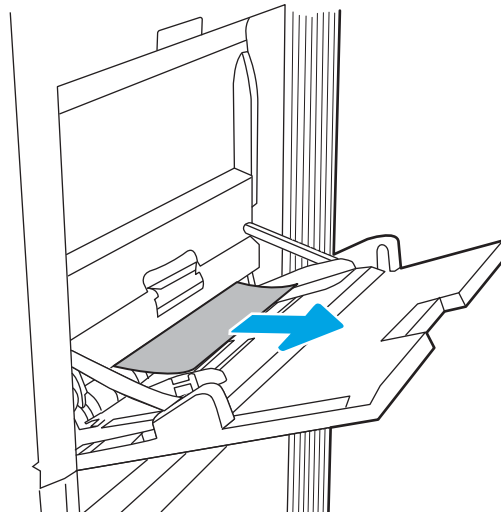

2. Si no puede extraer el papel, o no se ve el papel atascado en la bandeja 1, ciérrela y abra la puerta derecha.

PRECAUCIÓN: No toque el rodillo de transferencia. Las partículas extrañas pueden afectar a la calidad de impresión.

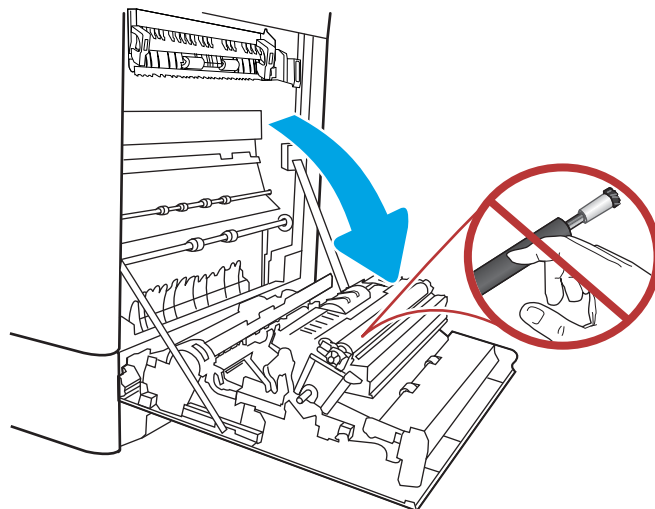

3. Retire todo el papel atascado con cuidado.

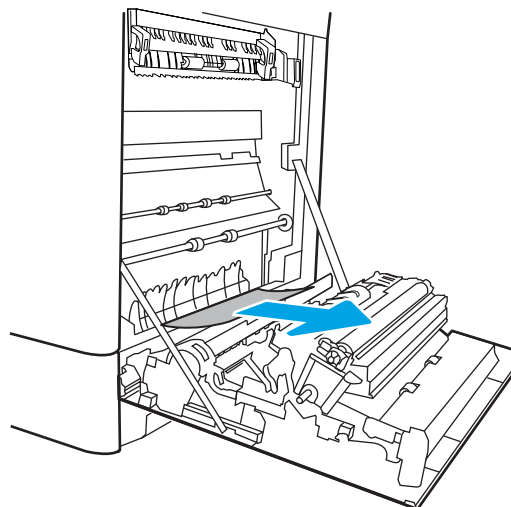

4. Extraiga con cuidado el papel atascado en el área dúplex de la puerta derecha.

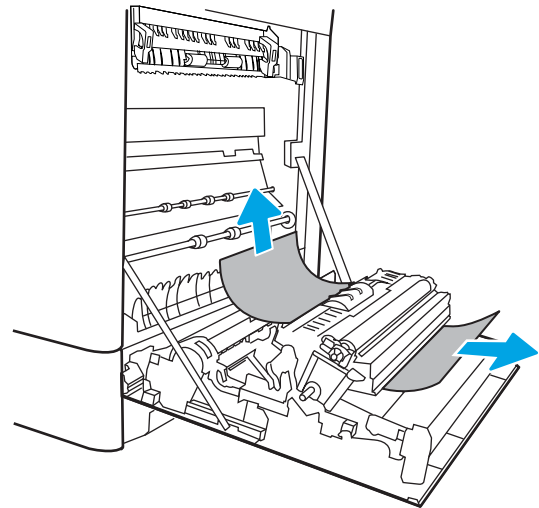

5. Si el papel está visible en la entrada de la parte inferior del fusor, tire con cuidado hacia abajo para extraerlo.

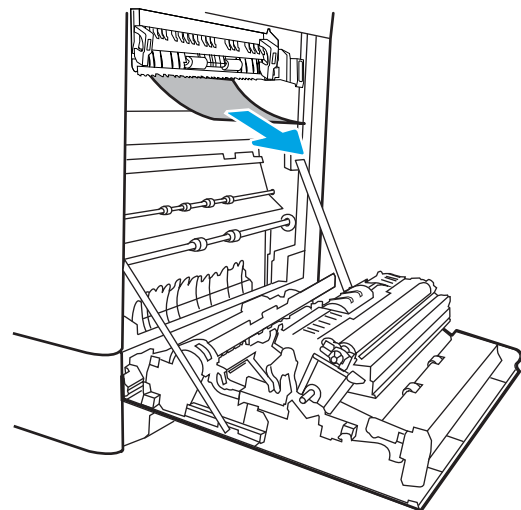

6. El papel podría estar atascado dentro del fusor, donde no se puede ver. Sujete las asas del fusor, apriete las palancas de liberación, levántelas ligeramente y después tire de ellas directamente hacia fuera para extraer el fusor.

NOTA:  Puede que el fusor se caliente cuando la impresora está en uso. Espere a que el fusor se enfríe antes de tocarlo.

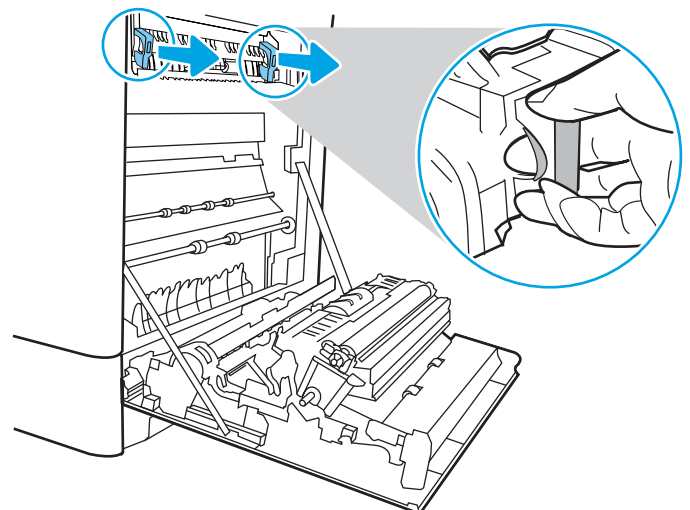

7. Abra la puerta de acceso al atasco del fusor. Si el papel se atasca dentro del fusor, tire con cuidado de él para extraerlo. Si el papel se rompe, extraiga todos los fragmentos de papel.

PRECAUCIÓN:  Incluso si el cuerpo del fusor se ha enfriado, los rodillos del interior pueden seguir estando calientes. No toque los rodillos del fusor.

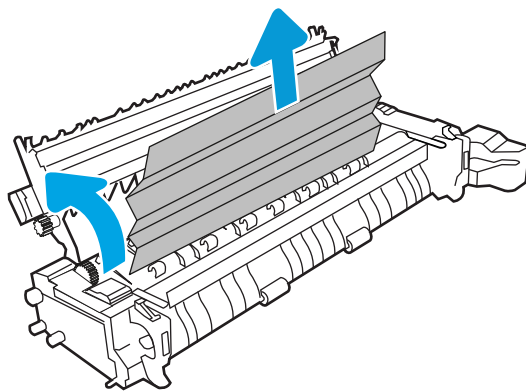

8. Si se ha atascado papel al entrar en la bandeja de salida, tire de él con cuidado hacia fuera para extraerlo.

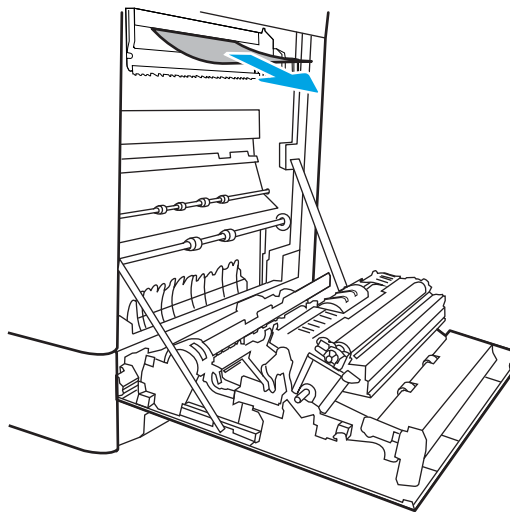

9. Cierre la puerta de acceso a atascos del fusor y empújelo completamente en la impresora hasta que encaje en su lugar.

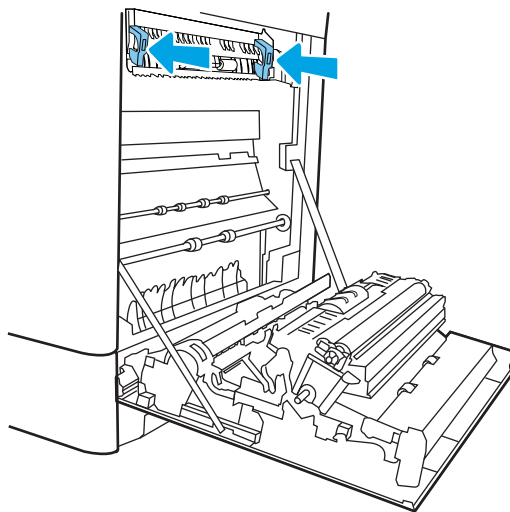

10. Cierre la puerta derecha.

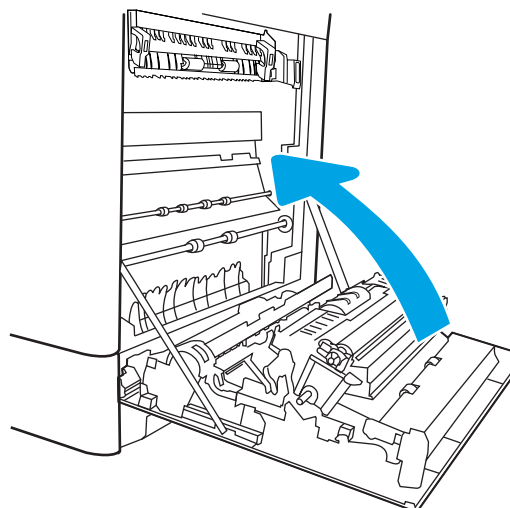

11. Abra la puerta superior der.

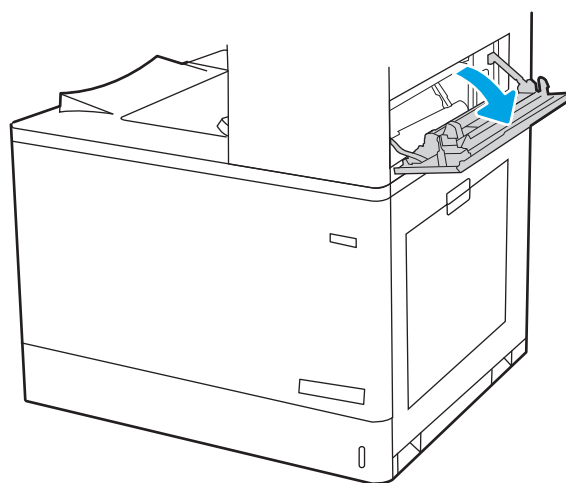

12. Retire todo el papel atascado con cuidado.

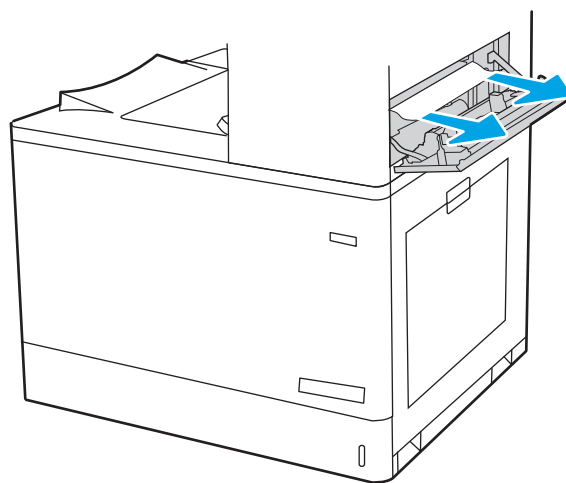

13. Cierre la puerta superior der.

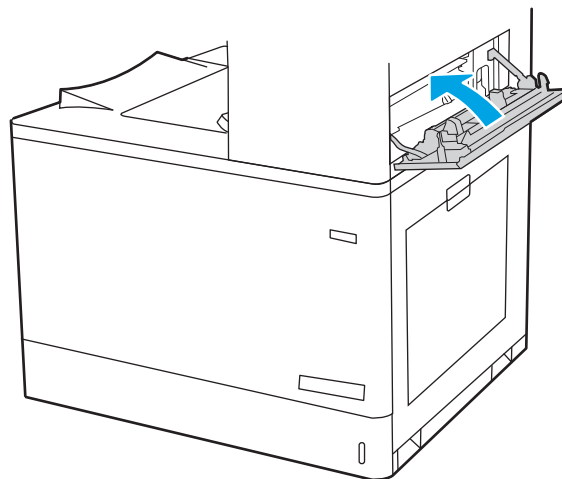

14. Si hay papel visible en la bandeja de salida, tire del margen superior para extraerlo con cuidado.

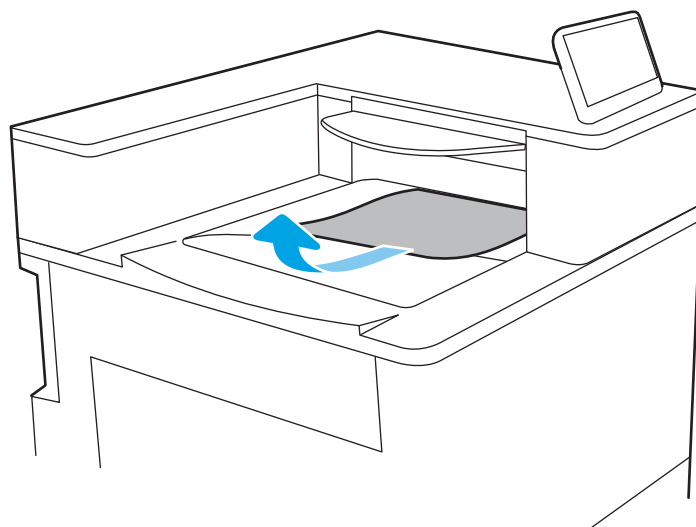

Eliminación de atascos de papel en la bandeja 2 (13.A2)

Siga este procedimiento para comprobar la existencia de atascos de papel en todas las ubicaciones posibles relacionadas con la bandeja 2 y en el interior de la puerta derecha.

Cuando se produce un atasco, puede aparecer un mensaje y una animación en el panel de control que le guía durante la eliminación del atasco.

- 13.A2.XX Atasco en bandeja 2

1. Abra la bandeja y retire las hojas de papel atascadas o dañadas. Compruebe que la bandeja no esté sobrecargada y que las guías de papel estén ajustadas correctamente.

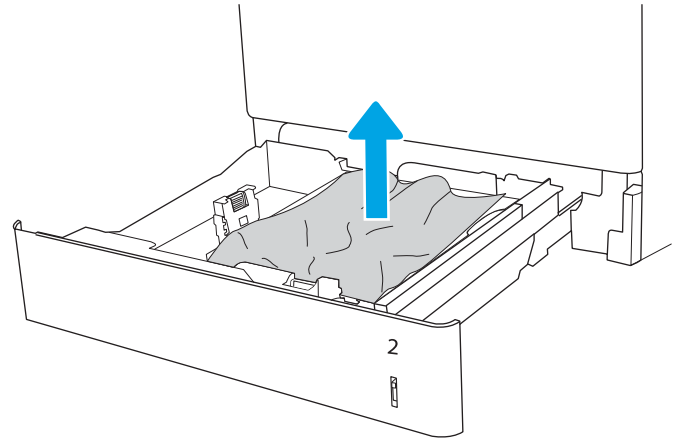

2. Extraiga completamente la bandeja de la impresora tirando de ella y levantándola ligeramente.

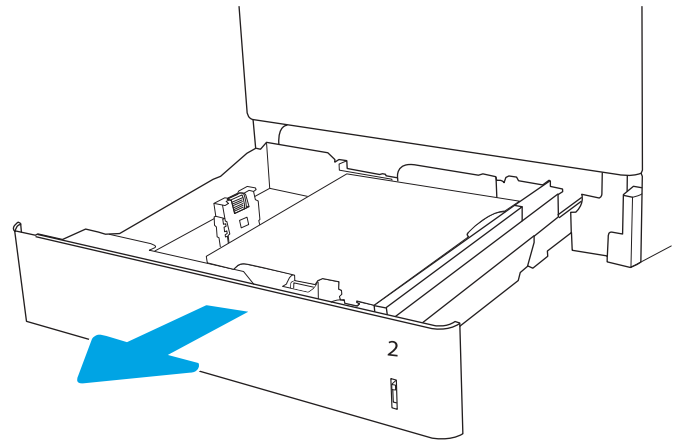

3. Retire con cuidado el papel de los rodillos de alimentación situados en el interior de la impresora. Tire primero del papel hacia la izquierda para soltarlo y, a continuación, tire de él hacia delante para extraerlo.

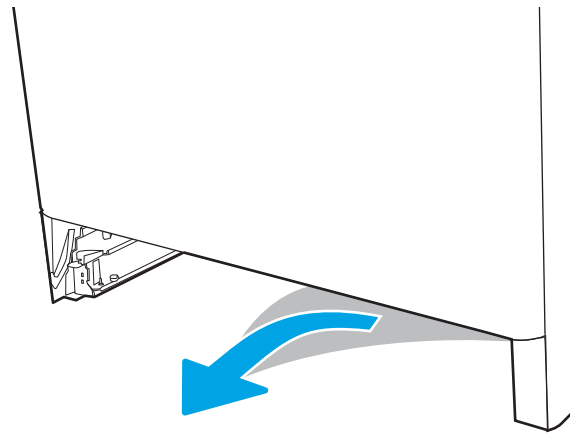

4. Instale y cierre la bandeja.

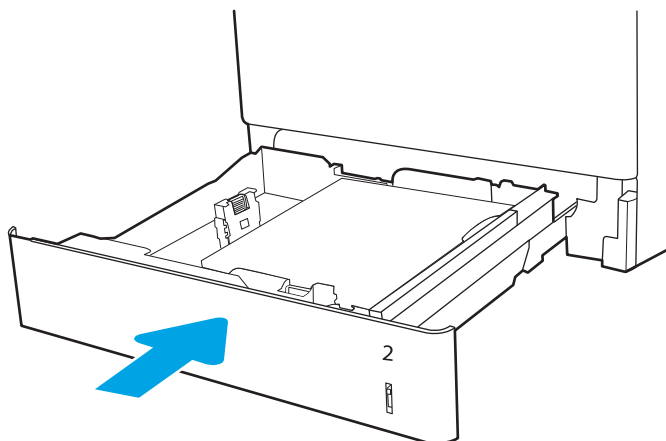

5. Abra la puerta derecha.

PRECAUCIÓN: No toque el rodillo de transferencia. Las partículas extrañas pueden afectar a la calidad de impresión.

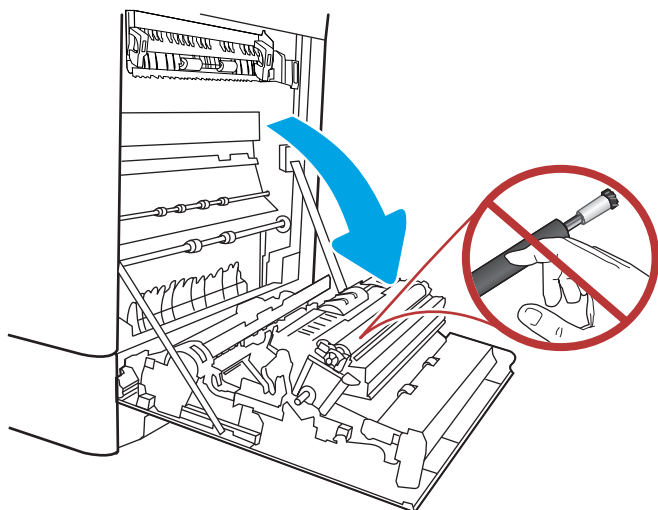

6. Retire todo el papel atascado con cuidado.

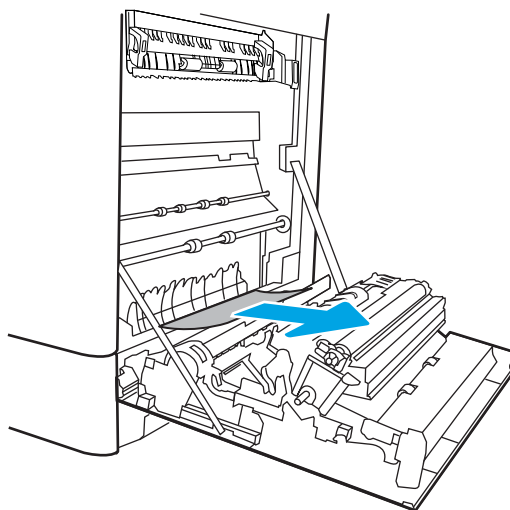

7. Extraiga con cuidado el papel atascado en el área dúplex de la puerta derecha.

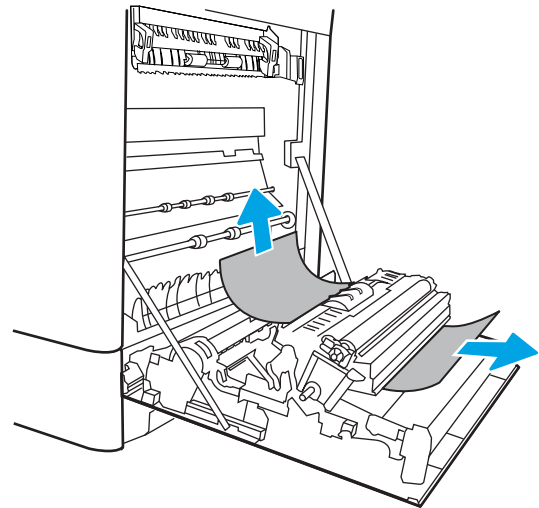

8. Si el papel está visible en la entrada de la parte inferior del fusor, tire con cuidado hacia abajo para extraerlo.

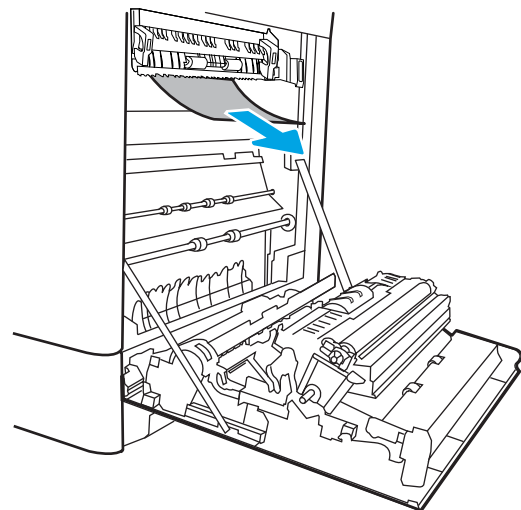

9. El papel podría estar atascado dentro del fusor, donde no se puede ver. Sujete las asas del fusor, apriete las palancas de liberación, levántelas ligeramente y después tire de ellas directamente hacia fuera para extraer el fusor.

PRECAUCIÓN:  Puede que el fusor se caliente cuando la impresora está en uso. Espere a que el fusor se enfríe antes de tocarlo.

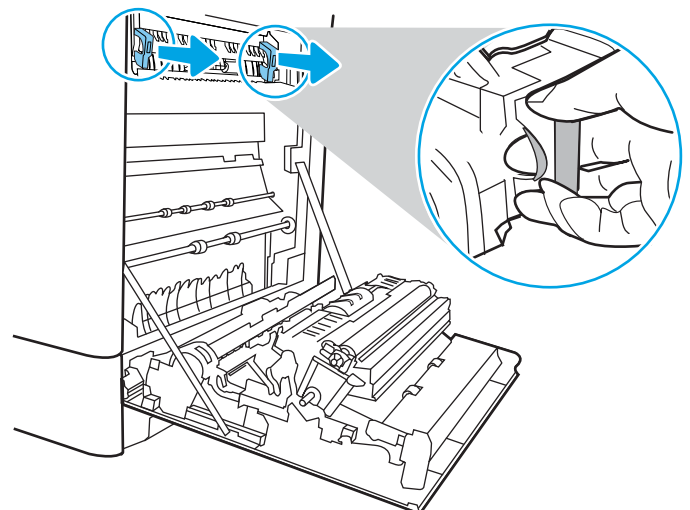

10. Abra la puerta de acceso al atasco del fusor. Si el papel se atasca dentro del fusor, tire con cuidado de él para extraerlo. Si el papel se rompe, extraiga todos los fragmentos de papel.

NOTA:  Incluso si el cuerpo del fusor se ha enfriado, los rodillos del interior pueden seguir estando calientes. No toque los rodillos del fusor.

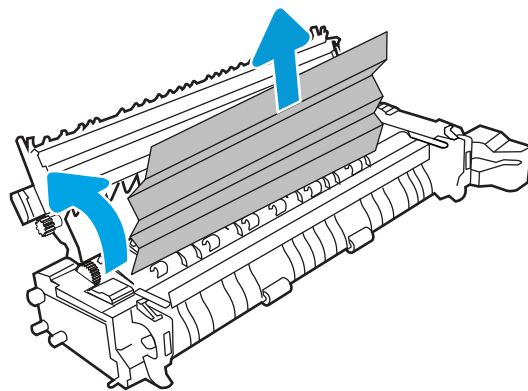

11. Si se ha atascado papel al entrar en la bandeja de salida, tire de él con cuidado hacia fuera para extraerlo.

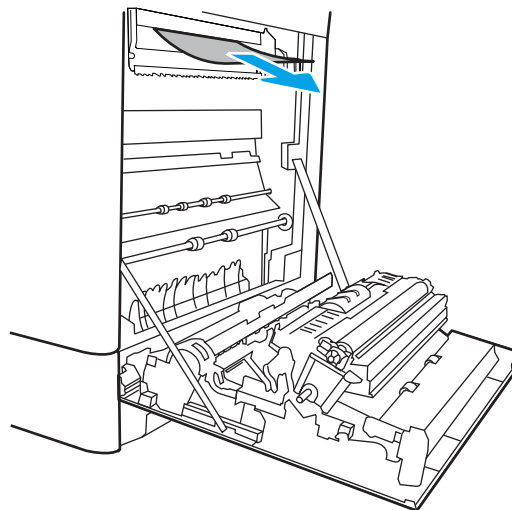

12. Cierre la puerta de acceso a atascos del fusor y empújelo completamente en la impresora hasta que encaje en su lugar.

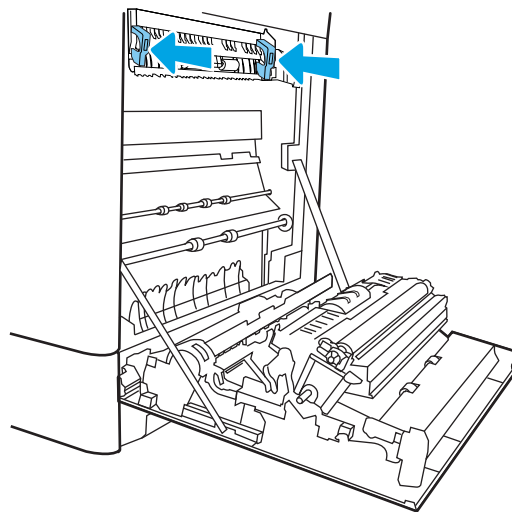

13. Cierre la puerta derecha.

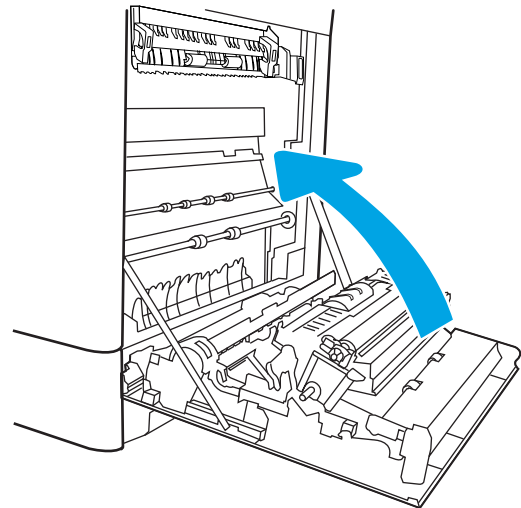

14. Abra la puerta superior der.

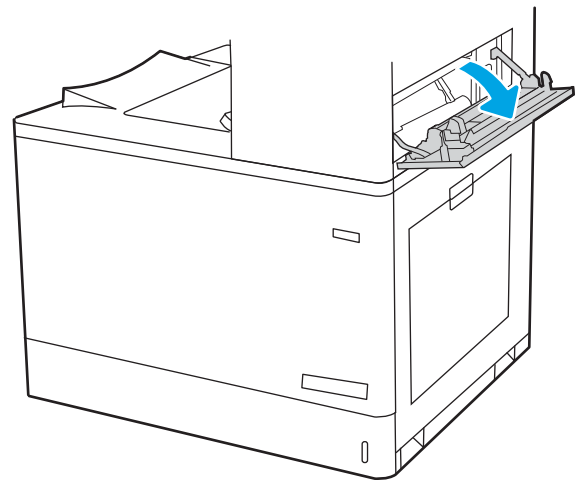

15. Retire todo el papel atascado con cuidado.

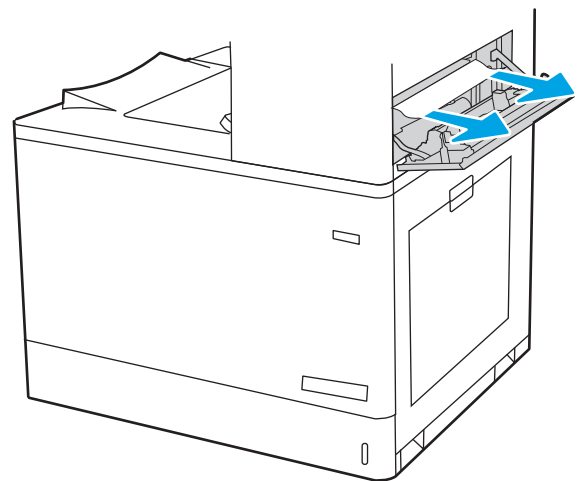

16. Cierre la puerta superior der.

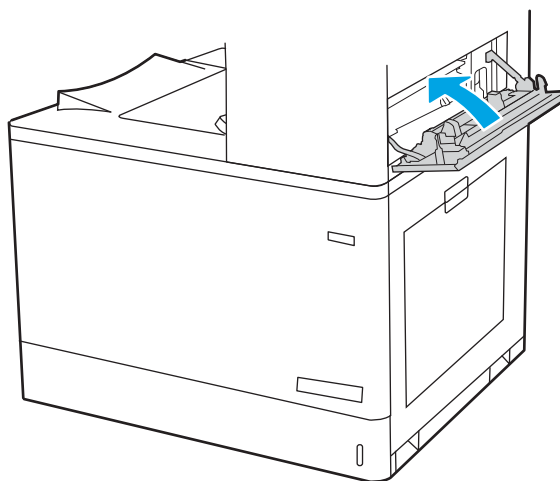

17. Si hay papel visible en la bandeja de salida, tire del margen superior para extraerlo con cuidado.

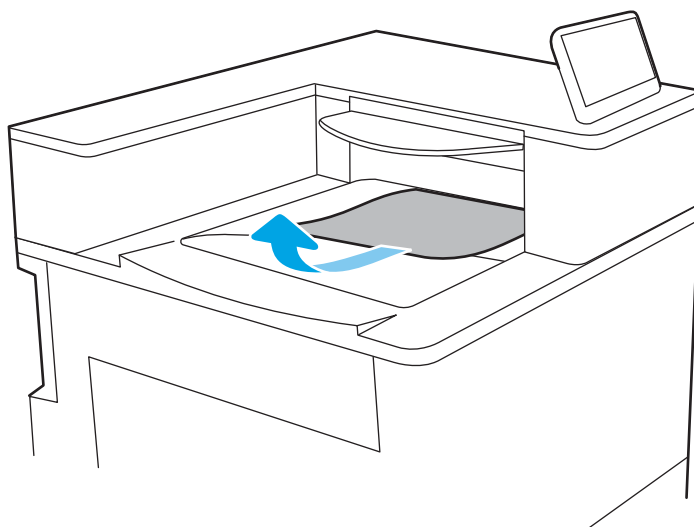

Eliminación de atascos de papel en el fusor (13.B9, 13.B2, 13.FF)

Siga este procedimiento para comprobar la existencia de atascos de papel en todas las ubicaciones posibles del interior de la puerta derecha.

Cuando se produce un atasco, puede aparecer un mensaje y una animación en el panel de control que le guía durante la eliminación del atasco.

- 13.B9.XX atasco en el fusor
- 13.B2.XX atasco en la <cubierta o puerta>.
- 13.FF.EE atasco en puerta abierta



PRECAUCIÓN:



Puede que el fusor se caliente cuando la impresora está en uso. Espere a que el fusor se enfríe antes de tocarlo.

1. Abra la puerta derecha.

PRECAUCIÓN: No toque el rodillo de transferencia. Las partículas extrañas pueden afectar a la calidad de impresión.

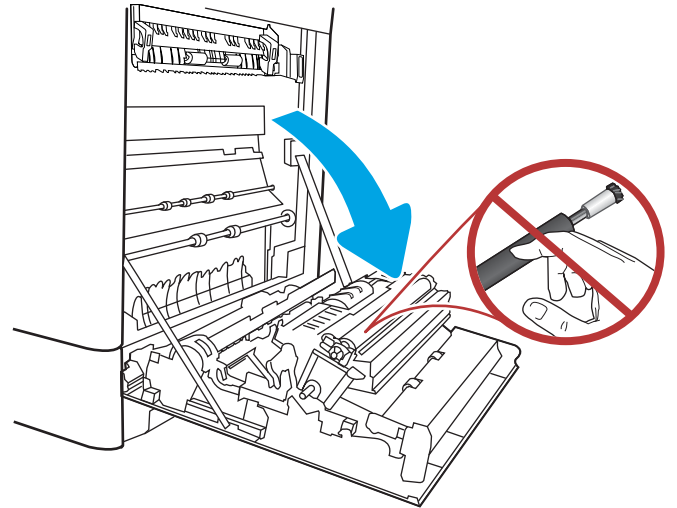

2. Retire todo el papel atascado con cuidado.

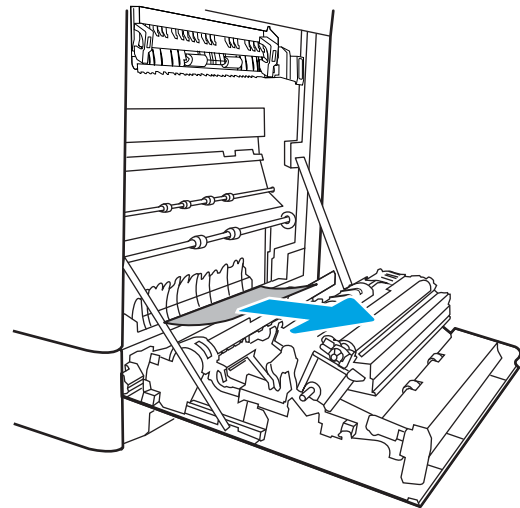

3. Extraiga con cuidado el papel atascado en el área dúplex de la puerta derecha.

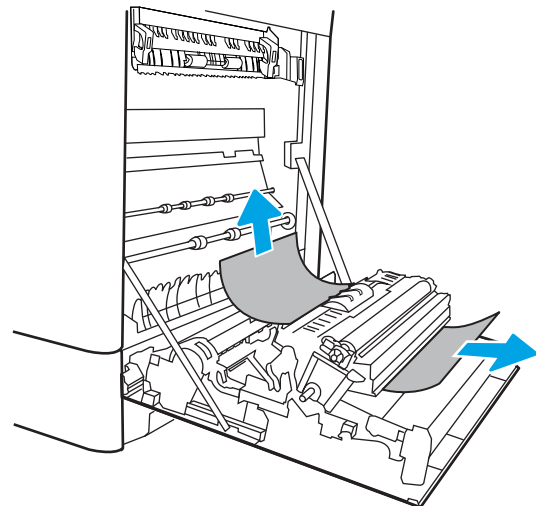

4. Si el papel está visible en la entrada de la parte inferior del fusor, tire con cuidado hacia abajo para extraerlo.

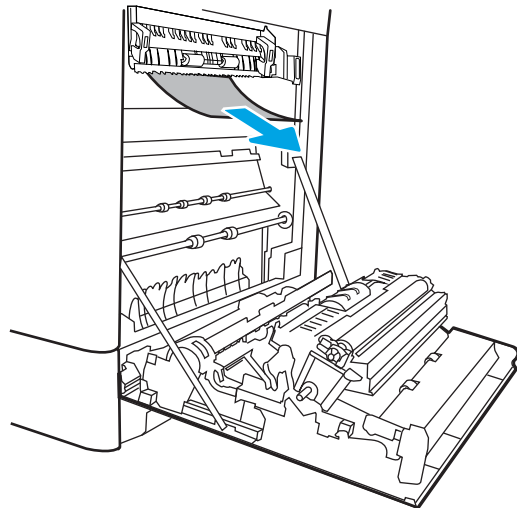

5. El papel podría estar atascado dentro del fusor, donde no se puede ver. Sujete las asas del fusor, apriete las palancas de liberación, levántelas ligeramente y después tire de ellas directamente hacia fuera para extraer el fusor.

PRECAUCIÓN:  Puede que el fusor se caliente cuando la impresora está en uso. Espere a que el fusor se enfríe antes de tocarlo.

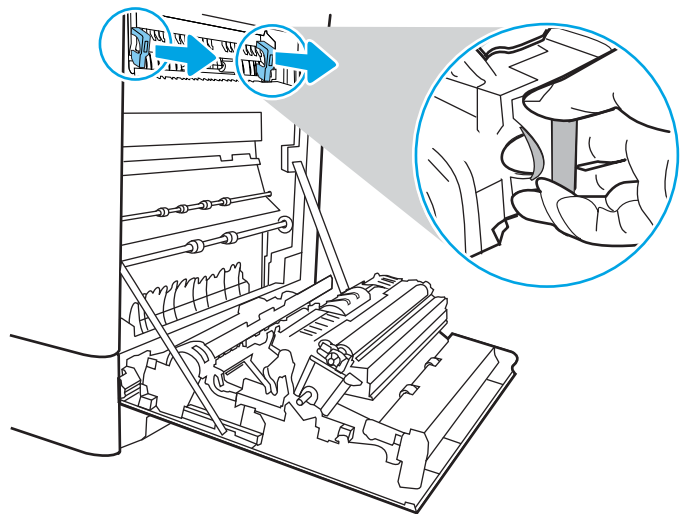

6. Abra la puerta de acceso al atasco del fusor. Si el papel se atasca dentro del fusor, tire con cuidado de él para extraerlo. Si el papel se rompe, extraiga todos los fragmentos de papel.

PRECAUCIÓN:  Incluso si el cuerpo del fusor se ha enfriado, los rodillos del interior pueden seguir estando calientes. No toque los rodillos del fusor.

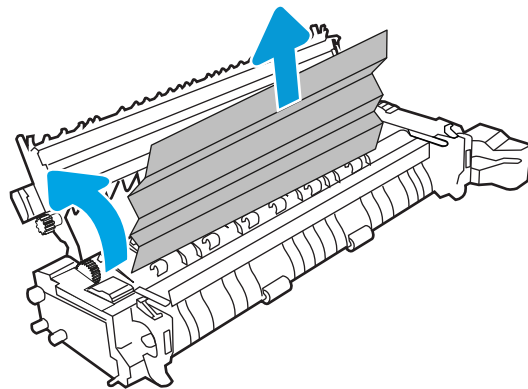

7. Si se ha atascado papel al entrar en la bandeja de salida, tire de él con cuidado hacia fuera para extraerlo.

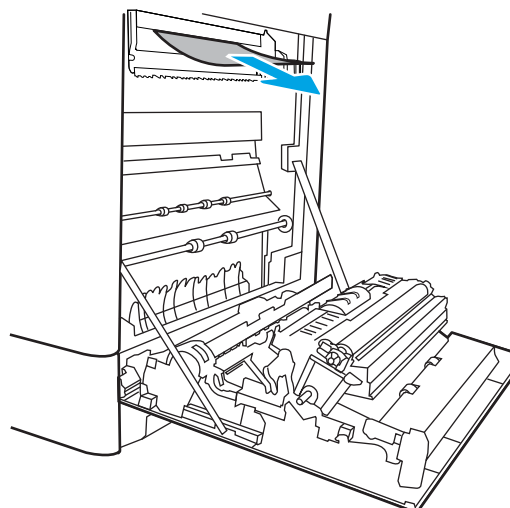

8. Cierre la puerta de acceso a atascos del fusor y empújelo completamente en la impresora hasta que encaje en su lugar.

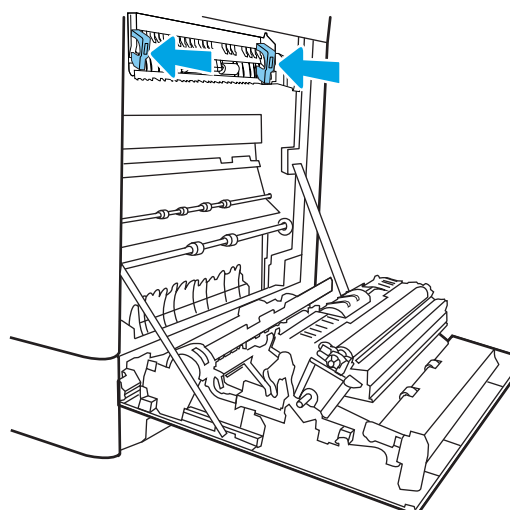

9. Cierre la puerta derecha.

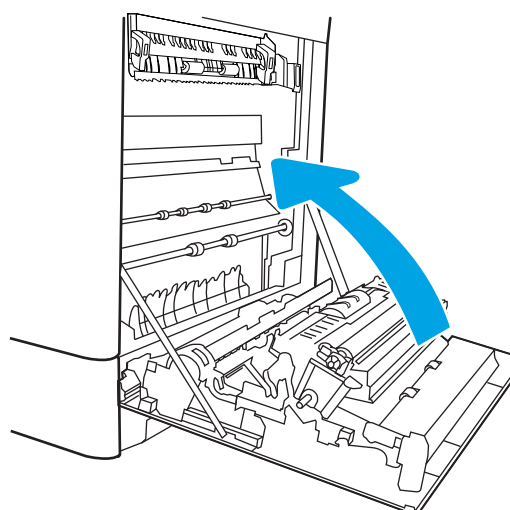

10. Abra la puerta superior der.

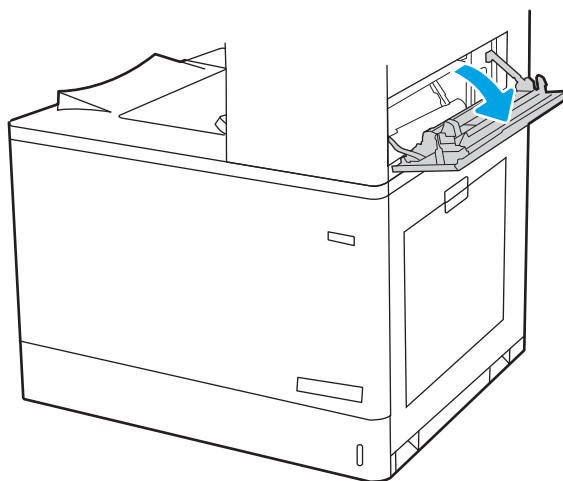

11. Retire todo el papel atascado con cuidado.

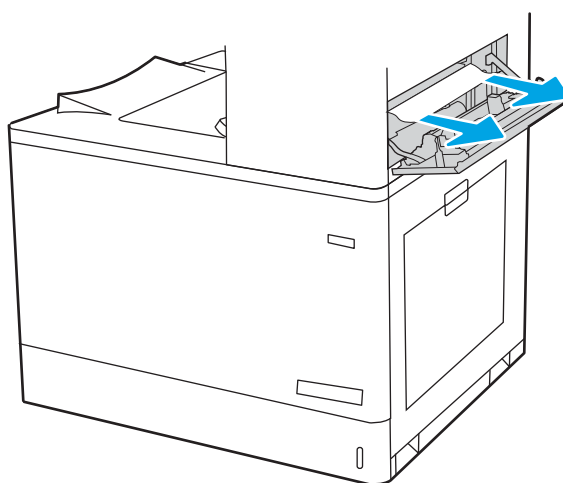

12. Cierre la puerta superior der.

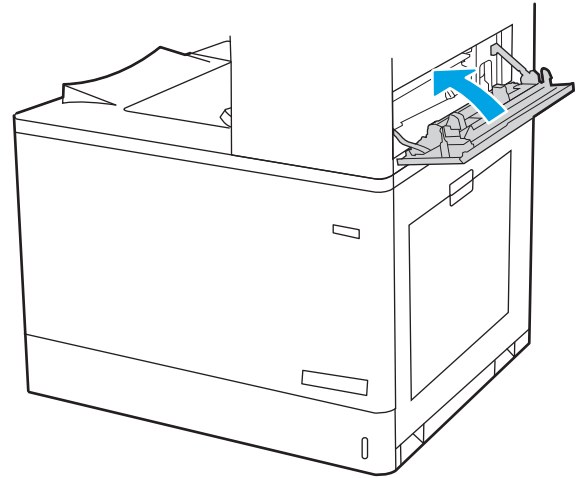

13. Si hay papel visible en la bandeja de salida, tire del margen superior para extraerlo con cuidado.

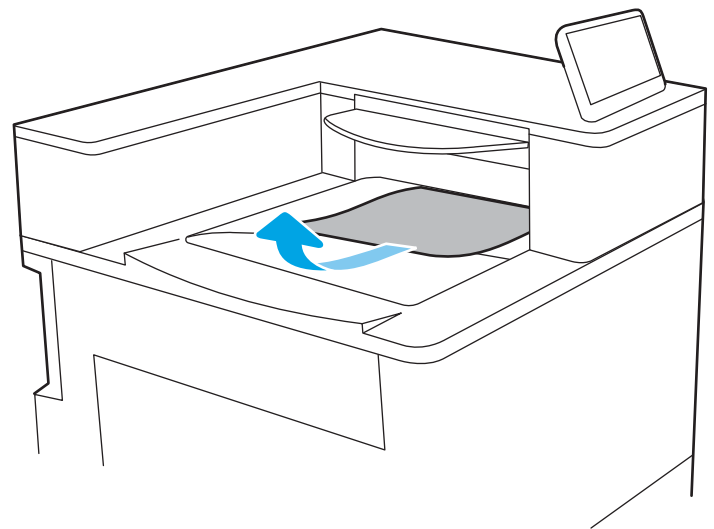

Eliminación de atascos de papel en la bandeja de salida (13.E1)

Siga este procedimiento para la eliminación de atascos en la bandeja de salida.

Cuando se produce un atasco, puede aparecer un mensaje y una animación en el panel de control que le guía durante la eliminación del atasco.

- **13.E1.XX atasco en la bandeja de salida estándar**

1. Si hay papel visible en la bandeja de salida, tire del margen superior para extraerlo con cuidado.

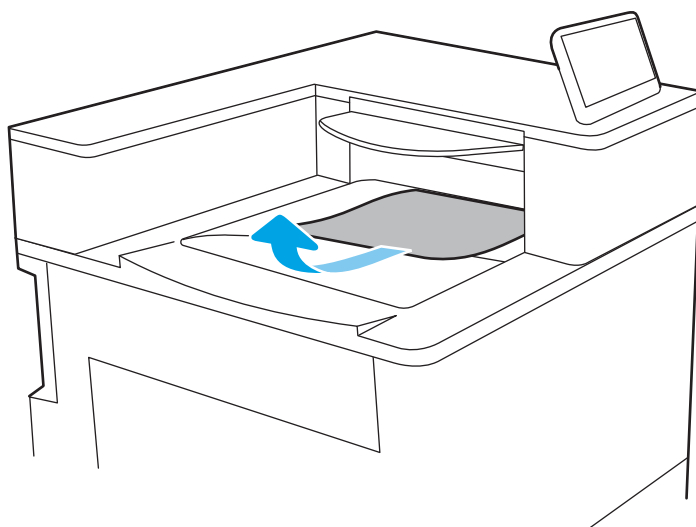

2. Abra la puerta superior der.

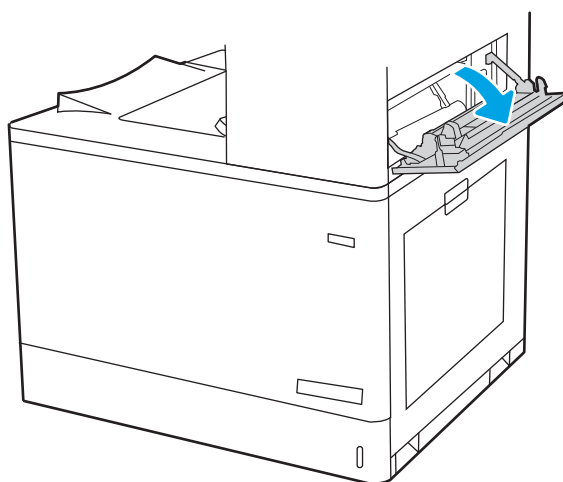

3. Retire todo el papel atascado con cuidado.

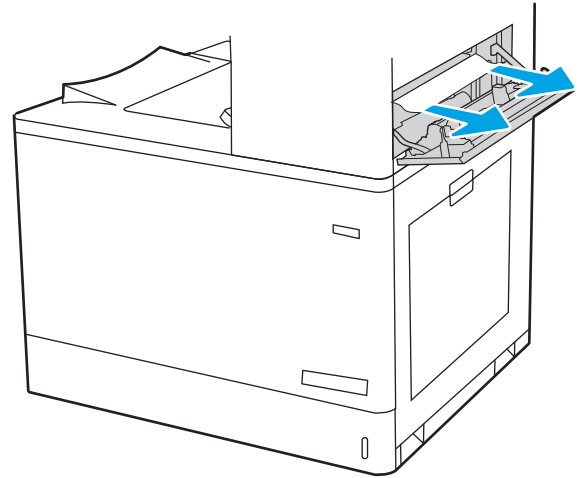

4. Cierre la puerta superior der.

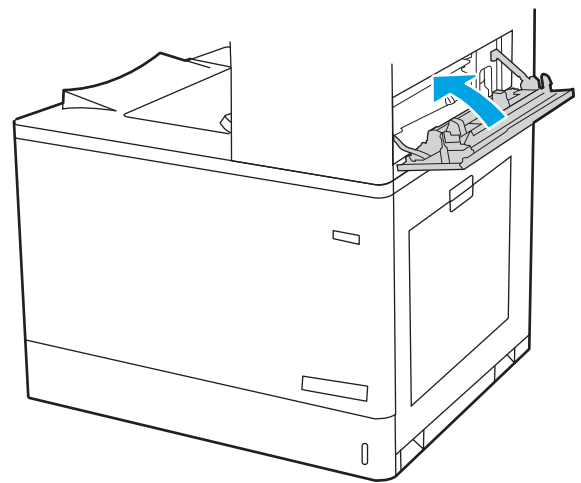

Eliminación de atascos del papel en el área dúplex (13.D3)

Siga este procedimiento para comprobar la existencia de atascos de papel en todas las ubicaciones posibles del interior de la puerta derecha.

Cuando se produce un atasco, puede aparecer un mensaje y una animación en el panel de control que le guía durante la eliminación del atasco.

- 13.D3.XX Atasco en el área dúplex

1. Abra la puerta derecha.

PRECAUCIÓN: No toque el rodillo de transferencia. Las partículas extrañas pueden afectar a la calidad de impresión.

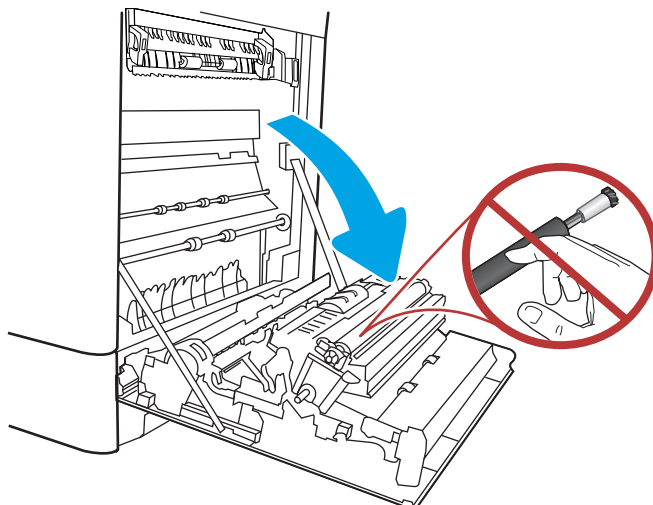

2. Retire todo el papel atascado con cuidado.

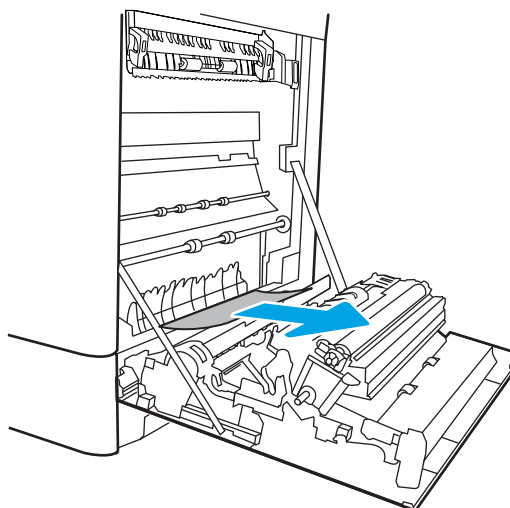

3. Extraiga con cuidado el papel atascado en el área dúplex de la puerta derecha.

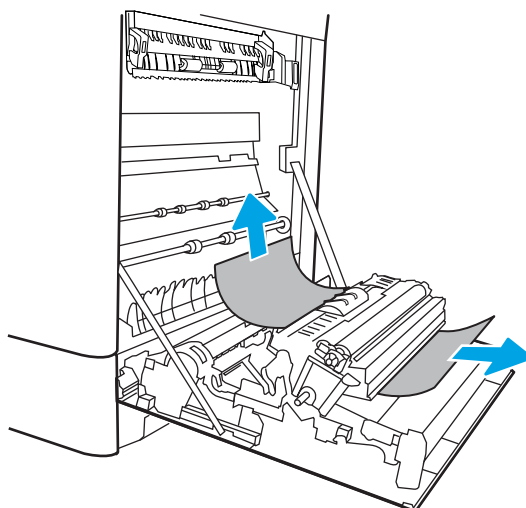

4. Si el papel está visible en la entrada de la parte inferior del fusor, tire con cuidado hacia abajo para extraerlo.

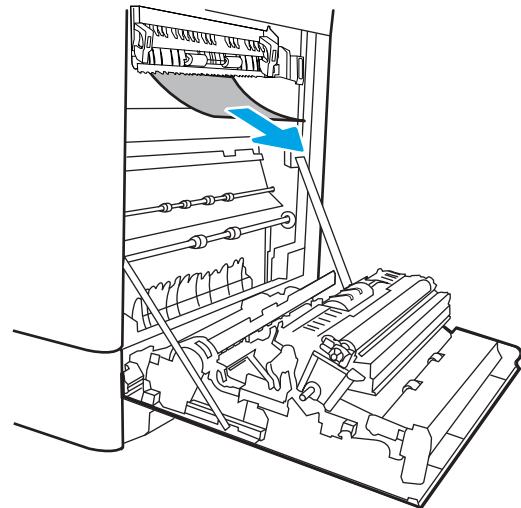

5. El papel podría estar atascado dentro del fusor, donde no se puede ver. Sujete las asas del fusor, apriete las palancas de liberación, levántelas ligeramente y después tire de ellas directamente hacia fuera para extraer el fusor.

PRECAUCIÓN:  Puede que el fusor se caliente cuando la impresora está en uso. Espere a que el fusor se enfríe antes de tocarlo.

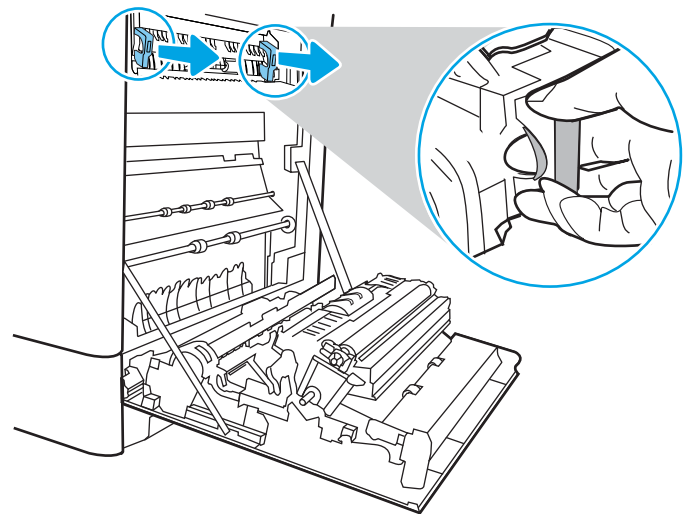

6. Abra la puerta de acceso al atasco del fusor. Si el papel se atasca dentro del fusor, tire con cuidado de él para extraerlo. Si el papel se rompe, extraiga todos los fragmentos de papel.

PRECAUCIÓN:  Incluso si el cuerpo del fusor se ha enfriado, los rodillos del interior pueden seguir estando calientes. No toque los rodillos del fusor.

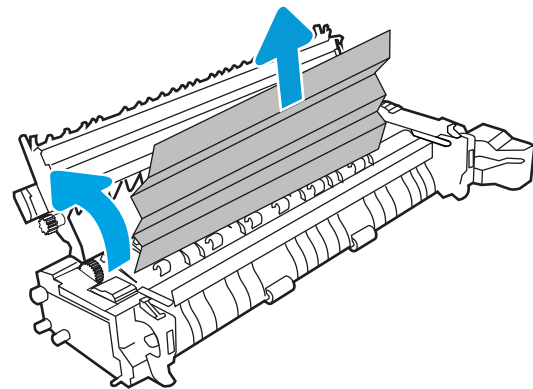

7. Si se ha atascado papel al entrar en la bandeja de salida, tire de él con cuidado hacia fuera para extraerlo.

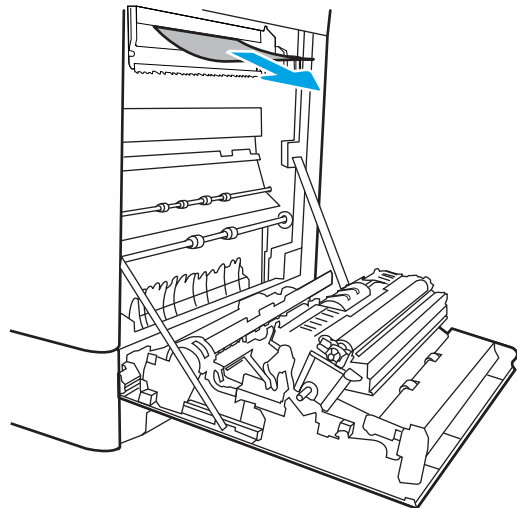

8. Cierre la puerta de acceso a atascos del fusor y empújelo completamente en la impresora hasta que encaje en su lugar.

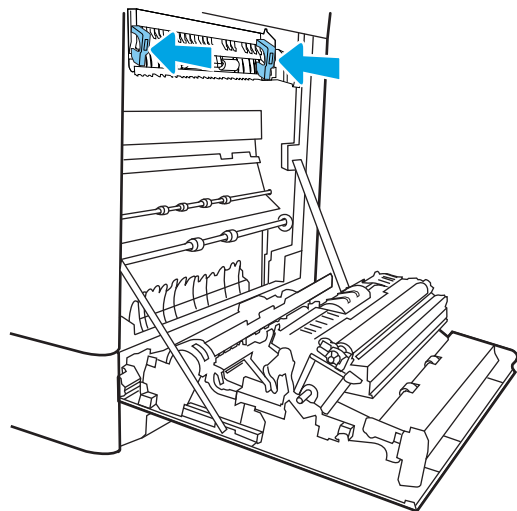

9. Cierre la puerta derecha.

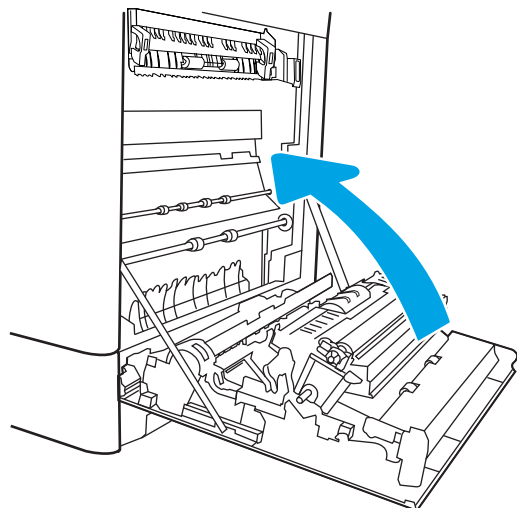

10. Abra la puerta superior der.

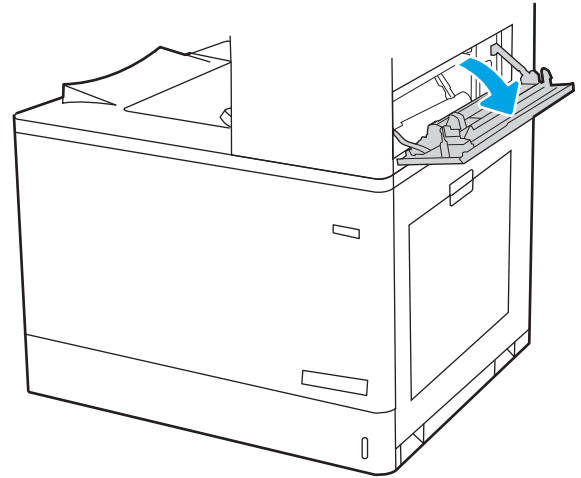

11. Retire todo el papel atascado con cuidado.

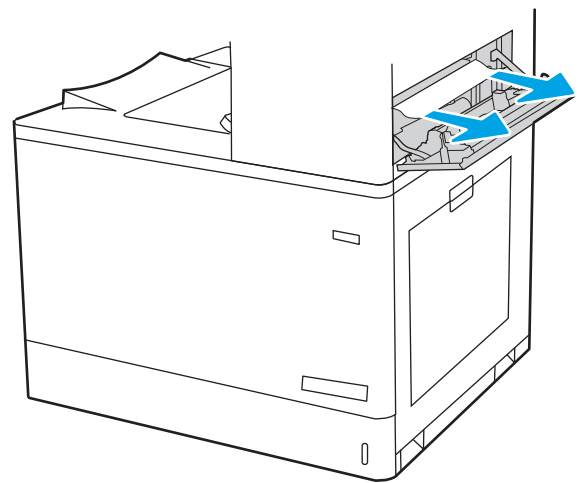

12. Cierre la puerta superior der.

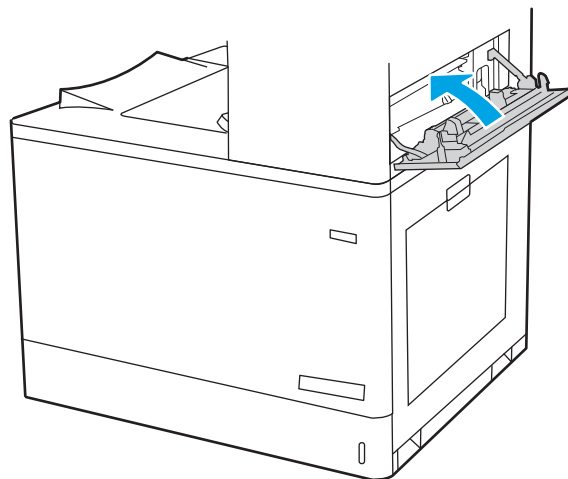

13. Si hay papel visible en la bandeja de salida, tire del margen superior para extraerlo con cuidado.

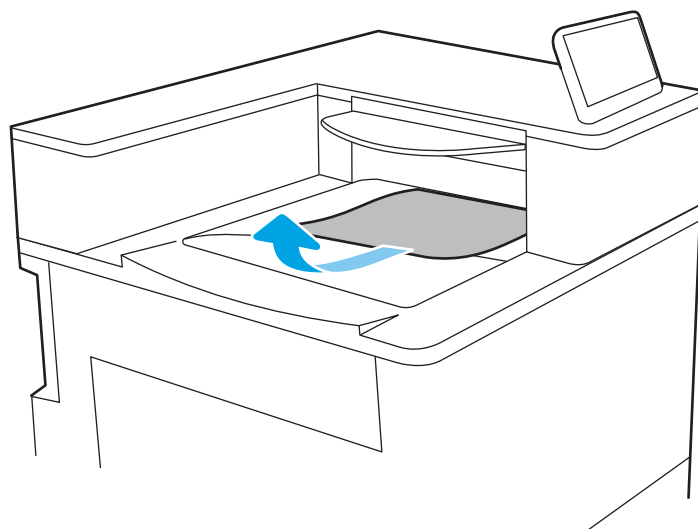

Eliminación de atascos de papel en las bandejas de 550 hojas (13.A3, 13.A4)

Siga este procedimiento para comprobar la existencia de atascos de papel en todas las ubicaciones posibles relacionadas con las bandejas de 550 hojas y en el interior de la puerta derecha.

Cuando se produce un atasco, puede aparecer un mensaje y una animación en el panel de control que le guía durante la eliminación del atasco.

- 13.A3.XX Atasco en bandeja 3
- 13.A4.XX Atasco en bandeja 4

1. Abra la bandeja y retire las hojas de papel atascadas o dañadas. Compruebe que la bandeja no esté sobrecargada y que las guías de papel estén ajustadas correctamente.

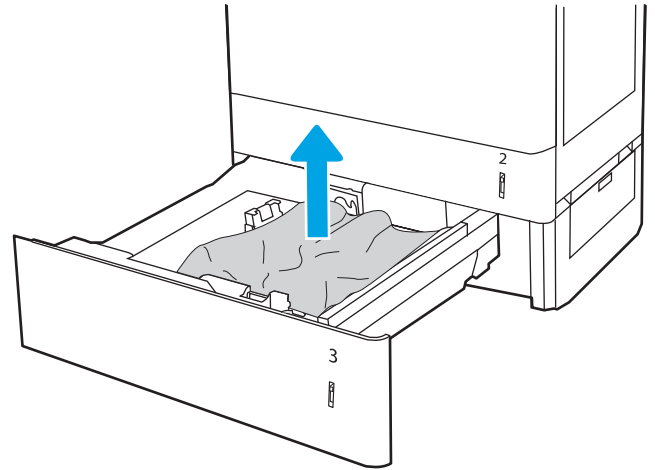

2. Suelte las dos lengüetas de la parte posterior de la bandeja y, a continuación, tire de la bandeja hasta extraerla completamente de la impresora.

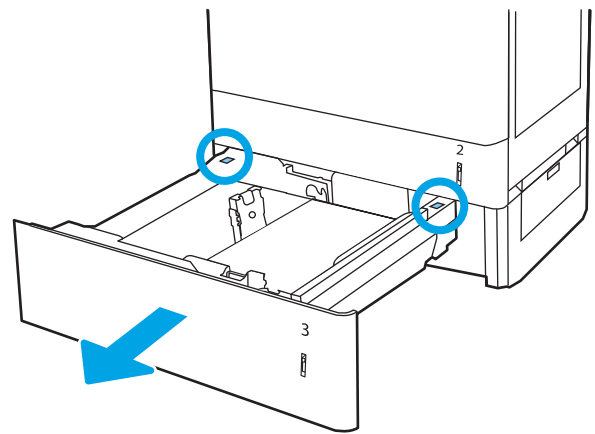

3. Retire el papel de los rodillos de alimentación situados en el interior de la impresora. Tire primero del papel hacia la izquierda para soltarlo y, a continuación, tire de él hacia delante para extraerlo.

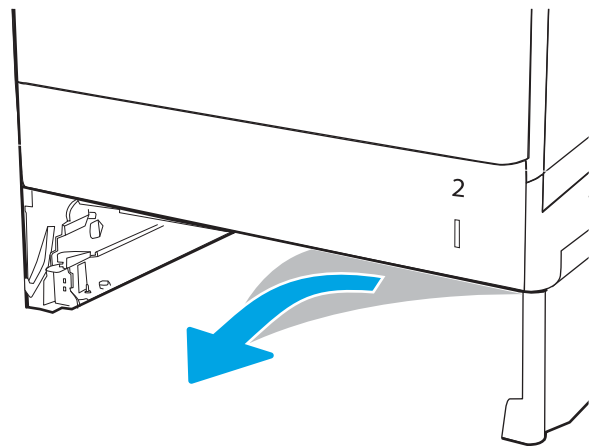

4. Instale y cierre la bandeja.

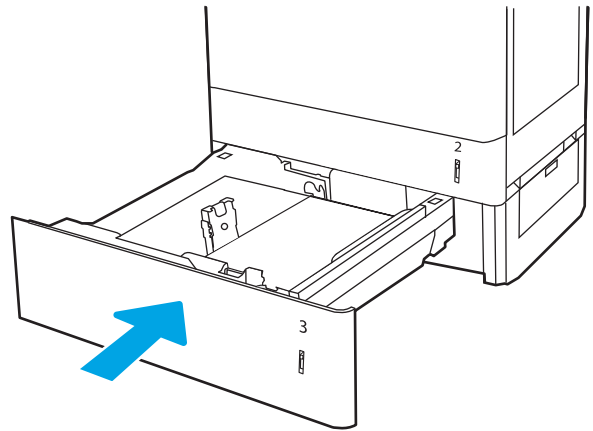

5. Abra la puerta inferior derecha.

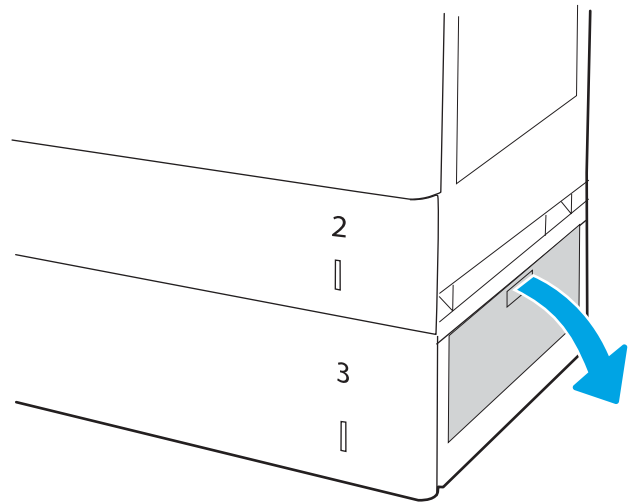

6. Retire todo el papel atascado con cuidado.

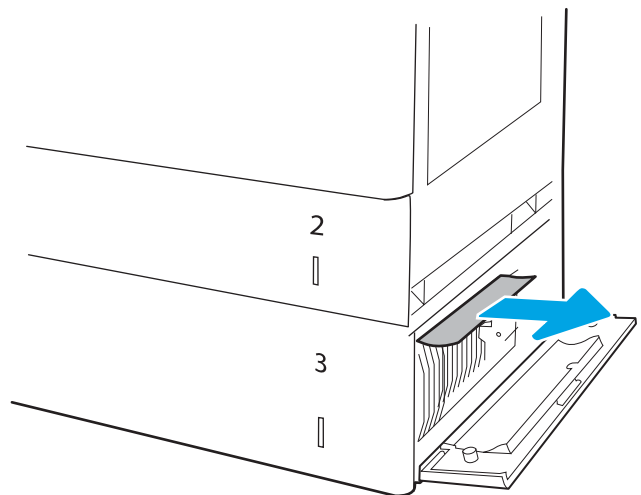

7. Cierre la puerta inferior derecha.

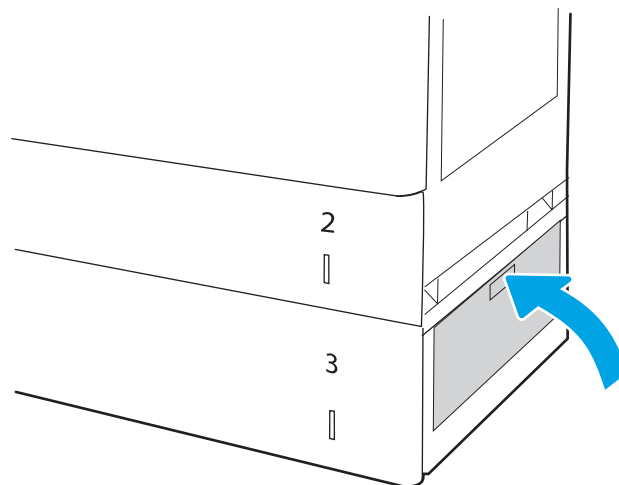

8. Abra la puerta derecha.

PRECAUCIÓN: No toque el rodillo de transferencia. Las partículas extrañas pueden afectar a la calidad de impresión.

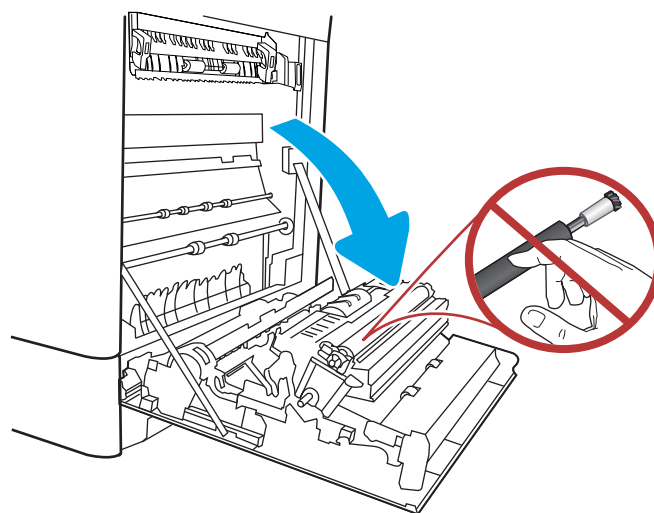

9. Retire todo el papel atascado con cuidado.

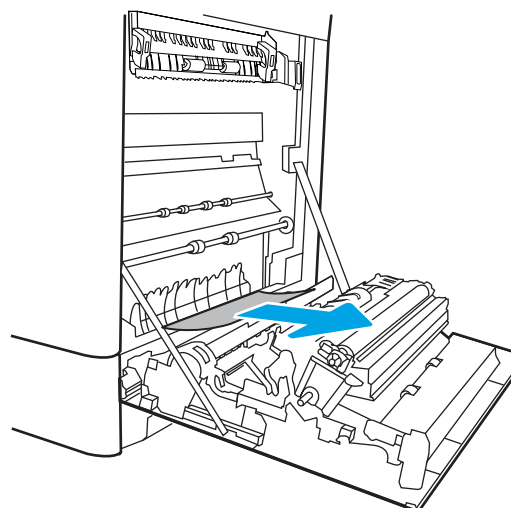

10. Extraiga con cuidado el papel atascado en el área dúplex de la puerta derecha.

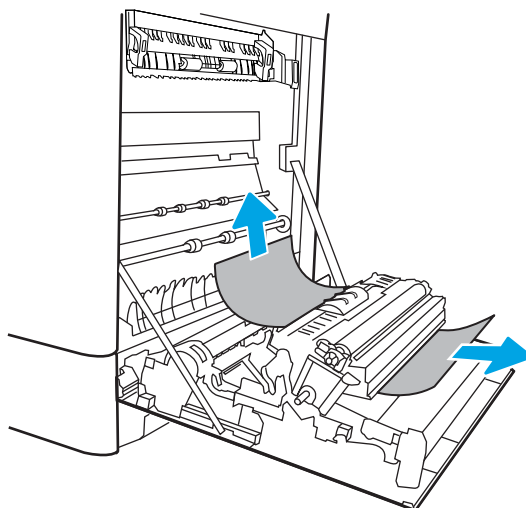

11. Si el papel está visible en la entrada de la parte inferior del fusor, tire con cuidado hacia abajo para extraerlo.

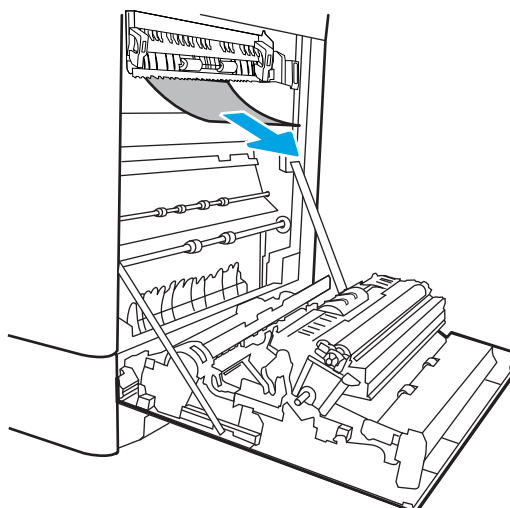

12. El papel podría estar atascado dentro del fusor, donde no se puede ver. Sujete las asas del fusor, apriete las palancas de liberación, levántelas ligeramente y después tire de ellas directamente hacia fuera para extraer el fusor.

PRECAUCIÓN:  Puede que el fusor se caliente cuando la impresora está en uso. Espere a que el fusor se enfríe antes de tocarlo.

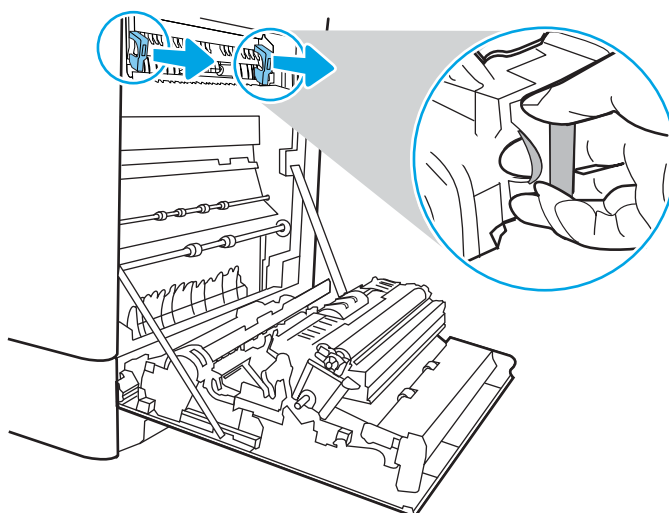

13. Abra la puerta de acceso al atasco del fusor. Si el papel se atasca dentro del fusor, tire con cuidado de él para extraerlo. Si el papel se rompe, extraiga todos los fragmentos de papel.

NOTA:  Incluso si el cuerpo del fusor se ha enfriado, los rodillos del interior pueden seguir estando calientes. No toque los rodillos del fusor.

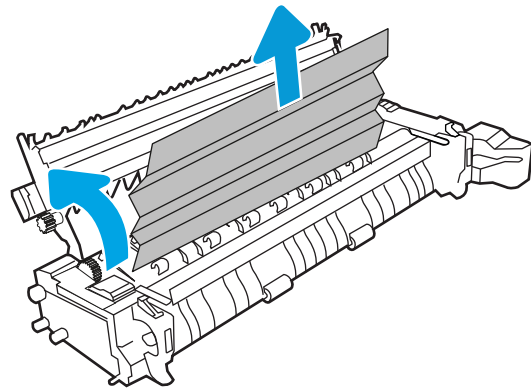

14. Si se ha atascado papel al entrar en la bandeja de salida, tire de él con cuidado hacia fuera para extraerlo.

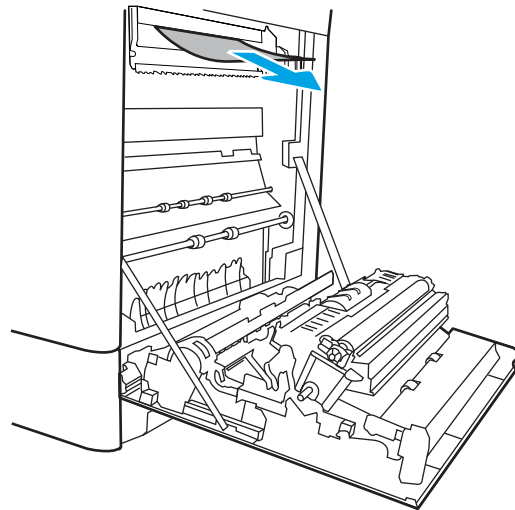

15. Cierre la puerta de acceso a atascos del fusor y empújelo completamente en la impresora hasta que encaje en su lugar.

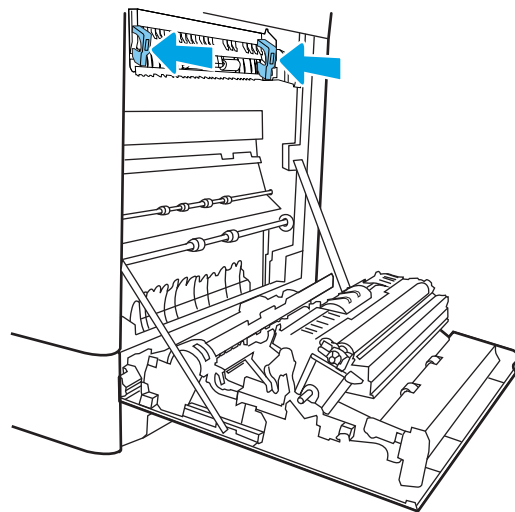

16. Cierre la puerta derecha.

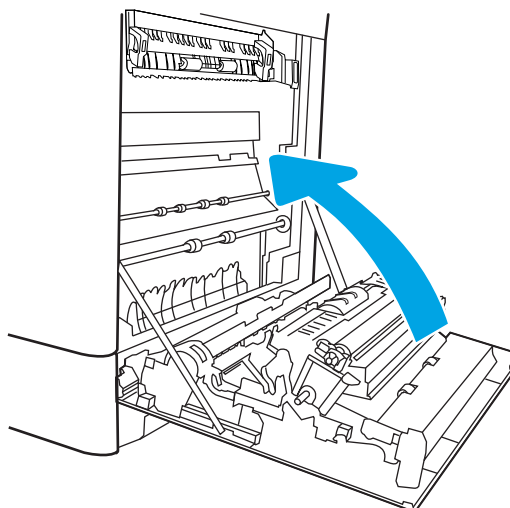

17. Abra la puerta superior der.

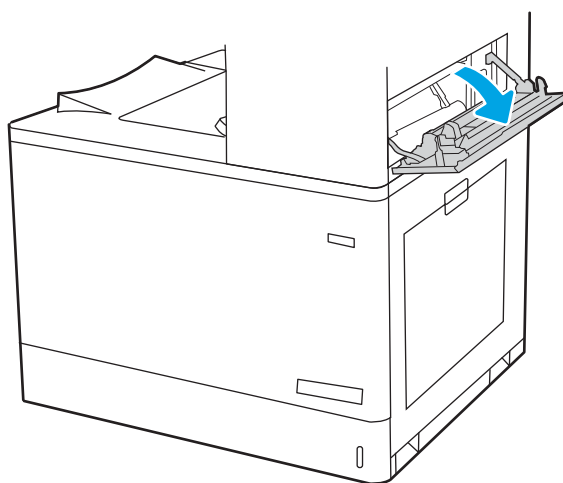

18. Retire todo el papel atascado con cuidado.

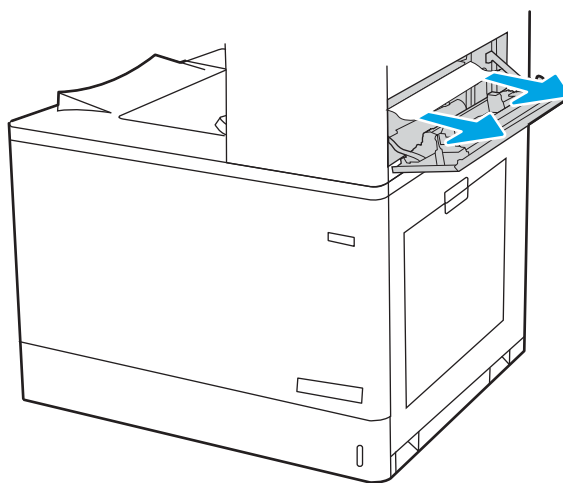

19. Cierre la puerta superior der.

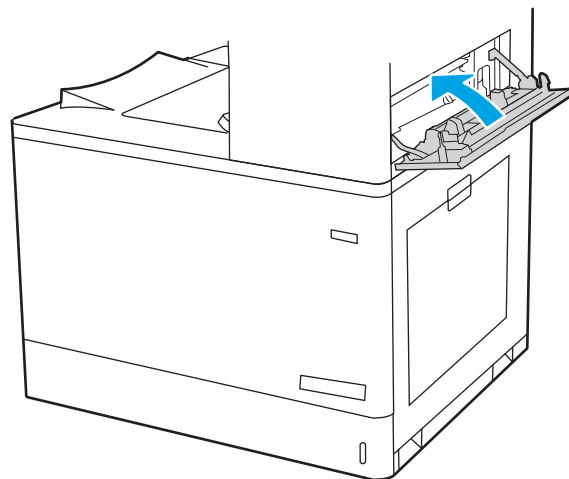

20. Si hay papel visible en la bandeja de salida, tire del margen superior para extraerlo con cuidado.

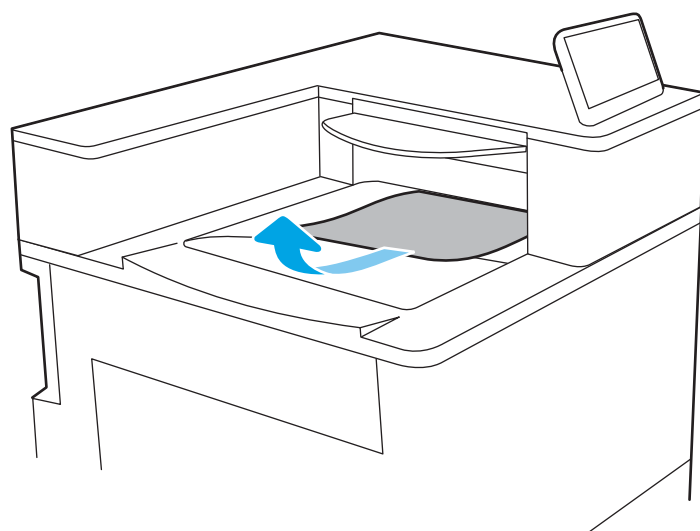

Eliminación de atascos de papel en las bandejas de papel de 2x550 hojas (13.A4, 13.A5)

Siga este procedimiento para comprobar la existencia de atascos de papel en todas las ubicaciones posibles relacionadas con las dos bandejas de 550 hojas y en el interior de la puerta derecha.

Cuando se produce un atasco, puede aparecer un mensaje y una animación en el panel de control que le guía durante la eliminación del atasco.

- 13.A4.XX Atasco en bandeja 4
- 13.A5.XX Atasco en bandeja 5

1. Abra la bandeja y retire las hojas de papel atascadas o dañadas. Compruebe que la bandeja no esté sobrecargada y que las guías de papel estén ajustadas correctamente.

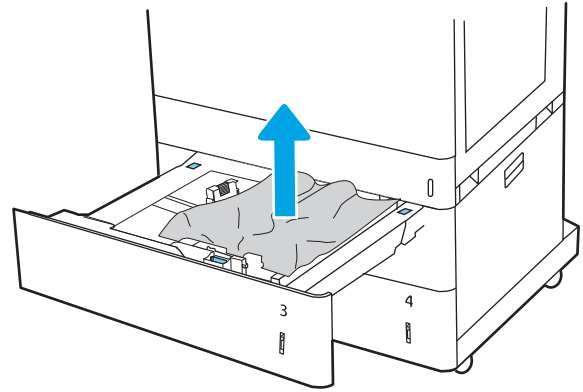

2. Suelte las dos lengüetas de la parte posterior de la bandeja y, a continuación, tire de la bandeja hasta extraerla completamente de la impresora.

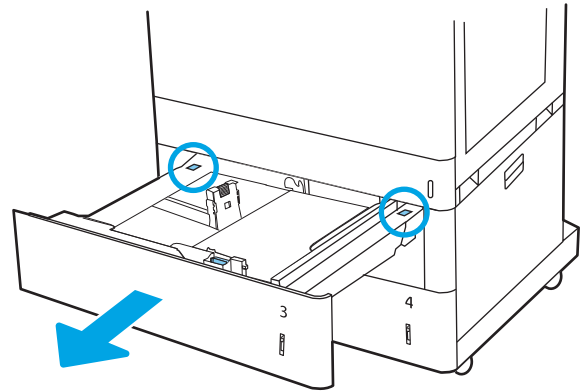

3. Retire el papel atascado de los rodillos de alimentación situados en el interior de la impresora. Tire primero del papel hacia la izquierda y, a continuación, tire de él hacia delante para extraerlo.

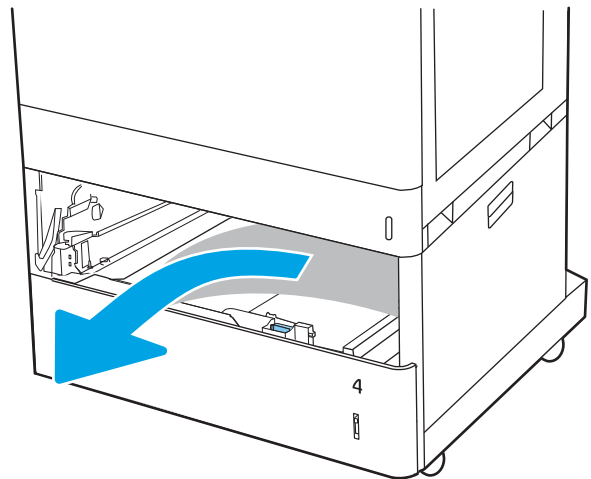

4. Abra la puerta inferior derecha.

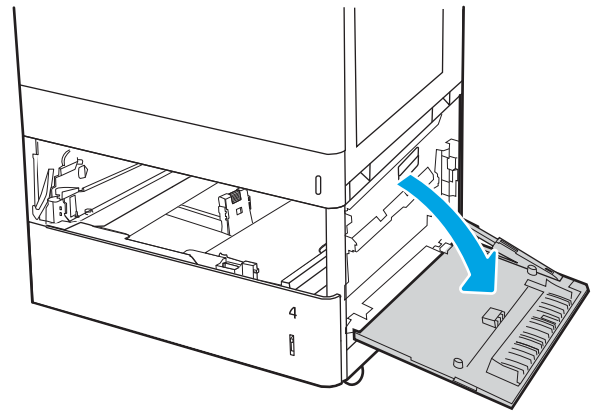

5. Retire todo el papel atascado con cuidado.

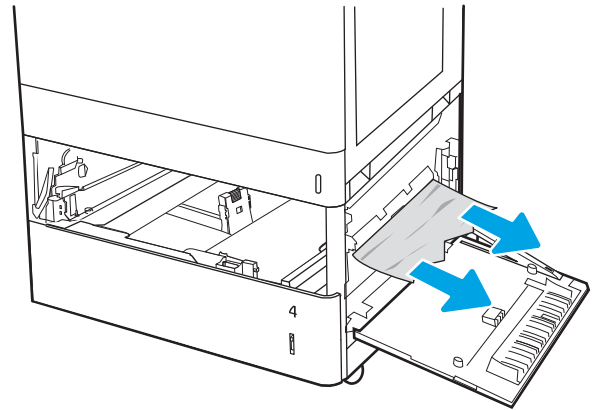

6. Cierre la puerta inferior derecha y, a continuación, instale y cierre la bandeja.

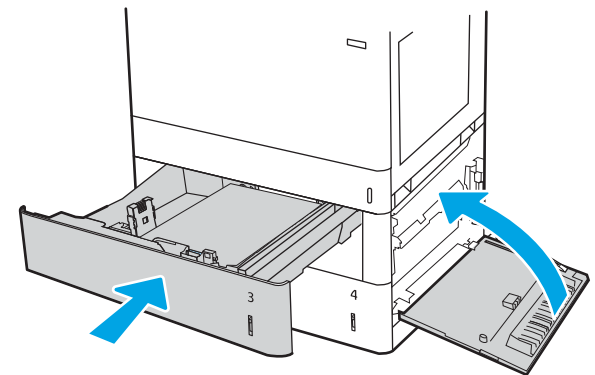

- Abra la puerta derecha.

PRECAUCIÓN: No toque el rodillo de transferencia. Las partículas extrañas pueden afectar a la calidad de impresión.

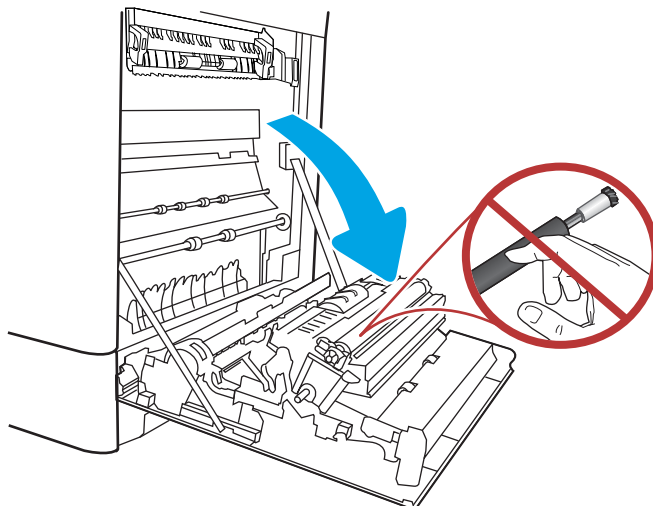

- Retire todo el papel atascado con cuidado.

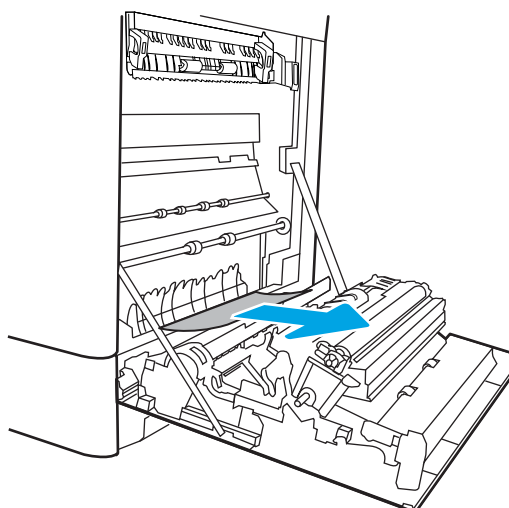

- Extraiga con cuidado el papel atascado en el área dúplex de la puerta derecha.

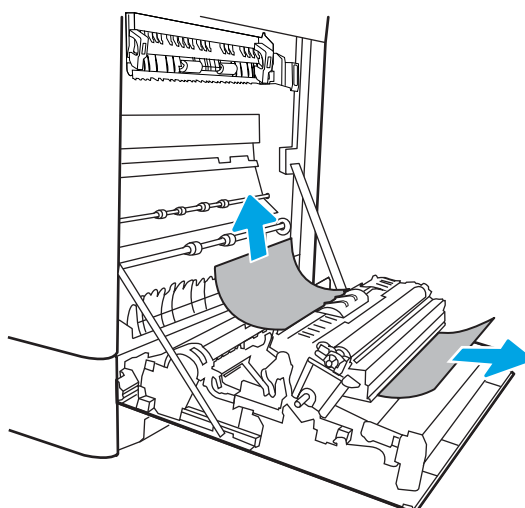

10. Si el papel está visible en la entrada de la parte inferior del fusor, tire con cuidado hacia abajo para extraerlo.

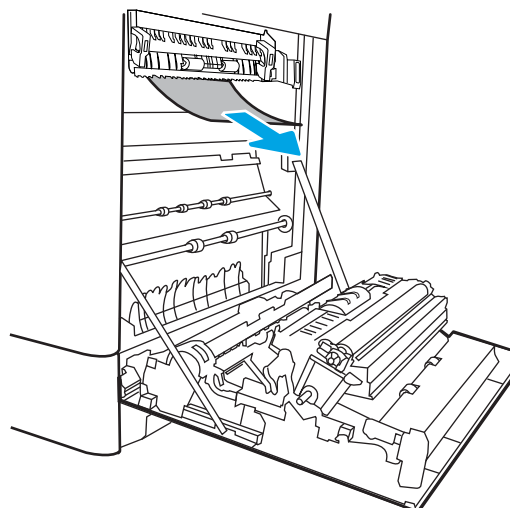

11. El papel podría estar atascado dentro del fusor, donde no se puede ver. Sujete las asas del fusor, apriete las palancas de liberación, levántelas ligeramente y después tire de ellas directamente hacia fuera para extraer el fusor.

PRECAUCIÓN:  Puede que el fusor se caliente cuando la impresora está en uso. Espere a que el fusor se enfríe antes de tocarlo.

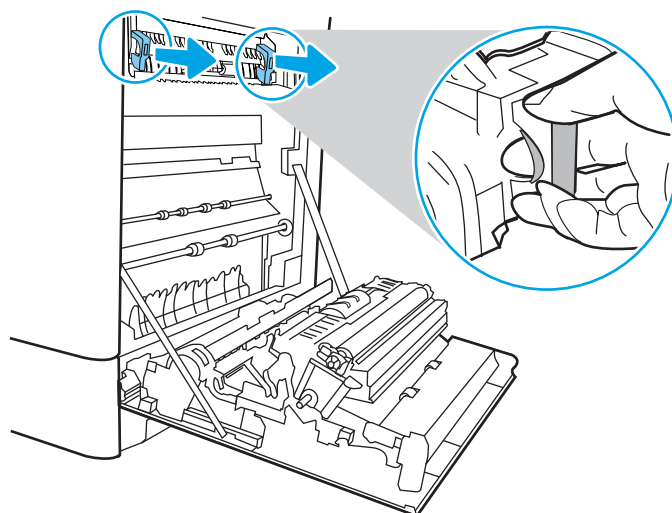

12. Abra la puerta de acceso al atasco del fusor. Si el papel se atasca dentro del fusor, tire con cuidado de él para extraerlo. Si el papel se rompe, extraiga todos los fragmentos de papel.

PRECAUCIÓN:  Incluso si el cuerpo del fusor se ha enfriado, los rodillos del interior pueden seguir estando calientes. No toque los rodillos del fusor.

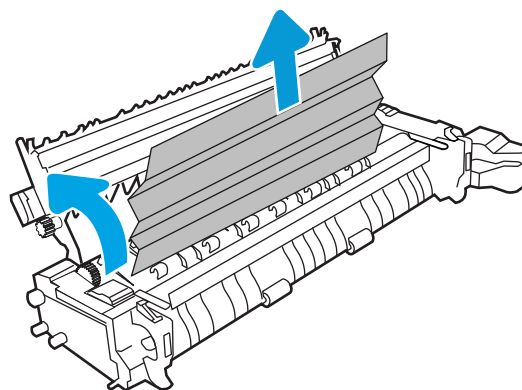

13. Si se ha atascado papel al entrar en la bandeja de salida, tire de él con cuidado hacia fuera para extraerlo.

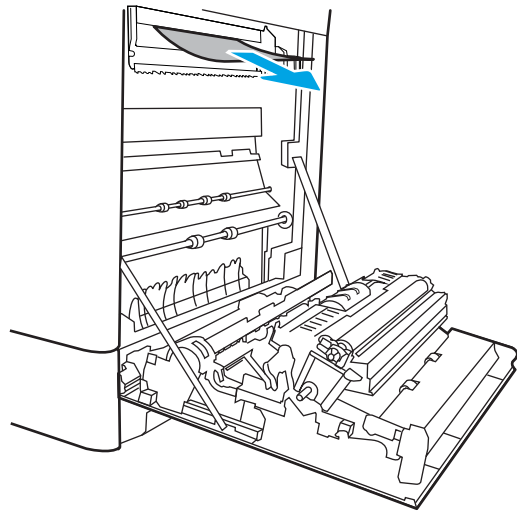

14. Cierre la puerta de acceso a atascos del fusor y empújelo completamente en la impresora hasta que encaje en su lugar.

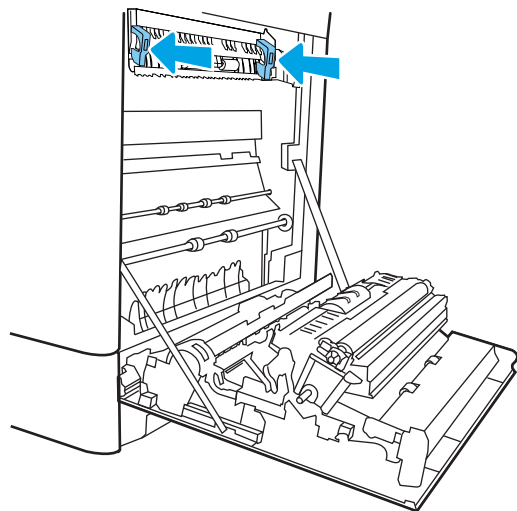

15. Cierre la puerta derecha.

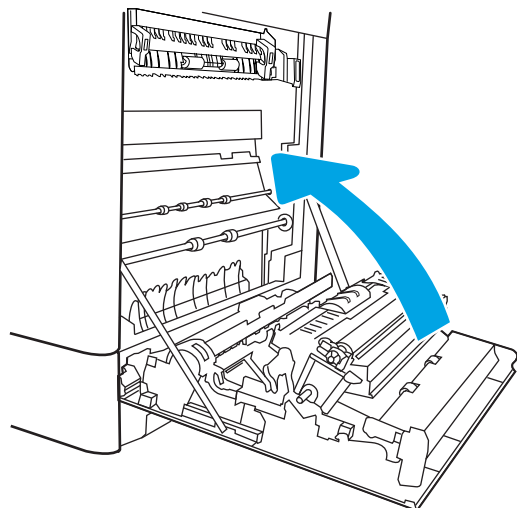

16. Abra la puerta superior der.

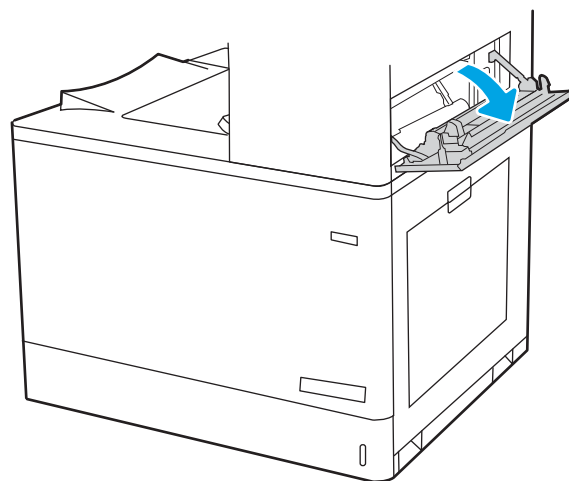

17. Retire todo el papel atascado con cuidado.

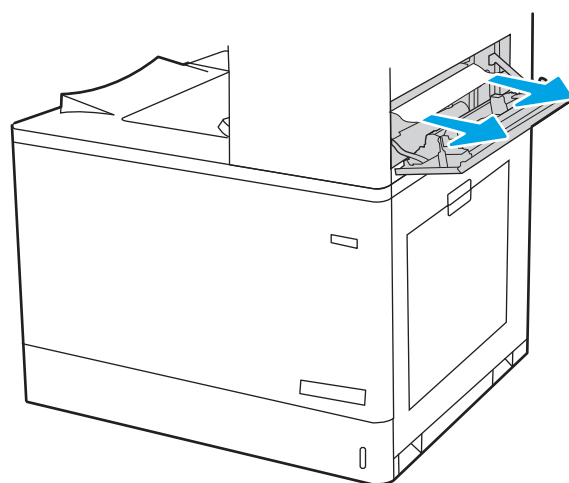

18. Cierre la puerta superior der.

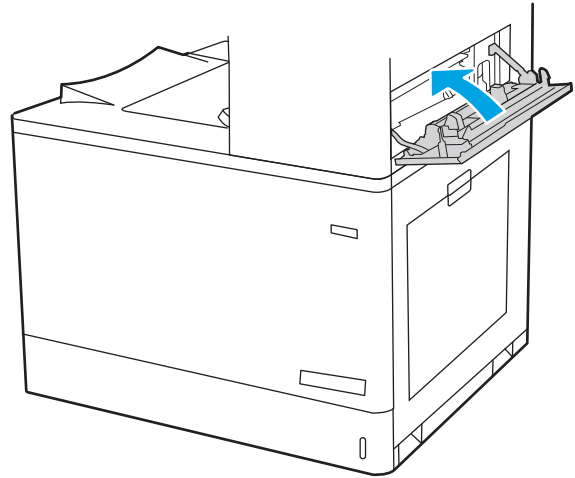

19. Si hay papel visible en la bandeja de salida, tire del margen superior para extraerlo con cuidado.

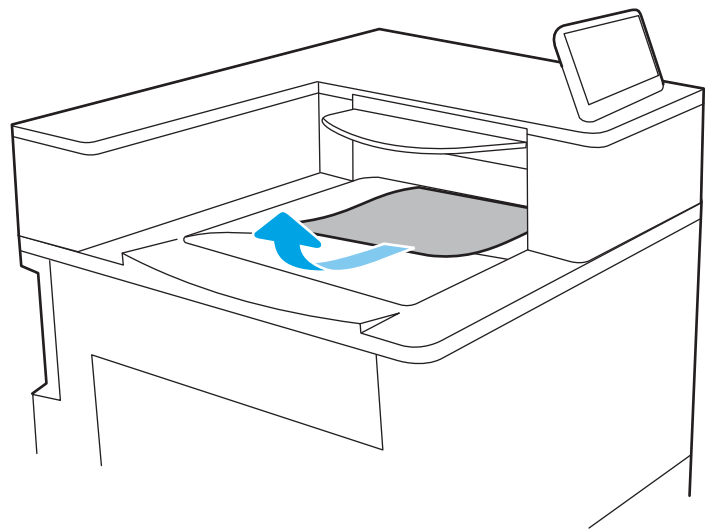

Eliminación de atascos de papel en la bandeja de entrada de alta capacidad de 2700 hojas (13.A3, 13.A4, 13.A5, 13.A7)

Siga este procedimiento para comprobar la existencia de atascos de papel en todas las ubicaciones posibles relacionadas con la bandeja de entrada de papel de alta capacidad (HCI) de 2700 hojas y en el interior de la puerta derecha.

Cuando se produce un atasco, puede aparecer un mensaje y una animación en el panel de control que le guía durante la eliminación del atasco.

1. Suelte el retén de la bandeja HCI izquierda. Deslice la bandeja hacia fuera de la impresora hasta que se detenga y, a continuación, levántela para extraerla de la impresora.

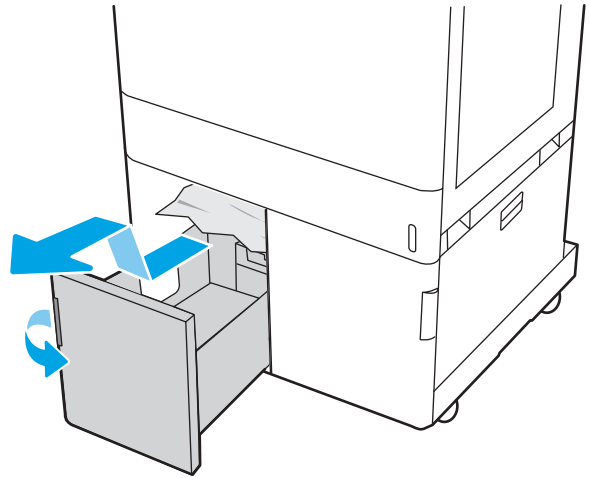

2. Retire el papel atascado de los rodillos de alimentación situados en el interior de la impresora. Tire primero del papel hacia la izquierda y, a continuación, tire de él hacia delante para extraerlo.

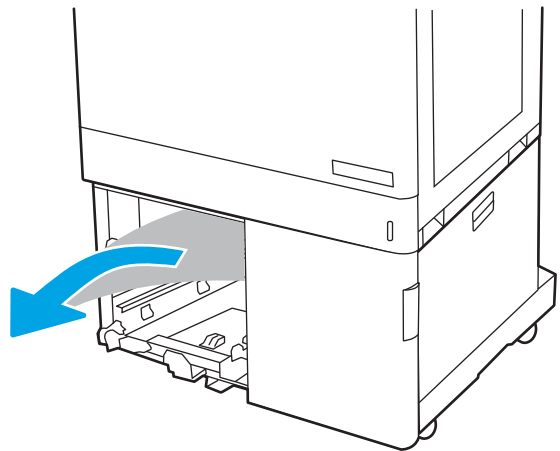

3. Instale y cierre la bandeja HCI izquierda.

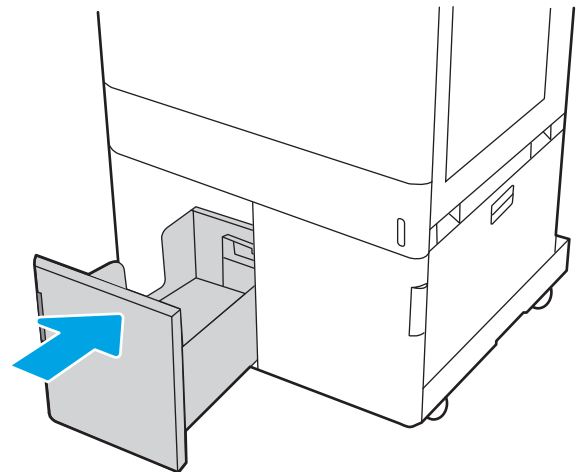

4. Suelte el retén de la bandeja HCI derecha. Deslice la bandeja hacia fuera de la impresora hasta que se detenga y, a continuación, levántela para extraerla de la impresora.

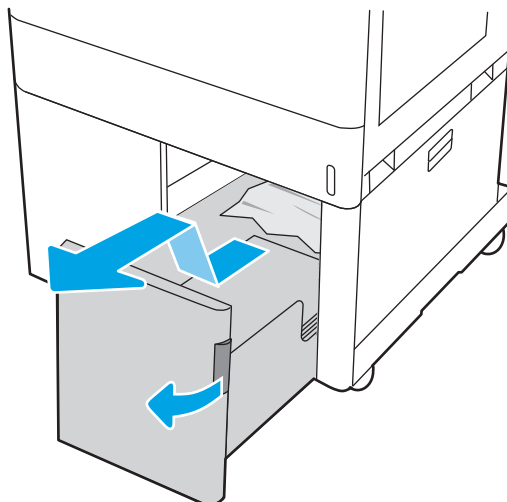

5. Retire el papel atascado de los rodillos de alimentación situados en el interior de la impresora. Tire primero del papel hacia la izquierda y, a continuación, tire de él hacia delante para extraerlo.

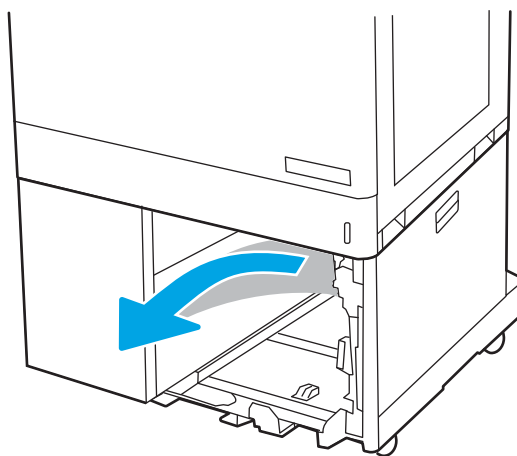

6. Abra la puerta inferior derecha.

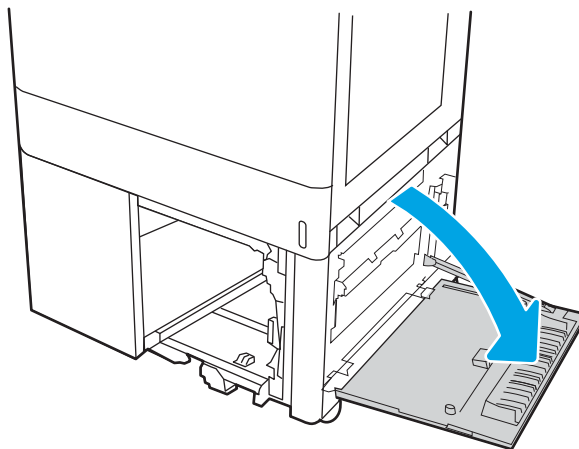

7. Retire todas las hojas dañadas.

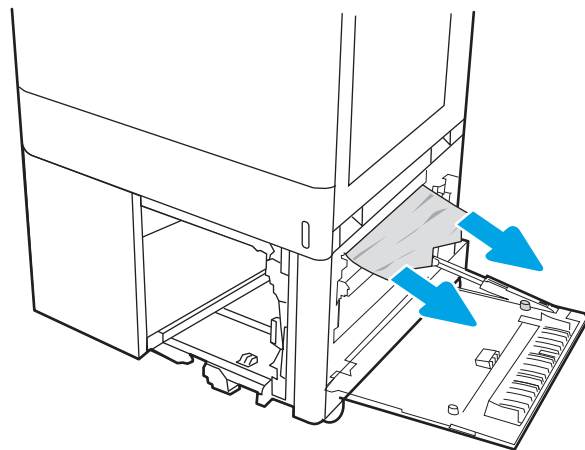

8. Cierre la puerta inferior derecha y, a continuación, instale y cierre la bandeja HCl.

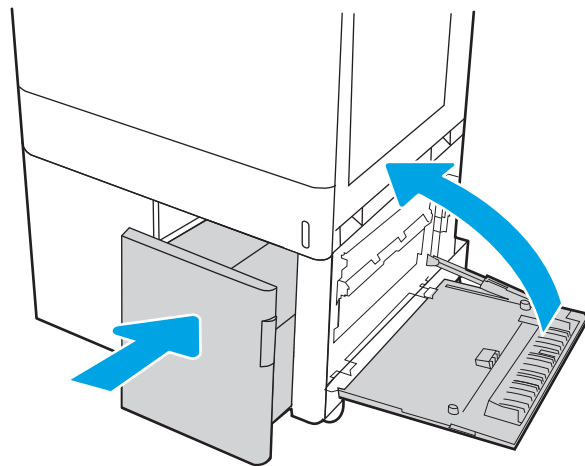

9. Abra la puerta derecha.

PRECAUCIÓN: No toque el rodillo de transferencia. Las partículas extrañas pueden afectar a la calidad de impresión.

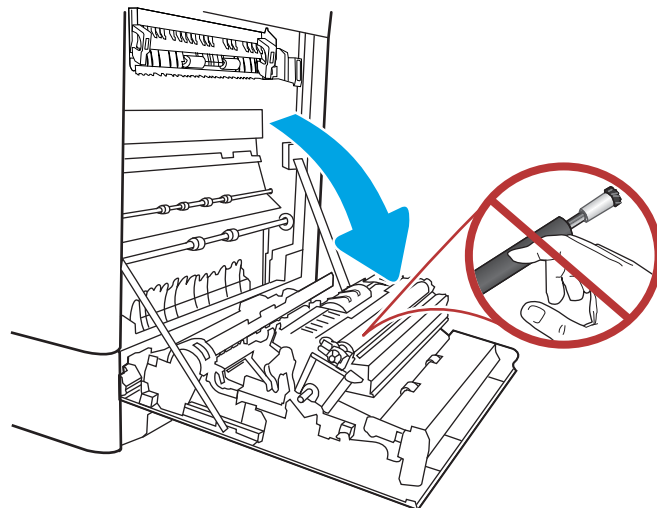

10. Retire todo el papel atascado con cuidado.

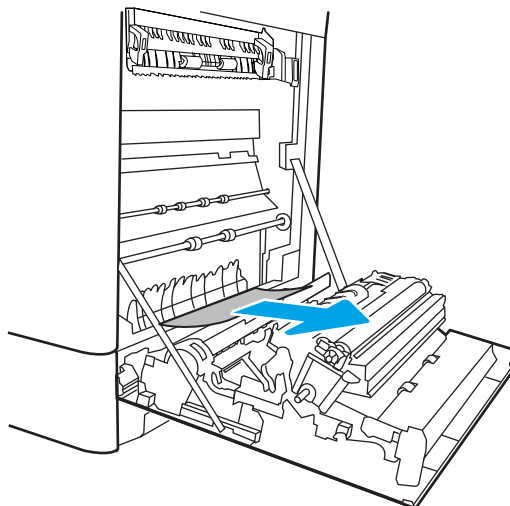

11. Extraiga con cuidado el papel atascado en el área dúplex de la puerta derecha.

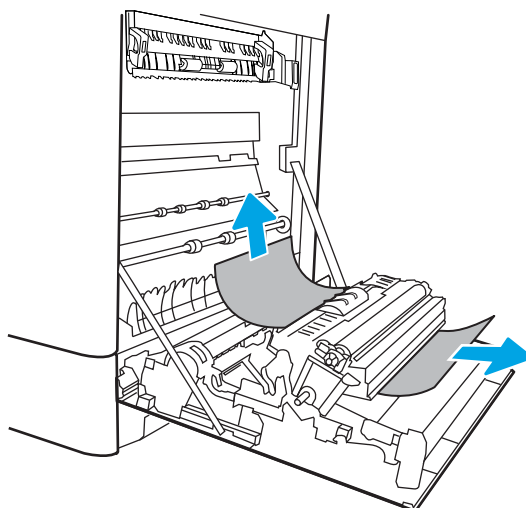

12. Si el papel está visible en la entrada de la parte inferior del fusor, tire con cuidado hacia abajo para extraerlo.

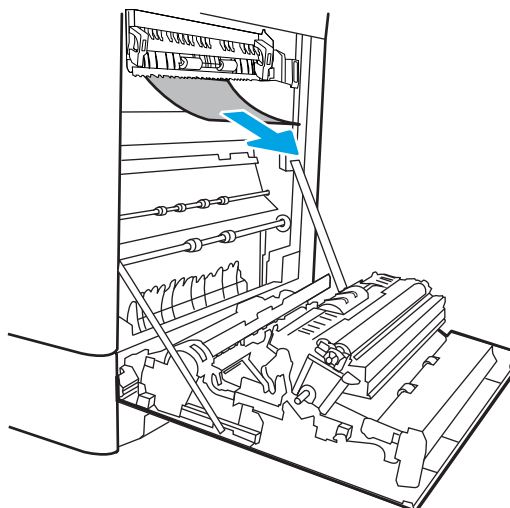

13. El papel podría estar atascado dentro del fusor, donde no se puede ver. Sujete las asas del fusor, apriete las palancas de liberación, levántelas ligeramente y después tire de ellas directamente hacia fuera para extraer el fusor.

PRECAUCIÓN:  Puede que el fusor se caliente cuando la impresora está en uso. Espere a que el fusor se enfríe antes de tocarlo.

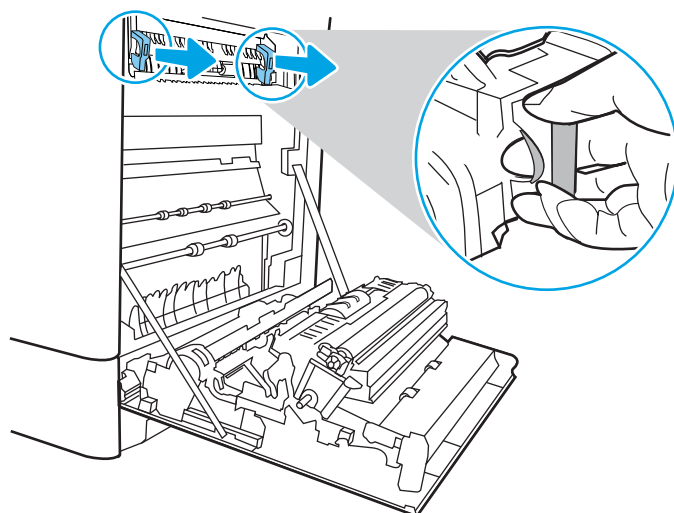

14. Abra la puerta de acceso al atasco del fusor. Si el papel se atasca dentro del fusor, tire con cuidado de él para extraerlo. Si el papel se rompe, extraiga todos los fragmentos de papel.

PRECAUCIÓN:  Incluso si el cuerpo del fusor se ha enfriado, los rodillos del interior pueden seguir estando calientes. No toque los rodillos del fusor.

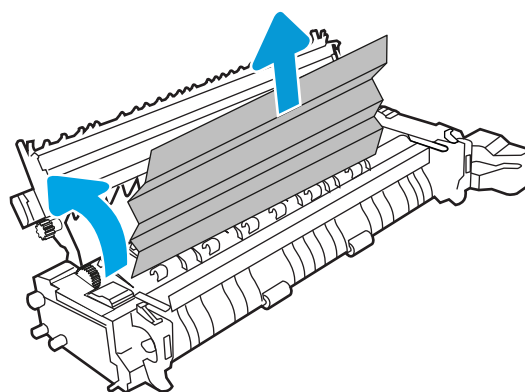

15. Si se ha atascado papel al entrar en la bandeja de salida, tire de él con cuidado hacia fuera para extraerlo.

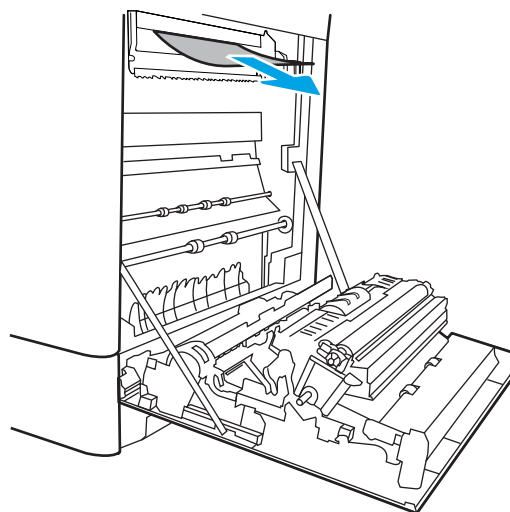

16. Cierre la puerta de acceso a atascos del fusor y empújelo completamente en la impresora hasta que encaje en su lugar.

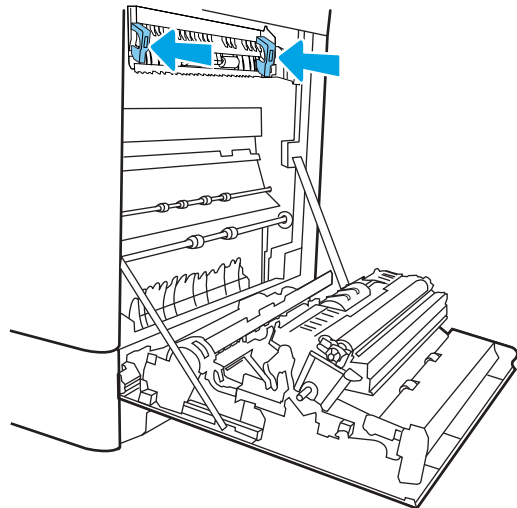

17. Cierre la puerta derecha.

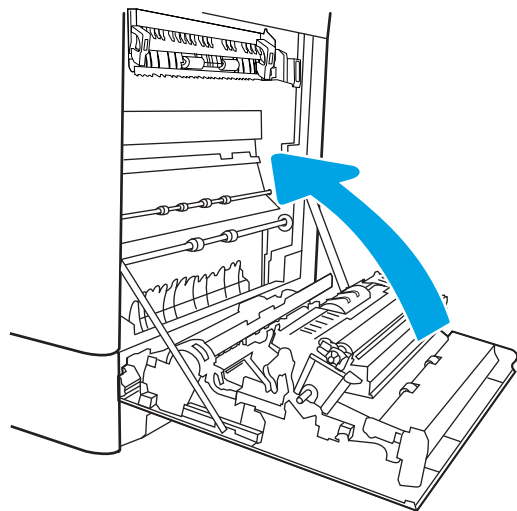

18. Abra la puerta superior der.

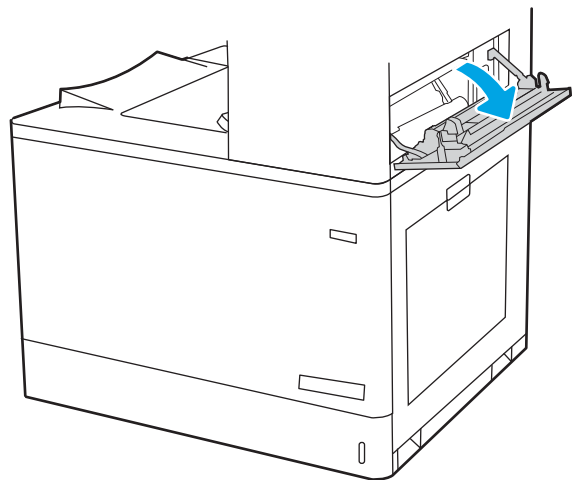

19. Retire todo el papel atascado con cuidado.

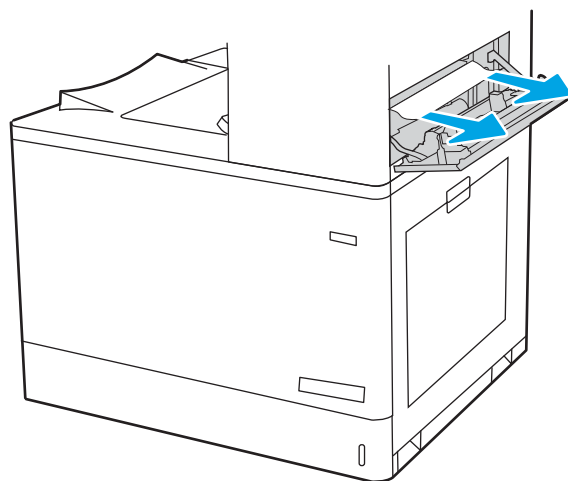

20. Cierre la puerta superior der.

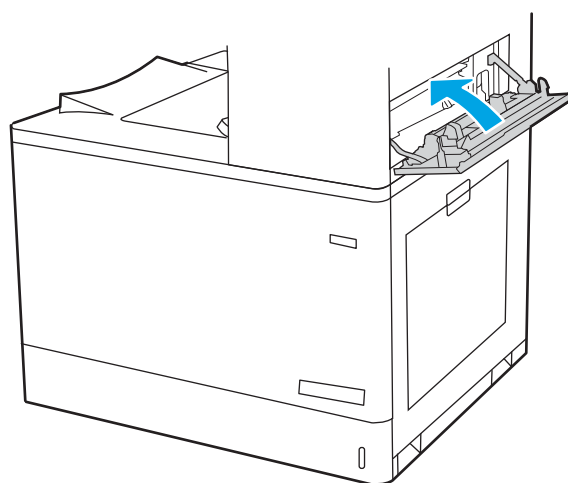

21. Si hay papel visible en la bandeja de salida, tire del margen superior para extraerlo con cuidado.

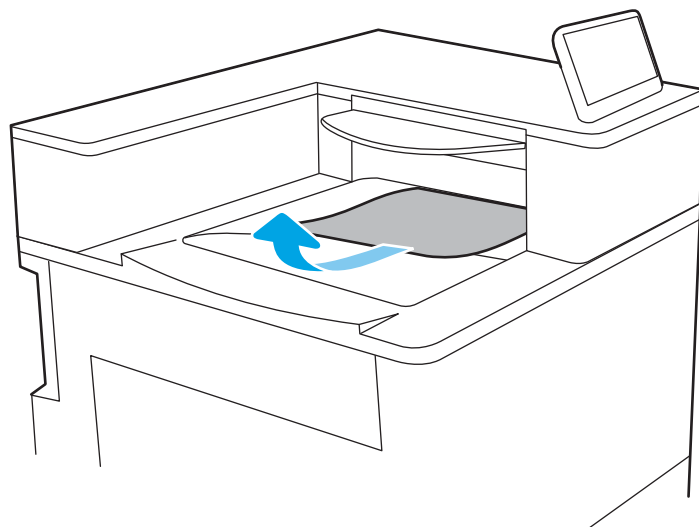

Solución de problemas de calidad de impresión en color

Utilice la información siguiente para solucionar problemas de calidad de impresión, imagen y color en impresoras en color HP LaserJet Enterprise.

- [Introducción](#)
- [Solución de problemas de calidad de impresión](#)

Introducción

Los pasos de solución de problemas pueden ayudar a resolver los siguientes defectos:

- Páginas en blanco
- Páginas negras
- Colores que no se alinean
- Papel abarquillado
- Bandas oscuras o claras
- Rayas oscuras o claras
- Impresión borrosa
- Fondo gris o impresión oscura
- Impresión clara
- Tóner suelto
- Ausencia de tóner
- Manchas de tóner dispersas
- Imágenes inclinadas
- Manchas
- Rayas

Solución de problemas de calidad de impresión

Para solucionar problemas relacionados con la calidad de la impresión, realice estos pasos en el orden indicado.

- [Actualizar el firmware de la impresora](#)
- [Impresión desde otro programa de software](#)
- [Comprobación de la configuración del tipo de papel para el trabajo de impresión](#)
- [Comprobación del estado del cartucho de tóner](#)
- [Impresión de una página de limpieza](#)
- [Compruebe visualmente el cartucho de tóner o los cartuchos.](#)
- [Comprobación del papel y el entorno de impresión](#)
- [Probar con otro controlador de impresión](#)

Para solucionar defectos de imagen específicos, consulte Solución de problemas de defectos de imagen.

Actualizar el firmware de la impresora

Intente actualizar el firmware de la impresora.

Para obtener instrucciones, consulte www.hp.com/support/.

Impresión desde otro programa de software

Intente imprimir desde otro programa de software.

Si la página se imprime correctamente, el problema tiene su origen en el programa de software desde el que está imprimiendo.

Comprobación de la configuración del tipo de papel para el trabajo de impresión

Compruebe la configuración del tipo de papel si imprime desde un programa de software y las páginas impresas presentan manchas, zonas borrosas u oscuras, papel abarquillado, manchas de tóner dispersas, tóner suelto o pequeñas áreas en las que el tóner no se haya aplicado.

- [Comprobación de la configuración del tipo de papel en la impresora](#)
- [Comprobación de la configuración del tipo de papel \(Windows\)](#)
- [Comprobación de la configuración del tipo de papel \(macOS\)](#)

Comprobación de la configuración del tipo de papel en la impresora

Compruebe la configuración del tipo de papel en el panel de control de la impresora y cambie la configuración según sea necesario.

1. Abra la bandeja.
2. Compruebe que la bandeja está cargada con el tipo de papel correcto.
3. Cierre la bandeja.
4. Siga las instrucciones del panel de control para confirmar o modificar la configuración del tipo de papel para la bandeja.

Comprobación de la configuración del tipo de papel (Windows)

Compruebe la configuración del tipo de papel en Windows y cambie la configuración en función de sus necesidades.

1. En el programa de software, seleccione la opción **Imprimir**.
2. Seleccione la impresora y, a continuación, haga clic en el botón **Propiedades** o **Preferencias**.
3. Haga clic en la pestaña **Papel/Calidad**.
4. En la lista desplegable **Tipo de papel**, haga clic en la opción **Más...**
5. Expandir la lista de opciones de **Tipo**.
6. Amplíe la categoría de tipos de papel que mejor describe su papel.
7. Seleccione la opción para el tipo de papel que desea utilizar y haga clic en el botón **Aceptar**.
8. Haga clic en el botón **Aceptar** para cerrar el cuadro de diálogo **Propiedades del documento**. En el cuadro de diálogo **Imprimir**, haga clic en **Aceptar** para imprimir el trabajo.

Comprobación de la configuración del tipo de papel (macOS)

Compruebe la configuración del tipo de papel para macOS y cambie la configuración en función de sus necesidades.

1. Haga clic en el menú **Archivo** y, luego, en la opción **Imprimir**.
2. En el menú **Imprimir**, seleccione la impresora.
3. Por defecto, el controlador de la impresora muestra el menú **Copias y Páginas**. Abra el listado de menús desplegables y luego haga clic en el menú **Acabado**.

4. Seleccione el tipo de papel en la lista desplegable **Tipo de soporte**.
5. Haga clic en el botón **Imprimir**.

Comprobación del estado del cartucho de tóner

Siga estos pasos para comprobar la vida útil estimada que queda a los cartuchos de tóner y, si corresponde, el estado de otros componentes de mantenimiento reemplazables.

- [Paso uno: Imprimir la página de Estado de los consumibles](#)
- [Paso dos: compruebe el estado de los consumibles](#)

Paso uno: Imprimir la página de Estado de los consumibles

La página de estado de consumibles indica el estado de los cartuchos.

1. En la pantalla de inicio del panel de control de la impresora, seleccione el menú [Informes](#).
2. Seleccione el menú [Páginas Configuración/Estado](#).
3. Seleccione [Pág. estado consum.](#) y, a continuación, seleccione [Imprimir](#) para imprimir la página.

Paso dos: compruebe el estado de los consumibles

Compruebe el informe sobre el estado de los consumibles tal y como se indica.

1. Compruebe el informe sobre el estado de los consumibles para ver el porcentaje de vida útil que le queda a los cartuchos de tóner y, si corresponde, el estado de otros componentes de mantenimiento reemplazables.

Pueden surgir problemas de calidad de impresión al utilizar un cartucho de tóner que ha alcanzado el final de su vida útil estimada. La página de estado de los consumibles indica cuándo el nivel de un consumible es muy bajo. Cuando un consumible HP ha alcanzado el umbral de nivel muy bajo, finaliza la garantía de protección premium de HP.

No será necesario sustituir el cartucho de tóner ahora, a menos que la calidad de impresión ya no sea aceptable. Se recomienda tener a mano repuestos para instalarlos cuando la calidad de impresión no sea aceptable.

Si determina que necesita sustituir un cartucho de tóner o cualquier otro componente de mantenimiento reemplazable, la página de estado de los consumibles muestra los números de referencia de HP originales.

2. Compruebe que se trata de un cartucho de HP original.

Un cartucho de tóner HP original incluye la palabra "HP", o bien muestra el logotipo de HP. Para obtener más información acerca de cómo identificar cartuchos HP, vaya a www.hp.com/go/learnaboutsupplies.

Impresión de una página de limpieza

Durante el proceso de impresión, pueden acumularse partículas de papel, tóner y polvo en el interior de la impresora y ello podría provocar problemas de calidad de impresión, como manchas de tóner, zonas con demasiado tóner, rayas o líneas, o marcas repetitivas.

Siga estos pasos para limpiar la ruta de papel de la impresora:

1. En la pantalla de inicio del panel de control de la impresora, seleccione el menú [Herramientas de soporte](#).
2. Seleccione los siguientes menús:

- a. [Recuentos](#)
 - b. [Calibración/Limpieza](#)
 - c. [Página de limpieza](#)
3. Seleccione [Imprimir](#) para imprimir la página.

Aparecerá el mensaje **Limpiando...** en el panel de control de la impresora. El proceso de limpieza tarda varios minutos. No apague la impresora hasta que el proceso de limpieza haya terminado. Cuando haya acabado, descarte la página impresa.

Compruebe visualmente el cartucho de tóner o los cartuchos.

Siga estos pasos para inspeccionar cada cartucho de tóner:

1. Retire el cartucho de tóner de la impresora y compruebe que no tiene el precinto.
2. Verifique si hay daños en el chip de memoria.
3. Examine la superficie del tambor de imágenes verde.

 **PRECAUCIÓN:** No toque el tambor de creación de imágenes. Las huellas en el tambor pueden causar problemas de calidad de impresión.

4. Si observa cualquier rasguño, huellas dactilares, objetos extraños u otros daños en el tambor de imagen, reemplace el cartucho de tóner.
5. Vuelva a instalar el cartucho de tóner e imprima algunas páginas para ver si se ha resuelto el problema.

Comprobación del papel y el entorno de impresión

Utilice la siguiente información para comprobar la selección de papel y el entorno de impresión.

- [Paso uno: utilizar papel que se ajuste a las especificaciones indicadas por HP](#)
- [Paso dos: compruebe el entorno de la impresora](#)
- [Paso 3: Configuración de la alineación de bandeja individual](#)

Paso uno: utilizar papel que se ajuste a las especificaciones indicadas por HP

Algunos problemas de calidad de impresión aparecen por utilizar papel que no cumple con las especificaciones de HP.

- Utilice siempre un tipo y peso de papel compatible con esta impresora.
- Utilice papel de buena calidad que no tenga cortes, roturas, desgarros, manchas, partículas sueltas, polvo, arrugas, superficie irregular, grapas, ni bordes enrollados o doblados.
- No utilice papel que ya se haya impreso.
- Utilice papel sin materiales metálicos, como el papel brillante.
- Utilice papel diseñado para su uso en impresoras láser. No utilice papel que haya sido diseñado únicamente para impresoras de inyección de tinta.
- No utilice papel demasiado rugoso. El uso de un papel más liso suele mejorar la calidad de impresión.

Paso dos: compruebe el entorno de la impresora

Las condiciones del entorno pueden afectar directamente a la calidad de la impresión y suelen ser una de las causas habituales de los problemas de calidad de la impresión y alimentación de papel. Pruebe las siguientes soluciones:

- No exponga la impresora a corrientes de aire, como las producidas por puertas o ventanas abiertas o aparatos de aire acondicionado.
- Asegúrese de que la impresora no se someta a una temperatura o una humedad que estén fuera de las especificaciones de la impresora.
- No coloque la impresora en un espacio cerrado, como un armario.
- Coloque la impresora en una superficie resistente y plana.
- Retire cualquier elemento que bloquee las salidas de ventilación de la impresora. La impresora requiere una adecuada ventilación en todos los lados, incluida la parte superior.
- Proteja la impresora de la suciedad que se encuentra en el aire, el polvo, el vapor, la grasa u otros elementos que pueden dejar residuos dentro de ella.

Paso 3: Configuración de la alineación de bandeja individual

Siga estos pasos si el texto o las imágenes no aparecen centradas o alineadas correctamente en la página tras la impresión desde determinadas bandejas.

1. En la pantalla de inicio del panel de control de la impresora, seleccione el menú [Configuración](#).
2. Seleccione los siguientes menús:

- a. Copiar/Imprimir o Imprimir
 - b. Calidad de impresión
 - c. Registro de imagen
3. Seleccione **Bandeja** y, a continuación, seleccione la bandeja que desea ajustar.
 4. Seleccione **Imprimir página de prueba** y, a continuación, siga las instrucciones de las páginas impresas.
 5. Vuelva a seleccionar **Imprimir página de prueba** para verificar los resultados y, a continuación, realice los ajustes adicionales si es necesario.
 6. Seleccione **Hecho** para guardar la nueva configuración.

Probar con otro controlador de impresión

Intente utilizar un controlador de impresión diferente si imprime desde un programa de software y las páginas impresas presentan líneas inesperadas en los gráficos, faltan texto o gráficos, tienen un formato incorrecto o se han sustituido las fuentes originales por otras.

Descargue cualquiera de los controladores siguientes del sitio web de HP: www.hp.com/support/colorIjE85055.

Tabla 6-2 Controladores de impresión

Controlador	Descripción
Controlador HP PCL.6	Si está disponible, el controlador de impresión específico de la impresora es compatible con sistemas operativos más antiguos, como Windows XP y Windows Vista. Para obtener una lista de los sistemas operativos compatibles, visite www.hp.com/go/support .
Controlador HP PCL 6	El controlador de impresión específico de esta impresora es compatible con Windows 7 y sistemas operativos más recientes que admiten los controladores de la versión 3. Para obtener una lista de los sistemas operativos compatibles, visite www.hp.com/go/support .
Controlador HP PCL-6	El controlador de impresión específico de este producto es compatible con Windows 8 y sistemas operativos más recientes que admiten los controladores de la versión 4. Para obtener una lista de los sistemas operativos compatibles, visite www.hp.com/go/support .
Controlador HP UPD PS	<ul style="list-style-type: none"> • Recomendado para imprimir con todos los programas de software de Adobe u otros programas de software con un uso intensivo de gráficos • Compatible con las necesidades de impresión con emulación postscript y con fuentes postscript flash
HP UPD PCL 6	<ul style="list-style-type: none"> • Recomendado para la impresión en entornos solo de Windows • Ofrece la máxima velocidad global, calidad de impresión y compatibilidad con las funciones de la impresora para la mayoría de usuarios. • Desarrollado para unirse a GDI (Graphic Device Interface) de Windows y proporcionar la máxima velocidad en entornos Windows • Puede no ser completamente compatible con una tercera parte y programas de software personalizados que están basados en PCL 5

Solución de problemas de red cableada

Compruebe la siguiente información para resolver problemas relacionados con la red cableada.

- [Introducción](#)
- [Conexión física deficiente](#)
- [El equipo no puede comunicarse con la impresora](#)
- [La impresora utiliza un enlace y una configuración de impresión dúplex incorrectos para la red](#)
- [Puede que haya programas de software nuevos que causen problemas de compatibilidad](#)
- [Puede que el equipo o la estación de trabajo estén configurados incorrectamente](#)
- [La impresora está desactivada o la configuración de red es incorrecta](#)

Introducción

Algunos tipos de problemas pueden indicar que existe un problema de comunicación en la red. Estos problemas pueden incluir lo siguiente:

Conexión física deficiente

Compruebe las conexiones de los cables.

1. Compruebe que la impresora esté conectada al puerto de red correcto mediante un cable de la longitud apropiada.
2. Compruebe que las conexiones de cable son seguras.
3. Mire la conexión del puerto de red situada en la parte posterior de la impresora y compruebe que la luz ámbar de actividad parpadee (hay tráfico de red) y que la luz verde de estado de transferencia esté iluminada (hay un enlace de red).
4. Si el problema persiste, pruebe un cable o puerto diferente en el concentrador.

El equipo no puede comunicarse con la impresora

Verifique que la impresora se comunica con la red y con el ordenador.

1. Compruebe las comunicaciones de red haciendo ping a la red.
 - a. Abra una ventana del símbolo del sistema en el equipo.
 - En Windows, haga clic en **Inicio**, **Ejecutar**, escriba `cmd` y, a continuación, pulse **Intro**.
 - En macOS, vaya a **Aplicaciones**, **Utilidades** y abra **Terminal**.
 - b. Escriba `ping` seguido de la dirección IP de su impresora.
 - c. Si en la ventana se muestran tiempos de recorrido de ida y vuelta, la red está funcionando.
2. En caso de que falle el comando ping, asegúrese de que los centros de red están encendidos y de que la configuración de la red, la impresora y el equipo estén configurados para la misma red (también conocida como subred).

3. Abra las propiedades de la impresora y haga clic en la pestaña **Puertos**. Compruebe que se ha seleccionado la dirección IP actual de la impresora. La dirección IP de la impresora figura en la página de configuración de esta.
4. Si ha instalado la impresora utilizando el puerto TCP/IP estándar de HP, seleccione el cuadro con la etiqueta **Imprimir siempre con esta impresora, incluso si cambia la dirección IP**.
5. Si ha instalado la impresora utilizando un puerto TCP/IP estándar de Microsoft, use el nombre de host en lugar de la dirección IP.
6. Si la dirección IP es correcta, elimine la impresora y, a continuación, vuelva a agregarla.
7. Vuelva a instalar el software y el controlador de la impresora.

La impresora utiliza un enlace y una configuración de impresión dúplex incorrectos para la red

HP recomienda mantener estas configuraciones en modo automático (configuración predeterminada). Si cambia estos valores, también los debe cambiar para la red.

Puede que haya programas de software nuevos que causen problemas de compatibilidad

Si se ha instalado un programa de software nuevo, compruebe que se ha instalado correctamente y que utiliza el controlador de impresión correcto.

Puede que el equipo o la estación de trabajo estén configurados incorrectamente

La configuración incorrecta del ordenador puede provocar problemas en la impresión.

1. Compruebe la configuración de los controladores de red y de impresión, y la redirección de red.
2. Compruebe que el sistema operativo esté configurado correctamente.

La impresora está desactivada o la configuración de red es incorrecta

Compruebe los ajustes de la red.

1. Revise las páginas de configuración/redes de la impresora para comprobar el estado de configuración de la red y los protocolos.
2. Vuelva a configurar los valores de red si necesario.

Índice

A

- accesorios
 - pedidos 60
- Accesorios de almacenamiento USB
 - Imprimir desde 83
- administración de la red 99
- AirPrint 79, 81
- alimentador de documentos
 - problemas de alimentación del papel 113
- almacenamiento, trabajo
 - configuración de Mac 75
- almacenamiento de trabajos de impresión 75
- almacenar trabajos
 - con Windows 75
- ambas caras, impresión
 - configuración (Windows) 68
- asistencia al cliente
 - en línea 109
- asistencia en línea 109
- asistencia técnica
 - en línea 109
- atascos
 - Bandeja 1 120
 - Bandeja 2 120
 - bandeja de salida 120
 - bandejas de entrada de papel de alta capacidad 120
 - Bandejas de papel de 2 x 550 hojas 120
 - bandejas para 550 hojas 120
 - causas de 120, 121
 - fusor 120
 - navegación automática 120, 121
 - puerta derecha 120
 - ubicaciones 120
 - unidad dúplex 120

- atascos de papel
 - Bandeja 1 120
 - Bandeja 2 120
 - bandeja de salida 120
 - bandejas de entrada de papel de alta capacidad 120
 - Bandejas de papel de 2 x 550 hojas 120
 - bandejas para 550 hojas 120
 - fusor 120
 - puerta derecha 120
 - ubicaciones 120
 - unidad dúplex 120
- ayuda, panel de control 110
- ayuda en línea, panel de control 110

B

- bandeja, de salida
 - ubicación 4
- Bandeja 1
 - atascos 120
 - carga de sobres 54
 - orientación del papel 19, 20
- Bandeja 2
 - atascos 120
 - carga 27
- bandeja de salida
 - eliminar atascos 120
 - ubicación 4
- bandejas
 - capacidad 10
 - incluido 10
 - ubicación 4
 - uso del modo con membrete alternativo 26, 33, 40, 47, 53
- bandejas de papel de HCl de 2700 hojas
 - carga 48

- bandejas para 2x550 hojas
 - carga 41
- bandejas para 550 hojas
 - atascos 120
 - carga 34
- bloquear
 - formateador 103, 105
- Bonjour
 - identificación 90
- botón Ayuda
 - ubicación 7
- botón Cerrar sesión
 - ubicación 7
- botón de encendido/apagado
 - ubicación 4
- Botón de información
 - ubicación 7
- botón Iniciar sesión
 - ubicación 7
- Botón Inicio
 - ubicación 7

C

- calidad de la imagen
 - comprobación del estado del cartucho de tóner 167, 170
- carga
 - papel en la bandeja 1 19
 - papel en la bandeja 2 27
 - papel en las bandejas de 2x550 hojas 41
 - papel en las bandejas de 550 hojas 34
 - papel en las bandejas de HCl de 2700 hojas 48
- cartucho
 - sustituir 62
- cartucho de tóner
 - componentes 61

- configuración de umbral bajo 112
 - uso con nivel bajo 112
- cartuchos de tóner
 - sustituir 62
- conexión de alimentación eléctrica
 - ubicación 5
- Conexión e impresión NFC 79, 80
- configuración
 - restablecimiento de la configuración (predeterminada) de fábrica 111
- configuración de impresión
 - Servidor Web incorporado de HP 90, 92, 93
- configuración de impresión dúplex de red, modificación 99
- configuración de la velocidad de transferencia de red, modificación 99
- configuración de los consumibles
 - Servidor Web incorporado de HP 90, 92, 94
- configuración de red
 - Servidor Web incorporado de HP 90, 92, 96
- configuración de seguridad
 - Servidor Web incorporado de HP 90, 92, 95
- configuraciones del controlador de Mac
 - Almacenamiento de trabajos 75
- configuración general
 - Servidor Web incorporado de HP 90, 92, 93
- consumibles
 - configuración de umbral bajo 112
 - pedidos 60
 - sustitución de la unidad de recogida de tóner 64
 - sustitución de los cartuchos de tóner 62
 - uso con nivel bajo 112
- controladores, compatibles 10
- controladores de impresión
 - Linux 11
 - macOS 11
 - UNIX 11
 - Windows 11

- controladores de impresión, compatibles 10

CH

- chip de memoria (tóner)
 - ubicación 61

D

- dimensiones, impresora 10, 13
- Dirección IPv4 99
- Dirección IPv6 99
- discos duros
 - cifrado 103, 105
- dispositivos Android
 - Imprimir desde 79, 82
- doble cara manual
 - Mac 72
 - Windows 68
- dos caras, impresión
 - Mac 72
 - Windows 68

E

- eléctricas, especificaciones 10, 15
- eliminar
 - trabajos almacenados 75, 78
- energía
 - consumo de 10, 15
- especificaciones
 - eléctricas y acústicas 10, 15
- especificaciones acústicas 10, 15
- Ethernet (RJ-45)
 - ubicación 5
- etiqueta, orientación 56
- etiquetas
 - impresión (Windows) 68
 - imprimir 56
- etiquetas, carga 56
- Explorer, versiones admitidas
 - Servidor Web incorporado de HP 90

F

- formateador
 - ubicación 5
- fusor
 - atascos 120

H

- HCl. *Consulte* bandejas de entrada de papel de alta capacidad

- herramientas de solución de problemas
 - Servidor Web incorporado de HP 90, 92, 94
- HP ePrint 79
- HP Web JetAdmin 107
- HP Web Service
 - activar 92, 95

I

- impresión a doble cara
 - Mac 72
 - manual (Mac) 72
 - manual (Windows) 68
- Impresión de USB de fácil acceso 83
- Impresión directa Wi-Fi Direct 10, 79, 80
- impresión dúplex (a doble cara)
 - configuración (Windows) 68
 - Windows 68
- impresión en ambas caras
 - configuración (Windows) 68
- impresión en privado 75
- impresión móvil
 - dispositivos Android 79, 82
- impresión móvil, software compatible 10
- Impresión Near Field Communication (NFC) 79, 80
- imprimir
 - desde accesorios de almacenamiento USB 83
 - trabajos almacenados 75
- imprimir en ambas caras
 - Mac 72
 - manual, Windows 68
 - Windows 68
- Internet Explorer, versiones admitidas
 - Servidor Web incorporado de HP 90
- interruptor de alimentación
 - ubicación 4
- IPsec 103, 105

J

- JetAdmin, HP Web 107

L

- limpieza
 - ruta del papel 167

lista de otros enlaces
Servidor Web incorporado de HP
90, 92, 97

M

máscara de subred 99
material de impresión
carga de la bandeja 1 19
memoria
incluido 10
modo con membrete alternativo 19,
26, 27, 33, 34, 40, 41, 47, 48, 53

N

Netscape Navigator, versiones
admitidas
Servidor Web incorporado de HP
90
número de producto
ubicación 5
número de serie
ubicación 5

P

páginas de información
Servidor Web incorporado de HP
90, 92
páginas por hoja
selección (Mac) 72
selección (Windows) 68
páginas por minuto 10
panel de control
ayuda 110
ubicación 4
ubicación de las funciones en el
panel de control de la pantalla
táctil 7
pantalla táctil
funciones de ubicación 7
papel
atascos 120, 121
bandeja 1 orientación 19, 20
carga bandeja 1 19
carga bandeja 2 27
carga en las bandejas de 2x550
hojas 41
carga en las bandejas de HCI de
2700 hojas 48
carga en las bandejas de papel de
550 hojas 34
seleccionar 167, 172

papel, pedido 60
papel especial
impresión (Windows) 68
pasarela, configurar valor
predeterminado 99
pasarela predeterminada,
configuración 99
pedidos
consumibles y accesorios 60
peligro de descarga potencial 2
peso, impresora 10, 13
problemas de recogida del papel
solución 113, 116
puerta derecha
atascos 120
puerta izquierda
ubicación 5
puerto de impresión USB 2.0 de alta
velocidad
ubicación 5
puerto LAN
ubicación 5
puerto RJ-45
ubicación 5
puertos
ubicación 5
puertos de la interfaz
ubicación 5
puerto USB
activar 83, 84, 86
ubicación 5

R

red
cambiar configuración 99
configuración, visualización 99
nombre de la impresora,
modificación 99
red de área local (LAN)
ubicación 5
redes
compatible 10
Dirección IPv4 99
Dirección IPv6 99
HP Web JetAdmin 107
máscara de subred 99
pasarela predeterminada 99
requisitos del navegador
Servidor Web incorporado de HP
90

requisitos del navegador web
Servidor Web incorporado de HP
90
requisitos del sistema
mínimos 10
Servidor Web incorporado de HP
90
requisitos mínimos del sistema
macOS 11
Windows 11
restablecimiento de la configuración
predeterminada de fábrica 111
retraso de reposo
configuración 106

S

seguridad
disco duro cifrado 103, 105
Seguridad IP 103, 105
Servicio de atención al cliente de HP
109
Servicios web de HP
activar 90
Servidor Web incorporado
abrir 99
modificación de la configuración de
red 99
modificación del nombre de la
impresora 99
Servidor Web incorporado (EWS)
asignación de contraseñas 103,
104
características 90
conexión de red 90
Servidor Web incorporado (EWS) de HP
características 90
conexión de red 90
Servidor Web incorporado de HP
abrir 99
configuración de impresión 90,
92, 93
configuración de los
consumibles 90, 92, 94
configuración de red 90, 92, 96
configuración de seguridad 90,
92, 95
configuración general 90, 92, 93
herramientas de solución de
problemas 90, 92, 94
HP Web Service 92, 95

- lista de otros enlaces 90, 92, 97
 - modificación de la configuración de red 99
 - modificación del nombre de la impresora 99
 - páginas de información 90, 92
 - Servicios web de HP 90
 - sistemas operativos, compatibles 10, 11
 - sistemas operativos compatibles 11
 - sitios web
 - asistencia al cliente 109
 - HP Web JetAdmin, descarga 107
 - sobres
 - orientación 19, 20
 - sobres, carga 54
 - Software HP ePrint 79
 - solución de problemas
 - atastos 120, 121
 - comprobación del estado del cartucho de tóner 167, 170
 - problemas de alimentación del papel 113
 - problemas de red 174
 - red con cable 174
 - sustituir
 - cartuchos de tóner 62
 - unidad de recogida de tóner 64
- T**
- TCP/IP
 - configuración manual de los parámetros IPv4 99
 - configuración manual de los parámetros IPv6 99
 - técnica, asistencia
 - en línea 109
 - tipo de papel
 - selección (Windows) 68
 - tipos de papel
 - selección (Mac) 72
 - trabajos, almacenados
 - configuración de Mac 75
 - crear (Windows) 75
 - eliminar 75, 78
 - imprimir 75
 - trabajos almacenados
 - crear (Mac) 75
 - crear (Windows) 75
 - eliminar 75, 78
 - imprimir 75
 - transparencias
 - impresión (Windows) 68
- U**
- unidad de recogida de tóner
 - información 64
 - sustituir 64
 - unidad dúplex
 - atastos 120
 - uso de la energía
 - 1 vatio o menos 106
 - uso de la energía, optimización 106
- V**
- varias páginas por hoja
 - impresión (Mac) 72
 - impresión (Windows) 68
 - velocidad, optimización 106