



# Multifunkčná tlačiareň radu HP DesignJet XL 3600

Používateľská príručka

#### Právne upozornenia

Informácie nachádzajúce sa v tomto dokumente sa môžu zmeniť bez predchádzajúceho upozornenia.

V záruke dodanej spolu s produktmi a službami spoločnosti HP sú uvedené výlučne vyhlásenia o záruke týkajúce sa týchto produktov a služieb. Žiadne informácie uvedené v tejto príručke nemožno považovať za dodatočnú záruku. Spoločnosť HP nie je zodpovedná za technické ani redakčné chyby či opomenutia v tejto príručke.



Prípravené na protokol IPv6



#### Ochranné známky

Adobe®, Acrobat®, Adobe Photoshop® a Adobe® PostScript® 3™ sú ochranné známky spoločnosti Adobe Systems Incorporated.

ENERGY STAR a známka ENERGY STAR sú ochranné známky registrované v USA.

Microsoft® a Windows® sú ochranné známky spoločnosti Microsoft Corporation registrované v USA.

PANTONE® je etalón pre farby spoločnosti Pantone, Inc.

Apple a AirPrint sú ochranné známky spoločnosti Apple Inc. registrované v USA a ďalších krajinách.

Označenie „Works with Apple“ znamená, že príslušenstvo bolo navrhnuté tak, aby spolupracovalo s technológiou identifikovanou na označení, a podľa certifikácie od vývojára spĺňa výkonnostné normy spoločnosti Apple.

---

# Obsah

<b>1 Úvod</b>	<b>1</b>
Vitajte pri svojej tlačiarni	2
Modely tlačiarnie	2
Bezpečnostné opatrenia	3
Hlavné súčasti	7
Zapnutie a vypnutie tlačiarnie	8
Predný panel	9
HP Utility	12
HP Print Preview (Náhľad tlače HP)	13
Vstavaný webový server	14
Ukážkové výtlačky	14
Konfigurácia tlačiarnie	14
Služba Mobile Printing	36
Zjednodušenie ovládania	36
Ďalšie zdroje informácií	37
<b>2 Manipulácia s papierom</b>	<b>38</b>
Všeobecné informácie a tipy	39
Stav papiera	39
Vloženie kotúča	40
Vytiahnutie papiera	43
Vloženie jedného hárka	44
Zdroj papiera	45
Uskladnenie papiera	46
Nemožnosť natiahnuť papier	46
Predvolby papiera	47
<b>3 Práca s dvoma kotúčmi (len model XL 3600dr)</b>	<b>50</b>
Výhody tlačiarnie s viacerými kotúčmi	51
Spôsob, akým tlačiareň rozdeľuje tlačové úlohy na kotúče papiera	51
<b>4 Sieťové pripojenie</b>	<b>53</b>
Úvod	54
Ovládanie sieťových protokolov	54

Položky ponuky predného panela .....	54
Spôsob konfigurácie pripojenia .....	57
Riešenie problémov .....	58
Príslušenstvo Wi-Fi .....	61
<b>5 Tlač .....</b>	<b>67</b>
Úvod .....	68
Tlač z jednotky USB flash .....	68
Tlač zo sieťového priečinka .....	69
Tlač z priečinka My Home Folder (Môj domovský priečinok) .....	71
Tlač z počítača pomocou ovládača tlačiarne .....	72
Rozšírené nastavenia tlače .....	72
<b>6 Služba Mobile Printing .....</b>	<b>84</b>
Úvod .....	85
Tlač zo systému Android .....	85
Tlač zo zariadenia Apple so systémom iOS .....	85
Tlač z operačného systému Chrome .....	86
Tlač, skenovanie a zdieľanie z aplikácie HP Smart .....	86
Tlač z e-mailov (so službou HP ePrint) .....	86
Špecifikácie mobilného zariadenia .....	87
<b>7 Správa frontu úloh .....</b>	<b>88</b>
Front úloh na prednom paneli .....	89
Front tlačových úloh vo vstavanom webovom serveri alebo v aplikácii HP DesignJet Utility .....	94
Front skenovania vo vstavanom webovom serveri alebo v aplikácii HP DesignJet Utility .....	97
<b>8 Skenovanie a kopírovanie .....</b>	<b>98</b>
Rýchle nastavenia .....	99
Skenovanie .....	99
Kopírovanie .....	105
Predvoľby skenera .....	110
Riešenie problémov so skenerom .....	110
Diagnostický diagram skenera .....	121
Skenovanie z aplikácie HP Smart .....	122
<b>9 Zhromažďovanie a dokončenie .....</b>	<b>123</b>
Stohovač .....	123
Skladač HP F40 .....	126
<b>10 Správa farieb .....</b>	<b>134</b>
Úvod .....	135
Ako sú farby vyjadrené .....	135



Zhrnutie procesu správy farieb .....	135
Kalibrácia farieb .....	135
Správa farieb z ovládačov tlačiarne .....	136
Správa farieb z predného panela .....	139
<b>11 Praktické príklady tlače .....</b>	<b>140</b>
Tlač konceptu na revíziu so správnou mierkou .....	141
Tlač viacstranovej úlohy vo formáte PDF z aplikácie Adobe Acrobat Reader alebo Adobe Acrobat Pro .....	141
Tlač dokumentu so správnymi farbami .....	144
Tlač projektu .....	149
Tlač prezentácie .....	152
Tlač a mierka z balíka Microsoft Office .....	155
<b>12 Získanie informácií o spotrebe tlačiarne .....</b>	<b>159</b>
Získanie informácií o evidencii .....	159
Kontrola štatistických údajov o používaní .....	159
Kontrola štatistických údajov o používaní na úlohu .....	162
Kontrola priradenia nákladov .....	163
<b>13 Manipulácia s atramentovými kazetami a tlačovou hlavou .....</b>	<b>165</b>
Informácie o atramentových kazetách .....	166
Kontrola stavu atramentových kaziet .....	166
Vybratie atramentovej kazety .....	166
Vloženie atramentovej kazety .....	167
Informácie o tlačovej hlave .....	169
Kontrola stavu tlačovej hlavy .....	169
Vybratie tlačovej hlavy .....	169
Vloženie tlačovej hlavy .....	172
Uloženie anonymných informácií o používaní .....	174
Núdzový režim .....	175
<b>14 Údržba tlačiarne .....</b>	<b>176</b>
Kontrola stavu tlačiarne .....	177
Čistenie vonkajšej strany tlačiarne .....	177
Údržba atramentových kaziet .....	177
Premiestnenie alebo uskladnenie tlačiarne .....	177
Aktualizácia firmvéru tlačiarne .....	178
Aktualizácia softvéru .....	179
Súpravy na údržbu tlačiarne .....	179
Funkcia Secure File Erase (Bezpečné vymazanie súborov) .....	179
Funkcia Disk Wipe (Vyčistenie disku) .....	180

<b>15 Údržba skenera .....</b>	<b>181</b>
Čistenie skla skenera .....	182
Kalibrácia skenera .....	183
<b>16 Spotrebný materiál a príslušenstvo .....</b>	<b>185</b>
Ako objednávať spotrebný materiál a príslušenstvo .....	186
Úvod k príslušenstvu .....	190
<b>17 Riešenie problémov s papierom .....</b>	<b>191</b>
Papier nemožno úspešne vložiť .....	192
Druh papiera sa nenachádza v ovládači .....	193
Tlačiareň tlačila na nesprávny druh papiera .....	194
Automatické rezanie nie je k dispozícii .....	194
Podržané, čaká sa na papier .....	194
Zaseknutý papier v priestore tlače .....	195
Zaseknutý papier pred priestorom tlače .....	200
Papier zaseknutý v stohovači .....	202
Papier zaseknutý v skeneri .....	203
Vo výstupnom zásobníku odpadovej nádoby zostal odrezok a spôsobuje zaseknutie papiera .....	204
Papier zaseknutý v skladači HP F40 .....	206
Rezačka neodreže papier správne .....	209
Voľný kotúč na jadre .....	209
Opätovná kalibrácia posunu papiera .....	209
<b>18 Riešenie problémov s kvalitou tlače .....</b>	<b>212</b>
Všeobecné rady .....	213
Vodorovné čiary cez obraz (vznik pásov) .....	213
Celý obrázok je rozmazaný alebo zrnitý .....	214
Papier nie je rovný .....	215
Výtlačok obsahuje škvrny alebo škrabance .....	215
Stopy po atramente na papieri .....	215
Pri dotyku výtlačku sa čierny atrament otiera .....	216
Okraje objektov sú stupňovité alebo nie sú ostré .....	216
Okraje okrajov sú tmavšie, ako sa očakáva .....	217
Vodorovné čiary na konci odrezaného hárka výtlačku .....	217
Zvislé čiary rôznych farieb .....	217
Biele bodky na výtlačku .....	217
Farby nie sú presné .....	218
Farby blednú .....	218
Obrázok nie je úplný (v spodnej časti je skrátenej) .....	219
Obrázok je skrátenej .....	219
Na vytlačenej obraze chýbajú niektoré objekty .....	220
Čiary sú príliš hrubé, príliš tenké alebo chýbajú .....	220

Čiary sa zobrazujú stupňovité alebo zúbkované .....	221
Čiary vytlačené dvojito alebo nesprávnymi farbami .....	221
Čiary nie sú súvislé .....	222
Čiary sú rozmazané .....	222
Dĺžky čiar nie sú presné .....	223
Tlač diagnostiky obrazu .....	223
Ak máte stále problémy .....	226
<b>19 Riešenie problémov s atramentovou kazetou a tlačovou hlavou .....</b>	<b>227</b>
Nemožno vložiť atramentovú kazetu .....	228
Hlásenie o stave kazety s atramentom .....	228
Nemožno vložiť tlačovú hlavu .....	228
Displej na prednom paneli odporúča opätovné nasadenie alebo výmenu tlačovej hlavy .....	228
Čistenie tlačovej hlavy .....	229
Zarovnanie tlačovej hlavy .....	229
Hlásenia o stave tlačovej hlavy .....	230
<b>20 Riešenie všeobecných problémov s tlačiarňou .....</b>	<b>231</b>
Tlačiareň netlačí .....	232
Predný panel sa nepodarilo spustiť .....	232
Tlačiareň sa zdá pomalá .....	233
Chyba pri komunikácii medzi počítačom a tlačiarňou .....	233
Nemožno otvoriť vstavaný webový server .....	233
Nemožno sa pripojiť na internet .....	234
Problémy s webovými službami .....	234
Automatická kontrola systému súborov .....	234
Upozornenia .....	234
<b>21 Chybové hlásenia na prednom paneli .....</b>	<b>236</b>
Denník chýb systému .....	236
<b>22 Služby zákazníkom spoločnosti HP .....</b>	<b>237</b>
Úvod .....	238
Profesionálne služby HP .....	238
Vlastná oprava zákazníkom .....	239
Kontakt na oddelenie technickej podpory spoločnosti HP .....	239
<b>23 Parametre tlačiarne .....</b>	<b>241</b>
Funkčné parametre .....	242
Špecifikácie služby Mobile Printing .....	244
Fyzické parametre .....	244
Parametre pamäte .....	244
Parametre napájania .....	245

Parametre pracovného prostredia .....	245
Akustické parametre .....	245
Slovník použitých pojmov .....	246
Register .....	249

---

# 1 Úvod

- [Vitajte pri svojej tlačiarni](#)
- [Modely tlačiarnie](#)
- [Bezpečnostné opatrenia](#)
- [Hlavné súčasti](#)
- [Zapnutie a vypnutie tlačiarnie](#)
- [Predný panel](#)
- [HP Utility](#)
- [HP Print Preview \(Náhľad tlače HP\)](#)
- [Vstavaný webový server](#)
- [Ukázkové výtlačky](#)
- [Konfigurácia tlačiarnie](#)
- [Služba Mobile Printing](#)
- [Zjednodušenie ovládania](#)
- [Ďalšie zdroje informácií](#)

## Vitajte pri svojej tlačiarni

Vaša tlačiareň je farebná atramentová tlačiareň navrhnutá na tlač vysokokvalitných obrázkov na papier so šírkou až 914 mm. Niektoré hlavné funkcie tlačiarnie sú opísané nižšie:

- Optimalizované rozlíšenie tlače až 2400 × 1200, vstupné rozlíšenie 1200 × 1200 dpi pri použití režimu tlače **Best** (Najlepšia), možnosti **Maximum Detail** (Maximálne rozlíšenie) a fotografického papiera
- Tlačiareň sa dá ovládať z jej predného panela, prípadne zo vzdialeného počítača pomocou vstavaného webového servera, pomôcky HP DesignJet Utility alebo softvéru HP Click Printing (pozrite <http://www.hp.com/go/designjetclick>)
- Dotykový predný panel vo farbe s intuitívnym grafickým používateľským rozhraním
- Možnosť zobrazenia ukážky úlohy na prednom paneli
- Možnosť zobrazenia ukážky úlohy vo vzdialených počítačoch
- Zahŕňa funkcie s pripojením na web, ako sú napríklad automatické aktualizácie firmvéru a služby HP ePrint a Mobile Printing
- Tlač bez ovládačov: súbory v bežných grafických formátoch možno tlačiť priamo bez pomoci ovládača tlačiarnie. Stačí vložiť jednotku USB flash alebo použiť softvér HP Click Printing.
- Flexibilita a automatické jednoduché vkladanie papiera (pozrite si časť [Manipulácia s papierom na strane 38](#)), informácie a predvoľby dostupné z predného panela a z pomôcky HP DesignJet Utility
- Manipulácia s odrezaním hárka a kotúčom papiera
- Systém so šiestimi atramentmi
- Správna a konzistentná reprodukcia farieb s automatickou kalibráciou farieb
- Režim EconoMode pre hospodárnu tlač
- Dva kotúče vložené naraz (len model XL 3600dr) umožňujú rýchle a jednoduché prepínanie medzi rôznymi kotúčmi alebo dlhodobú tlač bez dozoru.
- Funkcie vysokej produktivity, ako napríklad ukážka úlohy a skladanie pomocou softvéru HP Click Printing
- Informácie o spotrebe atramentu a papiera dostupné prostredníctvom vstavaného webového servera (pozri časť [Vstavaný webový server na strane 14](#))
- Prístup k centru technickej podpory spoločnosti HP (pozrite si časť [Centrum technickej podpory spoločnosti HP na strane 238](#))

## Modely tlačiarnie

Modely tlačiarnie, ktorými sa zaoberá táto príručka, sa kvôli stručnosti označujú skrátenými názvami.

Celý názov	Skrátený názov
Multifunkčná tlačiareň HP DesignJet XL 3600	XL 3600
Multifunkčná tlačiareň HP DesignJet XL 3600 s jazykom PostScript	XL 3600 PS
Multifunkčná tlačiareň HP DesignJet XL 3600dr	XL 3600dr
Multifunkčná tlačiareň HP DesignJet XL 3600dr s jazykom PostScript	XL 3600dr PS

## Bezpečnostné opatrenia

Prečítajte si tieto preventívne bezpečnostné opatrenia pred použitím tlačiarne. Prečítajte si aj miestne predpisy týkajúce sa životného prostredia, zdravia a bezpečnosti.

Toto zariadenie nie je vhodné na používanie na miestach, kde môžu byť prítomné deti.

Pri každej údržbe alebo výmene súčasti postupujte podľa pokynov uvedených v dokumentácii HP, aby ste minimalizovali bezpečnostné riziká a predišli poškodeniu tlačiarne.

## Všeobecné bezpečnostné pokyny

Vnútri tlačiarne sa nenachádzajú žiadne súčasti podliehajúce servisným službám operátora okrem tých, na ktoré sa vzťahuje program vlastnej opravy zákazníkom od spoločnosti HP (pozrite stránku <http://www.hp.com/go/selfrepair>). Servis ďalších súčastí zverte kvalifikovanému servisnému pracovníkovi.

Vypnite tlačiareň, odpojte napájací kábel a zavolajte servisnému technikovi v prípade, že:

- napájací kábel alebo zástrčka sú poškodené,
- tlačiareň sa poškodila dôsledkom nárazu,
- došlo k mechanickému poškodeniu alebo poškodeniu krytu,
- do tlačiarne prenikla kvapalina,
- z tlačiarne vychádza dym alebo nezvyčajný zápach,
- tlačiareň spadla,
- tlačiareň nefunguje normálnym spôsobom.

V nasledujúcich situáciách tlačiareň vždy vypnite:

- nastala búrka,
- došlo k výpadku energie.

Venujte špeciálnu starostlivosť zónam označeným štítkami s varovaním.

Opatrenia týkajúce sa ventilácie miesta inštalácie, napríklad kancelárie či miestností, v ktorých sa kopíruje alebo tlačí, musia spĺňať miestne predpisy a nariadenia týkajúce sa ochrany životného prostredia a bezpečnosti.

## Riziko úrazu elektrickým prúdom

**VAROVANIE!** Interné obvody vstavaných zdrojov napájania a vstup energie sú pri prevádzke pod nebezpečným napätím, ktoré spôsobuje smrť alebo vážne poranenia.

Skôr než začnete s údržbou tlačiarne, odpojte napájací kábel tlačiarne.

Tlačiareň vyžaduje istič inštalácie budovy, ktorý musí zodpovedať požiadavkám tlačiarne a musí byť v súlade s predpismi o vykonávaní elektrických inštalácií vydanými miestnou jurisdikciou v krajine, v ktorej sa zariadenie inštaluje.

Ak chcete predísť riziku úrazu elektrickým prúdom, zohľadnite nasledujúce odporúčania:

- Tlačiareň by mala byť zapojená len do uzemnených zásuviek elektrickej siete.
- Nepreťažujte viacerými zariadeniami elektrickú zásuvku, ku ktorej je tlačiareň pripojená.
- Neskladajte ani neotvárajte žiadne zatvorené kryty či zástrčky systému.
- Nevkladajte žiadne predmety cez otvory do tlačiarne.

- Dávajte pozor, aby ste pri chodení za tlačiarňou nestúpali po kábloch.
- Napájací kábel zapojte bezpečne a úplne do elektrickej zásuvky a zásuvky tlačiarne.
- S napájacím káblom nikdy nemanipulujte mokrými rukami.

## Riziko požiaru

Ak chcete predísť riziku požiaru, vykonajte nasledujúce preventívne opatrenia:

- Zákazník nesie zodpovednosť za splnenie požiadaviek tlačiarne a požiadaviek elektrického zapojenia podľa miestnych zákonov krajiny, kde sa tlačiareň inštaluje. Používajte zdroj napájania s napätím uvedeným na výrobnom štítku.
- Používajte len napájací kábel dodaný spoločnosťou HP spolu s tlačiarňou. Nepoužívajte poškodený napájací kábel. Napájací kábel nepoužívajte s inými produktmi.
- Nevkladajte žiadne predmety cez otvory do tlačiarne.
- Dávajte pozor, aby ste do tlačiarne nevyliali kvapaliny. Po vyčistení a pred opätovným používaním tlačiarne skontrolujte, či sú všetky súčasti suché.
- Nepoužívajte aerosólové produkty s obsahom zápalných plynov vnútri ani v okolí tlačiarne. Tlačiareň nepoužívajte vo výbušnom prostredí.
- Neblokujte ani nezakrývajte otvory tlačiarne.

## Riziko poranenia mechanickými súčastami

V tlačiarňi sa nachádzajú pohyblivé súčasti, ktoré môžu spôsobiť poranenie. Ak sa chcete vyhnúť poraneniu osôb, pri práci v blízkosti tlačiarne vykonajte nasledujúce preventívne opatrenia.

- Nedovoľte, aby sa pohyblivé súčasti zariadenia dostali do kontaktu s vašim oblečením alebo časťami tela.
- Nenoste retiazky, náramky ani iné visiace predmety.
- Ak máte dlhé vlasy, zopnite ich, aby sa nedostali do tlačiarne.
- Dbajte na to, aby sa rukávy alebo rukavice nezachytili v pohyblivých súčastiach zariadenia.
- Tlačiareň nepoužívajte s nesprávne umiestnenými krytmi.
- Ak potrebujete vymeniť modul rezačky, dbajte na to, aby ste sa neporezali o ostrú reznú hranu.
- Lopatky vnútorného ventilátora predstavujú nebezpečné pohyblivé časti. Pred vykonávaním servisu tlačiarne ju odpojte.
- Kvôli pohyblivým súčastiam vo vnútri tlačiarne nikdy nekladajte ruky do tlačiarne počas tlače.



**DÔLEŽITÉ:** Počas používania tlačiarne sa uistite, že sú zmontované podpery proti prevráteniu.

## Riziko pri transporte

Podpery proti prevráteniu odstráňte len vtedy, keď chcete tlačiareň premiestniť. Vždy ich potom znova namontujte.

Pred transportom tlačiarne odstráňte všetok spotrebný materiál (atrament, kotúč papiera atď.) a skontrolujte, či sú zásuvky správne zatvorené.

Tlačiareň vždy premiestňujte v smere jej dĺžky.

Pri premiestňovaní tlačiarne na drsnom povrchu (koberec a pod.) alebo vtedy, keď ju musíte premiestniť v smere jej šírky, buďte mimoriadne opatrní.



## Riziko ťažkého papiera

Špeciálne opatrne manipulujte s ťažkými papiermi, aby ste sa vyhli poraneniu osôb.

- Na manipuláciu s kotúčmi ťažkého papiera môže byť treba viacero osôb. Dávajte pozor, aby ste predišli natiahnutiu svalov alebo poraneniu chrbtice.
- Pri manipulácii s kotúčmi ťažkého papiera používajte osobné ochranné prostriedky vrátane číziem a rukavíc.
- Postupujte podľa miestnych bezpečnostných predpisov a predpisov týkajúcich sa životného prostredia a ochrany zdravia pre manipuláciu s kotúčmi ťažkého papiera.

## Manipulácia s atramentom

Spoločnosť HP odporúča nosiť pri manipulácii s atramentami rukavice.





## Výstrahy a varovania

V príručke sú použité nasledujúce symboly, ktoré slúžia na správne používanie tlačiarne a ochranu tlačiarne pred poškodením. Postupujte podľa pokynov označených týmito symbolmi.

**⚠ VAROVANIE!** V prípade, že nie sú pokyny označené týmto symbolom dodržané, môže dôjsť k závažnému poraneniu osôb alebo smrti.

**⚠ UPOZORNENIE:** V dôsledku nedodržania pokynov označených týmto symbolom môže dôjsť k menšiemu poraneniu používateľa alebo poškodeniu tlačiarne.

## Výstražné štítky

Štítok	Vysvetlenie
	Riziko úrazu elektrickým prúdom. Vnútri sa nachádza zdroj napájania, ktorý je počas prevádzky pod nebezpečným napätím. Pred vykonávaním servisu odpojte všetky zdroje napájania.  Pred začatím si prečítajte a postupujte podľa prevádzkových a bezpečnostných pokynov.
	Pohyblivá súčasť. Prsty a ruky držte mimo pohyblivého systému na manipuláciu s papierom.
	Nestúpajte. Zásuvka na kotúč papiera je otvorená. Nestúpajte na zásuvku.
	Pohyblivé súčasti. Otočná tyč kotúča. Nesiahajte sem rukami.

---

Štítok

Vysvetlenie

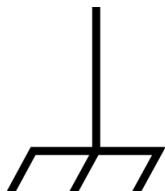

Funkčné uzemnenie (na ochranu pred elektrostatickými výbojmi).



Tlačiareň odstránenými podperami proti prevráteniu prenášajte opatrne. Po transporte vždy znova zmontujte podpory proti prevráteniu.

Riziko prevrhnutia.

Pokyny nájdete v príručkách.

---



**POZNÁMKA:** Konečné umiestnenie štítkov a ich veľkosť sa na tlačiarni môžu mierne líšiť, ale štítky musia byť vždy viditeľné a blízko oblasti s možnými rizikom.

---

## Hlavné súčasti

Hlavné súčasti tlačiarne sú znázornené na nasledujúcom zobrazení tlačiarne spredu a zozadu.

### Pohľad spredu

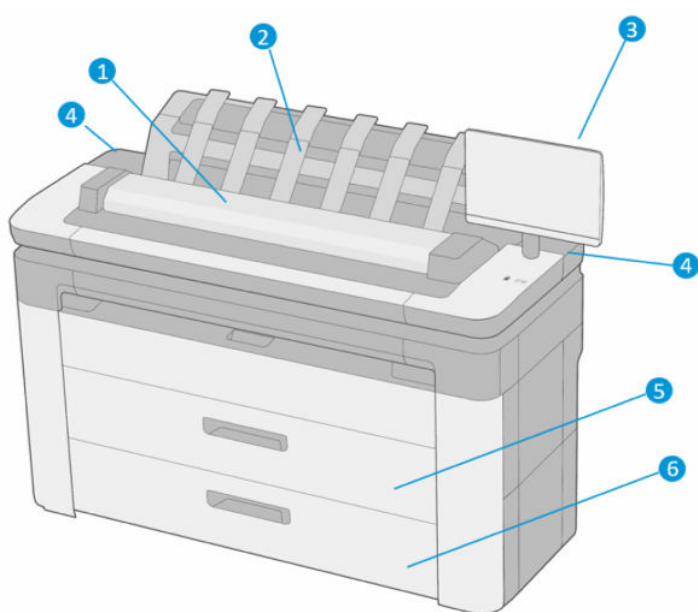

1. Skener
2. Stohovač
3. Predný panel
4. Zásuvka na atramentovú kazetu
5. 1. zásuvka
6. 2. zásuvka (len model XL 3600dr)

## Pohľad zozadu

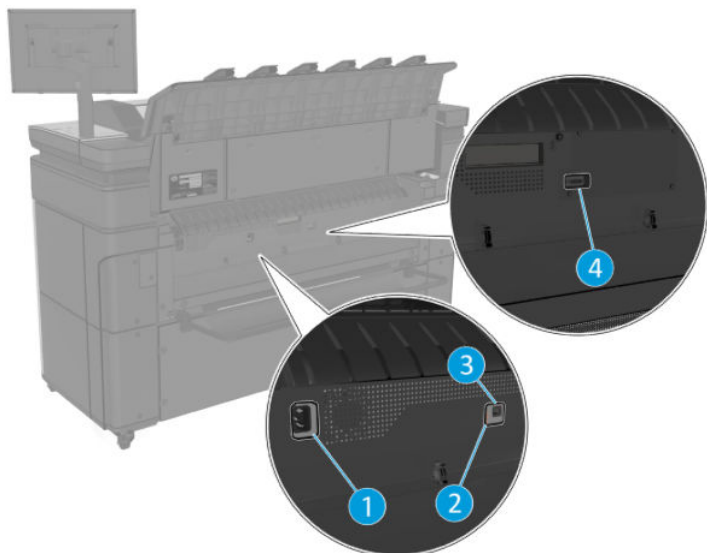

1. Napájacia zásuvka
2. Diódy LED na diagnostiku (používajú servisní technici)
3. Port Gigabit Ethernet na pripojenie k sieti
4. Komunikačný port

## Zapnutie a vypnutie tlačiarne

 **TIP:** Tlačiareň možno nechať zapnutú takmer bez plytvania elektrickou energiou. Keď je tlačiareň stále zapnutá, zlepšuje sa čas odozvy a celková spoľahlivosť systému. Ak sa tlačiareň určitý čas nepoužíva (predvolený čas určuje program Energy Star), prejde do režimu spánku s cieľom ušetriť energiu. Akákoľvek interakcia s displejom predného panela tlačiarne alebo odoslanie novej úlohy na tlač ju však vráti do aktívneho režimu a tlačiareň môže okamžite pokračovať v tlači. Ak chcete zmeniť čas režimu spánku, pozrite si časť [Zmena nastavení systému na strane 12](#).

 **POZNÁMKA:** V režime spánku tlačiareň čas od času vykoná údržbu tlačových hláv. Tým sa predchádza dlhým prípravám po dlhších obdobiach nečinnosti. Preto sa dôrazne odporúča ponechať tlačiareň zapnutú alebo v režime spánku, aby ste predišli plytvaniu atramentom a časom.

Ak chcete tlačiareň zapnúť alebo vypnúť, prípadne obnoviť jej nastavenia, v bežných situáciách sa odporúča použiť tlačidlo napájania vedľa predného panela.

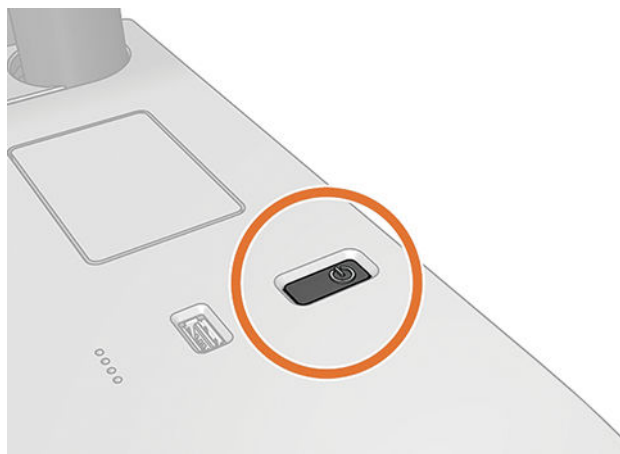

Ak však plánujete nechať tlačiareň vypnutú na dlhší čas alebo ak sa zdá, že tlačidlo napájania nefunguje, odporúča sa odpojiť napájací kábel na zadnej strane.

Na opätovné zapnutie tlačiarne zapojte napájací kábel.

Keď tlačiareň znova zapnete, bude trvať asi tri minúty, kým sa spustí a skontroluje a pripraví tlačové hlavy. Príprava tlačových hláv trvá približne 75 sekúnd. Ak však bola tlačiareň vypnutá dlhšiu dobu (šesť týždňov alebo viac), príprava tlačových hláv môže trvať až 45 minút.

## Predný panel

Predný panel je dotyková obrazovka s grafickým používateľským prostredím. Je umiestnený na tlačiarňi z prednej strany vpravo.

Umožňuje úplné ovládanie tlačiarne: z predného panela môžete prezerať informácie o tlačiarňi, meniť nastavenia tlačiarne, monitorovať stav tlačiarne a vykonávať úlohy, ako sú napríklad výmena spotrebného materiálu a kalibrácie. Na prednom paneli sa v prípade potreby zobrazujú aj upozornenia (výstrahy a chybové hlásenia).

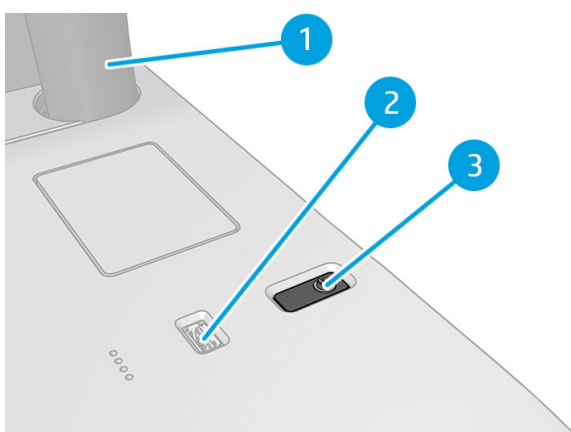

Obsahuje nasledujúce súčasti:

1. Samotný predný panel, čo je 15,6-palcová, celofarebná dotyková obrazovka s grafickým používateľským rozhraním.
2. Vysokorychlostný hostiteľský port USB na pripojenie jednotky USB flash, z ktorej možno tlačiť súbory. Po vložení jednotky USB flash sa na stránke všetkých aplikácií na prednom paneli zobrazí ikona USB .
3. Tlačidlo napájania, ktorým môžete tlačiareň zapnúť a vypnúť, prípadne ju prebudiť z režimu spánku.

Veľká stredná časť predného panela slúži na zobrazovanie dynamických informácií a ikon.

## Domovské stránky

Existujú tri stránky najvyššej úrovne, ktoré môžete presúvať potiahnutím prstom po obrazovke:

- Hlavná obrazovka poskytuje priamy prístup k hlavným funkciám tlačiarnie.

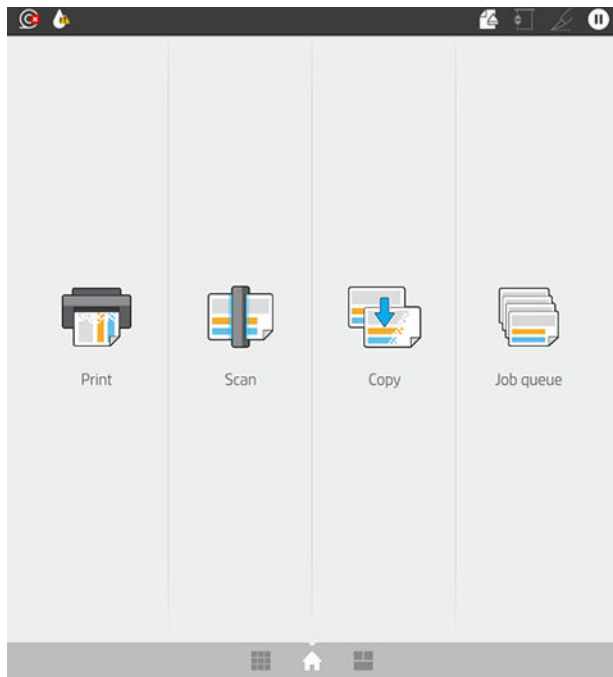

- Na stránke so všetkými aplikáciami sa zobrazuje zoznam všetkých aplikácií, ktoré sú na tlačiarni k dispozícii, a stav jednotlivých aplikácií.

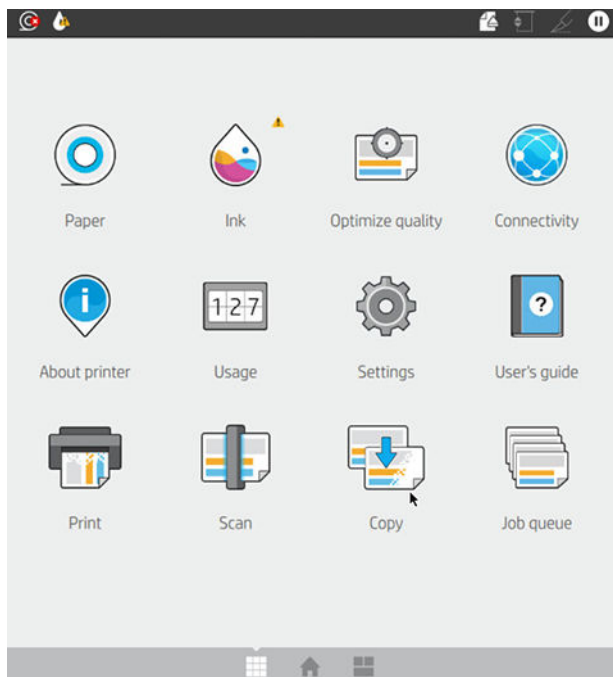

- Potiahnutím prstom doľava zobrazíte stránku s miniaplikáciami, na ktorej okamžite uvidíte stav atramentu, papiera a frontu úloh.

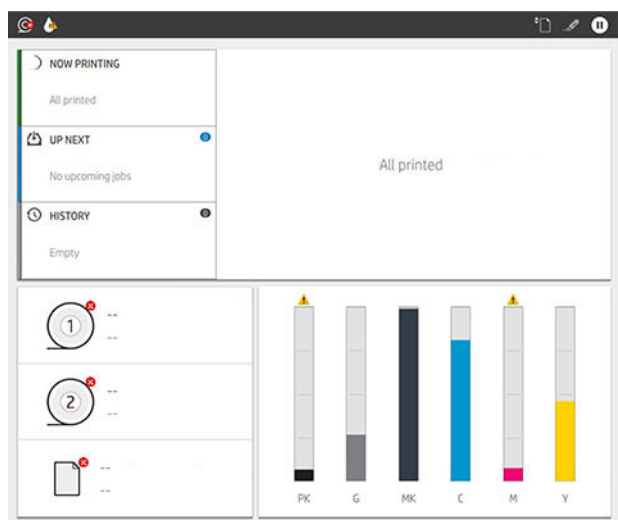

- V hornej časti stránky so všetkými aplikáciami je panel, na ktorom sa zobrazujú upozornenia týkajúce sa hlavných funkcií tlačiarne. Potiahnutím po paneli nadol získate prístup k centru **Status Center** (Stavové centrum).

## Režim stmievania

Po určitom čase nečinnosti (štandardne je to 5 minút) prejde tlačiareň do režimu stmavnutia. Akákoľvek činnosť, napríklad použitie predného panela alebo príchod tlačovej úlohy, ukončí režim stmavnutia a obnoví sa normálny jas. Po určitom čase v režime stmavnutia (štandardne je to 15 minút) prejde tlačiareň do režimu spánku. Časové intervaly sa dajú zmeniť z predného panela.

## Režim spánku

Režim spánku uvedie tlačiareň po určitom čase nečinnosti do stavu s nižšou spotrebou energie, pričom sa v záujme úspory energie vypnú určité prvky. V tomto režime sa dajú zapnúť funkcie tlačiarne a zachová sa aj sieťové pripojenie tlačiarne, pričom sa zobudí len v prípade potreby.

Tlačiareň sa dá prebudiť z režimu spánku nasledujúcimi spôsobmi:

- Stlačením tlačidla napájania
- Otvorením krytu
- Odoslaním tlačovej úlohy

Tlačiareň sa zobudí v priebehu niekoľkých sekúnd, rýchlejšie, ako keby bola úplne vypnutá. Pokiaľ je v režime spánku, tlačidlo napájania bliká.

Ak chcete zmeniť dobu, po uplynutí ktorej prejde tlačiareň do režimu spánku, pozrite si časť [Zmena nastavení systému na strane 12](#).

V režime spánku bude naďalej dostupný softvér Printer Monitoring (so službou Print Spooler), Remote Printer Management s aplikáciou HP Utility a Web JetAdmin. Niektoré riešenia na vzdialenú správu úloh ponúkajú možnosť vzdialeného zobudenia tlačiarne v prípade potreby vykonania úlohy.

## Zmena jazyka displeja predného panela

Ak rozumiete aktuálnemu jazyku na displeji predného panela, ťuknite na ikonu  a potom na položku **System** (Systém) > **Language** (Jazyk)..

Na displeji predného panela by sa mala zobrazíť ponuka výberu jazyka. Ťuknite na požadovaný jazyk.

K dispozícii sú tieto jazyky: angličtina, portugalcina, španielčina, katalánčina, francúzština, holandčina, taliančina, nemčina, poľština, ruština, zjednodušená čínština, tradičná čínština, kórejčina a japončina.

## Zmena nastavení systému

Z predného panela môžete zmeniť rôzne nastavenia systému tlačiarne. Ťuknite na ikonu  a potom na položku **System** (Systém).

- **Language** (Jazyk)
- **Display brightness** (Jas displeja) na zmenu jasu displeja predného panela.
- **Date and time options** (Možnosti dátumu a času) – zobrazenie alebo nastavenie dátumu a času tlačiarne.
- **Unit selection** (Výber jednotiek) – zmena merných jednotiek na displeji predného panela. Vyberte **English** (Anglické) alebo **Metric** (Metrické). Štandardné nastavenie je **Metric** (Metrické).
- **Speaker volume** (Hlasitosť reproduktora) – zmena hlasitosti reproduktora tlačiarne. Vyberte možnosť **Off** (Vypnutý), **Low** (Nízka) alebo **High** (Vysoká).
- **Power options** (Možnosti napájania) > **Printer sleep** (Režim spánku tlačiarne) – zmena času, po ktorom tlačiareň prejde do režimu spánku (pozrite si časť [Režim spánku na strane 11](#)). Interval môžete nastaviť v rozsahu 5 až 60 minút. Predvolený čas je do 15 minút (celkový čas vrátane 5 minút v režime stmavnutia).
- **Power options** (Možnosti napájania) > **Auto-off due to inactivity** (Automatické vypnutie kvôli nečinnosti) – automatické vypnutie tlačiarne po 120 minútach nečinnosti.
- **Restore factory settings** (Obnoviť predvolené nastavenia) – obnovenie nastavení tlačiarne na predvolené hodnoty, ako boli nastavené pri výrobe. Pomocou tejto možnosti sa obnovia všetky nastavenia tlačiarne okrem hesla správcu a predvolieb papiera.
- **Firmware update** (Aktualizácia firmvéru) na konfiguráciu automatických aktualizácií firmvéru.

## HP Utility

Aplikácia HP Utility je pomôcka len pre systém Windows, ktorá umožňuje riadiť tlačiareň z počítača prostredníctvom pripojenia cez rozhranie TCP/IP.

Aplikáciu HP Utility môžete nainštalovať zo stránky <http://www.hp.com/go/DesignJetXL3600/drivers>.



## Spustenie pomôcky HP Utility

Aplikáciu HP DesignJet Utility spustíte ťuknutím na ikonu  na paneli úloh alebo prostredníctvom ponuky Start (Štart) > HP > HP DesignJet Utility. Spustí sa aplikácia HP DesignJet Utility, ktorá zobrazí tlačiarne nainštalované v počítači. Keď aplikáciu HP DesignJet Utility otvoríte prvýkrát, pravdepodobne vám ponúkne automatickú aktualizáciu so zlepšenou funkčnosťou, ktorú vám odporúčame odsúhlasiť.

Ak v ponuke na ľavom paneli vyberiete svoju tlačiareň, všetky informácie zobrazené na pravom paneli sa týkajú tejto tlačiarne.

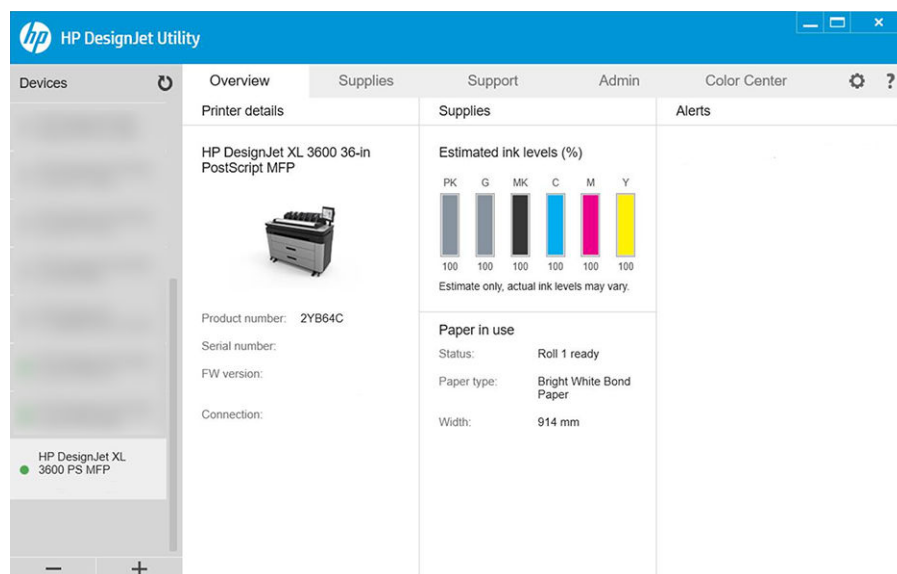

## HP Print Preview (Náhľad tlače HP)

Aplikácia HP Print Preview umožňuje zobraziť základnú predbežnú ukážku, ako bude úloha vytlačená. Táto aplikácia je k dispozícii len v systéme Windows. Aplikáciu HP Print Preview môžete nainštalovať po prevzatí integrovaného inštaláčného programu zo stránky <http://www.hp.com/go/DesignJetXL3600/drivers>.

Ak používate ovládač V4 PDF, pred tlačou môžete v aplikácii zmeniť nastavenia otočenia, zmeny mierky, režimu farieb a zdroja papiera.

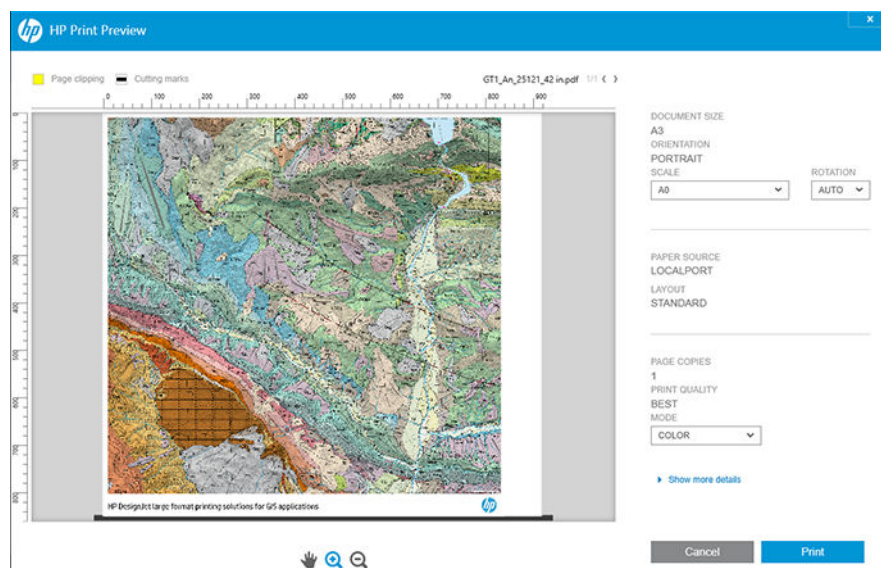

## Vstavaný webový server

So vstavaným webovým serverom sú kompatibilné tieto prehľadávače:

- Microsoft Internet Explorer 11 a novší pre systém Windows 7 a novší
- Apple Safari 8 a novší pre systém OS X 10.10 a novší
- Mozilla Firefox (najnovšia verzia)
- Google Chrome (najnovšia verzia)

Ak chcete použiť vstavaný webový server na niektorom počítači, otvorte webový prehľadávač a do panela s adresou prehľadávača zadajte adresu IP tlačiarne. Adresu IP tlačiarne môžete zistiť na prednom paneli tlačiarne: ťuknite na ikonu  a potom na položku **Network** (Sieť). Pozrite si časť [Konfigurácia tlačiarne na strane 14](#).

---

 **POZNÁMKA:** Keď zadáte adresu IP, prehľadávač môže zobraziť upozornenie zabezpečenia. Ak ste zadali správnu adresu, môžete bezpečne ignorovať upozornenie a pokračovať v otváraní vstavaného webového servera.

---

V okne vstavaného webového servera sa zobrazuje ponuka používaná na otvorenie všetkých podporovaných funkcií. Podporuje nasledujúce jazyky: angličtina, portugalčina, španielčina, katalánčina, francúzština, holandčina, taliančina, nemčina, poľština, ruština, zjednodušená čínština, tradičná čínština, kórejčina a japončina. Používa jazyk, ktorý je určený v možnostiach webového prehľadávača. Ak určíte nepodporovaný jazyk, zobrazí sa jazyk zvolený na tlačiarňi, prípadne angličtina.

Ak chcete zmeniť jazyk, zmeňte jazykové nastavenie webového prehľadávača. Na dokončenie zmeny zatvorte a znova spustíte webový prehľadávač.

## Ukázkové výtlačky

Ukázkové výtlačky poskytujú rôzne druhy informácií o tlačiarňi. Možno ich vyžiadať na prednom paneli.

Pred požiadavkou na ukázkový výtlačok skontrolujte, či sú tlačiareň a papier pripravené na tlač.

- Vložený papier musí mať veľkosť minimálne A3 a orientáciu na šírku – so šírkou 419 mm (16,53 palca). V opačnom prípade výtlačok nemusí byť úplný.
- Na prednom paneli by sa malo zobraziť hlásenie **Ready** (Pripravené).

Ak chcete vytlačiť ukázkový výtlačok, ťuknite na ikonu , potom na položku **Internal prints** (Interné výtlačky), potom na položku **Demo prints** (Ukázkové výtlačky) a vyberte výtlačok. K dispozícii sú tieto výtlačky:

- Cad Color
- GIS
- Vykresľovanie
- Panel architektonických prezentácií

## Konfigurácia tlačiarne

### Pripojenie tlačiarne k sieti



Tlačiareň sa dokáže automaticky sama nakonfigurovať pre väčšinu sietí podobným spôsobom ako ktorýkoľvek počítač v rovnakej sieti. Prvé pripojenie produktu k sieti môže trvať niekoľko minút.

Po vytvorení funkčnej konfigurácie siete môžete na prednom paneli skontrolovať sieťovú adresu tlačiarne: ťuknite na ikonu .



 **TIP:** Mali by ste si poznačiť adresu IP tlačiarne, pretože ju možno budete potrebovať počas procesu nastavenia pripojenia ku klientskym počítačom so systémom Windows alebo Mac OS.

Gigabit Ethernet	
Connected	
SUMMARY	
HOST NAME HP80003275	IP ADDRESS 15.83.4.104
BONJOUR NAME HP80003275.local	MAC ADDRESS 48:5c:4c:6d:03:25
GENERAL INFORMATION	
STATUS NIC card ready	MAC ADDRESS 48:5c:4c:6d:03:25
LINK SPEED 1000T FULL	AUTONEGOTIATION On
TCP/IP	
HOST NAME HP80003275	IPv4 DOMAIN NAME local.hpe.com
PRIMARY DNS SERVER	SECONDARY DNS SERVER

## Úprava konfigurácie siete

Ak chcete upraviť aktuálnu konfiguráciu siete, prejdite na predný panel a ťuknite na ikonu , potom na ikonu , potom na položku **Network (Sieť) > Gigabit Ethernet**. Potom možno manuálne zmeniť nastavenia, hoci to zvyčajne nie je potrebné. Nastavenia tiež môžete upraviť vzdialene pomocou vstavaného webového servera.

Všetky podrobnosti o dostupných nastaveniach pripojenia nájdete v časti [Sieťové pripojenie na strane 53](#).

Ak náhodne nesprávne nakonfigurujete sieťové nastavenia tlačiarne, môžete obnoviť sieťové nastavenia od výrobcu pomocou predného panela: ťuknite na ikonu , potom na ikonu , potom na položku **Restore connectivity factory settings (Obnoviť výrobné nastavenia pripojenia)**. Potom musíte tlačiareň reštartovať. Tým sa automaticky poskytne fungujúca konfigurácia siete pre väčšinu sietí. Ostatné nastavenia tlačiarne zostanú nezmenené.

## Inštalácia tlačiarne v systéme Windows

Nasledujúce pokyny platia, ak plánujete tlačiť zo softvérových aplikácií pomocou ovládača tlačiarne. O ďalších možnostiach tlače sa dočítate v časti [Tlač na strane 67](#).

Skôr ako začnete, skontrolujte zariadenie:

- Tlačiareň musí byť nainštalovaná a zapnutá.
- Prepínač alebo smerovač pre Ethernet musí byť zapnutý a musí správne fungovať.
- Tlačiareň a počítač musia byť pripojené k sieti (pozrite si časť [Pripojenie tlačiarne k sieti na strane 14](#)).

Teraz môžete pokračovať inštaláciou softvéru tlačiarne a pripojiť sa k nej.

### Inštalácia softvéru tlačiarne

1. Poznačte si názov hostiteľa tlačiarne a IP adresu z predného panela (pozrite si časť [Pripojenie tlačiarne k sieti na strane 14](#)).
2. Softvér tlačiarne nainštalujte zo stránky <http://www.hp.com/go/DesignJetXL3600/drivers> a postupujte podľa pokynov na inštaláciu softvéru. Štandardne sa nainštaluje nasledujúci ovládač:

- Tlačiarne Non-PostScript: Ovládač rastra
- Tlačiarne PostScript so systémom Windows 7 alebo Windows Server 2008R2: Ovládač PostScript
- Tlačiarne PostScript so systémom Windows 8, Windows Server 2012 alebo novším: Ovládač PDF

3. Po prevzatí ho otvorte a postupujte podľa pokynov na obrazovke.

Ak počítač nenájde v sieti žiadne tlačiarne, zobrazí sa okno **Printer Not Found** (Tlačiareň sa nenašla), ktoré vám pomôže skúsiť nájsť tlačiareň. Ak je brána firewall povolená, môžete ju dočasne vypnúť a nájsť tlačiareň. K dispozícii je tiež možnosť vyhľadať tlačiareň podľa názvu hostiteľa, adresy IP alebo adresy MAC.

## Odiňštalovanie softvéru tlačiarne v systéme Windows

Softvér odiňštalujete v ponuke Ovládací panel rovnakým spôsobom ako ostatné typy softvéru.

## Inštalácia funkcie AirPrint v systéme Mac OS X

Skôr ako začnete, skontrolujte zariadenie:

- Tlačiareň musí byť nainštalovaná a zapnutá.
- Prepínač alebo smerovač pre Ethernet musí byť zapnutý a musí správne fungovať.
- Tlačiareň a počítač musia byť pripojené k sieti (pozrite si časť [Pripojenie tlačiarne k sieti na strane 14](#)).

Teraz môžete pokračovať inštaláciou softvéru tlačiarne a pripojiť sa k nej.

1. Prejdite na predný panel, vyberte položky **Network** (Sieť) > **Connectivity** (Pripojenie) > **Bonjour Name** (Názov Bonjour) a lokalizujte názov Bonjour tlačiarne.



2. Skontrolujte, či sú počítač Mac a tlačiareň pripojené k rovnakej sieti, potom prejdite na položku **System Preferences** (Predvoľby systému) > **Printers and Scanners** (Tlačiarne a skenery) a ťuknutím na ikonu  pridajte novú tlačiareň.

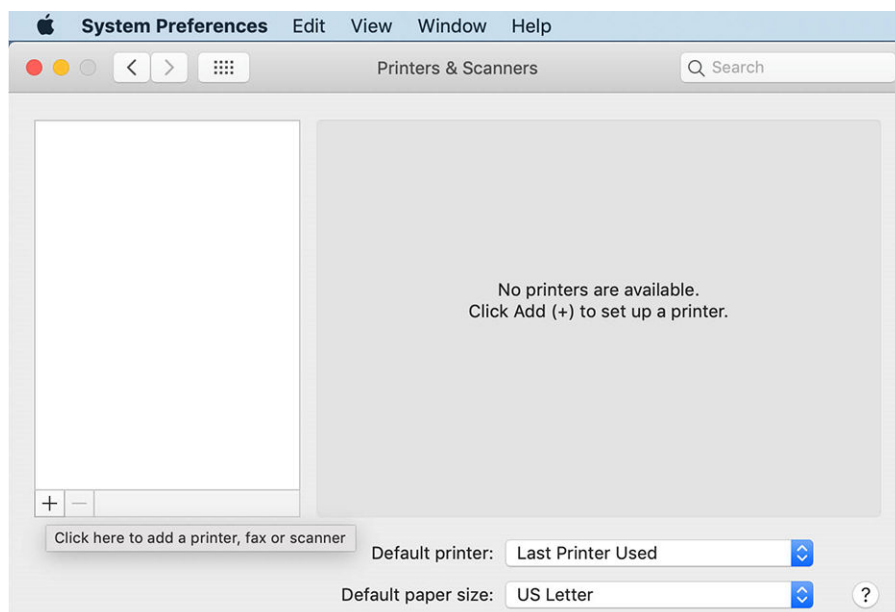

3. Ťuknite na ikonu  a zadajte názov Bonjour (C000F0) do vyhľadávacieho poľa (prípadne možno vybrať ikonu  a zadať adresu IP).

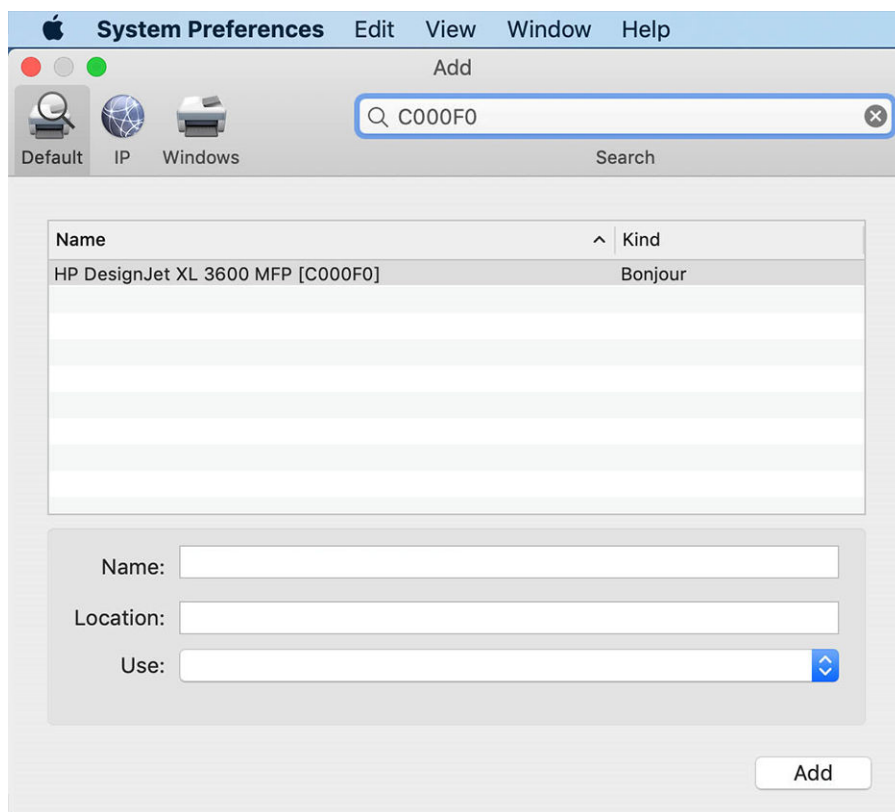

4. Tlačiareň sa zobrazí v časti **Name** (Názov) (ak chcete, môžete názov upraviť).

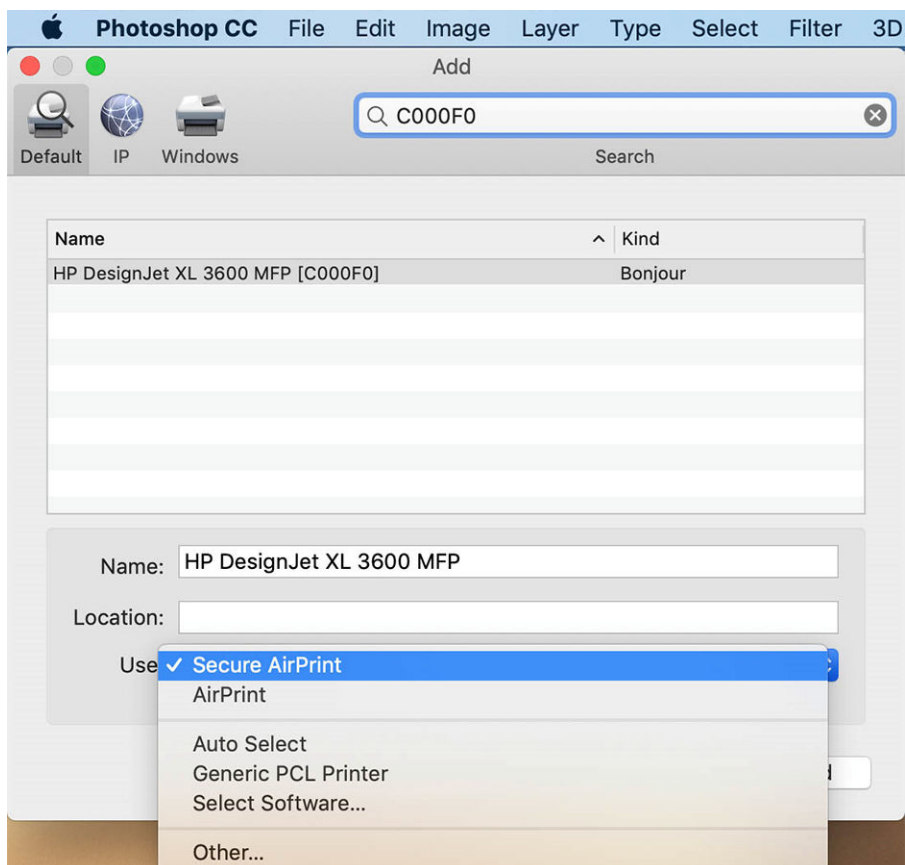

5. V ponuke **Use** (Použit) vyberte položku **Secure AirPrint** (Zabezpečená funkcia AirPrint) alebo **AirPrint** a ťuknite na položku **Add** (Pridať).

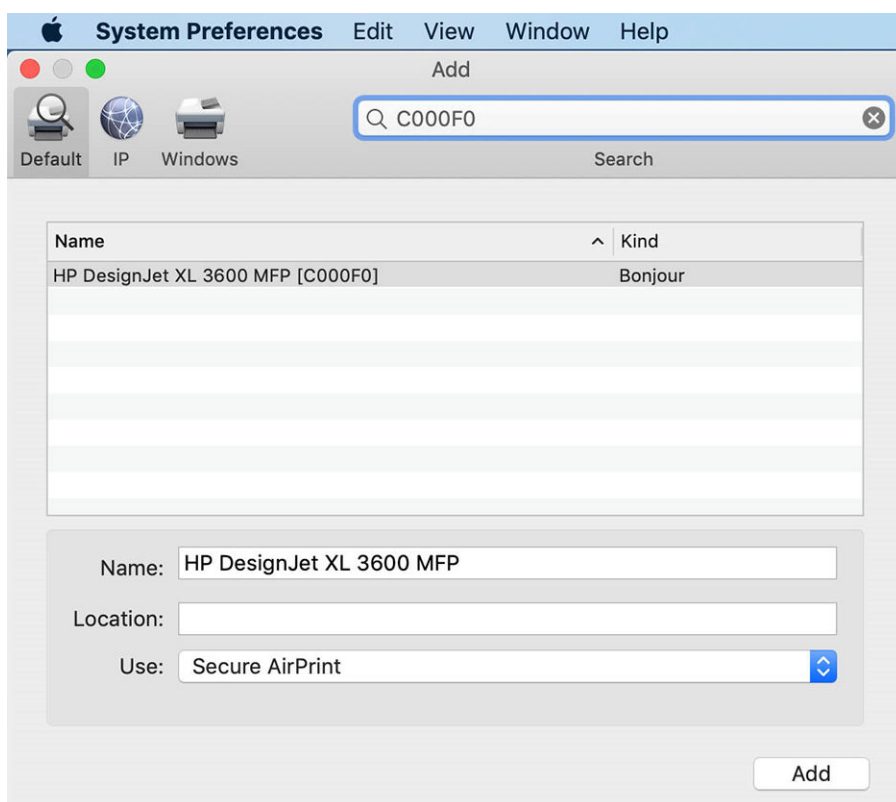

6. Tlačiareň sa teraz zobrazí v zozname tlačiarňí.

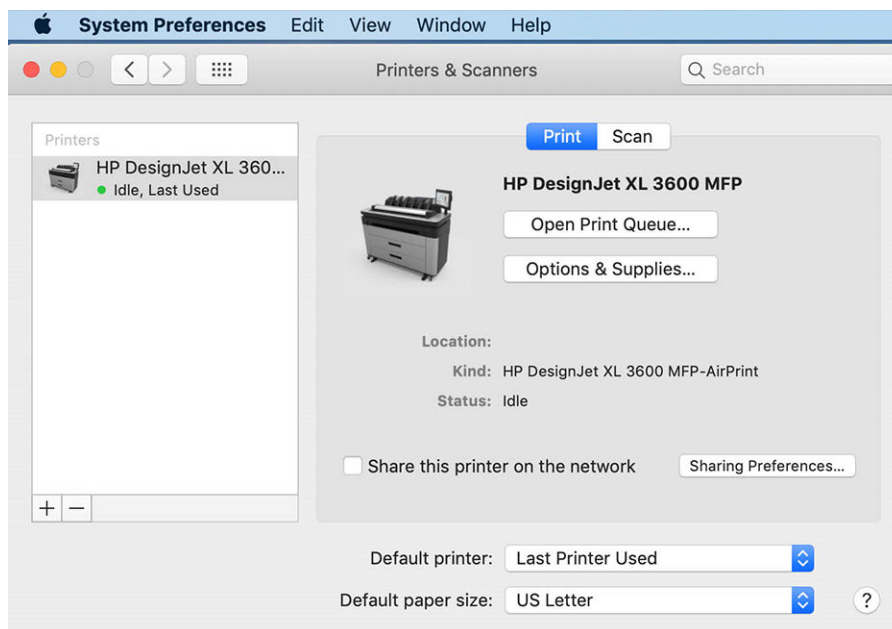

## Pripojenie počítača k tlačiarňi cez sieť (Mac OS X)

HP Click je odporúčaný spôsob pripojenia tlačiarne k sieti. Pokyny na inštaláciu nájdete na stránke <http://www.hp.com/go/clickDesignJet>.



## Nastavenie služieb tlačiarne



Môžete nastaviť nasledujúce služby:

- Prijímanie automatických aktualizácií firmvéru
- Povolenie tlače cez e-mail
- Povolenie ďalších služieb tlačiarne

Je potrebné pripojenie k sieti, takže tlačiareň overí svoje pripojenie. Nezabudnite pripojiť k tlačiarňi sieťový kábel.

Jednotlivé služby tlačiarne môžete aktivovať alebo deaktivovať osobitne, ako je vysvetlené ďalej.

Počas prvotného nastavenia tlačiarne sa zobrazí výzva, či chcete tieto služby aktivovať. Toto rozhodnutie môžete neskôr zmeniť tak, že ťuknete na ikonu , potom na ikonu  v hornej časti stránky, potom na položky **Services (Služby) > Data Collection & HP Privacy Statement** (Vyhlásenie spoločnosti HP o zhromažďovaní údajov a o ochrane osobných údajov).

Ak ste súčasťou služby HP Partner Link Pay-per-use, ťuknite na ikonu , na ikonu , na ikonu , potom na položku **Register new service** (Zaregistrovať novú službu) a zaregistrujte službu tlačiarne.

## Overenie pripojenia tlačiarne k spoločnosti HP

Môžete overiť, či sa tlačiareň dokáže pripojiť k službám HP. Ťuknite na ikonu  a tu si pozrite stav. Po kliknutí na kartu Network (Sieť) alebo Service (Služba) si môžete pozrieť podrobné informácie. Zobrazí sa panel podobný panelu nižšie:



Gigabit Ethernet	
Connected	
SUMMARY	
HOST NAME HP8E033Z5	IP ADDRESS 15.83.4.104
BONJOUR NAME HP8E033Z5.local	MAC ADDRESS 88:5a:4e:04:03:25
GENERAL INFORMATION	
STATUS Wi-Fi card ready	MAC ADDRESS 88:5a:4e:04:03:25
LINK SPEED 1000T FULL	AUTONEGOTIATION On
TCP/IP	
HOST NAME HP8E033Z5	IPv4 DOMAIN NAME hp.com
PRIMARY DNS SERVER	SECONDARY DNS SERVER



Ak je nejaký problém s pripojením k spoločnosti HP, budete mať k dispozícii popis problému a možné riešenia.

## Povolenie tlače cez e-mail so službou HP ePrint

Služba HP Connected uľahčuje odosielanie úloh do tlačiarne ich priložením k e-mailovej správe.



Ak chcete používať lokalitu HP Connected, musíte prijať **Data Collection & HP Privacy Statement** (Vyhlásenie spoločnosti HP o zhromažďovaní údajov a o ochrane osobných údajov).

Ak chcete povoliť tlač cez e-mail, na prednom paneli ťuknite na ikonu , na ikonu  v pravom hornom rohu stránky a potom na položku **Services** (Služby) > **HP Connected** > **Setup Web Services** (Nastavenie webových služieb). E-mailová adresa tlačiarne a kód tlačiarne sú priradené k tlačiarňi.

Ak si chcete pozrieť e-mailovú adresu tlačiarne, ťuknite na ikonu  > ikonu  v pravom hornom rohu stránky a potom na položku **Services** (Služby) > **HP Connected** > **Printer email address** (E-mailová adresa tlačiarne).

Prípadne ju môžete konfigurovať vo vstavanom webovom serveri. Prejdite do ponuky **HP Web Services** (Webové služby HP) a kliknutím na položku **Enable HP web Services** (Povoliť webové služby HP) zaregistrujte a povoľte funkciu HP ePrint.





V prípade, že ste správca tlačiarne, môžete sa prihlásiť na lokalitu HP Connected (<http://www.hpconnected.com>) a prispôsobiť e-mailovú adresu tlačiarne či spravovať zabezpečenie tlačiarne pri vzdialenej tlači. Ak chcete obnoviť e-mailovú adresu tlačiarne na prednom paneli, ťuknite na ikonu  > ikonu  v pravom hornom rohu stránky a potom na položku **Services** (Služby) > **HP Connected** > **Printer email address** (E-mailová adresa tlačiarne).

Navštívte lokalitu <http://www.hpconnected.com> a zaregistrujte sa a tlačiareň (pomocou kódu tlačiarne). Ďalšie nastavenia zabezpečenia služby HP ePrint nájdete v časti [Riadenie zabezpečenia tlačiarne so službou HP Connected na strane 30](#).





## Zásady týkajúce sa úloh v službe HP ePrint

Štandardne sa úlohy odoslané cez e-mail tlačia priamo. Ak chcete zmeniť nastavenia, ťuknite na ikonu , ikonu  v pravom hornom rohu stránky a potom na položku **Services** (Služby) > **HP Connected** > **HP ePrint jobs** (Úlohy v službe HP ePrint).

Môžete vybrať kotúč, ktorý sa bude používať pri úlohách v službe HP ePrint, alebo môžete nechať vybrať tlačiareň (šetrí sa tak papier).

## Konfigurácia služby pripojenia ePrint

Ak je to potrebné z bezpečnostných dôvodov, môžete odstrániť pripojenie k službe HP ePrint. Na prednom paneli ťuknite na ikonu , potom na ikonu  v pravom hornom rohu stránky a potom na položku **Services** (Služby) > **HP Connected** > **Remove Web Services** (Odstrániť webové služby).

Ak budete chcieť opäť používať vzdialenú tlač, bude ju potrebné nastaviť úplne odznova.

## Konfigurácia aktualizácií firmvéru

Pomocou vstavaného webového servera alebo predného panela si môžete zvoliť, či a ako sa majú prevziať aktualizácie firmvéru.

 **POZNÁMKA:** Ak je nastavené heslo správcu, budete ho musieť pri zmene nastavení zadať.

- **Vo vstavanom webovom serveri:** Kliknite na položky **About printer** (Informácie o tlačiarni) > **Firmware update** (Aktualizácia firmvéru).
- **Pomocou predného panela:** ťuknite na ikonu  a potom na položku **System** (Systém) > **Firmware update** (Aktualizácia firmvéru).

K dispozícii sú nasledujúce nastavenia:

- **Check for updates automatically** (Automatické vyhľadávanie aktualizácií): tlačiareň vás upozorní, keď bude k dispozícii nový firmvér.
- **Download new firmware automatically** (Prevziať nový firmvér automaticky): tlačiareň automaticky preberie nový dostupný firmvér. Deaktivujte túto možnosť, ak chcete nový firmvér prevziať ručne.

 **POZNÁMKA:** Prevzatím firmvéru sa neuskutoční jeho inštalácia v tlačiarni. Ak chcete nainštalovať nový firmvér, musíte inštaláciu potvrdiť manuálne.

- **Firmware update history** (História aktualizácie firmvéru).

## Konfigurácia e-mailového adresára pomocou protokolu LDAP

Tlačiareň používa protokol LDAP (Lightweight Directory Access Protocol), ktorý poskytuje prístup k sieťovému adresáru na účely skenovania do e-mailu a overovania.

Nasledujúce pokyny vysvetľujú, ako používať protokol LDAP pri pripojení tlačiarni k sieťovému e-mailovému adresáru a ako overovať používateľov tlačiarni pomocou prihlasovacích poverení protokolu LDAP.

### Vyhľadávanie e-mailov

Keď tlačiareň používa protokol LDAP na skenovanie do e-mailu, vyhľadáva v databáze e-mailových adries. Keď zadáte e-mailovú adresu a kliknete na tlačidlo **Search** (Hľadať), protokol LDAP vyhľadá v zozname e-mailových adries zodpovedajúce znaky. Výsledky vyhľadávania môžete spresniť zadaním ďalších znakov a vykonaním nového hľadania.

Tlačiarni, ktoré podporujú protokol LDAP, podporujú tiež používanie štandardného profilu odosielania e-mailov, takže na odoslanie e-mailu nie je potrebné pripojenie k serveru LDAP.

## Informácie, ktoré sú potrebné pred spustením

Pred spustením konfigurácie sa uistite, či máte nasledujúce údaje:

- Adresa servera (názov hostiteľa alebo adresa IP).
- Požiadavky na overovanie na serveri.
- Miesto, kde začať hľadať (BaseDN, Search Root) (napríklad `o=mojafirma.com`).
- Atribúty pre zhodu so zadaným menom (napríklad `cn` alebo `samAccountName`), načítanie e-mailovej adresy (napríklad `mail`) a spôsob zobrazenia ovládacieho panela (napríklad `displayName`).

## Nastavenie adresára

Vo vstavanom webovom serveri kliknite na položku **Settings** (Nastavenia) > **Address book** (Adresár). Tu môžete konfigurovať tlačiarňu na získavanie e-mailových adries zo servera LDAP, aby boli k dispozícii, keď používateľ vyhľadáva z obrazovky funkcie **Scan to Email** (Skenovanie do e-mailu).

1. Otvorte vstavaný webový server.
2. Kliknite na položku **Settings** (Nastavenia) > **Address book** (Adresár).
3. Povoľte server LDAP (musíte pokračovať v konfigurácii protokolu LDAP).

### Časť Network Directory Server (Server sieťového adresára):

4. v časti **Network Directory Server** (Server sieťového adresára) zadajte názov adresy servera LDAP (napríklad `ldap.mojafirma.com`) a **Port**.

### Časť Server Authentication requirements (Požiadavky na overovanie na serveri):

5. v časti **Server authentication requirements** (Požiadavky na overovanie na serveri) môžete vybrať vhodný typ overovania na serveri (poverenia v systéme Windows, jednoduché poverenie, poverenia používateľa na používanie tlačiarne). Musíte vyplniť názov domény, meno používateľa a heslo.

### Časť LDAP Database search settings (Nastavenia vyhľadávania v databáze LDAP):

6. Vyplňte tieto polia:
  - Do políčka **Path to start search** (BaseDN, Search Root) (Miesto, kde začať hľadať (BaseDN, Search Root)) zadajte miesto, kde začať v databáze hľadať (napríklad `o=mojafirma.com`).
  - Do políčka **recipient's display name** (Zobrazované meno príjemcu) zadajte názov atribútu, ktorý obsahuje meno osoby (napríklad `displayName`).
  - Do políčka **recipient's email address** (E-mailová adresa príjemcu) zadajte názov atribútu, ktorý obsahuje e-mailovú adresu osoby (napríklad `mail` alebo `rfc822Mailbox`).
  - Pomocou políčka **LDAP filter condition** (Podmienka filtrovania LDAP) nastavte voliteľný filter na filtrovanie e-mailových adries.
7. Kliknutím na tlačidlo **Apply** (Použiť) uložte nastavenia. Nastavenie je hotové.
8. Ak chcete overiť, či je načítavanie zo servera LDAP nastavené správne, zadajte aspoň posledné tri znaky mena sieťového kontaktu do políčka **Test** a potom kliknite na tlačidlo **Test**. Ak je test úspešný, zobrazí sa hlásenie.

## Konfigurácia sieťového priečinka.

Vo vstavanom webovom serveri tlačiarne kliknite na kartu **Settings** (Nastavenia) a na priečink **Network** (Sieť). Pozrite si časť [Vstavaný webový server na strane 36](#).

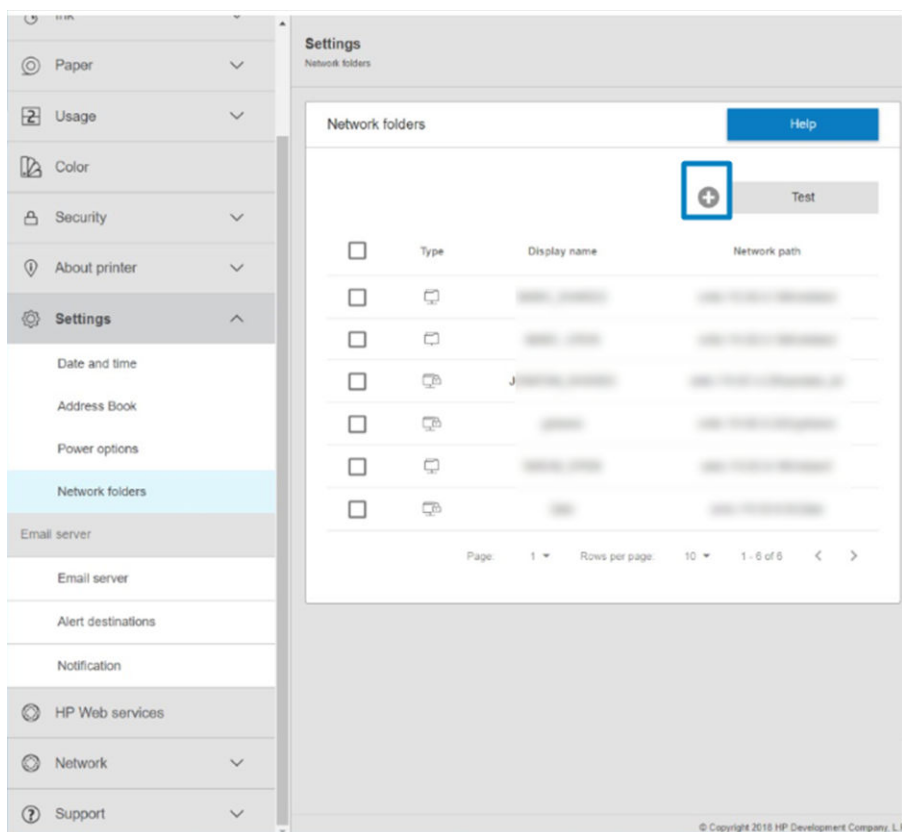

Na stránke Network folders (Sieťové priečinky) kliknite vo vrchnej časti stránky na ikonu **+** a vyplňte rôzne polia:

- **Display name** (Zobrazované meno): meno zobrazované na prednom paneli, keď si vyberáte umiestnenie skenovaného súboru/pôvod tlače (v závislosti od používanej funkcie).
- **Network path** (Sieťová cesta): musí obsahovať názov siete vzdialeného počítača a na začiatku musí mať znaky //, za ktorými nasleduje samotná cesta.
- **Protocol** (Protokol): SMB
- **Functionality Use** (Používaná funkcia): vyberte položku **Print only** (Len tlač), **Scan only** (Len skenovanie), **Print and Scan** (Tlač a skenovanie) alebo **None** (Žiadna).
- **Default Network destination** (Predvolené sieťové umiestnenie): povolením tejto možnosti konfiguruje tento priečinok ako predvolené umiestnenie súborov.
- **Browse Network folder Structure** (Prehliadanie štruktúry sieťového priečinka): povolením tejto funkcie môžete prehliadať štruktúru priečinkov.
- **Authentication requirements** (Požiadavky na overovanie): zadaním prihlasovacieho mena používateľa a hesla pre tlačiareň získate prístup k dokumentom a obrázkom v sieťovom priečinku. Meno používateľa a heslo sa ukladajú a šifrujú v pamäti tlačiarne. Máte tri možnosti:
  - **None** (Žiadny): toto nastavenie používajte pre nechránený priečinok v sieti (nevyžadujú sa žiadne poverenia).
  - **Automatic login using following credentials** (Automatické prihlásenie pomocou týchto poverení): meno používateľa a heslo zadáte len raz pri konfigurácii a neskôr môžete priečinok používať prostredníctvom predného panela bez zadávania poverení.
  - **Prompt for credentials when needed** (V prípade potreby vyzvať na zadanie poverení): meno používateľa a heslo zadávate na prednom paneli pri každom používaní.

---

 **POZNÁMKA:** Heslo používateľa musí obsahovať heslo konkrétneho **používateľa**. Položka Domain (Doména) musí obsahovať názov domény, v ktorej sa nachádza meno používateľa. Ak daný **používateľ** nepatrí k žiadnej doméne, nechajte toto políčko prázdne.

---

- **Security Pin Option** (Možnosť zadania bezpečnostného kódu PIN): vytvorte 4-miestny bezpečnostný kód PIN, ktorý zabráni prístupu neoprávnených osôb k dokumentom a obrázkom v tomto sieťovom priečinku.

Pre sieťový priečinok zadajte názov alebo adresu IP vzdialeného počítača, názov zdieľaného priečinka a meno a heslo **používateľa**, ktoré ste už vytvorili vo vzdialenom počítači. Políčko domény používateľa nechajte prázdne, pokiaľ používateľ nie je členom domény systému Windows. Ak je používateľ len lokálnym používateľom vzdialeného počítača, nechajte políčko prázdne. V políčku názvu servera môžete použiť názov (namiesto adresy IP), len ak sa zdieľaný priečinok nachádza v počítači so systémom Windows v rovnakej lokálnej sieti.

- Kliknutím na položku **Apply** (Použiť) uložte konfiguráciu.
- Tlačiareň automaticky skontroluje, či má prístup k sieťovému priečinku. V opačnom prípade pozrite časť [Nemožno získať prístup k sieťovému priečinku ani aplikácii HP SmartStream \(ak je nainštalovaná ako príslušenstvo\) na strane 120](#).

---

 **POZNÁMKA:** Ak už bol produkt konfigurovaný na skenovanie na sieť/tlač zo sietí a budete chcieť použiť iný zdieľaný priečinok, kliknite na ikonu  .

---

Dostupnosť prístupu k zdieľanému priečinku môžete kedykoľvek skontrolovať kliknutím na položku Verify (Overiť) vo vstavanom webovom serveri. Správne nakonfigurovaný zdieľaný priečinok sa môže stať nedostupným, ak sa zmení heslo používateľa alebo ak sa zdieľaný priečinok presunie alebo odstráni.

#### Príklad: vytvorenie sieťového priečinka v systéme Windows

1. Vo vzdialenom počítači vytvorte nové používateľské konto. Na tento účel môžete použiť aj existujúce používateľské konto, ale neodporúča sa to.
2. Na vzdialenom počítači vytvorte nový priečinok, ak nechcete použiť existujúci priečinok.
3. Pravým tlačidlom myši kliknite na priečinok a kliknite na položku **Properties** (Vlastnosti).

4. Na karte **Sharing** (Zdieľanie) kliknite na tlačidlo **Advanced Sharing** (Rozšírené zdieľanie).

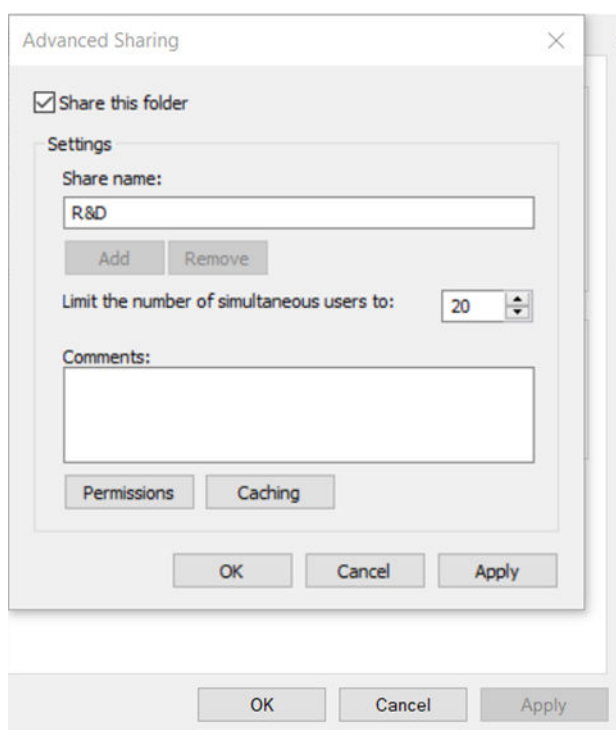
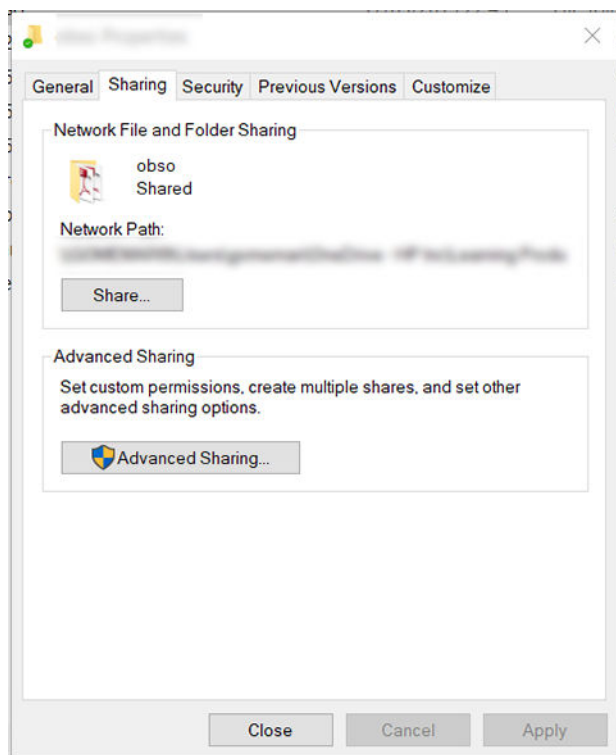

5. Skontrolujte, či má **používateľ** v závislosti od používanej funkcie sieťového priečinka správne nastavenia oprávnenia. Ak ste konfigurovali skenovanie do priečinka, musíte zaručiť úplnú kontrolu čítania zdieľaného priečinka/zapisovania doň, aby mohli používatelia do priečinka pridávať súbory. Ak tak chcete urobiť, kliknite na položku **Permissions** (Povolenia) a udeľte používateľovi (alebo akejkoľvek vhodnej skupine, do ktorej patrí príslušný používateľ) **Full Control** (Úplný prístup). Ak budú používatelia priečinkov používať na tlač dokumentov, postačuje oprávnenie len na čítanie.

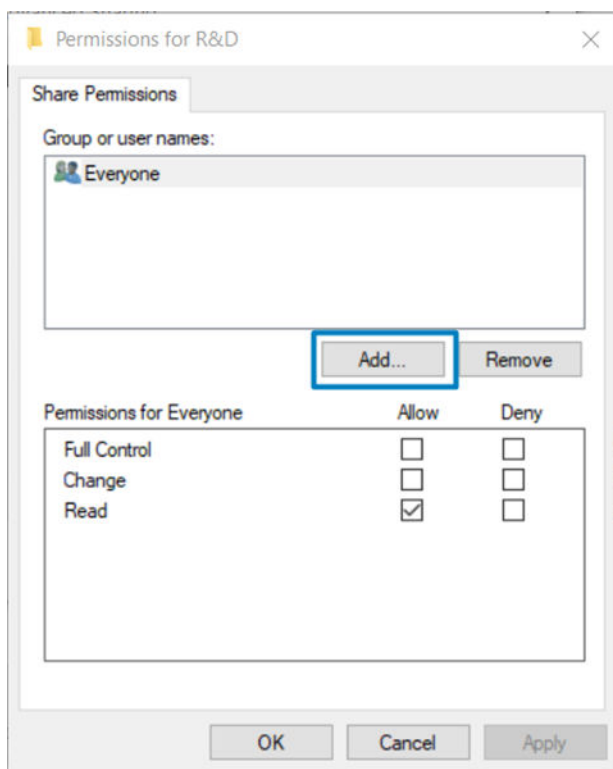

6. Pre **používateľov skenera**: ak sa v okne **Properties** (Vlastnosti) priečinka nachádza karta **Security** (Zabezpečenie), musíte pre toho istého používateľa k priečinku povoliť možnosť **Full Control** (Úplná kontrola) na karte **Security** (Zabezpečenie). Toto vyžadujú len niektoré systémy súborov, ako napríklad NTFS.

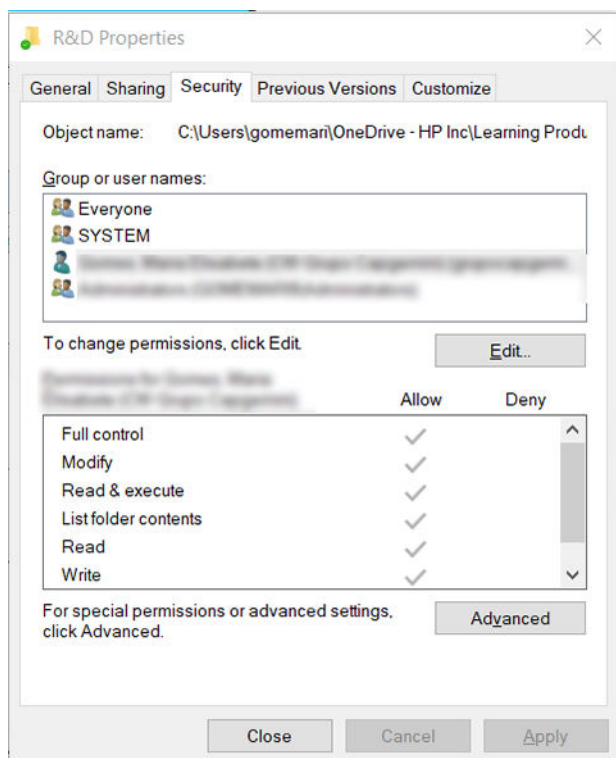

#### Príklad: Vytvorenie sieťového priečinka v systéme Mac OS

1. Vo vzdialenom počítači vytvorte pre **používateľa** nové používateľské konto. Na tento účel môžete použiť aj existujúce používateľské konto, ale neodporúča sa to.
2. Na vzdialenom počítači si vyberte alebo vytvorte priečinok. Predvolene majú používatelia systému Mac OS k dispozícii priečink Public (Verejný), ktorý možno jednoducho použiť na tento účel.

3. Otvorte aplikáciu **System Preferences** (Predvolby systému) a kliknite na ikonu **Sharing** (Zdieľanie).

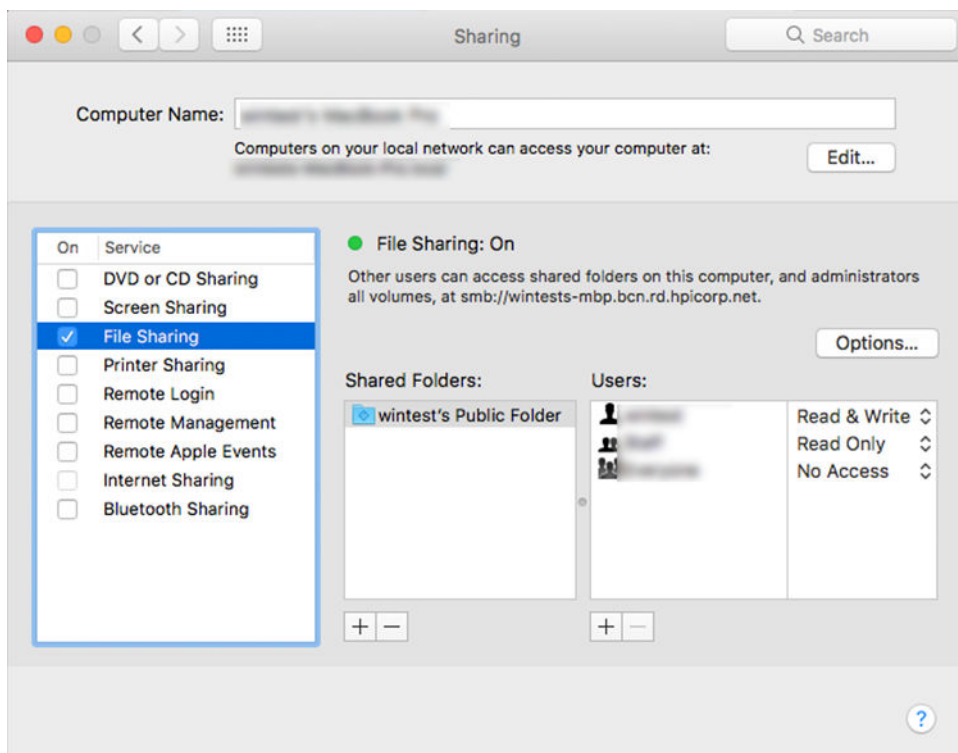

4. V závislosti od funkcie priečinka dbajte na to, aby mal používateľ správne oprávnenia. Na účely skenovania sa na prístup k priečinku vyžaduje funkcia **Read & Write** (Čítanie a zapisovanie).
5. Kliknite na tlačidlo **Options** (Možnosti).
6. Začiarknite políčko **Share files and folder using SMB** (Zdieľať súbory a priečinkov pomocou protokolu SMB) a skontrolujte, či je v stĺpci **On** (Zapnuté) začiarknutý daný **používateľ skenera**.

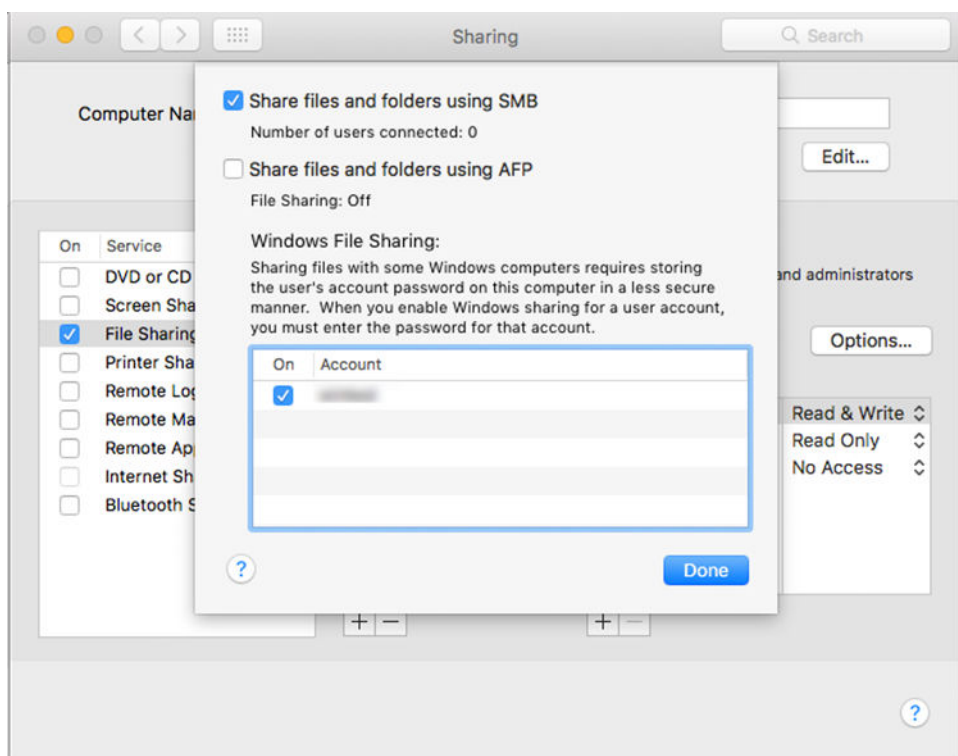



7. Kliknite na tlačidlo **Done** (Hotovo). Teraz môžete vidieť, že je zapnuté zdieľanie súborov a zdieľanie v systéme Windows.

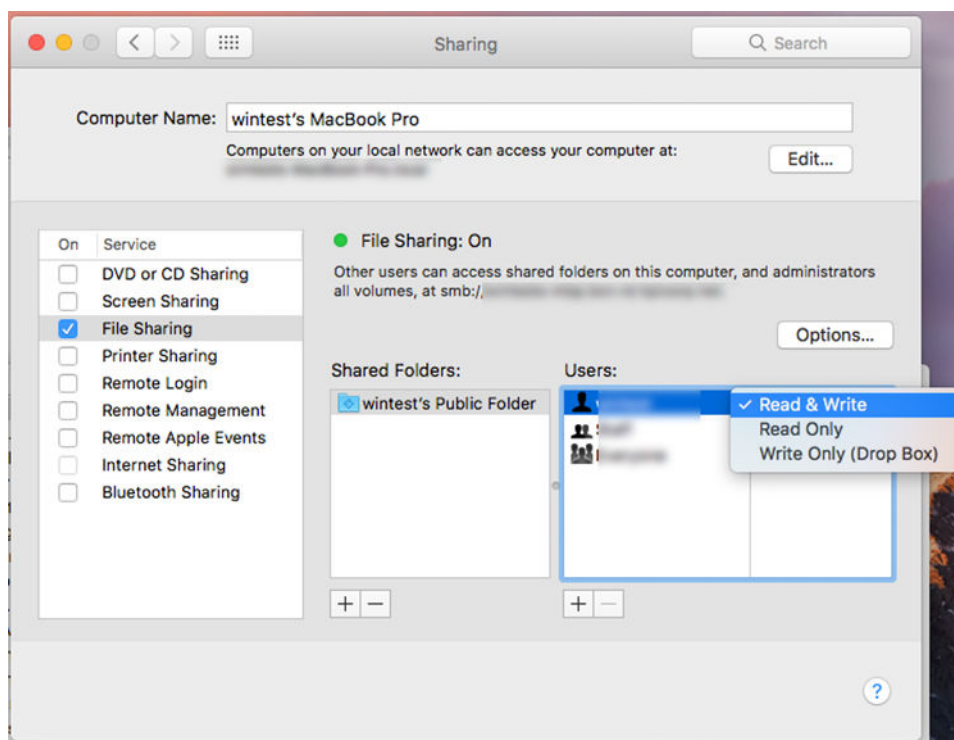

8. Musíte konfigurovať tlačiareň tak, aby odosiela naskenované obrázky do priechinka.

## Konfigurácia e-mailového servera

Ak chcete konfigurovať e-mailový server pomocou vstavaného webového servera, kliknite na položku **Setup** (Nastavenie) > **E-mail server** (E-mailový server) a vyplňte nasledujúce polia, ktoré zvyčajne dodáva poskytovateľ e-mailového servera.

- **SMTP server and port number** (Server SMTP a číslo portu): adresa IP alebo úplne kvalifikovaný názov domény servera odchádzajúcej pošty (SMTP), ktorý spracuje všetky e-mailové správy odoslané z tlačiarne. Ak poštový server vyžaduje overovanie, e-mailové oznámenia nebudú fungovať.
- **Printer e-mail address** (E-mailová adresa tlačiarne): e-mailovú adresu priradenú ku kontu, ktoré sa konfiguruje v tlačiarňi. Táto e-mailová adresa sa zobrazí v poli From: (Od:) vo všetkých e-mailových správach odoslaných z tlačiarne. Táto e-mailová adresa sa nezohoduje s adresou, ktorú požíva lokalita HP Connected.
- **Attachment size limit** (Limit veľkosti prílohy): maximálna veľkosť súboru priloženého do e-mailovej správy. Ak pri skenovaní do e-mailu z predného panela prekročí príloha tento limit, zobrazí sa upozornenie, ktoré však môžete ignorovať a napriek tomu odoslať správu.
- **Use SSL certificates** (Použiť certifikáty SSL): toto pole začiarknite, ak chcete používať certifikáty SSL v prípade, že server vyžaduje šifrované pripojenie. Kliknite na prepojenie a konfiguruje rozšírené nastavenia certifikátov.
- **Authentication** (Overovanie). Ak si zvolíte overovanie, vyžaduje sa, aby ste zadali aj meno používateľa a heslo.

Po konfigurácii e-mailového servera sa dôrazne odporúča skontrolovať konfiguráciu.

## Riadenie prístupu

### Riadenie zabezpečenia tlačiarne so službou HP Connected

Po nastavení webových služieb sa tlačiareň nachádza v odomknutom režime. V odomknutom režime môže každý, kto pozná e-mailovú adresu vašej tlačiarne, tlačiť na vašej tlačiarni. Stačí do nej odoslať súbor. Hoci spoločnosť HP poskytuje službu filtrovania nevyžiadanej pošty, e-mailovú adresu tlačiarne by ste mali sprístupňovať s najvyššou opatrnosťou, keďže na tlačiarni sa môže vytlačiť čokoľvek, čo sa odošle na túto e-mailovú adresu.

Ak ste správca tlačiarne, z lokality HP Connected na adrese <http://www.hpconnected.com> môžete spravovať zabezpečenie tlačiarne či zmeniť stav tlačiarne nastavením zamknutého režimu. Z tejto lokality môžete tiež prispôbiť e-mailovú adresu tlačiarne a spravovať tlačové úlohy. Pri prvej návšteve je potrebné pomocou kódu tlačiarne vytvoriť konto na lokalite HP Connected.

### Vstavaný webový server – riadenie prístupu

#### Heslo správcu

V ponuke vstavaného webového servera môžete kliknúť na položky **Security** (Zabezpečenie) > **Access Control** (Riadenie prístupu) a potom na položku **Administrator password** (Heslo správcu), ak chcete riadiť prístup k tlačiarni určením správcovského konta na riadenie prístupu k vstavanému webovému serveru a prednému panelu tlačiarne.

#### Karta riadenia prístupu

Môžete nastaviť požiadavky na prihlásenie pre konkrétne úlohy a obmedziť prístup používateľov, ktorí nie sú prihlásení (hostia), na konkrétne funkcie. Povolenia je možné použiť na lokálne používateľské kontá uložené v tlačiarni.

#### Kontá používateľov zariadenia

Na karte **Device user accounts** (Kontá používateľov zariadenia) môže správca vytvoriť nové používateľské kontá tlačiarne a priradiť im konkrétne povolenia v závislosti od ich roly.

Ak chcete vytvoriť nové **konto používateľa zariadenia**, ťuknite na ikonu **+** v hornej časti stránky. Teraz vyplňte polia: **name** (meno), **email** (e-mail), **user access code and the permission set** (prístupový kód a množina povolení používateľa). Stlačením položku **apply** (použiť) vytvoríte nové konto.

Poskytnite prístupový kód používateľovi. Pri používaní používateľských kont zariadenia sa používatelia prihlásia do zariadenia pomocou prístupového kódu.

The screenshot shows a web form titled "New device user account". It contains the following fields and values:

- NAME \***: Empty text input field with a character count of "0 / 63".
- EMAIL**: Empty text input field with a character count of "0 / 127".
- USER ACCESS CODE \***: Text input field containing "33612861" with a character count of "8 / 8".
- NETWORK USER NAME (FULLY QUALIFIED)**: Empty text input field with a character count of "0 / 63".
- PERMISSION SET \***: A dropdown menu currently showing "Device user".

At the bottom of the form are two buttons: "Cancel" and "Apply".

## Protokol LDAP – prihlasovací server

### Informácie, ktoré sú potrebné pred spustením

Pred spustením konfigurácie sa uistite, či máte nasledujúce údaje:

- Adresa servera (názov hostiteľa alebo adresa IP).
- Požiadavky na overovanie na serveri.
- Miesto, kde začať hľadať (BaseDN, Search Root) (napríklad `o=mojafirma.com`).
- Atribúty pre zhodu so zadaným menom (napríklad `cn` alebo `samAccountName`), načítanie e-mailovej adresy (napríklad `mail`) a spôsob zobrazenia ovládacieho panela (napríklad `displayName`).

### Nastavenie

Vo vstavanom webovom serveri kliknite na položky **Settings** (Nastavenia) > **LDAP sign-in server** (Prihlasovací server LDAP).

1. Povoľte server LDAP (povinné, ak chcete pokračovať v konfigurovaní protokolu LDAP).

#### Časť Network Directory Server (Server sieťového adresára):

2. v časti **Network Directory Server** (Server sieťového adresára) zadajte názov adresy servera LDAP (napríklad `ldap.mojafirma.com`) a **Port**.
  - Ak nepoznáte server LDAP, obráťte sa na správcu servera.
  - Ak chcete povoliť zabezpečené pripojenie (SSL), povoľte prepnutie na možnosť **Use a secure connection (SSL)** (Použiť zabezpečené pripojenie (SSL)).

#### Časť Server Authentication requirements (Požiadavky na overovanie na serveri):

3. v časti **Server authentication requirements** (Požiadavky na overovanie na serveri) môžete vybrať vhodný typ overovania na serveri (poverenia používateľa na používanie tlačiarne, poverenia správcu na používanie servera LDAP). Musíte vyplniť názov domény, meno používateľa a heslo.

#### Časť LDAP Database search settings (Nastavenia vyhľadávania v databáze LDAP):

4. Vyplňte tieto polia:
  - Do poľa **Bind and search root** (Prepojiť a vyhľadať koreňový adresár) zadajte miesto, kde začať v databáze hľadať (napríklad `o=mojafirma.com`).
  - Do poľa **Retrieve the printer User's Name using this attribute** (Prevziať meno používateľa tlačiarne pomocou tohto atribútu) zadajte názov atribútu, ktorý obsahuje meno osoby (napríklad `displayName`).
  - Do poľa **Match the name entered with this attribute** (Zosúladiť názov zadaný s týmto atribútom) zadajte názov atribútu, ktorého obsah sa má pri prihlasovaní zosúladiť s typom mena používateľa.
  - Do poľa **Retrieve the User's Email Address using this attribute** (Prevziať e-mailovú adresu používateľa pomocou tohto atribútu) zadajte názov atribútu, ktorý obsahuje e-mailovú adresu osoby (napríklad `mail` alebo `rfc822Mailbox`).
  - Do poľa **Retrieve the printer user group using this attribute** (Prevziať skupinu používateľa tlačiarne pomocou tohto atribútu) zadajte názov atribútu, ktorý obsahuje skupiny, do ktorých daná osoba patrí.
5. Kliknutím na tlačidlo **Apply** (Použiť) uložíte nastavenia. Nastavenie je hotové.
6. Ak chcete overiť, či je načítavanie zo servera LDAP nastavené správne, zadajte aspoň posledné tri znaky mena sieťového kontaktu do poľa **Test** a potom kliknite na tlačidlo **Test**. Ak je test úspešný, zobrazí sa hlásenie.

## Konfigurácia prihlásenia v systéme Windows

### Informácie, ktoré sú potrebné pred spustením

Pred spustením konfigurácie sa uistite, či máte nasledujúce údaje:

- Doména systému Windows.
- Atribúty pre zhodu so zadaným menom (napríklad `cn` alebo `samAccountName`), načítanie e-mailovej adresy (napríklad `mail`) a spôsob zobrazenia ovládacieho panela (napríklad `displayName`).

### Nastavenie

Vo vstavanom webovom serveri kliknite na položky **Settings** (Nastavenia) > **Windows sign-in configuration** (Konfigurácia prihlásenia v systéme Windows).

1. Povoľte stav prihlásenia v systéme Windows (povinné, ak chcete pokračovať v konfigurovaní prihlásenia v systéme Windows).

**Časť Windows sign-in setup (Nastavenie prihlásenia v systéme Windows):**

2. Zadajte názov do poľa **Default Windows Domain** (Predvolená doména systému Windows) (napríklad `mojafirma.com`).
  - Ak nepoznáte doménu systému Windows, obráťte sa na správcu servera.
  - Ak chcete povoliť zabezpečené pripojenie (SSL), povoľte prepnutie na možnosť **Use a secure connection (SSL)** (Použiť zabezpečené pripojenie (SSL)).
3. Do poľa **Match the name entered with this attribute** (Zosúladiť názov zadaný s týmto atribútom) zadajte názov atribútu. Jeho obsah sa má pri prihlasovaní zosúladiť s typom mena používateľa.
4. Do poľa **Retrieve the User's Email Address using this attribute** (Prevziať e-mailovú adresu používateľa pomocou tohto atribútu) zadajte názov atribútu, ktorý obsahuje e-mailovú adresu osoby (napríklad `mail` alebo `rfc822Mailbox`).
5. Do poľa **Retrieve the printer User's Name using this attribute** (Prevziať meno používateľa tlačiarne pomocou tohto atribútu) zadajte názov atribútu, ktorý obsahuje meno osoby (napríklad `displayName`).
6. Kliknutím na tlačidlo **Apply** (Použiť) uložíte nastavenia. Nastavenie je hotové.
7. Ak chcete overiť, či je načítavanie zo servera LDAP nastavené správne, zadajte aspoň posledné tri znaky mena sieťového kontaktu do poľa **Test** a potom kliknite na tlačidlo **Test**. Ak je test úspešný, zobrazí sa hlásenie.

## Správa certifikátov

V ponuke **EWS** (Server EWS) > **Settings** (Nastavenia) > **Certificate settings** (Nastavenia certifikátu) môžete konfigurovať certifikát identity tlačiarne a zoznam dôveryhodných certifikačných orgánov. Tieto certifikáty slúžia na vytváranie dôveryhodných a zabezpečených pripojení k externým serverom.

## Ďalšie nastavenia zabezpečenia vstavaného webového servera

V ponuke **Security** (Zabezpečenie) > **Security Settings** (Nastavenia zabezpečenia) vstavaného webového servera môžete prispôbiť tlačiareň povolením alebo zakázaním funkcií z nasledujúceho zoznamu. Po jej zakázaní už funkcia nie je k dispozícii.

- Zmena nastavení aktualizácie firmvéru: Povolenie alebo zakázanie funkcií **Firmware updates sent as print jobs** (Aktualizácie firmvéru odosielané ako tlačové úlohy) a **Firmware update from USB** (Aktualizácia firmvéru z jednotky USB).
- Povolenie alebo zakázanie používania jednotiek USB ako ukladačích zariadení.

- Ochrana uložených údajov. Pozrite si časti [Funkcia Secure File Erase \(Bezpečné vymazanie súborov\) na strane 179](#) a [Funkcia Disk Wipe \(Vyčistenie disku\) na strane 180](#).
- Povolenie alebo zakázanie ďalších nastavení tlačiarne, ako sú **Show user name and job name in job accounting** (Zobraziť meno používateľa a názov úlohy v evidencii úloh) (pozrite si časť [Kontrola štatistických údajov o používaní na úlohu na strane 162](#)), **Anonymous usage information** (Anonymné informácie o používaní) a **Show job thumbnail and download job file remotely** (Vzdialené zobrazenie miniatúry úlohy a prevzatie súboru úlohy).

## Nastavenia zabezpečenia predného panela

Ak chcete riadiť niektoré funkcie tlačiarne, na prednom paneli ťuknite na ikonu  a potom na položku **Security** (Zabezpečenie):

- **User sessions** (Používateľské relácie): umožňuje povoliť alebo zakázať automatické odhlásenie po 1, 3 alebo 5 minútach.
- **Embedded Web Server** (Vstavaný webový server): aktivovanie alebo deaktivovanie vstavaného webového servera.
- **Printing & management Web services** (Webové služby tlače a spravovania): umožňuje povoliť alebo zakázať webové služby, ktoré sa používajú na tlačové a riadiace nástroje, ako sú napríklad HP Utility, HP Click a SDK pre RIP.

Ak je nastavené heslo správcu a chcete vykonávať nasledujúce operácie, musíte ho zadať:

- Zmena nastavení zabezpečenia (vrátane samotného hesla správcu)
- Zmena konfigurácie internetového pripojenia
- Zmena konfigurácie pre automatické aktualizácie firmvéru
- Povolenie alebo zakázanie automatického preberania a inštalácie automatických aktualizácií firmvéru
- Obnova staršej verzie firmvéru
- Opätovné nastavenie predvolených hodnôt od výrobcu

---

 **POZNÁMKA:** Heslo správcu môže obsahovať iba znaky, ktoré sa nachádzajú na klávesnici na obrazovke predného panela. Ak nové heslo nastavíte pomocou vstavaného webového servera, nezobrazia sa v ňom znaky, ktoré nie sú súčasťou daného okruhu znakov.

---

## Možnosti zabezpečenia ukladania úloh

Ak chcete riadiť, kto má prístup k tlačiarne a dôverným dokumentom, použite nastavenia **Required account ID** (Vyžaduje sa ID konta) a **PIN Printing** (Tlač pomocou kódu PIN).

### Vyžadovanie ID konta

Ak chcete uchovávať záznamy o používaní tlačiarne rôznymi používateľmi, môžete nastaviť tlačiareň tak, aby vyžadovala pri každej úlohe ID konta. Na prednom paneli ťuknite na ikonu  a potom na položky **Job management** (Správa úloh) > **Account ID required** (Vyžaduje sa ID konta).

Ak je nastavenie aktivované, vytvorí sa povinné pole identifikácie konta a úlohy, ktoré nemajú identifikáciu konta, ostanú v stave „on hold for accounting“ (podržané z dôvodu evidencie).

Identifikáciu konta je možné nastaviť v ovládači tlačiarne pri odosielaní úlohy. Ak tlačiareň nastaví stav úlohy na možnosť „on hold for accounting“ (podržané z dôvodu evidencie), identifikáciu konta môžete uviesť v ovládači alebo na prednom paneli tak, že prejdete do frontu úloh a kliknete na podržanú úlohu. Zobrazí sa okno s textovým poľom, do ktorého môžete zadať identifikáciu konta.

## Šifrovaná tlač pomocou kódu PIN

Chráňte dôverné výtlačky a znížte riziko úniku citlivých údajov pomocou funkcie **PIN Printing** (Tlač pomocou kódu PIN). Odosielajte úlohy na tlač z ovládača, šifrované a s kódom PIN. V ovládači prejdite na kartu **Storage** (Ukladanie), vyberte možnosť **Retrieve from Front Panel (private job)** (Vybrať na prednom paneli (súkromná úloha)), zadajte 4-ciferný kód PIN, potom prejdite k tlačiarni, na prednom paneli zadajte kód PIN a vezmite si vytlačenú úlohu.

## Ovládače

K tlačiarni sú k dispozícii rôzne ovládače. Voľba najvhodnejšieho závisí od okolností:

- Váš operačný systém
- Typ aplikácií, z ktorých tlačíte
- Koľko máte tlačiarní
- Aké výstupné príslušenstvo máte

Podľa svojich potrieb môžete nainštalovať jeden alebo viac ovládačov.

Najnovší softvér ovládačov nájdete na stránke <http://www.hp.com/go/DesignJetXL3600/drivers/>.

## Špecifické ovládače pre systém Windows

Odporúča sa nasledujúci ovládač:

- Tlačiarne Non-PostScript: Ovládač rastra
- Tlačiarne PostScript so systémom Windows 7 alebo Windows Server 2008R2: Ovládač PostScript
- Tlačiarne PostScript so systémom Windows 8, Windows Server 2012 alebo novším: Ovládač PDF

## Nástroj na konfiguráciu Univerzálneho tlačového ovládača HP

Ak chcete nainštalovať univerzálny tlačový ovládač HP Designjet, prejdite na stránku <http://www.hp.com/go/DesignJetXL3600/support> a kliknite na položku **Software and drivers** (Softvér a ovládače) > **Driver - Universal Print Driver** (Ovládač – univerzálny tlačový ovládač) > **Download** (Prevziať). Ak máte tlačiareň PostScript, odporúčame vám vybrať ovládač **HP DesignJet UPD PostScript Driver**.

Po dokončení inštalácie prejdite na položku **Printer** (Tlačiareň) > **Device Settings** (Nastavenia zariadenia) > **Properties** (Vlastnosti) a potvrdte, že sa pri položke **Current model** (Aktuálny model) zobrazuje možnosť **Generic** (Všeobecné).

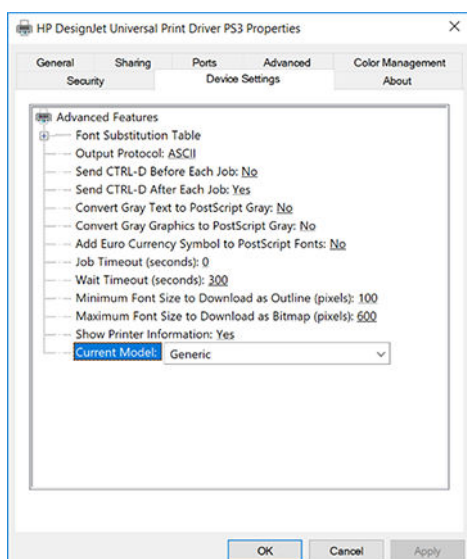

Ak chcete nainštalovať nástroj, prejdite na stránku <http://www.hp.com/go/DesignJetXL3600/support> a kliknite na položku **Software and drivers** (Softvér a ovládače) > **Software – Utility** (Softvér – aplikácia Utility) > **UPD configuration tool** (Nástroj na konfiguráciu ovládača UPD) > **Download** (Prevziať).

Informácie o inštalácii a používaní nástroja nájdete na stránke <https://support.hp.com/us-en/document/c05658213>.

## Nastavenie predvolieb ovládača v systéme Windows

V ovládači tlačiarne je možné v závislosti od vlastných predvolieb zmeniť niektoré predvolené nastavenia, napríklad nastavenie farieb alebo možností úspory papiera. Môžete tak urobiť kliknutím na tlačidlo Start (Štart) alebo Search (Hľadať) na obrazovke počítača, potom kliknite na položku **Devices and Settings** (Zariadenia a nastavenia) alebo **Devices and Printers** (Zariadenia a tlačiarne). V ďalšom okne kliknite pravým tlačidlom na ikonu tlačiarne a kliknite na položku **Printing Preferences** (Predvoľby tlačie). Ľubovoľné nastavenie, ktoré zmeníte v okne Predvoľby tlačie, sa uloží pre aktuálneho používateľa ako predvolené hodnoty.

Ak chcete nastaviť predvolené hodnoty pre všetkých používateľov systému, kliknite pravým tlačidlom na ikonu tlačiarne, kliknite na položku **Printer Properties** (Vlastnosti tlačiarne), prejdite na kartu **Advanced** (Rozšírené) a kliknite na položku **Printing Defaults** (Predvolené nastavenie tlačie). Ľubovoľné nastavenie, ktoré zmeníte v okne Predvolené nastavenie tlačie, sa uloží ako predvolené hodnoty.

## Zmena nastavenia grafického jazyka

Nastavenie jazyka graficky môžete meniť aj pomocou predného panela. Ťuknite na ikonu  a potom na položku **Default printing configuration** (Predvolená konfigurácia tlačie) > **Graphics language** (Jazyk grafiky).

Potom vyberte jednu z nasledovných možností:

- Ak chcete, aby tlačiareň sama určila typ prijímaného súboru, vyberte možnosť **Automatic** (Automaticky). Toto nastavenie je predvolené. Funguje pre väčšinu softvérových aplikácií. V bežných situáciách ho nebudete musieť meniť.
- Položku **PS** (PostScript) vyberte len vtedy, ak odosielate súbor tohto typu priamo do tlačiarne bez pomoci ovládača tlačiarne.
- Položku **PDF** vyberte len vtedy, ak odosielate súbor tohto typu priamo do tlačiarne bez pomoci ovládača tlačiarne.
- Položku **HP-GL/2** vyberte len vtedy, ak odosielate súbor tohto typu priamo do tlačiarne bez pomoci ovládača tlačiarne.

- Položku **CALS/G4** vyberte len vtedy, ak odosielate súbor tohto typu priamo do tlačiarne bez pomoci ovládača tlačiarne.
- Položku **TIFF** vyberte len vtedy, ak odosielate súbor tohto typu priamo do tlačiarne bez pomoci ovládača tlačiarne.
- Položku **JPEG** vyberte len vtedy, ak odosielate súbor tohto typu priamo do tlačiarne bez pomoci ovládača tlačiarne.

## Služba Mobile Printing

Prostredníctvom riešení služby HP Mobile Printing môžete vykonaním niekoľkých jednoduchých krokov odkiaľkoľvek tlačiť priamo zo smartfónu či tabletu, prostredníctvom operačného systému mobilného zariadenia alebo odoslaním e-mailu do tlačiarne s prílohami vo formáte PDF.

- Ak chcete tlačiť v systéme Android, nainštalujte aplikáciu HP Print Service z obchodu Google Play. Ak ste ju už nainštalovali, skontrolujte, či je aktuálna. Najnovšiu verziu získate na adrese <https://play.google.com/store/apps/details?id=com.hp.android.printservice>.
- Môžete si tiež prevziať aplikáciu HP Smart a rozšíriť funkcie tlače v smartfóne alebo tablete:
  - Najnovšiu verziu pre systém iOS si môžete prevziať z lokality <https://itunes.apple.com/app/id469284907>
  - Najnovšiu verziu pre systém Android si môžete prevziať z lokality <https://play.google.com/store/apps/details?id=com.hp.printercontrol>
- Ak chcete povoliť tlač cez e-mail, uistite sa, či je zapnutá príslušná služba, a na prednom paneli zistite e-mailovú adresu tlačiarne.

Podrobnejšie informácie nájdete na adrese <http://www.hp.com/go/designjetmobility>.

## Zjednodušenie ovládania

### Predný panel

V prípade potreby možno zmeniť jas displeja predného panela a hlasitosť reproduktora (pozrite si časť [Zmena nastavení systému na strane 12](#)).

### Vstavaný webový server

Zo vstavaného webového servera si môžete pozrieť stav tlačiarne a vykonávať ďalšie úkony bez použitia predného panela.

Informácie o funkciách zjednodušenia ovládania vstavaného webového servera nájdete v ponuke **Support** (Podpora) > **Accessibility** (Zjednodušenie ovládania).



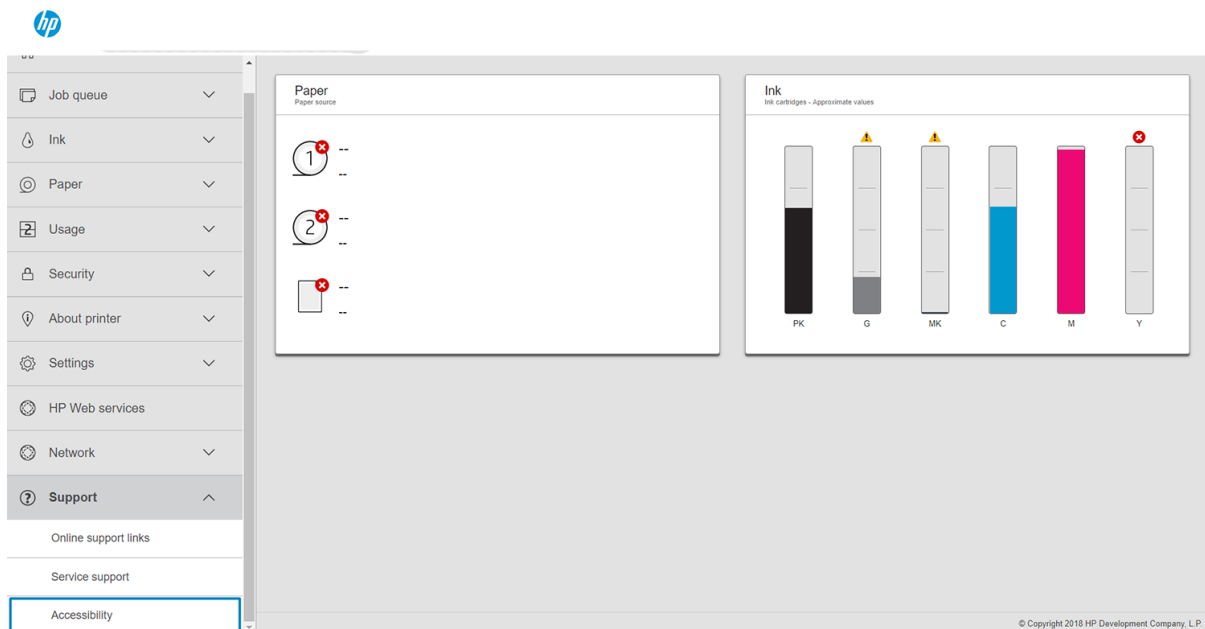

Navštívte lokalitu <http://www.hp.com/hpinfo/abouthp/accessibility/>, kde nájdete informácie o Programe HP na zjednodušenie ovládania a o záväzku spoločnosti HP sprístupniť svoje výrobky a služby ľuďom s postihnutím.

## Ďalšie zdroje informácií

Nasledujúce dokumenty je možné prevziať z adresy <http://www.hp.com/go/DesignJetXL3600/manuals>:

- Úvodné informácie
- Používateľská príručka
- Právne informácie
- Obmedzená záruka

---

## 2 Manipulácia s papierom

- [Všeobecné informácie a tipy](#)
- [Stav papiera](#)
- [Vloženie kotúča](#)
- [Vytiahnutie papiera](#)
- [Vloženie jedného hárka](#)
- [Zdroj papiera](#)
- [Uskladnenie papiera](#)
- [Nemožnosť natiahnuť papier](#)
- [Predvolby papiera](#)

## Všeobecné informácie a tipy

- Šírka všetkých papierov musí byť od 200 mm (7,9 palca) do 914 mm (36 palcov) a jadro kotúča musí mať priemer 51 mm alebo 76 mm (2 alebo 3 palce).
- Menšia štandardná veľkosť v režime na výšku je DIN A4 a v režime na šírku DIN A3. Upozorňujeme, že papier s veľkosťou DIN A4 a Letter nemožno vkladať otočený na šírku.
- Pri fotografickom papieri používajte bavlnené rukavice, aby sa na papier nedostali mastnoty.
- Do každej zásuvky možno vložiť jeden kotúč s papierom.

Tlačiareň akceptuje kotúč papiera a jeden hárok. Má jednu alebo dve zásuvky.

- Každá zásuvka má indikátory, ktoré signalizujú jej stav:

### Indikátor ikony zásuvky

- Zhasnuté: nie je vložený žiadny kotúč.



- Svetí (žltá): papier z kotúča sa čoskoro minie.







- Svetí (červená): papier z kotúča sa minul.



- Svetí (nabiele): neotvárajte zásuvku. Papier sa vkladá a môže dôjsť k zaseknutiu papiera.



- Pomocou príslušných nastavení môžete ušetriť papier.
- Tlačiareň automaticky odhaduje zostávajú dĺžku kotúča.



 **POZNÁMKA:** Ak chcete zabezpečiť presný odhad zostávajúcej dĺžky kotúča, uistite sa, že nastavenia **Core Diameter** (Vnútorý priemer) a **Core Thickness** (Hrúbka jadra) sú v tlačiarni nastavené správne. Ak chcete tieto nastavenia aktualizovať, ťuknite na ikonu  a potom na položky **Paper Source** (Zdroj papiera) > **Core Diameter** (Vnútorý priemer) alebo **Core Thickness** (Hrúbka jadra). Prípadne ťuknite na ikonu , potom na ikonu  v hornej časti stránky, potom na ikonu  a aktualizujte nastavenia **Core Diameter** (Vnútorý priemer) a **Core Thickness** (Hrúbka jadra).

## Stav papiera

Zdroj papiera zobrazuje stav zásuviek v tlačiarni a jedno z nasledujúcich hlásení o stave pre jednotlivé kotúče:

- Low on paper (Málo papiera)
- Out of paper (Minul sa papier)
- Paper not loaded (Papier nie je vložený)
- Pohotovostný režim
- Calibration pending (Kalibrácia nedokončená)
- Check pending (Kontrola nedokončená)
- Neúspešné vloženie
- Porucha hardvéru
- Ready (Pripravené)
- Error (Chyba)

## Vloženie kotúča

 **DÔLEŽITÉ:** Ak kotúč obsahuje dvojpalcové kartónové jadro, v zásuvke zmeňte adaptéra pre 3-palcové jadro na adaptér pre 2-palcové jadro dodaný s tlačiarnou. Po nainštalovaní adaptéra pre 2-palcové jadro ťuknite na ikonu , potom na položku **Paper Source** (Zdroj papiera) > **Core diameter** (Vnútorý priemer) a aktualizujte hodnotu.

Adaptér pre 2-palcové jadro



Adaptér pre 3-palcové jadro

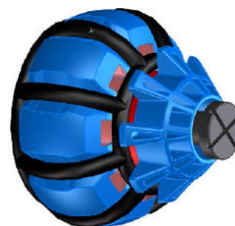

1. Spustíte aplikáciu papiera a otvoríte ponuku papiera, potom ťuknite na položku **Load** (Vložiť).

 **TIP:** Ak tlačiareň netlačí a indikátor zámku na zásuvke je zhasnutý, môžete tento krok preskočiť.

2. Otvorte zásuvku.

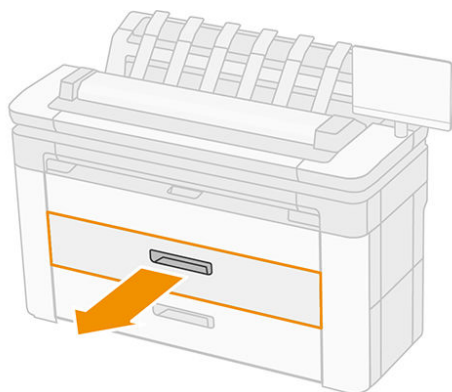

**⚠ VAROVANIE!** Na zásuvke nestojte; tlačiareň by sa mohla prevrátiť.

**⚠ UPOZORNENIE:** Nedávajte kotúč na vrch skenera.

**💡 TIP:** Súčasne môžete vložiť viac kotúčov.

**TIP:** Ťažšie kotúče vkladajte do vrchných zásuviek; unesú kotúče s hmotnosťou až 18 kg.

3. Otvorte zaisťovaciu páčku na pravom vretene.

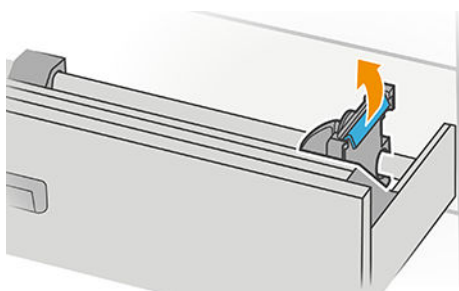

4. Posuňte vreteno smerom von, aby ste si urobili miesto na kotúč.

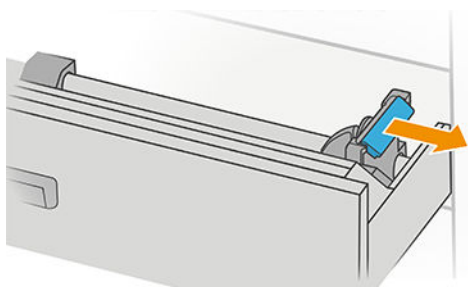

5. Kotúč papiera uchopte tak, aby bol okraj papiera otočený ako na obrázku.

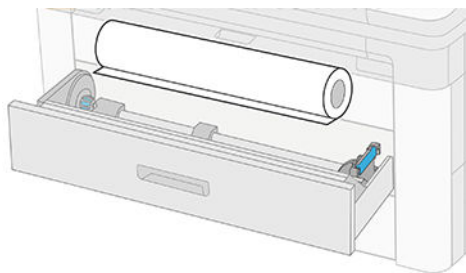

Kotúč vložte pod znázorneným uhlom:

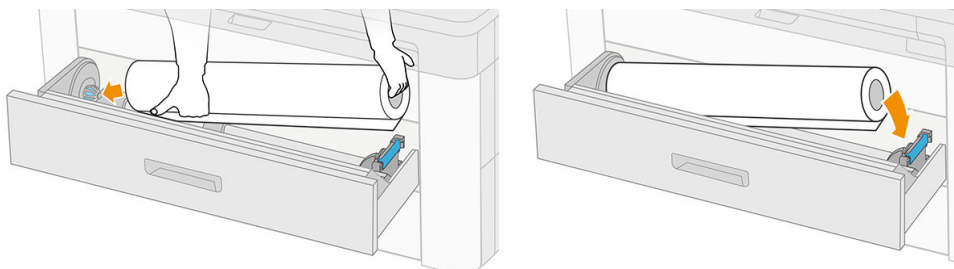

6. Zasuňte vreteno naspäť do stredu tak, aby zachytilo kotúč.

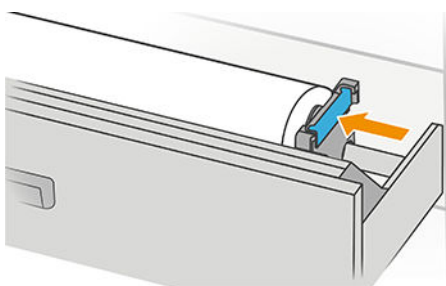

7. Zaistite, aby boli vretená pevne vsadené do kotúča na oboch stranách.

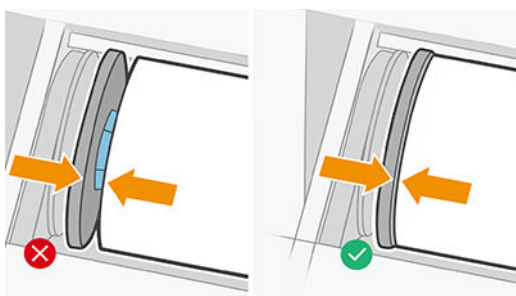

8. Posuňte papier do štrbiny.

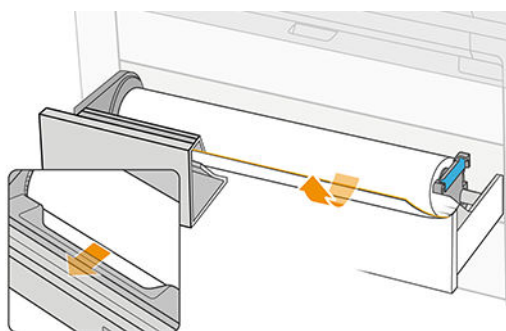

 **TIP:** Neprestávajte ťahať, kým nie je papier ťahaný automaticky.

9. Pokračujte s vkladáním, kým nezačujete pípnutie.
10. Keď dokončíte vkladanie kotúča do zásuvky, zatvorte ju.
11. Vyberte na prednom paneli typ papiera. Predný panel si pamätá typ papiera, ktorý bol naposledy v tejto pozícii vložený. Možno vám to pomôže. Dĺžku kotúča môžete pridať manuálne na prednom paneli.

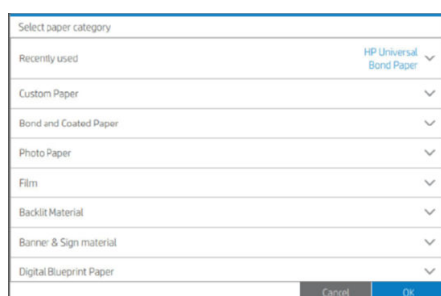
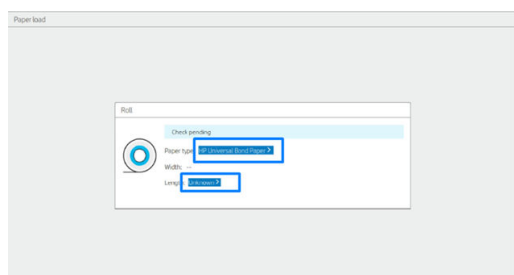

12. Keď je všetko pripravené, ťuknite na položku **Finish and check** (Dokončiť a skontrolovať). Tlačiareň skontroluje umiestnenie, šírku a dĺžku všetkých vložených kotúčov.
13. Ak okraj papiera nie je rovný a čistý, ťuknite na ikonu rezačky na prednom paneli a papier odrežte. Tlačiareň potom posunie papier a na prednom okraji ho rovno odreže.

**TIP: Hromadné vloženie:** Súčasne môžete vložiť viac kotúčov. Vložte ich do jednotlivých zásuviek a stlačte položku **Finish and Check** (Dokončiť a skontrolovať). Tlačiareň automaticky dokončí vkladanie oboch kotúčov a nechá ich pripravené na používanie.

## Vytiahnutie papiera

1. Zaistite, aby tlačiareň netlačila. Skontrolujte, či je indikátor na zásuvke zhasnutý. Ak svieti indikátor zámky, prejdite k prednému panelu a ťuknite na ikonu  a potom na položku **Unload** (Vybrať).
2. Otvorte zásuvku.

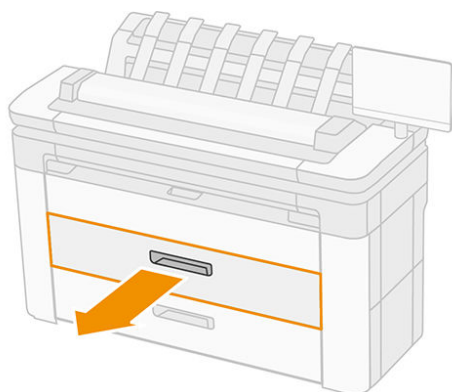

**VAROVANIE!** Na zásuvke nestojte; tlačiareň by sa mohla prevrátiť.

3. Otvorte zaistovaciú páčku pravého vretena.
4. Posuňte pravé vreteno nabok, aby ste mohli vytiahnuť kotúč.
5. Odstráňte kotúč.
6. Zatvorte zásuvku.

## Vloženie jedného hárka

Skôr ako začnete:

- Odmerajte hárak (ak hárak papiera nemá štandardný rozmer).
  - Skontrolujte, že sú zásuvky zatvorené.
  - Upozorňujeme, že najmenšia štandardná veľkosť je DinA4 (v režime na výšku) a DinA3 (v režime na šírku).
  - Upozorňujeme, že papier s veľkosťou A4 a Letter nemožno vkladať otočený na šírku.
  - Nevkladajte hárak pred spustením procesu vkladania z predného panela.
1. Pred vložením odmerajte dĺžku hárka (ak nie je štandardná).

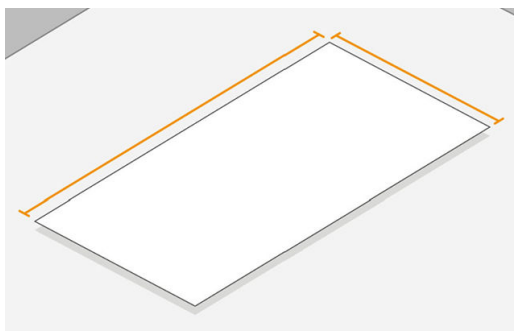

2. Na prednom paneli ťuknite na ikonu  a potom na položku **Select sheet** (Vybrať hárak) > **Load** (Vložiť) > **Load sheet** (Vložiť hárak).
3. Ak je už kotúč vložený, počkajte chvíľu, kým sa neposunie do pohotovostnej polohy.
4. Vyberte typ papiera.
5. Posuňte hárak do zásobníka.





6. Ľavý okraj hárka zarovnajte s čiarou na ľavej strane tlačiarne.

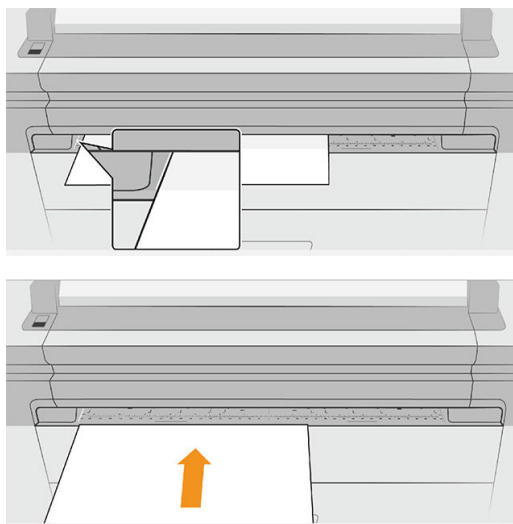

7. Hárak zasúvajte do tlačiarne, až kým tlačiareň nezapípa a nezačne ťahať papier.

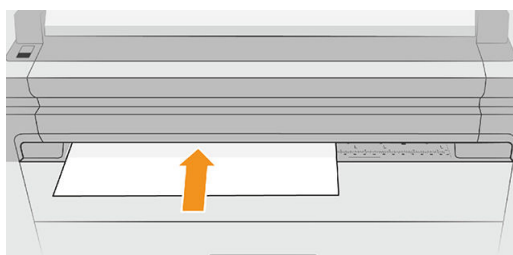

8. Ak hárak nie je správne zarovnaný, vysunie sa a budete to musieť skúsiť znova.
9. Vyberte/vložte veľkosť papiera. Ak sa šírka hárka nezhuďuje so štandardnou veľkosťou, vyberte najbližšiu štandardnú veľkosť alebo zadajte vlastnú dĺžku. Minimálna povolená hodnota je 230 mm a maximálna hodnota je 1220 mm.

 **POZNÁMKA:** Ak sa počas ktorejkoľvek fázy vkladania papiera vyskytne neočakávaný problém, pozrite si časť [Papier nemožno úspešne vložiť na strane 192](#).

## Zdroj papiera

Ak chcete zobraziť možnosti papiera, na prednom paneli ťuknite na ikonu , na ikonu  vo vrchnej časti stránky a potom na ikonu .

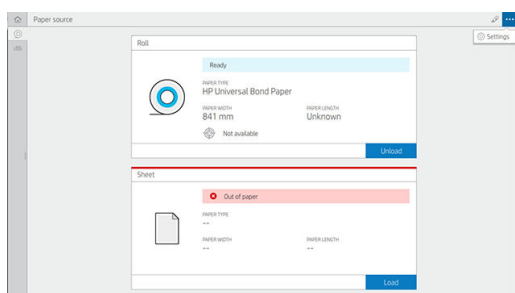

K dispozícii sú tieto možnosti:

- Edit type (Upraviť typ): Môžete upraviť typ vloženého papiera.
- Protect paper types (Zablokovať typy papiera): Vybrané typy papiera môžete zablokovať, aby nedošlo k nežiaducej tlači na dané typy papiera.
- Core diameter (Vnútorý priemer): toto nastavenie musíte aktualizovať po zmene adaptéra pre jadro kotúča.
- Core thickness (Vnútorá hrúbka): toto nastavenie aktualizujte podľa hrúbky jadra kotúča.
- Move and cut (Posunúť a odrezáť): papier môžete posunúť a odrezáť manuálne (pozrite si časť [Posun papiera na strane 48](#)).
- Printing paper info (Tlač informácií o papieri) (pozrite si časť [Tlač informácií o papieri na strane 48](#)).

## Uskladnenie papiera

Ak chcete udržať kvalitu papiera, postupujte podľa týchto odporúčaní:

- Kotúče uskladňujte v pôvodnom obale pri teplote a vlhkosti stanovenej na štítku na papieri.
- Keď sa prírodný pauzovací papier uskladní vo vlhkom prostredí, jeho šírka sa pri vložení môže líšiť a môže dôjsť k jeho zaseknutiu v tlačiarne. Ak tomu chcete zabrániť, uskladňujte tento typ papiera vo vlhkom prostredí v jeho obale. Pri nízkej teplote a vysokej vlhkosti ho vyťahnite z tlačiarne (pod 15 °C a nad 80 % relatívnej vlhkosti). Ak zbadáte, že na papier pôsobila vlhkosť, odrežte začiatok kotúča: asi 8 m.
- Kotúče uschovávajú v papierovom alebo látkovom obale.
- Všetky papiere by sa mali prispôbiť podmienkam v miestnosti. Vytiahnite ich z obalu 24 hodín pred ich použitím pri tlači.
- Použitie pásky na prilepenie čelnej hrany kotúča k jadrú je dôležité najmä v prípade ťažkých papierov, pretože neohybnosť vlastná určitým papierom môže spôsobiť uvoľnenie a odvíjanie z jadra.

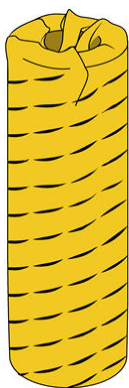

## Nemožnosť natiahnuť papier

- Skontrolujte, či je kotúč vo vybratej zásuvke.
- Pred posunutím papiera do tlačiarne skontrolujte, či je vreteno zaistené.
- Zaisťte, aby boli vretená pevne vsadené do kotúča na oboch stranách.

- Skontrolujte, či je papier správne natiiahnutý do tlačiarne.
- Skontrolujte, či nie je papier pokrčený ani zvlhčený, a či sú hrany rovné.
- Skontrolujte, či je zásuvka správne zatvorená.
- Skontrolujte, či je papier navinutý pevne na kotúči.
- Skontrolujte, či je papier pripojený k jadrú.
- Skontrolujte, či sú dodržané technické parametre papiera.

## Predvoľby papiera

Každý podporovaný typ papiera má svoju vlastnú charakteristiku. S cieľom dosiahnuť optimálnu kvalitu tlače tlačiareň tlačí na rôzne typy papiera rôznym spôsobom. Niektoré napríklad potrebujú viac atramentu a niektoré dlhší čas schnutia. Tlačiareň preto musí poznať popis požiadaviek každého typu papiera. Tento popis sa nazýva *predvoľba papiera*. Predvoľba papiera obsahuje profil ICC, ktorý opisuje farebnú charakteristiku papiera. Obsahuje aj informácie o ďalších vlastnostiach a požiadavkách na papier, ktoré sa netýkajú priamo farby. Existujúce predvoľby papiera pre tlačiareň sú už nainštalované v softvéri tlačiarne.

Posúvať sa v zozname všetkých dostupných typov papiera je však nepohodlné, a preto tlačiareň obsahuje len predvoľby papiera pre najbežnejšie používané typy papiera. Ak máte papier takého typu, pre ktorý tlačiareň neobsahuje predvoľbu, nemôžete vybrať na prednom paneli tento typ papiera.

Z webovej lokality si môžete prevziať ďalšie predvoľby papiera a nainštalovať ich: pozrite [Inštalácia prevzatej predvoľby papiera na strane 47](#).

## Inštalácia prevzatej predvoľby papiera

1. Po vyhľadání správnej predvoľby papiera na stránke <http://www.globalbmg.com/hp/paperpresets> alebo na webovej lokalite výrobcu papiera kliknite na tlačidlo **Download Now** (Prevziať) a uložte predvoľbu papiera (súbor vo formáte **.oms**) v počítači.



**POZNÁMKA:** Ak na webe nemôžete nájsť požadovanú predvoľbu papiera, je možné, že bola pridaná do najnovšej verzie firmvéru tlačiarne. Informácie nájdete v poznámkach k vydaniu firmvéru (pozrite si časť [Aktualizácia firmvéru tlačiarne na strane 178](#)).

2. Pred spustením inštalácie novej predvoľby skontrolujte, či je tlačiareň nečinná a tlačový front je zastavený. Inštalácia novej predvoľby papiera preruší každú prebiehajúcu tlačovú úlohu.
3. Spustíte pomôcku HP DesignJet Utility alebo vstavaný webový server.
  - V pomôcke HP DesignJet Utility pre systém Windows vyberte položku **Color Center** (Centrum farieb) a potom položku **Import Paper Preset** (Importovať predvoľbu papiera).
  - Vo vstavanom webovom serveri kliknite na kartu **Paper** (Papier). V časti Paper Management (Správa papiera) kliknite na kartu **Import Paper preset** (Import predvoľby papiera).
4. Na stránke importu vyberte súbor s predvoľbou papiera prevzatého v kroku 1.
5. Kliknite na tlačidlo **Import** (Importovať) a počkajte na dokončenie aktualizácie. Môže to chvíľu trvať.
6. Skontrolujte, či sa nový typ papiera zobrazuje v kategórii **Additional paper** (Doplňkový papier) alebo **Custom paper** (Vlastný papier) na prednom paneli tlačiarne.

Po importovaní predvoľby papiera môžete na prednom paneli a v ovládači vybrať príslušný typ papiera. Profil ICC pre nový typ papiera je pripravený na používanie prostredníctvom zvolenej aplikácie.

## Tlač informácií o papieri

Ak chcete zaznamenať tlačiarňou odhadovanú zostávajúcu dĺžku kotúča, šírku a typ papiera, povoľte možnosť **Printing paper info** (Tlač informácií o papieri). Informácie sú kombináciou čiarového kódu a textu vytlačeného na čelnej hrane kotúča, keď je papier vyťahnutý z tlačiarne.

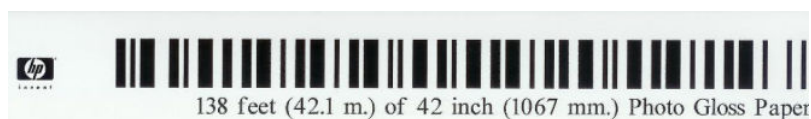

**POZNÁMKA:** Odhad dĺžky papiera je k dispozícii len v prípade, že tlačiareň registruje množstvo papiera, ktorý bol na kotúči pri jeho vložení. Tieto informácie poskytnete tlačiarňi tak, že pri vkladaní papiera zadáte na prednom paneli dĺžku kotúča alebo vložíte kotúč, na ktorom je vytlačený čiarový kód s údajmi o papieri.

**POZNÁMKA:** Čiarový kód a text sa na kotúč vytlačia, iba ak bol proces vyberania spustený pomocou ponuky **Paper** (Papier) na prednom paneli.



**POZNÁMKA:** Táto možnosť bude fungovať iba pri papieroch, ktoré sú úplne nepriehľadné. Môže byť neúspešná s priehľadnými alebo priesvitnými papiermi.

Ak chcete povoliť možnosť **Printing paper info** (Tlač informácií o papieri), prejdite k prednému panelu a ťuknite na ikonu  a potom položku **Paper source** (Zdroj papiera) > **Printing paper info** (Tlač informácií o papieri) > **Enable** (Povoliť).

**POZNÁMKA:** Povolenie tejto možnosti čiastočne zmení úkony vkladania a vyberania papiera.

## Posun papiera

Ak je tlačiareň nečinná (pripravená na tlač), môžete pomocou predného panela posúvať papier dopredu alebo dozadu. Môže to byť užitočné v prípade, že chcete mať medzi posledným výtlačkom a nasledujúcim výtlačkom menej alebo viac bieleho miesta, keď je rezačka vypnutá, alebo chcete zväčšiť horný okraj nasledujúceho výtlačku.

Ak chcete posunúť papier, ťuknite na ikonu  a potom na položky **Paper source** (Zdroj papiera) > **Move paper** (Posunúť papier). Prípadne posuňte papier ťuknutím na ikonu  v hornej časti predného panela.

## Zachovávanie kvality papiera

Ak chcete udržať kvalitu papiera, postupujte podľa nasledujúcich odporúčaní.

- Kotúče uschovávajú v papierovom alebo látkovom obale.
- Odrezané hárky uschovávajú v obale a rozbaľte ich až pred vkladaním do tlačiarne.
- Čistite vstupné a výstupné platne.
- Skener nechajte zatvorený, ak ho z nejakého dôvodu nepotrebuje otvoriť.

**POZNÁMKA:** Fotografický a kriedový papier vyžadujú špeciálne zaobchádzanie, pozrite si časť [Výtlačok obsahuje škrvny alebo škrabance na strane 215](#).

## Zapnutie a vypnutie automatickej rezačky

Ako vypnúť alebo zapnúť rezačku papiera:

- Na prednom paneli ťuknite na ikonu  a potom na položku **Default printing configuration** (Predvolená konfigurácia tlače) > **Cutter** (Rezačka) > **Horizontal cutter** (Vodorovná rezačka).

Predvoleným nastavením je možnosť **On** (Zapnuté).

Ak je rezačka vypnutá, nereže papier medzi úlohami, ale pokračuje v rezaní papiera pri vkladaní, vyberaní a prepínaní kotúčov a pri prepínaní medzi stohovačom a priehradkou.

---

 **TIP:** Ak chcete odrezat kotúč papiera a automatická rezačka je vypnutá, pozrite si časť [Čisté odrezanie na strane 49](#).

---

## Čisté odrezanie

Ak prejdete k prednému panelu a ťuknete na ikonu rezačky vo vrchnej časti stránky, tlačiareň posunie papier a odreže papier cez predný okraj. Existuje niekoľko možných dôvodov, prečo postupovať týmto spôsobom.

- Na odrezanie čelnej hrany papiera, ak je poškodená alebo nie je rovná.
- Na posunutie a odrezanie papiera, ak bola vypnutá automatická rezačka.
- Ak chcete zrušiť čas čakania a okamžite vytlačiť dostupné strany v prípade, že tlačiareň čaká na ďalšie strany, ktoré budú skladané.

---

 **POZNÁMKA:** Po každej tlači sa tlačová hlava ošetrí a papier nemožno odrezat, kým sa tento proces nedokončí. Môžete si preto všimnúť oneskorenie.

 **POZNÁMKA:** Fotografický a kriedový papier vyžadujú špeciálne zaobchádzanie, pozrite si časť [Výtlačok obsahuje škrvy alebo škrabance na strane 215](#).

 **TIP:** Ak chcete posunúť papier bez odrezania, pozrite si časť [Posun papiera na strane 48](#).

---

---

## 3 Práca s dvoma kotúčmi (len model XL 3600dr)

- [Výhody tlačiarne s viacerými kotúčmi](#)
- [Spôsob, akým tlačiareň rozdeľuje tlačové úlohy na kotúče papiera](#)

## Výhody tlačiarny s viacerými kotúčmi

Používanie tlačiarny s viacerými kotúčmi môže byť výhodné niekoľkými spôsobmi:

- Tlačiareň môže automaticky prepínať medzi rôznymi typmi papiera na základe vašich potrieb.
- Tlačiareň môže automaticky prepínať medzi rôznymi šírkami papiera na základe vašich potrieb. Tlač menších obrázkov na užší papier umožňuje šetriť papier.
- Ak do tlačiarny vložíte dva rovnaké kotúče, môžete ju dlho nechať tlačiť bez zásahu. Keď sa jeden kotúč minie, dokáže automaticky prepnúť na druhý. Pozrite časť [Tlač bez dozoru alebo cez noc na strane 82](#).

Aktuálny stav oboch kotúčov sa zobrazí na prednom paneli, keď ťuknete na ikonu .

 **POZNÁMKA:** Na zablokovaný typ papiera možno tlačiť len vtedy, keď je výslovne určený v úlohe. Pozrite si časť [Zablokovanie typu papiera na strane 82](#).

 **POZNÁMKA:** Ak používate papier, ktorý nie je podporovaný tlačiarňou, môžete spozorovať, že automatické prepínanie sa zakáže. V takom prípade sa úlohy odoslané na kotúč v pohotovostnej polohe podržia dovtedy, kým sa kotúč manuálne nevyberie.

 **POZNÁMKA:** Pri tlačení z jednotky USB flash je tlačenie s viacerými kotúčmi výrazne zjednodušené: buď manuálne zadáte, ktorý kotúč chcete použiť, alebo môžete vybrať položku **Save paper** (Šetriť papier), na základe čoho tlačiareň vyberie najužší kotúč, ktorý bude stačiť na vytlačenie. Typ papiera nemožno zadať.

## Spôsob, akým tlačiareň rozdeľuje tlačové úlohy na kotúče papiera

Pri odosielaní tlačovej úlohy z ovládača tlačiarny môžete určiť (pomocou voľby **Paper type** (Typ papiera)) alebo **Type is** (Typ je)) konkrétny typ papiera, na ktorý chcete tlačiť. Môžete dokonca určiť (pomocou voľby **Paper source** (Zdroj papiera), **Source is** (Zdroj je)) alebo **Paper Feed** (Podávanie papiera)) konkrétny kotúč (č. 1 alebo č. 2), na ktorý chcete tlačiť. Tlačiareň sa pokúsi týmto požiadavkám vyhovieť a súčasne bude hľadať kotúč papiera, ktorý je dostatočne veľký na vytlačenie obrázka bez odrezania jeho okrajov.

- Ak sú na úlohu vhodné oba kotúče, kotúč sa vyberie na základe zásad prepínania kotúčov. Pozrite časť [Zásady kotúčov na strane 92](#).
- Ak je na úlohu vhodný iba jeden z kotúčov, bude sa tlačiť na tento kotúč.
- Ak nie je na úlohu vhodný ani jeden z kotúčov, úloha sa zastaví vo fronte so stavom Podrhané, čaká sa na papier alebo sa vytlačí na nevhodný kotúč v závislosti od postupu, ak papier nesúhlasí. Pozrite časť [Riešenie nesúladu papiera na strane 93](#).

V ovládači tlačiarny pre systém Windows sa zobrazia informácie o šírke a typoch papiera, ktoré sú aktuálne vložené v tlačiarňu a na ktorých kotúčoch.

V tejto časti sú uvedené niektoré nastavenia, ktoré možno použiť v bežných situáciách.

 **POZNÁMKA:** Nastavenia **Paper** (Papier) sa nachádzajú v ovládači tlačiarny. Možnosť **Roll switching policy** (Zásady prepínania kotúčov) sa nastavuje na prednom paneli.

- Keď sú vložené rôzne typy papiera:
  - **Paper types** (Typy papiera): vyberte požadovaný typ papiera
  - **Paper source** (Zdroj papiera): Použiť nastavenia tlačiarny
  - **Roll switching policy** (Zásady prepínania kotúčov): Nezáleží na tom
- Keď sú vložené papieri s rôznou šírkou:

- **Paper type** (Typ papiera): Použiť nastavenia tlačiarne
- **Paper source** (Zdroj papiera): Použiť nastavenia tlačiarne
- **Roll switching policy** (Zásady prepínania kotúčov): Minimalizovať papierový odpad

---

 **TIP:** V niektorých prípadoch sa dá papier ušetriť aj otočením alebo skladaním obrázkov. Pozrite časť [Hospodárne používanie papiera na strane 79](#).

---

- Keď sú vložené rovnaké kotúče:
  - **Paper type** (Typ papiera): Použiť nastavenia tlačiarne
  - **Paper source** (Zdroj papiera): Použiť nastavenia tlačiarne
  - **Roll switching policy** (Zásady prepínania kotúčov): Minimalizovať prepínanie kotúčov



---

## 4 Sieťové pripojenie

- [Úvod](#)
- [Ovládanie sieťových protokolov](#)
- [Položky ponuky predného panela](#)
- [Spôsob konfigurácie pripojenia](#)
- [Riešenie problémov](#)
- [Príslušenstvo Wi-Fi](#)

## Úvod

Tlačiareň poskytuje samostatný port pre konektor RJ-45 určený na pripojenie k sieti. S cieľom splňať obmedzenia týkajúce sa triedy B sa vyžaduje používanie ochranných vstupno-výstupných káblov.

Tento vstavaný tlačový server s pripojením Jetdirect podporuje pripojenie k sieťam kompatibilným so štandardmi IEEE 802.3 10Base-T Ethernet, IEEE 802.3u 100Base-TX Fast Ethernet a 802.3ab 1000Base-T Gigabit Ethernet. Keď je tlačiareň pripojená a zapnutá, automaticky nastaví v sieti prevádzku s rýchlosťou pripojenia 10, 100 alebo 1 000 Mb/s a komunikáciu pomocou režimu úplného alebo polovičného duplexu. Pripojenie však môžete manuálne konfigurovať pomocou predného panela tlačiarne alebo prostredníctvom ďalších konfiguračných nástrojov po nadviazaní sieťovej komunikácie.

Tlačiareň podporuje viacero sieťových protokolov súčasne vrátane protokolov TCP/IPv4 a TCP/IPv6. Z bezpečnostných dôvodov zahŕňa funkcie na ovládanie množstva údajov prenášaných do tlačiarne a z nej cez sieť a podporuje konfiguráciu protokolov IP Security (IPsec).

## Ovládanie sieťových protokolov

Tlačiareň môže súčasne podporovať viacero sieťových komunikačných protokolov. Umožňuje to, aby sieťové počítače mohli používať rôzne protokoly na komunikáciu s tou istou tlačiarňou.

Každý protokol môže vyžadovať určitú konfiguráciu skôr, ako môže tlačiareň komunikovať v rámci siete. V prípade niektorých protokolov sa požadované parametre zistia automaticky a nastavenia používateľa nie sú potrebné. V prípade iných protokolov však môže byť potrebné konfigurovať mnoho parametrov.



## Zapnutie alebo vypnutie sieťových protokolov

Ak je sieťový protokol zapnutý, tlačiareň môže aktívne vykonávať prenos v sieti aj vtedy, keď v sieti nie sú žiadne počítače, ktoré používajú daný protokol. Tým sa môže zvýšiť zaťaženie siete. Ak chcete eliminovať nepotrebné zaťaženie, môžete vypnúť nepoužívané protokoly. Vypnutie nepoužívaných protokolov vám umožní:

- znížiť zaťaženie siete elimináciou údajov vysielaných z nepoužívaných protokolov,
- lepšie kontrolovať, kto tlačí na tlačiarňu, a to elimináciou používateľov z iných sietí, ktorí môžu smerovať tlačové úlohy na túto tlačiareň,
- zobrazovať chybové stavy konkrétnych protokolov len pre zapnuté protokoly.

Ak chcete vypnúť nepoužívané protokoly prostredníctvom ponuky ovládacieho panela na zariadení, pozrite si časť [Položky ponuky predného panela na strane 54](#). Informácie o ďalších nástrojoch, napríklad o systémovom príkaze na prístup na server Telnet nájdete v dokumente *HP Jetdirect Print Servers Administrator's Guide* (Príručka správcu pre tlačové servery HP Jetdirect) pre váš model tlačového servera.

## Položky ponuky predného panela

Ak chcete otvoriť nastavenia konfigurácie siete pre tlačiareň, prejdite na predný panel a ťuknite na ikonu , potom na ikonu , potom na položku **Network (Sieť) > Gigabit Ethernet > Modify Configuration** (Upraviť konfiguráciu).

Položka ponuky	Položka podponuky	Položka podponuky	Hodnoty a opis
Information (Informácie)	Print Sec Report (Tlačiť správu o zabezpečení)		Yes (Áno): vytlačí správu.
			No (Nie) (predvolené): nevytlačí správu.
TCP/IP	Host Name (Názov hostiteľa)		Alfanumerický reťazec s dĺžkou až 32 znakov, ktorý sa používa na identifikáciu zariadenia. Tento názov je uvedený na konfiguračnej stránke servera HP Jetdirect. Predvolený názov hostiteľa je NPIxxxxxx, kde xxxxxx je šesť posledných číslic adresy (MAC) hardvéru siete LAN.

Položka ponuky	Položka podponuky	Položka podponuky	Hodnoty a opis
	IPv4 Settings (IPv6 – nastavenia)	Config Method (Spôsob konfigurácie)	<p>Udáva spôsob, ktorým sa parametre protokolu TCP/IPv4 nakonfigurujú na tlačovom serveri HP Jetdirect.</p> <p><b>Bootp:</b> použije sa protokol BootP (protokol Bootstrap) na automatickú konfiguráciu zo servera BootP.</p> <p><b>DHCP (predvolené):</b> použije sa protokol DHCP (Dynamic Host Configuration Protocol) na automatickú konfiguráciu zo servera DHCPv4. Aj je vybratá táto možnosť a existuje prenájatie DHCP, k dispozícii sú ponuky <b>DHCP Release (Uvoľnenie DHCP)</b> a <b>DHCP Renew (Obnovenie DHCP)</b> na nastavenie možností prenajatia DHCP.</p> <p><b>Auto IP (Automatická adresa IP):</b> použije sa automatické adresovanie pomocou protokolu miestneho pripojenia IPv4. Adresa v tvare 169.254.x.x sa priduje automaticky.</p> <p><b>Manual (Ručne):</b> použije sa ponuka <b>Manual Settings (Manuálne nastavenia)</b> na konfiguráciu parametrov protokolu TCP/IPv4.</p>
		DHCP Release (Uvoľnenie DHCP)	<p>Táto ponuka sa zobrazuje, ak sa položka <b>Config Method (Spôsob konfigurácie)</b> nastavila na možnosť <b>DHCP</b> a ak existuje prenájatie DHCP pre tlačový server.</p> <p><b>No (Nie)</b> (predvolené): aktuálne prenájatie DHCP je uložené.</p> <p><b>Yes (Áno):</b> aktuálne prenájatie DHCP a prenajatá adresa IP sú uvoľnené.</p>
		DHCP Renew (Obnovenie DHCP)	<p>Táto ponuka sa zobrazuje, ak sa položka <b>Config Method (Spôsob konfigurácie)</b> nastavila na možnosť <b>DHCP</b> a ak existuje prenájatie DHCP pre tlačový server.</p> <p><b>No (Nie)</b> (predvolené): tlačový server nevyžaduje obnovenie prenajatia DHCP.</p> <p><b>Yes (Áno):</b> tlačový server požaduje obnovenie aktuálneho prenajatia DHCP.</p>
		Manual Settings (Manuálne nastavenia)	<p>(Dostupné len, ak je položka <b>Config Method (Spôsob konfigurácie)</b> nastavená na možnosť <b>Manual (Ručne)</b>.) Konfigurácia parametrov priamo z ovládacieho panela tlačiarne:</p> <p><b>IP Address (Adresa IP):</b> jedinečná adresa IP tlačiarne (č.č.č.č).</p> <p><b>Subnet Mask (Maska podsiete):</b> maska podsiete pre tlačiareň (č.č.č.č).</p> <p><b>Syslog Server (Server Syslog):</b> adresa IP servera syslog (č.č.č.č), ktorá sa používa na prijímanie a zapisovanie hlásení syslog.</p> <p><b>Default Gateway (Predvolená brána):</b> adresa IP (č.č.č.č) brány alebo smerovača, ktorá sa používa na komunikáciu s inými sieťami.</p> <p><b>Idle Timeout (Čas nečinnosti):</b> časové obdobie v sekundách, po ktorom sa ukončí neaktívne pripojenie tlačových údajov TCP (predvolená hodnota je 270 sekúnd, hodnota 0 vypína časový limit).</p>
		Default IP (Predvolená adresa IP)	<p>Zadajte adresu IP na predvolenú, keď tlačový server nemôže získať adresu IP zo siete počas nútenej opätovnej konfigurácie protokolu TCP/IP (napríklad pri manuálnej konfigurácii na používanie protokolu BootP alebo DHCP).</p> <p><b>Auto IP (Automatická adresa IP):</b> je nastavená adresa IP miestneho pripojenia 169.254.x.x.</p> <p><b>Legacy (Staršie):</b> je nastavená adresa 192.0.0.192 v súlade so staršími zariadeniami HP Jetdirect.</p>
		Primary DNS (Primárny server DNS)	<p>Zadajte adresu IP (č.č.č.č) primárneho servera DNS.</p> <p><b>POZNÁMKA:</b> Táto položka sa zobrazuje len vtedy, keď má možnosť konfigurácie <b>Manual (Ručne)</b> vyššiu prioritu ako možnosť <b>DHCP</b> v tabuľke <b>Config. (Konfigurácia) Precedence (Preferencia konfigurácie)</b>, na základe konfigurácie prostredníctvom vstavaného webového servera.</p>
		Secondary DNS (Sekundárny server DNS)	<p>Zadajte adresu IP (č.č.č.č) sekundárneho servera DNS.</p> <p><b>POZNÁMKA:</b> Táto položka sa zobrazí len vtedy, keď má možnosť konfigurácie <b>Manual (Ručne)</b> vyššiu prioritu ako možnosť <b>DHCP</b> v tabuľke <b>Config. (Konfigurácia) Precedence (Preferencia konfigurácie)</b>, na základe konfigurácie prostredníctvom vstavaného webového servera.</p>

Položka ponuky	Položka podponuky	Položka podponuky	Hodnoty a opis
	IPv6 Settings (IPv6 – nastavenia)	Enable (Povoliť)	Pomocou tejto položky zapnete alebo vypnete prevádzku protokolu IPv6 na tlačovom serveri.  Off (Vypnuté): protokol IPv6 je vypnutý.  On (Zapnuté) (default) (predvolené): protokol IPv6 je zapnutý.
		Address (Adresa)	Pomocou tejto položky manuálne nakonfigurujete adresu IPv6.  Manual Settings (Manuálne nastavenia): pomocou ponuky <a href="#">Manual Settings (Manuálne nastavenia)</a> zapnete a manuálne nakonfigurujete adresu protokolu TCP/IPv6.  Enable (Povoliť): zvolte túto položku a výberom možnosti <a href="#">On (Zapnuté)</a> manuálnu konfiguráciu zapnete alebo výberom možnosti <a href="#">Off (Vypnuté)</a> manuálnu konfiguráciu vypnete.  Address (Adresa): pomocou tejto položky zadajte 32-znakovú hexadecimálnu uzlovú adresu protokolu IPv6, ktorý používa dvojbodkovú hexadecimálnu syntax.
		DHCPV6 Policy (Pravidlá protokolu DHCPV6)	<a href="#">Router Specified (Určené smerovačom)</a> : spôsob úplnej automatickej konfigurácie stavu, ktorý má použiť tlačový server, určuje smerovač. Smerovač určuje, či tlačový server získava svoju adresu, informácie o konfigurácii alebo obidvoje zo servera DHCPV6.  <a href="#">Router Unavailable (Smerovač nedostupný)</a> : ak smerovač nie je dostupný, tlačový server by sa mal pokúsiť získať úplnú konfiguráciu stavu zo servera DHCPV6.  <a href="#">Always (Vždy)</a> : bez ohľadu na dostupnosť smerovača sa tlačový server zakaždým pokúsi získať úplnú konfiguráciu stavu zo servera DHCPV6.
		Primary DNS (Primárny server DNS)	Pomocou tejto položky zadajte adresu protokolu IPv6 pre primárny server DNS, ktorý by mal tlačový server používať.  <b>POZNÁMKA:</b> Táto položka sa zobrazí len vtedy, keď má možnosť konfigurácie <a href="#">Manual (Ručne)</a> vyššiu prioritu ako možnosť <a href="#">DHCP</a> v tabuľke <a href="#">Config Precedence</a> (Poradie konfigurácií), na základe konfigurácie prostredníctvom vstavaného webového servera.
		Secondary DNS (Sekundárny server DNS)	Pomocou tejto položky zadajte adresu protokolu IPv6 pre sekundárny server DNS, ktorý by mal tlačový server používať.  <b>POZNÁMKA:</b> Táto položka sa zobrazí len vtedy, keď má možnosť konfigurácie <a href="#">Manual (Ručne)</a> vyššiu prioritu ako možnosť <a href="#">DHCP</a> v tabuľke <a href="#">Config Precedence</a> (Poradie konfigurácií), na základe konfigurácie prostredníctvom vstavaného webového servera.
	Proxy Server (Server proxy)		Určuje server proxy, ktorý majú používať vstavané aplikácie v zariadení. Server proxy zvyčajne používajú sieťoví klienti na prístup k internetu. Služí ako vyrovnávacia pamäť pre webové stránky a týmto klientom poskytuje určitý stupeň internetovej bezpečnosti.  Ak chcete určiť server proxy, zadajte adresu jeho protokolu IPv4 alebo úplný názov domény. Názov môže mať až 255 osemčlenných skupín.  V prípade niektorých sietí možno budete musieť požiadať svojho poskytovateľa služieb (ISP) o adresu servera proxy.
		Proxy Port (Port servera proxy)	Zadajte číslo portu, ktorý používa server proxy na podporu klienta. Číslo portu identifikuje port vyhradený na činnosť proxy v sieti a môže ním byť hodnota 0 až 65535.
Security (Zabezpečenie)	Print Sec Page (Tlačiť stranu s údajmi o zabezpečení)		<a href="#">Yes (Áno)</a> : vytlačí stranu, ktorá obsahuje aktuálne nastavenia zabezpečenia IPsec na tlačovom serveri HP Jetdirect.  <a href="#">No (Nie)</a> (predvolené): strana s nastaveniami bezpečnosti sa nevytlačí.
	Secure Web (Zabezpečenie internetu)		V súvislosti so správou konfigurácie zadajte, či vstavaný webový server bude prijímať komunikáciu len pomocou protokolu HTTPS (Secure HTTP) alebo protokolu HTTP aj HTTPS.  <a href="#">HTTPS Required (Povinné)</a> : v záujme bezpečnej šifrovanej komunikácie sa akceptuje len prístup prostredníctvom protokolu HTTPS. Tlačový server sa zobrazí ako zabezpečená lokalita.  <a href="#">HTTP/HTTPS Optional (Voliteľné)</a> : povolený je prístup pomocou protokolu HTTP alebo HTTPS.  <b>POZNÁMKA:</b> Predvolené nastavenie od výrobcu závisí od modelu tlačového servera.

Položka ponuky	Položka podponuky	Položka podponuky	Hodnoty a opis
	IPSEC		Zadajte stav protokolu IPsec alebo brány firewall na tlačovom serveri.  <b>Keep (Uchovať):</b> stav protokolu IPsec alebo brány firewall zostáva rovnaký, ako je v súčasnosti nakonfigurovaný.  <b>Disable (Zakázať):</b> prevádzka protokolu IPsec alebo brány firewall na tlačovom serveri je vypnutá.
	802.1x		
	Enable Wipe (Povoliť funkciu Vymazanie)		
Reset Security (Obnovenie zabezpečenia)			Zadajte, či sa súčasné bezpečnostné nastavenia na tlačovom serveri uložia alebo obnovia na predvolené nastavenia od výrobcu.  <b>No (Nie)</b> (predvolené): súčasné bezpečnostné nastavenia sa uchovávajú.  <b>Yes (Áno):</b> bezpečnostné nastavenia sa obnovia na predvolené nastavenia od výrobcu.
Link Speed (Rýchlosť pripojenia)			Rýchlosť pripojenia a režim komunikácie tlačového servera sa musia zhodovať so sieťou. Dostupné nastavenia závisia od zariadenia a nainštalovaného tlačového servera. Vyberte jedno z nasledujúcich nastavení konfigurácie pripojenia:  <b>UPOZORNENIE:</b> Ak zmeníte nastavenie pripojenia, sieťová komunikácia s tlačovým serverom a sieťovým zariadením nemusí fungovať.  <b>Auto (Automaticky)</b> (predvolené): tlačový server používa automatickú komunikáciu na to, aby sa sám nakonfiguroval s najvyššou rýchlosťou pripojenia a zapnutým režimom komunikácie. Ak automatická komunikácia zlyhá, nastaví sa stav 100TX HALF alebo 10TX HALF v závislosti od rozpoznanej rýchlosti pripojenia portu rozbočovača alebo prepínača. (Možnosť 1000T v režime polovičného duplexu sa nepodporuje.)  <b>10T Half (polovičný):</b> 10 Mb/s, prevádzka v režime polovičného duplexu.  <b>10T Full (úplný):</b> 10 Mb/s, prevádzka v režime plného duplexu.  <b>100TX Half (polovičný):</b> 100 Mb/s, prevádzka v režime polovičného duplexu.  <b>100TX Full (úplný):</b> 100 Mb/s, prevádzka v režime plného duplexu.  <b>100TX Auto (automaticky):</b> obmedzuje automatickú komunikáciu na maximálnu rýchlosť pripojenia 100 Mb/s.  <b>1000TX Full (úplný):</b> 1000 Mb/s, prevádzka v režime plného duplexu.

## Spôsob konfigurácie pripojenia

Tlačiareň podporuje rýchlosti sieťového pripojenia 10, 100 alebo 1 000 Mb/s pomocou režimov komunikácie plného alebo polovičného duplexu (možnosť 1000T v režime polovičného duplexu nie je podporovaná). Tlačiareň sa predvolene pokúsi automaticky komunikovať o prevádzke pripojenia so sieťou.

Pri pripájaní k sieťovým rozbočovačom a prepínačom, ktoré nepodporujú automatickú komunikáciu, sa tlačiareň nakonfiguruje sama na prevádzku s rýchlosťou 10 Mb/s alebo 100 Mb/s v režime polovičného duplexu. Napríklad pri pripojení k nekomunikujúcemu rozbočovaču s rýchlosťou 10 Mb/s sa tlačový server sám automaticky nastaví na prevádzku s rýchlosťou 10 Mb/s v režime polovičného duplexu.

Ak sa tlačiareň nemôže pripojiť k sieti prostredníctvom automatickej komunikácie, pripojenie môžete nastaviť niektorým z nasledujúcich spôsobov:

- predný panel,
- vstavaný webový server,

- rozhranie Telnet prostredníctvom výzvy na zadanie systémového príkazu,
- nástroje na správu sietí, ako napríklad aplikácia HP Web Jetadmin.

## Riešenie problémov

### Karta IO Configuration (Konfigurácia vstupu a výstupu)

Karta IO Configuration (Konfigurácia vstupu a výstupu) poskytuje komplexné informácie o stave tlačového servera. Tieto informácie sú dôležitý diagnostický nástroj najmä vtedy, keď nie sú dostupné sieťové komunikácie. Opis hlásení, ktoré sa môžu zobraziť na karte, nájdete v dokumente *Príručka správcu pre tlačové servery HP Jetdirect* pre váš model tlačového servera.

Ak chcete podrobné informácie o pripojení, prejdite do ponuky **Connectivity** (Pripojenie) a kliknite na kartu **Network** (Sieť) alebo **Services** (Služby), kde uvidíte všetky dostupné informácie.

Karta Network (Sieť) poskytuje podrobnosti o konfigurácii a stave siete. Karta Services (Sieť) poskytuje informácie o stave pripojení k službám HP, napríklad k službe HP ePrint.

Overenie správnej činnosti:



1. Na karte Network (Sieť) vyhľadajte hlásenie o stave **I/O Card Ready** (Vstupno-výstupná karta pripravená).
2. Ak sa zobrazí hlásenie **I/O Card Ready** (Vstupno-výstupná karta pripravená), tlačový server funguje správne. Prejdite na nasledujúcu časť.

Ak sa zobrazí iné hlásenie ako **I/O Card Ready** (Vstupno-výstupná karta pripravená), skúste nasledujúci postup:

- a. Tlačiareň vypnite a potom ju znova zapnite, aby sa opätovne spustil tlačový server.
- b. Presvedčte sa, že svetelné indikátory stavu (diódy LED) označujú správny stav.

Vysvetlenie a riešenie problémov, ktoré sa týkajú iných hlásení, nájdete v dokumente *Príručka správcu pre tlačové servery HP Jetdirect* pre váš model tlačového servera.

### Obnovenie sieťových parametrov

Ak náhodne nesprávne nakonfigurujete sieťové nastavenia tlačiarne, môžete obnoviť sieťové nastavenia od výrobcu ťuknutím na ikonu , na ikonu  a potom na položku **Network** (Sieť) > **Restore connectivity factory settings** (Obnoviť predvolené nastavenia pripojenia).

**⚠ UPOZORNENIE:** Výrobcom nainštalovaný certifikát HP Jetdirect X.509 sa počas vynulovania obnoví na predvolené hodnoty od výrobcu. Certifikát certifikačného úradu Certificate Authority (CA), ktorý nainštaloval používateľ na potvrdenie identifikácie sieťového servera, sa neuloží.

### Riešenie problémov s pripojením

Tlačiareň má vedľa konektora siete indikátory stavu (diódy LED), ktoré označujú stav pripojenia a aktivitu siete.

- Keď svieti zelený indikátor, tlačiareň sa úspešne pripojila k sieti.
- Blikanie žltého indikátora znamená aktivitu sieťového prenosu.

Ak sa tlačiarne nepodarí úspešne pripojiť k sieti:

- Žiadna z diód LED nesvieti.
- Na prednom paneli sa objaví výstraha **No network cable connected** (Nie je pripojený žiadny sieťový kábel).

Ak tlačiareň indikuje zlyhanie pripojenia, skúste nasledujúci postup:

1. Skontrolujte káblové prípojky na oboch koncoch.
2. Zvážte výmenu káblov za známe typy.
3. Zvážte prepnutie na iný sieťový konektor na sieťovom prepínači, rozbočovači alebo zariadení, ku ktorému je tlačiareň pripojená.
4. Manuálne nakonfigurujte nastavenie pripojenia tak, aby sa zhodovalo s konfiguráciou portu sieťového rozbočovača alebo prepínača. Spôsoby manuálnej konfigurácie nájdete v časti [Spôsob konfigurácie pripojenia na strane 57](#). Tlačiareň vypnite a potom ju znova zapnite, aby sa opätovne aktivovalo nastavenie.
5. Vytlačte stránku Connectivity Configuration (Konfigurácia pripojenia) a skontrolujte nastavenia pripojenia.

Položka	Popis
Port Config (Konfig. portu)	<p>Ak je tlačiareň správne pripojená, táto položka má niektorú z nasledujúcich hodnôt:</p> <ul style="list-style-type: none"><li>• <b>10BASE-T HALF</b> (POLOVIČNÝ): 10 Mb/s, polovičný duplex</li><li>• <b>10BASE-T FULL</b> (ÚPLNÝ): 10 Mb/s, plný duplex</li><li>• <b>100TX-HALF</b> (POLOVIČNÝ): 100 Mb/s, polovičný duplex</li><li>• <b>100TX-FULL</b> (ÚPLNÝ): 100 Mb/s, plný duplex</li><li>• <b>1000TX FULL</b> (ÚPLNÝ)</li></ul> <p>Ak tlačiareň nie je správne pripojená, zobrazí sa niektorý z nasledujúcich stavov:</p> <ul style="list-style-type: none"><li>• <b>UNKNOWN</b> (NEZNÁME): Tlačiareň je v inicializačnom stave.</li><li>• <b>DISCONNECTED</b> (ODPOJENÉ): Sieťové spojenie nebolo zistené. Skontrolujte sieťové káble. Zmeňte konfiguráciu nastavení pripojenia alebo reštartujte tlačiareň.</li></ul>
Auto Negotiation (Automatická komunikácia)	<p>Označuje, či je funkcia automatickej komunikácie v rámci konfigurácie pripojenia zapnutá alebo vypnutá.</p> <ul style="list-style-type: none"><li>• <b>ON</b> (ZAPNUTÉ) (predvolené nastavenie): Tlačiareň sa sama pokúsi nakonfigurovať na sieť s primeranou rýchlosťou a režimom komunikácie.</li><li>• <b>OFF</b> (VYPNUTÉ): Musíte manuálne nakonfigurovať rýchlosť pripojenia a režim komunikácie pomocou predného panela. Na správne fungovanie je potrebné, aby sa vaše nastavenia zhodovali s nastaveniami siete.</li></ul>

6. Ak máte pochybnosti alebo sú zle nakonfigurované nastavenia pripojenia, vynulujte parametre siete na predvolené. Pozrite [Obnovenie sieťových parametrov na strane 58](#).

## Chyba pri komunikácii medzi počítačom a tlačiarňou

Niektoré príznaky:

- Na displeji predného panela sa pri odoslaní úloh do tlačiarne nezobrazuje hlásenie **Received jobs** (Prijaté úlohy).
- Pri pokuse o tlač sa v počítači zobrazí chybové hlásenie.
- Počas komunikácie sa počítač alebo tlačiareň zastaví (zostane v nečinnosti).
- Tlačové úlohy sa zasekli v zaraďovacej službe tlače na počítači.
- Na vytlačenej výstupe sa objavujú náhodné alebo nevysvetliteľné chyby (chýbajúce riadky, čiastočne vytlačené obrazy atď.).

Postup riešenia problému s komunikáciou:

- Presvedčte sa, či ste pri odosielaní úlohy vybrali správnu tlačiareň.
- Presvedčte sa, či tlačiareň pri tlači z iných aplikácií pracuje správne.
- Ak je tlačiareň pripojená k počítaču prostredníctvom iných spojovacích zariadení, ako napríklad prepínačov, spínacích skriniek, káblových adaptérov, káblových konvertorov atď., skúste tlačiareň použiť prostredníctvom priameho pripojenia k počítaču.
- Skúste iný sieťový kábel.
- Uvedomte si, že príjem, spracovanie a tlač veľmi veľkých výtlačkov môže trvať určitý čas.
- Ak tlačiareň zobrazuje upozornenie alebo chybové hlásenia, ktoré vyžadujú zásah, pred opätovným pokusom o tlač urobte príslušný úkon.

## Nemožno otvoriť vstavaný webový server

1. Ak ste tak ešte neurobili, prečítajte si časť [Vstavaný webový server na strane 14](#).
2. Skontrolujte, či je v tlačiarňi povolená funkcia vstavaného webového servera: na prednom paneli ťuknite na ikonu  a potom na položku **Security** (Zabezpečenie) > **Connectivity** (Pripojenie) > **Embedded Web Server (EWS)** (Vstavaný webový server (server EWS)) > **On** (Zapnuté)..
3. Skontrolujte konfiguráciu servera proxy vo svojom webovom prehľadávači pre prípad, že by bránil komunikácii s tlačiarňou.
4. Presvedčte sa, či tlačiareň pri tlači alebo prístupe z iných aplikácií pracuje správne.
5. Ak tlačiareň zobrazuje upozornenie alebo chybové hlásenia, ktoré vyžadujú zásah, urobte príslušný úkon a napravte problém.
6. Ak všetko zlyhá, vypnite tlačiareň a znova ju zapnite tlačidlom Napájanie na prednom paneli.

## Prístup k tlačiarňi z aplikácie HP Utility nie je možný.

1. Ak ste tak ešte neurobili, prečítajte si časť [HP Utility na strane 12](#).
2. Skontrolujte, či tlačiareň nie je v režime spánku.
3. Presvedčte sa, že ovládač tlačiarne je pre aplikáciu HP Utility v systéme Windows dostupný a funguje správne.
4. Z predného panela ťuknite na ikonu , potom na položky **Security** (Zabezpečenie) > **Web services** (Webové služby) > **Printing & management** (Tlač a spravovanie) a zaistite, aby bola služba povolená. Ak je zakázaná, niektoré súčasti aplikácie HP Utility nemusia fungovať správne.

## Prijatie tlačových úloh tlačiarňou trvá príliš dlho

Ak odošlete do tlačiarne veľmi veľkú tlač, zvyčajne spustenie tlače nejakú dobu trvá. Ak si však myslíte, že je oneskorenie príliš veľké, môžete skontrolovať pár vecí:

- Skontrolujte, či je sieťový kábel pripojený k tlačiarňi označený minimálne ako typ Cat5e.
- Uistite sa, či je klientsky počítač pripojený k tlačiarňi pomocou sieťového zariadenia a kábla s gigabitovou rýchlosťou.
- Uistite sa, či nie sú žiadne problémy so sieťovou linkou. Pozrite [Riešenie problémov s pripojením na strane 58](#).



- Majte na pamäti, že v sieťovom prostredí s aktivovanými bezpečnostnými protokolmi IPSec, ktoré sú na tlačiarňi nakonfigurované, môže byť výkon siete znížený z dôvodu používania šifrovacích algoritmov, ktoré chránia sieťové komunikácie.
- Skúste obnoviť predvolené nastavenia konfigurácie siete, aby ste dostali predvolené nastavenia, ktoré sú vhodné pre väčšinu sieťových prostredí. Pozrite [Obnovenie sieťových parametrov na strane 58](#).
- Môžete tiež vyskúšať otestovať priame pripojenie počítača k tlačiarňi pomocou bežného kábla siete (Cat5e or Cat6) bez prechodu cez prepínač alebo smerovač siete Ethernet. V tejto konfigurácii by mali počítač aj tlačiareň automaticky zmeniť svoje adresy protokolu IPv4 do formátu 169.254.x.x. V tejto konfigurácii priameho pripojenia môžete eliminovať všetky problémy spôsobované iným sieťovým zariadením.

## Príslušenstvo Wi-Fi

Táto tlačiareň podporuje používanie bezdrôtových sietí (Wi-Fi) s voliteľným príslušenstvom HP Jetdirect 3100w pre BLE/NFC/bezdrôtové siete.

### Bezdrôtové funkcie

Príslušenstvo Wi-Fi umožňuje tlačiarňi pripojiť sa priamo k existujúcej bezdrôtovej sieti v pásme 2,4 GHz alebo 5 GHz 802.11b/g. Pri káblovom a bezdrôtovom pripojení k sieti Gigabit Ethernet LAN sú k dispozícii takmer všetky rovnaké sieťové protokoly: možno zistiť, nakonfigurovať a spravovať tlačiareň, nainštalovať tlačový front, tlačiť alebo skenovať bez nutnosti pripojiť kábel siete LAN k tlačiarňi.

 **POZNÁMKA:** Tlačiareň možno súčasne pripojiť ku káblovej sieti Gigabit Ethernet a k bezdrôtovej sieti. Keď sa naraz používajú sieť Ethernet a bezdrôtová sieť, tlačiareň získa pre každú z nich inú konfiguráciu adresy IP.

Tlačiareň podporuje aj pripojenie Wi-Fi Direct, ktoré umožňuje zariadeniam tlačiť bezdrôtovo bez toho, aby museli byť pripojené k rovnakej sieti Wi-Fi ako tlačiareň. Wi-Fi Direct možno používať bez ohľadu na to, či je tlačiareň pripojená k sieti Wi-Fi.

 **POZNÁMKA:** Táto tlačiareň v súčasnosti nepodporuje funkcie NFC (Near Field Communications) ani BLE (Bluetooth Low Energy), ktoré sú uvedené pri tomto príslušenstve.

### Rýchlosť bezdrôtového prenosu údajov

Maximálna rýchlosť bezdrôtovej komunikácie je nižšia ako v prípade káblového pripojenia k sieti Gigabit LAN. Kapacita prenosu údajov dostupná v bezdrôtových kanáloch sa v priebehu času mení, pretože sa zdieľa s inými zariadeniami. Kvalita a rýchlosť pripojenia k sieti Wi-Fi závisia od vzdialenosti medzi tlačiarňou a jej prístupovým bodom Wi-Fi a od množstva rádiového rušenia prítomného v danej oblasti.

## Inštalácia príslušenstva

### Krok 1 – Aktualizácia tlačového firmvéru

Aktualizujte firmvér tlačiarne, aby ste zabezpečili kompatibilitu tlačiarne a zachovali zhodu s právnymi predpismi.

Presvedčte sa, že príslušenstvo Jetdirect je odpojené od tlačiarne. Pozrite si dokument *HP Jetdirect Print Server Administrator's Guide* (Príručka správcu pre tlačové servery HP Jetdirect).

### Krok 2 – Vypnutie tlačiarne a pripojenie príslušenstva

 **DÔLEŽITÉ:** Skôr než pripojíte príslušenstvo Wi-Fi, vypnite tlačiareň.

Príslušenstvo Jetdirect sa pripája do priehradky HIP2 (Hardware Integration Pocket), ktorá sa nachádza pod odstrániteľným krytom pri prednom paneli.

1. Vypnite tlačiareň a odpojte napájací kábel.
2. Zoberte krátky kábel USB s bielym 5-kolíkovým konektorom dodaným s príslušenstvom.
3. Vyhladajte priehradku HIP2 (Hardware Integration Pocket) tlačiarne.
4. Tenkým plochým skrutkovačom jemne otvorte kryt pozdĺž niektorého z kratších okrajov, aby ste odkryli priehradku HIP2 (Hardware Integration Pocket).

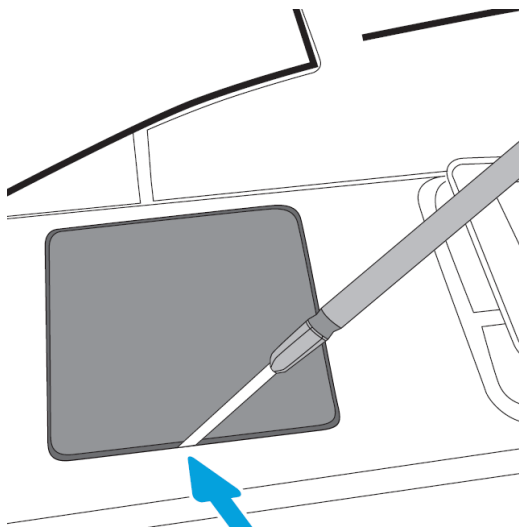

5. Pripojte biely 5-kolíkový konektor krátkeho kábla USB k zásuvke HP Jetdirect.

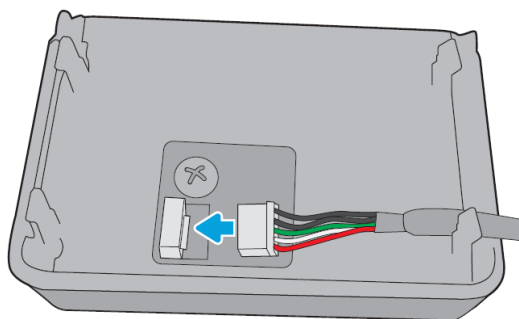

6. Pripojte koniec kábla s plochým konektorom USB typu A k zásuvke vnútri priehradky HIP2.

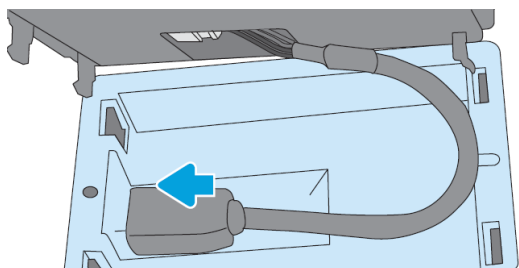

7. Zarovnajete a vložte príchytky konektora HP Jetdirect v tvare háčika do priehradky HIP2 a potom jemne tlačte konektor HP Jetdirect na okrúhle príchytky, kým nebude pevne zaistený na svojom mieste.

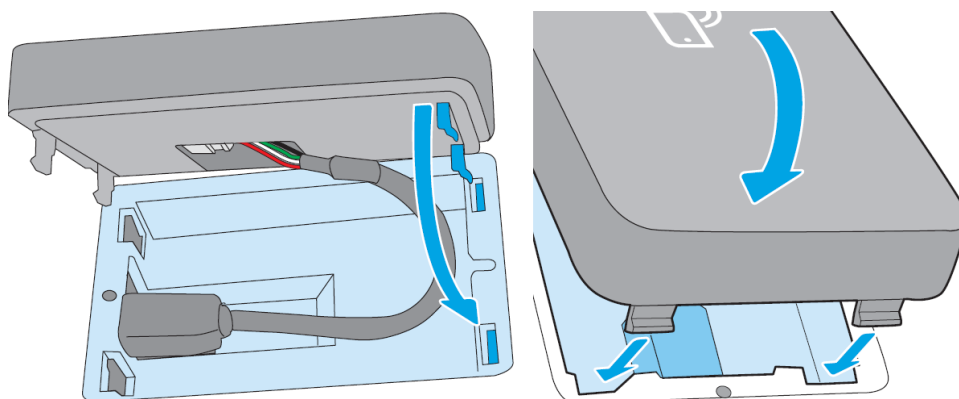

8. Pripojte napájací kábel tlačiarne a zapnite tlačiareň.

 **POZNÁMKA:** Ak sa na prednom paneli zobrazí chybové hlásenie rozhrania USB, uistite sa, že je nainštalovaný najnovší firmvér tlačiarne.

9. Skontrolujte, či je správne nainštalovaný softvér HP Jetdirect, vykonaním tohto postupu:

10. Na prednom paneli ťuknite na ikonu  a skontrolujte, či sa zobrazili podrobnosti pre dve ďalšie rozhrania: bezdrôtové a Wi-Fi Direct, ako aj káblové pripojenie Gigabit Ethernet. Ak sa zobrazia rozhrania Wi-Fi, softvér HP Jetdirect je správne nainštalovaný.

 **POZNÁMKA:** Na prednom paneli sa zobrazí hlásenie **Not connected to any wireless network check wireless configuration** (Nepripojené k žiadnej bezdrôtovej sieti, skontrolujte konfiguráciu bezdrôtového pripojenia). Je to normálne, pretože chýbajú kroky súvisiace s konfiguráciou.

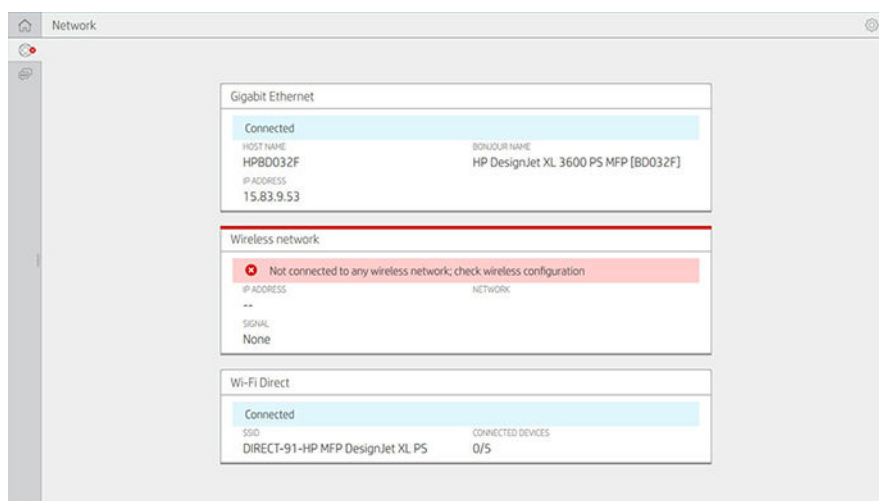



 **POZNÁMKA:** Ak sa po ťuknutí na ikonu  nezobrazia bezdrôtové rozhrania, vypnite tlačiareň a skontrolujte, či je k zásuvke HP Jetdirect a k tlačiarňi pevne pripojený kábel USB.

## Pripojenie tlačiarne k sieti Wi-Fi

### Pomocou predného panela

Najjednoduchší spôsob pripojenia tlačiarne k sieti Wi-Fi je prostredníctvom predného panela tlačiarne. Vyberte sieť a zadajte heslo siete Wi-Fi.

1. Ubezpečte sa, že poznáte názov siete Wi-Fi (SSID) a heslo zabezpečenia siete Wi-Fi (WPA alebo WPA2).
2. Na prednom paneli ťuknite na ikonu  > **Wireless Network** (Bezdrôtová sieť) a vyberte možnosť **Connect** (Pripojiť). Sprievodca nastavením bezdrôtovej siete zobrazí zoznam bezdrôtových sietí v oblasti.
3. V zozname vyberte názov svojej bezdrôtovej siete.
4. Ak sa vaša bezdrôtová sieť v zozname nenachádza, názov siete môžete zadať manuálne. Ťuknite na ikonu **Options icon** (Ikona možnosti) v pravom dolnom rohu a vyberte možnosť **Add Network** (Pridať sieť). Názov, ktorý zadáte, musí byť presný vrátane malých a veľkých písmen.
5. Zadajte heslo WPA. Heslo zadajte presne vrátane malých a veľkých písmen, potom ťuknite na položku **next** (ďalej). Tlačiareň by sa mala pripojiť k bezdrôtovej sieti.



 **POZNÁMKA:** V prípade hesla WPA Enterprise je potrebné vykonať konfiguráciu prostredníctvom vstavaného webového servera.

## Pripojenie k sieti Wi-Fi pomocou funkcie WPS

Funkcia WPS (Wi-Fi Protected Setup) má dva režimy (**stlačenia tlačidla a kód PIN**) pripojenia zariadení prostredníctvom bezdrôtového pripojenia. Stlačenia tlačidla je zďaleka najjednoduchší spôsob. Nižšie je opísaný spôsob pripojenia stlačením tlačidla WPS, ale nie spôsob pomocou kódu PIN.

- Tlačiareň aj bezdrôtový smerovač musia podporovať režim stlačenia tlačidla WPS. Pozrite si príručku k tlačiarni a bezdrôtovému smerovaču.
- Na bezdrôtovom smerovači musí byť k dispozícii fyzické tlačidlo WPS.
- Vaša sieť musí používať zabezpečenie WPA alebo WPA2. Väčšina bezdrôtových smerovačov WPS sa nepripoí pomocou spôsobu WPS, ak sa používa protokol WEP alebo sa nepoužíva žiadne zabezpečenie.
- Väčšina bezdrôtových smerovačov WPS sa nepripoí pomocou metódy WPS, ak používate výrobcom predvolený názov siete a nepoužívate žiadne zabezpečenie.

Ak chcete pripojiť bezdrôtovú tlačiareň k bezdrôtovému smerovaču pomocou funkcie WPS:

- Na prednom paneli ťuknite na ikonu , potom na ikonu , potom na položku **Pushbutton** (Tlačidlo). V ponuke **Network** (Sieť) vyberte položku **Wireless Station** (Bezdrôtová stanica) > **Modify configuration** (Upraviť konfiguráciu) > **Wireless station** (Bezdrôtová stanica) > **Wi-Fi protected setup** > **Push button** (Tlačidlo).
- Ťuknite na položku **Apply** (Použiť).
- Do dvoch minút stlačte tlačidlo WPS na smerovači.

## Pripojenie k tlačiarni Wi-Fi pomocou vstavaného webového servera tlačiarne

Ak používate pokročilejšiu bezdrôtovú konfiguráciu siete, ako je napríklad protokol WPA/WPA2 Enterprise, najprv je potrebné pripojiť tlačiareň pomocou kábla siete Ethernet a v tlačiarni podrobne nakonfigurovať pripojenie Wi-Fi prostredníctvom položiek **Embedded Web Server pages** (Stránky vstavaného webového servera) > **Network Configuration** (Konfigurácia siete) > **Wireless Station** (Bezdrôtová stanica).

## Tlač pomocou pripojenia Wi-Fi Direct

Wi-Fi Direct možno použiť aj v prípade, že tlačiareň a hosťiteľ nie sú pripojené k sieti (káblovej alebo bezdrôtovej): počas tlače sa medzi oboma zariadeniami automaticky vytvorí dočasné pripojenie Wi-Fi.

## Krok 1 – Nastavenie tlačiarne

1. V tlačiarňi zapnite funkciu Wireless Direct.
2. Na prednom paneli získajte názov (SSID) a heslo Wireless Direct. Na prednom paneli si pozrite kartu Wi-Fi Direct a ťuknite na ikonu .

## Krok 2a – (Android 4.4 alebo novšia verzia) Nastavenie prenosného počítača, telefónu alebo tabletu

1. V tlačiarňi musí byť povolené pripojenie Wi-Fi Direct. Môžete nastaviť režim pripojenia **Automatic** (Automaticky) alebo **Manual** (Manuálne).
2. V mobilnom zariadení (so systémom Android 4.4 alebo novšou verziou) musí byť povolené pripojenie Wi-Fi Direct.
3. Do mobilného zariadenia musíte nainštalovať najnovšiu verziu doplnku HP Print (verzia 1.0.48 alebo novšia).
4. V mobilnom zariadení vyberte dokument v aplikácii podporujúcej tlač. Tlačiareň sa automaticky zobrazí (Direct-xx-HP-<model tlačiarne>) v zozname dostupných tlačiarňí v rámci dosahu siete Wi-Fi.
5. Vyberte tlačiareň a vyberte položku **Print** (Tlačiť). Ak je režim Wi-Fi Direct nastavený na možnosť **Automatic** (Automaticky), mobilné zariadenie sa automaticky pripojí k tlačiarňi a vytlačí dokument. Ak je režim Wi-Fi Direct v tlačiarňi nastavený na možnosť **Manual** (Manuálne), musíte potvrdiť pripojenie. Po výzve ťuknite na displej tlačiarne alebo na tlačidlo Wi-Fi Direct, prípadne zadajte v mobilnom zariadení kód PIN poskytnutý tlačiarňou.
6. Keď je mobilné zariadenie pripojené týmto spôsobom, počas tlače si zachová aktuálne sieťové pripojenie a naďalej bude mať internetové pripojenie.

## Krok 2b – (Windows 8.1 alebo novšia verzia) Tlač pomocou pripojenia Wi-Fi Direct v systéme Windows

1. V tlačiarňi musí byť povolené pripojenie Wi-Fi Direct.
2. V ponuke Štart/Metro systému Windows ťuknite na zväčšovacie sklo v pravom hornom rohu.
3. Do vyhľadávacieho poľa zadajte text `Devices and Printers` (Zariadenia a tlačiarne) a stlačte kláves **Enter** (Zadajte).
4. V okne **Devices and Printers** (Zariadenia a tlačiarne) ťuknite na tlačidlo **Add a Device** (Pridať zariadenie) v ľavom hornom rohu.
5. Vyberte názov tlačiarne Wi-Fi Direct, ktorú chcete nainštalovať, a ťuknite na tlačidlo **Next** (Ďalej).



**POZNÁMKA:** Názov Wi-Fi Direct môžete získať v ponuke Wi-Fi Direct na prednom paneli tlačiarne.

6. Na prednom paneli sa zobrazí kód PIN.
7. Po zobrazení výzvy zadajte kód PIN v sprievodcovi pridaním zariadenia v počítači a ťuknite na tlačidlo **Next** (Ďalej).
8. Nainštalujú sa ovládače tlačiarne a v okne **Devices and Printers** (Zariadenia a tlačiarne) sa zobrazí ikona novo nainštalovanej tlačiarne.

## Zapnutie/vypnutie pripojenia Wi-Fi Direct



**POZNÁMKA:** Ak vypnete režim stanice Wi-Fi (používa sa na pripojenie k prístupovým bodom Wi-Fi), nevypnete tým pripojenie Wi-Fi Direct.

## Prvý spôsob: Zapnutie/vypnutie pripojenia Wi-Fi (ale nie pripojenia Wi-Fi Direct) pomocou ovládacieho panela

1. Na prednom paneli tlačiarne ťuknite na ikonu , potom na položky **Network** (Sieť) > **Wireless Station** (Bezdrôtová stanica) > **Modify Configuration** (Upraviť konfiguráciu) > **Status** (Stav) > **Enable/Disable** (Povoliť/zakázať).
2. Ťuknite na položku **Apply** (Použiť).

## Druhý spôsob: Zapnutie/vypnutie pripojenia Wi-Fi (ale nie pripojenia Wi-Fi Direct) pomocou vstavaného webového servera HP

1. Pripojte sa k vstavanému webovému serveru tlačiarne prostredníctvom káblového pripojenia, pripojenia Wi-Fi alebo pripojenia Wi-Fi Direct.
2. V ponuke v ľavej časti stránky vyberte položky **Networking** (Sieť) > **Wireless Station** (Bezdrôtová stanica).
3. Vyberte si, či má byť pripojenie Wi-Fi **Enabled** (Povolené) alebo **Disabled** (Zakázané).
4. Ťuknite na položku **Apply** (Použiť).

## Ďalšie informácie

Mobilná tlač: [www.hp.com/go/MobilePrinting](http://www.hp.com/go/MobilePrinting)

Tlač pomocou funkcie Wireless Direct: Centrum bezdrôtových tlačiarní – HP Jetdirect 3000w s tlačou pomocou funkcie Wireless Direct [www.hp.com/support/jd3100w](http://www.hp.com/support/jd3100w)

---

# 5 Tlač

- [Úvod](#)
- [Tlač z jednotky USB flash](#)
- [Tlač zo sieťového priečinka](#)
- [Tlač z priečinka My Home Folder \(Môj domovský priečinok\)](#)
- [Tlač z počítača pomocou ovládača tlačiarne](#)
- [Rozšírené nastavenia tlače](#)

# Úvod

Existujú rôzne spôsoby tlače, z ktorých si môžete vybrať v závislosti od okolností a vašich preferencií:

- Tlač súborov vo formáte TIFF, JPEG, HP-GL/2, RTL, PDF alebo PostScript priamo z jednotky USB flash. Pozrite časť [Tlač z jednotky USB flash na strane 68](#).
- Tlač súboru TIFF, JPEG, HP-GL/2 alebo PDF priamo z počítača pripojeného k tlačiarni pomocou softvéru HP Click. Pozrite časť <http://www.hp.com/go/DesignJetclick>.
- Tlač z aplikácie HP SmartStream: pozrite si dokumentáciu k aplikácii HP SmartStream na stránke <http://www.hp.com/go/smartstreamdesignjet>.
- Tlač akéhokoľvek typu súboru z počítača pripojeného k tlačiarni pomocou softvérovej aplikácie, ktorá dokáže otvoriť súbor, a ovládača tlačiarnie dodaného s tlačiarnou. Pozrite časť [Tlač z počítača pomocou ovládača tlačiarnie na strane 72](#).
- Tlač zo smartfónu alebo tabletu. Pozrite si časť [Služba Mobile Printing na strane 84](#).
- Tlač zo sieťového priečinka. Pozrite si časť [Konfigurácia sieťového priečinka na strane 22](#).
- Tlač z priečinka **My Home Folder** (Môj domovský priečink). Pozrite si časť [Tlač z priečinka My Home Folder \(Môj domovský priečink\) na strane 71](#).

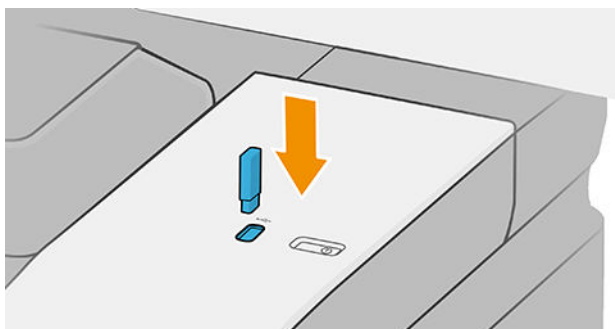

## Tlač z jednotky USB flash

1. Do portu USB na tlačiarni vložte jednotku USB flash, ktorá obsahuje jeden alebo viac súborov TIFF, JPEG, HP-GL/2, RTL, PDF alebo PostScript.





 **POZNÁMKA:** Ak chcete tlačiť súbor PDF alebo PostScript, je potrebná tlačiareň PostScript.

 **POZNÁMKA:** Použitie jednotiek USB flash s tlačiarnou môže správca zakázať.

2. Na prednom paneli prejdite na domovskú stránku a ťuknite na ikonu .
3. Vyberte ikonu . Ťuknutím na priečinky môžete prehľadávať ich obsah. Súbory sa zobrazujú ako miniatúry dokumentov a ťuknutím na ikonu ukážky môžete zobraziť ukážku súboru. Zobrazenú ukážku môžete priblížiť a oddialiť. Súbory, ktoré nemožno vytlačiť, sú označené ikonou . Ak potrebujete ďalšie informácie, stlačte tlačidlo Information (Informácie).
4. Vyberte súbor, ktorý chcete tlačiť. Zobrazí sa ukážka dokumentu. Viacstránkové dokumenty sú podporované len v súboroch vo formáte PDF; v takom prípade môžete vybrať strany, ktoré tlačiť. Pomocou tlačidiel na paneli s nástrojmi môžete priblížiť a oddialiť informácie o vybratej úlohe. Vybrať tiež môžete vopred definované režimy priblíženia **fit to screen** (prispôbiť obrazovke), **pinch to zoom** (stiahnutím priblížiť) alebo **original document size** (pôvodná veľkosť dokumentu). Stlačením tlačidla **OK** prejdete na výber rýchleho nastavenia.
5. Zobrazí sa zoznam rýchlych nastavení tlače pomocou rozhrania USB. Pre vybratú úlohu môžete vybrať alebo upraviť jedno rýchle nastavenie.



 **POZNÁMKA:** Ak po výbere úlohy upravíte rýchle nastavenie, zmenené nastavenia sa použijú len pre aktuálnu úlohu a neuložia sa natrvalo. Ktorékoľvek vlastné rýchle nastavenie môžete natrvalo zmeniť tak, že ťuknete na ikonu  a na položku **manage quicksets** (správa rýchlych nastavení) alebo že ťuknete na ikonu  a potom na položku **Quicksets** (Rýchle nastavenia).

 **POZNÁMKA:** Predvolené rýchle nastavenia nie je možné upraviť.



K dispozícii sú nasledujúce nastavenia:

- Položka **Quickset name** (Názov rýchleho nastavenia) umožňuje zadať názov rýchleho nastavenia, s ktorým pracujete.
  - **Print quality** (Kvalita tlače) umožňuje nastaviť kvalitu tlače na hodnotu **Fast** (Rýchla), **Normal** (Normálna) alebo **Best** (Najlepšia).
  - Položka **Output scale** (Výstupná mierka) umožňuje zmeniť veľkosť tlače dvoma rôznymi spôsobmi: na percentá z pôvodnej veľkosti alebo tak, aby sa prispôbila konkrétnej veľkosti papiera. Predvolená hodnota je 100 % (pôvodná veľkosť).
  - Položka **Color options** (Možnosti farieb) umožňuje vybrať farbu alebo odtiene sivej.
  - Položka **Paper source** (Zdroj papiera) umožňuje špecifikovať tlač na kotúč č. 1 alebo kotúč č. 2, prípadne si môžete vybrať možnosť **Save paper** (Šetriť papier), čím sa automaticky vyberie najužší kotúč, ktorý bude stačiť na vytlačenie (ak sú vložené dva kotúče).
  - Položka **Paper category** (Kategória papiera) umožňuje vybrať typ papiera.
  - Položka **Page order** (Poradie strán) umožňuje vybrať, či bude navrchu prvá alebo posledná strana.
  - Položka **Collate** (Zoradiť) umožňuje zapnúť alebo vypnúť zoradenie.
  - Položka **Rotation** (Otočenie) vám umožňuje otočiť tlač o akýkoľvek násobok uhla 90°, prípadne si môžete vybrať možnosť **Automatic** (Automaticky), čím sa tlač automaticky otočí, ak to pomôže ušetriť papier.
  - Položka **Print margins** (Okraje tlače) umožňujú zmeniť predvolené okraje tlačiarne.
  - Položka **Storage mode** (Režim ukladania) ponúka dve možnosti – **Print and delete** (Tlačiť a odstrániť) (úloha nie je uložená vo fronte úloh) a **Print and store** (Tlačiť a uložiť) (úloha je uložená vo fronte úloh).
  - **Output destination** (Výstupné cieľové miesto).
6. Ak ste spokojní s nastaveniami rýchleho nastavenia, pokračujte ťuknutím na tlačidlo **OK**. Ťuknutím na ikonu  a potom na položku **show quickset details panel** (zobraziť panel s podrobnosťami o rýchlych nastavení) zobrazíte najpoužívanejšie nastavenia rýchleho nastavenia.
7. V pravom stĺpci na tejto obrazovke môžete vybrať možnosti **Copies** (Kópie), **Page order** (Poradie strán) a **Collate** (Zoradiť). Pokračujte ťuknutím na tlačidlo **Print** (Tlačiť).
8. Po vytlačení si môžete vybrať, či chcete vytlačiť ďalší súbor alebo prejsť do frontu úloh. Ak budete ďalší súbor tlačiť okamžite bez toho, aby ste sa vrátili na domovskú stránku, opäť sa použijú dočasné nastavenia pre predchádzajúci súbor.

## Tlač zo sieťového priečinka

1. Potvrďte konfiguráciu sieťového priečinka. Pozrite si časť [Konfigurácia sieťového priečinka. na strane 22.](#)
2. Na prednom paneli prejdite na domovskú stránku a ťuknite na ikonu .
3. Vyberte položku **Network** (Sieť).

4. Vyberte súbor, ktorý chcete tlačiť. Viacstranové dokumenty sú podporované len vo formáte PDF; v takom prípade môžete vybrať strany, ktoré tlačiť.
5. Zobrazí sa zoznam rýchlych nastavení tlače zo siete. Pre vybratú úlohu môžete vybrať alebo upraviť jedno rýchle nastavenie.

 **POZNÁMKA:** Ak po výbere úlohy upravíte rýchle nastavenie, zmenené nastavenia sa použijú len pre aktuálnu úlohu a neuložia sa natrvalo. Ktorékoľvek vlastné rýchle nastavenie môžete natrvalo zmeniť tak, že ťuknete na ikonu  a na položku **manage quicksets** (Správa rýchlych nastavení) alebo že ťuknete na ikonu  a potom na položku **Quicksets** (Rýchle nastavenia).

 **POZNÁMKA:** Predvolené rýchle nastavenia nie je možné upraviť.



K dispozícii sú nasledujúce nastavenia:

- Položka **Quickset name** (Názov rýchleho nastavenia) umožňuje zadať názov rýchleho nastavenia, s ktorým pracujete.
  - **Print quality** (Kvalita tlače) umožňuje nastaviť kvalitu tlače na hodnotu **Fast** (Rýchla), **Normal** (Normálna) alebo **Best** (Najlepšia).
  - Možnosť **Output scale** (Mierka výstupu) umožňuje zmeniť veľkosť pri tlači dvoma spôsobmi: percentuálne podľa pôvodnej veľkosti alebo prispôbením konkrétnej veľkosti papiera. Predvolená hodnota je 100 % (pôvodná veľkosť).
  - Položka **Color options** (Možnosti farieb) umožňuje vybrať farbu alebo odtiene sivej.
  - Položka **Paper source** (Zdroj papiera) umožňuje špecifikovať tlač na kotúč č. 1 alebo kotúč č. 2, prípadne si môžete vybrať možnosť **Save paper** (Šetriť papier), čím sa automaticky vyberie najužší kotúč, ktorý bude stačiť na vytlačenie (ak sú vložené dva kotúče).
  - Položka **Paper category** (Kategória papiera) umožňuje vybrať typ papiera.
  - Položka **Page order** (Poradie strán) umožňuje vybrať, či bude navrchu prvá alebo posledná strana.
  - Položka **Collate** (Zoradiť) umožňuje zapnúť alebo vypnúť zoradenie.
  - Položka **Rotation** (Otočenie) vám umožňuje otočiť tlač o akýkoľvek násobok uhla 90°, prípadne si môžete vybrať možnosť **Automatic** (Automaticky), čím sa tlač automaticky otočí, ak to pomôže ušetriť papier.
  - Položka **Print margins** (Okraje tlače) umožňujú zmeniť predvolené okraje tlačiarne.
  - Položka **Storage mode** (Režim ukladania) ponúka dve možnosti – **Print and delete** (Tlačiť a odstrániť) (úloha nie je uložená vo fronte úloh) a **Print and store** (Tlačiť a uložiť) (úloha je uložená vo fronte úloh).
  - **Output destination** (Výstupné cieľové miesto).
6. Ak ste spokojní s nastaveniami rýchleho nastavenia, pokračujte ťuknutím na tlačidlo **OK**. Ťuknutím na ikonu  a potom na položku **show quickset details panel** (zobraziť panel s podrobnosťami o rýchlom nastavení) zobrazíte najpoužívanejšie nastavenia rýchleho nastavenia.
  7. V pravom stĺpci na tejto obrazovke môžete vybrať možnosti **Copies** (Kópie), **Page order** (Poradie strán) a **Collate** (Zoradiť). Pokračujte ťuknutím na tlačidlo **Print** (Tlačiť).
  8. Po vytlačení si môžete vybrať, či chcete vytlačiť ďalší súbor alebo prejsť do frontu úloh. Ak budete ďalší súbor tlačiť okamžite bez toho, aby ste sa vrátili na domovskú stránku, opäť sa použijú dočasné nastavenia pre predchádzajúci súbor.

## Tlač z priečinka My Home Folder (Môj domovský priečinok)

 **POZNÁMKA:** Ak chcete tlačiť z priečinka **My Home Folder** (Môj domovský priečinok), musíte nakonfigurovať nastavenie **LDAP – sign-in server** (Protokol LDAP – prihlasovací server) alebo **Windows sign-in configuration** (Konfigurácia prihlásenia v systéme Windows). Informácie nájdete v časti [Protokol LDAP – prihlasovací server na strane 31](#) alebo [Konfigurácia prihlásenia v systéme Windows na strane 32](#).

1. Na prednom paneli prejdite na domovskú stránku a ťuknite na ikonu .
2. Vyberte položku **My Home Folder** (Môj domovský priečinok).
3. Vykonajte overenie pomocou možnosti **LDAP – sign-in server** (Protokol LDAP – prihlasovací server) alebo **Windows sign-in configuration** (Konfigurácia prihlásenia v systéme Windows). Ťuknite na ikonu **...** v hornej časti stránky a vyberte možnosť, ktorú chcete použiť na overenie. Informácie nájdete v časti [Protokol LDAP – prihlasovací server na strane 31](#) alebo [Konfigurácia prihlásenia v systéme Windows na strane 32](#).
4. Vyberte súbor, ktorý chcete tlačiť. Viacstranové dokumenty sú podporované len vo formáte PDF; v takom prípade môžete vybrať strany, ktoré chcete tlačiť.
5. Zobrazí sa zoznam rýchlych nastavení **print-from-My Home Folder** (tlač z priečinka Môj domovský priečinok). Pre vybratú úlohu môžete vybrať alebo upraviť jedno rýchle nastavenie.

 **POZNÁMKA:** Ak po výbere úlohy upravíte rýchle nastavenie, zmenené nastavenia sa použijú len pre aktuálnu úlohu a neuložia sa natrvalo. Ktorékoľvek vlastné rýchle nastavenie môžete natrvalo zmeniť tak, že ťuknete na ikonu  a na položku **manage quicksets** (správa rýchlych nastavení) alebo že ťuknete na ikonu  a potom na položku **Quicksets** (Rýchle nastavenia).

 **POZNÁMKA:** Predvolené rýchle nastavenia nie je možné upraviť.

K dispozícii sú nasledujúce nastavenia:

- Položka **Quickset name** (Názov rýchleho nastavenia) umožňuje zadať názov rýchleho nastavenia, s ktorým pracujete.
- **Print quality** (Kvalita tlače) umožňuje nastaviť kvalitu tlače na hodnotu **Fast** (Rýchla), **Normal** (Normálna) alebo **Best** (Najlepšia).
- Položka **Output scale** (Mierka výstupu) umožňuje zmeniť veľkosť pri tlači dvoma spôsobmi: percentuálne podľa pôvodnej veľkosti alebo prispôbením konkrétnej veľkosti papiera. Predvolená hodnota je 100 % (pôvodná veľkosť).
- Položka **Color options** (Možnosti farieb) umožňuje vybrať farbu alebo odtiene sivej.
- Položka **Paper source** (Zdroj papiera) umožňuje špecifikovať tlač na kotúč č. 1 alebo kotúč č. 2, prípadne si môžete vybrať možnosť **Save paper** (Šetriť papier), čím sa automaticky vyberie najužší kotúč, ktorý bude stačiť na vytlačenie (ak sú vložené dva kotúče).
- Položka **Paper category** (Kategória papiera) umožňuje vybrať typ papiera.
- Položka **Page order** (Poradie strán) umožňuje vybrať, či bude navrchu prvá alebo posledná strana.
- Položka **Collate** (Zoradiť) umožňuje zapnúť alebo vypnúť zoradenie.
- Položka **Rotation** (Otočenie) vám umožňuje otočiť tlač o akýkoľvek násobok uhla 90°, prípadne si môžete vybrať možnosť **Automatic** (Automaticky), čím sa tlač automaticky otočí, ak to pomôže ušetriť papier.
- Položka **Print margins** (Okraje tlače) umožňujú zmeniť predvolené okraje tlačiarne.

- Položka **Storage mode** (Režim ukladania) ponúka dve možnosti – **Print and delete** (Tlačiť a odstrániť) (úloha nie je uložená vo fronte úloh) a **Print and store** (Tlačiť a uložiť) (úloha je uložená vo fronte úloh).
  - **Output destination** (Výstupné cieľové miesto).
6. Ak ste spokojní s nastaveniami rýchleho nastavenia, pokračujte ťuknutím na tlačidlo **OK**. Ťuknutím na ikonu **...** a potom na položku **show quickset details panel** (zobraziť panel s podrobnosťami o rýchlom nastavení) zobrazíte najpoužívanejšie nastavenia rýchleho nastavenia.
  7. V pravom stĺpci na tejto obrazovke môžete vybrať možnosti **Copies** (Kópie), **Page order** (Poradie strán) a **Collate** (Zoradiť). Pokračujte ťuknutím na tlačidlo **Print** (Tlačiť).
  8. Po vytlačení si môžete vybrať, či chcete vytlačiť ďalší súbor alebo prejsť do frontu úloh. Ak budete ďalší súbor tlačiť okamžite bez toho, aby ste sa vrátili na domovskú stránku, opäť sa použijú dočasné nastavenia pre predchádzajúci súbor.

## Tlač z počítača pomocou ovládača tlačiarne

Toto je tradičný spôsob tlačenia z počítača. V počítači musí byť nainštalovaný správny ovládač tlačiarne (pozrite si časť [Inštalácia tlačiarne v systéme Windows na strane 15](#)) a počítač musí byť pripojený k tlačiarňi.

Po nainštalovaní ovládača tlačiarne a pripojení počítača k tlačiarňi môžete tlačiť zo softvérovej aplikácie výberom príkazu **Print** (Tlačiť) v samotnej aplikácii a výberom správnej tlačiarne.

## Rozšírené nastavenia tlače

V zostávajúcej časti tejto kapitoly nájdete informácie o rôznych nastaveniach tlače, ktoré sa používajú pri tlači pomocou ovládača tlačiarne alebo predného panela. Tieto spôsoby ponúkajú relatívne veľký počet nastavení na splnenie všetkých požiadaviek.

 **TIP:** Vo všeobecnosti sa odporúča použiť predvolené nastavenia, pokiaľ si nie ste istí, že nesplnia vaše požiadavky.

**TIP:** Ak chcete určitú skupinu nastavení používať opakovane, môžete tieto nastavenia uložiť pod jedným názvom podľa vlastného výberu a neskôr ich znova použiť. Uložená skupina nastavení je známa pod názvom rýchle nastavenie v rámci ovládača tlačiarne v systéme Windows.

## Výber kvality tlače

Tlačiareň je vybavená viacerými možnosťami kvality tlače, pretože tlač s najvyššou kvalitou vyžaduje viac času, zatiaľ čo pri rýchlej tlači sa znižuje kvalita tlače.

Znamená to teda, že selektor kvality tlače je posúvač, ktorý umožňuje vybrať medzi kvalitou a rýchlosťou. Pri niektorých typoch papiera môžete vybrať kompromisnú polohu medzi obidvoma možnosťami.

Iný spôsob je výber spomedzi vlastných možností: **Best** (Najlepšia), **Normal** (Normálna) a **Fast** (Rýchla). Ak vyberiete možnosť **Fast** (Rýchla), môžete tiež vybrať možnosť **Economode** (Ekonomický režim), ktorá používa nižšie rozlíšenie vykreslenia a spotrebuje menej atramentu. Tým sa zvýši rýchlosť tlače, ale zároveň sa zníži jej kvalita. **Economode** (Ekonomický režim) možno vybrať len vo vlastných možnostiach (nie pomocou jazdca).

Existuje aj doplnková vlastná možnosť, ktorá môže mať vplyv na kvalitu tlače: **Maximum detail** (Maximálne rozlíšenie). Pozrite časť [Vysokokvalitná tlač na strane 78](#).

 **POZNÁMKA:** V dialógovom okne ovládača pre systém Windows je rozlíšenie vykreslenia pre úlohu zobrazené v dialógovom okne Vlastné možnosti kvality tlače – kliknite na položku **Custom options** (Vlastné možnosti) a potom na položku **Settings** (Nastavenia).

Kvalitu tlače je možné určiť nasledujúcimi spôsobmi:

- **V dialógovom okne ovládača pre systém Windows:** Prejdite na kartu **Paper/Quality** (Papier/Kvalita) alebo **Paper** (Papier) (v závislosti od verzie ovládača) a vyhľadajte časť **Print Quality** (Kvalita tlače). Ak použijete možnosť **Standard Options** (Štandardné možnosti), objaví sa jednoduchý posúvač, pomocou ktorého môžete vybrať rýchlosť alebo kvalitu. Ak použijete možnosť **Custom Options** (Vlastné možnosti) alebo **Advanced** (Rozšírené) (v závislosti od verzie ovládača), zobrazia sa špecifickejšie možnosti opísané vyššie.

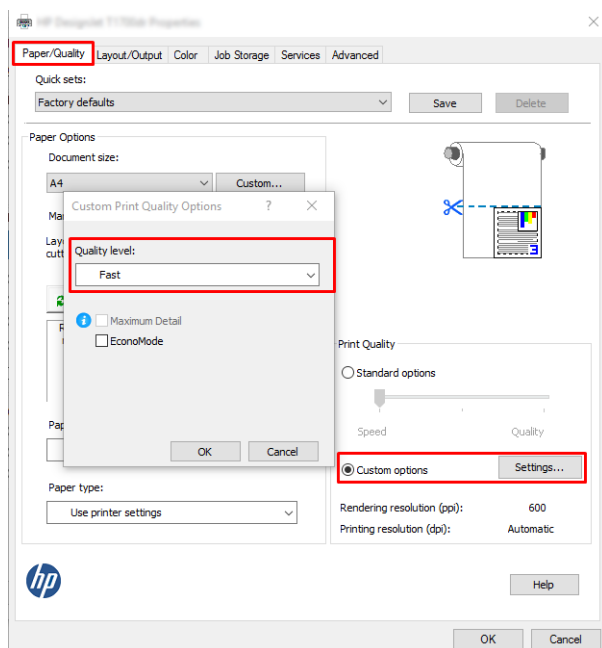

- **Pomocou predného panela:** ťuknite na ikonu  a potom na položku **Default printing configuration** (Predvolená konfigurácia tlače) > **Print quality** (Kvalita tlače).

 **POZNÁMKA:** Ak je nastavenie kvality tlače urobené pomocou počítača, má prednosť pred nastavením kvality tlače urobeným pomocou predného panela.

 **POZNÁMKA:** Nie je možné meniť kvalitu tlače strán, ktoré už tlačiareň prijíma alebo ktoré už boli prijaté (ani v prípade, že sa zatiaľ tlač nezačala).

## Výber veľkosti papiera

Veľkosť papiera možno určiť nasledujúcimi spôsobmi.

 **POZNÁMKA:** Tu nastavená veľkosť papiera je veľkosť papiera, na ktorej bol dokument vytvorený. Pre tlač je možné zmeniť mierku dokumentu na inú veľkosť. Pozrite časť [Zmena mierky výtlaku na strane 76](#).

- **V dialógovom okne ovládača pre systém Windows:** Vyberte kartu **Paper/Quality** (Papier/Kvalita) alebo **Paper** (Papier) (v závislosti od verzie ovládača), potom zo zoznamu **Document Size** (Veľkosť dokumentu) vyberte veľkosť svojho papiera.

 **POZNÁMKA:** Ak tlačíte s ovládačom verzie 4 z aplikácie Adobe Acrobat, veľkosť a orientáciu strán určí aplikácia.

 **POZNÁMKA:** Ak aplikácia neponúka dialógové okno **Page Setup** (Nastavenie strany), použite dialógové okno **Print** (Tlač).

- **Pomocou predného panela:** ťuknite na ikonu  a potom na položku **Default printing configuration** (Predvolená konfigurácia tlače) > **Paper options** (Možnosti papiera) > **Paper size** (Veľkosť papiera).



**POZNÁMKA:** Ak je nastavenie veľkosti papiera urobené pomocou počítača, má prednosť pred nastavením veľkosti papiera vybratým pomocou predného panela.

## Vlastné veľkosti papiera

Existuje niekoľko spôsobov, ako možno určiť veľkosť papiera, ktorá nie je v zozname štandardných veľkostí.

### Používanie ovládača tlačiarne systému Windows (verzia 3)

1. Kliknite na kartu **Paper/Quality** (Papier/Kvalita).
2. Kliknite na položku **Custom** (Vlastné).
3. Zadajte názov a rozmery novej veľkosti papiera.
4. Kliknite na tlačidlo **OK**. Nová veľkosť papiera sa automaticky vyberie.

### Používanie ovládača tlačiarne systému Windows (verzia 4)

1. Kliknite na kartu **Paper** (Papier).
2. Kliknite na položku **Document size** (Veľkosť dokumentu).
3. Zadajte rozmery novej veľkosti papiera do dvoch políček v oblasti Vlastné.
4. Kliknite na tlačidlo so šípkou.

Vlastná veľkosť papiera, ktorú v ovládači tlačiarne vytvoríte týmto spôsobom, má nasledujúce vlastnosti:

- Táto veľkosť papiera je stála. Zostane v nastaveniach aj po zatvorení ovládača alebo vypnutí počítača.
- Je vlastná pre konkrétny tlačový front. Nezobrazí sa teda v iných tlačových frontoch v rovnakom počítači.
- Je vlastná pre konkrétny počítač v doménovej sieti. Nezobrazí sa teda v ostatných počítačoch, s ktorými zdieľate tlačový front.
- V sieťach pracovných skupín sa táto veľkosť papiera zdieľa medzi všetkými počítačmi, ktoré zdieľajú ten istý tlačový front.
- Ak sa odstráni tlačový front, odstráni sa aj daná veľkosť papiera.

### Pomocou formulárov systému Windows

1. V ponuke Štart alebo Ovládací panel vyberte možnosť **Printers and Faxes** (Tlačiarne a faxy).
2. V ponuke **File** (Súbor) kliknite na položku **Server Properties** (Vlastnosti servera).
3. Na karte **Forms** (Formuláre) začiarknite políčko **Create a new form** (Vytvoriť nový formulár).
4. Zadajte názov a rozmery novej veľkosti papiera. Okraje nastavte na hodnoty 0,00.
5. Kliknite na tlačidlo **Save Form** (Uložiť formulár).
6. Prejdite do ovládača tlačiarne a vyberte kartu **Paper/Quality** (Papier/Kvalita) alebo **Paper** (Papier) (v závislosti od verzie ovládača).
7. Z rozbaľovacej ponuky veľkostí papiera vyberte položku **More...** (Ďalšie...)
8. Zo skupiny vlastných veľkostí vyberte novú veľkosť papiera, ktorú ste vytvorili.

Vlastná veľkosť papiera, ktorú vytvoríte vo formulároch systému Windows, má nasledujúce vlastnosti:

- Táto veľkosť papiera je stála. Zostane v nastaveniach aj po zatvorení ovládača alebo vypnutí počítača.
- Formuláre s novými veľkosťami papiera nesmú vytvárať obmedzení používateľa. Minimálnou požiadavkou je, aby mal používateľ v službe Windows Active Directory pridelenú rolu povoľujúcu správu dokumentov.
- Veľkosť papiera je vlastná pre konkrétny počítač. Zobrazí sa vo všetkých tlačových frontoch, ktoré sú vytvorené v počítači a ktoré podporujú danú veľkosť papiera.
- Ak sa niektorý tlačový front zdieľa, táto veľkosť papiera sa zobrazí vo všetkých počítačoch daného klienta.
- Ak sa front tlačiarne zdieľa z iného počítača, táto veľkosť papiera sa **nezobrazí** v zozname veľkostí dokumentov v ovládači. Formulár systému Windows v zdieľanom fronte je potrebné vytvoriť na serveri.
- Ak sa odstráni front tlačiarne, príslušná veľkosť papiera sa neodstráni.

## Výber možností okrajov

V predvolenom nastavení tlačiarne necháva okraj s veľkosťou 3 mm medzi obrázkom a okrajmi papiera (pri päte odrezaného hárka papiera sa zvyšuje na 22 mm). Toto nastavenie možno zmeniť niekoľkými spôsobmi.

### Výber medzi 3 mm a 5 mm okrajom

- **V dialógovom okne ovládača verzie 3 v systéme Windows:** Vyberte kartu **Advanced** (Rozšírené), kliknite na položku **Advanced features** (Rozšírené funkcie) > **Document options** (Možnosti dokumentu) > **Printer features** (Funkcie tlačiarne) > **Margin** (Okraj) a vyberte veľkosť okraja.
- **V dialógovom okne ovládača verzie 4 v systéme Windows:** Vyberte kartu **Layout** (Rozloženie) a vyberte okraje zo zoznamu **With Margins** (S okrajmi).
- **Pomocou predného panela:** Ťuknite na ikonu  a potom na položku **Default Printing Configuration** (Predvolená konfigurácia tlače) > **Margins** (Okraje).

### Výber možností rozloženia okrajov

- **V dialógovom okne ovládača verzie 3 v systéme Windows:** Vyberte kartu **Paper/Quality** (Papier/Kvalita) a kliknite na tlačidlo **Settings** (Nastavenie) pre položku **Margins/Cutter** (Okraje/Rezačka). Zobrazí sa okno **Layout and Margins** (Rozloženie a okraje).
- **V dialógovom okne ovládača verzie 4 v systéme Windows:** Vyberte kartu **Layout** (Rozloženie) a prejdite do oblasti **Layout Mode** (Režim rozloženia).
- **Pomocou predného panela:** Ťuknite na ikonu  a potom na položku **Default printing configuration** (Predvolená konfigurácia tlače) > **Margins layout** (Rozloženie okrajov).

Uvidíte aspoň niektoré z nasledujúcich možností.

- **Use application settings** (Použiť nastavenie aplikácie) (ovládače)/**Use standard** (Použiť štandardné) (predný panel). Obrázok sa vytlačí na stranu vo vybratej veľkosti, s úzkym okrajom medzi okrajmi obrázka a okrajmi papiera. Obrázok musí byť dostatočne malý, aby sa zmestil medzi okraje.
- **Oversize** (Nadmerná veľkosť). Obrázok bude na strane vytlačený mierne väčší, než je vybratá veľkosť. Ak odrežete okraje, zostane vám strana s veľkosťou, ktorá bola vybratá, bez okrajov medzi obrázkom a okrajmi papiera.
- **Clip contents by margins** (Odrezať obsah podľa okrajov). Obrázok sa vytlačí na stranu vo vybratej veľkosti, s úzkym okrajom medzi okrajmi obrázka a okrajmi papiera. V prípade, že má obrázok rovnakú veľkosť ako strana, tlačiarne predpokladá, že presahujúce okraje obrázka sú buď biele, alebo nie sú dôležité a nie je potrebné ich vytlačiť. Táto vlastnosť môže byť užitočná v prípade, že obrázok už obsahuje rám.



## Tlač na vložený papier

Ak chcete tlačiť úlohu na ľubovoľný papier, ktorý je práve v tlačiarňi vložený, vyberte v ovládači tlačiarne nasledujúcu možnosť položky Paper Type (Typ papiera).

- **V dialógovom okne ovládača pre systém Windows:** Vyberte kartu **Paper/Quality** (Papier/Kvalita) alebo **Paper** (Papier) (v závislosti od verzie ovládača), potom z rozbaľovacieho zoznamu Paper Type (Typ papiera) vyberte položku **Use Printer Settings** (Použiť nastavenie tlačiarne).

 **POZNÁMKA:** Use Printer Settings (Použiť nastavenia tlačiarne) (Windows).

## Zmena mierky výtlačku

Obrázok možno odoslať do tlačiarne v určitej veľkosti a oznámiť jej, aby zmenila jeho mierku na inú veľkosť (zvyčajne väčšiu). Táto funkcia je užitočná v týchto prípadoch:

- Ak softvér nepodporuje veľké formáty.
- Ak je súbor príliš veľký pre pamäť tlačiarne. V takom prípade môžete zmenšiť veľkosť obrázka v softvéri a potom znova zväčšiť mierku pomocou možnosti predného panela.

Mierku obrázka možno zmeniť nasledujúcimi spôsobmi:

- **V dialógovom okne ovládača pre systém Windows:** Prejdite na kartu **Layout/Output** (Rozloženie/Výstup) alebo **Layout** (Rozloženie) (v závislosti od verzie ovládača) a vyhľadajte časť Resizing Options (Možnosti zmeny veľkosti).
  - Možnosť **Actual size** (Skutočná veľkosť) necháva veľkosť obrázka nezmenenú.
  - Možnosť **Fit to** (Vytlačiť dokument na) upraví veľkosť obrázka na vybranú veľkosť papiera. Ak ste napríklad vybrali veľkosť papiera ISO A2 a tlačíte obrázok formátu A3, obrázok bude zväčšený tak, aby sa prispôbil papieru s veľkosťou A2. Ak je vybraná veľkosť strany ISO A4, tlačiareň zmenší veľký obrázok tak, aby sa prispôbil papieru s veľkosťou A4.
  - Možnosť **% of actual size** (Percento skutočnej veľkosti) alebo **Scale %** (Percento mierky) (v závislosti od verzie ovládača) zväčší oblasť pôvodnej veľkosti papiera, na ktorú je možné tlačiť (strana mínus okraje), o vybraný počet percent a pridá okraje tak, aby sa vytvorila výstupná veľkosť papiera.
- **Pomocou predného panela:** Ťuknite na ikonu  a potom na položku **Default printing configuration** (Predvolená konfigurácia tlače) > **Paper options** (Možnosti papiera) > **Resize** (Zmeniť veľkosť).

Ak tlačíte na samostatný hárok, je potrebné uistiť sa, či sa obrázok momentálne zmestí na hárok, inak bude obraz odrezaný.

## Zmena spracovania prekrývajúcich sa riadkov

 **POZNÁMKA:** Táto téma sa týka len prípadu, že tlačíte úlohu HP-GL/2.

Prekrývajúce sa riadky na obrázku riadi nastavenie možnosť spájania. Tu sú dve možnosti:

- **Off** (Vypnuté): ak je spájanie vypnuté, na mieste, kde sa riadky prekrývajú, sa vytlačí len farba vrchného riadka. Toto nastavenie je predvolené.
- **On** (Zapnuté): na mieste, kde sa riadky prekrývajú, sa farby dvoch riadkov spoja.

Ak chcete zapnúť spájanie, prejdite k prednému panelu, ťuknite na ikonu  a potom na položku **Default printing configuration** (Predvolená konfigurácia tlače) > **HP-GL/2 options** (Možnosti HP-GL/2) > **Merge** (Zlúčiť). V niektorých aplikáciách môžete možnosť spájania vybrať priamo zo softvéru. Nastavenia v softvéri majú prednosť pred nastaveniami predného panela.



## Ukážka a tlač

Funkcia ukážky tlače na obrazovke umožňuje skontrolovať rozloženie tlače pred vytlačením, čo môže pomôcť predchádzať plytvaniu papierom a atramentom pri zlej tlači.

- Ak chcete zobraziť ukážku tlače v systéme Windows, máte na výber nasledujúce možnosti:
  - Pomocou aplikácie HP Print Preview:

Začiarknite políčko **Show preview before printing** (Pred tlačou zobrazí ukážku), ktoré sa nachádza v pravom dolnom rohu dialógového okna ovládača. Kliknite na položku **Print** (Tlačiť) a počkajte niekoľko sekúnd, kým sa spustí aplikácia HP Print Preview.

Skontrolujte v ukážke úlohy, či je to tak ako chcete. Ak áno, kliknite na tlačidlo **Print** (Tlačiť), inak kliknite na tlačidlo **Cancel** (Zrušiť). Pred opakovaným pokusom môžete znova upraviť nastavenie ovládača.



**POZNÁMKA:** Len v prípade, že je v počítači nainštalovaná aplikácia HP Print Preview, sa v dialógovom okne ovládača zobrazí políčko **Show preview before printing** (Pred tlačou zobrazí ukážku). Pozrite [HP Print Preview \(Náhľad tlače HP\) na strane 13](#).

- Pomocou možnosti ukážky tlače v aplikácii.
- Ak chcete zobraziť ukážku tlače v systéme Mac OS X, máte na výber nasledujúce možnosti:
  - Pomocou možnosti ukážky tlače v aplikácii.
  - Vo väčšine aplikácií sa ukážka tlače vždy zobrazuje v dialógovom okne tlače.

## Tlač konceptu

Kvalitu tlače rýchleho konceptu možno vybrať nasledujúcimi spôsobmi:

- **V dialógovom okne ovládača pre systém Windows:** prejdite na kartu **Paper/Quality** (Papier/Kvalita) alebo **Paper** (Papier) (v závislosti od verzie ovládača) a vyhľadajte časť Print Quality (Kvalita tlače). Posuňte posúvač kvality tlače úplne doľava – na značku Rýchlosť.
- **Pomocou predného panela:** ťuknite na ikonu  a potom na položku **Default printing configuration** (Predvolená konfigurácia tlače) > **Print quality** (Kvalita tlače) > **Select quality level** (Vybrať úroveň kvality) > **Fast** (Rýchla).

Môžete aj určiť kvalitu tlače rýchleho konceptu pomocou ekonomického režimu. Táto možnosť je určená hlavne pre dokumenty obsahujúce len text a čiary.

- **V dialógovom okne ovládača pre systém Windows:** Prejdite na kartu **Paper/Quality** (Papier/Kvalita) alebo **Paper** (Papier) (v závislosti od verzie ovládača) a vyhľadajte časť Print Quality (Kvalita tlače). Vyberte položku **Custom Options** (Vlastné možnosti) alebo **Advanced** (Rozšírené) (v závislosti od verzie ovládača), potom nastavte úroveň kvality na hodnotu **Fast** (Rýchla) a začiarknite políčko **Economode** (Ekonomický režim).
- **Pomocou predného panela:** ťuknite na ikonu  a potom na položku **Default printing configuration** (Predvolená konfigurácia tlače) > **Print quality** (Kvalita tlače) > **Enable economode** (Povoliť ekonomický režim).



**POZNÁMKA:** Ak je nastavenie kvality tlače urobené pomocou počítača, má prednosť pred nastavením kvality tlače urobeným pomocou predného panela.

## Vysokokvalitná tlač

Vysokú kvalitu tlače možno vybrať nasledujúcimi spôsobmi:

- **V dialógovom okne ovládača pre systém Windows:** prejdite na kartu **Paper/Quality** (Papier/Kvalita) alebo **Paper** (Papier) (v závislosti od verzie ovládača) a vyhľadajte časť **Print Quality** (Kvalita tlače). Posuňte posúvač kvality tlače úplne doprava – na značku **Kvalita**.
- **Pomocou predného panela:** ťuknite na ikonu  a potom na položku **Default printing configuration** (Predvolená konfigurácia tlače) > **Quality level** (Úroveň kvality) > **Best** (Najlepšia).

---

 **POZNÁMKA:** Ak je nastavenie kvality tlače urobené pomocou počítača, má prednosť pred nastavením kvality tlače urobeným pomocou predného panela.

---

## Ak máte obrázok s vysokým rozlíšením

Ak má obrázok väčšie rozlíšenie, než je rozlíšenie vykreslenia, ktoré možno nájsť v systéme Windows v okne **Vlastné možnosti kvality tlače**, ostrosť tlače možno zlepšiť výberom možnosti **Maximum detail** (Maximálny detail). Táto možnosť je k dispozícii len v prípade, keď tlačíte na lesklý papier a súčasne je kvalita tlače nastavená na možnosť **Best** (Najlepšia).

- **Pomocou predného panela:** ťuknite na ikonu  a potom na položku **Default printing configuration** (Predvolená konfigurácia tlače) > **Print quality** (Kvalita tlače) > **Enable maximum detail** (Povoliť maximálny detail).

---

 **POZNÁMKA:** Možnosť **Maximum Detail** (Maximálny detail) má za následok pomalšiu tlač na fotopapieri, ale nezvyšuje množstvo použitého atramentu.

---

## Tlač v odtieňoch sivej

Všetky farby obrázka je možné previesť do odtieňov sivej pozrite časť [Tlač v odtieňoch sivej na strane 137](#).

## Na tlač používajte len matný čierny atrament: Odolný výtláčok v odtieňoch sivej

V prípade výtláčkov v odtieňoch sivej s mimoriadnou odolnosťou vyberte v ovládači alebo aplikácii možnosť **Print in grayscale** (Tlač v odtieňoch sivej) a typ papiera **Plain paper (durable print out in grayscale)** (Obyčajný papier (odolný výtláčok v odtieňoch sivej)).

## Tlač s čiarami orezania

Čiary orezania naznačujú, kde treba papier orezať, aby zodpovedal vybratej veľkosti strany. Čiary orezania je možné v jednotlivých úlohách tlačiť nasledujúcimi spôsobmi:

- **V dialógovom okne ovládača verzie 3 v systéme Windows:** Vyberte kartu **Paper/Quality** (Papier/Kvalita), potom kliknite na tlačidlo **Settings** (Nastavenie) pre položku **Margins/Cutter** (Okraje/Rezačka). Začiarknite políčko **Draw cutting lines** (Kresliť čiary orezania) v okne **Layout and Margins** (Rozloženie a okraje).
- **V dialógovom okne ovládača verzie 4 v systéme Windows:** Vyberte kartu **Output** (Výstup) a začiarknite políčko **Crop lines** (Čiary orezania).

Môžete aj vybrať možnosť, aby bola tlač čiar orezania predvolená pri všetkých úlohách:

- **Pomocou predného panela:** ťuknite na ikonu  a potom na položku **Default printing configuration** (Predvolená konfigurácia tlače) > **Paper options** (Možnosti papiera) > **Enable crop lines** (Povoliť čiary orezania) > **On** (Zapnuté).

Ak chcete tlačiť čiary orezania v skladaných úlohách (pozrite si časť [Skladanie úloh pre úsporu kotúčov papiera na strane 79](#)), musíte vybrať inú možnosť:

- **Pomocou predného panela:** ťuknite na ikonu  a potom na položku **Job management** (Správa úloh) > **Nest options** (Možnosti skladania) > **Enable crop lines** (Povoliť čiary orezania) > **On** (Zapnuté).
- **Pomocou funkcie AirPrint:** Prejdite na položku **Finishing Options** (Možnosti povrchovej úpravy) a vyberte možnosť **Printer Options** (Možnosti tlačiarne). V ponuke poľa so zoznamom vyberte možnosť **draw lines** (kresliť čiary).

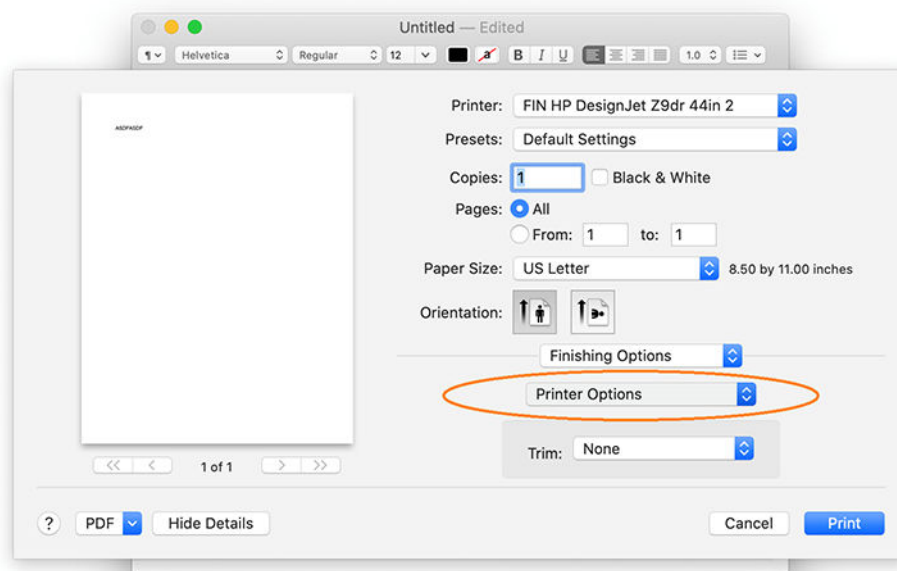

## Hospodárne používanie papiera

Niekoľko odporúčaní, ako hospodárne využívať papier:

- Ak tlačíte relatívne malé obrázky alebo malé strany dokumentov, môžete použiť skladanie obrazov vedľa seba namiesto tlače za sebou. Pozrite časť [Skladanie úloh pre úsporu kotúčov papiera na strane 79](#).
- Kotúče papiera možno ušetriť pomocou nasledujúcich spôsobov:

- **V dialógovom okne ovládača pre systém Windows:**

- S ovládačom vo verzii 3: Kliknite na kartu **Paper/Quality** (Papier/Kvalita), potom na tlačidlo **Settings** (Nastavenie) pre položku Margins/Cutter (Okraje/Rezačka) a potom označte políčko **Remove blank areas** (Odstrániť prázdne oblasti).
- S ovládačom vo verzii 4: Kliknite na kartu **Output** (Výstup), potom na položku **Roll options** (Možnosti kotúča), potom označte políčko **Remove blank areas** (Odstrániť prázdne oblasti).

Môžete vybrať aj kartu **Layout/Output** (Rozloženie/Výstup) alebo **Layout** (Rozloženie) (v závislosti od verzie ovládača) a potom vyberte jednu z možností **Rotation** (Otočenie).

- Ak pred tlačením skontrolujete ukážku tlače, môžete predchádzať plytvaniu papierom na výtlačky, ktoré obsahujú zvyčajné chyby. Pozrite časť [Ukážka a tlač na strane 77](#).

## Skladanie úloh pre úsporu kotúčov papiera

Skladanie znamená automatickú tlač obrazov alebo strán dokumentov na papier vedľa seba namiesto tlače za sebou. Takto je možné predchádzať plytvaniu papierom.

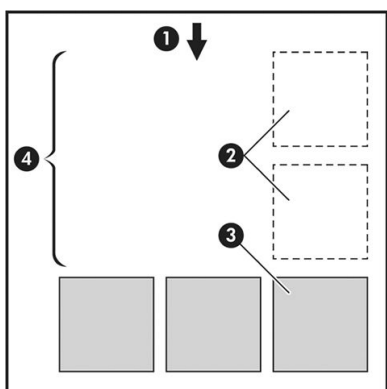

1. Smer pohybu papiera
2. Skladanie vypnuté
3. Skladanie zapnuté
4. Papier ušetrený skladaním obrazov

### Kedy sa tlačiareň pokúša skladať strany?

Keď sú splnené nasledujúce podmienky:

- V tlačiarňi je vložený kotúčový papier (nie hárky).
- V tlačiarňi je zapnutá možnosť **Nest** (Skladať). Pozrite časť [Zapnutie a vypnutie skladania na strane 81](#).

### Ktoré strany je možné skladať?

Skladať je možné všetky strany, ak nie sú také veľké, že sa nezestia dve vedľa seba na kotúč, alebo ak ich nie je príliš veľa na to, aby sa zmestili na zostávajúcu dĺžku kotúča. Jednu skupinu skladaných strán nie je možné rozdeliť na dva kotúče.

### Ktoré strany sú vhodné na skladanie?

Ak chcete strany skladať v jednej skupine, jednotlivé strany musia byť medzi sebou kompatibilné nasledujúcimi spôsobmi:

- Všetky strany musia mať rovnaké nastavenie kvality tlače (**Economode** (Ekonomický režim), **Fast** (Rýchla), **Normal** (Normálna) alebo **Best** (Najlepšia)).
- Na všetkých stranách musí byť rovnaké nastavenie možnosti **Maximum Detail** (Maximálne rozlíšenie).
- Na všetkých stranách musí byť rovnaké nastavenie možnosti **Layout/Margins** (Okraje a rozloženie).
- Na všetkých stranách musí byť rovnaké nastavenie možnosti **Mirror Image** (Zrkadlový obraz).
- Na všetkých stranách musí byť rovnaké nastavenie možnosti **Rendering Intent** (Adaptačný cieľ).
- Na všetkých stranách musí byť rovnaké nastavenie možnosti **Cutter** (Rezačka).
- Všetky strany musia byť buď farebné, alebo v odtieňoch sivej: nemôžu byť niektoré farebné a niektoré v odtieňoch sivej.
- Všetky strany musia byť buď v jednej alebo v druhej skupine (nie je možné miešať dve skupiny v jednom skladaní):

- PCL3, RTL, TIFF, JPEG
- PostScript, PDF
- Strany typu JPEG a TIFF s rozlíšením väčším než 300 dpi nie je možné v niektorých prípadoch skladať s inými stranami.

## Zapnutie a vypnutie skladania

Ak chcete zapnúť alebo vypnúť skladanie, je potrebné najprv sa uistiť, či je začiatok tlače nastavený na možnosť **After Processing** (Po spracovaní) (pozrite si časť [Vyberte, kedy chcete úlohu vytlačiť. na strane 92](#)).

Potom prejdite k prednému panelu, ťuknite na ikonu  a potom na položku **Job management** (Správa úloh) > **Nest options** (Možnosti skladania) > **Nesting** (Skladanie).

Uvidíte nasledujúce možnosti:

- **In order** (V poradí): strany sú skladané v rovnakom poradí, v akom boli odoslané do tlačiarne (to je predvolená možnosť). Skladané strany sa vytlačia hneď po splnení jednej z troch podmienok:
  - Nasledujúca strana neseďí na rovnaký riadok s ostatnými už poskladanými stranami.
  - Počas určenej doby čakania nebola do tlačiarne odoslaná žiadna strana.
  - Nasledujúca strana je nekompatibilná so stranami, ktoré už sú poskladané (pozrite si časť [Skladanie úloh pre úsporu kotúčov papiera na strane 79](#)).
- **Optimized order** (Optimalizované poradie): strany nie sú nevyhnutne skladané v rovnakom poradí, v akom sa odoslali do tlačiarne. Ak tlačiareň prijme nekompatibilnú stranu, podrží ju, a počká na kompatibilné strany, aby dokončila skladanie. Skladané strany sa vytlačia hneď po splnení jednej z troch podmienok:
  - Nasledujúca strana neseďí na rovnaký riadok s ostatnými už poskladanými stranami.
  - Počas určenej doby čakania nebola do tlačiarne odoslaná žiadna strana.
  - Front nekompatibilných strán je plný. Tlačiareň počas skladania kompatibilných strán dokáže zaradiť do frontu najviac šesť nekompatibilných strán. Keď prijme siedmu nekompatibilnú stranu, skladanie sa ukončí a úloha sa vytlačí.
- **Off** (Vypnuté): skladanie je zakázané.

---

 **TIP:** Pri tlači s nastavenou možnosťou **Optimized order** (Optimalizované poradie) sa použije minimálne množstvo papiera, môže však trvať dlhšie, pretože tlačiareň čaká na kompatibilné stránky.

---

## Ako dlho tlačiareň čaká na ďalší súbor?

Keďže tlačiareň dokáže čo najlepšie poskladať strany, čaká po prijatí súboru, či bude možné nasledujúcu stranu poskladať s prvou stranou alebo so stranami, ktoré už sú vo fronte. Táto čakacia doba je čas čakania na skladanie. Predvolený čas čakania na skladanie nastavený výrobcom sú 2 minúty. To znamená, že tlačiareň po prijatí posledného súboru čaká pred tlačou konečného skladania najviac dve minúty. Tento čas čakania môžete zmeniť na prednom paneli tlačiarne: ťuknite na ikonu , potom na položku **Job management** (Správa úloh) > **Nest options** (Možnosti skladania) a vyberte čas čakania. K dispozícii je rozsah od 1 do 99 minút.

Kým neuplynie limit čakania na skladanie, na prednom paneli a vo vstavanom webovom serveri sa zobrazuje zostávajúci čas.

## Hospodárne používanie atramentu

Na tomto mieste nájdete niekoľko odporúčaní, ako hospodárne využívať atrament:

- Pri tlači konceptov používajte obyčajný papier a posuňte posúvač kvality na ľavý koniec mierky označený ako Rýchlosť. Z dôvodu ďalšieho hospodárneho využitia vyberte vlastné možnosti kvality tlače a potom vyberte položku **Fast** (Rýchla) a **Economode** (Ekonomický režim).
- Tlačové hlavy čistite len vtedy, ak je to potrebné. Čistite len tie tlačové hlavy, ktoré to vyžadujú. Čistenie tlačových hláv môže byť užitočné, ale spotrebuje malé množstvo atramentu.
- Tlačiareň nechávajte natrvalo zapnutú, takže možno tlačové hlavy udržiavať v dobrom stave automaticky. Táto pravidelná údržba tlačovej hlavy spotrebuje malé množstvo atramentu. Ak sa však nevykonáva, tlačiareň môže spotrebovať oveľa viac atramentu pri obnovení dobrého stavu tlačových hláv.
- Pri širokých výtlačkoch je spotreba atramentu efektívnejšia než pri úzkych výtlačkoch, pretože pri údržbe tlačovej hlavy sa spotrebúva určité množstvo atramentu a táto údržba je tým častejšia, čím sú prechody tlačových hláv početnejšie. Preto skladanie úloh dokáže ušetriť atrament aj papier (pozrite si časť [Skladanie úloh pre úsporu kotúčov papiera na strane 79](#)).

## Zablokovanie typu papiera

Vybrané typy papiera môžete zablokovať, aby nedošlo k nežiaducej tlači na dané typy papiera. Na zablokovaný typ papiera sa bude tlačiť len vtedy, keď je typ papiera výslovne určený v úlohe.

Ak chcete zablokovať určitý typ papiera, ťuknite na ikonu , potom na položku **Job management** (Správa úloh) > **Roll policies** (Zásady kotúča) > **Paper Type Protection** (Zablokované typy papiera) a vyberte kategóriu papiera, ktorý chcete zablokovať.

Keď je typ papiera zablokovaný, pred názvom papiera sa zobrazuje ikona .

Ak chcete tlačiť na zablokovanú kategóriu papiera, stačí typ papiera výslovne vybrať pri odosielaní úlohy z ovládača tlačiarne alebo softvéru, z ktorého úlohu odosielate.

 **POZNÁMKA:** Ak zablokovaný papier nie je výslovne vybraný, a nie sú k dispozícii žiadne iné typy papiera, objaví sa hlásenie o tom, že sa minul papier.

## Tlač bez dozoru alebo cez noc

Tlačiareň má viacero kotúčov, odolnú a konzistentnú kvalitu obrázkov, preto je vhodná pre dlhodobé tlačové úlohy bez dohľadu.

V nasledujúcej časti sú uvedené niektoré odporúčania, ktoré vám pomôžu pri práci s dlhými frontmi tlačových úloh.

- Ak je to možné, používajte celkom nové dlhé kotúče papiera.
- Ak chcete použiť čiastočne použité kotúče, pomocou vstavaného webového servera alebo predného panela môžete skontrolovať typ a zvyšnú dĺžku papiera, aby ste mali istotu, že na vytlačenie všetkých úloh zostáva dostatok papiera.

 **POZNÁMKA:** Údaje o zvyšnej dĺžke sú k dispozícii, iba ak ste pri vkladaní kotúča zadali do tlačiarne jeho dĺžku alebo ak tlačiareň načíta dĺžku kotúča z čiarového kódu, ktorý je na ňom vytlačovaný.

- Ak máte tlačiareň XL 3600dr, vložte dva kotúče papiera vhodné pre vaše úlohy. Ak tlačiareň spotrebuje jeden kotúč, automaticky prepne na ďalší.
- Spoločnosť HP odporúča používať papiere schválené pre vašu tlačiareň. Pozrite si časť [Spotrebný materiál a príslušenstvo na strane 185](#).

- Skontrolujte, či je papier dost' široký na vytlačenie všetkých vašich úloh. Všetky príliš široké úlohy sa môžu zastaviť vo fronte so stavom Podrzané, čaká sa na papier, a to v prípade, že ak papier nesúhlasí, akcia je nastavená na možnosť **Put job on hold** (Podržať tlačovú úlohu) (pozrite si časť [Riešenie nesúladu papiera na strane 93](#)).
- Skontrolujte stav zvyšného atramentu v kazetách s atramentom.
- Po odoslaní všetkých tlačových úloh môžete použiť vstavaný webový server na monitorovanie ich stavu zo vzdialeného miesta.
- Čas na zaschnutie by mal byť nastavený na hodnotu **Optimal** (Optimálny).
- **Len model XL 3600dr:** ťuknite na ikonu  a potom na položku **Job management** (Správa úloh) > **Roll policies** (Zásady kotúča) > **Use most depleted roll** (Použiť najprázdnejší kotúč) > **On** (Zapnuté).

Podľa typu papiera a výtlačkov odporúčame nasledujúce nastavenia.

#### Odporúčané nastavenia pre tlač bez dohľadu

Typ tlače	Režim tlače	Maximálny detail	Čas zasychania	Typy papiera
Čiary	Normálna	Vypnuté	Optimálny	Kriedový, kancelársky, ťažký kriedový, lesklý
Čiary a výplne	Normálna	Vypnuté	Optimálny	Kriedový, kancelársky, ťažký kriedový, lesklý
Mapy	Najlepšia	Vypnuté	Optimálny	Kriedový, ťažký kriedový, lesklý
Kresby, fotografie	Najlepšia	Vypnuté	Optimálny	Kriedový, ťažký kriedový, lesklý

---

## 6 Služba Mobile Printing

- [Úvod](#)
- [Tlač zo systému Android](#)
- [Tlač zo zariadenia Apple so systémom iOS](#)
- [Tlač z operačného systému Chrome](#)
- [Tlač, skenovanie a zdieľanie z aplikácie HP Smart](#)
- [Tlač z e-mailov \(so službou HP ePrint\)](#)
- [Špecifikácie mobilného zariadenia](#)



## Úvod

Prostredníctvom tlačiarne môžete tlačiť z mnohých mobilných zariadení a takmer odkiaľkoľvek. Existujú dva hlavné spôsoby využitia služby Mobile Printing:

- priama tlač pripojením k rovnakej sieti,
- tlač z e-mailov.

Tlačiareň môžete pripojiť na web a získať tak rôzne výhody:

- automatické aktualizácie firmvéru (pozrite si časť [Aktualizácia firmvéru tlačiarne na strane 178](#)),
- tlač prostredníctvom tlačiarň HP takmer odkiaľkoľvek,
- tlač prostredníctvom tlačiarň HP takmer z každého zariadenia vrátane smartfónov, počítačov tablet a prenosných počítačov.

Ďalšie podrobné informácie nájdete na stránke <http://www.hp.com/go/designjetmobility>.

Webové služby môžete povoliť pri nastavovaní tlačiarne: ďalšie informácie nájdete v časti [Nastavenie služieb tlačiarne na strane 19](#) alebo v pokynoch na montáž.

---

 **DÔLEŽITÉ:** Tlačiareň musí byť pripojená k sieti s prístupom na internet: pripojte kábel siete Ethernet. Pozrite si časť [Pripojenie tlačiarne k sieti na strane 14](#).

**DÔLEŽITÉ:** Ak chcete tlačiť/skenovať z mobilných zariadení, vo vstavanom webovom serveri (**Network** (Sieť) > **Configuration** (Konfigurácia) > **Other Settings** (Ďalšie nastavenia)) musia byť povolené protokoly **Bonjour**, **IPP/PPS** a **WebScan/Secure WebScan** (WebScan/zabezpečený WebScan).

---

## Tlač zo systému Android

---

 **POZNÁMKA:** Tlač je k dispozícii len v aplikáciách s funkciou tlače alebo zdieľania.

---

Ak chcete tlačiť v systéme Android, nainštalujte aplikáciu HP Print Service z obchodu Google Play (<https://play.google.com/store/apps/details?id=com.hp.android.printservice&hl=en>), ak už nie je nainštalovaná v zariadení. Musíte mať systém Android KitKat verzie 4.4 alebo novšej.

1. Otvorte dokument alebo fotografiu, ktorú chcete tlačiť, stlačte ikonu ponuky a vyberte položku **Print** (Tlačiť).
2. Vyberte zo zoznamu svoju tlačiareň.
3. Skontrolujte nastavenia tlače a stlačte tlačidlo **Print** (Tlačiť).

## Tlač zo zariadenia Apple so systémom iOS

---

 **POZNÁMKA:** Tlač je k dispozícii len v aplikáciách s funkciou tlače alebo zdieľania.

---

Tlač zo systému iOS je možná prostredníctvom funkcie AirPrint. Musíte mať systém iOS verzie 7.0 alebo novšej.

1. Otvorte dokument alebo fotografiu, ktorú chcete tlačiť, a stlačte tlačidlo **Share** (Zdieľať).
2. Potiahnutím prstom po obrazovke zobrazte tlačidlo Print (Tlačiť) a potom ho stlačte.
3. Skontrolujte nastavenia tlače a stlačte tlačidlo **Print** (Tlačiť).

## Tlač z operačného systému Chrome

Tlač zo zariadení Chromebook je jednoduchá – stačí nainštalovať aplikáciu HP Print for Chrome z internetového obchodu Chrome (<https://chrome.google.com/webstore/detail/hp-print-for-chrome/cjanmonomjogheabiocdamfpknlpdehm>).

1. Vyberte svoj obsah. Otvorte dokument alebo fotografiu, ktorú chcete tlačiť, ťuknite na ikonu **menu icon** (ponuka) a vyberte položku **Print** (Tlačiť).
2. Vyberte svoju tlačiareň. V zobrazenom zozname tlačiarní vyberte príslušnú možnosť.
3. Potvrďte výber správnej tlačiarnie a nastavenia tlače. Ťuknite na tlačidlo **Print** (Tlačiť) a vyzdvihnite si vytlačené dokumenty.



**POZNÁMKA:** Tlač je k dispozícii len v aplikáciách s funkciou tlače alebo zdieľania.

## Tlač, skenovanie a zdieľanie z aplikácie HP Smart

Na obrazovke vo svojom mobilnom zariadení ovládajte funkcie skenovania a tlače tlačiarnie. Odosielajte skeny z tlačiarnie priamo do mobilného zariadenia. Tlačte súbory vo formáte PDF, fotografie, prílohy e-mailov a ďalší obsah prakticky odkiaľkoľvek.

Aplikáciu HP Smart si môžete prevziať z nasledujúcich adries:

- Systém Android: <https://play.google.com/store/apps/details?id=com.hp.printercontrol>
- Systém iOS: <https://itunes.apple.com/app/id469284907>

Uistite sa, či zariadenie a tlačiareň fungujú v rovnakej sieti, a postupujte podľa krokov uvedených nižšie.

### Tlač v systémoch iOS a Android s aplikáciou HP Smart

1. Otvorte aplikáciu HP Smart a vyberte svoju tlačiareň.
2. Vyberte, či chcete tlačiť dokumenty alebo fotografie z lokálneho zariadenia alebo chcete prepojiť svoje konto v službách Google Drive, Dropbox alebo z iných kont a získať prístup k príslušnému obsahu.
3. Ak chcete urobiť nejaké zmeny, využitím možností úprav môžete upravovať nastavenia kvality, farieb a ďalšie nastavenia.
4. Ťuknite na tlačidlo **Print** (Tlačiť) a vyzdvihnite si vytlačené dokumenty.

### Skenovanie a zdieľanie v systémoch iOS a Android s aplikáciou HP Smart

1. Vložte papier, ktorý chcete skenovať. Dokument, ktorý chcete skenovať, umiestnite do tlačiarnie.
2. Otvorte aplikáciu HP Smart a spustíte z nej skenovanie. Dokument môžete uložiť vo svojom mobilnom zariadení, odoslať ho e-mailom alebo ho odoslať priamo do preferovaného cloudového úložiska.

## Tlač z e-mailov (so službou HP ePrint)



**DÔLEŽITÉ:** Ak chcete aktivovať tlač cez e-mail, pozrite si časť [Povolenie tlače cez e-mail so službou HP ePrint na strane 20](#).

K dispozícii je zaslanie dokumentu e-mailom i jeho tlač. Stačí pripojiť k e-mailovej správe PDF dokument, alebo akýkoľvek dokument vo formáte vhodnom na tlač, a odoslať ho na priradenú e-mailovú adresu tlačiarnie.

Vďaka pripojeniu na internet môžete tlačiť odkiaľkoľvek bez toho, aby ste potrebovali ovládač tlačiarnie, no treba mať na pamäti niekoľko obmedzení:

- Priložené súbory musia byť vo formáte PDF.
- Maximálna veľkosť súboru je 10 MB, no váš e-mailový server môže mať nižší limit.
- Súbory sa vytlačia v pôvodnej veľkosti dokumentu (v mierke 100 %), v normálnej kvalite, farebne a zvyčajne v orientácii na výšku (niektoré tlačiarne môžu mať k dispozícii funkciu automatického otočenia).

Ďalšie informácie nájdete na stránke <https://www.hpconnected.com>.

## Špecifikácie mobilného zariadenia

- Mobilné zariadenia musia mať internetové pripojenie a funkciu prijímania a odosielania e-mailov.
- Ovládanie tlače, skenovania a kopírovania vyžaduje, aby boli vaše mobilné zariadenie a tlačiareň v rovnakej sieti.
- Funkcia Tlač cez e-mail tiež vyžaduje pripojenie tlačiarne k internetu.
- Vyžaduje sa systém iOS 7.0 a novší alebo systém Android KitKat 4.4 a novší.

---

## 7 Správa frontu úloh

- [Front úloh na prednom paneli](#)
- [Front tlačových úloh vo vstavanom webovom serveri alebo v aplikácii HP DesignJet Utility](#)
- [Front skenovania vo vstavanom webovom serveri alebo v aplikácii HP DesignJet Utility](#)

## Front úloh na prednom paneli

Ťuknite na ikonu  na domovskej obrazovke a na prednom paneli sa zobrazí front úloh.

Na kartách na ľavej strane obrazovky môžete vybrať možnosti **Print & Copy queue** (Front tlače a kopírovania) alebo **Scan queue** (Front skenovania). Stránka frontu úloh zobrazuje všetky úlohy, ktoré sú k dispozícii vo vybranom fronte úloh.

### Front tlače a kopírovania

Do frontov tlače a kopírovania sú zahrnuté úlohy v rôznych fázach: prijaté, rozpracované, vykreslené, práve tlačené, už vytlačené úlohy atď.

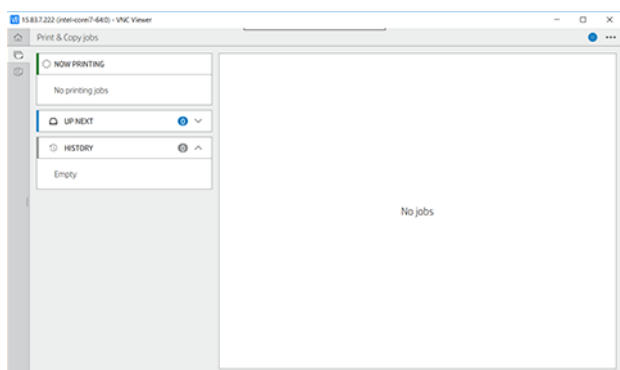

Ťuknutím na názov úlohy zobrazíte všetky podrobnosti o úlohe vrátane informácií o stave a ukážky. Zobrazené detaily závisia od typu úlohy.

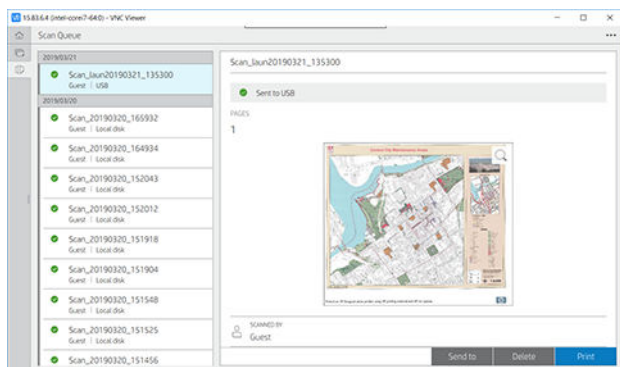

V aktívnom fronte sa práve tlačené úlohy zobrazujú v strede frontu, už vytlačené úlohy dole a budúce úlohy hore. Môžete posúvať nahor a nadol. Po posunutí ostane front na mieste a neposúva sa automaticky.

Úlohy na ľavom paneli sú v chronologickom poradí zvrchu rozdelené do štyroch kategórií: Up next (Nasleduje), Now printing (Práve sa tlačí), On hold (Podržané) a History (História). Kategória On hold (Podržané) sa zobrazuje len vtedy, keď je podržaná aspoň jedna úloha. Pod názvom úlohy môžete vidieť jej stav:

#### Up next (Nasleduje)

- **Waiting to process** (Čaká sa na spracovanie): úloha bola tlačiarňou prijatá a čaká a na jej vykreslenie.
- **Processing** (Spracováva sa): tlačiareň zostavuje a vykresľuje úlohu.
- **Waiting to print** (Čaká sa na tlač) alebo **Paused** (Pozastavená): úloha sa spracováva a čaká sa, kým bude prostredie tlače pripravené, aby mohla pokračovať v tlači.

## Now printing (Práve sa tlačí)

Úloha, ktorá sa práve tlačí.

- **Paused** (Pozastavená): úloha je pozastavená.



**POZNÁMKA:** Občas môžete počas tlače vidieť stav **Self-servicing** (Samokontrola), ktorý znamená, že tlačiarenň medzi stranami tej istej úlohy vykonáva určitú úlohu, ako napríklad zmenu typu papiera alebo režimu tlače.

## On hold (Podržené)

Úloha nebude vytlačená, kým sa neurobí nejaký úkon. Reagovať môžete jedným z nasledujúcich spôsobov:

- **On hold: Private job** (Podržené): (Súkromná úloha): zadajte kód PIN potrebný na vytlačenie úlohy. Úloha bude po vytlačení odstránená z frontu.
- **On hold Personal job** (Podržené): (Osobná úloha): úloha sa nevytlačí automaticky: musíte ju vybrať z frontu. Nie je vidieť žiadne podrobnosti.
- **On hold to preview** (Podržené z dôvodu ukážky): úloha sa nevytlačí automaticky: musíte ju vybrať z frontu.
- **On hold for paper mismatch** (Podržené z dôvodu nesúladu papiera): vložte papier, ktorý úloha vyžaduje.
- **On hold for accounting** (Podržené z dôvodu evidencie): zadajte ID konta, ktoré bude pre úlohu použité.
- **On hold: Recovered job** (Podržené): (Obnovená úloha): po obnovení tlačiarne sú podržané niektoré úlohy, ktoré neboli vytlačené.

## History (História)

- **Printed** (Vytlačené): v chronologickom poradí, rozdelené na dnešok, včerajšok, uplynulý týždeň atď.
- **Canceled** (Zrušené): zrušené používateľom.
- **Failed** (Neúspešné): úloha neúspešná z jedného alebo viacerých dôvodov.



## Front skenovania

Štruktúra frontu skenovania je podobná ako front tlače a kopírovania, ale súbory sú usporiadané podľa dátumu. Hlavné detaily (vybraté umiestnenie a príslušný stav) sa nachádzajú na ľavom paneli pod každou úlohou.

Na pravej table sa pri posúvaní zobrazujú podrobné informácie:

- a. Používateľ, ktorý skenoval
- b. Dátum a čas
- c. Typ súboru
- d. Veľkosť súboru (v prípade, že je niekoľko veľkostí, hodnota bude **several** (viacero))
- e. Content type (Typ obsahu)
- f. Veľkosť
- g. Model farieb
- h. Rozlíšenie
- i. Cieľová

## Úkony frontu skenovania

Niektoré úkony vo fronte úloh sú určené vybraťmi nastaveniami. V závislosti od prostredia môže byť užitočné zmeniť niektoré predvolené nastavenia. Ak to chcete urobiť, ťuknite na domovskej obrazovke na ikonu  a potom na položku **Job Management** (Správa úloh). Prípadne môžete vo fronte úloh vpravo hore ťuknúť na ikonu  a potom na položku **Settings** (Nastavenia).

## Tlač

Na ľavom paneli ťuknite na úlohu, ktorú chcete tlačiť, potom na možnosť **details screen** (obrazovka detailov) a vyberte položku **Print** (Tlačiť). Na nasledujúcej obrazovke vyberte požadovaný počet kópií, rýchle nastavenie a upravte predvoľby tlače. Po stlačení tlačidla **Print** (Tlačiť) je k dispozícii možnosť správy úloh vo fronte úloh.

## Delete (Odstrániť)

Ak chcete úlohu odstrániť manuálne, vyberte príslušnú úlohu a ťuknite na položku **Delete** (Odstrániť).

## Zrušenie odoslania

Prenos súboru možno zrušiť, ak je v stave: **waiting to be sent** (čaká na odoslanie) alebo **sending** (odosiela sa).

## Možnosť Send to (Odoslať do)

K dispozícii je len v prípade, že súbor sa už odoslal alebo zlyhal. Po ťuknutí na položku **Sent to** (Odoslať do) sa zobrazia možnosti:

- **To Network folder** (Do sieťového priečinka): možné len vtedy, ak je konfigurovaný sieťový priečinok. Pozrite si časť [Konfigurácia sieťového priečinka na strane 22](#).
- **To email** (Na e-mail): pozrite si časť [Konfigurácia e-mailového servera na strane 29](#).
- **To HP SmartStream** (Do aplikácie HP SmartStream): možné len vtedy, ak je nainštalovaná aplikácia HP Smartstream. Pozrite si časť [Objednanie príslušenstva na strane 190](#).
- **USB drive** (Kľúč USB): pozrite si časť [Skenovanie a kopírovanie na strane 98](#).

## Možnosti frontu skenovania

### Odstránenie všetkých úloh skenovania

Odstránenie celého frontu úloh: ťuknite na ikonu  a potom na položku **Delete all jobs** (Odstrániť všetky úlohy).



### Správa na diaľku

Ťuknite na ikonu  vo vrchnej časti obrazovky a potom na možnosť **manage remotely** (správa na diaľku). Zobrazí sa kód QR. Ak chcete otvoriť oskenované súbory v serveri EWS, oskenujte kód QR alebo zadajte zobrazenú adresu URL. Pozrite si časť [Front skenovania vo vstavanom webovom serveri alebo v aplikácii HP DesignJet Utility na strane 97](#).





**POZNÁMKA:** Zariadenie použité na pripojenie k tomuto pripojeniu musí byť v rovnakej sieti ako tlačiareň.

## Úkony frontu úloh

Niektoré úkony vo fronte úloh sú určené vybranými nastaveniami. V závislosti od prostredia môže byť potrebné zmeniť určité predvolené nastavenia. Ak to chcete urobiť, ťuknite na domovskej obrazovke na ikonu  a potom na položku **Job management** (Správa úloh). Prípadne môžete v aplikácii frontu úloh vpravo hore ťuknúť na ikonu , potom na položku **Settings** (Nastavenie).

## Pozastavenie frontu úloh

Front úloh môžete pozastaviť ťuknutím na ikonu  a obnoviť ťuknutím na ikonu . Pozastavenie sa vykoná na konci strany, ktorá sa práve tlačí.

## Opätovné vytlačenie

V časti History (História) ťuknite na úlohu, ktorú chcete znova vytlačiť. Na obrazovke detailov ťuknite na položku **Reprint** (Tlačiť znova). Na nasledujúcej obrazovke môžete vybrať počet kópií, zdroj a cieľ.

## Tlačiť ďalej

Ak chcete zmeniť pozíciu úlohy vo fronte, aby sa vytlačila okamžite po práve tlačenej úlohe, vyberte požadovanú úlohu a ťuknite na tlačidlo **Print next** (Tlačiť ďalej).

## Zapnutie funkcie Print Now (Tlačiť teraz)

Zapnutím funkcie **Print Now** (Tlačiť teraz) môžete prerušiť inú tlačovú úlohu a okamžite vytlačiť vybranú úlohu.

## Vyberte, kedy chcete úlohu vytlačiť.



**POZNÁMKA:** Možnosti voľby When To Start Printing (Kedy spustiť tlač) nie je možné použiť v úlohách typu PostScript.

Môžete vybrať, kedy chcete tlačíť úlohu, ktorá je vo fronte. Ťuknite na ikonu  a potom na položku **Job management** (Správa úloh) > **When to start printing** (Kedy spustiť tlač).

Môžete vybrať spomedzi troch možností:

- Ak je vybraná možnosť **After Processing** (Po spracovaní), tlačiareň počká, kým nebude spracovaná celá strana, a potom začne tlačíť. Toto je najpomalšie nastavenie, ale zabezpečuje najlepšiu kvalitu tlače vo veľkých alebo zložitých úlohách.
- Ak je vybraná možnosť **Immediately** (Okamžite), tlačiareň tlačí stranu počas spracovania strany. Toto je najrýchlejšie nastavenie, ale tlačiareň sa môže v polovici zastaviť kvôli spracovaniu údajov. Toto nastavenie sa neodporúča pri zložitých úlohách s vysokou hustotou farieb.
- Ak je vybraná možnosť **Optimized** (Optimalizované) (ide o predvolené nastavenie), tlačiareň vypočíta najlepší čas začiatku tlače strany. Zvyčajne je to najlepší kompromis medzi nastavením **After Processing** (Po spracovaní) a **Immediately** (Okamžite).



## Zobrazenie podrobností o úlohe

Ťuknutím na názov úlohy zobrazíte podrobnosti o úlohe vrátane informácií o stave, stranách, kópiách, celkovom počte a ukážky. Ak chcete zobraziť všetky informácie, posuňte nadol.

Ťuknutím na miniatúru môžete prechádzať všetkými stranami úlohy. Tu môžete priblížiť a oddialiť (stiahnutím a oddialením prstov) a zobraziť ďalšie informácie o jednotlivých stranách.

V aktívnom fronte sa práve tlačene úlohy zobrazujú v strede frontu, už vytlačené úlohy dole a budúce úlohy hore.

## Zásady kotúčov

Na prednom paneli ťuknite na ikonu , na ikonu , na ikonu  a potom na položku **Roll policies** (Zásady kotúča).

Prípadne ťuknite na ikonu  a potom položku **Job management** (Správa úloh) > **Roll policies** (Zásady kotúča).





K dispozícii sú tieto možnosti:

- **Increase productivity** (Zvýšiť produktivitu): ak chcete zvýšiť produktivitu tlačiarne.
  - **Job autorotation** (Automatické otáčanie úlohy): tlačiareň môže úlohu automaticky otočiť, aby sa ušetril papier.
- **Automatic roll selection** (Automatický výber kotúča):
  - **Roll width selection** (Výber šírky kotúča): tlačiareň môže byť viac alebo menej obmedzujúca, keď vyberie šírku kotúča, na ktorý sa má tlačiť. Môžete vybrať možnosti:
    - **Print on the same width only** (Tlačiť len na rovnakú šírku): každá strana sa vytlačí na kotúč s rovnakou šírkou strany.
    - **Print on the same width or wider** (Tlačiť na rovnakú alebo väčšiu šírku): každá strana sa vytlačí na kotúč s rovnakou alebo väčšou šírkou.
  - **Use most depleted roll** (Použiť najprázdnejší kotúč) (len model XL3600dr): keď sú k dispozícii dva kotúče s rovnakým papierom alebo šírkou, vyberie sa kotúč, na ktorom je menej papiera.
- **Paper type protection** (Zablokovanie typu papiera) (len model XL3600dr): môžete zabrániť nežiaducej tlači na špeciálne typy papiera tak, že ich zablokujete. Tlač na zablokované typy papiera bude možná len vtedy, keď je daný typ papiera alebo kotúč zvolený v úlohe.



Pozrite tiež časť [Zablokovanie typu papiera na strane 82](#).

## Riešenie nesúladu papiera

Ak papier, ktorý je práve vložený v tlačiarňi, nie je vhodný pre konkrétnu úlohu alebo stranu, tlačiareň môže automaticky vyriešiť konflikt, prípadne uviesť určité voľby v závislosti od zásad tlačiarne. Takýto konflikt môže byť spôsobený úlohou odoslanou do tlačiarne bez priradenia konkrétneho kotúča alebo typu papiera, prípadne kotúčom prichádzajúcim pri jej konci počas tlače. V ponuke nastavenia nesúladu papiera sú k dispozícii nasledujúce možnosti papiera; do tejto ponuky sa dostanete z frontu úloh ťuknutím na ikonu , potom ťuknite na ikonu  a potom na položku **Mismatch actions** (Úkony pri nesúlade) > **Paper mismatch** (Nesúlad papiera); prípadne ťuknutím na ikonu , potom na položku **Job management** (Spravovanie úloh) > **Mismatch actions** (Úkony pri nesúlade) > **Paper mismatch** (Nesúlad papiera).

- **Pause and ask** (Pozastaviť a opýtať sa) (najobmedzujúcejšia možnosť): tlač sa zastaví, kým sa nevloží správny papier. Táto možnosť sa odporúča, keď tlačiareň nie je pod dozorom. Objaví sa hlásenie s otázkou, čo chcete urobiť: zrušiť úlohu, tlačiť napriek tomu, podržať alebo vložiť papier. Tieto možnosti sú tiež k dispozícii vo fronte úloh.
- **Hold job and continue with next** (Podržať úlohu a pokračovať ďalej): podržať úlohy s nesúladom, kým nebude vložený správny papier, a pokračovať v tlači zostávajúcich úloh frontu. Tlačiareň odošle pri každom podržaní úlohy výstrahu. Táto možnosť sa odporúča, keď je tlačiareň bez dozoru, hoci integrita úlohy môže byť narušená, aby nedošlo k zastaveniu frontu. Keď sa vloží papier potrebný pre úlohu, úloha alebo stránky automaticky pokračujú.
- **Print anyway** (Tlačiť napriek tomu) (najmenej obmedzujúca možnosť): tlač na akýkoľvek vložený papier. Tlačiareň zvolí kotúč na tlač v závislosti od týchto kritérií: najprv podľa toho, ako zmestí na stránku, a potom rovnaký typ papiera. Táto možnosť nikdy nezvolí typ papiera, ktorý bol zablokovaný.

## Možnosti frontu úloh

Ak chcete zmeniť možnosti frontu úloh, ťuknite na ikonu  a potom na položku **Job management** (Spravovanie úloh) > **Job queue** (Front úloh). Prípadne ťuknite na ikonu , ikonu  a potom položku **Settings** (Nastavenia) > **Job queue** (Front úloh).

Môžete vybrať maximálny počet úloh vo fronte, kedy odstrániť vytlačené úlohy a či po určitej dobe odstrániť podržané úlohy.

## Predvolené nastavenia tlače

Na prednom paneli ťuknite na ikonu , potom na položku **Default Printing configuration** (Predvolená konfigurácia tlače) a definujte predvolené vlastnosti tlačových úloh odoslaných do tlačiarne zo vzdialených umiestnení.

Nastavenia môžete zmeniť v týchto oblastiach: Print quality (Kvalita tlače), Color (Farba), Paper (Papier), Margins (Okraje), PostScript, Print retrieval (Načítanie výťažku).

## Odstránenie úlohy

Ak už v tlačiarne nie je dostatok miesta na ukladanie nových úloh, najstaršie úlohy sa automaticky odstraňujú z frontu.

Môžete si vyžiadať, aby boli vytlačené úlohy automaticky odstránené z frontu, keď celkový počet vytlačených úloh prekročí určený limit (maximálny počet v nastavení histórie), prípadne vtedy, keď boli úlohy vytlačené pred určeným časom (nastavenie vymazania histórie).

Ak chcete odstrániť podržané úlohy, nastavenie **Delete jobs on hold** (Odstrániť podržané úlohy) umožňuje definovať čas, po uplynutí ktorého budú tieto úlohy odstránené (2 až 48 hod.).

Ak chcete úlohu odstrániť manuálne, vyberte ju a ťuknite vpravo dole na položku **Delete** (Odstrániť).

Možnosť **Delete** (Odstrániť) vymaže úlohu z frontu, zatiaľ čo možnosť **Cancel** (Zrušiť) úlohu zruší, ale ponechá ju vo fronte označenú ako **Canceled by the user** (Zrušené používateľom) v kategórii histórie.

Ak chcete úlohu zrušiť počas tlače, ťuknite na tlačidlo **X**. Ak chcete zrušiť úlohu z kategórie Up Next (Nasleduje), ťuknite na názov úlohy v zozname a potom vpravo dole ťuknite na položku **Cancel job** (Zrušiť úlohu).



**POZNÁMKA:** Ak ťuknete na tlačidlo **X**, zrušíte len práve tlačenú úlohu.

## Front tlačových úloh vo vstavanom webovom serveri alebo v aplikácii HP DesignJet Utility

Pomôcka HP DesignJet Utility poskytuje odlišný spôsob prístupu k funkciám správy úloh vstavaného webového servera, ale funkcie sú úplne rovnaké bez ohľadu na to, či používate vstavaný webový server alebo pomôcku HP DesignJet Utility.

Ak chcete zobrazíť front vo vstavanom webovom serveri, vyberte položku **Job queue** (Front úloh) v ponuke **Main** (Hlavné).

## Tlač

### Stránka frontov úloh

V predvolenom nastavení je prístup k frontu úloh umožnený všetkým používateľom. Správca môže nastaviť heslo, takže používatelia musia zadať heslo pri otvorení stránky.

Stránka frontu úloh zobrazuje všetky úlohy, ktoré sú k dispozícii vo fronte. Do frontu patria prijaté, rozpracované, vykreslené, práve tlačené a už vytlačené úlohy.

Vo vstavanom webovom serveri sa zobrazujú nasledujúce informácie o každej tlačovej úlohe:

- **File name** (Názov súboru): názov úlohy.
- **Status** (Stav): aktuálny stav úlohy.

- **Pages** (Strany): počet strán v úlohe.
- **Copies** (Kópie): počet tlačených kópií.
- **Total** (Celkom): celkový počet strán (vrátane kópií).
- **Sent by** (Odoslané kým): meno používateľa.
- **Account ID** (Identifikácia konta): ID konta pre úlohu.
- **Date** (Dátum): dátum a čas priložené k úlohe, ktorú prijala tlačiareň, zobrazené v miestnom čase vo vstavanom webovom serveri.
- **File source** (Zdroj súboru): aplikácia, z ktorej bola úloha odoslaná na tlač.
- **Paper destination** (Cieľ papiera): možnosť výstupu vybratá pre tlačenú úlohu.

S jednou alebo so všetkými úlohami vo fronte je možné vykonávať nasledujúce operácie:

- **Cancel** (Zrušiť): ruší vybraté úlohy. Pred zrušením úlohy sa objaví výzva na potvrdenie. Úloha zostáva uložená v tlačiarni, ale nevytlačí sa, kým nekliknete na položku **Reprint** (Znova vytlačiť).
- **Hold** (Podržať): podrží vybrané úlohy, kým kliknutím na položku **Continue** (Pokračovať) úlohy nevytlačíte.
- **Resume** (Pokračovať): pokračuje v tlači všetkých vybratých podržaných úloh.
- **Reprint** (Tlačiť znova): vytlačí viac kópií úlohy.
- **Next print** (Ďalšia tlač): odošle všetky vybraté úlohy navrch frontu úloh.
- **Print anyway** (Tlačiť napriek tomu): tlačiareň sa pokúsi o vytlačenie úlohy, dokonca aj v prípade, že je s ňou nejaký problém.
- **Delete** (Odstrániť): odstráni všetky vybraté úlohy z frontu úloh. Pred odstránením úlohy sa objaví výzva na potvrdenie.

## Zmena priority úlohy vo fronte

Môžete vybrať akúkoľvek úlohu vo fronte a posunúť ju, aby sa vytlačila ako nasledujúca. Po výbere úlohy kliknite na položku **Move to front** (Presunúť dopredu).

Ak je aktivované skladanie, prioritnú úlohu ešte stále možno skladať s ostatnými. Ak naozaj chcete vytlačiť úlohu ako nasledujúcu a neskladať ju spolu s ostatnými, najprv na prednom paneli vypnite skladanie a potom ju presuňte vo fronte dopredu.

V nasledujúcich prípadoch sa tlačidlo **Next print** (Ďalšia tlač) nezobrazí:

- Úloha sa už nachádza navrchu frontu.
- Úloha je podržaná – v takomto prípade sa zobrazí tlačidlo **Resume printing** (Pokračovať v tlači).
- Úloha je dokončená – v takomto prípade sa zobrazí tlačidlo **Reprint** (Znova vytlačiť).
- Pri úlohe sa vyskytli nejaké chyby.

## Odstránenie úlohy z frontu

Za normálnych podmienok nie je potrebné po vytlačení úlohu odstrániť z frontu, jednoducho z frontu vypadne po odoslaní ďalších súborov. Ak však súbor odošlete omylom a chcete zabrániť jeho vytlačeniu, môžete úlohu jednoducho vybrať a potom kliknúť na položku **Delete** (Odstrániť).

Rovnakým spôsobom je možné odstrániť aj úlohu, ktorá dosiaľ nebola vytlačená.

Ak sa aktuálna úloha práve tlačí (jej stav je **printing** (tlačí sa)), môžete kliknúť na položku **Cancel** (Zrušiť) a potom na položku **Delete** (Odstrániť).

## Opakovaná tlač úlohy vo fronte

Ak chcete znova vytlačiť už vytlačenú úlohu, vyberte požadovanú úlohu z frontu a kliknite na položku **Reprint** (Znova vytlačiť). Pri opakovanom tlačení tlačovej úlohy nemožno zmeniť nastavenia tlače, pretože úloha už bola rastovaná.

## Hlásenia o stave úlohy

Tu sú uvedené možné hlásenia o stave úlohy, približne v poradí, v akom sa môžu objaviť.

- **Downloading** (Preberá sa): tlačiareň prijíma úlohu z počítača.
- **Processing** (Spracováva sa): tlačiareň zostavuje a vykresľuje úlohu.
- **Waiting to print** (Čaká sa na tlač): úloha čaká, kým sa uvoľní prostredie tlače, aby mohla pokračovať v tlači.
- **Nested** (Skladané): v tlačiarni je zapnuté skladanie a čaká sa na ostatné úlohy, aby sa dokončilo skladanie a pokračovalo sa v tlači.
- **Preparing to print** (Pripravuje sa na tlač): tlačiareň vykonáva pred tlačou úlohy kontroly zápisu do systému.
- **On hold to preview** (Podržané na ukážku): úloha bola odoslaná s aktivovanou možnosťou **on hold for preview** (podržať na ukážku).



**POZNÁMKA:** Ak tlačiareň počas tlače úlohy „zostane visieť“ a je aktivovaná funkcia frontu, čiastočne vytlačená úloha sa pri nasledujúcom zapnutí tlačiarnie objaví vo fronte úloh ako **on hold** (podržaná). Keď pokračujete v úlohe, začne sa tlačiť na strane, na ktorej bola tlač prerušená.

- **On hold for paper** (Podržané, čaká sa na papier): úloha sa nedá vytlačiť, pretože v tlačiarni nie je vložený správny papier. Vložte požadovaný papier (pozrite si časť [Manipulácia s papierom na strane 38](#)) a kliknutím na položku **Continue** (Pokračovať) pokračujte v úlohe.
- **On hold for accounting** (Podržané z dôvodu evidencie): úlohu nemožno vytlačiť, pretože tlačiareň vyžaduje, aby mali všetky úlohy ID konta: zadajte ID konta a potom kliknutím na položku **Continue** (Pokračovať) obnovte úlohu.



**TIP:** Ak chcete nastaviť ID konta, pozrite si časť [Vyžadovanie ID konta na strane 33](#).

- **Printing** (Tlač)
- **Drying** (Suší sa)
- **Cutting paper** (Strihá sa papier)
- **Ejecting page** (Vysúva sa strana)
- **Canceling** (Ruší sa): úloha sa ruší, ale zostáva vo fronte úloh tlačiarnie.
- **Deleting** (Odstraňuje sa): úloha sa odstraňuje z tlačiarnie.
- **Printed** (Vytlačené)
- **Canceled** (Zrušené): úloha bola tlačiarnou zrušená.
- **Canceled by user** (Zrušené používateľom)
- **Empty job** (Prázdna úloha): úloha neobsahuje žiadne údaje na tlač.

## Opätovná aktivácia podržanej úlohy

Ak je v tlačiarni podržaná úloha, objaví sa výstraha (pozrite si časť [Upozornenia na strane 234](#)), ktorá obsahuje vysvetlenie, prečo je úloha podržaná. Postupujte podľa pokynov na obrazovke, odstráňte podržanie a pokračujte v tlači.

## Front skenovania vo vstavanom webovom serveri alebo v aplikácii HP DesignJet Utility

Ak chcete zobraziť front vo vstavanom webovom serveri, ťuknite na položku **Job queue** (Front úloh) > **Scan queue** (Front skenovania).

V predvolenom nastavení je prístup k frontu úloh umožnený všetkým používateľom. Správca môže pre používateľov nastaviť heslo na prístup k stránke.

Vo vstavanom webovom serveri sa zobrazujú nasledujúce informácie o každej úlohe:

- File name (Názov súboru): názov úlohy.
- Status (Stav): aktuálny stav úlohy.
- Pages (Počet strán): počet strán v úlohe.
- Date (Dátum): dátum a čas oskenovania úlohy.
- Destination (Umiestnenie): umiestnenie v úložisku.

S jednou alebo so všetkými úlohami vo fronte je možné vykonávať nasledujúce operácie:

- Delete all (Odstrániť všetko): odstráni z frontu úloh vo vrchnej časti okna všetky úlohy. Pred odstránením úlohy sa objaví výzva na potvrdenie.
- Delete (Odstrániť): stlačením tlačidla v spodnej časti okna sa z frontu úloh odstránia vybrané úlohy. Pred odstránením úlohy sa objaví výzva na potvrdenie.
- Download (Prevziať): vybranú úlohu možno prevziať a uložiť na lokálnom disku.
- Ťuknutím na ukážku zobrazíte úlohu na celej obrazovke. Ak úloha obsahuje viacero strán, vyberte stranu, ktorej ukážku chcete zobraziť.

## Správa oskenovaných súborov na diaľku

Počas skenovania môžete požiadať o kód QR na správu úlohy na diaľku. Ak chcete získať prístup ku vstavanému webovému serveru tlačiarni na diaľku, pomocou mobilného telefónu oskenujte kód QR a vyberte z frontu úloh úlohu, ktorá sa má spravovať.

---

 **POZNÁMKA:** Vaše zariadenie musí byť v rovnakej sieti ako tlačiareň.

---

---

## 8 Skenovanie a kopírovanie

- [Rýchle nastavenia](#)
- [Skenovanie](#)
- [Kopírovanie](#)
- [Predvolby skenera](#)
- [Riešenie problémov so skenerom](#)
- [Diagnostický diagram skenera](#)
- [Skenovanie z aplikácie HP Smart](#)

## Rýchle nastavenia

Skenovanie a kopírovanie používa rýchle nastavenia. Rýchle nastavenie je pomenovaná skupina nastavení s určenými predvolenými hodnotami, čo je efektívnejšie a praktickejšie pre neskúsených používateľov.

## Výrobcom predinštalované rýchle nastavenia

Tlačiareň sa dodáva s niektorými predinštalovanými rýchlymi nastaveniami, ktoré podporujú typické požiadavky používateľov. Rýchle nastavenia je možné použiť na skenovanie, kopírovanie a tlačové úlohy.

## Rýchle nastavenia používateľa

V závislosti od povolení nastavených v tlačiarni môžete vytvárať, odstraňovať, meniť poradie alebo meniť rýchle nastavenia. Ak to chcete urobiť, ťuknite na **Print, Scan & Copy quicksets** (Rýchle nastavenia tlače, skenovania a kopírovania) v aplikácii nastavení, prípadne ťuknite na **Manage quicksets** (Spravovať rýchle nastavenia) z pracovného postupu skenovania, kopírovania alebo tlače.

Vaše vlastné rýchle nastavenia je možné kopírovať, dočasne alebo natrvalo upraviť a odstrániť. Výrobcom predvolené nastavenia sa dajú len duplikovať.

Z **Manage quicksets** (Spravovať rýchle nastavenia) môžete zmeniť poradie rýchlych nastavení. Ťuknite na celé rýchle nastavenie a presuňte ho na požadované miesto. Rýchle nastavenie **Last settings** (Posledné nastavenia) sa vždy zobrazí ako prvé.

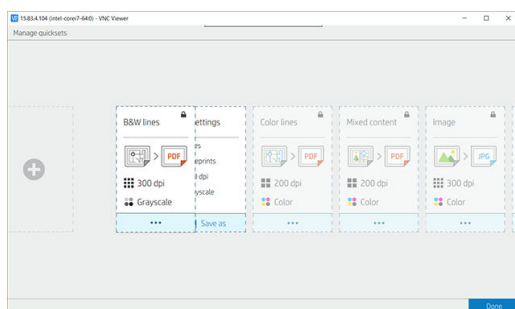

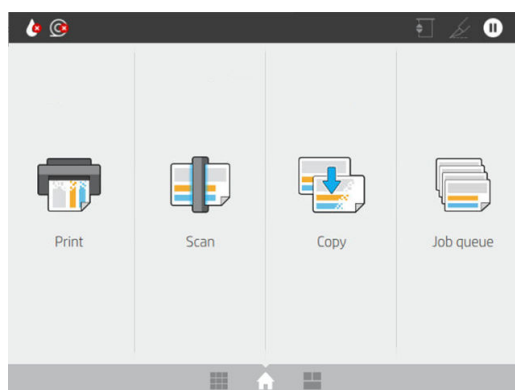

## Skenovanie

1. Ťuknite na ikonu .

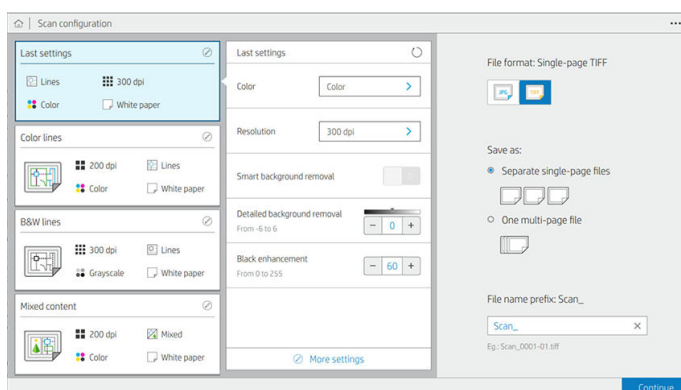

2. Vyberte vhodné rýchle nastavenie pre úlohu skenovania. Všetky rýchle nastavenia je možné upraviť ťuknutím na . Môžete vybrať formát súboru, jednu alebo viac strán a zmeniť predvolený názov súboru.



Ak chcete zmeniť rýchle nastavenia natrvalo, ťuknite na ikonu  a potom na **Manage quicksets** (Spravovať rýchle nastavenia).

3. Vyberte cieľ skenovania.

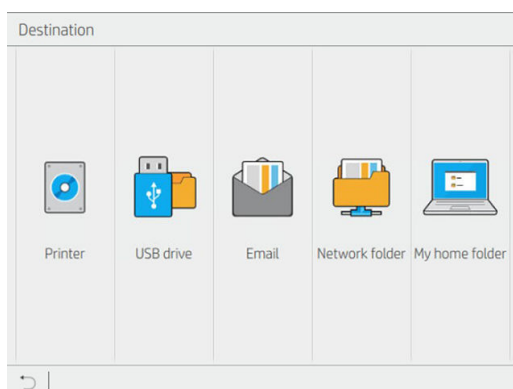

- Skenovanie do tlačiarne.
- Skenovanie na jednotku USB flash.
- Skenovanie do e-mailu (ak je konfigurovaný e-mailový server). Pozrite si časť [Konfigurácia e-mailového servera na strane 29](#). Môžete tiež konfigurovať adresár. Pozrite si časť [Konfigurácia e-mailového adresára pomocou protokolu LDAP na strane 21](#).
- Skenovanie do sieťového priečinka (ak bol pridaný sieťový priečink). Pozrite si časť [Konfigurácia sieťového priečinka na strane 22](#).
- Skenovanie do priečinka HP SmartStream (ak je nainštalovaný)
- Skenovanie do priečinka My Home Folder (Môj domovský priečink)



**POZNÁMKA:** Ak chcete skenovať do priečinka **My Home Folder** (Môj domovský priečink), musíte nakonfigurovať možnosť **LDAP – sign-in server** (Protokol LDAP – prihlasovací server) alebo **Windows sign-in configuration** (Konfigurácia prihlásenia v systéme Windows). Informácie nájdete v časti [Protokol LDAP – prihlasovací server na strane 31](#) alebo [Konfigurácia prihlásenia v systéme Windows na strane 32](#).



4. Vložte originál lícom nahor. Na prednom paneli sa zobrazí **živá** ukážka strany. Proces môžete zastaviť stlačením tlačidla **Stop scan** (Zastaviť skenovanie).

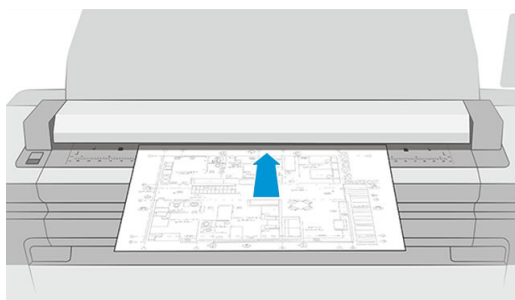

5. Keď ho skener pustí, zdvihnite originál.

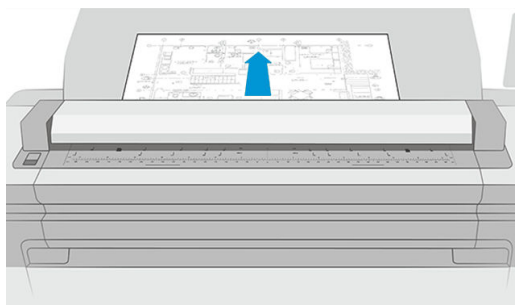

**TIP:** Ak chcete uvoľniť stranu, môžete vybrať automatické uvoľnenie v rýchlych nastaveniach, prípadne môžete originál podržať, kým neŕuknete na ikonu  vo vrchnej časti stránky alebo nevlóžete nový originál.

6. Jedna z najužitočnejších možností je skenovanie viacstranového alebo jednostranového dokumentu.

- Multipage (Viacstránkový): výsledok bude jeden súbor obsahujúci všetky naskenované strany.

Keď skenujete viacstránkový dokument, vložte ďalšiu stranu, keď sa objaví výzva. Panel na pravej strane obrazovky slúži na zobrazenie možnosti **Insert New Page** (Vložiť novú stranu).

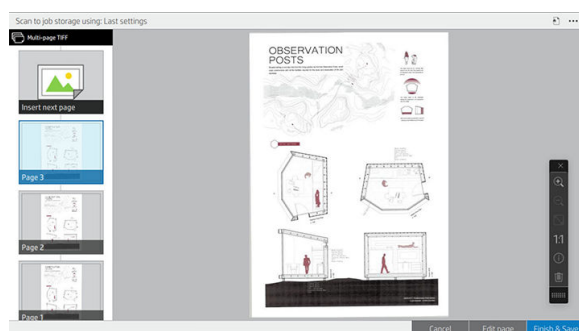

- Single-page (Jednostránkový): výsledok bude jednostránkový súbor pre každú naskenovanú stranu. Ak vložíte ďalšiu stranu, vytvorí sa nový dokument.

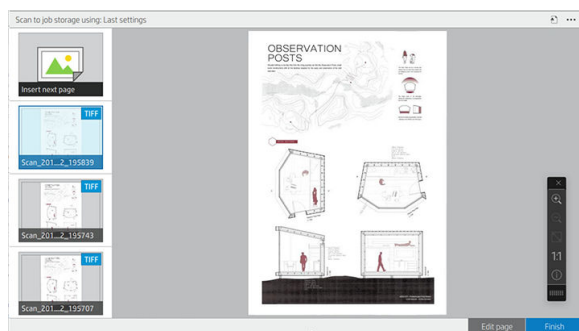

**POZNÁMKA:** Ťuknutím na **...** môžete zobraziť alebo skryť panel s nástrojmi, zobraziť alebo skryť nastavenie odstránenia pozadia a zmeniť nastavenia skenovania pre nasledujúce strany. Zmeňte nastavenia podľa svojich preferencií a nastavenia sa následne použijú na nasledujúcej skenovanej strane.

**POZNÁMKA:** Pomocou tlačidiel na paneli s nástrojmi môžete priblížiť a oddialiť ukážku a zobraziť informácie skenera o vybratej strane. Vo viacstránkovom dokumente môžete odstrániť stranu. Vybrať tiež môžete vopred definované režimy priblíženia **fit to screen** (prispôbiť obrazovke), **original document size** (pôvodná veľkosť dokumentu) alebo **pinch to zoom** (stiahnutím priblížiť).

**POZNÁMKA:** Oskenovanú stranu môžete upraviť pomocou položky **Edit page** (Upraviť stranu).

7. V prípade jednostránkového dokumentu ukončíte skenovanie ťuknutím na položku **Finish** (Dokončiť) – dokument sa uloží. V prípade viacstránkového dokumentu ťuknite na položku **Finish & Save** (Dokončiť a uložiť).
8. Ťuknutím na tlačidlo **New scan** (Nové skenovanie) naskenujete znova s rovnakými nastaveniami. Ťuknutím na položku **Job queue** (Front úloh) zobrazíte stav skenovaných úloh. Pomocou aplikácie **USB viewer** (USB prezerač) (len pri skenovaní na USB) môžete prejsť na jednotku USB flash a overiť si, či tam daná úloha je, a zobraziť jej ukážku. Informácie o správe oskenovaných úloh nájdete v časti [Front skenovania na strane 90](#).

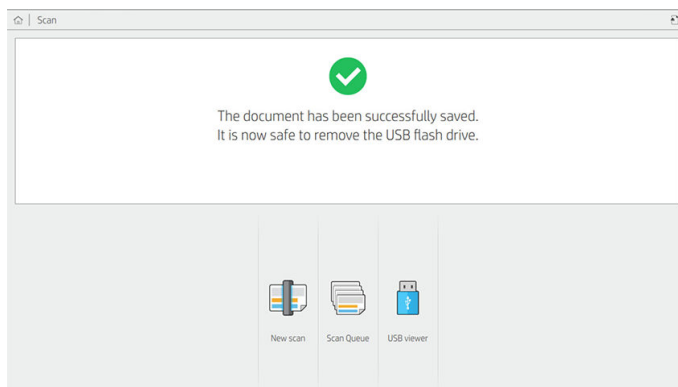

Tieto nastavenia sú k dispozícii v rýchlych nastaveniach skenovania:

- Položka **Quickset name** (Názov rýchleho nastavenia) umožňuje zadať názov rýchleho nastavenia, s ktorým pracujete.
- Položka **Content type** (Typ obsahu) umožňuje nastaviť typ obsahu na **Lines** (Čiary), **Mixed** (Zmiešané) alebo **Image** (Obrázok).
- Položka **Original paper type** (Typ originálneho papiera) umožňuje nastaviť typ obsahu na **White paper** (Biely papier), **Photo paper** (Fotografický papier), **Old/recycled paper** (Starý/recyklovaný papier), **Translucent paper** (Priesvitný papier), **Blueprint** (Modrotlač) alebo **Ammonia/old blueprint** (Amoniaková/stará modrotlač).

- Položka **Blueprints invert** (Inverzia modrotlačí) umožňuje invertovať modrotlače.
- Položka **Auto-release original** (Automaticky uvoľniť originál) umožňuje po oskenovaní automaticky uvoľniť stranu.
- Položka **Input size** (Veľkosť vstupu) umožňuje nastaviť veľkosť vstupu strany na **Automatic** (Automaticky), **Custom size** (Vlastná veľkosť), zoznam dostupných vložených kotúčov (**Roll width** (Šírka kotúča)) alebo pevný zoznam štandardných veľkostí, podľa šírky a dĺžky (**Standard size** (Štandardná veľkosť)).

Ak vyberiete možnosť **Custom size** (Vlastná veľkosť), zobrazia sa dve nové nastavenia:

- Položka **Custom width** (Vlastná šírka) umožňuje nastaviť špeciálnu šírku plochy skenovania alebo zadať 0 (nula) pre automatické zistenie šírky.
- Položka **Custom length** (Vlastná dĺžka) umožňuje nastaviť špeciálnu dĺžku plochy skenovania alebo zadať 0 (nula) pre automatické zistenie dĺžky.
- Položka **Orientation** (Orientácia) umožňuje nastaviť orientáciu strany na možnosť **Landscape** (Na šírku) alebo **Portrait** (Na výšku), keď je položka **Input size** (Veľkosť vstupu) nastavená na možnosť **Custom size** (Vlastná veľkosť) alebo ľubovoľná **Standard size** (Štandardná veľkosť) okrem možnosti A0.
- Položka **Positioning** (Umiestnenie) umožňuje nastaviť polohu originálnej strany v oblasti veľkosti vstupu, v prípade, že veľkosť vstupu nie je automatická. Možnosti sú **Top-left** (Vľavo hore), **Top-center** (Stred hore), **Top-right** (Pravo hore), **Middle-left** (Vľavo v strede), **Middle-center** (Stred v strede), **Middle-right** (Vpravo v strede), **Bottom-left** (Vľavo dole), **Bottom-center** (Stred dole), **Bottom-right** (Vpravo dole).

Napríklad ak skenujete originál A1 a veľkosť vstupu je menšia (napríklad A2), pri umiestnení vľavo hore sa originálna strana oreže z ľavého horného rohu.

Ak skenujete originál A2 a veľkosť vstupu je väčšia (napríklad A1), pri umiestnení vľavo hore sa umiestni originálny obraz v ľavom hornom rohu a pridajú sa biele okraje na pravej strane a naspodku na vytvorenie obrazu A1.

- Položka **Scan resolution** (Rozlíšenie skenovania) umožňuje nastaviť rozlíšenie na 200, 300, 600 alebo 1200 dpi.
- Položka **Color options** (Možnosti farieb) umožňuje vybrať **Black and white** (Čiernobiele), **Grayscale** (Odtiene sivej) alebo **Color** (Farba).

- Položka **Smart & detailed background removal** (Inteligentné a podrobné odstránenie pozadia) sa môže použiť, ak máte originál s pozadím, ktoré nie je úplne biele, alebo originál na priesvitnom papieri.

Inteligentné odstránenie pozadia analyzuje obsah skenovaného originálu a automaticky odstráni pozadie, aby malo čistú bielu farbu bez odstránenia obsahu (čiary a oblasti). Inteligentné odstránenie je k dispozícii len pre obrázky Lines (Čiary) a Mixed (Zmiešané) (typ obsahu), v Grayscale (odtiene sivej) (možnosti farieb). Keď sa po oskenovaní zobrazí hlavné okno, prejdite na ikonu **•••** a vyberte položku **Background removal** (Odstránenie pozadia).



Podrobné odstránenie pozadia umožňuje doladiť výsledok inteligentného odstránenia pozadia, keď je zapnuté, alebo nastaviť manuálnu úroveň odstránenia pozadia, keď je inteligentné odstránenie vypnuté, pre akýkoľvek typ originálu. Tieto hodnoty môžete určiť na škále od tmavej po svetlú, merané v hodnotách od -6 do +6. Predvolená hodnota oboch možností je nula.

Napríklad ak kopírujete originálnu modrotlač (čiary s modrým pozadím) a výsledok inteligentného odstránenia pozadia ukazuje nejaký šum pozadia, môžete zvýšiť podrobné odstránenie pozadia (napríklad na +3), aby sa pozadie odstránilo a urobilo belšie. Majte na pamäti, že inteligentné odstránenie pozadia analyzuje každú stranu; takže ak máte strany s rôznymi pozadiami, automaticky nastaví odlišnú hodnotu odstránenia pre každú stranu.

 **POZNÁMKA:** Pre dosiahnutie lepších výsledkov by sa mala väčšina typov originálneho papiera vkladať so svojim obsahom (čiary, polia oblastí, pole s nadpisom) na prvých 8,4 cm dĺžky skenovanej oblasti.

Typ papiera amoniaková/stará modrotlač sa môže vložiť z ľubovoľnej strany, pretože odstránenie pozadia používa inteligentný algoritmus, optimalizovaný pre originály s nejednotným alebo zašumeným pozadím.

- Položka **Black enhancement** (Vylepšenie čiernej) sa môže použiť na zmenu tmavošedej na čiernu.



Napríklad ak kopírujete brožúru, kde sa strieda text a obrázky, text sa často digitalizuje na farbu, ktorú môžeme vnímať ako čiernu, ale v skutočnosti je tmavosivá. Keď tlačiareň dostane tento šedý text, môže ho vytlačiť s poltónovým vzorom, čo znamená rozptýlené bodky namiesto plnej čiernej.

Zvýšením hodnoty vylepšenia čiernej môžete dosiahnuť, aby sa text kopíroval v skutočnej čiernej, vďaka čomu bude pôsobiť jasnejšie. Možnosť vylepšenia čiernej používajte uvažlivo, pretože môže zmeniť iné tmavé farby (nielen šedé) na čiernu, v dôsledku čoho sa na obraze môžu zobrazovať malé tmavé body.

Vylepšenie čiernej aj odstránenie pozadia fungujú ako hraničné hodnoty, kde sú obrazové body pod alebo nad určitou hodnotou ovplyvnené nastavením. Tieto hodnoty môžete určiť na škále od nízkej po vysokú svetlosť meranú v hodnotách od 0 do 255 pre vylepšenie čiernej a od -6 do +6 pre podrobné odstránenie pozadia.

Napríklad ste skopírovali originál a chcete ho vylepšiť tým, že text urobíte černejší a pozadie belšie. Upravte hodnotu vylepšenia čiernej smerom hore od jej predvolenej nuly (napríklad na 25) a zvýšte podrobné odstránenie pozadia (napríklad na 6), vďaka čomu sa pixely s nízkymi hodnotami svetlosti menia na čierne a svetlejšie pixely pozadia na biele.

- Položka **De-skew** (Korekcia zošikmenia) umožňuje zapnúť alebo vypnúť digitálnu korekciu zošikmenia.
- Položka **Reduce scan speed to enhance quality** (Zmenšenie rýchlosti skenovania pre vylepšenie kvality) umožňuje zmenšenie rýchlosti skenovania pre dosiahnutie lepších výsledkov skenovania pri skenovaní s rozlíšením 200 a 300 dpi.
- Položka **Format** (Formát) umožňuje nastaviť formát súboru na možnosť **Single-page PDF** (Jednostranový PDF), **Multi-page PDF** (Viacstranový PDF), **JPG**, **Single-page TIFF** (Jednostranový TIFF), **Multi-page TIFF** (Viacstranový TIFF) alebo **PDF/A**.

 **POZNÁMKA:** Výstup v súbore PDF je dostupný len s príslušnou licenciou. Ak máte licenciu, povoľte toto nastavenie na prednom paneli:  ťuknite na ikonu a potom na položku **Scanner preferences** (Predvoľby skenera) > **PDF/A**.

- Položka **Compression** (Kompresia) umožňuje nastaviť úroveň kompresie:
- Položka **File name prefix** (Predpona názvu súboru) umožňuje nastaviť predponu názvu súboru pre vygenerovaný súbor.
- Položka **Job storage mode** (Režim uloženia úlohy) ponúka dve možnosti:
  - Položka **Scan and delete** (Skenovať a odstrániť): Naskenované súbory sa neuložia do frontu skenovania.
  - Položka **Scan and store** (Skenovať a uložiť): Naskenované súbory sa uložia do frontu skenovania.

## Kopírovanie

1. Ťuknite na .

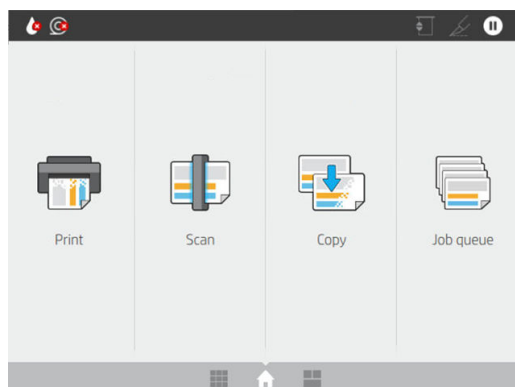

2. Vyberte vhodné rýchle nastavenie pre úlohu kopírovania. Všetky rýchle nastavenia je možné upraviť ťuknutím na .

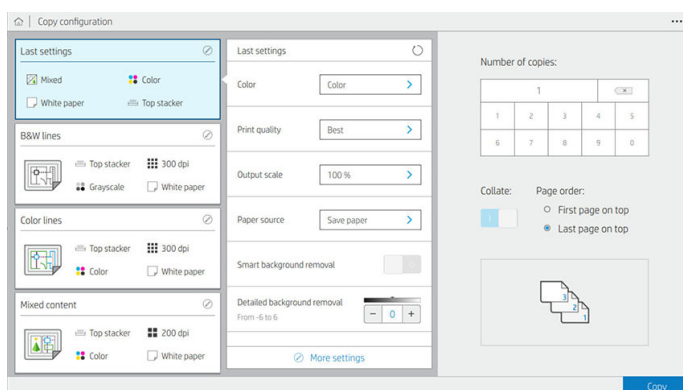

3. Môžete vybrať počet kópií, poradie strán (prvá alebo posledná strana navrchu), a či požadujete zoradenie. Na pravej strane obrazovky sa zobrazuje, ako bude úloha vytlačená (v závislosti od počtu kópií, usporiadania, poradia strán a výstupného zariadenia).
4. Režim kopírovania môžete zmeniť ťuknutím na ikonu  a potom na položku **Choose copy mode** (Vybrať režim kopírovania).

Režim kopírovania umožňuje výber medzi dvoma spôsobmi tlače úloh kopírovania:

- **Send copy job directly to print queue while scanning** (Odoslať úlohu kopírovania priamo do tlačového frontu počas skenovania)
  - Tlač úlohy kopírovania počas skenovania strán (závisí od cieľa výstupu a predvolieb tlače).
  - Úloha kopírovania má prednosť pred inými úlohami vo fronte.
  - Možnosť odstránenia strán úlohy kopírovania nie je k dispozícii.
  - Dĺžka vstupu je vždy automatická: nie je možné nastaviť manuálnu hodnotu.
  - Ak chcete vytlačiť urgentnú úlohu prerušením práve tlačenej úlohy, vyberte **Allow copy to interrupt current print job** (Povoliť kopírovaniu prerušiť aktuálnu tlačovú úlohu).



**POZNÁMKA:** Keď sa vybrané poradie strán nezhoduje s poradím potrebným pre výstupné zariadenie, alebo keď je aktivované zoradenie, úloha sa pri ťuknutí na tlačidlo **Finish & Print** (Dokončiť a vytlačiť) odošle do frontu úloh.

- **Scan all pages, then send to print queue** (Skenovať všetky strany, potom odoslať do tlačového frontu)
    - Tlač úlohy kopírovania po naskenovaní všetkých strán.
    - Počas úlohy kopírovania front úloh pokračuje v tlači ostatných úloh.
    - Možnosť odstránenia strán úlohy kopírovania je k dispozícii.
    - K dispozícii je možnosť úpravy strán úlohy kopírovania.
5. Pokračujte ťuknutím na tlačidlo **Copy** (Kopírovanie).

6. Vložte originál lícom nahor.

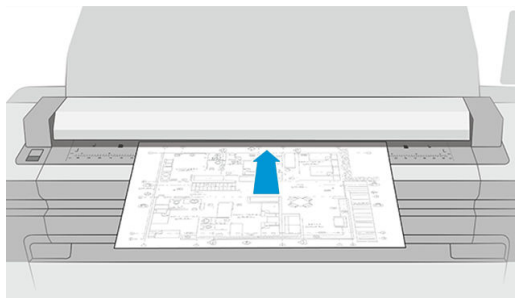

7. Na nasledujúcej obrazovke vidíte ukážku každej skopírovanej strany a môžete prehľadávať miniatúry.

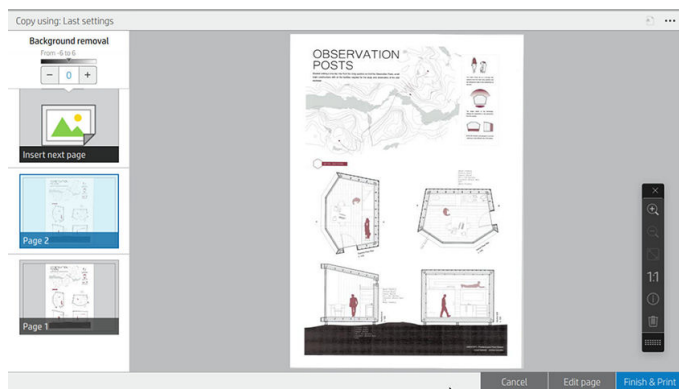

 **POZNÁMKA:** Ťuknutím na **...** môžete zobrazit alebo skryť panel s nástrojmi, zobrazit alebo skryť nastavenie odstránenia pozadia a zmeniť nastavenia kopírovania pre nasledujúce strany. Zmeňte nastavenia podľa svojich preferencií a nastavenia sa následne použijú na nasledujúcej skenovanej strane.

 **POZNÁMKA:** Pomocou tlačidiel na paneli s nástrojmi môžete priblížiť a oddialiť ukážku a zobrazit informácie skenera o vybratej strane. Môžete použiť funkciu **pinch to Zoom** (stiahnutím priblížiť) a vybrať vopred definované režimy priblíženia **fit to screen** (prispôsobiť obrazovke) alebo **original document size** (pôvodná veľkosť dokumentu). Pri použití režimu kopírovania **Scan all pages, then send to print queue** (Skenovať všetky strany, potom odoslať do tlačového frontu) môžete odstrániť stranu.

8. Ak už nie je viac strán na kopírovanie, ťuknite na tlačidlo **Finish** (Dokončiť). Ak ste vybrali nepriamu tlač, ťuknite na položku **Finish & Print** (Dokončiť a tlačit).
9. Ak ste vybrali **indirect printing** (nepriamu tlač), môžete upraviť strany alebo úkon zrušiť a vrátiť sa k originálu.

Ak chcete pred spustením kopírovania zmeniť hlavné nastavenia rýchlych nastavení, môžete ťuknúť na ikonu **...** a potom vybrať položku **Show quickset details panel** (Zobrazit panel podrobností rýchlych nastavení).

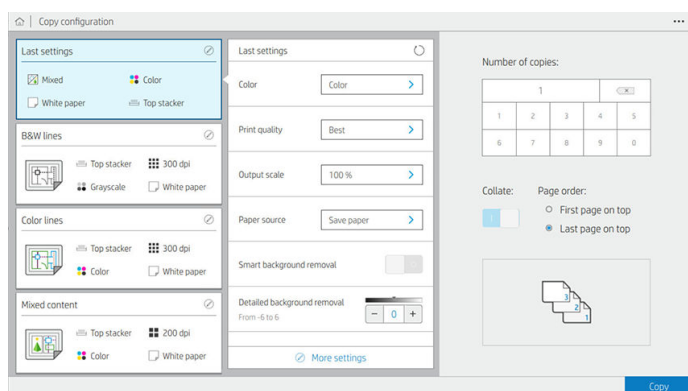

Tieto nastavenia sú k dispozícii v rýchlych nastaveniach kopírovania:

- Položka **Quickset name** (Názov rýchleho nastavenia) umožňuje zadať názov rýchleho nastavenia, s ktorým pracujete.
- Položka **Content type** (Typ obsahu) umožňuje nastaviť typ obsahu na **Lines** (Čiary), **Mixed** (Zmiešané) alebo **Image** (Obrázok).
- Položka **Original paper type** (Typ originálneho papiera) umožňuje nastaviť typ obsahu na **White paper** (Biely papier), **Photo paper** (Fotografický papier), **Old/recycled paper** (Starý/recyklovaný papier), **Translucent paper** (Priesvitný papier), **Blueprint** (Modrotlač) alebo **Ammonia/old blueprint** (Amoniaková/stará modrotlač).
- Položka **Blueprints invert** (Inverzia modrotlačí) umožňuje invertovať modrotlače (alebo nie).
- Položka **Auto-release original** (Automaticky uvoľniť originál) umožňuje po oskenovaní automaticky uvoľniť stranu.
- Položka **Input size** (Veľkosť vstupu) umožňuje nastaviť veľkosť vstupu strany na **Automatic** (Automaticky), **Custom size** (Vlastná veľkosť), zoznam dostupných vložených kotúčov (**Roll width** (Šírka kotúča)) alebo pevný zoznam štandardných veľkostí, podľa šírky a dĺžky (**Standard size** (Štandardná veľkosť)).

Ak vyberiete možnosť **Custom size** (Vlastná veľkosť), zobrazia sa dve nové nastavenia:

- Položka **Custom width** (Vlastná šírka) umožňuje nastaviť špeciálnu šírku plochy skenovania alebo zadať 0 (nula) pre automatické zistenie šírky.
- Položka **Custom length** (Vlastná dĺžka) umožňuje nastaviť špeciálnu dĺžku plochy skenovania alebo zadať 0 (nula) pre automatické zistenie dĺžky.
- Položka **Orientation** (Orientácia) umožňuje nastaviť orientáciu strany na **Landscape** (Na šírku) alebo **Portrait** (Na výšku), keď je položka **Input size** (Veľkosť vstupu) nastavená na **Custom size** (Vlastná veľkosť), **Roll width** (Šírka kotúča) alebo ľubovoľnú **Standard size** (Štandardná veľkosť) okrem A0.
- Položka **Positioning** (Umiestnenie) umožňuje nastaviť polohu originálnej strany v oblasti veľkosti vstupu, v prípade, že veľkosť vstupu nie je automatická. Možnosti sú **Top-left** (Vľavo hore), **Top-center** (Stred hore), **Top-right** (Pravo hore), **Middle-left** (Vľavo v strede), **Middle-center** (Stred v strede), **Middle-right** (Vpravo v strede), **Bottom-left** (Vľavo dole), **Bottom-center** (Stred dole), **Bottom-right** (Vpravo dole).

Napríklad ak skenujete originál A1 a veľkosť vstupu je menšia (napríklad A2), pri umiestnení vľavo hore sa originálna strana oreže z ľavého horného rohu.

Ak skenujete originál A2 a veľkosť vstupu je väčšia (napríklad A1), pri umiestnení vľavo hore sa umiestni originálny obraz v ľavom hornom rohu a pridajú sa biele okraje na pravej strane a naspodku na vytvorenie obrazu A1.

- Položka **Scan resolution** (Rozlíšenie skenovania) umožňuje nastaviť rozlíšenie na 200, 300 alebo 600 dpi.
- Položka **Color options** (Možnosti farieb) umožňuje vybrať **Black and white** (Čiernobiele), **Grayscale** (Odtiene sivej) alebo **Color** (Farba).



- Položka **Smart & detailed background removal** (Inteligentné a podrobné odstránenie pozadia) sa môže použiť, ak máte originál s pozadím, ktoré nie je úplne biele, alebo originál na priesvitnom papieri.

Inteligentné odstránenie pozadia analyzuje obsah skenovaného originálu a automaticky odstráni pozadie, aby malo čistú bielu farbu bez odstránenia obsahu (čiary a oblasti). Inteligentné odstránenie je k dispozícii len pre obrázky Lines (Čiary) a Mixed (Zmiešané) (typ obsahu), v Grayscale (odtíene sivej) (možnosti farieb).

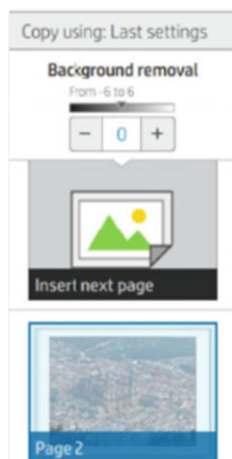

Podrobné odstránenie pozadia umožňuje doladiť výsledok inteligentného odstránenia pozadia, keď je zapnuté, alebo nastaviť manuálnu úroveň odstránenia pozadia, keď je inteligentné odstránenie vypnuté, pre akýkoľvek typ originálu. Tieto hodnoty môžete určiť na škále od tmavej po svetlú, merané v hodnotách od -6 do +6. Predvolená hodnota oboch možností je nula.

Napríklad ak kopírujete originálnu modrotlač (čiary s modrým pozadím) a výsledok inteligentného odstránenia pozadia ukazuje nejaký šum pozadia, môžete zvýšiť podrobné odstránenie pozadia (napríklad na +3), aby sa pozadie odstránilo a urobilo belšie. Majte na pamäti, že inteligentné odstránenie pozadia analyzuje každú stranu; takže ak máte strany s rôznymi pozadiami, automaticky nastaví odlišnú hodnotu odstránenia pre každú stranu.

 **POZNÁMKA:** Pre dosiahnutie lepších výsledkov by sa mala väčšina typov originálneho papiera vkladať so svojím obsahom (čiary, polia oblastí, pole s nadpisom) na prvých 8,4 cm dĺžky skenovanej oblasti.

Typ papiera amoniaková/stará modrotlač sa môže vložiť z ľubovoľnej strany, pretože odstránenie pozadia používa inteligentný algoritmus, optimalizovaný pre originály s nejednotným alebo zašumeným pozadím.

- Položka **Black enhancement** (Vylepšenie čiernej) sa môže použiť na zmenu tmavošedej na čiernu.

Napríklad ak kopírujete brožúru, kde sa strieda text a obrázky, text sa často digitalizuje na farbu, ktorú môžeme vnímať ako čiernu, ale v skutočnosti je tmavosivá. Keď tlačiareň dostane tento šedý text, môže ho vytlačiť s poltónovým vzorom, čo znamená rozptýlené bodky namiesto plnej čiernej.

Zvýšením hodnoty vylepšenia čiernej môžete dosiahnuť, aby sa text kopíroval v skutočnej čiernej, vďaka čomu bude pôsobiť jasnejšie. Možnosť vylepšenia čiernej používajte uvážlivo, pretože môže zmeniť iné tmavé farby (nielen šedé) na čiernu, v dôsledku čoho sa na obraze môžu zobraziť malé tmavé body.

Vylepšenie čiernej aj odstránenie pozadia fungujú ako hraničné hodnoty, kde sú obrazové body pod alebo nad určitou hodnotou ovplyvnené nastavením. Tieto hodnoty môžete určiť na škále od nízkej po vysokú svetlosť meranú v hodnotách od 0 do 225 pre vylepšenie čiernej a od -6 do +6 pre podrobné odstránenie pozadia.

Napríklad ste skopírovali originál a chcete ho vylepšiť tým, že text urobíte černejší a pozadie belšie. Upravte hodnotu vylepšenia čiernej smerom hore od jej predvolenej nuly (napríklad na 25) a zvýšte podrobné odstránenie pozadia (napríklad na 6), vďaka čomu sa pixely s nízkymi hodnotami svetlosti menia na čierne a svetlejšie pixely pozadia na biele.

- Položka **Contrast** (Kontrast) umožňuje nastaviť úroveň kontrastu.
- Položka **De-skew** (Korekcia zošikmenia) umožňuje zapnúť alebo vypnúť digitálnu korekciu zošikmenia.

- Položka **Reduce scan speed to enhance quality** (Zmenšenie rýchlosti skenovania pre vylepšenie kvality) umožňuje zmenšenie rýchlosti skenovania pre dosiahnutie lepších výsledkov skenovania pri skenovaní s rozlíšením 200 a 300 dpi.
- Položka **Print quality** (Kvalita tlače) umožňuje nastaviť kvalitu tlače na možnosť **Lines/Fast** (Čiary/Rýchlo), **Uniform areas** (Jednotné oblasti) alebo **High detail** (Veľké detaily).
- Položka **Output scale** (Výstupná mierka) umožňuje vybrať výstupnú veľkosť strany.
- Položka **Paper source** (Zdroj papiera) umožňuje špecifikovať tlač na kotúč č. 1 alebo kotúč č. 2, prípadne si môžete vybrať možnosť **Save paper** (Šetriť papier), čím sa automaticky vyberie najužší kotúč, ktorý bude stačiť na vytlačenie (ak sú vložené dva kotúče).

---

 **POZNÁMKA:** Nastavenie tlačiarne **Roll width selection** (Výber šírky kotúča) má dve hodnoty: **Print on same width only** (Tlač len s rovnakou šírkou) a **Print on same width or wider** (Tlač v rovnakej šírke alebo širšie). Keď je vybraná možnosť **Print on same width only** (Tlač len s rovnakou šírkou), každá strana sa vytlačí len na kotúč s rovnakou šírkou ako má strana.

---

- Položka **Paper category** (Kategória papiera) umožňuje zmeniť kategóriu papiera použitého na tlač.
- Položka **Rotation** (Otočenie) umožňuje nastaviť otočenie na **Automatic** (Automaticky), **0°**, **90°**, **180°** alebo **270°**.
- Položka **Alignment** (Zarovnanie) umožňuje rozhodnúť o umiestnení obrázku na kotúči.
- Položka **Copy margins** (Okraje kopírovania) umožňuje zmeniť predvolené okraje tlačiarne.
- Funkcia **Storage** (Úložisko) ponúka dve možnosti:
  - **Print and Delete** (Tlačiť a odstrániť): Úloha sa neponechá vo fronte úloh.
  - **Print and Store** (Tlačiť a uložiť): Úloha sa ponechá vo fronte úloh.
- Položka **Output destination** (Cieľ výstupu) umožňuje vybrať výstup papiera z výstupov dostupných pre tlačiareň.

## Predvoľby skenera

Ťuknutím na  a potom na **Scanner preferences** (Predvoľby skenera) môžete vybrať nasledujúce nastavenia.

- **Print Scanner IQ plot** (Tlačiť diagram IQ skenera) – detaily nájdete v časti [Diagnostický diagram skenera na strane 121](#).
- **Calibrate Scanner** (Kalibrovať skener) – podrobnosti nájdete v časti [Kalibrácia skenera na strane 183](#).
- Položka **Load delay** (Oneskorenie vloženia) umožňuje pridať oneskorenie predtým, ako skener vloží originálny dokument.

---

 **POZNÁMKA:** Minimálne oneskorenie je 1 sekunda. Ak je to potrebné, čas môžete predĺžiť.

---

- Položka **PDF/A** umožňuje povoliť formát PDF/A na archiváciu.
- Položka **Enhanced colors for white papers** (Vylepšené farby bielych papierov) umožňuje zaznamenať vylepšené farby, keď je položka **Original paper type** (Typ pôvodného papiera) nastavená na možnosť **White paper** (Biely papier).

## Riešenie problémov so skenerom

V tejto časti sú uvedené najbežnejšie chyby a režimy zlyhania. Zoradené sú podľa významnosti a frekvencie výskytu. Výrazom chyba sa označuje bežný obrazový prvok, ktorý sa zvyčajne objavuje pri používaní ľubovoľného skenera CIS. Dôvodom sú nesprávne nastavenia, obmedzenia produktu alebo chyby, ktoré možno jednoducho odstrániť. Príčinou režimu zlyhania sú poruchy niektorých súčastí skenera.

Niektoré nápravy navrhované v tejto časti vyžadujú použitie diagnostického diagramu skenera, ktorý môžete vytlačiť a naskenovať podľa pokynov uvedených v časti [Diagnostický diagram skenera na strane 121](#). Skener netestujte pomocou vytlačenej verzie tejto príručky, pretože rozlíšenie obrázkov v príručke je nedostatočné. Keď sa odporúča reagovať na chyby opísané v tejto kapitole, použite diagnostický diagram.

Pre dobrú kvalitu skenovania odporúčame vyčistiť snímače CIS pri prvej inštalácii a kedykoľvek potom.

### Náhodné zvislé čiary

Tento problém je jedným z najčastejších problémov skenerov s funkciou podávania hárkov. Zvislé pásy zvyčajne spôsobujú prachové čiastočky vnútri skenera alebo jeho nesprávna kalibrácia (v týchto prípadoch možno problém odstrániť). Nasledujúce obrázky sú príkladom obrázkov, na ktorých sa vyskytujú zvislé čiary alebo pásy. Majte na pamäti, že čierna šípka na týchto príkladoch znázorňuje smer skenovania.



#### Opatrenia

1. Podľa pokynov uvedených v časti [Čistenie skla skenera na strane 182](#) vyčistite sklo skenera a originál určený na skenovanie. Potom originál znova naskenujte.
2. Ak sa pásy neodstránili, znova nakalibrujte skener podľa pokynov uvedených v časti [Kalibrácia skenera na strane 183](#). Pred kalibráciou skenera vyčistite hárok údržby a skontrolujte, či hárok údržby nie je poškodený (ak je poškodený, zatelefonujte pracovníkom svojej technickej podpory a požiadajte o nový hárok údržby). Po dokončení kalibrácie znova naskenujte originál.
3. Ak sa pásy aj napriek tomu neodstránili, vizuálne skontrolujte sklo skenera. Ak je poškodené (poškriabané alebo prasknuté), zatelefonujte pracovníkom svojej technickej podpory.
4. Ak sa pásy neodstránili, pravdepodobne sa na skle nachádzajú čiastočky prachu. Sklo opatrne vyberte a vyčistite podľa pokynov uvedených v časti [Čistenie skla skenera na strane 182](#).

 **POZNÁMKA:** Z dôvodu technologických obmedzení skenerov CIS sa problém so zvislými pásmi nemusí dať vždy odstrániť. Spoločnosť HP ponúka pre požiadavky vyššej kvality HD skenery s technológiou CCD. Ak sa pásy neodstránia ani po vykonaní náprav vysvetlených vyššie, znamená to, že kvalitu obrazu nemožno zlepšiť. Jediným riešením je zakúpenie drahšieho skenera CCD.

### Pokrčené alebo prehnuté časti

Skenery založené na technológii CIS majú vysoké optické rozlíšenie v ohniskovej rovine za cenu veľmi obmedzenej ohniskovej vzdialenosti. Pokiaľ je skenovaný originál umiestnený na skle dokonale ploché, obrázky sú ostré a detailné. Ak však originál obsahuje pokrčené alebo prehnuté časti, tieto chyby budú jasne viditeľné na naskenovanom obrázku (ako znázorňuje nasledujúci príklad).

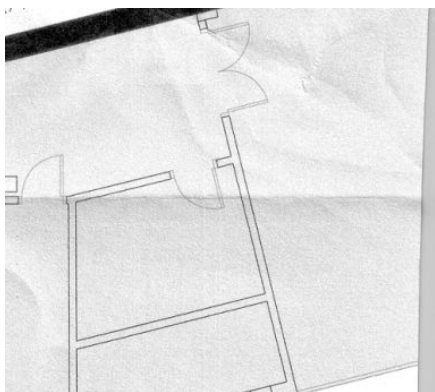

## Opatrenia

1. Znova naskenujte originál, pričom typ obsahu nastavte na hodnotu **Image** (Obrázok) a kontrast a vyčistenie pozadia na nulovú hodnotu.
2. Ak problém pretrváva, znova naskenujte originál s nižším rozlíšením skenera (pri skenovaní nastavte kvalitu Standard (Štandardná), pri kopírovaní kvalitu Fast (Rýchla) alebo Normal (Normálna)). Pred opätovným skenovaním môže tiež pomôcť, ak originál čo najviac ručne vyrovnáte.

 **POZNÁMKA:** Z dôvodu technologických obmedzení skenerov CIS sa problém s pokrčením nemusí dať vždy odstrániť. Spoločnosť HP ponúka pre požiadavky vyššej kvality HD skenery s technológiou CCD. Ak sa pokrčenie neodstráni ani po vykonaní náprav vysvetlených vyššie, znamená to, že kvalitu obrazu nemožno zlepšiť. Jediným riešením je zakúpenie drahšieho skenera CCD.

## Prerušované čiary

Pri skenovaní alebo kopírovaní veľkých originálov sa môžu vyskytnúť problémy znázornené na nasledujúcom obrázku, keď sa rovná čiara (nemusí ísť o vodorovnú čiaru) zobrazuje prerušovane alebo s malými skokmi. Majte na pamäti, že čierna šípka na tomto príklade znázorňuje smer skenovania.



## Opatrenia

1. Zopakujte skenovanie (najlepšie pomocou vyššieho rozlíšenia), pričom dbajte na to, aby bol produkt správne umiestnený (musí byť na rovnej podložke a nesmie sa hýbať) a aby tlačiareň počas skenovania netlačila. Problém môžete odstrániť aj tak, že originál otočíte o 90 alebo 180 stupňov a znova ho naskenujete.
2. Ak problém pretrváva, skontrolujte, či originál určený na skenovanie nie je umiestnený šikmo a či sa šikmo nepodal počas skenovania. Ak áno, pozrite časť [Nesprávny posun papiera, zošikmenie počas skenovania alebo vodorovné pokrčenie na strane 116](#). Podľa pokynov uvedených v časti [Kopírovaný alebo naskenovaný obraz je príliš zošikmený na strane 120](#) môžete tiež deaktivovať automatický algoritmus proti zošikmeniu.
3. Ak sa originál nepodal šikmo a problém aj napriek tomu pretrváva, vyčistite a nakalibrujte skener podľa pokynov uvedených v časti [Údržba skenera na strane 181](#). Počas kalibrácie nehýbte tlačiarňou (počas kalibrácie skenera by tlačiareň nemala tlačiť) a pred začatím kalibrácie skontrolujte, či je hárok údržby správne umiestnený. Pred kalibráciou skenera tiež skontrolujte, či hárok údržby nie je poškodený (starý

alebo poškodený hárok údržby môže spôsobovať tento problém); ak je poškodený, zatelefonujte pracovníkom svojej technickej podpory a požiadajte o nový hárok údržby.

4. Ak problém pretrváva, pokračujte analýzou nasledujúcich oblastí na diagnostickom diagrame:
- 4 (od modulu A po modul E).
  - 10 v mieste prelínania modulov.
  - 13 v moduloch A a E a 14 v moduloch B, C a D.

Ak v skúmaných oblastiach uvidíte niektorú z týchto chýb, zatelefonujte pracovníkom svojej technickej podpory a nahláste, že i napriek kalibrácii sa vyskytuje chyba prerušovaných čiar.

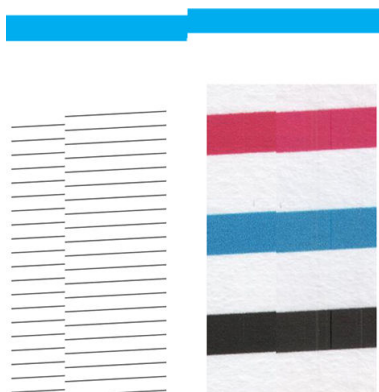

Štyri zvislé tenké čierne čiary na začiatku a na konci diagnostického diagramu znázorňujú približnú pozíciu prelínania modulov CIS, kde sa tento typ chyby zvyčajne vyskytuje. Ak sa chyba vyskytne mimo týchto oblastí, zatelefonujte pracovníkom svojej technickej podpory a nahláste chybu prerušovaných čiar v rámci modulu CIS.

## Malé farebné rozdiely medzi susediacimi modulmi CIS

Pri skenovaní širokých predlôh sa niekedy môže stať, že na oboch stranách prechodu medzi dvoma modulmi CIS uvidíte mierne odlišné farby. Ak sa tento problém vyskytne, možno ho jednoducho objaviť analýzou vzoriek č. 9 na diagnostickom diagrame v mieste prelínania modulov CIS. Nasleduje niekoľko príkladov. Majte na pamäti, že čierna šípka na týchto príkladoch znázorňuje smer skenovania.

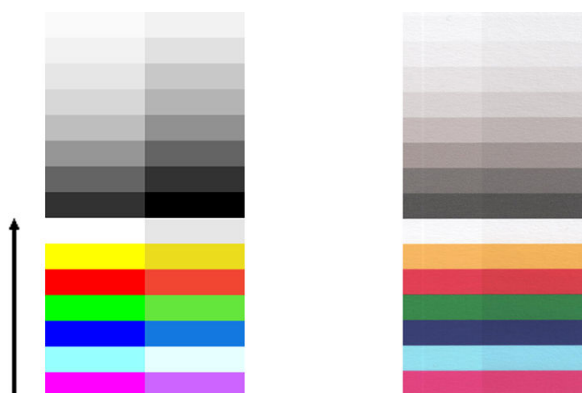

Nesúladsť farieb medzi susednými modulmi môže byť niekedy veľmi výrazná ako na nasledujúcom príklade, ktorý signalizuje vážnu poruchu skenera.



## Opatrenia

1. Zopakujte skenovanie alebo kopírovanie, pričom pred opätovným skenovaním nastavte typ obsahu na hodnotu **Image** (Obrázok) alebo funkciu vyčistenia pozadia na nulovú hodnotu, prípadne otočte originál o 90 stupňov.
2. Ak problém pretrváva, vyčistite a nakalibrujte skener podľa pokynov uvedených v časti [Údržba skenera na strane 181](#). Ak kalibrácia skončí bez chýb, pokračujte opätovnou analýzou vzorky č. 9 a modulov A až E na diagnostickom diagrame.
3. Ak po analýze vzorky č. 9 uvidíte farebné rozdiely medzi ľavou a pravou stranou pásov s neutrálnymi a sýtymi farbami, zatelefonujte pracovníkom svojej technickej podpory a nahláste, že sa vyskytli jemné farebné rozdiely medzi susednými modulmi CIS.

## Nerovnomerná hrúbka čiar alebo chýbajúce čiary

Pri skenovaní niektorých predlôh CAD so štandardným rozlíšením, najmä pri práci s výtlačkami v odtieňoch sivej alebo čiernobielymi výtlačkami obsahujúcimi veľmi tenké čiary, môžete na niektorých miestach zbadáť nerovnomernú hrúbku čiar alebo dokonca chýbajúce čiary:

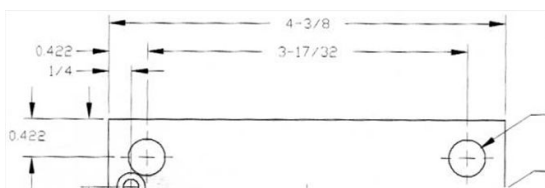

## Opatrenia

1. Zopakujte skenovanie alebo kopírovanie použitím vyššieho rozlíšenia (pri skenovaní nastavte kvalitu High (Vysoká) alebo Max (Maximálna), pri kopírovaní kvalitu Best (Najlepšia)). Vyčistenie pozadia by ste tiež mali nastaviť na 2 alebo typ obsahu nastaviť na **Mixed** (Zmiešané). Podľa pokynov vysvetlených v časti [Kopírovaný alebo naskenovaný obraz je príliš zošikmený na strane 120](#) môžete tiež deaktivovať automatickú korekciu zošikmenia. Ak ste pracovali v čiernobiely režime, odporúča sa namiesto neho použiť režim odtieňov sivej.
2. Ak problém pretrváva, pred opätovným skenovaním otočte originálny grafický prvok o 90 stupňov.
3. Ak problém pretrváva, vyčistite a nakalibrujte skener podľa pokynov uvedených v časti [Údržba skenera na strane 181](#).

## Farby nie sú reprodukované verne

Ak chcete dosiahnuť dokonalú zhodu farieb medzi skenovaným originálom a výslednou kópiou alebo naskenovaným súborom, musíte zohľadniť niekoľko premenných. Ak sa objavia neželené farby ako na príklade znázornenom nižšie (originál naľavo, naskenovaný obrázok napravo), postupujte podľa týchto pokynov.



### Opatrenia

1. Skôr ako začnete skenovať, vyberte v nastaveniach skenovania správny typ papiera.
2. Pri kopírovaní musíte pamätať na to, že dobrú zhodu farieb medzi konkrétnym originálom a jeho kópiou možno dosiahnuť len vtedy, ak sú oba dokumenty vytlačené na rovnakom type papiera. V prípade skenovaných súborov možno dobrú zhodu farieb dosiahnuť len vtedy, ak sú nakalibrované farby monitora alebo ak je monitor kompatibilný s normou sRGB alebo AdobeRGB.
3. Ak sú splnené podmienky uvedené vyššie, do úvahy by ste mali vziať aj skutočnosť, že konečné farby môžu ovplyvniť rôzne nastavenia skenera, napríklad kontrast, vyčistenie pozadia, typ obsahu alebo typ papiera. Ak chcete dosiahnuť čo najlepšie farby, upravte nastavenia kontrastu a vyčistenia pozadia na nulovú hodnotu, typ obsahu nastavte na hodnotu **Image** (Obrázok) a vyberte najvhodnejší typ papiera vzhľadom na skenovaný originál (v prípade pochybností použite fotografický papier).
4. Po určitom čase sa automaticky obnovia predvolené hodnoty nastavení na vylepšenie obrázkov, takže ak ste pred spustením úlohy kopírovania neskontrolovali nastavenia, pri kopírovaní rovnakého originálu môžete dosiahnuť odlišné výsledky.
5. Ak ste skenovali do súboru PDF, skúste tento súbor PDF otvoriť v programe Adobe Acrobat a uložiť ho ako súbor PDF/A. Ďalšie informácie nájdete na stránke <http://www.adobe.com/products/acrobat/standards.html> (len v angličtine).
6. Ak chcete dosiahnuť optimálne výsledné farby, vyčistite a nakalibrujte skener podľa pokynov uvedených v časti [Údržba skenera na strane 181](#).
7. Skener neumiestňujte na miesta vystavené priamemu slnečnému svetlu ani do blízkosti zdrojov tepla alebo chladu.

## Farebné okraje

Problém nazývaný farebné okraje sa vyskytuje v prípade, ak je skener ovplyvnený nesprávnym posunom papiera alebo nesprávnou kalibráciou. Určitej úrovni farebných okrajov sa však nemožno vyhnúť, najmä pri vysokej rýchlosti skenovania. Možno ich vidieť na krajoch ostrého čierneho textu na bielom pozadí ako na príklade nižšie (originál naľavo, naskenovaný obrázok napravo). Majte na pamäti, že čierna šípka znázorňuje smer skenovania.





## Opatrenia

1. Zvýšte rozlíšenie skenera (pri skenovaní vyberte kvalitu Max (Maximálna), pri kopírovaní kvalitu Best (Najlepšia)) a zopakujte skenovanie. Ak je to možné, pred opätovným skenovaním otočte originál o 90 stupňov.
2. Ak problém pretrváva, vyčistite a nakalibrujte skener podľa pokynov uvedených v časti [Údržba skenera na strane 181](#). Zopakujte skenovanie s vysokým rozlíšením (pri skenovaní nastavte kvalitu Max (Maximálna), pri kopírovaní kvalitu Best (Najlepšia)) a skontrolujte, či sa problém odstráni.
3. Ak problém naďalej pretrváva, môžete ho diagnostikovať analýzou vzoriek č. 6 a 8 (A až E) na diagnostickom diagrame. Čierne vodorovné čiary vyzerajú na hornom a dolnom konci mierne zafarbené (na príklade nižšie napravo). Zvyčajne sú navrchu červené a naspodku modré alebo zelené, ale môže to byť aj naopak.

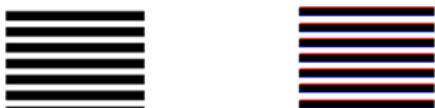

Ak sa objaví tento efekt, zatelefonujte pracovníkom svojej technickej podpory a nahláste problém s farebnými okrajmi i napriek kalibrácii.

## Vibrácia

Ak tlačiareň nie je vhodne umiestnená na rovnom povrchu alebo ak sa kryt skener nezatvára správne, naskenovaný obrázok môže byť niekedy ovplyvnený vibráciami ako na nasledujúcom príklade: originál naľavo, naskenovaný obrázok napravo.



1. Skontrolujte, či je skener umiestnený na rovnom povrchu, či je kryt skenera správne zatvorený a či tlačiareň počas skenovania nepracuje. Znova naskenujte originál.
2. Ak problém pretrváva, zmeňte (zvýšte alebo znížte) rozlíšenie skenera a znova naskenujte originál. Takisto sa odporúča, aby ste pred opätovným skenovaním otočili originál o 90 stupňov.
3. Ak problém pretrváva, analyzujte vzorku č. 4 na diagnostickom diagrame. Ak sa vyskytne problém znázornený napravo, zatelefonujte pracovníkom svojej technickej podpory a nahláste problém s vibráciami.

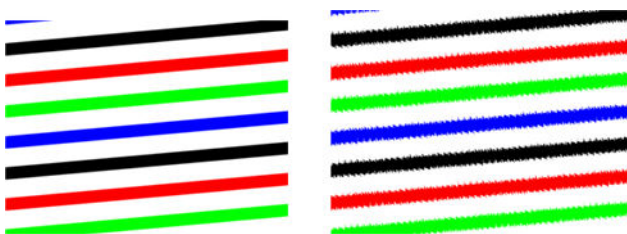

## Nesprávny posun papiera, zošikmenie počas skenovania alebo vodorovné pokrčenie

Problémy sa môžu vyskytnúť pri posúvaní niektorých hrubých lesklých originálov cez dráhu papiera v skeneri. V niektorých prípadoch sa počas skenovania môže originál zošikmiť.

Ak niektoré valce na podávanie papiera nefungujú správne, na naskenovanom obrázku sa môže objaviť mierne vodorovné pokrčenie, pretože papier sa zachytáva len na niektorých miestach.



## Opatrenia

1. Otočte originál o 90 stupňov a zopakujte skenovanie.

 **DÔLEŽITÉ:** Počas skenovania papier nedržte.

2. Ak problém pretrváva, otvorte kryt skenera. Vyčistite kolieska motorčeka (malé sivé gumené časti) a tlakové kotúče (široké biele plastové časti). Skontrolujte, či sa všetky tlakové kotúče môžu voľne pohybovať. Ak nájdete čiastočky prachu, ktoré blokujú pohyb kotúčov, skúste ich odstrániť. Potom zatvorte kryt skenera a zopakujte skenovanie.
3. Ak problém pretrváva, vypnutím a opätovným zapnutím reštartujte skener. Ak sa počas tejto operácie zobrazí na prednom paneli chybové hlásenie, zatelefonujte pracovníkom svojej technickej podpory a nahláste príslušné chybové hlásenie. Ak sa nezobrazí žiadne chybové hlásenie, skúste skenovanie zopakovať.
4. Ak problém pretrváva, analyzujte vzorky č. 4, 13 a 14 na diagnostickom diagrame. Predloha by mala vyzeráť takto:



Ak uvidíte obrázok, ktorý sa podobá na nesprávne príklady znázornené nižšie, zatelefonujte pracovníkom svojej technickej podpory a nahláste problém s nesprávnym posunom papiera.



## Zvislý čierny pás široký 20 cm

Skener obsahuje rozličné moduly CIS, pričom každý z nich pokrýva oblasť širokú 20 cm. Ak niektorý z modulov zlyhá a kontrola hardvéru skenera nezistí zlyhanie, na naskenovanom obrázku alebo kópii sa môže objaviť zvislý čierny pás zodpovedajúci oblasti, ktorú pokrýva jeden modul CIS.

Tu je príklad: originál naľavo, naskenované napravo. Čierna šípka znázorňuje smer skenovania.



## Opatrenia

1. Otvorte kryt skenera a skontrolujte, či na piatich moduloch CIS striedavo blikajú červený, zelený a modrý indikátor. Ak je niektorý modul chybný, zatelefonujte pracovníkom svojej technickej podpory a nahláste, že sa vyskytla chyba osvetlenia modulu CIS.
2. Ak sa v predchádzajúcom kroku správne rozsvietia všetky indikátory modulov, vypnutím a opätovným zapnutím reštartujte skener. Ak sa počas tejto operácie zobrazí na prednom paneli chybové hlásenie, zatelefonujte pracovníkom svojej technickej podpory a nahláste príslušné chybové hlásenie. Ak sa nezobrazí žiadne chybové hlásenie, skúste skenovanie zopakovať.
3. Ak problém pretrváva, skúste nakalibrovať skener podľa pokynov uvedených v časti [Kalibrácia skenera na strane 183](#). Ak sa táto operácia nepodarí, zatelefonujte pracovníkom svojej technickej podpory a oznámte im kód chyby zobrazený na prednom paneli. Ak sa nezobrazí žiadny kód chyby, skúste skenovanie zopakovať.
4. Ak problém pretrváva, zatelefonujte pracovníkom svojej technickej podpory a nahláste problém so zvislým čiernym pásom širokým 20 cm.

## Skener poškodzuje niektoré originály

Spoločnosť HP si uvedomuje, že tento skener môže spôsobovať zvislé škrabance na origináloch vytlačených pomocou atramentových tlačiarní na hrubý, lesklý papier. Poškodiť sa môže aj tenký pauzovací papier alebo staré originály. Príčinou je to, že technológia CIS vyžaduje pridržanie originálu pomocou vysokého tlaku, aby sa dosiahli presné výsledky a nedošlo k problémom s rozmazaním a rozostrením.

Ak plánujete skenovať cenný originál, ktorý patrí medzi typy uvedené vyššie (hrubý, lesklý originál vytlačený pomocou atramentovej tlačiarne, prípadne starý originál alebo originál na tenkom či pauzovacom papieri), spoločnosť HP odporúča použiť skener CCD, napríklad skener zariadenia HP DesignJet T1200 HD MFP.

## Opakovanie objektov (duchovia)

Táto chyba sa v skeneroch CIS vyskytuje veľmi zriedkavo. Príležitostne sa však na obrázkoch môžu objaviť chyby podobné nasledujúcim: originál naľavo, naskenovaný obrázok napravo.



© www.convincingblack.com, snímka reprodukovaná so súhlasom autora.

## Opatrenia

1. Reštartujte tlačiareň. Potom nakalibrujte skener podľa pokynov uvedených v časti [Kalibrácia skenera na strane 183](#) a zopakujte skenovanie. Ak je to možné, pred opätovným skenovaním otočte originál o 90 stupňov.
2. Ak problém pretrváva, analyzujte vzorku č. 3 v moduloch A až E na diagnostickom diagrame. Ak sa vyskytne typ chyby znázornený napravo, zatelefonujte pracovníkom svojej technickej podpory a nahláste problém s opakovaním objektov.



## Orezanie alebo nesprávna zmena mierky pri zmenšovaní mierky kópií a výtlačkov

Pri kopírovaní alebo tlači (z jednotky USB alebo ovládača tlačiarne) možno zmenu mierky nastaviť použitím rôznych možností. Ak sa vyskytnú problémy týkajúce sa orezania okrajov alebo ak sa zdá, že sa na výtlačku neprejavila zmena mierky, pozorne si prečítajte túto časť, aby ste pri budúcich úlohách vybrali najlepšie nastavenie zmeny mierky.

- **Precise scaling** (Presná zmena mierky): V tomto prípade sa obsah originálneho obrázka zmenší alebo zväčší podľa vybratej percentuálnej hodnoty. Ak napríklad v origináli obrázku CAD s mierkou 1:100 používateľ zvolí mierku 50 %, výtlačok bude mať mierku presne 1:200. Ak sa však pri zmenšovaní mierky zvolí pevné percento, môže sa na výtlačku vyskytnúť orezanie okrajového obsahu, pretože tlačiareň nemôže tlačiť až k okraju papiera.
- **Scale to fit into page size** (Zmena mierky s prispôbením veľkosti strany): V tomto prípade sa obsah originálneho obrázka zmenší alebo zväčší podľa príslušnej percentuálnej hodnoty, aby sa celý obsah správne vytlačil a nedošlo k žiadnemu orezaniu. Pri zmenšovaní mierky však po výbere možnosti prispôbenia strane nemusí byť zmena mierky celočíselným deliteľom rozmerov originálu. Ak sa používateľ napríklad rozhodne originálnu predlohu CAD s mierkou 1:100 na papieri veľkosti A2 prispôbiť papieri veľkosti A3, zmena mierky nebude presne 50 % a mierka výtlačku nebude presne 1:200. Predloha sa však vytlačí celá bez orezania obsahu.

## Nesprávne zistenie hrán, zväčša pri skenovaní pauzovacieho papiera

Hoci sa nepodporujú úplne priehľadné papiere, pauzovací alebo priesvitný papier možno skenovať s dobrými výsledkami. V niektorých situáciách, keď detekcia okraja papiera nie je presná, však výsledný obrázok môže mať širšie okraje alebo môže dôjsť k určitému orezaniu obsahu. Môže k tomu dôjsť aj pri skenovaní obyčajného papiera v prípade, že je sklo poškodené. Ak chcete predísť týmto neželaným efektom, postupujte podľa nasledujúcich odporúčaní.



## Opatrenia

1. Pomocou handričky opatrne vyčistite sklo skenera a originál určený na skenovanie. Ak je to možné, otočte originál o 90 stupňov a potom ho znova naskenujte. Ak je originál priesvitný, vyberte pre skener typ papiera **Translucent** (Priesvitný).
2. Ak problém pretrváva, nakalibrujte skener a potom znova naskenujte originál.
3. Ak problém pretrváva pri používaní priesvitného papiera, k zadnej strane originálu určeného na skenovanie pripojte hárok bieleho papiera. V takom prípade vyberte pre skener typ papiera **White paper** (Biely papier).

## Kopírovaný alebo naskenovaný obraz je príliš zošikmený

Originály sa často vkladajú do skenera s určitým stupňom zošikmenia. Tento nepredvídateľný problém sa odstraňuje pomocou vstavaného automatického algoritmu skenera proti zošikmeniu, ktorý zmeria zošikmenie originálu a otočí naskenovaný obrázok, aby bol výsledok dokonale rovný. V niektorých prípadoch však algoritmus proti zošikmeniu nemusí zošikmenie opraviť, ale namiesto toho ho zvýši. V iných prípadoch je zošikmenie také výrazné, že ho nemožno automaticky opraviť.

Ak chcete originál vložiť s minimálnym zošikmením, chyťte originál za ľavý a pravý okraj tak, aby obrázok smeroval nahor. Vaše ruky ani originál by sa nemali opierať o vstupný zásobník skenera. Originál vkladajte do vstupného otvoru skenera, kým nepocítite, že celý horný okraj originálu tlačí na gumené kotúče skenera. Po 0,5 sekundy sa originál podá do skenera. Potom môžete ruky odobrať z originálu. Ak nie ste spokojní so spôsobom, akým skener podal originál, môžete ťuknúť na ikonu  a skúsiť to znova.

Funkciu automatického algoritmu úpravy zošikmenia možno deaktivovať ťuknutím na ikonu  alebo . Vyberte rýchle nastavenie, ktoré chcete použiť, ťuknite na položku **more settings** (ďalšie nastavenia) a deaktivujte nastavenie **de-skew** (úprava zošikmenia).

## Nemožno získať prístup k sieťovému priečinku ani aplikácii HP SmartStream (ak je nainštalovaná ako príslušenstvo)

Ak ste nastavili sieťový priečinok, ale tlačiareň k nemu nemôže získať prístup, vyskúšajte nasledujúce návrhy:

- Skontrolujte, či ste všetky políčka vyplnili správne. Pozrite si časť [Konfigurácia sieťového priečinka na strane 22](#).
- Skontrolujte, či je tlačiareň pripojená k sieti.
- Skontrolujte, či je vzdialený počítač zapnutý, pracuje správne a či je pripojený k sieti.
- Skontrolujte, či je priečinok zdieľaný a či máte správne oprávnenia a funkcie na jeho používanie.
- Skontrolujte, či môžete do toho istého priečinka vložiť súbory z iného počítača v sieti alebo či môžete čítať súbory (v závislosti od používanej funkcie) s použitím prihlasovacích poverení tlačiarne.
- Skontrolujte, či sú tlačiareň a vzdialený počítač v rovnakej podsieti. Ak nie sú, skontrolujte, či sú sieťové smerovače konfigurované na presmerovanie prenosu údajov prostredníctvom protokolu CIFS (známy aj pod názvom Samba).

## Skenovanie do súboru je pomalé

Skenovaním veľkých formátov sa vytvárajú veľké súbory. To znamená, že skenovanie súboru môže istý čas trvať, a to aj v prípade optimálnej konfigurácie a stavu systému. Platí to najmä pri skenovaní cez sieť. Ak si však myslíte, že skenovanie súboru v systéme je bezdôvodne pomalé, môžete problém zistiť a vyriešiť pomocou nasledujúcich krokov.

1. Pomocou predného panela skontrolujte stav skenovacej úlohy. Ak trvá neprimerane dlho, môžete danú úlohu vybrať a zrušiť.
2. Skontrolujte, či je nastavenie **Resolution** (Rozlíšenie) vhodné pre danú úlohu. Nie všetky skenovacie úlohy vyžadujú vysoké rozlíšenie. Ak znížite rozlíšenie, rýchlosť skenovania sa zvýši. Pri skenovacích úlohách formátu JPEG a PDF tiež môžete zmeniť nastavenie **Quality** (Kvalita). Čím nižšia kvalita, tým menšie súbory.

3. Skontrolujte konfiguráciu siete. Typ siete by mal byť Gigabit Ethernet alebo by sieť mala mať jednu z vyšších prenosových rýchlostí, aby sa dosiahla optimálna rýchlosť skenovania. Ak je konfigurácia siete 10/100 Ethernet, môžete očakávať pomalší prenos naskenovaných údajov, a tým pomalšiu rýchlosť skenovania.
4. Informácie o konfigurácii siete, prenosových rýchlostiach, cieľových umiestneniach skenovania do súboru v sieti a možných riešeniach na dosiahnutie vyššej rýchlosti vám poskytne správca siete.
5. Ak je skenovanie do súborov v sieti príliš pomalé a vylepšením konfigurácie siete nemožno tento stav napraviť, môžete zvýšenie rýchlosti dosiahnuť skenovaním na jednotku USB flash.
6. Ak sa vám skenovanie na jednotku USB flash zdá pomalé, skontrolujte kompatibilitu rozhrania jednotky USB flash. Systém podporuje vysokorýchlostné rozhranie USB. Jednotka USB flash by mala byť kompatibilná s vysokorýchlostnými rozhraniami USB (niekedy označovaným ako USB 2). Skontrolujte tiež, či jednotka USB flash obsahuje dostatok ukladacieho priestoru pre naskenované obrázky s veľkým formátom.

## Diagnostický diagram skenera

### Príprava tlačiarne a papiera na tlač diagnostického hárka

Zapnite tlačiareň a počkajte, kým nezačne fungovať. Potom vyberte papier, na ktorý budete tlačiť diagnostický diagram (ak budete diagnostický diagram správne skladovať, môžete ho znova použiť aj neskôr). Ak je to možné, diagnostický diagram vytlačte na lesklý papier. Tlač na takýto papier sa dôrazne odporúča v prípade, ak tlačiareň používate najmä na skenovanie alebo kopírovanie originálov s fotografiami (plagáty, obrázky vytlačené na lesklom papieri a pod.). Ak tlačiareň používate najmä na skenovanie alebo kopírovanie matných originálov, diagnostický diagram môžete vytlačiť na ľubovoľný matný biely papier. Diagram netlačte na recyklovaný ani pauzovací papier. Veľkosť diagnostického diagramu je 610 × 914 mm. Môže sa tlačiť na ľubovoľný kotúč papiera: na šírku 914 mm alebo na výšku 610 mm. Môžete tiež použiť samostatný hárk s rozmermi najmenej 610 × 914 mm.

Po vložení správneho papiera (ak príslušný papier umožňuje kalibráciu farieb) sa odporúča vykonať kalibráciu farieb tlačiarne.

Pomocou predného panela môžete vytlačiť diagnostický diagram: ťuknite na ikonu  a potom na položku **Scanner Preferences** (Predvoľby skenera) > **Scanner IQ plot** (Diagram IQ skenera).

### Vizuálna kontrola chýb pri tlači diagnostického hárka

Po vytlačení diagnostického diagramu by ste najprv mali skontrolovať, či sa správne vytlačili všetky vzorky, ktoré obsahuje. Správne vytlačený diagnostický diagram by mal vyzeráť takto:

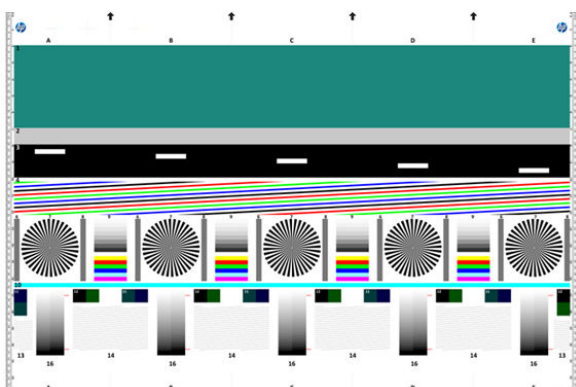

Ak vidíte nejaké problémy, mali by ste sa riadiť odporúčaným postupom obnovenia. Ku všetkým týmto postupom získate prístup ťuknutím na ikonu  a potom na položku **Scanner Preferences** (Predvoľby skenera) > **Print Scanner IQ Plot** (Tlačíť diagram IQ skenera) na prednom paneli. Po rozpoznaní problému a obnovení správnej funkčnosti tlačiarne môžete diagnostický diagram znova vytlačiť podľa pokynov uvedených v časti [Diagnostický diagram skenera na strane 121](#).

## Skenovanie alebo kopírovanie diagnostického diagramu

Existujú dve možnosti vyhodnotenia diagnostického diagramu: skenovanie do súboru JPEG alebo kopírovanie na papier. Odporúča sa možnosť naskenovania, aby v prípade potreby mohol vygenerovaný súbor jednoduchšie analyzovať vzdialený pracovník technickej podpory. Ak sa rozhodnete diagram naskenovať, najprv nastavte monitor počítača. Po naskenovaní diagnostického diagramu otvorte naskenovaný súbor v ľubovoľnom softvéri na zobrazovanie obrázkov a vyberte mierku 100 %, aby sa vzorky mohli správne vizuálne vyhodnotiť.

Ak sa rozhodnete pre kopírovanie, vložte do tlačiarne kotúč papiera široký aspoň 914 mm (36 palcov). Ak je to možné, na kopírovanie diagnostického diagramu použite rovnaký typ papiera ako na jeho tlač.

Mali by ste vybrať tieto nastavenia:

### Skenovanie

- Quality (Kvalita): Max (Maximálna)
- File type (Typ súboru): JPG
- Content type (Typ obsahu): Image (Obrázok)
- Compression (Kompresia): medium (stredná)
- Paper type (Typ papiera): fotografický alebo matný podľa papiera použitého na tlač diagnostického diagramu. V prípade pochybností použite fotografický papier.

### Kopírovanie

- Quality (Kvalita): Best (Najlepšia)
- Content type (Typ obsahu): Image (Obrázok)
- Paper type (Typ papiera): fotografický alebo matný podľa papiera použitého na tlač diagnostického diagramu. V prípade pochybností použite fotografický papier.

Diagnostický diagram vložte do vstupného zásobníka skenera, pričom dbajte na to, aby vytlačená strana diagramu smerovala nahor. Čierne šípky na diagnostickom diagrame znázorňujú smer vkladania. Dávajte pozor, aby ste diagnostický diagram nevložili šikmo a aby bol umiestnený v strede (mal by pokrývať celú oblasť skenera).

Po naskenovaní diagnostického diagramu (ak ste vybrali možnosť skenovania) otvorte naskenovaný súbor v ľubovoľnom softvéri na zobrazovanie obrázkov a vyberte mierku 100 %, aby sa vzorky mohli správne vizuálne vyhodnotiť.

---

 **POZNÁMKA:** Monitor, na ktorom sa diagram bude vyhodnocovať, by v ideálnom prípade mal byť nakalibrovaný.

 **POZNÁMKA:** Diagnostický diagram si uložte pre budúce použitie, aby ste ho nemuseli tlačiť znova.

---

## Skenovanie z aplikácie HP Smart

Skenovať môžete aj priamo zo svojho mobilného zariadenia využitím aplikácie HP Smart (k dispozícii pre systémy Android a iOS). Ďalšie informácie nájdete v časti [Tlač, skenovanie a zdieľanie z aplikácie HP Smart na strane 86](#).

## 9 Zhromažďovanie a dokončenie

Ak nevyberiete konkrétny cieľ úlohy, výtlačky sú odoslané do predvoleného výstupného cieľa, ktorý je možné zmeniť z predného panela. Na domovskej obrazovke ťuknite na ikonu , potom na položku **Output destination** (Cieľ výstupu).

- [Stohovač](#)
- [Skladač HP F40](#)

### Stohovač

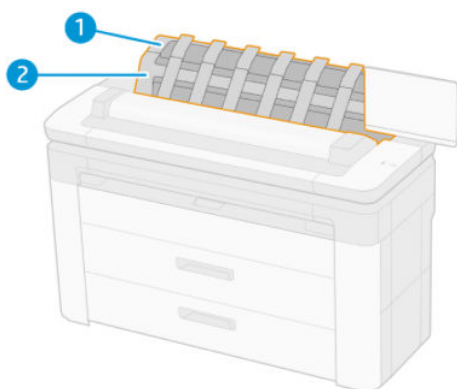

1. Stohovač
2. Vodiaci kryt stohovača

Tlačiareň predvolene odreže papier po každej tlačovej úlohe. Stohovač presne nastohuje výsledný vytlačený hárok papiera na ďalšie vytlačené háčky.

Ak chcete stohovač vyprázdniť, postavte sa pred tlačiareň a zo stohovača vytiahnite stoh vytlačených háčkov. Kryt stohovača môže byť v priebehu tejto činnosti otvorený. Po vybratí háčkov sa presvedčte, že je zatvorený. Zvyčajne sa automaticky zatvorí pomocou vratnej pružiny.

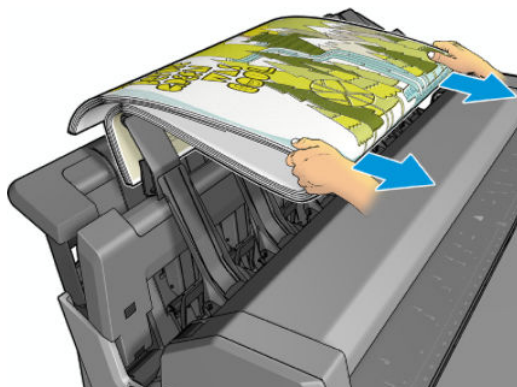



**TIP:** Hoci môžete vybrať hárky zo stohovača aj vtedy, keď tlačiareň tlačí, odporúčame vám, aby ste vybrali všetky výtlačky naraz, keď tlačiareň netlačí.

**TIP:** Kryt stohovača môžete zaistiť v otvorenej polohe, aby sa nazbierali špeciálne tlačové úlohy. Nezabudnite ho potom zatvoriť.



**TIP:** Ak chcete na tlač v normálnom režime tlače do stohovača použiť fotopapier, odporúčame vám, aby ste použili fotopapier HP Instant-Dry.

**TIP:** Pri stohovaní papierov s hmotnosťou menej ako 75 gr/m<sup>2</sup> aktivujte modré oddeľovače umiestnené v bočnej časti krytu stohovača. Keď používate iné papiere, nezabudnite ich deaktivovať.

## Režim ovládania s otvoreným stohovačom

Režim ovládania stohovača možno použiť vtedy, keď chcete vytlačiť na fotopapier výtlačok s najvyššou možnou kvalitou a ste preto ochotní stáť pred tlačiarnou.

Režim ovládania môžete vybrať pre konkrétnu tlačovú úlohu (napríklad z ovládača tlačiarny) alebo prepnutím tlačiarny do režimu ovládania na prednom paneli. Ak chcete odoslať z ovládača úlohu v režime ovládania, prejdite na kartu **Output** (Výstup) a vyberte možnosť **Hold for manual printing with stacker open** (Podržať pre manuálnu tlač s otvoreným stohovačom).

Ak chcete aktivovať režim ovládania, na prednom paneli ťuknite na ikonu , potom na položku  **Output options** (Možnosti výstupu) v bočnej ponuke, potom na položky **Top stacker** (Vrchný stohovač) > **Attended mode** (Režim ovládania).

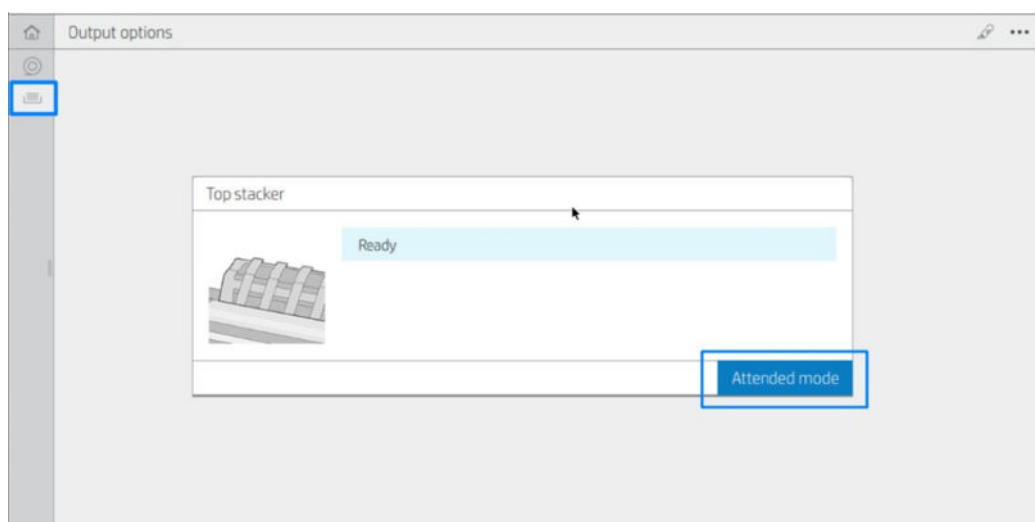

- Ak odošlete tlačovú úlohu s vybraným režimom ovládania, tlačová úloha sa podrží a ďalšie úlohy sa môžu ďalej tlačiť, až kým nevyberiete jej tlač na prednom paneli (predný panel vás prevedie týmto procesom) a neotvoríte kryt stohovača.



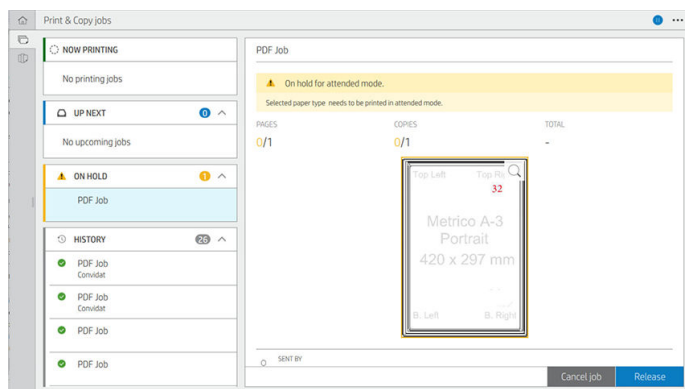

- Ak prepnete tlačiareň do režimu ovládania pomocou predného panela, všetky tlačové úlohy vo fronte sa podržia pre režim ovládania a môžete ich tlačiť z frontu. Keď ukončíte režim ovládania, obnoví sa predchádzajúci stav všetkých tlačových úloh, ktoré sú stále vo fronte.

 **POZNÁMKA:** Po otvorení stohovača a aktivácii režimu ovládania uzamknite kryt stohovača v otvorenej polohe.

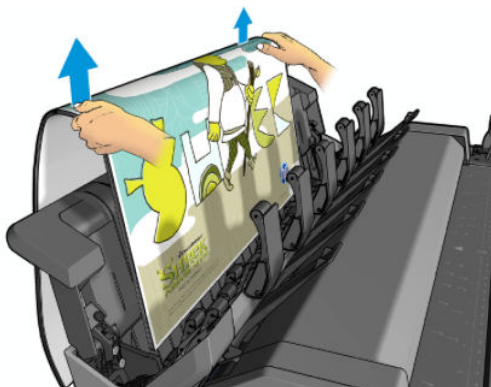
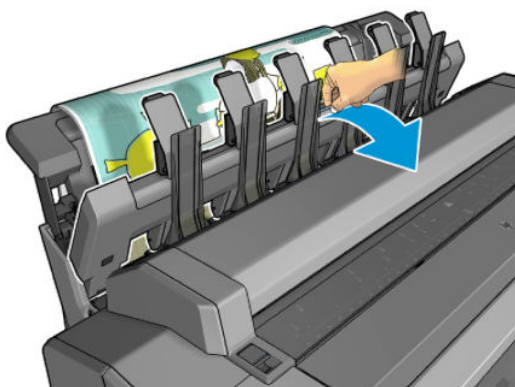

V režime ovládania:

- Naraz môžete tlačiť iba jednu stranu. Každú stranu musíte spustiť manuálne z predného panela.
- Tlačte s otvoreným krytom stohovača, pričom stojte pred tlačiarňou, aby ste mohli kontrolovať vychádzajúci výtlačok.
- S otvoreným krytom stohovača lepšie vidíte vychádzajúci výtlačok, ale stohovač nezaručuje, že výtlačok bude vychádzať po správnej dráhe, preto naň musíte dohliadať, aby ste zabránili možnému poškodeniu.
- Nemôžete skenovať ani kopírovať, pretože kryt stohovača blokuje skener.
- Ak tlačiareň zostane nečinná a v režime ovládania dlhšie ako 15 minút, režim ovládania sa zruší a odporúča sa zatvoriť stohovač.
- Režim ovládania môžete ukončiť prostredníctvom predného panela alebo zatvorením stohovača.

Režim ovládania indikuje na rôznych obrazovkách predného panela ikona .

## Skladač HP F40



Skladač HP F40 je určený na skladanie vytlačených stránok papiera a usporiadanie vytlačeného hárka zo strany na stranu. Podporuje kotúče široké až 36 palcov, s viacerými štýlmi skladania, a dokáže spracovať papier s hmotnosťou od 75 do 90 g/m<sup>2</sup>.

1. **Zásobník na priečne skladanie** zhromažďuje zložené strany. Zásobník pojme až 80 stránok formátu A0. Môžu byť široké až 914 mm a až 2,7 m dlhé. Dlhšie stránky nie sú prenášané do zásobníka na priečne skladanie, ale sú umiestňované leporelovo poskladané v záchytnom zásobníku pod zásobníkom bez skladania.
2. **Výstup leporelového skladania** dokáže spracovať stránky dlhé od 420 mm do 2,7 m (papier s hmotnosťou 80 g/m<sup>2</sup>) a široké až 914 mm.

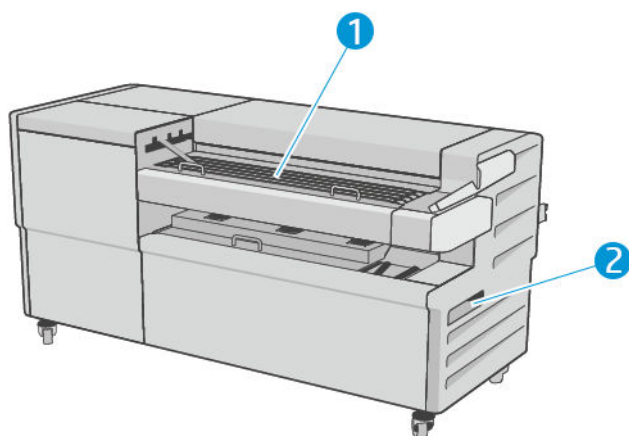
 **POZNÁMKA:** Namiesto kotúčov s 2-palcovým jadrom používajte kotúče s 3-palcovým jadrom, aby ste zabránili zvlneniu papiera.



## Odoslanie úlohy do skladača

 **POZNÁMKA:** Ak odosielate úlohu bez určenia štýlu skladania, použije sa predvolený štýl. Ak chcete zmeniť predvolený štýl skladania, ťuknite na ikonu  a potom na položku **Output options** (Možnosti výstupu).

 **POZNÁMKA:** Väčšinou musí byť titulkový blok (legenda) čelnou hranou dokumentu prichádzajúceho do skladača. Pozícia titulkového bloku bola nastavená tlačovým softvérom, ktorý používate (otočením, ak je to potrebné).

Ak chcete použiť skladač, vyberte ho takto:

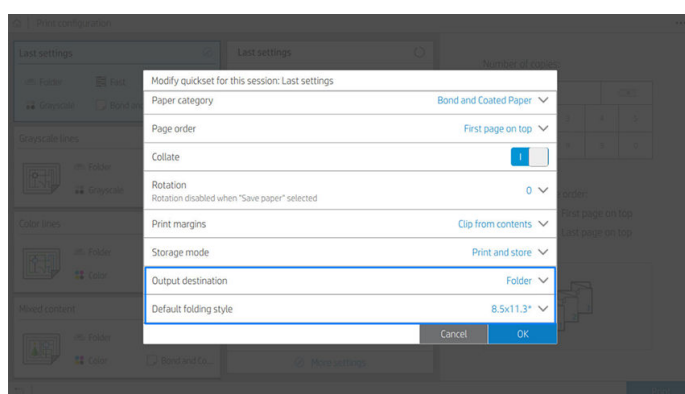
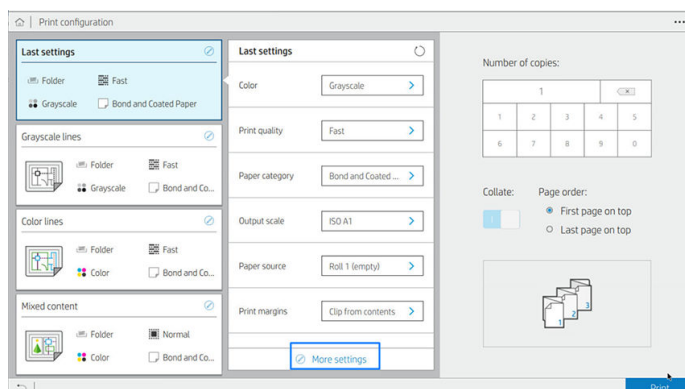

- Na prednom paneli môžete vybrať skladač ako predvolené výstupné cieľové miesto: ťuknite na ikonu  a potom na položky **Output options** (Možnosti výstupu) > **Default** (Predvolené) > **Output destination** (Výstupné cieľové miesto) > **Folder** (Skladač).

- Pri tlači alebo kopírovaní môžete vybrať skladač ako výstupné cieľové miesto. Ťuknite na položku **Print** (Tlačiť), vyberte umiestnenie súboru (**USB drive** (Jednotka USB), **Network folder** (Sieťový priečinok) alebo **Home folder** (Domovský priečinok)) a na karte **Quicksets** (Rýchle nastavenia) vyberte možnosť **More settings** (Ďalšie nastavenia). Prejdite na položku **Output destination** (Výstupné cieľové miesto) > **Folder** (Skladač); môžete tiež upraviť **Default folding style** (Predvolený štýl skladania).



**📌 DÔLEŽITÉ:** Používatelia funkcie AirPrint: Ak chcete odoslať úlohu do skladača, na prednom paneli musíte vybrať predvolený výstup **Folder** (Skladač).

- **Ovládač tlačiarne:** Prejdite na vlastnosti tlačiarne, vyberte kartu **Layout/Output** (Rozloženie/Výstup) alebo **Output** (Výstup) (v závislosti od ovládača) a vyberte výstupné cieľové miesto **Folder** (Skladač).

Ovládač zobrazí 5 štandardných štýlov skladania a ďalších 10 preddefinovaných štýlov skladania, ktoré môže definovať používateľ. Ak chcete určiť **preddefinovaný** štýl skladania, na prednom paneli ťuknite na ikonu  a potom na položky **Output options** (Možnosti výstupu) > **Folder** (Skladač) > **Default folding styles** (Predvolené štýly skladania). Teraz ťuknite na ikonu , potom na ikonu  v hornej časti stránky, potom na položku **Driver folding styles** (Predvolené štýly skladania); tu môžete priradiť jeden štýl skladania každej predvoľbe.

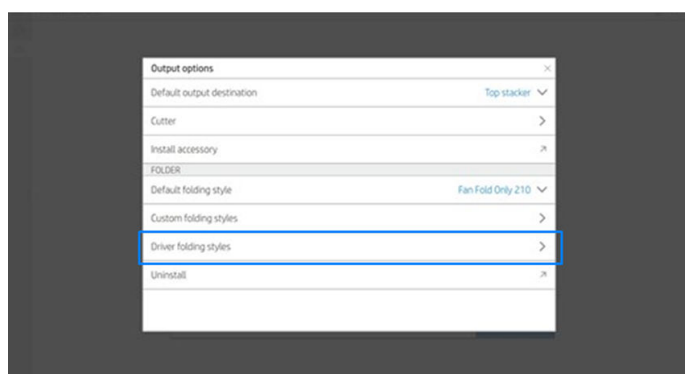

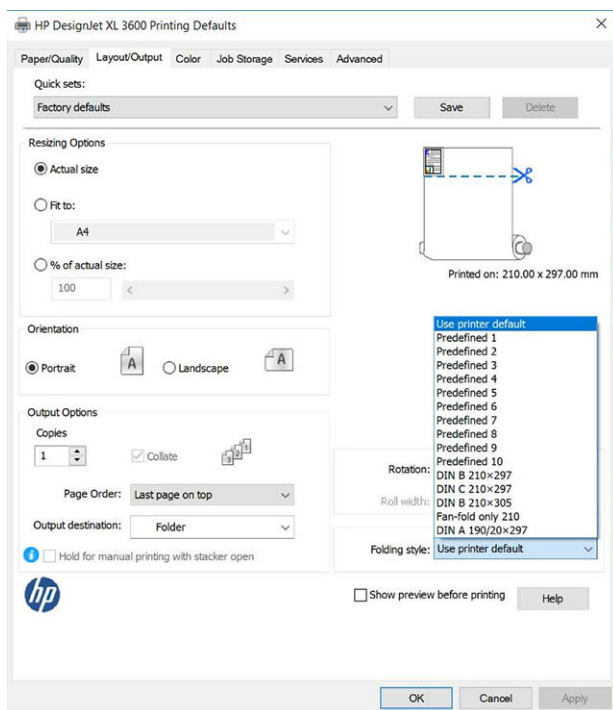

V dialógovom okne tlače budete môcť vybrať jednotlivé predvoľby alebo štandardné.



Odporúčané nastavenie pre úlohy so skladaním:

- Clip content by margins (Odrezať obsah podľa okrajov): ak sa chcete vyhnúť tlačí na okrajoch a správne skladať. Na karte **Paper/Quality** (Papier/Kvalita) kliknite na položky **Margins/Layout** (Okraje/Rozloženie) > **Clip content by margin** (Orezať obsah podľa okraja).
- Portrait orientation (Orientácia na výšku): Vyberte to na karte **Layout/Output** (Rozloženie/Výstup).

Sú určité typy papiera, ktoré nie sú skladačom podporované. Ak sa pokúsite odoslať takýto typ papiera do skladača, zobrazí sa upozornenie.

 **POZNÁMKA:** Môžete pridať nový vlastný štýl skladania. Ťuknite na ikonu , potom na ikonu  v hornej časti stránky, vyberte možnosť **Custom folding styles** (Vlastné štýly skladania) a potom možnosť **Add new folding style** (Pridať nový štýl skladania).

- **HP SmartStream:** Nastavte cieľ na **Folder** (Skladač) na paneli prípravy úlohy alebo na paneli nastavení. Môžete tiež vybrať štýl skladania.

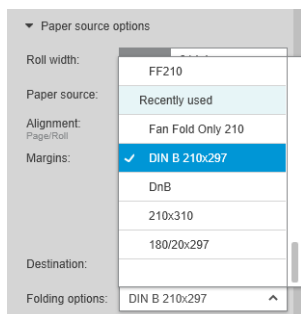

V predvoľbách aplikácie môžete vybrať, či chcete v ukážke vidieť zelenou farbou vyznačené rozmery zloženého papiera.

 **POZNÁMKA:** Rozmery v zloženom stave sa nezobrazujú, ak sú v tomto bode neznáme.

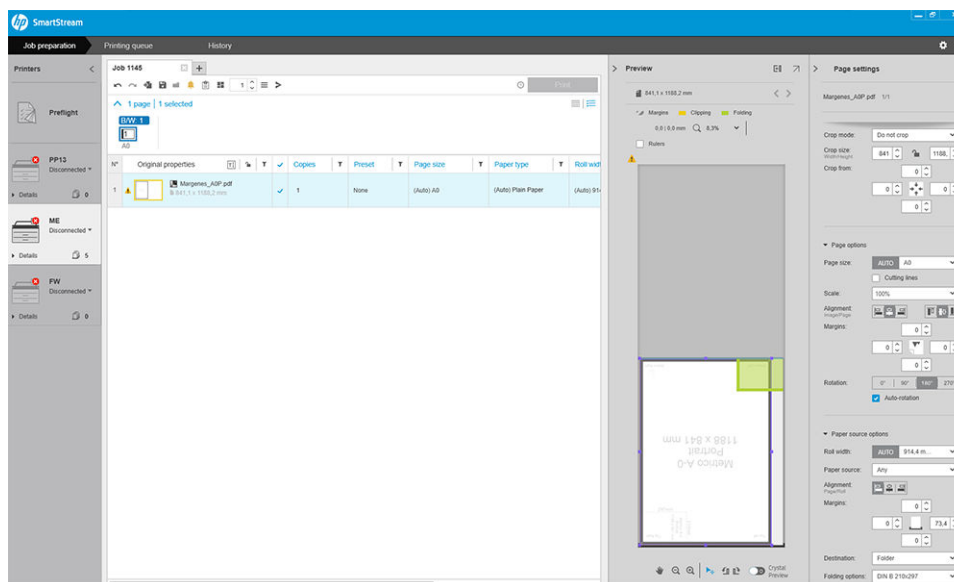

Zelený obdĺžnik v ukážke označuje, ktorá časť strany bude po zložení navrchu. Ak strana obsahuje nejakú hlavičku alebo súhrnné informácie popisujúce jej obsah, možno sa budete chcieť uistiť, že to je v zelenom obdĺžniku, takže to bude po zložení strany dobre viditeľné. Ak chcete presunúť obsah strany, môžete použiť možnosti otáčania, zarovnania a/alebo okrajov (popri možnostiach zdroja papiera na paneli nastavenia).

Nasledujúci postup sa odporúča na overenie, či je požadovaný obsah v zelenom obdĺžniku, a na nastavenie strany v prípade potreby:

1. V predvoľbách nastavte predvolené zarovnanie medzi stranami a kotúčom, aby bola strana umiestnená na správnej strane kotúča. Stačí to urobiť raz.
2. Vyberte prvú stranu úlohy, aby ste ju videli v ukážke.
3. Priblížte na zelený obdĺžnik. Možno bude potrebné maximalizovať ukážku.
4. Ak je to potrebné, pomocou klávesu **E** na klávesnici otočte stranu o 90° proti smeru hodinových ručičiek, prípadne klávesom **R** otočte o 90° v smere hodinových ručičiek.
5. Pomocou navigačného klávesu so šípkou nadol vyberte nasledujúcu stranu a zobrazte jej ukážku.

## Stav skladača

- **Initializing** (Inicializuje sa): skladač sa spúšťa a zatiaľ nie je pripravený.
- **Ready** (Pripravený): skladač je pripravený na prijímanie úloh, čaká sa na úlohy alebo prijatie úloh.
- **Full** (Plný): Zásobník na priečne skladanie alebo zásobník bez skladania dosiahol plnú kapacitu. Tlačiareň dokončí aktuálnu stránku, potom zastaví tlač.
- **Error** (Chyba). V takých prípadoch sú všetky úlohy podržané z dôvodu výstupu.
  - **Paper jam** (Zaseknutý papier)
  - **Cover open** (Otvorený kryt)
  - **Communication error** (Chyba komunikácie) (kábel je pripojený, ale nie je žiadna komunikácia)
- **Offline**
- **Disconnected** (Odpojený) (kábel nie je pripojený)

## LED indikátor stavu priečinka

- Biela: pripravené
- Bliká biela: v činnosti
- Červená: chyba, vyžaduje pozornosť (možno je plný)
- Modrá: skladač nie je pripravený

## Štýly skladania

Skladač dokáže skladať strany dvomi rozličnými spôsobmi:

- Leporelové skladanie, pri ktorom sa skladá kolmo na smer tlače
- Priečne skladanie, pri ktorom sa skladá pozdĺž smeru tlače

Štýly skladania sú zvyčajne založené na štýle DIN B alebo DIN C:



### DIN B

Vrchný a spodný záhyb sú vždy na opačných stranách. Ak to chcete takto, vyberte štýl skladania označený dole hviezdíčkou, pretože tieto sú založené na štýle DIN B. Všetky štýly skladania, ktoré obsahujú možnosť kartotéky (záložka alebo kartotekový okraj) musia spĺňať danú konfiguráciu. Vyžaduje v mnohých formátoch vyrovnávacie záhyby, pretože koniec poslednej strany musí byť v určitej polohe pre možnosť kartotéky (pásik na zavesenie/kartotekový okraj). Pretože tieto pakety majú viac, nerovnomerne rozdelené záhyby, majú tendenciu byť na jednej strane silnejšie, keď ich ukladáte hore. Okrem toho sa stoh zväčšuje.



### DIN C

Vrchný a spodný záhyb nemusia byť na opačných stranách. Nie sú tu žiadne vyrovnávacie záhyby. To znamená, že dostanete tenší a rovnejší stoh pri ukladaní množstva výtlačkov a ich uchovávaní v jednom stohu, buď v plastových vreckách alebo v obálkach/zložkách.

## DIN

- DIN A 190 + 20 × 297 mm (s viazaným okrajom)\*

šírka 190 mm, okraj 20 mm, výška 297 mm

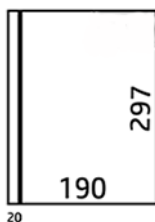

- DIN B 210 × 297 mm (zadný panel zakrytý)\*

šírka 210 mm, výška 297 mm



- DIN C 210 × 297 mm (kompaktné skladanie)

šírka 210 mm, výška 297 mm



- DIN B 210 × 305 mm\*

šírka 210 mm, výška 305 mm



## ANSI

- ANSI 7,5 + 1 × 11 palcov

šírka 7,5 palca, okraj 1 palec, výška 11 palcov

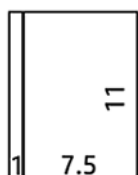

- ANSI 8,5 × 11 palcov

šírka 8,5 palca, výška 11 palcov



## Len leporelové skladanie

- Len leporelové skladanie (210 mm)
- Len leporelové skladanie (9 palcov)

## Ostatné

- 185 + 20 × 297 mm (s viazaným okrajom)  
šírka 185 mm, okraj 20 mm, výška 297 mm

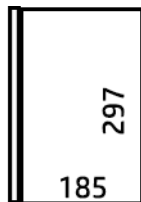

20

- ARCH 9 × 12 palcov  
šírka 9 palcov, výška 12 palcov



- Mailer 7,5 × 10 palcov  
šírka 7,5 palca, výška 10 palcov

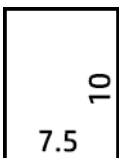

- Inverse DIN (210 × 297 mm)  
šírka 210 mm, výška 297 mm

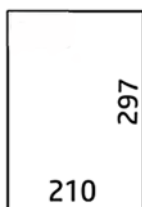

Názov bloku bude zobrazený nasledovne (ak nie je skladané):





Úplný zoznam nájdete v ponuke na prednom paneli pri voľbe **Folding style** (Štýl skladania).

 **TIP:** Skladač sa pokúsi o automatickú kompenzáciu, ak sa prekročí šírka hárka. Ak kompenzácia nie je úspešná, skúste vybrať štýl skladania DIN B 210 × 305 mm.

---

## Riešenie problémov

- **Uviaznutie:** ak sa zistí uviaznutie papiera, predný panel vás upozorní. Pozrite si časť [Papier zaseknutý v skladači HP F40 na strane 206](#).
- **Kalibrácia:** Ak zistíte, že skladané úlohy nie sú na skladanej hrane dobre zarovnané, prípadne je tu väčšie zošikmenie, než ste očakávali, skladač možno nie je nakalibrovaný. Obráťte sa na zástupcu podpory.
- **Problémy s komunikáciou:** Ak tlačiareň nerozpoznala skladač, skúste vypnúť tlačiareň a skladač. Pripojte komunikačný kábel k skladaču. Zapnite skladač, počkajte na mechanickú inicializáciu a potom zapnite tlačiareň. Ak problém pretrváva, obráťte sa na zástupcu podpory.

## Ako vylepšiť produktivitu

- Použite orientáciu na výšku.
- Pre metrické kotúče (A0, A1, A2, A3 a A4) použite štýly skladania DIN.
- Pre imperiálne kotúče (36 palcov, 24 palcov) použite štýly skladania ANSI.

---

# 10 Správa farieb

- [Úvod](#)
- [Ako sú farby vyjadrené](#)
- [Zhrnutie procesu správy farieb](#)
- [Kalibrácia farieb](#)
- [Správa farieb z ovládačov tlačiarne](#)
- [Správa farieb z predného panela](#)

## Úvod

Na správu farieb sa používa séria softvérových nástrojov, ktoré umožňujú čo najpresnejšie reprodukovat farbu na ľubovoľnom displeji alebo tlačovom zariadení.

Okrem toho bola vaša tlačiareň skonštruovaná tak, aby poskytovala rozšírené funkcie hardvéru a softvéru, ktoré zaručujú dosiahnutie predvídateľných a spoľahlivých výsledkov.

- Kalibrácia farieb pre typ papiera, aby boli jednotné
- Čierny fotografický atrament poskytuje jasnú čiernu farbu pri tlači na fotografické papiere

## Ako sú farby vyjadrené

Farba sa zvyčajne vyjadruje sériou čísel: tri čísla vo farebnom modeli RGB alebo štyri čísla vo farebnom modeli CMYK. Tieto čísla predstavujú nameranú hodnotu základných farieb, ktoré sa používajú v zmesi na vytvorenie danej farby. Model RGB znamená, že na vytvorenie príslušnej farby používame zmes červenej, zelenej a modrej. V prípade modelu CMYK zmes obsahuje azúrovú, purpurovú, žltú a čiernu.

Väčšina monitorov používa farebný model RGB, zatiaľ čo väčšina tlačiarní používa farebný model CMYK.

Obraz môže byť prevedený z jedného farebného modelu do druhého, ale vo všeobecnosti nie je tento prevod dokonalý. Vaša tlačiareň používa farebný model RGB: rovnaký farebný model používa aj váš monitor.

Tým sa zjednodušuje (ale nerieši úplne) problém zhody farieb. Každé zariadenie vyjadruje farby mierne odlišne od iného zariadenia, dokonca aj v prípade, že používa rovnaký farebný model. Softvér na správu farieb však dokáže upraviť farby obrazu v závislosti od parametrov konkrétneho zariadenia. Robí tak pomocou profilu farieb zariadenia, aby dosiahol správne farby.

## Zhrnutie procesu správy farieb

Ak chcete dosiahnuť presné a jednotné farby, je potrebné pri každom použitom type papiera postupovať podľa nasledujúcich bodov.

1. Nakalibrujte farby pre typ papiera tak, aby boli jednotné. Kalibrácia by mala byť zopakovaná pri každom type papiera (pozrite si časť [Kalibrácia farieb na strane 135](#)). Okrem toho môžete chcieť kalibrovat okamžite pred niektorou dôležitou tlačovou úlohou, pri ktorej je jednotnosť farieb zásadná.
2. Pri tlači vyberte správnu predvoľbu papiera pre používaný typ papiera. Predvoľba papiera obsahuje profil farieb\*, ako aj rôzne iné vlastnosti papiera. Pozrite si časť [Predvoľby papiera na strane 47](#).



\* Profil farieb je popis kombinácie tlačiarne, atramentu a papiera, ktorý obsahuje všetky informácie potrebné na tieto prevody farieb.

## Kalibrácia farieb

Kalibrácia farieb umožňuje tlačiarni produkovať jednotné farby s rôznymi tlačovými hlavami, použitými atramentmi a typom papiera a pri tlači v rôznom okolitom prostredí. Po kalibrácii farieb môžete očakávať dosiahnutie podobných výtlačkov na hociktorých dvoch rôznych tlačiarniach umiestnených v rôznych zemepisných oblastiach.

Niektoré typy papiera sa nedajú kalibrovat. So všetkými ostatnými typmi papiera by mala byť kalibrácia vykonávaná pri nasledujúcich okolnostiach:

- keď sa vymení tlačová hlava;
- keď je vložený nový typ papiera, ktorý zatiaľ nebol kalibrovaný s aktuálnou súpravou tlačových hláv;
- keď sa výrazne zmení okolité prostredie (teplota a vlhkosť).

Stav kalibrácie farieb pre aktuálne vložený papier môžete kedykoľvek skontrolovať tak, že prejdete k prednému panelu, ťuknete na ikonu , na ikonu , ikonu  a potom na položku **Color calibration status** (Stav kalibrácie farieb). Môže sa zobrazíť jeden z nasledujúcich stavov:

- **Recommended** (Odporúčané): Papier nebol kalibrovaný.

 **POZNÁMKA:** Po každej aktualizácii firmvéru tlačiarne sa stav kalibrácie farieb pre všetky typy papiera zmení na **Recommended** (Odporúčané).

- **Obsolete** (Zastarané): papier bol kalibrovaný, ale kalibrácia je už neaktuálna a mala by sa zopakovať, pretože bola vymenená tlačová hlava.
- **Done** (Hotovo): papier bol kalibrovaný a kalibrácia je aktuálna.
- **Disabled** (Vypnuté): tento papier nemožno kalibrovať.

 **POZNÁMKA:** Kalibráciu farieb nemožno vykonávať na obyčajnom papieri ani na žiadnom druhu priehľadného materiálu.

Kalibráciu farieb môžete spustiť pomocou predného panela: ťuknite na ikonu , na položku **Color calibration** (Kalibrácia farieb) a stlačte tlačidlo **Continue** (Pokračovať). Vyberte papier a stlačte tlačidlo **OK**.

Proces kalibrácie je úplne automatický a možno ho vykonať bez dozoru po vložení typu papiera, ktorý chcete kalibrovať – musí byť širší ako 355 mm. Ak je vložených viac kotúčov, tlačiareň sa spýta, ktorý kotúč chcete použiť na kalibráciu.

Proces trvá približne 3 až 5 minút a skladá sa z nasledujúcich krokov:

1. Vytlačí sa kalibračná tabuľka, ktorá obsahuje vrstvy každého atramentu, ktorý tlačiareň používa.



2. Tabuľka potrebuje v závislosti od typu papiera určitý čas na zaschnutie, aby sa farby mohli ustáliť.
3. Tabuľka sa naskenuje a odmeria.
4. Z meraní tlačiareň vypočíta faktory nevyhnutnej opravy farieb, aby boli pri tlači na tento typ papiera použité jednotné farby. Vypočíta aj maximálne množstvo každého atramentu, ktorý možno na papier naniesť.

## Správa farieb z ovládačov tlačiarne

### Možnosti správy farieb

Cieľom správy farieb je čo najpresnejšie reprodukovat' farby na všetkých zariadeniach: to znamená, že ak vytlačíte obrázok, uvidíte veľmi podobné farby, ako keď si prezeráte obrázok na monitore.

Existujú dva základné prístupy k správe farieb v tlačiarňi:

- **Printer-Managed Colors** (Spravovanie farieb tlačiarňou): v tomto prípade aplikácia odosiela obrázok do tlačiarne bez akéhokoľvek prevodu farieb a tlačiareň prevedie farby do svojho vlastného priestoru farieb.

Podrobnosti tohto procesu závisia od grafického jazyka, ktorý používate. Spoločnosť HP odporúča toto nastavenie pre najlepšie funkcie a výsledky.

- **PostScript:** modul interpretácie PostScript a PDF vykonáva konverziu farieb pomocou profilov uložených v tlačiarňe a ďalších profilov farieb ICC odoslaných úlohou typu PostScript. Tento druh správy farieb sa vykonáva, ak používate ovládač PostScript alebo PDF.
- **Non-PostScript (PCL3, CALS/G4):** správa farieb sa vykonáva pomocou súpravy uložených tabuliek farieb. Profily ICC sa nepoužívajú. Tento spôsob je o niečo menej univerzálny než predchádzajúce spôsoby, ale je o čosi jednoduchší a rýchlejší a dokáže vyprodukovať dobré výsledky so štandardnými typmi papiera značky HP.



**POZNÁMKA:** V tlači non-PostScript tlačiareň dokáže prevádzať na sRGB, ak používate systém Windows, prípadne na Adobe RGB, ak používate systém Mac OS X.

- **Application-Managed Colors** (Spravovanie farieb tlačiarnou): v tomto prípade musí aplikácia previesť farby obrázka do priestoru farieb tlačiarny a typu papiera prostredníctvom profilu ICC, ktorý je súčasťou obrázka, a profilu ICC pre tlačiareň a typ papiera.



**DÔLEŽITÉ:** Uistite sa, že vyberiete zodpovedajúce nastavenia v ovládači a v aplikácii.

Odporúčame navštíviť lokalitu centra technickej podpory spoločnosti HP (pozrite si časť [Centrum technickej podpory spoločnosti HP na strane 238](#)), kde nájdete možnosti používania správy farieb v jednotlivých aplikáciách. Pozrite tiež časť [Tlač dokumentu so správnymi farbami na strane 144](#).

Ako vybrať spomedzi možností **Application-Managed Colors** (Spravovanie farieb aplikáciou) a **Printer-Managed Colors** (Spravovanie farieb tlačiarnou):

- **V dialógovom okne ovládača pre systém Windows:** vyberte kartu **Color** (Farba).
- **V niektorých aplikáciách:** tento výber môžete vykonať priamo v aplikácii.

## Možnosti farieb

### Farebná tlač

Tlačiareň štandardne tlačí farebne.

Farebnú tlač môžete výslovne vybrať týmito spôsobmi:

- **V aplikácii:** túto možnosť poskytujú mnohé programy.
- **V dialógovom okne ovládača pre systém Windows:** prejdite na kartu **Color** (Farba) a vyhľadajte časť Output Color (Výstupná farba) alebo Color Options (Možnosti farieb) (podľa toho, čo je k dispozícii v ovládači). Vyberte možnosť **Print in color** (Tlač vo farbe).

### Tlač v odtieňoch sivej

Všetky farby na obrázku možno previesť do odtieňov sivej nasledujúcimi spôsobmi:

- **V aplikácii:** túto možnosť poskytujú mnohé programy.
- **V dialógovom okne ovládača pre systém Windows:** prejdite na kartu **Color** (Farba) a vyhľadajte časť Output Color (Výstupná farba) alebo Color Options (Možnosti farieb) (podľa toho, čo je k dispozícii v ovládači). Vyberte položku **Print in grayscale** (Tlač v odtieňoch sivej).



**POZNÁMKA:** Pozrite si časť [Na tlač používajte len matný čierny atrament: Odolný výtlačok v odtieňoch sivej na strane 78](#).

## Čiernobiela tlač

Všetky farby na obrázku možno previesť na čiernobiele nasledujúcimi spôsobmi:

- **V dialógovom okne ovládača pre systém Windows:** prejdite na kartu **Color** (Farba) a vyhľadajte časť Output Color (Výstupná farba) alebo Color Options (Možnosti farieb) (podľa toho, čo je k dispozícii v ovládači). Vyberte možnosť **Print in pure black and white** (Tlačiť čiernobielo).

## Emulácia HP Professional PANTONE

Keď použijete v obraze farbu nazvanú PANTONE, aplikácia zvyčajne odošle do tlačiarne približnú hodnotu CMYK alebo RGB tejto farby. Aplikácia však nevezme do úvahy tlačiareň alebo typ papiera, vytvorí len všeobecnú približnú hodnotu farby PANTONE, ktorá bude vyzeráť na rôznych tlačiarnach a na rozličných papieroch rozdielne.

Emulácia HP Professional PANTONE dokáže úlohu vykonať lepšie tým, že vezme do úvahy charakteristiky tlačiarne a typ papiera. Výsledok vyzerá na danej tlačiarni a danom type papiera čo najpodobnejšie pôvodným farbám PANTONE. Táto technológia je určená na vytváranie emulácií podobných tým, ktoré sú nastavené manuálne odborníkmi na predtlač.

Ak chcete použiť emuláciu HP Professional PANTONE, stačí ju zapnúť. V skutočnosti je v predvolenom nastavení zapnutá.

- **V dialógovom okne ovládača PostScript/PDF v systéme Windows:** prejdite na kartu **Color** (Farba) a vyberte položku **HP Professional PANTONE Emulation** (Emulácia HP Professional PANTONE).
- **Z predného panela:** ťuknite na ikonu  a potom na položku **Default printing configuration** (Predvolená konfigurácia tlače) > **Color options** (Možnosti farieb) > **HP Pantone Emulation** (Emulácia HP Pantone).
- **Vo vstavanom webovom serveri:** v hlavnej ponuke vyberte kartu **Color** (Farba).

Emulácia HP Professional PANTONE poskytuje nielen najbližšiu zhodu, ktorú možno dosiahnuť na vašom počítači, ale uvádza aj presné informácie o tom, nakoľko príbuzná je emulácia s pôvodnou farbou bodu.

## Predvolené priestory farieb

Keď dokument alebo obrázok neurčujú priestor farieb, v ktorom je obsah pôvodne popísaný, používateľ si môže zvoliť spomedzi rozličných noriem. To znamená, že používateľ môže určiť, ako majú byť údaje interpretované systémom správy farieb počas procesu vykresľovania.

Zdrojové profily možno nastaviť nasledujúcimi spôsobmi:

- **V dialógovom okne ovládača PostScript/PDF v systéme Windows:** prejdite na kartu **Color** (Farba) a vyberte položku **Printer Managed Colors** (Spravovanie farieb tlačiarňou).

Štandardným spôsobom zhrnutia týchto informácií sú profily ICC. Súčasťou riešenia je, že poskytujeme najpoužívanejšie štandardy rôznych zariadení.

Možnosti sú nasledujúce:

## Predvolené zdrojové profily RGB

Tlačiareň je vybavená nasledujúcimi profilmi farieb:

- **None (Native) (Žiadny (Prirodzený)):** žiadna imitácia, používa sa v prípade, že prevod farieb vykonáva aplikácia alebo operačný systém, teda údaje prichádzajúce do tlačiarne sú už správou farieb spracované. Dostupné len s ovládačmi PostScript a PDF.
- **sRGB IEC61966-2.1** imituje charakteristiky priemerného počítačového monitora. Tento štandardný priestor podporujú mnohí výrobcovia hardvéru a softvéru a dodáva sa ako predvolený priestor farieb mnohých skenerov, tlačiarní a softvérových aplikácií.

- **Adobe RGB (1998)** poskytuje veľkú škálu farieb RGB. Tento priestor použite v prípade sériovej výrobnéj tlače so širokým rozsahom farieb.
- **ColorMatch RGB** imituje prirodzený priestor farieb monitorov Radius Pressview. Tento priestor poskytuje menšiu alternatívu škály farieb pre Adobe RGB (1998) sériovú výrobnú tlač. Dostupné len s ovládačmi PostScript a PDF.
- **Apple RGB** imituje charakteristiky priemerného monitora Apple a používajú ho mnohé aplikácie stolného edičného systému. Tento priestor použite pri súboroch, ktoré chcete zobrazovať na monitoroch Apple alebo pri práci so staršími súbormi stolného edičného systému. Dostupné len s ovládačmi PostScript a PDF.

## Predvolené zdrojové profily CMYK

Môžete vybrať spomedzi zdrojových profilov CMYK rozoznávaných tlačiarňou. Predvolený profil CMYK je Coated FOGRA39 (ISO 12647 – 2:2004), k dispozícii len pre ovládače PostScript.

## Správa farieb z predného panela

Kalibráciu farieb vloženého typu papiera možno na prednom paneli vykonať ťuknutím na ikonu , na položku **Color calibration** (Kalibrácia farieb), položku **Continue** (Pokračovať) a výberom príslušného papiera. Pozrite si časť [Kalibrácia farieb na strane 135](#).

Všetky ďalšie možnosti farieb na prednom paneli zobrazíte tak, že ťuknete na ikonu  a potom na položku **Default printing configuration** (Predvolená konfigurácia tlače) > **Color options** (Možnosti farieb) (nájdete ich aj v ponuke **Advanced printing preferences** (Rozšírené predvolby tlače)).

### Color/Grayscale (Farba/odtieň sivej)

- **Print in color** (Farebná tlač)
- **Print in grayscale** (Tlač v odtieňoch sivej)
- **Print in pure black and white** (Čisto čierno-biela tlač)

### RGB source profile (Zdrojový profil RGB)

môžete vybrať spomedzi zdrojových profilov RGB rozoznávaných tlačiarňou. Predvolené: **sRGB IEC 1966-2.1**.

- **Select CMYK source profile** (Vybrať zdrojový profil CMYK): Môžete vybrať spomedzi zdrojových profilov CMYK rozoznávaných tlačiarňou. Predvolené: **Coated FOFRA39 (ISO12647-2:2004)**.
- **Select rendering intent** (Vybrať adaptačný cieľ): môžete vybrať adaptačný cieľ. Predvolené: **Perceptual** (Vnemová adaptácia).
- **Black point compensation** (Kompenzácia čiernych bodov): môžete zapnúť alebo vypnúť kompenzáciu čiernych bodov. Predvolené: **On** (Zapnuté).
- **HP Professional PANTONE Emulation** (Emulácia HP Professional PANTONE): môžete zapnúť alebo vypnúť emuláciu HP Professional PANTONE. Predvolené: **On** (Zapnuté) (len úlohy vo formáte PostScript a PDF).

---

# 11 Praktické príklady tlače

- [Tlač konceptu na revíziu so správnou mierkou](#)
- [Tlač viacstranovej úlohy vo formáte PDF z aplikácie Adobe Acrobat Reader alebo Adobe Acrobat Pro](#)
- [Tlač dokumentu so správnymi farbami](#)
- [Tlač projektu](#)
- [Tlač prezentácie](#)
- [Tlač a mierka z balíka Microsoft Office](#)



# Tlač konceptu na revíziu so správnou mierkou

V tejto časti je vysvetlený postup pri tlači konceptu na revíziu so správnou mierkou v programe Adobe Acrobat.

## Pomocou aplikácie Adobe Acrobat

1. V okne programu Acrobat presunutím kurzora myši do ľavého spodného rohu panela dokumentu označte veľkosť strany.

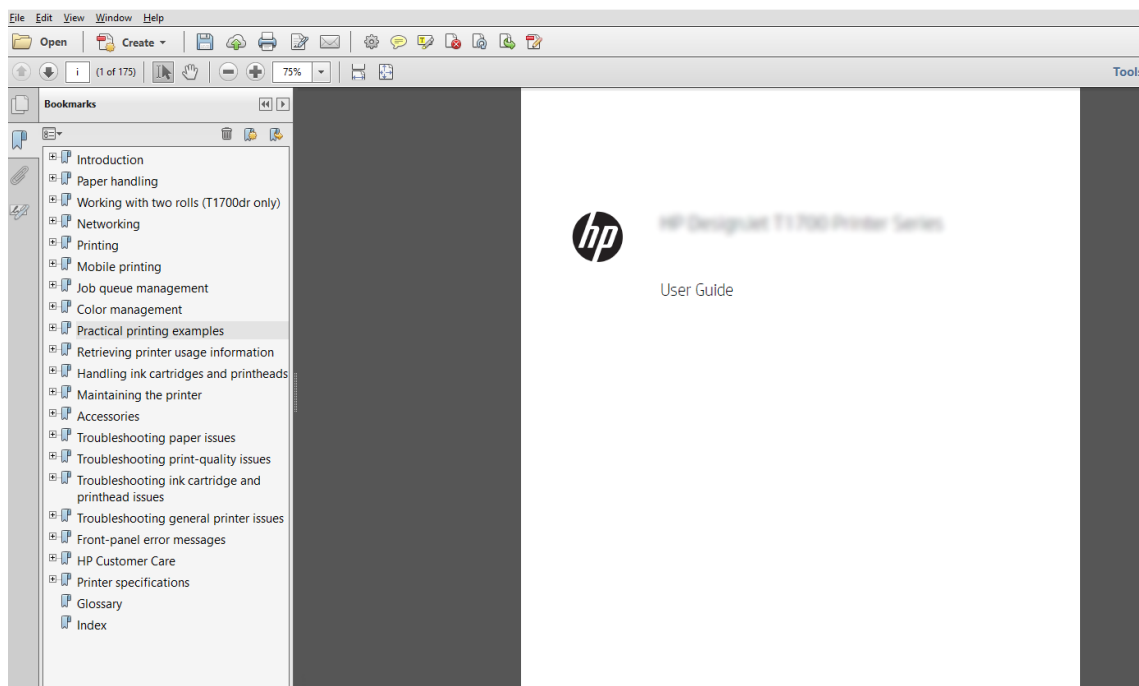

2. Vyberte položky **File (Súbor) > Print (Tlačiť)** a skontrolujte, či je položka **Page Sizing & Handling (Veľkosť strany a manipulácia)** nastavená na možnosť **Actual size (Skutočná veľkosť)**.

 **POZNÁMKA:** Veľkosť strany sa **nevyberie** automaticky podľa veľkosti kresby.

3. Kliknite na tlačidlo **Properties (Vlastnosti)** a potom vyberte kartu **Paper/Quality (Papier/Kvalita)**.
4. Vyberte položky **Document Size (Veľkosť dokumentu)** a **Print Quality (Kvalita tlače)**, ktoré chcete použiť. Ak chcete definovať novú vlastnú veľkosť papiera, kliknite na tlačidlo **Custom (Vlastná)**.

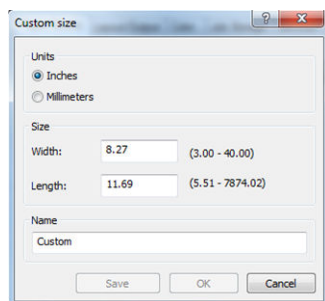

5. Vyberte kartu **Features (Funkcie)** a potom vyberte možnosť **Automatizácia (Automaticky otočiť)**.

 **POZNÁMKA:** Ak používate funkciu AirPrint, na prednom paneli povoľte možnosť **Automatizácia (Automatické otočenie)**.

6. Kliknite na tlačidlo **OK** a skontrolujte v dialógovom okne **Print (Tlač)**, či vyzerá ukážka správne.

# Tlač viacstranovej úlohy vo formáte PDF z aplikácie Adobe Acrobat Reader alebo Adobe Acrobat Pro

## Používanie ovládača rastra

1. Otvorte viacstranovú úlohu v aplikácii Adobe Acrobat Reader alebo Adobe Acrobat Pro. (Spoločnosť HP odporúča vždy používať najnovšiu verziu.)
2. Kliknite na položky **File** (Súbor) > **Print** (Tlačiť).
3. Vyberte tlačiareň a ovládač.
4. Začiarknite políčko **Choose paper source by PDF page size** (Zvoliť zdroj papiera podľa veľkosti strany PDF).

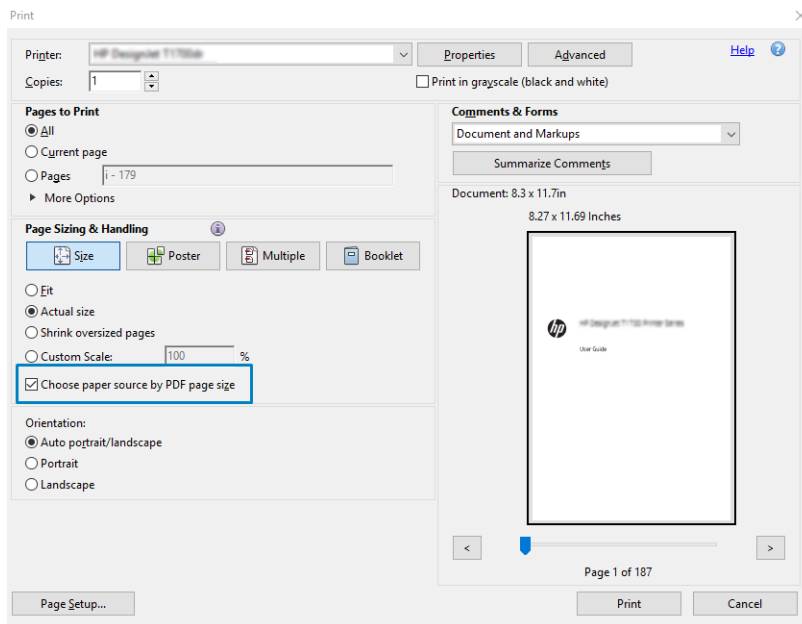

5. Podľa potreby upravte ďalšie vlastnosti v okne vlastností ovládača.
6. Kliknite na tlačidlo **Print** (Tlačiť).

Strany sa vytlačia so štandardnou veľkosťou strany, ktorá je najbližšie k veľkosti strany v pôvodnom dokumente.

## Používanie ovládača PostScript

1. Otvorte viacstranovú úlohu v aplikácii Adobe Acrobat Reader alebo Adobe Acrobat Pro. (Spoločnosť HP odporúča vždy používať najnovšiu verziu.)
2. Kliknite na položky **File** (Súbor) > **Print** (Tlačiť).
3. Vyberte tlačiareň a ovládač.

4. Začiarknite políčka **Choose paper source by PDF page size** (Zvoliť zdroj papiera podľa veľkosti strany PDF) a **Use custom paper size when needed** (Podľa potreby použiť vlastnú veľkosť papiera).

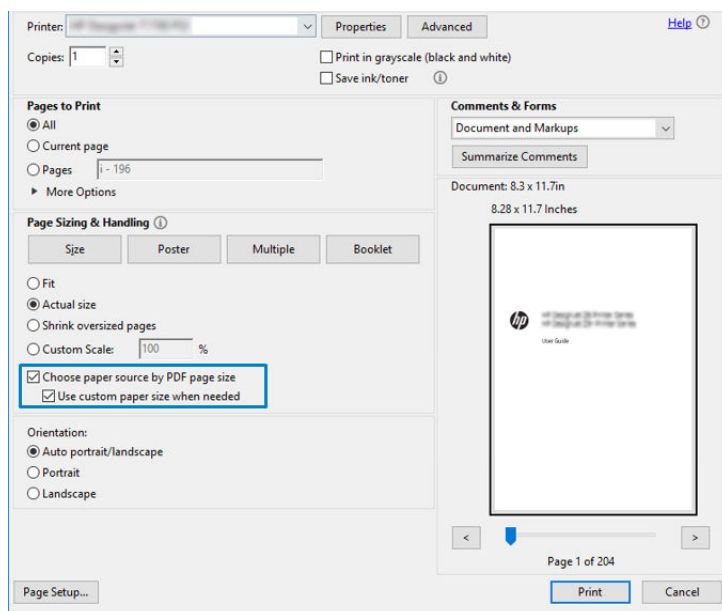

5. Podľa potreby upravte ďalšie vlastnosti v okne vlastností ovládača.
6. Kliknite na tlačidlo **Print** (Tlačiť).

Ak ste začiarkli políčko **Use custom paper size when needed** (Podľa potreby použiť vlastnú veľkosť papiera), strany sa vytlačia s veľkosťami strán zodpovedajúcimi veľkostiam strán v pôvodnom dokumente.

## Používanie ovládača PDF

V prípade najnovšej verzie aplikácie Adobe Acrobat Pro alebo Adobe Acrobat Reader to spravuje aplikácia a strany sa vytlačia s veľkosťami strán zodpovedajúcimi veľkostiam strán v pôvodnom dokumente.

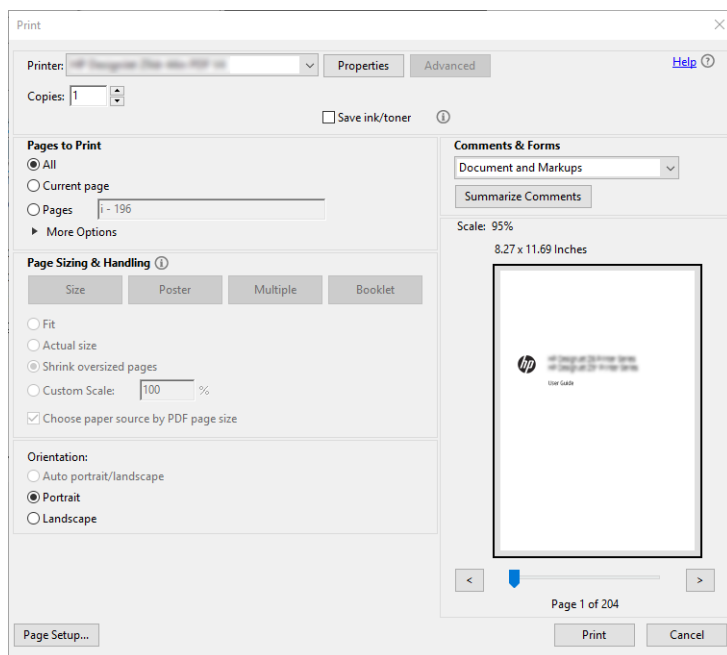

# Tlač dokumentu so správnymi farbami

V tejto časti je vysvetlený postup tlače dokumentu z aplikácie Adobe Acrobat a Adobe Photoshop s dôrazom na správu farieb.

## Používanie aplikácie Adobe Acrobat Reader

Acrobat Reader je najzákladnejšou aplikáciou pre súbory vo formáte PDF. Tento program neponúka niekoľko nástrojov na správu farieb, ktoré sú bežne dostupné v sofistikovanejších aplikáciách, a predvolene pracuje s predvoľbami, ktoré nemožno meniť. Žiadnym spôsobom napríklad nemôžete vybrať farebný pracovný priestor. Používa sa predvolený farebný priestor, s najväčšou pravdepodobnosťou sRGB. Tento farebný priestor sa používa napríklad na obrazovke displeja. Služi tiež ako alternatívny farebný profil, keď nie je profil definovaný v súbore. Podrobnosti vysvetlíme neskôr.

Tlačový postup je veľmi jednoduchý.

1. Kliknite na položky **File** (Súbor) > **Print** (Tlačiť).
2. V rozbaľovacej ponuke **Printer** (Tlačiareň) v dialógovom okne **Print** (Tlač) vyberte príslušnú tlačiareň a ovládač. Nastavenie ovládača možno upraviť kliknutím na tlačidlo **Properties** (Vlastnosti).

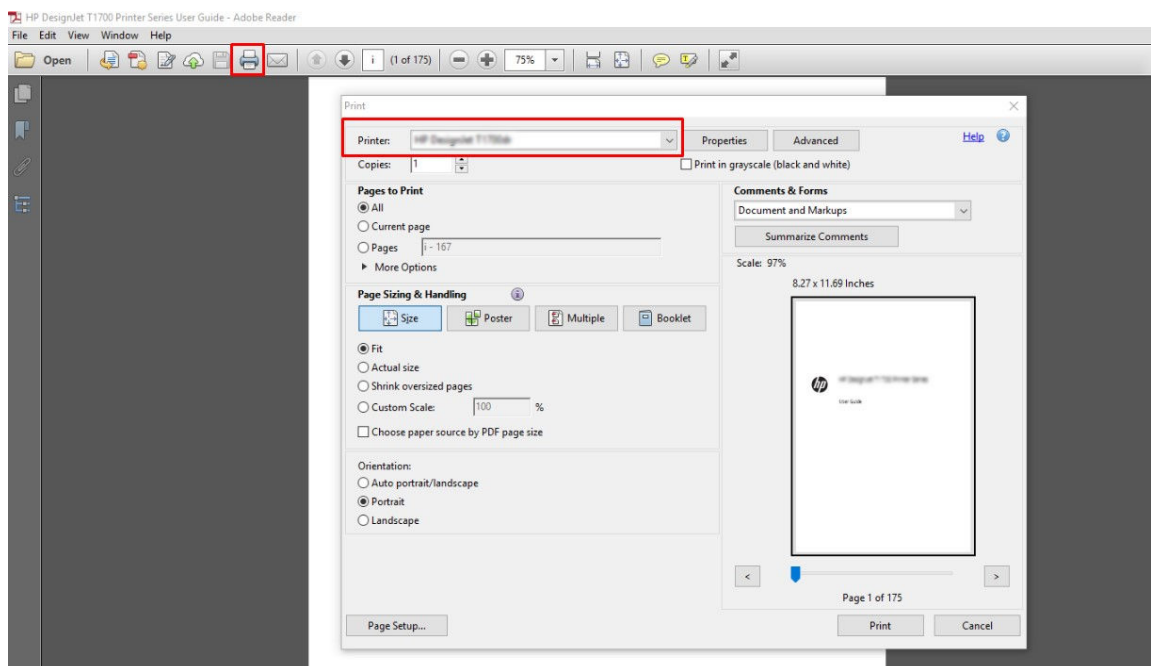

3. V okne vlastností ovládača upravte nastavenie farieb. Kliknite na tlačidlo **Properties** (Vlastnosti) v dialógovom okne **Print** (Tlač) a nastavte možnosť **Color** (Farba) na karte **Color** (Farba). Začiarknite políčko **Printer Managed Colors** (Spravovanie farieb tlačiarňou) a ak máte ovládač verzie 4, vyberte najvhodnejší zdrojový profil. Kliknite na tlačidlo **OK**.

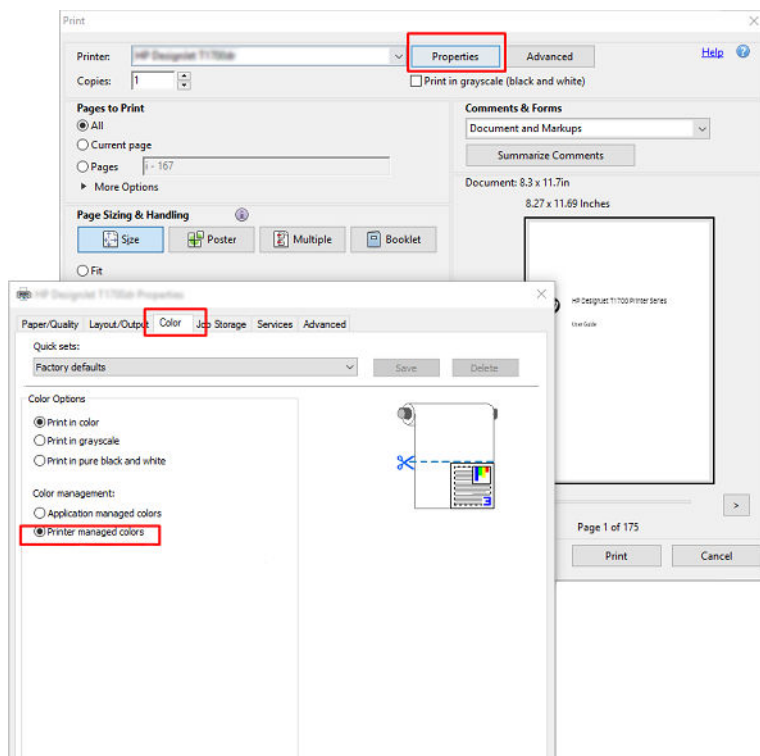

4. Ak máte ovládač verzie 3, kliknite na tlačidlo **Advanced** (Rozšírené) v dialógovom okne tlače a nastavte možnosti správy farieb. Začiarknite políčko **Let printer determine colors** (Farby určuje tlačiareň).

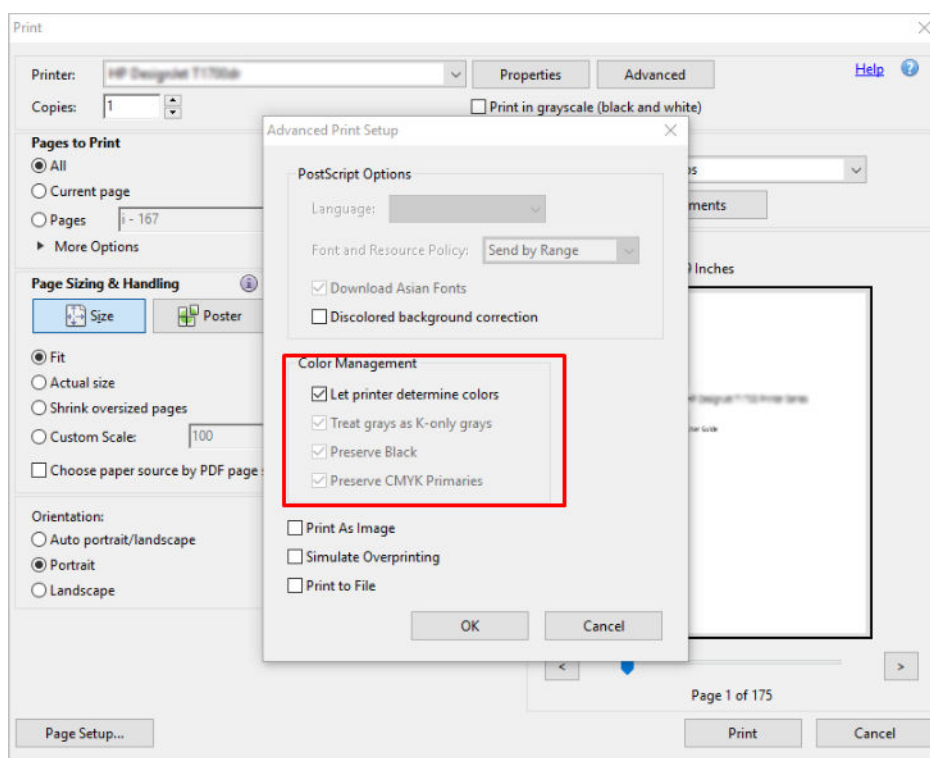

5. Ak dokument obsahuje niekoľko profilov farieb a nie ste si istí, aký bude výsledok, môžete najskôr vyrovnať dokument a vytlačiť ho tak, ako sa zobrazuje na obrazovke. V takom prípade začiarknite políčko **Print As**

**Image** (Tlačíť ako obrázok) v dialógovom okne Advanced Print Setup (Rozšírené nastavenie tlače). Vtedy program Acrobat Reader ešte pred vyslaním signálu do ovládača vykonáva rastrovanie. Ak toto políčko nezačiarknete, rastrovanie vykoná ovládač. Začiarknutie políčka preto môže mať viditeľný vplyv na vzhľad tlačeneho dokumentu.

## Používanie aplikácie Adobe Acrobat Pro

Acrobat Pro je profesionálna aplikácia, ktorá umožňuje úplnú správu farieb. V tejto časti sa stručne opisujú možnosti výberu farebného pracovného priestoru, konverzie obrázkov do požadovaného farebného priestoru a tlače.

1. Súbory vo formáte PDF nemusia obsahovať profil farieb. Ak súbory neobsahujú profil farieb, aplikácia Acrobat používa predvolený pracovný priestor farieb. Ak chcete vybrať pracovný priestor farieb, najskôr kliknite na položky **Edit** (Upraviť) > **Preferences** (Predvoľby).

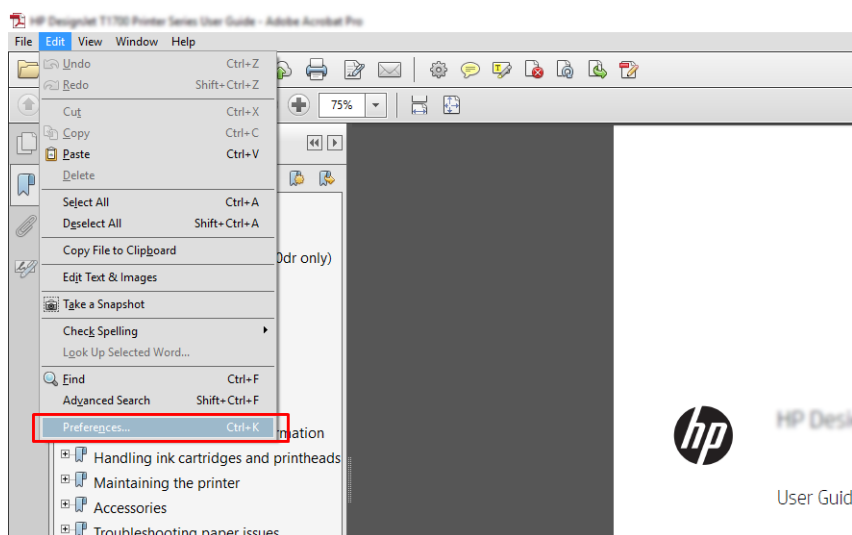

2. V dialógovom okne Preferences (Predvoľby) môžete vybrať farebný pracovný priestor RGB, CMYK a odtiene sivej.

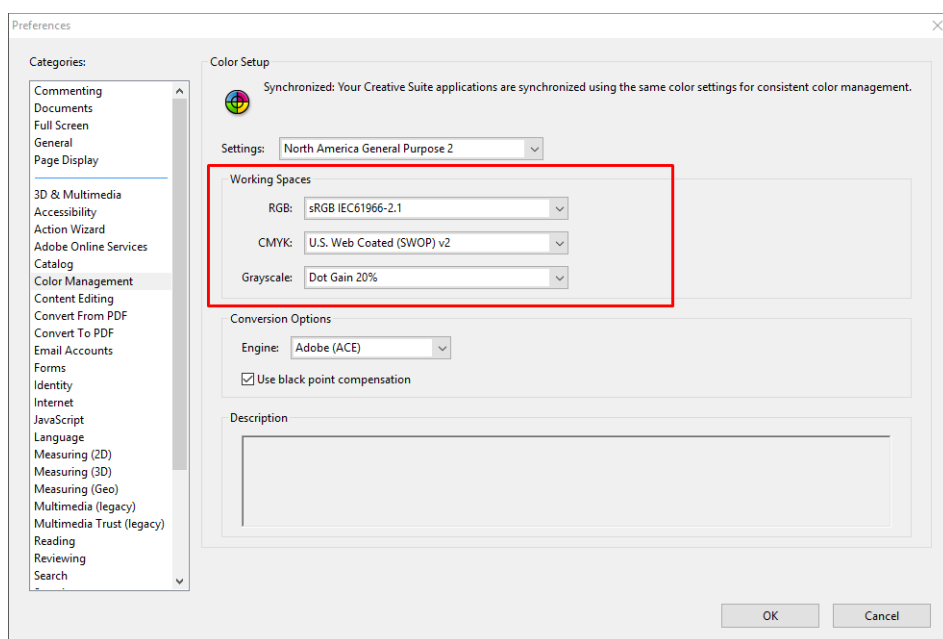

- Súbory vo formáte PDF môžu obsahovať prvky s rôznymi farebnými profilmi. Niektoré môžu obsahovať farebné profily a niektoré nie. Farebný pracovný priestor bude mať vplyv len na súbory bez farebného profilu. Ak chcete k dokumentu pripojiť špecifický farebný profil, obsah dokumentu musíte skonvertovať nasledujúcim spôsobom. Najskôr vyberte položku **Convert Colors** (Konvertovať farby) z ponuky **View** (Zobraziť) > **Tools** (Nástroje) > **Print Production** (Výrobná tlač) alebo kliknite na príslušnú ikonu na stavovom riadku.

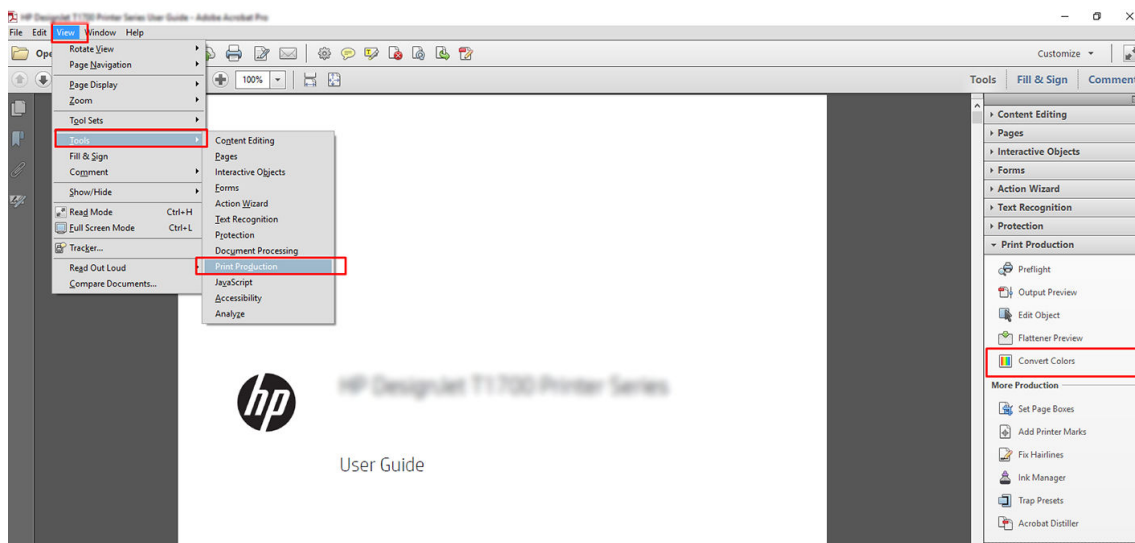

- Špecifikovaním kritérií zhody (typ objektu alebo farby) a potom atribútov konverzie vyberte prvky, ktoré chcete konvertovať. Ak chcete zmeniť vstavaný farebný profil, v časti Matching Criteria (Kritériá zhody) môžete vybrať možnosti **Any Object** (Lubovoľný objekt) a **Any Colorspace** (Lubovoľný farebný priestor). V časti Conversion Attributes (Atribúty konverzie) môžete napríklad vybrať profil Adobe RGB (1998) tak, že ho vyberiete ako **Conversion Profile** (Profil konverzie) začiarknutím políčka **Embed** (Vstavaný), kliknutím na tlačidlo **OK** a uložením súboru na uchovanie zmien. Uložený súbor bude mať vstavaný farebný profil Adobe RGB.

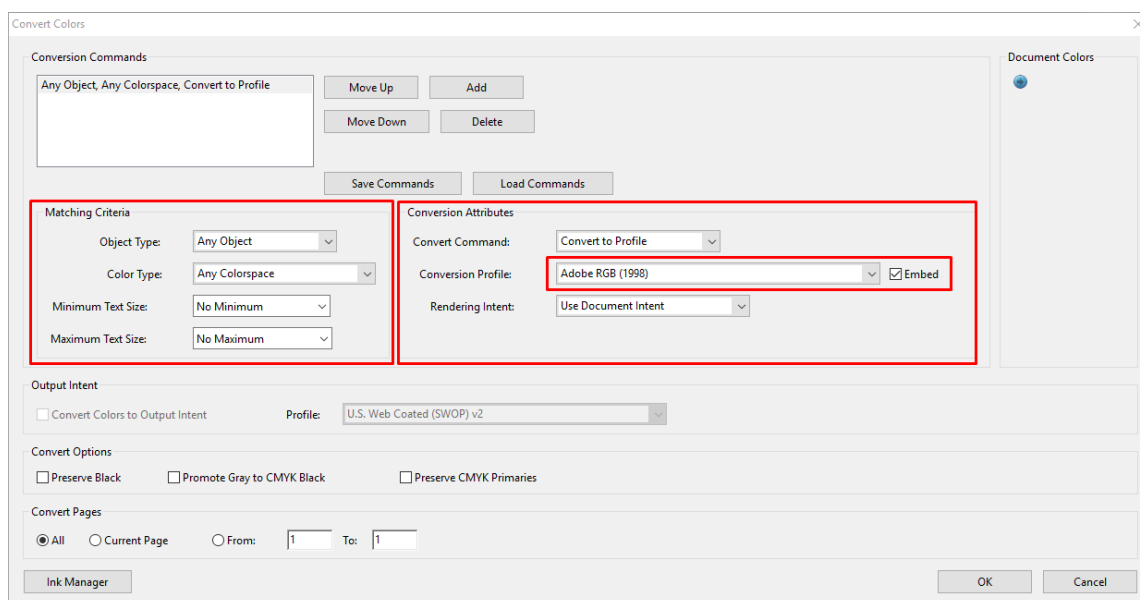

- Ak chcete tlačiť dokument, vyberte v dialógovom okne Print (Tlač) príslušnú tlačiareň, kliknite na tlačidlo **Properties** (Vlastnosti) a na karte **Color** (Farba) nastavte možnosti farby.

**📌 DÔLEŽITÉ:** Vyberte položky **Print in color** (Tlačiť farebne) a **Printer managed colors** (Spravovanie farieb tlačiarňou).

Ak používate ovládač verzie 4, môžete tiež vybrať predvolený profil farieb, ktorý sa bude používať pre ľubovoľné prvky, ktorým chýba profil farieb. Spoločnosť HP odporúča:

- sRGB alebo Adobe RGB (sRGB je pri väčšine súborov štandard)
- CMYK: vyberte možnosť Coated FOGRA39 alebo US Web Coated (SWOP) v2.

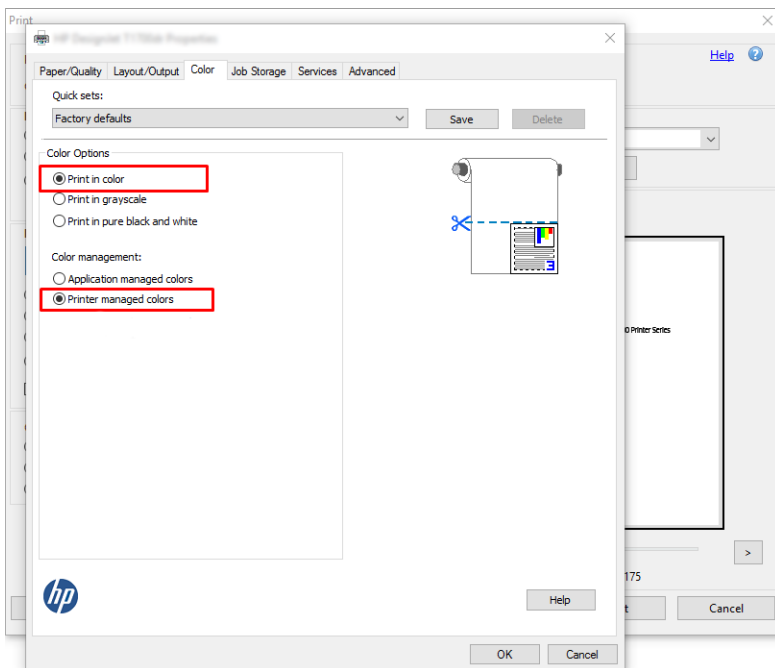

6. Ak máte ovládač verzie 3, v dialógovom okne Print (Tlač) kliknite na tlačidlo **Advanced** (Rozšírené), nastavte položku **Color Handling** (Práca s farbami) na možnosť **Printer Color Management** (Spravovanie farieb tlačiarňou) a kliknite na tlačidlo **OK**.

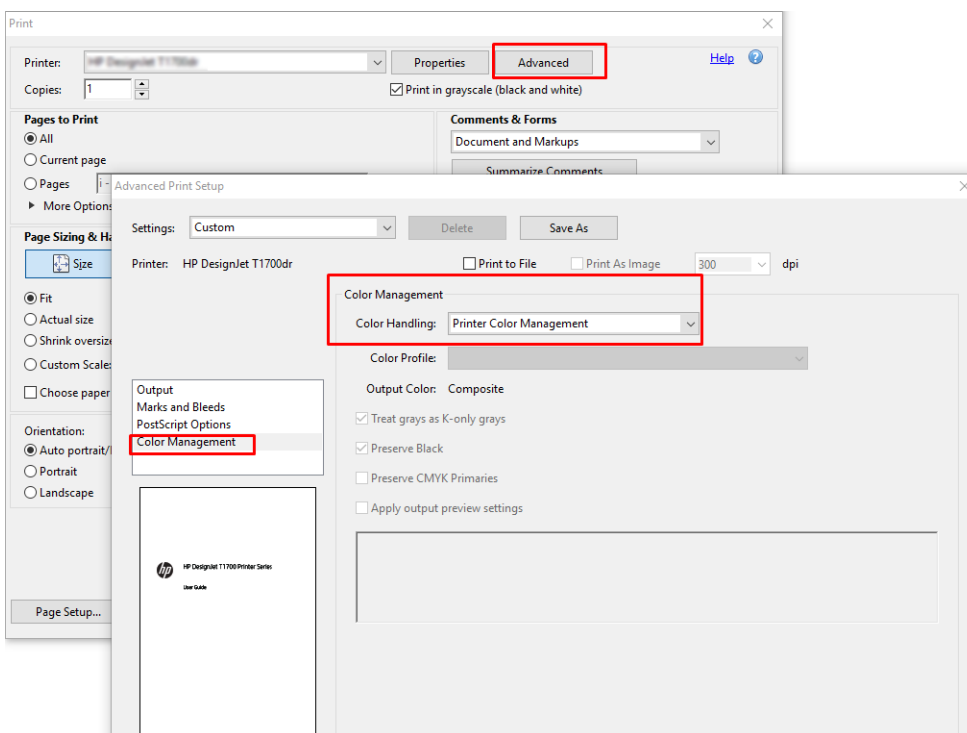

7. V dialógovom okne Print (Tlač) kliknutím na tlačidlo **Print** (Tlačiť) vytlačte dokument.



## Pomocou programu Adobe Photoshop

1. V programe Photoshop kliknite na položky **File (Súbor) > Print (Tlačiť)** a potom vyberte tlačiareň.
2. V časti Color Management (Správa farieb) nastavte položku Color Handling option (Práca s farbami) na možnosť **Printer Manages Colors** (Tlačiareň spravuje farby).

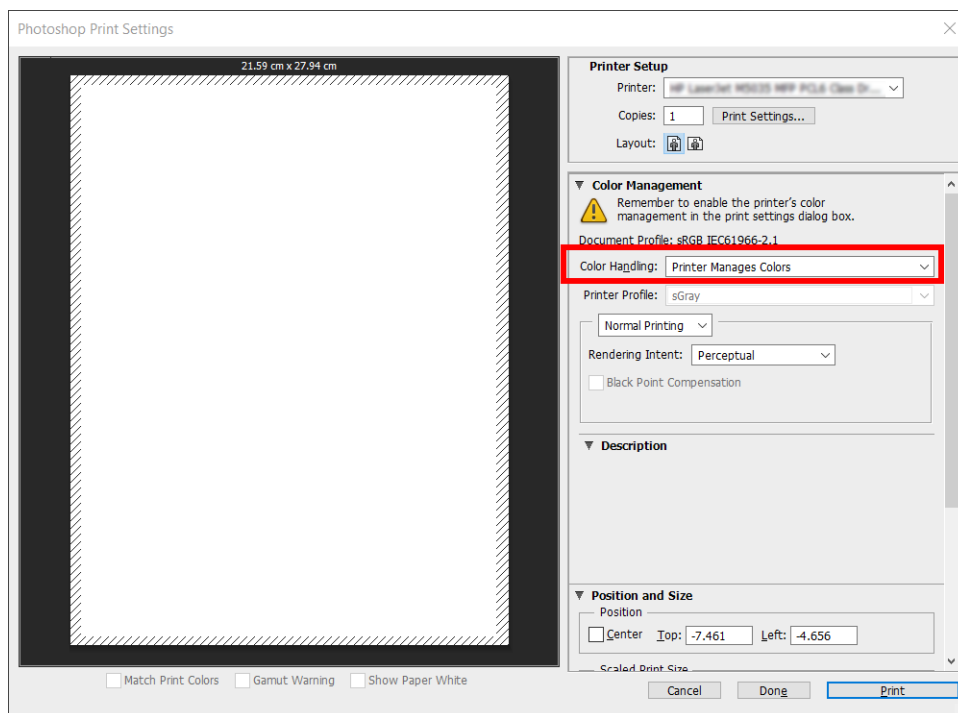

3. V ovládači na karte **Color** (Farba) skontrolujte, či je možnosťou správy farieb **Printer managed colors** (Farby spravované tlačiarňou). Ide o správnu možnosť, pretože v aplikácii Photoshop už je zvolená možnosť **Printer Manages Colors** (Tlačiareň spravuje farby).

## Tlač projektu

V tejto časti je vysvetlený spôsob tlače projektu z programu AutoCAD.

## Pomocou programu Autodesk AutoCAD

1. V okne programu AutoCAD sa môže zobraziť model alebo rozloženie. Zvyčajne sa tlačí skôr rozloženie než model.

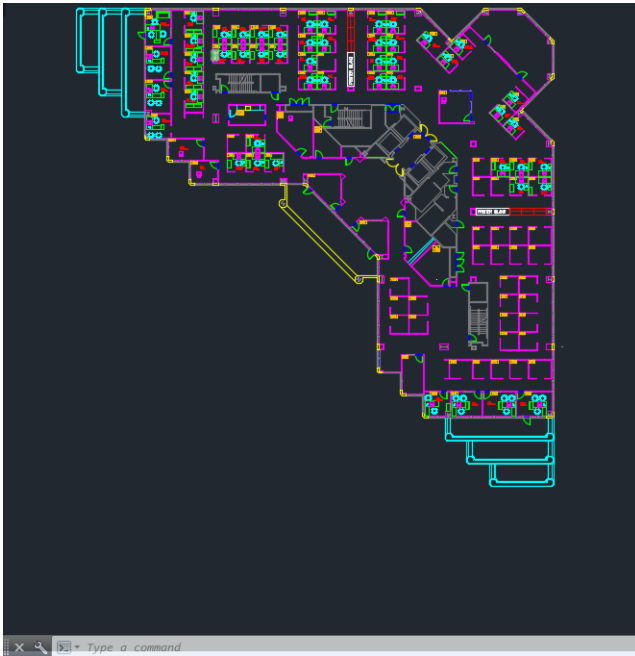

2. Kliknite na ikonu Plot (Vykresliť) navrchu okna.

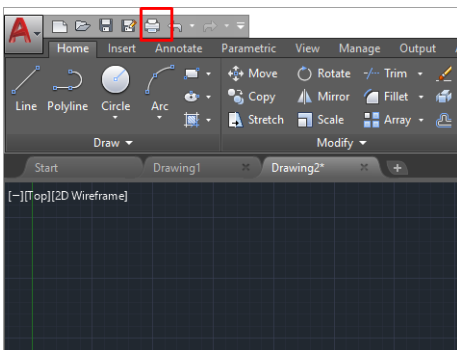

3. Otvorí sa okno **Plot** (Vykresliť).
4. Ďalšie možnosti je možné zobrazíť kliknutím na tlačidlo so šípkou v pravom dolnom rohu okna.

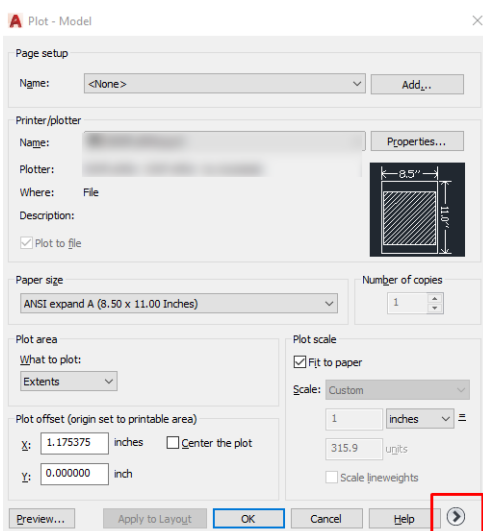

 **POZNÁMKA:** Možnosť Quality (Kvalita) neodkazuje na výslednú kvalitu tlače, ale na kvalitu objektov záberu AutoCAD, ktoré sú odoslané na tlač.

5. Vyberte svoju tlačiareň a kliknite na tlačidlo **Properties** (Vlastnosti).
6. Vyberte kartu **Device and Document Settings** (Nastavenie zariadenia a dokumentu), kliknite na tlačidlo **Custom Properties** (Prispôsobené vlastnosti).

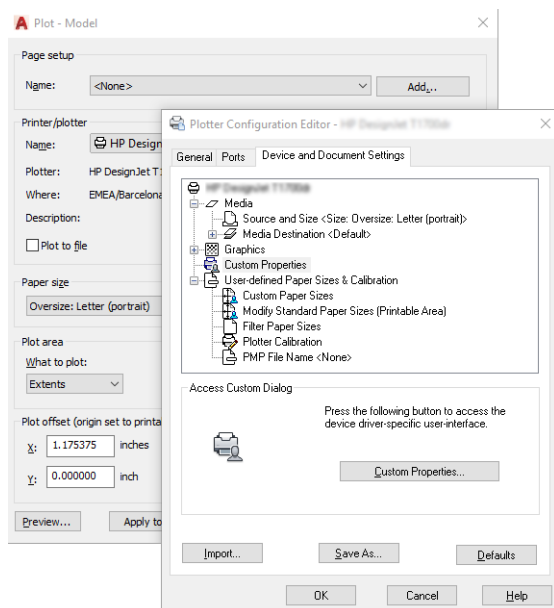

7. Na karte **Paper/Quality** (Papier/Kvalita) alebo **Paper** (Papier) vyberte typ papiera, ktorý chcete použiť.

 **POZNÁMKA:** Ak nevyberiete zdroj ani typ papiera, tlačiareň nebude tlačiť na žiadny chránený kotúč (pozrite časť [Zablokovanie typu papiera na strane 82](#)).

8. Vyberte kvalitu tlače (vyberte buď rýchlosť alebo kvalitu tlače).
9. Ak chcete tlačiť na kotúč papiera, musíte rozhodnúť, či má tlačiareň odrezať papier.
  - S ovládačom verzie 3 pre systém Windows: Kliknite na kartu **Paper/Quality** (Papier/Kvalita), potom na tlačidlo **Settings** (Nastavenie) pre položku Margins/Cutter (Okraje/Rezačka) a vyberte možnosť **Clip content by margins** (Odrezať obsah podľa okrajov).
  - S ovládačom verzie 4 pre systém Windows: Kliknite na kartu **Layout** (Rozloženie). V oblasti Layout Mode (Režim rozloženia) potom vyberte položky **With margins** (S okrajmi) > **Clip content by margins** (Odrezať obsah podľa okrajov).

Môžete aj upraviť čiary orezania, ktoré signalizujú, kde bude papier po tlači odrezaný.

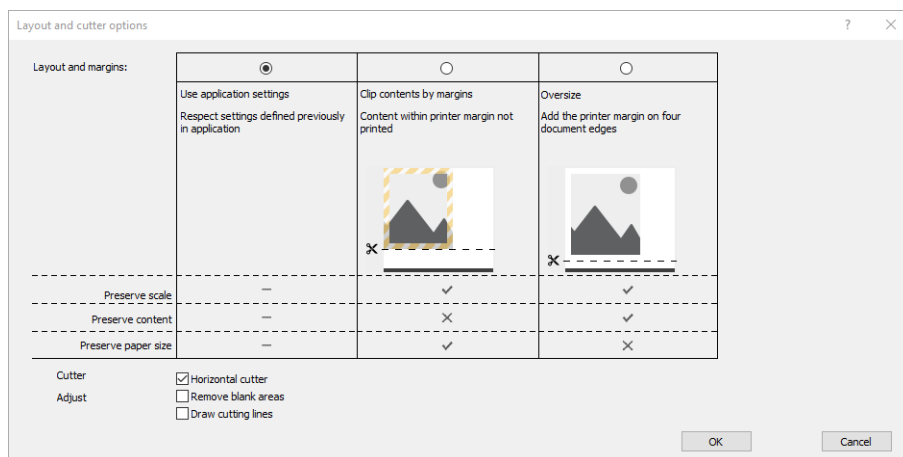

10. Vyberte kartu **Layout/Output** (Rozloženie/Výstup) a potom vyberte možnosť **Autorotate** (Automaticky otočiť). Automatické otočenie pomáha vyhnúť sa plytvaniu papierom.



**POZNÁMKA:** Ak používate funkciu AirPrint, na prednom paneli povolte možnosť **Autorotate** (Automatické otočenie).

11. Kliknite na tlačidlo **OK** a uložte konfiguračné zmeny do súboru PC3.
12. Keď v okne Plot (Vykresliť) kliknete na tlačidlo **OK**, tlačiareň vytvorí ukážku tlače.

## Používanie funkcie odrezania obsahu podľa okrajov

Túto možnosť týkajúcu sa okrajov možno vybrať pomocou položky **Advanced settings** (Rozšírené nastavenia) > **Paper** (Papier) > **Layout/Margins** (Rozloženie a okraje) > **Print with margins** (Tlačiť s okrajmi) > **Layout** (Rozloženie) > **Clip contents by margins** (Odrezať obsah podľa okrajov).

Túto možnosť použijete v prípade, ak má tlačený obsah biely rám a veľkosť rovnú veľkosti vybraného papiera. Tlačiareň použije na okraje biely rám, takže dostanete stranu s rovnakou veľkosťou, ako je veľkosť vybraná v ovládači.

Pomocou funkcie AirPrint: Prejdite na položku **Options** (Možnosti) a upravte nastavenie **Scale** (Mierka) na 100 %.

## Tlač prezentácie

V tejto časti je vysvetlený spôsob tlače prezentácie v programe AutoCAD a Photoshop.

### Pomocou programu Autodesk AutoCAD

1. Otvorte súbor programu AutoCAD a vyberte rozloženie.

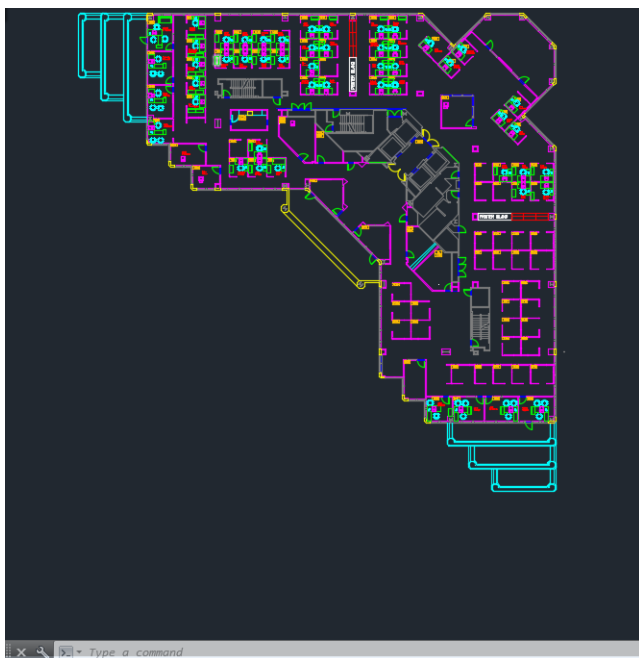

2. Kliknite na ikonu Plot (Vykresliť) navrchu okna.

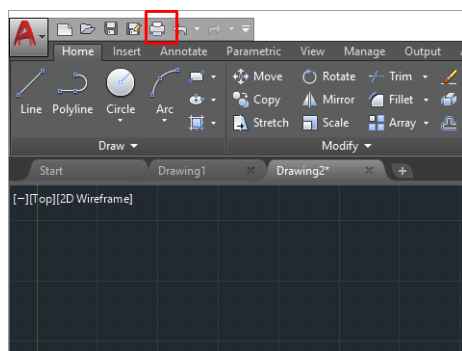

3. Presvedčte sa, či je vybraná správna tlačiareň; potom kliknite na tlačidlo **Properties** (Vlastnosti).
4. Vyberte kartu **Device and Document Settings** (Nastavenie zariadenia a dokumentu), kliknite na tlačidlo **Custom Properties** (Prispôsobené vlastnosti).

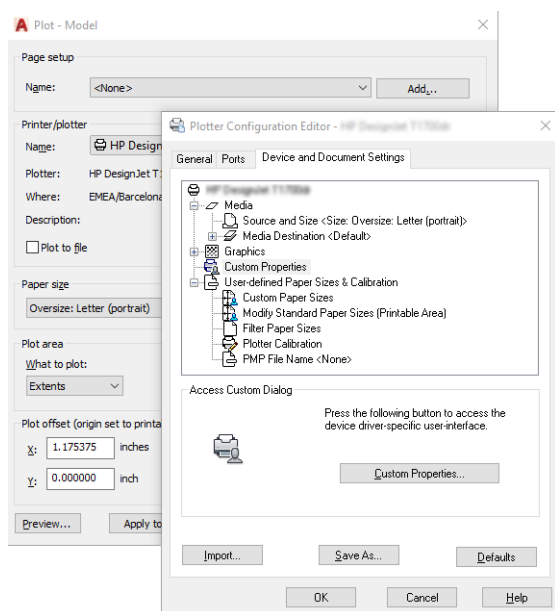

5. Vyberte kartu **Paper/Quality** (Papier/Kvalita) a potom vyberte typ papiera, ktorý chcete použiť.

 **POZNÁMKA:** Ak nevyberiete zdroj ani typ papiera, tlačiareň nebude tlačiť na žiadny chránený kotúč (pozrite časť [Zablokovanie typu papiera na strane 82](#)).

6. Vyberte kvalitu tlače (vyberte buď rýchlosť alebo kvalitu tlače).
7. Ak chcete tlačiť na kotúč papiera, musíte rozhodnúť, či má tlačiareň odrezáť papier.
  - S ovládačom verzie 3 pre systém Windows: Kliknite na kartu **Paper/Quality** (Papier/Kvalita), potom na tlačidlo **Settings** (Nastavenie) pre položku Margins/Cutter (Okraje/Rezačka) a vyberte možnosť **Clip content by margins** (Odrezať obsah podľa okrajov).
  - S ovládačom verzie 4 pre systém Windows: Kliknite na kartu **Layout** (Rozloženie). V oblasti Layout Mode (Režim rozloženia) potom vyberte položky **With margins** (S okrajmi) > **Clip content by margins** (Odrezať obsah podľa okrajov).



8. Vyberte kartu **Layout/Output** (Rozloženie/Výstup) a potom vyberte možnosť **Autorotate** (Automaticky otočiť). Automatické otočenie pomáha vyhnúť sa plytvaniu papierom.

 **POZNÁMKA:** Ak používate funkciu AirPrint, na prednom paneli povolte možnosť **Autorotate** (Automatické otočenie).

9. Kliknite na tlačidlo **OK** a uložte konfiguračné zmeny do súboru PC3.
10. Keď v okne Plot (Vykresliť) kliknete na tlačidlo **OK**, tlačiareň vytvorí ukážku tlače.

## Pomocou programu Adobe Photoshop

1. V programe Photoshop kliknite na položky **File** (Súbor) > **Print** (Tlačiť) a potom vyberte tlačiareň.
2. Vyberte položku **Print settings** (Nastavenie tlače) a potom kartu **Paper/quality** (Papier/Kvalita).

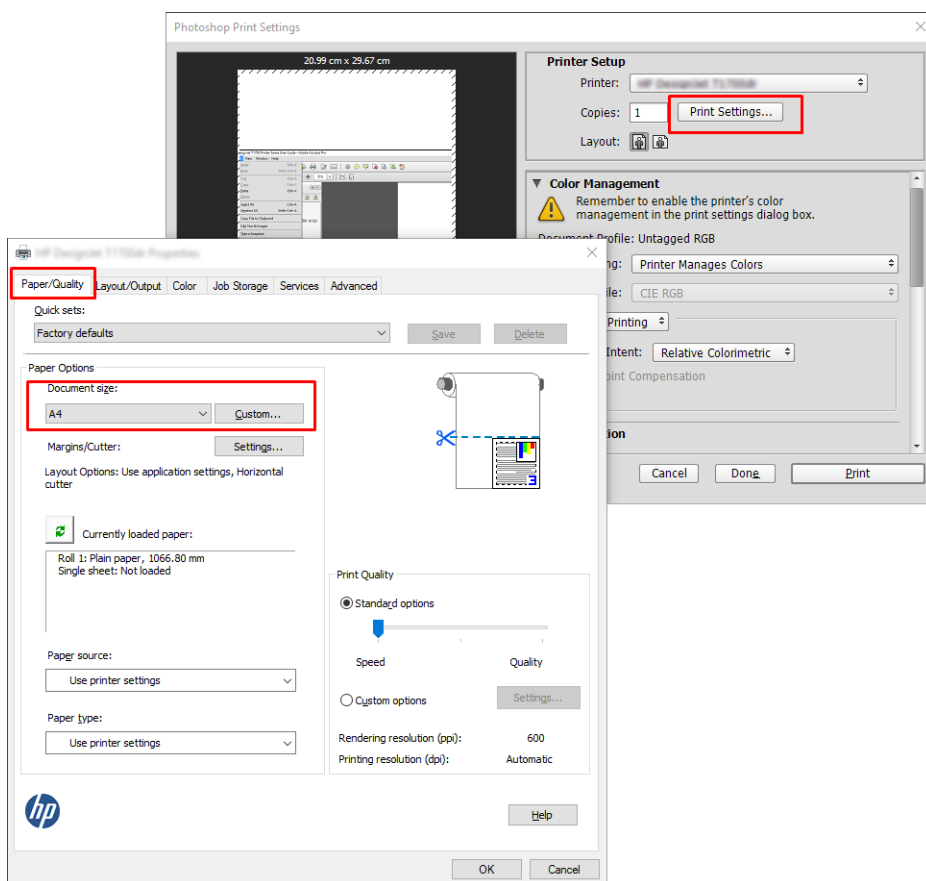

3. Vyberte spomedzi veľkostí papiera, ktoré sú k dispozícii.

Ak nenájdete veľkosť papiera, ktorú chcete použiť, kliknite na tlačidlo **Custom** (Vlastná). Zadaťte šírku, dĺžku a názov novej vlastnej veľkosti papiera. Kliknite na tlačidlá **Save** (Uložiť) a **OK**.

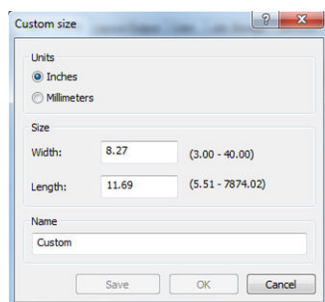

4. Vyberte možnosť **Show preview before printing** (Pred tlačou zobraziť ukážku). Môžete tiež chcieť zmeniť predvolený zdroj papiera, typ papiera a kvalitu tlače.
5. Na karte **Color** (Farba) je predvolenou možnosťou správy farieb možnosť **Printer managed colors** (Spravovanie farieb tlačiarňou). Ide o správnu možnosť, pretože v programe Photoshop už je vybraná možnosť **Printer Manages Colors** (Farby spravuje tlačiareň).

## Tlač a mierka z balíka Microsoft Office

V tejto časti je vysvetlený spôsob tlače a zmeny mierky v programe Microsoft Office 2013.

### Pomocou programu Microsoft PowerPoint

1. Kliknite na položky **File** (Súbor) > **Print** (Tlačiť) a vyberte názov svojej tlačiarne.

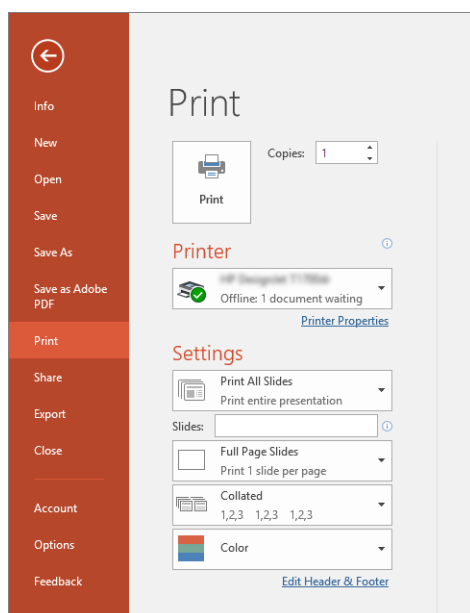

2. Ak chcete zmeniť mierku dokumentu na určitú veľkosť, kliknite na položky **Printer properties** (Vlastnosti tlačiarne) > **Layout/Output** (Rozloženie/Výstup) > **Resizing options** (Možnosti zmeny veľkosti).
3. Vyberte kartu **Paper/Quality** (Papier a kvalita), potom vyberte položku **Paper Source** (Zdroj papiera) a **Paper Type** (Typ papiera).
4. Ak chcete odrezať obsah podľa okrajov:

- S ovládačom verzie 3 pre systém Windows: Kliknite na kartu **Paper/Quality** (Papier/Kvalita), potom na tlačidlo **Settings** (Nastavenie) pre položku Margins/Cutter (Okraje/Rezačka) a vyberte možnosť **Clip content by margins** (Odrezať obsah podľa okrajov).
- S ovládačom verzie 4 pre systém Windows: Kliknite na kartu **Layout** (Rozloženie). V oblasti Layout Mode (Režim rozloženia) potom vyberte položky **With margins** (S okrajmi) > **Clip content by margins** (Odrezať obsah podľa okrajov).

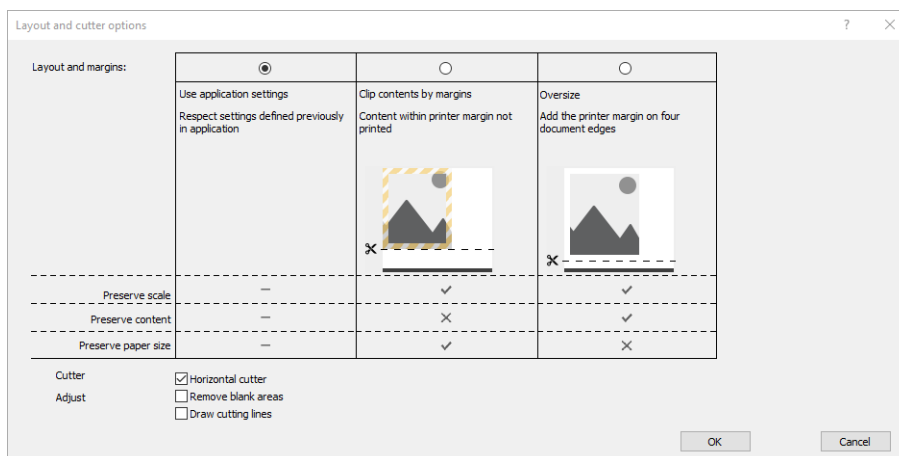

## Pomocou programu Microsoft Project

1. Kliknite na položky **File** (Súbor) > **Print** (Tlačiť).
2. Vyberte názov svojej tlačiarne.
3. V časti Nastavenie môžete vybrať strany, ktoré chcete tlačiť, orientáciu a veľkosť papiera.

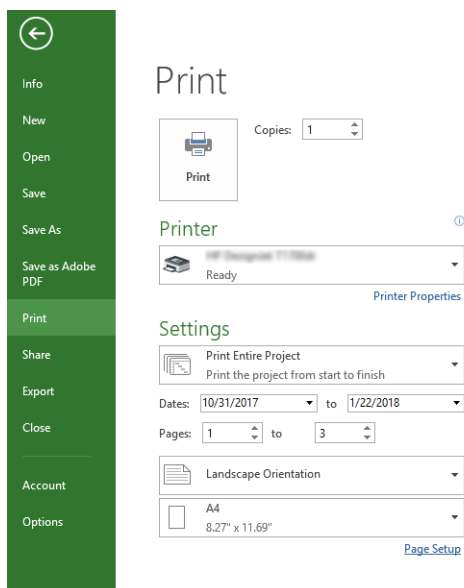



4. Kliknite na položku **Page Setup** (Nastavenie strany) a vyberte požadovanú hodnotu **Paper Size** (Veľkosť papiera).

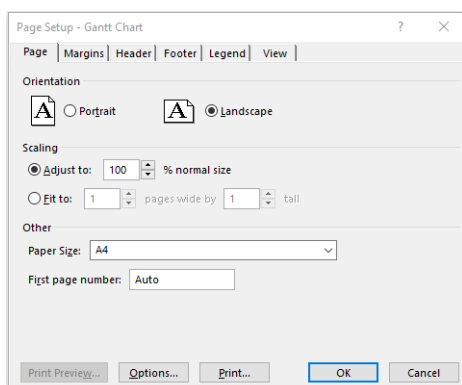

5. Pomocou položky **Options** (Možnosti) prejdite do ovládača tlačiarne.

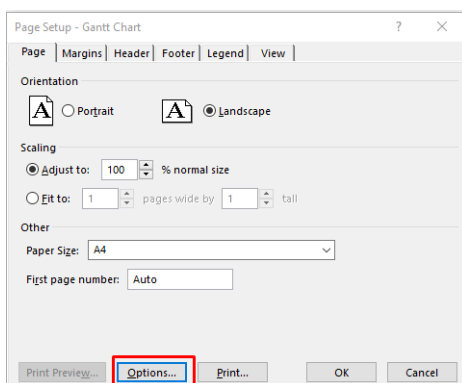

Predvolené možnosti na karte **Paper/Quality** (Papier/Kvalita) sú pravdepodobne vhodné: **Paper source** (Zdroj papiera): **Use printer settings** (Použiť nastavenia tlačiarne) a **Paper Type** (Typ papiera): **Use Printer Settings** (Použiť nastavenia tlačiarne).

6. Ak chcete zmeniť mierku dokumentu na určitú veľkosť, kliknite na položky **Layout/Output** (Rozloženie/Výstup) > **Resizing options** (Možnosti zmeny veľkosti). Mierku dokumentu môžete zmeniť aj v programe Project.

## Pomocou programu Microsoft Excel

1. Kliknite na položky **File** (Súbor) > **Print** (Tlačiť). Vyberte názov svojej tlačiarne a potom kliknutím na šípku späť zatvorte ponuku **File** (Súbor).
2. Vyberte kartu **Page Layout** (Rozloženie strany), vyberte položku **Size** (Veľkosť) a potom vyberte požadovanú veľkosť papiera.

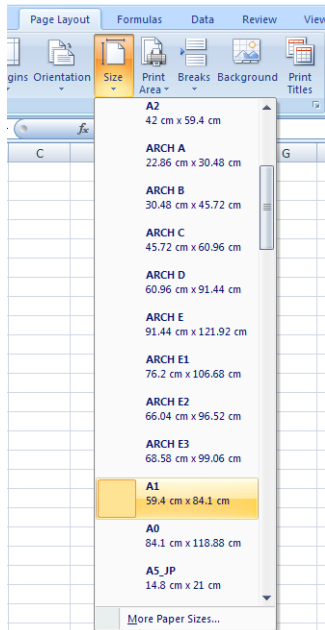

3. Výberom položiek **File** (Súbor) > **Print** (Tlačiť) > **Printer properties** (Vlastnosti tlačiarne) prejdite do ovládača tlačiarne. Na karte **Paper/Quality** (Papier/Kvalita) vyberte položky **Paper source** (Zdroj papiera), **Paper Type** (Typ papiera) a **Print Quality** (Kvalita tlače).
4. Ak chcete zmeniť mierku dokumentu na určitú veľkosť, kliknite na položky **Layout/Output** (Rozloženie/Výstup) > **Resizing options** (Možnosti zmeny veľkosti). Mierku dokumentu môžete zmeniť aj v programe Excel.

# 12 Získanie informácií o spotrebe tlačiarne

## Získanie informácií o evidencii

Existuje niekoľko spôsobov získania štatistických údajov z tlačiarne.

- Informácie o zobrazení štatistiky spotreby tlačiarne za celú dobu životnosti tlačiarne nájdete v časti [Kontrola štatistických údajov o používaní na strane 159](#).
- Ak chcete zobraziť spotrebu atramentu a papiera pre všetky naposledy zadané úlohy, pozrite časť [Kontrola štatistických údajov o používaní na úlohu na strane 162](#).
- Na vyžiadanie stavu tlačiarne, spotreby tlačiarne alebo štatistických informácií úlohy z tlačiarne prostredníctvom Internetu použijete aplikácie tretích strán. Tlačiareň poskytuje aplikácii údaje vo formáte XML, kedykoľvek je to vyžiadané. Spoločnosť HP poskytuje súpravu SDK (Software Development Kit), ktorá umožňuje vývoj takýchto aplikácií.

## Kontrola štatistických údajov o používaní

### Kontrola spotreby na prednom paneli

Kliknutím na ikonu  na prednom paneli zobrazíte informácie o spotrebe.

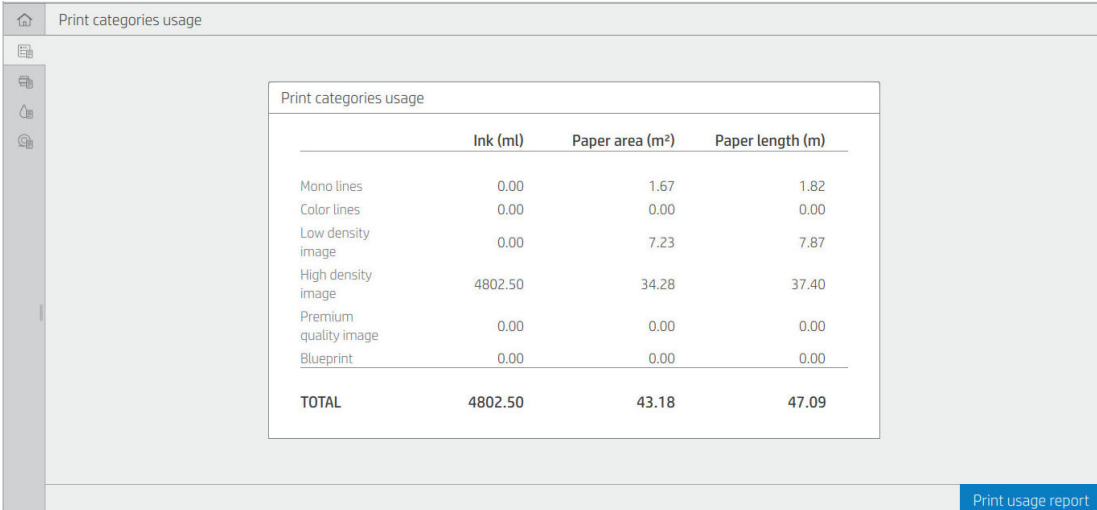

	Ink (ml)	Paper area (m <sup>2</sup> )	Paper length (m)
Mono lines	0.00	1.67	1.82
Color lines	0.00	0.00	0.00
Low density image	0.00	7.23	7.87
High density image	4802.50	34.28	37.40
Premium quality image	0.00	0.00	0.00
Blueprint	0.00	0.00	0.00
<b>TOTAL</b>	<b>4802.50</b>	<b>43.18</b>	<b>47.09</b>

Zistiť sa dajú nasledujúce informácie:

- Na karte **Print categories usage** (Spotreba podľa kategórií tlače) môžete zobraziť spotrebu atramentu, plochy papiera a dĺžky papiera rozdelené do kategórií:

- Mono lines (Čiernobiele čiary): od 0 % do 10 % pokrytia nebielymi obrazovými bodmi, vytlačené na bežnom papieri, s menej než 1 % pokrytia farebnými obrazovými bodmi
- Color lines (Farebné čiary): od 0 % do 10 % pokrytia nebielymi obrazovými bodmi, vytlačené na bežnom papieri, s viac než 1 % pokrytia farebnými obrazovými bodmi
- Low density image (Obraz s malou intenzitou): pokrytie 10 % až 50 % nebielych obrazových bodov vytlačené na bežnom papieri
- High density image (Obraz s vysokou intenzitou): viac ako 50 % nebielych obrazových bodov vytlačené na bežnom papieri
- Premium quality image (Obraz v prémiovej kvalite): akýkoľvek typ obsahu vytlačený na prémiovom papieri
- Blueprint (Projekt): akýkoľvek typ obsahu vytlačený na papieri Blueprint

- **Scan usage (Využitie skenovania):** využitie kopírovania a skenovania v m<sup>2</sup> a celkový počet:

Scan usage		
<b>TOTAL</b>	<b>32.75 m<sup>2</sup></b>	<b>51.92 m</b>
Copy	32.63 m <sup>2</sup>	51.43 m
Scan	0.12 m <sup>2</sup>	0.48 m

Print usage report

- **Ink usage (Spotreba atramentu):** atrament spotrebovaný jednotlivými kazetami v milimetroch a celkové množstvo spotrebovaného atramentu.

Ink usage	
<b>TOTAL</b>	<b>5323.44 ml</b>
Photo black	1466.39
Gray	1555.61
Matte black	567.43
Cyan	761.54
Magenta	750.22
Yellow	222.23

Print usage report

- **Paper usage (Spotreba papiera):** množstvo použitého papiera a celkovo navrchu rozdelené do nasledujúcich tried alebo skupín papiera:

Spotrebu je možné vidieť na jednotlivých úrovniach.



Paper usage		
<b>TOTAL</b>	<b>5.21 m<sup>2</sup></b>	<b>47.02 m</b>
<hr/>		
Deleted paper	0.02 m <sup>2</sup>	41.38 m
OTHER	0.02 m <sup>2</sup>	41.38 m
Bond and Coated Paper	5.18 m <sup>2</sup>	5.64 m
Plain Paper	5.18 m <sup>2</sup>	5.64 m

Keď ťuknete na tlačidlo **Print usage report** (Tlačiť správu o spotrebe), zobrazí sa hlásenie: **The usage report was sent to the job queue and will be printed soon** (Správa o spotrebe bola odoslaná do frontu úloh a bude čoskoro vytlačená).

Všetky hodnoty je možné zobrazovať v anglických alebo metrických jednotkách.

### Vytlačenie informácií o spotrebe

Existujú dva rôzne spôsoby tlače informácií o spotrebe na domovskej obrazovke predného panela:

- Ťuknutím na ikonu  otvorte obrazovku informácií o používaní a potom ťuknite na tlačidlo **Print usage report** (Tlačiť správu o spotrebe).
- Ťuknite na ikonu  a potom na položky **Internal prints** (Interné výtlačky) > **User information prints** (Výtlačky informácií o používateľovi) > **Print usage report** (Tlačiť správu o spotrebe).

### Kontrola spotreby zo vstavaného webového servera.

Z vstavaného webového servera sa dajú získať rovnaké informácie ako z predného panela.

1. Otvorte vstavaný webový server, pozrite si časť [Vstavaný webový server na strane 14](#).
2. V ponuke naboku kliknite na položku **Usage** (Spotreba).

Strana so spotrebu ukazuje všetky informácie o používaní tlačiarne oddelené do rôznych tabuliek:

- **Summary** (Súhrn): Celková spotreba atramentu a celková spotreba papiera (v plošných jednotkách a v dĺžkových jednotkách).
- **Print categories usage** (Spotreba podľa kategórií tlače): Spotreba atramentu a papiera a počet strán vytlačených pre rôzne kategórie tlače (typ obsahu, napríklad čiernobiele čiary, farebné čiary, prémiová kvalita obrazu, modrotlačový papier). Tieto tabuľkové informácie sa zobrazujú len vtedy, ak je aktivované nastavenie tlačiarne **Show application categories** (Zobraziť kategórie použitia). Sú k dispozícii ďalšie podmienky, v závislosti od nasledujúceho nastavenia:

- Spotreba vytlačeneho papiera sa zobrazuje, ak je aktivované nastavenie **Paper area used and paper area printed** (Použitá plocha papiera a vytlačená plocha papiera).
- Kategória modrotlače sa zobrazuje, ak je aktivované nastavenie **Enable the blueprint category** (Povoliť kategóriu modrotlače).
- Kategória prémiovej kvality obrazu sa zobrazuje len vtedy, ak je aktivované nastavenie **Enable the premium quality image category** (Povoliť kategóriu prémiovej kvality obrazu).
- Ak sa zobrazuje stĺpec s informáciami o vytlačennom papieri, políčko použitej plochy papiera sa zmení na „Paper area (m<sup>2</sup> used)“ (Plocha papiera (použitá m<sup>2</sup>)). V opačnom prípade je zobrazený reťazec „Paper area (m<sup>2</sup>)“ (Plocha papiera (m<sup>2</sup>)).
- **Ink usage** (Spotreba atramentu): Spotreba atramentu počas celej životnosti tlačiarne (s približnými hodnotami). Tabuľka so spotrebou atramentu uvádza atrament spotrebovaný jednotlivými farbami, ignoruje sa pritom produktové číslo na kazete.
- **Paper usage** (Spotreba papiera): Všetky typy papiera, ktorý bol spotrebovaný počas životnosti tlačiarne.

## Kontrola štatistických údajov o používaní na úlohu

 **POZNÁMKA:** Presnosť štatistických údajov o používaní nie je zaručená.

1. Otvorte vstavaný webový server, pozrite si časť [Vstavaný webový server na strane 14](#).
2. V ponuke naboku kliknite na položky **Usage** (Spotreba) > **Accounting** (Evidencia).

Na stránke evidencia sa zobrazuje tabuľka najnovších vytlačenej úloh, s nasledujúcimi údajmi k jednotlivým úlohám (nie k stránkam):

- **Name** (Názov): názov úlohy

Názov úlohy sa zobrazuje len vtedy, ak je nastavenie **Show user name and job name in job accounting** (Zobraziť meno používateľa a názov úlohy v evidencii úloh) povolené pre používateľov v časti **Security** (Zabezpečenie) > **Security settings** (Nastavenie zabezpečenia).

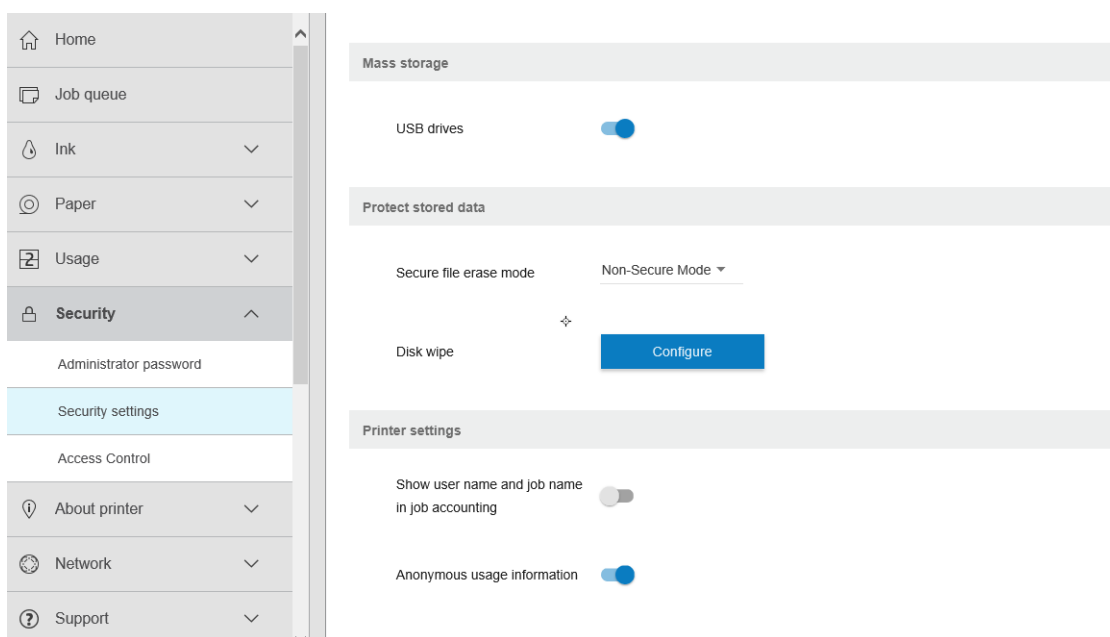

- **Number** (Číslo): číslo úlohy
- **Time** (Čas): dátum a čas, kedy bola úloha dokončená

- **User** (Používateľ): meno zadané osobou, ktorá odoslala úlohu (táto položka sa tu nachádza len vtedy, ak je aktivované príslušné nastavenie zabezpečenia)  
  
Meno používateľa sa zobrazuje len vtedy, ak je nastavenie **Show user name and job name in job accounting** (Zobraziť meno používateľa a názov úlohy v evidencii úloh) povolené pre používateľov v časti **Security** (Zabezpečenie) > **Security settings** (Nastavenie zabezpečenia)
- **Type** (Typ): typ úlohy (tlače)
- **Source** (Zdroj): zdroj úlohy: USB, sieť atď.
- **Print quality** (Kvalita tlače): kvalita tlače použitá pri tlačovej úlohe
- **Copies** (Kópie): požadovaný počet kópií (spolu po opakovanom vytlačení)
- **Pages** (Strany): počet dokončených strán
- **Status** (Stav): stav úlohy: vytlačené, zrušené používateľom atď.
- **Total cost** (Celkové náklady): celkové náklady na úlohu (viditeľné, ak je aktivované priradenie nákladov)
- **Paper type** (Typ papiera): typ papiera použitého na úlohu
- **Paper area** (Plocha papiera): použitá plocha papiera na úlohu
- **Paper length** (Dĺžka papiera): dĺžka papiera použitá na úlohu
- **Ink used** (Spotrebovaný atrament): objem spotrebovaného atramentu na úlohu

Úloha sa berie ako dokončená, keď boli vytlačené všetky strany, prípadne zrušené používateľom, či zrušené samotnou tlačiarňou. Prebiehajúca úloha (čakanie na tlač, bude vytlačené, bude zrušené, podržané kvôli ukážke atď.) sa v tomto zozname nezobrazuje.

Úlohy zobrazené na stránke evidencie môžete filtrovať pomocou rozbaľovacieho ovládania, ktoré je k dispozícii na tej istej strane. Toto ovládanie mení len zobrazenie, informácie sa z tlačiarne neodstráňa. V podstate sa na tejto stránke zobrazuje správa o posledných N úlohách (alebo menej, ak nie je dostatok dokončených úloh), kde N je hodnota tohto konfiguračného parametra. Predvolená hodnota N je 10.

V tabuľke evidencie sa zobrazujú dve tlačidlá:

- **Help** (Pomocník): Toto tlačidlo otvára okno zobrazujúce informácie Pomocníka.
- **Export to CSV** (Exportovať do CSV): Toto tlačidlo otvára okno s ukazovateľom priebehu a slúži na vytvorenie a prevzatie súboru vo formáte CSV. Prevzatý súbor obsahuje podobné informácie ako stránka evidencie, vo formáte CSV. Ak je aktivované priradenie nákladov, súbor CSV zobrazuje podrobnejšie informácie o nákladoch na úlohu.

## Kontrola priradenia nákladov



**POZNÁMKA:** Presnosť štatistických údajov o používaní nie je zaručená.

1. Otvorte vstavaný webový server, pozrite si časť [Vstavaný webový server na strane 14](#).
2. Prejdite na kartu **Main** (Hlavné).
3. Kliknite na položky **Usage** (Spotreba) > **Cost assignment configuration** (Konfigurácia priradenia nákladov).

Stránka priradenia nákladov umožňuje povoliť alebo zakázať nastavenie priradenia nákladov, pomocou začiarkavacieho políčka **Enable accounting assignment configuration** (Povoliť konfiguráciu evidencie priradenia) v hornej časti strany. Ak je nastavenie povolené, môžete vkladať alebo upravovať náklady jednotlivých sekcií.



**POZNÁMKA:** Ak sa má konfigurácia uložiť, musí byť povolená aspoň jedna sekcia.

- **Units** (Jednotky)
  - **Currency** (Mena): zadajte trojpísmenový kód meny.
  - **Paper usage** (Spotreba papiera): vyberte jednotky – anglické alebo metrické.
- **Print categories cost** (Náklady tlačových kategórií): môže byť povolené alebo zakázané. Keď je povolené, môžete priradiť náklady jednotlivým kategóriám a vybrať jednotky nákladov (na milimeter, prípadne možnosť zvolenú v predchádzajúcej časti **Units** (Jednotky)). Náklady sú číslo s presnosťou na dve desatinné miesta. Zakázané kategórie sa zobrazujú sivou farbou.
- **Ink usage cost** (Náklady na spotrebu atramentu): môže byť povolené alebo zakázané. Umožňuje použiť náklady na spotrebu atramentu a zobrazuje dostupné atramenty s políčkou ukazujúcou náklady.
- **Paper usage cost** (Náklady na spotrebu papiera): môže byť povolené alebo zakázané. Umožňuje použiť náklady na zobrazené papiere. Zo zoznamu podporovaných papierov môžete pridať papiere. Náklady sa dajú odstrániť alebo upraviť; nemôže byť prázdne, ale môže byť 0 (nula). Výber jednotiek je rovnaký ako pre tlačové kategórie.
- **Fixed cost** (Fixné náklady): môže byť povolené alebo zakázané. Pre všetky úlohy tlače, skenovania a kopírovania môžete pridať fixné náklady.

Po povolení nastavenia priradenia nákladov sa v informáciách evidencie objaví stĺpec s celkovými nákladmi a do exportovaného súboru vo formáte CSV sa pridajú podrobné informácie.



---

# 13 Manipulácia s atramentovými kazetami a tlačovou hlavou

- [Informácie o atramentových kazetách](#)
- [Kontrola stavu atramentových kaziet](#)
- [Vybratie atramentovej kazety](#)
- [Vloženie atramentovej kazety](#)
- [Informácie o tlačovej hlave](#)
- [Kontrola stavu tlačovej hlavy](#)
- [Vybratie tlačovej hlavy](#)
- [Vloženie tlačovej hlavy](#)
- [Uloženie anonymných informácií o používaní](#)
- [Núdzový režim](#)

## Informácie o atramentových kazetách

Atramentové kazety obsahujú atrament a sú pripojené k tlačovej hlave, ktorá rozdeľuje atrament na papier. Ak si chcete zakúpiť ďalšie kazety s atramentom, pozrite si časť [Spotrebný materiál a príslušenstvo na strane 185](#).

**UPOZORNENIE:** Pri práci s atramentovými kazetami dodržiavajte preventívne opatrenia, pretože ide o citlivé zariadenia ESD (pozrite si časť [Slovník použitých pojmov na strane 246](#)). Nedotýkajte sa kolíkov, vodičov ani elektrického obvodu.

## Kontrola stavu atramentových kaziet

Ak chcete zobrazíť úroveň atramentu vo svojich atramentových kazetách, na prednom paneli ťuknite na ikonu  a potom ťuknite na kazetu, o ktorej chcete zistiť informácie. Na stránke s informáciami o atramente sa nachádza možnosť **Replace ink cartridges** (Vymeniť atramentové kazety) pre prípad, že by ste tak chceli urobiť (pozrite si tiež časť [Vybratie atramentovej kazety na strane 166](#)).

Ak chcete získať viac informácií o svojich kazetách s atramentom, môžete stlačiť farbu kazety, o ktorej chcete získať informácie.

Tieto informácie môžete získať aj pomocou aplikácie HP Utility alebo vstavaného webového servera.

Vysvetlenie hlásení o stave atramentových kaziet nájdete v časti [Hlásenie o stave kazety s atramentom na strane 228](#).

## Postupy pomocou aplikácie HP Utility

- V pomôcke HP DesignJet Utility pre systém Windows prejdite na kartu **Overview** (Prehľad). Stav jednotlivých kaziet nájdete v ponuke **Supplies Status** (Stav spotrebného materiálu) > **Cartridges** (Kazety).
- V pomôcke HP Utility pre systém Mac OS X vyberte v skupine Information (Informácie) položku **Supplies Status** (Stav spotrebného materiálu).

## Vybratie atramentovej kazety

Existujú tri situácie, kedy je potrebné vytiahnuť kazetu s atramentom.

- Atramentová kazeta je takmer spotrebovaná a chcete ju vymeniť za plnú, aby bola možná tlač bez dohľadu (zostávajúci atrament v prvej kazete je možné úplne spotrebovať v príhodnejšom čase).
- Atramentová kazeta je prázdna alebo chybná a je potrebné ju vymeniť, aby bolo možné pokračovať v tlači.
- Chcete vymeniť tlačovú hlavu a v atramentovej kazete nezostalo dostatočné množstvo atramentu na dokončenie procesu výmeny tlačovej hlavy. V tomto prípade, ak nie je kazeta prázdna, môžete ju znova použiť neskôr.

**UPOZORNENIE:** Počas tlače sa nepokúšajte vytiahnuť atramentovú kazetu.

**UPOZORNENIE:** Atramentovú kazetu vyberajte len vtedy, keď ste pripravení vložiť ďalšiu.

**UPOZORNENIE:** Skontrolujte, či sú zaistené kolieska tlačiarne (páka brzdy je stlačená nadol), aby sa tlačiareň nehýbala.

**POZNÁMKA:** Ak sa minie atrament v kazete, aktuálna úloha sa automaticky nezruší: iba ak ju zrušíte ručne. Tlač sa obnoví po výmene prázdnej kazety. Ak pri výmene kazety dôjde k oneskoreniu, na výtlačku môžu byť viditeľné pásy.

1. Na prednom paneli ťuknite na ikonu  a potom na položku **Replace** (Vymeniť).

2. Otvorte kryt atramentových kaziet na ľavej alebo pravej strane tlačiarne.

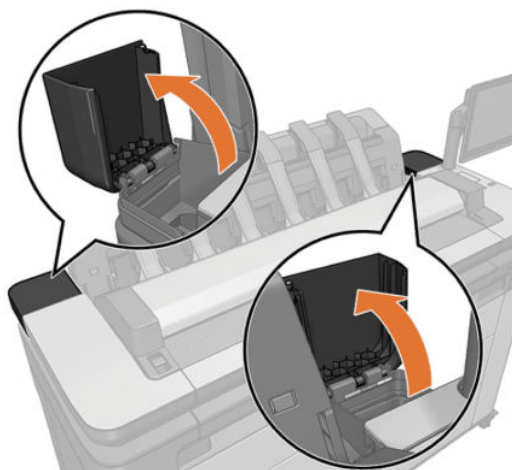

3. Uchopte kazetu, ktorú chcete vytiahnuť.

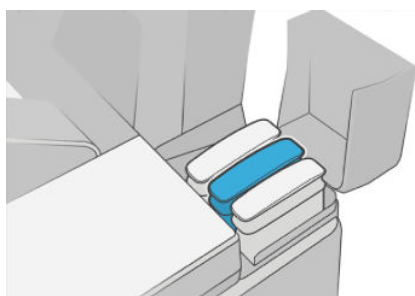

4. Vytiahnite kazetu smerom kolmo nahor.

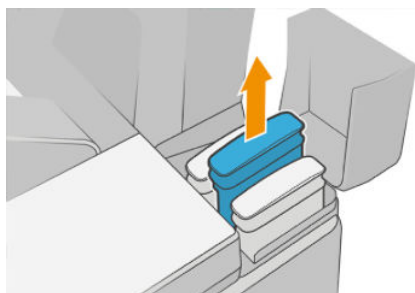

 **POZNÁMKA:** Nedotýkajte sa konca kazety, ktorý je vložený v tlačiarne, na kontaktnej ploche sa môže nachádzať atrament.

 **POZNÁMKA:** Neuschovávajú čiastočne spotrebované kazety s atramentom.

5. Displej predného panela signalizuje chýbajúcu atramentovú kazetu.

## Vloženie atramentovej kazety

1. Pred vytiahnutím kazety z obalu ňou dôkladne zatrasťte.

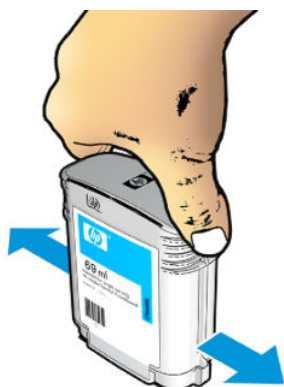

2. Rozbaľte novú kazetu s atramentom a vyhľadajte na nej štítok označujúci farbu atramentu. Skontrolujte, či písmeno alebo písmená (na tomto obrázku M ako Magenta (Purpurová)) vyznačené na prázdnej zásuvke súhlasí s písmenom alebo písmenami na štítku na kazete.
3. Vložte atramentovú kazetu do jej zásuvky: fotografickú čiernu, sivú a matnú čiernu na ľavú stranu, azúrovú, purpurovú a žltú na pravú stranu.

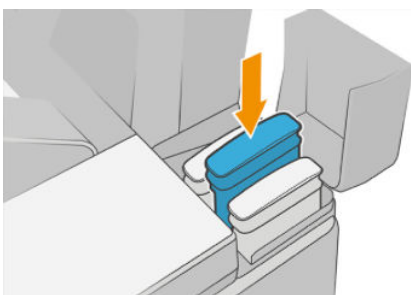

4. Zasuňte kazetu do otvoru, kým nezapadne na svoje miesto. Ak bola kazeta vložená správne, mali by ste počuť pípnutie a vidieť potvrdenie.

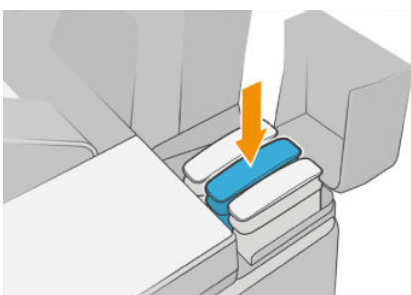

V prípade ťažkostí pozrite časť [Nemožno vložiť atramentovú kazetu na strane 228](#).

5. Po vložení všetkých kaziet zatvorte kryty.

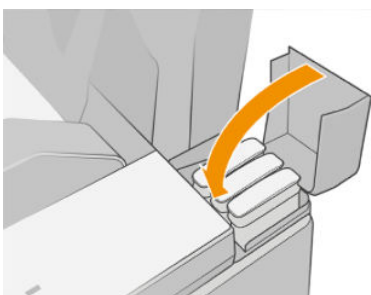

6. Displej predného panela potvrdí, že boli všetky kazety vložené správne.

Aj keď je možné používať atramentové kazety od iných výrobcov, táto možnosť má niekoľko vážnych nevýhod. V mnohých prípadoch sa nedá dostatočne presne určiť hladina atramentu alebo stav použitých, znovu doplnených

alebo falšovaných kaziet s atramentom. Na prípadný servis alebo opravu v dôsledku použitia takýchto kaziet sa nevzťahuje záruka. Odporúča sa prepláchnutie systému atramentom, kalibrácia farieb a zarovnanie tlačovej hlavy. V prípade problémov s kvalitou tlače spoločnosť HP odporúča výmenu za originálne atramentové kazety značky HP.



## Informácie o tlačovej hlave

Tlačová hlava je pripojená k atramentovým kazetám a strieka atrament na papier.

**⚠ UPOZORNENIE:** Pri práci s tlačovou hlavou postupujte opatrne, pretože ide o zariadenie citlivé na elektrostatické výboje (pozrite si časť [Slovník použitých pojmov na strane 246](#)). Nedotýkajte sa kolíkov, vodičov ani elektrického obvodu.

## Kontrola stavu tlačovej hlavy

Tlačiareň kontroluje tlačovú hlavu a vykonáva jej údržbu automaticky po každej tlači. Ak chcete získať ďalšie informácie o tlačovej hlave, postupujte podľa krokov uvedených nižšie.

1. Na prednom paneli ťuknite na ikonu  a potom na ikonu .
2. Na prednom paneli sa zobrazia tieto informácie:
  - Farby
  - Názov produktu
  - Číslo produktu
  - Sériové číslo
  - Stav, pozrite si časť [Chybové hlásenia na prednom paneli na strane 236](#)
  - Objem použitého atramentu
  - Stav záruky

Niektoré z týchto informácií môžete získať aj z aplikácie HP Utility.

Vysvetlenie hlásení o stave tlačových hláv nájdete v časti [Hlásenia o stave tlačovej hlavy na strane 230](#).



Ak je stav záruky **See warranty note** (Pozrite si poznámku o záruke), znamená to, že sa používa atrament po expirácii. Ak je stav záruky **Out of warranty** (Mimo záruky), znamená to, že sa používa atrament od inej spoločnosti ako HP. Podrobnosti o dôsledkoch záruky nájdete v dokumente o obmedzenej záruke dodanom spolu s tlačiarňou.

## Vybratie tlačovej hlavy

**⚠ UPOZORNENIE:** Skontrolujte, či sú zaistené kolieska tlačiarne (páka brzdy je stlačená nadol), aby sa tlačiareň nehýbala.



**UPOZORNENIE:** Tlačiareň musí byť pri výmene tlačových hláv zapnutá.

1. Na prednom paneli ťuknite na ikonu , na ikonu  a potom na položku **Replace** (Vymeniť).  
Na prednom paneli sa môže zobraziť otázka, či je náhradná tlačová hlava nová alebo použitá.

**POZNÁMKA:** Tento proces môžete kedykoľvek zrušiť stlačením tlačidla .

2. Vozík sa automaticky presunie na ľavú stranu tlačiarne.

**UPOZORNENIE:** Ak je vozík naľavo v polohe vytiahnutia dlhšie než 3 minúty bez toho, aby sa vyťahovala alebo vkladala tlačová hlava, pokúsi sa vrátiť naspäť do zvyčajnej polohy na pravej strane.

3. Na prednom paneli sa zobrazí výzva na otvorenie skenera.

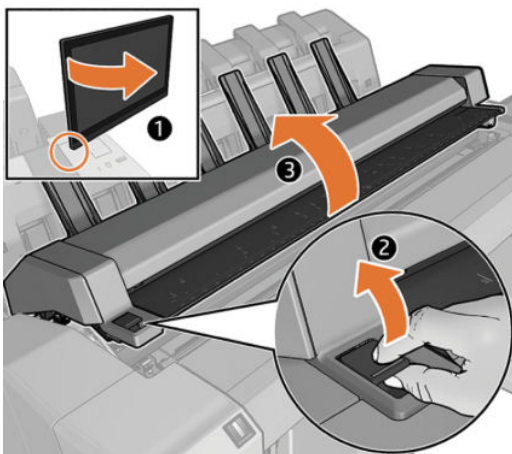

4. Vyhľadajte vozík tlačových hláv.

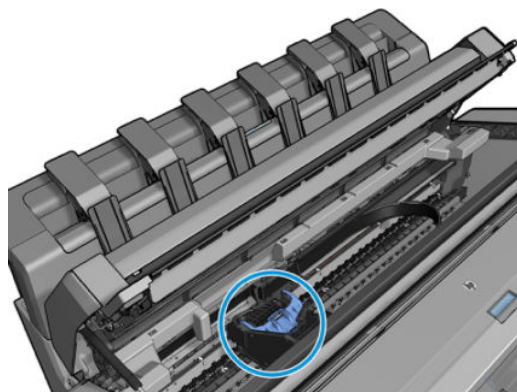

5. Zdvihnite modrý kryt tlačovej hlavy.

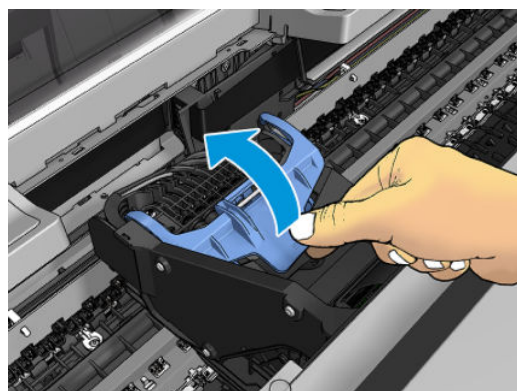

6. Potiahnite modrý kryt k sebe tak, že nadvihnete čierny diel, ku ktorému je pripevnený.

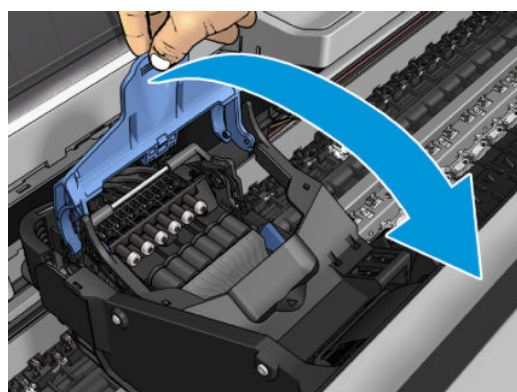
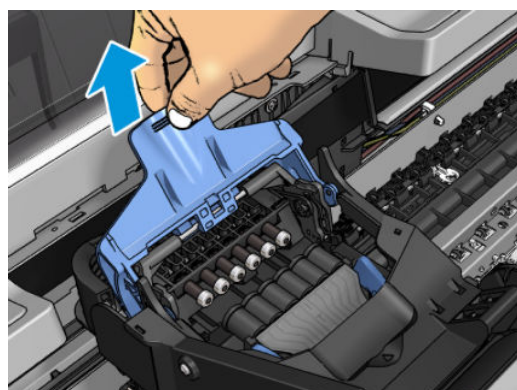



7. Čierny diel nechajte v približnej zvislej polohe.

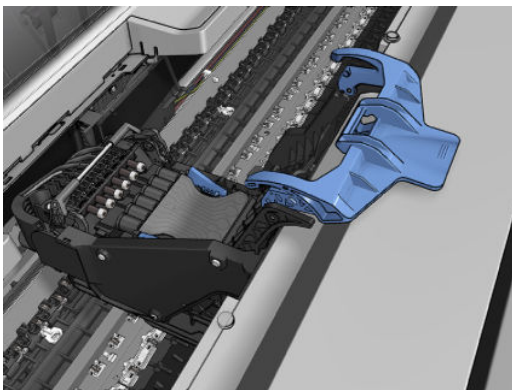

8. Tlačovú hlavu uchopte na každej strane za modré časti.

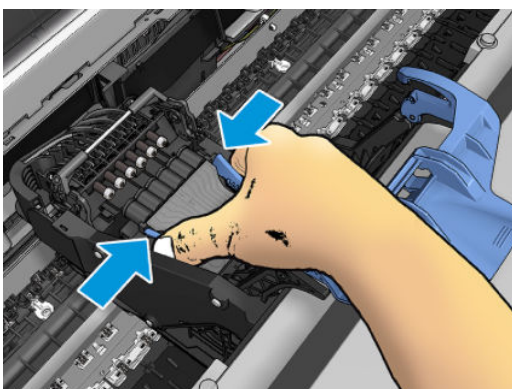

9. Zdvihnite tlačovú hlavu z vozíka.

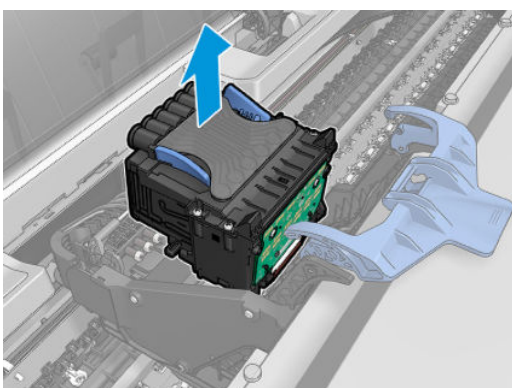

## Vloženie tlačovej hlavy

 **POZNÁMKA:** Nemôžete úspešne vložiť novú tlačovú hlavu, ak pripojená atramentová kazeta nemá dostatočné množstvo atramentu na dokončenie procesu výmeny tlačovej hlavy. V takom prípade je potrebné pred vložením novej tlačovej hlavy vymeniť kazetu s atramentom. Ak stará kazeta obsahuje ešte nejaký atrament, môžete ju použiť neskôr.

1. Vložte novú tlačovú hlavu.

 **UPOZORNENIE:** Tlačovú hlavu vkladajte pomaly v zvislom smere kolmo nadol. Ak ju vložíte príliš rýchlo, v nejakom uhle alebo ak ju počas vkladania otočíte, môže sa poškodiť.



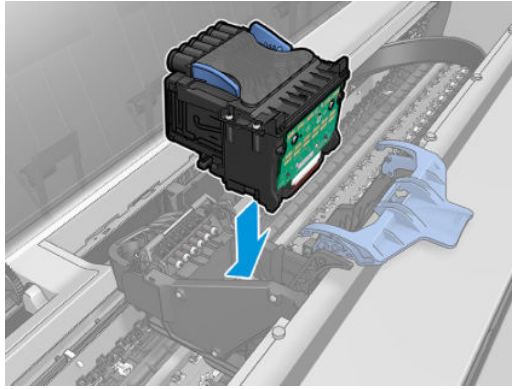

2. Skontrolujte, či je tlačová hlava správne zarovnaná s prípojkami atramentu.

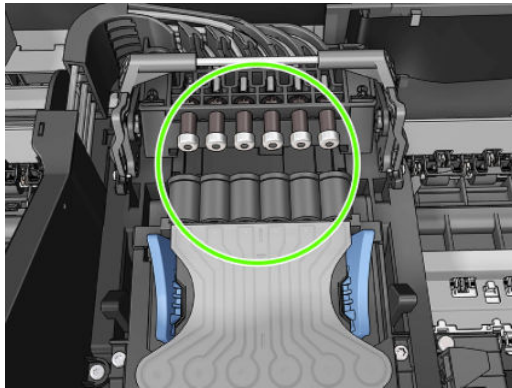

3. Čierny diel zložte na tlačovú hlavu.

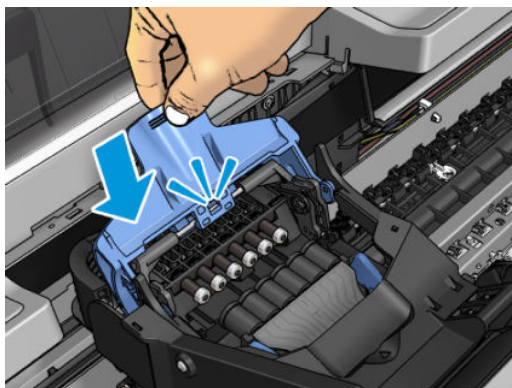
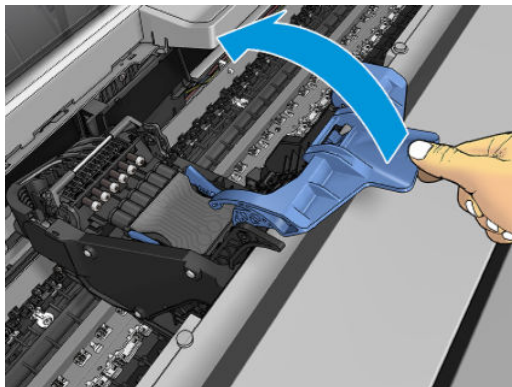

4. Zavrite modrý kryt a presvedčte sa, či je správne zatvorený.

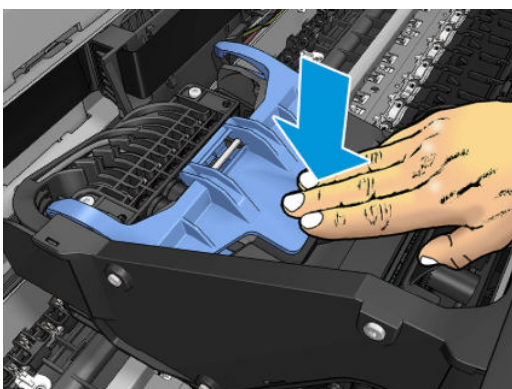
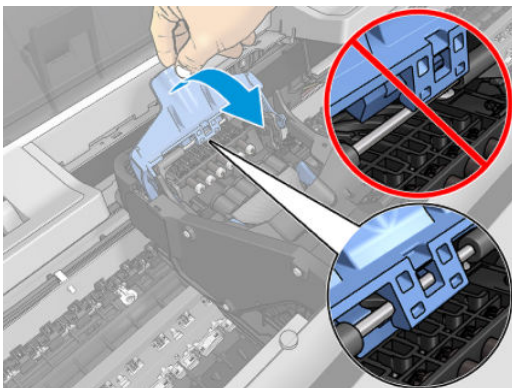

Ak je tlačová hlava vložená správne a tlačiareň ju prijala, tlačiareň zapípa.

 **POZNÁMKA:** Ak tlačiareň po vložení tlačovej hlavy nezapípa a na displeji predného panela sa objaví hlásenie **Replace** (Vymeniť), tlačovú hlavu treba vložiť znova.

5. Sklopte skener.

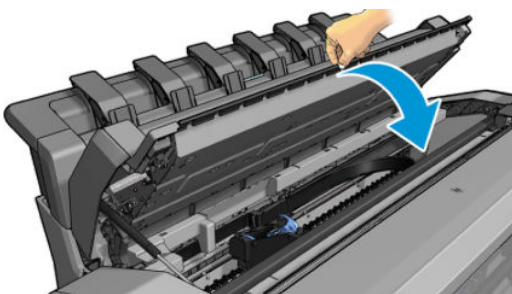

6. Displej na prednom paneli potvrdí, že tlačová hlava je vložená správne. Tlačiareň spustí proces kontroly a prípravy tlačovej hlavy. Predvolený bežný proces trvá 10 minút. Ak sa v tlačiarňi vyskytnú problémy s prípravou tlačovej hlavy, trvá to dlhšie – až 45 minút. Keď je tlačová hlava skontrolovaná a pripravená (a je vložený papier), automaticky sa spustí proces opätovného zarovnania. Pozri časť [Zarovnanie tlačovej hlavy na strane 229](#).
7. Po vložení novej tlačovej hlavy sa odporúča vykonať kalibráciu farieb. Pozrite si časť [Kalibrácia farieb na strane 135](#).

## Uloženie anonymných informácií o používaní

Každá atramentová kazeta obsahuje pamäťový čip, ktorý pomáha tlačiarňi pri fungovaní. Tento pamäťový čip tiež ukladá obmedzené množstvo anonymných informácií o používaní tlačiarne, ktoré môžu zahŕňať nasledujúce údaje: dátum prvého nainštalovania kazety, dátum posledného použitia kazety, počet strán vytlačených použitím kazety, pokrytie strán, frekvencia tlače, použité tlačové režimy, akékoľvek chyby tlače, ktoré sa mohli vyskytnúť,

a model zariadenia. Tieto informácie pomáhajú spoločnosti HP pri návrhu budúcich výrobkov a plnení tlačových potrieb našich zákazníkov.

Informácie zhromaždené v pamäťovom čipe neobsahujú informácie, ktoré by sa dali použiť na identifikáciu zákazníka alebo používateľa kazety alebo tlačiarne.

Spoločnosť HP zhromažďuje vzorky pamäťových čipov z atramentových kaziet vrátených spoločnosti HP v rámci jej bezplatného programu zberu a recyklácie (partneri HP Planet Partner: <http://www.hp.com/recycle>). Pamäťové čipy z týchto vzoriek sa prečítajú a potom preskúmajú na účely zlepšenia budúcich výrobkov spoločnosti HP.

Partneri spoločnosti HP, ktorí asistujú pri recyklácii atramentových kaziet, môžu mať takisto prístup k týmto informáciám. Každá ďalšia spoločnosť spracováajúca kazetu môže mať prístup k anonymným údajom na pamäťovom čipe.

Ak máte obavy týkajúce sa poskytnutia týchto anonymných informácií, môžete tlačiareň nastaviť tak, aby neukladala informácie do pamäťového čipu. V takom prípade prejdite na vstavaný webový server, vyberte položku **Security** (Zabezpečenie) > **Security Settings** (Nastavenia zabezpečenia) a potom v časti **Printer Settings** (Nastavenia tlačiarne) prepnete na možnosť **Anonymous usage information** (Anonymné informácie o používaní). Tento krok nebráni fungovaniu kazety normálnym spôsobom. Ak však svoj názor neskôr zmeníte, môžete obnoviť predvolené hodnoty od výrobcu a pokračovať v zhromažďovaní informácií o používaní tlačiarne.

## Núdzový režim

Za určitých okolností vrátane prevádzky tlačiarne mimo určeného prevádzkového prostredia a pri zistení použitej, znovu doplnenej alebo falšovanej atramentovej kazety bude tlačiareň fungovať v „núdzovom“ režime.

Spoločnosť HP nemôže zaručiť výkonnosť tlačového systému pri prevádzke mimo určeného prevádzkového prostredia ani pri inštalácii použitej, znovu doplnenej alebo falšovanej atramentovej kazety. Núdzový režim je určený na ochranu tlačiarne a tlačových hláv pred poškodením z dôvodu neočakávaných podmienok a používa sa, keď sa na prednom paneli tlačiarne, vo vstavanom webovom serveri a v pomôcke HP Utility zobrazuje ikona.

Optimálne výsledky dosiahnete použitím originálnych atramentových kaziet značky HP. Tlačové systémy HP DesignJet, vrátane originálnych atramentov a tlačových hláv HP, sú vyvinuté a vyrobené spolu tak, aby poskytovali prvotriednu kvalitu tlače, jednotnosť, výkonnosť, trvanlivosť a hodnotu – a to pri každom výtlačku.

 **POZNÁMKA:** Táto tlačiareň nie je určená na používanie systémov kontinuálneho dodávania atramentu. Ak chcete obnoviť tlač, odstráňte nepretržitý atramentový systém a nainštalujte originálne kazety HP (alebo kompatibilné).

 **POZNÁMKA:** Táto tlačiareň je určená na používanie atramentových kaziet dovtedy, kým sa v nich neminie atrament. Dopĺňanie kaziet pred minutím atramentu by mohlo spôsobiť zlyhanie tlačiarne. V takom prípade vložte novú kazetu (originálnu alebo kompatibilnú kazetu HP) a pokračujte v tlači.

 **POZNÁMKA:** Tlačiareň s aktivovaným dynamickým zabezpečením. Určená len na použitie s kazetami využívajúcimi originálny čip HP. Kazety využívajúce čip, ktorý nie je od spoločnosti HP, nemusia fungovať, a tie, ktoré fungujú, nemusia fungovať v budúcnosti. Viac informácií na: <http://www.hp.com/go/learnaboutequipment>.

---

# 14 Údržba tlačiarne

- [Kontrola stavu tlačiarne](#)
- [Čistenie vonkajšej strany tlačiarne](#)
- [Údržba atramentových kaziet](#)
- [Premiestnenie alebo uskladnenie tlačiarne](#)
- [Aktualizácia firmvéru tlačiarne](#)
- [Aktualizácia softvéru](#)
- [Súpravy na údržbu tlačiarne](#)
- [Funkcia Secure File Erase \(Bezpečné vymazanie súborov\)](#)
- [Funkcia Disk Wipe \(Vyčistenie disku\)](#)

## Kontrola stavu tlačiarne

Aktuálny stav tlačiarne môžete skontrolovať rôznymi spôsobmi:

- Ak otvoríte vstavaný webový server, uvidíte informácie o všeobecnom stave tlačiarne.
- Na prednom paneli sú tri obrazovky najvyššej úrovne, medzi ktorými môžete prepínať potiahnutím prstom. Hlavná obrazovka poskytuje priamy prístup k hlavným funkciám tlačiarne. Potiahnutím prstom doľava zobrazíte stránku s miniaplikáciami, na ktorej vidno stav atramentu, papiera a frontu úloh.  
  
Ak sa v tejto časti momentálne nachádzajú viaceré výstrahy, v hornom riadku domovskej obrazovky sa zobrazuje výstraha s najvyššou prioritou. Potiahnutím po paneli nadol získate prístup k možnosti **Status Center** (Stavové centrum) a môžete vykonať požadované úkony.
- Ak spustíte aplikáciu HP Utility a vyberiete tlačiareň, zobrazí sa stránka s informáciami opisujúcimi stav tlačiarne a spotrebného materiálu – papiera a atramentu.

## Čistenie vonkajšej strany tlačiarne

Pravidelne čistite vonkajšiu časť tlačiarne a ďalšie časti, ktorých sa pri normálnej prevádzke pravidelne dotýkate. Použite vlhkú špongiu alebo mäkkú handričku a slabý domáci čistiaci prostriedok, napríklad jemné tekuté mydlo.

 **VAROVANIE!** Pred čistením sa uistite, či je tlačiareň vypnutá a odpojená zo siete, inak môže dôjsť k úrazu elektrickým prúdom. Do tlačiarne sa nesmie dostať voda.

 **UPOZORNENIE:** Na čistenie tlačiarne nepoužívajte drsné čistiace prostriedky.

## Údržba atramentových kaziet

Počas zvyčajnej životnosti kazety nie je potrebná žiadna špeciálna údržba. Na zachovanie najlepšej kvality tlače kazetu po uplynutí doby jej použiteľnosti vymeňte. Predný panel tlačiarne vás upozorní, keď uplynie doba použiteľnosti kazety.

Dátum použiteľnosti kazety môžete tiež skontrolovať kedykoľvek: Pozrite si časť [Kontrola stavu tlačiarne na strane 177](#).

Pozrite si tiež časť [Manipulácia s atramentovými kazetami a tlačovou hlavou na strane 165](#).

## Premiestnenie alebo uskladnenie tlačiarne

Ak potrebujete tlačiareň premiestniť alebo skladovať, správne ju pripravte, aby sa nepoškodila. Pri príprave tlačiarne postupujte podľa nasledujúcich pokynov.

 **DÔLEŽITÉ:** Ak tlačiareň premiestňujete na veľkú vzdialenosť, vždy musíte nasadiť bezpečnostné zámky zásuviek. Obráťte sa na autorizovaný servisný personál spoločnosti HP.

1. Podpery proti prevráteniu možno odstrániť iba pri transporte tlačiarne. Pred použitím ich vždy znova namontujte, aby ste predišli riziku prevrhnutia. Ak tlačiareň nemôžete presunúť, pretože používate podpery proti prevráteniu, obráťte sa na autorizovaný servisný personál spoločnosti HP.
2. Pri skladovaní tlačiarne nevyberajte kazety s atramentom ani tlačovú hlavu. Ak tlačiareň premiestňujete, vyberte papier a kazety s atramentom, ale nie tlačovú hlavu.
3. Skontrolujte, či v tlačiarňu nie je vložený papier.
4. Vypnite tlačiareň.

5. Odpojte všetky káble, ktoré pripájajú tlačiareň k sieti alebo k počítaču.
6. Ak sa zdá, že stohovač bude pravdepodobne prekážať pri presune tlačiarne cez dvere, môžete ho zložiť odstránením dvoch skrutiek.

Ak potrebujete nechať tlačiareň vypnutú dlhšiu dobu, postupujte podľa nasledujúcich pokynov.

1. Vypnite tlačiareň klávesom **Power** (Napájanie), ktoré sa nachádza na prednom paneli.
2. Odpojte napájací kábel tlačiarne.

**UPOZORNENIE:** Ak otočíte tlačiareň vrchnou stranou nadol, atrament môže uniknúť do tlačiarne a spôsobiť tak vážne poškodenie.

Pri opätovnom pripájaní napájacieho kábla dbajte na to, aby ste ho viedli rovnomerne v zadnom žľabe.

Keď tlačiareň znova zapnete, bude trvať asi tri minúty, kým sa sama spustí a skontroluje a pripraví tlačovú hlavu. Príprava tlačovej hlavy trvá zvyčajne viac ako minútu. Ak však bola tlačiareň vypnutá najmenej šesť týždňov, príprava tlačovej hlavy môže trvať až 45 minút.

**UPOZORNENIE:** Ak je tlačiareň dlhšiu dobu vypnutá, tlačová hlava sa môže stať nepoužiteľná. V takom prípade je potrebné vymeniť tlačovú hlavu za novú.

**TIP:** Keďže príprava a očistenie tlačovej hlavy spotrebuje atrament a trvá to nejaký čas, dôrazne odporúčame v záujme udržania tlačovej hlavy v dobrom stave nechať tlačiareň vždy zapnutú alebo v režime spánku, pokiaľ je to možné. V obidvoch prípadoch sa tlačiareň z času na čas prebudí a vykoná údržbu tlačovej hlavy. Tak možno predchádzať dlhému procesu prípravy pred použitím tlačiarne.

## Aktualizácia firmvéru tlačiarne

Rôzne funkcie tlačiarne ovláda firmvér integrovaný v tlačiarňi.

Spoločnosť HP občas poskytuje aktualizácie firmvéru. Tieto aktualizácie zvyšujú výkon tlačiarne, zlepšujú jej funkcie a môžu opraviť menej závažné problémy.

**DÔLEŽITÉ:** Odporúčame, aby ste firmvér pravidelne aktualizovali s cieľom využívať výhody najnovších vývojárskych riešení.

Existujú rôzne spôsoby prevzatia a inštalácie aktualizácií firmvéru. Môžete si vybrať ktorúkoľvek, ktorá vám najviac vyhovuje. Možno ich rozdeliť do dvoch kategórií: automatické a manuálne aktualizácie.

### Automatické aktualizácie firmvéru

Automatické aktualizácie firmvéru sú dostupné pre tlačiarne s pripojením na web. Vaša tlačiareň dokáže automaticky prevziať najnovšie vydanie firmvéru a nainštalovať ho za vás.

#### Dôležité poznámky

- Tlačiareň musí byť pripojená na internet; pozrite si časť [Nastavenie služieb tlačiarne na strane 19](#).
- Na konfiguráciu automatických aktualizácií firmvéru môžete použiť predný panel alebo vstavaný webový server. Pozrite si časť [Nastavenie služieb tlačiarne na strane 19](#).
- Ak je nastavené heslo správcu, budete ho musieť pri zmene nastavení zadať.
- Balík aktualizácií firmvéru môže byť veľký. Možno by ste mali zvážiť, či existujú nejaké implikácie pre vaše sieťové alebo internetové pripojenie.
- Na pozadí sa preberá aktualizácia firmvéru: na tlačiarňi sa súčasne môžu vykonávať tlačové úlohy. Na pozadí však nesmie prebiehať inštalácia. Vtedy je nutné tlač zastaviť.

## Manuálne aktualizácie firmvéru

Manuálne aktualizácie firmvéru možno vykonať nasledujúcimi spôsobmi:

- Pomocou vstavaného webového servera vyberte kartu **About Printer** (O tlačiarni) a potom položku **Manual Firmware Update** (Manuálna aktualizácia firmvéru).
- Pomocou aplikácie HP DesignJet Utility v systéme Windows vyberte kartu **Admin** (Správca) a potom položku **Launch Firmware Update** (Spustiť aktualizáciu firmvéru).
- Pomocou aplikácie HP Web Jetadmin môžete manuálne aktualizovať firmvér alebo si vyžiadať automatické aktualizácie.
- Pomocou jednotky USB flash. Prevezmite súbor firmvéru zo stránky <http://www.hp.com/go/DesignJetXL3600/firmware> do jednotky USB flash a vložte ju do vysokorýchlostného hostiteľského portu USB na prednom paneli. Na prednom paneli sa zobrazí asistent aktualizácie firmvéru, ktorý vás bude sprevádzať procesom aktualizácie.

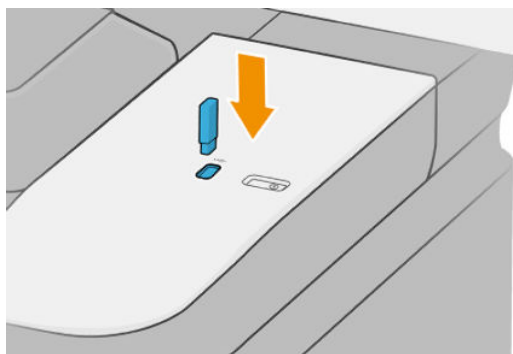

## Aktualizácia softvéru

Ak chcete aktualizovať ovládače tlačiarnie a iný softvér pre tlačiareň, prejdite na stránku <http://www.hp.com/go/DesignJetXL3600/drivers>.

- V systéme Windows ponúka aplikácia HP Software Update pravidelne možnosť automaticky aktualizovať softvér a aplikácia HP DesignJet Utility vám pravdepodobne ponúkne automatické aktualizácie pri reštarte.
- V systéme Mac OS X vám aplikácia Apple SW Update ponúka softvérové aktualizácie vždy, keď sú dostupné.

## Súpravy na údržbu tlačiarnie

Pre tlačiareň sú k dispozícii tri súpravy na jej údržbu obsahujúce súčasti, ktoré bude možno potrebné po dlhšom používaní vymeniť. Keď je potrebná niektorá zo súčastí, na prednom paneli a v aplikácii HP Utility sa zobrazí hlásenie.

Po zobrazení hlásenia by ste sa mali obrátiť na oddelenie technickej podpory spoločnosti HP (pozrite si časť [Kontakt na oddelenie technickej podpory spoločnosti HP na strane 239](#)) a vyžiadať si súpravu na údržbu. Súpravy inštalujú iba servisní technici.

## Funkcia Secure File Erase (Bezpečné vymazanie súborov)

Pevný disk tlačiarnie sa používa ako dočasný ukladací priestor tlačových úloh. Funkcia Secure File Erase môže vymazať dočasné súbory z pevného disku, aby ich chránila pred neoprávneným prístupom. Súbory začne mazať hneď po jej zapnutí, ale staré dočasné súbory, ktoré už boli na pevnom disku, sa späťne nevymažú. Ak chcete vymazať aj staré súbory, pozrite si časť [Funkcia Disk Wipe \(Vyčistenie disku\) na strane 180](#).

Funkcia Secure File Erase poskytuje tri rôzne úrovne zabezpečenia:



- **Nezabezpečené:** vymažú sa všetky ukazovatele informácií. Informácie samotné zostávajú na pevnom disku, kým nie je zaberaný diskový priestor potrebný na ďalšie účely, až potom sú prepísané. Kým sú informácie stále na disku, pre väčšinu ľudí sú ťažko prístupné, ale možno k nim pristupovať pomocou softvéru určeného na tento účel. Je to bežný spôsob, akým sa vymazávajú súbory vo väčšine počítačových systémov. Je síce najpomalší, ale je najbezpečnejší.
- **Bezpečné rýchle vymazanie (jeden prechod):** vymažú sa všetky ukazovatele informácií a samotné informácie sa prepíšu vzorkou pevných znakov. Tento spôsob je pomalší ako spôsob Nezabezpečené, ale je bezpečnejší. Pomocou špeciálnych nástrojov je možné zisťovaním zvyškových magnetických stôp pristupovať k častiam vymazaných informácií.
- **Bezpečné dôkladné vymazanie (päť prechodov):** vymažú sa všetky ukazovatele informácií a samotné informácie sa náhodne prepíšu pomocou algoritmu určeného na eliminovanie všetkých zvyškových stôp. Tento spôsob je najpomalší, ale zároveň najbezpečnejší. Bezpečné dôkladné vymazanie spĺňa požiadavky 5220-22.m Ministerstva obrany USA na vymazávanie a vyčistenie diskových médií. Pri použití funkcie Secure File Erase je to predvolená úroveň zabezpečenia.

Počas mazania súborov sa môže znížiť výkonnosť tlačiarne.

Secure File Erase je jednou z funkcií aplikácie Web JetAdmin spoločnosti HP, čo je bezplatný softvér na správu tlače založený na webovom protokole: pozrite si stránku <http://www.hp.com/go/webjetadmin>.

Ak budete mať pri používaní funkcie Secure File Erase v aplikácii Web JetAdmin problémy, obráťte sa na oddelenie technickej podpory spoločnosti HP: pozrite si časť [Kontakt na oddelenie technickej podpory spoločnosti HP na strane 239](#).

Konfiguráciu funkcie Secure File Erase možno zmeniť v aplikácii Web JetAdmin alebo vo vstavanom webovom serveri (ponuka **Security** (Zabezpečenie) > **Security settings** (Nastavenia zabezpečenia)).

## Funkcia Disk Wipe (Vyčistenie disku)

Funkcia Disk Wipe je rovnaká ako funkcia Secure File Erase (pozri časť [Funkcia Secure File Erase \(Bezpečné vymazanie súborov\) na strane 179](#)) okrem toho, že vymazáva všetky dočasné súbory vrátane starých súborov.

Konfiguráciu funkcie Disk Wipe možno zmeniť v aplikácii Web JetAdmin alebo vo vstavanom webovom serveri (ponuka **Security** (Zabezpečenie) > **Security settings** (Nastavenia zabezpečenia)).

---

 **POZNÁMKA:** Ak vyberiete možnosť vymazania celého pevného disku, môže sa v priebehu procesu niekoľkokrát zobraziť výzva na reštartovanie tlačiarne. Proces bude pri funkcii Bezpečné rýchle vymazanie trvať asi 6 hodín alebo pri nastavení Bezpečné dôkladné vymazanie asi 24 hodín.

---



---

# 15 Údržba skenera

- [Čistenie skla skenera](#)
- [Kalibrácia skenera](#)

## Čistenie skla skenera

Sklo skenera sa odporúča čistiť v pravidelných intervaloch v závislosti od frekvencie používania skenera.

1. Pomocou tlačidla **Power** (Napájanie) na prednom paneli vypnite tlačiareň a odpojte napájací kábel.
2. Na ľavej zadnej strane skenera sa nachádza malá páčka. Posunutím páčky nahor otvorte kryt skenera.

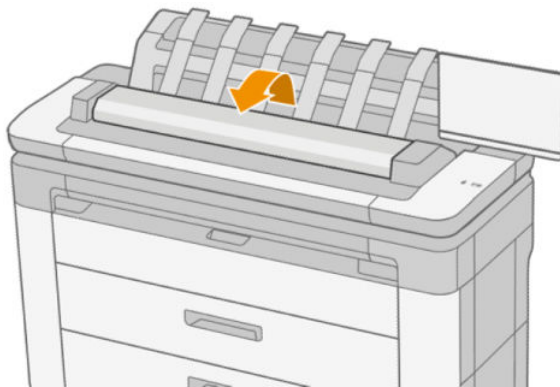
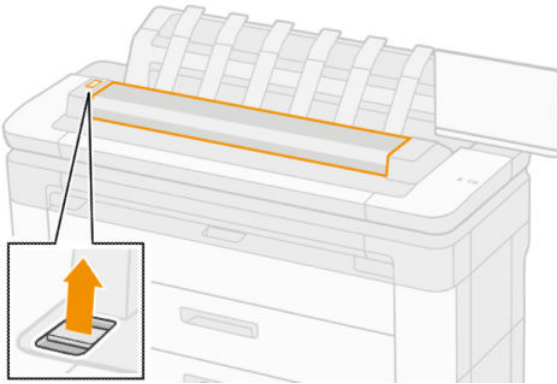

**VAROVANIE!** Nedvíhajte skener, ak je kryt skenera otvorený. Mohli by ste si do neho privrieť prsty alebo ruku.

3. Pomocou bezchĺpkovej handričky namočenej vo vode opatrne utrite sklo a jeho okolie a potom ju vyžmýkajte do sucha. Vhodná handrička sa dodáva s tlačiarňou.

**⚠ UPOZORNENIE:** Nepoužívajte abrazívne látky, acetón, benzén ani tekutiny, ktoré obsahujú tieto chemikálie. Tekutiny nestriekajte priamo na sklo skenera ani na žiadnu inú časť skenera.

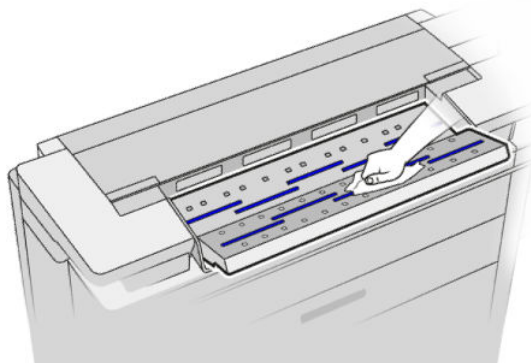

Netrápte sa malými kvapôčkami vody, ktoré ostali na skle: odparia sa.

4. Voliteľný postup na dôkladnejšie čistenie:
  - Vyberte sklo a vyčistite obe jeho strany.
  - Vyčistite tlakové valce a podávacie valce.

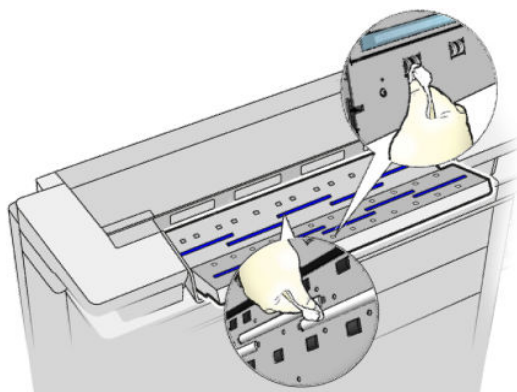

5. Zatvorte kryt skenera a opatrne ho zatláčajte, kým nezapadne na miesto.

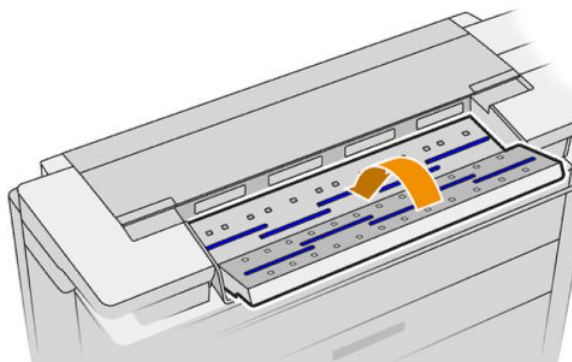

6. Vyčistite oblasť tesne pred skenerom, na ktorej je skenovaný hárok položený pred skenovaním.
7. Znova pripojte napájací kábel tlačiarne a zapnite ju pomocou tlačidla **Power** (Napájanie).

## Kalibrácia skenera

Tento skener CIS kalibroval výrobca a počas jeho životnosti ho teoreticky nebudete musieť znova kalibrovať. Z dôvodu zmien prostredia sa však na skenovaných obrázkoch môžu objavovať chyby, ktoré možno ľahko odstrániť opätovnou kalibráciou skenera. Celý postup opätovnej kalibrácie skenera trvá menej než 10 minút a odporúča sa ho vykonávať, vždy keď sa objaví neželaný obrazový prvok alebo sa zníži kvalita naskenovaných súborov alebo kópií. Majte však na pamäti obmedzenia technológie CIS vysvetlené v predchádzajúcich častiach tejto príručky. Ak úspešne urobíte kalibráciu a stále máte pochybnosti o kvalite tlače, pozrite časť [Riešenie problémov so skenerom na strane 110](#); prípadne zvažte možnosť zakúpenia skenera so snímačom CCD.

### Kalibrácia skenera

1. Vyčistite skener. Pozrite časť [Čistenie skla skenera na strane 182](#).
2. Prejdite na predný panel a kliknite na  a potom na **Scanner preferences** (Predvoľby skenera) > **Calibrate scanner** (Kalibrovať skener).
3. Postupujte podľa pokynov na prednom paneli.

Dodaný hárok údržby požadovaný na kalibráciu skenera vyzerá takto:

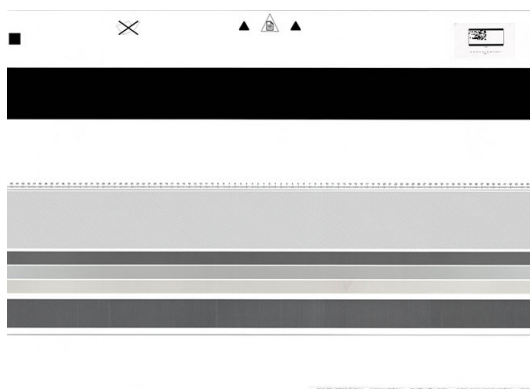

Hárok údržby vložte do skenera lícovou stranou nahor, do stredu a s čo najmenším zošikmením. Po dokončení kalibrácie by ste hárok údržby mali opatrne vložiť do pevného krytu a odložiť na chladné a suché miesto. V opačnom prípade by sa mohol poškodiť, čo by v budúcnosti mohlo ovplyvniť prevádzku skenera. Pred kalibráciou skenera skontrolujte, či hárok údržby nie je zašpinený, pokrčený, poškrábaný ani zložený. V prípade potreby zatelefonujte pracovníkom svojej technickej podpory a požiadajte o nový hárok údržby.

### Ak sa kalibrácia nepodarí

1. Skontrolujte, či je tlačiareň zapnutá a pripravená na bežnú prevádzku.
2. Skontrolujte, či skener funguje správne. Otestujte to naskenovaním malého dokumentu do súboru.
3. Dbajte na to, aby bol skener pred kalibráciou čistý. V prípade pochybností vyčistite skener a znova spustite kalibráciu.
4. Vysuňte a znova vložte kalibračný hárok, pričom skontrolujte, či je čistý, v dobrom stave, lícovou stranou nahor a dokonale umiestnený v strede skenera.
5. Ak kroky uvedené vyššie nepomáhajú, vysuňte hárok a reštartujte tlačiareň (vypnite ju a znova zapnite). Po reštartovaní systému zopakujte kalibráciu.
6. Ak kalibráciu nemôžete úspešne vykonať ani po troch pokusoch nasledujúcich po sebe, zatelefonujte pracovníkom svojej technickej podpory a nahláste kód chyby, ktorý sa zobrazuje na prednom paneli.

---

## 16 Spotrebný materiál a príslušenstvo

- [Ako objednávať spotrebný materiál a príslušenstvo](#)
- [Úvod k príslušenstvu](#)

## Ako objednávať spotrebný materiál a príslušenstvo

Spotrebný materiál a príslušenstvo si môžete objednať dvoma spôsobmi:

- Na lokalite <http://www.hp.com> vyberte svoju tlačiareň a kliknite na tlačidlo príslušenstva.
- Obráťte sa na oddelenie technickej podpory spoločnosti HP (pozrite si časť [Kontakt na oddelenie technickej podpory spoločnosti HP na strane 239](#)) a overte si, či je požadovaný tovar dostupný vo vašej oblasti.

V zostávajúcej časti tejto kapitoly nájdete zoznam spotrebného materiálu, príslušenstva a čísel súčiastok, ktoré boli k dispozícii v čase písania tohto dokumentu.

### Objednanie spotrebného materiálu atramentu

Pre vašu tlačiareň je možné objednať nasledujúce zásobníky s atramentom.

#### Atramentové kazety

Kazeta	Číslo súčiastky
Azúrová atramentová kazeta HP 766 DesignJet, 300 ml	P2V89A
Purpurová atramentová kazeta HP 766 DesignJet, 300 ml	P2V90A
Žltá atramentová kazeta HP 766 s DesignJet ochranou, 300 ml	P2V91A
Matná čierna atramentová kazeta HP 766 DesignJet, 300 ml	P2V92A
Sivá atramentová kazeta HP 766 DesignJet, 300 ml	P2V93A
Fotografická čierna atramentová kazeta HP 766 DesignJet, 300 ml	P2V94A

#### Tlačová hlava

Tlačová hlava	Číslo súčiastky
Tlačová hlava HP 732	B3P06A

### Objednávanie papiera

Pre vašu tlačiareň sa v súčasnosti ponúkajú nasledujúce typy papiera.



**POZNÁMKA:** Tento zoznam sa pravdepodobne zmení. Najnovšie informácie nájdete na stránke <http://www.hpmedia.com>.



**POZNÁMKA:** Tlačiareň môže byť kompatibilná s typmi papiera, ktoré spoločnosť HP nepodporuje.

#### Vysvetlenie dostupnosti:

- (A) Ázia (okrem Japonska)
- (C) Čína
- (E) Európa, Blízky východ a Afrika
- (J) Japonsko
- (L) Latinská Amerika
- (N) Severná Amerika

Ak za číslom súčiastky nenasleduje zátvorka, papier je dostupný vo všetkých krajinách/regiónoch.

## Podporované typy papiera

S tlačiarňou sú kompatibilné nasledujúce typy papiera.

### Podporované papiere HP

Názov	Šírka	Dĺžka	Číslo produktu
<b>Kancelársky a kriedový papier HP</b>			
Univerzálny kancelársky papier HP	594 mm (23,39 palca) (A1)	45,7 m (150 stôp)	Q8003A (AJ)
	610 mm (24 palcov)	45,7 m (150 stôp)	Q1396A
			SA025A (2-balenie) (J)
	914 mm (36 palcov)	45,7 m (150 stôp)	Q1397A
914 mm (36 palcov)	175 m (574 stôp)	Q8751A (ELN)	
Univerzálny kancelársky papier HP, 3-palcové jadro	457 mm (18 palcov)	152 m (500 stôp)	M2N04A (ELN)
	594 mm (23,4 palca)	152 m (500 stôp)	K6B86A (E)
	610 mm (24 palcov)	152 m (500 stôp)	K6B88A
	762 mm (30 palcov)	152 m (500 stôp)	M2N05A (LN)
	914 mm (36 palcov)	152 m (500 stôp)	L4L08A
	914 mm (36 palcov)	175 m (575 stôp)	M2N06A
Žiarivo biely papier HP pre atramentovú tlač	610 mm (24 palcov)	45,7 m (150 stôp)	C1860A (LN)
	610 mm (24 palcov)	45,7 m (150 stôp)	C6035A (AEJ)
	914 mm (36 palcov)	45,7 m (150 stôp)	C1861A (LN)
	914 mm (36 palcov)	45,7 m (150 stôp)	C6036A (AEJ)
	914 mm (36 palcov)	91,4 m (300 stôp)	C6810A
Žiarivo biely papier HP pre atramentovú tlačiareň, 3-palcové jadro	420 mm (16,5 palca)	152 m (500 stôp)	L4Z41A
	594 mm (23,4 palca)	152 m (500 stôp)	L4Z42A
	610 mm (24 palcov)	152 m (500 stôp)	L4Z44A
	841 mm (33,1 palca)	152 m (500 stôp)	L4Z43A
	914 mm (36 palcov)	152 m (500 stôp)	L4Z45A
Univerzálny kriedový papier HP	610 mm (24 palcov)	45,7 m (150 stôp)	Q1404B
	914 mm (36 palcov)	45,7 m (150 stôp)	Q1405B
Univerzálny kriedový papier HP, 3-palcové jadro	914 mm (36 palcov)	91,4 m (300 stôp)	L5C74A
Kriedový papier HP	610 mm (24 palcov)	45,7 m (150 stôp)	C6019B
	914 mm (36 palcov)	45,7 m (150 stôp)	C6020B
	914 mm (36 palcov)	91,4 m (300 stôp)	C6980A
Ťažký kriedový papier HP	610 mm (24 palcov)	30,5 m (100 stôp)	C6029C

Názov	Šírka	Dĺžka	Číslo produktu
	914 mm (36 palcov)	30,5 m (100 stôp)	C6030C
Univerzálny ťažký kriedový papier HP	610 mm (24 palcov)	30,5 m (100 stôp)	Q1412B
	914 mm (36 palcov)	30,5 m (100 stôp)	Q1413B
Univerzálny ťažký kriedový papier HP, 3-palcové jadro	841 mm (33,1 palca)	91 m (300 stôp)	L5C79A
	914 mm (36 palcov)	91 m (300 stôp)	L5C80A
	914 mm (36 palcov)	61 m (200 stôp)	D9R44B
Ťažký matný papier HP Super Plus	610 mm (24 palcov)	30,5 m (100 stôp)	Q6626B (ELN)
	914 mm (36 palcov)	30,5 m (100 stôp)	Q6627B (AELN)
HP Super Heavyweight Plus Matte Paper, 3-palcové jadro	914 mm (36 palcov)	61 m (200 stôp)	D9R36A (LN)
<b>Technický papier HP</b>			
Priesvitný kancelársky papier HP	610 mm	45,7 m	C3860A (LN)
	914 mm	45,7 m	C3859A (AJLN)
Prírodný pauzovací papier HP	594 mm (A1)	45,7 m	Q1439A (J)
	610 mm	45,7 m	C3869A
	914 mm	45,7 m	C3868A
Špeciálny papier HP pre atramentové tlačiarne	610 mm	45,7 m	51631D (ELN)
	914 mm	45,7 m	51631E
<b>Technické a obrázkové fólie HP</b>			
Priehľadná fólia HP	610 mm	22,8 m	C3876A
	914 mm	22,8 m	C3875A
Matná fólia HP	610 mm	38,1 m	51642A
	914 mm	38,1 m	51642B
Dvojitá matná fólia HP, 3-palcové jadro	914 mm	45,7 m	2QU50A
<b>Fotopapier HP</b>			
Univerzálny lesklý fotopapier HP	610 mm	30,4 m	Q1426B
	914 mm	30,4 m	Q1427B
Univerzálny hladký fotopapier HP	610 mm	30,4 m	Q1420B
	914 mm	30,4 m	Q1421B
Univerzálny rýchloschnúci lesklý fotopapier HP	610 mm	30,4 m	Q6574A
	914 mm	30,4 m	Q6575A
Rýchloschnúci lesklý fotopapier HP Premium	610 mm	30,5 m	Q7991A (AELN)
	914 mm	30,5 m	Q7993A (AELN)
Univerzálny rýchloschnúci hladký fotopapier HP	610 mm	30,4 m	Q6579A
	914 mm	30,4 m	Q6580A
	1066 mm	60,9 m	Q8755A (AELN)
Rýchloschnúci hladký fotopapier HP Premium	610 mm	30,5 m	Q7992A (AELN)



Názov	Šírka	Dĺžka	Číslo produktu
	914 mm	30,5 m	Q7994A (AELN)
Matný fotopapier HP Premium	610 mm	30,4 m	CG459B
	914 mm	30,4 m	CG460B
<b>Samolepiaci materiál HP</b>			
Prilnavý matný polypropylén HP Everyday	610 mm	22,8 m	COF18A (AELN)
	914 mm	22,8 m	COF19A (AELN)
Prilnavý lesklý polypropylén HP Everyday	914 mm	22,8 m	COF28A (AELN)
Prilnavý matný polypropylén HP Everyday, 3-palcové jadro	914 mm	30,5 m	D9R24A (ELN)
Prilnavá univerzálna vinylová fólia HP	914 mm	20 m	C2T51B (2-balenie) (ELN)
<b>Materiál HP na tlač transparentov a reklamných štítov</b>			
Matný polypropylén HP Everyday	610 mm	30,4 m	CH022A
	914 mm	30,4 m	CH023A (AELN)
	914 mm	60,9 m	CH024A
Matný polypropylén HP Everyday, 3-palcové jadro	914 mm	61 m	D9R28A (ELN)
Matný polypropylén HP Premium	914 mm	22,9 m	C2T53A (ELN)
Fólia HP Everyday Blockout Display	914 mm	30,5 m	Y3Z17A (ELN)

## Ďalšie podporované typy papiera

### Obyčajné papiere

- Obyčajný papier: < 90 g/m<sup>2</sup>
- Obyčajný papier: 90 – 110 g/m<sup>2</sup>
- Obyčajný papier: > 110 g/m<sup>2</sup>
- Recyklovaný
- Farebný papier

### Technické papiere

- Prírodný pauzovací papier
- Pergamen
- Priesvitný kancelársky papier

### Kriedové papiere

- Kriedový papier 90 – 100 g/m<sup>2</sup>
- Ťažký kriedový papier

## Plagátové papiere

- Plagátový matný papier
- Plagátový hladký papier
- Plagátový lesklý papier
- Fotografický pololesklý papier
- Papier s modrou zadnou stranou

## Transparent a znaky

- Polypropylén
- Tyvek 135 g/m<sup>2</sup>

## Blueprint

- Blueprint

## Objednanie príslušenstva

Pre vašu tlačiareň možno objednať nasledujúce príslušenstvo.

Názov	Číslo produktu
HP SmartTracker USB pre tlačiarne radu HP XL 3000	6CC86A
HP SmartTracker pre tlačiarne radu HP XL 3000	6CC86AAE
HP SmartStream Preflight Manager	L3J69AAE
HP SmartStream USB Preflight Manager	L3J69A
HP SmartStream Print Controller USB pre tlačiarne radu HP XL 3000	6SE88AAE
HP SmartStream Print Controller USB pre tlačiarne radu HP XL 3000	6SE88A
Inovačná súprava HP DesignJet PostScript®/PDF	C0C66C
42-palcový skener HP HD Pro	G6H51B
44-palcový skener HP SD Pro	G6H50B
Skladač HP F40	3JJ54A
Súprava na inováciu skladača HP DesignJet XL 3600 MFP	6SE87A

## Úvod k príslušenstvu

### Inovácia jazyka PostScript

Inovácia jazyka PostScript umožňuje tlačiarni XL 3600MFP tlačiť rovnaké typy súborov ako XL 3600MFP PS vrátane súborov vo formáte PDF a PostScript a vytvárať súbory PDF z oskenovaných súborov (skenovanie do PDF). Príslušenstvo na inováciu jazyka PostScript môžete zapojiť do hostiteľského portu USB tlačiarne. Nie je potrebné nechávať ho neustále pripojené: stačí ho pripojiť raz a tlačiareň bude navždy inovovaná.

### Súprava adaptérov s 2-palcovým jadrom

Pomocou tohto adaptéra môžete používať kotúče papiera s 2-palcovým jadrom za predpokladu, že priemer kotúča nepresahuje parametre tlačiarne.

---

# 17 Riešenie problémov s papierom

- [Papier nemožno úspešne vložiť](#)
- [Druh papiera sa nenachádza v ovládači](#)
- [Tlačiareň tlačila na nesprávny druh papiera](#)
- [Automatické rezanie nie je k dispozícii](#)
- [Podržané, čaká sa na papier](#)
- [Zaseknutý papier v priestore tlače](#)
- [Zaseknutý papier pred priestorom tlače](#)
- [Papier zaseknutý v stohovači](#)
- [Papier zaseknutý v skeneri](#)
- [Vo výstupnom zásobníku odpadovej nádoby zostal odrezok a spôsobuje zaseknutie papiera](#)
- [Papier zaseknutý v skladači HP F40](#)
- [Rezačka neodreže papier správne](#)
- [Voľný kotúč na jadre](#)
- [Opätovná kalibrácia posunu papiera](#)

## Papier nemožno úspešne vložiť

- Skontrolujte, či nie je vložený žiadny papier.
- Skontrolujte, či sa papier nachádza dostatočne vnútri tlačiarne: mali by ste cítiť zachytenie papiera v tlačiarňi.
- Papier môže byť pokrčený alebo skrútený, alebo môže mať nepravidelné okraje.
- Ak nedávno došlo k zaseknutiu papiera, dbajte na to, aby v zásuvke, čistiacom kryte alebo priestore tlače nezostali žiadne kúsky papiera.

## Neúspešné vloženie kotúča

- Ak sa papier nenatiahne, príčinou môže byť to, že papier nie je rovný alebo čistý a je potrebné ho orezať. Odstráňte z kotúča úvodné 2 cm a skúste to znova. Toto môže byť nevyhnutné aj v prípade nového kotúča papiera.
- Skontrolujte, či sú konce kotúča tesne pri koncoch vretien.
- Skontrolujte, či boli odstránené všetky zátky kotúča.
- Skontrolujte, či je papier navinutý pevne na kotúči.
- Nedotýkajte sa kotúča ani papiera počas procesu zarovňavania.
- Skontrolujte, či je zásuvka úplne zatvorená.
- Ak do zásuvky nemôžete vložiť predný okraj papiera, zásuvku zatvorte a znova ju otvorte.
- Vloženie výnimočne tuhého papiera z horného kotúča môže byť náročné. Skúste ho posunúť do dolného kotúča.

Ak sa papier nebol vložený rovno, tlačiareň sa pokúsi vyrovnať kotúč.

Ak nechcete znova začať proces vkladania, zrušte ho na prednom paneli a prevíňte koncom cievky kotúč naspäť, kým jeho okraj nevyjde z tlačiarne.



**POZNÁMKA:** Ak sa kotúč okolo jadra uvoľnil, tlačiareň nemôže natiahnuť papier.

## Neúspešné vloženie hárka

- Keď tlačiareň začína ťahať hárka, vedte ho v jeho dráhe, najmä tenké papieri.
- Skontrolujte, či je hárka správne zarovnaný podľa referenčnej čiary.
- Nepokúšajte sa hárka vyrovnávať počas procesu vkladania, ak sa na displeji predného panela nezobrazuje príslušná výzva.
- Nepoužívajte ručne odrezané hárky, ktoré môžu mať nepravidelný tvar. Používajte iba zakúpené hárky.
- Skontrolujte, či nie je jeden hárka vložený šikmo.

V prípade akýchkoľvek problémov postupujte podľa pokynov na displeji predného panela.

Ak chcete spustiť proces vkladania znova, zrušte proces na prednom paneli. Tlačiareň vysunie hárka.

## Chybové hlásenia pri vkladaní papiera

Nasleduje zoznam hlásení na prednom paneli, ktoré sa týkajú vkladania papiera, s navrhovanou nápravou.

Hlásenie na prednom paneli	Navrhovaná náprava
Paper incorrectly loaded (Papier je vložený nesprávne)	Papier nebol vložený správne. Odstráňte papier.
Paper loaded with too much skew (Vložený papier je príliš zošikmený)	Počas procesu vkladania papiera tlačiareň zistila, že papier je príliš zošikmený. Postupujte podľa pokynov na displeji predného panela.
Paper loose around core (Papier sa okolo jadra uvoľnil.)	Koniec kotúča okolo jadra sa uvoľnil. Napnite papier k jadrú alebo vložte nový kotúč.
Nezistil sa papier	Počas procesu vkladania papiera tlačiareň nezistila žiadny papier. Skontrolujte, či je papier vložený úplne a či nie je priehľadný.
Počas procesu vkladania papiera sa zatvoril kryt kotúča	Nezatvárajte kryt kotúča, až kým vás na to nevyzve predný panel.
Sheet too big (Hárak je príliš veľký)	Počas procesu vkladania tlačiareň zistila, že hárak papiera je príliš široký alebo príliš dlhý na to, aby sa mohol správne vložiť do tlačiarene. Postupujte podľa pokynov na displeji predného panela.
Hárak je príliš malý	Počas procesu vkladania tlačiareň zistila, že hárak papiera je príliš úzky alebo príliš krátky na to, aby sa mohol vložiť do tlačiarene. Postupujte podľa pokynov na displeji predného panela.
Upper roll load and paper is inserted through the single sheet path (Horný kotúč je nasadený a papier vložený v dráhe pre jednotlivé hárky)	Kotúč papiera nekladajte do otvoru na odrezanie hárka.

## Druh papiera sa nenachádza v ovládači

Ak chcete pracovať s papierom, ktorý nie je v ovládači, môžete použiť svoj papier ako jednu z predvolieb, ktoré sa už nachádzajú v ovládači. Musíte však určiť, či ide o priehľadný, priesvitný, lesklý alebo matný papier.

 **POZNÁMKA:** Pri lesklom papieri je dôležité, aby ste používali typ lesklý papier, keďže matný čierny atrament sa na lesklý papier netlačí dobre.

### Lesklý papier

Ak ide o fotopapier, použite kategóriu **Photo Paper** (Fotopapier).

### Matný papier

Ak je papier matný, použite niektoré typy papiera v kategórii **Bond and Coated Paper** (Kancelársky a kriedový papier). Ak je papier klasifikovaný ako fotografický matný, jeho kategória závisí od toho, či môže udržať matný čierny atrament. V takom prípade skúste možnosť **Heavyweight Coated Paper** (Ťažký kriedový papier) aj **Photo Semi Gloss/Satin Paper** (Pololesklý fotografický/Hladký papier) a vyberte najlepší výsledok.

### Papier na všeobecné použitie

- V prípade prírodného pauzovacieho papiera vyberte typ papiera **Natural Tracing Paper < 65 g/m<sup>2</sup>** (Prírodný pauzovací papier < 65 g/m<sup>2</sup>) alebo **Natural Tracing Paper > 65 g/m<sup>2</sup>** (Prírodný pauzovací papier > 65 g/m<sup>2</sup>), a to v závislosti od jeho hmotnosti.
- V prípade tenkého papiera (< 90 g/m<sup>2</sup>) alebo kriedového papiera (napríklad obyčajný alebo svetlý biely papier) vyberte typ takto: **Bond and Coated Paper** (Kancelársky a kriedový papier) > **Plain Paper** (Obyčajný papier).
- V prípade ľahkého kriedového papiera (< 110 g/m<sup>2</sup>) vyberte jeho typ takto: **Bond and Coated Paper** (Kancelársky a kriedový papier) > **HP Coated Paper** (Kriedový papier HP).

- V prípade ťažkého kriedového papiera (< 200 g/m<sup>2</sup>) vyberte jeho typ: **Bond and Coated Paper** (Kancelársky a kriedový papier) > **Heavyweight Coated Paper** (Ťažký kriedový papier).
- V prípade nezvrásneného, veľmi hrubého kriedového papiera (> 200 g/m<sup>2</sup>) vyberte typ takto: **Bond and Coated Paper** (Kancelársky a kriedový papier) > **Super Heavyweight Coated Paper** (Veľmi ťažký kriedový papier).

## Po dotyku sa čierny atrament ľahko odstráni

Stáva sa to v prípade, že papier nie je kompatibilný s matným čiernym atramentom. Ak chcete použiť nematný čierny atrament, vyberte niektorý z typov papiera v kategórii **Photo Paper** (Fotografický papier).

## Po tlači je papier pokrčený alebo obsahuje príliš veľa atramentu

Stáva sa to pri používaní príliš veľkého množstva atramentu. Ak chcete používať menej atramentu, vyberte kategóriu s tenším typom papiera. Kategórie matného papiera od najtenšieho po najhrubší:

- Plain Paper
- Coated Paper (Kriedový papier)
- Heavyweight Coated Paper (Ťažký kriedový papier)
- Super Heavyweight Coated Paper (Veľmi ťažký kriedový papier)

Ďalšie problémy s kvalitou obrazu nájdete v časti [Riešenie problémov s kvalitou tlače na strane 212](#).

## Tlačiareň tlačila na nesprávny druh papiera

Ak tlačiareň vytlačí úlohu ešte predtým, než bolo možné vložiť požadovaný papier, možno je v ovládači tlačiarne v časti Typ papiera vybraná možnosť **Use Printer Settings** (Použiť nastavenia tlačiarne). Ak je vybraná niektorá z týchto možností, tlačiareň vytlačí stranu okamžite na vložený papier. Vložte požadovaný papier (pozrite si časť [Manipulácia s papierom na strane 38](#)) a vyberte v ovládači tlačiarne typ papiera.

- **V dialógovom okne ovládača pre systém Windows:** vyberte kartu **Paper/Quality** (Papier/Kvalita) alebo **Paper** (Papier) (v závislosti od verzie ovládača), potom zo zoznamu Paper Type (Typ papiera) vyberte svoj typ papiera.



**POZNÁMKA:** Možnosť **Use Printer Settings** (Použiť nastavenia tlačiarne) (Windows) je predvolená v ovládači.

## Automatické rezanie nie je k dispozícii

Niektoré typy papiera nemožno rezať automatickou rezačkou. Ak je takýto typ papiera vložený a aktívny, tlačiareň nemôže automaticky prepnúť na druhý kotúč: aktívny kotúč musíte najprv vybrať manuálne.

## Podrzané, čaká sa na papier

Podľa množiny podmienok, ktoré možno nastaviť pri odosielaní úlohy (pozrite si časť [Riešenie nesúladu papiera na strane 93](#)), tlačiareň rozhodne, ktorý z vložených kotúčov je na vytlačenie úlohy vhodnejší. Ak nie je k dispozícii žiadny papier spĺňajúci všetky podmienky, tlačiareň podrží úlohu kvôli papieru. Môžete ručne pokračovať v úlohe a prikázať tlačíť na iný než pôvodne určený papier. V opačnom prípade zostane úloha podržaná.



**POZNÁMKA:** Ak je aktívny neodrezateľný kotúč, každá úloha odoslaná do iného ľubovoľného zdroja papiera je podržaná, až kým sa neodrezateľný papier manuálne nevyberie.

## Ktoré kritériá sa používajú pri rozhodovaní, na ktorý kotúč bude úloha vytlačená?

Keď používateľ odosiela úlohu, môže nastaviť požadovaný typ papiera v ovládači. Tlačiareň vytlačí úlohu na kotúč papiera vybratého typu, ktorý je dostatočne veľký na vytlačenie kresby bez orezania. Ak je k dispozícii viac než jeden kotúč spĺňajúci všetky kritériá, kotúč sa vyberie podľa vašich predvolieb. To je možné nastaviť pomocou predného panela: pozrite webovú lokalitu [Zásady kotúčov na strane 92](#).

## Kedy je úloha podržaná kvôli papieru?

Ak je akcia, ak papier nesúhlasí, nastavená na možnosť **Pause and ask** (Pozastaviť a opýtať sa) (pozrite si časť [Riešenie nesúladu papiera na strane 93](#)), úloha sa podrží kvôli papieru v nasledujúcich prípadoch:

- Typ papiera vybratý používateľom momentálne nie je nasadený na určenom kotúči (alebo na ktoromkoľvek z kotúčov, ak nebol určený žiadny kotúč).
- Typ papiera vybratý používateľom je nasadený na určenom kotúči, ale kresba je príliš veľká na to, aby sa zmestila na kotúč (alebo na ktorýkoľvek z kotúčov, ak nebol určený žiadny kotúč).

## Ak vložím nový kotúč papiera, budú úlohy podržané kvôli papieru vytlačené automaticky?

Yes (Áno). Pri každom vložení kotúča papiera tlačiareň kontroluje, či neexistujú nejaké úlohy podržané kvôli papieru, ktoré by bolo možné vytlačiť na vložený kotúč.

## Nechcem, aby boli úlohy podržané pre papier. Môžem tomu zabrániť?

Áno, môžete tak spraviť na prednom paneli: pozrite časť [Riešenie nesúladu papiera na strane 93](#).

## Moja úloha je široká presne ako kotúč vložený v tlačiarňi, ale je podržaná kvôli papieru

Okraje sú spravované rozdielnymi spôsobom v závislosti od typu súboru:

- Pri súboroch typu HP-GL/2 a HP RTL sú v predvolenom nastavení okraje zahrnuté do kresby, takže súbory HP-GL/2 a HP RTL veľkosti 914 mm možno tlačiť na 914-milimetrový kotúč papiera a nepodržia sa pre papier.
- Pri iných typoch súborov (napríklad PostScript, PDF, TIFF alebo JPEG) tlačiareň predpokladá, že okraje je potrebné pridať z vonkajšej strany kresby (v mnohých prípadoch sa tieto formáty používajú na fotografie a iné obrázky, ktoré neobsahujú okraje). To znamená, že pri tlačení súboru TIFF veľkosti 914 mm by tlačiareň musela pridať okraje. Kresba by teda na vytlačenie potrebovala 925-milimetrový kotúč papiera. Ak by bol v tlačiarňi vložený papier so šírkou 914 mm, spôsobilo by to podržanie tlače.

Ak chcete tieto formáty súborov tlačiť bez pridávania ďalších okrajov z vonkajšej strany kresby, môžete použiť možnosť **Clip contents by margins** (Odrezať obsah podľa okrajov). Táto možnosť vynúti nastavenie okrajov vo vnútri kresby, takže súbor TIFF veľkosti 914 mm sa môže vytlačiť na 914-milimetrový kotúč papiera bez toho, aby bola úloha podržaná kvôli papieru. Ak však rám kresby neobsahuje žiadne prázdne miesto, časť obsahu môže byť kvôli okrajom orezaná.

## Zaseknutý papier v priestore tlače

Ak papier uviazne, na prednom paneli sa zvyčajne zobrazí hlásenie **Possible paper jam** (Možné uviaznutie papiera). Na prednom paneli sa spustí Sprievodca zaseknutím papiera a zobrazí sa, kde sa papier zasekol a ako to napraviť. Zaseknutý papier odstráňte podľa obrazoviek sprievodcu. Nižšie sú uvedené štandardné úkony v prípade zaseknutia papiera v priestore tlače:

1. Otvorte okno skenera.

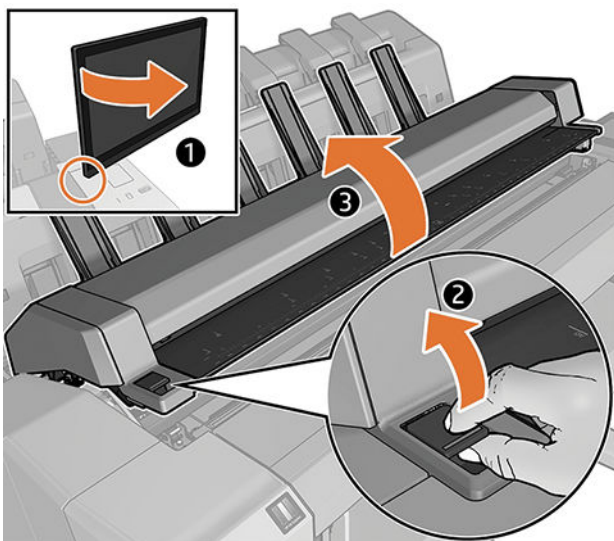

2. Pokúste sa odsunúť vozík tlačových hláv.

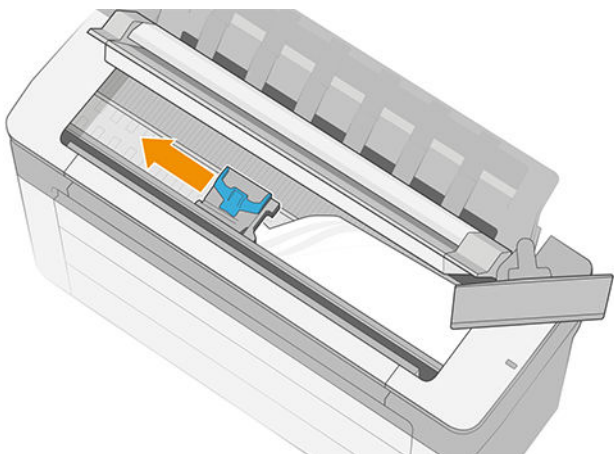



3. Opatrne odstráňte všetok zaseknutý papier, ktorý môžete vytiahnuť z hornej strany tlačiarne.

 **DÔLEŽITÉ:** Na odrezanie papiera použite nožnice, nie samostatné ostrie.

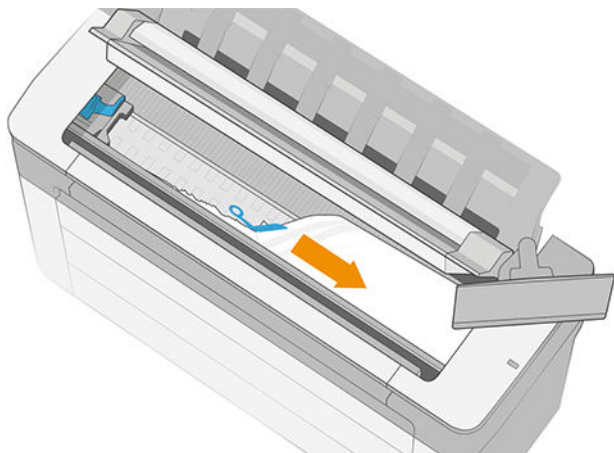

 **UPOZORNENIE:** Papierom nehýbte do strán, pretože by to mohlo tlačiareň poškodiť.

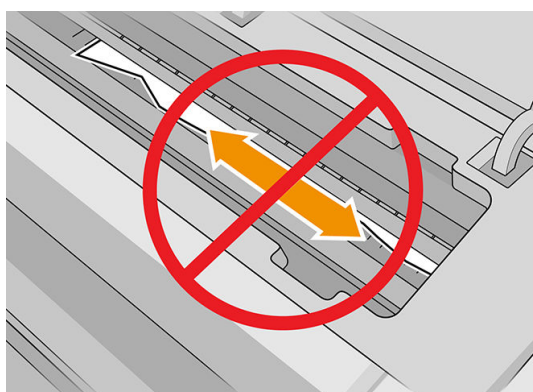

4. Otvorte čistiaci kryt.

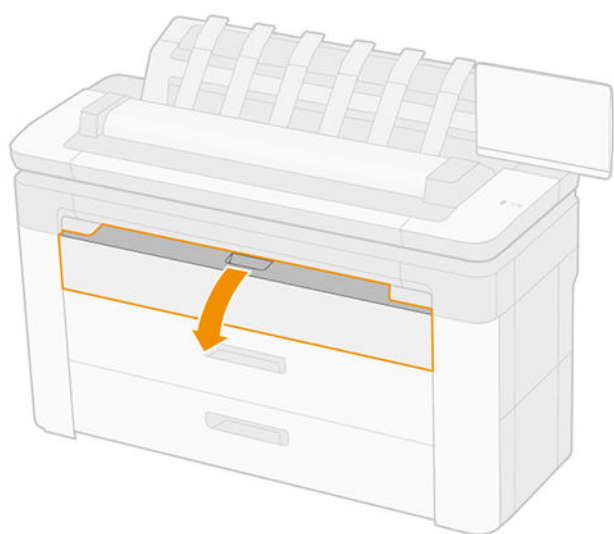

5. V prípade potreby papier odstrihnite (nepoužívajte rezačku) a odstráňte všetky kúsky.

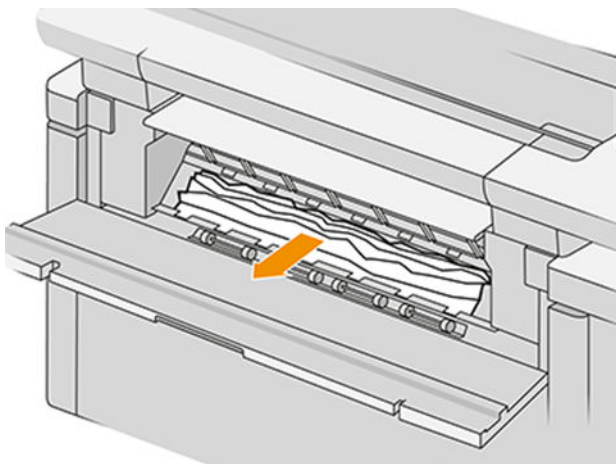

6. Zatvorte čistiaci kryt.

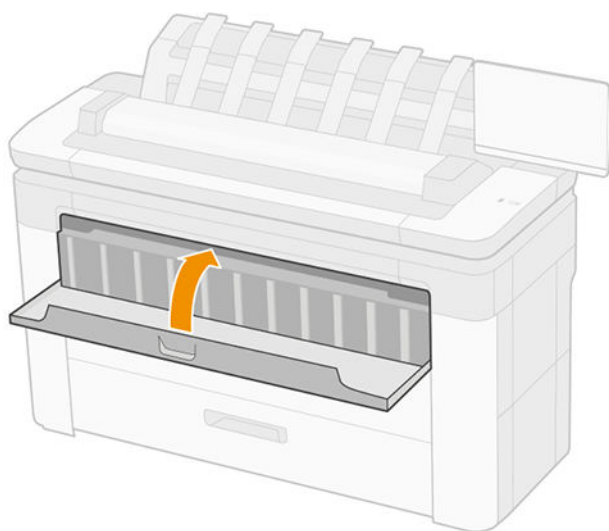

7. Otvorte zásuvku so zaseknutým papierom.

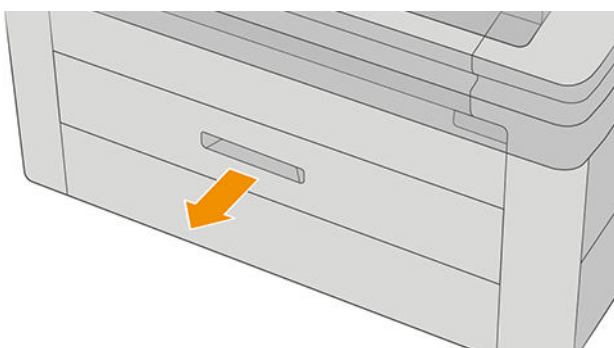

8. V prípade potreby papier odstrihnite a znova ho naviňte.

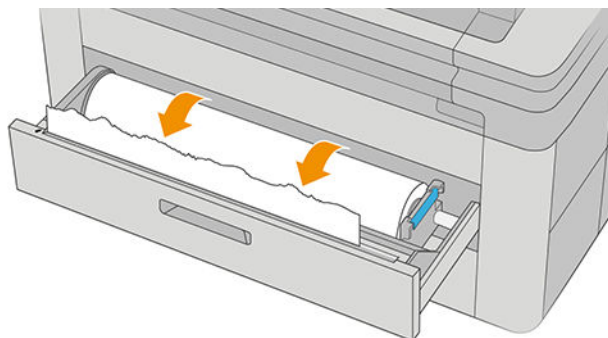

9. V prípade potreby odrežte predný okraj papiera.

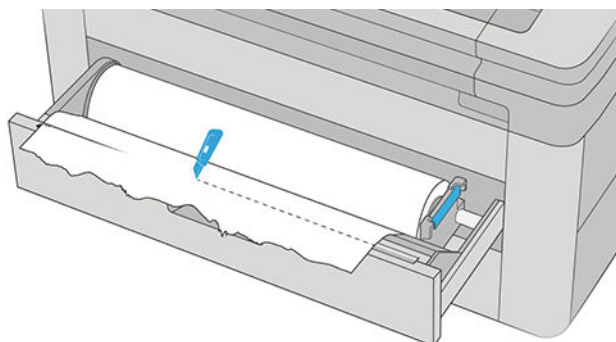

10. Papier znova naviňte a posuňte ho do štrbiny.

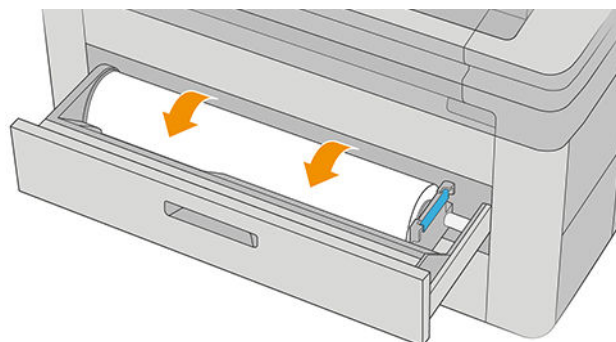

11. Zatvorte zásuvku.

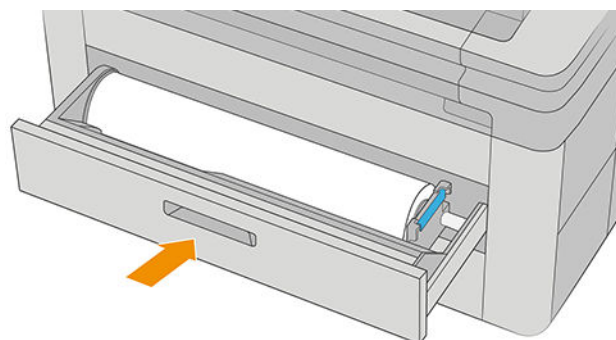

12. Znova vložte kotúč alebo nový hárok, pozrite si časť [Manipulácia s papierom na strane 38](#).

 **POZNÁMKA:** Ak zistíte, že v tlačiarni stále prekáža zvyšok papiera, začnite postup znova, a opatrne vyberte všetky kúsky papiera.

## Zaseknutý papier pred priestorom tlaču

Keď tlačiareň zistí zaseknutie, pokúsi sa vyriešiť problém automaticky. Ak to nedokáže, zastaví sa a je potrebné opraviť problém ručne. Na prednom paneli sa spustí Sprievodca zaseknutím papiera a zobrazí sa, kde sa papier zasekol a ako to napraviť. Zaseknutý papier odstráňte podľa obrazoviek sprievodcu.

1. Otvorte čistiaci kryt.

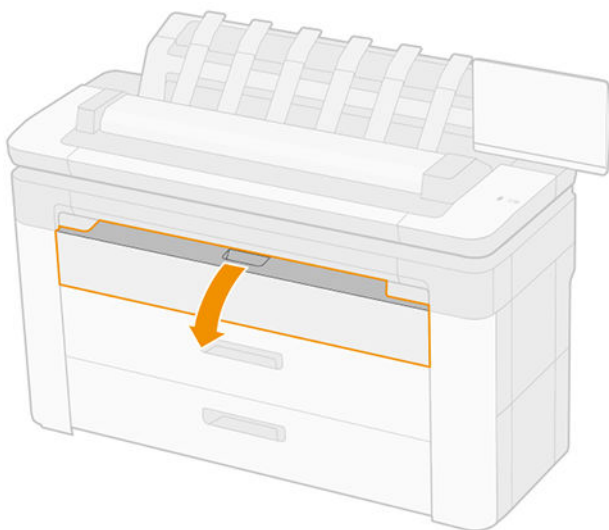

2. V prípade potreby papier odstrihnite (nepoužívajte rezačku) a odstráňte všetky kúsky. Zaistite, aby vnútri nezostali žiadne potrhané kúsky papiera.

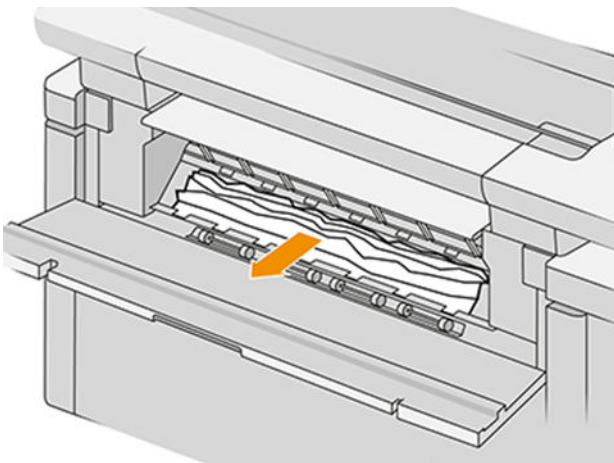

3. Zatvorte čistiaci kryt.

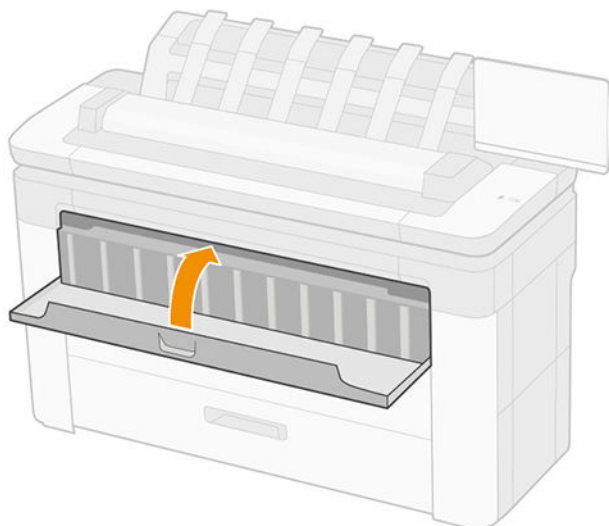

4. Otvorte zásuvku so zaseknutým papierom.

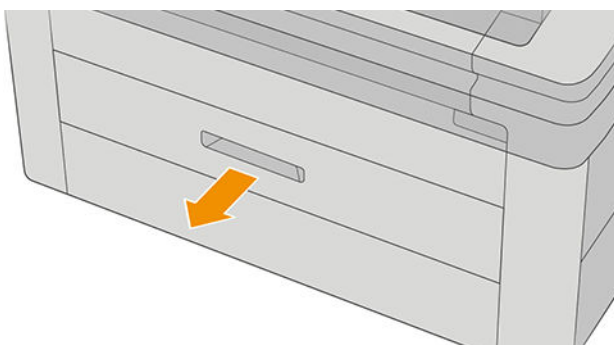

5. V prípade potreby papier odstrihnite a znova ho naviňte.

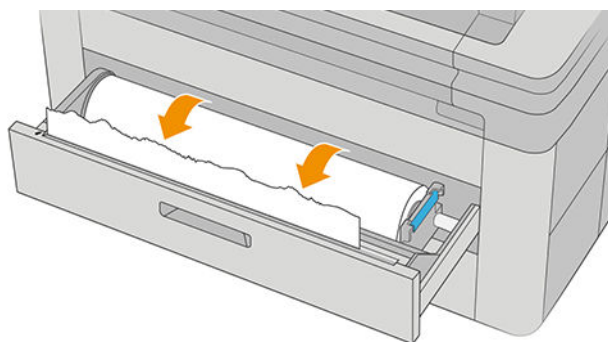

6. V prípade potreby odrežte predný okraj papiera.

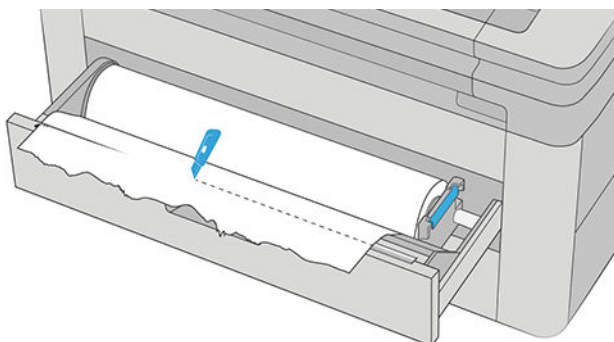

7. Papier znova naviňte a posuňte ho do štrbiny.

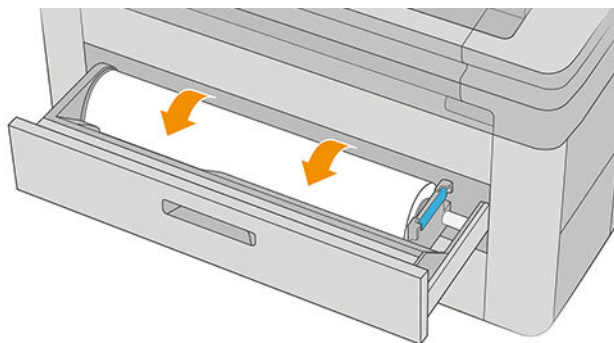

8. Zatvorte zásuvku.

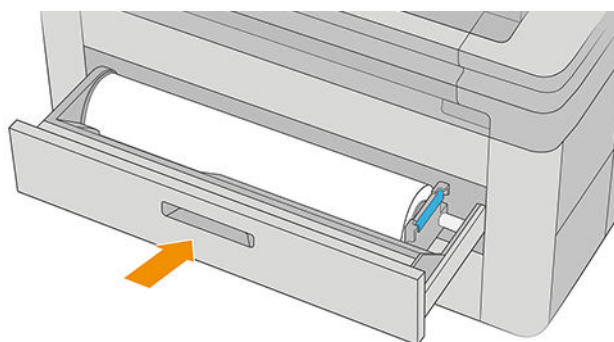

Ak chcete znova vložiť kotúč alebo nový hárok, pozrite si časť [Manipulácia s papierom na strane 38](#).

 **POZNÁMKA:** Ak v tlačiarňi stále niečo prekáža, znova zopakujte postup a opatrne odstráňte všetky zvyšné kúsky papiera.

## Papier zaseknutý v stohovači

1. Identifikujte vrchný stohovač.

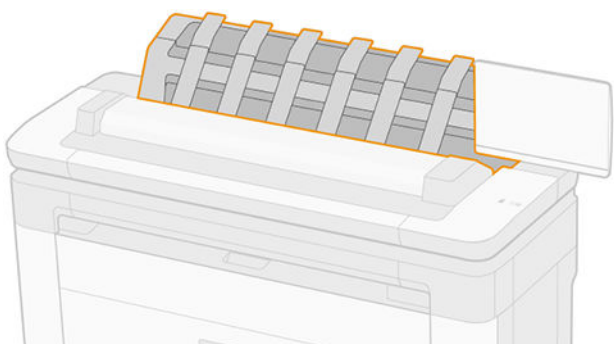



2. Otvorte kryt vrchného stohovača a vyberte papier.

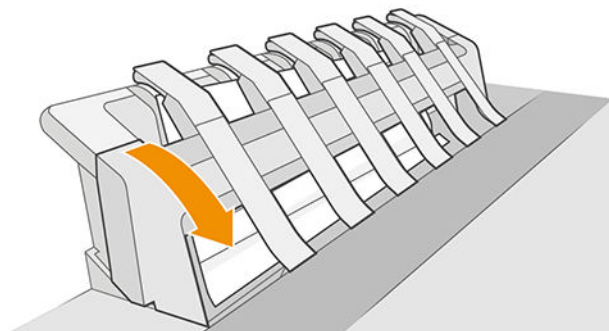

3. Skontrolujte, či v tlačiarni nezostali žiadne kúsky papiera.

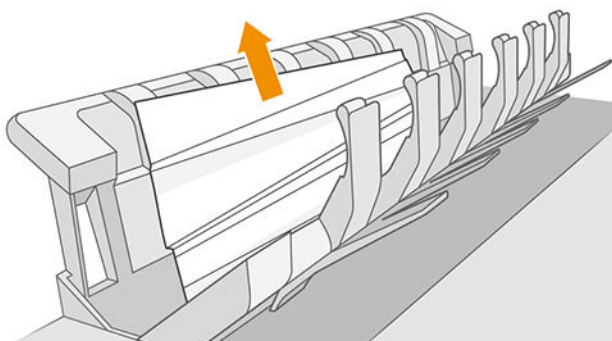

4. Zatvorte kryt vrchného stohovača.

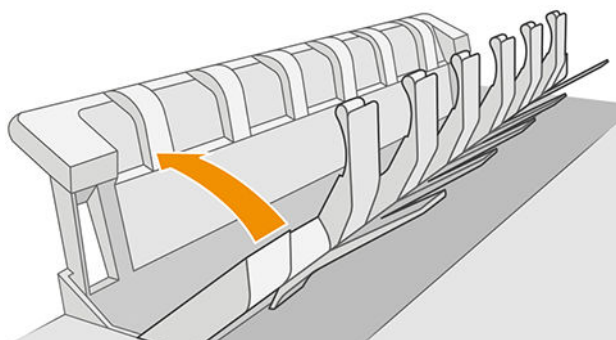

## Papier zaseknutý v skeneri

1. Na ľavej zadnej strane skenera posuňte malú páčku smerom nahor a otvorte kryt skenera.

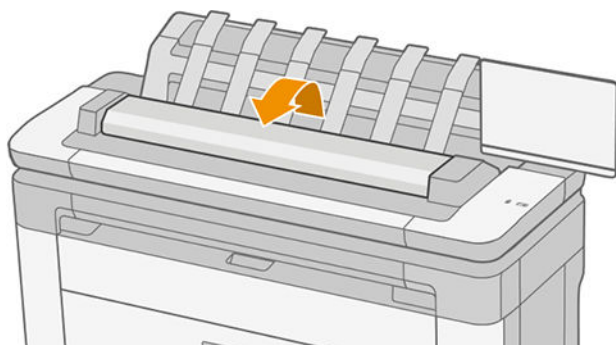

2. Odstráňte papier.

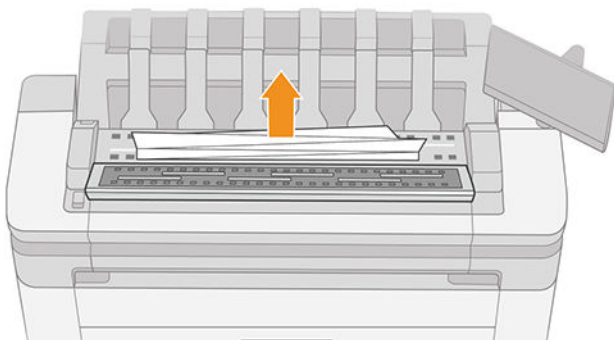

3. Skontrolujte, či v skeneri nezostali žiadne kúsky papiera.

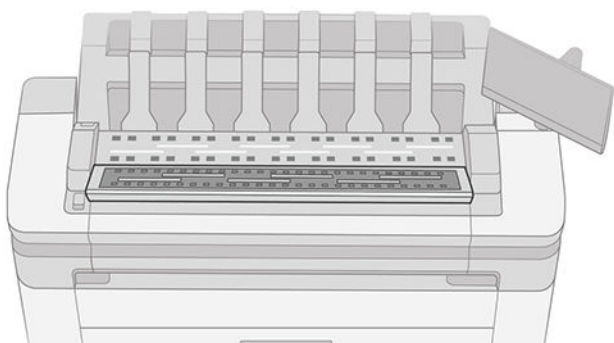

4. Zatvorte kryt skenera.

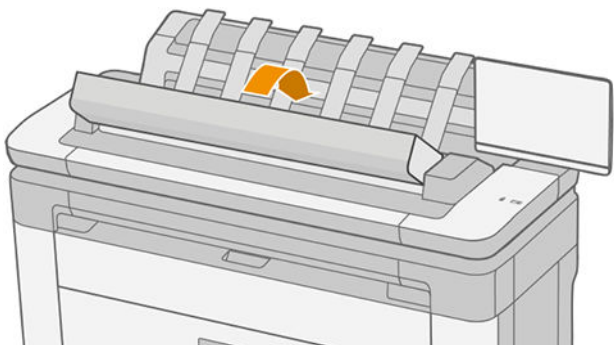

## Vo výstupnom zásobníku odpadovej nádoby zostal odrezok a spôsobuje zaseknutie papiera

Ak bol odrezaný malý kúsok papiera (200 mm alebo menší), napríklad pred tlačou (pri novom kotúči) a po tlači s presahom alebo po použití možnosti **Clean cut** (Čisto odrezať) na prednom paneli, odrezok zostane vo výstupnom zásobníku. Keď sa tlač zastaví, vytiahnite odrezok zo zásobníka.



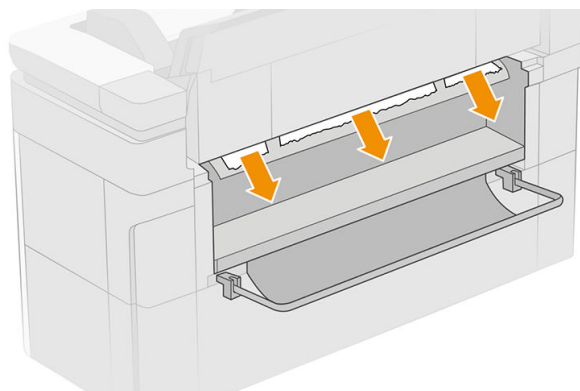
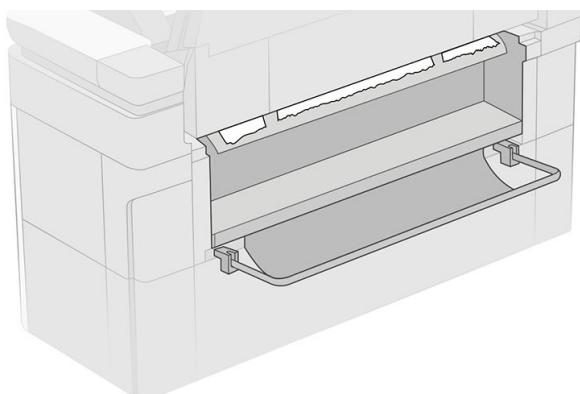

# Papier zaseknutý v skladači HP F40

## Zaseknutie papiera vo vstupe skladača

1. Odpojte tlačiareň od skladača.
2. Ak je to potrebné, odrežte papier medzi tlačiarňou a skladačom.
3. Vyberte papier zo vstupného skladača.

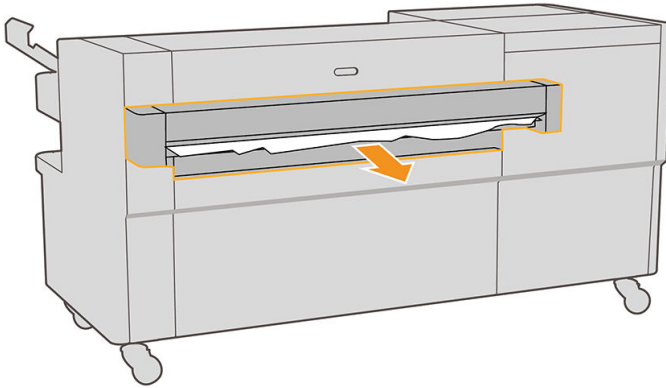

4. Otvorte výstupné rozhranie tlačiarne a skontrolujte, či tam nezostal papier.
5. Zaistite, aby nikde v skladači nezostal papier. Ak máte podozrenie, že zaseknutie ovplyvňuje iné časti skladača, pozrite si časti [Zaseknutie papiera v dráhe leporelového skladania na strane 206](#) a [Zaseknutie papiera v dráhe priečného skladania na strane 207](#).
6. Opäť pripojte tlačiareň k skladaču. Postupujte podľa pokynov na prednom paneli.
7. Tlačiareň pokračuje v úlohe a automaticky znova vytlačí všetky stratené strany. Treba však skontrolovať, či boli vytlačené všetky strany z úlohy.

## Zaseknutie papiera v dráhe leporelového skladania

1. Otvorte kryt leporelového skladania.

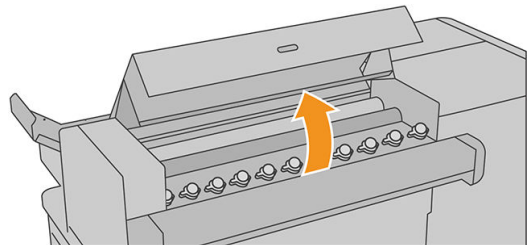
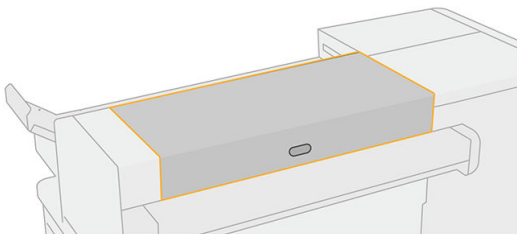

2. Posunutím valcov uvolníte papír.

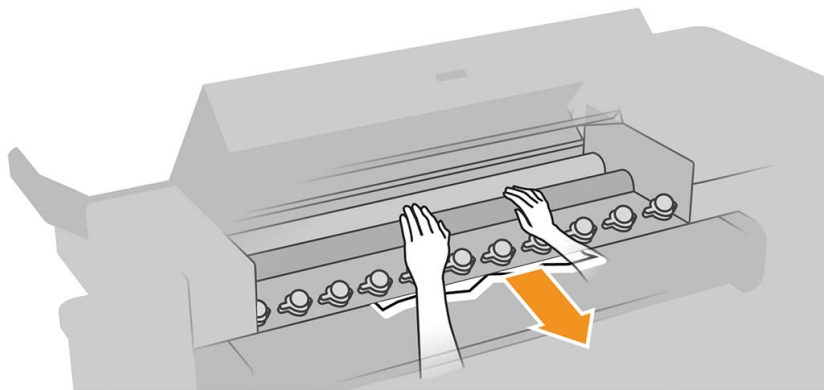

3. Vytiahnite papír.
4. Dbajte na to, aby kovové guľôčky zostali na mieste.
5. Zatvorte kryt leporelového skladania.
6. Skontrolujte, či v leporelovej oblasti na výstupnej strane skladača nezostal žiadny papier.

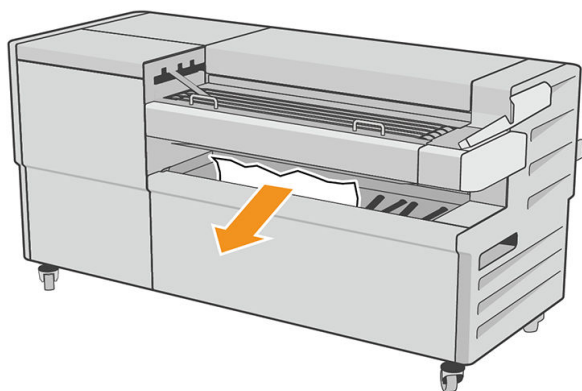

7. Odstráňte všetky zostávajúce kúsky papiera.
8. Postupujte podľa pokynov na prednom paneli.
9. Tlačiareň pokračuje v úlohe a automaticky znova vytlačí všetky stratené strany. Treba však skontrolovať, či boli vytlačené všetky strany z úlohy.

## Zaseknutie papiera v dráhe priečného skladania

1. Otvorte vrchný kryt priečného skladania.

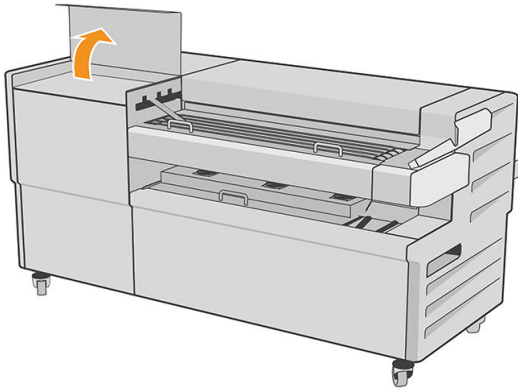

2. Odstráňte papier.

**⚠ UPOZORNENIE:** Dávajte si pozor na úraz.

---

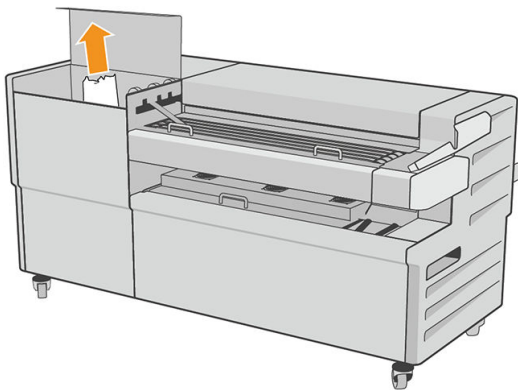

3. Zatvorte vrchný kryt priečného skladania.
4. Ak sa zaseknutie nevyriešilo, otvorte postranný kryt priečného skladania.

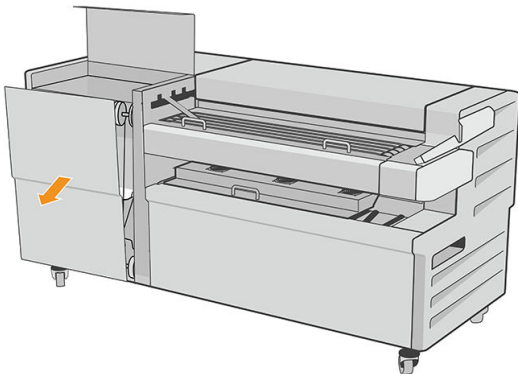

5. Odstráňte papier.

**UPOZORNENIE:** Dávajte si pozor na úraz.

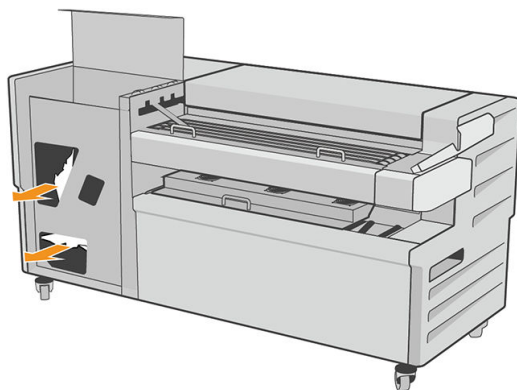

6. Zatvorte kryt.
7. Postupujte podľa pokynov na prednom paneli.
8. Tlačiareň pokračuje v úlohe a automaticky znova vytlačí všetky stratené strany. Treba však skontrolovať, či boli vytlačené všetky strany z úlohy.

## Rezačka neodreže papier správne

V predvolenom nastavení tlačiareň automaticky po zaschnutí výtlačku papier odreže. Ak je rezačka zapnutá, ale nereže správne – skontrolujte, či je kolajnička čistá a či v nej nie sú žiadne prekážky.

Ak je rezačka vypnutá, funkcia **Move and cut** (Posunúť a odrezať) papier len posunie. Pomocou tejto možnosti posuňte výtlačok dostatočne von z tlačiarne, aby sa dal bez problémov odrezať manuálne rovným nožom alebo nožnicami.

## Voľný kotúč na jadre



Kotúč asi bude potrebné vymeniť alebo vložiť znova.

Skontrolujte, či používate správne jadro, a podľa potreby použite 3-palcový adaptér jadra HP DesignJet.

## Opätovná kalibrácia posunu papiera

Presný posun papiera je dôležitý z hľadiska kvality tlače, pretože je to súčasť ovládania správneho umiestňovania bodov na papier. Ak nie je papier medzi prechodmi tlačových hláv posúvaný na správnu vzdialenosť, na výtlačku sa objavia svetlé alebo tmavé pásy a zrnitosť obrázka sa môže zvýšiť.

Tlačiareň je kalibrovaná, aby správne posúvala všetky typy papiera zobrazované na prednom paneli. Keď vyberiete typ vloženého papiera, tlačiareň nastaví rýchlosť, ktorou bude papier počas tlače posúvaný. Ak však nie ste spokojní s predvolenou kalibráciou papiera, bude možno potrebné opätovne kalibrovať rýchlosť posúvania papiera. Pozrite si časť [Riešenie problémov s kvalitou tlače na strane 212](#), v ktorej nájdete kroky, pomocou ktorých zistíte, či kalibrácia papiera rieši váš problém.

Stav kalibrácie posunu papiera pre aktuálne vložený papier môžete kedykoľvek skontrolovať pomocou predného panela ťuknutím na ikonu , na ikonu , ikonu  a potom položku **Calibration status** (Stav kalibrácie). Môže sa zobrazíť jeden z nasledujúcich stavov:

- **DEFAULT (PREDVOLENÉ)**: tento stav sa objaví vtedy, keď sa vkladá papier, ktorý nebol nakalibrovaný. Papiere spoločnosti HP sú na prednom paneli predvolené optimalizované a ak nemáte problémy s kvalitou vytlačených obrázkov, ako je napríklad vznik pásov alebo zrnitosť, neodporúča sa opätovne kalibrovať posun papiera.
- **OK**: tento stav označuje, že kalibrácia vloženého papiera už bola vykonaná. Ak však máte problémy s kvalitou tlače, ako je napríklad vznik pásov alebo zrnitosť, kalibráciu možno budete musieť zopakovať.

 **POZNÁMKA:** Po každej aktualizácii firmvéru tlačiarne sa nastavujú predvolené hodnoty kalibrácie posunu papiera, pozrite si časť [Aktualizácia firmvéru tlačiarne na strane 178](#).

## Prekalibrovanie posunu papiera

 **UPOZORNENIE:** Ak používate priehľadný papier alebo fóliu, prejdite priamo na krok č. 3 tohto postupu.

1. Na prednom paneli ťuknite na ikonu , na položku **Paper advance calibration** (Kalibrácia posunu papiera) a potom na položku **Continue** (Pokračovať). Tlačiareň automaticky znova kalibruje posun papiera a vytlačí obrázok kalibrácie posunu papiera.
2. Počkajte, kým sa na prednom paneli nezobrazí stavová stránka, a znova vytlačte svoj výtlačok.

 **POZNÁMKA:** Proces prekalibrovania trvá približne tri minúty. Nerobte si starosti s papierom obrázka kalibrácie posunu papiera. Displej predného panela zobrazuje všetky chyby v postupe.

Ak ste spokojní so svojim výtlačkom, pokračujte v tlači pomocou tejto kalibrácie pre svoj typ papiera. Ak vidíte na svojom výtlačku zlepšenie, pokračujte krokom 3. Ak nie ste spokojní s prekalibrovaním, vráťte sa k predvolenej kalibrácii. Pozrite si časť [Návrat k predvolenej kalibrácii na strane 211](#).

3. Ak chcete doladiť kalibráciu alebo ak používate priehľadný papier, ťuknite na ikonu  a potom na položku **Paper advance calibration** (Kalibrácia posunu papiera) > **Continue** (Pokračovať).

4. Vyberte percentuálnu zmenu od –100 % do +100 %. Ak chcete opraviť vznik svetlých pásov, percento znížte.

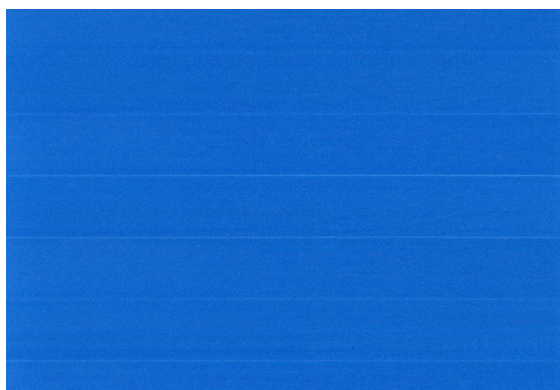

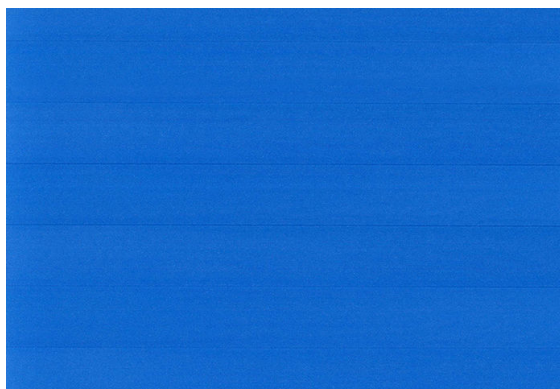

Ak chcete opraviť vznik tmavých pásov, hodnotu zvýšte.



## Návrat k predvolenej kalibrácii

Po návrate k predvolenej kalibrácii sa všetky úpravy vykonané pomocou kalibrácie posunu papiera vynulujú. Ak sa chcete vrátiť k predvolenej kalibrácii posunu papiera, musíte vynulovať kalibráciu.

1. Na prednom paneli ťuknite na ikonu , na ikonu , na ikonu  a potom na položku **Reset calibration** (Obnoviť kalibráciu).
2. Počkajte, kým sa na prednom paneli nezobrazí hlásenie, že sa operácia úspešne dokončila.

---

# 18 Riešenie problémov s kvalitou tlače

- [Všeobecné rady](#)
- [Vodorovné čiary cez obraz \(vznik pásov\)](#)
- [Celý obrázok je rozmazaný alebo zrnitý](#)
- [Papier nie je rovný](#)
- [Výtlačok obsahuje škvrny alebo škrabance](#)
- [Stopy po atramente na papieri](#)
- [Pri dotyku výtlačku sa čierny atrament otiera](#)
- [Okraje objektov sú stupňovité alebo nie sú ostré](#)
- [Okraje okrajov sú tmavšie, ako sa očakáva](#)
- [Vodorovné čiary na konci odrezaného hárka výtlačku](#)
- [Zvislé čiary rôznych farieb](#)
- [Biele bodky na výtlačku](#)
- [Farby nie sú presné](#)
- [Farby blednú](#)
- [Obrázok nie je úplný \(v spodnej časti je skrátенý\)](#)
- [Obrázok je skrátенý](#)
- [Na vytlačенom obraze chýbajú niektoré objekty](#)
- [Čiary sú príliš hrubé, príliš tenké alebo chýbajú](#)
- [Čiary sa zobrazujú stupňovité alebo zúbkované](#)
- [Čiary vytlačенé dvojito alebo nesprávnymi farbami](#)
- [Čiary nie sú súvislé](#)
- [Čiary sú rozmazané](#)
- [Dĺžky čiar nie sú presné](#)
- [Tlač diagnostiky obrazu](#)
- [Ak máte stále problémy](#)



## Všeobecné rady

Ak máte akýkoľvek problém s kvalitou tlače:

- Na dosiahnutie najlepšieho výkonu tlačiarne používajte len originálny spotrebný materiál a príslušenstvo od výrobcu tlačiarne, u ktorých bola dôkladne otestovaná spoľahlivosť a úžitkové vlastnosti, a ktoré zaručujú bezproblémovú prevádzku a tlač najvyššej kvality. Podrobné informácie o odporúčaných typoch papiera nájdete v časti [Objednávanie papiera na strane 186](#).
- Dbajte na to, aby typ papiera vybraný na prednom paneli zodpovedal typu papiera vloženému do tlačiarne (pozrite si časť [Zdroj papiera na strane 45](#)). Rovnako tak skontrolujte, či bol typ papiera kalibrovaný. Skontrolujte tiež, či typ papiera vybraný v softvéri zodpovedá typu papiera vloženému do tlačiarne.

**⚠ UPOZORNENIE:** Ak je nesprávne vybraný typ papiera, vyskytnú sa problémy so zlou kvalitou tlače a nesprávne farby. Môžu sa dokonca poškodiť tlačové hlavy.

- Skontrolujte, či používate najvhodnejšie nastavenia kvality tlače na konkrétny účel tlače (pozrite si časť [Tlač na strane 67](#)). Problémy s kvalitou tlače sa najčastejšie vyskytujú pri posunutí posúvača kvality tlače na koniec mierky Rýchlosť alebo pri nastavení vlastnej úrovne kvality na hodnotu **Fast** (Rýchla).
- Skontrolujte, či sú podmienky okolitého prostredia (teplota, vlhkosť) v odporúčanom rozsahu. Pozrite si časť [Parametre pracovného prostredia na strane 245](#).
- Skontrolujte, či neuplynul dátum použiteľnosti kaziet s atramentom a tlačových hláv: pozrite si časť [Údržba atramentových kaziet na strane 177](#).

## Vodorovné čiary cez obraz (vznik pásov)

Ak výtlačok obsahuje farebné dodatočné vodorovné čiary podľa zobrazenia (farby môžu byť rôzne):

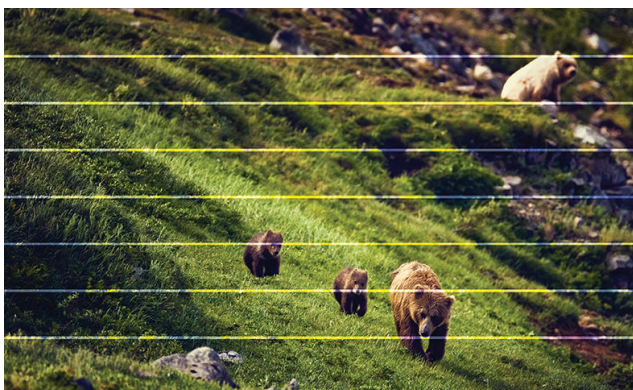

1. Skontrolujte, či typ vloženého papiera zodpovedá typu papiera vybraného na prednom paneli a v softvéri. Pozrite si časť [Zdroj papiera na strane 45](#).
2. Skontrolujte, či používate vhodné nastavenia kvality tlače na konkrétny účel (pozrite si časť [Tlač na strane 67](#)). Problém s kvalitou tlače možno niekedy vyriešiť jedine výberom vyššej úrovne kvality tlače. Ak ste napríklad nastavili posúvač kvality tlače na hodnotu **Speed** (Rýchlosť), skúste zmeniť nastavenie na hodnotu **Quality** (Kvalita). Ak sa po zmene nastavenia kvality tlače problém vyriešil, môžete v tomto bode svoju úlohu vytlačiť znova.
3. Vytlačte diagnostiku obrazu a postupujte podľa pokynov v [Tlač diagnostiky obrazu na strane 223](#) vrátane čistenia tlačovej hlavy (ak sa odporúča).
4. Ak tlačové hlavy fungujú správne, prejdite k prednému panelu, ťuknite na ikonu , na položku **Paper advance calibration** (Kalibrácia posunu papiera) a potom na položku **Continue** (Pokračovať). Vyberte zdroj papiera. Pozrite si časť [Opätovná kalibrácia posunu papiera na strane 209](#).

Ak problém navzdory vyššie uvedeným akciám pretrváva, so žiadosťou o ďalšiu podporu sa môžete obrátiť na zástupcu služieb zákazníkom.

## Celý obrázok je rozmazaný alebo zrnitý



1. Skontrolujte, či typ vloženého papiera zodpovedá typu papiera vybraného na prednom paneli a v softvéri. Pozrite si časť [Zdroj papiera na strane 45](#).
2. Skontrolujte, či tlačíte na správnu stranu papiera.
3. Uistite sa, že používate vhodné nastavenia kvality tlače (pozrite si časť [Tlač na strane 67](#)). Problém s kvalitou tlače možno niekedy vyriešiť jedine výberom vyššej úrovne kvality tlače. Ak ste napríklad nastavili posúvač kvality tlače na hodnotu **Speed** (Rýchlosť), skúste zmeniť nastavenie na hodnotu **Quality** (Kvalita). Ak sa po zmene nastavenia kvality tlače problém vyriešil, môžete v tomto bode svoju úlohu vytlačiť znova.
4. Znova zarovnajete tlačové hlavy. Pozrite si časť [Zarovnanie tlačovej hlavy na strane 229](#). Ak bol problém vyriešený, môžete po zarovnaní znova vytlačiť svoju úlohu.
5. Prejdite k prednému panelu, ťuknite na ikonu  a potom na položku **Paper advance calibration** (Kalibrácia posunu papiera). Vyberte zdroj papiera. Pozrite si časť [Opätovná kalibrácia posunu papiera na strane 209](#).

Ak problém navzdory vyššie uvedeným akciám pretrváva, so žiadosťou o ďalšiu podporu sa môžete obrátiť na zástupcu služieb zákazníkom.

## Papier nie je rovný

Ak papier, ktorý vychádza z tlačiarne, nie je rovný, ale mierne zvlnený, na vytlačenej strane pravdepodobne uvidíte defekty, napríklad zvislé pásy. Takýto problém sa môže vyskytnúť, ak použijete tenký papier, ktorý nasiakne atramentom.



1. Skontrolujte, či typ vloženého papiera zodpovedá typu papiera vybraného na prednom paneli a v softvéri. Pozrite si časť [Zdroj papiera na strane 45](#).
2. Skúste použiť hrubší typ papiera, napríklad ťažký kriedový papier HP alebo super ťažký matný papier HP Plus.
3. Vyberte typ papiera, ktorý je mierne tenší ako vložený papier. Takto bude tlačiareň používať menej atramentu. Nasleduje niekoľko príkladov typov papiera vo vzostupnom poradí podľa hrúbky: obyčajný papier, kriedový papier, ťažký kriedový papier, ťažký matný papier Super Plus.

## Výtlačok obsahuje škvrny alebo škrabance

Ak sa dotknete čierneho atramentu prstom alebo perom, pigment môže vytvárať škvrny. Občas sa to vyskytuje na kriedovom papieri.

Kriedový papier môže byť extrémne citlivý na kôš alebo čokoľvek iné, s čím príde skoro po vytlačení do kontaktu. Závisí to od množstva použitého atramentu a podmienok okolitého prostredia v čase tlače.

Ako redukovať efekt vytvárania škvŕn a škrabancov:

- Zaobchádzajte s výtlačkami opatrne.
- Nestohujte výtlačky na seba.

## Stopy po atramente na papieri

Tento problém môže mať niekoľko rôznych príčin.

### Vodorovné škvrny na prednej strane kriedového papiera

Ak sa na kriedový papier použije veľa atramentu, papier rýchlo atrament absorbuje a rozšíri sa. Tlačové hlavy sa pri posúvaní dotýkajú papiera a spôsobujú škvrny vo vytlačenej obrázku. Tento problém je zvyčajne viditeľný len na odrezaných hárkoch papiera (nie na kotúčovom papieri).

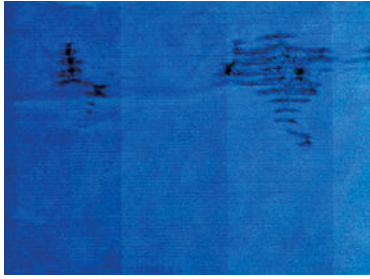

Ak zistíte tento problém, ihneď zrušte tlačovú úlohu. Ťuknite na ikonu  a úlohu zrušte aj v aplikácii v počítači. Nasiaknutý papier môže poškodiť tlačové hlavy.

Skúste sa problému vyhnúť dodržiavaním nasledujúcich odporúčaní:

1. Skontrolujte, či typ vloženého papiera zodpovedá typu papiera vybraného na prednom paneli a v softvéri. Pozrite si časť [Zdroj papiera na strane 45](#).
2. Používajte odporúčaný typ papiera (pozrite si časť [Objednávanie papiera na strane 186](#)) a správne nastavenie tlače.
3. Ak používate hárkový papier, skúste hárok otočiť o 90 stupňov. Orientácia vlákien papiera môže ovplyvňovať výkon.
4. Skúste použiť hrubší typ papiera, napríklad ťažký kriedový papier HP alebo veľmi ťažký matný papier HP Super Plus.
5. Vyberte typ papiera, ktorý je mierne tenší ako vložený papier. Takto bude tlačiareň používať menej atramentu. Nasleduje niekoľko príkladov typov papiera vo vzostupnom poradí podľa hrúbky: obyčajný papier, kriedový papier, ťažký kriedový papier, ťažký matný papier Super Plus.
6. Skúste zväčšiť okraje presunutím obrázka v softvérovej aplikácii do stredu strany.

## Stopy po atramente na zadnej strane papiera

Vyčistite mäkkou tkaninou podávaciu platňu. Vyčistite každé rebro samostatne tak, aby ste sa nedotýkali peny medzi rebrami.

## Pri dotyku výtlaku sa čierny atrament otiera

Tento problém je spôsobený tlačou matným čiernym fotografickým atramentom na lesklý papier. Tlačiareň nebude používať matný čierny atrament, ak vie, že sa na papieri neudrží. Ak chcete predísť použitiu matného čierneho atramentu, môžete vybrať ľubovoľný typ papiera z kategórie Photo Paper (Fotografický papier).

## Okraje objektov sú stupňovité alebo nie sú ostré

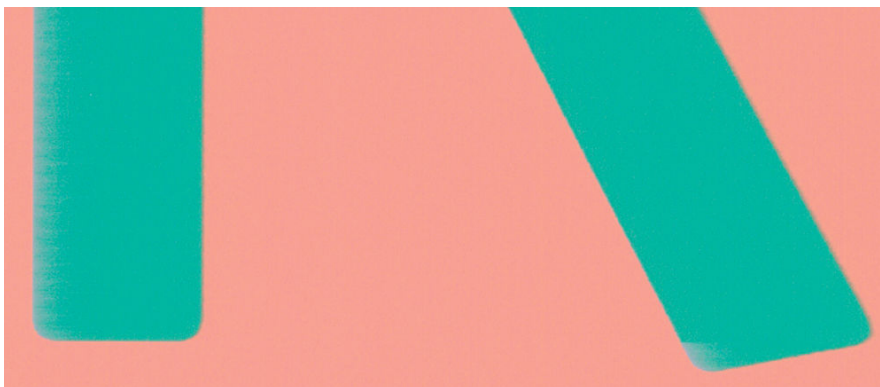

1. Ak sú okraje objektov alebo čiary zle vykreslené alebo svetlejšej intenzity a posúvač kvality tlače v dialógovom okne **Quality** (Kvalita) už je nastavený, vyberte vlastné možnosti kvality tlače a skúste nastaviť úroveň kvality na hodnotu **Normal** (Normálna). Pozrite si časť [Tlač na strane 67](#).
2. Problém sa môže týkať orientácie. Skúste otočiť obraz: možno zistíte, že výsledok vyzerá lepšie.

## Okraje okrajov sú tmavšie, ako sa očakáva



1. Ak sú okraje objektov tmavšie než ste očakávali a posúvač kvality tlače v dialógovom okne ovládača je už nastavený na hodnotu **Quality** (Kvalita), vyberte vlastné možnosti kvality tlače a skúste nastaviť úroveň kvality na hodnotu **Normal** (Normálna). Pozrite časť [Tlač na strane 67](#).
2. Problém sa môže týkať orientácie. Skúste otočiť obraz: možno zistíte, že výsledok vyzerá lepšie.

## Vodorovné čiary na konci odrezaného hárka výtlačku

Tento typ chyby sa vyskytuje len na konci výtlačku, vo vzdialenosti približne do 30 mm od konca papiera. Na výtlačku vidno niekoľko veľmi tenkých vodorovných čiar.

Ako predchádzať tomuto problému:

1. Zvážte používanie väčších okrajov okolo obrázka.
2. Vytlačte Tlač diagnostiky obrazu. Pozrite časť [Tlač diagnostiky obrazu na strane 223](#).
3. Zvážte tlač na kotúčový papier.

## Zvislé čiary rôznych farieb

Ak sú na výtlačku zvislé pásy rôznej farby:

1. Skúste použiť hrubší papier, pričom vyberajte odporúčané typy papiera, napríklad ťažký kriedový papier HP a super ťažký papier HP. Pozrite si časť [Objednávanie papiera na strane 186](#).
2. Skúste použiť nastavenie vyššej kvality tlače (pozrite si časť [Tlač na strane 67](#)). Ak ste napríklad nastavili posúvač kvality tlače na hodnotu **Speed** (Rýchlosť), skúste zmeniť nastavenie na hodnotu **Quality** (Kvalita).

## Biele bodky na výtlačku

Na výtlačku si všimnete biele bodky. Pravdepodobne sú spôsobené vláknami papiera, prachom alebo uvoľneným kriedovým materiálom. Ako predchádzať tomuto problému:



1. Skúste pred tlačou kefkou ručne vyčistiť papier, aby ste odstránili uvoľnené vlákna papiera alebo čiastočky.
2. Kryt tlačiarne nechávajte vždy zatvorený a vyhýbajte sa činnostiam, ktoré môžu spôsobiť vniknutie prachu do tlačiarne, ako je napríklad manipulácia s papierom alebo jeho rezanie na kryte tlačiarne.
3. Chráňte kotúče papiera a hárky uschovávaním vo vreciach alebo škatuliach.



## Farby nie sú presné



Ak farby na výtlačku nespĺňajú vaše očakávania, skúste nasledujúce:

1. Skontrolujte, či typ vloženého papiera zodpovedá typu papiera vybraného na prednom paneli a v softvéri. Pozrite si časť [Zdroj papiera na strane 45](#).
2. Ťuknite na ikonu , na ikonu , na ikonu  a potom na položku **Calibration Status** (Stav kalibrácie) a skontrolujte stav kalibrácie farieb. Ak je aktívny stav PENDING (ČAKÁ SA) alebo OBSOLETE (ZASTARANÉ), mali by ste kalibrovat farby: pozrite si časť [Kalibrácia farieb na strane 135](#). Ak sa po vykonaní zmien problém vyrieši, môžete znova vytlačiť svoju úlohu.
3. Skontrolujte, či tlačíte na správnu stranu papiera.
4. Uistite sa, že používate vhodné nastavenia kvality tlače (pozrite si časť [Tlač na strane 67](#)). Ak sú vybrané možnosti **Speed** (Rýchlosť) alebo **Fast** (Rýchla), nemusíte dosiahnuť najpresnejšie farby. Ak sa po zmene nastavenia kvality tlače problém vyriešil, môžete v tomto bode svoju úlohu vytlačiť znova.
5. Ak používate aplikáciu Color Management (Správa farieb), skontrolujte, či použitý profil farieb zodpovedá vybranému typu papiera a nastaveniu kvality tlače. Ak máte pochybnosti o použítom nastavení farieb, pozrite si časť [Správa farieb na strane 134](#).
6. Ak je na obrázku s odtieňmi sivej viditeľný na niektorých sivých tieňoch farebný nádych, v ovládači kliknite na položky **Color** (Farba) > **Grayscale** (Odtiene sivej).
7. Ak problém rozdielnosti farieb na výtlačku a na monitore pretrváva, skúste kalibráciu monitora. Ak sa problém vyriešil, môžete teraz znova vytlačiť svoju úlohu.
8. Vytlačte Tlač diagnostiky obrazu. Pozrite časť [Tlač diagnostiky obrazu na strane 223](#).

Ak problém navzdory vyššie uvedeným akciám pretrváva, so žiadosťou o ďalšiu podporu sa môžete obrátiť na zástupcu služieb zákazníkom.



## Farby blednú

Ak tlačíte na rýchlo schnúci fotopapier, výtlačky výrazne blednú. Ak plánujete, aby boli výtlačky viditeľné viac ako dva týždne, mali by ste ich laminátovať, aby sa dosiahla dlhšia životnosť.

Prípadne výtlačky na pučiach kriedových papieroch, napríklad Univerzálny lesklý fotografický papier HP alebo Univerzálny hladký fotografický papier HP, budú blednúť pomalšie.

Laminácia môže zvýšiť životnosť výtlačkov na všetkých typoch papiera, v závislosti od typu laminácie. Ďalšie informácie vám poskytne poskytovateľ laminátovania.

## Obrázok nie je úplný (v spodnej časti je skrútený)

- Ťukli ste pred tým, ako tlačiareň prijala všetky údaje, na ikonu ? Ak áno, prerušili ste prenos údajov a musíte vytlačiť stranu znova.
- Možno je hodnota nastavenia **I/O timeout** (Časový limit vstupu a výstupu) príliš malá. Toto nastavenie určuje, ako dlho tlačiareň čaká pri odosielaní ďalších údajov počítačom na rozhodnutie, že je úloha dokončená. Na prednom paneli zvýšte hodnotu nastavenia **I/O timeout** (Časový limit vstupu a výstupu) na dlhšiu dobu a potom odošlite tlač znova. Ťuknite na ikonu  a potom na položku **Connectivity** (Pripojenie) > **Network** (Sieť) > **I/O timeout** (Časový limit vstupu a výstupu).
- Môže ísť o problém s komunikáciou medzi počítačom a tlačiarnou. Skontrolujte kábel USB alebo sieťový kábel.
- Skontrolujte, či je nastavenie softvéru týkajúce sa veľkosti aktuálnej strany správne (napríklad výtlačky s dlhou osou).
- Ak používate sieťový softvér, skontrolujte, či nevypršal jeho časový limit.

## Obrázok je skrútený

Orezanie zvyčajne svedčí o rozdiel medzi skutočnou plochou, na ktorú sa dá na vložený papier tlačiť, a plochou tlače tak, ako ju interpretuje softvér. Tento druh problémov možno často zistiť pred tlačou vďaka ukážke tlače (pozrite si časť [Ukážka a tlač na strane 77](#)).

- Skontrolujte, aká je reálna tlačiteľná oblasť papiera, ktorý je vložený v tlačiarni.  
Tlačiteľná oblasť = veľkosť papiera – okraje
- Skontrolujte, ako softvér vymedzuje plochu, na ktorú možno tlačiť (môže sa nazývať aj oblasť tlače alebo oblasť zobrazovania). Niektoré softvérové aplikácie napríklad používajú štandardné oblasti pre tlač, ktoré sú väčšie, ako používa tlačiareň.
- Ak máte definovanú veľkosť strany s veľmi úzkymi okrajmi, tlačiareň môže vnútiť svoje vlastné minimálne okraje a trochu orezať obrázok. Možno by ste mali použiť papier väčšej veľkosti.
- Ak obrázok obsahuje vlastné okraje, tlač môže byť úspešná, ak použijete možnosť **Clip Contents by Margins** (Odrezať obsah podľa okrajov). Pozrite si časť [Výber možností okrajov na strane 75](#).
- Ak chcete vytlačiť veľmi veľký obrázok na kotúčový papier, skontrolujte, či je softvér schopný vytlačiť taký veľký obrázok.
- Ak sa pokúšate vytlačiť obrázok, ktorý je väčší, ako softvér dokáže zvládnuť, spodná časť obrázka sa môže orezať. Ak chcete vytlačiť celý obrázok, vyskúšajte tieto odporúčania:
  - Uložte obrázok v inom formáte, ako napr. TIFF alebo EPS, a otvorte ho pomocou inej aplikácie.
  - Na tlač súboru použite softvér RIP.
- Na papieri, ktorý nie je dostatočne široký sa možno objaví výzva na otočenie strany z orientácie na výšku na orientáciu na šírku.
- Ak je to potrebné, zmenšite veľkosť obrázka alebo dokumentu v softvérovej aplikácii tak, aby sa prispôbila okrajom.

## Na vytlačennom obraze chýbajú niektoré objekty

Na vytlačenie veľkoformátových tlačových úloh vo vysokej kvalite môže byť potrebné veľké množstvo údajov. V niektorých špecifických pracovných procesoch môže dochádzať k problémom, ktoré môžu zapríčiniť chýbajúce objekty na výstupe. Nasleduje niekoľko odporúčaní, ktoré pomáhajú vyhnúť sa tomuto problému:

- Vyberte menšiu veľkosť strany a v ovládači alebo na prednom paneli zmenšite obrázok podľa požadovanej konečnej veľkosti strany.
- Uložte obrázok v inom formáte, ako napr. TIFF alebo EPS, a otvorte ho pomocou inej aplikácie.
- Na tlač súboru použite softvér HP Click.
- Na tlač súboru použite softvér RIP.
- Skúste tlačiť z pamäťového kľúča USB.
- V softvérovej aplikácii znížte rozlíšenie bitmapových obrázkov.
- Vyberte nižšiu kvalitu tlače, aby ste znížili rozlíšenie tlačeného obrazu.

 **POZNÁMKA:** Ak pracujete v systéme Mac OS X, niektoré z týchto možností nie sú k dispozícii.

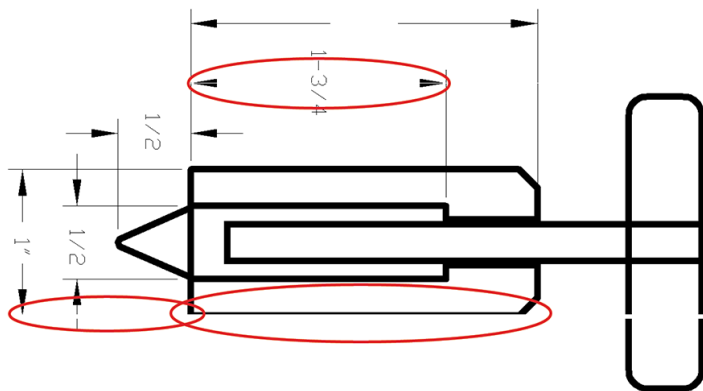

Tieto možnosti sú navrhnuté iba kvôli riešeniu problémov a môžu mať negatívny vplyv na výslednú kvalitu výstupu alebo na čas potrebný na vygenerovanie tlačovej úlohy. Ak teda nepomôžu vyriešiť daný problém, treba ich zrušiť.

## Čiary sú príliš hrubé, príliš tenké alebo chýbajú



1. Skontrolujte, či typ vloženého papiera zodpovedá typu papiera vybraného na prednom paneli a v softvéri. Pozrite si časť [Zdroj papiera na strane 45](#).
2. Skontrolujte, či používate vhodné nastavenia kvality tlače na konkrétny účel (pozrite si časť [Tlač na strane 67](#)). V dialógovom okne ovládača vyberte vlastné možnosti kvality tlače a skúste zapnúť možnosť **Maximum detail** (Maximálne rozlíšenie) (ak je k dispozícii). Ak bol problém vyriešený, môžete v tomto bode vytlačiť znova svoju úlohu.
3. Ak je rozlíšenie obrázka väčšie než rozlíšenie tlače, môžete si všimnúť zníženie kvality čiar.
4. Ak sú čiary príliš tenké alebo chýbajú, vytlačte Tlač diagnostiky obrazu. Pozrite časť [Tlač diagnostiky obrazu na strane 223](#).



5. Ak problém pretrváva, prejdite k prednému panelu, ťuknite na ikonu , potom na položku **Printhead alignment** (Zarovnanie tlačových hláv) a zarovnajte tlačové hlavy. Pozrite si časť [Zarovnanie tlačovej hlavy na strane 229](#). Ak bol problém vyriešený, môžete po zarovnaní znova vytlačiť svoju úlohu.
6. Prejdite k prednému panelu, ťuknite na ikonu  a spustíte kalibráciu posunu papiera: pozrite si časť [Opätovná kalibrácia posunu papiera na strane 209](#).

Ak problém navzdory vyššie uvedeným akciám pretrváva, so žiadosťou o ďalšiu podporu sa môžete obrátiť na zástupcu služieb zákazníkom.

## Čiary sa zobrazujú stupňovité alebo zúbkované

Ak sú čiary na vytlačenej obrázku stupňovité alebo zúbkované:

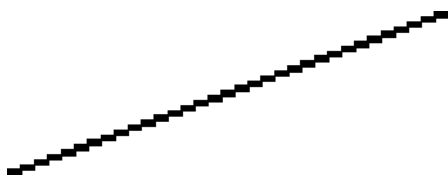

1. Problém môže byť zapríčinený kvalitou samotného obrázka. Skúste obrázok upraviť pomocou príslušnej aplikácie.
2. Uistite sa, či používate vhodné nastavenia kvality tlače. Pozrite časť [Tlač na strane 67](#).
3. V dialógovom okne ovládača vyberte vlastné možnosti kvality tlače a zapnite možnosť **Maximum detail** (Maximálne rozlíšenie) (ak je k dispozícii).

## Čiary vytlačené dvojito alebo nesprávnymi farbami

Tento problém môže mať množstvo viditeľných príznakov:

- Farebné čiary sa vytlačia dvojito a odlišnými farbami.

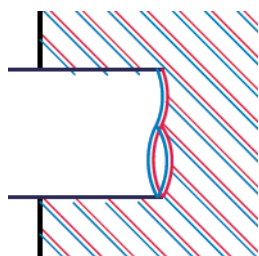

- Ohraničenia farebných blokov majú nesprávne farby.



Ak chcete odstrániť tento druh problému:

1. Vyberte tlačové hlavy a znova ich vložte. Pozrite časti [Vybratie tlačovej hlavy na strane 169](#) a [Vloženie tlačovej hlavy na strane 172](#).
2. Zarovnajte tlačové hlavy. Pozrite si časť [Zarovnanie tlačovej hlavy na strane 229](#).

## Čiary nie sú súvislé

Ak sú čiary prerušené nasledujúcim spôsobom:



1. Uistite sa, či používate vhodné nastavenia kvality tlače. Pozrite časť [Tlač na strane 67](#).
2. Vyberte tlačové hlavy a znova ich vložte. Pozrite časti [Vybratie tlačovej hlavy na strane 169](#) a [Vloženie tlačovej hlavy na strane 172](#).
3. Zarovnajte tlačové hlavy na papieri, s ktorým máte problém. Pozrite si časť [Zarovnanie tlačovej hlavy na strane 229](#).

## Čiary sú rozmazané



Vlhkosť môže spôsobiť, že atrament sa na papieri rozpije, čiary budú rozmazané a neostré. Skúste nasledovné:

1. Skontrolujte, či podmienky pracovného prostredia (teplota, vlhkosť) umožňujú tlač najvyššej kvality. Pozrite si časť [Parametre pracovného prostredia na strane 245](#).
2. Skontrolujte, či typ papiera vybraný na prednom paneli súhlasí s typom papiera, ktorý používate. Pozrite si časť [Zdroj papiera na strane 45](#).
3. Vyberte vlastné možnosti kvality tlače, potom vyberte možnosti **Best** (Najlepšia) a **Maximum detail** (Maximálny detail) (v prípade, že je k dispozícii). Pozrite časť [Vysokokvalitná tlač na strane 78](#).
4. Skúste použiť ťažší typ papiera, napríklad ťažký kriedový papier HP alebo super ťažký matný papier HP Plus.
5. Vyberte typ papiera, ktorý je mierne tenší ako vložený papier. Takto bude tlačiareň používať menej atramentu. Nasleduje niekoľko príkladov typov papiera vo vzostupnom poradí podľa hrúbky: obyčajný papier, kriedový papier, ťažký kriedový papier, ťažký matný papier Super Plus.
6. Ak používate kriedový papier, skúste ho vymeniť za iný typ.
7. Zarovnajte tlačové hlavy. Pozrite si časť [Zarovnanie tlačovej hlavy na strane 229](#).

## Dĺžky čiar nie sú presné

Ak ste odmerali dĺžku čiar a zistili ste, že dĺžka čiar nie je na vaše účely dostatočne presná, môžete skúsiť vylepšiť presnosť dĺžky čiar nasledujúcimi spôsobmi:

1. Tlačte na matnú fóliu HP, pre ktorú je stanovená presnosť dĺžky čiar tlačiarne. Pozrite si časť [Funkčné parametre na strane 242](#).

Polyesterová fólia je asi desaťkrát rozmerovo stabilnejšia než papier. Používanie fólie tenšej alebo hrubšej ako matná fólia HP však znižuje presnosť dĺžky čiar.

2. Nastavte posúvač kvality tlače na hodnotu **Quality** (Kvalita).
3. Udržiavajte v miestnosti stálu teplotu od 10 do 30 °C.
4. Vložte kotúč s fóliou a nechajte ho pred tlačou postáť päť minút.
5. Ak nie ste stále spokojní, skúste prekalibrovať posun papiera. Pozrite časť [Opätovná kalibrácia posunu papiera na strane 209](#).

## Tlač diagnostiky obrazu

Tlač diagnostiky obrazu pozostáva zo vzoriek určených na zvýraznenie problémov s kvalitou tlače. Pomáha skontrolovať výkon tlačových hláv, ktoré sú v tlačiarňi nainštalované, a preveriť, či nie sú niektoré tlačové hlavy upchaté alebo či sa na nich nevyskytujú iné problémy.

Tlač diagnostiky obrazu:

1. Použite ten istý typ papiera, ktorý ste používali, keď ste zistili problém.
2. Skontrolujte, či vybraný typ papiera zodpovedá typu papiera vloženého do tlačiarne. Pozrite si časť [Zdroj papiera na strane 45](#).
3. Na prednom paneli tlačiarne ťuknite na ikonu  a potom na položku **Print diagnostic plot** (Tlačiť diagnostický diagram) vo vrchnej časti okna.

Tlač diagnostiky obrazu trvá zhruba dve minúty.

Výtlačok je rozdelený na dve časti. Pri oboch sa testuje výkon tlačovej hlavy.

- Prvá časť (vrch) pozostáva z obdĺžnikov jednotlivých farieb, jednej pre každú tlačovú hlavu. Táto časť predstavuje kvalitu tlače, ktorú je možné získať z každej farby.
- Druhá časť (spodok) pozostáva z malých čiarok, jednej pre každú trysku na všetkých tlačových hlavách. Táto časť dopĺňa prvú a je zameraná špeciálne na zistenie, koľko chybných dýz je na každej tlačovej hlave.

Pozorne sa pozrite na výtlačok. Nad obdĺžníkmi a v strede vzoriek čiarok sú zobrazené názvy farieb.

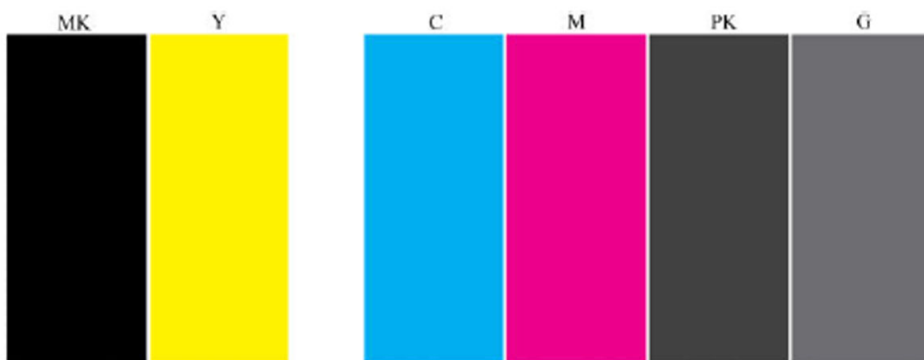

Najprv sa pozrite na vrchnú časť výtlačku (prvá časť). Každý farebný obdĺžnik by mal byť jednotnej farby bez vodorovných čiar.

Potom sa pozrite na spodnú časť výtlačku (druhá časť). Na každej jednotlivej farebnej vzorke skontrolujte, či je na nej prítomná väčšina čiarok.

Ak vidíte v prvej časti vodorovné čiary a tiež aj chýbajúce čiarky v druhej časti rovnakej farby, príslušná tlačová hlava vyžaduje vyčistenie. Ak sa však zdajú byť obdĺžniky celistvé, nerobte si starosti s chýbajúcimi čiarkami v druhej časti. Je to prijateľný stav, pretože tlačiareň dokáže niekoľko upchaných dýz kompenzovať.

Príklad sivej tlačovej hlavy v dobrom stave:

G

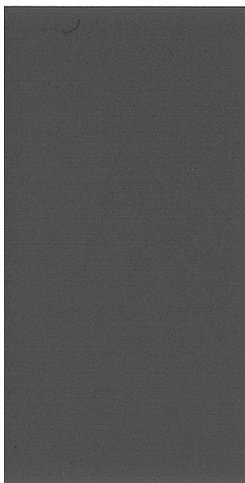

A teraz príklad rovnakej tlačovej hlavy v zlom stave:

G

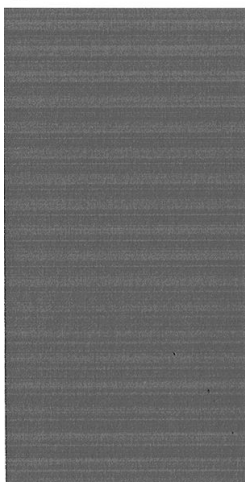

## Náprava

1. Vyčistite chybné tlačové hlavy (pozrite časť [Čistenie tlačovej hlavy na strane 229](#)). Znova vytlačte diagnostiku obrazu, aby ste zistili, či bol problém vyriešený.
2. Ak problém pretrváva, znova vyčistite tlačové hlavy a opäť vytlačte diagnostiku obrazu, aby ste zistili, či bol problém vyriešený.
3. Ak problém pretrváva, mali by ste vyčistiť tlačové hlavy ručne (pozrite časť [Čistenie tlačovej hlavy na strane 229](#)). V prípade, že sú teraz výtlačky v uspokojivej kvalite, môžete tiež skúsiť znova vytlačiť aktuálnu tlačovú úlohu.
4. Ak problém stále pretrváva, vymeňte trvalo chybné tlačové hlavy (pozrite si časť [Manipulácia s atramentovými kazetami a tlačovou hlavou na strane 165](#)) alebo sa obráťte na oddelenie podpory spoločnosti HP (pozrite si časť [Kontakt na oddelenie technickej podpory spoločnosti HP na strane 239](#)).

## Ak máte stále problémy

Ak aj po použití odporúčaní, ktoré boli uvedené v tejto kapitole, stále vidíte problémy s kvalitou tlače, môžete skúsiť nasledujúce:

- Pokúste sa použiť možnosť vyššej kvality tlače. Pozrite časť [Tlač na strane 67](#).
- Skontrolujte ovládač, ktorý používate pri tlači. Ak máte ovládač od inej spoločnosti ako HP, konzultujte problém s výrobcom ovládača. Ak je to možné, môžete tiež skúsiť použiť správny ovládač od spoločnosti HP. Najnovšie ovládače od spoločnosti HP si môžete prevziať zo stránky <http://www.hp.com/go/DesignJetXL3600/drivers>.
- Ak používate softvér RIP od inej spoločnosti ako HP, jeho nastavenie môže byť nesprávne. Pozrite dokumentáciu dodanú k softvéru RIP.
- Skontrolujte, či máte aktuálny firmvér tlačiarne. Pozrite si časť [Aktualizácia firmvéru tlačiarne na strane 178](#).
- Skontrolujte, či máte v softvérovej aplikácii správne nastavenia.

---

# 19 Riešenie problémov s atramentovou kazetou a tlačovou hlavou

- [Nemožno vložiť atramentovú kazetu](#)
- [Hlásenie o stave kazety s atramentom](#)
- [Nemožno vložiť tlačovú hlavu](#)
- [Displej na prednom paneli odporúča opätovné nasadenie alebo výmenu tlačovej hlavy](#)
- [Čistenie tlačovej hlavy](#)
- [Zarovnanie tlačovej hlavy](#)
- [Hlásenia o stave tlačovej hlavy](#)

## Nemožno vložiť atramentovú kazetu

1. Skontrolujte, či používate správny typ kazety (číslo modelu).
2. Skontrolujte, či sa farebný štítok na kazete zhoduje s farbou štítka pri otvore.
3. Skontrolujte, či je kazeta správne otočená tak, že písmeno alebo písmená vyznačené na farebnom štítku sú na pravej strane navrchu a možno ich prečítať.

---

 **UPOZORNENIE:** Nikdy nečistite vnútornú časť otvorov na atramentové kazety.

---

## Hlásenie o stave kazety s atramentom

Môžu sa vyskytnúť nasledujúce hlásenia o stave kazety s atramentom:

- **OK:** kazeta pracuje správne, bez známych problémov.
- **Missing** (Chýba): v tlačiarni nie je žiadna kazeta alebo je k nej nesprávne pripojená.
- **Low** (Nízka): hladina atramentu je nízka.
- **Very low** (Takmer prázdna): hladina atramentu je veľmi nízka.
- **Empty** (Prázdna): kazeta je prázdna.
- **Reseat** (Znova nasadiť): odporúča sa vybrať kazetu a znova ju vložiť.
- **Replace** (Vymeniť): odporúča sa vymeniť kazetu za novú.
- **Expired** (Doba použiteľnosti uplynula): uplynula doba použiteľnosti kazety.
- **Incorrect** (Nesprávna): kazeta je s touto tlačiarnou nekompatibilná. Hlásenie obsahuje zoznam kompatibilných kaziet.
- **Non-HP** (Kazeta inej značky ako HP): kazeta je použitá, znovu doplnená alebo falšovaná.

## Nemožno vložiť tlačovú hlavu

1. Skontrolujte, či používate správny typ tlačovej hlavy (číslo modelu).
2. Skontrolujte, či je tlačová hlava správne orientovaná.
3. Skontrolujte, či ste zatvorili kryt tlačovej hlavy a upevnili západku. Pozrite si časť [Vloženie tlačovej hlavy na strane 172](#).

## Displej na prednom paneli odporúča opätovné nasadenie alebo výmenu tlačovej hlavy

1. Vyberte tlačovú hlavu (pozrite si časť [Vybratie tlačovej hlavy na strane 169](#)).



2. Vyčistíte elektrické kontakty na zadnej strane tlačovej hlavy handričkou, ktorá nezanecháva vlákna. Ak je na odstránenie zvyškov potrebné použiť vlhkosť, na elektrických kontaktoch nepoužívajte čističe na báze vody, pretože môžu poškodiť elektrické obvody. Na niektorých miestach je používanie čistiacich prostriedkov regulované. Presvedčte sa, či čistiaci prostriedok spĺňa federálne, štátne a miestne predpisy.

**⚠ UPOZORNENIE:** Je to chýlostivý postup a môže poškodiť tlačovú hlavu. Nedotýkajte sa dýz na spodnej strane tlačovej hlavy, najmä nie alkoholom.

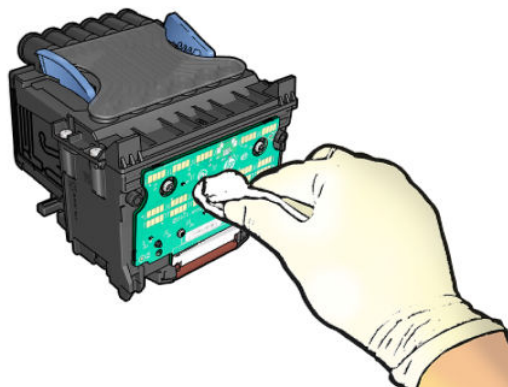

3. Znova vložte tlačovú hlavu (pozrite si časť [Vloženie tlačovej hlavy na strane 172](#)).
4. Skontrolujte hlásenie na displeji na prednom paneli. Ak problém pretrváva, skúste použiť novú tlačovú hlavu.

## Čistenie tlačovej hlavy

Po celý čas, keď je tlačiareň zapnutá, sa pravidelne vykonáva automatické čistenie. Tým sa zabezpečí, že v dýzach bude stále čerstvý atrament a neupchajú sa, čím sa zachová kvalita tlače. Ak máte problémy týkajúce sa kvality tlače, skôr ako budete pokračovať, pozrite si časť [Tlač diagnostiky obrazu na strane 223](#).

Ak chcete vyčistiť tlačovú hlavu, prejdite k prednému panelu, ťuknite na ikonu , potom na položku **Clean printheads** (Vyčistiť tlačové hlavy) a vyberte skupinu farieb vrátane farby, ktorá vyžaduje čistenie (**Clean all** (Vyčistiť všetky), **Clean MK-Y** (Vyčistiť MK-Y), **Clean C-M-PK-G** (Vyčistiť C-M-PK-G)).

## Zarovnanie tlačovej hlavy

Presné zarovnanie tlačovej hlavy je nevyhnutné pre presné farby, hladké prechody farieb a ostré okraje v grafických prvkoch. Tlačiareň vykonáva automatické zarovnanie tlačovej hlavy vždy po otvorení krytu alebo výmene tlačovej hlavy.

Po zaseknutí papiera alebo ak sa vyskytnú problémy s kvalitou tlače, môže byť nutné zarovnať tlačovú hlavu.

1. Vložte papier, ktorý chcete použiť. Pozrite si časť [Manipulácia s papierom na strane 38](#). Môžete použiť kotúč alebo odrezaný hárok.

**⚠ UPOZORNENIE:** Na zarovnanie tlačovej hlavy nepoužívajte priehľadný ani polopriehľadný papier. Spoločnosť HP odporúča obyčajný alebo kancelársky papier.

2. Skontrolujte, či je skener sklopený. Prítomnosť silného zdroja svetla v blízkosti tlačiarene počas procesu opätovného zarovnávania tlačovej hlavy môže zarovnanie ovplyvniť.
3. Na prednom paneli ťuknite na ikonu  a potom na položku **Printhead alignment** (Zarovnanie tlačovej hlavy).

---

 **POZNÁMKA:** Zarovnanie tlačovej hlavy možno spustiť aj zo vstavaného webového servera (**Support** (Podpora) > **Print Quality Troubleshooting** (Riešenie problémov s kvalitou tlače)), prípadne z aplikácie HP Utility (Windows: **Support** (Podpora) > **Print Quality Troubleshooting** (Riešenie problémov s kvalitou tlače); Mac OS X: **Information and Print Quality** (Informácie a kvalita tlače) > **Align** (Zarovnať)).

---

4. Ak je vložený papier uspokojivý, tlačiareň spustí opätovné zarovnávanie a vytlačí zarovnávaciu vzorku.
5. Proces trvá približne päť minút. Počkajte, kým displej na prednom paneli neukazuje, že bol proces dokončený, až potom tlačiareň použite.

Ak tlačiareň nedokáže úspešne dokončiť zarovnanie tlačovej hlavy, môže sa zobraziť výzva na vyčistenie tlačovej hlavy a opätovný pokus.

## Hlásenia o stave tlačovej hlavy

Môžu sa zobraziť nasledujúce hlásenia o stave tlačovej hlavy:

- **OK:** tlačová hlava pracuje správne bez známych problémov.
- **Missing** (Chýba): v tlačiarňi nie je žiadna tlačová hlava, prípadne je v nej tlačová hlava nainštalovaná nesprávne.
- **Reseat** (Znova nasadiť): odporúča sa vybrať tlačovú hlavu a znova ju vložiť. Ak sa problém nevyrieši, vyčistite elektrické spoje, pozrite si časť [Displej na prednom paneli odporúča opätovné nasadenie alebo výmenu tlačovej hlavy na strane 228](#). Ak sa problém nevyrieši, tlačovú hlavu vymeňte za novú, pozrite si časť [Vybratie tlačovej hlavy na strane 169](#) a [Vloženie tlačovej hlavy na strane 172](#).
- **Replace** (Vymeniť): tlačová hlava je chybná. vymeňte tlačovú hlavu za funkčnú, pozrite si časti [Vybratie tlačovej hlavy na strane 169](#) a [Vloženie tlačovej hlavy na strane 172](#).
- **Replacement incomplete** (Výmena nedokončená): proces výmeny tlačovej hlavy sa nedokončil úspešne, znova spustíte proces výmeny a nechajte ho úplne dokončiť.
- **Remove** (Vybrať): tlačová hlava nie je vhodná na tlač.
- **Non-HP ink** (Atrament inej značky ako HP): tlačovou hlavou prešiel atrament z použitej, znovu doplnenej alebo falšovanej atramentovej kazety. Podrobnosti o dôsledkoch záruky nájdete v dokumente o obmedzenej záruke dodanom spolu s tlačiarňou.

---

## 20 Riešenie všeobecných problémov s tlačiarňou

- [Tlačiareň netlačí](#)
- [Predný panel sa nepodarilo spustiť](#)
- [Tlačiareň sa zdá pomalá](#)
- [Chyba pri komunikácii medzi počítačom a tlačiarňou](#)
- [Nemožno otvoriť vstavaný webový server](#)
- [Nemožno sa pripojiť na internet](#)
- [Problémy s webovými službami](#)
- [Automatická kontrola systému súborov](#)
- [Upozornenia](#)

## Tlačiareň netlačí

Ak je všetko v poriadku (papier je vložený, všetky atramentové súčasti sú nainštalované a nie sú žiadne chyby v súbore), môžu existovať príčiny, prečo sa nespustila očakávaná tlač súboru odoslaného z počítača:

- Možno máte problém s elektrickou sieťou. Ak tlačiareň nie je aktívna a predný panel neodpovedá, skontrolujte, či je napájací kábel správne pripojený a či je v elektrickej zásuvke dostupné napätie. Stlačením a podržaním tlačidla napájania po dobu 5 sekúnd tlačiareň resetujete.
- Môžete sa stretnúť s nezvyčajnými elektromagnetickými javmi, napríklad silnými elektromagnetickými polami alebo silnými elektrickými výbojmi, ktoré môžu spôsobiť nezvyčajné správanie sa tlačiarne alebo dokonca jej zastavenie. V takom prípade vypnite tlačiareň tlačidlom napájania na prednom paneli a odpojte napájací kábel. Počkajte, kým sa elektromagnetické prostredie znovu nevráti do normálneho stavu, a potom tlačiareň znova zapnite. Ak problémy pretrvávajú, obráťte sa na pracovníka oddelenia technickej podpory.
- Možno je aktivované skladanie a tlačiareň čaká určenú dobu čakania na skladanie pred výpočtom príslušného skladania. V takom prípade sa na prednom paneli zobrazuje zostávajúci čas potrebný na skladanie.
- Možno je nesprávne nastavený grafický jazyk, pozrite si časť [Zmena nastavenia grafického jazyka na strane 35](#).
- V počítači možno nie je nainštalovaný správny ovládač tlačiarne. Pozrite si príručku *Pokyny na montáž*.
- Ak tlačíte na hárok, musíte v ovládači tlačiarne nastaviť ako zdroj papiera **Single sheet** (Jeden hárok).
- Tlačiareň možno drží úlohu kvôli vhodnému papieru (pozrite si časť [Podržané, čaká sa na papier na strane 194](#)) alebo informáciám o identifikácii konta (pozrite si časť [Vyžadovanie ID konta na strane 33](#)).
- Možno ste z ovládača tlačiarne odoslali požiadavku na ukážku tlače. Je to funkcia, ktorú môžete používať na kontrolu, či ide o správny obrázok. V takom prípade sa ukážka zobrazí na obrazovke a tlač spustíte po kliknutí na tlačidlo **Print** (Tlačiť).

## Predný panel sa nepodarilo spustiť

Ak sa tlačiareň nespustí (predný panel je prázdny alebo nesvietia žiadne diódy LED na diagnostiku), odporúča sa, aby ste nasledujúcim spôsobom nahradili firmvér.

1. Navštívte lokalitu centra technickej podpory spoločnosti HP (pozrite si časť [Centrum technickej podpory spoločnosti HP na strane 238](#)) a prevezmite firmvér.
2. Firmvér uložte na jednotku USB flash. Ak je to možné, jednotka USB flash by mala byť prázdna a naformátovaná pre systém súborov FAT.
3. Skontrolujte, či je tlačiareň vypnutá. Pripojte jednotku USB flash k vysokorýchlostnému hostiteľskému portu USB vedľa predného panela a potom zapnite tlačiareň.
4. Tlačiareň bude súbor firmvéru načítavať približne jednu minútu a potom vás požiada o vybratie jednotky USB flash.
5. Tlačiareň automaticky nainštaluje nový firmvér a potom sa reštartuje.

## Tlačiareň sa zdá pomalá

Nasleduje niekoľko možných vysvetlení:

- Nastavili ste kvalitu tlače na hodnotu **Best** (Najlepšia) alebo **Maximum detail** (Maximálny detail)? Tlač s najvyššou kvalitou a maximálnym detailom trvá dlhšie.
- Určili ste správny typ papiera pri jeho vkladaní? Niektoré typy papiera vyžadujú viac času na tlač. Fotografický a kriedový papier vyžadujú dlhší čas na zaschnutie medzi prechodmi. Ak chcete zistiť aktuálne nastavenie typu papiera tlačiarne, pozrite si časť [Zdroj papiera na strane 45](#).
- Ak je tlačiareň pripojená k sieti, skontrolujte, či všetky sieťové komponenty (karty sieťového rozhrania, rozbočovače, smerovače, prepínače a káble) podporujú vysokorýchlostnú prevádzku. Je vysoké zaťaženie siete spôsobené inými zariadeniami v sieti?
- Nastavili ste na prednom paneli dlhší čas na zaschnutie – možnosť **Extended** (Predĺžený)? Skúste zmeniť čas na zaschnutie na hodnotu **Optimal** (Optimálny).

## Chyba pri komunikácii medzi počítačom a tlačiarňou

Niektoré príznaky:

- Na displeji predného panela sa pri odoslaní obrázka do tlačiarne nezobrazuje hlásenie **Receiving** (Prijíma sa).
- Pri pokuse o tlač sa v počítači zobrazí chybové hlásenie.
- Počas komunikácie sa počítač alebo tlačiareň zastaví (zostane v nečinnosti).
- Na vytlačenej výstupe sa objavujú náhodné alebo nevysvetliteľné chyby (chýbajúce riadky, čiastočne vytlačené obrázky atď.).

Postup riešenia problému s komunikáciou:

- Presvedčte sa, či ste v aplikácii vybrali správnu tlačiareň (pozrite si časť [Tlač na strane 67](#)).
- Presvedčte sa, či tlačiareň pri tlači z iných aplikácií pracuje správne.
- Uvedomte si, že príjem, spracovanie a tlač veľmi veľkých výtlačkov môže trvať určitý čas.
- Ak je tlačiareň pripojená k počítaču prostredníctvom iných spojovacích zariadení, ako napríklad prepínačov, spínacích skriniek, káblových adaptérov, káblových konvertorov atď., skúste tlačiareň použiť prostredníctvom priameho pripojenia k počítaču.
- Vyskúšajte iný kábel rozhrania.
- Skontrolujte, či je nastavenie grafického jazyka správne (pozrite si časť [Zmena nastavenia grafického jazyka na strane 35](#)).
- Ak je tlačiareň pripojená pomocou siete, skontrolujte, či má tlačiareň statickú adresu IP. Ak používa protokol DHCP, adresa IP sa môže meniť po každom zapnutí a v tom prípade ju ovládač nemusí zistiť.

## Nemožno otvoriť vstavaný webový server

Ak ste tak ešte neurobili, prečítajte si časť [Vstavaný webový server na strane 14](#).

Na prednom paneli ťuknite na ikonu , potom na položku **Security** (Zabezpečenie) > **Embedded Web Server** (Vstavaný webový server) a skontrolujte, či je povolený.

Ak používate server proxy, skúste obísť server a pristupovať na webový server priamo:

- V systéme Windows v prehľadávači Internet Explorer 6 prejdite do ponuky **Tools** (Nástroje) > **Internet Options** (Možnosti siete Internet) > **Connections** (Pripojenia) > **LAN Settings** (Nastavenia siete LAN) a začiarknite políčko **Bypass proxy server for local addresses** (Obísť server proxy pre lokálne adresy). Prípadne, ak chcete presnejšiu kontrolu, kliknite na tlačidlo **Advanced** (Spresnenie) a do zoznamu výnimiek pridajte adresu IP tlačiarne, pre ktorú sa nepoužíva server proxy.
- V prehľadávači Safari pre systém Mac OS X prejdite do ponuky **Safari** > **Preferences** (Predvolby) > **Advanced** (Rozšírené) a kliknite na tlačidlo **Proxies: (Servery proxy):** **Change Settings** (Zmena nastavenia). Do zoznamu výnimiek, pre ktoré sa server proxy nebude používať, v položke **Bypass proxy settings for these Hosts & Domains** (Obísť nastavenia proxy pre týchto hostiteľov a domény) pridajte adresu IP tlačiarne alebo jej doménový názov.

Ak sa ešte stále nedokážete pripojiť, vypnite tlačiareň tlačidlom napájania na prednom paneli a znova ju zapnite.

## Nemožno sa pripojiť na internet

Ak sa tlačiarne nedarí pripojiť na internet, môže sa automaticky spustiť Sprievodca pripojením.

Sprievodca pripojením automaticky vykoná sériu testov.

Ak niektorý z testov zlyhá, tlačiareň poskytne opis problému a odporúčané riešenie. Môžete nastavenia upraviť a znova spustiť test, ak nie sú nastavenia chránené.

## Problémy s webovými službami

V prípade akýchkoľvek problémov so službou HP ePrint navštívte webovú lokalitu HP Connected: <http://www.hpconnected.com>.

## Automatická kontrola systému súborov

Po zapnutí tlačiarne sa občas zobrazí hlásenie na prednom paneli: **File system check** (Kontrola systému súborov).

Prebieha kontrola systému súborov. Môže trvať až 40 minút. Počkajte, kým neskončí.

**! UPOZORNENIE:** V prípade, že tlačiareň pred skončením kontroly systému súborov vypnete, systém súborov sa môže vážne poškodiť, čím sa pevný disk tlačiarne stane nepoužiteľným. Po opätovnom zapnutí tlačiarne sa vždy spustí kontrola systému súborov od začiatku.

Kontrola systému súborov sa znovu spustí po 90 dňoch, aby sa zachovala integrita systému súborov na pevnom disku.

**POZNÁMKA:** Keď tlačiareň znova zapnete, bude trvať asi tri minúty, kým sa spustí a skontroluje a pripraví tlačové hlavy. V určitých podmienkach však môže trvať až 40 minút, napríklad ak nebola tlačiareň dlhšiu dobu používaná, a údržba tlačových hláv vyžaduje viac času.

## Upozornenia

Tlačiareň dokáže komunikovať dvomi typmi upozornení:

- **Chyby:** Upozorňujú hlavne na skutočnosť, že tlačiareň nemôže pracovať normálne. V ovládači tlačiarne však chyby upozorňujú aj na stav, že tlač môže byť poškodená (napríklad skrútením), dokonca aj v prípade, že tlačiareň dokáže tlačiť.
- **Výstrahy:** Upozorňujú, že tlačiareň vyžaduje pozornosť týkajúcu sa nastavenia (napríklad kalibráciu), alebo ide o situáciu, keď nemožno tlačiť (napríklad preventívna údržba alebo nízka hladina atramentu).

K dispozícii sú štyri rôzne prostriedky na sprostredkovanie upozornení v rámci systému tlačiarne:

- **Displej predného panela:** Na prednom paneli sa zobrazuje len najdôležitejšie upozornenie. Upozornenie sa po určitom čase stratí. Vyskytujú sa aj trvalé upozornenia, napríklad „nízka hladina atramentu v kazete“, ktoré sa objavujú znova, keď tlačiareň prejde do stavu nečinnosti a neobjaví sa dôležitejšie upozornenie.

---

 **TIP:** Pomocou displeja predného panela môžete nakonfigurovať výstrahy týkajúce sa nesúladu papiera, pozrite si časť [Riešenie nesúladu papiera na strane 93](#).

---

- **Vstavaný webový server:** V pravom hornom rohu okna vstavaného webového servera sa zobrazuje stav tlačiarne. Ak sa na tlačiarňi objaví upozornenie, stav tlačiarne ukáže text upozornenia.
- **Ovládač:** Ovládač upozorňuje, že konfiguračné nastavenie úlohy môže spôsobiť problém s koncovým výstupom. Ak tlačiareň nie je pripravená na tlač, zobrazí sa upozornenie.
- **Obslužný program HP DesignJet Utility:** Ak chcete zobraziť výstrahy, prejdite na kartu **Overview** (Prehľad) a pozrite si zoznam **Items needing attention** (Položky vyžadujúce pozornosť) na pravej strane.

V predvolenom nastavení sa výstrahy zobrazujú len počas tlače. Ak sú upozornenia zapnuté a ide o problém, ktorý bráni v dokončení úlohy, zobrazí sa kontextové okno, ktoré vysvetlí dôvod problému. Postupujte podľa pokynov na obrazovke, aby ste dosiahli požadovaný výsledok.

## 21 Chybové hlásenia na prednom paneli

Na tlačiarni sa môže občas zobrazíť systémová chyba, ktorá sa skladá z číselného kódu z 12 číslic, po ktorých nasleduje odporúčaný úkon, ktorý musíte urobiť.

Väčšinou sa objaví výzva na reštartovanie tlačiarnie, pretože keď sa tlačiareň spúšťa, môže diagnostikovať problém lepšie a môže ho automaticky opraviť. Ak problém po reštarte pretrváva, mali by ste sa obrátiť na zástupcu podpory a pripravte si číselný kód z hlásenia o chybe.

Ak hlásenie o chybe obsahuje nejaký ďalší odporúčaný úkon, postupujte podľa pokynov tlačiarnie.

### Denník chýb systému

Tlačiareň ukladá denník chýb systému, ktorý môžete otvoriť nasledujúcim spôsobom.

#### Pomocou jednotky USB flash

1. Zoberte štandardnú jednotku USB flash naformátovanú ako FAT32.
2. Na jednotke USB flash vytvorte prázdny súbor (kliknite pravým tlačidlom a kliknite na položky **New** (Nový) > **Text Document** (Textový dokument)) a pomenujte ho `pdi pu_enable.log`.
3. Keď sa na prednom paneli zobrazí chybové hlásenie, vložte jednotku USB flash do vysokorýchlostného hostiteľského portu USB na prednej strane tlačiarnie. Denník sa automaticky skopíruje do jednotky. Po zobrazení výzvy na prednom paneli môžete vybrať jednotku USB flash.
4. Súbor vytvorený na jednotke USB flash odovzdajte zástupcovi podpory (pozrite si časť [Kontakt na oddelenie technickej podpory spoločnosti HP na strane 239](#)).

#### Pomocou vstavaného webového servera

1. Vo webovom prehľadávači prejdite na adresu **<https://adresa IP tlačiarnie/hp/device/support/serviceSupport>**.
2. Ak chcete získať diagnostický balík, kliknite na tlačidlo **Download** (Prevziať) v časti **Diagnostics package** (Diagnostický balík).
3. Uložte balík do počítača a obráťte sa na zástupcu podpory (pozrite si časť [Kontakt na oddelenie technickej podpory spoločnosti HP na strane 239](#)).



---

## 22 Služby zákazníkom spoločnosti HP

- [Úvod](#)
- [Profesionálne služby HP](#)
- [Vlastná oprava zákazníkom](#)
- [Kontakt na oddelenie technickej podpory spoločnosti HP](#)

## Úvod

Prostredníctvom služieb pre zákazníkov vám spoločnosť HP pomáha využiť tlačiareň HP DesignJet čo najlepšie, poskytuje spoľahlivú odbornú podporu a vyvíja nové technológie, aby svojim koncovým zákazníkom zabezpečila jedinečnú podporu. Služby zahŕňajú inštaláciu a nastavenie, nástroje na riešenie problémov, inovácie záruky, opravu a výmenu, telefonickú a webovú podporu, aktualizácie softvéru a služby pre vlastnú údržbu. Ďalšie informácie o službách zákazníkom spoločnosti HP nájdete na adrese [Kontakt na oddelenie technickej podpory spoločnosti HP na strane 239](#).

Ak chcete zaregistrovať záruku, navštívte stránku <http://register.hp.com/>.

## Profesionálne služby HP

### Centrum technickej podpory spoločnosti HP

Objavte svet služieb a prostriedkov, vďaka ktorým vždy dosiahnete pri používaní tlačiarní HP DesignJet a riešení najlepšie výsledky.

Prostredníctvom centra podpory spoločnosti HP sa pridajte ku komunite používateľov produktov HP využívajúcich veľkoformátovú tlač a získajte nepretržitý prístup k nasledujúcim oblastiam:

- Multimediálne tutoriály
- Príručky s postupným riešením
- Súbor na prevzatie: najnovší firmvér tlačiarne, ovládače, softvér, predvoľby papiera atď.
- Technická podpora: riešenie problémov online, kontakty na oddelenia starostlivosti o zákazníkov a ďalšie
- Pracovné postupy a podrobné rady ako vykonávať rôzne tlačové úlohy z jednotlivých softvérových aplikácií
- Fóra na priamy kontakt s odborníkmi zo spoločnosti HP aj s vašimi kolegami
- Informácie o zárukách online pre váš pokoj v duši
- Najnovšie informácie o produkte: tlačiarne, spotrebný materiál, príslušenstvo, softvér atď.
- Centrum pre spotrebný materiál s informáciami o atramente a médiách

Centrum technickej podpory spoločnosti HP možno nájsť na stránke [.](#)

Prispôbením vašej registrácie pre zakúpené produkty a typ podnikania a nastavením komunikačných predvoľieb sami určujete, ktoré informácie potrebujete.

### Prevzatie softvéru tlačiarne

Nainštalujte softvér tlačiarne zo stránky <http://www.hp.com/go/DesignJetXL3600/drivers>. Dbajte na dodržiavanie pokynov na inštaláciu softvéru.

### Balíky služieb HP Care Pack a rozšírenie záruky

Balíky služieb HP Care Pack a rozšírenie záruky umožňujú predĺžiť záruku na svoju tlačiareň nad štandardnú lehotu.

Obsahujú aj vzdialenú podporu. V prípade potreby sa poskytuje aj služba u zákazníka na mieste v dvoch alternatívnych časových možnostiach:

- Nasledujúci pracovný deň
- Ten istý pracovný deň, do 4 hodín (nemusí byť k dispozícii vo všetkých krajinách)

Služba Inštalácia HP rozbalí, nainštaluje a pripojí tlačiareň.

Ďalšie informácie o balíkoch služieb HP Care Pack nájdete na stránke <http://cpc.ext.hp.com/portal/site/cpc>.

## Vlastná oprava zákazníkom

Program vlastnej opravy zákazníkom spoločnosti HP ponúka našim zákazníkom najrýchlejší servis v rámci záruky alebo zmluvy. Umožňuje spoločnosti HP dodať náhradné súčiastky priamo k vám (koncovému používateľovi), aby ste ich mohli vymeniť. Prostredníctvom tohto programu môžete vymeniť súčiastky podľa vlastných požiadaviek.

### Pohodlné, jednoduché použitie

- Špecialista na podporu od spoločnosti HP vykoná diagnostiku a vyhodnotí, či je potrebné nahradiť chybnú hardvérovú súčasť náhradnou súčiastkou.
- Náhradné súčiastky sa dodávajú expresne. Väčšina súčiastok, ktoré sú na sklade, sa dodáva v ten istý deň, kedy sa obrátite na spoločnosť HP.
- V súčasnosti k dispozícii pre väčšinu produktov HP v rámci záruky alebo zmluvy.
- K dispozícii vo väčšine krajín/regiónov.

Ďalšie informácie o nástrojoch pre svojpomocnú opravu nájdete na adrese <http://www.hp.com/go/selfrepair>.

## Kontakt na oddelenie technickej podpory spoločnosti HP

Podpora spoločnosti HP je dostupná prostredníctvom telefónu. Skôr ako zatelefonujete:

- Prečítajte si návrhy na riešenie problémov uvedené v tomto dokumente.
- Prečítajte si dokumentáciu k príslušnému ovládaču tlačiarne.
- Ak ste nainštalovali softvérové ovládače a procesory RIP, informácie nájdete v príslušnej dokumentácii.
- Ak sa rozhodnete zatelefonovať pracovníkovi oddelenia technickej podpory, pripravte si nasledujúce informácie, ktoré nám pomôžu rýchlejšie odpovedať na vaše otázky:
  - Typ produktu, ktorý používate (výrobné a sériové číslo, ktoré sa nachádzajú na štítku na zadnej strane produktu)
  - Ak sa na prednom paneli zobrazí kód chyby, zaznamenajte si ho. pozrite [Chybové hlásenia na prednom paneli na strane 236](#).
  - Typ počítača, ktorý používate
  - Všetky používané špeciálne zariadenia alebo softvér (napríklad fronty tlače, siete, prepínače, modemy alebo špeciálne softvérové ovládače)
  - Typ rozhrania použitého v produkte (USB alebo sieť)
  - Názov a verziu softvéru a ovládača, ktoré momentálne používate.
  - Informácie Služby tlačiarne, ktoré môžete získať zo vstavaného webového servera. Vo webovom prehľadávači zadajte adresu IP tlačiarne a otvorte vstavaný webový server. Potom kliknite na položky **Support** (Podpora) > **Service support** (Podpora služby) > **Service information** (Informácie o službe) > **Display** (Zobraziť). Ak je potrebné odoslať informácie e-mailom, môžete si ich z prehľadávača uložiť ako súbor a odoslať ho neskôr.

---

 **POZNÁMKA:** Po kliknutí na tlačidlo **Display** (Zobraziť) môže prehľadávač zabrániť otvoreniu kontextového okna. V takom prípade je potrebné vyhľadať možnosť prehľadávača, ktorá umožňuje otvorenie okna.

---

Prípadne môžete stránku odoslať z prehľadávača priamo: kliknite na ponuku **File** (Súbor) > **Send** (Odoslať) > **Page by email** (Stránka e-mailom).

## Telefónne číslo

Telefónne číslo oddelenia technickej podpory spoločnosti HP je k dispozícii na webe: pozrite časť [http://welcome.hp.com/country/us/en/wwcontact\\_us.html](http://welcome.hp.com/country/us/en/wwcontact_us.html).

---

## 23 Parametre tlačiarne

- [Funkčné parametre](#)
- [Špecifikácie služby Mobile Printing](#)
- [Fyzické parametre](#)
- [Parametre pamäte](#)
- [Parametre napájania](#)
- [Parametre pracovného prostredia](#)
- [Akustické parametre](#)

# Funkčné parametre

## Zásobníky atramentu HP

Tlačová hlava	Jedna tlačová hlava s dvojími dýzami pre matnú čiernu farbu
Atramentové kazety	Kazety obsahujúce 300 ml atramentu: sivá, fotografická čierna, matná čierna, žltá, purpurová a azúrová

## Veľkosti papiera

	Minimálne	Maximálne
Šírka kotúča	279 mm	914 mm
Dĺžka kotúča		198 m
Priemer kotúča		180 mm**
Hmotnosť kotúča		15 kg
Šírka hárka	210 mm	914 mm
Dĺžka hárka	279 mm	1 676 mm
Šírka hárka (skener)		914 mm
Dĺžka hárka (skener)		15 m pri rozlíšení 200 dpi, formáte súboru TIFF a šírke 24 palcov
Hrúbka kotúčového papiera		0,5 mm
Hrúbka hárkového papiera		0,5 mm
Hmotnosť papiera	60 g/m <sup>2</sup>	328 g/m <sup>2</sup>

\* Až 0,6 mm pri tlači do výstupného stohovacieho zásobníka v režime ovládania.

\*\* Priemer jadra kotúča 76,2 mm. Papier s priemerom jadra kotúča 51 mm možno používať so súpravou adaptérov s 2-palcovým jadrom HP DesignJet (pozrite si časť [Súprava adaptérov s 2-palcovým jadrom na strane 190](#)).

## Rozlíšenia tlače

Kvalita tlače	Maximálne rozlíšenie	Grafický jazyk	Rozlíšenie vykreslenia (ppi)	Rozlíšenie tlače (dpi)
Najlepšia (fotopapier*)	Zapnuté	HP PCL3GUI PostScript/PDF	600 × 600	2400 × 1200
	Vypnuté	ľubovoľný	600 × 600	1200 × 1200
Najlepšia (ostatné papiere)	Vypnuté	ľubovoľný	600 × 600	1200 × 1200
Normálna	On/Off (Zapnuté/ Vypnuté)	HP PCL3GUI, PostScript/PDF	600 × 600	1200 × 1200
Rýchla (ťažký kriedový papier, fotopapier)	On/Off (Zapnuté/ Vypnuté)	HP PCL3GUI, PostScript/PDF	300 × 300	1200 × 1200
Rýchla (ťažký kriedový papier, fotopapier)	On/Off (Zapnuté/ Vypnuté)	PDF	600 × 600	1200 × 1200

## Rozlíšenia tlače (pokračovanie)

Kvalita tlače	Maximálne rozlíšenie	Grafický jazyk	Rozlíšenie vykreslenia (ppi)	Rozlíšenie tlače (dpi)
Rýchla (ostatné papiere)	On/Off (Zapnuté/ Vypnuté)	HP PCL3GUI, PostScript/PDF	300 × 300	600 × 1200
Rýchla (ostatné papiere)	On/Off (Zapnuté/ Vypnuté)	PDF	600 × 600	1200 × 1200
Ekonomický režim	Vypnuté	ľubovoľný	300 × 300	600 × 1200

\* Zoznam podporovaných typov papiera nájdete v časti [Objednávanie papiera na strane 186](#).

**Rozlíšenie skenera:** 200, 300, 600 ppi.

## Okraje

Vrchný, pravý a ľavý okraj	3 mm (predvolené)/5 mm (voliteľné)
Spodný okraj (koncová hrana)	3 mm (predvolené)/5 mm (voliteľné) (kotúč) 22 mm (hárok)

## Mechanická presnosť

±0,1 % dĺžky špecifikovaného vektora alebo ±0,2 mm (podľa toho, ktorá hodnota je väčšia) pri teplote 23 °C, 50 – 60 % relatívnej vlhkosti, na tlačový materiál E/A0 v najlepšom alebo normálnom režime s kotúčom matnej fólie HP.

## Podporované grafické jazyky

HP DesignJet	Jazyky
XL 3600MFP	HP PCL3GUI, HP-GL/2 a HP RTL, CALS G4, TIFF, JPEG, URF
XL 3600MFP PS	HP PCL3GUI, HP-GL/2 a HP RTL, CALS G4, TIFF, JPEG, URF, Adobe PDF 1.7, Adobe PostScript 3

# Špecifikácie služby Mobile Printing

## Služba Mobile Printing

Služba Mobile Printing	Áno, priamo zo systému Android s doplnkom HP Print Service
Mobilné zariadenia podporujúce službu HP Mobile Printing	Smartfóny a tablety
Podporované operačné systémy	Systémy iOS, Android, Windows
Verzie operačného systému	Systém iOS od verzie 7.0 a systém Android od verzie 4.4, ľubovoľný systém Windows
Parametre pripojenia	Tlačiareň a mobilné zariadenie musia byť v rovnakej sieti
Podporované formáty súborov	PDF, JPEG

## Tlač cez e-mail

Podporované mobilné zariadenia	Smartfóny, tablety, počítače
Podporované operačné systémy	Všetky, ak majú funkciu prijímania a odosielania e-mailov
Parametre pripojenia	Pripojenie ku cloudu
Funkcie cloudu	Vzdialená tlač prostredníctvom e-mailu
Podporované formáty súborov	PDF, JPEG, TIFF
Maximálna veľkosť súboru	10 MB

# Fyzické parametre

## Fyzické parametre tlačiarne

Technické parametre	Fyzické parametre tlačiarne	
	HP DesignJet XL 3600	HP DesignJet XL 3600dr
Hmot.	154 kg	170 kg
Šírka	1500 mm	1500 mm
Hĺbka	854 mm (stohovač a odpadová nádoba sú otvorené)	854 mm (stohovač a odpadová nádoba sú otvorené)
	660 mm (stohovač a odpadová nádoba sú zatvorené)	660 mm (stohovač a odpadová nádoba sú zatvorené)
Výška	1310 mm (stohovač a predný panel sú vyklopené)	1310 mm (stohovač a predný panel sú vyklopené)

# Parametre pamäte

## Parametre pamäte

HP DesignJet	Fyzická pamäť DRAM	Pamäť na spracúvanie súborov	Pevný disk
Tlačiareň radu XL 3600MFP	8 GB	128 GB	500 GB, šifrované



## Parametre napájania

### Parametre napájania tlačiarne

Vstupné napätie	Striedavé napätie 100 – 240 V ± 10 %, automatická detekcia
Frekvencia	50/60 Hz
Maximálny prúd	< 2 A
Príkon	< 120 W

## Parametre pracovného prostredia

### Parametre pracovného prostredia tlačiarne

Prevádzková teplota	5 až 35 °C
Odporúčaná prevádzková teplota	15 až 35 °C, v závislosti od typu papiera
Teplota skladovania	–25 až 55 °C
Odporúčaná prevádzková vlhkosť	relatívna vlhkosť 20 až 80 %, v závislosti od typu papiera
Vlhkosť skladovania	relatívna vlhkosť 0 až 95 %
Maximálna nadmorská výška pri tlači	3 000 m

 **POZNÁMKA:** Ak sa tlačiareň alebo atramentové kazety presunú zo studeného do teplého a vlhkého prostredia, na súčiastiach tlačiarne a kazetách sa môže zrážať voda z atmosféry, čo môže zapríčiniť únik atramentu z kaziet alebo chyby tlačiarne. V takom prípade odporúča spoločnosť HP, aby ste so zapnutím tlačiarne alebo inštaláciou atramentových kaziet počkali aspoň 3 hodiny, kým sa kondenzovaná vlhkosť nevyparí.

## Akustické parametre

### Akustické parametre tlačiarne

Akustický tlak v prevádzke	42 dB(A) (obyčajný papier, kreslenie čiar, normálny režim)
	48 dB(A) (farebné skenovanie)
Akustický výkon v prevádzke	≤ 5,9 B(A) (obyčajný papier, kreslenie čiar, normálny režim)
	≤ 6,3 B(A) (farebné skenovanie)
Akustický tlak v nečinnosti	32 dB(A) (pohotovostný režim)
	< 19 dB(A) (režim spánku)
Akustický výkon v stave nečinnosti	≤ 4,9 B(A) (pohotovostný režim)
	< 3,7 B(A) (režim spánku)

---

# Slovník použitých pojmov

## Adresa IPv6

Jedinečný identifikátor, ktorý označuje jednotlivý uzol v sieti IPv6. Adresa IPv6 sa skladá maximálne z ôsmich skupín hexadecimálnych číslic oddelených dvojbodkami. Každá skupina obsahuje maximálne štyri hexadecimálne číslice. Len niekoľko sietí vo svete používa adresy IPv6.

## AppleTalk

Balík protokolov, ktoré vyvinula spoločnosť Apple Computer v roku 1984 pre počítačové siete. Spoločnosť Apple teraz namiesto nich odporúča používať sieť s protokolom TCP/IP a Bonjour. Produkty HP DesignJet už nepodporujú rozhranie AppleTalk.

## Atramentová kazeta

Vymeniteľná súčasť tlačiarne, v ktorej sa nachádza atrament niektorej farby a dodáva sa tlačovej hlave.

## Bonjour

Spoločnosťou Apple Computer používaný obchodný názov pre svoju implementáciu systému parametrov od spoločnosti IETF Zeroconf. Ide o počítačovú technológiu používanú v systémoch Mac OS X od verzie 10.2 a v novších. Používa sa na zisťovanie služieb dostupných v lokálnej sieti. Pôvodne známy pod názvom Rendezvous.

## Cievka

Tyč, ktorá nesie kotúč papiera, ktorý sa používa pri tlači.

## Dýza

Jeden z množstva malých otvorov v tlačovej hlave, ktorými sa nanáša atrament na papier.

## ESD

Elektrostatický výboj. Statická elektrina nás obklopuje v každodennom živote. Je to iskra, ktorá preskočí, keď sa dotknete dverí na aute alebo priliehavého odevu. Hoci niekedy má riadená statická elektrina svoje využitie, nekontrolované elektrostatické výboje sú jedným z hlavných rizík pre elektronické produkty. Preto sú potrebné pri nastavovaní tlačiarne alebo pri manipulácii so zariadeniami citlivými na elektrostatické výboje určité preventívne opatrenia, aby sa predišlo ich poškodeniu. Tento druh poškodenia môže skrátiť očakávanú životnosť zariadenia. Jedným zo spôsobov, ako sa chrániť pred nekontrolovanými elektrostatickými výbojmi a zmenšiť tak tento druh poškodenia, je dotknúť sa nejakej neizolovanej uzemnenej časti tlačiarne (najmä kovových častí) pred manipuláciou so zariadeniami citlivými na elektrostatické výboje (ako sú tlačové hlavy alebo kazety s atramentom). Okrem toho sa môžete pokúsiť obmedziť vytváranie elektrostatického náboja na svojom tele tak, že sa vyvarujete práci na mieste pokrytom kobercami a obmedzíte svoj pohyb pri manipulácii so zariadeniami citlivými na elektrostatické výboje na minimum. Nepracujte ani v pracovnom prostredí s nízkou vlhkosťou.

## Ethernet

Je to rozšírená počítačová sieťová technológia pre lokálne siete.

## Firmvér

Softvér, ktorý ovláda funkčnosť tlačiarne. Je sčasti trvalo uložený v tlačiarne (možno ho aktualizovať).

## Gigabit Ethernet

Sieť Ethernet schopná prenášať údaje rýchlosťou 1 000 000 000 bitov za sekundu. Rozhrania Gigabit Ethernet sú schopné použiť pomalšie rýchlosti, keď je to potrebné kvôli kompatibilite so staršími zariadeniami Ethernet.

## Hostiteľský port USB

Obdĺžniková zásuvka USB, aké sa nachádzajú na počítačoch. Tlačiareň dokáže ovládať zariadenia USB pripojené k tomuto portu. Vaša tlačiareň má dva hostiteľské porty USB, ktoré používa na ovládanie príslušenstva a jednotiek USB flash.

**HP-GL/2**

HP Graphics Language 2: jazyk definovaný spoločnosťou HP na charakteristiku vektorovej grafiky.

**HP RTL**

HP Raster Transfer Language: jazyk definovaný spoločnosťou HP na popis rastrovej (bitmapovej) grafiky.

**I/O**

Vstup a výstup: tento výraz popisuje prechádzanie údajov medzi zariadeniami.

**ICC**

International Color Consortium – skupina spoločností, ktoré sa dohodli na všeobecne platných štandardoch pre profily farieb.

**IP address (Adresa IP)**

Môže znamenať adresu IPv4 (s najväčšou pravdepodobnosťou) alebo adresu IPv6.

**IPSec**

Prepracovaný mechanizmus na zaistenie zabezpečenia siete prostredníctvom overovania a šifrovania paketov IP odosielaných medzi uzlami v sieti. Každý uzol siete (počítač alebo zariadenie) má konfiguráciu IPSec. Aplikácie zvyčajne nedokážu rozlíšiť, či sa technológia IPSec používa alebo nie.

**IPv4 address (Adresa IP)**

Jedinečný identifikátor, ktorý označuje jednotlivý uzol v sieti IPv4. Adresa IPv4 sa skladá zo štyroch celých čísel oddelených bodkami. Väčšina sietí vo svete používa adresy IPv4.

**Jednotnosť farieb**

Schopnosť vytlačiť farby v rôznych tlačových úlohách a na rôznych tlačiarnach rovnako.

**Jetdirect**

Značka používaná spoločnosťou HP pre jej sériu tlačových serverov, ktoré umožňujú tlačiarni priamo sa pripojiť k lokálnej sieti.

**LED**

Light-Emitting Diode (dióda vyžarujúca svetlo): polovodičové zariadenie, ktoré pri elektrickej stimulácii vyžaruje svetlo.

**MAC address (Adresa IP)**

Adresa Media Access Control (Adresa riadenia prístupu k médiu): jedinečný identifikátor, ktorý sa používa na označenie jednotlivých zariadení v sieti. Ide o identifikátor nižšej úrovne, než je adresa IP. Zariadenie teda môže mať adresu MAC aj adresu IP.

**Model farieb**

Systém označovania farieb číslami, napríklad RGB alebo CMYK.

**Ovládač tlačiarnie**

Softvér, ktorý prevádza tlačovú úlohu vo všeobecnom formáte do údajov vhodných pre jednotlivú tlačiareň.

**Papier**

Tenký rovný materiál určený na písanie alebo na tlač. Väčšinou sa vyrába z vlákien určitého druhu, ktoré sa rozdrvia, vysušia a stlačia.

**Platňa**

Rovný povrch v tlačiarni, cez ktorý prechádza papier predtým, než sa naň tlačí.

**Presnosť farieb**

Schopnosť vytlačiť farby čo najpodobnejšie pôvodnému obrázku postavená na myšlienke, že všetky zariadenia majú obmedzenú škálu farieb a nemusia byť fyzicky schopné presne reprodukovat určité farby.

**Priestor farieb**

Model farieb, v ktorom je každá farba označená určitou skupinou čísiel. Rozdielne priestory farieb môžu používať rovnaký model farieb: napríklad monitory vo všeobecnosti používajú model farieb RGB, ale majú rozdielne priestory farieb, pretože jednotlivá skupina čísiel RGB spôsobuje, že na rozličných monitoroch sú farby rozdielne.

**Rezačka**

Súčasť tlačiarnie, ktorá pri posúvaní dozadu a dopredu naprieč platňou odreže papier.

**Sieť**

Sieť je sústava pripojení, ktoré presúvajú údaje medzi počítačmi a zariadeniami. Každé zariadenie dokáže komunikovať s každým ďalším zariadením v rovnakej sieti. Tým je možné presúvať údaje medzi počítačmi a zariadeniami a zdieľať zariadenia, ako sú tlačiarne, medzi viacerými počítačmi.

**Škála**

Rozsah farieb a hodnôt sýtosti reprodukovateľných na výstupnom zariadení, napríklad na tlačiarňi alebo monitore.

**TCP/IP**

Transmission Control Protocol/Internet Protocol: komunikačné protokoly, na ktorých je založený Internet.

**Tlačová hlava**

Vymeniteľná súčasť tlačiarne, ktorá prenáša atrament jednej alebo viacerých farieb z príslušnej kazety (kaziet) s atramentom a nanáša ho na papier prostredníctvom skupiny dýz. V tlačiarňi tlačí každá tlačová hlava dvoma rôznymi farbami.

**USB**

Universal Serial Bus (Univerzálna sériová zbernica): štandardná sériová zbernica určená na pripojenie zariadení k počítačom.

# Register

## A

- Acrobat, viacstranová tlač 142
- AirPrint 16
- aktualizácia firmvéru 178
  - manuálne nastavenie 21
- aktualizácia softvéru 179
- akustické parametre 245
- aplikácia Acrobat Reader, tlač 144
- atrament
  - hospodárne používanie 82
  - používanie 162
- atramentová kazeta
  - hlásenia o stave 228
  - informácie 166
  - nemožno vložiť 228
  - objednanie 186
  - stav 166
  - špecifikácia 242
  - údržba 177
  - vložiť 167
  - vybrať 166
- AutoCAD, tlač prezentácie 152

## B

- balík Microsoft Office, tlač 155
- balíky služieb HP Care Pack 238
- bezpečné vymazanie súborov 179
- bezpečnostné opatrenia 3
- bezpečnostné štítky 5

## C

- Centrum technickej podpory spoločnosti HP 238

## Č

- čiary orezania 78
- čiernobiele 138
- čistenie platne 216
- čistenie tlačiarne 177

## D

- DHCP – nastavenia 55
- DNS – nastavenia 55

- dva kotúče 50

## E

- e-mailový server
  - konfigurácia 29
- emulácia PANTONE 138
- evidencia 159

## F

- farba
  - CMYK 135
  - kalibrácia 135
  - nepresná 218
  - priestory 138
  - profil 135
  - RGB 135
  - výhody 135
- front skenovania 90
- front tlače a kopírovania 89
- front tlačových úloh
  - vstavaný webový server 94
- front úloh
  - predný panel 89
- front úloh skenovania
  - vstavaný webový server 97
- funkcia Disk Wipe (Vyčistenie disku) 180
- funkcia Secure File Erase (Bezpečné vymazanie súborov) 179
- funkčné parametre 242
- fyzické parametre 244

## G

- grafické jazyky 243

## H

- hlavné súčasti tlačiarne 7
- hospodárenie
  - na papier 79
  - s atramentom 82
- HP DesignJet Utility
  - otvorenie 12

- hp eprint

- povolenie 20
- HP Print Preview (Náhľad tlače HP) 13
- HP Utility
  - nemožno otvoriť 60
  - otvorenie 12
- hrúbka čiary 220

## CH

- chybové hlásenia
  - predný panel 236
  - protokol 236

## I

- import predvoľby papiera 47
- inovácia jazyka PostScript 190
- internetové pripojenie
  - riešenie problémov 234
- IP address (Adresa IP) 55
- IPV6 – nastavenia 56

## J

- jazyk 11

## K

- kalibrácia
  - farba 135
  - skener 184
- komunikácia s počítačom
  - problémy s komunikáciou s tlačiarňou/počítačom 59, 233
- konfigurácia
  - pripojenie pomocou služby HP ePrint 21
- kontrola systému súborov 234
- kopírovanie 105
- kvalita, vysoká 78
- kvalita tlače
  - výber 72

## M

- mechanická presnosť 243

- mierka výtlačku 76
- modely tlačiarne 2
- možnosti frontu úloh 93
- možnosti predného panela
  - jazyk 12
  - možnosti dátumu a času 12
  - obnovenie nastavení od výrobcu 12
- možnosť na prednom paneli
  - adaptačný cieľ 139
  - aktualizácia firmvéru 12
  - časový limit vstupu a výstupu 219
  - čisto čierno-biela tlač 139
  - emulácia PANTONE 139
  - farebná tlač 139
  - informácie o tlačovej hlave 169
  - jas displeja 12
  - jazyk 11
  - kalibrácia farieb 136
  - kalibrácia posunu papiera 210
  - kompenzácia čiernych bodov 139
  - kvalita tlače 73
  - možnosti skladania 81
  - obnovenie kalibrácie 211
  - pokračovanie 210
  - posun papiera 48
  - posunutie a odrezanie 49
  - povolenie 48
  - povolenie čiar orezania 78
  - povolenie ekonomického režimu 77
  - povolenie maximálneho detailu 78
  - režim spánku tlačiarne 12
  - rozloženie okrajov 75
  - spájanie 76
  - tlač a správa 60
  - tlač diagnostického diagramu 223
  - tlač v odtieňoch sivej 139
  - veľkosť papiera 73
  - vodorovná rezačka 48
  - vstavaný webový server 60
  - výber jazyka grafiky 35
  - vyčistenie tlačovej hlavy 229
  - výmena 166, 170
  - vyžaduje sa ID konta 33
  - zablokované typy papiera 82
  - zarovnanie tlačovej hlavy 229
  - zdrojový profil CMYK 139
  - zdrojový profil RGB 139
  - zmena veľkosti 76
- možnosť predného panela
  - automatické vypnutie kvôli nečinnosti 12
  - hlasitosť reproduktora 12
  - výber jednotiek 12
  - výber typu papiera 193, 194
- N**
- napájanie
  - zapnúť/vypnúť 8
- nastavenia servera proxy 56
- nástroj na čistenie tlačovej hlavy
  - špecifikácia 242
- nemožno vložiť papier 192
- nesprávne zarovnané farby 221
- nesúlady papiera 93
- núdzový režim 175
- O**
- objednanie
  - atramentové kazety 186
  - papier 186
  - príslušenstvo 190
  - tlačová hlava 186
- odstránenie úlohy 94
- odtienie sivej 137
- okraje 75
  - špecifikácia 243
- omeškaná tlač 60
- opätovné vytlačenie úlohy 92
- ovládače 34
- P**
- papier
  - čisté odrezanie 49
  - hospodárne používanie 79
  - chybové hlásenia pri vkladaní 192
  - kalibrácia posunu papiera 209
  - nemožno natiahnúť 46, 192
  - neodrezaný dobre 209
  - nie je rovný 215
  - papier nie je v ovládači 193
  - podporované typy 187
  - posun 48
  - používanie 162
  - predvoľby 47
  - predvoľby preberania 47
  - stav 40
  - tlač na vložený papier 76, 194
  - údržba 48
  - uskladnenie 46
  - veľkosť 73
  - veľkosti (max. a min.) 242
- vloženie hárka 44
- vloženie kotúča 40
- voľný kotúč na jadre 209
- výber typu 76
- vysunutie 43
- vytlačené na nesprávnom papieri 194
- zaseknutie odrezku papiera 204
- zaseknutý papier v priestore tlače 195
- zaseknutý pred priestorom tlače 200
- zaseknutý v skeneri 203
- zaseknutý v skladači HP F40 206
- zaseknutý v stohovači 202
- zdroj 45
- zobrazenie informácií 48
- papier nie je v ovládači 193
- parametre
  - akustické 245
  - funkčné 242
  - fyzické 244
  - grafické jazyky 243
  - napájanie 245
  - pamäť 244
  - pevný disk 244
  - pracovné prostredie 245
  - rozlíšenia tlače 242
  - veľkosť papiera 242
- parametre napájania 245
- parametre pamäte 244
- parametre pevného disku 244
- parametre pracovného prostredia 245
- Photoshop, tlač 149
- podrobnosti o úlohe 92
- podrzané, čaká sa na papier 194
  - povoliť/zakázať 195
- pohľad spredu 7
- pohľad zozadu 8
- pomalá tlač 233
- pozastavenie frontu 92
- predĺženie záruky 238
- predný panel 9
  - front úloh 89
  - jazyk 11
  - zjednodušenie ovládania 36
- predný panel sa nespustí 232
- predvoľby, ovládač v systéme Windows 35
- predvoľby ovládača 35
- predvoľby tlače
  - predvolené 94
- prekrývajúce sa riadky 76

- premiestnenie tlačiarne 177
  - presnosť dĺžky čiar 223
  - pripojenie pomocou služby HP ePrint
    - konfigurácia 21
  - pripojenie tlačiarne
    - všeobecné 14
  - priradenie nákladov 163
  - príslušenstvo
    - objednanie 190
  - príslušenstvo Wi-Fi 61
    - ďalšie informácie 66
    - funkcie 61
    - inštalácia 61
    - pripojenie tlačiarne k sieti Wi-Fi 63
    - rýchlosť prenosu údajov 61
    - tlač pomocou pripojenia Wi-Fi Direct 64
    - zapnutie/vypnutie pripojenia Wi-Fi Direct 65
  - problémy s kvalitou skenovania
    - duchovia 118
    - efekt vibrácie 116
    - farby nie sú verné 115
    - farebné okraje 115
    - farebné rozdiely medzi modulmi CIS 113
    - náhodné zvislé čiary 111
    - nerovnomerná hrúbka čiar 114
    - podávanie papiera 116
    - pokrčené alebo prehnuté časti 111
    - poškodený originál 118
    - prerušované čiary 112
    - prílišné zošikmenie 120
    - zistenie hrán 119
    - zmenšovanie mierky 119
    - zvislý čierny pás široký 20 cm 117
  - problémy s kvalitou tlače
    - biele bodky 217
    - čierny atrament sa otiera 216
    - hrúbka čiar 220
    - nepresné dĺžky čiar 223
    - nesprávne zarovnané farby 221
    - nesúvislé čiary 222
    - okraje tmavšie, ako sa očakáva 217
    - papier nie je rovný 215
    - rozmazané čiary 222
    - spodná časť výtlačku 217
    - stopy po atramente 215
    - stupňovité alebo neostré okraje 216
    - stupňovité čiary 221
    - škrabance 215
    - škvrny 215
    - vodorovné čiary 213
    - všeobecné 213
    - vznik pásov 213
    - zrornosť 214
    - zvislé čiary rôznych farieb 217
  - problémy s obrázkom
    - chýbajúce objekty 220
    - skrátенý naspodku 219
    - skrátенý obrázok 219
  - problémy so vznikom pásov 209
  - problémy s vkladáním papiera 192
  - program Acrobat, tlač 141
  - program Acrobat Pro, tlač 146
  - program AutoCAD, tlač projektu 149
  - program Photoshop, tlač
    - prezentácie 154
  - protokoly, sieť 54
- R**
- rezačka
    - zapnutie/vypnutie 48
  - režim kopírovania 106
  - režim spánku 11
  - režim stmievania 11
  - riadenie prístupu 30
  - riešenie problémov so sieťou 58
  - rozlíšenia tlače 242
  - rozmazané čiary 222
  - rýchle nastavenia 99
  - rýchlosť pripojenia 57
- S**
- sieť
    - pripojenie v systéme Mac 19
  - siete
    - nastavenia zabezpečenia 56
    - protokoly 54
    - rýchlosť pripojenia 57
  - sieťové pripojenie 53
  - sieťový priečinok
    - nemožno otvoriť 120
  - skener
    - čistenie skla 182
    - diagnostický diagram 121
    - kalibrácia 184
    - nemožno získať prístup k sieťovému priečinku 120
    - optimalizácia 110
    - pomalé skenovanie 120
    - riešenie problémov 111
  - skenovanie 99
  - skladanie 79
    - zapnutie a vypnutie 81
  - skrátенý naspodku 219
  - skrátенý obrázok 219
  - služba Mobile Printing 244
    - tlač 84
  - služby technickej podpory
    - balíky služieb HP Care Pack 238
    - Centrum technickej podpory spoločnosti HP 238
    - predĺženie záruky 238
    - Služby zákazníkom spoločnosti HP 238
    - softvér tlačiarne 238
    - technická podpora spoločnosti HP 239
  - služby tlačiarne
    - konfigurácia 19
  - služby zákazníkom 238
  - Služby zákazníkom spoločnosti HP 238
    - softvér, prevzatie 238
    - softvér tlačiarne
      - inštalácia funkcie AirPrint v systéme Mac OS X 16
      - Inštalácia v systéme Windows 15
      - odinštalovanie v systéme Windows 16
    - softvér tlačiarne, prevzatie 238
  - správa farieb
    - možnosti 136
    - proces 135
    - z ovládačov tlačiarne 136
    - z predného panela 139
  - stav brány firewall 57
  - stav protokolu IPSEC 57
  - stav tlačiarne 177
  - stohovač 123
  - stupňovité čiary 221
  - súčasti tlačiarne 7
  - súprava adaptéra cievky 190
  - súpravy na údržbu 179
- Š**
- škvrnité výtlačky 215
  - špecifikácie
    - mechanická presnosť 243
    - okraje 243
    - služba mobile printing 244
    - tlač cez e-mail 244
    - zásobníky atramentu 242
  - špecifikácie mobilného zariadenia 87
  - špecifikácie služby mobile printing 244

štatistika  
atramentová kazeta 166  
používanie 159  
používanie na úlohu 162  
priradenie nákladov 163  
štítky, výstraha 5

## T

TCP/IP – nastavenia 54  
technická podpora spoločnosti HP 239  
telefónne číslo 240  
tlač 67  
tlač bez dozoru 82  
tlač cez e-mail 244  
povolenie služby hp eprint 20  
zásady týkajúce sa úloh v službe HP ePrint 21  
tlač cez noc 82  
tlač diagnostiky obrazu 223  
tlačiareň netlačí 232  
tlačiareň sa nespustí 232  
tlačiareň s viacerými kotúčmi 50  
tlačíť ďalej 92  
tlačíť teraz 92  
tlač konceptu 77  
tlačová hlava  
čistenie, očistenie 229  
hlásenia o stave 230  
informácie 169  
nemožno vložiť 228  
objednanie 186  
stav 169  
špecifikácia 242  
vložiť 172  
vybrať 169  
výmena, opätovné nasadenie 228  
zarovnanie 229  
tlačová úloha  
skladanie 79  
tlač z  
jednotka USB flash 68  
ovládač tlačiarne 72  
priečink My Home Folder (Môj domovský priečinok) 71  
sieťový priečinok 69  
tlač z mobilného zariadenia 84  
typy papiera 186

## U

ukážka a tlač 77  
ukážka tlače 77  
ukážkové výtlačky 14

úkony frontu úloh 91  
úloha, kedy vytlačiť 92  
upozornenia  
chyby 234  
výstraha 234  
uskladnenie tlačiarne 177

## V

varovanie 5  
veľkosť strany 73  
vlastná oprava zákazníkom 239  
vlastnosti tlačiarne 2  
vloženie papiera  
hárok nemožno vložiť 192  
kotúč nemožno vložiť 192  
nemožno natiahnuť 192  
papier nie je v ovládači 193  
všeobecné rady 39  
vstavaný webový server  
front tlačových úloh 94  
front úloh skenovania 97  
Vstavaný webový server 14  
nemožno otvoriť 60, 233  
používanie na úlohu 162  
priradenie nákladov 163  
štatistické údaje o používaní 159  
zjednodušenie ovládania 36  
vyčistenie platne 216  
vymazanie súboru, bezpečné 179  
výstraha 5  
výstražné štítky 5  
výtlačky so škrabancami 215

## W

Web Services (Webové služby)  
riešenie problémov 234

## Z

zabezpečenie 30  
nastavenia siete 56  
zablokovanie typu papiera 82  
zásady kotúčov 92  
zásady služby HP ePrint  
tlač 21  
zmena mierky výtlačku 76  
zrornosť 214