



Ghidul utilizatorului



HP Smart Tank 530 series

Notificări ale companiei HP

INFORMAȚIILE DIN DOCUMENTUL DE FAȚĂ POT FI MODIFICATE FĂRĂ NOTIFICARE PREALABILĂ.

TOATE DREPTURILE REZERVATE. ESTE INTERZISĂ REPRODUCEREA, ADAPTAREA SAU TRADUCEREA ACESTUI MATERIAL FĂRĂ ACORDUL SCRIS ÎN PREALABIL AL COMPANIEI HP, CU EXCEPȚIA CAZURILOR PREVĂZUTE DE LEGILE PRIVIND DREPTURILE DE AUTOR. SINGURELE GARANȚII PENTRU PRODUSELE ȘI SERVICIILE HP SUNT CELE SPECIFICATE ÎN DECLARAȚIILE EXPRESE DE GARANȚIE CARE ÎNSOȚESC RESPECTIVELE PRODUSE ȘI SERVICII. NIMIC DIN DOCUMENTUL DE FAȚĂ NU TREBUIE INTERPRETAT CA REPREZENTÂND O GARANȚIE SUPLIMENTARĂ. COMPANIA HP NU VA FI RĂSPUNZĂTOARE PENTRU ERORILE TEHNICE SAU EDITORIALE ORI PENTRU OMISIUNILE DIN DOCUMENTUL DE FAȚĂ.

© Copyright 2020 HP Development Company, L.P.

Microsoft și Windows sunt mărci comerciale înregistrate sau mărci comerciale ale Microsoft Corporation în Statele Unite și/sau în alte țări/regiuni.

Mac, OS X, macOS și AirPrint sunt mărci comerciale ale Apple Inc., înregistrate în S.U.A. și în alte țări/regiuni.

ENERGY STAR și simbolul ENERGY STAR sunt mărci comerciale înregistrate deținute de Agenția de protecție a mediului din S.U.A.

Android și Chromebook sunt mărci comerciale ale Google LLC.

Amazon și Kindle sunt mărci comerciale ale Amazon.com, Inc. sau ale filialelor sale.

iOS este marcă comercială sau marcă comercială înregistrată a Cisco în S.U.A. și în alte țări/regiuni și este utilizată sub licență.

Cuprins

1 Noțiuni introductive	1
Componentele imprimantei	2
Familiarizați-vă cu sistemul rezervorului de cerneală	4
Caracteristicile panoului de control	5
Modificarea setărilor implicite pentru hârtie detectate de imprimantă	8
Noțiuni de bază despre hârtie	9
Deschiderea software-ului imprimantei HP	12
Utilizarea aplicației HP Smart pentru imprimare, scanare și depanare	13
Modul Repaus	14
Mod silențios	15
Oprire automată	17
Planificare pornire și planificare oprire	18
2 Imprimare	19
Încărcarea suporturilor de imprimare	20
Imprimarea documentelor	24
Imprimarea fotografiilor	25
Imprimare plicuri	26
Imprimarea utilizând aplicația HP Smart	27
Imprimarea în modul dpi maxim	29
Imprimarea utilizând un desktop sau laptop Mac	30
Imprimarea cu dispozitivele mobile	31
Sfaturi pentru imprimarea cu succes	32
Vizualizarea stării lucrării de imprimare și gestionarea lucrărilor de imprimare (Windows)	35
Particularizarea imprimantei (Windows)	36
3 Utilizarea serviciilor Web	37
Ce sunt Serviciile Web?	38
Configurarea serviciilor Web	39
Imprimarea cu HP ePrint	40
Utilizarea site-ului Web HP Connected	42

Eliminarea serviciilor Web	43
4 Copiere și scanare	44
Copierea documentelor	45
Încărcarea originalului	46
Scanarea utilizând aplicația HP Smart	48
Scanarea utilizând HP software imprimantă	51
Scanarea de la panoul de control al imprimantei	54
Scanarea utilizând Webscan	55
Sfaturi privind reușita operațiilor de scanare și copiere	56
5 Gestionarea cernelei și a capului de imprimare	57
Niveluri de cerneală	58
Reumplerea rezervoarelor de cerneală	59
Comandarea consumabilelor de cerneală	62
Imprimarea utilizând numai cerneala neagră	63
Îmbunătățirea calității imprimării	64
Alinierea capetelor de imprimare	66
Curățarea capetelor de imprimare	67
Curățarea imprimantei	68
Sfaturi referitoare la lucrul cu cerneala și capul de imprimare	69
Mutarea imprimantei	70
6 Conectarea	71
Înainte de a începe	72
Pentru a pune imprimanta în modul de configurare	73
Conectarea imprimantei la o rețea wireless cu ajutorul unui ruter	74
Conectarea la imprimantă în mod wireless fără router (Wi-Fi Direct)	75
Conectarea imprimantei utilizând aplicația HP Smart	78
Modificarea setărilor wireless	79
Conectarea imprimantei la computer utilizând un cablu USB (conexiune fără rețea)	81
Trecerea de la o conexiune USB la o rețea wireless	82
Utilizarea instrumentelor avansate de gestionare a imprimantei (pentru imprimante în rețea)	83
Sfaturi pentru instalarea și utilizarea unei imprimante conectate la rețea	86
7 Rezolvarea unei probleme	87
Obținerea ajutorului despre depanarea online HP	88
Obținerea ajutorului suplimentar	89
Obținerea ajutorului de la panoul de control al imprimantei	90
Obținerea ajutorului de la aplicația HP Smart	91

Probleme legate de blocaje sau de alimentarea cu hârtie	92
Problemă la capul de imprimare (cartuș)	101
Probleme legate de imprimare	108
Probleme legate de copiere	112
Probleme legate de scanare	113
Probleme legate de rețea și de conexiune	114
Probleme legate de hardware-ul imprimantei	116
Rezolvarea problemelor utilizând Serviciile Web	117
Restabilirea valorilor și setărilor implicite din fabrică	118
Întreținerea imprimantei	119
Asistență HP	122
Anexa A Informații tehnice	124
Specificații	125
Informații privind reglementările	127
Programul de susținere a produselor ecologice	131
Index	139

1 Noțiuni introductive

- [Componentele imprimantei](#)
- [Familiarizați-vă cu sistemul rezervorului de cerneală](#)
- [Caracteristicile panoului de control](#)
- [Modificarea setărilor implicite pentru hârtie detectate de imprimantă](#)
- [Noțiuni de bază despre hârtie](#)
- [Deschiderea software-ului imprimantei HP](#)
- [Utilizarea aplicației HP Smart pentru imprimare, scanare și depanare](#)
- [Modul Repaus](#)
- [Mod silențios](#)
- [Oprire automată](#)
- [Planificare pornire și planificare oprire](#)

Componentele imprimantei

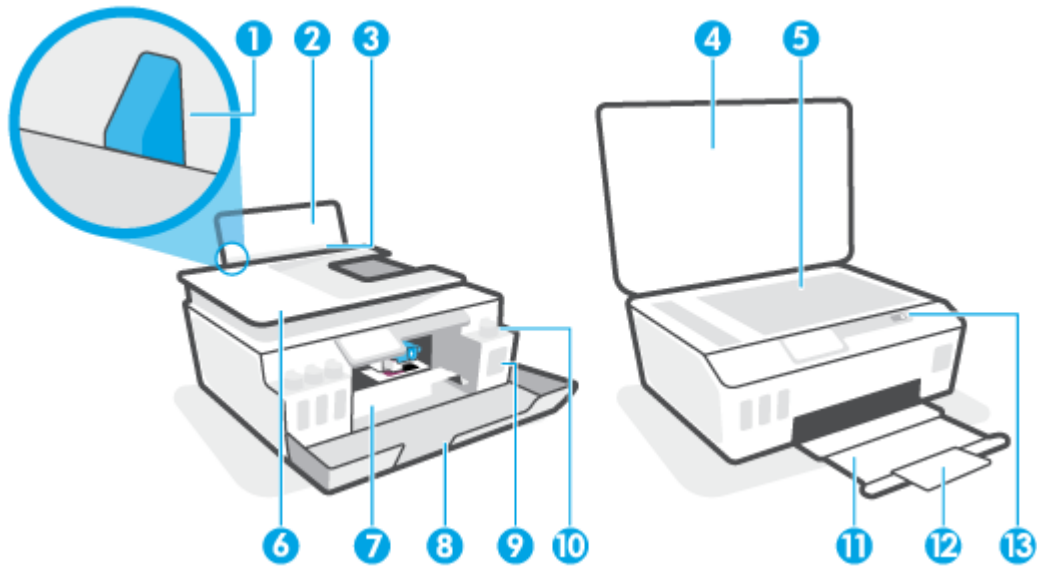

1	Ghidaj pentru lățimea hârtiei
2	Tavă de intrare
3	Apărătoarea tăvii de intrare
4	Capac scanner
5	Geamul scannerului
6	Alimentator de documente
7	Ușă de acces la capetele de imprimare
8	Capac frontal
9	Rezervor de cerneală
10	Capac rezervor de cerneală
11	Tavă de ieșire
12	Extensia tăvii de ieșire (denumită și extensia tăvii)
13	Panou de control

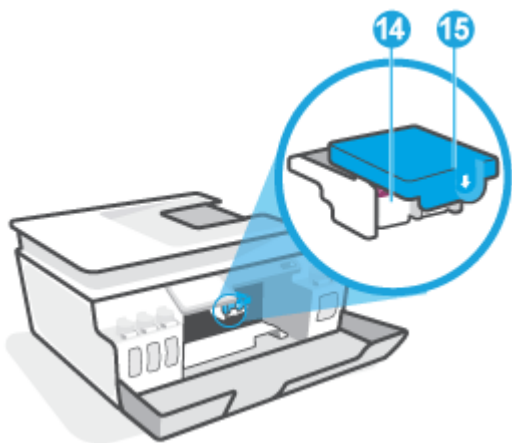

14	Capete de imprimare
15	Zăvor cap de imprimare

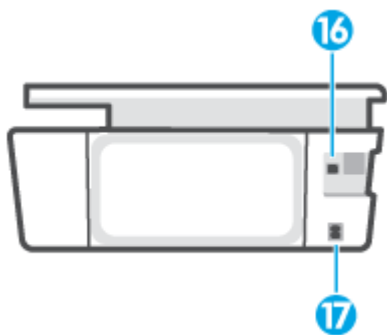

16	Port USB
17	Conexiune de alimentare

Familiarizați-vă cu sistemul rezervorului de cerneală

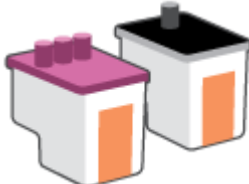
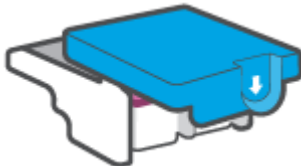
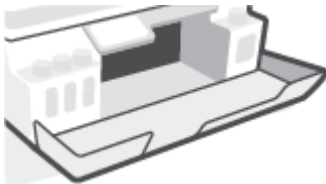
Termen	Definiție
Capete de imprimare	<p>Capetele de imprimare sunt componentele din mecanismul de imprimare care aplică cerneala pe hârtie. Există două capete de imprimare: un cap de imprimare pentru cerneala neagră și un cap de imprimare pentru cerneala color.</p> <p>ATENȚIE: După ce ați configurat imprimanta, nu deschideți zăvorul capetelor de imprimare decât dacă vi se solicită acest lucru.</p> 
Zăvor cap de imprimare	<p>Zăvorul capetelor de imprimare de pe car fixează capetele de imprimare în car. Asigurați-vă că zăvorul capetelor de imprimare este închis corespunzător, pentru a evita probleme precum blocarea carului.</p> <p>ATENȚIE: După ce ați configurat imprimanta, nu deschideți zăvorul capetelor de imprimare decât dacă vi se solicită acest lucru.</p> 
Rezervoare de cerneală	<p>Există patru rezervoare de cerneală. Fiecare rezervor de cerneală corespunde unei culori individuale: cyan, magenta, galben și negru.</p> 
Capace rezervoare de cerneală	<p>Capacele rezervoarelor de cerneală sunt dopuri care etanșează fiecare rezervor de cerneală.</p>
Aliniere	<p>Alinierea este un proces de aliniere a capetelor de imprimare în vederea îmbunătățirii calității de imprimare.</p>

Caracteristicile panoului de control





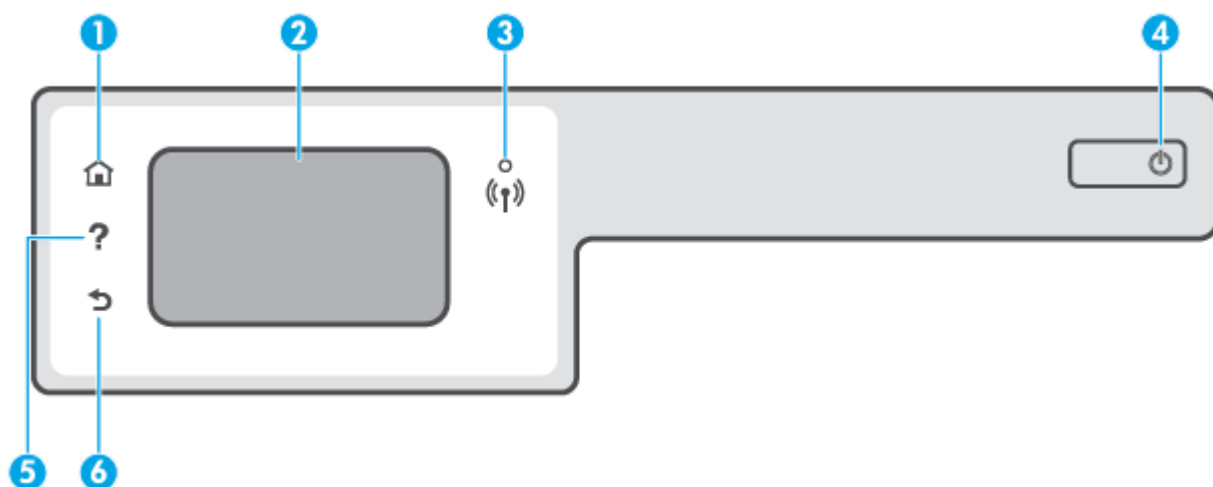

Prezentare generală a butoanelor și indicatorilor luminoși

Diagrama următoare și tabelul corelat vă oferă o referință rapidă la caracteristicile panoului de control al imprimantei.



Etichetă	Nume și descriere
1	Butonul Reședință: Revine la ecranul de reședință, ecranul afișat la prima pornire a imprimantei.
2	Afișaj panou de control: Atingeți ecranul pentru a selecta opțiunile de meniu sau pentru a derula prin elementele de meniu.
3	Indicator luminos pentru conexiunea Wireless: Indică starea de conexiune wireless a imprimantei. <ul style="list-style-type: none">Lumina albastră constantă indică stabilirea conexiunii wireless și faptul că puteți să imprimați.Lumina cu clipire lentă indică starea activă a conexiunii wireless, însă imprimanta nu este conectată la nicio rețea. Asigurați-vă că imprimanta se află în raza de acoperire a semnalului wireless.Lumina intermitentă rapidă indică o eroare a conexiunii wireless. Consultați mesajul de pe afișajul imprimantei.Dacă indicatorul luminos wireless este stins, conexiunea wireless este oprită.
4	Butonul Alimentare: Pornește sau oprește imprimanta.
5	Butonul Ajutor: Deschide meniul Ajutor pentru operația curentă. Din ecranul Acasă, deschide meniul Ajutor, unde puteți vizualiza îndrumare video de tipul „Cum se procedează pentru...”, informații despre caracteristicile imprimantei sau sfaturi despre utilizarea imprimantei.
6	Butonul Înapoi: Revine la ecranul anterior.

Pictograme afișate pe panoul de control

Pictogramă	Semnificație
	Copiere : Deschide meniul Copiere , unde puteți să selectați un tip de exemplar sau să schimbați setările de copiere.
	Scanare : Deschide meniul Scanare , unde puteți selecta o destinație pentru materialul scanat.
	Configurare : Deschide meniul Configurare , în care puteți să modificați preferințele și să utilizați instrumente pentru a efectua funcții de întreținere.
	Pictograma HP ePrint: Deschide meniul Rezumat servicii Web , în care puteți să verificați detaliile de stare HP ePrint, să modificați setările HP ePrint sau să imprimați o pagină informativă.
	Pictograma Wi-Fi Direct: Deschide meniul Wi-Fi Direct , în care puteți să activați Wi-Fi Direct, să dezactivați Wi-Fi Direct și să afișați numele și parola Wi-Fi Direct.
	Pictograma Wireless: Deschide meniul Sumar rețea wireless , în care puteți verifica starea wireless și puteți modifica setările wireless. De asemenea, puteți imprima un raport de testare a conexiunii wireless, care vă va ajuta să diagnosticați problemele de conectare la rețea.
	Pictograma Cernelă: Afișează nivelurile de cernelă estimate. Afișează un simbol de avertizare dacă un rezervor de cernelă nu are cernelă suficientă. NOTĂ: Alertele și indicatoarele privind nivelurile cernelii oferă estimări numai în scop de planificare. Reumpleți un rezervor de cernelă dacă nu are cernelă suficientă, pentru a evita întârzierea imprimărilor sau problemele de calitate a imprimării.

Schimbarea setărilor imprimantei

Utilizați panoul de control pentru a schimba funcția și setările imprimantei, pentru a imprima rapoarte sau a obține ajutor pentru imprimantă.

 **SFAT:** De asemenea, dacă imprimanta este conectată la un computer, puteți să modificați setările imprimantei utilizând instrumentele de gestionare a imprimantei din computer.

Pentru mai multe informații despre aceste instrumente, consultați [Utilizarea instrumentelor avansate de gestionare a imprimantei \(pentru imprimante în rețea\)](#), la pagina 83.

Pentru a modifica setările pentru o funcție

Ecranul Reședință al afișajului panoului de control prezintă funcțiile disponibile pentru imprimantă.

1. Din afișajul panoului de control, din ecranul Reședință, atingeți pictograma funcției pentru care doriți să modificați setările.
2. După ce selectați o funcție, atingeți  (Setări), derulați prin setările disponibile, apoi atingeți setarea pe care doriți să o modificați.
3. Urmați solicitările de pe afișajul panoului de control pentru a modifica setările.



SFAT: Atingeți  (Reședință) pentru a reveni la ecranul Reședință.

Pentru a modifica setările imprimantei

Pentru a modifica setările imprimantei sau a imprima rapoarte, utilizați opțiunile disponibile în ecranul **Meniu Configurare**.

1. În ecranul Acasă de pe afișajul panoului de control al imprimantei, atingeți  (**Configurare**).
2. Trageți cu degetul în sus și în jos ecranul pentru a vedea opțiunile disponibile.
3. Atingeți opțiunea pentru care doriți să modificați setările.



SFAT: Atingeți  (Reședință) pentru a reveni la ecranul Reședință.

Modificarea setărilor implicite pentru hârtie detectate de imprimantă

Imprimanta poate să detecteze automat dacă tava de intrare este încărcată cu hârtie și, de asemenea, dacă lățimea hârtiei încărcate este mare, mică sau medie. Puteți să modificați dimensiunea de hârtie implicită, mare, medie sau mică, detectată de imprimantă.



NOTĂ: Când apare o solicitare în timpul încărcării hârtiei, modificați setările pentru hârtie pe panoul de control al imprimantei, pentru a corespunde hârtiei pe care o utilizați.

Pentru a modifica setările implicite pentru hârtie din serverul Web încorporat

1. Deschideți serverul Web încorporat (EWS). Pentru informații suplimentare, consultați [Deschideți serverul Web încorporat, la pagina 83](#).
2. Faceți clic pe fila **Settings** (Setări).
3. În meniul din partea stângă, faceți clic pe **Preferences** (Preferințe), faceți clic pe **Tray and Paper Management** (Gestionare tăvi și hârtie), apoi faceți modificările necesare.
4. Faceți clic pe **Apply** (Aplicare).

Noțiuni de bază despre hârtie

Imprimanta este proiectată să funcționeze bine cu majoritatea tipurilor de hârtie pentru birou. Este recomandat să testați diferite tipuri de hârtie înainte de a aproviziona cu cantități mari. Utilizați hârtie HP pentru calitate optimă de imprimare. Pentru mai multe informații despre hârtia HP, vizitați site-ul Web HP la adresa www.hp.com.



HP recomandă hârtia simplă cu sigla ColorLok pentru imprimarea documentelor zilnice. Toate tipurile de hârtie cu sigla ColorLok sunt testate independent pentru a corespunde unor standarde ridicate de fiabilitate și de calitate a imprimării și pentru a produce documente în culori clare, vii, cu imprimări în negru mai bine reliefate și se usucă mai repede decât cele pe hârtie simplă obișnuită. Căutați hârtie cu sigla ColorLok într-o diversitate de greutate și dimensiuni de la cei mai mari fabricanți de hârtie.

Această secțiune cuprinde următoarele subiecte:

- [Tipuri de hârtie recomandate pentru imprimare](#)
- [Comandarea consumabilelor de hârtie HP](#)

Tipuri de hârtie recomandate pentru imprimare

Pentru rezultate optime la imprimare, HP vă recomandă să utilizați hârtie HP special destinată tipului lucrării pe care o imprimați.

În funcție de țara/regiunea în care vă aflați, este posibil ca anumite formate de hârtie să nu fie disponibile.

Imprimare fotografii

- **Hârtia foto HP Premium Plus**

Hârtia foto HP Premium Plus este hârtia de cea mai bună calitate de la HP pentru cele mai bune fotografii. Cu hârtia foto HP Premium Plus, puteți să imprimați fotografii minunate cu uscare instantanee astfel încât să le puteți partaja imediat după ieșirea din imprimantă. Este disponibilă în mai multe dimensiuni, inclusiv A4, 8,5 x 11 inchi, 4 x 6 inchi (10 x 15 cm), 5 x 7 inchi (13 x 18 cm) și în două finisaje – lucioasă sau ușor lucioasă (semilucioasă). Este ideală pentru înrămarea, afișarea sau dăruirea celor mai bune fotografii și pentru proiecte foto speciale. Hârtia foto HP Premium Plus oferă rezultate excepționale, asigurând calitate profesională și durabilitate.

- **Hârtia foto HP Advanced**

Această hârtie foto lucioasă asigură o finisare cu uscare instantanee, pentru o manevrare simplă, fără a se păta. Rezistă la apă, grăsimi, amprente și umiditate. Imprimările au un aspect comparabil cu cel al fotografiilor procesate la centrele de prelucrare. Este disponibilă în mai multe dimensiuni, inclusiv A4, 8,5 x 11 inchi, 10 x 15 cm (4 x 6 inchi), 13 x 18 cm (5 x 7 inchi). Nu prezintă aciditate, pentru documente mai durabile.

- **Hârtia foto HP Everyday**

Imprinați în culori fotografii obișnuite, la un cost redus, utilizând hârtie destinată imprimării fără pretenții a fotografiilor. Această hârtie foto accesibilă se usucă rapid pentru manevrare ușoară. Când folosiți această hârtie, obțineți imagini clare, precise, cu orice imprimantă cu jet de cerneală. Este

disponibilă cu finisaj lucios în mai multe dimensiuni, inclusiv A4, 8,5 x 11 inchi, 5 x 7 inchi și 4 x 6 inchi (10 x 15 cm). Nu prezintă aciditate, pentru documente mai durabile.

- **Pachete HP foto ieftine**

Pachetele HP foto convenabile sunt concepute astfel încât modul de ambalare al cartușelor de cerneală HP originale și al hârtiei foto HP superioare să economisească timpul dvs. și să elimine incertitudinile privind imprimarea convenabilă a fotografiilor profesionale cu imprimanta dvs. HP. Cernelurile HP originale și hârtia foto avansată HP au fost proiectate pentru a fi utilizate împreună, astfel încât fotografiile dvs. să fie durabile și în culori vii la fiecare imprimare. Excelente pentru imprimarea fotografiilor făcute de-a lungul întregii vacanțe sau a mai multor imprimate pentru partajare.

Documente de afaceri

- **Hârtie mată pentru prezentări HP Premium de 120 g sau hârtie mată HP Professional 120**

Această hârtie este hârtie mată, grea, față-verso, perfectă pentru prezentări, propuneri, rapoarte și buletine informative. Este de gramaj mare, pentru un aspect și comportament impresionant.

- **Hârtie lucioasă HP pentru broșuri, 180g sau hârtie lucioasă HP Professional 180**

Aceste tipuri de hârtie au câte un strat lucios pe fiecare parte, pentru utilizarea față-verso. Este alegerea perfectă pentru reproduceri fotografice și pentru grafica copertilor de rapoarte, pentru prezentări speciale, broșuri, invitații și calendare.

- **Hârtie mată HP pentru broșuri, 180 g sau hârtie mată HP Professional 180**

Aceste tipuri de hârtie au câte un strat mat pe fiecare parte, pentru utilizarea față-verso. Este alegerea perfectă pentru reproduceri fotografice și pentru grafica copertilor de rapoarte, pentru prezentări speciale, broșuri, invitații și calendare.

Imprimări zilnice

Toate hârtiile listate pentru imprimări zilnice prezintă tehnologia ColorLok pentru reducerea mânjirii, nuanțe mai intense de negru și culori vii.

- **Hârtia albă strălucitoare HP Inkjet**

Hârtia albă strălucitoare HP Inkjet asigură un contrast ridicat al culorilor și o claritate mare a textului. Este suficient de opacă pentru imprimarea color față-verso, fiind ideală pentru ziare, rapoarte sau fluturași.

- **Hârtia de imprimare HP**

Hârtia de imprimare HP este o hârtie multifuncțională de înaltă calitate. Documentele produse cu această hârtie arată mai durabile decât cele imprimate pe hârtie standard multifuncțională sau pe hârtie pentru copiator. Fără conținut de acizi, pentru documente mai durabile.

- **Hârtia HP pentru birou**

Hârtia HP pentru birou este o hârtie multifuncțională de înaltă calitate. Este adecvată pentru copii, ciorne, memorii sau alte documente zilnice. Fără conținut de acizi, pentru documente mai durabile.

- **Hârtia HP reciclată pentru birou**

Hârtia HP reciclată pentru birou este o hârtie multifuncțională de înaltă calitate făcută în proporție de 30% din fibră reciclată.

Comandarea consumabilelor de hârtie HP

Imprimanta este proiectată să funcționeze bine cu majoritatea tipurilor de hârtie pentru birou. Pentru o calitate optimă a imprimării, utilizați hârtie HP.

Pentru a comanda hârtie și alte consumabile HP, vizitați www.hp.com. Deocamdată, unele secțiuni ale site-ului Web HP sunt disponibile numai în limba engleză.

HP recomandă hârtiile simple cu sigla ColorLok pentru imprimarea și copierea documentelor zilnice. Toate hârtiile cu sigla ColorLok sunt testate independent pentru a satisface standardele înalte de fiabilitate și de calitate a imprimării și pentru a produce documente cu culori clare și vii, cu nuanțe mai intense de negru, care se usucă mai rapid decât cele imprimate pe hârtiile simple obișnuite. Căutați hârtiile cu sigla ColorLok într-o varietate de greutăți și dimensiuni de la principalii producători de hârtie.

Deschiderea software-ului imprimantei HP

Puteți să utilizați software-ul imprimantei HP pentru a configura setările imprimantei, a verifica nivelurile estimate de cerneală, a comanda consumabile de imprimare, a întreține imprimanta, a rezolva probleme de imprimare și nu numai. Mai multe informații despre opțiunile disponibile ale software-ului imprimantei sunt furnizate în conținutul acestui ghid.

După finalizarea configurării hardware-ului, vizitați 123.hp.com pe computer, dacă nu ați instalat software-ul imprimantei HP.



NOTĂ:

- Dacă utilizați aplicația HP Smart în loc de software-ul imprimantei, consultați [Utilizarea aplicației HP Smart pentru imprimare, scanare și depanare, la pagina 13](#).
 - Pentru a imprima, fiecare dispozitiv trebuie să aibă aplicația sau software-ul instalat.
-

După ce instalați software-ul imprimantei HP, efectuați una din următoarele:

- **Windows 10:** De pe desktopul computerului, faceți clic pe **Start**, selectați **HP** din lista de aplicații, apoi selectați pictograma cu numele imprimantei.
- **Windows 7:** De pe desktopul computerului, faceți clic pe **Start**, selectați **Toate programele**, faceți clic pe **HP**, faceți clic pe folderul pentru imprimantă, apoi selectați pictograma cu numele imprimantei.

Utilizarea aplicației HP Smart pentru imprimare, scanare și depanare

HP Smart vă ajută să configurați, să scanați, să imprimați, să partajați și să gestionați imprimanta HP. Puteți să partajați documente și imagini prin e-mail, mesaje text și servicii cunoscute pentru cloud și rețele de socializare (precum iCloud, Google Drive, Dropbox și Facebook). De asemenea, puteți să configurați imprimante HP noi, să monitorizați consumabilele și să le comandați.

 **NOTĂ:** Aplicația HP Smart este acceptată pe dispozitive cu iOS, Android, Windows 10, OS X 10.11 și macOS 10.12 și cu versiuni ulterioare. Este posibil ca aplicația să nu fie disponibilă în toate limbile. Este posibil ca unele caracteristici să nu fie disponibile la toate modelele de imprimante.

Obținerea mai multor informații referitoare la aplicația HP Smart

Pentru instrucțiuni de bază referitoare la modul de imprimare, scanare și depanare utilizând HP Smart, consultați [Imprimarea utilizând aplicația HP Smart, la pagina 27](#), [Scanarea utilizând aplicația HP Smart, la pagina 48](#) și [Obținerea ajutorului de la aplicația HP Smart, la pagina 91](#). Pentru mai multe informații, vizitați și:

- **iOS/Android:** www.hp.com/go/hpsmart-help
- **Windows:** www.hp.com/go/hpsmartwin-help
- **Mac:** www.hp.com/go/hpsmartmac-help

Pentru a instala aplicația HP Smart și a vă conecta la imprimantă

1. Pentru a obține aplicația HP Smart, vizitați 123.hp.com pentru a descărca și a instala aplicația.
Utilizatorii dispozitivelor cu iOS, Android și Windows 10 pot obține aplicația și de la magazinul de aplicații pentru dispozitiv.
2. După instalare, deschideți aplicația.
 - **iOS/Android:** De pe desktopul dispozitivului sau din meniul aplicației, atingeți HP Smart.
 - **Windows 10:** De pe desktopul computerului, faceți clic pe **Start**, apoi selectați HP Smart din lista de aplicații.
 - **Mac:** De pe platforma de lansare, selectați aplicația HP Smart.
3. Conectați-vă la imprimantă. Pentru informații, consultați [Conectarea imprimantei utilizând aplicația HP Smart, la pagina 78](#).

Modul Repaus

- Consumul de energie este redus în modul Repaus.
- După configurarea inițială a imprimantei, aceasta va trece în modul Repaus după 5 minute de inactivitate.
- Indicatorul luminos al butonului Alimentare este estompat și afișajul panoului de control al imprimantei este stins în modul Repaus.
- Apăsarea oricărui buton de pe panoul de control sau trimiterea unei lucrări de imprimare sau de scanare poate trezi imprimanta din modul Repaus.

Pentru a modifica setările modului Repaus din serverul Web încorporat (Embedded Web Server - EWS)

1. Deschideți serverul Web încorporat (EWS). Pentru informații suplimentare, consultați [Deschideți serverul Web încorporat, la pagina 83](#).
2. Faceți clic pe fila **Settings** (Setări).
3. În secțiunea **Gestionare alimentare**, faceți clic pe **Mod economisire energie** și selectați opțiunea dorită.
4. Faceți clic pe **Apply** (Aplicare).

Pentru a modifica setările modului Repaus de la panoul de control al imprimantei

1. În ecranul Acasă de pe afișajul panoului de control al imprimantei, atingeți  (**Configurare**).



NOTĂ: Dacă nu vedeți ecranul Reședință, atingeți  (Reședință).

2. Atingeți **Gestionare energie**, atingeți **Mod Repaus**, apoi atingeți opțiunea dorită.

Mod silențios

Funcția Mod silențios încetinește imprimarea pentru a reduce zgomotul general, fără să afecteze calitatea imprimării. Modul silențios funcționează numai pentru imprimarea cu calitatea de imprimare pe setarea **Normal**, pe hârtie simplă. Pentru a reduce zgomotul de imprimare, activați funcția Mod silențios. Pentru a imprima la viteză normală, dezactivați funcția Mod silențios. Funcția Mod silențios este dezactivată în mod implicit.

 **NOTĂ:** În Mod silențios, dacă imprimați pe hârtie simplă cu calitatea de imprimare pe setarea **Draft** (Ciornă) sau **Best** (Optim) sau dacă imprimați fotografii sau plicuri, imprimanta funcționează la fel ca atunci când funcția Mod silențios este dezactivată.

Pentru a activa sau a dezactiva Modul silențios de la panoul de control al imprimantei

1. În ecranul Acasă, atingeți  (**Configurare**).
2. Atingeți **Mod silențios**.
3. Atingeți butonul de comutare pentru a o porni sau opri.

Pentru a activa sau a dezactiva modul silențios din software-ul imprimantei (Windows)

1. Deschideți software-ul imprimantei HP. Pentru informații suplimentare, consultați [Deschiderea software-ului imprimantei HP, la pagina 12](#).
2. Faceți clic pe fila **Quiet Mode** (Mod silențios).

 **NOTĂ:** Fila Mod silențios este disponibilă numai dacă imprimanta este conectată din software-ul imprimantei HP.

3. Faceți clic pe **Activat** sau pe **Dezactivat**.
4. Faceți clic pe **Save Setting** (Salvare setare).

Pentru a activa Modul silențios în timp ce imprimanta imprimă

- ▲ Pe afișajul panoului de control al imprimantei, din ecranul de imprimare, atingeți  (Mod silențios) pentru a activa Modul silențios.

 **NOTĂ:** Modul silențios se activează numai după ce se imprimă pagina curentă și se utilizează numai pentru lucrarea de imprimare curentă.

Pentru a crea o programare pentru Modul silențios de la panoul de control al imprimantei

1. În ecranul Acasă, atingeți  (**Configurare**).
2. Atingeți **Mod silențios**.
3. Atingeți **Dezactivat** de lângă **Mod silențios** pentru a-l activa, apoi atingeți **OK** pentru confirmare.
4. Atingeți **Dezactivată** de lângă **Programare**, apoi modificați timpul de pornire și de oprire al programării.

Pentru a crea o programare pentru Mod silențios din serverul Web încorporat (Embedded Web Server - EWS)

1. Deschideți EWS. Pentru informații suplimentare, consultați [Deschideți serverul Web încorporat, la pagina 83](#).
2. Faceți clic pe fila **Setări**.
3. În meniul din partea stângă, faceți clic pe **Preferințe**, apoi faceți clic pe **Mod silențios**.
4. La **Programare Mod silențios**, specificați momentul în care se va activa Modul silențios.
5. Faceți clic pe **Apply** (Aplicare).

Oprire automată

Această caracteristică oprește imprimanta după 2 ore de inactivitate, pentru a reduce consumul de energie. Caracteristica de oprire automată oprește complet imprimanta, astfel încât trebuie să utilizați butonul Alimentare pentru a o reporni.

Dacă imprimanta acceptă această caracteristică de economisire a energiei, caracteristica Oprire automată este activată sau dezactivată automat, în funcție de capacitățile imprimantei și de opțiunile de conectare. Chiar și atunci când caracteristica Oprire automată este dezactivată, imprimanta intră în modul Repaus după 5 minute de inactivitate pentru a reduce consumul de energie.

- Caracteristica Oprire automată este activată când imprimanta este pornită, dacă imprimanta nu are capacitate de rețea, fax sau Wi-Fi Direct ori nu utilizează aceste capacități.
- Caracteristica Oprire automată este dezactivată când capacitatea wireless sau Wi-Fi Direct a unei imprimante este pornită sau când o imprimantă cu capacitate de fax, USB sau rețea Ethernet stabilește o conexiune de fax, USB sau de rețea Ethernet.

 **SFAT:** Pentru a economisi energia acumulatorului, puteți să activați funcția de Oprire automată, chiar și atunci când imprimanta este conectată sau conexiunea wireless este pornită.

Planificare pornire și planificare oprire

Această caracteristică oprește imprimanta după 2 ore de inactivitate, pentru a reduce consumul de energie. Caracteristica de oprire automată oprește complet imprimanta, astfel încât trebuie să utilizați butonul Alimentare pentru a o reporni.

Utilizați următoarele instrucțiuni pentru a programa ziua și ora pentru Pornire și Oprise:

1. Din ecranul Acasă al afișajului panoului de control al imprimantei, atingeți  (**Configurare**).



NOTĂ: Dacă nu vedeți ecranul Reședință, atingeți  (Reședință).

2. Atingeți **Gestionare energie**, atingeți **Planificare pornire/oprire imprimantă**.
3. Atingeți **Oprit** de lângă **Planificare pornire** sau **Planificare oprire** pentru a porni caracteristica, apoi urmați instrucțiunile de pe ecran pentru a seta ziua și ora pentru pornirea sau oprirea imprimantei.



ATENȚIE: Închideți întotdeauna imprimanta în mod corespunzător, utilizând fie **Planificare oprire**, fie  (butonul Alimentare) aflat pe imprimantă.

Dacă opriți în mod incorect imprimanta, carul de imprimare poate să nu revină în poziția corectă, cauzând probleme legate de capetele de imprimare și probleme de calitate a imprimării.

2 Imprimare

- [Încărcarea suporturilor de imprimare](#)
- [Imprimarea documentelor](#)
- [Imprimarea fotografiilor](#)
- [Imprimare plicuri](#)
- [Imprimarea utilizând aplicația HP Smart](#)
- [Imprimarea în modul dpi maxim](#)
- [Imprimarea utilizând un desktop sau laptop Mac](#)
- [Imprimarea cu dispozitivele mobile](#)
- [Sfaturi pentru imprimarea cu succes](#)
- [Vizualizarea stării lucrării de imprimare și gestionarea lucrărilor de imprimare \(Windows\)](#)
- [Particularizarea imprimantei \(Windows\)](#)

Încărcarea suporturilor de imprimare

 **NOTĂ:** Când vi se solicită, modificați setările pentru hârtie pe panoul de control al imprimantei, pentru a corespunde hârtiei pe care o utilizați.

Pentru a încărca hârtie

1. Ridicați tava de intrare.



2. Glisați spre stânga ghidajul de lățime a hârtiei.

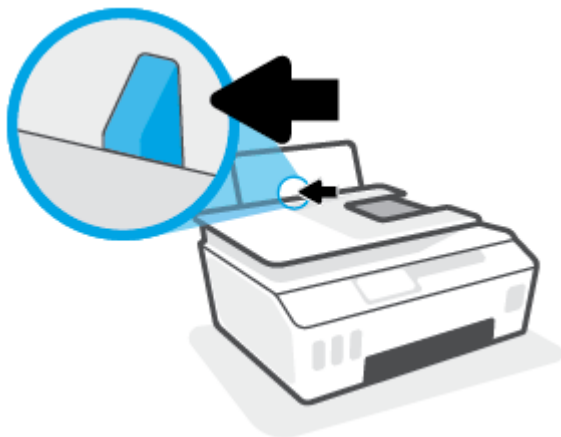

3. Introduceți un teanc de hârtie în tava de intrare, cu latura scurtă în jos și cu fața de imprimat în sus, apoi glisați teancul de hârtie în jos până când se oprește.

Dacă încărcați hârtie de dimensiune mică (precum hârtie foto), asigurați-vă că teancul de hârtie este aliniat cu partea din extrema dreaptă a tăvii.



4. Glisați ghidajul de lățime a hârtiei spre dreapta până când se oprește lângă marginea hârtiei.

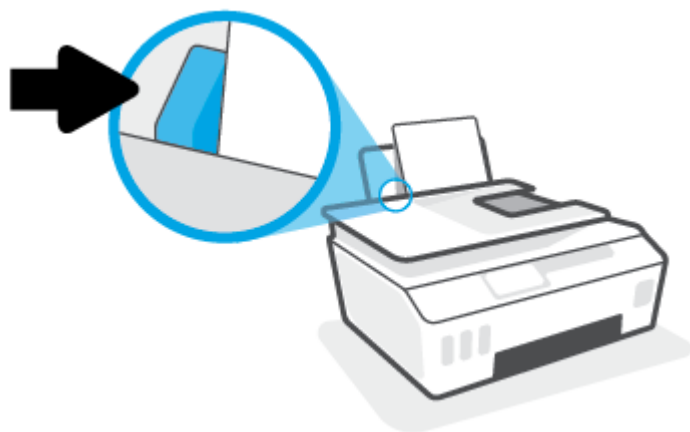

5. Trageți în afară tava de ieșire și extensia tăvii.



Pentru a încărca plicuri

1. Ridicați tava de intrare.



2. Glisați spre stânga ghidajul de lățime a hârtiei.

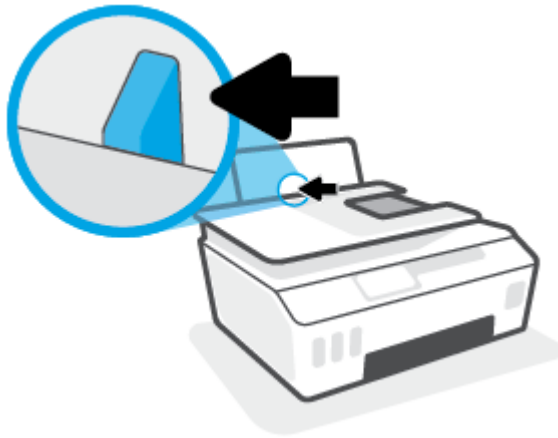

3. Introduceți unul sau mai multe plicuri în partea din extrema dreaptă a tăvii de intrare și împingeți teancul de plicuri în jos până când se oprește.

Fața de imprimat trebuie să fie orientată în sus.

- a. Pentru plicurile cu clapa pe marginea lungă, introduceți plicurile vertical, cu clapa în partea stângă și orientată în jos.

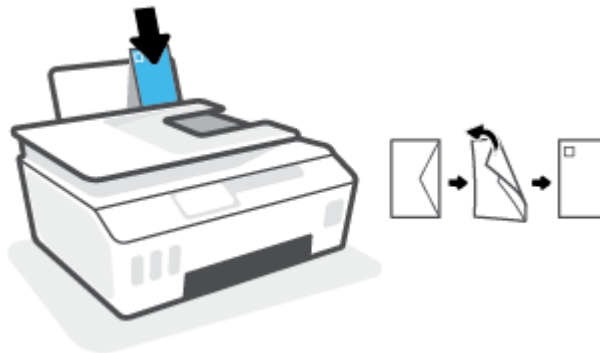

- b. Pentru plicurile cu clapa pe marginea scurtă, introduceți plicurile vertical, cu clapa în partea superioară și orientată în jos.

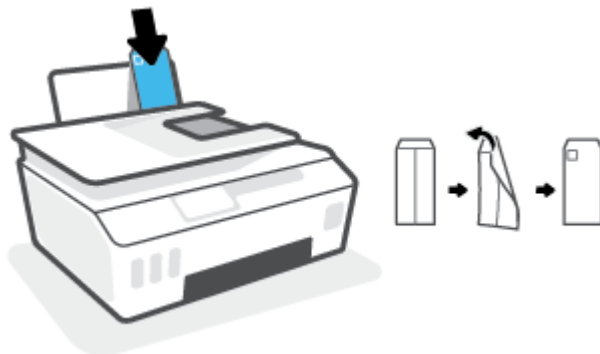

4. Glisați ghidajul pentru lățimea hârtiei spre dreapta până când se oprește la marginea teancului de plicuri.

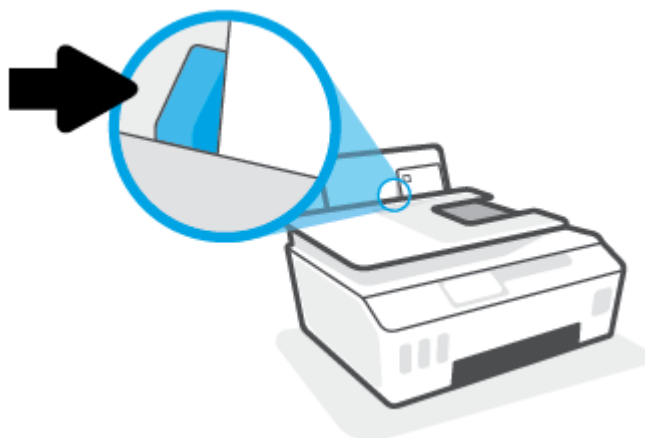

5. Trageți în afară tava de ieșire și extensia tăvii.



Imprimarea documentelor

Înainte de a imprima documente, asigurați-vă că este încărcată hârtie în tava de intrare și că tava de ieșire este deschisă. Pentru mai multe informații despre încărcarea hârtiei, consultați [Încărcarea suporturilor de imprimare, la pagina 20](#).

Pentru a imprima un document (Windows)

1. În meniul **Fișier** din software, selectați **Imprimare**.
2. Asigurați-vă că imprimanta este selectată.
3. Faceți clic pe butonul care deschide caseta de dialog **Properties** (Proprietăți).

În funcție de aplicația software utilizată, butonul poate avea o denumire de tipul **Properties** (Proprietăți), **Options** (Opțiuni), **Printer Setup** (Configurare imprimantă), **Printer Properties** (Proprietăți imprimantă), **Printer** (Imprimantă) sau **Preferences** (Preferințe).

4. Selectați opțiunile corespunzătoare de pe fila **Printing Shortcuts** (Comenzi rapide de imprimare) sau **Printing Shortcut** (Comandă rapidă de imprimare).

Pentru a modifica alte setări de imprimare, faceți clic pe celelalte file.

Pentru a afla mai multe despre opțiunile din driverul imprimantei, treceți indicatorul mouse-ului peste fiecare opțiune pentru a vizualiza indicațiile.



NOTĂ: Dacă modificați dimensiunea de hârtie, aveți grijă să încărcați hârtia corectă în tava de intrare.

5. Faceți clic pe **OK** pentru a închide caseta de dialog **Proprietăți**.
6. Faceți clic pe **Print** (Imprimare) sau pe **OK** pentru a începe imprimarea.

Pentru a imprima pe ambele fețe ale paginii (Windows)

1. În meniul **Fișier** din software, selectați **Imprimare**.
2. Asigurați-vă că imprimanta este selectată.
3. Faceți clic pe butonul care deschide caseta de dialog **Proprietăți**.

În funcție de aplicația software, acest buton poate avea denumirea **Properties** (Proprietăți), **Options** (Opțiuni), **Printer Setup** (Configurare imprimantă), **Printer Properties** (Proprietăți imprimantă), **Printer** (Imprimantă) sau **Preferences** (Preferințe).

4. Pe fila **Printing Shortcuts** (Comenzi rapide de imprimare) sau **Printing Shortcut** (Comandă rapidă de imprimare), selectați comanda rapidă **Two-sided (Duplex) Printing** (Imprimare față-verso (duplex)), apoi selectați o opțiune din lista verticală **Print On Both Sides Manually** (Imprimare manuală pe ambele fețe).

Pentru a modifica alte setări de imprimare, faceți clic pe celelalte file.

Pentru a afla mai multe despre opțiunile din driverul imprimantei, treceți indicatorul mouse-ului peste fiecare opțiune pentru a vizualiza indicațiile.



NOTĂ: Dacă modificați dimensiunea de hârtie, aveți grijă să încărcați hârtia corectă în tava de intrare.

5. Faceți clic pe **OK** pentru a închide caseta de dialog **Proprietăți**.
6. Faceți clic pe **Print** (Imprimare) sau pe **OK** pentru a începe imprimarea.

Imprimarea fotografiilor

Înainte de a imprima fotografii, asigurați-vă că este încărcată hârtie foto în tava de intrare și că tava de ieșire este deschisă. Pentru mai multe informații despre încărcarea hârtiei, consultați [Încărcarea suporturilor de imprimare, la pagina 20](#).

Pentru a imprima o fotografie pe hârtie foto (Windows)

1. În meniul **Fișier** din software, selectați **Imprimare**.
2. Asigurați-vă că imprimanta este selectată.
3. Faceți clic pe butonul care deschide caseta de dialog **Properties** (Proprietăți).

În funcție de aplicația software utilizată, butonul poate avea o denumire de tipul **Properties** (Proprietăți), **Options** (Opțiuni), **Printer Setup** (Configurare imprimantă), **Printer Properties** (Proprietăți imprimantă), **Printer** (Imprimantă) sau **Preferences** (Preferințe).

4. Selectați opțiunile corespunzătoare de pe fila **Printing Shortcuts** (Comenzi rapide de imprimare) sau **Printing Shortcut** (Comandă rapidă de imprimare).

Pentru a modifica alte setări de imprimare, faceți clic pe celelalte file.

Pentru a afla mai multe despre opțiunile din driverul imprimantei, treceți indicatorul mouse-ului peste fiecare opțiune pentru a vizualiza indicațiile.

 **NOTĂ:** Dacă modificați dimensiunea de hârtie, aveți grijă să încărcați hârtia corectă în tava de intrare.

5. Faceți clic pe **OK** pentru a închide caseta de dialog **Proprietăți**.
6. Faceți clic pe **Print** (Imprimare) sau pe **OK** pentru a începe imprimarea.

 **NOTĂ:** După finalizarea imprimării, scoateți hârtia foto neutilizată din tava de intrare. Depozitați hârtia foto astfel încât să nu înceapă să se curbeze, ceea ce poate reduce calitatea imprimatelor.

Imprimare plicuri

Înainte de a imprima plicuri, asigurați-vă că sunt încărcate plicuri în tava de intrare și că tava de ieșire este deschisă. Puteți să încărcați unul sau mai multe plicuri în tava de intrare. Nu utilizați plicuri lucioase, cu model în relief sau plicuri care au cleme sau ferestre. Pentru mai multe informații despre încărcarea plicurilor, consultați [Încărcarea suporturilor de imprimare, la pagina 20](#).



NOTĂ: Pentru detalii despre cum se formatează textul pentru imprimarea pe plicuri, consultați documentația aplicației pe care o utilizați.

Pentru a imprima un plic (Windows)

1. În meniul **Fișier** din software, selectați **Imprimare**.
2. Asigurați-vă că imprimanta este selectată.
3. Faceți clic pe butonul care deschide caseta de dialog **Properties** (Proprietăți).

În funcție de aplicația software utilizată, butonul poate avea o denumire de tipul **Properties** (Proprietăți), **Options** (Opțiuni), **Printer Setup** (Configurare imprimantă), **Printer Properties** (Proprietăți imprimantă), **Printer** (Imprimantă) sau **Preferences** (Preferințe).

4. Selectați opțiunile corespunzătoare de pe fila **Printing Shortcuts** (Comenzi rapide de imprimare) sau **Printing Shortcut** (Comandă rapidă de imprimare).

Pentru a modifica alte setări de imprimare, faceți clic pe celelalte file.

Pentru a afla mai multe despre opțiunile din driverul imprimantei, treceți indicatorul mouse-ului peste fiecare opțiune pentru a vizualiza indicațiile.



NOTĂ: Dacă modificați dimensiunea de hârtie, aveți grijă să încărcați hârtia corectă în tava de intrare.

5. Faceți clic pe **OK** pentru a închide caseta de dialog **Proprietăți**.
6. Faceți clic pe **Imprimare** sau pe **OK** pentru a începe imprimarea.

Imprimarea utilizând aplicația HP Smart

Această secțiune furnizează instrucțiuni de bază pentru utilizarea aplicației HP Smart, pentru a imprima de pe dispozitive cu iOS, Android, Windows și Mac. Pentru mai multe informații despre aplicație, consultați [Utilizarea aplicației HP Smart pentru imprimare, scanare și depanare, la pagina 13](#).

Pentru a începe să utilizați aplicația HP Smart pentru imprimare

1. Încărcați hârtie în tava de intrare. Pentru informații suplimentare, consultați [Încărcarea suporturilor de imprimare, la pagina 20](#).
2. Deschideți aplicația HP Smart de pe dispozitiv.
3. În ecranul Acasă al aplicației HP Smart, asigurați-vă că este selectată imprimanta.

 **SFAT:** Dacă este deja configurată o imprimantă, puteți să o selectați din ecranul Acasă al aplicației HP Smart, trăgând cu degetul spre stânga sau spre dreapta și selectând-o.

Pentru a utiliza altă imprimantă, atingeți sau faceți clic pe **+** (pictograma Plus) de pe ecranul Acasă, apoi selectați altă imprimantă sau adăugați o nouă imprimantă.

Pentru a imprima de la un dispozitiv cu Android sau iOS

1. Pe ecranul Acasă al aplicației HP Smart, atingeți o opțiune de imprimare (de exemplu, **Print Photos** (Imprimare fotografii) sau **Print Facebook Photos** (Imprimare fotografii de pe Facebook) etc.). Puteți să imprimați fotografii și documente de pe dispozitiv, din sisteme de stocare cloud sau de pe site-urile rețelelor de socializare.
2. Selectați fotografia sau documentul pe care doriți să le imprimați.
3. Atingeți **Print** (Imprimare).

Pentru a imprima de la un dispozitiv cu Windows 10

1. Pe ecranul Acasă al aplicației HP Smart, efectuați una dintre acțiunile următoare:
 - Selectați **Print Photo** (Imprimare fotografie), găsiți o fotografie pe care doriți să o imprimați, apoi atingeți sau faceți clic pe **Select Photos to Print** (Selectare fotografii de imprimat).
 - Selectați **Print Document** (Imprimare document), găsiți un document PDF pe care doriți să îl imprimați, apoi atingeți sau faceți clic pe **Print** (Imprimare).
2. Selectați opțiunile adecvate. Pentru a vizualiza mai multe setări, atingeți sau faceți clic pe **More settings** (Mai multe setări).

Pentru mai multe informații despre setările de imprimare, consultați [Sfaturi pentru imprimarea cu succes, la pagina 32](#).

3. Atingeți sau faceți clic pe **Print** (Imprimare) pentru a începe imprimarea.

Pentru a imprima de la un dispozitiv Mac

1. Pe ecranul Acasă al aplicației HP Smart, faceți clic pe cadrul **Print** (Imprimare), apoi faceți clic pe **Print Document** (Imprimare document) sau **Print Photo** (Imprimare fotografie).
2. Identificați documentul sau fotografia în folderul Documents sau în biblioteca Pictures ori răsfoiți până la un alt folder în care este salvat fișierul.

3. Selectați documentul sau fotografia dorită, apoi faceți clic pe **Print** (Imprimare).
4. Selectați o altă imprimantă sau modificați unele setări ale imprimantei, precum dimensiunea hârtiei sau calitatea la ieșire.
5. Faceți clic pe **Print** (Imprimare).

Imprimarea în modul dpi maxim

Utilizați modul cu numărul maxim de puncte de inchi (dpi) pentru a imprima imagini clare, de înaltă calitate pe hârtie foto.

Imprimarea în modul „maximum dpi” durează mai mult decât imprimarea cu alte setări și necesită un spațiu liber mai mare pe unitatea de disc.

Pentru rezoluțiile de imprimare acceptate, vizitați site-ul web de asistență pentru imprimantă, la www.support.hp.com.

Pentru a imprima în modul cu rezoluție maximă în dpi (Windows)

1. Din software, selectați **Print** (Imprimare).
2. Asigurați-vă că imprimanta este selectată.
3. Faceți clic pe butonul care deschide caseta de dialog **Properties** (Proprietăți).

În funcție de aplicația software utilizată, butonul poate avea o denumire de tipul **Properties** (Proprietăți), **Options** (Opțiuni), **Printer Setup** (Configurare imprimantă), **Printer Properties** (Proprietăți imprimantă), **Printer** (Imprimantă) sau **Preferences** (Preferințe).

4. Selectați opțiunile adecvate.

Windows 10

- Faceți clic pe fila **Hârtie/Calitate**. Din lista verticală **Dimensiune hârtie**, selectați dimensiunea de hârtie corespunzătoare. Din lista verticală **Tip hârtie**, selectați tipul de hârtie corespunzător.
- Faceți clic pe fila **Avansat**, apoi selectați **Print in Max DPI** (Imprimare la DPI maxim).

Windows 7

- Faceți clic pe fila **Hârtie/Calitate**. În lista verticală **Support**, selectați tipul corespunzător de hârtie.
- Faceți clic pe butonul **Complex**. Selectați dimensiunea de hârtie corespunzătoare din lista verticală **Dimensiune hârtie**. În zona **Printer Features** (Caracteristici imprimantă), selectați **Da** din lista verticală **Print in Max DPI** (Imprimare la DPI maxim). Apoi, faceți clic pe **OK** pentru a închide dialogul **Advanced Options** (Opțiuni avansate).

Pentru mai multe sfaturi privind imprimarea, consultați [Sfaturi referitoare la setările imprimantei](#), la pagina 32.

5. Confirmați orientarea pe fila **Layout** (Aspect), apoi faceți clic pe **OK** pentru a imprima.

Imprimarea utilizând un desktop sau laptop Mac

Instrucțiuni pentru imprimantele compatibile cu HP AirPrint și computerele Mac cu OS X 10.11 și macOS 10.12 și versiuni ulterioare.

Imprimantă conectată la rețea

Dacă imprimanta este deja configurată și conectată la rețeaua wireless, puteți să activați imprimarea de la un desktop sau laptop Mac utilizând meniul **System Preferences** (Preferințe sistem).

1. Deschideți **System Preferences** (Preferințe sistem) și selectați **Printers and Scanners** (Imprimante și scanere).
2. Faceți clic pe **Add +** (Adăugare +) pentru a configura imprimanta pe dispozitivul Mac. Alegeți imprimanta din lista afișată cu imprimante din rețea, apoi faceți clic pe **Add** (Adăugare). Se vor instala driverele de imprimare și de scanare disponibile pentru imprimantă.

Aceste instrucțiuni vă permit să imprimați de la dispozitivul Mac. Continuați să utilizați aplicația HP Smart pentru a monitoriza nivelurile de cerneală și alertele legate de imprimantă.

Imprimantă neconectată la rețea

- ▲ Dacă nu ați configurat sau conectat imprimanta la rețea, mergeți la 123.hp.com pentru a instala software-ul necesar.

Imprimarea cu dispozitivele mobile

Imprimarea de la dispozitive mobile

Puteți să imprimați documente și fotografii direct de pe dispozitivele mobile, inclusiv dispozitive cu iOS, Android, Windows Mobile, Chromebook-uri și Amazon Kindle.

 **NOTĂ:** De asemenea, puteți să utilizați aplicația HP Smart pentru a imprima de la dispozitivele mobile. Pentru informații suplimentare, consultați [Imprimarea utilizând aplicația HP Smart, la pagina 27](#).

Pentru a imprima de la dispozitivele mobile

1. Asigurați-vă că dispozitivul pe care îl utilizați pentru a conecta imprimanta este conectat la aceeași rețea la care doriți să conectați imprimanta.

 **SFAT:** Dacă doriți să imprimați fără să vă conectați la un router, utilizați Wi-Fi Direct pentru a imprima de la dispozitivul mobil. Pentru informații suplimentare, consultați [Conectarea la imprimantă în mod wireless fără router \(Wi-Fi Direct\), la pagina 75](#).

2. Activați imprimarea de la dispozitivul mobil:

- **iOS:** Utilizați opțiunea **Print** (Imprimare) din meniul **Share** (Partajare).

 **NOTĂ:** Dispozitivele cu iOS 4.2 sau o versiune ulterioară au aplicația AirPrint® preinstalată.

- **Android:** Descărcați plugin-ul HP Print Service (acceptat de majoritatea dispozitivelor cu Android 4.4 și cu versiuni ulterioare) din magazinul Google Play și activați-l pe dispozitiv.
- **Windows Mobile:** Atingeți **Print** (Imprimare) din meniul **Device** (Dispozitiv). Nu este necesară nicio configurare, deoarece software-ul este preinstalat.

 **NOTĂ:** Dacă imprimanta nu este listată, poate fi necesar să efectuați o configurare unică a imprimantei, utilizând expertul **Add Printer** (Adăugare imprimantă).

- **Chromebook:** Descărcați și instalați aplicația **HP Print for Chrome** din Chrome Web Store pentru a activa atât imprimarea prin Wi-Fi, cât și prin USB.
- **Amazon Kindle Fire HD9 și HDX:** Prima dată când selectați **Print** (Imprimare) pe dispozitiv, plugin-ul HP Print Service se descarcă automat pentru a activa imprimarea mobilă.

 **NOTĂ:** Pentru informații detaliate despre activarea imprimării de la dispozitivele mobile, vizitați site-ul web de imprimare mobilă HP (www.hp.com/go/mobileprinting). Dacă nu este disponibilă o versiune locală a acestui site web pentru țara/regiunea sau limba dumneavoastră, puteți fi direcționat către site-ul web de imprimare mobilă HP pentru altă țară/regiune sau în altă limbă.

3. Asigurați-vă că hârtia încărcată corespunde setărilor pentru hârtie din imprimantă (consultați [Încărcarea suporturilor de imprimare, la pagina 20](#), pentru mai multe informații).

Setarea corectă a dimensiunii pentru hârtia încărcată permite dispozitivului mobil să identifice dimensiunea hârtiei pe care se imprimă.

 **NOTĂ:** Pentru a modifica setările implicite pentru hârtie, consultați [Modificarea setărilor implicite pentru hârtie detectate de imprimantă, la pagina 8](#).

Sfaturi pentru imprimarea cu succes

- [Sfaturi referitoare la încărcarea hârtiei](#)
- [Sfaturi referitoare la setările imprimantei](#)

Pentru a imprima cu succes, capetele de imprimare HP trebuie să funcționeze corespunzător, rezervoarele de cerneală trebuie să fie umplute cu suficientă cerneală, hârtia trebuie să fie încărcată corect și imprimanta trebuie să aibă setările corecte. Pentru informații suplimentare, consultați [Sfaturi referitoare la lucrul cu cerneala și capul de imprimare, la pagina 69](#).

Setările de imprimare nu se aplică la copiere sau scanare.

Sfaturi referitoare la încărcarea hârtiei

- Încărcați un teanc de hârtie (nu doar o pagină). Toată hârtia din teanc trebuie să fie de aceeași dimensiune și de același tip pentru a evita un blocaj de hârtie.
- Încărcați hârtia cu fața de imprimat în sus.
- Asigurați-vă că hârtia încărcată în tava de intrare stă orizontal și că marginile nu sunt îndoite.
- Ajustați ghidajul de lățime pentru hârtie al tăvii de alimentare, astfel încât să încadreze fix toate colile de hârtie. Asigurați-vă că ghidajul de lățime nu îndoiește hârtia din tava de alimentare.

Pentru informații suplimentare, consultați [Încărcarea suporturilor de imprimare, la pagina 20](#).

Sfaturi referitoare la setările imprimantei

Sfaturi privind setările imprimantei (Windows)

- Pentru a modifica setările de imprimare implicite, deschideți HP software imprimantă, faceți clic pe **Imprimare și scanare**, apoi faceți clic pe **Set Preferences** (Setare preferințe). Pentru informații despre cum se deschide software imprimantă, consultați [Deschiderea software-ului imprimantei HP, la pagina 12](#).

 **SFAT:** Pentru a afla mai multe despre opțiunile din driverul imprimantei, treceți indicatorul mouse-ului peste fiecare opțiune pentru a vizualiza indicațiile.

- Puteți utiliza comenzi rapide de imprimare pentru a economisi timpul pentru setarea preferințelor de imprimare. O comandă rapidă de imprimare stochează setările care sunt adecvate pentru un anumit tip de lucrare, astfel încât să puteți seta toate opțiunile cu un singur clic. Pentru a utiliza o comandă rapidă, mergeți la fila **Printing Shortcuts** (Comenzi rapide de imprimare) sau **Printing Shortcut** (Comandă rapidă de imprimare), selectați comanda rapidă dorită, apoi faceți clic pe **OK**.

Pentru a adăuga o nouă comandă rapidă de imprimare, setați preferințele de imprimare pe fila **Paper/Quality** (Hârtie/Calitate), **Layout** (Aspect) sau **Advanced** (Avansat), selectați fila **Printing Shortcuts** (Comenzi rapide de imprimare) sau **Printing Shortcut** (Comandă rapidă imprimare), faceți clic pe **Save As** (Salvare ca) și introduceți un nume, apoi faceți clic pe **OK**.

Pentru a șterge o comandă rapidă de imprimare, selectați-o, apoi faceți clic pe **Ștergere**.

 **NOTĂ:** Nu puteți șterge comenzile rapide de imprimare implicite.

- Pentru a înțelege setările pentru hârtie și pentru tăvile de hârtie:

- **Paper Size** (Format hârtie): Selectați dimensiunea hârtiei pe care ați încărcat-o în tava de intrare.
- **Paper Source** (Sursă hârtie): Selectați tava pentru hârtie în care ați încărcat hârtia.
- **Paper Type** (Tip de hârtie) sau **Media** (Suport): Selectați tipul de hârtie pe care îl utilizați.
- Pentru a înțelege setările pentru imprimarea color sau alb-negru:
 - **Color**: Utilizează cerneală neagră și cerneală color pentru imprimări policrome.
 - **Black & White** (Alb - Negru) sau **Black Ink Only** (Numai cerneală neagră): Utilizează numai cerneala neagră, pentru imprimări alb-negru de calitate normală sau mai scăzută.
 - **High Quality Grayscale** (Tonuri de gri de calitate superioară): Utilizează cerneală neagră și cerneală color pentru a produce o gamă mai largă de tonuri de negru și gri, pentru imprimări alb-negru de înaltă calitate.
- Pentru a înțelege setările de calitate a imprimării:

Calitatea de imprimare este dată de rezoluția măsurată în puncte pe inch (dots per inch – dpi). O rezoluție mai mare („valoare dpi” mai mare) produce imprimate mai clare și mai detaliate, dar reduce viteza de imprimare și poate utiliza mai multă cerneală.

 - **Draft** (Ciornă): Cea mai mică „valoare dpi”, utilizată în mod tipic atunci când nivelurile de cerneală sunt scăzute sau când nu sunt necesare imprimări de înaltă calitate.
 - **Normal**: Setare indicată pentru majoritatea lucrărilor de imprimare.
 - **Best** (Optim): „Valoare dpi” mai mare decât la setarea **Normal**.
 - **Print in Max DPI** (Imprimare la DPI maxim): Cea mai mare „valoare dpi” disponibilă pentru calitatea de imprimare.
 - **HP Real Life Technologies** (Tehnologii HP Real Life): Această caracteristică intensifică și atenuează imagini și grafică pentru o calitate mai bună a imprimării.
- Pentru a înțelege setările pentru pagină și aspect:
 - **Orientation**(Orientare): Selectați **Portrait** (Portret) pentru imprimări verticale sau **Landscape** (Peisaj) pentru imprimări orizontale.
 - **Print on Both Sides Manually** (Imprimare manuală pe ambele fețe): Întoarceți manual paginile după ce se imprimă o față a hârtiei, astfel încât să puteți imprima pe ambele fețe ale acesteia.
 - **Flip on Long Edge** (Întoarcere pe lungime): Selectați această setare dacă doriți să întoarceți paginile de la marginea lungă a hârtiei atunci când imprimați pe ambele fețe ale hârtiei.
 - **Flip on Short Edge** (Întoarcere pe lățime): Selectați această setare dacă doriți să întoarceți paginile de la marginea scurtă a hârtiei atunci când imprimați pe ambele fețe ale hârtiei.
 - **Booklet Layout** (Aspect broșură) sau **Booklet** (Broșură): Vă permite să imprimați un document cu mai multe pagini ca broșură. Așează câte două pagini pe fiecare parte a unei coli, astfel încât să se poată plia într-o broșură cu dimensiunea pe jumătate față de a hârtiei.

- **Left binding** (Legare la stânga) sau **Booklet-LeftBinding** (Broșură-Legare stânga): Latura de legare după plierea într-o broșură apare pe partea stângă. Selectați această opțiune dacă modul în care citiți este de la stânga la dreapta.
- **Right binding** (Legare la dreapta) sau **Booklet-RightBinding** (Broșură-Legare dreapta): Latura de legare după plierea într-o broșură apare pe partea dreaptă. Selectați această opțiune dacă modul în care citiți este de la dreapta la stânga.
- **Borderless** (Fără chenar) sau **Page Borders** (Chenare pagină): Vă ajută să adăugați/eliminați chenarele paginilor, dacă imprimați documentul cu două sau mai multe pagini pe coală.
- **Aspect pagini per foaie**: Vă ajută să specificați ordinea paginilor, dacă imprimați documentul cu mai mult de două pagini pe coală.
- **Pages to Print** (Pagini de imprimat): Vă permite să imprimați numai paginile impare, numai paginile pare sau toate paginile.
- **Reverse page order** (Inversare ordine pagini) sau **Page Order** (Ordine pagini): Vă permite să imprimați paginile de la început la sfârșit sau în ordine inversă.

Vizualizarea stării lucrării de imprimare și gestionarea lucrărilor de imprimare (Windows)

Pentru a vizualiza, a întrerupe sau a anula lucrările de imprimare, deschideți software-ul imprimantei HP (disponibil din meniul **Start**), faceți clic pe **Imprimare și scanare**, apoi faceți clic pe **Se vede ceea ce se imprimă**.

Particularizarea imprimantei (Windows)

Pentru a modifica numele imprimantei, setările de securitate sau alte proprietăți, deschideți software-ul imprimantei HP (disponibil din meniul **Start**), faceți clic pe **Imprimare și scanare**, apoi faceți clic pe **Particularizare imprimantă**.

3 Utilizarea serviciilor Web

- [Ce sunt Serviciile Web?](#)
- [Configurarea serviciilor Web](#)
- [Imprimarea cu HP ePrint](#)
- [Utilizarea site-ului Web HP Connected](#)
- [Eliminarea serviciilor Web](#)

Ce sunt Serviciile Web?

HP ePrint

- HP ePrint este un serviciu gratuit de la HP care vă permite să imprimați pe imprimanta activată pentru HP ePrint oricând, de oriunde. E la fel de simplu ca trimiterea unui mesaj de e-mail la adresa de e-mail atribuită imprimantei când ați activat serviciile de Web ale imprimantei. Nu este nevoie de software sau drivere speciale. Dacă puteți trimite un mesaj de e-mail, puteți imprima de oriunde utilizând HP ePrint.

După ce v-ați înregistrat pentru un cont la HP Connected (www.hpconnected.com ; poate să nu fie disponibil în toate țările/regiunile), puteți să vă conectați pentru a particulariza adresa de e-mail HP ePrint a imprimantei, pentru a controla cine poate utiliza adresa de e-mail pentru a imprima și pentru a obține ajutor pentru HP ePrint.

Configurarea serviciilor Web

Înainte de a configura Serviciile Web, asigurați-vă că imprimanta este conectată la Internet printr-o conexiune wireless.

Pentru a configura Serviciile Web utilizând panoul de control al imprimantei

1. Din ecranul Acasă al afișajului panoului de control al imprimantei, atingeți  (**Configurare**).
2. Atingeți **Servicii Web**.
3. Atingeți **Yes (Da)** pentru a accepta termenii de configurare pentru serviciile web.
4. Atingeți **OK** când vedeți că serviciile web au fost configurate cu succes.

Când imprimanta este conectată la server, imprimă o pagină de informații și afișează rezumatul serviciilor web pe ecran.

Pentru a configura Serviciile Web utilizând serverul Web încorporat

1. Deschideți serverul Web încorporat (EWS). Pentru informații suplimentare, consultați [Deschideți serverul Web încorporat, la pagina 83](#).
2. Faceți clic pe fila **Servicii Web**.
3. În secțiunea **Setări servicii Web**, faceți clic pe **Configurare**, faceți clic pe **Continue** (Continuare) și urmați instrucțiunile de pe ecran pentru a accepta termenii de utilizare.

 **NOTĂ:** Dacă vi se solicită setări proxy și dacă rețeaua utilizează setări proxy, urmați instrucțiunile de pe ecran pentru a configura un server proxy. Dacă nu aveți detaliile proxy, contactați administratorul de rețea sau persoana care a configurat rețeaua.

4. Când imprimanta este conectată la server, imprimă o pagină de informații. Pentru a finaliza configurarea, urmați instrucțiunile de pe pagina informativă.

Imprimarea cu HP ePrint

HP ePrint vă permite să imprimați oricând pe imprimanta compatibilă cu HP ePrint, oriunde v-ați afla.

Înainte de a putea să utilizați HP ePrint, asigurați-vă că imprimanta este conectată la o rețea activă care oferă acces la Internet.

Pentru a găsi adresa de e-mail HP ePrint

1. Din ecranul Acasă al afișajului panoului de control al imprimantei, atingeți  (**Configurare**).
2. Atingeți **Servicii Web**.
3. Atingeți **Afișare adresă e-mail**.

 **NOTĂ:** Atingeți **Imprimare** pentru a imprima o pagină de informații care conține codul imprimantei și instrucțiuni pentru modul de personalizare a adresei de e-mail.

Pentru a imprima un document utilizând HP ePrint

1. Asigurați-vă că ați configurat Serviciile Web.
Pentru informații suplimentare, consultați [Configurarea serviciilor Web, la pagina 39](#).
2. Trimiteți prin e-mail documentul către imprimantă.
 - a. Pe computer sau pe dispozitivul mobil, deschideți aplicația de e-mail.

 **NOTĂ:** Pentru informații despre utilizarea aplicației de e-mail pe computer sau pe dispozitivul mobil, consultați documentația livrată cu aplicația.



- b. Creați un nou e-mail și atașați documentul de imprimat.
- c. Trimiteți e-mailul către adresa de e-mail a imprimantei.

Imprimanta imprimă documentul atașat.

 **NOTĂ:** Mesajul de e-mail va fi imprimat după ce este primit. La fel ca în cazul oricărui mesaj de e-mail, nu se garantează când va fi primit sau dacă va fi primit. Puteți să verificați starea imprimării la HP Connected (www.hpconnected.com). Este posibil ca acest site să nu fie disponibil în toate țările/regiunile.

 **NOTĂ:** Documentele imprimate cu HP ePrint pot părea diferite față de originale. Stilul, formatul și modul de prezentare a textului pot diferi față de documentul original. Pentru documentele ce trebuie imprimate la o calitate superioară (de ex. documentele juridice) vă recomandăm să imprimați din aplicația software de pe computer, unde veți putea controla mai bine felul în care arată imprimările.

Pentru a opri HP ePrint

1. Din ecranul Acasă al afișajului panoului de control al imprimantei, atingeți  (HP ePrint), apoi atingeți  (Setări servicii web).
2. Atingeți butonul de comutare de lângă funcția **HP ePrint** pentru a o opri.

 **NOTĂ:** Pentru a elimina toate Serviciile Web, consultați [Eliminarea serviciilor Web, la pagina 43](#).

 [Pentru mai multe informații, faceți clic aici pentru a vă conecta online.](#)

Utilizarea site-ului Web HP Connected



Utilizați gratuit site-ul Web HP Connected pentru a configura securitate îmbunătățită pentru HP ePrint și specificați adresele de e-mail care au permisiunea pentru a trimite mesaje către imprimantă. De asemenea, puteți obține actualizări de produs și alte servicii gratuite.

Mergeți la site-ul web HP Connected (este posibil să nu fie disponibil în toate țările/regiunile), pentru mai multe informații și pentru a citi termenii și condițiile specifice: www.hpconnected.com.

Eliminarea serviciilor Web

Utilizați următoarele instrucțiuni pentru a elimina serviciile Web.

Pentru a elimina serviciile Web utilizând panoul de control al imprimantei

1. Din ecranul Acasă al afișajului panoului de control al imprimantei, atingeți  (HP ePrint), apoi atingeți  (Setări servicii web).
2. Atingeți **Eliminare Servicii Web**.

Pentru a elimina serviciile Web utilizând serverul Web încorporat

1. Deschideți serverul Web încorporat (EWS). Pentru informații suplimentare, consultați [Deschideți serverul Web încorporat, la pagina 83](#).
2. Faceți clic pe fila **Web Services** (Servicii web).
3. În meniul din partea stângă, faceți clic pe **Web Services Settings** (Setări servicii web), faceți clic pe **Remove Web Services** (Eliminare servicii web), apoi urmați instrucțiunile de pe ecran.

4 Copiere și scanare

- [Copierea documentelor](#)
- [Încărcarea originalului](#)
- [Scanarea utilizând aplicația HP Smart](#)
- [Scanarea utilizând HP software imprimantă](#)
- [Scanarea de la panoul de control al imprimantei](#)
- [Scanarea utilizând Webscan](#)
- [Sfaturi privind reușita operațiilor de scanare și copiere](#)

Copierea documentelor





NOTĂ: Toate documentele sunt copiate în modul de imprimare la calitate normală. Nu puteți schimba calitatea modului de imprimare la copiere.

De asemenea, puteți să utilizați aplicația HP Smart pentru a copia de la dispozitivul mobil. Pentru informații despre această aplicație, consultați [Utilizarea aplicației HP Smart pentru imprimare, scanare și depanare, la pagina 13.](#)

Pentru a copia documente

1. Încărcați hârtie în tava de alimentare.

Pentru mai multe informații despre încărcarea hârtiei, consultați [Încărcarea suporturilor de imprimare, la pagina 20.](#)

2. Încărcați originalul cu fața de imprimat în sus în alimentatorul de documente sau încărcați originalul cu fața de imprimat în jos, lângă pictograma din colțul geamului scannerului.
3. Din ecranul Acasă al afișajului panoului de control al imprimantei, atingeți **Copiere**.
4. Permite specificarea numărului de exemplare dorit. Efectuați una din următoarele pentru a specifica numărul:
 - Selectați un număr din caseta derulantă. Puteți să trageți cu degetul spre stânga sau spre dreapta din caseta derulantă pentru a crește sau a descrește numărul.
 - Atingeți un buton de pe tastatura din partea dreaptă a casetei derulante pentru a introduce un anumit număr.
5. Atingeți  (Setări) pentru a specifica dimensiunea hârtiei, tipul de hârtie, calitatea sau alte setări.
6. Atingeți  (Înapoi) pentru a reveni la meniul Copiere.
7. Atingeți **Start negru** sau **Start color** pentru a începe lucrarea de copiere.

Încărcarea originalului

Pentru a încărca un original pe geamul scannerului

1. Ridicați capacul scannerului.

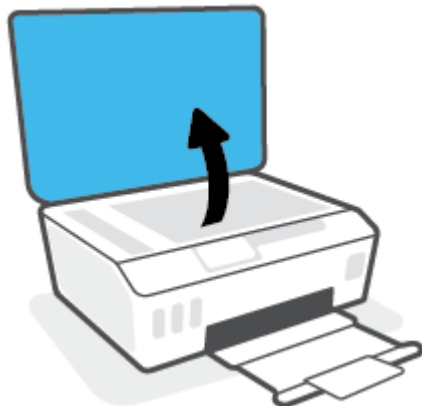

2. Încărcați originalul cu fața de imprimat în jos, lângă pictograma din colțul geamului scannerului.

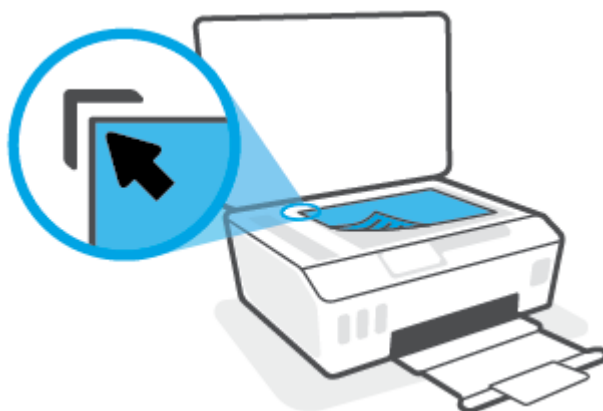

3. Închideți capacul scannerului.

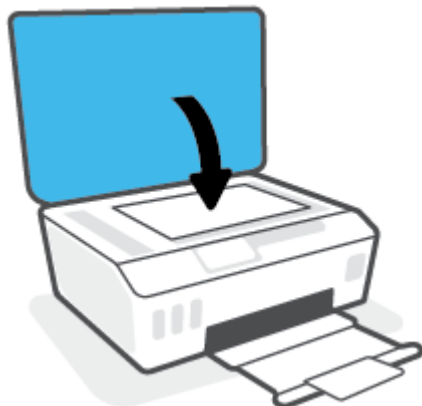

Pentru a încărca un document original în alimentatorul de documente

1. Glisați ghidajul pentru lățimea hârtiei spre exterior.



2. Încărcați documentul original cu fața de imprimat în sus în alimentatorul de documente.



3. Glisați ghidajele pentru lățimea hârtiei spre interior, până când se opresc la marginile hârtiei.



Scanarea utilizând aplicația HP Smart

Această secțiune furnizează instrucțiuni de bază pentru utilizarea aplicației HP Smart de pe dispozitive cu iOS, Android, Windows, și Mac. Pentru mai multe informații despre aplicație, consultați [Utilizarea aplicației HP Smart pentru imprimare, scanare și depanare, la pagina 13](#).

Puteți să utilizați aplicația HP Smart pentru a scana documente sau fotografii de la scannerul imprimantei și, de asemenea, puteți să scanați utilizând camera dispozitivului. HP Smart include instrumente de editare care vă permit să ajustați imaginea scanată, înainte de salvare sau partajare. Puteți să imprimați și să salvați scanările local sau în sisteme de stocare cloud și să le partajați prin e-mail, SMS, Facebook, Instagram etc. Pentru a scana cu HP Smart, urmați instrucțiunile furnizate în secțiunea corespunzătoare de mai jos, în funcție de tipul dispozitivului pe care îl utilizați.

- [Scanarea de la un dispozitiv cu iOS sau Android](#)
- [Scanarea de la imprimantă către dispozitivul Mac](#)
- [Scanarea de la un dispozitiv cu Windows 10](#)

Scanarea de la un dispozitiv cu iOS sau Android

1. Deschideți aplicația HP Smart de pe dispozitiv.
2. În ecranul Acasă al aplicației HP Smart, asigurați-vă că este selectată imprimanta.

 **SFAT:** Dacă este deja configurată o imprimantă, puteți să o selectați din ecranul Acasă al aplicației HP Smart, trăgând cu degetul spre stânga sau spre dreapta și selectând-o.

Pentru a utiliza altă imprimantă, atingeți sau faceți clic pe **+** (pictograma Plus) de pe ecranul Acasă, apoi selectați altă imprimantă sau adăugați o nouă imprimantă.

3. Atingeți opțiunea de scanare pe care doriți să o utilizați.
 - Dacă utilizați camera dispozitivului, asigurați-vă că vă aflați într-o zonă bine luminată și că fotografia sau documentul nu se contopește cu suprafața pe care este așezat.
 - Dacă utilizați scannerul imprimantei, atingeți pictograma **Setări** pentru a selecta sursa de intrare și a modifica setările de scanare, apoi atingeți pictograma **Scanare**.
 - Dacă selectați opțiunea pentru fișiere și fotografii, urmați instrucțiunile de pe ecran pentru a selecta fișierul dorit, efectuați modificările dorite și salvați modificările.
4. Când terminați de reglat documentul sau fotografia scanată, salvați, partajați sau imprimați fișierul respectiv.

Scanarea de la imprimantă către dispozitivul Mac

1. Încărcați originalul cu fața imprimată în jos, lângă pictograma din colțul geamului scannerului imprimantei.
2. Deschideți aplicația HP Smart de pe dispozitiv.
3. În ecranul Acasă al aplicației HP Smart, asigurați-vă că este selectată imprimanta.
4. Faceți clic pe cadrul **Scanare**.
5. Din fereastra de Scanare, efectuați modificările dorite și faceți clic pe **Scanare**.

6. În previzualizarea scanării, faceți clic pe **Edit** (Editare) pentru a efectua modificările dorite, apoi aplicați modificările.
7. Faceți clic pe **Add Pages** (Adăugare pagini) pentru a adăuga pagini la lucrarea de scanare, dacă este necesar, apoi imprimați, salvați sau partajați scanarea.

Scanarea de la un dispozitiv cu Windows 10

Pentru a scana un document sau o fotografie utilizând scannerul imprimantei

1. Încărcați originalul cu fața imprimată în jos, lângă pictograma din colțul geamului scannerului imprimantei.
2. Deschideți HP Smart. Pentru informații suplimentare, consultați [Utilizarea aplicației HP Smart pentru imprimare, scanare și depanare, la pagina 13](#).
3. Selectați **Scanare**, apoi selectați **Scanner** (Scanner).
4. Atingeți sau faceți clic pe pictograma Setări pentru a modifica setările de bază.
Selectați Glass (Geam) din lista verticală **Source** (Sursă).
5. Atingeți sau faceți clic pe pictograma Examinare pentru a examina și a regla imaginea, dacă este necesar.
6. Atingeți sau faceți clic pe pictograma Scanare.
7. Efectuați alte reglări, dacă este necesar:
 - Atingeți sau faceți clic pe **Add Pages** (Adăugare pagini) pentru a adăuga mai multe documente sau fotografii.
 - Atingeți sau faceți clic pe **Edit** (Editare) pentru a roti sau a decupa documentul sau imaginea ori pentru a regla contrastul, luminozitatea, saturația sau unghiul.
8. Selectați tipul de fișier dorit, apoi atingeți sau faceți clic pe pictograma Salvare pentru a-l salva ori atingeți sau faceți clic pe pictograma Partajare pentru a-l partaja cu alte persoane.

Pentru a scana un document sau o fotografie utilizând camera dispozitivului

Dacă dispozitivul are o cameră, puteți să utilizați aplicația HP Smart pentru a scana un document sau o fotografie imprimată, cu camera dispozitivului. Apoi, puteți să utilizați HP Smart pentru a edita, a salva, a imprima sau a partaja imaginea.

1. Deschideți HP Smart. Pentru informații suplimentare, consultați [Utilizarea aplicației HP Smart pentru imprimare, scanare și depanare, la pagina 13](#).
2. Selectați **Scanare**, apoi selectați **Camera** (Cameră).
3. Puneți un document sau o fotografie în fața camerei, apoi atingeți sau faceți clic pe butonul rotund din partea de jos a ecranului pentru a realiza o imagine.
4. Reglați marginile, dacă este necesar. Atingeți sau faceți clic pe pictograma Aplicare.
5. Efectuați alte reglări, dacă este necesar:

- Atingeți sau faceți clic pe **Add Pages** (Adăugare pagini) pentru a adăuga mai multe documente sau fotografii.
 - Atingeți sau faceți clic pe **Edit** (Editare) pentru a roti sau a decupa documentul sau imaginea ori pentru a regla contrastul, luminozitatea, saturația sau unghiul.
6. Selectați tipul de fișier dorit, apoi atingeți sau faceți clic pe pictograma Salvare pentru a-l salva ori atingeți sau faceți clic pe pictograma Partajare pentru a-l partaja cu alte persoane.

Pentru a edita un document sau o fotografie scanată anterior

HP Smart oferă instrumente de editare, precum decupare și rotire, pe care puteți să le utilizați pentru a ajusta un document sau o fotografie scanată anterior pe dispozitiv.

1. Deschideți HP Smart. Pentru informații suplimentare, consultați [Utilizarea aplicației HP Smart pentru imprimare, scanare și depanare, la pagina 13](#).
2. Selectați **Scan** (Scanare), apoi selectați **Import**.
3. Selectați documentul sau fotografia pe care doriți să o ajustați, apoi atingeți sau faceți clic pe **Open** (Deschidere).
4. Reglați marginile, dacă este necesar. Atingeți sau faceți clic pe pictograma Aplicare.
5. Efectuați alte reglări, dacă este necesar:
 - Atingeți sau faceți clic pe **Add Pages** (Adăugare pagini) pentru a adăuga mai multe documente sau fotografii.
 - Atingeți sau faceți clic pe **Edit** (Editare) pentru a roti sau a decupa documentul sau imaginea ori pentru a regla contrastul, luminozitatea, saturația sau unghiul.
6. Selectați tipul de fișier dorit, apoi atingeți sau faceți clic pe **Save** (Salvare) sau **Share** (Partajare) pentru a salva fișierul sau pentru a-l partaja cu alte persoane.

Scanarea utilizând HP software imprimantă

- [Scanarea de la un computer](#)
- [Modificarea setărilor de scanare \(Windows\)](#)
- [Crearea unei comenzi rapide pentru scanare \(Windows\)](#)

Scanarea de la un computer

Înainte de a scana de la un computer, asigurați-vă că ați instalat deja software-ul de imprimantă HP recomandat. Imprimanta și computerul trebuie să fie conectate și pornite.

Pentru a scana un document sau o fotografie într-un fișier (Windows)

1. Încărcați originalul cu fața de imprimat în sus în alimentatorul de documente sau încărcați originalul cu fața de imprimat în jos, lângă pictograma din colțul geamului scannerului.
2. În software-ul imprimantei HP (disponibil din meniul **Start**), faceți clic pe **Scanare**, apoi faceți clic pe **Scanare document sau fotografie**.
3. Selectați tipul de scanare dorit, apoi faceți clic pe **Scanare**.
 - Alegeți **Salvare ca PDF** pentru a salva documentul (sau fotografia) ca fișier PDF.
 - Alegeți **Salvare ca JPEG** pentru a salva fotografia (sau documentul) ca fișier imagine.

 **NOTĂ:** Faceți clic pe legătura **Mai multe** din colțul din dreapta sus al dialogului Scanare, pentru a examina și a modifica setările pentru orice scanare.

Pentru informații suplimentare, consultați [Modificarea setărilor de scanare \(Windows\), la pagina 52](#).

Dacă este selectată opțiunea **Afișare vizualizator după scanare**, puteți efectua ajustări ale imaginii scanate în ecranul de previzualizare.

Pentru a scana un document sau o fotografie în e-mail (Windows)

1. Încărcați originalul cu fața de imprimat în sus în alimentatorul de documente sau încărcați originalul cu fața de imprimat în jos, lângă pictograma din colțul geamului scannerului.
2. În software-ul imprimantei HP, disponibil din meniul **Start**, faceți clic pe **Scanare**, apoi faceți clic pe **Scanare document sau fotografie**.
3. Selectați tipul de scanare dorit, apoi faceți clic pe **Scanare**.

Alegeți **E-mail ca PDF** sau **E-mail ca JPEG** pentru a deschide software-ul de e-mail cu fișierul scanat ca atașare.

 **NOTĂ:** Faceți clic pe legătura **Mai multe** din colțul din dreapta sus al dialogului Scanare, pentru a examina și a modifica setările pentru orice scanare.

Pentru informații suplimentare, consultați [Modificarea setărilor de scanare \(Windows\), la pagina 52](#).

Dacă este selectată opțiunea **Afișare vizualizator după scanare**, puteți efectua ajustări ale imaginii scanate în ecranul de previzualizare.

Modificarea setărilor de scanare (Windows)

Puteți să modificați orice setări de scanare pentru o singură utilizare sau să salvați modificările pentru a le utiliza permanent. Aceste setări includ opțiuni precum dimensiunea și orientarea hârtiei, rezoluția de scanare, contrastul și locația folderului pentru scanările salvate.

1. Încărcați originalul cu fața de imprimat în sus în alimentatorul de documente sau încărcați originalul cu fața de imprimat în jos, lângă pictograma din colțul geamului scannerului.
2. În software-ul imprimantei HP, disponibil din meniul **Start**, faceți clic pe **Scanare** , apoi faceți clic pe **Scanare document sau fotografie** .
3. Faceți clic pe legătura **Mai multe** din colțul din dreapta sus al dialogului HP Scan.

Panoul cu setări detaliate apare în partea dreaptă. Coloana din stânga rezumă setările curente pentru fiecare secțiune. Coloana din dreapta vă permite să modificați setările din secțiunea evidențiată.

4. Faceți clic pe fiecare secțiune din partea stângă a panoului cu setări detaliate pentru a examina setările din acea secțiune.

Puteți să examinați și să modificați majoritatea setărilor, utilizând meniurile derulante.

Anumite setări permit o flexibilitate îmbunătățită prin afișarea unui nou panou. Acestea sunt indicate de un + (semnul plus), situat în partea dreaptă a setării. Trebuie fie să faceți clic pe **OK** , pentru a accepta, fie să faceți clic pe **Anulare**, pentru a anula orice modificări de pe acest panou și a reveni la panoul cu setări detaliate.

5. Când ați terminat de modificat setările, efectuați una din următoarele:
 - Faceți clic pe **Scanare** . Vi se solicită să salvați sau să respingeți modificările comenzii rapide după ce scanarea este finalizată.
 - Faceți clic pe pictograma de salvare din partea dreaptă a comenzii rapide, apoi faceți clic pe **Scanare** .

Crearea unei comenzi rapide pentru scanare (Windows)

Puteți să creați propria comandă rapidă pentru scanare, în scopul simplificării operațiilor de scanare. De exemplu, poate doriți să scanați și să salvați în mod regulat fotografiile în format PNG, nu în JPEG.

1. Încărcați originalul cu fața de imprimat în sus în alimentatorul de documente sau încărcați originalul cu fața de imprimat în jos, lângă pictograma din colțul geamului scannerului.
2. În software-ul imprimantei HP, disponibil din meniul **Start**, faceți clic pe **Scanare** , apoi faceți clic pe **Scanare document sau fotografie** .
3. Faceți clic pe **Creare comandă rapidă scanare** .
4. Introduceți un nume descriptiv, alegeți o comandă rapidă existentă pe care să se bazeze noua comandă rapidă, apoi faceți clic pe **Creare** .

De exemplu, dacă creați o nouă comandă rapidă pentru fotografiile, alegeți fie **Salvare ca JPEG** , fie **E-mail ca JPEG** . În acest fel, operațiile de scanare vor avea disponibile opțiunile pentru lucrul cu imagini.

5. Modificați setările pentru noua comandă rapidă în funcție de cerințele dumneavoastră, apoi faceți clic pe pictograma de salvare din partea dreaptă a comenzii rapide.

 **NOTĂ:** Faceți clic pe legătura **Mai multe** din colțul din dreapta sus al dialogului Scanare, pentru a examina și a modifica setările pentru orice scanare.

Pentru informații suplimentare, consultați [Modificarea setărilor de scanare \(Windows\), la pagina 52](#).

Scanarea de la panoul de control al imprimantei

Pentru a scana un document original de la panoul de control al imprimantei

1. Încărcați originalul cu fața de imprimat în sus în alimentatorul de documente sau încărcați originalul cu fața de imprimat în jos, lângă pictograma din colțul geamului scannerului.
2. Atingeți **Scanare** .
3. Atingeți un computer către care doriți să scanați.
4. Alegeți tipul de scanare dorit.
5. Atingeți **OK**.

Scanarea utilizând Webscan

Webscan este o caracteristică a serverului Web încorporat care vă permite să scanați fotografiile și documentele de la imprimantă către computer, utilizând un browser Web.

Această caracteristică este disponibilă chiar dacă nu ați instalat software-ul imprimantei pe computer.



NOTĂ: Implicite, caracteristica Webscan este dezactivată. Puteți să activați această caracteristică din EWS.

Dacă nu puteți deschide Webscan din EWS, este posibil ca funcția să fi fost dezactivată de către administratorul de rețea. Pentru mai multe informații, contactați administratorul de rețea sau persoana care a configurat rețeaua.

Pentru a activa Webscan

1. Deschideți serverul Web încorporat. Pentru informații suplimentare, consultați [Deschideți serverul Web încorporat, la pagina 83](#).
2. Faceți clic pe fila **Setări**.
3. În secțiunea **Securitate**, faceți clic pe **Administrator Settings** (Setări administrator).
4. Selectați **Webscan** pentru a activa Webscan.
5. Faceți clic pe **Aplicare**.

Pentru a scana utilizând Scanare Web

Scanarea cu Webscan oferă opțiuni elementare de scanare. Pentru opțiuni sau funcționalitate suplimentare de scanare, scanați utilizând software-ul de imprimantă HP.

1. Încărcați originalul cu fața de imprimat în sus în alimentatorul de documente sau încărcați originalul cu fața de imprimat în jos, lângă pictograma din colțul geamului scannerului.
Pentru informații suplimentare, consultați [Încărcarea originalului, la pagina 46](#).
2. Deschideți serverul Web încorporat. Pentru informații suplimentare, consultați [Deschideți serverul Web încorporat, la pagina 83](#).
3. Faceți clic pe fila **Scanare**.
4. Faceți clic pe **Webscan** în panoul din stânga, modificați setările, apoi faceți clic pe **Start scanare**.

Sfaturi privind reușita operațiilor de scanare și copiere

Folosiți sfaturile următoare pentru a reuși copierea și scanarea:

- Mențineți geamul și spatele capacului curate. Scenerul interpretează tot ce detectează pe geamul-suport ca parte a imaginii.
- Încărcați originalul cu fața de imprimat în jos, lângă pictograma din colțul geamului scannerului.
- Pentru a face o copie mare a unui original de mici dimensiuni, scanați originalul în computer, redimensionați imaginea în software-ul de scanare, apoi imprimați un exemplar al imaginii mărite.
- Pentru a evita textul scanat incorect sau lipsă, asigurați-vă că luminozitatea este setată adecvat în software.
- De asemenea, puteți să utilizați aplicația HP Smart pentru a scana de la dispozitivul mobil. Pentru informații despre această aplicație, consultați [Scanarea utilizând aplicația HP Smart, la pagina 48](#).
- Aveți grijă să selectați sursa corectă (alimentatorul de documente sau geamul scannerului) pentru scanare când utilizați software-ul HP.
- Când alimentatorul de documente este încărcat corect cu un original, afișajul panoului de control va indica acest lucru.

5 Gestionarea cernelii și a capului de imprimare

Această secțiune cuprinde următoarele subiecte:

- [Niveluri de cerneală](#)
- [Reumplerea rezervoarelor de cerneală](#)
- [Comandarea consumabilelor de cerneală](#)
- [Imprimarea utilizând numai cerneala neagră](#)
- [Îmbunătățirea calității imprimării](#)
- [Alinierea capetelor de imprimare](#)
- [Curățarea capetelor de imprimare](#)
- [Curățarea imprimantei](#)
- [Sfaturi referitoare la lucrul cu cerneala și capul de imprimare](#)
- [Mutarea imprimantei](#)

Niveluri de cerneală

Puteți să verificați la imprimantă nivelurile de cerneală din rezervoarele de cerneală. De asemenea, puteți să verificați software-ul imprimantei HP sau panoul de control al imprimantei pentru a determina când trebuie reumplute rezervoarele.

Pentru a verifica nivelurile de cerneală din software-ul imprimantei (Windows)

1. În software-ul imprimantei HP (disponibil din meniul **Start**), faceți clic pe **Niveluri estimate** din partea superioară a ferestrei.
2. În Toolbox, faceți clic pe fila **Estimated Levels** (Niveluri estimate).

Pentru a verifica nivelurile de cerneală de la panoul de control al imprimantei

- În ecranul Acasă, atingeți  (pictograma Cerneală).

Reumplerea rezervoarelor de cerneală

 **NOTĂ:** Lucrările de service sau reparațiile produsului necesare ca urmare a umplerii necorespunzătoare a rezervoarelor de cerneală și/sau a utilizării cernelurilor care nu sunt produse de HP nu sunt acoperite de garanție.

Pentru a reumple rezervoarele de cerneală

1. Deschideți ușa frontală.

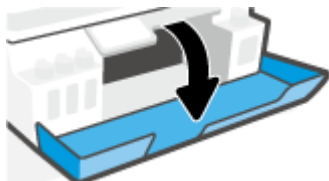

2. Deschideți capacul rezervorului de cerneală pe care doriți să îl reumpleți.

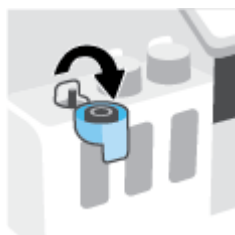

3. În funcție de tipurile de sticle pe care le aveți, efectuați una dintre următoarele acțiuni:

- **Sticle cu capac filetat:** Răsuciți pentru a scoate capacul sticlei de cerneală.



- **Sticle cu capac rabatabil:** Răsuciți pentru a scoate capacul sticlei de cerneală, îndepărtați sigiliul de la sticlă, instalați din nou capacul la sticlă, apoi trageți pentru a deschide partea superioară a capacului.

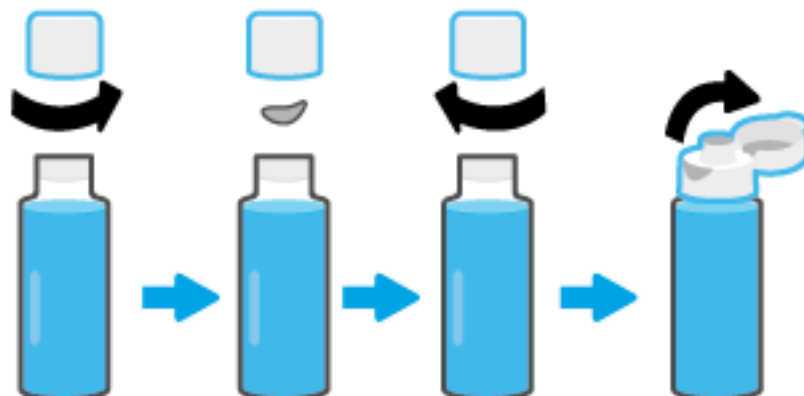

4. Potrivii culoarea sticlei de cerneală cu culoarea rezervorului de cerneală. Țineți sticla pe duza rezervorului, asigurându-vă că vârful sticlei se potrivește corespunzător peste duză și lăsați cerneala să se scurgă în rezervor până când rezervorul este plin. Dacă cerneala nu se scurge imediat, îndepărtați sticla și reintroduceți-o corespunzător în rezervor.

 **NOTĂ:** Nu presați sticlele de cerneală când umpleți cu cerneală. Sticlele de cerneală pe care le aveți pot fi diferite.

Sticle cu capac filetat

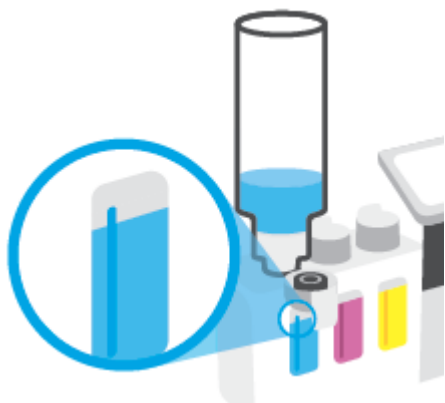

Sticle cu capac rabatabil



 **NOTĂ:** Dacă există un surplus de cerneală în sticlă, depozitați sticla în poziție verticală, într-un loc răcoros și uscat.



5. Închideți ferm capacul rezervorului de cerneală.

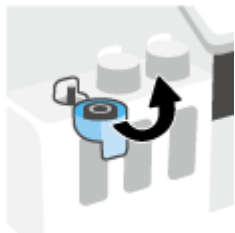

6. Repetați pașii de la 2 până la 5 pentru a reumple alte rezervoare de cerneală.
7. Închideți capacul frontal al imprimantei.

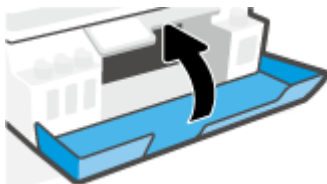

Măsuri de siguranță pentru lucrul cu sticlele de cerneală

Utilizați următoarele sfaturi pentru a lucra cu sticlele de cerneală:

- Nu țineți sticlele de cerneală la îndemâna copiilor.
- Deschideți sticlele de cerneală numai când doriți să umpleți rezervoarele de cerneală.
- Nu înclinați, nu agitați și nu presați sticla de cerneală când este deschisă, pentru a evita scurgerea cernelii.
- Depozitați sticlele de cerneală într-un loc răcoros și întunecat.
- A nu se bea sau pune în gură.

Comandarea consumabilelor de cerneală

Înainte de a comanda sticlele de cerneală, verificați vizual etichetele de pe acestea pentru a găsi numerele sticlelor de cerneală. De asemenea, puteți găsi aceste informații pe eticheta produsului, aflată în interiorul ușii frontale.

Pentru a comanda consumabile originale HP pentru imprimantă, mergeți la www.hp.com/buy/supplies. Dacă vi se solicită, alegeți țara/regiunea, apoi urmați solicitările pentru a găsi sticlele de cerneală corespunzătoare pentru imprimanta dvs.



NOTĂ: Comandarea online a sticlelor de cerneală nu este acceptată în toate țările/regiunile. Dacă aceasta nu este disponibilă în țara/regiunea dvs., puteți vedea informații despre consumabile și imprima o listă pentru consultare atunci când cumpărați de la distribuitorul HP local.

Imprimarea utilizând numai cerneala neagră

Pentru a imprima utilizând numai cerneala neagră (Windows)

1. Din software, selectați **Print** (Imprimare).
2. Asigurați-vă că imprimanta este selectată.
3. Faceți clic pe butonul care deschide caseta de dialog **Properties** (Proprietăți).

În funcție de aplicația software utilizată, butonul poate avea o denumire de tipul **Properties** (Proprietăți), **Options** (Opțiuni), **Printer Setup** (Configurare imprimantă), **Printer Properties** (Proprietăți imprimantă), **Printer** (Imprimantă) sau **Preferences** (Preferințe).

4. Selectați opțiunile adecvate.

Windows 10

- Faceți clic pe fila **Paper/Quality** (Hârtie/Calitate).
- Sub **Print in Grayscale** (Imprimare în tonuri de gri), selectați **Black Ink Only** (Numai cerneală neagră) din listă, apoi faceți clic pe **OK**.

Windows 7

- În fila **Aspect** sau în fila **Hârtie/Calitate**, faceți clic pe butonul **Complex** pentru a deschide caseta de dialog **Opțiuni complexe**.
- Din lista verticală **Print in Grayscale** (Imprimare în nuanțe de gri), selectați **Black Ink Only** (Numai cerneală neagră), apoi faceți clic pe **OK**.

Îmbunătățirea calității imprimării

Puteți să imprimați o pagină de diagnosticare pentru a determina dacă se recomandă curățarea sau alinierea capetelor de imprimare pentru a îmbunătăți calitatea imprimării.

Din aplicația HP Smart puteți, de asemenea, să îmbunătățiți calitatea imprimării. Pentru mai multe informații despre aplicație, consultați [Utilizarea aplicației HP Smart pentru imprimare, scanare și depanare, la pagina 13](#).

Pentru a imprima o pagină de diagnosticare a calității imprimării de la afișajul imprimantei

1. Încărcați hârtie simplă albă neutilizată, Letter sau A4, în tava de intrare.
2. Din ecranul Acasă de pe afișajul panoului de control al imprimantei, atingeți  (**Configurare**).
3. Atingeți **Instrumente**, apoi atingeți **Raport calitate imprimare**.

Pentru a imprima o pagină de diagnosticare a calității imprimării (Windows)

1. Încărcați hârtie simplă albă neutilizată, Letter sau A4, în tava de intrare.
2. În software-ul imprimantei HP (disponibil din meniul **Start**), faceți clic pe **Imprimare și scanare** din partea superioară a ferestrei.
3. În secțiunea **Imprimare**, faceți clic pe **Întreținere imprimantă** pentru a accesa Toolbox.
4. În Toolbox, faceți clic pe fila **Servicii dispozitiv**, apoi faceți clic pe **Pagină diagnosticare calitate imprimare**.

5. Examinați casetele cyan, magenta, galbenă și neagră împreună cu restul conținutului de pe pagina de diagnosticare.



6. Curățați capetele de imprimare dacă pagina de diagnosticare prezintă dungi sau porțiuni lipsă în casetele color și neagră.
- Pentru mai multe informații, consultați [Curățarea capetelor de imprimare, la pagina 67](#).
7. Aliniați capetele de imprimare dacă liniile drepte apar în zigzag pe paginile imprimate sau dacă pagina de diagnosticare indică faptul că alinierea capetelor de imprimare poate fi utilă.
- Pentru mai multe informații, consultați [Alinierea capetelor de imprimare, la pagina 66](#).
8. Dacă problemele de calitate a imprimării persistă după curățarea și alinierea capetelor de imprimare, contactați asistența HP.

Alinierea capetelor de imprimare

Alinierea capetelor de imprimare poate îmbunătăți calitatea imprimării. Dacă pe paginile imprimate sau pe pagina de diagnosticare a calității imprimării observați culori sau linii alinate greșit, trebuie să efectuați o aliniere. Pentru mai multe informații despre pagina de diagnosticare a calității imprimării, consultați [Îmbunătățirea calității imprimării, la pagina 64](#).

Pentru a alinia capetele de imprimare (Windows)

1. Încărcați hârtie simplă albă neutilizată, Letter sau A4, în tava de intrare.
2. În software-ul imprimantei HP (disponibil din meniul **Start**), faceți clic pe **Imprimare și scanare** din partea superioară a ferestrei.
3. În secțiunea **Imprimare**, faceți clic pe **Întreținere imprimantă** pentru a accesa Toolbox.
4. În Toolbox, faceți clic pe fila **Servicii dispozitiv**, faceți clic pe opțiunea dorită, apoi urmați instrucțiunile de pe ecran.

Pentru a alinia capul de imprimare de la afișajul imprimantei

1. Încărcați hârtie simplă albă neutilizată, Letter sau A4, în tava de intrare.
2. Din ecranul Acasă de pe afișajul panoului de control al imprimantei, atingeți  (**Configurare**).
3. Atingeți **Instrumente**, atingeți **Align Cartridges** (Aliniere cartușe), apoi urmați instrucțiunile de pe ecran.

Curățarea capetelor de imprimare

Dacă imprimările au pete de culoare sau au culori incorecte sau lipsă, poate fi necesar să curățați capetele de imprimare. De asemenea, puteți să verificați pagina de diagnosticare a calității imprimării, pentru a determina dacă se recomandă curățarea. Procesul de curățare imprimă o pagină pentru a încerca să curețe capetele de imprimare. Pentru mai multe informații despre pagina de diagnosticare a calității imprimării, consultați [Îmbunătățirea calității imprimării, la pagina 64](#).



NOTĂ: Curățați capetele de imprimare numai când este necesar. Curățarea inutilă consumă cerneală și scurtează durata de viață a capetelor de imprimare.

Pentru a curăța capetele de imprimare (Windows)

1. Încărcați hârtie simplă albă neutilizată, Letter sau A4, în tava de intrare.
2. În software-ul imprimantei HP (disponibil din meniul **Start**), faceți clic pe **Imprimare și scanare** din partea superioară a ferestrei.
3. În secțiunea **Imprimare**, faceți clic pe **Întreținere imprimantă** pentru a accesa Toolbox.
4. În Toolbox, faceți clic pe fila **Servicii dispozitiv**, faceți clic pe opțiunea dorită, apoi urmați instrucțiunile de pe ecran.

Pentru a curăța capul de imprimare de la afișajul imprimantei

1. Încărcați hârtie simplă albă neutilizată, Letter sau A4, în tava de intrare.
2. Din ecranul Acasă de pe afișajul panoului de control al imprimantei, atingeți  (**Configurare**).
3. Atingeți **Instrumente**, atingeți **Clean Cartridges** (Curățare cartușe), apoi urmați instrucțiunile de pe ecran.

Curățarea imprimantei

Puteți să executați o rutină de curățare din software-ul imprimantei pentru a preveni pătarea hârtiei pe verso.

Pentru a curăța imprimanta din software-ul imprimantei (Windows)

1. Încărcați hârtie simplă albă neutilizată, Letter sau A4, în tava de intrare.
2. În software-ul imprimantei HP (disponibil din meniul **Start**), faceți clic pe **Imprimare și scanare** din partea superioară a ferestrei.
3. În secțiunea **Imprimare**, faceți clic pe **Întreținere imprimantă** pentru a accesa Toolbox.
4. În Toolbox, faceți clic pe fila **Servicii dispozitiv**, faceți clic pe opțiunea dorită, apoi urmați instrucțiunile de pe ecran.

Sfaturi referitoare la lucrul cu cerneala și capul de imprimare

Sfaturi referitoare la capul de imprimare

Utilizați următoarele sfaturi pentru a lucra cu capetele de imprimare:

- Utilizați capete de imprimare originale HP.
- Pentru a proteja capetele de imprimare împotriva uscării, opriți întotdeauna imprimanta utilizând butonul Alimentare și așteptați până când se stinge indicatorul luminos al butonului Alimentare.
- Nu deschideți și nu desigilați capetele de imprimare înainte de a fi gata să le instalați. Prin lăsarea benzii pe capetele de imprimare se reduce evaporarea cernelii.
- Instalați corect atât capul de imprimare negru, cât și capul de imprimare color.

Pentru informații suplimentare, consultați [Problemă la capul de imprimare \(cartuș\), la pagina 101](#).

- După ce ați configurat imprimanta, nu deschideți zăvorul capetelor de imprimare decât dacă vi se solicită acest lucru.
- Aliniați imprimanta pentru a obține o calitate optimă a imprimării. Pentru mai multe informații, consultați [Îmbunătățirea calității imprimării, la pagina 64](#).
- Dacă, indiferent de motiv, scoateți un cap de imprimare din imprimantă, încercați să îl puneți la loc imediat ce este posibil. În afara imprimantei, dacă sunt neprotejate, capetele de imprimare încep să se usuce.

Sfaturi referitoare la cerneală

Utilizați următoarele sfaturi pentru a lucra cu cerneala:

- Înainte de imprimare, asigurați-vă că rezervoarele de cerneală au suficientă cerneală.

Pentru informații suplimentare, consultați [Niveluri de cerneală, la pagina 58](#).

- Reumpleți rezervoarele de cerneală când acestea nu au cerneală suficientă. Imprimarea cu rezervoare de cerneală care nu au cerneală suficientă poate cauza deteriorarea imprimantei.
- Nu înclinați imprimanta.

 **NOTĂ:** Capetele de imprimare și cernelurile originale HP sunt proiectate și testate cu imprimantele și hârtiile HP pentru a vă ajuta să obțineți simplu, de fiecare dată, rezultate excepționale.

HP nu poate să garanteze calitatea sau fiabilitatea consumabilelor non-HP. Service-ul sau reparațiile la produs necesare ca urmare a folosire a consumabilelor non-HP nu sunt acoperite de garanție.

Mutarea imprimantei

Pentru a preveni deteriorarea imprimantei sau scurgerile de cerneală, urmați aceste instrucțiuni.

Dacă mutați imprimanta în locuință sau în birou, țineți închis zăvorul capetelor de imprimare și țineți imprimanta în poziție orizontală.

Dacă mutați imprimanta în afara locuinței sau biroului, consultați instrucțiunile furnizate în cutie pentru mutarea imprimantei sau vizitați www.support.hp.com.

6 Conectarea

- [Înainte de a începe](#)
- [Pentru a pune imprimanta în modul de configurare](#)
- [Conectarea imprimantei la o rețea wireless cu ajutorul unui ruter](#)
- [Conectarea la imprimantă în mod wireless fără router \(Wi-Fi Direct\)](#)
- [Conectarea imprimantei utilizând aplicația HP Smart](#)
- [Modificarea setărilor wireless](#)
- [Conectarea imprimantei la computer utilizând un cablu USB \(conexiune fără rețea\)](#)
- [Trecerea de la o conexiune USB la o rețea wireless](#)
- [Utilizarea instrumentelor avansate de gestionare a imprimantei \(pentru imprimante în rețea\)](#)
- [Sfaturi pentru instalarea și utilizarea unei imprimante conectate la rețea](#)

Înainte de a începe

Asigurați-vă că:

- Rețeaua wireless este configurată și funcționează corespunzător.
- Imprimanta și computerele care utilizează imprimanta se află în aceeași rețea (subrețea).

În timp ce conectați imprimanta, este posibil să vi se solicite introducerea numelui rețelei wireless (SSID) și a unei parole wireless:

- Numele rețelei wireless este numele rețelei dvs. wireless.
- Parola wireless previne conectarea fără permisiune a altor persoane la rețeaua dvs. wireless. În funcție de nivelul de securitate necesar, rețeaua dvs. wireless poate utiliza o parolă compusă WPA sau o cheie WEP.

Dacă nu ați modificat numele rețelei sau cheia de acces de la configurarea rețelei wireless, uneori le puteți găsi pe spatele routerului wireless.

Dacă nu reușiți să găsiți numele rețelei sau parola de securitate sau nu vă amintiți aceste informații, consultați documentația furnizată cu computerul sau cu ruterul wireless. Dacă tot nu puteți găsi aceste informații, contactați administratorul de rețea sau persoana care a configurat rețeaua wireless.

Pentru a pune imprimanta în modul de configurare

Dacă au trecut mai mult de două ore de când ați pornit imprimanta pentru prima dată și nu ați configurat imprimanta în mod wireless, puneți imprimanta în modul de configurare prin rețea restabilind setările de rețea ale imprimantei. Modul de configurare va dura două ore. Pentru informații despre modul de restabilire a setărilor de rețea ale imprimantei, consultați [Restabilirea valorilor și setărilor implicite din fabrică, la pagina 118](#).

Conectarea imprimantei la o rețea wireless cu ajutorul unui ruter

- [Conectarea imprimantei la o rețea wireless utilizând HP software imprimantă](#)
- [Conectarea imprimantei la o rețea wireless utilizând panoul de control al imprimantei](#)

Conectarea imprimantei la o rețea wireless utilizând HP software imprimantă

Pentru a conecta imprimanta la o rețea integrată wireless WLAN 802.11, asigurați-vă că aveți următoarele:

- O rețea fără fir 802.11b/g/n care include un ruter sau punct de acces wireless.



NOTĂ: Imprimanta acceptă conexiuni care utilizează 2,4 GHz și 5 GHz.

- Un computer care este deja conectat la rețeaua wireless la care intenționați să conectați imprimanta.
- Nume de rețea (SSID).
- Cheie WEP sau parolă WPA (dacă este necesar).

Conectarea imprimantei utilizând HP software imprimantă (Windows)

În cazul în care conectați imprimanta în mod wireless utilizând software-ul HP, puneți imprimanta în modul de configurare prin rețea restabilind setările de rețea ale imprimantei. Modul de configurare va dura două ore. Pentru informații despre modul de restabilire a setărilor de rețea ale imprimantei, consultați [Restabilirea valorilor și setărilor implicite din fabrică, la pagina 118](#).



1. În HP software imprimantă (disponibil din meniul **Start**), faceți clic pe **Instrumente**.
Pentru informații despre software, consultați [Deschiderea software-ului imprimantei HP, la pagina 12](#).
2. Faceți clic pe **Device Setup & Software** (Configurare și software dispozitiv).
3. Faceți clic pe **Connect a new device** (Conectare dispozitiv nou)
4. Selectați **Manual Setup** (Configurare manuală), selectați opțiunea wireless, apoi urmați instrucțiunile de pe ecran.

Conectarea imprimantei la o rețea wireless utilizând panoul de control al imprimantei

Utilizați Expertul de configurare wireless de la afișajul panoului de control al imprimantei pentru a configura comunicația wireless.



NOTĂ: Înainte de a continua, parcurgeți lista de la [Înainte de a începe, la pagina 72](#).

1. Din ecranul Acasă al afișajului panoului de control al imprimantei, atingeți  (Wireless).
2. Atingeți  (Setări).
3. Atingeți **Expert configurare wireless** sau **Configurare protejată Wi-Fi**.
4. Urmăriți instrucțiunile de pe ecran pentru a finaliza configurarea.

Conectarea la imprimantă în mod wireless fără router (Wi-Fi Direct)

Cu Wi-Fi Direct, puteți imprima wireless de la un computer, de la un telefon inteligent, de la o tabletă sau de la alt dispozitiv cu capabilitate wireless – fără conectare la o rețea wireless existentă.



Instrucțiuni pentru utilizarea caracteristicii Wi-Fi Direct

 **NOTĂ:** Pentru mai multe informații despre Wi-Fi Direct, vizitați www.hp.com/go/wifidirectprinting.

- Asigurați-vă că funcția Wi-Fi Direct pentru imprimantă este pornită. Consultați secțiunea [Pentru a activa sau a dezactiva funcția Wi-Fi Direct](#), la pagina 75.
- Asigurați-vă că dispozitivul mobil sau computerul au software-ul necesar.
 - Dacă utilizați un computer, asigurați-vă că ați instalat software-ul imprimantei furnizat împreună cu aceasta.



Dacă nu ați instalat în computer software-ul imprimantei HP, conectați mai întâi computerul la semnalul Wi-Fi Direct pentru imprimantă, apoi instalați software-ul imprimantei. Când software-ul imprimantei vă solicită un tip de conexiune, selectați **Wireless**.
 - Dacă utilizați un dispozitiv mobil, asigurați-vă că ați instalat o aplicație de imprimare compatibilă.
- Până la cinci computere și dispozitive mobile pot utiliza simultan aceeași conexiune Wi-Fi Direct.
- Wi-Fi Direct se poate utiliza și în timp ce imprimanta este conectată la un computer utilizând un cablu USB sau la o rețea utilizând o conexiune wireless.
- Wi-Fi Direct nu se poate utiliza pentru a conecta un computer, un dispozitiv mobil sau o imprimantă la Internet.

Pentru a activa sau a dezactiva funcția Wi-Fi Direct

1. Din ecranul Acasă de pe afișajul panoului de control al imprimantei, atingeți  (Wi-Fi Direct).
2. Atingeți  (Setări).
3. Dacă afișajul arată că Wi-Fi Direct este **Dezactivat**, atingeți butonul de comutare de lângă funcția **Wi-Fi Direct** pentru a o activa.

 **SFAT:** De asemenea, puteți să activați Wi-Fi Direct din EWS. Pentru informații despre utilizarea EWS, consultați [Deschideți serverul Web încorporat, la pagina 83](#).

Pentru a schimba metoda de conectare

1. Din ecranul Acasă de pe afișajul panoului de control al imprimantei, atingeți  (Wi-Fi Direct).
2. Atingeți  (Setări).
3. Atingeți **Metodă de conectare**, apoi selectați **Automat** sau **Manual**.

Pentru a afla numele sau parola pentru Wi-Fi Direct

- Din ecranul Acasă de pe afișajul panoului de control al imprimantei, atingeți  (Wi-Fi Direct).

Numele și parola pentru Wi-Fi Direct sunt afișate pe ecran.

Pentru a imprima de pe un dispozitiv mobil cu capacitate wireless care acceptă Wi-Fi Direct

Pentru dispozitivele Google Android, asigurați-vă că ați instalat cea mai recentă versiune a plug-inului HP Print Service pe dispozitivul mobil. Puteți să descărcați acest plugin din magazinul de aplicații Google Play.

1. Asigurați-vă că ați activat Wi-Fi Direct la imprimantă.
2. Activați Wi-Fi Direct pe dispozitivul mobil. Pentru mai multe informații, consultați documentația furnizată împreună cu dispozitivul mobil.
3. Din dispozitivul mobil, selectați un document dintr-o aplicație cu funcție de imprimare, apoi selectați opțiunea de imprimare a documentului.

Apare lista cu imprimantele disponibile.

4. Din lista cu imprimante disponibile, alegeți numele Wi-Fi Direct afișat, precum DIRECT-**-HP Smart Tank (unde ** sunt caracterele unice pentru identificarea imprimantei), pentru a conecta dispozitivul mobil.

Dacă dispozitivul mobil nu se conectează automat la imprimantă, urmați instrucțiunile de pe panoul de control al imprimantei, în vederea conectării la imprimantă. Dacă pe panoul de control al imprimantei se afișează un cod PIN, introduceți codul PIN pe dispozitivul mobil.

Când dispozitivul mobil este conectat cu succes la imprimantă, imprimanta începe imprimarea.

Pentru a imprima de pe un dispozitiv mobil cu capacitate wireless, care nu acceptă Wi-Fi Direct

1. Asigurați-vă că ați instalat pe dispozitivul mobil o aplicație de imprimare compatibilă. Pentru mai multe informații, vizitați www.hp.com/global/us/en/eprint/mobile_printing_apps.html.
2. Asigurați-vă că ați activat Wi-Fi Direct la imprimantă. Pentru informații suplimentare, consultați [Pentru a activa sau a dezactiva funcția Wi-Fi Direct](#), la pagina 75.
3. Activați conexiunea wireless (Wi-Fi) de la dispozitivul mobil. Pentru mai multe informații, consultați documentația furnizată împreună cu dispozitivul mobil.
4. De la dispozitivul mobil, conectați-vă la o nouă rețea wireless sau la un nou hotspot prin procesul pe care îl utilizați în mod normal. Din lista de rețele wireless afișată, selectați numele Wi-Fi Direct, precum DIRECT-**-HP Smart Tank (unde ** sunt caracterele unice pentru identificarea imprimantei).



NOTĂ: Pentru a găsi numele sau parola pentru Wi-Fi Direct, consultați [Pentru a afla numele sau parola pentru Wi-Fi Direct](#), la pagina 76.

5. Când vi se solicită, introduceți parola Wi-Fi Direct a imprimantei.
6. Imprimați documentul.

Pentru a imprima de la un computer cu capabilitate wireless (Windows)

1. Asigurați-vă că ați activat Wi-Fi Direct la imprimantă. Pentru informații suplimentare, consultați [Pentru a activa sau a dezactiva funcția Wi-Fi Direct , la pagina 75](#).
2. Activați conexiunea Wi-Fi a computerului. Pentru mai multe informații, consultați documentația furnizată împreună cu computerul.



NOTĂ: În cazul în care computerul nu acceptă Wi-Fi, nu aveți posibilitatea să utilizați Wi-Fi Direct.

3. De la computer, conectați-vă la o nouă rețea wireless sau la un nou hotspot prin procesul pe care îl utilizați în mod normal. Din lista de rețele wireless afișată, selectați numele Wi-Fi Direct, precum DIRECT-**-HP Smart Tank (unde ** sunt caracterele unice pentru identificarea imprimantei).

Când vi se solicită, introduceți parola Wi-Fi Direct.

Pentru a găsi numele sau parola pentru Wi-Fi Direct, consultați [Pentru a afla numele sau parola pentru Wi-Fi Direct, la pagina 76](#).

4. Continuați de la pasul 5 dacă imprimanta a fost instalată și conectată la computer printr-o rețea wireless. Dacă imprimanta a fost instalată și conectată la computer cu un cablu USB, urmați pașii de mai jos pentru a instala software imprimantă utilizând conexiunea Wi-Fi Direct.
 - a. În funcție de sistemul de operare, efectuați una dintre următoarele acțiuni:
 - **Windows 10:** De pe desktopul computerului, faceți clic pe **Start**, selectați **HP** din lista de aplicații, apoi selectați pictograma cu numele imprimantei.
 - **Windows 7:** De pe desktopul computerului, faceți clic pe **Start**, selectați **Toate programele**, faceți clic pe **HP**, faceți clic pe folderul pentru imprimantă, apoi selectați pictograma cu numele imprimantei.
 - b. În software imprimantă, faceți clic pe **Tools** (Instrumente).
 - c. Faceți clic pe **Device Setup & Software** (Configurare și software dispozitiv), apoi selectați **Connect a new device** (Conectare dispozitiv nou).
 - d. Când apare ecranul software **Opțiuni conexiune**, selectați **Wireless**.
Selectați imprimanta HP din lista de imprimante detectate.
 - e. Urmăriți instrucțiunile de pe ecran.
5. Imprimați documentul.

Conectarea imprimantei utilizând aplicația HP Smart

Pentru a conecta imprimanta la rețeaua wireless utilizând aplicația HP Smart

Puteți să utilizați aplicația HP Smart pentru a configura imprimanta în rețeaua wireless. Aplicația HP Smart este acceptată pe dispozitivele cu iOS, Android, Windows și Mac. Pentru informații despre aplicație, consultați [Utilizarea aplicației HP Smart pentru imprimare, scanare și depanare, la pagina 13](#).

1. Asigurați-vă că dispozitivul pe care îl utilizați pentru a conecta imprimanta este conectat la aceeași rețea la care doriți să conectați imprimanta.
2. Dacă au trecut mai mult de două ore de când ați pornit imprimanta pentru prima dată și nu ați configurat imprimanta în mod wireless, puneți imprimanta în modul de configurare prin rețea, restabilind setările de rețea ale imprimantei. Pentru informații despre modul de restabilire a setărilor de rețea ale imprimantei, consultați [Restabilirea valorilor și setărilor implicite din fabrică, la pagina 118](#).
3. Dacă utilizați un dispozitiv mobil cu iOS sau Android, asigurați-vă că funcția Bluetooth a dispozitivului este activată.



NOTĂ:

- HP Smart utilizează Bluetooth numai pentru configurarea imprimantei. Această funcție contribuie la accelerarea și simplificarea procesului de configurare la dispozitivele mobile cu iOS și Android.
 - Imprimarea utilizând Bluetooth nu este acceptată.
4. Deschideți aplicația HP Smart de pe dispozitiv. Pentru a afla cum se instalează aplicația, consultați [Utilizarea aplicației HP Smart pentru imprimare, scanare și depanare, la pagina 13](#).
 5. Pe ecranul Acasă al aplicației HP Smart, atingeți sau faceți clic pe **+** (pictograma Plus), apoi selectați sau adăugați o imprimantă.

Urmați instrucțiunile de pe ecranul dispozitivului pentru a adăuga imprimanta la rețea.



Pentru a conecta imprimanta cu un cablu USB utilizând aplicația HP Smart

1. Conectați cablul USB la imprimantă de la dispozitivul dumneavoastră.
2. Deschideți aplicația HP Smart de pe dispozitiv. Pentru informații, consultați [Utilizarea aplicației HP Smart pentru imprimare, scanare și depanare, la pagina 13](#).
3. Pe ecranul Acasă al aplicației HP Smart, atingeți sau faceți clic pe **+** (pictograma Plus), apoi selectați imprimanta dumneavoastră.

Modificarea setărilor wireless



Puteți să configurați și să gestionați conexiunea wireless a imprimantei și să efectuați o varietate de activități de gestionare a rețelei. Acest lucru include imprimarea informațiilor despre setările de rețea, activarea sau dezactivarea funcției wireless și modificarea setărilor wireless.

Pentru a configura setările wireless



1. Din ecranul Acasă al afișajului panoului de control al imprimantei, atingeți  (Wireless), apoi atingeți  (Setări).
2. Selectați **Expert configurare wireless**, apoi urmați instrucțiunile de pe ecran pentru a găsi numele rețelei dumneavoastră și introduceți parola dumneavoastră de securitate (WEP/WPA/WPA2).

Pentru a activa sau a dezactiva capabilitatea wireless a imprimantei

Indicatorul luminos albastru pentru conexiunea Wireless de pe panoul de control al imprimantei este aprins când capabilitatea wireless a imprimantei este activată.



1. Din ecranul Acasă al afișajului panoului de control al imprimantei, atingeți  (Wireless), apoi atingeți  (Setări).
2. Atingeți butonul de comutare de lângă **Wireless** pentru a activa sau a dezactiva capabilitatea wireless.

Pentru a imprima raportul de testare a rețelei wireless

1. Din ecranul Acasă al afișajului panoului de control al imprimantei, atingeți  (Wireless), apoi atingeți  (Setări).
2. Atingeți **Print Reports** (Imprimare rapoarte).
3. Atingeți **Raport test wireless**.

Pentru a imprima setările de rețea

Optați pentru una din următoarele acțiuni:

- Din ecranul Acasă al afișajului panoului de control al imprimantei, atingeți  (Wireless) pentru a afișa ecranul de stare a rețelei. Atingeți **Imprimare** pentru a imprima pagina de configurare a rețelei.
- Din ecranul Acasă al afișajului panoului de control al imprimantei, atingeți  (**Configurare**), atingeți **Tools** (Instrumente), apoi atingeți **Network Configuration Report** (Raport configurare rețea).

Pentru a modifica setările wireless utilizând aplicația HP Smart

1. Dacă au trecut mai mult de două ore de când ați pornit imprimanta pentru prima dată și nu ați configurat imprimanta în mod wireless, puneți imprimanta în modul de configurare prin rețea restabilind setările de rețea ale imprimantei.

Modul de configurare va dura două ore. Pentru informații despre modul de restabilire a setărilor de rețea ale imprimantei, consultați [Restabilirea valorilor și setărilor implicite din fabrică, la pagina 118](#).

2. Atingeți **+** (pictograma Plus) din ecranul Acasă al aplicației HP Smart, apoi selectați opțiunea de a adăuga o nouă imprimantă.

Conectarea imprimantei la computer utilizând un cablu USB (conexiune fără rețea)

Imprimanta este echipată cu un port USB 2.0 de mare viteză în partea din spate, pentru conectarea la computer.

Dacă s-a instalat HP software imprimantă, imprimanta va funcționa ca un dispozitiv plug and play. Dacă software-ul nu a fost instalat, urmați pașii de mai jos pentru a conecta imprimanta cu cablul USB.

Dacă utilizați aplicația HP Smart în loc de software-ul imprimantei, consultați [Pentru a conecta imprimanta cu un cablu USB utilizând aplicația HP Smart, la pagina 78](#).

Pentru a conecta imprimanta prin cablul USB

1. Introduceți 123.hp.com într-un browser web de pe computer, pentru a descărca și instala HP software imprimantă. De asemenea, puteți să utilizați CD-ul HP software imprimantă (dacă este furnizat) sau să descărcați software-ul de la www.support.hp.com.



NOTĂ: Nu conectați cablul USB la imprimantă până nu vi se solicită acest lucru.

2. Urmăriți instrucțiunile de pe ecran. Când vi se solicită, conectați imprimanta la computer selectând **USB** în ecranul **Opțiuni conexiune**.
3. Urmăriți instrucțiunile de pe ecran.

Trecerea de la o conexiune USB la o rețea wireless

Dacă ați configurat mai întâi imprimanta și ați instalat software-ul printr-un cablu USB, conectând direct imprimanta la computer, puteți trece cu ușurință la o conexiune de rețea wireless. Veți avea nevoie de o rețea wireless 802.11/b/g/n care include un punct de acces sau un ruter wireless.

Înainte de a schimba de la o conexiune USB la o rețea wireless, asigurați-vă că:

- Imprimanta este conectată la computer cu un cablu USB până când vi se solicită să deconectați cablul.
- Computerul este deja conectat la rețeaua wireless la care intenționați să conectați imprimanta.



NOTĂ: Dacă nu puteți să configurați conexiunea utilizând pașii din această secțiune, consultați [Probleme legate de rețea și de conexiune, la pagina 114](#).

Pentru a trece de la o conexiune USB la o rețea wireless (Windows)

1. În HP software imprimantă (disponibil din meniul **Start**), faceți clic pe **Instrumente**.
2. Faceți clic pe **Device Setup & Software** (Configurare și software dispozitiv).
3. Selectați **Convert a USB connected device to wireless** (Trecere pe wireless a unui dispozitiv conectat prin USB). Urmați instrucțiunile de pe ecran.

Pentru a trece de la o conexiune USB la o rețea wireless utilizând aplicația HP Smart (Windows 10)

1. Înainte de a continua, asigurați-vă că computerul și imprimanta îndeplinesc următoarele cerințe:
 - Imprimanta este conectată la computer prin USB.
 - Computerul este conectat la o rețea wireless.
2. Deschideți aplicația HP Smart. Pentru informații, consultați [Utilizarea aplicației HP Smart pentru imprimare, scanare și depanare, la pagina 13](#).
3. Asigurați-vă că imprimanta este selectată.



SFAT: Dacă este deja configurată o imprimantă, puteți să o selectați din ecranul Acasă al aplicației HP Smart, trăgând cu degetul spre stânga sau spre dreapta și selectând-o.

Pentru a utiliza altă imprimantă, atingeți sau faceți clic pe **+** (pictograma Plus) de pe ecranul Acasă, apoi selectați altă imprimantă sau adăugați o nouă imprimantă.

4. Faceți clic pe **Learn More** (Aflați mai multe) când vedeți „Make printing easier by connecting your printer wirelessly” (Simplificați imprimarea conectând imprimanta în mod wireless) în partea superioară a paginii de pornire a aplicației.
5. Urmați instrucțiunile de pe ecran pentru a finaliza conectarea.

Utilizarea instrumentelor avansate de gestionare a imprimantei (pentru imprimante în rețea)

Când imprimanta este conectată la o rețea, puteți utiliza serverul Web încorporat (EWS) pentru a vizualiza informații de stare, pentru a modifica setările și pentru a gestiona imprimanta de la computer.

 **NOTĂ:** Puteți deschide și utiliza serverul Web încorporat fără a fi conectat la Internet. Cu toate acestea, unele caracteristici nu sunt disponibile.

 **NOTĂ:** Pentru a vizualiza sau modifica unele setări, probabil veți avea nevoie de o parolă.

- [Deschideți serverul Web încorporat](#)
- [Despre modulele cookie](#)

Deschideți serverul Web încorporat

Puteți să utilizați una din următoarele modalități pentru a deschide serverul Web încorporat.

Pentru a deschide serverul Web încorporat printr-o rețea

1. Aflați adresa IP a imprimantei atingând  (Wireless) sau imprimând o pagină de configurare a rețelei.

 **NOTĂ:** Imprimanta și computerul sau dispozitivul mobil trebuie să fie conectate la aceeași rețea. De asemenea, imprimanta trebuie să aibă o adresă IP.

2. Într-un browser web acceptat de computerul sau dispozitivul dumneavoastră mobil, introduceți adresa IP atribuită imprimantei.

De exemplu, dacă adresa IP este 123.123.123.123, introduceți următoarea adresă în browserul Web:
`http://123.123.123.123.`

Pentru a deschide serverul Web încorporat din HP software imprimantă (Windows)

1. Deschideți software imprimantă. Pentru informații suplimentare, consultați [Deschiderea software-ului imprimantei HP , la pagina 12.](#)
2. Faceți clic pe fila **Print & Scan** (Imprimare și scanare), apoi faceți clic pe **Maintain Your Printer** (Întreținere imprimantă).
3. În Toolbox, faceți clic pe fila **Device Information** (Informații dispozitiv).
4. După ce sunt preluate informațiile despre imprimantă, faceți clic pe **Printer EWS Home Page** (Pagină de pornire EWS imprimantă) de lângă partea dreaptă inferioară a paginii.

Pentru a deschide serverul web încorporat din aplicația HP Smart



1. Deschideți aplicația HP Smart de pe dispozitiv. Pentru informații suplimentare, consultați [Utilizarea aplicației HP Smart pentru imprimare, scanare și depanare, la pagina 13](#).
2. În ecranul Acasă al aplicației HP Smart, asigurați-vă că este selectată imprimanta.

 **SFAT:** Dacă este deja configurată o imprimantă, puteți să o selectați din ecranul Acasă al aplicației HP Smart, trăgând cu degetul spre stânga sau spre dreapta și selectând-o.

Pentru a utiliza altă imprimantă, atingeți sau faceți clic pe **+** (pictograma Plus) de pe ecranul Acasă, apoi selectați altă imprimantă sau adăugați o nouă imprimantă.

3. Atingeți sau faceți clic pe imprimantă.
4. **iOS/Android:** Selectați **Advanced Setting** (Setare avansată) sub **Advanced** (Avansat).
Windows 10/Mac: Faceți clic pe **Printer Home Page (EWS)** (Pagină principală imprimantă (EWS)) de sub **Advanced** (Avansat).

Pentru a deschide serverul Web încorporat prin Wi-Fi Direct

1. Din ecranul Acasă al afișajului panoului de control al imprimantei, atingeți  (Wi-Fi Direct).
2. Atingeți  (Setări).
3. Dacă afișajul arată că Wi-Fi Direct este **Dezactivat**, atingeți butonul de comutare de lângă funcția **Wi-Fi Direct** pentru a o activa.
4. De la computerul sau dispozitivul mobil wireless, activați caracteristica wireless, căutați și conectați-vă la numele Wi-Fi Direct, de exemplu: DIRECT-**-HP Smart Tank (unde ** sunt caracterele unice pentru identificarea imprimantei).

Când vi se solicită, introduceți parola pentru Wi-Fi Direct.

 **NOTĂ:** Pentru a găsi numele sau parola pentru Wi-Fi Direct, atingeți  (Wi-Fi Direct) din ecranul Acasă de pe afișajul panoului de control al imprimantei.

5. Într-un browser web acceptat de computerul sau dispozitivul dumneavoastră mobil, introduceți următoarea adresă: `http://192.168.223.1`.

Despre modulele cookie

Serverul Web încorporat (EWS) plasează fișiere text foarte mici (modul cookie) pe unitatea de disc atunci când navigați. Aceste fișiere permit recunoașterea computerului dvs. de către EWS la următoarea vizită pe care o efectuați. De exemplu, dacă ați configurat limba EWS, un modul cookie ajută la memorarea limbii pe care ați selectat-o, astfel încât atunci când accesați din nou EWS, paginile sunt afișate în limba respectivă. Anumite module cookie (precum modulul cookie care stochează preferințele specifice clientului) sunt stocate pe computer până când le eliminați manual.

Puteți configura browserul astfel încât să accepte toate modulele cookies sau îl puteți configura astfel încât să vă alerteze ori de câte ori este oferit un modul cookie, având posibilitatea să decideți ce module cookie acceptați sau refuzați. De asemenea, puteți utiliza browserul pentru a elimina module cookie nedorite.



NOTĂ: În funcție de imprimantă, dacă dezactivați modulele cookie, dezactivați una sau mai multe dintre următoarele caracteristici:

- Pornirea din punctul în care ați lăsat aplicația (deosebit de utilă când se folosesc experți de configurare)
- Memorarea setării de limbă a browserului EWS
- Personalizarea paginii EWS Reședință

Pentru informații despre modul de schimbare a setărilor cu caracter privat și a modulelor cookie și despre modul de vizualizare sau ștergere a modulelor cookie, consultați documentația disponibilă cu browserul Web.

Sfaturi pentru instalarea și utilizarea unei imprimante conectate la rețea

Utilizați următoarele sfaturi pentru a instala și utiliza imprimanta conectată la rețea:

- Atunci când instalați imprimanta wireless conectată la rețea, asigurați-vă că ruterul dvs. wireless sau punctul de acces este pornit. Imprimanta caută rutere wireless, apoi listează pe computer numele de rețea detectate.
- În cazul în care computerul dvs. este conectat la o rețea virtuală privată (VPN), este necesar să vă deconectați de la aceasta înainte de a accesa orice alt dispozitiv din rețeaua dvs., inclusiv imprimanta.
- Aflați mai multe informații despre configurarea rețelei și a imprimantei pentru imprimare wireless. [Pentru mai multe informații, faceți clic aici pentru a vă conecta online.](#)
- Aflați cum să găsiți setările de securitate a rețelei. [Pentru mai multe informații, faceți clic aici pentru a vă conecta online.](#)
- Asigurați-vă că rețeaua wireless furnizează o conexiune de Internet.
- Asigurați-vă că imprimanta este în rețea.

Dacă nu, utilizați Expertul de configurare wireless de la afișajul panoului de control al imprimantei pentru a configura comunicația wireless.

- Asigurați-vă că imprimanta și dispozitivul sunt pornite și conectate la aceeași rețea wireless.
- Dacă au trecut mai mult de două ore de când ați pornit imprimanta pentru prima dată și nu ați configurat imprimanta în mod wireless, puneți imprimanta în modul de configurare prin rețea restabilind setările de rețea ale imprimantei. Modul de configurare va dura două ore. Pentru informații despre modul de restabilire a setărilor de rețea ale imprimantei, consultați [Restabilirea valorilor și setărilor implicite din fabrică, la pagina 118.](#)
- Dacă utilizați un dispozitiv mobil, asigurați-vă că dispozitivul are pornită funcția Bluetooth.
- Aflați mai multe despre HP Print and Scan Doctor. [Pentru mai multe informații, faceți clic aici pentru a vă conecta online.](#)



NOTĂ: Acest utilitar este disponibil numai pentru sistemul de operare Windows.

- Aflați cum să treceți de la conexiunea USB la o conexiune wireless. [Pentru mai multe informații, faceți clic aici pentru a vă conecta online.](#)
- Aflați cum să lucrați cu programele firewall și antivirus la instalarea imprimantei. [Pentru mai multe informații, faceți clic aici pentru a vă conecta online.](#)

7 Rezolvarea unei probleme

Această secțiune cuprinde următoarele subiecte:

- [Obținerea ajutorului despre depanarea online HP](#)
- [Obținerea ajutorului suplimentar](#)
- [Obținerea ajutorului de la panoul de control al imprimantei](#)
- [Obținerea ajutorului de la aplicația HP Smart](#)
- [Probleme legate de blocaje sau de alimentarea cu hârtie](#)
- [Problemă la capul de imprimare \(cartuș\)](#)
- [Probleme legate de imprimare](#)
- [Probleme legate de copiere](#)
- [Probleme legate de scanare](#)
- [Probleme legate de rețea și de conexiune](#)
- [Probleme legate de hardware-ul imprimantei](#)
- [Rezolvarea problemelor utilizând Serviciile Web](#)
- [Restabilirea valorilor și setărilor implicite din fabrică](#)
- [Întreținerea imprimantei](#)
- [Asistență HP](#)

Obținerea ajutorului despre depanarea online HP











Utilizați un instrument de depanare online HP pentru a rezolva problemele legate de imprimantă. Utilizați tabelul de mai jos pentru a identifica problema și faceți clic pe legătura corespunzătoare.



NOTĂ: Este posibil ca experții de depanare online HP să nu fie disponibili în toate limbile.

Instrument de depanare online	Utilizați acest instrument pentru a afla cum:
Depanarea problemelor legate de blocarea hârtiei	Eliminați hârtia blocată în imprimantă sau în alimentatorul de documente și rezolvați probleme legate de hârtie sau de alimentarea cu hârtie.
Depanarea unui blocaj la carul de imprimare	Eliminați obstacolele care blochează carul de imprimare.
Depanarea problemelor legate de lucrarea de imprimare care nu se imprimă	Rezolvați problemele legate de capacitatea de răspuns a imprimantei, de pagini care nu se imprimă sau de erori de tipul „Imposibil de imprimat”.
Depanarea problemelor de copiere și scanare	Determinați de ce imprimanta nu copiază sau nu scanează ori îmbunătățiți calitatea copiilor sau a scanărilor.
Depanarea problemelor legate de calitatea imprimării	Îmbunătățiți calitatea imprimatelor.
Găsirea setărilor de rețea pentru o conexiune wireless	Găsiți numele de rețea wireless (SSID) și parola.
Depanarea problemelor legate de conexiunea de rețea wireless	Rezolvați problemele de rețea wireless, inclusiv problemele de configurare a unei conexiuni wireless pentru prima dată sau de restabilire a unei conexiuni care nu mai funcționează.
Trecerea de la o conexiune USB la wireless	Treceți de la conexiunea USB dintre imprimantă și computer la o conexiune wireless.
Depanarea problemelor legate de firewall sau de antivirus	Determinați dacă un program firewall sau antivirus previne conectarea computerului la imprimantă și rezolvați problema.
Depanarea problemelor legate de conexiunea Wi-Fi Direct	Rezolvați problemele legate de Wi-Fi Direct sau configurați Wi-Fi Direct.
Depanarea problemelor legate de rețeaua mobilă	Rezolvați problemele legate de conectarea unui dispozitiv mobil la imprimantă.
HP Print and Scan Doctor	Diagnosticați și rezolvați automat probleme legate de imprimantă.
(Numai pentru sistemele de operare Windows)	
HP Virtual Agent	Discutați online cu HP Virtual Agent pentru a depana problemele.

Obținerea ajutorului suplimentar

	Rezolvați probleme legate de imprimantă cu instrumentele de depanare online HP Obținerea ajutorului despre depanarea online HP, la pagina 88		Diagnosticați și rezolvați probleme legate de imprimantă HP Print and Scan Doctor (Numai pentru sistemele de operare Windows)
	Obțineți documentația imprimantei, informații despre depanare, actualizări de software și nu numai www.support.hp.com		Utilizați dispozitivul dumneavoastră pentru a imprima, a scana și a gestiona imprimanta cu aplicația HP Smart <ul style="list-style-type: none">• iOS/Android: www.hp.com/go/hpsmart-help• Windows: www.hp.com/go/hpsmartwin-help• Mac: www.hp.com/go/hpsmartmac-help
	Scanați cu software-ul HP Scan HP Scan software		Comandați consumabile de cerneală HP Sure Supply
	Contactați asistența HP Contact support website		Imprimați de oriunde pe imprimanta dumneavoastră cu funcție HP ePrint activată HP ePrint
	Înregistrați produsul dumneavoastră www.register.hp.com		Vizualizați opțiunile garanției imprimantei www.support.hp.com

Obținerea ajutorului de la panoul de control al imprimantei

Puteți să utilizați subiectele de ajutor ale imprimantei pentru a afla mai multe despre imprimantă, iar anumite subiecte de ajutor includ animații care vă ghidează prin proceduri, precum încărcarea hârtiei.

Pentru a accesa meniul Ajutor din ecranul de reședință sau ajutorul contextual pentru un ecran, atingeți  de pe panoul de control al imprimantei.

Obținerea ajutorului de la aplicația HP Smart

Aplicația HP Smart oferă alerte pentru probleme legate de imprimantă (blocaje și alte probleme), legături către conținut de ajutor și opțiuni de a contacta asistența pentru ajutor suplimentar. Pentru mai multe informații despre aplicație, consultați [Utilizarea aplicației HP Smart pentru imprimare, scanare și depanare, la pagina 13.](#)

1. Deschideți aplicația HP Smart de pe dispozitiv.
2. În ecranul Acasă al aplicației HP Smart, asigurați-vă că este selectată imprimanta.

 **SFAT:** Dacă este deja configurată o imprimantă, puteți să o selectați din ecranul Acasă al aplicației HP Smart, trăgând cu degetul spre stânga sau spre dreapta și selectând-o.

Pentru a utiliza altă imprimantă, atingeți sau faceți clic pe **+** (pictograma Plus) de pe ecranul Acasă, apoi selectați altă imprimantă sau adăugați o nouă imprimantă.

3. Pentru a vizualiza starea imprimantei, atingeți sau faceți clic pe pictograma imprimantei.

Probleme legate de blocaje sau de alimentarea cu hârtie

Eliminarea unui blocaj de hârtie sau a unui blocaj al carului de imprimare

Rezolvați problemele legate de blocarea hârtiei.	Utilizarea unui expert de depanare online HP Obțineți instrucțiuni pas cu pas pentru eliminarea blocajelor de hârtie și rezolvarea problemelor legate de hârtie sau de alimentarea cu hârtie.
Rezolvarea unui blocaj la carul de imprimare.	Utilizarea unui expert de depanare online HP Dacă ceva blochează carul de imprimare sau dacă acesta nu se deplasează ușor, obțineți instrucțiunile pas cu pas.

 **NOTĂ:** Este posibil ca experții de depanare online HP să nu fie disponibili în toate limbile.

Citiți instrucțiunile generale din Ajutor pentru eliminarea blocajelor

Blocajele de hârtie pot surveni în câteva locuri. În cazul blocajelor carului de imprimare, îndepărtați toate obiectele, inclusiv hârtia care blochează carul de imprimare, din zona de acces la capetele de imprimare.

 **NOTĂ:** Nu utilizați niciun instrument sau alte dispozitive pentru a îndepărta obiectele blocate. Procedați întotdeauna cu atenție atunci când îndepărtați obiectele blocate din interiorul imprimantei.

Pentru a elimina un blocaj de hârtie de la tava de intrare

1. Scoateți cu grijă hârtia din tava de alimentare



2. Asigurați-vă că nu există niciun obiect străin în calea hârtiei, apoi reîncărcați hârtie.

 **NOTĂ:** Apărătoarea tăvii de intrare poate preveni căderea unor mici obiecte în calea hârtiei, care ar cauza producerea blocajelor. Nu demontați apărătoarea tăvii de intrare.

Pentru a elimina un blocaj de hârtie din tava de ieșire

- ▲ Trageți cu grijă hârtia din tava de ieșire.



Pentru a elimina un blocaj de hârtie din alimentatorul de documente

1. Ridicați capacul alimentatorului de documente.



2. Trageți cu grijă hârtia blocată afară dintre role.



⚠ ATENȚIE: Dacă hârtia se rupe când o scoateți din role, verificați dacă nu sunt bucăți rupte de hârtie pe role și roți care ar putea rămâne în interiorul imprimantei.

Dacă nu scoateți toate bucățile de hârtie din imprimantă, este posibil să se producă și alte blocaje de hârtie.

3. Închideți capacul alimentatorului de documente, apăsându-l ferm până când se fixează pe poziție.

Pentru a elimina hârtia sau alte obiecte din zona de acces la capetele de imprimare (cartușe)

1. Închideți extensia tăvii de ieșire, apoi închideți tava de ieșire.



2. Deschideți capacul frontal al imprimantei.

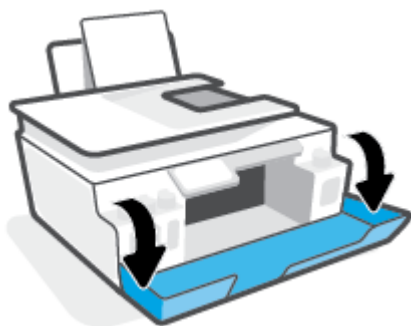

3. Deschideți ușa de acces la capetele de imprimare.

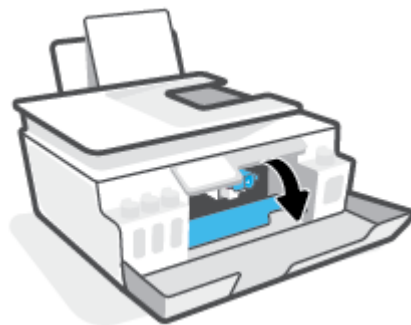

4. Asigurați-vă că nu este obstrucționat carul de imprimare. Poate fi necesar să glisați carul spre partea dreaptă.

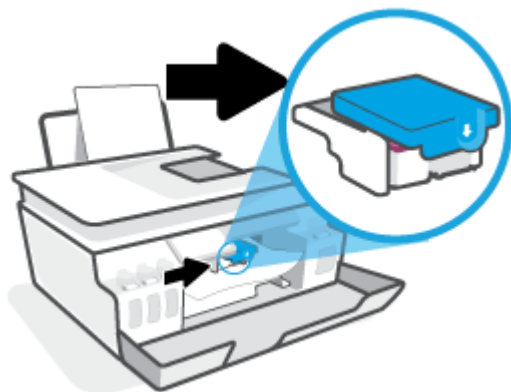

Scoateți orice hârtie blocată sau alte obiecte care blochează carul.

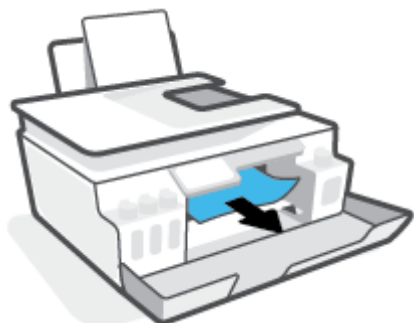

5. Asigurați-vă că zăvorul capetelor de imprimare este închis în mod corespunzător.

NOTIFICARE: După ce ați configurat imprimanta, nu deschideți zăvorul capetelor de imprimare decât dacă vi se solicită acest lucru.

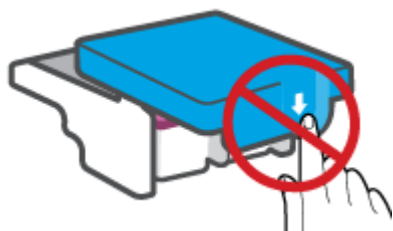



6. Închideți capacul frontal al imprimantei.

7. Trageți în afară tava de ieșire și extensia tăvii.



Pentru a elimina un blocaj de hârtie din interiorul imprimantei

 **NOTĂ:** Urmați instrucțiunile din această secțiune după ce ați încercat alte modalități de a elimina blocajele de hârtie. Înainte de a începe, asigurați-vă că sunt ferm închise capacele rezervoarelor de cerneală, pentru a preveni scurgerea cernelii.

1. Apăsăți  (butonul Alimentare) pentru a opri imprimanta.
2. Deschideți ușa frontală, apoi deschideți ușa de acces la capetele de imprimare.

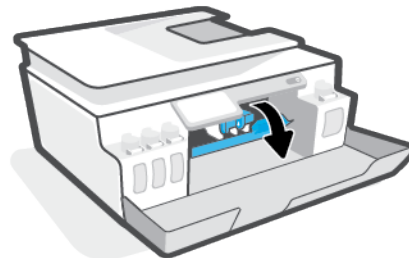
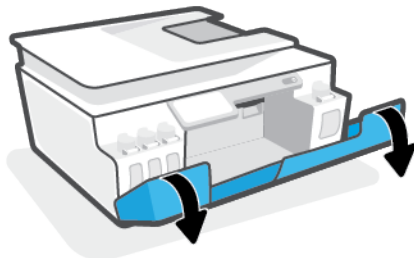

 **NOTĂ:** În cazul în care carul de imprimare nu este în partea stângă, deplasați-l manual în extrema stângă.

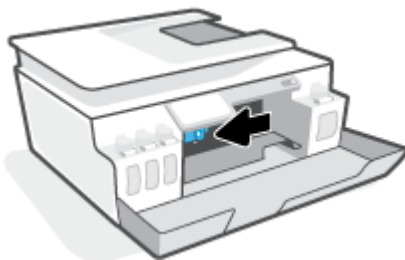

3. Apăsați pe partea laterală a zăvorului capetelor de imprimare pentru a-l deschide.

 **NOTĂ:** După ce ați configurat imprimanta, nu deschideți zăvorul capetelor de imprimare decât dacă vi se solicită acest lucru.

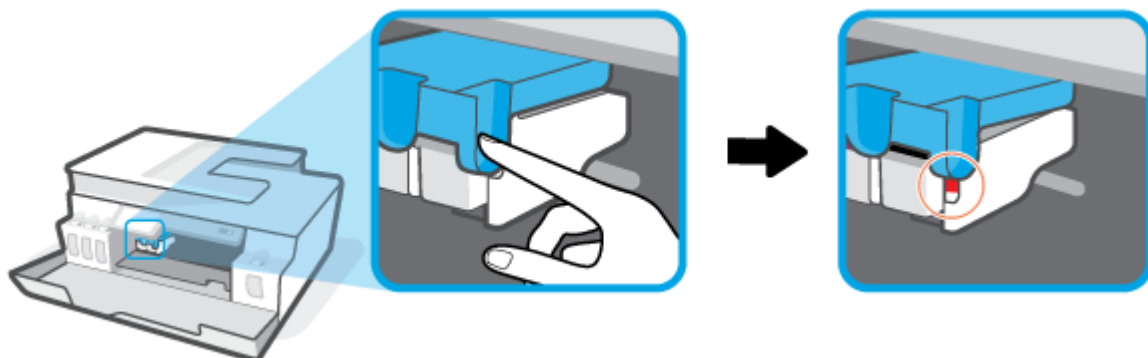

4. Închideți ușa.
5. Ridicați partea frontală a imprimantei, astfel încât aceasta să se sprijine pe partea din spate, pentru a expune ușa de curățare din partea inferioară. Identificați ușa de curățare din partea inferioară a imprimantei, apoi trageți de ambele proeminențe ale ușii de curățare pentru a o deschide.

 **NOTĂ:** Nu țineți imprimanta mult timp în poziție înclinată, pentru a preveni scurgerea cernelii.

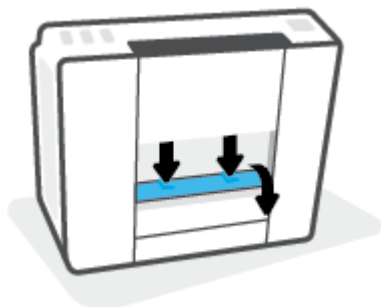

6. Eliminați hârtia blocată.

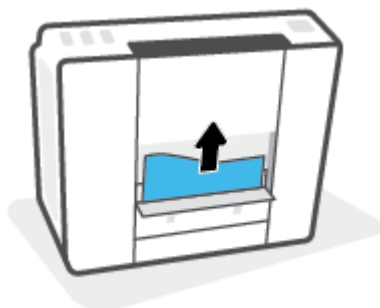

7. Închideți ușa de eliminare. Împingeți ușor ușa către imprimantă până când ambele siguranțe se fixează în poziție.

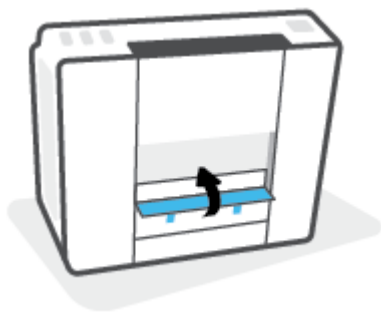

8. Întoarceți imprimanta pe verticală.
9. Deschideți ușa frontală, apoi deschideți ușa de acces la capetele de imprimare.
10. Închideți zăvorul capetelor de imprimare, apoi închideți ușile.

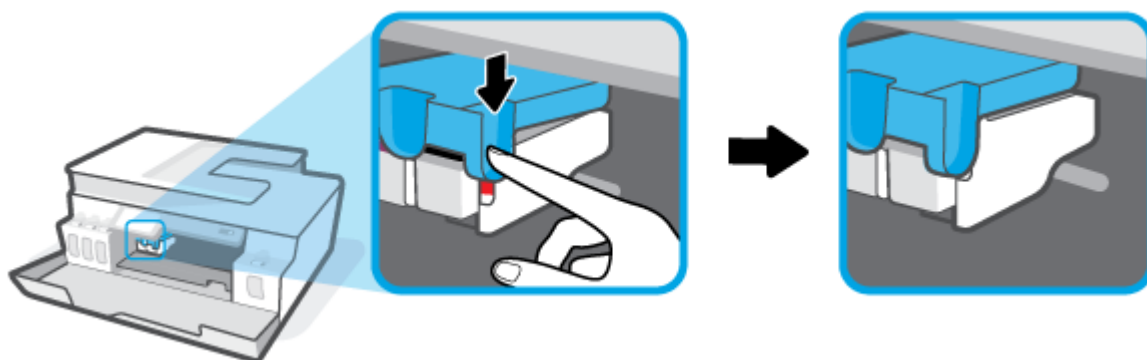

11. Conectați cablul de alimentare și porniți imprimanta.

Aflați cum să evitați blocajele de hârtie

Pentru a evita blocajele de hârtie, respectați indicațiile următoare.

- Nu supraîncărcați tava de intrare, dar asigurați-vă că ați lăsat cel puțin 5 pagini încărcate, pentru rezultate optime.
- Mențineți imprimanta curată, fără praf și reziduuri, scoțând hârtia și închizând tava de intrare când nu o utilizați.
- Înlăturați cu regularitate colile imprimate din tava de ieșire.
- Asigurați-vă că hârtia încărcată în tava de intrare stă orizontal și că marginile nu sunt îndoite.
- Nu combinați mai multe tipuri și dimensiuni de hârtie în tava de alimentare; toată stiva de hârtie din tava de alimentare trebuie să fie de același tip și dimensiune.

Pentru performanțe optime, utilizați hârtie HP. Pentru informații suplimentare despre hârtia HP, consultați [Noțiuni de bază despre hârtie, la pagina 9](#).

- Ajustați ghidajul de lățime pentru hârtie al tăvii de alimentare, astfel încât să încadreze fix toate colile de hârtie. Asigurați-vă că ghidajul de lățime nu îndoiaie hârtia din tava de alimentare.

- Nu împingeți hârtia prea adânc în tava de intrare.
- Nu adăugați hârtie în timp ce imprimanta imprimă. Dacă imprimanta este pe cale să rămână fără hârtie, așteptați până când apare mesajul de epuizare a hârtiei, apoi adăugați hârtie.

Soluționarea problemelor legate de alimentarea cu hârtie

Ce fel de problemă aveți?

- **Hârtia nu este preluată din tava de intrare**
 - Asigurați-vă că în tava de intrare este încărcată hârtie. Pentru informații suplimentare, consultați [Încărcarea suporturilor de imprimare, la pagina 20](#).
 - Ajustați ghidajul de lățime pentru hârtie al tăvii de alimentare, astfel încât să încadreze fix toate colile de hârtie. Asigurați-vă că ghidajul de lățime nu îndoaie hârtia din tava de alimentare.
 - Asigurați-vă că hârtia din tava de intrare nu este ondulată. Îndreptați hârtia îndoind-o în direcția opusă deformării.
 - Curățați rolele de hârtie.
- **Paginile sunt oblice**
 - Asigurați-vă că hârtia este încărcată în partea din extrema dreaptă a tăvii de intrare și că ghidajul de lățime a hârtiei este potrivit pe marginea stângă a hârtiei.
 - Încărcați hârtie în imprimantă numai atunci când nu imprimă.
- **Sunt preluate mai multe coli simultan**
 - Ajustați ghidajul de lățime pentru hârtie al tăvii de alimentare, astfel încât să încadreze fix toate colile de hârtie. Asigurați-vă că ghidajul de lățime nu îndoaie hârtia din tava de alimentare.
 - Asigurați-vă că tava de intrare nu este supraîncărcată cu hârtie.
 - Asigurați-vă că folie de hârtie încărcate nu se lipesc între ele.
 - Pentru performanțe și eficiență optime, utilizați hârtie HP.
 - Curățați rolele de hârtie.

Pentru a curăța manual rolele de hârtie

1. Sunt necesare următoarele materiale:
 - O bucată lungă de bumbac care nu lasă scame
 - Apă distilată, filtrată sau îmbuteliată (apa de la robinet poate deteriora imprimanta)
2. Apăsați  (butonul Alimentare) pentru a opri imprimanta.
3. Deconectați cablul de alimentare din spatele imprimantei.
4. Deconectați cablul USB, dacă acesta nu este deja deconectat.
5. Ridicați tava de intrare.
6. Țineți ridicată apărătoarea tăvii de intrare.



NOTĂ: Nu scoateți apărătoarea tăvii de intrare. Apărătoarea tăvii de intrare previne căderea reziduurilor în calea hârtiei, care ar cauza producerea blocajelor de hârtie.

7. Uitați-vă în jos prin tava de intrare deschisă și găsiți rolele gri de preluare a hârtiei. Pentru a lumina zona, poate fi necesară o lanternă.
8. Umeziți un bețișor de ureche lung cu apă îmbuteliată sau distilată, apoi stoarceți excesul de apă din tampon.
9. Presați bețișorul pe role, apoi rotiți-le în sus cu degetele. Aplicați o presiune moderată pentru a îndepărta acumulările de praf sau murdărie.
10. Coborâți apărătoarea tăvii de intrare.
11. Lăsați rolele să se usuce timp de 10 – 15 minute.
12. Reconectați cablul de alimentare în partea din spate a imprimantei.
13. Reconectați cablul USB la imprimantă, dacă este necesar.
14. Apăsăți pe butonul Alimentare pentru a porni imprimanta.

Problemă la capul de imprimare (cartuș)

Dacă un mesaj indică o problemă la capul de imprimare, încercați următoarele acțiuni în ordine:

1. Verificați dacă este instalat corect capul de imprimare indicat.
2. Curățați contactele capului de imprimare.
3. Pentru asistență, contactați asistența HP. Vizitați www.support.hp.com.

Pentru a verifica dacă este instalat corespunzător capul de imprimare

NOTIFICARE: Instrucțiunile de aici se aplică numai în această secțiune. După ce ați configurat imprimanta, nu deschideți zăvorul capetelor de imprimare decât dacă vi se solicită acest lucru.

1. Asigurați-vă că imprimanta este pornită.
2. Închideți extensia tăvii de ieșire, apoi închideți tava de ieșire.



3. Scoateți și reintroduceți capul de imprimare.
 - a. Deschideți capacul frontal al imprimantei.

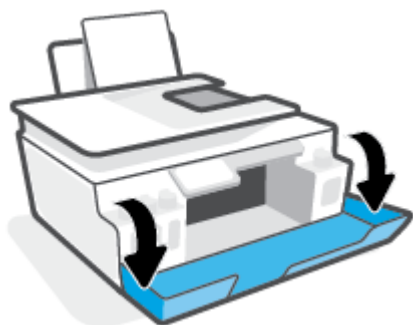

- b. Deschideți ușa de acces la capetele de imprimare.

NOTIFICARE: După ce ați configurat imprimanta, nu deschideți zăvorul capetelor de imprimare decât dacă vi se solicită acest lucru.

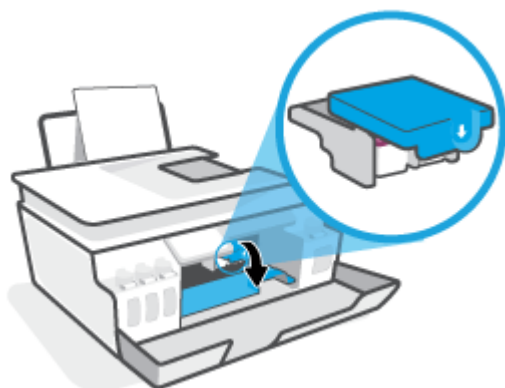

- c. Apăsați în jos pentru a deschide zăvorul capetelor de imprimare.

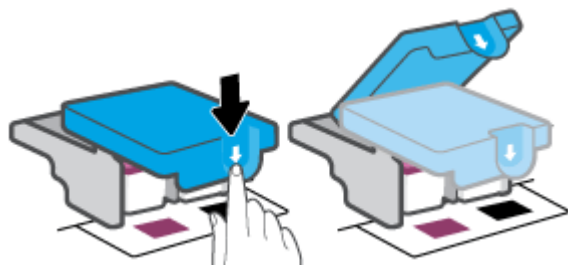

- d. Scoateți capul de imprimare din car.



- e. Verificați dacă există un dop pe partea superioară a capului de imprimare sau o bandă de plastic pe contactele capului de imprimare. Dacă există, scoateți dopul din partea superioară a capului de imprimare și banda de plastic de pe contacte.

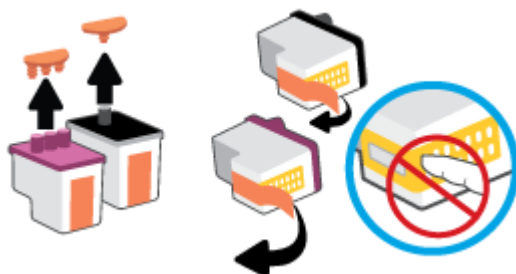

NOTIFICARE: Nu atingeți contactele electrice de pe capul de imprimare.

- f. Glisați capul de imprimare în slot până când se fixează pe poziție (se aude un clic).



- g. Închideți zăvorul capetelor de imprimare. Asigurați-vă că zăvorul capetelor de imprimare este închis corespunzător, pentru a evita probleme precum blocarea carului.

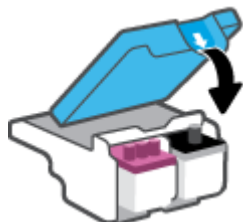

- h. Închideți capacul frontal al imprimantei.

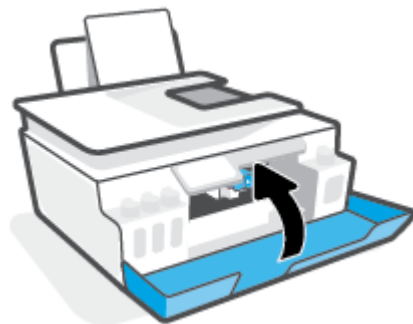

4. Trageți în afară tava de ieșire și extensia tăvii.



Pentru a curăța contactele capetelor de imprimare



NOTĂ:

- Deschideți zăvorul capetelor de imprimare și curățați contactele capetelor de imprimare numai când este necesar; de exemplu, dacă nu poate fi detectat un cap de imprimare.

Instrucțiunile de aici se aplică numai în această secțiune. După ce ați configurat imprimanta, nu deschideți zăvorul capetelor de imprimare decât dacă vi se solicită acest lucru.

- Procedura de curățare ar trebui să dureze doar câteva minute. Asigurați-vă că sunt reinstalate capetele de imprimare în imprimantă cât mai curând posibil. Nu se recomandă să lăsați capetele de imprimare afară din imprimantă mai mult de 30 de minute. Acest lucru poate duce la deteriorarea capetelor de imprimare.

1. Asigurați-vă că imprimanta este pornită.
2. Închideți extensia tăvii de ieșire, apoi închideți tava de ieșire.



3. Deschideți capacul frontal al imprimantei.

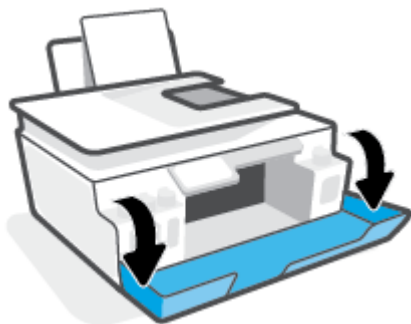

4. Deschideți ușa de acces la capetele de imprimare.

 **NOTĂ:** După ce ați configurat imprimanta, nu deschideți zăvorul capetelor de imprimare decât dacă vi se solicită acest lucru.

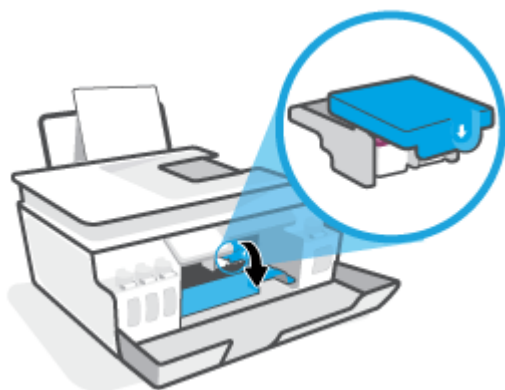

5. Apăsați în jos pentru a deschide zăvorul capetelor de imprimare.

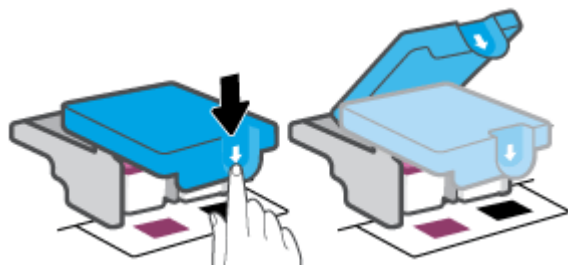

6. Scoateți capul de imprimare indicat în mesajul de eroare.



7. Curățați contactele capului de imprimare și contactele imprimantei.

- a. Țineți capul de imprimare de părțile laterale și identificați contactele electrice de pe capul de imprimare.

Contactele electrice sunt punctele mici de culoare aurie de pe capul de imprimare.



- b. Ștergeți contactele numai cu vată uscată sau o cârpă care nu lasă scame.

 **NOTĂ:** Aveți grijă să ștergeți numai contactele și să nu întindeți cerneala sau alte reziduuri pe contacte.

- c. În interiorul imprimantei, identificați contactele pentru capul de imprimare.

Contactele imprimantei sunt setul de proeminențe de culoare aurie poziționate pentru a atinge contactele de pe capul de imprimare.

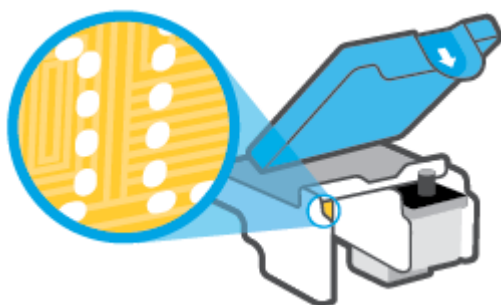

- d. Folosiți o bucată de vată uscată sau o cârpă care nu lasă scame pentru a șterge contactele.

 **NOTĂ:** Aveți grijă să ștergeți numai contactele și să nu întindeți cerneala sau alte reziduuri pe contacte.

8. Reinstalați capul de imprimare.

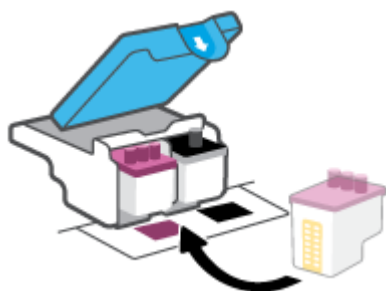

9. Închideți zăvorul capetelor de imprimare. Asigurați-vă că zăvorul capetelor de imprimare este închis corespunzător, pentru a evita probleme precum blocarea carului.

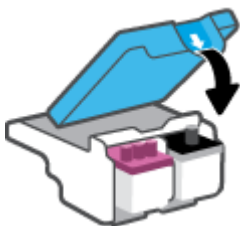

- 10.** Închideți capacul frontal al imprimantei.
- 11.** Verificați dacă mesajul de eroare a dispărut. Dacă primiți în continuare mesajul de eroare, opriți imprimanta, apoi porniți-o.

Probleme legate de imprimare

Remediarea problemelor legate de pagina care nu se imprimă (imposibil de imprimat)

HP Print and Scan Doctor	HP Print and Scan Doctor este un utilitar care va încerca să diagnosticheze și să remedieze automat problema. NOTĂ: Acest utilitar este disponibil numai pentru sistemul de operare Windows.
Depanați problemele legate de lucrările de imprimare care nu se imprimă.	Utilizarea unui expert de depanare online HP Obțineți instrucțiuni pas cu pas dacă imprimanta nu răspunde sau nu imprimă.

 **NOTĂ:** Este posibil ca HP Print and Scan Doctor și experții de depanare online HP să nu fie disponibili în toate limbile.

Citiți instrucțiunile generale din Ajutor pentru probleme legate de imposibilitatea de a imprima

Pentru a rezolva problemele de imprimare (Windows)

Asigurați-vă că imprimanta este pornită și că există hârtie în tava de intrare. Dacă tot nu puteți imprima, încercați următoarele în ordine:

1. Verificați mesajele de eroare de la software imprimantă și rezolvați-le urmând instrucțiunile de pe ecran.
2. În cazul în care computerul este conectat la imprimantă printr-un cablu USB, deconectați și reconectați cablul USB.

În cazul în care computerul este conectat la imprimantă printr-o conexiune wireless, verificați dacă aceasta funcționează.

3. Verificați dacă imprimanta nu este în pauză sau offline.

Pentru a verifica dacă imprimanta nu este în pauză sau offline.

- a. În funcție de sistemul de operare, efectuați una dintre următoarele acțiuni:
 - **Windows 10:** Din meniul **Start** din Windows, selectați **Sistem Windows** din lista de aplicații, selectați **Panou de control**, apoi faceți clic pe **Vizualizare dispozitive și imprimante** de sub **Hardware și sunete**.
 - **Windows 7:** Din meniul **Start** din Windows, faceți clic pe **Dispozitive și imprimante**.
 - b. Faceți dublu clic sau clic dreapta pe pictograma pentru imprimantă și selectați **Se vede ceea ce se imprimă** pentru a deschide coada de imprimare.
 - c. Din meniul **Printer** (Imprimantă), asigurați-vă că nu sunt semne de validare lângă **Pause Printing** (Pauză imprimare) sau **Use Printer Offline** (Utilizare imprimantă offline).
 - d. Dacă ați efectuat modificări, încercați să imprimați din nou.
4. Verificați dacă imprimanta este setată ca imprimantă implicită.

Pentru a verifica dacă imprimanta este setată ca imprimantă implicită

- a. În funcție de sistemul de operare, efectuați una dintre următoarele acțiuni:
 - **Windows 10:** Din meniul **Start** din Windows, selectați **Sistem Windows** din lista de aplicații, selectați **Panou de control**, apoi faceți clic pe **Vizualizare dispozitive și imprimante** de sub **Hardware și sunete**.
 - **Windows 7:** Din meniul **Start** din Windows, faceți clic pe **Dispozitive și imprimante**.
 - b. Verificați dacă imprimanta corespunzătoare este setată ca imprimantă implicită.
Imprimanta implicită are un semn de validare în cercul negru sau verde de lângă aceasta.
 - c. Dacă este setată ca imprimantă implicită o altă imprimantă, faceți clic dreapta pe imprimanta corectă și selectați **Setare ca imprimantă implicită**.
 - d. Încercați să utilizați din nou imprimanta.
5. Reporniți comprimarea imprimării.

Pentru a reporni comprimarea imprimării

- a. În funcție de sistemul de operare, efectuați una dintre următoarele acțiuni:
 - **Windows 10:** Din meniul **Start** din Windows, faceți clic pe **Sistem Windows**, apoi faceți clic pe **Panou de control**.
 - **Windows 7:** În meniul **Start** din Windows, faceți clic pe **Panou de control**.
- b. Faceți clic pe **Sistem și securitate**, apoi faceți clic pe **Instrumente de administrare**.
- c. Faceți dublu clic pe **Servicii**.
- d. Faceți clic dreapta pe **Derulator de imprimare**, apoi faceți clic pe **Proprietăți**.
- e. Pe fila **General**, asigurați-vă că este selectată opțiunea **Automat** din lista derulantă **Tip pornire**.
- f. La **Stare serviciu**, verificați starea.
 - Dacă serviciul nu este în execuție, faceți clic pe **Pornire**.
 - Dacă serviciul este în execuție, faceți clic pe **Oprire**, apoi faceți clic pe **Pornire** pentru a reporni serviciul.

Apoi, faceți clic pe **OK**.

6. Reporniți computerul.

7. Goliți coada de imprimare.

Pentru a goli coada de imprimare

- a. În funcție de sistemul de operare, efectuați una dintre următoarele acțiuni:

- **Windows 10:** Din meniul **Start** din Windows, faceți clic pe **Sistem Windows**, apoi faceți clic pe **Panou de control**. Sub **Hardware și sunete**, faceți clic pe **Vizualizați dispozitive și imprimante**.
 - **Windows 7:** În meniul **Start** din Windows, faceți clic pe **Dispozitive și imprimante**.
- b. Faceți clic dreapta pe imprimantă, apoi selectați opțiunea de a vedea ce se imprimă.
 - c. În meniul **Printer** (Imprimantă), faceți clic pe **Cancel all documents** (Revocare toate documentele) sau **Purge Print Document** (Golire imprimare documente) apoi faceți clic pe **Yes** (Da) pentru a confirma.
 - d. Dacă mai sunt documente în coadă, reporniți computerul și încercați să imprimați din nou după ce computerul a fost repornit.
 - e. Verificați din nou coada de imprimare pentru a vă asigura că este goală, apoi încercați din nou să imprimați.

Pentru a rezolva problemele de imprimare (macOS)

1. Verificați și rezolvați mesajele de eroare.
2. Deconectați și reconectați cablul USB.
3. Verificați dacă produsul nu este în pauză sau deconectat.

Pentru a verifica dacă produsul nu este în pauză sau deconectat

- a. În **System Preferences** (Preferințe sistem), faceți clic pe **Printers & Scanners** (Imprimante și scanere).
 - b. Faceți clic pe butonul **Open Print Queue** (Deschidere coadă de imprimare).
 - c. Faceți clic pe o lucrare de imprimare pentru a o selecta.
 Utilizați următoarele butoane pentru a gestiona lucrarea de imprimare:
 - **Ștergere:** Revocă lucrarea de imprimare selectată.
 - **Așteptare:** Întrerupe lucrarea de imprimare selectată.
 - **Reluare:** Continuă o lucrare de imprimare întreruptă.
 - **Pauză imprimantă:** Întrerupe toate lucrările de imprimare din coada de imprimare.
 - d. Dacă ați făcut modificări, încercați să imprimați din nou.
4. Reporniți computerul.

Remediarea problemelor legate de calitatea imprimării

[Instrucțiuni pas cu pas pentru rezolvarea majorității problemelor legate de calitatea imprimării.](#)

Depanarea online a problemelor legate de calitatea imprimării

Citiți instrucțiunile generale din Ajutor pentru rezolvarea problemelor legate de calitatea imprimării

 **NOTĂ:** Pentru a evita problemele de calitate a imprimării, opriți întotdeauna imprimanta utilizând butonul Alimentare și așteptați până când indicatorul luminos al butonului Alimentare se stinge înainte de a deconecta cablul de alimentare sau prelungitorul. Acest lucru permite ca imprimanta să deplaseze capetele de imprimare într-o poziție în care să fie acoperite, unde sunt protejate împotriva uscării.

Pentru a îmbunătăți calitatea imprimării, consultați [Îmbunătățirea calității imprimării, la pagina 64](#).

Probleme legate de copiere

Pentru informații suplimentare, consultați [Sfaturi privind reușita operațiilor de scanare și copiere](#), la pagina 56.

[Depanați problemele legate de copiere.](#)

Utilizarea unui expert de depanare online HP

Obțineți instrucțiuni pas cu pas dacă imprimanta nu creează o copie sau dacă imprimatale sunt de calitate scăzută.



NOTĂ: Este posibil ca experții de depanare online HP să nu fie disponibili în toate limbile.

Probleme legate de scanare

Pentru informații suplimentare, consultați [Sfaturi privind reușita operațiilor de scanare și copiere](#), la pagina 56.

HP Print and Scan Doctor	HP Print and Scan Doctor este un utilitar care va încerca să diagnosticheze și să remedieze automat problema. NOTĂ: Acest utilitar este disponibil numai pentru sistemul de operare Windows.
Rezolvarea problemelor de scanare	Utilizați un expert de depanare online HP. Obțineți instrucțiuni pas cu pas dacă nu puteți să scanați sau dacă scanările sunt de calitate scăzută.



NOTĂ: Este posibil ca HP Print and Scan Doctor și experții de depanare online HP să nu fie disponibili în toate limbile.

Probleme legate de rețea și de conexiune

Rezolvarea problemelor legate de conexiunea de rețea

Alegeți una din următoarele opțiuni de depanare.

HP Print and Scan Doctor	HP Print and Scan Doctor este un utilitar care va încerca să diagnosticheze și să remedieze automat problema. NOTĂ: Acest utilitar este disponibil numai pentru sistemul de operare Windows.
Utilizarea unui expert de depanare online HP	<ul style="list-style-type: none">• Depanați problemele legate de conexiunea wireless, dacă imprimanta nu a fost niciodată conectată sau dacă a fost conectată și nu mai funcționează.• Depanați o problemă legată de paravanul de protecție sau de antivirus, în cazul în care credeți că acestea nu permit computerului să se conecteze la imprimantă.• Găsiți setările de rețea pentru o conexiune wireless, dacă nu vă amintiți numele de rețea wireless (SSID) sau parola.• Treceți de la o conexiune USB la wireless, pentru a elimina cablul USB dintre dispozitive și a opera imprimanta printr-o rețea wireless.

 **NOTĂ:** Este posibil ca HP Print and Scan Doctor și experții de depanare online HP să nu fie disponibili în toate limbile.

Citiți instrucțiunile generale din Ajutor pentru depanarea conexiunii wireless

- ▲ Imprimați raportul de testare a rețelei wireless și pagina de configurare a rețelei Pentru informații suplimentare, consultați [Modificarea setărilor wireless, la pagina 79](#).

Găsirea setărilor de rețea pentru conexiunea wireless

Alegeți una din următoarele opțiuni de depanare.

HP Print and Scan Doctor	HP Print and Scan Doctor este un utilitar prin care puteți afla numele rețelei (SSID) și parola (cheia de rețea). NOTĂ: Acest utilitar este disponibil numai pentru sistemul de operare Windows.
Utilizarea unui expert de depanare online HP	Aflați cum să găsiți numele rețelei (SSID) și parola wireless.

 **NOTĂ:** Este posibil ca HP Print and Scan Doctor și experții de depanare online HP să nu fie disponibili în toate limbile.

Remediarea conexiunii Wi-Fi Direct

Pentru mai multe informații despre Wi-Fi Direct, consultați [Conectarea la imprimantă în mod wireless fără router \(Wi-Fi Direct\), la pagina 75](#).

Utilizarea unui expert de depanare online HP	Depanați problema legată de Wi-Fi Direct sau aflați cum să configurați Wi-Fi Direct.
--	--

 **NOTĂ:** Este posibil ca experții de depanare online HP să nu fie disponibili în toate limbile.

Citiți instrucțiunile generale din Ajutor pentru depanarea funcției Wi-Fi Direct

1. Asigurați-vă că pictograma Wi-Fi Direct de pe afișajul imprimantei este aprinsă. Pentru a activa Wi-Fi Direct, consultați [Conectarea la imprimantă în mod wireless fără router \(Wi-Fi Direct\), la pagina 75](#).
2. De la un computer wireless sau de la un dispozitiv mobil, porniți conexiunea wireless (Wi-Fi), apoi căutați și conectați-vă la numele Wi-Fi Direct al imprimantei.

 **NOTĂ:** Pentru a găsi numele sau parola pentru Wi-Fi Direct, atingeți  (Wi-Fi Direct) din ecranul Acasă de pe afișajul panoului de control al imprimantei.

3. Când vi se solicită, introduceți parola Wi-Fi Direct.
4. Dacă utilizați un dispozitiv mobil, asigurați-vă că ați instalat o aplicație de imprimare compatibilă. Pentru mai multe informații despre imprimarea mobilă, accesați www.hp.com/global/us/en/eprint/mobile_printing_apps.html.

Conversia conexiunii USB în conexiune wireless

Pentru a modifica tipul de conexiune, consultați [Trecerea de la o conexiune USB la o rețea wireless, la pagina 82](#).

Alegeți una din următoarele opțiuni de depanare.

HP Print and Scan Doctor	HP Print and Scan Doctor este un utilitar care va încerca să diagnosticheze și să remedieze automat problema. NOTĂ: Acest utilitar este disponibil numai pentru sistemul de operare Windows.
Utilizarea unui expert de depanare online HP	Faceți conversia unei conexiuni USB în conexiune wireless sau Wi-Fi Direct.

 **NOTĂ:** Este posibil ca HP Print and Scan Doctor și experții de depanare online HP să nu fie disponibili în toate limbile.

Probleme legate de hardware-ul imprimantei

Închideți ușa imprimantei

- Asigurați-vă că ușa de acces la capetele de imprimare și ușa frontală sunt închise corespunzător.

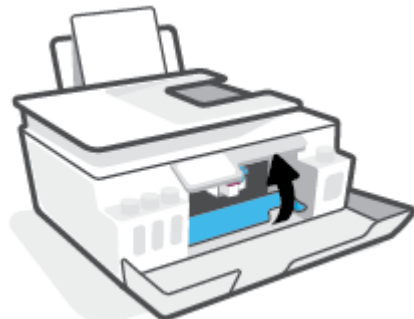

Imprimanta se oprește pe neașteptate

- Verificați alimentarea și conexiunile de alimentare.
- Verificați dacă este conectat ferm cablul de alimentare al imprimantei la o priză de alimentare funcțională.



NOTĂ: Când este activată caracteristica Oprește automată, imprimanta se oprește automat după 2 ore de inactivitate pentru a reduce consumul de energie. Pentru informații suplimentare, consultați [Oprește automată, la pagina 17](#).

Rezolvarea erorii imprimantei

- Opriți imprimanta, apoi porniți-o. În cazul în care nu se rezolvă problema, contactați asistența HP.

Rezolvarea problemelor utilizând Serviciile Web

Dacă aveți probleme la utilizarea Serviciilor Web, precum HP ePrint, verificați următoarele:

- Asigurați-vă că imprimanta este conectată la Internet printr-o conexiune wireless.
- Asigurați-vă că pe imprimantă s-au instalat cele mai recente actualizări de produs.
- Asigurați-vă că s-au activat Serviciile Web pe imprimantă. Pentru informații suplimentare, consultați [Configurarea serviciilor Web, la pagina 39](#).
- Asigurați-vă că hub-ul, switch-ul sau routerul de rețea sunt pornite și funcționează corespunzător.
- În cazul în care conectați imprimanta utilizând o conexiune wireless, asigurați-vă că rețeaua wireless funcționează corespunzător. Pentru informații suplimentare, consultați [Probleme legate de rețea și de conexiune, la pagina 114](#).
- Dacă utilizați HP ePrint, verificați următoarele:
 - Asigurați-vă că adresa de e-mail a imprimantei este corectă.
 - Asigurați-vă că adresa de e-mail a imprimantei este singura adresă listată în linia „Către” a mesajului de e-mail. Dacă în linia „Către” există și altă adresă de e-mail, este posibil ca atașările trimise să nu se imprime.
 - Asigurați-vă că trimiteți documente care îndeplinesc cerințele HP ePrint. Pentru mai multe informații, vizitați www.hpconnected.com (poate să nu fie disponibil în toate țările/regiunile).
- Dacă rețeaua dvs. utilizează setări proxy când vă conectați la Internet, asigurați-vă că setările proxy pe care le introduceți sunt corecte:
 - Verificați setările utilizate de browserul Web pe care îl utilizați (precum Internet Explorer, Firefox sau Safari).
 - Consultați administratorul IT sau persoana care a configurat paravanul de protecție.

Dacă setările proxy utilizate de paravanul de protecție au fost modificate, trebuie să actualizați aceste setări în panoul de control al imprimantei sau în serverul Web încorporat. Dacă aceste setări nu sunt actualizate, nu veți avea posibilitatea să utilizați Serviciile Web.

Pentru informații suplimentare, consultați [Configurarea serviciilor Web, la pagina 39](#).

 **SFAT:** Pentru ajutor suplimentar privind configurarea și utilizarea Serviciilor Web, vizitați www.hpconnected.com . (poate să nu fie disponibil în toate țările/regiunile).



Restabilirea valorilor și setărilor implicite din fabrică

- Dacă ați modificat setările pentru imprimantă sau pentru rețea, puteți să readuceți imprimanta la setările originale din fabrică sau să restabiliți setările de rețea.
- Dacă au trecut mai mult de două ore de când ați pornit imprimanta pentru prima dată și nu ați configurat imprimanta în mod wireless, puneți imprimanta în modul de configurare prin rețea restabilind setările de rețea ale imprimantei. Modul de configurare va dura două ore.
- De asemenea, puteți să depanați problemele conexiunii de rețea prin restabilirea setărilor de rețea ale imprimantei.

 **ATENȚIE:** Dacă restabiliți setările de rețea ale imprimantei, va fi necesar să conectați din nou imprimanta la rețea.

Pentru a restabili setările de rețea ale imprimantei de la panoul de control al imprimantei

Puteți să puneți imprimanta în modul de configurare a rețelei prin restabilirea setărilor de rețea ale imprimantei.

1. În ecranul Reședință, atingeți  (Wireless), apoi atingeți  (Setări).
2. Atingeți **Restaurare setări rețea**, apoi urmați instrucțiunile de pe ecran.
3. Imprimați pagina de configurare a rețelei și verificați dacă setările rețelei au fost reinițializate.

 **NOTĂ:** Când resetezi setările de rețea ale imprimantei, setările wireless configurate anterior (precum viteza legăturii sau adresa IP) sunt eliminate. Adresa IP este setată din nou la modul Automat.

 **SFAT:** Puteți să vizitați www.support.hp.com pentru informații și utilitare care vă pot ajuta să corectați multe dintre problemele obișnuite care pot apărea la utilizarea imprimantei.

(Windows) Executați [HP Print and Scan Doctor](#) pentru a diagnostica și a remedia automat problemele de imprimare, de scanare și de copiere. Aplicația este disponibilă numai în anumite limbi.

Pentru a restaura imprimanta la setările inițiale din fabrică

1. Din ecranul Acasă de pe afișajul panoului de control al imprimantei, atingeți  (**Configurare**).
2. Atingeți **Instrumente**, atingeți **Restaurare setări implicite din fabrică**, apoi urmați instrucțiunile de pe ecran.



Întreținerea imprimantei

- [Curățarea geamului scannerului](#)
- [Curățarea exteriorului](#)
- [Curățarea alimentatorului de documente](#)

Curățarea geamului scannerului

Praful sau murdăria de pe geamul scannerului, de pe spatele capacului sau de pe cadrul scannerului pot duce la reducerea performanțelor sau la degradarea calității scanărilor și poate afecta precizia funcțiilor speciale, precum încadrarea copiilor într-o anumită dimensiune de pagină.

Pentru a curăța geamul scannerului

 **AVERTISMENT!** Înainte de a curăța imprimanta, opriți imprimanta apăsând  (butonul Alimentare) și deconectați cablul de alimentare de la priza electrică.

1. Ridicați capacul scannerului.



2. Curățați geamul scannerului și spatele capacului utilizând o cârpă moale, fără scame, pe care s-a pulverizat o soluție delicată de curățat geamuri.



⚠ ATENȚIE: Pentru a curăța geamul scannerului, utilizați numai lichid de curățare pentru geamuri. Evitați agenții de curățare care conțin substanțe abrazive, acetonă, benzină sau tetraclorură de carbon, care pot deteriora geamul scannerului. Evitați alcoolul izopropilic, deoarece poate lăsa dungi pe geamul scannerului.

ATENȚIE: Nu pulverizați soluția de curățat geamuri direct pe geamul scannerului. Dacă soluția de curățat geamuri este în exces, lichidul ar putea să se scurgă sub geamul scannerului și să deterioreze scannerul.

3. Coborâți capacul scannerului și porniți imprimanta.

Curățarea exteriorului

⚠ AVERTISMENT! Înainte de a curăța imprimanta, opriți imprimanta apăsând butonul de alimentare  (butonul Alimentare) și deconectând cablul de alimentare de la priza electrică.

Folosiți o cârpă moale, umedă, fără scame pentru a șterge praful, urmele și petele de pe carcasă. Evitați contactul fluidelor cu interiorul imprimantei și panoul de control al imprimantei.

Curățarea alimentatorului de documente

Dacă alimentatorul de documente preia mai multe pagini sau dacă nu preia hârtie simplă, puteți să curățați rolele și placa separatoare.

Pentru a curăța rolele sau placa separatoare

⚠ AVERTISMENT! Înainte de a curăța imprimanta, opriți imprimanta apăsând  (butonul Alimentare) și deconectați cablul de alimentare de la priza electrică.

1. Scoateți toate originalele din tava alimentatorului de documente.

2. Ridicați capacul alimentatorului de documente.



Astfel obțineți accesul simplu la role (1) și la placa de separare (2).

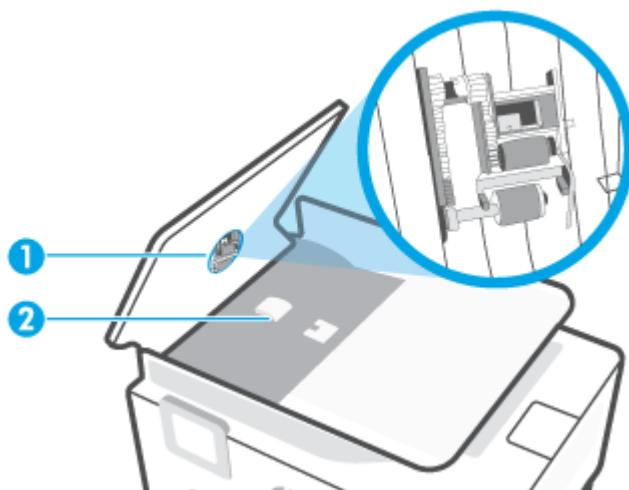

1 Role.

2 Placă separatoare.

3. Umeziți ușor în apă distilată o cârpă curată, fără scame, apoi storceți lichidul în exces din material.
4. Utilizați cârpa umedă pentru a șterge impuritățile de pe role sau de pe placa separatoare.

 **NOTĂ:** Dacă înlăturarea impurităților nu reușește cu apă distilată, încercați să utilizați alcool izopropilic.

5. Închideți capacul alimentatorului de documente.

Asistență HP

Pentru cele mai recente actualizări pentru produs și pentru informații despre asistență, vizitați www.support.hp.com. Asistența online HP furnizează o varietate de opțiuni utile în legătură cu imprimanta:



Driveri și descărcări: descărcați driverele și actualizările de software, precum și manualele și documentația care au fost livrate în cutia imprimantei.



Forumuri de asistență HP: vizitați forumurile de asistență HP pentru a găsi răspunsuri la întrebările și problemele comune. Puteți să vizualizați întrebările postate de alți clienți HP sau să vă înregistrați și să postați întrebările și comentariile dumneavoastră.



Depanare: utilizați instrumentele online HP pentru a detecta imprimanta și a găsi soluțiile recomandate.



NOTĂ: De asemenea, puteți să utilizați aplicația HP Smart pentru a verifica erorile imprimantei și pentru a obține asistență în vederea depanării. Pentru informații despre această aplicație, consultați [Utilizarea aplicației HP Smart pentru imprimare, scanare și depanare, la pagina 13](#).

Contactare HP

Dacă aveți nevoie de ajutor de la un reprezentant al serviciului de asistență tehnică HP pentru a rezolva o problemă, vizitați [Contact Support website](#). Următoarele opțiuni de contact sunt disponibile gratuit pentru clienții care au produse în garanție (asistența oferită de un agent HP pentru clienții care nu mai beneficiază de garanție poate necesita plata unei taxe):



Discutați online prin chat cu un agent de asistență HP.



Apelați un agent de asistență HP.

Când contactați asistența HP, fiți pregătit să furnizați următoarele informații:

- Numele produsului (situat pe imprimantă)
- Numărul produsului (situat în interiorul ușii frontale)

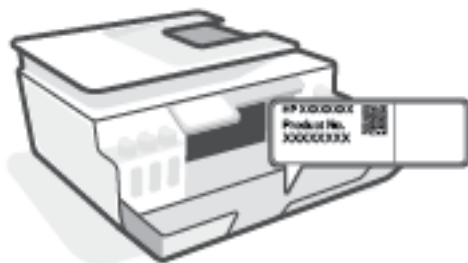

- Numărul de serie (aflat pe partea din spate sau inferioară a imprimantei)

Înregistrați imprimanta

Rezervând doar câteva minute pentru înregistrare, vă puteți bucura de service mai rapid, asistență mai eficientă și mesaje de alertă despre asistența pentru produs. Dacă nu ați înregistrat imprimanta în timp ce instalați software-ul, o puteți înregistra acum la <http://www.register.hp.com>.

Opțiuni suplimentare de garanție

Sunt disponibile și planuri de service extinse pentru imprimantă, la costuri suplimentare. Mergeți la www.support.hp.com, selectați țara/regiunea și limba, apoi explorați opțiunile de garanție extinsă disponibile pentru imprimanta dumneavoastră.

A Informații tehnice

Informațiile din documentul de față pot fi modificate fără notificare prealabilă.

Această secțiune cuprinde următoarele subiecte:

- [Specificații](#)
- [Informații privind reglementările](#)
- [Programul de susținere a produselor ecologice](#)

Specificații

Pentru mai multe informații, vizitați www.support.hp.com.

Cerințe de sistem

- Pentru informații despre lansările viitoare ale sistemelor de operare și despre asistență, vizitați www.support.hp.com.

Specificații de mediu

- Interval de temperatură de funcționare recomandat: între 15°C și 30°C (între 59°F și 86°F)
- Interval de temperaturi pentru funcționare: între 5 °C și 40 °C (între 41 °F și 104 °F)
- Interval de umiditate recomandat pentru funcționare: între 20% și 80% RH fără condensare
- Interval de umiditate pentru funcționare: între 15% și 80% RH fără condensare
- Interval de temperatură în afara funcționării (depozitare): Între -40°C și 60°C (între -40°F și 140°F)
- În prezența unor câmpuri electromagnetice puternice, este posibil ca rezultatele imprimării să fie ușor alterate
- HP recomandă utilizarea unui cablu USB de maximum 3 m lungime pentru a minimiza zgomotul indus de eventualele câmpuri electromagnetice puternice

Capacitatea tăvii de alimentare

- Coli de hârtie simplă (75 g/m² [20 livre]): Maximum 100
- Plicuri: Maximum 10
- Cartele index: Maximum 30
- Coli de hârtie foto: Maximum 30

Capacitatea tăvii de ieșire

- Coli de hârtie simplă (75 g/m² [20 livre]): Maximum 30
- Plicuri: Maximum 10
- Cartele index: Maximum 30
- Coli de hârtie foto: Maximum 30

Tip și dimensiune hârtie

- Pentru o listă completă de suporturi acceptate, consultați software-ul imprimantei sau serverul Web încorporat (EWS). Pentru a deschide EWS, consultați [Deschideți serverul Web încorporat, la pagina 83](#).

Greutăți ale hârtiei

- Hârtie simplă: 60 - 90 g/m² (16 - 24 livre)
- Plicuri: 75 - 90 g/m² (20 - 24 livre)

- Cartele: Până la 200 g/m² (maximum 110 livre pentru index)
- Hârtie foto: Până la 300 g/m² (80 livre)

Specificații pentru imprimare

- Vitezele de imprimare diferă în funcție de complexitatea documentului
- Metodă: imprimare termică inkjet drop-on-demand
- Limbaj: PCL3 GUI

Specificații pentru copiere

- Rezoluție: până la 600 dpi
- Procesare digitală a imaginilor
- Vitezele de copiere variază în funcție de model și de complexitatea documentului

Specificații de scanare

- Rezoluție: până la 1200 x 1200 dpi optic
Pentru informații suplimentare despre rezoluția ppi, consultați meniul software-ului scannerului.
- Color: Color pe 24 de biți, tonuri de gri (256 de niveluri de gri) pe 8 biți
- Dimensiune maximă de scanare de la geamul-suport: 21,6 x 29,7 cm

Rezoluția de imprimare

- Pentru rezoluții de imprimare acceptate, vizitați www.support.hp.com.

Informații despre emisiile acustice

- Dacă aveți acces la Internet, puteți să accesați informații despre emisiile acustice accesând [HP website](#).

Informații privind reglementările

Imprimanta îndeplinește cerințele specifice produsului, așa cum sunt stipulate de autoritățile de reglementare din țara/regiunea dvs.

Această secțiune cuprinde următoarele subiecte:

- [Numărul de model de reglementare](#)
- [Instrucțiuni privind cablul de alimentare](#)
- [Declarație privind spațiile de lucru cu afișaje vizuale pentru Germania](#)
- [Declarație privind emisia de zgomot pentru Germania](#)
- [Notificare de reglementare pentru Uniunea Europeană](#)
- [Declarație de conformitate](#)
- [Declarații de reglementare privind comunicațiile wireless și prin cablu](#)

Numărul de model de reglementare

În scopul identificării conform reglementărilor, produsul dumneavoastră are asociat un număr de model de reglementare. Numărul de model de reglementare nu trebuie confundat cu numele de marketing sau cu numerele de produs.

Instrucțiuni privind cablul de alimentare

Asigurați-vă că sursa de alimentare este adecvată pentru tensiunea nominală a produsului. Tensiunea nominală este indicată pe produs. Produsul utilizează fie 100-240 V c.a., fie 200-240 V c.a. și 50/60 Hz.

 **ATENȚIE:** Pentru a preveni deteriorarea produsului, utilizați numai cablul de alimentare furnizat împreună cu produsul.

Declarație privind spațiile de lucru cu afișaje vizuale pentru Germania

GS-Erklärung (Deutschland)

Das Gerät ist nicht für die Benutzung im unmittelbaren Gesichtsfeld am Bildschirmarbeitsplatz vorgesehen. Um störende Reflexionen am Bildschirmarbeitsplatz zu vermeiden, darf dieses Produkt nicht im unmittelbaren Gesichtsfeld platziert werden.

Declarație privind emisia de zgomot pentru Germania

Geräuschemission

LpA < 70 dB am Arbeitsplatz im Normalbetrieb nach DIN 45635 T. 19

Notificare de reglementare pentru Uniunea Europeană



Produsele care poartă marcajul CE se conformează cu Directivele UE aplicabile și cu Standardele europene armonizate corelate. Conținutul integral pentru Declarația de conformitate este disponibil pe următorul site Web:

www.hp.eu/certificates (Căutați cu numele de model al produsului sau cu numărul de model de reglementare (RMN – Regulatory Model Number), care poate fi găsit pe eticheta de reglementare.)

Punctul de contact pentru aspectele ce privesc reglementările este HP Deutschland GmbH, HQ-TRE, 71025, Boeblingen, Germania.

Produse cu funcționalitate wireless

Câmp electromagnetic

- Acest produs respectă liniile directe internaționale (ICNIRP) pentru expunerea la radiație de radiofrecvență.

Dacă acesta încorporează un dispozitiv de emisie și recepție radio, în utilizare normală, o distanță de separare de 20 cm asigură faptul că nivelurile de expunere la radiofrecvență sunt în conformitate cu cerințele UE.

Funcționalitatea wireless în Europa

- Pentru produse cu frecvențe radio 802.11 b/g/n sau Bluetooth:
 - Acest produs funcționează cu frecvențe radio între 2400 MHz și 2483,5 MHz, cu o putere de transmisie de 20 dBm (100 mW) sau mai puțin.
- Pentru produse cu frecvențe radio 802.11 b/g/n:
 - Acest produs funcționează cu frecvențe radio între 2400 MHz și 2483,5 MHz și între 5170 MHz și 5710 MHz, cu o putere de transmisie de 20 dBm (100 mW) sau mai puțin.



AT	BE	BG	CH	CY
CZ	DE	DK	EE	EL
ES	FI	FR	HR	HU
IE	IS	IT	LI	LT
LU	LV	MT	NL	NO
PL	PT	RO	RS	SE
SI	SK	TR	UK	

ATENȚIE: Rețeaua LAN wireless IEEE 802.11x cu banda de frecvență de 5,15-5,35 GHz este restricționată pentru **utilizare doar în interior**, pentru toate țările/regiunile menționate în tabel. Utilizarea acestei aplicații WLAN în exterior poate cauza probleme de interferență cu serviciile radio existente.

Declarație de conformitate

Declarația de conformitate se poate găsi la www.hp.eu/certificates.

Declarații de reglementare privind comunicațiile wireless și prin cablu

Această secțiune conține următoarele informații despre reglementări referitoare la produsele wireless și cablate:

- [Notice to users in Brazil](#)
- [Notificare pentru utilizatorii din Taiwan](#)
- [Notă pentru utilizatorii din Mexic](#)
- [Notice to users in Ukraine](#)
- [Notice to users in Taiwan \(5 GHz\)](#)
- [Notificare pentru utilizatorii din Serbia \(5 GHz\)](#)
- [Notificare pentru utilizatorii din Thailanda \(5 GHz\)](#)

Notice to users in Brazil

Este equipamento não tem direito à proteção contra interferência prejudicial e não pode causar interferência em sistemas devidamente autorizados.

Notificare pentru utilizatorii din Taiwan

低功率電波輻射性電機管理辦法

第十二條

經型式認證合格之低功率射頻電機，非經許可，公司、商號或使用者均不得擅自變更頻率、加大功率或變更設計之特性及功能。

第十四條

低功率射頻電機之使用不得影響飛航安全及干擾合法通信；經發現有干擾現象時，應立即停用，並改善至無干擾時方得繼續使用。

前項合法通信，指依電信法規定作業之無線電通信。低功率射頻電機須忍受合法通信或工業、科學及醫藥用電波輻射性電機設備之干擾。

Notă pentru utilizatorii din Mexic

La operación de este equipo está sujeta a las siguientes dos condiciones: (1) es posible que este equipo o dispositivo no cause interferencia perjudicial y (2) este equipo o dispositivo debe aceptar cualquier interferencia, incluyendo la que pueda causar su operación no deseada.

Para saber el modelo de la tarjeta inalámbrica utilizada, revise la etiqueta regulatoria de la impresora.

Notice to users in Ukraine

Повідомлення для користувачів в Україні

Технологія, що використовується	Радіочастотні діапазони	Максимальна потужність передавання
WLAN Wi-Fi 802.11x (2,4 ГГц)	2400–2483,5 МГц	< 100 мВт (20 дБм) EIRP
Bluetooth з низьким енергоспоживанням (2,4 ГГц)	2400–2483,5 МГц	< 100 мВт (20 дБм) EIRP

Технологія, що використовується	Радіочастотні діапазони	Максимальна потужність передавання
Bluetooth (2,4 ГГц)	2400–2483,5 МГц	< 100 мВт (20 дБм) EIRP
WLAN Wi-Fi 802.11x (5 ГГц)	5150–5350 МГц 5470–5835 МГц	< 100 мВт (20 дБм) EIRP

 **NOTĂ:** Відповідні частотні діапазони та максимальна потужність передавання застосовуються, лише якщо в пристрої використовується зазначена технологія підключення.

Notice to users in Taiwan (5 GHz)

在 5.25-5.35 赫茲頻帶內操作之無線資訊傳輸設備，限於室內使用。應避免影響附近雷達系統之操作。

Notificare pentru utilizatorii din Serbia (5 GHz)

Upotreba ovog uređaja je ograničena na zatvorene prostore u slučajevima korišćenja na frekvencijama od 5150-5350 MHz.

Notificare pentru utilizatorii din Thailanda (5 GHz)

เครื่องวิทยุคมนาคมนี้มีระดับการแผ่คลื่นแม่เหล็กไฟฟ้าสอดคล้องตามมาตรฐานความปลอดภัยต่อสุขภาพของมนุษย์จากการใช้เครื่องวิทยุคมนาคมที่คณะกรรมการกิจการโทรคมนาคมแห่งชาติประกาศกำหนด

This radio communication equipment has the electromagnetic field strength in compliance with the Safety Standard for the Use of Radio Communication Equipment on Human Health announced by the National Telecommunications Commission.

Programul de susținere a produselor ecologice

Compania HP este angajată în furnizarea unor produse de calitate, care respectă standardele de protecție a mediului. Acest produs a fost proiectat pentru a putea fi reciclat. S-a utilizat un număr minim de materiale, asigurându-se în același timp o funcționalitate și fiabilitate corespunzătoare. Materialele diferite au fost proiectate astfel încât să fie separate simplu. Dispozitivele de fixare și alte conexiuni sunt simplu de localizat, de accesat și de demontat utilizând scule obișnuite. Componentele de mare prioritate au fost proiectate pentru a fi accesate rapid în vederea dezasamblării și reparării eficiente.

Pentru informații suplimentare, vizitați site-ul Web HP dedicat protecției mediului:

www.hp.com/sustainableimpact.

- [Sfaturi ecologice](#)
- [Regulamentul nr. 1275/2008 al Comisiei Uniunii Europene](#)
- [Hârtie](#)
- [Materiale plastice](#)
- [Fișe tehnice de securitate](#)
- [Programul de reciclare](#)
- [Programul de reciclare a consumabilelor HP inkjet](#)
- [Consum energie](#)
- [Dezafectarea de către utilizatori a echipamentelor uzate](#)
- [Eliminarea deșeurilor în Brazilia](#)
- [Substanțe chimice](#)
- [Tabelul cu substanțele/elementele periculoase și conținutul acestora \(China\)](#)
- [Tabel privind substanțele toxice și periculoase \(China\)](#)
- [Restricția privind substanțele periculoase \(India\)](#)
- [Regulament privind controlul echipamentelor electrice și electronice uzate \(Turcia\)](#)
- [EPEAT](#)
- [Informații pentru utilizatori privind eticheta ecologică SEPA \(China\)](#)
- [Eticheta de energie în China pentru imprimantă, fax și copiator](#)
- [Dezafectarea acumulatorilor în Taiwan](#)
- [Directiva UE privind acumulatorii](#)
- [Notificare privind acumulatorii, pentru Brazilia](#)
- [Notificare pentru California privind materialele cu perclorat](#)

Sfaturi ecologice

Compania HP s-a dedicat demersului de a-i ajuta pe clienți să își reducă impactul asupra mediului. Pentru mai multe informații despre inițiativele companiei HP în privința protecției mediului, vizitați site-ul web de Soluții HP Eco.

www.hp.com/sustainableimpact

Regulamentul nr. 1275/2008 al Comisiei Uniunii Europene

Pentru date referitoare la alimentarea cu energie electrică a produsului, inclusiv consumul de energie al produsului în mod standby conectat în rețea, dacă toate porturile de rețea cablată sunt conectate și toate porturile de rețea wireless sunt activate, consultați secțiunea P15 „Additional Information” (Informații suplimentare) din Declarația IT ECO pentru produs, de la www.hp.com/hpinfo/globalcitizenship/environment/productdata/itecodesktop-pc.html.

Hârtie

Acest produs permite utilizarea de hârtie reciclată, în conformitate cu DIN 19309 și EN 12281:2002.

Materiale plastice

Componentele din plastic care depășesc 25 grame sunt marcate în conformitate cu standardele internaționale care impun identificarea materialelor plastice în scopul reciclării, la sfârșitul perioadei de exploatare a produsului.

Fișe tehnice de securitate

Fișele tehnice de securitate, informațiile privind siguranța produsului și informațiile de mediu sunt disponibile la www.hp.com/go/ecodata sau la cerere.

Programul de reciclare

HP oferă un număr din ce în ce mai mare de programe de returnare și reciclare a produselor în numeroase țări/regiuni și are relații de parteneriat cu cele mai mari centre de reciclare a produselor electronice din întreaga lume. HP conservă resursele prin revânzarea unora dintre cele mai populare produse ale sale. Pentru informații suplimentare despre reciclarea produselor HP, vizitați:

www.hp.com/recycle

Programul de reciclare a consumabilelor HP inkjet

Compania HP este angajată în lupta pentru protejarea mediului. Programul de reciclare a consumabilelor HP inkjet este disponibil în numeroase țări/regiuni și vă permite să reciclați gratuit cartușele de imprimare și de cerneală uzate. Pentru informații suplimentare, vizitați următorul site Web:

www.hp.com/hpinfo/globalcitizenship/environment/recycle/

Consum energie

Echipamentul HP de imprimare și prelucrare a imaginilor marcat cu sigla ENERGY STAR® este certificat de Agenția de Protecție a Mediului din S.U.A. Semnul următor va apărea pe produsele de prelucrare a imaginii certificate ENERGY STAR:



Informații suplimentare despre modelele de produse de prelucrare a imaginii certificate ENERGY STAR sunt listate la: www.hp.com/go/energystar

Dezafectarea de către utilizatori a echipamentelor uzate



Acest simbol înseamnă că produsul nu trebuie aruncat împreună cu deșeurile menajere. Pentru a proteja sănătatea umană și mediul, trebuie să predați echipamentul uzat la un punct de colectare desemnat pentru reciclarea echipamentelor electrice și electronice uzate. Pentru mai multe informații, luați legătura cu serviciul de dezafectare a deșeurilor menajere sau mergeți la <http://www.hp.com/recycle>.

Eliminarea deșeurilor în Brazilia



Não descarte o produto eletrônico em lixo comum

Este produto eletrônico e seus componentes não devem ser descartados no lixo comum, pois embora estejam em conformidade com padrões mundiais de restrição a substâncias nocivas, podem conter, ainda que em quantidades mínimas, substâncias impactantes ao meio ambiente. Ao final da vida útil deste produto, o usuário deverá entregá-lo à HP. A não observância dessa orientação sujeitará o infrator às sanções previstas em lei.

Após o uso, as pilhas e/ou baterias dos produtos HP deverão ser entregues ao estabelecimento comercial ou rede de assistência técnica autorizada pela HP.

Para maiores informações, inclusive sobre os pontos de recebimento, acesse:

www.hp.com.br/reciclar

Substanțe chimice

Compania HP și-a luat angajamentul de a furniza clienților informații despre substanțele chimice din produsele sale, respectând cerințe legale precum REACH (*Regulamentul CE Nr. 1907/2006 al Parlamentului European și al Consiliului*). Un raport cu informații despre substanțele chimice pentru acest produs poate fi găsit la: www.hp.com/go/reach.

Tabelul cu substanțele/elementele periculoase și conținutul acestora (China)

产品中有害物质或元素的名称及含量

根据中国《电器电子产品有害物质限制使用管理办法》



部件名称	有害物质					
	铅 (Pb)	汞 (Hg)	镉 (Cd)	六价铬 (Cr(VI))	多溴联苯 (PBB)	多溴二苯醚 (PBDE)
外壳和托盘	0	0	0	0	0	0
电线	0	0	0	0	0	0
印刷电路板	X	0	0	0	0	0
打印系统	X	0	0	0	0	0
显示器	X	0	0	0	0	0
喷墨打印机墨盒	0	0	0	0	0	0
驱动光盘	X	0	0	0	0	0
扫描仪	X	0	0	0	0	0
网络配件	X	0	0	0	0	0
电池板	X	0	0	0	0	0
自动双面打印系统	0	0	0	0	0	0
外部电源	X	0	0	0	0	0

本表格依据 SJ/T 11364 的规定编制。

0：表示该有害物质在该部件所有均质材料中的含量均在 GB/T 26572 规定的限量要求以下。

X：表示该有害物质至少在该部件的某一均质材料中的含量超出 GB/T 26572 规定的限量要求。

此表中所有名称中含“X”的部件均符合欧盟 RoHS 立法。

注：环保使用期限的参考标识取决于产品正常工作的温度和湿度等条件。

Tabel privind substanțele toxice și periculoase (China)

台灣 限用物質含有情況標示聲明書

Taiwan Declaration of the Presence Condition of the Restricted Substances Marking

單元 Unit	限用物質及其化學符號 Restricted substances and its chemical symbols					
	鉛 (Pb)	汞 (Hg)	鎘 (Cd)	六價鉻 (Cr ⁺⁶)	多溴聯苯 (PBB)	多溴二苯醚 (PBDE)
列印引擎 Print engine	—	○	○	○	○	○
外殼和紙匣 External casing and trays	○	○	○	○	○	○
電源供應器 Power supply	—	○	○	○	○	○
電線 Cables	○	○	○	○	○	○
印刷電路板 Print printed circuit board	—	○	○	○	○	○
控制面板 Control panel	—	○	○	○	○	○
墨水匣 Cartridge	○	○	○	○	○	○
掃描器組件 Scanner assembly	—	○	○	○	○	○

備考 1. “超出 0.1 wt %” 及 “超出 0.01 wt %” 係指限用物質之百分比含量超出百分比含量基準值。

Note 1: “Exceeding 0.1 wt %” and “exceeding 0.01 wt %” indicate that the percentage content of the restricted substance exceeds the reference percentage value of presence condition.

備考 2. “○” 係指該項限用物質之百分比含量未超出百分比含量基準值。

Note 2: “○” indicates that the percentage content of the restricted substance does not exceed the percentage of reference value of presence.

備考 3. “—” 係指該項限用物質為排除項目。

Note 3: “—” indicates that the restricted substance corresponds to the exemption.

若要存取產品的最新使用指南或手冊，請前往 www.support.hp.com。選取搜尋您的產品，然後依照畫面上的指示繼續執行。

To access the latest user guides or manuals for your product, go to www.support.hp.com. Select **Find your product**, and then follow the onscreen instructions.

Restricția privind substanțele periculoase (India)

This product, as well as its related consumables and spares, complies with the reduction in hazardous substances provisions of the "India E-waste Rule 2016." It does not contain lead, mercury, hexavalent chromium, polybrominated biphenyls or polybrominated diphenyl ethers in concentrations exceeding 0.1 weight % and 0.01 weight % for cadmium, except where allowed pursuant to the exemptions set in Schedule 2 of the Rule.

Regulament privind controlul echipamentelor electrice și electronice uzate (Turcia)

Türkiye Cumhuriyeti: AEEE Yönetmeliğine uygundur

EPEAT

Most HP products are designed to meet EPEAT. EPEAT is a comprehensive environmental rating that helps identify greener electronics equipment. For more information on EPEAT go to www.epeat.net. For information on HP's EPEAT registered products go to www.hp.com/hpinfo/globalcitizenship/environment/pdf/epeat_printers.pdf.

Informații pentru utilizatori privind eticheta ecologică SEPA (China)

中国环境标识认证产品用户说明

噪声大于 63.0 dB(A) 的办公设备不宜放置于办公室内，请在独立的隔离区域使用。

如需长时间使用本产品或打印大量文件，请确保在通风良好的房间内使用。

如您需要确认本产品处于零能耗状态，请按下电源关闭按钮，并将插头从电源插座断开。

您可以使用再生纸，以减少资源耗费。

Eticheta de energie în China pentru imprimantă, fax și copiator

复印机、打印机和传真机能源效率标识实施规则

依据“复印机、打印机和传真机能源效率标识实施规则”，该打印机具有中国能效标识。标识上显示的能效等级和操作模式值根据“复印机、打印机和传真机能效限定值及能效等级”标准（“GB 21521”）来确定和计算。

1. 能效等级

产品能效等级分 3 级，其中 1 级能效最高。能效限定值根据产品类型和打印速度由标准确定。能效等级则根据基本功耗水平以及网络接口和内存等附加组件和功能的功率因子之和来计算。

2. 能效信息

喷墨打印机

- 操作模式功率

睡眠状态的能耗按照 GB 21521 的标准来衡量和计算。该数据以瓦特 (W) 表示。

- 待机功率

待机状态是产品连接到电网电源上功率最低的状态。该状态可以延续无限长时间，且使用者无法改变此状态下产品的功率。对于“成像设备”产品，“待机”状态通常相当于“关闭”状态，但也可能相当于“准备”状态或者“睡眠”状态。该数据以瓦特 (W) 表示。

- 睡眠状态预设延迟时间

出厂前由制造商设置的时间决定了该产品在完成主功能后进入低耗模式（例如睡眠、自动关机）的时间。该数据以分钟表示。

- 附加功能功率因子之和

网络接口和内存等附加功能的功率因子之和。该数据以瓦特 (W) 表示。

标识上显示的能耗数据是根据典型配置测量得出的数据，此类配置包含登记备案的打印机依据复印机、打印机和传真机能源效率标识实施规则所选的所有配置。因此，该特定产品型号的实际能耗可能与标识上显示的数据有所不同。

要了解规范的更多详情，请参考最新版的 GB 21521 标准。

Dezafectarea acumulatorilor în Taiwan



廢電池請回收

Directiva UE privind acumulatorii



Acest produs conține o baterie care este utilizată pentru a menține integritatea datelor ceasului în timp real sau setările produsului și este concepută să dureze pe tot parcursul duratei de viață a produsului. Orice încercare de reparare sau de înlocuire a acestei baterii trebuie să fie efectuată de un tehnician de service calificat.

Notificare privind acumulatorii, pentru Brazilia

A bateria deste equipamento nao foi projetada para removida pelo cliente.

Notificare pentru California privind materialele cu perclorat

Perchlorate material - special handling may apply. See: www.dtsc.ca.gov/hazardouswaste/perchlorate

This product's real-time clock battery or coin cell battery may contain perchlorate and may require special handling when recycled or disposed of in California.

Index

A

- alimentare
 - depanare 116
- alimentator de documente
 - curățare 120
 - probleme de alimentare, depanare 120
- alimentări suprapuse, depanare 99
- asistență clienți
 - garanție 123

B

- blocaje
 - eliminare 92
- butoane, panou de control 5

C

- cerințe de sistem 125
- conexiune la rețea
 - conexiune wireless 74
- copiere
 - specificații 126
- curățare
 - alimentator de documente 120
- curățare
 - exterior 120
 - geam scanner 119

D

- depanare
 - alimentare 116
 - hârtie nepreluată din tavă 99
 - imprimare 116
 - pagini oblice 99
 - probleme legate de alimentarea cu hârtie 99

- sistem de ajutor de pe panoul de control 90
- sunt preluate mai multe pagini 99

G

- garanție 123
- geam, scanner
 - curățare 119
- geam scanner
 - curățare 119

H

- hârtie
 - depanarea alimentării 99
 - eliminare blocaje 92
 - HP, comandă 11
 - pagini oblice 99

I

- imprimare
 - depanare 116
 - specificații 126
- indicatori luminoși, panou de control 5
- informații privind reglementările 127
 - declarații privind comunicațiile wireless 129
- informații tehnice
 - specificații de mediu 125
 - specificații de scanare 126
 - specificații pentru copiere 126
 - specificații pentru imprimare 126

Î

- întreținere
 - curățare 120

M

- mediu
 - Programul de susținere a produselor ecologice 131
 - specificații de mediu 125

N

- notificări despre reglementări
 - număr de identificare a modelului de reglementare 127

O

- oblicitate, depanare
 - imprimare 99

P

- panou de control
 - butoane 5
 - caracteristici 5
 - indicatori luminoși 5
 - pictograme stare 6
- pictograme stare 6
- probleme legate de alimentarea cu hârtie, depanare 99

R

- reciclare
 - cartușe de cerneală 132
- rețele
 - vizualizare și imprimare setări 79

S

- scanare
 - din Webscan 55
 - specificații de scanare 126
- server Web încorporat
 - deschidere 83
 - Webscan 55
- sisteme de operare acceptate 125

software
 Webscan 55
specificații
 cerințe de sistem 125

T

tăvi
 depanarea alimentării 99
 eliminarea blocajelor de hârtie 92

V

vizualizare
 setări de rețea 79

W

Webscan 55
Windows
 cerințe de sistem 125