



РЪКОВОДСТВО ЗА ПОТРЕБИТЕЛЯ



HP Smart Tank 500 series

Фирмени бележки на HP

ИНФОРМАЦИЯТА, СЪДЪРЖАЩА СЕ В ТОЗИ ДОКУМЕНТ, ПОДЛЕЖИ НА ПРОМЯНА БЕЗ ПРЕДИЗВЕСТИЕ.

ВСИЧКИ ПРАВА ЗАПАЗЕНИ. ВЪЗПРОИЗВЕЖДАНЕТО, АДАПТИРАНЕТО ИЛИ ПРЕВОДЪТ НА ТОЗИ МАТЕРИАЛ СА ЗАБРАНЕНИ БЕЗ ПРЕДВАРИТЕЛНО ПИСМЕНО РАЗРЕШЕНИЕ ОТ HP, ОСВЕН ПО НАЧИН, РАЗРЕШЕН ОТ ЗАКОНИТЕ ЗА АВТОРСКОТО ПРАВО. ЕДИНСТВЕНИТЕ ГАРАНЦИИ ЗА ПРОДУКТИТЕ И УСЛУГИТЕ НА HP СА ПОСОЧЕНИ В ИЗРИЧНИТЕ ДЕКЛАРАЦИИ ЗА ГАРАНЦИЯ, ПРИДРУЖАВАЩИ ТЕЗИ ПРОДУКТИ И УСЛУГИ. НИЩО В НАСТОЯЩИЯ ДОКУМЕНТ НЕ СЛЕДВА ДА СЕ ТЪЛКУВА КАТО ПРЕДСТАВЛЯВАЩО ДОПЪЛНИТЕЛНА ГАРАНЦИЯ. HP НЕ НОСИ ОТГОВОРНОСТ ЗА ТЕХНИЧЕСКИ ИЛИ РЕДАКТОРСКИ ГРЕШКИ ИЛИ ПРОПУСКИ В НАСТОЯЩИЯ ДОКУМЕНТ.

© Copyright 2020 HP Development Company, L.P.

Microsoft и Windows са регистрирани търговски марки или търговски марки на Microsoft Corporation в САЩ и/или в други държави.

Mac, OS X и macOS са търговски марки на Apple Inc., регистрирани в САЩ и други държави.

ENERGY STAR и маркировката ENERGY STAR са регистрирани търговски марки, притежавани от U.S. Environmental Protection Agency.

Съдържание

1 Първи стъпки	1
Части на принтера	2
Обяснение на системата на резервоара за мастило	4
Функции на контролния панел	5
Индикатори на контролния панел и състояние на иконите	7
Промяна на настройките за хартията	13
Основна информация за хартията	14
Отваряне на софтуера на принтера на HP	17
Използвайте приложението HP Smart, за да печатате, сканирате и отстранявате неизправности	18
Режим на заспиване	19
Безшумен режим	20
Автоматично изключване	21
2 Печат	22
Зареждане на носител	23
Отпечатване на документи	27
Отпечатване на снимки	29
Отпечатване на пликосе	31
Печат с помощта на приложението HP Smart (Windows 10)	32
Печат с максимум dpi	33
Съвети за сполучлив печат	35
Преглед на статуса на дадено задание и управление на заданията за печат (Windows)	38
Персонализиране на принтера (Windows)	39
3 Копиране и сканиране	40
Копиране на документи	41
Поставяне на оригинал	42
Scan using the HP Smart app (Windows 10)	43
Сканиране чрез HP софтуер на принтера	45
Съвети за успешно сканиране и копиране	48

4 Управление на мастилото и печатащите глави	49
Нива на мастилото	50
Повторно пълнене на резервоарите за мастило	51
Поръчване на консумативи с мастило	54
Печат само с черно мастило	55
Подобряване на качеството на печат	56
Подравняване на печатащи глави	58
Почистване на печатащи глави	59
Почистване на принтера	60
Съвети за работа с мастило и печатаща глава	61
Преместване на принтера	62
5 Свързване	63
Свързване на принтера към компютър чрез USB кабел (немрежова връзка)	64
6 Решаване на проблем	65
Получаване на помощ за отстраняване на неизправности онлайн от HP	66
Получете още помощ	67
Грешки на контролния панел на принтера	68
Помощ чрез приложението HP Smart	69
Проблеми с подаване на хартията и засядания	70
Проблем с печатащата глава (касета)	78
Грешки при печат	85
Проблеми при копиране	89
Проблеми при сканиране	90
Проблеми с хардуера на принтера	91
Възстановяване на оригиналните фабрични стойности по подразбиране и настройки	92
Поддръжка на принтера	93
Поддръжка от HP	95
Приложение а Техническа информация	97
Спецификации	98
Нормативни бележки	100
Програма за екологичен контрол на продуктите	102
Азбучен указател	109

1 Първи стъпки

- [Части на принтера](#)
- [Обяснение на системата на резервоара за мастило](#)
- [Функции на контролния панел](#)
- [Индикатори на контролния панел и състояние на иконите](#)
- [Промяна на настройките за хартията](#)
- [Основна информация за хартията](#)
- [Отваряне на софтуера на принтера на HP](#)
- [Използвайте приложението HP Smart, за да печатате, сканирате и отстранявате неизправности](#)
- [Режим на заспиване](#)
- [Безшумен режим](#)
- [Автоматично изключване](#)

Части на принтера

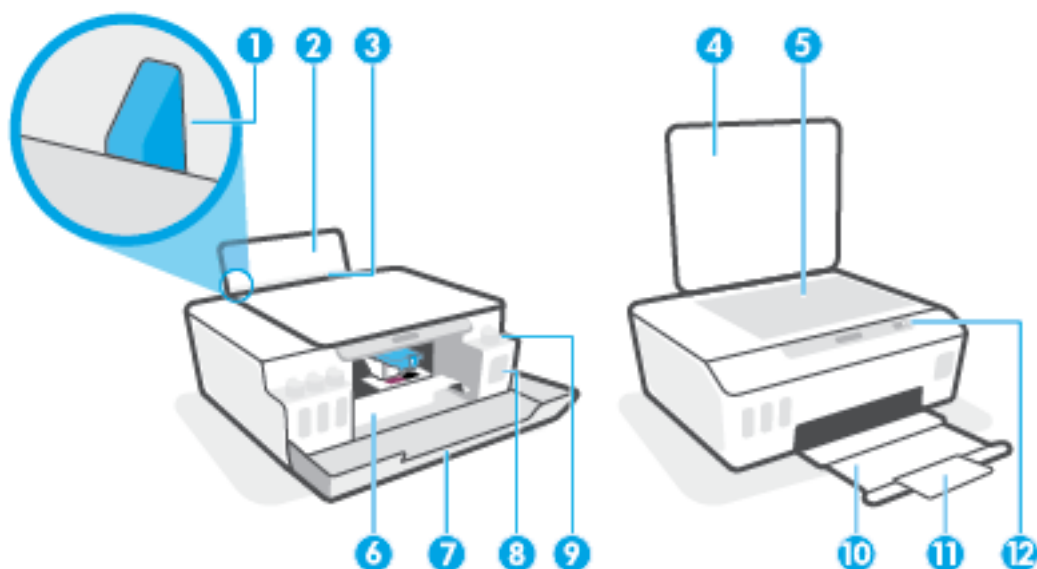

1	Водач за хартията по ширина
2	Входна тава
3	Входна поставка
4	Капак на скенера
5	Стъкло на скенера
6	Вратичка за достъп до печатащата глава
7	Предна вратичка
8	Резервоар за мастило
9	Капачка на резервоара за мастило
10	Изходна тава
11	Удължител на изходната тава (наричан още „удължител на тавата“)
12	Контролен панел

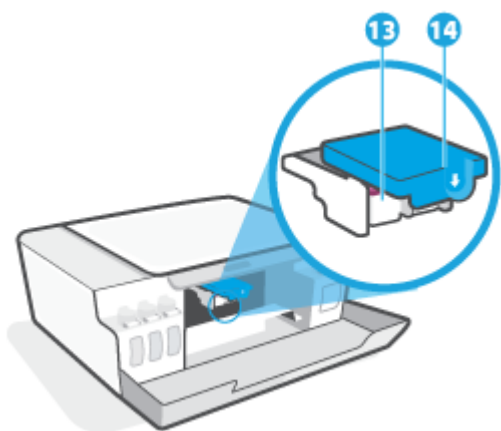

13	Печатаци глави
14	Фиксатор на печатащите глави

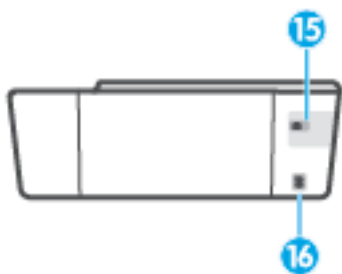

15	USB порт
16	Извод за захранване

Обяснение на системата на резервоара за мастило

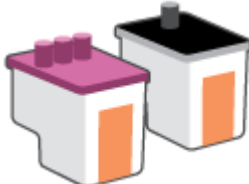
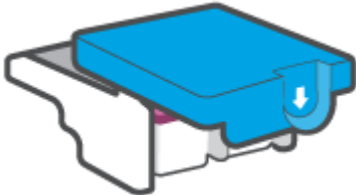
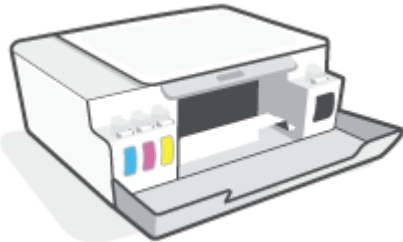
Термин	Дефиниция
Печатащи глави	<p>Печатащите глави са компоненти в печатащия механизъм, който служи за нанасяне на мастило върху хартията. Има две печатащи глави – печатаща глава за черно мастило и печатаща глава за цветно мастило.</p> <p>ВНИМАНИЕ: След като настроите принтера, не отваряйте фиксатора на печатащата глава, освен ако не бъдете инструктирани за това.</p> 
Фиксатор на печатащите глави	<p>Фиксаторът на печатащите глави върху каретката фиксира печатащите глави в каретката. Уверете се, че фиксаторът е плътно затворен, за да избегнете определени проблеми, например засядане на каретката.</p> <p>ВНИМАНИЕ: След като настроите принтера, не отваряйте фиксатора на печатащата глава, освен ако не бъдете инструктирани за това.</p> 
Резервоари за мастило	<p>Има четири резервоара за мастило. Всеки резервоар с мастило отговаря на отделен цвят: циан, магента, жълто и черно.</p> 
Капачки на резервоара за мастило	<p>Капачките на резервоара за мастило са тапи, които запушват всеки резервоар за мастило.</p>
Подравняване	<p>Подравняването е процес на подравняване на печатащите глави с цел подобряване на качеството на печат.</p> <p>За повече информация относно подравняването вижте Икона за подравняване на печатащата глава на страница 8.</p>

Функции на контролния панел

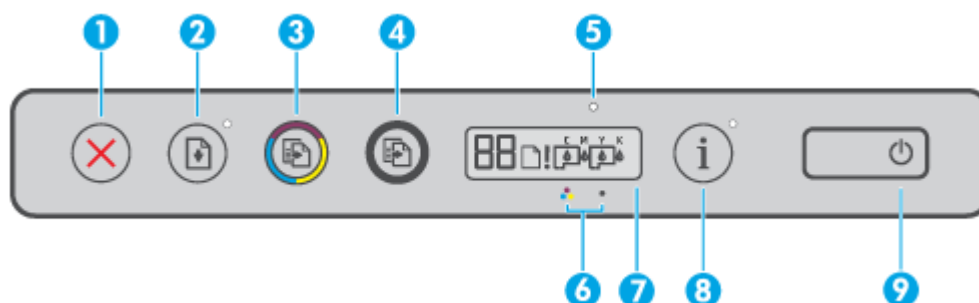

Преглед на бутоните и индикаторите



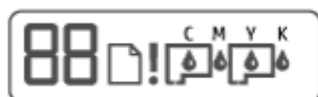

Функция	Описание
1	Бутон Отказ: Спира текущата операция.
2	Бутон Възобновяване: Възобновява дадено задание след прекъсване (например след зареждане на хартия или почистване на засядаме на хартията). Индикатор Възобновяване: Указва, че принтерът е в състояние на грешка или предупреждение. Натиснете  , за да продължите с отпечатването след решаване на проблема.
3	Бутон Цветно копиране: Стартира задание за цветно копиране. За да увеличите брояча, натиснете и задръжте бутона. Копирането започва две секунди след последното натискане на бутона.
4	Бутон Черно копиране: Стартира задание за черно-бяло копиране. За да увеличите брояча, натиснете и задръжте бутона. Копирането започва две секунди след последното натискане на бутона.
5	Индикатор за мастило/печатаща глава: Указва проблеми с резервоара или печатащата глава.
6	Икона на цветна печатаща глава и икона черна печатаща глава.
7	Дисплей на контролния панел: Указва брояча, състоянието на хартията, както и състоянието на или грешките с печатащите глави и мастилото.
8	Бутон Информация: Натиснете този бутон, за да отпечатате страница с информация за принтера.
9	Бутон Захранване: Включва или изключва принтера.

Икони на дисплея на контролния панел



Икона	Описание
	Икона Брояч: Показва брояча, когато копирате документи, променя се на буквата A, когато принтерът подравнява печатащите глави, и се показва буквата E и дадено число, когато принтерът е в състояние на грешка.
	Икона Грешка в хартията: Указва грешка, свързана с хартията.
	Икона Известяване: Указва грешка.

Икона	Описание
<p data-bbox="252 216 368 237">С М Y К</p> 	<p data-bbox="531 216 1406 268">Иконите на СМУК и иконите на мастилото се използват, за да указват състоянието на четирите резервоара с мастило в принтера.</p> <p data-bbox="531 296 1334 317">Всеки набор от икони отговаря на резервоар с мастило: циан, магента, жълто и черно.</p>
	<p data-bbox="531 342 1398 422">Икони Печатаща глава: Мигащата лява икона на печатаща глава показва грешка, свързана с трицветната печатаща глава, а мигащата дясна икона показва грешка, свързана с черната печатаща глава.</p>

Индикатори на контролния панел и състояние на иконите

Светещ бутон Захранване



Състояние	Описание
Включено	Принтерът е включен.
Изключено	Принтерът е изключен.
Свети по-слабо	Показва, че принтерът е в режим на заспиване. <ul style="list-style-type: none">• Принтерът автоматично влиза в режим на заспиване след 5 минути неактивност.• Принтерът се изключва автоматично след 2 часа неактивност, ако не е свързан с други устройства.
Мигане	Принтерът обработва задание. За да откажете задание, натиснете X (бутона Отказ).
Бързо мигане	Ако вратичката за достъп до печатащата глава е отворена, затворете я. Ако вратичката за достъп до печатащата глава е затворена и индикаторът мига бързо, принтерът е в състояние на грешка, която можете да отстраните, като последвате екранните съобщения от компютъра. Ако не виждате никакви съобщения на екрана, опитайте да отпечатате документ, за да генерирате съобщение на екрана.

Икони Печатаща глава и индикатор Мاستило/печатаща глава

- Иконата Известяване, една от иконите Печатаща глава и индикаторът Мاستило/печатаща глава мигат.



Причина	Решение
<p>Може да се е случило едно от нещата по-долу.</p> <ul style="list-style-type: none"> – Съответната печатаща глава липсва. – Съответната печатаща глава е монтирана неправилно. – Съответната печатаща глава все още има върху себе си оранжево капаче или пластмасова лента. – Съответната печатаща глава не е съвместима или е повредена. 	<ul style="list-style-type: none"> – Уверете се, че и двете печатащи глави са инсталирани правилно. – Инсталирайте липсващата печатаща глава. – Ако и двете печатащи глави са инсталирани, махнете посочената печатаща глава, уверете се, че върху нея няма оранжева тапа или пластмасова лента, след което я поставете отново по надлежен начин. – Уверете се, че използвате правилните печатащи глави на HP за вашия принтер. <p>ЗАБЕЛЕЖКА: За повече информация вижте Проблем с печатащата глава (касета) на страница 78.</p> <p>ЗАБЕЛЕЖКА: Не отваряйте капака на печатащата глава, освен ако не сте инструктирани за това.</p>

- Иконата Известяване, и двете икони Печатаща глава и индикаторът Мاستило/печатаща глава мигат.



Причина	Решение
<p>Може да се е случило едно от нещата по-долу.</p> <ul style="list-style-type: none"> – Едната или двете печатащи глави липсват. – Едната или двете печатащи глави са инсталирани неправилно. – Едната или двете печатащи глави все още имат върху себе си оранжево капаче или пластмасова лента. – Едната или двете печатащи глави са несъвместими или повредени. 	<ul style="list-style-type: none"> – Уверете се, че и двете печатащи глави са инсталирани правилно. – Инсталирайте липсващите печатащи глави. – Ако и двете печатащи глави са инсталирани, махнете печатащите глави, уверете се, че върху тях няма оранжева тапа или пластмасова лента, след което ги поставете отново по надлежен начин. – Уверете се, че използвате правилните печатащи глави на HP за вашия принтер. <p>ЗАБЕЛЕЖКА: За повече информация вижте Проблем с печатащата глава (касета) на страница 78.</p> <p>ЗАБЕЛЕЖКА: Не отваряйте капака на печатащата глава, освен ако не сте инструктирани за това.</p>

Икона за подравняване на печатащата глава

Икона за състояние на подравняването

- Иконата на брояча показва „А“ или мигащо „А“.



Причина	Решение
Принтерът подравнява печатащата глава. Появява се мигащо „А“, когато страницата за подравняване се печата или сканира. Спира да мига, след като страницата се отпечата или сканира. „А“ изчезва след сканирането, когато подравняването на печатащата глава е завършено.	След като страницата за подравняване е отпечатана, поставете отпечатаната страница със страната за печат надолу върху стъклото на скенера, след което натиснете един от бутоните за копиране на контролния панел, за да сканирате страницата. Подравняването на главата е завършено след сканирането. ЗАБЕЛЕЖКА: За да научите как да зареждате оригинал, вижте Поставяне на оригинал на страница 42 .

- Иконата на брояча показва мигащо „А“. Иконата за предупреждение, индикаторът за възстановяване и индикаторът за захранване мигат.

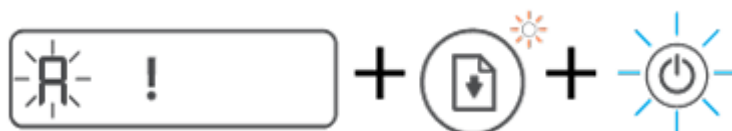

Причина	Решение
Неуспешно подравняване на печатащата глава. Това се получава, след като сте сканирали страница за подравняване.	Опитайте едно от следните неща: <ul style="list-style-type: none">– Натиснете  (бутона Възобновяване), за да отпечатате отново страницата за подравняване.– Натиснете един от бутоните за сканиране, за да сканирате отново страницата за подравняване. Ако не предприемете нищо, подравняването на печатащата глава ще прекъсне след известно време.

Икона Известяване, икона Грешка в хартията и индикатор Възобновяване

- Иконата Известяване, иконата Грешка в хартията и индикаторът Възобновяване са включени.



Причина	Решение
Няма хартия във входната тава.	Поставете хартия във входната тава. За информация относно това, как се зарежда хартия, вижте Зареждане на носител на страница 23 .

- Иконата Известяване, иконата Грешка в хартията и индикаторът Възобновяване мигат.





Причина	Решение
Принтерът получава задание за печат и открива, че няма хартия във входната тава.	Заредете хартия, след което натиснете  (бутона Възобновяване), за да продължи печатането.

Икона Брояч

- Иконата Брояч показва E3. Иконата за известяване, индикаторът за мастило/печатаща глава и индикаторът Възобновяване мигат.



Причина	Решение
Каретката вътре в принтера е блокирала.	<ol style="list-style-type: none"> Отворете предната вратичка, след което отворете вратичката за достъп до печатащата глава. Уверете се, че фиксаторът е затворен правилно и че пътят на каретката не е препречен. Не отваряйте фиксатора на печатащата глава. Махнете заседналата хартия или другите предмети, които блокират каретката. Затворете вратичката за достъп до печатащите глави, след което затворете предната вратичка. Натиснете  (бутона Възобновяване), за да продължи отпечатването, или натиснете  (бутона Отказ). Вижте Проблеми с подаване на хартията и засядания на страница 70 за повече информация.

- Иконата Брояч показва E4. Иконата за известяване и индикаторът Възобновяване мигат.



Причина	Решение
Заседнала е хартия.	<p>Изчистете заседналата хартия, след което натиснете  (бутона Възобновяване), за да продължи печатането.</p> <p>За повече информация вж. Проблеми с подаване на хартията и засядания на страница 70.</p> <p>ВНИМАНИЕ: Не отваряйте фиксатора на печатащата глава.</p>

- Иконата Брояч показва E5.



Причина	Решение
Скенерът не работи.	Изключете принтера и пак го включете. Ако проблемът продължава, се обърнете към HP. Принтерът ще продължи да печата дори ако скенерът не работи.

- Иконата Брояч показва E6.



Причина	Решение
Принтерът е в състояние на грешка.	Нулирайте принтера. 1. Изключете принтера. 2. Изключете захранващия кабел от контакта. 3. Изчакайте една минута и след това включете отново захранващия кабел. 4. Включете принтера. Ако проблемът продължава, се обърнете към HP.

Икона за мастило, икона СМΥΚ и индикатор за мастило/печатаща глава

- Иконите СМΥΚ светят и една или повече икони за мастило мигат.

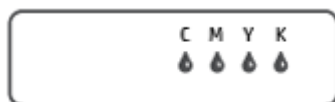

Причина	Решение
Резервоарът за мастило е с ниско ниво.	Презаредете посочения резервоар за мастило, който е с ниско ниво.

- Иконите СМΥΚ светят и една или повече икони за мастило мигат. Индикаторът за мастило/печатаща глава свети.

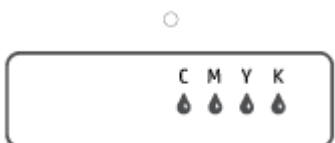

Причина	Решение
Резервоарът за мастило е с много ниско ниво.	Презаредете посочения резервоар за мастило, който е с много ниско ниво на мастилото.

- Иконата на брояча показва E7. Иконите СМΥΚ светят. Индикаторът за мастило/печатаща глава свети, една или повече икони за мастило мигат и иконата Известяване мига.



Причина	Решение
Резервоарът с мастило е празен.	Заредете посочения резервоар за мастило, който е свършил.

Промяна на настройките за хартията

За да промените настройките от драйвера на принтера

- 1. Windows 10:** От менюто **Start** (Старт) на Windows изберете **Windows System** (Система на Windows), след което щракнете върху **Control Panel** (Контролен панел). В **Hardware and Sound** (Хардуер и звук) щракнете върху **View devices and printers** (Преглед на устройства и принтери).
Windows 7: От менюто **Старт** на Windows щракнете върху **Устройства и принтери**.
- 2.** Щракнете с десния бутон върху иконата на принтера, след което изберете **Printing Preferences** (Предпочитания за печат).
- 3.** Щракнете върху раздела **Хартия/качество**.
- 4.** В падащия списък **Носител** изберете подходящия тип хартия.
- 5.** Щракнете върху бутона **Advanced** (Разширени). След това изберете подходящия размер на хартията от падащия списък **Paper Size** (Размер на хартията).

Основна информация за хартията

Принтерът е проектиран, така че да работи добре с повечето типове офис хартия. Най-добре е да тествате различни типове хартия, преди да закупите по-голямо количество от даден тип. Използвайте хартия на HP за оптимално качество на печат. Посетете уеб сайта на HP www.hp.com за допълнителна информация за хартията на HP.



HP препоръчва да се използва обикновена хартия с емблемата на ColorLok за ежедневен печат на документи. Всички хартии с емблемата на ColorLok са независимо тествани, за да отговарят на високите стандарти за надеждност и качество на печат, а също така и да се възпроизвеждат отчетливи документи с по-ярки цветове и с по-плътен черен цвят, които да изсъхват по-бързо от обикновената хартия. Потърсете хартии с емблемата на ColorLok с различно тегло и размери от основните производители на хартия.

Този раздел съдържа следните теми:

- [Препоръчителна хартия за печат](#)
- [Поръчка на хартия на HP](#)

Препоръчителна хартия за печат

Ако искате да постигнете най-доброто качество на печат, HP ви препоръчва да използвате хартии на HP, които са специално предназначени за типа на отпечатвания от вас проект.

В зависимост от вашата страна/регион, някои от тези хартии може да не се предлагат.

Фотопечат

- **Фотохартия HP Premium Plus**

Фотохартията HP Premium Plus е най-качествената фотохартия на HP за вашите най-добри снимки. С фотохартията HP Premium Plus можете да отпечатвате красиви снимки, които изсъхват мигновено, така че да можете да ги споделяте веднага след като излезнат от принтера. Налична е в няколко размера, включително A4, 8,5 x 11 инча, 4 x 6 инча (10 x 15 см), 5 x 7 инча (13 x 18 см), както и в две покрития – гланцово и леко гланцово (полугланцирана). Идеална е за рамкиране, показване или подаряване на най-хубавите ви снимки и специални фото проекти. Фотохартията HP Premium Plus дава изключителни резултати с професионално качество и трайност.

- **Фотохартия HP Advanced**

Тази гланцова фотохартия има бързосъхнеща повърхност за по-лесно боравене без размазване. Устойчива е на вода, размазване, отпечатъци и влажност. Вашите копия изглеждат като и са съпоставими със снимки, обработени в студио. Налична е в няколко размера, включително A4, 8,5 x 11 инча, 10 x 15 см (4 x 6 инча), 13 x 18 см (5 x 7 инча). Тя е без киселини, за по-дълготрайни документи.

- **Фотохартия на HP за ежедневна употреба**

Печатайте ежедневно цветни снимки на ниска цена, като използвате хартия, създадена за обикновен фотопечат. Тази изгодна фотохартия изсъхва по-бързо с цел по-лесно боравене. Получете ясни и отчетливи изображения, когато използвате тази хартия с всеки мастиленоструен

принтер. Налична е с гланцово покритие в няколко размера, включително A4, 8,5 x 11 инча, 5 x 7 инча и 4 x 6 инча (10 x 15 см). Тя е без киселини, за по-дълготрайни документи.

- **Икономични фотокомплекти на HP**

Икономичните фотокомплекти на HP включват оригинални касети с мастило на HP и фотохартия HP Advanced, като гарантират добро качество, а също така ви дават възможност да спестите време, докато печатате професионални снимки с вашия принтер на HP. Оригиначните мастила на HP и фотохартията HP Advanced са създадени, за да работят заедно, така че снимките да бъдат дълготрайни и ярки – разпечатка след разпечатка. Изключително подходящи са за отпечатване на снимките от ваканцията ви или на няколко разпечатки, които да споделите.

Бизнес документи

- **Матирана хартия HP Premium Presentation 120 г или Матирана хартия HP Professional 120 г**

Това е дебела, двустранна матова хартия, идеална за презентация, предложения, доклади и бюлетини. За да изглежда и да се усеща впечатляващо, хартията е дебела.

- **HP Brochure Paper 180g Glossy (Гланцова хартия за брошури 180 г на HP) или HP Professional Paper 180 Glossy (Гланцова професионална хартия 180 на HP)**

Тези хартии са с гланцово покритие от двете страни за двустранна употреба. Тя е идеалният избор за репродукции с почти фотографско качество и бизнес графики за корици на доклади, специални презентации, брошури, пощенски етикети и календари.

- **Матирана брошура HP 180 г или Матирана хартия HP Professional 180 г**

Тези хартии са с матово покритие от двете страни за двустранна употреба. Тя е идеалният избор за репродукции с почти фотографско качество и бизнес графики за корици на доклади, специални презентации, брошури, пощенски етикети и календари.

За ежедневен печат

Всички изброени хартии за ежедневен печат се отличават с технологията ColorLok за по-малко зацапване, по-плътен черен цвят и ярки цветове.

- **Ярко-бяла хартия на HP за Inkjet**

HP Bright White Inkjet хартия осигурява висококонтрастни цветове и текст с висока рязкост на печата. Тя е достатъчно непрозрачна за двустранен цветен печат без прозиране, което я прави идеална за бюлетини, доклади и листовки.

- **Печатна хартия на HP**

HP Печатната хартия е висококачествена многофункционална хартия. Дава документи, които на вид и допир изглеждат по-реални, отколкото документи, отпечатани на стандартна многофункционална или копирна хартия. Тя е без киселини, за по-дълготрайни документи.

- **HP Office Paper (Офисна хартия на HP)**

HP Office Paper (Офисна хартия на HP) е висококачествена многофункционална хартия. Подходяща е за копия, чернови, бележки и други всекидневни документи. Тя е без киселини, за по-дълготрайни документи.

- **Рециклирана офисна хартия на HP**

Рециклираната офисна хартия на HP е висококачествена многофункционална хартия, създадена от 30% рециклирани влакна.

Поръчка на хартия на HP

Принтерът е проектиран така, че да работи добре с повечето типове офис хартия. Използвайте хартия на HP за оптимално качество на печат.

За да поръчате хартии и други консумативи на HP, отидете на www.hp.com . В момента някои части от уеб сайта на HP са налични само на английски език.

HP препоръчва да се използва обикновена хартия с емблемата на ColorLok за печатане и копиране на всекидневни документи. Всяка хартия с емблемата на ColorLok е независимо тествана, за да отговаря на високите стандарти за надеждност и качество на печат, а също така и да се възпроизвеждат отчетливи документи с по-ярки цветове и с по-плътен черен цвят, които да изсъхват по-бързо от обикновената хартия. Потърсете хартия с емблемата на ColorLok, с различно тегло и размери, от основните производители на хартия.

Отваряне на софтуера на принтера на HP

Можете да използвате софтуера на принтера HP, за да конфигурирате настройките на принтера, да проверите прогнозните нива мастило, да поръчате консумативи, да поддържате принтера, да отстранявате неизправности и още много други неща. Можете да намерите повече информация за наличните опции за софтуер на принтера в настоящото ръководство.

След като завършите хардуерната настройка, посетете 123.hp.com от вашия компютър, ако не сте инсталирали софтуера на принтера на HP.



ЗАБЕЛЕЖКА:

- Ако вместо софтуера на принтера използвате приложението HP Smart, вижте [Използвайте приложението HP Smart, за да печатате, сканирате и отстранявате неизправности на страница 18](#).
- Приложението или софтуерът трябва да са инсталирани на всяко устройство, за да можете да печатате.
- Софтуерът на принтера на HP се поддържа на устройства с Windows 7, Windows 10 и macOS от 10.12 до 10.14.

След като инсталирате софтуера на принтера на HP, направете следното:

- **Windows 10:** От работния плот на компютъра щракнете върху **Старт**, изберете **HP** от списъка с приложения, след което изберете иконата с името на принтера.
- **Windows 7:** От работния плот на компютъра щракнете върху **Start** (Старт), изберете **All Programs** (Всички програми), щракнете върху **HP**, щракнете върху папката за принтера, след което изберете иконата с името на принтера.
- **Mac:** От папката **Applications** (Приложения) отворете папката **HP**, след което щракнете двукратно върху **HP Utility**.

Използвайте приложението **HP Smart**, за да печатате, сканирате и отстранявате неизправности

HP Smart ви помага да настройвате, сканирате, печатате, споделяте и управлявате своя принтер HP. Можете да споделяте документи и изображения чрез имейл съобщения, текстови съобщения, както и популярни облачни услуги и социални мрежи (като iCloud, Google Drive, Dropbox и Facebook). Можете също така да настройвате нови принтери с марката HP, както и да наблюдавате и поръчвате консумативи.



ЗАБЕЛЕЖКА: Приложението HP Smart се поддържа под Windows 10 за принтера. Приложението може да не е налично на всички езици. Някои функции може да не са налични при всички модели принтери.

- За основни инструкции как да отпечатвате, сканирате и отстранявате неизправности, като използвате HP Smart, вижте [Печат с помощта на приложението HP Smart \(Windows 10\) на страница 32](#), [Scan using the HP Smart app \(Windows 10\) на страница 43](#) и [Помощ чрез приложението HP Smart на страница 69](#). За повече информация можете да посетите също така www.hp.com/go/hpsmartwin-help.

За инсталиране на приложението **HP Smart** на **Windows 10** и свързване към принтера

1. За да се сдобие с приложението HP Smart, посетете 123.hp.com или магазина за приложения на устройството, за да го изтеглите и инсталирате.
2. След инсталирането щракнете върху **Start** (Старт) от работния плот на компютъра.
3. За да се свържете с принтера, се уверете, че принтерът и устройството са включени и свързани.
4. Отворете приложението HP Smart на вашето устройство.
5. В началния екран на HP Smart щракнете върху **+** (икона с плюс), след което изберете или добавете принтер.

Следвайте инструкциите на екрана, за да завършите свързването.

Режим на заспиване

- Консумацията на енергия е намалена в режим на заспиване.
- След първоначалната настройка на принтера той ще влезе в режим на заспиване след 5 минути липса на активност.
- Индикаторът на бутона за захранването е затъмнен и дисплеят на контролния панел на принтера е изключен в режим на заспиване.
- Натискането на който и да е бутон на контролния панел или изпращането на задание за печат или сканиране може да събуди принтера от режим на заспиване.

Безшумен режим

Безшумният режим забавя печатането, за да се намали цялостният шум, без да се засяга качеството на печат. Безшумният режим работи само за печата с **Normal** (Нормално) качество на печат върху обикновена хартия. За да намалите шума от печатането, включете Безшумен режим. За да печатате с нормална скорост, изключете Безшумен режим. Безшумният режим е изключен по подразбиране.

 **ЗАБЕЛЕЖКА:** В Безшумен режим, ако печатате върху обикновена хартия с качество на печат **Draft** (Чернова) или **Best** (Най-добро) или ако отпечатвате снимки или пликосе, принтерът работи по същия начин, както при изключен Безшумен режим.

Включване/изключване на безшумен режим от софтуера на принтера (Windows)

1. Отворете софтуера на принтера на HP. За повече информация вж. [Отваряне на софтуера на принтера на HP на страница 17](#).
2. Щракнете върху раздела **Quiet Mode** (Безшумен режим).

 **ЗАБЕЛЕЖКА:** Разделът за тих режим е наличен само ако принтерът е свързан чрез софтуера за принтера на HP.

3. Щракнете върху **On** (Включено) или **Off** (Изключено).
4. Щракнете върху **Записване на настройката**.

Включване/изключване на безшумен режим от софтуера на принтера (macOS)

1. Отворете HP Utility.

 **ЗАБЕЛЕЖКА:** HP Utility се намира в папката **HP** в папката **Applications** (Приложения).

2. Изберете принтера.
3. Щракнете върху **Безшумен режим**.
4. Изберете **On** (Вкл.) или **Off** (Изкл.).
5. Щракнете върху **Apply Now** (Прилагане сега).

Автоматично изключване

Тази функция изключва принтера след 2 часа неактивност, за да помогне за намаляване консумацията на енергия. Автоматичното изключване изключва напълно принтера, така че трябва да използвате бутона на захранването, за да включите принтера отново.

Ако принтерът поддържа тази функция за пестене на енергия, автоматичното изключване автоматично се активира или деактивира в зависимост от способностите на принтера и опциите за връзка. Дори когато автоматичното изключване е забранено, принтерът влиза в режим на заспиване след 5 минути липса на активност, за да помогне за намаляване консумацията на енергия.

- Автоматичното изключване е активирано, когато принтерът е включен, ако принтерът няма способности за работа в мрежа, с факсове или с Wi-Fi Direct, или когато не използва тези способности.
- Автоматичното изключване е деактивирано, когато способността за безжична връзка или за Wi-Fi Direct на принтера е включена или когато принтер с факс, USB или способност за Ethernet мрежа установи факсова, USB или Ethernet мрежова връзка.

 **СЪВЕТ:** За да се пести заряд на батерията, можете да активирате автоматичното изключване, дори когато принтерът е свързан или когато безжична връзка е включена.

2 Печат

- [Зареждане на носител](#)
- [Отпечатване на документи](#)
- [Отпечатване на снимки](#)
- [Отпечатване на пликове](#)
- [Печат с помощта на приложението HP Smart \(Windows 10\)](#)
- [Печат с максимум dpi](#)
- [Съвети за сполучлив печат](#)
- [Преглед на статуса на дадено задание и управление на заданията за печат \(Windows\)](#)
- [Персонализиране на принтера \(Windows\)](#)

Зареждане на носител

За поставяне на хартия

1. Вдигнете входната тава.

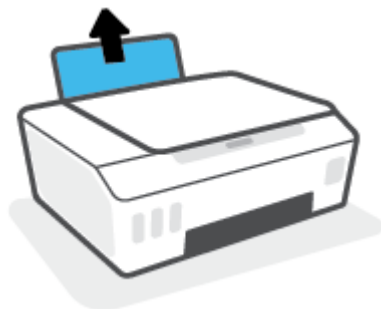

2. Плъзнете вляво водача за хартията по ширина.

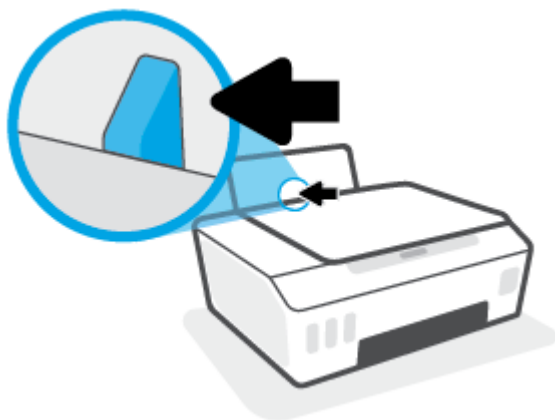

3. Поставете тесте хартия във входната тава с късия край надолу и страната за печат нагоре и плъзнете тестето хартия надолу, докато спре.

Ако зареждате хартия с малък размер (например фотохартия), се уверете, че хартията е подравнена с далечната дясна страна на тавата.

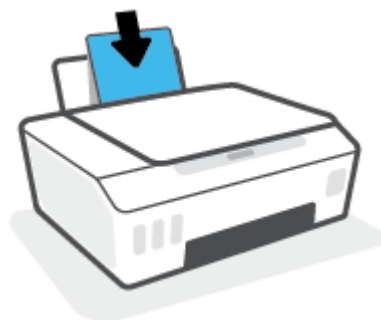

4. Плъзнете водача за хартия по ширина надясно, докато опре в ръба на хартията.

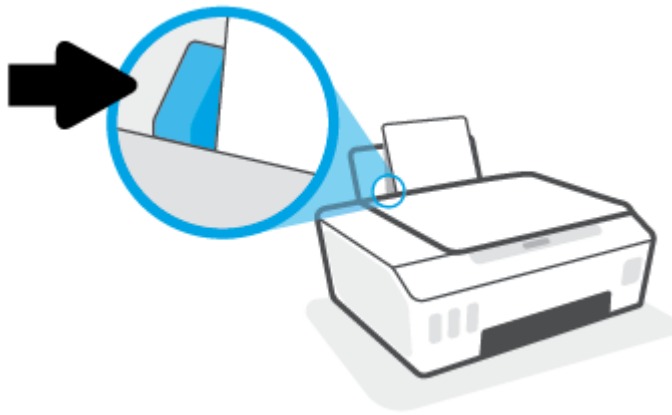

5. Изтеглете навън изходната тава и удължителя на тавата.



Зареждане на пликове

1. Вдигнете входната тава.

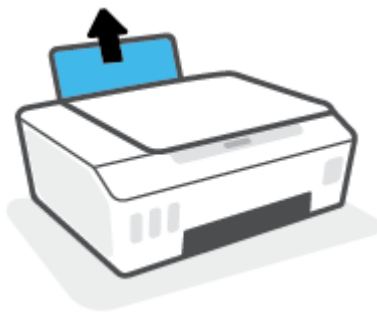

2. Плъзнете вляво водача за хартията по ширина.

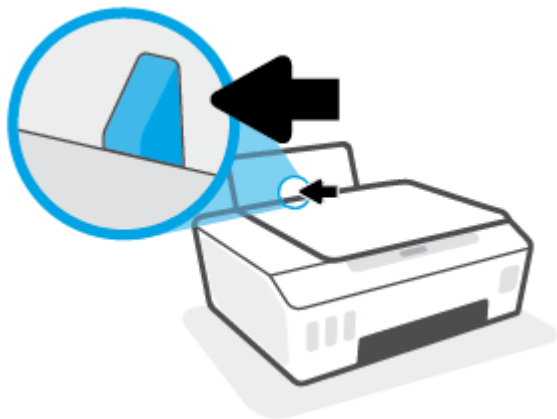

3. Поставете един или повече пликове в далечната дясна страна на входната тава и плъзнете тестето пликове надолу, докато спре.

Страната за печат трябва да бъде нагоре.

- а. За пликове с крило на дългия ръб вкарайте плика вертикално с крилото от лявата страна и с лицето надолу.

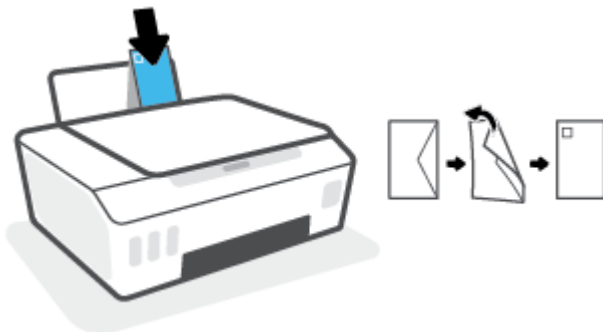

- б. За пликове с крило на късия ръб вкарайте плика вертикално с крилото от горната страна и с лицето надолу.

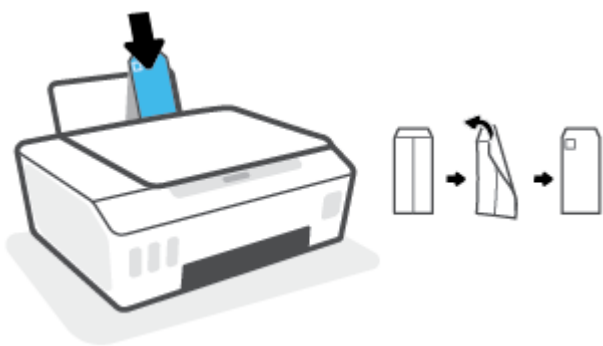

4. Плъзнете водача за хартията по ширина надясно към тестето пликоче, докато спре.

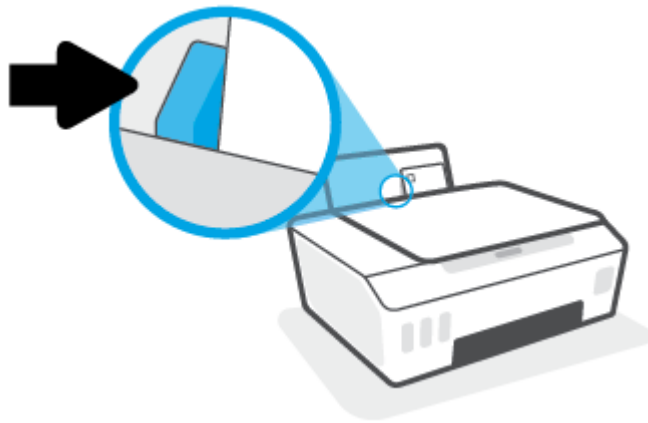

5. Изтеглете навън изходната тава и удължителя на тавата.



Отпечатване на документи

Преди да отпечатвате документи, се уверете, че има заредена хартия във входната тава и че изходната тава е отворена. За повече информация относно поставянето на хартия вж. [Зареждане на носител на страница 23](#).

Отпечатване на документ(Windows)

1. От менюто **Файл** във вашия софтуер изберете **Печат**.
2. Уверете се, че принтерът е избран.
3. Щракнете върху бутона, който отваря диалоговия прозорец **Properties** (Свойства).

В зависимост от вашето софтуерно приложение, този бутон може да се нарича **Properties** (Свойства), **Options** (Опции), **Printer Setup** (Настройка на принтер), **Printer Properties** (Свойства на принтер), **Printer** (Принтер) или **Preferences** (Предпочитания).

4. Изберете подходящите опции в раздела **Преки пътища за печат** или **Пряк път за печат**.

За да промените други настройки за печат, щракнете върху другите раздели.

За да научите повече относно опциите в драйвера на принтера, плъзнете с мишката над всяка опция и ще видите съвети.

 **ЗАБЕЛЕЖКА:** Ако промените размера на хартията, се уверете, че сте заредили правилната хартия във входната тава.

5. Щракнете върху **OK**, за да затворите диалоговия прозорец **Properties** (Свойства).
6. Щракнете върху **Print** (Печат) или върху **OK**, за да започнете да печатате.

Отпечатване на документи (macOS)

1. От менюто **File** (Файл) на софтуера ви изберете **Print** (Печат).
2. Уверете се, че принтерът е избран.
3. Задайте опциите за печат.

Ако не виждате опции в диалога „Print“ (Печат), щракнете върху **Show Details** (Покажи подробна информация).

- От изскачащото меню **Paper Size** (Размер на хартията) изберете съответния размер на хартията.

 **ЗАБЕЛЕЖКА:** Ако промените размера на хартията, се уверете, че сте заредили правилната хартия.

- Изберете ориентацията.
 - Въведете процента на мащабиране.
4. Щракнете върху **Print** (Печат).

Печат и от двете страни на листа (Windows)

1. От менюто **Файл** във вашия софтуер изберете **Печат**.

2. Уверете се, че е избран вашият принтер.

3. Щракнете върху бутона, който отваря диалоговия прозорец **Properties** (Свойства).

В зависимост от софтуерното ви приложение, този бутон може да се нарича **Properties** (Свойства), **Options** (Опции), **Printer Setup** (Настройка на принтер), **Printer Properties** (Свойства на принтера), **Printer** (Принтер) или **Preferences** (Предпочитания).

4. В раздела **Преки пътища за печат** или **Пряк път за печат** изберете прекия път **Двустранен (дуплекс) печат**, след което изберете опция от падащия списък **Ръчен печат от двете страни**.

За да промените други настройки за печат, щракнете върху другите раздели.

За да научите повече относно опциите в драйвера на принтера, плъзнете с мишката над всяка опция и ще видите съвети.



ЗАБЕЛЕЖКА: Ако промените размера на хартията, се уверете, че сте заредили правилната хартия във входната тава.

5. Щракнете върху **OK**, за да затворите диалоговия прозорец **Properties** (Свойства).

6. Щракнете върху **Print** (Печат) или върху **OK**, за да започнете да печатате.

Печат и от двете страни на листа (macOS)

1. От менюто **File** (Файл) на софтуера ви изберете **Print** (Печат).

2. В диалоговия прозорец „Print“ (Печат) изберете **Paper Handling** (Работа с хартия) от изскачащото меню и задайте настройката **Page Order** (Ред на страниците) на **Normal** (Нормален).

3. Задайте **Pages to Print** (Страници за отпечатване) на **Odd only** (Само нечетни).

4. Щракнете върху **Print** (Печат).

5. След отпечатването на всички нечетни страници, извадете документа от изходната тава.

6. Поставете документа така, че краят, който е излязъл от принтера, сега да влезе в принтера и празната страна на документа да е обърната с лицевата страна към предната част на принтера.

7. В диалоговия прозорец „Print“ (Печат) се върнете към изскачащото меню **Paper Handling** (Работа с хартия) и задайте реда на страниците на **Normal** (Нормален) и страници за печат на **Even Only** (Само четни).

8. Щракнете върху **Print** (Печат).

Отпечатване на снимки

Преди да отпечатвате снимки, се уверете, че има заредена фотохартия във входната тава и че изходната тава е отворена. За повече информация относно поставянето на хартия вж. [Зареждане на носител на страница 23](#).

Печат на снимка на фотохартия (Windows)

1. От менюто **Файл** във вашия софтуер изберете **Печат**.
2. Уверете се, че принтерът е избран.
3. Щракнете върху бутона, който отваря диалоговия прозорец **Properties** (Свойства).

В зависимост от вашето софтуерно приложение, този бутон може да се нарича **Properties** (Свойства), **Options** (Опции), **Printer Setup** (Настройка на принтер), **Printer Properties** (Свойства на принтер), **Printer** (Принтер) или **Preferences** (Предпочитания).

4. Изберете подходящите опции в раздела **Преки пътища за печат** или **Пряк път за печат**.

За да промените други настройки за печат, щракнете върху другите раздели.

За да научите повече относно опциите в драйвера на принтера, плъзнете с мишката над всяка опция и ще видите съвети.

 **ЗАБЕЛЕЖКА:** Ако промените размера на хартията, се уверете, че сте заредили правилната хартия във входната тава.

5. Щракнете върху **OK**, за да затворите диалоговия прозорец **Properties** (Свойства).
6. Щракнете върху **Print** (Печат) или **OK**, за да започнете да печатате.

 **ЗАБЕЛЕЖКА:** След завършване на печата извадете неизползваната фотохартия от входната тава. Съхранявайте фотохартията така, че да не започне да се навива, което може да влоши качеството на разпечатката.

Отпечатване на снимки от компютъра (macOS)

1. От менюто **File** (Файл) на софтуера ви изберете **Print** (Печат).
2. Уверете се, че принтерът е избран.
3. Задайте опциите за печат.

Ако не виждате опции в диалога „Print“ (Печат), щракнете върху **Show Details** (Покажи подробна информация).

- От изскачащото меню **Paper Size** (Размер на хартията) изберете съответния размер на хартията.

 **ЗАБЕЛЕЖКА:** Ако промените размера на хартията, се уверете, че сте заредили правилната хартия.

- Изберете ориентацията.
4. От изскачащото меню изберете **Paper Type/Quality** (Тип/качество на хартията) и след това изберете следните настройки:

- **Paper Type** (Тип хартия): Подходящият тип фотохартия
 - **Quality** (Качество): Изберете опцията, която предоставя най-добро качество или максимум dpi.
 - Щракнете върху триъгълника за разгъване на **Опции за цвят** и след това изберете подходящата опция за **Photo Fix** (Коригиране на снимка).
 - **Off** (Изкл.): не прилага промени към изображението.
 - **Вкл.:** автоматично фокусиране на изображението; равномерно настройване на остротата на изображението.
5. Изберете други желани настройки за печат, а след това щракнете върху бутона **Print** (Печат).

Отпечатване на пликове

Преди да отпечатвате пликове, се уверете, че има заредени пликове във входната тава и че изходната тава е отворена. Можете да заредите един или повече пликове във входната тава. Не използвайте гланцирани или релефни пликове или такива със закопчалки или прозорчета. За повече информация относно зареждането на пликове вижте [Зареждане на носител на страница 23](#).

 **ЗАБЕЛЕЖКА:** За повече информация относно форматирането на текст за печат на пликове вижте документацията на приложението, което използвате.

Отпечатване на плик (Windows)

1. От менюто **Файл** във вашия софтуер изберете **Печат**.
2. Уверете се, че принтерът е избран.
3. Щракнете върху бутона, който отваря диалоговия прозорец **Properties** (Свойства).

В зависимост от вашето софтуерно приложение, този бутон може да се нарича **Properties** (Свойства), **Options** (Опции), **Printer Setup** (Настройка на принтер), **Printer Properties** (Свойства на принтер), **Printer** (Принтер) или **Preferences** (Предпочитания).

4. Изберете подходящите опции в раздела **Преки пътища за печат** или **Пряк път за печат**.

За да промените други настройки за печат, щракнете върху другите раздели.

За да научите повече относно опциите в драйвера на принтера, плъзнете с мишката над всяка опция и ще видите съвети.

 **ЗАБЕЛЕЖКА:** Ако промените размера на хартията, се уверете, че сте заредили правилната хартия във входната тава.

5. Щракнете върху **ОК**, за да затворите диалоговия прозорец **Свойства**.
6. Щракнете върху **Печат** или **ОК**, за да започнете да печатате.

Отпечатване на пликове (macOS)

1. От менюто **File** (Файл) на софтуера ви изберете **Print** (Печат).
2. Уверете се, че принтерът е избран.
3. От изскачащото меню **Paper Size** (Размер на хартията) изберете съответния размер на плика.

Ако не виждате опции в диалога „Print“ (Печат), щракнете върху **Show Details** (Покажи подробна информация).

 **ЗАБЕЛЕЖКА:** Ако промените размера на хартията, се уверете, че сте заредили правилната хартия.

4. От изскачащото меню изберете **Paper Type/Quality** (Тип/качество на хартията) и проверете дали настройката за тип на хартията е зададена на **Plain Paper** (Обикновена хартия).
5. Щракнете върху **Print** (Печат).

Печат с помощта на приложението HP Smart (Windows 10)

Този раздел осигурява основни инструкции за използване на приложението HP Smart за печат от вашето устройство. За повече информация относно приложението вижте [Използвайте приложението HP Smart, за да печатате, сканирате и отстранявате неизправности на страница 18](#).

За начало на използването на приложението HP Smart за печат

1. Поставете хартия във входната тава. За повече информация вижте [Зареждане на носител на страница 23](#).
2. Отворете приложението HP Smart на вашето устройство.
3. От началния екран на HP Smart се уверете, че вашият принтер е избран.

 **СЪВЕТ:** Ако принтерът вече е настроен, можете да го изберете от началния екран на HP Smart, като плъзнете наляво или надясно и го изберете.

За да използвате различен принтер, щракнете или натиснете **+** (икона с плюс) в началния екран и след това изберете различен принтер или добавете нов принтер.

Печат от устройство с Windows 10

1. В началния екран на HP Smart направете едно от следните неща:
 - Изберете **Print Photo** (Печат на снимка), намерете снимката, която искате да отпечатате и след това щракнете или натиснете **Select Photos to Print** (Избор на снимки за печат).
 - Изберете **Print Document** (Печат на документ), намерете PDF документа, който искате да отпечатате и след това щракнете или натиснете **Print** (Печат).
2. Изберете подходящите опции. За да видите още настройки, щракнете или натиснете **More settings** (Още настройки).

За повече информация относно настройките за печат вижте [Съвети за сполучлив печат на страница 35](#).

3. Щракнете или натиснете **Print** (Печат), за да започнете да печатате.

Печат с максимум dpi

Използвайте режима за максимален брой точки на инч (dpi) за отпечатване на висококачествени и ясни изображения върху фотохартия.

Печатането в максимум dpi отнема по-дълго време, отколкото печатането с други настройки, като изисква и повече свободно дисково пространство.

За поддържаните разделителни способности за печат посетете [уеб сайта за поддръжка на принтера на адрес www.support.hp.com](http://www.support.hp.com).

Печат в режим на максимален брой точки на инч (dpi) (Windows)

1. От софтуера изберете **Печат**.
2. Уверете се, че принтерът е избран.
3. Щракнете върху бутона, който отваря диалоговия прозорец **Свойства**.

В зависимост от софтуерното ви приложение този бутон може да се нарича **Properties** (Свойства), **Options** (Опции), **Printer Setup** (Настройка на принтера), **Printer Properties** (Свойства на принтера), **Printer** (Принтер) или **Preferences** (Предпочитания).

4. Изберете подходящите опции.

Windows 10

- Щракнете върху раздела **Хартия/качество**. От падащия списък **Размер на хартията** изберете подходящия размер хартия. От падащия списък **Тип хартия** изберете съответния тип хартия.
- Щракнете върху раздела **Разширени**, след което изберете **Печат с максимална DPI стойност**.

Windows 7

- Щракнете върху раздела **Хартия/качество**. В падащия списък **Носител** изберете подходящия тип хартия.
- Щракнете върху бутона **Advanced** (Разширени). Изберете подходящия размер на хартията от падащия списък **Размер на хартията**. В областта **Функции на принтера** изберете **Да** от падащия списък **Печат с максимална DPI стойност**. След това щракнете върху **OK**, за да затворите диалоговия прозорец **Разширени опции**.

За повече съвети за печат вижте [Съвети за настройки на принтера на страница 35](#).

5. Потвърдете ориентацията в раздела **Оформление**, след което щракнете върху **OK**, за да печатате.

Печат с максимален брой точки на инч (dpi) (macOS)

1. От менюто **File** (Файл) на софтуера ви изберете **Print** (Печат).
2. Уверете се, че принтерът е избран.
3. Задайте опциите за печат.

Ако не виждате опции в диалога „Print” (Печат), щракнете върху **Show Details** (Покажи подробна информация).

- От изскачащото меню **Paper Size** (Размер на хартията) изберете съответния размер на хартията.



ЗАБЕЛЕЖКА: Ако промените размера на хартията, се уверете, че сте заредили правилната хартия.

- Изберете ориентацията.
4. От изскачащото меню изберете **Paper Type/Quality** (Тип/качество на хартията) и след това изберете следните настройки:
 - **Paper Type** (Тип хартия): Подходящият тип хартия
 - **Quality** (Качество): **Макс. dpi**
 5. Задайте, ако е необходимо, други настройки за печат, след това щракнете върху **Print** (Печат).

Съвети за сполучлив печат

- [Съвети за зареждане на хартия](#)
- [Съвети за настройки на принтера](#)

За да печатате сполучливо, печатащите глави на HP трябва да функционират правилно, резервоарите трябва да са заредени с достатъчно мастило, хартията трябва да е правилно поставена, а също така принтерът трябва да е подходящо настроен. За повече информация вижте [Съвети за работа с мастило и печатаща глава на страница 61](#).

Настройките за печат не се прилагат за копиране или сканиране.

Съвети за зареждане на хартия

- Заредете тесте хартия (не само една страница). Всичката хартия в тестето трябва да е с еднакъв размер и тип, за да се избегне засядане на хартията.
- Заредете хартията със страната за печат нагоре.
- Уверете се, че хартията, заредена във входната тава, лежи хоризонтално и краищата ѝ не са огънати или скъсани.
- Регулирайте водача за хартията по ширина във входната тава да приляга плътно до хартията. Уверете се, че водачът на хартията по ширина не огъва хартията във входната тава.

За повече информация вижте [Зареждане на носител на страница 23](#).

Съвети за настройки на принтера

Съвети за настройки на принтера (Windows)

- За да промените настройките за печат по подразбиране, отворете HP софтуер на принтера, щракнете върху **Печат и сканиране**, след което щракнете върху **Set Preferences** (Задаване на предпочитания). За информация относно начина за отваряне на софтуер на принтера вижте [Отваряне на софтуера на принтера на HP на страница 17](#).
-  **СЪВЕТ:** За да научите повече относно опциите в драйвера на принтера, плъзнете с мишката над всяка опция и ще видите съвети.
- За да спестите време за задаване на желаните предпочитания за печат, можете да използвате преки пътища за печат. Прекият път за печат съхранява настройките, които са подходящи за конкретен тип задание, така че можете да зададете всички опции само с едно щракване. За да използвате пряк път, отидете в раздела **Преки пътища за печат** или **Пряк път за печат**, изберете желания пряк път и щракнете върху **OK**.

За да добавите нов пряк път за печат, задайте желаните предпочитания за печат в раздела **Хартия/качество, Оформление или Разширени**, изберете раздела **Преки пътища за печат** или **Пряк път за печат**, щракнете върху **Запазване като** и въведете име, след което щракнете върху **OK**.

За да изтриете даден пряк път, изберете съответния пряк път, след което щракнете върху **Delete** (Изтрий).
-  **ЗАБЕЛЕЖКА:** Не можете да изтриете преките пътища за печат по подразбиране.
- За по-добро разбиране на настройките за хартия и тава за хартия:

- **Размер на хартията:** Изберете размера на хартията, която сте заредили във входната тава.
- **Източник на хартията:** Изберете тавата, в която сте заредили хартия.
- **Тип хартия или Носител:** Изберете типа хартия, който използвате.
- **За по-добро разбиране на настройките за цветен или черно-бял печат:**
 - **Цветен:** Използва черно и цветно мастило за изцяло цветни разпечатки.
 - **Черно-бял или Само черно мастило:** Използва само черното мастило за нормални или нискокачествени черно-бели разпечатки.
 - **Висококачествена скала на сивото:** Използва черно и цветно мастило, за да състави по-широк диапазон от черни и сиви тонове за висококачествени черно-бели разпечатки.
- **За по-добро разбиране на настройките за качество на печата:**

Качеството на печата се измерва в точки на разделителната способност на печата в инчове (dpi). По-високата dpi стойност води до по-ясни и детайлни разпечатки, но забавя скоростта на печата и може да използва повече мастило.

 - **Чернова:** Най-ниската dpi стойност, която обикновено се използва, когато нивото на мастилото е ниско или когато няма нужда от високо качество.
 - **Нормално:** Подходящо за повечето задания за печат.
 - **Най-добро:** По-добра dpi стойност от **Нормално**.
 - **Печат с максимална DPI стойност:** Най-високата dpi настройка, която е достъпна за качеството на печата.
 - **HP Real Life Technologies** (Технологии на HP за живи и реалистични изображения): Тази функция изглажда и прави по-ясни контурите на изображения и графики за по-добро качество на печат.
- **За по-добро разбиране на настройките за страница и оформление:**
 - **Ориентация:** Изберете **Портрет** за вертикални разпечатки или **Пейзаж** за хоризонтални.
 - **Ръчен печат от двете страни:** Обърнете страниците ръчно след печата на едната страна, за да можете да продължите с печата и върху другата.
 - **Обръщане по дългата страна:** Изберете тази опцията, ако искате да обръщате страниците по дългата страна на хартията, когато печатате двустранно.
 - **Обръщане по късата страна:** Изберете тази опцията, ако искате да обръщате страниците по късата страна на хартията, когато печатате двустранно.
 - **Оформление на брошура или Брошура:** Позволява ви да отпечатате документ от няколко страници като брошура. Тя поставя две страници от всяка страна на лист, така че после да може да се сгъне като брошура с размер наполовина на размера на хартията.
 - **Ляво подвързване или Брошура – ляво подвързване:** След сгъване на брошурата страната за подвързване ще бъде отляво. Изберете тази опция, ако четете отляво надясно.
 - **Дясно подвързване или Брошура – дясно подвързване:** След сгъване на брошурата страната за подвързване ще бъде отдясно. Изберете тази опция, ако четете отдясно наляво.

- **Без граници или Граници на страниците:** Позволява ви да добавяте или премахвате граници от страниците, ако отпечатвате документ с две или повече страници на лист.
- **Pages per Sheet Layout** (Оформление на страници на лист): Помага да определите реда на страниците, ако отпечатвате документ с повече от две страници на лист.
- **Pages to Print** (Страници за отпечатване): Позволява ви да печатате само нечетните страници, само четните страници или всички страници.
- **Обръщане на реда на страниците или Ред на страниците:** Позволява ви да печатате страниците отпред назад или в обратен ред.

Съвети за настройки на принтера (macOS)

- В диалоговия прозорец Print (Печат) използвайте изскачащото меню **Paper Size** (Размер на хартията), за да изберете размера на хартията, поставена в принтера.
- В диалоговия прозорец „Print” (Печат) изберете изскачащото меню **Paper Type/Quality** (Тип/качество на хартията) и изберете подходящите типове хартия и качество.
- За да отпечатате черно-бял документ само с черно мастило, изберете екрана **Paper Type/Quality** (Тип/качество на хартията) от изскачащото меню и изберете **Grayscale** (В нива на сивото) от изскачащото меню за цвят.

Преглед на статуса на дадено задание и управление на заданията за печат (Windows)

За да преглеждате, паузирате или отмените заданията за печат, отворете софтуера за принтера HP (достъпен от менюто Старт), щракнете върху Печат и сканиране и след това щракнете върху Виджте какво се печата.

Персонализиране на принтера (Windows)

За да промените името на принтера, настройките за защита или други свойства, отворете софтуера на принтера HP (достъпен от менюто **Старт**), щракнете върху **Печат и сканиране** и след това щракнете върху **Персонализиране на принтера**.

3 Копиране и сканиране

- [Копиране на документи](#)
- [Поставяне на оригинал](#)
- [Scan using the HP Smart app \(Windows 10\)](#)
- [Сканиране чрез HP софтуер на принтера](#)
- [Съвети за успешно сканиране и копиране](#)

Копиране на документи

 **ЗАБЕЛЕЖКА:** Всички документи се копират в режим на печат с нормално качество. Когато копирате, не можете да промените режима за качество на печат.

За информация относно приложението HP Smart вижте [Използвайте приложението HP Smart, за да печатате, сканирате и отстранявате неизправности на страница 18.](#)



Копиране на документи

1. Поставете хартия във входната тава.

За информация относно това как се поставя хартия вж. [Зареждане на носител на страница 23.](#)

2. Заредете оригинала със страната за печат надолу близо до иконата в ъгъла на стъклото на скенера.









За допълнителна информация вж. [Поставяне на оригинал на страница 42.](#)

3. Натиснете  (бутон Черно-бяло копиране) или  (бутон Цветно копиране), за да направите копие.

Копирането ще започне две секунди след последното натискане на бутона.

 **СЪВЕТ:** Можете да увеличите броя, като натиснете и задържите бутона за копиране.

За да промените настройките за хартията при копиране

Текущ тип хартия	Направете това	За да промените този тип хартия	На дисплея на принтера се показва тази икона
Обикновена хартия	Натиснете и задържете бутони ( ) едновременно за няколко секунди. 	Фотохартия	
Фотохартия	Натиснете и задържете бутони ( ) едновременно за няколко секунди. 	Обикновена хартия	

Поставяне на оригинал

Поставяне на оригинал върху стъклото на скенера

1. Повдигнете капака на скенера.



2. Заредете оригинала със страната за печат надолу близо до иконата в ъгъла на стъклото на скенера.

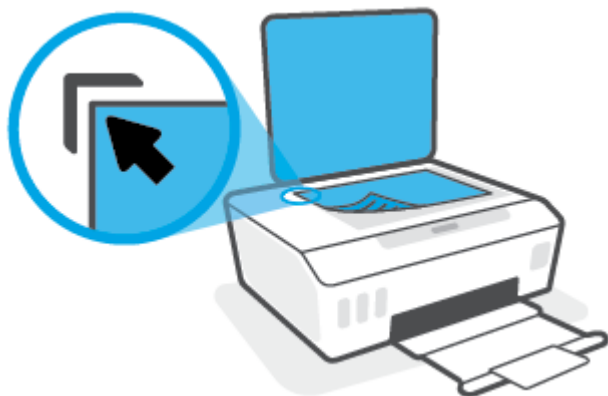

3. Затворете капака на скенера.



Scan using the HP Smart app (Windows 10)

Този раздел осигурява основни инструкции за използване на приложението HP Smart за сканиране от вашето устройство. За повече информация относно приложението вижте [Използвайте приложението HP Smart, за да печатате, сканирате и отстранявате неизправности на страница 18](#).

Сканиране от устройство с Windows 10

Сканиране на документ или снимка чрез скенера на принтера

1. Заредете оригинала със страната за печат надолу близо до иконата в ъгъла на стъклото на скенера на принтера.
2. Отворете HP Smart. За повече информация вижте [Използвайте приложението HP Smart, за да печатате, сканирате и отстранявате неизправности на страница 18](#).
3. Изберете **Scan** (Сканиране), а след това изберете **Scanner** (Скенер).
4. Щракнете или натиснете върху иконата за настройки, за да промените основните настройки.
Изберете Glass (Стъкло) от падащия списък **Source** (Източник).
5. Щракнете или натиснете върху иконата за визуализация за преглед и коригиране на изображението, ако е необходимо.
6. Щракнете или натиснете върху иконата Scan (Сканиране).
7. При необходимост направете други корекции:
 - Щракнете или натиснете върху **Add Pages** (Добавяне на страници), за да добавите още документи или снимки.
 - Щракнете или натиснете върху **Edit** (Редактиране), за да завъртите или изрежете документа или изображението или да регулирате неговия контраст, яркост, наситеност или ъгъл.
8. Изберете вида на файла, който искате, след което щракнете или натиснете върху икона Save (Запази), за да го запазите, или щракнете или натиснете икона Share (Сподели), за да го споделите с други хора.

Сканиране на документ или снимка чрез камерата на устройството

Ако устройството Ви разполага с камера, можете да използвате приложението HP Smart, за да сканирате отпечатани документи или снимки с помощта ѝ. След това можете да използвате HP Smart, за да редактирате, запазвате, отпечатвате или споделяте изображението.

1. Отворете HP Smart. За повече информация вижте [Използвайте приложението HP Smart, за да печатате, сканирате и отстранявате неизправности на страница 18](#).
2. Изберете **Scan** (Сканиране), след което изберете **Camera** (Камера).
3. Поставете документ или снимка пред камерата, след което щракнете или натиснете кръглия бутон в долната част на екрана, за да направите снимка.
4. Ако е необходимо, коригирайте границите. Натиснете или щракнете върху икона Apply (Приложи).
5. При необходимост направете други корекции:

- Щракнете или натиснете върху **Add Pages** (Добавяне на страници), за да добавите още документи или снимки.
 - Щракнете или натиснете върху **Edit** (Редактиране), За да завъртите или изрежете документа или изображението или да регулирате неговия контраст, яркост, наситеност или ъгъл.
6. Изберете вида на файла, който искате, след което щракнете или натиснете върху икона **Save** (Запази), за да го запазите, или щракнете или натиснете икона **Share** (Сподели), за да го споделите с други хора.

Редактиране на предишно сканирани документи или снимки

HP Smart осигурява инструменти за редактиране, като изрязване и завъртане, които можете да използвате, за да коригирате предварително сканиран документ или снимка на вашето устройство.

1. Отворете HP Smart. За повече информация вижте [Използвайте приложението HP Smart, за да печатате, сканирате и отстранявате неизправности на страница 18](#).
2. Изберете **Scan** (Сканиране) и след това изберете **Import** (Импортиране).
3. Изберете документ или снимка, които искате да нагласите и след това щракнете или натиснете **Open** (Отвори).
4. Ако е необходимо, коригирайте границите. Натиснете или щракнете върху икона **Apply** (Приложи).
5. При необходимост направете други корекции:
 - Щракнете или натиснете върху **Add Pages** (Добавяне на страници), за да добавите още документи или снимки.
 - Щракнете или натиснете върху **Edit** (Редактиране), За да завъртите или изрежете документа или изображението или да регулирате неговия контраст, яркост, наситеност или ъгъл.
6. Изберете вида на файла, който искате, след което щракнете или натиснете **Save** (Запазване) или **Share** (Споделяне), за да запазите файла или да го споделите с други хора.

Сканиране чрез HP софтуер на принтера

- [Сканиране от компютъра](#)
- [Промяна на настройките за сканиране \(Windows\)](#)
- [Създаване на нов пряк път за сканиране \(Windows\)](#)

Сканиране от компютъра

Преди да сканирате от компютър се уверете, че вече сте инсталирали препоръчания софтуер на принтера на HP. Принтерът и компютърът трябва да са свързани и включени.

Сканиране на документ или снимка във файл (Windows)

1. Заредете оригинала със страната за печат надолу близо до иконата в ъгъла на стъклото на скенера.
2. В софтуера за принтера HP (достъпен от менюто **Старт**) щракнете върху **Сканиране** и след това щракнете върху **Scan a Document or Photo** (Сканиране на документ или снимка) .
3. Изберете типа сканиране, който искате, след което щракнете върху **Сканиране** .
 - Изберете **Save as PDF** (Запис като **PDF**) , за да запишете документа (или снимката) като PDF файл.
 - Изберете **Save as JPEG** (Запис като **JPEG**) , за да запишете снимката (или документа) като файл с изображение.

 **ЗАБЕЛЕЖКА:** Щракнете върху връзката **More (Още)** в горния десен ъгъл на диалоговия прозорец за сканиране, за да прегледате и промените настройките за което и да било сканиране.

За допълнителна информация вж. [Промяна на настройките за сканиране \(Windows\)](#) на [страница 46](#).

Ако **Show Viewer After Scan** (Показване на визуализатор след сканиране) е избрано, ще можете да регулирате сканираното изображение в екрана за преглед.

Сканиране на документ или снимка към имейл (Windows)

1. Заредете оригинала със страната за печат надолу близо до иконата в ъгъла на стъклото на скенера.
2. В софтуера за принтера HP, който е достъпен от менюто **Старт**, щракнете върху **Сканиране** и след това щракнете върху **Scan a Document or Photo** (Сканиране на документ или снимка) .
3. Изберете типа сканиране, който искате, след което щракнете върху **Сканиране** .

Изберете **Email as PDF** (По имейл като **PDF**) или **Email as JPEG** (По имейл като **JPEG**) , за да отворите софтуера си за имейли, като сканираният файл ще бъде прикачен.

 **ЗАБЕЛЕЖКА:** Щракнете върху връзката **More (Още)** в горния десен ъгъл на диалоговия прозорец за сканиране, за да прегледате и промените настройките за което и да било сканиране.

За повече информация вж. [Промяна на настройките за сканиране \(Windows\)](#) на [страница 46](#).

Ако **Show Viewer After Scan** (Показване на визуализатор след сканиране) е избрано, ще можете да регулирате сканираното изображение в екрана за преглед.

Сканиране на оригинал от софтуера на принтера на HP (macOS)

1. Отворете HP Scan.

HP Scan се намира в папката **Applications/HP** (Приложения/HP) в най-горното ниво на твърдия диск.

2. Изберете типа на профила за сканиране, който желаете.
3. Щракнете върху **Scan** (Сканиране).

Промяна на настройките за сканиране (Windows)

Можете да промените всяка от настройките за сканиране за еднократна употреба или да запишете промените, за да ги ползвате за постоянно. Тези настройки включват опции, като размер на хартията и ориентация, разделителна способност на сканиране, контраст, както и местоположението на папката за записаните сканирания.

1. Заредете оригинала със страната за печат надолу близо до иконата в ъгъла на стъклото на скенера.
2. В софтуера за принтера HP, който е достъпен от менюто **Старт**, щракнете върху **Сканиране** и след това щракнете върху **Scan a Document or Photo** (Сканиране на документ или снимка) .
3. Щракнете върху връзката **More (Още)** в горния десен ъгъл на диалоговия прозорец HP Scan.

Панелът за подробни настройки се появява вдясно. Лявата колона обобщава текущите настройки за всяка секция. Дясната колона позволява да промените настройките в осветената секция.

4. Щракнете върху всяка секция вляво на панела за подробни настройки, за да прегледате настройките в тази секция.

Можете да прегледате и промените повечето настройки чрез падащи менюта.

Някои настройки позволяват по-голяма гъвкавост, като показват нов панел. Те са указани с + (знак плюс) вдясно на настройката. Трябва да щракнете върху **OK** за приемане или върху **Отказ** за отказване на промените в този раздел, за да се върнете към прозореца с подробни настройки.

5. Когато сте завършили с промяната на настройките, направете едно от следните неща:
 - Щракнете върху **Сканиране** . Ще получите подкана да запишете или отхвърлите промените към прекия път, след като сканирането е завършено.
 - Щракнете върху иконата за запис вдясно от прекия път, след което щракнете върху **Сканиране** .

Създаване на нов пряк път за сканиране (Windows)

Можете да създадете свой собствен пряк път за сканиране, за да улесните сканирането. Например може да искате редовно да сканирате и записвате снимки в PNG формат, а не в JPEG.

1. Заредете оригинала със страната за печат надолу близо до иконата в ъгъла на стъклото на скенера.
2. В софтуера за принтера HP, който е достъпен от менюто **Старт**, щракнете върху **Сканиране** и след това щракнете върху **Scan a Document or Photo** (Сканиране на документ или снимка) .
3. Щракнете върху **Create New Scan Shortcut** (Създаване на нов пряк път за сканиране) .

4. Въведете описателно име, изберете съществуващ пряк път, на който да базирате новия пряк път, след което щракнете върху **Create (Създаване)**.

Например, ако създавате нов пряк път за снимки, изберете **Save as JPEG (Запис като JPEG)** или **Email as JPEG (По имейл като JPEG)**. Това прави достъпни опциите за работа с графика, когато сканирате.

5. Променете настройките за новия пряк път да отговарят на нуждите ви, след което щракнете върху иконата за записване вдясно от прекия път.



ЗАБЕЛЕЖКА: Щракнете върху връзката **More (Още)** в горния десен ъгъл на диалоговия прозорец за сканиране, за да прегледате и промените настройките за което и да било сканиране.

За допълнителна информация вж. [Промяна на настройките за сканиране \(Windows\) на страница 46](#).

Съвети за успешно сканиране и копиране

Използвайте следните съвети за успешно копиране и сканиране:

- Пазете стъклото и задната част на капака чисти. Скенерът възприема всичко, което е върху стъклото, като част от самото изображение.
- Заредете оригинала със страната за печат надолу близо до иконата в ъгъла на стъклото на скенера.
- За да направите голямо копие на малък оригинал, сканирайте оригинала в компютъра, преоразмерете изображението с помощта на софтуера за сканиране, а след това отпечатайте копие на увеличеното изображение.
- За да избегнете неправилен или липсващ сканиран текст, не забравяйте да зададете яркостта правилно в софтуера.

4 Управление на мастилото и печатащите глави

Този раздел съдържа следните теми:

- [Нива на мастилото](#)
- [Повторно пълнене на резервоарите за мастило](#)
- [Поръчване на консумативи с мастило](#)
- [Печат само с черно мастило](#)
- [Подобряване на качеството на печат](#)
- [Подравняване на печатащи глави](#)
- [Почистване на печатащи глави](#)
- [Почистване на принтера](#)
- [Съвети за работа с мастило и печатаща глава](#)
- [Преместване на принтера](#)

Нива на мастилото

Можете да проверите нивата на мастилото от резервоарите с мастило в принтера. Можете също да проверите софтуера за принтера на HP, за да определите кога трябва да напълните резервоарите.

Проверка на нивата на мастилото от софтуера на принтера (Windows)

1. В софтуера за принтера HP (достъпен от менюто **Старт**) щракнете върху **Приблизителни нива** в горната част на прозореца.
2. В Кутията с инструменти щракнете върху раздела **Estimated Levels** (Приблизителни нива).

Проверка на нивата на мастилото от HP софтуер на принтера (macOS)

1. Отворете HP Utility.



ЗАБЕЛЕЖКА: HP Utility се намира в папката **HP** в папката **Applications** (Приложения).

2. Изберете принтера от списъка с устройства вляво на прозореца.
3. Щракнете върху **Supplies Status** (Състояние на консумативите).
Ще се покажат относителните нива на мастилото.
4. Щракнете върху **All Settings** (Всички настройки), за да се върнете на панела **Информация и поддръжка**.

Повторно пълнене на резервоарите за мастило

 **ЗАБЕЛЕЖКА:** Поправка или обслужване на продукта, необходими в резултат на неправилно повторно пълнене на резервоарите за мастило и/или в резултат на използване на мастило, което не е на HP, няма да бъдат покривани от гаранцията.

Повторно пълнене на резервоарите за мастило

1. Отворете предната вратичка.

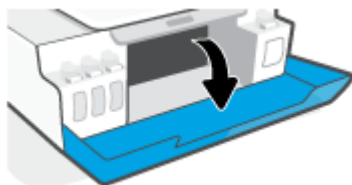

2. Отворете капачката на резервоара за мастило, който планирате да напълните.

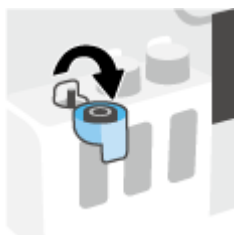

3. В зависимост от типа на бутилката с мастило, която имате, направете едно от следните неща:

- Бутилки с капачки с винт: Завъртете капачката, за да я махнете от бутилката за мастило.



- **Бутилки с отварящи се капачки:** Завъртете, за да свалите капачката на бутилката с мастило, премахнете запечатването от бутилката, монтирайте капачката обратно върху бутилката, след което отворете с издърпване горната част на капачката.

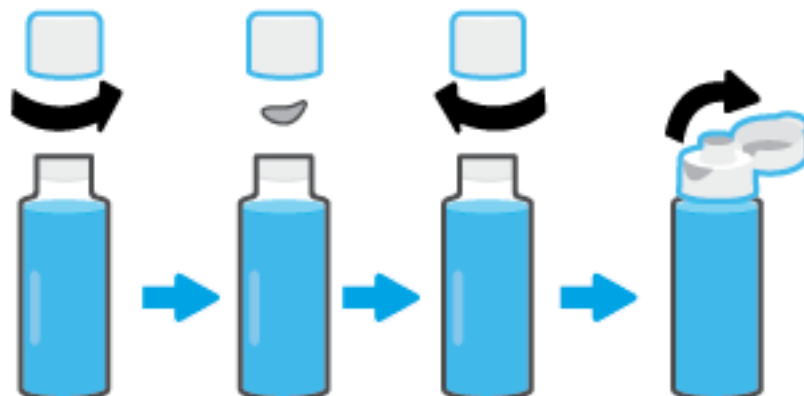

4. Цветът на бутилката с мастило винаги трябва да съответства на цвета на резервоара. Задръжте бутилката до дюзата на резервоара, като върхът на бутилката трябва да приляга добре спрямо дюзата, и излейте мастилото в резервоара, докато не се напълни. Ако мастилото не започне да се пълни незабавно, махнете бутилката и отново я прикрепете правилно към резервоара.

 **ЗАБЕЛЕЖКА:** Не стискайте бутилките с мастило през процеса по пълнене. Бутилките с мастило, които имате, може да се различават.

Бутилки с капачки с винт



Бутилки с отварящи се капачки



 **ЗАБЕЛЕЖКА:** Ако има останало мастило в бутилката, я съхранете в изправена позиция на сухо и хладно място.



5. Затворете капачката на резервоара за мастило здраво.

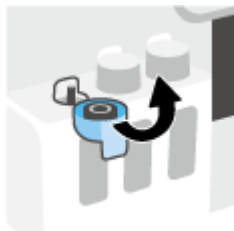

6. Повторете стъпки от 2 до 5, за да напълните другите резервоари за мастило.
7. Затворете предната вратичка на принтера.

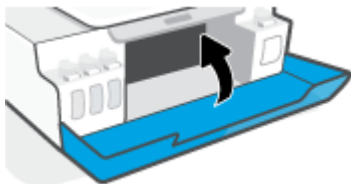

Предпазни мерки за работа с бутилки с мастило

Използвайте следните съвети за работа с бутилки с мастило:

- Дръжте бутилките с мастило далеч от деца.
- Отваряйте бутилките с мастило само когато планирате да напълните резервоарите.
- Не накланяйте, разклащайте или стискайте бутилката с мастило, когато тя е отворена, за да избегнете разливане.
- Съхранете бутилките с мастило на хладно и тъмно място.
- Не пийте и не поставяйте в устата.

Поръчване на консумативи с мастило

Преди да поръчате бутилки с мастило, визуално проверете етикетите на бутилките с мастило, за да намерите номерата на бутилките с мастило. Тази информация може да я откриете и върху етикета на продукта, намиращ се от вътрешната част на предната вратичка.

За да поръчате оригинални консумативи на HP за принтера, отидете на www.hp.com/buy/supplies . Ако получите подкана, изберете своята държава/регион, след което следвайте съобщенията, за да намерите правилните бутилки с мастило за своя принтер.



ЗАБЕЛЕЖКА: Онлайн поръчката на бутилки с мастило не се поддържа във всички държави/региони. Ако не е налично във вашата страна/регион, все пак можете да видите информацията за консумативите и да отпечатате списък за справка, когато пазарувате при местен търговец на HP.

Печат само с черно мастило

Печат само с черно мастило (Windows)

1. От софтуера изберете **Печат**.
2. Уверете се, че принтерът е избран.
3. Щракнете върху бутона, който отваря диалоговия прозорец **Свойства**.

В зависимост от софтуерното ви приложение този бутон може да се нарича **Properties** (Свойства), **Options** (Опции), **Printer Setup** (Настройка на принтера), **Printer Properties** (Свойства на принтера), **Printer** (Принтер) или **Preferences** (Предпочитания).

4. Изберете подходящите опции.

Windows 10

- Щракнете върху раздела **Хартия/качество**.
- Под **Печат** в сиво изберете **Само черно мастило** от списъка, след което щракнете върху **OK**.

Windows 7

- В раздела **Layout** (Оформление) или **Paper/Quality** (Хартия/Качество) щракнете върху бутона **Advanced** (Разширени), за да отворите диалоговия прозорец **Advanced Options** (Разширени опции).
- От падащия списък **Печат в сиво** изберете **Само черно мастило** и щракнете върху **OK**.

Печат само с черно мастило (macOS)

1. От менюто **File** (Файл) на софтуера ви изберете **Print** (Печат).
2. Уверете се, че принтерът е избран.
3. Задайте опциите за печат.

Ако не виждате опции в диалога „Print“ (Печат), щракнете върху **Show Details** (Покажи подробна информация).



ЗАБЕЛЕЖКА: Местата на опциите може да се различават в зависимост от приложението.



4. От изскачащото меню изберете **Paper Type/Quality** (Качество/тип на хартията).
5. От изскачащото меню за цвят изберете **Grayscale** (Скала на сивото), след което щракнете върху **Print** (Печат).

Подобряване на качеството на печат

Можете да отпечатате страница за диагностика, за да установите дали се препоръчва почистване или подравняване на печатащите глави, за да се подобри качеството на печата.

От приложението HP Smart можете също да подобрите качеството на печат. За повече информация относно приложението вижте [Използвайте приложението HP Smart, за да печатате, сканирате и отстранявате неизправности на страница 18](#).

За отпечатване на диагностична страница за качеството на печат от контролния панел на принтера

1. Заредете във входната тава неизползвана обикновена бяла хартия с формат или Letter A4.
2. Натиснете  (бутон Цветно копиране) и  (бутон Възобновяване) едновременно.

За отпечатване на страница за диагностика на качеството на печат от софтуера на принтера на HP

1. Заредете във входната тава неизползвана обикновена бяла хартия с формат или Letter A4.
2. Изпълнете стъпките, отнасящи се за вашата операционна система:

Windows:

- а. В софтуера за принтера HP (достъпен от менюто **Старт**) щракнете върху **Печат и сканиране** в горната част на прозореца.
- б. В раздела **Печат** щракнете върху **Поддръжка на принтера**, за да отидете на **Кутията с инструменти**.
- в. В **Кутията с инструменти** щракнете върху раздела **Услуги за устройства** и след това щракнете върху **Страница за диагностика на качеството на печата**.

Mac:

- а. В папката **Applications** (Приложения) отворете папката **HP**, след което щракнете двукратно върху **HP Utility**.
- б. В раздела **All Settings** (Всички настройки) щракнете върху **Print Quality Diagnostics** (Диагностика на качеството на печат), след което щракнете върху **Print** (Отпечатване).

3. Прегледайте полетата за циан, магента, жълто и черно заедно с другото съдържание на диагностичната страница.

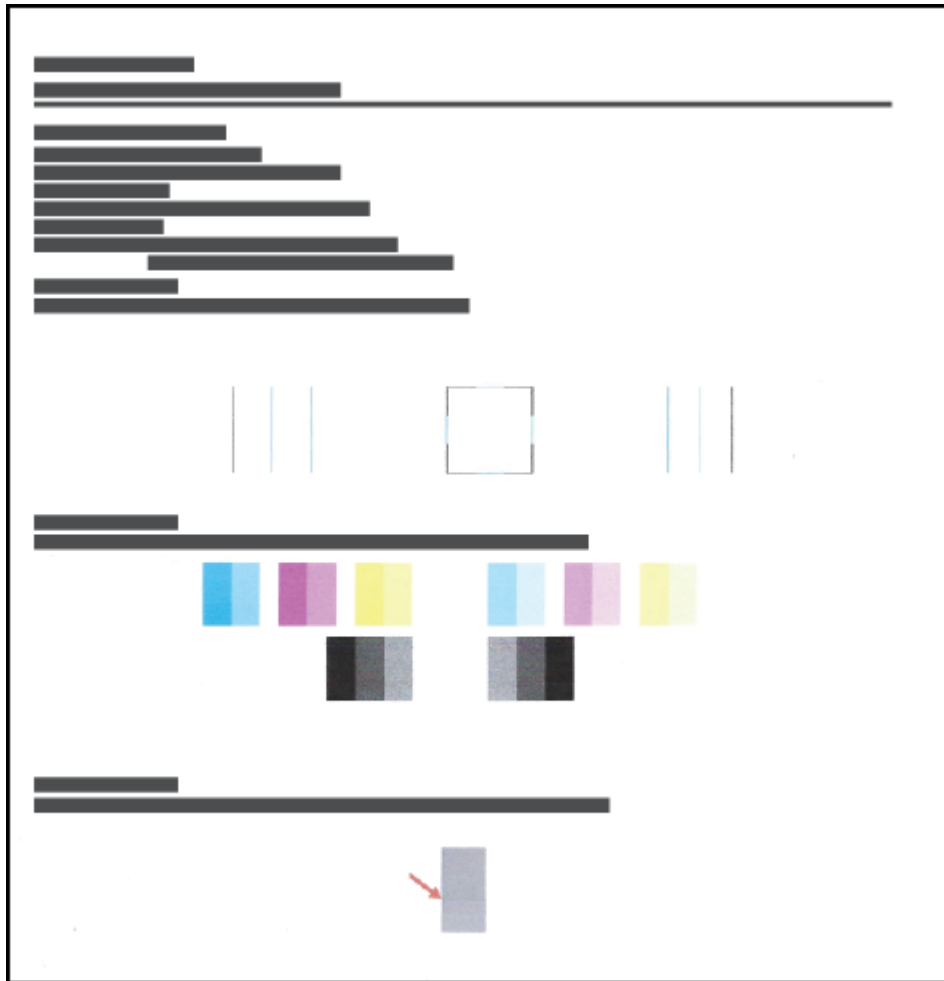

4. Почистете касетите, ако диагностичната страница показва ивици или липсващи части в цветните и черните полета.
За повече информация вж. [Почистване на печатащи глави на страница 59](#).
5. Подравнете печатащите глави, ако правите линии върху разпечатките изглеждат неравни или страницата за диагностика указва, че това може да помогне.
За повече информация вж. [Подравняване на печатащи глави на страница 58](#).
6. Ако проблемите в качеството на печата продължават и след почистването и подравняването, се обърнете към отдела за поддръжка за клиенти на HP.

Подравняване на печатащи глави

Подравняването на печатащите глави може да подобри качеството на печат. Ако забележите неподравнени цветове или линии в разпечатките или върху страницата за диагностика на качеството на печата, трябва да изпълните подравняване. За повече информация относно страницата за диагностика на качеството на печата вижте [Подобряване на качеството на печат на страница 56](#).

За подравняване на печатащите глави (Windows)

1. Заредете във входната тава неизползвана обикновена бяла хартия с формат или Letter A4.
2. В софтуера за принтера HP (достъпен от менюто **Старт**) щракнете върху **Печат и сканиране** в горната част на прозореца.
3. В раздела **Печат** щракнете върху **Поддръжка на принтера**, за да отидете на Кутията с инструменти.
4. В Кутията с инструменти щракнете върху раздела **Услуги за устройства**, щракнете върху желаната опция и следвайте указанията на екрана.

За подравняване на печатащите глави (macOS)

1. Заредете бяла обикновена хартия с формат Letter или A4 във входната тава.
2. Отворете HP Utility.



ЗАБЕЛЕЖКА: HP Utility се намира в папката **HP** в папката **Applications** (Приложения).

3. Изберете принтера си от списъка с устройства вляво на прозореца.
4. Щракнете върху **Align** (Подравняване).
5. Щракнете върху **Align** (Подравняване), след което изпълнете инструкциите на екрана.
6. Щракнете върху **All Settings** (Всички настройки), за да се върнете на панела **Информация и поддръжка**.

Почистване на печатащи глави

Ако разпечатките са размазани или цветовете са грешни или липсват, може да трябва да почистите печатащите глави. Можете също така да проверите страницата за диагностика на качеството на печата, за да определите дали се препоръчва почистване. Процесът по почистване ще отпечата една страница в опит за почистване на печатащите глави. За повече информация относно страницата за диагностика на качеството на печата вижте [Подобряване на качеството на печат на страница 56](#).

 **ЗАБЕЛЕЖКА:** Почиствайте печатащите глави само когато е необходимо. Ненужното почистване изхабява мастилото и съкращава живота на печатащите глави.

За почистване на печатащите глави (Windows)

1. Заредете във входната тава неизползвана обикновена бяла хартия с формат или Letter A4.
2. В софтуера за принтера HP (достъпен от менюто **Старт**) щракнете върху **Печат и сканиране** в горната част на прозореца.
3. В раздела **Печат** щракнете върху **Поддръжка на принтера**, за да отидете на Кутията с инструменти.
4. В Кутията с инструменти щракнете върху раздела **Услуги за устройства**, щракнете върху желаната опция и следвайте указанията на екрана.

За почистване на печатащите глави (macOS)

 **ВНИМАНИЕ:** Почиствайте печатащите глави само когато е необходимо. Ненужното почистване изхабява мастилото и съкращава живота на печатащите глави.

1. Заредете бяла обикновена хартия с формат Letter или A4 във входната тава.
2. Отворете HP Utility.

 **ЗАБЕЛЕЖКА:** HP Utility се намира в папката **HP** в папката **Applications** (Приложения).

3. Изберете принтера си от списъка с устройства вляво на прозореца.
4. Щракнете върху **Clean Printheads** (Почистване на печатащите глави).
5. Щракнете върху **Clean** (Почистване), а след това изпълнете инструкциите на екрана.

 **ВНИМАНИЕ:** Почиствайте печатащата глава само когато е необходимо. Ненужното почистване изхабява мастилото и съкращава живота на печатащата глава.

 **ЗАБЕЛЕЖКА:** Ако след почистването качеството на печат отново е незадоволително, опитайте да подравните печатащата глава. Ако проблемите в качеството на печата продължават и след почистването и подравняването, се обърнете към отдела за поддръжка за клиенти на HP.

6. Щракнете върху **All Settings** (Всички настройки), за да се върнете на панела **Информация и поддръжка**.

Почистване на принтера

Можете да изпълните почистващ процес от софтуера на принтера, за да предотвратите зацапване на страница.

Почистване на принтера от софтуера за принтера (Windows)

1. Заредете във входната тава неизползвана обикновена бяла хартия с формат или Letter A4.
2. В софтуера за принтера HP (достъпен от менюто **Старт**) щракнете върху **Печат и сканиране** в горната част на прозореца.
3. В раздела **Печат** щракнете върху **Поддръжка на принтера**, за да отидете на Кутията с инструменти.
4. В Кутията с инструменти щракнете върху раздела **Услуги за устройства**, щракнете върху желаната опция и следвайте указанията на екрана.

Съвети за работа с мастило и печатаща глава

Съвети за печатащата глава

Използвайте следните съвети за работа с печатащи глави:

- Използвайте оригинални печатащи глави на HP.
- За да предпазите касетите от изсъхване, винаги изключвайте принтера с бутона Захранване и изчаквайте, докато индикаторът на бутона Захранване изгасне.
- Не отваряйте и не сваляйте предпазните ленти на печатащите глави, докато не е време да ги монтирате. Ако предпазители са върху печатащите глави, това намалява изпаряването на мастилото.

- Поставете черната и цветните печатащи глави правилно.

За повече информация вж. [Проблем с печатащата глава \(касета\) на страница 78](#).

- След като настроите принтера, не отваряйте фиксатора на печатащата глава, освен ако не бъдете инструктирани за това.
- Подравнете принтера за постигане на оптимално качество на печат. Вижте [Подобряване на качеството на печат на страница 56](#) за повече информация.
- Ако извадите печатаща глава от принтера по някаква причина, опитайте се да я поставите обратно възможно най-скоро. Извън принтера печатащата глава започва да изсъхва, ако не е защитена.

Съвети за мастилото

Използвайте следните съвети за работа с мастило:

- Уверете се, че резервоарите за мастило не са празни, преди да печатате.

За повече информация вж. [Нива на мастилото на страница 50](#).

- Напълнете повторно резервоарите за мастило, когато мастилото им намалява. Печатането с резервоари с малко мастило може да повреди принтера.
- Не наклоняйте принтера.



ЗАБЕЛЕЖКА: Оригиначните печатащи глави и мастило на HP са проектирани и тествани с принтери и хартии на HP, за да създавате лесно чудесни резултати, отново и отново.

HP не може да гарантира качеството или надеждността на консумативи, които не са на HP. Гаранцията не включва обслужването или ремонта, който трябва да се извърши в резултат от използването на консуматив, който не е на HP.

Преместване на принтера

За да предотвратите повреждането на принтера или течовете на мастило, изпълнете следните инструкции.

Ако местите принтера в рамките на дома или офиса си, дръжте щифта на печатащите глави затворен и не клатете принтера.

Ако се налага да преместите принтера извън дома или офиса си, вижте инструкциите, предоставени в кутията, относно това как да извършите преместването на принтера или посетете www.support.hp.com.

5 Свързване

- [Свързване на принтера към компютър чрез USB кабел \(немрежова връзка\)](#)

Свързване на принтера към компютър чрез **USB** кабел (немрежова връзка)

Принтерът поддържа заден USB 2.0 високоскоростен порт за свързване към компютър.

Ако HP софтуер на принтера е инсталиран, принтерът ще работи като plug-and-play устройство. Ако софтуерът не е инсталиран, следвайте стъпките по-долу, за да свържете принтера с USB кабела.

За свързване на принтера с **USB** кабел чрез софтуера на принтера на **HP**

1. Въведете 123.hp.com в уеб браузър на компютъра си, за да изтеглите и инсталирате HP софтуер на принтера. Можете да използвате и компактдиска HP софтуер на принтера (ако е предоставен) или да изтеглите софтуера от www.support.hp.com.



ЗАБЕЛЕЖКА: Не свързвайте USB кабела към принтера, докато не получите подкана за това.

2. Следвайте инструкциите на екрана. Когато получите съобщение, свържете принтера към компютъра, като изберете **USB** на екрана **Connection Options** (Опции за свързване).
3. Следвайте инструкциите на екрана.

За свързване на принтера с **USB** кабел чрез приложението **HP Smart**

1. Свържете USB кабела с принтера от устройството си.
2. Отворете приложението HP Smart на вашето устройство. За информация вж. [Използвайте приложението HP Smart, за да печатате, сканирате и отстранявате неизправности на страница 18.](#)
3. В началния екран на HP Smart щракнете или натиснете **+** (икона с плюс), след което изберете принтера.

6 Решаване на проблем

Този раздел съдържа следните теми:

- [Получаване на помощ за отстраняване на неизправности онлайн от HP](#)
- [Получете още помощ](#)
- [Грешки на контролния панел на принтера](#)
- [Помощ чрез приложението HP Smart](#)
- [Проблеми с подаване на хартията и засядания](#)
- [Проблем с печатащата глава \(касета\)](#)
- [Грешки при печат](#)
- [Проблеми при копиране](#)
- [Проблеми при сканиране](#)
- [Проблеми с хардуера на принтера](#)
- [Възстановяване на оригиналните фабрични стойности по подразбиране и настройки](#)
- [Поддръжка на принтера](#)
- [Поддръжка от HP](#)

Получаване на помощ за отстраняване на неизправности онлайн от HP

Използвайте онлайн инструмента на HP за отстраняване на неизправности, за да коригирате проблемите с принтера. Използвайте таблицата по-долу, за да определите своя проблем, след което щракнете върху съответната връзка.



ЗАБЕЛЕЖКА: Съветниците за онлайн отстраняване на неизправности на HP може да не са налични на всички езици.

Онлайн инструмент за отстраняване на неизправности	Използвайте този инструмент, за да разберете как да:
Отстраняване на проблеми със заседнала хартия	Почистете заседнала хартия от принтера и разрешавате проблеми с хартията или подаването на хартия.
Отстраняване на неизправности при заседнала каретка	Отстранете предметите, които блокират печатащата каретка.
Отстраняване на проблеми със задания за печат, които не се отпечатват	Отстранете проблеми с нефункциониращ принтер, неотпечатващите се страници или грешки с "Невъзможност за печат".
Отстраняване на неизправности с копиране и сканиране	Определете защо принтерът не иска да копира или сканира или подобрете качеството на копията или сканиранията.
Отстраняване на неизправности при проблеми с качеството на печат	Подобрете качеството на разпечатките си.
Отстраняване на неизправности със защитна стена или антивирусна програма	Определете дали защитната стена или антивирусната програма не пречат на компютъра да се свърже с принтера и отстранете проблема.
HP Print and Scan Doctor (само за операционни системи Windows)	Автоматична диагностика и коригиране на проблеми с принтера.
Виртуален агент на HP	Свържете се с виртуалния агент на HP, за да отстраните неизправностите.

Получете още помощ



Разрешаване на проблемите с принтера чрез инструментите на HP за онлайн отстраняване на неизправности

[Получаване на помощ за отстраняване на неизправности онлайн от HP на страница 66](#)



Диагностика и коригиране на проблеми с принтера
[HP Print and Scan Doctor](#)

(само за операционни системи Windows)



Получаване на документация за принтера, информация за отстраняване на неизправности, софтуерни актуализации и други

www.support.hp.com



Използване на устройството за отпечатване, сканиране и управление на принтера с приложението HP Smart

• **Windows:** www.hp.com/go/hpsmartwin-help



Сканиране със софтуера HP Scan

[HP Scan software](#)



Поръчване на консумативи с мастило

[HP Sure Supply](#)



Свързване с отдела за поддръжка на HP

[Contact support website](#)



Регистрирайте продукта си

www.register.hp.com



Преглед на опциите за гаранция на принтера

www.support.hp.com

Грешки на контролния панел на принтера

Ако иконата Брояч на дисплея на принтера се сменя между буквата Е и дадено число, това указва, че принтерът е в състояние на грешка. Буквата Е и числото работят като кодове за грешка. Например, ако иконата Брояч се сменя между буквата Е и числото 4, това указва, че има засядане на хартия.

За подробности относно грешките и решенията вижте [Индикатори на контролния панел и състояние на иконите на страница 7](#).

Помощ чрез приложението HP Smart

Приложението HP Smart изпраща известия за проблеми с принтера (например засядания), посочва връзки към помощно съдържание и дава опции за връзка с екипа по поддръжка, ако е необходима допълнителна помощ. За повече информация относно приложението вижте [Използвайте приложението HP Smart, за да печатате, сканирате и отстранявате неизправности на страница 18](#).

1. Отворете HP Smart на вашето устройство.
2. От началния екран на HP Smart се уверете, че вашият принтер е избран.

 **СЪВЕТ:** Ако принтерът вече е настроен, можете да го изберете от началния екран на HP Smart, като плъзнете наляво или надясно и го изберете.

За да използвате различен принтер, щракнете или натиснете **+** (иконата с плюс) на началния екран и след това изберете различен принтер или добавете нов принтер.

3. За да прегледате състоянието на принтера, щракнете или натиснете иконата на принтера.

Проблеми с подаване на хартията и засядания

Почистване на заседнала хартия или печатаща каретка

Решете проблеми със засядане на хартията.	Използване на съветника за онлайн отстраняване на неизправности на HP Можете да получите инструкции за почистване на заседнала хартия и разрешаване на проблеми с хартията или подаването на хартия стъпка по стъпка.
Отстранете заседнала хартия в печатащата каретка.	Използване на съветника за онлайн отстраняване на неизправности на HP Ако нещо блокира печатащата каретка или тя не се движи лесно, получите инструкции стъпка по стъпка.



ЗАБЕЛЕЖКА: Съветниците за онлайн отстраняване на неизправности на HP може да не са налични на всички езици.

Прочетете общите инструкции в помощта за почистване на заседнала хартия

Хартията може да заседне на няколко места. За заседнали печатащи каретки премахнете всякакви предмети, включително хартията, която блокира печатащата каретка в зоната за достъп до печатащата глава.



ЗАБЕЛЕЖКА: Не използвайте никакви инструменти или устройства, за да премахнете заседналите предмети. Винаги бъдете внимателни, когато махате заседнали предмети от вътрешността на принтера.

За отстраняване на заседнала хартия от входната тава

1. Натиснете **X** (бутон Отказ), за да опитате да премахнете автоматично заседналата хартия. Ако това не работи, изпълнете стъпките по-долу, за да премахнете ръчно заседналата хартия.
2. Издърпайте внимателно хартията от входната тава.



3. Уверете се, че няма външен обект в трасето на хартията, след което заредете хартия.



ЗАБЕЛЕЖКА: Предпазителят на входната тава може да попречи на външни замърсители да попаднат в трасето на хартията и да доведат до сериозни засядания на хартия. Не сваляйте предпазителя на входната тава.

4. Натиснете  (бутон Възобновяване) на контролния панел, за да продължите текущото задание.

За отстраняване на заседнала хартия от изходната тава

1. Натиснете **X** (бутон Отказ), за да опитате да премахнете автоматично заседналата хартия. Ако това не работи, изпълнете стъпките по-долу, за да премахнете ръчно заседналата хартия.
2. Издърпайте внимателно заседналата хартия от изходната тава.

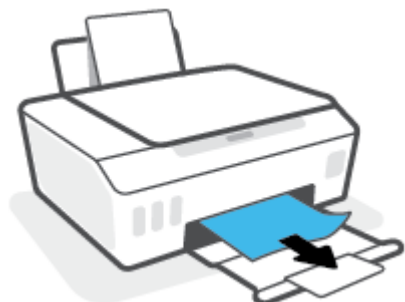

3. Натиснете **↻** (бутон Възобновяване) на контролния панел, за да продължите текущото задание.

Почистване на хартия или други предмети от областта за достъп до печатащата глава (касета)

1. Натиснете **X** (бутона Отказ), за да отмените печата. Ако това не изчисти грешката, изпълнете стъпките по-долу, за да премахнете ръчно заседналата хартия.
2. Изберете разширителя за изходната тава и затворете изходната тава.



3. Отворете предната вратичка на принтера.

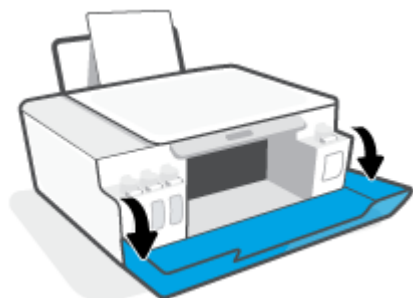

4. Отворете вратичката за достъп до печатащата глава.

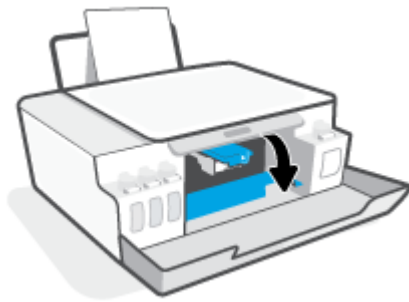

5. Проверка дали печатащата каретка не е блокирана. Възможно е да трябва да плъзнете каретката надясно.



Махнете заседналата хартия или другите предмети, които блокират каретката.

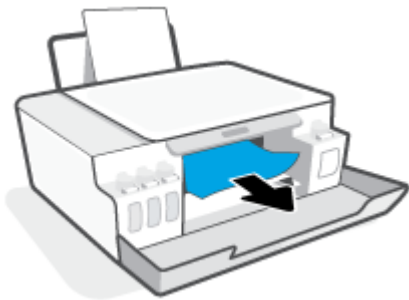

6. Уверете се, че фиксаторът на печатащата глава е надлежно затворен.

ВАЖНО: След като настроите принтера, не отваряйте фиксатора на печатащата глава, освен ако не бъдете инструктирани за това.

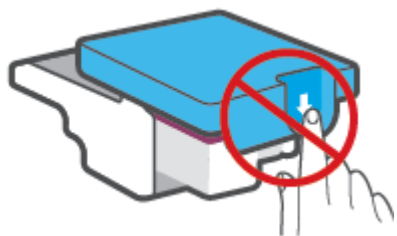



7. Затворете предната вратичка на принтера.

8. Изтеглете навън изходната тава и удължителя на тавата.



За отстраняване на заседнала хартия вътре в принтера

 **ЗАБЕЛЕЖКА:** Следвайте указанията в този раздел, след като сте изпробвали други начини да почистите заседналата хартия. Преди да започнете, се уверете, че капачките на резервоара за мастило са плътно затворени, за да не допуснете течове.

1. Натиснете  (бутона Отказ), за да отмените печата. Ако това не изчисти грешката, изпълнете стъпките по-долу, за да премахнете ръчно заседналата хартия.
2. Натиснете  (бутона Захранване), за да изключите принтера.
3. Отворете предната вратичка, след което отворете вратичката за достъп до печатащата глава.

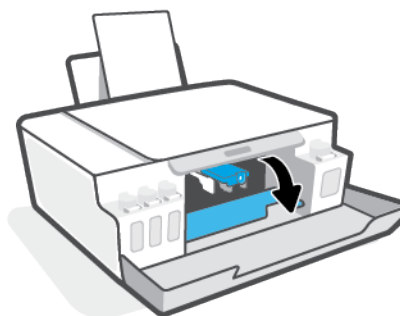
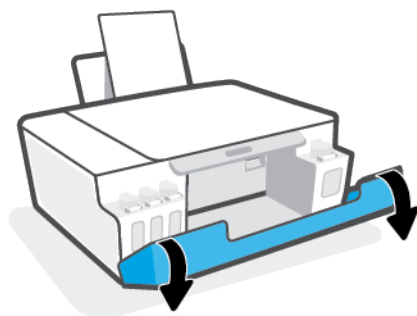

 **ЗАБЕЛЕЖКА:** Ако печатащата каретка не е от лявата страна, преместете я ръчно вляво.

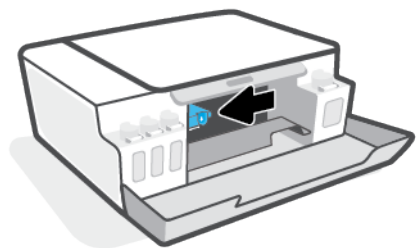

4. За да отворите, натиснете надолу отстрани на фиксатора на печатащата глава.

 **ЗАБЕЛЕЖКА:** След като настроите принтера, не отваряйте фиксатора на печатащата глава, освен ако не бъдете инструктирани за това.

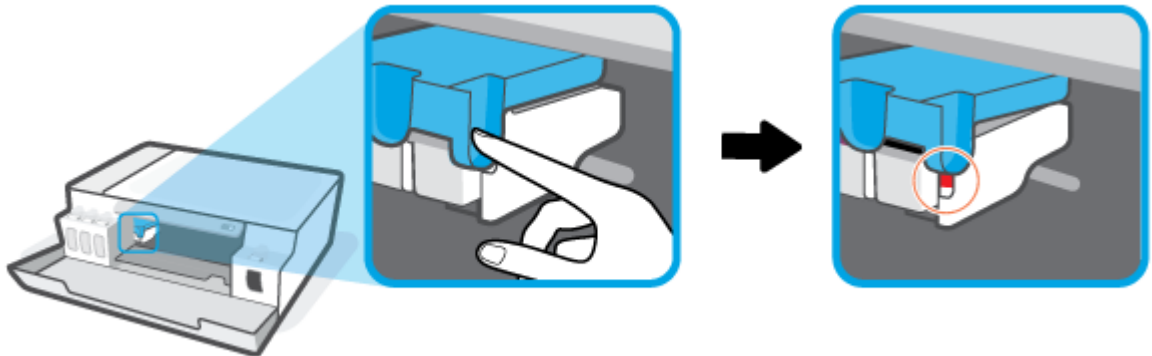

5. Затворете вратичките.
6. Повдигнете предната страна на принтера и го облегнете назад, за да видите долната му част. Намерете вратичката за почистване отдолу на принтера, след което изтеглете двата фиксатора на вратичката за почистване, за да я отворите.

 **ЗАБЕЛЕЖКА:** Не дръжте принтера в наклонено положение твърде дълго, за да не потече мастилото.

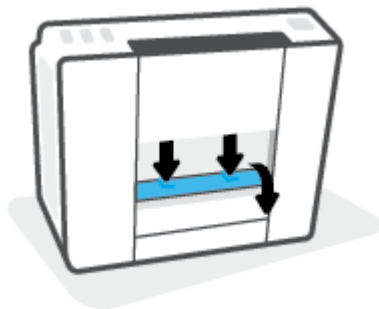

7. Отстранете заседналата хартия.



8. Затворете вратичката за почистване. Внимателно натиснете вратичката към принтера, докато и двата фиксатора не щракнат на място.

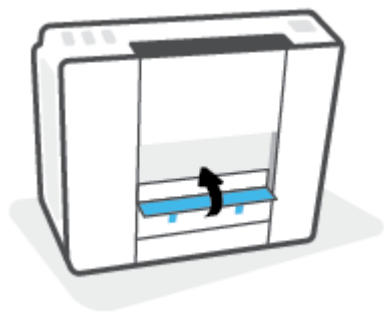

9. Изправете принтера.
10. Отворете предната вратичка, след което отворете вратичката за достъп до печатащата глава.
11. Затворете фиксатора на печатащата глава, след което затворете вратичките.

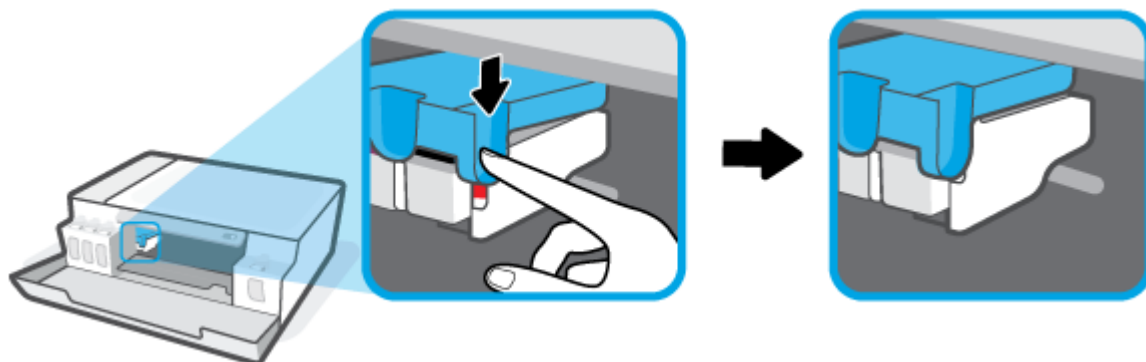

12. Включете захранващия кабел, а след това и принтера.

Информация за избягване на засядания на хартия

За да избегнете засядане на хартията, следвайте указанията по-долу.

- Не препълвайте входната тава, но се уверете, че сте заредили поне 5 страници, за да получите най-добър резултат.
- Пазете по принтера да не се натрупва прах и мръсотия, като изваждате хартията и затваряте входната тава, когато не го използвате.
- Изваждайте често отпечатаната хартия от изходната тава.
- Уверете се, че хартията, заредена във входната тава, лежи хоризонтално и краищата ѝ не са огънати или скъсани.
- Не комбинирайте различни типове и размери хартия във входната тава; целият топ хартия във входната тава трябва да е с един размер и от един тип.

Използвайте хартия на HP за оптимални резултати. Вижте [Основна информация за хартията на страница 14](#) за повече информация относно хартията на HP.

- Регулирайте водача за хартията по ширина във входната тава да приляга плътно до хартията. Уверете се, че водачът на хартията по ширина не огъва хартията във входната тава.

- Не натискайте със сила хартията твърде надолу във входната тава.
- Не добавяйте хартия, докато принтерът печата. Ако очаквате хартията на принтера да свърши всеки момент, изчакайте да се появи съобщение за това и едва тогава добавете хартия.

Решаване на проблеми с подаване на хартия

Какъв вид проблем имате?

- **Хартията не се поема от входната тава**
 - Уверете се, че във входната тава е заредена хартия. За повече информация вж. [Зареждане на носител на страница 23](#).
 - Регулирайте водача за хартията по ширина във входната тава да приляга плътно до хартията. Уверете се, че водачът на хартията по ширина не огъва хартията във входната тава.
 - Проверете дали хартията във входната тава не е огъната. Нагънатата хартия може да се коригира, като се огъне в обратна посока.
 - Почистете ролките за хартията.
- **Страниците са изкривени**
 - Уверете се, че хартията е заредена в далечната дясна страна на входната тава и че водачът за хартията по ширина е притиснат към лявата страна на хартията.
 - Зареждайте хартия в принтера само когато той не печата.
- **Захванати са няколко страници**
 - Регулирайте водача за хартията по ширина във входната тава да приляга плътно до хартията. Уверете се, че водачът на хартията по ширина не огъва хартията във входната тава.
 - Уверете се, че входната тава не е претоварена с хартия.
 - Уверете се, че листовите на заредената хартия не са залепнали един към друг.
 - Използвайте хартия на HP за оптимално качество и резултати.
 - Почистете ролките за хартията.

Ръчно почистване на ролките за хартията

1. Съберете следните материали:
 - Дълъг памучен тампон без мъх
 - Дестилирана, филтрирана или бутилирана вода (вода от чешмата може да повреди принтера)
2. Натиснете  (бутона Захранване), за да изключите принтера.
3. Изключете захранващия кабел от задната страна на принтера.
4. Изключете USB кабела, ако вече не сте го изключили.

5. Вдигнете входната тава.
6. Повдигнете и задръжте предпазителя на входната тава.



ЗАБЕЛЕЖКА: Не премахвайте предпазителя на входната тава. Предпазителят на входната тава пречи на външни замърсители да попаднат в трасето на хартията и да доведат до засядания на хартия.

7. Погледнете надолу през отворената входна тава и намерете сивите ролки за поемане на хартията. Може да ви трябва фенерче, за да осветите областта.
8. Навлажнете дълъг памучен тампон с бутилирана или дестилирана вода и след това изцедете излишната вода.
9. Притиснете тампона към ролките, след което ги въртете нагоре с пръстите си. Приложете умерен натиск, за да премахнете прах или натрупана мръсотия.
10. Наведете надолу предпазителя на входната тава.
11. Оставете ролките да изсъхнат за 10 или 15 минути.
12. Включете отново захранващия кабел към задната страна на принтера.
13. Свържете отново USB кабела към принтера, ако е нужно.
14. Натиснете бутона Power (Захранване), за да включите принтера.

Проблем с печатащата глава (касета)

Ако съобщението показва проблем с печатащата глава, опитайте следното в посочения ред:

1. Уверете се, че посочената печатаща глава е правилно инсталирана.
2. Почистете контактите на печатащата глава.
3. Свържете се с отдела за поддръжка на HP за помощ. Посетете www.support.hp.com.



ЗАБЕЛЕЖКА: За повече информация относно проблем с печатащата глава вижте [Икони Печатаща глава и индикатор Мاستило/печатаща глава на страница 7](#).

Потвърждаване на правилното монтиране на печатащата глава

ВАЖНО: Съдържащите се тук указания са приложими само за този раздел. След като настроите принтера, не отваряйте фиксатора на печатащата глава, освен ако не бъдете инструктирани за това.

1. Уверете се, че принтерът е включен.
2. Изберете разширителя за изходната тава и затворете изходната тава.



3. Премахнете и поставете обратно печатащата глава.
 - а. Отворете предната вратичка на принтера.

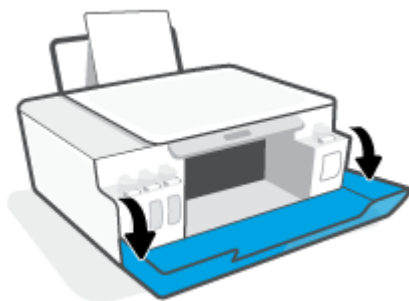

- б. Отворете вратичката за достъп до печатащата глава.

ВАЖНО: След като настроите принтера, не отваряйте фиксатора на печатащата глава, освен ако не бъдете инструктирани за това.

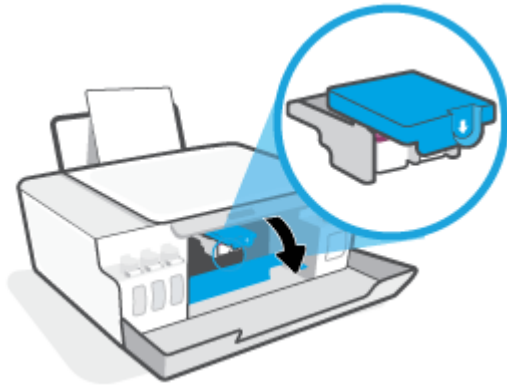

- в. Натиснете надолу, за да отворите фиксатора на печатащите глави.

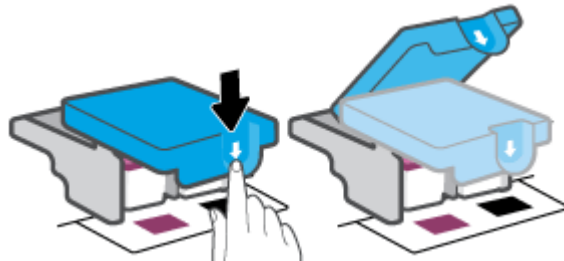

- г. Извадете печатащата глава от каретката.



- д. Проверете дали има капачка отгоре на печатащата глава или пластмасова лента върху контактите на печатащата глава. Ако има, свалете капачката от горе на печатащата глава и пластмасовата лента от контактите.

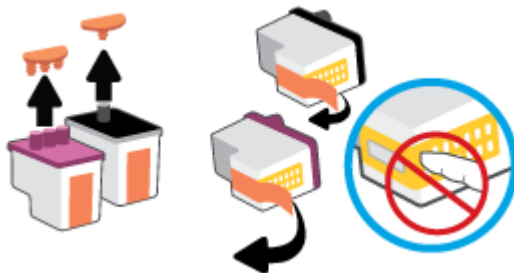

ВАЖНО: Не докосвайте електрическите контакти на печатащата глава.

- е. Плъзнете печатащата глава в слота, докато щракне на място.



- ж. Затворете фиксатора на печатащата глава. Уверете се, че фиксаторът е плътно затворен, за да избегнете определени проблеми, например засядане на каретката.

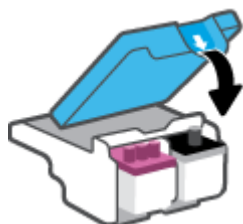

- з. Затворете предната вратичка на принтера.

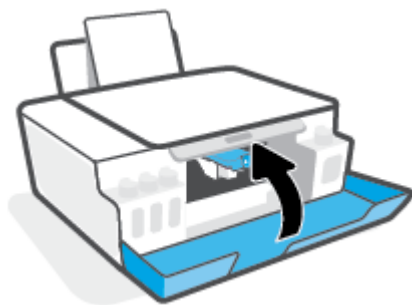

4. Изтеглете навън изходната тава и удължителя на тавата.



Почистване на контактите на печатащата глава

ЗАБЕЛЕЖКА:

- Отваряйте фиксатора на печатащата глава и почиствайте контактите на печатащата глава само при необходимост; например, ако печатащата глава не може да бъде открита.
Съдържащите се тук указания са приложими само за този раздел. След като настроите принтера, не отваряйте фиксатора на печатащата глава, освен ако не бъдете инструктирани за това.
- Процедурата по почистване трябва да отнеме само няколко минути. Уверете се, че печатащите глави ще бъдат поставени отново в принтера възможно най-скоро. Не се препоръчва да оставяте печатащите глави извън принтера за повече от 30 минути. Така може да възникнат повреди по печатащите глави.

1. Уверете се, че принтерът е включен.
2. Изберете разширителя за изходната тава и затворете изходната тава.



3. Отворете предната вратичка на принтера.

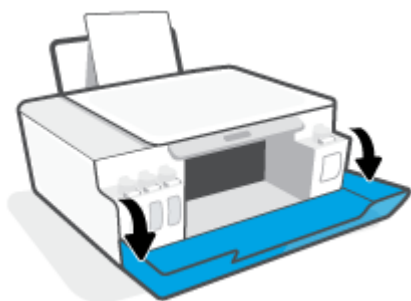

- Отворете вратичката за достъп до печатащата глава.

 **ЗАБЕЛЕЖКА:** След като настроите принтера, не отваряйте фиксатора на печатащата глава, освен ако не бъдете инструктирани за това.

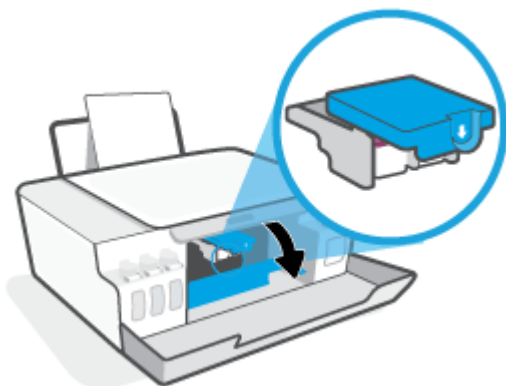

- Натиснете надолу, за да отворите фиксатора на печатащите глави.

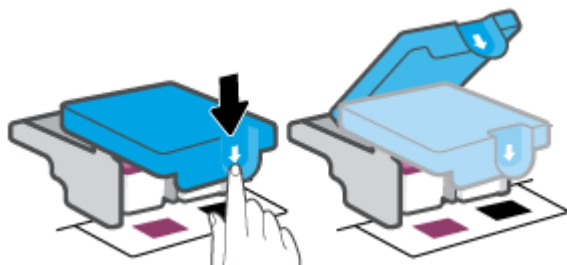

- Извадете печатащата глава, посочена в съобщението за грешка.



- Почистете контактите на печатащата глава и контактите на принтера.
 - Хванете печатащата глава за страните ѝ и намерете електрическите контакти на печатащата глава.
Електрическите контакти са малките, оцветени в златисто точки върху печатащата глава.



- б. Избършете само контактите със сух тампон или невлакнеста кърпа.

 **ЗАБЕЛЕЖКА:** Постарайте се да докосвате само контактите, не замазвайте никакво мастило или други остатъци по тях.

- в. Намерете контактите в печатащата глава вътре в принтера.

Контактите на принтера са група от оцветени в златно пъпки, разположени срещу контактите на печатащата глава.

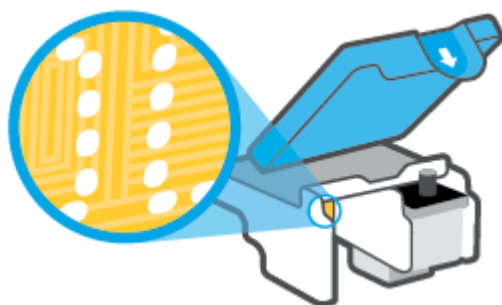

- г. Със сух тампон или невлакнеста кърпа избършете контактите.

 **ЗАБЕЛЕЖКА:** Постарайте се да докосвате само контактите, не замазвайте никакво мастило или други остатъци по тях.

8. Поставете обратно печатащата глава.

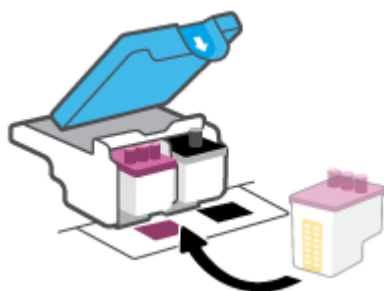

9. Затворете фиксатора на печатащата глава. Уверете се, че фиксаторът е плътно затворен, за да избегнете определени проблеми, например засядане на каретката.

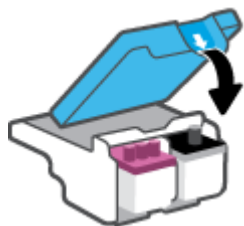

- 10.** Затворете предната вратичка на принтера.
- 11.** Проверете дали съобщението за грешка е изчезнало. Ако продължавате да получавате съобщението за грешка, изключете принтера, след което го включете обратно.

Грешки при печат

Отстраняване на грешки с неотпечатване на страницата (не може да се печата)

HP Print and Scan Doctor	HP Print and Scan Doctor е помощна програма, която ще опита да направи диагностика и да отстрани проблема автоматично. ЗАБЕЛЕЖКА: Тази помощна програма е налична само за операционната система Windows.
Отстранете проблеми със задания за печат, които не се отпечатват.	Използване на съветника за онлайн отстраняване на неизправности на HP Получете инструкции стъпка по стъпка, ако принтерът не реагира или не печата.

 **ЗАБЕЛЕЖКА:** HP Print and Scan Doctor и съветниците за онлайн отстраняване на неизправности на HP може да не са налични на всички езици.

Прочетете общите инструкции в помощта за проблеми, когато не може да се печата

Отстраняване на проблеми при печат (Windows)

Уверете се, че принтерът е включен и че във входната тава има хартия. Ако все още не можете да печатате, опитайте следните действия в този ред:

1. Проверете за съобщения за грешка от софтуер на принтера и ги решете, като следвате инструкциите на екрана.
2. Ако Вашият компютър е свързан към принтера с USB кабел, изключете USB кабела и го включете отново.
3. Уверете се, че принтерът не е поставен в пауза или е офлайн.

Проверка дали принтерът не е поставен в пауза или е офлайн

- а. В зависимост от операционната система, направете едно от следните:
 - **Windows 10:** От менюто **Старт** на Windows изберете **Система на Windows** от списъка с приложения, изберете **Контролен панел**, след което щракнете върху **Преглед на устройства и принтери** под **Хардуер и звук**.
 - **Windows 7:** От менюто **Start** (Старт) на Windows щракнете върху **Devices and Printers** (Устройства и принтери).
 - б. Щракнете двукратно с левия или веднъж с десния бутон на мишката върху иконата на принтера и изберете **Вижте какво се печата**, за да отворите опашката за печат.
 - в. Уверете се, че в менюто **Printer** (Принтер) няма отметки до опцията **Pause Printing** (Пауза на печата) или **Use Printer Offline** (Използвай принтера офлайн).
 - г. Ако сте направили някакви промени, опитайте да печатате отново.
4. Проверете дали принтерът е зададен като принтер по подразбиране.

Проверка на това дали принтерът е зададен като принтер по подразбиране

- а. В зависимост от операционната система, направете едно от следните:

- **Windows 10:** От менюто **Старт** на Windows изберете **Система на Windows** от списъка с приложения, изберете **Контролен панел**, след което щракнете върху **Преглед на устройства и принтери** под **Хардуер и звук**.
 - **Windows 7:** От менюто **Start** (Старт) на Windows щракнете върху **Devices and Printers** (Устройства и принтери).
- б. Уверете се, че като принтер по подразбиране е зададен правилният принтер.
- До принтера по подразбиране има черно или зелено кръгче с отметка.
- в. Ако като принтер по подразбиране е зададен неправилен принтер, щракнете с десния бутон върху правилния принтер и изберете **Set as Default Printer** (Задай като принтер по подразбиране).
- г. Пробвайте да използвате отново вашия принтер.
5. Рестартирайте спулера за печат.

Рестартиране на спулера за печат

- а. В зависимост от операционната система, направете едно от следните:
- **Windows 10:** От менюто **Start** (Старт) на Windows щракнете върху **Windows System** (Система на Windows), след което щракнете върху **Control Panel** (Контролен панел).
 - **Windows 7:** От менюто **Start** (Старт) на Windows щракнете върху **Control Panel** (Контролен панел).
- б. Щракнете върху **System and Security** (Система и защита), след което щракнете върху **Administrative Tools** (Административни инструменти).
- в. Щракнете двукратно върху **Services** (Услуги).
- г. Щракнете с десния бутон на мишката върху **Спулер за печат**, след което щракнете върху **Свойства**.
- д. От раздела **General** (Общи) се уверете, че е избрано **Automatic** (Автоматично) от списъка с падащото меню **Startup type** (Тип на стартиране).
- е. Под **Service status** (Състояние на услугата) се проверява състоянието.
- Ако услугата не работи, щракнете върху **Start** (Старт).
 - Ако услугата работи, щракнете върху **Stop** (Стоп), след което върху **Start** (Старт), за да стартирате услугата отново.
- След това щракнете върху **OK**.
6. Рестартирайте компютъра.
7. Изчистете опашката за печат.

Изчистване на опашката за печат

- а. В зависимост от операционната система, направете едно от следните:
- **Windows 10:** От менюто **Start** (Старт) на Windows щракнете върху **Windows System** (Система на Windows), след което щракнете върху **Control Panel** (Контролен панел). Под

Hardware and Sound (Хардуер и звук), щракнете **View devices and printers** (Преглед на устройства и принтери).

- **Windows 7:** От менюто **Старт** на Windows щракнете върху **Устройства и принтери**.
- б. Щракнете с десния бутон върху принтера и изберете опцията, за да видите какво се печата.
- в. В меню **Printer** (Принтер) щракнете върху **Cancel all documents** (Отказване на всички документи) или **Purge Print Document** (Изхвърли документите за печат), след което щракнете върху бутона **Yes** (Да) за потвърждение.
- г. Ако в опашката все още има документи, рестартирайте компютъра, след което опитайте да печатате отново.
- д. Проверете отново опашката за печат и се уверете, че тя е изчистена, а след това опитайте да печатате отново.

За отстраняване на проблеми при отпечатване (macOS)

1. Проверете за съобщения за грешки и разрешаване на проблеми.
2. Изключете и включете отново USB кабела.
3. Уверете се, че продуктът не е поставен в пауза или е офлайн.

Проверка дали продуктът не е поставен в пауза или е офлайн

- а. В **System Preferences** (Предпочитания за системата) щракнете върху **Printers & Scanners** (Принтери и скенери) .

- б. Щракнете върху бутона **Open Print Queue** (Отвори опашката за печат).

- в. Щракнете върху дадено задание за печат, за да го изберете.

Използвайте следните бутони, за да управлявате избраното задание за печат:

- **Delete** (Изтрий): Отменя избраното задание за печат.
- **Hold** (Пауза): Временно спира избраното задание за печат.
- **Resume** (Възобнови): Възобновява временно спряно задание за печат.
- **Pause Printer** (Пауза на принтера): Временно спира всички задания за печат в опашката за печат.

- г. Ако сте направили някакви промени, опитайте да печатате отново.

4. Рестартирайте компютъра.

Поправяне на проблеми с качеството на печат

[Инструкции стъпка по стъпка за решаване на повечето проблеми с качеството на печат.](#)

Отстраняване на неизправности при проблеми с качеството на печат онлайн

Прочетете общите инструкции в помощта за решаване на проблеми с качеството на печат



ЗАБЕЛЕЖКА: За да избегнете проблеми с качеството, винаги изключвайте принтера с помощта на бутона Захранване и изчакайте, докато изгасне индикаторът на бутона Захранване, преди да издърпате щепсела или да изключите електрическия разклонител. Това позволява на принтера да придвижи печатащите глави до място, където те са покрити и защитени от изсъхване.

За да подобрите качеството на печат, вижте [Подобряване на качеството на печат на страница 56](#).

Проблеми при копиране

За повече информация вижте [Съвети за успешно сканиране и копиране на страница 48](#).

[Решете проблеми с копирането.](#)

Използване на съветника за онлайн отстраняване на неизправности на HP

Получете инструкции стъпка по стъпка, ако принтерът не прави копия или ако разпечатките са с лошо качество.



ЗАБЕЛЕЖКА: Съветниците за онлайн отстраняване на неизправности на HP може да не са налични на всички езици.

Проблеми при сканиране

За повече информация вижте [Съвети за успешно сканиране и копиране на страница 48](#).

HP Print and Scan Doctor	HP Print and Scan Doctor е помощна програма, която ще опита да направи диагностика и да отстрани проблема автоматично. ЗАБЕЛЕЖКА: Тази помощна програма е налична само за операционната система Windows.
Разрешаване на проблеми при сканиране	Използвайте съветника за онлайн отстраняване на неизправности на HP. Получете инструкции стъпка по стъпка, ако не можете да сканирате или ако сканирането е с лошо качество.



ЗАБЕЛЕЖКА: HP Print and Scan Doctor и съветниците за онлайн отстраняване на неизправности на HP може да не са налични на всички езици.

Проблеми с хардуера на принтера

Затворете вратата на принтера

- Уверете се, че вратата за достъп до печатащите глави и предната врата са правилно затворени.

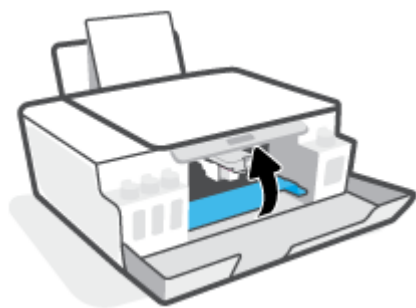

Принтерът се изключва неочаквано

- Проверете захранването и захранващите кабели.
- Уверете се, че принтерът е свързан към работещ електрически контакт с променливотоково напрежение.

 **ЗАБЕЛЕЖКА:** Когато Автоматично изключване е разрешено, принтерът автоматично се изключва след 2 часа липса на активност, за да помогне за намаляване консумацията на енергия. За повече информация вж. [Автоматично изключване на страница 21](#).





Отстраняване на неизправността в принтера

- Изключете и включете принтера. Ако това не разреши проблема, се свържете с HP.

Възстановяване на оригиналните фабрични стойности по подразбиране и настройки

- Ако сте направили промени по принтера, можете да го възстановите до първоначалните му фабрични настройки.

За възстановяване на фабричните настройки по подразбиране на принтера от контролния панел

- Докато задържате  (бутон Захранване), натиснете и задръжте  (бутон Черно-бяло копиране) и  (бутон Възобновяване) едновременно, докато не се появи на дисплея  (въртящо колелце).

Поддръжка на принтера

- [Почистване на стъклото на скенера](#)
- [Почистване на външната част](#)

Почистване на стъклото на скенера

Прахът или други замърсители върху стъклото на скенера, подложката на капака на скенера или неговата рамка може да намалят производителността, качеството на сканиране и точността на някои специални функции като побиране на копия в страници с определен размер.

За почистване на стъклото на скенера

⚠ ПРЕДУПРЕЖДЕНИЕ! Преди да почистите принтера, изключете го, като натиснете бутона  (бутон Захранване), след което извадете захранващия кабел от контакта.

1. Повдигнете капака на скенера.



2. Почистете стъклото на скенера и подложката на капака с мека невлакнеста кърпа, напръскана със слаб почистващ препарат за стъкло.



⚠ ВНИМАНИЕ: Използвайте само почистващ препарат за стъкло при почистването на стъклото на скенера. Избягвайте почистващи препарати, които съдържат абразивни материали, ацетон, бензин и въглероден тетрахлорид, всеки от които може да повреди стъклото на скенера. Избягвайте изопропилов алкохол, защото може да остави бразди по стъклото на скенера.

ВНИМАНИЕ: Не пръскайте с препаратата за стъкла директно върху стъклото на скенера. Ако използвате прекалено много, препаратът може да протече под стъклото на скенера и да повреди скенера.

3. Затворете капака на скенера и включете принтера.

Почистване на външната част

⚠ ПРЕДУПРЕЖДЕНИЕ! Преди да почистите принтера, изключете принтера, като натиснете бутона на захранването  (бутон Захранване), след което извадете захранващия кабел от електрическия контакт.

Използвайте мека, влажна и невлакнеста кърпа, за да избърсвате прах, зацапвания и петна по корпуса. Пазете течностите далеч от вътрешността на принтера, а също така и от контролния панел на принтера.

Поддръжка от HP

За най-новите актуализации на продукта и информация за поддръжка посетете www.support.hp.com.
Онлайн поддръжката на HP предоставя различни опции, за да ви помогне с принтера:



Драйвери и файлове за изтегляне: Изтеглетe софтуерни драйвери и актуализации, както и ръководства и документация за продуктите, предоставени в кутията заедно с принтера.



Форуми за поддръжка на HP: Посетете форумите за поддръжка на HP за отговори на често срещани въпроси и проблеми. Можете видете въпросите, публикувани от други клиенти на HP, или да влезете и да публикувате свои собствени въпроси и коментари.



Отстраняване на неизправности: Използвайте онлайн инструментите на HP, за да откриете принтера си и да намерите препоръчани решения.



ЗАБЕЛЕЖКА: Може да използвате приложението HP Smart също така и за проверка на грешки в принтера и съдействие за отстраняване на проблеми. За информация относно това приложение вижте [Използвайте приложението HP Smart, за да печатате, сканирате и отстранявате неизправности на страница 18.](#)

Свържете се с HP

Ако ви трябва помощ от представител на техническата поддръжка на HP, за да разрешите даден проблем, посетете [уеб сайта за връзка с поддръжката](#). Следните опции за контакт са налични безплатно за клиенти с активна гаранция (за поддръжка от служител на HP за клиенти без активна гаранция може да се изисква такса):



Проведете онлайн чат със служител от поддръжката на HP.



Обадете се на служител от поддръжката на HP.

Когато се свързвате с поддръжката на HP, бъдете подготвени да предоставите следната информация:

- Име на продукта (намира се върху принтера)

- Номер на продукта (намира се от вътрешната част на предната врата)



- Сериен номер (отбелязан на долната или задната страна на принтера)

Регистриране на принтер

Като отделите само няколко минути за регистрацията, ще можете да се възползвате от по-бързо обслужване, по-ефективна поддръжка, както и от известия за поддръжка на продукта. Ако не регистрирате принтера, докато инсталирате софтуера, можете да направите регистрацията сега на адрес <http://www.register.hp.com>.

Допълнителни гаранционни опции

Срещу допълнително заплащане са налични разширени планове за сервиз за принтера. Отидете на www.support.hp.com, изберете своята държава/регион и език, след което проучете опциите за удължена гаранция, налични за принтера ви.

а Техническа информация

Информацията, съдържаща се в този документ, подлежи на промяна без предизвестие.

Този раздел съдържа следните теми:

- [Спецификации](#)
- [Нормативни бележки](#)
- [Програма за екологичен контрол на продуктите](#)

Спецификации

За допълнителна информация посетете www.support.hp.com .

Изисквания към системата

- За информация относно бъдещите издания на операционни системи и тяхната поддръжка посетете www.support.hp.com .

Спецификации на околната среда

- Препоръчителен диапазон на работната температура: От 15°C до 30°C (от 59°F до 86°F)
- Диапазон на работна температура: 5°C до 40°C (41°F до 104°F)
- Препоръчан диапазон на влажност при работа: от 20% до 80% относителна влажност без кондензация
- Диапазон на влажности при работа: от 15% до 80% относителна влажност без кондензация
- Температурен диапазон за неработно състояние (на съхранение): -40°C до 60°C (-40°F до 140°F)
- При наличие на електромагнитни полета е възможно излизашите от принтера резултати да бъдат леко изкривени
- HP препоръчва да се използва USB кабел с дължина не по-голяма от 3 м, за да бъдат намалени смущенията от евентуални силни електромагнитни полета

Капацитет на входната тава

- Листи обикновена хартия: (75 г/м² [20 фунта]): до 100
- Пликове: до 10
- Каталожни картончета: до 30
- Листове фотохартия: до 30

Капацитет на изходната тава

- Листи обикновена хартия: (75 г/м² [20 фунта]): до 30
- Пликове: до 10
- Каталожни картончета: до 30
- Листове фотохартия: до 30

Тегло на хартията

- Обикновена хартия: От 60 до 90 г/м² (от 16 до 24 фунта)
- Пликове: От 75 до 90 г/м² (от 20 до 24 фунта)
- Картички: До 200 г/м² (110-фунта индекс максимум)
- Фотохартия: До 300 г/м² (80 фунта)

Спецификации на печата

- Скоростта на печат зависи от сложността на документа
- Метод: drop-on-demand thermal inkjet (пускане при поискване при термален мастилено-струен)
- Език: PCL3 GUI

Спецификации на копирането

- Разделителна способност: до 600 dpi
- Цифрова обработка на изображения
- Скоростите на копиране варира в зависимост от сложността на документа и съответния модел

Данни на сканиране

- Разделителна способност: до 1200 x 1200 ppi оптична
За повече информация за разделителната способност PPI вж. софтуера на скенера.
- Цветно: 24-бита цветно, 8-бита за нива на сивото (256 нива на сивото)
- Максимален размер на сканиране от стъкло: 21,6 x 29,7 см

Разделителна способност

- За поддържани разделителни способности за печат посетете www.support.hp.com.

Информация за звука

- Ако имате достъп до интернет, можете да осъществите достъп до звукова информация от [уеб сайта на HP](#).

Нормативни бележки

Принтерът отговаря на продуктите изисквания на регулаторните органи във вашата страна/регион.

Този раздел съдържа следните теми:

- [Нормативен номер на модел](#)
- [Инструкции за захранващия кабел](#)
- [Декларация за работни места с екранно оборудване за Германия](#)
- [Декларация за емисиите на шум за Германия](#)
- [Декларация за нормативните положения на Европейския съюз](#)
- [Декларация за съответствие](#)

Нормативен номер на модел

За целите на нормативната идентификация вашият продукт има нормативен номер на модела. Този нормативен номер не трябва да се бърка с маркетинговото име или с номерата на продукта.

Инструкции за захранващия кабел

Уверете се, че захранването ви е подходящо за номиналното напрежение на принтера. Номиналното напрежение е указано върху принтера. Принтерът използва 100-240 V или 200-240 V и 50/60 Hz.

⚠ ВНИМАНИЕ: За да предотвратите повреда на продукта, използвайте само захранващия кабел, предоставен с продукта.

Декларация за работни места с екранно оборудване за Германия

GS-Erklärung (Deutschland)

Das Gerät ist nicht für die Benutzung im unmittelbaren Gesichtsfeld am Bildschirmarbeitsplatz vorgesehen. Um störende Reflexionen am Bildschirmarbeitsplatz zu vermeiden, darf dieses Produkt nicht im unmittelbaren Gesichtsfeld platziert werden.

Декларация за емисиите на шум за Германия

Geräuschemission

LpA < 70 dB am Arbeitsplatz im Normalbetrieb nach DIN 45635 T. 19

Декларация за нормативните положения на Европейския съюз



Продуктите с маркировка CE отговарят на приложимите Директиви на ЕС и на свързаните Европейски хармонизирани стандарти. Пълната декларация за съответствие можете да намерите на следния уеб сайт:

www.hp.eu/certificates (Търсете с името на модела на продукта или неговия нормативен номер на модел (RMN), които можете да откриете върху нормативния етикет.)

Мястото за контакт за нормативни въпроси е HP Deutschland GmbH, HQ-TRE, 71025, Boeblingen, Германия.

Декларация за съответствие

Декларацията за съответствие може да бъде намерена на адрес www.hp.eu/certificates.

Програма за екологичен контрол на продуктите

HP се ангажира да осигурява качествени продукти по екологично съобразен начин. Дизайнът на този продукт позволява неговото рециклиране. Броят на използваните материали е сведен до минимум като в същото време се гарантира необходимата функционалност и надеждност. Дизайнът на несходните материали позволява тяхното лесно разделяне. Заклучващите и други връзки могат лесно да бъдат открити, използвани и премахнати с помощта на обикновени инструменти. Важните части са с дизайн, който позволява бърз достъп до тях с цел по-лесното и бързо демонтиране и ремонт.

За повече информация посетете уеб сайта на HP, посветен на опазването на околната среда:

www.hp.com/sustainableimpact.

- [Екологични съвети](#)
- [Регламент 1275/2008 на Комисията на Европейския съюз](#)
- [Хартия](#)
- [Пластмаси](#)
- [Информационни листове за безопасност](#)
- [Програма за рециклиране](#)
- [Програма за рециклиране на консумативите на мастиленоструйните принтери на HP](#)
- [Консумация на енергия](#)
- [Изхвърляне на отпадъци от оборудване от потребители](#)
- [Отделяне на отпадъци за Бразилия](#)
- [Химически вещества](#)
- [Таблица за опасни химикали/елементи и тяхното съдържание \(Китай\)](#)
- [Декларация за условията за наличие на маркировка за ограничени вещества \(Тайван\)](#)
- [Ограничение на опасните вещества \(Индия\)](#)
- [Регламент за контрол на отпадъци от електрическо и електронно оборудване \(Турция\)](#)
- [EPEAT](#)
- [Информация за потребителя за SEPA Ecolabel \(Китай\)](#)
- [Етикет за енергия на Китай за принтер, факс и копирана машина](#)

Екологични съвети

HP има за цел да помогне на клиентите си да намалят тяхното въздействие върху околната среда. За повече информация относно екологичните инициативи на HP посетете уеб сайта на HP за екологични решения HP Eco Solutions.

www.hp.com/sustainableimpact

Регламент 1275/2008 на Комисията на Европейския съюз

За данните за електрическото захранване на продукта, включително потреблението на енергия на продукта в състояние на мрежова готовност, ако всички жични мрежови портове са свързани и всички безжични мрежови портове са активирани, моля, направете справка в раздел P15 „Допълнителна информация“ на продукта IT ECO Декларация на адрес: www.hp.com/hpinfo/globalcitizenship/environment/productdata/itecodesktop-pc.html.

Хартия

С този продукт може да се използва рециклирана хартия в съответствие с DIN 19309 и EN 12281:2002.

Пластмаси

Върху пластмасовите части над 25 грама има маркировка в съответствие с международните стандарти, която е с цел улесняване идентифицирането на пластмасите при рециклиране след края на живота на продукта.

Информационни листове за безопасност

Информационните листове за безопасност, информация за безопасност на продукта и опазване на околната среда са налични на адрес www.hp.com/go/ecodata или при поискване.

Програма за рециклиране

HP предлага все по-голям брой програми за връщане и рециклиране на продукти в много страни и региони, и е партньор на някои от най-големите центрове за рециклиране на електроника в света. HP опазва ресурсите, като обновява и препродава някои от своите най-известни продукти. За повече информация относно рециклирането на продукти на HP посетете следния уеб сайт:

www.hp.com/recycle

Програма за рециклиране на консумативите на мастиленоструйните принтери на HP

HP се ангажира да опазва околната среда. Програмата за рециклиране на консумативи за мастиленоструйните принтери на HP е достъпна в много страни и региони, като дава възможност да рециклирате безплатно използвани печатащи касети и касети с мастило. За повече информация посетете следния уеб сайт:

www.hp.com/hpinfo/globalcitizenship/environment/recycle/

Консумация на енергия

Оборудването за печатане и обработка на изображения на HP, отбелязано с емблемата на ENERGY STAR®, е сертифицирано от Агенцията за защита на околната среда на САЩ. Следният знак се показва на продуктите за обработка на изображения, които са сертифицирани от ENERGY STAR:



Допълнителна информация за модела за продукт за обработка на изображения, който е сертифициран от ENERGY STAR, можете да получите тук: www.hp.com/go/energystar

Изхвърляне на отпадъци от оборудване от потребители



Този символ означава, че не трябва да изхвърляте вашия продукт заедно с другите битови отпадъци. Вместо това, вие трябва да защитите човешкото здраве и околната среда като предадете отпадъчното оборудване в определен пункт за събиране за рециклиране на отпадъците от електрическо и електронно оборудване. За повече информация се свържете с местната служба за изхвърляне на битови отпадъци или отидете на <http://www.hp.com/recycle>.

Отделяне на отпадъци за Бразилия



Não descarte o produto eletrônico em lixo comum

Este produto eletrônico e seus componentes não devem ser descartados no lixo comum, pois embora estejam em conformidade com padrões mundiais de restrição a substâncias nocivas, podem conter, ainda que em quantidades mínimas, substâncias impactantes ao meio ambiente. Ao final da vida útil deste produto, o usuário deverá entregá-lo à HP. A não observância dessa orientação sujeitará o infrator às sanções previstas em lei.

Após o uso, as pilhas e/ou baterias dos produtos HP deverão ser entregues ao estabelecimento comercial ou rede de assistência técnica autorizada pela HP.

Para maiores informações, inclusive sobre os pontos de recebimento, acesse:

www.hp.com.br/reciclar

Химически вещества

HP се ангажира да предоставя на нашите клиенти необходимата информация за химическите вещества в продуктите ни, съобразно правните изисквания, напр. REACH (*Регламент (ЕО) № 1907/2006 на Европейския парламент и на Съвета*). Доклад с химична информация за този продукт може да откриете на следния адрес: www.hp.com/go/reach.

Таблица за опасни химикали/елементи и тяхното съдържание (Китай)

产品中有害物质或元素的名称及含量

根据中国《电器电子产品有害物质限制使用管理办法》



部件名称	有害物质					
	铅 (Pb)	汞 (Hg)	镉 (Cd)	六价铬 (Cr(VI))	多溴联苯 (PBB)	多溴二苯醚 (PBDE)
外壳和托盘	0	0	0	0	0	0
电线	0	0	0	0	0	0
印刷电路板	X	0	0	0	0	0
打印系统	X	0	0	0	0	0
显示器	X	0	0	0	0	0
喷墨打印机墨盒	0	0	0	0	0	0
驱动光盘	X	0	0	0	0	0
扫描仪	X	0	0	0	0	0
网络配件	X	0	0	0	0	0
电池板	X	0	0	0	0	0
自动双面打印系统	0	0	0	0	0	0
外部电源	X	0	0	0	0	0

本表格依据 SJ/T 11364 的规定编制。

0：表示该有害物质在该部件所有均质材料中的含量均在 GB/T 26572 规定的限量要求以下。

X：表示该有害物质至少在该部件的某一均质材料中的含量超出 GB/T 26572 规定的限量要求。

此表中所有名称中含“X”的部件均符合欧盟 RoHS 立法。

注：环保使用期限的参考标识取决于产品正常工作的温度和湿度等条件。

Декларация за условията за наличие на маркировка за ограничени вещества (Тайван)

台灣 限用物質含有情況標示聲明書

Taiwan Declaration of the Presence Condition of the Restricted Substances Marking

單元 Unit	限用物質及其化學符號 Restricted substances and its chemical symbols					
	鉛 (Pb)	汞 (Hg)	鎘 (Cd)	六價鉻 (Cr ⁺⁶)	多溴聯苯 (PBB)	多溴二苯醚 (PBDE)
列印引擎 Print engine	—	○	○	○	○	○
外殼和紙匣 External casing and trays	○	○	○	○	○	○
電源供應器 Power supply	—	○	○	○	○	○
電線 Cables	○	○	○	○	○	○
印刷電路板 Print printed circuit board	—	○	○	○	○	○
控制面板 Control panel	—	○	○	○	○	○
墨水匣 Cartridge	○	○	○	○	○	○
掃描器組件 Scanner assembly	—	○	○	○	○	○

備考 1. “超出 0.1 wt %” 及 “超出 0.01 wt %” 係指限用物質之百分比含量超出百分比含量基準值。

Note 1: “Exceeding 0.1 wt %” and “exceeding 0.01 wt %” indicate that the percentage content of the restricted substance exceeds the reference percentage value of presence condition.

備考 2. “○” 係指該項限用物質之百分比含量未超出百分比含量基準值。

Note 2: “○” indicates that the percentage content of the restricted substance does not exceed the percentage of reference value of presence.

備考 3. “—” 係指該項限用物質為排除項目。

Note 3: “—” indicates that the restricted substance corresponds to the exemption.

若要存取產品的最新使用指南或手冊，請前往 www.support.hp.com。選取搜尋您的產品，然後依照畫面上的指示繼續執行。

To access the latest user guides or manuals for your product, go to www.support.hp.com. Select **Find your product**, and then follow the onscreen instructions.

Ограничение на опасните вещества (Индия)

This product, as well as its related consumables and spares, complies with the reduction in hazardous substances provisions of the "India E-waste Rule 2016." It does not contain lead, mercury, hexavalent chromium, polybrominated biphenyls or polybrominated diphenyl ethers in concentrations exceeding 0.1 weight % and 0.01 weight % for cadmium, except where allowed pursuant to the exemptions set in Schedule 2 of the Rule.

Регламент за контрол на отпадъци от електрическо и електронно оборудване (Турция)

Türkiye Cumhuriyeti: AEEE Yönetmeliğine uygundur

EPEAT

Most HP products are designed to meet EPEAT. EPEAT is a comprehensive environmental rating that helps identify greener electronics equipment. For more information on EPEAT go to www.epeat.net. For information on HP's EPEAT registered products go to www.hp.com/hpinfo/globalcitizenship/environment/pdf/epeat_printers.pdf.

Информация за потребителя за SEPA Ecolabel (Китай)

中国环境标识认证产品用户说明

噪声大于 63.0 dB(A) 的办公设备不宜放置于办公室内，请在独立的隔离区域使用。

如需长时间使用本产品或打印大量文件，请确保在通风良好的房间内使用。

如您需要确认本产品处于零能耗状态，请按下电源关闭按钮，并将插头从电源插座断开。

您可以使用再生纸，以减少资源耗费。

Етикет за енергия на Китай за принтер, факс и копирана машина

复印机、打印机和传真机能源效率标识实施规则

依据“复印机、打印机和传真机能源效率标识实施规则”，该打印机具有中国能效标识。标识上显示的能效等级和操作模式值根据“复印机、打印机和传真机能效限定值及能效等级”标准（“GB 21521”）来确定和计算。

1. 能效等级

产品能效等级分 3 级，其中 1 级能效最高。能效限定值根据产品类型和打印速度由标准确定。能效等级则根据基本功耗水平以及网络接口和内存等附加组件和功能的功率因子之和来计算。

2. 能效信息

喷墨打印机

- 操作模式功率

睡眠状态的能耗按照 GB 21521 的标准来衡量和计算。该数据以瓦特 (W) 表示。

- 待机功率

待机状态是产品连接到电网电源上功率最低的状态。该状态可以延续无限长时间，且使用者无法改变此状态下产品的功率。对于“成像设备”产品，“待机”状态通常相当于“关闭”状态，但也可能相当于“准备”状态或者“睡眠”状态。该数据以瓦特 (W) 表示。

- 睡眠状态预设延迟时间

出厂前由制造商设置的时间决定了该产品在完成主功能后进入低耗模式（例如睡眠、自动关机）的时间。该数据以分钟表示。

- 附加功能功率因子之和

网络接口和内存等附加功能的功率因子之和。该数据以瓦特 (W) 表示。

标识上显示的能耗数据是根据典型配置测量得出的数据，此类配置包含登记备案的打印机依据复印机、打印机和传真机能源效率标识实施规则所选的所有配置。因此，该特定产品型号的实际能耗可能与标识上显示的数据有所不同。

要了解规范的更多详情，请参考最新版的 GB 21521 标准。

Азбучен указател

Б

бутони, контролен панел 5

Г

гаранция 96

З

задръстване
почистване 70
захранване
отстраняване на
неизправности 91

И

изисквания към системата 98
изкривяване, отстраняване на
неизправности
печат 76
икони за състоянието 5

К

контролен панел
бутони 5
икони за състоянието 5
характеристики 5
Копиране
спецификации 99

Н

нормативни бележки 100
нормативен идентификационен
номер на модел 100

О

околна среда
Програма за екологичен
контрол на продуктите 102
спецификации на околната
среда 98

отстраняване на неизправности

захванати са няколко
страници 76
захранване 91
изкривени страници 76
печат 91
проблеми с подаване на
хартия 76
хартията не се поема от
тавата 76

П

печат
отстраняване на
неизправности 91
спецификации 99
подаване на няколко страници,
отстраняване на неизправности
76
поддръжка
почистване 94
поддръжка на клиенти
гаранция 96
поддържани операционни
системи 98
почистване
външна част 94
стъкло на скенера 93
проблеми с подаване на хартия,
отстраняване на неизправности
76

Р

рециклиране
касети с мастило 103

С

сканиране
спецификации за сканиране
99
спецификации
изисквания към системата 98
стъкло, скенер
почистване 93
стъкло на скенера
почистване 93

Т

тави
отстраняване на неизправности
с подаването 76
почистване на заседнала
хартия 70
техническа информация
спецификации за сканиране
99
спецификации на копирането
99
спецификации на околната
среда 98
спецификации на печата 99

Х

хартия
HP, поръчка 16
изкривени страници 76
отстраняване на неизправности
с подаването 76
почистване на задръстване 70

W

Windows
изисквания към системата 98