



Uživatelská příručka



HP Smart Tank 500 series

Upozornění společnosti HP

INFORMACE OBSAŽENÉ V TOMTO DOKUMENTU PODLÉHAJÍ ZMĚNÁM BEZ PŘEDCHOZÍHO UPOZORNĚNÍ.

VŠECHNA PRÁVA VYHRAZENA. KOPÍROVÁNÍ, ÚPRAVY ČI PŘEKLAD TOHOTO DOKUMENTU BEZ PŘEDCHOZÍHO PÍSEMNÉHO SOUHLASU SPOLEČNOSTI HP JSOU AŽ NA VÝJIMKY VYPLÝVAJÍCÍ ZE ZÁKONŮ O AUTORSKÉM PRÁVU ZAKÁZÁNY. JEDINÁ ZÁRUKA K PRODUKTŮM A SLUŽBÁM HP JE URČENA ZÁRUČNÍMI PODMÍNKAMI PŘILOŽENÝMI K TĚMTO PRODUKTŮM A SLUŽBÁM. ŽÁDNÉ ZE ZDE UVEDENÝCH INFORMACÍ NEMOHOU BÝT POVAŽOVÁNY ZA ZÁKLAD PRO VZNIK JAKÉKOLI DALŠÍ ZÁRUKY. SPOLEČNOST HP NENÍ ODPOVĚDNÁ ZA TECHNICKÉ NEBO TISKOVÉ CHYBY OBSAŽENÉ V TOMTO DOKUMENTU.

© Copyright 2020 HP Development Company, L.P.

Microsoft a Windows jsou registrované ochranné známky nebo ochranné známky společnosti Microsoft Corporation v USA a dalších zemích.

Mac, OS X a macOS jsou ochranné známky společnosti Apple Inc. registrované v USA a dalších zemích.

ENERGY STAR a značka ENERGY STAR jsou registrované ochranné známky americké agentury pro ochranu životního prostředí.

Obsah

1 Začínáme	1
Části tiskárny	2
Seznámení se systémem nádržek na inkoust	4
Funkce ovládacího panelu	5
Stavy kontrolky ovládacího panelu a ikon na displeji	7
Změna nastavení papíru	12
Základní informace o papíru	13
Spusťte software tiskárny HP	16
Tisk, skenování a odstraňování problémů pomocí aplikace HP Smart	17
Režim spánku	18
Tichý režim	19
Automatické vypnutí	20
2 Tisk	21
Vkládání médií	22
Tisk dokumentů	26
Tisk fotografií	28
Tisk obálek	30
Tisk pomocí aplikace HP Smart (Windows 10)	31
Tisk s použitím možnosti Maximální rozlišení	32
Tipy pro úspěšný tisk	34
Zobrazení stavu tiskových úloh a správa tiskových úloh (Windows)	37
Přízpůsobení tiskárny (Windows)	38
3 Kopírování a skenování	39
Kopírování dokumentů	40
Vložení předlohy	41
Scan using the HP Smart app (Windows 10)	42
Skenování pomocí softwaru HP software tiskárny	44
Tipy pro úspěšné skenování a kopírování	47

4 Správa inkoustu a tiskové hlavy	48
Hladiny inkoustu	49
Doplňování inkoustových zásobníků	50
Objednání tiskového spotřebního materiálu	53
Tisk pouze černým inkoustem	54
Zlepšení kvality tisku	55
Zarovnání tiskových hlav	57
Čištění tiskových hlav	58
Čištění tiskárny	59
Tipy pro práci s inkoustem a tiskovými hlavami	60
Přemístění tiskárny	61
5 Připojení	62
Připojení tiskárny k počítači pomocí kabelu USB (bez připojení k síti)	63
6 Vyřešit problém	64
Získání nápovědy s online odstraňováním problémů HP	65
Potřebujete další pomoc	66
Chyby na ovládacím panelu tiskárny	67
Získat nápovědu z aplikace HP Smart	68
Problémy s uvíznutím nebo nesprávným podáním papíru	69
Problém s tiskovou hlavou (kazetou)	77
Problémy s tiskem	84
Problémy s kopírováním	87
Problémy se skenováním	88
Problémy s hardwarem tiskárny	89
Obnovení výchozího nastavení	90
Údržba tiskárny	91
Podpora společnosti HP	93
Dodatek A Technické informace	95
Technické údaje	96
Zákonná upozornění	98
Program pro kontrolu ochrany životního prostředí	100
Rejstřík	107

1 Začínáme

- [Části tiskárny](#)
- [Seznámení se systémem nádržek na inkoust](#)
- [Funkce ovládacího panelu](#)
- [Stavy kontrolek ovládacího panelu a ikon na displeji](#)
- [Změna nastavení papíru](#)
- [Základní informace o papíru](#)
- [Spusťte software tiskárny HP](#)
- [Tisk, skenování a odstraňování problémů pomocí aplikace HP Smart](#)
- [Režim spánku](#)
- [Tichý režim](#)
- [Automatické vypnutí](#)

Části tiskárny

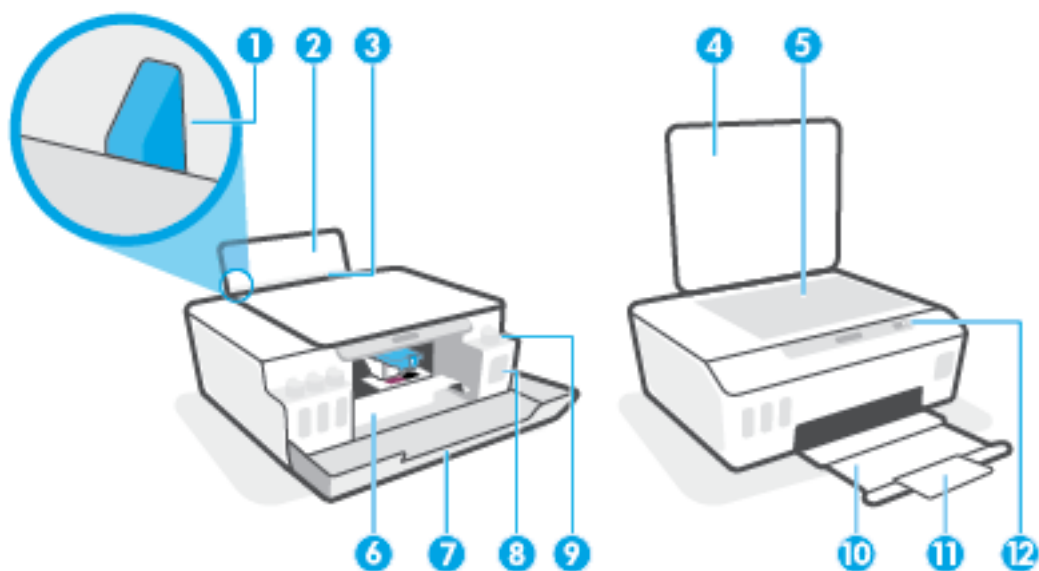

1	Vodítko šířky papíru
2	Vstupní zásobník
3	Kryt vstupního zásobníku
4	Víko skeneru
5	Sklo skeneru
6	Přístupová dvířka k tiskové hlavě
7	Přední dvířka
8	Nádržka na inkoust
9	Zátka inkoustového zásobníku
10	Výstupní zásobník
11	Nástavec výstupního zásobníku (také jen nástavec zásobníku)
12	Ovládací panel

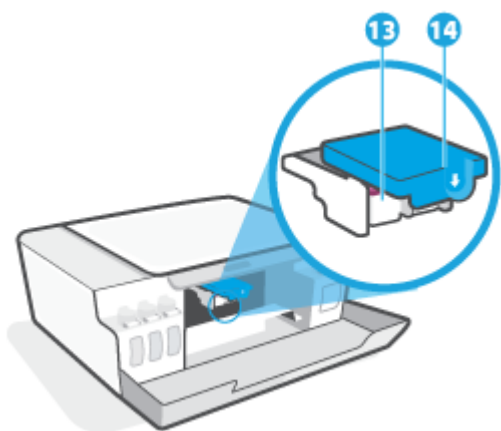

13	Tiskové hlavy
14	Zámek tiskové hlavy

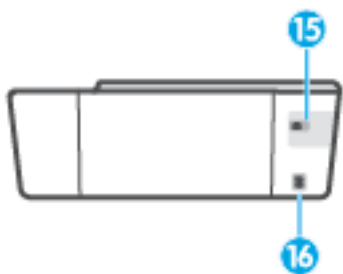

15	Port USB
16	Připojení ke zdroji napájení

Seznámení se systémem nádržek na inkoust

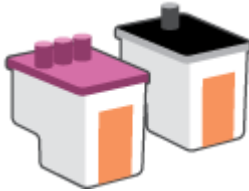
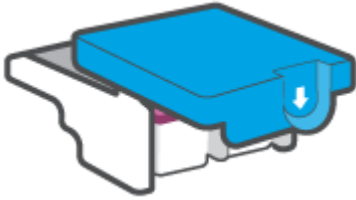
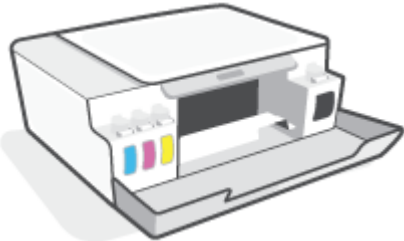
Termín	Definice
Tiskové hlavy	<p>Tiskové hlavy jsou součástí v tiskovém mechanismu, které nanášejí inkoust na papír. Jsou zde dvě tiskové hlavy: černá inkoustová hlava a barevná inkoustová hlava.</p> <p>UPOZORNĚNÍ: Jakmile nastavíte tiskárnu, neotevírejte pojistku tiskové hlavy, pokud k tomu nebudete vyzváni.</p> 
Pojistka tiskové hlavy	<p>Pojistka tiskové hlavy na držáku zabezpečuje tiskové hlavy v držáku. Zkontrolujte, že pojistka tiskové hlavy je řádně zajištěná, abyste se vyvarovali problémů jako např. zasekávání držáku.</p> <p>UPOZORNĚNÍ: Jakmile nastavíte tiskárnu, neotevírejte pojistku tiskové hlavy, pokud k tomu nebudete vyzváni.</p> 
Nádržky na inkoust	<p>Nádržky jsou čtyři. Každý inkoustový zásobník odpovídá jednotlivé barvě: azurová, purpurová, žlutá a černá.</p> 
Víčko nádržky na inkoust	<p>Víčka inkoustových zásobníků jsou pryžové zátky uzavírající každý inkoustový zásobník.</p>
Zarovnání	<p>Zarovnání je proces zarovnání tiskových hlav za účelem zlepšení kvality tisku.</p> <p>Další informace o zarovnání naleznete v tématu Ikona zarovnání tiskové hlavy na stránce 8.</p>

Funkce ovládacího panelu

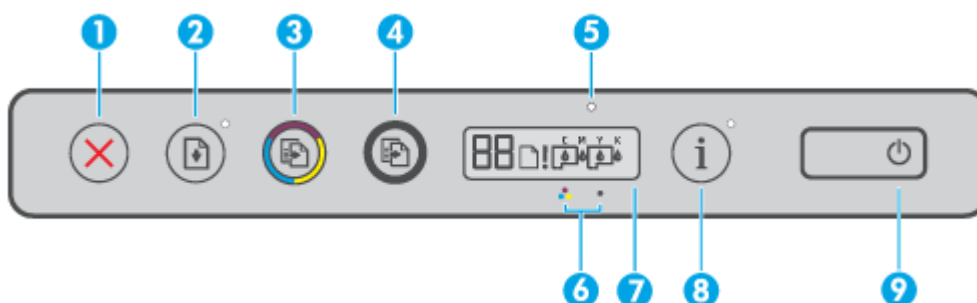

Přehled tlačítek a kontrolkek





Funkce	Popis
1	Tlačítko Zrušit : Přeruší probíhající operaci.
2	Tlačítko Pokračovat : Slouží k obnovení přerušenoho tisku (např. po vložení papíru nebo odstranění uvíznutého papíru). Kontrolka Pokračovat : Informuje, že je tiskárna ve varovném či chybovém stavu. Stiskněte  pro pokračování v tisku po vyřešení problému.
3	Tlačítko Barevné kopírování : Spouští barevné kopírování. Stiskněte a podržte tlačítko pro zvýšení počtu kopií. Kopírování se spustí dvě sekundy po posledním stisknutí tlačítka.
4	Tlačítko Černobílé kopírování : Spouští černobílé kopírování. Stiskněte a podržte tlačítko pro zvýšení počtu kopií. Kopírování se spustí dvě sekundy po posledním stisknutí tlačítka.
5	Inkoust / tisková hlava : Informuje o problémech s inkoustovým zásobníkem nebo tiskovou hlavou.
6	Ikona Barevná tisková hlava a ikona Černá tisková hlava .
7	Displej ovládacího panelu Uvádí počet listů, stav papíru, stav tiskových hlav a inkoustu a případné chyby.
8	Tlačítko Informace : Stiskněte toto tlačítko pro vytištění stránky s informacemi o tiskárně.
9	Tlačítko Napájení : Umožňuje zapnout či vypnout tiskárnu.

Ikony displeje ovládacího panelu



Ikona	Popis
	Ikona Počítadlo: Zobrazuje počítadlo při kopírování dokumentů, a jestliže tiskárna provádí zarovnání tiskových hlav, změní se na písmeno A. Jestliže je tiskárna v chybovém stavu, zobrazuje písmeno E a číslici.
	Ikona Chyba papíru: Informuje o chybě související s papírem.
	Ikona Výstraha: Informuje o chybě.

Ikona	Popis
<p>C M Y K</p> 	<p>Ikony CMYK a ikony inkoustu signalizují stav čtveřice inkoustových zásobníků v tiskárně.</p> <p>Každý soubor ikon odpovídá inkoustovému zásobníku: azurová, purpurová, žlutá a černá.</p>
	<p>Ikony Tisková hlava: Jestliže bliká levá ikona tiskové hlavy, informuje o chybě související s trojbarevnou tiskovou hlavou. Blikání pravé ikony znamená chybu související s černou tiskovou hlavou.</p>

Stavy kontrolkek ovládacího panelu a ikon na displeji

Kontrolka tlačítka Napájení



Stav	Popis
Svítlí	Tiskárna je zapnutá.
Vyp.	Tiskárna je vypnutá.
Ztlumená	Signalizuje, že je tiskárna v režimu spánku. <ul style="list-style-type: none">• Tiskárna přejde do režimu spánku automaticky po 5 minutách nečinnosti.• Tiskárna se automaticky vypne po 2 hodinách nečinnosti, pokud není připojena k jiným zařízením.
Bliká	Tiskárna zpracovává úlohu. Pro zrušení úlohy stiskněte  (tlačítko Zrušit).
Rychlé blikání	Pokud jsou přístupová dvířka tiskové hlavy otevřená, zavřete je. Pokud jsou přístupová dvířka tiskové hlavy zavřená a kontrolka rychle bliká, tiskárna je v chybovém stavu, který lze odstranit podle pokynů na obrazovce počítače. Pokud se na obrazovce nezobrazují žádné zprávy, zkuste vytisknout dokument. Tato akce by měla vyvolat zobrazení zprávy na obrazovce.

Ikony Tisková hlava a kontrolka Inkoust / tisková hlava

- Ikona Výstraha a jedna z ikon Tisková hlava jsou zobrazeny a kontrolka Inkoust / tisková hlava bliká.



Příčina	Řešení
Mohl se vyskytnout jeden z následujících problémů. <ul style="list-style-type: none">– Příslušná tisková hlava chybí.– Příslušná tisková hlava je nainstalována nesprávně.– Na příslušné tiskové hlavě je stále oranžová zátka nebo ochranná plastová páska.– Odpovídající tisková hlava je nekompatibilní nebo poškozená.	<ul style="list-style-type: none">– Zkontrolujte, že obě tiskové hlavy jsou správně nainstalované.– Nainstalujte chybějící tiskovou hlavu.– Pokud jsou v tiskárně vloženy obě tiskové hlavy, vyjměte označenou tiskovou hlavu a ujistěte se, že z ní sejmute oranžovou zátka nebo ochranná plastová páska, a poté ji správně vložte zpět.– Ujistěte se, že používáte správné tiskové hlavy HP pro vaši tiskárnu. <p>POZNÁMKA: Další informace naleznete v tématu Problém s tiskovou hlavou (kazetou) na stránce 77.</p> <p>POZNÁMKA: Neotevírejte pojistku tiskové hlavy, pokud k tomu nebudete vyzváni.</p>

- Ikona Výstraha, obě ikony Tisková hlava a kontrolka Inkoust / tisková hlava blikají.



Příčina	Řešení
<p>Mohl se vyskytnout jeden z následujících problémů.</p> <ul style="list-style-type: none"> – Jedna nebo obě tiskové hlavy chybějí. – Jedna nebo obě tiskové hlavy jsou nainstalovány nesprávně. – Na jedné nebo obou tiskových hlavách je stále oranžová zátka nebo ochranná plastová páska. – Jedna nebo obě tiskové hlavy jsou nekompatibilní nebo poškozené. 	<ul style="list-style-type: none"> – Zkontrolujte, že obě tiskové hlavy jsou správně nainstalované. – Nainstalujte chybějící tiskové hlavy. – Pokud jsou v tiskárně vloženy obě tiskové hlavy, vyjměte tiskové hlavy a ujistěte se, že je z nich sejmuta oranžová zátka nebo ochranná plastová páska, a poté je správně vložte zpět. – Ujistěte se, že používáte správné tiskové hlavy HP pro vaši tiskárnu. <p>POZNÁMKA: Další informace naleznete v tématu Problém s tiskovou hlavou (kazetou) na stránce 77.</p> <p>POZNÁMKA: Neotevírejte pojistku tiskové hlavy, pokud k tomu nebudete vyzváni.</p>

Ikona zarovnání tiskové hlavy

Ikona stavu zarovnání

- Ikona počítadla zobrazuje A nebo blikající A.



Příčina	Řešení
<p>Tiskárna provádí zarovnání tiskové hlavy.</p> <p>Blikající „A“ znamená, že probíhá tisk nebo skenování stránky pro zarovnání.</p> <p>Jakmile je stránka vytištěna nebo naskenována, symbol přestane blikat.</p> <p>„A“ zmizí, jakmile bude dokončeno skenování v rámci zarovnání tiskové hlavy.</p>	<p>Jakmile je stránka pro zarovnání vytištěna, položte vytištěnou stránku potisknutou stranou dolů na skleněnou desku skeneru a potom stiskněte jedno z tlačítek kopírování na ovládacím panelu, aby se stránka naskenovala.</p> <p>Po naskenování je zarovnání tiskové hlavy dokončeno.</p> <p>POZNÁMKA: Postup pro vkládání předlohy naleznete v části Vložení předlohy na stránce 41.</p>

- Ikona počítadla zobrazuje blikající A. Ikona upozornění, kontrolka pokračování a kontrolka napájení blikají.

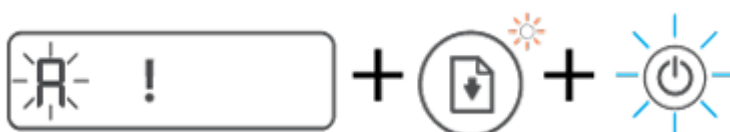

Příčina	Řešení
Zarovnání tiskové hlavy se nezdařilo. Toto se stane, když naskenujete stránku pro zarovnání.	<p>Vyzkoušejte jeden z následujících kroků:</p> <ul style="list-style-type: none"> – Stiskněte  (tlačítko Pokračovat) pro opakované vytištění stránky pro zarovnání. – Stiskněte jedno z tlačítek kopírování pro opakované naskenování stránky pro zarovnání. <p>Pokud nic neuděláte, operace zarovnání tiskové hlavy se po určitém čase zruší.</p>

Ikona Výstraha, ikona Chyba papíru a kontrolka Pokračovat

- Ikona Výstraha a ikona Chyba papíru jsou zobrazeny a kontrolka Pokračovat svítí.



Příčina	Řešení
Ve vstupním zásobníku není papír.	<p>Vložte papír do vstupního zásobníku.</p> <p>Informace o vkládání papíru naleznete v tématu Vkládání médií na stránce 22.</p>

- Ikona Výstraha a ikona Chyba papíru jsou zobrazeny a kontrolka Pokračovat bliká.





Příčina	Řešení
Tiskárna přijala tiskovou úlohu a zjistila, že ve vstupním zásobníku není vložen papír.	Vložte papír a potom stiskněte  (tlačítko Pokračovat) pro pokračování v tisku.

Ikona Počítadlo

- Ikona Počítadlo zobrazuje E3. Současně bliká ikona upozornění, kontrolka inkoustu / tiskové hlavy a kontrolka Pokračovat.



Příčina	Řešení
Vozík tiskových kazet uvnitř tiskárny uvízl.	<ol style="list-style-type: none"> 1. Otevřete přední dvířka a poté přístupová dvířka tiskových hlav. 2. Ujistěte se, že pojistka tiskové hlavy je řádně zavřená a že dráha pojezdu vozíku tiskových hlav je volná. Neotevírejte pojistku tiskové hlavy. 3. Odstraňte uvíznutý papír nebo jiné předměty, které blokují vozík. 4. Zavřete přístupová dvířka tiskových hlav a přední dvířka. 5. Stiskněte  (tlačítko Pokračovat) pro pokračování v tisku nebo stiskněte  (tlačítko Zrušit). Další informace naleznete v tématu Problémy s uvíznutím nebo nesprávným podáním papíru na stránce 69.

- Ikona Počítadlo zobrazuje E4. Bliká ikona upozornění a kontrolka Pokračovat.



Příčina	Řešení
Došlo k uvíznutí papíru.	<p>Odstraňte uvíznutý papír a potom stiskněte  (tlačítko Pokračovat) pro pokračování v tisku.</p> <p>Další informace naleznete v tématu Problémy s uvíznutím nebo nesprávným podáním papíru na stránce 69.</p> <p>UPOZORNĚNÍ: Neotevírejte pojistku tiskové hlavy.</p>

- Ikona Počítadlo zobrazuje E5.



Příčina	Řešení
Skener nefunguje.	<p>Vypněte a znovu zapněte tiskárnu.</p> <p>Pokud problém přetrvává, obraťte se na společnost HP. Tiskárna bude funkční i v případě, kdy je skener mimo provoz.</p>

- Ikona Počítadlo zobrazuje E6.



Příčina	Řešení
Tiskárna je v chybovém stavu.	Resetujte tiskárnu. <ol style="list-style-type: none"> 1. Vypněte tiskárnu. 2. Odpojte napájecí kabel. 3. Chvilí počkejte a poté kabel znovu připojte. 4. Zapněte tiskárnu. Pokud problém přetrvává, obraťte se na společnost HP.

Ikona inkoustu, ikona CMYK a ikona inkoustu / tiskové hlavy

- Ikony CMYK jsou zobrazené a jedna nebo více ikon inkoustu bliká.



Příčina	Řešení
Nízká hladina inkoustu v inkoustovém zásobníku.	Doplňte inkoust do zásobníku, který signalizuje nízkou hladinu.

- Ikony CMYK jsou zobrazené a jedna nebo více ikon inkoustu bliká. Kontrolka inkoustu / tiskové hlavy svítí.

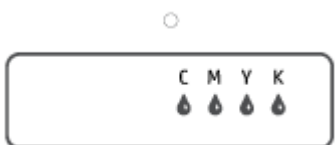

Příčina	Řešení
Velmi nízká hladina inkoustu v inkoustovém zásobníku.	Doplňte inkoust do zásobníku, který signalizuje velmi nízkou hladinu.

- Ikona počítačla zobrazuje E7. Ikony CMYK jsou zobrazené. Kontrolka inkoustu / tiskové hlavy, jedna nebo více ikon inkoustu a ikona Výstraha blikají.



Příčina	Řešení
V inkoustovém zásobníku došel inkoust.	Doplňte inkoust do zásobníku, ve kterém došel inkoust.

Změna nastavení papíru

Změna nastavení pomocí ovladače tiskárny

- 1. Windows 10:** V nabídce **Start** systému Windows vyberte **Systém Windows** a potom klikněte na **Ovládací panely**. V nabídce **Hardware a zvuk** klikněte na **Zobrazit zařízení a tiskárny**.
Windows 7: V nabídce **Start** systému Windows vyberte možnost **Zařízení a tiskárny**.
- 2.** Klikněte pravým tlačítkem na ikonu tiskárny a poté na možnost **Předvolby tisku**.
- 3.** Klikněte na kartu **Papír/Kvalita**.
- 4.** V rozbalovací nabídce **Médium** vyberte příslušný typ papíru.
- 5.** Klikněte na tlačítko **Upřesnit**. V rozevíracím seznamu **Velikost papíru** vyberte příslušný formát papíru.

Základní informace o papíru

Tiskárna je navržena tak, aby dobře fungovala s většinou typů papíru. Před nakoupením většího množství papíru nejdříve vyzkoušejte různé druhy papíru. S papíry HP dosáhnete optimální kvality tisku. Další informace o papírech HP naleznete na stránkách společnosti HP na adrese www.hp.com.



Společnost HP doporučuje pro tisk každodenních dokumentů používat prosté papíry s logem ColorLok. Všechny papíry s logem ColorLok jsou nezávisle testovány, aby splnily vysoké standardy spolehlivosti a kvality tisku a vytvořily dokumenty s ostrými, živými barvami a sytou černou, které schnou rychleji než běžné papíry. Hledejte papíry s logem ColorLok v řadě hmotností a velikostí od předních výrobců papíru.

Tato část obsahuje následující témata:

- [Doporučené papíry pro tisk](#)
- [Objednávka papíru HP](#)

Doporučené papíry pro tisk

Chcete-li dosáhnout nejlepší kvality při tisku, HP doporučuje použití papírů HP, které jsou přímo určeny pro typ projektu, který tisknete.

V závislosti na zemi/oblasti pravděpodobně nebudou některé z těchto papírů k dispozici.

Tisk fotografií

- **Fotografický papír HP Premium Plus Photo Paper**

Fotografický papír HP Premium Plus Photo Paper představuje nejvyšší kvalitu fotografického papíru společnosti HP určený pro nejlepší fotografie. Díky fotografickému papíru HP Premium Plus Photo Paper můžete tisknout překrásné fotografie, které ihned schnou, takže se o ně můžete podělit ihned po vyjmutí z tiskárny. Je dostupný v několika formátech včetně A4, 22 x 28 cm (8,5 x 11 palců), 10 x 15 cm (4 x 6 palců), 13 x 18 cm (5 x 7 palců) a se dvěma povrchovými úpravami – lesklý a jemně lesklý (pololesklý). Ideální pro zarámování, výstavu nebo darování vašich nejlepších fotografií a zvláštní fotografické projekty. Fotografický papír HP Premium Plus Photo Paper vám poskytne špičkové výsledky v profesionální kvalitě a trvanlivosti.

- **Zdokonalený fotografický papír HP Advanced Photo Paper**

Tento lesklý fotografický papír má povrch zajišťující okamžité schnutí, takže s ním lze manipulovat bez rizika rozmazání. Odolává vodě, šmouhám, otiskům prstů a vlhkosti. Vzhled i struktura vytištěných fotografií je srovnatelná s fotografiemi vyvolanými ve fotografických laboratořích. Tyto papíry jsou k dispozici v několika formátech: A4, 22 x 28 cm (8,5 x 11 palců), 10 x 15 cm (4 x 6 palců), 13 x 18 cm (5 x 7 palců). Bez obsahu kyseliny pro větší stálost dokumentů.

- **Fotografický papír pro každodenní použití HP Everyday Photo Paper**

Tiskněte levně barevné každodenní fotografie na papír, který byl navržen pro běžný tisk fotografií. Tento fotografický papír za dostupné ceny rychle schne a snadno se s ním manipuluje. Při použití tohoto papíru v jakékoli inkoustové tiskárně získáte ostré a jasné obrázky. Je k dispozici s lesklým povrchem v několika

formátech: A4, 22 x 28 cm (8,5 x 11 palců), 13 x 18 cm (5 x 7 palců) a 10 x 15 cm (4 x 6 palců). Bez obsahu kyseliny pro větší stálost dokumentů.

- **Fotografické sady HP Photo Value Pack**

Balíčky HP Photo Value obsahují balení originálních inkoustových kazet značky HP a papírů HP Advanced Photo Paper, které vám pomohou ušetřit čas a vyhnout se problémům s tiskem cenově dostupných fotografií v laboratorní kvalitě na tiskárně značky HP. Originální inkousty HP a papír HP Advanced Photo Paper jsou navrženy tak, aby pracovaly společně, takže fotografie jsou výtisk od výtisku trvanlivé a živé. Skvělé pro tisk všech fotografií z dovolené, které stojí za to, nebo vícenásobných výtisků pro sdílení.

Firemní dokumenty

- **Matný papír na prezentace HP Premium s gramáží 120 g nebo matný profesionální papír HP s gramáží 120 g**

Jedná se o těžký, oboustranný, matný papír ideální pro prezentace, návrhy, zprávy a bulletiny. Jeho hmotnost mu dává vynikající vzhled a působivost.

- **Lesklý papír na brožury HP s gramáží 180 g nebo lesklý profesionální papír HP s gramáží 180 g**

Tyto papíry jsou lesklé po obou stranách a jsou určeny pro oboustranný tisk. Jsou velmi vhodné pro reprodukce v kvalitě srovnatelné s fotografiemi a pro obchodní grafiku používanou na desky výkazů, speciální prezentace, brožury, poštovní zásilky a kalendáře.

- **Matný papír na brožury HP s gramáží 180 g nebo matný profesionální papír HP s gramáží 180 g**

Tyto papíry jsou matné po obou stranách a jsou určeny pro oboustranný tisk. Jsou velmi vhodné pro reprodukce v kvalitě srovnatelné s fotografiemi a pro obchodní grafiku používanou na desky výkazů, speciální prezentace, brožury, poštovní zásilky a kalendáře.

Běžný tisk

Všechny papíry pro každodenní použití využívají technologii ColorLok, která omezuje rozmazávání a zajišťuje tmavší černou a živější barvy.

- **Jasně bílý papír do inkoustových tiskáren HP Bright White Inkjet Paper**

Jasně bílý papír HP Bright White Inkjet Paper poskytuje vysoký stupeň barevného kontrastu a ostrý text. Je dostatečně neprůhledný pro oboustranné barevné použití, nedochází u něj k propíjení, což jej předurčuje pro bulletiny, zprávy a letáky.

- **Papír pro tiskárny HP Printing Paper**

Papír HP Printing Paper je víceúčelový papír s vysokou kvalitou. Vytváří dokumenty, které vzbuzují solidnější dojem než dokumenty vytištěné na standardní víceúčelový papír nebo papír do kopírek, ať již jde o vzhled, či hmatový dojem. Bez obsahu kyseliny pro větší stálost dokumentů.

- **Kancelářský papír HP Office Paper**

Papír HP Office Paper je víceúčelový papír s vysokou kvalitou. Je vhodný pro kopírování, návrhy, poznámky a další každodenní dokumenty. Bez obsahu kyseliny pro větší stálost dokumentů.

- **Kancelářský papír HP Office Recycled Paper**

Kancelářský papír HP Office Recycled Paper je vysoce kvalitní víceúčelový papír, který je vyroben z 30 % recyklovaných vláken.

Objednávka papíru HP

Tiskárna je navržena tak, aby dobře fungovala s většinou typů kancelářského papíru. K zajištění optimální kvality tisku používejte papíry HP.

Chcete-li objednat papíry HP nebo jiný spotřební materiál, přejděte na stránku www.hp.com. V současné době jsou některé části webu společnosti HP dostupné pouze v angličtině.

Společnost HP doporučuje běžné papíry s logem ColorLok pro tisk a kopírování každodenních dokumentů. Všechny papíry s logem ColorLok jsou nezávisle testovány, aby splňovaly vysoké standardy spolehlivosti a kvality tisku a vytvářely dokumenty s ostrými, živými barvami a sytou černou. Navíc schnou rychleji než běžné papíry. Vyhledejte papíry s logem ColorLok v mnoha gramážích a formátech u významných výrobců papíru.

Spustíte software tiskárny HP

Software tiskárny HP můžete použít ke konfiguraci nastavení tiskárny, kontrole odhadovaných hladin inkoustu, objednání spotřebního materiálu, údržbě tiskárny, řešení problémů s tiskárnou a dalším činností. Více informací o možnostech dostupných prostřednictvím softwaru tiskárny naleznete v této příručce.

Po dokončení nastavení hardwaru otevřete na počítači stránku 123.hp.com, pokud nemáte nainstalovaný software tiskárny HP.



POZNÁMKA:

- Pokud používáte aplikaci HP Smart namísto softwaru tiskárny, viz téma [Tisk, skenování a odstraňování problémů pomocí aplikace HP Smart na stránce 17](#).
- Každé zařízení musí mít nainstalovanou aplikaci nebo software, aby mohlo tisknout.
- Software tiskárny HP podporují zařízení s operačním systémem Windows 7, Windows 10 a macOS 10.12 až 10.14.

Po nainstalování softwaru tiskárny HP proveďte jednu z následujících akcí:

- **Windows 10:** Na ploše počítače klikněte na nabídku **Start**, v seznamu aplikací vyberte **HP** a poté vyberte ikonu s názvem tiskárny.
- **Windows 7:** Na ploše počítače klikněte na nabídku **Start**, vyberte možnost **Všechny programy**, klikněte na položku **HP**, klikněte na složku tiskárny a poté vyberte ikonu s názvem tiskárny.
- **Počítače Mac:** Otevřete složku **Aplikace**, pak složku **HP** a poté dvakrát klikněte na **HP Utility**.

Tisk, skenování a odstraňování problémů pomocí aplikace HP Smart

Aplikace HP Smart pomáhá s nastavením, skenováním, tiskem, sdílením a správou tiskárny HP. Dokumenty a obrázky můžete sdílet pomocí e-mailu, textových zpráv a oblíbených služeb cloudu a sociálních médií (např. iCloud, Google Drive, Dropbox a Facebook). Nové tiskárny HP můžete rovněž nastavit tak, aby samy sledovaly a objednávaly spotřební materiál.



POZNÁMKA: Aplikace tiskárny HP Smart je podporována na počítačích se systémem Windows 10. Aplikace nemusí být k dispozici ve všech jazycích. Některé funkce nemusejí být k dispozici u všech modelů tiskárny.

- Základní pokyny pro tisk, skenování a odstraňování problémů pomocí aplikace HP Smart naleznete v části [Tisk pomocí aplikace HP Smart \(Windows 10\) na stránce 31](#), [Scan using the HP Smart app \(Windows 10\) na stránce 42](#) a [Získat nápovědu z aplikace HP Smart na stránce 68](#). Více informací naleznete na stránce www.hp.com/go/hpsmartwin-help.

Instalace aplikace HP Smart na počítač se systémem Windows 10 a připojení k tiskárně

1. Aplikaci HP Smart získáte na stránce 123.hp.com nebo v obchodě s aplikacemi, kde si ji stáhnete a potom nainstalujete.
2. Po instalaci otevřete nabídku **Start** na ploše počítače.
3. Abyste mohli tiskárnu připojit, tiskárna i vaše zařízení musí být zapnuté a propojené.
4. Otevřete v zařízení aplikaci HP Smart.
5. Na úvodní obrazovce HP Smart klikněte na **+** (ikona plus) a potom vyberte nebo přidejte tiskárnu.

Dokončete připojení podle pokynů na obrazovce.

Režim spánku

- V režimu spánku je snížena spotřeba energie.
- Ve výchozím nastavení tiskárna přejde do režimu spánku po 5 minutách nečinnosti.
- Kontrolka tlačítka Napájení je v režimu spánku ztlumená a displej ovládacího panelu tiskárny je vypnutý.
- Tiskárnu z režimu spánku probudíte stisknutím jakéhokoli tlačítka na ovládacím panelu nebo odesláním tiskové nebo skenovací úlohy.

Tichý režim

Tichý režim zpomaluje tisk za účelem celkového omezení hlučnosti bez vlivu na kvalitu tisku. Tichý režim funguje pouze pro tisk v **Normální** kvalitě tisku na běžný papír. Chcete-li snížit hlučnost tisku, tichý režim aktivujte. Chcete-li tisknout normální rychlostí, tichý režim deaktivujte. Tichý režim je ve výchozím stavu vypnutý.

 **POZNÁMKA:** Pokud v tichém režimu tisknete na běžný papír kvalitou tisku **Koncept** či **Nejlepší** nebo pokud tisknete fotografie a obálky, tiskárna funguje stejným způsobem, jako kdyby byl tichý režim vypnutý.

Vypnutí a zapnutí tichého režimu prostřednictvím softwaru tiskárny (Windows)

1. Spusťte software tiskárny HP. Další informace naleznete v tématu [Spusťte software tiskárny HP na stránce 16](#).
2. Klikněte na kartu **Tichý režim**.

 **POZNÁMKA:** Karta Tichý režim je dostupná, pouze když je tiskárna připojena přes software tiskárny HP.

3. Klikněte na možnost **Zap.** nebo **Vyp.**
4. Klikněte na tlačítko **Uložit nastavení**.

Vypnutí a zapnutí tichého režimu prostřednictvím softwaru tiskárny (macOS)

1. Otevřete nástroj HP Utility.

 **POZNÁMKA:** HP Utility se nachází ve složce **HP** ve složce **Aplikace**.

2. Zvolte tiskárnu.
3. Klikněte na možnost **Tichý režim**.
4. Vyberte **Svíťí** nebo **Vypnuto**.
5. Klikněte na tlačítko **Použít**.

Automatické vypnutí

Tato funkce snižuje spotřebu energie tím, že tiskárnu vypne po 2 hodinách nečinnosti. Služba Auto-Off tiskárnu úplně vypne a následně je třeba k jejímu opětovnému spuštění použít hlavní vypínač.

Pokud vaše tiskárna tuto funkci úspory energie podporuje, služba Auto-Off se automaticky povolí nebo zakáže v závislosti na možnostech tiskárny a možnostech připojení. I v případě, že je služba Auto-Off zakázána, přejde tiskárna po 5 minutách nečinnosti do úsporného režimu, čímž šetří spotřebu energie.

- Služba Auto-Off je povolena po zapnutí tiskárny v případě, že tiskárna není vybavena funkcemi síťového připojení faxu nebo Wi-Fi Direct, nebo jsou tyto funkce deaktivovány.
- Služba Auto-Off je zakázána, když je aktivní bezdrátové připojení či funkce Wi-Fi Direct, nebo když tiskárna s faxem, připojením USB nebo rozhraním sítě Ethernet naváže faxové, USB nebo ethernetové spojení.

 **TIP:** Chcete-li šetřit energii baterie, můžete povolit službu Auto-Off, i když je tiskárna připojena nebo je bezdrátové připojení zapnuto.

2 Tisk

- [Vkládání médií](#)
- [Tisk dokumentů](#)
- [Tisk fotografií](#)
- [Tisk obálek](#)
- [Tisk pomocí aplikace HP Smart \(Windows 10\)](#)
- [Tisk s použitím možnosti Maximální rozlišení](#)
- [Tipy pro úspěšný tisk](#)
- [Zobrazení stavu tiskových úloh a správa tiskových úloh \(Windows\)](#)
- [Přizpůsobení tiskárny \(Windows\)](#)

Vkládání médií

Vložení papíru

1. Zvedněte vstupní zásobník.

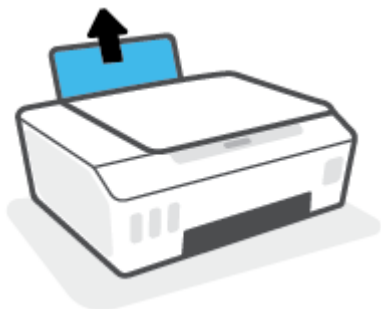

2. Posuňte vodítko šířky papíru doleva.

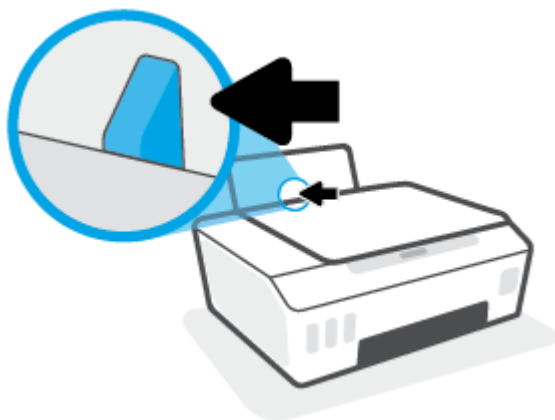

3. Balík papíru vložte do zásobníku kratší stranou dopředu a tiskovou stranou nahoru. Zasuňte balík papíru až k dorazu.

Když vkládáte papír malého formátu (např. fotografický papír), stoh papíru musí být vyrovnán s pravou zadní stranou zásobníku.

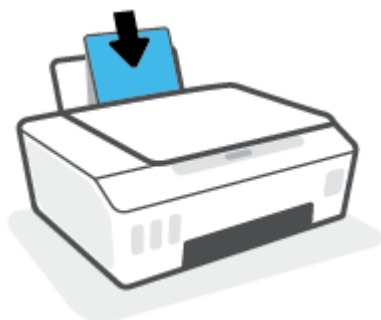

4. Posuňte vodítko šířky papíru směrem doprava, až se zastaví o okraj papíru.

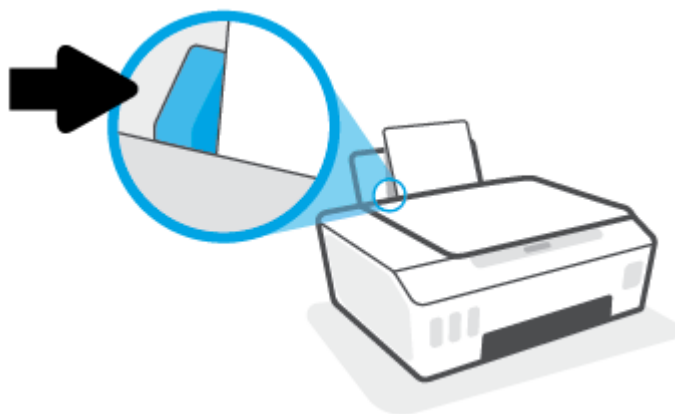

5. Vysuňte výstupní zásobník a nástavec zásobníku.



Vložení obálek

1. Zvedněte vstupní zásobník.

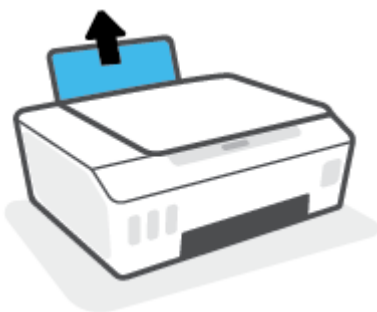

2. Posuňte vodítko šířky papíru doleva.

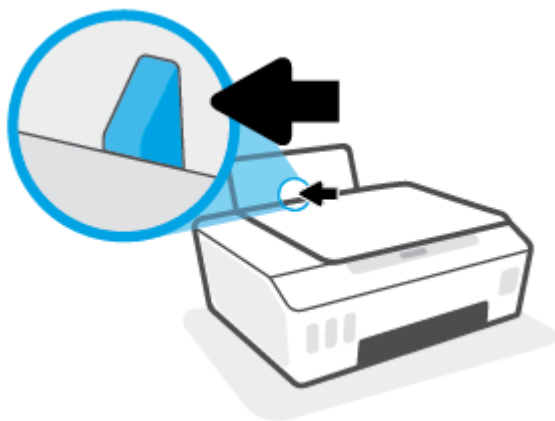

3. Vložte jednu nebo více obálek k pravé zadní straně vstupního zásobníku a zasunujte je, dokud se nezastaví.

Tištěná strana musí směřovat nahoru.

- a. Obálky s chlopní na delším okraji vkládejte svisle s chlopní vlevo a přední stranou dolů.

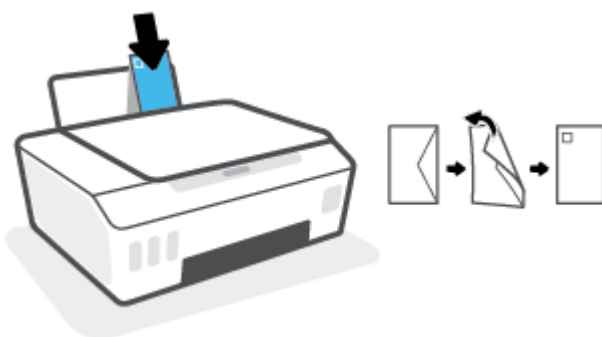

- b. Obálky s chlopní na kratším okraji vkládejte svisle s chlopní nahoře a přední stranou dolů.

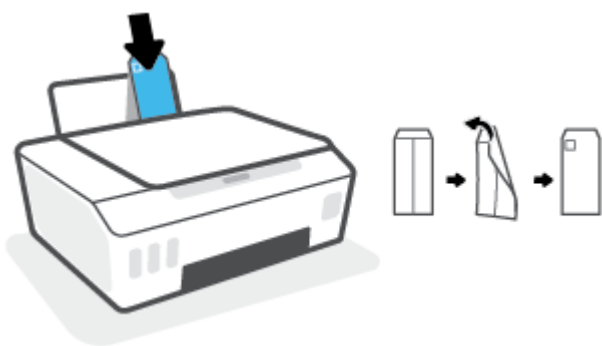

4. Posuňte vodítko šířky papíru směrem doprava proti stohu obálek, dokud se nezarazí.

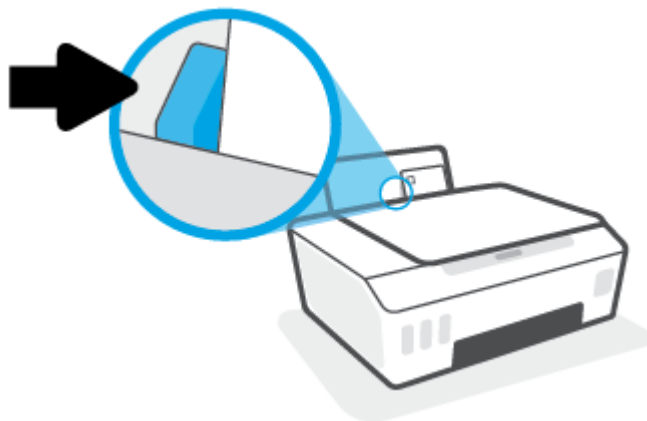

5. Vysuňte výstupní zásobník a nástavec zásobníku.



Tisk dokumentů

Před tiskem dokumentů se ujistěte, že je ve vstupním zásobníku vložen papír a výstupní zásobník je otevřený. Více informací o vkládání papíru naleznete v tématu [Vkládání médií na stránce 22](#).

Tisk dokumentu (Windows)

1. V aplikaci otevřete nabídku **Soubor** a klepněte na možnost **Tisk**.
2. Ujistěte se, že je vybrána tiskárna.
3. Klikněte na tlačítko, kterým se otevře dialogové okno **Vlastnosti**.

V závislosti na aplikaci může být toto tlačítko označeno **Vlastnosti**, **Možnosti**, **Nastavení tiskárny**, **Vlastnosti tiskárny**, **Tiskárna** nebo **Předvolby**.

4. Vyberte příslušné možnosti na kartě **Zástupci pro tisk** nebo **Zástupce pro tisk**.

Chcete-li změnit jiná nastavení tisku, klikněte na další karty.

Pro zobrazení detailů různých možností ovladače tiskárny umístěte kurzor myši na každou z možností.



POZNÁMKA: Pokud změníte formát papíru, ověřte, že je do vstupního zásobníku vložen správný papír.

5. Kliknutím na tlačítko **OK** zavřete dialogové okno **Vlastnosti**.
6. Kliknutím na tlačítko **Tisk** nebo **OK** zahájíte tisk.

Tisk dokumentů (macOS)

1. V aplikaci otevřete nabídku **Soubor** a klikněte na příkaz **Tisk**.
2. Ujistěte se, že je zvolena tiskárna pro tisk.
3. Nastavte možnosti tisku.

Pokud nejsou k dispozici možnosti v dialogovém okně **Tisk**, klikněte na možnost **Zobrazit podrobnosti**.

- V rozbalovací nabídce **Formát papíru** vyberte požadovaný formát papíru.



POZNÁMKA: Pokud změníte formát papíru, ověřte, že je vložen správný papír.

- Vyberte orientaci.
 - Zadejte procenta měřítka.
4. Klikněte na tlačítko **Tisk**.

Tisk na obě strany listu (Windows)

1. V aplikaci otevřete nabídku **Soubor** a klepněte na možnost **Tisk**.
2. Ujistěte se, že je vybrána tiskárna.
3. Klepněte na tlačítko, kterým se otevře dialogové okno **Vlastnosti**.

V závislosti na softwarové aplikaci může být toto tlačítko označeno **Vlastnosti**, **Možnosti**, **Nastavení tiskárny**, **Vlastnosti tiskárny**, **Tiskárna** nebo **Předvolby**.

4. Na kartě **Zástupci tisku** nebo **Zástupce tisku** vyberte zástupce **Oboustranný (duplexní) tisk** a potom vyberte jednu z možností v rozbalovací nabídce **Tisk na obě strany (ručně)**.

Chcete-li změnit jiná nastavení tisku, klikněte na další karty.

Pro zobrazení detailů různých možností ovladače tiskárny umístěte kurzor myši na každou z možností.



POZNÁMKA: Pokud změníte formát papíru, ověřte, že je do vstupního zásobníku vložen správný papír.

5. Kliknutím na tlačítko **OK** zavřete dialogové okno **Vlastnosti**.
6. Kliknutím na tlačítko **Tisk** nebo **OK** zahájíte tisk.

Tisk na obě strany listu (macOS)

1. V aplikaci otevřete nabídku **Soubor** a klikněte na příkaz **Tisk**.
2. V dialogovém okně Tisk vyberte z rozbalovací nabídky možnost **Manipulace s papírem** a vyberte u položky **Pořadí stránek** možnost **Normální**.
3. Nastavte volbu **Stránky k vytištění** na možnost **Pouze liché**.
4. Klikněte na tlačítko **Tisk**.
5. Po vytištění všech lichých stránek dokumentu vyjměte dokument z výstupního zásobníku.
6. Založte dokument zpět tak, aby konec dokumentu nyní směřoval do tiskárny a prázdná strana dokumentu směřovala směrem k přední části tiskárny.
7. V dialogovém okně Tisk se vraťte do rozbalovací nabídky **Manipulace s papírem**, nastavte pořadí stránek na hodnotu **Normální** a tištěné stránky na **Pouze sudé**.
8. Klikněte na tlačítko **Tisk**.

Tisk fotografií

Před tiskem fotografií se ujistěte, že je ve vstupním zásobníku vložen fotografický papír a výstupní zásobník je otevřený. Více informací o vkládání papíru naleznete v tématu [Vkládání médií na stránce 22](#).

Tisk fotografie na fotografický papír (Windows)

1. V aplikaci otevřete nabídku **Soubor** a klepněte na možnost **Tisk**.
2. Ujistěte se, že je vybrána tiskárna.
3. Klikněte na tlačítko, kterým se otevře dialogové okno **Vlastnosti**.

V závislosti na aplikaci může být toto tlačítko označeno **Vlastnosti**, **Možnosti**, **Nastavení tiskárny**, **Vlastnosti tiskárny**, **Tiskárna** nebo **Předvolby**.

4. Vyberte příslušné možnosti na kartě **Zástupci pro tisk** nebo **Zástupce pro tisk**.

Chcete-li změnit jiná nastavení tisku, klikněte na další karty.

Pro zobrazení detailů různých možností ovladače tiskárny umístěte kurzor myši na každou z možností.



POZNÁMKA: Pokud změníte formát papíru, ověřte, že je do vstupního zásobníku vložen správný papír.

5. Kliknutím na tlačítko **OK** zavřete dialogové okno **Vlastnosti**.
6. Kliknutím na tlačítko **Tisk** nebo **OK** zahájíte tisk.



POZNÁMKA: Po dokončení tisku odeberte nepoužitý fotopapír ze vstupního zásobníku. Uložte papír tak, aby se nemohl zkroutit, což by snížilo kvalitu tisku.

Tisk fotografií z počítače (macOS)

1. V aplikaci otevřete nabídku **Soubor** a klikněte na příkaz **Tisk**.
2. Ujistěte se, že je zvolena tiskárna pro tisk.
3. Nastavte možnosti tisku.

Pokud nejsou k dispozici možnosti v dialogovém okně Tisk, klikněte na možnost **Zobrazit podrobnosti**.

- V rozbalovací nabídce **Formát papíru** vyberte požadovaný formát papíru.



POZNÁMKA: Pokud změníte formát papíru, ověřte, že je vložen správný papír.

- Vyberte orientaci.
4. V rozbalovací nabídce vyberte položku **Typ papíru/Kvalita** a poté vyberte následující nastavení:
 - **Typ papíru:** Správný typ fotopapíru
 - **Kvalita:** vyberte možnost, která nabízí nejlepší kvalitu nebo nejvyšší rozlišení DPI.
 - Klikněte na trojúhelník pro rozbalení **Možnosti barev** a poté vyberte odpovídající možnost nabídky **Oprava fotografie**.

- **Vypnout:** na obrázek nepoužije žádné úpravy.
 - **Zapnout:** automaticky zaostří obrázek, přiměřeně upraví ostrost obrázku.
5. Vyberte všechny další požadované možnosti tisku a potom klikněte na tlačítko **Tisk**.

Tisk obálek

Před tiskem obálek se ujistěte, že jsou ve vstupním zásobníku vloženy obálky a výstupní zásobník je otevřený. Do vstupního zásobníku je možné vložit jednu nebo více obálek. Nepoužívejte lesklé nebo reliéfní obálky ani obálky se sponami či průhlednými okénky. Více informací o vkládání obálek naleznete v tématu [Vkládání médií na stránce 22](#).



POZNÁMKA: Postup formátování textu pro tisk na obálky naleznete v dokumentaci k používané aplikaci.

Tisk obálky (Windows)

1. V aplikaci otevřete nabídku **Soubor** a klepněte na možnost **Tisk**.

2. Ujistěte se, že je vybrána tiskárna.

3. Klikněte na tlačítko, kterým se otevře dialogové okno **Vlastnosti**.

V závislosti na aplikaci může být toto tlačítko označeno **Vlastnosti**, **Možnosti**, **Nastavení tiskárny**, **Vlastnosti tiskárny**, **Tiskárna** nebo **Předvolby**.

4. Vyberte příslušné možnosti na kartě **Zástupci pro tisk** nebo **Zástupce pro tisk**.

Chcete-li změnit jiná nastavení tisku, klikněte na další karty.

Pro zobrazení detailů různých možností ovladače tiskárny umístěte kurzor myši na každou z možností.



POZNÁMKA: Pokud změňte formát papíru, ověřte, že je do vstupního zásobníku vložen správný papír.

5. Kliknutím na tlačítko **OK** zavřete dialogové okno **Vlastnosti**.

6. Kliknutím na tlačítko **Tisk** nebo **OK** zahájíte tisk.

Tisk obálek (macOS)

1. V aplikaci otevřete nabídku **Soubor** a klikněte na příkaz **Tisk**.

2. Ujistěte se, že je zvolena tiskárna pro tisk.

3. V rozbalovací nabídce **Formát papíru** vyberte požadovaný formát obálky.

Pokud nejsou k dispozici možnosti v dialogovém okně **Tisk**, klikněte na možnost **Zobrazit podrobnosti**.



POZNÁMKA: Pokud změňte formát papíru, ověřte, že je vložen správný papír.

4. V rozbalovací nabídce vyberte možnost **Typ papíru/Kvalita** a ověřte, zda je u typu papíru nastavena hodnota **Běžný papír**.

5. Klikněte na tlačítko **Tisk**.

Tisk pomocí aplikace HP Smart (Windows 10)

V této části najdete základní pokyny, jak používat aplikaci HP Smart pro tisk z vašeho zařízení. Další informace o aplikaci naleznete v části [Tisk, skenování a odstraňování problémů pomocí aplikace HP Smart na stránce 17](#).

Použití aplikace HP Smart pro tisk

1. Vložte papír do vstupního zásobníku. Další informace naleznete v tématu [Vkládání médií na stránce 22](#).
2. Otevřete v zařízení aplikaci HP Smart.
3. Na výchozí obrazovce HP Smart zkontrolujte, že je vybrána vaše tiskárna.

 **TIP:** Pokud je tiskárna již nastavena, můžete ji vybrat na úvodní obrazovce aplikace HP Smart potažením prstu vlevo nebo vpravo a potvrzením výběru.

Chcete-li použít jinou tiskárnu, klikněte nebo klepněte na **+** (ikona plus) na úvodní obrazovce a potom vyberte jinou tiskárnu nebo přidejte novou tiskárnu.

Tisk ze zařízení se systémem Windows 10

1. Na výchozí obrazovce HP Smart proveďte jednu z následujících akcí:
 - Vyberte **Tisknout fotografii**, vyhledejte fotografii, kterou chcete vytisknout, a potom klikněte nebo klepněte na **Vybrat fotografie k tisku**.
 - Vyberte **Tisknout dokument**, vyhledejte dokument PDF, který chcete vytisknout, a potom klikněte nebo klepněte na **Tisk**.
2. Vyberte příslušnou možnost. Chcete-li zobrazit více nastavení, klikněte nebo klepněte na **Další nastavení**.

Další informace o nastavení tisku naleznete v tématu [Tipy pro úspěšný tisk na stránce 34](#).
3. Kliknutím nebo klepnutím na tlačítko **Tisk** zahájíte tisk.

Tisk s použitím možnosti Maximální rozlišení

Pro tisk ostrých fotografií v nejvyšší kvalitě na fotopapír použijte režim maximálního rozlišení.

Tisk v maximálním rozlišení trvá déle než tisk při jiném nastavení a vyžaduje hodně místa na disku.

Seznam podporovaných rozlišení tisku najdete na stránce www.support.hp.com.

Tisk v režimu maximálního rozlišení (Windows)

1. Vyberte v softwaru možnost **Tisk**.
2. Ujistěte se, že je vybrána tiskárna.
3. Klikněte na tlačítko, kterým se otevře dialogové okno **Vlastnosti**.

V závislosti na příslušné softwarové aplikaci se toto tlačítko může nazývat **Vlastnosti**, **Možnosti**, **Nastavení tiskárny**, **Vlastnosti tiskárny**, **Tiskárna** nebo **Předvolby**.

4. Vyberte příslušnou možnost.

Windows 10

- Klikněte na kartu **Papír/Kvalita**. V rozbalovací nabídce **Formát papíru** vyberte příslušný formát papíru. V rozbalovací nabídce **Typ papíru** vyberte příslušný typ papíru.
- Klikněte na kartu **Upřesnit** a potom vyberte **Tisk v maximálním rozlišení**.

Windows 7

- Klikněte na kartu **Papír/Kvalita**. V rozbalovací nabídce **Médium** vyberte příslušný typ papíru.
- Klikněte na tlačítko **Upřesnit**. V rozevíracím seznamu **Velikost papíru** vyberte příslušnou velikost papíru. V části **Vlastnosti tiskárny** zvolte možnost **Ano** v rozevíracím seznamu **Tisk s maximálním rozlišením**. Potom klikněte na **OK** pro zavření dialogového okna **Rozšířené možnosti**.

Další tipy týkající se tisku naleznete v tématu [Tipy ohledně nastavení tiskárny na stránce 34](#).

5. Potvrďte orientaci na kartě **Rozvržení** a vytiskněte dokumenty kliknutím na tlačítko **OK**.

Tisk s maximálním rozlišením (macOS)

1. V aplikaci otevřete nabídku **Soubor** a klikněte na příkaz **Tisk**.
2. Ujistěte se, že je zvolena tiskárna pro tisk.
3. Nastavte možnosti tisku.

Pokud nejsou k dispozici možnosti v dialogovém okně Tisk, klikněte na možnost **Zobrazit podrobnosti**.

- V rozbalovací nabídce **Formát papíru** vyberte požadovaný formát papíru.



POZNÁMKA: Pokud změníte formát papíru, ověřte, že je vložen správný papír.

- Vyberte orientaci.
4. V rozbalovací nabídce vyberte položku **Typ papíru/Kvalita** a poté vyberte následující nastavení:

- **Typ papíru:** Správný typ papíru
 - **Kvalita: Maximální rozlišení (dpi)**
5. Vyberte všechny další požadované možnosti tisku a potom klepněte na tlačítko **Tisk**.

Tipy pro úspěšný tisk

- [Tipy pro vkládání papíru](#)
- [Tipy ohledně nastavení tiskárny](#)

K úspěšnému tisku potřebujete správně fungující tiskové hlavy HP, dostatečné množství vhodného tisku v inkoustových zásobnících, správně vložený papír a správné nastavení tiskárny. Další informace naleznete v tématu [Tipy pro práci s inkoustem a tiskovými hlavami na stránce 60](#).

Nastavení tisku neovlivňuje kopírování nebo skenování.

Tipy pro vkládání papíru

- Vložte stoh papíru (ne pouze jednu stránku). Všechny papír by měl být stejného formátu a typu, aby nedošlo k jeho uvíznutí.
- Papír vkládejte stranou pro tisk směrem nahoru.
- Ujistěte se, zda papír vložený do vstupního zásobníku leží rovně a jeho okraje nejsou ohnuté ani potrhány.
- Posuňte vodítko šířky papíru ve vstupním zásobníku tak, aby těsně přiléhalo k papíru. Vodítko šířky papíru nesmí papír ve vstupním zásobníku ohýbat.

Další informace naleznete v tématu [Vkládání médií na stránce 22](#).

Tipy ohledně nastavení tiskárny

Tipy pro nastavení tiskárny (Windows)

- Pokud chcete změnit výchozí nastavení tiskárny, otevřete software HP software tiskárny, klikněte na položku **Tisk a skenování** a poté na možnost **Nastavit předvolby**. Další informace o tom, jak otevřít software tiskárny, naleznete v tématu [Spusťte software tiskárny HP na stránce 16](#).

 **TIP:** Pro zobrazení detailů různých možností ovladače tiskárny umístěte kurzor myši na každou z možností.

- Chcete-li ušetřit čas strávený úpravami nastavení předvoleb, můžete použít zástupce tisku. Zástupce tisku uchovává nastavení, které je vhodné pro určitý druh úlohy, takže můžete veškerá potřebná nastavení provést jediným kliknutím. Chcete-li použít zástupce tisku, přejděte na kartu **Zástupci tisku** nebo **Zástupce tisku**, vyberte požadovaného zástupce a poté klikněte na tlačítko **OK**.

Chcete-li přidat nového zástupce tisku, vyberte požadovaná nastavení na kartě **Papír/Kvalita**, **Rozvržení** nebo **Upřesnit**, vyberte kartu **Zástupci tisku** nebo **Zástupce tisku**, klikněte na možnost **Uložit jako**, zadejte název a poté klikněte na tlačítko **OK**.

Chcete-li zástupce tisku odstranit, vyberte jej a poté klepněte na tlačítko **Odstranit**.

 **POZNÁMKA:** Výchozí zástupce tisku nelze odstranit.

- Vysvětlení nastavení papíru a zásobníku papíru:

- **Formát papíru:** Nastavte formát papíru, který jste vložili do vstupního zásobníku.
- **Zdroj papíru:** Nastavte zásobník papíru, do kterého jste vložili papír.
- **Typ papíru** nebo **Médium:** Vyberte typ papíru, který používáte.
- Vysvětlení nastavení barevného nebo černobílého tisku:
 - **Barevný:** Tiskárna použije černý a barevný inkoust k vytvoření plnobarevných výtisků.
 - **Černobílý** nebo **Pouze černý inkoust:** Tiskárna použije pouze černý inkoust k vytvoření černobílých výtisků v normální nebo nižší kvalitě.
 - **Odstíny šedi ve vysoké kvalitě:** Tiskárna použije černý a barevný inkoust k vytvoření širšího rozsahu odstínů černé a šedé barvy k vytvoření velmi kvalitních černobílých výtisků.
- Vysvětlení nastavení kvality tisku:

Kvalita tisku se měří pomocí rozlišení tisku vyjádřeného v počtu bodů na palec (dpi). Vyšší hodnota dpi znamená čistější a detailnější výtisky, ale také nižší rychlost tisku a někdy i vyšší spotřebu inkoustu.

 - **Koncept:** Nejnižší rozlišení (dpi); obvykle se používá, když je nízká hladina inkoustu nebo když nejsou zapotřebí vysoce kvalitní výtisky.
 - **Normální:** Vhodné rozlišení pro většinu tiskových úloh.
 - **Nejlepší:** Vyšší rozlišení (dpi) než u nastavení **Normální**.
 - **Tisk v maximálním rozlišení:** Nejvyšší dostupné rozlišení (dpi) pro nejkvalitnější výtisky.
 - **HP Real Life Technologies:** Tato funkce vyhlazuje a zostřuje obrázky a grafiku, čímž zdokonaluje kvalitu tisku.
- Vysvětlení nastavení stránky a rozvržení:
 - **Orientace:** Vyberte **Na výšku** pro výtisky se svislou orientací nebo **Na šířku** s vodorovnou orientací.
 - **Tisk na obě strany (ručně):** Jakmile se vytiskne jedna strana výtisku, ručně obrátíte papír tak, aby tiskárna mohla tisknout na druhou stranu papíru.
 - **Překlápět podélně:** Vyberte toto nastavení, pokud chcete překlápět stránky podél delšího okraje, když tisknete na obě strany papíru.
 - **Překlápět příčně:** Vyberte toto nastavení, pokud chcete překlápět stránky podél kratšího okraje, když tisknete na obě strany papíru.
 - **Rozvržení brožury** nebo **Brožura:** Umožňuje tisk vícestránkového dokumentu jako brožury. Umístí dvě stránky na každou stranu listu tak, abyste jej mohli přehnout a vytvořit z něj brožuru o poloviční velikosti papíru.
 - **Levá vazba** nebo **Brožura s levou vazbou:** Strana s vazbou po složení brožury se nachází na levé straně. Tato možnost slouží k tvorbě brožur s textem psaným zleva doprava.
 - **Pravá vazba** nebo **Brožura s pravou vazbou:** Strana s vazbou po složení brožury se nachází na pravé straně. Tato možnost slouží k tvorbě brožur s textem psaným zprava doleva.
 - **Bezokrajový** nebo **Okraje stránky:** Pokud tisknete dokument s dvěma či více stránkami na list, tato funkce vám umožňuje přidat (případně odebrat) ke stránkám okraje.

- **Rozvržení stránek na listu:** Pokud tisknete dokument s více než dvěma stránkami na list, tato funkce vám umožňuje určit pořadí stránek.
- **Stránky k vytisknutí:** Umožňuje tisknout všechny stránky, pouze liché stránky nebo pouze sudé stránky.
- **Obrácené pořadí stránek** nebo **Pořadí stránek:** Umožňuje tisknout stránky od první do poslední, anebo obráceně.

Tipy pro nastavení tiskárny (macOS)

- V dialogu Tisk vyberte pomocí rozevírací nabídky **Velikost papíru** požadovanou velikost papíru, který byl do tiskárny založen.
- V dialogu Tisk vyberte rozevírací nabídku **Papír/kvalita** a vyberte vhodný typ a kvalitu papíru.
- Pokud chcete tisknout černobílý dokument pouze pomocí černého inkoustu, vyberte v rozevírací nabídce možnost **Typ papíru/Kvalita** a z rozevírací nabídky Barva vyberte možnost **Stupně šedi**.

Zobrazení stavu tiskových úloh a správa tiskových úloh (Windows)

Chcete-li zobrazit, pozastavit nebo zrušit tiskové úlohy, otevřete software tiskárny HP (přes nabídku **Start**), klikněte na **Tisk a skenování** a potom na **Zobrazit aktuální tiskové úlohy**.

Přizpůsobení tiskárny (Windows)

Chcete-li změnit název, bezpečnostní nastavení nebo jiné vlastnosti tiskárny, otevřete software tiskárny HP (přes nabídku **Start**), klikněte na **Tisk a skenování** a potom na **Přizpůsobit tiskárnu**.

3 Kopírování a skenování

- [Kopírování dokumentů](#)
- [Vložení předlohy](#)
- [Scan using the HP Smart app \(Windows 10\)](#)
- [Skenování pomocí softwaru HP software tiskárny](#)
- [Tipy pro úspěšné skenování a kopírování](#)

Kopírování dokumentů

 **POZNÁMKA:** Všechny dokumenty budou kopírovány v režimu běžné kvality tisku. V průběhu kopírování nelze měnit kvalitu tisku.

Informace o aplikaci HP Smart naleznete v části [Tisk, skenování a odstraňování problémů pomocí aplikace HP Smart na stránce 17](#).



Kopírování dokumentů

1. Vložte papír do vstupního zásobníku.

Informace o vkládání papíru naleznete v tématu [Vkládání médií na stránce 22](#).

2. Vložte předlohu vedle ikony v rohu skleněné plochy skeneru tiskovou stranou dolů.







Další informace naleznete v tématu [Vložení předlohy na stránce 41](#).

3. Stisknutím tlačítka  (tlačítko Černobílá kopie) nebo tlačítka  (tlačítko Barevná kopie) zahajte kopírování.

Kopírování bude zahájeno dvě sekundy po stisknutí posledního tlačítka.

 **TIP:** Hodnotu na počítadle můžete zvýšit stisknutím a podržením tlačítka kopírování.

Postup změny nastavení papíru při kopírování

Současný typ papíru	Postup	Změna na tento typ papíru	Tiskárna zobrazuje tuto ikonu
Obyčejný papír	Současně stiskněte a tři sekundy podržte obě tlačítka kopírování ( )	Fotografický papír	
Fotografický papír	Současně stiskněte a tři sekundy podržte obě tlačítka kopírování ( )	Obyčejný papír	

Vložení předlohy

Umístění předlohy na skleněnou plochu skeneru

1. Zvedněte víko skeneru.



2. Vložte předlohu vedle ikony v rohu skleněné plochy skeneru tiskovou stranou dolů.

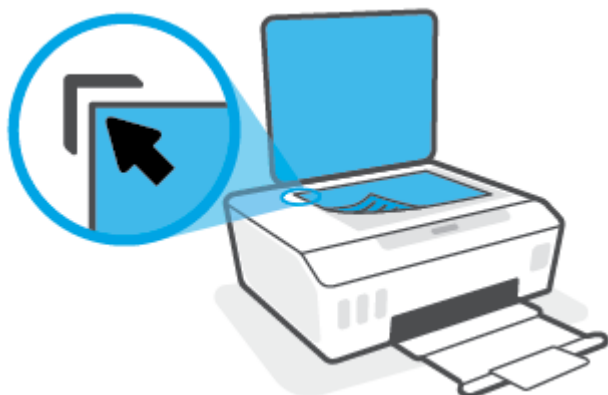

3. Zavřete víko skeneru.



Scan using the HP Smart app (Windows 10)

V této části najdete základní pokyny, jak používat aplikaci HP Smart pro skenování z vašeho zařízení. Další informace o aplikaci naleznete v části [Tisk, skenování a odstraňování problémů pomocí aplikace HP Smart na stránce 17](#).

Skenování ze zařízení se systémem Windows 10

Postup skenování dokumentu nebo fotografie pomocí skeneru tiskárny

1. Vložte předlohu vedle ikony v rohu skleněné desky skeneru tiskárny tiskovou stranou dolů.
2. Otevřete nástroj HP Smart. Další informace naleznete v tématu [Tisk, skenování a odstraňování problémů pomocí aplikace HP Smart na stránce 17](#).
3. Vyberte možnost **Skenovat** a potom **Skener**.
4. Klikněte nebo klepněte na ikonu Nastavení a upravte základní nastavení.
Z rozevíracího seznamu **Zdroj** vyberte možnost Sklo.
5. Klikněte nebo klepněte na ikonu Náhled, pokud chcete zobrazit a upravit snímek.
6. Klikněte nebo klepněte na ikonu Skenovat.
7. Proveďte další potřebné úpravy:
 - Klikněte nebo klepněte na možnost **Přidat stránky** pro přidání dalších dokumentů nebo fotografií.
 - Klikněte nebo klepněte na možnost **Upravit**, pokud chcete otočit nebo oříznout dokument či obrázek anebo upravit kontrast, jas, saturaci nebo úhel.
8. Vyberte požadovaný typ souboru a potom klikněte nebo klepněte na ikonu Uložit pro uložení snímku nebo na ikonu Sdílet pro sdílení snímku s ostatními.

Postup skenování dokumentu nebo fotografie pomocí fotoaparátu tiskárny

Pokud je vaše zařízení vybaveno fotoaparátem, můžete použít aplikaci HP Smart pro skenování tištěného dokumentu nebo fotografie s využitím fotoaparátu zařízení. Následně můžete pomocí HP Smart snímek upravit, uložit, vytisknout nebo sdílet.

1. Otevřete nástroj HP Smart. Další informace naleznete v tématu [Tisk, skenování a odstraňování problémů pomocí aplikace HP Smart na stránce 17](#).
2. Vyberte možnost **Skenovat** a potom **Fotoaparát**.
3. Položte dokument nebo fotografii před fotoaparát a potom kliknutím nebo klepnutím na kulaté tlačítko ve spodní části obrazovky vyfoťte snímek.
4. V případě potřeby upravte okraje. Klikněte nebo klepněte na ikonu Použít.
5. Proveďte další potřebné úpravy:

- Klikněte nebo klepněte na možnost **Přidat stránky** pro přidání dalších dokumentů nebo fotografií.
 - Klikněte nebo klepněte na možnost **Upravit**, pokud chcete otočit nebo oříznout dokument či obrázek anebo upravit kontrast, jas, saturaci nebo úhel.
6. Vyberte požadovaný typ souboru a potom klikněte nebo klepněte na ikonu Uložit pro uložení snímku nebo na ikonu Sdílet pro sdílení snímku s ostatními.

Postup úpravy dříve naskenovaného dokumentu nebo fotografie

HP Smart nabízí editační nástroje jako oříznutí nebo otočení, s jejichž pomocí můžete upravit dříve naskenovaný dokument nebo fotografii ve vašem zařízení.

1. Otevřete nástroj HP Smart. Další informace naleznete v tématu [Tisk, skenování a odstraňování problémů pomocí aplikace HP Smart na stránce 17](#).
2. Zvolte možnost **Skenovat** a potom vyberte **Import**.
3. Vyberte dokument nebo fotografii, které chcete upravit, a potom klikněte nebo klepněte na možnost **Otevřít**.
4. V případě potřeby upravte okraje. Klikněte nebo klepněte na ikonu Použít.
5. Proved'te další potřebné úpravy:
 - Klikněte nebo klepněte na možnost **Přidat stránky** pro přidání dalších dokumentů nebo fotografií.
 - Klikněte nebo klepněte na možnost **Upravit**, pokud chcete otočit nebo oříznout dokument či obrázek anebo upravit kontrast, jas, saturaci nebo úhel.
6. Vyberte požadovaný typ souboru a potom klikněte nebo klepněte na ikonu **Uložit** pro uložení snímku nebo na ikonu **Sdílet** pro sdílení snímku s ostatními.

Skenování pomocí softwaru HP software tiskárny

- [Skenování z počítače](#)
- [Změna nastavení skenování \(Windows\)](#)
- [Vytvoření zkratky pro skenování \(Windows\)](#)

Skenování z počítače

Před skenováním z počítače se ujistěte, že máte nainstalovaný doporučený software tiskárny HP. Tiskárna a počítač musí být propojeny a zapnuty.

Skenování dokumentu nebo fotografie do souboru (Windows)

1. Vložte předlohu vedle ikony v rohu skleněné plochy skeneru tiskovou stranou dolů.
2. Otevřete software tiskárny HP (přes nabídku **Start**), klikněte na **Skenovat** a potom na **Skenovat dokument nebo fotografii**.
3. Zvolte požadovaný typ skenování a poté klikněte na tlačítko **Skenovat**.
 - Výběrem možnosti **Uložit jako PDF** uložíte dokument (nebo fotografii) jako soubor PDF.
 - Výběrem možnosti **Uložit jako JPEG** uložíte fotografii (nebo dokument) jako soubor obrázku.



POZNÁMKA: Po kliknutí na odkaz **Více** v pravém horním rohu dialogového okna Skenovat můžete zkontrolovat a upravit nastavení pro všechna skenování.

Další informace naleznete v tématu [Změna nastavení skenování \(Windows\) na stránce 45](#).

Pokud je vybrána možnost **Po skenování otevřít prohlížeč**, můžete naskenovaný obraz upravit na obrazovce s náhledem.

Skenování dokumentu nebo fotografie do e-mailu (Windows)

1. Vložte předlohu vedle ikony v rohu skleněné plochy skeneru tiskovou stranou dolů.
2. Otevřete software tiskárny HP (přes nabídku **Start**), klikněte na **Skenovat** a potom na **Skenovat dokument nebo fotografii**.
3. Zvolte požadovaný typ skenování a poté klikněte na tlačítko **Skenovat**.

Výběrem možnosti **Poslat e-mailem jako PDF** nebo **Poslat e-mailem jako JPEG** otevřete svůj e-mailový software s naskenovaným souborem jako přílohou.



POZNÁMKA: Po kliknutí na odkaz **Více** v pravém horním rohu dialogového okna Skenovat můžete zkontrolovat a upravit nastavení pro všechna skenování.

Další informace naleznete v tématu [Změna nastavení skenování \(Windows\) na stránce 45](#).

Pokud je vybrána možnost **Po skenování otevřít prohlížeč**, můžete naskenovaný obraz upravit na obrazovce s náhledem.

Postup naskenování předlohy pomocí softwaru tiskárny HP (macOS)

1. Otevřete nástroj HP Scan.

Nástroj HP Scan se nachází ve složce **Applications/HP** v nejvyšší úrovni pevného disku.

2. Vyberte požadovaný typ profilu skenování.
3. Klepněte na tlačítko **Sejmout**.

Změna nastavení skenování (Windows)

Kterékoli z nastavení skenování můžete upravit buď pro jedno použití, nebo trvale uložit pro každé použití. Nastavení zahrnují možnosti jako formát a orientaci stránky, rozlišení skenování, kontrast a umístění složky pro uložené snímky.

1. Vložte předlohu vedle ikony v rohu skleněné plochy skeneru tiskovou stranou dolů.
2. Otevřete software tiskárny HP (přes nabídku **Start**), klikněte na **Skenovat** a potom na **Skenovat dokument nebo fotografii**.
3. Klikněte na odkaz **Více** v pravém horním rohu dialogového okna HP Scan.

Na pravé straně se zobrazí podokno s podrobným nastavením. Levý sloupec shrnuje aktuální nastavení pro každou oblast. Pravý sloupec umožňuje změnit nastavení ve zvýrazněné oblasti.

4. Kliknutím na oblast v levé části podokna s podrobným nastavením můžete zobrazit nastavení v dané oblasti.

Většinu nastavení můžete zobrazovat a měnit pomocí rozevíracích nabídek.

Některá nastavení umožňují větší flexibilitu zobrazením nového podokna. Takováto nastavení jsou označena znaménkem plus (+) po pravé straně. Jakékoli změny v tomto podokně je třeba před návratem na podokno s podrobným nastavením potvrdit kliknutím na **OK** nebo zrušit kliknutím na **Zrušit**.

5. Až budete s upravováním nastavení hotovi, proveďte jednu z následujících akcí.
 - Klikněte na možnost **Skenovat**. Po dokončení skenování budete vyzváni k uložení nebo zrušení změn zkratky.
 - Klikněte na ikonu Uložit napravo od zkratky a poté klikněte na tlačítko **Skenovat**.

Vytvoření zkratky pro skenování (Windows)

Abyste si skenování usnadnili, můžete si vytvořit vlastní zkratku pro skenování. Například můžete chtít pravidelně skenovat a ukládat fotografie do formátu PNG namísto JPEG.

1. Vložte předlohu vedle ikony v rohu skleněné plochy skeneru tiskovou stranou dolů.
2. Otevřete software tiskárny HP (přes nabídku **Start**), klikněte na **Skenovat** a potom na **Skenovat dokument nebo fotografii**.
3. Klikněte na možnost **Vytvoření zkratky pro skenování**.

4. Zadejte popisný název, vyberte existující zkratku, na které chcete novou zkratku založit, a poté klikněte na tlačítko **Vytvořit** .

Pokud například vytváříte novou zkratku pro fotografie, vyberte možnost **Uložit jako JPEG** nebo **Poslat e-mailem jako JPEG** . Zobrazí se možnosti grafického zpracování při skenování.

5. Změňte nastavení tak, aby nová zkratka vyhovovala vašim potřebám, a poté klikněte na ikonu Uložit napravo od zkratky.



POZNÁMKA: Po kliknutí na odkaz **Více** v pravém horním rohu dialogového okna Skenovat můžete zkontrolovat a upravit nastavení pro všechna skenování.

Další informace naleznete v tématu [Změna nastavení skenování \(Windows\)](#) na stránce 45.

Tipy pro úspěšné skenování a kopírování

Pro úspěšné kopírování a skenování využijte následující tipy:

- Sklo a zadní stranu víka udržujte v čistotě. Skener interpretuje vše, co zachytí na skle, jako část obrázku.
- Vložte předlohu vedle ikony v rohu skleněné plochy skeneru tiskovou stranou dolů.
- Pokud chcete vytvořit velkou kopii z malé předlohy, naskenujte předlohu do počítače, změňte velikost obrázku v aplikaci pro skenování a vytiskněte kopii tohoto zvětšeného obrázku.
- Aby nedošlo k zeslabení nebo vynechání skenovaného textu, nastavte v softwaru správný jas snímání.

4 Správa inkoustu a tiskové hlavy

Tato část obsahuje následující témata:

- [Hladiny inkoustu](#)
- [Doplňování inkoustových zásobníků](#)
- [Objednání tiskového spotřebního materiálu](#)
- [Tisk pouze černým inkoustem](#)
- [Zlepšení kvality tisku](#)
- [Zarovnání tiskových hlav](#)
- [Čištění tiskových hlav](#)
- [Čištění tiskárny](#)
- [Tipy pro práci s inkoustem a tiskovými hlavami](#)
- [Přemístění tiskárny](#)

Hladiny inkoustu

Hladiny inkoustu můžete zkontrolovat přes inkoustové zásobníky v tiskárně. Hladiny inkoustu můžete zkontrolovat také přes software tiskárny HP a zjistit tak, kdy je zapotřebí doplnit zásobníky.

Kontrola hladin inkoustu ze softwaru tiskárny (Windows)

1. Otevřete software tiskárny HP (přes nabídku **Start**) a klikněte na **Přibližné hladiny** v horní části okna.
2. V softwaru Toolbox klikněte na kartu **Odhadované hladiny**.

Kontrola hladiny inkoustu v softwaru HP software tiskárny (macOS)

1. Otevřete nástroj HP Utility.



POZNÁMKA: HP Utility se nachází ve složce **HP** ve složce **Aplikace**.

2. V seznamu zařízení v levé části okna vyberte tiskárnu.
3. Klepněte na položku **Stav spotřebního materiálu**.
Zobrazí se informace o odhadované hladině inkoustu.
4. Kliknutím na možnost **Všechna nastavení** se vraťte do podokna **Informace a podpora**.

Doplňování inkoustových zásobníků

 **POZNÁMKA:** Na opravy produktu po nesprávném plnění nebo použití kazety od jiného výrobce se nevztahuje záruka.

Postup při doplňování nádržek na inkoust

1. Otevřete přední dvířka.

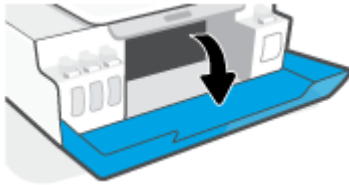

2. Sejměte víčko ze zásobníku na inkoust, který chcete doplnit.

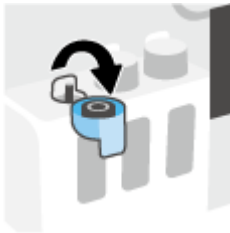

3. Podle toho jaký typ lahvičky s inkoustem máte, proveďte jeden z následujících kroků:

- **Lahvičky se šroubovacím víčkem:** Otočením sundejte víčko z lahvičky s inkoustem.



- **Lahvičky s odklápěcím víčkem:** Otočením sejměte víčko z lahve s inkoustem, sejměte z lahve těsnění, nasadte víčko zpět na láhev a poté víčko otevřete sejmutím kloboučku.

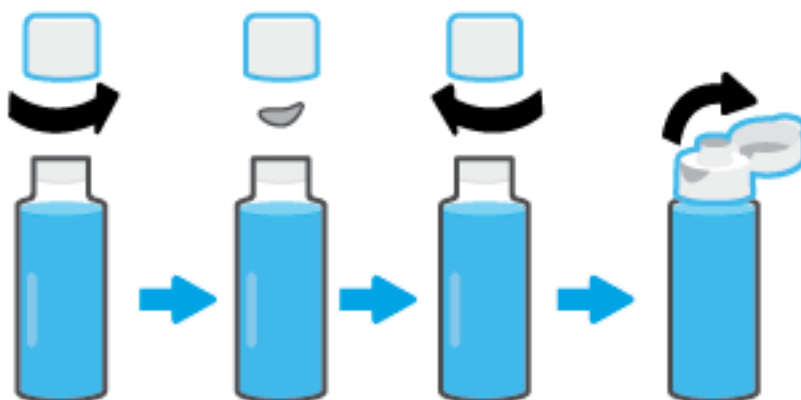

4. Přiřaďte správnou barvu lahvičky s inkoustem k příslušnému zásobníku na inkoust. Podržte lahvičku na trysce zásobníku tak, aby špička lahvičky spočívala přesně na trysce, a nechte natéct inkoust do zásobníku, dokud se nenaplní. Pokud inkoust hned nezačne téct, lahvičku sundejte a znovu ji správně nasadte na zásobník.

 **POZNÁMKA:** V průběhu plnění inkoustu lahvičku nemačkejte. Můžete mít různé lahvičky s inkoustem.

Lahvičky se šroubovacím víčkem



Lahvičky s odklápěcím víčkem



 **POZNÁMKA:** Pokud v lahvičce zůstane inkoust, uložte lahvičku ve stojaté poloze na suchém a chladném místě.



5. Bezpečně zavřete víčko nádržky na inkoust.

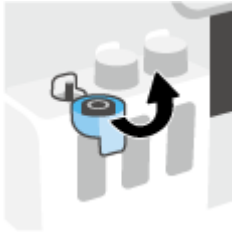

6. Opakujte kroky 2 až 5 a doplňte ostatní nádržky.

7. Zavřete přední dvířka tiskárny.

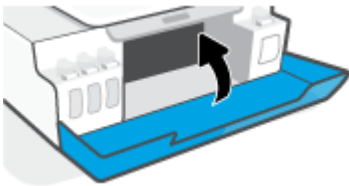

Bezpečnostní opatření pro práci s lahvemi s inkoustem

Při práci s lahvemi s inkoustem můžete využít následující tipy:

- Uchovávejte lahve mimo dosah dětí.
- Lahvičky s inkoustem otevřete, pouze pokud se chystáte naplnit zásobníky na inkoust.
- Láhev s inkoustem nenaklánějte, netřepete s ní ani ji nemačkejte, když je otevřená – mohl by z ní vytéct inkoust.
- Lahve uchovávejte na chladném a tmavém místě.
- Nepijte a nevkládejte do úst.

Objednání tiskového spotřebního materiálu

Než si objednáte další lahve s inkoustem, na štítku lahve najdete její číslo. Tyto informace naleznete také na produktovém štítku na vnitřní straně předních dvířek.

Chcete-li pro tiskárnu objednat originální spotřební materiál HP, přejděte na stránku www.hp.com/buy/supplies. Pokud se zobrazí výzva, zvolte zemi/oblast a potom najdete podle zobrazených pokynů požadované lahve s inkoustem pro tiskárnu.



POZNÁMKA: Objednávání inkoustových lahví online není ve všech zemích a oblastech podporováno. Pokud není podporováno ve vaší zemi či oblasti, můžete si i přesto prohlížet informace o spotřebním materiálu a vytisknout si referenční seznam pro použití při nákupu u místního prodejce HP.

Tisk pouze černým inkoustem

Tisk pouze černým inkoustem(Windows)

1. Vyberte v softwaru možnost **Tisk**.
2. Ujistěte se, že je vybrána tiskárna.
3. Klikněte na tlačítko, kterým se otevře dialogové okno **Vlastnosti**.

V závislosti na příslušné softwarové aplikaci se toto tlačítko může nazývat **Vlastnosti**, **Možnosti**, **Nastavení tiskárny**, **Vlastnosti tiskárny**, **Tiskárna** nebo **Předvolby**.

4. Vyberte příslušnou možnost.

Windows 10

- Klikněte na kartu **Papír/Kvalita**.
- V nabídce **Tisk v odstínech šedi** vyberte **Pouze černý inkoust** a potom klikněte na **OK**.

Windows 7

- Na kartě **Rozvržení** nebo **Papír/Kvalita** klepněte na tlačítko **Upřesnit** a otevřete dialogové okno **Rozšířené možnosti**.
- V rozbalovací nabídce **Tisk v odstínech šedi** vyberte **Pouze černý inkoust** a potom klikněte na **OK**.

Tisk pouze černým inkoustem (macOS)

1. V aplikaci otevřete nabídku **Soubor** a klikněte na příkaz **Tisk**.
2. Ujistěte se, že je vybrána tiskárna.
3. Nastavte možnosti tisku.

Pokud nejsou k dispozici možnosti v dialogovém okně Tisk, klikněte na možnost **Zobrazit podrobnosti**.



POZNÁMKA: Umístění možností se může lišit v závislosti na aplikaci.



4. V rozbalovací nabídce zvolte možnost **Typ a kvalita papíru**.
5. V rozbalovací nabídce Barva vyberte možnost **Stupně šedé** a klikněte na možnost **Tisk**.

Zlepšení kvality tisku

Můžete vytisknout diagnostickou stránku, s jejíž pomocí určíte, zda je doporučeno čištění nebo vyrovnání tiskových hlav k dosažení lepší kvality tisku.

Prostřednictvím aplikace HP Smart můžete rovněž zlepšit kvalitu tisku. Další informace o aplikaci naleznete v části [Tisk, skenování a odstraňování problémů pomocí aplikace HP Smart na stránce 17](#).

Tisk stránky diagnostiky kvality tisku z ovládacího panelu tiskárny

1. Vložte do vstupního zásobníku nepoužitý obyčejný bílý papír formátu A4 nebo Letter.
2. Stiskněte současně  (tlačítko Barevná kopie) a  (tlačítko Pokračovat).

Tisk stránky diagnostiky kvality tisku pomocí softwaru tiskárny HP

1. Vložte do vstupního zásobníku nepoužitý obyčejný bílý papír formátu A4 nebo Letter.
2. V závislosti na vašem operačním systému proveďte tyto kroky:

Windows:

- a. Otevřete software tiskárny HP (přes nabídku **Start**) a klikněte na **Tisk a skenování** v horní části okna.
- b. V části **Tisk** klikněte na **Údržba tiskárny** pro přístup k Toolbox.
- c. V Toolbox klikněte na kartu **Služby zařízení** a potom klikněte na **Diagnostická stránka kvality tisku**.

Počítače Mac:

- a. Otevřete složku **Aplikace**, pak složku **HP** a poté dvakrát klikněte na **HP Utility**.
- b. V části **Všechna nastavení** klikněte na možnost **Diagnostika kvality tisku** a poté klikněte na možnost **Tisk**.

3. Zkontrolujte azurová, purpurová, žlutá a černá políčka a další obsah na diagnostické stránce.



4. Pokud stránka diagnostiky ukazuje rozpité barvy nebo chybějící části v barevných a černobílých polích, vyčistěte tiskové hlavy.
Další informace naleznete v tématu [Čištění tiskových hlav na stránce 58](#).
5. Jestliže na výtisku místo rovných čar vidíte zubaté čáry nebo jestliže diagnostická stránka uvádí, že by to mohlo pomoci, zarovnejte tiskové hlavy.
Další informace naleznete v tématu [Zarovnání tiskových hlav na stránce 57](#).
6. Pokud problémy s kvalitou tisku přetrvávají i po čištění a zarovnání tiskových hlav, obraťte se na podporu HP.

Zarovnání tiskových hlav

Zarovnáním tiskových hlav můžete zlepšit kvalitu tisku. Pokud na svých výtiscích nebo na diagnostické stránce kvality tisku zpozorujete nevyrovnané barvy nebo čáry, měli byste provést vyrovnání. Informace o tom, jak vytisknout diagnostickou stránku kvality tisku, naleznete v tématu [Zlepšení kvality tisku na stránce 55](#).

Postup zarovnání tiskových hlav (Windows)

1. Vložte do vstupního zásobníku nepoužitý obyčejný bílý papír formátu A4 nebo Letter.
2. Otevřete software tiskárny HP (přes nabídku **Start**) a klikněte na **Tisk a skenování** v horní části okna.
3. V části **Tisk** klikněte na **Údržba tiskárny** pro přístup k Toolbox.
4. V Toolbox klikněte na **Služby zařízení**, klikněte na požadovanou možnost a postupujte dle pokynů na obrazovce.

Postup zarovnání tiskových hlav (macOS)

1. Do vstupního zásobníku vložte běžný bílý papír ve formátu Letter nebo A4.
2. Otevřete nástroj HP Utility.



POZNÁMKA: HP Utility se nachází ve složce **HP** ve složce **Aplikace**.

3. V seznamu zařízení v levé části okna vyberte svou tiskárnu.
4. Klikněte na možnost **Zarovnat**.
5. Klikněte na tlačítko **Zarovnat** a postupujte podle zobrazených pokynů.
6. Kliknutím na možnost **Všechna nastavení** se vraťte do podokna **Informace a podpora**.

Čištění tiskových hlav

Pokud jsou výtisky pruhované nebo mají nesprávné či vynechané barvy, může být nutné vyčistit tiskové hlavy. Můžete také vytisknout diagnostickou stránku kvality tisku a zjistit, zda je doporučeno provést čištění. Při procesu čištění se vytiskne jedna stránka v rámci snahy o vyčištění tiskových hlav. Informace o tom, jak vytisknout diagnostickou stránku kvality tisku, naleznete v tématu [Zlepšení kvality tisku na stránce 55](#).



POZNÁMKA: Tiskové hlavy čistěte, jen když je to nutné. Provádíte-li čištění příliš často, dochází ke zkrácení životnosti hlavy.

Postup čištění tiskových hlav (Windows)

1. Vložte do vstupního zásobníku nepoužitý obyčejný bílý papír formátu A4 nebo Letter.
2. Otevřete software tiskárny HP (přes nabídku **Start**) a klikněte na **Tisk a skenování** v horní části okna.
3. V části **Tisk** klikněte na **Údržba tiskárny** pro přístup k Toolbox.
4. V Toolbox klikněte na **Služby zařízení**, klikněte na požadovanou možnost a postupujte dle pokynů na obrazovce.

Postup čištění tiskových hlav (macOS)



UPOZORNĚNÍ: Tiskové hlavy čistěte, jen když je to nutné. Provádíte-li čištění příliš často, dochází ke zkrácení životnosti hlavy.

1. Do vstupního zásobníku vložte běžný bílý papír ve formátu Letter nebo A4.
2. Otevřete nástroj HP Utility.



POZNÁMKA: HP Utility se nachází ve složce **HP** ve složce **Aplikace**.

3. V seznamu zařízení v levé části okna vyberte svou tiskárnu.
4. Klikněte na položku **Čištění tiskových hlav**.
5. Klikněte na tlačítko **Vyčistit** a postupujte podle zobrazených pokynů.



UPOZORNĚNÍ: Tiskové hlavy čistěte, jen když je to nutné. Provádíte-li čištění příliš často, dochází ke zkrácení životnosti hlavy.



POZNÁMKA: Pokud je kvalita tisku nízká i po vyčištění, zkuste zarovnat tiskovou hlavu. Pokud problémy s kvalitou tisku přetrvávají i po čištění a zarovnání, obraťte se na podporu HP.

6. Kliknutím na možnost **Všechna nastavení** se vraťte do podokna **Informace a podpora**.

Čištění tiskárny

Můžete spustit proces čištění přes software tiskárny, a zamezit tak vzniku šmouh na výtiscích.

Čištění tiskárny prostřednictvím softwaru tiskárny (Windows)

1. Vložte do vstupního zásobníku nepoužitý obyčejný bílý papír formátu A4 nebo Letter.
2. Otevřete software tiskárny HP (přes nabídku **Start**) a klikněte na **Tisk a skenování** v horní části okna.
3. V části **Tisk** klikněte na **Údržba tiskárny** pro přístup k Toolbox.
4. V Toolbox klikněte na **Služby zařízení**, klikněte na požadovanou možnost a postupujte dle pokynů na obrazovce.

Tipy pro práci s inkoustem a tiskovými hlavami

Tipy pro tiskové hlavy

Při práci s tiskovými hlavami můžete využít následující tipy:

- Používejte originální tiskové hlavy HP.
- Chcete-li tiskové hlavy ochránit před vyschnutím, tiskárnu vždy vypínejte pomocí tlačítka Napájení a vyčkejte, dokud kontrolka Napájení nezhasne.
- Tiskové hlavy neotvírejte ani z nich neodstraňujte pásku, dokud je nejste připraveni vložit do tiskárny. Páska na tiskových hlavách kazetách brání odpařování inkoustu.
- Černou i barevné tiskové hlavy nainstalujte správně.

Další informace naleznete v tématu [Problém s tiskovou hlavou \(kazetou\) na stránce 77](#).

- Jakmile nastavíte tiskárnu, neotvírejte pojistku tiskové hlavy, pokud k tomu nebudete vyzváni.
- Proveďte zarovnání tiskových kazet, abyste zajistili optimální kvalitu tisku. Další informace naleznete v tématu [Zlepšení kvality tisku na stránce 55](#).
- Pokud tiskovou hlavu z nějakého důvodu vyjmete z tiskárny, co nejdříve ji opět vraťte zpět. Mimo tiskárnu, pokud není chráněna, začne tisková hlava vysychat.

Tipy pro inkoust

Při práci s tiskovými hlavami můžete využít následující tipy:

- Před tiskem zkontrolujte, že v inkoustových zásobnících je dostatečné množství inkoustu.

Další informace naleznete v tématu [Hladiny inkoustu na stránce 49](#).

- Když je hladina inkoustu nízká, inkoustové zásobníky doplňte. Tisk s nízkou hladinou inkoustu v inkoustových zásobnících může poškodit tiskárnu.
- Tiskárnu nenaklánějte.



POZNÁMKA: Originální tiskové hlavy a inkoust HP jsou určeny pro tiskárny a papíry HP a byly s nimi testovány, aby zaručily nejlepší výsledky každého tisku.

Společnost HP nemůže zaručit kvalitu a spolehlivost neoriginálního spotřebního materiálu. Na opravy produktu po použití spotřebního materiálu od jiného výrobce se nevztahuje záruka.

Přemístění tiskárny

Aby nedošlo k poškození tiskárny nebo úniku inkoustu, dodržujte následující pokyny.

Pokud tiskárnu přemísťujete v rámci domu nebo kanceláře, ponechte pojistku tiskové hlavy zavřenou a udržujte tiskárnu ve vodorovné poloze.

Když se chystáte tiskárnu přemístit mimo domov nebo kancelář, přečtěte si příslušné pokyny pro přemístění tiskárny přiložené v krabici, nebo navštivte stránku www.support.hp.com .

5 Připojení

- [Připojení tiskárny k počítači pomocí kabelu USB \(bez připojení k síti\)](#)

Připojení tiskárny k počítači pomocí kabelu USB (bez připojení k síti)

Tiskárna je vybavena zadním vysokorychlostním portem USB 2.0 pro připojení k počítači.

Pokud jste nainstalovali HP software tiskárny, tiskárna bude pracovat jako zařízení plug and play. Pokud software nebyl nainstalován, podle kroků uvedených níže připojte tiskárnu pomocí kabelu USB.

Připojení tiskárny přes kabel USB pomocí softwaru tiskárny HP

1. Otevřete stránku 123.hp.com ve webovém prohlížeči na počítači a stáhněte si a nainstalujte HP software tiskárny. Můžete rovněž použít disk CD HP software tiskárny (je-li k dispozici) nebo si software stáhnout na stránce www.support.hp.com.



POZNÁMKA: Kabel USB k tiskárně připojte až ve chvíli, kdy k tomu budete vyzváni.

2. Postupujte podle pokynů na obrazovce. Po vyzvání připojte tiskárnu k počítači výběrem volby **USB** v nabídce **Možnosti připojení**.
3. Postupujte podle pokynů na obrazovce.

Připojení tiskárny přes kabel USB pomocí aplikace HP Smart

1. Připojte k tiskárně kabel USB z vašeho zařízení.
2. Otevřete v zařízení aplikaci HP Smart. Další informace naleznete v tématu [Tisk, skenování a odstraňování problémů pomocí aplikace HP Smart na stránce 17](#).
3. Na úvodní obrazovce HP Smart klikněte nebo klepněte na **+** (ikona plus) a potom vyberte tiskárnu.

6 Vyřešit problém

Tato část obsahuje následující témata:

- [Získání nápovědy s online odstraňováním problémů HP](#)
- [Potřebujete další pomoc](#)
- [Chyby na ovládacím panelu tiskárny](#)
- [Získat nápovědu z aplikace HP Smart](#)
- [Problémy s uvíznutím nebo nesprávným podáním papíru](#)
- [Problém s tiskovou hlavou \(kazetou\)](#)
- [Problémy s tiskem](#)
- [Problémy s kopírováním](#)
- [Problémy se skenováním](#)
- [Problémy s hardwarem tiskárny](#)
- [Obnovení výchozího nastavení](#)
- [Údržba tiskárny](#)
- [Podpora společnosti HP](#)

Získání nápovědy s online odstraňováním problémů HP

Použijte online nástroj HP pro řešení problémů k vyřešení potíží s vaší tiskárnou. Pomocí tabulky níže identifikujte problém a klikněte na příslušný odkaz.



POZNÁMKA: Online průvodce pro řešení problémů od společnosti HP nemusí být dostupný ve všech jazycích.

Online nástroj pro řešení problémů	Pomocí tohoto nástroje můžete zjistit, jak provést následující:
Vyřešit problémy s uvíznutým papírem	Odstranit uvíznutý papír z tiskárny a vyřešit problémy s papírem nebo podáváním papíru.
Vyřešit problém s uvíznutím vozíku tiskových kazet	Odstranit předměty, které blokují vozík tiskových kazet.
Vyřešit problém, když se nevytiskne tisková úloha	Vyřešit problémy, když tiskárna nereaguje, stránky se nevytisknou nebo se zobrazí chyba „Nelze tisknout“.
Vyřešit problémy s kopírováním a skenováním	Zjistit, proč tiskárna nekopíruje nebo neskenuje, nebo zlepšit kvalitu kopií nebo skenů.
Vyřešit problémy s kvalitou tisku	Zlepšit kvalitu výtisků.
Vyřešit problémy s firewallem nebo antivirem	Zjistit, jestli firewall nebo antivirový program neblokuje připojení počítače k tiskárně, a problém vyřešit.
HP Print and Scan Doctor	Automaticky diagnostikovat a vyřešit problémy s tiskárnou.
(Pouze pro operační systémy Windows)	
HP Virtual Agent	Chatujte s aplikací HP Virtual Agent a vyřešte potíže.

Potřebujete další pomoc



Řešení problémů s tiskárnou pomocí online nástrojů HP pro odstraňování problémů

[Získání nápovědy s online odstraňováním problémů HP na stránce 65](#)



Diagnostika a řešení problémů s tiskárnou

[HP Print and Scan Doctor](#)

(Pouze pro operační systémy Windows)



Získání dokumentace k tiskárně, informací o řešení problémů, aktualizací softwaru a dalších údajů

www.support.hp.com



Použití mého zařízení k tisku, skenování a ovládání tiskárny přes aplikaci HP Smart

• **Windows:** www.hp.com/go/hpsmartwin-help



Skenování pomocí softwaru HP Scan

[HP Scan software](#)



Objednání tiskového spotřebního materiálu

[HP Sure Supply](#)



Obraťte se na zástupce technické podpory společnosti HP

[Contact support website](#)



Registrace produktu

www.register.hp.com



Zobrazení záručních možností tiskárny

www.support.hp.com

Chyby na ovládacím panelu tiskárny

Pokud ikona Počítadlo na displeji tiskárny přepíná mezi písmenem E a číslicí, tiskárna je v chybovém stavu. Písmeno E a číslice fungují jako chybové kódy. Pokud například ikona Počítadlo přepíná mezi písmenem E a číslicí 4, došlo k uvíznutí papíru.

Podrobnosti o chybách a řešeních naleznete v části [Stavy kontrolek ovládacího panelu a ikon na displeji na stránce 7](#).

Získat nápovědu z aplikace HP Smart

Aplikace HP Smart vás upozorní na problémy s tiskárnou (uvíznutí papíru a jiné problémy), odkáže na obsah nápovědy a zobrazí možnosti kontaktování podpory pro další asistenci. Další informace o aplikaci naleznete v části [Tisk, skenování a odstraňování problémů pomocí aplikace HP Smart na stránce 17](#).

1. Otevřete HP Smart na svém zařízení.
2. Na výchozí obrazovce HP Smart zkontrolujte, že je vybrána vaše tiskárna.

 **TIP:** Pokud je tiskárna již nastavena, můžete ji vybrat na úvodní obrazovce aplikace HP Smart potažením prstu vlevo nebo vpravo a potvrzením výběru.

Chcete-li použít jinou tiskárnu, klikněte nebo klepněte na **+** (ikona Plus) na úvodní obrazovce a potom vyberte jinou tiskárnu nebo přidejte novou tiskárnu.

3. Chcete-li zobrazit stav tiskárny, klikněte nebo klepněte na ikonu tiskárny.

Problémy s uvíznutím nebo nesprávným podáním papíru

Odstranění uvíznutého papíru nebo vozíku tiskových hlav

Slouží k řešení problémů s uvíznutým papírem.	Použití online průvodce řešení problémů od společnosti HP Postupujte podle pokynů pro odstranění uvíznutého papíru a řešení potíží s papírem nebo jeho podáváním.
Vyřešte problém s uvíznutou tiskovou kazetou.	Použití online průvodce řešení problémů od společnosti HP Pokud tiskovou kazetu něco blokuje nebo se kazeta pohybuje obtížně, zde najdete podrobné pokyny.

 **POZNÁMKA:** Online průvodce řešení problémů od společnosti HP nemusí být dostupný ve všech jazycích.

Informace o odstranění uvíznutého papíru najdete v části nápovědy s obecnými pokyny

K uvíznutí papíru může dojít na několika místech. Při uvíznutí vozíku tiskových hlav odstraňte všechny předměty, včetně papíru, které blokují vozík tiskových hlav, z oblasti přístupu k tiskovým hlavám.

 **POZNÁMKA:** Pro odstranění uvíznutých předmětů nepoužívejte žádné nástroje nebo jiná zařízení. Při odstraňování uvíznutých předmětů z vnitřku tiskárny buďte vždy opatrní.

Odstranění uvíznutého papíru ze vstupního zásobníku

1. Stisknutím tlačítka  (tlačítko Zrušit) se pokuste odstranit uvíznutý předmět automaticky. Pokud toto řešení nepomůže, odstraňte uvíznutý papír ručně pomocí následujícího postupu.
2. Opatrně vytáhněte papír ze vstupního zásobníku.

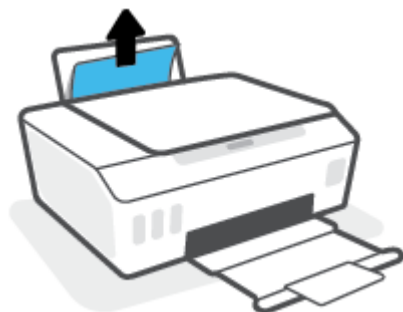

3. Ujistěte se, že dráhu papíru neblokují žádné cizí předměty, a znovu papír vložte.

 **POZNÁMKA:** Kryt vstupního zásobníku dokáže zabránit pádu cizích předmětů do dráhy papíru a předcházet tak závažnému uvíznutí papíru. Kryt vstupního zásobníku proto neodstraňujte.

4. Chcete-li pokračovat v aktuální úloze, stiskněte tlačítko  (tlačítko Pokračovat).

Odstranění uvíznutého papíru z výstupního zásobníku

1. Stisknutím tlačítka  (tlačítko Zrušit) se pokuste odstranit uvíznutý předmět automaticky. Pokud toto řešení nepomůže, odstraňte uvíznutý papír ručně pomocí následujícího postupu.

2. Opatrně vytáhněte papír z výstupního zásobníku.



3. Chcete-li pokračovat v aktuální úloze, stiskněte tlačítko  (tlačítko Pokračovat).

Odstranění uvíznutého papíru nebo jiných předmětů z oblasti přístupu k tiskovým hlavám (kazetám)

1. Stiskněte  (tlačítko Zrušit) pro zrušení tisku. Pokud toto řešení nepomůže, odstraňte uvíznutý papír ručně pomocí následujícího postupu.
2. Zavřete nástavec výstupního zásobníku a potom zavřete výstupní zásobník.



3. Otevřete přední dvířka tiskárny.

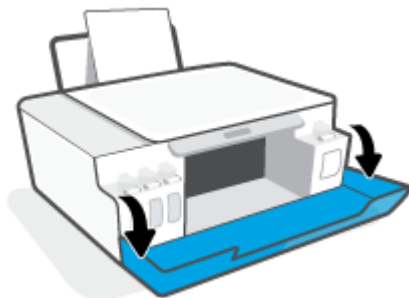

4. Otevřete přístupová dvířka tiskové hlavy.

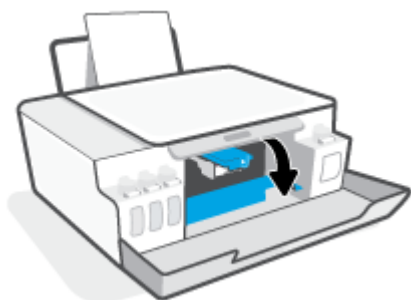

5. Ujistěte se, že vozík tiskových kazet není zablokovaný. Možná bude zapotřebí posunout vozík doprava.

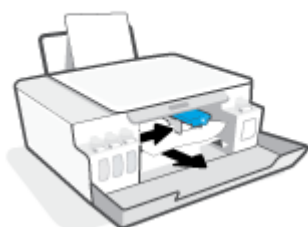

Odstraňte uvíznutý papír nebo jiné předměty, které blokují vozík.

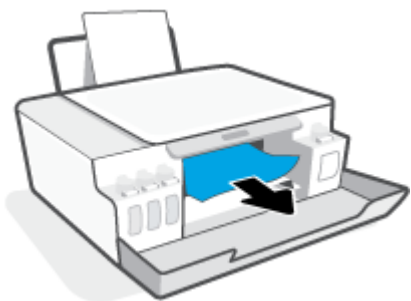

6. Ujistěte se, že je pojistka tiskové hlavy řádně zavřená.

UPOZORNĚNÍ: Jakmile nastavíte tiskárnu, neotevírejte pojistku tiskové hlavy, pokud k tomu nebudete vyzváni.

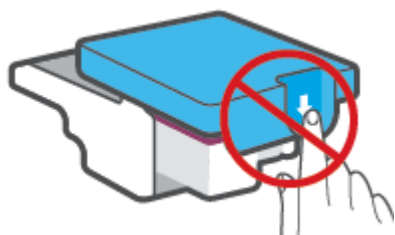



7. Zavřete přední dvířka tiskárny.

8. Vysuňte výstupní zásobník a nástavec zásobníku.



Odstranění papíru uvíznutého v tiskárně

 **POZNÁMKA:** Postupujte podle pokynů uvedených v této části, jakmile vyzkoušíte ostatní postupy pro odstranění uvíznutého papíru. Než začnete, ujistěte se, že víčka inkoustových zásobníků jsou pevně zavřená, aby z nich neunikal inkoust.

1. Stiskněte  (tlačítko Zrušit) pro zrušení tisku. Pokud toto řešení nepomůže, odstraňte uvíznutý papír ručně pomocí následujícího postupu.
2. Stisknutím tlačítka  (Napájení) vypněte tiskárnu.
3. Otevřete přední dvířka a poté otevřete přístupová dvířka tiskových hlav.

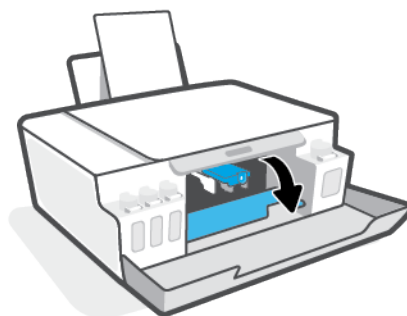
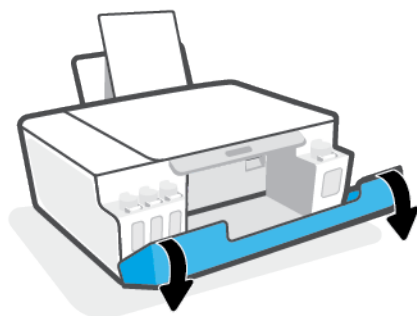

 **POZNÁMKA:** Pokud tiskový vozík není na levé straně, ručně jej posuňte co nejvíc doleva.

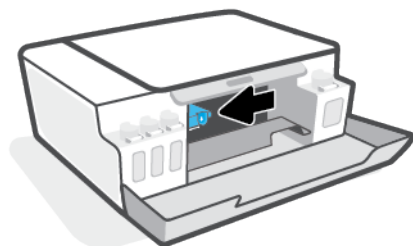

4. Na boční straně tiskové hlavy stlačte dolů pojistku, aby se otevřela.

 **POZNÁMKA:** Jakmile nastavíte tiskárnu, neotevírejte pojistku tiskové hlavy, pokud k tomu nebudete vyzváni.

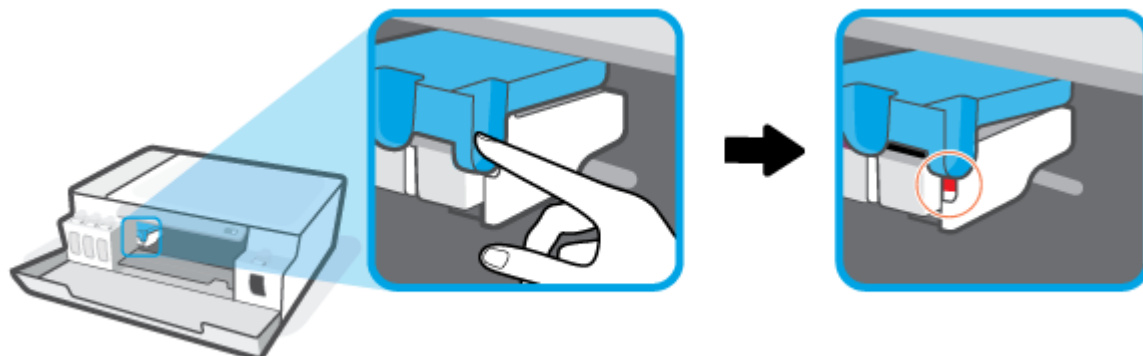

5. Zavřete dvířka.
6. Zvedněte přední stranu tiskárny tak, aby spočívala na své zadní straně, čímž získáte přístup k čištění tiskárny zespodu. Vyhledejte dvířka pro čištění na spodní straně tiskárny a zatažením za obě úchytky je otevřete.

 **POZNÁMKA:** Nenechávejte tiskárnu v nakloněné poloze příliš dlouho, aby nezačal vytékat inkoust.

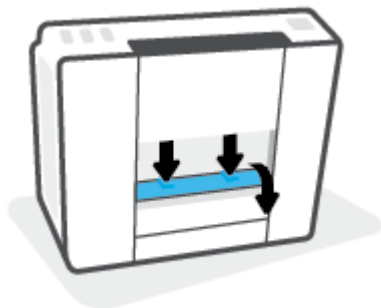

7. Odstraňte uvíznutý papír.

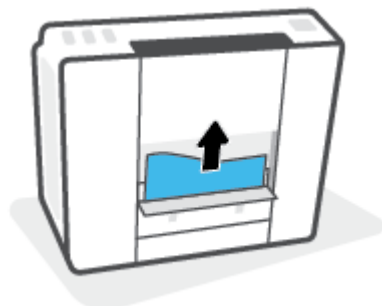

8. Zavřete dvířka. Jemně zatlačte na dvířka směrem k tiskárně, dokud západky nezaklapnou na místo.



9. Přímou vypněte tiskárnu.
10. Otevřete přední dvířka a poté otevřete přístupová dvířka tiskových hlav.
11. Zavřete pojistku tiskové hlavy a potom zavřete dvířka.

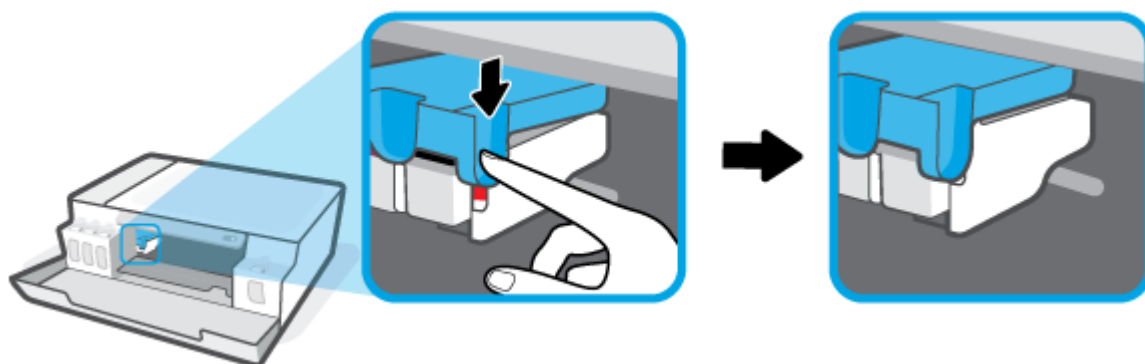

12. Připojte napájecí kabel a potom zapněte tiskárnu.

Jak zabránit uvíznutí papíru

Chcete-li předcházet uvíznutí papíru, postupujte takto:

- Vstupní zásobník nepřepĺňujte. Nejlepšího výsledku ale dosáhnete, když bude v zásobníku alespoň pět listů.
- Když tiskárnu nepoužíváte, chraňte ji před prachem a nečistotami vyjmutím papíru a zavřením vstupního zásobníku.
- Často odebírejte potištěné papíry z výstupního zásobníku.
- Ujistěte se, zda papír vložený do vstupního zásobníku leží rovně a jeho okraje nejsou ohnuté ani potrháné.
- Ve vstupním zásobníku nepoužívejte současně různé typy a formáty papíru; papíry ve vstupním zásobníku musí být stejného typu a velikosti.

K dosažení optimální kvality při tisku používejte papír HP. Další informace o papíru HP naleznete v tématu [Základní informace o papíru na stránce 13](#).

- Posuňte vodítko šířky papíru ve vstupním zásobníku tak, aby těsně přiléhalo k papíru. Vodítko šířky papíru nesmí papír ve vstupním zásobníku ohýbat.

- Nezasouvejte papír do vstupního zásobníku příliš hluboko.
- Nevkládejte papír v době, kdy tiskárna tiskne. Pokud tiskárně téměř došel papír, přidejte jej poté, co se zobrazí zpráva, že došel papír.

Řešení problémů s podáváním papíru

Jaký problém máte?

- **Zařízení neodebírá papír ze vstupního zásobníku**
 - Zkontrolujte, zda je ve vstupním zásobníku vložen papír. Další informace naleznete v tématu [Vkládání médií na stránce 22](#).
 - Posuňte vodítko šířky papíru ve vstupním zásobníku tak, aby těsně přiléhalo k papíru. Vodítko šířky papíru nesmí papír ve vstupním zásobníku ohýbat.
 - Zkontrolujte, zda papír není v zásobníku zkroucený. Vyrovnejte papír ohnutím v opačném směru, než je prohnutí.
 - Vyčistěte válce posunující papír.
- **Stránky se krčí**
 - Ujistěte se, že je papír zarovnan k pravému zadnímu rohu vstupního zásobníku a vodítko šířky papíru je přisunuto k levé straně papíru.
 - Papír vkládejte do tiskárny jen tehdy, když neprobíhá tisk.
- **Je odebíráno více stránek**
 - Posuňte vodítko šířky papíru ve vstupním zásobníku tak, aby těsně přiléhalo k papíru. Vodítko šířky papíru nesmí papír ve vstupním zásobníku ohýbat.
 - Přesvědčte se, že zásobník není přeplněn papírem.
 - Zkontrolujte, zda se jednotlivé listy papíru nelepí k sobě.
 - K dosažení optimální kvality a efektivity při tisku používejte papír HP.
 - Vyčistěte válce posunující papír.

Ruční čištění válců posunujících papír

1. Nachystejte si následující pomůcky:
 - dlouhou bavlněnou utěrku neuvolňující vlákna,
 - destilovanou, filtrovanou nebo balenou vodu (kohoutková voda může poškodit tiskárnu).
2. Stisknutím tlačítka  (Napájení) vypněte tiskárnu.
3. Odpojte napájecí kabel ze zadní části tiskárny.
4. Pokud již není kabel USB odpojen, odpojte jej.
5. Zvedněte vstupní zásobník.
6. Zvedněte a podržte kryt vstupního zásobníku.



POZNÁMKA: Kryt vstupního zásobníku neodstraňujte. Kryt vstupního zásobníku brání pádu cizích předmětů do dráhy papíru a předchází tak uvíznutí papíru.

7. Podívejte se dolů do otevřeného vstupního zásobníku a vyhledejte šedé podávací válce. Možná k tomu budete potřebovat svítilnu.
8. Navlhčete dlouhou bavlněnou utěrku balenou nebo destilovanou vodou a poté z ní vyždímejte veškerou nadbytečnou vodu.
9. Přitlačte utěrku k válcům a prsty otáčejte válce směrem nahoru. K odstranění prachu a nahromaděných nečistot je potřeba vyvinout mírný tlak.
10. Sklopte kryt vstupního zásobníku.
11. Ponechejte válce schnout po dobu 10 až 15 minut.
12. K zadní části tiskárny připojte napájecí kabel.
13. V případě potřeby znovu připojte kabel USB k tiskárně a k počítači.
14. Stisknutím tlačítka Napájení zapnete tiskárnu.

Problém s tiskovou hlavou (kazetou)

Pokud se zobrazí zpráva signalizující problém s tiskovou hlavou, zkuste provést následující kroky, v uvedeném pořadí:

1. Zkontrolujte, že příslušná tisková hlava je správně nainstalována.
2. Vyčistěte kontakty tiskové hlavy.
3. obraťte se pro pomoc na zákaznickou podporu společnosti HP. Přejděte na stránku www.support.hp.com.

 **POZNÁMKA:** Další informace o problému s tiskovými hlavami naleznete v části [lnony Tisková hlava a kontrolka Inkoust / tisková hlava na stránce 7](#).

Jak ověřit, že je tisková hlava nainstalována schválně

UPOZORNĚNÍ: Zde uvedené pokyny se vztahují pouze k této části. Jakmile nastavíte tiskárnu, neotevírejte pojistku tiskové hlavy, pokud k tomu nebudete vyzváni.

1. Zkontrolujte, zda je tiskárna zapnutá.
2. Zavřete nástavec výstupního zásobníku a potom zavřete výstupní zásobník.



3. Vyjměte a opět vložte tiskovou hlavu.
 - a. Otevřete přední dvířka tiskárny.

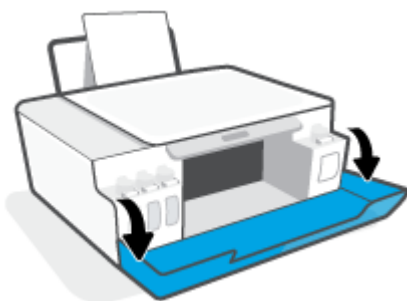

- b. Otevřete přístupová dvířka tiskové hlavy.

UPOZORNĚNÍ: Jakmile nastavíte tiskárnu, neotevírejte pojistku tiskové hlavy, pokud k tomu nebudete vyzváni.

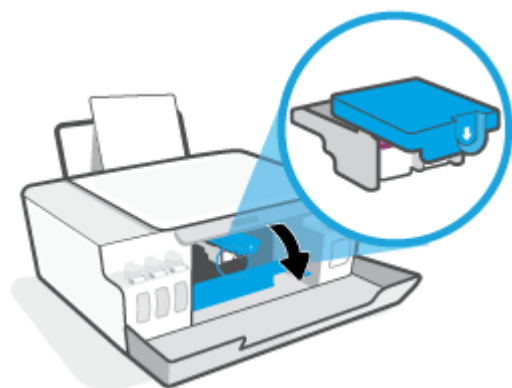

- c. Stlačením otevřete pojistku tiskové hlavy.

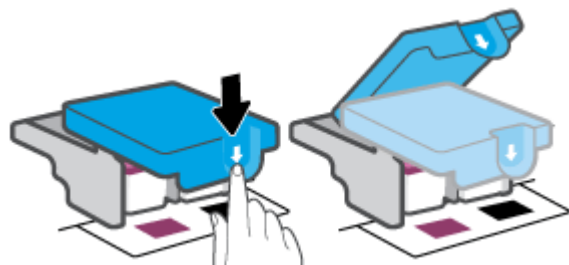

- d. Vyměňte tiskové hlavy z držáku.



- e. Zkontrolujte, zda není horní část tiskové hlavy překryta víčkem nebo zda nejsou kontakty překryty ochrannou páskou. Pokud ano, sejměte víčko z horní části tiskové hlavy a pásku z kontaktů.

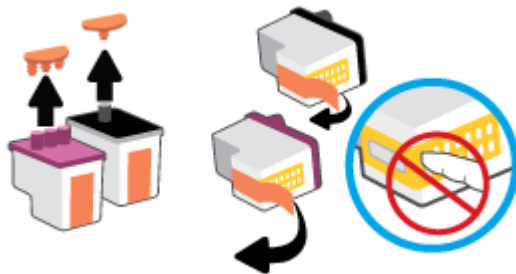

UPOZORNĚNÍ: Nedotýkejte se elektrických kontaktů na tiskové hlavě.

- f. Zasuňte tiskovou hlavu do slotu, až zapadne na místo.



- g. Zavřete pojistku tiskové hlavy. Zkontrolujte, že pojistka tiskové hlavy je řádně zajištěná, abyste se vyvarovali problémů jako např. zasekávání držáku.

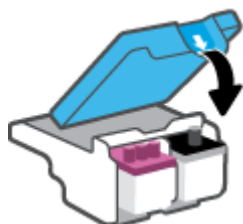

- h. Zavřete přední dvířka tiskárny.

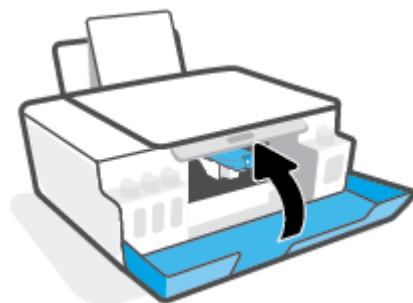

4. Vysuňte výstupní zásobník a nástavec zásobníku.



Čištění kontaktů tiskové hlavy

POZNÁMKA:

- Pojistku tiskových hlav otevírejte a kontakty tiskových hlav čistěte jen tehdy, když je to nutné; například když nelze detekovat tiskovou hlavu.

Zde uvedené pokyny se vztahují pouze k této části. Jakmile nastavíte tiskárnu, neotevírejte pojistku tiskové hlavy, pokud k tomu nebudete vyzváni.

- Proces čištění by měl zabrat jen několik minut. Tiskové hlavy je třeba co nejdříve znovu vložit do tiskárny. Tiskové hlavy nedoporučujeme ponechávat mimo tiskárnu déle než 30 minut. Tiskové hlavy by se jinak mohly poškodit.

1. Zkontrolujte, zda je tiskárna zapnutá.
2. Zavřete nástavec výstupního zásobníku a potom zavřete výstupní zásobník.



3. Otevřete přední dvířka tiskárny.

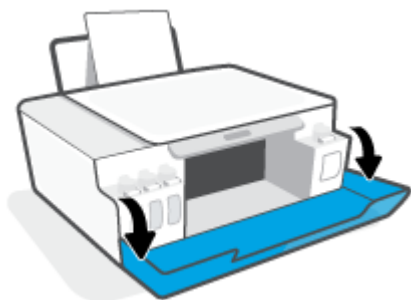

- Otevřete přístupová dvířka tiskové hlavy.

 **POZNÁMKA:** Jakmile nastavíte tiskárnu, neotevírejte pojistku tiskové hlavy, pokud k tomu nebudete vyzváni.

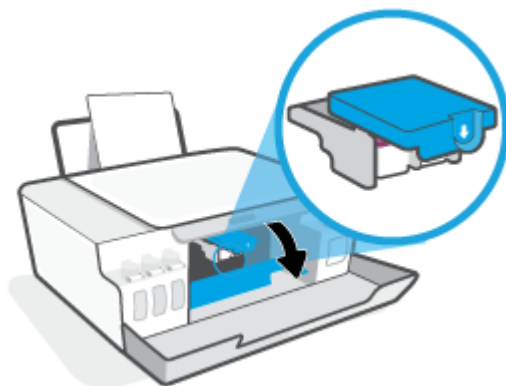

- Stlačením otevřete pojistku tiskové hlavy.

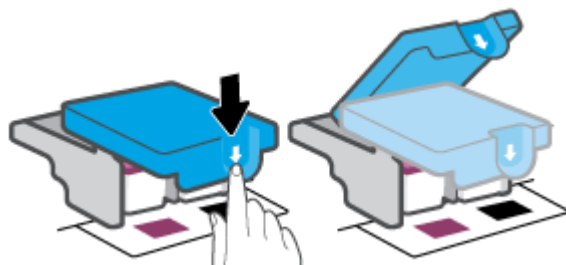

- Vyjměte tiskovou hlavu označenou v chybovém hlášení.



- Očistěte kontakty na tiskových hlavách a tiskárně.
 - Uchopte tiskovou hlavu za boční strany a najděte na ní elektrické kontakty. Elektrické kontakty jsou malé tečky z kovu zlatavé barvy na tiskové hlavě.



- b. Kontakty otírejte pouze suchým tamponem nebo utěrkou neuvolňující vlákna.

 **POZNÁMKA:** Dávejte pozor, abyste otírali pouze kontakty a nerozmažali inkoust nebo jiné nečistoty na kontakty.

- c. Najděte uvnitř tiskárny kontakty na tiskové hlavě.

Kontakty tiskárny jsou skupina zlatých výstupků umístěných v místě styku s kontakty tiskové hlavy.

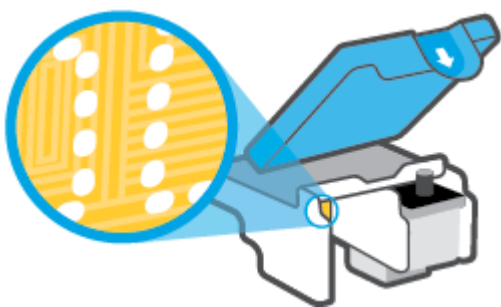

- d. Kontakty oťete suchým tamponem nebo utěrkou neuvolňující vlákna.

 **POZNÁMKA:** Dávejte pozor, abyste otírali pouze kontakty a nerozmažali inkoust nebo jiné nečistoty na kontakty.

8. Znovu nainstalujte tiskovou hlavu.

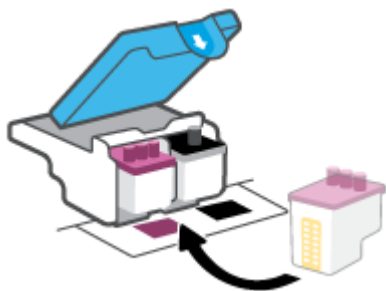

9. Zavřete pojistku tiskové hlavy. Zkontrolujte, že pojistka tiskové hlavy je řádně zajištěná, abyste se vyvarovali problémů jako např. zasekávání držáku.

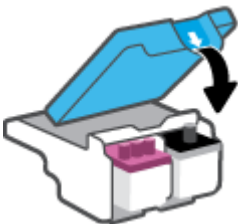

- 10.** Zavřete přední dvířka tiskárny.
- 11.** Zkontrolujte, zda byla chybová zpráva odstraněna. Pokud se chybová zpráva stále zobrazuje, tiskárnu vypněte a znovu zapněte.

Problémy s tiskem

Vyřešení problému, kdy se nevytiskne stránka (nelze tisknout)

HP Print and Scan Doctor	Nástroj HP Print and Scan Doctor se pokusí o diagnostiku a automatické odstranění problému. POZNÁMKA: Tento nástroj je dostupný pouze pro operační systém Windows.
Řešení problémů, když se nevytiskne tisková úloha.	Použití online průvodce řešení problémů od společnosti HP Zde najdete podrobné pokyny pro případy, kdy tiskárna nereaguje nebo netiskne.



POZNÁMKA: Nástroj HP Print and Scan Doctor a online průvodce řešení problémů od společnosti HP nemusí být k dispozici ve všech jazycích.

Informace o vyřešení situací, kdy nelze tisknout, najdete v části nápovědy s obecnými pokyny

Řešení problémů s tiskem (Windows)

Ujistěte se, že je tiskárna zapnutá a že je ve vstupním zásobníku vložen papír. Pokud stále nemůžete tisknout, zkuste následující postup:

1. Vyhledejte případné chybové zprávy v software tiskárny a vyřešte je postupem podle pokynů na obrazovce.
2. Pokud je počítač připojen k tiskárně pomocí kabelu USB, odpojte kabel USB a znovu jej připojte.
3. Zkontrolujte, zda tiskárna není pozastavena nebo offline.

Kontrola, zda tiskárna není pozastavena nebo offline

- a. V závislosti na operačním systému zvolte jeden z následujících postupů:
 - **Windows 10:** V nabídce **Start** systému Windows vyberte **Systém Windows**, vyberte **Ovládací panely** a potom klikněte na položku **Zobrazit zařízení a tiskárny** v nabídce **Hardware a zvuk**.
 - **Windows 7:** V nabídce **Start** systému Windows vyberte možnost **Zařízení a tiskárny**.
 - b. Dvakrát klikněte na ikonu tiskárny nebo klikněte pravým tlačítkem na ikonu tiskárny a výběrem možnosti **Zobrazit aktuální tiskové úlohy** otevřete tiskovou frontu.
 - c. V nabídce **Tiskárna** zkontrolujte, zda nejsou označeny možnosti **Pozastavit tisk** nebo **Používat tiskárnu offline**.
 - d. Pokud jste udělali nějaké změny, zkuste tisknout znovu.
4. Ověřte, zda je produkt nastaven jako výchozí tiskárna.

Ověření nastavení tiskárny jako výchozí tiskárny

- a. V závislosti na operačním systému zvolte jeden z následujících postupů:

- **Windows 10:** V nabídce **Start** systému Windows vyberte **Systém Windows**, vyberte **Ovládací panely** a potom klikněte na položku **Zobrazit zařízení a tiskárny** v nabídce **Hardware a zvuk**.
 - **Windows 7:** V nabídce **Start** systému Windows vyberte možnost **Zařízení a tiskárny**.
- b. Ujistěte se, že je jako výchozí tiskárna nastavena správná tiskárna.
- Výchozí tiskárna má vedle sebe znaménko zaškrtnutí v černém nebo zeleném kroužku.
- c. Pokud je jako výchozí tiskárna nastavena nesprávná tiskárna, klepněte na tu správnou pravým tlačítkem myši a vyberte **Nastavit jako výchozí tiskárnu**.
- d. Zkuste tiskárnu použít znovu.
5. Restartujte službu zařazování tisku.

Opětovné spuštění služby zařazování tisku

- a. V závislosti na operačním systému zvolte jeden z následujících postupů:
- **Windows 10 :** V nabídce **Start** systému Windows klikněte na **Systém Windows** a potom na **Ovládací panely**.
 - **Windows 7:** V nabídce **Start** systému Windows klikněte na **Ovládací panely**.
- b. Klikněte na **Systém a zabezpečení** a potom na **Nástroje pro správu**.
- c. Dvakrát klepněte na položku **Služby**.
- d. Klepněte pravým tlačítkem myši na položku **Zařazování tisku** a poté klepněte na možnost **Vlastnosti**.
- e. Na kartě **Obecné** ověřte, že je vybrána položka **Automaticky** v rozevíracím seznamu **Typ spuštění**.
- f. V nabídce **Stav služby** zkontrolujte stav.
- Pokud služba není spuštěna, klikněte na **Spustit**.
 - Pokud služba je spuštěna, klikněte na **Zastavit** a potom na **Spustit** pro restartování služby. Poté klepněte na **OK**.
6. Restartujte počítač.
7. Vymažte tiskovou frontu.

Vymazání tiskové fronty

- a. V závislosti na operačním systému zvolte jeden z následujících postupů:
- **Windows 10:** V nabídce **Start** systému Windows klikněte na **Systém Windows** a potom na **Ovládací panely**. V nabídce **Hardware a zvuk** klikněte na **Zobrazit zařízení a tiskárny**.
 - **Windows 7:** V nabídce **Start** systému Windows vyberte možnost **Zařízení a tiskárny**.
- b. Pravým tlačítkem klikněte na tiskárnu a potom vyberte možnost pro zobrazení aktuální tiskové úlohy.
- c. V nabídce **Tiskárna** klikněte na možnost **Zrušit tisk všech dokumentů** nebo **Odstranit tištěný dokument** a poté volbu potvrďte kliknutím na možnost **Ano**.

- d. Pokud jsou dokumenty stále ve frontě, restartujte počítač a zkuste tisknout znovu.
- e. Znovu zkontrolujte tiskovou frontu a ujistěte se, že je prázdná, a poté zkuste tisknout znovu.

Řešení problémů s tiskem (macOS)

1. Zjistěte a vyřešte všechny chybové zprávy.
2. Odpojte a znovu připojte kabel USB.
3. Zkontrolujte, zda tiskárna není pozastavena nebo offline.

Kontrola, zda tiskárna není pozastavena nebo offline

- a. V nabídce **Předvolby systému** klikněte na možnost **Tiskárny a skenery**.
- b. Klikněte na tlačítko **Otevřít tiskovou frontu**.
- c. Kliknutím vyberte tiskovou úlohu.

Ke správě tiskové úlohy můžete použít následující tlačítka:

- **Odstranit:** Vybraná tisková úloha bude zrušena.
- **Pozastavit:** Pozastaví vybranou tiskovou úlohu.
- **Pokračovat:** Pozastavená tisková úloha bude pokračovat.
- **Pozastavit tiskárnu:** Pozastaví všechny tiskové úlohy v tiskové frontě.

- d. Pokud jste udělali nějaké změny, zkuste tisknout znovu.

4. Restartujte počítač.

Řešení problémů s kvalitou tisku

[Podrobné pokyny k řešení většiny problémů s kvalitou tisku.](#)

[Řešení problémů s kvalitou tisku online](#)

Informace o vyřešení problémů s kvalitou tisku najdete v části nápovědy s obecnými pokyny

 **POZNÁMKA:** Aby nedocházelo k potížím s kvalitou tisku, tiskárnu vždy vypínejte pomocí tlačítka Napájení a před odpojením ze zásuvky nebo vypnutím prodlužovacího kabelu vyčkejte, dokud nezhasne kontrolka Napájení. Tiskárna tak bude mít dostatek času na přesunutí tiskových hlav do stabilních pozic, kde budou chráněny před vyschnutím.

Postupy pro zlepšení kvality tisku naleznete v části [Zlepšení kvality tisku na stránce 55](#).

Problémy s kopírováním

Další informace naleznete v tématu [Tipy pro úspěšné skenování a kopírování na stránce 47](#).

Řešení problémů s kopírováním.	Použití online průvodce řešení problémů od společnosti HP Zde najdete podrobné pokyny pro případy, kdy tiskárna nevytvoří kopii nebo výtisky jsou v nízké kvalitě.
--	---

 **POZNÁMKA:** Online průvodce řešení problémů od společnosti HP nemusí být dostupný ve všech jazycích.

Problémy se skenováním

Další informace naleznete v tématu [Tipy pro úspěšné skenování a kopírování na stránce 47](#).

HP Print and Scan Doctor	Nástroj HP Print and Scan Doctor se pokusí o diagnostiku a automatické odstranění problému. POZNÁMKA: Tento nástroj je dostupný pouze pro operační systém Windows.
Řešení problémů se skenováním	Použijte online průvodce řešením problémů od společnosti HP. Zde najdete podrobné pokyny pro případy, kdy nelze skenovat nebo mají naskenované obrázky nízkou kvalitu.



POZNÁMKA: Nástroj HP Print and Scan Doctor a online průvodce pro řešení problémů od společnosti HP nemusí být k dispozici ve všech jazycích.

Problémy s hardwarem tiskárny

Zavřete dvířka tiskárny

- Zkontrolujte, že přístupová dvířka k tiskovým hlavám a přední dvířka jsou řádně zavřená.

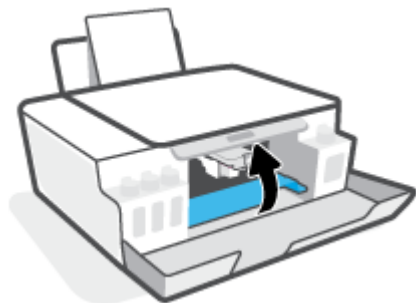

Tiskárna se nečekaně vypnula

- Zkontrolujte napájení a připojení k napájení.
- Ujistěte se, že napájecí kabel je pevně připojen k funkční zásuvce.

 **POZNÁMKA:** Funkce Služba Auto-Off umožňuje snížit spotřebu energie automatickým vypnutím tiskárny po dvou hodinách nečinnosti. Další informace naleznete v tématu [Automatické vypnutí na stránce 20](#).





Řešení selhání tiskárny

- Vypněte a zapněte tiskárnu. Pokud problém stále přetrvává, obraťte se na společnost HP.

Obnovení výchozího nastavení

- Pokud jste změnilí nastavení tiskárny, je možné obnovit výchozí tovární nastavení tiskárny.

Obnovení výchozích továrních nastavení tiskárny pomocí ovládacího panelu tiskárny

- Podržte stisknuté tlačítko  (tlačítko Napájení) a přitom současně stiskněte  (tlačítko Černobílá kopie) a  (tlačítko Pokračovat), dokud se na displeji nezobrazí  (otočné kolo).

Údržba tiskárny

- [Čištění skla skeneru](#)
- [Čištění vnějších ploch](#)

Čištění skla skeneru

Prach nebo nečistoty na skle skeneru, na spodní straně víka skeneru nebo na rámu skeneru mohou zpomalit proces, snížit kvalitu snímků a ovlivnit přesnost speciálních funkcí jako jsou přizpůsobování kopií určitému formátu stránky.

Čištění skla skeneru

VAROVÁNÍ! Před čištěním tiskárny vypněte napájení stisknutím tlačítka  (tlačítka Napájení) a odpojte napájecí kabel od elektrické zásuvky.

1. Zvedněte víko skeneru.



2. Očistěte sklo skeneru a spodní stranu víka měkkým hadříkem, který nepouští vlákna, navlhčeným jemným prostředkem na čištění skla.



⚠ UPOZORNĚNÍ: K čištění skla skeneru používejte pouze přípravek na čištění skla. Nepoužívejte čisticí prostředky obsahující pevné částice, aceton, benzen ani tetrachlormethan. Tyto prostředky mohou sklo skeneru poškodit. Nepoužívejte ani isopropylalkohol, protože může na skle skeneru zanechat šmouhy.

UPOZORNĚNÍ: Čistič na sklo nestříkejte přímo na sklo skeneru. Pokud použijete nadměrné množství čisticího prostředku, může dojít k jeho prosáknutí pod sklo skeneru a skener by se mohl poškodit.

3. Zavřete víko skeneru a zapněte tiskárnu.

Čištění vnějších ploch

⚠ VAROVÁNÍ! Před čištěním tiskárny vypněte napájení tiskárny stisknutím tlačítka napájení  (tlačítko Napájení) a odpojte napájecí kabel od elektrické zásuvky.

Použijte měkký hadřík, který nepouští vlákna, navlhčete jej a otřete prach, skvrny a šmouhy z krytu tiskárny. Zabraňte vniknutí kapalin do tiskárny a na ovládací panel.

Podpora společnosti HP

Nejnovější produktové aktualizace a informace o podpoře naleznete na webové stránce www.support.hp.com. Online podpora společnosti HP nabízí řadu možností, které vám pomohou s vaší tiskárnou:



Ovladače a soubory ke stažení: Zde si můžete stáhnout softwarové ovladače a aktualizace i příručky a dokumentaci, které byly dodány spolu s tiskárnou.



Fóra podpory společnosti HP: Na fórech podpory společnosti HP můžete nalézt odpovědi na časté otázky a problémy. Můžete si prohlížet otázky položené jinými zákazníky společnosti HP nebo se přihlásit a sami přidávat vlastní otázky a komentáře.



Řešení problémů: Ke zjišťování problémů s tiskárnou a vyhledávání doporučených řešení můžete použít online nástroje společnosti HP.



POZNÁMKA: Aplikaci HP Smart můžete používat také ke kontrole chyb tiskárny a jako pomocníka při odstraňování problémů s tiskárnou. Informace o této aplikaci najdete v [Tisk, skenování a odstraňování problémů pomocí aplikace HP Smart na stránce 17](#).

Kontaktujte společnost HP

Pokud při řešení problému potřebujete pomoc od zástupce technické podpory společnosti HP, [obraťte se na podporu](#). Následující způsoby kontaktování jsou k dispozici bezplatně pro produkty v záruce (v případě produktů po záruce může být podpora s asistencí zástupce společnosti HP zpoplatněna):



Online konverzace s pracovníkem podpory společnosti HP.



Telefonický hovor s pracovníkem podpory společnosti HP.

Při kontaktování podpory společnosti HP buďte připraveni poskytnout následující informace:

- Název produktu (umístěný na tiskárně)
- Číslo produktu (na vnitřní straně předních dvířek)



- Sériové číslo (nachází se na zadní nebo spodní straně tiskárny)

Registrace tiskárny

Registrace zabere několik málo minut a získáte díky ní přístup k rychlejším službám, efektivnější podpoře a upozorněním na podporu pro produkt. Pokud jste svou tiskárnu nezaregistrovali při instalaci softwaru, můžete ji zaregistrovat nyní na adrese <http://www.register.hp.com>.

Další varianty záruky

Za dodatečné poplatky můžete k tiskárně získat rozšířený servis. Přejděte na adresu www.support.hp.com, zvolte zemi/oblast a jazyk a poté prozkoumejte možnosti rozšířené záruky poskytované pro vaši tiskárnu.

A Technické informace

Informace obsažené v tomto dokumentu se mohou změnit bez předchozího upozornění.

Tato část obsahuje následující témata:

- [Technické údaje](#)
- [Zákonná upozornění](#)
- [Program pro kontrolu ochrany životního prostředí](#)

Technické údaje

Bližší informace naleznete na stránkách www.support.hp.com.

Systemové požadavky

- Více informací o budoucích verzích a podpoře operačních systémů najdete v www.support.hp.com.

Specifikace pracovního prostředí

- Doporučený rozsah pracovní teploty: 15 až 30 °C (59 až 86 °F)
- Rozsah provozních teplot: 5 až 40 °C (41 až 104 °F)
- Doporučený rozsah provozní vlhkosti: 20% až 80%, relativní vlhkost, bez kondenzace
- Rozsah provozní vlhkosti: 15% až 80%, relativní vlhkost, bez kondenzace
- Rozsah teplot při uskladnění: -40 °C až 60 °C
- V přítomnosti silných elektromagnetických polí může dojít k mírnému zkreslení výstupu zařízení.
- HP doporučuje použití kabelu USB s délkou maximálně 3 m, aby byl minimalizován šum způsobený případným výskytem silných elektromagnetických polí.

Kapacita vstupního zásobníku

- Listy běžného papíru (75 g/m²): Až 100
- Obálky: Až 10
- Kartotéční lístky: Až 30
- Listy fotografického papíru: Až 30

Kapacita výstupního zásobníku

- Listy běžného papíru (75 g/m²): Až 30
- Obálky: Až 10
- Kartotéční lístky: Až 30
- Listy fotografického papíru: Až 30

Gramáže papíru

- Běžný papír: 60 až 90 g/m² (16 až 24 lb)
- Obálky: 75 až 90 g/m² (20 až 24 lb)
- Karty: Až 200 g/m² (maximum pro kartotéční lístky 110 lb)
- Fotografický papír: Až 300 g/m² (80 lb)

Specifikace tisku

- Rychlost tisku závisí na složitosti dokumentu.
- Metoda: tepelný inkoustový tisk s dávkováním podle potřeby (drop-on-demand)
- Jazyk: PCL3 GUI

Specifikace kopírování

- Rozlišení: až 600 dpi
- Digitální zpracování obrazu
- Rychlost kopírování se liší podle modelu a složitosti dokumentu.

Specifikace skenování

- Rozlišení: optické až 1200 x 1200 ppi
Více informací o rozlišení dpi naleznete v softwaru skeneru.
- Barva: 24bitová barevná, 8bitová v odstínech šedi (256 odstínů šedé)
- Maximální formát skenované předlohy ze skleněné podložky: 21,6 x 29,7 cm

Rozlišení tisku

- Podporovaná rozlišení tisku najdete na stránce www.support.hp.com.

Akustické informace

- Máte-li přístup k internetu, informace o hlučnosti můžete získat na [webových stránkách společnosti HP](http://www.support.hp.com).

Zákonná upozornění

Tiskárna splňuje požadavky na výrobek stanovené regulačními orgány ve vaší zemi/oblasti.

Tato část obsahuje následující témata:

- [Zákonné číslo modelu](#)
- [Pokyny k napájecímu kabelu](#)
- [Prohlášení o pracovištích se zobrazovacími zařízeními v Německu](#)
- [Prohlášení o hlukových emisích pro Německo](#)
- [Upozornění pro Evropskou unii](#)
- [Prohlášení o shodě](#)

Zákonné číslo modelu

Pro účely zákonné identifikace je výrobek označen zákonným identifikačním číslem modelu. Toto zákonné identifikační číslo modelu nelze zaměňovat s obchodním názvem ani s čísly produktu.

Pokyny k napájecímu kabelu

Zkontrolujte, zda je zdroj napájení dostačující pro jmenovité napětí produktu. Jmenovité napětí je uvedeno na produktu. Produkt využívá buď 100–240 V stř., nebo 200–240 V stř. při 50/60 Hz.

⚠ UPOZORNĚNÍ: Používejte pouze napájecí kabel dodaný s produktem, jinak může dojít k poškození zařízení.

Prohlášení o pracovištích se zobrazovacími zařízeními v Německu

GS-Erklärung (Deutschland)

Das Gerät ist nicht für die Benutzung im unmittelbaren Gesichtsfeld am Bildschirmarbeitsplatz vorgesehen. Um störende Reflexionen am Bildschirmarbeitsplatz zu vermeiden, darf dieses Produkt nicht im unmittelbaren Gesichtsfeld platziert werden.

Prohlášení o hlukových emisích pro Německo

Geräuschemission

LpA < 70 dB am Arbeitsplatz im Normalbetrieb nach DIN 45635 T. 19

Upozornění pro Evropskou unii



Produkty s označením CE jsou v souladu s příslušnými směrnici EU a odpovídajícími evropskými harmonizovanými normami. Úplné prohlášení o shodě je k dispozici na následující webové stránce:

www.hp.eu/certificates (Vyhledávejte podle názvu modelu produktu nebo zákonného čísla modelu (RMN), které naleznete na štítku s informacemi o směrnicích.)

Kontaktní místo pro záležitosti týkající se směrnic je HP Deutschland GmbH, HQ-TRE, 71025, Boeblingen, Německo.

Prohlášení o shodě

Prohlášení o shodě naleznete na stránce www.hp.eu/certificates.

Program pro kontrolu ochrany životního prostředí

Společnost HP je oddána zásadě vyrábět kvalitní výrobky, které splňují nejvyšší nároky z hlediska ochrany životního prostředí. O potřebě budoucí recyklace jsme uvažovali již při vývoji tohoto produktu. Počet druhů použitého materiálu byl omezen na minimum, aniž by to bylo na úkor správné funkčnosti a spolehlivosti výrobku. Tiskárna byla zkonstruována tak, aby se od sebe nesourodé materiály snadno oddělily. Upevňovací a jiné spojovací prvky lze jednoduše nalézt, jsou snadno přístupné a lze je odstranit pomocí běžných nástrojů. Důležité části byly zkonstruovány tak, aby v případě nutné demontáže nebo opravy byly snadno přístupné.

Další informace najdete na webových stránkách společnosti HP věnovaných ochraně životního prostředí na adrese:

www.hp.com/sustainableimpact.

- [Eko-Tipy](#)
- [Nařízení Evropské komise č. 1275/2008](#)
- [Papír](#)
- [Plasty](#)
- [Bezpečnostní listy](#)
- [Program recyklace](#)
- [Program recyklace inkoustového spotřebního materiálu HP](#)
- [Spotřeba elektrické energie](#)
- [Likvidace odpadního zařízení uživateli](#)
- [Likvidace odpadu – Brazílie](#)
- [Chemické látky](#)
- [Tabulka nebezpečných látek/prvků a jejich obsahu \(Čína\)](#)
- [Prohlášení o současném stavu značení látek podléhajících omezení \(Tchaj-wan\)](#)
- [Omezení nebezpečných látek \(RoHS\) \(Indie\)](#)
- [Nařízení o kontrole odpadních elektrických a elektronických zařízení \(Turecko\)](#)
- [EPEAT](#)
- [Ekologické informace SEPA Ecolabel \(Čína\)](#)
- [Označení China Energy pro tiskárny, faxy a kopírky](#)

Eko-Tipy

Společnost HP je zavázána pomáhat zákazníkům snižovat dopad na životní prostředí. Další informace o iniciativách společnosti HP v oblasti životního prostředí naleznete na webové stránce HP Eco Solutions.

www.hp.com/sustainableimpact

Nařízení Evropské komise č. 1275/2008

Informace o spotřebě energie produktem včetně příkonu produktu v pohotovostním režimu s připojením k síti, když jsou všechny porty bezdrátové sítě aktivovány, najdete v části P15 „Další informace“ v prohlášení o vlivu produktu IT na životní prostředí na adrese www.hp.com/hpinfo/globalcitizenship/environment/productdata/itecodesktop-pc.html.

Papír

Tento výrobek je vhodný pro recyklovaný papír podle DIN 19309 a EN 12281:2002.

Plasty

Plastové díly s hmotností vyšší než 25 gramů jsou označeny podle mezinárodních norem, což usnadňuje identifikaci plastů za účelem jejich recyklace po skončení životnosti výrobku.

Bezpečnostní listy

Bezpečnostní pokyny a informace o bezpečnostních opatřeních a životním prostředí jsou dostupné na adrese www.hp.com/go/ecodata nebo na vyžádání.

Program recyklace

Společnost HP nabízí stále větší počet recyklačních programů pro své produkty v mnoha zemích a oblastech a spolupracuje s některými z největších center pro recyklaci elektroniky na světě. Společnost HP šetří přírodní zdroje opětovným prodejem některých svých nejpobulárnějších produktů. Další informace ohledně recyklace produktů HP naleznete na webové stránce:

www.hp.com/recycle

Program recyklace inkoustového spotřebního materiálu HP

Společnost HP se zavázala k ochraně životního prostředí. Program recyklace spotřebního materiálu HP Inkjet Supplies Recycling Program je k dispozici v mnoha zemích/oblastech a umožňuje recyklaci použitých tiskových a inkoustových kazet zdarma. Další informace naleznete na těchto webových stránkách:

www.hp.com/hpinfo/globalcitizenship/environment/recycle/

Spotřeba elektrické energie

Tiskové a zobrazovací vybavení společnosti HP označené logem ENERGY STAR® nese certifikaci americké agentury pro ochranu životního prostředí (EPA). Na zobrazovacích produktech s certifikací ENERGY STAR je uvedeno následující označení:



Další informace o modelech zobrazovacích zařízení s certifikací ENERGY STAR najdete na adrese: www.hp.com/go/energystar

Likvidace odpadního zařízení uživateli



Tento symbol značí, že je nevhodné produkt likvidovat spolu s dalším směsným odpadem. Namísto toho je vhodné chránit lidské zdraví a životní prostředí tím, že vyřazené zařízení odevzdáte ve sběrném místě určeném k recyklaci elektrických a elektronických zařízení. Ohledně dalších informací se obraťte na příslušnou instituci zajišťující likvidaci směsného odpadu nebo navštivte stránky <http://www.hp.com/recycle>.

Likvidace odpadu – Brazílie



Não descarte o produto eletrônico em lixo comum

Este produto eletrônico e seus componentes não devem ser descartados no lixo comum, pois embora estejam em conformidade com padrões mundiais de restrição a substâncias nocivas, podem conter, ainda que em quantidades mínimas, substâncias impactantes ao meio ambiente. Ao final da vida útil deste produto, o usuário deverá entregá-lo à HP. A não observância dessa orientação sujeitará o infrator às sanções previstas em lei.

Após o uso, as pilhas e/ou baterias dos produtos HP deverão ser entregues ao estabelecimento comercial ou rede de assistência técnica autorizada pela HP.

Para maiores informações, inclusive sobre os pontos de recebimento, acesse:

www.hp.com.br/reciclar

Chemické látky

Společnost HP je zavázána informovat své zákazníky o chemických látkách ve svých produktech, jak vyžadují předpisy, jako je například REACH (*Směrnice Evropského parlamentu a Rady EU č. 1907/2006*). Zprávu o chemikáliích v tomto produktu lze nalézt na adrese: www.hp.com/go/reach.

Tabulka nebezpečných látek/prvků a jejich obsahu (Čína)

产品中有害物质或元素的名称及含量

根据中国《电器电子产品有害物质限制使用管理办法》



部件名称	有害物质					
	铅 (Pb)	汞 (Hg)	镉 (Cd)	六价铬 (Cr(VI))	多溴联苯 (PBB)	多溴二苯醚 (PBDE)
外壳和托盘	0	0	0	0	0	0
电线	0	0	0	0	0	0
印刷电路板	X	0	0	0	0	0
打印系统	X	0	0	0	0	0
显示器	X	0	0	0	0	0
喷墨打印机墨盒	0	0	0	0	0	0

部件名称	有害物质					
	铅 (Pb)	汞 (Hg)	镉 (Cd)	六价铬 (Cr(VI))	多溴联苯 (PBB)	多溴二苯醚 (PBDE)
驱动光盘	X	0	0	0	0	0
扫描仪	X	0	0	0	0	0
网络配件	X	0	0	0	0	0
电池板	X	0	0	0	0	0
自动双面打印系统	0	0	0	0	0	0
外部电源	X	0	0	0	0	0

本表格依据 SJ/T 11364 的规定编制。

0：表示该有害物质在该部件所有均质材料中的含量均在 GB/T 26572 规定的限量要求以下。

X：表示该有害物质至少在该部件的某一均质材料中的含量超出 GB/T 26572 规定的限量要求。

此表中所有名称中含“X”的部件均符合欧盟 RoHS 立法。

注：环保使用期限的参考标识取决于产品正常工作的温度和湿度等条件。

Prohlášení o současném stavu značení látek podléhajících omezení (Tchaj-wan)

台灣 限用物質含有情況標示聲明書

Taiwan Declaration of the Presence Condition of the Restricted Substances Marking

單元 Unit	限用物質及其化學符號 Restricted substances and its chemical symbols					
	鉛 (Pb)	汞 (Hg)	鎘 (Cd)	六價鉻 (Cr ⁶⁺)	多溴聯苯 (PBB)	多溴二苯醚 (PBDE)
列印引擎 Print engine	—	○	○	○	○	○
外殼和紙匣 External casing and trays	○	○	○	○	○	○
電源供應器 Power supply	—	○	○	○	○	○
電線 Cables	○	○	○	○	○	○
印刷電路板 Print printed circuit board	—	○	○	○	○	○
控制面板 Control panel	—	○	○	○	○	○
墨水匣 Cartridge	○	○	○	○	○	○
掃描器組件 Scanner assembly	—	○	○	○	○	○

備考 1. “超出 0.1 wt %” 及 “超出 0.01 wt %” 係指限用物質之百分比含量超出百分比含量基準值。

Note 1: “Exceeding 0.1 wt %” and “exceeding 0.01 wt %” indicate that the percentage content of the restricted substance exceeds the reference percentage value of presence condition.

備考 2. “○” 係指該項限用物質之百分比含量未超出百分比含量基準值。

Note 2: “○” indicates that the percentage content of the restricted substance does not exceed the percentage of reference value of presence.

備考 3. “—” 係指該項限用物質為排除項目。

Note 3: “—” indicates that the restricted substance corresponds to the exemption.

若要存取產品的最新使用指南或手冊，請前往 www.support.hp.com。選取搜尋您的產品，然後依照畫面上的指示繼續執行。

To access the latest user guides or manuals for your product, go to www.support.hp.com. Select **Find your product**, and then follow the onscreen instructions.

Omezení nebezpečných látek (RoHS) (Indie)

This product, as well as its related consumables and spares, complies with the reduction in hazardous substances provisions of the "India E-waste Rule 2016." It does not contain lead, mercury, hexavalent chromium, polybrominated biphenyls or polybrominated diphenyl ethers in concentrations exceeding 0.1 weight % and 0.01 weight % for cadmium, except where allowed pursuant to the exemptions set in Schedule 2 of the Rule.

Nařízení o kontrole odpadních elektrických a elektronických zařízení (Turecko)

Türkiye Cumhuriyeti: AEEE Yönetmeliğine uygundur

EPEAT

Most HP products are designed to meet EPEAT. EPEAT is a comprehensive environmental rating that helps identify greener electronics equipment. For more information on EPEAT go to www.epeat.net. For information on HP's EPEAT registered products go to www.hp.com/hpinfo/globalcitizenship/environment/pdf/epeat_printers.pdf.

Ekologické informace SEPA Ecolabel (Čína)

中国环境标识认证产品用户说明

噪声大于 63.0 dB(A) 的办公设备不宜放置于办公室内，请在独立的隔离区域使用。

如需长时间使用本产品或打印大量文件，请确保在通风良好的房间内使用。

如您需要确认本产品处于零能耗状态，请按下电源关闭按钮，并将插头从电源插座断开。

您可以使用再生纸，以减少资源耗费。

Označení China Energy pro tiskárny, faxy a kopírky

复印机、打印机和传真机能源效率标识实施规则

依据“复印机、打印机和传真机能源效率标识实施规则”，该打印机具有中国能效标识。标识上显示的能效等级和操作模式值根据“复印机、打印机和传真机能效限定值及能效等级”标准（“GB 21521”）来确定和计算。

1. 能效等级

产品能效等级分 3 级，其中 1 级能效最高。能效限定值根据产品类型和打印速度由标准确定。能效等级则根据基本功耗水平以及网络接口和内存等附加组件和功能的功率因子之和来计算。

2. 能效信息

喷墨打印机

- 操作模式功率

睡眠状态的能耗按照 GB 21521 的标准来衡量和计算。该数据以瓦特 (W) 表示。

- 待机功率

待机状态是产品连接到电网电源上功率最低的状态。该状态可以延续无限长时间，且使用者无法改变此状态下产品的功率。对于“成像设备”产品，“待机”状态通常相当于“关闭”状态，但也可能相当于“准备”状态或者“睡眠”状态。该数据以瓦特 (W) 表示。

- **睡眠状态预设延迟时间**

出厂前由制造商设置的时间决定了该产品在完成主功能后进入低耗模式（例如睡眠、自动关机）的时间。该数据以分钟表示。

- **附加功能功率因子之和**

网络接口和内存等附加功能的功率因子之和。该数据以瓦特 (W) 表示。

标识上显示的能耗数据是根据典型配置测量得出的数据，此类配置包含登记备案的打印机依据复印机、打印机和传真机能源效率标识实施规则所选的所有配置。因此，该特定产品型号的实际能耗可能与标识上显示的数据有所不同。

要了解规范的更多详情，请参考最新版的 GB 21521 标准。

Rejstřík

Č

- čištění
 - sklo skeneru 91
 - vnější plochy 92

K

- kopie
 - napájení 97

N

- napájení
 - odstraňování problémů 89
 - systémové požadavky 96

O

- odebrání více listů, řešení problémů 75
- odstraňování problémů
 - je odebíráno více stránek 75
 - napájení 89
 - papír není odebírán ze zásobníku 75
 - problémy s podáváním papíru 75
 - šikmé podávání stránek 75
 - tisk 89
- ovládací panel
 - funkce 5
 - stavové ikony 5
 - tlačítka 5

P

- papír
 - HP, objednávka 15
 - odstranění uvíznutí 69
 - řešení potíží se zaváděním 75
 - šikmé podávání stránek 75
- podávání papíru, řešení problémů 75

- podporované operační systémy 96
- poznámky o předpisech 98
- prostředí
 - Program pro kontrolu ochrany životního prostředí 100
 - specifikace pracovního prostředí 96

R

- recyklace
 - inkoustové kazety 101

S

- skenování
 - specifikace skenování 97
- sklo, skener
 - čištění 91
- sklo skeneru
 - čištění 91
- skrčení, řešení problémů tisk 75
- stavové ikony 5
- systémové požadavky 96

T

- technické informace
 - specifikace kopírování 97
 - specifikace pracovního prostředí 96
 - specifikace skenování 97
 - specifikace tisku 97
- tisk
 - napájení 97
 - odstraňování problémů 89
- tlačítka, ovládací panel 5

U

- údržba
 - čištění 92

- uvíznutí
 - odstranění 69

W

- Windows
 - systémové požadavky 96

Z

- zákaznická podpora
 - záruka 94
- zákonná oznámení
 - zákonné identifikační číslo modelu 98
- záruka 94
- zásobníky
 - odstranění uvíznutého papíru 69
 - řešení potíží se zaváděním 75