



# Vartotojo vadovas



**HP Smart Tank 500 series**

## **Įmonės HP pastabos**

ŠIAME DOKUMENTE PATEIKIAMA INFORMACIJA GALI BŪTI KEIČIAMA IŠ ANKSTO NEĮSPĖJUS.

VISOS TEISĖS SAUGOMOS. ŠIĄ MEDŽIAGĄ ATGAMINTI, PRITAIKYTI AR VERSTI BE IŠANKSTINIO RAŠTIŠKO HP SUTIKIMO DRAUDŽIAMA, IŠSKYRUS AUTORIŲ TEISIŲ ĮSTATYMUOSE NUMATYTUS ATVEJUS. HP PRODUKTŲ IR PASLAUGŲ GARANTIJOS NUSTATYTOS SPECIALIUOSE GARANTINIUOSE PAREIŠKIMUOSE, KURIE PATEIKIAMI KARTU SU PRODUKTAIS IR PASLAUGOMIS. JOKIA ČIA PATEIKTA INFORMACIJA NETURĖTŲ BŪTI SUPRASTA KAIP PAPILDOMA GARANTIJA. HP NEATSAKO UŽ TECHNINES AR REDAKCINES ŠIO LEIDINIO KLAIDAS.

© „HP Development Company“, L.P., saugoma autorių teisių, 2020 m.

„Microsoft“ ir „Windows“ yra JAV ir (arba) kitose šalyse registruoti arba neregistruoti „Microsoft Corporation“ prekių ženklai.

„Mac“, „OS X“ ir „macOS“ yra JAV ir kitose šalyse registruoti „Apple Inc.“ prekių ženklai.

ENERGY STAR ir ENERGY STAR ženklas yra registruotieji prekių ženklai, priklausantys JAV aplinkos apsaugos agentūrai.

---

# Turinys

<b>1 Pasirengimas darbui</b> .....	<b>1</b>
Spausdintuvo dalys .....	2
Sužinokite daugiau apie rašalo rezervuaro sistemą .....	4
Valdymo skydelio ypatybės .....	5
Valdymo skydelio lemputės ir ekrano piktogramų būklė .....	7
Popieriaus nuostatų keitimas .....	13
Pagrindinė informacija apie popierių .....	14
HP spausdintuvo programinės įrangos paleidimas .....	17
Spausdinimui, nuskaitymui bei trikčių diagnostikai ir šalinimui naudokite HP Smart programėlę .....	18
Miego režimas .....	19
„Quiet Mode“ (tylusis režimas) .....	20
Automatinis išjungimas .....	21
<b>2 Spausdinti</b> .....	<b>22</b>
Laikmenų įdėjimas .....	23
Spausdinti dokumentus .....	27
Spausdinti nuotraukas .....	29
Vokų spausdinimas .....	31
Spausdinimas naudojant programėlę HP Smart („Windows 10“) .....	32
Spausdinimas naudojant didžiausią raišką .....	33
Patarimai, kaip sėkmingai spausdinti .....	35
Kaip peržiūrėti spausdinimo darbo būseną ir valdyti spausdinimo darbus („Windows“) .....	38
„Customize Your Printer“ (spausdintuvo pritaikymas asmeniniams poreikiams) („Windows“) .....	39
<b>3 Kopijavimas ir nuskaitymas</b> .....	<b>40</b>
Dokumentų kopijavimas .....	41
Įdėkite originalą .....	42
Scan using the HP Smart app (Windows 10) .....	43
Nuskaitymas naudojant „HP“ spausdintuvo programinę įrangą .....	45
Sėkmingo nuskaitymo ir kopijavimo patarimai .....	48

<b>4 Rašalo ir spausdinimo galvučių valdymas .....</b>	<b>49</b>
Rašalo kiekiai .....	50
Papildykite rašalo atsargas rezervuaruose .....	51
Rašalo užsakymas .....	54
Spausdinimas tik juodu rašalu .....	55
Kaip pagerinti spausdinimo kokybę .....	56
Spausdinimo galvutės lygiavimas .....	58
Spausdinimo galvučių valymas .....	59
Išvalykite spausdintuvą .....	60
Patarimai, kaip dirbti su rašalu ir spausdinimo galvutėmis .....	61
Perkelkite spausdintuvą .....	62
<b>5 Prijunkite .....</b>	<b>63</b>
Prijunkite savo spausdintuvą prie kompiuterio naudodami USB laidą (netinklinė jungtis) .....	64
<b>6 Problemos sprendimas .....</b>	<b>65</b>
HP internetinio trikčių diagnostikos ir šalinimo vadovo teikiama pagalba .....	66
Reikia daugiau pagalbos .....	67
Spausdintuvo valdymo skydelio klaidos .....	68
Gaukite pagalbos naudodami programėlę HP Smart .....	69
Strigimai ir popieriaus padavimo problemos .....	70
Spausdinimo galvutės (kasetės) problema .....	78
Spausdinimo problemos .....	85
Kopijavimo problemos .....	89
Nuskaitymo problemos .....	90
Spausdintuvo aparatinės įrangos triktys .....	91
Originalių gamyklinių numatytųjų nuostatų atkūrimas .....	92
Spausdintuvo priežiūra .....	93
HP pagalba .....	95
<b>Priedas A Techninė informacija .....</b>	<b>97</b>
Specifikacijos .....	98
Reguliuojamosios pastabos .....	100
Produkto kenksmingumo aplinkai mažinimo programa .....	102
<b>Rodyklė .....</b>	<b>109</b>

---

# 1 Pasirengimas darbui

- [Spausdintuvo dalys](#)
- [Sužinokite daugiau apie rašalo rezervuaro sistemą](#)
- [Valdymo skydelio ypatybės](#)
- [Valdymo skydelio lemputės ir ekrano piktogramų būklė](#)
- [Popieriaus nuostatų keitimas](#)
- [Pagrindinė informacija apie popierių](#)
- [HP spausdintuvo programinės įrangos paleidimas](#)
- [Spausdinimui, nuskaitymui bei trikčių diagnostikai ir šalinimui naudokite HP Smart programėlę](#)
- [Miego režimas](#)
- [„Quiet Mode“ \(tylusis režimas\)](#)
- [Automatinis išjungimas](#)

## Spausdintuvo dalys

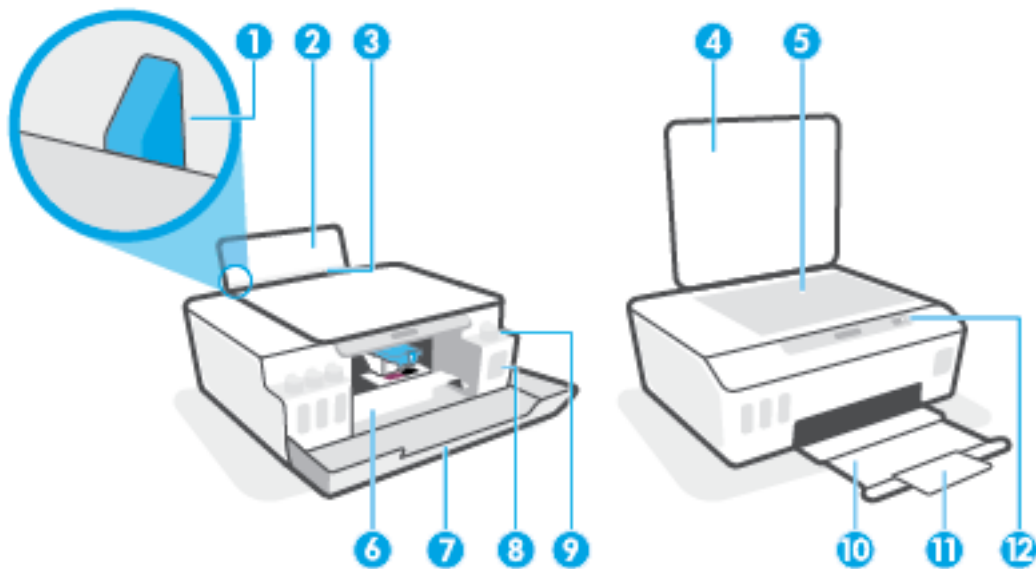

1	Popieriaus pločio slankiklis
2	Ivesties dėklas
3	Ivesties dėklo atrama
4	Skaitytuvas.
5	Nuskaitymo stiklas
6	Spausdinimo galvutės prieigos durelės
7	Priekinis dangtis
8	Rašalo rezervuaras
9	Rašalo rezervuaro kamštelis
10	Išvesties dėklas
11	Išvesties dėklo ilgintuvas (taip pat vadinamas dėklo ilgintuvu)
12	Valdymo skydelis

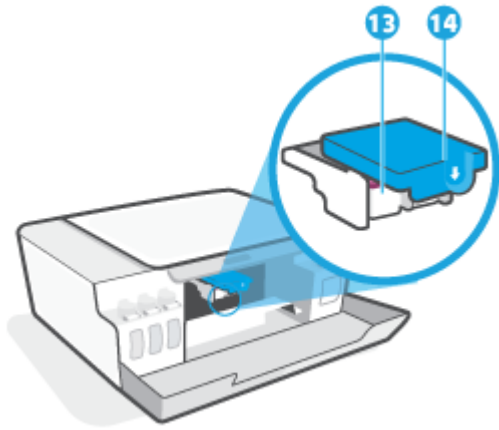

<b>13</b>	Spausdinimo galvutės
<b>14</b>	Spausdinimo galvutės fiksatorius

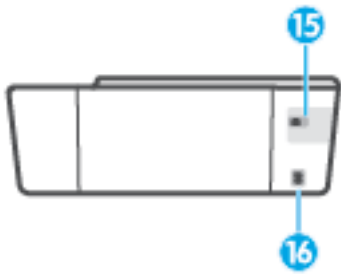

<b>15</b>	USB prievadas
<b>16</b>	Maitinimo jungtis

## Sužinokite daugiau apie rašalo rezervuaro sistemą

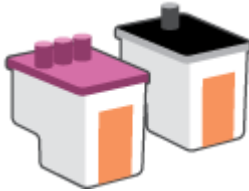
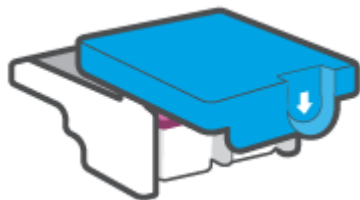
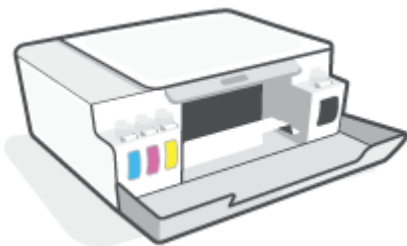
Terminas	Apibrėžtis
Spausdinimo galvutės	<p>Spausdinimo galvutės yra spausdinimo mechanizmo dalys, purškiančios rašalą ant popieriaus. Yra dvi spausdinimo galvutės: nespalvoto rašalo ir spalvoto rašalo.</p> <p><b>ĮSPĖJIMAS:</b> Po spausdintuvo sąrankos spausdinimo galvutės fiksatoriaus neatidarinėkite, nebent gausite tokius nurodymus.</p> 
Spausdinimo galvutės fiksatorius	<p>Spausdinimo galvutės fiksatorius, esantis ant vežimėlio, prilaiko galvutę vežimėlyje. Įsitikinkite, kad spausdinimo galvutės fiksatorius tinkamai užvertas, kad išvengtumėte problemų, tokių kaip vežimėlio strigtys.</p> <p><b>ĮSPĖJIMAS:</b> Po spausdintuvo sąrankos spausdinimo galvutės fiksatoriaus neatidarinėkite, nebent gausite tokius nurodymus.</p> 
Rašalo rezervuarai	<p>Jie yra keturi. Kiekvienas rašalo rezervuaras atitinka atskirą spalvą: mėlyna, raudona, geltona ir juoda.</p> 
Rašalo rezervuaro kamšteliai	<p>Rašalo rezervuaro kamšteliai yra kištukai, užkemšantys kiekvieną rezervuarą.</p>
Lygiavimas	<p>Spausdinimo galvutėlių lygiavimas spausdinimo kokybei pagerinti.</p> <p>Daugiau informacijos apie lygiavimą ieškokite <a href="#">Spausdinimo galvutės lygiavimo simbolis 8 puslapyje</a>.</p>



# Valdymo skydelio ypatybės

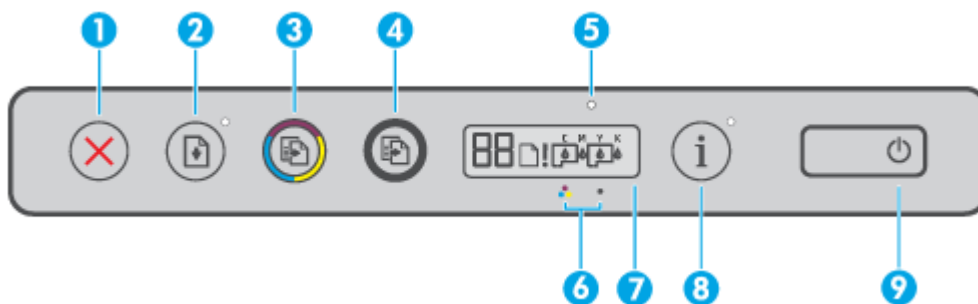

## Mygtukų ir lempučių apžvalga





Funkcija	Apibūdinimas
1	Mygtukas „Cancel“ (Atšaukti): sustabdo vykdomą veiksmą.
2	„Resume“ (Tęsti) mygtukas: tęsia spausdinimą po pertraukimo (pvz., po popieriaus įdėjimo ar pašalinus užstrigusį popierių).  „Resume“ (Tęsti) lemputė: nurodo, kad spausdintuvus yra įspėjimo arba klaidos būklėje. Norėdami toliau spausdinti, išsprendę problemą paspauskite  .
3	Mygtukas „Color Copy“ (Spalvotas kopijavimas): pradeda kopijuoti spalvotai. Norėdami padidinti skaitiklį, palaikykite nuspaudę mygtuką. Kopijuoti pradinama praėjus dviem sekundėms po paskutinio mygtuko spustelėjimo.
4	Mygtukas „Black Copy“ (Nespalvotas kopijavimas): pradeda kopijuoti nespalvotai. Norėdami padidinti skaitiklį, palaikykite nuspaudę mygtuką. Kopijuoti pradama praėjus dviem sekundėms po paskutinio mygtuko spustelėjimo.
5	<b>Rašalo / spausdinimo galvutės lemputė:</b> nurodo rašalo talpyklos arba spausdinimo galvutėlių problemas.
6	Piktograma „Color Printhead“ (Spalvoto spausdinimo galvutė) ir „Black Printhead“ (Nespalvoto spausdinimo galvutė).
7	<b>Valdymo skydo ekranas:</b> pateikia skaitiklio, popieriaus būsenos bei spausdinimo galvutėlių ir rašalo būsenos arba klaidų informaciją.
8	Mygtukas „Information“ (Informacija): Norėdami atspausdinti spausdintuvo informacijos lapą, paspauskite šį mygtuką.
9	„Power“ (Maitinimas) mygtukas: įjungia arba išjungia spausdintuvą.

## Valdymo skydelio ekrano piktogramos



Piktograma	Apibūdinimas
	Piktograma Skaitliukas: Rodomas kopijų skaitiklis, kai kopijuojate dokumentus, pasikeičia į raidę A, kai spausdintuvus atlieka spausdinimo galvutėlių lygiavimą, ir rodoma E raidė ir skaičius, kai spausdintuvus yra klaidos būklėje.
	Piktograma „Paper Error“ (popieriaus klaida): nurodo su popieriumi susijusią klaidą.

Piktograma	Apibūdinimas
	Piktograma Įspėjimas: nurodo klaidą.
	<p>CMYK simboliai ir rašalo simboliai naudojami nurodyti keturių spausdintuvo rašalo rezervuarų būseną.</p> <p>Kiekvienas simbolių rinkinys atitinka rašalo rezervuarą: mėlyną, raudoną, geltoną ir juodą.</p>
	Spausdinimo galvutė piktogramos: Mirksinti kairioji spausdinimo galvutės piktograma rodo trijų spalvų rašalo spausdinimo galvutės klaidą, dešinioji – juodo rašalo spausdinimo galvutės klaidą.

# Valdymo skydelio lemputės ir ekrano piktogramų būklė

## Maitinimas mygtuko lemputė



Būklė	Apibūdinimas
Ijungta	Spausdintuvas įjungtas.
Išjungtas	Spausdintuvas išjungtas.
Pritemdytas	Nurodo, kad spausdintuvas veikia miego režimu. <ul style="list-style-type: none"><li>Spausdintuvo miego režimas automatiškai įsijungia po 5 minučių neveikos.</li><li>Spausdintuvas automatiškai išsijungia po 2 valandų neveikos, jei nėra prijungtas prie kitų įrenginių.</li></ul>
Mirksintis	Spausdintuvas apdoroja informaciją. Norėdami atšaukti darbą, paspauskite <b>X</b> („Cancel“ (atšaukti) mygtukas).
Greitai mirksintis	Jei atidarytas spausdinimo galvučių prieigos dangtis, uždarykite jį. Jei spausdinimo galvučių prieigos dangtis uždarytas ir lemputė mirksi dažnai, spausdintuvas yra klaidos būklėje, ir ją galite išspręsti vykdydami kompiuterio ekrane pateiktus nurodymus. Jei ekrane jokie pranešimai nepasirodo, bandykite atspausdinti dokumentą, kad ekrano atsirastų su spausdintuvu susiję pranešimai.

## Spausdinimo galvutė piktogramos ir Rašalas / spausdinimo galvutė lemputė

- Mirksi Įspėjimas piktograma, viena iš Spausdinimo galvutė piktogramų ir Rašalas / spausdinimo galvutė lemputė.



Priežastis	Reikšmė
Galėjo nutikti vienas iš šių dalykų.	– Įsitinkite, kad abi spausdinimo galvutės įdėtos tinkamai.
– Trūksta atitinkamos spausdinimo galvutės.	– Įdėkite trūkstamas spausdinimo galvutes.
– Atitinkama spausdinimo galvutė įstatyta neteisingai.	– Jei į spausdintuvą įstatytos abi spausdinimo galvutės, išimkite nurodytą galvutę ir, įsitikinę, kad nuo jos nuimta plastikinė lipnioji juosta ar oranžinis kaištis, ją tinkamai įstatykite atgal.
– Ant atitinkamos spausdinimo galvutės vis dar yra oranžinis kaištis arba lipnioji juosta.	– Įsitinkite, kad jūsų naudojamos HP spausdinimo galvutės tinka spausdintuvui.
– Atitinkama spausdinimo galvutė nesuderinama arba pažeista.	
	<b>PASTABA:</b> Daugiau informacijos rasite <a href="#">Spausdinimo galvutės (kasetės) problema 78 puslapyje</a> .
	<b>PASTABA:</b> Neatidarykite spausdinimo galvutės fiksatoriaus, nebent nurodoma tai padaryti.

- Mirksi Įspėjimas piktograma, abi Spausdinimo galvutė piktogramos ir Rašalas / spausdinimo galvutė lemputė.



Priežastis	Reikšmė
Galėjo nutikti vienas iš šių dalykų.	– Įsitinkite, kad abi spausdinimo galvutės įdėtos tinkamai.
– Trūksta abiejų spausdinimo galvučių.	– Įdėkite trūkstamas spausdinimo galvutes.
– Viena arba abi spausdinimo galvutės neteisingai įstatytos.	– Jei į spausdintuvą įstatytos abi spausdinimo galvutės, išimkite jas abi ir, įsitikinę, kad nuo jų nuimtos plastikinės lipniosios juostos ar oranžiniai kaiščiai, jas tinkamai įstatykite atgal.
– Ant vienos arba abiejų spausdinimo galvučių vis dar yra oranžinis kaištis arba lipnioji juosta.	– Įsitinkite, kad jūsų naudojamos HP spausdinimo galvutės tinka spausdintuvui.
– Viena ar abi spausdinimo galvutės nesuderinamos arba pažeistos.	
	<b>PASTABA:</b> Daugiau informacijos rasite <a href="#">Spausdinimo galvutės (kasetės) problema 78 puslapyje</a> .
	<b>PASTABA:</b> Neatidarykite spausdinimo galvutės fiksatoriaus, nebent nurodoma tai padaryti.

## Spausdinimo galvutės lygiavimo simbolis

### Lygiavimo būsenos piktograma

- Skaitliuko simbolis rodo A arba mirksinčią A.



Priežastis	Reikšmė
<p>Spausdintuvas atlieka spausdinimo galvučių lygiavimą.</p> <p>Mirksinti „A“ rodoma, kai spausdinamas arba nuskaitymas lygiavimo puslapis.</p> <p>Ji nustoja mirksėti puslapį atspausdinus arba nuskaičius.</p> <p>„A“ dingsta po nuskaitymo, kai baigiamas spausdinimo galvučių lygiavimas.</p>	<p>Atspausdinus lygiavimo puslapį padėkite jį atspausdinta puse žemyn ant skaitytuvo stiklo, paspauskite vieną iš valdymo skydelio kopijavimo mygtukų, kad jį nuskaitytumėte.</p> <p>Spausdinimo galvučių lygiavimas užbaigiamas nuskaičius lapą.</p> <p><b>PASTABA:</b> Kaip įdėti originalą, aprašyta <a href="#">įdėkite originalą 42 puslapyje</a>.</p>

- Skaitiklio simbolis rodo mirksinčią A. Mirksi įspėjimo simbolis, tęsimo lemputė ir maitinimo lemputė.

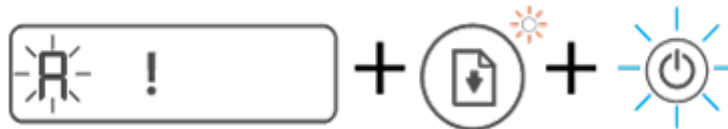

Priežastis	Reikšmė
<p>Nepavyko spausdinimo galvutės lygiavimas. Taip nutinka nuskaičius lygiavimo puslapį.</p>	<p>Pabandykite vieną iš šių dalykų:</p> <ul style="list-style-type: none"> <li>– Paspauskite  (mygtukas Tęsti), kad pakartotinai atspausdintumėte lygiavimo puslapį.</li> <li>– Paspauskite vieną iš kopijavimo mygtukų, kad pakartotinai nuskaitytumėte lygiavimo puslapį.</li> </ul> <p>Jei nieko nedarysite, spausdinimo galvučių lygiavimas po kiek laiko bus atšauktas.</p>

## Įspėjimas piktograma, „Paper Error“ (popieriaus klaida) piktograma ir Tęsti lemputė.

- Šviečia Įspėjimas piktograma, „Paper Error“ (popieriaus klaida) piktograma ir Tęsti lemputė.



Priežastis	Reikšmė
<p>Įvesties dėkle nėra popieriaus.</p>	<p>Į įvesties dėklą įdėkite popierių.</p> <p>Išsamiau apie popieriaus įdėjimą skaitykite <a href="#">Laikmenų įdėjimas 23 puslapyje</a>.</p>

- Šviečia Įspėjimas piktograma, „Paper Error“ (popieriaus klaida) piktograma ir mirksi Tęsti lemputė.





Priežastis	Reikšmė
Spausdintuvas gauna spausdintuvo užduotį ir aptinka, kad įvesties dėkle nėra popieriaus.	Įdėkite popieriaus ir norėdami tęsti spausdinimą, paspauskite mygtuką  (Tęsti mygtukas).

## Skaitliukas piktograma

- Simbolis Skaitliukas rodo E3. Mirksi įspėjimo piktograma, rašalo / spausdinimo galvutės lemputė ir Tęsti lemputė.



Priežastis	Reikšmė
Dėtuvė, esanti spausdintuvo viduje, užstrigo.	<ol style="list-style-type: none"> <li>1. Atidarykite priekinį dangtelį, tada atidarykite prieigos prie spausdinimo galvučių dangtelį.</li> <li>2. Įsitinkite, kad spausdinimo galvutės fiksatorius tinkamai užvertas ir kad niekas netrukdo judėti dėtuvei. Neatidarykite spausdinimo galvutės fiksatoriaus.</li> <li>3. Išimkite įstrigusį popierių ar kitus daiktus, trukdančius judėti dėtuvei.</li> <li>4. Uždarykite prieigos prie spausdinimo galvučių dangtelį, tada priekinį dangtelį.</li> <li>5. Paspauskite mygtuką  (mygtukasTęsti), kad tęstumėte spausdinimą arba paspauskite mygtuką  (mygtukas„Cancel“ (atšaukti)). Išsamiau apie tai skaitykite <a href="#">Strigimai ir popieriaus padavimo problemos 70 puslapyje</a>.</li> </ol>

- Simbolis Skaitliukas rodo E4. Mirksi įspėjimo piktograma ir Tęsti lemputė.



Priežastis	Reikšmė
Įstrigo popierius.	<p>Išimkite įstrigusį popierių ir spauskite mygtuką  (mygtukasTęsti), kad tęstumėte spausdinimą.</p> <p>Daugiau informacijos rasite <a href="#">Strigimai ir popieriaus padavimo problemos 70 puslapyje</a>.</p> <p><b>ĮSPĖJIMAS:</b> Neatidarykite spausdinimo galvutės fiksatoriaus.</p>

- Simbolis Skaitliukas rodo E5.

**Priežastis**

Skaitytuvas neveikia.

**Reikšmė**

Išjunkite ir vėl jį įjunkite spausdintuvą.

Jei problema neišnyksta, kreipkitės į „HP“. Spausdintuvas spausdina net ir neveikiant skaitytuvui.

- Simbolis Skaitliukas rodo E6.

**Priežastis**

Spausdintuvas yra klaidos būsenoje.

**Reikšmė**

Išjunkite ir įjunkite spausdintuvą.

1. Išjunkite spausdintuvą.
2. Atjunkite maitinimo laidą.
3. Minutę palaukite ir tada maitinimo kabelį vėl prijunkite.
4. Įjunkite spausdintuvą.

Jei problema neišnyksta, kreipkitės į „HP“.

## Rašalo simbolis, CMYK simbolis ir rašalo / spausdinimo galvutės lemputė

- CMYK piktogramos yra įjungtos, ir mirksi viena arba daugiau rašalo piktogramų.

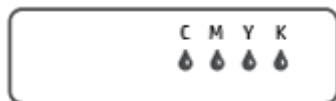
**Priežastis**

Rašalo liko mažai arba labai mažai.

**Reikšmė**

Pripildykite nurodytą rašalo talpą, kurioje yra mažai rašalo.

- CMYK piktogramos yra įjungtos, ir mirksi viena arba daugiau rašalo piktogramų. Šviečia rašalo / spausdinimo galvutės lemputė.

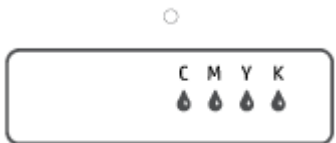
**Priežastis**

Rašalo liko labai mažai.

**Reikšmė**

Pripildykite nurodytą rašalo talpą, kurioje yra labai mažai rašalo.

- Skaitliuko simbolis rodo E7. Šviečia CMYK simboliai. Mirksi rašalo / spausdinimo galvutės lemputė, vienas ar daugiau rašalo simbolių ir Įspėjimas simbolis.



Priežastis	Reikšmė
Rašalo rezervuare baigėsi rašalas.	Pripildykite nurodytą rašalo talpą, kurioje baigėsi rašalas.



# Popieriaus nuostatų keitimas

## Nuostatų keitimas per spausdintuvo tvarkyklę

1. **„Windows 10“:** „Windows“ **„Start“** (Pradžios) meniu pasirinkite **„Windows System“** („Windows“ sistema), tuomet **„Control Panel“** (Valdymo skydelis). **„Hardware and Sound“** (Aparatūra ir garsas) spustelėkite **„View Devices and Printers“** (Rodyti įrenginius ir spausdintuvus).  
**„Windows 7“:** „Windows“ **„Start“** (Pradžios) meniu paspauskite **„Devices and Printers“** (Įrenginiai ir spausdintuvai).
2. Dešiniu pelės klavišu spustelėkite spausdintuvo piktogramą, tada pasirinkite **„Printing Preferences“** (Spausdinimo pasirinkimai).
3. Spustelėkite skirtuką **„Paper/Quality“** (Popierius / kokybė).
4. Išskleidžiamajame sąrašė **„Media“** (Popierius) pasirinkite tinkamą popieriaus rūšį.
5. Spustelėkite mygtuką **„Advanced“** (Papildomai). Tada pasirinkite tinkamą popieriaus dydį išskleidžiamajame sąrašė **„Paper Size“** (Popieriaus dydis).

## Pagrindinė informacija apie popierių

Spausdintuvas sukurtas taip, kad gerai veiktų su daugeliu biurui skirtu popieriaus rūšių. Prieš perkant didelį popieriaus kiekį rekomenduojama išbandyti keletą spausdinimo popieriaus rūšių. Siekiant optimalios spausdinimo kokybės, rekomenduojama naudoti HP popierių. Išsamesnės informacijos apie HP popierių rasite apsilankę HP svetainėje adresu [www.hp.com](http://www.hp.com).



Kasdieniam dokumentų spausdinimui HP rekomenduoja paprastą popierių su „ColorLok“ logotipu. Visas popierius su „ColorLok“ logotipu yra nepriklausomai išbandomas dėl aukštų patikimumo ir spausdinimo kokybės standartų; jį naudojant gaunami aiškūs, ryškių spalvų, ryškesnio juodumo dokumentai, išdžiūnantys greičiau nei naudojant paprastą popierių. Ieškokite įvairaus svorio ir dydžio didelėse popieriaus gamybos įmonėse gaminamo popieriaus su „ColorLok“ logotipu.

Šiame skyriuje aprašomos tokios temos:

- [Rekomenduojamos spausdinimo popieriaus rūšys](#)
- [Užsisakyti „HP“ popieriaus papildymą](#)

## Rekomenduojamos spausdinimo popieriaus rūšys

Jei norite išgauti geriausią spausdinimo kokybę, HP rekomenduoja naudoti konkrečiai užduočiai specialiai pritaikytas HP popieriaus rūšis.

Priklausomai nuo šalies/regiono, kai kurios popieriaus rūšys gali būti nepasiekiamos.

### Nuotraukų spausdinimas

- **„HP Premium Plus Photo Paper“**

„HP Premium Plus Photo Paper“ yra „HP“ aukščiausios kokybės fotografinis popierius jūsų geriausioms nuotraukoms. Su HP „Premium Plus Photo Paper“ galite spausdinti gražias nuotraukas, kurios atspausdintos yra sausos, todėl jomis galite dalintis iš karto. Popierius gaminamas kelių dydžių, įskaitant A4, 8,5 x 11 colių, 10 x 15 cm (4 x 6 colių), 13 x 18 cm (5 x 7 colių) ir dviejų paviršių – blizgus arba švelniai blizgus (pusiau blizgus). Jūsų geriausios nuotraukos ir specialūs nuotraukų projektai idealiai tinka įrėminimui, eksponavimui ar dovanojimui. „HP Premium Plus Photo Paper“ užtikrina išskirtinius rezultatus, profesionalią kokybę ir ilgaamžiškumą.

- **Fotopopierius „HP Advanced Photo“**

Šis blizgus fotopopierius pasižymi greitai džiūstančiu paviršiumi, kad būtų lengva naudotis neišsitepant. Jis atsparus vandeniui, dėmėms, pirštų atspaudams ir drėgmei. Jūsų spaudiniai atrodo panašūs į parduotuvėje parduodamas nuotraukas. Galimi keli popieriaus dydžiai, įskaitant A4, 8,5 x 11 colių, 10 x 15 cm (4 x 6 colių), 13 x 18 cm (5 x 7 colių). Jo sudėtyje nėra rūgščių, skirtų ilgiau išliekančioms nuotraukoms.

- **Fotopopierius „HP Everyday Photo Paper“**

Pigiai spausdinkite spalvotus kasdienes vaizdus naudodami popierių, sukurtą paprastų nuotraukų spausdinimui. Šis įperkamas fotopopierius greitai išdžiūsta, todėl jį lengva tvarkyti. Gaukite ryškius, aiškius vaizdus naudodami šį popierių su bet kuriuo rašaliniu spausdintuvu. Popierius blizgiu paviršiumi

gali būti kelių dydžių, įskaitant A4, 8,5 x 11 colių, 5 x 7 colių ir 4 x 6 colių (10 x 15 cm). Jo sudėtyje nėra rūgščių, skirtų ilgiau išliekančioms nuotraukoms.

- **Paketai „HP Photo Value Packs“**

„HP Photo Value Packs“ – tai patogus originalių HP rašalo kasečių ir „HP Advanced Photo“ popieriaus paketas, leidžiantis jums sutaupyti laiko ir pašalinantis visas spėliones, kylančias dėl HP spausdintuvu spausdinamų laboratorijos kokybės nuotraukų prieinamumo. Originalus HP rašalas ir HP „Advanced Photo“ popierius sukurti dirbti kartu taip, kad jūsų nuotraukos po kiekvieno spausdinimo būtų ilgiau išliekančios ir ryškios. Puikiai tiks spausdinti visas atostogų nuotraukas ar keletą spaudinių, kuriais norite pasidalyti.

## Verslo dokumentai

- Popierius „**HP Presentation Paper 120g Matte**“ arba popierius „**HP Professional Paper 120 Matt**“

Šis sunkus, matinis popierius, skirtas dvipusiam spausdinimui, idealiai tinka pateiktims, pasiūlymams, ataskaitoms ir informaciniams biuleteniems. Jis sunkus, kad būtų įspūdingesnis.

- Popierius „**HP Brochure Paper 180g Glossy**“ arba popierius „**HP Professional Paper 180 Glossy**“

Šis popierius yra blizgiu paviršiumi iš abiejų pusių, skirtas dvipusiam spausdinimui. Jis idealiai tinka beveik fotografinės kokybės reprodukcijoms ir profesionalų grafikai, pvz., ataskaitų viršeliams, specialioms pateiktims, brošiūroms, vokams ir kalendoriams.

- Popierius „**HP Brochure Paper 180g Matte**“ arba popierius „**HP Professional Paper 180 Matte**“

Šis popierius yra matiniu paviršiumi iš abiejų pusių, skirtas dvipusiam spausdinimui. Jis idealiai tinka beveik fotografinės kokybės reprodukcijoms ir profesionalų grafikai, pvz., ataskaitų viršeliams, specialioms pateiktims, brošiūroms, vokams ir kalendoriams.

## Kasdieniniam spausdinimui

Visi sąrašė pateikti kasdien spausdinti skirti popieriaus tipai pasižymi „ColorLok“ technologija, dėl kurios mažiau trinasi dažai, juodi atspalviai yra raiškūs, o spalvos – ryškios.

- Popierius „**HP Bright White Inkjet**“

Popierius „HP Bright White Inkjet“ užtikrina kontrastingas spalvas ir ryškų tekstą. Tinkamas naudoti dvipusiam spalvotam spausdinimui, nes yra nepermatomas, todėl idealiai tinka informaciniams biuleteniems, ataskaitoms ir skrajutėms.

- „**HP**“ spausdinimo popierius

„HP Printing Paper“ – tai aukštos kokybės daugiafunkcis popierius. Ant jo išspausdinti dokumentai atrodo tvirtesni, nei išspausdinti ant standartinio universalus ar kopijavimo popieriaus. Jo sudėtyje nėra rūgščių, skirtų ilgiau išliekančioms nuotraukoms.

- „**HP**“ biuro popierius

„HP Office Paper“ – tai aukštos kokybės daugiafunkcis popierius. Tinkamas kopijoms, juodraščiams, priminimams ir kitiems kasdieniams dokumentams. Jo sudėtyje nėra rūgščių, skirtų ilgiau išliekančioms nuotraukoms.

- Popierius „**HP Office Recycled Paper**“

Popierius „HP Office Recycled Paper“ yra aukštos kokybės daugiafunkcis popierius, kurio 30 proc. sudaro perdirbtas pluoštas.

## Užsisakyti „HP“ popieriaus papildymą

Spausdintuvas sukurtas taip, kad gerai veiktų su daugeliu biurui skirtu popieriaus rūšių. Siekiant optimalios spausdinimo kokybės, rekomenduojama naudoti HP popierių.

Jei norite užsisakyti HP popieriaus ir kitų priemonių, apsilankykite [www.hp.com](http://www.hp.com). Šiuo metu dalis informacijos HP tinklalapyje pateikiama tik anglų kalba.

HP rekomenduoja paprastą popierių su „ColorLok“ logotipu kasdieniams dokumentams spausdinti ir kopijuoti. Visas popierius su „ColorLok“ logotipu yra nepriklausomai išbandomas dėl aukštų patikimumo ir spausdinimo kokybės standartų; jį naudojant gaunami aiškūs, ryškių spalvų, riebesnio juodumo dokumentai, džiūvantys trumpiau nei naudojant paprastą popierių. Ieškokite įvairių kiekių ir dydžių popieriaus rūšių su „ColorLok“ logotipu iš didžiųjų popieriaus gamintojų.

# HP spausdintuvo programinės įrangos paleidimas

Galite naudoti HP spausdintuvo programinę įrangą konfigūruoti spausdintuvo nuostatas, tikrinti rašalo lygį, užsakyti spausdinimo reikmenų, atlikti spausdintuvo priežiūrą, spręsti spausdinimo problemas ir kt. Daugiau informacijos apie prieinamas spausdintuvo programinės įrangos parinktis pateikiama šiame vadove.

Baigę aparatinės įrangos sąranką, savo kompiuteryje atverkite svetainę [123.hp.com](http://123.hp.com), jei nesate įdiegę HP spausdintuvo programinės įrangos.



## PASTABA:

- Jei naudojate programėlę „HP Smart“, o ne spausdintuvo programinę įrangą, žr. [Spausdinimui, nuskaitymui bei trikčių diagnostikai ir šalinimui naudokite HP Smart programėlę 18 puslapyje](#).
- Tam, kad galėtumėte spausdinti, kiekviename įrenginyje turi būti įdiegta programėlė arba programinė įranga.
- HP spausdintuvo programinė įranga palaikoma įrenginiuose su operacine sistema „Windows 7“, „Windows 10“ ir „macOS 10.12“–„macOS 10.14“.

Įdiegę HP spausdintuvo programinę įrangą atlikite vieną iš toliau nurodytų veiksmų.

- **„Windows 10“:** kompiuterio darbalaukyje spauskite **„Start“** (pradžia), programų sąrašė pasirinkite **HP**, tada pasirinkite piktogramą su spausdintuvo pavadinimu.
- **„Windows 7“:** kompiuterio darbalaukyje spustelėkite **„Start“ (pradžia)**, pasirinkite **„All Programs“ (visos programos)**, spustelėkite **HP**, spustelėkite spausdintuvo aplanką ir pasirinkite piktogramą su spausdintuvo pavadinimu.
- **„Mac“:** Aplanke **„Applications“** (Programos) atidarykite aplanką **„HP“**, tada dukart spustelėkite **„HP Utility“** (HP paslaugų programa).

# Spausdinimui, nuskaitymui bei trikčių diagnostikai ir šalinimui naudokite HP Smart programėlę

HP Smart padeda nustatyti, bendrinti ir valdyti HP spausdintuvą, spausdinti ir skenuoti. Galite bendrinti dokumentus ir nuotraukas el. paštu, tekstiniais pranešimais ir naudodami populiarias debesijos paslaugas bei socialines svetaines (pavyzdžiui, „iCloud“, „Google Drive“, „Dropbox“ ir „Facebook“). Taip pat galite įdiegti naujus HP spausdintuvus, stebėti ir užsakyti reikmenis.



**PASTABA:** Spausdintuvo programėlė HP Smart palaikoma sistemoje „Windows 10“. Programėlė gali būti pateikiama ne visomis kalbomis. Kai kurie spausdintuvų modeliai gali neturėti tam tikrų ypatybių.

- Pagrindinės informacijos apie spausdinimą, nuskaitymą bei trikčių diagnostiką ir šalinimą naudojant HP Smart, žr. [Spausdinimas naudojant programėlę HP Smart \(„Windows 10“\) 32 puslapyje](#), [Scan using the HP Smart app \(Windows 10\) 43 puslapyje](#) ir [Gaukite pagalbos naudodami programėlę HP Smart 69 puslapyje](#). Norėdami daugiau informacijos, apsilankykite adresu [www.hp.com/go/mobileprinting](http://www.hp.com/go/mobileprinting).

## Programėlės HP Smart įdiegimas sistemoje „Windows 10“ ir prijungimas prie spausdintuvo

1. Norėdami gauti programėlę HP Smart, apsilankykite adresu [123.hp.com](http://123.hp.com) arba įrenginio programų parduotuvėje ir atsisiųstumėte bei įdiekite programėlę.
2. Įdiegę kompiuterio darbalaukyje spustelėkite „**Start**“ (Pradžia).
3. Norėdami prisijungti prie spausdintuvo įsitikinkite, kad spausdintuvas ir įrenginys yra įjungti ir susieti.
4. Savo įrenginyje atverkite programėlę HP Smart.
5. HP Smart pradžios ekrane spustelėkite **+** (pliuso simbolis), tada pasirinkite arba pridėkite spausdintuvą.

Jei norite užbaigti prijungimą, vykdykite ekrane pateikiamas instrukcijas.

## Miego režimas

- Įrenginiui veikiant miego režimu, naudojama mažiau energijos.
- Po pradinės sąrankos spausdintuvo miego režimas įjungiamas po 5 minučių neveikimo.
- Miego režime Įjungimo / Išjungimo mygtuko lemputė pritemsta ir išjungiamas spausdintuvo valdymo skydelio ekranas.
- Paspaudus bet kurį valdymo skydelio mygtuką arba nusiuntus spausdintuvui spausdinimo ar nuskaitymo užduotį, galima jį pažadinti iš miego režimo.

## „Quiet Mode“ (tylusis režimas)

„Quiet Mode“ (Tylusis režimas) sulėtina spausdinimą, kad sumažėtų bendras triukšmas, paveikiantis spausdinimo kokybę. „Quiet Mode“ (Tylusis režimas) veikia tik spausdinant „Normal“ (Noramli) spausdinimo kokybe and paprasto popieriaus. Kas sumažintumėte spausdinimo triukšmą, įjunkite „Quiet Mode“ (Tylusis režimas) Norėdami spausdinti normaliu greičiu, išjunkite „Quiet Mode“ (Tylusis režimas). Numatyta, kad „Quiet Mode“ (Tylusis režimas) yra išjungtas.



**PASTABA:** Esant „Quiet Mode“ (Tylusis režimas), pasirinkus „Draft“ (Juodraštis) „Best“ (Geriausia) spausdinimo kokybę, spausdintuvas dirbs taip pat, kaip ir išjungus „Quiet Mode“ (Tylusis režimas).

### „Quiet Mode“ (tyliojo režimo) įjungimas ar išjungimas naudojant spausdintuvo programinę įrangą („Windows“)

1. Paleiskite HP spausdintuvo programinę įrangą. Daugiau informacijos rasite [HP spausdintuvo programinės įrangos paleidimas 17 puslapyje](#).
2. Spustelėkite „**IP Configuration**“ (IP konfigūravimas) skirtuką.



**PASTABA:** Jei spausdintuvas prijungtas nuo HP spausdintuvo programinės įrangos, yra tylaus režimo skirtukas.

3. Spustelėkite **On** (įjungti) arba **Off** (išjungti).
4. Spustelėkite **Save Setting** (įrašyti nuostatą).

### „Quiet Mode“ (Tyliojo režimo) įjungimas ar išjungimas naudojant spausdintuvo programinę įrangą („macOS“)

1. Atidarykite „HP“ paslaugų programa.



**PASTABA:** „HP Utility“ (HP paslaugų programa) yra aplanke „HP“, esančiame aplanke „Applications“ (programos).

2. Pasirinkite spausdintuvą.
3. Spustelėkite **„Quiet Mode“ (tylusis režimas)**.
4. Pasirinkite **„On** (įjungti) arba **„Off** (išjungti).
5. Spustelėkite **„Apply Now** (taikyti dabar).



## Automatinis išjungimas

Ši funkcija išjungia spausdintuvą po 2 valandų neveikos, kad būtų taupoma elektros energija. Automatinio išjungimo funkcija spausdintuvą visiškai išjungia, todėl norėdami vėl jį įjungti turite spustelėti įjungimo mygtuką.

Jeigu jūsų spausdintuvą palaiko šią energijos taupymo funkciją, priklausomai nuo spausdintuvo funkcijų ir ryšio parinkčių, ji automatiškai įjungia arba išjungia. Net jeigu automatinio išjungimo funkcija įjungta, po 5 minučių neveiklos įjungiamas spausdintuvo miego režimas, kad būtų taupoma elektros energija.

- Jeigu spausdintuvą neturi prijungimo prie tinklo, faksogramos siuntimo ar „Wi-Fi Direct“ (tiesioginio „Wi-Fi“ ryšio) funkcijų, arba šios galimybės nėra naudojamos, „Auto-off“ (automatinis išjungimas) įjungiamas įjungus spausdintuvą.
- „Auto-off“ (automatinis išjungimas) išjungiamas, kai įjungiamas spausdintuvo belaidis ryšys arba „Wi-Fi Direct“ (tiesioginio „Wi-Fi“ ryšio) funkcija, arba kai spausdintuvą, turintis fakso, USB arba eternetinio tinklo funkcijas užmezga fakso, USB arba eternetinio tinklo ryšį.

---

 **PATARIMAS:** Norėdami taupyti akumuliatoriaus energiją, galite įjungti „Auto-Off“ (automatinis išjungimas), net kai spausdintuvą yra prijungtas arba įjungtas belaidis ryšys.

---

---

## 2 Spausdinti

- [Laikmenų įdėjimas](#)
- [Spausdinti dokumentus](#)
- [Spausdinti nuotraukas](#)
- [Vokų spausdinimas](#)
- [Spausdinimas naudojant programėlę HP Smart \(„Windows 10“\)](#)
- [Spausdinimas naudojant didžiausią raišką](#)
- [Patarimai, kaip sėkmingai spausdinti](#)
- [Kaip peržiūrėti spausdinimo darbo būseną ir valdyti spausdinimo darbus \(„Windows“\)](#)
- [„Customize Your Printer“ \(spausdintuvo pritaikymas asmeniniams poreikiams\) \(„Windows“\)](#)

# Laikmenų įdėjimas

## Kaip įdėti popierių

1. Pakelkite įvesties dėklą.

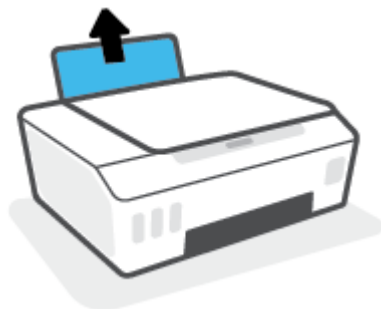

2. Pastumkite popieriaus pločio kreiptuvą kairėn.

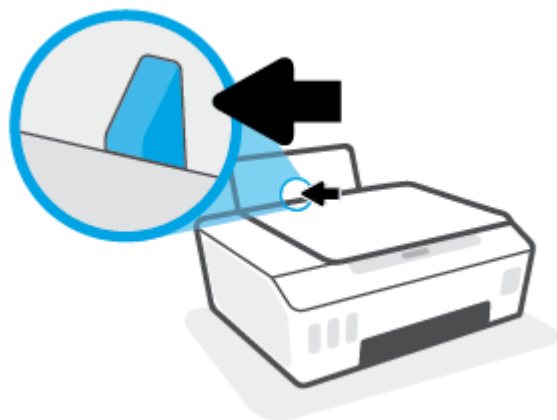

3. Įdėkite popieriaus pluoštą į įvesties dėklą trumpąja puse žemyn ir spausdinamąją puse aukštyn ir stumtelėkite visą pluoštą žemyn, kol jis sustos.

Jei dedate mažesnio formato popierių (pvz., fotopopierių), patikrinkite, ar krūvelė sulygiuota su dėklo dešiniąja puse.

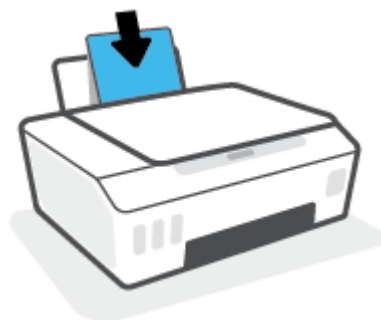

4. Stumkite popieriaus pločio kreiptuvą į dešinę, kol jis priglus prie popieriaus krašto.

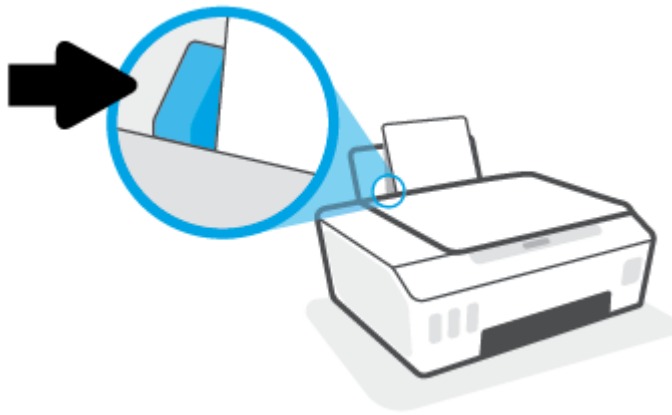

5. Ištraukite išvesties dėklą ir dėklo ilgintuvą.



### Kaip įdėti vokus

1. Pakelkite įvesties dėklą.

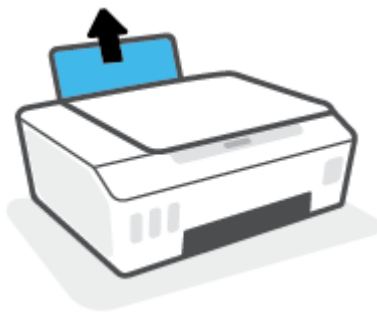

2. Pastumkite popieriaus pločio kreiptuvą kairėn.

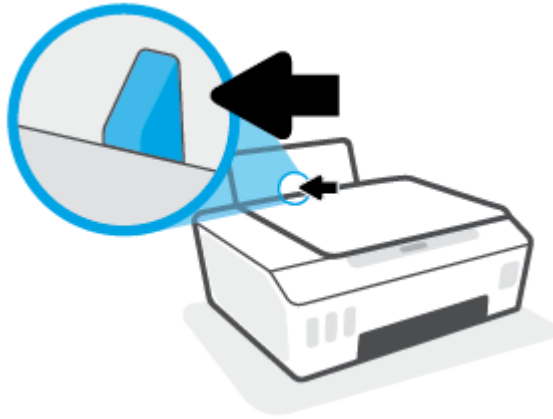

3. Vieną arba daugiau vokų įdėkite į tolimąjį dešinįjį įvesties dėklą kraštą ir stumtelėkite vokų pluoštą žemyn, kol jis sustos.

Spausdinamoji pusė turi būti nukreipta į viršų.

- a. Jei dedate voką su atlanku ilgajame krašte, voką įdėkite vertikaliai, kad atlankas būtų kairėje pusėje ir apačioje.

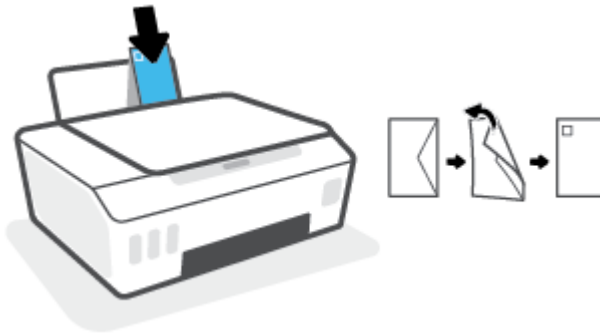

- b. Jei dedate voką su atlanku trumpajame krašte, voką įdėkite vertikaliai, kad atlankas būtų viršuje.

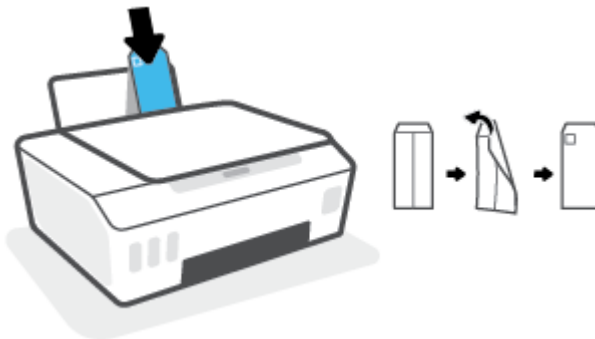

4. Pastumkite popieriaus pločio kreiptuvą į dešinę link vokų pluošto, kol jis sustos.

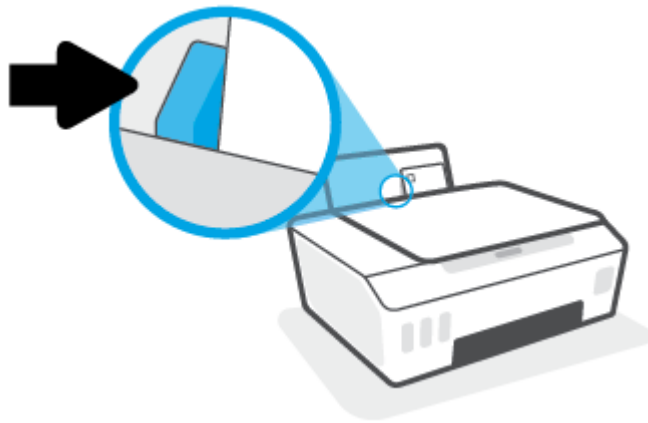

5. Ištraukite išvesties dėklą ir dėklo ilgintuvą.

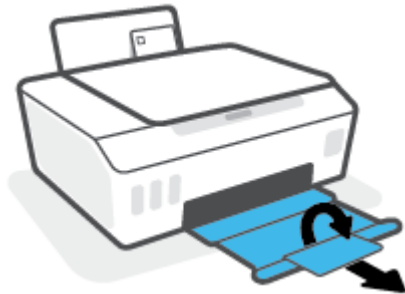

# Spausdinti dokumentus

Prieš spausdindami dokumentus pasirūpinkite, kad į įvesties dėklą būtų įdėta popieriaus ir atidarytas išvesties dėklas. Plačiau apie popieriaus įdėjimą skaitykite [Laikmenų įdėjimas 23 puslapyje](#).

## Kaip spausdinti dokumentą („Windows“)

1. Programinės įrangos meniu „**File**“ (failas) pasirinkite „**Print**“ (spausdinti).
2. Įsitikinkite, kad spausdintuvas yra pasirinktas.
3. Spustelėkite mygtuką, kuris atidaro dialogo langą „**Properties**“ (Ypatybės).

Priklausomai nuo taikomosios programos šis mygtukas gali vadintis „**Properties**“ (Ypatybės), „**Options**“ (Parinktys), „**Printer Setup**“ (Spausdintuvo sąranka), „**Printer Properties**“ (Spausdintuvo ypatybės), „**Printer**“ (Spausdintuvas) arba „**Preferences**“ (Pagrindinės parinktys).

4. Kortelėje „**Printing Shortcuts**“ (spausdinimo šaukiniai) arba „**Printing Shortcut**“ (spausdinimo šaukinys) pasirinkite atitinkamas parinktis.

Norėdami pakeisti kitus spausdinimo nustatymus, paspauskite kitus skirtukus.

Norėdami sužinoti daugiau apie spausdintuvo tvarkyklės parinktis, užveskite pelę ant kiekvienos parinktės ir skaitykite atsidarantį informacinį laukelį.



**PASTABA:** Jeigu keičiate popieriaus dydį, įsitikinkite, kad į įvesties dėklą įdėjote tinkamą popierių.

5. Spustelėdami „**OK**“ (Gerai), uždarykite „**Properties**“ (Ypatybės) dialogo langą.
6. Spustelėkite „**Print**“ (Spausdinti) arba „**OK**“ (Gerai), kad pradėtumėte spausdinti.

## („macOS“) dokumentų spausdinimas

1. Taikomosios programos „**File**“ (Rinkmena) meniu pasirinkite „**Print**“ (Spausdinti).
2. Įsitikinkite, kad spausdintuvas pasirinktas.
3. Nustatyti spausdinimo parinktis.

Jei dialogo lange „Print“ (spausdinti) nematote parinkčių, spustelėkite „**Show Details**“ (rodyti išsamią informaciją).

- Išskleidžiamajame meniu „**Paper Size**“ (Popieriaus dydis) pasirinkite tinkamą popieriaus dydį.



**PASTABA:** Jeigu keičiate popieriaus dydį, įsitikinkite, kad įdėjote tinkamą popierių.

- Pasirinkite padėtį.
  - Procentais nurodykite mastelį.
4. Spustelėkite „**Print**“ (Spausdinti).

## Spausdinimas ant abiejų lapo pusių („Windows“)

1. Programinės įrangos meniu „**File**“ (failas) pasirinkite „**Print**“ (spausdinti).
2. Įsitikinkite, kad spausdintuvas yra pasirinktas.

3. Spustelėkite mygtuką, kuris atidaro dialogo langą „**Properties**“ (Ypatybės).

Priklausomai nuo taikomosios programos, šis mygtukas gali vadintis „**Properties**“ (Ypatybės), „**Options**“ (Parinktys), „**Printer Setup**“ (Spausdintuvo sąranka), „**Printer Properties**“ (Spausdintuvo ypatybės), „**Printer**“ (Spausdintuvas) ar „**Preferences**“ (Nuostatos).

4. Kortelėje „**Printing Shortcuts**“ (spausdinimo šaukiniai) arba „**Printing Shortcut**“ (spausdinimo šaukinys) pasirinkite šaukinį „**Two-sided (Duplex) Printing**“ (dvipusis spausdinimas), tada pasirinkite parinktį iš išskleidžiamojo sąrašo „**Print On Both Sides Manually**“ (spausdinti ant abiejų pusių).

Norėdami pakeisti kitus spausdinimo nustatymus, paspauskite kitus skirtukus.

Norėdami sužinoti daugiau apie spausdintuvo tvarkyklės parinktis, užveskite pelę ant kiekvienos parinktės ir skaitykite atsidarantį informacinį laukelį.



**PASTABA:** Jeigu keičiate popieriaus dydį, įsitikinkite, kad į įvesties dėklą įdėjote tinkamą popierių.

5. Spustelėdami „**OK**“ (Gerai), uždarykite „**Properties**“ (Ypatybės) dialogo langą.
6. Spustelėkite „**Print**“ (Spausdinti) arba „**OK**“ (Gerai), kad pradėtumėte spausdinti.

### Spausdinimas ant abiejų lapo pusių („macOS“)

1. Taikomosios programos „**File**“ (Rinkmena) meniu pasirinkite „**Print**“ (Spausdinti).
2. Spausdintuvo dialogo lango išskylančiame meniu pasirinkite „**Paper Handling**“ (Popieriaus tvarkymas) skyrių ir nustatykite „**Page Order**“ (Puslapių tvarka) į „**Normal**“ (Įprasta).
3. Nustatykite „**Pages to Print**“ (puslapiai spausdinimui) nustatymą į „**Odd Only**“ (tik nelyginiai).
4. Spustelėkite „**Print**“ (Spausdinti).
5. Išspausdinę nelyginių numerių puslapius, išimkite dokumentą iš išvesties dėklo.
6. Sudėkite dokumentus taip, kad iš spausdintuvo išėjęs galas eitų į spausdintuvą, o tuščia dokumento pusė būtų nukreipta į spausdintuvo priekį.
7. Spausdinimo dialogo lango išskylančiame meniu grįžkite į „**Paper Handling**“ (Popieriaus tvarkymas) ir puslapių tvarką į „**Normal**“ (Įprasta), tada spausdintinus puslapius į „**Even Only**“ (Tik lyginius).
8. Spustelėkite „**Print**“ (Spausdinti).



# Spausdinti nuotraukas

Prieš spausdindami nuotraukas, įsitikinkite, kad įvesties dėkle yra fotopopieriaus ir išvesties dėklas yra atidarytas. Plačiau apie popieriaus įdėjimą skaitykite [Laikmenų įdėjimas 23 puslapyje](#).

## Kaip spausdinti nuotraukas ant fotopopieriaus („Windows“)

1. Programinės įrangos meniu „**File**“ (failas) pasirinkite „**Print**“ (spausdinti).
2. Įsitikinkite, kad spausdintuvas yra pasirinktas.
3. Spustelėkite mygtuką, kuris atidaro dialogo langą „**Properties**“ (Ypatybės).

Priklausomai nuo taikomosios programos šis mygtukas gali vadintis „**Properties**“ (Ypatybės), „**Options**“ (Parinktys), „**Printer Setup**“ (Spausdintuvo sąranka), „**Printer Properties**“ (Spausdintuvo ypatybės), „**Printer**“ (Spausdintuvas) arba „**Preferences**“ (Pagrindinės parinktys).

4. Kortelėje „**Printing Shortcuts**“ (spausdinimo šaukiniai) arba „**Printing Shortcut**“ (spausdinimo šaukinys) pasirinkite atitinkamas parinktis.

Norėdami pakeisti kitus spausdinimo nustatymus, paspauskite kitus skirtukus.

Norėdami sužinoti daugiau apie spausdintuvo tvarkyklės parinktis, užveskite pelę ant kiekvienos parinktės ir skaitykite atsidarantį informacinį laukelį.



**PASTABA:** Jeigu keičiate popieriaus dydį, įsitikinkite, kad į įvesties dėklą įdėjote tinkamą popierių.

5. Spustelėdami „**OK**“ (gerai), uždarysite „**Properties**“ (ypatybės) dialogo langą.
6. Spustelėkite „**Print**“ (spausdinti) arba „**OK**“ (gerai), kad pradėtumėte spausdinti.



**PASTABA:** Spausdintuvui baigus spausdinti, išimkite iš įvesties dėklo nepanaudotą fotopopierių. Saugokite fotopopierių taip, kad jis nepradėtų raiytis, dėl ko gali suprastėti spaudinių kokybė.

## Nuotraukų spausdinimas iš kompiuterio („macOS“)

1. Taikomosios programos „**File**“ (Rinkmena) meniu pasirinkite „**Print**“ (Spausdinti).
2. Įsitikinkite, kad spausdintuvas pasirinktas.
3. Nustatyti spausdinimo parinktis.

Jei dialogo lange „Print“ (spausdinti) nematote parinkčių, spustelėkite „**Show Details**“ (rodyti išsamią informaciją).

- Išskleidžiamajame meniu „**Paper Size**“ (Popieriaus dydis) pasirinkite tinkamą popieriaus dydį.



**PASTABA:** Jeigu keičiate popieriaus dydį, įsitikinkite, kad įdėjote tinkamą popierių.

- Pasirinkite padėtį.
4. Išskleidžiamajame meniu pasirinkite „**Paper Type/Quality**“ (Popieriaus rūšis/kokybė), tada pasirinkite toliau pateiktas nuostatas:

- **„Paper Type“** (Popieriaus rūšis): Tinkama fotopopieriaus rūšis
  - **„Quality“** (Kokybė): Pasirinkite parinktį, pasižyminčią geriausia kokybe arba maksimaliu taškų colyje skaičiumi.
  - Spustelkite **Spalvų pasirinkimas** išskleidimo trikampį ir pasirinkite atitinkamą **„Photo Fix“** (Nuotraukos taisymas) parinktį.
    - **„Off“** (išjungta): vaizdui netaiko pakeitimų.
    - **„On“** (įjungta): automatiškai fokusuoja vaizdą; nuosaikiai koreguojamas atvaizdo ryškumas.
5. Pasirinkite bet kurias kitas norimas spausdinimo nuostatas ir spustelėkite **„Print“** (Spausdinti).

## Vokų spausdinimas

Prieš spausdindami vokus, įsitikinkite, kad įvesties dėkle yra vokų ir išvesties dėklas yra atidarytas. Į įvesties dėklą galima įdėti vieną ar daugiau vokų. Nenaudokite vokų, pagamintų iš blizgaus popieriaus ar puoštų reljefiniais ornamentais, taip pat vokų su sąsagėlėmis ar langeliais. Plačiau apie vokų įdėjimą skaitykite [Laikmenų įdėjimas 23 puslapyje](#).

---

 **PASTABA:** Daugiau informacijos, kaip formatuoti tekstą spausdinant ant vokų, ieškokite naudojamos programėlės dokumentacijoje.

---

### Kaip spausdinti voką („Windows“)

1. Programinės įrangos meniu „**File**“ (failas) pasirinkite „**Print**“ (spausdinti).
2. Įsitikinkite, kad spausdintuvas yra pasirinktas.
3. Spustelėkite mygtuką, kuris atidaro dialogo langą „**Properties**“ (Ypatybės).

Priklausomai nuo taikomosios programos šis mygtukas gali vadintis „**Properties**“ (Ypatybės), „**Options**“ (Parinktys), „**Printer Setup**“ (Spausdintuvo sąranka), „**Printer Properties**“ (Spausdintuvo ypatybės), „**Printer**“ (Spausdintuvas) arba „**Preferences**“ (Pagrindinės parinktys).

4. Kortelėje „**Printing Shortcuts**“ (spausdinimo šaukiniai) arba „**Printing Shortcut**“ (spausdinimo šaukinys) pasirinkite atitinkamas parinktis.

Norėdami pakeisti kitus spausdinimo nustatymus, paspauskite kitus skirtukus.

Norėdami sužinoti daugiau apie spausdintuvo tvarkyklės parinktis, užveskite pelę ant kiekvienos parinktys ir skaitykite atsirantį informacinį laukelį.

---

 **PASTABA:** Jeigu keičiate popieriaus dydį, įsitikinkite, kad į įvesties dėklą įdėjote tinkamą popierių.

---

5. Spustelėdami „**OK**“ (gerai), uždarysite „**Properties**“ (ypatybės) dialogo langą.
6. Spustelėkite „**Print**“ (spausdinti) arba „**OK**“ (gerai), kad pradėtumėte spausdinti.

### Vokų spausdinimas („macOS“)

1. Taikomosios programos „**File**“ (Rinkmena) meniu pasirinkite „**Print**“ (Spausdinti).
2. Įsitikinkite, kad spausdintuvas pasirinktas.
3. Išskleidžiamajame meniu „**Paper Size**“ (Popieriaus dydis) pasirinkite tinkamą voko dydį.

Jei dialogo lange „Print“ (spausdinti) nematote parinkčių, spustelėkite „**Show Details**“ (rodyti išsamią informaciją).

---

 **PASTABA:** Jeigu keičiate popieriaus dydį, įsitikinkite, kad įdėjote tinkamą popierių.

---

4. Išskylančiame meniu pasirinkite „**Paper Type/Quality**“ (Popieriaus tipas/kokybė) ir įsitikinkite, kad popieriaus tipo parametras nustatytas į „**Plain Paper**“ (Paprastas popierius).
5. Spustelėkite „**Print**“ (Spausdinti).

# Spausdinimas naudojant programėlę HP Smart („Windows 10“)

Šiame skyriuje rasite pagrindines instrukcijas, kaip naudoti programėlę HP Smart spausdinant iš įrenginio. Daugiau informacijos apie programėlę rasite [Spausdinimui, nuskaitymui bei trikčių diagnostikai ir šalinimui naudokite HP Smart programėlę 18 puslapyje](#).

## Norint pradėti naudoti „HP Smart“ programėlę spausdinimui

1. Į įvesties dėklą įdėkite popieriaus. Daugiau informacijos rasite [Laikmenų įdėjimas 23 puslapyje](#).
2. Savo įrenginyje atverkite programėlę HP Smart.
3. HP Smart pradžios lange patikrinkite, ar pasirinkote savo spausdintuvą.

 **PATARIMAS:** Jei spausdintuvas jau nustatytas, galite jį pasirinkti HP Smart pradžios ekrane perbraukdami pirštu į kairę ar dešinę ir jį pasirinkdami.

Jei norite naudoti kitą spausdintuvą, pradžios lange paspauskite **+** (pliuso simbolis), tuomet pasirinkite kitą spausdintuvą arba pridėkite naują.

## Norėdami spausdinti iš įrenginio su „Windows 10“ OS

1. HP Smart pradžios ekrane atlikite vieną iš toliau nurodytų veiksmų.
  - Pasirinkite **„Print Photo“** (Spausdinti nuotrauką), raskite nuotrauką, kurią norite išspausdinti, ir spauskite arba bakstelėkite **„Select Photos to Print“** (Rinktis nuotraukas spausdinti).
  - Pasirinkite **„Print Document“** (Spausdinti dokumentą), raskite PDF dokumentą, kurį norite išspausdinti, ir spauskite arba bakstelėkite **„Print“** (Spausdinti).
2. Pasirinkite norimas parinktis. Norėdami pamatyti daugiau nuostatų, spauskite arba bakstelėkite **„More settings“** (Daugiau nuostatų).

Daugiau informacijos apie spausdinimo nuostatas ieškokite [Patarimai, kaip sėkmingai spausdinti 35 puslapyje](#).

3. Spauskite arba bakstelėkite **„Print“** (Spausdinti), kad pradėtumėte spausdinti.

# Spausdinimas naudojant didžiausią raišką

Jei norite spausdinti aukštos kokybės, ryškius vaizdus ant fotopopieriaus, pasirinkite didžiausią spausdinimo raišką.

Didžiausios raiškos režimu spausdinama ilgiau, nei taikant kitas nuostatas, be to, tam reikia daugiau vietos diske.

Norėdami pamatyti visas palaikomas spausdinimo skiriamąsias gebas, apsilankykite pagalbinėje svetainėje [www.support.hp.com](http://www.support.hp.com).

## Spausdinimas didžiausio dpi rodiklio režimu („Windows“)

1. Savo programinėje įrangoje pasirinkite **„Print“** (Spausdinti).
2. Įsitikinkite, kad pasirinkote savo spausdintuvą.
3. Spustelėkite mygtuką, kuris atidaro dialogo langą **„Properties“** (Ypatybės).

Atsižvelgiant į jūsų naudojamą taikomąją programą, šis mygtukas gali vadintis **„Properties“** (Ypatybės), **„Options“** (Parinktys), **„Printer Setup“** (Spausdintuvo sąranka), **„Printer Properties“** (Spausdintuvo ypatybės), **„Printer“** (Spausdintuvas) arba **„Preferences“** (Nustatymai).

4. Pasirinkite norimas parinktis.

### Windows 10

- Spustelėkite skirtuką **„Paper/Quality“** (Popierius / kokybė). Išskleidžiamajame sąrašė **„Paper Size“** (Popieriaus dydis) pasirinkite reikiamą popieriaus dydį. Išskleidžiamajame sąrašė **„Paper Type“** (Popieriaus rūšis) pasirinkite tinkamą popieriaus rūšį.
- Spauskite kortelę **„Advanced“** (Papildomos nustatymai) ir pasirinkite **„Print in Max DPI“** (Spausdinti naudojant didžiausią DPI skaičių).

### Windows 7

- Spustelėkite skirtuką **„Paper/Quality“** (Popierius / kokybė). Išskleidžiamajame sąrašė **„Media“** (Popierius) pasirinkite tinkamą popieriaus rūšį.
- Spustelėkite mygtuką **„Advanced“** (Papildomai). Pasirinkite tinkamą popieriaus dydį išskleidžiamajame sąrašė **„Paper Size“** (Popieriaus dydis). Srityje **„Printer Features“** (Spausdintuvo ypatybės) pasirinkite **„Yes“** (taip) iš išskleidžiamojo sąrašo **„Print in Max DPI“** (Spausdinti naudojant didžiausią TC skaičių). Tada spauskite **OK** (Gerai), kad užvertumėte dialogo langą **„Advanced Options“** (Papildomos nuostatos).

Daugiau spausdinimo patarimų rasite [Patarimai, kaip nustatyti spausdintuvą 35 puslapyje](#).

5. Patvirtinkite padėtį kortelėje **„Layout“** (Išdėstymas), tada spauskite **OK** (Gerai), kad spausdintumėte.

## Spausdinimas didžiausio dpi rodiklio režimu („macOS“)

1. Taikomosios programos **„File“** (Rinkmena) meniu pasirinkite **„Print“** (Spausdinti).
2. Įsitikinkite, kad spausdintuvas pasirinktas.
3. Nustatyti spausdinimo parinktis.

Jei dialogo lange „Print“ (spausdinti) nematote parinkčių, spustelėkite **„Show Details“** (rodyti išsamią informaciją).

- Išskleidžiamajame meniu „**Paper Size**“ (Popieriaus dydis) pasirinkite tinkamą popieriaus dydį.



---

**PASTABA:** Jeigu keičiate popieriaus dydį, įsitikinkite, kad įdėjote tinkamą popierių.

---

- Pasirinkite padėtį.
4. Išskleidžiamajame meniu pasirinkite „**Paper Type/Quality**“ (Popieriaus rūšis/kokybė), tada pasirinkite toliau pateiktas nuostatas:
- „**Paper Type**“ (Popieriaus rūšis): Tinkama fotopopieriaus rūšis
  - „**Quality**“ (Kokybė): „**Maximum dpi**“ (didžiausia raiška).
5. Pasirinkite bet kurias kitas norimas spausdinimo nuostatas ir spustelėkite „**Print**“ (Spausdinti).

## Patarimai, kaip sėkmingai spausdinti

- [Patarimai, kaip įdėti popierių](#)
- [Patarimai, kaip nustatyti spausdintuvą](#)

Kad spausdintuvas tinkamai spausdintų, HP spausdinimo galvutės turi tinkamai veikti, rašalo rezervuaruose turi būti pakankamai rašalo, popierius tinkamai įdėtas ir parinktos tinkamos spausdintuvo nuostatos. Daugiau informacijos rasite [Patarimai, kaip dirbti su rašalu ir spausdinimo galvutėmis 61 puslapyje](#).

Spausdinimo parametrai netaikomi kopijavimui ar nuskaitymui.

## Patarimai, kaip įdėti popierių

- Įdėkite pluoštą popieriaus (ne vieną lapą). Kad neįvyktų popieriaus strigtis, visas popieriaus pluoštas turi būti tokio paties dydžio ir tipo.
- Popierių dėkite spausdinamąja puse aukštyn.
- Pasirūpinkite, kad į įvesties dėklą įdėtas popierius gulėtų lygiai ir kad jo kraštai nebūtų užlenkti arba įplėšti.
- Pakoreguokite popieriaus pločio kreiptuvą į įvesties dėklą - pristumkite jį prie popieriaus. Patikrinkite, kad popieriaus pločio kreiptuvas nesulenktų popieriaus dėkle.

Išsamesnės informacijos rasite skyriuje [Laikmenų įdėjimas 23 puslapyje](#).

## Patarimai, kaip nustatyti spausdintuvą

### Patarimai, kaip nustatyti spausdintuvą („Windows“)

- Norėdami pakeisti numatytąsias spausdinimo nuostatas, atverkite „HP“ spausdintuvo programinę įrangą, spustelėkite **„Print & Scan“ (spausdinimas ir nuskaitymas)**, tuomet spustelėkite **„Set Preferences“** (Nustatyti prioritetus). Daugiau informacija, kaip atidaryti spausdintuvo programinę įrangą, žr. [HP spausdintuvo programinės įrangos paleidimas 17 puslapyje](#).



**PATARIMAS:** Norėdami sužinoti daugiau apie spausdintuvo tvarkyklės parinktis, užveskite pelę ant kiekvienos parinktės ir skaitykite atsirandantį informacinį laukelį.

- Kad nustatydami norimas spausdinimo nuostatas sutaupytumėte laiko, galite naudoti spausdinimo šaukinius. Spausdinimo šaukinyje įrašytos nuostatos, skirtos tam tikrai užduočiai, todėl galite nustatyti visas parinktis vienu paspaudimu. Norėdami naudoti šaukinį, eikite į kortelę **„Printing Shortcuts“ (spausdinimo šaukiniai)** arba **„Printing Shortcut“ (spausdinimo šaukinys)**, pasirinkite norimą šaukinį ir spauskite **OK (gerai)**.

Norėdami pridėti naują spausdinimo šaukinį, nustatykite norimas spausdinimo parinktis kortelėje **„Paper/Quality“ (popierius / kokybė)**, **„Layout“ (maketas)** arba **„Advanced“ (papildomos nuostatos)**, pasirinkite kortelę **„Printing Shortcuts“ (spausdinimo šaukiniai)** arba **„Printing Shortcut“ (spausdinimo šaukinys)**, spauskite **„Save As“ (įrašyti kaip)**, įveskite pavadinimą ir spauskite **OK (gerai)**.

Jei norite pašalinti spausdinimo nuorodą, pasirinkite ją ir spustelėkite **„Delete“** (šalinti).



**PASTABA:** Negalite ištrinti numatytųjų spausdinimo nuorodų.

- Norėdami suprasti popieriaus ir popieriaus dėklų nuostatas:

- „**Paper Size**“ (**popieriaus dydis**): pasirinkite popieriaus, kurio įdėjote į įvesties dėklą, dydį.
- „**Paper Source**“ (**popieriaus šaltinis**): pasirinkite dėklą, į kurį įdėjote popierių.
- „**Paper Type**“ (**popieriaus rūšis**) arba „**Media**“ (**popierius**): pasirinkite naudojamą popieriaus rūšį.
- Norėdami suprasti spalvoto arba nespalvoto spausdinimo nuostatas:
  - „**Color**“ (Spalvotas): naudoja juodą ir spalvotą rašalą spalvotiems spausdinimams.
  - „**Black & White**“ (**nespalvotas**) arba „**Black Ink Only**“ (**tik juodas rašalas**): spausdintuvus naudoja tik juodą rašalą, kad spausdintų įprastos arba prastesnės kokybės nespalvotus dokumentus.
  - „**High Quality Grayscale**“ (Kokybiškas nespalvotas spausdinimas): naudoja juodą ir spalvotą rašalą, kad sukurtų platesnę juodų ir pilkų tonų gamą kokybiškesniems nespalvotiems spausdinimams.
- Norėdami suprasti spausdinimo kokybės nuostatas:
 

spausdinimo kokybė matuojama spausdinimo raiškos taškais colių (TC). Daugiau TC – aiškesni ir detalesni dokumentai, tačiau spausdinimo sparta yra lėtesnė, spausdintuvus naudoja daugiau rašalo.

  - „**Draft**“ (**juodraštis**): mažiausias TC; paprastai šis režimas naudojamas, kai rašalo liko nedaug arba nereikia aukštos kokybės.
  - „**Normal**“ (**įprasta**): šis režimas tinka daugeliui spausdinimo užduočių.
  - „**Best**“ (**geriausia**): daugiau TC nei įprastos kokybės režimo.
  - „**Print in Max DPI**“ (**spausdinti naudojant didžiausią TC skaičių**): didžiausias TC skaičius, geriausia kokybė.
  - „**HP Real Life Technologies**“ (**technologijos kasdieniam darbui**): Ši funkcija glotnina ir paryškina atvaizdus ir grafinius elementus, taip pagerindami spausdinimo kokybę.
- Norėdami suprasti lapų ir maketo nuostatas:
  - „**Orientation**“ (padėtis): pasirinkite „**Portrait**“ (**portretas**), jei norite spausdinti vertikaliai, arba „**Landscape**“ (**peizažas**), jei norite spausdinti horizontaliai.
  - „**Print on Both Sides Manually**“ (**spausdinimas ant abiejų pusių rankiniu būdu**): rankiniu būdu verskite lapus, kai spausdintuvus atspausdina ant vienos pusės, kad atspausdintumėte ant abiejų pusių.
    - „**Flip on Long Edge**“ (**versti ilgąjį kraštą**): pasirinkite, ar norite versti lapus ties ilgoju kraštu, kai spausdinate ant abiejų pusių.
    - „**Flip on Short Edge**“ (**versti trumpąjį kraštą**): pasirinkite, ar norite versti lapus ties trumpuoju kraštu, kai spausdinate ant abiejų pusių.
  - „**Booklet Layout**“ (**lankstinuko maketas**) arba „**Booklet**“ (**lankstinukas**): Leidžia spausdinti kelių puslapių dokumentą kaip lankstinuką. Kiekvienoje lapo pusėje pateikiami du lapai, po to lapas sulenkiamas per pusę ir gali būti naudojamas kaip brošiūra.



- **„Left binding“ (rišti kairėje)** arba **„Booklet-LeftBinding“ (lankstinukas – rišti kairėje)**: Ši įrišimo pusė sulenkus yra lankstinuko kairėje pusėje. Pasirinkite šią parinktį, jeigu skaitote iš kairės į dešinę.
- **„Right binding“ (rišti dešinėje)** arba **„Booklet-RightBinding“ (lankstinukas – rišti dešinėje)**: Ši susiejimo pusė sulenkus yra lankstinuko dešinėje pusėje. Pasirinkite šią parinktį, jeigu skaitote iš dešinės į kairę.
- **„Borderless“ (be kraštinių)** arba **„Page Borders“ (puslapio kraštinės)**: leidžia pridėti arba pašalinti puslapių kraštines, jeigu spausdinate daugiau kaip du puslapius viename lape.
- **Puslapių išdėstymas lape**: Padeda nustatyti puslapių tvarką, jeigu spausdinate daugiau kaip du puslapius viename lape.
- **„Pages to Print“** (spausdintini puslapiai): leidžia spausdinti tik nelyginius, tik lyginius arba visus puslapius.
- **„Reverse page order“ (apkeisti lapų eilės tvarką)** arba **„Page Order“ (lapų eilės tvarka)**: leidžia spausdinti nuo pradžios arba nuo pabaigos.

#### **Patarimai, kaip nustatyti spausdintuvą („macOS“)**

- Spausdintuvo dialogo lange popieriaus, įdėto į spausdintuvą, dydį pasirinkite lange **„Paper Size“** (Popieriaus dydis).
- Spausdintuvo dialogo lango iškylančiame meniu pasirinkite **„Paper Type/Quality“** (Popieriaus tipas/kokybė) skyrių pasirinkite atitinkamą popieriaus tipą.
- Jei norite spausdinti nespaltvotai, naudodami tik juodą rašalą, iškylančiame meniu pasirinkite **„Paper Type/Quality“** (Popieriaus tipas/kokybė) ir spalvų meniu pasirinkite **„Grayscale“** (Nespaltvotai).

## Kaip peržiūrėti spausdinimo darbo būseną ir valdyti spausdinimo darbus („Windows“)

Norint peržiūrėti, pristabdyti ar atšaukti spausdinimo darbus, atidarykite HP spausdintuvo programinę įrangą („**Start**“ (pradžios) meniu), paspauskite „**Print & Scan**“ (spausdinimas ir nuskaitymas), tuomet „**See What's Printing**“ (tikrinti, kas spausdinama).

## „Customize Your Printer“ (spausdintuvo pritaikymas asmeniniams poreikiams) („Windows“)

Norint pakeisti spausdintuvo pavadinimą, saugumo nustatymus ar kitas savybes, atidarykite HP spausdintuvo programinę įrangą („Start“ (pradžios) meniu), paspauskite „**Print & Scan**“ (spausdinimas ir nuskaitymas), tuomet „**Customize Your Printer**“ (spausdintuvo pritaikymas asmeniniams poreikiams).

---

## 3 Kopijavimas ir nuskaitymas



- [Dokumentų kopijavimas](#)
- [Įdėkite originalą](#)
- [Scan using the HP Smart app \(Windows 10\)](#)
- [Nuskaitymas naudojant „HP“ spausdintuvo programinę įrangą](#)
- [Sėkmingo nuskaitymo ir kopijavimo patarimai](#)

# Dokumentų kopijavimas

 **PASTABA:** Visi dokumentai spausdinami vidutinės kokybės spausdinimo režimu. Spausdinimo metu spausdinimo kokybės pakeisti negalite.

Daugiau informacijos apie programėlę HP Smart ieškokite [Spausdinimui, nuskaitymui bei trikčių diagnostikai ir šalinimui naudokite HP Smart programėlę 18 puslapyje.](#)







## Kaip kopijuoti dokumentus

- Į įvesties dėklą įdėkite popierių.  
Išsamiau apie popieriaus įdėjimą skaitykite [Laikmenų įdėjimas 23 puslapyje.](#)
- Originalą padėkite ant skaitytuvo stiklo spausdinamąja puse žemyn, lygiuodami prie kampe esančio simbolio.  
Išsamesnės informacijos rasite skyriuje [Įdėkite originalą 42 puslapyje.](#)
- Norėdami padaryti kopiją, paspauskite  (mygtukas Nespalsvota kopija) arba  (mygtukas Spalsvota kopija).

Kopijavimas prasidės praėjus dviem sekundėms po paskutinio mygtuko paspaudimo.

 **PATARIMAS:** Skaitiklį galite padidinti paspausdami ir palaikydami kopijavimo mygtuką.

## Popieriaus nustatymų keitimas kopijavimo metu

Naudojamas popieriaus tipas	Darykite tai	Keitimas į šio tipo popierių	Spausdintuvo ekrane rodoma ši piktograma
Paprastas popierius	Tris sekundes palaikykite nuspaudę abu kopijavimo mygtukus (   ).	Fotopopierius	
Fotopopierius	Tris sekundes palaikykite nuspaudę abu kopijavimo mygtukus (   ).	Paprastas popierius	

## Įdėkite originalą

### Originalo dėjimas ant skaitytuvo stiklo

1. Pakelkite skaitytuvo dangtį.



2. Originalą padėkite ant skaitytuvo stiklo spausdinamąja puse žemyn, lygiuodami prie kampe esančio simbolio.

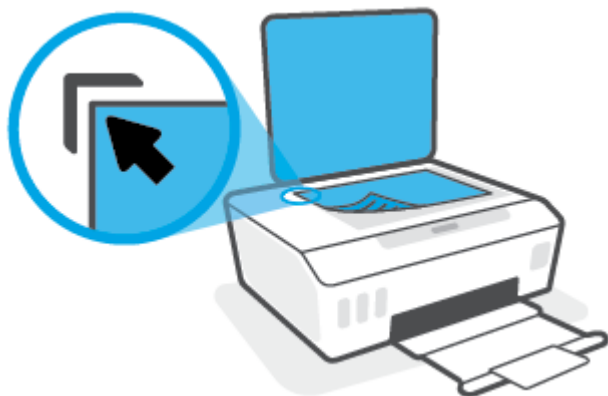

3. Uždarykite skaitytuvo dangtį.



## Scan using the HP Smart app (Windows 10)

Šiame skyriuje rasite pagrindines instrukcijas, kaip naudoti programėlę HP Smart nuskaitant iš įrenginio. Daugiau informacijos apie programėlę rasite [Spausdinimui, nuskaitymui bei trikčių diagnostikai ir šalinimui naudokite HP Smart programėlę 18 puslapyje](#).

### Nuskaitykite iš įrenginio su „Windows 10“

#### Norėdami nuskaityti dokumentą ar nuotrauką naudodami spausdintuvo skaitytuvą

1. Originalą padėkite ant spausdintuvo skaitytuvo stiklo spausdinamąja puse žemyn, lygiuodami prie kampe esančio simbolio.
2. Atverkite HP Smart. Daugiau informacijos rasite [Spausdinimui, nuskaitymui bei trikčių diagnostikai ir šalinimui naudokite HP Smart programėlę 18 puslapyje](#).
3. Pasirinkite „**Scan**“ (**nuskaityti**), tada pasirinkite „**Scanner**“ (**skaitytuvas**).
4. Spauskite arba bakstelėkite piktogramą „Settings“ (nuostatos), kad pakeistumėte pagrindines nuostatas.  
  
Išskleidžiamajame sąrašė „**Source**“ (**šaltinis**) pasirinkite „Glass“ (stiklas).
5. Spauskite arba bakstelėkite piktogramą „Preview“ (peržiūra), kad peržiūrėtumėte ir pakoreguotumėte paveikslėlį, jei reikia.
6. Spauskite arba bakstelėkite piktogramą „Scan“ (nuskaityti).
7. Atlikite kitus keitimus, jei reikia:
  - Spauskite arba palieskite „**Add Pages**“ (Įtraukti puslapius), kad pridėtumėte daugiau dokumentų ar nuotraukų.
  - Spauskite arba bakstelėkite „**Edit**“ (**redaguoti**), kad apkarpytumėte arba pasuktumėte dokumentą arba paveikslėlį, pakoreguotumėte jo kontrastą, ryškumą, grynį ar kampą.
8. Pasirinkite norimą failų rūšį ir spauskite arba bakstelėkite piktogramą „Save“ (įrašyti), kad įrašytumėte, arba spauskite ar bakstelėkite piktogramą „Share“ (bendrinti), kad bendrintumėte kitiems.

#### Norėdami nuskaityti dokumentą ar nuotrauką naudodami įrenginio kamerą

Jei jūsų įrenginys turi kamerą, galite naudoti programėlę HP Smart nuskaityti atspausdintą dokumentą ar nuotrauką įrenginio kamera. Galite naudoti HP Smart redaguoti, įrašyti, spausdinti ar bendrinti nuotrauką.

1. Atverkite HP Smart. Daugiau informacijos rasite [Spausdinimui, nuskaitymui bei trikčių diagnostikai ir šalinimui naudokite HP Smart programėlę 18 puslapyje](#).
2. Pasirinkite „**Scan**“ (**nuskaityti**), tada pasirinkite „**Camera**“ (**kamera**).
3. Padėkite dokumentą ar nuotrauką priešais kamerą ir spauskite arba bakstelėkite ekrano apačioje esantį apvalų mygtuką, kad nufotografuotumėte.
4. Pakoreguokite kraštus, jei reikia. Spauskite arba bakstelėkite piktogramą „Apply“ (taikyti).
5. Atlikite kitus keitimus, jei reikia:

- Spauskite arba palieskite „**Add Pages**“ (Įtraukti puslapius), kad pridėtumėte daugiau dokumentų ar nuotraukų.
  - Spauskite arba bakstelėkite „**Edit**“ (**redaguoti**), kad apkarpytumėte arba pasuktumėte dokumentą arba nuotrauką, pakoreguotumėte jo kontrastą, ryškumą, grynį ar kampą.
6. Pasirinkite norimą failų rūšį ir spauskite arba bakstelėkite piktogramą „**Save**“ (įrašyti), kad įrašytumėte, arba spauskite ar bakstelėkite piktogramą „**Share**“ (bendrinti), kad bendrintumėte kitiems.

### Norėdami redaguoti anksčiau nuskaitytą dokumentą ar nuotrauką

HP Smart turi redagavimo priemonių, tokių kaip apkarpyimo ir sukimo funkcijos, kurias galite naudoti pakoreguoti anksčiau nuskaitytą dokumentą ar nuotrauką savo įrenginyje.

1. Atverkite HP Smart. Daugiau informacijos rasite [Spausdinimui, nuskaitymui bei trikčių diagnostikai ir šalinimui naudokite HP Smart programėlę 18 puslapyje](#).
2. Pasirinkite „**Scan**“ (Nuskaityti), tada pasirinkite „**Import**“ (Importuoti).
3. Pasirinkite dokumentą ar nuotrauką, kurią norite koreguoti, ir spauskite arba bakstelėkite „**Open**“ (**atverti**).
4. Pakoreguokite kraštus, jei reikia. Spauskite arba bakstelėkite piktogramą „**Apply**“ (taikyti).
5. Atlikite kitus keitimus, jei reikia:
  - Spauskite arba palieskite „**Add Pages**“ (Įtraukti puslapius), kad pridėtumėte daugiau dokumentų ar nuotraukų.
  - Spauskite arba bakstelėkite „**Edit**“ (**redaguoti**), kad apkarpytumėte arba pasuktumėte dokumentą arba nuotrauką, pakoreguotumėte jo kontrastą, ryškumą, grynį ar kampą.
6. Pasirinkite norimą failų rūšį ir spauskite arba bakstelėkite „**Save**“ (įrašyti) arba „**Share**“ (Bendrinti), kad įrašytumėte failą ar bendrintumėte kitiems.



# Nuskaitymas naudojant „HP“ spausdintuvo programinę įrangą

- [Nuskaitymas iš kompiuterio](#)
- [Nuskaitymo parametrų keitimas \(„Windows“\)](#)
- [Kurti naują nuskaitymo nuorodą \(„Windows“\)](#)

## Nuskaitymas iš kompiuterio

Prieš nuskaitydami iš kompiuterio, įsitikinkite, kad jau įdiegta HP rekomenduojama spausdintuvo programinė įranga. Spausdintuvas ir kompiuteris turi būti sujungti ir įjungti.

### Kaip nuskaityti dokumentą arba nuotrauką į failą („Windows“)

1. Originalą padėkite ant skaitytuvo stiklo spausdinamąja puse žemyn, lygiuodami prie kampe esančio simbolio.
2. HP spausdintuvo programinėje įrangoje („Start“ (pradžios) meniu) paspauskite **Nuskaityti**, tuomet paspauskite **„Scan a Document or Photo“ (nuskaityti dokumentą arba nuotrauką)**.
3. Pasirinkite norimą nuskaitymo tipą ir spustelėkite **„Scan“ (nuskaityti)**.
  - Pasirinkite **„Save as PDF“ (įrašyti kaip PDF failą)**, kad įrašytumėte dokumentą (arba nuotrauką) kaip PDF failą.
  - Pasirinkite **„Save as JPEG“ (įrašyti kaip JPEG failą)**, kad įrašytumėte nuotrauką (arba dokumentą) kaip vaizdo failą.



**PASTABA:** Norėdami peržiūrėti arba pakeisti bet kurio nuskaitymo nuostatus, dešiniajame nuskaitymo dialogo lange paspauskite **Daugiau**.

Išsamesnės informacijos rasite skyriuje [Nuskaitymo parametrų keitimas \(„Windows“\) 46 puslapyje](#).

Pasirinkę **Rodyti peržiūros programą po nuskaitymo**, galėsite nuskaitytą vaizdą koreguoti peržiūros ekrane.

### Kaip nuskaityti dokumentą arba nuotrauką į el. paštą („Windows“)

1. Originalą padėkite ant skaitytuvo stiklo spausdinamąja puse žemyn, lygiuodami prie kampe esančio simbolio.
2. HP spausdintuvo programinėje įrangoje („Start“ (pradžios) meniu) paspauskite **Nuskaityti**, tuomet **„Scan a Document or Photo“ (nuskaityti dokumentą arba nuotrauką)**.
3. pasirinkite norimo nuskaitymo tipą, tada spustelėkite **„Scan“ (nuskaityti)**.

Tam, kad atidarytumėte el. pašto programą su prisegtu nuskaitytu failu, pasirinkite **„Email as PDF“ (siųsti el. paštu kaip PDF failą)** arba **„Email as JPEG“ (siųsti el. paštu kaip JPEG failą)**.



**PASTABA:** Norėdami peržiūrėti arba pakeisti bet kurio nuskaitymo nuostatus, dešiniajame nuskaitymo dialogo lange paspauskite **Daugiau**.

Daugiau informacijos rasite [Nuskaitymo parametrų keitimas \(„Windows“\) 46 puslapyje](#).

Pasirinkę **Rodyti peržiūros programą po nuskaitymo**, galėsite nuskaitytą vaizdą koreguoti peržiūros ekrane.

## Originalo nuskaitymas, naudojant HP spausdintuvo programinę įrangą („macOS“)

1. Peleiskite „HP Scan“ („HP“ nuskaitymas).

„HP Scan“ priemonė yra „**Applications/HP**“ aplanke, esančiame standžiojo disko pagrindinio lygmens aplanke „**Applications**“ (taikomosios programos).

2. Pasirinkite norimą nuskaitymo aprašą.
3. Spustelėkite „**Scan**“ (nuskaityti).

## Nuskaitymo parametrų keitimas („Windows“)

Bet kurio nuskaitymo parametrus galite keisti vienam naudojimui arba įrašyti pakeitimus, kad jie būtų naudojami visada. Šiuos parametrus sudaro įvairios parinktys, pvz., puslapio dydis ir padėtis, nuskaitymo raiška, kontrastas ir įrašytų nuskaitymų aplanko vieta.

1. Originalą padėkite ant skaitytuvo stiklo spausdinamąja puse žemyn, lygiuodami prie kampe esančio simbolio.
2. HP spausdintuvo programinėje įrangoje („**Start**“ (pradžios) meniu) paspauskite **Nuskaityti**, tuomet „**Scan a Document or Photo**“ (nuskaityti dokumentą arba nuotrauką).
3. Spustelėkite dialogo lango „HP Scan“ (HP nuskaitymas) viršutiniame dešiniajame kampe esantį saitą **Daugiau**.

Dešinėje pusėje rodoma išsamių parametrų sritis. Kairiajame stulpelyje pateikta kiekvieno skyriaus dabartinių parametrų santrauka. Dešiniajame stulpelyje galima keisti pažymėto skyriaus parametrus.

4. Spustelėkite kiekvieną išsamių parametrų srities dešinėje esantį skyrių, kad galėtumėte peržiūrėti atitinkamo skyriaus parametrus.

Daugumą parametrų galima peržiūrėti ir keisti naudojant išskleidžiamuosius meniu.

Kai kurie parametrai suteikia daugiau lankstumo, nes rodoma nauja sritis. Ji nurodoma + (pliuso ženklu) parametro dešinėje. Kad priimtumėte šiame lange atliktus pakeitimus, paspauskite **Gerai**, kad atšauktumėte ir grįžtumėte į išsamiųjų nustatymų langą – „**Cancel**“ (atšaukti).

5. Baigę keisti parametrus atlikite vieną iš toliau pateiktų veiksmų.
  - Spustelėkite „**Scan**“ (nuskaityti). Baigus nuskaitymą būsite paraginti įrašyti arba atmesti šaukiniui atliktus pakeitimus.
  - Spustelėkite nuorodos dešinėje esančią įrašymo piktogramą, tada spustelėkite „**Scan**“ (nuskaityti).

## Kurti naują nuskaitymo nuorodą („Windows“)

Galite kurti savo nuskaitymo nuorodą, kad būtų lengviau nuskaityti. Pavyzdžiui, galite pageidauti nuotraukas reguliariai nuskaityti ir įrašyti PNG, o ne JPEG formatu.

1. Originalą padėkite ant skaitytuvo stiklo spausdinamąja puse žemyn, lygiuodami prie kampe esančio simbolio.
2. HP spausdintuvo programinėje įrangoje („**Start**“ (pradžios) meniu) paspauskite **Nuskaityti**, tuomet „**Scan a Document or Photo**“ (nuskaityti dokumentą arba nuotrauką).
3. Spustelėkite **Kurti naują nuskaitymo nuorodą**.

- Įveskite aprašomąjį pavadinimą, pasirinkite esamą nuorodą, kuria turi būti paremta nauja nuoroda, tada spustelėkite **Create (kurti)**.

Pvz., jei kuriate naują nuorodą nuotraukoms, pasirinkite „**Save as JPEG**“ (**įrašyti kaip JPEG failą**) arba „**Email as JPEG**“ (**siųsti el. paštu kaip JPEG failą**). Tokiu būdu nuskaitant galėsite pasiekti darbo su grafika parinktį.

- Keiskite naujosios nuorodos parametrus pagal savo poreikius ir spustelėkite įrašymo piktogramą, esančią nuorodai iš dešinės.



**PASTABA:** Spustelėkite dialogo lango „Scan“ (nuskaitymas) viršutiniame dešiniajame kampe esantį saitą **Daugiau**, kad galėtumėte peržiūrėti ir keisti bet kurio nuskaitymo parametrus.

Išsamesnės informacijos rasite skyriuje [Nuskaitymo parametru keitimas \(„Windows“\) 46 puslapyje](#).

## Sėkmingo nuskaitymo ir kopijavimo patarimai

Kad kopijuodami ir nuskaitydami pasiektumėte gerų rezultatų, pasinaudokite toliau pateiktais patarimais.

- Stenkitės, kad ant stiklo ir dangčio apačios nebūtų nešvarumų. Viską, kas yra ant stiklo, skaitytuvas laiko vaizdo dalimi.
- Originalą padėkite ant skaitytuvo stiklo spausdinamąja puse žemyn, lygiuodami prie kampe esančio simbolio.
- Norėdami sukurti didelę mažo originalo kopiją, nuskaitykite originalą į kompiuterį, nuskaitymo programine įranga pakeiskite vaizdo dydį ir tada spausdinkite padidinto vaizdo kopiją.
- Kad visas tekstas būtų tinkamai nuskaitytas, programinėje įrangoje sureguliuokite šviesumą.

---

## 4 Rašalo ir spausdinimo galvučių valdymas

Šiame skyriuje aprašomos tokios temos:

- [Rašalo kiekiai](#)
- [Papildykite rašalo atsargas rezervuaruose](#)
- [Rašalo užsakymas](#)
- [Spausdinimas tik juodu rašalu](#)
- [Kaip pagerinti spausdinimo kokybę](#)
- [Spausdinimo galvutės lygiavimas](#)
- [Spausdinimo galvučių valymas](#)
- [Išvalykite spausdintuvą](#)
- [Patarimai, kaip dirbti su rašalu ir spausdinimo galvutėmis](#)
- [Perkelkite spausdintuvą](#)

## Rašalo kiekiai

Rašalo lygį galite patikrinti spausdintuvo rašalo rezervuaruose. Rašalo lygius taip pat galite tikrinti HP spausdintuvo programinėje įrangoje ir nustatyti, ar juos reikia papildyti.

### Kaip rašalo lygį patikrinti spausdintuvo programinėje įrangoje („Windows“)

1. HP spausdintuvo programinėje įrangoje („**Start**“ (pradžios) meniu), lango viršuje paspauskite „**Estimated Levels**“ (apytikris rašalo kiekis).
2. Skirtuke Parankinė spustelėkite skirtuką „**Estimated Levels**“ (apytikris lygis).

### Rašalo kiekio tikrinimas naudojant HP spausdintuvo programinę įrangą („macOS“)

1. Atidarykite „HP“ paslaugų programa.



**PASTABA:** „HP Utility“ (HP paslaugų programa) yra aplanke „**HP**“, esančiame aplanke „**Applications**“ (programos).

2. Pasirinkite spausdintuvą iš įrenginių sąrašo lango kairėje.
3. Spustelėkite „**Supplies Status**“ (Reikmenų būvis).  
Pamatysite apytikrius rašalo lygius.
4. Spauskite „**All Settings**“ (Visi nustatymai) grįžti į **Informacija ir pagalba** sritį.

# Papildykite rašalo atsargas rezervuaruose

 **PASTABA:** Techninei priežiūrai ar remontui, reikalingam dėl netinkamai papildytų rašalo rezervuarų ir (arba) ne HP rašalo naudojimo, garantija negalioja.

## Norėdami papildyti rašalo atsargas

1. Atidarykite priekines dureles.

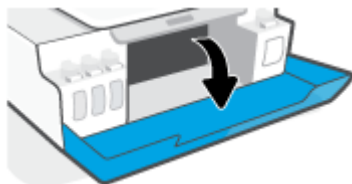

2. Atidarykite rašalo rezervuaro kamštėlį.

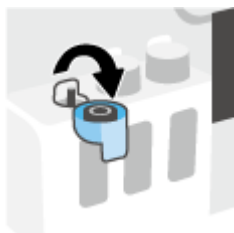

3. Atsižvelgiant į turimų rašalo rezervuarų tipą, galite atlikti šiuos veiksmus:

- **Rezervuarai su užsukamais dangteliais:** Pasukite dangtelį ir nuimkite jį nuo rašalo rezervuaro.



- **Rezervuarai su užspaudžiamais kamšteliais:** Sukdami nuimkite rašalo buteliuko kamštelį, nuimkite apsauginę plėvelę, vėl uždėkite kamštelį ir atidarykite jo viršutinę dalį.

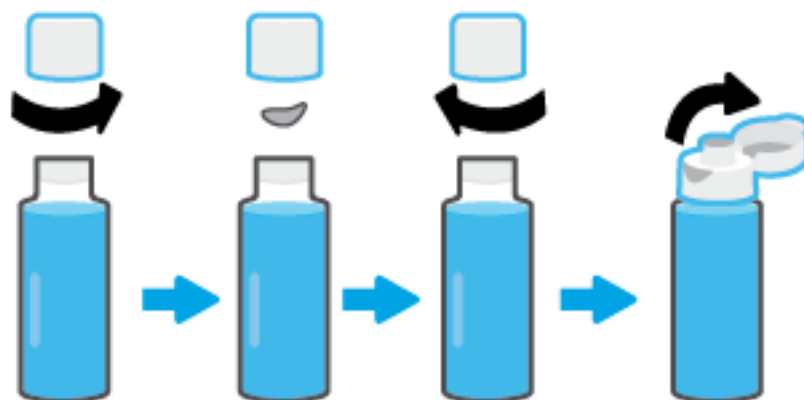

4. Rašalo buteliuko spalva turi atitikti rašalo rezervuaro spalvą. Uždėkite buteliuką ant rezervuaro atgalio. Žiūrėkite, kad buteliuko galiukas tinkamai užsidėtų ant antgalio. Leiskite rašalui bėgti į rezervuarą, kol jis prisipildys. Jei rašalas nebėga, nuimkite buteliuką ir teisingai uždėkite jį ant rezervuaro.

 **PASTABA:** Pildydami rašalą buteliukų nespauskite. Jūsų turimi rašalo rezervuarai gali skirtis.

Rezervuarai su užsukamais dangteliais



Rezervuarai su užspaudžiamais kamšteliais



 **PASTABA:** Jei buteliuke lieka rašalo, buteliuką laikykite statmeną, vėsioje ir sausoje vietoje.





5. Gerai uždarykite rezervuarą.

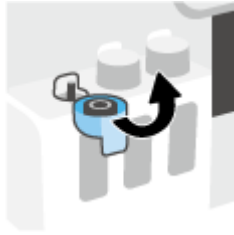

6. Pakartokite 2–5 žingsnius kitiems rezervuarams papildyti.

7. Uždarykite viršutinį spausdintuvo dangtį.

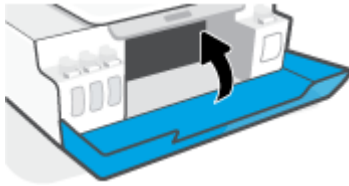

#### **Atsargumo priemonės naudojant rašalo buteliukus**

Pasinaudokite toliau pateiktais darbo su rašalo buteliukais patarimais.

- Buteliukus laikykite vaikams nepasiekiamoje vietoje.
- Buteliukus atidarykite tik kai norite papildyti rašalo kiekį.
- Atidaryto buteliuko nevarykite, nekratykite ir nespauskite, kad neišsiliėtų rašalo.
- Rašalo buteliukus laikykite vėsioje ir tamsioje vietoje.
- Negerkite ir nedėkite į burną.

## Rašalo užsakymas

Prieš užsakydami rašalo buteliukų, apžiūrėkite buteliukų etiketes ir raskite buteliukų numerius. Šią informaciją taip pat rasite ant produkto etiketės, esančios priekinių durelių viduje.

Kad užsisakytumėte originalių HP spausdintuvo eksploatacinių medžiagų, eikite į [www.hp.com/buy/supplies](http://www.hp.com/buy/supplies). Jeigu būsite paprašyti, pasirinkite savo šalį / regioną, tada vadovaukitės nurodymais, kad galėtumėte atrasti savo spausdintuvui tinkamus rašalo buteliukus.



---

**PASTABA:** Rašalo buteliukų užsakymo internetu paslauga teikiama ne visose šalyse ir (arba) regionuose. Jei jūsų šalyje arba regione to padaryti negalima, vis vien galėsite peržiūrėti atsargų informaciją ir išspausdinti pagalbinį sąrašą, kurio gali prireikti perkant iš vietinio „HP“ parduotuvės.

---

# Spausdinimas tik juodu rašalu

## Spausdinimas tik juodu rašalu („Windows“)

1. Savo programinėje įrangoje pasirinkite **„Print“ (spausdinti)**.
2. Įsitikinkite, kad pasirinktas spausdintuvas.
3. Spustelėkite mygtuką, kuris atidaro dialogo langą **„Properties“** (ypatybės).

Atsižvelgiant į jūsų naudojamą taikomąją programą, šis mygtukas gali vadintis **„Properties“** (ypatybės), **„Options“** (parinktys), **„Printer Setup“** (spausdintuvo sąranka), **„Printer Properties“** (spausdintuvo ypatybės), **„Printer“** (spausdintuvas) arba **„Preferences“** (nuostatos).

4. Pasirinkite norimas parinktis.

### Windows 10

- Spustelėkite kortelę **„Paper/Quality“ (popierius / kokybė)**.
- Skiltyje **„Print in Grayscale“ (spausdinti pilkais pustoniais)** sąrašė pasirinkite **„Black Ink Only“ (tik juodas rašalas)** ir spauskite **OK (gerai)**.

### Windows 7

- **„Layout“** (išdėstymas) arba **„Paper/Quality“** (popierius / kokybė) skirtuke spustelėkite **„Advanced“** (išplėstinis) mygtuką, kad atsidarytų **„Advanced Options“** (išplėstinės parinktys) dialogo langas.
- Išskleidžiamajame sąrašė **„Print in Grayscale“** (spausdinti pilkais pustoniais) pasirinkite **„Black Ink Only“** (tik juodas rašalas) ir spustelėkite mygtuką **OK (gerai)**.

## Spausdinimas tik juodu rašalu („macOS“)

1. Taikomosios programos **„File“** (rinkmena) meniu pasirinkite **„Print“** (spausdinti).
2. Įsitikinkite, kad pasirinktas spausdintuvas.
3. Nustatyti spausdinimo parinktis.

Jei dialogo lange „Print“ (spausdinti) nematote parinkčių, spustelėkite **„Show Details“** (rodyti išsamią informaciją).



**PASTABA:** Skirtingų taikomųjų programų parinkčių vietos gali skirtis.



4. Išskleidžiamajame meniu pasirinkite **„Paper Type/Quality“ (popieriaus rūšis / kokybė)**.
5. Spalvoto spausdinimo išskleidžiamajame meniu pasirinkite **„Grayscale“ (pilki pustoniai)** ir spauskite **„Print“ (spausdinti)**.

## Kaip pagerinti spausdinimo kokybę

Galite atspausdinti diagnostikos lapą ir nustatyti, ar siekiant pagerinti spausdinimo kokybę rekomenduojama nuvalyti ar sulygiuoti spausdinimo galvutes.

Spausdinimo kokybę galite pagerinti ir „HP Smart“ programėlėje. Daugiau informacijos apie programėlę rasite [Spausdinimui, nuskaitymui bei trikčių diagnostikai ir šalinimui naudokite HP Smart programėlę 18 puslapyje](#).

### Kaip išspausdinti diagnostinį spausdinimo kokybės lapą naudojant spausdintuvo valdymo skydelį

1. Įdėkite į įvesties dėklą „Letter“ arba A4 formato balto nenaudoto popieriaus.
2. Vienu metu paspauskite  (mygtukas Spalvota kopija) ir  (mygtukas Tęsti).

### Kaip naudojantis HP spausdintuvo programine įranga atspausdinti diagnostinį spausdinimo kokybės puslapį

1. Įdėkite į įvesties dėklą „Letter“ arba A4 formato balto nenaudoto popieriaus.
2. Vykdykite atitinkamai operacinei sistemai skirtus nurodymus.

#### „Windows“:

- a. HP spausdintuvo programinėje įrangoje („**Start**“ (pradžios) meniu), lango viršuje paspauskite **„Print & Scan“ (spausdinimas ir nuskaitymas)**.
- b. Dalyje **„Print“** (spausdinti) paspauskite **„Maintain Your Printer“** (spausdintuvo priežiūra), kad atidarytumėte Parankinę.
- c. Parankinė paspauskite skirtuką **„Device Services“** (įrenginio paslaugos), tuomet paspauskite **„Print Quality Diagnostics Page“** (spausdinti kokybės diagnostikos lapą).

#### „Mac“:

- a. Aplanke **„Applications“** (Programos) atidarykite aplanką **„HP“**, tada dukart spustelėkite **„HP Utility“** (HP paslaugų programa).
- b. Srityje **All Settings** (visos nuostatos) spustelėkite **Print Quality Diagnostics** (spausdinimo kokybės diagnostika), tada spustelėkite **Print** (spausdinti).

3. Peržiūrėkite mėlynos, raudonos, geltonos ir juodos spalvų langelius bei kitą diagnostikos lapo informaciją.



4. Išvalykite spausdinimo galvutes, jei diagnostikos puslapyje matote ruožų, arba spalvotose ir juodos spalvos srityse vietomis trūksta rašalo.  
Daugiau informacijos rasite [Spausdinimo galvučių valymas 59 puslapyje](#).
5. Išlygiuokite spausdinimo galvutes, jei atspausdintuose lapuose matote nelygių linijų ar sprendžiant iš diagnostikos lapo išlygiavimo procedūra padėtų pagerinti spausdinimo kokybę.  
Daugiau informacijos rasite [Spausdinimo galvutės lygiavimas 58 puslapyje](#).
6. Jei spausdinimo kokybės problemos neišnyksta po spausdinimo galvučių valymo ir išlygiavimo, kreipkitės į HP pagalbos tarnybą.

## Spausdinimo galvutės lygiavimas

Sulygiavus spausdinimo galvutes, galima pagerinti spausdinimo kokybę. Jei spaudiniuose arba spausdinimo kokybės diagnostikos lape pastebite nesulygiuotas linijas ar spalvas, atlikite lygiavimą. Daugiau informacijos apie spausdinimo kokybės diagnostikos lapą rasite [Kaip pagerinti spausdinimo kokybę 56 puslapyje](#).

### Kaip išlygiuoti spausdinimo galvutes („Windows“)

1. Įdėkite į įvesties dėklą „Letter“ arba A4 formato balto nenaudoto popieriaus.
2. HP spausdintuvo programinėje įrangoje („**Start**“ (pradžios) meniu), lango viršuje paspauskite „**Print & Scan**“ (spausdinimas ir nuskaitymas) .
3. Dalyje „**Print**“ (spausdinti) paspauskite „**Maintain Your Printer**“ (spausdintuvo priežiūra), kad atidarytumėte Parankinė.
4. Parankinė paspauskite skirtuką „**Device Services**“ (įrenginių paslaugos), spustelėkite norimą parinktį, tuomet sekite ekrane pateikiamus nurodymus.

### Kaip išlygiuoti spausdinimo galvutes („macOS“)

1. Įdėkite „Letter“ arba A4 formato baltą popierių į įvesties dėklą.
2. Atidarykite „HP“ paslaugų programa.



**PASTABA:** „HP Utility“ (HP paslaugų programa) yra aplanke „**HP**“, esančiame aplanke „**Applications**“ (programos).

3. Pasirinkite spausdintuvą iš įrenginių sąrašo lango kairėje.
4. Spustelėkite „**Align**“ (išlygiuoti).
5. Spustelėkite „**Align**“ (išlygiuoti) ir vykdykite ekrane esančius nurodymus.
6. Spauskite „**All Settings**“ (Visi nustatymai) grįžti į **Informacija ir pagalba** sritį.

# Spausdinimo galvučių valymas

Jei spaudiniuose yra dryžiai, trūksta spalvų arba jos neteisingos, reikia nuvalyti spausdinimo galvutę. Ar rekomenduojamas valymas, galite nustatyti ir pagal spausdinimo kokybės diagnostikos lapo duomenis. Valymo proceso metu spausdinant vieną lapą atliekamas spausdinimo galvučių valymas. Daugiau informacijos apie spausdinimo kokybės diagnostikos lapą rasite [Kaip pagerinti spausdinimo kokybę 56 puslapyje](#).



**PASTABA:** Valykite spausdinimo galvutes tik tada, kai būtina. Nereikalingai valant eikvojamas rašalas ir trumpinamas spausdinimo galvučių naudojimo laikas.

## Kaip valyti spausdinimo galvutes („Windows“)

1. Įdėkite į įvesties dėklą „Letter“ arba A4 formato balto nenaudoto popieriaus.
2. HP spausdintuvo programinėje įrangoje („**Start**“ (pradžios) meniu), lango viršuje paspauskite „**Print & Scan**“ (spausdinimas ir nuskaitymas).
3. Dalyje „**Print**“ (spausdinti) paspauskite „**Maintain Your Printer**“ (spausdintuvo priežiūra), kad atidarytumėte Parankinė.
4. Parankinė paspauskite skirtuką „**Device Services**“ (įrenginių paslaugos), spustelėkite norimą parinktį, tuomet sekite ekrane pateikiamus nurodymus.

## Kaip valyti spausdinimo galvutes („macOS“)



**ĮSPĖJIMAS:** Valykite spausdinimo galvutes tik tada, kai būtina. Nereikalingai valant eikvojamas rašalas ir trumpinamas spausdinimo galvučių naudojimo laikas.

1. Įdėkite „Letter“ arba A4 formato baltą popierių į įvesties dėklą.
2. Atidarykite „HP“ paslaugų programa.



**PASTABA:** „HP Utility“ (HP paslaugų programa) yra aplanke „**HP**“, esančiame aplanke „**Applications**“ (programos).

3. Pasirinkite spausdintuvą iš įrenginių sąrašo lango kairėje.
4. Spustelėkite „**Clean Printheads**“ (Valyti spausdintuvo galvutes).
5. Spustelėkite **Clean** (valyti) ir vykdykite ekrane esančius nurodymus.



**ĮSPĖJIMAS:** Valykite spausdintuvo galvutę tik tada, kai būtina. Nereikalingai valant eikvojamas rašalas ir trumpinamas spausdintuvo galvutės galiojimo laikas.



**PASTABA:** Jeigu atlikus spausdintuvo galvutės valymą spausdinimo kokybė vis tiek netenkina, pamėginkite išlygiuoti kasetes. Jei spausdinimo kokybės problemos neišnyksta po valymo ir išlygiavimo, kreipkitės į „HP“ pagalbos tarnybą.

6. Spauskite „**All Settings**“ (Visi nustatymai) grįžti į **Informacija ir pagalba** sritį.

# Išvalykite spausdintuvą

Tam, kad išvengtumėte popieriaus tepimo, valymą galite atlikti naudodami spausdintuvo programinę įrangą.

## Norint išvalyti spausdintuvą naudojant spausdintuvo programinę įrangą („Windows“)

1. Įdėkite į įvesties dėklą „Letter“ arba A4 formato balto nenaudoto popieriaus.
2. HP spausdintuvo programinėje įrangoje („Start“ (pradžios) meniu), lango viršuje paspauskite **„Print & Scan“ (spausdinimas ir nuskaitymas)**.
3. Dalyje **„Print“** (spausdinti) paspauskite **„Maintain Your Printer“** (spausdintuvo priežiūra), kad atidarytumėte Parankinė.
4. Parankinė paspauskite skirtuką **„Device Services“** (įrenginių paslaugos), spustelėkite norimą parinktį, tuomet sekite ekrane pateikiamus nurodymus.



# Patarimai, kaip dirbti su rašalu ir spausdinimo galvutėmis

## Patarimai dėl spausdinimo galvučių

Pasinaudokite toliau pateiktais darbo su spausdinimo galvutėmis patarimais.

- Naudokite originalias HP spausdinimo galvutes.
- Norėdami apsaugoti spausdinimo galvutes nuo išdžiūvimo, visada išjunkite spausdintuvą naudodami Maitinimas mygtuką ir palaukdami kol užges Maitinimas lemputė.
- Spausdinimo galvutes atidarykite ir jų apsaugines juostas nuimkite tik prieš dėdami galvutes į spausdintuvą. Iš apsauginėmis juostelėmis uždengtų spausdinimo galvučių ne taip greitai garuoja rašalas.
- Tinkamai įdėkite juodo ir spalvoto rašalo spausdinimo galvutes.

Daugiau informacijos rasite [Spausdinimo galvutės \(kasetės\) problema 78 puslapyje](#).

- Po spausdintuvo sąrankos spausdinimo galvutės fiksatoriaus neatidarinėkite, nebent gausite tokius nurodymus.
- Išlygiuokite spausdintuvą optimaliai spausdinimo kokybei. Išsamiau apie tai skaitykite [Kaip pagerinti spausdinimo kokybę 56 puslapyje](#).
- Jeigu dėl kokios nors priežasties išėmėte spausdinimo galvutę iš spausdintuvo, kaip galim greičiau ją įstatykite atgal. Ištrauktos iš spausdintuvo ir neapsaugotos spausdinimo galvutės gali išdžiūti.

## Patarimai dėl rašalo naudojimo

Pasinaudokite toliau pateiktais darbo su rašalu patarimais.

- Prieš spausdindami patikrinkite, ar rašalo rezervuaruose yra pakankamai rašalo.

Daugiau informacijos rasite [Rašalo kiekiai 50 puslapyje](#).

- Rašalo lygiui sumažėjus, rezervuarus papildykite. Jei spausdinsite, kai rašalo lygis žemas, galite pažeisti spausdintuvą.
- Nepakelkite spausdintuvo.



**PASTABA:** Originalios HP spausdinimo galvutės ir rašalas sukurtos ir išbandytos su HP spausdintuvais ir popieriumi, kad visada pasiektumėte puikių rezultatų.

HP negali garantuoti ne HP eksploatacinių medžiagų kokybės arba patikimumo. Spausdintuvo aptarnavimas ar taisymas, kilęs dėl ne „HP“ eksploatacinių medžiagų naudojimo, nėra garantinė priežiūra.

## Perkelkite spausdintuvą

Kad išvengtumėte spausdintuvo pažeidimų ar rašalo nuotėkio, vadovaukitės toliau pateiktais nurodymais.

Jei nešate spausdintuvą į kitą vietą namuose ar biure, neatidarykite spausdinimo galvutės fiksatoriaus, o spausdintuvą laikykite horizontaliai.

Jei perkeliate spausdintuvą iš savo namų ar biuro, žr. pridedamas spausdintuvo perkėlimo instrukcijas arba apsilankykite [www.support.hp.com](http://www.support.hp.com).

---

## 5 Prijunkite

- Prijunkite savo spausdintuvą prie kompiuterio naudodami USB laidą (netinklinė jungtis)

# Prijunkite savo spausdintuvą prie kompiuterio naudodami USB laidą (netinklinė jungtis)

Galinėje spausdintuvo dalyje yra didelės spartos USB 2.0 lizdas, skirtas jungti prie kompiuterio.

Jeigu įdiegta HP spausdintuvo programinė įranga, spausdintuvas veiks kaip savaiminio diegimo įrenginys. Jei programinė įranga neįdiegta, atlikite toliau nurodytus veiksmus, kad prijungtumėte spausdintuvą USB kabeliu.

## Kaip USB kabeliu prijungti spausdintuvą naudojant HP spausdintuvo programinę įrangą

1. Interneto naršyklės adreso laukelyje įveskite [123.hp.com](http://123.hp.com) ir atsisiųskite bei įdiekite HP spausdintuvo programinę įrangą. Taip pat galite naudoti HP spausdintuvo programinę įrangą kompaktinį diską (jei pridėtas) arba atsisiųsti programinę įrangą iš [www.support.hp.com](http://www.support.hp.com).



**PASTABA:** Nejunkite USB kabelio prie spausdintuvo, kol nebūssite paraginti tai padaryti.

2. Vykdykite ekrane pateiktas instrukcijas. Kai paprašoma, prijunkite spausdintuvą prie kompiuterio pasirinkdami **USB „Connection Options“** (Ryšio parinktys) ekrane.
3. Vykdykite ekrane pateiktas instrukcijas.

## Kaip USB kabeliu prijungti spausdintuvą naudojant programėlę HP Smart

1. USB kabeliu spausdintuvą prijunkite prie įrenginio.
2. Savo įrenginyje atverkite programėlę HP Smart. Daugiau informacijos ieškokite [Spausdinimui, nuskaitymui bei trikčių diagnostikai ir šalinimui naudokite HP Smart programėlę 18 puslapyje.](#)
3. HP Smart pradžios ekrane palieskite **+** (pliuso simbolis), tada pasirinkite spausdintuvą.

---

## 6 Problemos sprendimas

Šiame skyriuje aprašomos tokios temos:

- [HP internetinio trikčių diagnostikos ir šalinimo vadovo teikiama pagalba](#)
- [Reikia daugiau pagalbos](#)
- [Spausdintuvo valdymo skydelio klaidos](#)
- [Gaukite pagalbos naudodami programėlę HP Smart](#)
- [Strigimai ir popieriaus padavimo problemos](#)
- [Spausdinimo galvutės \(kasetės\) problema](#)
- [Spausdinimo problemos](#)
- [Kopijavimo problemos](#)
- [Nuskaitymo problemos](#)
- [Spausdintuvo aparatinės įrangos triktys](#)
- [Originalių gamyklinių numatytųjų nuostatų atkūrimas](#)
- [Spausdintuvo priežiūra](#)
- [HP pagalba](#)

# HP internetinio trikčių diagnostikos ir šalinimo vadovo teikiama pagalba

Spausdintuvo gedimus pašalinkite naudodami internetinį HP gedimų šalinimo įrankį. Toliau esančioje lentelėje suraskite savo gedimą ir paspauskite atitinkamą nuorodą.



**PASTABA:** „HP“ gedimų diagnostikos ir šalinimo vedliai internete gali būti pateikiami ne visomis kalbomis.

<b>Gedimų šalinimo įrankis internete</b>	<b>Naudokite šį įrankį šių gedimų tvarkymui:</b>
<a href="#">Popieriaus užstrigimo problemų nustatymas</a>	Spausdintuve užstrigusio popieriaus šalinimas, su popieriumi ar jo tiekimu susijusių gedimų tvarkymas.
<a href="#">Spausdinimo kasetės užstrigimo tvarkymas</a>	Kliūčių, blokuojančių spausdinimo kasetę, šalinimas.
<a href="#">Neatliekamų spausdinimo darbų gedimų tvarkymas</a>	Nereaguojančio spausdintuvo, nespausdinamų lapų problemos ar „Spausdinimas negalimas“ klaidų tvarkymas.
<a href="#">Kopijavimo ir nuskaitymo problemų sprendimas</a>	Nekopijavimo, neskenavimo priežasčių nustatymas, kopijavimo ar skenavimo kokybės gerinimas.
<a href="#">Spausdinimo kokybės problemų šalinimas</a>	Spaudinių kokybės gerinimas.
<a href="#">Užkardos arba antivirusinės programos problemų nustatymas</a>	Nustatymas, ar užkarda ar antivirusinė programa neleidžia jūsų kompiuteriui jungti prie spausdintuvo, šios problemos sprendimas.
<a href="#">„HP Print and Scan Doctor“ programa</a>	Automatinis spausdinimo problemų nustatymas ir sprendimas.
(Tik „Windows“ operacinėms sistemoms)	
<a href="#">„HP Virtual Agent“</a>	Kalbėkite su „HP Virtual Agent“, kad nustatytumėte ir pašalintumėte triktis.

## Reikia daugiau pagalbos



Išspręskite spausdinimo gedimus naudodami HP gedimų šalinimo įrankius internete

[HP internetinio trikčių diagnostikos ir šalinimo vadovo teikiama pagalba 66 puslapyje](#)



Nustatyti ir išspręsti spausdintuvo problemas

„HP Print and Scan Doctor“ programa

(Tik „Windows“ operacinėms sistemoms)



Gaukite spausdintuvo dokumentaciją, gedimų šalinimo informaciją, programinės įrangos atnaujinimus ir dar daugiau

[www.support.hp.com](http://www.support.hp.com)



Naudokite įrenginį spausdinimui, skenavimui ir spausdintuvo valdymui „HP Smart“ programėlės pagalba

• „Windows“: [www.hp.com/go/hpsmartwin-help](http://www.hp.com/go/hpsmartwin-help)



Skenuoti naudojant „HP Scan“ programinę įrangą

[HP Scan software](#)



Rašalo užsakymas

[HP Sure Supply](#)



Susisiekite su HP pagalbos centru

[Contact support website](#)



Užregistruokite įsigytą produktą

[www.register.hp.com](http://www.register.hp.com)



Peržiūrėkite spausdintuvo garantijos parinktis

[www.support.hp.com](http://www.support.hp.com)

## Spausdintuvo valdymo skydelio klaidos

Jei spausdintuvo ekrano Skaitliukas piktogramoje pakaitomis rodoma E raidė ir skaičius, tai nurodo, kad spausdintuvas yra klaidos būsenoje. E raidė ir skaičius veikia kaip klaidų kodai. Pvz., jei Skaitliukas piktogramoje pakaitomis rodoma E raidė ir skaičius 4, tai nurodo, kad įstrigo popierius.

Išsami informacija apie klaidas ir sprendimus pateikiama [Valdymo skydelio lemputės ir ekrano piktogramų būklė 7 puslapyje](#).



## Gaukite pagalbos naudodami programėlę HP Smart

Programėlė HP Smart įspėja apie spausdintuvo problemas (popieriaus strigtis ir kitas), pateikia nuorodų į pagalbinių turinį ir suteikia galimybę susisiekti su klientų aptarnavimo skyriumi, jei reikia daugiau pagalbos. Daugiau informacijos apie programėlę rasite [Spausdinimui, nuskaitymui bei trikčių diagnostikai ir šalinimui naudokite HP Smart programėlę 18 puslapyje](#).

1. Savo įrenginyje atidarykite HP Smart savo mobiliajame įrenginyje.
2. HP Smart pradžios lange patikrinkite, ar pasirinkote savo spausdintuvą.

---

 **PATARIMAS:** Jei spausdintuvas jau nustatytas, galite jį pasirinkti HP Smart pradžios ekrane perbraukdami pirštu į kairę ar dešinę ir jį pasirinkdami.

Jei norite naudoti kitą spausdintuvą, pradžios lange paspauskite **+** (pliuso simbolis), tuomet pasirinkite kitą spausdintuvą arba pridėkite naują.

---

3. Norėdami peržiūrėti spausdintuvo būseną, paspauskite spausdintuvo simbolį.

# Strigimai ir popieriaus padavimo problemos

## Išvalyti užstrigusį popierių ar dėtuvę

<a href="#">Išspręskite popieriaus strigimo problemas.</a>	Naudokite HP trikčių diagnostikos ir šalinimo vedlį internete  Išsamios popieriaus strigties išvalymo ir popieriaus ar popieriaus tiekimo problemų sprendimo instrukcijos.
<a href="#">Spausdinimo kasečių dėtuvė strigties šalinimas.</a>	Naudokite HP trikčių diagnostikos ir šalinimo vedlį internete  Jeigu kas nors blokuoja spausdinimo kasečių dėtuvę arba ji nejudą lengvai, gaukite nuoseklias instrukcijas.

 **PASTABA:** „HP“ trikčių diagnostikos ir šalinimo vedliai internete gali būti pateikiama ne visomis kalbomis.

## Perskaitykite žinyne pateiktas bendrąsias įstrigusio popieriaus išėmimo instrukcijas

Popieriaus strigtis gali susidaryti keliose vietose. Užstrigus spausdinimo galvutės dėtuvei, išimkite visus daiktus, įskaitant ir popierių, kurie trukdo dėtuvei pasiekti spausdinimo galvutės prieigos sritį.

 **PASTABA:** Įstrigusiems daiktams šalinti nenaudokite jokių įrankių ar kitų įrenginių. Iš spausdintuvo vidaus šalindami įstrigusius daiktus visada būkite labai atsargūs.

## Kaip pašalinti įstrigusį popierių iš įvesties dėklo

1. Paspauskite mygtuką  („Cancel“ (atšaukti)), kad būtų bandoma pašalinti įstrigusį popierių automatiškai. Jei tai nepadeda, atlikite toliau pateiktus veiksmus, kad įstrigusį popierių pašalintumėte rankiniu būdu.
2. Atsargiai ištraukite popierių iš įvesties dėklo



3. Įsitinkinkite, kad popieriaus takelyje nėra jokių pašalinių objektų, tuomet įdėkite popierių iš naujo.

 **PASTABA:** Popieriaus įvesties dėklas gali padėti užkirsti kelią nešvarumų patekimui į popieriaus takelį, kuris sukeltų rimtą popieriaus strigtį. Nenuimkite popieriaus įvesties dėklo gaubto.

4. Norėdami tęsti esamą užduotį, valdymo skydelyje paspauskite mygtuką  (Tęsti).

### Ištraukite įstrigusį popierių iš išvesties dėklo

1. Paspauskite mygtuką **X** („Cancel“ (atšaukti)), kad būtų bandoma pašalinti įstrigusį popierių automatiškai. Jei tai nepadaeda, atlikite toliau pateiktus veiksmus, kad įstrigusį popierių pašalintumėte rankiniu būdu.
2. Atsargiai ištraukite popierių iš išvesties dėklo

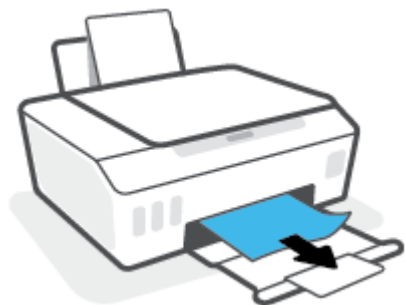

3. Norėdami tęsti esamą užduotį, valdymo skydelyje paspauskite mygtuką  (Tęsti).

### Kaip pašalinti įstrigusį popierių pro spausdinimo galvutės (kasetės) prieigos angą

1. Norėdami atšaukti spausdinimą, spustelėkite mygtuką **X** („Cancel“ (atšaukti)). Jei tai nepadaeda panaikinti klaidos, atlikite toliau pateiktus veiksmus, kad įstrigusį popierių pašalintumėte rankiniu būdu.
2. Uždarykite išvesties dėklo ilgintuvą, tuomet uždarykite išvesties dėklą.



3. Atidarykite priekinį spausdintuvo dangtį.

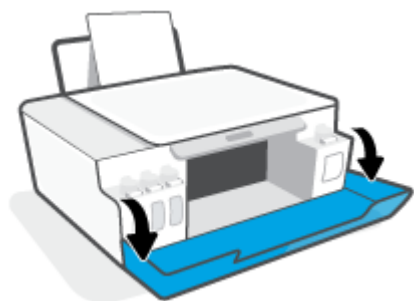

4. Atidarykite spausdinimo galvučių prieigos dangtį.

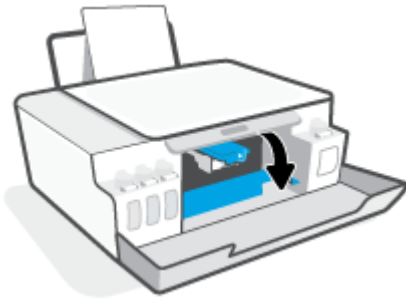

5. Įsitinkinkite, kad spausdinimo kasečių dėtuovė neuždengta. Gali reikėti paslinkti kasetę į dešinę.

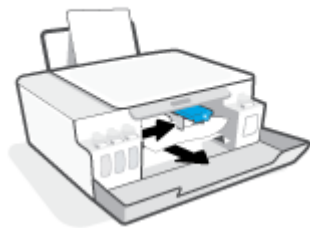

Išimkite įstrigusį popierių ar kitus daiktus, trukdančius kasetei judėti.

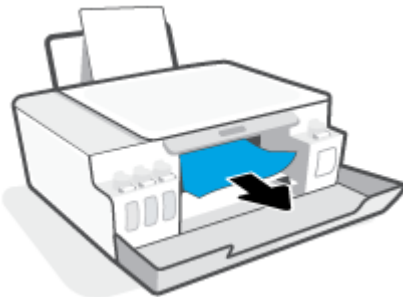

6. Patikrinkite, ar tinkamai uždarytas spausdinimo galvutės fiksatorius.

---

**PRANEŠIMAS:** Po spausdintuvo sąrankos spausdinimo galvutės fiksatoriaus neatidarinėkite, nebent gausite tokius nurodymus.

---

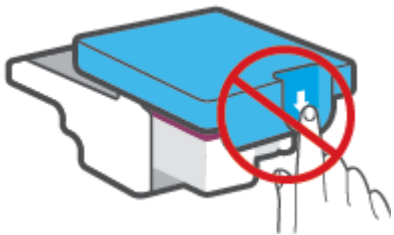



7. Uždarykite viršutinį spausdintuvo dangtį.

8. Ištraukite išvesties dėklą ir dėklo ilgintuvą.



### Kaip pašalinti spausdintuve įstrigusį popierių

 **PASTABA:** Išbandę kitus užstrigusio popieriaus šalinimo būdus, laikykitės šiame skyriuje pateikiamų nurodymų. Prieš pradėdami patikrinkite, ar gerai uždaryti rašalo rezervuarų dangteliai, kad rašalas neišbėgtų.

1. Norėdami atšaukti spausdinimą, spustelėkite mygtuką  („Cancel“ (atšaukti)). Jei tai nepadaeda panaikinti klaidos, atlikite toliau pateiktus veiksmus, kad įstrigusį popierių pašalintumėte rankiniu būdu.
2. Paspausdami mygtuką  (Maitinimas) išjunkite spausdintuvą.
3. Uždarykite priekinį dangtelį ir atidarykite prieigos prie spausdinimo galvūčių dangtelį.

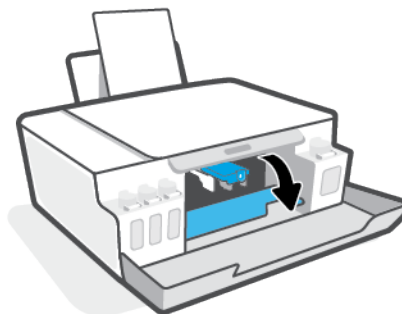
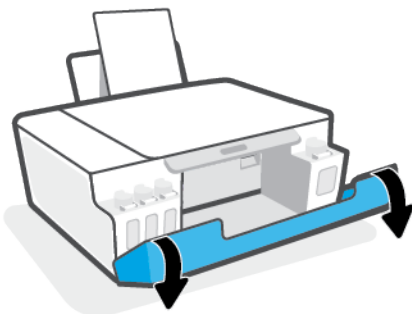

 **PASTABA:** Jei rašalo kasetė nėra kairėje, ranka perstumkite ją į kairę pusę iki galo.

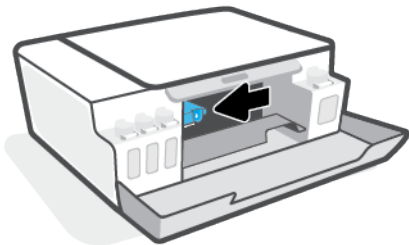

4. Norėdami atidaryti, paspauskite spausdinimo galvutės fiksatoriaus šoną.

 **PASTABA:** Po spausdintuvo sąrankos spausdinimo galvutės fiksatoriaus neatidarinėkite, nebent gausite tokius nurodymus.

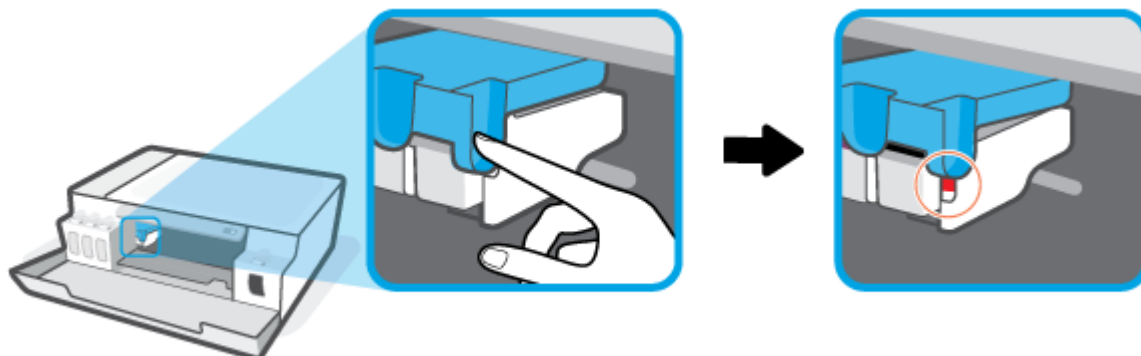

5. Uždarykite dureles.
6. Pakelkite spausdintuvo priekį, kad spausdintuvas remtųsi galu, o jūs galėtumėte pasiekti apačią. Spausdintuvo apačioje suraskite išvalymo dangtį, tuomet patraukite abu išvalymo dangčio skirtukus ir atidarykite dangtį.

 **PASTABA:** Nelaikykite paversto spausdintuvo per ilgai, kad neištekėtų rašalas.

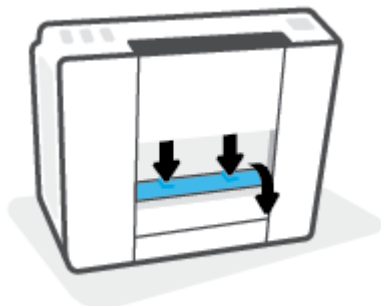

7. Pašalinkite įstrigusį popierių.

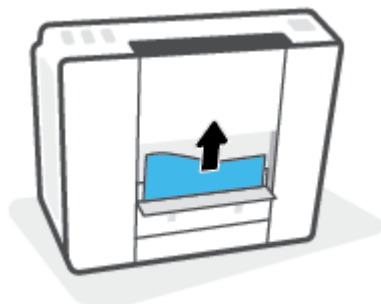

- Uždarykite valymo angos dureles. Atsargiai stumkite dangtį link spausdintuvo, kol užsifiksuos abu fiksatoriai.

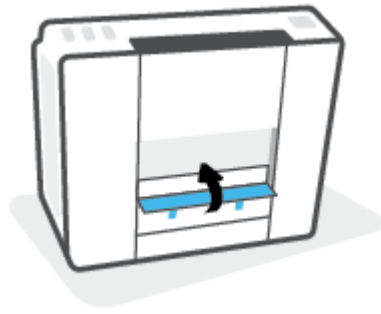

- Paverskite spausdintuvą į tiesią padėtį.
- Uždarykite priekinį dangtelį ir atidarykite prieigos prie spausdinimo galvučių dangtelį.
- Uždarykite spausdinimo galvutės fiksatorių, tada uždarykite dureles.

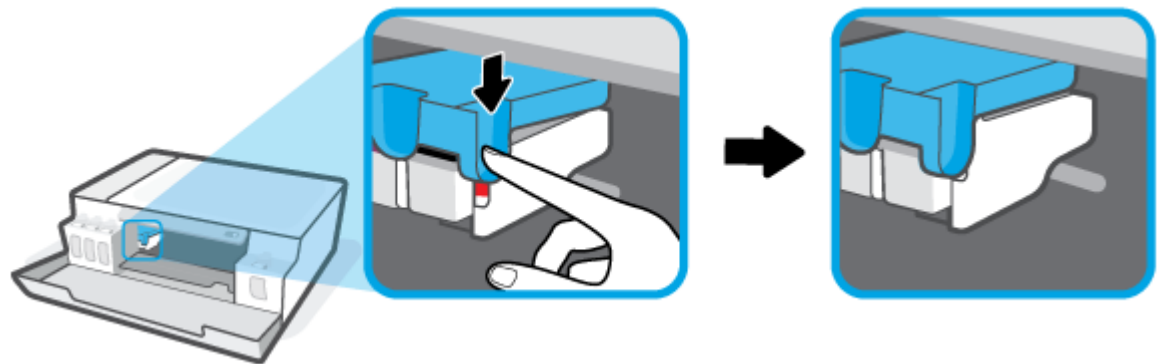

- Prijunkite maitinimo laidą, tada įjunkite spausdintuvą.

## Kaip išvengti popieriaus strigčių

Kad nestrigtų popierius, laikykitės šių nurodymų.

- Kad spausdinimo rezultatai būtų geriausi, neįdėkite per daug popieriaus į dėklą, tačiau pasirūpinkite, kad jame būtų bent 5 lapai.
- Saugokite savo spausdintuvą nuo dulkių ir šiukšlių – kai jo nenaudojate, išimkite popierių ir uždarykite įvesties dėklą.
- Dažnai išimkite išspausdintus lapus iš išvesties dėklo.
- Pasirūpinkite, kad į įvesties dėklą įdėtas popierius gulėtų lygiai ir kad jo kraštai nebūtų užlenkti arba įplėšti.
- Nedėkite iš karto kelių skirtingų popieriaus rūšių į įvesties dėklą; visas popieriaus pluoštas įvesties dėkle turi būti to paties dydžio ir rūšies.

Siekiant optimalaus darbo, rekomenduojama naudoti HP popierių. Plačiau apie HP popierių skaitykite [Pagrindinė informacija apie popierių 14 puslapyje](#).

- Pakoreguokite popieriaus pločio kreiptuvą į įvesties dėklą - pristumkite jį prie popieriaus. Patikrinkite, kad popieriaus pločio kreiptuvas nesulenktų popieriaus dėkle.

- Negrūskite popieriaus įvesties dėkle per giliai.
- Nedėkite popieriaus, kai spausdintuvas spausdina. Jei spausdintuve liko nedaug popieriaus, palaukite kol popierius pasibaigs ir pasirodys atitinkamas pranešimas, tik tada įdėkite popieriaus.

## Kaip išspręsti popieriaus tiekimo problemas

Su kokio tipo problema susidūrėte?

- **Iš įvesties dėklo popierius neįtraukiamas**
  - Įsitikinkite, kad įvesties dėkle įdėta popieriaus. Daugiau informacijos rasite [Laikmenų įdėjimas 23 puslapyje](#).
  - Pakoreguokite popieriaus pločio kreiptuvą į įvesties dėklą - pristumkite jį prie popieriaus. Patikrinkite, kad popieriaus pločio kreiptuvas nesulenktų popieriaus dėkle.
  - Užtikrinkite, kad lapai įvesties dėkle nebūtų susiraukšlėję. Ištiesinkite lapus, sulenkdami jų krūvą į priešingą pusę.
  - Nuvalykite popieriaus suktukus.
- **Puslapiai nukrypsta**
  - Įsitikinkite, kad popierius įdėtas į dešinįjį tolimąjį įvesties dėklo kraštą ir popieriaus pločio dėtuvas priglustų prie lapo krašto.
  - Popierių į spausdintuvą dėkite tik tada, kai jis nespausdina.
- **Įrenginys paima kelis lapus iškart**
  - Pakoreguokite popieriaus pločio kreiptuvą į įvesties dėklą - pristumkite jį prie popieriaus. Patikrinkite, kad popieriaus pločio kreiptuvas nesulenktų popieriaus dėkle.
  - Užtikrinkite, kad įvesties dėklas nebūtų perkrautas popieriaus.
  - Įsitikinkite, kad įdėto popieriaus lapai nebūtų sulipę.
  - Siekiant optimalaus darbo ir efektyvumo, rekomenduojama naudoti „HP“ popierių.
  - Nuvalykite popieriaus suktukus.

### Suktukų valymas rankiniu būdu

1. Pasiruoškite šias priemones:
  - Ilgą medvilnės šluostę be pūkų
  - Distiliuoto, filtruoto vandens arba vandens iš butelio (vanduo iš čiaupo gali pažeisti spausdintuvą)
2. Paspausdami mygtuką  (Maitinimas) išjunkite spausdintuvą.
3. Iš užpakalinės spausdintuvo dalies ištraukite maitinimo laidą.
4. Ištraukite USB laidą, jei to dar nepadarėte.
5. Pakelkite įvesties dėklą.
6. Pakelkite ir laikykite įvesties dėklo gaubtą.





---

**PASTABA:** Nenuimkite popieriaus įvesties dėklo gaubto. Popieriaus įvesties dėklas užkerta kelią nešvarumų patekimui į popieriaus takelį ir popieriaus strigtims.

---

7. Pažvelkite per atidarytą įvesties dėklą į vidų ir suraskite popieriaus paėmimo suktukus. Jums gali prireikti žibintuvėlio sričiai apšviesti.
8. Pamerkite ilgą medvilnės pluoštą į distiliuotą vandenį arba vandenį iš butelio, tada išgręžkite visą vandens perteklių iš medžiagos.
9. Prispauskite šluostę prie suktukų ir pirštais sukite juos į viršų. Spauskite nesmarkiai, kad galėtumėte nuvalyti dulcias arba susikaupusius nešvarumus.
10. Nuleiskite popieriaus tiekimo gaubtą.
11. Palaukite 10 arba 15 minučių, kol suktukai išdžius.
12. Vėl prijunkite maitinimo laidą prie spausdintuvo užpakalinės dalies.
13. Vėl sujunkite USB kabeliu spausdintuvą su kompiuteriu, jei reikia.
14. Paspauskite mygtuką įjungti, kad įjungtumėte spausdintuvą.

## Spausdinimo galvutės (kasetės) problema

Jei pranešime nurodomas spausdinimo galvutės gedimas, atlikite veiksmus šia tvarka:

1. Patikrinkite, ar spausdinimo galvutė įdėta teisingai.
2. Nuvalykite spausdinimo galvutės kontaktus.
3. Kreipkitės pagalbos į HP aptarnavimo centrą. Eikite į [www.support.hp.com](http://www.support.hp.com).



**PASTABA:** Daugiau informacijos apie spausdinimo galvutės gedimą rasite [Spausdinimo galvutė piktogramos ir Rašalas / spausdinimo galvutė lemputė 7 puslapyje](#).

### Patikra, ar tinkamai įdėtos spausdinimo galvutės

**PRANEŠIMAS:** Čia pateikiami nurodymai taikomi tik šiam skyriui. Po spausdintuvo sąrankos spausdinimo galvutės fiksoatoriaus neatidarinėkite, nebent gausite tokius nurodymus.

1. Įsitinkite, kad spausdintuvas yra įjungtas.
2. Uždarykite išvesties dėklą ilgintuvą, tuomet uždarykite išvesties dėklą.



3. Išimkite ir vėl įdėkite spausdinimo galvutę.
  - a. Atidarykite priekinį spausdintuvo dangtį.

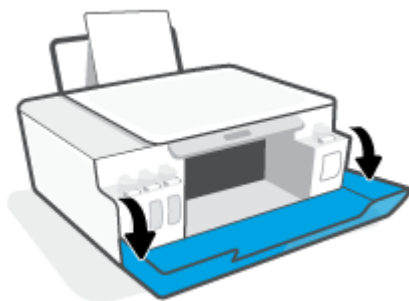

- b. Atidarykite spausdinimo galvučių prieigos dangtį.

---

**PRANEŠIMAS:** Po spausdintuvo sąrankos spausdinimo galvutės fiksatoriaus neatidarinėkite, nebent gausite tokius nurodymus.

---

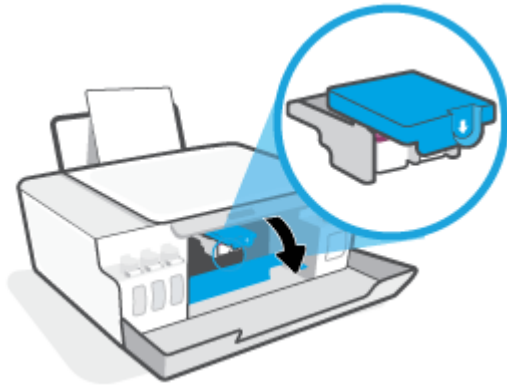

- c. Spauskite fiksatorių, kad jį atidarytumėte.

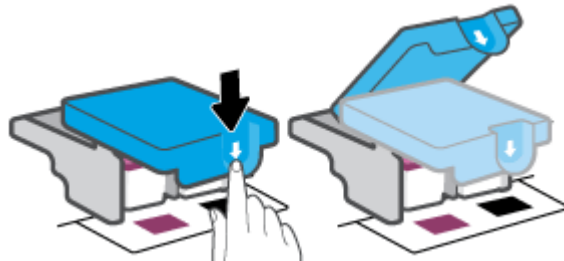

- d. Iš vežimėlio išimkite spausdinimo galvutę.



- e. Pažiūrėkite, ar spausdinimo galvutės viršuje yra kaištis ir (arba) lipnioji juostelė ant kontaktų. Jei yra, nuimkite kaištį ir (arba) lipniąją juostelę.

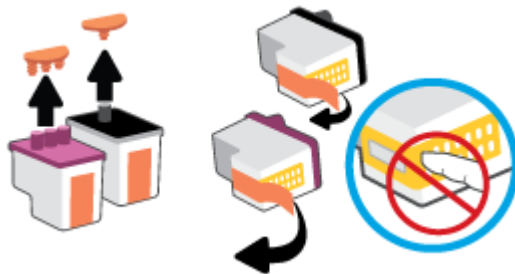

---

**PRANEŠIMAS:** Nelieskite elektrinių spausdinimo galvutės kontaktų.

---

- f. Stumkite spausdinimo galvutę į angą, kol ji užsifiksuos.



- g. Uždarykite spausdinimo galvutės fiksatorių. Įsitinkite, kad spausdinimo galvutės fiksatorius tinkamai užvertas, kad išvengtumėte problemų, tokių kaip vežimėlio strigtys.

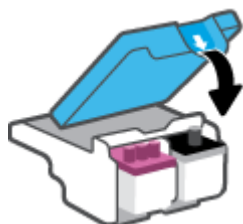

- h. Uždarykite viršutinį spausdintuvo dangtį.

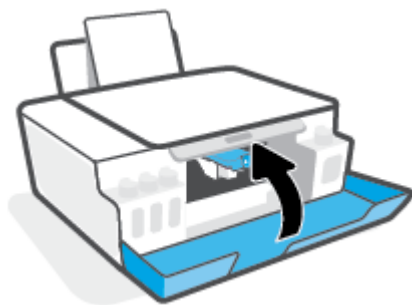

4. Ištraukite išvesties dėklą ir dėklo ilgintuvą.



## Spausdinimo galvučių kontaktų valymas

### PASTABA:

- Atidarykite spausdinimo galvutės fiksatorių ir nuvalykite spausdinimo galvutės kontaktus, kai reikia; pavyzdžiui, jei spausdinimo galvutė neaptinkama.

Čia pateikiami nurodymai taikomi tik šiam skyriui. Po spausdintuvo sąrankos spausdinimo galvutės fiksatoriaus neatidarinėkite, nebent gausite tokius nurodymus.

- Valymo procesas turėtų trukti vos keletą minučių. Spausdinimo galvutes kuo greičiau vėl įdėkite į spausdintuvą. Nerekomenduojama ilgiau kaip 30 minučių palikti iš spausdintuvo išimtų galvučių. Tai gali sugadinti spausdinimo galvutes.

1. Įsitikinkite, kad spausdintuvas yra įjungtas.
2. Uždarykite išvesties dėklą ilgintuvą, tuomet uždarykite išvesties dėklą.



3. Atidarykite priekinį spausdintuvo dangtį.

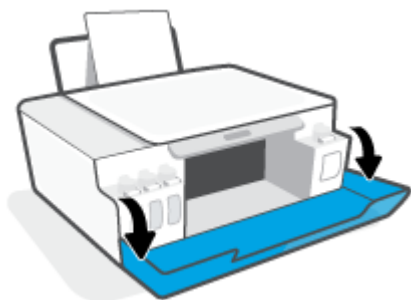

4. Atidarykite spausdinimo galvūčių dangtelį.

 **PASTABA:** Po spausdintuvo sąrankos spausdinimo galvutės fiksatoriaus neatidarinėkite, nebent gausite tokius nurodymus.

---

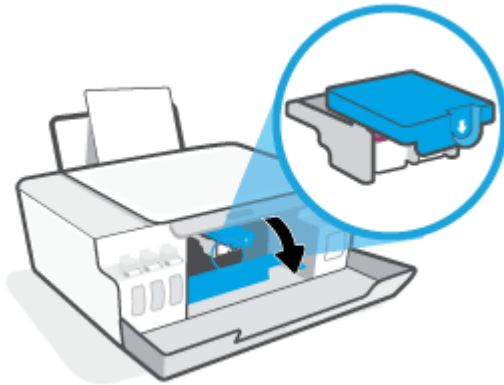

5. Spauskite fiksatorių, kad jį atidarytumėte.

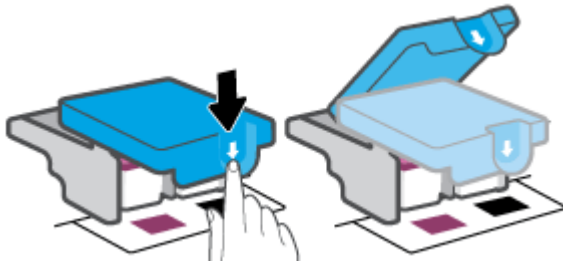

6. Išimkite klaidos pranešime nurodytą spausdinimo galvutę.



7. Nuvalykite spausdinimo galvutės kontaktus ir spausdintuvo kontaktus.
  - a. Laikykite spausdinimo galvutę už kraštų ir suraskite ant jos esančius elektrinius kontaktus. Elektriniai kontaktai yra maži aukso spalvos taškai ant spausdinimo galvutės.



- b. Kontaktus valykite tik sausu tamponu arba nespūrančiu audiniu.

 **PASTABA:** Valykite tik kontaktus, neištepkitė rašalu ar kitaip neišpurvinkite kontaktų.

- c. Spausdintuvo viduje suraskite spausdinimo galvutės kontaktus.

Spausdintuvo kontaktai yra aukso spalvos iškilimai, išdėstyti taip, kad susiliestų su įstatytos spausdinimo galvutės kontaktais.

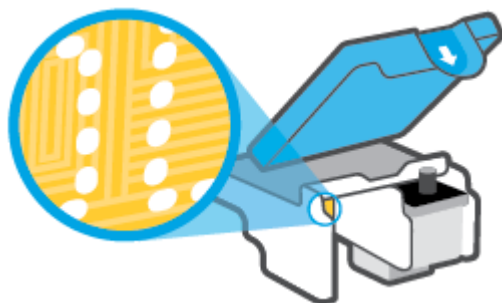

- d. Kontaktus valykite sausu tamponu arba nepūkuotu audiniu.

 **PASTABA:** Valykite tik kontaktus, neištepkitė rašalu ar kitaip neišpurvinkite kontaktų.

8. Pakartotinai įstatykite spausdinimo galvutę.

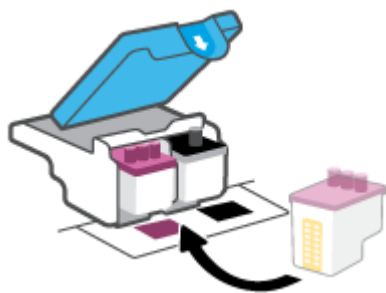

9. Uždarykite spausdinimo galvutės fiksatorių. Įsitikinkite, kad spausdinimo galvutės fiksatorius tinkamai užvertas, kad išvengtumėte problemų, tokių kaip vežimėlio strigtys.

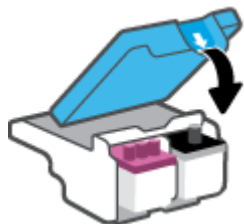

- 10.** Uždarykite viršutinį spausdintuvo dangtį.
- 11.** Patikrinkite, ar klaidos pranešimas išnyko. Jei vis dar gaunate klaidos pranešimą, išjunkite ir vėl įjunkite spausdintuvą.



# Spausdinimo problemos

## Kyla problemos spausdinant lapą (negalima spausdinti)

<a href="#">„HP Print and Scan Doctor“ programa</a>	„HP Print and Scan Doctor“ yra paslaugų programa, kuri bandys nustatyti ir ištaisyti problemą automatiškai. <b>PASTABA:</b> Ši paslaugų programa galima tik „Windows“ operacinei sistemai.
<a href="#">Trikčių diagnostika kai kyla problemos dėl nespausdinamų spausdinimo užduočių.</a>	Naudokite HP trikčių diagnostikos ir šalinimo vedlį internete Jeigu spausdintuvas neatsako arba nespausdina, gaukite nuoseklias instrukcijas.



**PASTABA:** „HP Print and Scan Doctor“ ir HP trikčių diagnostikos ir šalinimo žinynas internete gali būti pateikiama ne visomis kalbomis.

## Perskaitykite žinyne pateiktas bendrąsias instrukcijas, skirtas tiems atvejams, kai kyla problemų su spausdinimu

### Kaip išspręsti spausdinimo problemas („Windows“)

Pasirūpinkite, kad spausdintuvas būtų įjungtas, o įvesties dėkle būtų popieriaus. Jei vis tiek nepavyksta spausdinti, pabandykite atlikti toliau pateiktus veiksmus nurodyta tvarka.

1. spausdintuvo programinė įranga peržiūrėkite klaidų pranešimus ir ištaisykite jas vadovaudamiesi ekrane pateikiamais nurodymais.
2. Jeigu kompiuteris prie spausdintuvo prijungtas USB kabeliu, jį atjunkite ir vėl prijunkite.
3. Patikrinkite, ar spausdintuvas nėra pristabdytas arba nepasiekiamas.

### Kaip patikrinti spausdintuvą ar jis nėra pristabdytas arba nepasiekiamas

- a. Priklausomai nuo operacinės sistemos, atlikite vieną iš šių veiksmų:
    - **„Windows 10“:** „Windows“ meniu **„Start“ (pradžia)** pasirinkite **„Windows System“ (,Windows“ sistema)**, programų sąrašė pasirinkite **„Control Panel“ (valdymo skydelis)** ir spauskite **„View devices and printers“ (žiūrėti prietaisus ir spausdintuvus)** skiltyje **„Hardware and Sound“ (aparatinė įranga ir garsas)**.
    - **„Windows 7“:** „Windows“ meniu **„Start“ (Pradėti)** spustelėkite **„Devices and Printers“ (Įrenginiai ir spausdintuvai)**.
  - b. Norėdami atidaryti spausdinimo eilę, dukart spustelėkite spausdintuvo piktogramą arba dešiniuoju pelės klavišu spustelėkite spausdintuvo piktogramą ir pasirinkite **„See what's printing“** (žiūrėti, kas spausdinama).
  - c. Įsitikinkite, kad meniu **„Printer“** (spausdintuvas) nėra jokių žymės ženklų greta **„Pause Printing“** (stabdyti spausdinimą) ar **„Use Printer Offline“** (naudoti spausdintuvą atsijungus).
  - d. Jei atlikote kokius nors pakeitimus, bandykite spausdinti dar kartą.
4. Patikrinkite, ar spausdintuvas yra nustatytas kaip numatytasis spausdintuvas.

## Kaip tikrinti spausdintuvą dėl numatytojo spausdintuvo nustatymų

- a. Priklausomai nuo operacinės sistemos, atlikite vieną iš šių veiksmų:
  - **„Windows 10“:** „Windows“ meniu **„Start“ (pradžia)** pasirinkite **„Windows System“ („Windows“ sistema)**, programų sąrašė pasirinkite **„Control Panel“ (valdymo skydelis)** ir spauskite **„View devices and printers“ (žiūrėti prietaisus ir spausdintuvus)** skiltyje **„Hardware and Sound“ (aparatinė įranga ir garsas)**.
  - **„Windows 7“:** „Windows“ meniu **„Start“ (Pradėti)** spustelėkite **„Devices and Printers“ (Įrenginiai ir spausdintuvai)**.
- b. Įsitikinkite, ar numatytoju spausdintuvu nustatytas reikiamas spausdintuvas.  
Numatytasis spausdintuvas turi varnelę šalia esančiame juodame arba žaliame apskritime.
- c. Jei numatytoju spausdintuvu nustatytas ne tas spausdintuvas kurio jums reikia, dešiniuoju mygtuku spustelėkite reikiamą spausdintuvą ir pasirinkite **„Set as Default Printer“** (nustatyti kaip numatytąjį spausdintuvą).
- d. Bandykite naudoti spausdintuvą dar kartą.

## 5. Paleiskite iš naujo spausdinimo kaupos programą.

### Kaip paleisti spausdinimo kaupos programą iš naujo

- a. Priklausomai nuo operacinės sistemos, atlikite vieną iš šių veiksmų:
  - **„Windows 10“:** „Windows“ **„Start“ (Pradžios)** meniu paspauskite **„Windows System“ („Windows“ sistema)**, tuomet **„Control Panel“ (Valdymo skydelis)**.
  - **„Windows 7“:** „Windows“ meniu **„Start“ (Pradžia)** spustelėkite **„Control Panel“ (Valdymo skydelis)**.
- b. Paspauskite **„System and Security“ (Sistema ir sauga)**, tuomet **„Administrative Tools“ (Administracinės priemonės)**.
- c. Dukart spustelėkite **„Services“ (Paslaugos)**.
- d. Dešiniuoju mygtuku spustelėkite **„Print Spooler“ (Spausdinimo kaupos programa)**, tada spustelėkite **„Properties“ (Ypatybės)**.
- e. Patikrinkite, ar **„General“ (Bendrieji nustatymai)** skirtuke iš išskleidžiamojo sąrašo **„Startup type“ (Įsijungimo tipas)** pasirinkta **„Automatic“ (Automatinis)**.
- f. **„Service status“ (Paslaugos būseną)** patikrinkite būseną.
  - Jei paslauga neveikia, paspauskite **„Start“ (Įjungti)**.
  - Jei paslauga veikia, paspauskite **„Stop“ (Išjungti)**, tuomet **„Start“ (Įjungti)**, kad perkrautumėte įrenginį.  
Tada spustelėkite **OK (Gerai)**.

## 6. Pakartotinai paleiskite kompiuterį.

## 7. Panaikinkite spausdinimo užduočių eilę.

## Kaip išvalyti spausdinimo užduočių eilę

- a. Priklausomai nuo operacinės sistemos, atlikite vieną iš šių veiksmų:
  - **„Windows 10“:** „Windows“ „Start“ (Pradžios) meniu paspauskite **„Windows System“** („Windows“ sistema), tuomet **„Control Panel“** (Valdymo skydelis). **„Hardware and Sound“** (Aparatūra ir garsas) spustelėkite **„View devices and printers“** Rodyti įrenginius ir spausdintuvus).
  - **„Windows 7“:** „Windows“ „Start“ (Pradžios) meniu paspauskite **„Devices and Printers“** (Įrenginiai ir spausdintuvai).
- b. Paspauskite dešinįjį pelės mygtuką ant (Spausdintuvo simbolis), tuomet pasirinkite parinktį, leidžiančią peržiūrėti šiuo metu spausdinamą dokumentą.
- c. Meniu **„Printer“** (spausdintuvas) spustelėkite **„Cancel all documents“** (atšaukti visus dokumentus) arba **„Purge Print Document“** (išvalyti spausdinamus dokumentus) ir spustelėkite **„Yes“** (taip), kad patvirtintumėte.
- d. Jei eilėje dar yra dokumentų, paleiskite kompiuterį iš naujo ir bandykite spausdinti dar kartą.
- e. Patikrinkite, ar spausdinimo eilė tuščia, ir bandykite spausdinti dar kartą.

## Kaip išspręsti spausdinimo problemas („macOS“)

1. Patikrinkite, ar nėra klaidų pranešimų, ir ištaisykite klaidas.
2. Atjunkite ir vėl prijunkite USB kabelį.
3. Patikrinkite, ar produktas nėra pristabdytas arba nepasiekiamas.

### Kaip patikrinti, ar produktas nėra pristabdytas arba nepasiekiamas

- a. Skiltyje **„System Preferences“ (sistemos parinktys)** spustelėkite **„Print & Fax“ (spausdinimas ir faksas)**.
- b. Spustelėkite mygtuką **„Open Print Queue“** (Atidaryti spausdinimo eilę).
- c. Spustelėkite spausdinimo užduotį ir ją pasirinkite.

Naudokite šiuos mygtukus, kad pakeistumėte spausdinimo užduotį:

- **Šalinti:** Atšaukti pasirinktą spausdinimo užduotį.
- **„Hold“** (Užlaikyti): Pristabdyti pasirinktą spausdinimo užduotį.
- **Tęsti:** Tęsti sustabdytą spausdinimo užduotį.
- **„Pause Printer“** (Pristabdyti spausdintuvą): Pristabdo visas spausdinimo užduočių eilėje esančias užduotis.

- d. Jei atlikote kokius nors pakeitimus, bandykite spausdinti dar kartą.

4. Iš naujo įjunkite kompiuterį.

## Kaip išspręsti spausdinimo kokybės problemas

[Nuoseklios instrukcijos padės išspręsti daugelį spausdinimo kokybės atvejų.](#)

Spausdinimo kokybės trikčių diagnostika internete

## Perskaitykite žinyne pateiktas bendrąsias instrukcijas apie spausdinimo kokybės problemų sprendimus



**PASTABA:** Norėdami išvengti spausdinimo problemų, spausdintuvą visada išjunkite naudodami mygtuką „Power“ (maitinimas) ir palaukite, kol mygtukas „Power“ (maitinimas) užges, tada ištraukite laidą arba atjunkite maitinimą. Tada spausdintuvas gali perkelti spausdinimo galvutes į uždengtą padėtį, kur jos apsaugomos nuo džiuvimo.

Informacija apie spausdinimo kokybės pagerinimą pateikiama [Kaip pagerinti spausdinimo kokybę 56 puslapyje](#).

## Kopijavimo problemos

Daugiau informacijos rasite [Sėkmingo nuskaitymo ir kopijavimo patarimai 48 puslapyje](#).

<a href="#">Kopijavimo trikčių diagnostika ir šalinimas.</a>	Naudokite HP trikčių diagnostikos ir šalinimo vedlį internete Jeigu spausdintuvas nesukuria kopijos arba spaudiniai yra prastos kokybės, gaukite nuoseklias instrukcijas.
--	--



**PASTABA:** „HP“ trikčių diagnostikos ir šalinimo vedliai internete gali būti pateikiama ne visomis kalbomis.

## Nuskaitymo problemos

Daugiau informacijos rasite [Sėkmingo nuskaitymo ir kopijavimo patarimai 48 puslapyje](#).

<a href="#">„HP Print and Scan Doctor“ programa</a>	„HP Print and Scan Doctor“ yra paslaugų programa, kuri bandys nustatyti ir ištaisyti problemą automatiškai. <b>PASTABA:</b> Ši paslaugų programa galima tik „Windows“ operacinei sistemai.
<a href="#">Nuskaitymo problemų sprendimas</a>	Naudokite HP trikčių diagnostikos ir šalinimo vedlį internete. Jeigu negalite nuskaityti arba nuskaitytas dokumentas yra prastos kokybės, gaukite nuoseklias instrukcijas.



**PASTABA:** „HP Print and Scan Doctor“ ir HP trikčių diagnostikos ir šalinimo žinynas internete gali būti pateikiamas ne visomis kalbomis.

# Spausdintuvo aparatinės įrangos triktys

## Uždarykite spausdintuvo dureles

- Patikrinkite, ar spausdintuvo galvučių prieigos durelės ir priekinės durelės tinkamai uždarytos.

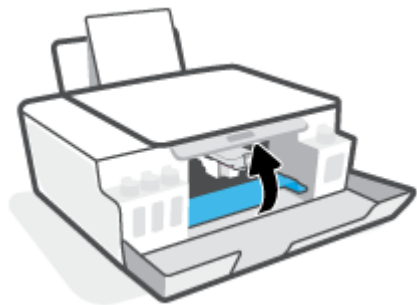

## Spausdintuvas netikėtai išsijungia

- patikrinkite maitinimą ir maitinimo jungtis.
- Įsitikinkite, kad spausdintuvo maitinimo laidas gerai įkištas į veikiantį kištukinį lizdą.



**PASTABA:** Jeigu Automatinis išjungimas yra įjungta, po 2 valandų neveiklos spausdintuvas automatiškai išjungiamas, kad būtų taupoma elektros energija. Daugiau informacijos rasite [Automatinis išjungimas 21 puslapyje](#).





## Spausdintuvo trikties šalinimas

- Išjunkite ir iš naujo įjunkite spausdintuvą. Jei tai problemos neišsprendžia, susisiekite su „HP“.

## Originalių gamyklinių numatytyjų nuostatų atkūrimas

- Jei pakeitėte spausdintuvo nustatymus, galite atstatyti spausdintuvą į originalius gamyklos nustatymus.

### Norint atstatyti numatytuosius spausdintuvo gamyklos nustatymus iš spausdintuvo valdymo skydelio

- Laikydami nuspaustą  (mygtukas Maitinimas), vienu metu paspauskite ir palaikykite  (mygtukas Nespalvota kopija) ir  (mygtukas Tęsti), kol ekrane pasirodys  (besisukantis ratas).



## Spausdintuvo priežiūra

- [Nuvalykite skaitytuvo stiklą](#)
- [Nuvalykite išorinį paviršių](#)

### Nuvalykite skaitytuvo stiklą

Dulkės ar nešvarumai ant skaitytuvo stiklo, skaitytuvo dangčio nugarėlės ar skaitytuvo rėmo gali sulėtinti darbą, pabloginti nuskaitytų vaizdų kokybę ir paveikti specialiųjų ypatybių tikslumą (pvz., kopijų talpinimas tam tikro dydžio popieriaus lape).

#### Kaip nuvalyti skaitytuvo stiklą

---

**⚠ PERSPĖJIMAS!** Prieš valant spausdintuvą, reikia jį išjungti nuspaudžiant mygtuką  (Maitinimas mygtuką) ir išjungiant maitinimo kabelį iš elektros lizdo.

---

1. Pakelkite skaitytuvo dangtį.



2. Nuvalykite skaitytuvo stiklą ir dangčio nugarėlę minkšta, nespūrančia šluoste, apipurkšta švelniu stiklo valikliu.



---

**⚠️ ĮSPĖJIMAS:** Skaitytuvo stiklui valyti naudokite tik stiklo valytuvą. Nenaudokite valiklių, kurių sudėtyje yra abrazyvinių medžiagų, acetono, benzeno ir anglies tetrachlorido, galinčių pažeisti skaitytuvo stiklą. Venkite izopropilo alkoholio, kuris ant skaitytuvo stiklo gali palikti dryžių.

**ĮSPĖJIMAS:** Nepurškite stiklo valiklio tiesiai ant skaitytuvo stiklo. Naudojant per daug stiklo valiklio, jis gali nutekėti po skaitytuvo stiklu ir apgadinti skaitytuvą.

---

3. Uždarykite skaitytuvo dangtį ir įjunkite spausdintuvą.

## Nuvalykite išorinį paviršių

---

**⚠️ PERSPĖJIMAS!** Prieš valant spausdintuvą, reikia jį išjungti nuspaudžiant įjungimo / išjungimo mygtuką  (Maitinimas mygtukas) ir ištraukti maitinimo laidą iš elektros lizdo.

---

Dulkėms, nešvarumams ir dėmėms nuo korpuso nuvalyti naudokite minkštą, drėgną, nesipūkuojantį audinį. Saugokite, kad į spausdintuvo vidų ir ant valdymo skydelio nepatektų skysčių.

## HP pagalba

Naujausius gaminio naujinius ir palaikymo informaciją rasite svetainėje adresu [www.support.hp.com](http://www.support.hp.com). „HP“ pagalba internetu teikia įvairių formų pagalbą dėl jūsų spausdintuvo:



**Tvarkyklės ir parsisiųsdinimas** Parsisiųskite programinės įrangos tvarkykles ir naujinius, taip pat produktų vadovus ir dokumentaciją, kuri buvo pateikta su jūsų spausdintuvu.



**„HP Support Forums“ („HP“ palaikymo forumai):** Apsilankykite „HP Support Forums“ ir sužinokite atsakymus į įprastus klausimus ir problemas. Galite peržiūrėti kitų „HP“ klientų užduotus klausimus arba prisijungti ir pateikti savo pačių klausimus ir komentarus.



**Trikčių šalinimas** Naudodamiesi „HP“ internetiniais įrankiais išsiaiškinkite savo spausdintuvo problemas ir raskite rekomenduojamą sprendimą.



**PASTABA:** HP Smart programėlę taip pat galite naudoti norėdami tikrinti spausdintuvo klaidas bei nustatyti ir šalinti gedimus. Daugiau informacijos apie šią programėlę žr. [Spausdinimui, nuskaitymui bei trikčių diagnostikai ir šalinimui naudokite HP Smart programėlę 18 puslapyje](#).

## Susisiekti su „HP“

Jeigu reikia, kad „HP“ techninės pagalbos atstovas padėtų išspręsti problemą, apsilankykite, [„Contact Support“ \(Susisiekti su palaikymo tarnyba\) svetainėje](#). Kitos susisiekti galimybės siūlomos netaikant jokių mokesčių klientams, kuriems suteikta garantija („HP“ atstovo pagalba klientams, kuriems garantija nesuteikta, gali būti apmokestinta):



Pasitarkite su „HP“ pagalbos atstovu internetu.



Paskambinkite „HP“ pagalbos atstovui.

Susisiekdami su „HP“ palaikymo tarnyba, būkite pasiruošę suteikti šią informaciją:

- Produkto pavadinimas (esantis ant spausdintuvo)
- Produkto numeris (esantis vidinėje priekinių durelių dalyje)



- Serijos numeris (pateiktas spausdintuvo nugarinėje dalyje arba apačioje),

## Užregistruokite spausdintuvą

Registravimas užtruks tik kelias minutes ir jūs galėsite naudotis greitesniu aptarnavimu, efektyvesniu palaikymu bei gauti produkto palaikymo įspėjimus. Jei savo spausdintuvo neužregistravote diegdami programinę įrangą, galite jį užregistruoti dabar, apsilankę adresu <http://www.register.hp.com>.

## Papildomos garantijos galimybės

Už papildomą mokestį galimi išplėstiniai spausdintuvo priežiūros planai. Eikite į [www.support.hp.com](http://www.support.hp.com), pasirinkite savo šalį ir (arba) regioną, kalbą, tuomet peržiūrėkite išplėstinės garantijos galimybes savo spausdintuvui.

---

# A Techninė informacija

Šiame dokumente pateikiama informacija gali būti keičiama iš anksto neįspėjus.

Šiame skyriuje aprašomos tokios temos:

- [Specifikacijos](#)
- [Reguliuojamosios pastabos](#)
- [Produkto kenksmingumo aplinkai mažinimo programa](#)

# Specifikacijos

Išsamiau apie tai skaitykite interneto svetainėje adresu [www.support.hp.com](http://www.support.hp.com).

## Sistemos reikalavimai

- Daugiau informacijos apie būsimus operacinių sistemų leidimus ir pagalbą rasite [www.support.hp.com](http://www.support.hp.com).

## Aplinkos sąlygos

- Rekomenduojamas darbinės temperatūros diapazonas: nuo 15 °C iki 30 °C (nuo 59 °F iki 86 °F)
- Darbinės temperatūros diapazonas: 5–40 °C (41–104 °F).
- Rekomenduojama darbinė drėgmė: nuo 20 % iki 80 % RH be kondensacijos
- Darbinės drėgmės diapazonas: nuo 15 % iki 80 % RH be kondensacijos
- Leistinos nedarbinės (saugojimo) temperatūros diapazonas: nuo -40°C iki 60°C (nuo -40°F iki 140°F)
- Esant stipriam elektromagnetiniam laukui, spausdintuvo išvesties rezultatuose galimi nedideli iškraipymai
- HP rekomenduoja naudoti 3 m arba trumpesnę USB kabelį, kad dėl stipraus elektromagnetinio lauko indukuojami trukdžiai būtų kuo mažesni.

## Išvesties dėklo talpa

- Paprasto popieriaus lapai (75 g/m<sup>2</sup> [20 svarų]): iki 100
- Vokai: iki 10
- Rodyklės kortelės: iki 30
- Fotopopieriaus lapai: iki 30

## Išvesties dėklo talpa

- Paprasto popieriaus lapai (75 g/m<sup>2</sup> [20 svarų]): iki 30
- Vokai: iki 10
- Rodyklės kortelės: iki 30
- Fotopopieriaus lapai: iki 30

## Popieriaus svoris

- Paprastas popierius: 60–90 g/m<sup>2</sup> (nuo 16 iki 24 svarų)
- Vokai: 75–90 g/m<sup>2</sup> (nuo 20 iki 24 svarų)
- Kortelės: iki 200 g/m<sup>2</sup> (ne daugiau kaip 110 svarų)
- Fotopopierius: iki 300 g/m<sup>2</sup> (80 svarai)

### Spausdinimo specifikacijos

- Spausdinimo greitis kinta priklausomai nuo dokumento sudėtingumo
- Būdas: šiluminis „lašas pagal komandą“ rašalinis spausdinimas
- Kalba: PCL3 GUI

### Kopijavimo specifikacijos

- Skiriamoji geba: iki 600 dpi
- Skaitmeninis vaizdų apdorojimas
- Kopijavimo sparta priklauso nuo modelio ir kopijuojamo dokumento sudėtingumo

### Nuskaitymo specifikacijos

- Skiriamoji geba: iki 1200 x 1200 tč optinė  
Daugiau informacijos apie taškais colyje išreikštą skyrą rasite skaitytuvo programinėje įrangoje.
- Spalvotai: 24 bitų spalvos, 8 bitų pilka (256 pilkos spalvos lygiai)
- Maksimalus nuskaityto vaizdo nuo stiklo dydis: 21,6 x 29,7 cm

### Spausdinimo skyra

- Leistinos spausdinimo raiškos nurodytos [www.support.hp.com](http://www.support.hp.com).

### Garsinė informacija

- Jei turite prieigą prie interneto, galite gauti akustinę „HP“ [internetu svetainės](#) informaciją.

## Reguliuojamosios pastabos

Spausdintuvas atitinka tokiems produktams jūsų šalies / regiono reguliavimo institucijų keliamus reikalavimus.

Šiame skyriuje aprašomos tokios temos:

- [Reglamentinis modelio identifikacijos numeris](#)
- [Maitinimo laido naudojimo nurodymai](#)
- [Pranešimas dėl kompiuterinių darbo vietų su ekranu Vokietijos vartotojams](#)
- [Triukšmo skleidimo pareiškimas Vokietijai](#)
- [Europos Sąjungos reglamentinė informacija](#)
- [Atitikties deklaracija](#)

### Reglamentinis modelio identifikacijos numeris

Kad būtų galima užtikrinti atpažinimą pagal normatyvus, šis produktas pažymėtas normatyviniu modelio numeriu. Šio normatyvinio modelio numerio nereikėtų painioti su prekybiniu pavadinimu arba gaminio numeriais.

### Maitinimo laido naudojimo nurodymai

Įsitikinkite, kad maitinimo šaltinio įtampa atitinka nurodytą ant gaminio. Įtampos diapazonas nurodytas ant gaminio. Gaminiiui tinkama įtampa: 100–240 V KS arba 200–240 V KS ir 50 / 60 Hz.

---

**⚠️ ĮSPĖJIMAS:** Kad nepažeistumėte gaminio, naudokite tik su gaminiu pateiktą maitinimo laidą.

---

### Pranešimas dėl kompiuterinių darbo vietų su ekranu Vokietijos vartotojams

#### **GS-Erklärung (Deutschland)**

Das Gerät ist nicht für die Benutzung im unmittelbaren Gesichtsfeld am Bildschirmarbeitsplatz vorgesehen. Um störende Reflexionen am Bildschirmarbeitsplatz zu vermeiden, darf dieses Produkt nicht im unmittelbaren Gesichtsfeld platziert werden.

### Triukšmo skleidimo pareiškimas Vokietijai

Geräuschemission

LpA < 70 dB am Arbeitsplatz im Normalbetrieb nach DIN 45635 T. 19

### Europos Sąjungos reglamentinė informacija





Gaminiai, pažymėti CE ženklu, atitinka taikomas ES direktyvas ir susijusius Europos darniuosius standartus. Visa atitikties deklaracija pateikiama šioje svetainėje:

[www.hp.eu/certificates](http://www.hp.eu/certificates) (ieškokite pagal gaminio modelio pavadinimą arba jo kontrolinį modelio numerį (angl. „Regulatory Model Number“ (RMN), kurį rasite kontrolinėje etiketėje).

Už kontrolę yra atsakinga „HP Deutschland GmbH“, HQ-TRE, 71025, Boeblingen, Vokietija.

## **Atitikties deklaracija**

Atitikties deklaraciją rasite adresu [www.hp.eu/certificates](http://www.hp.eu/certificates).

## Produkto kenksmingumo aplinkai mažinimo programa

HP įsipareigojusi gaminti kokybiškus produktus aplinkai nekenkiančiu būdu. Šiame gaminyje numatytos perdirbimo galimybės. Skirtingų medžiagų skaičius sumažintas iki minimumo, kartu garantuojant tinkamą funkcionalumą ir patikimumą. Gaminys sukurtas taip, kad skirtingas medžiagas būtų lengva atskirti. Tvirtinimo elementus ir kitas jungtis lengva rasti, pasiekti ir atjungti paprastais įrankiais. Labai svarbios dalys buvo sukurtos taip, kad jas būtų lengva pasiekti, ardyti ir taisyti.

Daugiau informacijos rasite tinklalapyje „HP Commitment to the Environment“ („HP“ įsipareigojimas saugoti aplinką):

[www.hp.com/sustainableimpact](http://www.hp.com/sustainableimpact).

- [Aplinkosaugos patarimai](#)
- [Europos Komisijos reglamentas 1275/2008](#)
- [Popierius](#)
- [Plastikinės dalys](#)
- [Saugos duomenų lapai](#)
- [Perdirbimo programa](#)
- [„HP“ rašalinių spausdintuvų eksploatacinių medžiagų perdirbimo programa](#)
- [Energijos suvartojimas](#)
- [Nereikalingą įrangą šalina vartotojai](#)
- [Atliekų išmetimas Brazilijoje](#)
- [Cheminės medžiagos](#)
- [Pavojingų medžiagų arba elementų ir jų turinio lentelė \(Kinija\)](#)
- [Deklaracija dėl draudžiamųjų medžiagų žymėjimo sąlygos \(Taivanas\)](#)
- [Pavojingų medžiagų apribojimas \(Indija\)](#)
- [Elektros ir elektronikos įrangos atliekų kontrolės reglamentas \(Turkija\)](#)
- [EPEAT](#)
- [SEPA ekologiškai švarių produktų žymos vartotojo informacija \(Kinija\)](#)
- [Kinijos energijos etiketė spausdintuvams, faksams ir kopijavimo aparatams](#)

### Aplinkosaugos patarimai

„HP“ siekia padėti klientams mažiau teršti aplinką. Norėdami sužinoti daugiau apie „HP“ aplinkosaugos iniciatyvas, apsilankykite „HP Eco Solutions“ svetainėje.

[www.hp.com/sustainableimpact](http://www.hp.com/sustainableimpact)

## Europos Komisijos reglamentas 1275/2008

Informaciją apie gaminio energijos suvartojimą, įskaitant prie tinklo prijungto gaminio suvartojamą energiją budėjimo režimu, kai prijungti visi laidinio tinklo prievadai ir suaktyvinti visi belaidžio tinklo prievadai, žr. produkto IT ECO deklaracijos skyriuje P15 „Papildoma informacija“ svetainėje [www.hp.com/hpinfo/globalcitizenship/environment/productdata/itecodesktop-pc.html](http://www.hp.com/hpinfo/globalcitizenship/environment/productdata/itecodesktop-pc.html).

## Popierius

Šis gaminys pritaikytas naudoti perdirbtą popierių pagal standartus DIN 19309 ir EN 12281:2002.

## Plastikinės dalys

Plastikinės dalys, sveriančios daugiau kaip 25 gramus, paženklintos pagal tarptautinius standartus; tai padidina galimybę identifikuoti plastikines dalis, kurias, baigus eksploatuoti produktą, galima atiduoti perdirbti.

## Saugos duomenų lapai

Saugos duomenų lapus, gaminių saugos ir aplinkosaugos informaciją rasite adresu [www.hp.com/go/ecodata](http://www.hp.com/go/ecodata) arba ji gali būti pateikta paprašius.

## Perdirbimo programa

„HP“ siūlo vis daugiau gaminių grąžinimo ir perdirbimo programų daugelyje šalių (regionų) ir bendradarbiauja su kai kuriais didžiausiais pasaulio elektroninės įrangos perdirbimo centrais. „HP“ saugo išteklius perparduodama kai kuriuos populiariausius savo gaminius. Daugiau informacijos apie „HP“ gaminių perdirbimą pateikiama internete adresu:

[www.hp.com/recycle](http://www.hp.com/recycle)

## „HP“ rašalinių spausdintuvų eksploatacinių medžiagų perdirbimo programa

„HP“ įsipareigoja saugoti aplinką. „HP“ rašalinių spausdintuvų eksploatacinių medžiagų perdirbimo programa vykdoma daugelyje šalių (regionų) ir leidžia nemokamai perdirbti panaudotas spausdinimo ir rašalo kasetes. Plačiau apie tai žr. interneto svetainėje:

[www.hp.com/hpinfo/globalcitizenship/environment/recycle/](http://www.hp.com/hpinfo/globalcitizenship/environment/recycle/)

## Energijos suvartojimas

HP spausdinimo ir vaizdo perteikimo įranga, pažymėta ENERGY STAR® logotipu, yra patvirtinta JAV aplinkos apsaugos agentūros. ENERGY STAR reikalavimus atitinkantys vaizdo perteikimo gaminiai yra paženklinti:



Papildomos informacijos apie „ENERGY STAR“ patvirtintus vaizdo perteikimo modelius rasite adresu: [www.hp.com/go/energystar](http://www.hp.com/go/energystar)

## Nereikalingą įrangą šalina vartotojai



Šis simbolis reiškia, kad gaminio negalima šalinti kartu su kitomis buitinėmis atliekomis. Vietoj to, jūs turėtumėte saugoti žmonių sveikatą ir aplinką, atiduodami nereikalingą įrangą į specializuotą surinkimo punktą pakartotinai pedirbti elektrinę ir elektroninę aparatūrą. Dėl papildomos informacijos kreipkitės į savo buitinių atliekų tvarkymo tarnybą arba apsilankykite <http://www.hp.com/recycle>.

## Atliekų išmetimas Brazilijoje



Não descarte o produto eletrônico em lixo comum

Este produto eletrônico e seus componentes não devem ser descartados no lixo comum, pois embora estejam em conformidade com padrões mundiais de restrição a substâncias nocivas, podem conter, ainda que em quantidades mínimas, substâncias impactantes ao meio ambiente. Ao final da vida útil deste produto, o usuário deverá entregá-lo à HP. A não observância dessa orientação sujeitará o infrator às sanções previstas em lei.

Após o uso, as pilhas e/ou baterias dos produtos HP deverão ser entregues ao estabelecimento comercial ou rede de assistência técnica autorizada pela HP.

Para maiores informações, inclusive sobre os pontos de recebimento, acesse:

[www.hp.com.br/reciclar](http://www.hp.com.br/reciclar)

## Cheminės medžiagos

„HP“ yra įsipareigojusi suteikti informaciją apie produktuose naudojamus chemines medžiagas, kad atitiktų teisinius reikalavimus, pvz., REACH (*Europos Parlamento ir Tarybos direktyva EC nr.1907/2006*). Šio produkto cheminės informacijos ataskaitą rasite: [www.hp.com/go/reach](http://www.hp.com/go/reach).

## Pavojingų medžiagų arba elementų ir jų turinio lentelė (Kinija)

产品中有害物质或元素的名称及含量

根据中国《电器电子产品有害物质限制使用管理办法》



部件名称	有害物质					
	铅 (Pb)	汞 (Hg)	镉 (Cd)	六价铬 (Cr(VI))	多溴联苯 (PBB)	多溴二苯醚 (PBDE)
外壳和托盘	0	0	0	0	0	0
电线	0	0	0	0	0	0
印刷电路板	X	0	0	0	0	0
打印系统	X	0	0	0	0	0
显示器	X	0	0	0	0	0
喷墨打印机墨盒	0	0	0	0	0	0

部件名称	有害物质					
	铅 (Pb)	汞 (Hg)	镉 (Cd)	六价铬 (Cr(VI))	多溴联苯 (PBB)	多溴二苯醚 (PBDE)
驱动光盘	X	0	0	0	0	0
扫描仪	X	0	0	0	0	0
网络配件	X	0	0	0	0	0
电池板	X	0	0	0	0	0
自动双面打印系统	0	0	0	0	0	0
外部电源	X	0	0	0	0	0

本表格依据 SJ/T 11364 的规定编制。

0：表示该有害物质在该部件所有均质材料中的含量均在 GB/T 26572 规定的限量要求以下。

X：表示该有害物质至少在该部件的某一均质材料中的含量超出 GB/T 26572 规定的限量要求。

此表中所有名称中含“X”的部件均符合欧盟 RoHS 立法。

注：环保使用期限的参考标识取决于产品正常工作的温度和湿度等条件。

## Deklaracija dėl draudžiamųjų medžiagų žymėjimo sąlygos (Taivanas)

台灣 限用物質含有情況標示聲明書

### Taiwan Declaration of the Presence Condition of the Restricted Substances Marking

單元 Unit	限用物質及其化學符號 Restricted substances and its chemical symbols					
	鉛 (Pb)	汞 (Hg)	鎘 (Cd)	六價鉻 (Cr <sup>6+</sup> )	多溴聯苯 (PBB)	多溴二苯醚 (PBDE)
列印引擎 Print engine	—	○	○	○	○	○
外殼和紙匣 External casing and trays	○	○	○	○	○	○
電源供應器 Power supply	—	○	○	○	○	○
電線 Cables	○	○	○	○	○	○
印刷電路板 Print printed circuit board	—	○	○	○	○	○
控制面板 Control panel	—	○	○	○	○	○
墨水匣 Cartridge	○	○	○	○	○	○
掃描器組件 Scanner assembly	—	○	○	○	○	○

備考 1. “超出 0.1 wt %” 及 “超出 0.01 wt %” 係指限用物質之百分比含量超出百分比含量基準值。

Note 1: “Exceeding 0.1 wt %” and “exceeding 0.01 wt %” indicate that the percentage content of the restricted substance exceeds the reference percentage value of presence condition.

備考 2. “○” 係指該項限用物質之百分比含量未超出百分比含量基準值。

Note 2: “○” indicates that the percentage content of the restricted substance does not exceed the percentage of reference value of presence.

備考 3. “—” 係指該項限用物質為排除項目。

Note 3: “—” indicates that the restricted substance corresponds to the exemption.

若要存取產品的最新使用指南或手冊，請前往 [www.support.hp.com](http://www.support.hp.com)。選取搜尋您的產品，然後依照畫面上的指示繼續執行。

To access the latest user guides or manuals for your product, go to [www.support.hp.com](http://www.support.hp.com). Select **Find your product**, and then follow the onscreen instructions.

## Pavojingų medžiagų apribojimas (Indija)

This product, as well as its related consumables and spares, complies with the reduction in hazardous substances provisions of the "India E-waste Rule 2016." It does not contain lead, mercury, hexavalent chromium, polybrominated biphenyls or polybrominated diphenyl ethers in concentrations exceeding 0.1 weight % and 0.01 weight % for cadmium, except where allowed pursuant to the exemptions set in Schedule 2 of the Rule.

## Elektros ir elektronikos įrangos atliekų kontrolės reglamentas (Turkija)

Türkiye Cumhuriyeti: AEEE Yönetmeliğine uygundur

## EPEAT

Most HP products are designed to meet EPEAT. EPEAT is a comprehensive environmental rating that helps identify greener electronics equipment. For more information on EPEAT go to [www.epeat.net](http://www.epeat.net). For information on HP's EPEAT registered products go to [www.hp.com/hpinfo/globalcitizenship/environment/pdf/epeat\\_printers.pdf](http://www.hp.com/hpinfo/globalcitizenship/environment/pdf/epeat_printers.pdf).

## SEPA ekologiškai švarių produktų žymos vartotojo informacija (Kinija)

### 中国环境标识认证产品用户说明

噪声大于 63.0 dB(A) 的办公设备不宜放置于办公室内，请在独立的隔离区域使用。

如需长时间使用本产品或打印大量文件，请确保在通风良好的房间内使用。

如您需要确认本产品处于零能耗状态，请按下电源关闭按钮，并将插头从电源插座断开。

您可以使用再生纸，以减少资源耗费。

## Kinijos energijos etiketė spausdintuvams, faksams ir kopijavimo aparatams

### 复印机、打印机和传真机能源效率标识实施规则

依据“复印机、打印机和传真机能源效率标识实施规则”，该打印机具有中国能效标识。标识上显示的能效等级和操作模式值根据“复印机、打印机和传真机能效限定值及能效等级”标准（“GB 21521”）来确定和计算。

#### 1. 能效等级

产品能效等级分 3 级，其中 1 级能效最高。能效限定值根据产品类型和打印速度由标准确定。能效等级则根据基本功耗水平以及网络接口和内存等附加组件和功能的功率因子之和来计算。

#### 2. 能效信息

##### 喷墨打印机

- 操作模式功率

睡眠状态的能耗按照 GB 21521 的标准来衡量和计算。该数据以瓦特 (W) 表示。

- 待机功率

待机状态是产品连接到电网电源上功率最低的状态。该状态可以延续无限长时间，且使用者无法改变此状态下产品的功率。对于“成像设备”产品，“待机”状态通常相当于“关闭”状态，但也可能相当于“准备”状态或者“睡眠”状态。该数据以瓦特 (W) 表示。

- **睡眠状态预设延迟时间**

出厂前由制造商设置的时间决定了该产品在完成主功能后进入低耗模式（例如睡眠、自动关机）的时间。该数据以分钟表示。

- **附加功能功率因子之和**

网络接口和内存等附加功能的功率因子之和。该数据以瓦特 (W) 表示。

标识上显示的能耗数据是根据典型配置测量得出的数据，此类配置包含登记备案的打印机依据复印机、打印机和传真机能源效率标识实施规则所选的所有配置。因此，该特定产品型号的实际能耗可能与标识上显示的数据有所不同。

要了解规范的更多详情，请参考最新版的 GB 21521 标准。



# Rodyklė

## Simboliai/skaitmenys

„Windows“

sistemos reikalavimai 98

## A

aplinka

aplinkos sąlygos 98

Produkto kenksmingumo aplinkai

mažinimo programa 102

## B

būsenos piktogramos 5

## D

dėklai

išvalyti užstrigusį popierių 70

popieriaus tiekimo trikčių

diagnostika ir šalinimas 76

## G

garantija 96

## K

kopijuoti

specifikacijos 99

## M

maitinimas

trikčių diagnostika ir šalinimas

91

mygtukai, valdymo skydelis 5

## N

nuskaitymas

nuskaitymo specifikacijos 99

nuvalykite

išorinis paviršius 94

skaitytuvo stiklas 93

## P

paimami keli lapai, trikčių

diagnostika 76

pakrypęs, trikčių šalinimas

spausdinti 76

palaikomos operacinės sistemos 98

perdirbti

rašalo kasetes 103

popieriaus tiekimo problemos, trikčių

diagnostika 76

popierius

HP, užsakymas 16

išvalyti užstrigimus 70

kreivai tiekiami lapai 76

popieriaus tiekimo trikčių

diagnostika ir šalinimas 76

## R

reglamentinės normos 100

reglamentinis modelio

identifikacijos numeris 100

## S

sistemos reikalavimai 98

skaitytuvo stiklas

nuvalykite 93

spausdinti

specifikacijos 99

trikčių diagnostika ir šalinimas

91

specifikacijos

sistemos reikalavimai 98

stiklas, skaitytuvas

nuvalykite 93

## T

techninė informacija

aplinkos sąlygos 98

kopijavimo specifikacijos 99

nuskaitymo specifikacijos 99

spausdinimo specifikacijos 99

techninė priežiūra

nuvalykite 94

trikčių diagnostika ir šalinimas

iš dėklo neįtraukiamas

popierius 76

kreivai tiekiami lapai 76

maitinimas 91

paimami keli lapai 76

popieriaus tiekimo problemos

76

spausdinti 91

## U

užstrigimai

išvalyti 70

## V

valdymo skydelis

būsenos piktogramos 5

funkcijos 5

mygtukai 5

vartotojų palaikymo tarnyba

garantija 96