



HP Stitch S1000 126 インチ プリンタ

サイト準備ガイド

## 法律に関する注記

ここに記載した内容は、予告なしに変更することがあります。

HP 製品およびサービスの保証は、該当する製品およびサービスに付属する明示された保証書の記載内容に限られるものとします。本書中のいかなる記載も、付加的な保証を構成するものとして解釈されないものとします。弊社は、本書に含まれる技術上または編集上の誤りおよび欠落について、一切責任を負うものではありません。

---

# 目次

1 はじめに .....	1
システムの設定 .....	1
マニュアル .....	1
サイト準備の概要 .....	1
お客様の責務 .....	2
2 サイト準備 .....	5
プリンタ設置のための計画 .....	5
設置スケジュール .....	5
システム操作の要件 .....	6
エア サプライ要件 (空気圧式スピンドル) .....	12
部屋と空間の要件 .....	12
プリンタの運用場所の設計 .....	17
コンピュータとネットワークの要件 .....	19
3 入荷の準備 .....	23
荷下ろし場所 .....	23
荷下ろし場所から設置場所までの経路 .....	23
入荷品 .....	23
設置に必要な用具と人員 .....	24
移動装置 .....	24
廃棄物の処理 .....	27
4 設置チェックリスト .....	28



---

# 1 はじめに

## システムの設定

本プリンタはほとんど組み立てられた状態で、また『設置ガイド』に詳細が記載されている手順で簡単に設置できる状態で、配送されます。プリントヘッドおよびプリントヘッドクリーニングロールが付属しています。

## マニュアル

このプリンタには、以下のマニュアルが付属しています。これらのマニュアルは <http://www.hp.com/go/StitchS1000126in/manuals/> からダウンロードできます。

- 基本情報
- 限定保証
- 法律に関する情報
- サイト準備ガイド(本書)
- インストールガイド
- 設置チェックリスト
- ユーザーズガイド

## サイト準備の概要

このガイドでは、次の計画時の注意事項について説明します。

- 設置場所の変更
- サイトへのアクセスのしやすさ
- 非常出口
- プリンタの運用場所の計画
- 動作環境(機械、電気を含む)の仕様
- コンピュータとネットワークの接続
- フォークリフトや適切な運送装置を使う専門運送業者との契約 サイトが付属する傾斜でプリンタを荷下ろしするための仕様を満たしていない場合のみ必要
- 電気技術者との契約

このガイドのすべての情報は、設置計画と実施の担当者が次の実行を理解していることを前提にしています。

- アーキテクチャ要件と計画要件
- 適用される法規、規定および標準

 **注記**：重要なことは、このガイドに記載されている情報にすべて目を通し、設置と運用のすべての前提条件、安全手順、警告、注意、法令に完全に準拠することです。

## お客様の責務

### サイトとプリンタ環境の計画

サイトのすべての物理的な準備に対して責任があり、次のタスクを完了する必要があります。

- サイトで荷下ろしの準備をします。[23 ページの荷下ろし場所](#)を参照してください。
- 荷下ろし場所から設置サイトまでの通路が仕様を満たしていることを確認します。[23 ページの荷下ろし場所から設置場所までの経路](#)を参照してください。
- プリンタの移動に必要な装置を準備し、このガイドに記載された情報とサイトについて把握している専門運送業者を確認します。[24 ページの移動装置](#)を参照してください。
- 2 階以上への設置要件を満たします (必要な場合)。[26 ページの 2 階以上での設置](#)を参照してください。
- プリンタに電源を供給するために使用する建造物の電気システムを、プリンタの要件およびプリンタを設置する国の地域管轄の電気工事規定要件を満たすように設定します。認定電気技術者が、設置日にプリンタの電源を投入する必要があります。[6 ページの電気の設定](#)を参照してください。
- 適切なエア サプライ (空気圧式スピンドル) を用意します。[12 ページのエア サプライ要件 \(空気圧式スピンドル\)](#)を参照してください。
- 温度と湿度の要件を満たし、プリンタのために適切な換気を確保します。[13 ページの通気仕様](#)および[12 ページの動作環境の仕様](#)を参照してください。
- 特に、プリンタでインクコレクターを使用して大量に印刷する場合は、有効な排気設備を取り付けます。プリンタのエアロゾルエクストラクターに指定された要件を満たしてください。[13 ページの局所的排気仕様](#)を参照してください。
- 必須のすべての緊急装置を設置します。[17 ページの設置の安全性](#)を参照してください。

### RIP インストール

お使いのプリンタ用に HP RIP ソフトウェアを購入している場合：

- コンピュータで RIP をインストールできることを確認する必要があります。
- すべての機能を利用するために、コンピュータをインターネットに接続しておくことをお勧めします。
- プリンタ設置の契約日までに HP RIP ソフトウェアが届いていることを確認する必要があります。

お使いのプリンタ用に HP 製以外の RIP ソフトウェアを購入している場合：

 **注記：** このガイドにはユーザーの RIP ソリューションに関する情報は記載されていません。

- 適切なコンピュータに RIP をインストールし、それがプリンタ設置の契約日までに完全に機能することを確認する必要があります。
- すべての機能を利用するために、コンピュータをインターネットに接続しておくことをお勧めします。
- プリンタ設置の契約日までに、RIP 専任担当者およびネットワーク専任担当者が参加することを確認する必要があります。

## ネットワーク

すべてのネットワーク要件に対応することはサイト準備担当者の責任であり、以下の作業を完了する必要があります。

 **注記：** リモートからサポートするために、LAN 接続でプリンタがインターネットにアクセスできることが必要です。

- 設置日に向けて、要件を満たしたネットワークを整備しておきます。[19 ページのコンピュータとネットワークの要件](#)を参照してください。
- 設置日にプリンタを LAN に接続するために CAT-6 LAN ケーブルを用意します。

## テストおよびトレーニングのためのプリンタサプライ品

次のプリンタ サプライ品を用意しておく必要があります。

- 4 個のインクカートリッジ (4 色) (プリンタにカートリッジは付属しません)

 **注記：** さらに、交換が必要になったときのために、4 個のインクカートリッジ、4 個のプリントヘッド、および 1 個の HP Stitch プリントヘッドクリーニングキットから成る予備のセットをもう一組用意しておくことをお勧めします。

- 空気圧式スピンドル用の圧縮エア サプライ。[12 ページの空気圧供給](#)を参照してください。
- 印刷用の素材のロール。できれば、今後使用する可能性の高い素材の種類を用意します。

## 『サイト準備チェックリスト』の返送

チェックリストに回答し、販売代理店やサービス担当者に遅くとも設置日の 2 週間前までに返送する必要があります。

 **注記：** サイトが十分に準備されておらず、それによって発生する遅延の費用は、お客様のご負担となります。設置が円滑にできるように、サイトの準備を適切に行ってください。

## 使い捨てインクバッグと HP Stitch プリントヘッドクリーニングキットのリサイクル

これらの物品は、地域の規則に従って廃棄する必要があります。詳細については、プリンタのインクに関する MSDS ドキュメントを参照してください。このドキュメントは、<http://www.hp.com/go/msds> から入手できます。

## プリントヘッドのリサイクル

プリントヘッドは、地域の規則に従って廃棄する必要があります。詳細については、プリンタのインクに関する MSDS ドキュメントを参照してください。このドキュメントは、<http://www.hp.com/go/>

[msds](#) から入手できます。HP は、HP Planet Partners Returns の対象となっている一部の国でリサイクルプログラムを提供しています。このプログラムの詳細については、<http://www.hp.com/recycle/>をご覧ください。

## 廃液処理

廃液は、該当する国/地域のすべての規則に準拠して処理してください。

## HP フィルタリング デバイスを廃棄する

アクティブカーボンフィルターは、該当する国/地域のすべての規則に準拠して廃棄してください。



## 2 サイト準備

### プリンタ設置のための計画

この章では、効率的な計画とサイトの準備に関する主なトピックについて説明します。関連する地域自治体に対する計画の申請や承認に必要な時間と必要な改築工事を考慮します。装置を設置する前に、出荷クレートを一時的に安全に保管することも必要です。

**△注意：**プリンタに接続されたすべてのケーブルは適切な配線スペースに収める必要があります。これらは状況に応じて天井の場合も床下の場合もあります。束ねていないケーブル類につまづくと、けがをしたり装置が損傷することがあります。

### 設置スケジュール

問題なく円滑に設置を確実に行う最良の方法は、適切にサイトの準備を行うことです。次のスケジュールの見積もりの前提条件は、すべてのシステムコンポーネントが正しい作業順序で搬送されていること、およびこのガイドに記載されている仕様どおりに、すべてのサイト準備と計画の要件が満たされ、完了していることです。設置プロセスには次の2つがあります。

#### 設置スケジュール

	完了に要する時間
設置とシステムの設定	1.5 日 (全営業時間)
操作と保守のトレーニング	2.5 日 (全営業時間)

最適な時間スケジュールでは約 4 日必要ですが、「設置とシステムの設定」や「操作と保守のトレーニング」で時間の延長が必要な場合もあります。設置プロセス中に発生する可能性がある特別な状況に対して事前に計画を立ててください。設置やトレーニング中に運用の計画を立てないでください。

HP から RIP ソフトウェアを購入した場合、RIP の通常使用に対応するトレーニングが行われます。RIP の使用に関する次の要素について取り上げます。

#### HP Large Format Onyx Thrive RIP ソフトウェア

- RIP キュー
- プリンタの設定 (クイックセット、デバイス出力、メディア、ページサイズ、プロパティ)
- ジョブエディタの主要項目 (プリンタおよびメディアの選択、プレビューおよびサイズ、分割セットアップ、カラー補正、印刷)

メディアマネージャについては取り上げません。

## HP Large Format Caldera Grand RIP ソフトウェア

- サーバ管理 (サーバ、構成、接続)
- GrandRIP+ (メイン、ツール、設定)
- スプーラ
- イメージ作業ディレクトリ (ページのイメージの位置決めおよびスケール設定など)

## HP Ergosoft RIP S1000 カラー エディションソフトウェア

- ErgoSoft RIP JobComposer
- ErgoSoft RIP Servers
- ドライバおよびプリントクライアント (使いやすいキュー管理、運用管理、およびデバイスメンテナンス)

プロファイル作成については取り上げません。

# システム操作の要件

## 電気の設定

 **注記:** プリンタに電源を供給するために使用する建造物の電気システムのセットアップや設定およびプリンタの設置に電気技術者が必要です。電気技術者が地域の法規に応じた適切な資格を保有していること、および電気の設定に関するすべての情報が入手されていることを確認します。

HP Internal Print Server は、UPS (Uninterruptible Power Supply: 無停電電源装置) で使用可能な単相電源で電源を供給できます。UPS はプリンタの電力要件を満たすことを認定されている必要があり、設置する国の配線標準に従っている必要があります。

本プリンタを設置するには、プリンタを設置する国/地域の管轄の電気工事規定に従って、お客様が次の電気コンポーネントを用意して設置する必要があります。

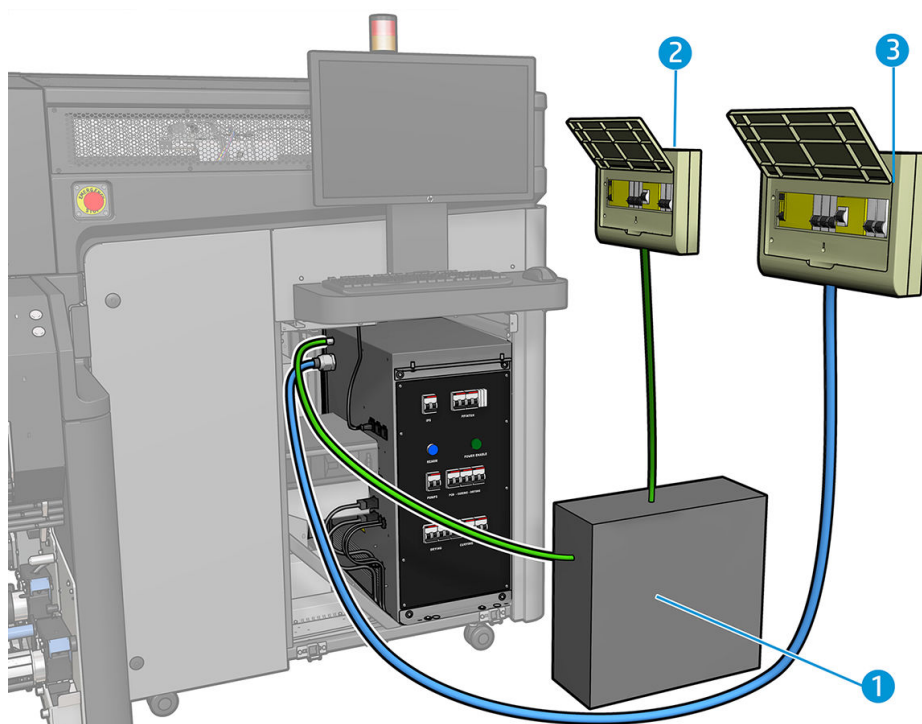

1. 単相電源用の無停電電源装置 (UPS) (オプション)

 **注記** : HP Internal Print Server は電子制御キャビネット内部に接続して電源を供給できます。

2. 単相分岐ブレーカーを含む PDU (Power Distribution Unit: 電力分配装置) (オプション)
3. 電源設定に応じて、三相分岐ブレーカーを含む電力分配装置 (PDU)

 **注記** : 本プリンタの電気的な設置に関連する現地の法律、規定、および標準に従っていることを必ず確認します。

 **注記** : このプリンタに電源ケーブルは付属していません。

## PDU (Power distribution unit: 電力分配装置)

PDU は、プリンタの電力要件を満たしていると認定されている必要があり、プリンタを設置する国の地域管轄の電気工事規定に従っている必要があります。

## 電源の仕様

### 設定 1: ライン間で 380 ~ 415V の三相設定

#### 三相仕様

電源コードの本数	5 (L1/L2/L3/N/PE)
入力電圧 (ライン間)	380 ~ 415 V
入力周波数	50/60Hz
消費電力 (通常動作時)	9 kW (接触ヒーターを使用しない場合は 6 kW)
最大負荷電流 (一相あたり)	23 A

#### 分岐ブレーカーの仕様

三相	4 極、25/30 A
----	-------------

#### AC 三相電源ケーブルの仕様

設定	5 線、L1/L2/L3/N/PE
ケーブル	Strained Cu、最小 6 mm <sup>2</sup> または 10AWG
端末	線、フェルール端子、PE、M8 リング端子
外径の範囲	22.0 ~ 33.0 mm

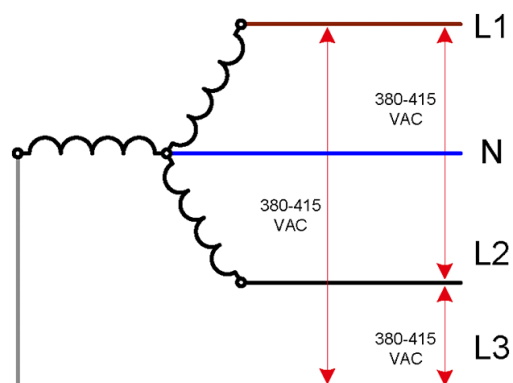

## 設定 2: ライン間で 200 ~ 240V の三相設定

### 三相仕様

電源コードの本数	4 (L1/L2/L3/PE)
入力電圧 (ライン間)	200 ~ 240V
入力周波数	50/60Hz
消費電力 (通常動作時)	9 kW (接触ヒーターを使用しない場合は 6 kW)
最大負荷電流 (一相あたり)	32 A

### 分岐ブレーカーの仕様

三相	3 極、32/40 A
----	-------------

### AC 三相電源ケーブルの仕様

設定	4 線、L1/L2/L3/PE
ケーブル	Strained Cu、最小 6 mm <sup>2</sup> または 8AWG
端末	線、フェルール端子、PE、M8 リング端子
外径の範囲	22.0 ~ 33.0 mm

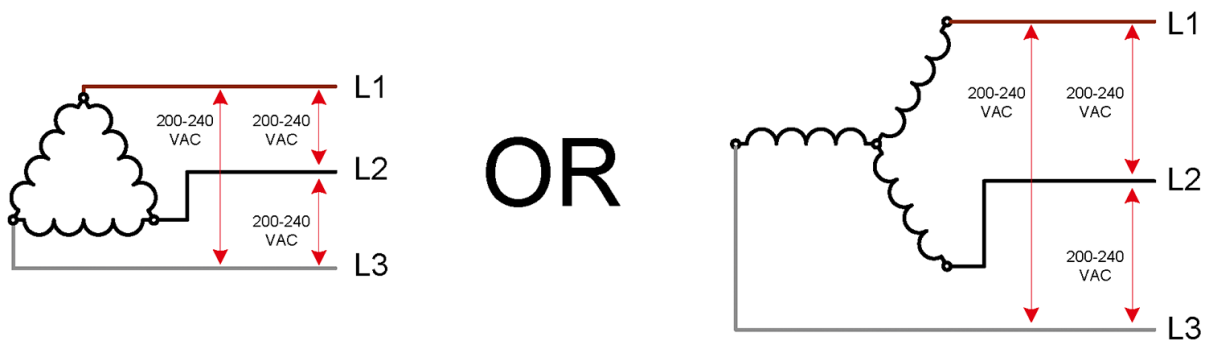

## 設定 3: ライン間で 380 ~ 415V の三相設定 (单相制御)

### 仕様

	三相電源	单相制御
電源コードの本数	5 (L1/L2/L3/N/PE)	3 (L/N/PE)
入力電圧 (ライン間)	380 ~ 415 V	100 ~ 240V
入力周波数	50/60Hz	50/60Hz
消費電力 (通常動作時)	9 kW (接触ヒーターを使用しない場合は 6 kW)	0.5 kW
最大負荷電流 (一相あたり)	23 A	10A

## 分岐ブレーカーの仕様

三相	4 極、25/30A
二相制御	2 極、15/16/20A

## AC 電源ケーブルの仕様

	三相電源	単相電源
設定	5 線、L1/L2/L3/N/PE	3 線、L/N/PE
ケーブル	Strained Cu、最小 6mm <sup>2</sup> または 10AWG	Strained Cu、最小 1.5 mm <sup>2</sup> または 16AWG
端末	線、フェルール端子、PE、M8 リング端子	線、フェルール端子、PE、M4 リング端子
外径の範囲	22.0 ~ 33.0 mm	5.0 ~ 11.0 mm

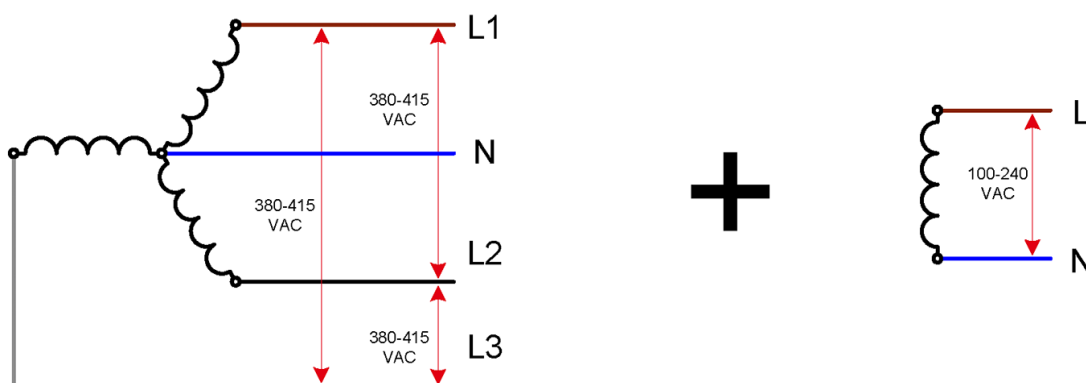

### 設定 4: ライン間で 200 ~ 240V の三相設定 (单相制御)

#### 仕様

	三相電源	单相制御
電源コードの本数	4 (L1/L2/L3/PE)	3 (L/N/PE)
入力電圧 (ライン間)	200 ~ 240 V	100 ~ 240V
入力周波数	50/60Hz	50/60Hz
消費電力 (通常動作時)	9 kW (接触ヒーターを使用しない場合は 6 kW)	0.5 kW
最大負荷電流 (一相あたり)	32 A	10A

## 分岐ブレーカーの仕様

三相	3 極、32/40 A
二相制御	2 極、15/16/20A

## AC 電源ケーブルの仕様

	三相電源	単相電源
設定	4 線、L1/L2/L3/PE	3 線、L/N/PE
ケーブル	Strained Cu、最小 6 mm <sup>2</sup> または 8AWG	Strained Cu、最小 2.5 mm <sup>2</sup> または 16AWG
端末	線、フェール端子、PE、M8 リング端子	線、フェール端子、PE、M4 リング端子
外径の範囲	22.0 ~ 33.0 mm	5.0 ~ 11.0 mm

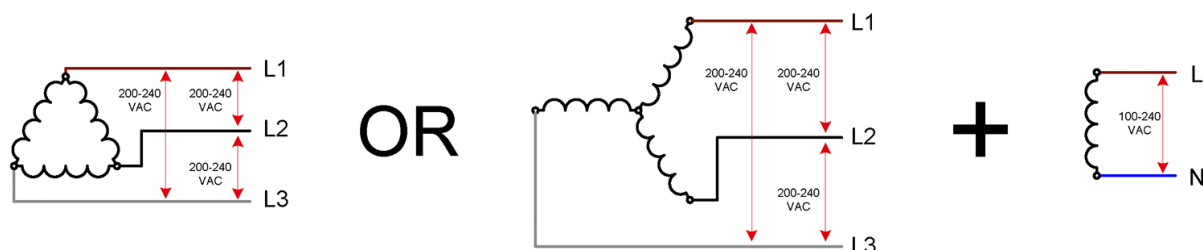

## ブレーカー (必須)

ブレーカーは、プリンタの要件を満たしている必要があり、プリンタを設置する国の地域管轄の電気工事規定に従っている必要があります。

プリンタには取り付け方法に応じて分岐ブレーカーが 1 個または 2 個必要です。

**注記：** プリンターには、検出感度が 30mA の残留電流ブレーカー (RCCB) (漏電遮断器 (GFCI) と呼ばれます) が組み込まれています。現地の法律でアース漏電保護のため外付けの RCCB または GFCI の使用が義務付けられている場合、電源設定に合った定格電流で利用でき、検出感度が 100mA 以上のデバイスを取り付けます。また、プリンタに電源供給するデバイスより電源に近い位置に配置されているその他のアース漏電保護用のデバイスの感度は、プリンタに取り付けたデバイスよりも必ず高くなるようにします。

**警告！** プリンタのブレーカーの定格遮断容量は 6kA です。国/地域の管轄の電気工事規定の要件にある場合、これは電力分配装置 (PDU) の分岐ブレーカーと合うように調整する必要があります。

**警告！** プリンタ内蔵の残留電流ブレーカー (RCCB) (漏電遮断器 (GFCI) と呼ばれます) が製品筐体に漏洩電流が流れる場合に作動することを確認します。絶縁変圧器などの絶縁装置がプリンタへの電源供給に使用されている場合でも必要です。

## 電源ケーブル

このプリンタには電源ケーブルは付属していません。選択した設定について、それぞれの設定で説明した最小仕様を満たすケーブルを使用する必要があります。

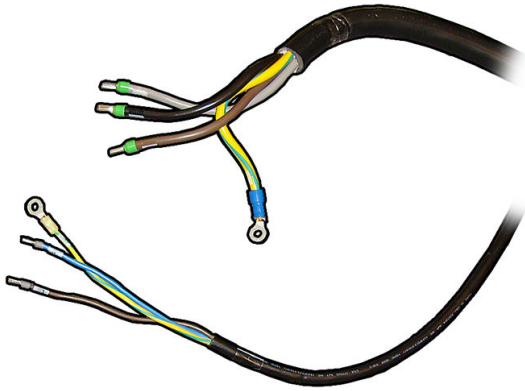

M8 スタブを通じて、主要な電源ケーブルの PE 接続を確立する必要があります。

PC 電源用の電源ケーブルは上部のカバーの右上から接続できます。また、天井からも接続できます。

## 電力線の妨害

本プリンタ操作の信頼性は、比較的ノイズが少ない AC 電源が利用できるかどうかで決まります。

- 最適なパフォーマンスと信頼性を実現するには、本プリンタを入力電圧の変動から保護する必要があります。これはプリンタの運用環境では一般的です。工場環境にあるマシンで一般的に見られる電力スイッチング、点灯、回線異常により、適用電圧のピーク値を大幅に超える入力変動が発生することがあります。低減しない場合、これらのマイクロ秒のパルスによりシステムの操作が妨げられことがあります。
- 設置サイトに供給される電源が他の使用者と共有している公共の低電圧電源である場合は、電源インピーダンス  $Z_{max}$  がヨーロッパ標準 EN/IEC 61000-3-11 に適合している  $50\text{ m}\Omega$  未満であることが必要です。同じ電源につながっている他の使用者から白熱電球の明滅が報告される場合は、電気供給事業者に連絡し、電源系統で前に指定した値未満のインピーダンスであることを検証します。
- プリンタに接続する電源に OVP (過電圧保護) と過渡保護装置を取り付けることをお勧めします。
- ファン、蛍光灯、空気調整システムなどの電子ノイズを発生するすべての装置は、本プリンタに使用する電源装置から離して設置する必要があります。

## 接地

電気上のリスクを回避するために、プリンタを質の良い、専用の接地線に接続する必要があります。設置する国での電気工事規定に準拠することはユーザーの責務であることに注意してください。

以下の接地作業はサイト準備の要件を満たすために実行する必要があります。

- 接地線を絶縁します。少なくとも相導体と同じサイズのものを選択します。
- 接地インピーダンスは  $0.5\Omega$  未満であることが必要です。
- 専用のグラウンドに一点接地で取り付けます。
- 建造物のメイン サービス パネルと 3 本の連続相ケーブルと 1 本の連続銅接地線で接続された電源安定化装置。これらは同じ配線スペースに格納し、各相のケーブルと少なくともサイズが同じであることが必要です。

# エア サプライ要件 (空気圧式スピンドル)

## 空気圧供給

空気圧式スピンドルには、エア コンプレッサ、または加圧送気管が必要です。これはカスタマーが準備する必要があります。

✦ **ヒント** : 圧力をバールで表示する圧力計の付いたエア コンプレッサの使用をお勧めします。

空気圧	5.5 バール (必須)
最小エアフロー	30 リットル/分
給油 (不要)	推奨しません
エア フィルタ (推奨)	推奨 : 5 $\mu$ m、自動排出、コアレスセンズ効率 99.97%
レギュレータ (必須)	圧力計付きレギュレータ

## 空気コネクタ

プリンタには、エア サプライへの接続が必要なエア ガンが付属しています。エア サプライにエア ガンを接続するには、次の要件を満たしている必要があります。

- 6.35 mm メス コネクタ、BSP ネジまたは NPT ネジ
- 接続部分を固定して空気漏れを防ぐ PTFE テープ

⚠ **警告** ! エア ガンを使用する際は注意が必要です。クリーニング目的で使用するとき、他の安全条項が適用される場合があるため地域の規定に従って使用してください。

## 部屋と空間の要件

### 動作環境の仕様

操作中と格納中の温度、湿度および温度勾配は、プリンタの正常な動作を保証するために標準範囲内に収める必要があります。環境条件を標準範囲内に収めないと、印字品質に問題が発生し、影響を受けやすい電子コンポーネントが損傷することがあります。

	温度範囲	湿度範囲	温度勾配
最高印刷品質での動作時	20 ~ 25°C	30 ~ 60% 相対湿度	10°C/h 以下
標準印刷での動作時	15 ~ 30°C	20 ~ 70%	10°C/h 以下
動作時以外 (輸送中または保管中)、チューブ内にインク有り	5 ~ 55°C	90%相対湿度、55°C	10°C/h 以下
動作時以外 (輸送中または保管中)、チューブ内にインク無し	-10 ~ 55°C	90%相対湿度、55°C	10°C/h 以下

最高動作高度 : 3000 m



温度、湿度および温度勾配の制御の他に、サイト準備中に対応が必要なその他の環境条件があります。

- 直射日光や強い光源に当たる場所にプリンタを設置しないでください。
- ほこりの多い環境にプリンタを設置しないでください。すべてのほこりを取り除いてからプリンタを設置場所に移動します。

## 通気仕様

システムを設置する部屋が地域の環境、衛生、安全 (EHS) ガイドラインおよび規定を満たしていることを確認してください。

曝露の可能性を適切に管理するために、適切な換気が必要です。インク消耗品の化学成分については、<http://www.hp.com/go/msds> から取得可能な安全性データシートを確認してください。空気中のマテリアルは、既存の屋内気質検査プロトコルに従うことで簡単に識別および計測を行うことができます。HP ではすべての製品の開発段階でこれら評価を実施しています。接触ヒーターをアクティブにする必要がある場合、HP では、地域の EHS ガイドラインおよび規定に準拠できるように局所的排気またはフィルタリングオプション (以下を参照) を提供しています。

### 一般的な換気要件

5 ACH (毎時換気回数) の新鮮な空気流および 100 m<sup>3</sup> の最小室内容量が必要です。これらの仕様は、約 130 m<sup>2</sup>/h、4 パス、インク 100% でブラック領域塗りつぶしプロットを使用した HP プリンタ 1 台 (印刷時間は 1 日 8 時間を想定) という条件で有効です。

尚、お客様の施設での実際の数値は、部屋の大きさ、換気のパフォーマンス、機材の使用時間などの作業スペース内の条件の違いに依存していることをご理解ください。お客様の設備パラメータが異なる場合、換気回数を再計算する必要があります。

換気回数は、その他の要因によっても異なる場合があります。たとえば、HP 以外の装置 (サードパーティ製装置) が部屋にある場合は、回数を再計算してください。この場合、HP プリンタの使用時に一般的な室内換気から得られる作業スペース上のメリットに加えて、許容可能な作業環境を提供するためにサードパーティ製装置 (たとえば、カレンダーシステム、熱固定システムなど) に局所的な換気が必要となる可能性があることを考慮に入れてください。サードパーティ製装置を使用する場合の適切な換気方法については、サプライヤまたは製造元に確認してください。この換気セクションやこのガイドの他の部分に従わない事項がある場合、HP は、直接的または間接的を問わず、お客様がサードパーティ製機器を使用した結果、お客様、その従業員、または他の第三者に対して生じるいかなる損失や損害についても責任を負うものではありません。

### 局所的排気 (オプション 1)

接触ヒーターがアクティブになっている場合、許容可能な作業環境を用意するために局所的換気を使用できます。プリンタ用の局所的排気装置を設置することで、気中の有害物質の発生元周辺における当該物質や熱の捕捉を可能にし、また空気流を隔離し比較的強く抑えられるため、建物内から効率的に排除することができます。

この補助的な換気装置の設計、設置、使用については、作業スペースにおける健康と安全性の専門家にお尋ねください。

### 局所的排気仕様

局所的排気のパフォーマンスを高めるため、必ず以下のパラメータを満たしてください。

- エアフロー: 750 m<sup>3</sup>/h ±5%
- 圧力: -600 Pa ±5%

- チューブの直径：120 mm
- システムの圧力やエアフローに影響を与えないチューブの最大長：5 m

これらのパラメータは、外部チューブを取り付け、印刷中にプリンタ排気で測定する必要があります。

**注記：**チューブが5 mを超える場合、サイトは、これらの値が満たされるようにその設定を調整する必要があります。

これらのパラメータは、プリンタが印刷状態にあるとき、局所的排気プリンタ接続で測定する必要があります。局所的排気の設置には、ABS、PC、鉄鋼、EG 鉄鋼などの素材を使用しないことをお勧めします。PVC、SS、PP、またはアルミニウムがより適切なオプションです。

**注記：**ノズルの出口排気の最大荷重は5 kg です。重量が5 kg 以上のパイプは建物構造に固定する必要があります。

## HP フィルタリング デバイス (オプション 2)

接触ヒーターがアクティブになっている場合、局所的排気オプションの代替として、許容可能な作業環境を用意するために HP Stitch S1000 Carbon Filter (324P9A) フィルタリング デバイスを設置することができます。フィルタリングソリューションは、発生元付近にある気中の有害物質を、その寿命に達するまで吸着できます。フィルターの交換は使用モデル(インク使用量/日)によって異なります。フィルターの交換が必要になると、プリンタに警告が表示されます。これはお客様の責任で行ってください。

## 適切な抽出ポンプの選択方法

局所的排気では前のセクション(排気仕様)で説明した条件を満たすことができない場合、製品データシートでポンプの特性曲線を確認します。抽出ポンプがプリンタに接続されている場合(接続チューブは直径 114 mm、長さは 1 m ~ 3 m にする必要があります)、ポンプの特性曲線は次の図に示す「OK」ボックスの範囲内に収まる必要があります。

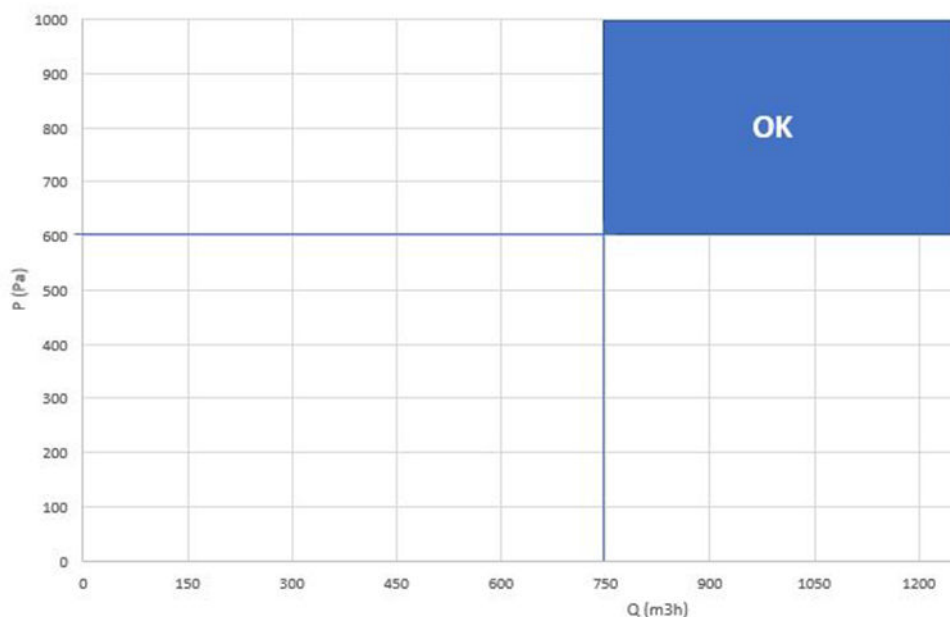

ポンプの特性曲線が 750 m<sup>3</sup>/h、-600 Pa の点を超えている場合、ポンプは仕様要件に収まるため、正常に機能します。そうでない場合、別のデバイスを選択する必要があります。

以下のグラフは、仕様要件に収まるポンプの例を示しています。

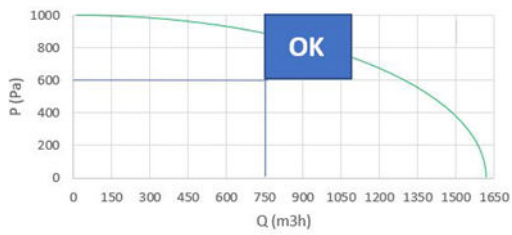
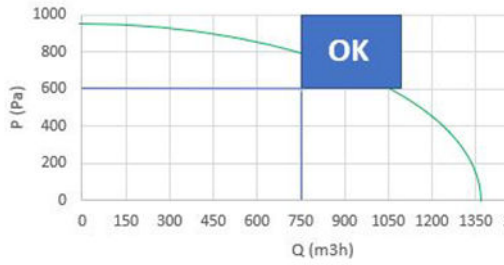
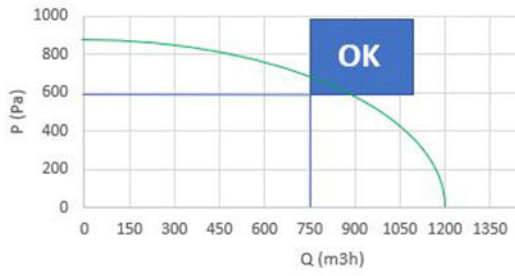

動作しないポンプの例を以下に示します。

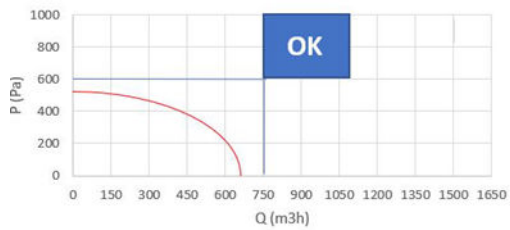
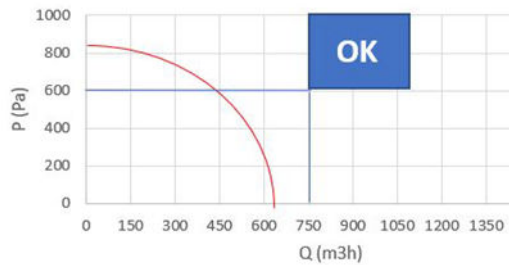
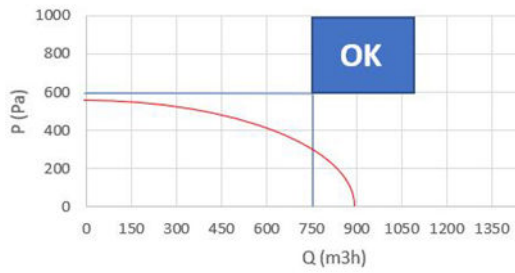

詳細については、ポンプの製造元にお問い合わせください。

## 空調

また健康への害を避けるための外気換気に加え、本ドキュメント(12ページの動作環境の仕様参照)に指定されている気候動作環境を用意して作業現場の周辺レベルを維持することで、オペレータの不快感や機材の故障を防ぐことができます。作業エリア内の空調には、熱源となる機材を考慮してください。通常、プリンタの電力損失は6.0 kWです。

地域のEHS (Environmental, Health and Safety: 環境、衛生、安全)のガイドラインおよび規定を満たす空調が必要です。

 **注記:** 空調設備装置の排気が装置プリンタにかからないようにしてください。

## 荷重

プリンタの運用場所があるフロアの耐荷重特性が本プリンタの重量に十分耐えられることが必要です。プリンタの運用フロアの耐荷重特性を計算するには、建築技術者に確認する必要があります。

プリンタ重量(クレート込み)	1945 kg
プリンタ重量(素材なし)	1205 kg
各脚部の荷重	600 kg

本プリンタには移動するための4つのキャスターが付いており、プリンタを支えるため3本の脚部は接地するように下げる必要があります。次の図では、脚部とキャスターが床に接触する場所を示し、場合により追加の強化材が必要です。

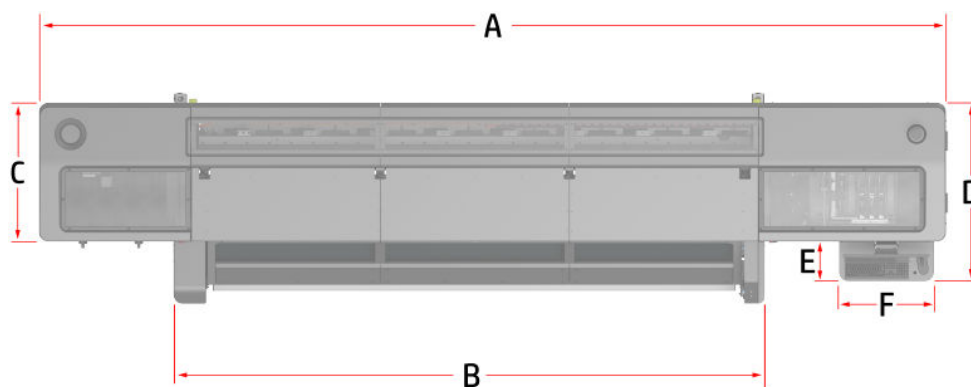

以下の表で、左側の列の文字が上記の図に対応します。

A	5.7 m
B	3.73 m
C	1.12 m
D	1.37 m
E	0.25 m
F	0.60 m

## フロアの表面

フロアの表面には次の特性が必要です。

- 表面が水平であること
- 強固で、滑らかで、平らであること
- 穴やくぼみがないこと
- 静電気が起きない表面であること(カーペットなし)
- 清掃が簡単であること
- 耐久性があること
- 強い振動が起きないこと
- コンクリート

## 照明

本プリンタが運用中である場合は常に、プリンタの運用場所には、オペレータが最適な条件でプリンタ運用中に色や位置調整を確認するための適切な照明が必要です。自然光が十分ではない場合は、人工の照明が必要です。

## プリンタの運用場所の設計

### 設置の安全性

#### 消火用装置

サイトに2本の消火器が必要です。火災の場合に備えて手近な場所に消火器を必ず配置します。

- 電気火災用に認定された消火器がプリンタの運用場所に必要です。
- 消火器は素材保管場所に設置する必要があります。大量の可燃物(素材)が存在するためです。非常出口と応急処置施設も考慮する必要があります。

### 最適な部屋のレイアウト

このプリンタで以下の作業を行うために十分な広さが必要です。

- 印刷
- HP Internal Print Server の使用
- 素材ロールの交換
- プリンタのサービスやプリンタ部品の交換
- プリンタの適切な換気の確保

プリンタの寸法は以下のとおりです。

重量	1205 kg
幅	5.74 m

奥行き	1.38 m
高さ	1.67 m

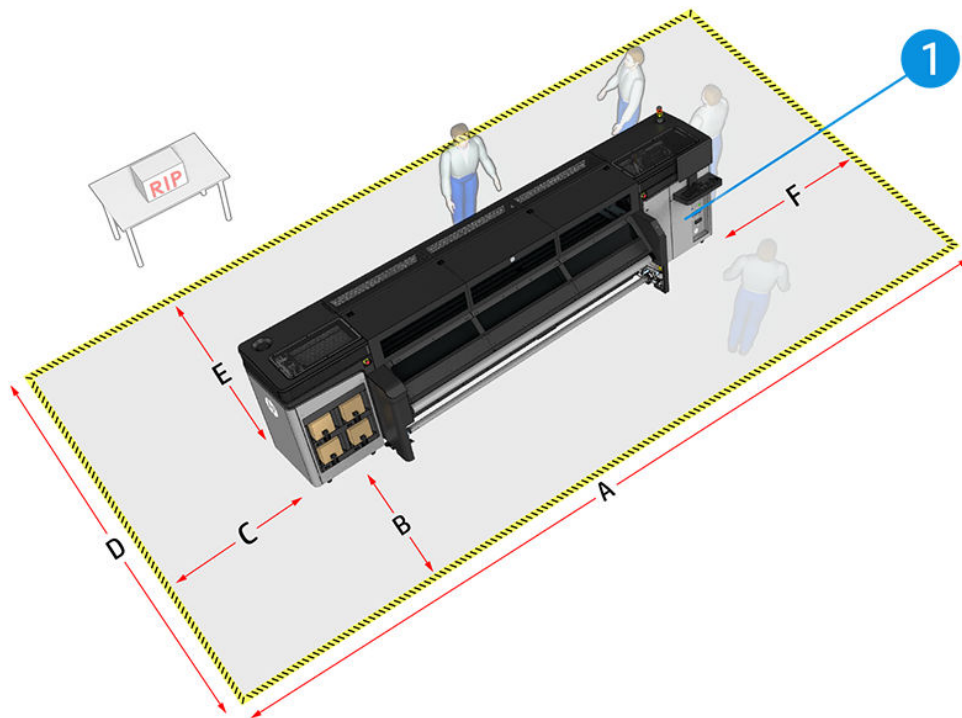

1. 電気接続。

次の表で左列の文字は、上記の部屋のレイアウトに対応します。

長さ	
A	8.725 m
B	1.5 m
C	1.5 m
D	4.27 m
E	1.5 m
F	1.5 m

部屋の天井は、床から少なくとも 2.5 m の高さが必要です。

**⚠ 警告！** 本プリンタの周りのスペースは制限領域とみなし、それに応じて警告する必要があります。トレーニングを受けた担当者のみが、この領域内で操作する必要があります。

## 素材用の保管場所

本プリンタで使用する素材の保管場所を計画するときは、安全性と簡便性だけでなく、インクや素材が適切な温度や湿度条件で保管されていない場合に、印刷結果に悪影響がおよぶことも考慮する必要があります。

保管場所には素材ロールとインクの適切なストックを保管するために十分なスペースが必要です。重量のある素材を移動し扱うことを最小限に抑えるためにプリンタの運用場所の近くに保管場所を設置する必要があります。

保管場所は、屋根で覆われていることが必要です。また、乾燥して換気のよいことと、直接の光源から保護できることも要求されます。それぞれの素材の種類で指定された値の範囲内に温度と湿度が維持されていることが重要です。

 **注記**：プリントヘッドを保管するには、(環境が整備された)十分なスペースが必要です。これは、プリントヘッドの箱に矢印で記載されています。

## 素材ロール用の保管条件

保管中には素材ロールを包装材料で密封することが必要です。

一部の素材で可塑剤が移動しないようにロール用紙を垂直に保管します。

保管場所から素材をプリンタの運用場所に移動する場合は、必要な湿度や動作温度に到達するように使用の24時間前までに移動します。

 **注記**：HPの素材ロールは12ヶ月の保証です。ただし最適条件で保管されている場合です。保証条項は素材や製造業者により変わります。

## コンピュータとネットワークの要件

### 要件

- Print Care ネットワーク機能は、以下のすべてのアドレスにプロキシなしで送信接続できる必要があります。つまり、ポート 80、443、および 21 でのトラフィックを許可するオープン インターネット接続が必要です。

URL	HTTPS 443	HTTPS 80	FTP 21	用途
<a href="http://www.hp.com/">http://www.hp.com/</a>		X	X	
<a href="https://spcastweb01p.saas.hp.com/">https://spcastweb01p.saas.hp.com/</a>	X	X		Print Care/Production Analyzer コンテンツおよびデータ接続
<a href="http://spcw01.saas.hp.com/">http://spcw01.saas.hp.com/</a>		X		
<a href="https://hprotagonist.com/">https://hprotagonist.com/</a>		x		
<a href="https://hplargeformatremote.com/">https://hplargeformatremote.com/</a>		x		
<a href="https://seals.corp.hpcloud.net/">https://seals.corp.hpcloud.net/</a>		x		
*.heleni.me		x		ソリューション通信
*.hp.com		x		
*.printos.com		x		

 **注記**：必要に応じて、お客様の IT 担当者に、これらのアドレスのプロキシに送信するルーティング規則を作成するように指示してください。

- コンピュータに ActiveX がインストールされている必要があります。ActiveX のインストールを要求された場合はインストールしてください。

ActiveX コントロールをブロックしないようにウイルス対策アプリケーションを設定する必要があります。

Internet Explorer で ActiveX を有効にする必要があります。

[ツール]-[インターネット オプション]-[セキュリティ]タブを選択します。インターネットゾーンを選択して、[レベルのカスタマイズ]をクリックします。



ActiveX コントロールとプラグインで、次の設定を行います。

- 前回使用されなかった ActiveX コントロールを警告なしで実行するのを許可します。
- ActiveX コントロールに対して自動的にダイアログが表示されるようにします。
- 最小でも 256bps のアップロード速度が必要です。

### HP-provided の構成要素

- HP Internal Print Server
  - PC と電源コード。PC LAN カード接続：2 個のイーサネット ポートが用意されており、1 個はプリンタを PC に接続するための電子ボックス LAN ケーブル用で、もう 1 個はネットワークに接続するためのものです。
  - モニタと電源コード
  - キーボード
  - マウス
  - Windows 10
  - HP Internal Print Server ソフトウェア
  - HP Scitex Print Care ソフトウェア
- 1 GB のイーサネット ケーブル

### お客様が用意するコンポーネント

- イーサネット LAN (最小 100Mb/s、推奨 1Gb/s) 接続
- RIP ステーションとソフトウェア
- プリンタをネットワークに接続するための十分な長さの CAT-6 LAN ケーブル

## RIP の要件

本プリンタで使用できる 3 つの RIP が HP から提供されています。

- HP Large Format Onyx Thrive RIP (バージョン 18.5 以降：製品番号 D9Z41B)
- HP Large Format Caldera Grand RIP (バージョン 12 以降：製品番号 L5E74C)
- HP Ergosoft RIP S1000 カラー エディション：製品番号 7JC63A

これらの RIP のソフトウェアおよびハードウェアに関する要件は以下のとおりです。

### HP Large Format Onyx Thrive RIP

- 主要なワークステーションの要件：
  - Windows 7 Professional、Enterprise、または Ultimate Windows 8.1 Professional または Enterprise Windows 10 Professional または Enterprise

---

 **注記**：32 ビット オペレーティング システムには、RAM が 4 GB に制限されます。ワークフローの量が多い場合は、64 ビット オペレーティング システムを使用することをお勧めします。

---

- プロセッサ: Intel Core i7 相当、使用可能なコア数 6 以上 (12 コア以上を推奨)



- RAM : RIP およびコアあたり 4 GB (例 : 1 つの RIP と 6 コア : 24 GB)
- ハードディスク ドライブ
- ストレージ: 250 GB
- ネットワーク接続 : TCP/IP プリンタ用のギガビット イーサネット

 **注記 :** ファイアウォールとウイルス対策を無効にするか、ONYX アプリケーションとプリンタポート (515、1947、8889、9100、10000) が許可されるように設定する必要があります。他のポートが必要な場合があります。詳細については、製造元のマニュアルを参照してください。

- モニタ: 1280×1024 ピクセル、16 ビットカラー
- セキュリティ キーのための USB ポート
- DVD-ROM ドライブ
- 分散ワークステーションの要件 :
  - Windows 7 Professional、Enterprise、または Ultimate Windows 8.1 Professional または Enterprise Windows 10 Professional または Enterprise

 **注記 :** 32 ビット オペレーティング システムには、RAM が 4 GB に制限されます。ワークフローの量が多い場合は、64 ビット オペレーティング システムを使用することをお勧めします。

- プロセッサ: Intel Core i7 または同等のプロセッサ
- RAM : 4 GB/処理コア
- ハードディスク ドライブ : 250 GB の空き容量
- ネットワーク接続 : TCP/IP プリンタ用のギガビット イーサネット

 **注記 :** ファイアウォールとウイルス対策を無効にするか、ONYX アプリケーションとプリンタポート (515、1947、8889、9100、10000) が許可されるように設定する必要があります。他のポートが必要な場合があります。詳細については、製造元のマニュアルを参照してください。

- Thrive 運用マネージャーの要件 :
  - HTML Web ブラウザを利用できる Macintosh、Windows PC、またはモバイルデバイス

Onyx 設定についての詳細は、<http://www.onyxgfx.com/system-specifications/>を参照してください。

### HP Large Format Caldera Grand RIP (最小設定)

- Linux の場合:
  - オペレーティング システム: Debian Mate を推奨。Caldera Web サイトからダウンロード可能なデスクトップ環境 9.5 (Mate デスクトップ環境 8.6、8.8、9.5) または Caldera Debian 2 (APPE4 ではなく APPE3)
  - プロセッサ : Intel Core i3、i5、i7
  - RAM: 4 GB または 8 GB (推奨)。コアあたり 1 GB (最小)、コアあたり最低 2 GB (推奨)

- HDD: 250 GB
- モニタ/ビデオカード：解像度 1280 × 1024 以上 (NVMe SSD は未サポート)
- Mac:
  - オペレーティングシステム：OS 10.9 以上 (<http://www.caldera.com/support/os-compatibilities/> で互換性を確認してください)
  - ハードウェア: Intel Core i3、i5、i7 ベースの Mac mini、iMac、Mac Pro。最新の MacBook はデモンストレーションには使用できませんが、稼働環境の Caldera ではサポートされていません。PPC ベースのハードウェア (G5、G4 など) はサポートされていません。
  - 4GB 以上。コアあたり 1 GB (最小)、コアあたり最低 2 GB (推奨)。
  - HDD: 250 GB
  - モニタ：最小解像度 1280×1024

Caldera 設定についての詳細は、以下を参照してください。

- <https://www.caldera.com/support/minimal-requirements/>
- <http://www.caldera.com/product/grandrip/>

#### HP Ergosoft RIP S1000 カラー エディション

- オペレーティングシステム: Windows 7 Home (32 または 64 ビット) Windows 7 Premium (32 または 64 ビット) Windows 8 または 8.1 (32 または 64 ビット) Windows 10 (32 または 64 ビット)
- プロセッサ：コアあたり 4.2 GHz 以上の最新世代の i7 プロセッサを推奨
- RAM: 8 GB 以上の RAM および 64 ビット オペレーティングシステムを推奨 (32 ビットシステムは最大 4 GB をサポート)

詳細については、<https://www.ergosoft.net/>を参照してください。

## 外部カラー プロファイリング

本プリンタのカラー プロファイルを構築するには、外部のカラー センサーが必要です。RIP と互換性がある外部分光測光器を選択していることを確認します。

## 3 入荷の準備

### 荷下ろし場所

荷下ろしに適した、配送用トラックにアクセスしやすい場所を指定する必要があります。本プリンタは大型クレートに梱包されていますので、荷下ろしするのに差し支えない広さのある場所にしてください。荷下ろし場所を検討するときは、次の点に注意してください：

- 荷下ろし場所の入り口の高さと同幅
- 荷下ろし場所までの傾斜
- 荷下ろしする棧橋の高さとサイズ(該当する場合)

### 荷下ろし場所から設置場所までの経路

荷下ろし場所の準備を適切に行うには、荷下ろし場所から設置場所までの経路(これにはプリンタの運搬時に使用する通路や出入り口も含む)が重要です。プリンタが到着する前に検討しておくことが必要です。プリンタの到着時に、経路に障害物がないようにしてください。プリンタの大型コンポーネントを1階に運び込む際には、以下の点に注意してください。

#### 出入り口、天井、通路の仕様

	プリンタ	クレート
出入り口の最小幅	1.55 m	1.9 m
天井の最低高さ	1.85 m	2 m
通路の最小幅	1.55 m	1.9 m
90°の方向転換に必要な通路の最小幅	3.9 m	4.7 m

**⚠ 警告!** クレートから取り出したプリンタは、3%程度の傾斜であれば移動できます。

**※ ヒント:** プリンタをクレートから取り出すタイミングを決めます。プリンタの設置場所にできるだけ近い場所で配送用クレートから荷解きすることをお勧めします。通常、プリンタをクレートから取り出すのは、設置場所に移動する直前です。

クレートを分解するには、電源プラグを差し込む電動スクリュードライバーを使用する必要がありますので、クレートの分解場所の近くに電源口があることをご確認ください。

### 入荷品

プリンタのコンポーネントはすべて1個のクレートに梱包されています。クレートとプリンタの寸法と重量は以下のとおりです：

## プリンタおよびクレートの物理的仕様

	幅	奥行き	高さ	重量
クレート(プリンタ込み)	5.86 m	1.81 m	1.91 m	1945 kg
プリンタ	5.72 m	1.37 m	1.67 m/1.53 m、ピーコンなし	1205 kg

## 設置に必要な用具と人員

設置プロセスには、傾斜を使用する場合は4人の作業者が必要です。フォークリフトを使用する場合、通常は設置者と操作者の2人だけでかまいません。また、電気システムを設定するには、資格を持つ電気技術者が1名必要です。

用具を支給する必要が生じないように、入荷前に設置の専門業者に確認してください。

## 移動装置

### 1階での設置

インストールガイドで説明されているように、傾斜を使用してプリンタを降ろすことを強くお勧めします。例外的なケースとして、物理的な障壁のために傾斜を使用できない場合、説明されている代替りの手順に慎重に従ってください。

**⚠注意：**プリンタおよびすべてのシステムコンポーネントの荷下ろしおよび移動は、HPではなく、お客様の責任となります。必要とされる移動装置や引き上げ装置の準備がない場合、設置時の人身事故やプリンタの損傷を招く恐れがあります。

### 傾斜を使用してプリンタを降ろす

荷下ろしの際は、専門家が荷下ろし装置や持ち上げ装置を使用する必要があります。

機械装置を移動するため、配送業者や整備業者のサービスを事前に確認する必要があります。予約した移動専門業者と移動装置がプリンタの入荷時にきちんと手配できるかを確認することが重要です。

**⚠注意：**プリンタおよびすべてのシステムコンポーネントの荷下ろしおよび移動は、HPではなく、お客様の責任となります。必要とされる移動装置や引き上げ装置の準備がない場合、設置時の人身事故やプリンタの損傷を招く恐れがあります。

### フォークリフトの使用

- 荷下ろしのための最小室内スペース：4.5 m(クレートなし)または6.4m(クレートあり)
- 最小必要人数：4人
- 平らな床または最大3%の傾斜

次の装置をお勧めします：

- 幅広の重作業用フォークリフト(必須)

	重量	フォークの最小の長さ	フォーク間の間隔
フォークリフト	6000 kg	2 m (クレー트에梱包されたプリンタの場合) 1.5 m (プリンタのみの場合)	1.6 m

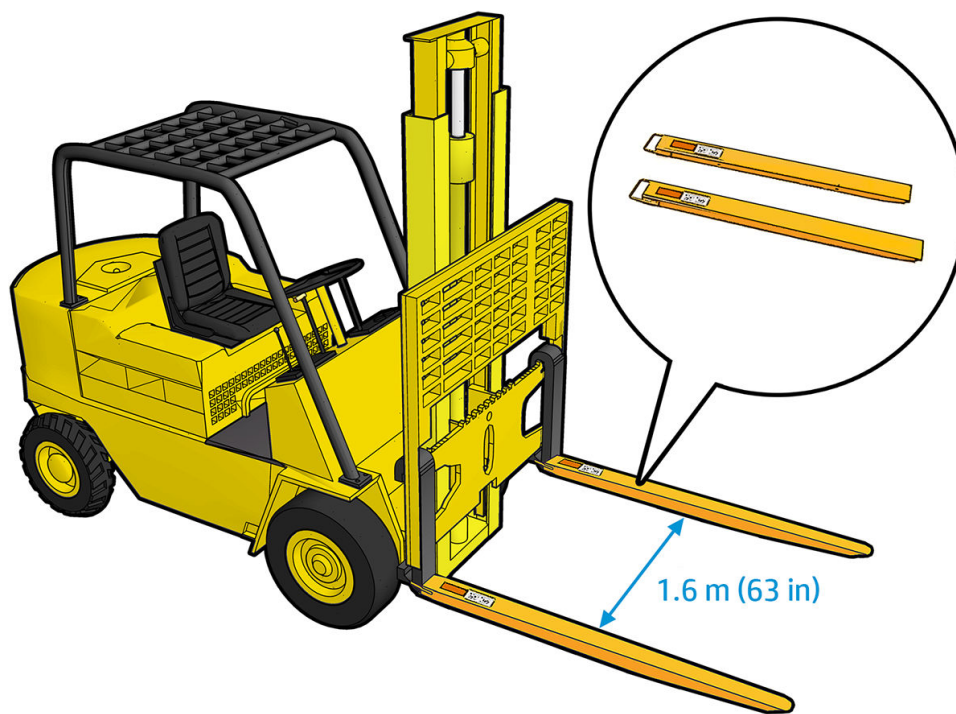

- クレーンを移動させるための2つのスケート (オプション)

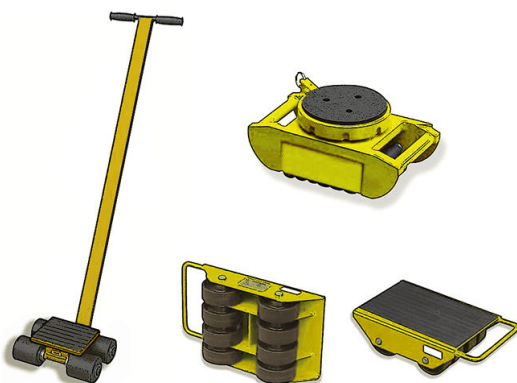

- 電動パレットジャック (オプション)

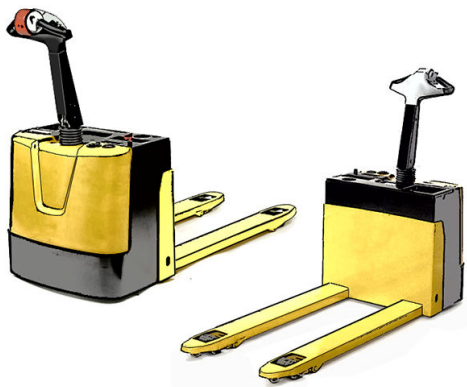

- 手動パレットジャック (オプション)

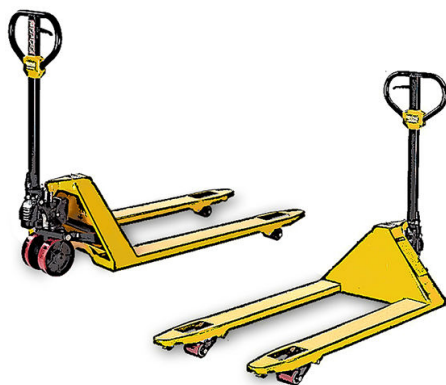

## 2 階以上での設置

2 階以上での設置には、標準的な移動装置に加え、クレーンおよび特殊つり上げ装置が必要となります。設置場所によっては、プリンタをクレートから取り出してからクレーンでつり上げる必要があります。次のセクションで、プリンタをクレーンでつり上げるために必要な装置と構造を説明します。

### ヨークを使用した、プリンタのつり上げに必要なクレーンアタッチメント

プリンタをヨークでつり上げる時、つり上げ棒およびヨークは、つり上げケーブルがプリンタに接触しない長さが必要です。次の図は、プリンタをヨークを使用してつり上げる方法を図解しています。

**⚠注意：**プリンタをクレーンでつり上げる時には、走査ビームやその他のプリンタのコンポーネントをケーブルが圧迫しないように、細心の注意が必要です。

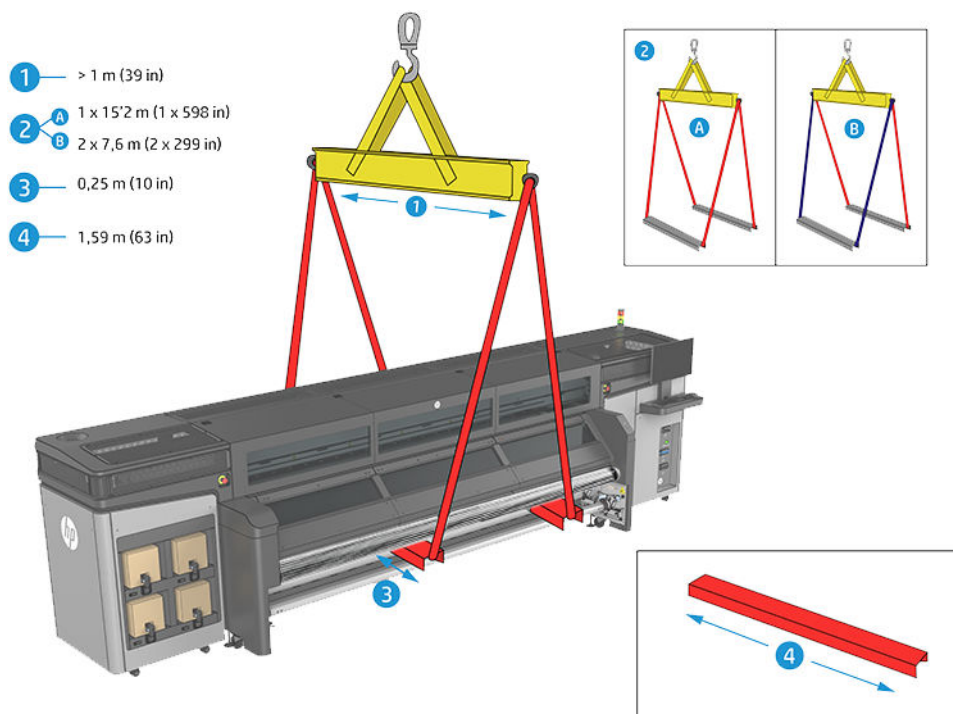

## 廃棄物の処理

後でプリンタを移動する場合に、プリンタの梱包材を再使用できます。

プリンタを梱包していたクレートおよび梱包素材は廃棄しても問題ありません。廃棄物の大部分は木材です。廃棄物の正しい処置方法については、国/地域の行政機関にお問い合わせください。

## 4 設置チェックリスト

### 所在地情報

会社名	郵便番号
所在地	電話番号
都道府県	ファックス
国/地域	電子メールアドレス

### 連絡先

#### 名前

#### 電話番号

#### 電子メールアドレス

技術担当者

システム管理者

プリンタの使用とメンテナンス  
のトレーニングを受けるオペ  
ータ

プリンタ

HP Stitch S1000 126 インチ

一般アクセスと装置の開梱	はい	いいえ	コメント
装置を開梱し操作するための十分なスペースのある荷下ろし場所が見つかりますか。	<input type="checkbox"/>	<input type="checkbox"/>	
設置場所への通路がすべての条件(高さ、幅、天井との間隔、出入口、傾斜、廊下)を満たしていること、および運搬通路に障害物がないことを確認しましたか。	<input type="checkbox"/>	<input type="checkbox"/>	
クレーンを解体するサイトの近くに電源コンセント(クレーンを分解するために使用する電動ドライバー用)がありますか。	<input type="checkbox"/>	<input type="checkbox"/>	
必要な日時に装置を荷下ろしして移動するために専門運送業者と契約しましたか。	<input type="checkbox"/>	<input type="checkbox"/>	
この文書に記載されている仕様を専門運送業者が認識していますか。	<input type="checkbox"/>	<input type="checkbox"/>	



一般アクセスと装置の開梱	はい	いいえ	コメント
傾斜を使ってプリンタを荷下ろしするのに必要なスペースと人員は十分に確保されていますか。	<input type="checkbox"/>	<input type="checkbox"/>	
プリンタを荷下ろしするのにフォークリフトが必要な場合、設置用に適切なフォークリフトが契約されていますか。	<input type="checkbox"/>	<input type="checkbox"/>	
フォークリフトが必要な場合、サービスパーツ K4T88-67290 (フォークリフトサポート) は注文済み、または販売代理店より提供されていますか。	<input type="checkbox"/>	<input type="checkbox"/>	
クレーンを置くときに役に立つフォークがありますか。	<input type="checkbox"/>	<input type="checkbox"/>	
クレーンを置くときに役に立つパレットトラックがありますか。	<input type="checkbox"/>	<input type="checkbox"/>	(任意)
(2階以上にプリンタを設置する場合)設置用に契約した適切なクレーンがあり、適切なクレーンアタッチメントが利用できますか。	<input type="checkbox"/>	<input type="checkbox"/>	
オペレータは必要な設置トレーニング(2.5日)に全日参加できますか。	<input type="checkbox"/>	<input type="checkbox"/>	

部屋のレイアウトとフローリング	はい	いいえ	コメント
装置の周囲に十分な空間がありますか。	<input type="checkbox"/>	<input type="checkbox"/>	
すべての部屋の工事と塗装が完了していますか。	<input type="checkbox"/>	<input type="checkbox"/>	
フロアの耐荷重容量がサイト準備ガイドの仕様を満たしていますか。	<input type="checkbox"/>	<input type="checkbox"/>	
フロアの表面がサイト準備ガイドの仕様を満たしていますか。特別な強化が完了していますか(必要な場合)。	<input type="checkbox"/>	<input type="checkbox"/>	

安全性の要件	はい	いいえ	コメント
印刷場所に非常口があり、途中で障害物がなく簡単にアクセスできますか。	<input type="checkbox"/>	<input type="checkbox"/>	
プリンタの運用場所と保管場所の所定の位置にそれぞれ消火器が設置されていますか。プリンタの運用場所にある消火器は電気火災に対応していますか。	<input type="checkbox"/>	<input type="checkbox"/>	
部屋の備品が適切に配置され、適切な安全警告サインが表示されていますか。	<input type="checkbox"/>	<input type="checkbox"/>	
この領域は本プリンタの周りのスペースの制限領域要件を満たしていますか。	<input type="checkbox"/>		(必須)
プリンタを操作するユーザは、タスクを実行する際に発生する可能性のある危険を認識し、リスクを最小限に抑えるための適切な手段を講ずるために必要な技術トレーニングを受け、かつ適切な経験がありますか。	<input type="checkbox"/>		(必須)
プリンタの操作は常に監視下にありますか。	<input type="checkbox"/>		(必須)



ネットワークの要件	はい	いいえ	コメント
ネットワーク接続が用意されていますか。	<input type="checkbox"/>	<input type="checkbox"/>	
プリンタをネットワークに接続するために十分な長さの LAN ケーブルがありますか。	<input type="checkbox"/>	<input type="checkbox"/>	
インターネットに接続していますか。	<input type="checkbox"/>	<input type="checkbox"/>	

装置の準備	はい	いいえ	コメント
エアコンプレッサおよび加圧送気管が、設置日までに準備されていますか。	<input type="checkbox"/>	<input type="checkbox"/>	
プリンタの設置日までに、適切なサプライ品が注文されていますか。 <b>最小要件</b> ：インクカートリッジ1セット <b>推奨</b> ：インクカートリッジ1セット、予備のインクカートリッジ1セット、トレーニング用の適切な素材	<input type="checkbox"/>	<input type="checkbox"/>	

RIP の要件	はい	いいえ	コメント
HP Large Format Onyx Thrive RIP ソフトウェア (D9Z41B) は注文済みですか。また、使用するコンピュータは必要な仕様に対応していますか。	<input type="checkbox"/>	<input type="checkbox"/>	
HP Large Format Caldera Grand RIP ソフトウェア (L5E74C) は注文済みですか。また、使用するコンピュータは必要な仕様に対応していますか。	<input type="checkbox"/>	<input type="checkbox"/>	
HP Ergosoft RIP S1000 カラー エディション ソフトウェア (7JC63A) は注文済みですか。また、使用するコンピュータは必要な仕様に対応していますか。	<input type="checkbox"/>	<input type="checkbox"/>	
どちらの HP Scitex RIP も使用しない場合、プリンタに対応した RIP アプリケーションがインストールされたコンピュータがありますか。	<input type="checkbox"/>	<input type="checkbox"/>	
RIP と互換性のある分光測光器がありますか。	<input type="checkbox"/>	<input type="checkbox"/>	

動作環境の要件	はい	いいえ	コメント
印刷場所の温度と湿度の要件を十分に満たしていますか。	<input type="checkbox"/>	<input type="checkbox"/>	
保管場所の温度と湿度の要件を十分に満たしていますか。	<input type="checkbox"/>	<input type="checkbox"/>	
印刷場所に塵やホコリがありませんか。	<input type="checkbox"/>	<input type="checkbox"/>	
印刷場所には十分な照明がありますか。	<input type="checkbox"/>	<input type="checkbox"/>	

動作環境の要件	はい	いいえ	コメント
このガイドに記載された換気および空調要件が満たされていますか。	<input type="checkbox"/>		(必須)
プリンタ要件を満たす排気設備はありますか。	<input type="checkbox"/>		(必須)

カラーマネジメントに関する質問	答え
<p>このプリンタを購入する前に、昇華染料プリンタを既に使用していましたか。</p> <ul style="list-style-type: none"> <li>モデルは何ですか。</li> <li>インクブランドは何ですか。</li> <li>インク設定はどのようなものですか (CMYK、CMYK、…)</li> <li>通常はどの速度を使用していますか。</li> <li>DTF、転写、またはその両方を印刷していますか。</li> </ul> <p>別の昇華染料プリンタはありますか。</p> <ul style="list-style-type: none"> <li>モデルは何ですか。</li> <li>インクブランドは何ですか。</li> <li>インク設定はどのようなものですか (CMYK、CMYK、…)</li> <li>通常はどの速度を使用していますか。</li> <li>DTF、転写、またはその両方を印刷していますか。</li> </ul>	
使用している RIP とバージョンを教えてください。	
どの転写紙 (ブランド、参照、重量) を使用していますか。	
どのテキスタイル (ブランド、参考) を使用していますか。主な用途は何ですか。	
<p>どの転写および熱固定システム (ブランドおよびモデル) を使用していますか。</p> <p>どの設定 (温度、時間、速度、圧力) を使用していますか。</p> <p>プリンタと熱プレスを同じ部屋で使用していますか。</p>	

カラーマネジメントに関する質問	答え
<p>販売店または別の会社の ICC プロファイル、あるいは汎用プロファイルを使用している場合：</p> <ul style="list-style-type: none"> <li>● 色に満足していますか。</li> <li>● 独自のプロファイルを作成することはできますか。</li> </ul>	
<p>独自の ICC プロファイルを作成した場合：</p> <ul style="list-style-type: none"> <li>● どの測定デバイス(ブランドおよびモデル)を使用していますか。</li> <li>● 前回のキャリブレーション日はいつですか。</li> <li>● ご自身のカラーマネジメントに関する知識を 1～10 で評価するとどれくらいですか。</li> <li>● プロファイルを頻繁に使用していますか。</li> <li>● プロファイルをいくつ使用していますか。</li> </ul>	

---

サイト準備の完了日

サイト準備ガイドのエディション番号

2

お客様の署名

---