



HP Color LaserJet Pro MFP M182-M185

Användarhandbok



www.hp.com/videos/LaserJet
www.hp.com/support/ljM182MFP



HP Color LaserJet Pro MFP M182-M185

Användarhandbok

Copyright och licens

© Copyright 2019 HP Development Company, L.P.

Det är förbjudet att reproducera, ändra eller översätta den här handboken utan föregående skriftligt medgivande, förutom i den utsträckning som upphovsrättslagen tillåter.

Den här informationen kan ändras utan föregående meddelande.

De enda garantierna för HP-produkterna och -tjänsterna fastställs i de uttryckliga garantier som medföljer produkterna och tjänsterna. Inget i detta dokument ska tolkas som att det utgör en ytterligare garanti. HP kan inte hållas ansvarigt för tekniska fel, korrekturfel eller utelämnanden i dokumentet.

Edition 3, 08/2019

Varumärken

Adobe®, Adobe Photoshop®, Acrobat® och PostScript® är varumärken som tillhör Adobe Systems Incorporated.

Apple och Apple-logotypen är varumärken som tillhör Apple Inc. och är registrerade i USA och andra länder/regioner.

macOS är ett varumärke som tillhör Apple Inc., registrerat i USA och andra länder.

AirPrint är ett varumärke som tillhör Apple, Inc. och är registrerat i USA och andra länder.

iPad är ett varumärke som tillhör Apple, Inc. och är registrerat i USA och andra länder.

iPod är ett varumärke som tillhör Apple, Inc. och är registrerat i USA och andra länder.

iPhone är ett varumärke som tillhör Apple, Inc. och är registrerat i USA och andra länder.

Microsoft®, Windows®, Windows® XP och Windows Vista® är amerikanska registrerade varumärken som tillhör Microsoft Corporation.

UNIX® är ett registrerat varumärke som tillhör The Open Group.

Innehåll

1 Skrivaröversikt	1
Varningsikoner	2
Skrivarvyer	3
Skrivarens framsida	3
Skrivarens baksida	4
Kontrollpanelvy för lampor	5
LCD-kontrollpanelvy med två rader	7
Skrivarspecifikationer	9
Tekniska specifikationer	9
Operativsystem som kan användas	9
Lösningar för mobila utskrifter	11
Skrivarens mått	12
Effektförbrukning, elektriska specifikationer och akustisk emission	13
Område för driftmiljö	13
Installation av skrivarens maskinvara och programvara	14
2 Pappersfack	15
Inledning	16
Fylla på fack 1	16
Inledning	16
Fack 1, pappersorientering	19
Fylla på och skriva ut på kuvert	22
Inledning	22
Skriva ut på kuvert	22
Kuvertorientering	22
Fyll på och skriv ut på etiketter	23
Inledning	23
Manuell matning av etiketter	23
Etikettorientering	23

3 Förbrukningsmaterial, tillbehör och delar	25
Beställa förbrukningsmaterial, tillbehör och reservdelar	26
Beställning	26
Förbrukningsmaterial och tillbehör	26
Komponenter för egenreparation	26
Byta ut tonerkassetterna	28
Inledning	28
Ta ur och byta ut tonerkassetter	30
4 Skriv ut	33
Utskriftsmetoder (Windows)	34
Så här skriver du ut (Windows)	34
Skriva ut på båda sidor manuellt (Windows)	34
Skriva ut flera sidor per ark (Windows)	35
Välja papperstyp (Windows)	35
Utskriftsuppgifter (Mac)	37
Hur man skriver ut (macOS)	37
Skriva ut på båda sidor automatiskt (macOS)	37
Skriva ut på båda sidor manuellt (macOS)	37
Skriva ut flera sidor per ark (macOS)	38
Välja papperstyp (macOS)	38
Ytterligare utskriftsuppgifter	38
Mobila utskrifter	40
Inledning	40
HP Direct (endast trådlösa modeller)	40
Aktivera eller inaktivera Wi-Fi Direct	41
Ändra skrivarens Wi-Fi Direct-namn	42
HP ePrint via e-post	42
Programmet HP ePrint	43
AirPrint	43
Androids inbyggda utskriftslösning	44
5 Kopiera	45
Göra kopior	46
Kopiera dubbelsidigt (duplex)	48
Kopiera manuellt på båda sidor	48
6 Skanna	49
Skanna med programmet HP Scan (Windows)	50
Skanna med programmet HP Smart (macOS)	51

7 Faxe	53
Gör inställningar för att skicka och ta emot fax	54
Innan du startar	54
Steg 1: Identifiera telefonanslutningstypen	54
Steg 2: Konfigurera faxen	55
Dedikerad telefonlinje	55
Delad röst-/faxlinje	56
Delad röst-/faxlinje med en telefonsvarare	57
Steg 3: Ställ in faxtid, faxdatum och faxrubrik	59
HP Faxinställningsguide	59
Skrivarens kontrollpanel	59
Inbäddad HP-webbserver (EWS) och HP Device Toolbox (Windows)	60
Steg 4: Kör ett faxtest	61
Sända fax	62
Faxe från flatbäddsskannern.	62
Faxe från dokumentmataren (endast modeller med dokumentmatare)	63
Använda kortnummer och gruppnummer	63
Skicka ett fax från programmet	64
Skicka ett fax från tredjepartsprogramvara, till exempel Microsoft Word	64
8 Hantera skrivaren	65
Ändra skrivarens anslutningstyp (Windows)	66
Avancerad konfiguration med den inbäddade HP-webbservern (EWS) och HP Device Toolbox (Windows)	67
Konfigurera IP-nätverksinställningar	70
Inledning	70
Ansvarsbefrielse för skrivardelning	70
Visa och ändra nätverksinställningar	70
Byta namn på skrivaren i ett nätverk	71
Konfigurera IPv4 TCP/IP-parametrar manuellt på kontrollpanelen	72
Skrivarens säkerhetsfunktioner	74
Inledning	74
Tilldela eller ändra systemlösenordet via den inbäddade webbservern	74
Energisparinställningar	76
Inledning	76
Skriva ut med EconoMode	76
Konfigurera inställningen Viloläge/Automatisk avstängning efter inaktivitet	76
Ställ in tiden för Automatisk avstängning efter inaktivitet och konfigurera skrivaren så att max. 1 W ström används	78
Ställ in fördröjd avstängning	79
HP Web Jetadmin	81
Uppdatera den inbyggda programvaran	82

Metod ett: Uppdatera den inbyggda programvaran via kontrollpanelen (endast kontrollpaneler två rader)	82
Metod två: Uppdatera den fasta programvaran med verktyget för uppdatering av fast programvara	82

9 Problemlösning 85

Kundsupport	86
Avläsa mönstren för lamporna på kontrollpanelen (endast LED-kontrollpaneler)	87
Återställa till standardinställningar	91
Meddelandet "Kassetten nästan slut" eller "Kassetten nästan helt slut" visas på skrivarens kontrollpanel eller EWS	93
Ändra inställningar för "Snart slut"	93
För skrivare med faxfunktioner	95
Beställ material	95
Skrivaren hämtar inte papper eller matar fram det fel	96
Inledning	96
Skrivaren matar inte in papper	96
Skrivaren matar in flera pappersark	96
Papper fastnar i dokumentmataren, eller så matar den in snett eller plockar flera pappersark	96
Åtgärda papperstrassel	98
Inledning	98
Platser för papperstrassel	98
Har du ofta papperstrassel?	99
Åtgärda papperstrassel i dokumentmataren (endast för fw-modeller)	102
Åtgärda papperstrassel i fack 1	105
Ta bort papperstrassel i den bakre luckan och runt fixeringsenheten	106
Åtgärda papperstrassel i utmatningsfacket	108
Förbättra utskriftskvaliteten	110
Inledning	110
Uppdatera skrivarens fasta programvara	111
Skriva ut från ett annat program	111
Kontrollera inställningen för utskriftsjobbets papperstyp	111
Kontrollera inställningen för papperstyp på skrivaren	111
Kontrollera inställningen för papperstyp (Windows)	111
Kontrollera inställningen för papperstyp (macOS)	111
Kontrollera tonerkassetstatusen	112
Skriva ut en rengöringssida	113
Kontrollera tonerkassetten visuellt för att bekräfta att den inte är skadad	115
Kontrollera papperet och utskriftsmiljön	115
Steg 1: Använd papper som uppfyller HP:s specifikationer för papper	115
Steg 2: Kontrollera miljön	115

Steg tre: Ange individuell pappersinställning	116
Prova en annan skrivardrivrutin	117
Kontrollera EconoMode-inställningarna	117
Justera utskriftstäthet	118
Kalibrera skrivaren för att justera färgerna	119
Justera färginställningar (Windows)	120
Skriva ut och tolka utskriftskvalitetssidan	122
Lösa problem med utskriftskvalitet	124
Inledning	124
Felsöka problem med utskriftskvalitet	124
Förbättra kvaliteten på kopior och skanningar	133
Inledning	133
Kontrollera att skannerglaset inte är smutsigt	133
Undvik ränder och streck när du använder dokumentmataren	134
Kontrollera pappersinställningarna	134
Kontrollera bildjusteringsinställningarna	135
Optimera för text eller bilder	137
Kontrollera skannerupplösningen och färginställningarna på datorn	138
Riktlinjer för upplösning och färg	138
Färg	139
Kopiering från kant till kant	139
Rengör dokumentmatarens inmatningsvals och separeringsdyna (endast för fw-modeller)	140
Förbättra faxkvaliteten	142
Inledning	142
Kontrollera att skannerglaset inte är smutsigt	142
Kontrollera upplösningsinställningarna för att skicka fax	142
Kontrollera felkorrigeringsinställningarna	143
Kontrollera inställningen Passa till sidan	143
Skicka till en annan fax	143
Kontrollera avsändarens fax	143
Lösa problem med trådslutna nätverk	144
Inledning	144
Dålig fysisk anslutning	144
Datorn använder en felaktig IP-adress för skrivaren	145
Datorn kan inte kommunicera med skrivaren	145
Skrivaren använder felaktiga länk- och duplexinställningar för nätverket	145
Nya programvaror kan orsaka kompatibilitetsproblem	145
Datorn eller arbetsstationen är felaktigt inställd	145
Skrivaren är avaktiverad eller så är andra nätverksinställningar felaktiga	146
Lösa problem med trådlösa nätverk (endast trådlösa modeller)	147
Inledning	147

Checklista för trådlös anslutning	147
Skrivaren skriver inte ut efter att den trådlösa konfigurationen är slutförd	148
Skrivaren skriver inte ut och datorn har en brandvägg från tredje part installerad	148
Den trådlösa anslutningen fungerar inte efter att den trådlösa routern eller skrivaren har flyttats	148
Det går inte att ansluta fler datorer till den trådlösa skrivaren	148
Den trådlösa skrivaren tappar kommunikationen när den är ansluten till ett VPN	149
Nätverket visas inte i listan över trådlösa nätverk	149
Det trådlösa nätverket fungerar inte	149
Göra ett diagnostiskt test av det trådlösa nätverket	149
Reducera störningar i ett trådlöst nätverk	150
Lösa faxproblem	151
Inledning	151
Checklista för felsökning av fax	151
Lösa allmänna utskriftsproblem	152
Faxen sänds långsamt	152
Faxkvaliteten är dålig	153
Faxen klipps av eller skrivs ut på två sidor	153
Index	155

1 Skrivaröversikt

- [Varningsikoner](#)
- [Skrivarvyer](#)
- [Skrivarspecifikationer](#)
- [Installation av skrivarens maskinvara och programvara](#)

Mer information:

Följande information är korrekt vid publiceringstillfället. Aktuell information finns i www.hp.com/support/ljM182MFP.

HP:s heltäckande hjälp för skrivaren innehåller följande information:

- Installera och konfigurera
- Lär och använd
- Problemlösning
- Ladda ned uppdateringar av programvara och inbyggd programvara
- Delta i supportforum
- Hitta information om garanti och regler

Varningsikoner

Förklaring av varningsikoner: Följande varningsikoner kan finnas på HP-produkterna. Följ tillämpliga varningar.

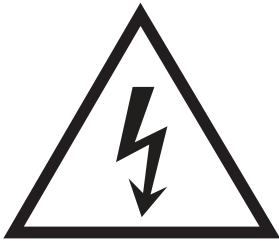

• Varning: Elektriska stötar



• Varning: Varm yta

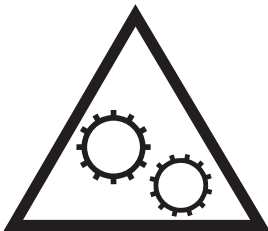

• Varning: Håll kroppsdelar borta från delar som rör sig



• Varning: Vass kant i närheten

Skrivarvyer

- [Skrivarens framsida](#)
- [Skrivarens baksida](#)
- [Kontrollpanelvy för lampor](#)
- [LCD-kontrollpanelvy med två rader](#)

Skrivarens framsida

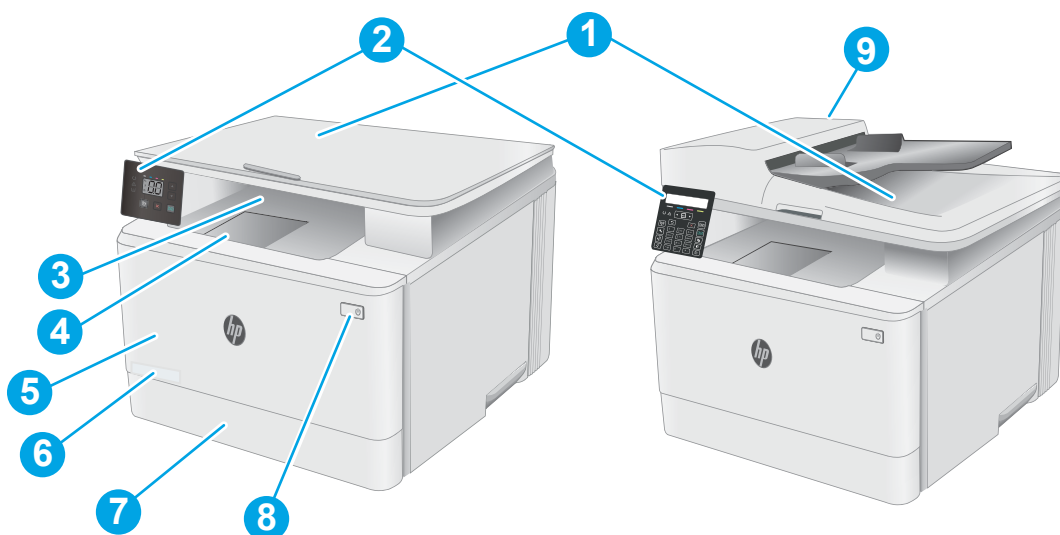

Tabell 1-1 Skrivarens framsida

Nummer	Beskrivning
1	Skanner
2	Kontrollpanel (varierar beroende på modell)
3	Utmatningsfack
4	Förlängning för utmatningsfack
5	Främre lucka (åtkomst till tonerkassetter)
6	Modellnummer
7	Fack 1
8	Strömbrytare
9	Dokumentmatare (endast för fw-modeller)

Skrivarens baksida

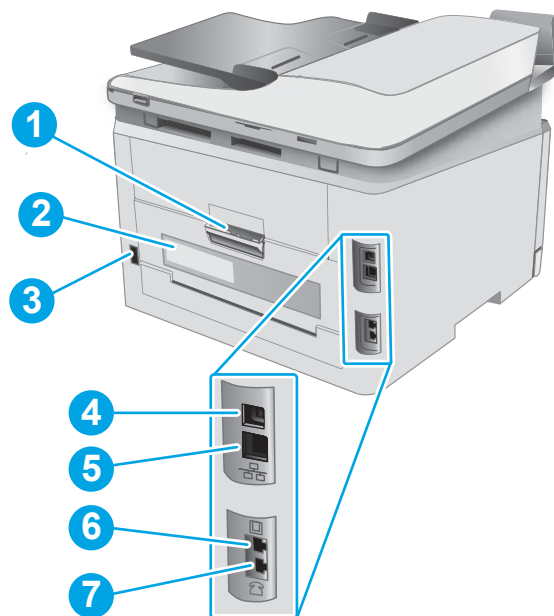



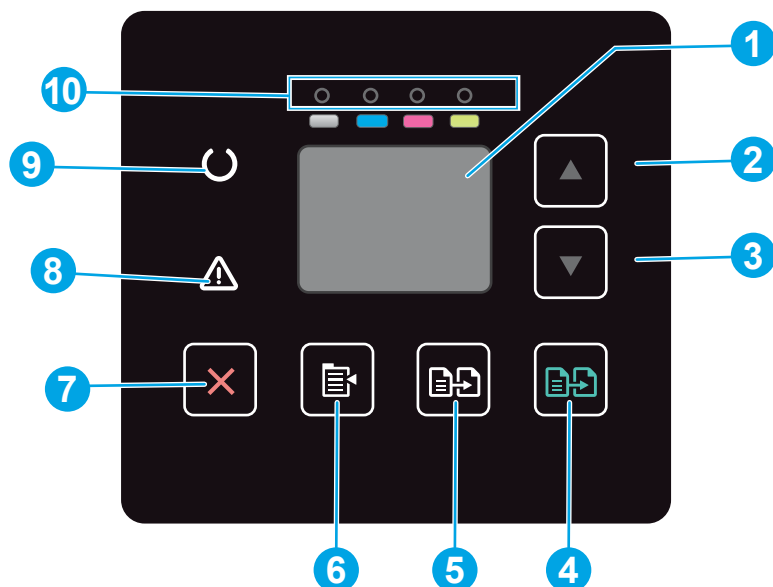

Tabell 1-2 Skrivarens baksida

Nummer	Beskrivning
1	Bakre lucka (åtkomst för att rensa papperstrassel)
2	Etikett med serie- och produktnummer
3	Strömanslutning
4	USB-port
5	Ethernet-port
6	Port för inkommande faxlinje, används för att ansluta faxlinjen till skrivaren (endast faxmodeller)
7	Port för utgående telefonlinje, används för att ansluta av anknyningstelefon, telefonsvarare eller andra enheter (endast faxmodeller)

Kontrollpanelvy för lampor



Tabell 1-3 Kontrollpanelvy för lampor

Nummer	Objekt	Beskrivning
1	Kontrollpanelens LED-skärm	I det här fönstret visas felkoder och numerisk information för kopieringsjobb.
2	Uppåtpil ▲	Använd den här knappen om du vill öka värdet som visas på skärmen.
3	Nedåtpil ▼	Använd den här knappen om du vill minska värdet som visas på skärmen.
4	Knappen Starta färgkopiering/ Fortsätt 	Tryck på den här knappen för att starta ett färgkopieringsjobb.
5	Knappen Starta svartvit kopiering 	Tryck på den här knappen för att starta ett svartvitt kopieringsjobb.
6	Knapp för kopieringsinställningar 	Använd den här knappen för att bläddra genom alternativen för antal kopior, ljusare/mörkare och förminska/förstora. Standardalternativet är antal kopior.
7	Knappen Avbryt 	Tryck på den här knappen för att utföra följande åtgärder: <ul style="list-style-type: none"> • Avbryta en utskrift när skrivaren skriver ut. • Återställa de aktuella kopieringsinställningarna till standardvärdena när skrivaren är i viloläge. • Avsluta standardinställningsläge för kopiering utan att spara värdet när skrivaren är i standardinställningsläge för kopiering.
8	Varnings-LED 	Varningslampan blinkar när en åtgärd krävs av användaren, t.ex när papperet är slut i skrivaren eller en tonerkassett måste bytas ut. Om lampan lyser utan att blinka är det något fel med skrivaren.



Tabell 1-3 Kontrollpanelvy för lampor (fortsättning)

Nummer	Objekt	Beskrivning
9	Redo-lampa 	Lampan Redo lyser utan att blinka när skrivaren är redo för utskrift. Den blinkar när skrivaren tar emot utskriftsdata eller avbryter en utskrift.
10	Lampor för förbrukningsmaterial	En lampa för förbrukningsmaterial blinkar när ett fel uppstår för ett förbrukningsmaterial, och den lyser utan att blinka när förbrukningsmaterialet snart är slut och måste ersättas.

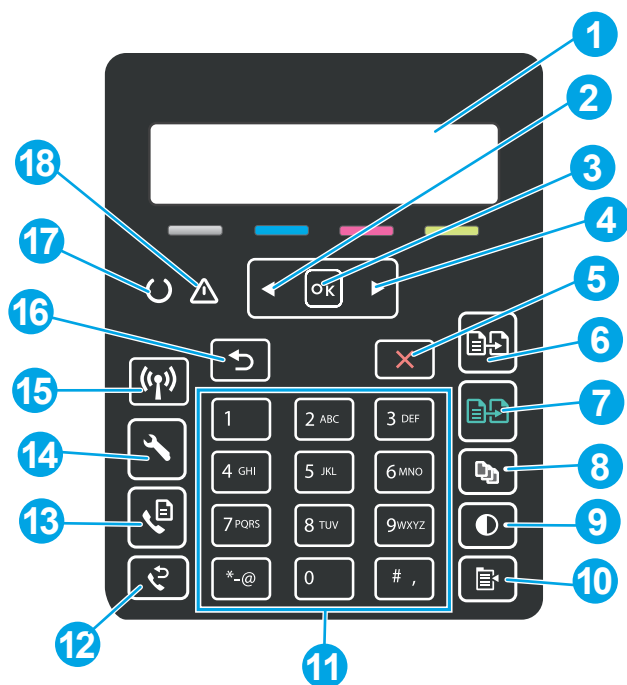









LCD-kontrollpanelvy med två rader



Tabell 1-4 LCD-kontrollpanelvy med två rader

Nummer	Objekt	Beskrivning
1	2-radig kontrollpaneldisplay	På den här skärmen visas menyer och skrivarinformation.
2	Vänsterpilknapp ◀	Använd knappen om du vill bläddra på menyerna eller minska ett värde som visas i teckenfönstret.
3	Knappen OK	Tryck på knappen OK för följande åtgärder: <ul style="list-style-type: none"> • Öppna kontrollpanelens menyer. • Öppna en undermeny som visas i teckenfönstret på kontrollpanelen. • Välja ett menyalternativ. • Radera vissa fel. • Starta ett utskriftsjobb som svar på en kontrollpanelsprompt (t.ex. när meddelandet Tryck OK för att fortsätta visas i teckenfönstret på kontrollpanelen).
4	Högerpilknapp ▶	Använd knappen om du vill bläddra i menyerna eller öka ett värde som visas i teckenfönstret.
5	Knappen Avbryt ✕	Använd den här knappen om du vill avbryta en utskrift eller avsluta kontrollpanelsmenyerna.
6	Knappen Starta svartvit kopiering 	Använd den här knappen för att starta ett svartvit kopieringsjobb.
7	Knappen Starta färgkopiering/ Fortsätt 	Använd den här knappen för att starta ett färgkopieringsjobb.

Tabell 1-4 LCD-kontrollpanelvy med två rader (fortsättning)

Nummer	Objekt	Beskrivning
8	Antal kopior, knapp 	Använd den här knappen för att ställa in antalet kopior.
9	Ljusare/mörkare, knapp 	Använd den här knappen om du vill justera inställningen svärta för det aktuella kopieringsjobbet.
10	Knappen Kopieringsmeny 	Använd den här knappen för att öppna menyn Kopiera.
11	Alfanumerisk knappsats	Ange faxnummer med hjälp av knappsatsen.
12	Knappen Återuppringning för fax  (endast faxmodeller)	Använd den här knappen om du vill göra en ny uppringning med faxnumret som du använde för det föregående faxjobbet.
13	Knappen Starta fax  (endast faxmodeller)	Använd knappen för att starta ett faxjobb.
14	Knappen Konfiguration 	Tryck på den här knappen för att öppna menyn Inställningar.
15	Knappen Trådlöst 	Öppna menyn för trådlöst genom att trycka på den här knappen.
16	Bakåtpilknapp 	Använd den här knappen för följande åtgärder: <ul style="list-style-type: none"> • Avsluta kontrollpanelens menyer. • Gå tillbaka till föregående meny i en undermenylista. • Gå tillbaka till ett föregående menyalternativ i en undermenylista (utan att spara ändringar för menyalternativet).
17	Redo-lampa 	Redo-lampan lyser utan att blinka när skrivaren är redo för utskrift. Den blinkar när skrivaren tar emot utskriftsdata eller avbryter ett utskriftsjobb.
18	Varnings-LED 	Varningslampan blinkar när en åtgärd krävs av användaren, t.ex när papperet är slut i skrivaren eller en tonerkassett måste bytas ut. Om lampan lyser utan att blinka är det något fel med skrivaren.

Skrivarspecifikationer

 **VIKTIGT:** Följande specifikationer är korrekta vid tiden för publicering, men kan komma att ändras. Aktuell information finns på www.hp.com/support/ljM182MFP.

- [Tekniska specifikationer](#)
- [Operativsystem som kan användas](#)
- [Lösningar för mobila utskrifter](#)
- [Skrivarens mått](#)
- [Effektförbrukning, elektriska specifikationer och akustisk emission](#)
- [Område för driftmiljö](#)

Tekniska specifikationer

Aktuell information finns på www.hp.com/support/ljM182MFP.

Operativsystem som kan användas

Följande information gäller de skrivarspecifika Windows PCL 6- och HP-drivrutinerna för macOS och för installationsprogrammet.

Windows: HP:s installationsprogram installerar utskriftsdrivrutinen HP PCL.6 version 3, utskriftsdrivrutinen HP PCL 6 version 3 eller utskriftsdrivrutinen HP PCL-6 version 4, beroende på vilket Windows-operativsystem som används, tillsammans med valfri programvara när du använder installationsprogrammet. Hämta utskriftsdrivrutinen HP PCL.6 version 3, utskriftsdrivrutinen HP PCL 6 version 3 och utskriftsdrivrutinen HP PCL-6 version 4 från webbplatsen för skrivarsupport för den här skrivaren: www.hp.com/support/ljM182MFP.

macOS: Mac-datorer stöds för den här produkten. Hämta HP Smart, antingen från 123.hp.com eller från sidan med utskriftssupport, och använd sedan HP Smart för att installera HP-utskriftsdrivrutinen. HP Smart medföljer inte HP:s installationsprogram.

1. Gå till 123.hp.com.
2. Följ angivna steg för att ladda ned skrivarens programvara.

Linux: Mer information om Linux-utskriftsdrivrutiner hittar du på www.hp.com/go/linuxprinting.

UNIX: Mer information om UNIX®-skrivardrivrutiner hittar du på UNIX® www.hp.com/go/unixmodelscripts.

Tabell 1-5 Operativsystem och skrivardrivrutiner som stöds

Operativsystem	Utskriftsdrivrutinen är installerad (från programvaran på webben)	Anteckningar
Windows® XP SP3, 32-bitars	Den skrivarspecifika utskriftsdrivrutinen HP PCL.6 installeras för det här operativsystemet som en del av programvaruinstallationen.	Microsoft-support för Windows XP upphörde i april 2009. HP fortsätter att tillhandahålla begränsad support för det avslutade operativsystemet XP. Vissa funktioner i utskriftsdrivrutinen stöds inte.

Tabell 1-5 Operativsystem och skrivardrivrutiner som stöds (fortsättning)

Operativsystem	Utskriftsdrivrutinen är installerad (från programvaran på webben)	Anteckningar
Windows Vista®, 32-bitars	Den skrivarspecifika utskriftsdrivrutinen HP PCL.6 installeras för det här operativsystemet som en del av programvaruinstallationen.	Microsofts support för Windows Vista upphörde i april 2012. HP fortsätter att tillhandahålla begränsad support för det avslutade operativsystemet Vista. Vissa funktioner i utskriftsdrivrutinen stöds inte.
Windows 7, 32-bitars och 64-bitars	Den skrivarspecifika utskriftsdrivrutinen HP PCL 6 installeras för det här operativsystemet som en del av programvaruinstallationen.	
Windows 8, 32-bitars och 64-bitars	Den skrivarspecifika utskriftsdrivrutinen HP PCL 6 installeras för det här operativsystemet som en del av den grundläggande programvaruinstallationen.	Stöd för Windows 8 RT tillhandahålls via drivrutinen för Microsoft IN OS version 4, 32-bitars.
Windows 8.1, 32-bitars och 64-bitars	Den skrivarspecifika utskriftsdrivrutinen HP PCL-6 V4 installeras för det här operativsystemet som en del av den fullständiga programinstallationen.	Stöd för Windows 8.1 RT tillhandahålls via drivrutinen för Microsoft IN OS version 4, 32-bitars.
Windows 10, 32-bitars och 64-bitars	Den skrivarspecifika utskriftsdrivrutinen HP PCL-6 V4 installeras för det här operativsystemet som en del av den fullständiga programinstallationen.	
Windows Server 2008 SP2, 32-bitars	Den skrivarspecifika utskriftsdrivrutinen HP PCL.6 finns tillgänglig för hämtning från webbplatsen för skrivarsupport. Hämta drivrutinen och använd sedan Microsoft-verktyget Lägg till skrivare för att installera den.	Microsoft-support för Windows Server 2008 upphörde i januari 2015. HP fortsätter att tillhandahålla begränsad support för det avslutade Server 2008-operativsystemet. Vissa funktioner i utskriftsdrivrutinen stöds inte.
Windows Server 2008 SP2, 64-bitars	Den skrivarspecifika utskriftsdrivrutinen HP PCL 6 finns tillgänglig för hämtning från webbplatsen för skrivarsupport. Hämta drivrutinen och använd sedan Microsoft-verktyget Lägg till skrivare för att installera den.	Microsoft-support för Windows Server 2008 upphörde i januari 2015. HP fortsätter att tillhandahålla begränsad support för det avslutade Server 2008-operativsystemet.
Windows Server 2008 R2, SP 1, 64-bitars	Den skrivarspecifika utskriftsdrivrutinen HP PCL 6 installeras för det här operativsystemet som en del av den grundläggande programvaruinstallationen.	
Windows Server 2012, 64-bitars	Den skrivarspecifika utskriftsdrivrutinen HP PCL 6 installeras för det här operativsystemet som en del av programinstallationen.	
Windows Server 2012 R2, 64-bitars	Den skrivarspecifika utskriftsdrivrutinen HP PCL-6 installeras för det här operativsystemet som en del av programinstallationen.	

Tabell 1-5 Operativsystem och skrivardrivrutiner som stöds (fortsättning)

Operativsystem	Utskriftsdrivrutinen är installerad (från programvaran på webben)	Anteckningar
Windows Server 10 (Server 2016), 32- och 64-bitars	Den skrivarspecifika utskriftsdrivrutinen HP PCL-6 installeras för det här operativsystemet som en del av programinstallationen.	
macOS v10.15 Catalina, macOS v10.14 Mojave, macOS v10.13 High Sierra, macOS v10.12 Sierra	Hämta HP Smart för att installera utskriftsdrivrutinen från 123.hp.com . Följ de angivna stegen för att installera skrivarens programvara och skrivardrivrutinen.	

 **OBS!** För en aktuell lista över de operativsystem som stöds, besök www.hp.com/support/ljM182MFP för att ta del av HP:s heltäckande hjälp för skrivaren.

 **OBS!** Gå till www.hp.com/go/upd för att få support för HP UPD-drivrutinen för den här skrivaren. Klicka på länkarna under **Ytterligare information**.

Tabell 1-6 Lägsta systemkrav

Windows	macOS
<ul style="list-style-type: none">• Internetanslutning• Dedikerad USB 1.1- eller 2.0-anslutning eller en nätverksanslutning• 400 MB tillgängligt hårddiskutrymme• 1 GB RAM-minne (32-bitars) eller 2 GB RAM (64-bitars)	<ul style="list-style-type: none">• Internetanslutning• 1 GB tillgängligt hårddiskutrymme

Lösningar för mobila utskrifter

HP erbjuder flera lösningar för mobila utskrifter och ePrint-lösningar för att göra det enklare att skriva ut till en HP-skrivare från en bärbar dator, surfplatta, smartphone eller annan mobil enhet. Om du vill se en fullständig lista och hitta det bästa valet går du till www.hp.com/go/LaserJetMobilePrinting.

 **OBS!** Uppdatera skrivarens inbyggda programvara för att se till att alla funktioner för mobil utskrift och ePrint kan användas.

- HP Direct (endast trådlösa modeller)
- HP ePrint via e-post (HP:s webbtjänster måste vara aktiverade och skrivaren måste vara registrerad på HP Connected)
- Programmet HP ePrint (tillgängligt för Android, iOS och Blackberry)
- Programmet HP Smart för iOS- och Android-enheter
- Programmet HP ePrint
- Google Cloud Print

- AirPrint
- Android-utskrift

Skrivarens mått

Bild 1-1 Mått för n- och nw-modellerna

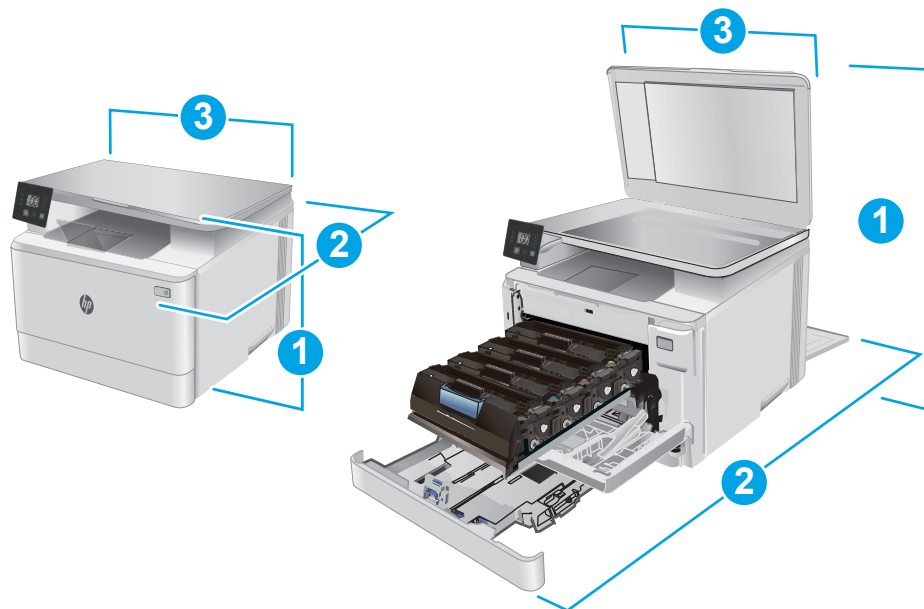

Tabell 1-7 Mått för n- och nw-modellerna

Mått	Skrivaren helt stängd	Skrivaren helt öppen
1. Höjd	292,6 mm	545 mm
2. Djup	380 mm	855 mm
3. Bredd	420 mm	420 mm
Vikt (med kassetter)	15,7 kg	15,7 kg

Bild 1-2 Mått för fw-modellerna

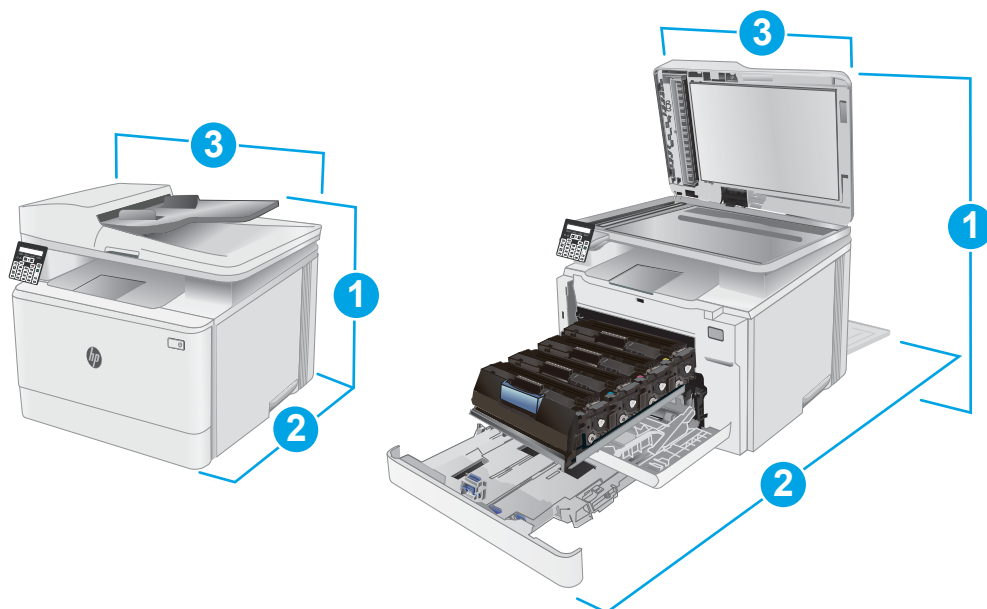

Tabell 1-8 Mått för fw-modellerna

Mått	Skrivaren helt stängd	Skrivaren helt öppen
1. Höjd	341,2 mm	540 mm
2. Djup	380 mm	855 mm
3. Bredd	420 mm	457 mm
Vikt (med kassetter)	16,3 kg	16,3 kg

Effektförbrukning, elektriska specifikationer och akustisk emission

Aktuell information finns på www.hp.com/support/ljM182MFP.

⚠ VIKTIGT: Strömkraven baseras på land/region där skrivaren säljs. Frekvensomvandla ej spänningen i nätet. Det skadar skrivaren och gör skrivarens garanti ogiltig.

Område för driftmiljö

Tabell 1-9 Område för driftmiljö

Miljö	Rekommenderas	Tillåtet
Temperatur	15 till 27 °C	10 till 32,5 °C
Relativ luftfuktighet	30 till 70 % relativ luftfuktighet (RH)	10 % till 80 % relativ luftfuktighet (RH)

Installation av skrivarens maskinvara och programvara

Grundläggande installationsanvisningar finns på installationsaffischen och i startguiden som medföljde skrivaren. Fler instruktioner finns på HP-supporten på webben.

Gå till www.hp.com/support/ljM182MFP för HP:s heltäckande hjälp för skrivaren. Leta upp följande support:

- Installera och konfigurera
- Lär och använd
- Problemlösning
- Hämta uppdateringar av programvara och inbyggd programvara
- Delta i supportforum
- Hitta information om garanti och regler

2 Pappersfack

- [Inledning](#)
- [Fylla på fack 1](#)
- [Fylla på och skriva ut på kuvert](#)
- [Fyll på och skriv ut på etiketter](#)

Mer information:

Följande information är korrekt vid publiceringstillfället. Aktuell information finns i www.hp.com/support/ljM182MFP.

HP:s heltäckande hjälp för skrivaren innehåller följande information:

- Installera och konfigurera
- Lär och använd
- Problemlösning
- Ladda ned uppdateringar av programvara och inbyggd programvara
- Delta i supportforum
- Hitta information om garanti och regler

Inledning

⚠ VIKTIGT: Dra inte ut fler än ett fack för ark åt gången.

Stå inte på pappersfacket och använd det inte som en trappa om ett #steg.

Se till så att du inte klämmer fingrarna i pappersfacken när du stänger dem.

Alla fack måste vara stängda när du flyttar skrivaren.

Fylla på fack 1

Inledning

Följande information beskriver hur du fyller på papper i fack 1. Facket rymmer upp till 150 ark 75 g/m² papper.

📝 OBS! Så här undviker du papperstrassel:

- Lägg aldrig till eller ta bort papper från facket under utskrift.
- Ta bort allt papper från inmatningsfacket och rätta till pappersbunten innan du fyller på facket.
- Bläddra inte igenom pappersbunten när du fyller på facket.
- Använd inte papper som är skrynkligt, vikt eller skadat.

1. Öppna facket.

OBS! Öppna inte det här facket medan det används.

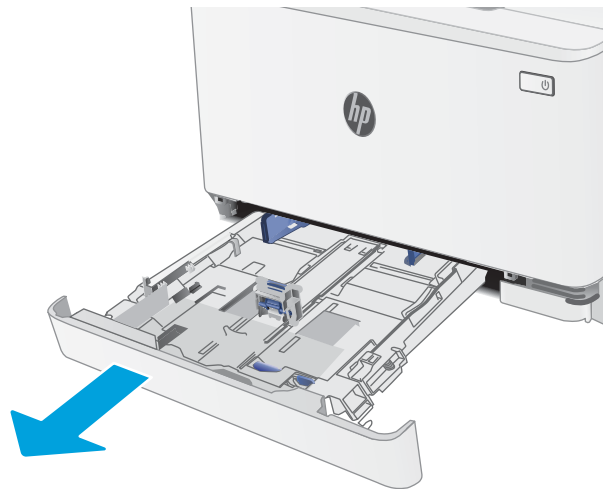

2. Ställ in pappersledarna genom att klämma ihop justeringsreglagen och skjuta ledaren till den pappersstorlek som används.

OBS! Om du vill fylla på papper i storleken Legal förlänger du facket genom att trycka på den blå fliken och dra fackets framsida framåt. När du har fyllt på med papper i formatet Legal, förlängs fack 1 ca 57,5 mm från skrivarens framsida.

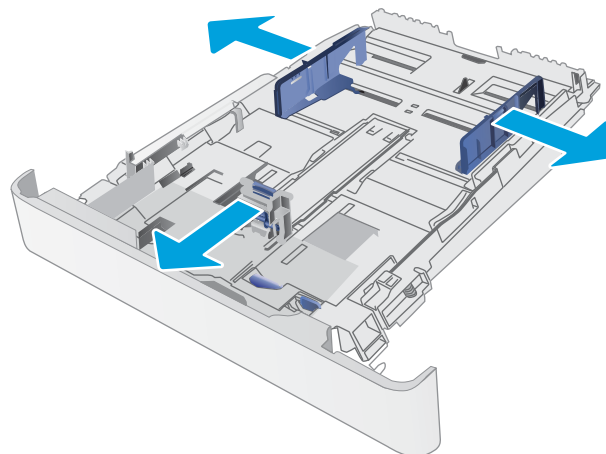

3. Fyll på papper i facket. Information om hur du löser problem med pappersorientering finns i [Fack 1, pappersorientering på sidan 19](#).

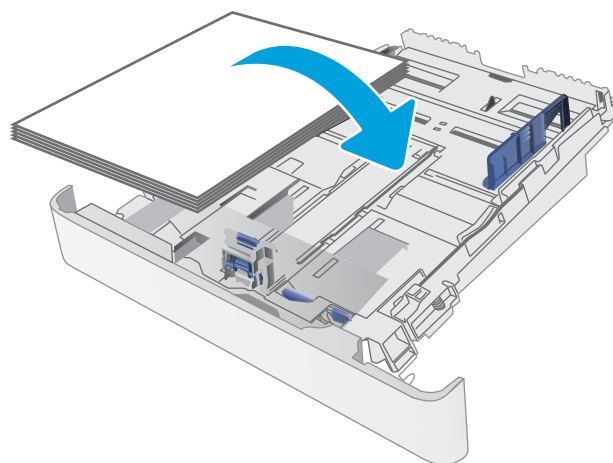

4. Justera ledarna så att de nått och jämnt vidrör pappersbunten, men inte böjer den.

OBS! Justera inte pappersledarna för snävt mot pappersbunten.

OBS! Förhindra papperstrassel genom att justera pappersledarna till rätt storlek och se till att facket inte är överfullt.

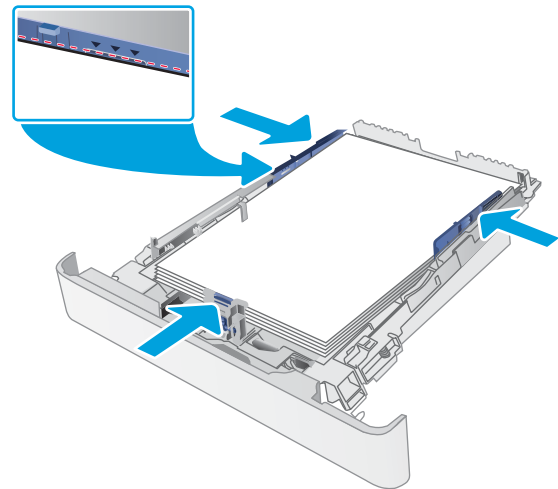

5. Stäng facket.



Fack 1, pappersorientering

När du använder papper som behöver ha en specifik orientering lägger du i det enligt tabellerna nedan.

Tabell 2-1 Brevhuvud eller förtryckt

Bildorientering	Utmatning	Pappersstorlek	Fylla på papper
Stående	Enkelsidig utskrift	Letter, Legal, Executive, Oficio (8.5 x 13), A4, A6, B5 (JIS), B5 (ISO), vykort #10, japanska vykort (vykort (JIS)), dubbelt japanskt vykort roterat (dubbelt vykort (JIS))	Textsidan uppåt Övre kanten mot fackets baksida
Stående	Dubbelsidig utskrift	Letter, Legal, Executive, Oficio (8.5 x 13), A4, A6, B5 (JIS), B5 (ISO), vykort #10, japanska vykort (vykort (JIS)), dubbelt japanskt vykort roterat (dubbelt vykort (JIS))	Textsidan nedåt Övre kanten mot fackets baksida
Liggande	Enkelsidig utskrift	A5	Textsidan uppåt Övre kanten mot fackets baksida

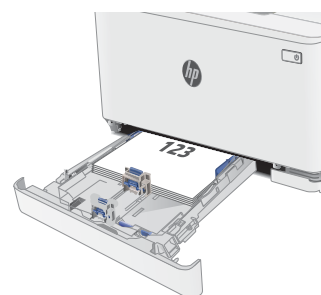

Tabell 2-1 Brevhuvud eller förtryckt (fortsättning)

Bildorientering	Utmatning	Pappersstorlek	Fylla på papper
Liggande	Dubbelsidig utskrift	A5	Textsidan nedåt Övre kanten mot facketets baksida
Stående	Enkel- eller dubbelsidig utskrift	Letter, Legal, Executive, Oficio (8.5 x 13), A4, A6, B5 (JIS), B5 (ISO), vykort #10, japanska vykort (vykort (JIS)), dubbelt japanskt vykort roterat (dubbelt vykort (JIS))	Textsidan uppåt Hålen vända mot facketets vänstra sida
Liggande	Enkel- eller dubbelsidig utskrift	A5	Textsidan uppåt Hålen vända mot facketets framsida

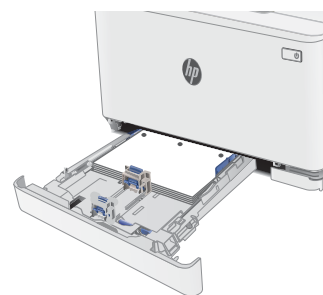
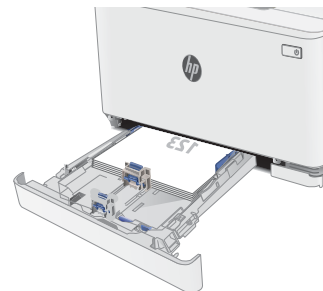

Tabell 2-2 Hålat

Bildorientering	Utmatning	Pappersstorlek	Fylla på papper
Stående	Enkel- eller dubbelsidig utskrift	Letter, Legal, Executive, Oficio (8.5 x 13), A4, A6, B5 (JIS), B5 (ISO), vykort #10, japanska vykort (vykort (JIS)), dubbelt japanskt vykort roterat (dubbelt vykort (JIS))	Textsidan uppåt Hålen vända mot fackets vänstra sida
Liggande	Enkel- eller dubbelsidig utskrift	A5	Textsidan uppåt Hålen vända mot fackets framsida

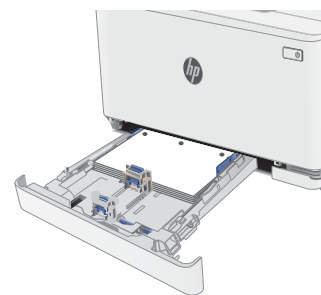

Fylla på och skriva ut på kuvert

Inledning

Följande information beskriver hur du skriver ut på och fyller på kuvert. Fack 1 rymmer upp till 5 kuvert.

Följ dessa steg för att välja rätt inställningar i skrivardrivrutinen om du vill skriva ut på kuvert med manuell matning och sedan fylla på kuvert i facket när du har skickat utskriften till skrivaren.

Skriva ut på kuvert

1. Välj alternativet **Skriv ut** i programvaran.
2. Välj skrivaren i listan med skrivare och klicka sedan på eller tryck på **Egenskaper** eller **Inställningar** för att öppna skrivardrivrutinen.

 **OBS!** Namnet på knappen varierar för olika program.

 **OBS!** Om du vill få åtkomst till funktionerna på startskärmen i Windows 8 eller 8.1 väljer du **Enheter, Skriv ut** och sedan skrivaren.

3. Klicka eller tryck på fliken **Papper/kvalitet**.
4. I listrutan **Pappersstorlek** väljer du rätt storlek för kuverten.
5. I listrutan **Papperstyp** väljer du **Kuvert**.
6. I listrutan **Papperskälla** väljer du **Manuell matning**.
7. Klicka på **OK** för att stänga dialogrutan **Dokumentegenskaper**.
8. I dialogrutan **Skriv ut** klickar du på knappen **OK** för att skriva ut.

Kuvertorientering

Tabell 2-3 Kuvertorientering

Fack	Kuvertstorlek	Fylla på kuvert
Fack 1	Kuvert nr 10, Monarch-kuvert, B5-kuvert, C5-kuvert, DL-kuvert	Framsida vänd uppåt Kortsidan, frankeringssidan vänt mot fackets baksida

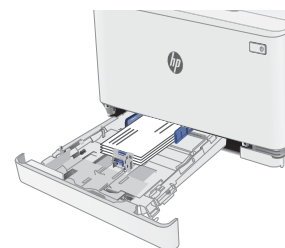

Fyll på och skriv ut på etiketter

Inledning

Följande information beskriver hur du skriver ut och fyller på etiketter. Fack 1 rymmer upp till 50 etikettark.

Om du vill skriva ut på etiketter med manuell matning ska du följa dessa steg för att välja rätt inställningar i skrivardrivrutinen och sedan fylla på etiketterna i facket när du har skickat utskriften till skrivaren. När du använder manuell matning väntar skrivaren med att skriva ut tills den känner av att facket har öppnats.

Manuell matning av etiketter

1. Välj alternativet **Skriv ut** i programvaran.
2. Välj skrivaren i listan med skrivare och klicka sedan på eller tryck på knappen **Egenskaper** eller **Inställningar** för att öppna skrivardrivrutinen.

 **OBS!** Namnet på knappen varierar för olika program.

 **OBS!** Om du vill få åtkomst till funktionerna på startskärmen i Windows 8 eller 8.1 väljer du **Enheter, Skriv ut** och sedan skrivaren.

3. Klicka på fliken **Papper/kvalitet**.
4. Välj rätt storlek för etikettarken i listrutan **Pappersstorlek**.
5. I listrutan **Papperstyp** väljer du **Etiketter**.
6. I listrutan **Papperskälla** väljer du **Manuell matning**.
7. Klicka på **OK** för att stänga dialogrutan **Dokumentegenskaper**.
8. I dialogrutan **Skriv ut** klickar du på knappen **OK** för att skriva ut.

Etiketterorientering

Tabell 2-4 Etiketterorientering

Fack	Fylla på etiketter
Fack 1	Textsidan uppåt Övre kanten mot fackets baksida

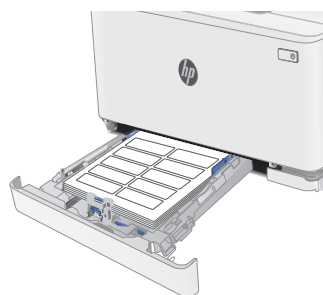

3 Förbrukningsmaterial, tillbehör och delar

- [Beställa förbrukningsmaterial, tillbehör och reservdelar](#)
- [Byta ut tonerkassetterna](#)

Mer information:

Följande information är korrekt vid publiceringstillfället. Aktuell information finns i www.hp.com/support/ljM182MFP.

HP:s heltäckande hjälp för skrivaren innehåller följande information:

- Installera och konfigurera
- Lär och använd
- Problemlösning
- Ladda ned uppdateringar av programvara och inbyggd programvara
- Delta i supportforum
- Hitta information om garanti och regler

Beställa förbrukningsmaterial, tillbehör och reservdelar

Beställning

Tabell 3-1 Beställning

Beställningsalternativ	Orderinformation
Beställa förbrukningsmaterial och papper	www.hp.com/go/suresupply
Beställa äkta delar och tillbehör till HP	www.hp.com/buy/parts
Beställa via service- eller supportleverantörer	Kontakta en auktoriserad HP-service- eller supportleverantör.
Beställning med den inbyggda HP-webbservern (EWS)	Öppna det genom att ange skrivarens IP-adress eller värdnamn i adress-/URL-fältet i datorns webbläsare. Den inbyggda webbservern innehåller en länk till HP SureSupply-webbplatsen, där det finns många alternativ för köp av original-HP-tillbehör.

Förbrukningsmaterial och tillbehör

Tabell 3-2 Nordamerika, Latinamerika, Asien-Stillahavsregionen och Japan

Objekt	Beskrivning	Kassettnummer	Artikelnummer
HP 215A svart LaserJet-tonerkassett, original	Svart ersättningstonerkassett, standardkapacitet	215A	W2310A
HP 215A cyan LaserJet-tonerkassett, original	Cyan ersättningstonerkassett, standardkapacitet	215A	W2311A
HP 215A gul LaserJet-tonerkassett, original	Gul ersättningstonerkassett, standardkapacitet	215A	W2312A
HP 215A magenta LaserJet-tonerkassett, original	Magenta ersättningstonerkassett, standardkapacitet	215A	W2313A

Tabell 3-3 Europa, Ryssland, OSS, Mellanöstern och Afrika

Objekt	Beskrivning	Kassettnummer	Artikelnummer
HP 216A svart LaserJet-tonerkassett, original	Svart ersättningstonerkassett, standardkapacitet	216A	W2410A
HP 216A cyan LaserJet-tonerkassett, original	Cyan ersättningstonerkassett, standardkapacitet	216A	W2411A
HP 216A gul LaserJet-tonerkassett, original	Gul ersättningstonerkassett, standardkapacitet	216A	W2412A
HP 216A magenta LaserJet-tonerkassett, original	Magenta ersättningstonerkassett, standardkapacitet	216A	W2413A

Komponenter för egenreparation

Komponenter för egenreparation, eller CSR-komponenter, är delar som kunden kan byta själv och som finns för många HP LaserJet-produkter i syfte att förkorta reparationstiden. Mer information om CSR-programmet och dess fördelar finns på www.hp.com/go/csr-support och www.hp.com/go/csr-faq.

Äkta HP-reservdelar kan beställas på www.hp.com/buy/parts eller hos en behörig leverantör av HP-service eller -support. När du beställer behöver du något av följande: artikelnummer, serienummer (finns på baksidan av skrivaren), produktnummer eller skrivarens namn.

- Artiklar som anges som **obligatoriska** för egenutbyte måste installeras av kunden, såvida du inte vill betala för att HP:s servicepersonal utför reparationen. För dessa artiklar finns ingen på plats- eller retur till depå-support enligt HP:s skrivargaranti.
- Artiklar som anges som **Valfria** för egenutbyte kan installeras av HP:s servicepersonal på begäran utan extra kostnad under skrivarens garantiperiod.

Tabell 3-4 Komponenter för egenreparation

Objekt	Beskrivning	Alternativ för egenutbyte	Artikelnummer
Inmatningsfack för 150 ark	Utbyteskassett för fack 1	Obligatoriskt	RM2-1688-000

Byta ut tonerkassetterna

Inledning

Den här skrivaren indikerar när nivån för tonerkassetten är låg. Tonerkassetten faktiska återstående livslängd kan variera. Det kan vara bra att ha en reservkassett som kan installeras när utskriftskvaliteten inte längre är acceptabel.

Om du vill köpa kassetter eller kontrollera kassettkompatibilitet för skrivaren går du till HP SureSupply på www.hp.com/go/suresupply. Gå längst ner på sidan och kontrollera att land/region är rätt.

Skrivaren använder fyra färger och var och en av dem har en egen tonerkassett: gul (Y), magenta (M), cyan (C) och svart (K). Tonerkassetterna sitter inuti den främre luckan.

Tabell 3-5 Nordamerika, Latinamerika, Asien-Stillahavsregionen och Japan

Objekt	Beskrivning	Kassettnummer	Artikelnummer
HP 215A svart LaserJet-tonerkassett, original	Svart ersättningstonerkassett, standardkapacitet	215A	W2310A
HP 215A cyan LaserJet-tonerkassett, original	Cyan ersättningstonerkassett, standardkapacitet	215A	W2311A
HP 215A gul LaserJet-tonerkassett, original	Gul ersättningstonerkassett, standardkapacitet	215A	W2312A
HP 215A magenta LaserJet-tonerkassett, original	Magenta ersättningstonerkassett, standardkapacitet	215A	W2313A

Tabell 3-6 Europa, Ryssland, OSS, Mellanöstern och Afrika

Objekt	Beskrivning	Kassettnummer	Artikelnummer
HP 216A svart LaserJet-tonerkassett, original	Svart ersättningstonerkassett, standardkapacitet	216A	W2410A
HP 216A cyan LaserJet-tonerkassett, original	Cyan ersättningstonerkassett, standardkapacitet	216A	W2411A
HP 216A gul LaserJet-tonerkassett, original	Gul ersättningstonerkassett, standardkapacitet	216A	W2412A
HP 216A magenta LaserJet-tonerkassett, original	Magenta ersättningstonerkassett, standardkapacitet	216A	W2413A

Ta inte ut tonerkassetten ur förpackningen förrän du ska använda den.

⚠ VIKTIGT: Undvik skador på tonerkassetten genom att inte utsätta den för ljus i mer än några minuter. Täck över den gröna bildtrumman om tonerkassetten måste tas bort från skrivaren under en längre tid.

Följande bild visar tonerkassettkomponenter.

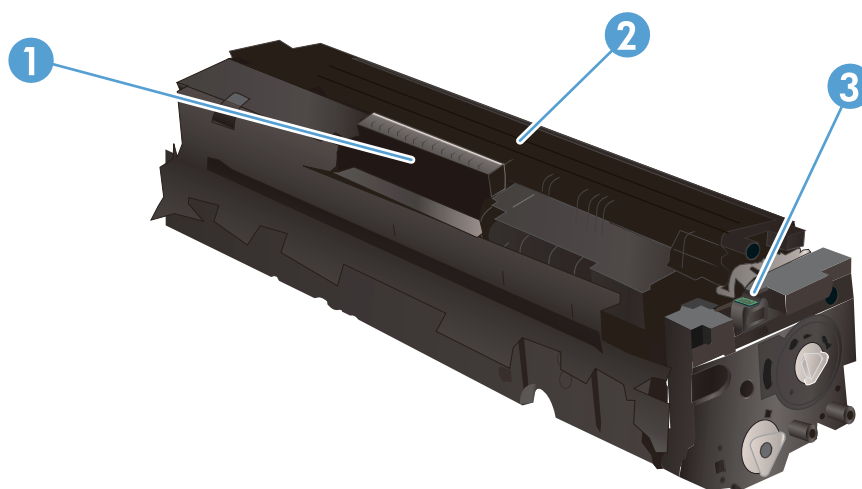

Tabell 3-7 Tonerkassettkomponenter

Nummer	Beskrivning
1	Handtag
2	Bildtrumma
3	Minneskrets

⚠ VIKTIGT: Om du får toner på kläderna torkar du av dem med en torr trasa och tvättar sedan kläderna i kallt vatten. Om du använder varmt vatten fastnar tonern i tyget.

📄 OBS! Information om hur du återvinner använda tonerkassetter finns i tonerkassetterns förpackning.

Ta ur och byta ut tonerkassetter

1. Öppna den främre luckan.



2. Ta tag i det blå handtaget på tonerkassettlådan och dra ut den.



3. Ta tag i handtaget på tonerkassetten och dra sedan kassetten rakt ut och ta bort den.



4. Ta ut den nya tonerkassettförpackningen ur kartongen och dra i fliken på förpackningen.

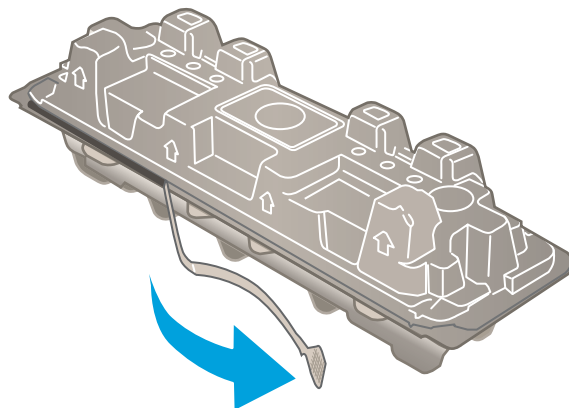

5. Ta ut tonerkassetten ur den öppnade förpackningen. Spara alla förpackningar för återvinning av den använda tonerkassetten.

OBS! Undvik att vidröra den gröna bildtrumman. Fingeravtryck på bildtrumman kan orsaka utskriftsdefekter.

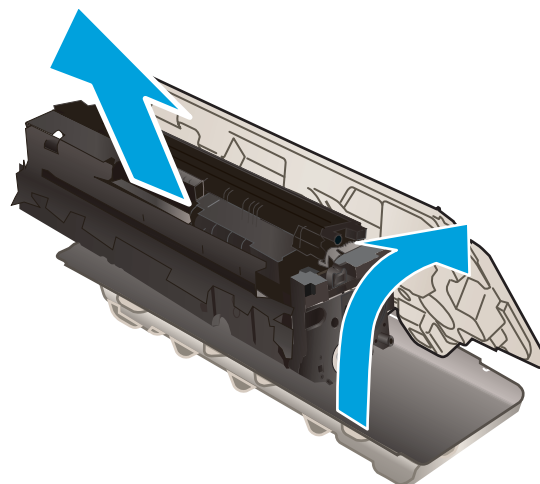

6. Vagga tonerkassetten fram och tillbaka några gånger för att fördela tonern jämnt inuti kassetten.

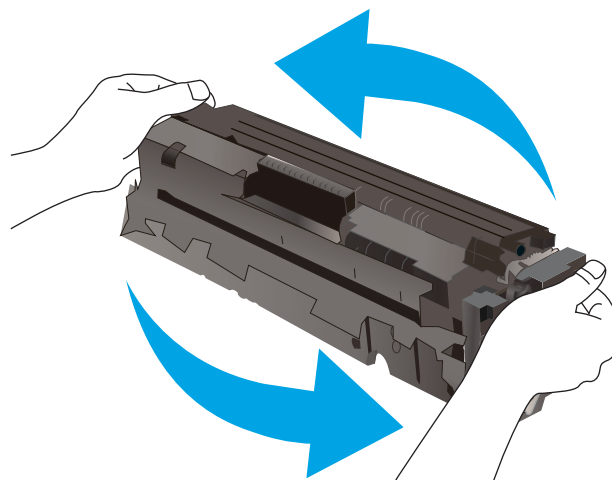

7. Installera den nya tonerpatronen. Se till att färgikonen på kassetten matchar färgikonen på lådan.

OBS! Undvik att vidröra den gröna bildtrumman. Fingeravtryck på bildtrumman kan orsaka utskriftsdefekter.



8. Stäng tonerkassettlådan.



9. Stäng den främre luckan.



4 Skriv ut

- [Utskriftsmetoder \(Windows\)](#)
- [Utskriftsuppgifter \(Mac\)](#)
- [Mobila utskrifter](#)

Mer information:

Följande information är korrekt vid publiceringstillfället. Aktuell information finns i www.hp.com/support/ljM182MFP.

HP:s heltäckande hjälp för skrivaren innehåller följande information:

- Installera och konfigurera
- Lär och använd
- Problemlösning
- Ladda ned uppdateringar av programvara och inbyggd programvara
- Delta i supportforum
- Hitta information om garanti och regler

Utskriftsmetoder (Windows)

Så här skriver du ut (Windows)

Nedan beskrivs den grundläggande utskriftsprocessen för Windows.

1. Välj alternativet **Skriv ut** i programvaran.
2. Välj skrivaren i listan med skrivare. Om du vill ändra inställningar klickar du på knappen **Egenskaper** eller **Inställningar** för att öppna utskriftsdrivrutinen.

 **OBS!** Namnet på knappen varierar för olika program.

 **OBS!** I Windows 10, 8.1 och 8 har dessa program en annan layout med olika funktioner än vad som beskrivs nedan för skrivbordsprogram. Slutför följande steg om du vill få åtkomst till utskriftsfunktionen från en app på startskärmen:

- **Windows 10:** Välj **Skriv ut** och välj sedan skrivaren.
- **Windows 8.1 eller 8:** Välj **Enheter**, välj **Skriv ut** och välj sedan skrivaren.

HP Smart-appen hämtar ytterligare drivrutiner för HP PCL-6 V4-drivrutinen när **Fler inställningar** har valts.

 **OBS!** Om du vill ha mer information klickar du på knappen Hjälp (?) i skrivardrivrutinen.

3. Konfigurera de tillgängliga alternativen genom att klicka på flikarna i utskriftsdrivrutinen. Du kan till exempel ställa in pappersriktningen på fliken **Efterbehandling** och ställa in papperskällan, papperstypen, pappersstorleken och kvalitetsinställningar på fliken **Papper/kvalitet**.
4. Klicka på knappen **OK** när du vill återgå till dialogrutan **Skriv ut**. Välj hur många kopior som ska skrivas ut från den här skärmen.
5. Klicka på knappen **Skriv ut** för att skriva ut utskriften.

Skriva ut på båda sidor manuellt (Windows)

Använd den här proceduren för skrivare som inte är utrustade med en automatisk duplexenhet eller för att skriva ut på papper som duplexenheten inte stöder.

1. Välj alternativet **Skriv ut** i programvaran.
2. Välj skrivaren i listan med skrivare och klicka sedan på **Egenskaper** eller **Inställningar** för att öppna utskriftsdrivrutinen.

 **OBS!** Namnet på knappen varierar för olika program.

 **OBS!** I Windows 10, 8.1 och 8 har dessa program en annan layout med olika funktioner än vad som beskrivs nedan för skrivbordsprogram. Slutför följande steg om du vill få åtkomst till utskriftsfunktionen från en app på startskärmen:

- **Windows 10:** Välj **Skriv ut** och välj sedan skrivare.
- **Windows 8.1 eller 8:** Välj **Enheter**, välj **Skriv ut** och välj sedan skrivare.

HP Smart-appen hämtar ytterligare drivrutiner för HP PCL-6 V4-drivrutinen när **Fler inställningar** har valts.

3. Klicka på fliken **Efterbehandling**.

4. Välj **Print on both sides (manually)** (Skriv ut på båda sidor (manuellt)) och klicka sedan på **OK** för att stänga dialogrutan **Dokumentegenskaper**.
5. I dialogrutan **Skriv ut** klickar du på **Skriv ut** för att skriva ut den första sidan av utskriften.
6. Hämta utskriften från utmatningsfacket och placera den sedan i fack 1.
7. Välj en knapp på kontrollpanelen för att fortsätta om du uppmanas att göra du det.

Skriva ut flera sidor per ark (Windows)

1. Välj alternativet **Skriv ut** i programvaran.
2. Välj skrivaren i listan med skrivare och klicka sedan på **Egenskaper** eller **Inställningar** för att öppna utskriftsdrivrutinen.

 **OBS!** Namnet på knappen varierar för olika program.

 **OBS!** I Windows 10, 8.1 och 8 har dessa program en annan layout med olika funktioner än vad som beskrivs nedan för skrivbordsprogram. Slutför följande steg om du vill få åtkomst till utskriftsfunktionen från en app på startskärmen:

- **Windows 10:** Välj **Skriv ut** och välj sedan skrivaren.
- **Windows 8.1 eller 8:** Välj **Enheter**, välj **Skriv ut** och välj sedan skrivaren.

HP Smart-appen hämtar ytterligare drivrutiner för HP PCL-6 V4-drivrutinen när **Fler inställningar** har valts.

3. Klicka på fliken **Efterbehandling**.
4. Välj antal sidor per ark i listan **Sidor per ark**.
5. Välj önskade alternativ för **Skriv ut sidramar**, **Sidordning** och **Orientering**. Klicka på **OK** för att stänga dialogrutan **Dokumentegenskaper**.
6. I dialogrutan **Skriv ut** klickar du på **Skriv ut** för att skriva ut utskriften.

Välja papperstyp (Windows)

1. Välj alternativet **Skriv ut** i programvaran.
2. Välj skrivaren i listan med skrivare och klicka eller tryck sedan på knappen **Egenskaper** eller **Inställningar** för att öppna skrivardrivrutinen.

 **OBS!** Namnet på knappen varierar för olika program.

 **OBS!** I Windows 10, 8.1 och 8 har dessa program en annan layout med olika funktioner än vad som beskrivs nedan för skrivbordsprogram. Slutför följande steg om du vill få åtkomst till utskriftsfunktionen från en app på startskärmen:

- **Windows 10:** Välj **Skriv ut** och välj sedan skrivare.
- **Windows 8.1 eller 8:** Välj **Enheter**, välj **Skriv ut** och välj sedan skrivare.

HP Smart-appen hämtar ytterligare drivrutiner för HP PCL-6 V4-drivrutinen när **Fler inställningar** har valts.

3. Klicka på fliken **Papper/kvalitet**.
4. Välj alternativet för den papperstyp du använder och klicka sedan på **OK**.

5. Klicka på **OK** för att stänga dialogrutan **Dokumentegenskaper**.
6. I dialogrutan **Skriv ut** klickar du på **Skriv ut** för att skriva ut utskriften.

Utskriftsuppgifter (Mac)

Hur man skriver ut (macOS)

Nedan beskrivs den grundläggande utskriftsprocessen för macOS.

1. Klicka på menyn **Arkiv** och sedan på **Skriv ut**.
2. Markera skrivaren.
3. Klicka på **Visa detaljer** eller **Kopior och sidor** och välj sedan andra menyer för att justera skrivarinställningarna.

 **OBS!** Namnet på alternativet varierar för olika program.

4. Klicka på knappen **Skriv ut**.

Skriva ut på båda sidor automatiskt (macOS)

 **OBS!** Den här informationen gäller för skrivare som har en automatisk duplexenhet.

 **OBS!** Den här funktionen är tillgänglig om du installerar HP-skrivardrivrutinen. Den är kanske inte tillgänglig om du använder AirPrint.

1. Klicka på menyn **Arkiv** och sedan på **Skriv ut**.
2. Markera skrivaren.
3. Klicka på **Visa detaljer** eller **Kopior och sidor** och klicka sedan på menyn **Layout**.

 **OBS!** Namnet på alternativet varierar för olika program.

4. Välj ett bindningsalternativ i listrutan **Dubbelsidig**.
5. Klicka på knappen **Skriv ut**.

Skriva ut på båda sidor manuellt (macOS)

 **OBS!** Den här funktionen är tillgänglig om du installerar HP-skrivardrivrutinen. Den är kanske inte tillgänglig om du använder AirPrint.

1. Klicka på menyn **Arkiv** och sedan på **Skriv ut**.
2. Markera skrivaren.
3. Klicka på **Visa detaljer** eller **Kopior och sidor** och klicka sedan på menyn **Manuell duplex**.

 **OBS!** Namnet på alternativet varierar för olika program.

4. Klicka i rutan **Manuell Duplex** och välj ett bindningsalternativ.
5. Klicka på knappen **Skriv ut**.
6. Gå till skrivaren och ta bort eventuellt tomt papper som finns i fack 1.

7. Hämta den utskrivna bunten i utmatningsfacket och placera den med den utskrivna sidan vänd nedåt i inmatningsfacket.
8. Om du uppmanas trycka på en knapp på kontrollpanelen för att fortsätta gör du det.

Skriver ut flera sidor per ark (macOS)

1. Klicka på menyn **Arkiv** och sedan på **Skriv ut**.
2. Markera skrivaren.
3. Klicka på **Visa detaljer** eller **Kopior och sidor** och klicka sedan på menyn **Layout**.

 **OBS!** Namnet på alternativet varierar för olika program.

4. I listrutan **Sidor per ark** väljer du det antal sidor som du vill skriva ut på varje ark.
5. Vid **Utskriftsriktning** väljer du ordning och placering för sidorna på arket.
6. I menyn **Ram** väljer du den typ av ram som du vill skriva ut runt varje sida på arket.
7. Klicka på knappen **Skriv ut**.

Välja papperstyp (macOS)

1. Klicka på menyn **Arkiv** och sedan på **Skriv ut**.
2. Markera skrivaren.
3. Klicka på **Visa detaljer** eller **Kopior och sidor** och klicka sedan på menyn **Medier och kvalitet** eller menyn **Papper/kvalitet**.

 **OBS!** Namnet på alternativet varierar för olika program.

4. Välj bland alternativen under **Medier och kvalitet** eller **Papper/kvalitet**.

 **OBS!** Listan innehåller huvuduppsättningen av de alternativ som är tillgängliga. Vissa alternativ är inte tillgängliga på alla skrivare.

- **Medietypp:** Välj alternativet för rätt typ av papper för utskriftsjobbet.
 - **Utskriftskvalitet:** Välj upplösning för utskriften.
 - **Kant till kant-utskrift:** Välj det här alternativet om du vill skriva ut nära papperskanterna.
5. Klicka på knappen **Skriv ut**.

Ytterligare utskriftsuppgifter

Gå till www.hp.com/support/ljM182MFP.

Instruktioner är tillgängliga för att utföra specifika utskriftsuppgifter, t.ex. de följande:

- Skapa och använda utskriftsgenvägar eller snabbval
- Välja pappersstorlek eller använda en anpassad pappersstorlek
- Välja sidorientering

- Skapa ett häfte
- Anpassa ett dokument till en vald pappersstorlek
- Skriva ut de första eller sista sidorna av dokumentet på ett annat papper
- Skriva ut vattenstämplar på ett dokument

Mobila utskrifter

Inledning

HP erbjuder flera lösningar för mobila utskrifter och ePrint-lösningar för att göra det enklare att skriva ut till en HP-skrivare från en bärbar dator, surfplatta, smartphone eller annan mobil enhet. Om du vill se en fullständig lista och hitta det bästa valet går du till www.hp.com/go/LaserJetMobilePrinting.

 **OBS!** Uppdatera skrivarens inbyggda programvara för att se till att alla funktioner för mobil utskrift och ePrint kan användas.

- [HP Direct \(endast trådlösa modeller\)](#)
- [HP ePrint via e-post](#)
- [Programmet HP ePrint](#)
- [AirPrint](#)
- [Androids inbyggda utskriftslösning](#)

HP Direct (endast trådlösa modeller)

Med Wi-Fi Direct kan du skriva ut från en trådlös mobil enhet utan att behöva en anslutning till ett nätverk eller till internet.

 **OBS!** För närvarande stöds inte alla mobila operativsystem av Wi-Fi Direct.

 **OBS!** Mobila enheter som inte har Wi-Fi Direct kan endast använda Wi-Fi Direct-anslutningen för att skriva ut. När du har använt Wi-Fi Direct för utskrift måste du återansluta till ett lokalt nätverk för att få åtkomst till internet.

Följ instruktionerna nedan för att få åtkomst till skrivarens Wi-Fi Direct-anslutning:

1. På skrivarens kontrollpanel trycker du på knappen Inställningar .
2. Öppna följande menyer:
 - a. [Nätverksinstallation](#)
 - b. [Wi-Fi Direct](#)
 - c. [Anslutningsmetod](#)
3. Välj en av följande anslutningsmetoder:
 - **Automatisk:** Om du väljer det här alternativet blir lösenordet 12345678.
 - **Manuell:** Om du väljer det här alternativet genereras ett säkert, slumpvis genererat lösenord.
4. Öppna menyn **Wi-Fi** eller **Wi-Fi Direct** på den mobila enheten.
5. Välj skrivarens namn i listan med tillgängliga nätverk.

 **OBS!** Om skrivarens namn inte visas är du kanske utom räckvidd för Wi-Fi Direct-signalen. Flytta enheten närmare skrivaren.

6. Ange Wi-Fi Direct-lösenordet om du uppmanas att göra det eller välj **OK** på skrivarens kontrollpanel.

 **OBS!** För Android-enheter som har stöd för Wi-Fi Direct sker anslutningen automatiskt, utan att du uppmanas att ange ett lösenord, om anslutningsmetoden ställts in till **Automatisk**. Om anslutningsmetoden ställts in till **Manuell** måste du antingen trycka på knappen **OK** eller ange ett personligt identifikationsnummer (PIN) – visas på skrivarens kontrollpanel – som lösenord på den mobila enheten.

7. Öppna dokumentet och välj sedan alternativet **Skriv ut**.
8. Välj skrivaren i listan över tillgängliga skrivare och välj sedan **Skriv ut**.
9. En del mobila enheter måste återanslutas till det lokala nätverket när utskriften har slutförts.

Följande enheter och operativsystem för datorer har stöd för **Wi-Fi Direct**:

- Android 4.0 och senare surfplattor och telefoner som har insticksprogrammet för mobil utskrift för HP Print Service eller Mopria installerat
- De flesta datorer, surfplattor och bärbara datorer med Windows 8.1 som har HP-skrivardrivrutinen installerad

Följande enheter och operativsystem för datorer stöder inte **Wi-Fi Direct**, men kan skriva ut till en skrivare som har stöd för det:

- Apple iPhone och iPad
- Mac-datorer med macOS

Mer information om att skriva ut med Wi-Fi- Direct finns på www.hp.com/go/wirelessprinting.

Wi-Fi Direct-funktionerna kan aktiveras och inaktiveras från skrivarens kontrollpanel.

Aktivera eller inaktivera Wi-Fi Direct

1. På skrivarens kontrollpanel trycker du på knappen **Inställningar**  och öppnar sedan menyn **Nätverksinställningar**.
2. Öppna följande menyer:
 - a. **Wi-Fi Direct**
 - b. **På/Av**
3. Välj menyalternativet **På**. Om du väljer **Av** inaktiveras utskrift med Wi-Fi Direct.

 **OBS!** I miljöer där mer än en modell av samma skrivare installeras kan det vara bra att ge varje skrivare ett mer unikt Wi-Fi Direct-namn för enklare skrivareidentifiering vid utskrift med Wi-Fi Direct. Wi-Fi Direct-namnet blir tillgängligt när du trycker på knappen **OK** och sedan öppnar följande menyer:

- a. **Nätverksinstallation**
 - b. **Wi-Fi Direct**
 - c. **Wi-Fi Direct-namn**
-

Ändra skrivarens Wi-Fi Direct-namn

Så här ändrar du skrivarens Wi-Fi Direct-namn med den inbäddade HP-webbservern (EWS):

Steg ett: Öppna den inbäddade HP-webbservern

1. På skrivarens kontrollpanel trycker du på knappen **Inställningar** . Öppna menyn **Nätverksinställningar** och välj **Visa IP-adress**, välj sedan **Ja**. Återgå till startskärmen om du vill se IP-adressen.
2. Öppna en webbläsare och ange IP-adressen eller värddnamnet på adressraden, exakt så som det visas på skrivarens kontrollpanel. Tryck på **Retur** på tangentbordet. Den inbyggda webbservern öppnas.

 <https://10.10.XX.XXX/>

 **OBS!** Om webbläsaren visar ett meddelande som anger att åtkomst till webbplatsen kanske inte är säker väljer du alternativet för att fortsätta till webbplatsen. Åtkomst till den här webbplatsen skadar inte datorn.

Steg två: Ändra Wi-Fi Direct-namn

1. Klicka på fliken **Nätverk**.
2. Klicka på länken **Wi-Fi Direct-inställning** i det vänstra navigeringsfönstret.
3. Ange det nya namnet i fältet **Wi-Fi Direct-namn**.
4. Klicka på **Tillämpa**.

HP ePrint via e-post

Använd HP ePrint när du vill skriva ut dokument genom att skicka dem som e-postbilagor till skrivarens e-postadress från valfri e-postaktiverad enhet.

För att du ska kunna använda HP ePrint måste skrivaren uppfylla följande krav:

- Skrivaren måste vara ansluten till ett trådbundet eller trådlöst nätverk och ha internetåtkomst.
- HP-webbtjänster måste vara aktiverade på skrivaren och den måste vara registrerad på HP Connected.

Följ de här anvisningarna när du vill aktivera HP-webbtjänster och registrera dig med HP Connected:

1. På skrivarens kontrollpanel trycker du på knappen **Inställningar** . Öppna menyn **Nätverksinställningar** och välj **Visa IP-adress**, välj sedan **Ja**. Återgå till startskärmen om du vill se IP-adressen.
2. Öppna en webbläsare och ange IP-adressen eller värddnamnet på adressraden, exakt så som det visas på skrivarens kontrollpanel. Tryck på **Retur** på tangentbordet. Den inbyggda webbservern öppnas.

 <https://10.10.XX.XXX/>

 **OBS!** Om webbläsaren visar ett meddelande som anger att åtkomst till webbplatsen kanske inte är säker väljer du alternativet för att fortsätta till webbplatsen. Åtkomst till den här webbplatsen skadar inte datorn.

3. Klicka på fliken **HP-webbtjänster** och klicka sedan på **Aktivera**. Skrivaren aktiverar webbtjänsterna och skriver sedan ut en informationssida.

Informationssidan innehåller den skrivarkod som behövs för att registrera HP-skrivaren på HP Connected.

4. Gå till www.hpconnected.com för att skapa ett HP ePrint-konto och slutföra installationen.

Programmet HP ePrint

Med HP ePrint-programvaran är det enkelt att skriva ut från en stationär eller bärbar Windows- eller Mac-dator till en skrivare med funktioner för HP ePrint. Det här programmet gör det enkelt att hitta HP ePrint-aktiverade skrivare som är registrerade på ditt HP Connected-konto. Mål-HP-skrivaren kan finnas på kontoret eller på en annan plats någonstans i världen.

- **Windows:** När du har installerat programmet väljer du alternativet **Skriv ut** i programmet, och väljer sedan **HP ePrint** i listan med installerade skrivare. Tryck på knappen **Egenskaper** om du vill konfigurera utskriftsalternativ.
- **macOS:** När du har installerat programvaran väljer du **Arkiv, Skriv ut** och sedan väljer du pilen bredvid **PDF** (längst ned till vänster i drivrutinsfönstret). Välj **HP ePrint**.

I Windows har HP ePrint även funktioner för TCP/IP-utskrift till lokala nätverksskrivare i nätverket (LAN eller WAN) till produkter som stöder UPD PostScript®.

Windows och macOS stöder IPP-utskrift till LAN- eller WAN-nätverksanslutna produkter som har stöd för ePCL.

Windows och macOS stöder också utskrift av PDF-dokument till allmänna utskriftsplatser och utskrift med HP ePrint via e-post genom molnet.

Besök www.hp.com/go/eprintsoftware för drivrutiner och information.

 **OBS!** För Windows är namnet på skrivardrivrutinen för HP ePrint-programvaran HP ePrint + JetAdvantage.

 **OBS!** HP ePrint är ett PDF-arbetsflödesverktyg för macOS, och är egentligen inte en skrivardrivrutin.

 **OBS!** HP ePrint-programvaran stöder inte USB-utskrift.

AirPrint

Direktutskrift med Apple AirPrint kan användas för iOS och på Mac-datorer som kör macOS 10.7 Lion eller senare. Använd AirPrint för att skriva ut direkt till skrivaren från iPad, iPhone (3GS eller senare) eller iPod touch (tredje generationen eller senare) i följande mobilprogram:

- E-post
- Foton
- Safari
- iBooks
- Välj tredjepartsprogram

För att kunna använda AirPrint måste skrivaren vara ansluten till samma nätverk (undernät) som Apple-enheten. Mer information om hur du använder AirPrint och vilka HP-skrivare som är kompatibla med AirPrint finns på www.hp.com/go/MobilePrinting.

 **OBS!** Innan du använder AirPrint med en USB-anslutning bör du verifiera versionsnumret. AirPrint-versionerna 1.3 och tidigare stöder inte USB-anslutningar.

Androids inbyggda utskriftslösning

Med HP:s inbyggda utskriftslösning för Android och Kindle kan mobila enheter automatiskt hitta och skriva ut till HP-skrivare som antingen finns i ett nätverk eller inom den trådlösa räckvidden för Wi-Fi Direct-utskrift.

Utskriftslösningen är inbyggd i många versioner av operativsystemet.



OBS! Om utskrift inte är tillgängligt på din enhet går du till [Google Play > Android-appar](#) och installerar insticksprogrammet HP Print Service.

Mer information om hur du använder inbyggd utskrift för Android och vilka Android-enheter som stöds finns på www.hp.com/go/LaserJetMobilePrinting.

5 Kopiera

- [Göra kopior](#)
- [Kopiera dubbelsidigt \(duplex\)](#)

Mer information:

Följande information är korrekt vid publiceringstillfället. Aktuell information finns i www.hp.com/support/ljM182MFP.

HP:s heltäckande hjälp för skrivaren innehåller följande information:

- Installera och konfigurera
- Lär och använd
- Problemlösning
- Ladda ned uppdateringar av programvara och inbyggd programvara
- Delta i supportforum
- Hitta information om garanti och regler

Göra kopior



 **OBS!** Stegen varierar beroende på typ av kontrollpanel.



Tabell 5-1 Kontrollpaneler



Nummer	Beskrivning
1	LED-kontrollpanel
2	Kontrollpanel med två rader

LED-kontrollpaneler:

1. Lägg dokumentet på skannerglaset enligt markeringarna på skrivaren.
2. Tryck på menyn Kopieringsmeny  för att välja någon av följande kopieringsinställningar.
 - Välj inställningen Antal kopior och ställ sedan in antal kopior med pilknapparna.
 - Välj inställningen Ljusare/mörkare och använd sedan pilknapparna för att justera inställningen för svärta för det aktuella kopieringsjobbet.
 - Välj inställningen Förstora/förminska och använd sedan pilknapparna för att ställa in procenttal för storlek för kopieringsjobbet.
3. Tryck på knappen Starta svartvit kopiering  eller Knappen Starta färgkopiering/Fortsätt  för att starta kopieringen.



Kontrollpaneler med två rader:

1. Lägg dokumentet på skannerglaset enligt markeringarna på skrivaren.
2. Tryck på knappen Kopieringsmeny .
3. Använd pilknapparna för att välja menyn **Optimera** om du vill optimera kopieringskvaliteten för olika typer av dokument, och tryck sedan på **OK**. Följande inställningar för kopieringskvalitet är tillgängliga:
 - **Välj automatisk:** Använd den här inställningen när kopieringskvaliteten inte spelar roll. Detta är standardinställningen.
 - **Blandat:** Använd den här inställningen för dokument som innehåller både text och grafik.
 - **Text:** Använd den här inställningen för dokument som innehåller mest text.
 - **Bild:** Använd den här inställningen för dokument som innehåller mest grafik.

4. Tryck på knappen Antal kopior  och använd sedan pilknapparna för att ställa in antalet kopior. Tryck på OK.
5. Tryck på knappen Starta svartvit kopiering  eller Knappen Starta färgkopiering/Fortsätt  för att starta kopieringen.

Kopiera dubbelsidigt (duplex)

Kopiera manuellt på båda sidor

1. Lägg dokumentet på skannerglaset med framsidan nedåt och det övre vänstra hörnet mot skannerglasets övre vänstra hörn. Stäng skannern.
2. Tryck på knappen Starta kopiering  för att starta kopieringen.
3. Hämta den utskrivna sidan i utmatningsfacket och placera den med den utskrivna sidan nedåt och övre kanten först i inmatningsfacket.
4. Vänd på originaldokumentet på skannerglaset och kopiera den andra sidan.
5. Tryck på knappen Starta kopiering  för att starta kopieringen.
6. Upprepa de här stegen tills du har kopierat alla sidor.

6 Skanna

- [Skanna med programmet HP Scan \(Windows\)](#)
- [Skanna med programmet HP Smart \(macOS\)](#)

Mer information:

Följande information är korrekt vid publiceringstillfället. Aktuell information finns i www.hp.com/support/ljM182MFP.

HP:s heltäckande hjälp för skrivaren innehåller följande information:

- Installera och konfigurera
- Lär och använd
- Problemlösning
- Ladda ned uppdateringar av programvara och inbyggd programvara
- Delta i supportforum
- Hitta information om garanti och regler

Skanna med programmet HP Scan (Windows)

Använd programmet HP Scan om du vill initiera skanning från programvara på datorn. Du kan spara den skannade bilden som en fil eller skicka den till ett annat program.

1. Öppna HP Printer Assistant.
 - **Windows 10:** I **Start**-menyn klickar du på **Alla appar**, klicka sedan på **HP** och välj sedan skrivarens namn.
 - **Windows 8.1:** Klicka på nedpilen i nedre vänstra hörnet på skärmen **Start** och välj sedan skrivarens namn.
 - **Windows 8:** Högerklicka på ett tomt område på skärmen **Start**, klicka på **Alla appar** i appfältet och välj sedan skrivarens namn.
 - **Windows 7:** På datorn klickar du på **Start**, sedan väljer du **Alla program**, sedan klickar du på **HP**, sedan klickar du på mappen för skrivaren och sedan väljer du skrivarens namn.
2. I HP Printer Assistant väljer du **Skanna** och sedan **Skanna ett dokument eller foto**.
3. Justera inställningarna om det behövs.
4. Klicka på **Skanna**.

Skanna med programmet HP Smart (macOS)

Om du vill börja skanna från datorn använder du HP Smart-programvaran.

1. Lägg dokumentet i dokumentmataren eller på skannerglaset enligt markeringarna på skrivaren.
2. Öppna **HP Smart** som finns i mappen **Program** på datorn.
3. Följ anvisningarna på skärmen för att skanna dokumentet.
4. När du har skannat alla sidor klickar du på **Arkiv** och sedan på **Spara** för att spara dem i en fil.

7 Faxe

- [Gör inställningar för att skicka och ta emot fax](#)
- [Sända fax](#)

Mer information:

Följande information är korrekt vid publiceringstillfället. Aktuell information finns i www.hp.com/support/ljM182MFP.

HP:s heltäckande hjälp för skrivaren innehåller följande information:

- Installera och konfigurera
- Lär och använd
- Problemlösning
- Ladda ned uppdateringar av programvara och inbyggd programvara
- Delta i supportforum
- Hitta information om garanti och regler

Gör inställningar för att skicka och ta emot fax

- [Innan du startar](#)
- [Steg 1: Identifiera telefonanslutningstypen](#)
- [Steg 2: Konfigurera faxen](#)
- [Steg 3: Ställ in faxtid, faxdatum och faxrubrik](#)
- [Steg 4: Kör ett faxtest](#)

Innan du startar

Se till att skrivaren är helt installerad innan du ansluter faxtjänsten.

 **OBS!** Använd den telefonkabel och ev. adapttrar som medföljde skrivaren för att ansluta den till telefonuttaget.

 **OBS!** I länder/regioner som använder seriella telefonsystem levereras en adapter tillsammans med skrivaren. Använd adapttern för att ansluta andra telekomenheter till samma telefonuttag som skrivaren är ansluten till.

Följ instruktionerna i de följande fyra stegen:

[Steg 1: Identifiera telefonanslutningstypen på sidan 54.](#)

[Steg 2: Konfigurera faxen på sidan 55.](#)

[Steg 3: Ställ in faxtid, faxdatum och faxrubrik på sidan 59.](#)

[Steg 4: Kör ett faxtest på sidan 61.](#)

Steg 1: Identifiera telefonanslutningstypen

Granska följande utrustning och tjänstetyper för att fastställa vilken inställningsmetod som ska användas. Den metod som används beror på den utrustning och de tjänster som redan installerats i telefonsystemet.

 **OBS!** Skrivaren är en analog enhet. HP rekommenderar att du använder skrivaren tillsammans med en separat analog telefonlinje.

- **Dedikerad telefonlinje:** Skrivaren är den enda utrustningsdelen eller tjänsten som är ansluten till telefonlinjen
- **Röstsamtal:** Röst- och faxsamtal använder samma telefonlinje
- **Telefonsvarare:** En telefonsvarare svarar på röstsamtal på samma telefonlinje som används för faxsamtal
- **Röstmeddelande:** En röstbrevlådetjänst använder samma telefonlinje som faxen
- **Distinkt ringsignalstjänst:** En tjänst från telefonbolaget som gör det möjligt att koppla flera telefonnummer till en telefonlinje och ge varje telefonnummer olika ringsignaler så att skrivaren känner av den ringsignal som tilldelats och besvarar samtalet
- **Uppringt datormodem:** En dator använder telefonlinjen för att ansluta till Internet genom en uppringd anslutning
- **DSL-linje:** En DSL-tjänst (Digital Subscriber Line) från telefonbolaget. Den här tjänsten kan kallas för ADSL i vissa länder/regioner

- **PBX- eller ISDN-telefonsystem:** Ett privat PBX-telefonsystem (Private Branch Exchange) eller ett ISDN-system (Integrated Services Digital Network)
- **VoIP-telefonsystem:** VoIP (Voice over Internet Protocol) genom en Internet-leverantör

Steg 2: Konfigurera faxen

Klicka på den länk nedan som bäst beskriver den miljö i vilken skrivaren ska skicka och ta emot fax och följ sedan konfigurationsanvisningarna.

- [Dedikerad telefonlinje på sidan 55](#)
- [Delad röst-/faxlinje på sidan 56](#)
- [Delad röst-/faxlinje med en telefonsvarare på sidan 57](#)

Instruktioner för enbart tre av anslutningstyperna inkluderas här. Mer information om hur du ansluter skrivaren med andra anslutningstyper finns på supportwebbplatsen www.hp.com/support/ljM182MFP.

 **OBS!** Skrivaren är en analog faxenhet. HP rekommenderar att du använder skrivaren tillsammans med en separat analog telefonlinje. Om du använder en digital miljö som DSL, PBX, ISDN eller VoIP, ska du se till att använda rätt filter och konfigurera de digitala inställningarna korrekt. Mer information får du genom att kontakta leverantören av den digitala tjänsten.

 **OBS!** Anslut inte mer än tre enheter till telefonlinjen.

 **OBS!** Röstbrevlåda stöds inte för den här skrivaren.

Dedikerad telefonlinje

Följ de här stegen för att konfigurera skrivaren på en dedikerad telefonlinje utan några ytterligare tjänster.

1. Anslut telefonkabeln till faxporten på skrivaren och till telefonjacket i väggen.

 **OBS!** I vissa länder/regioner kan du behöva en adapter för att kunna använda den telefonkabel som levererades med skrivaren.

 **OBS!** På vissa skrivare kan faxporten vara placerad precis ovanför telefonporten. Se symbolerna på skrivaren.

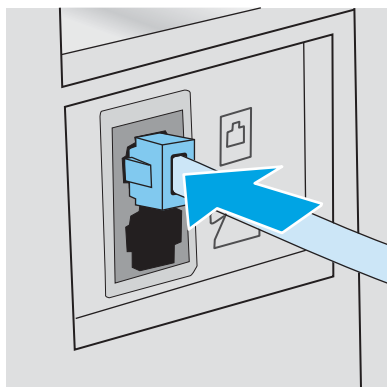

2. Ställ in skrivaren på att besvara faxesamtal automatiskt.

- a. Slå på skrivaren.
 - b. Öppna menyn [Inställningar](#) på kontrollpanelen.
 - c. Välj menyn [Faxinställningar](#).
 - d. Välj menyn [Grundläggande inställningar](#).
 - e. Välj inställningen [Svarsläge](#).
 - f. Välj alternativet [Automatiskt](#).
3. Fortsätt till [Steg 3: Ställ in faxtid, faxdatum och faxrubrik på sidan 59](#).

Delad röst-/faxlinje

Följ de här stegen för att konfigurera skrivaren på en delad röst-/faxlinje.

1. Koppla bort ev. enheter som är anslutna till telefonuttaget.
2. Anslut telefonkabeln till faxporten på skrivaren och till telefonjacket i väggen.

 **OBS!** I vissa länder/regioner kan du behöva en adapter för att kunna använda den telefonkabel som levererades med skrivaren.

 **OBS!** På vissa skrivare kan faxporten vara placerad precis ovanför telefonporten. Se symbolerna på skrivaren.

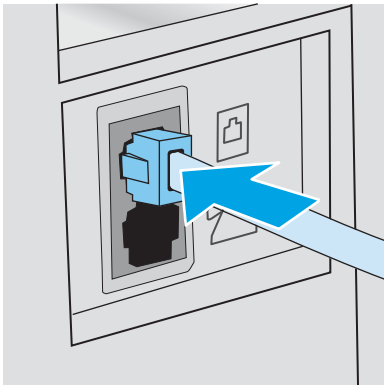

3. Ta bort kontakten från telefonlinjeutgången på baksidan av skrivaren och anslut sedan en telefon till den här porten.

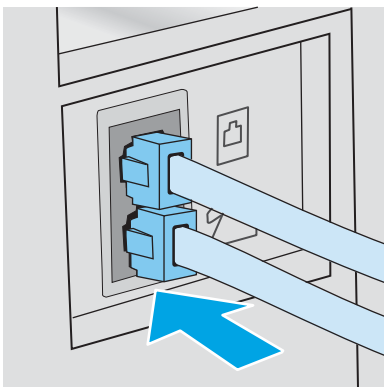

4. Ställ in skrivaren på att besvara faxsamtal automatiskt.
 - a. Slå på skrivaren.
 - b. Öppna menyn [Inställningar](#) på kontrollpanelen.
 - c. Välj menyn [Faxinställningar](#).
 - d. Välj menyn [Grundläggande inställningar](#).
 - e. Välj inställningen [Svarsläge](#) och välj sedan alternativet [Automatiskt](#).
5. Ställ in skrivaren på att kontrollera att en kopplingston hörs innan ett fax skickas.

 **OBS!** Det här förhindrar att skrivaren försöker skicka fax när någon använder telefonen.

- a. Öppna menyn [Inställningar](#) på kontrollpanelen.
 - b. Välj menyn [Faxinställningar](#).
 - c. Välj menyn [Avancerade inställningar](#).
 - d. Välj inställningen [Vänta på kopplingston](#) och välj sedan [På](#).
6. Fortsätt till [Steg 3: Ställ in faxtid, faxdatum och faxrubrik på sidan 59](#).

Delad röst-/faxlinje med en telefonsvarare

Följ de här stegen för att konfigurera skrivaren på en delad röst-/faxlinje med en telefonsvarare.

1. Koppla bort ev. enheter som är anslutna till telefonuttaget.
2. Anslut telefonkabeln till faxporten på skrivaren och till telefonjacket i väggen.

 **OBS!** I vissa länder/regioner kan du behöva en adapter för att kunna använda den telefonkabel som levererades med skrivaren.

 **OBS!** På vissa skrivare kan faxporten vara placerad precis ovanför telefonporten. Se symbolerna på skrivaren.

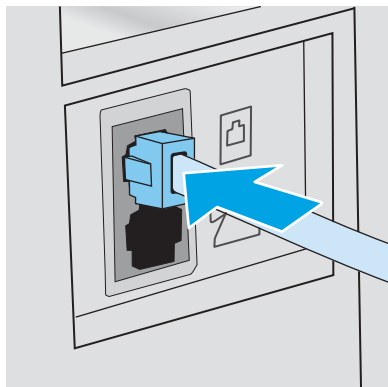

3. Ta bort kontakten från telefonlinjeutgången på skrivarens baksida.

4. Anslut telefonsvararens telefonkabel till telefonlinjeutgången på skrivarens baksida.

 **OBS!** Anslut telefonsvararen direkt till skrivaren. Annars kan det hända att telefonsvararen spelar in faxtoner från en sändande faxmaskin och att skrivaren inte tar emot fax.

 **OBS!** Om telefonsvararen inte har en inbyggd telefon, ansluter du en telefon till **OUT**-porten på telefonsvararen för bekvämlighets skäl.

 **OBS!** På vissa skrivare kan faxporten vara placerad precis ovanför telefonporten. Se symbolerna på skrivaren.

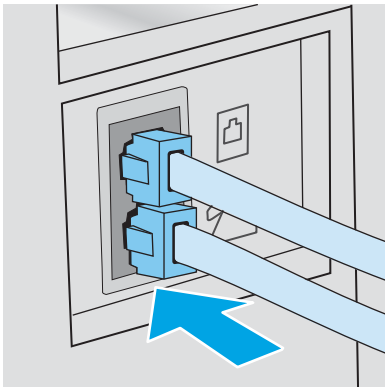

5. Konfigurera ringsignalerna till svarsinställningen på skrivaren.

- a. Slå på skrivaren.
- b. Öppna menyn [Inställningar](#) på kontrollpanelen.
- c. Välj menyn [Faxinställningar](#).
- d. Välj menyn [Grundläggande inställningar](#).
- e. Välj alternativet [Ringsignaler till svar](#).
- f. Använd den numeriska knappsatsen på skrivarens kontrollpanel för att ange antalet ringsignaler och välj sedan [OK](#).

6. Ställ in skrivaren på att besvara faxsamtal automatiskt.

- a. Öppna menyn [Inställningar](#) på kontrollpanelen.
- b. Välj menyn [Faxinställningar](#).
- c. Välj menyn [Grundläggande inställningar](#).
- d. Välj inställningen [Svarsläge](#) och välj sedan alternativet [Automatiskt](#).

7. Ställ in skrivaren på att kontrollera att en kopplingston hörs innan ett fax skickas.

 **OBS!** Det här förhindrar att skrivaren försöker skicka fax när någon använder telefonen.

- a. Öppna menyn [Inställningar](#) på kontrollpanelen.
- b. Välj menyn [Faxinställningar](#).

- c. Välj menyn [Avancerade inställningar](#).
 - d. Välj inställningen [Vänta på kopplingston](#) och tryck sedan på knappen **På**.
8. Fortsätt till [Steg 3: Ställ in faxtid, faxdatum och faxrubrik på sidan 59](#).

Steg 3: Ställ in faxtid, faxdatum och faxrubrik

Konfigurera skrivarens faxinställningar med en av följande metoder:

- [HP Faxinställningsguide på sidan 59](#) (rekommenderad metod)
- [Skrivarens kontrollpanel på sidan 59](#)
- [Inbäddad HP-webbserver \(EWS\) och HP Device Toolbox \(Windows\) på sidan 60](#) (om programvaran är installerad)

 **OBS!** I USA och många andra regioner/länder är det ett juridiskt krav att ange tid, datum och annan information i faxrubriken.

HP Faxinställningsguide

Om du vill komma åt faxinställningsguiden efter den *första* inställningen och programvaruinstallationen gör du på följande vis:

 **OBS!** Vissa operativsystem stöder inte faxinställningsguiden.

1. Öppna HP Printer Assistant.
 - **Windows 10:** I **Start**-menyn klickar du på **Alla appar**, klicka sedan på **HP** och välj sedan skrivarens namn.
 - **Windows 8.1:** Klicka på nedpilen i nedre vänstra hörnet på skärmen **Start** och välj sedan skrivarens namn.
 - **Windows 8:** Högerklicka på ett tomt område på skärmen **Start**, klicka på **Alla appar** i appfältet och välj sedan skrivarens namn.
 - **Windows 7, Windows Vista och Windows XP:** På datorn klickar du på **Start**, sedan väljer du **Alla program**, sedan klickar du på **HP**, sedan klickar du på mappen för skrivaren och sedan väljer du skrivarens namn.
2. I HP Printer Assistant väljer du **Fax** och sedan **Faxinställningsguiden**.
3. Konfigurera faxinställningarna genom att följa anvisningarna på skärmen i faxinställningsguiden.
4. Fortsätt till [Steg 4: Kör ett faxtest på sidan 61](#).

Skrivarens kontrollpanel

Om du vill använda kontrollpanelen för att ange datum, tid och rubrik gör du så här:

1. Öppna menyn [Inställningar](#) på kontrollpanelen.
2. Välj menyn [Faxinställningar](#).
3. Välj menyn [Grundläggande inställningar](#).
4. Välj alternativet [Tid/Datum](#).

5. Välj [12-timmarsklocka](#) eller [24-timmarsklocka](#).
6. Ställ in tiden med hjälp av knappsatsen och välj sedan [OK](#).
7. Välj datumformat.
8. Ställ in datum med hjälp av knappsatsen och välj sedan [OK](#).
9. Välj menyn [Faxrubrik](#).
10. Ange faxnumret med hjälp av knappsatsen och välj sedan [OK](#).

 **OBS!** Faxnumret får bestå av max 20 tecken.

11. Ange företagsnamn eller faxrubrik med hjälp av knappsatsen och välj sedan [OK](#).

 **OBS!** Faxrubriken får bestå av max 25 tecken.

12. Fortsätt till [Steg 4: Kör ett faxtest på sidan 61](#).

Inbäddad HP-webbserver (EWS) och HP Device Toolbox (Windows)

1. Starta HP EWS via programvaran eller en webbläsare.

Metod ett: Öppna HP:s inbyggda webbserver (EWS) i programvaran

- a. Öppna HP Printer Assistant.
 - **Windows 10:** I **Start**-menyn klickar du på **Alla appar**, klicka sedan på **HP** och välj sedan skrivarens namn.
 - **Windows 8.1:** Klicka på nedpilen i nedre vänstra hörnet på skärmen **Start** och välj sedan skrivarens namn.
 - **Windows 8:** Högerklicka på ett tomt område på skärmen **Start**, klicka på **Alla appar** i appfältet och välj sedan skrivarens namn.
 - **Windows 7, Windows Vista och Windows XP:** På datorn klickar du på **Start**, sedan väljer du **Alla program**, sedan klickar du på **HP**, sedan klickar du på mappen för skrivaren och sedan väljer du skrivarens namn.
- b. I HP Printer Assistant väljer du **Skriv ut** och sedan **HP Device Toolbox**.

Metod två: Öppna HP:s inbyggda webbserver (EWS) från en webbläsare

- a. På skrivarens kontrollpanel trycker du på knappen **Inställningar** . Öppna menyn [Nätverksinställningar](#) och välj [Visa IP-adress](#), välj sedan [Ja](#). Återgå till startskärmen om du vill se IP-adressen.

- b. Öppna en webbläsare och ange IP-adressen eller värdnamnet på adressraden, exakt så som det visas på skrivarens kontrollpanel. Tryck på [Retur](#) på tangentbordet. Den inbyggda webbservern öppnas.

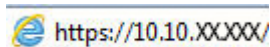

 **OBS!** Om webbläsaren visar ett meddelande som anger att åtkomst till webbplatsen kanske inte är säker väljer du alternativet för att fortsätta till webbplatsen. Åtkomst till den här webbplatsen skadar inte datorn.

2. Klicka på fliken **Fax**.
3. Följ anvisningarna på skärmen för att konfigurera faxinställningarna.
4. Fortsätt till [Steg 4: Kör ett faxtest på sidan 61](#).

Steg 4: Kör ett faxtest

Kör ett faxtest för att kontrollera att faxen är rätt inställd.

1. Öppna menyn [Inställningar](#) på kontrollpanelen.
2. Välj menyn [Självdiagnostik](#).
3. Välj alternativet [Kör faxtest](#). Skrivaren skriver ut en testrapport.
4. Granska rapporten.
 - Om rapporten indikerar att skrivaren **lyckades med testet** är skrivaren redo att skicka och ta emot fax.
 - Om rapporten indikerar att skrivaren **misslyckades med testet**, granskar du rapporten och ser om det finns mer information om hur du åtgärdar problemet. Felsökningschecklistan innehåller mer information om hur du löser faxproblem.



Sända fax

- [Faxa från flatbäddsskannern.](#)
- [Faxa från dokumentmataren \(endast modeller med dokumentmatare\)](#)
- [Använda kortnummer och gruppnummer](#)
- [Skicka ett fax från programmet](#)
- [Skicka ett fax från tredjepartsprogramvara, till exempel Microsoft Word](#)

Faxa från flatbäddsskannern.

1. Placera dokumentet med framsidan nedåt på skannerglaset.



2. På skrivarens kontrollpanel trycker du på knappen Starta fax .
3. Ange faxnumret med hjälp av knappsatsen.
4. Tryck på knappen Starta fax .
5. Du ombeds nu bekräfta att du skickar faxet från skannerglaset. Tryck på **OK**.
6. Du uppmanas att lägga i första sidan. Tryck på **OK**.
7. Den första sidan läses in och du uppmanas sedan att lägga i nästa sida. Om dokumentet har flera sidor använder du pilknapparna för att välja alternativet **Ja** och tryck sedan på **OK**. Fortsätt tills du har läst in alla sidor.
8. När du har skannat den sista sidan använder du pilknapparna för att välja alternativet **Nej** på prompten och sedan trycker du på **OK**. Nu skickas faxet.

Faxa från dokumentmataren (endast modeller med dokumentmatare)

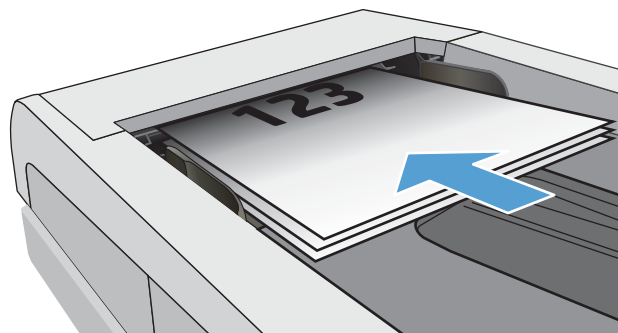

1. Sätt in originalen i dokumentmataren vända uppåt.

VIKTIGT: För att undvika att skada skrivaren bör du inte använda original med korrigeringsstejp, korrigeringsvätska, gem eller klamrar. Du bör inte heller använda fotografier, små original eller ömtåliga original i dokumentmataren.

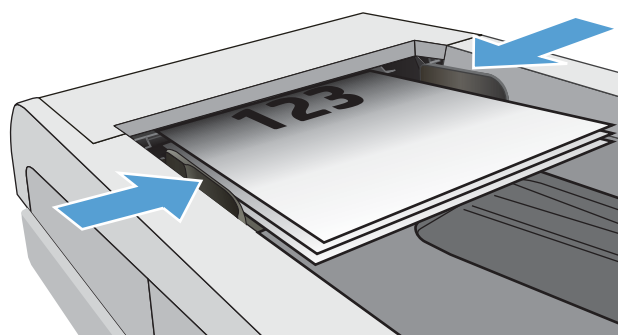

2. Justera styrskenorna tills de ligger tätt an mot papperet.





3. På skrivarens kontrollpanel trycker du på knappen Starta fax .
4. Ange faxnumret med hjälp av knappsatsen.
5. Tryck på knappen Starta fax .

Använda kortnummer och gruppnummer

 **OBS!** Telefonboksposter måste konfigureras i HP:s inbyggda server (EWS) innan du skickar fax från telefonboken.

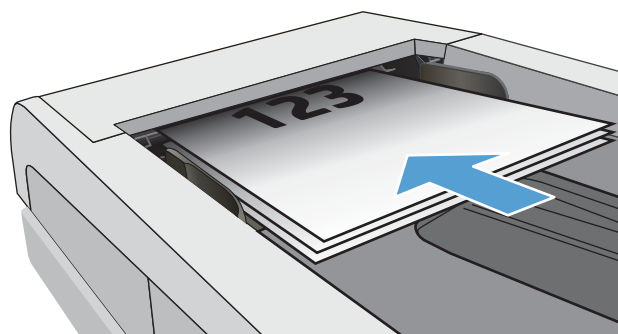
1. Lägg dokumentet på skannerglaset eller i dokumentmataren.



2. På skrivarens kontrollpanel trycker du på knappen Starta fax .
3. Använd knappsatsen för att ange det kortnummer eller gruppuppringningsnummer som du vill använda.
4. Tryck på knappen Starta fax .

Skicka ett fax från programmet

Proceduren för att skicka fax varierar enligt dina specifikationer. Nedan anges de vanligaste stegen.

1. Öppna HP Printer Assistant.
 - **Windows 10:** I **Start**-menyn klickar du på **Alla appar**, klicka sedan på **HP** och välj sedan skrivarens namn.
 - **Windows 8.1:** Klicka på nedpilen i nedre vänstra hörnet på skärmen **Start** och välj sedan skrivarens namn.
 - **Windows 8:** Högerklicka på ett tomt område på skärmen **Start**, klicka på **Alla appar** i appfältet och välj sedan skrivarens namn.
 - **Windows 7, Windows Vista och Windows XP:** På datorn klickar du på **Start**, sedan väljer du **Alla program**, sedan klickar du på **HP**, sedan klickar du på mappen för skrivaren och sedan väljer du skrivarens namn.
2. I HP Printer Assistant väljer du **Fax** och sedan **Skicka Fax**. Programvaran för faxen öppnas.
3. Ange faxnumret för en eller flera mottagare.
4. Lägg dokumentet på skannerglaset eller i dokumentmataren.
5. Klicka på **Skicka nu**.

Skicka ett fax från tredjepartsprogramvara, till exempel Microsoft Word

1. Öppna ett dokument i ett tredjepartsprogram.
2. Klicka på **Arkiv** och klicka sedan på **Skriv ut**.
3. Välj skrivardrivrutin för fax i listrutan med skrivare. Programvaran för faxen öppnas.
4. Ange faxnumret för en eller flera mottagare.
5. Inkludera eventuella sidor som har lästs in i skrivaren. Detta steg är valfritt.
6. Klicka på **Skicka nu**.

8 Hantera skrivaren

- [Ändra skrivarens anslutningstyp \(Windows\)](#)
- [Avancerad konfiguration med den inbäddade HP-webbservern \(EWS\) och HP Device Toolbox \(Windows\)](#)
- [Konfigurera IP-nätverksinställningar](#)
- [Skrivarens säkerhetsfunktioner](#)
- [Energisparinställningar](#)
- [HP Web Jetadmin](#)
- [Uppdatera den inbyggda programvaran](#)

Mer information:

Följande information är korrekt vid publiceringstillfället. Aktuell information finns i www.hp.com/support/ljM182MFP.

HP:s heltäckande hjälp för skrivaren innehåller följande information:

- Installera och konfigurera
- Lär och använd
- Problemlösning
- Ladda ned uppdateringar av programvara och inbyggd programvara
- Delta i supportforum
- Hitta information om garanti och regler

Ändra skrivarens anslutningstyp (Windows)

Om du redan använder skrivaren och vill ändra anslutningsmetod kan du göra det i **Konfiguration och programvara för enheten**. Anslut t.ex. den nya skrivaren till datorn med en USB- eller nätverksanslutning eller ändra anslutningen från USB till trådlös.

Om du vill öppna **Konfigurationen och programvaran för enheten**, gör du så här:

1. Öppna HP Printer Assistant.
 - **Windows 10:** I **Start**-menyn klickar du på **Alla appar**, klicka sedan på **HP** och välj sedan skrivarens namn.
 - **Windows 8.1:** Klicka på nedpilen i nedre vänstra hörnet på skärmen **Start** och välj sedan skrivarens namn.
 - **Windows 8:** Högerklicka på ett tomt område på skärmen **Start**, klicka på **Alla appar** i appfältet och välj sedan skrivarens namn.
 - **Windows 7, Windows Vista och Windows XP:** På datorn klickar du på **Start**, sedan väljer du **Alla program**, sedan klickar du på **HP**, sedan klickar du på mappen för skrivaren och sedan väljer du skrivarens namn.
2. I HP Printer Assistant markerar du **Verktyg** i navigationsfältet och väljer sedan **Konfiguration och programvara för enheten**.

Avancerad konfiguration med den inbäddade HP-webbservern (EWS) och HP Device Toolbox (Windows)

Med HP:s inbyggda webbserver (EWS) kan du hantera utskriftsfunktioner från datorn i stället för från skrivarens kontrollpanel.

- Visa statusinformation för skrivaren
- Bestämma återstående livslängd för förbrukningsartiklar och beställa nya
- Visa och ändra fackkonfigurationer (typer och pappersstorlekar)
- Visa och skriva ut interna sidor
- Visa och ändra nätverkskonfigurationen

När skrivaren är ansluten till ett IP-baserat nätverk fungerar HP:s inbyggda webbserver (EWS). HP:s inbyggda webbserver (EWS) fungerar inte med IPX-baserade skrivaranlutningar. Du måste inte ha tillgång till internet för att öppna eller använda HP:s inbyggda webbserver (EWS).

När produkten är ansluten till nätverket är HP:s inbyggda webbserver (EWS) automatiskt tillgänglig.

 **OBS!** HP Device Toolbox är ett program som används för att ansluta till den inbäddade HP-webbservern när skrivaren är ansluten till en dator via USB. Den är endast tillgänglig om en fullständig installation utfördes när skrivaren installerades på en dator. Beroende på hur skrivaren är ansluten är en del funktioner eventuellt inte tillgängliga.

 **OBS!** Den inbäddade HP-webbservern kan inte nås utanför nätverkets brandvägg.

Metod ett: Öppna HP:s inbyggda webbserver (EWS) i programvaran

1. Öppna HP Printer Assistant.
 - **Windows 10:** I **Start**-menyn klickar du på **Alla appar**, klicka sedan på **HP** och välj sedan skrivarens namn.
 - **Windows 8.1:** Klicka på nedpilen i nedre vänstra hörnet på skärmen **Start** och välj sedan skrivarens namn.
 - **Windows 8:** Högerklicka på ett tomt område på skärmen **Start**, klicka på **Alla appar** i appfältet och välj sedan skrivarens namn.
 - **Windows 7, Windows Vista och Windows XP:** På datorn klickar du på **Start**, sedan väljer du **Alla program**, sedan klickar du på **HP**, sedan klickar du på mappen för skrivaren och sedan väljer du skrivarens namn.
2. I HP Printer Assistant väljer du **Skriv ut** och sedan **HP Device Toolbox**.

Metod två: Öppna HP:s inbyggda webbserver (EWS) från en webbläsare (endast kontrollpaneler med två rader)

1. På skrivarens kontrollpanel trycker du på knappen **Inställningar** . Öppna menyn **Nätverksinställningar** och välj **Visa IP-adress**, välj sedan **Ja**. Återgå till startskärmen om du vill se IP-adressen.

2. Öppna en webbläsare och ange IP-adressen eller värdnamnet på adressraden, exakt så som det visas på skrivarens kontrollpanel. Tryck på **Retur** på tangentbordet. Då öppnas den inbyggda webbservern.

 https://10.10.XX.XXX/

 **OBS!** Om webbläsaren visar ett meddelande som anger att åtkomst till webbplatsen kanske inte är säker väljer du alternativet för att fortsätta till webbplatsen. Åtkomst till den här webbplatsen skadar inte datorn.

Tabell 8-1 EWS-flikar eller -avsnitt

Flik eller sektion	Beskrivning
Fliken Hem Visar information om skrivaren, status och konfiguration.	<ul style="list-style-type: none">• Enhetsens status: Visar skrivarens status och uppskattad återstående livslängd i procent för HP-förbrukningsmaterial.• Status för förbrukningsmaterial: Visar ungefärlig återstående livslängd i procent för HP-förbrukningsmaterial. Den faktiska återstående materiallivslängden kan variera. Det kan vara bra att ha extra material tillgängligt för installation när utskriftskvaliteten inte längre är acceptabel. Förbrukningsmaterialet behöver bara bytas ut om utskriftskvaliteten inte längre är acceptabel.• Enhetskonfiguration: Visar samma information som på skrivarens konfigurationssida.• Nätverksöversikt: Visar samma information som finns på skrivarens nätverkskonfigurationssida.• Rapporter: Skriv ut den statussida för konfiguration och förbrukningsmaterial som skrivaren genererar.• Färganvändningslogg: Visar en sammanfattning av färgutskrifter som skrivaren gjort.• Händelselogg: Visar en lista över alla skrivarehändelser och skrivarfel.• Licenser för öppen källkod: Visar en sammanfattning av licenserna för program med öppen källkod, som kan användas med skrivaren.

Tabell 8-1 EWS-flikar eller -avsnitt (fortsättning)

Flik eller sektion	Beskrivning
<p>Fliken System</p> <p>Erbjuder en möjlighet att konfigurera den här skrivaren från datorn.</p>	<ul style="list-style-type: none"> • Enhetsinformation: Visar grundläggande skrivar- och företagsinformation. • Pappersinställning: Ändra standardinställningar för pappershantering för skrivaren. • Utskriftskvalitet: Ändra standardinställningar för utskriftskvalitet för skrivaren. • Ströminställningar: Ändra standardtiderna för när Viloläge/Auto-AV eller automatisk avstängning aktiveras. • Utskriftstäthet: Ändra utskriftstätheten för kontraster, högdagrar, mellantoner och skuggor. • Papperstyper: Konfigurera utskriftslägen som motsvarar de papperstyper som kan användas med skrivaren. • Systeminstallation: Ändra systeminställningar för skrivaren. • Inställningar för förbrukningsmaterial: Ändra inställningarna för Kassetten snart slut-varningar och annan information om förbrukningsmaterial. • Service: Utför rengöringsproceduren på skrivaren. • Spara och återställa: Sparar de aktuella inställningarna för skrivaren på en fil på datorn. Använd den här filen för att överföra samma inställningar till en annan skrivare eller för att återställa inställningarna på produkten vid ett senare tillfälle. • Administration: Ange eller ändra skrivarens lösenord. Aktivera eller inaktivera skrivarfunktioner. <p>OBS! Fliken System kan lösenordsskyddas. Om skrivaren finns i ett nätverk ska du alltid tala med administratören innan du ändrar inställningarna på den här fliken.</p>
<p>Fliken Skriv ut</p> <p>Med den här fliken kan du ändra skrivarens standardinställningar från datorn.</p>	<ul style="list-style-type: none"> • Utskrift: Ändra skrivarens standardutskriftsinställningar, till exempel antal kopior och pappersorientering. Dessa alternativ är desamma som på kontrollpanelen. • PCL5: Visa och ändra PCL5-inställningarna. • PostScript: Aktivera eller inaktivera funktionen Print PS Errors (Skriv ut PS-fel).
<p>Fliken Fax</p> <p>(Endast faxmodeller)</p>	<ul style="list-style-type: none"> • Mottagningsalternativ: Konfigurera hur skrivaren hanterar inkommande fax. • Telefonbok: Lägg till eller ta bort poster i faxens telefonbok. • Skräpfaxlista: Ange faxnummer som har spärrats från att skicka fax till skrivaren. • Faxaktivitetslogg: Granska aktuell faxaktivitet för skrivaren.
<p>Fliken Kopiera</p> <p>(endast MFP-modeller)</p>	<p>Konfigurera standardkopieringsinställningarna.</p>
<p>Fliken Nätverk</p> <p>(Endast nätverksanslutna skrivare)</p> <p>Med den här fliken kan du ändra nätverksinställningarna från datorn.</p>	<p>På den här fliken kan nätverksadministratörer kontrollera nätverksrelaterade inställningar för skrivaren när den är ansluten till ett IP-baserat nätverk. Härifrån kan nätverksadministratören även konfigurera Wireless Direct-funktionen. Den här fliken visas inte om skrivaren är direkt ansluten till en dator.</p>
<p>Fliken HP-webbtjänster</p>	<p>På den här fliken konfigurerar och använder du olika webbverktyg med skrivaren.</p>

Konfigurera IP-nätverksinställningar

- [Inledning](#)
- [Ansvarsbefrielse för skrivardelning](#)
- [Visa och ändra nätverksinställningar](#)
- [Byta namn på skrivaren i ett nätverk](#)
- [Konfigurera IPv4 TCP/IP-parametrar manuellt på kontrollpanelen](#)

Inledning

Med hjälp av följande avsnitt konfigurerar du skrivarens nätverksinställningar.

Ansvarsbefrielse för skrivardelning

HP ger ingen support för peer to peer-nätverk, då detta är en funktion i Microsofts operativsystem och inte på något sätt ingår i HP:s skrivardrivrutiner. Besök Microsoft på www.microsoft.com.

Visa och ändra nätverksinställningar

Använd den inbäddade HP-webbservern när du vill visa eller ändra inställningarna för IP-konfiguration.

 **OBS!** Stegen varierar beroende på vilken typ av kontrollpanel skrivaren har.



Tabell 8-2 Kontrollpaneler

Nummer	Beskrivning
1	LED-kontrollpanel
2	Kontrollpanel med två rader

1. Öppna HP EWS (Embedded Web Server):

LED-kontrollpaneler

- Öppna HP Printer Assistant.
 - **Windows 10:** I **Start**-menyn klickar du på **Alla appar**, klicka sedan på **HP** och välj sedan skrivarens namn.
 - **Windows 8.1:** Klicka på nedpilen i nedre vänstra hörnet på skärmen **Start** och välj sedan skrivarens namn.

- **Windows 8:** Högerklicka på ett tomt område på skärmen **Start**, klicka på **Alla appar** i appfältet och välj sedan skrivarens namn.
- **Windows 7, Windows Vista och Windows XP:** På datorn klickar du på **Start**, sedan väljer du **Alla program**, sedan klickar du på **HP**, sedan klickar du på mappen för skrivaren och sedan väljer du skrivarens namn.

b. I HP Printer Assistant väljer du **Skriv ut** och sedan **HP Device Toolbox**.

Kontrollpaneler med två rader

- På skrivarens kontrollpanel trycker du på knappen **Inställningar** . Öppna menyn **Nätverksinställningar** och välj **Visa IP-adress**, välj sedan **Ja**. Återgå till startskärmen om du vill se IP-adressen.
- Öppna en webbläsare och ange IP-adressen eller värdnamnet på adressraden, exakt så som det visas på skrivarens kontrollpanel. Tryck på **Retur** på tangentbordet. Den inbyggda webbservern öppnas.

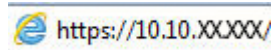

 **OBS!** Om webbläsaren visar ett meddelande som anger att åtkomst till webbplatsen kanske inte är säker väljer du alternativet för att fortsätta till webbplatsen. Åtkomst till den här webbplatsen skadar inte datorn.

2. Klicka på fliken **Nätverk** när du vill visa nätverksinformation. Gör de ändringar som behövs.

Byta namn på skrivaren i ett nätverk

Om du vill byta namn på skrivaren i ett nätverk så att den får en unik identifiering, kan du använda HP:s inbäddade webbserver.

 **OBS!** Stegen varierar beroende på vilken typ av kontrollpanel skrivaren har.



Tabell 8-3 Kontrollpaneler

Nummer	Beskrivning
1	LED-kontrollpanel
2	Kontrollpanel med två rader

1. Öppna HP EWS (Embedded Web Server):

LED-kontrollpaneler

- Öppna HP Printer Assistant.

- **Windows 10:** I **Start**-menyn klickar du på **Alla appar**, klicka sedan på **HP** och välj sedan skrivarens namn.
 - **Windows 8.1:** Klicka på nedpilen i nedre vänstra hörnet på skärmen **Start** och välj sedan skrivarens namn.
 - **Windows 8:** Högerklicka på ett tomt område på skärmen **Start**, klicka på **Alla appar** i appfältet och välj sedan skrivarens namn.
 - **Windows 7, Windows Vista och Windows XP:** På datorn klickar du på **Start**, sedan väljer du **Alla program**, sedan klickar du på **HP**, sedan klickar du på mappen för skrivaren och sedan väljer du skrivarens namn.
- b. I HP Printer Assistant väljer du **Skriv ut** och sedan **HP Device Toolbox**.

Kontrollpaneler med två rader

- a. På skrivarens kontrollpanel trycker du på knappen **Inställningar** . Öppna menyn **Nätverksinställningar** och välj **Visa IP-adress**, välj sedan **Ja**. Återgå till startskärmen om du vill se IP-adressen.
- b. Öppna en webbläsare och ange IP-adressen eller värdnamnet på adressraden, exakt så som det visas på skrivarens kontrollpanel. Tryck på **Retur** på tangentbordet. Den inbyggda webbservern öppnas.

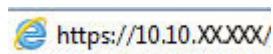

 **OBS!** Om webbläsaren visar ett meddelande som anger att åtkomst till webbplatsen kanske inte är säker väljer du alternativet för att fortsätta till webbplatsen. Åtkomst till den här webbplatsen skadar inte datorn.

2. Klicka på fliken **System**.
3. På sidan **Enhetsinformation** visas skrivarens standardnamn i fältet **Enhetsnamn**. Du kan ändra namnet så att skrivaren får en unik identifiering.

 **OBS!** Övriga fält på sidan är valfria.

4. Klicka på **Verkställ** så sparas ändringarna.

Konfigurera IPv4 TCP/IP-parametrar manuellt på kontrollpanelen

Använd HP:s inbyggda webbserver (EWS) eller kontrollpanelen för att manuellt ange en IPv4-adress, nätsmask och standardgateway.

 **OBS!** Stegen varierar beroende på vilken typ av kontrollpanel skrivaren har.



Tabell 8-4 Kontrollpaneler

Nummer	Beskrivning
1	LED-kontrollpanel
2	Kontrollpanel med två rader

LED-kontrollpaneler

1. Öppna HP EWS (Embedded Web Server):
 - a. Öppna HP Printer Assistant.
 - **Windows 10:** I **Start**-menyn klickar du på **Alla appar**, klicka sedan på **HP** och välj sedan skrivarens namn.
 - **Windows 8.1:** Klicka på nedpilen i nedre vänstra hörnet på skärmen **Start** och välj sedan skrivarens namn.
 - **Windows 8:** Högerklicka på ett tomt område på skärmen **Start**, klicka på **Alla appar** i appfältet och välj sedan skrivarens namn.
 - **Windows 7, Windows Vista och Windows XP:** På datorn klickar du på **Start**, sedan väljer du **Alla program**, sedan klickar du på **HP**, sedan klickar du på mappen för skrivaren och sedan väljer du skrivarens namn.
 - b. I HP Printer Assistant väljer du **Skriv ut** och sedan **HP Device Toolbox**.
2. På fliken **Nätverk** klickar du på **IPv4 konfigurationsmetod** i det vänstra navigeringsfönstret.
3. Välj **Manuellt** i listrutan **Önskad IP-adressmetod** och redigera sedan inställningarna för IPv4-konfiguration.
4. Klicka på **Verkställ**.

Kontrollpaneler med två rader

1. På skrivarens kontrollpanel trycker du på knappen **Inställningar**. Öppna menyn **Nätverksinställningar** och välj **Visa IP-adress**, välj sedan **Ja**. Återgå till startskärmen om du vill se IP-adressen.
2. Öppna följande menyer:
 - a. **Nätverksinstallation**
 - b. **IPv4 konfigurationsmetod**
 - c. **Manuell**
3. Med hjälp av pilknapparna och **OK**-knappen anger du IP-adress, subnätmask och standardgateway. Spara sedan ändringarna genom att trycka på **OK**.

Skrivarens säkerhetsfunktioner

Inledning

Skrivaren har flera säkerhetsfunktioner för att begränsa vilka som har åtkomst till konfigurationsinställningar, säkra data och förhindra åtkomst till värdefulla maskinvarukomponenter.

- [Tilldela eller ändra systemlösenordet via den inbäddade webbservern](#)

Tilldela eller ändra systemlösenordet via den inbäddade webbservern

Tilldela ett administratörlösenord för åtkomst till den inbäddade HP-webbservern så att obehöriga användare inte kan ändra inställningarna på skrivaren.

 **OBS!** Stegen varierar beroende på vilken typ av kontrollpanel skrivaren har.



Tabell 8-5 Kontrollpaneler

Nummer	Beskrivning
1	LED-kontrollpanel
2	Kontrollpanel med två rader

1. Öppna HP EWS (Embedded Web Server):

LED-kontrollpaneler

- a. Öppna HP Printer Assistant.
 - **Windows 10:** I **Start**-menyn klickar du på **Alla appar**, klicka sedan på **HP** och välj sedan skrivarens namn.
 - **Windows 8.1:** Klicka på nedpilen i nedre vänstra hörnet på skärmen **Start** och välj sedan skrivarens namn.
 - **Windows 8:** Högerklicka på ett tomt område på skärmen **Start**, klicka på **Alla appar** i appfältet och välj sedan skrivarens namn.
 - **Windows 7, Windows Vista och Windows XP:** På datorn klickar du på **Start**, sedan väljer du **Alla program**, sedan klickar du på **HP**, sedan klickar du på mappen för skrivaren och sedan väljer du skrivarens namn.
- b. I HP Printer Assistant väljer du **Skriv ut** och sedan **HP Device Toolbox**.

Kontrollpaneler med två rader:

- a. På skrivarens kontrollpanel trycker du på knappen **Inställningar** . Öppna menyn **Nätverksinställningar** och välj **Visa IP-adress**, välj sedan **Ja**. Återgå till startskärmen om du vill se IP-adressen.
- b. Öppna en webbläsare och ange IP-adressen eller värdnamnet på adressraden, exakt så som det visas på skrivarens kontrollpanel. Tryck på **Retur** på tangentbordet. Den inbyggda webbservern öppnas.

 <https://10.10.XX.XXX/>

 **OBS!** Om webbläsaren visar ett meddelande som anger att åtkomst till webbplatsen kanske inte är säker väljer du alternativet för att fortsätta till webbplatsen. Åtkomst till den här webbplatsen skadar inte datorn.

2. På fliken **System** klickar du på länken **Administration** i det vänstra navigeringsfönstret.
3. Ange lösenordet i fältet **Lösenord** i området som kallas **Produktsäkerhet**.
4. Ange lösenordet igen i fältet **Bekräfta lösenord**.
5. Klicka på **Verkställ**.

 **OBS!** Anteckna lösenordet och förvara det på ett säkert ställe.

6. Klicka på **Verkställ**.

 **OBS!** Anteckna lösenordet och förvara det på ett säkert ställe.

Energisparinställningar

- [Inledning](#)
- [Skriva ut med EconoMode](#)
- [Konfigurera inställningen Viloläge/Automatisk avstängning efter inaktivitet](#)
- [Ställ in tiden för Automatisk avstängning efter inaktivitet och konfigurera skrivaren så att max. 1 W ström används](#)
- [Ställ in fördröjd avstängning](#)

Inledning

Skrivaren har flera ekonomifunktioner som sparar energi och förbrukningsmaterial.

Skriva ut med EconoMode

Den här skrivaren har ett EconoMode-alternativ för utkast. EconoMode kan ge lägre tonerförbrukning. Men EconoMode kan också försämra utskriftskvaliteten.

HP rekommenderar inte att du alltid använder EconoMode. Om du alltid använder EconoMode kan det hända att tonern räcker längre än de mekaniska delarna i tonerkassetten. Om utskriftskvaliteten börjar försämrats och inte längre är godtagbar bör du fundera på att byta ut tonerkassetten.

 **OBS!** Om det här alternativet inte används i skrivardrivrutinen kan du ange det via HP:s inbäddade webbserver.

1. Välj alternativet **Skriv ut** i programvaran.
2. Välj skrivaren och klicka sedan på **Egenskaper** eller **Inställningar**.
3. Klicka på fliken **Papper/kvalitet**.
4. Klicka på alternativet **EconoMode**.

Konfigurera inställningen Viloläge/Automatisk avstängning efter inaktivitet

Använd menyerna på kontrollpanelen om du vill ange efter hur lång tids inaktivitet skrivaren ska försättas i viloläge.

Utför följande steg om du vill ändra inställningen av Viloläge/automatisk avstängning efter:

 **OBS!** Stegen varierar beroende på vilken typ av kontrollpanel skrivaren har.



Tabell 8-6 Kontrollpaneler

Nummer	Beskrivning
1	LED-kontrollpanel
2	Kontrollpanel med två rader

LED-kontrollpaneler:

1. Öppna HP:s inbyggda webbserver (EWS):
 - a. Öppna HP Printer Assistant.
 - **Windows 10:** I **Start**-menyn klickar du på **Alla appar**, klicka sedan på **HP** och välj sedan skrivarens namn.
 - **Windows 8.1:** Klicka på nedpilen i nedre vänstra hörnet på skärmen **Start** och välj sedan skrivarens namn.
 - **Windows 8:** Högerklicka på ett tomt område på skärmen **Start**, klicka på **Alla appar** i appfältet och välj sedan skrivarens namn.
 - **Windows 7, Windows Vista och Windows XP:** På datorn klickar du på **Start**, sedan väljer du **Alla program**, sedan klickar du på **HP**, sedan klickar du på mappen för skrivaren och sedan väljer du skrivarens namn.
 - b. I HP Printer Assistant väljer du **Skriv ut** och sedan **HP Device Toolbox**.
2. Klicka på fliken **System** och välj sedan sidan **Ströminställningar**.
3. Välj tid för fördröjning i listrutan **Viloläge/Automatisk avstängning efter inaktivitet**.
4. Klicka på **Verkställ**.

Kontrollpaneler med två rader:

1. På skrivarens kontrollpanel trycker du på knappen **Inställningar** .
2. Öppna följande menyer:
 - a. [Systeminstallation](#)
 - b. [Ströminställningar](#)
 - c. [Viloläge/auto-AV efter](#)
3. Använd pilknapparna för att välja tid för Viloläge/Automatisk avstängning efter och tryck sedan på knappen **OK**.
Välj tid för Viloläge/Automatisk avstängning efter.

Ställ in tiden för Automatisk avstängning efter inaktivitet och konfigurera skrivaren så att max. 1 W ström används

Använd menyerna på kontrollpanelen om du vill ange efter hur lång tid skrivaren ska stängas av.

 **OBS!** När skrivaren har stängts av är effektförbrukningen max. 1 W.

Utför följande steg om du vill ändra inställningen av Fördröjd avstängning:

 **OBS!** Stegen varierar beroende på vilken typ av kontrollpanel skrivaren har.



Tabell 8-7 Kontrollpaneler

Nummer	Beskrivning
1	LED-kontrollpanel
2	Kontrollpanel med två rader

LED-kontrollpaneler:

- Öppna HP:s inbyggda webbserver (EWS):
 - Öppna HP Printer Assistant.
 - Windows 10:** I **Start**-menyn klickar du på **Alla appar**, klicka sedan på **HP** och välj sedan skrivarens namn.
 - Windows 8.1:** Klicka på nedpilen i nedre vänstra hörnet på skärmen **Start** och välj sedan skrivarens namn.
 - Windows 8:** Högerklicka på ett tomt område på skärmen **Start**, klicka på **Alla appar** i appfältet och välj sedan skrivarens namn.
 - Windows 7, Windows Vista och Windows XP:** På datorn klickar du på **Start**, sedan väljer du **Alla program**, sedan klickar du på **HP**, sedan klickar du på mappen för skrivaren och sedan väljer du skrivarens namn.
 - I HP Printer Assistant väljer du **Skriv ut** och sedan **HP Device Toolbox**.
- Klicka på fliken **System** och välj sedan sidan **Ströminställningar**.
- Välj tid för fördröjning i listrutan **Automatisk avstängning efter inaktivitet**.

 **OBS!** Standardinställningen är **4 timmar**.

- Klicka på **Verkställ**.

Kontrollpaneler med två rader:

1. På skrivarens kontrollpanel trycker du på knappen Inställningar .
2. Öppna följande menyer:
 - a. Systeminstallation
 - b. Ströminställningar
 - c. Fördröjd avstängning
3. Välj tid för fördröjd avstängning.

 **OBS!** Standardinställningen är 4 timmar.

Ställ in fördröjd avstängning

Använd menyerna på kontrollpanelen för att välja om skrivaren ska fördröja avstängningen efter att strömknappen har tryckts in.

Utför följande steg om du vill ändra inställningen av fördröjd avstängning:

 **OBS!** Stegen varierar beroende på vilken typ av kontrollpanel skrivaren har.



Tabell 8-8 Kontrollpaneler

Nummer	Beskrivning
1	LED-kontrollpanel
2	Kontrollpanel med två rader

LED-kontrollpaneler:

1. Öppna HP:s inbyggda webserver (EWS):
 - a. Öppna HP Printer Assistant.
 - **Windows 10:** I **Start**-menyn klickar du på **Alla appar**, klicka sedan på **HP** och välj sedan skrivarens namn.
 - **Windows 8.1:** Klicka på nedpilen i nedre vänstra hörnet på skärmen **Start** och välj sedan skrivarens namn.

- **Windows 8:** Högerklicka på ett tomt område på skärmen **Start**, klicka på **Alla appar** i appfältet och välj sedan skrivarens namn.
 - **Windows 7, Windows Vista och Windows XP:** På datorn klickar du på **Start**, sedan väljer du **Alla program**, sedan klickar du på **HP**, sedan klickar du på mappen för skrivaren och sedan väljer du skrivarens namn.
- b. I HP Printer Assistant väljer du **Skriv ut** och sedan **HP Device Toolbox**.
2. Klicka på fliken **System** och välj sedan sidan **Ströminställningar**.
 3. Markera eller avmarkera alternativet **Fördröjning när portarna är aktiva**.



OBS! När det här alternativet är valt stängs skrivaren inte av såvida inte alla portar är inaktiva. Om det finns en aktiv nätverkslänk eller faxanslutning stängs skrivaren inte av.

Kontrollpaneler med två rader:

1. På skrivarens kontrollpanel trycker du på knappen **Inställningar** .
2. Öppna följande menyer:
 - a. [Systeminstallation](#)
 - b. [Ströminställningar](#)
 - c. [Fördröjd avstängning](#)
3. Välj något av följande fördröjningsalternativ:
 - **Ingen fördröjning:** Skrivaren stängs av efter en period av inaktivitet, enligt inställningen för fördröjd avstängning.
 - **När portarna är aktiva:** När det här alternativet är valt stängs skrivaren inte av såvida inte alla portar är inaktiva. Om det finns en aktiv nätverkslänk eller faxanslutning stängs skrivaren inte av.

HP Web Jetadmin

HP Web Jetadmin är ett prisbelönt och branschledande verktyg för att effektivt hantera en rad olika typer av nätverksanslutna produkter från HP, t.ex. skrivare, flerkomponentsskrivare och enheter för digital sändning. Med en och samma lösning kan du installera, övervaka, underhålla, felsöka och skydda utskrifts- och avbildningsmiljön på distans. Produktiviteten på företaget ökar eftersom ni sparar tid, sänker kostnaderna och skyddar er investering.

Uppgraderingar av HP Web Jetadmin tillhandahålls regelbundet och ger stöd för specifika funktioner på produkten. Gå till www.hp.com/go/webjetadmin om du vill ha mer information.

Uppdatera den inbyggda programvaran

HP erbjuder periodiska skrivaruppdateringar, nya webbtjänstappar och nya funktioner för befintliga webbtjänstappar. Gör följande när du vill uppdatera en enskild skrivares fasta programvara. När du uppdaterar den fasta programvaran uppdateras webbtjänstappar automatiskt.

Två olika metoder stöds för att uppdatera skrivarens fasta programvara. Använd bara en av följande metoder för att uppdatera skrivarens fasta programvara.

Metod ett: Uppdatera den inbyggda programvaran via kontrollpanelen (endast kontrollpaneler två rader)

Gör följande för att läsa in den fasta programvaran från kontrollpanelen (endast nätverksanslutna skrivare) eller ställa in skrivaren på att automatiskt läsa in framtida uppdateringar av den fasta programvaran. För en USB-ansluten skrivare går du direkt till metod två:

1. Se till att skrivaren är ansluten till ett kabelanslutet (Ethernet) eller trådlöst nätverk med en aktiv internetanslutning.

 **OBS!** Skrivaren måste vara ansluten till internet för att uppdatera den fasta programvara via en nätverksanslutning.

2. På skrivarens kontrollpanel trycker du på knappen **Inställningar** .
3. Öppna menyn **Service** och öppna sedan menyn **LaserJet-uppdatering**.

 **OBS!** Om alternativet **LaserJet-uppdatering** inte visas, använder du metod två.

4. Välj **Sök efter uppdateringar nu** för att söka efter uppdateringar.

 **OBS!** Skrivaren letar automatiskt efter en uppdatering och om en senare version hittas startas uppdateringsprocessen automatiskt.

5. Ställ in skrivaren på att automatiskt uppdatera den fasta programvaran när uppdateringar blir tillgängliga. På skrivarens kontrollpanel trycker du på knappen **Inställningar** . Öppna menyn **Service**, öppna menyn **LaserJet-uppdatering** och välj sedan menyn **Hantera uppdateringar**. Sätt alternativet **Tillåt uppdateringar** på **JA**. Sätt sedan **Kontrollera automatiskt** på **PÅ**.

Metod två: Uppdatera den fasta programvaran med verktyget för uppdatering av fast programvara

Använd de här stegen för att manuellt ladda ned och installera verktyget från HP.com.

 **OBS!** Den här metoden är det enda alternativet för uppdatering av den fasta programvaran som är tillgänglig för skrivare som anslutits till datorn via en USB-kabel. Den fungerar också för nätverksanslutna skrivare.

 **OBS!** Du måste ha en skrivardrivrutin installerad för att använda den här metoden.

1. Gå till www.hp.com/go/support, välj språk för land/region, klicka på länken **Hämta drivrutiner och programvara**, ange skrivarnamnet i sökfältet, tryck på knappen **Retur** och välj sedan skrivaren i listan med sökresultat.
2. Välj operativsystemet.

3. Under **Firmware** (Fast programvara) letar du upp **Firmware Update Utility** (Verktyg för uppdatering av fastprogramvara)
4. Klicka på **Download** (Ladda ned), klicka på **Kör** och sedan **Kör** igen.
5. När programmet startar väljer du skrivaren i listrutan och klickar sedan på **Send Firmware** (Skicka fast programvara).



OBS! Om du vill skriva ut en konfigurationssida för att bekräfta den installerade fasta programvarans version före eller efter uppdateringsprocessen, klickar du på **Skriv ut konfiguration**.

6. Följ instruktionerna på skärmen för att slutföra installationen och klicka sedan på knappen **Avsluta** för att stänga verkyget.

9 Problemlösning

- [Kundsupport](#)
- [Avläsa mönstren för lamporna på kontrollpanelen \(endast LED-kontrollpaneler\)](#)
- [Återställa till standardinställningar](#)
- [Meddelandet "Kassetten nästan slut" eller "Kassetten nästan helt slut" visas på skrivarens kontrollpanel eller EWS](#)
- [Skrivaren hämtar inte papper eller matar fram det fel](#)
- [Åtgärda papperstrassel](#)
- [Förbättra utskriftskvaliteten](#)
- [Lös problem med utskriftskvalitet](#)
- [Förbättra kvaliteten på kopior och skanningar](#)
- [Förbättra faxkvaliteten](#)
- [Lös problem med trådslutna nätverk](#)
- [Lös problem med trådlösa nätverk \(endast trådlösa modeller\)](#)
- [Lös faxproblem](#)

Mer information:

Följande information är korrekt vid publiceringstillfället. Aktuell information finns i www.hp.com/support/ljM182MFP.

HP:s heltäckande hjälp för skrivaren innehåller följande information:

- Installera och konfigurera
- Lär och använd
- Problemlösning
- Ladda ned uppdateringar av programvara och inbyggd programvara
- Delta i supportforum
- Hitta information om garanti och regler

Kundsupport



Tabell 9-1 Kundsupportalternativ

Supportalternativ	Plats
Få telefonsupport för ditt land/din region Ha skrivarens namn, serienummer, inköpsdatum och en problembeskrivning till hands	Telefonnummer för land/region finns i broschyren som medföljde i kartongen till skrivaren eller på support.hp.com .
Få internetsupport dygnet runt, och hämta programvaruverktyg och drivrutiner	www.hp.com/support/ljM182MFP
Beställ extra HP-tjänster eller underhållsavtal	www.hp.com/go/carepack
Registrera skrivaren	www.register.hp.com

Avläsa mönstren för lamporna på kontrollpanelen (endast LED-kontrollpaneler)



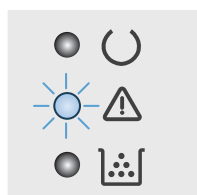

Om skrivaren kräver användarbekräftelse växlar LED-kontrollpanelen mellan **Go** och en tvåsiffrig statuskod. Om en åtgärd krävs för skrivaren växlar LED-kontrollpanelen mellan **Er** och en tvåsiffrig felkod. Använd tabellen nedan för att fastställa eventuella problem med skrivaren.

Tabell 9-2 Statuslampor – förklaring









Objekt	Beskrivning
	Symbol för "lampa av"
	Symbol för "lampa på"
	Symbol för "blinkande lampa"



Tabell 9-3 Varningslampan blinkar

Felkod	Skrivarens status	Åtgärd
Go/01	Skrivaren är i manuellt matningsläge.	Fyll på rätt papperstyp och -storlek i inmatningsfacket. Tryck på knappen Starta svartvit kopiering  för att fortsätta.
Go/02	Skrivaren bearbetar ett manuellt dubbelsidigt utskriftsjobb.	Lägg sidorna i inmatningsfacket för att skriva ut på sidornas baksida. Tryck på knappen Starta svartvit kopiering  för att fortsätta.
Go/03	Utskriftsjobbet skiljer sig från användarinställningarna.	Fyll på vanligt papper eller tryck på Starta svartvit kopiering  för att fortsätta med det papper som finns påfyllt.
Er/01	Inmatningsfacket är tomt.	Fyll på facket.
Er/02	En lucka är öppen.	Kontrollera att den övre luckan är stängd.
Er/03	Det gick inte att mata in ett pappersark för utskrift.	Tryck på knappen Starta svartvit kopiering  för att fortsätta.
Er/04	Papper har fastnat i inmatningsfacket.	Ta bort material som har fastnat.
Er/05	Papper har fastnat i tonerkassettområdet.	Ta bort material som har fastnat.
Er/06	Papper har fastnat i området vid utmatningsfacket.	Ta bort material som har fastnat.

Tabell 9-3 Varningslampan blinkar (fortsättning)

Felkod	Skrivarens status	Åtgärd
Er/25	Papperet i facket är inte den storlek som behövs för utskriften.	Byt ut papperet eller tryck på knappen Starta svartvit kopiering  för att fortsätta med den pappersstorlek som finns.
Er/26	Ett allmänt motorfel har uppstått på skrivaren.	Tryck på knappen Starta svartvit kopiering  för att fortsätta. Om felet återkommer, stäng av skrivaren. Vänta i 30 sekunder och slå sedan på skrivaren.
Er/81	Felaktig inbyggd programvara har lästs in.	Tryck på knappen Starta svartvit kopiering  för att fortsätta. Läs in rätt inbyggd programvara.
Er/82	En felaktig kodsSignatur har lästs in i skrivaren.	Tryck på knappen Starta svartvit kopiering  för att godkänna signaturen eller tryck på knappen Avbryt  för att stoppa uppgraderingen.
Er/83	Skrivaren har avbrutit en uppgradering på grund av en felaktig kodsSignatur.	Tryck på knappen Starta svartvit kopiering  för att fortsätta.
Er/90	Ett fel har inträffat med skrivarens motorkabel.	Tryck på knappen Starta svartvit kopiering  för att fortsätta. Kontakta HP:s kundtjänst om felet kvarstår.
Er/91	Ett fel har inträffat med skrivarens skannerkabel.	Tryck på knappen Starta svartvit kopiering  för att fortsätta. Kontakta HP:s kundtjänst om felet kvarstår.
Er/92	Ett kabelfel har inträffat med skrivarens kontrollpanel.	Tryck på knappen Starta svartvit kopiering  för att fortsätta. Kontakta HP:s kundtjänst om felet kvarstår.

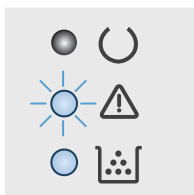

Tabell 9-4 Varningslampan blinkar och tonerlampan är på

Felkod	Skrivarens status	Åtgärd
Er/08	Tonerkassetten är nästan slut.	Byt ut tonerkassetten.
Er/10	Flera förbrukningsartiklar är nästan slut.	Byt ut förbrukningsmaterialen.

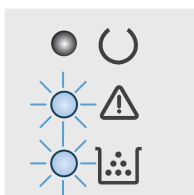

Tabell 9-5 Varnings- och tonerlamporna blinkar

Felkod	Skrivarens status	Åtgärd
Er/07	Tonerkassetten saknas eller är felaktigt installerad.	Installera eller sätt tillbaka tonerkassetten.
Er/11	Tonerkassetten är inkompatibel med skrivaren, eventuellt på grund av att en minneskrets som saknas eller är skadad.	Byt ut tonerkassetten.
Er/13	Flera förbrukningsmaterial är inkompatibla med skrivaren, eventuellt på grund av att en minneskrets som saknas eller är skadad.	Byt ut förbrukningsmaterialen.
Er/14	Tonerkassetten har skyddats på en annan skrivare.	Byt ut tonerkassetten.
Er/16	Flera förbrukningsmaterial har skyddats på en annan skrivare.	Byt ut förbrukningsmaterialen.
Er/17	En icke-godkänd tonerkassett har installerats.	Byt ut tonerkassetten.
Er/19	Icke-godkänt förbrukningsmaterial har installerats.	Byt ut förbrukningsmaterialen.
Er/20	Ett fel har uppstått i kassettsensorn.	Byt ut tonerkassetten.

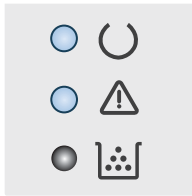

Tabell 9-6 Varnings- och Redo-lamporna är på

Felkod	Skrivarens status	Åtgärd
Er/30	Ett oåterkalleligt fel har identifierats i skrivaren, som inte kan åtgärdas automatiskt.	1. Stäng av skrivaren eller dra ut nätsladden ur den.
Er/49		2. Vänta i 30 sekunder och aktivera sedan skrivaren, eller återanslut nätsladden till skrivaren.
Er/50		3. Vänta medan skrivaren aktiveras.
Er/51		Kontakta HP:s kundtjänst om felet kvarstår.
Er/52		
Er/53		
Er/54		
Er/55		
Er/56		
Er/57		
Er/58		
Er/59		
Er/60		
Er/79		

Återställa till standardinställningar

Om du återställer fabriksinställningarna återställs alla skriver- och nätverksinställningar till standardvärdena Sidantal, fackstorlek och språk återställs inte. Om du vill återställa skrivaren till fabriksinställningarna gör du på följande sätt.

⚠ VIKTIGT: Om du återställer de fabriksinställda standardinställningarna återställs alla inställningar till de fabriksinställda standardinställningarna och eventuella sidor i minnet tas bort.

📝 OBS! Stegen varierar beroende på vilken typ av kontrollpanel skrivaren har.



Tabell 9-7 Kontrollpaneler

Nummer	Beskrivning
1	LED-kontrollpanel
2	Kontrollpanel med två rader

LED-kontrollpaneler:

- Öppna HP:s inbyggda webserver (EWS):
 - Öppna HP Printer Assistant.
 - Windows 10:** I **Start**-menyn klickar du på **Alla appar**, klicka sedan på **HP** och välj sedan skrivarens namn.
 - Windows 8.1:** Klicka på nedpilen i nedre vänstra hörnet på skärmen **Start** och välj sedan skrivarens namn.
 - Windows 8:** Högerklicka på ett tomt område på skärmen **Start**, klicka på **Alla appar** i appfältet och välj sedan skrivarens namn.
 - Windows 7, Windows Vista och Windows XP:** På datorn klickar du på **Start**, sedan väljer du **Alla program**, sedan klickar du på **HP**, sedan klickar du på mappen för skrivaren och sedan väljer du skrivarens namn.
 - I HP Printer Assistant väljer du **Skriv ut** och sedan **HP Device Toolbox**.
- Klicka på fliken **System** och sedan på sidan **Spara och återställ**.
- Välj **Återställ standardinställningar**.
Skrivaren startas om automatiskt.

Kontrollpaneler med två rader:

1. På skrivarens kontrollpanel trycker du på knappen Inställningar .
 2. Öppna menyn [Service](#).
 3. Välj [Återställ standardinställningar](#).
- Skrivaren startas om automatiskt.

Meddelandet "Kassetten nästan slut" eller "Kassetten nästan helt slut" visas på skrivarens kontrollpanel eller EWS

Kassetten är snart slut: Skrivaren indikerar när nivån för en kassett är låg. Faktisk livslängd på kassetten varierar. Det kan vara bra att ha en ersättningskassett i reserv som kan installeras när utskriftskvaliteten inte längre är acceptabel. Kassetten behöver inte bytas ut direkt.

Du kan fortsätta skriva ut med den aktuella kassetten tills omfördelning av tonern inte längre ger acceptabel utskriftskvalitet. Om du vill omfördela tonern ska du ta ur tonerkassetten från skrivaren och vaggas tonerkassetten fram och tillbaka så att tonern omfördelas. Sätt tillbaka tonerkassetten i skrivaren och stäng luckan.

Kassetten är nästan helt slut: Det visas ett meddelande när nivån i kassetten är mycket låg. Faktisk livslängd för kassetten varierar. Du kan öka tonerkassetternas livslängd genom att försiktigt vaggas tonerkassetterna fram och tillbaka. Det kan vara bra att ha en ersättningskassett i reserv att installera när utskriftskvaliteten inte längre är acceptabel. Kassetten behöver inte bytas nu såvida utskriftskvaliteten inte längre är acceptabel.

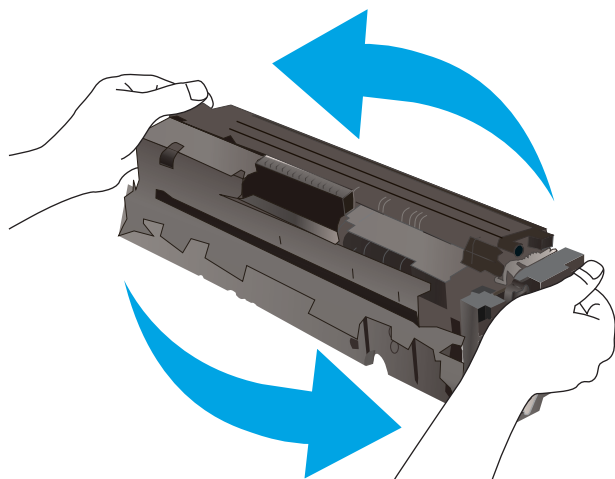

HP:s Premium Protection-garanti förfaller när ett meddelande som anger att HP:s Premium Protection-garanti förfaller för det här förbrukningsmaterialet visas på statussidan för förbrukningsmaterial eller i EWS.

Ändra inställningar för "Snart slut"

Du kan ändra hur produkten ska reagera när förbrukningsmaterialet når en mycket låg nivå. Du behöver inte göra om dessa inställningar när du installerar en ny kassett.

 **OBS!** Stegen varierar beroende på vilken typ av kontrollpanel skrivaren har.



Tabell 9-8 Kontrollpaneler

Nummer	Beskrivning
1	LED-kontrollpanel
2	Kontrollpanel med två rader

LED-kontrollpaneler:

1. Öppna HP:s inbyggda webbserver (EWS):
 - a. Öppna HP Printer Assistant.
 - **Windows 10:** I **Start**-menyn klickar du på **Alla appar**, klicka sedan på **HP** och välj sedan skrivarens namn.
 - **Windows 8.1:** Klicka på nedpilen i nedre vänstra hörnet på skärmen **Start** och välj sedan skrivarens namn.
 - **Windows 8:** Högerklicka på ett tomt område på skärmen **Start**, klicka på **Alla appar** i appfältet och välj sedan skrivarens namn.
 - **Windows 7, Windows Vista och Windows XP:** På datorn klickar du på **Start**, sedan väljer du **Alla program**, sedan klickar du på **HP**, sedan klickar du på mappen för skrivaren och sedan väljer du skrivarens namn.
 - b. I HP Printer Assistant väljer du **Skriv ut** och sedan **HP Device Toolbox**.
2. Klicka på fliken **System** och välj sedan **Inställningar för förbrukningsmaterial**.
3. Välj något av följande alternativ i listrutan **Inställning för Snart slut (svart kassett):** eller **Inställning för Snart slut (färgkassetter):**
 - Välj alternativet **Fortsätt** om du vill ställa in att skrivaren ska meddela dig att kassetten snart är helt slut, men att den ska fortsätta att skriva ut.
 - Välj alternativet **Stopp** om du vill att skrivaren ska sluta skriva ut tills du har bytt ut kassetten.
 - Välj alternativet **Uppmana** om du vill att skrivaren ska sluta skriva ut och uppmana dig att ersätta kassetten.

Kontrollpaneler med två rader:

1. På skrivarens kontrollpanel trycker du på knappen **Inställningar** .
2. Öppna följande menyer:
 - a. [Systeminstallation](#)
 - b. [Inställningar för förbrukningsmaterial](#)

- c. Svart kassett eller Färgkassett
 - d. Inställningar för snart slut
3. Välj något av följande alternativ:
- Välj alternativet **Fortsätt** om du vill ställa in att skrivaren ska meddela dig att kassetten snart är helt slut, men att den ska fortsätta att skriva ut.
 - Välj alternativet **Stopp** om du vill att skrivaren ska sluta skriva ut tills du har bytt ut kassetten.
 - Välj alternativet **Uppmana** om du vill att skrivaren ska sluta skriva ut och uppmana dig att ersätta kassetten. Du kan bekräfta meddelandet och fortsätta skriva ut. Ett alternativ som kan konfigureras av kunden är "Påminn mig vid 100 sidor, 200 sidor, 300 sidor, 400 sidor eller aldrig". Det här alternativet erbjuds som hjälp för kunden och är inte en indikation på att sidorna kommer att ha acceptabel utskriftskvalitet.

För skrivare med faxfunktioner

Om skrivaren är inställd på alternativet **Stopp** eller **Uppmana** finns det en viss risk för att fax inte skrivs ut när skrivaren återupptar utskrifterna. Det kan inträffa om skrivaren har tagit emot fler fax än vad som ryms i minnet medan skrivaren har varit i vänteläge.

Skrivaren kan skriva ut fax utan avbrott efter att tröskelvärdet Snart slut har uppnåtts. Då ska du ha valt alternativet **Fortsätt** för kassetten, men utskriftskvaliteten kan påverkas negativt.

Beställ material

Tabell 9-9 Beställning

Beställningsalternativ	Orderinformation
Beställa förbrukningsmaterial och papper	www.hp.com/go/suresupply
Beställa via service- eller supportleverantörer	Kontakta en auktoriserad HP-service- eller supportleverantör.
Beställ med den inbyggda HP-webbservern (EWS)	Öppna den genom att ange skrivarens IP-adress eller värdnamn i adress-/URL-fältet i datorns webbläsare. Den inbyggda webbservern innehåller en länk till HP SureSupply-webbplatsen, som ger många alternativ vid köp av äkta HP-tillbehör.

Skrivaren hämtar inte papper eller matar fram det fel

Inledning

Följande åtgärder kan lösa problem om skrivaren inte matar in papper från facket eller matar in flera pappersark åt gången. Någon av följande situationer kan orsaka papperstrassel.

- [Skrivaren matar inte in papper](#)
- [Skrivaren matar in flera pappersark](#)
- [Papper fastnar i dokumentmataren, eller så matar den in snett eller plockar flera pappersark](#)

Skrivaren matar inte in papper

Om skrivaren inte matar in papper från facket provar du med följande åtgärder.

1. Öppna skrivaren och ta bort allt papperstrassel.
2. Fyll på facket med rätt pappersstorlek för utskriftsjobbet.
3. Kontrollera att pappersstorleken och -typen är korrekt inställda på produktens kontrollpanel.
4. Kontrollera att pappersledarna i facket är korrekt justerade efter pappersstorleken. Justera pappersledarna till rätt markering i facket.
5. Kontrollera på skrivarens kontrollpanel om skrivaren väntar på att du ska bekräfta ett meddelande om att fylla på papper manuellt. Fyll på papper och fortsätt.
6. Valsarna ovanför facket kan vara smutsiga. Rengör valsarna med en luddfri trasa, lätt fuktad med varmt vatten.

Skrivaren matar in flera pappersark

Om skrivaren matar in flera pappersark från facket provar du med dessa åtgärder.

1. Ta bort pappersbunten från facket, böj buntens, rotera den 180 grader och vänd på den. *Lufta inte papperet.* Lägg tillbaka pappersbunten i facket.
2. Använd bara papper som uppfyller HP:s specifikationer för skrivaren.
3. Använd inte papper som är skrynkligt, vikt eller skadat. Om det behövs använder du papper från ett annat paket.
4. Kontrollera att facket inte är överfyllt. Om det är det tar du bort hela pappersbunten från facket, rättar till buntens och lägger sedan tillbaka en del av den i facket.
5. Kontrollera att pappersledarna i facket är korrekt justerade efter pappersstorleken. Justera pappersledarna till rätt markering i facket.
6. Se till att utskriftsmiljön uppfyller kraven i specifikationerna.

Papper fastnar i dokumentmataren, eller så matar den in snett eller plockar flera pappersark

 **OBS!** Den här informationen gäller endast för MFP-skrivare.

- Någonting kanske är fäst på originalet, t.ex. häftklamrar eller självhäftande notislappar som måste tas bort.
- Kontrollera att valsarna sitter på plats och att luckan till valsarna inuti dokumentmataren är stängd.
- Kontrollera att det övre locket till dokumentmataren är stängt.
- Dokumenten kanske inte är korrekt placerade. Lägg dokumenten rakt och justera pappersledarna så att buntens centreras.
- Pappersledarna måste snudda vid bägge kanterna av buntens om de ska fungera. Se till att buntens ligger rakt och att ledarna vidrör buntens kanter.
- Inmatnings- eller utmatningsfacket till dokumentmataren kanske innehåller mer än det tillåtna antalet sidor. Kontrollera att buntens får plats under ledarna i inmatningsfacket, och ta bort sidor från utmatningsfacket.
- Kontrollera att det inte finns några pappersbitar, häftklamrar, gem eller annat skräp i pappersbanan.
- Rengör dokumentmatarens valsar och separeringsdynan. Använd tryckluft eller en ren, luddfri trasa fuktad med varmt vatten. Om matningsproblemen kvarstår, byt ut valsarna.
- Bläddra till och tryck på knappen [Förbrukningsmaterial](#) på startskärmen på skrivarens kontrollpanel. Kontrollera dokumentmatarsatsens status och byt ut den om det behövs.

Åtgärda papperstrassel

Inledning

Följande information innehåller instruktioner för hur du åtgärdar papperstrassel i produkten.

- [Platser för papperstrassel](#)
- [Har du ofta papperstrassel?](#)
- [Åtgärda papperstrassel i dokumentmataren \(endast för fw-modeller\)](#)
- [Åtgärda papperstrassel i fack 1](#)
- [Ta bort papperstrassel i den bakre luckan och runt fixeringsenheten](#)
- [Åtgärda papperstrassel i utmatningsfacket](#)

Platser för papperstrassel

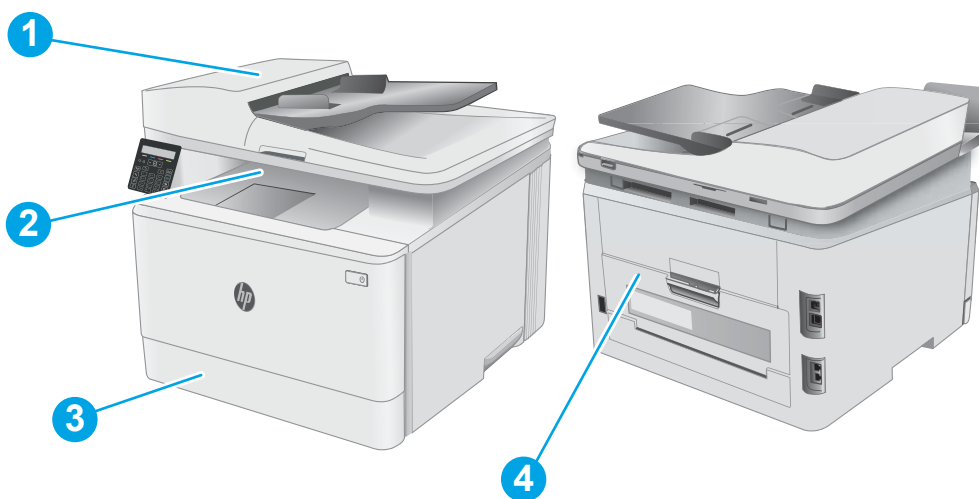

Tabell 9-10 Platser för papperstrassel

Nummer	Beskrivning
1	Dokumentmatare (endast för fw-modeller)
2	Utmatningsfack
3	Fack 1
4	Bakre lucka och fixeringsområde

Har du ofta papperstrassel?

Följ dessa steg för att lösa problem med ofta förekommande papperstrassel. Om det första steget inte löser problemet fortsätter du med nästa steg tills du har löst problemet.

 **OBS!** Stegen varierar beroende på vilken typ av kontrollpanel skrivaren har.



Tabell 9-11 Kontrollpaneler

Nummer	Beskrivning
1	LED-kontrollpanel
2	Kontrollpanel med två rader

1. Om papper har fastnat i skrivaren tar du bort det och skriver sedan ut en konfigurationssida för att testa skrivaren.
2. Kontrollera att facket är konfigurerat för rätt storlek och typ av papper på skrivarens kontrollpanel. Justera pappersinställningarna om det behövs.

LED-kontrollpaneler:

- a. Öppna HP EWS (Embedded Web Server):
 - i. Öppna HP Printer Assistant.
 - **Windows 10:** I **Start**-menyn klickar du på **Alla appar**, klicka sedan på **HP** och välj sedan skrivarens namn.
 - **Windows 8.1:** Klicka på nedpilen i nedre vänstra hörnet på skärmen **Start** och välj sedan skrivarens namn.
 - **Windows 8:** Högerklicka på ett tomt område på skärmen **Start**, klicka på **Alla appar** i appfältet och välj sedan skrivarens namn.
 - **Windows 7, Windows Vista och Windows XP:** På datorn klickar du på **Start**, sedan väljer du **Alla program**, sedan klickar du på **HP**, sedan klickar du på mappen för skrivaren och sedan väljer du skrivarens namn. HP Printer Assistant öppnas.
 - ii. I HP Printer Assistant väljer du **Skriv ut** och sedan **HP Device Toolbox**.
- b. Klicka på fliken **System** och sedan på sidan **Pappersinställningar**.
- c. Välj facket i listan.
- d. Välj **Standardpapperstyp** och välj sedan den papperstyp som finns i facket.
- e. Välj **Standardpappersformat** och välj sedan det pappersformat som finns i facket.
- f. Klicka på knappen **Verkställ** så sparas inställningarna.

Kontrollpaneler med två rader:

- a. På skrivarens kontrollpanel trycker du på knappen **Inställningar** .
 - b. Öppna följande menyer:
 - a. [Systeminstallation](#)
 - b. [Pappersinställning](#)
 - c. Välj facket i listan.
 - d. Välj [Standardpapperstyp](#) och välj sedan den papperstyp som finns i facket.
 - e. Välj [Standardpappersformat](#) och välj sedan det pappersformat som finns i facket.
3. Stäng av skrivaren, vänta i 30 sekunder och slå sedan på den igen.
 4. Skriv ut en rengöringssida för att ta bort överflödigt toner från skrivarens insida.

LED-kontrollpaneler:

- a. Öppna HP Printer Assistant.
 - **Windows 10:** I **Start**-menyn klickar du på **Alla appar**, klicka sedan på **HP** och välj sedan skrivarens namn.
 - **Windows 8.1:** Klicka på nedpilen i nedre vänstra hörnet på skärmen **Start** och välj sedan skrivarens namn.
 - **Windows 8:** Högerklicka på ett tomt område på skärmen **Start**, klicka på **Alla appar** i appfältet och välj sedan skrivarens namn.
 - **Windows 7, Windows Vista och Windows XP:** På datorn klickar du på **Start**, sedan väljer du **Alla program**, sedan klickar du på **HP**, sedan klickar du på mappen för skrivaren och sedan väljer du skrivarens namn.
- b. I HP Printer Assistant väljer du **Skriv ut** och sedan **HP Device Toolbox**.
- c. På fliken **System** klickar du på **Service**.
- d. I området **Rengöringsläge** klickar du på **Start** om du vill påbörja rengöringsprocessen.

Kontrollpaneler med två rader:

- a. På skrivarens kontrollpanel trycker du på knappen **Inställningar** .
 - b. Öppna menyn [Service](#).
 - c. Välj [Rengöringssida](#).
 - d. Ladda vanligt papper med storleken A4 eller Letter när du får en uppmaning.
Vänta tills processen är klar. Släng den sida som skrivs ut.
5. Skriv ut en konfigurationssida för att testa skrivaren.

LED-kontrollpaneler:

- ▲ Håll ned Knappen Starta färgkopiering/Fortsätt  tills Redo-lampan  börjar blinka. Då släpper du knappen.

Kontrollpaneler med två rader:

- a. På skrivarens kontrollpanel trycker du på knappen Inställningar .
- b. Öppna menyn [Rapporter](#).
- c. Välj [Konfigurationsrapport](#).

Om inget av dessa steg löser problemet, kan skrivaren behöva service. Kontakta HP:s kundsupport.

Åtgärda papperstrassel i dokumentmataren (endast för fw-modeller)

Så här kontrollerar du om det finns något papper på de platser där det brukar uppstå trassel i dokumentmataren. När det uppstår trassel visar kontrollpanelen kanske ett meddelande som hjälper dig att åtgärda problemet.

1. Öppna luckan till dokumentmataren.

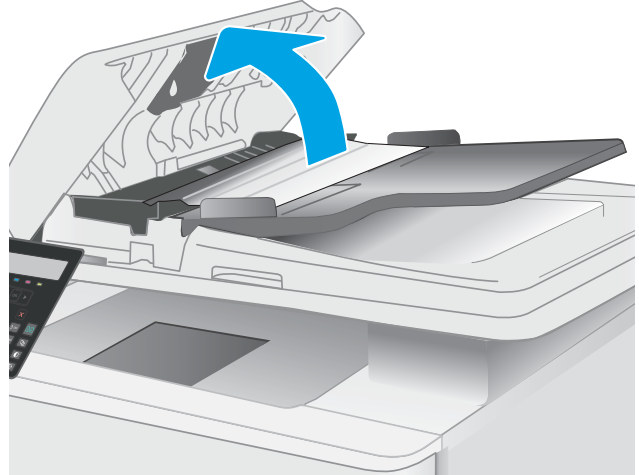

2. Ta bort papper som fastnat.

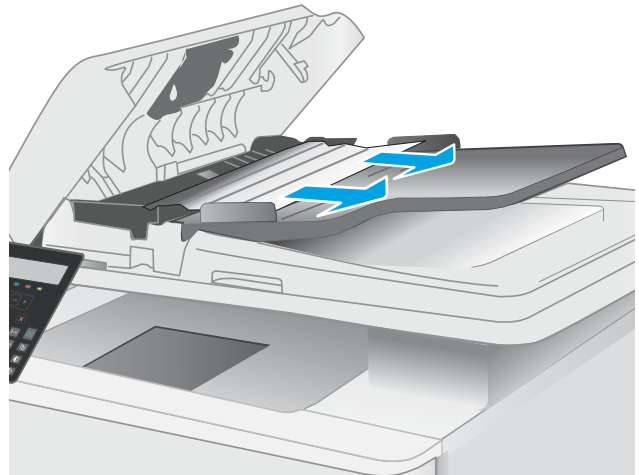

3. Stäng skannerlocket.

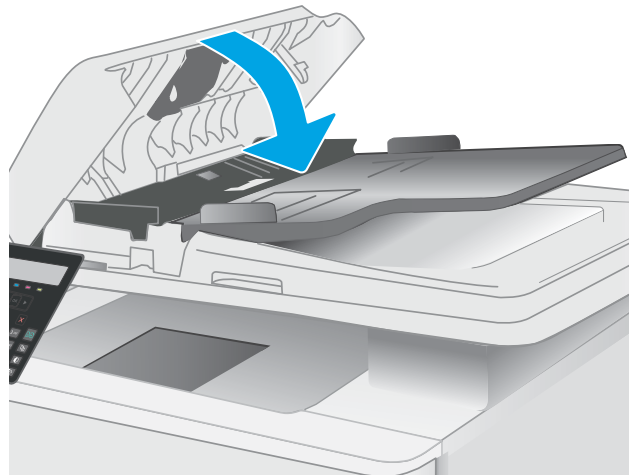

4. Lyft dokumentmatarens inmatningsfack för att bättre komma åt dokumentmatarens utmatningsfack, och ta sedan bort papper som fastnat i utmatningsområdet.



5. Öppna skannerlocket. Om det har fastnat papper bakom det vita plastbakstycket drar du försiktigt ut det.



6. Stäng skannerlocket.



 **OBS!** Undvik trassel genom att se till att pappersledarna i dokumentmatarens inmatningsfack ligger an mot dokumentet. Ta bort alla häftklamrar och gem från originalet.

 **OBS!** Original som är tryckt på tungt, glättat papper kan fastna oftare än original som är tryckta på vanligt papper.

Åtgärda papperstrassel i fack 1

Så här rensar du trassel i fack 1. När det uppstår trassel blinkar varningslampan på LED-kontrollpanelen  och eventuellt så visas ett meddelande som kan hjälpa dig att åtgärda problemet på kontrollpanelen med två rader.

1. Dra ut facket helt från skrivaren.



2. Ta bort eventuellt papperstrassel eller skadade ark.

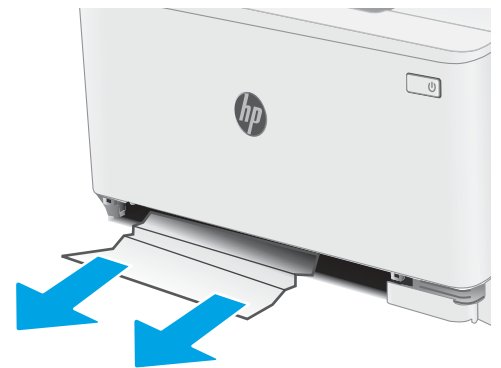

3. Sätt tillbaka och stäng fack 1.



Ta bort pappertrassel i den bakre luckan och runt fixeringsenheten

Så här rensar du trassel i den bakre luckan och fixeringsområdet. När det uppstår trassel blinkar varningslampan på LED-kontrollpanelen  och eventuellt så visas ett meddelande som kan hjälpa dig att åtgärda problemet på kontrollpanelen med två rader.

 **VIKTIGT:** Fixeringsenheten kan vara varm när skrivaren används. Vänta tills den svalnar innan du handskas med den.

1. Öppna den bakre luckan.

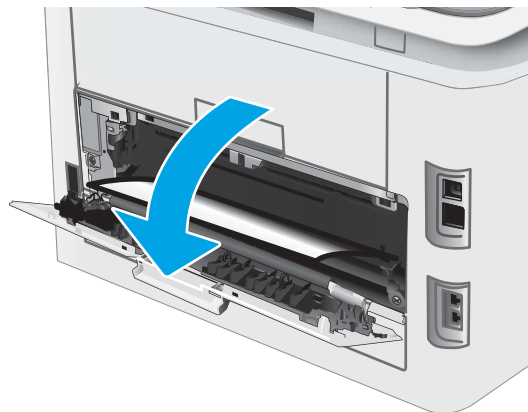

2. Ta försiktigt bort allt papper som fastnat i valsarna i området vid den bakre luckan.

VIKTIGT: Fixeringsenheten kan vara varm när skrivaren används. Vänta tills den svalnar innan du handskas med den.

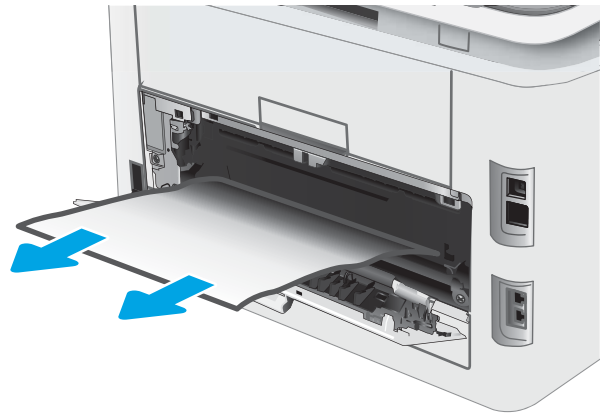

3. Stäng den bakre luckan.

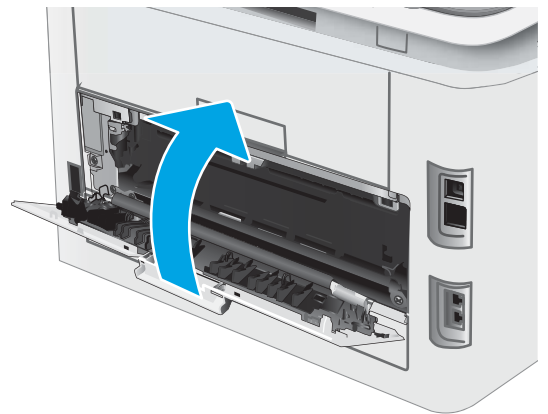

Åtgärda papperstrassel i utmatningsfacket

Så här kontrollerar du om det finns något papper på de platser där det brukar uppstå trassel i utmatningsfacket. När det uppstår trassel blinkar varningslampan på LED-kontrollpanelen  och eventuellt så visas ett meddelande som kan hjälpa dig att åtgärda problemet på kontrollpanelen med två rader.

 **VIKTIGT:** Fixeringsenheten kan vara varm när skrivaren används. Vänta tills den svalnar innan du handskas med den.

1. Öppna den bakre luckan.

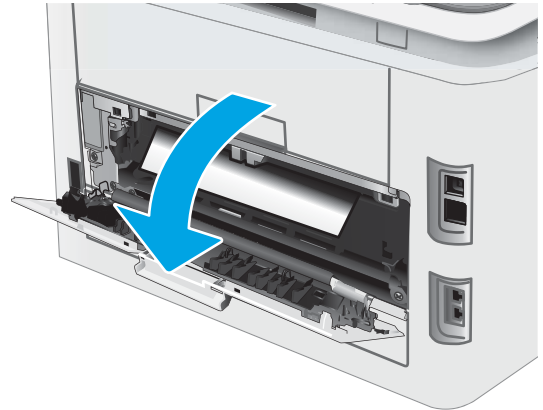

2. Om papper är synligt från utmatningsfacket, griper du tag i framkanten och tar bort det. Använd båda händerna när du drar ut papperet för att undvika att det går sönder.



3. Ta försiktigt bort allt papper som fastnat i valsarna i området vid den bakre luckan.

VIKTIGT: Fixeringsenheten kan vara varm när skrivaren används. Vänta tills den svalnar innan du handskas med den.

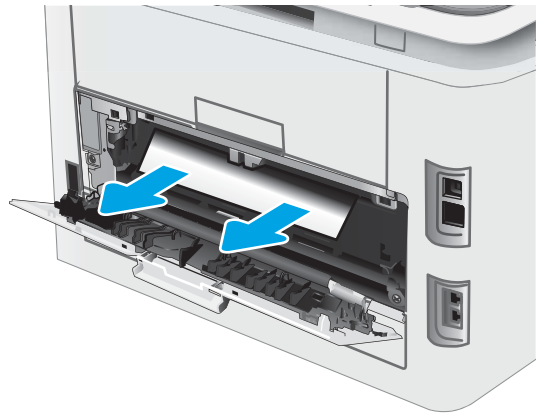

4. Stäng den bakre luckan.

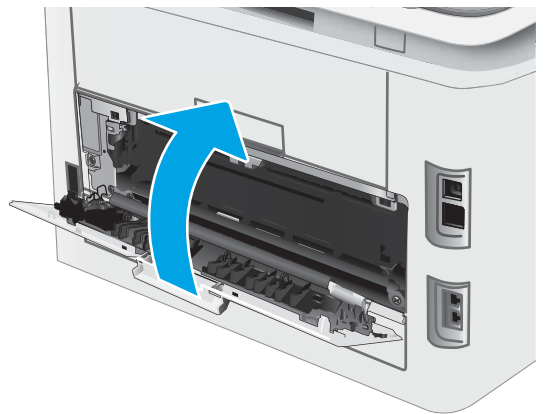

Förbättra utskriftskvaliteten

- [Inledning](#)
- [Uppdatera skrivarens fasta programvara](#)
- [Skriva ut från ett annat program](#)
- [Kontrollera inställningen för utskriftsjobbets papperstyp](#)
- [Kontrollera tonerkassetstatusen](#)
- [Skriva ut en rengöringssida](#)
- [Kontrollera tonerkassetten visuellt för att bekräfta att den inte är skadad](#)
- [Kontrollera papperet och utskriftsmiljön](#)
- [Prova en annan skrivardrivrutin](#)
- [Kontrollera EconoMode-inställningarna](#)
- [Justera utskriftstäthet](#)
- [Kalibrera skrivaren för att justera färgerna](#)
- [Justera färginställningar \(Windows\)](#)
- [Skriva ut och tolka utskriftskvalitetssidan](#)

Inledning

Det här avsnittet innehåller felsökningssteg att lösa problem med utskriftskvaliteten, inklusive följande problem:

- Kladd
- Suddig utskrift
- Mörk utskrift
- Ljus utskrift
- Streck
- Toner saknas
- Spridda tonerprickar
- Lös toner
- Lutande bilder

För att lösa dessa och andra problem med utskriftskvaliteten testas du följande lösningar i den ordning de visas.

Information om hur du löser specifika bilddefekter finns i avsnittet Lösa problem med utskriftskvaliteten i den här användarhandboken.

Uppdatera skrivarens fasta programvara

Prova med att uppgradera skrivarens inbyggda programvara. Mer information finns i avsnittet Uppdatera inbyggd programvara i den här användarhandboken.

Skriva ut från ett annat program

Försök skriva ut från ett annat program. Om sidan skrivs ut på rätt sätt ligger problemet i det program som du använde för att skriva ut.

Kontrollera inställningen för utskriftsjobbets papperstyp

Kontrollera papperstypinställningarna om utskrivna sidor har fläckar, otydlig eller mörk text, buktat papper, spridda tonerprickar, lös toner eller små områden där toner saknas.

Kontrollera inställningen för papperstyp på skrivaren

1. Öppna facket.
2. Kontrollera att rätt typ av papper finns i facket.
3. Stäng facket.

Kontrollera inställningen för papperstyp (Windows)

1. Välj alternativet **Skriv ut** i programvaran.
2. Välj skrivaren och klicka sedan på knappen **Egenskaper** eller **Inställningar**.
3. Klicka på fliken **Papper/kvalitet**.
4. I listrutan **Papperstyp** klickar du på alternativet **Mer...**
5. Expandera listan för **Typ är:** alternativ.
6. Utöka kategorin med papperstyper som bäst stämmer med dina papper.
7. Välj alternativet för den papperstyp som du använder och klicka sedan på **OK**.
8. Klicka på **OK** för att stänga dialogrutan **Dokumentegenskaper**. I dialogrutan **Skriv ut** klickar du på knappen **OK** för att skriva ut.

Kontrollera inställningen för papperstyp (macOS)

1. Klicka på menyn **Arkiv** och sedan på **Skriv ut**.
2. Välj skrivaren i menyn **Skrivare**.
3. Som standard visar skrivardrivrutinen menyn **Kopior och sidor**. Öppna menyns listruta och klicka sedan på menyn **Efterbehandling**.
4. Välj en typ i listrutan **Medietyp**.
5. Klicka på knappen **Skriv ut**.

Kontrollera tonerkassettstatusen

Följ stegen nedan för att kontrollera den beräknade återstående livslängden i tonerkassetterna om tillämpligt, samt status för andra utbytbara servicedelar.

 **OBS!** Stegen varierar beroende på vilken typ av kontrollpanel skrivaren har.



Tabell 9-12 Kontrollpaneler

Nummer	Beskrivning
1	LED-kontrollpanel
2	Kontrollpanel med två rader

Steg ett: Skriv ut statussidan för förbrukningsmaterial (LED-kontrollpaneler)

Skrivaren skriver ut sammanfattningssidan för förbrukningsmaterial samtidigt som den skriver ut konfigurationssidan.

1. Håll ned knappen Fortsätt  tills Redo-lampan  börjar blinka.
2. Välj knappen Fortsätt .

Steg ett: Skriva ut statussidan för förbrukningsmaterial (kontrollpaneler med två rader)

1. På skrivarens kontrollpanel trycker du på knappen Inställningar .
2. Välj [Rapporter](#).
3. Välj [Status för förbrukningsmaterial](#).

Steg 2: Kontrollera status för förbrukningsmaterial

1. Kontrollera den procentuella återstående livslängden för tonerkassetter och om tillämpligt, status för utbytbara servicedelar, genom att titta i statusrapporten för förbrukningsmaterial.

Det kan bli problem med utskriftskvaliteten om du använder en tonerkassett som nästan är slut. Produkten indikerar när nivån på något förbrukningsmaterial är mycket låg.

HP:s Premium Protection-garanti förfaller när ett meddelande som anger att HP:s Premium Protection-garanti förfaller för det här förbrukningsmaterialet visas på statussidan för förbrukningsmaterial eller i EWS.

Tonerkassetten behöver inte bytas nu såvida utskriftskvaliteten inte längre är acceptabel. Det kan vara bra att ha en ersättningskassett i reserv som kan installeras när utskriftskvaliteten inte längre är acceptabel.

Om du bestämmer dig för att du behöver byta tonerkassett eller andra utbytbara delar visar sidan för leverantörstatus en lista över äkta HP-originaldelsnummer.

2. Kontrollera för att se om du använder en äkta HP-kassett.

En äkta HP-tonerkassett har "HP" eller HP-logotypen tryckt på sig. Mer information om hur du identifierar HP-kassetter finns på www.hp.com/go/learnaboutsupplies.

Skriva ut en rengöringssida

Under utskriftsprocessen kan papper, toner och dammpartiklar ansamlas i skrivaren vilket kan leda till problem med utskriftskvaliteten, t.ex. tonerfläckar, utsmetningar, ränder, streck eller upprepande märken.

Skriv ut rengöringssidan med hjälp av nedanstående procedur.

 **OBS!** Stegen varierar beroende på vilken typ av kontrollpanel skrivaren har.



Tabell 9-13 Kontrollpaneler

Nummer	Beskrivning
1	LED-kontrollpanel
2	Kontrollpanel med två rader

LED-kontrollpaneler

1. Öppna HP Printer Assistant.
 - **Windows 10:** I **Start**-menyn klickar du på **Alla appar**, klicka sedan på **HP** och välj sedan skrivarens namn.
 - **Windows 8.1:** Klicka på nedpilen i nedre vänstra hörnet på skärmen **Start** och välj sedan skrivarens namn.
 - **Windows 8:** Högerklicka på ett tomt område på skärmen **Start**, klicka på **Alla appar** i appfältet och välj sedan skrivarens namn.
 - **Windows 7, Windows Vista och Windows XP:** På datorn klickar du på **Start**, sedan väljer du **Alla program**, sedan klickar du på **HP**, sedan klickar du på mappen för skrivaren och sedan väljer du skrivarens namn.
2. I HP Printer Assistant väljer du **Skriv ut** och sedan **HP Device Toolbox**.
3. På fliken **System** klickar du på **Service**.
4. I området **Rengöringsläge** klickar du på **Start** om du vill påbörja rengöringsprocessen.

Kontrollpaneler med två rader

1. På skrivarens kontrollpanel trycker du på knappen Inställningar .
2. Välj följande menyer:
 - a. [Service](#)
 - b. [Rengöringssida](#)
3. Fyll på vanligt Letter- eller A4-papper när du uppmanas göra det och välj [OK](#).

På kontrollpanelen visas ett **rengörings**-meddelande. Vänta tills processen är klar. Släng den sida som skrivs ut.

Kontrollera tonerkassetten visuellt för att bekräfta att den inte är skadad

Så här kontrollerar du tonerkassetterna.

1. Ta bort tonerkassetterna från skrivaren och kontrollera att förseglingstejpen har tagits bort.
2. Kontrollera om minneskretsen är skadad.
3. Undersök ytan på den gröna bildtrumman.

 **VIKTIGT:** Rör inte bildtrumman. Om det finns fingeravtryck på bildtrumman kan kvaliteten på utskriften försämrats.

4. Om du ser några repor, fingeravtryck eller andra skador på bildtrumman byter du ut tonerkassetten.
5. Sätt i tonerkassetten igen och skriv ut några sidor så att du kan kontrollera om problemet är löst.

Kontrollera papperet och utskriftsmiljön

Steg 1: Använd papper som uppfyller HP:s specifikationer för papper

En del problem med utskriftskvalitet orsakas av papper som inte uppfyller HP:s specifikationer.

- Använd alltid en papperstyp och -vikt som skrivaren har stöd för.
- Använd papper av bra kvalitet som är fritt från revor, hack, fläckar, lösa partiklar, damm, veck, hål och häftklamrar och se till att det inte har skrynkliga eller vikta kanter.
- Använd papper som inte har använts för tryck tidigare.
- Använd papper som inte innehåller metalliskt material, som glitter.
- Använd papper som är avsett för laserskrivare. Använd inte papper som endast är avsett för bläckstråleskrivare.
- Använd inte papper som är för grovt. Om du använder mjukare papper får du oftast bättre utskriftskvalitet.

Steg 2: Kontrollera miljön

Miljön kan direkt påverka utskriftskvaliteten och är en vanlig orsak till problem med utskriftskvalitet och pappersmatning. Försök med följande lösningar:

- Flytta skrivaren bort från dragiga platser, till exempel luftkonditioneringsventiler eller öppna fönster och dörrar.
- Försäkra dig om att skrivaren inte är utsatt för temperaturer eller luftfuktighet som ligger utanför det som anges i skrivarspecifikationerna.
- Ställ inte skrivaren i ett trångt utrymme, till exempel ett skåp.
- Ställ skrivaren på en stadig, plan yta.
- Ta bort saker som blockerar skrivarens ventiler. Skrivaren behöver ett bra luftflöde på alla sidor, inklusive överdelen.
- Skydda skrivaren från skräp, damm, ånga, fett eller annat som sprids med luften och som kan lämna rester inuti enheten.

Steg tre: Ange individuell pappersinställning

Följ de här anvisningarna när text eller bilder inte är centrerade eller korrekt justerade på den utskrivna sidan när du skriver ut från specifika fack.

 **OBS!** Stegen varierar beroende på vilken typ av kontrollpanel skrivaren har.



Tabell 9-14 Kontrollpaneler

Nummer	Beskrivning
1	LED-kontrollpanel
2	Kontrollpanel med två rader

LED-kontrollpaneler

- Öppna HP EWS (Embedded Web Server):
 - Öppna HP Printer Assistant.
 - Windows 10:** I **Start**-menyn klickar du på **Alla appar**, klicka sedan på **HP** och välj sedan skrivarens namn.
 - Windows 8.1:** Klicka på nedpilen i nedre vänstra hörnet på skärmen **Start** och välj sedan skrivarens namn.
 - Windows 8:** Högerklicka på ett tomt område på skärmen **Start**, klicka på **Alla appar** i appfältet och välj sedan skrivarens namn.
 - Windows 7, Windows Vista och Windows XP:** På datorn klickar du på **Start**, sedan väljer du **Alla program**, sedan klickar du på **HP**, sedan klickar du på mappen för skrivaren och sedan väljer du skrivarens namn.
 - I HP Printer Assistant väljer du **Skriv ut** och sedan **HP Device Toolbox**.
- Klicka på fliken **System** och välj sedan sidan **Service**.
- I området **Justera justering** väljer du vilket fack du vill justera.
- Ställ in justeringsinställningarna och klicka sedan på **Verkställ**
- Klicka på **Skriv ut testsida** för att skriva ut en testsida för att bekräfta de nya justeringsinställningarna.

Kontrollpaneler med två rader

- På skrivarens kontrollpanel trycker du på knappen **Inställningar** .
- Välj följande menyer:

- a. Systeminstallation
 - b. Utskriftskvalitet
 - c. Justera justering
 - d. Skriv ut testsida
3. Välj det fack som ska justeras och följ sedan instruktionerna på de utskrivna sidorna.
 4. Skriv ut testsidan igen för att bekräfta resultatet. Gör ytterligare justeringar vid behov.
 5. Välj OK för att spara de nya inställningarna.

Prova en annan skrivardrivrutin

Prova med att använda en annan skrivardrivrutin om du skriver ut från ett program och de utskrivna sidorna har oväntade linjer i grafiken, saknad text, saknad grafik, felaktig formatering eller utbytta teckensnitt.

Hämta någon av följande drivrutiner från HP-webbplatsen: www.hp.com/support/ljM182MFP.

Tabell 9-15 Skrivardrivrutiner

Drivrutin	Beskrivning
HP PCL6-skrivardrivrutin	Om den är tillgänglig har den här skrivarspecifika utskriftsdrivrutinen stöd för äldre operativsystem som Windows® XP och Windows Vista®. En lista över operativsystem som stöds finns på www.hp.com/go/support .
HP PCL 6-drivrutin	Den här skrivarspecifika utskriftsdrivrutinen har stöd för Windows 7 och senare operativsystem som har stöd för version 3-drivrutiner. En lista över operativsystem som stöds finns på www.hp.com/go/support .
HP PCL-6-skrivardrivrutin	Den här produktspecifika utskriftsdrivrutinen har stöd för Windows 8 och senare operativsystem som har stöd för version 4-drivrutiner. En lista över operativsystem som stöds finns på www.hp.com/go/support .
HP UPD PS-drivrutin	<ul style="list-style-type: none"> • Rekommenderas för användning tillsammans med programvara från Adobe® samt med andra program som har en hög grafisk komplexitetsnivå • Stöder utskrift av PostScript-emulering och PostScript-flashteckensnitt
HP UPD PCL 6-drivrutin	<ul style="list-style-type: none"> • Rekommenderas för utskrift i alla Windows-miljöer • Ger generellt bäst hastighet, utskriftskvalitet och stöd för skrivarfunktioner för de flesta användare • Anpassad till användargränssnittet i Windows för att ge högsta hastighet i Windows-miljöer • Är eventuellt inte fullt kompatibel med tredjepartsprogram och anpassade program som baseras på PCL 5

Kontrollera EconoMode-inställningarna

HP rekommenderar inte att du alltid använder EconoMode. Om du alltid använder EconoMode kan det hända att tonern räcker längre än de mekaniska delarna i tonerkassetten. Om utskriftskvaliteten börjar försämrats och inte längre är godtagbar bör du fundera på att byta ut tonerkassetten.



OBS! Funktionen är tillgänglig med PCL 6-skrivardrivrutinen för Windows. Om du inte använder den drivrutinen kan du aktivera funktionen genom att använda HP:s inbäddade webbserver.

Följ de här stegen om hela sidan är för mörk eller för ljus.

1. Välj alternativet **Skriv ut** i programvaran.
2. Välj skrivaren och klicka sedan på knappen **Egenskaper** eller **Inställningar**.
3. Klicka på fliken **Papper/kvalitet** och leta upp **Utskriftskvalitet**.
4. Om sidan är för mörk använder du de här inställningarna:
 - Välj alternativet **600 dpi**, om det är tillgängligt.
 - Aktivera alternativet **EconoMode** genom att markera kryssrutan.

Om sidan är för ljus använder du de här inställningarna:

- Välj alternativet **FastRes 1200**, om det är tillgängligt.
 - Avaktivera funktionen genom att avmarkera kryssrutan **EconoMode**.
5. Klicka på **OK** för att stänga dialogrutan **Dokumentegenskaper**. I dialogrutan **Skriv ut** klickar du på knappen **OK** för att skriva ut.

Justera utskriftstäthet

Gör följande om du vill justera utskriftstätheten.

 **OBS!** Stegen varierar beroende på typ av kontrollpanel.



Tabell 9-16 Kontrollpaneler

Nummer	Beskrivning
1	LED-kontrollpanel
2	Kontrollpanel med två rader

1. Öppna HP EWS (Embedded Web Server):

LED-kontrollpaneler

- a. Öppna HP Printer Assistant.
 - **Windows 10:** I **Start**-menyn klickar du på **Alla appar**, klicka sedan på **HP** och välj sedan skrivarens namn.
 - **Windows 8.1:** Klicka på nedpilen i nedre vänstra hörnet på skärmen **Start** och välj sedan skrivarens namn.

- **Windows 8:** Högerklicka på ett tomt område på skärmen **Start**, klicka på **Alla appar** i appfältet och välj sedan skrivarens namn.
- **Windows 7, Windows Vista och Windows XP:** På datorn klickar du på **Start**, sedan väljer du **Alla program**, sedan klickar du på **HP**, sedan klickar du på mappen för skrivaren och sedan väljer du skrivarens namn.

b. I HP Printer Assistant väljer du **Skriv ut** och sedan **HP Device Toolbox**.

Kontrollpaneler med två rader

- På skrivarens kontrollpanel trycker du på knappen **Inställningar** . Öppna menyn **Nätverksinställningar** och välj **Visa IP-adress**, välj sedan **Ja**. Återgå till startskärmen om du vill se IP-adressen.
- Öppna en webbläsare och ange IP-adressen eller värdnamnet på adressraden, exakt så som det visas på skrivarens kontrollpanel. Tryck på **Retur** på tangentbordet. Då öppnas den inbyggda webbservern.

 <https://10.10.XX.XXX/>

 **OBS!** Om webbläsaren visar ett meddelande som anger att åtkomst till webbplatsen kanske inte är säker väljer du alternativet att fortsätta till webbplatsen. Åtkomst till den här webbplatsen skadar inte datorn.

- Klicka på fliken **System** och välj sedan sidan **Utskriftstäthet**.
- Välj rätt inställningar för utskriftstäthet.
- Klicka på knappen **Verkställ** så sparas inställningarna.

Kalibrera skrivaren för att justera färgerna

Kalibrering är en skrivarfunktion som optimerar utskriftskvaliteten.

Följ de här stegen för att lösa problem med utskriftskvalitet, t.ex. felinriktad färg, färgade skuggor, oskarp grafik eller andra utskriftskvalitetsproblem.

 **OBS!** Stegen varierar beroende på vilken typ av kontrollpanel skrivaren har.



Tabell 9-17 Kontrollpaneler

Nummer	Beskrivning
1	LED-kontrollpanel
2	Kontrollpanel med två rader

LED-kontrollpaneler

- Öppna HP EWS (Embedded Web Server):

- a. Öppna HP Printer Assistant.
 - **Windows 10:** I **Start**-menyn klickar du på **Alla appar**, klicka sedan på **HP** och välj sedan skrivarens namn.
 - **Windows 8.1:** Klicka på nedpilen i nedre vänstra hörnet på skärmen **Start** och välj sedan skrivarens namn.
 - **Windows 8:** Högerklicka på ett tomt område på skärmen **Start**, klicka på **Alla appar** i appfältet och välj sedan skrivarens namn.
 - **Windows 7, Windows Vista och Windows XP:** På datorn klickar du på **Start**, sedan väljer du **Alla program**, sedan klickar du på **HP**, sedan klickar du på mappen för skrivaren och sedan väljer du skrivarens namn.
 - b. I HP Printer Assistant väljer du **Skriv ut** och sedan **HP Device Toolbox**.
2. Klicka på fliken **System** och välj sedan sidan **Utskriftskvalitet**.
 3. Välj **Kalibrera nu:** och klicka sedan på **Verkställ** om du vill påbörja kalibreringsprocessen.

Kontrollpaneler med två rader

1. På skrivarens kontrollpanel trycker du på knappen **Inställningar** .
2. Välj följande menyer:
 - a. [Systeminstallation](#)
 - b. [Utskriftskvalitet](#)
 - c. [Färgkalibrering](#)
 - d. [Kalibrera nu](#)
3. Välj **OK** när du vill påbörja kalibreringsprocessen.
4. Ett meddelande om **Kalibrering** visas på skrivarens kontrollpanel. Kalibreringsprocessen tar några minuter att slutföra. Stäng inte av skrivaren förrän kalibreringsproceduren är klar. Vänta medan skrivaren kalibreras och pröva sedan att skriva ut igen.

Justera färginställningar (Windows)

Om du skriver ut från ett program följer du de här stegen om färgerna på den utskrivna sidan inte matchar färgerna på datorns bildskärm, eller om du inte är nöjd färgerna på den utskrivna sidan.

Ändra färgalternativ

1. Välj alternativet **Skriv ut** i programvaran.
2. Välj skrivaren och klicka sedan på knappen **Egenskaper** eller **Inställningar**.
3. Klicka på fliken **Färg**.

4. Klicka på alternativet **Skriv ut i gråskala** för att skriva ut ett färgdokument i svart och gråskala. Använd det här alternativet när du vill skriva ut färgdokument för fotokopiering eller faxbruk. Använd även det här alternativet till att skriva ut utkast eller spara på färgetoner.
5. Klicka på **OK** för att stänga dialogrutan **Dokumentegenskaper**. I dialogrutan **Skriv ut** klickar du på knappen **OK** för att skriva ut.

Skriva ut och tolka utskriftskvalitetssidan

 **OBS!** Stegen varierar beroende på typ av kontrollpanel.



Tabell 9-18 Kontrollpaneler

Nummer	Beskrivning
1	LED-kontrollpanel
2	Kontrollpanel med två rader

LED-kontrollpaneler

- Öppna HP:s inbyggda webbserver (EWS).
 - Öppna HP Printer Assistant.
 - Windows 10:** I **Start**-menyn klickar du på **Alla appar**, klicka sedan på **HP** och välj sedan skrivarens namn.
 - Windows 8,1:** Klicka på nedpilen i nedre vänstra hörnet på skärmen **Start** och välj sedan skrivarens namn.
 - Windows 8:** Högerklicka på ett tomt område på skärmen **Start**, klicka på **Alla appar** i appfältet och välj sedan skrivarens namn.
 - Windows 7, Windows Vista och Windows XP:** På datorn klickar du på **Start**, sedan väljer du **Alla program**, sedan klickar du på **HP**, sedan klickar du på mappen för skrivaren och sedan väljer du skrivarens namn.
 - I HP Printer Assistant väljer du **Skriv ut** och sedan **HP Device Toolbox**.
- Klicka på fliken **Start** och välj sedan sidan **Rapporter**.
- Hitta sidan **Utskriftskvalitet** i listan över rapporter och klicka sedan på **Skriv ut**.

Kontrollpaneler med två rader

- På skrivarens kontrollpanel trycker du på knappen **Inställningar** .
- Välj menyn **Rapporter**.
- Välj alternativet **Utskriftskvalitetssida**.

Den här sidan innehåller fem färgband som är uppdelade i fyra grupper på det sätt som visas i följande bild. Genom att granska varje grupp kan du isolera problemet till en viss tonerkasset.

Bild 9-1 Utskriftskvalitetssida

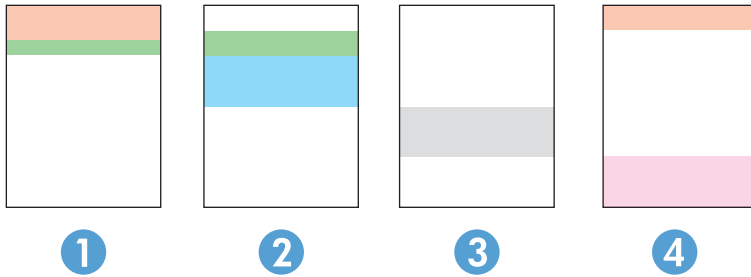

Tabell 9-19 Utskriftskvalitetssida

Avsnitt	Tonerkassett
1	Gul
2	Cyan
3	Svart
4	Magenta

- Om prickar eller ränder bara förekommer i en av grupperna byter du ut tonerkassetten som gäller den gruppen.
- Om prickar förekommer i flera grupper skriver du ut en rengöringssida. Om inte detta löser problemet undersöker du om prickarna alltid har samma färg, t.ex. om magentafärgade prickar förekommer i alla fem färgbanden. Om alla prickar har samma färg byter du den tonerkassetten.
- Om ränder förekommer i flera färgband kontaktar du HP. Det är troligen en annan komponent än tonerkassetterna som orsakar problemet.

Lösa problem med utskriftskvalitet

- [Inledning](#)
- [Felsöka problem med utskriftskvalitet](#)



Inledning

Det här avsnittet innehåller felsökningssteg för att lösa problem med bilddefekter, inklusive följande fel:



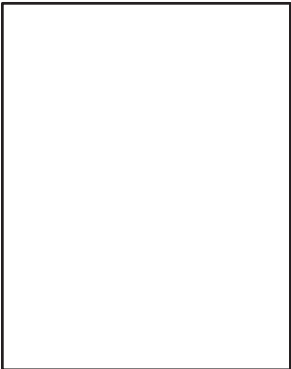

- Ljus utskrift
- Grå bakgrund eller mörk utskrift
- Tomma sidor
- Svarta sidor
- Mörka eller ljusa ränder
- Mörk eller ljusa streck
- Toner saknas
- Lutande bilder
- Färger justeras inte
- Buktat papper

Felsöka problem med utskriftskvalitet

Tabell 9-20 Lathund för tabellen Bilddefekter

Defekt	Defekt	Defekt
Tabell 9-21 Ljus utskrift på sidan 126 	Tabell 9-22 Grå bakgrund eller mörk utskrift på sidan 127 	Tabell 9-23 Tom sida — ingen utskrift på sidan 127 

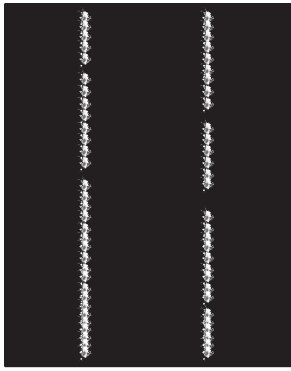
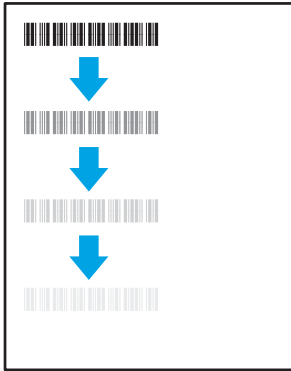
Tabell 9-20 Lathund för tabellen Bilddefekter (fortsättning)

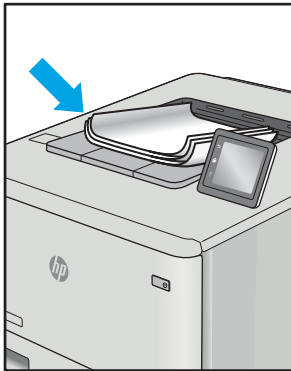
Defekt	Defekt	Defekt
<p>Tabell 9-24 Svart sida på sidan 128</p> 	<p>Tabell 9-25 Randdefekter på sidan 128</p> 	<p>Tabell 9-26 Streckdefekter på sidan 129</p> 
<p>Tabell 9-27 Defekter på fixering/fixeringsenhet på sidan 130</p> 	<p>Tabell 9-28 Defekter gällande bildens placering på sidan 130</p> 	<p>Tabell 9-29 Defekter på färgplansregistreringen (endast färgmodeller) på sidan 131</p> 
<p>Tabell 9-30 Utmatningsdefekter på sidan 132</p> 		

Bilddefekter, oavsett orsak, kan ofta lösas med samma steg. Använd följande steg som en utgångspunkt för lösa problem med bilddefekter.

1. Skriv ut dokumentet igen. Defekter på utskriftskvaliteten kan vara återkommande och kan försvinna helt med fortsatt utskrift.
2. Kontrollera tillståndet för kassetten eller kassetterna. Om en kassett har en **Mycket låg** nivå (den har passerat uppskattad livslängd), byter du ut kassetten.
3. Kontrollera att utskriftslägesinställningarna för drivrutinen och facket matchar materialet som ligger i facket. Pröva att använda en annan bunt material eller ett annat fack. Pröva att använda ett annat utskriftsläge.
4. Kontrollera att skrivaren är inom rimlig driftstemperatur/fuktighetsintervall.
5. Kontrollera att papperstyp, storlek och vikt stöds av skrivaren. Se supportsidan för skrivaren på support.hp.com för en lista över pappersstorlekar och -typer som kan användas för skrivaren.



OBS! Termen "fixering" avser den del av utskriftsprocessen där tonern är fäst vid papperet.

Följande exempel visar papper i Letter-storlek som har passerat genom skrivaren med kortsidan först.

Tabell 9-21 Ljus utskrift

Beskrivning	Prov	Möjliga lösningar
<p>Ljus utskrift:</p> <p>Det utskrivna innehållet på hela sidan är ljusst eller urblekt.</p>		<ol style="list-style-type: none"> 1. Skriv ut dokumentet igen. 2. Ta bort kassetten och skaka den sedan för att omfördela tonern. Sätt tillbaka tonerkassetterna i skrivaren och stäng luckan. En grafisk representation av den här proceduren finns i Byta tonerkassetter. 3. Endast svartvita modeller: Kontrollera att inställningen Economode är inaktiverad både på skrivarens kontrollpanel och i utskriftsdrivrutinen. 4. Se till att kassetten är korrekt installerad. 5. Skriv ut en statussida för förbrukningsmaterial och kontrollera livslängden och hur mycket som är kvar i kassetten. 6. Byt patronen. 7. Om problemet kvarstår går du till support.hp.com.

Tabell 9-22 Grå bakgrund eller mörk utskrift

Beskrivning	Prov	Möjliga lösningar
<p>Grå bakgrund eller mörk utskrift:</p> <p>Bilden eller texten är mörkare än förväntat.</p>		<ol style="list-style-type: none"> 1. Kontrollera att papperet i facken inte redan har körts genom skrivaren. 2. Använd en annan papperstyp. 3. Skriv ut dokumentet igen. 4. Endast svartvita modeller: På startskärmen på skrivarens kontrollpanel går du till menyn Justera tonertäthet och justerar sedan tonertätheten till en lägre nivå. 5. Kontrollera att skrivaren är inom rimlig driftstemperatur och fuktighetsintervall. 6. Byt patronen. 7. Om problemet kvarstår går du till support.hp.com.

Tabell 9-23 Tom sida — ingen utskrift

Beskrivning	Prov	Möjliga lösningar
<p>Tom sida — ingen utskrift:</p> <p>Sidan är helt tom och innehåller inget tryckt innehåll.</p>		<ol style="list-style-type: none"> 1. Kontrollera att kassetten är en äkta HP-kassett. 2. Se till att kassetten är korrekt installerad. 3. Skriv ut med en annan kassett. 4. Kontrollera papperstyp i pappersfacket och justera skrivarinställningarna så att de matchar. Om det behövs väljer du en ljusare papperstyp. 5. Om problemet kvarstår går du till support.hp.com.

Tabell 9-24 Svart sida

Beskrivning	Prov	Möjliga lösningar
<p>Svart sida:</p> <p>Hela den utskrivna sidan är svart.</p>		<ol style="list-style-type: none">1. Kontrollera att kassetten inte har några skador.2. Se till att kassetten är korrekt installerad.3. Byt ut bläckpatronen4. Om problemet kvarstår går du till support.hp.com.

Tabell 9-25 Randdefekter

Beskrivning	Prov	Möjliga lösningar
<p>Upprepade breda ränder och Impulseränder:</p> <p>Mörka eller ljusa rader som fortsätter ned längs hela sidan. De kan vara skarpa eller mjuka. Defekten visas endast i fyllda områden, inte i text eller avsnitt utan utskrivet innehåll.</p>		<ol style="list-style-type: none">1. Skriv ut dokumentet igen.2. Prova att skriva ut från ett annat fack.3. Byt patronen.4. Använd en annan papperstyp.5. Endast Enterprise-modeller: På startskärmen på skrivarens kontrollpanel går du till menyn Justera papperstyper och väljer sedan ett utskriftsläge som är avsett för ett något tyngre material än det du använder. Detta minskar utskriftshastigheten och kan förbättra utskriftskvaliteten.6. Om problemet kvarstår går du till support.hp.com.

Tabell 9-26 Streckdefekter

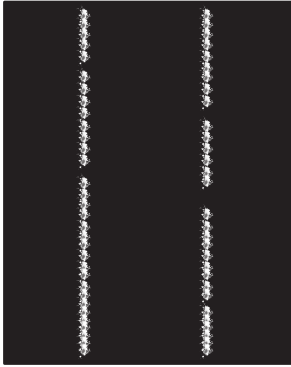
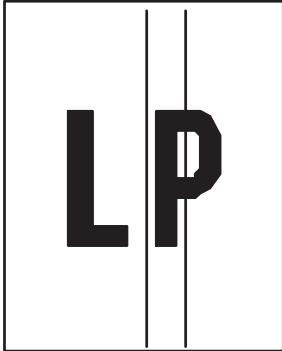
Beskrivning	Prov	Möjliga lösningar
<p>Ljusa vertikala streck:</p> <p>Ljusa streck som vanligen förekommer över hela sidans längd. Defekten visas endast i fyllda områden, inte i text eller avsnitt utan utskrivet innehåll.</p>		<ol style="list-style-type: none">1. Skriv ut dokumentet igen.2. Ta bort kassetten och skaka den sedan för att omfördela tonern.3. Om problemet kvarstår går du till support.hp.com. <p>OBS! Både ljusa och mörka vertikala streck kan förekomma när utskriftsmiljön ligger utanför angivet intervall för temperatur eller fuktighet. Se skrivarens miljöspecifikationer för tillåtna temperatur- och fuktighetsnivåer.</p>
<p>Mörka vertikala streck och ITB-rengöringsstreck (endast färgmodeller):</p> <p>Mörka rader som fortsätter ned längs hela sidan. Defekten kan förekomma var som helst på sidan, i fyllda områden eller i avsnitt utan utskrivet innehåll.</p>		<ol style="list-style-type: none">1. Skriv ut dokumentet igen.2. Ta bort kassetten och skaka den sedan för att omfördela tonern.3. Skriv ut en rengöringssida.4. Kontrollera tonernivån i kassetten.5. Om problemet kvarstår går du till support.hp.com.

Tabell 9-27 Defekter på fixering/fixeringsenhet

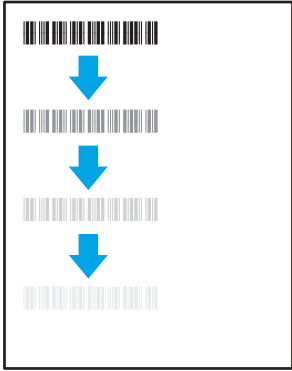
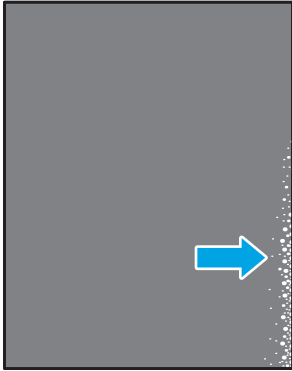
Beskrivning	Prov	Möjliga lösningar
<p>Förskjutning av varm fixeringsenhet (skugga):</p> <p>Mindre skuggor eller förskjutningar upprepas nedåt på sidan. Den upprepade bilden kan blekna för varje upprepning.</p>		<ol style="list-style-type: none"> 1. Skriv ut dokumentet igen. 2. Kontrollera papperstyp i pappersfacket och justera skrivarinställningarna så att de matchar. Om det behövs väljer du en ljusare papperstyp. 3. Om problemet kvarstår går du till support.hp.com.
<p>Dålig fixering:</p> <p>Tonern blir blekare längs någon av sidans kanter. Den här defekten är vanligare på kanterna av utskrifter som täcker en stor yta och på lätta material, men kan förekomma var som helst på sidan.</p>		<ol style="list-style-type: none"> 1. Skriv ut dokumentet igen. 2. Kontrollera papperstyp i pappersfacket och justera skrivarinställningarna så att de matchar. Om det behövs väljer du en tyngre papperstyp. 3. Endast Enterprise-modeller: Från skrivarens kontrollpanel går du till menyn Kant-till-kant och väljer sedan Normal. Skriv ut dokumentet igen. 4. Endast Enterprise-modeller: Från skrivarens kontrollpanel väljer du Ta med marginaler autom. och skriver sedan ut dokumentet igen. 5. Om problemet kvarstår går du till support.hp.com.

Tabell 9-28 Defekter gällande bildens placering

Beskrivning	Prov	Möjliga lösningar
<p>Marginaler och förvrängning:</p> <p>Bilden är inte centrerad eller är sned på sidan. Det här felet uppstår när papperet inte är korrekt placerat när det dras från facket och förs genom pappersbanan.</p>		<ol style="list-style-type: none"> 1. Skriv ut dokumentet igen. 2. Ta bort papperet och fyll sedan på facket. Kontrollera att alla papperskanter är jämna på alla sidor. 3. Kontrollera att buntens överkant inte når över markeringen för maxnivå. Se till att facket inte är överfullt. 4. Kontrollera att pappersledarna är justerade efter rätt storlek för papperet. Justera inte pappersledarna för snävt mot pappersbunten. Justera dem mot skårorna eller markeringarna i facket. 5. Om problemet kvarstår går du till support.hp.com.

Tabell 9-29 Defekter på färgplansregistreringen (endast färgmodeller)

Beskrivning	Prov	Möjliga lösningar
<p>Färgplansregistreringar:</p> <p>En eller flera färgen på planen är inte justerade i linje med de andra färgplanen. Det primära felet uppstår vanligtvis med gult.</p>		<ol style="list-style-type: none">1. Skriv ut dokumentet igen.2. Kalibrera skrivaren på skrivarens kontrollpanel.3. Om en kassetten har en Mycket låg nivå eller utskriften är mycket bleka, byter du ut kassetten.4. Från skrivarens kontrollpanel att använder du funktionen Återställ kalibrering för att återställa skrivarens kalibreringsinställningar till fabriksinställningarna.5. Om problemet kvarstår går du till support.hp.com.

Tabell 9-30 Utmatningsdefekter

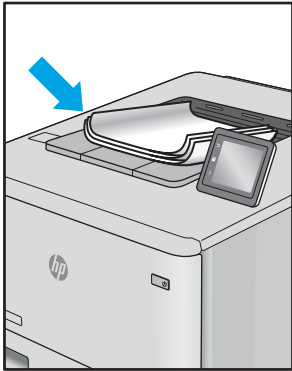
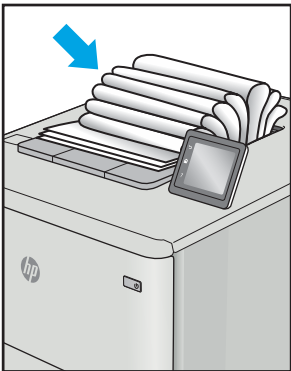
Beskrivning	Prov	Möjliga lösningar
<p>Böjda utskrifter:</p> <p>Utskrivet papper har böjda kanter. Den böjda kanten kan finnas längs den korta eller långa sidan av papperet. Två typer av böjningar är möjliga:</p> <ul style="list-style-type: none">• Positiv böjning: Papperet böjer sig mot den utskrivna sidan. Defekten uppstår i torra miljöer eller när du skriver ut sidor med hög täckning.• Negativ böjning: Papperet böjer sig bort från den utskrivna sidan. Defekten uppstår i miljöer med hög luftfuktighet eller när du skriver ut sidor med låg täckning.		<ol style="list-style-type: none">1. Skriv ut dokumentet igen.2. Positiv böjning: Välj en tyngre papperstyp från skrivarens kontrollpanel. Den tyngre papperstypen skapar en högre temperaturen för utskrift. Negativ böjning: Välj en lättare papperstyp från skrivarens kontrollpanel. Den lättare papperstypen skapar en lägre temperaturen för utskrift. Försök att förvara papperet i en torr miljö innan eller använd papper som du precis har öppnat.3. Skriv ut dubbelsidig utskrift.4. Om problemet kvarstår går du till support.hp.com.
<p>Utmatningsbunt:</p> <p>Papperet går inte att bunta ordentligt i utmatningsfacket. Buntan kan vara ojämn, sned, eller sidorna kan tryckas ut från facket och ned på golvet. Något av följande förhållanden kan leda till att det här felet:</p> <ul style="list-style-type: none">• Extremt böjda papper• Papperet i facket är skrynkligt eller deformerat• Papperet är en icke-standardpapperstyp, till exempel kuvert• Utmatningsfacket är överfullt		<ol style="list-style-type: none">1. Skriv ut dokumentet igen.2. Dra ut förlängningen från facket.3. Om felet orsakas av extremt böjt papper utför du stegen för felsökning för böjda utskrifter.4. Använd en annan papperstyp.5. Använd papper som du precis har öppnat.6. Ta bort papperet från utmatningsfacket innan facket blir för fullt.7. Om problemet kvarstår går du till support.hp.com.

Förbättra kvaliteten på kopior och skanningar

Inledning

Om skrivaren har problem med bildkvaliteten försöker du med följande lösningar i den ordning de visas.

- [Kontrollera att skannerglaset inte är smutsigt](#)
- [Undvik ränder och streck när du använder dokumentmataren](#)
- [Kontrollera pappersinställningarna](#)
- [Kontrollera bildjusteringsinställningarna](#)
- [Optimera för text eller bilder](#)
- [Kontrollera skannerupplösningen och färginställningarna på datorn](#)
- [Kopiering från kant till kant](#)
- [Rengör dokumentmatarens inmatningsvals och separeringsdyna \(endast för fw-modeller\)](#)

Försök först med dessa enkla steg:

- Använd flatbäddskannern istället för dokumentmataren
- Använd original med hög kvalitet.
- När du använder dokumentmataren lägger du i originaldokumentet i mataren på rätt sätt, med hjälp av pappersguiderna för att undvika otydliga eller skeva bilder.

Om problemet kvarstår försöker du med följande lösningar. Om de inte åtgärdar problemet finns fler lösningar i "Förbättra utskriftskvaliteten".

Kontrollera att skannerglaset inte är smutsigt

Med tiden kan smutsfläckar ansamlas på skannerglaset och baksidan i vit plast, och det kan påverka resultatet. Använd följande steg om du vill rengöra skannern.

1. Stäng av skrivaren genom att trycka på strömbrytaren och dra sedan ut strömkabeln ur eluttaget.
 2. Öppna skannerlocket.
 3. Rengör skannerglaset och baksidan i vit plast under skannerlocket med en mjuk trasa eller svamp som har fuktats med glasputsmedel utan slipmedel.
-
-  **VIKTIGT:** Använd inte slipmedel, aceton, bensen, ammoniak, etylalkohol eller koltetraklorid på någon del av skrivaren, eftersom den då kan skadas. Ställ inga vätskor direkt på glaset eller plattan. De kan läcka ut och skada skrivaren.
-
4. Torka av glaset och de vita plastdelarna med ett sämskskinn eller en cellulosasvamp för att undvika fläckar.
 5. Anslut strömkabeln till ett eluttag och tryck sedan på strömbrytaren för att starta skrivaren.

Undvik ränder och streck när du använder dokumentmataren

Om det blir ränder eller streck på kopior eller skannade dokument när du använder dokumentmataren, följer du anvisningarna nedan för att ta bort skräp från dokumentglaset. Med skräp menas till exempel damm, papper, tonerdamm, rester från självhäftande papper, korrekturlack eller tejp, bläck och fingeravtryck.

1. Öppna skannerlocket.
2. Leta reda på den några cm långa glasremsan till vänster om huvudskannerglaset och rengör den med en mjuk, luddfri duk fuktad med vatten.

⚠ VIKTIGT: Använd inte slipmedel, aceton, bensen, ammoniak, etylalkohol eller koltetraklorid på någon del av produkten. De kan skada den. Ställ inga vätskor direkt på glaset eller plattan. De kan läcka ut och skada produkten.

3. På undersidan av skannerlocket ovanför glasremsan rengör du den övre plastremsan med en mjuk, luddfri duk fuktad med vatten.
4. Torka av glasremsan och den övre remsan med en mjuk, torr duk för att motverka fläckbildning och prova sedan att kopiera och skanna igen.

Kontrollera pappersinställningarna

📝 OBS! Stegen varierar beroende på vilken typ av kontrollpanel skrivaren har.

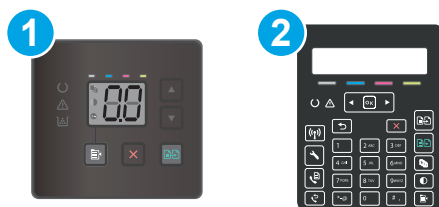

Tabell 9-31 Kontrollpaneler

Nummer	Beskrivning
1	LED-kontrollpanel
2	Kontrollpanel med två rader

LED-kontrollpaneler

1. Öppna HP:s inbyggda webbserver (EWS):
 - a. Öppna HP Printer Assistant.
 - **Windows 10:** I **Start**-menyn klickar du på **Alla appar**, klicka sedan på **HP** och välj sedan skrivarens namn.
 - **Windows 8.1:** Klicka på nedpilen i nedre vänstra hörnet på skärmen **Start** och välj sedan skrivarens namn.

- **Windows 8:** Högerklicka på ett tomt område på skärmen **Start**, klicka på **Alla appar** i appfältet och välj sedan skrivarens namn.
 - **Windows 7, Windows Vista och Windows XP:** På datorn klickar du på **Start**, sedan väljer du **Alla program**, sedan klickar du på **HP**, sedan klickar du på mappen för skrivaren och sedan väljer du skrivarens namn.
- b. I HP Printer Assistant väljer du **Skriv ut** och sedan **HP Device Toolbox**.
2. På fliken **System** klickar du på **Pappersinställningar**.
 3. Ändra nödvändiga inställningar och klicka sedan på **Verkställ**.

Kontrollpaneler med två rader

1. På skrivarens kontrollpanel trycker du på knappen **Inställningar** .
2. Öppna följande menyer:
 - a. [Systeminstallation](#)
 - b. [Pappersinställning](#)
3. Välj [Def. pappersstorlek](#).
4. Välj namnet på den pappersstorlek som finns i inmatningsfacket och tryck sedan på **OK**.
5. Välj [Def. papperstyp](#).
6. Välj namnet på den papperstyp som finns i inmatningsfacket och tryck sedan på **OK**.

Kontrollera bildjusteringsinställningarna

 **OBS!** Stegen varierar beroende på typ av kontrollpanel.



Tabell 9-32 Kontrollpaneler

Nummer	Beskrivning
1	LED-kontrollpanel
2	Kontrollpanel med två rader

LED-kontrollpaneler

Använd HP:s inbyggda webbserver (EWS) för att anpassa inställningarna för bildjustering.

1. Öppna HP:s inbyggda webbserver (EWS).
 - a. Öppna HP Printer Assistant.

- **Windows 10:** I **Start**-menyn klickar du på **Alla appar**, klicka sedan på **HP** och välj sedan skrivarens namn.
 - **Windows 8,1:** Klicka på nedpilen i nedre vänstra hörnet på skärmen **Start** och välj sedan skrivarens namn.
 - **Windows 8:** Högerklicka på ett tomt område på skärmen **Start**, klicka på **Alla appar** i appfältet och välj sedan skrivarens namn.
 - **Windows 7, Windows Vista och Windows XP:** På datorn klickar du på **Start**, sedan väljer du **Alla program**, sedan klickar du på **HP**, sedan klickar du på mappen för skrivaren och sedan väljer du skrivarens namn.
- b. I HP Printer Assistant väljer du **Skriv ut** och sedan **HP Device Toolbox**.
2. Klicka på fliken **Kopiera**.
 3. I området **Avancerad bildjustering** kan du ändra inställningarna om det behövs.
 - **Ljushet:** Justerar inställningen ljusare/mörkare.
 - **Kontrast:** Justerar kontrasten mellan bildens ljusaste och mörkaste områden.
 - **Skärpa:** Justerar textens tydlighet.
 - **Bakgrunds borttagning:** Justerar hur mörk bildens bakgrund ska vara. Den här funktionen är särskilt användbar för originaldokument som tryckts på färgat papper.
 - **Gråhetsgrad:** Justerar färgernas livfullhet.
 4. Klicka på **Ange som ny standard** om du vill spara inställningarna.

Kontrollpaneler med två rader

1. Tryck på knappen Kopieringsmeny .
2. Använd pilknapparna för att välja menyn **Bildjustering** och tryck sedan på **OK**.
3. Välj den inställning som du vill ta bort och tryck sedan på **OK**.
 - **Ljushet:** Justerar inställningen ljusare/mörkare.
 - **Kontrast:** Justerar kontrasten mellan bildens ljusaste och mörkaste områden.
 - **Skärpa:** Justerar textens tydlighet.
 - **Bakgrunds borttagning:** Justerar hur mörk bildens bakgrund ska vara. Den här funktionen är särskilt användbar för originaldokument som tryckts på färgat papper.
 - **Färgbalans:** Justerar de röda, gröna och blå färgsticken.
 - **Gråhetsgrad:** Justerar färgernas livfullhet.
4. Använd pilknapparna för att justera värdet på inställningen och tryck sedan på **OK**.
5. Justera andra inställningar eller tryck på bakåtpilen om du vill återgå till huvudkopieringsmenyn.

Optimera för text eller bilder

 **OBS!** Stegen varierar beroende på vilken typ av kontrollpanel skrivaren har.



Tabell 9-33 Kontrollpaneler

Nummer	Beskrivning
1	LED-kontrollpanel
2	Kontrollpanel med två rader

LED-kontrollpaneler

- Öppna HP:s inbyggda webbserver (EWS):
 - Öppna HP Printer Assistant.
 - Windows 10:** I **Start**-menyn klickar du på **Alla appar**, klicka sedan på **HP** och välj sedan skrivarens namn.
 - Windows 8.1:** Klicka på nedpilen i nedre vänstra hörnet på skärmen **Start** och välj sedan skrivarens namn.
 - Windows 8:** Högerklicka på ett tomt område på skärmen **Start**, klicka på **Alla appar** i appfältet och välj sedan skrivarens namn.
 - Windows 7, Windows Vista och Windows XP:** På datorn klickar du på **Start**, sedan väljer du **Alla program**, sedan klickar du på **HP**, sedan klickar du på mappen för skrivaren och sedan väljer du skrivarens namn.
 - I HP Printer Assistant väljer du **Skriv ut** och sedan **HP Device Toolbox**.
- På fliken **Kopiera** väljer du listrutan **Optimera**.
- Välj den inställning som du vill använda.
 - Välj autom.:** Använd den här inställningen när kopieringskvaliteten inte spelar roll. Detta är standardinställningen.
 - Blandat:** Använd den här inställningen för dokument som innehåller både text och grafik.
 - Text:** Använd den här inställningen för dokument som innehåller mest text.
 - Bild:** Använd den här inställningen för dokument som innehåller mest grafik.
- Ändra nödvändiga inställningar och klicka sedan på **Verkställ**.

Kontrollpaneler med två rader

1. På skrivarens kontrollpanel trycker du på knappen Kopieringsmeny .
2. Använd pilknapparna för att välja menyn **Optimera** om du vill optimera kopieringskvaliteten för olika typer av dokument, och tryck sedan på **OK**. Följande inställningar för kopieringskvalitet är tillgängliga:
 - **Välj automatisk:** Använd den här inställningen när kopieringskvaliteten inte spelar roll. Detta är standardinställningen.
 - **Blandat:** Använd den här inställningen för dokument som innehåller både text och grafik.
 - **Text:** Använd den här inställningen för dokument som innehåller mest text.
 - **Bild:** Använd den här inställningen för dokument som innehåller mest grafik.

Kontrollera skannerupplösningen och färginställningarna på datorn

Om kvaliteten inte blir tillräckligt bra när du skriver ut en skannad bild, kan det bero på att du har valt fel inställning för upplösning och färg i programmet. Upplösning och färg påverkar följande egenskaper hos skannade bilder:

- Bildskärpa
- Texturen för toningar (mjuka eller grova)
- Skanna till
- Filstorlek

Skannerupplösningen mäts i bildpunkter per tum (ppi).

 **OBS!** Ppi-nivåer för skanning är inte detsamma som dpi-värden för utskrift (punkter per tum).

Färg, gråskala och svartvitt anger antal möjliga färger. Skannerupplösningen kan ställas in på maximalt 1200 dpi.

Tabellen med riktlinjer för upplösning och färg innehåller enkla tips som du kan följa för att möta dina skanningsbehov.

 **OBS!** Ett högre värde för upplösning eller färg kan skapa mycket stora filer som tar upp mycket diskutrymme och gör att skanningen tar lång tid. Innan du anger inställningar för upplösning och färg måste du bestämma hur du ska använda den skannade bilden.

Riktlinjer för upplösning och färg

Av följande tabell framgår vilken upplösning och färginställning som rekommenderas för olika skanningar.

 **OBS!** Standardupplösningen är 200 dpi.

Tabell 9-34 Rekommenderad inställning av upplösning och färg

Avsedd användning	Rekommenderad upplösning	Rekommenderade färginställningar
Faxa	150 ppi	<ul style="list-style-type: none">• Svartvitt

Tabell 9-34 Rekommenderad inställning av upplösning och färg (fortsättning)

Avsedd användning	Rekommenderad upplösning	Rekommenderade färginställningar
E-post	150 ppi	<ul style="list-style-type: none">• Svartvitt om bilden inte kräver mjuka övergångar• Gråskala om bilden kräver mjuka övergångar• Färg, om bilden är i färg
Redigera text	300 ppi	<ul style="list-style-type: none">• Svartvitt
Skriv ut (grafik eller text)	600 ppi för komplex grafik, eller om du vill förstora dokumentet mycket 300 ppi för normala bilder och text 150 ppi för foton	<ul style="list-style-type: none">• Svartvitt för text och streckbilder• Gråskala för skuggad eller färgad grafik och foton• Färg, om bilden är i färg
Visa på skärmen	75 ppi	<ul style="list-style-type: none">• Svartvitt för text• Gråskala för grafik och foton• Färg, om bilden är i färg

Färg

Du kan ställa in färgvärdena på följande inställningar vid skanning.

Tabell 9-35 Färginställningar

Inställning	Rekommenderad användning:
Färg	Använd den här inställningen för högkvalitativa färgfoton eller dokument där färg är viktigt.
Svartvitt	Använd den här inställningen för textdokument.
Gråskala	Använd denna inställning när du måste ta hänsyn till filstorleken eller om du snabbt ska skanna ett dokument eller ett foto.

Kopiering från kant till kant

Skrivaren kan inte skriva ut helt från kant till kant. Det finns en 4 mm bred marginal som inte kan skrivas ut runt sidan.

Att ta hänsyn till vid utskrift eller skanning av dokument med tryck från kant till kant:

- När originalet är mindre än utskriftsstorleken flyttar du originalet 4 mm bort från det hörn som anvisas av ikonen på skannern. Kopiera eller skanna originalet igen.
- När originalet är lika stort som önskad utmatningsstorlek förminska du bilden med hjälp av funktionen [Förminska/Förstora](#), så att kopian inte blir beskuren.

Rengör dokumentmatarens inmatningsvals och separeringsdyna (endast för fw-modeller)

Om du får problem med att dokumentmataren inte hanterar papper rätt, t.ex. papperstrassel eller matning av flera sidor samtidigt, rengör du dokumentmatarens valsar och separeringsdyna.

1. Öppna luckan till dokumentmataren.

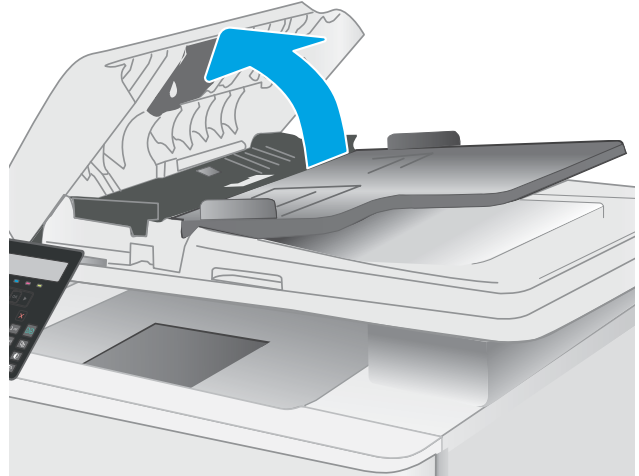

2. Använd en fuktad, luddfri trasa till att torka bort smuts från både inmatningsvalsarna och separeringsdynan.

VIKTIGT: Använd inte slipmedel, aceton, bensen, ammoniak, etylalkohol eller koltetraklorid på någon del av skrivaren. Då kan den skadas.

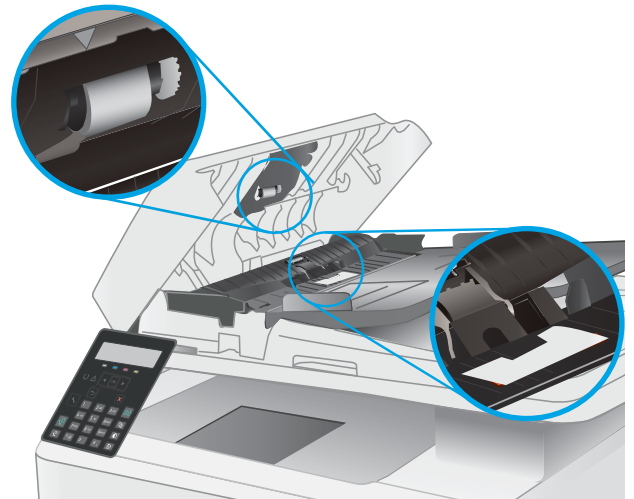

3. Stäng luckan till dokumentmataren.

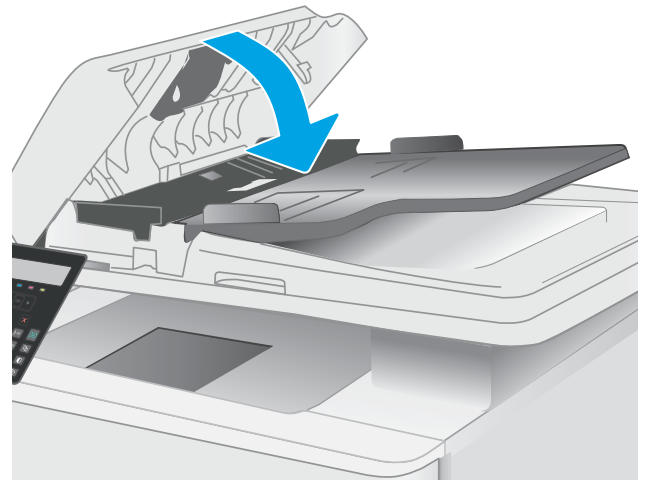

Förbättra faxkvaliteten

Inledning

Om skrivaren har problem med bildkvaliteten försöker du med följande lösningar i den ordning de visas.

- [Kontrollera att skannerglaset inte är smutsigt](#)
- [Kontrollera upplösningsinställningarna för att skicka fax](#)
- [Kontrollera felkorrigeringsinställningarna](#)
- [Kontrollera inställningen Passa till sidan](#)
- [Skicka till en annan fax](#)
- [Kontrollera avsändarens fax](#)

Försök först med dessa enkla steg:

- Använd flatbäddsskannern istället för dokumentmataren
- Använd original med hög kvalitet.
- När du använder dokumentmataren lägger du i originaldokumentet i mataren på rätt sätt, med hjälp av pappersguiderna för att undvika otydliga eller skeva bilder.

Om problemet kvarstår försöker du med följande lösningar. Om de inte åtgärdar problemet finns fler lösningar i "Förbättra utskriftskvaliteten".

Kontrollera att skannerglaset inte är smutsigt

Med tiden kan smutsfläckar ansamlas på skannerglaset och baksidan i vit plast, och det kan påverka resultatet. Använd följande steg om du vill rengöra skannern.

1. Stäng av skrivaren genom att trycka på strömbrytaren och dra sedan ut strömkabeln ur eluttaget.
2. Öppna skannerlocket.
3. Rengör skannerglaset och baksidan i vit plast under skannerlocket med en mjuk trasa eller svamp som har fuktats med glasputsmedel utan slipmedel.

⚠ VIKTIGT: Använd inte slipmedel, aceton, bensen, ammoniak, etylalkohol eller koltetraklorid på någon del av skrivaren, eftersom den då kan skadas. Ställ inga vätskor direkt på glaset eller plattan. De kan läcka ut och skada skrivaren.

4. Torka av glaset och de vita plastdelarna med ett sämskskinn eller en cellulosasvamp för att undvika fläckar.
5. Anslut strömkabeln till ett eluttag och tryck sedan på strömbrytaren för att starta skrivaren.

Kontrollera upplösningsinställningarna för att skicka fax

1. På skrivarens kontrollpanel trycker du på knappen Inställningar .
2. Välj [Faxinställningar](#).

3. Välj [Faxsändningsinställningar](#) och sedan [Def. Upplösning](#).
4. Välj önskad inställning för upplösning och tryck sedan på [OK](#).

Kontrollera felkorrigeringsinställningarna

Vanligtvis kontrollerar skrivaren signalerna från telefonlinjen under tiden som ett fax skickas eller tas emot. Om skrivaren känner av en felsignal under överföringen och inställningen för felkorrigering är [På](#) kan skrivaren begära att en del av faxet skickas om. Standardinställningen för felkorrigering är [På](#).

Du bör endast stänga av felkorrigeringen om du får problem med att skicka eller ta emot fax, och om du är beredd att acceptera fel i överföringen. Det kan vara bra att stänga av inställningen när du försöker skicka ett fax utomlands eller ta emot ett utomlands eller om du använder en satellittelefonanslutning.

1. På skrivarens kontrollpanel trycker du på knappen [Inställningar](#) .
2. Välj [Service](#) och sedan [Faxservice](#).
3. Välj [Felkorrigering](#) och sedan [På](#).

Kontrollera inställningen Passa till sidan

Om skrivaren skrev ut ett faxjobb utanför sidan aktiverar du funktionen Passa till sidan från kontrollpanelen.

 **OBS!** Se till att standardpappersinställningen stämmer överens med storleken på det papper som placerats i facket.

1. På skrivarens kontrollpanel trycker du på knappen [Inställningar](#) .
2. Välj [Faxinställningar](#) och sedan [Mottagn. Faxinställning](#).
3. Välj [Anpassa till sida](#) och sedan [På](#).

Skicka till en annan fax

Försök skicka faxet till en annan faxmaskin. Om faxkvaliteten är bättre är problemet kopplat till den ursprungliga mottagarens faxinställningar eller tillbehörsstatus.

Kontrollera avsändarens fax

Be avsändaren att försöka med att skicka från en annan fax. Om faxkvaliteten är bättre finns problemet hos avsändarens fax. Om det inte finns någon annan fax tillgänglig kan du be avsändaren göra följande ändringar:

- Se till att originaldokumentet är på vitt (inte färgat) papper.
- Öka inställningarna för faxupplösning, kvalitetsnivå eller kontrast.
- Skicka faxet från ett datorprogram, om det är möjligt.

Lösa problem med trådslutna nätverk

Inledning

Vissa typer av problem kan indikera att det är något problem med nätverkskommunikationen. Dessa problem inkluderar följande:

- Periodisk förlust av möjligheten att kommunicera med skrivaren
- Skrivaren hittas inte under installationen av drivrutinerna
- Skrivaren skriver inte ut vid upprepade tillfällen



OBS! Om det vid återkommande tillfällen uppstår avbrott i nätverksanslutningen bör du först uppdatera skrivarens inbyggda programvara. Anvisningar för hur du uppdaterar skrivarens inbyggda programvara finns på <http://support.hp.com>, sök efter din skrivare och sök sedan efter "uppdatera den inbyggda programvaran".

Bekräfta att skrivaren kommunicerar med nätverket genom att kontrollera följande. Innan du börjar skriver du ut en konfigurationssida från skrivarens kontrollpanel och letar reda på skrivarens IP-adress som visas på den här sidan.

- [Dålig fysisk anslutning](#)
- [Datorn använder en felaktig IP-adress för skrivaren](#)
- [Datorn kan inte kommunicera med skrivaren](#)
- [Skrivaren använder felaktiga länk- och duplexinställningar för nätverket](#)
- [Nya programvaror kan orsaka kompatibilitetsproblem](#)
- [Datorn eller arbetsstationen är felaktigt inställd](#)
- [Skrivaren är avaktiverad eller så är andra nätverksinställningar felaktiga](#)



OBS! HP ger ingen support för peer to peer-nätverk, då detta är en funktion i Microsofts operativsystem och inte på något sätt ingår i HP:s skrivardrivrutiner. Mer information finns på Microsofts webbplats på www.microsoft.com.

Dålig fysisk anslutning

1. Verifiera att skrivaren är ansluten till rätt nätverksport med en kabel av rätt längd.
2. Verifiera att kabelanslutningarna är korrekt gjorda.
3. Titta på anslutningen till nätverksporten på baksidan av skrivaren och kontrollera att den gula aktivitetslampan blinkar vilket indikerar nätverkstrafik, och att den gröna länkstatuslampan lyser kontinuerligt vilket anger en nätverkslänk.
4. Om problemet kvarstår, pröva en annan kabel eller port i navet.

Datorn använder en felaktig IP-adress för skrivaren

1. Öppna skrivaregenskaperna och klicka på fliken **Portar**. Kontrollera att den aktuella IP-adressen för skrivaren är vald. Skrivarens IP-adress anges på skrivarens konfigurationssida.
2. Om du har installerat skrivaren med HP:s standard-TCP/IP-port, markerar du rutan **Skriv alltid ut till den här skrivaren, även om IP-adressen ändras**.
3. Om du har installerat skrivaren med Microsofts standard-TCP/IP-port, använder du värdnamnet i stället för IP-adressen.
4. Om IP-adressen är korrekt ska du ta bort skrivaren och sedan lägga till den igen.

Datorn kan inte kommunicera med skrivaren

1. Testa nätverkskommunikationen genom att skicka ett pingkommando till nätverket.
 - a. Öppna en kommandoprompt på datorn.
 - För Windows, klickar du på **Start** och sedan **Kör**. Skriv `cmd` och tryck på **Enter**.
 - I macOS går du till **Program**, sedan **Verktyg** och öppnar **Terminal**.
 - b. Skriv `ping` följt av skrivarens IP-adress.
 - c. Om fönstret visar returtider fungerar nätverket.
2. Om pingkommandot misslyckas kontrollerar du att näthubben är på. Kontrollera sedan att nätverksinställningarna, skrivaren och datorn är konfigurerade för samma nätverk (kallas även undernät).
3. Öppna skrivaregenskaperna och klicka på fliken **Portar**. Kontrollera att den aktuella IP-adressen för skrivaren är vald. Skrivarens IP-adress anges på skrivarens konfigurationssida.
4. Om du har installerat skrivaren med HP:s standard-TCP/IP-port, markerar du rutan **Skriv alltid ut till den här skrivaren, även om IP-adressen ändras**.
5. Om du har installerat skrivaren med Microsofts standard-TCP/IP-port, använder du värdnamnet för skrivaren i stället för IP-adressen.
6. Om IP-adressen är korrekt ska du ta bort skrivaren och sedan lägga till den igen.

Skrivaren använder felaktiga länk- och duplexinställningar för nätverket

HP rekommenderar att du låter dessa inställningar vara i automatiskt läge (standardinställning). Om du ändrar dessa inställningar måste du även ändra dem för nätverket.

Nya programvaror kan orsaka kompatibilitetsproblem

Verifiera att alla nya programvaror är rätt installerade och att de används med rätt skrivardrivrutin.

Datorn eller arbetsstationen är felaktigt inställd

1. Kontrollera nätverksdrivrutinerna, skrivardrivrutinerna och nätverksomdirigeringen.
2. Verifiera att operativsystemet är korrekt konfigurerat.

Skrivaren är avaktiverad eller så är andra nätverksinställningar felaktiga

1. Granska skrivarens konfiguration/nätverkssidor om du vill kontrollera statusen för nätverksinställningar och protokoll.
2. Konfigurera nätverksinställningarna på nytt om det behövs.

Lösa problem med trådlösa nätverk (endast trådlösa modeller)

- [Inledning](#)
- [Checklista för trådlös anslutning](#)
- [Skrivaren skriver inte ut efter att den trådlösa konfigurationen är slutförd](#)
- [Skrivaren skriver inte ut och datorn har en brandvägg från tredje part installerad](#)
- [Den trådlösa anslutningen fungerar inte efter att den trådlösa routern eller skrivaren har flyttats](#)
- [Det går inte att ansluta fler datorer till den trådlösa skrivaren](#)
- [Den trådlösa skrivaren tappar kommunikationen när den är ansluten till ett VPN](#)
- [Nätverket visas inte i listan över trådlösa nätverk](#)
- [Det trådlösa nätverket fungerar inte](#)
- [Göra ett diagnostiskt test av det trådlösa nätverket](#)
- [Reducera störningar i ett trådlöst nätverk](#)

Inledning

Använd felsökningsinformationen för att lösa problem.

 **OBS!** Du kan avgöra om HP NFC och HP Wi-Fi Direct-utskrift är aktiverade på skrivaren genom att skriva ut en konfigurationssida från skrivarens kontrollpanel.

Checklista för trådlös anslutning

- Kontrollera att nätverkskabeln inte är ansluten.
- Kontrollera att skrivaren och den trådlösa routern är påslagna och strömförsörjda. Kontrollera även att den trådlösa radiosignalen i skrivaren är aktiverad.
- Kontrollera att rätt SSID (Service Set Identifier) används. Skriv ut en konfigurationssida för att bekräfta SSID. Om du är osäker på att rätt SSID används gör du om den trådlösa konfigurationen.
- För säkerhetskyddade nätverk kontrollerar du att säkerhetsinformationen är korrekt. Om säkerhetsinformationen är felaktig gör du om den trådlösa konfigurationen.
- Om det trådlösa nätverket fungerar korrekt försöker du komma åt andra datorer på det trådlösa nätverket. Om nätverket är anslutet till Internet försöker du ansluta till internet via en trådlös anslutning.
- Kontrollera att krypteringsmetoden (AES eller TKIP) är densamma för skrivaren som för den trådlösa åtkomstpunkten (för nätverk som använder WPA-säkerhet).
- Kontrollera att skrivaren är inom det trådlösa nätverkets täckning. För de flesta nätverk måste skrivaren vara inom 30 m från den trådlösa åtkomstpunkten (trådlösa routern).
- Kontrollera att inga hinder är i vägen för den trådlösa signalen. Ta bort stora metallobjekt mellan åtkomstpunkten och skrivaren. Kontrollera att stolpar, väggar eller stödstrukturer som innehåller metall eller betong inte är i vägen mellan skrivaren och den trådlösa åtkomstpunkten.

- Kontrollera att skrivaren är placerad på avstånd från elektroniska enheter som kan störa den trådlösa signalen. Många enheter kan störa den trådlösa signalen, t.ex. motorer, trådlösa telefoner, övervakningskameror, andra trådlösa nätverk och vissa Bluetooth-enheter.
- Kontrollera att skrivardrivrutinen är installerad på datorn.
- Kontrollera att du har valt rätt skrivarport.
- Kontrollera att datorn och skrivaren är anslutna till samma trådlösa nätverk.
- I macOS kontrollerar du att den trådlösa routern stöder Bonjour.

Skrivaren skriver inte ut efter att den trådlösa konfigurationen är slutförd

1. Kontrollera att skrivaren är på och i Redo-läge.
2. Stäng av brandväggar från tredje part på datorn.
3. Kontrollera att nätverket fungerar som det ska.
4. Kontrollera att din dator fungerar som den ska. Om det behövs startar du om datorn.
5. Kontrollera att du kan öppna HP:s inbäddade webbserver från en dator som är ansluten till nätverket.

Skrivaren skriver inte ut och datorn har en brandvägg från tredje part installerad

1. Uppdatera brandväggen med den senaste tillgängliga uppdateringen från tillverkaren.
2. Om program kräver brandväggsåtkomst när du installerar skrivaren eller försöker skriva ut ser du till att programmen tillåts i brandväggen.
3. Stäng tillfälligt av brandväggen och installera den trådlösa skrivaren på datorn. Aktivera brandväggen när du har slutfört den trådlösa installationen.

Den trådlösa anslutningen fungerar inte efter att den trådlösa routern eller skrivaren har flyttats

1. Kontrollera att routern eller skrivaren ansluter till samma nätverk som datorn.
2. Skriv ut en konfigurationssida.
3. Jämför SSID (Service Set Identifier) på konfigurationsrapporten med SSID i skrivarkonfigurationen för datorn.
4. Om dessa nummer inte är identiska betyder det att enheterna inte ansluter till samma nätverk. Gör om den trådlösa konfigurationen för skrivaren.

Det går inte att ansluta fler datorer till den trådlösa skrivaren

1. Kontrollera att de övriga datorerna är inom den trådlösa täckningen och att inga hinder blockerar signalen. För de flesta nätverk är den trådlösa täckningen inom 30 m från den trådlösa åtkomstpunkten.
2. Kontrollera att skrivaren är på och i Redo-läge.
3. Kontrollera att det inte finns fler än fem Wi-Fi Direct-användare samtidigt.
4. Stäng av brandväggar från tredje part på datorn.

5. Kontrollera att nätverket fungerar som det ska.
6. Kontrollera att din dator fungerar som den ska. Om det behövs startar du om datorn.

Den trådlösa skrivaren tappar kommunikationen när den är ansluten till ett VPN

- Du kan normalt inte vara ansluten till ett VPN och andra nätverk samtidigt.

Nätverket visas inte i listan över trådlösa nätverk

- Kontrollera att den trådlösa routern är påslagen och strömförsörjd.
- Nätverket är kanske dolt. Du kan dock även ansluta till ett dolt nätverk.

Det trådlösa nätverket fungerar inte

1. Kontrollera att nättverkskabeln inte är ansluten.
2. Verifiera att nätverket tappat kommunikationen genom att försöka ansluta till andra enheter i nätverket.
3. Testa nätverkskommunikationen genom att skicka ett pingkommando till nätverket.
 - a. Öppna en kommandoprompt på datorn.
 - För Windows, klickar du på **Start** och sedan **Kör**. Skriv `cmd` och tryck på **Enter**.
 - I macOS går du till **Program**, sedan **Verktyg** och öppnar **Terminal**.
 - b. Skriv `ping` följt av routerns IP-adress.
 - c. Om fönstret visar returtider fungerar nätverket.
4. Kontrollera att routern eller skrivaren ansluter till samma nätverk som datorn.
 - a. Skriv ut en konfigurationssida.
 - b. Jämför SSID (Service Set Identifier) på konfigurationsrapporten med SSID i skrivarkonfigurationen för datorn.
 - c. Om dessa nummer inte är identiska betyder det att enheterna inte ansluter till samma nätverk. Gör om den trådlösa konfigurationen för skrivaren.

Göra ett diagnostiskt test av det trådlösa nätverket

Från skrivarens kontrollpanel kan du köra ett diagnostiskt test som ger information om inställningarna för det trådlösa nätverket.

1. Tryck på knappen **OK** på skrivarens kontrollpanel.
2. Öppna följande menyer:
 - a. **Självdagnostik**
 - b. **Kör trådlöst test**
3. Starta testet genom att trycka på knappen **OK**. En testsida skrivs ut med testresultaten.

Reducera störningar i ett trådlöst nätverk

Följande åtgärdsstips kan reducera störningarna i ett trådlöst nätverk:

- Se till att de trådlösa enheterna inte är i närheten av stora metallobjekt, t.ex. arkivskåp och andra elektromagnetiska enheter, t.ex. mikrovågsugnar och trådlösa telefoner. Sådana föremål kan störa radiosignalerna.
- Se till att de trådlösa enheterna inte är i närheten av stora murade strukturer och andra byggnadsverk. Sådana objekt kan absorbera radiovågor och försämra signalstyrkan.
- Placera den trådlösa routern på en central plats utan föremål i vägen mellan routern och de trådlösa skrivarna i nätverket.

Lösa faxproblem

Inledning

Använd felsökningsinformationen för fax för att lösa problem.

- [Checklista för felsökning av fax](#)
- [Lösa allmänna utskriftsproblem](#)

Checklista för felsökning av fax

- Det finns flera olika sätt att lösa detta. Oavsett vilken metod du använder bör du försöka skicka faxet igen efteråt för att kontrollera om problemet är åtgärdat.
- När du löser faxrelaterade problem bör du kontrollera att sladden från skrivaren är ansluten direkt till telefonvägguttaget. Koppla bort alla andra enheter som är anslutna till skrivaren.

1. Kontrollera att telefonsladden sitter i rätt port på baksidan av skrivaren.

2. Testa telefonlinjen med följande faxtest:

- a. På skrivarens kontrollpanel trycker du på knappen **Inställningar** .
- b. Välj **Service** och sedan **Kör faxtest**. Skrivaren skriver ut en faxtestrapport.

Rapporten kan innehålla följande resultat:

- **Lyckat:** Rapporten innehåller alla aktuella faxinställningar för granskning.
- **Misslyckat:** Rapporten indikerar typ av fel och innehåller förslag om hur du kan åtgärda problemet.

3. Kontrollera att skrivaren har den senaste versionen av fast programvara:

- a. Skriv ut en konfigurationssida från menyn **Rapporter** på kontrollpanelen och inhämta datumet för aktuell fast programvara.
- b. Gå till www.hp.com/go/support, välj språk för land/region, klicka på **Hämta drivrutiner och programvara**, ange skrivarnamnet i sökfältet, tryck på knappen **RETUR** och välj sedan skrivaren i listan med sökresultat.
- c. Välj operativsystemet.
- d. Under **Firmware** (Fast programvara) letar du upp **Firmware Update Utility** (Verktyg för uppdatering av fastprogramvara)



OBS! Se till att du använder det verktyg för uppdatering av fast programvara som är avsedd för just din skrivarmodell.

- e. Klicka på **Download** (Ladda ned), klicka på **Kör** och sedan **Kör igen**.
- f. När programmet startar väljer du skrivaren i listrutan och klickar sedan på **Send Firmware** (Skicka fast programvara).

 **OBS!** Om du vill skriva ut en konfigurationssida för att bekräfta den installerade fasta programvarans version före eller efter uppdateringsprocessen, klickar du på **Skriv ut konfiguration**.

- g. Följ instruktionerna på skärmen för att slutföra installationen och klicka sedan på knappen **Avsluta** för att stänga verket.
4. Kontrollera att faxen installerades vid installationen av produktens programvara.
Kör programmet för faxinställningar, som du hittar i HP-programmappen på datorn.
5. Kontrollera att telefontjänsten har funktioner för analog fax.
- Om du använder ISDN eller digital PBX kan tjänsteleverantören ge mer information om konfigurering till en analog faxlinje.
 - Om du använder en VoIP-tjänst ändrar du inställningen **Faxhastighet** till **Långsam (V.29)** från kontrollpanelen. Fråga om tjänsteleverantören erbjuder funktioner för fax samt vilken faxmodemhastighet som rekommenderas. Vissa företag kräver adapter.
 - Om du använder en DSL-tjänst kontrollerar du att det finns ett filter för telefonlinjens anslutning till skrivaren. Kontakta DSL-leverantören eller köp ett DSL-filter om du inte redan har ett. Om ett DSL-filter har installerats kan du byta ut det mot ett annat, eftersom det ursprungliga filtret kan vara skadat.

Lösa allmänna utskriftsproblem

- [Faxen sänds långsamt](#)
- [Faxkvaliteten är dålig](#)
- [Faxen klipps av eller skrivs ut på två sidor](#)

Faxen sänds långsamt

Skrivaren har fått dålig kvalitet på telefonlinjen.

- Prova att sända faxet när telefonlinjens kvalitet har förbättrats.
- Kontrollera med telefontjänstleverantören att linjen kan hantera fax.
- Inaktivera inställningen **Felkorrigering**.
 - a. På skrivarens kontrollpanel trycker du på knappen **Inställningar** .
 - b. Välj **Service** och sedan **Faxservice**.
 - c. Välj **Felkorrigering** och sedan **Av**.

 **OBS!** Detta kan försämra bildkvaliteten.

- Använd vitt papper för originalet. Använd inte färger som grå, gul eller rosa.
- Öka inställningen för **Faxhastighet**.
 - a. På skrivarens kontrollpanel trycker du på knappen **Inställningar** .
 - b. Välj **Faxinställningar** och sedan **Avancerade inställningar**.
 - c. Välj **Faxhastighet** och välj sedan rätt inställning.

- Dela upp stora faxjobb i mindre delar och faxa dem sedan separat.
- Ändra faxinställningarna på kontrollpanelen till en lägre upplösning.
 - a. På skrivarens kontrollpanel trycker du på knappen **Inställningar** .
 - b. Välj **Faxinställningar**.
 - c. Välj **Avancerade inställningar** och sedan **Faxupplösning**.
 - d. Välj önskad upplösning och tryck sedan på knappen **OK**.

Faxkvaliteten är dålig

Faxen är suddiga eller ljusa.



- Öka faxupplösningen när du sänder fax. Upplösningen påverkar inte mottagna fax.
 - a. På skrivarens kontrollpanel trycker du på knappen **Inställningar** .
 - b. Välj **Faxinställningar**.
 - c. Välj **Avancerade inställningar** och sedan **Faxupplösning**.
 - d. Välj önskad inställning för upplösning och tryck sedan på **OK**.



OBS! Ökad upplösning gör att överföringen går långsammare.

- Aktivera inställningen **Felkorrigering** via kontrollpanelen.
 - a. På skrivarens kontrollpanel trycker du på knappen **Inställningar** .
 - b. Välj **Service** och sedan **Faxservice**.
 - c. Välj **Felkorrigering** och sedan **På**.
- Kontrollera tonerkassetterna och byt ut dem om det behövs.
- Be avsändaren göra kontrastinställningen mörkare på avsändarfaxapparaten och skicka sedan om faxet.

Faxen klipps av eller skrivs ut på två sidor

- Ställ in **Standardpappersstorlek**. Faxen skrivs ut på en enda pappersstorlek baserat på inställningarna för **Standardpappersstorlek**.
 - a. På skrivarens kontrollpanel trycker du på knappen **Inställningar** .
 - b. Välj **Systeminställning** och sedan **Pappersinställning**.
 - c. Välj **Standardpappersformat** och välj sedan rätt inställning.
- Ställ in papperstyp och -storlek för det fack som används för fax.
- Aktivera inställningen **Anpassa till sida** om du vill skriva ut längre fax på Letter- eller A4-papper.
 - a. På skrivarens kontrollpanel trycker du på knappen **Inställningar** .
 - b. Välj **Faxinställningar** och sedan **Avancerade inställningar**.
 - c. Välj **Anpassa till sida** och sedan **På**.



OBS! Om inställningen [Anpassa till sida](#) är avaktiverad och inställningen [Standardpappersstorlek](#) är inställd på Letter, skrivs ett original i Legal-storlek ut på två sidor.

Index

A

- AirPrint 43
- akustikspecifikationer 13
- Android-enheter
 - skriva ut från 44
- antalet kopior, ändra 46
- artikelnummer
 - förbrukningsmaterial 26
 - häftkassetter 26
 - reservdelar 26
 - tillbehör 26
 - tonerkasset 26
 - tonerkassetter 26

B

- bakre lucka
 - papperstrassel 106
 - placering 4
- beställa
 - förbrukningsmaterial och tillbehör 26
- bildkvalitet
 - kontrollera tonerkassetstatusen 112
- byta ut
 - tonerkassetter 28

C

- checklista
 - faxfelsökning 151
 - trådlös anslutning 147

D

- dokumentmatare 48
 - faxa från 63
 - kopiera dubbelsidiga dokument 48

- papperstrassel 102
- problem med pappersmatning 96
- drivrutiner, som kan användas 9
- dubbelsidig 48
- dubbelsidig kopiering 48
- dubbelsidig utskrift
 - Mac 37
 - Windows 34
- duplex
 - manuell (Windows) 34
 - manuellt (Mac) 37
- duplexutskrift (dubbelsidig utskrift)
 - Windows 34

E

- EconoMode, inställning 76, 117
- effekt
 - förbrukning 13
- ekonomiinställningar 76
- elektriska specifikationer 13
- elektroniska fax
 - skicka 64
- etikett
 - orientering 23
- etiketter
 - skriva ut på 23
- etiketter, fylla på 23
- etikett för produkt- och serienummer
 - placering 4
- etikett för serienummer
 - placering 4
- Explorer, användbara versioner
 - HP:s inbyggda webbserver (EWS) 67

F

- fack
 - kapacitet 9

- placering 3
 - som ingår 9
- fack, utmatning
 - placering 3
- fack 1
 - ylla på 16
 - trassel 105
- Fack 1
 - ylla på etiketter 23
 - ylla på kuvert 22
 - pappersorientering 19
- fax
 - kortnummer 63
 - lösa allmänna problem 152
 - lös dålig kvalitet 153
 - lös långsam hastighet 152
 - lös problem med sidutrymme 153
 - skicka från programvara 64
- faxa
 - från dokumentmataren 63
 - från en dator (Windows) 64
 - från flatbäddsskannern 62
- faxfelsökning
 - checklista 151
- faxportar
 - placering 4
- felsökning
 - fax 151
 - kontrollera tonerkassetstatusen 112
 - nätverksproblem 144
 - problem med pappersmatningen 96
 - trådanslutet nätverk 144
 - trådlöst nätverk 147
- felsöknings-
 - LED, fel 87
 - LED, lampmönster 87

- fixeringsenhet
 - trassel 106
- flera sidor per ark
 - skriva ut (Mac) 38
 - skriva ut (Windows) 35
- fylla på
 - papper i fack 1 16
- färgalternativ
 - ändra, Windows 120
- färger
 - kalibrera 119
- färgtema
 - ändra, Windows 120
- förbrukningsartiklar
 - artikelnummer 26
- förbrukningsmaterial
 - använda vid låg nivå 93
 - beställa 26
 - byta ut tonerkassetter 28
 - inställning för låg nivå 93
- fördröjd avstängning
 - inställning 78
- fördröjning för viloläge
 - inställning 76
- G**
- glas, rengöra 133, 142
- gränssnittsportar
 - placering 4
- H**
- HP:s inbyggda webbserver (EWS)
 - funktioner 67
- HP:s kundtjänst 86
- HP Device Toolbox, använda 67
- HP ePrint 42
- HP EWS, använda 67
- HP Smart Software (macOS) 51
- HP Web Jetadmin 81
- häftkassett
 - artikelnummer 26
- I**
- inbyggd webbserver (EWS)
 - funktioner 67
- Inbyggd webbserver (EWS)
 - tilldela lösenord 74
- inställningar
 - fabriksinställda
 - standardinställningar, återställning 91
- Internet Explorer, användbara versioner
 - HP:s inbyggda webbserver (EWS) 67
- J**
- Jetadmin, HP Web 81
- K**
- kalibrera
 - färger 119
- kassett
 - byta ut 28
- kontrollpanel
 - LED 5
 - placering 3
- kontrollpanel-
 - LED-lampmönster 87
- kopiera
 - ange pappersstorlek och typ 134
 - dokumentets kanter 139
 - enstaka kopior 46
 - flera kopior 46
 - optimera för text eller bilder 137
- kopiering
 - dubbelsidiga dokument 48
- kortnummer
 - programmera 63
- kundsupport
 - online 86
- kuvert
 - orientering 22
 - kuvert, fylla på 22
- L**
- LED-kontrollpanel
 - kontroller 5
- luckor, placering 3
- lösa problem
 - fax 152
- lösningar för mobila utskrifter 9
- M**
- manuell dubbelsidig utskrift
 - Mac 37
- manuell duplex
 - Windows 34
- Microsoft Word, faxa från 64
- minne
 - som ingår 9
- minneskrets (toner)
 - placering 28
- mobil utskrift
 - Android-enheter 44
- mobilmobilutskrift, programvara som stöds 11
- mått, skrivare 12
- N**
- nätverk
 - HP Web Jetadmin 81
 - installera skrivaren 66
 - som stöds 9
- nätverksinstallation 66
- nätverksport
 - placering 4
- O**
- online-support 86
- operativsystem (OS)
 - som stöds 9
- operativsystem som kan användas OS (operativsystem)
 - som stöds 9
- P**
- papper
 - fack 1, orientering 19
 - fylla på fack 1 16
 - välja 115
- papper, sortera 26
- pappersmatningsproblem
 - lösa 96
- papperstrassel
 - bakre lucka 106
 - dokumentmatare 102
 - fack 1 105
 - fixeringsenhet 106
 - platser 98, 0
 - utmatningsfack 108
- papperstyp
 - välja (Mac) 38
 - välja (Windows) 35
- prioriterat fack för enarksmatning
 - fylla på etiketter 23
 - fylla på kuvert 22
- problem med bildkvaliteten
 - exempel och lösningar 124
- program
 - skicka fax 64
- Programmet HP ePrint 43

Programmet HP Scan (Windows) 50
på/av-knapp, placering 3

R

rengöra
glas 133, 142
pappersbanan 113
reservdelar
artikelnummer 26

S

sidor per ark
välja (Mac) 38
välja (Windows) 35
sidor per minut 9
skanna
från programmet HP Scan
(Windows) 50
skanner
faxes från 62
glas, rengöra 133, 142
skanning
från HP Smart Software (macOS)
51
skicka fax
från program 64
skrivardrivrutiner, som kan
användas 9
skriva ut på båda sidor
manuellt, Windows 34
skriva ut på båda sidor
Mac 37
Windows 34
specifikationer
elektriska och akustiska 13
standard, återställning 91
standardinställningar, återställa 91
status
lampor på kontrollpanelen 87
strömanslutning
placering 4
strömbrytare, placering 3
störningar i trådlöst nätverk 150
support
online 86
systemkrav
HP:s inbyggda webbserver (EWS)
67
lägsta 11

T

teknisk support
online 86
telefonbok, fax
lägga till poster 63
tillbehör
artikelnummer 26
beställa 26
tonerkassett
använda vid låg nivå 93
artikelnummer 26
inställning för låg nivå 93
tonerkassetter
byta ut 28
komponenter 28
trassel
fack 1 105
fixeringsenhet 106
platser 98, 0
utmatningsfack 108
trådlöst nätverk
felsökning 147
tvåsidig kopiering 48

U

underhållssatser
artikelnummer 26
USB-port
placering 4
utmatningsfack
lokalisera 3
åtgärda trassel 108
Utskrift med Wi-Fi Direct 11, 40

V

vikt, skrivare 12

W

webbläsarkrav
HP:s inbyggda webbserver (EWS)
67
webbplatser
HP Web Jetadmin, hämta 81
kundsupport 86
Windows
faxes från 64
Word, faxes från 64

Å

återställa standardinställningar 91

