



HP Color LaserJet Pro MFP M182-M185

Hướng dẫn Sử dụng



www.hp.com/videos/LaserJet
www.hp.com/support/ljM182MFP



HP Color LaserJet Pro MFP M182-M185

Hướng dẫn Sử dụng

Bản quyền và Giấy phép

© Copyright 2019 HP Development Company, L.P.

Nghiêm cấm việc sao chép lại, phóng tác hoặc dịch mà không có sự chấp thuận trước bằng văn bản, ngoại trừ trường hợp được luật bản quyền cho phép.

Thông tin có trong tài liệu này có thể được thay đổi mà không cần phải thông báo.

Các bảo hành duy nhất dành cho các sản phẩm và dịch vụ HP đều được lập ra ở trên trong các bản tuyên bố bảo hành rõ ràng đi cùng với những sản phẩm và dịch vụ như thế. Không có gì trong tài liệu này được hiểu như là sự tạo thành một bảo hành phụ. HP sẽ không chịu trách nhiệm pháp lý đối với các lỗi hoặc sai sót kỹ thuật hoặc biên tập ở trong tài liệu này.

Edition 3, 08/2019

Công nhận Nhãn hiệu

Adobe®, Adobe PhotoShop®, Acrobat® và PostScript® là các nhãn hiệu của Adobe Systems Incorporated.

Apple và logo Apple là nhãn hiệu của Apple Inc., đã được đăng ký ở Hoa Kỳ và các quốc gia khác.

macOS là nhãn hiệu của Apple Inc., đã được đăng ký ở Hoa Kỳ và các quốc gia khác.

AirPrint là nhãn hiệu của Apple Inc., đã được đăng ký ở Hoa Kỳ và các quốc gia khác.

iPad là nhãn hiệu của Apple Inc., đã được đăng ký ở Hoa Kỳ và các quốc gia khác.

iPod là nhãn hiệu của Apple Inc., đã được đăng ký ở Hoa Kỳ và các quốc gia khác.

iPhone là nhãn hiệu của Apple Inc., đã được đăng ký ở Hoa Kỳ và các quốc gia khác.

Microsoft®, Windows®, Windows® XP và Windows Vista® là các thương hiệu đã đăng ký ở Hoa Kỳ của Microsoft Corporation.

UNIX® là nhãn hiệu thương mại đã được đăng ký của The Open Group.

Mục lục

1 Tổng quan máy in	1
Biểu tượng cảnh báo	2
Giao diện máy in	3
Mặt trước của máy in	3
Mặt sau của máy in	4
Giao diện bảng điều khiển LED	5
Giao diện bảng điều khiển LCD 2 dòng	7
Thông số kỹ thuật của máy in	9
Thông số kỹ thuật	9
Các hệ điều hành được hỗ trợ	9
Giải pháp in di động	11
Kích thước máy in	12
Lượng điện tiêu thụ, thông số kỹ thuật điện và độ ồn	13
Phạm vi môi trường sử dụng	13
Lắp đặt phần cứng máy in và cài đặt phần mềm	14
2 Khay giấy	15
Giới thiệu	16
Nạp Khay 1	16
Giới thiệu	16
Hướng giấy Khay 1	19
Nạp và in phong bì	22
Giới thiệu	22
In phong bì	22
Hướng Phong bì	22
Nạp và in nhãn	23
Giới thiệu	23
Tiếp nhãn theo cách thủ công	23
Hướng nhãn	23

3	Mực in, phụ kiện và bộ phận	25
	Đặt hàng mực in, phụ kiện và bộ phận	26
	Đặt hàng	26
	Mực in và phụ kiện	26
	Các bộ phận tự sửa chữa	27
	Thay thế hộp mực in	28
	Giới thiệu	28
	Tháo và thay thế hộp mực in	30
4	In	33
	Thao tác in (Windows)	34
	Cách in (Windows)	34
	In thủ công trên cả hai mặt (Windows)	34
	In nhiều trang trên một trang giấy (Windows)	35
	Chọn loại giấy (Windows)	35
	Tác vụ in (macOS)	37
	Cách in (macOS)	37
	Tự động in trên cả hai mặt (macOS)	37
	In thủ công trên cả hai mặt (macOS)	37
	In nhiều trang trên một tờ giấy (macOS)	38
	Chọn loại giấy (macOS)	38
	Tác vụ in bổ sung	38
	In di động	40
	Giới thiệu	40
	Wi-Fi Direct (chỉ dành cho kiểu máy không dây)	40
	Bật hoặc tắt Wi-Fi Direct	41
	Thay đổi tên Wi-Fi Direct máy in	42
	HP ePrint qua email	42
	Phần mềm HP ePrint	43
	AirPrint	43
	In nhúng của Android	45
5	Sao chép	47
	Tạo bản sao	48
	Sao chép trên cả hai mặt (duplex)	50
	Sao chép hai mặt thủ công	50
6	Quét	51
	Quét bằng phần mềm HP Scan (Windows)	52

Quét bằng cách sử dụng phần mềm HP Smart (macOS)	53
7 Fax	55
Cài đặt để gửi và nhận fax	56
Trước khi bắt đầu	56
Bước 1: Xác định loại kết nối điện thoại	56
Bước 2: Cài đặt fax	57
Đường dây điện thoại chuyên dụng	57
Đường dây fax/thoại dùng chung	58
Đường dây fax/thoại dùng chung kèm máy trả lời	59
Bước 3: Cấu hình thời gian, ngày tháng và tiêu đề fax	61
HP Fax Setup Wizard (Trình Hướng dẫn Cài đặt Fax HP)	61
Bảng điều khiển máy in	62
Máy chủ Web Nhúng của HP (EWS) và Hộp công cụ Thiết bị HP (Windows)	62
Bước 4: Chạy thử fax	63
Gửi fax	64
Gửi fax từ máy quét hình phẳng	64
Gửi fax từ khay nạp tài liệu (chỉ cho kiểu máy có khay nạp tài liệu)	65
Dùng phím quay số nhanh và các số quay-số-nhóm	65
Gửi fax bằng phần mềm	66
Gửi fax bằng chương trình phần mềm của bên thứ ba, như Microsoft Word	66
8 Quản lý máy in	67
Thay đổi kiểu kết nối máy in (Windows)	68
Cấu hình nâng cao với Máy chủ Web Nhúng của HP (EWS) và Hộp công cụ Thiết bị HP (Windows)	69
Định cấu hình cài đặt mạng IP	73
Giới thiệu	73
Từ chối dùng chung máy in	73
Xem hoặc thay đổi cài đặt mạng	73
Đổi tên máy in trên mạng	74
Định cấu hình các thông số IPv4 TCP/IP từ bảng điều khiển theo cách thủ công	75
Các tính năng bảo mật của máy in	78
Giới thiệu	78
Gán hoặc thay đổi mật khẩu hệ thống bằng Máy chủ web nhúng HP	78
Các cài đặt bảo tồn năng lượng	80
Giới thiệu	80
In bằng EconoMode	80

Thiết lập cài đặt Sleep/Auto Off After Inactivity (Chế độ nghỉ/Tự động tắt sau khi không hoạt động)	80
Đặt trì hoãn Shut Down After Inactivity (Tắt sau khi không hoạt động) và lập cấu hình máy in để dùng nguồn điện 1 watt hoặc ít hơn	82
Cấu hình cài đặt Delay Shut Down (Hoãn Tắt Máy)	83
HP Web Jetadmin	85
Cập nhật chương trình cơ sở	86
Phương pháp một: Cập nhật chương trình cơ sở bằng bảng điều khiển (chỉ bảng điều khiển 2 dòng)	86
Phương pháp hai: Cập nhật chương trình cơ sở bằng Tiện ích cập nhật chương trình cơ sở	86
9 Giải quyết sự cố	89
Hỗ trợ khách hàng	90
Giải thích các mẫu đèn trên bảng điều khiển (chỉ cho bảng điều khiển LED)	91
Khôi phục cài đặt mặc định gốc	95
Thông báo "Cartridge is low" (Hộp mực in ở mức thấp) hoặc "Cartridge is very low" (Hộp mực in gần hết) hiển thị trên bảng điều khiển máy in hoặc EWS	97
Thay đổi cài đặt "Very Low" (Gần hết)	97
Đối với các máy in có tính năng fax	99
Đặt hàng nguồn cung cấp	99
Máy in không nhận được giấy hoặc nạp giấy sai	100
Giới thiệu	100
Sản phẩm không nạp giấy	100
Sản phẩm nạp nhiều giấy	100
Kẹt khay nạp tài liệu, lệch, hoặc nhận nhiều tờ giấy.	100
Xử lý kẹt giấy	102
Giới thiệu	102
Vị trí giấy kẹt	102
Bạn gặp phải tình trạng kẹt giấy thường xuyên hoặc tái diễn?	103
Gỡ giấy kẹt trong khay nạp tài liệu (chỉ cho kiểu máy fw)	106
Xử lý giấy kẹt trong Khay 1	109
Xử lý kẹt giấy trong cửa phía sau và khu vực cuộn sấy	111
Gỡ bỏ giấy kẹt ở ngăn giấy ra	113
Cải thiện chất lượng in	115
Giới thiệu	115
Cập nhật chương trình cơ sở của máy in	116
In từ một chương trình phần mềm khác	116
Kiểm tra cài đặt loại giấy cho lệnh in	116
Kiểm tra cài đặt loại giấy trên máy in	116

Kiểm tra cài đặt loại giấy (Windows)	116
Kiểm tra cài đặt loại giấy (macOS)	116
Kiểm tra tình trạng hộp mực in	117
In một trang lau dọn	118
Kiểm tra hộp mực in hoặc hộp mực bằng mắt thường	120
Kiểm tra môi trường in và giấy	120
Bước một: Hãy dùng giấy đáp ứng đúng thông số kỹ thuật của HP	120
Bước hai: Kiểm tra môi trường	120
Bước ba: Đặt cạnh chỉnh khay riêng lẻ	121
Thử trình điều khiển in khác	122
Kiểm tra thông số cài đặt EconoMode (Chế độ tiết kiệm)	122
Điều chỉnh mật độ in	123
Hiệu chỉnh máy in để canh màu	124
Điều chỉnh thiết đặt màu (Windows)	126
In và xem trang chất lượng in	127
Giải quyết vấn đề về chất lượng in	129
Giới thiệu	129
Xử lý sự cố chất lượng in	129
Cải thiện chất lượng hình ảnh sao chép và quét	137
Giới thiệu	137
Kiểm tra kính máy quét để tránh bụi bẩn	137
Loại bỏ các đường sọc hoặc vết khi sử dụng khay nạp tài liệu	138
Kiểm tra cài đặt giấy	138
Kiểm tra cài đặt điều chỉnh hình ảnh	139
Tối ưu hóa dành cho văn bản hoặc hình ảnh	142
Kiểm tra độ phân giải của máy quét và cài đặt màu trên máy tính	143
Hướng dẫn sử dụng màu và độ phân giải	143
Màu	144
Sao chép từ cạnh này sang cạnh kia	144
Làm sạch các trục nạp và đệm ngăn cách trong khay nạp tài liệu (chỉ cho kiểu máy fw)	145
Cải thiện chất lượng hình ảnh fax	147
Giới thiệu	147
Kiểm tra kính máy quét để tránh bụi bẩn	147
Kiểm tra các cài đặt độ phân giải bản fax gửi đi	147
Kiểm tra cài đặt sửa lỗi	148
Kiểm tra cài đặt vừa với trang in	148
Gửi đến máy fax khác	148
Kiểm tra máy fax của người gửi	148
Giải quyết sự cố xảy ra với mạng có dây	149

Giới thiệu	149
Kết nối vật lý kém	149
Máy tính đang sử dụng địa chỉ IP không chính xác cho máy in này	150
Máy tính không thể giao tiếp với máy in	150
Máy in đang sử dụng liên kết và cài đặt in hai mặt không đúng cho mạng này	150
Các chương trình phần mềm mới đã gây ra sự cố tương thích	150
Máy tính của bạn hoặc máy trạm bị cài đặt sai	151
Máy in bị tắt, hoặc các cài đặt mạng khác bị sai	151
Giải quyết các vấn đề về mạng không dây (chỉ các kiểu không dây)	152
Giới thiệu	152
Danh sách kiểm tra kết nối mạng không dây	152
Máy in không in sau khi định cấu hình mạng không dây hoàn tất	153
Máy in không in và máy tính đã cài đặt tường lửa của bên thứ ba	153
Kết nối không dây không hoạt động sau khi di chuyển bộ định tuyến của mạng không dây hoặc máy in	153
Không thể kết nối thêm máy tính với máy in không dây	154
Máy in không dây mất liên lạc khi được kết nối với VPN	154
Mạng không xuất hiện trong danh sách mạng không dây	154
Mạng không dây không hoạt động	154
Thực hiện kiểm tra chẩn đoán mạng không dây	155
Giảm nhiễu trên mạng không dây	155
Giải quyết sự cố khi fax	156
Giới thiệu	156
Danh sách kiểm tra xử lý sự cố fax	156
Giải quyết sự cố chung về fax	157
Fax gửi chậm	157
Chất lượng fax kém	158
Bản fax bị cắt rời hoặc in trên hai trang	158
Bảng chú dẫn	161

1 Tổng quan máy in

- [Biểu tượng cảnh báo](#)
- [Giao diện máy in](#)
- [Thông số kỹ thuật của máy in](#)
- [Lắp đặt phần cứng máy in và cài đặt phần mềm](#)

Để biết thêm thông tin:

Thông tin sau đây là chính xác tại thời điểm xuất bản tài liệu. Để biết thông tin hiện tại, xem www.hp.com/support/ljM182MFP.

Trợ giúp trọn gói của HP dành cho máy in bao gồm thông tin sau:

- Cài đặt và cấu hình
- Tìm hiểu và sử dụng
- Giải quyết sự cố
- Tải xuống các bản cập nhật phần mềm và chương trình cơ sở
- Tham gia các diễn đàn hỗ trợ
- Tìm thông tin về tuân thủ theo quy định và bảo hành

Biểu tượng cảnh báo

Xác định biểu tượng cảnh báo: Biểu tượng cảnh báo sau có thể xuất hiện trên các sản phẩm HP. Sử dụng cảnh báo phù hợp nếu có.

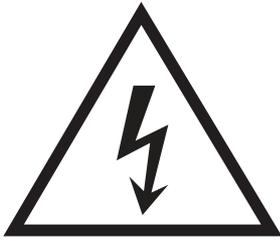

• Chú ý: Điện giật



• Chú ý: Bề mặt nóng

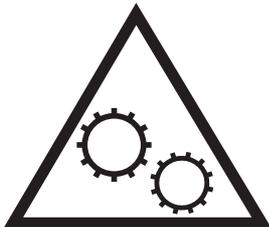

• Chú ý: Giữ các bộ phận cơ thể tránh xa các bộ phận chuyển động



• Chú ý: Cảnh sắc nhọn ở khoảng cách gần

Giao diện máy in

- [Mặt trước của máy in](#)
- [Mặt sau của máy in](#)
- [Giao diện bảng điều khiển LED](#)
- [Giao diện bảng điều khiển LCD 2 dòng](#)

Mặt trước của máy in

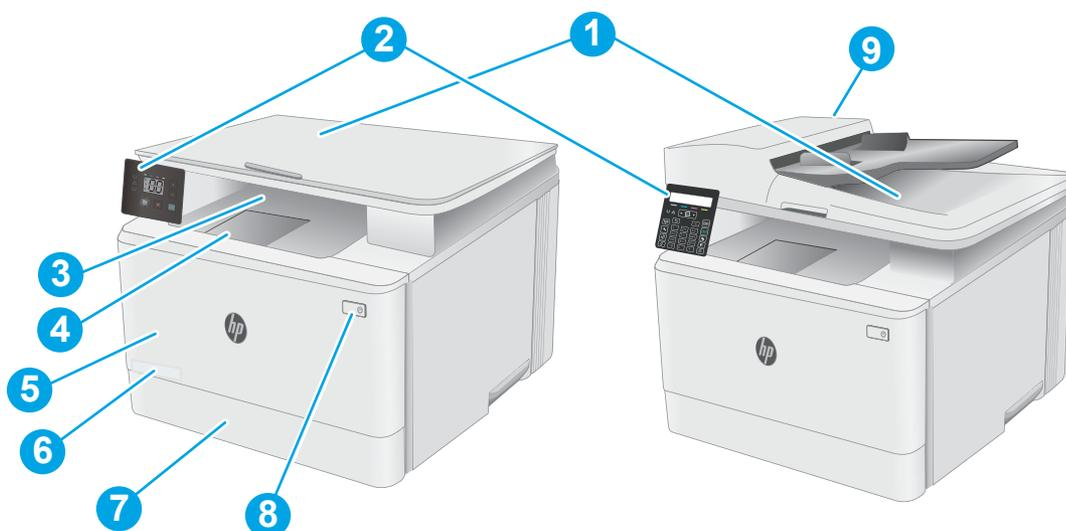

Bảng 1-1 Mặt trước của máy in

Số	Mô tả
1	Máy quét
2	Bảng điều khiển (thay đổi theo mẫu máy)
3	Ngăn giấy đầu ra
4	Phần mở rộng của ngăn giấy ra
5	Cửa trước (cửa vào hộp mực in)
6	Số kiểu
7	Khay 1
8	Nút nguồn
9	Khay nạp tài liệu (chỉ có ở kiểu fw)

Mặt sau của máy in

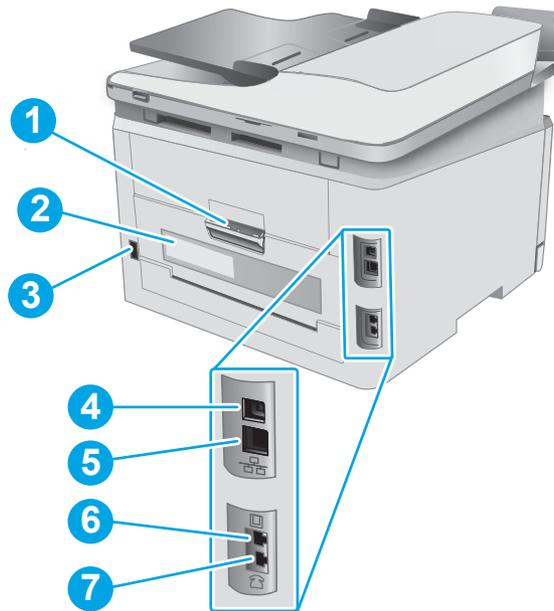

Bảng 1-2 Mặt sau của máy in

Số	Mô tả
1	Cửa sau (cửa xử lý kẹt giấy)
2	Nhãn số sê-ri và số sản phẩm
3	Kết nối nguồn
4	Cổng giao tiếp USB
5	Cổng Ethernet
6	Cổng "đường vào" fax để gắn đường điện thoại fax vào máy in (chỉ dành cho kiểu máy fax)
7	Cổng "đường ra" điện thoại để gắn máy lẻ, máy trả lời hoặc thiết bị khác (chỉ dành cho kiểu máy fax)

Giao diện bảng điều khiển LED

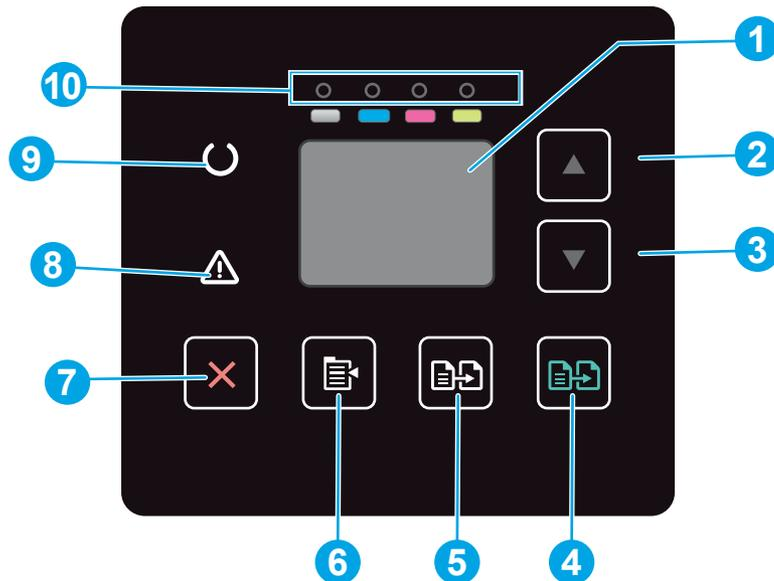

Bảng 1-3 Giao diện bảng điều khiển LED

Số	Mục	Mô tả
1	Màn hình bảng điều khiển LED	Màn hình này hiển thị mã lỗi và thông tin bằng số về các tác vụ sao chép.
2	Nút Mũi tên lên ▲	Sử dụng nút này để tăng giá trị xuất hiện trên màn hình.
3	Nút Mũi tên xuống ▼	Sử dụng nút này để giảm giá trị xuất hiện trên màn hình.
4	Nút Start Color Copy (Bắt đầu sao chép màu) / Resume (Tiếp tục) 	Bấm nút này để bắt đầu tác vụ sao chép màu.
5	Nút Start Mono Copy (Bắt đầu sao chép trắng đen) 	Bấm nút này để bắt đầu tác vụ sao chép trắng đen.
6	Nút Copy Setup (Cài đặt sao chép) 	Sử dụng nút này để điều hướng qua các tùy chọn Number of Copies (Số bản sao), Lighter/Darker (Nhạt hơn/Đậm hơn) và Reduce/Enlarge (Thu nhỏ/Phóng to). Tùy chọn mặc định là Number of Copies (Số bản sao).
7	Nút Cancel (Hủy) 	Bấm nút này để thực hiện các hoạt động sau: <ul style="list-style-type: none"> Hủy một tác vụ in khi máy in đang in. Cài đặt lại các cài đặt sao chép hiện tại về các giá trị mặc định khi máy in chạy không. Thoát chế độ Copy Default Setting (Cài đặt sao chép mặc định) mà không lưu giá trị khi máy in đang ở chế độ Copy Default Setting (Cài đặt sao chép mặc định).

Bảng 1-3 Giao diện bảng điều khiển LED (còn tiếp)

Số	Mục	Mô tả
8	Đèn LED cảnh báo 	Đèn Cảnh báo nhấp nháy khi máy in cần có sự lưu ý của người dùng, chẳng hạn như khi máy in hết giấy hoặc cần đổi hộp mực in. Nếu đèn sáng lên và không nhấp nháy thì nghĩa là máy in đang gặp sự cố.
9	Đèn LED sẵn sàng 	Đèn Sẵn sàng sáng lên và không nhấp nháy khi máy in đã sẵn sàng in. Đèn sẽ nhấp nháy khi máy in đang nhận dữ liệu in hoặc đang hủy lệnh in.
10	Đèn LEDs Mực in	Đèn Mực in sẽ nhấp nháy khi có lỗi mực in xuất hiện; đèn sẽ sáng lên và không nhấp nháy khi mực in sắp hết và cần phải thay thế.

Giao diện bảng điều khiển LCD 2 dòng

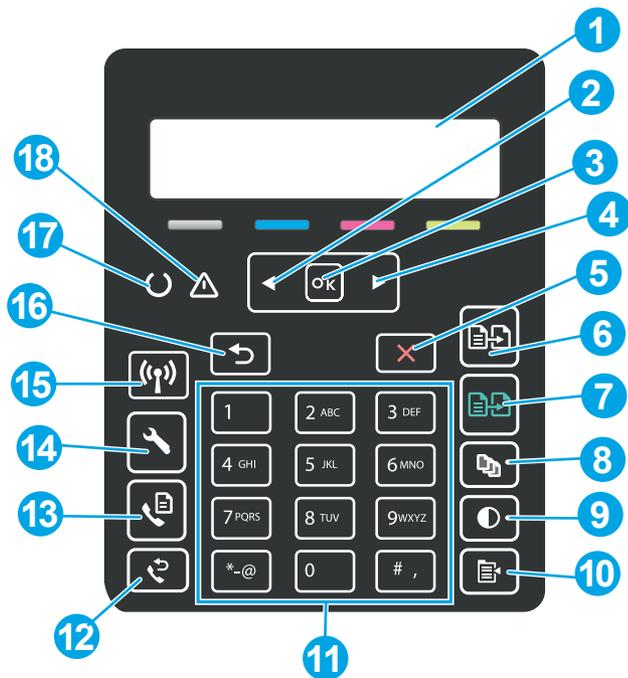

Bảng 1-4 Giao diện bảng điều khiển LCD 2 dòng

Số	Mục	Mô tả
1	Màn hình bảng điều khiển 2 dòng	Màn hình này sẽ hiển thị các menu và thông tin máy in.
2	Nút Mũi tên trái ◀	Sử dụng nút này để điều hướng qua các menu hoặc để giảm giá trị hiển thị trên màn hình.
3	Nút OK	Sử dụng nút OK cho các hoạt động sau: <ul style="list-style-type: none"> Mở các menu bảng điều khiển. Mở một menu phụ hiển thị trên màn hình bảng điều khiển. Chọn một mục menu. Xóa một số lỗi. Bắt đầu một lệnh in để hồi đáp cho lời nhắc nhở từ bảng điều khiển (ví dụ, khi thông báo Press [OK] to continue (Bấm OK để tiếp tục) xuất hiện trên màn hình bảng điều khiển).
4	Nút Mũi tên phải ▶	Sử dụng nút này để điều hướng qua các menu hoặc để tăng giá trị hiển thị trên màn hình.
5	Nút Cancel (Hủy) ✕	Sử dụng nút này để hủy lệnh in hoặc để thoát khỏi các menu bảng điều khiển.
6	Nút Start Mono Copy (Bắt đầu sao chép trắng đen) 	Sử dụng nút này để bắt đầu tác vụ sao chép trắng đen.

Bảng 1-4 Giao diện bảng điều khiển LCD 2 dòng (còn tiếp)

Số	Mục	Mô tả
7	Nút Start Color Copy (Bắt đầu sao chép màu) / Resume (Tiếp tục) 	Sử dụng nút này để bắt đầu tác vụ sao chép màu.
8	Nút Number of Copies (Số lượng bản sao) 	Sử dụng nút này để đặt số lượng bản sao cần tạo.
9	Nút Lighter/Darker (Nhạt hơn/Đậm hơn) 	Sử dụng nút này để điều chỉnh cài đặt độ đậm nhạt cho tác vụ sao chép hiện tại.
10	Nút Copy Menu (Menu Sao chép) 	Sử dụng nút này để mở menu Copy (Sao chép).
11	Bàn phím chữ và số	Sử dụng bàn phím để nhập số fax.
12	Nút Fax Redial (Quay lại số fax)  (chỉ dành cho kiểu máy fax)	Sử dụng nút này để gọi lại số fax đã dùng cho lệnh gửi fax trước đó.
13	Nút Start Fax (Bắt đầu fax)  (chỉ dành cho kiểu máy fax)	Sử dụng nút này để bắt đầu một lệnh fax.
14	Nút Setup (Cài đặt) 	Sử dụng nút này để mở menu Setup (Cài đặt).
15	Nút Wireless (Không dây) 	Sử dụng nút này để truy cập vào menu không dây.
16	Nút Mũi tên quay lại 	Sử dụng nút này cho các hoạt động sau: <ul style="list-style-type: none"> • Thoát khỏi các menu trên bảng điều khiển. • Di chuyển lui về menu trước trong danh sách menu phụ. • Di chuyển lui về một mục menu trước trong danh sách menu phụ (không lưu thay đổi vào mục menu).
17	Đèn LED sẵn sàng 	Đèn Sẵn sàng sáng lên và không nhấp nháy khi máy in đã sẵn sàng in. Đèn sẽ nhấp nháy khi máy in đang nhận dữ liệu in hoặc đang hủy lệnh in.
18	Đèn LED cảnh báo 	Đèn Cảnh báo nhấp nháy khi máy in cần có sự lưu ý của người dùng, chẳng hạn như khi máy in hết giấy hoặc cần đổi hộp mực in. Nếu đèn sáng lên và không nhấp nháy thì nghĩa là máy in đang gặp sự cố.

Thông số kỹ thuật của máy in

 **QUAN TRỌNG:** Các thông số kỹ thuật sau đây là chính xác tại thời điểm xuất bản, nhưng có thể thay đổi. Để biết thông tin hiện tại, xem www.hp.com/support/ljM182MFP.

- [Thông số kỹ thuật](#)
- [Các hệ điều hành được hỗ trợ](#)
- [Giải pháp in di động](#)
- [Kích thước máy in](#)
- [Lượng điện tiêu thụ, thông số kỹ thuật điện và độ ồn](#)
- [Phạm vi môi trường sử dụng](#)

Thông số kỹ thuật

Xem www.hp.com/support/ljM182MFP để biết thông tin hiện tại.

Các hệ điều hành được hỗ trợ

Thông tin sau đây áp dụng cho các trình điều khiển in dành riêng cho máy in Windows PCL 6 và trình điều khiển in HP cho macOS, đồng thời áp dụng cho cả trình cài đặt phần mềm.

Windows: Bộ cài đặt phần mềm HP cài đặt trình điều khiển in "HP PCL.6" phiên bản 3, trình điều khiển in "HP PCL 6" phiên bản 3, hoặc trình điều khiển in "HP PCL-6" phiên bản 4, tùy thuộc vào hệ điều hành Windows, cùng với phần mềm tùy chọn khi sử dụng bộ cài đặt phần mềm. Tải xuống trình điều khiển in "HP PCL.6" phiên bản 3, trình điều khiển in "HP PCL 6" phiên bản 3 và trình điều khiển in "HP PCL-6" phiên bản 4 từ trang web hỗ trợ máy in dành cho máy in này: www.hp.com/support/ljM182MFP.

macOS: Máy in này hỗ trợ máy tính Mac. Tải xuống HP Smart từ 123.hp.com hoặc từ trang Printer Support (Hỗ trợ máy in), sau đó sử dụng HP Smart để cài đặt trình điều khiển in HP. HP Smart không có trong Bộ cài đặt phần mềm HP.

1. Truy cập 123.hp.com.
2. Thực hiện theo các bước được cung cấp để tải xuống phần mềm máy in.

Linux: Để biết thông tin và trình điều khiển in dành cho Linux, hãy truy cập www.hp.com/go/linuxprinting.

UNIX: Để biết thông tin và trình điều khiển in dành cho UNIX®, hãy truy cập www.hp.com/go/unixmodelscripts.

Bảng 1-5 Các trình điều khiển in và hệ điều hành được hỗ trợ

Hệ điều hành	Trình điều khiển in được cài đặt (từ phần mềm trên web)	Lưu ý
Windows® XP SP3, 32-bit	Trình điều khiển in máy in chuyên biệt "HP PCL.6" được cài đặt dành cho hệ điều hành này như là một phần của cài đặt phần mềm.	Microsoft đã không còn hỗ trợ chủ yếu cho Windows XP vào tháng 4/2009. HP sẽ tiếp tục cung cấp sự hỗ trợ tốt nhất có thể dành cho hệ điều hành XP đã ngừng này. Một số tính năng của trình điều khiển in không được hỗ trợ.

Bảng 1-5 Các trình điều khiển in và hệ điều hành được hỗ trợ (còn tiếp)

Hệ điều hành	Trình điều khiển in được cài đặt (từ phần mềm trên web)	Lưu ý
Windows Vista®, 32-bit	Trình điều khiển in máy in chuyên biệt "HP PCL.6" được cài đặt dành cho hệ điều hành này như là một phần của cài đặt phần mềm.	Microsoft đã không còn hỗ trợ chủ yếu cho Windows Vista vào tháng 4/2012. HP sẽ tiếp tục cung cấp sự hỗ trợ tốt nhất có thể dành cho hệ điều hành Vista đã ngừng này. Một số tính năng của trình điều khiển in không được hỗ trợ.
Windows 7, 32-bit và 64-bit	Trình điều khiển in máy in chuyên biệt "HP PCL.6" được cài đặt dành cho hệ điều hành này như là một phần của cài đặt phần mềm.	
Windows 8, 32-bit và 64-bit	Trình điều khiển in máy in chuyên biệt "HP PCL.6" được cài đặt dành cho hệ điều hành này như là một phần của cài đặt phần mềm.	Hỗ trợ Windows 8 RT được cung cấp qua Microsoft IN OS Phiên bản 4, trình điều khiển 32-bit.
Windows 8.1, 32-bit và 64-bit	Trình điều khiển in máy in chuyên biệt "HP PCL-6" V4 được cài đặt dành cho hệ điều hành này như là một phần của quá trình cài đặt phần mềm.	Hỗ trợ Windows 8.1 RT được cung cấp qua Microsoft IN OS Phiên bản 4, trình điều khiển 32-bit.
Windows 10, 32-bit và 64-bit	Trình điều khiển in máy in chuyên biệt "HP PCL-6" V4 được cài đặt dành cho hệ điều hành này như là một phần của quá trình cài đặt phần mềm.	
Windows Server 2008 SP2, 32-bit	Trình điều khiển in máy in chuyên biệt "HP PCL.6" có sẵn để tải xuống từ trang web hỗ trợ máy in. Tải xuống trình điều khiển, sau đó sử dụng công cụ Microsoft Add Printer để cài đặt nó.	Microsoft đã không còn hỗ trợ chủ yếu cho Windows Server 2008 vào tháng 1/2015. HP sẽ tiếp tục cung cấp sự hỗ trợ tốt nhất có thể cho hệ điều hành Server 2008 đã ngừng này. Một số tính năng của trình điều khiển in không được hỗ trợ.
Windows Server 2008 SP2, 64-bit	Trình điều khiển in máy in chuyên biệt "HP PCL.6" có sẵn để tải xuống từ trang web hỗ trợ máy in. Tải xuống trình điều khiển, sau đó sử dụng công cụ Microsoft Add Printer để cài đặt nó.	Microsoft đã không còn hỗ trợ chủ yếu cho Windows Server 2008 vào tháng 1/2015. HP sẽ tiếp tục cung cấp sự hỗ trợ tốt nhất có thể cho hệ điều hành Server 2008 đã ngừng này.
Windows Server 2008 R2, SP 1, 64-bit	Trình điều khiển in máy in chuyên biệt "HP PCL.6" được cài đặt dành cho hệ điều hành này như là một phần của cài đặt phần mềm.	
Windows Server 2012, 64-bit	Trình điều khiển in máy in chuyên biệt "HP PCL.6" được cài đặt dành cho hệ điều hành này như là một phần của cài đặt phần mềm.	
Windows Server 2012 R2, 64-bit	Trình điều khiển in máy in chuyên biệt "HP PCL-6" được cài đặt dành cho hệ điều hành này như là một phần của cài đặt phần mềm.	

Bảng 1-5 Các trình điều khiển in và hệ điều hành được hỗ trợ (còn tiếp)

Hệ điều hành	Trình điều khiển in được cài đặt (từ phần mềm trên web)	Lưu ý
Windows 10 server (Server 2016), 32-bit và 64-bit	Trình điều khiển in máy in chuyên biệt "HP PCL-6" được cài đặt dành cho hệ điều hành này như là một phần của cài đặt phần mềm.	
macOS v10.15 Catalina, macOS v10.14 Mojave, macOS v10.13 High Sierra, macOS v10.12 Sierra	Để cài đặt trình điều khiển in, hãy tải xuống HP Smart từ 123.hp.com . Làm theo các bước được cung cấp để cài đặt phần mềm máy in và trình điều khiển in.	

 **GHI CHÚ:** Để biết danh sách các hệ điều hành được hỗ trợ hiện nay, hãy truy cập www.hp.com/support/ljM182MFP để được trợ giúp trọn gói của HP dành cho máy in.

 **GHI CHÚ:** Để hỗ trợ trình điều khiển HP UPD cho máy in này, hãy truy cập www.hp.com/go/upd. Dưới phần **Additional information** (Thông tin bổ sung), hãy nhấp vào liên kết.

Bảng 1-6 Các yêu cầu hệ thống tối thiểu

Windows	macOS
<ul style="list-style-type: none">• Kết nối Internet• Kết nối USB 1.1 hoặc 2.0 chuyên biệt hoặc một kết nối mạng• 400 MB bộ nhớ còn trống trên ổ đĩa cứng• RAM 1 GB (32-bit) hoặc RAM 2 GB (64-bit)	<ul style="list-style-type: none">• Kết nối Internet• 1 GB bộ nhớ còn trống trên ổ đĩa cứng

Giải pháp in di động

HP cung cấp nhiều giải pháp di động và ePrint để cho phép in dễ dàng tới một máy in HP từ máy tính xách tay, máy tính bảng, điện thoại thông minh hoặc từ thiết bị di động khác. Để xem danh sách đầy đủ và xác định lựa chọn tốt nhất, hãy truy cập www.hp.com/go/LaserJetMobilePrinting.

 **GHI CHÚ:** Cập nhật chương trình cơ sở của máy in để đảm bảo tất cả các chức năng in di động và ePrint đều được hỗ trợ.

- Wi-Fi Direct (chỉ dành cho kiểu máy không dây)
- HP ePrint qua email (Dịch vụ web HP phải được bật và máy in phải được đăng ký HP Connected)
- Ứng dụng HP ePrint (Có sẵn cho Android, iOS và Blackberry)
- Ứng dụng HP Smart cho thiết bị iOS và Android.
- Phần mềm HP ePrint
- Google Cloud Print

- AirPrint
- In Android

Kích thước máy in

Hình 1-1 Kích thước của các kiểu n và nw

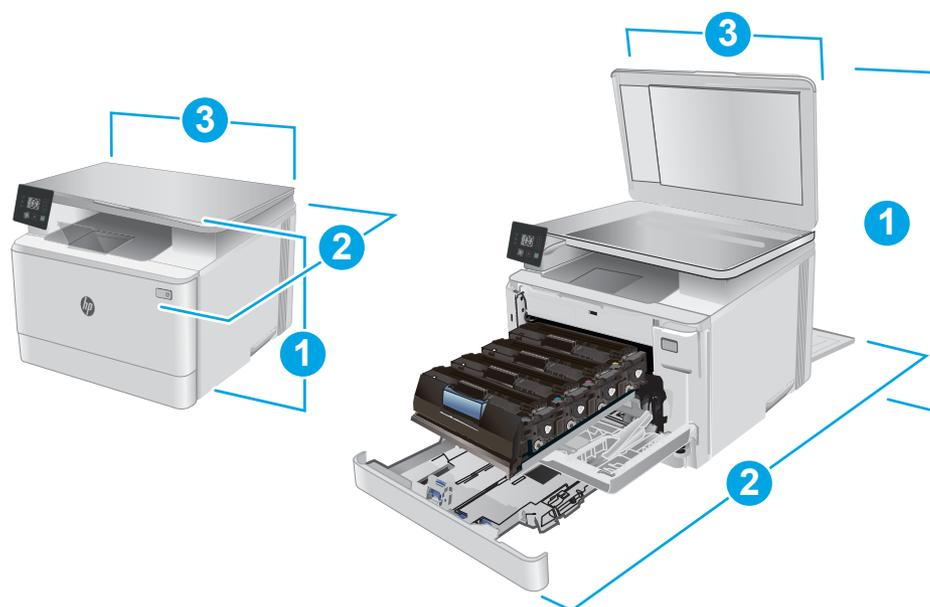

Bảng 1-7 Kích thước của các kiểu n và nw

Kích thước	Máy in đóng hoàn toàn	Máy in mở hoàn toàn
1. Chiều cao	292,6 mm	545 mm
2. Chiều sâu	380 mm	855 mm
3. Chiều rộng	420 mm	420 mm
Trọng lượng (có hộp mực)	15,7 kg	15,7 kg

Hình 1-2 Kích thước của các kiểu fw

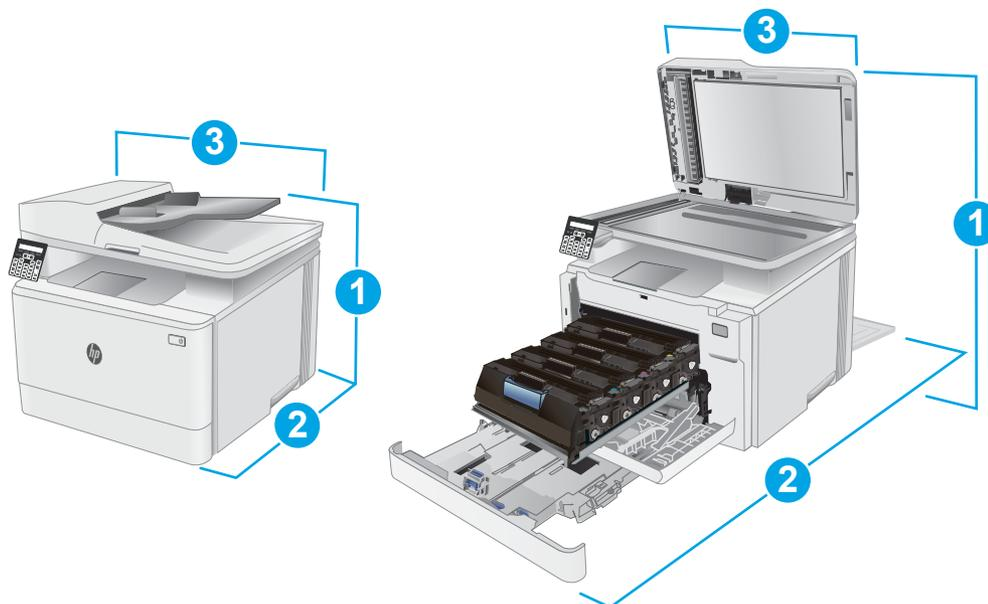

Bảng 1-8 Kích thước của các kiểu fw

Kích thước	Máy in đóng hoàn toàn	Máy in mở hoàn toàn
1. Chiều cao	341,2 mm	540 mm
2. Chiều sâu	380 mm	855 mm
3. Chiều rộng	420 mm	457 mm
Trọng lượng (có hộp mực)	16,3 kg	16,3 kg

Lượng điện tiêu thụ, thông số kỹ thuật điện và độ ồn

Xem www.hp.com/support/ljM182MFP để biết thông tin mới nhất.

⚠ THẬN TRỌNG: Các yêu cầu về điện năng dựa trên quốc gia/khu vực mà máy in được bán. Không chuyển đổi điện thế vận hành. Việc này sẽ gây hư hỏng máy in và làm mất hiệu lực bảo hành của máy in.

Phạm vi môi trường sử dụng

Bảng 1-9 Phạm vi môi trường sử dụng

Môi trường	Khuyến dùng	Được phép
Nhiệt độ	15° đến 27°C	10° đến 32,5°C
Độ ẩm tương đối	30% đến 70% độ ẩm tương đối (RH)	10% đến 80% (RH)

Lắp đặt phần cứng máy in và cài đặt phần mềm

Để biết các hướng dẫn cài đặt cơ bản, hãy xem Áp phích Cài đặt và Hướng dẫn Làm quen đi kèm với máy in. Đối với các hướng dẫn bổ sung, hãy tới mục trợ giúp HP trên web.

Hãy truy cập www.hp.com/support/ljM182MFP để được trợ giúp trọn gói của HP dành cho máy in. Tìm hỗ trợ sau:

- Cài đặt và cấu hình
- Tìm hiểu và sử dụng
- Giải quyết sự cố
- Tải xuống các bản cập nhật phần mềm và chương trình cơ sở
- Tham gia các diễn đàn hỗ trợ
- Tìm thông tin về tuân thủ theo quy định và bảo hành

2 Khay giấy

- [Giới thiệu](#)
- [Nạp Khay 1](#)
- [Nạp và in phong bì](#)
- [Nạp và in nhãn](#)

Để biết thêm thông tin:

Thông tin sau đây là chính xác tại thời điểm xuất bản tài liệu. Để biết thông tin hiện tại, xem www.hp.com/support/ljM182MFP.

Trợ giúp trọn gói của HP dành cho máy in bao gồm thông tin sau:

- Cài đặt và cấu hình
- Tìm hiểu và sử dụng
- Giải quyết sự cố
- Tải xuống các bản cập nhật phần mềm và chương trình cơ sở
- Tham gia các diễn đàn hỗ trợ
- Tìm thông tin về tuân thủ theo quy định và bảo hành

Giới thiệu

⚠ THẬN TRỌNG: Không in nhiều khay giấy một lần.

Không dùng khay giấy làm bậc lên xuống.

Để tay ra ngoài khay giấy khi đóng.

Phải đóng tất cả các khay khi di chuyển máy in.

Nạp Khay 1

Giới thiệu

Thông tin sau đây mô tả cách nạp giấy vào Khay 1. Khay này chứa được tối đa 150 trang giấy 75 g/m².

📝 GHI CHÚ: Để tránh kẹt giấy:

- Không được thêm hoặc lấy bớt giấy ra khỏi khay trong khi in.
- Trước khi nạp vào khay, hãy lấy hết toàn bộ giấy ra khỏi khay tiếp giấy và làm phẳng tập giấy.
- Khi nạp vào khay, không xòe giấy ra.
- Sử dụng giấy không bị nhăn, bị gập hoặc bị hỏng.

1. Mở khay ra.

📝 GHI CHÚ: Không mở khay này trong khi đang sử dụng nó.

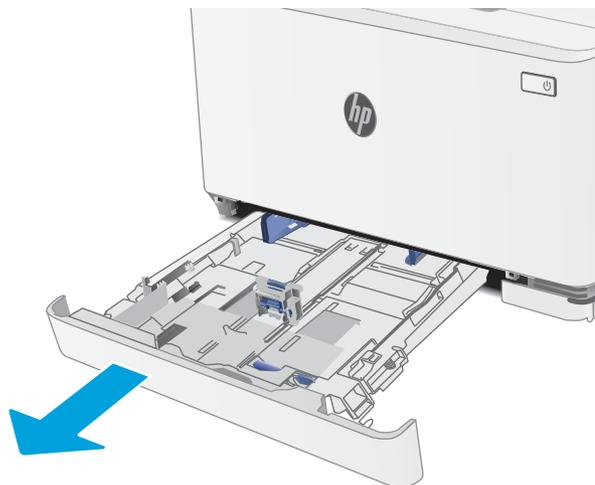

2. Điều chỉnh các thanh dẫn giấy bằng cách siết chặt chốt và trượt các thanh dẫn này theo khổ giấy đang được sử dụng.

GHI CHÚ: Để nạp giấy khổ Legal, kéo dài mặt trước khay bằng cách nhấn chốt màu xanh và kéo mặt trước của khay. Khi được nạp bằng giấy khổ Legal, Khay 1 kéo dài từ mặt trước của máy in khoảng 57,5 mm.

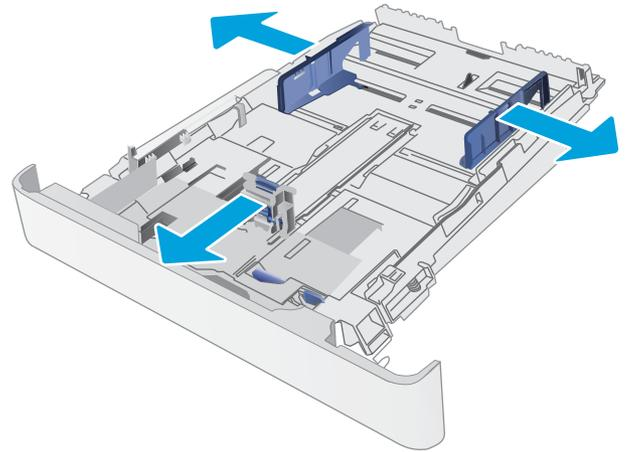

3. Nạp giấy vào khay. Để biết thông tin về cách định hướng giấy, xem [Hướng giấy Khay 1 thuộc trang 19](#).

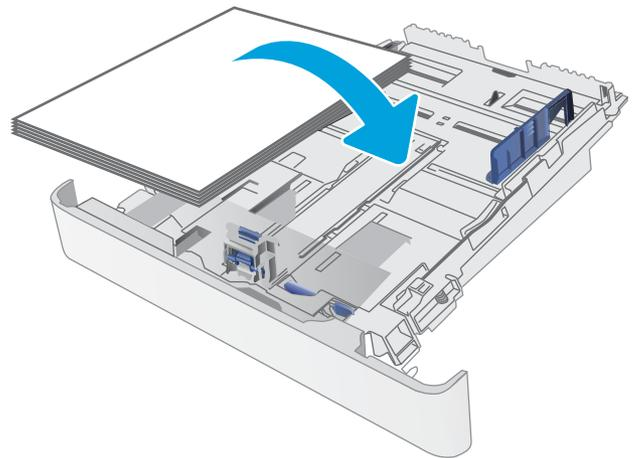

4. Điều chỉnh các thanh dẫn giấy sao cho chúng hơi chạm vào tập giấy mà không làm cong giấy.

GHI CHÚ: Không điều chỉnh các thanh dẫn giấy quá sát tập giấy.

GHI CHÚ: Để tránh bị kẹt giấy, điều chỉnh các thanh dẫn giấy về đúng khổ giấy và không nạp quá nhiều giấy vào khay.

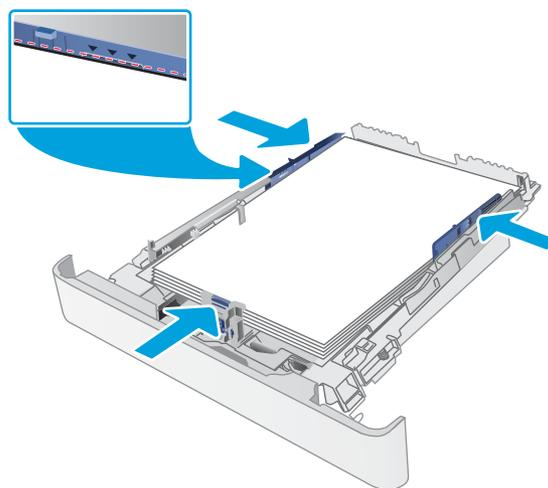

5. Đóng khay giấy.



Hướng giấy Khay 1

Khi sử dụng giấy đòi hỏi hướng giấy nhất định, hãy nạp giấy vào theo thông tin trong bảng sau đây.

Bảng 2-1 Tiêu đề thư hoặc in sẵn

Hướng hình	Đầu ra	Kích thước giấy	Cách nạp giấy
Dọc	In 1 mặt	Letter, Legal, Executive, Oficio (8,5 x 13), A4, A6, B5 (JIS), B5 (ISO), Bưu thiếp #10, Bưu thiếp Nhật Bản (Bưu thiếp (JIS)), Bưu thiếp Nhật Bản xoay kép (Bưu thiếp Kép (JIS))	Mặt hướng lên Cạnh trên hướng về phía sau khay
Dọc	In 2 mặt	Letter, Legal, Executive, Oficio (8,5 x 13), A4, A6, B5 (JIS), B5 (ISO), Bưu thiếp #10, Bưu thiếp Nhật Bản (Bưu thiếp (JIS)), Bưu thiếp Nhật Bản xoay kép (Bưu thiếp Kép (JIS))	Mặt hướng xuống Cạnh trên hướng về phía sau khay
Ngang	In 1 mặt	A5	Mặt hướng lên Cạnh trên hướng về phía sau khay



Bảng 2-1 Tiêu đề thư hoặc in sẵn (còn tiếp)

Hướng hình	Đầu ra	Kích thước giấy	Cách nạp giấy
Ngang	In 2 mặt	A5	Mặt hướng xuống Cạnh trên hướng về phía sau khay
Dọc	In 1 mặt hoặc in 2 mặt	Letter, Legal, Executive, Oficio (8,5 x 13), A4, A6, B5 (JIS), B5 (ISO), Bưu thiếp #10, Bưu thiếp Nhật Bản (Bưu thiếp (JIS)), Bưu thiếp Nhật Bản xoay kép (Bưu thiếp Kép (JIS))	Mặt hướng lên Các lỗ hướng về bên trái khay
Ngang	In 1 mặt hoặc in 2 mặt	A5	Mặt hướng lên Các lỗ hướng về phía trước khay

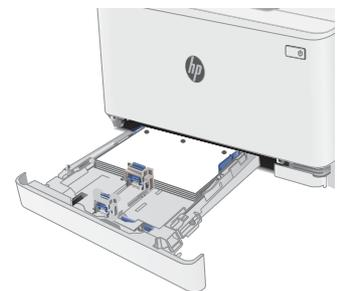
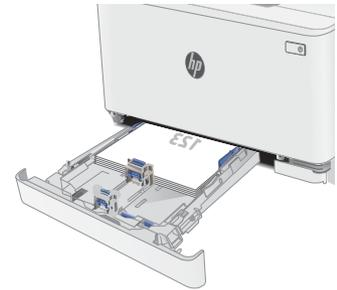

Bảng 2-2 Dập lỗ trước

Hướng hình	Giấy ra	Kích thước giấy	Cách nạp giấy
Dọc	In 1 mặt hoặc in 2 mặt	Letter, Legal, Executive, Oficio (8,5 x 13), A4, A6, B5 (JIS), B5 (ISO), Bưu thiếp #10, Bưu thiếp Nhật Bản (Bưu thiếp (JIS)), Bưu thiếp Nhật Bản xoay kép (Bưu thiếp Kép (JIS))	Mặt hướng lên Các lỗ hướng về bên trái khay
Ngang	In 1 mặt hoặc in 2 mặt	A5	Mặt hướng lên Các lỗ hướng về phía trước khay

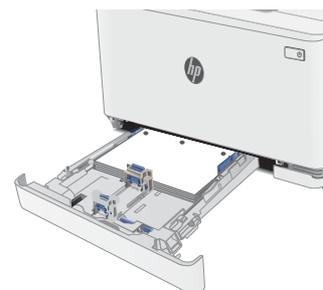

Nạp và in phong bì

Giới thiệu

Thông tin sau đây mô tả cách in và nạp phong bì. khay 1 chứa tối đa là 5 phong bì.

Để in phong bì bằng cách dùng tùy chọn tiếp giấy thủ công, hãy thực hiện theo các bước sau để chọn cài đặt chính xác trong trình điều khiển in, sau đó nạp phong bì vào khay sau khi gửi lệnh in đến máy in.

In phong bì

1. Từ chương trình phần mềm, chọn tùy chọn **Print (In)**.
2. Chọn máy in từ danh sách máy in, rồi nhấp hoặc chạm vào nút **Properties** (Thuộc tính) hoặc nút **Preferences** (Tùy chọn) để mở trình điều khiển in.

 **GHI CHÚ:** Tên nút có thể khác nhau do các chương trình phần mềm khác nhau.

 **GHI CHÚ:** Để truy cập các tính năng này từ màn hình Start (Bắt đầu) của Windows 8 hoặc 8.1, chọn **Devices** (Thiết bị), chọn **Print (In)** và chọn máy in.

3. Nhấp hoặc chạm vào tab **Paper/Quality** (Giấy/Chất Lượng).
4. Trong danh sách thả xuống **Paper size** (Kích thước giấy), chọn đúng kích thước cho các phong bì.
5. Trong danh sách thả xuống **Paper type** (Loại giấy), chọn **Envelope** (Phong bì).
6. Trong danh sách thả xuống **Paper source** (Nguồn giấy), chọn **Manual feed** (Tiếp giấy thủ công).
7. Nhấp vào nút **OK** để đóng hộp thoại **Document Properties** (Thuộc tính Tài liệu).
8. Trong hộp thoại **Print (In)**, hãy bấm vào nút **OK** để in lệnh in.

Hướng Phong bì

Bảng 2-3 Hướng Phong bì

Khay	Kích thước phong bì	Cách nạp phong bì
Khay 1	Phong bì #10, Phong bì Quân chủ, Phong bì B5, Phong bì C5, Phong bì DL	Mặt quay lên Cạnh ngắn có tem hướng về phía sau khay

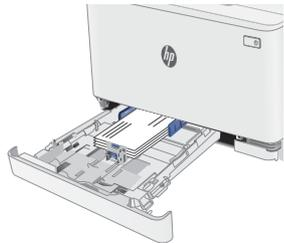

Nạp và in nhãn

Giới thiệu

Thông tin sau đây mô tả cách in và nạp nhãn. Khay 1 chứa tối đa là 50 tờ nhãn.

Để in nhãn bằng cách dùng tùy chọn tiếp giấy thủ công, hãy thực hiện theo các bước sau để chọn cài đặt chính xác trong trình điều khiển in, sau đó nạp nhãn vào khay sau khi gửi lệnh in đến máy in. Khi sử dụng tiếp giấy thủ công, máy in sẽ chờ để in lệnh in cho đến khi máy phát hiện khay đã được mở.

Tiếp nhãn theo cách thủ công

1. Từ chương trình phần mềm, chọn tùy chọn **Print (In)**.
2. Chọn máy in từ danh sách máy in, rồi nhấp hoặc chạm vào nút **Properties** (Thuộc tính) hoặc nút **Preferences** (Tùy chọn) để mở trình điều khiển in.

 **GHI CHÚ:** Tên nút có thể khác nhau do các chương trình phần mềm khác nhau.

 **GHI CHÚ:** Để truy cập các tính năng này từ màn hình Start (Bắt đầu) của Windows 8 hoặc 8.1, chọn **Devices** (Thiết bị), chọn **Print (In)** và chọn máy in.

3. Nhấp vào tab **Paper/Quality** (Giấy/Chất lượng).
4. Trong danh sách thả xuống **Paper size** (Kích thước giấy), chọn đúng kích thước cho các tờ nhãn.
5. Trong danh sách thả xuống **Paper type** (Loại giấy), chọn **Labels** (Nhãn).
6. Trong danh sách thả xuống **Paper source** (Nguồn giấy), chọn **Manual feed** (Tiếp giấy thủ công).
7. Nhấp vào nút **OK** để đóng hộp thoại **Document Properties** (Thuộc tính Tài liệu).
8. Trong hộp thoại **Print (In)**, hãy bấm vào nút **OK** để in lệnh in.

Hướng nhãn

Bảng 2-4 Hướng nhãn

Khay	Cách nạp nhãn
Khay 1	Mặt hướng lên Cạnh trên hướng về phía sau khay



3 Mục in, phụ kiện và bộ phận

- [Đặt hàng mực in, phụ kiện và bộ phận](#)
- [Thay thế hộp mực in](#)

Để biết thêm thông tin:

Thông tin sau đây là chính xác tại thời điểm xuất bản tài liệu. Để biết thông tin hiện tại, xem www.hp.com/support/ljM182MFP.

Trợ giúp trọn gói của HP dành cho máy in bao gồm thông tin sau:

- Cài đặt và cấu hình
- Tìm hiểu và sử dụng
- Giải quyết sự cố
- Tải xuống các bản cập nhật phần mềm và chương trình cơ sở
- Tham gia các diễn đàn hỗ trợ
- Tìm thông tin về tuân thủ theo quy định và bảo hành

Đặt hàng mực in, phụ kiện và bộ phận

Đặt hàng

Bảng 3-1 Đặt hàng

Tùy chọn đặt hàng	Thông tin đặt hàng
Đặt hàng mực in và giấy	www.hp.com/go/suresupply
Đặt hàng các bộ phận hoặc phụ kiện HP chính hãng	www.hp.com/buy/parts
Đặt hàng qua các nhà cung cấp dịch vụ hoặc hỗ trợ	Hãy liên hệ với nhà cung cấp dịch vụ hoặc hỗ trợ được HP ủy quyền.
Đặt hàng bằng Máy chủ Web Nhúng của HP (EWS)	Để truy cập, trong trình duyệt web được hỗ trợ trên máy tính của bạn, hãy nhập địa chỉ IP của máy in hoặc tên máy chủ trong trường địa chỉ/URL. EWS chứa liên kết tới trang web HP SureSupply, nơi cung cấp các tùy chọn mua hộp mực HP gốc.

Mực in và phụ kiện

Bảng 3-2 Bắc Mỹ, Châu Mỹ La-tinh, các quốc gia/khu vực Châu Á Thái Bình Dương và Nhật Bản

Mục	Mô tả	Số hộp mực	Số bộ phận
Hộp mực HP 215A Black Original LaserJet	Hộp mực màu đen thay thế có công suất chuẩn	215A	W2310A
Hộp mực in HP 215A Cyan Original LaserJet	Hộp mực in màu xanh lá mạ thay thế có công suất chuẩn	215A	W2311A
Hộp mực in HP 215A Yellow Original LaserJet	Hộp mực in màu vàng thay thế có công suất chuẩn	215A	W2312A
Hộp mực in HP 215A Magenta Original LaserJet	Hộp mực in màu đỏ tươi thay thế có công suất chuẩn	215A	W2313A

Bảng 3-3 Châu Âu, Nga, CIS, Trung Đông và Châu Phi

Mục	Mô tả	Số hộp mực	Số bộ phận
Hộp mực HP 216A Black Original LaserJet	Hộp mực màu đen thay thế có công suất chuẩn	216A	W2410A
Hộp mực in HP 216A Cyan Original LaserJet Toner	Hộp mực in màu xanh lá mạ thay thế có công suất chuẩn	216A	W2411A
Hộp mực in HP 216A Yellow Original LaserJet	Hộp mực in màu vàng thay thế có công suất chuẩn	216A	W2412A
Hộp mực in HP 216A Magenta Original LaserJet	Hộp mực in màu đỏ tươi thay thế có công suất chuẩn	216A	W2413A

Các bộ phận tự sửa chữa

Các bộ phận tự sửa chữa của khách hàng (CSR) được trang bị ở nhiều máy in HP LaserJet để giảm thời gian bảo dưỡng. Bạn có thể tìm thêm thông tin về chương trình CSR và các lợi ích của chương trình tại www.hp.com/go/csr-support và www.hp.com/go/csr-faq.

Có thể đặt mua các phụ kiện thay thế chính hiệu HP tại www.hp.com/buy/parts hoặc liên hệ với nhà cung cấp dịch vụ hoặc hỗ trợ được HP ủy quyền. Khi đặt hàng, cần lưu ý một số thông tin sau: số bộ phận, số sê-ri (nhìn ở phía sau của máy in), số sản phẩm, hoặc tên máy in.

- Các bộ phận được liệt kê là tự thay thế **Bắt buộc** sẽ do khách hàng lắp đặt trừ khi bạn sẵn sàng trả tiền cho nhân viên dịch vụ của HP để thực hiện việc sửa chữa. Đối với những bộ phận này, hỗ trợ tại chỗ hoặc trả lại kho không được cung cấp theo bảo hành máy in HP.
- Các bộ phận được liệt kê là tự thay thế **Tùy chọn** có thể do nhân viên dịch vụ của HP lắp đặt theo yêu cầu của bạn mà không phải trả thêm phí trong thời gian bảo hành máy in.

Bảng 3-4 Các bộ phận khách hàng tự sửa chữa

Mục	Mô tả	Tùy chọn tự thay thế	Số bộ phận
Khay tiếp giấy 150 tờ	Thay thế hộp băng từ cho Khay 1	Bắt buộc	RM2-1688-000

Thay thế hộp mực in

Giới thiệu

Máy in này sẽ cho biết khi một hộp mực in còn ít. Thời gian sử dụng thực tế của hộp mực in có thể thay đổi. Hãy xem xét chuẩn bị sẵn hộp mực thay thế để lắp vào khi chất lượng in không còn chấp nhận được.

Để mua hộp mực hoặc kiểm tra hộp mực có phù hợp với máy in không, hãy truy cập mục HP SureSupply tại www.hp.com/go/suresupply. Cuộn xuống cuối trang và xác nhận xem quốc gia/khu vực có đúng không.

Máy in sử dụng bốn màu và có một hộp mực in khác nhau cho mỗi màu: vàng (Y), đỏ tươi (M), xanh lá mạ (C) và đen (K). Hộp mực in nằm bên trong cửa trước.

Bảng 3-5 Bắc Mỹ, Châu Mỹ La-tinh, các quốc gia/khu vực Châu Á Thái Bình Dương và Nhật Bản

Mực	Mô tả	Số hộp mực	Số bộ phận
Hộp mực HP 215A Black Original LaserJet	Hộp mực màu đen thay thế có công suất chuẩn	215A	W2310A
Hộp mực in HP 215A Cyan Original LaserJet	Hộp mực in màu xanh lá mạ thay thế có công suất chuẩn	215A	W2311A
Hộp mực in HP 215A Yellow Original LaserJet	Hộp mực in màu vàng thay thế có công suất chuẩn	215A	W2312A
Hộp mực in HP 215A Magenta Original LaserJet	Hộp mực in màu đỏ tươi thay thế có công suất chuẩn	215A	W2313A

Bảng 3-6 Châu Âu, Nga, CIS, Trung Đông và Châu Phi

Mực	Mô tả	Số hộp mực	Số bộ phận
Hộp mực HP 216A Black Original LaserJet	Hộp mực màu đen thay thế có công suất chuẩn	216A	W2410A
Hộp mực in HP 216A Cyan Original LaserJet Toner	Hộp mực in màu xanh lá mạ thay thế có công suất chuẩn	216A	W2411A
Hộp mực in HP 216A Yellow Original LaserJet	Hộp mực in màu vàng thay thế có công suất chuẩn	216A	W2412A
Hộp mực in HP 216A Magenta Original LaserJet	Hộp mực in màu đỏ tươi thay thế có công suất chuẩn	216A	W2413A

Không được lấy hộp mực in ra khỏi bao bì cho đến khi cần lắp đặt.

⚠ THẬN TRỌNG: Để tránh làm hư hộp mực, không để hộp mực tiếp xúc với ánh sáng quá vài phút. Che đậy trống hình màu xanh lá cây nếu phải tháo hộp mực in ra khỏi máy in trong một thời gian dài.

Hình minh họa dưới đây hiển thị các bộ phận của hộp mực in.

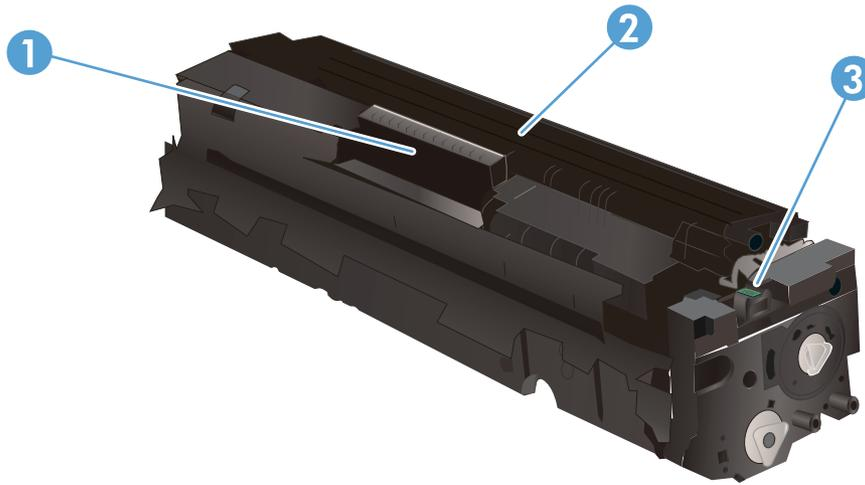

Bảng 3-7 Các bộ phận của hộp mực in

Số	Mô tả
1	Tay cầm
2	Trống hình
3	Chip bộ nhớ

⚠ THẬN TRỌNG: Nếu bột mực vương vào áo quần, hãy lau bằng một mảnh vải khô và giặt áo quần bằng nước lạnh. Nước nóng sẽ khiến bột mực se kết lại vào vải.

📝 GHI CHÚ: Thông tin về việc tái chế hộp mực đã qua sử dụng có trên vỏ hộp mực.

Tháo và thay thế hộp mực in

1. Mở cửa trước.



2. Nắm tay cầm màu xanh trên ngăn kéo hộp mực và kéo ngăn kéo ra.



3. Nắm vào tay cầm trên hộp mực, sau đó kéo hộp mực ra để tháo.



4. Tháo gói đựng hộp mực in mới khỏi vỏ hộp, sau đó kéo dãn tháo trên sản phẩm đóng gói.

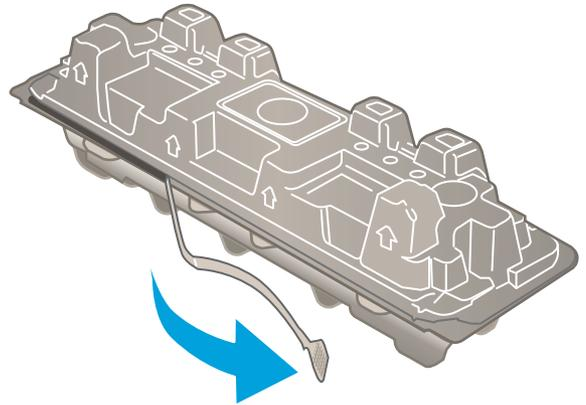

5. Tháo hộp mực in ra khỏi túi gói hàng đã mở. Cất giữ tất cả vỏ hộp mực để tái chế hộp mực đã qua sử dụng.

GHI CHÚ: Không chạm tay vào trống hình màu xanh lá cây. Dấu vân tay trên trống hình có thể gây ra lỗi in.

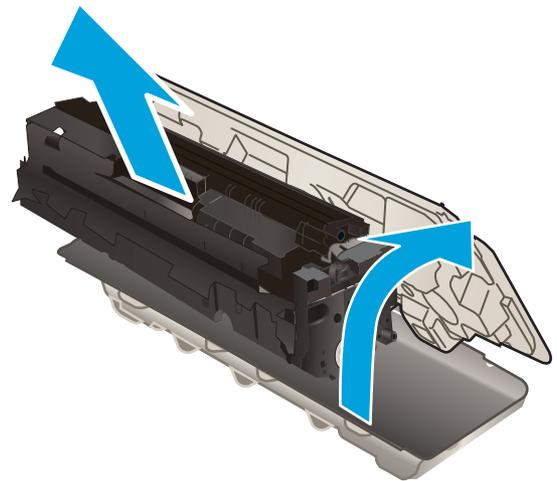

6. Giữ 2 đầu của hộp mực và lắc nhẹ theo chiều ngang để bột mực phân bố đều bên trong hộp.

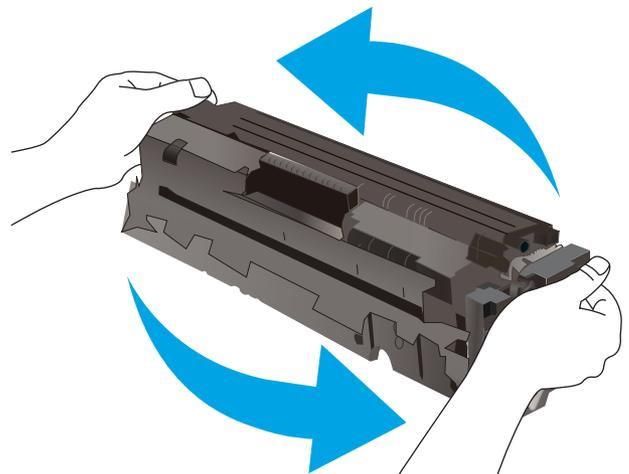

7. Lắp hộp mực in mới. Đảm bảo rằng con chip màu trên hộp mực khớp với con chip màu trên ngăn kéo.

GHI CHÚ: Không chạm tay vào trống hình màu xanh lá cây. Dầu vân tay trên trống hình có thể gây ra lỗi in.



8. Đóng nắp hộp mực in.



9. Đóng nắp trước.



4 In

- [Thao tác in \(Windows\)](#)
- [Tác vụ in \(macOS\)](#)
- [In di động](#)

Để biết thêm thông tin:

Thông tin sau đây là chính xác tại thời điểm xuất bản tài liệu. Để biết thông tin hiện tại, xem www.hp.com/support/ljM182MFP.

Trợ giúp trọn gói của HP dành cho máy in bao gồm thông tin sau:

- Cài đặt và cấu hình
- Tìm hiểu và sử dụng
- Giải quyết sự cố
- Tải xuống các bản cập nhật phần mềm và chương trình cơ sở
- Tham gia các diễn đàn hỗ trợ
- Tìm thông tin về tuân thủ theo quy định và bảo hành

Thao tác in (Windows)

Cách in (Windows)

Quy trình sau đây mô tả quá trình in cơ bản cho Windows.

1. Từ chương trình phần mềm, chọn tùy chọn **Print** (In).
2. Chọn máy in từ danh sách máy in. Để thay đổi cài đặt, nhấp vào **Properties** (Thuộc tính) hoặc nút **Preferences** (Tùy chọn) để mở trình điều khiển in.

 **GHI CHÚ:** Tên nút có thể khác nhau do các chương trình phần mềm khác nhau.

 **GHI CHÚ:** Trong Windows 10, 8.1, và 8, các ứng dụng này sẽ có bố cục khác kèm theo các tính năng khác với những thông tin được mô tả bên dưới đối với ứng dụng máy tính để bàn. Để truy cập tính năng in từ ứng dụng màn hình Start (Bắt đầu), hoàn tất các bước sau:

- **Windows 10:** Chọn **Print** (In) và chọn máy in.
- **Windows 8.1 hoặc 8:** Chọn **Devices** (Thiết bị), chọn **Print** (In) và chọn máy in.

Đối với trình điều khiển HP PCL-6 V4, ứng dụng HP Smart tải xuống các tính năng trình điều khiển bổ sung khi **More settings** (Cài đặt thêm) được chọn.

 **GHI CHÚ:** Để biết thêm thông tin, hãy bấm nút Trợ giúp (?) trong trình điều khiển in.

3. Nhấp vào tab trong trình điều khiển in để cấu hình các tùy chọn sẵn có. Ví dụ, đặt hướng giấy trong tab **Finishing** (Kết thúc), đặt nguồn giấy, loại giấy, cỡ giấy và cài đặt chất lượng trên tab **Paper/Quality** (Giấy/Chất lượng).
4. Nhấp vào nút **OK** để trở lại hộp thoại **Print** (In). Chọn số lượng các bản sao để in từ màn hình này.
5. Nhấp vào nút **Print** (In) để in lệnh.

In thủ công trên cả hai mặt (Windows)

Dùng quy trình này cho các máy in không có lắp khay in hai mặt tự động hoặc để in trên giấy mà khay in hai mặt không hỗ trợ.

1. Từ chương trình phần mềm, chọn tùy chọn **Print** (In).
2. Chọn máy in từ danh sách máy in, rồi nhấp vào nút **Properties** (Thuộc tính) hoặc nút **Preferences** (Tùy chọn) để mở trình điều khiển in.

 **GHI CHÚ:** Tên nút có thể khác nhau do các chương trình phần mềm khác nhau.

 **GHI CHÚ:** Trong Windows 10, 8.1, và 8, các ứng dụng này sẽ có bố cục khác kèm theo các tính năng khác với những thông tin được mô tả bên dưới đối với ứng dụng máy tính để bàn. Để truy cập tính năng in từ ứng dụng màn hình Start (Bắt đầu), hoàn tất các bước sau:

- **Windows 10:** Chọn **Print** (In) và chọn máy in.
- **Windows 8.1 hoặc 8:** Chọn **Devices** (Thiết bị), chọn **Print** (In) và chọn máy in.

Đối với trình điều khiển HP PCL-6 V4, ứng dụng HP Smart tải xuống các tính năng trình điều khiển bổ sung khi **More settings** (Cài đặt thêm) được chọn.

3. Nhấp vào tab **Finishing** (Hoàn tất).
4. Chọn **Print on both sides (manually)** (In hai mặt (thủ công)) và nhấp vào **OK** để đóng hộp thoại **Document Properties** (Thuộc tính Tài liệu).
5. Trong hộp thoại **Print** (In), hãy nhấp vào **Print** (In) để in mặt đầu tiên của lệnh.
6. Lấy xếp giấy đã in từ ngăn giấy ra và đặt nó vào Khay 1.
7. Nếu được nhắc, chọn nút thích hợp trên bảng điều khiển để tiếp tục.

In nhiều trang trên một trang giấy (Windows)

1. Từ chương trình phần mềm, chọn tùy chọn **Print** (In).
2. Chọn máy in từ danh sách máy in, rồi nhấp vào nút **Properties** (Thuộc tính) hoặc nút **Preferences** (Tùy chọn) để mở trình điều khiển in.

 **GHI CHÚ:** Tên nút có thể khác nhau do các chương trình phần mềm khác nhau.

 **GHI CHÚ:** Trong Windows 10, 8.1, và 8, các ứng dụng này sẽ có bố cục khác kèm theo các tính năng khác với những thông tin được mô tả bên dưới đối với ứng dụng máy tính để bàn. Để truy cập tính năng in từ ứng dụng màn hình Start (Bắt đầu), hoàn tất các bước sau:

- **Windows 10:** Chọn **Print** (In) và chọn máy in.
- **Windows 8.1 hoặc 8:** Chọn **Devices** (Thiết bị), chọn **Print** (In) và chọn máy in.

Đối với trình điều khiển HP PCL-6 V4, ứng dụng HP Smart tải xuống các tính năng trình điều khiển bổ sung khi **More settings** (Cài đặt thêm) được chọn.

3. Nhấp vào tab **Finishing** (Hoàn tất).
4. Chọn số lượng trang in trên một trang giấy từ danh sách thả xuống **Pages per sheet** (Nhiều trang trên một tờ).
5. Chọn đúng tùy chọn cho **Print page borders** (In đường viền trang), **Page order** (Thứ tự trang) và **Orientation** (Hướng). Nhấp vào **OK** để đóng hộp thoại **Document Properties** (Thuộc tính Tài liệu).
6. Trong hộp thoại **Print** (In), hãy nhấp vào nút **Print** (In) để in lệnh in.

Chọn loại giấy (Windows)

1. Từ chương trình phần mềm, chọn tùy chọn **Print** (In).
2. Chọn máy in từ danh sách máy in, rồi nhấp hoặc chạm vào nút **Properties** (Thuộc tính) hoặc nút **Preferences** (Tùy chọn) để mở trình điều khiển in.

 **GHI CHÚ:** Tên nút có thể khác nhau do các chương trình phần mềm khác nhau.

 **GHI CHÚ:** Trong Windows 10, 8.1, và 8, các ứng dụng này sẽ có bố cục khác kèm theo các tính năng khác với những thông tin được mô tả bên dưới đối với ứng dụng máy tính để bàn. Để truy cập tính năng in từ ứng dụng màn hình Start (Bắt đầu), hoàn tất các bước sau:

- **Windows 10:** Chọn **Print** (In) và chọn máy in.
- **Windows 8.1 hoặc 8:** Chọn **Devices** (Thiết bị), chọn **Print** (In) và chọn máy in.

Đối với trình điều khiển HP PCL-6 V4, ứng dụng HP Smart tải xuống các tính năng trình điều khiển bổ sung khi **More settings** (Cài đặt thêm) được chọn.

3. Nhấp vào tab **Paper/Quality** (Giấy/Chất lượng).
4. Chọn tùy chọn cho loại giấy mà bạn đang sử dụng, sau đó nhấp **OK**.
5. Nhấp vào **OK** để đóng hộp thoại **Document Properties** (Thuộc tính Tài liệu).
6. Trong hộp thoại **Print** (In), hãy nhấp vào nút **Print** (In) để in lệnh in.

Tác vụ in (macOS)

Cách in (macOS)

Quy trình sau mô tả quá trình in cơ bản dành cho macOS.

1. Nhấp vào menu **File** (Tệp) và sau đó nhấp tùy chọn **Print** (In).
2. Chọn máy in.
3. Bấm **Show Details** (Hiển thị chi tiết) hoặc **Copies & Pages** (Bản sao & Trang), rồi chọn các menu khác để điều chỉnh cài đặt in.

 **GHI CHÚ:** Tên mục có thể khác nhau do các chương trình phần mềm khác nhau.

4. Nhấp vào nút **In**.

Tự động in trên cả hai mặt (macOS)

 **GHI CHÚ:** Thông tin này áp dụng cho những máy in có phụ kiện in hai mặt tự động.

 **GHI CHÚ:** Tính năng này sẵn có nếu bạn có cài trình điều khiển in của HP. Tính năng này có thể không có sẵn nếu bạn dùng AirPrint.

1. Nhấp vào menu **File** (Tệp) và sau đó nhấp tùy chọn **Print** (In).
2. Chọn máy in.
3. Bấm **Show Details** (Hiển thị chi tiết) hoặc **Copies & Pages** (Bản sao & Trang), rồi bấm vào menu **Layout** (Bố cục).

 **GHI CHÚ:** Tên mục có thể khác nhau do các chương trình phần mềm khác nhau.

4. Chọn tùy chọn đóng sách từ danh sách thả xuống **Two-Sided** (Hai Mặt).
5. Nhấp vào nút **In**.

In thủ công trên cả hai mặt (macOS)

 **GHI CHÚ:** Tính năng này sẵn có nếu bạn có cài trình điều khiển in của HP. Tính năng này có thể không có sẵn nếu bạn dùng AirPrint.

1. Nhấp vào menu **File** (Tệp) và sau đó nhấp tùy chọn **Print** (In).
2. Chọn máy in.
3. Bấm **Show Details** (Hiển thị chi tiết) hoặc **Copies & Pages** (Bản sao & Trang), rồi bấm vào menu **Manual Duplex** (In hai mặt thủ công).

 **GHI CHÚ:** Tên mục có thể khác nhau do các chương trình phần mềm khác nhau.

4. Nhấp vào hộp **Manual Duplex** (Hai mặt Thủ công) và chọn một tùy chọn đóng sách.
5. Nhấp vào nút **In**.
6. Đến máy in và lấy hết giấy trắng trong khay 1 ra.

7. Lấy xếp giấy đã in từ ngăn giấy ra và đặt nó vào khay tiếp giấy với mặt đã in hướng xuống dưới.
8. Nếu được nhắc, hãy chạm vào nút thích hợp trên bảng điều khiển để tiếp tục.

In nhiều trang trên một tờ giấy (macOS)

1. Nhấp vào menu **File** (Tệp) và sau đó nhấp tùy chọn **Print** (In).
2. Chọn máy in.
3. Bấm **Show Details** (Hiển thị chi tiết) hoặc **Copies & Pages** (Bản sao & Trang), rồi bấm vào menu **Layout** (Bố cục).



GHI CHÚ: Tên mục có thể khác nhau do các chương trình phần mềm khác nhau.

4. Từ danh sách **Pages per Sheet** (Nhiều trang trên một Tờ) thả xuống, hãy chọn số trang bạn muốn in trên mỗi tờ.
5. Trong vùng **Layout Direction** (Hướng Bố Cục), chọn thứ tự và vị trí của trang trên tờ giấy.
6. Từ menu **Borders** (Đường viền), chọn loại viền quanh mỗi trang trên tờ giấy.
7. Nhấp vào nút **In**.

Chọn loại giấy (macOS)

1. Nhấp vào menu **File** (Tệp) và sau đó nhấp tùy chọn **Print** (In).
2. Chọn máy in.
3. Bấm **Show Details** (Hiển thị chi tiết) hoặc **Copies & Pages** (Bản sao & Trang), rồi bấm vào menu **Media & Quality** (Phương tiện & Chất lượng) hoặc menu **Paper/Quality** (Giấy/Chất lượng).



GHI CHÚ: Tên mục có thể khác nhau do các chương trình phần mềm khác nhau.

4. Chọn từ các tùy chọn **Media & Quality** (Phương tiện & Chất lượng) hoặc **Paper/Quality** (Giấy/Chất lượng).



GHI CHÚ: Danh sách này bao gồm toàn bộ các tùy chọn khả dụng. Một số tùy chọn không khả dụng trên tất cả các máy in.

- **Media Type** (Loại phương tiện): Chọn tùy chọn cho loại giấy cho lệnh in.
 - **Print Quality** (Chất lượng in): Chọn mức độ phân giải cho lệnh in.
 - **Edge-To-Edge Printing** (In cạnh đối cạnh): Chọn tùy chọn này để in gần các cạnh giấy.
5. Nhấp vào nút **In**.

Tác vụ in bổ sung

Hãy truy cập www.hp.com/support/ljM182MFP.

Hướng dẫn có sẵn để thực hiện các tác vụ in cụ thể, như các tác vụ sau:

- Tạo và sử dụng các cài đặt hoặc lối tắt in
- Chọn khổ giấy, hoặc dùng khổ giấy tùy chỉnh
- Chọn hướng của trang
- Tạo một tập sách mỏng
- Co giãn tài liệu cho vừa khổ giấy cụ thể
- In trang đầu hoặc trang cuối của tài liệu trên giấy khác nhau
- In hình mờ trên tài liệu

In di động

Giới thiệu

HP cung cấp nhiều giải pháp di động và ePrint để cho phép in dễ dàng tới một máy in HP từ máy tính xách tay, máy tính bảng, điện thoại thông minh hoặc từ thiết bị di động khác. Để xem danh sách đầy đủ và xác định lựa chọn tốt nhất, hãy truy cập www.hp.com/go/LaserJetMobilePrinting.

 **GHI CHÚ:** Cập nhật chương trình cơ sở của máy in để đảm bảo tất cả các chức năng in di động và ePrint đều được hỗ trợ.

- [Wi-Fi Direct \(chỉ dành cho kiểu máy không dây\)](#)
- [HP ePrint qua email](#)
- [Phần mềm HP ePrint](#)
- [AirPrint](#)
- [In nhúng của Android](#)

Wi-Fi Direct (chỉ dành cho kiểu máy không dây)

Wi-Fi Direct cho phép in từ một thiết bị di động không dây mà không cần kết nối với mạng hoặc Internet.

 **GHI CHÚ:** Không phải mọi hệ điều hành di động đều được hỗ trợ bởi Wi-Fi Direct.

 **GHI CHÚ:** Đối với các thiết bị di động không có chức năng Wi-Fi Direct, kết nối Wi-Fi Direct chỉ cho phép thao tác in. Sau khi sử dụng Wi-Fi Direct để in, bạn phải kết nối lại với mạng cục bộ để truy cập Internet.

Để truy cập kết nối Wi-Fi Direct, hãy hoàn tất các bước sau:

1. Trên bảng điều khiển máy in, bấm nút Setup (Cài đặt) .
2. Mở các menu sau:
 - a. [Thiết lập Mạng](#)
 - b. [Wi-Fi Direct](#)
 - c. [Connection Method](#) (Phương thức kết nối)
3. Chọn một trong các phương thức kết nối sau:
 - [Automatic](#) (Tự động): Việc chọn tùy chọn này sẽ cài đặt mật khẩu thành 12345678.
 - [Manual](#) (Thủ công): Việc chọn tùy chọn này sẽ cung cấp một mật khẩu bảo mật được tạo ra ngẫu nhiên.
4. Trên thiết bị di động, mở menu **Wi-Fi** hoặc **Wi-Fi Direct**.
5. Từ danh sách các mạng khả dụng, chọn tên máy in.

 **GHI CHÚ:** Nếu tên máy in không hiển thị, bạn có thể đang nằm ngoài phạm vi tín hiệu Wi-Fi Direct. Di chuyển thiết bị đến gần máy in.

6. Nếu được nhắc, hãy nhập mật khẩu Wi-Fi Direct, hoặc chọn **OK** trên bảng điều khiển máy in.

 **GHI CHÚ:** Đối với các thiết bị Android có hỗ trợ Wi-Fi Direct, nếu phương thức kết nối được đặt thành **Automatic** (Tự động) thì kết nối sẽ tự động xuất hiện mà không cần lời nhắc mật khẩu. Nếu phương thức kết nối được đặt thành **Manual** (Thủ công), bạn sẽ cần bấm nút **OK**, hoặc cung cấp số nhận dạng cá nhân (PIN) được hiển thị trên bảng điều khiển máy in để làm mật khẩu trên thiết bị di động.

7. Mở tài liệu, sau đó chọn tùy chọn **Print** (In).
8. Chọn máy in từ danh sách các máy in khả dụng, sau đó chọn **Print** (In).
9. Sau khi đã hoàn tất lệnh in, một số thiết bị di động cần được kết nối lại với mạng cục bộ.

Các thiết bị và hệ điều hành máy tính sau đây có hỗ trợ **Wi-Fi Direct**:

- Máy tính bảng và điện thoại Android 4.0 trở lên có cài đặt phần bổ trợ (plugin) in di động HP Print Service hoặc Mopria
- Hầu hết máy tính, máy tính bảng và laptop Windows 8.1 có cài đặt trình điều khiển in HP

Các thiết bị và hệ điều hành máy tính sau đây không hỗ trợ **Wi-Fi Direct**, nhưng có thể in đến máy in có hỗ trợ khả năng này:

- iPhone và iPad của Apple
- Máy tính Mac chạy macOS

Để biết thêm thông tin về in Wi-Fi Direct, xem www.hp.com/go/wirelessprinting.

Bạn có thể bật hoặc tắt khả năng Wi-Fi Direct từ bảng điều khiển của máy in.

Bật hoặc tắt Wi-Fi Direct

1. Trên bảng điều khiển máy in, bấm vào nút Setup (Cài đặt) , sau đó mở menu **Network Setup** (Cài đặt mạng).
2. Mở các menu sau:
 - a. **Wi-Fi Direct**
 - b. **On/Off** (Bật/Tắt)
3. Chọn mục menu **On** (Bật). Chọn mục **Off** (Tắt) sẽ vô hiệu hóa in Wi-Fi Direct.

 **GHI CHÚ:** Trong môi trường có nhiều hơn một kiểu của cùng một máy in được lắp đặt, cung cấp cho mỗi máy in một tên Wi-Fi Direct riêng biệt có thể giúp nhận diện máy in để in Wi-Fi Direct dễ dàng hơn. Tên Wi-Fi Direct có sẵn bằng cách nhấn nút **OK**, sau đó mở các menu sau:

- a. **Thiết lập Mạng**
 - b. **Wi-Fi Direct**
 - c. **Wi-Fi Direct Name** (Tên Wi-Fi Direct)
-

Thay đổi tên Wi-Fi Direct máy in

Làm theo quy trình này để thay đổi tên Wi-Fi Direct của máy in bằng cách dùng Máy chủ Web nhúng HP (EWS):

Bước một: Mở Máy chủ web nhúng HP

1. Trên bảng điều khiển máy in, bấm nút Setup (Cài đặt) . Mở menu **Network Setup** (Cài đặt mạng), chọn **Show IP Address** (Hiển thị địa chỉ IP) và chọn **Yes** (Có). Quay lại Màn hình chính để xem địa chỉ IP.
2. Mở trình duyệt web, trong dòng địa chỉ, gõ chính xác địa chỉ IP hoặc tên máy chủ như được hiển thị trên bảng điều khiển của máy in. Bấm phím **Enter** trên bàn phím máy tính. EWS sẽ mở ra.

 <https://10.10.XX.XXX/>

 **GHI CHÚ:** Nếu trình duyệt web hiển thị thông báo cho biết việc truy cập vào trang web có thể không an toàn, hãy chọn tùy chọn để tiếp tục vào trang web. Việc truy cập trang web này sẽ không ảnh hưởng đến máy tính.

Bước hai: Thay đổi tên Wi-Fi Direct

1. Nhấp vào tab **Networking** (Hoạt động mạng).
2. Trên ngăn dẫn hướng bên trái, nhấp vào liên kết **Wi-Fi Direct Setup** (Cài đặt Wi-Fi Direct).
3. Trong trường **Wi-Fi Direct Name** (Tên Wi-Fi Direct), nhập tên mới.
4. Bấm **Apply** (Áp dụng).

HP ePrint qua email

Sử dụng HP ePrint để in tài liệu bằng cách gửi tài liệu dưới dạng tài liệu đính kèm email đến địa chỉ email của máy in từ thiết bị bất kỳ có hỗ trợ dịch vụ email.

Để dùng HP ePrint, máy in phải đáp ứng các yêu cầu này:

- Máy in phải được kết nối với mạng không dây hoặc có dây và phải có khả năng truy cập vào Internet.
- Máy in phải bật HP Web Services (Dịch vụ Web của HP) và máy in phải được đăng ký với trang web HP Connected.

Thực hiện theo các bước sau để bật Dịch vụ Web HP và đăng ký với HP Connected:

1. Trên bảng điều khiển máy in, bấm nút Setup (Cài đặt) . Mở menu **Network Setup** (Cài đặt mạng), chọn **Show IP Address** (Hiển thị địa chỉ IP) và chọn **Yes** (Có). Quay lại Màn hình chính để xem địa chỉ IP.

2. Mở trình duyệt web, trong dòng địa chỉ, gõ chính xác địa chỉ IP hoặc tên máy chủ như được hiển thị trên bảng điều khiển của máy in. Bấm phím **Enter** trên bàn phím máy tính. EWS sẽ mở ra.

 <https://10.10.XXXXX/>

 **GHI CHÚ:** Nếu trình duyệt web hiển thị thông báo cho biết việc truy cập vào trang web có thể không an toàn, hãy chọn tùy chọn để tiếp tục vào trang web. Việc truy cập trang web này sẽ không ảnh hưởng đến máy tính.

3. Nhấp tab **HP Web Services** (Dịch vụ Web HP), sau đó nhấp vào **Enable** (Bật). Máy in bật Web Services (Dịch vụ Web) rồi in trang thông tin.

Trang thông tin có chứa mã máy in cần thiết để bạn đăng ký máy in HP tại HP Connected.

4. Hãy truy cập www.hpconnected.com để tạo tài khoản HP ePrint và hoàn thành quy trình cài đặt.

Phần mềm HP ePrint

Phần mềm HP ePrint giúp bạn in dễ dàng từ máy tính để bàn Windows hoặc Mac hoặc máy xách tay tới bất kỳ máy in nào hỗ trợ HP ePrint. Phần mềm này giúp bạn dễ dàng tìm kiếm các máy in hỗ trợ HP ePrint được đăng ký với tài khoản HP Connected. Bạn có thể xác định máy in HP mục tiêu trong văn phòng hoặc các vị trí ở khắp nơi trên trái đất này.

- **Windows:** Sau khi cài đặt phần mềm, hãy mở tùy chọn **Print** (In) từ trong ứng dụng của bạn, rồi chọn **HP ePrint** từ danh sách máy in đã cài đặt. Nhấp vào nút **Properties** (Thuộc tính) để cấu hình tùy chọn in.
- **macOS:** Sau khi cài đặt phần mềm, hãy chọn **File** (Tệp), **Print** (In), sau đó chọn mũi tên bên cạnh **PDF** (phía dưới cùng bên trái của màn hình trình điều khiển). Chọn **HP ePrint**.

Đối với Windows, phần mềm HP ePrint cũng hỗ trợ in TCP/IP tới các máy in mạng cục bộ có trên mạng (LAN hoặc WAN) tới các sản phẩm hỗ trợ UPD PostScript®.

Cả Windows và macOS đều hỗ trợ in IPP tới các sản phẩm nối mạng LAN hoặc WAN có hỗ trợ ePCL.

Cả Windows và macOS cũng đều hỗ trợ in các tài liệu PDF tới các vị trí in công cộng và in bằng HP ePrint qua email qua đám mây.

Hãy truy cập www.hp.com/go/eprintsoftware để có các trình điều khiển và thông tin.

 **GHI CHÚ:** Đối với Windows, tên của trình điều khiển in Phần mềm HP ePrint là HP ePrint + JetAdvantage.

 **GHI CHÚ:** Phần mềm HP ePrint là tiện ích dòng công việc PDF cho macOS và về mặt kỹ thuật, đây không phải là trình điều khiển in.

 **GHI CHÚ:** Phần mềm HP ePrint không hỗ trợ in USB.

AirPrint

In trực tiếp bằng AirPrint của Apple được hỗ trợ cho iOS và từ các máy tính Mac chạy macOS 10.7 Lion trở lên. Sử dụng AirPrint để in trực tiếp tới máy in từ iPad, iPhone (3GS trở lên) hoặc iPod touch (thế hệ thứ ba trở đi) trong các ứng dụng di động sau:

- Thư
- Ảnh
- Safari
- iBooks
- Chọn ứng dụng của bên thứ ba

Để dùng AirPrint, máy in phải được kết nối tới cùng mạng (mạng phụ) với thiết bị Apple. Để biết thêm thông tin về cách sử dụng AirPrint và các máy in HP nào tương thích với AirPrint, hãy truy cập www.hp.com/go/MobilePrinting.



GHI CHÚ: Trước khi sử dụng AirPrint với kết nối USB, hãy kiểm tra số phiên bản. Phiên bản AirPrint 1.3 và cũ hơn không hỗ trợ kết nối USB.

In nhúng của Android

Giải pháp in tích hợp của HP dành cho Android và Kindle cho phép các thiết bị di động tự động tìm và in tới máy in HP có trên mạng hoặc trong phạm vi phủ sóng không dây dành cho in Wi-Fi Direct.

Giải pháp in được tích hợp vào nhiều phiên bản của hệ điều hành.



GHI CHÚ: Nếu chức năng in hiện không khả dụng trên thiết bị của bạn, hãy đến [Google Play > Android apps](#) (Google Play > Ứng dụng Android) và cài đặt HP Print Service Plugin.

Để biết thêm thông tin về cách sử dụng tính năng in nhúng Android và loại thiết bị Android nào được hỗ trợ, hãy truy cập www.hp.com/go/LaserJetMobilePrinting.

5 Sao chép

- [Tạo bản sao](#)
- [Sao chép trên cả hai mặt \(duplex\)](#)

Để biết thêm thông tin:

Thông tin sau đây là chính xác tại thời điểm xuất bản tài liệu. Để biết thông tin hiện tại, xem www.hp.com/support/ljM182MFP.

Trợ giúp trọn gói của HP dành cho máy in bao gồm thông tin sau:

- Cài đặt và cấu hình
- Tìm hiểu và sử dụng
- Giải quyết sự cố
- Tải xuống các bản cập nhật phần mềm và chương trình cơ sở
- Tham gia các diễn đàn hỗ trợ
- Tìm thông tin về tuân thủ theo quy định và bảo hành

Tạo bản sao

 **GHI CHÚ:** Các bước khác nhau tùy theo loại bảng điều khiển.



Bảng 5-1 Bảng điều khiển

Số	Mô tả
1	Bảng điều khiển LED
2	Bảng điều khiển 2 dòng

Bảng điều khiển LED:

1. Nạp tài liệu trên kính máy quét theo các chỉ báo trên máy in.
2. Bấm nút Copy Menu (Menu Sao chép)  để chọn một trong các cài đặt sao chép sau đây.
 - Chọn cài đặt Number of Copies (Số bản sao), sau đó dùng các phím mũi tên để điều chỉnh số lượng bản sao.
 - Chọn cài đặt Lighter/Darker (Nhạt hơn/Đậm hơn), sau đó dùng các phím mũi tên để điều chỉnh cài đặt độ đậm nhạt cho lệnh sao chép hiện tại.
 - Chọn cài đặt Enlarge/Reduce (Thu nhỏ/Phóng to), sau đó dùng các phím mũi tên để điều chỉnh phần trăm của kích thước của lệnh sao chép.
3. Bấm nút Start Mono Copy (Bắt đầu sao chép trắng đen)  hoặc Nút Start Color Copy (Bắt đầu sao chép màu) / Resume (Tiếp tục)  để bắt đầu sao chép.

Bảng điều khiển 2 dòng:

1. Nạp tài liệu trên kính máy quét theo các chỉ báo trên máy in.
2. Bấm nút Copy Menu (Menu Sao chép) .
3. Để tối ưu hóa chất lượng sao chép đối với các loại tài liệu khác nhau, hãy dùng các phím mũi tên để chọn menu **Optimize** (Tối ưu hóa), sau đó bấm nút **OK**. Hiện có các cài đặt chất lượng bản sao sau:
 - **Auto Select** (Chọn Tự động): Sử dụng cài đặt này khi bạn không lo lắng gì về chất lượng của bản sao chép. Đây là cài đặt mặc định.
 - **Mixed** (Phối hợp): Sử dụng cài đặt này cho tài liệu có chứa cả văn bản và hình ảnh.
 - **Text** (Văn bản): Sử dụng cài đặt này cho các tài liệu có nội dung phần lớn là văn bản.
 - **Picture** (Hình ảnh): Sử dụng cài đặt này cho các tài liệu có nội dung phần lớn là hình ảnh.

4. Bấm nút Number of Copies (Số bản sao) , sau đó dùng các phím mũi tên để điều chỉnh số lượng bản sao. Bấm nút **OK**.
5. Bấm nút Start Mono Copy (Bắt đầu sao chép trắng đen)  hoặc Nút Start Color Copy (Bắt đầu sao chép màu) / Resume (Tiếp tục)  để bắt đầu sao chép.

Sao chép trên cả hai mặt (duplex)

Sao chép hai mặt thủ công

1. Đặt tài liệu cho mặt-quay-xuống mặt kính của máy quét với góc trên-bên-trái của trang nằm vào vị trí góc trên-bên-trái của mặt kính. Đóng máy quét.
2. Bấm nút Start Copy (Bắt đầu sao chép)  để bắt đầu sao chép.
3. Lấy giấy đã in khỏi ngăn giấy đầu ra và đặt giấy vào khay tiếp giấy với mặt đã in hướng xuống dưới và cạnh trên lên trước tiên.
4. Lật tài liệu gốc trên mặt kính máy quét để sao chép mặt thứ hai.
5. Bấm nút Start Copy (Bắt đầu sao chép)  để bắt đầu sao chép.
6. Lặp lại quy trình này cho đến khi bạn đã sao chép tất cả các trang.

6 Quét

- [Quét bằng phần mềm HP Scan \(Windows\)](#)
- [Quét bằng cách sử dụng phần mềm HP Smart \(macOS\)](#)

Để biết thêm thông tin:

Thông tin sau đây là chính xác tại thời điểm xuất bản tài liệu. Để biết thông tin hiện tại, xem www.hp.com/support/ljM182MFP.

Trợ giúp trọn gói của HP dành cho máy in bao gồm thông tin sau:

- Cài đặt và cấu hình
- Tìm hiểu và sử dụng
- Giải quyết sự cố
- Tải xuống các bản cập nhật phần mềm và chương trình cơ sở
- Tham gia các diễn đàn hỗ trợ
- Tìm thông tin về tuân thủ theo quy định và bảo hành

Quét bằng phần mềm HP Scan (Windows)

Sử dụng phần mềm HP Scan (Quét HP) để bắt đầu quét từ phần mềm trên máy tính của bạn. Bạn có thể lưu hình ảnh đã quét thành một tập tin hoặc gửi hình ảnh đến một ứng dụng phần mềm khác.

1. Mở HP Printer Assistant (Trợ lý Máy in HP).
 - **Windows 10:** Từ menu **Start** (Bắt đầu), nhấp **All Apps** (Tất cả ứng dụng), nhấp **HP** và chọn tên máy in.
 - **Windows 8.1:** Nhấp vào mũi tên xuống ở góc dưới bên trái màn hình **Start** (Bắt đầu) và chọn tên máy in.
 - **Windows 8:** Nhấp chuột phải vào khu vực trống trên màn hình **Start** (Bắt đầu), nhấp **All Apps** (Tất cả ứng dụng) trên thanh ứng dụng, sau đó chọn tên máy in.
 - **Windows 7:** Từ màn hình máy tính, nhấp **Start** (Bắt đầu), chọn **All Programs** (Tất cả chương trình), nhấp **HP**, nhấp vào thư mục dành cho máy in rồi chọn tên máy in.
2. Trong HP Printer Assistant (Trợ lý Máy in HP), chọn **Scan** (Quét) và chọn **Scan a Document or Photo** (Quét tài liệu hoặc ảnh).
3. Điều chỉnh các cài đặt nếu cần.
4. Bấm vào **Scan** (Quét).

Quét bằng cách sử dụng phần mềm HP Smart (macOS)

Dùng phần mềm HP Smart để bắt đầu quét từ phần mềm trên máy tính của bạn.

1. Nạp tài liệu trong khay nạp tài liệu hoặc trên kính máy quét theo các chỉ báo trên máy in.
2. Từ máy tính, mở **HP Smart** nằm trong thư mục **Applications** (Ứng dụng).
3. Thực hiện theo hướng dẫn trên màn hình để quét tài liệu.
4. Khi bạn đã quét tất cả các trang, hãy nhấp **File** (Tệp) rồi **Save** (Lưu) để lưu chúng vào một tệp.

7 Fax

- [Cài đặt để gửi và nhận fax](#)
- [Gửi fax](#)

Để biết thêm thông tin:

Thông tin sau đây là chính xác tại thời điểm xuất bản tài liệu. Để biết thông tin hiện tại, xem www.hp.com/support/ljM182MFP.

Trợ giúp trọn gói của HP dành cho máy in bao gồm thông tin sau:

- Cài đặt và cấu hình
- Tìm hiểu và sử dụng
- Giải quyết sự cố
- Tải xuống các bản cập nhật phần mềm và chương trình cơ sở
- Tham gia các diễn đàn hỗ trợ
- Tìm thông tin về tuân thủ theo quy định và bảo hành

Cài đặt để gửi và nhận fax

- [Trước khi bắt đầu](#)
- [Bước 1: Xác định loại kết nối điện thoại](#)
- [Bước 2: Cài đặt fax](#)
- [Bước 3: Cấu hình thời gian, ngày tháng và tiêu đề fax.](#)
- [Bước 4: Chạy thử fax](#)

Trước khi bắt đầu

Đảm bảo rằng máy in đã được cài đặt đầy đủ trước khi kết nối với dịch vụ fax.

 **GHI CHÚ:** Dùng dây cáp điện thoại và bất cứ bộ điều hợp nào được cung cấp kèm theo máy in để kết nối máy in với giắc cắm điện thoại.

 **GHI CHÚ:** Tại các quốc gia/khu vực dùng hệ thống điện thoại nối tiếp, bộ điều hợp được cung cấp cùng máy in. Dùng bộ điều hợp đó để kết nối các thiết bị viễn thông khác tới cùng giắc cắm điện thoại mà máy in đã được kết nối tới.

Hoàn tất hướng dẫn trong từng phần của bốn bước sau:

[Bước 1: Xác định loại kết nối điện thoại thuộc trang 56.](#)

[Bước 2: Cài đặt fax thuộc trang 57.](#)

[Bước 3: Cấu hình thời gian, ngày tháng và tiêu đề fax. thuộc trang 61.](#)

[Bước 4: Chạy thử fax thuộc trang 63.](#)

Bước 1: Xác định loại kết nối điện thoại

Xem lại loại dịch vụ và thiết bị sau để xác định nên dùng phương pháp cài đặt nào. Phương pháp được dùng phụ thuộc vào thiết bị và dịch vụ đã được cài đặt trên hệ thống điện thoại.

 **GHI CHÚ:** Máy in là thiết bị analog. HP khuyến cáo sử dụng máy in với đường dây điện thoại analog chuyên dụng.

- **Đường dây điện thoại chuyên dụng:** Máy in là dịch vụ hoặc thiết bị duy nhất kết nối với đường dây điện thoại
- **Cuộc gọi thoại:** Cuộc gọi thoại và fax dùng chung đường dây điện thoại.
- **Máy trả lời:** Máy trả lời trả lời các cuộc gọi thoại trên cùng đường dây điện thoại đang dùng cho các cuộc gọi fax.
- **Thư thoại:** Dịch vụ thuê bao thư thoại dùng chung đường dây điện thoại như dùng cho fax.
- **Dịch vụ kiểu chuông đặc trưng:** Dịch vụ từ công ty điện thoại cho phép nhiều số điện thoại được kết hợp với một đường dây điện thoại và mỗi số sẽ có một kiểu chuông riêng; máy in phát hiện ra kiểu chuông gắn với nó và trả lời cuộc gọi
- **Modem quay số máy tính:** Máy tính dùng đường dây điện thoại để kết nối với Internet qua kết nối quay số.

- **Đường dây DSL:** Dịch vụ đường dây thuê bao kỹ thuật số (Digital subscriber line - DSL) từ công ty điện thoại; ở một số quốc gia/khu vực dịch vụ này có thể được gọi là ADSL
- **Hệ thống điện thoại PBX hoặc ISDN:** Hệ thống điện thoại tổng đài nhánh riêng (PBX) hoặc hệ thống mạng kỹ thuật số có các dịch vụ tích hợp (ISDN)
- **Hệ thống điện thoại VoIP:** Giao thức thoại qua internet (VoIP) qua nhà cung cấp internet

Bước 2: Cài đặt fax

Bấm vào liên kết bên dưới có mô tả khớp nhất với môi trường mà máy in sẽ gửi và nhận fax và làm theo hướng dẫn cài đặt.

- [Đường dây điện thoại chuyên dụng thuộc trang 57](#)
- [Đường dây fax/thoại dùng chung thuộc trang 58](#)
- [Đường dây fax/thoại dùng chung kèm máy trả lời thuộc trang 59](#)

Hướng dẫn chỉ dành cho ba loại kết nối được bao gồm ở đây. Để biết thêm thông tin về cách kết nối máy in với các loại kết nối khác, hãy đến trang hỗ trợ www.hp.com/support/ljM182MFP.

 **GHI CHÚ:** Máy in này là thiết bị fax analog. HP khuyến cáo sử dụng máy in với đường dây điện thoại analog chuyên dụng. Đối với môi trường kỹ thuật số, như DSL, PBX, ISDN, hoặc VoIP, hãy đảm bảo dùng đúng bộ lọc và cấu hình cài đặt kỹ thuật số chính xác. Để biết thêm thông tin, hãy liên hệ với nhà cung cấp dịch vụ kỹ thuật số.

 **GHI CHÚ:** Không kết nối nhiều hơn ba thiết bị vào đường dây điện thoại.

 **GHI CHÚ:** Máy in này không hỗ trợ chức năng thư thoại.

Đường dây điện thoại chuyên dụng

Làm theo các bước này để cài đặt máy in trên đường dây điện thoại chuyên dụng mà không có dịch vụ bổ sung nào.

1. Kết nối cáp điện thoại với cổng fax trên máy in và với giắc cắm điện thoại trên tường.

 **GHI CHÚ:** Một số quốc gia/vùng lãnh thổ có thể yêu cầu bộ điều hợp cho cáp điện thoại đi kèm với máy in.

 **GHI CHÚ:** Trên một số máy in, cổng fax có thể nằm phía trên cổng điện thoại. Tham khảo biểu tượng trên máy in.

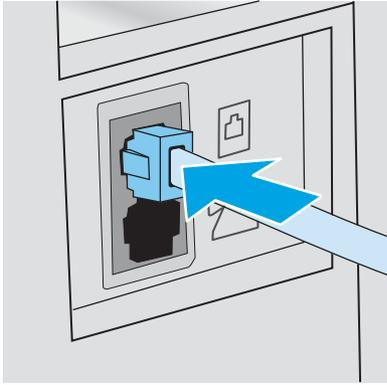

2. Đặt máy in trả lời các cuộc gọi fax tự động.
 - a. Bật máy in lên.
 - b. Từ bảng điều khiển, mở menu **Setup** (Cài đặt).
 - c. Chọn menu **Fax Setup** (Cài đặt Fax).
 - d. Chọn menu **Basic Setup** (Cài đặt Cơ bản).
 - e. Chọn cài đặt **Answer Mode** (Chế độ Trả lời).
 - f. Chọn tùy chọn **Automatic** (Tự động).
3. Tiếp tục với [Bước 3: Cấu hình thời gian, ngày tháng và tiêu đề fax. thuộc trang 61.](#)

Đường dây fax/toạì dùng chung

Làm theo các bước này để cài đặt máy in trên đường dây fax/toạì dùng chung.

1. Ngắt kết nối bất kỳ thiết bị nào đang kết nối với giắc cắm điện thoại.
2. Kết nối cáp điện thoại với cổng fax trên máy in và với giắc cắm điện thoại trên tường.

 **GHI CHÚ:** Một số quốc gia/vùng lãnh thổ có thể yêu cầu bộ điều hợp cho cáp điện thoại đi kèm với máy in.

 **GHI CHÚ:** Trên một số máy in, cổng fax có thể nằm phía trên cổng điện thoại. Tham khảo biểu tượng trên máy in.

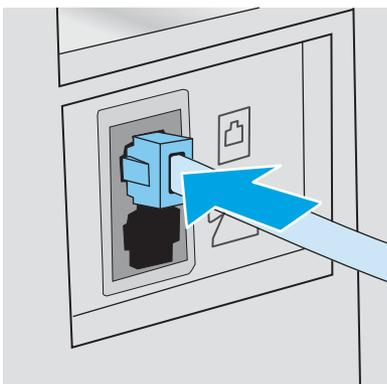

3. Rút giắc cắm khỏi cổng cắm đường dây điện thoại ở phía sau máy in, sau đó nối điện thoại vào cổng này.

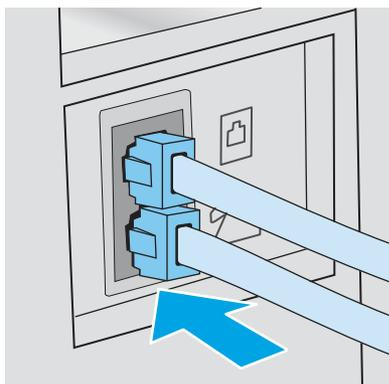

4. Đặt máy in trả lời các cuộc gọi fax tự động.
 - a. Bật máy in lên.
 - b. Từ bảng điều khiển, mở menu **Setup** (Cài đặt).
 - c. Chọn menu **Fax Setup** (Cài đặt Fax).
 - d. Chọn menu **Basic Setup** (Cài đặt Cơ bản).
 - e. Chọn cài đặt **Answer Mode** (Chế độ Trả lời), sau đó chọn tùy chọn **Automatic** (Tự động).
5. Đặt máy in kiểm tra âm quay số trước khi gửi fax.

 **GHI CHÚ:** Thao tác này sẽ ngăn máy in không gửi bản fax khi có người sử dụng điện thoại.

- a. Từ bảng điều khiển, mở menu **Setup** (Cài đặt).
 - b. Chọn menu **Fax Setup** (Cài đặt Fax).
 - c. Chọn menu **Advanced Setup** (Cài đặt Nâng cao).
 - d. Chọn cài đặt **Detect Dial Tone** (Dò tìm Âm Quay số), sau đó chọn **On** (Bật).
6. Tiếp tục với [Bước 3: Cấu hình thời gian, ngày tháng và tiêu đề fax. thuộc trang 61.](#)

Đường dây fax/thoại dùng chung kèm máy trả lời

Làm theo các bước này để cài đặt máy in trên đường dây fax/thoại dùng chung kèm máy trả lời.

1. Ngắt kết nối bất kỳ thiết bị nào đang kết nối với giắc cắm điện thoại.

2. Kết nối cáp điện thoại với cổng fax trên máy in và với giắc cắm điện thoại trên tường.

 **GHI CHÚ:** Một số quốc gia/vùng lãnh thổ có thể yêu cầu bộ điều hợp cho cáp điện thoại đi kèm với máy in.

 **GHI CHÚ:** Trên một số máy in, cổng fax có thể nằm phía trên cổng điện thoại. Tham khảo biểu tượng trên máy in.

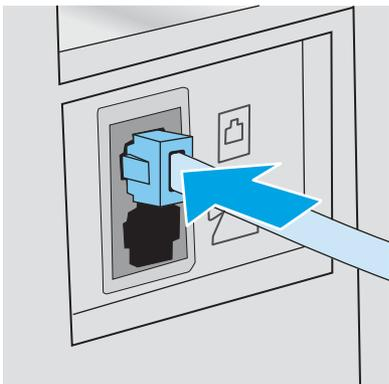

3. Rút giắc cắm khỏi cổng cắm đường dây điện thoại ở phía sau máy in.

4. Cắm cáp điện thoại của máy trả lời với cổng cắm dây điện thoại phía sau máy in.

 **GHI CHÚ:** Nối máy trả lời trực tiếp vào máy in, hoặc máy trả lời có thể ghi âm âm fax từ máy gửi fax và máy in có thể không nhận được fax.

 **GHI CHÚ:** Nếu máy trả lời không có điện thoại tích hợp, hãy kết nối một điện thoại với cổng **OUT (RA)** trên máy trả lời cho thuận tiện.

 **GHI CHÚ:** Trên một số máy in, cổng fax có thể nằm phía trên cổng điện thoại. Tham khảo biểu tượng trên máy in.

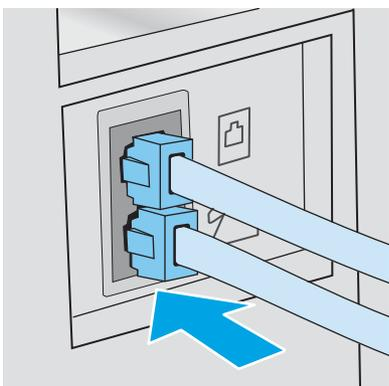

5. Cấu hình cài đặt chuông trả lời trên máy in.

- a. Bật máy in lên.
- b. Từ bảng điều khiển, mở menu **Setup** (Cài đặt).
- c. Chọn menu **Fax Setup** (Cài đặt Fax).
- d. Chọn menu **Basic Setup** (Cài đặt Cơ bản).

- e. Chọn tùy chọn **Rings to Answer** (Chuông để Trả lời).
 - f. Dùng bàn phím số trên bảng điều khiển của máy in để đặt số lượng chuông, sau đó chọn **OK**.
6. Đặt máy in trả lời các cuộc gọi fax tự động.
 - a. Từ bảng điều khiển, mở menu **Setup** (Cài đặt).
 - b. Chọn menu **Fax Setup** (Cài đặt Fax).
 - c. Chọn menu **Basic Setup** (Cài đặt Cơ bản).
 - d. Chọn cài đặt **Answer Mode** (Chế độ Trả lời), sau đó chọn tùy chọn **Automatic** (Tự động).
 7. Đặt máy in kiểm tra âm quay số trước khi gửi fax.

 **GHI CHÚ:** Thao tác này sẽ ngăn máy in không gửi bản fax khi có người sử dụng điện thoại.

- a. Từ bảng điều khiển, mở menu **Setup** (Cài đặt).
 - b. Chọn menu **Fax Setup** (Cài đặt Fax).
 - c. Chọn menu **Advanced Setup** (Cài đặt Nâng cao).
 - d. Chọn cài đặt **Detect Dial Tone** (Dò tìm Âm Quay số), sau đó chọn nút **On** (Bật).
8. Tiếp tục với [Bước 3: Cấu hình thời gian, ngày tháng và tiêu đề fax. thuộc trang 61](#).

Bước 3: Cấu hình thời gian, ngày tháng và tiêu đề fax.

Cấu hình cài đặt fax cho máy in bằng một trong các phương pháp sau:

- [HP Fax Setup Wizard \(Trình Hướng dẫn Cài đặt Fax HP\) thuộc trang 61](#) (phương pháp đề xuất)
- [Bảng điều khiển máy in thuộc trang 62](#)
- [Máy chủ Web Nhúng của HP \(EWS\) và Hộp công cụ Thiết bị HP \(Windows\) thuộc trang 62](#) (nếu phần mềm được cài đặt)

 **GHI CHÚ:** Tại Mỹ và nhiều quốc gia/vùng lãnh thổ khác, việc cài đặt thời gian, ngày tháng và các thông tin tiêu đề fax khác là yêu cầu pháp lý bắt buộc.

HP Fax Setup Wizard (Trình Hướng dẫn Cài đặt Fax HP)

Truy cập Fax Setup Wizard (Trình Hướng dẫn Cài đặt Fax) sau cài đặt *initial* (ban đầu) và cài đặt phần mềm bằng cách làm theo các bước này.

 **GHI CHÚ:** Một số hệ điều hành không hỗ trợ Fax Setup Wizard (Trình hướng dẫn cài đặt Fax).

1. Mở HP Printer Assistant (Trợ lý Máy in HP).
 - **Windows 10:** Từ menu **Start** (Bắt đầu), nhấp **All Apps** (Tất cả ứng dụng), nhấp **HP** và chọn tên máy in.
 - **Windows 8.1:** Nhấp vào mũi tên xuống ở góc dưới bên trái màn hình **Start** (Bắt đầu) và chọn tên máy in.

- **Windows 8:** Nhấp chuột phải vào khu vực trống trên màn hình **Start** (Bắt đầu), nhấp **All Apps** (Tất cả ứng dụng) trên thanh ứng dụng, sau đó chọn tên máy in.
 - **Windows 7, Windows Vista và Windows XP:** Từ màn hình máy tính, nhấp **Start** (Bắt đầu), chọn **All Programs** (Tất cả chương trình), nhấp **HP**, nhấp vào thư mục dành cho máy in rồi chọn tên máy in.
2. Trong HP Printer Assistant (Trợ lý Máy in HP), chọn **Fax** và chọn **Fax Setup Wizard** (Trình hướng dẫn cài đặt Fax).
 3. Hãy thực hiện theo các hướng dẫn trên màn hình trong Trình hướng dẫn Cài đặt Fax HP để cấu hình các cài đặt fax.
 4. Tiếp tục với [Bước 4: Chạy thử fax thuộc trang 63](#).

Bảng điều khiển máy in

Để sử dụng bảng điều khiển để thiết lập ngày tháng, thời gian và tiêu đề, hoàn tất các bước sau.

1. Từ bảng điều khiển, mở menu **Setup** (Cài đặt).
2. Chọn menu **Fax Setup** (Cài đặt Fax).
3. Chọn menu **Basic Setup** (Cài đặt Cơ bản).
4. Chọn tùy chọn **Time/Date** (Gỡ Cài đặt/Thay đổi).
5. Chọn **12-hour clock** (kiểu đồng hồ 12 giờ) hoặc **24-hour clock** (kiểu đồng hồ 24 giờ).
6. Sử dụng bàn phím để nhập thời gian hiện tại, sau đó chọn **OK**.
7. Chọn định dạng ngày.
8. Sử dụng bàn phím để nhập ngày tháng hiện tại, sau đó chọn **OK**.
9. Chọn menu **Fax Header** (Tiêu đề fax).
10. Sử dụng bàn phím để nhập số fax, sau đó chọn **OK**.

 **GHI CHÚ:** Số ký tự tối đa cho số fax là 20.

11. Sử dụng bàn phím để nhập tiêu đề hoặc tên công ty, sau đó chọn **OK**.

 **GHI CHÚ:** Số ký tự tối đa cho tiêu đề fax là 25.

12. Tiếp tục với [Bước 4: Chạy thử fax thuộc trang 63](#).

Máy chủ Web Nhúng của HP (EWS) và Hộp công cụ Thiết bị HP (Windows)

1. Bắt đầu HP EWS từ phần mềm hoặc từ một trình duyệt web.

Phương pháp một: Mở Máy chủ Web Nhúng HP (EWS) từ phần mềm

- a. Mở HP Printer Assistant (Trợ lý Máy in HP).

- **Windows 10:** Từ menu **Start** (Bắt đầu), nhấn **All Apps** (Tất cả ứng dụng), nhấn **HP** và chọn tên máy in.
 - **Windows 8.1:** Nhấp vào mũi tên xuống ở góc dưới bên trái màn hình **Start** (Bắt đầu) và chọn tên máy in.
 - **Windows 8:** Nhấp chuột phải vào khu vực trống trên màn hình **Start** (Bắt đầu), nhấn **All Apps** (Tất cả ứng dụng) trên thanh ứng dụng, sau đó chọn tên máy in.
 - **Windows 7, Windows Vista và Windows XP:** Từ màn hình máy tính, nhấn **Start** (Bắt đầu), chọn **All Programs** (Tất cả chương trình), nhấn **HP**, nhấn vào thư mục dành cho máy in rồi chọn tên máy in.
- b. Trong HP Printer Assistant (Trợ lý Máy in HP), chọn **Print (In)** và chọn **HP Device Toolbox** (Hộp công cụ Thiết bị HP).

Phương pháp hai: Mở Máy chủ Web Nhúng HP (EWS) từ trình duyệt web

- a. Trên bảng điều khiển máy in, bấm nút Setup (Cài đặt) . Mở menu **Network Setup** (Cài đặt mạng), chọn **Show IP Address** (Hiển thị địa chỉ IP) và chọn **Yes** (Có). Quay lại Màn hình chính để xem địa chỉ IP.
- b. Mở trình duyệt web, trong dòng địa chỉ, gõ chính xác địa chỉ IP hoặc tên máy chủ như được hiển thị trên bảng điều khiển của máy in. Bấm phím **Enter** trên bàn phím máy tính. EWS sẽ mở ra.

 <https://10.10.XXXXX/>

 **GHI CHÚ:** Nếu trình duyệt web hiển thị thông báo cho biết việc truy cập vào trang web có thể không an toàn, hãy chọn tùy chọn để tiếp tục vào trang web. Việc truy cập trang web này sẽ không ảnh hưởng đến máy in.

2. Nhấp vào tab **Fax**.
3. Thực hiện theo hướng dẫn trên màn hình để cấu hình cài đặt fax.
4. Tiếp tục với [Bước 4: Chạy thử fax thuộc trang 63](#).

Bước 4: Chạy thử fax

Chạy thử fax để đảm bảo rằng fax được cài đặt chính xác.

1. Từ bảng điều khiển, mở menu **Setup** (Cài đặt).
2. Chọn menu **Self Diagnostics** (Tự chẩn đoán).
3. Chọn tùy chọn **Run Fax Test** (Chạy kiểm tra fax). Máy in sẽ in báo cáo kiểm tra.
4. Xem lại báo cáo.
 - Nếu báo cáo cho biết máy in **passed the test** (vượt qua kiểm tra), thì máy in đã sẵn sàng để gửi và nhận fax.
 - Nếu báo cáo cho biết máy in **failed the test** (không vượt qua kiểm tra), hãy xem lại báo cáo để biết thêm thông tin khắc phục vấn đề. Danh sách kiểm tra xử lý sự cố fax có thêm thông tin về cách giải quyết các vấn đề về fax.

Gửi fax

- [Gửi fax từ máy quét hình phẳng](#)
- [Gửi fax từ khay nạp tài liệu \(chỉ cho kiểu máy có khay nạp tài liệu\)](#)
- [Dùng phím quay số nhanh và các số quay-số-nhóm](#)
- [Gửi fax bằng phần mềm](#)
- [Gửi fax bằng chương trình phần mềm của bên thứ ba, như Microsoft Word](#)

Gửi fax từ máy quét hình phẳng

1. Đặt tài liệu lên kính máy quét với mặt tài liệu hướng xuống dưới.



2. Trên bảng điều khiển của máy in, bấm nút Start Fax (Bắt đầu fax) .
3. Sử dụng bàn phím để nhập số fax.
4. Bấm nút Start Fax (Bắt đầu fax) .
5. Máy in sẽ nhắc bạn xác nhận rằng bạn đang gửi từ kính máy quét. Bấm nút **OK**.
6. Máy in nhắc bạn nạp trang đầu tiên. Bấm nút **OK**.
7. Máy in quét trang đầu tiên của tài liệu và sau đó nhắc bạn nạp trang khác. Nếu tài liệu có nhiều trang, sử dụng các phím mũi tên để chọn tùy chọn **Yes** (Có) rồi bấm **OK**. Tiếp tục quy trình này cho đến khi bạn quét tất cả các trang.
8. Khi bạn đã quét trang cuối cùng, hãy sử dụng các phím mũi tên để chọn tùy chọn **No** (Không) trên lời nhắc và bấm **OK**. Máy in gửi tới máy fax.

Gửi fax từ khay nạp tài liệu (chỉ cho kiểu máy có khay nạp tài liệu)

1. Đưa các bản gốc vào khay nạp tài liệu với mặt tài liệu hướng lên trên.

THẬN TRỌNG: Để tránh làm hỏng máy in, bạn đừng sử dụng các tài liệu gốc có dán băng tẩy, mực tẩy, kim cài giấy, hoặc kẹp giấy. Đồng thời, bạn cũng đừng để hình chụp, tài liệu gốc cỡ nhỏ hoặc các loại tài liệu gốc dễ rách vào khay nạp tài liệu.

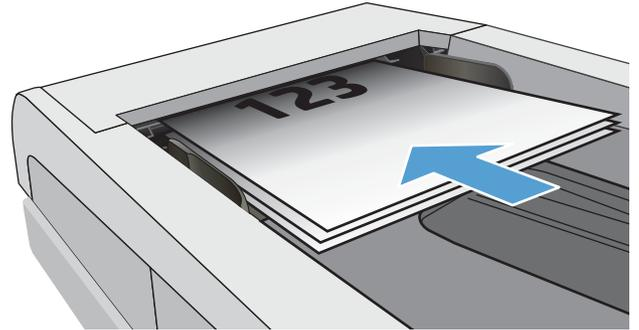

2. Điều chỉnh các thanh dẫn hướng giấy cho đến khi chúng sát vào giấy.

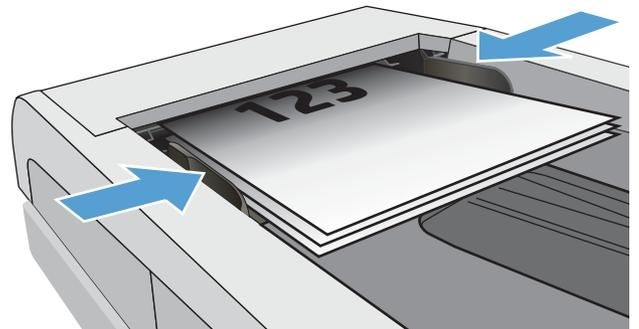

3. Trên bảng điều khiển của máy in, bấm nút Start Fax (Bắt đầu fax) .
4. Sử dụng bàn phím để nhập số fax.
5. Bấm nút Start Fax (Bắt đầu fax) .

Dùng phím quay số nhanh và các số quay-số-nhóm

 **GHI CHÚ:** Mục danh bạ phải được cài đặt bằng Máy chủ Web Nhúng (EWS) của HP trước khi dùng danh bạ để gửi fax.

1. Nạp tài liệu vào kính máy quét hoặc vào khay nạp tài liệu.

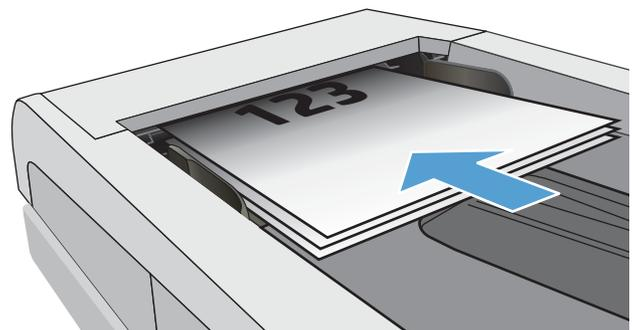

2. Trên bảng điều khiển của máy in, bấm nút Start Fax (Bắt đầu fax) .
3. Sử dụng bàn phím để nhập số quay nhanh hoặc số quay nhóm mà bạn muốn sử dụng.
4. Bấm nút Start Fax (Bắt đầu fax) .

Gửi fax bằng phần mềm

Quy trình gửi fax có thể thay đổi tùy theo các thông số kỹ thuật của bạn. Các bước cơ bản nhất bao gồm.

1. Mở HP Printer Assistant (Trợ lý Máy in HP).
 - **Windows 10:** Từ menu **Start** (Bắt đầu), nhấp **All Apps** (Tất cả ứng dụng), nhấp **HP** và chọn tên máy in.
 - **Windows 8.1:** Nhấp vào mũi tên xuống ở góc dưới bên trái màn hình **Start** (Bắt đầu) và chọn tên máy in.
 - **Windows 8:** Nhấp chuột phải vào khu vực trống trên màn hình **Start** (Bắt đầu), nhấp **All Apps** (Tất cả ứng dụng) trên thanh ứng dụng, sau đó chọn tên máy in.
 - **Windows 7, Windows Vista và Windows XP:** Từ màn hình máy tính, nhấp **Start** (Bắt đầu), chọn **All Programs** (Tất cả chương trình), nhấp **HP**, nhấp vào thư mục dành cho máy in rồi chọn tên máy in.
2. Trong HP Printer Assistant (Trợ lý Máy in HP), chọn **Fax** và chọn **Send Fax** (Gửi fax). Phần mềm fax sẽ hiện ra.
3. Điền số fax của một hoặc nhiều người nhận.
4. Nạp tài liệu trên kính máy quét hoặc vào khay nạp tài liệu.
5. Bấm vào **Send Now** (Gửi Ngay).

Gửi fax bằng chương trình phần mềm của bên thứ ba, như Microsoft Word

1. Mở tài liệu trong chương trình của hãng thứ ba.
2. Nhấp vào menu **File** (Tập tin), và sau đó nhấp vào **Print** (In).
3. Chọn trình điều khiển in fax trong danh sách các trình điều khiển in vừa xuất hiện. Phần mềm fax sẽ hiện ra.
4. Điền số fax của một hoặc nhiều người nhận.
5. Thêm bất kỳ trang nào đã nạp vào máy in. Đây là bước tùy chọn.
6. Bấm vào **Send Now** (Gửi Ngay).

8 Quản lý máy in

- [Thay đổi kiểu kết nối máy in \(Windows\)](#)
- [Cấu hình nâng cao với Máy chủ Web Nhúng của HP \(EWS\) và Hộp công cụ Thiết bị HP \(Windows\)](#)
- [Định cấu hình cài đặt mạng IP](#)
- [Các tính năng bảo mật của máy in](#)
- [Các cài đặt bảo tồn năng lượng](#)
- [HP Web Jetadmin](#)
- [Cập nhật chương trình cơ sở](#)

Để biết thêm thông tin:

Thông tin sau đây là chính xác tại thời điểm xuất bản tài liệu. Để biết thông tin hiện tại, xem www.hp.com/support/ljM182MFP.

Trợ giúp trọn gói của HP dành cho máy in bao gồm thông tin sau:

- Cài đặt và cấu hình
- Tìm hiểu và sử dụng
- Giải quyết sự cố
- Tải xuống các bản cập nhật phần mềm và chương trình cơ sở
- Tham gia các diễn đàn hỗ trợ
- Tìm thông tin về tuân thủ theo quy định và bảo hành

Thay đổi kiểu kết nối máy in (Windows)

Nếu bạn hiện đang sử dụng máy in và muốn thay đổi cách máy in được kết nối, hãy sử dụng **Device Setup & Software** (Thiết lập thiết bị và phần mềm) để thay đổi kết nối. Ví dụ, kết nối máy in mới với máy tính sử dụng kết nối USB hoặc mạng, hoặc thay đổi kết nối từ USB đến một kết nối không dây.

Để mở **Device Setup & Software**, hãy hoàn tất quy trình sau:

1. Mở HP Printer Assistant (Trợ lý Máy in HP).
 - **Windows 10:** Từ menu **Start** (Bắt đầu), nhấp **All Apps** (Tất cả ứng dụng), nhấp **HP** và chọn tên máy in.
 - **Windows 8.1:** Nhấp vào mũi tên xuống ở góc dưới bên trái màn hình **Start** (Bắt đầu) và chọn tên máy in.
 - **Windows 8:** Nhấp chuột phải vào khu vực trống trên màn hình **Start** (Bắt đầu), nhấp **All Apps** (Tất cả ứng dụng) trên thanh ứng dụng, sau đó chọn tên máy in.
 - **Windows 7, Windows Vista và Windows XP:** Từ màn hình máy tính, nhấp **Start** (Bắt đầu), chọn **All Programs** (Tất cả chương trình), nhấp **HP**, nhấp vào thư mục dành cho máy in rồi chọn tên máy in.
2. Trong HP Printer Assistant (Trợ lý Máy in HP), chọn **Tools** (Công cụ) từ thanh dẫn hướng và chọn **Device Setup & Software** (Thiết lập thiết bị và phần mềm).

Cấu hình nâng cao với Máy chủ Web Nhúng của HP (EWS) và Hộp công cụ Thiết bị HP (Windows)

Sử dụng Máy chủ web nhúng HP để quản lý các chức năng in từ máy tính của bạn thay vì từ bảng điều khiển của máy in.

- Xem thông tin tình trạng máy in
- Xác định tuổi thọ còn lại của tất cả các nguồn cung cấp và đặt mua những nguồn cung cấp mới.
- Xem và thay đổi cấu hình khay (loại giấy và khổ giấy)
- Xem và in các trang nội bộ
- Xem và thay đổi cấu hình mạng

Máy chủ web nhúng của HP hoạt động khi máy in được kết nối mạng dựa trên IP. Máy chủ web nhúng của HP không hỗ trợ các kết nối máy in dựa trên IPX. Bạn không cần có truy cập Internet để mở và sử dụng Máy chủ web nhúng của HP.

Khi máy in được nối mạng, Máy chủ web nhúng của HP sẽ tự động sẵn sàng.

 **GHI CHÚ:** HP Device Toolbox (Hộp công cụ thiết bị HP) là phần mềm được sử dụng để kết nối với Máy chủ Web nhúng của HP khi máy in được kết nối với máy tính qua USB. Phần mềm này chỉ khả dụng nếu một cài đặt đầy đủ được thực hiện khi máy in đã được cài đặt trên máy tính. Tùy thuộc vào cách máy in được kết nối, một vài tính năng có thể không hoạt động.

 **GHI CHÚ:** Máy chủ web nhúng HP không thể truy cập được bên ngoài tường lửa của mạng.

Phương pháp một: Mở Máy chủ Web Nhúng HP (EWS) từ phần mềm

1. Mở HP Printer Assistant (Trợ lý Máy in HP).
 - **Windows 10:** Từ menu **Start** (Bắt đầu), nhấp **All Apps** (Tất cả ứng dụng), nhấp **HP** và chọn tên máy in.
 - **Windows 8.1:** Nhấp vào mũi tên xuống ở góc dưới bên trái màn hình **Start** (Bắt đầu) và chọn tên máy in.
 - **Windows 8:** Nhấp chuột phải vào khu vực trống trên màn hình **Start** (Bắt đầu), nhấp **All Apps** (Tất cả ứng dụng) trên thanh ứng dụng, sau đó chọn tên máy in.
 - **Windows 7, Windows Vista và Windows XP:** Từ màn hình máy tính, nhấp **Start** (Bắt đầu), chọn **All Programs** (Tất cả chương trình), nhấp **HP**, nhấp vào thư mục dành cho máy in rồi chọn tên máy in.
2. Trong HP Printer Assistant (Trợ lý Máy in HP), chọn **Print** (In) và chọn **HP Device Toolbox** (Hộp công cụ Thiết bị HP).

Phương pháp hai: Mở Máy chủ Web Nhúng (EWS) của HP từ trình duyệt web (chỉ bảng điều khiển 2 dòng)

1. Trên bảng điều khiển máy in, bấm nút Setup (Cài đặt) . Mở menu **Network Setup** (Cài đặt mạng), chọn **Show IP Address** (Hiển thị địa chỉ IP) và chọn **Yes** (Có). Quay lại Màn hình chính để xem địa chỉ IP.

2. Mở trình duyệt web, trong dòng địa chỉ, gõ chính xác địa chỉ IP hoặc tên máy chủ như được hiển thị trên bảng điều khiển của máy in. Bấm phím **Enter** trên bàn phím máy tính. EWS sẽ mở ra.

 <https://10.10.XXXXX/>

 **GHI CHÚ:** Nếu trình duyệt web hiển thị thông báo cho biết việc truy cập vào trang web có thể không an toàn, hãy chọn tùy chọn để tiếp tục vào trang web. Việc truy cập trang web này sẽ không ảnh hưởng đến máy tính.

Bảng 8-1 Tab hoặc mục trên EWS

Tab hoặc mục	Mô tả
Tab Home (Màn hình chính) Cung cấp thông tin máy in, thông tin trạng thái và cấu hình.	<ul style="list-style-type: none">• Device Status (Trạng thái thiết bị): Hiển thị trạng thái của máy in và hiển thị phần trăm gần đúng của lượng mực in HP còn lại.• Tình trạng Mực in: Hiển thị phần trăm gần đúng của lượng mực in HP còn lại. Lượng mực in còn lại thực tế có thể khác. Hãy xem xét chuẩn bị sẵn mực in thay thế để lắp vào khi chất lượng in không còn có thể chấp nhận được. Không cần thay thế mực in trừ khi chất lượng in không còn có thể chấp nhận được.• Device Configuration (Cấu hình thiết bị): Hiển thị thông tin được tìm thấy trên trang cấu hình của máy in.• Network Summary (Tóm tắt mạng): Hiển thị thông tin được tìm thấy trên trang cấu hình mạng của máy in.• Reports (Báo cáo): In trang cấu hình và trang tình trạng nguồn cung cấp mà máy in tạo ra.• Color Usage Log (Nhật ký Sử dụng Màu): Hiển thị bản tóm tắt lệnh in màu mà máy in đã tạo ra.• Event Log (Nhật ký sự kiện): Hiển thị danh sách tất cả các sự kiện và lỗi của máy in.• Open Source Licenses (Giấy phép nguồn mở): Hiển thị một bản tóm tắt các giấy phép dành cho các chương trình phần mềm nguồn mở có thể sử dụng được với máy in.

Bảng 8-1 Tab hoặc mục trên EWS (còn tiếp)

Tab hoặc mục	Mô tả
Tab System (Hệ thống) Cung cấp khả năng cấu hình máy in từ máy tính của bạn.	<ul style="list-style-type: none">• Device Information (Thông tin thiết bị): Cung cấp thông tin cơ bản về máy in và công ty.• Paper Setup (Cài đặt giấy): Thay đổi cài đặt xử lý giấy mặc định cho máy in.• Print Quality (Chất lượng in): Thay đổi cài đặt chất lượng in mặc định cho máy in.• Energy Settings (Cài đặt Năng lượng): Thay đổi số lần mặc định để chuyển vào chế độ Sleep/Auto Off (Tắt chế độ Nghỉ/Tự động) hoặc tự động ngắt điện.• Print Density (Mật độ In): Thay đổi mật độ in của độ tương phản, tô sáng, tông màu trung và bóng.• Paper Types (Loại giấy): Cấu hình các chế độ in tương ứng với các loại giấy mà máy in chấp nhận.• System Setup (Cài đặt hệ thống): Thay đổi cài đặt mặc định hệ thống của máy in.• Supply Settings (Cài đặt mực in): Thay đổi các cài đặt cho cảnh báo Cartridge is low (Hộp mực in ở mức thấp) và các thông tin khác về mực in.• Service(Dịch vụ): Thực hiện thủ tục làm sạch trên máy in.• Save and Restore (Lưu và Khôi phục): Lưu cài đặt hiện tại của máy in vào một tệp trên máy tính. Dùng tệp này để nạp cùng thông số cài đặt vào máy in khác hoặc khôi phục các thông số này vào máy in sau này.• Administration (Quản trị): Đặt hoặc thay đổi mật khẩu máy in. Bật hoặc tắt các tính năng của máy in. <p>GHI CHÚ: Tab System (Hệ thống) có thể được bảo vệ bằng mật khẩu. Nếu máy in này nằm trong một mạng, luôn hỏi ý kiến quản trị viên trước khi thay đổi cài đặt trên tab này.</p>
Tab Print (In) Cung cấp khả năng thay đổi cài đặt in mặc định từ máy tính của bạn.	<ul style="list-style-type: none">• Printing (In): Thay đổi các thông số cài đặt in mặc định của máy in, như số lượng bản sao và hướng giấy in. Các tùy chọn này tương tự như các tùy chọn hiện có trên bảng điều khiển.• PCL5: Xem và thay đổi các thông số cài đặt PCL5.• PostScript: Tắt hoặc bật tính năng Print PS Errors (Lỗi In PS).
Tab Fax (Chỉ dành cho kiểu máy fax)	<ul style="list-style-type: none">• Receive Options (Tùy chọn Nhận): Cấu hình cách máy in xử lý các bản fax đến.• Phone Book (Danh bạ): Thêm hoặc xóa các mục trong danh bạ fax.• Junk Fax List (Danh sách Fax Rác): Đặt các số fax bị chặn không cho gửi fax đến máy in.• Fax Activity Log (Nhật ký Hoạt động fax): Xem lại các hoạt động fax gần đây của máy in.
Tab Copy (Sao chép) (chỉ dành cho kiểu máy MFP)	Lập cấu hình các cài đặt sao chép mặc định.

Bảng 8-1 Tab hoặc mục trên EWS (còn tiếp)

Tab hoặc mục	Mô tả
Tab Networking (Hoạt động mạng) (Chỉ máy in được nối mạng) Cung cấp khả năng để thay đổi cài đặt mạng từ máy tính của bạn.	Quản trị viên mạng có thể sử dụng tab này để kiểm soát các cài đặt liên quan đến mạng cho máy in khi máy in được kết nối vào mạng IP. Tab này cũng cho phép quản trị viên mạng thiết lập chức năng Wireless Direct. Tab này sẽ không xuất hiện nếu máy in được nối trực tiếp với máy tính.
Tab HP Web Services (Dịch vụ web HP)	Sử dụng tab này để thiết lập và sử dụng các công cụ web khác nhau với máy in.

Định cấu hình cài đặt mạng IP

- [Giới thiệu](#)
- [Từ chối dùng chung máy in](#)
- [Xem hoặc thay đổi cài đặt mạng](#)
- [Đổi tên máy in trên mạng](#)
- [Định cấu hình các thông số IPv4 TCP/IP từ bảng điều khiển theo cách thủ công](#)

Giới thiệu

Tham khảo các phần dưới đây để cấu hình cài đặt mạng của máy in.

Từ chối dùng chung máy in

HP không hỗ trợ mạng ngang hàng vì tính năng này là chức năng của hệ điều hành Microsoft chứ không phải của trình điều khiển in HP. Hãy vào trang web của Microsoft www.microsoft.com.

Xem hoặc thay đổi cài đặt mạng

Sử dụng Máy chủ web nhúng của HP để xem hoặc thay đổi các cài đặt cấu hình IP.

 **GHI CHÚ:** Các bước khác nhau tùy theo loại bảng điều khiển.



Bảng 8-2 Bảng điều khiển

Số	Mô tả
1	Bảng điều khiển LED
2	Bảng điều khiển 2 dòng

1. Mở Máy chủ Web HP Nhúng (EWS):

Bảng điều khiển LED

- Mở HP Printer Assistant (Trợ lý Máy in HP).
 - **Windows 10:** Từ menu **Start** (Bắt đầu), nhấp **All Apps** (Tất cả ứng dụng), nhấp **HP** và chọn tên máy in.
 - **Windows 8.1:** Nhấp vào mũi tên xuống ở góc dưới bên trái màn hình **Start** (Bắt đầu) và chọn tên máy in.

- **Windows 8:** Nhấp chuột phải vào khu vực trống trên màn hình **Start** (Bắt đầu), nhấp **All Apps** (Tất cả ứng dụng) trên thanh ứng dụng, sau đó chọn tên máy in.
 - **Windows 7, Windows Vista và Windows XP:** Từ màn hình máy tính, nhấp **Start** (Bắt đầu), chọn **All Programs** (Tất cả chương trình), nhấp **HP**, nhấp vào thư mục dành cho máy in rồi chọn tên máy in.
- b. Trong HP Printer Assistant (Trợ lý Máy in HP), chọn **Print (In)** và chọn **HP Device Toolbox** (Hộp công cụ Thiết bị HP).

Bảng điều khiển 2 dòng

- a. Trên bảng điều khiển máy in, bấm nút Setup (Cài đặt) . Mở menu **Network Setup** (Cài đặt mạng), chọn **Show IP Address** (Hiển thị địa chỉ IP) và chọn **Yes** (Có). Quay lại Màn hình chính để xem địa chỉ IP.
- b. Mở trình duyệt web, trong dòng địa chỉ, gõ chính xác địa chỉ IP hoặc tên máy chủ như được hiển thị trên bảng điều khiển của máy in. Bấm phím **Enter** trên bàn phím máy tính. EWS sẽ mở ra.

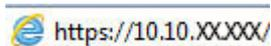

 **GHI CHÚ:** Nếu trình duyệt web hiển thị thông báo cho biết việc truy cập vào trang web có thể không an toàn, hãy chọn tùy chọn để tiếp tục vào trang web. Việc truy cập trang web này sẽ không ảnh hưởng đến máy tính.

2. Nhấp tab **Networking** (Hoạt động Mạng) để lấy thông tin mạng. Bạn có thể thay đổi các cài đặt khi cần.

Đổi tên máy in trên mạng

Để đổi tên máy in trên mạng để có thể xác định duy nhất sản phẩm, hãy sử dụng Máy chủ Web Nhúng của HP.

 **GHI CHÚ:** Các bước khác nhau tùy theo loại bảng điều khiển.



Bảng 8-3 Bảng điều khiển

Số	Mô tả
1	Bảng điều khiển LED
2	Bảng điều khiển 2 dòng

1. Mở Máy chủ Web HP Nhúng (EWS):

Bảng điều khiển LED

- a. Mở HP Printer Assistant (Trợ lý Máy in HP).

- **Windows 10:** Từ menu **Start** (Bắt đầu), nhấp **All Apps** (Tất cả ứng dụng), nhấp **HP** và chọn tên máy in.
 - **Windows 8.1:** Nhấp vào mũi tên xuống ở góc dưới bên trái màn hình **Start** (Bắt đầu) và chọn tên máy in.
 - **Windows 8:** Nhấp chuột phải vào khu vực trống trên màn hình **Start** (Bắt đầu), nhấp **All Apps** (Tất cả ứng dụng) trên thanh ứng dụng, sau đó chọn tên máy in.
 - **Windows 7, Windows Vista và Windows XP:** Từ màn hình máy tính, nhấp **Start** (Bắt đầu), chọn **All Programs** (Tất cả chương trình), nhấp **HP**, nhấp vào thư mục dành cho máy in rồi chọn tên máy in.
- b. Trong HP Printer Assistant (Trợ lý Máy in HP), chọn **Print (In)** và chọn **HP Device Toolbox** (Hộp công cụ Thiết bị HP).

Bảng điều khiển 2 dòng

- a. Trên bảng điều khiển máy in, bấm nút Setup (Cài đặt) . Mở menu **Network Setup** (Cài đặt mạng), chọn **Show IP Address** (Hiển thị địa chỉ IP) và chọn **Yes** (Có). Quay lại Màn hình chính để xem địa chỉ IP.
- b. Mở trình duyệt web, trong dòng địa chỉ, gõ chính xác địa chỉ IP hoặc tên máy chủ như được hiển thị trên bảng điều khiển của máy in. Bấm phím **Enter** trên bàn phím máy tính. EWS sẽ mở ra.

 <https://10.10.XXXXX/>

 **GHI CHÚ:** Nếu trình duyệt web hiển thị thông báo cho biết việc truy cập vào trang web có thể không an toàn, hãy chọn tùy chọn để tiếp tục vào trang web. Việc truy cập trang web này sẽ không ảnh hưởng đến máy in.

2. Nhấp vào tab **System** (Hệ thống).
3. Trên trang **Device Information** (Thông tin Thiết bị), tên máy in mặc định nằm trong trường **Device Description** (Mô tả Thiết bị). Bạn có thể thay đổi tên này để xác định duy nhất máy in này.

 **GHI CHÚ:** Không bắt buộc phải hoàn tất các trường khác trên trang này.

4. Nhấp vào nút **Apply** (Áp dụng) để lưu các thay đổi.

Định cấu hình các thông số IPv4 TCP/IP từ bảng điều khiển theo cách thủ công

Sử dụng Máy chủ Web Nhúng (EWS) của HP hoặc các menu trên bảng điều khiển để đặt địa chỉ, mặt nạ mạng phụ và cổng nối mặc định của IPv4 theo cách thủ công.

 **GHI CHÚ:** Các bước khác nhau tùy theo loại bảng điều khiển.



Bảng 8-4 Bảng điều khiển

Số	Mô tả
1	Bảng điều khiển LED
2	Bảng điều khiển 2 dòng

Bảng điều khiển LED

1. Mở Máy chủ Web Nhúng (EWS) của HP:
 - a. Mở HP Printer Assistant (Trợ lý Máy in HP).
 - **Windows 10:** Từ menu **Start** (Bắt đầu), nhấp **All Apps** (Tất cả ứng dụng), nhấp **HP** và chọn tên máy in.
 - **Windows 8.1:** Nhấp vào mũi tên xuống ở góc dưới bên trái màn hình **Start** (Bắt đầu) và chọn tên máy in.
 - **Windows 8:** Nhấp chuột phải vào khu vực trống trên màn hình **Start** (Bắt đầu), nhấp **All Apps** (Tất cả ứng dụng) trên thanh ứng dụng, sau đó chọn tên máy in.
 - **Windows 7, Windows Vista và Windows XP:** Từ màn hình máy tính, nhấp **Start** (Bắt đầu), chọn **All Programs** (Tất cả chương trình), nhấp **HP**, nhấp vào thư mục dành cho máy in rồi chọn tên máy in.
 - b. Trong HP Printer Assistant (Trợ lý Máy in HP), chọn **Print (In)** và chọn **HP Device Toolbox** (Hộp công cụ Thiết bị HP).
2. Trên tab **Networking** (Mạng), nhấp vào **IPv4 Config Method** (Phương pháp cấu hình IPv4) ở gần dẫn hướng bên trái.
3. Từ danh sách thả xuống **IP Preferred Address Method** (Phương pháp địa chỉ IP ưu tiên), chọn **Manual** (Thủ công), sau đó chỉnh sửa các cài đặt cấu hình IPv4.
4. Nhấp vào nút **Apply** (Áp dụng).

Bảng điều khiển 2 dòng

1. Trên bảng điều khiển máy in, bấm nút Setup (Cài đặt) . Mở menu **Network Setup** (Cài đặt mạng), chọn **Show IP Address** (Hiển thị địa chỉ IP) và chọn **Yes** (Có). Quay lại Màn hình chính để xem địa chỉ IP.
2. Mở các menu sau:

- a. [Thiết lập Mạng](#)
 - b. [IPv4 Config Method](#) (Phương pháp cấu hình IPv4)
 - c. [Manual](#) (Thủ công)
3. Dùng các nút mũi tên và nút [OK](#) để nhập địa chỉ IP, mặt nạ mạng phụ và cổng mặc định, sau đó chạm vào nút [OK](#) để lưu các thay đổi.

Các tính năng bảo mật của máy in

Giới thiệu

Máy in bao gồm một số tính năng bảo mật để giới hạn ai có quyền truy cập để lập cấu hình các cài đặt, để bảo mật dữ liệu và để ngăn không cho truy cập vào các thành phần phần cứng có giá trị.

- [Gán hoặc thay đổi mật khẩu hệ thống bằng Máy chủ web nhúng HP](#)

Gán hoặc thay đổi mật khẩu hệ thống bằng Máy chủ web nhúng HP

Gán một mật khẩu của quản trị viên để truy cập vào máy in và Máy chủ web nhúng của HP để người dùng không được phép không thể thay đổi cài đặt của máy in.

 **GHI CHÚ:** Các bước khác nhau tùy theo loại bảng điều khiển.



Bảng 8-5 Bảng điều khiển

Số	Mô tả
1	Bảng điều khiển LED
2	Bảng điều khiển 2 dòng

1. Mở Máy chủ Web HP Nhúng (EWS):

Bảng điều khiển LED

- Mở HP Printer Assistant (Trợ lý Máy in HP).
 - **Windows 10:** Từ menu **Start** (Bắt đầu), nhấp **All Apps** (Tất cả ứng dụng), nhấp **HP** và chọn tên máy in.
 - **Windows 8.1:** Nhấp vào mũi tên xuống ở góc dưới bên trái màn hình **Start** (Bắt đầu) và chọn tên máy in.
 - **Windows 8:** Nhấp chuột phải vào khu vực trống trên màn hình **Start** (Bắt đầu), nhấp **All Apps** (Tất cả ứng dụng) trên thanh ứng dụng, sau đó chọn tên máy in.
 - **Windows 7, Windows Vista và Windows XP:** Từ màn hình máy tính, nhấp **Start** (Bắt đầu), chọn **All Programs** (Tất cả chương trình), nhấp **HP**, nhấp vào thư mục dành cho máy in rồi chọn tên máy in.
- Trong HP Printer Assistant (Trợ lý Máy in HP), chọn **Print (In)** và chọn **HP Device Toolbox** (Hộp công cụ Thiết bị HP).

Bảng điều khiển 2 dòng:

- a. Trên bảng điều khiển máy in, bấm nút Setup (Cài đặt) . Mở menu **Network Setup** (Cài đặt mạng), chọn **Show IP Address** (Hiển thị địa chỉ IP) và chọn **Yes** (Có). Quay lại Màn hình chính để xem địa chỉ IP.
- b. Mở trình duyệt web, trong dòng địa chỉ, gõ chính xác địa chỉ IP hoặc tên máy chủ như được hiển thị trên bảng điều khiển của máy in. Bấm phím **Enter** trên bàn phím máy tính. EWS sẽ mở ra.

 <https://10.10.XX.XXX/>

 **GHI CHÚ:** Nếu trình duyệt web hiển thị thông báo cho biết việc truy cập vào trang web có thể không an toàn, hãy chọn tùy chọn để tiếp tục vào trang web. Việc truy cập trang web này sẽ không ảnh hưởng đến máy tính.

2. Trên tab **System** (Hệ thống), nhấp vào liên kết **Administration** (Quản trị) ở ngăn dẫn hướng bên trái.
3. Trong khu vực có nhãn là **Product Security** (Bảo mật sản phẩm), hãy nhập mật khẩu vào trường **Password** (Mật khẩu).
4. Nhập lại mật khẩu vào trường **Confirm Password** (Xác nhận mật khẩu).
5. Nhấp vào nút **Apply** (Áp dụng).

 **GHI CHÚ:** Ghi lại mật khẩu và để ở nơi an toàn.

6. Nhấp vào nút **Apply** (Áp dụng).

 **GHI CHÚ:** Ghi lại mật khẩu và để ở nơi an toàn.

Các cài đặt bảo tồn năng lượng

- [Giới thiệu](#)
- [In bằng EconoMode](#)
- [Thiết lập cài đặt Sleep/Auto Off After Inactivity \(Chế độ nghỉ/Tự động tắt sau khi không hoạt động\)](#)
- [Đặt trì hoãn Shut Down After Inactivity \(Tắt sau khi không hoạt động\) và lập cấu hình máy in để dùng nguồn điện 1 watt hoặc ít hơn](#)
- [Cấu hình cài đặt Delay Shut Down \(Hoãn Tắt Máy\)](#)

Giới thiệu

Máy in có một số tính năng tiết kiệm để bảo tồn năng lượng và mực in.

In bằng EconoMode

Máy in này có tùy chọn EconoMode (Chế độ Tiết kiệm) dành cho việc in các bản tài liệu nháp. Sử dụng Chế độ Tiết kiệm có thể sử dụng ít bột mực hơn. Tuy nhiên, sử dụng Chế độ Tiết kiệm cũng có thể làm giảm chất lượng in.

HP không khuyến nghị việc sử dụng thường xuyên Chế độ tiết kiệm (EconoMode). Nếu lúc nào cũng sử dụng Chế độ Tiết kiệm, nguồn bột mực có thể dùng được lâu hơn so với các bộ phận máy móc khác trong hộp mực. Nếu chất lượng in bắt đầu giảm và không còn chấp nhận được, hãy cân nhắc thay thế hộp mực in.

 **GHI CHÚ:** Nếu tùy chọn này không sẵn có trong trình điều khiển in của bạn, bạn có thể thiết lập tùy chọn bằng cách sử dụng Máy chủ Web Nhúng của HP.

1. Từ chương trình phần mềm, chọn tùy chọn **Print** (In).
2. Chọn máy in, rồi bấm vào nút **Properties** (Thuộc tính) hoặc nút **Preferences** (Tùy chọn).
3. Bấm vào tab **Paper/Quality** (Giấy/Chất Lượng).
4. Nhấp vào tùy chọn **EconoMode** (Chế độ tiết kiệm).

Thiết lập cài đặt Sleep/Auto Off After Inactivity (Chế độ nghỉ/Tự động tắt sau khi không hoạt động)

Sử dụng các menu bảng điều khiển để đặt khoảng thời gian nhàn rỗi trước khi máy in sang chế độ nghỉ.

Hoàn tất quy trình sau để thay đổi cài đặt Sleep/Auto Off After (Tắt chế độ Nghỉ/Tự động sau):

 **GHI CHÚ:** Các bước khác nhau tùy theo loại bảng điều khiển.



Bảng 8-6 Bảng điều khiển

Số	Mô tả
1	Bảng điều khiển LED
2	Bảng điều khiển 2 dòng

Bảng điều khiển LED:

1. Mở Máy chủ Web Nhúng (EWS) của HP:
 - a. Mở HP Printer Assistant (Trợ lý Máy in HP).
 - **Windows 10:** Từ menu **Start** (Bắt đầu), nhấn **All Apps** (Tất cả ứng dụng), nhấn **HP** và chọn tên máy in.
 - **Windows 8.1:** Nhấp vào mũi tên xuống ở góc dưới bên trái màn hình **Start** (Bắt đầu) và chọn tên máy in.
 - **Windows 8:** Nhấp chuột phải vào khu vực trống trên màn hình **Start** (Bắt đầu), nhấn **All Apps** (Tất cả ứng dụng) trên thanh ứng dụng, sau đó chọn tên máy in.
 - **Windows 7, Windows Vista và Windows XP:** Từ màn hình máy tính, nhấn **Start** (Bắt đầu), chọn **All Programs** (Tất cả chương trình), nhấn **HP**, nhấn vào thư mục dành cho máy in rồi chọn tên máy in.
 - b. Trong HP Printer Assistant (Trợ lý Máy in HP), chọn **Print** (In) và chọn **HP Device Toolbox** (Hộp công cụ Thiết bị HP).
2. Nhấp vào tab **System** (Hệ thống) và chọn **Energy Settings** (Cài đặt Năng lượng).
3. Từ danh sách thả xuống **Sleep/Auto Off After Inactivity** (Chế độ nghỉ/Tự động tắt sau khi không hoạt động), chọn thời gian trì hoãn.
4. Nhấp vào nút **Apply** (Áp dụng).

Bảng điều khiển 2 dòng:

1. Trên bảng điều khiển máy in, bấm nút Setup (Cài đặt) .
2. Mở các menu sau:

- a. [System Setup](#) (Cài đặt hệ thống)
 - b. [Energy Settings](#) (Cài đặt năng lượng)
 - c. [Sleep/Auto Off After](#) (Tắt chế độ Nghỉ/Tự động sau)
3. Sử dụng các nút mũi tên để chọn thời gian trì hoãn Sleep/Auto Off (Tắt chế độ Nghỉ/Tự động), sau đó nhấn nút **OK**.

Chọn thời gian hoãn Sleep/Auto Off (Tắt chế độ Nghỉ/Tự động).

Đặt trì hoãn Shut Down After Inactivity (Tắt sau khi không hoạt động) và lập cấu hình máy in để dùng nguồn điện 1 watt hoặc ít hơn

Sử dụng các menu bảng điều khiển để đặt khoảng thời gian trước khi máy in tắt.

 **GHI CHÚ:** Sau khi máy in tắt, mức tiêu thụ điện là 1 watt hoặc ít hơn.

Hoàn tất quy trình sau để thay đổi cài đặt Shut Down After Delay (Hoãn Tắt Máy Sau):

 **GHI CHÚ:** Các bước khác nhau tùy theo loại bảng điều khiển.



Bảng 8-7 Bảng điều khiển

Số	Mô tả
1	Bảng điều khiển LED
2	Bảng điều khiển 2 dòng

Bảng điều khiển LED:

1. Mở Máy chủ Web Nhúng (EWS) của HP:
 - a. Mở HP Printer Assistant (Trợ lý Máy in HP).
 - **Windows 10:** Từ menu **Start** (Bắt đầu), nhấp **All Apps** (Tất cả ứng dụng), nhấp **HP** và chọn tên máy in.
 - **Windows 8.1:** Nhấp vào mũi tên xuống ở góc dưới bên trái màn hình **Start** (Bắt đầu) và chọn tên máy in.

- **Windows 8:** Nhấp chuột phải vào khu vực trống trên màn hình **Start** (Bắt đầu), nhấp **All Apps** (Tất cả ứng dụng) trên thanh ứng dụng, sau đó chọn tên máy in.
 - **Windows 7, Windows Vista và Windows XP:** Từ màn hình máy tính, nhấp **Start** (Bắt đầu), chọn **All Programs** (Tất cả chương trình), nhấp **HP**, nhấp vào thư mục dành cho máy in rồi chọn tên máy in.
- Trong HP Printer Assistant (Trợ lý Máy in HP), chọn **Print (In)** và chọn **HP Device Toolbox** (Hộp công cụ Thiết bị HP).
- Nhấp vào tab **System** (Hệ thống) và chọn **Energy Settings** (Cài đặt Năng lượng).
 - Từ danh sách thả xuống **Shut Down After Inactivity** (Tắt sau khi không hoạt động), chọn thời gian trì hoãn.

 **GHI CHÚ:** Giá trị mặc định là **4 hours** (4 giờ).

- Nhấp vào nút **Apply** (Áp dụng).

Bảng điều khiển 2 dòng:

- Trên bảng điều khiển máy in, bấm nút Setup (Cài đặt) .
- Mở các menu sau:
 - System Setup** (Cài đặt hệ thống)
 - Energy Settings** (Cài đặt năng lượng)
 - Shut Down After** (Tắt Máy Sau)
- Chọn thời gian hoãn Shut Down After (Tắt Máy Sau).

 **GHI CHÚ:** Giá trị mặc định là **4 hours** (4 giờ).

Cấu hình cài đặt Delay Shut Down (Hoãn Tắt Máy)

Sử dụng các menu bảng điều khiển để chọn máy in có trì hoãn tắt máy sau khi nút nguồn được ấn hay không.

Hoàn tất trình sau để thay đổi cài đặt Delay Shut Down (Hoãn Tắt Máy):

 **GHI CHÚ:** Các bước khác nhau tùy theo loại bảng điều khiển.



Bảng 8-8 Bảng điều khiển

Số	Mô tả
1	Bảng điều khiển LED
2	Bảng điều khiển 2 dòng

Bảng điều khiển LED:

1. Mở Máy chủ Web Nhúng (EWS) của HP:
 - a. Mở HP Printer Assistant (Trợ lý Máy in HP).
 - **Windows 10:** Từ menu **Start** (Bắt đầu), nhấp **All Apps** (Tất cả ứng dụng), nhấp **HP** và chọn tên máy in.
 - **Windows 8.1:** Nhấp vào mũi tên xuống ở góc dưới bên trái màn hình **Start** (Bắt đầu) và chọn tên máy in.
 - **Windows 8:** Nhấp chuột phải vào khu vực trống trên màn hình **Start** (Bắt đầu), nhấp **All Apps** (Tất cả ứng dụng) trên thanh ứng dụng, sau đó chọn tên máy in.
 - **Windows 7, Windows Vista và Windows XP:** Từ màn hình máy tính, nhấp **Start** (Bắt đầu), chọn **All Programs** (Tất cả chương trình), nhấp **HP**, nhấp vào thư mục dành cho máy in rồi chọn tên máy in.
 - b. Trong HP Printer Assistant (Trợ lý Máy in HP), chọn **Print (In)** và chọn **HP Device Toolbox** (Hộp công cụ Thiết bị HP).
2. Nhấp vào tab **System** (Hệ thống) và chọn **Energy Settings** (Cài đặt Năng lượng).
3. Chọn hoặc xóa tùy chọn **Delay when ports are active** (Hoãn khi cổng đang hoạt động).



GHI CHÚ: Khi tùy chọn này được chọn, máy in sẽ không tắt nếu có bất kỳ hoạt động nào trên cổng. Máy in sẽ không tắt khi có một liên kết mạng hoặc kết nối fax hiện hoạt.

Bảng điều khiển 2 dòng:

1. Trên bảng điều khiển máy in, bấm nút Setup (Cài đặt) .
2. Mở các menu sau:
 - a. **System Setup** (Cài đặt hệ thống)
 - b. **Energy Settings** (Cài đặt năng lượng)
 - c. **Delay Shut Down** (Hoãn tắt máy)
3. Chọn một trong các tùy chọn hoãn:
 - **No Delay** (Không Hoãn): Máy in sẽ tắt sau khoảng thời gian không hoạt động được xác định trong cài đặt Shut Down After (Tắt Máy Sau).
 - **When Ports Are Active** (Khi Cổng Đang Hoạt Động): Khi tùy chọn này được chọn, máy in sẽ không tắt nếu có bất kỳ hoạt động nào trên cổng. Máy in sẽ không tắt khi có một liên kết mạng hoặc kết nối fax hiện hoạt.

HP Web Jetadmin

HP Web Jetadmin là công cụ dẫn đầu trong ngành, giành được giải thưởng cho việc quản lý hiệu quả hàng loạt các sản phẩm HP nối mạng, bao gồm máy in, máy in đa năng và thiết bị gửi kỹ thuật số. Giải pháp đơn nhất này cho phép bạn cài đặt, giám sát, bảo trì, xử lý sự cố và bảo mật từ xa cho môi trường in và xử lý hình ảnh của mình - cuối cùng là tăng năng suất của doanh nghiệp bằng cách giúp bạn tiết kiệm thời gian, kiểm soát chi phí và bảo vệ vốn đầu tư của bạn.

Các bản nâng cấp HP Web Jetadmin được đưa ra định kỳ để hỗ trợ cho các tính năng sản phẩm cụ thể. Hãy truy cập www.hp.com/go/webjetadmin để biết thêm thông tin.

Cập nhật chương trình cơ sở

HP cung cấp các cập nhật máy in định kỳ, ứng dụng Dịch vụ Web mới và các tính năng mới cho các ứng dụng Dịch vụ Web hiện có. Làm theo các bước này để cập nhật chương trình cơ sở máy in cho một máy in duy nhất. Khi bạn cập nhật chương trình cơ sở, ứng dụng Dịch vụ Web sẽ tự động cập nhật.

Có hai phương pháp được hỗ trợ để thực hiện cập nhật chương trình cơ sở trên máy in này. Chỉ dùng một trong các phương pháp sau đây để cập nhật chương trình cơ sở máy in.

Phương pháp một: Cập nhật chương trình cơ sở bằng bảng điều khiển (chỉ bảng điều khiển 2 dòng)

Dùng các bước sau để tải chương trình cơ sở từ bảng điều khiển (chỉ dành cho các máy in được nối mạng) và/hoặc đặt máy in tự động tải các cập nhật chương trình cơ sở trong tương lai. Đối với các máy in được kết nối với USB, hãy bỏ qua để tới phương pháp hai.

1. Đảm bảo máy in được kết nối với mạng có dây (Ethernet) hoặc không dây với một kết nối Internet hoạt động.

 **GHI CHÚ:** Máy in phải được kết nối với internet để cập nhật chương trình cơ sở qua kết nối mạng.

2. Trên bảng điều khiển máy in, bấm nút Setup (Cài đặt) .
3. Mở menu [Service](#) (Dịch vụ), sau đó mở menu [LaserJet Update](#) (Cập nhật LaserJet).

 **GHI CHÚ:** Nếu không thấy tùy chọn [LaserJet Update](#) (Cập nhật LaserJet) được liệt kê, hãy dùng phương pháp hai.

4. Chọn [Check for Updates Now](#) (Kiểm tra cập nhật ngay bây giờ) để kiểm tra cập nhật.

 **GHI CHÚ:** Máy in tự động kiểm tra bản cập nhật và nếu phát hiện thấy phiên bản mới hơn, quá trình cập nhật sẽ tự động bắt đầu.

5. Đặt máy in tự động cập nhật chương trình cơ sở khi có sẵn bản cập nhật.

Trên bảng điều khiển máy in, bấm nút Setup (Cài đặt) .

Mở menu [Service](#) (Dịch vụ), mở menu [LaserJet Update](#) (Cập nhật LaserJet), sau đó chọn menu [Manage Updates](#) (Quản lý cập nhật).

Đặt tùy chọn [Allow Updates](#) (Cho phép cập nhật) thành **YES** (CÓ), sau đó đặt tùy chọn [Check Automatically](#) (Kiểm tra tự động) thành **ON** (BẬT).

Phương pháp hai: Cập nhật chương trình cơ sở bằng Tiện ích cập nhật chương trình cơ sở

Dùng các bước này để tải xuống và cài đặt thủ công Tiện ích cập nhật chương trình cơ sở tại HP.com.

 **GHI CHÚ:** Phương pháp này là tùy chọn cập nhật chương trình cơ sở duy nhất có sẵn cho các máy in được kết nối với máy tính qua cáp USB. Nó cũng hoạt động cho các máy in được nối mạng.

 **GHI CHÚ:** Bạn phải cài đặt trình điều khiển in để sử dụng phương pháp này.

1. Đến www.hp.com/support, chọn ngôn ngữ quốc gia/khu vực của bạn, nhấp vào liên kết **Get software and drivers** (Lấy phần mềm và trình điều khiển), gõ tên máy in vào trường tìm kiếm, bấm nút **Enter**, sau đó chọn máy in từ danh sách các kết quả tìm kiếm.
2. Chọn hệ điều hành.
3. Bên dưới mục **Firmware** (Chương trình cơ sở), xác định **Firmware Update Utility** (Tiện ích cập nhật chương trình cơ sở).
4. Bấm **Download** (Tải xuống), bấm **Run** (Chạy), sau đó bấm lại vào **Run** (Chạy).
5. Khi tiện ích khởi chạy, chọn máy in từ danh sách thả xuống, sau đó bấm **Send Firmware** (Gửi chương trình cơ sở).

 **GHI CHÚ:** Để in trang cấu hình nhằm xác minh phiên bản chương trình cơ sở được cài đặt trước và sau quá trình cập nhật, bấm **Print Config** (In cấu hình).

6. Làm theo các hướng dẫn trên màn hình để hoàn thành quá trình cài đặt, sau đó bấm nút **Exit** (Thoát) để đóng tiện ích.

9 Giải quyết sự cố

- [Hỗ trợ khách hàng](#)
- [Giải thích các mẫu đèn trên bảng điều khiển \(chỉ cho bảng điều khiển LED\)](#)
- [Khôi phục cài đặt mặc định gốc](#)
- [Thông báo "Cartridge is low" \(Hộp mực in ở mức thấp\) hoặc "Cartridge is very low" \(Hộp mực in gần hết\) hiển thị trên bảng điều khiển máy in hoặc EWS](#)
- [Máy in không nhặt được giấy hoặc nạp giấy sai](#)
- [Xử lý kẹt giấy](#)
- [Cải thiện chất lượng in](#)
- [Giải quyết vấn đề về chất lượng in](#)
- [Cải thiện chất lượng hình ảnh sao chép và quét](#)
- [Cải thiện chất lượng hình ảnh fax](#)
- [Giải quyết sự cố xảy ra với mạng có dây](#)
- [Giải quyết các vấn đề về mạng không dây \(chỉ các kiểu không dây\)](#)
- [Giải quyết sự cố khi fax](#)

Để biết thêm thông tin:

Thông tin sau đây là chính xác tại thời điểm xuất bản tài liệu. Để biết thông tin hiện tại, xem www.hp.com/support/ljM182MFP.

Trợ giúp trọn gói của HP dành cho máy in bao gồm thông tin sau:

- Cài đặt và cấu hình
- Tìm hiểu và sử dụng
- Giải quyết sự cố
- Tải xuống các bản cập nhật phần mềm và chương trình cơ sở
- Tham gia các diễn đàn hỗ trợ
- Tìm thông tin về tuân thủ theo quy định và bảo hành

Hỗ trợ khách hàng

Bảng 9-1 Các tùy chọn hỗ trợ khách hàng

Tùy chọn hỗ trợ	Vị trí
Nhận hỗ trợ qua điện thoại cho quốc gia/vùng của bạn Chuẩn bị sẵn sàng tên máy in, số sê-ri, ngày mua hàng và thông tin mô tả sự cố	Bạn có thể xem các số điện thoại cho mỗi quốc gia/vùng lãnh thổ trên tờ rơi đi kèm trong hộp máy in hoặc xem tại support.hp.com .
Được hỗ trợ Internet 24 giờ và tải xuống các tiện ích và trình điều khiển phần mềm	www.hp.com/support/ljM182MFP
Đặt mua thêm dịch vụ HP hoặc đặt hợp đồng bảo trì	www.hp.com/go/carepack
Đăng ký máy in	www.register.hp.com

Giải thích các mẫu đèn trên bảng điều khiển (chỉ cho bảng điều khiển LED)

Nếu máy in yêu cầu sự xác nhận của người dùng, bảng điều khiển LED sẽ thay đổi luân phiên giữa **Go** (Truy cập) và mã trạng thái có hai chữ số. Nếu máy in cần sự chú ý, bảng điều khiển LED sẽ thay đổi luân phiên giữa **Er** (Lỗi) và mã lỗi có hai chữ số. Sử dụng bảng dưới đây để xác định các sự cố đối với máy in.

Bảng 9-2 Lời chú dẫn của đèn trạng thái

Mục	Mô tả
	Ký hiệu "đèn tắt"
	Ký hiệu "đèn bật"
	Ký hiệu "đèn nhấp nháy"

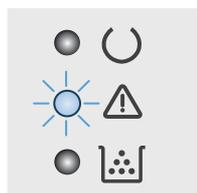

Bảng 9-3 Đèn Cảnh báo đang nhấp nháy

Mã lỗi	Trạng thái của máy in	Thao tác
Go/01	Máy in đang ở chế độ tiếp giấy thủ công.	Nạp đúng loại và kích cỡ giấy vào khay tiếp giấy. Bấm nút Start Mono Copy (Bắt đầu sao chép trắng đen)  để tiếp tục.
Go/02	Máy in đang xử lý một tác vụ in hai mặt.	Nạp các trang vào khay tiếp giấy để in mặt thứ hai. Bấm nút Start Mono Copy (Bắt đầu sao chép trắng đen)  để tiếp tục.
Go/03	Lệnh in khác với các cài đặt của người dùng.	Nạp giấy thường vào hoặc bấm nút Start Mono Copy (Bắt đầu sao chép trắng đen)  để tiếp tục với giấy đã nạp.
Er/01	Khay tiếp giấy đã hết giấy.	Nạp vào khay.
Er/02	Một cửa đang mở.	Xác nhận rằng nắp trên đã hoàn toàn đóng.
Er/03	Máy in không cuốn giấy vào để in.	Bấm nút Start Mono Copy (Bắt đầu sao chép trắng đen)  để tiếp tục.
Er/04	Giấy bị kẹt trong khay tiếp giấy.	Xử lý kẹt giấy.
Er/05	Giấy bị kẹt trong khu vực hộp mực in.	Xử lý kẹt giấy.

Bảng 9-3 Đèn Cảnh báo đang nhấp nháy (còn tiếp)

Mã lỗi	Trạng thái của máy in	Thao tác
Er/06	Giấy bị kẹt trong khu vực ngăn giấy ra.	Xử lý kẹt giấy.
Er/25	Giấy đã nạp không có đúng kích cỡ bắt buộc cho lệnh in.	Thay giấy, hoặc bấm nút Start Mono Copy (Bắt đầu sao chép trắng đen)  để tiếp tục với kích cỡ giấy đã nạp.
Er/26	Máy in đã gặp lỗi máy móc chung.	Bấm nút Start Mono Copy (Bắt đầu sao chép trắng đen)  để tiếp tục. Nếu lỗi lặp lại, hãy tắt máy in. Chờ 30 giây, sau đó bật máy in.
Er/81	Chương trình cơ sở không phù hợp đã được tải.	Bấm nút Start Mono Copy (Bắt đầu sao chép trắng đen)  để tiếp tục. Tải chương trình cơ sở phù hợp.
Er/82	Máy in đã gặp lỗi chữ ký mã không rõ ràng.	Bấm Start Mono Copy (Bắt đầu sao chép trắng đen)  để chấp nhận chữ ký, hoặc bấm Cancel (Hủy)  để ngừng quá trình nâng cấp.
Er/83	Máy in đã hủy quá trình nâng cấp chữ ký mã bị lỗi.	Bấm nút Start Mono Copy (Bắt đầu sao chép trắng đen)  để tiếp tục.
Er/90	Máy in đã gặp lỗi cáp máy móc.	Bấm nút Start Mono Copy (Bắt đầu sao chép trắng đen)  để tiếp tục. Nếu lỗi vẫn còn, liên hệ với bộ phận hỗ trợ khách hàng của HP.
Er/91	Máy in đã gặp lỗi cáp máy quét.	Bấm nút Start Mono Copy (Bắt đầu sao chép trắng đen)  để tiếp tục. Nếu lỗi vẫn còn, liên hệ với bộ phận hỗ trợ khách hàng của HP.
Er/92	Máy in đã gặp lỗi cáp bảng điều khiển.	Bấm nút Start Mono Copy (Bắt đầu sao chép trắng đen)  để tiếp tục. Nếu lỗi vẫn còn, liên hệ với bộ phận hỗ trợ khách hàng của HP.

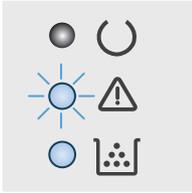

Bảng 9-4 Đèn Cảnh báo nhấp nháy và đèn Báo mực sáng lên

Mã lỗi	Trạng thái của máy in	Thao tác
Er/08	Hộp mực in đã gần hết.	Thay hộp mực.
Er/10	Nhiều nguồn cung cấp đã hết.	Thay nguồn cung cấp.

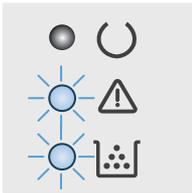

Bảng 9-5 Đèn Cảnh báo và đèn Báo mực đang nhấp nháy

Mã lỗi	Trạng thái của máy in	Thao tác
Er/07	Hộp mực in bị thiếu hoặc được lắp đặt không đúng cách.	Lắp hoặc lắp lại hộp mực in.
Er/11	Hộp mực in không tương thích với máy in, có thể do thiếu chip bộ nhớ hoặc chip bộ nhớ bị hỏng.	Thay hộp mực.
Er/13	Nhiều nguồn cung cấp không tương thích với máy in, có thể do thiếu chip bộ nhớ hoặc chip bộ nhớ bị hỏng.	Thay nguồn cung cấp.
Er/14	Hộp mực in đã được bảo vệ trên máy in khác.	Thay hộp mực.
Er/16	Nhiều nguồn cung cấp đã được bảo vệ trên máy in khác.	Thay nguồn cung cấp.
Er/17	Đã lắp đặt hộp mực in không được phép sử dụng.	Thay hộp mực.
Er/19	Đã lắp đặt nguồn cung cấp không được phép sử dụng.	Thay nguồn cung cấp.
Er/20	Cảm biến hộp mực đã gặp lỗi.	Thay hộp mực.

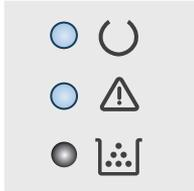

Bảng 9-6 Đèn Cảnh báo và đèn Sẵn sàng cùng sáng

Mã lỗi	Trạng thái của máy in	Thao tác
Er/30	Máy in đã gặp một lỗi nghiêm trọng không thể khắc phục.	1. Tắt máy in hoặc rút dây điện ra khỏi máy in.
Er/49		2. Chờ 30 giây, rồi bật máy in hoặc cắm lại dây điện vào máy in.
Er/50		3. Chờ cho máy in khởi động.
Er/51		
Er/52		Nếu lỗi vẫn còn, liên hệ với bộ phận hỗ trợ khách hàng của HP.
Er/53		
Er/54		
Er/55		
Er/56		
Er/57		
Er/58		
Er/59		
Er/60		
Er/79		

Khôi phục cài đặt mặc định gốc

Khôi phục cài đặt mặc định gốc sẽ trả tất cả các thông số cài đặt mạng và máy in về mặc định gốc. Máy in sẽ không đặt lại số trang hoặc kích thước khay. Để khôi phục máy in về các giá trị cài đặt mặc định, hãy thực hiện theo các bước sau.

⚠ THẬN TRỌNG: Khôi phục cài đặt mặc định gốc sẽ trả tất cả các thông số cài đặt về mặc định gốc đồng thời xóa bất kỳ trang nào được lưu trữ trong bộ nhớ.

📝 GHI CHÚ: Các bước khác nhau tùy theo loại bảng điều khiển.



Bảng 9-7 Bảng điều khiển

Số	Mô tả
1	Bảng điều khiển LED
2	Bảng điều khiển 2 dòng

Bảng điều khiển LED:

- Mở Máy chủ Web Nhúng (EWS) của HP:
 - Mở HP Printer Assistant (Trợ lý Máy in HP).
 - Windows 10:** Từ menu **Start** (Bắt đầu), nhấp **All Apps** (Tất cả ứng dụng), nhấp **HP** và chọn tên máy in.
 - Windows 8.1:** Nhấp vào mũi tên xuống ở góc dưới bên trái màn hình **Start** (Bắt đầu) và chọn tên máy in.
 - Windows 8:** Nhấp chuột phải vào khu vực trống trên màn hình **Start** (Bắt đầu), nhấp **All Apps** (Tất cả ứng dụng) trên thanh ứng dụng, sau đó chọn tên máy in.
 - Windows 7, Windows Vista và Windows XP:** Từ màn hình máy tính, nhấp **Start** (Bắt đầu), chọn **All Programs** (Tất cả chương trình), nhấp **HP**, nhấp vào thư mục dành cho máy in rồi chọn tên máy in.
 - Trong HP Printer Assistant (Trợ lý Máy in HP), chọn **Print (In)** và chọn **HP Device Toolbox** (Hộp công cụ Thiết bị HP).
- Nhấp vào tab **System** (Hệ thống) và nhấp vào trang **Save and Restore** (Lưu và Khôi phục).
- Chọn **Restore Defaults** (Khôi phục cài đặt mặc định).

Máy in sẽ tự động khởi động lại.

Bảng điều khiển 2 dòng:

1. Trên bảng điều khiển máy in, bấm nút Setup (Cài đặt) .
 2. Mở menu [Service](#) (Dịch Vụ).
 3. Chọn [Restore Defaults](#) (Khôi phục cài đặt mặc định).
- Máy in sẽ tự động khởi động lại.

Thông báo "Cartridge is low" (Hộp mực in ở mức thấp) hoặc "Cartridge is very low" (Hộp mực in gần hết) hiển thị trên bảng điều khiển máy in hoặc EWS

Cartridge is low (Hộp mực in ở mức thấp): Máy in sẽ cho biết khi một hộp mực còn ít. Lượng mực còn lại thực tế có thể thay đổi. Hãy xem xét chuẩn bị sẵn hộp mực thay thế để lắp vào khi chất lượng in không còn chấp nhận được. Không cần thay thế hộp mực ngay lúc này.

Tiếp tục in bằng hộp mực hiện thời cho tới khi việc phân phối lại bột mực không cho ra chất lượng in ở mức chấp nhận được. Để phân phối lại bột mực, tháo hộp mực ra khỏi máy in và lắc nhẹ hộp mực qua lại theo chiều ngang. Lắp lại hộp mực vào máy in và đóng nắp.

Cartridge is very low (Hộp mực gần hết): Máy in sẽ cho biết khi một hộp mực gần hết. Thời gian sử dụng còn lại của hộp mực trên thực tế có thể thay đổi. Để kéo dài thời gian sử dụng hộp mực, hãy lắc nhẹ hộp mực qua lại theo chiều ngang. Hãy xem xét chuẩn bị sẵn hộp mực thay thế để lắp vào khi chất lượng in không còn chấp nhận được. Không cần thay thế hộp mực ngay bây giờ trừ khi chất lượng in không còn chấp nhận được nữa.

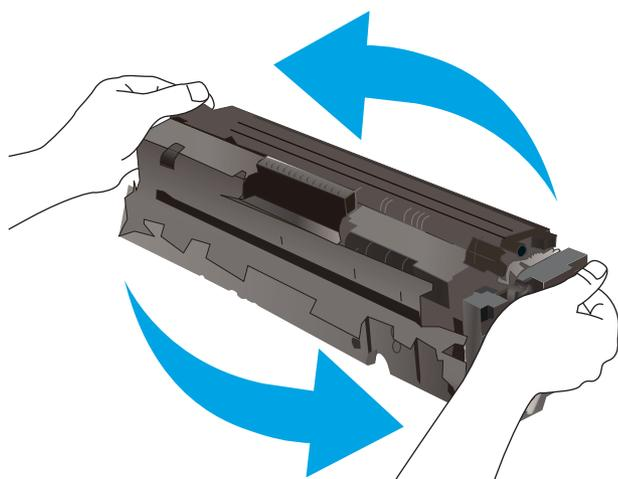

Bảo hành bảo vệ đặc biệt của HP hết hạn khi thông báo cho biết rằng Bảo hành bảo vệ đặc biệt của HP trên nguồn cung cấp này đã hết xuất hiện trên Trang trạng thái nguồn cung cấp hoặc EWS.

Thay đổi cài đặt "Very Low" (Gần hết)

Bạn có thể thay đổi cách máy in phản ứng khi mực in ở tình trạng Gần hết. Bạn không phải thiết lập lại các cài đặt này khi bạn lắp đặt một hộp mực mới.

 **GHI CHÚ:** Các bước khác nhau tùy theo loại bảng điều khiển.



Bảng 9-8 Bảng điều khiển

Số	Mô tả
1	Bảng điều khiển LED
2	Bảng điều khiển 2 dòng

Bảng điều khiển LED:

1. Mở Máy chủ Web Nhúng (EWS) của HP:
 - a. Mở HP Printer Assistant (Trợ lý Máy in HP).
 - **Windows 10:** Từ menu **Start** (Bắt đầu), nhấp **All Apps** (Tất cả ứng dụng), nhấp **HP** và chọn tên máy in.
 - **Windows 8.1:** Nhấp vào mũi tên xuống ở góc dưới bên trái màn hình **Start** (Bắt đầu) và chọn tên máy in.
 - **Windows 8:** Nhấp chuột phải vào khu vực trống trên màn hình **Start** (Bắt đầu), nhấp **All Apps** (Tất cả ứng dụng) trên thanh ứng dụng, sau đó chọn tên máy in.
 - **Windows 7, Windows Vista và Windows XP:** Từ màn hình máy tính, nhấp **Start** (Bắt đầu), chọn **All Programs** (Tất cả chương trình), nhấp **HP**, nhấp vào thư mục dành cho máy in rồi chọn tên máy in.
 - b. Trong HP Printer Assistant (Trợ lý Máy in HP), chọn **Print (In)** và chọn **HP Device Toolbox** (Hộp công cụ Thiết bị HP).
2. Nhấp tab **System** (Hệ thống) và chọn **Supply Settings** (Cài đặt mực in).
3. Chọn một trong các tùy chọn sau đây từ danh sách thả xuống **Very Low Setting (Black Cartridge): (Cài đặt gần hết (Hộp mực đen)):** hoặc **Very Low Setting (Color Cartridges): (Cài đặt gần hết (Hộp mực màu)):**
 - Chọn tùy chọn **Continue** (Tiếp tục) để đặt máy in thành sẽ cảnh báo khi hộp mực gần hết nhưng vẫn tiếp tục in.
 - Chọn tùy chọn **Stop** (Dừng) để đặt máy in thành sẽ dừng in cho đến khi bạn thay thế hộp mực.
 - Chọn tùy chọn **Prompt** (Nhắc) để đặt máy in thành sẽ ngừng in và nhắc bạn thay thế hộp mực.

Bảng điều khiển 2 dòng:

1. Trên bảng điều khiển máy in, bấm nút Setup (Cài đặt) .
2. Mở các menu sau:

- a. **System Setup** (Cài đặt hệ thống)
 - b. **Supply Settings** (Cài đặt mực in)
 - c. **Black Cartridge** (Hộp mực đen) hoặc **Color Cartridge** (Hộp mực màu)
 - d. **Very Low Setting** (Cài đặt gần hết)
3. Chọn một trong các tùy chọn sau:
- Chọn tùy chọn **Continue** (Tiếp tục) để đặt máy in thành sẽ cảnh báo khi hộp mực gần hết nhưng vẫn tiếp tục in.
 - Chọn tùy chọn **Stop** (Dừng) để đặt máy in thành sẽ dừng in cho đến khi bạn thay thế hộp mực.
 - Chọn tùy chọn **Prompt** (Nhắc) để đặt máy in thành sẽ ngừng in và nhắc bạn thay thế hộp mực. Bạn có thể xác nhận lời nhắc và tiếp tục in. Tùy chọn mà khách hàng có thể định cấu hình trên máy in này là "rompt to Remind Me in 100 pages, 200 pages, 300 pages, 400 pages, or never." ("hắc tôi khi in được 100 trang, 200 trang, 300 trang, 400 trang hoặc không bao giờ nhắc") Tùy chọn này được cung cấp nhằm để thuận tiện cho khách hàng và không ám chỉ rằng các trang này sẽ có chất lượng in có thể chấp nhận được.

Đối với các máy in có tính năng fax

Khi máy in được đặt về tùy chọn **Stop** (Dừng) hoặc **Prompt** (Nhắc), có một vài nguy cơ là các bản fax sẽ không in được khi máy in tiếp tục in. Điều này có thể xảy ra nếu máy in đã nhận được số bản fax nhiều hơn khả năng lưu giữ của bộ nhớ trong khi máy in đang chờ.

Máy in có thể in các bản fax mà không bị gián đoạn khi vượt ngưỡng Gần hết nếu bạn chọn tùy chọn **Continue** (Tiếp tục) cho hộp mực nhưng chất lượng in có thể giảm xuống.

Đặt hàng nguồn cung cấp

Bảng 9-9 Đặt hàng

Tùy chọn đặt hàng	Thông tin đặt hàng
Đặt hàng nguồn cung cấp và giấy	www.hp.com/go/suresupply
Đặt hàng qua các nhà cung cấp dịch vụ hoặc hỗ trợ	Hãy liên hệ với nhà cung cấp dịch vụ hoặc hỗ trợ được HP ủy quyền.
Đặt hàng bằng máy chủ Web nhúng của HP (EWS)	Để truy cập, trong trình duyệt web được hỗ trợ trên máy tính của bạn, hãy nhập địa chỉ IP của máy in hoặc tên máy chủ trong trường địa chỉ/URL. EWS chứa liên kết tới trang web HP SureSupply, nơi cung cấp các tùy chọn mua hộp mực HP gốc.

Máy in không nhặt được giấy hoặc nạp giấy sai

Giới thiệu

Các giải pháp sau đây có thể giúp giải quyết sự cố nếu máy in không nạp giấy từ khay hoặc nạp nhiều giấy cùng một lúc. Một trong hai trường hợp này có thể gây kẹt giấy.

- [Sản phẩm không nạp giấy](#)
- [Sản phẩm nạp nhiều giấy](#)
- [Kẹt khay nạp tài liệu, lệch, hoặc nhặt nhiều tờ giấy.](#)

Sản phẩm không nạp giấy

Nếu sản phẩm không nạp giấy từ khay, hãy thử các giải pháp sau.

1. Mở sản phẩm và gỡ hết giấy bị kẹt ra.
2. Nạp khay với giấy có kích thước chính xác cho lệnh in của bạn.
3. Hãy đảm bảo rằng loại và khổ giấy được cài chính xác trên bảng điều khiển của sản phẩm.
4. Đảm bảo rằng các dẫn hướng giấy trong khay được điều chỉnh chính xác với khổ giấy. Điều chỉnh thanh dẫn theo dấu phù hợp trên khay.
5. Kiểm tra bảng điều khiển sản phẩm để xem sản phẩm có đang chờ bạn xác nhận lời nhắc nạp giấy theo cách thủ công hay không. Nạp giấy và tiếp tục.
6. Con lăn trên khay có thể bị bụi bẩn. Lau sạch con lăn bằng miếng vải không có xơ được làm ẩm bằng nước ấm.

Sản phẩm nạp nhiều giấy

Nếu sản phẩm nạp nhiều giấy từ khay, hãy thử những giải pháp sau.

1. Lấy tập giấy ra khỏi khay và uốn cong tập giấy, xoay tập giấy 180 độ, rồi lật lại. *Không xòe giấy ra.* Đưa tập giấy vào lại khay.
2. Chỉ sử dụng giấy đáp ứng thông số kỹ thuật của HP cho sản phẩm này.
3. Sử dụng giấy không bị nhăn, bị gập hoặc bị hỏng. Nếu cần, hãy sử dụng giấy từ gói giấy khác.
4. Đảm bảo rằng khay không bị nạp quá nhiều giấy. Nếu khay quá đầy, hãy lấy toàn bộ tập giấy ra khỏi khay, làm phẳng tập giấy, rồi đưa một số giấy vào lại khay.
5. Đảm bảo rằng các dẫn hướng giấy trong khay được điều chỉnh chính xác với khổ giấy. Điều chỉnh thanh dẫn theo dấu phù hợp trên khay.
6. Hãy đảm bảo môi trường in có các thông số kỹ thuật được khuyến nghị.

Kẹt khay nạp tài liệu, lệch, hoặc nhặt nhiều tờ giấy.

 **GHI CHÚ:** Thông tin này chỉ áp dụng với máy in MFP.

- Có thể có vật gì đó trên bản gốc, như kẹp giấy, giấy dán ghi chú, cần phải tháo chúng ra.
- Kiểm tra rằng tất cả các trục nạp đang sẵn sàng và rằng nắp tiếp cận trục nạp bên trong khay nạp tài liệu đang bị đóng.
- Kiểm tra và đảm bảo nắp đậy khay nạp tài liệu phía trên đã được đóng lại.
- Giấy có thể không được đặt đúng. Vuốt thẳng giấy và điều chỉnh thanh dẫn giấy vào giữa tập giấy.
- Các thanh dẫn giấy phải chạm vào các cạnh của tập giấy để hoạt động chính xác. Kiểm tra và đảm bảo rằng tập giấy nằm thẳng và các thanh dẫn chạm sát vào tập giấy.
- Khay nạp tài liệu vào hoặc ngăn giấy ra có thể chứa nhiều hơn số trang tối đa. Đảm bảo xếp giấy khớp bên dưới thanh dẫn hướng trong khay vào và loại bớt các trang từ ngăn giấy ra.
- Kiểm tra và đảm bảo rằng không có mảnh giấy, kẹp giấy, ghim cài giấy hoặc các mảnh vụn khác nằm trong đường dẫn giấy.
- Làm sạch các trục nạp của khay nạp tài liệu và đệm ngăn cách. Sử dụng khí nén hoặc miếng vải sạch, không có xơ được làm ẩm bằng nước ấm. Nếu vẫn xảy ra tình trạng nạp giấy sai, hãy thay thế trục nạp.
- Từ Màn hình chính trên bảng điều khiển của máy in, cuộn đến và chạm vào nút [Supplies](#) (Mực in). Kiểm tra trạng thái của bộ nạp tài liệu và thay nó nếu cần thiết.

Xử lý kẹt giấy

Giới thiệu

Thông tin sau đây bao gồm các hướng dẫn về cách gỡ giấy kẹt khỏi sản phẩm.

- [Vị trí giấy kẹt](#)
- [Bạn gặp phải tình trạng kẹt giấy thường xuyên hoặc tái diễn?](#)
- [Gỡ giấy kẹt trong khay nạp tài liệu \(chỉ cho kiểu máy fw\)](#)
- [Xử lý giấy kẹt trong Khay 1](#)
- [Xử lý kẹt giấy trong cửa phía sau và khu vực cuộn sấy](#)
- [Gỡ bỏ giấy kẹt ở ngăn giấy ra](#)

Vị trí giấy kẹt

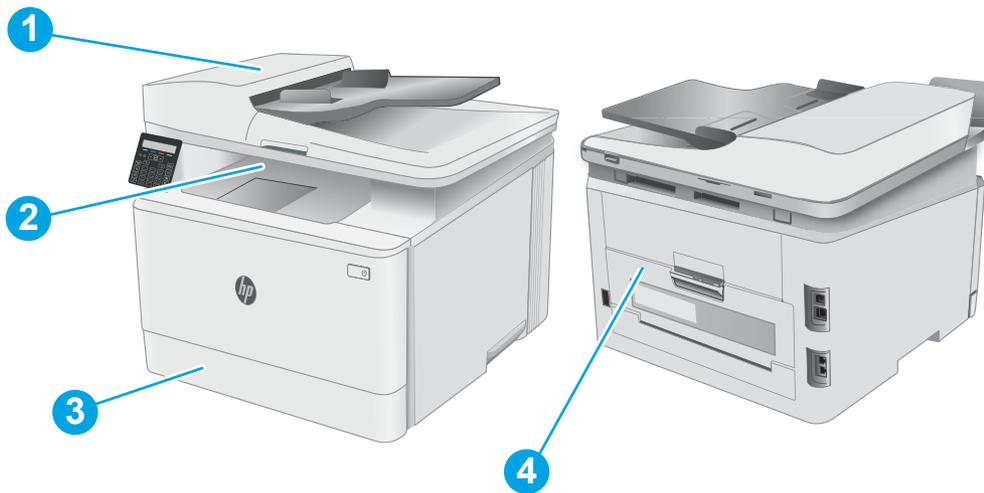

Bảng 9-10 Vị trí giấy kẹt

Số	Mô tả
1	Khay nạp tài liệu (chỉ có ở kiểu fw)
2	Ngăn giấy đầu ra
3	Khay 1
4	Cửa sau và khu vực cuộn sấy

Bạn gặp phải tình trạng kẹt giấy thường xuyên hoặc tái diễn?

Thực hiện theo các bước này để giải quyết sự cố kẹt giấy thường xuyên. Nếu bước đầu tiên không giải quyết được sự cố, hãy tiếp tục bước tiếp theo cho đến khi bạn giải quyết được sự cố.

 **GHI CHÚ:** Các bước khác nhau tùy theo loại bảng điều khiển.



Bảng 9-11 Bảng điều khiển

Số	Mô tả
1	Bảng điều khiển LED
2	Bảng điều khiển 2 dòng

1. Nếu giấy bị kẹt trong máy in, hãy xử lý giấy kẹt, sau đó in trang cấu hình để kiểm tra máy in.
2. Kiểm tra xem khay có được cấu hình đúng khổ giấy và loại giấy trên bảng điều khiển máy in không. Điều chỉnh cài đặt giấy nếu cần.

Bảng điều khiển LED:

- a. Mở Máy chủ Web Nhúng (EWS) của HP:
 - i. Mở HP Printer Assistant (Trợ lý Máy in HP).
 - **Windows 10:** Từ menu **Start** (Bắt đầu), nhấp **All Apps** (Tất cả ứng dụng), nhấp **HP** và chọn tên máy in.
 - **Windows 8.1:** Nhấp vào mũi tên xuống ở góc dưới bên trái màn hình **Start** (Bắt đầu) và chọn tên máy in.
 - **Windows 8:** Nhấp chuột phải vào khu vực trống trên màn hình **Start** (Bắt đầu), nhấp **All Apps** (Tất cả ứng dụng) trên thanh ứng dụng, sau đó chọn tên máy in.
 - **Windows 7, Windows Vista và Windows XP:** Từ màn hình máy tính, nhấp **Start** (Bắt đầu), chọn **All Programs** (Tất cả chương trình), nhấp **HP**, nhấp vào thư mục dành cho máy in rồi chọn tên máy in. Trợ lý máy in HP sẽ mở ra.
 - ii. Trong HP Printer Assistant (Trợ lý Máy in HP), chọn **Print (In)** và chọn **HP Device Toolbox** (Hộp công cụ Thiết bị HP).
- b. Nhấp vào tab **System** (Hệ thống) và nhấp vào trang **Paper Setup** (Cài đặt giấy).
- c. Chọn khay từ danh sách.
- d. Chọn **Default Paper Type** (Loại giấy mặc định), rồi chọn loại giấy trong khay.
- e. Chọn **Default Paper Size** (Kích thước giấy mặc định), rồi chọn kích thước giấy trong khay.
- f. Nhấp vào **Apply** để lưu các thay đổi.

Bảng điều khiển 2 dòng:

- a. Trên bảng điều khiển máy in, bấm nút Setup (Cài đặt) .
 - b. Mở các menu sau:
 - a. **System Setup** (Cài đặt hệ thống)
 - b. **Paper setup** (Cài đặt trang)
 - c. Chọn khay từ danh sách.
 - d. Chọn **Default Paper Type** (Loại giấy mặc định), rồi chọn loại giấy trong khay.
 - e. Chọn **Default Paper Size** (Kích thước giấy mặc định), rồi chọn kích thước giấy trong khay.
3. Tắt máy in và chờ trong vòng 30 giây, sau đó bật lên lại.
4. In trang lau dọn để loại bỏ bột mực thừa từ bên trong máy in.

Bảng điều khiển LED:

- a. Mở HP Printer Assistant (Trợ lý Máy in HP).
 - **Windows 10:** Từ menu **Start** (Bắt đầu), nhấp **All Apps** (Tất cả ứng dụng), nhấp **HP** và chọn tên máy in.
 - **Windows 8.1:** Nhấp vào mũi tên xuống ở góc dưới bên trái màn hình **Start** (Bắt đầu) và chọn tên máy in.
 - **Windows 8:** Nhấp chuột phải vào khu vực trống trên màn hình **Start** (Bắt đầu), nhấp **All Apps** (Tất cả ứng dụng) trên thanh ứng dụng, sau đó chọn tên máy in.
 - **Windows 7, Windows Vista và Windows XP:** Từ màn hình máy tính, nhấp **Start** (Bắt đầu), chọn **All Programs** (Tất cả chương trình), nhấp **HP**, nhấp vào thư mục dành cho máy in rồi chọn tên máy in.
- b. Trong HP Printer Assistant (Trợ lý Máy in HP), chọn **Print (In)** và chọn **HP Device Toolbox** (Hộp công cụ Thiết bị HP).
- c. Trên tab **Systems** (Hệ thống), nhấp **Service** (Dịch vụ).
- d. Trong khu vực **Cleaning Mode** (Chế độ lau dọn), nhấp **Start** (Bắt đầu) để bắt đầu quá trình lau dọn.

Bảng điều khiển 2 dòng:

- a. Trên bảng điều khiển máy in, bấm nút Setup (Cài đặt) .
 - b. Mở menu **Service** (Dịch Vụ).
 - c. Chọn **Cleaning Page** (Trang lau dọn).
 - d. Nạp giấy khổ letter hoặc A4 khi máy nhắc bạn.
Chờ cho đến khi quá trình hoàn tất. Loại bỏ tờ được in.
5. In trang cấu hình để kiểm tra máy in.

Bảng điều khiển LED:

- ▲ Bấm và giữ Nút Start Color Copy (Bắt đầu sao chép màu) / Resume (Tiếp tục)  cho đến khi đèn Sẵn sàng  bắt đầu nhấp nháy, sau đó nhả nút ra.

Bảng điều khiển 2 dòng:

- a. Trên bảng điều khiển máy in, bấm nút Setup (Cài đặt) .
- b. Mở menu [Reports](#) (Báo cáo).
- c. Chọn [Configuration Report](#) (Báo cáo cấu hình).

Nếu không có bước nào trong số này giải quyết được sự cố, máy in có thể cần phải được bảo dưỡng. Hãy liên hệ với tổ hỗ trợ khách hàng của HP.

Gỡ giấy kẹt trong khay nạp tài liệu (chỉ cho kiểu máy fw)

Dùng quy trình sau đây để kiểm tra giấy ở tất cả các vị trí có thể xảy ra kẹt giấy liên quan đến khay nạp tài liệu. Khi giấy bị kẹt, bảng điều khiển có thể hiển thị một thông báo để hỗ trợ xử lý giấy kẹt.

1. Mở nắp đậy khay nạp tài liệu.

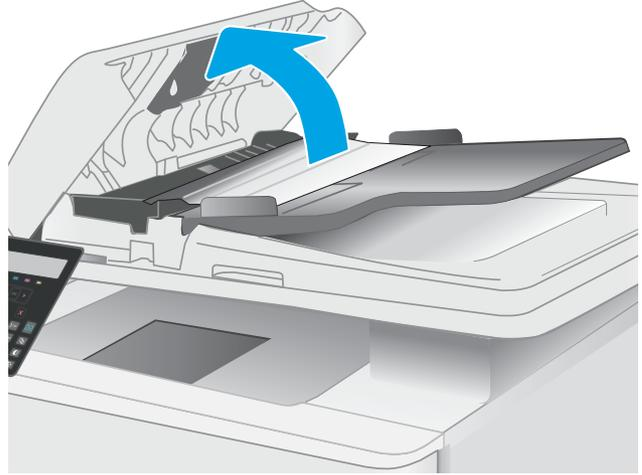

2. Lấy hết giấy bị kẹt ra.

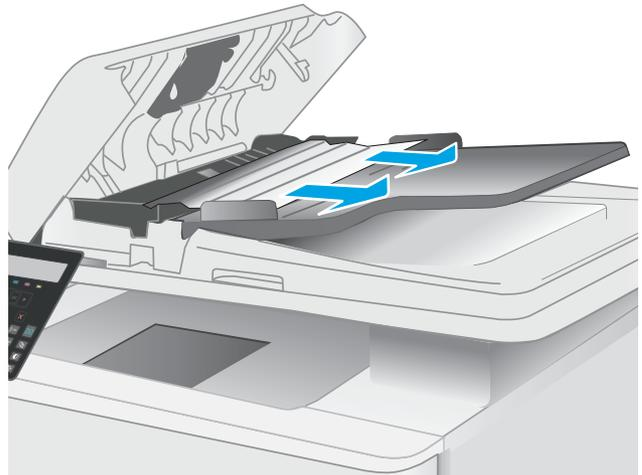

3. Đóng nắp máy quét.

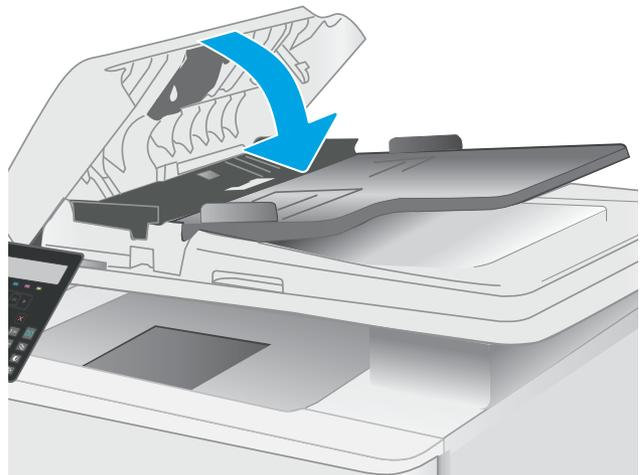

4. Nâng khay tiếp giấy của khay nạp tài liệu lên để tiếp cận ngăn giấy đầu ra của khay nạp tài liệu dễ dàng hơn, sau đó lấy hết giấy bị kẹt ra khỏi khu vực đầu ra.



5. Mở nắp máy quét. Nếu giấy bị kẹt ở phía sau nắp sau bằng nhựa màu trắng, hãy nhẹ nhàng kéo giấy ra ngoài.



6. Hạ nắp máy quét xuống.



-
-  **GHI CHÚ:** Để tránh kẹt giấy, đảm bảo rằng các thanh dẫn trong khay tiếp giấy của khay nạp tài liệu đã được điều chỉnh sát với tài liệu. Tháo hết tất cả các kẹp giấy và ghim cài giấy ra khỏi tài liệu gốc.
-  **GHI CHÚ:** Tài liệu gốc được in trên giấy nặng, lóng có thể bị kẹt giấy thường xuyên hơn so với tài liệu gốc được in trên giấy thường.
-

Xử lý giấy kẹt trong khay 1

Sử dụng quy trình sau đây để gỡ kẹt giấy trong khay 1. Khi bị kẹt giấy, đèn LED Cảnh báo  sẽ nhấp nháy trên bảng điều khiển LED và một thông báo hỗ trợ gỡ giấy kẹt sẽ hiển thị trên bảng điều khiển 2 dòng.

1. Kéo khay hoàn toàn ra khỏi máy in.



2. Gỡ giấy bị kẹt hoặc giấy bị hỏng.

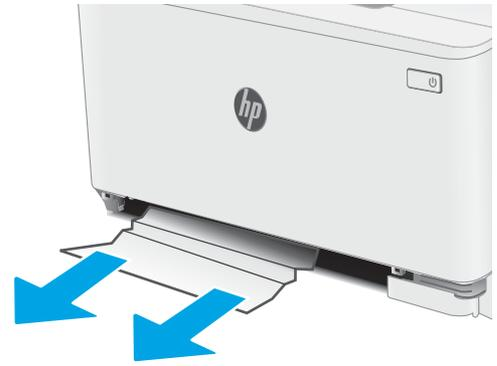

3. Lắp lại và đóng Khay 1.



Xử lý kẹt giấy trong cửa phía sau và khu vực cuộn sấy

Sử dụng quy trình sau đây để gỡ kẹt giấy trong cửa sau và khu vực cuộn sấy. Khi bị kẹt giấy, đèn LED Cảnh báo  sẽ nhấp nháy trên bảng điều khiển LED và một thông báo hỗ trợ gỡ giấy kẹt sẽ hiển thị trên bảng điều khiển 2 dòng.

 **THẬN TRỌNG:** Cuộn sấy có thể nóng trong khi đang sử dụng máy in. Hãy chờ cho cuộn sấy nguội trước khi xử lý cuộn sấy.

1. Mở cửa sau.

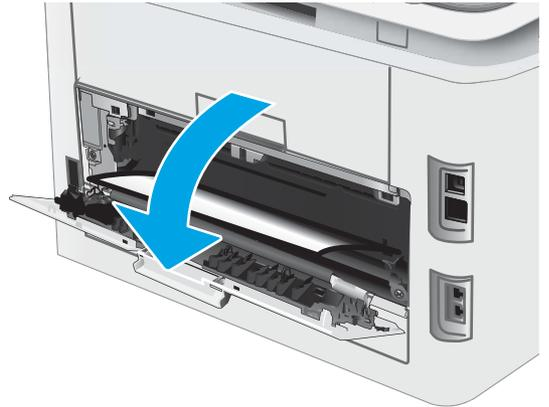

2. Nhẹ nhàng kéo hết giấy bị kẹt ra khỏi các con lăn trong khu vực cửa sau.

THẬN TRỌNG: Cuộn sấy có thể nóng trong khi đang sử dụng máy in. Hãy chờ cho cuộn sấy nguội trước khi xử lý cuộn sấy.

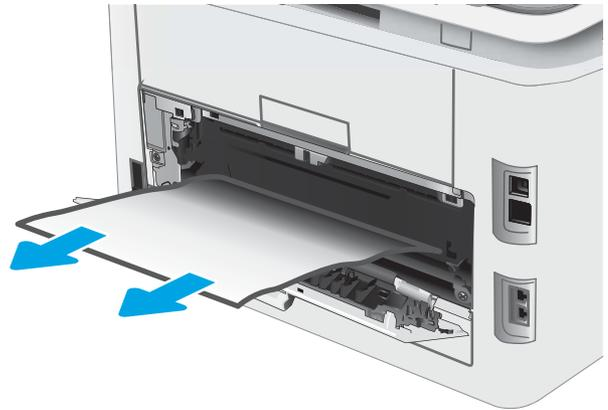

3. Đóng cửa sau.

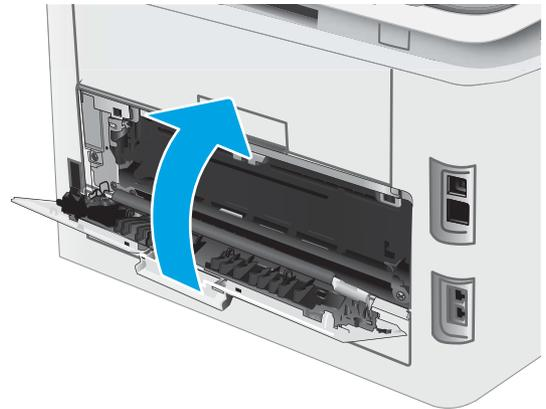

Gỡ bỏ giấy kẹt ở ngăn giấy ra

Sử dụng quy trình sau đây để kiểm tra giấy tại tất cả vị trí có thể bị kẹt liên quan đến ngăn giấy đầu ra. Khi bị kẹt giấy, đèn LED Cảnh báo  sẽ nhấp nháy trên bảng điều khiển LED và một thông báo hỗ trợ gỡ giấy kẹt sẽ hiển thị trên bảng điều khiển 2 dòng.

 **THẬN TRỌNG:** Cuộn sấy có thể nóng trong khi đang sử dụng máy in. Hãy chờ cho cuộn sấy nguội trước khi xử lý cuộn sấy.

1. Mở cửa sau.

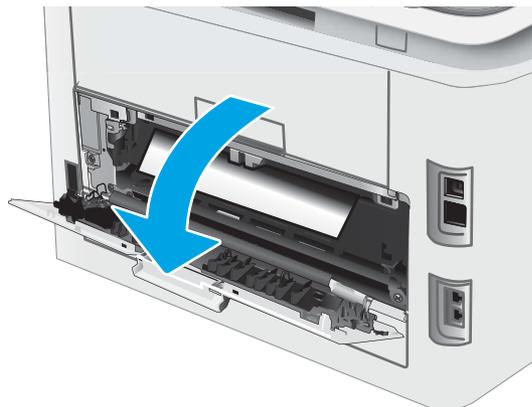

2. Nếu nhìn thấy giấy trong ngăn giấy ra, nắm lấy cạnh trên và tháo nó ra. Dùng cả hai tay để gỡ giấy bị kẹt để tránh bị rách giấy.



3. Nhẹ nhàng kéo hết giấy bị kẹt ra khỏi các con lăn trong khu vực cửa sau.

THẬN TRỌNG: Cuộn sấy có thể nóng trong khi đang sử dụng máy in. Hãy chờ cho cuộn sấy nguội trước khi xử lý cuộn sấy.

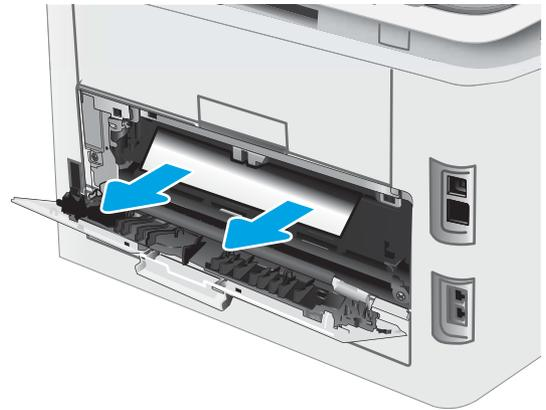

4. Đóng cửa sau.

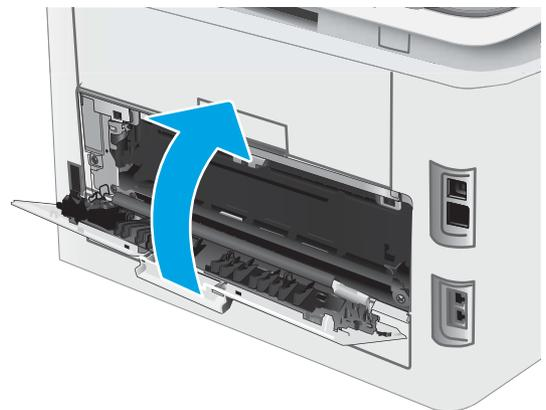

Cải thiện chất lượng in

- [Giới thiệu](#)
- [Cập nhật chương trình cơ sở của máy in](#)
- [In từ một chương trình phần mềm khác](#)
- [Kiểm tra cài đặt loại giấy cho lệnh in](#)
- [Kiểm tra tình trạng hộp mực in](#)
- [In một trang lau dọn](#)
- [Kiểm tra hộp mực in hoặc hộp mực bằng mắt thường](#)
- [Kiểm tra môi trường in và giấy](#)
- [Thử trình điều khiển in khác](#)
- [Kiểm tra thông số cài đặt EconoMode \(Chế độ tiết kiệm\)](#)
- [Điều chỉnh mật độ in](#)
- [Hiệu chỉnh máy in để canh màu](#)
- [Điều chỉnh thiết đặt màu \(Windows\)](#)
- [In và xem trang chất lượng in](#)

Giới thiệu

Thông tin sau đây cung cấp các bước xử lý sự cố để giải quyết các vấn đề về chất lượng in, bao gồm những vấn đề sau:

- Vết bẩn
- In mờ
- In đậm
- In nhạt
- Đường sọc
- Không có bột mực
- Lổm đốm bột mực
- Bột mực không bám dính chặt
- Hình ảnh bị lệch

Để giải quyết những vấn đề này hoặc vấn đề khác liên quan đến chất lượng in, hãy thử các giải pháp sau theo thứ tự được thể hiện.

Để biết thông tin về cách giải quyết lỗi hình ảnh cụ thể, xem mục Giải quyết vấn đề về chất lượng in trong Hướng dẫn sử dụng này.

Cập nhật chương trình cơ sở của máy in

Thử nâng cấp chương trình cơ sở của máy in. Để biết thêm thông tin, xem mục Cập nhật chương trình cơ sở của Hướng dẫn sử dụng này.

In từ một chương trình phần mềm khác

Hãy thử in từ một chương trình phần mềm khác. Nếu trang được in đúng có nghĩa là có vấn đề với chương trình phần mềm bạn sử dụng để in.

Kiểm tra cài đặt loại giấy cho lệnh in

Kiểm tra cài đặt loại giấy khi in từ một chương trình phần mềm và các trang đã in có các vết bẩn, in mờ hoặc đậm, giấy bị quăn, lốm đốm bột mực, bột mực không bám dính, hoặc một số vùng nhỏ không có bột mực.

Kiểm tra cài đặt loại giấy trên máy in

1. Mở khay ra.
2. Kiểm tra và đảm bảo rằng khay được nạp đúng loại giấy.
3. Đóng khay giấy.

Kiểm tra cài đặt loại giấy (Windows)

1. Từ chương trình phần mềm, chọn tùy chọn **Print** (In).
2. Chọn máy in, rồi bấm vào nút **Properties** (Thuộc tính) hoặc nút **Preferences** (Tùy chọn).
3. Nhấp vào tab **Paper/Quality** (Giấy/Chất Lượng).
4. Từ danh sách thả xuống **Paper Type** (Loại giấy) nhấp tùy chọn **More...**(Khác).
5. Mở rộng danh sách tùy chọn **Type is:** (Loại là:).
6. Mở rộng danh mục các loại giấy mô tả tốt nhất loại giấy của bạn.
7. Chọn tùy chọn cho loại giấy mà bạn đang sử dụng và nhấp vào nút **OK**.
8. Nhấp vào nút **OK** để đóng hộp thoại **Document Properties** (Thuộc tính Tài liệu). Trong hộp thoại **Print** (In), hãy bấm vào nút **OK** để in lệnh in.

Kiểm tra cài đặt loại giấy (macOS)

1. Nhấp vào menu **File** (Tập) và sau đó nhấp tùy chọn **Print** (In).
2. Trong menu **Printer** (Máy in), hãy chọn máy in.
3. Theo mặc định, trình điều khiển máy in sẽ hiển thị menu **Copies & Pages** (Bản sao & Trang). Mở danh sách thả xuống của menu, rồi bấm vào menu **Finishing** (Kết thúc).
4. Chọn một loại từ danh sách **Media Type** (Loại phương tiện) thả xuống.
5. Nhấp vào nút **Print** (In).

Kiểm tra tình trạng hộp mực in

Thực hiện theo các bước sau để kiểm tra phần trăm lượng mực còn lại của hộp mực in và trạng thái của các bộ phận bảo trì có thể thay thế nếu áp dụng.

 **GHI CHÚ:** Các bước khác nhau tùy theo loại bảng điều khiển.



Bảng 9-12 Bảng điều khiển

Số	Mô tả
1	Bảng điều khiển LED
2	Bảng điều khiển 2 dòng

Bước một: In trang trạng thái mực in (bảng điều khiển LED)

Máy in in trang tóm tắt tình trạng mực in khi máy in trang cấu hình.

1. Bấm và giữ nút Resume (Tiếp tục)  cho đến khi đèn Sẵn sàng  bắt đầu nhấp nháy.
2. Nhả nút Resume (Tiếp tục) .

Bước một: In trang tình trạng mực in (bảng điều khiển 2 dòng)

1. Trên bảng điều khiển máy in, bấm nút Setup (Cài đặt) .
2. Chọn **Reports** (Báo cáo).
3. Chọn **Supplies Status** (Tình trạng mực in).

Bước hai: Kiểm tra tình trạng mực in

1. Xem báo cáo tình trạng mực in để kiểm tra phần trăm lượng mực còn lại của hộp mực in và nếu áp dụng, trạng thái của các bộ phận bảo trì có thể thay thế.

Các vấn đề về chất lượng in có thể xảy ra khi sử dụng hộp mực in đã hết. Trang tình trạng mực in cho biết khi nào mực in gần hết.

Bảo hành bảo vệ đặc biệt của HP hết hạn khi thông báo cho biết rằng Bảo hành bảo vệ đặc biệt của HP trên nguồn cung cấp này đã hết xuất hiện trên Trang trạng thái nguồn cung cấp hoặc EWS.

Không cần thay thế hộp mực in ngay bây giờ trừ khi chất lượng in không còn có thể chấp nhận được. Xem xét chuẩn bị sẵn hộp mực thay thế để lắp vào khi chất lượng in không còn có thể chấp nhận được.

Nếu bạn xác định rằng bạn cần thay thế hộp mực in hoặc các bộ phận bảo trì có thể thay thế khác, trang tình trạng mực in liệt kê các số bộ phận HP chính hãng.

2. Kiểm tra xem liệu bạn có đang dùng hộp mực HP chính hãng không.

Hộp mực in HP chính hãng có chữ "HP" ở trên đó, hoặc có logo HP trên đó. Để biết thêm thông tin về việc nhận diện các hộp mực HP, hãy truy cập www.hp.com/go/learnaboutsupplies.

In một trang lau dọn

Trong quá trình in, các hạt bụi, mực in, giấy có thể tích tụ bên trong máy in và có thể gây ra các vấn đề về chất lượng in như vết hoặc đốm mực in, vết bẩn, đường hoặc các vết dấu lặp đi lặp lại.

Thực hiện theo quy trình sau để in một trang lau dọn.

 **GHI CHÚ:** Các bước khác nhau tùy theo loại bảng điều khiển.



Bảng 9-13 Bảng điều khiển

Số	Mô tả
1	Bảng điều khiển LED
2	Bảng điều khiển 2 dòng

Bảng điều khiển LED

1. Mở HP Printer Assistant (Trợ lý Máy in HP).
 - **Windows 10:** Từ menu **Start** (Bắt đầu), nhấp **All Apps** (Tất cả ứng dụng), nhấp **HP** và chọn tên máy in.
 - **Windows 8.1:** Nhấp vào mũi tên xuống ở góc dưới bên trái màn hình **Start** (Bắt đầu) và chọn tên máy in.
 - **Windows 8:** Nhấp chuột phải vào khu vực trống trên màn hình **Start** (Bắt đầu), nhấp **All Apps** (Tất cả ứng dụng) trên thanh ứng dụng, sau đó chọn tên máy in.
 - **Windows 7, Windows Vista và Windows XP:** Từ màn hình máy tính, nhấp **Start** (Bắt đầu), chọn **All Programs** (Tất cả chương trình), nhấp **HP**, nhấp vào thư mục dành cho máy in rồi chọn tên máy in.
2. Trong HP Printer Assistant (Trợ lý Máy in HP), chọn **Print** (In) và chọn **HP Device Toolbox** (Hộp công cụ Thiết bị HP).
3. Trên tab **Systems** (Hệ thống), nhấp **Service** (Dịch vụ).
4. Trong khu vực **Cleaning Mode** (Chế độ lau dọn), nhấp **Start** (Bắt đầu) để bắt đầu quá trình lau dọn.

Bảng điều khiển 2 dòng

1. Trên bảng điều khiển máy in, bấm nút Setup (Cài đặt) .
2. Chọn các menu sau:
 - a. **Service** (Dịch vụ)
 - b. **Cleaning Page** (Trang Lau dọn)
3. Nạp giấy khổ letter hoặc A4 khi máy nhắc bạn và chọn **OK**.

Thông báo **Cleaning** (Lau dọn) sẽ hiển thị trên bảng điều khiển của máy in. Chờ cho đến khi quá trình hoàn tất. Loại bỏ tờ được in.

Kiểm tra hộp mực in hoặc hộp mực bằng mắt thường

Làm theo các bước sau để kiểm tra từng hộp mực in.

1. Tháo hộp mực in ra khỏi máy in và kiểm tra xem băng dán đã được gỡ ra chưa.
2. Kiểm tra chip bộ nhớ xem có bị hỏng hóc không.
3. Kiểm tra mặt trống hình màu xanh lá cây.

⚠ THẬN TRỌNG: Không chạm vào trống hình. Dấu vân tay trên trống hình có thể ảnh hưởng đến chất lượng in.

4. Nếu bạn thấy bất kỳ vết xước, dấu vân tay hoặc hỏng hóc nào khác trên trống hình, hãy thay hộp mực in.
5. Cài đặt lại hộp mực in, rồi in vài trang để xem thử sự cố đã giải quyết chưa.

Kiểm tra môi trường in và giấy

Bước một: Hãy dùng giấy đáp ứng đúng thông số kỹ thuật của HP

Một số sự cố về chất lượng in xảy ra do dùng giấy không đáp ứng đúng thông số kỹ thuật của HP.

- Luôn dùng loại và trọng lượng giấy mà máy in này hỗ trợ.
- Dùng giấy có chất lượng tốt và không bị rách, không bị răng cưa, cắt, khắc, lốm đốm, vật thể nhỏ, hạt bụi, quăn góc, bị khuyết, có kẹp giấy và quăn hoặc cong cạnh.
- Dùng giấy chưa in.
- Dùng giấy không chứa vật liệu kim loại, như chất liệu lấp lánh.
- Dùng giấy dành riêng cho máy in laser. Không dùng giấy chỉ dành cho máy in Inkjet.
- Không được dùng giấy quá thô. Dùng giấy nhẵn mịn hơn thường đem lại chất lượng in tốt hơn.

Bước hai: Kiểm tra môi trường

Môi trường có thể ảnh hưởng trực tiếp tới chất lượng in và là nguyên nhân phổ biến đối với chất lượng in hoặc các vấn đề về nạp giấy. Thử các giải pháp sau đây:

- Di chuyển máy in ra xa khỏi các vị trí có gió lùa như cửa sổ hay cửa mở hoặc các chỗ quạt thông gió điều hòa.
- Đảm bảo máy in không tiếp xúc với nhiệt độ hoặc độ ẩm nằm ngoài khoảng thông số kỹ thuật của máy in.
- Không đặt máy in trong không gian kín như tủ hộp.
- Đặt máy in trên bề mặt bằng phẳng và vững chắc.
- Loại bỏ bất cứ thứ gì chặn quạt thông gió trên máy in. Máy in cần được thông gió tốt ở tất cả các cạnh, bao gồm cả phần đỉnh của máy in.
- Bảo vệ máy in tránh các mảnh vụn trong không khí, bụi, hơi nước, dầu mỡ hoặc các yếu tố khác có thể tồn dư lại bên trong máy in.

Bước ba: Đặt canh chỉnh khay riêng lẻ

Làm theo các bước sau khi văn bản hoặc ảnh không được đặt ở giữa hoặc canh chỉnh đúng trên trang in, lúc in từ các khay cố định.

 **GHI CHÚ:** Các bước khác nhau tùy theo loại bảng điều khiển.



Bảng 9-14 Bảng điều khiển

Số	Mô tả
1	Bảng điều khiển LED
2	Bảng điều khiển 2 dòng

Bảng điều khiển LED

- Mở Máy chủ Web Nhúng (EWS) của HP:
 - Mở HP Printer Assistant (Trợ lý Máy in HP).
 - Windows 10:** Từ menu **Start** (Bắt đầu), nhấp **All Apps** (Tất cả ứng dụng), nhấp **HP** và chọn tên máy in.
 - Windows 8.1:** Nhấp vào mũi tên xuống ở góc dưới bên trái màn hình **Start** (Bắt đầu) và chọn tên máy in.
 - Windows 8:** Nhấp chuột phải vào khu vực trống trên màn hình **Start** (Bắt đầu), nhấp **All Apps** (Tất cả ứng dụng) trên thanh ứng dụng, sau đó chọn tên máy in.
 - Windows 7, Windows Vista và Windows XP:** Từ màn hình máy tính, nhấp **Start** (Bắt đầu), chọn **All Programs** (Tất cả chương trình), nhấp **HP**, nhấp vào thư mục dành cho máy in rồi chọn tên máy in.
 - Trong HP Printer Assistant (Trợ lý Máy in HP), chọn **Print** (In) và chọn **HP Device Toolbox** (Hộp công cụ Thiết bị HP).
- Nhấp vào tab **System** (Hệ thống) và chọn trang **Service** (Dịch vụ).
- Trong khu vực **Adjust Alignment** (Điều chỉnh sắp xếp), chọn khay cần điều chỉnh.
- Điều chỉnh các cài đặt sắp xếp và nhấp **Apply** (Áp dụng)
- Nhấp vào **Print Test Page** (In trang kiểm tra) để in một trang kiểm tra và xác nhận các cài đặt sắp xếp mới.

Bảng điều khiển 2 dòng

- Trên bảng điều khiển máy in, bấm nút Setup (Cài đặt) .
- Chọn các menu sau:

- a. [System Setup](#) (Cài đặt hệ thống)
 - b. [Print Quality](#) (Chất lượng in)
 - c. [Adjust Alignment](#) (Điều chỉnh sắp xếp)
 - d. [Print Test Page](#) (In trang kiểm tra)
3. Chọn khay để điều chỉnh, sau đó làm theo các hướng dẫn trên các trang in ra.
 4. In trang kiểm tra lần nữa để kiểm tra kết quả. Điều chỉnh thêm nếu cần.
 5. Chọn **OK** để lưu các cài đặt mới.

Thử trình điều khiển in khác

Hãy thử sử dụng trình điều khiển in khác khi in từ một chương trình phần mềm và trang đã in có các dòng chứa hình ảnh không mong muốn, bị mất chữ, bị mất hình ảnh, định dạng sai hoặc phông chữ bị thay đổi.

Tải xuống bất kỳ trình điều khiển nào sau đây từ trang web của HP: www.hp.com/support/ijM182MFP.

Bảng 9-15 Trình điều khiển in

Trình điều khiển	Mô tả
Trình điều khiển HP PCL.6	Nếu có, trình điều khiển in máy in chuyên biệt này hỗ trợ các hệ điều hành cũ hơn như Windows® XP và Windows Vista®. Để biết danh sách các hệ điều hành được hỗ trợ, hãy truy cập vào www.hp.com/go/support .
Trình điều khiển HP PCL 6	Trình điều khiển in máy in chuyên biệt này hỗ trợ các hệ điều hành Windows 7 trở lên có hỗ trợ trình điều khiển phiên bản 3. Để biết danh sách các hệ điều hành được hỗ trợ, hãy truy cập vào www.hp.com/go/support .
Trình điều khiển HP PCL-6	Trình điều khiển in sản phẩm chuyên biệt này hỗ trợ các hệ điều hành Windows 8 trở lên có hỗ trợ trình điều khiển phiên bản 4. Để biết danh sách các hệ điều hành được hỗ trợ, hãy truy cập vào www.hp.com/go/support .
Trình điều khiển HP UPD PS	<ul style="list-style-type: none"> • Nên sử dụng để in với chương trình phần mềm Adobe® hay với các chương trình phần mềm đồ họa chuyên sâu khác • Hỗ trợ khi in trong trường hợp cần mô phỏng postscript hoặc hỗ trợ phông chữ nhấp nháy postscript
HP UPD PCL 6	<ul style="list-style-type: none"> • Nên sử dụng để in trong tất cả các môi trường Windows • Cung cấp tốc độ, chất lượng in tổng thể tốt nhất và hỗ trợ tính năng máy in cho hầu hết người dùng • Được phát triển để tương thích với Graphic Device Interface (GDI) của Windows để cho tốc độ tốt nhất trong môi trường Windows • Có thể không tương thích hoàn toàn với các chương trình phần mềm tùy chỉnh và của bên thứ ba dựa trên PCL 5

Kiểm tra thông số cài đặt EconoMode (Chế độ tiết kiệm)

HP không khuyến nghị việc sử dụng thường xuyên Chế độ tiết kiệm (EconoMode). Nếu lúc nào cũng sử dụng Chế độ Tiết kiệm, nguồn bột mực có thể dùng được lâu hơn so với các bộ phận máy móc

khác trong hộp mực. Nếu chất lượng in bắt đầu giảm và không còn chấp nhận được, hãy cân nhắc thay thế hộp mực in.

 **GHI CHÚ:** Tính năng này khả dụng với trình điều khiển in PCL 6 dành cho Windows. Nếu bạn không đang sử dụng trình điều khiển đó, bạn có thể bật tính năng này bằng cách sử dụng Máy chủ web nhúng của HP.

Hãy làm theo các bước này nếu toàn bộ trang quá đậm hoặc quá mờ.

1. Từ chương trình phần mềm, chọn tùy chọn **Print (In)**.
2. Chọn máy in, rồi bấm vào nút **Properties** (Thuộc tính) hoặc nút **Preferences** (Tùy chọn).
3. Nhấp vào tab **Paper/Quality** (Giấy/Chất lượng) và xác định vùng **Print Quality** (Chất lượng In).
4. Nếu toàn bộ trang quá đậm, hãy sử dụng cài đặt này:
 - Chọn tùy chọn **600 dpi**, nếu có.
 - Chọn hộp chọn **EconoMode** (Chế độ Tiết kiệm) để bật chế độ đó.

Nếu toàn bộ trang quá mờ, hãy sử dụng cài đặt này:

- Chọn tùy chọn **FastRes 1200**, nếu có.
 - Bỏ chọn hộp chọn **EconoMode** (Chế độ Tiết kiệm) để tắt chế độ đó.
5. Nhấp vào nút **OK** để đóng hộp thoại **Document Properties** (Thuộc tính Tài liệu). Trong hộp thoại **Print (In)**, hãy nhấp vào nút **OK** để in lệnh in.

Điều chỉnh mật độ in

Hoàn tất các bước sau để điều chỉnh mật độ in.

 **GHI CHÚ:** Các bước khác nhau tùy theo loại bảng điều khiển.



Bảng 9-16 Bảng điều khiển

Số	Mô tả
1	Bảng điều khiển LED
2	Bảng điều khiển 2 dòng

1. Mở Máy chủ Web Nhúng (EWS) của HP:

Bảng điều khiển LED

- a. Mở HP Printer Assistant (Trợ lý Máy in HP).

- **Windows 10:** Từ menu **Start** (Bắt đầu), nhấp **All Apps** (Tất cả ứng dụng), nhấp **HP** và chọn tên máy in.
 - **Windows 8.1:** Nhấp vào mũi tên xuống ở góc dưới bên trái màn hình **Start** (Bắt đầu) và chọn tên máy in.
 - **Windows 8:** Nhấp chuột phải vào khu vực trống trên màn hình **Start** (Bắt đầu), nhấp **All Apps** (Tất cả ứng dụng) trên thanh ứng dụng, sau đó chọn tên máy in.
 - **Windows 7, Windows Vista và Windows XP:** Từ màn hình máy tính, nhấp **Start** (Bắt đầu), chọn **All Programs** (Tất cả chương trình), nhấp **HP**, nhấp vào thư mục dành cho máy in rồi chọn tên máy in.
- b. Trong HP Printer Assistant (Trợ lý Máy in HP), chọn **Print** (In) và chọn **HP Device Toolbox** (Hộp công cụ Thiết bị HP).

Bảng điều khiển 2 dòng

- a. Trên bảng điều khiển máy in, bấm nút Setup (Cài đặt) . Mở menu **Network Setup** (Cài đặt mạng), chọn **Show IP Address** (Hiển thị địa chỉ IP) và chọn **Yes** (Có). Quay lại Màn hình chính để xem địa chỉ IP.
- b. Mở trình duyệt web, trong dòng địa chỉ, gõ chính xác địa chỉ IP hoặc tên máy chủ như được hiển thị trên bảng điều khiển của máy in. Bấm phím **Enter** trên bàn phím máy tính. EWS sẽ mở ra.

 <https://10.10.XX.XXX/>

 **GHI CHÚ:** Nếu trình duyệt web hiển thị thông báo cho biết việc truy cập vào trang web có thể không an toàn, hãy chọn tùy chọn để tiếp tục vào trang web. Việc truy cập trang web này sẽ không ảnh hưởng đến máy tính.

2. Nhấp vào tab **System** (Hệ thống) và chọn trang **Print Density** (Mật độ In).
3. Chọn các cài đặt mật độ phù hợp.
4. Nhấp vào **Apply** để lưu các thay đổi.

Hiệu chỉnh máy in để canh màu

Hiệu chỉnh là một chức năng của máy in giúp tối ưu hóa chất lượng in.

Làm theo các bước sau để giải quyết các sự cố về chất lượng in, như màu bị lệch, bóng màu, đồ họa bị nhòe hoặc các vấn đề khác về chất lượng in.

 **GHI CHÚ:** Các bước khác nhau tùy theo loại bảng điều khiển.



Bảng 9-17 Bảng điều khiển

Số	Mô tả
1	Bảng điều khiển LED
2	Bảng điều khiển 2 dòng

Bảng điều khiển LED

1. Mở Máy chủ Web Nhúng (EWS) của HP:
 - a. Mở HP Printer Assistant (Trợ lý Máy in HP).
 - **Windows 10:** Từ menu **Start** (Bắt đầu), nhấn **All Apps** (Tất cả ứng dụng), nhấn **HP** và chọn tên máy in.
 - **Windows 8.1:** Nhấp vào mũi tên xuống ở góc dưới bên trái màn hình **Start** (Bắt đầu) và chọn tên máy in.
 - **Windows 8:** Nhấp chuột phải vào khu vực trống trên màn hình **Start** (Bắt đầu), nhấn **All Apps** (Tất cả ứng dụng) trên thanh ứng dụng, sau đó chọn tên máy in.
 - **Windows 7, Windows Vista và Windows XP:** Từ màn hình máy tính, nhấn **Start** (Bắt đầu), chọn **All Programs** (Tất cả chương trình), nhấn **HP**, nhấn vào thư mục dành cho máy in rồi chọn tên máy in.
 - b. Trong HP Printer Assistant (Trợ lý Máy in HP), chọn **Print (In)** và chọn **HP Device Toolbox** (Hộp công cụ Thiết bị HP).
2. Nhấp vào tab **System** (Hệ thống) và chọn trang **Print Quality** (Chất lượng in).
3. Chọn **Calibrate Now**: (Cân chỉnh ngay:) và nhấn **Apply** (Áp dụng) để bắt đầu quá trình hiệu chỉnh.

Bảng điều khiển 2 dòng

1. Trên bảng điều khiển máy in, bấm nút Setup (Cài đặt) .
2. Chọn các menu sau:
 - a. **System Setup** (Cài đặt hệ thống)
 - b. **Print Quality** (Chất lượng in)
 - c. **Color Calibration** (Cân chỉnh màu)
 - d. **Calibrate Now** (Cân chỉnh ngay)

3. Chọn **OK** để bắt đầu quá trình hiệu chỉnh.
4. Thông báo **Calibrating** (Hiệu chỉnh) sẽ hiển thị trên bảng điều khiển máy in. Quá trình hiệu chỉnh kéo dài khoảng vài phút. Không tắt máy in cho đến khi hoàn tất quá trình hiệu chỉnh. Chờ trong khi máy in hiệu chỉnh, sau đó thử in lại.

Điều chỉnh thiết đặt màu (Windows)

Khi in từ một chương trình phần mềm, hãy làm theo các bước sau nếu màu trên các trang in không khớp với màu trên màn hình máy tính, hoặc nếu màu trên trang in không thỏa đáng.

Thay đổi tùy chọn màu

1. Từ chương trình phần mềm, chọn tùy chọn **Print** (In).
2. Chọn máy in, rồi bấm vào nút **Properties** (Thuộc tính) hoặc nút **Preferences** (Tùy chọn).
3. Bấm tab **Color** (Màu).
4. Bấm vào tùy chọn **Print in Grayscale** (In trong màu xám) để in tài liệu màu thành màu đen và bóng xám. Dùng tùy chọn này để in tài liệu màu để sao chụp hoặc gửi fax. Cũng có thể dùng tùy chọn này để in các bản nháp hoặc để tiết kiệm bột màu.
5. Bấm vào nút **OK** để đóng hộp thoại **Document Properties** (Thuộc tính Tài liệu). Trong hộp thoại **Print** (In), hãy bấm vào nút **OK** để in lệnh in.

In và xem trang chất lượng in

 **GHI CHÚ:** Các bước khác nhau tùy theo loại bảng điều khiển.



Bảng 9-18 Bảng điều khiển

Số	Mô tả
1	Bảng điều khiển LED
2	Bảng điều khiển 2 dòng

Bảng điều khiển LED

- Mở Máy chủ Web Nhúng (EWS) của HP.
 - Mở HP Printer Assistant (Trợ lý máy in HP).
 - Windows 10:** Từ menu **Start** (Bắt đầu), nhấn **All Apps** (Tất cả ứng dụng), nhấn **HP** và chọn tên máy in.
 - Windows 8.1:** Nhấp vào mũi tên xuống ở góc dưới bên trái màn hình **Start** (Bắt đầu) và chọn tên máy in.
 - Windows 8:** Nhấp chuột phải vào khu vực trống trên màn hình **Start** (Bắt đầu), nhấn **All Apps** (Tất cả ứng dụng) trên thanh ứng dụng, sau đó chọn tên máy in.
 - Windows 7, Windows Vista và Windows XP:** Từ màn hình máy tính, nhấn **Start** (Bắt đầu), chọn **All Programs** (Tất cả chương trình), nhấn **HP**, nhấn vào thư mục dành cho máy in rồi chọn tên máy in.
 - Trong HP Printer Assistant (Trợ lý Máy in HP), chọn **Print** (In) và chọn **HP Device Toolbox** (Hộp công cụ Thiết bị HP).
- Nhấp vào tab **Home** (Màn hình chính) và chọn trang **Reports** (Báo cáo).
- Tim **Print Quality Page** (Trang chất lượng in) trong danh sách báo cáo và nhấn **Print** (In).

Bảng điều khiển 2 dòng

- Trên bảng điều khiển máy in, bấm nút Setup (Cài đặt) .
- Chọn menu **Reports** (Báo cáo).
- Chọn mục **Print Quality Page** (Trang chất lượng in).

Trang này chứa năm dải màu, được chia thành bốn nhóm như thể hiện trong minh họa dưới đây. Bằng cách kiểm tra từng nhóm, bạn có thể tách riêng vấn đề theo một hộp mực in cụ thể.

Hình 9-1 Trang Chất lượng in

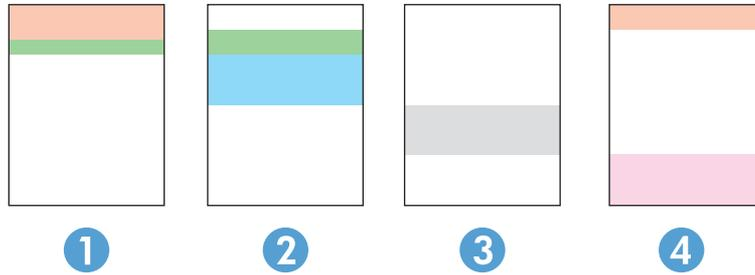

Bảng 9-19 Trang Chất lượng in

Mục	Hộp mực in
1	Vàng
2	Xanh lá mạ
3	Đen
4	Đỏ tươi

- Nếu thấy xuất hiện các dấu chấm hoặc sọc màu trong một nhóm, hãy thay hộp mực in tương ứng với nhóm đó.
- Nếu thấy xuất hiện các dấu chấm ở nhiều nhóm, hãy in trang lau dọn. Nếu thao tác đó không giải quyết được vấn đề, hãy xác định xem các dấu chấm đó có luôn xuất hiện trong cùng một màu không; chẳng hạn như có các dấu chấm màu đỏ tươi xuất hiện trong cả năm dải màu. Nếu các dấu chấm đó đều xuất hiện trong cùng một màu, hãy thay hộp mực in đó.
- Nếu các vết sọc xuất hiện ở nhiều dải màu, hãy liên hệ với HP. Rất có thể nguyên nhân gây ra là do một bộ phận khác chứ không phải là hộp mực in.

Giải quyết vấn đề về chất lượng in

- [Giới thiệu](#)
- [Xử lý sự cố chất lượng in](#)

Giới thiệu

Thông tin sau đây cung cấp các bước xử lý sự cố để khắc phục lỗi hình ảnh, gồm những lỗi sau:

- In nhạt
- Nền xám hoặc in đậm
- Trang trống
- Trang đen
- Các dải đậm hoặc nhạt
- Đường sọc đậm hoặc nhạt
- Không có bột mực
- Hình ảnh bị lệch
- Không canh màu
- Giấy bị quấn

Xử lý sự cố chất lượng in

Bảng 9-20 Bảng tham khảo nhanh về lỗi hình ảnh

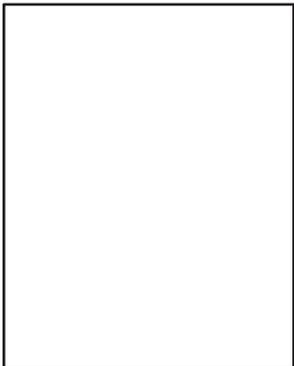
Lỗi	Lỗi	Lỗi
Bảng 9-21 In nhạt thuộc trang 131	Bảng 9-22 Nền xám hoặc in đậm thuộc trang 132	Bảng 9-23 Trang trống — Không in thuộc trang 132
		

Bảng 9-20 Bảng tham khảo nhanh về lỗi hình ảnh (còn tiếp)

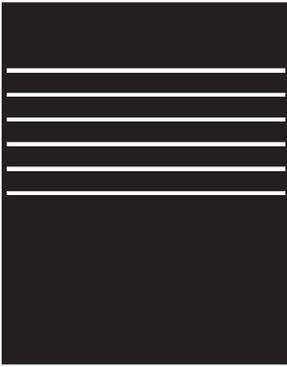
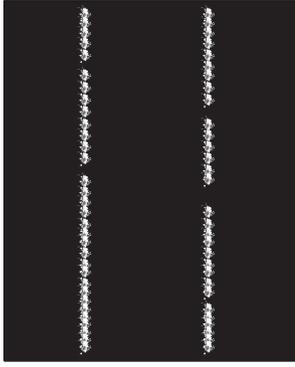
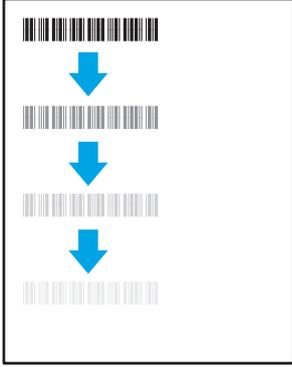
Lỗi	Lỗi	Lỗi
<p>Bảng 9-24 Trang đen thuộc trang 133</p> 	<p>Bảng 9-25 Lỗi dải vạch thuộc trang 133</p> 	<p>Bảng 9-26 Lỗi đường sọc thuộc trang 134</p> 
<p>Bảng 9-27 Lỗi hãm ảnh/cuộn sây thuộc trang 135</p> 	<p>Bảng 9-28 Lỗi sắp xếp hình ảnh thuộc trang 135</p> 	<p>Bảng 9-29 Lỗi định mặt phẳng màu (chỉ kiểu máy màu) thuộc trang 136</p> 
<p>Bảng 9-30 Lỗi đầu ra thuộc trang 136</p> 		

Có thể giải quyết các lỗi hình ảnh, bất kể nguyên nhân nào, bằng các bước giống nhau. Đầu tiên, sử dụng các bước sau đây để giải quyết các vấn đề lỗi hình ảnh.

1. In lại tài liệu. Về bản chất, lỗi chất lượng in có thể thỉnh thoảng xảy ra hoặc hoàn toàn biến mất khi thao tác in được tiếp tục.
2. Kiểm tra tình trạng của hộp mực hoặc các hộp mực. Nếu hộp mực ở tình trạng **Very Low** (Gần hết) (tức là đã qua thời gian sử dụng định mức), hãy thay hộp mực.
3. Đảm bảo các cài đặt chế độ in khay và trình điều khiển phù hợp với vật liệu in được nạp vào khay. Thử sử dụng ram giấy khác hoặc khay khác. Thử sử dụng chế độ in khác.
4. Đảm bảo máy in nằm trong phạm vi nhiệt độ/độ ẩm hoạt động được hỗ trợ.
5. Đảm bảo loại giấy, kích cỡ và trọng lượng giấy được hỗ trợ bởi máy in. Xem trang hỗ trợ máy in tại support.hp.com để biết danh sách các kích cỡ giấy và loại giấy được hỗ trợ cho máy in.

 **GHI CHÚ:** Thuật ngữ "sấy nóng" liên quan đến một phần của quá trình in nơi hộp mực được thêm vào giấy.

Các ví dụ sau đây mô tả giấy Letter đã đi qua cạnh ngắn máy in trước tiên.

Bảng 9-21 In nhạt

Mô tả	Mẫu	Giải pháp khả thi
<p>In nhạt:</p> <p>Nội dung được in trên toàn bộ trang bị nhạt hoặc không rõ.</p>		<ol style="list-style-type: none"> 1. In lại tài liệu. 2. Tháo hộp mực, sau đó lắc để phân phối lại bột mực. Lắp lại hộp mực vào máy in và đóng nắp. Để xem hình minh họa quy trình này, hãy xem Thay thế hộp mực in. 3. Chỉ dành cho kiểu máy in đơn sắc: Đảm bảo cài đặt Chế độ tiết kiệm đã tắt trên bảng điều khiển máy in và trong trình điều khiển in. 4. Đảm bảo hộp mực được lắp đúng cách. 5. In Trang tình trạng mực in và kiểm tra thời gian và cách sử dụng hộp mực. 6. Thay hộp mực. 7. Nếu sự cố vẫn còn, hãy truy cập support.hp.com.

Bảng 9-22 Nền xám hoặc in đậm

Mô tả	Mẫu	Giải pháp khả thi
<p>Nền xám hoặc in đậm:</p> <p>Hình ảnh hoặc văn bản được in đậm hơn mong đợi.</p>		<ol style="list-style-type: none">1. Đảm bảo giấy trong khay chưa chạy qua máy in.2. Sử dụng loại giấy khác.3. In lại tài liệu.4. Chỉ dành cho kiểu máy in đơn sắc: Từ Màn hình chính trên bảng điều khiển máy in, hãy truy cập vào menu Adjust Toner Density (Điều chỉnh mật độ bột mực), sau đó điều chỉnh mật độ bột mực đến mức thấp hơn.5. Đảm bảo máy in nằm trong phạm vi nhiệt độ và độ ẩm hoạt động được hỗ trợ.6. Thay hộp mực.7. Nếu sự cố vẫn còn, hãy truy cập support.hp.com.

Bảng 9-23 Trang trống — Không in

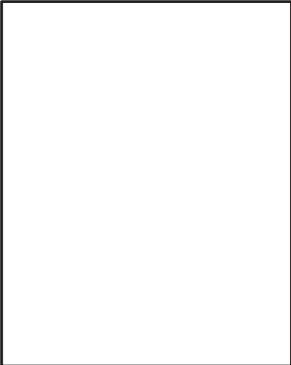
Mô tả	Mẫu	Giải pháp khả thi
<p>Trang trống — Không in:</p> <p>Trang để trống hoàn toàn và không có nội dung in.</p>		<ol style="list-style-type: none">1. Đảm bảo đang dùng hộp mực HP chính hãng.2. Đảm bảo hộp mực được lắp đúng cách.3. In bằng hộp mực khác.4. Kiểm tra loại giấy trong khay giấy và điều chỉnh các cài đặt máy in sao cho phù hợp. Nếu cần, hãy chọn loại giấy nhẹ hơn.5. Nếu sự cố vẫn còn, hãy truy cập support.hp.com.

Bảng 9-24 Trang đen

Mô tả	Mẫu	Giải pháp khả thi
<p>Trang đen:</p> <p>Toàn bộ trang được in đều là màu đen.</p>		<ol style="list-style-type: none">1. Kiểm tra bằng mắt thường xem hộp mực có bị hỏng không.2. Đảm bảo hộp mực được lắp đúng cách.3. Thay hộp mực4. Nếu sự cố vẫn còn, hãy truy cập support.hp.com.

Bảng 9-25 Lỗi dải vạch

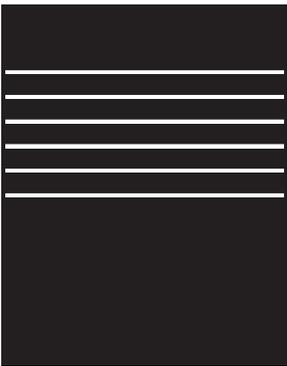
Mô tả	Mẫu	Giải pháp khả thi
<p>Dải vạch có độ rộng cách nhau lặp lại hoặc dải xung:</p> <p>Các đường đậm hoặc nhạt lặp lại dọc xuống chiều dài của giấy. Các đường này có nét đậm hoặc nhạt. Lỗi chỉ hiển thị trong khu vực tô, không hiển thị trong văn bản hoặc những vùng không có nội dung in.</p>		<ol style="list-style-type: none">1. In lại tài liệu.2. Thử in từ một khay khác.3. Thay hộp mực.4. Sử dụng loại giấy khác.5. Chỉ dành cho kiểu máy Enterprise: Từ Màn hình chính trên bảng điều khiển in, hãy truy cập vào menu Adjust Paper Types (Điều chỉnh loại giấy), sau đó chọn chế độ in được thiết kế cho một vật liệu in nặng hơn một chút so với loại bạn đang dùng. Việc này sẽ làm giảm tốc độ in và có thể cải thiện chất lượng in.6. Nếu sự cố vẫn còn, hãy truy cập support.hp.com.

Bảng 9-26 Lỗi đường sọc

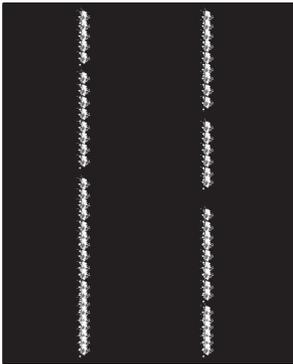
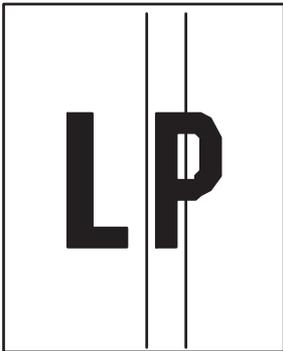
Mô tả	Mẫu	Giải pháp khả thi
<p>Đường sọc dọc nhạt:</p> <p>Đường sọc nhạt thường kéo dài qua chiều dài của giấy. Lỗi chỉ hiển thị trong khu vực tô, không hiển thị trong văn bản hoặc những vùng không có nội dung in.</p>		<ol style="list-style-type: none">1. In lại tài liệu.2. Tháo hộp mực, sau đó lắc để phân phối lại bột mực.3. Nếu sự cố vẫn còn, hãy truy cập support.hp.com. <p>GHI CHÚ: Cả đường sọc dọc đậm hoặc nhạt có thể xảy ra khi môi trường in nằm ngoài phạm vi nhiệt độ hoặc độ ẩm được chỉ định. Tham khảo các thông số kỹ thuật môi trường của máy in để biết các mức nhiệt độ và độ ẩm cho phép.</p>
<p>Đường sọc dọc đậm và đường dọc lau dọn ITB (chỉ kiểu máy in màu):</p> <p>Các đường đậm xuất hiện dọc xuống chiều dài của giấy. Lỗi có thể xảy ra ở bất kỳ chỗ nào trên trang, trong khu vực tô hoặc những vùng không có nội dung in.</p>		<ol style="list-style-type: none">1. In lại tài liệu.2. Tháo hộp mực, sau đó lắc để phân phối lại bột mực.3. In một trang lau dọn.4. Kiểm tra mức bột mực trong hộp mực.5. Nếu sự cố vẫn còn, hãy truy cập support.hp.com.

Bảng 9-27 Lỗi hãm ảnh/cuộn giấy

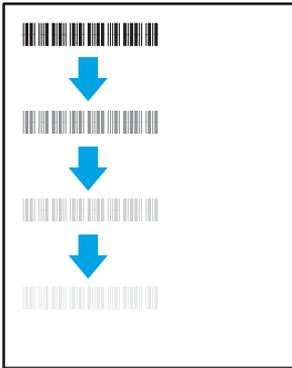
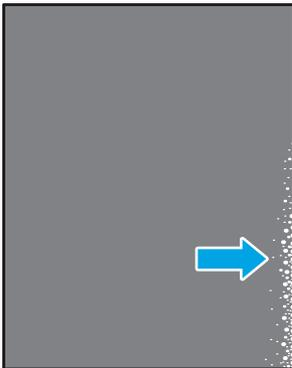
Mô tả	Mẫu	Giải pháp khả thi
<p>Độ lệch cuộn giấy nóng (bóng):</p> <p>Độ lệch hoặc bóng mờ của hình ảnh được lặp lại dọc theo trang. Ảnh lặp lại đó có thể mờ dần theo từng lần xuất hiện.</p>		<ol style="list-style-type: none">1. In lại tài liệu.2. Kiểm tra loại giấy trong khay giấy và điều chỉnh các cài đặt máy in sao cho phù hợp. Nếu cần, hãy chọn loại giấy nhẹ hơn.3. Nếu sự cố vẫn còn, hãy truy cập support.hp.com.
<p>Sấy nóng kém:</p> <p>Bột mực rải dọc theo cạnh giấy. Lỗi này thường xuất hiện nhiều ở các cạnh của tác vụ có mật độ bao phủ cao và trên loại vật liệu in nhẹ, nhưng có thể xảy ra ở bất kỳ đâu trên trang.</p>		<ol style="list-style-type: none">1. In lại tài liệu.2. Kiểm tra loại giấy trong khay giấy và điều chỉnh các cài đặt máy in sao cho phù hợp. Nếu cần, hãy chọn loại giấy sáng hơn.3. Chỉ dành cho kiểu máy Enterprise: Từ bảng điều khiển máy in, hãy truy cập vào menu Edge-to-Edge (Cạnh đối cạnh), sau đó chọn Normal (Thường). In lại tài liệu.4. Chỉ dành cho kiểu máy Enterprise: Từ bảng điều khiển máy in, chọn Auto Include Margins (Tự động bao gồm lề), sau đó in lại tài liệu.5. Nếu sự cố vẫn còn, hãy truy cập support.hp.com.

Bảng 9-28 Lỗi sắp xếp hình ảnh

Mô tả	Mẫu	Giải pháp khả thi
<p>Lề trang và nghiêng lệch:</p> <p>Hình ảnh không nằm ở giữa hoặc bị nghiêng lệch trên trang. Lỗi xuất hiện do giấy không được đặt theo đúng cách khi bị kéo ra khỏi khay và đi qua đường dẫn giấy.</p>		<ol style="list-style-type: none">1. In lại tài liệu.2. Lấy giấy ra và nạp lại khay. Đảm bảo tất cả các cạnh giấy xếp đồng đều nhau ở mọi bên.3. Đảm bảo mặt trên của tập giấy ở dưới chỉ báo khay đầy. Không nạp quá nhiều giấy vào khay.4. Đảm bảo thanh dẫn giấy đã được chỉnh đúng theo khổ giấy. Không điều chỉnh các thanh dẫn giấy quá sát tập giấy. Điều chỉnh chúng theo các dấu trên khay.5. Nếu sự cố vẫn còn, hãy truy cập support.hp.com.

Bảng 9-29 Lỗi định mặt phẳng màu (chỉ kiểu máy màu)

Mô tả	Mẫu	Giải pháp khả thi
<p>Định mặt phẳng màu:</p> <p>Một hoặc nhiều màu của mặt phẳng không được canh thẳng với các mặt phẳng màu khác. Lỗi chủ yếu thường là màu vàng.</p>		<ol style="list-style-type: none">1. In lại tài liệu.2. Từ bảng điều khiển máy in, hiệu chỉnh máy in.3. Nếu hộp mực đã đạt tới một tình trạng Very Low (Gần hết) hoặc đầu ra cực kỳ mờ, thay hộp mực.4. Từ bảng điều khiển máy in, sử dụng tính năng Restore Calibration (Khôi phục hiệu chỉnh) để xác lập lại các cài đặt cân chỉnh của máy in về mặc định gốc.5. Nếu sự cố vẫn còn, hãy truy cập support.hp.com.

Bảng 9-30 Lỗi đầu ra

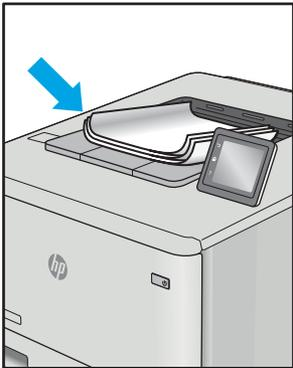
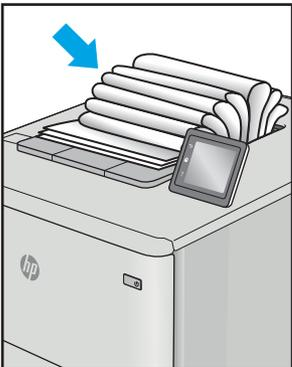
Mô tả	Mẫu	Giải pháp khả thi
<p>Giấy ra bị quấn:</p> <p>Cạnh giấy in ra bị quấn. Cạnh quấn có thể dọc theo bên ngắn hay dài của giấy. Có thể có hai kiểu quấn:</p> <ul style="list-style-type: none">• Quấn vào: Đường cong giấy hướng về phía được in. Lỗi xuất hiện trong các môi trường khô hoặc khi in các trang mật độ bao phủ cao.• Quấn ra: Đường cong giấy hướng cách xa phía được in. Lỗi xuất hiện trong các môi trường độ ẩm cao hoặc khi in các trang mật độ bao phủ thấp.		<ol style="list-style-type: none">1. In lại tài liệu.2. Quấn vào: Từ bảng điều khiển máy in, chọn loại giấy nặng hơn. Loại giấy nặng hơn tạo ra nhiệt độ cao hơn để in. Quấn ra: Từ bảng điều khiển máy in, chọn loại giấy nhẹ hơn. Loại giấy nhẹ hơn tạo ra nhiệt độ thấp hơn để in. Thử bảo quản giấy trong một môi trường khô trước khi dùng hoặc sử dụng giấy mới hoàn toàn.3. In ở chế độ in hai mặt.4. Nếu sự cố vẫn còn, hãy truy cập support.hp.com.
<p>Xếp chồng giấy ra:</p> <p>Giấy không xếp chồng đúng trong khay giấy ra. Chồng giấy có thể không đều, bị lệch, hoặc các trang có thể bị đẩy ra khỏi khay và rơi trên sàn. Lỗi xảy ra do một các điều kiện sau:</p> <ul style="list-style-type: none">• Giấy bị quấn nhiều• Giấy trong khay bị nhàu nát hoặc méo mó• Không phải loại giấy tiêu chuẩn, ví dụ như phong bì• Khay giấy ra quá đầy		<ol style="list-style-type: none">1. In lại tài liệu.2. Kéo dài phần mở rộng của ngăn giấy ra.3. Nếu là lỗi do giấy bị quấn nhiều, hãy hoàn tất các bước xử lý sự cố cho giấy ra bị cong.4. Sử dụng loại giấy khác.5. Sử dụng giấy mới hoàn toàn.6. Lấy giấy ra khỏi khay giấy ra trước khi khay quá đầy.7. Nếu sự cố vẫn còn, hãy truy cập support.hp.com.

Cải thiện chất lượng hình ảnh sao chép và quét

Giới thiệu

Nếu máy in đang có vấn đề về chất lượng hình ảnh, hãy thử các giải pháp sau theo thứ tự được thể hiện để giải quyết vấn đề.

- [Kiểm tra kính máy quét để tránh bụi bẩn](#)
- [Loại bỏ các đường sọc hoặc vết khi sử dụng khay nạp tài liệu](#)
- [Kiểm tra cài đặt giấy](#)
- [Kiểm tra cài đặt điều chỉnh hình ảnh](#)
- [Tối ưu hóa dành cho văn bản hoặc hình ảnh](#)
- [Kiểm tra độ phân giải của máy quét và cài đặt màu trên máy tính](#)
- [Sao chép từ cạnh này sang cạnh kia](#)
- [Làm sạch các trục nạp và đệm ngăn cách trong khay nạp tài liệu \(chỉ cho kiểu máy fw\)](#)

Trước tiên hãy thử các bước đơn giản này:

- Dùng máy quét hình phẳng thay vì khay nạp tài liệu.
- Dùng các bản gốc chất lượng cao.
- Khi dùng khay nạp tài liệu, tải tài liệu gốc vào trong khay nạp một cách chính xác, bằng thanh dẫn giấy để tránh làm cho hình ảnh bị mờ hoặc méo.

Nếu vấn đề vẫn còn tồn tại, hãy thử các giải pháp bổ sung này. Nếu vẫn không khắc phục được vấn đề, hãy xem phần "Improve print quality" (Cải thiện chất lượng in) để có thêm các giải pháp khác.

Kiểm tra kính máy quét để tránh bụi bẩn

Theo thời gian, các vết bụi bẩn có thể tích tụ lại trên kính máy quét và tấm ép giấy màu trắng. Điều này có thể ảnh hưởng đến hoạt động của máy. Sử dụng quy trình sau để lau dọn máy quét.

1. Bấm nút nguồn để tắt máy in, sau đó rút cáp nguồn khỏi ổ cắm điện.
2. Mở nắp máy quét.
3. Lau sạch kính máy quét và nắp nhựa sau màu trắng bên dưới nắp máy quét bằng miếng bọt xốp hoặc vải mềm đã được tẩm chất tẩy kính không ăn mòn.

⚠ THẬN TRỌNG: Không sử dụng chất ăn mòn, acetol, benzen, amoniac, cồn êtylic hoặc carbon tetrachloride lên bất kỳ bộ phận nào của máy in; những chất này có thể làm hỏng máy in. Không đặt các chất lỏng trực tiếp lên bề mặt kính hoặc tấm ép giấy. Các chất này sẽ thấm vào và gây hư hỏng máy in.

4. Lau khô kính và các phần nhựa trắng bằng vải da hoặc miếng bọt xốp làm từ chất xơ để ngăn không bị ố bẩn.
5. Cắm cáp nguồn vào một ổ cắm, sau đó bấm nút nguồn để bật máy in.

Loại bỏ các đường sọc hoặc vết khi sử dụng khay nạp tài liệu

Nếu xuất hiện các đường sọc hoặc vết trên tài liệu in ra hoặc đã quét khi sử dụng khay nạp tài liệu, hãy sử dụng quy trình dưới đây để làm sạch các mảnh vụn trên kính khay nạp tài liệu. Mảnh vụn có thể bao gồm bụi, giấy hoặc bụi mực in rơi ra từ miếng dán ghi chú, bút xóa hoặc băng dán, mực, dấu vân tay và nhiều nữa.

1. Mở nắp máy quét.
2. Đặt dải kính 1 inch ở bên trái của kính máy quét phẳng chính, sau đó dùng một miếng vải mềm không có xơ được làm ẩm bằng nước để lau chùi dải kính.

⚠ THẬN TRỌNG: Không sử dụng chất ăn mòn, acetol, benzen, amoniac, cồn êtylic hoặc carbon tetrachloride lên bất kỳ bộ phận nào của sản phẩm; những chất này có thể làm hỏng sản phẩm. Không đặt các chất lỏng trực tiếp lên bề mặt kính hoặc tấm ép giấy. Các chất này sẽ thấm vào và gây hư hỏng sản phẩm.

3. Ở mặt dưới của nắp máy quét bên trên dải kính, hãy dùng một miếng vải mềm không có xơ được làm ẩm bằng nước để lau chùi dải nhựa trên.
4. Lau khô dải kính và dải phía trên bằng một miếng vải mềm, khô để ngăn không bị ố bẩn, sau đó thử sao chép hoặc quét lại lần nữa.

Kiểm tra cài đặt giấy

📝 GHI CHÚ: Các bước khác nhau tùy theo loại bảng điều khiển.



Bảng 9-31 Bảng điều khiển

Số	Mô tả
1	Bảng điều khiển LED
2	Bảng điều khiển 2 dòng

Bảng điều khiển LED

1. Mở Máy chủ Web Nhúng (EWS) của HP:
 - a. Mở HP Printer Assistant (Trợ lý Máy in HP).
 - **Windows 10:** Từ menu **Start** (Bắt đầu), nhấp **All Apps** (Tất cả ứng dụng), nhấp **HP** và chọn tên máy in.
 - **Windows 8.1:** Nhấp vào mũi tên xuống ở góc dưới bên trái màn hình **Start** (Bắt đầu) và chọn tên máy in.

- **Windows 8:** Nhấp chuột phải vào khu vực trống trên màn hình **Start** (Bắt đầu), nhấp **All Apps** (Tất cả ứng dụng) trên thanh ứng dụng, sau đó chọn tên máy in.
 - **Windows 7, Windows Vista và Windows XP:** Từ màn hình máy tính, nhấp **Start** (Bắt đầu), chọn **All Programs** (Tất cả chương trình), nhấp **HP**, nhấp vào thư mục dành cho máy in rồi chọn tên máy in.
- b. Trong HP Printer Assistant (Trợ lý Máy in HP), chọn **Print (In)** và chọn **HP Device Toolbox** (Hộp công cụ Thiết bị HP).
2. Trên tab **Systems** (Hệ thống), nhấn **Paper Setup** (Cài đặt giấy).
 3. Thay đổi các cài đặt cần thiết và nhấp **Apply** (Áp dụng).

Bảng điều khiển 2 dòng

1. Trên bảng điều khiển máy in, bấm nút Setup (Cài đặt) .
2. Mở các menu sau:
 - a. **System Setup** (Cài đặt hệ thống)
 - b. **Cài đặt Trang**
3. Chọn **Def. paper size** (Kích thước giấy mặc định).
4. Chọn tên kích thước giấy trong khay tiếp giấy, sau đó nhấn nút **OK**.
5. Chọn **Def. paper type** (Loại giấy mặc định).
6. Chọn tên loại giấy trong khay tiếp giấy, sau đó nhấn nút **OK**.

Kiểm tra cài đặt điều chỉnh hình ảnh

 **GHI CHÚ:** Các bước khác nhau tùy theo loại bảng điều khiển.



Bảng 9-32 Bảng điều khiển

Số	Mô tả
1	Bảng điều khiển LED
2	Bảng điều khiển 2 dòng

Bảng điều khiển LED

Sử dụng Máy chủ Web Nhúng (EWS) của HP để kiểm tra các cài đặt điều chỉnh hình ảnh.

1. Mở Máy chủ Web Nhúng (EWS) của HP.
 - a. Mở HP Printer Assistant (Trợ lý máy in HP).

- **Windows 10:** Từ menu **Start** (Bắt đầu), nhấp **All Apps** (Tất cả ứng dụng), nhấp **HP** và chọn tên máy in.
 - **Windows 8.1:** Nhấp vào mũi tên xuống ở góc dưới bên trái màn hình **Start** (Bắt đầu) và chọn tên máy in.
 - **Windows 8:** Nhấp chuột phải vào khu vực trống trên màn hình **Start** (Bắt đầu), nhấp **All Apps** (Tất cả ứng dụng) trên thanh ứng dụng, sau đó chọn tên máy in.
 - **Windows 7, Windows Vista và Windows XP:** Từ màn hình máy tính, nhấp **Start** (Bắt đầu), chọn **All Programs** (Tất cả chương trình), nhấp **HP**, nhấp vào thư mục dành cho máy in rồi chọn tên máy in.
- b. Trong HP Printer Assistant (Trợ lý Máy in HP), chọn **Print** (In) và chọn **HP Device Toolbox** (Hộp công cụ Thiết bị HP).
2. Nhấp vào tab **Copy** (Sao chép).
3. Trong khu vực **Advanced Image Adjustment** (Điều chỉnh hình ảnh nâng cao), thay đổi các cài đặt khi cần.
- **Lightness** (Độ nhạt): Điều chỉnh cài đặt độ đậm/nhạt.
 - **Contrast** (Độ tương phản): Điều chỉnh độ tương phản giữa vùng sáng nhất và tối nhất của hình ảnh.
 - **Sharpen** (Độ sắc nét): Điều chỉnh độ rõ ràng của ký tự trong văn bản.
 - **Background Removal** (Xóa nền): Điều chỉnh độ tối của nền hình ảnh. Điều chỉnh này đặc biệt hữu ích cho tài liệu gốc được in trên giấy màu.
 - **Grayness** (Độ xám): Điều chỉnh độ sặc sỡ của màu sắc.
4. Nhấp vào **Set as New Defaults** (Đặt làm cài đặt mặc định mới) để lưu các cài đặt.

Bảng điều khiển 2 dòng

1. Bấm nút Copy Menu (Menu Sao chép) .
2. Sử dụng các nút mũi tên để chọn menu **Image Adjustment** (Điều chỉnh hình ảnh) và bấm nút **OK**.
3. Chọn cài đặt bạn muốn điều chỉnh, sau đó nhấn nút **OK**.
 - **Lightness**(Độ nhạt): Điều chỉnh cài đặt độ đậm/nhạt.
 - **Contrast** (Độ tương phản): Điều chỉnh độ tương phản giữa vùng sáng nhất và tối nhất của hình ảnh.
 - **Sharpen** (Độ sắc nét): Điều chỉnh độ rõ ràng của ký tự trong văn bản.
 - **Background Removal** (Xóa nền): Điều chỉnh độ tối của nền hình ảnh. Điều chỉnh này đặc biệt hữu ích cho tài liệu gốc được in trên giấy màu.
 - **Color Balance** (Cân bằng màu): Điều chỉnh sắc độ của màu đỏ, xanh lá cây và xanh da trời.
 - **Grayness** (Độ xám): Điều chỉnh độ sặc sỡ của màu sắc.

4. Sử dụng các nút mũi tên để điều chỉnh giá trị cho cài đặt và chạm vào nút **OK**.
5. Điều chỉnh cài đặt khác hoặc chạm vào mũi tên quay về để quay lại menu sao chép chính.

Tối ưu hóa dành cho văn bản hoặc hình ảnh

 **GHI CHÚ:** Các bước khác nhau tùy theo loại bảng điều khiển.



Bảng 9-33 Bảng điều khiển

Số	Mô tả
1	Bảng điều khiển LED
2	Bảng điều khiển 2 dòng

Bảng điều khiển LED

- Mở Máy chủ Web Nhúng (EWS) của HP:
 - Mở HP Printer Assistant (Trợ lý Máy in HP).
 - Windows 10:** Từ menu **Start** (Bắt đầu), nhấp **All Apps** (Tất cả ứng dụng), nhấp **HP** và chọn tên máy in.
 - Windows 8.1:** Nhấp vào mũi tên xuống ở góc dưới bên trái màn hình **Start** (Bắt đầu) và chọn tên máy in.
 - Windows 8:** Nhấp chuột phải vào khu vực trống trên màn hình **Start** (Bắt đầu), nhấp **All Apps** (Tất cả ứng dụng) trên thanh ứng dụng, sau đó chọn tên máy in.
 - Windows 7, Windows Vista và Windows XP:** Từ màn hình máy tính, nhấp **Start** (Bắt đầu), chọn **All Programs** (Tất cả chương trình), nhấp **HP**, nhấp vào thư mục dành cho máy in rồi chọn tên máy in.
 - Trong HP Printer Assistant (Trợ lý Máy in HP), chọn **Print (In)** và chọn **HP Device Toolbox** (Hộp công cụ Thiết bị HP).
- Trên tab **Copy** (Sao chép), chọn danh sách thả xuống **Optimize** (Tối ưu hóa).
- Chọn cài đặt bạn muốn sử dụng.
 - Auto Select** (Chọn Tự động): Sử dụng cài đặt này khi bạn không lo lắng gì về chất lượng của bản sao chép. Đây là cài đặt mặc định.
 - Mixed** (Phối hợp): Sử dụng cài đặt này cho tài liệu có chứa cả văn bản và hình ảnh.
 - Text** (Văn bản): Sử dụng cài đặt này cho các tài liệu có nội dung phần lớn là văn bản.
 - Picture** (Hình ảnh): Sử dụng cài đặt này cho các tài liệu có nội dung phần lớn là hình ảnh.
- Thay đổi các cài đặt cần thiết và nhấp **Apply** (Áp dụng).

Bảng điều khiển 2 dòng

1. Trên bảng điều khiển máy in, bấm nút Copy Menu (Menu Sao chép) .
2. Để tối ưu hóa chất lượng sao chép đối với các loại tài liệu khác nhau, hãy dùng các phím mũi tên để chọn menu **Optimize** (Tối ưu hóa), sau đó bấm nút **OK**. Hiện có các cài đặt chất lượng bản sao sau:
 - **Auto Select** (Chọn Tự động): Sử dụng cài đặt này khi bạn không lo lắng gì về chất lượng của bản sao chép. Đây là cài đặt mặc định.
 - **Mixed** (Phối hợp): Sử dụng cài đặt này cho tài liệu có chứa cả văn bản và hình ảnh.
 - **Text** (Văn bản): Sử dụng cài đặt này cho các tài liệu có nội dung phần lớn là văn bản.
 - **Picture** (Hình ảnh): Sử dụng cài đặt này cho các tài liệu có nội dung phần lớn là hình ảnh.

Kiểm tra độ phân giải của máy quét và cài đặt màu trên máy tính

Nếu bạn đang in một hình đã được quét và chất lượng hình không như bạn mong đợi, có thể bạn đã chọn độ phân giải hoặc cài đặt màu sắc trong phần mềm máy quét không đúng với nhu cầu của bạn. Độ phân giải và màu sắc ảnh hưởng đến các tính năng sau của hình đã quét:

- Độ sắc nét của hình
- Kết cấu phân cấp màu sắc (nhấn hoặc gờ gề)
- Thời gian quét
- Kích thước tập tin

Độ phân giải quét được đo bằng pixel/inch (ppi).

 **GHI CHÚ:** Các mức quét ppi không thể trao đổi được với các mức in dpi (điểm/inch).

Màu sắc, sắc độ xám và đen trắng xác định số màu có thể thu được. Bạn có thể điều chỉnh độ phân giải phần cứng máy quét đến 1200 ppi.

Bảng hướng dẫn sử dụng độ phân giải và màu sắc liệt kê các mẹo đơn giản mà bạn có thể thực hiện để thu được ảnh theo ý muốn.

 **GHI CHÚ:** Cài đặt độ phân giải và màu sắc sang chế độ chất lượng cao có thể tạo ra các tập tin có dung lượng lớn chiếm hết khoảng trống của ổ đĩa và làm chậm tiến trình quét. Trước khi cài đặt độ phân giải và màu sắc, hãy xác định cách bạn muốn sử dụng hình ảnh quét.

Hướng dẫn sử dụng màu và độ phân giải

Bảng sau mô tả độ phân giải và cài đặt màu được khuyến nghị dành cho các kiểu lệnh quét khác nhau.

 **GHI CHÚ:** Độ phân giải mặc định là 200 ppi.

Bảng 9-34 Các cài đặt màu và độ phân giải được khuyến nghị

Sử dụng có mục đích	Độ phân giải được khuyến nghị	Cài đặt màu được khuyến nghị
Fax	150 ppi	<ul style="list-style-type: none">• Đen và Trắng

Bảng 9-34 Các cài đặt màu và độ phân giải được khuyến nghị (còn tiếp)

Sử dụng có mục đích	Độ phân giải được khuyến nghị	Cài đặt màu được khuyến nghị
Email	150 ppi	<ul style="list-style-type: none"> Đen và Trắng, nếu hình ảnh không yêu cầu sự thay đổi về độ nhấn Sắc độ xám, nếu hình ảnh yêu cầu sự thay đổi về độ nhấn Màu, nếu ảnh có màu
Sửa chữ	300 ppi	<ul style="list-style-type: none"> Đen và Trắng
In (Đồ họa hoặc văn bản)	600 ppi dành cho đồ họa phức tạp, hoặc nếu bạn muốn phóng to tài liệu đáng kể 300 ppi dành cho văn bản và đồ họa thường 150 ppi dành cho ảnh chụp	<ul style="list-style-type: none"> Đen và Trắng dành cho văn bản và đường mỹ thuật Sắc độ xám dành cho đồ họa và ảnh chụp màu hoặc bóng Màu, nếu ảnh có màu
Hiển thị trên màn hình	75 ppi	<ul style="list-style-type: none"> Đen và Trắng dành cho văn bản Sắc độ xám dành cho đồ họa và ảnh chụp Màu, nếu ảnh có màu

Màu

Bạn có thể cài các giá trị màu cho các cài đặt sau đây khi quét.

Bảng 9-35 Cài đặt màu

Cài đặt	Sử dụng được khuyến nghị
Màu	Sử dụng cài đặt này để cài đặt màu cho các tài liệu hoặc ảnh màu chất lượng cao là điều quan trọng.
Đen và Trắng	Sử dụng cài đặt này cho các tài liệu văn bản.
Sắc độ xám	Sử dụng cài đặt này khi kích thước tập tin có vấn đề hoặc khi bạn muốn quét nhanh tài liệu hoặc hình chụp.

Sao chép từ cạnh này sang cạnh kia

Máy in không thể in đầy đủ từ cạnh này sang cạnh kia. Có đường viền 4 mm không thể in được xung quanh trang.

Xem xét in hoặc quét tài liệu với các cạnh bị cắt:

- Khi bản gốc nhỏ hơn kích cỡ đầu ra, hãy di chuyển bản gốc lệch 4 mm khỏi góc được chỉ định bởi biểu tượng trên máy quét. Sao chép lại hoặc quét ở vị trí này.
- Khi bản gốc có cùng kích cỡ đầu ra được in mà bạn muốn, hãy sử dụng tính năng [Reduce/Enlarge](#) (Thu nhỏ/Phóng to) để giảm cỡ ảnh sao cho bản sao chép không bị cắt.

Làm sạch các trục nạp và đệm ngăn cách trong khay nạp tài liệu (chỉ cho kiểu máy fw)

Nếu khay nạp tài liệu của sản phẩm gặp phải các sự cố về xử lý giấy, ví dụ như kẹt giấy hoặc nạp nhiều trang, hãy làm sạch các trục nạp của khay nạp tài liệu và đệm ngăn cách.

1. Mở nắp vào khay nạp tài liệu.

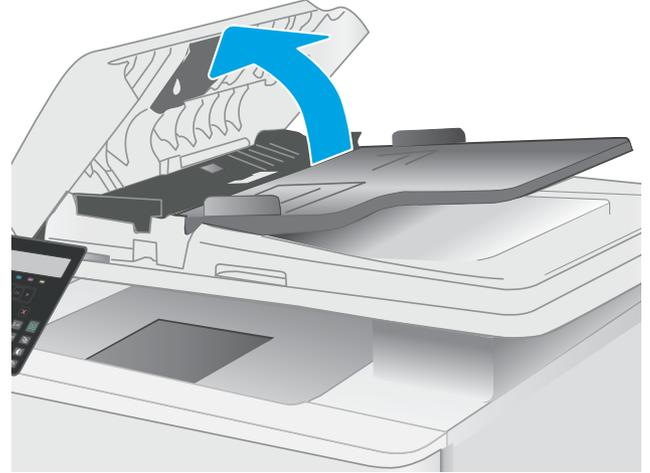

2. Sử dụng một tấm vải ẩm, không có xơ để lau chùi cả hai trục nạp và đệm ngăn cách để loại bỏ vết bẩn.

THẬN TRỌNG: Không sử dụng chất ăn mòn, acetol, benzen, amoniac, cồn êtylic hoặc carbon tetrachloride lên bất kỳ bộ phận nào của máy in; những chất này có thể làm hỏng máy in.

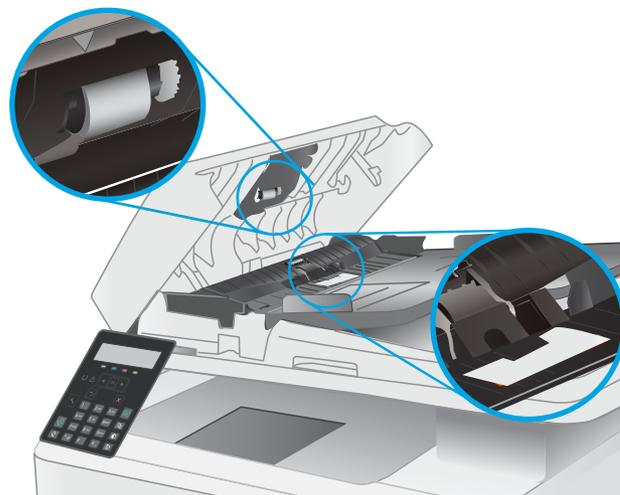

3. Đóng nắp vào khay nạp tài liệu.

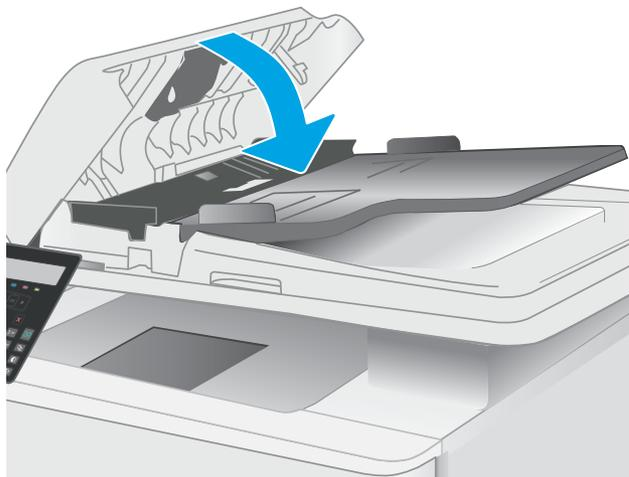

Cải thiện chất lượng hình ảnh fax

Giới thiệu

Nếu máy in đang có vấn đề về chất lượng hình ảnh, hãy thử các giải pháp sau theo thứ tự được thể hiện để giải quyết vấn đề.

- [Kiểm tra kính máy quét để tránh bụi bẩn](#)
- [Kiểm tra các cài đặt độ phân giải bản fax gửi đi](#)
- [Kiểm tra cài đặt sửa lỗi](#)
- [Kiểm tra cài đặt vừa với trang in](#)
- [Gửi đến máy fax khác](#)
- [Kiểm tra máy fax của người gửi](#)

Trước tiên hãy thử các bước đơn giản này:

- Dùng máy quét hình phẳng thay vì khay nạp tài liệu.
- Dùng các bản gốc chất lượng cao.
- Khi dùng khay nạp tài liệu, tải tài liệu gốc vào trong khay nạp một cách chính xác, bằng thanh dẫn giấy để tránh làm cho hình ảnh bị mờ hoặc méo.

Nếu vấn đề vẫn còn tồn tại, hãy thử các giải pháp bổ sung này. Nếu vẫn không khắc phục được vấn đề, hãy xem phần "Improve print quality" (Cải thiện chất lượng in) để có thêm các giải pháp khác.

Kiểm tra kính máy quét để tránh bụi bẩn

Theo thời gian, các vết bụi bẩn có thể tích tụ lại trên kính máy quét và tấm ép giấy màu trắng. Điều này có thể ảnh hưởng đến hoạt động của máy. Sử dụng quy trình sau để lau dọn máy quét.

1. Bấm nút nguồn để tắt máy in, sau đó rút cáp nguồn khỏi ổ cắm điện.
2. Mở nắp máy quét.
3. Lau sạch kính máy quét và nắp nhựa sau màu trắng bên dưới nắp máy quét bằng miếng bọt xốp hoặc vải mềm đã được tẩm chất tẩy kính không ăn mòn.

⚠ THẬN TRỌNG: Không sử dụng chất ăn mòn, acetol, benzen, amoniac, cồn êtylic hoặc carbon tetrachloride lên bất kỳ bộ phận nào của máy in; những chất này có thể làm hỏng máy in. Không đặt các chất lỏng trực tiếp lên bề mặt kính hoặc tấm ép giấy. Các chất này sẽ thấm vào và gây hư hỏng máy in.

4. Lau khô kính và các phần nhựa trắng bằng vải da hoặc miếng bọt xốp làm từ chất xơ để ngăn không bị ố bẩn.
5. Cắm cáp nguồn vào một ổ cắm, sau đó bấm nút nguồn để bật máy in.

Kiểm tra các cài đặt độ phân giải bản fax gửi đi

1. Trên bảng điều khiển máy in, bấm nút Setup (Cài đặt) .
2. Chọn **Fax Setup**(Cài đặt fax).

3. Chọn **Send Fax Setup**(Cài đặt gửi fax), sau đó chọn **Def. Resolution** (Độ phân giải mặc định).
4. Chọn cài đặt độ phân giải bạn muốn, sau đó bấm **OK**.

Kiểm tra cài đặt sửa lỗi

Thông thường, máy in sẽ theo dõi các tín hiệu của đường dây điện thoại trong khi gửi hoặc nhận fax. Nếu máy in phát hiện lỗi trong khi truyền tín hiệu và cài đặt sửa lỗi là **On**(Bật), máy in có thể yêu cầu gửi lại một phần của bản fax đó. Thông số cài đặt mặc định gốc cho thông số sửa lỗi là **On** (Bật).

Bạn chỉ nên tắt tính năng sửa lỗi nếu bạn đang gặp sự cố khi gửi hoặc nhận fax, và bạn sẵn sàng chấp nhận lỗi trong khi truyền tín hiệu. Việc tắt thông số này có thể sẽ hữu ích nếu bạn đang thử fax ra nước ngoài hoặc nhận fax từ nước ngoài, hoặc nếu bạn đang kết nối với hệ thống điện thoại vệ tinh.

1. Trên bảng điều khiển máy in, bấm nút Setup (Cài đặt) .
2. Chọn **Service**(Dịch vụ), sau đó chọn **Fax Service**(Dịch vụ fax).
3. Chọn **Error Correction** (Sửa lỗi), sau đó chọn **On** (Bật).

Kiểm tra cài đặt vừa với trang in

Nếu máy in in bản fax ra ngoài trang, hãy bật tính năng vừa với trang in từ bảng điều khiển trên máy in.

 **GHI CHÚ:** Hãy đảm bảo rằng cài đặt khổ giấy mặc định phù hợp với khổ giấy đã nạp vào khay chứa giấy.

1. Trên bảng điều khiển máy in, bấm nút Setup (Cài đặt) .
2. Chọn **Fax Setup** (Cài đặt fax), sau đó chọn **Recv. Cài đặt Fax**.
3. Chọn **Fit to Page** (Chế độ tiết kiệm), sau đó chọn **On**(Bật).

Gửi đến máy fax khác

Thử gửi fax đến máy fax khác. Nếu chất lượng bản fax tốt hơn thì vấn đề liên quan tới cài đặt máy fax của người nhận đầu tiên hoặc trạng thái mực in.

Kiểm tra máy fax của người gửi

Đề nghị người gửi thử gửi từ một máy fax khác. Nếu chất lượng bản fax tốt hơn thì vấn đề liên quan tới máy fax của người gửi. Nếu không có sẵn máy fax khác, hãy đề nghị người gửi xem xét thực hiện các thay đổi sau:

- Đảm bảo tài liệu gốc ở trên giấy trắng (không màu).
- Tăng độ phân giải fax, mức chất lượng hoặc cài đặt độ tương phản.
- Nếu có thể, gửi bản fax từ một chương trình phần mềm máy tính.

Giải quyết sự cố xảy ra với mạng có dây

Giới thiệu

Một số loại vấn đề có thể cho biết có sự cố truyền tín hiệu mạng. Các vấn đề này bao gồm các sự cố sau:

- Mất khả năng giao tiếp với máy in theo chu kỳ
- Không thể tìm thấy máy in trong quá trình cài đặt trình điều khiển
- Không thể in theo chu kỳ

 **GHI CHÚ:** Nếu đang bị gián đoạn mất kết nối mạng, trước tiên hãy cập nhật chương trình cơ sở của máy in. Để được hướng dẫn cách cập nhật chương trình cơ sở của máy in, hãy truy cập <http://support.hp.com>, tìm máy in của bạn, rồi tìm “cập nhật chương trình cơ sở.”

Kiểm tra các mục sau để đảm bảo máy in hiện truyền được tín hiệu qua mạng. Trước khi bắt đầu, hãy in trang cấu hình từ bảng điều khiển máy in và tìm địa chỉ IP của máy in được liệt kê trên trang này.

- [Kết nối vật lý kém](#)
- [Máy tính đang sử dụng địa chỉ IP không chính xác cho máy in này](#)
- [Máy tính không thể giao tiếp với máy in](#)
- [Máy in đang sử dụng liên kết và cài đặt in hai mặt không đúng cho mạng này](#)
- [Các chương trình phần mềm mới đã gây ra sự cố tương thích](#)
- [Máy tính của bạn hoặc máy trạm bị cài đặt sai](#)
- [Máy in bị tắt, hoặc các cài đặt mạng khác bị sai](#)

 **GHI CHÚ:** HP không hỗ trợ mạng ngang hàng vì tính năng là chức năng của hệ điều hành Microsoft chứ không phải của trình điều khiển in HP. Để biết thêm thông tin, hãy truy cập vào trang web của Microsoft tại địa chỉ www.microsoft.com.

Kết nối vật lý kém

1. Hãy kiểm tra xem máy in có được cắm vào đúng cổng mạng bằng cáp có độ dài phù hợp không.
2. Hãy kiểm tra xem các kết nối cáp có chắc không.
3. Kiểm tra kết nối cổng mạng trên mặt sau của máy in và chắc chắn rằng đèn hoạt động màu hổ phách nhấp nháy cho biết lưu lượng mạng và đèn báo tình trạng liên kết màu xanh lá cây vẫn sáng liên tục cho biết một liên kết mạng.
4. Nếu vẫn có vấn đề, hãy thử dùng dây cáp hoặc cổng khác trên bộ hub.

Máy tính đang sử dụng địa chỉ IP không chính xác cho máy in này

1. Mở thuộc tính máy in và nhấp vào tab **Ports** (Cổng). Kiểm tra xem địa chỉ IP hiện tại cho máy in có được chọn không. Địa chỉ IP của máy in được liệt kê trên trang cấu hình máy in.
2. Nếu bạn đã cài đặt máy in bằng cổng TCP/IP chuẩn HP, hãy chọn ô **Always print to this printer, even if its IP address changes** (Luôn in vào máy in này, ngay cả khi địa chỉ IP thay đổi).
3. Nếu bạn đã cài đặt máy in bằng cổng TCP/IP chuẩn Microsoft, hãy sử dụng tên máy chủ thay cho địa chỉ IP.
4. Nếu đúng địa chỉ IP, hãy xóa máy in và sau đó thêm lại.

Máy tính không thể giao tiếp với máy in

1. Kiểm tra kết nối mạng bằng cách ping mạng.
 - a. Mở lời nhắc dòng lệnh trên máy tính của bạn.
 - Đối với Windows, hãy nhấp **Start** (Bắt đầu), nhấp **Run** (Chạy), gõ `cmd` sau đó nhấn **Enter**.
 - Đối với macOS, hãy truy cập **Applications** (Ứng dụng), rồi đến **Utilities** (Tiện ích) và mở **Terminal** (Thiết bị chạy mã lệnh).
 - b. Nhập `ping` và địa chỉ IP cho máy in của bạn.
 - c. Nếu cửa sổ hiển thị thời gian khứ hồi, thì mạng đang hoạt động.
2. Nếu lệnh ping báo lỗi, kiểm tra xem hub mạng có bật hay không, sau đó kiểm tra các cài đặt mạng, máy in và máy tính được cấu hình dùng chung một mạng (còn được biết đến như là mạng phụ).
3. Mở thuộc tính máy in và nhấp vào tab **Ports** (Cổng). Kiểm tra xem địa chỉ IP hiện tại cho máy in có được chọn không. Địa chỉ IP của máy in được liệt kê trên trang cấu hình máy in.
4. Nếu bạn đã cài đặt máy in bằng cổng TCP/IP chuẩn HP, hãy chọn ô **Always print to this printer, even if its IP address changes** (Luôn in vào máy in này, ngay cả khi địa chỉ IP thay đổi).
5. Nếu bạn đã cài đặt máy in bằng cổng TCP/IP chuẩn Microsoft, hãy sử dụng tên máy chủ của máy in thay cho địa chỉ IP.
6. Nếu đúng địa chỉ IP, hãy xóa máy in và sau đó thêm lại.

Máy in đang sử dụng liên kết và cài đặt in hai mặt không đúng cho mạng này

HP khuyên bạn để những cài đặt này ở chế độ tự động (cài đặt mặc định). Nếu bạn thay đổi những thông số cài đặt này, bạn cũng phải thay đổi chúng cho mạng của bạn.

Các chương trình phần mềm mới đã gây ra sự cố tương thích

Xác minh rằng mọi chương trình phần mềm mới đều được cài đặt đúng cách và sử dụng trình điều khiển in phù hợp.

Máy tính của bạn hoặc máy trạm bị cài đặt sai

1. Hãy kiểm tra các trình điều khiển mạng, trình điều khiển in và cài đặt chuyển hướng mạng.
2. Kiểm tra xem hệ điều hành có được cấu hình đúng không.

Máy in bị tắt, hoặc các cài đặt mạng khác bị sai

1. Xem lại trang cấu hình/mạng của máy in để kiểm tra tình trạng của các cài đặt và giao thức mạng.
2. Định cấu hình lại cài đặt mạng nếu cần.

Giải quyết các vấn đề về mạng không dây (chỉ các kiểu không dây)

- [Giới thiệu](#)
- [Danh sách kiểm tra kết nối mạng không dây](#)
- [Máy in không in sau khi định cấu hình mạng không dây hoàn tất](#)
- [Máy in không in và máy tính đã cài đặt tường lửa của bên thứ ba](#)
- [Kết nối không dây không hoạt động sau khi di chuyển bộ định tuyến của mạng không dây hoặc máy in](#)
- [Không thể kết nối thêm máy tính với máy in không dây](#)
- [Máy in không dây mất liên lạc khi được kết nối với VPN](#)
- [Mạng không xuất hiện trong danh sách mạng không dây](#)
- [Mạng không dây không hoạt động](#)
- [Thực hiện kiểm tra chẩn đoán mạng không dây](#)
- [Giảm nhiễu trên mạng không dây](#)

Giới thiệu

Dùng thông tin xử lý sự cố để giúp giải quyết các sự cố.

 **GHI CHÚ:** Để xác định có nên bật in HP NFC và Wi-Fi Direct trên máy in của bạn hay không, hãy in trang cấu hình từ bảng điều khiển của máy in

Danh sách kiểm tra kết nối mạng không dây

- Xác minh rằng cáp mạng không được kết nối.
- Xác minh máy in và bộ định tuyến mạng không dây đã được bật và có điện. Đồng thời đảm bảo rằng bộ thu tín hiệu mạng không dây của máy in đã được bật.
- Xác minh rằng số nhận dạng do dịch vụ đặt (SSID) là chính xác. In trang cấu hình để biết SSID. Nếu bạn không chắc liệu SSID có chính xác hay không, hãy chạy lại thiết lập mạng không dây.
- Với các mạng bảo mật, hãy xác minh rằng thông tin bảo mật là chính xác. Nếu thông tin bảo mật không chính xác, hãy chạy lại thiết lập mạng không dây.
- Nếu mạng không dây hoạt động chính xác, hãy thử truy cập vào các máy tính khác trên mạng không dây. Nếu mạng có truy cập Internet, hãy thử kết nối với Internet qua kết nối mạng không dây.
- Xác minh rằng phương thức mã hóa (AES hoặc TKIP) của máy in giống với phương thức mã hóa dành cho điểm truy cập không dây (trên các mạng sử dụng bảo mật WPA).
- Xác minh máy in nằm trong phạm vi của mạng không dây. Đối với hầu hết các mạng, máy in phải nằm trong phạm vi 30 m của điểm truy cập không dây (bộ định tuyến mạng không dây).

- Xác minh rằng các vật cản không chặn tín hiệu của mạng không dây. Loại bỏ bất kỳ vật kim loại lớn nào giữa điểm truy cập và máy in. Đảm bảo các cột, tường hoặc các trụ chống đỡ có chứa kim loại hoặc bê tông không ngăn cách máy in và điểm truy cập không dây.
- Xác minh rằng máy in được đặt cách xa các thiết bị điện có thể gây nhiễu tín hiệu của mạng không dây. Nhiều thiết bị có thể gây nhiễu tín hiệu của mạng không dây, trong đó gồm có động cơ, điện thoại không dây, camera hệ thống an ninh, các mạng không dây khác và một số thiết bị Bluetooth.
- Xác minh rằng trình điều khiển in đã được cài đặt trên máy tính.
- Xác minh rằng bạn đã chọn đúng cổng máy in.
- Xác minh rằng máy tính và máy in kết nối với cùng một mạng không dây.
- Đối với macOS, xác minh rằng bộ định tuyến không dây hỗ trợ Bonjour.

Máy in không in sau khi định cấu hình mạng không dây hoàn tất

1. Hãy chắc chắn là máy in đang được bật và ở trạng thái sẵn sàng.
2. Tắt mọi tường lửa của bên thứ ba trên máy tính của bạn.
3. Đảm bảo rằng mạng không dây hoạt động chính xác.
4. Đảm bảo rằng máy tính của bạn hoạt động chính xác. Nếu cần, hãy khởi động lại máy tính.
5. Xác nhận bạn có thể mở Máy chủ web nhúng của HP từ một máy tính trên mạng.

Máy in không in và máy tính đã cài đặt tường lửa của bên thứ ba

1. Cập nhật tường lửa bằng bản cập nhật mới nhất hiện có của nhà sản xuất.
2. Nếu chương trình yêu cầu truy cập tường lửa khi bạn cài đặt máy in hoặc cố gắng in, hãy đảm bảo bạn cho phép chương trình chạy.
3. Tạm thời tắt tường lửa, sau đó cài đặt máy in không dây trên máy tính. Bật tường lửa khi bạn đã kết thúc quá trình cài đặt không dây.

Kết nối không dây không hoạt động sau khi di chuyển bộ định tuyến của mạng không dây hoặc máy in

1. Đảm bảo rằng bộ định tuyến hoặc máy in kết nối với cùng một mạng mà máy tính kết nối với.
2. In một trang cấu hình.
3. So sánh số nhận dạng do dịch vụ đặt (SSID) trên trang cấu hình với SSID trong cấu hình máy in của máy tính.
4. Nếu hai số này không giống nhau, thiết bị hiện không kết nối với cùng một mạng. Định lại cấu hình thiết lập mạng không dây cho máy in.

Không thể kết nối thêm máy tính với máy in không dây

1. Đảm bảo rằng các máy tính khác nằm trong phạm vi của mạng không dây và không có vật cản nào chặn tín hiệu. Đối với hầu hết các mạng, phạm vi của mạng không dây nằm trong vòng 30 m của điểm truy cập không dây.
2. Hãy chắc chắn là máy in đang được bật và ở trạng thái sẵn sàng.
3. Đảm bảo rằng không có nhiều hơn 5 người dùng Wi-Fi Direct cùng một lúc.
4. Tắt mọi tường lửa của bên thứ ba trên máy tính của bạn.
5. Đảm bảo rằng mạng không dây hoạt động chính xác.
6. Đảm bảo rằng máy tính của bạn hoạt động chính xác. Nếu cần, hãy khởi động lại máy tính.

Máy in không dây mất liên lạc khi được kết nối với VPN

- Thông thường, bạn không thể kết nối với VPN và các mạng khác cùng một lúc.

Mạng không xuất hiện trong danh sách mạng không dây

- Đảm bảo bộ định tuyến không dây được bật và có điện.
- Mạng có thể bị ẩn. Tuy nhiên, bạn vẫn có thể kết nối với mạng bị ẩn.

Mạng không dây không hoạt động

1. Đảm bảo rằng cáp mạng không được kết nối.
2. Để xác minh liệu mạng có mất kết nối hay không, hãy thử kết nối các thiết bị khác với mạng.
3. Kiểm tra kết nối mạng bằng cách ping mạng.
 - a. Mở lời nhắc dòng lệnh trên máy tính của bạn.
 - Đối với Windows, hãy nhấp **Start** (Bắt đầu), nhấp **Run** (Chạy), gõ `cmd` sau đó nhấn **Enter**.
 - Đối với macOS, hãy truy cập **Applications** (Ứng dụng), rồi đến **Utilities** (Tiện ích) và mở **Terminal** (Thiết bị đầu cuối).
 - b. Nhập `ping` theo sau là địa chỉ IP của bộ định tuyến.
 - c. Nếu cửa sổ hiển thị thời gian khứ hồi, thì mạng đang hoạt động.
4. Đảm bảo rằng bộ định tuyến hoặc máy in kết nối với cùng một mạng mà máy tính kết nối với.
 - a. In một trang cấu hình.
 - b. So sánh số nhận dạng do dịch vụ đặt (SSID) trên báo cáo cấu hình với SSID trong cấu hình máy in của máy tính.
 - c. Nếu hai số này không giống nhau, thiết bị hiện không kết nối với cùng một mạng. Định lại cấu hình thiết lập mạng không dây cho máy in.

Thực hiện kiểm tra chẩn đoán mạng không dây

Từ bảng điều khiển của máy in, bạn có thể chạy kiểm tra chẩn đoán cung cấp thông tin về các thông số cài đặt mạng không dây.

1. Trên bảng điều khiển máy in, bấm nút **OK**.
2. Mở các menu sau:
 - a. **Tự chẩn đoán**
 - b. **Chạy Kiểm tra Không dây**
3. Bấm nút **OK** để bắt đầu kiểm tra. Máy in sẽ in trang kiểm tra hiển thị các kết quả kiểm tra.

Giảm nhiễu trên mạng không dây

Các mẹo sau có thể giảm nhiễu trên mạng không dây:

- Để thiết bị không dây cách xa các vật thể kim loại lớn như tủ đựng hồ sơ và các thiết bị điện tử khác như lò vi sóng và điện thoại không dây. Những vật thể này có thể làm gián đoạn tín hiệu vô tuyến.
- Để thiết bị không dây cách xa kết cấu gạch đá lớn và các kết cấu xây dựng khác. Những vật thể này có thể hấp thụ sóng vô tuyến và làm giảm cường độ tín hiệu.
- Đặt bộ định tuyến không dây vào vị trí trung tâm trong đường ngắm của các máy in không dây trên mạng.

Giải quyết sự cố khi fax

Giới thiệu

Dùng thông tin xử lý sự cố về fax để giúp giải quyết các sự cố.

- [Danh sách kiểm tra xử lý sự cố fax](#)
- [Giải quyết sự cố chung về fax](#)

Danh sách kiểm tra xử lý sự cố fax

- Có một số cách khắc phục như sau. Sau mỗi thao tác được gợi ý, thử gửi lại fax để xem sự cố có được giải quyết không.
- Để có kết quả tốt nhất khi giải quyết sự cố về fax, đảm bảo rằng đường dây từ máy in được nối trực tiếp vào cổng điện thoại trên tường. Ngắt kết nối tất cả các thiết bị khác được kết nối với máy in.

1. Kiểm tra xem dây điện thoại có được nối vào đúng cổng ở phía sau máy in hay không.
2. Kiểm tra đường dây điện thoại bằng cách kiểm tra fax:
 - a. Trên bảng điều khiển máy in, bấm nút Setup (Cài đặt) .
 - b. Chọn **Service**(Dịch vụ), sau đó chọn **Run Fax Test**(Chạy kiểm tra fax). Máy in sẽ in báo cáo kiểm tra fax.

Báo cáo này có thể chứa các kết quả sau đây:

- **Pass (Đạt):** Báo cáo chứa tất cả các thông số cài đặt fax hiện tại để xem lại.
 - **Fail (Không đạt):** Báo cáo cho thấy tình trạng lỗi và chứa các gợi ý về cách giải quyết vấn đề.
3. Kiểm tra xem chương trình cơ sở của máy in có hiện hành hay không:
 - a. In trang cấu hình từ menu **Report** (Báo cáo) của bảng điều khiển để nhận mã ngày tháng của chương trình cơ sở hiện tại.
 - b. Đến www.hp.com/support, chọn ngôn ngữ quốc gia/khu vực của bạn, nhấp vào liên kết **Get software and drivers** (Lấy phần mềm và trình điều khiển), gõ tên máy in vào trường tìm kiếm, bấm nút **ENTER**, sau đó chọn máy in từ danh sách các kết quả tìm kiếm.
 - c. Chọn hệ điều hành.
 - d. Bên dưới mục **Firmware** (Chương trình cơ sở), xác định **Firmware Update Utility** (Tiện ích cập nhật chương trình cơ sở).

 **GHI CHÚ:** Đảm bảo dùng tiện ích cập nhật chương trình cơ sở dành riêng cho kiểu máy in đó.

- e. Bấm **Download** (Tải xuống), bấm **Run** (Chạy), sau đó bấm lại vào **Run** (Chạy).
- f. Khi tiện ích khởi chạy, chọn máy in từ danh sách thả xuống, sau đó bấm **Send Firmware** (Gửi chương trình cơ sở).

 **GHI CHÚ:** Để in trang cấu hình nhằm xác minh phiên bản chương trình cơ sở được cài đặt trước và sau quá trình cập nhật, bấm **Print Config** (In cấu hình).

- g. Làm theo các hướng dẫn trên màn hình để hoàn thành quá trình cài đặt, sau đó bấm nút **Exit** (Thoát) để đóng tiện ích.
4. Kiểm tra xem bản fax đã được thiết lập khi cài đặt phần mềm máy in hay chưa.
Từ máy tính, trong thư mục chương trình HP, hãy chạy Fax Setup Utility (Tiện ích Cài đặt Fax).
5. Kiểm tra xem dịch vụ điện thoại có hỗ trợ fax analog hay không.
 - Nếu sử dụng ISDN hoặc PBX kỹ thuật số, hãy liên hệ với nhà cung cấp dịch vụ của bạn để biết thông tin về cấu hình cho một đường dây fax analog.
 - Nếu sử dụng dịch vụ VoIP, hãy thay đổi cài đặt **Fax Speed** (Tốc độ fax) sang **Slow (V.29)** (Chậm)(V.29) từ bảng điều khiển. Hỏi xem nhà cung cấp dịch vụ của bạn có hỗ trợ fax hay không và hỏi về tốc độ modem fax khuyến nghị. Một số công ty có thể yêu cầu một bộ điều hợp.
 - Nếu bạn đang sử dụng dịch vụ DSL, đảm bảo có một bộ lọc khi kết nối đường dây điện thoại với máy in. Liên hệ với nhà cung cấp dịch vụ DSL, hoặc mua bộ lọc DSL nếu bạn chưa có. Nếu đã cài đặt một bộ lọc DSL, hãy thử bộ lọc khác vì những bộ lọc này có thể bị hỏng.

Giải quyết sự cố chung về fax

- [Fax gửi chậm](#)
- [Chất lượng fax kém](#)
- [Bản fax bị cắt rời hoặc in trên hai trang](#)

Fax gửi chậm

Máy in đang gặp phải chất lượng đường dây điện thoại kém.

- Thử gửi fax lại khi các điều kiện đường dây đã được cải thiện.
- Kiểm tra với nhà cung cấp dịch vụ điện thoại xem đường dây điện thoại có hỗ trợ fax không.
- Tắt cài đặt **Error Correction** (Sửa lỗi).
 - a. Trên bảng điều khiển máy in, bấm nút Setup (Cài đặt) .
 - b. Chọn **Service**(Dịch vụ), sau đó chọn **Fax Service**(Dịch vụ fax).
 - c. Chọn **Error Correction** (Sửa lỗi), sau đó chọn **Off** (Tắt).

 **GHI CHÚ:** Việc này có thể làm giảm chất lượng hình ảnh.

- Sử dụng giấy trắng cho bản gốc. Không sử dụng các màu như xám, vàng hoặc hồng.
- Tăng cài đặt **Fax Speed** (Tốc độ fax).

- a. Trên bảng điều khiển máy in, bấm nút Setup (Cài đặt) .
- b. Chọn **Fax Setup** (Cài đặt fax), sau đó chọn **Advanced Setup**(Cài đặt nâng cao).
- c. Chọn **Fax Speed** (Tốc độ fax), sau đó chọn cài đặt thích hợp.
- Chia bản fax lớn ra làm nhiều phần nhỏ, sau đó fax chúng đi từng phần.
- Thay đổi thông số cài đặt bản fax trên bảng điều khiển xuống độ phân giải thấp hơn.
 - a. Trên bảng điều khiển máy in, bấm nút Setup (Cài đặt) .
 - b. Chọn **Fax Setup**(Cài đặt fax).
 - c. Chọn **Advanced Setup** (Cài đặt nâng cao), sau đó chọn **Fax Resolution** (Độ phân giải fax).
 - d. Chọn cài đặt độ phân giải bạn muốn, sau đó bấm **OK**.

Chất lượng fax kém

Bản fax bị nhòe hoặc mờ.

- Tăng độ phân giải fax khi gửi fax. Độ phân giải không ảnh hưởng đến các bản fax đã nhận.
 - a. Trên bảng điều khiển máy in, bấm nút Setup (Cài đặt) .
 - b. Chọn **Fax Setup**(Cài đặt fax).
 - c. Chọn **Advanced Setup** (Cài đặt nâng cao), sau đó chọn **Fax Resolution** (Độ phân giải fax).
 - d. Chọn cài đặt độ phân giải bạn muốn, sau đó bấm **OK**.



GHI CHÚ: Việc tăng độ phân giải làm giảm tốc độ truyền tín hiệu.

- Bật cài đặt **Error Correction** (Sửa lỗi) từ bảng điều khiển.
 - a. Trên bảng điều khiển máy in, bấm nút Setup (Cài đặt) .
 - b. Chọn **Service**(Dịch vụ), sau đó chọn **Fax Service**(Dịch vụ fax).
 - c. Chọn **Error Correction** (Sửa lỗi), sau đó chọn **On** (Bật).
- Kiểm tra hộp mực in và thay hộp mực nếu cần.
- Yêu cầu người gửi điều chỉnh thông số độ tương phản trên máy gửi fax cho đậm hơn, sau đó gửi lại bản fax.

Bản fax bị cắt rời hoặc in trên hai trang

- Đặt cài đặt **Default Paper Size** (Kích thước giấy mặc định). Bản fax được in trên một kích thước giấy dựa trên cài đặt **Default Paper Size** (Kích thước giấy mặc định).

- a. Trên bảng điều khiển máy in, bấm nút Setup (Cài đặt) .
 - b. Chọn **System Setup** (Cài đặt hệ thống), sau đó chọn **Paper Setup** (Cài đặt giấy).
 - c. Chọn **Default Paper Size** (Kích thước giấy mặc định), sau đó chọn cài đặt thích hợp.
- Đặt loại giấy và kích thước giấy cho khay được dùng để fax.
 - Bật cài đặt **Fit to Page** (Chế độ tiết kiệm) để in các bản fax dài hơn trên giấy khổ letter hoặc khổ A4.
 - a. Trên bảng điều khiển máy in, bấm nút Setup (Cài đặt) .
 - b. Chọn **Fax Setup** (Cài đặt fax), sau đó chọn **Advanced Setup**(Cài đặt nâng cao).
 - c. Chọn **Fit to Page** (Chế độ tiết kiệm), sau đó chọn **On**(Bật).

 **GHI CHÚ:** Nếu tắt cài đặt **Fit to Page** (Vừa trang in) và cài đặt **Default Paper Size** (Kích thước giấy mặc định) được đặt sang khổ letter (thư), bản gốc có khổ in chuẩn sẽ được in trên hai trang.

Bảng chú dẫn

A

AirPrint 43

B

bảng điều khiển

định vị 3

bảng điều khiển

LED 5

bảng điều khiển

mẫu đèn LED 91

bộ công cụ bảo trì

số bộ phận 27

bộ nhớ

đi kèm 9

Bảng điều khiển LED

các điều khiển 5

C

các vấn đề về chất lượng hình ảnh

ví dụ và giải pháp 129

cài đặt mạng 68

cài đặt tiết kiệm 80

cài đặt EconoMode 80, 122

cài đặt

cài đặt mặc định gốc, khôi phục 95

cài đặt mặc định gốc, khôi phục 95

công tắc nguồn, định vị 3

cổng fax

định vị 4

cổng giao tiếp

định vị 4

cổng mạng

định vị 4

cổng USB

định vị 4

cuộn sấy

kẹt giấy 111

cửa sau

định vị 4

giấy kẹt 111

Chăm sóc Khách hàng HP 90

CH

chất lượng hình ảnh

kiểm tra tình trạng hộp mực in 117

chip bộ nhớ (bột mực)

định vị 28

chủ đề màu

thay đổi, Windows 126

D

danh sách kiểm tra

kết nối không dây 152

xử lý sự cố fax 156

Đ

điện

tiêu thụ 13

đặt hàng

mực in và phụ kiện 26

E

Explorer, phiên bản được hỗ trợ

Máy chủ web nhúng của HP 69

F

fax

giải quyết các sự cố cách trang 158

giải quyết chất lượng kém 158

giải quyết sự cố chung 157

giải quyết tốc độ chậm 157

gửi bằng phần mềm 66

quay số nhanh 65

từ khay nạp tài liệu 65

từ máy quét hình phẳng 64

từ máy tính (Windows) 66

fax điện tử

gửi 66

G

gửi fax

từ phần mềm 66

GI

giải pháp in di động 9

giải quyết sự cố

fax 157

giấy

chọn 120

hướng Khay 1 19

nạp Khay 1 16

giấy, đặt hàng 26

H

hai mặt 50

thủ công (Mac) 37

hai mặt thủ công

Windows 34

hai mặt thủ công

Mac 37

hệ điều hành (OS)

được hỗ trợ 9

hệ điều hành, được hỗ trợ 9

hiệu chỉnh

màu 124

hoãn tắt máy sau

cài đặt 82

hộp ghim dập

số bộ phận 27

hộp mực

sử dụng khi ở ngưỡng còn ít 97

thay thế 28

hộp mực in
 các bộ phận 28
 cài đặt ngưỡng còn ít 97
 số bộ phận 26, 27
 thay thế 28
hỗ trợ
 trực tuyến 90
hỗ trợ khách hàng
 trực tuyến 90
hỗ trợ kỹ thuật
 trực tuyến 90
hỗ trợ trực tuyến 90
Hộp công cụ Thiết bị HP, sử dụng 69
HP ePrint 42
HP EWS, sử dụng 69
HP Web Jetadmin 85

I

in di động, phần mềm được hỗ trợ 11
in di động
 thiết bị Android 45
in hai mặt
 thủ công (Windows) 34
in hai mặt
 Mac 37
 Windows 34
in trên cả hai mặt
 thủ công, Windows 34
 Windows 34
in trên cả hai mặt
 Mac 37
in trên hai mặt
 Mac 37
Internet Explorer, phiên bản được hỗ trợ
 Máy chủ web nhúng của HP 69
In Wi-Fi Direct 11, 40

J

Jetadmin, HP Web 85

K

kẹt
 khay nạp tài liệu 106
 ngăn giấy ra 113
 vị trí 102, 0
 Khay 1 109

kẹt giấy
 cuộn sấy 111
 cửa sau 111
 khay nạp tài liệu 106
 ngăn giấy đầu ra 113
 vị trí 102, 0
 Khay 1 109
kết nối nguồn
 định vị 4
kích thước, máy in 12
kính, lau chùi 137, 147
Khay 1
 hướng giấy 19
 kẹt 109
 nạp 16
 nạp nhãn 23
 nạp phong bì 22

KH

khay
 định vị 3
 đi kèm 9
 khả năng chứa giấy 9
khay nạp tài liệu 50
 fax từ 65
 kẹt giấy 106
 sao chép các tài liệu hai mặt 50
 vấn đề nạp giấy 100
khe tiếp giấy ưu tiên một tờ
 nạp nhãn 23
 nạp phong bì 22
khôi phục cài đặt mặc định gốc 95

L

lau chùi
 kính 137, 147
làm sạch
 đường dẫn giấy 118
loại giấy
 chọn (Mac) 38
 chọn (Windows) 35

M

mạng
 được hỗ trợ 9
 cài đặt máy in 68
 HP Web Jetadmin 85
mạng không dây
 troubleshooting 152

màu
 hiệu chỉnh 124
mặc định, khôi phục 95
máy quét
 fax từ 64
 lau chùi kính 137, 147
mực in
 đặt hàng 26
 cài đặt ngưỡng còn ít 97
 số bộ phận 26, 27
 sử dụng khi ở ngưỡng còn ít 97
Máy chủ web nhúng (EWS)
 tính năng 69
Máy chủ web nhúng (EWS)
 gán mật khẩu 78
Máy chủ web nhúng (EWS) của HP
 tính năng 69
Microsoft Word, gửi fax từ 66

N

nạp
 giấy vào Khay 1 16
nút bật/tắt, định vị 3

NG

ngăn giấy, đầu ra
 định vị 3
ngăn giấy đầu ra
 định vị 3
 xử lý giấy kẹt 113
nguồn cung cấp
 thay hộp mực in 28

NH

nhãn
 hướng 23
 in trên 23
nhãn, nạp 23
nhãn số sê-ri
 định vị 4
nhãn số sê-ri và sản phẩm
 định vị 4
nhiều trang trên một tờ
 chọn (Mac) 38
 chọn (Windows) 35
 in (Mac) 38
 in (Windows) 35
nhiều trên mạng không dây 155

O

OS (hệ điều hành)
được hỗ trợ 9

P

Phần mềm HP ePrint 43
Phần mềm HP Scan (Windows)
52
Phần mềm HP Smart (macOS)
53

PH

phần mềm
gửi fax 66
phone book, fax
thêm các mục 65
phong bì
hướng 22
phong bì, nạp 22
phụ kiện
đặt hàng 26
số bộ phận 26
phụ kiện thay thế
số bộ phận 27

Q

quay số nhanh
lập trình 65
quét
từ phần mềm HP Scan
(Windows) 52
từ Phần mềm HP Smart
(macOS) 53

S

sao chép
đặt loại và kích thước giấy
138
bản sao đơn 48
các tài liệu hai mặt 50
mép của tài liệu 144
nhiều bản sao chép 48
tối ưu hóa dành cho văn bản
hoặc hình ảnh 142
sao chép hai mặt 50
số bản sao chép, thay đổi 48
số bộ phận
hộp ghim dập 27
hộp mực in 26, 27
mực in 26, 27

phụ kiện 26
phụ kiện thay thế 27
sự cố nạp giấy
giải quyết 100

T

tùy chọn màu
thay đổi, Windows 126
Trang web
HP Web Jetadmin, tải xuống
85

TH

thay thế
hộp mực in 28
thiết bị Android
in từ 45
thông số kỹ thuật
điện và tiếng ồn 13
thông số kỹ thuật về điện 13
thông số kỹ thuật về âm thanh 13

TR

trang mỗi phút 9
trang web
hỗ trợ khách hàng 90
trạng thái
đèn bảng điều khiển 91
trình điều khiển in, được hỗ trợ 9
trình điều khiển, được hỗ trợ 9
tri hoãn nghỉ
cài đặt 80
trọng lượng, máy in 12

V

vỏ, định vị 3

W

Windows
gửi fax từ 66
Word, gửi fax từ 66

X

xử lý sự cố
fax 156
kiểm tra tình trạng hộp mực
in 117
mạng có dây 149
mạng không dây 152
sự cố nạp giấy 100

LED, lỗi 91
LED, mẫu đèn 91
xử lý sự cố
sự cố mạng 149
xử lý sự cố fax
danh sách kiểm tra 156

Y

yêu cầu hệ thống
tối thiểu 11
Máy chủ web nhúng của HP
69
yêu cầu trình duyệt
Máy chủ web nhúng của HP
69
yêu cầu trình duyệt web
Máy chủ web nhúng của HP
69

