



# Lietotāja rokasgrāmata



**HP Neverstop Laser 1000 series**

## **Autortiesības un licence**

© Copyright 2020 HP Development Company, L.P.

Aizliegts pavairot, pielāgot vai tulkot bez iepriekšējas rakstiskas atļaujas, izņemot, ja to atļauj likumi par autortiesībām.

Šeit ietvertu informāciju var mainīt bez iepriekšēja brīdinājuma.

Vienīgās HP izstrādājumiem un pakalpojumiem noteiktās garantijas ir ietvertas garantijas paziņojumos, kas piegādāti kopā ar attiecīgajiem izstrādājumiem un pakalpojumiem. Nekas no šeit ietvertā nav traktējams kā papildus garantiju nodrošinošs faktors. HP neuzņemas atbildību par šeit esošajām tehniskām un drukas kļūdām vai izlaidumiem.

## **Informācija par preču zīmēm**

Apple un Apple logotips ir Apple Inc. preču zīmes, kas reģistrētas ASV un citās valstīs/reģionos.

OS X ir Apple Inc. preču zīme, kas reģistrēta ASV un citās valstīs.

AirPrint ir Apple Inc. preču zīme, kas reģistrēta ASV un citās valstīs/reģionos.

iPhone ir Apple Inc. preču zīme, kas reģistrēta ASV un citās valstīs.

Microsoft® un Windows® ir Microsoft Corporation reģistrētas preču zīmes ASV.

Amazon, Kindle un visi saistītie logotipi ir Amazon.com, Inc. vai tā meitasuzņēmumu preču zīmes.

Wi-Fi un Wi-Fi Direct ir Wi-Fi Alliance reģistrētas preču zīmes. (Papildinformāciju skatiet šeit: <https://www.wi-fi.org/who-we-are/our-brands>.)

---

# Saturs

<b>1 Darba sākšana .....</b>	<b>1</b>
Skati uz printeri .....	2
Skats uz printeri no priekšpusēs .....	2
Skats uz printeri no aizmugures .....	2
Vadības paneļa funkcijas .....	3
Pamatmodeļi .....	3
Bezvadu modeļi .....	4
Lietotnes HP Smart izmantošana drukāšanai, kopēšanai, skenēšanai un problēmu novēršanai .....	6
<b>2 Printera pievienošana .....</b>	<b>7</b>
Izveidot savienojumu ar bezvadu tīklu, izmantojot maršrutētāju .....	8
Pievienojiet printeri bezvadu tīklam, izmantojot Wi-Fi aizsargāto iestatījumu (WPS) .....	8
Pieslēdziet printeri bezvadu tīklam, izmantojot HP printera programmatūra .....	8
Savienošana, izmantojot bezvadu savienojumu bez maršrutētāja .....	9
Bezvadu savienojuma iestatījumi .....	12
Savienojuma izveide ar vadu (Ethernet) tīklu .....	13
<b>3 Printera konfigurēšana .....</b>	<b>15</b>
Konfigurējiet printeri, izmantojot HP iegulto tīmekļa serveri (EWS) un HP Device Toolbox (Windows) .....	16
Piekļuve iegultajam tīmekļa serverim (EWS) un tā izmantošana .....	16
HP iegultā tīmekļa servera (EWS) atvēršana no programmatūras (Windows 7) .....	16
HP iegultā tīmekļa servera (EWS) atvēršana no tīmekļa pārlūkprogrammas .....	16
HP iegultā tīmekļa servera (EWS) atvēršana, izmantojot Wi-Fi Direct savienojumu ....	17
HP iegultā tīmekļa servera navigēšana .....	17
IP tīkla iestatījumu konfigurēšana .....	18
Tīkla iestatījumu skatīšana vai mainīšana .....	18
Printera pārdēvēšana tīklā .....	18
IPv4 TCP/IP parametru manuāla konfigurēšana .....	19
Sistēmas paroles iestatīšana vai maiņa ar HP iegultā tīmekļa servera palīdzību .....	19
Mainīt enerģijas taupīšanas iestatījumus .....	19
Iestatījuma Miega režīms/automātiskā izslēgšanās pēc neaktivitātes perioda iestatīšanas .....	19

Izslēgšanās pēc neaktivitātes perioda aizkaves laika iestatīšanas un printera konfigurēšana 1 W vai mazākas jaudas izmantošanai .....	20
Iestatīt aizkavētās izslēgšanas iestatījumus .....	20
Printera programmatūras atjaunināšana .....	22
programmatūras atjaunināšana ar programmatūras atjaunināšanas utilītu .....	22
Printera savienojuma veida maiņa (Windows 7) .....	23
<b>4 Materiālu ievietošana .....</b>	<b>25</b>
Konfigurējiet ievades tekni dažādiem papīra izmēriem .....	25
Papīra ievietošana .....	27
Ievietot un apdrukāt aploksnes .....	30
Ievietot un drukāt uzlīmes .....	32
<b>5 Drukāšana .....</b>	<b>35</b>
Drukāšana, izmantojot Windows datoru .....	36
Atlasīt papīra veidu (Windows) .....	36
Manuāli drukāt uz abām pusēm (Windows) .....	37
Drukāt vairākas lapas loksne (Windows) .....	38
Drukāšana, izmantojot Mac datoru .....	39
Drukājiet no mobilās ierīces .....	40
<b>6 Pārvaldiet toneri, drukāšanas materiālus un daļas .....</b>	<b>41</b>
Tonera līmeņa pārbaude .....	42
Atkārtota tonera ievietošana .....	43
Attēlu apstrādes veltna nomaiņa .....	46
Pasūtīt izejmateriālus, drukāšanas materiālus un daļas .....	48
<b>7 Problēmu risinājumi .....</b>	<b>49</b>
HP atbalsts .....	50
Sazināties ar HP .....	50
Printera reģistrācija .....	50
Garantijas papildiespējas .....	50
Papildinformācija .....	51
Interpretēt vadības paneļa indikatoru norādes .....	52
Atjaunot rūpnīcas noklusējuma iestatījumus .....	55
Printeris neuztver vai nepareizi padod papīru .....	56
Ievads .....	56
Iekārta nepaņem papīru .....	56
Iekārta paņem vairākas papīra loksnes .....	56
Iestrēguša papīra izņemšana .....	57

Ievads .....	57
Iestrēguša materiāla atrašanās vietas .....	57
Bieža vai atkārtota papīra iestrēgšana .....	58
Iztīrīt iestrēgumus no ievades teknes .....	59
Iestrēgumu iztīrīšana no iekārtas iekšpuses .....	61
Iztīrīt iestrēgumus no izvades zonām .....	62
Drukas kvalitātes uzlabošana .....	63
Ievads .....	63
Dokumenta atkārtota drukāšana .....	63
Tonera līmeņa pārbaude .....	63
Printera programmatūras atjaunināšana .....	63
Drukāšana no citas programmas .....	63
Drukas darba papīra veida un drukas kvalitātes iestatījumu pārbaude .....	63
Printerī ievietotā papīra veida pārbaude .....	64
Papīra veida un drukas kvalitātes iestatījumu pārbaude (Windows) .....	64
Papīra veida un drukas kvalitātes iestatījumu pārbaude (OS X) .....	64
Attēlu apstrādes veltņa vizuāla pārbaude .....	65
Papīra un drukāšanas vides pārbaude .....	65
Pirmā darbība: HP specifikācijām atbilstoša papīra lietošana .....	65
Otrā darbība: vides pārbaudīšana .....	65
Drukas blīvuma pielāgošana .....	66
Drukas kvalitātes problēmu risināšana .....	67
Novērst bezvadu tīkla problēmas .....	72
Ievads .....	72
Bezvadu savienojamības kontrolsaraksts .....	72
Bezvadu tīkla diagnostikas testa izpilde .....	73
Printeris nedrukā pēc bezvadu sakaru konfigurācijas pabeigšanas .....	73
Printeris nedrukā un datorā ir instalēts trešās puses ugunsdzēsītājs .....	74
Bezvadu savienojums nedarbojas pēc bezvadu maršrutētāja vai printera pārvietošanas .....	74
Nevar pievienot vairāk ierīču bezvadu savienojuma printerim (Wi-Fi Direct) .....	74
Kad izveidots savienojums ar VPN tīklu, bezvadu printerim zūd sakari .....	74
Tīkls netiek parādīts bezvadu tīklu sarakstā .....	75
Bezvadu tīkls nedarbojas .....	75
Traucējumu samazināšana bezvadu tīklā .....	75
Ethernet savienojuma problēmu novēršana .....	77
<b>A pielikums. Printera specifikācijas .....</b>	<b>79</b>
Tehniskie dati .....	80
Atbalstītās operētājsistēmas .....	81
Printera izmēri .....	83
Jaudas patēriņš, elektriskās specifikācijas un akustiskās emisijas .....	84

Darba vides diapazons .....	85
Brīdinājuma ikonas .....	86
Brīdinājums par lāzeru .....	87

## **B pielikums. Apkope un atbalsts ..... 89**

HP ierobežotās garantijas paziņojums .....	90
Apvienotā Karaliste, Īrija un Malta .....	92
Austrija, Beļģija, Vācija un Luksemburga .....	92
Beļģija, Francija un Luksemburga .....	93
Itālija .....	94
Spānija .....	94
Dānija .....	95
Norvēģija .....	95
Zviedrija .....	95
Portugāle .....	96
Grieķija un Kipra .....	96
Ungārija .....	96
Čehija .....	97
Slovākija .....	97
Polija .....	97
Bulgārija .....	98
Rumānija .....	98
Beļģija un Nīderlande .....	98
Somija .....	99
Slovēnija .....	99
Horvātija .....	99
Latvija .....	99
Lietuva .....	100
Igaunija .....	100
Krievija .....	100
HP augstākas klases aizsardzības garantija: Neverstop Tonerā papildināšanas komplekts un HP Laser attēlu apstrādes veltnis ierobežotas garantijas paziņojums .....	101
HP politika par ne HP materiāliem .....	102
HP pretviltojumu tīmekļa vietne .....	103
Dati tiek glabāti HP tonera papildināšanas komplekts un HP Laser attēlu apstrādes veltnis .....	104
Gala lietotāja licences līgums .....	105
Klienta pašremonta garantijas pakalpojums .....	110
Klientu atbalsts .....	111

## **C pielikums. Iekārtas vides aizsardzības programma ..... 113**

Vides aizsardzība .....	114
-------------------------	-----

Ozona ražošana .....	114
Elektroenerģijas patēriņš .....	114
Papīra izmantošana .....	115
Plastmasa .....	115
HP Neverstop drukāšanas materiāli .....	115
Papīrs .....	115
Materiālu ierobežojumi .....	115
Akumulatora informācija .....	116
Atbrīvošanās no vecā aprīkojuma (Eiropas Savienībā un Indijā) .....	117
Elektroniskās aparatūras pārstrāde .....	117
Aparatūras pārstrādes informācija (Brazīlija) .....	118
Ķīmiskas vielas .....	118
Iekārtas jaudas dati saskaņā ar Eiropas Savienības Komisijas regulu 1275/2008 .....	118
SEPA ekomarķējuma lietotāja informācija (Ķīna) .....	119
Regula par Ķīnas energoefektivitātes marķējuma norādīšanu uz printera, faksa un kopētāja .....	119
Paziņojums par bīstamu vielu izmantošanas ierobežošanu (Indija) .....	119
EEIA (Turcija) .....	119
Bīstamo vielu/elementu un to satura tabula (Ķīna) .....	119
Materiālu drošības datu lapa (MSDS) .....	120
EPEAT .....	120
Deklarācija par pašreizējo stāvokli ar ierobežoto vielu marķējumu (Taivāna) .....	121
Papildinformācija .....	123

## **D pielikums. Normatīvā informācija ..... 125**

Reglamentējošie paziņojumi .....	126
Eiropas Savienības normatīvais paziņojums .....	126
Normatīva modeļa identifikācijas numuri .....	126
FCC noteikumi .....	126
Kanāda — Industry Canada ICES-003 atbilstības paziņojums .....	126
Strāvas vada instrukcijas .....	127
Lāzera drošība .....	127
Somijas lāzera paziņojums .....	127
Paziņojumi, kas attiecas uz Ziemeļvalstīm (Dānija, Somija, Norvēģija, Zviedrija) .....	128
Atbilstība Eirāzijā (Armēnija, Baltkrievija, Kazahstāna, Kirgizstāna, Krievija) .....	128
Производитель и дата производства .....	128
Өндүрүшү және өндүрү мерзімі .....	128
Местные представители .....	128
Жергілікті өкілдіктері .....	129
Paziņojumi par bezvadu sakariem .....	130
FCC atbilstības paziņojums — Amerikas Savienotās Valstis .....	130
Brazīlijas ANATEL paziņojums .....	130

Kanādas paziņojumi .....	130
Kanādas industrijas nozares iekārtas ar 5 GHz darbību .....	130
Radiofrekvences starojuma ietekme (Kanāda) .....	130
Eiropas Savienības normatīvais paziņojums .....	131
Paziņojums lietošanai Krievijā .....	131
Meksikas paziņojums .....	131
Vietnam Telecom vadu/bezvadu sakaru marķējums apstiprinātiem ICTQC tipa produktiem .....	131

<b>Alfabētiskais rādītājs .....</b>	<b>133</b>
-------------------------------------	------------



---

# 1 Darba sākšana

- [Skati uz printeri](#)
- [Vadības paneļa funkcijas](#)
- [Lietotnes HP Smart izmantošana drukāšanai, kopēšanai, skenēšanai un problēmu novēršanai](#)

## Skats uz printeri

- [Skats uz printeri no priekšpuses](#)
- [Skats uz printeri no aizmugures](#)

### Skats uz printeri no priekšpuses

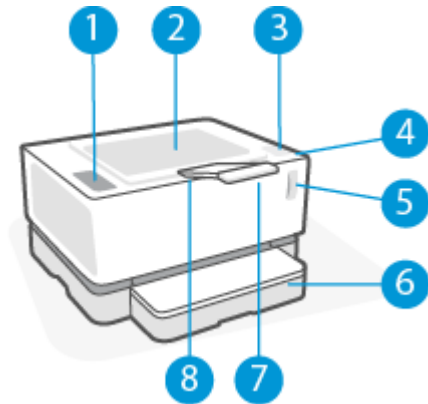

- |    |                                            |
|----|--------------------------------------------|
| 1. | Vadības panelis                            |
| 2. | Izvades nodalījums                         |
| 3. | Atkārtotas ievietošanas ports              |
| 4. | Atkārtotas ievietošanas statusa indikators |
| 5. | Tonera līmeņa indikators                   |
| 6. | Padeves paplāte                            |
| 7. | Izdruku uztvērēja pagarinājums             |
| 8. | Padziļinājums pirkstiem                    |

### Skats uz printeri no aizmugures

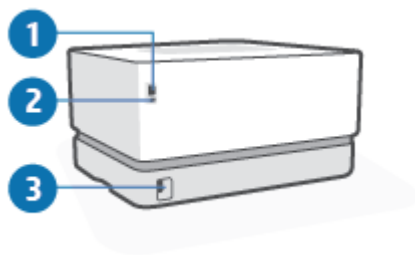





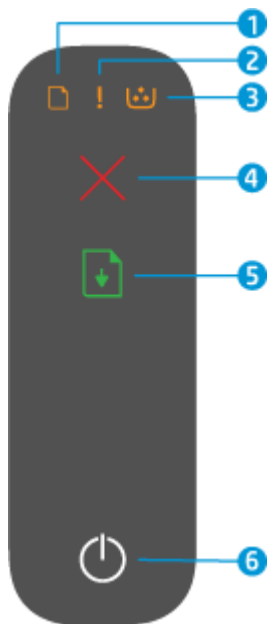

- |    |                                                          |
|----|----------------------------------------------------------|
| 1. | Ethernet tīkla pieslēgvietā (tikai modeļiem ar Ethernet) |
| 2. | USB pieslēgvietā                                         |
| 3. | Barošanas pieslēgums                                     |

# Vadības paneļa funkcijas







## Pamatmodeļi

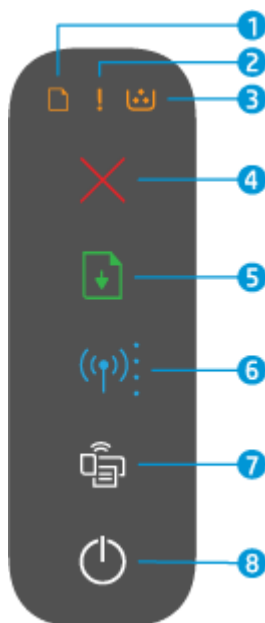



1.	Papīra gaismas indikators 	Kad sākat drukāt vai kopēt un ievades tekne nav papīra, sāks mirgot papīra gaismas indikators. Ja rodas papīra kļūda, indikators nevis mirgos, bet degs.
2.	Brīdinājuma indikators 	Brīdinājuma indikators mirgo, kad lietotājam jāpievērš uzmanība iekārtai. Ja brīdinājuma indikators deg vienmērīgi, radusies pakalpojuma kļūda.
3.	Attēlu apstrādes veltna indikators 	Ja šis indikators deg (vienmērīgi), tas norāda, ka tuvojas attēlu apstrādes veltna darbmuža beigas; ja vienlaicīgi mirgo brīdinājuma indikators vienlaicīgi, attēlu apstrādes veltnim ir radusies problēma. Ja mirgo attēlu apstrādes veltna gaismas, jānomaina attēlu apstrādes veltnis, lai turpinātu drukāšanu.
4.	Atcelšanas poga 	Nospiediet šo pogu, lai atceltu drukas darbu.
5.	Atsākšanas poga 	Nospiediet šo pogu, lai veiktu šādas darbības: <ul style="list-style-type: none"><li>• Ja radies printera kļūdas vai uzvednes stāvoklis un deg atsākšanas indikators, nospiediet pogu, lai notīrītu kļūdu un atsāktu drukāšanu.</li><li>• Manuālajā duplexajā režīmā nospiediet šo pogu, lai izdrukātu dokumenta otru pusi.</li><li>• Nospiediet un 3 sekundes turiet nospiestu šo pogu, lai izdrukātu konfigurācijas lapu.</li></ul>
6.	Ieslēgšanas/izslēgšanas poga/ stāvokļa Gatavs indikators 	Izmantojiet šo pogu printera ieslēgšanai un izslēgšanai.  Gatavības indikators deg, kad printeris ir gatavs drukāšanai. Tas mirgo, kad printeris saņem drukas datus un satumst miega režīmā.

## Bezvadu modeļi



1.	Papīra gaismas indikators 	Papīra indikators mirgo, ja ievades tehnē nav papīra, un deg (vienmērīgi), ja ir papīra kļūda.
2.	Brīdinājuma indikators 	Brīdinājuma indikators mirgo, kad lietotājam jāpievērš uzmanība iekārtai. Ja brīdinājuma indikators deg vienmērīgi, radusies pakalpojuma kļūda.
3.	Attēlu apstrādes veltna indikators 	Ja šis indikators deg (vienmērīgi), tas norāda, ka tuvojas attēlu apstrādes veltna darbmūža beigas; ja vienlaicīgi mirgo brīdinājuma indikators vienlaicīgi, attēlu apstrādes veltnim ir radusies problēma. Ja mirgo attēlu apstrādes veltna gaisma, jānomaina attēlu apstrādes veltnis, lai turpinātu drukāšanu.
4.	Atcelšanas poga 	Nospiediet šo pogu, lai atceltu drukas darbu.
5.	Atsākšanas poga 	Nospiediet šo pogu, lai veiktu šādas darbības: <ul style="list-style-type: none"><li>• Ja radies printera kļūdas vai uzvednes stāvoklis un deg atsākšanas indikators, nospiediet pogu, lai notīrītu kļūdu un atsāktu drukāšanu.</li><li>• Manuālajā duplexsajā režīmā nospiediet šo pogu, lai izdrukātu dokumenta otru pusi.</li><li>• Nospiediet un 3 sekundes turiet nospiestu šo pogu, lai izdrukātu konfigurācijas lapu.</li></ul>
6.	Bezvadu savienojuma poga un indikators 	Nospiediet šo pogu, lai ieslēgtu vai izslēgtu bezvadu funkciju.  Nospiediet un turiet šo pogu, lai konfigurētu WPS savienojumu.  Ja bezvadu savienojuma pogas indikators vienmērīgi deg zilā krāsā, ir izveidots stabils bezvadu savienojums. Ja tas mirgo zilā krāsā, printeris ir bezvadu savienojuma iestatīšanas režīmā vai notiek WPS konfigurācija. Ja indikators deg dzintara krāsā, printeris nevar izveidot savienojumu ar bezvadu tīklu vai ir radusies WPS kļūda.

---

7.	Poga Wi-Fi Direct		Nospiediet šo pogu, lai ieslēgtu vai izslēgtu Wi-Fi Direct. Nospiediet šo pogu, ja tā mirgo, lai pabeigtu Wi-Fi Direct savienojuma izveidošanu.
8.	Ieslēgšanas/izslēgšanas poga/ stāvokļa Gatavs indikators		Izmantojiet šo pogu printera ieslēgšanai un izslēgšanai. Gatavības indikators deg, kad printeris ir gatavs drukāšanai. Tas mirgo, kad printeris saņem drukas datus un satumst miega režīmā.

---

# Lietotnes HP Smart izmantošana drukāšanai, kopēšanai, skenēšanai un problēmu novēršanai

HP Smart palīdz iestatīt, kopēt, skenēt, drukāt, kopīgot un pārvaldīt HP printeri. Varat kopīgot dokumentus un attēlus, izmantojot e-pastu, teksta ziņojumus, kā arī populārus mākoņu un sociālo tīklu pakalpojumus (piemēram, Google Drive, Dropbox un Facebook). Varat arī iestatīt jaunus HP printerus, kā arī pārraudzīt un pasūtīt materiālus.

Lietotne HP Smart ir saderīga ar šādām mobilo ierīču un datoru operētājsistēmām:

- iOS
- Android
- Windows 10
- Mac OS X 10.11 un jaunākas versijas



**PIEZĪME.** Lietotne HP Smart var nebūt pieejama visās valodās. Dažas funkcijas var nebūt pieejamas visiem printera modeļiem.

## HP Smart lietotnes instalēšana

- ▲ Ja vēlaties lietotni instalēt savā ierīcē, dodieties uz vietni [123.hp.com](http://123.hp.com) un izpildiet ekrānā redzamās instrukcijas, lai piekļūtu savas ierīces lietotņu veikalam.

## HP Smart lietotnes atvēršana sistēmas Windows 10 datorā

- ▲ Pēc lietotnes HP Smart instalēšanas darbvirsmā noklikšķiniet uz **Start** (Sākt) un pēc tam lietotņu sarakstā atlasiet **HP Smart**.

## Printera pievienošana

- ▲ Pārliedzinieties, vai ierīce ir pievienota tam pašam tīklam, kuram ir pievienots printeris. Pēc tam HP Smart automātiski noteiks printeri.

## Iegūstiet vairāk informācijas par HP Smart lietotni

Papildinformāciju par HP Smart izmantošanu, lai drukātu, piekļūtu printera līdzekļiem un novērstu problēmas, skatiet šeit:

- **iOS/Android:** [www.hp.com/go/hpsmart-help](http://www.hp.com/go/hpsmart-help)
- **Windows 10:** [www.hp.com/go/hpsmartwin-help](http://www.hp.com/go/hpsmartwin-help)
- **Mac:** <http://www.hp.com/go/hpsmartmac-help>

---

## 2 Printera pievienošana

- [Izveidot savienojumu ar bezvadu tīklu, izmantojot maršrutētāju](#)
- [Bezvadu savienojuma iestatījumi](#)
- [Savienojuma izveide ar vadu \(Ethernet\) tīklu](#)

Jaunākā informācija par printera pievienošanu un savienojuma problēmu novēršanu ir pieejama tiešsaistē no HP atbalsta vietnēm. Piemēram, tur var atrast šādas tēmas:

- Uzziniet vairāk par tīkla un printera konfigurēšanu izmantošanai bezvadu tīklā. [Lai saņemtu plašāku informāciju, noklikšķiniet šeit.](#)
- Uzziniet, kā atrast tīkla drošības iestatījumus. [Noklikšķiniet šeit, lai skatītu papildinformāciju tiešsaistē.](#)
- Uzziniet par HP Print and Scan Doctor. [Lai saņemtu plašāku informāciju, noklikšķiniet šeit.](#)



**PIEZĪME.** Šis pakalpojums ir pieejams tikai operētājsistēmai Windows.

- Izmantojiet [HP tiešsaistes uguns mūra problēmu novēršana](#), lai noteiktu, vai uguns mūris vai pretvīrusu programma neļauj datoram izveidot savienojumu ar printeri, un atrodiet risinājumus.

# Izveidot savienojumu ar bezvadu tīklu, izmantojot maršrutētāju

 **PIEZĪME.** Šī sadaļa attiecas tikai uz bezvadu printera modeļiem.

 **PIEZĪME.** Pirms turpināt iepazīties ar šo sadaļu, pārlicinieties, ka jūsu printeris nav pievienots datoram ar USB vai Ethernet kabeli. NO (NĒ)

## Pievienojiet printeri bezvadu tīklam, izmantojot Wi-Fi aizsargāto iestatījumu (WPS)

Pirms printera pievienošanas bezvadu tīklam, izmantojot WPS, pārlicinieties, vai ir spēkā šādi nosacījumi:

- Bezvadu 802.11b/g/n tīkls ar bezvadu maršrutētāju vai piekļuves punktu, kurš aprīkots ar WPS tehnoloģiju.

 **PIEZĪME.** Printeris atbalsta tikai savienojumus, kas izmanto 2,4 GHz.

- dators, kas savienots ar bezvadu tīklu, kuram vēlaties pievienot printeri. Pārlicinieties, vai datorā ir instalēta HP printera programmatūra.

Ja jums ir WPS maršrutētājs ar WPS stūmēj pogu, izmantojiet **Push Button method** (Stūmēj pogas metode).

### Lai izmantotu stūmēj pogas konfigurācijas (PBC) metodi

1. Vismaz trīs sekundes turiet nospiestu bezvadu savienojuma pogu (Ⓜ), lai palaistu WPS pogas metodi.
2. Nospiediet WPS pogu uz maršrutētāja.

 **PIEZĪME.** Ierīce ieslēdz taimeru apmēram uz divām minūtēm, līdz tiek izveidots bezvadu savienojums.

## Pieslēdziet printeri bezvadu tīklam, izmantojot HP printera programmatūra

Lai printeri pievienotu iebūvētajam bezvadu WLAN 802.11 tīklam, nepieciešams:

- Bezvadu 802.11b/g/n tīkls ar bezvadu maršrutētāju vai piekļuves punktu.

 **PIEZĪME.** Printeris atbalsta tikai savienojumus, kas izmanto 2,4 GHz.

- dators, kas savienots ar bezvadu tīklu, kuram vēlaties pievienot printeri.
- Tīkla nosaukums (SSID).
- WEP atslēga vai WPA parole (ja nepieciešams).

### Lai pievienotu printeri, izmantojot HP printera programmatūru

1. Atkarībā no tā, vai esat instalējis HP printera programmatūru, veiciet vienu no turpmāk minētajām darbībām.

#### Ja datorā nav instalēta HP printera programmatūra

- a. Apmeklējiet vietni [www.support.hp.com](http://www.support.hp.com), lai lejupielādētu un instalētu printera programmatūru.
- b. Rīkojieties atbilstoši ekrānā redzamajiem norādījumiem.



### Ja datorā ir instalēta HP printera programmatūra

- a. Atveriet printera programmatūru.
  - b. printera programmatūra noklikšķiniet uz **Tools** (Rīki).
  - c. Noklikšķiniet uz **Device Setup & Software** (Ierīces iestatīšana un programmatūra).
  - d. Noklikšķiniet uz **Connect a new device** (Pievienot jaunu ierīci), pēc tam izpildiet ekrānā redzamās norādes.
2. Kad printeris ir sekmīgi izveidojis savienojumu, bezvadu savienojuma poga (📶) deg zilā krāsā.

## Savienošana, izmantojot bezvadu savienojumu bez maršrutētāja

 **PIEZĪME.** Šī sadaļa attiecas tikai uz bezvadu printera modeļiem.

 **PIEZĪME.** Pirms turpināt iepazīties ar šo sadaļu, pārliecinieties, ka jūsu printeris nav pievienots datoram ar USB vai Ethernet kabeli.

Ar Wi-Fi Direct varat drukāt, izmantojot bezvadu savienojumu, no datora, viedtālruna, planšetdatora vai citas ierīces, kas var izveidot bezvadu savienojumu, to nepievienojot esošam bezvadu tīklam.

### Norādījumi, izmantojot Wi-Fi Direct

- Pārliecinieties, vai datoram vai mobilajai ierīcei ir nepieciešamā programmatūra.
  - Ja izmantojat datoru, pārliecinieties, ka ir instalēta HP printera programmatūra.

Ja datorā nav instalēta HP printera programmatūra, vispirms izveidojiet savienojumu ar Wi-Fi Direct un pēc tam instalējiet printera programmatūru. Kad printera programmatūra parāda uzvedni par savienojuma veidu, atlasiet **Wireless** (Bezvadu savienojums).
  - Ja izmantojat mobilo ierīci, pārliecinieties, vai ir instalēta saderīga drukāšanas lietojumprogramma. Lai iegūtu papildinformāciju, apmeklējiet HP mobilās drukāšanas tīmekļa vietni ([www.hp.com/go/mobileprinting](http://www.hp.com/go/mobileprinting)). Ja šīs tīmekļa vietnes vietējā versija nav pieejama jūsu valstī/reģionā vai valodā, jūs, iespējams, tiksit novirzīts uz HP Mobile Printing tīmekļa vietni citā valstī/reģionā vai valodā.
- Pārliecinieties, vai Wi-Fi Direct printerim ir ieslēgts.
- Vienu Wi-Fi Direct savienojumu var izmantot līdz pieciem datoriem un mobilajām ierīcēm.
- Wi-Fi Direct var izmantot, neraugoties uz to, vai printeris ir savienots ar tīklu, izmantojot bezvadu savienojumu.
- Wi-Fi Direct nevar izmantot, lai datoram, mobilajai ierīcei vai printerim izveidotu savienojumu ar internetu.
- Lai vairāk uzzinātu par Wi-Fi Direct savienojuma iestatīšanu, apmeklējiet [www.hp.com/go/wpc-wirelessdirect](http://www.hp.com/go/wpc-wirelessdirect).

## Wi-Fi Direct ieslēgšana vai izslēgšana, izmantojot vadības paneli

- ▲ Printera vadības panelī nospiediet Wi-Fi Direct pogu .

Ja Wi-Fi Direct ir ieslēgts, Wi-Fi Direct pogas indikators  deg baltā krāsā.

## Wi-Fi Direct savienojuma drošības iestatījums

- Ja printera Wi-Fi Direct savienojuma drošība ir **Automatic** (Automātiski), tad Wi-Fi Direct paroles iestatījums ir 12345678, un to nevar mainīt.
- Ja printera Wi-Fi Direct savienojuma drošības iestatījums ir **Manual** (Manuāli), jāveic viena no turpmāk norādītajām darbībām, lai printerim izveidotu savienojumu ar Jūsu mobilo ierīci vai datoru.
  - Ja mirgo poga Wi-Fi Direct , nospiediet to.
  - Ja printeris izdrukā lapu ar PIN kodu, izmantojiet PIN, lai pabeigtu savienojuma ar ierīci izveidošanu.

### PADOMS.

- Varat arī ieslēgt Wi-Fi Direct vai mainīt Wi-Fi Direct savienojuma drošību no EWS.
- Lai atrastu Wi-Fi Direct nosaukumu un paroli, 3 sekundes turiet nospiestu printera atsākšanas pogu , lai izdrukātu konfigurācijas ziņojumu.

## Lai drukātu no mobilās ierīces, kurai var izmantot bezvadu savienojumu un kura atbalsta Wi-Fi Direct

 **PIEZĪME.** Pieejamās bezvadu savienojuma metodes atšķiras atkarībā no mobilās ierīces operētājsistēmas. Lai iegūtu plašāku informāciju, apmeklējiet vietni [www.hp.com/go/wpc-wirelessdirect](http://www.hp.com/go/wpc-wirelessdirect).

Pārliecinieties, vai mobilajā ierīcē ir instalēta HP drukas pakalpojuma spraudņa jaunākā versija (ja izmantojat Android ierīci). Šo spraudni var lejupielādēt no Google Play lietojumprogrammu veikala.

1. Pārliecinieties, vai printerī ir ieslēgts Wi-Fi Direct.
2. Ieslēdziet Wi-Fi Direct savā mobilajā ierīcē. Papildinformāciju skatiet dokumentācijā, kas iekļauta mobilās ierīces komplektā.
3. Mobilajā ierīcē atlasiet dokumentu no drukai iespējotas lietojumprogrammas, pēc tam atlasiet dokumenta drukāšanas opciju.

Tiek parādīts pieejamo printeru saraksts.
4. Pieejamo printeru sarakstā izvēlieties Wi-Fi Direct nosaukumu.
5. Izdrukājiet dokumentu.

## Lai drukātu no mobilās ierīces, kurai var izmantot bezvadu savienojumu un kura neatbalsta Wi-Fi Direct

 **PIEZĪME.** Pieejamās bezvadu savienojuma metodes atšķiras atkarībā no mobilās ierīces operētājsistēmas. Lai iegūtu plašāku informāciju, apmeklējiet vietni [www.hp.com/go/wpc-wirelessdirect](http://www.hp.com/go/wpc-wirelessdirect).

Pārliecinieties, vai mobilajā ierīcē ir instalēta saderīga drukāšanas lietojumprogramma. Lai iegūtu papildinformāciju, apmeklējiet HP mobilās drukāšanas tīmekļa vietni ([www.hp.com/go/mobileprinting](http://www.hp.com/go/mobileprinting)). Ja šīs tīmekļa vietnes vietējā versija nav pieejama jūsu valstī/reģionā vai valodā, jūs, iespējams, tiksiet novirzīts uz HP Mobile Printing tīmekļa vietni citā valstī/reģionā vai valodā.

1. Pārliecinieties, vai printerī ir ieslēgts Wi-Fi Direct.
2. Mobilajā ierīcē ieslēdziet Wi-Fi savienojumu. Papildinformāciju skatiet dokumentācijā, kas iekļauta mobilās ierīces komplektā.



**PIEZĪME.** Ja mobilā ierīce neatbalsta Wi-Fi, jūs nevarat izmantot Wi-Fi Direct.

---

3. No mobilās ierīces izveidojiet savienojumu ar jaunu tīklu. Izmantojiet procesu, kuru parasti lietojat, lai izveidotu savienojumu ar jaunu bezvadu tīklu vai tīklāju. Izvēlieties Wi-Fi Direct nosaukumu redzamajā bezvadu tīklu sarakstā. Tīkla nosaukuma pamatā ir printera nosaukums.

Pēc uzvednes ievadiet Wi-Fi Direct paroli.

4. Izdrukājiet dokumentu.

### **Drukāšana no datora, ar kuru var izveidot bezvadu savienojumu**

1. Pārliecinieties, vai printerī ir ieslēgts Wi-Fi Direct.
2. Ieslēdziet datora Wi-Fi savienojumu. Papildinformāciju skatiet dokumentācijā, kas iekļauta datora komplektā.



**PIEZĪME.** Ja dators neatbalsta Wi-Fi, jūs nevarat izmantot Wi-Fi Direct.

---

3. No datora izveidojiet savienojumu ar jaunu tīklu. Izmantojiet procesu, kuru parasti lietojat, lai izveidotu savienojumu ar jaunu bezvadu tīklu vai tīklāju. Izvēlieties Wi-Fi Direct nosaukumu redzamajā bezvadu tīklu sarakstā. Tīkla nosaukuma pamatā ir printera nosaukums.

Pēc uzvednes ievadiet Wi-Fi Direct paroli.

4. Izdrukājiet dokumentu.

# Bezvadu savienojuma iestatījumi

---



 **PIEZĪME.** Šī sadaļa attiecas tikai uz bezvadu printera modeļiem.

 **PIEZĪME.** Pirms turpināt iepazīties ar šo sadaļu, pārlicinieties, ka jūsu printeris nav pievienots datoram ar USB vai Ethernet kabeli.



---

## Printera bezvadu savienojuma iespējas ieslēgšana vai izslēgšana

Nospiediet bezvadu savienojuma pogu , lai ieslēgtu vai izslēgtu printera bezvadu savienojumu.

- Ja printerim ir izveidots savienojums ar bezvadu tīklu, bezvadu savienojuma poga  degs zilā krāsā.
- Ja bezvadu savienojums ir izslēgts, bezvadu savienojuma poga  nedegs.

## Lai atjaunotu tīkla iestatījumu noklusējuma iestatījumus

- Vienlaikus vismaz trīs sekundes turiet nospiestu bezvadu savienojuma pogu  un atcelšanas pogu . Printeris tiek pārstartēts, un bezvadu savienojuma indikators  sāk mirgot zilā krāsā, norādot, ka printeris ir automātiskā bezvadu savienojuma (Auto Wireless Connect, AWC) iestatīšanas režīmā. Tagad varat iestatīt bezvadu savienojumu starp printeri un ierīci.

## Savienojuma izveide ar vadu (Ethernet) tīklu



**PIEZĪME.** Šī sadaļa attiecas tikai uz Ethernet printera modeļiem.

---

1. Pārlicinieties, ka jums ir tīkla maršrutētājs ar Ethernet pieslēgvietām.
2. Pārlicinieties, ka jūsu dators ir pievienots maršrutētājam.
3. Pievienojiet Ethernet kabeli Ethernet pieslēgvietai  printera aizmugurē.
4. Otru Ethernet kabeļa galu ievietojiet pieejamā maršrutētāja pieslēgvietā.
5. Atveriet vietni [123.hp.com](http://123.hp.com), lai lejupielādētu printera programmatūru.
6. Palaidiet programmatūru, lai pabeigtu iestatīšanu.



---

## 3 Printera konfigurēšana

- [Konfigurējiet printeri, izmantojot HP iegulto tīmekļa serveri \(EWS\) un HP Device Toolbox \(Windows\)](#)
- [Printera programmatūras atjaunināšana](#)
- [Printera savienojuma veida maiņa \(Windows 7\)](#)

# Konfigurējiet printeri, izmantojot HP iegulto tīmekļa serveri (EWS) un HP Device Toolbox (Windows)

Izmantojiet HP iegulto tīmekļa serveri, lai no datora pārvaldītu drukāšanas funkcijas.

- Apskatīt printera statusa informāciju
- Noteikt visu materiālu atlikušo kalpošanas laiku un pasūtīt jaunus materiālus.
- Saņemt paziņojumu par printera un izejmateriālu notikumiem
- Apskatīt un mainīt tīkla konfigurāciju

HP Embedded Web Server darbojas, ja printeris ir savienots ar datoru, izmantojot IP bāzes tīklu vai USB. HP Embedded Web Server neatbalsta printera IPX savienojumus. Lai atvērtu un izmantotu HP iegulto tīmekļa serveri, nav nepieciešams interneta savienojums.

Kad printeris ir savienots ar tīklu, varat tieši izveidot savienojumu ar HP iegulto tīmekļa serveri, un tas ir automātiski pieejams.

Ja printeris ir pievienots, izmantojot USB (nav savienots ar tīklu), Jūs izmantojat programmatūru HP Device Toolbox, lai izveidotu savienojumu ar HP iegulto tīmekļa serveri.

---

 **PIEZĪME.** Ja printeris ir pievienots Windows datoram, izmantojot USB, jāizmanto HP Device Toolbox programmatūras lietojumprogramma, lai izveidotu savienojumu ar HP iegulto tīmekļa serveri (EWS). HP Device Toolbox ir pieejama tikai, ja esat instalējis pilnu printera programmatūru. Atkarībā no printera savienojuma dažas funkcijas var nebūt pieejamas. Ja printeris ir savienots ar Windows datoru, izmantojot tīklu, vai ar Mac datoru, savienojuma ar EWS izveidošanai nav nepieciešama papildu programmatūra.

---

 **PIEZĪME.** HP iegultais Web serveris nav pieejams ārpus tīkla ugunsmūra.

---

## Piekluve iegultajam tīmekļa serverim (EWS) un tā izmantošana

Šajās sadaļās ir sniegtas instrukcijas par piekļuvi HP iegultajam tīmekļa serverim (EWS) un tā navigēšanu.

### HP iegultā tīmekļa servera (EWS) atvēršana no programmatūras (Windows 7)

---

 **PIEZĪME.** HP Printer Assistant ir HP printera programmatūras Windows 7 operētājsistēmas daļa. Apmeklējiet [produktu atbalsta vietni](#), lai atrastu programmatūru, kas ir pieejama Jūsu printerim un operētājsistēmai.

---

1. Atveriet HP Printer Assistant.

Uz datora darbvirsmas noklikšķiniet uz opcijas **Sākt**, atlasiet **Visas programmas**, noklikšķiniet uz **HP**, noklikšķiniet uz printera mapes un pēc tam atlasiet printera nosaukumu.



2. HP Printer Assistant atlasiet opciju **Drukāt** un pēc tam atlasiet **HP Device Toolbox**.

### HP iegultā tīmekļa servera (EWS) atvēršana no tīmekļa pārlūkprogrammas

Šai darbībai ir nepieciešams tīkla savienojums.

1. Izdrukājiet konfigurācijas lapu, lai noskaidrotu IP adresi vai resursdatora nosaukumu.



- a. Nospiediet un trīs sekundes pieturiet nospiestu atsākšanas pogu .
  - b. Atlaidiet atsākšanas pogu .
2. Atveriet tīmekļa pārlūkprogrammu un adreses rindiņā ierakstiet IP adresi vai resursdatora nosaukumu tieši tā, kā redzams printera konfigurācijas lapā. Nospiediet taustiņu Enter uz datora tastatūras. Tiks atvērts iegultais tīmekļa serveris (EWS).
- 
-  **PIEZĪME.** Ja tīmekļa pārlūks parāda ziņojumu, norādot, ka piekļuve vietnei var nebūt droša, atlasiet šo opciju, lai turpinātu atvērt vietni. Piekļūšana šai vietnei nekaitēs datoram.

## HP iegultā tīmekļa servera (EWS) atvēršana, izmantojot Wi-Fi Direct savienojumu

1. Iestatiet Wi-Fi Direct savienojumu starp ierīci un printeri.
2. Atveriet tīmekļa pārlūkprogrammu, adreses rindā ievadiet IP adresi 192.168.223.1 un nospiediet taustiņu Enter (Ievadīt). Tiks atvērts iegultais tīmekļa serveris (EWS).

---

 **PIEZĪME.** Ja tīmekļa pārlūks parāda ziņojumu, norādot, ka piekļuve vietnei var nebūt droša, atlasiet šo opciju, lai turpinātu atvērt vietni. Piekļūšana šai vietnei nekaitēs datoram.

## HP iegultā tīmekļa servera navigēšana

Nākamajā tabulā ir sniegts to funkciju kopsavilkums, kas ir pieejamas, izmantojot HP iegulto tīmekļa serveri.

### 3-1. tabula. HP iegultā tīmekļa servera opcijas

Cilne vai sadaļa	Apraksts
<p>Cilne <b>Sākums</b></p> <p>Sniedz informāciju par printeri, statusu un konfigurāciju.</p>	<ul style="list-style-type: none"> <li>• <b>Iekārtas statuss:</b> parāda printera statusu un norāda HP izejmateriālu aptuveno atlikušo kalpošanas laiku procentos.</li> <li>• <b>Izejmateriālu statuss:</b> parāda HP izejmateriālu aptuveno atlikušo kalpošanas laiku procentos. Faktiskais izejmateriālu atlikušais kalpošanas laiks var atšķirties. Apsveriet nepieciešamību iegādāties rezerves izejmateriālus, lai tos uzstādītu, kad drukas kvalitāte vairs nebūs pieņemama. Piederums nav jāmaina, ja vien drukas kvalitāte ir pieņemama.</li> <li>• <b>Iekārtas konfigurācija:</b> Parāda informāciju, ko var redzēt printera konfigurācijas lapā, un citus ierīces konfigurācijas iestatījumus.</li> <li>• <b>Tīkla kopsavilkums:</b> Parāda informāciju, ko var redzēt printera tīkla konfigurācijas lapā, un citus tīkla konfigurācijas iestatījumus.</li> <li>• <b>Notikumu žurnāls:</b> Parāda visu printera notikumu un kļūdu sarakstu.</li> <li>• <b>Atvērt avota licences:</b> parāda kopsavilkumu par atklātā pirmkoda programmatūras programmām, ko var izmantot ar printeri.</li> </ul>

### 3-1. tabula. HP iegultā tīmekļa servera opcijas (turpinājums)

Cilne vai sadaļa	Apraksts
Cilne <b>Sistēma</b> Ļauj konfigurēt printeri no datora.	<ul style="list-style-type: none"><li>• <b>Iekārtas informācija:</b> sniedz pamatinformāciju par printeri un uzņēmumu.</li><li>• <b>Papīra iestatīšana:</b> maina printera papīra apstrādes noklusējuma iestatījumus.</li><li>• <b>Energijas iestatījumi:</b> maina noklusējuma laiku, pēc kura notiek pārslēgšana miega režīmā vai automātiskās izslēgšanās režīmā.</li><li>• <b>Sistēmas iestatīšana:</b> maina printera sistēmas noklusējuma iestatījumus.</li><li>• <b>Apkope:</b> veiciet pielāgojumus saistībā ar vides faktoriem, piemēram, mitrumu un augstumu virs jūras līmeņa, vadiet arhīva drukāšanas režīmu, mainiet USB ātrumu un atjaunojiet rūpnīcas noklusējuma iestatījumus.</li><li>• <b>Administrēšana:</b> iestatiet vai nomainiet printera paroli, iespējojiet vai atspējojiet PJL ierīces piekļuves komandas, norādiet paraksta pārbaudes preferenci aparātprogrammatūras atjauninājumiem.</li></ul> <p><b>PIEZĪME.</b> Cilni <b>Sistēma</b> var aizsargāt ar paroli. Ja šis printeris ir tīklā, pirms šīs cilnes iestatījumu maiņas vienmēr konsultējieties ar administratoru.</p>
Cilne <b>Tīklošana</b> (Tikai tīkla printera modeļiem) Ļauj datorā vai mobilajā ierīcē mainīt tīkla iestatījumus.	<p>Tīkla administratori var izmantot šo cilni, lai uzraudzītu ar tīklu saistītos printera iestatījumus, ja printeris ir savienots ar IP tīklu. Tā arī ļauj tīkla administratoram iestatīt Wireless Direct un Google Cloud drukāšanas funkcionalitāti.</p> <p><b>PIEZĪME.</b> Cilne <b>Tīkls</b> var būt aizsargāta ar paroli. Ja šis printeris ir tīklā, pirms šīs cilnes iestatījumu maiņas vienmēr konsultējieties ar administratoru.</p>

## IP tīkla iestatījumu konfigurēšana

Printera tīkla iestatījumu konfigurēšanai izmantojiet turpmākās sadaļas.

### Tīkla iestatījumu skatīšana vai mainīšana

Lai skatītu vai mainītu IP konfigurācijas iestatījumus, izmantojiet HP iegulto Web serveri.

1. Atveriet HP iegulto tīmekļa serveri (EWS).
2. Noklikšķiniet uz cilnes **Tīklošana**, lai iegūtu informāciju par tīklu. Mainiet iestatījumus, kā nepieciešams.

### Printera pārdēvēšana tīklā

Lai pārdēvētu printeri tīklā tā, lai to var unikāli identificēt, izmantojiet HP iegulto tīmekļa serveri.

1. Atveriet HP iegulto tīmekļa serveri (EWS).
2. Atveriet cilni **Sistēma**.
3. Lapā **Iekārtas informācija** noklusējuma printera nosaukums ir redzams laukā **Iekārtas nosaukums**. Varat mainīt šo nosaukumu, lai unikāli identificētu šo printeri.



**PIEZĪME.** Citu lauku aizpildīšana šajā lapā nav obligāta.

4. Noklikšķiniet uz pogas **Lietot**, lai saglabātu izmaiņas.

## IPv4 TCP/IP parametru manuāla konfigurēšana

Izmantojiet iegulto tīmekļa serveri (EWS), lai manuāli iestatītu IPv4 adresi, apakštīkla masku un noklusējuma vārteju.

1. Atveriet HP iegulto tīmekļa serveri (EWS).
2. Cilnes **Tīklošana** kreisajā navigācijas rūtī noklikšķiniet uz **IPv4 konfigurācija**.
3. Nolaižamajā izvēlnē **IP vēlamā adreses metode** atlasiet opciju **Manuāli** un pēc tam rediģējiet IPv4 konfigurācijas iestatījumus.
4. Noklikšķiniet uz pogas **Apply** (Lietot).

## Sistēmas paroles iestatīšana vai maiņa ar HP iegultā tīmekļa servera palīdzību

Piešķiriet administratora paroli, kas attiecas uz piekļuvi printerim un HP iegultajam tīmekļa serverim, lai neautorizēti lietotāji nevarētu mainīt printera iestatījumus.

1. Atveriet HP iegulto tīmekļa serveri (EWS).
2. Cilnē **Sistēma** kreisās puses navigācijas rūtī noklikšķiniet uz saites **Administrēšana**.
3. Apgabala **Produkta drošība** laukā **Parole** ievadiet paroli.
4. Vēlreiz ievadiet paroli laukā **Apstiprināt paroli**.
5. Noklikšķiniet uz pogas **Apply** (Lietot).



**PIEZĪME.** Pierakstiet paroli un glabājiet to drošā vietā.

## Mainīt enerģijas taupīšanas iestatījumus

Printerim ir vairākas ekonomiskas funkcijas enerģijas un izejmateriālu ietaupīšanai.

## Iestatījuma Miega režīms/automātiskā izslēgšanās pēc neaktivitātes perioda iestatīšanas

Izmantojiet iegulto tīmekļa serveri (EWS), lai iestatītu dīkstāves laiku, pēc kura printeris pārslēdzas miega režīmā.

Veiciet tālāk norādītās darbības, lai mainītu miega režīma / automātiskās izslēgšanās pēc neaktivitātes perioda iestatījumu.

1. Atveriet HP iegulto tīmekļa serveri (EWS).
  - Izmantojiet lietotni HP Smart, lai piekļūtu iegultajam tīmekļa serverim (EWS), ja tas ir pieejams.
  - Windows 7 sistēmām izmantojiet HP Printer Assistant.
  - Nospiediet un turiet nospiestu atsākšanas pogu , lai izdrukātu konfigurācijas lapu, pēc tam navigējiet uz IP adresi, kas redzama printera konfigurācijas lapā.



**PIEZĪME.** Ja saņemtat ziņojumu, ka piekļuve tīmekļa vietnei var nebūt droša, atlasiet šo opciju, lai turpinātu atvērt vietni. Piekļūšana šai vietnei nekaitēs datoram.

2. Noklikšķiniet uz cilnes **Sistēma** un pēc tam atlasiet **Enerģijas iestatījumi**.

3. Nolaižamajā sarakstā **Miega režīms /automātiskā izslēgšanas pēc neaktivitātes perioda** atlasiet aizkaves laiku.
4. Noklikšķiniet uz pogas **Apply** (Lietot).

## Izslēgšanās pēc neaktivitātes perioda aizkaves laika iestatīšanas un printera konfigurēšana 1 W vai mazākas jaudas izmantošanai

Izmantojiet iegulto tīmekļa serveri (EWS), lai iestatītu laiku, pēc kura printeris izslēdzas.

 **PIEZĪME.** Pēc printera izslēgšanās jaudas patēriņš nav lielāks par 1 W.

Veiciet turpmāk norādītās darbības, lai mainītu izslēgšanās pēc neaktivitātes laika iestatījumu.

1. Atveriet HP iegulto tīmekļa serveri (EWS).
  - Izmantojiet lietotni HP Smart, lai piekļūtu iegultajam tīmekļa serverim (EWS), ja tas ir pieejams.
  - Windows 7 sistēmām izmantojiet HP Printer Assistant.
  - Nospiediet un turiet nospiestu atsākšanas pogu , lai izdrukātu konfigurācijas lapu, pēc tam navigējiet uz IP adresi, kas redzama printera konfigurācijas lapā.

 **PIEZĪME.** Ja saņemat ziņojumu, ka piekļuve tīmekļa vietnei var nebūt droša, atlasiet šo opciju, lai turpinātu atvērt vietni. Piekļūšana šai vietnei nekaitēs datoram.

2. Noklikšķiniet uz cilnes **Sistēma** un pēc tam atlasiet **Enerģijas iestatījumi**.
3. Nolaižamajā sarakstā **Izslēgšanās pēc neaktivitātes perioda** atlasiet aizkaves laiku.

 **PIEZĪME.** Noklusējuma vērtība ir **4 stundas**.

4. Noklikšķiniet uz pogas **Apply** (Lietot).

## Iestatīt aizkavētās izslēgšanas iestatījumus

Izmantojiet iegulto tīmekļa serveri (Embedded Web Server, EWS), lai atlasītu, vai pēc ieslēgšanas/izslēgšanas pogas  nospiešanas ir jānotiek printera aizkavētai izslēgšanai.

Veiciet tālāk norādītās darbības, lai mainītu izslēgšanās aizkavēšanas iestatījumu.

1. Atveriet HP iegulto tīmekļa serveri (EWS).
  - Izmantojiet lietotni HP Smart, lai piekļūtu iegultajam tīmekļa serverim (EWS), ja tas ir pieejams.
  - Windows 7 sistēmām izmantojiet HP Printer Assistant.
  - Nospiediet un turiet nospiestu atsākšanas pogu , lai izdrukātu konfigurācijas lapu, pēc tam navigējiet uz IP adresi, kas redzama printera konfigurācijas lapā.

 **PIEZĪME.** Ja saņemat ziņojumu, ka piekļuve tīmekļa vietnei var nebūt droša, atlasiet šo opciju, lai turpinātu atvērt vietni. Piekļūšana šai vietnei nekaitēs datoram.

2. Noklikšķiniet uz cilnes **Sistēma** un pēc tam atlasiet **Enerģijas iestatījumi**.
3. Atlasiet vai notīriet opciju **Aizkave, kad porti ir aktīvi**.

---

 **PIEZĪME.** ja izvēlēta šī opcija, printeris izslēdzas tikai tad, ja visi porti ir neaktīvi. Aktīva tīkla saite novērš printera izslēgšanos.

---

# Printera programmaparatūras atjaunināšana

HP piedāvā periodiskus printera atjauninājumus. Veiciet šīs darbības, lai atjauninātu printera programmaparatūru vienam atsevišķam printerim.

## programmaparatūras atjaunināšana ar programmaparatūras atjaunināšanas utilītu

Veiciet šīs darbības, lai manuāli lejupielādētu un instalētu programmaparatūras atjaunināšanas utilītu no vietnes HP.com.

 **PIEZĪME.** Šī metode ir programmaparatūras atjaunināšanas vienīgā iespēja tiem printeriem, kuri pievienoti datoram ar USB kabeli. To var lietot arī printeriem, kuri ir pievienoti tīklam.

 **PIEZĪME.** Lai varētu izmantot šo metodi, jābūt instalētam drukas draiverim.

1. Atveriet lapu [www.hp.com/go/support](http://www.hp.com/go/support), izvēlieties valsti/reģionu vai valodu un pēc tam noklikšķiniet uz saites **Software and drivers** (Programmatūra un draiveri).
2. Ierakstiet printera nosaukumu meklēšanas laukā, nospiediet pogu Enter (Ievadīt) un pēc tam atlasiet printeri meklēšanas rezultātu sarakstā.
3. Atlasiet operētājsistēmu.
4. Sadaļā **Programmaparatūra** atrodiet opciju **Programmaparatūras atjaunināšanas utilīta**.
5. Noklikšķiniet uz **Lejupielādēt**, noklikšķiniet uz **Palaist** un pēc tam vēlreiz noklikšķiniet uz **Palaist**.
6. Pēc utilītas palaišanas atlasiet printeri nolaižamajā sarakstā un pēc tam noklikšķiniet uz opcijas **Sūtīt programmaparatūru**.

 **PIEZĪME.** Lai pirms vai pēc atjaunināšanas procesa izdrukātu konfigurācijas lapu instalētās programmaparatūras versijas pārbaudīšanai, noklikšķiniet uz **Drukas konfig**.

7. Lai pabeigtu instalēšanu, izpildiet ekrānā redzamos norādījumus un pēc tam noklikšķiniet uz pogas **Iziet**, lai aizvērtu utilītu.

## Printera savienojuma veida maiņa (Windows 7)

Ja iepriekš iestatījāt USB, Ethernet vai bezvadu savienojumu un tagad vēlaties mainīt savienojuma veidu, izmantojiet programmatūru HP Printer Assistant.

---

 **PIEZĪME.** Lai iestatītu Ethernet savienojumu, jūsu printerī jābūt Ethernet funkcijai. Lai iestatītu bezvadu savienojumu, jūsu printerī jābūt bezvadu savienojuma izveides funkcijai.

 **PIEZĪME.** HP Printer Assistant ir HP printera programmatūras Windows 7 operētājsistēmas daļa. Apmeklējiet [produktu atbalsta vietni](#), lai atrastu programmatūru, kas ir pieejama jūsu printerim un operētājsistēmai.

---

1. Atveriet HP Printer Assistant.
  - Uz datora darbvirsmas noklikšķiniet uz opcijas **Sākt**, atlasiet **Visas programmas**, noklikšķiniet uz **HP**, noklikšķiniet uz printera mapes un pēc tam atlasiet printera nosaukumu.
2. HP Printer Assistant navigācijas joslā atlasiet opciju **Rīki** un pēc tam atlasiet opciju **Ierīces iestatīšana un programmatūra**. Izpildiet ekrānā redzamos norādījumus, lai iestatītu printeri bezvadu tīklā.
3. Izpildiet ekrānā redzamos norādījumus attiecībā uz iestatāmā savienojuma veidu.





## 4 Materiālu ievietošana

- [Konfigurējiet ievades tekni dažādiem papīra izmēriem](#)
- [Papīra ievietošana](#)
- [Ievietot un apdrukāt aploksnes](#)
- [Ievietot un drukāt uzlīmes](#)

### Konfigurējiet ievades tekni dažādiem papīra izmēriem

 **PIEZĪME.** Šī sadaļa attiecas tikai uz printera modeļiem, kas atbalsta papīra izmērus Legal un Oficio.

Daži printera modeļi atbalsta papīra izmērus Legal un Oficio. Ja printera modelis atbalsta šos papīra izmērus, Jums ir jāmaina papīra garuma vadotnes ievirze, pārslēdzoties no liela papīra izmēra uz mazu un otrādi.

Lai noteiktu, vai printeris atbalsta papīra izmērus Legal/Oficio, salīdziniet sava printera papīra garuma vadotni ar šiem attēliem.

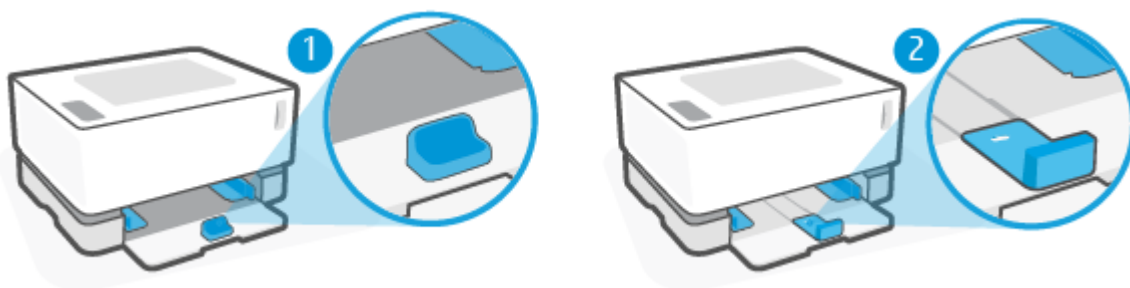

- |   |                                           |
|---|-------------------------------------------|
| 1 | Printeris neatbalsta papīru Legal/Oficio. |
| 2 | Printeris atbalsta papīru Legal/Oficio.   |

## Papīra vadotnes ievirze

- Lai ievietotu A4/Letter vai lielāku papīru, aploksnes vai uzlīmes, papīra garuma vadotnei jābūt šajā ievirzē:

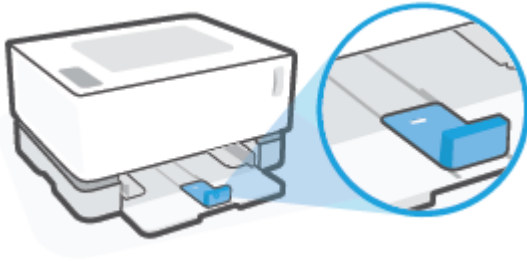

- Lai ievietotu papīru izmērā, kas mazāks par A4/Letter, papīra garuma vadotnei jābūt šajā ievirzē:

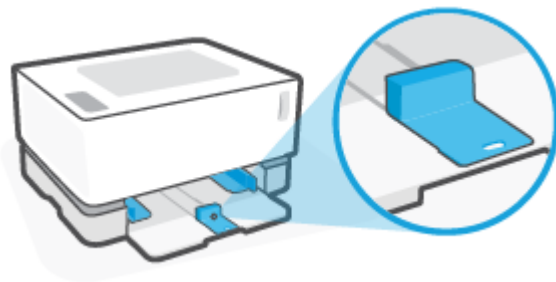

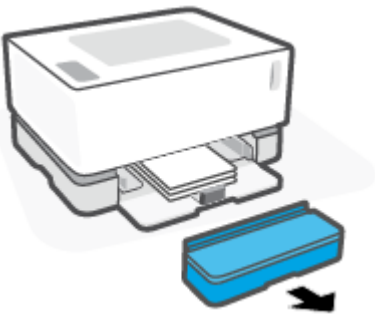

## Papīra garuma vadotnes pagriešana

1. Ja nepieciešams, noņemiet ievades teknes vāku.

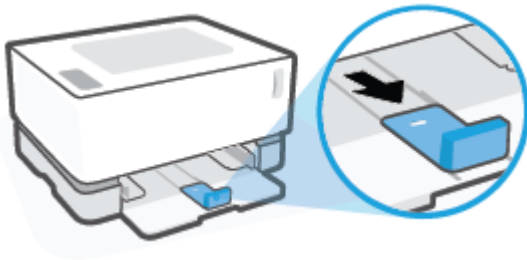

2. Izņemiet visu papīru no ievades teknes.
3. Bīdiet papīra garuma vadotni uz ievades teknes ārmaļu.





 **PIEZĪME.** Vadotne šeit tiek rādīta A4/Letter vai lielāka papīra atbilstīgajā ievirzē.

4. Nedaudz sasveriet ievades tekni un izvelciet to no printera.

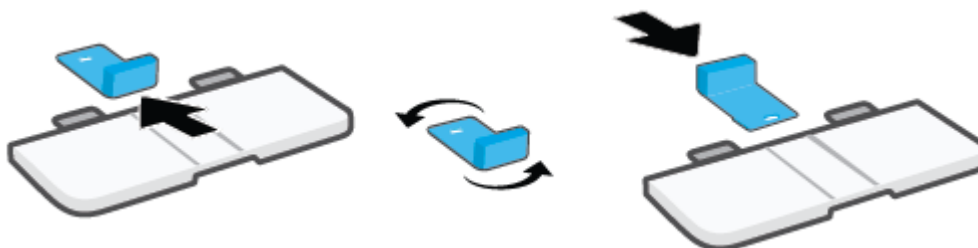

5. Nobīdiet papīra garuma vadotni no ievades teknes, apgrieziet otrādi un pēc tam uzbīdiet atpakaļ uz sliedes tekne.



 **PIEZĪME.** Vadotne ir parādīta pagriežta, lai ievietotu papīru, kas ir mazāks par A4/Letter. Lai ievietotu lielāku papīru, pagrieziet vadotni pretējā virzienā.

6. Atkārtoti uzstādiet ievades tekni.

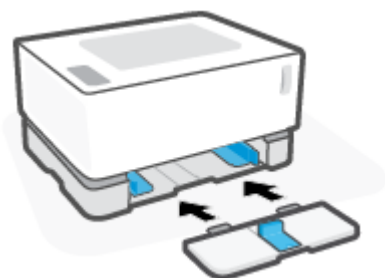

## Papīra ievietošana

Šeit norādīts, kā ievietot papīru padeves paplātē.

 **PIEZĪME.** Izvairšanās no papīra iestrēgšanas

- Nekad nepievienojiet un neizņemiet papīru no ievades teknes drukāšanas laikā.
- Pirms papīra ievietošanas ievades tekne izņemiet no tās visu papīru un izlīdziniet kaudzīti.
- Nelietojiet papīru, ja tas ir sakrokots, salocīts vai bojāts.

### Lai ievietotu papīru

1. Noņemiet ievades teknes vāku.

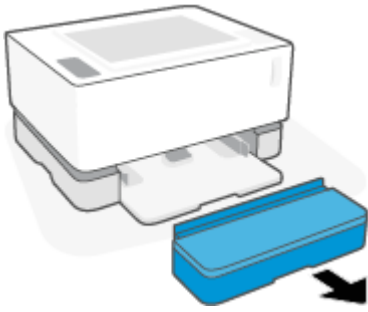

2. Izņemiet papīru no ievades teknes (ja tas tur ir ievietots).
3. Pārbaudiet, vai papīra garuma vadotne atrodas pareizā virzienā atbilstoši ievietojamā papīra izmēram. Papildu informāciju skatiet [Konfigurējiet ievades tekni dažādiem papīra izmēriem 25. lpp.](#)
4. Bīdiet papīra vadotnes uz āru, lai atbrīvotu vietu papīram.

 **PIEZĪME.** Papīra izmēram Legal izvērsiet papīra garuma vadotni ārpus teknes malas un pārbaudiet, vai logā tiek rādīts “LGL”.

---

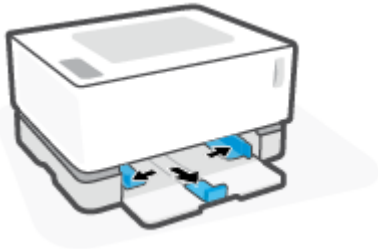

 **PIEZĪME.** Papīra garuma vadotne šeit tiek rādīta A4/Letter vai lielāka izmēra papīram atbilstīgajā virzienā. Lai ievietotu mazāku papīru, vadotne jāpagriež pretējā virzienā. Papildu informāciju skatiet [Konfigurējiet ievades tekni dažādiem papīra izmēriem 25. lpp.](#)

---

5. Salieciet papīra kaudzītes malu vai uzpūtiet tai, lai pirms ievietošanas atdalītu lapas.

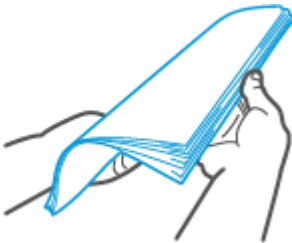

6. Ievietojiet papīra kaudzīti ievades tekņē ar augšpusi uz priekšu un apdrukājamo pusi augšup. Pilnībā iespiediet papīru, līdz tas saskaras ar aizmugurējo apturi.

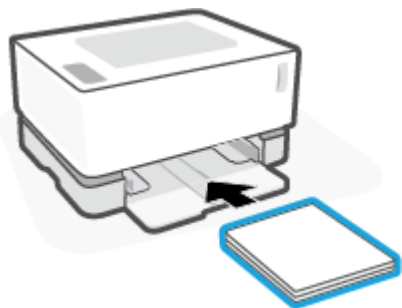

7. Bīdiet papīra vadotnes pie papīra kaudzītes malām, līdz tās apstājas.

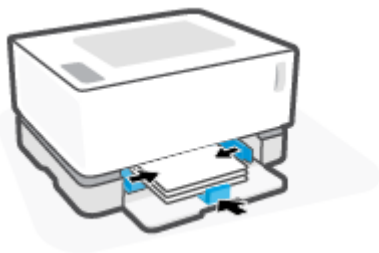

8. Uzlieciet atpakaļ ievades teknes vāku.

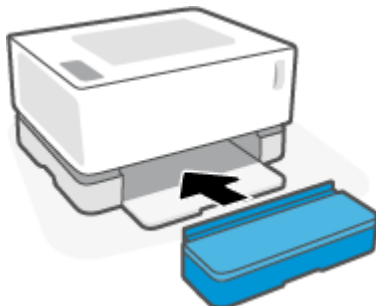

 **PIEZĪME.** Vāku nevar izmantot, ja ir ievietots par A4/Letter izmēru lielāks papīrs.

# Ievietot un apdrukāt aploksnes

## Lai ievietotu aploksnes

1. Noņemiet ievades teknes vāku.

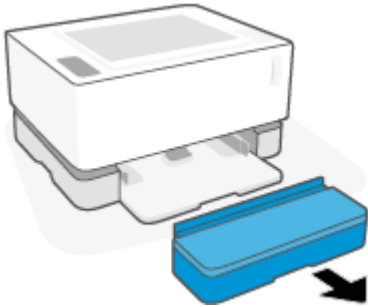

2. Bīdiet papīra vadotnes uz ievades teknes malām.

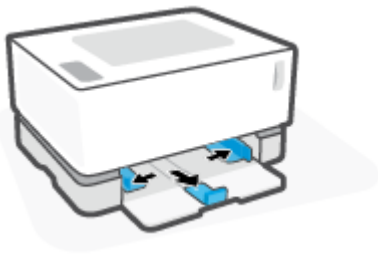

3. Izņemiet visu papīru no ievades teknes.
4. Pārbaudiet, vai papīra garuma vadotne atrodas pareizā virzienā aplokšņu ievietošanai. Papildu informāciju skatiet [Konfigurējiet ievades tekni dažādiem papīra izmēriem 25. lpp.](#)
5. Ievietojiet aploksni ievades teknes vidū ar īso sūtīšanas galu pret teknes aizmuguri. Tai pusei, uz kuras jādrukā, jābūt vērstai uz augšu.
6. Bīdiet papīra vadotnes pie aploksnes malām, līdz tās apstājas.

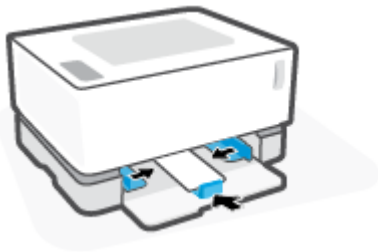

7. Uzlieciet atpakaļ ievades teknes vāku.

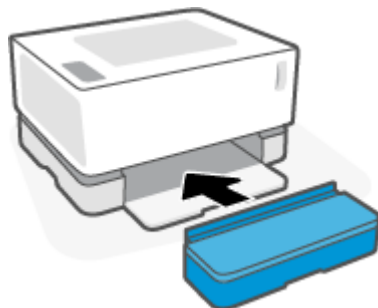

### Lai apdrukātu aploksnes

1. Programmā atlasiet opciju **Drukāt**.
2. Atlasiet printeru sarakstā printeri.
3. Noklikšķiniet uz pogas, kas atver dialoglodziņu Properties (Rekvizīti). Atkarībā no lietojumprogrammas pogas nosaukums var būt **Properties** (Rekvizīti), **Preferences** (Preferences), **Options** (Opcijas), **Printer Setup** (Printera iestatīšana), **Printer Properties** (Printera rekvizīti) vai **Printer** (Printeris).
4. Noklikšķiniet uz cilnes **Papīrs/kvalitāte**.
5. Nolaizamajā sarakstā **Drukas materiāls** atlasiet opciju **Aploksne**.
6. Noklikšķiniet uz pogas **Labi**, lai aizvērtu dialoglodziņu **Dokumenta rekvizīti**.
7. Dialoglodziņā **Drukāt** noklikšķiniet uz pogas **Labi**, lai izdrukātu darbu.

# Ievietot un drukāt uzlīmes

## Uzlīmju ievietošana

1. Noņemiet ievades teknes vāku.

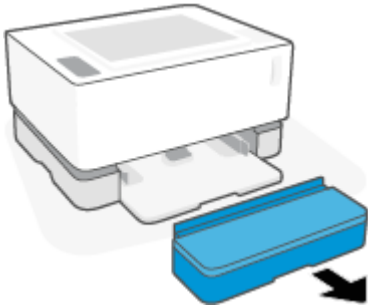

2. Bīdiet papīra vadotnes uz ievades teknes malām.

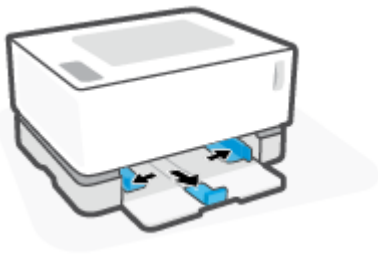

3. Izņemiet visu papīru no ievades teknes.
4. Pārbaudiet, vai papīra garuma vadotne atrodas pareizā virzienā uzlīmju ievietošanai. Papildu informāciju skatiet [Konfigurējiet ievades tekni dažādiem papīra izmēriem 25. lpp.](#)
5. Ievietojiet uzlīmju loksni ievades teknes vidū ar augšējo loksnes malu pret teknes aizmuguri. Tai pusei, uz kuras jādrukā, jābūt vērstai uz augšu.



6. Bīdiet papīra vadotnes pie loksnes malām, līdz tās apstājas.





7. Uzlieciet atpakaļ ievades teknes vāku.

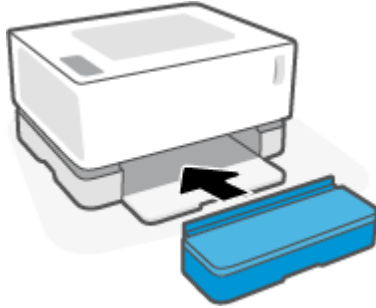

#### Lai drukātu uzlīmes

1. Programmā atlasiet opciju **Drukāt**.
2. Atlasiet printeru sarakstā printeri.
3. Noklikšķiniet uz pogas, kas atver dialoglodziņu Properties (Rekvizīti). Atkarībā no lietojumprogrammas pogas nosaukums var būt **Properties** (Rekvizīti), **Preferences** (Preferences), **Options** (Opcijas), **Printer Setup** (Printera iestatīšana), **Printer Properties** (Printera rekvizīti) vai **Printer** (Printeris).
4. Noklikšķiniet uz cilnes **Papīrs/Kvalitāte**.
5. Nolaizamajā sarakstā **Drukas materiāls** atlasiet opciju **Uzlīmes**.
6. Noklikšķiniet uz pogas **Labi**, lai aizvērtu dialoglodziņu **Dokumenta rekvizīti**.
7. Dialoglodziņā **Drukāt** noklikšķiniet uz pogas **Labi**, lai izdrukātu darbu.



---

## 5 Drukāšana

- [Drukāšana, izmantojot Windows datoru](#)
- [Drukāšana, izmantojot Mac datoru](#)
- [Drukājiet no mobilās ierīces](#)



**PIEZĪME.** Kad mirgo ieslēgšanas/izslēgšanas indikators  un visi pārējie vadības paneļa indikatori nedeg, printeris tiek inicializēts, atdzesēts, veic automātiskās tīrīšanas darbības, vai izslēdzas. Kad notiek printera atdzesēšana, drukas darbi var tikt apturēti. Drukas darbi turpinās, kad motors ir gatavs. Tas var ilgt vairākas minūtes.

Lai nodrošinātu efektīvu drukāšanu, šis printeris noteiktos vides apstākļos pēc nepieciešamības var automātiski pāriet uz atdzesēšanas režīmu.

---

## Drukāšana, izmantojot Windows datoru

Šī procedūra raksturo drukāšanas pamatprincipus operētājsistēmā Windows.

1. Pirms bezvadu drukāšanas pārliecinieties, vai printerim ir savienojums ar to pašu tīklu, kuram ir pievienots jūsu dators vai ierīce. Ja vēlaties drukāt bez savienojuma ar maršrutētāju, izmantojiet Wi-Fi Direct.
2. Programmā atlasiet opciju **Drukāt**.
3. Atlasiet printeru sarakstā printeri.
4. Noklikšķiniet uz pogas, kas atver dialoglodziņu **Properties** (Rekvizīti).

Atkarībā no lietojumprogrammas šīs pogas nosaukums var būt **Properties** (Rekvizīti), **Options** (Opcijas), **Printer Setup** (Printera iestatījumi), **Printer Properties** (Printera rekvizīti), **Printer** (Printeris) vai **Preferences**.

5. Noklikšķiniet uz drukas draivera cilnēm vai pieskarieties tām, lai konfigurētu pieejamās opcijas.
6. Noklikšķiniet uz pogas **Labi** vai pieskarieties šai pogai, lai atgrieztos dialoglodziņā **Drukāt**. Izvēlieties no šī ekrāna izdrukājamo eksemplāru skaitu.
7. Noklikšķiniet uz pogas **Labi** vai pieskarieties šai pogai, lai izdrukātu darbu.

### Atlasīt papīra veidu (Windows)

1. Programmā atlasiet opciju **Drukāt**.
2. Atlasiet printeru sarakstā printeri.
3. Noklikšķiniet uz pogas, kas atver dialoglodziņu **Properties** (Rekvizīti).

Atkarībā no lietojumprogrammas šīs pogas nosaukums var būt **Properties** (Rekvizīti), **Options** (Opcijas), **Printer Setup** (Printera iestatījumi), **Printer Properties** (Printera rekvizīti), **Printer** (Printeris) vai **Preferences**.

4. Noklikšķiniet vai pieskarieties cilnei **Saišņu drukāšana**.
5. Nolaižamajā sarakstā **Papīra veids** atlasiet pareizo papīra veidu un pēc tam noklikšķiniet uz pogas **Labi** vai pieskarieties šai pogai un aizveriet dialoglodziņu **Rekvizīti** vai **Preferences**.
6. Dialoglodziņā **Drukāt** noklikšķiniet uz pogas **Labi**, lai izdrukātu darbu.

## Manuāli drukāt uz abām pusēm (Windows)

1. Programmā atlasiet opciju **Drukāt**.
2. Atlasiet printeru sarakstā printeri.
3. Noklikšķiniet uz pogas, kas atver dialoglodziņu **Properties** (Rekvizīti).  

Atkarībā no lietojumprogrammas šīs pogas nosaukums var būt **Properties** (Rekvizīti), **Options** (Opcijas), **Printer Setup** (Printera iestatījumi), **Printer Properties** (Printera rekvizīti), **Printer** (Printeris) vai **Preferences**.
4. Noklikšķiniet uz cilnes **Izkārtojums**.
5. Atlasiet atbilstošo abpusējās drukas opciju nolaižamajā sarakstā **Drukāt uz abām pusēm manuāli** un pēc tam noklikšķiniet uz pogas **Labi**.
6. Dialoglodziņā **Drukāt** noklikšķiniet uz pogas **Labi**, lai izdrukātu darbu. Printeris vispirms izdrukās visu dokumenta lapu pirmo pusi.
7. Izņemiet izdrukāto lapu kaudzīti no izvades nodalījuma un ievietojiet padeves paplātē ar apdrukāto pusi uz leju un augšmalu pa priekšu.
8. Datorā noklikšķiniet uz pogas **Labi**, lai izdrukātu lapu otru pusi.
9. Ja prasīts, pieskarieties atbilstošajai vadības paneļa pogai, lai turpinātu.

## Drukāt vairākas lapas loksne (Windows)

1. Programmā atlasiet opciju **Drukāt**.
2. Atlasiet printeru sarakstā printeri.
3. Noklikšķiniet uz pogas, kas atver dialoglodziņu **Properties** (Rekvizīti).

Atkarībā no lietojumprogrammas šīs pogas nosaukums var būt **Properties** (Rekvizīti), **Options** (Opcijas), **Printer Setup** (Printera iestatījumi), **Printer Properties** (Printera rekvizīti), **Printer** (Printeris) vai **Preferences**.

4. Noklikšķiniet uz cilnes **Izkārtojums** vai pieskarieties šai cilnei.
5. Atlasiet pareizu opciju **Orientation** (Orientācija).
6. No opcijas **Pages per Sheet** (Lapas loksne) atlasiet lapu skaitu, ko vēlaties drukāt uz katras loksnes.
7. **Tikai operētājsistēmā Windows 7:** Noklikšķiniet uz pogas **Advanced** (Papildiespējas) vai pieskarieties tai.
8. No opcijas **Pages per Sheet** (Lapas loksne) atlasiet, kā vēlaties izvietot lapas katrā loksne.
9. **Tikai operētājsistēmā Windows 7:** Noklikšķiniet uz pogas **Labī** vai pieskarieties tai, lai aizvērtu dialoglodziņu **Papildiespējas**.
10. Noklikšķiniet uz pogas **Labī** vai pieskarieties tai, lai aizvērtu dialoglodziņu **Rekvizīti** vai **Preferences**.

## Drukāšana, izmantojot Mac datoru

Norādes par printeriem, kas ir saderīgi ar HP AirPrint, un Mac datoriem ar macOS un OS X 10,7 (Lion) vai jaunāku versiju.

Varat drukāt no Mac datora, kas izmanto AirPrint, kamēr printeris ir savienots ar datoru, izmantojot Wi-Fi tīkla savienojumu. Izmantojot AirPrint, datorā nav nepieciešams lejupielādēt draiveri.

### Lai pievienotu printeri

1. Printera pieslēgšana datoram:
  - Lai drukātu, izmantojot bezvadu savienojumu, pārbaudiet, vai printerim ir labs bezvadu savienojums un vai tas ir pievienots tam pašam tīklam, kuram ir pievienots dators.
  - Printeriem ar USB savienojumu savienojiet printeri ar datoru, izmantojot USB kabeli.
2. Datorā atveriet **System Preferences** (Sistēmas preferences) un atlasiet **Printers and Scanners** (Printeri un skeneri).
3. Noklikšķiniet uz **(+)**, izvēlieties printeri parādītajā printeru sarakstā un pēc tam noklikšķiniet uz **Add** (Pievienot).

### Lai drukātu

- ▲ Pēc savienojuma izveidošanas izmantojiet lietotnes vai programmas komandu Drukāt, lai parādītu drukāšanas opcijas. Atlasiet savu printeri no printeru saraksta, kas pieejams datoram un lietotnēm. Papildinformāciju skatiet dokumentācijā vai palīdzībā, kas sniegta kopā ar lietotni.

## Drukājiet no mobilās ierīces

 **PIEZĪME.** Šī sadaļa attiecas tikai uz bezvadu printera modeļiem.

Dokumentus un fotoattēlus varat drukāt tieši no mobilajām ierīcēm, tostarp iOS, Android, Windows Mobile, Chromebook un Amazon Kindle.

 **PIEZĪME.** HP Smart lietotni var arī izmantot, lai drukātu no mobilajām ierīcēm.

1. Pārliedzieties, vai printeris ir pievienots tam pašam tīklam, kuram ir pievienota mobilā ierīce. Ja vēlaties drukāt bez savienojuma ar maršrutētāju, izmantojiet Wi-Fi Direct, lai drukātu no mobilās ierīces.
2. Iespējojiet drukāšanu mobilajā ierīcē:
  - **iOS:** izmantojiet opciju **Print** (Drukāšana) no izvēlnes **Share** (Kopīgošana).

 **PIEZĪME.** Ierīcēm, kurās instalēta iOS 4.2 vai jaunāka versija, ir iepriekš instalēts AirPrint.

- **Android:** lejupielādējiet HP Print Service Plugin (HP drukas pakalpojuma spraudnis) (atbalsta vairākums Android ierīču) no Google Play Store un iespējojiet to jūsu ierīcē.
- **Windows Mobile:** piesitiet pa **Print** (Drukāšana) izvēlnē **Device** (Ierīce).

 **PIEZĪME.** Ja printera nav sarakstā, var būt nepieciešama vienreizēja printera iestatīšana, izmantojot vedni **Add Printer** (Pievienot printeri).

- **Chromebook:** lejupielādējiet un instalējiet lietotni **HP Print for Chrome** no Chrome Web Store, lai iespējotu Wi-Fi drukāšanu.
- **Amazon Kindle Fire HD9 un HDX:** pirmoreiz ierīcē atlasot **Print** (Drukāt), HP Print Service spraudnis tiek automātiski lejupielādēts, lai iespējotu mobilo drukāšanu.

 **PIEZĪME.** Detalizētu informāciju par drukāšanas iespējošanu no mobilajām ierīcēm skatiet HP mobilās drukāšanas tīmekļa vietnē ( [www.hp.com/go/mobileprinting](http://www.hp.com/go/mobileprinting) ). Ja šīs tīmekļa vietnes vietējā versija nav pieejama jūsu valstī/reģionā vai valodā, jūs, iespējams, tiksīt novirzīts uz HP Mobile Printing tīmekļa vietni citā valstī/reģionā vai valodā.

3. Pārliedzieties, vai ievietotais papīrs atbilst printera papīra iestatījumiem. Pareizi iestatot ievietotā papīra izmēru, mobilā ierīce saņem informāciju par drukājamā papīra izmēru.



---

## 6 Pārvaldiet toneri, drukāšanas materiālus un daļas

- [Tonera līmeņa pārbaude](#)
- [Atkārtota tonera ievietošana](#)
- [Attēlu apstrādes veļņa nomaiņa](#)
- [Pasūtīt izejmateriālus, drukāšanas materiālus un daļas](#)

## Tonera līmeņa pārbaude

Kad toneris printerī sāk izsīkt, ir nepieciešams viens vai divi HP tonera atkārtotas ievietošanas komplekti. Oriģinālos HP tonera atkārtotas ievietošanas komplektus varat iegādāties no [www.hp.com/go/suresupply](http://www.hp.com/go/suresupply) vai vietējā HP izplatītāja.

Pārbaudiet tonera līmeņa indikatoru printera priekšpusē, lai noteiktu, kad pievienot toneri.



**PIEZĪME.** Vienmēr pārbaudiet atkārtotas ievietošanas statusa indikatoru , kas atrodas līdzās atkārtotas ievietošanas pieslēgvietai, lai noteiktu, vai ir iespējams pievienot toneri.

Toneri var pievienot, ja indikators  līdzās atkārtotas ielādes pieslēgvietai mirgo baltā krāsā. Toneri nevar pievienot, ja indikators nedeg. Ja indikators nedeg, joprojām var būt pārāk daudz tonera, lai pieņemtu pilnu atkārtotu ievietošanu, vai tuvākajā laikā jānomaina attēlu apstrādes veltnis.



**Full** (Pilns): tonera līmenis ir augsts, un šobrīd nevar pievienot vairāk tonera.



**Fill** (Uzpildīt): tonera līmenis ir zems. "+1" nozīmē to, ka var pievienot vienu Toneru papildināšanas komplektu.



**Low** (Zems): tonera līmenis ir zems. "+2" nozīmē, ka var pievienot divus Toneru papildināšanas komplektus.



**Very Low** (Ļoti zems): toneris tukšs. Printeris nedrukās, kamēr nebūs pievienots toneris.

## Atkārtota tonera ievietošana

Izmantojiet atkārtotas ievietošanas statusa indikatoru  (līdzās atkārtotas ievietošanas pieslēgvietai) un tonera līmeņa indikatoru (printera priekšpusē), lai noteiktu, kad pievienot toneri.

### Tonera atkārtota ievietošana

1. Pārlicinieties, ka printeris **ir ieslēgts** un atkārtotas ievietošanas statusa indikators  deg baltā krāsā. Toneri nevar pievienot, ja indikators nedeg.
2. Kratiet Tonera papildināšanas komplekts vismaz 10 sekundes. Jūs dzirdēsiet, kā iekšpusē bumbiņa maisa toneri.

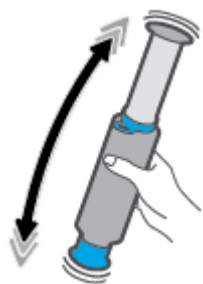

3. Noņemiet gredzenu un vāciņu.

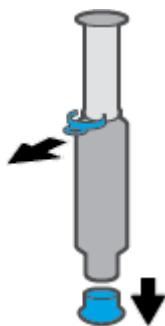

4. Atsedziet papildināšanas ports.



5. Atkārtotas ievietošanas portā ievietojiet Tonera papildināšanas komplekts un pagrieziet to pulksteņrādītāja kustības virzienā 180°, līdz tas apstājas.

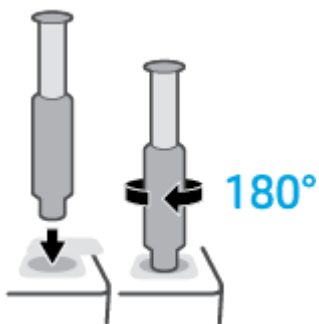

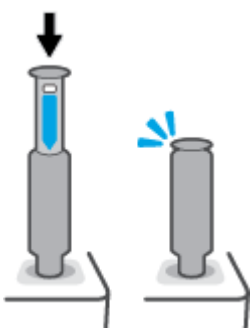

6. Pilnībā nospiediet virzuli, līdz atskan klikšķis.

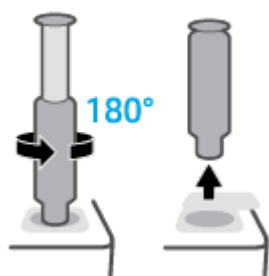

 **SVARĪGI!** Ja baltā uzlīme virzuļa augšdaļā joprojām ir redzama, virzuļa darbība ir nepietiekama. Velciet virzuli uz augšu un vēlreiz bīdīet uz leju, līdz parādās baltā uzlīme.

7. Pagrieziet Tonera papildināšanas komplekts pretēji pulksteņrādītāja kustības virzienam 180°, lai to atbrīvotu no porta. Noņemiet komplektu no porta un nododiet pārstrādei.



 **PIEZĪME.** Ja nevarat pagriezt komplektu, virzulis nav līdz galam lejā. Atkārtojiet 6. un 7. darbību. Ja joprojām nevarat atvienot komplektu, nospiediet pogu **Cancel** (Atcelt)  vadības panelī, izņemiet un kārtīgi sakratiet komplektu, pēc tam mēģiniet vēlreiz.

8. Nosedziet atkārtotas ievietošanas portu.

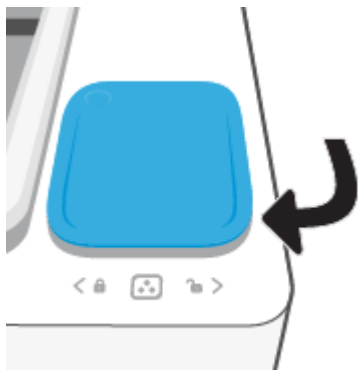

# Attēlu apstrādes veltna nomaiņa

## attēlu apstrādes veltnis nomainīšana

1. Paceliet augšējo vāku.

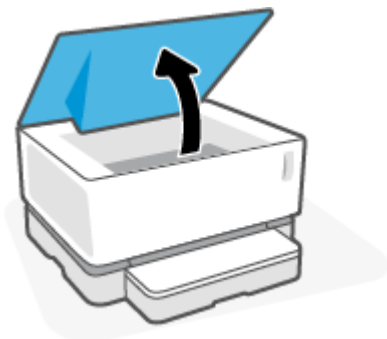

2. Noņemiet un nododiet pārstrādei lietoto attēlu apstrādes veltni.

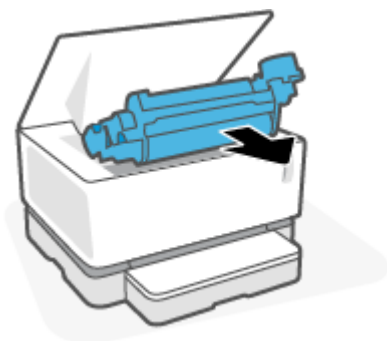

3. Noņemiet oranžo vāku no jaunā attēlu apstrādes veltnis, noņemšanas laikā uzmanīgi izvelkot divus izciļņus no attēlu apstrādes veltna.

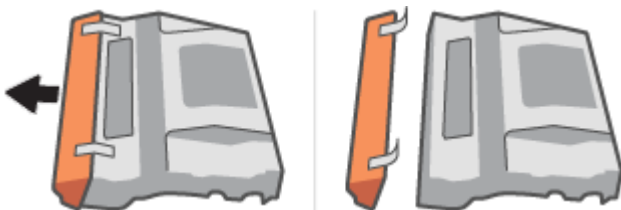

4. Sakratiet jauno attēlu apstrādes veltnis.

5. Ievietojiet jauno attēlu apstrādes veltnis printerī.

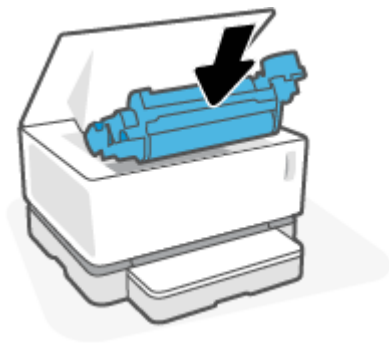

6. Nolaidiet augšējais vāks.

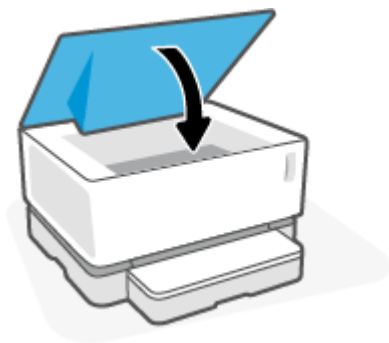

# Pasūtīt izejmateriālus, drukāšanas materiālus un daļas

## 6-1. tabula. Pasūtīšanas informācija

Pasūtiet izejmateriālus un papīru.	<a href="http://www.hp.com/go/suresupply">www.hp.com/go/suresupply</a>
Pasūtiet oriģinālās HP rezerves daļas un piederumus	<a href="https://parts.hp.com">https://parts.hp.com</a>
Pasūtiet apkalpošanas centrā vai pie atbalsta sniedzējiem	Sazinieties ar oficiālo HP apkalpošanas centru vai atbalsta sniedzēju.
General information (Vispārīga informācija)	<a href="http://www.hp.com/support">www.hp.com/support</a>
Pasūtīšana izmantojot HP iegulto Web serveri (EWS)	Lai piekļūtu šai iespējai, izmantojot datora atbalstītu tīmekļa pārlūkprogrammu, adreses/URL laukā ievadiet printera IP adresi vai resursdatora nosaukumu. Iegultajā tīmekļa serverī (EWS) ir saite uz HP SureSupply vietni, kurā piedāvātas iespējas oriģinālo HP izejmateriālu iegādei.

## 6-2. tabula. Izejmateriāli

Produkts	Apraksts
HP 103A/143A melnās krāsas oriģinālais Neverstop lāzerprintera tonera atkārtotas ievietošanas komplekts	Viena tonera atkārtotas ievietošanas komplekts
HP 103AD/143AD dubultais melnās krāsas oriģinālais Neverstop lāzerprintera tonera atkārtotas ievietošanas komplekts	Divu tonera atkārtotas ievietošanas komplektu iepakojums.
HP 104A/144A melnās krāsas oriģinālais lāzerprintera attēlu apstrādes veltnis	Attēlu apstrādes rezerves veltnis



---

# 7 Problēmu risinājumi

- [HP atbalsts](#)
- [Interpretēt vadības paneļa indikatoru norādes](#)
- [Atjaunot rūpnīcas noklusējuma iestatījumus](#)
- [Printeris neuztver vai nepareizi padod papīru](#)
- [Iestrēguša papīra izņemšana](#)
- [Drukas kvalitātes uzlabošana](#)
- [Drukas kvalitātes problēmu risināšana](#)
- [Novērst bezvadu tīkla problēmas](#)
- [Ethernet savienojuma problēmu novēršana](#)

## HP atbalsts

Informāciju par jaunākajiem produktu atjauninājumiem un atbalstu skatiet izstrādājumu atbalsta tīmekļa vietnē [www.support.hp.com](http://www.support.hp.com). HP tiešsaistes atbalsts nodrošina daudzas palīdzības iespējas darbā ar printeri:



**Get software and drivers** (Iegūt programmatūru un draiverus): lejupielādējiet printerim nepieciešamo programmatūru, draiverus un aparātprogrammatūru.



**Ask the community** (Vaicāt kopienai): pievienojieties kopienas forumiem, lai atrastu risinājumus, uzdotu jautājumus un kopīgotu padomus.



**HP Diagnostic Tools** (HP diagnostikas rīki): izmantojiet HP tiešsaistes rīkus, lai atrastu printeri un ieteicamos risinājumus.

## Sazināties ar HP

Ja problēmas novēršanai ir nepieciešama HP tehniskā atbalsta pārstāvja palīdzība, apmeklējiet [Kontakta atbalsta tīmekļa vietni](#). Turpmāk norādītās kontaktu iespējas ir pieejamas bez maksas garantijā iekļautajiem klientiem (HP aģenta atbalsts ārpus garantijas klientiem, iespējams, jāsniedz bez maksas):



Tērējiet ar HP atbalsta aģentu vai HP virtuālo aģentu tiešsaistē.



Piezvaniet HP atbalsta aģentam.

Sazinoties ar HP atbalstu, sagatavojieties sniegt šādu informāciju:

- Izstrādājuma nosaukums (skatiet uz printera)
- Izstrādājuma numurs (norādīts uz etiķetes printera aizmugurē)
- Sērijas numurs (norādīts printera aizmugurē vai apakšpusē).

## Printera reģistrācija

Pavodot tikai dažas minūtes, lai veiktu reģistrāciju, varat iegūt ātrāku apkalpošanu, efektīvāku atbalstu un izstrādājuma atbalsta paziņojumus. Ja neregistrējāt printeri programmatūras instalēšanas laikā, varat to paveikt tagad vietnē <http://www.register.hp.com>.

## Garantijas papildiespējas

Printerim par papildu samaksu ir pieejami papildu pakalpojumu plāni. Dodieties uz [www.support.hp.com](http://www.support.hp.com), atlasiet savu valsti/reģionu un valodu, pēc tam atklājat paplašinātās garantijas iespējas, kas pieejamas jūsu printerim.

## Papildinformācija

Dodieties uz [www.hp.com/support](http://www.hp.com/support) . Izvēlieties savu valsti/reģionu. Ievadiet iekārtas nosaukumu un pēc tam atlasiet **Search** (Meklēt)



Pieejamie norādījumi par dažādu uzdevumu veikšanu:

- Printera problēmu novēršana
- Drukāšana no dažādām lietotnēm un dažādām ierīcēm
- Atbalsta iegūšana















Atradīsit dokumentus, video un daudzus citus resursus, kas palīdzētu maksimāli izmantot printera sniegtās iespējas.

# Interpretēt vadības paneļa indikatoru norādes

7-1. tabula. Statusa indikatora apraksts

	“Mirgojoša indikatora” simbola piemērs
	“Degoša indikatora” simbola piemērs

7-2. tabula. Vadības paneļa indikatoru norādes

Indikatoru statuss	Printera stāvoklis	Darbība
<p>Deg atsākšanas indikators un atcelšanas indikators.</p> 	<p>Printeris ir iestatīts manuālās padeves režīmā aplokšņu un uzlīmju drukāšanai.</p>	<p>Ievietojiet aplokšni vai uzlīmju loksnī ievades teknē un pēc tam nospiediet atsākšanas pogu , lai turpinātu darbu. Vai arī nospiediet atcelšanas pogu , lai atceltu pašreizējo darbu.</p>
	<p>Printeris veic manuālu abpusējās drukas darbu.</p>	<p>Ievietojiet lapas ievades teknē, lai apdrukātu lapu otru pusi, un pēc tam nospiediet atsākšanas pogu , lai turpinātu darbu. Vai arī nospiediet atcelšanas pogu , lai atceltu pašreizējo darbu.</p>
	<p>Printeris ir saņēmis pieprasījumu no Google Cloud drukas reģistrācijas.</p>	<p>Nospiediet atsākšanas pogu , lai turpinātu darbu, vai nospiediet atcelšanas pogu , lai to apturētu.</p>
<p>Mirgo uzmanības pievēršanas indikators. Deg papīra indikators, atsākšanas indikators un atcelšanas indikators.</p> 	<p>Ievades teknē ievietotā papīra veids vai izmērs atšķiras no papīra veida vai izmēra, kas norādīts drukas darba iestatījumos.</p>	<p>Ievietojiet ievades teknē drukas darba iestatījumiem atbilstīga veida un izmēra papīru vai nospiediet atsākšanas pogu , lai turpinātu darbu ar pašreiz ievietoto papīru. Vai arī nospiediet atcelšanas pogu , lai atceltu pašreizējo darbu.</p>
<p>Mirgo Wi-Fi Direct indikators. Deg atcelšanas indikators.</p> 	<p>Printeris ir saņēmis pieprasījumu izveidot savienojumu ar šo printeri, izmantojot Wi-Fi Direct.</p>	<p>Nospiediet Wi-Fi Direct pogu , lai savienotu, vai nospiediet atcelšanas pogu , lai apturētu.</p>
<p>Mirgo brīdinājuma indikators un papīra indikators.</p> 	<p>Padeve ir tukša.</p>	<p>Ievietojiet papīru ievades teknē.</p>
<p>Mirgo uzmanības pievēršanas indikators.</p> 	<p>Vāks ir atvērts.</p>	<p>Pārbaudiet, vai augšējais vāks ir pilnīgi aizvērts.</p>

## 7-2. tabula. Vadības paneļa indikatoru norādes (turpinājums)

Indikatoru statuss	Printera stāvoklis	Darbība
Mirgo uzmanības pievēršanas indikators. Deg papīra indikators, atsākšanas indikators un atcelšanas indikators. 	Padeves paplātē ir iestrēdzis papīrs.	Izņemiet iestrēgušo materiālu. Nospiediet atsākšanas pogu  , lai turpinātu darbu.
Mirgo uzmanības pievēršanas indikators. Deg papīra indikators un atcelšanas indikators. 	Attēlu apstrādes veltna tuvumā iestrēdzis papīrs.	Izņemiet iestrēgušo materiālu.
Tonera līmeņa indikators (tonera līmeņa indikatorā) mirgo (dzintara krāsā).  Atkārtotas ievietošanas statusa indikators (blakus atkārtotas ievietošanas portam) deg (baltā krāsā). 	Tonera līmenis ir pārāk zems drukāšanai.	Pievienojiet toneri, izmantojot tonera atkārtotas ievietošanas komplektu.
Brīdinājuma indikators un attēlu apstrādes veltna indikators mirgo. 	Attēlu apstrādes veltnis ir sasniedzis kalpošana laika beigas un jānomaina.	Nomainiet attēlu apstrādes veltni.
Atkārtotas ievietošanas statusa indikators (blakus atkārtotas ievietošanas portam) ir dzeltens un strauji mirgo. 	Tonera atkārtotas ievietošanas komplektam radusies problēma.	Izmantojiet citu tonera atkārtotas ievietošanas komplektu. Pirms atkārtotas tonera ievietošanas uzgaidiet, līdz atkārtotas ievietošanas statusa indikators  deg baltā krāsā.
Brīdinājuma indikators mirgo, attēlu apstrādes veltna indikators deg. 	Nav attēlu apstrādes veltna vai arī tas ir nepareizi ievietots.	Uzstādiet vai atkārtoti uzstādiet attēlu apstrādes veltni.
	Radusies attēlu apstrādes veltna problēma.	Izmantojiet atšķirīgu attēlu apstrādes veltni.
	Radusies tonera līmeņa nolasīšanas problēma.	Noņemiet un sakratiet attēlu apstrādes veltni un pēc tam uzstādiet to vēlreiz.
	Attēlu apstrādes veltna blīve ir vajadzīgajā vietā.	Noņemiet blīvi no attēlu apstrādes veltna.
Deg brīdinājuma indikators. 	Radusies problēma, ko konstatējis attēlu apstrādes veltna sensors.	
	Radusies problēma ar plakanvirsmas skeneri.	Izslēdziet un atkal ieslēdziet ierīci. Ja problēma saglabājas, sazinieties ar HP atbalsta centru.
	Iestrēdzis ietīts papīrs.	<b>Sazinieties ar HP klientu atbalsta dienestu.</b> Lai iztīrītu iestrēgušo materiālu, nesabojājot printera motoru, zvaniet apkalpošanas centram.

## 7-2. tabula. Vadības paneļa indikatoru norādes (turpinājums)

Indikatoru statuss	Printera stāvoklis	Darbība
	Radusies problēma ar drukāšanas motoru.	Izslēdziet un atkal ieslēdziet ierīci. Ja problēma saglabājas, sazinieties ar HP atbalsta centru.
	Radusies problēma ar bezvadu aparatūru.	Izslēdziet un atkal ieslēdziet ierīci. Ja problēma saglabājas, sazinieties ar HP atbalsta centru.
Atkārtotas ievietošanas statusa indikators ir dzeltens un strauji mirgo.	Tonera līmenis ir pilns, un šobrīd printeris nevar pieņemt papildu toneri.	Noņemiet tonera atkārtotas ievietošanas komplektu un uzgaidiet, līdz atkārtotas ievietošanas statusa indikators  deg baltā krāsā.
	Printeris šobrīd nevar pieņemt papildu toneri, jo tas ir aizņemts, vai attēlu apstrādes velnim tuvojas tā darbības beigas.	Noņemiet tonera atkārtotas ievietošanas komplektu un uzgaidiet, līdz atkārtotas ievietošanas statusa indikators  deg baltā krāsā.
	Iepriekšējais tonera atkārtotas ievietošanas komplekts netika pilnīgi iztukšots printerī.	Izņemiet pašlaik lietojamo tonera atkārtotas ievietošanas komplektu, atkārtoti uzstādiet iepriekš lietoto tonera atkārtotas ievietošanas komplektu un pārliecinieties, vai toneris ir pilnībā izdalīts printerī.
	Tonera atkārtotas ievietošanas komplektam radusies problēma atkārtotas ielādes portā.	Izmantojiet citu tonera atkārtotas ievietošanas komplektu, lai pievienotu toneri. Pirms atkārtotas tonera ievietošanas uzgaidiet, līdz atkārtotas ievietošanas statusa indikators  deg baltā krāsā.
Tonera brīdinājuma gaismiņa (tonera līmeņa indikatoram) un atkārtotas ievietošanas statusa indikators (blakus atkārtotas ievietošanas portam) mirgo dzeltenā krāsā.	Tonera atkārtotas ievietošanas komplekta dokošanas motoram ir radusies problēma.	Iztīriet netīrumus no atkārtotas ievietošanas porta.
	Bezvadu savienojuma indikators deg (dzeltens), un atcelšanas indikators mirgo.	Nospiediet atcelšanas pogu  , lai turpinātu darbu.
	Nav uztverta bezvadu savienojuma aparatūra.	Nospiediet atsākšanas pogu  , lai turpinātu, neizmantojot bezvadu savienojumu.
Brīdinājuma indikators mirgo, atsākšanas indikators deg.	Ielādēta nepareiza programmaparatūra.	Nospiediet atsākšanas pogu  , lai turpinātu darbu. Ielādējiet pareizo programmaparatūru.
		

## Atjaunot rūpnīcas noklusējuma iestatījumus

Rūpnīcas noklusējuma iestatījumu atjaunošana atiestata visus printera un tīkla iestatījumus uz rūpnīcas noklusējuma iestatījumiem. Tas neatiestata lappušu skaitu. Lai atjaunotu printera rūpnīcas noklusējuma iestatījumus, veiciet tālāk norādītās darbības.

---

 **UZMANĪBU!** Atjaunojot rūpnīcas noklusējuma iestatījumus, visi iestatījumi mainās uz rūpnīcas noklusējuma iestatījumiem.

---

1. Atveriet HP iegulto tīmekļa serveri (EWS). Papildinformāciju skatiet šīs lietotāja rokasgrāmatas sadaļā legultā tīmekļa servera (EWS) piekļuve un izmantošana.
2. Cilnē **Sistēma** noklikšķiniet uz opcijas **Apkope**.
3. Apgabalā **Noklusējuma atjaunošana** noklikšķiniet uz pogas **Atjaunot noklusējumus**.

Printeris tiek automātiski restartēts.

# Printeris neuztver vai nepareizi padod papīru

## Ievads

Turpmāk norādītie risinājumi var palīdzēt novērst problēmas, ja printeris nepaņem papīru no ievades teknes vai paņem vienlaikus vairākas papīra loksnes. Jebkura no šīm situācijām var izraisīt papīra iestrēgšanu.

- [Iekārta nepaņem papīru](#)
- [Iekārta paņem vairākas papīra loksnes](#)

## Iekārta nepaņem papīru

Ja iekārta nepaņem papīru no ievades teknes, izmēģiniet šos risinājumus.

1. Atveriet iekārtu un, ja nepieciešams, izņemiet iestrēgušās papīra loksnes.
2. Ievietojiet darbam atbilstoša izmēra papīru.
3. Iestatot drukas darbu, pārliedzieties, vai esat izvēlējušies pareizo papīra izmēru un veidu.
4. Pārliedzieties, vai papīra vadotnes ievades tekne ir pielāgotas papīra formātam.
5. Virs ievades teknes esošie rullīši var būt netīri. Notīriet rullīšus ar siltā ūdenī samērcētu neplūksnājošu drāniņu.

## Iekārta paņem vairākas papīra loksnes

Ja iekārta no ievades teknes paņem vairākas lapas, izmēģiniet šos risinājumus.

1. Izņemiet no ievades paliktņa papīra kaudzīti, salieciet to, pagrieziet par 180 grādiem un apgrieziet otrādi. Ievietojiet papīra kaudzīti atpakaļ ievades tekne.
2. Lietojiet tikai papīru, kas atbilst šīs iekārtas HP specifikācijām.
3. Nelietojiet papīru, ja tas ir sakrokots, salocīts vai bojāts. Ja nepieciešams, izmantojiet papīru no cita iepakojuma.
4. Pārbaudiet, vai ievades tekne nav pārpildīta. Ja ir, izņemiet no teknes visu papīra kaudzīti, izlīdziniet to un ievietojiet ievades tekne daļu no tās.
5. Pārliedzieties, vai papīra vadotnes tekne ir pielāgotas papīra formātam.
6. Pārliedzieties, vai drukāšanas vide atbilst ieteiktajām specifikācijām.



# Iestrēguša papīra izņemšana

## Ievads

Tālāk sniegtā informācija ietver norādījumus par printerī iestrēguša papīra izņemšanu.

- [Iestrēguša materiāla atrašanās vietas](#)
- [Bieža vai atkārtota papīra iestrēgšana](#)
- [Iztīrīt iestrēgumus no ievades teknes](#)
- [Iestrēgumu iztīrīšana no iekārtas iekšpuses](#)
- [Iztīrīt iestrēgumus no izvades zonām](#)

## Iestrēguša materiāla atrašanās vietas

Iestrēgumi var rasties šādās iekārtas vietās.

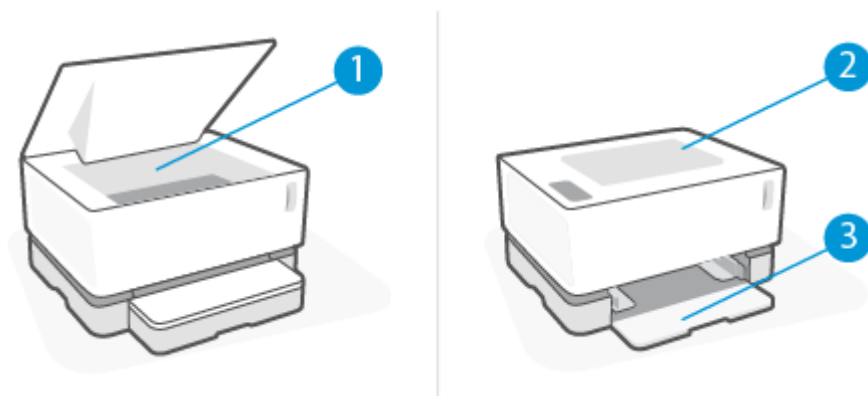



- |    |                    |
|----|--------------------|
| 1. | Iekšējās zonas     |
| 2. | Izvades nodalījums |
| 3. | Padeves paplāte    |

 **PIEZĪME.** Iestrēgumi var rasties vairāk nekā vienā vietā.

## Bieža vai atkārtota papīra iestrēgšana

Veiciet šīs darbības, lai atrisinātu ar biežu papīra iestrēgšanu saistītās problēmas. Ja pirmās darbības veikšana neatrisina problēmu, veiciet nākamās darbības, līdz problēma ir atrisināta.

1. Ja printerī ir iestrēdzis papīrs, izņemiet šo papīru un pēc tam izdrukājiet konfigurācijas lapu, lai pārbaudītu printeri.
2. Pārbaudiet, vai ievades tekne ir konfigurēta pareizajam papīra izmēram un veidam. Ja nepieciešams, noregulējiet papīra iestatījumus.
  - a. Izdrukājiet konfigurācijas lapu, lai noskaidrotu IP adresi vai resursdatora nosaukumu.
    - i. Trīs sekundes turiet nospiestu atsākšanas pogu .
    - ii. Atlaidiet atsākšanas pogu .
  - b. Atveriet tīmekļa pārlūkprogrammu un adreses rindiņā ierakstiet IP adresi vai resursdatora nosaukumu tieši tā, kā redzams printera konfigurācijas lapā. Nospiediet taustiņu Enter uz datora tastatūras. Tiks atvērts iegultais tīmekļa serveris (EWS).

---

 **PIEZĪME.** Ja tīmekļa pārlūks parāda ziņojumu, norādot, ka piekļuve vietnei var nebūt droša, atlasiet šo opciju, lai turpinātu atvērt vietni. Piekļūšana šai vietnei nekaitēs datoram.



---

- c. Noklikšķiniet uz cilnes **Sistēma** un pēc tam noklikšķiniet uz lapas **Papīra iestatīšana**.
- d. Nolaižamajā sarakstā **Tray 1 Type** (1. teknes veids) atlasiet papīra veidu, kas atrodas ievades teknē.
- e. Nolaižamajā sarakstā **Tray 1 Size** (1. teknes izmērs) atlasiet papīra izmēru, kas atrodas ievades teknē.

---

 **PIEZĪME.** Lai mainītu noklusējuma iestatījumus, kas atbilst biežāk izmantotajam papīram, var izmantot arī **Default Paper Type** (Noklusējuma papīra veids) un **Default Paper Size** (Noklusējuma papīra izmērs).

---

3. Izslēdziet printeri, pagaidiet 30 sekundes un pēc tam atkal ieslēdziet printeri.
4. Izdrukājiet konfigurācijas lapu, lai pārbaudītu printeri.
  - a. Trīs sekundes turiet nospiestu atsākšanas pogu .
  - b. Atlaidiet atsākšanas pogu .

Ja neviena no šīm darbībām neatrisina problēmu, var būt nepieciešama printera apkope. Sazinieties ar HP klientu atbalsta centru.

## Iztīrīt iestrēgumus no ievades teknes

**⚠ UZMANĪBU!** Iesprūduša apdrukājamā materiāla izņemšanai nelietojiet asus priekšmetus, piemēram, pincetes vai asknaibles. Garantija nesedz to bojājumu labošanu, ko radījusi asu priekšmetu lietošana.

Izņemot iesprūdušu drukas materiālu, velciet to tieši prom no iekārtas. Iestrēguša drukas materiāla izvilkšana noteiktā leņķī var sabojāt iekārtu.

**📝 PIEZĪME.** Atkarībā no tā, kur iesprūdušais papīrs atrodas, dažas šīs darbības var būt liekas.

1. Paceliet augšējais vāks un pēc tam noņemiet attēlu apstrādes veltnis.

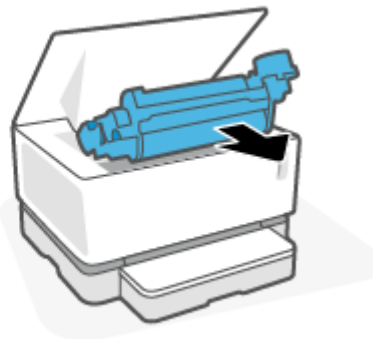
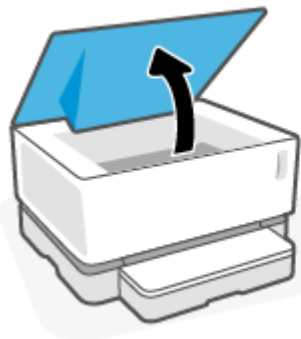

**⚠ UZMANĪBU!** Lai izvairītos no bojājumiem, nepakļaujiet attēlu apstrādes veltnis gaismas iedarbībai. Pārklājiet to ar papīra lapu.

2. Izņemiet drukas materiālu no ievades teknes.

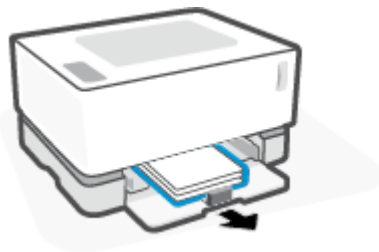

3. Ar abām rokām satveriet iesprūdušā drukas materiāla malu, kas ir vislabāk redzama (tas iekļauj vidū), un uzmanīgi izvelciet to no iekārtas.

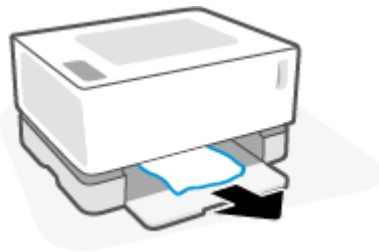

4. Uzstādiet atkārtoti attēlu apstrādes veltnis un pēc tam nolaidiet augšējais vāks.

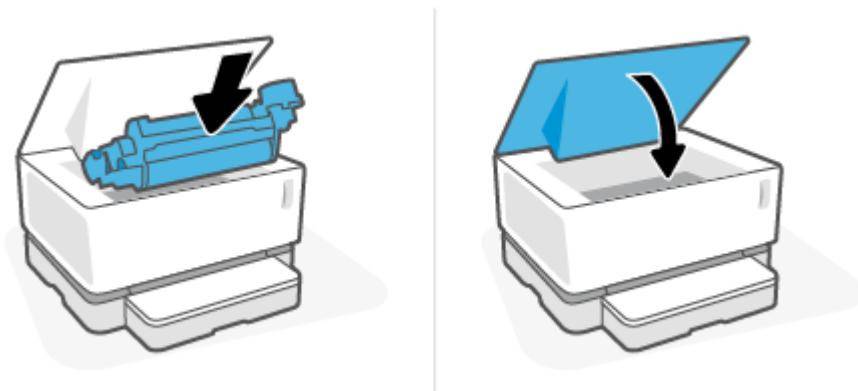

## Iestrēgumu iztīrīšana no iekārtas iekšpuses

**⚠ UZMANĪBU!** Iesprūduša apdrukājamā materiāla izņemšanai nelietojiet asus priekšmetus, piemēram, pincetes vai asknaibles. Garantija nesedz to bojājumu labošanu, ko radījusi asu priekšmetu lietošana.

Izņemot iesprūdušu drukas materiālu, velciet to tieši prom no iekārtas. Iestrēguša drukas materiāla izvilkšana noteiktā leņķī var sabojāt iekārtu.

1. Paceliet augšējais vāks un pēc tam noņemiet attēlu apstrādes veltnis.

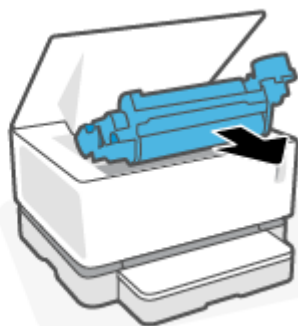

**⚠ UZMANĪBU!** Lai izvairītos no bojājumiem, nepakļaujiet attēlu apstrādes veltnis gaismas iedarbībai. Pārklājiet to ar papīra lapu.

2. Ja varat redzēt iesprūdušo papīru, uzmanīgi satveriet to un lēnām izvelciet no iekārtas.



3. Uzstādiet atkārtoti attēlu apstrādes veltnis un pēc tam nolaidiet augšējais vāks.

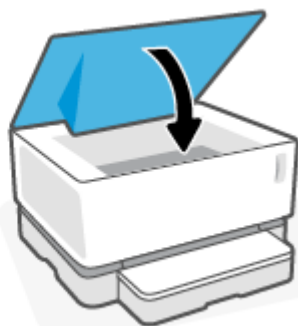
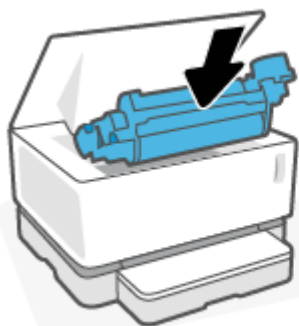

## Iztīrīt iestrēgumus no izvades zonām

**⚠ UZMANĪBU!** Iesprūduša apdrukājamā materiāla izņemšanai nelietojiet asus priekšmetus, piemēram, pincetes vai asknaibles. Garantija nesedz to bojājumu labošanu, ko radījusi asu priekšmetu lietošana.

- ▲ Uzmanīgi satveriet iesprūdušo papīru izvades nodalījuma zonā un lēnām izvelciet to no iekārtas.

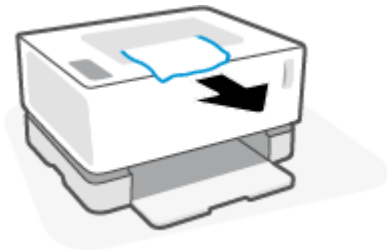

# Drukāšanas kvalitātes uzlabošana

- [Ievads](#)
- [Dokumenta atkārtota drukāšana](#)
- [Tonera līmeņa pārbaude](#)
- [Printera programmaparatūras atjaunināšana](#)
- [Drukāšana no citas programmas](#)
- [Drukāšanas darba papīra veida un drukāšanas kvalitātes iestatījumu pārbaude](#)
- [Attēlu apstrādes veiktā vizuāla pārbaude](#)
- [Papīra un drukāšanas vides pārbaude](#)
- [Drukāšanas blīvuma pielāgošana](#)

## Ievads

Drukāšanas kvalitātes problēmas, piemēram, smērējumi, svītras vai tonera trūkums, bieži var atrisināt, izmantojot tādas pašas darbības, neatkarīgi no specifiskajiem simptomiem. Izmēģiniet šīs darbības norādītajā secībā kā sākumpunktu drukāšanas kvalitātes problēmu risināšanai.

Skatiet informāciju par konkrētu attēlu defektu novēršanu Lietotāja rokasgrāmatas sadaļā “Drukāšanas kvalitātes problēmu novēršana”.

## Dokumenta atkārtota drukāšana

Vēlreiz izdrukājiet dokumentu. Drukāšanas kvalitātes defekti var būt īslaicīgi, tādēļ turpinot drukāšanu var pazust.

## Tonera līmeņa pārbaude

Ja tonera līmenis ir zems, atkārtoti ievietojiet toneri. Lai saņemtu plašāku informāciju, skatiet šīs Lietotāja rokasgrāmatas sadaļu Tonera līmeņa pārbaude.

## Printera programmaparatūras atjaunināšana

Mēģiniet atjaunināt printeru. Lai saņemtu plašāku informāciju, skatiet šīs Lietotāja rokasgrāmatas sadaļu “Programmaparatūras atjaunināšana”.

## Drukāšana no citas programmas

Mēģiniet drukāt no citas programmas. Ja lapa izdrukājas pareizi, problēmas rada iepriekšējā drukāšanai izmantotā programma.

## Drukāšanas darba papīra veida un drukāšanas kvalitātes iestatījumu pārbaude

Pārbaudiet papīra veida un drukāšanas kvalitātes iestatījumus, ja drukājat no programmatūras programmas un uz izdrukātajām lapām ir redzami smērējumi, izplūduši vai tumši drukāšanas, sarullējis papīrs, izkaisīti tonera punkti, izbīris toneris vai nelielas zonas bez tonera. Nodrošiniet, lai papīra veida iestatījums atbilstu printerī ievietotā papīra veidam.

## Printerī ievietotā papīra veida pārbaude

1. Noņemiet ievades teknes vāku.

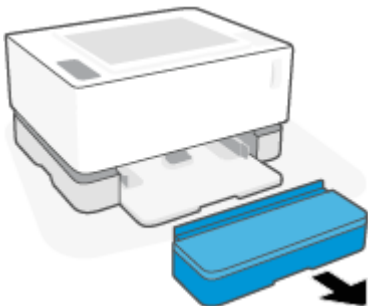

2. Pārbaudiet, vai ievades tekne ir ievietots pareizā veida papīrs.
3. Uzlieciet atpakaļ ievades teknes vāku.

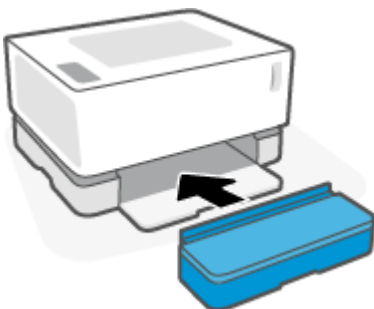

## Papīra veida un drukas kvalitātes iestatījumu pārbaude (Windows)

1. Programmā atlasiet opciju **Drukāt**.
2. Atlasiet printeri un pēc tam noklikšķiniet uz pogas **Rekvizīti** vai **Preferences**.
3. Noklikšķiniet uz cilnes **Papīrs/Kvalitāte**.
4. Paplašiniet opciju **Paper Type** (Papīra veids), lai redzētu pieejamos papīra veidus.
5. Atlasiet izmantotā papīra veida opciju.
6. Nolaižamajā sarakstā atlasiet opciju **Print In Grayscale** (Drukāt pelēkos toņos). Atlasiet zemāku kvalitāti, lai drukātu ātrāk un taupītu tinti, vai augstāku kvalitāti, lai iegūtu asākas izdrukas.
7. Noklikšķiniet uz pogas **Labi**, lai aizvērtu dialoglodziņu **Dokumenta rekvizīti**. Dialoglodziņā **Drukāt** noklikšķiniet uz pogas **Labi**, lai izdrukātu darbu.

## Papīra veida un drukas kvalitātes iestatījumu pārbaude (OS X)

1. Noklikšķiniet uz izvēlnes **Fails** un pēc tam noklikšķiniet uz opcijas **Drukāt**.
2. Izvēlnē **Printeris** atlasiet printeri.
3. Izvēlieties papīra veidu no opcijas **Media & Quality** (Drukas materiāli un kvalitāte).



4. Atlasiet drukas kvalitātes opciju. Atlasiet zemāku kvalitāti, lai drukātu ātrāk un taupītu, tinti vai augstāku kvalitāti, lai iegūtu asākas izdrukas.
5. Noklikšķiniet uz pogas **Drukāt**.

## Attēlu apstrādes veltna vizuāla pārbaude

Veiciet turpmāk norādītās darbības, lai pārbaudītu attēlu apstrādes veltni.

1. Izņemiet attēlu apstrādes veltni no printera un pārbaudiet, vai ir noņemta aizsarglente.
2. Pārbaudiet, vai atmiņas mikroshēmai nav bojājumu (piemēram, salauztas malas vai saskrāpēta virsma). Atmiņas mikroshēma atrodas attēlu apstrādes veltna daļā, kas ir tuvākā atkārtotas ievietošanas portam, kad veltnis ir uzstādīts.
3. Pārbaudiet zaļā rullīša virsmu uz attēlu apstrādes veltna.

---

 **UZMANĪBU!** Nepieskarieties zaļajam rullītim uz attēlu apstrādes cilindra. Pirkstu nospiedumi uz šīs virsmas var izraisīt drukas kvalitātes problēmas.

---

4. Ja uz attēlu apstrādes veltna ir redzami skrāpējumi, pirkstu nospiedumi vai citi bojājumi, nomainiet attēlu apstrādes veltni.
5. Ievietojiet atpakaļ attēlu apstrādes veltni un izdrukājiet dažas lapas, lai pārbaudītu, vai problēma ir novērsta.

## Papīra un drukāšanas vides pārbaude

### Pirmā darbība: HP specifikācijām atbilstoša papīra lietošana

Dažreiz drukas kvalitātes problēmas rodas tādēļ, ka netiek izmantots HP specifikācijām atbilstošs papīrs.

- Pārbaudiet, vai printeris atbalsta papīra veidu, izmēru un svaru.
- Pārlicinieties, vai papīram ir laba kvalitāte un tam nav iegriezumu, robu, ieplīsumu, traipu, vaļīgu daļiņu, putekļu, burzījumu, caurumu un sarullētu vai salocītu malu.
- Izmantojiet iepriekš neapdrukātu papīru.
- Lietojiet papīru, kas nesatur metālisku materiālu, piemēram, spīgulīšus.
- Izmantojiet lāzerprinteriem paredzētu papīru. Neizmantojiet papīru, kas paredzēts tikai strūkļprinteriem.
- Neizmantojiet pārāk raupju papīru. Gludāks papīrs parasti nodrošina labāku drukas kvalitāti.

Ja drukas kvalitātes problēmas joprojām pastāv uz labas kvalitātes papīra, kas ir norādīts HP specifikācijās, un esat izmēģinājis arī citus ieteiktos risinājumus, mēģiniet izmantot papīru no cita iepakojuma.

### Otrā darbība: vides pārbaudīšana

Vide var tieši ietekmēt drukas kvalitāti, un tas ir biežs iemesls drukas kvalitātes vai papīra padeves problēmām. Izmēģiniet tālāk minētos risinājumus.

- Pārvietojiet printeri tālāk no vietām, kurās ir caurvējš, piemēram, atvērtiem logiem, durvīm vai ventilācijas atverēm.
- Nodrošiniet, lai printeris netiek pakļauts printera specifikācijai neatbilstošas temperatūras vai mitruma iedarbībai.
- Nenovietojiet printeri noslēgtā vietā, piemēram, skapī.
- Novietojiet printeri uz izturīgas, stabilas virsmas.
- Noņemiet visu, kas bloķē printera ventilācijas atveres. Printerim nepieciešama laba gaisa plūsma no visām pusēm, tostarp arī no augšas.
- Aizsargājiet printeri no gaisā esošiem gružiem, putekļiem, tvaika, smērvielām vai citiem elementiem, kuri var atstāt nogulsnes iekārtā.

## Drukas blīvuma pielāgošana

Veiciet tālāk norādītās darbības, lai pielāgotu drukas blīvumu.

1. Atveriet HP iegulto tīmekļa serveri (EWS).
  - Izmantojiet lietotni HP Smart, lai piekļūtu iegultajam tīmekļa serverim (EWS), ja tas ir pieejams.
  - Windows 7 sistēmām izmantojiet HP Printer Assistant.
  - Nospiediet un turiet nospiestu atsākšanas pogu , lai izdrukātu konfigurācijas lapu, pēc tam navigējiet uz IP adresi, kas redzama printera konfigurācijas lapā.

---

 **PIEZĪME.** Ja saņemat ziņojumu, ka piekļuve tīmekļa vietnei var nebūt droša, atlasiet šo opciju, lai turpinātu atvērt vietni. Piekļūšana šai vietnei nekaitēs datoram.

---

2. Noklikšķiniet uz cilnes **Sistēma** un pēc tam kreisās puses navigācijas rūtī atlasiet opciju **Sistēmas iestatīšana**.
3. Atlasiet pareizos blīvuma iestatījumus.
4. Noklikšķiniet uz pogas **Lietot**, lai saglabātu izmaiņas.

## Drukas kvalitātes problēmu risināšana

Šeit norādītas darbības, kas jāveic, lai novērstu ar attēlu defektiem saistītas specifiskas problēmas, tostarp šādus defektus:

- Gaiša izdruka
- Pelēks fons vai tumša izdruka
- tukšas lapas;
- melnas lapas;
- tumšas vai gaišas joslas;
- tumšas vai gaišas švīkas;
- tonera trūkums;
- sašķiebti attēli;
- viļņains papīrs;

Atrodiet šajā sadaļā piemēru, kas atbilst esošajai drukas kvalitātes problēmai, un rīkojieties atbilstoši norādītajām risinājumu darbībām.

Šajos piemēros aprakstīts Letter formāta papīrs, kas ievadīts printerī ar īsāko malu pa priekšu.



**PIEZĪME.** Termins 'termokausēšana' attiecas uz to drukas procesa daļu, kurā toneris pielīp papīram.

### 7-3. tabula. Gaiša izdruka

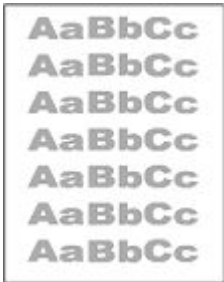
Apraksts	Piemērs	Iespējamie risinājumi
<b>Gaiša izdruka:</b>  izdrukātais saturs uz visas lapas ir gaišs vai izbalējis.		<ol style="list-style-type: none"><li>1. Vēlreiz izdrukājiet dokumentu.</li><li>2. Izņemiet attēlu apstrādes veltni un pēc tam to pakratiet, lai vienmērīgi sadalītu toneri.</li><li>3. Pārlicinieties, vai attēlu apstrādes veltnis ir uzstādīts pareizi.</li><li>4. Izdrukājiet konfigurācijas pārskatu un pārbaudiet, kāds ir attēlu apstrādes veltna atlikušais kalpošanas un lietošanas laiks.</li><li>5. Ja tonera līmenis ir zems, atkārtoti ievietojiet toneri.</li><li>6. Ja problēma nav novērsta, atveriet vietni <a href="http://support.hp.com">support.hp.com</a>.</li></ol>

#### 7-4. tabula. Pelēks fons vai tumša izdruka

Apraksts	Piemērs	Iespējamie risinājumi
<p><b>Pelēks fons vai tumša izdruka:</b></p> <p>Attēls vai teksts ir tumšāks nekā gaidīts.</p>		<ol style="list-style-type: none"><li>1. Pārbaudiet, vai ievades tehnē ievietotais papīrs jau nav vienreiz izgājis cauri printerim.</li><li>2. Izmantojiet citu papīra veidu.</li><li>3. Vēlreiz izdrukājiet dokumentu.</li><li>4. printera iegultā tīmekļa servera (EWS) ekrānā atveriet izvēlni <a href="#">Toneru blīvuma pielāgošana</a> un iestatiet mazāku tonera blīvumu.</li><li>5. Pārbaudiet, vai printeris ir atbalstītajā darba temperatūrā / mitruma diapazonā.</li><li>6. Ja tonera līmenis ir zems, atkārtoti ievietojiet toneri.</li><li>7. Ja problēma nav novērsta, atveriet vietni <a href="http://support.hp.com">support.hp.com</a>.</li></ol>

#### 7-5. tabula. Tukša lapa — nav apdrukāta

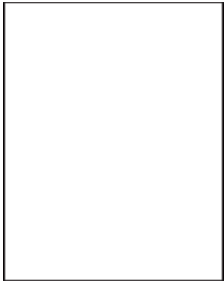
Apraksts	Piemērs	Iespējamie risinājumi
<p><b>Tukša lapa — nav apdrukāta:</b></p> <p>Lapa ir pilnīgi tukša, un tajā nekas nav izdrukāts.</p>		<ol style="list-style-type: none"><li>1. Pārlicinieties, vai attēlu apstrādes veltnis ir uzstādīts pareizi.</li><li>2. Pārbaudiet ievades paliktni ievietoto papīra veidu un atbilstoši pielāgojiet printera iestatījumus. Ja nepieciešams, izvēlieties gaišāku papīru.</li><li>3. Ja problēma nav novērsta, atveriet vietni <a href="http://support.hp.com">support.hp.com</a>.</li></ol>

#### 7-6. tabula. Melna lapa

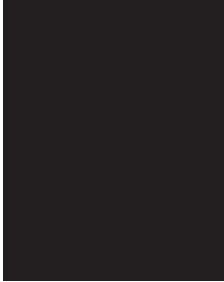
Apraksts	Piemērs	Iespējamie risinājumi
<p><b>Melna lapa:</b></p> <p>Visa izdrukātā lapa ir melnā krāsā.</p>		<ol style="list-style-type: none"><li>1. Vizuāli pārbaudiet, vai attēlu apstrādes veltnis nav bojāts.</li><li>2. Pārlicinieties, vai attēlu apstrādes veltnis ir uzstādīts pareizi.</li><li>3. Nomainiet attēlu apstrādes veltni.</li><li>4. Ja problēma nav novērsta, atveriet vietni <a href="http://support.hp.com">support.hp.com</a>.</li></ol>

### 7-7. tabula. Joslveida defekti

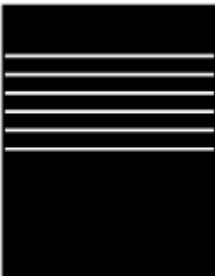
Apraksts	Piemērs	Iespējamie risinājumi
<p><b>Platas atkārtotas joslas un impulsu joslas:</b></p> <p>tumšas vai gaišas līnijas, kas atkārtojas visā lapas garumā. Tās var būt izteiktas vai neizteiktas. Šis defekts redzams tikai zonās ar krāsas pildījumu, un nav redzams zonās, kurās ir teksts vai nav apdrukas.</p>		<ol style="list-style-type: none"><li>1. Vēlreiz izdrukājiet dokumentu.</li><li>2. Ja tonera līmenis ir zems, atkārtoti ievietojiet toneri.</li><li>3. Izmantojiet citu papīra veidu.</li><li>4. Ja problēma nav novērsta, atveriet vietni <a href="http://support.hp.com">support.hp.com</a>.</li></ol>

### 7-8. tabula. Švīkveida defekti

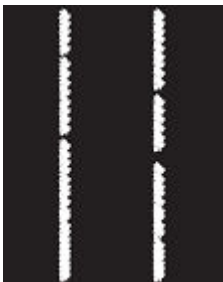
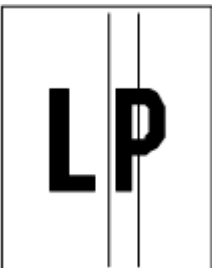
Apraksts	Piemērs	Iespējamie risinājumi
<p><b>Gaišas vertikālas švīkas:</b></p> <p>gaišas švīkas, kas parasti stiepjas visā lapas garumā. Šis defekts redzams tikai zonās ar krāsas pildījumu, un nav redzams zonās, kurās ir teksts vai nav apdrukas.</p>		<ol style="list-style-type: none"><li>1. Vēlreiz izdrukājiet dokumentu.</li><li>2. Izņemiet attēlu apstrādes veltni un pēc tam to pakratiet, lai vienmērīgi sadalītu toneri.</li><li>3. Ja problēma nav novērsta, atveriet vietni <a href="http://support.hp.com">support.hp.com</a>.</li></ol> <p><b>PIEZĪME.</b> Gaišās un tumšās vertikālas švīkas var rasties drukāšanas vidē, kas neatbilst norādītajam temperatūras vai mitruma diapazonam. Skatiet printera vides specifikācijās norādīto pieļaujamo temperatūras un mitruma līmeni.</p>
<p><b>Tumšas vertikālas švīkas:</b></p> <p>tumšas līnijas visā lapas garumā. Šis defekts var būt jebkurā lapas vietā, zonās ar krāsas pildījumu vai neapdrukātās zonās.</p>		<ol style="list-style-type: none"><li>1. Vēlreiz izdrukājiet dokumentu.</li><li>2. Izņemiet attēlu apstrādes veltni un pēc tam to pakratiet, lai vienmērīgi sadalītu toneri.</li><li>3. Ja tonera līmenis ir zems, atkārtoti ievietojiet toneri.</li><li>4. Ja problēma nav novērsta, atveriet vietni <a href="http://support.hp.com">support.hp.com</a>.</li></ol>

### 7-9. tabula. Fiksācijas/termofiksatora defekti

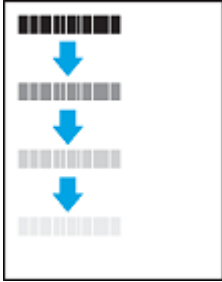
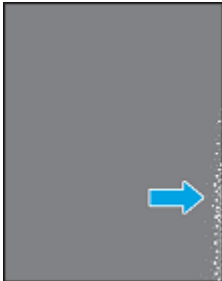
Apraksts	Fiksācija/termofiksators	Iespējamie risinājumi
<p><b>Karsta termofiksatora nobīde (ēna):</b></p> <p>viegls ēnojums vai attēla nobīde, kas atkārtojas visā lapā. Šis atkārtotais attēls var kļūt arvien bālāks.</p>		<ol style="list-style-type: none"> <li>1. Vēlreiz izdrukājiet dokumentu.</li> <li>2. Pārbaudiet ievades paliktni ievietoto papīra veidu un atbilstoši piergulējiet printera iestatījumus. Ja nepieciešams, izvēlieties gaišāku papīru.</li> <li>3. Ja problēma nav novērsta, atveriet vietni <a href="http://support.hp.com">support.hp.com</a>.</li> </ol>
<p><b>Slikta termofiksēšana:</b></p> <p>toneris noberzējas nost kādā lapas malā. Šis defekts ir biežāk izplatīts tādu drukas darbu malās, kuriem ir liels krāsas segums vai izmantoti vieglāki drukas materiāli, tomēr var rasties jebkurā lapas vietā.</p>		<ol style="list-style-type: none"> <li>1. Vēlreiz izdrukājiet dokumentu.</li> <li>2. Pārbaudiet ievades paliktni ievietoto papīra veidu un atbilstoši piergulējiet printera iestatījumus. Ja nepieciešams, izvēlieties smagāku papīru.</li> <li>3. Ja problēma nav novērsta, atveriet vietni <a href="http://support.hp.com">support.hp.com</a>.</li> </ol>

### 7-10. tabula. Attēla novietojuma defekti

Apraksts	Piemērs	Iespējamie risinājumi
<p><b>Piemaļes un slīpums:</b></p> <p>attēls nav nocentrēts vai arī atrodas lapā šķībi. Šis defekts rodas, ja papīrs nav pareizi novietots brīdī, kad tiek paņemts no ievades teknes un iziet cauri printerim.</p>		<ol style="list-style-type: none"> <li>1. Vēlreiz izdrukājiet dokumentu.</li> <li>2. Izņemiet papīru un pēc tam no jauna ievietojiet ievades tekni. Pārbaudiet, vai papīra malas ir novietotas vienādā attālumā no visām pusēm.</li> <li>3. Nodrošiniet, lai papīra kaudzītes augšpuse atrastos zem pilnas ievades teknes atzīmes. Nepārpildiet ievades tekni.</li> <li>4. Pārbaudiet, vai papīra vadotnes ir noregulētas atbilstoši pareizajam papīra izmēram. Nenovietojiet papīra vadotnes cieši pie papīra kaudzītes malām.</li> <li>5. Ja problēma nav novērsta, atveriet vietni <a href="http://support.hp.com">support.hp.com</a>.</li> </ol>

## 7-11. tabula. Izvades defekti

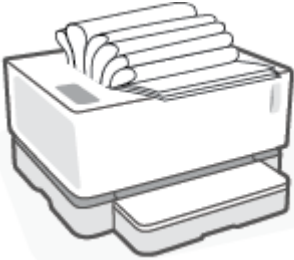
Apraksts	Piemērs	Iespējamie risinājumi
<p><b>Sarullēšanās:</b></p> <p>apdrukāta papīra malas ir sarullējušās. Sarullējusies var būt vai nu papīra isā mala, vai garā mala. Iespējama divu veidu sarullēšanās:</p> <ul style="list-style-type: none"><li>• <b>Pozitīva sarullēšanās:</b> papīrs sarullēties apdrukātās puses virzienā. Šis defekts rodas sausā vidē vai arī izdrukājot lapas ar lielu krāsas segumu.</li><li>• <b>Negatīva sarullēšanās:</b> papīrs sarullēties virzienā prom no apdrukātās puses. Šis defekts rodas ļoti mitrā vidē vai arī izdrukājot lapas ar mazu krāsas segumu.</li></ul>		<ol style="list-style-type: none"><li>1. Vēlreiz izdrukājiet dokumentu.</li><li>2. <b>Pozitīva sarullēšanās:</b> printera iegultā tīmekļa servera (EWS) ekrānā atlasiet smagāku papīra veidu. Smagāks papīrs paaugstina drukāšanas temperatūru. <b>Negatīva sarullēšanās:</b> printera iegultā tīmekļa servera (EWS) ekrānā atlasiet vieglāku papīra veidu. Vieglāks papīrs pazemina drukāšanas temperatūru. Pirms drukāšanas mēģiniet glabāt papīru sausā vidē vai arī izmantojiet tikko atvērtu papīra iepakojumu.</li><li>3. No printera EWS ieslēdziet opciju <b>Less Paper Curl</b> (Mazāk papīra sarullēšanās). (Noklikšķiniet uz cilnes <b>System</b> (Sistēma), atlasiet <b>Service</b> (Serviss) un pēc tam atlasiet <b>Less Paper Curl</b> (Novērsta papīra sarullēšanās).)</li><li>4. Ja problēma nav novērsta, atveriet vietni <a href="http://support.hp.com">support.hp.com</a>.</li></ol>
<p><b>Izdruku sakraušana:</b></p> <p>papīrs netiek labi sakrauts izvades paplātē. Kaudzīte var būt nelīdzena vai šķība vai arī var notikt lapu izgrūšana no paplātes uz grīdas. Šo defektu var izmantot jebkurš no šiem apstākļiem:</p> <ul style="list-style-type: none"><li>• Pārmērīga papīra sarullēšanās</li><li>• Papīrs paplātē ir saburzījies vai deformējies</li><li>• Papīrs ir nestandarta formātā, piemēram, aplokšņu formātā</li><li>• Izvades paplāte ir pārāk pilna</li></ul>		<ol style="list-style-type: none"><li>1. Vēlreiz izdrukājiet dokumentu.</li><li>2. Izvelciet izvades nodalījuma pagarinājums.</li><li>3. Ja defektu ir radījusi pārmērīga papīra sarullēšanās, veiciet problēmu novēršanas darbības attiecībā uz izdrukām, kuras ir sarullējušās.</li><li>4. Izmantojiet citu papīra veidu.</li><li>5. Izmantojiet tikko atvērtu papīra iepakojumu.</li><li>6. Izņemiet papīru no izvades nodalījuma, kamēr vēl tas nav pilns.</li><li>7. Ja problēma nav novērsta, atveriet vietni <a href="http://support.hp.com">support.hp.com</a>.</li></ol>



# Novērst bezvadu tīkla problēmas

- [Ievads](#)
- [Bezvadu savienojamības kontrolsaraksts](#)
- [Bezvadu tīkla diagnostikas testa izpilde](#)
- [Printeris nedrukā pēc bezvadu sakaru konfigurācijas pabeigšanas](#)
- [Printeris nedrukā un datorā ir instalēts trešās puses ugunsmūris](#)
- [Bezvadu savienojums nedarbojas pēc bezvadu maršrutētāja vai printera pārvietošanas](#)
- [Nevar pievienot vairāk ierīču bezvadu savienojuma printerim \(Wi-Fi Direct\)](#)
- [Kad izveidots savienojums ar VPN tīklu, bezvadu printerim zūd sakari](#)
- [Tīkls netiek parādīts bezvadu tīklu sarakstā](#)
- [Bezvadu tīkls nedarbojas](#)
- [Traucējumu samazināšana bezvadu tīklā](#)

## Ievads

Vieglākai problēmu novēršanai izmantojiet informāciju par problēmu novēršanu.

## Bezvadu savienojamības kontrolsaraksts

- Pārlicinieties, ka printeris un bezvadu maršrutētājs ir ieslēgti un notiek strāvas padeve. Tāpat pārlicinieties, ka printerī ieslēgts bezvadu radio. Bezvadu savienojuma indikatoram (📶) jādeg zilā krāsā, norādot, ka printeris ir pievienots. (Ja indikators mirgo, printeris ir iestatīšanas režīmā vai mēģina izveidot savienojumu.)
  - Pārbaudiet, vai tīkla nosaukums (pakalpojuma kopas identifikators vai SSID) ir pareizs. Izdrukājiet konfigurācijas lapu, lai noteiktu SSID.
    - a. Trīs sekundes turiet nospiestu atsākšanas pogu .
    - b. Atlaidiet atsākšanas pogu .
- Ja neesat pārlicināts, vai SSID ir pareizs, vēlreiz palaidiet bezvadu tīkla iestatīšanas programmu.
- Droša tīkla gadījumā pārbaudiet, vai drošības informācija ir pareiza. Ja drošības informācija nav pareiza, vēlreiz palaidiet bezvadu tīkla iestatīšanas programmu.
  - Pārbaudiet, vai printerim un bezvadu piekļuves punktam ir viena un tā pati šifrēšanas metode (AES vai TKIP) (tīklos, kas izmanto WPA drošību).
  - Vadības panelī pārbaudiet Wi-Fi signāla stipruma indikatoru (📶 vai 📶). Ja tiek rādīta tikai viena vai divas joslas vai punkti, bezvadu signāls ir vājš. Pārlicinieties, ka printeris atrodas bezvadu tīkla diapazonā. Lielākajā daļā tīklu printerim ir jāatrodas 30 m attālumā no bezvadu piekļuves punkta (bezvadu maršrutētāja).



- Pārbaudiet, vai šķēršļi nebloķē bezvadu signālu. Pārvietojiet lielus metāliskus objektus, kas atrodas pa vidu starp piekļuves punktu un printeri. Pārliedzieties, vai starp printeri un bezvadu piekļuves punktu neatrodas metāla vai betona stabi, sienas vai atbalsta kolonnas.
- Pārbaudiet, vai printeris atrodas drošā attālumā no elektronikas ierīcēm, kas var traucēt bezvadu signāla pārraidi. Daudzas ierīces var traucēt bezvadu signāla pārraidi, tostarp motori, bezvadu tālruņi, drošības sistēmu kameras, citi bezvadu tīkli un dažas Bluetooth ierīces.
- Pārbaudiet, vai maršrutētājs ir iestatīts 2,4 GHz darbībai. Printeris atbalsta tikai savienojumus, kas izmanto šo frekvenci.
- Pārbaudiet, vai datorā ir instalēts drukas draiveris.
- Pārbaudiet, vai esat atlasījis pareizo printera portu.
- Pārbaudiet, vai dators un printeris ir pievienoti tam pašam bezvadu tīklam.
- OS X pārbaudiet, vai bezvadu maršrutētājs atbalsta pakalpojumu Bonjour.

## Bezvadu tīkla diagnostikas testa izpilde

Bezvadu tīkla diagnostikas testu var veikt, izmantojot printera vadības paneli vai iegulto tīmekļa serveri (EWS). Bezvadu tīkla diagnostikas tests sniedz informāciju par bezvadu tīkla iestatījumiem.

### Pirmā metode: bezvadu tīkla diagnostikas testa veikšana, izmantojot printera vadības paneli

- ▲ Printera vadības panelī vismaz 10 sekundes turiet nospiestu bezvadu savienojuma pogu .

### Otrā metode: bezvadu tīkla diagnostikas testa veikšana, izmantojot EWS

1. Atveriet HP iegulto tīmekļa serveri (EWS).
  - Izmantojiet lietotni HP Smart, lai piekļūtu iegultajam tīmekļa serverim (EWS), ja tas ir pieejams.
  - Windows 7 sistēmām izmantojiet HP Printer Assistant.
  - Nospiediet un turiet nospiestu atsākšanas pogu , lai izdrukātu konfigurācijas lapu, pēc tam navigējiet uz IP adresi, kas redzama printera konfigurācijas lapā.

---

 **PIEZĪME.** Ja saņemat ziņojumu, ka piekļuve tīmekļa vietnei var nebūt droša, atlasiet šo opciju, lai turpinātu atvērt vietni. Piekļūšana šai vietnei nekaitēs datoram.
2. Atlasiet cilni **Tīklošana**.
3. Lapā **Bezvadu konfigurācija** pārbaudiet, vai ir atlasīta opcija Ieslēgts.
4. Noklikšķiniet uz pogas **Izdrukāt testa ziņojumu**, lai izdrukātu testa lapu, kurā redzami testa rezultāti.

## Printeris nedrukā pēc bezvadu sakaru konfigurācijas pabeigšanas

1. Pārliedzieties, vai printeris ir ieslēgts un atrodas gatavības stāvoklī.
2. Pārliedzieties, vai bezvadu tīkls darbojas pareizi.
3. Pārliedzieties, vai dators vai mobilā ierīce darbojas pareizi. Ja nepieciešams, restartējiet datoru vai mobilo ierīci.

4. Pārlicinieties, vai ir instalēts pareizs printera draiveris (Windows).
5. Pārbaudiet, vai var atvērt printera HP iegulto tīmekļa serveri no tīkla datora vai mobilās ierīces.
6. Izdrukājiet konfigurācijas lapu, lai pārbaudītu, vai printeris ir sekmīgi savienots ar bezvadu savienojuma tīklu un tam ir piešķirta IP adrese.



## Printeris nedrukā un datorā ir instalēts trešās puses uguns mūris

1. Atjauniniet uguns mūri ar jaunāko no izstrādātāja pieejamo atjauninājumu.
2. Ja, uzstādot printeri vai mēģinot drukāt, programmas pieprasa piekļuvi cauri uguns mūrim, pārlicinieties, vai esat atļāvis programmu darbību.
3. Uz brīdi izslēdziet uguns mūri un instalējiet bezvadu printeri datorā. Pēc bezvadu iekārtas uzstādīšanas iespējot uguns mūri.

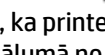
## Bezvadu savienojums nedarbojas pēc bezvadu maršrutētāja vai printera pārvietošanas

1. Vadības panelī pārbaudiet Wi-Fi signāla stipruma indikatoru ( vai ). Ja tiek rādīta tikai viena vai divas joslas vai punkti, bezvadu signāls ir vājš. Pārlicinieties, ka printeris atrodas bezvadu tīkla diapazonā. Lielākajā daļā tīklu printerim ir jāatrodas 30 m attālumā no bezvadu piekļuves punkta (bezvadu maršrutētāja). Turklāt pārlicinieties, vai starp printeri un tīkla maršrutētāju nav lielu šķēršļu, kas varētu bloķēt signālu, un noņemiet visas printera tuvējās elektroniskās ierīces, kas varētu traucēt bezvadu signālam.
2. Izdrukājiet konfigurācijas lapu.
3. Salīdziniet tīkla nosaukumu (SSID) konfigurācijas ziņojumā ar tā tīkla SSID, kurā ir dators.  
Ja SSID neatbilst, ierīces nav pievienotas tam pašam tīklam. Atkārtoti konfigurējiet printera bezvadu sakaru iestatīšanu.

## Nevar pievienot vairāk ierīču bezvadu savienojuma printerim (Wi-Fi Direct)

1. Pārlicinieties, vai katra ierīce atrodas bezvadu sakaru diapazonā un vai nekādi šķēršļi nebloķē signālu. (Wi-Fi Direct drukāšanas nolūkos ierīcei jāatrodas printera bezvadu savienojuma diapazonā.)
2. Pārlicinieties, vai printeris ir ieslēgts un atrodas gatavības stāvoklī.
3. Pārlicinieties, ka printera vadības panelī deg Wi-Fi Direct indikators . Ja nedeg, nospiediet pogu Wi-Fi Direct .
4. Pārlicinieties, vai savā ierīcē esat ieslēdzis Wi-Fi Direct vai Wi-Fi. Ja ierīce neatbalsta ne vienu, ne otru, nevar iestatīt Wi-Fi Direct savienojumu ar šo ierīci.
5. Pārlicinieties, vai nav vairāk nekā 5 vienlaicīgu Wi-Fi Direct lietotāju.



## Kad izveidots savienojums ar VPN tīklu, bezvadu printerim zūd sakari

- Parasti vienlaikus netiek izveidots savienojums ar VPN tīklu un citiem tīkliem.

## Tīkls netiek parādīts bezvadu tīklu sarakstā

- Pārliecinieties, vai bezvadu maršrutētājs ir ieslēgts un vai tam ir strāvas padeve.
- Tīkls, iespējams, ir paslēpts.
- Pārliecinieties, vai printeris ir bezvadu maršrutētāja bezvadu savienojuma diapazonā un vai šķēršļi nebloķē signālu.
- Printeris darbojas 2,4 GHz bezvadu joslā. Neviens 5 GHz tīkls neparādās sarakstā.
- Atsvaidziniet bezvadu savienojuma tīklu sarakstu.
- Mēģiniet restartēt printeri.

## Bezvadu tīkls nedarbojas

1. Lai pārbaudītu, vai tīklam ir zuduši sakari, mēģiniet tīklam pievienot citas ierīces.
2. Pārbaudiet tīkla saziņu, ehotestējot tīklu.
  - a. Datorā atveriet komandrindas uzvedni.
    - Operētājsistēmā Windows noklikšķiniet uz opcijām **Sākt** un **Palaist**, ierakstiet `cmd` un pēc tam nospiediet pogu **Enter**.
    - OS X atveriet **Lietojumprogrammas**, pēc tam opciju **Utilītas** un **Terminālis**.
  - b. Ierakstiet `ping` un pēc tam maršrutētāja IP adresi.
  - c. Ja logā ir redzami cikla laiki, tīkls darbojas.
3. Pārliecinieties, vai maršrutētājs vai printeris ir pievienots tam pašam tīklam, kuram dators.
  - a. Izdrukājiet konfigurācijas lapu.
    - i. Trīs sekundes turiet nospiestu atsākšanas pogu .
    - ii. Atlaidiet atsākšanas pogu .
  - b. Salīdziniet tīkla nosaukumu (SSID) konfigurācijas ziņojumā ar tā tīkla SSID, kurā ir dators.

Ja SSID neatbilst, ierīces nav pievienotas tam pašam tīklam. Atkārtoti konfigurējiet printera bezvadu sakaru iestatīšanu.
4. Veiciet bezvadu tīkla diagnostikas testu. Papildinformāciju skatiet šīs Lietotāja rokasgrāmatas sadaļā Bezvadu tīkla diagnostikas testa izpilde.

## Traucējumu samazināšana bezvadu tīklā

Ievērojot šos padomus, varat samazināt traucējumus bezvadu tīklā:

- Nenovietojiet bezvadu ierīces lielu metālisku objektu, piemēram, dokumentu skapju, un citu elektromagnētisku ierīču, piemēram, mikroviļņu krāšņu un bezvadu tālruņu, tuvumā. Šie objekti var traucēt radiosignālu pārraidi.
- Novietojiet bezvadu ierīces pietiekamā attālumā no lielām akmens konstrukcijām un citām ēkas konstrukcijām. Šie objekti var absorbēt radioviļņus un samazināt signāla stiprumu.
- Novietojiet bezvadu maršrutētāju centrā, lai tas būtu redzams no visiem bezvadu tīkla printeriem.

## Ethernet savienojuma problēmu novēršana

Pārliecinieties, ka darbojas turpmāk minētie elementi.

- Tīkls darbojas, un tīkla centrmezgls, komutators vai maršrutētājs ir ieslēgts un pareizi darbojas.
- Ethernet kabelis ir pareizi pievienots printerim un maršrutētājam. Ethernet kabelis ir pieslēgts printera Ethernet portam un, kad tas ir pievienots, iedegas gaismiņa blakus savienotājam.
- Pretvīrusu programmas, tostarp aizsardzībai pret spieģprogrammatūru, neietekmē tīkla savienojumu ar printeri. Ja zināt, ka pretvīrusu vai ugunsdzēsības programmatūra neļauj datoram izveidot savienojumu ar printeri, izmantojiet [HP tiešsaistes ugunsdzēsības problēmu novēršana](#), lai novērstu kļūmi.
- Palaidiet [HP HP Print and Scan Doctor](#), lai novērstu kļūmes automātiski. Utilīta mēģinās diagnosticēt un novērst problēmu. HP Print and Scan Doctor var nebūt pieejams visās valodās.



---

# A Printera specifikācijas

---

 **SVARĪGI!** Tālāk norādītā specifikācija ir pareiza publikācijas laikā, taču tā var mainīties. Pašreizējo informāciju skatiet lapā [www.hp.com/support](http://www.hp.com/support)

---

- [Tehniskie dati](#)
- [Atbalstītās operētājsistēmas](#)
- [Printera izmēri](#)
- [Jaudas patēriņš, elektriskās specifikācijas un akustiskās emisijas](#)
- [Darba vides diapazons](#)
- [Brīdinājuma ikonas](#)
- [Brīdinājums par lāzeru](#)

## Tehniskie dati

Pašreizējo informāciju skatiet [www.support.hp.com](http://www.support.hp.com).



# Atbalstītās operētājsistēmas

Turpmāk norādītā informācija attiecas uz printeriem specifiskiem Windows PCLmS un OS X drukas draiveriem.

**Windows:** atkarībā no Windows operētājsistēmas HP programmatūras instalētājs instalē PCLmS vai PCLm-S draiveri, kā arī papildu programmatūru, izmantojot programmatūras instalētāju. Plašāku informāciju skatiet iekārtas atbalsta tīmekļa vietnē [www.hp.com/support](http://www.hp.com/support).

**OS X:** atbalstīta Mac datoru izmantošana kopā ar šo printeri. Lejupielādējiet HP Easy Start no vietnes [123.hp.com](http://123.hp.com) vai no iekārtas atbalsta vietnes [www.hp.com/support](http://www.hp.com/support) un pēc tam izmantojiet HP Easy Start, lai instalētu HP drukas draiveri. HP Easy Start programmatūra nav HP programmatūras instalēšanas programmā.

1. Apmeklējiet vietni [123.hp.com](http://123.hp.com).
2. Veiciet tālāk norādītās darbības, lai lejupielādētu printera programmatūru.

**Linux:** Lai iegūtu informāciju un drukas draiverus operētājsistēmai Linux, apmeklējiet vietni [www.hp.com/go/linuxprinting](http://www.hp.com/go/linuxprinting).

## A-1. tabula. Atbalstītās operētājsistēmas un drukas draiveri

Windows 7, 32 bitu un 64 bitu	Šai operētājsistēmai programmatūras instalēšanas laikā ir instalēts HP PCLmS printerim specifisks drukas draiveris.	
Windows 8, 32 bitu un 64 bitu	Šai operētājsistēmai programmatūras instalēšanas laikā ir instalēts HP PCLmS printerim specifisks drukas draiveris.	Windows 8 RT atbalsts tiek sniegts, izmantojot Microsoft IN OS 4. versijas 32 bitu draiveri.
Windows 8.1, 32 bitu un 64 bitu	Šai operētājsistēmai programmatūras instalēšanas laikā ir instalēts HP PCLm-S V4 printerim specifisks drukas draiveris.	Windows 8.1 RT atbalsts tiek sniegts, izmantojot Microsoft IN OS 4. versijas 32 bitu draiveri.
Windows 10, 32 bitu un 64 bitu	Šai operētājsistēmai programmatūras instalēšanas laikā ir instalēts HP PCLm-S V4 printerim specifisks drukas draiveris.	
Windows Server 2008 R2, 64 bitu	HP PCLm.S printerim specifisks drukas draiveris ir pieejams lejupielādei no printera atbalsta vietnes. Lejupielādējiet draiveri un pēc tam izmantojiet Microsoft Add Printer rīku tā instalēšanai.	Microsoft ir pārtraucis sniegt Windows Server 2008 vispārējo atbalstu no 2015. gada janvāra. HP turpinās sniegt vislabāko iespējamo atbalstu vairs neatbalstītajai operētājsistēmai Server 2008.
Windows Server 2008 R2, SP1, 64 bitu versija	Šai operētājsistēmai programmatūras instalēšanas laikā ir instalēts HP PCLmS printerim specifisks drukas draiveris.	
Windows Server 2012	Šai operētājsistēmai programmatūras instalēšanas laikā ir instalēts HP PCLmS printerim specifisks drukas draiveris.	
Windows Server 2012 R2	Šai operētājsistēmai programmatūras instalēšanas laikā ir instalēts HP PCLm-S printerim specifisks drukas draiveris.	
Windows Server 2016, 64 bitu	Šai operētājsistēmai programmatūras instalēšanas laikā ir instalēts HP PCLm-S printerim specifisks drukas draiveris.	
OS X 10.11 El Capitan un jaunāka.	Lai instalētu drukas draiveri, lejupielādējiet HP Easy Start no <a href="http://123.hp.com">123.hp.com</a> . Veiciet tālāk norādītās darbības, lai instalētu printera programmatūru un drukas draiveri.	



---

**PIEZĪME.** Pašreiz atbalstīto operētājsistēmu sarakstu skatiet HP printeru visaptverošajā palīdzības sadaļā [www.support.hp.com](http://www.support.hp.com).

---

# Printera izmēri

A-1. attēls. Printera izmēri

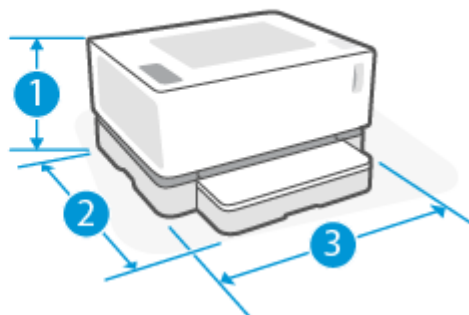
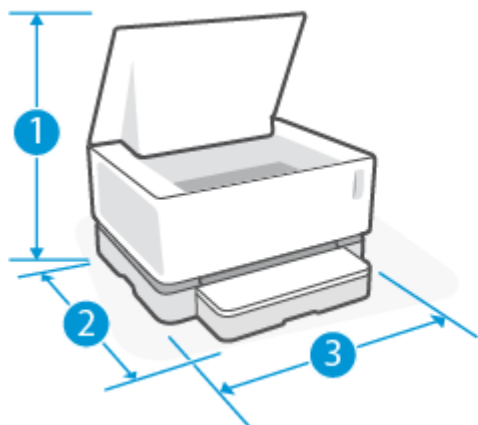

	Printeris ir pilnīgi atvērts	Printeris ir pilnīgi aizvērts
1. Augstums	445 mm	211 mm
2. Dziļums	465 mm	371,5 mm
3. Platums	380,5 mm	380,5 mm
Svars (ar attēlu apstrādes veltni)	6,96 kg (pamatmodeļiem)	
	7,01 kg (bezvadu savienojuma modeļiem)	

## Jaudas patēriņš, elektriskās specifikācijas un akustiskās emisijas

Pašreizējo informāciju skatiet [www.support.hp.com](http://www.support.hp.com).

---

**⚠ UZMANĪBU!** Par strāvas stiprumu izvirzītās prasības ir atkarīgas no valsts/reģiona, kurā printeris tiek pārdots. Nepārveidojiet darba spriegumus. Tas sabojās printeri un anulēs printera garantiju.





---

## Darba vides diapazons

<b>Vide</b>	<b>Ieteicamā</b>	<b>Pieļaujamā</b>
Temperatūra	no 17,5 līdz 25 °C	no 15° līdz 32 °C
Relatīvais mitrums	20-70% relatīvais mitrums, bez kondensācijas	10-80% relatīvais mitrums, bez kondensācijas
Augstums	Nav lietojams	0 līdz 5000 m

## Brīdinājuma ikonas

Brīdinājuma ikonu definīcijas: Uz HP produktiem var būt izvietotas tālāk norādītās brīdinājuma ikonas. Nepieciešamības gadījumā veiciet atbilstošus piesardzības pasākumus.

-   
Uzmanību! Elektrošoks
-   
Uzmanību! Karsta virsma
-   
Uzmanību! Nepieskarieties kustīgām daļām
-   
Uzmanību! Tuvumā ir asa mala
-   
Brīdinājums

## Brīdinājums par lāzeru



**CAUTION** - CLASS 3B INVISIBLE LASER RADIATION WHEN OPEN. AVOID EXPOSURE TO THE BEAM.

**ATTENTION** - RAYONNEMENT LASER INVISIBLE DE CLASSE 3B EN CAS D'OUVERTURE. ÉVITEZ L'EXPOSITION AU FAISCEAU.

**VORSICHT** - UNSICHTBARE LASERSTRAHLUNG KLASSE 3B, WENN ABDECKUNG GEÖFFNET. NICHT DEM STRAHL AUSSETZEN.

**PRECAUCIÓN** – RADIACIÓN LÁSER INVISIBLE DE CLASE 3B PRESENTE AL ABRIR. EVITE LA EXPOSICIÓN AL HAZ.

**VARNING** - OSYNLIG LASERSTRÅLNING KLASSE 3B VID ÖPPEN LUCKA UNDVIK EXPONERING FÖR LASERSTRÅLNINGEN.

**VAROITUS** - LUOKAN 3B NÄKYMÄTTÖMÄLLE LASER-SÄTEILYÄ AVATTUNA. VÄLTÄ ALTISTUMISTA SÄTEELLE.

**注意** - 打开时，存在不可见的 3B 类激光辐射，请避免接触该激光束。

**주의** - 열리면 등급 3B 비가시레이저방사선이 방출됩니다. 광선에 노출을 피하십시오.

**注意** - ここを開くとクラス 3B 不可視レーザー放射が出ます。ビームに身をさらさないこと。





---

## B Apkope un atbalsts

- [HP ierobežotās garantijas paziņojums](#)
- [HP augstākas klases aizsardzības garantija: Neverstop Tonerā papildināšanas komplekts un HP Laser attēlu apstrādes veltnis ierobežotas garantijas paziņojums](#)
- [HP politika par ne HP materiāliem](#)
- [HP pretviltojumu tīmekļa vietne](#)
- [Dati tiek glabāti HP tonera papildināšanas komplekts un HP Laser attēlu apstrādes veltnis](#)
- [Gala lietotāja licences līgums](#)
- [Klienta pašremonta garantijas pakalpojums](#)
- [Klientu atbalsts](#)

# HP ierobežotās garantijas paziņojums

HP PRODUKTA	IEROBEŽOTĀS GARANTIJAS ILGUMS*
HP Neverstop Laser 1000a, 1000w, 1000n, 1001nw	Viena gada ierobežotā garantija



**PIEZĪME.** \* Garantijas un atbalsta iespējas ir atkarīgas no produkta, valsts un vietējām juridiskajām prasībām. Dodieties uz [support.hp.com](http://support.hp.com), lai uzzinātu vairāk par HP godalgotajiem pakalpojumiem un atbalsta iespējām jūsu reģionā.

Šī HP ierobežotā garantija attiecas tikai uz HP zīmola izstrādājumiem, kas tiek pārdoti vai iznomāti: a) no HP Inc., tā meitas uzņēmumiem, filiālēm, pilnvarotiem tālākpārdevējiem, pilnvarotiem izplatītājiem vai valsts izplatītājiem; un b) ar šo HP ierobežoto garantiju.

HP garantē jums — klientam un lietotājam, ka HP aparatūrai un piederumiem nebūs apdrukājamo materiālu un ražošanas defektu iepriekš norādītajā laika periodā, sākot ar iegādes brīdi. Ja HP garantijas perioda laikā saņēmt paziņojumu par šādiem defektiem, HP apņemas pēc savas izvēles izlabot vai nomainīt iekārtu, kurai ir pierādīts defekts, ja vien vietējos tiesību aktos netiek pieprasīts citādi. Saskaņā ar vietējiem tiesību aktiem nomainītās iekārtas var būt jaunas vai ar tādu pašu veikspēju kā jaunas.

HP garantē, ka HP programmatūra nepārtrauks izpildīt programmēšanas norādījumus iepriekš norādītajā laika periodā, sākot ar iegādes brīdi, materiālu vai ražošanas defektu dēļ, ja tā tiek pareizi instalēta un lietota. Ja garantijas perioda laikā HP saņēmt paziņojumu par šādiem defektiem, HP apņemas nomainīt programmatūru, kas šādu defektu dēļ neizpilda programmēšanas norādījumus.

HP negarantē, ka HP iekārta darbosies bez pārtraukumiem un kļūdām. Ja HP pieņemamā laikā nevarēs salabot vai nomainīt izstrādājumu tā, lai tas darbotos saskaņā ar garantiju, jums, laicīgi atgriežot šo izstrādājumu, būs tiesības saņemt atpakaļ iztērēto naudu.

HP izstrādājumos var būt pārstrādātas detaļas, kuru veikspēja atbilst jaunām detaļām, vai arī detaļas, kuras, iespējams, ir nejauši lietotas.

Garantija neattiecas uz defektiem, ko izraisījuši: a) nepareiza vai nepiemērota apkopes vai kalibrēšana; b) programmatūra, saskarne, daļas vai piederumi, ko nav nodrošinājis HP, c) nepilnvarotas modifikācijas vai nepareiza izmantošana, d) lietošana ārpus publicētās produkta vides specifikācijas, e) nepareiza vietas sagatavošana vai apkope vai f) HP produkta bojājumi, ko izraisījuši ne HP Tонера papildināšanas komplekti izmantošana, atkārtota HP Tонера papildināšanas komplekti uzpildīšana, ne HP toneris, ne HP Laser attēlu apstrādes veltni, ne HP iekšējie produkta komponenti vai papīrs ar augstu talka vai kalcija saturu vai citi viegli pārnesami vielu atlikumi.

ATBILSTOŠI VIETĒJIEM LIKUMIEM IEPRIEKŠ MINĒTĀS GARANTIJAS IR EKSKLUZĪVAS, UN NAV CITU RAKSTISKI VAI MUTISKI SNIEGTU TIEŠU VAI NETIEŠU GARANTIJU VAI NOSACĪJUMU, UN HP NEATZĪST NEVIENU CITU NORĀDĪTU GARANTIJU VAI NOSACĪJUMU PAR PIEMĒROTĪBU PĀRDOŠANAI, APMIERINOŠU KVALITĀTI UN DERĪGUMU ĪPAŠIEM MĒRĶIEM. Dažās valstīs/reģionos, štatos vai provincēs netiek atļauti domājamās garantijas termiņa ierobežojumi, tāpēc iepriekš minētie ierobežojumi vai izņēmumi, iespējams, uz jums neattiecas. Šī garantija dod jums konkrētas juridiskas tiesības, un jums var būt arī citas tiesības, kas atšķiras atkarībā no valsts/reģiona.

HP ierobežotā garantija ir spēkā jebkurā valstī/reģionā vai apvidū, kurā HP nodrošina šīs iekārtas tehnisko atbalstu un kurā HP pārdod šo iekārtu. Garantijas apkalpošanas līmenis var atšķirties atkarībā no vietējiem standartiem. HP nemainīs iekārtas formu, izmērus vai funkcijas, lai panāktu tā darbības iespējamību kādā valstī/reģionā, kurā to nav bijis paredzēts ieviest likuma vai reglamentējošo prasību dēļ.

JA TAS NAV PRETRUNĀ AR VIETĒJO LIKUMDOŠANU, ATLĪDZINĀJUMI ŠAJĀ GARANTIJAS PAZIŅOJUMĀ IR TIKAI UN VIENĪGI JŪSU ATLĪDZINĀJUMI. IZŅEMOT IEPRIEKŠ MINĒTO, HP VAI TĀ PIEGĀDĀTĀJI NEKĀDĀ GADĪJUMĀ NAV

ATBILDĪGI PAR DATU ZAUDĒŠANU VAI TIEŠIEM, TĪŠIEM, NEJAUŠIEM, IZRIETOŠIEM (IESKAITOT DATU UN IENĀKUMU ZAUDĒŠANU) VAI CITIEM BOJĀJUMIEM, KAS MINĒTI LĪGUMĀ, LIKUMĀ PAR NOTEIKTO ATLĪDZINĀMO ZAUDĒJUMU VAI CITUR. Dažas valstis/reģioni, pavalstis vai provinces nepieļauj izņēmumus vai ierobežojumus nejaušiem vai izrietošiem bojājumiem, tāpēc iepriekš minētie ierobežojumi vai izņēmumi var uz jums neattiekties.

GARANTIJAS NOTEIKUMI, KAS IETVERTI ŠAJĀ PAZIŅOJUMĀ, IZŅEMOT LIKUMĪGI ATĻAUTĀ APJOMA PĀRSNIEGŠANU, NEIZSLĒDZ, NEIEROBEŽO UN NEPĀRVEIDO, BET IR PAPILDINĀJUMS LIKUMĪGI SAISTOŠAJĀM TIESĪBĀM, KAS ATTIECAS UZ ŠĪ IZSTRĀDĀJUMA PĀRDOŠANU JUMS.

## Apvienotā Karaliste, Īrija un Malta

The HP Limited Warranty is a commercial guarantee voluntarily provided by HP. The name and address of the HP entity responsible for the performance of the HP Limited Warranty in your country/region is as follows:

**UK:** HP Inc UK Limited, Cain Road, Amen Corner, Bracknell, Berkshire, RG12 1HN

**Ireland:** Hewlett-Packard Ireland Limited, Liffey Park Technology Campus, Barnhall Road, Leixlip, Co.Kildare

**Malta:** Hewlett-Packard Europe B.V., Amsterdam, Meyrin Branch, Route du Nant-d'Avril 150, 1217 Meyrin, Switzerland

**United Kingdom:** The HP Limited Warranty benefits apply in addition to any legal rights to a guarantee from seller of nonconformity of goods with the contract of sale. These rights expire six years from delivery of goods for products purchased in England or Wales and five years from delivery of goods for products purchased in Scotland. However various factors may impact your eligibility to receive these rights. For further information, please consult the following link: Consumer Legal Guarantee ([www.hp.com/go/eu-legal](http://www.hp.com/go/eu-legal)) or you may visit the European Consumer Centers website ([http://ec.europa.eu/consumers/solving\\_consumer\\_disputes/non-judicial\\_redress/ecc-net/index\\_en.htm](http://ec.europa.eu/consumers/solving_consumer_disputes/non-judicial_redress/ecc-net/index_en.htm)). Consumers have the right to choose whether to claim service under the HP Limited Warranty or against the seller under the legal guarantee.

**Ireland:** The HP Limited Warranty benefits apply in addition to any statutory rights from seller in relation to nonconformity of goods with the contract of sale. However various factors may impact your eligibility to receive these rights. Consumer statutory rights are not limited or affected in any manner by HP Care Pack. For further information, please consult the following link: Consumer Legal Guarantee ([www.hp.com/go/eu-legal](http://www.hp.com/go/eu-legal)) or you may visit the European Consumer Centers website ([http://ec.europa.eu/consumers/solving\\_consumer\\_disputes/non-judicial\\_redress/ecc-net/index\\_en.htm](http://ec.europa.eu/consumers/solving_consumer_disputes/non-judicial_redress/ecc-net/index_en.htm)). Consumers have the right to choose whether to claim service under the HP Limited Warranty or against the seller under the legal guarantee.

**Malta:** The HP Limited Warranty benefits apply in addition to any legal rights to a two-year guarantee from seller of nonconformity of goods with the contract of sale; however various factors may impact your eligibility to receive these rights. Consumer statutory rights are not limited or affected in any manner by the HP Limited Warranty. For further information, please consult the following link: Consumer Legal Guarantee ([www.hp.com/go/eu-legal](http://www.hp.com/go/eu-legal)) or you may visit the European Consumer Centers website ([http://ec.europa.eu/consumers/solving\\_consumer\\_disputes/non-judicial\\_redress/ecc-net/index\\_en.htm](http://ec.europa.eu/consumers/solving_consumer_disputes/non-judicial_redress/ecc-net/index_en.htm)). Consumers have the right to choose whether to claim service under the HP Limited Warranty or against the seller under two-year legal guarantee.

## Austrija, Beļģija, Vācija un Luksemburga

Die beschränkte HP Herstellergarantie ist eine von HP auf freiwilliger Basis angebotene kommerzielle Garantie. Der Name und die Adresse der HP Gesellschaft, die in Ihrem Land für die Gewährung der beschränkten HP Herstellergarantie verantwortlich ist, sind wie folgt:

**Deutschland:** HP Deutschland GmbH, Schickardstr. 32, D-71034 Böblingen

**Österreich:** HP Austria GmbH., Technologiestrasse 5, A-1120 Wien

**Luxemburg:** Hewlett-Packard Luxembourg S.C.A., 75, Parc d'Activités Capellen, Rue Pafebruc, L-8308 Capellen

**Belgien:** HP Belgium BVBA, Hermeslaan 1A, B-1831 Diegem

Die Rechte aus der beschränkten HP Herstellergarantie gelten zusätzlich zu den gesetzlichen Ansprüchen wegen Sachmängeln auf eine zweijährige Gewährleistung ab dem Lieferdatum. Ob Sie Anspruch auf diese Rechte haben, hängt von zahlreichen Faktoren ab. Die Rechte des Kunden sind in keiner Weise durch die

beschränkte HP Herstellergarantie eingeschränkt bzw. betroffen. Weitere Hinweise finden Sie auf der folgenden Website: Gewährleistungsansprüche für Verbraucher ([www.hp.com/go/eu-legal](http://www.hp.com/go/eu-legal)) oder Sie können die Website des Europäischen Verbraucherzentrums ([http://ec.europa.eu/consumers/solving\\_consumer\\_disputes/non-judicial\\_redress/ecc-net/index\\_en.htm](http://ec.europa.eu/consumers/solving_consumer_disputes/non-judicial_redress/ecc-net/index_en.htm)) besuchen. Verbraucher haben das Recht zu wählen, ob sie eine Leistung von HP gemäß der beschränkten HP Herstellergarantie in Anspruch nehmen oder ob sie sich gemäß der gesetzlichen zweijährigen Haftung für Sachmängel (Gewährleistung) sich an den jeweiligen Verkäufer wenden.

## Belgija, Francija un Luksemburga

La garantie limitée HP est une garantie commerciale fournie volontairement par HP. Voici les coordonnées de l'entité HP responsable de l'exécution de la garantie limitée HP dans votre pays:

**France:** HP France SAS, société par actions simplifiée identifiée sous le numéro 448 694 133 RCS Evry, 1 Avenue du Canada, 91947, Les Ulis

**G.D. Luxembourg:** Hewlett-Packard Luxembourg S.C.A., 75, Parc d'Activités Capellen, Rue Pafebruc, L-8308 Capellen

**Belgique:** HP Belgium BVBA, Hermeslaan 1A, B-1831 Diegem

**France:** Les avantages de la garantie limitée HP s'appliquent en complément des droits dont vous disposez au titre des garanties légales applicables dont le bénéfice est soumis à des conditions spécifiques. Vos droits en tant que consommateur au titre de la garantie légale de conformité mentionnée aux articles L. 211-4 à L. 211-13 du Code de la Consommation et de celle relatives aux défauts de la chose vendue, dans les conditions prévues aux articles 1641 à 1648 et 2232 du Code de Commerce ne sont en aucune façon limités ou affectés par la garantie limitée HP. Pour de plus amples informations, veuillez consulter le lien suivant : Garanties légales accordées au consommateur ([www.hp.com/go/eu-legal](http://www.hp.com/go/eu-legal)). Vous pouvez également consulter le site Web des Centres européens des consommateurs ([http://ec.europa.eu/consumers/solving\\_consumer\\_disputes/non-judicial\\_redress/ecc-net/index\\_en.htm](http://ec.europa.eu/consumers/solving_consumer_disputes/non-judicial_redress/ecc-net/index_en.htm)). Les consommateurs ont le droit de choisir d'exercer leurs droits au titre de la garantie limitée HP, ou auprès du vendeur au titre des garanties légales applicables mentionnées ci-dessus.

### POUR RAPPEL:

Garantie Légale de Conformité:

*« Le vendeur est tenu de livrer un bien conforme au contrat et répond des défauts de conformité existant lors de la délivrance.*

*Il répond également des défauts de conformité résultant de l'emballage, des instructions de montage ou de l'installation lorsque celle-ci a été mise à sa charge par le contrat ou a été réalisée sous sa responsabilité ».*

Article L211-5 du Code de la Consommation:

*« Pour être conforme au contrat, le bien doit:*

*1° Etre propre à l'usage habituellement attendu d'un bien semblable et, le cas échéant:*

*- correspondre à la description donnée par le vendeur et posséder les qualités que celui-ci a présentées à l'acheteur sous forme d'échantillon ou de modèle;*

*- présenter les qualités qu'un acheteur peut légitimement attendre eu égard aux déclarations publiques faites par le vendeur, par le producteur ou par son représentant, notamment dans la publicité ou l'étiquetage;*

*2° Ou présenter les caractéristiques définies d'un commun accord par les parties ou être propre à tout usage spécial recherché par l'acheteur, porté à la connaissance du vendeur et que ce dernier a accepté ».*

Article L211-12 du Code de la Consommation:

« L'action résultant du défaut de conformité se prescrit par deux ans à compter de la délivrance du bien ».

Garantie des vices cachés

Article 1641 du Code Civil : « Le vendeur est tenu de la garantie à raison des défauts cachés de la chose vendue qui la rendent impropre à l'usage auquel on la destine, ou qui diminuent tellement cet usage que l'acheteur ne l'aurait pas acquise, ou n'en aurait donné qu'un moindre prix, s'il les avait connus. »

Article 1648 alinéa 1 du Code Civil:

« L'action résultant des vices rédhibitoires doit être intentée par l'acquéreur dans un délai de deux ans à compter de la découverte du vice. »

**G.D. Luxembourg et Belgique:** Les avantages de la garantie limitée HP s'appliquent en complément des droits dont vous disposez au titre de la garantie de non-conformité des biens avec le contrat de vente. Cependant, de nombreux facteurs peuvent avoir un impact sur le bénéfice de ces droits. Vos droits en tant que consommateur au titre de ces garanties ne sont en aucune façon limités ou affectés par la garantie limitée HP. Pour de plus amples informations, veuillez consulter le lien suivant : Garanties légales accordées au consommateur ([www.hp.com/go/eu-legal](http://www.hp.com/go/eu-legal)) ou vous pouvez également consulter le site Web des Centres européens des consommateurs ([http://ec.europa.eu/consumers/solving\\_consumer\\_disputes/non-judicial\\_redress/ecc-net/index\\_en.htm](http://ec.europa.eu/consumers/solving_consumer_disputes/non-judicial_redress/ecc-net/index_en.htm)). Les consommateurs ont le droit de choisir de réclamer un service sous la garantie limitée HP ou auprès du vendeur au cours d'une garantie légale de deux ans.

## Itālija

La Garanzia limitata HP è una garanzia commerciale fornita volontariamente da HP. Di seguito sono indicati nome e indirizzo della società HP responsabile della fornitura dei servizi coperti dalla Garanzia limitata HP nel vostro Paese:

**Italia:** HP Italy S.r.l., Via G. Di Vittorio 9, 20063 Cernusco S/Naviglio

I vantaggi della Garanzia limitata HP vengono concessi ai consumatori in aggiunta ai diritti derivanti dalla garanzia di due anni fornita dal venditore in caso di non conformità dei beni rispetto al contratto di vendita. Tuttavia, diversi fattori possono avere un impatto sulla possibilità di beneficiare di tali diritti. I diritti spettanti ai consumatori in forza della garanzia legale non sono in alcun modo limitati, né modificati dalla Garanzia limitata HP. Per ulteriori informazioni, si prega di consultare il seguente link: Garanzia legale per i clienti ([www.hp.com/go/eu-legal](http://www.hp.com/go/eu-legal)), oppure visitare il sito Web dei Centri europei per i consumatori ([http://ec.europa.eu/consumers/solving\\_consumer\\_disputes/non-judicial\\_redress/ecc-net/index\\_en.htm](http://ec.europa.eu/consumers/solving_consumer_disputes/non-judicial_redress/ecc-net/index_en.htm)). I consumatori hanno il diritto di scegliere se richiedere un servizio usufruendo della Garanzia limitata HP oppure rivolgendosi al venditore per far valere la garanzia legale di due anni.

## Spānija

Su Garantía limitada de HP es una garantía comercial voluntariamente proporcionada por HP. El nombre y dirección de las entidades HP que proporcionan la Garantía limitada de HP (garantía comercial adicional del fabricante) en su país es:

**España:** Hewlett-Packard Española S.L. Calle Vicente Aleixandre, 1 Parque Empresarial Madrid - Las Rozas, E-28232 Madrid

Los beneficios de la Garantía limitada de HP son adicionales a la garantía legal de 2 años a la que los consumidores tienen derecho a recibir del vendedor en virtud del contrato de compraventa; sin embargo, varios factores pueden afectar su derecho a recibir los beneficios bajo dicha garantía legal. A este respecto, la Garantía limitada de HP no limita o afecta en modo alguno los derechos legales del consumidor ([www.hp.com/go/eu-legal](http://www.hp.com/go/eu-legal)). Para más información, consulte el siguiente enlace: Garantía legal del

consumidor o puede visitar el sitio web de los Centros europeos de los consumidores ([http://ec.europa.eu/consumers/solving\\_consumer\\_disputes/non-judicial\\_redress/ecc-net/index\\_en.htm](http://ec.europa.eu/consumers/solving_consumer_disputes/non-judicial_redress/ecc-net/index_en.htm)). Los clientes tienen derecho a elegir si reclaman un servicio acogiéndose a la Garantía limitada de HP o al vendedor de conformidad con la garantía legal de dos años.

## Dänija

Den begrænsede HP-garanti er en garanti, der ydes frivilligt af HP. Navn og adresse på det HP-selskab, der er ansvarligt for HP's begrænsede garanti i dit land, er som følger:

**Danmark:** HP Inc Danmark ApS, Engholm Parkvej 8, 3450, Allerød

Den begrænsede HP-garanti gælder i tillæg til eventuelle juridiske rettigheder, for en toårig garanti fra sælgeren af varer, der ikke er i overensstemmelse med salgsaftalen, men forskellige faktorer kan dog påvirke din ret til at opnå disse rettigheder. Forbrugerens lovbestemte rettigheder begrænses eller påvirkes ikke på nogen måde af den begrænsede HP-garanti. Se nedenstående link for at få yderligere oplysninger: Forbrugerens juridiske garanti ([www.hp.com/go/eu-legal](http://www.hp.com/go/eu-legal)) eller du kan besøge De Europæiske Forbrugercentres websted ([http://ec.europa.eu/consumers/solving\\_consumer\\_disputes/non-judicial\\_redress/ecc-net/index\\_en.htm](http://ec.europa.eu/consumers/solving_consumer_disputes/non-judicial_redress/ecc-net/index_en.htm)). Forbrugere har ret til at vælge, om de vil gøre krav på service i henhold til HP's begrænsede garanti eller hos sælger i henhold til en toårig juridisk garanti.

## Norvægija

HPs garanti er en begrenset og kommersiell garanti som HP selv har valgt å tilby. Følgende lokale selskap innestår for garantien:

**Norge:** HP Norge AS, Rolfbuktveien 4b, 1364 Fornebu

HPs garanti kommer i tillegg til det mangelsansvar HP har i henhold til norsk forbrukerkjøpslovgivning, hvor reklamasjonsperioden kan være to eller fem år, avhengig av hvor lenge salgsgjenstanden var ment å vare. Ulike faktorer kan imidlertid ha betydning for om du kvalifiserer til å kreve avhjelp iht slikt mangelsansvar. Forbrukerens lovmessige rettigheter begrenses ikke av HPs garanti. Hvis du vil ha mer informasjon, kan du klikke på følgende kobling: Juridisk garanti for forbruker ([www.hp.com/go/eu-legal](http://www.hp.com/go/eu-legal)) eller du kan besøke nettstedet til de europeiske forbrukersentrene ([http://ec.europa.eu/consumers/solving\\_consumer\\_disputes/non-judicial\\_redress/ecc-net/index\\_en.htm](http://ec.europa.eu/consumers/solving_consumer_disputes/non-judicial_redress/ecc-net/index_en.htm)). Forbrukere har retten til å velge å kreve service under HPs garanti eller iht selgerens lovpålagte mangelsansvar.

## Zviedrija

HP:s begränsade garanti är en kommersiell garanti som tillhandahålls frivilligt av HP. Namn och adress till det HP-företag som ansvarar för HP:s begränsade garanti i ditt land är som följer:

**Sverige:** HP PPS Sverige AB, SE-169 73 Stockholm

Fördelarna som ingår i HP:s begränsade garanti gäller utöver de lagstadgade rättigheterna till tre års garanti från säljaren angående varans bristande överensstämmelse gentemot köpeavtalet, men olika faktorer kan påverka din rätt att utnyttja dessa rättigheter. Konsumentens lagstadgade rättigheter varken begränsas eller påverkas på något sätt av HP:s begränsade garanti. Mer information får du om du följer denna länk: Lagstadgad garanti för konsumenter ([www.hp.com/go/eu-legal](http://www.hp.com/go/eu-legal)) eller så kan du gå till European Consumer Centers webbplats ([http://ec.europa.eu/consumers/solving\\_consumer\\_disputes/non-judicial\\_redress/ecc-net/index\\_en.htm](http://ec.europa.eu/consumers/solving_consumer_disputes/non-judicial_redress/ecc-net/index_en.htm)). Konsumenter har rätt att välja om de vill ställa krav enligt HP:s begränsade garanti eller på säljaren enligt den lagstadgade treåriga garantin.

## Portugãle

A Garantia Limitada HP é uma garantia comercial fornecida voluntariamente pela HP. O nome e a morada da entidade HP responsável pela prestação da Garantia Limitada HP no seu país são os seguintes:

**Portugal:** HPCP – Computing and Printing Portugal, Unipessoal, Lda., Edifício D. Sancho I, Quinta da Fonte, Porto Salvo, Lisboa, Oeiras, 2740 244

As vantagens da Garantia Limitada HP aplicam-se cumulativamente com quaisquer direitos decorrentes da legislação aplicável à garantia de dois anos do vendedor, relativa a defeitos do produto e constante do contrato de venda. Existem, contudo, vários fatores que poderão afetar a sua elegibilidade para beneficiar de tais direitos. Os direitos legalmente atribuídos aos consumidores não são limitados ou afetados de forma alguma pela Garantia Limitada HP. Para mais informações, consulte a ligação seguinte: Garantia legal do consumidor ([www.hp.com/go/eu-legal](http://www.hp.com/go/eu-legal)) ou visite o Web site da Rede dos Centros Europeus do Consumidor ([http://ec.europa.eu/consumers/solving\\_consumer\\_disputes/non-judicial\\_redress/ecc-net/index\\_en.htm](http://ec.europa.eu/consumers/solving_consumer_disputes/non-judicial_redress/ecc-net/index_en.htm)). Os consumidores têm o direito de escolher se pretendem reclamar assistência ao abrigo da Garantia Limitada HP ou contra o vendedor ao abrigo de uma garantia jurídica de dois anos.

## Griekija un Kipra

Η Περιορισμένη εγγύηση HP είναι μια εμπορική εγγύηση η οποία παρέχεται εθελοντικά από την HP. Η επωνυμία και η διεύθυνση του νομικού προσώπου HP που παρέχει την Περιορισμένη εγγύηση HP στη χώρα σας είναι η εξής:

**Ελλάδα /Κύπρος:** HP Printing and Personal Systems Hellas EPE, Tzavella 1-3, 15232 Chalandri, Attiki

**Ελλάδα /Κύπρος:** HP Συστήματα Εκτύπωσης και Προσωπικών Υπολογιστών Ελλάς Εταιρεία Περιορισμένης Ευθύνης, Tzavella 1-3, 15232 Chalandri, Attiki

Τα προνόμια της Περιορισμένης εγγύησης HP ισχύουν επιπλέον των νόμιμων δικαιωμάτων για διετή εγγύηση έναντι του Πωλητή για τη μη συμμόρφωση των προϊόντων με τις συνομολογημένες συμβατικά ιδιότητες, ωστόσο η άσκηση των δικαιωμάτων σας αυτών μπορεί να εξαρτάται από διάφορους παράγοντες. Τα νόμιμα δικαιώματα των καταναλωτών δεν περιορίζονται ούτε επηρεάζονται καθ' οιονδήποτε τρόπο από την Περιορισμένη εγγύηση HP. Για περισσότερες πληροφορίες, συμβουλευτείτε την ακόλουθη τοποθεσία web: Νόμιμη εγγύηση καταναλωτή ([www.hp.com/go/eu-legal](http://www.hp.com/go/eu-legal)) ή μπορείτε να επισκεφτείτε την τοποθεσία web των Ευρωπαϊκών Κέντρων Καταναλωτή ([http://ec.europa.eu/consumers/solving\\_consumer\\_disputes/non-judicial\\_redress/ecc-net/index\\_en.htm](http://ec.europa.eu/consumers/solving_consumer_disputes/non-judicial_redress/ecc-net/index_en.htm)). Οι καταναλωτές έχουν το δικαίωμα να επιλέξουν αν θα αξιώσουν την υπηρεσία στα πλαίσια της Περιορισμένης εγγύησης HP ή από τον πωλητή στα πλαίσια της νόμιμης εγγύησης δύο ετών.

## Ungãrija

A HP korlátozott jótállás egy olyan kereskedelmi jótállás, amelyet a HP a saját elhatározásából biztosít. Az egyes országokban a HP mint gyártó által vállalt korlátozott jótállást biztosító HP vállalatok neve és címe:

**Magyarország:** HP Inc Magyarország Kft., H-1117 Budapest, Alíz utca 1.

A HP korlátozott jótállásban biztosított jogok azokon a jogokon felül illetik meg Önt, amelyek a termékeknek az adásvételi szerződés szerinti minőségére vonatkozó kétéves, jogszabályban foglalt eladói szavatosságból, továbbá ha az Ön által vásárolt termékre alkalmazandó, a jogszabályban foglalt kötelező eladói jótállásból erednek, azonban számos körülmény hatással lehet arra, hogy ezek a jogok Önt megilletik-e. További információért kérjük, keresse fel a következő webhelyet: Jogi Tájékoztató Fogyasztóknak ([www.hp.com/go/eu-legal](http://www.hp.com/go/eu-legal)) vagy látogassa meg az Európai Fogyasztói Központok webhelyét ([http://ec.europa.eu/consumers/solving\\_consumer\\_disputes/non-judicial\\_redress/ecc-net/index\\_en.htm](http://ec.europa.eu/consumers/solving_consumer_disputes/non-judicial_redress/ecc-net/index_en.htm)). A fogyasztóknak jogában áll, hogy megválasszák, hogy a jótállással kapcsolatos igényüket a HP korlátozott



jótállás alapján vagy a kétéves, jogszabályban foglalt eladói szavatosság, illetve, ha alkalmazandó, a jogszabályban foglalt kötelező eladói jótállás alapján érvényesítik.

## Čehija

Omezená záruka HP je obchodní zárukou dobrovolně poskytovanou společností HP. Názvy a adresy společností skupiny HP, které odpovídají za plnění omezené záruky HP ve vaší zemi, jsou následující:

**Česká republika:** HP Inc Czech Republic s. r. o., Za Brumlovkou 5/1559, 140 00 Praha 4

Výhody, poskytované omezenou zárukou HP, se uplatňují jako doplněk k jakýmkoli právním nárokům na dvouletou záruku poskytnutou prodejcem v případě nesouladu zboží s kupní smlouvou. Váš nárok na uznání těchto práv však může záviset na mnohých faktorech. Omezená záruka HP žádným způsobem neomezuje ani neovlivňuje zákonná práva zákazníka. Další informace získáte kliknutím na následující odkaz: Zákonná záruka spotřebitele ([www.hp.com/go/eu-legal](http://www.hp.com/go/eu-legal)) případně můžete navštívit webové stránky Evropského spotřebitelského centra ([http://ec.europa.eu/consumers/solving\\_consumer\\_disputes/non-judicial\\_redress/ecc-net/index\\_en.htm](http://ec.europa.eu/consumers/solving_consumer_disputes/non-judicial_redress/ecc-net/index_en.htm)). Spotřebitelé mají právo se rozhodnout, zda chtějí službu reklamovat v rámci omezené záruky HP nebo v rámci zákonem stanovené dvouleté záruky u prodejce.

## Slovākija

Obmedzená záruka HP je obchodná záruka, ktorú spoločnosť HP poskytuje dobrovoľne. Meno a adresa subjektu HP, ktorý zabezpečuje plnenie vyplývajúce z Obmedzenej záruky HP vo vašej krajine:

**Slovenská republika:** HP Inc Slovakia, s.r.o., Galvaniho 7, 821 04 Bratislava

Výhody Obmedzenej záruky HP sa uplatnia vedľa prípadných zákazníkových zákonných nárokov voči predávajúcemu z väd, ktoré spočívajú v nesúlade vlastností tovaru s jeho popisom podľa predmetnej zmluvy. Možnosť uplatnenia takých prípadných nárokov však môže závisieť od rôznych faktorov. Služby Obmedzenej záruky HP žiadnym spôsobom neobmedzujú ani neovplyvňujú zákonné práva zákazníka, ktorý je spotrebiteľom. Ďalšie informácie nájdete na nasledujúcom prepojení: Zákonná záruka spotrebiteľa ([www.hp.com/go/eu-legal](http://www.hp.com/go/eu-legal)), prípadne môžete navštíviť webovú lokalitu európskych zákazníckych stredísk ([http://ec.europa.eu/consumers/solving\\_consumer\\_disputes/non-judicial\\_redress/ecc-net/index\\_en.htm](http://ec.europa.eu/consumers/solving_consumer_disputes/non-judicial_redress/ecc-net/index_en.htm)). Spotrebiteľia majú právo zvoliť si, či chcú uplatniť servis v rámci Obmedzenej záruky HP alebo počas zákonnej dvojročnej záručnej lehoty u predajcu.

## Polija

Ograniczona gwarancja HP to komercyjna gwarancja udzielona dobrowolnie przez HP. Nazwa i adres podmiotu HP odpowiedzialnego za realizację Ograniczonej gwarancji HP w Polsce:

**Polska:** HP Inc Polska sp. z o.o., Szturmowa 2a, 02-678 Warszawa, wpisana do rejestru przedsiębiorców prowadzonego przez Sąd Rejonowy dla m.st. Warszawy w Warszawie, XIII Wydział Gospodarczy Krajowego Rejestru Sądowego, pod numerem KRS 0000546115, NIP 5213690563, REGON 360916326, GIOŚ E0020757WZBW, kapitał zakładowy 480.000 PLN.

Świadczenia wynikające z Ograniczonej gwarancji HP stanowią dodatek do praw przysługujących nabywcy w związku z dwuletnią odpowiedzialnością sprzedawcy z tytułu niezgodności towaru z umową (rękojmia). Niemniej, na możliwość korzystania z tych praw mają wpływ różne czynniki. Ograniczona gwarancja HP w żaden sposób nie ogranicza praw konsumenta ani na nie nie wpływa. Więcej informacji można znaleźć pod następującym łączem: Gwarancja prawna konsumenta ([www.hp.com/go/eu-legal](http://www.hp.com/go/eu-legal)), można także odwiedzić stronę internetową Europejskiego Centrum Konsumentckiego ([http://ec.europa.eu/consumers/solving\\_consumer\\_disputes/non-judicial\\_redress/ecc-net/index\\_en.htm](http://ec.europa.eu/consumers/solving_consumer_disputes/non-judicial_redress/ecc-net/index_en.htm)). Konsumenti mają prawo wyboru co do możliwości skorzystania albo z usług gwarancyjnych przysługujących w ramach Ograniczonej gwarancji HP albo z uprawnień wynikających z dwuletniej rękojmi w stosunku do sprzedawcy.

## Bulgārija

Ограничената гаранция на HP представлява търговска гаранция, доброволно предоставяна от HP. Името и адресът на дружеството на HP за вашата страна, отговорно за предоставянето на гаранционната поддръжка в рамките на Ограничената гаранция на HP, са както следва:

HP Inc Bulgaria EOOD (Ейч Пи Инк България EOOD), гр. София 1766, район р-н Младост, бул. Околовръстен Път No 258, Бизнес Център Камбаните

Предимствата на Ограничената гаранция на HP се прилагат в допълнение към всички законови права за двугодишна гаранция от продавача при несъответствие на стоката с договора за продажба. Въпреки това, различни фактори могат да окажат влияние върху условията за получаване на тези права. Законовите права на потребителите не са ограничени или засегнати по никакъв начин от Ограничената гаранция на HP. За допълнителна информация, моля вижте Правната гаранция на потребителя ([www.hp.com/go/eu-legal](http://www.hp.com/go/eu-legal)) или посетете уебсайта на Европейския потребителски център ([http://ec.europa.eu/consumers/solving\\_consumer\\_disputes/non-judicial\\_redress/ecc-net/index\\_en.htm](http://ec.europa.eu/consumers/solving_consumer_disputes/non-judicial_redress/ecc-net/index_en.htm)). Потребителите имат правото да избират дали да претендират за извършване на услуга в рамките на Ограничената гаранция на HP или да потърсят такава от търговеца в рамките на двугодишната правна гаранция.

## Rumānija

Garanția limitată HP este o garanție comercială furnizată în mod voluntar de către HP. Numele și adresa entității HP răspunzătoare de punerea în aplicare a Garanției limitate HP în țara dumneavoastră sunt următoarele:

**România:** HP Inc Romania SRL, 5 Fabrica de Glucoza Str., Building F, Ground Floor and Floor 8, 2nd District, București

Beneficiile Garanției limitate HP se aplică suplimentar față de orice drepturi privind garanția de doi ani oferită de vânzător pentru neconformitatea bunurilor cu contractul de vânzare; cu toate acestea, diverși factori pot avea impact asupra eligibilității dvs. de a beneficia de aceste drepturi. Drepturile legale ale consumatorului nu sunt limitate sau afectate în vreun fel de Garanția limitată HP. Pentru informații suplimentare consultați următorul link: garanția acordată consumatorului prin lege ([www.hp.com/go/eu-legal](http://www.hp.com/go/eu-legal)) sau puteți accesa site-ul Centrul European al Consumatorilor ([http://ec.europa.eu/consumers/solving\\_consumer\\_disputes/non-judicial\\_redress/ecc-net/index\\_en.htm](http://ec.europa.eu/consumers/solving_consumer_disputes/non-judicial_redress/ecc-net/index_en.htm)). Consumatorii au dreptul să aleagă dacă să pretindă despăгubiri în cadrul Garanției limitate HP sau de la vânзător, în cadrul гаранției legale de doi ani.

## Belgija un Niderlande

De Beperkte Garantie van HP is een commerciële garantie vrijwillig verstrekt door HP. De naam en het adres van de HP-entiteit die verantwoordelijk is voor het uitvoeren van de Beperkte Garantie van HP in uw land is als volgt:

**Nederland:** HP Nederland B.V., Startbaan 16, 1187 XR Amstelveen

**België:** HP Belgium BVBA, Hermeslaan 1A, B-1831 Diegem

De voordelen van de Beperkte Garantie van HP vormen een aanvulling op de wettelijke garantie voor consumenten gedurende twee jaren na de levering te verlenen door de verkoper bij een gebrek aan conformiteit van de goederen met de relevante verkoopovereenkomst. Niettemin kunnen diverse factoren een impact hebben op uw eventuele aanspraak op deze wettelijke rechten. De wettelijke rechten van de consument worden op geen enkele wijze beperkt of beïnvloed door de Beperkte Garantie van HP. Raadpleeg voor meer informatie de volgende webpagina: Wettelijke garantie van de consument ([www.hp.com/go/eu-legal](http://www.hp.com/go/eu-legal)) of u kan de website van het Europees Consumenten Centrum bezoeken ([http://ec.europa.eu/consumers/solving\\_consumer\\_disputes/non-judicial\\_redress/ecc-net/index\\_en.htm](http://ec.europa.eu/consumers/solving_consumer_disputes/non-judicial_redress/ecc-net/index_en.htm)). Consumenten hebben

het recht om te kiezen tussen enerzijds de Beperkte Garantie van HP of anderzijds het aanspreken van de verkoper in toepassing van de wettelijke garantie.

## Somija

HP:n rajoitettu takuu on HP:n vapaaehtoisesti antama kaupallinen takuu. HP:n myöntämästä takuusta maassanne vastaavan HP:n edustajan yhteystiedot ovat:

**Suomi:** HP Finland Oy, Piispankalliontie, FIN - 02200 Espoo

HP:n takuun edut ovat voimassa mahdollisten kuluttajansuojalakiin perustuvien oikeuksien lisäksi sen varalta, että tuote ei vastaa myyntisopimusta. Saat lisätietoja seuraavasta linkistä: Kuluttajansuoja ([www.hp.com/go/eu-legal](http://www.hp.com/go/eu-legal)) tai voit käydä Euroopan kuluttajakeskuksen sivustolla ([http://ec.europa.eu/consumers/solving\\_consumer\\_disputes/non-judicial\\_redress/ecc-net/index\\_en.htm](http://ec.europa.eu/consumers/solving_consumer_disputes/non-judicial_redress/ecc-net/index_en.htm)). Kuluttajilla on oikeus vaatia virheen korjausta HP:n takuun ja kuluttajansuojan perusteella HP:lta tai myyjältä.

## Slovēnija

Omejena garancija HP je prostovoljna trgovska garancija, ki jo zagotavlja podjetje HP. Ime in naslov poslovne enote HP, ki je odgovorna za omejeno garancijo HP v vaši državi, sta naslednja:

**Slovenija:** Hewlett-Packard Europe B.V., Amsterdam, Meyrin Branch, Route du Nant-d'Avril 150, 1217 Meyrin, Switzerland

Ugodnosti omejene garancije HP veljajo poleg zakonskih pravic, ki ob sklenitvi kupoprodajne pogodbe izhajajo iz dveletne garancije prodajalca v primeru neskladnosti blaga, vendar lahko na izpolnjevanje pogojev za uveljavitev pravic vplivajo različni dejavniki. Omejena garancija HP nikakor ne omejuje strankinih z zakonom predpisanih pravic in ne vpliva nanje. Za dodatne informacije glejte naslednjo povezavo: Strankino pravno jamstvo ([www.hp.com/go/eu-legal](http://www.hp.com/go/eu-legal)); ali pa obiščite spletno mesto evropskih središč za potrošnike ([http://ec.europa.eu/consumers/solving\\_consumer\\_disputes/non-judicial\\_redress/ecc-net/index\\_en.htm](http://ec.europa.eu/consumers/solving_consumer_disputes/non-judicial_redress/ecc-net/index_en.htm)). Potrošniki imajo pravico izbrati, ali bodo uveljavljali pravice do storitev v skladu z omejeno garancijo HP ali proti prodajalcu v skladu z dvoletno zakonsko garancijo.

## Horvātija

HP ograničeno jamstvo komercijalno je dobrovoljno jamstvo koje pruža HP. Ime i adresa HP subjekta odgovornog za HP ograničeno jamstvo u vašoj državi:

**Hrvatska:** HP Computing and Printing d.o.o. za računalne i srodne aktivnosti, Radnička cesta 41, 10000 Zagreb

Pogodnosti HP ograničenog jamstva vrijede zajedno uz sva zakonska prava na dvogodišnje jamstvo kod bilo kojeg prodavača s obzirom na nepodudaranje robe s ugovorom o kupnji. Međutim, razni faktori mogu utjecati na vašu mogućnost ostvarivanja tih prava. HP ograničeno jamstvo ni na koji način ne utječe niti ne ograničava zakonska prava potrošača. Dodatne informacije potražite na ovoj adresi: Zakonsko jamstvo za potrošače ([www.hp.com/go/eu-legal](http://www.hp.com/go/eu-legal)) ili možete posjetiti web-mjesto Europskih potrošačkih centara ([http://ec.europa.eu/consumers/solving\\_consumer\\_disputes/non-judicial\\_redress/ecc-net/index\\_en.htm](http://ec.europa.eu/consumers/solving_consumer_disputes/non-judicial_redress/ecc-net/index_en.htm)). Potrošači imaju pravo odabrati žele li ostvariti svoja potraživanja u sklopu HP ograničenog jamstva ili pravnog jamstva prodavača u trajanju ispod dvije godine.

## Latvija

HP ierobežotā garantija ir komercgarantija, kuru brīvprātīgi nodrošina HP. HP uzņēmums, kas sniedz HP ierobežotās garantijas servisa nodrošinājumu jūsu valstī:

**Latvija:** HP Finland Oy, PO Box 515, 02201 Espoo, Finland

HP ierobežotās garantijas priekšrocības tiek piedāvātas papildus jebkurām likumīgajām tiesībām uz pārdevēja un/vai ražotāju nodrošinātu divu gadu garantiju gadījumā, ja preces neatbilst pirkuma līgumam, tomēr šo tiesību saņemšanu var ietekmēt vairāki faktori. HP ierobežotā garantija nekādā veidā neierobežo un neietekmē patērētāju likumīgās tiesības. Lai iegūtu plašāku informāciju, izmantojiet šo saiti: Patērētāju likumīgā garantija ([www.hp.com/go/eu-legal](http://www.hp.com/go/eu-legal)) vai arī Eiropas Patērētāju tiesību aizsardzības centra tīmekļa vietni ([http://ec.europa.eu/consumers/solving\\_consumer\\_disputes/non-judicial\\_redress/ecc-net/index\\_en.htm](http://ec.europa.eu/consumers/solving_consumer_disputes/non-judicial_redress/ecc-net/index_en.htm)). Patērētājiem ir tiesības izvēlēties, vai pieprasīt servisa nodrošinājumu saskaņā ar HP ierobežoto garantiju, vai arī pārdevēja sniegto divu gadu garantiju.

## Lietuva

HP ribotoji garantija yra HP savanoriškai teikiama komercinė garantija. Toliau pateikiami HP bendrovių, teikiančių HP garantiją (gamintojo garantiją) jūsų šalyje, pavadinimai ir adresai:

**Lietuva:** HP Finland Oy, PO Box 515, 02201 Espoo, Finland

HP ribotoji garantija papildomai taikoma kartu su bet kokiomis kitomis įstatymais nustatytais teisėmis į pardavėjo suteikiamą dviejų metų laikotarpio garantiją dėl prekių atitikties pardavimo sutarčiai, tačiau tai, ar jums ši teisė bus suteikiama, gali priklausyti nuo įvairių aplinkybių. HP ribotoji garantija niekaip neapriboja ir neįtakoja įstatymais nustatytų vartotojo teisių. Daugiau informacijos rasite paspaudę šią nuorodą: Teisinė vartotojo garantija ([www.hp.com/go/eu-legal](http://www.hp.com/go/eu-legal)) arba apsilenkę Europos vartotojų centro internetinėje svetainėje ([http://ec.europa.eu/consumers/solving\\_consumer\\_disputes/non-judicial\\_redress/ecc-net/index\\_en.htm](http://ec.europa.eu/consumers/solving_consumer_disputes/non-judicial_redress/ecc-net/index_en.htm)). Vartotojai turi teisę prašyti atlikti techninį aptarnavimą pagal HP ribotąją garantiją arba pardavėjo teikiamą dviejų metų įstatymais nustatytą garantiją.

## Igaunija

HP piiratud garantii on HP poolt vabatahtlikult pakutav kaubanduslik garantii. HP piiratud garantii eest vastutab HP üksus aadressil:

**Eesti:** HP Finland Oy, PO Box 515, 02201 Espoo, Finland

HP piiratud garantii rakendub lisaks seaduses ettenähtud müüjapoolsele kaheaastasele garantiile, juhul kui toode ei vasta müügilepingu tingimustele. Siiski võib esineda asjaolusid, mille puhul teie jaoks need õigused ei pruugi kehtida. HP piiratud garantii ei piira ega mõjuta mingil moel tarbija seadusjärgseid õigusi. Lisateavet leiate järgmiselt lingilt: tarbija õiguslik garantii ([www.hp.com/go/eu-legal](http://www.hp.com/go/eu-legal)) või võite külastada Euroopa tarbijakeskuste veebisaiti ([http://ec.europa.eu/consumers/solving\\_consumer\\_disputes/non-judicial\\_redress/ecc-net/index\\_en.htm](http://ec.europa.eu/consumers/solving_consumer_disputes/non-judicial_redress/ecc-net/index_en.htm)). Tarbijal on õigus valida, kas ta soovib kasutada HP piiratud garantiid või seadusega ette nähtud müüjapoolset kaheaastast garantiid.

## Krievija

### Срок службы принтера для России

Срок службы данного принтера HP составляет пять лет в нормальных условиях эксплуатации. Срок службы отсчитывается с момента ввода принтера в эксплуатацию. В конце срока службы HP рекомендует посетить веб-сайт нашей службы поддержки по адресу <http://www.hp.com/support> и/или связаться с авторизованным поставщиком услуг HP для получения рекомендаций в отношении дальнейшего безопасного использования принтера.

# HP augstākas klases aizsardzības garantija: Neverstop Tонера papildināšanas komplekts un HP Laser attēlu apstrādes veltnis ierobežotas garantijas paziņojums

Tiek garantēts, ka šim HP izstrādājumam nav materiālu vai ražošanas defektu.

Garantija neattiecas uz izstrādājumiem, ja: a) tie ir atkārtoti uzpildīti, apstrādāti, pārveidoti vai jebkādā veidā nesankcionēti lietoti, izņemot Tонера papildināšanas komplekts lietošanai, kā norādīts printera rokasgrāmatā; b) to problēmas ir izraisījuši nepareiza lietošana vai neatbilstoša glabāšana, vai printeris izmantošana vidē, kas neatbilst šī izstrādājuma publicētajai specifikācijai; c) tie ir nolietoti.

Izstrādājumu garantijas apkalpošanai nododiet iegādes vietā (ar rakstisku problēmas aprakstu un ar izdruku paraugiem) vai arī sazinieties ar HP klientu atbalstu dienestu. Saskaņā ar HP iespējām, izņemot gadījumus, kad vietējos tiesību aktos ir paredzēts citādi, HP aizstāj defektīvos produktus vai kompensē pirkuma cenu.

TIKTĀL, CIK TO ATĻAUJ VIETĒJIE TIESĪBU AKTI, IEPRIEKŠ MINĒTĀ GARANTIJA IR EKSKLUZĪVA, UN NAV CITU RAKSTISKI VAI MUTISKI SNIEGTU TIEŠU VAI NETIEŠU GARANTIJU VAI NOSACĪJUMU, UN HP NEATZĪST NEVIENU CITU NORĀDĪTU GARANTIJU VAI NOSACĪJUMU PAR PIEMĒROTĪBU PĀRDOŠANAI, APMIERINOŠU KVALITĀTI UN DERĪGUMU ĪPAŠIEM MĒRĶIEM.

TIKTĀL, CIK TO ATĻAUJ VIETĒJIE TIESĪBU AKTI, HP VAI TĀS IZSTRĀDĀJUMU PIEGĀDĀTĀJI NEKĀDĀ GADĪJUMĀ NAV ATBILDĪGI PAR TIEŠU, TĪŠU, NEJAUŠU, IZRIETOŠU (IEKĻAUJOT ZAUDĒTOS IENĀKUMUS VAI DATUS) VAI CITA VEIDA KAITĒJUMU NEATKARĪGI NO TĀ, VAI TO NOSAKA LĪGUMS, LIKUMĀ NOTEIKTIE ATLĪDZINĀMIE ZAUDĒJUMI VAI KAS CITS.

GARANTIJAS NOTEIKUMI, KAS IETVERTI ŠAJĀ PAZIŅOJUMĀ, IZŅEMOT LIKUMĪGI ATĻAUTĀ APJOMA PĀRSNIEGŠANU, NEIZSLĒDZ, NEIEROBEŽO UN NEPĀRVEIDO, BET IR PAPILDINĀJUMS LIKUMĪGI SAISTOŠAJĀM TIESĪBĀM, KAS ATTIECAS UZ ŠĪ IZSTRĀDĀJUMA PĀRDOŠANU JUMS.

## HP politika par ne HP materiāliem

HP nevar ieteikt ne HP tonera papildināšanas komplekti, ne HP tonera, ne HP Laser attēlu apstrādes veltni un ne HP attēlveidošanas sistēmas jaunu vai pārstrādātu komponentu izmantošanu.



**PIEZĪME.** HP Neverstop Laser produktiem garantija neietver printeri vai attēlu apstrādes veltnis atteices, vai komplikācijas, ko izraisījuši bojājumi, piesārņojums vai vispārēji ar drukāšanu saistīti defekti, kuru rašanās iemesls ir ne HP tonera papildināšanas komplekti, ne HP tonera, ne HP Laser attēlu apstrādes veltni vai ne HP Laser attēlu apstrādes veltnis komponentu izmantošana. Šādā gadījumā HP pieprasa savu parasto laika un materiālu tarifu, lai apkalpotu printeri, novēršot konkrēto kļūmi vai bojājumu.

## HP pretviltojumu tīmekļa vietne

Dodieties uz [www.hp.com/go/anticounterfeit](http://www.hp.com/go/anticounterfeit), ja instalējat HP tonera papildināšanas komplekts vai HP Laser attēlu apstrādes veltnis un programmatūras vai aparātprogrammatūras ziņojums norāda, ka esat instalējis iepriekš izmantotu papildināšanas komplekts vai attēlu apstrādes veltnis. HP palīdzēs noteikt, vai papildināšanas komplekts vai attēlu apstrādes veltnis ir oriģināls, un sniegs padomus problēmas novēršanai.

papildināšanas komplekts vai attēlu apstrādes veltnis, iespējams, nav oriģināls HP tonera papildināšanas komplekts vai HP Laser attēlu apstrādes veltnis, ja ievērojat kādu no tālāk norādītajām pazīmēm.

- Materiālu statusa lapa norāda, ka ir uzstādīts ne HP materiāls vai arī lietots vai viltots materiāli.
- Programmatūras vai aparātprogrammatūras ziņojums norāda, ka ir uzstādīti vai tiek izmantots ne HP materiāls vai arī lietoti vai viltoti materiāli.
- papildināšanas komplekts vai attēlu apstrādes veltnis rada daudz problēmu.
- papildināšanas komplekts vai attēlu apstrādes veltnis neizskatās kā parasti (piemēram, iepakojums atšķiras no HP iepakojuma).

## Dati tiek glabāti HP tonera papildināšanas komplekts un HP Laser attēlu apstrādes veltnis

HP tonera papildināšanas komplekti un HP Laser attēlu apstrādes veltni, ko lieto šajā ierīcē, satur atmiņas mikroshēmas, kas uzlabo ierīces darbību.

Turklāt šīs atmiņas mikroshēmas ievāc ierobežotu informācijas komplektu par produkta izmantošanu, kas var iekļaut datumu, kad pirmo reizi tika instalēts Toneru papildināšanas komplekts un attēlu apstrādes veltnis, datumu, kad pēdējoreiz tika izmantots Toneru papildināšanas komplekts un attēlu apstrādes veltnis, izdrukāto lapu skaitu, izmantojot Toneru papildināšanas komplekts un attēlu apstrādes veltnis, lapu pārklājumu, izmantotos drukāšanas režīmus, jebkuras iespējamās drukāšanas kļūdas, izstrādājuma modeli, vai izmantots lietots vai viltots Toneru papildināšanas komplekts vai attēlu apstrādes veltnis, vai lietotājs ir izraisījis papildināšanas procesa atcelšanu ar Toneru papildināšanas komplekts, vai ir notikusi vairāk nekā viena atcelšana ar to pašu Toneru papildināšanas komplekts. Šī informācija palīdz HP izstrādāt nākotnes izstrādājumus atbilstoši mūsu klientu drukāšanas vajadzībām, un tā tiks izmantota tikai saskaņā ar HP privātuma paziņojumu ([www.hp.com/go/privacy](http://www.hp.com/go/privacy)).

No šīm atmiņas mikroshēmām ievāktie dati nesatur informāciju, ko var izmantot, lai identificētu Toneru papildināšanas komplekts vai attēlu apstrādes veltnis klientu vai lietotāju vai viņa izstrādājumu, ne arī būs mēģinājums identificēt klientu.

HP ievāc atmiņas mikroshēmu paraugus no Toneru papildināšanas komplekti un attēlu apstrādes veltnis, kas tiek atgriezti uz HP bezmaksas produktu atdošanas un otrreizējās pārstrādes programmas (HP Planet Partners: [www.hp.com/recycle](http://www.hp.com/recycle)) ietvaros. Šīs izlases atmiņas mikroshēmas tiek pētītas, lai uzlabotu turpmāko HP produkciju. Šiem datiem var piekļūt arī HP partneri, kuri palīdz pārstrādāt Toneru papildināšanas komplekti un attēlu apstrādes veltnis. Visiem HP partneriem ir jāievēro visi piemērojamie datu privātuma likumi un noteikumi.

Atmiņas mikroshēmas anonīmajai informācijai var piekļūt jebkura trešā puse, kuras rīcībā ir nonācis lietots Toneru papildināšanas komplekts vai attēlu apstrādes veltnis.



## Gala lietotāja licences līgums

LŪDZU, UZMANĪGI IZLASIET PIRMS ŠĪ PROGRAMMATŪRAS APRĪKOJUMA LIETOŠANAS. Šis Lietotāja licences līgums ("EULA") ir juridiska vienošanās starp a) jums (fizisko personu vai atsevišķu juridisko personu) un b) HP Inc. ("HP"), kas nosaka to, kā varat lietot jebkuru Programmatūras produktu, ko HP ir instalējis vai padarījis pieejamu lietošanai kopā ar jūsu HP produktu ("HP produkts") un attiecībā uz kuru nav noslēgts atsevišķs licences līgums starp jums un HP vai tā piegādātājiem. Citas programmatūras tiešsaistes dokumentācijā var būt ietverts Lietotāja licences līgums. Ar terminu „Programmatūras produkts” ir apzīmēta datora programmatūra, tostarp arī saistītie datu nesēji, drukas materiāli un „tiešsaistes” vai elektroniskā dokumentācija.

HP produktam var būt pievienoti šī Lietotāja licences līguma grozījumi vai papildinājumi.

PROGRAMMATŪRAS PRODUKTĀ NOTEIKTĀS TIESĪBAS TIEK PIEDĀVĀTAS TIKAI AR NOSACĪJUMU, KA PIEKRĪTAT VISIEM ŠĪ LIETOTĀJA LICENCES LĪGUMA NOTEIKUMIEM. INSTALĒJOT, KOPĒJOT, LEJUPIELĀDĒJOT VAI CITĀDI LIETOJOT ŠO PROGRAMMATŪRAS PRODUKTU, JŪS PIEKRĪTAT IEVĒROT ŠO LIETOTĀJA LICENCES LĪGUMU. JA NEPIEKRĪTAT ŠIEM LICENCES NOSACĪJUMIEM, VIENĪGAIS PIEEJAMĀS RISINĀJUMS IR 14 DIENU LAIKĀ ATGRIEZT VISU NELIETOTO PRODUKTU (APARATŪRU UN PROGRAMMATŪRU), LAI ATBILSTOŠI PĀRDEVĒJA ATLĪDZĪBAS IZMAKSAS POLITIKAI ATGŪTU VISUS IZDOTOS NAUDAS LĪDZEKĻUS.

- 1. LICENCES PIEŠĪRŠANA.** HP piešķir jums šādas tiesības, ja ievērojat visus šī Lietotāja licences līguma noteikumus:
  - a. Lietošana. Programmatūras produktu var izmantot vienā datorā („Jūsu dators”). Ja Programmatūras produkts ir nodrošināts ar interneta starpniecību un sākotnēji licencēts lietošanai vairāk nekā vienā datorā, Programmatūras produktu var instalēt un izmantot tikai šajos datoros. Jūs nedrīkstat atdalīt Programmatūras produkta komponentus, lai lietu tos vairāk nekā vienā datorā. Jums nav tiesību izplatīt HP programmatūras produktu. Jūs varat ielādēt Programmatūras produktu sava datora pagaidu atmiņā (RAM) ar mērķi izmantot šo Programmatūras produktu.
  - b. Uzglabāšana. Jūs varat nokopēt Programmatūras produktu HP produkta lokālajā atmiņā vai atmiņas ierīcē.
  - c. Kopēšana. Jūs varat izveidot Programmatūras produkta arhivēšanas kopijas vai dublējumkopijas ar nosacījumu, ka šajā kopijā ir ietverta visa oriģinālā informācija par īpašumtiesībām uz Programmatūras produktu un šo kopiju izmanto tikai kā dublējumkopiju.
  - d. Tiesību paturēšana. HP un tā piegādātāji patur visas tiesības, kas nav tieši atrunātas Lietotāja licences līgumā.
  - e. Bezmaksas programmatūra. Neskatoties uz šī Lietotāja licences līguma noteikumiem, viss Programmatūras produkts vai jebkura tā daļa, kas veido nepatentētu HP programmatūru, vai ar trešo pušu publisko licenci nodrošināta programmatūra („Bezmaksas programmatūra”), ir licencēti jums saskaņā ar šai bezmaksas programmatūrai pievienotā programmatūras licences līguma noteikumiem, kas ir vai nu diskrētas vienošanās, vai nu plēves apvalkā pievienotas vai arī elektroniskas licences nosacījumu formātā. Bezmaksas programmatūras lietošanu visā pilnībā reglamentē šīs licences noteikumi.
  - f. Atkopšanas risinājums. Jebkuru programmatūras atkopšanas risinājumu, kas nodrošināts HP produktam vai kopā ar šo produktu vai nu cietajā diskā, vai ārējā datu nesējā (piem., disketē, kompaktdiskā vai DVD), vai tam līdzvērtīgu risinājumu, kas nodrošināts jebkurā citā formātā, var izmantot tikai tā HP produkta cietā diska atkopšanai, kuram šis atkopšanas risinājums tika

sākotnēji iegādāts. Jebkuru šādā atkopšanas risinājumā ietvertu Microsoft operētājsistēmas programmatūras lietošanu reglamentē Microsoft licences līgums.

2. **ATJAUNINĀJUMI.** Lai izmantotu Programmatūras produktu, kas identificēts kā jauninājums, vispirms jāsaņem HP identificētā jaunināmā oriģinālā Programmatūras produkta licence. Pēc jaunināšanas jūs vairs neizmantosiet oriģinālo Programmatūras produktu, kas deva tiesības saņemt jauninājumu. Izmantojot Programmatūras produktu, jūs arī piekrītat tam, ka HP var automātiski piekļūt jūsu HP produktam, kad ir izveidots savienojums ar internetu, lai pārbaudītu zināmu Programmatūras produktu versiju vai statusu, un automātiski lejupielādēt un instalēt šādu Programmatūras produktu jauninājumus vai atjauninājumus jūsu HP produktā, nodrošinot jaunākas versijas vai atjauninājumus, kas ir nepieciešami HP programmatūras un HP produkta funkcionalitātes, veiktspējas vai drošības saglabāšanai un citu jums sniegto pakalpojumu sniegšanas veicināšanai. Zināmos gadījumos un atkarībā no jauninājumu vai atjauninājumu veida jūs varat saņemt paziņojumus (izmantojot uznirstošos elementus vai citus līdzekļus) ar lūgumu sākt jaunināšanu vai atjaunināšanu.
3. **PAPILDU PROGRAMMATŪRA.** Šis Lietotāja licences līgums attiecas uz HP nodrošinātā oriģinālā Programmatūras produkta atjauninājumiem vai papildinājumiem, ja vien kopā ar šo papildinājumu vai atjauninājumu HP nav nodrošinājis citus noteikumus. Ja šie noteikumi ir pretrunīgi, tad noteicošie ir šie citi noteikumi.
4. **ĪPAŠNIEKA MAIŅA.**
  - a. Trešā puse. Sākotnējais Programmatūras produkta lietotājs drīkst vienu reizi veikt Programmatūras produkta nodošanu cita lietotāja īpašumā. Jebkurā nodošanas reizē jātiek nodotiem visiem komponentiem, datu nesējiem, drukātajiem materiāliem, šim Lietotāja licences līgumam un, ja attiecināms, Autentiskuma sertifikātam. Nododšana nedrīkst būt netieša, piemēram, nosūtīšana. Pirms šī produkta nodošanas citam lietotājam šai personai ir jāpiekrīt visiem šī Lietotāja licences līguma noteikumiem. Nododot Programmatūras produktu citam īpašniekam, jūsu licence tiek automātiski anulēta.
  - b. Ierobežojumi. Jūs nedrīkstat izīrēt, iznomāt vai aizdot Programmatūras produktu vai izmantot Programmatūras produktu komerciālai koplietošanai vai lietošanai birojā. Jūs nedrīkstat apakšlicencēt, piešķirt vai nodot citiem Programmatūras produktu, izņemot tā, kā skaidri norādīts šajā Lietotāja licences līgumā.
5. **ĪPAŠUMA TIESĪBAS.** Visas Programmatūras produkta un lietotāja dokumentācijas intelektuālā īpašuma tiesības pieder HP vai tā piegādātājiem, un tās aizsargā likums, tostarp, bet ne tikai ASV autortiesību, komercnoslēpuma, patentu un prečzīmju likumi, kā arī citi attiecināmie likumi un starptautisko līgumu noteikumi. Jūs nedrīkstat noņemt šī Programmatūras produkta identifikācijas marķējumu, paziņojumus par autortiesībām un īpašuma tiesību ierobežojumiem.
6. **DEKONSTRUĒŠANAS IEROBEŽOJUMS.** Jūs nedrīkstat dekonstruēt, dekompilēt vai izjaukt Programmatūras produktu, ja vien, neņemot vērā šo ierobežojumu, šādas tiesības nav norādītas spēkā esošajos tiesību aktos un arī šajā gadījumā tikai šajos tiesību aktos atļautajā apmērā vai arī ja tas ir skaidri atļauts šajā Lietotāja licences līgumā.
7. **TERMIŅŠ.** Šis Lietotāja licences līgums ir spēkā, ja vien nav pārtraukts vai noraidīts. Šī Lietotāja licences līguma darbību var pārtraukt arī kaut kur citur šajā Lietotāja licences līgumā ietvertie nosacījumi vai arī kaut kādu šajā Lietotāja licences līgumā ietverto noteikumu vai nosacījumu neievērošana.
8. **PIEKRIŠANA DATU APKOPOŠANAI/LIETOŠANAI.**
  - a. HP izmantos sīkfailus un citus tīmekļa tehnoloģijas rīkus, lai apkopotu anonīmu tehnisko informācija saistībā ar HP programmatūru un HP produktu. Šie dati tiks izmantoti, lai nodrošinātu atjauninājumus un saistīto atbalstu vai citus pakalpojumus, kas aprakstīti 2. nodaļā. HP savāks arī personīgo informāciju, tostarp interneta protokola adresi vai citu unikālu identificēšanas informāciju, kas saistīta ar jūsu HP izstrādājumu un datiem, ko esat sniedzis sava HP izstrādājuma

reģistrācijas brīdī. Šie dati tiks izmantoti ne tikai jauninājumu un saistītā atbalsta un citu pakalpojumu nodrošināšanai, bet arī tam, lai jums nosūtītu mārketinga informāciju (katrā no šiem gadījumiem ar skaidru jūsu piekrišanu, ja to pieprasa spēkā esošie tiesību akti).

Spēkā esošo tiesību aktu atļautajā apmērā, piekrirot šiem noteikumiem, jūs piekrirot tam, ka HP, tā filiāles un sadarbības partneri apkopo un izmanto anonīmus datus un personīgos datus tā, kā aprakstīts šajā Lietotāja licences līgumā un sīkāk paskaidrots HP privātuma politikā:

[www.hp.com/go/privacy](http://www.hp.com/go/privacy)

- b.** Trešo pušu veikta apkopošana/izmantošana Konkrētas datorprogrammas, kas ietvertas HP produktā, nodrošina un atsevišķi licencē trešo pušu pakalpojumu sniedzēji („Trešo pušu programmatūra”). Trešo pušu programmatūra var būt instalēta un izmantojama HP produktā pat tad, ja neesat šo programmatūru iegādājies/aktivizējis. Trešo pušu programmatūra var apkopot un pārsūtīt tehnisko informāciju par jūsu sistēmu (t.i., IP adresi, unikālu ierīces identifikatoru, instalēto programmatūras versiju utt.) un citus sistēmas datus. Šo informāciju trešās puses izmanto tehniskās sistēmas atribūtu identificēšanai, lai varētu nodrošināt programmatūras visjaunākās versijas instalēšanu sistēmā. Ja nevēlaties, lai Trešo pušu programmatūra apkopo šo informāciju vai automātiski nosūta versiju atjauninājumus, jums ir jāatinstalē šī programmatūra pirms savienojuma izveidošanas ar internetu.
- 9. GARANTIJU ATRUNA. SPĒKĀ ESOŠO TIESĪBU AKTU MAKSIMĀLAJĀ ATĻAUTAJĀ APMĒRĀ HP UN TĀ PIEGĀDĀTĀJI NODROŠINA ŠO PROGRAMMATŪRAS PRODUKTU TĀDU „KĀDS TAS IR” UN AR VISIEM DEFEKTIEM UN LĪDZ AR ŠO ATSAKĀS NO VISĀM CITĀM GARANTIJĀM VAI NOSACĪJUMIEM, NESNIEDZOT NE TIEŠAS, NE NETIEŠAS, NE AR LIKUMU NOTEIKTAS GARANTIJAS, TOSTARP, BET NE IEROBEŽOJOŠI, ĪPAŠUMTIESĪBU GARANTIJAS UN AUTORTIESĪBU NEPĀRKĀPŠANAS GARANTIJAS, JEBKURAS PIEDOMĀJAMĀS GARANTIJAS, PIENĀKUMUS VAI NOSACĪJUMUS PAR PIEMĒROTĪBU PĀRDOŠANAI, APMIERINOŠU KVALITĀTI UN ATBILSTĪBU NOTEIKTAM MĒRĶIM, KĀ ARĪ PROGRAMMATŪRAS PRODUKTU BEZ VĪRUSIEM.** Dažos štatos un valstīs nav atļauta netiešo garantiju izslēgšana vai ierobežošana netiešās garantijas laikā, tādēļ šī atruna var neattiekties uz jums visā pilnībā.

AUSTRĀLIJĀ UN JAUNZĒLANDĒ PROGRAMMATŪRAI IR GARANTIJAS, KO NEVAR IZSLĒGT SASKAŅĀ AR AUSTRĀLIJAS UN JAUNZĒLANDES PATĒRĒTĀJU TIESĪBU AIZSARDZĪBAS LIKUMIEM. AUSTRĀLIJAS PATĒRĒTĀJIEM IR TIESĪBAS SAŅEMT NOMAIŅAS PRODUKTU VAI NAUDAS ATLĪDZINĀŠANU IEVĒROJAMAS ATTEICES GADĪJUMĀ UN KOMPENSĀCIJU PAR CITIEM LOĢISKI PAREDZAMIEM ZAUDĒJUMIEM VAI BOJĀJUMIEM. AUSTRĀLIJAS PATĒRĒTĀJIEM IR TIESĪBAS PIEPRASĪT PROGRAMMATŪRAS SALABOŠANU VAI AIZSTĀŠANU ARĪ TAD, JA TĀS KVALITĀTE NAV PIEŅEMAMA UN ATTEICE NAV UZSKATĀMA PAR IEVĒROJAMU ATTEICI. JAUNZĒLANDES PATĒRĒTĀJIEM, KAS IEGĀDĀJAS PRECES PERSONISKAI LIETOŠANAI VAI LIETOŠANAI MĀJĀS VAI MĀJSAIMNIECĪBĀ, NEVIS UZŅĒMĒJDARBĪBAI („JAUNZĒLANDES PATĒRĒTĀJI”) IR TIESĪBAS PIEPRASĪT SALABOŠANU, AIZSTĀŠANU VAI NAUDAS ATLĪDZINĀŠANU ATTEICES GADĪJUMĀ UN KOMPENSĀCIJU PAR CITIEM LOĢISKI PAREDZAMIEM ZAUDĒJUMIEM VAI BOJĀJUMIEM.

- 10. ATBILDĪBAS IEROBEŽOJUMS.** Saskaņā ar vietējiem tiesību aktiem neatkarīgi no zaudējumiem, kas jums var rasties, visa HP un tā piegādātāju atbildība atbilstoši šim Lietotāja licences līgumam un jūsu vienīgā kompensācija par visu iepriekšminēto ir ierobežota ar par šo Programmatūras produktu atsevišķi samaksātās summas apmēru vai 5 ASV dolāriem, piemērojot lielāko no šīm summām. MAKSIMĀLAJĀ SPĒKĀ ESOŠO TIESĪBU AKTU ATĻAUTAJĀ APMĒRĀ HP VAI TĀ PIEGĀDĀTĀJI NEKĀDĀ GADĪJUMĀ NAV ATBILDĪGI PAR NEKĀDIEM TĪŠIEM, NEJAUŠIEM, NETIEŠIEM VAI IZRIETOŠIEM ZAUDĒJUMIEM (TOSTARP, BET NE TIKAI ZAUDĒJUMIEM, KAS SAISTĪTI AR NEGŪTU PEĻŅU VAI KONFIDENCIĀLAS VAI CITĀDAS INFORMĀCIJAS PAZAUDĒŠANU, UZŅĒMĒJDARBĪBAS PĀRTRAUKUMU, TRAUMU VAI PRIVĀTUMA ZUDUMU), KAS IZRIET NO ŠĪS PROGRAMMATŪRAS LIETOŠANAS VAI NESPĒJAS TO LIETOT VAI ARĪ KAUT KĀDĀ VEIDĀ IR AR TO SAISTĪTI, VAI ARĪ IR CITĀDI SAISTĪTI AR JEBKURU ŠĪ LIETOTĀJA LICENCES LĪGUMA NOSACĪJUMU PAT TAD, JA HP VAI JEBKURŠ PIEGĀDĀTĀJS IR INFORMĒTS PAR ŠĀDU ZAUDĒJUMU IESPĒJAMĪBU UN JA TIESISKĀS AIZSARDZĪBAS LĪDZEKLIS NEVEIC SAVU PAMATUZDEVUMU. Daži štati vai jurisdikcijas nepieļauj izņēmumus vai ierobežojumus attiecībā uz nejaušiem vai izrietošiem bojājumiem, tādēļ iepriekš minētie ierobežojumi vai izņēmumi var uz jums neattiekties.

11. **ASV VALDĪBAS KLIENTI.** Saskaņā ar FAR 12.211 un 12.212 komerciālo datoru programmatūru datora programmatūras dokumentācija un komerciālo objektu tehniskie dati ir licencēti ASV valdībai atbilstoši HP standarta komerclicencei.
12. **EKSPORTA LIKUMU IEVĒROŠANA.** Jums ir jāievēro visi ASV un citu valstu likumi un noteikumi („Eksporta likumi”), lai nodrošinātu to, ka Programmatūras produkts netiek (1) ne tieši, ne netieši eksportēts, pārkāpjot Eksporta likumus, vai (2) izmantots kaut kādā tādā nolūkā, kas aizliegts Eksporta likumos, tostarp bez jebkāda ierobežojuma atomieroču, ķīmisko ieroču vai bioloģisko ieroču izplatīšanai.
13. **TIESĪBSPĒJA UN PILNVARAS NOSLĒGT LĪGUMU.** Jūs esat norādījis, ka esat sasniedzis savā dzīvesvietas valstī noteikto pilngadības vecumu un, ja attiecināms, jūsu darba devējs ir jūs atbilstoši pilnvarojis noslēgt šo līgumu.
14. **SPĒKĀ ESOŠIE TIESĪBU AKTI.** Šo Lietotāja licences līgumu reglamentē tiesību akti, kas ir spēkā aprīkojuma iegādes valstī.
15. **VISS LĪGUMS.** Šis Lietotāja licences līgums (tostarp jebkurš šī EULA pielikums vai grozījums, kas pievienots šim HP produktam) ir viss līgums starp jums un HP; tas attiecas uz šo Programmatūras produktu un aizstāj visus iepriekšējos vai vienlaicīgos mutiskos vai rakstiskos paziņojumus, ierosinājumus un attēlojumus attiecībā uz šo Programmatūras produktu un tematiem, uz kuriem attiecas šis Lietotāja licences līgums. Ciktāl jebkuras HP politikas vai atbalsta pakalpojumu programmas noteikumi ir pretrunā ar šī Lietotāja licences līguma noteikumiem, šī Lietotāja licences līguma noteikumi ir noteicošie.
16. **PATĒRĒTĀJU TIESĪBAS.** Patērētājiem dažās valstīs, štatos vai teritorijās var būt kādas priekšrocības, kas noteiktas konkrētās patērētāju likumdošanas likumīgajās tiesībās un līdzekļos, un tāpēc HP saistības nevar likumīgi izslēgt vai ierobežot. Ja Programmatūru esat ieguvis kā patērētājs (ar nozīmi, kas jūsu valsts, štata vai teritorijas likumdošanā nozīmē attiecīgu patērētāju), šajā EULA norādītie nosacījumi (tostarp garantiju atrunas, ierobežojumi un saistību izslēgšanas gadījumi) jāinterpretē atbilstoši piemērojamajam likumam un tiem ir jāattiecas tikai tiktāl, ciktāl tas ir maksimāli atļauts šajā piemērojamajā likumā.

**Patērētāji Austrālijā.** Ja Programmatūru esat ieguvis kā patērētājs ar tādu nozīmi, kāda tā ir Austrālijas Patērētāju likumā (Australian Consumer Law) 2010. gada Austrālijas Konkurences un patērētāju likumā (Cth), tad, neņemot vērā citus šī EULA nosacījumus:

- a. Programmatūrā ir iekļauta garantija, ko nevar izslēgt atbilstoši Austrālijas Patērētāju likumam, ieskaitot to, ka precēm ir pieņemama kvalitāte un pakalpojumi tiek sniegti ar atbilstošu rūpību un prasmēm. Lielas atteices gadījumā jums ir tiesības saņemt aizstājējvienumu vai atmaksu un kompensāciju par citu saprātīgi paredzamu zudumu vai bojājumu. Tāpat, ja Programmatūras kvalitāte nav pieņemama un atteices pamatā nav liela atteice, jums ir tiesības saņemt Programmatūras labošanu vai aizstāšanu;
- b. Nekas šajā EULA neizslēdz, neierobežo un nepārveido nekādas tiesības, līdzekļus, garantiju, galvojumu vai citu noteikumu vai nosacījumu, kas ir piemērots vai paredzēts ar Austrālijas patērētāju likumu un ko nevar likumīgi izslēgt vai ierobežot; un
- c. priekšrocības, kas jums ir nodrošinātas ar šajā EULA minētajām formulētajām garantijām, ir papildus citām tiesībām un līdzekļiem, kas jums ir pieejami saskaņā ar Austrālijas Patērētāju likumu. Jūsu tiesības, kas noteiktas Austrālijas Patērētāju likumā, ir uzskatāmas par noteicošajām tiktāl, ciktāl tās nav pretrunā ar citiem šajā formulētajā garantijā ietvertajiem ierobežojumiem.

Programmatūra var saglabāt lietotāja ģenerētos datus. Ar šo HP jums paziņo, ka gadījumā, ja HP labo jūsu Programmatūru, rezultātā var tikt konstatēts šo datu zudums. Ciktāl to pilnībā atļauj likums, šajā EULA noteiktie HP saistību ierobežojumi un izslēgšanas gadījumi ir piemērojami attiecībā uz ikvienu šādu datu zudumu.

Ja uzskatāt, ka jums ir tiesības saņemt garantiju saskaņā ar šo līgumu vai kādu citu iepriekš minēto līdzekli, sazinieties ar HP, rakstot uz adresi:

HP PPS Australia Pty Ltd

Building F, 1 Homebush Bay Drive

Rhodes, NSW 2138, Austrālija

Lai ierosinātu atbalsta pieprasījumu vai garantijas prasību, zvaniet uz numuru 13 10 47 (Austrālijā) vai +61 2 8278 1039 (veicot starptautisku zvanu). Tāpat varat apmeklēt vietni [www8.hp.com/au/en/contact-hp/phone-assist.html](http://www8.hp.com/au/en/contact-hp/phone-assist.html), lai iegūtu atjauninātu atbalsta tālrunu numuru sarakstu.

Ja esat patērētājs tādā nozīmē, kāda ir minēta Austrālijas Patērētāju likumā, un jūs iegādājaties Programmatūru vai Programmatūrai paredzētu garantiju un atbalsta pakalpojumus, kas atšķiras no tiem, kas parasti tiek iegādāti personiskai, mājas vai mājsaimniecības lietošanai, šādā gadījumā, neņemot vērā citus šajā EULA minētos nosacījumus, HP ierobežo savas saistības atteices gadījumā nodrošināt atbilstību patērētāju garantijai, kā tas ir norādīts tālāk:

- a. garantijas vai atbalsta pakalpojumu nodrošinājums Programmatūrai: jebkuram(-iem) no tālāk norādītā: pakalpojumu atkārtota nodrošināšana vai pakalpojumu atkārtotas nodrošināšanas izmaksu apmaksa;
- b. Programmatūras nosacījums: jebkuram(-iem) no tālāk norādītā: Programmatūras aizstāšana vai ekvivalentas programmatūras nodrošināšana; Programmatūras labošana; Programmatūras aizstāšanas vai līdzvērtīgas programmatūras iegādes izmaksu apmaksa; vai Programmatūras labošanas izmaksu apmaksa; un
- c. citādi, ciktāl tas ir maksimāli atļauts likumā.

**Patērētāji Jaunzēlandē** Jaunzēlandē Programmatūrai tiek pievienota garantija, ko nevar izslēgt saskaņā ar 1993. gada Patērētāju garantijas aktu. Jaunzēlandē Patērētāja darījums nozīmē darījumu, kurā ir iesaistīta persona, kura iegādājas preces personīgai, sadzīves vai mājsaimniecības lietošanai vai patēriņam, nevis uzņēmējdarbības nolūkos. Patērētājiem Jaunzēlandē, kas iegādājas preces personiskai, mājas vai mājsaimniecības lietošanai vai patēriņam, nevis uzņēmējdarbības mērķiem ("Patērētāji Jaunzēlandē"), atteices gadījumā ir tiesības saņemt labošanu, aizstāšanu vai atmaksu un kompensāciju citos gadījumos, kad konstatēts paredzams zudums vai bojājums. Jaunzēlandes patērētājs (kā definēts iepriekš) var atgūt izmaksas par produkta nogādāšanu iegādes vietā, ja ir noticis Jaunzēlandes patērētāju likuma pārkāpums; turklāt, ja Jaunzēlandes patērētājam preču nogādāšana atpakaļ HP rada ievērojamas izmaksas, HP šīs preces savāc uz sava rēķina. Gadījumā, ja produkti vai pakalpojumi tiek nodrošināti uzņēmējdarbības mērķiem, jūs piekrītat, ka 1993. gada Patērētāju garantiju likums neattiecas un, ņemot vērā darījuma būtību un vērtību, tas ir godīgi un saprātīgi.

© Copyright 2020 HP Development Company, L.P.

Šeit ietverta informācija var mainīt bez iepriekšēja brīdinājuma. Visi citi šeit norādītie produktu nosaukumi var būt atbilstošu uzņēmumu prečzīmes. Spēkā esošo tiesību aktu atļautajā apmērā vienīgās HP produktiem un pakalpojumiem pievienotās garantijas ir izklāstītas tiešajos garantijas paziņojumos, kas ir pievienoti šiem produktiem un pakalpojumiem. Nekas no šeit ietvertā nav traktējams kā papildus garantiju nodrošinošs faktors. Spēkā esošo tiesību aktu atļautajā apmērā HP neuzņemas atbildību par šeit atrodamajām tehniskajām un drukas kļūdām vai izlaidumiem.

Versija: 2020. gada marts

## Klienta pašremonta garantijas pakalpojums

HP produkti ir veidoti ar daudzām klientu veikta remonta (CSR) sastāvdaļām, lai samazinātu remontam nepieciešamo laiku un panāktu elastīgāku bojāto detaļu nomaiņu. Ja pārbaudes laikā HP nosaka, ka remontu iespējams veikt, izmantojot CSR detaļu, HP to nosūtīs tieši uz jūsu adresi, lai jūs varētu veikt nomaiņu. Ir divas SCR detaļu kategorijas: 1) detaļas, kuras noteikti jānomaina klientam. Ja vēlaties, lai HP nomainītu šīs detaļas, jums būs jāsedz ceļa un darba izmaksas; 2) detaļas, kuras klients var nomainīt pats, ja vēlas. Šīs detaļas arī ir izveidotas tā, lai klients tās varētu nomainīt pats. Ja jūs tomēr vēlaties, lai detaļas nomaina HP, to var izdarīt bez papildu samaksas saskaņā ar jūsu iekārtas garantijas remonta veidu.

Atkarībā no pieejamības un attāluma CSR detaļas tiks piegādātas nākamajā darba dienā. Ja attālums nav pārāk liels, detaļu var piegādāt tajā pašā dienā vai četrus stundu laikā par papildu samaksu. Ja nepieciešama palīdzība, zvaniet uz HP tehniskās palīdzības centru un speciālists jums palīdzēs pa tālruni. Maiņas CSR detaļas komplektā ir HP norādījums vai bojātā detaļa jānodod HP. Gadījumos, kad bojātā detaļa jānodod HP, jums tā jānosūta HP noteiktā laikā, parasti, piecu (5) darba dienu laikā. Bojātā detaļa jānodod kopā ar saistīto dokumentāciju piegādātajā sūtīšanas materiālā. Ja bojātā detaļa netiks nodota, HP var piestādīt rēķinu par maiņas detaļu. Gadījumā, kad remontu veic klients pats, HP sedz visas izmaksas par detaļas sūtīšanu un bojātās detaļas nodošanu, kā arī izvēlas izmantojamo kurjeru/transportētāju.

## Klientu atbalsts

---

Saņemt tālruņa atbalstu savai valstij/reģionam	Tālruņa numuri attiecīgajā valstī vai reģionā ir redzami informācijas lapā, kas atrodama ierīces iepakojuma kastē vai tīmekļa vietnē <a href="http://www.support.hp.com">www.support.hp.com</a> .
Sagatavojiet informāciju par ierīces nosaukumu, sērijas numuru, iegādes datumu un problēmas būtību.	
Saņemt diennakts atbalstu internetā un lejupielādēt programmatūras utilītas un draiverus	<a href="http://www.support.hp.com">www.support.hp.com</a>
Pasūtiet papildu HP apkalpošanas vai tehniskās apkopes līgumus	<a href="http://www.hp.com/go/carepack">www.hp.com/go/carepack</a>
Iekārtas reģistrēšana	<a href="http://www.register.hp.com">www.register.hp.com</a>

---





---

## C Iekārtas vides aizsardzības programma

- [Vides aizsardzība](#)
- [Ozona ražošana](#)
- [Elektroenerģijas patēriņš](#)
- [Papīra izmantošana](#)
- [Plastmasa](#)
- [HP Neverstop drukāšanas materiāli](#)
- [Papīrs](#)
- [Materiālu ierobežojumi](#)
- [Akumulatora informācija](#)
- [Atbrīvošanās no vecā aprīkojuma \(Eiropas Savienībā un Indijā\)](#)
- [Elektroniskās aparatūras pārstrāde](#)
- [Aparatūras pārstrādes informācija \(Brazīlija\)](#)
- [Ķīmiskas vielas](#)
- [Iekārtas jaudas dati saskaņā ar Eiropas Savienības Komisijas regulu 1275/2008](#)
- [SEPA ekomarkējuma lietotāja informācija \(Ķīna\)](#)
- [Regula par Ķīnas energoefektivitātes marķējuma norādīšanu uz printera, faksa un kopētāja](#)
- [Paziņojums par bīstamu vielu izmantošanas ierobežošanu \(Indija\)](#)
- [EEIA \(Turcija\)](#)
- [Bīstamo vielu/elementu un to saturs tabula \(Ķīna\)](#)
- [Materiālu drošības datu lapa \(MSDS\)](#)
- [EPEAT](#)
- [Deklarācija par pašreizējo stāvokli ar ierobežoto vielu marķējumu \(Taivāna\)](#)
- [Papildinformācija](#)

## Vides aizsardzība

HP ir apņēmis nodrošināt kvalitatīvus produktus videi nekaitīgā veidā. Šī iekārta ir izstrādāta, nodrošinot vairākus nosacījumus ietekmes samazināšanai uz vidi.

## Ozona ražošana

Šī produkta radītie ozona izmeši gaisā ir mērīti atbilstoši standarta protokolam, un tur, kur šie izmešu dati tiek attiecināti uz paredzēto intensīvas lietošanas situāciju biroja darba vidē, HP ir noteicis, ka drukāšanas laikā netiek ģenerēts nozīmīgs ozona daudzums un līmenis ir pilnīgi atbilstošs pašreizējiem telpu gaisa kvalitātes standartiem un vadlīnijām.

Atsauces —

Pārbaudes metode cieto kopiju izmešu noteikšanai attiecībā pret vides marķējuma piešķiršanu biroja ierīcēm ar drukāšanas funkciju; DE-UZ 205 – BAM; 2018. gada janvāris.

Pamatojoties uz ozona koncentrāciju, ja drukāšana ilgst 2 stundas dienā 30,6 kubikmetru telpā ar ventilācijas ātrumu 0,68 gaisa apmaiņas stundā, izmantojot HP drukas materiālus.

## Elektroenerģijas patēriņš

Enerģijas patēriņš ievērojami samazinās, kad printeris ir gatavības, miega vai izslēgtā režīmā, kas taupa dabas resursus un naudu, neietekmējot šīs ierīces augsto veiktspēju. HP drukāšanas un attēlveidošanas aprīkojums, kas apzīmēts ar ENERGY STAR® logotipu, ir kvalificēts kā atbilstošs ASV Vides aizsardzības aģentūras ENERGY STAR specifikācijām attiecībā uz attēlveidošanas aprīkojumu. Uz ENERGY STAR kvalificētiem attēlveidošanas produktiem ir šāda zīme:



Papildu ENERGY STAR kvalificēta attēlveidošanas produkta modeļa informācija ir norādīta vietnē

[www.hp.com/go/energystar](http://www.hp.com/go/energystar)

## Papīra izmantošana

Izmantojot iekārtas divpusējās drukas (manuālo vai automātisko) un n lappušu drukas (vairāku lapu izdrukāšanas uz vienas loksnes) funkciju, var samazināt papīra patēriņu un līdz ar to taupīt dabas resursus.

## Plastmasa

Plastmasas detaļas, kuru svars pārsniedz 25 gramus, tiek apzīmētas saskaņā ar starptautiskajiem standartiem, kas ļauj labāk identificēt plastmasu otrreizējās pārstrādes nolūkos pēc iekārtas darbmuža beigām.

## HP Neverstop drukāšanas materiāli

Oriģinālie HP Neverstop drukāšanas materiāli ir izstrādāti rūpēs par vidi. HP ļauj drukājot viegli taupīt resursus un papīru. Turklāt pēc tam bez maksas nodrošinām vienkāršu otrreizēju pārstrādi.<sup>1</sup>

Visām HP tonera papildināšanas komplekti un HP Laser attēlu apstrādes veltni, kas tiek nodotas HP planētas partneru programmā, tiek veikts vairāku fāžu otrreizējās pārstrādes process, kurā materiāli tiek atdalīti un rafinēti, lai tos varētu izmantot kā izejmateriālus jaunām oriģinālajām HP tonera papildināšanas komplekti un HP Laser attēlu apstrādes veltni un ikdienas izstrādājumiem. Oriģinālās HP tonera papildināšanas komplekti un HP Laser attēlu apstrādes veltni, kuras nodotas HP planētas partneru programmā, nekad netiek nosūtītas uz izgāztuvi, un HP nekad neveic oriģinālo HP tonera papildināšanas komplekti vai HP Laser attēlu apstrādes veltni atkārtotu uzpildi vai pārdošanu.

**Lai piedalītos HP Planet Partners nodošanas un otrreizējās pārstrādes programmā, apmeklējiet vietni [www.hp.com/recycle](http://www.hp.com/recycle). Lai uzzinātu informāciju par HP drukāšanas izejmateriālu nodošanu, atlasiet savu valsti/reģionu. Daudzvalodu programmas informācija un instrukcijas ir iekļautas arī katras jaunas HP tonera papildināšanas komplekts un HP Laser attēlu apstrādes veltnis komplektā.**

<sup>1</sup> Programmas pieejamība var atšķirties. Plašāku informāciju skatiet vietnē [www.hp.com/recycle](http://www.hp.com/recycle).

## Papīrs

Šī iekārta var izmantot pārstrādātu papīru un vieglu papīru (EcoFFICIENT™), ja šis papīrs atbilst *HP lāzerprinteru grupas drukas materiālu instrukcijā* ietvertajām norādēm. Šai iekārtai var izmantot otrreiz pārstrādātu un vieglu (EcoFFICIENT™) papīru saskaņā ar standarta EN12281:2002 prasībām.

## Materiālu ierobežojumi

Šim HP produktam nav pievienots dzīvsudrabs.

## Akumulatora informācija

Šis produkts var saturēt:

- polikarbonāta monofluorīda litiju (BR tips) vai
- litija mangāna dioksīdu (CR veids)

akumulatoru, kam darbmūža beigās var būt nepieciešama īpaša apstrāde.



**PIEZĪME.** (Tikai CR veidam.) Perhlorāta materiāls — var lietot īpašā veidā. Skatiet šeit: [dtsc.ca.gov/hazardouswaste/perchlorate](https://dtsc.ca.gov/hazardouswaste/perchlorate).

**Svars:** apm. 3 g

**Atrašanās vieta:** Mātesplatē

**Lietotāja noņemams:** Nē



### 廢電池請回收

Lai iegūtu informāciju par otrreizējo pārstrādi, skatiet vietni [www.hp.com/recycle](http://www.hp.com/recycle) vai sazinieties ar vietējām iestādēm vai Elektronikas nozares uzņēmumu apvienību: [www.eiae.org](http://www.eiae.org).

## Atbrīvošanās no vecā aprīkojuma (Eiropas Savienībā un Indijā)



Šis simbols nozīmē, ka nedrīkst atbrīvoties no iekārtas, izmetot to kopā ar citiem mājsaimniecības atkritumiem. Lai aizsargātu cilvēku veselību un vidi, vecais aprīkojums ir jānodod specializētā savākšanas vietā, kas nodrošina vecā elektriskā un elektroniskā aprīkojuma otrreizēju pārstrādi. Lai iegūtu plašāku informāciju, lūdzu, sazinieties ar vietējo mājsaimniecības atkritumu savākšanas dienestu vai apmeklējiet vietni: [www.hp.com/recycle](http://www.hp.com/recycle).

## Elektroniskās aparatūras pārstrāde

HP aicina lietotājus pārstrādāt veco elektronisko aparatūru. Lai iegūtu papildinformāciju par otrreizējās pārstrādes programmām, apmeklējiet vietni [www.hp.com/recycle](http://www.hp.com/recycle).

## Aparatūras pārstrādes informācija (Brazīlija)



**Não descarte o  
produto eletrônico  
em lixo comum**

Este produto eletrônico e seus componentes não devem ser descartados no lixo comum, pois embora estejam em conformidade com padrões mundiais de restrição a substâncias nocivas, podem conter, ainda que em quantidades mínimas, substâncias impactantes ao meio ambiente. Ao final da vida útil deste produto, o usuário deverá entregá-lo à HP. A não observância dessa orientação sujeitará o infrator às sanções previstas em lei.

Após o uso, as pilhas e/ou baterias dos produtos HP deverão ser entregues ao estabelecimento comercial ou rede de assistência técnica autorizada pela HP.

Para maiores informações, inclusive sobre os pontos de recebimento, acesse:

[www.hp.com.br/reciclar](http://www.hp.com.br/reciclar)

## Ķīmiskas vielas

Uzņēmums HP ir apņēmis sniegt klientiem informāciju par ķīmiskām vielām savos izstrādājumos, lai nodrošinātu atbilstību REACH (Eiropas Parlamenta un Eiropas Padomes regula EK Nr. 1907/2006) juridiskajām prasībām. Šī izstrādājuma ķīmiskās informācijas pārskatu var atrast vietnē: [www.hp.com/go/reach](http://www.hp.com/go/reach).

## Iekārtas jaudas dati saskaņā ar Eiropas Savienības Komisijas regulu 1275/2008

Informāciju par izstrādājuma jaudas datiem, tostarp izstrādājuma elektroenerģijas patēriņu, ja tas ir pievienots tīklam un atrodas gaidstāves režīmā, ja ir pievienoti visi vadu tīkla porti un aktivizēti visi bezvadu tīkla porti, lūdzu, skatiet produkta IT ECO Deklarācijas sadaļu P14 "Papildinformācija" vietnē [www.hp.com/hpinfo/globalcitizenship/environment/productdata/itecodesktop-pc.html](http://www.hp.com/hpinfo/globalcitizenship/environment/productdata/itecodesktop-pc.html).

## SEPA ekomarķējuma lietotāja informācija (Ķīna)

中国环境标识认证产品用户说明

噪声大于 63.0 dB(A)的办公设备不宜放置于办公室内，请在独立的隔离区域使用。

如需长时间使用本产品或打印大量文件，请确保在通风良好的房间内使用。

如您需要确认本产品处于零能耗状态，请按下电源关闭按钮，并将插头从电源插座断开。

您可以使用再生纸，以减少资源耗费。

## Regula par Ķīnas energoefektivitātes marķējuma norādīšanu uz printera, faksa un kopētāja

依据“复印机、打印机和传真机能源效率标识实施规则”，本打印机具有中国能效标签。根据“复印机、打印机和传真机能效限定值及能效等级”（“GB21521”）决定并计算得出该标签上所示的能效等级和 TEC（典型能耗）值。

### 1. 能效等级

能效等级分为三个等级，等级 1 级能效最高。根据产品类型和打印速度标准决定能效限定值。

### 2. 能效信息

#### 2.1 激光打印机及一体机和高性能喷墨打印机及一体机

- 典型能耗

典型能耗是正常运行 GB21521 测试方法中指定的时间后的耗电量。此数据表示为每周千瓦时 (kWh)。

标签上所示的能效数字按涵盖根据“复印机、打印机和传真机能源效率标识实施规则”选择的登记装置中所有配置的代表性配置测定而得。因此，本特定产品型号的实际能耗可能与标签上所示的数据不同。

有关规范的详情信息，请参阅 GB21521 标准的当前版本。

## Paziņojums par bīstamu vielu izmantošanas ierobežošanu (Indija)

This product, as well as its related consumables and spares, complies with the reduction in hazardous substances provisions of the "India E-waste Rule 2016." It does not contain lead, mercury, hexavalent chromium, polybrominated biphenyls or polybrominated diphenyl ethers in concentrations exceeding 0.1 weight % and 0.01 weight % for cadmium, except where allowed pursuant to the exemptions set in Schedule 2 of the Rule.

## EEIA (Turcija)

Türkiye Cumhuriyeti: AEEE Yönetmeliğine Uygundur

## Bīstamo vielu/elementu un to satura tabula (Ķīna)

产品中有害物质或元素的名称及含量



部件名称	有害物质					
	铅 (Pb)	汞 (Hg)	镉 (Cd)	六价铬 (Cr(VI))	多溴联苯 (PBB)	多溴二苯醚 (PBDE)
外壳和托盘	○	○	○	○	○	○
电线	○	○	○	○	○	○
印刷电路板	X	○	○	○	○	○
打印系统	X	○	○	○	○	○
显示器	X	○	○	○	○	○
喷墨打印机墨盒	○	○	○	○	○	○
驱动光盘	X	○	○	○	○	○
扫描仪	X	○	○	○	○	○
网络配件	X	○	○	○	○	○
电池板	X	○	○	○	○	○
自动双面打印系统	○	○	○	○	○	○
外部电源	X	○	○	○	○	○

本表格依据 SJ/T 11364 的规定编制。

○：表示该有害物质在该部件所有均质材料中的含量均在 GB/T 26572 规定的限量要求以下。

X：表示该有害物质至少在该部件的某一均质材料中的含量超出 GB/T 26572 规定的限量要求。

此表中所有名称中含“X”的部件均符合中国 RoHS 达标管理目录限用物质应用例外清单的豁免。

此表中所有名称中含“X”的部件均符合欧盟 RoHS 立法。

注：环保使用期限的参考标识取决于产品正常工作的温度和湿度等条件。

## Materiālu drošības datu lapa (MSDS)

Materiālu drošības datu lapas (MSDS) par materiāliem, kuru sastāvā ir ķīmiskas vielas (piemēram, toneris), var atrast HP vietnē [www.hp.com/go/msds](http://www.hp.com/go/msds).

## EPEAT

Daudzi HP produkti ir izstrādāti tā, lai atbilstu EPEAT sertifikācijas prasībām. EPEAT ir visaptverošs vides vērtējums, kas palīdz identificēt videi draudzīgākas elektroiekārtas. Plašāku informāciju par EPEAT var atrast vietnē [www.epeat.net](http://www.epeat.net). Informāciju par HP EPEAT reģistrētajiem produktiem var skatīt šeit: [www.hp.com/hpinfo/globalcitizenship/environment/pdf/epeat\\_printers.pdf](http://www.hp.com/hpinfo/globalcitizenship/environment/pdf/epeat_printers.pdf).



# Deklarācija par pašreizējo stāvokli ar ierobežoto vielu marķējumu (Taivāna)

台灣 限用物質含有情況標示聲明書

Taiwan Declaration of the Presence Condition of the Restricted Substances Marking

單元 Ierīce	限用物質及其化學符號 Restricted substances and their chemical symbols					
	鉛 (Pb)	汞 (Hg)	鎘 (Cd)	六價鉻 (Cr <sup>6+</sup> )	多溴聯苯 (PBB)	多溴二苯醚 (PBDE)
	列印引擎 Print engine	—	○	○	○	○
外殼和紙匣 External casing and trays	○	○	○	○	○	○
電源供應器 Power supply	—	○	○	○	○	○
電線 Cables	○	○	○	○	○	○
印刷電路板 Printed circuit board	—	○	○	○	○	○
控制面板 Control panel	—	○	○	○	○	○
墨水匣 Cartridge	○	○	○	○	○	○
掃描器組件 Scanner assembly	—	○	○	○	○	○

備考 1. “超出 0.1 wt %” 及 “超出 0.01 wt %” 係指限用物質之百分比含量超出百分比含量基準值。

Note 1: “Exceeding 0.1 wt %” and “exceeding 0.01 wt %” indicate that the percentage content of the restricted substance exceeds the reference percentage value of presence condition.

備考 2. “○” 係指該項限用物質之百分比含量未超出百分比含量基準值。

Note 2: “○” indicates that the percentage content of the restricted substance does not exceed the percentage of reference value of presence.

備考 3. “—” 係指該項限用物質為排除項目。

Note 3: “—” indicates that the restricted substance corresponds to the exemption.

若要存取產品的最新使用指南或手冊，請前往 [www.support.hp.com](http://www.support.hp.com)。選取搜尋您的產品，然後依照畫面上的指示繼續執行。

To access the latest user guides or manuals for your product, go to [www.support.hp.com](http://www.support.hp.com). Select **Find your product**, and then follow the onscreen instructions.

## Papildinformācija

Lai iegūtu informāciju par šādiem vides jautājumiem:

- produkta vides aizsardzības profila lapa šim un daudziem saistītiem HP produktiem;
- HP apņemšanās rūpēties par apkārtējo vidi;
- HP vides pārvaldības sistēma;
- HP izstrādājumu atdošanas atpakaļ to ekspluatācijas laika beigās un otrreizējās pārstrādes programma;
- materiālu drošības datu lapas (MSDS).

Skatiet vietni [www.hp.com/go/environment](http://www.hp.com/go/environment).

Apmeklējiet arī vietni [www.hp.com/recycle](http://www.hp.com/recycle).



---

## D Normatīvā informācija

- [Reglamentējošie paziņojumi](#)
- [Paziņojumi par bezvadu sakariem](#)

# Reglamentējošie paziņojumi

## Eiropas Savienības normatīvais paziņojums

Produkti ar CE marķējumu atbilst vienai vai vairākām ES direktīvām, kas norādītas tālāk, ja tās ir piemērojamas: zemsprieguma direktīva 2014/35/ES, EMS direktīva 2014/30/ES, ekodizaina direktīva 2009/125/EK, radioiekārtu pieejamības direktīva 2014/53/ES, RoHS direktīva 2011/65/ES.



Atbilstību šīm direktīvām novērtē, lietojot piemērojamus Eiropas līmenī harmonizētos standartus. Pilnu atbilstības deklarāciju var atrast šajā tīmekļa vietnē: [www.hp.com/go/certificates](http://www.hp.com/go/certificates) (meklējiet pēc izstrādājuma modeļa nosaukuma vai tā normatīva modeļa numura (RMN), kas ir redzams normatīva marķējumā).

Kontaktpersona reglamentējošajos jautājumos: HP Deutschland GmbH, HP HQ-TRE, 71025 Boeblingen, Germany

## Normatīva modeļa identifikācijas numuri

Identifikācijas nolūkā produktam ir piešķirts reglamentējošs modeļa numurs. Reglamentējošus modeļu numurus nedrīkst sajaukt ar mārketinga nosaukumiem vai produktu numuriem.

Produkta modeļa numurs	Reglamentējošs modeļa numurs
HP Neverstop Laser 1000a,1000n	SEOLA-1800-00
HP Neverstop Laser 1000w,1001nw	SEOLA-1800-01

## FCC noteikumi

Šī iekārta ir pārbaudīta un atbilst ierobežojumiem, kas FCC noteikumu 15. daļā noteikti B klases digitālajām iekārtām. Šo ierobežojumu nolūks ir nodrošināt pietiekamu iedzīvotāju aizsardzību pret kaitīgiem traucējumiem. Šī iekārta rada, izmanto un var izstarot radio frekvenču enerģiju. Ja ierīce nav uzstādīta un netiek lietota atbilstoši norādījumiem, tā var izraisīt radiosakaru traucējumus. Tomēr nevar garantēt, ka konkrētā situācijā traucējumu nebūs. Ja šī ierīce rada kaitīgus radio vai televīzijas signāla uztveršanas traucējumus (tas nosakāms, izslēdzot un atkal ieslēdzot ierīci), novērsiet šos traucējumus, veicot vienu vai vairākas no šīm darbībām:

- pārorientēt vai pārvietot uztverošo antenu;
- palielināt attālumu starp ierīci un uztvērēju;
- pieslēgt ierīci kontaktligzdai, kas neatrodas vienā kontūrā ar uztvērēju;
- konsultēties ar dīleri vai kvalificētu radio/TV tehniķi.



**PIEZĪME.** Jebkuras HP skaidri neapstiprinātas skenera izmaiņas vai modifikācijas var anulēt lietotāja tiesības izmantot šo ierīci.

Lai nodrošinātu atbilstību FCC noteikumu 15. daļas prasībām, jālieto ekranēts interfeisa kabelis.

## Kanāda — Industry Canada ICES-003 atbilstības paziņojums

CAN ICES-3(B)/NMB-3(B)

## Strāvas vada instrukcijas

Pārliecinieties, vai barošanas avots ir atbilstošs izstrādājuma sprieguma nominālam. Nominālais spriegums ir norādīts iekārtas uzlīmē. Iekārtai nepieciešama 110–127 V maiņstrāva vai 220–240 V maiņstrāva ar 50/60 Hz frekvenci.

Savienojiet ar strāvas vadu iekārtu un iezemēto maiņstrāvas kontaktligzdu.

**⚠ UZMANĪBU!** Lai novērstu izstrādājuma bojājumus, izmantojiet tikai barošanas vadu, kas ir iekļauts izstrādājuma komplektā.

## Lāzera drošība

ASV Pārtikas un medicīnas departamenta Ierīču un radioloģiskās veselības centrs (CDRH) ievieša noteikumus lāzerproduktiem, kas tiek ražoti kopš 1976. gada 1. augusta. Atbilstība ir obligāta visiem ASV pārdodamajiem produktiem. Saskaņā ar ASV Veselības un cilvēku pakalpojumu departamentu (DHHS) sertificēta kā "1. klase" Starojuma snieguma standartam saskaņā ar 1968. gada likumu par radiācijas kontroli veselībai un drošībai. Tā kā ierīces iekšpusē radītais starojums ir pilnībā norobežots aizsargapvalkos un ārējos vāciņos, lāzera stars nevar izkļūt nevienā normālas lietotāja darbības fāzē.

**⚠ BRĪDINĀJUMS!** Izmantojot kontrolierīces, veicot pielāgojumus vai citas darbības, kas nav norādītas šajā lietotāja rokasgrāmatā, var rasties bīstama starojuma iedarbība.

## Somijas lāzera paziņojums

### Luokan 1 laserlaite

HP Neverstop Laser 1000a, 1000w, 1000n, 1001nw, laserkirjoitin on käyttäjän kannalta turvallinen luokan 1 laserlaite. Normaalisssa käytössä kirjoittimen suojakotelointi estää lasersäteen pääsyn laitteen ulkopuolelle. Laitteen turvallisuusluokka on määritetty standardin EN 60825-1 (2014) mukaisesti.

### VAROITUS !

Laitteen käyttäminen muulla kuin käyttöohjeessa mainitulla tavalla saattaa altistaa käyttäjän turvallisuusluokan 1 ylittävälle näkymättömälle lasersäteilylle.

### WARNING !

Om apparaten används på annat sätt än i bruksanvisning specificerats, kan användaren utsättas för osynlig laserstrålning, som överskrider gränsen för laserklass 1.

### HUOLTO

HP Neverstop Laser 1000a, 1000w, 1000n, 1001nw - kirjoittimen sisällä ei ole käyttäjän huollettavissa olevia kohteita. Laitteen saa avata ja huoltaa ainoastaan sen huoltamiseen koulutettu henkilö. Tällaiseksi huoltotoimenpiteeksi ei katsota väriainekasetin vaihtamista, paperiradan puhdistusta tai muita käyttäjän käsikirjassa lueteltuja, käyttäjän tehtäväksi tarkoitettuja ylläpitotoimia, jotka voidaan suorittaa ilman erikoistyökaluja.

### VARO !

Mikäli kirjoittimen suojakotelo avataan, olet alttiina näkymättömälle lasersäteilylle laitteen ollessa toiminnassa. Älä katso säteeseen.

### WARNING !

Om laserprinterns skyddshölje öppnas då apparaten är i funktion, utsätts användaren för osynlig laserstrålning. Betrakta ej strålen.

Tiedot laitteessa käytettävän laserdiodin säteilyominaisuuksista: Aallonpituus 775-795 nm Teho 5 m W Luokan 3B laser.

## **Paziņojumi, kas attiecas uz Ziemeļvalstīm (Dānija, Somija, Norvēģija, Zviedrija)**

### **Dānija.**

Apparatets stikprop skal tilsattes en stikkontakt med jord, som giver forbindelse til stikproppens jord.

### **Somija.**

Laite on liitettävä suojakoskettimilla varustettuun pistorasiaan.

### **Norvēģija.**

Apparatet må tilkoples jordet stikkontakt.

### **Zviedrija.**

Apparaten skall anslutas till jordat uttag.

## **Atbilstība Eirāzijā (Armēnija, Baltkrievija, Kazahstāna, Kirgizstāna, Krievija)**

### **Производитель и дата производства**



**HP Inc.**

Адрес: 1501 Page Mill Road, Palo Alto, California 94304, U.S.

Дата производства зашифрована в 10-значном серийном номере, расположенном на наклейке со служебной информацией изделия. 4-я, 5-я и 6-я цифры обозначают год и неделю производства. 4-я цифра обозначает год, например, «3» обозначает, что изделие произведено в «2013» году. 5-я и 6-я цифры обозначают номер недели в году производства, например, «12» обозначает «12-ю» неделю.

### **Өндіруші және өндіру мерзімі**

**HP Inc.**

Мекенжайы: 1501 Page Mill Road, Palo Alto, California 94304, U.S.

Өнімнің жасалу мерзімін табу үшін өнімнің қызмет көрсету жапсырмасындағы 10 таңбадан тұратын сериялық нөмірін қараңыз. 4-ші, 5-ші және 6-шы сандар өнімнің жасалған жылы мен аптасын көрсетеді. 4-ші сан жылын көрсетеді, мысалы «3» саны «2013» дегенді білдіреді. 5-ші және 6-шы сандары берілген жылдың қай аптасында жасалғанын көрсетеді, мысалы, «12» саны «12-ші» апта дегенді білдіреді.

### **Местные представители**

**Россия:** ООО "Эйч Пи Инк",



Российская Федерация, 125171, г. Москва, Ленинградское шоссе, 16А, стр.3,

Телефон/факс: +7 495 797 35 00 / +7 499 92132 50

**Казахстан:** Филиал компании "ЭйчПи Глобал Трейдинг Би.Ви.", Республика Казахстан, 050040, г. Алматы, Бостандыкский район, проспект Аль-Фараби, 77/7,

Телефон/факс: + 7 7 27 355 35 52

## Жергілікті өкілдіктері

**Ресей:** ООО "Эйч Пи Инк",

Ресей Федерациясы, 125171, Мәскеу, Ленинград шоссесі, 16А блок 3,

Телефон/факс: +7 495 797 35 00 / +7 499 92132 50

**Қазақстан:** "ЭйчПи Глобал Трейдинг Би.Ви." компаниясының Қазақстандағы филиалы, Қазақстан Республикасы, 050040, Алматы к., Бостандық ауданы, Әл-Фараби даңғылы, 77/7,

Телефон/факс: +7 727 355 35 52

## Paziņojumi par bezvadu sakariem

Šīs sadaļas paziņojumi attiecas tikai uz printeru modeļiem ar bezvadu savienojuma iespēju.

### FCC atbilstības paziņojums — Amerikas Savienotās Valstis

#### Exposure to radio frequency radiation

**⚠ UZMANĪBU!** The radiated output power of this device is far below the FCC radio frequency exposure limits. Nevertheless, the device shall be used in such a manner that the potential for human contact during normal operation is minimized.

In order to avoid the possibility of exceeding the FCC radio frequency exposure limits, human proximity to the antenna shall not be less than 20 cm during normal operation.

This device complies with Part 15 of FCC Rules. Operation is subject to the following two conditions: (1) this device may not cause interference, and (2) this device must accept any interference, including interference that may cause undesired operation of the device.

**⚠ UZMANĪBU!** Based on Section 15.21 of the FCC rules, changes of modifications to the operation of this product without the express approval by HP may invalidate its authorized use.

### Brazīlijas ANATEL paziņojums

Este equipamento opera em caráter secundário, isto é, não tem direito à proteção contra interferência prejudicial, mesmo de estações do mesmo tipo, e não pode causar interferência a sistemas operando em caráter primário.

### Kanādas paziņojumi

**For Indoor Use.** This digital apparatus does not exceed the Class B limits for radio noise emissions from digital apparatus as set out in the radio interference regulations of the Canadian Department of Communications. The internal wireless radio complies with RSS 210 of Industry Canada.

**Pour l'usage d'intérieur.** Le présent appareil numérique n'émet pas de bruits radioélectriques dépassant les limites applicables aux appareils numériques de Classe B prescrites dans le règlement sur le brouillage radioélectrique édicté par le Ministère des Communications du Canada. Le composant RF interne est conforme à la norme CNR-210 d'Industrie Canada.

### Kanādas industrijas nozares iekārtas ar 5 GHz darbību

**⚠ UZMANĪBU!** Izmantojot IEEE 802.11a bezvadu LAN savienojumu, iekārtu drīkst izmantot telpās, jo tā darbojas 5,15–5,25 GHz frekvences diapazonā. Saskaņā ar Kanādas industrijas nozares paziņojumu šo iekārtu drīkst izmantot telpās 5,15–5,25 GHz frekvencē, lai samazinātu iespējamo kaitīgo ietekmi uz citu kanālu satelīta sistēmām. Īpaši jaudīgas darbības radars ir iestatīts kā galvenais 5,25–5,35 GHz un 5,65–5,85 GHz joslu lietotājs. Šīs radara stacijas var radīt iekārtas darbības traucējumus un/vai bojājumus.

### Radiofrekvences starojuma ietekme (Kanāda)

**⚠ BRĪDINĀJUMS!** Pakļaušana radiofrekvenču starojuma iedarbībai. Šīs ierīces izstarotā jauda ir mazāka, nekā noteikts Industry Canada radiofrekvences iedarbības ierobežojumos. Tomēr ierīce jālieto tā, lai parastas darbības laikā samazinātu personas iespējamo pakļaušanu šādai ietekmei.

Lai novērstu Industry Canada radiofrekvences ierobežojumu pārsniegšanu, personai parastas lietošanas laikā no antenas jāatrodas vismaz 20 cm attālumā.

## Eiropas Savienības normatīvais paziņojums

Šī izstrādājuma telekomunikāciju funkcionalitāti var izmantot šādās ES un EBTA valstīs/reģionos:

Apvienotā Karaliste, Austrija, Beļģija, Bulgārija, Čehijas Republika, Dānija, Francija, Grieķija, Igaunija, Itālija, Īrija, Islande, Kipra, Latvija, Lietuva, Lihtenšteina, Luksemburga, Malta, Nīderlande, Norvēģija, Polija, Portugāle, Rumānija, Slovākijas Republika, Slovēnija, Somija, Spānija, Šveice, Ungārija, Vācija un Zviedrija.

## Paziņojums lietošanai Krievijā

Существуют определенные ограничения по использованию беспроводных сетей (стандарта 802.11 b/g) с рабочей частотой 2,4 ГГц: Данное оборудование может использоваться внутри помещений с использованием диапазона частот 2400-2483,5 МГц (каналы 1-13). При использовании внутри помещений максимальная эффективная изотропно-излучаемая мощность (ЭИИМ) должна составлять не более 100мВт.

## Meksikas paziņojums

Aviso para los usuarios de México

“La operación de este equipo está sujeta a las siguientes dos condiciones: (1) es posible que este equipo o dispositivo no cause interferencia perjudicial y (2) este equipo o dispositivo debe aceptar cualquier interferencia, incluyendo la que pueda causar su operación no deseada.”

Para saber el modelo de la tarjeta inalámbrica utilizada, revise la etiqueta regulatoria de la impresora.

## Vietnam Telecom vadu/bezvadu sakaru marķējums apstiprinātiem ICTQC tipa produktiem





# Alfabētiskais rādītājs

## A

abpusēja drukāšana 37  
akustiskās specifikācijas 84  
ANATEL paziņojums 130  
aparatūras pārstrāde, Brazīlija 118  
aploksne, ievietošana 30  
aploksne, orientācija 30  
atbalsts  
  tiešsaiste 111  
Atbilstība Eirāzijā 128  
atbrīvošanās no atkritumiem 117  
atmiņas mikroshēma, papildināšanas komplekts  
  apraksts 104  
attēlu kvalitātes problēmas  
  piemēri un risinājumi 67

## B

barošanas slēdzis, novietošana 2  
bezvadu tīkla traucējumi 75  
bezvadu tīkls  
  problēmu novēršana 72

## D

draiveri, atbalstīts 81  
drošības paziņojumi 127  
drukas draiveri, atbalstīts 81  
drukas materiāli  
  pasūtīšana 48  
drukāšana uz abām pusēm  
  manuāli, Windows 37

## E

ekonomijas iestatījumi 19  
elektriskās specifikācijas 84  
elektroniskās aparatūras pārstrāde  
  117

## F

FCC atbilstības paziņojums 130

## G

garantija 50  
  klienta pašremonts 110  
  licence 105  
  produkts 90  
  Tonera papildināšanas komplekts 101

## H

HP Device Toolbox, izmantošana 16  
HP EWS, izmantošana 16  
HP iegultais tīmekļa serveris (EWS)  
  funkcijas 16  
HP klientu aprūpe 111

## I

ICES-003 paziņojums 126  
iegultais tīmekļa serveris (EWS)  
  funkcijas 16  
  parolu piešķiršana 19  
ieslēgšanas/izslēgšanas poga,  
  novietošana 2  
iestatījumi  
  rūpnīcas noklusējuma iestatījumi,  
  atjaunošana 55  
iestrēdzis papīrs. *Sk.* iestrēgumi  
iestrēgumi  
  izvades nodalījums, tīrīšana 62  
  tekne, tīrīšana 59  
iestrēguši materiāli  
  atrašanās vietas 57  
iestrēgušu materiālu tīrīšana  
  atrašanās vietas 57  
ievades tekne  
  iestrēgumi, tīrīšana 59  
  novietošana 2

## interfeisa porti

  novietošana 2  
izejmateriāli  
  pasūtīšana 48  
izmēri, printeris 83  
izslēgšana pēc aizkaves  
  iestatījums 20  
izslēgšanas aizkave  
  iestatījums 20  
izvades nodalījums  
  novietošana 2

## J

jauda  
  patēriņš 84

## K

Kanādas paziņojumi  
  ICES-003 atbilstība 126  
klientu atbalsts  
  garantija 50  
  tiešsaiste 111  
kontrolsaraksts  
  bezvadu savienojamība 72

## L

lapas loksne  
  atlasīšana (Windows) 38  
lāzera drošība 127  
lāzera drošības paziņojums  
  Somija 127  
licence, programmatūras 105  
lietoti materiāli 103

## M

manuālais duplexsais  
  Windows 37  
materiāli  
  lietots 103

- ne HP 102
- pārstrāde 115
- viltojums 103
- Materiālu drošības datu lapa (MSDS) 120
- miega aizkave
  - atspējošana 19
  - iespējošana 19

## N

- ne HP materiāli 102
- nodalījums, izvade
  - iestrēgumi, tīrīšana 62
  - novietošana 2
- noklusējumi, atjaunošana 55

## O

- operētājsistēmas (OS)
  - atbalstītās 80
- operētājsistēmas, atbalstīts 81
- OS (operētājsistēmas)
  - atbalstītās 80

## P

- papildināšanas komplekts
  - garantija 101
  - ne HP 102
  - pārstrāde 115
- papīra paņemšanas problēmas
  - risināšana 56
- papīra veids
  - atlasīšana (Windows) 36
- papīrs
  - atlasīšana 65
  - ievietošana 25, 27
- papīrs, pasūtīšana 48
- pasūtīšana
  - izejmateriāli un piederumi 48
- paziņojumi
  - Amerikas Savienotās Valstis 130
  - Brazīlija 130
  - CE zīme 126
  - Eiropas Savienība 131
  - ES 126
  - FCC 126, 130
  - Kanāda 130
  - Krievija 131
  - Meksika 131
  - Vjetnama 131
  - Ziemeļvalstis 128

- pārstrāde 115
  - elektroniskā aparatūra 117
- pogas, vadības panelis 3
- prasības pārlūkprogrammai 16
  - HP Embedded Web Server 16
- prasības sistēmai 16
- pretviltojumu materiāli 103
- problēmu novēršana
  - bezvadu savienojuma tīkls 72
  - gaismas diode, indikatoru norādes 52
  - gaismas diode, kļūdas 52
  - papīra padeves problēmas 56
- produkta un sērijas numura marķējums
  - novietošana 2
- programmatūra
  - programmatūras licences līgums 105

## R

- rūpnīcas noklusējuma iestatījumi, atjaunošana 55
- rūpnīcas noklusējuma iestatījumu atjaunošana 55

## S

- SEOLA normatīva identifikācijas numuri 126
- sērijas numura marķējums
  - novietošana 2
- Somijas lāzera drošības paziņojums 127
- specifikācijas
  - elektriskās un akustiskās 84
- statuss
  - vadības paneļa indikatori 52
- strāvas padeve
  - novietošana 2
- strāvas vada
  - instrukcijas 127
- svars, printeris 83

## T

- tehniskais atbalsts
  - tiešsaiste 111
- tiešsaistes atbalsts 111
- tīkla ports
  - novietošana 2
- tīkla savienojums
  - bezvadu savienojums 8

- tīkli
  - atbalstītās 80
- tīmekļa vietnes
  - klientu atbalsts 111
- Tīmekļa vietnes
  - Materiālu drošības datu lapa (MSDS) 120
  - viltoti materiāli 103
- tonera papildināšanas komplekts
  - pārstrāde 115
- Tonera papildināšanas komplekts
  - atmiņas mikroshēmas 104
  - garantija 101
  - ne HP 102

## U

- USB ports
  - novietošana 2
- uzlīme
  - orientācija 32
- uzlīmes
  - drukāšana uz 32
- uzlīmes, ievietošana 32

## V

- vadības panelis
  - funkcijas 3
  - gaismas diožu indikatoru norādes 52
  - novietošana 2
  - pogas 3
- vairākas lapas loksne
  - drukāšana (Windows) 38
- vāki, novietošana 2
- vides aizsardzības programma 113
- vienas loksnes prioritārās padeves slots
  - uzlīmju ievietošana 32
- viltoti materiāli 103