



# HP Color LaserJet Pro MFP M282-M285

## Brugervejledning



[www.hp.com/videos/LaserJet](http://www.hp.com/videos/LaserJet)  
[www.hp.com/support/ljM282MFP](http://www.hp.com/support/ljM282MFP)





HP Color LaserJet Pro MFP M282-M285

Brugervejledning

## Copyright og licens

© Copyright 2019 HP Development Company, L.P.

Reproduktion, tilpasning eller oversættelse er, uden forudgående skriftlig tilladelse, forbudt, for så vidt det ikke er udtrykkeligt tilladt i henhold til loven om ophavsret.

Oplysningerne i dette dokument kan ændres uden forudgående varsel.

De eneste garantier for HP-produkter og -serviceydelser er at finde i de udtrykkelige garantierklæringer, der følger med produkterne og tjenesteydelserne. Intet heri skal opfattes som en ekstra garanti. HP er ikke ansvarlig for tekniske eller redaktionelle fejl eller mangler heri.

Edition 3, 08/2019

## Varemærker

Adobe®, Adobe Photoshop®, Acrobat® og PostScript® er varemærker tilhørende Adobe Systems Incorporated.

Apple og Apple-logoet er varemærker tilhørende Apple Inc., der registreret i USA og andre lande/områder.

macOS er et varemærke tilhørende Apple Inc. og er registreret i USA og andre lande.

AirPrint er et varemærke tilhørende Apple Inc., registreret i USA og andre lande.

iPad er et varemærke tilhørende Apple Inc., registreret i USA og andre lande.

iPod er et varemærke tilhørende Apple Inc., registreret i USA og andre lande.

iPhone er et varemærke tilhørende Apple Inc., registreret i USA og andre lande.

Microsoft®, Windows®, Windows® XP og Windows Vista® er varemærker registreret i USA tilhørende Microsoft Corporation.

UNIX® er et registreret varemærke tilhørende The Open Group.

---

# Indholdsfortegnelse

<b>1 Printeroversigt</b> .....	<b>1</b>
Advarselssymboler .....	2
Printervisninger .....	3
Printer set forfra .....	3
Printer set bagfra .....	4
Kontrolpanelvisning .....	5
Startskærmlayout .....	6
Sådan bruges kontrolpanelet med berøringsskærm .....	8
Printerspecifikationer .....	9
Tekniske specifikationer .....	9
Understøttede operativsystemer .....	9
Mobile udskriftsløsninger .....	11
Printermål .....	12
Strømforbrug, elektriske specifikationer og akustiske emissioner .....	13
Område for driftsmiljø .....	13
Konfiguration af printerhardware og softwareinstallation .....	14
<b>2 Papirbakker</b> .....	<b>15</b>
Indledning .....	16
Læg papir i enkeltarksindføringen (bakke 1) .....	16
Indledning .....	16
Papirretning for bakke 1 .....	18
Læg papir i bakke 2 .....	19
Indledning .....	19
Papirretning for bakke 2 .....	21
Ilæg og udskriv på konvolutter .....	23
Indledning .....	23
Udskriv konvolutter .....	23
Konvolutretning .....	24
Ilæg og udskriv på etiketter .....	25
Indledning .....	25
Manuel indføring af etiketter .....	25

Etiketretning .....	26
<b>3 Forbrugsvarer, tilbehør og reservedele .....</b>	<b>27</b>
Bestil forbrugsvarer, tilbehør og reservedele .....	28
Bestilling .....	28
Forbrugsvarer og tilbehør .....	28
Dele til reparationer foretaget af kunden .....	29
Udskift tonerpatronerne .....	30
Indledning .....	30
Fjern og udskift tonerpatronerne .....	32
<b>4 Udskriv .....</b>	<b>35</b>
Udskrivningsopgaver (Windows) .....	36
Sådan udskriver du (Windows) .....	36
Udskriv automatisk på begge sider (Windows) .....	36
Manuel udskrivning på begge sider (dupleks) (Windows) .....	37
Udskrivning af flere sider pr. ark (Windows) .....	37
Valg af papirtype (Windows) .....	38
Udskrivningsopgaver (macOS) .....	39
Sådan udskriver du (macOS) .....	39
Automatisk udskrivning på begge sider (macOS) .....	39
Manuel udskrivning på begge sider (macOS) .....	39
Udskrivning af flere sider pr. ark (macOS) .....	40
Valg af papirtype (macOS) .....	40
Yderligere udskrivningsopgaver .....	40
Mobil udskrivning .....	42
Indledning .....	42
Wi-Fi Direct (kun trådløse modeller) .....	42
Aktiver eller deaktiver Wi-Fi Direct .....	43
Rediger printerens Wi-Fi Direct-navn .....	43
HP ePrint via email .....	44
HP ePrint-softwaren .....	45
AirPrint .....	45
Integreret udskrivning til Android .....	46
Brug direkte USB-udskrivning .....	47
Indledning .....	47
Trin 1: Adgang til USB-filer på printerens .....	47
Trin 2: Udskrivning af USB-dokumenter .....	47
Mulighed et: Udskriv dokumenter .....	47
Mulighed to: Udskriv fotos .....	48

<b>5 Kopiering .....</b>	<b>49</b>
Opret en kopi .....	50
Kopier på begge sider (dupleksudskrivning) .....	51
Automatisk kopiering på begge sider .....	51
Manuel kopiering på begge sider .....	51
 <b>6 Scanning .....</b>	 <b>53</b>
Scanning ved hjælp af HP-scanningssoftware (Windows) .....	54
Scanning ved hjælp af HP Smart-softwaren (macOS) .....	55
Opsætning af funktionen Scan til e-mail .....	56
Indledning .....	56
Før du starter .....	56
Metode 1: Brug af guiden Scan til e-mail (Windows) .....	56
Metode 2: Opsætning af Scan til e-mail via HP's integrerede webserver .....	58
Trin 1: Åbn HP's integrerede webserver (EWS) .....	58
Trin 2: Konfigurer funktionen Scan til e-mail .....	58
Trin 3: Tilføj kontakter til e-mailadressekartotek .....	60
Trin 4: Konfigurer standardindstillinger for e-mail .....	60
Opsætning af funktionen Scan til netværksmappe .....	61
Indledning .....	61
Før du starter .....	61
Metode 1: Brug af guiden Scan til netværksmappe (Windows) .....	61
Metode 2: Opsætning af funktionen Scan til netværksmappe via HP's integrerede webserver .....	63
Trin 1: Åbn HP's integrerede webserver (EWS) .....	63
Trin 2: Konfigurer funktionen Scan til netværksmappe .....	64
Scanne til et USB-flashdrev .....	66
Scan til e-mail .....	67
Scan til en netværksmappe .....	68
Yderligere scanningsopgaver .....	69
 <b>7 Fax .....</b>	 <b>71</b>
Konfigurer til at sende og modtage faxer .....	72
Før du starter .....	72
Trin 1: Identificer telefonens tilslutningstype .....	72
Trin 2: Konfigurer faxen .....	73
Dedikeret telefonlinje .....	73
Delt stemme-/faxlinje .....	74
Delt stemme-/faxlinje med en telefonsvarer .....	75
Trin 3: Konfigurer klokkeslæt, dato og sidehoved for faxen. ....	77
Guiden HP Faxopsætning .....	77

Printerens kontrolpanel .....	77
HP's integrerede webserver (EWS) og HP Device Toolbox (Windows) .....	78
Trin 4: Kør en faxtest .....	79
Sådan sender du en fax .....	80
Fax fra flatbed-scanneren .....	80
Fax fra dokumentføderen .....	81
Brug af hurtigopkalds- og gruppeopkaldregistreringerne .....	81
Afsendelse af en fax fra softwaren .....	82
Afsendelse af en fax fra et tredjepartssoftwareprogram, for eksempel Microsoft Word .....	82
<b>8 Administrer printeren .....</b>	<b>83</b>
Brug HP Web Services-programmer (kun modeller med berøringfølsomt display) .....	84
Rediger printerens forbindelsestype (Windows) .....	85
Avanceret konfiguration med HP's integrerede webserver (EWS) og HP Device Toolbox (Windows) .....	86
Konfiguration af IP-netværksindstillinger .....	90
Indledning .....	90
Ansvarsfraskrivelse for printerdeling .....	90
Få vist eller foretag ændringer til netværksindstillinger .....	90
Omdøbning af printeren på netværket .....	90
Manuel konfiguration af IPv4 TCP/IP-parametrene fra kontrolpanelet .....	91
Printersikkerhedsfunktioner .....	92
Indledning .....	92
Tildele eller skifte systemadgangskoden med den integrerede webserver .....	92
Energibesparende indstillinger .....	93
Indledning .....	93
Udskrivning med EconoMode .....	93
Angiv indstillingen Dvale/Auto fra efter inaktivitet .....	93
Indstil Luk ned efter inaktivitet, og konfigurer printeren til at bruge 1 watt eller mindre .....	94
Angiv indstillingen for Automatisk slukning af strøm .....	94
HP Web Jetadmin .....	95
Opdatering af firmwaren .....	96
Metode 1: Opdatere firmwaren fra kontrolpanelet .....	96
Metode 2: Opdatere firmwaren via Firmwareopdateringsværktøjet .....	96
<b>9 Løs problemer .....</b>	<b>99</b>
Kundesupport .....	100
Kontrolpanelets Hjælp-system .....	101
Gendannelse af fabriksstandarderne .....	102
En meddelelse af typen "Patron er lav" eller "Patron er meget lav" vises på printerens kontrolpanel .....	103
Ændring af indstillinger for Meget lav .....	103
Til printere med faxfunktionalitet .....	104



Bestil forbrugsvarer .....	104
Printeren samler ikke papir op, eller det indføres forkert .....	105
Indledning .....	105
Produktet tager ikke papir .....	105
Produktet tager flere ark papir .....	105
Papir i dokumentføderen sætter sig fast, indføres skævt eller der tages flere stykker papir ad gangen .....	105
Afhjælp papirstop .....	107
Indledning .....	107
Placeringer af papirstop .....	107
Problemer med hyppige eller tilbagevendende papirstop .....	108
Afhjælp papirstop i dokumentføderen .....	109
Afhjælp papirstop i enkeltarksindføringen (bakke 1) .....	112
Afhjælp papirstop i bakke 2 .....	114
Afhjælp papirstop i bagdækslet og fikseringsområdet .....	117
Afhjælp papirstop i dupleksenheden (kun dupleksmodeller) .....	119
Afhjælp papirstop i udskriftsbakken .....	121
Forbedring af udskriftskvaliteten .....	123
Indledning .....	123
Opdatering af printerfirmwaren .....	124
Udskriv fra et andet softwareprogram .....	124
Kontrol af papirtype for udskriftsjobbet .....	124
Kontrollér papirtypeindstillingen på printerens .....	124
Kontrol af papirtypeindstilling (Windows) .....	124
Kontrol af papirtypeindstilling (macOS) .....	124
Kontrol af status for tonerpatron .....	125
Udskriv en renseside .....	125
Undersøg visuelt, om tonerpatronen eller patronerne er beskadigede .....	126
Kontroller papiret og udskrivningsmiljøet .....	126
Trin et: Brug papir, der opfylder HP's specifikationer .....	126
Trin to: Kontroller miljøet .....	126
Trin 3: Individuel bakkejustering .....	127
Prøv en anden printerdriver .....	127
Kontroller EconoMode-indstillingerne .....	128
Justere udskriftstæthed .....	128
Kalibrer printerens farver .....	129
Juster farveindstillingerne (Windows) .....	129
Udskriv og forstå siden for udskriftskvalitet .....	129
Løsning af problemer med udskriftskvaliteten .....	131
Indledning .....	131
Fejlfinding af problemer med udskriftskvaliteten .....	131

Forbedring af kopi- og scanningskvalitet .....	139
Indledning .....	139
Kontrol af scannerglaspladen for snavs .....	139
Undgå linjer eller striber ved brug af dokumentføderen .....	140
Kontroller papirindstillingerne .....	140
Kontrollér billedjusteringsindstillingerne .....	140
Optimere for tekst eller billeder .....	141
Kontroller indstillingerne for scanneropløsning og farve på computeren .....	141
Retningslinjer for opløsning og antal farver .....	141
Farve .....	142
Kant til kant-kopiering .....	142
Rengør opsamlingsvalserne og separationspuden i dokumentføderen .....	143
Forbedring af fakkvaliteten .....	144
Indledning .....	144
Kontrol af scannerglaspladen for snavs .....	144
Kontroller indstillingerne for opløsning ved afsendelse af fax .....	145
Kontroller indstillingerne for fejlkorrektion .....	145
Kontroller indstillingen for tilpasning til side .....	145
Rengør opsamlingsvalserne og separationspuden i dokumentføderen .....	146
Send til en anden faxmaskine .....	147
Kontroller afsenderens faxmaskine .....	147
Løsning af problemer med kablet netværk .....	148
Indledning .....	148
Dårlig fysisk forbindelse .....	148
Computeren bruger en forkert IP-adresse for printeren .....	148
Computeren kan ikke kommunikere med printeren .....	149
Printeren bruger forkerte indstillinger for link og duplex for netværket .....	149
Nye softwareprogrammer kan forårsage kompatibilitetsproblemer .....	149
Computeren eller arbejdsstationen kan være konfigureret forkert .....	149
Printeren er deaktiveret, eller andre netværksindstillinger er forkerte .....	149
Løsning af problemer med trådløst netværk .....	150
Indledning .....	150
Tjekliste for trådløs forbindelse .....	150
Printeren udskriver ikke, efter den trådløse konfiguration er afsluttet .....	151
Printeren udskriver ikke, og der er installeret en firewall fra en tredjepart på computeren .....	151
Den trådløse forbindelse virker ikke, efter at den trådløse router eller den trådløse printer er blevet flyttet .....	151
Kan ikke forbinde flere computere til den trådløse printer .....	151
Den trådløse printer mister kommunikation, når den er forbundet til et VPN .....	152
Netværket vises ikke på listen over trådløse netværk .....	152
Det trådløse netværk fungerer ikke .....	152

Udfør en diagnosticeringstest af et trådløst netværk .....	152
Reducer interferens i et trådløst netværk .....	152
Afhjælp faxproblemer .....	154
Indledning .....	154
Kontrolliste til faxfejlfinding .....	154
Løse generelle faxproblemer .....	155
Faxer bliver sendt langsomt .....	155
Faxkvaliteten er dårlig .....	156
Faxen bliver skåret af eller fordelt på to sider .....	157
<b>Indeks .....</b>	<b>159</b>



---

# 1 Printeroversigt

- [Advarselssymboler](#)
- [Printervisninger](#)
- [Printerspecifikationer](#)
- [Konfiguration af printerhardware og softwareinstallation](#)

## Yderligere oplysninger:

Følgende oplysninger er korrekte på udgivelsestidspunktet. Se [www.hp.com/support/ljM282MFP](http://www.hp.com/support/ljM282MFP), hvis du ønsker aktuelle oplysninger.

HP's komplette hjælp til printeren omfatter følgende oplysninger:

- Installer og konfigurer
- Lær og brug
- Løs problemer
- Download software- og firmwareopdateringer
- Deltag i supportfora
- Find garantioplysninger og lovgivningsmæssige oplysninger

## Advarselssymboler

Definitioner på advarselssymboler: Følgende advarselssymboler kan blive vist på HP-produkter. Udvis forsigtighed, hvor det er relevant.

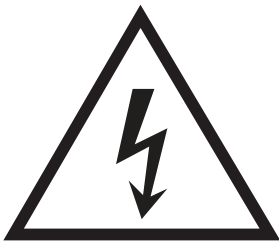

• Advarsel: Elektrisk stød



• Advarsel: Varm overflade

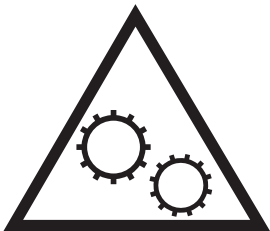

• Advarsel: Hold kropsdele væk fra bevægelige dele



• Advarsel: Skarp kant tæt på

# Printervisninger

- [Printer set forfra](#)
- [Printer set bagfra](#)
- [Kontrolpanelvisning](#)

## Printer set forfra

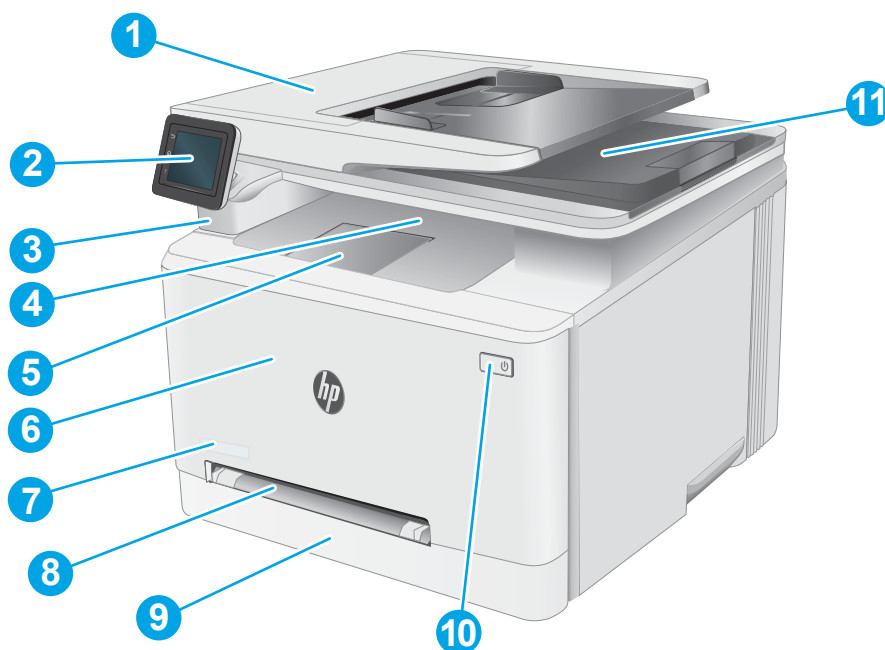

Tabel 1-1 Forklaring af printeren set forfra

Nummer	Beskrivelse
1	Dokumentføder
2	Kontrolpanel med berøringsfølsomt farvedisplay
3	USB-port til direkte udskrivning, til udskrivning og scanning uden computer
4	Udskriftsbakke
5	Forlænger til udskriftsbakke
6	Frontdæksel (adgang til tonerpatronerne)
7	Modelnavn
8	Prioriteret enkeltarksindføring (bakke 1)
9	Papirbakke (bakke 2)
10	Afbryderknop
11	Scanner

## Printer set bagfra

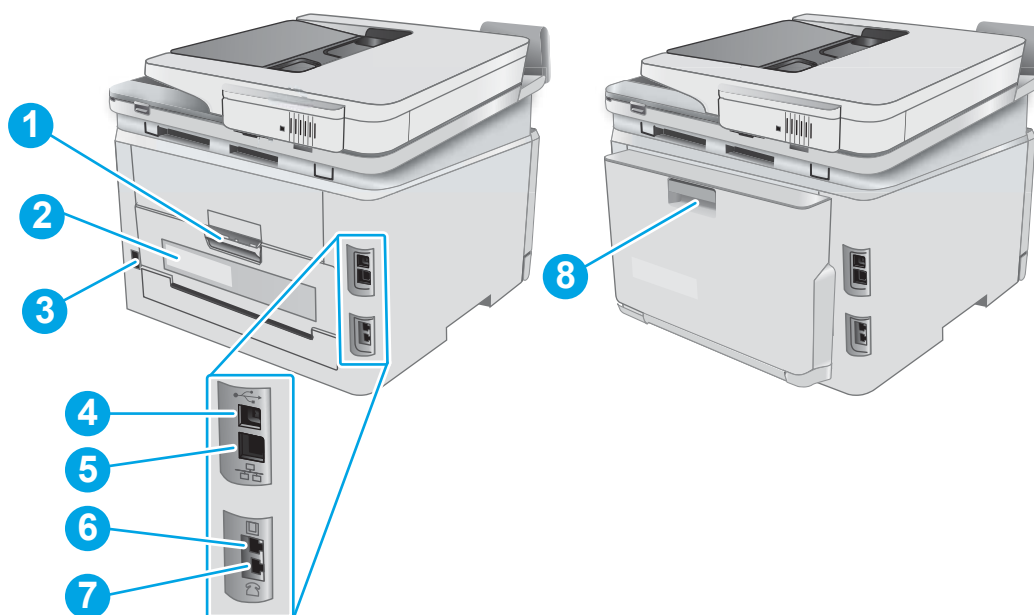

Tabel 1-2 Forklaring af printeren set bagfra

Nummer	Beskrivelse
1	Bagdæksel (adgang til afhjælpning af papirstop)
2	Etiket med serienummer og produktnummer
3	Strømforsyning
4	USB-interfaceport
5	Ethernet-port
6	Port til "indgående" faxlinje til tilslutning af faxens telefonlinje til printeren (kun faxmodeller)
7	Port til "udgående" telefonlinje til tilslutning af lokaltelefon, telefonsvarer eller andre enheder (kun faxmodeller)
8	Dupleksenhed (kun dupleksmodeller)



## Kontrolpanelvisning

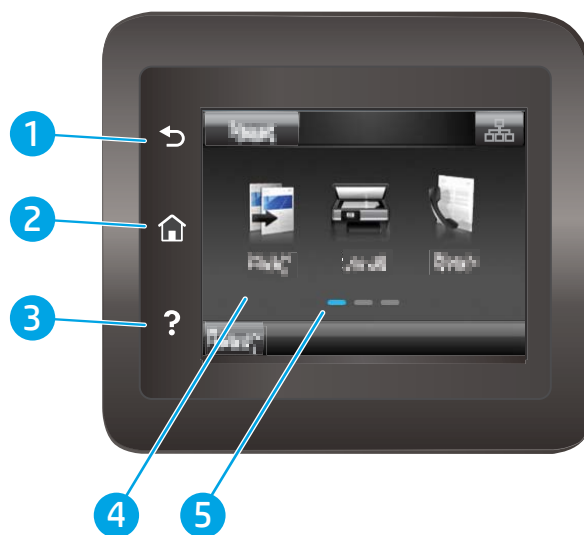

Tabel 1-3 Forklaring af kontrolpanel

Nummer	Kontrolpanelkomponent	Funktion
1	Tilbage-knap ↶	Går tilbage til det forrige skærbillede
2	Hjem-knap 🏠	Giver adgang til startskærbilledet
3	Knappen Hjælp ?	Giver adgang til kontrolpanelets hjælpesystem
4	Berøringsfølsomt farvedisplay	Giver adgang til menuer, hjælpeanimationer og printeroplysninger.
5	Skærmindikator for startside	Displayet indikerer, hvilken startskærm kontrolpanelet viser i øjeblikket.

 **BEMÆRK:** Kontrolpanelet har ikke en almindelig **Annuller**-knap, men under mange printerprocesser vises der en **Annuller**-knap på det berøringsfølsomme display. Det giver brugerne mulighed for at annullere en proces, før printeren fuldfører den.

## Startskærmlayout





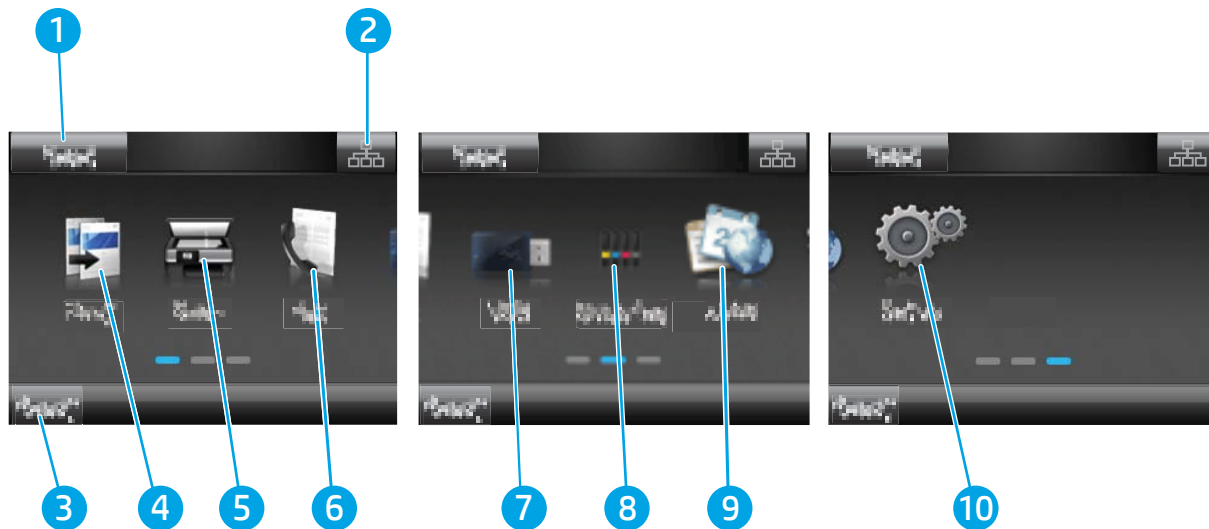

Startskærmbilledet giver adgang til printerfunktionerne og angiver den aktuelle status for printeren.

Du kan når som helst vende tilbage til startskærmbilledet ved at bruge knappen Start på printerens kontrolpanel.



 **BEMÆRK:** De funktioner, der vises på startskærmbilledet, kan variere alt efter printerkonfigurationen.



Tabel 1-4 Forklaring af startskærmbilledet

Nummer	Startskærmbilledkomponent	Funktion
1	Knappen <b>Nulstil</b>	Tryk på denne knap for at nulstille alle midlertidige jobindstillinger til printerens standardindstillinger.
2	Knappen <b>Forbindelsesoplysninger</b>	Tryk på denne knap for at åbne menuen <b>Forbindelsesoplysninger</b> , som indeholder netværksoplysninger. Knappen vises enten som et kablet netværksikon  eller et trådløst netværksikon  afhængigt af, hvilken type netværk printerens er tilsluttet.
3	Printerstatus	Dette skærmområde indeholder oplysninger om printerens generelle status.
4	Knappen <b>Kopi</b> 	Tryk på denne knap for at åbne kopifunktionen.
5	Knappen <b>Scan</b> 	Tryk på denne knap for at åbne scanningsfunktionerne: <ul style="list-style-type: none"><li>• <a href="#">Scan til USB-drev</a></li><li>• <a href="#">Scan til netværksmappe</a></li><li>• <a href="#">Scan til e-mail</a></li></ul>
6	Knappen <b>Fax</b> 	Tryk på denne knap for at åbne faxfunktionerne.
7	Knappen <b>USB</b> 	Tryk på denne knap for at åbne menuen <b>USB-flashdrev</b> .
8	Knappen <b>Forbrugsvarer</b> 	Tryk på denne knap for at se oplysninger om status for forbrugsvarer.





Tabel 1-4 Forklaring af startskærbillede (fortsat)

Nummer	Startskærbilledkomponent	Funktion
9	Knappen <a href="#">Apps</a> 	Tryk på denne knap for at åbne menuen <a href="#">Apps</a> for at udskrive direkte fra udvalgte webapplikationer.
10	<a href="#">Konfiguration</a> 	Tryk på denne knap for at åbne menuen <a href="#">Opsætning</a> .

## Sådan bruges kontrolpanelet med berøringskærm

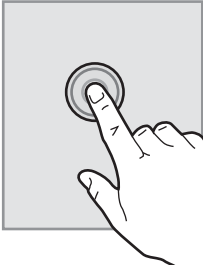
Anvend følgende handlinger til at bruge printerens kontrolpanel med berøringskærm.

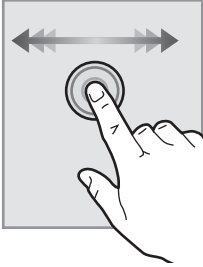
**Tablet 1-5 Handlinger på berøringsfølsomt kontrolpanel**

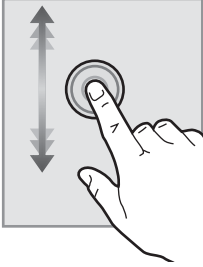
Handling	Beskrivelse	Eksempel
<b>Tryk</b> 	Tryk på et element på skærmen for at vælge elementet eller åbne den pågældende menu. Når du ruller igennem menuer, kan du kortvarigt trykke på skærmen for at standse rulningen.	Tryk på knappen <b>Opsætning</b>  for at åbne menuen <b>Opsætning</b> .
<b>Stryg</b> 	Berør skærmen, og flyt din finger vandret for at bevæge skærmen sidelæns.	Stryg på startskærbilledet for at få adgang til knappen <b>Opsætning</b>  .
<b>Rul</b> 	Berør skærmen, og flyt fingeren lodret uden at løfte den for at bevæge skærmen.	Rul igennem menuen <b>Opsætning</b> .

# Printerspecifikationer

 **VIGTIGT:** Følgende specifikationer var korrekte på udgivelsestidspunktet, men kan ændres. Se [www.hp.com/support/ljM282MFP](http://www.hp.com/support/ljM282MFP), hvis du ønsker aktuelle oplysninger.

- [Tekniske specifikationer](#)
- [Understøttede operativsystemer](#)
- [Mobile udskriftsløsninger](#)
- [Printer mål](#)
- [Strømforbrug, elektriske specifikationer og akustiske emissioner](#)
- [Område for driftsmiljø](#)

## Tekniske specifikationer

Se [www.hp.com/support/ljM282MFP](http://www.hp.com/support/ljM282MFP) for at få de nyeste oplysninger.

## Understøttede operativsystemer

Følgende oplysninger gælder for printerspecifikke Windows PCL 6- og HP-drivere til macOS og til softwareinstallationsprogrammet.

**Windows:** HP-softwareinstallationsprogrammet installerer "HP PCL.6" printerdriver version 3, "HP PCL 6" printerdriver version 3 eller "HP PCL-6" printerdriver version 4, afhængigt af Windows-operativsystemet, samt yderligere software, når softwareinstallationsprogrammet benyttes. Download "HP PCL.6" printerdriver version 3, "HP PCL 6" printerdriver version 3 og "HP PCL-6" printerdriver version 4 fra supportwebstedet for denne printer: [www.hp.com/support/ljM282MFP](http://www.hp.com/support/ljM282MFP).

**macOS:** Mac-computere understøttes sammen med denne printer. Download HP Smart enten fra [123.hp.com](http://123.hp.com) eller fra siden Support til udskrivning, og brug derefter HP Smart til at installere HP-printerdriveren. HP Smart er ikke inkluderet i HP's softwareinstallationsprogram.

1. Gå til [123.hp.com](http://123.hp.com).
2. Følg de angivne trin for at downloade printersoftware.

**Linux:** Hvis du vil have oplysninger og printerdrivere til Linux, skal du gå til [www.hp.com/go/linuxprinting](http://www.hp.com/go/linuxprinting).

**UNIX:** Gå til [www.hp.com/go/unixmodelscrip](http://www.hp.com/go/unixmodelscrip)t for at finde oplysninger og printerdrivere til UNIX®.

**Table 1-6** Understøttede operativsystemer og printerdrivere

Operativsystem	Printerdriveren er installeret (fra softwaren på internettet)	Bemærkninger
Windows® XP SP3, 32-bit	Den printerspecifikke printerdriver "HP PCL.6" installeres til dette operativsystem som en del af softwareinstallationen.	Microsoft ophørte med at yde generel support til Windows XP i april 2009. HP vil fortsætte med at tilbyde den bedst mulige support til det udgåede XP-operativsystem. Nogle funktioner i printerdriveren er ikke understøttet.

**Table 1-6 Understøttede operativsystemer og printerdrivere (fortsat)**

Operativsystem	Printerdriveren er installeret (fra softwaren på internettet)	Bemærkninger
Windows Vista®, 32-bit	Den printerspecifikke printerdriver "HP PCL 6" installeres til dette operativsystem som en del af softwareinstallationen.	Microsoft ophørte med at yde generel support til Windows Vista i april 2012. HP vil fortsætte med at tilbyde den bedst mulige support til det udgåede Vista-operativsystem. Nogle funktioner i printerdriveren er ikke understøttet.
Windows 7, 32-bit og 64-bit	Den printerspecifikke printerdriver "HP PCL 6" installeres til dette operativsystem som en del af softwareinstallationen.	Dette operativsystem er fuldt understøttet.
Windows 8, 32-bit og 64-bit	Den printerspecifikke printerdriver "HP PCL 6" installeres til dette operativsystem som en del af softwareinstallationen.	Windows 8 RT-understøttelse leveres via Microsoft IN OS version 4, 32-bit driveren.
Windows 8.1, 32-bit og 64-bit	Den printerspecifikke printerdriver "HP PCL-6" version 4 installeres til dette operativsystem som en del af den komplette softwareinstallation.	Windows 8.1 RT-understøttelse leveres via Microsoft IN OS version 4, 32-bit driveren.
Windows 10, 32-bit og 64-bit	Den printerspecifikke printerdriver "HP PCL-6" version 4 installeres til dette operativsystem som en del af den komplette softwareinstallation.	Dette operativsystem er fuldt understøttet.
Windows Server 2008 SP2, 32-bit	Den printerspecifikke printerdriver "HP PCL 6" er tilgængelig til download fra supportwebstedet for denne printer. Download driveren, og brug Microsoft-værktøjet Tilføj printer til at installere den.	Microsoft ophørte med at yde generel support til Windows Server 2008 i januar 2015. HP vil fortsætte med at tilbyde den bedst mulige support til det udgåede Server 2008-operativsystem. Nogle funktioner i printerdriveren er ikke understøttet.
Windows Server 2008 SP2, 64-bit	Den printerspecifikke printerdriver "HP PCL 6" er tilgængelig til download fra supportwebstedet for denne printer. Download driveren, og brug Microsoft-værktøjet Tilføj printer til at installere den.	Microsoft ophørte med at yde generel support til Windows Server 2008 i januar 2015. HP vil fortsætte med at tilbyde den bedst mulige support til det udgåede Server 2008-operativsystem.
Windows Server 2008 R2, SP 1, 64-bit	Den printerspecifikke printerdriver "HP PCL 6" installeres til dette operativsystem som en del af softwareinstallationen.	Dette operativsystem er fuldt understøttet.
Windows Server 2012, 64-bit	Den printerspecifikke printerdriver "HP PCL 6" installeres til dette operativsystem som en del af softwareinstallationen.	Dette operativsystem er fuldt understøttet.
Windows Server 2012 R2, 64-bit	Den printerspecifikke printerdriver "HP PCL-6" installeres til dette operativsystem som en del af softwareinstallationen.	Dette operativsystem er fuldt understøttet.
Windows 10 Server (Server 2016), 32-bit og 64-bit	Den printerspecifikke printerdriver "HP PCL-6" installeres til dette operativsystem som en del af softwareinstallationen.	Dette operativsystem er fuldt understøttet.
macOS v10.15 Catalina, macOS v10.14 Mojave, macOS v10.13 High Sierra, macOS v10.12 Sierra	Download HP Smart fra <a href="https://www.hp.com">123.hp.com</a> for at installere printerdriveren. Følg de angivne trin for at installere printersoftware og printerdriveren.	Dette operativsystem er fuldt understøttet.

 **BEMÆRK:** Hvis du ønsker at få vist en liste over understøttede operativsystemer, skal du gå til [www.hp.com/support/ljM282MFP](http://www.hp.com/support/ljM282MFP) med HP's komplette hjælp til printeren.

 **BEMÆRK:** For HP UPD-driverunderstøttelse til denne printer skal du gå til [www.hp.com/go/upd](http://www.hp.com/go/upd). Klik på linkene under **Yderligere oplysninger**.

**Tabel 1-7 Minimumssystemkrav**

Windows	macOS
<ul style="list-style-type: none"><li>• Internetforbindelse</li></ul>	<ul style="list-style-type: none"><li>• Internet-forbindelse</li></ul>
<ul style="list-style-type: none"><li>• Dediceret USB 1.1- eller 2.0-forbindelse eller en netværksforbindelse</li></ul>	<ul style="list-style-type: none"><li>• 1 GB ledig harddiskplads</li></ul>
<ul style="list-style-type: none"><li>• 400 MB ledig harddiskplads</li></ul>	
<ul style="list-style-type: none"><li>• 1 GB RAM (32-bit) eller 2 GB RAM (64-bit)</li></ul>	

## Mobile udskriftsløsninger

HP tilbyder flere forskellige mobile løsninger og ePrint-løsninger, der muliggør nem udskrivning til en HP-printer fra en bærbar computer, tablet, smartphone eller anden mobil enhed. Hvis du vil se den samlede liste og finde den bedste mulighed, kan du gå til [www.hp.com/go/LaserJetMobilePrinting](http://www.hp.com/go/LaserJetMobilePrinting).

 **BEMÆRK:** Opdater printerens firmware for at sikre, at alle funktioner til mobil udskrivning og ePrint understøttes.

- Wi-Fi Direct (kun trådløse modeller)
- HP ePrint via e-mail (kræver, at HP Web Services er aktiveret, og at printeren registreres med HP Connected)
- HP ePrint-app (tilgængelig til Android, iOS og Blackberry)
- HP Smart-app til iOS- og Android-enheder
- HP ePrint-software
- Google Cloud Print
- AirPrint
- Android Printing

## Printermål

Figur 1-1 Mål for nw-modellerne

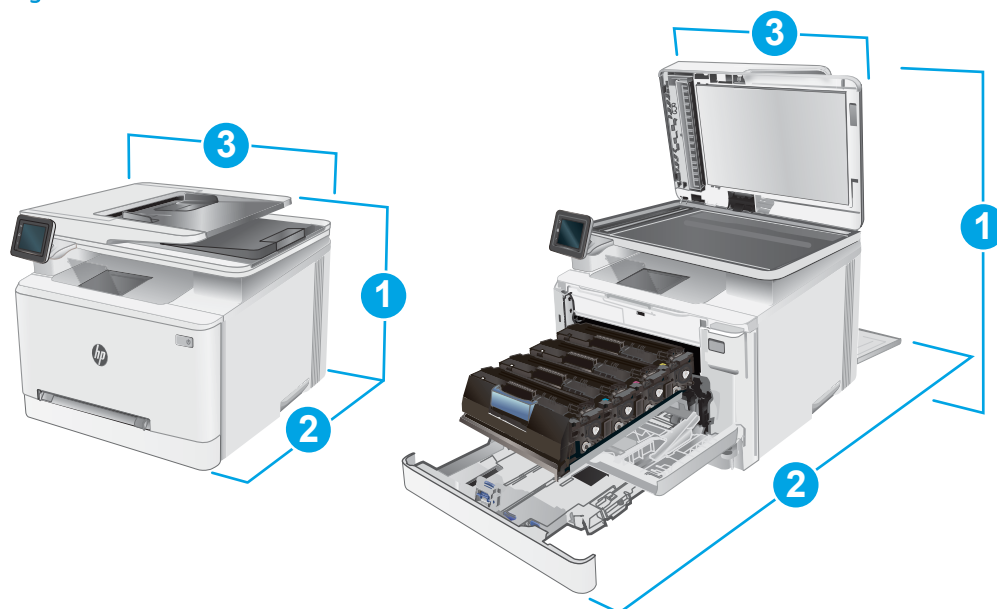

Tabel 1-8 Mål for nw-modellerne

Mål	Printeren er helt lukket	Printeren er helt åben
1. Højde	334,1 mm	590 mm
2. Dybde	388,6 mm	855 mm
3. Bredder	420 mm	453 mm
Vægt (med patroner)	18 kg	18 kg

Figur 1-2 Mål for cdw-, fdn- og fdw-modellerne

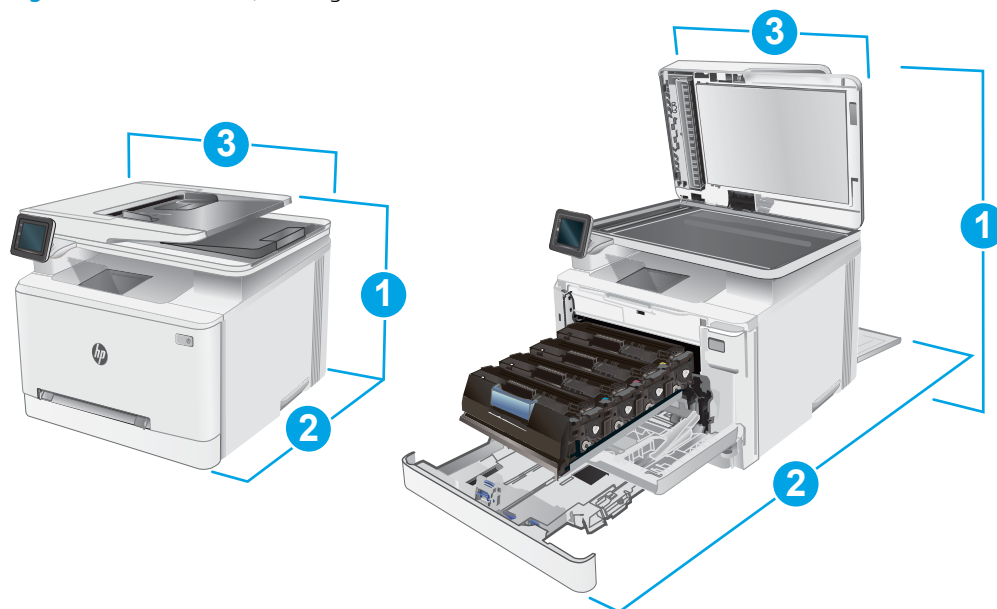



Tabel 1-9 Mål for cdw-, fdn- og fdw-modellerne

Mål	Printeren er helt lukket	Printeren er helt åben
1. Højde	334,1 mm	590 mm
2. Dybde	421,7 mm	1008 mm
3. Bredde	420 mm	453 mm
Vægt (med patroner)	18,7 kg	18,7 kg

## Strømforbrug, elektriske specifikationer og akustiske emissioner

Se [www.hp.com/support/ljM282MFP](http://www.hp.com/support/ljM282MFP) for at få aktuelle oplysninger.

**⚠ FORSIGTIG:** Strømkravene er baseret på det land/område, hvor printerens sælges. Konverter aldrig driftsspændinger. Dette vil beskadige printerens og gøre printergarantien ugyldig.

## Område for driftsmiljø

Tabel 1-10 Område for driftsmiljø

Miljø	Anbefalet	Tilladt
Temperatur	10° til 32,5°C	15° til 27 °C
Relativ fugtighed	30 % til 70 % relativ luftfugtighed (RH)	10 % til 80 % (relativ luftfugtighed)

# Konfiguration af printerhardware og softwareinstallation

Se opsætningsplakaten og introduktionsvejledningen, der fulgte med printerens, for at få grundlæggende opsætningsvejledning. Du kan finde yderligere vejledning under HP support på internettet.

Gå til [www.hp.com/support/ljM282MFP](http://www.hp.com/support/ljM282MFP) for HP's komplette hjælp til printerens. Find følgende support:

- Installer og konfigurer
- Lær og brug
- Løs problemer
- Download af software- og firmwareopdateringer
- Deltag i supportfora
- Find garantioplysninger og lovgivningsmæssige oplysninger

---

## 2 Papirbakker

- [Indledning](#)
- [Læg papir i enkeltarksindføringen \(bakke 1\)](#)
- [Læg papir i bakke 2](#)
- [Ilæg og udskriv på konvolutter](#)
- [Ilæg og udskriv på etiketter](#)

### Yderligere oplysninger:

Følgende oplysninger er korrekte på udgivelsestidspunktet. Se [www.hp.com/support/ljM282MFP](http://www.hp.com/support/ljM282MFP), hvis du ønsker aktuelle oplysninger.

HP's komplette hjælp til printeren omfatter følgende oplysninger:

- Installer og konfigurer
- Lær og brug
- Løs problemer
- Download software- og firmwareopdateringer
- Deltag i supportfora
- Find garantioplysninger og lovgivningsmæssige oplysninger

## Indledning

**⚠ FORSIGTIG:** Forlæng ikke mere end én papirbakke ad gangen.

Brug ikke papirbakken til at stå på.

Hold hænderne væk fra papirbakkerne, når du lukker.

Alle bakker skal være lukket, når du flytter printeren.

## Læg papir i enkeltarksindføringen (bakke 1)

### Indledning

Følgende oplysninger beskriver, hvordan du lægger papir i bakke 1. Denne bakke kan rumme 1 ark papir. Brug den til at udskrive dokumenter på én side, dokumenter, der kræver flere forskellige typer papir, eller konvolutter.

**📝 BEMÆRK:** Sådan undgår du papirstop:

- Du må aldrig tilføje eller fjerne papir fra bakken under udskrivning.
- Brug papir, der ikke er krøllet, foldet eller beskadiget.

1. Flyt papirbredestyrene i den prioriterede enkeltarksindføring udad.

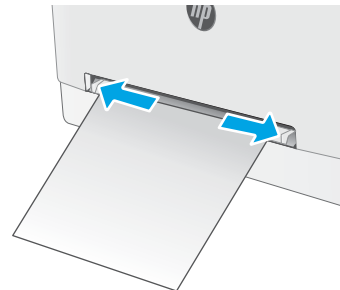

2. Placer den øverste kant af papiret ved åbningen, og juster derefter sidestyrene, så de berører papiret lidt, men ikke bøjer det.

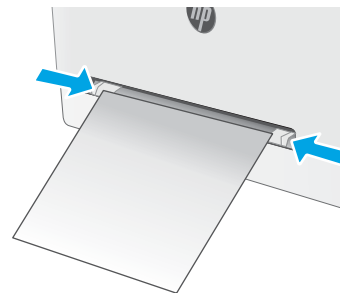

3. Indsæt det enkelte ark i åbningen, og hold det. Printeren vil trække arket delvist ind i papirgangen. Oplysninger om, hvordan du skal vende papiret, finder du i [Papirretning for bakke 1 på side 18](#).

**BEMÆRK:** Afhængigt af papirets størrelse er du måske nødt til at understøtte arket med to hænder, indtil arket går videre ind i printeren.

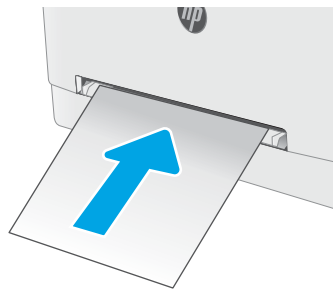



4. Start udskrivningsprocessen fra softwareprogrammet på computeren. Sørg for, at driveren er indstillet til den korrekte papirtype og -størrelse for det papir, der skal udskrives fra den prioriterede enkeltarksindføring.

## Papirretning for bakke 1

Ved brug af papir, der kræver en bestemt papirretning, skal det ilægges i overensstemmelse med oplysningerne i følgende tabel.

Tabel 2-1 Papirretning for bakke 1

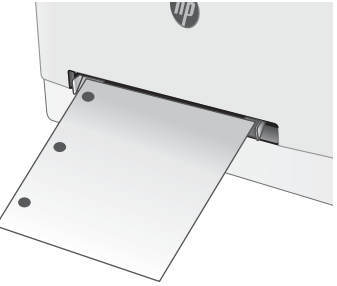
Papirtype	Billedretning	Output	Papirformat	Sådan ilægges papir
Brevpapir eller Fortrykt	Stående  <b>BEMÆRK:</b> I bakke 1 kan A5-papir vendes til både liggende og stående udskrivning.	1-sidet udskrivning	Letter, Legal, Executive, Oficio (8.5 x 13), A4, A5, A6, B5 (JIS), B5 (ISO), postkort nr. 10, japansk postkort (postkort (JIS)), dobbelt japansk postkort, roteret (dobbelt postkort (JIS))	Forside opad Øverste kant først ind i printerens 
Brevpapir eller Fortrykt	Portrait (Stående)	2-sidet udskrivning	Letter, Legal, Executive, Oficio (8.5 x 13), A4, A5, A6, B5 (JIS), B5 (ISO), postkort nr. 10, japansk postkort (postkort (JIS)), dobbelt japansk postkort, roteret (dobbelt postkort (JIS))	Forside nedad Øverste kant først ind i printerens 
Forhullet	Stående  <b>BEMÆRK:</b> I bakke 1 kan A5-papir vendes til både liggende og stående udskrivning.	1-sidet udskrivning eller 2-sidet udskrivning	Letter, Legal, Executive, Oficio (8.5 x 13), A4, A5, A6, B5 (JIS), B5 (ISO), postkort nr. 10, japansk postkort (postkort (JIS)), dobbelt japansk postkort, roteret (dobbelt postkort (JIS))	Forside opad Huller vender mod printerens venstre side 

# Læg papir i bakke 2

## Indledning

Følgende oplysninger beskriver, hvordan du lægger papir i bakke 2. Denne bakke kan rumme op til 250 ark 75 g/m<sup>2</sup> papir.

 **BEMÆRK:** Sådan undgår du papirstop:

- Du må aldrig tilføje eller fjerne papir fra bakken under udskrivning.
- Før du lægger papir i bakken, skal du sørge for at fjerne alt papiret fra papirbakken og rette den nye stak til.
- Når du lægger papir i bakken, skal du ikke lufte papiret.
- Brug papir, der ikke er krøllet, foldet eller beskadiget.

### 1. Åbn bakken.

**BEMÆRK:** Åbn ikke denne bakke, mens den er i brug.

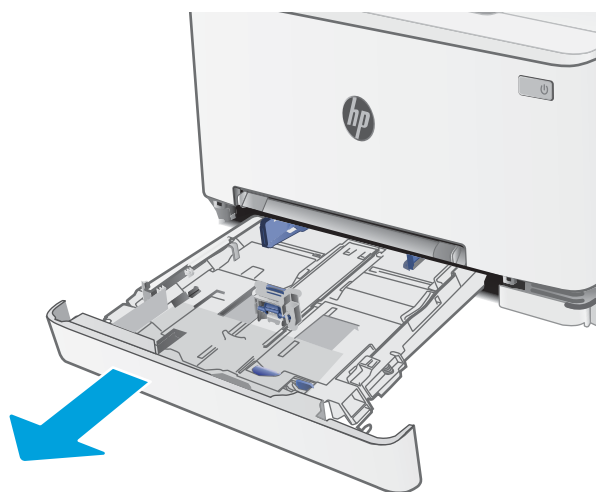

### 2. Juster papirstyrene ved at trykke justeringslåsene sammen og skubbe styrene, så de passer til formatet på det papir, du bruger.

**BEMÆRK:** Hvis du vil lægge papir i Legal-format, skal du forlænge bakken ved at trykke på den blå lås, mens du trækker forrest i bakken. Når der er ilagt papir i Legal-format, forlænges bakke 2 forrest på printeren med ca. 57,5 mm.

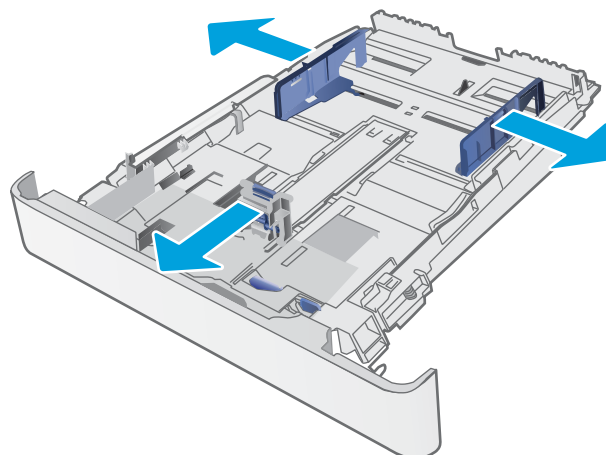

3. Læg papiret i bakken. Oplysninger om, hvordan du skal vende papiret, finder du i [Papirretning for bakke 2 på side 21](#).

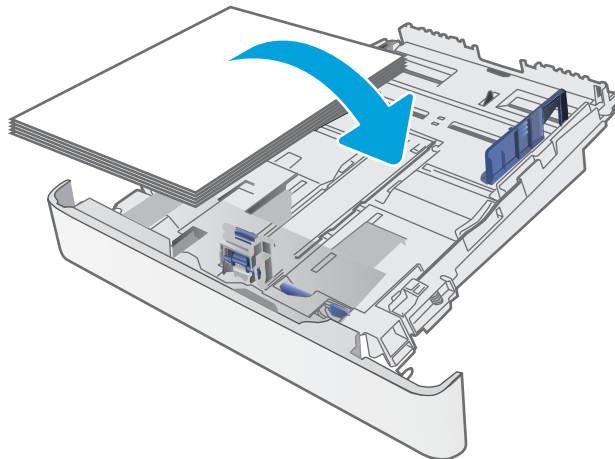

4. Tilpas styrene, så de berører papirstakken let uden at bøje den.

**BEMÆRK:** Justér ikke papirstyrene for tæt op mod papirstakken.

**BEMÆRK:** Justér papirstyrene til den rette størrelse, og undlad at overfylde bakken for at undgå papirstop.

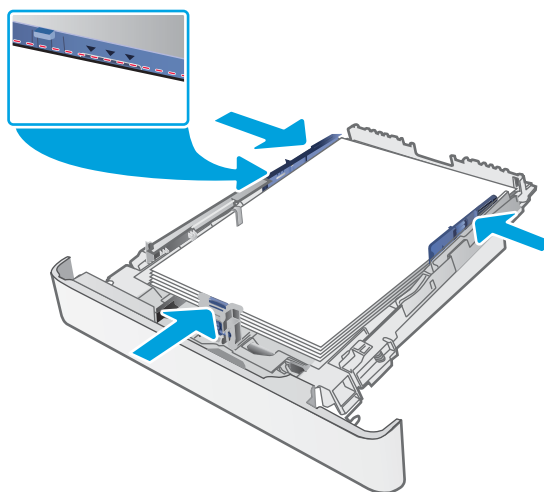

5. Luk bakken.

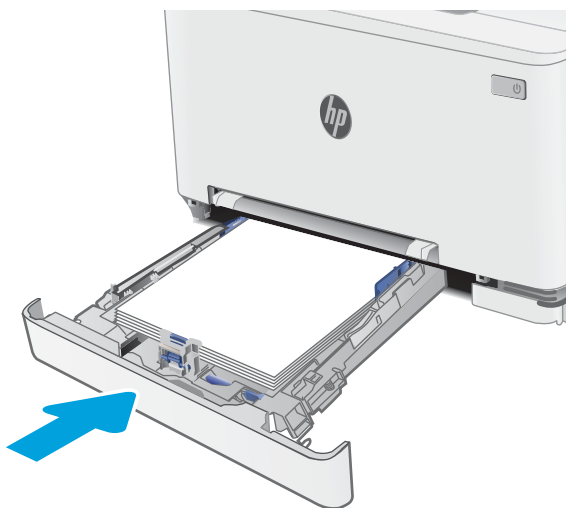





## Papirretning for bakke 2

Ved brug af papir, der kræver en bestemt papirretning, skal det ilægges i overensstemmelse med oplysningerne i følgende tabel.

**Tabel 2-2** Papirretning for bakke 2

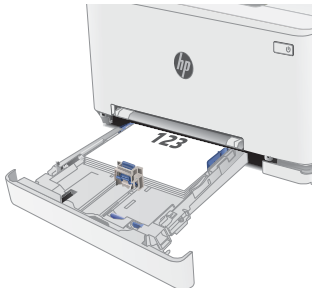
Papirtype	Billedretning	Output	Papirformat	Sådan ilægges papir
Brevpapir eller fortrykt	Stående	1-sidet udskrivning	Letter, Legal, Executive, Oficio (8.5 x 13), A4, A6, B5 (JIS), B5 (ISO), postkort nr. 10, japansk postkort (postkort (JIS)), dobbelt japansk postkort, roteret (dobbelt postkort (JIS))	Forside opad Øverste kant mod bakkens bagende 
Brevpapir eller fortrykt	Portrait (Stående)	2-sidet udskrivning	Letter, Legal, Executive, Oficio (8.5 x 13), A4, A6, B5 (JIS), B5 (ISO), postkort nr. 10, japansk postkort (postkort (JIS)), dobbelt japansk postkort, roteret (dobbelt postkort (JIS))	Forside nedad Øverste kant mod bakkens bagende 
Brevpapir eller fortrykt	Liggende	1-sidet udskrivning	A5	Forside opad Øverste kant mod bakkens bagende 

**Table 2-2** Papirretning for bakke 2 (fortsat)

Papirtype	Billedretning	Output	Papirformat	Sådan ilægges papir
Brevpapir eller fortrykt	Landscape (Liggende)	2-sidet udskrivning	A5	Forside nedad Øverste kant mod bakkens bagende
Forhullet	Stående	1-sidet udskrivning eller 2-sidet udskrivning	Letter, Legal, Executive, Oficio (8.5 x 13), A4, A6, B5 (JIS), B5 (ISO), postkort nr. 10, japansk postkort (postkort (JIS)), dobbelt japansk postkort, roteret (dobbelt postkort (JIS))	Forside opad Huller vendes mod bakkens venstre side
Forhullet	Liggende	1-sidet udskrivning eller 2-sidet udskrivning	A5	Forside opad Huller mod bakkens forende

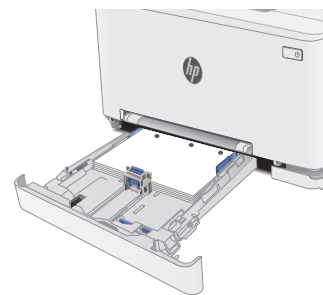
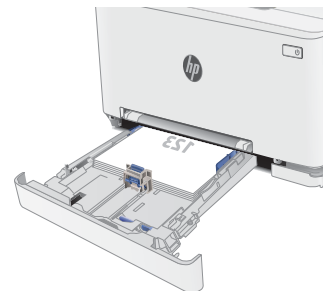

# Ilæg og udskriv på konvolutter

## Indledning

Følgende oplysninger beskriver, hvordan du lægger konvolutter i og udskriver på konvolutter. Bakke 1 kan rumme 1 konvolut. Bakke 2 kan rumme op til 5 konvolutter.

Hvis du vil udskrive på konvolutter ved hjælp af indstillingen Manuel indføring, skal du gøre følgende for at vælge de korrekte indstillinger i printerdriveren, og derefter ilægge konvolutterne i bakken, når du sender udskriftsjobbet til printeren.

## Udskriv konvolutter

1. Vælg indstillingen **Udskriv** i softwareprogrammet.
2. Vælg printeren på listen over printere, og klik derefter på eller tryk på knappen **Egenskaber** eller knappen **Indstillinger** for at åbne printerdriveren.



**BEMÆRK:** Navnet på knappen varierer for forskellige softwareprogrammer.



**BEMÆRK:** For at få adgang til disse funktioner fra en Windows 8- eller 8.1-startskærm skal du vælge **Enheder**, vælge **Udskriv** og derefter vælge printeren.

---

3. Klik eller tryk på fanen **Papir/kvalitet**.
4. Vælg det korrekte format til konvolutterne i rullelisten **papirstørrelse**.
5. Vælg **Konvolut** i rullelisten **Papirtype**.
6. Vælg **Manuel indføring** i rullelisten **Papirkilde**.
7. Klik på knappen **OK** for at lukke dialogboksen **Dokumentegenskaber**.
8. Klik på knappen **OK** i dialogboksen **Udskriv** for at udskrive jobbet.

## Konvolutretning

Tabel 2-3 Konvolutretning

Bakke	Konvolutformater	Sådan ilægges konvolutter
Bakke 1	Konvolut #10, Konvolut Monarch, Konvolut B5, Konvolut C5, Konvolut DL	Forside opad Kort frankeringsende ind mod printeren
Bakke 2	Konvolut #10, Konvolut Monarch, Konvolut B5, Konvolut C5, Konvolut DL	Forside opad Kort frankeringsende ind mod printeren

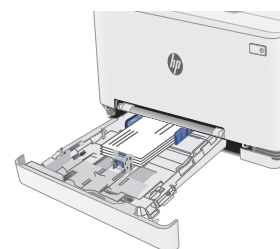

# Ilæg og udskriv på etiketter

## Indledning

Følgende oplysninger beskriver, hvordan du udskriver og ilægger etiketter. Bakke 1 kan rumme 1 ark med etiketter. Bakke 2 kan rumme op til 50 ark med etiketter.

Hvis du vil udskrive på etiketter ved hjælp af indstillingen Manuel indføring, skal du gøre følgende for at vælge de korrekte indstillinger i printerdriveren, og derefter ilægge etiketterne i bakken, når du sender udskriftsjobbet til printerens. Når du bruger manuel indføring, venter printerens med at udskrive jobbet, indtil den registrerer, at bakken er blevet åbnet.

## Manuel indføring af etiketter

1. Vælg indstillingen **Udskriv** i softwareprogrammet.
2. Vælg printerens på listen over printere, og klik derefter på eller tryk på knappen **Egenskaber** eller knappen **Indstillinger** for at åbne printerdriverens.

---

 **BEMÆRK:** Navnet på knappen varierer for forskellige softwareprogrammer.

 **BEMÆRK:** For at få adgang til disse funktioner fra en Windows 8- eller 8.1-startskærm skal du vælge **Enheder**, vælge **Udskriv** og derefter vælge printerens.

---

3. Klik på fanen **Papir/Kvalitet**.
4. Vælg det korrekte format til ark med etiketter i rullelisten **Papirformat**.
5. Vælg **Etiketter** i rullelisten **Papirtype**.
6. Vælg **Manuel indføring** i rullelisten **Papirkilde**.
7. Klik på knappen **OK** for at lukke dialogboksen **Dokumentegenskaber**.
8. Klik på knappen **OK** i dialogboksen **Udskriv** for at udskrive jobbet.

# Etiketretning

Tabel 2-4 Etiketretning

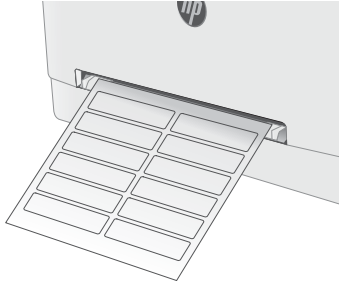
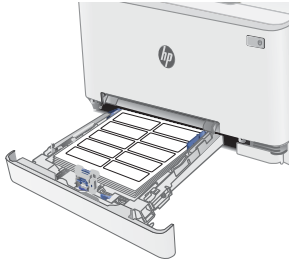
Bakke	Sådan ilægges etiketter
Bakke 1	Forside opad Øverste kant først ind i printeren
	
Bakke 2	Forside opad Øverste kant først ind i printeren
	

---

## 3 Forbrugsvarer, tilbehør og reservedele

- [Bestil forbrugsvarer, tilbehør og reservedele](#)
- [Udskift tonerpatronerne](#)

### Yderligere oplysninger:

Følgende oplysninger er korrekte på udgivelsestidspunktet. Se [www.hp.com/support/ljM282MFP](http://www.hp.com/support/ljM282MFP), hvis du ønsker aktuelle oplysninger.

HP's komplette hjælp til printeren omfatter følgende oplysninger:

- Installer og konfigurer
- Lær og brug
- Løs problemer
- Download software- og firmwareopdateringer
- Deltag i supportfora
- Find garantioplysninger og lovgivningsmæssige oplysninger

# Bestil forbrugsvarer, tilbehør og reservedele

## Bestilling

Tabel 3-1 Bestillingsmuligheder

Bestillingsmulighed	Oplysninger om bestilling
Bestilling af forbrugsvarer og papir	<a href="http://www.hp.com/go/suresupply">www.hp.com/go/suresupply</a>
Bestilling af ægte reservedele eller ekstraudstyr fra HP	<a href="http://www.hp.com/buy/parts">www.hp.com/buy/parts</a>
Bestilling via udbydere af tjeneste eller support	Kontakt en autoriseret HP-tjeneste eller serviceudbyder.
Bestil vha. HP's integrerede webserver (EWS)	Skriv printerens IP-adresse eller værtsnavn i adresse-/URL-adressefeltet i en understøttet webbrowser på computeren for at få adgang. EWS indeholder et link til webstedet HP SureSupply, som giver mulighed for at købe originale HP-forbrugsvarer.

## Forbrugsvarer og tilbehør

Tabel 3-2 Nordamerika, Latinamerika, lande/områder i Asien og Stillehavsområdet samt Japan

Vare	Beskrivelse	Patronnummer	Varenummer
HP 206A sort original LaserJet-tonerpatron	Sort erstatningstonerpatron med standardkapacitet	206A	W2110A
HP 206X sort Original LaserJet-tonerpatron med høj ydelse	Sort erstatningstonerpatron med høj kapacitet	206X	W2110X
HP 206A cyan Original LaserJet-tonerpatron	Cyan erstatningstonerpatron med standardkapacitet	206A	W2111A
HP 206X cyan Original LaserJet-tonerpatron med høj ydelse	Cyan erstatningstonerpatron med høj kapacitet	206X	W2111X
HP 206A gul Original LaserJet-tonerpatron	Gul erstatningstonerpatron med standardkapacitet	206A	W2112A
HP 206X gul Original LaserJet-tonerpatron med høj ydelse	Gul erstatningstonerpatron med høj kapacitet	206X	W2112X
HP 206A magenta Original LaserJet-tonerpatron	Magenta erstatningstonerpatron med standardkapacitet	206A	W2113A
HP 206X magenta Original LaserJet-tonerpatron med høj ydelse	Magenta erstatningstonerpatron med høj kapacitet	206X	W2113X

Tabel 3-3 Europa, Rusland, SNG, Mellemøsten og Afrika

Vare	Beskrivelse	Patronnummer	Varenummer
HP 207A sort original LaserJet-tonerpatron	Sort erstatningstonerpatron med standardkapacitet	207A	W2210A
HP 207X sort Original LaserJet-tonerpatron med høj ydelse	Sort erstatningstonerpatron med høj kapacitet	207X	W2210X
HP 207A cyan Original LaserJet-tonerpatron	Cyan erstatningstonerpatron med standardkapacitet	207A	W2211A



**Tabel 3-3 Europa, Rusland, SNG, Mellemøsten og Afrika (fortsat)**

Vare	Beskrivelse	Patronnummer	Varenummer
HP 207X cyan Original LaserJet-tonerpatron med høj ydelse	Cyan erstatningstonerpatron med høj kapacitet	207X	W2211X
HP 207A gul Original LaserJet-tonerpatron	Gul erstatningstonerpatron med standardkapacitet	207A	W2212A
HP 207X gul Original LaserJet-tonerpatron med høj ydelse	Gul erstatningstonerpatron med høj kapacitet	207X	W2212X
HP 207A magenta Original LaserJet-tonerpatron	Magenta erstatningstonerpatron med standardkapacitet	207A	W2213A
HP 207X magenta Original LaserJet-tonerpatron med høj ydelse	Magenta erstatningstonerpatron med høj kapacitet	207X	W2213X

## Dele til reparationer foretaget af kunden

Hvis du vil reducere reparationstiden, findes der reservedele til reparationer foretaget af kunderne (CSR – Customer Self-Repair) til mange HP LaserJet-printere. Du kan finde flere oplysninger om CSR-programmet og fordelene på [www.hp.com/go/csr-support](http://www.hp.com/go/csr-support) og [www.hp.com/go/csr-faq](http://www.hp.com/go/csr-faq).

Originale HP-reservedele kan bestilles på [www.hp.com/buy/parts](http://www.hp.com/buy/parts) eller ved at kontakte en HP-autoriseret service- og supportleverandør. Ved bestillingen skal du have et af følgende: varenummer, serienummer (findes bag på printeren), produktnummer eller printernavn.

- Varer med betegnelsen **Obligatorisk** egenudskiftning skal installeres af kunden, medmindre du vil betale for, at en HP-servicemedarbejder udfører arbejdet. Support på stedet eller i forbindelse med returnering til lager indgår ikke i HP-printergarantien for disse dele.
- Varer med angivelsen **Valgfri** egenudskiftning kan på din anmodning installeres gratis af HP's servicemedarbejdere, så længe garantien for printeren er gældende.

**Tabel 3-4 Dele til reparationer foretaget af kunden**

Produkt	Beskrivelse	Selvudskiftningsmuligheder	Varenummer
Prioriteret enkeltarksindføring	Reservebakke til prioriteret enkeltarksindføring (bakke 1)	Obligatorisk	RM2-1693-000
Inputbakke til 250 ark	Reservepapirkassette til bakke 2	Obligatorisk	RM2-1683-000

# Udskift tonerpatronerne

## Indledning

Printeren angiver, når en tonerpatrons blækniveau er lavt. Printerpatronens faktiske resterende levetid kan variere. Overvej at have en ekstra patron klar, så du kan installere den, når udskriftskvaliteten ikke længere er acceptabel.

Hvis du vil købe patroner eller kontrollere patronkompatibilitet for printeren, skal du gå til HP SureSupply på [www.hp.com/go/suresupply](http://www.hp.com/go/suresupply). Rul ned til bunden af siden, og kontroller, at landet/området er korrekt.

Printeren bruger fire farver og har en separat tonerpatron for hver farve: gul (Y), cyan (C), magenta (M) og sort (K). Tonerpatronerne er placeret på indersiden af frontdækslet.

**Tabel 3-5 Tonerpatroner til Nordamerika, Latinamerika, lande/områder i Asien og Stillehavsområdet samt Japan**

Vare	Beskrivelse	Patronnummer	Varenummer
HP 206A sort original LaserJet-tonerpatron	Sort erstatningstonerpatron med standardkapacitet	206A	W2110A
HP 206X sort Original LaserJet-tonerpatron med høj ydelse	Sort erstatningstonerpatron med høj kapacitet	206X	W2110X
HP 206A cyan Original LaserJet-tonerpatron	Cyan erstatningstonerpatron med standardkapacitet	206A	W2111A
HP 206X cyan Original LaserJet-tonerpatron med høj ydelse	Cyan erstatningstonerpatron med høj kapacitet	206X	W2111X
HP 206A gul Original LaserJet-tonerpatron	Gul erstatningstonerpatron med standardkapacitet	206A	W2112A
HP 206X gul Original LaserJet-tonerpatron med høj ydelse	Gul erstatningstonerpatron med høj kapacitet	206X	W2112X
HP 206A magenta Original LaserJet-tonerpatron	Magenta erstatningstonerpatron med standardkapacitet	206A	W2113A
HP 206X magenta Original LaserJet-tonerpatron med høj ydelse	Magenta erstatningstonerpatron med høj kapacitet	206X	W2113X

**Tabel 3-6 Tonerpatroner til Europa, Rusland, SNG, Mellemøsten og Afrika**

Vare	Beskrivelse	Patronnummer	Varenummer
HP 207A sort original LaserJet-tonerpatron	Sort erstatningstonerpatron med standardkapacitet	207A	W2210A
HP 207X sort Original LaserJet-tonerpatron med høj ydelse	Sort erstatningstonerpatron med høj kapacitet	207X	W2210X
HP 207A cyan Original LaserJet-tonerpatron	Cyan erstatningstonerpatron med standardkapacitet	207A	W2211A
HP 207X cyan Original LaserJet-tonerpatron med høj ydelse	Cyan erstatningstonerpatron med høj kapacitet	207X	W2211X
HP 207A gul Original LaserJet-tonerpatron	Gul erstatningstonerpatron med standardkapacitet	207A	W2212A

**Tabel 3-6** Tonerpatroner til Europa, Rusland, SNG, Mellemøsten og Afrika (fortsat)

Vare	Beskrivelse	Patronnummer	Varenummer
HP 207X gul Original LaserJet-tonerpatron med høj ydelse	Gul erstatningstonerpatron med høj kapacitet	207X	W2212X
HP 207A magenta Original LaserJet-tonerpatron	Magenta erstatningstonerpatron med standardkapacitet	207A	W2213A
HP 207X magenta Original LaserJet-tonerpatron med høj ydelse	Magenta erstatningstonerpatron med høj kapacitet	207X	W2213X

 **BEMÆRK:** Højtstående tonerpatroner indeholder mere toner end standardpatroner, så der kan udskrives flere sider. Yderligere oplysninger finder du på adressen [www.hp.com/go/learnaboutequipment](http://www.hp.com/go/learnaboutequipment).

Tag ikke tonerpatronen ud af emballagen, før den skal installeres.

 **FORSIGTIG:** Udsæt ikke tonerpatronen for lys i mere end nogle få minutter for at forhindre, at den bliver beskadiget. Dæk den grønne billedtromle til, hvis tonerpatronen skal fjernes fra printeren i en længere periode.

Følgende illustration vises tonerpatronens komponenter.

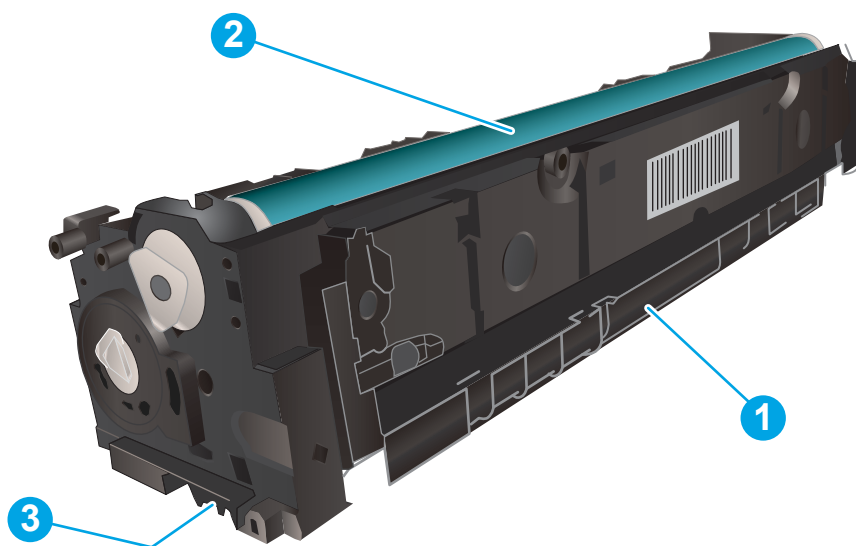

**Tabel 3-7** Forklaring af tonerpatron

Nummer	Beskrivelse
1	Håndtag
2	Billedtromle
3	Hukommelseschip

**⚠ FORSIGTIG:** Hvis du får toner på tøjet, skal du tørre det af med en tør klud og vaske tøjet i koldt vand. Varmt vand fikserer toneren i tøjet.

**📖 BEMÆRK:** Du kan finde oplysninger om genbrug af brugte tonerpatroner i æsken til tonerpatronen.

## Fjern og udskift tonerpatronerne

1. Åbn frontdækslet.



2. Tag fat om det blå håndtag på skuffen til tonerpatronen, og træk derefter skuffen ud.



3. Tag fat i håndtaget på tonerpatronen, og træk derefter tonerpatronen lige ud for at fjerne den.



4. Fjern den nye tonerpatronpakke fra æsken, og træk derefter i frigørelsestappen på emballagen.

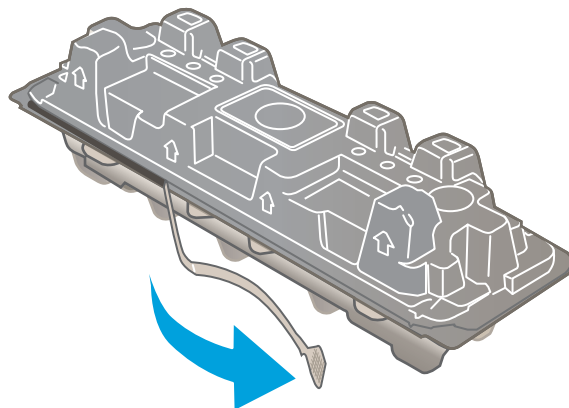

5. Fjern tonerpatronen fra den åbnede emballageskal. Gem al emballage til genbrug af den brugte tonerpatron.

**BEMÆRK:** Undgå at berøre den grønne billedtromle. Fingeraftryk på billedtromlen kan forårsage fejl i udskriften.

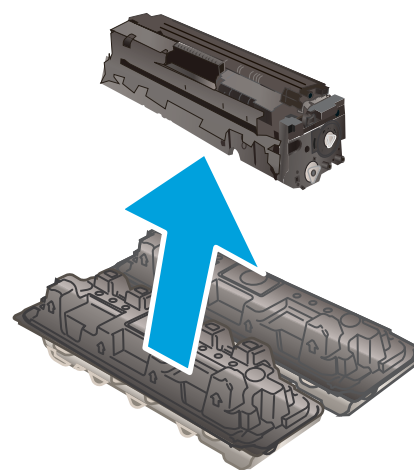

6. Vip forsigtigt tonerpatronen frem og tilbage for at fordele toneren jævnt inde i patronen, mens du holder tonerpatronen i begge ender.

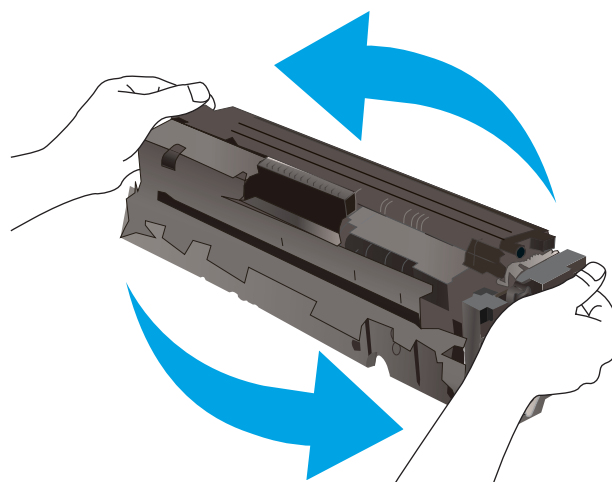

7. Installer den nye tonerpatron. Sørg for, at farvechipsen på patronen stemmer overens med farvechipsen på skuffen.

**BEMÆRK:** Undgå at berøre den grønne billedtromle. Fingeraftryk på billedtromlen kan forårsage fejl i udskriften.



8. Luk skuffen til tonerpatronen.



9. Luk frontdækslet.



---

## 4 Udskriv

- [Udskrivningsopgaver \(Windows\)](#)
- [Udskrivningsopgaver \(macOS\)](#)
- [Mobil udskrivning](#)
- [Brug direkte USB-udskrivning](#)

### Yderligere oplysninger:

Følgende oplysninger er korrekte på udgivelsestidspunktet. Se [www.hp.com/support/ljM282MFP](http://www.hp.com/support/ljM282MFP), hvis du ønsker aktuelle oplysninger.

HP's komplette hjælp til printeren omfatter følgende oplysninger:

- Installer og konfigurer
- Lær og brug
- Løs problemer
- Download software- og firmwareopdateringer
- Deltag i supportfora
- Find garantioplysninger og lovgivningsmæssige oplysninger

# Udskrivningsopgaver (Windows)

## Sådan udskriver du (Windows)

Følgende fremgangsmåde beskriver den grundlæggende udskrivningsproces til Windows.

1. Vælg indstillingen **Udskriv** i softwareprogrammet.
2. Vælg printeren fra listen med printere. Hvis du vil skifte indstillinger, skal du klikke på knappen **Egenskaber** eller **Indstillinger** for at åbne printerdriveren.

---

 **BEMÆRK:** Navnet på knappen varierer for forskellige softwareprogrammer.

 **BEMÆRK:** I Windows 10, 8.1 og 8 har disse programmer et andet layout med andre funktioner i forhold til de nedenfor beskrevne. For at åbne udskrivningsfunktionen fra en app på startskærmen skal du gøre følgende:

- **Windows 10:** Vælg **Udskriv**, og vælg derefter printeren.
- **Windows 8.1 eller 8:** Vælg **Enheder**, vælg **Udskriv**, og vælg derefter printeren.

Til HP PCL-6 V4-driveren downloader HP Smart-programmet ekstra driverfunktioner, når **Flere indstillinger** vælges.

---

 **BEMÆRK:** Yderligere oplysninger finder du ved at klikke på knappen Hjælp (?) i printerdriveren.

3. Klik på fanerne i printerdriveren for at konfigurere de tilgængelige indstillinger. Indstil f.eks. papirretningen under fanen **Færdigbehandling**, og indstil papirbakke, papirtype, papirformat og kvalitet under fanen **Papir/kvalitet**.
4. Klik på knappen **OK** for at gå tilbage til dialogboksen **Udskriv**. Angiv det antal kopier, der skal udskrives, på dette skærbillede.
5. Klik på knappen **Udskriv** for at udskrive jobbet.

## Udskriv automatisk på begge sider (Windows)

Brug denne fremgangsmåde til printere, der har en automatisk dupleksenhed installeret. Hvis printeren ikke har en automatisk dupleksenhed installeret, eller hvis du vil udskrive på papirtyper, som dupleksenheden ikke understøtter, kan du udskrive på begge sider manuelt.

1. Vælg indstillingen **Udskriv** i softwareprogrammet.
2. Vælg printeren på listen over printere, og klik derefter på knappen **Egenskaber** eller knappen **Indstillinger** for at åbne printerdriveren.

---

 **BEMÆRK:** Navnet på knappen varierer for forskellige softwareprogrammer.

 **BEMÆRK:** I Windows 10, 8.1 og 8 har disse programmer et andet layout med andre funktioner i forhold til de nedenfor beskrevne. For at åbne udskrivningsfunktionen fra en app på startskærmen skal du gøre følgende:

- **Windows 10:** Vælg **Udskriv**, og vælg derefter printeren.
- **Windows 8.1 eller 8:** Vælg **Enheder**, vælg **Udskriv**, og vælg derefter printeren.

Til HP PCL-6 V4-driveren downloader HP Smart-programmet ekstra driverfunktioner, når **Flere indstillinger** vælges.

---



3. Klik på fanen **Færdigbehandling**.
4. Vælg **Udskriv på begge sider**. Klik på **OK** for at lukke dialogboksen **Dokumentegenskaber**.
5. Klik på **Udskriv** i dialogboksen **Udskriv** for at udskrive jobbet.

## Manuel udskrivning på begge sider (dupleks) (Windows)

Brug denne fremgangsmåde til printere, der ikke har en automatisk dupleksenhed installeret eller til at udskrive på papir, som dupleksenheden ikke understøtter.

1. Vælg indstillingen **Udskriv** i softwareprogrammet.
2. Vælg printeren på listen over printere, og klik derefter på knappen **Egenskaber** eller knappen **Indstillinger** for at åbne printerdriveren.

---

 **BEMÆRK:** Navnet på knappen varierer for forskellige softwareprogrammer.

 **BEMÆRK:** I Windows 10, 8.1 og 8 har disse programmer et andet layout med andre funktioner i forhold til de nedenfor beskrevne. For at åbne udskrivningsfunktionen fra en app på startskærmen skal du gøre følgende:

- **Windows 10:** Vælg **Udskriv**, og vælg derefter printeren.
- **Windows 8.1 eller 8:** Vælg **Enheder**, vælg **Udskriv**, og vælg derefter printeren.

Til HP PCL-6 V4-driveren downloader HP Smart-programmet ekstra driverfunktioner, når **Flere indstillinger** vælges.

---

3. Klik på fanen **Færdigbehandling**.
4. Vælg **Print on both sides (manually)** (Udskriv på begge sider (manuelt)), og klik derefter på **OK** for at lukke dialogboksen **Dokumentegenskaber**.
5. Klik på **Udskriv** i dialogboksen **Udskriv** for at udskrive den første side af jobbet.
6. Hent den udskrevne stak fra udskriftsbakken, og anbring stakken i bakke 1.
7. Hvis du bliver bedt om det, skal du vælge en knap på kontrolpanelet for at fortsætte.

## Udskrivning af flere sider pr. ark (Windows)

1. Vælg indstillingen **Udskriv** i softwareprogrammet.
2. Vælg printeren på listen over printere, og klik derefter på knappen **Egenskaber** eller knappen **Indstillinger** for at åbne printerdriveren.

---

 **BEMÆRK:** Navnet på knappen varierer for forskellige softwareprogrammer.

 **BEMÆRK:** I Windows 10, 8.1 og 8 har disse programmer et andet layout med andre funktioner i forhold til de nedenfor beskrevne. For at åbne udskrivningsfunktionen fra en app på startskærmen skal du gøre følgende:

- **Windows 10:** Vælg **Udskriv**, og vælg derefter printeren.
- **Windows 8.1 eller 8:** Vælg **Enheder**, vælg **Udskriv**, og vælg derefter printeren.

Til HP PCL-6 V4-driveren downloader HP Smart-programmet ekstra driverfunktioner, når **Flere indstillinger** vælges.

---

3. Klik på fanen **Færdigbehandling**.
4. Vælg antal sider pr. ark på rullelisten **Sider pr. ark**.
5. Vælg de korrekte indstillinger for **Udskriv siderammer**, **Siderækkefølge** og **Retning**. Klik på **OK** for at lukke dialogboksen **Dokumentegenskaber**.
6. Klik på **Udskriv** i dialogboksen **Udskriv** for at udskrive jobbet.

## Valg af papirtype (Windows)

1. Vælg indstillingen **Udskriv** i softwareprogrammet.
2. Vælg printeren på listen over printere, og klik derefter på eller tryk på knappen **Egenskaber** eller knappen **Indstillinger** for at åbne printerdriveren.



**BEMÆRK:** Navnet på knappen varierer for forskellige softwareprogrammer.



**BEMÆRK:** I Windows 10, 8.1 og 8 har disse programmer et andet layout med andre funktioner i forhold til de nedenfor beskrevne. For at åbne udskrivningsfunktionen fra en app på startskærmen skal du gøre følgende:

- **Windows 10:** Vælg **Udskriv**, og vælg derefter printeren.
- **Windows 8.1 eller 8:** Vælg **Enheder**, vælg **Udskriv**, og vælg derefter printeren.

Til HP PCL-6 V4-driveren downloader HP Smart-programmet ekstra driverfunktioner, når **Flere indstillinger** vælges.

3. Klik på fanen **Papir/Kvalitet**.
4. Vælg indstillingen for den type papir, du bruger, og klik på **OK**.
5. Klik på **OK** for at lukke dialogboksen **Dokumentegenskaber**.
6. Klik på **Udskriv** i dialogboksen **Udskriv** for at udskrive jobbet.

# Udskrivningsopgaver (macOS)

## Sådan udskriver du (macOS)

Følgende fremgangsmåde beskriver den grundlæggende udskrivningsproces til macOS.

1. Klik på menuen **Filer**, og klik derefter på **Udskriv**.
2. Vælg printeren.
3. Klik på **Vis detaljer** eller **Kopier og sider**, og vælg derefter andre menuer for at justere udskrivningsindstillingerne.

---

 **BEMÆRK:** Navnet på menupunktet varierer for forskellige softwareprogrammer.

---

4. Klik på knappen **Udskriv**.

## Automatisk udskrivning på begge sider (macOS)

---

 **BEMÆRK:** Disse oplysninger gælder for printere med en automatisk dupleksenhed.

 **BEMÆRK:** Denne funktion er tilgængelig, hvis du installerer HP-printerdriveren. Den er muligvis ikke tilgængelige, hvis du bruger AirPrint.

---

1. Klik på menuen **Filer**, og klik derefter på **Udskriv**.
2. Vælg printeren.
3. Klik på **Vis detaljer** eller **Kopier og sider**, og klik derefter på menuen **Layout**.

---

 **BEMÆRK:** Navnet på menupunktet varierer for forskellige softwareprogrammer.

---

4. Vælg en indbindingsindstilling på rullelisten **Tosidet**.
5. Klik på knappen **Udskriv**.

## Manuel udskrivning på begge sider (macOS)

---

 **BEMÆRK:** Denne funktion er tilgængelig, hvis du installerer HP-printerdriveren. Den er muligvis ikke tilgængelige, hvis du bruger AirPrint.

---

1. Klik på menuen **Filer**, og klik derefter på **Udskriv**.
2. Vælg printeren.
3. Klik på **Vis detaljer** eller **Kopier og sider**, og klik derefter på menuen **Manuel dupleks**.

---

 **BEMÆRK:** Navnet på menupunktet varierer for forskellige softwareprogrammer.

---

4. Klik på feltet **Manuel dupleksudskrivning**, og vælg en indbindingsindstilling.
5. Klik på knappen **Udskriv**.
6. Gå hen til printeren, og fjern eventuelt tomt papir fra bakke 1.

7. Hent den udskrevne stak fra udskriftsbakken, og anbring stakken i papirbakken med den trykte side nedad.
8. Hvis du bliver bedt om det, skal du trykke på en knap på kontrolpanelet for at fortsætte.

## Udskrivning af flere sider pr. ark (macOS)

1. Klik på menuen **Filer**, og klik derefter på **Udskriv**.
2. Vælg printerens.
3. Klik på **Vis detaljer** eller **Kopier og sider**, og klik derefter på menuen **Layout**.

---

 **BEMÆRK:** Navnet på menupunktet varierer for forskellige softwareprogrammer.

---

4. På rullelisten **Sider pr. ark** skal du vælge det antal sider, du vil udskrive på hvert ark.
5. Vælg rækkefølgen og placeringen af siderne på arket i området **Layoutretning**.
6. Vælg den kanttype, der skal udskrives om hver side på arket, i menuen **Kanter**.
7. Klik på knappen **Udskriv**.

## Valg af papirtype (macOS)

1. Klik på menuen **Filer**, og klik derefter på **Udskriv**.
2. Vælg printerens.
3. Klik på **Vis detaljer** eller **Kopier og sider**, og klik derefter på menuen **Medier og kvalitet** eller menuen **Papir/kvalitet**.

---

 **BEMÆRK:** Navnet på menupunktet varierer for forskellige softwareprogrammer.

---

4. Vælg mellem indstillingerne under **Medier og kvalitet** eller **Papir/kvalitet**.

---

 **BEMÆRK:** Denne liste indeholder mastersættet af tilgængelige indstillinger. Nogle indstillinger er ikke tilgængelige på alle printere.

---

- **Medietype:** Markér indstillingen for papirtype til udskriftsjobbet.
  - **Udskriftskvalitet:** Vælg opløsning for udskriftsjobbet.
  - **Kant-til-kant-udskrivning:** Vælg denne indstilling for at udskrive med mindre margener.
5. Klik på knappen **Udskriv**.

## Yderligere udskrivningsopgaver

Gå til [www.hp.com/support/ljM282MFP](http://www.hp.com/support/ljM282MFP).

Der er instruktioner til udførelse af specifikke udskrivningsopgaver, f.eks. følgende:

- Oprettelse og brug af udskrivningsgenveje eller forudindstillinger
- Valg af papirformat, eller brug af et brugerdefineret papirformat
- Valg af sideretning
- Oprettelse af en brochure

- Skalering af et dokument, så det passer til et bestemt papirformat
- Udskrivning af de første eller sidste sider af dokumentet på andet papir
- Udskrivning af vandmærker på et dokument

# Mobil udskrivning

## Indledning

HP tilbyder flere forskellige mobile løsninger og ePrint-løsninger, der muliggør nem udskrivning til en HP-printer fra en bærbar computer, tablet, smartphone eller anden mobil enhed. Hvis du vil se den samlede liste og finde den bedste mulighed, kan du gå til [www.hp.com/go/LaserJetMobilePrinting](http://www.hp.com/go/LaserJetMobilePrinting).

---

 **BEMÆRK:** Opdater printerens firmware for at sikre, at alle funktioner til mobil udskrivning og ePrint understøttes.

---

- [Wi-Fi Direct \(kun trådløse modeller\)](#)
- [HP ePrint via email](#)
- [HP ePrint-softwaren](#)
- [AirPrint](#)
- [Integreret udskrivning til Android](#)

## Wi-Fi Direct (kun trådløse modeller)

Wi-Fi Direct gør det muligt at udskrive fra en trådløs mobilenhed uden forbindelse til et netværk eller internettet.

Ikke alle mobiloperativsystemer understøttes i øjeblikket af Wi-Fi Direct. Hvis den mobile enhed ikke understøtter Wi-Fi Direct, skal du skifte enhedens trådløse netværksforbindelse til printerens Wi-Fi Direct-forbindelse, før du udskriver.

---

 **BEMÆRK:** For mobile enheder, som ikke understøtter Wi-Fi Direct, aktiverer Wi-Fi Direct-forbindelsen kun udskrivning. Efter du har brugt Wi-Fi Direct til udskrivning, skal du tilslutte igen til et lokalt netværk for at få adgang til internettet.

---

For at få adgang til printerens Wi-Fi Direct-forbindelse skal du gøre følgende:

1. Tryk på knappen Forbindelsesoplysninger  på startskærbilledet på printerens kontrolpanel.
2. Åbn følgende menuer:
  - a. [Wi-Fi Direct](#)
  - b. [Indstillinger](#)
  - c. [Tilslutningsmetode](#)
3. Vælg en af følgende til forbindelsesmuligheder:
  - **Automatisk:** Når du vælger denne indstilling, angives adgangskoden til 12345678.
  - **Manuelt:** Når du vælger denne indstilling, genereres en sikker, vilkårligt genereret adgangskode.
4. Åbn menuen **Wi-Fi** eller **Wi-Fi Direct** på den mobile enhed.
5. Vælg printerens navn på listen over tilgængelige netværk.

---



 **BEMÆRK:** Hvis printerens navn ikke vises, opholder du dig måske uden for Wi-Fi Direct-signalets rækkevidde. Flyt enheden tættere til printeren.

---

6. Indtast adgangskoden til Wi-Fi Direct, hvis du bliver bedt om det.

---

 **BEMÆRK:** For Android-enheder, der understøtter Wi-Fi Direct, oprettes forbindelsen automatisk, uden der bedes om en adgangskode, hvis forbindelsesmetoden er indstillet til **Automatisk**. Hvis forbindelsesmetoden er indstillet til **Manuel**, skal du enten trykke på **OK** eller angive et personligt identifikationsnummer (PIN) - er vist på kontrolpanelet - som adgangskode på den mobile enhed.

 **BEMÆRK:** Tryk på knappen Forbindelsesoplysninger  for at få adgang til Wi-Fi-Direct fra startskærbilledet på printerens kontrolpanel.

---

7. Åbn dokumentet, og vælg derefter indstillingen **Udskrivning**.

---

 **BEMÆRK:** Hvis den mobile enhed ikke understøtter udskrivning, skal du installere mobilappen HP ePrint.

---

8. Vælg printeren fra listen over tilgængelige printere, og vælg derefter **Udskriv**.

9. Når jobbet er fuldført, skal nogle mobile enheder tilsluttes på ny til det lokale netværk.

- Tablets og telefoner med styresystemet Android 4.0 og senere med HP Print Service eller plugin'et Mopria til mobil udskrivning installeret
- De fleste Windows 8.1-computere, tablets og bærbare computere har HP-printerdriveren installeret

Følgende enheder og computeroperativsystemer understøtter ikke **Wi-Fi Direct**, men de kan udskrive til en printer, der gør:

- Apple iPhone og iPad
- Mac-computere, som kører macOS

Få flere oplysninger om Wi-Fi Direct-udskrivning på [www.hp.com/go/wirelessprinting](http://www.hp.com/go/wirelessprinting).

Wi-Fi Direct-funktioner kan aktiveres eller deaktiveres fra printerens kontrolpanel.

## Aktiver eller deaktiver Wi-Fi Direct



1. Vælg knappen Forbindelsesoplysninger  på startskærbilledet på printerens kontrolpanel.

2. Åbn følgende menuer:

- a. [Wi-Fi Direct](#)
- b. [indstillinger](#)
- c. [Tænd/sluk](#)

3. Tryk på menupunktet [Til](#). Når du trykker på knappen [Fra](#), deaktiveres Wi-Fi Direct-udskrivning.

---





 **BEMÆRK:** I miljøer, hvor der er installeret flere end én model af samme printer, kan det være nyttigt at give hvert produkt et mere unikt Wi-Fi Direct-navn, da det letter printeridentifikationen ved Wi-Fi Direct-udskrivning. Wi-Fi Direct-navnet findes også ved at trykke på ikonet Forbindelsesoplysninger  på startskærbilledet på printerens kontrolpanel og derefter trykke på ikonet Wi-Fi Direct.

---

## Rediger printerens Wi-Fi Direct-navn

Følg denne fremgangsmåde for at ændre printerens Wi-Fi Direct-navn ved hjælp af HP's integrerede webserver (EWS):

## Trin 1: Åbn HP's integrerede webserver

1. Fra startskærmen på printerens kontrolpanel skal du trykke på knappen Forbindelsesoplysninger  /  og herefter trykke på knappen **Forbindelse til netværket**  eller knappen **Netværkets Wi-Fi TÆNDT**  for at få vist IP-adressen eller værtsnavnet.
2. Åbn en browser, og indtast IP-adressen eller værtsnavnet i adressefeltet på nøjagtig samme måde, som det vises på printerens kontrolpanel. Tryk på tasten **Enter** på computertastaturet. Den integrerede webserver åbnes.

 <https://10.10.XX.XXX/>

 **BEMÆRK:** Hvis webbrowsersen viser en meddelelse, som angiver, at adgangen til webstedet muligvis ikke er sikker, skal du vælge muligheden for at fortsætte til webstedet. Adgang til dette websted vil ikke beskadige computeren.

## Trin 2: Rediger Wi-Fi Direct-navnet

1. Klik på fanen **Netværk**.
2. Klik på linket **Opsætning af Wi-Fi Direct** i venstre navigationsrude.
3. Indtast det nye navn i feltet **Wi-Fi Direct-navn**.
4. Klik på **Anvend**.



## HP ePrint via email

Brug HP ePrint til at udskrive dokumenter ved at sende dem som en vedhæftet fil i en e-mail til printerens e-mailadresse fra enhver enhed med aktiveret e-mail.

Hvis printerens skal kunne bruge HP ePrint, skal disse krav være opfyldt:

- Printerens skal være tilsluttet et kablet eller trådløst netværk og have internetadgang.
- HP Web Services skal være aktiveret på printerens, og printerens skal være registreret hos HP Connected.

Følg denne procedure for at aktivere HP Web Services og registrere dig hos HP Connected:

1. Tryk på knappen Forbindelsesoplysninger  /  på startskærbilledet på printerens kontrolpanel.
2. Åbn følgende menuer:
  - a. [HP ePrint](#)
  - b. [indstillinger](#)
  - c. [Aktiver Web Services](#)
3. Tryk på knappen **Udskriv** at læse brugsbetingelserne for aftalen. Tryk på knappen **OK** for at acceptere brugsbetingelserne og aktivere HP Web Services  

Produktet aktiverer webtjenester og udskriver derefter en oplysningsside. Oplysningssiden indeholder den printerkode, som er nødvendig for at registrere HP-printeren hos HP Connected.
4. Gå til [www.hpconnected.com](http://www.hpconnected.com) for at oprette en HP ePrint-konto og fuldføre opsætningen.



## HP ePrint-softwaren

HP ePrint-softwaren gør det let at udskrive fra en stationær eller bærbar Windows-pc eller Mac til alle printere, der understøtter HP ePrint. Denne software gør det let at finde HP ePrint-aktiverede printere, som er registreret under din HP Connected-konto. HP-modtagerprinterene kan stå på kontoret eller på den anden side af kloden.

- **Windows:** Når du har installeret softwaren, skal du åbne indstillingen **Udskriv** fra programmet, og vælg derefter **HP ePrint** fra listen over installerede printere. Klik på knappen **Egenskaber** for at konfigurere udskrivningsindstillingerne.
- **macOS:** Når softwaren er installeret skal du vælge **Arkiv, Udskriv** og derefter vælge pilen ud for **PDF** (nederst til venstre på driverskærmbilledet). Vælg **HP ePrint**.

I Windows understøtter HP ePrint-softwaren TCP/IP-udskrivning til lokale netværksprintere på netværket (LAN eller WAN) til produkter, som understøtter UPD PostScript®.

Både Windows og macOS understøtter IPP-udskrivning til LAN- eller WAN-netværkstilsluttede produkter, som understøtter ePCL.

Windows og macOS understøtter også begge udskrivning af PDF-dokumenter til offentlige printere og cloud-udskrivning med HP ePrint via e-mail.

Gå til [www.hp.com/go/eprintsoftware](http://www.hp.com/go/eprintsoftware) for at finde drivere og oplysninger.

---

 **BEMÆRK:** For Windows er navnet på HP ePrint-softwareprinterdriveren HP ePrint + JetAdvantage.

 **BEMÆRK:** HP ePrint-softwaren er et hjælpeprogram til PDF-workflows til macOS og er teknisk set ikke en printerdriver.

 **BEMÆRK:** HP ePrint-software understøtter ikke USB-udskrivning.

---

## AirPrint

Direkte udskrivning med Apples AirPrint understøttes med iOS-enheder og Mac-computere, der kører OS X 10.7 Lion og nyere. Brug AirPrint til at udskrive direkte til printerene fra en iPad, iPhone (3GS eller nyere) eller iPod touch (tredje generation eller nyere) i følgende mobilapps:

- Mail
- Fotografier
- Safari
- iBooks
- Udvalgte tredjepartsprogrammer

Hvis du vil bruge AirPrint, skal printerene være tilsluttet det samme netværk (undernet) som Apple-enheden. Yderligere oplysninger om brug af AirPrint og om, hvilke HP-printere der er kompatible med AirPrint, finder du på [www.hp.com/go/MobilePrinting](http://www.hp.com/go/MobilePrinting).

---

 **BEMÆRK:** Før du bruger AirPrint med en USB-forbindelse, skal du kontrollere versionsnummeret. AirPrint-versionerne 1.3 og tidligere understøtter ikke USB-forbindelser.

---

## Integreret udskrivning til Android

HP's indbyggede udskrivningsløsning til Android og Kindle gør mobile enheder i stand til automatisk at finde og udskrive til HP-printere, som enten er på et netværk eller inden for trådløs rækkevidde til Wi-Fi Direct-udskrivning.

Udskrivningsløsningen er integreret i mange versioner af operativsystemet.



**BEMÆRK:** Hvis udskrivning ikke er tilgængelig på enheden, skal du gå til [Google Play > Android-apps](#) og installere tilføjelsesprogrammet HP Print Service.

---

Hvis du ønsker flere oplysninger om, hvordan du anvender Androids integrerede udskrivning, og hvilke Android-enheder der understøttes, skal du gå til [www.hp.com/go/LaserJetMobilePrinting](http://www.hp.com/go/LaserJetMobilePrinting).

# Brug direkte USB-udskrivning

## Indledning

Denne printer har mulighed for direkte USB-udskrivning, så du hurtigt kan udskrive filer uden at sende dem fra en computer. Printeren accepterer standard USB-flashdrev i USB-porten. Det understøtter følgende filtyper:

- .pdf
- .jpg
- .prn og .PRN
- .cht og .CHT
- .pxl
- .pcl og .PCL
- .ps og .PS
- .doc og .docx
- .ppt og .pptx

## Trin 1: Adgang til USB-filer på printeren

1. Indsæt USB-flashdrevet i USB-porten til direkte udskrivning på printeren.
2. Menuen [USB-flashdrev](#) åbner og viser følgende muligheder:
  - [Udskriv dokumenter](#)
  - [Se og udskriv fotos](#)
  - [Scan til USB-drev](#)

## Trin 2: Udskrivning af USB-dokumenter

### Mulighed et: Udskriv dokumenter

1. Hvis du vil udskrive et dokument, skal du vælge [Udskriv dokumenter](#).
2. Tryk på navnet på det dokument, du vil udskrive. Hvis dokumentet er gemt i en mappe, skal du først vælge mappen og derefter vælge det dokument, der skal udskrives.
3. Når oversigtsskærbilledet åbner, kan følgende indstillinger justeres:
  - [Antal kopier](#)
  - [Papirformat](#)
  - [Papirtype](#)
  - [Tilpas til side](#)

- [Sortering](#)
  - [Udskriftsfarve](#) (kun modeller med farve)
4. Vælg knappen [Udskriv](#) for at udskrive dokumentet.
  5. Hent det udskrevne job i udskriftsbakken, og fjern USB-flashdrevet.

### Mulighed to: Udskriv fotos

1. Hvis du vil udskrive fotos, skal du vælge [Se og udskriv fotos](#).
2. Vælg eksempelbilledet af de fotos, der skal udskrives, og vælg derefter [Udført](#).
3. Når oversigtsskærmbilledet åbner, kan følgende indstillinger justeres:
  - [Billedstørrelse](#)
  - [Papirformat](#)
  - [Papirtype](#)
  - [Antal kopier](#)
  - [Udskriftsfarve](#) (kun farveprintere)
  - [Lysere/Mørkere](#)
4. Vælg [Udskriv](#) for at udskrive billederne.
5. Hent det udskrevne job i udskriftsbakken, og fjern USB-flashdrevet.

---

# 5 Kopiering

- [Opret en kopi](#)
- [Kopier på begge sider \(dupleksudskrivning\)](#)

## Yderligere oplysninger:

Følgende oplysninger er korrekte på udgivelsestidspunktet. Se [www.hp.com/support/ljM282MFP](http://www.hp.com/support/ljM282MFP), hvis du ønsker aktuelle oplysninger.

HP's komplette hjælp til printeren omfatter følgende oplysninger:

- Installer og konfigurer
- Lær og brug
- Løs problemer
- Download software- og firmwareopdateringer
- Deltag i supportfora
- Find garantioplysninger og lovgivningsmæssige oplysninger

## Opret en kopi

1. Læg dokumentet på scannerglaspladen i henhold til indikatorerne på produktet.
2. Tryk på knappen **Kopi** på startskærbilledet på produktets kontrolpanel .
3. Hvis du vil optimere kvaliteten af kopier for forskellige typer dokumenter, skal du trykke på knappen **Indstillinger**, rulle til knappen **Optimizer** og trykke på den. Stryg hen over skærbilledet for kontrolpanelet for at rulle gennem mulighederne, og tryk derefter på en for at vælge den. Følgende kopikvalitetsindstillinger er tilgængelige:
  - **Autovalg**: Brug denne indstilling, når kopikvaliteten ikke er vigtig. Dette er standardindstillingen.
  - **Blandet**: Brug denne indstilling til dokumenter, der indeholder en blanding af tekst og grafik.
  - **Tekst**: Brug denne indstilling til dokumenter, der indeholder mest tekst.
  - **Billede**: Brug denne indstilling til dokumenter, der indeholder mest grafik.
4. Tryk på **Antal kopier**, og brug derefter tastaturet på berøringsskærmen til at justere antallet af kopier.
5. Tryk på knappen **Sort** eller **Farver** for at starte kopieringen.

## Kopier på begge sider (dupleksudskrivning)

- [Automatisk kopiering på begge sider](#)
- [Manuel kopiering på begge sider](#)

### Automatisk kopiering på begge sider

1. Ilæg de originale dokumenter i dokumentføderen med den første side med forsiden opad og med det øverste af siden mod dokumentføderen.
2. Juster papirstyrene, så de passer til dokumentformatet.
3. Tryk på knappen **Kopi** på startskærbilledet på produktets kontrolpanel .
4. Tryk på knappen **Indstillinger**.
5. Rul til og tryk på knappen **Tosidet**.
6. Rul gennem mulighederne, og tryk derefter på en for at vælge den.
7. Tryk på knappen **Sort** eller **Farver** for at starte kopieringen.

### Manuel kopiering på begge sider

1. Placer dokumentet på scannerglaspladen med forsiden nedad og med sidens øverste venstre hjørne i øverste venstre hjørne af scannerglaspladen. Luk scanneren.
2. Tryk på knappen **Kopi** på startskærbilledet på produktets kontrolpanel .
3. Tryk på knappen **Indstillinger**.
4. Rul til og tryk på knappen **Tosidet**.
5. Rul gennem mulighederne, og tryk derefter på en for at vælge den.
6. Tryk på knappen **Sort** eller **Farver** for at starte kopieringen.
7. Produktet beder dig om at ilægge det næste originaldokument. Læg det på glasset, og tryk derefter på knappen **OK**.
8. Gentag denne proces, indtil du har scannet sidste side. Tryk på knappen **Fuldført** for at færdiggøre udskrivningen af kopierne.





---

## 6 Scanning

- [Scanning ved hjælp af HP-scanningssoftware \(Windows\)](#)
- [Scanning ved hjælp af HP Smart-softwaren \(macOS\)](#)
- [Opsætning af funktionen Scan til e-mail](#)
- [Opsætning af funktionen Scan til netværksmappe](#)
- [Scanne til et USB-flashdrev](#)
- [Scan til e-mail](#)
- [Scan til en netværksmappe](#)
- [Yderligere scanningsopgaver](#)

### Yderligere oplysninger:

Følgende oplysninger er korrekte på udgivelsestidspunktet. Se [www.hp.com/support/ljM282MFP](http://www.hp.com/support/ljM282MFP), hvis du ønsker aktuelle oplysninger.

HP's komplette hjælp til printereren omfatter følgende oplysninger:

- Installer og konfigurer
- Lær og brug
- Løs problemer
- Download software- og firmwareopdateringer
- Deltag i supportfora
- Find garantioplysninger og lovgivningsmæssige oplysninger

## Scanning ved hjælp af HP-scanningssoftware (Windows)

Brug HP-scanningssoftwaren til at starte scanning fra software på computeren. Du kan gemme det scannede billede som en fil eller sende det til et andet program.

1. Åbn HP Printer Assistant.
  - **Windows 10:** Fra menuen **Start** skal du klikke på **Alle Apps**, klikke på **HP** og derefter vælge printernavnet.
  - **Windows 8.1:** Klik på pil ned i nederste venstre hjørne af skærbilledet **Start**, og vælg derefter printerens navn.
  - **Windows 8:** Højreklik på det tomme felt på skærbilledet **Start**, klik på **Alle apps** på app-linjen, og vælg derefter printerens navn.
  - **Windows 7:** Klik på **Start** på computerens skrivebord, vælg **Alle programmer**, klik på **HP**, klik på mappen for printeren, og vælg derefter printernavnet.
2. I HP Printer Assistant skal du vælge **Scan** og derefter vælge **Scan et dokument eller billede**.
3. Justér indstillingerne, hvis det er nødvendigt.
4. Klik på **Scan**.

## Scanning ved hjælp af HP Smart-softwaren (macOS)

Brug HP Smart software til at starte scanning fra software på computeren.

1. Læg dokumentet i dokumentføderen eller på scannerglaspladen i henhold til indikatorerne på printeren.
2. På computeren skal du åbne **HP Smart**, som findes i mappen **Programmer**.
3. Følg vejledningen på skærmen for at scanne dokumentet.
4. Når du har scannet alle siderne, skal du klikke på **Filer** og derefter **Gem** for at gemme dem som en fil.

# Opsætning af funktionen Scan til e-mail

- [Indledning](#)
- [Før du starter](#)
- [Metode 1: Brug af guiden Scan til e-mail \(Windows\)](#)
- [Metode 2: Opsætning af Scan til e-mail via HP's integrerede webserver](#)

## Indledning

Printeren har en funktion, der kan scanne et dokument og sende det til en eller flere e-mailadresser. Hvis du vil bruge denne scanningsfunktion, skal printerens tilslutning til et netværk. Funktionen er dog ikke tilgængelig, før den er blevet konfigureret. Der findes to metoder til konfiguration af Scan til e-mail, guiden Opsætning af Scan til e-mail (Windows), som er installeret i HP-programgruppen for printerens softwareinstallation, og Opsætning af Scan til e-mail via HP's integrerede webserver (EWS). Brug følgende oplysninger til at konfigurere funktionen Scan til e-mail.

## Før du starter

Hvis du vil konfigurere funktionen Scan til e-mail, skal printerens tilslutning til et netværk have en aktiv netværksforbindelse til det samme netværk som den computer, der kører opsætningen.

Administratorer skal bruge følgende oplysninger, før de starter konfigurationsprocessen.

- Administratoradgang til printerens webserver
- SMTP-server (f.eks. smtp.mycompany.com)



**BEMÆRK:** Hvis du ikke kender SMTP-serverens navn, SMTP-portnummeret eller godkendelsesoplysningerne, skal du kontakte e-mail-/internetserviceudbyderen eller systemadministratoren for flere oplysninger. SMTP-servernavne og portnavne er typisk lette at finde med en søgning på internettet. Du kan f.eks. bruge udtryk som "gmail smtp servernavn" eller "yahoo smtp servernavn" i søgningen.

- SMTP-portnummer
- SMTP-servergodkendelseskrav til udgående e-mailmeddelelser, herunder brugernavn og adgangskode, som bruges til godkendelse, hvis det er relevant.



**BEMÆRK:** Se dokumentationen, der fulgte med e-mailserviceudbyderen, for at få oplysninger om begrænsninger for digital afsendelse for din e-mailkonto. Nogle udbydere kan evt. midlertidigt låse din konto, hvis du overskrider din grænse for at sende.

## Metode 1: Brug af guiden Scan til e-mail (Windows)

Du kan bruge guiden Scan til E-mail, der er tilgængelig via programmet HP Printer Assistant (Windows), til at konfigurere funktionen Scan til e-mail. Opsætningsguiderne indeholder indstillinger til basiskonfiguration.



**BEMÆRK:** Nogle operativsystemer understøtter ikke guiden Scan til e-mail.

1. Åbn HP Printer Assistant.

- **Windows 10:** Fra menuen **Start** skal du klikke på **Alle Apps**, klikke på **HP** og derefter vælge printernavnet.
- **Windows 8.1:** Klik på pil ned i nederste venstre hjørne af skærbilledet **Start**, og vælg derefter printerens navn.
- **Windows 8:** Højreklik på det tomme felt på skærbilledet **Start**, klik på **Alle apps** på app-linjen, og vælg derefter printerens navn.
- **Windows 7:** Klik på **Start** på computerens skrivebord, vælg **Alle programmer**, klik på **HP**, klik på mappen for printeren, og vælg derefter printernavnet.

2. I HP Printer Assistant skal du vælge **Scan** og derefter vælge **guiden Scan til e-mail**.

 **BEMÆRK:** Hvis indstillingen **Guiden Scan til e-mail** ikke er tilgængelig, skal du bruge [Metode 2: Opsætning af Scan til e-mail via HP's integrerede webserver på side 58](#)

3. I dialogboksen **Profiler for udgående e-mail** skal du klikke på knappen **Ny**. Dialogboksen **Opsætning af Scan til e-mail** åbnes.
4. På siden **1. Start** skal du indtaste afsenderens e-mailadresse i feltet **E-mailadresse**.
5. Indtast afsenderens navn i feltet **Vist navn**. Dette er det navn, der vises på printerens kontrolpanel.
6. For at kræve, at der indtastes en PIN-kode på printerens kontrolpanel, før printeren kan sende en e-mail, skal du indtaste en 4-cifret PIN-kode i feltet **Sikkerheds-PIN-kode** og genindtaste PIN-koden i feltet **Bekræft sikkerheds-PIN-kode** og derefter klikke på **Næste**.

 **BEMÆRK:** HP anbefaler at oprette en PIN-kode for at beskytte e-mailprofilen.

 **BEMÆRK:** Når der oprettes en PIN-kode, skal den indtastes på printerens kontrolpanel, hver gang profilen bruges til at sende en scanning til e-mail.

7. På siden **2. Godkend** skal du angive navn på **SMTP-server** og nummer på **SMTP-port**.

 **BEMÆRK:** I de fleste tilfælde er det ikke nødvendigt at ændre standardportnummeret.

 **BEMÆRK:** Hvis du bruger en hostet SMTP-tjeneste, som f.eks. Gmail, skal du bekræfte SMTP-adressen, portnummeret og SSL-indstillingerne fra tjenesteudbyderens websted eller andre kilder. For Gmail er SMTP-adressen typisk smtp.gmail.com, portnummeret 465 og SSL skal være aktiveret.

Se online kilder for at bekræfte, at disse serverindstillinger er aktuelle og gyldige på tidspunktet for konfigurationen.

8. Hvis du bruger Google™ Gmail som e-mailtjeneste, skal du markere afkrydsningsfeltet **Brug altid sikker forbindelse (SSL/TLS)**.
9. Vælg **Maksimal størrelse for e-mail** i rullemenuen.

 **BEMÆRK:** HP anbefaler at bruge standardfilstørrelsen **Automatisk** som den maksimale størrelse.



10. Hvis SMTP-serveren kræver godkendelse for at sende en e-mail, skal du markere afkrydsningsfeltet **Godkendelse af e-maillogon** og angive **Bruger-id** og **Adgangskode** og derefter klikke på **Næste**.
11. På siden **3. Konfigurer** skal du, for automatisk at kopiere afsenderen på e-mailmeddelelser, der sendes fra profilen, vælge **Medtag afsender i alle e-mailmeddelelser, der udsendes korrekt fra printerens** og derefter klikke på **Næste**.

12. På siden **4. Afslut** skal du gennemse oplysningerne og kontrollere, at alle indstillinger er korrekte. Hvis der er fejl, kan du klikke på knappen **Tilbage** og rette fejlen. Klik på knappen **Gem og test** for at teste konfigurationen, hvis indstillingerne er korrekte.
13. Når meddelelsen **Tillykke** vises, skal du klikke på **Udfør** for at fuldføre konfigurationen.
14. Dialogboksen **Profiler for udgående e-mail** viser nu den nyligt tilføjede afsenders e-mailprofil. Klik på **Luk** for at afslutte guiden.

## Metode 2: Opsætning af Scan til e-mail via HP's integrerede webserver

- [Trin 1: Åbn HP's integrerede webserver \(EWS\)](#)
- [Trin 2: Konfigurer funktionen Scan til e-mail](#)
- [Trin 3: Tilføj kontakter til e-mailadressekartotek](#)
- [Trin 4: Konfigurer standardindstillinger for e-mail](#)

### Trin 1: Åbn HP's integrerede webserver (EWS)





1. På printerens kontrolpanel skal du trykke på knappen **Netværk**  eller knappen **Trådløs**  for at få vist IP-adressen eller værtsnavnet.
2. Åbn en browser, og indtast IP-adressen eller værtsnavnet i adressefeltet på nøjagtig samme måde, som det vises på printerens kontrolpanel. Tryk på tasten **Enter** på computertastaturet. Den integrerede webserver åbnes.

 <https://10.10.XX.XXX/>

 **BEMÆRK:** Hvis webbrowseren viser en meddelelse, som angiver, at adgangen til webstedet muligvis ikke er sikker, skal du vælge muligheden for at fortsætte til webstedet. Adgang til dette websted vil ikke beskadige computeren.

### Trin 2: Konfigurer funktionen Scan til e-mail

1. I den integrerede webserver (EWS) skal du klikke på fanen **System**.
2. Klik på linket **Administration** i venstre navigationsrude.
3. I området **Aktiverede funktioner** skal du indstille **Scan til e-mail** til **Til**.
4. Klik på fanen **Scan**.
5. Klik på linket **Profiler for udgående e-mail** i venstre navigationsrude.
6. På siden **Profiler for udgående e-mail** skal du klikke på knappen **Ny**.
7. I området **E-mailadresse** skal du udfylde følgende felter:
  - a. Indtast afsenderens e-mailadresse i feltet **Din e-mailadresse** som den nye profil for udgående e-mail.
  - b. Indtast afsenderens navn i feltet **Vist navn**. Dette er det navn, der vises på printerens kontrolpanel.
8. Udfyld følgende felter i området **Indstillinger for SMTP-server**:

- a. Indtast adressen på SMTP-serveren i feltet **SMTP-server**.
  - b. Indtast SMTP-portnummeret i feltet **SMTP-port**.
- 
-  **BEMÆRK:** I de fleste tilfælde er det ikke nødvendigt at ændre standardportnummeret.
-  **BEMÆRK:** Hvis du bruger en hostet SMTP-tjeneste, som f.eks. Gmail, skal du bekræfte SMTP-adressen, portnummeret og SSL-indstillingerne fra tjenesteudbyderens websted eller andre kilder. For Gmail er SMTP-adressen typisk smtp.gmail.com, portnummeret 465 og SSL skal være aktiveret.
- Se online kilder for at bekræfte, at disse serverindstillinger er aktuelle og gyldige på tidspunktet for konfigurationen.
- 
- c. Hvis du bruger Google™ Gmail som e-mailtjeneste, skal du markere afkrydsningsfeltet **Brug altid sikker forbindelse (SSL/TLS)**.
9. Hvis SMTP-serveren kræver godkendelse for at sende en e-mail, skal du udfylde følgende felter i området **SMTP-godkendelse**:
- a. Marker afkrydsningsfeltet **SMTP-serveren kræver godkendelse for udgående e-mailmeddelelser**.
  - b. I feltet **SMTP-bruger-id** skal du angive bruger-id'et til SMTP-serveren.
  - c. I feltet **SMTP-adgangskode** skal du indtaste adgangskoden til SMTP-serveren.
10. Hvis du vil kræve, at der angives en PIN-kode på printerens kontrolpanel, før der sendes en e-mail ved hjælp af e-mailadressen, skal du udfylde følgende felter i området **Valgfri PIN-kode**:
- a. Indtast en PIN-kode med fire cifre i feltet **PIN-kode (valgfrit)**.
  - b. Genindtast den firecifrede PIN-kode i feltet **Bekræft PIN-kode**.
- 
-  **BEMÆRK:** HP anbefaler at oprette en PIN-kode for at beskytte e-mailprofilen.
-  **BEMÆRK:** Når der oprettes en PIN-kode, skal den indtastes på printerens kontrolpanel, hver gang profilen bruges til at sende en scanning til e-mail.
- 
11. For at konfigurere de valgfrie e-mailindstillinger skal du udfylde følgende felter i området **Indstillinger for e-mailmeddelelser**:
- a. Vælg den tilladte maksimale størrelse for vedhæftede filer til e-mails på rullelisten **Maksimal størrelse for vedhæftede filer i e-mail**.
-  **BEMÆRK:** HP anbefaler at bruge standardfilstørrelsen **Automatisk** som den maksimale størrelse.
- b. Hvis du automatisk vil kopiere afsenderen på e-mailmeddelelser, der sendes fra profilen, skal du markere afkrydsningsfeltet **CC automatisk**.
12. Gennemse oplysningerne, og klik derefter på en af følgende indstillinger:
- **Gem og test:** Vælg denne indstilling for at gemme oplysningerne og teste forbindelsen.
  - **Kun gem:** Vælg denne indstilling for at gemme oplysningerne uden at teste forbindelsen.
  - **Annuller:** Vælg denne indstilling for at afslutte konfigurationen uden at gemme.

### Trin 3: Tilføj kontakter til e-mailadressekartotek

- ▲ I venstre navigationsrude skal du klikke på **E-mail-adressekartotek** for at føje e-mailadresser til det adressekartotek, der er tilgængeligt fra printeren.

Hvis du vil indtaste en individuel e-mailadresse, skal du gøre følgende:

- Indtast navnet på den nye e-mailkontakt i feltet **Navn på kontakt**.
- Indtast e-mailadressen på den nye e-mailkontakt i feltet **E-mailadresse på kontakt**.
- Klik på **Add/Edit**.

Hvis du oprette en e-mailgruppe, skal du gøre følgende:

- Klik på **Ny gruppe**.
- Indtast et navn til den nye gruppe i feltet **Indtast gruppenavnet**.
- Klik på et navn i området **Alle personer**, og klik derefter på pileknappen for at flytte det til området **Enkeltpersoner i gruppen**.



---

**BEMÆRK:** Vælg flere navne på én gang ved at trykke på **Ctrl** og derefter klikke på et navn.

---

- Klik på **Gem**.

### Trin 4: Konfigurer standardindstillinger for e-mail

- ▲ Klik på **E-mailindstillinger** i venstre navigationsrude for at konfigurere standardindstillingerne for e-mail.

- I området **E-mailemne og -brødtekst** skal du udfylde følgende felter:
  - Indtast en standardemnelinje for e-mailmeddelelser i feltet **E-mailemne**.
  - Indtast en standardmeddelelse for e-mailmeddelelser i feltet **Brødtekst**.
  - Vælg **Vis brødtekst** for at aktivere visning af standardbrødteksten i e-mails.
  - Vælg **Skjul brødtekst** for ikke at vise standardbrødteksten til en e-mail.

- I området **Scanningsindstillinger** skal du udfylde følgende felter:

- Vælg standardfilformat for scannede filer på rullelisten **Scanningsfiltype**.
- Vælg standardpapirformatet for scannede filer på rullelisten **Papirformat til scanning**.
- Vælg standardopløsningen for scannede filer på rullelisten **Scanningsopløsning**.



---

**BEMÆRK:** Billeder med høj opløsning indeholder flere punkter pr. tomme (dpi), så de viser flere detaljer. Billeder med lav opløsning indeholder færre punkter pr. tomme og viser færre detaljer, men filstørrelsen er mindre.

---

- Vælg **Sort-hvid** eller **Farve** på rullelisten **Udskriftsfarve**.
  - Angiv et præfiks for filnavnet (f.eks. Min scanning) i feltet **Filnavnpræfiks**.
- Klik på **Anvend**.



# Opsætning af funktionen Scan til netværksmappe

- [Indledning](#)
- [Før du starter](#)
- [Metode 1: Brug af guiden Scan til netværksmappe \(Windows\)](#)
- [Metode 2: Opsætning af funktionen Scan til netværksmappe via HP's integrerede webserver](#)

## Indledning

Printeren indeholder en funktion, der gør det muligt at scanne et dokument og gemme det i en netværksmappe. Hvis du vil bruge denne scanningsfunktion, skal printerens netværksforbindelse være tilsluttet et netværk. Funktionen er dog ikke tilgængelig, før den er blevet konfigureret. Der findes to metoder til konfiguration af Scan til netværksmappe, Guide til Scan til netværksmappe (Windows), som er installeret i HP-programgruppen for printerens softwareinstallation, og Opsætning af netværksmappe via HP's integrerede webserver (EWS). Brug følgende oplysninger til at konfigurere funktionen Scan til netværksmappe.

## Før du starter

Hvis du vil konfigurere funktionen Scan til netværksmappe, skal printerens netværksforbindelse være tilsluttet et netværk som den computer, der kører opsætningen.

Administratorer skal bruge følgende oplysninger, før de starter konfigurationsprocessen.

- Administratoradgang til printerens netværksforbindelse
- Netværkssti for destinationsmappen (f.eks. \\servername.us.companyname.net\scans)



**BEMÆRK:** Netværksmappen skal være konfigureret som en delt mappe, for at funktionen Scan til netværksmappe kan fungere.



## Metode 1: Brug af guiden Scan til netværksmappe (Windows)

Du kan bruge guiden Scan til netværksmappe, der er tilgængelig via programmet HP Printer Assistant (Windows), til at konfigurere funktionen Scan til netværksmappe.



**BEMÆRK:** Nogle operativsystemer understøtter ikke guiden Scan til netværksmappe.

1. Åbn HP Printer Assistant.
  - **Windows 10:** Fra menuen **Start** skal du klikke på **Alle Apps**, klikke på **HP** og derefter vælge printernavnet.
  - **Windows 8.1:** Klik på pil ned i nederste venstre hjørne af skærbilledet **Start**, og vælg derefter printerens navn.

- **Windows 8:** Højreklik på det tomme felt på skærbilledet **Start**, klik på **Alle apps** på app-linjen, og vælg derefter printerens navn.
  - **Windows 7:** Klik på **Start** på computerens skrivebord, vælg **Alle programmer**, klik på **HP**, klik på mappen for printeren, og vælg derefter printernavnet.
2. I HP Printer Assistant skal du vælge **Scan** og derefter vælge **guiden Scan til netværksmappe**.
- 
-  **BEMÆRK:** Hvis indstillingen **Guide til Scan til netværksmappe** ikke er tilgængelig, skal du bruge [Metode 2: Opsætning af funktionen Scan til netværksmappe via HP's integrerede webserver på side 63](#)
3. I dialogboksen **Netværksmappeprofiler** skal du klikke på knappen **Ny**. Dialogboksen **Opsætning af Scan til netværksmappe** åbnes.
4. På siden **1. Start** skal du indtaste navnet på mappe i feltet **Vist navn**. Dette er det navn, der vises på printerens kontrolpanel.
5. Udfyld feltet **Destinationsmappe** på en af følgende måder:
- a. Indtast filstien manuelt.
  - b. Klik på knappen **Gennemse**, og naviger til mappens placering.
  - c. Gør følgende for at oprette en delt mappe:
    - i. Klik på **Sharesti**.
    - ii. Klik på **Ny** i dialogboksen **Administrer netværksshares**.
    - iii. Indtast det navn, der skal vises for den delte mappe i feltet **Sharenavn**.
    - iv. Klik på knappen **Gennemse** for at udfylde feltet **Sti i mappe**, og vælg derefter en af følgende indstillinger. Klik på **OK**, når det er gjort.
      - Naviger til en eksisterende mappe på computeren.
      - Klik på **Opret ny mappe** for at oprette en ny mappe.
    - v. Hvis den delte sti skal have en beskrivelse, kan du angive en beskrivelse i feltet **Beskrivelse**.
    - vi. Vælg en af følgende indstillinger i feltet **Share-type**, og klik derefter på **Anvend**.
      - **Offentlig**
      - **Privat**
- 
-  **BEMÆRK:** HP anbefaler, at du af sikkerhedsmæssige årsager vælger **Privat** som share-type.
- vii. Klik på **OK**, når meddelelsen **Share blev oprettet** vises.
  - viii. Marker afkrydsningsfeltet for destinationsmappen, og klik derefter på **OK**.
6. Hvis du vil oprette en genvej til netværksmappen på computerens skrivebord, skal du markere afkrydsningsfeltet **Opret en genvej til netværksmappen på skrivebordet**
7. For at kræve, at der indtastes en PIN-kode på printerens kontrolpanel, før printerens kan sende et scannet dokument til en netværksmappe, skal du indtaste en 4-cifret PIN-kode i feltet **Sikkerheds-PIN-kode** og genindtaste PIN-koden i feltet **Bekræft sikkerheds-PIN-kode**. Klik på **Næste**.

---

 **BEMÆRK:** HP anbefaler at oprette en PIN-kode for at beskytte destinationsmappen.

 **BEMÆRK:** Når der oprettes en PIN-kode, skal den indtastes på printerens kontrolpanel, hver gang en scanning sendes til en netværksmappe.



---

8. På siden **2. Godkend** skal du indtaste det Windows-**brugernavn** og den Windows-**adgangskode**, der bruges til at logge på computeren, og klik derefter på **Næste**.
  9. På siden **3. Konfigurer** skal du vælge standardscanningsindstillingerne ved at benytte følgende fremgangsmåde og derefter klikke på **Næste**.
    - a. Vælg standardfilformat for scannede filer på rullelisten **Dokumenttype**.
    - b. Vælg Sort-hvid eller Farve på rullelisten **Farvepræference**.
    - c. Vælg standardpapirformatet for scannede filer på rullelisten **Papirformat**.
    - d. Vælg standardopløsningen for scannede filer på rullelisten **Kvalitetsindstillinger**.
- 
-  **BEMÆRK:** Billeder med høj opløsning indeholder flere punkter pr. tomme (dpi), så de viser flere detaljer. Billeder med lav opløsning indeholder færre punkter pr. tomme og viser færre detaljer, men filstørrelsen er mindre.
- 
- e. Angiv et præfiks for filnavnet (f.eks. Min scanning) i feltet **Præfiks til filnavn**.
  10. På siden **4. Afslut** skal du gennemse oplysningerne og kontrollere, at alle indstillinger er korrekte. Hvis der er fejl, kan du klikke på knappen **Tilbage** og rette fejlen. Klik på knappen **Gem og test** for at teste konfigurationen, hvis indstillingerne er korrekte.
  11. Når meddelelsen **Tillykke** vises, skal du klikke på **Udfør** for at fuldføre konfigurationen.
  12. Dialogboksen **Netværksmappeprofiler** viser nu den nyligt tilføjede afsenders e-mailprofil. Klik på **Luk** for at afslutte guiden.

## Metode 2: Opsætning af funktionen Scan til netværksmappe via HP's integrerede webserver

- [Trin 1: Åbn HP's integrerede webserver \(EWS\)](#)
- [Trin 2: Konfigurer funktionen Scan til netværksmappe](#)

### Trin 1: Åbn HP's integrerede webserver (EWS)

1. På printerens kontrolpanel skal du trykke på knappen **Netværk**  eller knappen **Trådløs**  for at få vist IP-adressen eller værtsnavnet.
2. Åbn en browser, og indtast IP-adressen eller værtsnavnet i adressefeltet på nøjagtig samme måde, som det vises på printerens kontrolpanel. Tryk på tasten **Enter** på computertastaturet. Den integrerede webserver åbnes.

 <https://10.10.XX.XX/>

 **BEMÆRK:** Hvis webbrowseren viser en meddelelse, som angiver, at adgangen til webstedet muligvis ikke er sikker, skal du vælge muligheden for at fortsætte til webstedet. Adgang til dette websted vil ikke beskadige computeren.

---

## Trin 2: Konfigurer funktionen Scan til netværksmappe

1. I den integrerede webserver (EWS) skal du klikke på fanen **System**.
2. Klik på linket **Administration** i venstre navigationsrude.
3. I området Aktiverede funktioner skal du indstille **Scan til netværksmappe** til **Til**.
4. Klik på fanen **Scan**.
5. Kontrollér, at linket **Opsætning af netværksmappe** er fremhævet i venstre navigationsrude. Siden **Scan til netværksmappe** vises.
6. På siden **Konfiguration af netværksmapper** skal du klikke på knappen **Ny**.
7. I området **Oplysninger om netværksmappe** skal du udfylde følgende felter:
  - a. Indtast navnet i feltet **Vist navn** for at få vist mappen.
  - b. Indtast netværkstien til mappen i feltet **Netværkssti**.
  - c. I feltet **Brugernavn** skal du indtaste det brugernavn, der skal bruges for at få adgang til mappen på netværket.
  - d. I feltet **Adgangskode** skal du indtaste den adgangskode, der skal bruges for at få adgang til mappen på netværket.
8. For at kræve, at der indtastes en PIN-kode på printerens kontrolpanel, før printerens kan sende en fil til en netværksmappe, skal du udfylde følgende felter i området **Beskyt adgang til mappen med PIN-kode**:
  - a. Indtast en PIN-kode med fire cifre i feltet **PIN-kode (valgfrit)**.
  - b. Genindtast den firecifrede PIN-kode i feltet **Bekræft PIN-kode**.



**BEMÆRK:** HP anbefaler at oprette en PIN-kode for at beskytte destinationsmappen.



**BEMÆRK:** Når der oprettes en PIN-kode, skal den indtastes på printerens kontrolpanel, hver gang en scanning sendes til en netværksmappe.

9. I området **Scanningsindstillinger** skal du udfylde følgende felter:
  - a. Vælg standardfilformat for scannede filer på rullelisten **Scanningsfiltype**.
  - b. Vælg standardpapirformatet for scannede filer på rullelisten **Papirformat til scanning**.
  - c. Vælg standardscanningsopløsningen for scannede filer på rullelisten **Scanningsopløsning**.



**BEMÆRK:** Billeder med høj opløsning indeholder flere punkter pr. tomme (dpi), så de viser flere detaljer. Billeder med lav opløsning indeholder færre punkter pr. tomme og viser færre detaljer, men filstørrelsen er mindre.

- d. Vælg, om scannede filer skal være i sort-hvid eller i farver, på rullelisten **Udskriftsfarve**.
  - e. Angiv et præfiks for filnavnet (f.eks. Min scanning) i feltet **Filnavnpræfiks**.
10. Gennemse oplysningerne, og klik derefter på en af følgende indstillinger:

- **Gem og test:** Vælg denne indstilling for at gemme oplysningerne og teste forbindelsen.
- **Kun gem:** Vælg denne indstilling for at gemme oplysningerne uden at teste forbindelsen.
- **Annuller:** Vælg denne indstilling for at afslutte konfigurationen uden at gemme.

## Scanne til et USB-flashdrev

1. Læg dokumentet på scannerglaspladen eller i dokumentføderen i henhold til indikatorerne på printerens.
2. Indsæt et USB-flashdrev i USB-porten til direkte udskrivning.
3. Menuen [USB-flashdrev](#) åbner og viser følgende muligheder:
  - [Udskriv dokumenter](#)
  - [Se og udskriv fotos](#)
  - [Scan til USB-drev](#)
4. Vælg [Scan til USB-drev](#).
5. Når oversigtsskærm-billedet åbner, kan følgende indstillinger justeres:
  - [Scanningsfiltype](#)
  - [Scanningsopløsning](#)
  - [Papirformat til scanning](#)
  - [Scanningskilde](#)
  - [Filnavnpræfiks](#)
  - [Udskriftsfarve](#)
6. Tryk på knappen [Scan](#) for at scanne og gemme filen.

Printeren opretter en mappe ved navn **HPSCANS** på USB-drevet og gemmer filen i .PDF- eller .JPG-format ved hjælp af et automatisk genereret filnavn.

## Scan til e-mail

Brug printerkontrolpanelet til at scanne en fil direkte til en e-mailadresse. Den scannede fil sendes til adressen som en vedhæftet fil til e-mail-meddelelsen.

---

 **BEMÆRK:** Printeren skal være sluttet til et netværk, og funktionen Scan til e-mail skal være konfigureret ved hjælp af guiden Opsætning af Scan til e-mail (Windows) eller HP's integrerede webserver, for at denne funktion kan anvendes.

---

1. Læg dokumentet på scannerglaspladen i henhold til indikatorerne på printeren.
2. På printerens kontrolpanel skal du trykke på ikonet **Scanning** .
3. Tryk på **Scan til e-mail**.
4. Vælg den **Fra**-adresse, som du vil bruge. Dette er også kendt som en "udgående e-mail-profil".

---

 **BEMÆRK:** Hvis printeren er konfigureret med kun en profil for udgående e-mail, vil denne indstilling ikke være tilgængelig.

 **BEMÆRK:** Hvis PIN-funktionen er konfigureret, skal du indtaste PIN-koden og trykke på knappen **OK**. Der kræves dog ikke en PIN for at bruge denne funktion.

---

5. Tryk på knappen **Til**, og vælg den adresse eller gruppe, som du vil sende filen til. Tryk på knappen **Fuldført**, når du er færdig.
  - Hvis du vil sende beskeden til en anden adresse, skal du igen trykke på **Ny** og indtaste e-mailadressen.
6. Tryk på knappen **Emne**, hvis du vil tilføje en emnelinje.
7. Kontrolpanelet viser scanningsindstillingerne.
  - Tryk på **Indstillinger** for at se scanningsindstillingerne.
  - Tryk på **Rediger** for at ændre en scanningsindstilling, og ændr derefter indstillingen.
8. Tryk på knappen **Scan** for at starte scanningsjobbet.

## Scan til en netværksmappe

Brug printerkontrolpanelet til at scanne et dokument og gemme det i en mappe på netværket.



**BEMÆRK:** Printeren skal være sluttet til et netværk, og funktionen Scan til netværksmappe skal være konfigureret ved hjælp af guiden Opsætning af Scan til netværksmappe (Windows) eller HP's integrerede webserver, for at denne funktion kan anvendes.

1. Læg dokumentet på scannerglaspladen i henhold til indikatorerne på printeren.
2. På printerens kontrolpanel skal du trykke på ikonet **Scanning** .
3. Tryk på menupunktet **Scan til netværksmappe**.
4. Vælg den mappe, som dokumentet skal gemmes i, på listen over netværksmapper.
5. Kontrolpanelet viser scanningsindstillingerne.
  - Hvis du vil ændre nogen af indstillingerne, skal du trykke på knappen **Indstillinger** og derefter ændre indstillingerne.
  - Hvis indstillingerne er korrekte, skal du gå til næste trin.
6. Tryk på knappen **Scan** for at starte scanningsjobbet.



## Yderligere scanningsopgaver

Gå til [www.hp.com/support/ljM282MFP](http://www.hp.com/support/ljM282MFP).

Der er instruktioner til udførelse af specifikke scanningsopgaver, f.eks. følgende:

- Sådan scanner du et almindeligt billede eller dokument
- Sådan scanner du som redigerbar tekst (OCR)
- Sådan scanner du flere sider i en enkelt fil



---

# 7 Fax

- [Konfigurer til at sende og modtage faxer](#)
- [Sådan sender du en fax](#)

## Yderligere oplysninger:

Følgende oplysninger er korrekte på udgivelsestidspunktet. Se [www.hp.com/support/ljM282MFP](http://www.hp.com/support/ljM282MFP), hvis du ønsker aktuelle oplysninger.

HP's komplette hjælp til printeren omfatter følgende oplysninger:

- Installer og konfigurer
- Lær og brug
- Løs problemer
- Download software- og firmwareopdateringer
- Deltag i supportfora
- Find garantioplysninger og lovgivningsmæssige oplysninger

# Konfigurer til at sende og modtage faxer

- [Før du starter](#)
- [Trin 1: Identificer telefonens tilslutningstype](#)
- [Trin 2: Konfigurer faxen](#)
- [Trin 3: Konfigurer klokkeslæt, dato og sidehoved for faxen.](#)
- [Trin 4: Kør en faxtest](#)

## Før du starter

Sørg for, at printeren er fuldt konfigureret, inden du tilslutter faxtjenesten.

---

 **BEMÆRK:** Brug telefonledningen og den adapter, der fulgte med printeren, til at slutte printeren til telefonstikket.

 **BEMÆRK:** I lande/områder, hvor der bruges serielle telefonsystemer, leveres en adapter med printeren. Brug adapteren til at slutte andre telekommunikationsenheder til det samme telefonstik, som printeren er tilsluttet.

---

Fuldfør instruktionerne i hvert af de følgende fire trin:

[Trin 1: Identificer telefonens tilslutningstype på side 72.](#)

[Trin 2: Konfigurer faxen på side 73.](#)

[Trin 3: Konfigurer klokkeslæt, dato og sidehoved for faxen. på side 77.](#)

[Trin 4: Kør en faxtest på side 79.](#)

## Trin 1: Identificer telefonens tilslutningstype

Kontroller det følgende udstyr og tjenestetyper for at finde ud af, hvilken opsætningsmetode der skal bruges. Metoden afhænger af det udstyr og de tjenester, der allerede er installeret på telefonsystemet.

---

 **BEMÆRK:** Printeren er en analog tjeneste. HP anbefaler at bruge printeren på en dedikeret analog telefonlinje.

---

- **Dedikeret telefonlinje:** Denne printer er den eneste form for udstyr eller tjeneste, som er sluttet til telefonlinjen
- **Stemmeopkald:** Stemme- og faxopkald bruger samme telefonlinje
- **Telefonsvarer:** En telefonsvarer besvarer stemmeopkald på den samme linje, som bruges til faxopkald
- **Personbesked:** En abonnements-tjeneste til personbeskeder bruger samme telefonlinje, som bruges til fax
- **Bestemt ringetonetjeneste:** En tjeneste fra telefonselskabet, hvor flere telefonnumre kan være knyttet til én telefonlinje, og hvert nummer har et individuelt ringemønster. Printeren registrerer det ringemønster, der er knyttet til det, og besvarer opkaldet
- **Opkaldsmodem til computer:** En computer bruger telefonlinjen til at oprette forbindelse til internettet via en opkaldsforbindelse
- **DSL-linje:** En tjeneste med DSL-linje (Digital Subscriber Line) fra telefonselskabet. Denne tjeneste kaldes også ADSL i nogle lande/områder

- **PBX- eller ISDN-telefonsystem:** Et PBX-telefonsystem (Private Branch Exchange) eller et ISDN-system (Integrated Services Digital Network)
- **VoIP-telefonsystem:** VoIP (Voice over Internet protocol) via en internetserviceudbyder

## Trin 2: Konfigurer faxen

Klik på det link nedenfor, som bedst beskriver det miljø, som printeren skal sende og modtage faxer i, og følg konfigurationsinstruktionerne.

- [Dedikeret telefonlinje på side 73](#)
- [Delt stemme-/faxlinje på side 74](#)
- [Delt stemme-/faxlinje med en telefonsvarer på side 75](#)

Her er kun medtaget instruktioner for tre af tilslutningstyperne. Du kan finde flere oplysninger om tilslutning af printeren med andre tilslutningstyper på supportwebstedet [www.hp.com/support/ljM282MFP](http://www.hp.com/support/ljM282MFP).

 **BEMÆRK:** Printeren er en analog faxenhed. HP anbefaler at bruge printeren på en dedikeret analog telefonlinje. Hvis du benytter et digitalt miljø som f.eks. DSL, PBX, ISDN eller VoIP, skal du sørge for at benytte de korrekte filtre og konfigurere de digitale indstillinger korrekt. Kontakt den digitale serviceudbyder for at få flere oplysninger.

 **BEMÆRK:** Slut ikke mere end tre enheder til telefonlinjen.

 **BEMÆRK:** Voicemail understøttes ikke sammen med denne printer.

## Dedikeret telefonlinje

Følg disse trin for at opsætte printeren på en dedikeret telefonlinje uden yderligere tjenester.

1. Slut telefonledningen til faxporten på printeren og til telefonstikket på væggen.

 **BEMÆRK:** I nogle lande/områder kan det være nødvendigt med en adapter til den telefonledning, der fulgte med printeren.

 **BEMÆRK:** På nogle printere kan faxporten være over telefonporten. Der henvises til ikonerne på printeren.

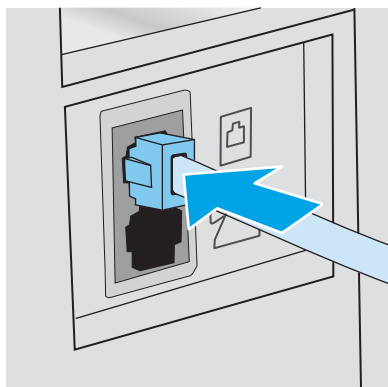

2. Indstil printeren til automatisk at besvare faxopkald.

- a. Tænd printeren.
  - b. Fra kontrolpanelet skal du åbne menuen [Opsætning](#).
  - c. Vælg menuen [Faxopsætning](#).
  - d. Vælg menuen [Basisopsætning](#).
  - e. Vælg indstillingen [Svartilstand](#).
  - f. Vælg indstillingen [Automatisk](#).
3. Fortsæt til [Trin 3: Konfigurer klokkeslæt, dato og sidehoved for faxen. på side 77](#).

## Delt stemme-/faxlinje

Følg disse trin for at opsætte printeren på en delt tale-/faxlinje.

1. Frakobl alle enheder, der er sluttet til telefonstikket.
2. Slut telefonledningen til faxporten på printeren og til telefonstikket på væggen.

---

 **BEMÆRK:** I nogle lande/områder kan det være nødvendigt med en adapter til den telefonledning, der fulgte med printeren.

 **BEMÆRK:** På nogle printere kan faxporten være over telefonporten. Der henvises til ikonerne på printeren.

---

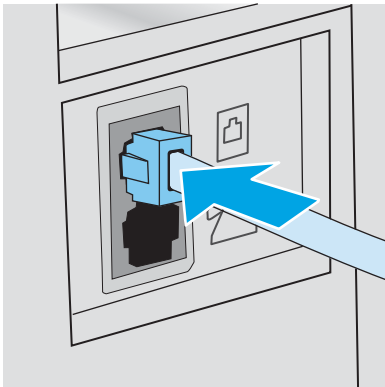

3. Fjern stikket fra telefonlinjens udgangsport på printeren bagside, og slut en telefon til denne port.
4. Indstil printeren til automatisk at besvare faxopkald.
  - a. Tænd printeren.
  - b. Fra kontrolpanelet skal du åbne menuen [Opsætning](#).
  - c. Vælg menuen [Faxopsætning](#).
  - d. Vælg menuen [Basisopsætning](#).
  - e. Vælg indstillingen [Svartilstand](#), og vælg herefter indstillingen [Automatisk](#).
5. Indstil printeren til at kontrollere, om der er klartone, før den sender en fax.

---

 **BEMÆRK:** Dette forhindrer printeren i at sende en fax, mens der tales i telefonen.

---

- a. Fra kontrolpanelet skal du åbne menuen [Opsætning](#).
  - b. Vælg menuen [Faxopsætning](#).
  - c. Vælg menuen [Avanceret opsætning](#).
  - d. Vælg indstillingen [Registrer opkaldstone](#), og vælg derefter [Til](#).
6. Fortsæt til [Trin 3: Konfigurer klokkeslæt, dato og sidehoved for faxen. på side 77](#).

## Delt stemme-/faxlinje med en telefonsvarer

Følg disse trin for at opsætte printeren på en delt stemme-/faxlinje med en telefonsvarer.

1. Frakobl alle enheder, der er sluttet til telefonstikket.
2. Slut telefonledningen til faxporten på printeren og til telefonstikket på væggen.

---

 **BEMÆRK:** I nogle lande/områder kan det være nødvendigt med en adapter til den telefonledning, der fulgte med printeren.

 **BEMÆRK:** På nogle printere kan faxporten være over telefonporten. Der henvises til ikonerne på printeren.

---

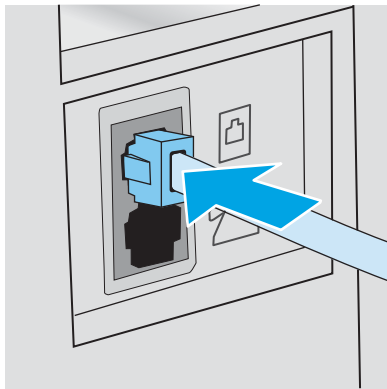



3. Fjern stikket fra telefonlinjens udgangsport på printerens bagside.

4. Slut telefonsvarerens telefonledning til telefonlinjens udgangsport på printerens bagside.

---

 **BEMÆRK:** Slut telefonsvareren direkte til printerens bagside, ellers kan telefonsvareren optage faxtoner fra faxmaskinen, når den sender, og printerens bagside måske ikke faxer.

 **BEMÆRK:** Hvis telefonsvareren ikke har en indbygget telefon, er det mest praktisk at slutte en telefon til porten **UD** på telefonsvareren.

 **BEMÆRK:** På nogle printere kan faxporten være over telefonporten. Der henvises til ikonerne på printerens bagside.

---

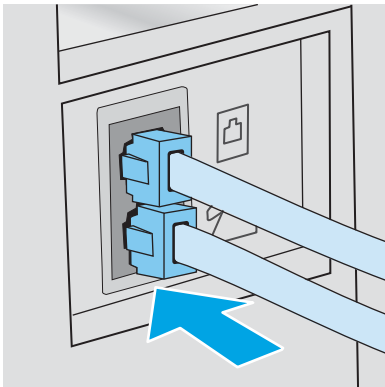

5. Konfigurer indstillingen for ring før svar på printerens.
  - a. Tænd printerens.
  - b. Fra kontrolpanelet skal du åbne menuen [Opsætning](#).
  - c. Vælg menuen [Faxopsætning](#).
  - d. Vælg menuen [Basisopsætning](#).
  - e. Vælg indstillingen [Ring før svar](#).
  - f. Brug det numeriske tastatur på printerens kontrolpanel til at indstille antal ring, og vælg herefter [OK](#).
6. Indstil printerens til automatisk at besvare faxopkald.
  - a. Fra kontrolpanelet skal du åbne menuen [Opsætning](#).
  - b. Vælg menuen [Faxopsætning](#).
  - c. Vælg menuen [Basisopsætning](#).
  - d. Vælg indstillingen [Svartilstand](#), og vælg herefter indstillingen [Automatisk](#).
7. Indstil printerens til at kontrollere, om der er klartone, før den sender en fax.

---

 **BEMÆRK:** Dette forhindrer printerens i at sende en fax, mens der tales i telefonen.

---

- a. Fra kontrolpanelet skal du åbne menuen [Opsætning](#).
- b. Vælg menuen [Faxopsætning](#).



- c. Vælg menuen [Avanceret opsætning](#).
  - d. Vælg indstillingen [Registrer opkaldstone](#), og vælg herefter knappen **Til**.
8. Fortsæt til [Trin 3: Konfigurer klokkeslæt, dato og sidehoved for faxen. på side 77](#).

## Trin 3: Konfigurer klokkeslæt, dato og sidehoved for faxen.

Konfigurer printerens faxindstillinger med en af følgende metoder:

- [Guiden HP Faxopsætning på side 77](#) (anbefalet metode)
- [Printerens kontrolpanel på side 77](#)
- [HP's integrerede webserver \(EWS\) og HP Device Toolbox \(Windows\) på side 78](#) (hvis softwaren er installeret)

---

 **BEMÆRK:** I USA og mange andre områder/lande er det et lovmæssigt krav at indstille klokkeslæt og dato og angive andre oplysninger i faxsidehovedet.

---

## Guiden HP Faxopsætning

Åbn guiden Faxopsætning efter den *indledende* opsætning og softwareinstallation ved at følge disse trin.

---

 **BEMÆRK:** Nogle operativsystemer understøtter ikke guiden Faxopsætning.

---

1. Åbn HP Printer Assistant.
  - **Windows 10:** Fra menuen **Start** skal du klikke på **Alle Apps**, klikke på **HP** og derefter vælge printernavnet.
  - **Windows 8.1:** Klik på pil ned i nederste venstre hjørne af skærbilledet **Start**, og vælg derefter printerens navn.
  - **Windows 8:** Højreklik på det tomme felt på skærbilledet **Start**, klik på **Alle apps** på app-linjen, og vælg derefter printerens navn.
  - **Windows 7, Windows Vista og Windows XP:** Klik på **Start** på computerens skrivebord, vælg **Alle programmer**, klik på **HP**, klik på mappen for printeren, og vælg derefter printernavnet.
2. I HP Printer Assistant skal du vælge **Fax** og derefter vælge **Guiden Faxopsætning**.
3. Følg instruktionerne på skærmen i HP-guiden Faxopsætning for at konfigurere faxindstillingerne.
4. Fortsæt til [Trin 4: Kør en faxtest på side 79](#).

## Printerens kontrolpanel

Benyt følgende fremgangsmåde for at bruge kontrolpanelet til at indstille datoen og klokkeslættet samt angive sidehovedet:

1. Fra kontrolpanelet skal du åbne menuen [Opsætning](#).
2. Vælg menuen [Faxopsætning](#).
3. Vælg menuen [Basisopsætning](#).
4. Vælg indstillingen [Tid/Dato](#).

5. Vælg [12-timers ur](#) eller [24-timers ur](#).
6. Brug tastaturet til at indtaste det aktuelle tidspunkt, og vælg derefter [OK](#).
7. Vælg datoformat.
8. Brug tastaturet til at indtaste den aktuelle dato, og vælg derefter [OK](#).
9. Vælg menuen [Faxsidehoved](#).
10. Brug tastaturet til at indtaste faxnummeret, og vælg derefter [OK](#).



---

**BEMÆRK:** Det maksimalt tilladte antal tegn i et faxnummer er 20.

---

11. Brug tastaturet til at indtaste firmanavnet eller sidehovedet, og vælg derefter [OK](#).



---

**BEMÆRK:** Det maksimalt tilladte antal tegn i et faxhoved er 25.

---

12. Fortsæt til [Trin 4: Kør en faxtest på side 79](#).

## HP's integrerede webserver (EWS) og HP Device Toolbox (Windows)

1. Start HP EWS enten fra softwaren eller en webbrowser.

### Metode 1: Åbn HP's integrerede webserver (EWS) fra softwaren

- a. Åbn HP Printer Assistant.
  - **Windows 10:** Fra menuen **Start** skal du klikke på **Alle Apps**, klikke på **HP** og derefter vælge printernavnet.
  - **Windows 8.1:** Klik på pil ned i nederste venstre hjørne af skærbilledet **Start**, og vælg derefter printerens navn.
  - **Windows 8:** Højreklik på det tomme felt på skærbilledet **Start**, klik på **Alle apps** på app-linjen, og vælg derefter printerens navn.
  - **Windows 7, Windows Vista og Windows XP:** Klik på **Start** på computerens skrivebord, vælg **Alle programmer**, klik på **HP**, klik på mappen for printerens navn, og vælg derefter printernavnet.
- b. Vælg **Udskriv** i HP Printer Assistant, og vælg derefter **HP Device Toolbox**.

### Metode 2: Åbn den integrerede webserver (EWS) fra en webbrowser

- a. På printerens kontrolpanel skal du trykke på knappen Opsætning . Åbn menuen [Netværksopsætning](#), vælg [Vis IP-adresse](#), og vælg derefter [Ja](#). Gå tilbage til startskærbilledet for at få vist IP-adressen.

- b. Åbn en browser, og indtast IP-adressen eller værtsnavnet i adressefeltet på nøjagtig samme måde, som det vises på printerens kontrolpanel. Tryk på tasten **Enter** på computertastaturet. Den integrerede webserver åbnes.

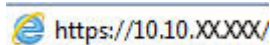

 **BEMÆRK:** Hvis webbrowseren viser en meddelelse, som angiver, at adgangen til webstedet muligvis ikke er sikker, skal du vælge muligheden for at fortsætte til webstedet. Adgang til dette websted vil ikke beskadige computeren.

2. Klik på fanen **Fax**.
3. Følg vejledningen på skærmen for at konfigurere faxindstillingerne.
4. Fortsæt til [Trin 4: Kør en faxtest på side 79](#).

## Trin 4: Kør en faxtest

Kør en faxtest for at kontrollere, at faxen er konfigureret korrekt.

1. Fra kontrolpanelet skal du åbne menuen [Opsætning](#).
2. Vælg menuen [Selvdiagnosticering](#).
3. Vælg indstillingen [Kør faxtest](#). Printerens udskriver en testrapport.
4. Gennemse rapporten.
  - Hvis rapporten angiver, at printerens har **bestået testen**, er printerens klar til at sende og modtage faxer.
  - Hvis rapporten angiver, at printerens **ikke bestod testen**, kan du finde flere oplysninger i rapporten om, hvordan du udbedrer problemet. Kontrollisten til faxfejlfinding indeholder flere oplysninger om, hvordan problemer med faxen løses.

## Sådan sender du en fax

- [Fax fra flatbed-scanneren](#)
- [Fax fra dokumentføderen](#)
- [Brug af hurtigopkalds- og gruppeopkaldregistreringerne](#)
- [Afsendelse af en fax fra softwaren](#)
- [Afsendelse af en fax fra et tredjepartssoftwareprogram, for eksempel Microsoft Word](#)

### Fax fra flatbed-scanneren

1. Anbring dokumentet med forsiden nedad på scannerglaspladen.



2. Tryk på ikonet **Fax**  på startskærbilledet på printerens kontrolpanel.
3. Brug det numeriske tastatur til at skrive faxnummeret.
4. Tryk på knappen **Start fax**.
5. Printerens beder dig om at bekræfte, at du sender fra scannerglaspladen. Tryk på knappen **Ja**.
6. Printerens beder dig om at ilægge den første side. Tryk på knappen **OK**.
7. Printerens scanner den første side og beder dig derefter om at ilægge næste side. Hvis der er flere sider i dokumentet, skal du trykke på knappen **Ja**. Fortsæt med dette, indtil du har scannet alle sider.
8. Når du har scannet den sidste side, skal du trykke på knappen **Nej**, når du bliver bedt om det. Printerens sender faxen.

## Fax fra dokumentføderen

1. Læg originalerne i dokumentføderen med forsiden opad.

**FORSIGTIG:** Undgå at beskadige printeren ved at bruge en original, der ikke indeholder rettetape, korrekturlak, papirclips eller hæfteklammer. Undgå også at lægge fotografier, små originaler eller skrøbelige originaler i dokumentføderen.

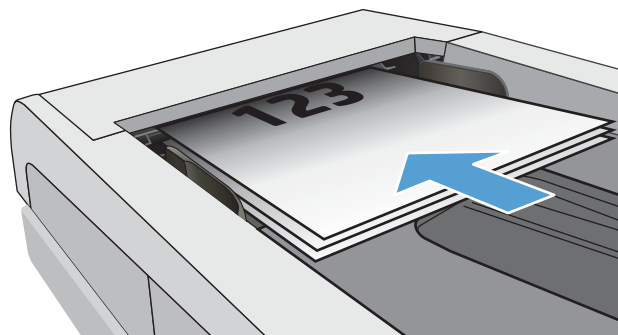

2. Juster papirstyrene, så de sidder tæt om papiret.

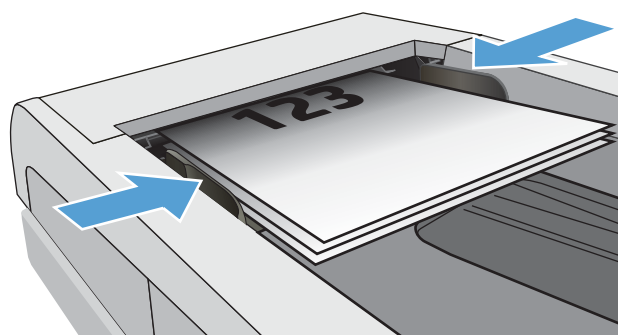



3. Tryk på ikonet **Fax**  på startskærbilledet på printerens kontrolpanel.
4. Brug det numeriske tastatur til at skrive faxnummeret.
5. Tryk på knappen **Start fax**.

## Brug af hurtigopkalds- og gruppeopkaldregistreringerne

 **BEMÆRK:** Poster i telefonbogen skal være oprettet via **Faxmenu**, før telefonbogen kan bruges til at sende faxer.

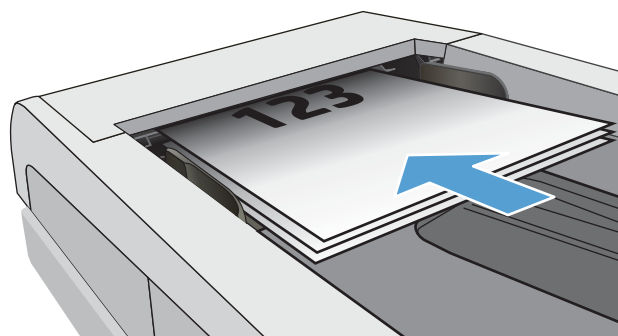
1. Læg dokumentet på scannerens glasplade eller i dokumentføderen.



2. Tryk på ikonet **Fax**  på startskærbilledet på printerens kontrolpanel.
3. Tryk på ikonet for faxtelefonbogen på tastaturet.
4. Tryk på navnet for den individuelle post eller gruppepost, du vil bruge.
5. Tryk på knappen **Start fax**.

## Afsendelse af en fax fra softwaren

Fremgangsmåde for afsendelse af en fax varierer afhængigt af dine specifikationer. De mest typiske trin følger her.

1. Åbn HP Printer Assistant.
  - **Windows 10:** Fra menuen **Start** skal du klikke på **Alle apps**, klikke på **HP** og derefter vælge printernavnet.
  - **Windows 8.1:** Klik på pil ned i nederste venstre hjørne af skærbilledet **Start**, og vælg derefter printerens navn.
  - **Windows 8:** Højreklik på det tomme felt på skærbilledet **Start**, klik på **Alle apps** på app-linjen, og vælg derefter printerens navn.
  - **Windows 7:** Klik på **Start** på computerens skrivebord, vælg **Alle programmer**, klik på **HP**, klik på mappen for printeren, og vælg derefter printernavnet.
2. I HP Printer Assistant skal du vælge **Fax** og derefter vælge **Send fax**.
3. Angiv faxnummeret på en eller flere modtagere.
4. Læg dokumentet med forsiden opad i dokumentfoderen.
5. Klik på **Send nu**.

## Afsendelse af en fax fra et tredjepartssoftwareprogram, for eksempel Microsoft Word

1. Åbn et dokument i et tredjepartsprogram.
2. Klik på menuen **Filer**, og klik derefter på **Udskriv**.
3. Vælg faxprinterdriveren til udskrivning fra rullelisten med printerdrivere. Faxsoftwaren åbnes.
4. Angiv faxnummeret på en eller flere modtagere.
5. Medtag alle sider, der er lagt i printerens. Dette trin er valgfrit.
6. Klik på **Send nu**.

---

## 8 Administrer printeren

- [Brug HP Web Services-programmer \(kun modeller med berøringsfølsomt display\)](#)
- [Rediger printerens forbindelsestype \(Windows\)](#)
- [Avanceret konfiguration med HP's integrerede webserver \(EWS\) og HP Device Toolbox \(Windows\)](#)
- [Konfiguration af IP-netværksindstillinger](#)
- [Printersikkerhedsfunktioner](#)
- [Energibesparende indstillinger](#)
- [HP Web Jetadmin](#)
- [Opdatering af firmwaren](#)

### Yderligere oplysninger:

Følgende oplysninger er korrekte på udgivelsestidspunktet. Se [www.hp.com/support/ljM282MFP](http://www.hp.com/support/ljM282MFP), hvis du ønsker aktuelle oplysninger.

HP's komplette hjælp til printeren omfatter følgende oplysninger:

- Installer og konfigurer
- Lær og brug
- Løs problemer
- Download software- og firmwareopdateringer
- Deltag i supportfora
- Find garantioplysninger og lovgivningsmæssige oplysninger

# Brug HP Web Services-programmer (kun modeller med berøringsfølsomt display)

HP Web Services-programmer har nyttigt indhold, som kan downloades automatisk fra internettet til printerens. Vælg mellem en række programmer, herunder nyheder, kalendere, formularer og cloud-baseret dokumentlagring.

For at aktivere disse programmer og planlægge downloads skal du gå til HP Connected-webstedet på [www.hpconnected.com](http://www.hpconnected.com)



**BEMÆRK:** For at bruge denne funktion skal printerens være tilsluttet et kablet eller trådløst netværk og have internetadgang. HP Web Services skal være aktiveret på printerens.

## Aktiver Web Services

Denne proces aktiverer både HP Web Services og knappen **Apps** .

1. Fra startskærbilledet på printerens kontrolpanel skal du stryge, indtil menuen **Opsætning** vises. Tryk på ikonet **Opsætning**  for at åbne menuen.
2. Tryk på **HP Web Services**.
3. Tryk på **Aktivér webservices**.
4. Hvis du vil udskrive HP Web Services' betingelser for brug, skal du trykke på **Udskriv**.
5. Tryk på **OK** for at fuldføre proceduren.

Når du har downloadet et program fra HP Connected-webstedet, er det tilgængeligt i menuen **Apps** på printerens kontrolpanel.



## Rediger printerens forbindelsestype (Windows)

Hvis du allerede bruger printeren, og du vil ændre dens tilslutning, skal du bruge **Enhedsopsætning og software** til at ændre tilslutningen. For eksempel kan du tilslutte en ny printer til computeren med en USB- eller netværksforbindelse, eller du kan ændre forbindelsen fra USB til en trådløs forbindelse.

For at åbne **Enhedsopsætning og software** skal du følge denne fremgangsmåde:

1. Åbn HP Printer Assistant.
  - **Windows 10:** Fra menuen **Start** skal du klikke på **Alle Apps**, klikke på **HP** og derefter vælge printernavnet.
  - **Windows 8.1:** Klik på pil ned i nederste venstre hjørne af skærbilledet **Start**, og vælg derefter printerens navn.
  - **Windows 8:** Højreklik på det tomme felt på skærbilledet **Start**, klik på **Alle apps** på app-linjen, og vælg derefter printerens navn.
  - **Windows 7, Windows Vista og Windows XP:** Klik på **Start** på computerens skrivebord, vælg **Alle programmer**, klik på **HP**, klik på mappen for printeren, og vælg derefter printernavnet.
2. Vælg **Værktøjer** på navigationslinjen i HP Printer Assistant, og vælg derefter **Enhedsopsætning og software**.

# Avanceret konfiguration med HP's integrerede webserver (EWS) og HP Device Toolbox (Windows)

HP's integrerede webserver giver dig mulighed for at administrere udskriftsfunktioner fra din computer i stedet for fra printerens kontrolpanel.

- Få vist oplysninger om printerstatus
- Bestem den resterende levetid for alle forbrugsvarer, og bestil nye.
- Få vist og rediger bakkekonfigurationer (papirtyper og -formater)
- Få vist og udskrive interne sider
- Få vist og ændre netværkskonfigurationen

HP's integrerede webserver fungerer, hvis printerens er tilsluttet et IP-baseret netværk. HP's integrerede webserver understøtter ikke IPX-baserede printertilslutninger. Du behøver ikke have internetadgang for at åbne og bruge HP's integrerede webserver.

Når printerens er sluttet til netværket, er HP's integrerede webserver automatisk tilgængelig.





 **BEMÆRK:** HP Enhedsværktøjskasse er software, der bruges til at oprette forbindelse til HP's integrerede webserver, når printerens er tilsluttet en computer via USB. Den er kun tilgængelig, hvis der blev udført en komplet installation, da printerens blev installeret på en computer. Afhængigt af printerens forbindelse er der muligvis nogle funktioner, som ikke er tilgængelige.

 **BEMÆRK:** HP's integrerede webserver er ikke tilgængelig uden for netværkets firewall.

## Metode 1: Åbn HP's integrerede webserver (EWS) fra softwaren

1. Åbn HP Printer Assistant.
  - **Windows 10:** Fra menuen **Start** skal du klikke på **Alle Apps**, klikke på **HP** og derefter vælge printernavnet.
  - **Windows 8.1:** Klik på pil ned i nederste venstre hjørne af skærbilledet **Start**, og vælg derefter printerens navn.
  - **Windows 8:** Højreklik på det tomme felt på skærbilledet **Start**, klik på **Alle apps** på app-linjen, og vælg derefter printerens navn.
  - **Windows 7:** Klik på **Start** på computerens skrivebord, vælg **Alle programmer**, klik på **HP**, klik på mappen for printerens, og vælg derefter printernavnet.
2. Vælg **Udskriv** i HP Printer Assistant, og vælg derefter **HP Device Toolbox**.

## Metode 2: Åbn den integrerede webserver (EWS) fra en webbrowser

1. Fra startskærmen på printerens kontrolpanel skal du trykke på knappen Forbindelsesoplysninger  /  og herefter trykke på knappen **Forbindelse til netværket**  eller knappen **Netværkets Wi-Fi TÆNDT**  for at få vist IP-adressen eller værtsnavnet.

2. Åbn en browser, og indtast IP-adressen eller værtsnavnet i adressefeltet på nøjagtig samme måde, som det vises på printerens kontrolpanel. Tryk på tasten **Enter** på computertastaturet. Den integrerede webserver åbnes.

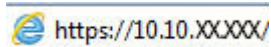

 **BEMÆRK:** Hvis webbrowseren viser en meddelelse, som angiver, at adgangen til webstedet muligvis ikke er sikker, skal du vælge muligheden for at fortsætte til webstedet. Adgang til dette websted vil ikke beskadige computeren.

**Tabel 8-1** EWS-faner

Fane eller sektion	Beskrivelse
<b>Fanen Startside</b>  Indeholder oplysninger om printerens status og konfiguration.	<ul style="list-style-type: none"><li>• <b>Enhedsstatus:</b> Viser printerstatus og den omtrentlige procentvise resterende levetid for HP-forbrugsvarer.</li><li>• <b>Status på forbrugsvarer:</b> Viser den forventede resterende levetid for HP-forbrugsvarer i procenter. Den faktiske levetid for forbrugsvarer kan variere. Overvej at have en ekstra patron klar, så du kan installere den, når udskriftskvaliteten ikke længere er acceptabel. Forbrugsvarer behøver ikke at blive udskiftet, medmindre udskriftskvaliteten ikke længere er acceptabel.</li><li>• <b>Enhedskonfiguration:</b> Viser de oplysninger, der findes på printerens konfigurationsside.</li><li>• <b>Netværksoversigt:</b> Viser de oplysninger, der findes på printerens netværkskonfigurationsside.</li><li>• <b>Rapporter:</b> Udskriv de statussider for forbrugsvarer og konfiguration, som printeren opretter.</li><li>• <b>Farveforbrugslog:</b> Viser en oversigt over farvejob, som printeren har produceret.  (kun på farvemodeller)</li><li>• <b>Hændelseslog:</b> Viser en liste over alle printerhændelser og -fejl.</li><li>• <b>Open source-licenser:</b> Viser en oversigt over licenser til open source-softwareprogrammer, som kan bruges sammen med printeren.</li></ul>

**Tabel 8-1 EWS-faner (fortsat)**

Fane eller sektion	Beskrivelse
<p>Fanen <b>System</b></p> <p>Giver dig mulighed for at konfigurere printeren fra computeren.</p>	<ul style="list-style-type: none"> <li>• <b>Enhedsoplysninger:</b> Indeholder grundlæggende printer- og virksomhedsoplysninger.</li> <li>• <b>Papiropsætning:</b> Skift standardindstillinger for papirhåndtering for printeren.</li> <li>• <b>Udskriftskvalitet:</b> Skift standardindstillinger for udskriftskvalitet for printeren.</li> <li>• <b>Energiindstillinger:</b> Skift standardtidsintervallerne for at gå til tilstandene Dvale/Auto fra eller automatisk nedlukning.</li> <li>• <b>Udskrivningstæthed:</b> Ændring af udskrivningstæthed for kontraster, fremhævninger, mellemtoner og skygger.</li> <li>• <b>Papirtyper:</b> Konfigurer udskrivningstilstande, der svarer til de papirtyper, som printeren accepterer.</li> <li>• <b>Systemopsætning:</b> Skift standardsystemindstillinger på printeren.</li> <li>• <b>Indstillinger for forbrugsvarer:</b> Rediger indstillinger for advarselene <b>Patron er lav</b> og andre oplysninger om forbrugsvarer.</li> <li>• <b>Service:</b> Udfør rensproceduren på printeren.</li> <li>• <b>Gem og gendan:</b> Gem de aktuelle indstillinger for printeren i en fil på computeren. Brug denne fil til at indlæse de samme indstillinger på en anden printer eller til at gendanne disse indstillinger på denne printer på et senere tidspunkt.</li> <li>• <b>Administration:</b> Angiv eller rediger adgangskoden til printeren. Aktivér eller deaktivér printerfunktioner.</li> </ul> <p><b>BEMÆRK:</b> Fanen <b>System</b> kan beskyttes med adgangskode. Hvis printeren er i et netværk, skal du altid rådføre dig med administratoren, før du ændrer indstillinger på denne fane.</p>
<p>Fanen <b>Udskriv</b></p> <p>Giver dig mulighed for at ændre standardindstillinger for udskrivning fra computeren.</p>	<ul style="list-style-type: none"> <li>• <b>Udskrivning:</b> Skift standardudskriftsindstillinger for printeren, f.eks. antal kopier og papirretning. Det er de samme indstillinger, som er tilgængelige på kontrolpanelet.</li> <li>• <b>PCL5:</b> Få vist og rediger PCL5-indstillingerne.</li> <li>• <b>PostScript:</b> Deaktiver eller aktiver funktionen <b>Print PS Errors</b>.</li> </ul>
<p>Fanen <b>Fax</b></p> <p>(Kun modeller med fax)</p>	<ul style="list-style-type: none"> <li>• <b>Indstillinger for modtagelse:</b> Konfigurer, hvordan printeren håndterer indgående faxer.</li> <li>• <b>Telefonbog:</b> Tilføj eller slet poster i faxtelefonbogen.</li> <li>• <b>Liste over blokerede faxnumre:</b> Angiv de faxnumre, der skal blokeres fra at sende faxer til printeren.</li> <li>• <b>Faxaktivitetslog:</b> Gennemse den seneste faxaktivitet for printeren.</li> </ul>
<p>Fanen <b>Scan</b></p> <p>(Kun MFP-modeller)</p>	<p>Konfigurer funktionerne <a href="#">Scan til netværksmappe</a> og <a href="#">Scan til e-mail</a>.</p> <ul style="list-style-type: none"> <li>• <b>Opsætning af netværksmappe:</b> Konfigurer mapper på netværket, som printeren kan gemme scannede filer i.</li> <li>• <b>Opsætning af Scan til e-mail:</b> Begynd processen med at konfigurere funktionen <a href="#">Scan til e-mail</a>.</li> <li>• <b>Profiler for udgående e-mail:</b> Angiv en e-mailadresse, som vises som afsenderadresse for alle e-mails, der bliver sendt fra printeren. Konfigurer SMTP-serveroplysningerne.</li> <li>• <b>E-mail-adressekartotek:</b> Tilføj eller slet poster i e-mail-adressebogen.</li> <li>• <b>E-mail-indstillinger:</b> Konfigurer en standardemnelinje og -brødtekst. Konfigurer standardscanningsindstillinger for e-mails.</li> </ul>

**Table 8-1 EWS-tabs (continued)**

<b>Fane eller sektion</b>	<b>Beskrivelse</b>
Fanen <b>Kopier</b>  (Kun MFP-modeller)	Konfigurer standardkopierindstillingerne.
Fanen <b>Netværk</b>  (Kun netværkstilsluttede printere)  Giver dig mulighed for at ændre netværksindstillinger fra computeren.	Netværksadministratorer kan anvende denne fane til at styre netværksrelaterede indstillinger for printeren, når den er tilsluttet et IP-baseret netværk. Den gør det også muligt for netværksadministratoren at konfigurere Wireless Direct-funktioner. Denne fane bliver ikke vist, hvis printeren er direkte tilsluttet til en computer.
Fanen <b>HP Web Services</b>	Brug denne fane til at konfigurere og bruge forskellige webværktøjer med printeren.

# Konfiguration af IP-netværksindstillinger

- [Indledning](#)
- [Ansvarsfraskrivelse for printerdeling](#)
- [Få vist eller foretag ændringer til netværksindstillinger](#)
- [Omdøbning af printeren på netværket](#)
- [Manuel konfiguration af IPv4 TCP/IP-parametrene fra kontrolpanelet](#)

## Indledning





Brug følgende afsnit til at konfigurere printerens netværksindstillinger.

## Ansvarsfraskrivelse for printerdeling

HP understøtter ikke peer-to-peer-netværk, da dette er en funktion i Microsofts operativsystemer og ikke i HP-printerdriverne. Besøg Microsoft på [www.microsoft.com](http://www.microsoft.com).

## Få vist eller foretag ændringer til netværksindstillinger

Du kan bruge HP's integrerede webserver til at få vist eller ændre IP-konfigurationsindstillingerne.

1. Åbn HP's integrerede webserver (EWS):
  - a. Fra startskærmen på printerens kontrolpanel skal du trykke på knappen Forbindelsesoplysninger  /  og herefter trykke på knappen [Forbindelse til netværket](#)  eller knappen [Netværkets Wi-Fi TÆNDT](#)  for at få vist IP-adressen eller værtsnavnet.
  - b. Åbn en browser, og indtast IP-adressen eller værtsnavnet i adressefeltet på nøjagtig samme måde, som det vises på printerens kontrolpanel. Tryk på tasten [Enter](#) på computertastaturet. Den integrerede webserver åbnes.

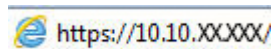





 **BEMÆRK:** Hvis webbrowseren viser en meddelelse, som angiver, at adgangen til webstedet muligvis ikke er sikker, skal du vælge muligheden for at fortsætte til webstedet. Adgang til dette websted vil ikke beskadige computeren.

2. Klik på fanen **Networking** for at hente netværksoplysninger. Foretag de ønskede ændringer af indstillingerne.

## Omdøbning af printeren på netværket

Du skal bruge HP's integrerede webserver til at omdøbe printeren på et netværk, så den kan identificeres entydigt.

1. Åbn HP's integrerede webserver (EWS):
  - a. Fra startskærmen på printerens kontrolpanel skal du trykke på knappen Forbindelsesoplysninger  /  og herefter trykke på knappen [Forbindelse til netværket](#)  eller knappen [Netværkets Wi-Fi TÆNDT](#)  for at få vist IP-adressen eller værtsnavnet.

- b. Åbn en browser, og indtast IP-adressen eller værtsnavnet i adressefeltet på nøjagtig samme måde, som det vises på printerens kontrolpanel. Tryk på tasten **Enter** på computertastaturet. Den integrerede webserver åbnes.

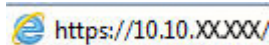

 **BEMÆRK:** Hvis webbrowseren viser en meddelelse, som angiver, at adgangen til webstedet muligvis ikke er sikker, skal du vælge muligheden for at fortsætte til webstedet. Adgang til dette websted vil ikke beskadige computeren.

2. Åbn fanen **System**.
3. På siden **Enhedsoplysninger** findes standardprinternavnet i feltet **Enhedsbeskrivelse**. Du kan ændre dette navn for at kunne identificere printerens entydigt.

 **BEMÆRK:** Det er valgfrit, om du vil udfylde de øvrige felter på denne side.

4. Klik på knappen **Anvend** for at gemme ændringerne.

## Manuel konfiguration af IPv4 TCP/IP-parametrene fra kontrolpanelet

Brug kontrolpanelmenuerne til manuelt at angive en IPv4-adresse, undernetmaske og standardgateway.

1. På printerens kontrolpanel skal du trykke på knappen **Opsætning** .
2. Rul til og tryk på menuen **Netværksopsætning**.
3. Tryk på menuen **IPv4 konfigurationsmetode**, og tryk derefter på knappen **Manuel**.
4. Brug tastaturet på den berøringsfølsomme skærm til at indtaste IP-adressen, og tryk derefter på knappen **OK**. Tryk på knappen **Ja** for at bekræfte.
5. Brug tastaturet på den berøringsfølsomme skærm til at indtaste undernetmasken, og tryk derefter på knappen **OK**. Tryk på knappen **Ja** for at bekræfte.
6. Brug tastaturet på den berøringsfølsomme skærm til at indtaste standardgatewayen, og tryk derefter på knappen **OK**. Tryk på knappen **Ja** for at bekræfte.

# Printersikkerhedsfunktioner





## Indledning

Printeren indeholder flere sikkerhedsfunktioner til at begrænse, hvem der har adgang til konfigurationsindstillingerne for at sikre data og for at forhindre adgang til værdifulde hardwarekomponenter.

- [Tildele eller skifte systemadgangskoden med den integrerede webserver](#)

## Tildele eller skifte systemadgangskoden med den integrerede webserver

Tildel en administratoradgangskode til adgang til printerens og HP's integrerede webserver, så uautoriserede brugere ikke kan ændre printerens indstillinger.

1. Åbn HP's integrerede webserver (EWS):
  - a. Fra startskærmen på printerens kontrolpanel skal du trykke på knappen Forbindelsesoplysninger  /  og herefter trykke på knappen [Forbindelse til netværket](#)  eller knappen [Netværkets Wi-Fi TÆNDT](#)  for at få vist IP-adressen eller værtsnavnet.
  - b. Åbn en browser, og indtast IP-adressen eller værtsnavnet i adressefeltet på nøjagtig samme måde, som det vises på printerens kontrolpanel. Tryk på tasten [Enter](#) på computertastaturet. Den integrerede webserver åbnes.

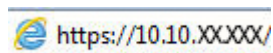

 **BEMÆRK:** Hvis webbrowseren viser en meddelelse, som angiver, at adgangen til webstedet muligvis ikke er sikker, skal du vælge muligheden for at fortsætte til webstedet. Adgang til dette websted vil ikke beskadige computeren.

2. Klik på linket **Administration** i den venstre navigationsrude under fanen **System**.
3. Indtast adgangskoden i feltet **Adgangskode** i området mærket **Produktsikkerhed**.
4. Indtast adgangskoden igen i feltet **Bekræft adgangskode**.
5. Klik på knappen **Anvend**.

 **BEMÆRK:** Skriv adgangskoden ned, og gem den et sikkert sted.

6. Klik på knappen **Anvend**.

 **BEMÆRK:** Skriv adgangskoden ned, og gem den et sikkert sted.



# Energibesparende indstillinger

- [Indledning](#)
- [Udskrivning med EconoMode](#)
- [Angiv indstillingen Dvale/Auto fra efter inaktivitet](#)
- [Indstil Luk ned efter inaktivitet, og konfigurer printeren til at bruge 1 watt eller mindre](#)
- [Angiv indstillingen for Automatisk slukning af strøm](#)

## Indledning

Printeren indeholder flere økonomifunktioner for at spare energi og forbrugsvarer.

## Udskrivning med EconoMode

Denne printer har en EconoMode-indstilling til udskrivning af kladder. Brug af EconoMode kan anvende mindre toner. Men brug af EconoMode reducerer udskriftskvaliteten.

HP anbefaler ikke, at man bruger EconoMode hele tiden. Hvis du bruger Economode konstant, kan toneren muligvis holde længere end de mekaniske dele i tonerpatronen. Hvis udskriftskvaliteten begynder at blive forringet og ikke længere er acceptabel, bør du overveje at udskifte tonerpatronen.



**BEMÆRK:** Hvis denne indstilling ikke er tilgængelig i din printerdriver, kan du angive den ved brug af HP's integrerede webserver.

1. Vælg indstillingen **Udskriv** i softwareprogrammet.
2. Vælg printeren, og klik derefter på knappen **Egenskaber** eller **Indstillinger**.
3. Klik på fanen **Papir/Kvalitet**.
4. Klik i afkrydsningsfeltet **EconoMode**.

## Angiv indstillingen Dvale/Auto fra efter inaktivitet

Brug menuerne på kontrolpanelet til at angive, hvor lang inaktivitet der skal være, før printeren går i dvaletilstand.

Gør følgende for at ændre indstillingen Dvale/Auto fra efter:

1. Fra startskærbilledet på printerens kontrolpanel skal du stryge, indtil menuen **Opsætning** vises. Tryk på ikonet **Opsætning**  for at åbne menuen.
2. Åbn følgende menuer:
  - a. **Systemopsætning**
  - b. **Energiindstillinger**
  - c. **Dvale/Auto sluk efter**
3. Vælg tid for Dvale/Auto fra efter forsinkelse.

## Indstil Luk ned efter inaktivitet, og konfigurer printeren til at bruge 1 watt eller mindre

Brug menuerne på kontrolpanelet til at angive, hvor lang tid der skal gå, før printeren lukker ned.

---

 **BEMÆRK:** Når printeren er lukket ned, er strømforbruget 1 watt eller mindre.

---

Gør følgende for at ændre indstillingen Luk ned efter forsinkelse:

1. Fra startskærbilledet på printerens kontrolpanel skal du stryge, indtil menuen [Opsætning](#) vises. Tryk på ikonet [Opsætning](#)  for at åbne menuen.
2. Åbn følgende menuer:
  - a. [Systemopsætning](#)
  - b. [Energiindstillinger](#)
  - c. [Luk efter](#)
3. Vælg tid for Luk ned efter forsinkelse.

---

 **BEMÆRK:** Standardværdien er 4 timer.

---

## Angiv indstillingen for Automatisk slukning af strøm

Brug menuerne på kontrolpanelet til at vælge, om printeren lukker ned efter forsinkelse eller ej, når der trykkes på tænd/sluk-knappen.

Gør følgende for at ændre indstillingen Automatisk slukning af strøm:

1. Fra startskærbilledet på printerens kontrolpanel skal du stryge, indtil menuen [Opsætning](#) vises. Tryk på ikonet [Opsætning](#)  for at åbne menuen.
2. Åbn følgende menuer:
  - a. [Systemopsætning](#)
  - b. [Energiindstillinger](#)
  - c. [Automatisk slukning af strøm](#)
3. Vælg en af forsinkelsesmulighederne:
  - [Ingen forsinkelse](#): Printeren lukker ned efter en periode med inaktivitet, der er angivet af indstillingen Luk ned efter.
  - [Når porte er aktive](#): Når denne indstilling er valgt, lukker printeren ikke ned, medmindre alle porte er inaktive. Et aktivt netværkslink eller en faxforbindelse vil forhindre printeren i at lukke ned.

## HP Web Jetadmin

HP Web Jetadmin er et prisbelønnet værktøj, som er brancheførende til effektiv styring af en lang række af HP's netværksprodukter, herunder printere, multifunktionsprintere og digitale sendere. Denne ene løsning gør det muligt at installere, overvåge, vedligeholde, fejlfinde og sikre dit udskrivnings- og billedbehandlingsmiljø fra en fjernserver og derved i sidste ende øge virksomhedens produktivitet, fordi du sparer tid, begrænser omkostningerne og beskytter din investering.

Opgraderinger til HP Web Jetadmin stilles jævnligt til rådighed for at understøtte specifikke produktfunktioner. Gå til [www.hp.com/go/webjetadmin](http://www.hp.com/go/webjetadmin) for at få yderligere oplysninger.

## Opdatering af firmwaren

HP tilbyder periodiske printeropdateringer, nye Web Services-apps og nye funktioner til eksisterende Web Services-apps. Følg disse trin for at opdatere printerens firmware for en enkelt printer. Når du opdaterer firmwaren, opdateres Web Service-apps automatisk.

Der er to understøttede metoder til at gennemføre en firmwareopdatering på denne printer. Brug kun en af de følgende metoder til at opdatere printerens firmware.

### Metode 1: Opdatere firmwaren fra kontrolpanelet

Brug disse trin til at indlæse firmwaren fra kontrolpanelet (kun for netværkstilsluttede printere), og/eller indstil printeren til at indlæse fremtidige firmwareopdateringer automatisk. For USB-tilsluttede printere skal du gå videre til metode 2.

1. Sørg for, at printeren er forbundet til et kablet (Ethernet) eller trådløst netværk med en aktiv internetforbindelse.

---

 **BEMÆRK:** Printeren skal være sluttet til internettet for at opdatere firmwaren via en netværksforbindelse.

---

2. På printerens kontrolpanel skal du trykke på knappen **Opsætning** .

3. Rul til og åbn menuen **Service**, åbn derefter menuen **LaserJet-opdatering**.

---

 **BEMÆRK:** Hvis indstillingen **LaserJet-opdatering** ikke vises, skal du bruge metode 2.

---

4. Tryk på **Søg efter opdateringer nu** for at kontrollere, om der er opdateringer.

---

 **BEMÆRK:** Printeren kontrollerer automatisk, om der er en opdatering, og hvis der findes en nyere version, starter opdateringen automatisk.

---

5. Indstil printeren til at opdatere firmwaren automatisk, når opdateringer bliver tilgængelige.

På printerens kontrolpanel skal du trykke på knappen **Opsætning** .

Rul til og åbn menuen **Service**, åbn menuen **LaserJet-opdatering**, og vælg menuen **Administrer opdateringer**.

Indstillingen **Tillad opdateringer** indstilles til **JA**, og indstillingen **Kontroller automatisk** skal indstilles til **TIL**.

### Metode 2: Opdatere firmwaren via Firmwareopdateringsværktøjet

Brug disse trin til at hente og installere Firmwareopdateringsværktøjet manuelt fra HP.com.

---

 **BEMÆRK:** Denne metode er den eneste tilgængelige måde til opdatering af firmware for printere, som er sluttet til computeren med et USB-kabel. Den fungerer også for printere, som er forbundet til et netværk.

---

 **BEMÆRK:** Du skal have installeret en printerdriver for at kunne benytte denne metode.

---

1. Gå til [www.hp.com/go/support](http://www.hp.com/go/support), klik på linket **Drivere og software**, indtast printernavnet i søgefeltet, tryk på **ENTER**, og vælg printeren på listen med søgeresultater.
2. Vælg dit operativsystem.
3. I afsnittet **Firmware** skal du finde **Firmwareopdateringsværktøjet**.
4. Klik på **Download**, klik på **Kør**, og klik på **Kør** igen.

5. Når værktøjet startes, skal du vælge printeren på rullelisten og klikke på **Send firmware**.



---

**BEMÆRK:** Hvis du vil udskrive en konfigurationsside for at kontrollere den installerede firmwareversion før eller efter opdateringen, skal du klikke på **Udskriv konfig**.

---

6. Følg instruktionerne på skærmen for at fuldføre installationen, og klik på knappen **Afslut** for at lukke værktøjet.



---

## 9 Løs problemer

- [Kundesupport](#)
- [Kontrolpanelets Hjælp-system](#)
- [Gendannelse af fabriksstandarderne](#)
- [En meddelelse af typen "Patron er lav" eller "Patron er meget lav" vises på printerens kontrolpanel](#)
- [Printeren samler ikke papir op, eller det indføres forkert](#)
- [Afhjælp papirstop](#)
- [Forbedring af udskriftskvaliteten](#)
- [Løsning af problemer med udskriftskvaliteten](#)
- [Forbedring af kopi- og scanningskvalitet](#)
- [Forbedring af faxkvaliteten](#)
- [Løsning af problemer med kablet netværk](#)
- [Løsning af problemer med trådløst netværk](#)
- [Afhjælp faxproblemer](#)

### Yderligere oplysninger:

Følgende oplysninger er korrekte på udgivelsestidspunktet. Se [www.hp.com/support/ljM282MFP](http://www.hp.com/support/ljM282MFP), hvis du ønsker aktuelle oplysninger.

HP's komplette hjælp til printerens omfatter følgende oplysninger:

- Installer og konfigurer
- Lær og brug
- Løs problemer
- Download software- og firmwareopdateringer
- Deltag i supportfora
- Find garantioplysninger og lovgivningsmæssige oplysninger

# Kundesupport

Tabel 9-1 Kundesupportmuligheder

Support-indstilling	Placering
Få telefonsupport til dit land/område	Telefonnumre for de enkelte lande/områder findes i den folder, der fulgte med i kassen med printeren, eller på adressen <a href="http://support.hp.com">support.hp.com</a> .
Du skal have printernavn, serienummer, købsdato og beskrivelse af problemet klar	
Få 24 timers internet-support og download softwarehjælpeprogrammer og drivere	<a href="http://www.hp.com/support/ljM282MFP">www.hp.com/support/ljM282MFP</a>
Bestil yderligere HP-service- eller vedligeholdelsesaftaler	<a href="http://www.hp.com/go/carepack">www.hp.com/go/carepack</a>
Registrer printeren	<a href="http://www.register.hp.com">www.register.hp.com</a>



## Kontrolpanelets Hjælp-system

Printeren har et indbygget Hjælp-system, der forklarer brugen af hvert skærbillede. Tryk på knappen Hjælp ? i nederste venstre hjørne af skærbilledet for at åbne Hjælp-systemet.



På nogle skærbilleder åbner Hjælp en global menu, hvor du kan søge efter specifikke emner. Du kan gennemse hele menustrukturen ved at trykke på knapperne i menuen.

Nogle Hjælp-skærbilleder indeholder animationer, der guider dig gennem procedurer som f.eks. afhjælpning af papirstop.

På skærbilleder, der indeholder indstillinger til individuelle job, åbner Hjælp et emne, der forklarer indstillingerne på det pågældende skærbillede.

Hvis printerens advarer om en fejl eller advarsel, skal du trykke på knappen Hjælp ? for at åbne en meddelelse, der beskriver problemet. Meddelelsen indeholder også instruktioner til løsning af problemet.

## Gendannelse af fabriksstandarderne

Ved gendannelse af fabriksindstillede standardindstillinger bliver alle printer- og netværksindstillinger gendannet til fabriksstandarderne. Det vil ikke nulstille sideantal eller bakkeformat. Følg disse trin for at gendanne printeren til fabriksindstillingerne.

---

**⚠ FORSIGTIG:** Gendannelse af fabriksstandarderne stiller alle indstillingerne tilbage til fabriksstandarderne og sletter samtidig alle sider, der er gemt i hukommelsen.

---

1. Fra startskærbilledet på printerens kontrolpanel skal du stryge, indtil menuen **Opsætning** vises. Tryk på ikonet **Opsætning**  for at åbne menuen.
2. Rul til og vælg menuen **Service**.
3. Rul til og vælg **Gendan standardindstillinger**, og tryk derefter på **OK**.

Printeren genstarter automatisk.

## En meddelelse af typen "Patron er lav" eller "Patron er meget lav" vises på printerens kontrolpanel

**Patron er lav:** Printerens angiver, når en tonerpatrons blækniveau er lavt. Patronens faktiske resterende levetid kan variere. Overvej at have en ekstra patron klar, så du kan installere den, når udskriftskvaliteten ikke længere er acceptabel. Det er ikke nødvendigt at udskifte tonerpatronen nu.

Fortsæt udskrivningen med den aktuelle patron, indtil omfordeling af toner ikke længere giver en acceptabel udskriftskvalitet. Fjern tonerpatronen fra printerens for at omfordele toneren, og vip forsigtigt patronen frem og tilbage. Sæt tonerpatronen tilbage i printerens, og luk dækslet.

**Patron er meget lav:** Printerens angiver, når niveauet i tonerpatronen er meget lavt. Patronens faktiske tilbageværende levetid kan variere. Hvis du vil forlænge tonerens levetid, skal du forsigtigt vippe patronerne tilbage og tilbage. Overvej at have en ekstra patron klar, så du kan installere den, når udskriftskvaliteten ikke længere er acceptabel. Patronen behøver ikke at blive udskiftet med det samme, medmindre udskriftskvaliteten ikke længere er acceptabel.

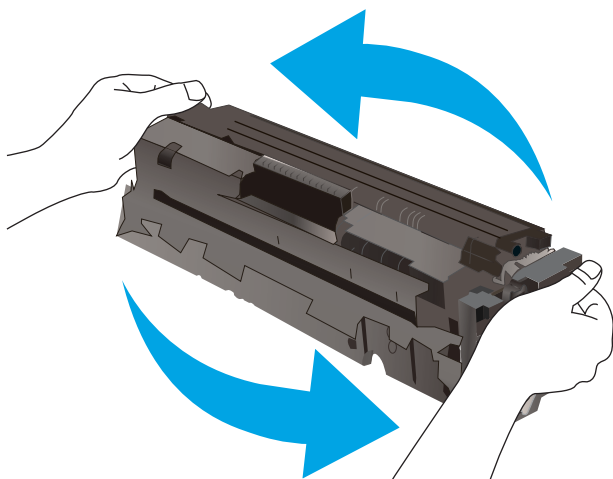

HP's Premium Protection-garanti udløber, når der vises en meddelelse om, at HP's Premium Protection-garanti for denne forbrugsvarer er udløbet på statussiden over forbrugsvarer eller i den integrerede webserver.

### Ændring af indstillinger for Meget lav

Du kan ændre printerens reaktion på, at forbrugsvarerne når niveauet Meget lav. Du behøver ikke at gendanne disse indstillinger, når du installerer en ny tonerpatron.

1. Fra startskærbilledet på printerens kontrolpanel skal du stryge, indtil menuen **Opsætning** vises. Tryk på ikonet **Opsætning** for at åbne menuen.
2. Åbn følgende menuer:
  - a. **Systemopsætning**
  - b. **Indstillinger for forbrugsvarer**
  - c. **Sort patron** eller **Farvepatroner**
  - d. **Indstilling for Meget lav**
3. Vælg en af følgende muligheder:

- Vælg **Fortsæt** for at indstille printeren til at give dig besked om, at tonerpatronen er meget lav, men til at fortsætte med at udskrive.
- Vælg **Stop** for at indstille printeren til at stoppe med at udskrive, indtil du har udskiftet tonerpatronen.
- Vælg **Prompt** for at indstille printeren til at stoppe med at udskrive og bede dig om at udskifte tonerpatronen. Du kan bekræfte meddelelsen og fortsætte med at udskrive. En brugerdefinerbar indstilling på denne printer er "Spørg for at påminde mig om 100 sider, 200 sider, 300 sider, 400 sider eller aldrig." Denne indstilling gør printeren mere brugervenlig og garanterer ikke, at disse sider vil være i en acceptabel udskriftskvalitet.

## Til printere med faxfunktionalitet

Hvis printeren er indstillet til **Stop** eller **Spørg**, kan der være risiko for, at faxerne ikke udskrives, når printeren genoptager udskrivningen. Dette kan ske, hvis printeren har modtaget flere faxer, end hukommelsen kan rumme, mens den ventede.

Printeren kan udskrive faxer uden afbrydelse, når den passerer grænsen Meget lav, hvis du vælger indstillingen **Fortsæt** for tonerpartronen, men udskriftskvaliteten kan blive forringet.

## Bestil forbrugsvarer

**Tabel 9-2** Bestillingsmuligheder

Bestillingsmulighed	Oplysninger om bestilling
Bestilling af forbrugsvarer og papir	<a href="http://www.hp.com/go/suresupply">www.hp.com/go/suresupply</a>
Bestilling via udbydere af tjeneste eller support	Kontakt en autoriseret HP-tjeneste eller serviceudbyder.
Bestil vha. HP's integrerede webserver (EWS)	Skriv printerens IP-adresse eller værtsnavnet i adresse-/URL-adressefeltet i en understøttet webbrowser på computeren for at få adgang. EWS indeholder et link til webstedet HP SureSupply, som giver mulighed for at købe originale HP-forbrugsvarer.

# Printeren samler ikke papir op, eller det indføres forkert

## Indledning

Følgende løsninger kan hjælpe med at løse problemer med, at printeren ikke tager papir fra bakken eller tager flere ark papir på én gang. Disse situationer kan resultere i papirstop.

- [Produktet tager ikke papir](#)
- [Produktet tager flere ark papir](#)
- [Papir i dokumentføderen sætter sig fast, indføres skævt eller der tages flere stykker papir ad gangen](#)

## Produktet tager ikke papir

Hvis produktet ikke tager papir fra bakken, kan du prøve disse løsninger.

1. Åbn produktet, og fjern eventuelt fastklemt papir.
2. Læg papir med det korrekte format til jobbet i bakken.
3. Sørg for, at papirstørrelse og -type er indstillet korrekt på produktets kontrolpanel.
4. Kontroller, at papirstyrene i bakken er justeret korrekt til papirformatet. Juster styrene, så de er rykket korrekt ind i bakken.
5. Se på produktets kontrolpanel, om produktet venter på, at du bekræfter en meddelelse om at ilægge papiret manuelt. Ilæg papir, og fortsæt.
6. Valserne over bakken kan være forurenede. Rengør valserne med en fnugfri klud fugtet med varmt vand.

## Produktet tager flere ark papir

Hvis produktet tager flere ark papir fra bakken, kan du prøve disse løsninger.

1. Fjern papirstakken fra bakken og bøj den, roter den 180 grader, og vend den. *Luft ikke papiret.* Læg papirstakken tilbage i bakken.
2. Brug kun papir, der overholder HP's specifikationer for dette produkt.
3. Brug papir, der ikke er krøllet, foldet eller beskadiget. Brug eventuelt papir fra en anden pakke.
4. Kontroller, at der ikke er for meget papir i bakken. Hvis det er tilfældet, skal du fjerne hele papirstakken fra bakken, rette stakken og lægge noget af papiret tilbage i bakken.
5. Kontroller, at papirstyrene i bakken er justeret korrekt til papirformatet. Juster styrene, så de er rykket korrekt ind i bakken.
6. Sørg for, at udskriftsmiljøet overholder de anbefalede specifikationer.

## Papir i dokumentføderen sætter sig fast, indføres skævt eller der tages flere stykker papir ad gangen



**BEMÆRK:** Disse oplysninger gælder kun for MFP-printere.

- Der kan sidde noget på originalen, f.eks. en hæfteklamme eller en post-it-note, som skal fjernes.
- Kontroller, at alle valserne er på plads, og at dækslet til valserne i dokumentføderen er lukket.
- Sørg for, at det øverste dæksel til dokumentføderen er lukket.
- Siderne ligger muligvis ikke rigtigt. Glat papiret ud, og juster papirstyret for at centrere stakken.
- Papirstyrene skal røre ved papirstakkens sider for at fungere rigtigt. Kontroller, at papirstakken ligger lige, og at styrene ligger ind mod stakken.
- Dokumentføderen eller outputbakken indeholder måske flere sider, end der er kapacitet til. Sørg for, at papirstakken passer ind under styrene i dokumentføderen, og fjern sider fra outputbakken.
- Kontrollér, at der ikke er rester af papir, hæfteklammer, papirclips eller andet affald i papirgangen.
- Rengør dokumentføderens valser og separationspude Brug trykluft eller en ren, fnugfri klud, der er fugtet med varmt vand. Hvis dokumenterne stadig føres forkert ind i scanneren, skal du udskifte rullerne.
- På startskærbilledet på printerens kontrolpanel skal du rulle til og trykke på knappen [Forbrugsvarer](#). Se status på dokumentfødersættet, og erstat det om nødvendigt.

# Afhjælp papirstop

## Indledning

Følgende oplysninger indeholder instruktioner til afhjælpning af papirstop fra produktet.

- [Placeringer af papirstop](#)
- [Problemer med hyppige eller tilbagevendende papirstop](#)
- [Afhjælp papirstop i dokumentføderen](#)
- [Afhjælp papirstop i enkelttarksindføringen \(bakke 1\)](#)
- [Afhjælp papirstop i bakke 2](#)
- [Afhjælp papirstop i bagdækslet og fikseringsområdet](#)
- [Afhjælp papirstop i dupleksenheden \(kun dupleksmodeller\)](#)
- [Afhjælp papirstop i udskriftsbakken](#)

## Placeringer af papirstop

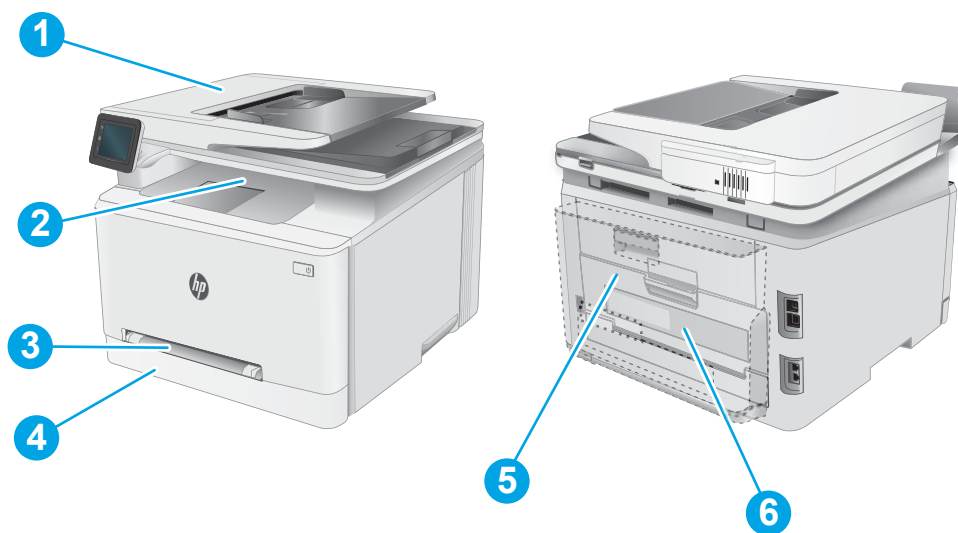

Tabel 9-3 Forklaring af papirstopplaceringer



Nummer	Beskrivelse
1	Dokumentføder
2	Udskriftsbakke
3	Prioriteret enkelttarksindføring (bakke 1)
4	Bakke 2

**Table 9-3** Forklaring af papirstopplaceringer (fortsat)

Nummer	Beskrivelse
5	Bagdækse og fikseringsområde
6	Dupleksenhed (kun dupleksmodeller)

## Problemer med hyppige eller tilbagevendende papirstop

Følg disse trin for at løse problemer med hyppige papirstop. Hvis det første trin ikke løser problemet, skal du fortsætte med næste trin, indtil du har løst problemet.

1. Hvis der opstår papirstop i produktet, skal du udbedre papirstoppet og derefter udskrive en konfigurationsside for at teste produktet.
2. Kontroller, at bakken er konfigureret til det korrekte papirformat og den korrekte papirtype på produktets kontrolpanel. Juster papirindstillingerne, hvis det er nødvendigt.
  - a. Fra startskærbilledet på produktets kontrolpanel skal du stryge, indtil menuen [Opsætning](#) vises. tryk på ikonet Opsætning  for at åbne menuen.
  - b. Åbn følgende menuer:
    - i. [System Setup](#) (Systemopsætning)
    - ii. [Papiropsætning](#)
  - c. Vælg bakken på listen.
  - d. Vælg [Standardpapirtype](#), og vælg derefter den type papir, der er i bakken.
  - e. Vælg [Standardpapirformat](#), og vælg derefter det papirformat, der er i bakken.
3. Sluk produktet, vent 30 sekunder, og tænd derefter for det igen.
4. Udskriv en renseside for at fjerne overskydende toner inde i produktet.
  - a. Fra startskærbilledet på produktets kontrolpanel skal du stryge, indtil menuen [Opsætning](#) vises. tryk på ikonet Opsætning  for at åbne menuen.
  - b. Tryk på menuen [Service](#).
  - c. Tryk på knappen [Renseside](#).
  - d. Ilæg almindelig letter eller A4-papir, når du bliver bedt om det.  
Vent, indtil processen er fuldført. Smid den udskrevne side ud.
5. Udskriv en konfigurationsside for at teste produktet.
  - a. Fra startskærbilledet på produktets kontrolpanel skal du stryge, indtil menuen [Opsætning](#) vises. tryk på ikonet Opsætning  for at åbne menuen.
  - b. Åbn menuen [Rapporter](#).
  - c. Vælg [Konfigurationsrapport](#).

Hvis ingen af disse trin løser problemet, har produktet muligvis brug for service. Kontakt HP's kundeservice.



## Afhjælp papirstop i dokumentføderen

Brug følgende fremgangsmåde til at kontrollere for papir på alle mulige stoppositioner med relation til dokumentføderen. Når der opstår papirstop, viser kontrolpanelet muligvis en besked og en animation om, hvordan du afhjælper stoppet.

1. Åbn dækslet til dokumentføderen.

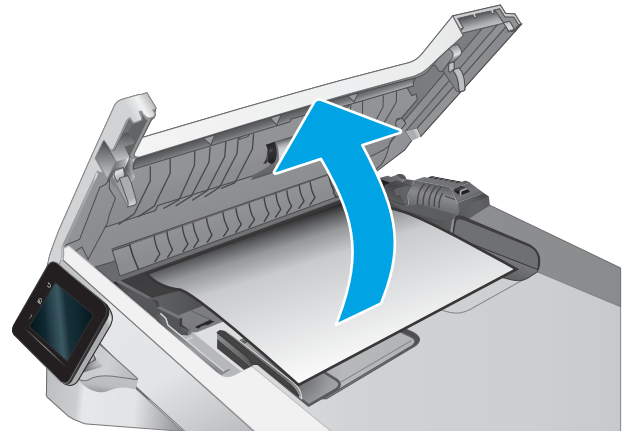

2. Fjern fastklemt papir.

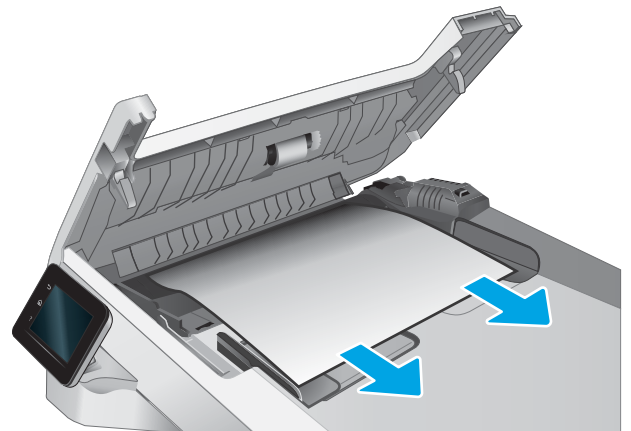

3. Luk dækslet til dokumentføderen.

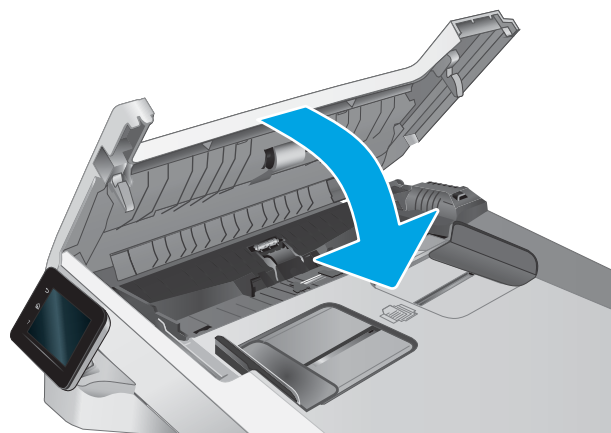

4. Løft dokumentføderens papirbakke for at give bedre adgang til dokumentføderens udskriftsbakke, og fjern derefter eventuelt fastklemmt papir fra området ved udskriftsbakken.



5. Åbn scannerens låg. Hvis der sidder papir fast bag den hvide plastikbagbeklædning, skal du trække det forsigtigt ud.

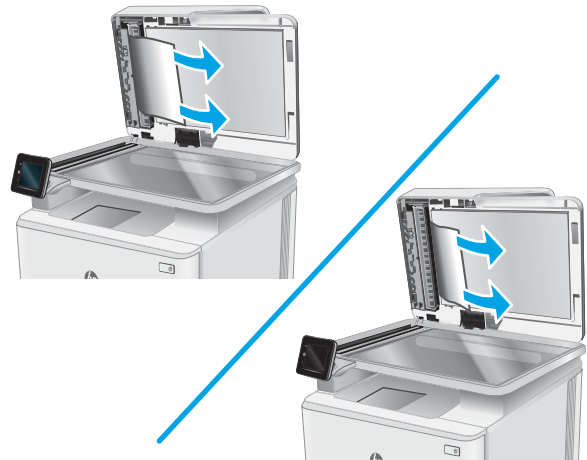

6. Sænk scannerlåget.



---

 **BEMÆRK:** Hvis du vil undgå papirstop, skal du sørge for at styrene i indføringsbakken til dokumentføderen er justeret tæt op mod dokumentet. Fjern alle hæfteklammer og papirklips fra originaldokumenter.

 **BEMÆRK:** Originaldokumenter, der er udskrevet på kraftigt blankt papir, kan skabe papirstop oftere end originaler, der er udskrevet på almindeligt papir.

---

## Afhjælp papirstop i enkeltarksindføringen (bakke 1)

Brug følgende fremgangsmåde til at afhjælpe papirstop i bakke 1. Når der opstår papirstop, viser kontrolpanelet muligvis en besked og en animation om, hvordan du afhjælper stoppet.

1. Træk bakke 2 helt ud af printeren.



2. Tryk ned på den prioriterede enkeltarksindføring, og træk derefter bakken til enkeltarksindføringen ud.

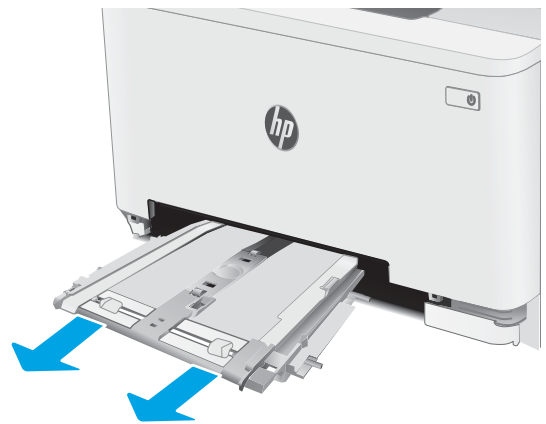

3. Træk forsigtigt eventuelt fastklemmt papir lige ud af den prioriterede enkeltarksindføring.

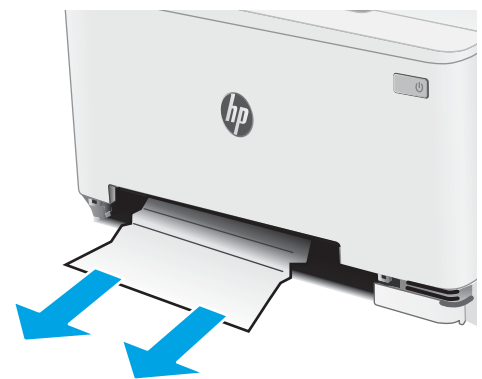

4. Skub bakken til den prioriterede enkelttarksindføring ind i printeren.

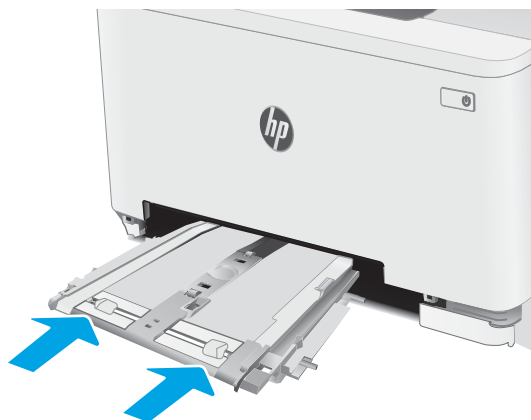

5. Sæt bakke 2 i igen, og luk den.



## Afhjælp papirstop i bakke 2

Brug følgende fremgangsmåde til at kontrollere for papir på alle mulige stoppositioner med relation til bakke 2. Når der opstår papirstop, viser kontrolpanelet muligvis en besked og en animation om, hvordan du afhjælper stoppet.

1. Træk bakken helt ud af printeren.

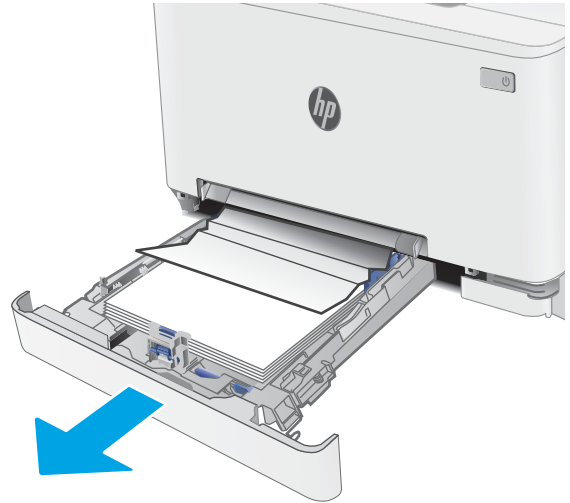

2. Fjern eventuelle fastklemte eller beskadigede ark papir.

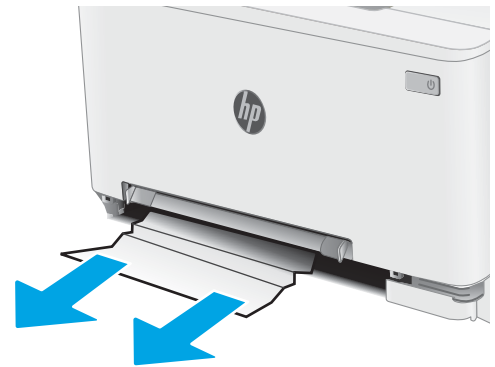

3. Hvis der ikke kan ses noget fastklemmt papir, eller hvis papiret er fastklemmt så langt inde i indførringsområdet til bakke 2, at det er svært at fjerne det, skal du trykke ned på den prioriterede enkeltarksindførring og derefter fjerne indførringsbakken.

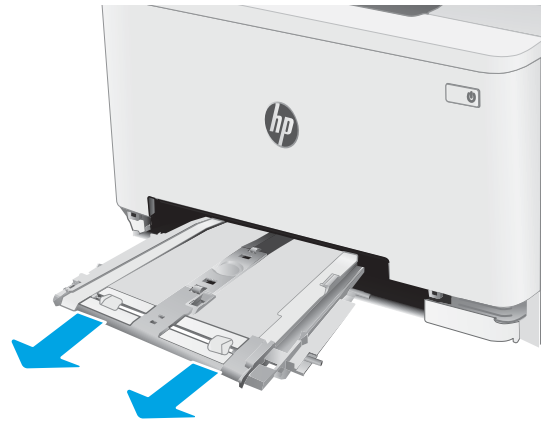

4. Fjern eventuelle fastklemte eller beskadigede ark papir.

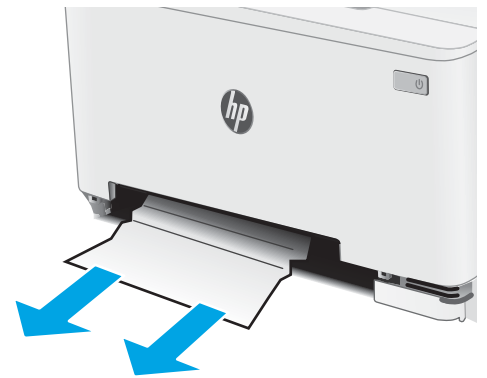

5. Skub bakken til den prioriterede enkeltarksindføring ind i printeren.

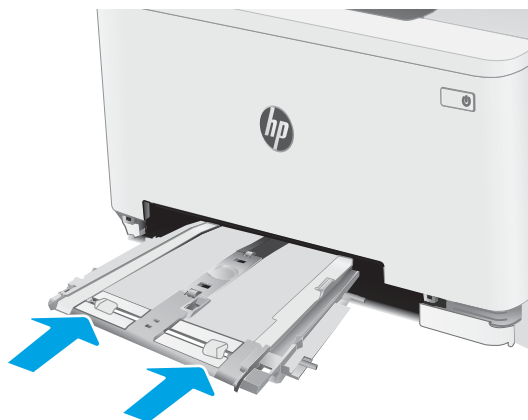

6. Sæt bakke 2 i igen, og luk den.





## Afhjælp papirstop i bagdækslet og fikseringsområdet

Brug følgende fremgangsmåde til at afhjælpe stop i det bageste dæksel og fikseringsområdet. Når der opstår papirstop, viser kontrolpanelet muligvis en besked og en animation om, hvordan du afhjælper stoppet.

**⚠ FORSIGTIG:** Fikseringsenheden kan være varm, mens printeren er i brug. Vent på at fikseringsenheden køler ned, inden du rører ved den.

1. Åbn bagdækslet.

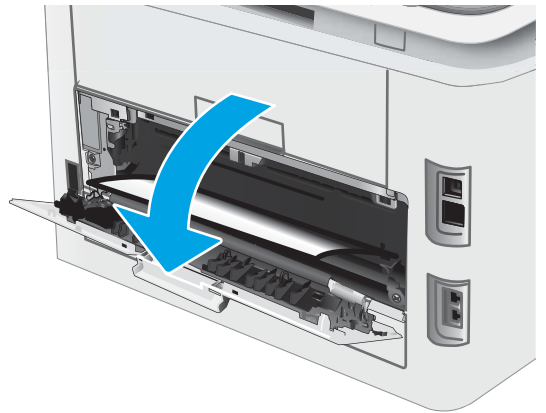

2. Træk forsigtigt eventuelt fastklemmt papir fra rullerne i området omkring bagdækslet.

**FORSIGTIG:** Fikseringsenheden kan være varm, mens printeren er i brug. Vent på at fikseringsenheden køler ned, inden du rører ved den.

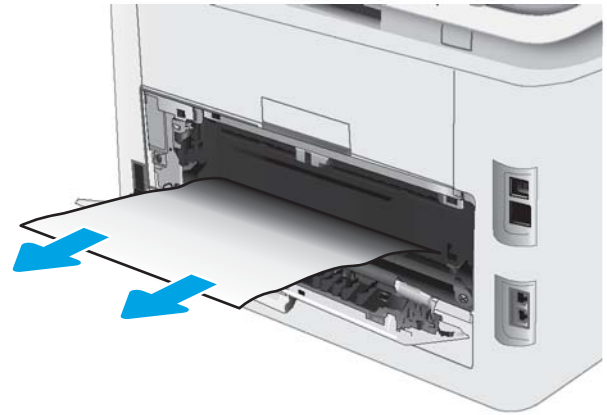

3. Luk bagdækslet.

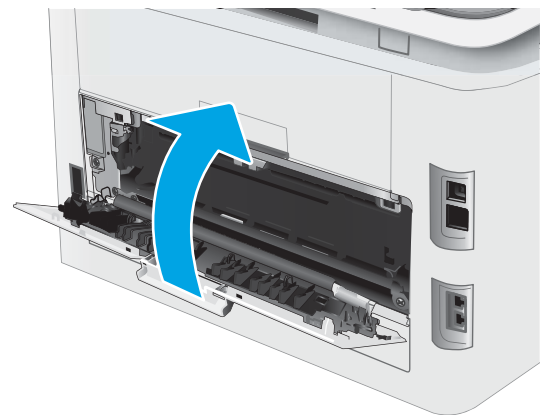

## Afhjælp papirstop i dupleksenheden (kun dupleksmodeller)

Brug følgende fremgangsmåde til at afhjælpe papirstop i dupleksenheden. Når der opstår papirstop, viser kontrolpanelet muligvis en besked og en animation om, hvordan du afhjælper stoppet.

**⚠ FORSIGTIG:** Fikseringsenheden kan være varm, mens printeren er i brug. Vent på at fikseringsenheden køler ned, inden du rører ved den.

1. Åbn dupleksenheden bag på printeren.

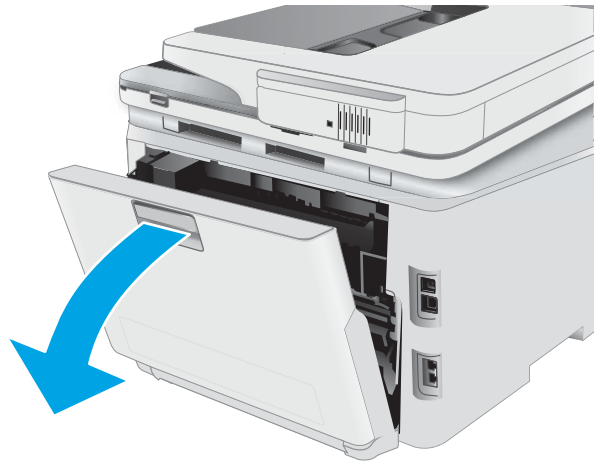

2. Fjern eventuelle fastklemte eller beskadigede ark papir.

**FORSIGTIG:** Fikseringsenheden kan være varm, mens printeren er i brug. Vent på at fikseringsenheden køler ned, inden du rører ved den.



3. Luk dupleksenheden.



## Afhjælp papirstop i udskriftsbakken

Brug følgende fremgangsmåde til at kontrollere for papirstop på alle mulige steder med relation til udskriftsbakken. Når der opstår papirstop, viser kontrolpanelet muligvis en besked og en animation om, hvordan du afhjælper stoppet.

**⚠ FORSIGTIG:** Fikseringsenheden kan være varm, mens printeren er i brug. Vent på at fikseringsenheden køler ned, inden du rører ved den.

1. Åbn bagdækslet.

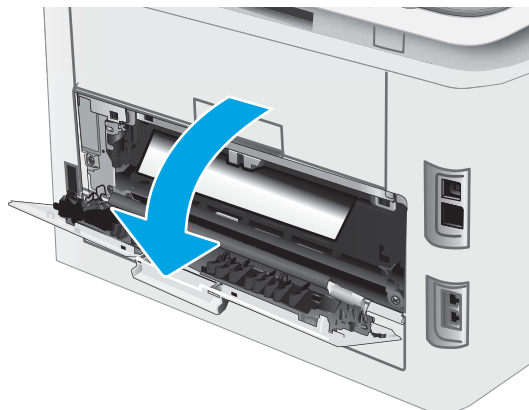

2. Hvis papir er synligt i udskriftsbakken, skal du tage fat i forkanten af papiret og fjerne det. Brug begge hænder til at fjerne fastklemmt papir for at undgå at rive papiret i stykker.



3. Fjern forsigtigt eventuelt fastklemt papir fra rullerne i området omkring bagdækslet.

**FORSIGTIG:** Fikseringsenheden kan være varm, mens printeren er i brug. Vent på at fikseringsenheden køler ned, inden du rører ved den.

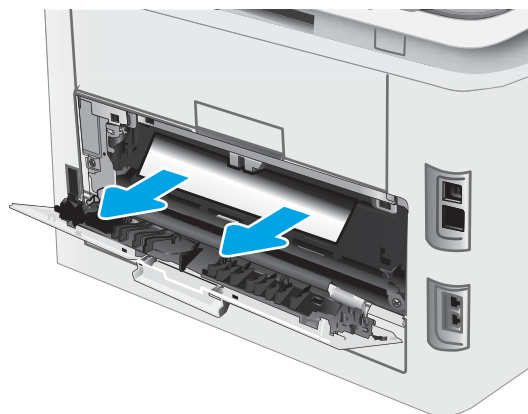

4. Luk bagdækslet.

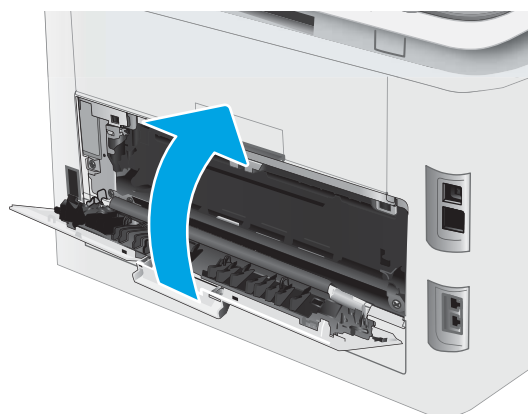

# Forbedring af udskriftskvaliteten

- [Indledning](#)
- [Opdatering af printerfirmwaren](#)
- [Udskriv fra et andet softwareprogram](#)
- [Kontrol af papirtype for udskriftsjobbet](#)
- [Kontrol af status for tonerpatron](#)
- [Udskriv en renseside](#)
- [Undersøg visuelt, om tonerpatronen eller patronerne er beskadigede](#)
- [Kontroller papiret og udskrivningsmiljøet](#)
- [Prøv en anden printerdriver](#)
- [Kontroller EconoMode-indstillingerne](#)
- [Justere udskriftstætheden](#)
- [Kalibrer printeren for at justere farverne](#)
- [Juster farveindstillingerne \(Windows\)](#)
- [Udskrive og forstå siden for udskriftskvalitet](#)

## Indledning

Følgende oplysninger indeholder fejlfindingstrin til løsning af problemer med udskriftskvaliteten, herunder følgende problemer:

- Udtværing
- Sløret udskrift
- Mørk udskrift
- Lys udskrift
- Streger
- Manglende toner
- Spredte tonerpletter
- Løs toner
- Forvredne billeder

Prøv følgende løsninger i den viste rækkefølge for at løse disse eller andre problemer med udskriftskvaliteten.

Yderligere oplysninger om løsning af specifikke billeddefekter finder du i afsnittet Løsning af problemer med udskriftskvaliteten i denne brugervejledning.

## Opdatering af printerfirmwaren

Prøv at opgradere printerfirmwaren. Yderligere oplysninger finder du i afsnittet Opdatering af firmwaren i denne brugervejledning.

## Udskriv fra et andet softwareprogram

Prøv at udskrive fra et andet softwareprogram. Hvis siden udskrives korrekt, skyldes problemet det softwareprogram, du udskriver fra.

## Kontrol af papirtype for udskriftsjobbet

Kontroller indstillingen af papirtype, når du udskriver fra et softwareprogram, og de udskrevne sider er udtværede, uskarpe eller mørke, eller hvis papiret er krøllet, der er tonerpletter på papiret eller små områder uden toner.

## Kontrollér papirtypeindstillingen på printeren

1. Åbn bakken.
2. Kontrollér, at der er lagt den korrekte type papir i bakken.
3. Luk bakken.
4. Følg instruktionerne på kontrolpanelet for at bekræfte eller ændre papirtypeindstillingerne for bakken.

## Kontrol af papirtypeindstilling (Windows)

1. Vælg indstillingen **Udskriv** i softwareprogrammet.
2. Vælg printeren, og klik derefter på knappen **Egenskaber** eller **Indstillinger**.
3. Klik på fanen **Papir/Kvalitet**.
4. På rullelisten **Papirtype** skal du klikke på **Flere....**
5. Udvid listen med indstillinger for **Typen er:**
6. Udvid den kategori af papirtyper, der bedst beskriver dit papir.
7. Vælg en indstilling for den type papir, du bruger, og klik derefter på knappen **OK**.
8. Klik på knappen **OK** for at lukke dialogboksen **Dokumentegenskaber**. Klik på knappen **OK** i dialogboksen **Udskriv** for at udskrive jobbet.

## Kontrol af papirtypeindstilling (macOS)

1. Klik på menuen **Filer**, og klik derefter på **Udskriv**.
2. Vælg printeren i menuen **Printer**.
3. Som standard viser printerdriveren menuen **Kopier og sider**. Åbn rullelisten i menuen, og klik derefter på menuen **Færdigbehandling**.
4. Vælg en type på rullelisten **Medietype**.
5. Klik på knappen **Udskriv**.



## Kontrol af status for tonerpatron

Følg disse trin for at kontrollere den anslåede tilbageværende levetid for tonerpatronerne og eventuelt status for de øvrige udskiftelige vedligeholdelsesdele.

### Trin 1: Udskriv statussiden for forbrugsvarer

1. Vælg menuen **Opsætning** på startskærbilledet på printerens kontrolpanel.
2. Vælg **Rapporter**.
3. Vælg **Status for forbrugsvarer**.

### Trin to: Kontroller forbrugsvarernes status

1. Kontroller procenten for tilbageværende levetid for tonerpatronerne og eventuelt status for de øvrige udskiftelige vedligeholdelsesdele.

Der kan forekomme problemer med udskriftskvaliteten, når du bruger en tonerpatron, der har nået slutningen af dens anslåede levetid. Statussiden for forbrugsvarer angiver, når en forbrugsvarers niveau er meget lavt.

HP's Premium Protection-garanti udløber, når der vises en meddelelse om, at HP's Premium Protection-garanti for denne forbrugsvarer er udløbet på statussiden over forbrugsvarer eller i den integrerede webserver.

Tonerpatronen behøver ikke at blive udskiftet med det samme, medmindre udskriftskvaliteten ikke længere er acceptabel. Overvej at have en ekstra patron klar, så du kan installere den, når udskriftskvaliteten ikke længere er acceptabel.

Hvis du beslutter, at du vil udskifte en tonerpatron eller andre udskiftelige vedligeholdelsesdele, viser statussiden for forbrugsvarer varenumrene på de originale HP-varer.

2. Kontroller, om du bruger en original HP-patron.

På en original HP-tonerpatron står der "HP", eller den vises med HP-logoet. Besøg [www.hp.com/go/learnaboutsupplies](http://www.hp.com/go/learnaboutsupplies) for at få flere oplysninger om, hvordan du identificerer HP-patroner.

## Udskriv en renseside

Under udskrivningen kan papir, toner og støvpartikler akkumuleres inde i printeren, og det kan forårsage problemer med udskriftskvaliteten, f.eks. tonerpletter eller stænk, udtværede områder, striber, streger eller gentagne mærker.

Følg denne fremgangsmåde for at udskrive en renseside.

1. Vælg menuen **Opsætning** på startskærbilledet på printerens kontrolpanel.
2. Vælg følgende menuer:
  - a. **Service**
  - b. **Renseside**
3. Ilæg almindeligt letter eller A4-papir, når du bliver bedt om det, og vælg derefter **OK**.

Meddelelsen **Rensning** vises på printerens kontrolpanel. Vent, indtil processen er fuldført. Smid den udskrevne side ud.

## Undersøg visuelt, om tonerpatronen eller patronerne er beskadigede

Følg disse trin for at undersøge hver enkelt tonerpatron.

1. Tag tonerpatronerne ud af printeren, og kontroller, at forseglingsstapen er blevet fjernet.
2. Kontroller, om hukommelseskortet er beskadiget.
3. Undersøg overfladen af den grønne billedtromle.

---

 **FORSIGTIG:** Rør ikke ved billedtromlen. Fingeraftryk på billedtromlen kan forårsage problemer med udskriftskvaliteten.

---

4. Hvis du finder ridser, fingeraftryk eller anden skade på billedtromlen, skal du udskifte tonerpatronen.
5. Sæt tonerpatronen i igen, og udskriv nogle få sider for at se, om problemet blev løst.

## Kontroller papiret og udskrivningsmiljøet

### Trin et: Brug papir, der opfylder HP's specifikationer

Nogle problemer med udskriftskvaliteten kan opstå, fordi der bruges papir, som ikke overholder HP's specifikationer.

- Brug altid en papirtype og -vægt, som denne printer understøtter.
- Kontroller, at papiret er af en god kvalitet og fri for hakker, flænger, pletter, løse partikler, støv, folder, mangler, hæfteklammer og bøjede eller bukkede kanter.
- Brug papir, der ikke tidligere er udskrevet på.
- Brug papir, der ikke indeholder metalmateriale som f.eks. glitter.
- Brug papir, der er udviklet til brug med laserprintere. Brug ikke papir, der kun er udviklet til brug med Inkjet-printere.
- Brug ikke en papirtype, som er for kraftig. Glattere papir giver generelt en bedre udskriftskvalitet.

### Trin to: Kontroller miljøet

Miljøet kan direkte påvirke udskriftskvalitet og er en almindelig årsag til problemer med udskriftskvalitet eller papirfødningsproblemer. Prøv følgende løsningsforslag:

- Flyt printeren væk fra steder med træk som f.eks. åbne vinduer og døre eller luftkanaler til aircondition.
- Sørg for, at printeren ikke udsættes for temperaturer eller luftfugtighed, der ligger uden for printerspecifikationerne.
- Du må ikke placere printeren i et aflukket rum som f.eks. et skab.
- Placer printeren på et solidt og vandret underlag.
- Fjern alt, der blokerer for luftkanalerne på printeren. Printeren kræver god luftcirkulation på alle sider, også foroven.
- Beskyt printeren mod luftbåret snavs, støv, damp, fedt eller andre elementer, der kan efterlade snavs inde i printeren.

### Trin 3: Individuel bakkejustering

Følg disse trin, når tekst eller billeder ikke er centreret eller justeret korrekt på den udskrevne side, når du udskriver fra specifikke bakker.

1. Vælg menuen **Opsætning** på startskærbilledet på printerens kontrolpanel.
2. Vælg følgende menuer:
  - a. **Systemopsætning**
  - b. **Udskriftskvalitet**
  - c. **Tilpas justering**
  - d. **Udskriv testside**
3. Vælg den bakke, der skal justeres, og følg derefter vejledningen på de udskrevne sider.
4. Udskriv testsiden igen for at kontrollere resultaterne. Foretag eventuelt yderligere justeringer.
5. Vælg **OK** for at gemme de nye indstillinger.

### Prøv en anden printerdriver

Prøv en anden printerdriver, hvis der udskrives fra et softwareprogram, og de udskrevne sider har uventede linjer i grafik, manglende tekst, forkert formatering eller andre fonte.

Hent en af følgende drivere fra HP's websted: [www.hp.com/support/ljM282MFP](http://www.hp.com/support/ljM282MFP).

**Tabel 9-4** Printerdrivere

Driver	Beskrivelse
HP PCL6-driver	Hvis den er tilgængelig, understøtter denne printerspecifikke printerdriver ældre operativsystemer som f.eks. Windows® XP og Windows Vista®. Du finder en liste med understøttede operativsystemer på <a href="http://www.hp.com/go/support">www.hp.com/go/support</a> .
HP PCL 6-driver	Denne printerspecifikke printerdriver understøtter Windows 7 og nyere operativsystemer, der understøtter version 3-drivere. Du finder en liste med understøttede operativsystemer på <a href="http://www.hp.com/go/support">www.hp.com/go/support</a> .
HP PCL-6-driver	Denne produktspecifikke printerdriver understøtter Windows 8 og nyere operativsystemer, der understøtter version 4-drivere. Du finder en liste med understøttede operativsystemer på <a href="http://www.hp.com/go/support">www.hp.com/go/support</a> .
HP UPD PS-driver	<ul style="list-style-type: none"><li>• Anbefalet til udskrivning med Adobe®-softwareprogrammer eller med andre softwareprogrammer, der er meget grafikktunge</li><li>• Giver understøttelse af udskrivning i forbindelse med postscript-emuleringsbehov eller understøttelse af postscript flash-fonte</li></ul>
HP UPD PCL 6	<ul style="list-style-type: none"><li>• Anbefales ved udskrivning i alle Windows-miljøer</li><li>• Leverer den bedste hastighed, udskriftskvalitet og understøttelse af printerfunktioner for de fleste brugere</li><li>• Udviklet med henblik på justering med Windows Graphic Device Interface (GDI) for at opnå den bedste hastighed i Windows-miljøer</li><li>• Er muligvis ikke fuldstændig kompatibel med tredjeparts- og brugerdefinerede softwareprogrammer, som er baserede på PCL 5</li></ul>

## Kontroller EconoMode-indstillingerne

HP anbefaler ikke, at man bruger EconoMode hele tiden. Hvis du bruger EconoMode konstant, kan toneren muligvis holde længere end de mekaniske dele i tonerpatronen. Hvis udskriftskvaliteten begynder at blive forringet og ikke længere er acceptabel, bør du overveje at udskifte tonerpatronen.

---

 **BEMÆRK:** Denne funktion er tilgængelig i PCL 6-printerdriveren til Windows. Hvis du ikke bruger denne driver, kan du aktivere funktionen ved at benytte HP's integrerede webserver.

---

Følg disse trin, hvis hele siden er for mørk eller lys.



1. Vælg indstillingen **Udskriv** i softwareprogrammet.
2. Vælg printeren, og klik derefter på knappen **Egenskaber** eller **Indstillinger**.
3. Klik på fanen **Papir/kvalitet**, og find området **Udskriftskvalitet**.
4. Hvis hele siden er for mørk, skal du bruge disse indstillinger:
  - Vælg indstillingen **600 dpi**, hvis den er tilgængelig.
  - Marker afkrydsningsfeltet **EconoMode** for at aktivere funktionen.

Hvis hele siden er for lys, skal du bruge disse indstillinger:

- Vælg indstillingen **FastRes 1200**, hvis den er tilgængelig.
  - Fjern markeringen fra afkrydsningsfeltet **EconoMode** for at deaktivere funktionen.
5. Klik på knappen **OK** for at lukke dialogboksen **Egenskaber for dokument**. I dialogboksen **Udskriv** skal du klikke på knappen **OK** for at udskrive jobbet.

## Justere udskriftstætheden

Udfør følgende trin for at justere udskriftstætheden.

1. Åbn HP's integrerede webserver (EWS):
  - a. På printerens kontrolpanel skal du trykke på knappen **Netværk**  eller knappen **Trådløs**  for at få vist IP-adressen eller værtsnavnet.
  - b. Åbn en browser, og indtast IP-adressen eller værtsnavnet i adressefeltet på nøjagtig samme måde, som det vises på printerens kontrolpanel. Tryk på tasten **Enter** på computertastaturet. Den integrerede webserver åbnes.

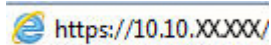

---

 **BEMÆRK:** Hvis webbrowseren viser en meddelelse, som angiver, at adgangen til webstedet muligvis ikke er sikker, skal du vælge muligheden for at fortsætte til webstedet. Adgang til dette websted vil ikke beskadige computeren.

---

2. Klik på fanen **System**, og vælg derefter siden **Udskriftstæthed**.
3. Vælg de korrekte tæthedsindstillinger.
4. Klik på **Anvend** for at gemme ændringerne.

## Kalibrer printeren for at justere farverne

Kalibrering er en printerfunktion, der optimerer udskriftskvaliteten.

Følg disse trin for at løse problemer med udskriftskvaliteten som f.eks. forkert justerede farver, farvede skygger, sløret grafik eller andre problemer med udskriftskvaliteten.

1. Vælg menuen **Opsætning** på startskærbilledet på printerens kontrolpanel.
2. Vælg følgende menuer:
  - a. **Systemopsætning**
  - b. **Udskriftskvalitet**
  - c. **Farvekalibrering**
  - d. **Kalibrer nu**
3. **Kun kontrolpaneler med 2 linjer:** Vælg **OK** for at starte kalibreringsprocessen.
4. Meddelelsen **Kalibrerer** vises på printerens kontrolpanel. Kalibreringsprocessen tager nogle få minutter at færdiggøre. Sluk ikke printeren, før kalibreringsprocessen er fuldført. Vent, mens printeren kalibreres, og forsøg derefter at udskrive igen.

## Juster farveindstillingerne (Windows)

Ved udskrivning fra et softwareprogram skal du følge disse trin, hvis farverne på den udskrevne side ikke stemmer overens med farverne på computerskærmen, eller hvis farverne på den udskrevne side ikke er tilfredsstillende.

### Skift farveindstillinger

1. Vælg indstillingen **Udskriv** i softwareprogrammet.
2. Vælg printeren, og klik derefter på knappen **Egenskaber** eller **Indstillinger**.
3. Klik på fanen **Farvet papir**.
4. Klik på **Udskriv i gråtoner** for at udskrive et farvedokument i sort og gråtone. Brug denne indstilling til at udskrive dokumenter til fotokopiering eller faxning. Du kan også bruge denne indstilling til at udskrive kladder eller spare farvetoner.
5. Klik på knappen **OK** for at lukke dialogboksen **Dokumentegenskaber**. Klik på knappen **OK** i dialogboksen **Udskriv** for at udskrive jobbet.

## Udskrive og forstå siden for udskriftskvalitet

1. Vælg menuen **Opsætning** på startskærbilledet på printerens kontrolpanel.
2. Vælg menuen **Rapporter**.
3. Vælg elementet **Udskriftskvalitetsside**.

Denne side indeholder fem farvede striber, der er delt ind i fire grupper som angivet på nedenstående illustration. Ved at undersøge hver gruppe kan du isolere problemet til en bestemt tonerpatron.

Figur 9-1 Side for udskriftskvalitet

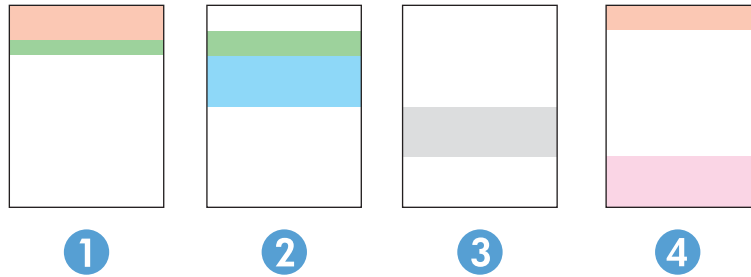

Tabel 9-5 Forklaring af side for udskriftskvalitet

Sektion	Printerpatron
1	Gul
2	Cyan
3	Sort
4	Magenta

- Hvis der kun optræder streger eller prikker i én af grupperne, skal du udskifte den tonerpatron, der svarer til den gruppe.
- Hvis der optræder prikker i mere end én gruppe, skal du udskrive en renseside. Hvis dette ikke løser problemet, skal du se på, om prikkerne altid har den samme farve, der kan f.eks. være magenta prikker i alle fem farvede striber. Hvis prikkerne alle har samme farve, skal du udskifte den tonerpatron.
- Hvis der optræder streger i flere farvestriber, skal du kontakte HP. Årsagen til problemet er sandsynligvis en anden komponent end tonerpatronen.

# Løsning af problemer med udskriftskvaliteten

- [Indledning](#)
- [Fejlfinding af problemer med udskriftskvaliteten](#)



## Indledning

Følgende oplysninger indeholder fejlfindingstrin til løsning af problemer med billeddefekter, herunder følgende fejl:





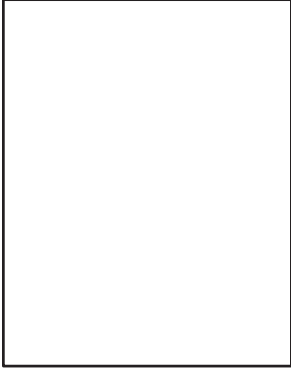

- Lys udskrift
- Grå baggrund eller mørk udskrift
- Tomme sider
- Sorte sider
- Mørke eller lyse striber
- Mørke eller lyse streger
- Manglende toner
- Forvredne billeder
- Farver, der ikke er justerede
- Krøllet papir

## Fejlfinding af problemer med udskriftskvaliteten

**Table 9-6** Hurtig reference-table over billedfejl

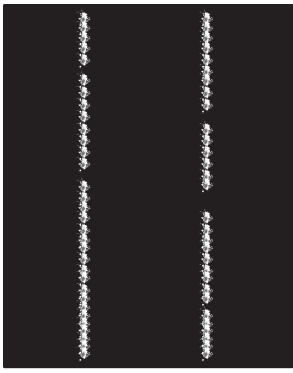
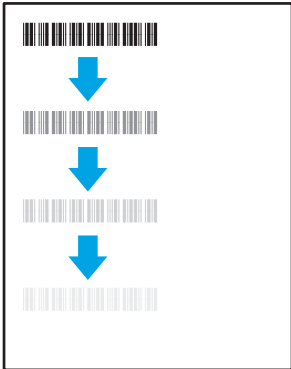
Fejl	Fejl	Fejl
<a href="#">Table 9-7 Lys udskrift på side 133</a> 	<a href="#">Table 9-8 Grå baggrund eller mørk udskrift på side 134</a> 	<a href="#">Table 9-9 Blank side – intet indhold på side 134</a> 

**Tabel 9-6** Hurtig reference-tabel over billedfejl (fortsat)

Fejl	Fejl	Fejl
<p data-bbox="113 262 414 283"><a href="#">Tabel 9-10 Sort side på side 135</a></p> 	<p data-bbox="526 262 861 283"><a href="#">Tabel 9-11 Fejl i bånd på side 135</a></p> 	<p data-bbox="1005 262 1356 283"><a href="#">Tabel 9-12 Fejl med streger på side 136</a></p> 
<p data-bbox="113 840 446 892"><a href="#">Tabel 9-13 Afhjælpning/fikseringsfejl på side 137</a></p> 	<p data-bbox="526 840 957 861"><a href="#">Tabel 9-14 Placering af billedfejl på side 137</a></p> 	<p data-bbox="1005 840 1404 892"><a href="#">Tabel 9-15 Farveniveau-registreringsfejl (kun farvemodeller) på side 138</a></p> 
<p data-bbox="113 1312 438 1333"><a href="#">Tabel 9-16 Udskriftsfejl på side 138</a></p> 		

Billedfejl, uanset årsag, kan ofte løses ved hjælp af den samme fremgangsmåde. Brug som udgangspunkt følgende trin for at løse problemer med billedfejl.



1. Genudskriv dokumentet. Udskriftskvaliteten kan være et tilbagevendende fænomen eller kan forsvinde fuldstændigt ved fortsat udskrivning.
2. Kontrollér patronens eller patronernes tilstand. Hvis en patrons tilstand er **Meget lav** (den har passeret den forventede levetid), skal du udskifte patronen.
3. Sørg for, at indstillingerne for driver og udskriftstilstand svarer til det medie, der er lagt i bakken. Prøv at bruge et andet medie eller en anden bakke. Prøv at bruge forskellige udskriftstilstande.
4. Sørg for, at printeren er inden for det understøttede temperatur-/luftfugtighedsinterval.
5. Sørg for, at anvendte papirtype, format og vægt understøttes af printeren. Se siden Support til udskrivning på [support.hp.com](http://support.hp.com), hvor du finder en liste over understøttede papirformater og papirtyper for printeren.

 **BEMÆRK:** Termen "Fiksering" henviser til den del af udskrivningsprocessen, hvor toneren anbringes på papir.

Eksemplerne herunder viser papir i Letter-format, der er passeret gennem printerens korte kant først.

**Tablet 9-7 Lys udskrift**

Beskrivelse	Eksempel	Mulige løsninger
<p><b>Lys udskrift:</b></p> <p>Det udskrevne indhold på hele siden er lyst eller virker falmet.</p>		<ol style="list-style-type: none"> <li>1. Genudskriv dokumentet.</li> <li>2. Fjern patronen, og ryst den for at omfordele toneren. Sæt tonerpatronerne tilbage i printeren, og luk dækslet. Du kan se en grafisk illustration af denne procedure under <b>Udskiftning af tonerpatronerne</b>.</li> <li>3. <b>Kun sort-hvid modeller:</b> Sørg for, at indstillingen EconoMode er deaktiveret, både på printerens kontrolpanel og i printerdriveren.</li> <li>4. Kontroller, at patronen er installeret korrekt.</li> <li>5. Udskriv en statusside for forbrugsvarer, og kontroller patronens levetid og forbrug.</li> <li>6. Udskift patronen.</li> <li>7. Hvis problemet fortsætter, så gå til <a href="http://support.hp.com">support.hp.com</a>.</li> </ol>

**Tabel 9-8** Grå baggrund eller mørk udskrift

Beskrivelse	Eksempel	Mulige løsninger
<p><b>Grå baggrund eller mørk udskrift:</b></p> <p>Billedet eller teksten er mørkere end forventet.</p>		<ol style="list-style-type: none"><li>1. Sørg for, at papiret i bakkerne ikke allerede har været igennem printeren.</li><li>2. Brug en anden papirtype.</li><li>3. Genudskriv dokumentet.</li><li>4. <b>Kun sort-hvid modeller:</b> Gå til menuen <a href="#">Justér tonertæthed</a> på startskærbilledet på printerens kontrolpanel, og justér derefter tonertætheden til et lavere niveau.</li><li>5. Sørg for, at printeren er inden for det understøttede temperatur-/luftfugtighedsinterval.</li><li>6. Udskift patronen.</li><li>7. Hvis problemet fortsætter, så gå til <a href="http://support.hp.com">support.hp.com</a>.</li></ol>

**Tabel 9-9** Blank side – intet indhold

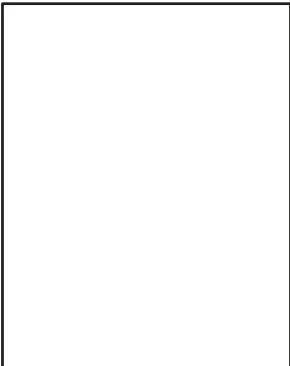
Beskrivelse	Eksempel	Mulige løsninger
<p><b>Blank side – intet indhold:</b></p> <p>Siden er helt tom og indeholder ikke noget trykt indhold.</p>		<ol style="list-style-type: none"><li>1. Sørg for, at patronen er en original HP-printerpatron.</li><li>2. Kontroller, at patronen er installeret korrekt.</li><li>3. Udskriv med en anden patron.</li><li>4. Kontroller papirtypen i papirbakken, og justér printerindstillingerne, så de passer. Hvis det er nødvendigt, kan du vælge en lettere papirtype.</li><li>5. Hvis problemet fortsætter, så gå til <a href="http://support.hp.com">support.hp.com</a>.</li></ol>

**Table 9-10** Sort side

Beskrivelse	Eksempel	Mulige løsninger
<p><b>Sort side:</b></p> <p>Hele den udskrevne side er sort.</p>		<ol style="list-style-type: none"><li>1. Undersøg patronen visuelt for skader.</li><li>2. Kontroller, at patronen er installeret korrekt.</li><li>3. Udskift patronen</li><li>4. Hvis problemet fortsætter, så gå til <a href="http://support.hp.com">support.hp.com</a>.</li></ol>

**Table 9-11** Fejl i bånd

Beskrivelse	Eksempel	Mulige løsninger
<p><b>Gentagne brede streger og impulsstreger:</b></p> <p>Mørke eller lyse streger, som gentages hele vejen ned over siden. De kan være både tydelige og svage. Fejlen viser sig kun i områder med udfyldning, ikke i tekst eller afsnit uden indhold.</p>		<ol style="list-style-type: none"><li>1. Genudskriv dokumentet.</li><li>2. Prøv at udskrive fra en anden bakke.</li><li>3. Udskift patronen.</li><li>4. Brug en anden papirtype.</li><li>5. <b>Kun Enterprise-modeller:</b> På startskærbilledet på printerens kontrolpanel skal du gå til menuen <b>Justér papirtyper</b> og derefter vælge en udskriftsindstilling, der er beregnet til et lidt kraftigere medie end det, du bruger. Dette sænker udskriftshastigheden og kan forbedre udskriftskvaliteten.</li><li>6. Hvis problemet fortsætter, så gå til <a href="http://support.hp.com">support.hp.com</a>.</li></ol>

Table 9-12 Fejl med streger

Beskrivelse	Eksempel	Mulige løsninger
<p><b>Lyse lodrette streger:</b></p> <p>Lyse streger, der normalt løber hele vejen ned ad siden. Fejlen viser sig kun i områder med udfyldning, ikke i tekst eller afsnit uden indhold.</p>		<ol style="list-style-type: none"><li>1. Genudskriv dokumentet.</li><li>2. Fjern patronen, og ryst den for at omfordele toneren.</li><li>3. Hvis problemet fortsætter, så gå til <a href="http://support.hp.com">support.hp.com</a>.</li></ol> <p><b>BEMÆRK:</b> Både lyse og mørke lodrette streger kan forekomme, når udskrivningsmiljøet ligger uden for det specificerede temperatur- eller luftfugtighedsniveau. Der henvises til printerens miljømæssige specifikationer for tilladte temperatur- og luftfugtighedsniveauer.</p>
<p><b>Mørke lodrette streger og ITB-rensningsstriber (kun farvemodeller):</b></p> <p>Mørke streger, som løber hele vejen ned ad siden. Fejlen kan opstå alle steder på siden, både i områder med og uden indhold.</p>		<ol style="list-style-type: none"><li>1. Genudskriv dokumentet.</li><li>2. Fjern patronen, og ryst den for at omfordele toneren.</li><li>3. Udskriv en renseside.</li><li>4. Kontroller tonerniveauet i patronen.</li><li>5. Hvis problemet fortsætter, så gå til <a href="http://support.hp.com">support.hp.com</a>.</li></ol>

**Tabel 9-13 Afhjælpning/fikseringsfejl**

Beskrivelse	Eksempel	Mulige løsninger
<p><b>Forskydning pga. varm fiksering (skygge):</b></p> <p>Svage skygger eller forskydninger af billedet gentagne gange ned over siden. Det gentagne billede bliver eventuelt mere utydeligt, for hver gang det gentages.</p>		<ol style="list-style-type: none"> <li>1. Genudskriv dokumentet.</li> <li>2. Kontroller papirtypen i papirbakken, og justér printerindstillingerne, så de passer. Hvis det er nødvendigt, kan du vælge en lettere papirtype.</li> <li>3. Hvis problemet fortsætter, så gå til <a href="http://support.hp.com">support.hp.com</a>.</li> </ol>
<p><b>Dårlig fiksering:</b></p> <p>Toner smitter af langs en af kanterne på siden. Denne fejl er mest almindelig ved kanter på tætskrevne job og på lette medietyper, men kan forekomme alle steder på siden.</p>		<ol style="list-style-type: none"> <li>1. Genudskriv dokumentet.</li> <li>2. Kontroller papirtypen i papirbakken, og justér printerindstillingerne, så de passer. Hvis det er nødvendigt, kan du vælge en tungere papirtype.</li> <li>3. <b>Kun Enterprise-modeller:</b> Gå til menuen <b>Kant-til-kant</b> i printerens kontrolpanel, og vælg derefter <b>Normal</b>. Genudskriv dokumentet.</li> <li>4. <b>Kun Enterprise-modeller:</b> Vælg <b>Medtag automatisk margener</b> fra printerens kontrolpanel, og udskriv dokumentet igen.</li> <li>5. Hvis problemet fortsætter, så gå til <a href="http://support.hp.com">support.hp.com</a>.</li> </ol>

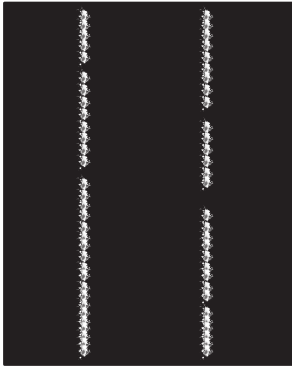
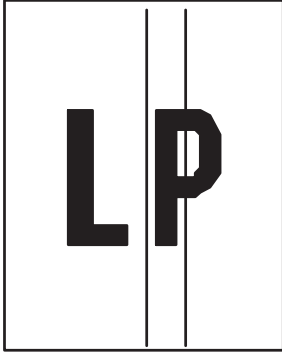
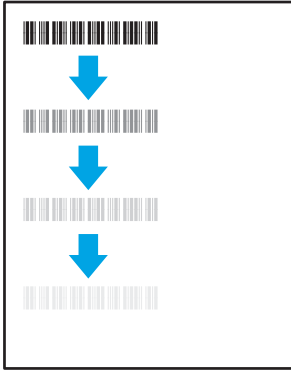
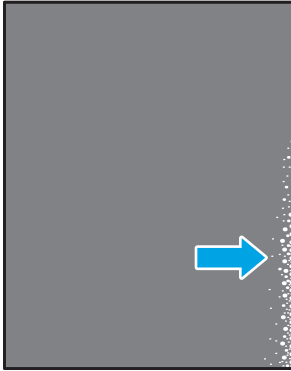
**Tabel 9-14 Placering af billedfejl**

Beskrivelse	Eksempel	Mulige løsninger
<p><b>Margener og skæv indføring:</b></p> <p>Billedet er ikke centreret eller er skævt på siden. Fejlen opstår, når papiret ikke er placeret korrekt, når det trækkes fra bakken og bevæger sig gennem papirgangen.</p>		<ol style="list-style-type: none"> <li>1. Genudskriv dokumentet.</li> <li>2. Fjern papiret, og læg det derefter tilbage i bakken. Sørg for, at alle papirkanter er lige på alle sider.</li> <li>3. Sørg for, at det øverste af stakken er under indikatoren for fuld bakke. Undgå at overfylde bakken.</li> <li>4. Kontrollér, at papirstyrene er justeret til det korrekte papirformat. Justér ikke papirstyrene for tæt op mod papirstakken. Justér dem efter indrykningshakkene eller markeringerne i bakken.</li> <li>5. Hvis problemet fortsætter, så gå til <a href="http://support.hp.com">support.hp.com</a>.</li> </ol>

**Table 9-15 Farveniveau-registreringsfejl (kun farvemodeller)**

Beskrivelse	Eksempel	Mulige løsninger
<p><b>Farveniveau-registreringer:</b></p> <p>En eller flere farveniveauer er ikke justeret i forhold til de andre farveniveauer. Den primære fejl opstår typisk med gul.</p>		<ol style="list-style-type: none"> <li>1. Genudskriv dokumentet.</li> <li>2. Kalibrer printeren fra printerens kontrolpanel.</li> <li>3. Hvis en printerpatron har nået tilstanden <b>Meget lav</b>, eller de udskrevne sider er alvorligt falmede, skal du udskifte patronen.</li> <li>4. Brug funktionen <b>Gendan kalibrering</b> fra printerens kontrolpanel for at nulstille printerens Kalibreringsindstillinger til fabriksstandarderne.</li> <li>5. Hvis problemet fortsætter, så gå til <a href="http://support.hp.com">support.hp.com</a>.</li> </ol>

**Table 9-16 Udskriftsfejl**

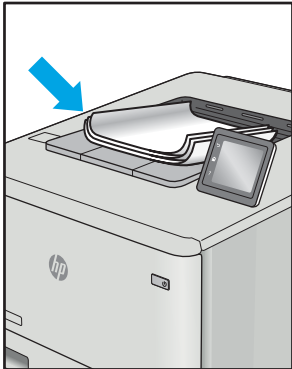
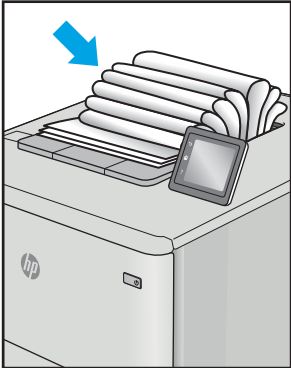
Beskrivelse	Eksempel	Mulige løsninger
<p><b>Papirkrøl</b></p> <p>Udskrevet papir har krøllede kanter. Den krøllede kant kan være langs den korte eller lange side af papiret. Der kan forekomme to typer af papirkrøl:</p> <ul style="list-style-type: none"> <li>• <b>Positivt papirkrøl:</b> Papiret krøller mod den udskrevne side. Fejlen opstår i tørre miljøer, eller når du udskriver sider med stor dækning.</li> <li>• <b>Negativt papirkrøl:</b> Papiret krøller væk fra den udskrevne side. Fejlen opstår i miljøer med høj luftfugtighed, eller når du udskriver sider med lille dækning.</li> </ul>		<ol style="list-style-type: none"> <li>1. Genudskriv dokumentet.</li> <li>2. <b>Positivt papirkrøl:</b> Vælg en tungere papirtype fra printerens kontrolpanel. Tungere papirtyper opretholder en højere temperatur til udskrivning.</li> <li>3. <b>Negativt papirkrøl:</b> Vælg en lettere papirtype fra printerens kontrolpanel. Lettere papirtyper opretholder en lavere temperatur til udskrivning. Prøv at opbevare papiret i et mere tørt miljø, eller brug papir, der lige er pakket ud.</li> <li>3. Udskriv i duplestilstand</li> <li>4. Hvis problemet fortsætter, så gå til <a href="http://support.hp.com">support.hp.com</a>.</li> </ol>
<p><b>Udskriftsstakning:</b></p> <p>Papiret stables ikke let i udskriftsbakken. Stakken kan være ujævn eller skæv, eller siderne kan skubbes ud af bakken og ud på gulvet. En af følgende forhold kan være årsag til denne fejl:</p> <ul style="list-style-type: none"> <li>• Ekstremt papirkrøl</li> <li>• Papiret i bakken er krøllet eller deformt</li> <li>• Papiret er en ikke-standard papirtype, f.eks. konvolutter</li> <li>• Udskriftsbakken er overfyldt</li> </ul>		<ol style="list-style-type: none"> <li>1. Genudskriv dokumentet.</li> <li>2. Træk udskriftsbakkeforlængerens ud.</li> <li>3. Hvis fejlen skyldes ekstremt papirkrøl, skal du udføre fejlfindingstrinnene for udskriftspapirkrøl.</li> <li>4. Brug en anden papirtype.</li> <li>5. Brug papir, der lige er pakket ud.</li> <li>6. Fjern papiret fra udskriftsbakken, før bakken bliver for fuld.</li> <li>7. Hvis problemet fortsætter, så gå til <a href="http://support.hp.com">support.hp.com</a>.</li> </ol>

# Forbedring af kopi- og scanningskvalitet

## Indledning

Hvis printeren har problemer med billedkvaliteten, kan du prøve følgende løsninger i den viste rækkefølge for at løse problemet.

- [Kontrol af scannerglaspladen for snavs](#)
- [Undgå linjer eller striber ved brug af dokumentføderen](#)
- [Kontroller papirindstillingerne](#)
- [Kontrollér billedjusteringsindstillingerne](#)
- [Optimere for tekst eller billeder](#)
- [Kontroller indstillingerne for scanneropløsning og farve på computeren](#)
- [Kant til kant-kopiering](#)
- [Rengør opsamlingsvalserne og separationspuden i dokumentføderen](#)

Prøv først disse enkle trin:

- Brug flatbed-scanneren i stedet for dokumentføderen.
- Brug originaler af høj kvalitet.
- Når du bruger dokumentføderen, skal du lægge det originale dokument korrekt i føderen og bruge papirstyrene for at undgå uklare eller forvredne billeder.

Hvis problemet stadig findes, kan du prøve disse yderligere løsninger. Hvis de ikke løser problemet, kan du finde flere løsninger under "Forbedring af udskriftskvaliteten".

## Kontrol af scannerglaspladen for snavs

Med tiden kan der samle sig smudspletter på scannerglaspladen og den hvide plastikbagbeklædning, hvilket kan påvirke kørslen. Brug følgende procedure til at åbne scanneren.

1. Tryk på tænd/sluk-knappen for at slukke printeren, og træk derefter netledningen ud af stikkontakten.
2. Åbn scannerens låg.
3. Rengør scannerglaspladen og den hvide bagbeklædning under scannerlåget med en blød klud eller svamp, som er fugtet med et glasrengøringsmiddel, der ikke ridser.

---

**⚠ FORSIGTIG:** Brug ikke slibemidler, acetone, benzen, ammoniak, ethanol eller carbontetrachlorid på nogen printerdele, da disse kan beskadige printeren. Anbring ikke væsker direkte på glasset eller pladen. Der kan ske en udsivning, som kan beskadige printeren.

---

4. Tør glaspladen og hvide plastikdele af med et vaskeskind eller en cellulosesvamp for at forhindre pletdannelse.
5. Sæt netledningen i en stikkontakt, og tryk på tænd/sluk-knappen for at tænde for printeren.

## Undgå linjer eller striber ved brug af dokumentføderen

Hvis der optræder linjer eller striber på kopierede eller scannede dokumenter, når du bruger dokumentføderen, skal du følge nedenstående fremgangsmåde til at fjerne snavs fra dokumentføderens glasplade. Snavs kan bestå af støv, papir eller tonerstøv, rester af klistermærker, slettelak eller rettetape, blæk, fingeraftryk m.m.

1. Åbn scannerens låg.
2. Find strimlen af glas på ca. 2,5 cm til venstre for scannerens store flatbed-glasplade, og brug derefter en blød, fnugfri klud fugtet med vand til at rense glasstrimlen.

---

**⚠ FORSIGTIG:** Brug ikke slibemidler, acetone, benzen, ammoniak, ethanol eller carbontetrachlorid på nogen produktdele, da disse kan beskadige produktet. Anbring ikke væsker direkte på glasset eller pladen. Der kan ske en udsivning, som kan beskadige produktet.

---

3. Brug en blød, fnugfri klud fugtet med vand til at rengøre den øverste plaststrimmel på undersiden af scannerlåget over glasstrimlen.
4. Tør glasstrimlen og den øverste strimmel af med en blød, tør klud for at undgå pletter, og prøv derefter at kopiere eller scanne igen.

## Kontroller papirindstillingerne

1. På startskærbilledet på printerens kontrolpanel skal du trykke på ikonet **Kopier** .
2. Tryk på knappen **Indstillinger**, og rul derefter til knappen **Papir**, og tryk på den.
3. Tryk på navnet på det papirformat, der er i bakken, på listen over papirformater.
4. Tryk på navnet på den papirtype, der er i bakken, på listen over papirtyper.

## Kontrollér billedjusteringsindstillingerne

1. Tryk på knappen **Kopier** på startskærbilledet.
2. Tryk på knappen **Indstillinger**, rul derefter til knappen **Billedjustering**, og tryk på den.
3. Tryk på navnet på den indstilling, du vil justere.
  - **Lysstyrke:** Justerer indstillingen for lysstyrke.
  - **Kontrast:** Justerer kontrasten mellem billedets lyseste og mørkeste områder.
  - **Skarphed:** Justerer teksttegnes tydelighed.
  - **Fjern baggrunden:** Justerer mørket i billedets baggrund. Dette er især nyttigt til originale dokumenter, der er trykt på farvet papir.
  - **Farvebalance:** Justerer de røde, grønne og blå farvetoner.
  - **Gråtone:** Justerer farvernes intensitet.
4. Tryk på knapperne **–** eller **+** for at justere værdien for indstillingen, og tryk derefter på knappen **OK**.
5. Juster en anden indstilling, eller tryk på pil tilbage for at vende tilbage til hovedkopimenuen.



## Optimere for tekst eller billeder

1. På startskærmbilledet på printerens kontrolpanel skal du trykke på ikonet **Kopier** .
2. Tryk på knappen **Indstillinger**, og rul derefter til knappen **Optimer**, og tryk på den.
3. Tryk på navnet på den indstilling, du vil justere.
  - **Autovalg**: Brug denne indstilling, når kopikvaliteten ikke er vigtig. Dette er standardindstillingen.
  - **Blandet**: Brug denne indstilling til dokumenter, der indeholder en blanding af tekst og grafik.
  - **Tekst**: Brug denne indstillingen til dokumenter, der indeholder mest tekst.
  - **Billede**: Brug denne indstilling til dokumenter, der indeholder mest grafik.

## Kontroller indstillingerne for scanneropløsning og farve på computeren

Hvis du udskriver et scannet billede, og kvaliteten ikke er som ventet, kan du have valgt en opløsning eller farveindstilling i scannersoftware, der ikke passer til dine behov. Opløsning og farver påvirker følgende i forbindelse med scannede billeder:

- Billedets klarhed
- Graduerings tekstur (glat eller grov)
- Scanningstiden
- Filstørrelsen

Scanningsopløsning måles i pixel pr. tomme (ppi).

---

 **BEMÆRK:** Scanning af ppi-niveauer er ikke det samme som udskrivning af dpi-niveauer (dots per inch - prikker pr. tomme).

---

Farver, gråtoner og sort-hvid definerer antallet af mulige farver. Scannerhardwaren kan indstilles til en opløsning på op til 1200 ppi.

I tabellen med retningslinjer for opløsning og antal farver kan du finde nogle enkle tip til at få det ønskede scanningsresultat.

---

 **BEMÆRK:** Hvis du indstiller opløsning og antal farver til en høj værdi, oprettes store filer, der kan optage meget plads på harddisken og reducere scanningshastigheden. Inden du indstiller opløsningen og antallet af farver, skal du bestemme, hvordan du vil bruge det scannede billede.

---

## Retningslinjer for opløsning og antal farver

I følgende tabel beskrives de anbefalede indstillinger for opløsning og antal farver til forskellige typer scanningsjob.

---

 **BEMÆRK:** Standardopløsningen er 200 pixel pr. tomme.

---

**Tabel 9-17** Anbefalet opløsning og farveindstillinger

Anvendelse	Anbefalet opløsning	Anbefalede farveindstillinger
Fax	150 ppi	<ul style="list-style-type: none"><li>• Sort og hvid</li></ul>

**Table 9-17** Anbefalet opløsning og farveindstillinger (fortsat)

Anvendelse	Anbefalet opløsning	Anbefalede farveindstillinger
E-mail	150 ppi	<ul style="list-style-type: none"> <li>• Sort/hvid, hvis billedet ikke skal have jævne gradueringer</li> <li>• Gråtone, hvis billedet skal have jævne gradueringer</li> <li>• Farve, hvis billedet er i farver</li> </ul>
Tekstredigering	300 ppi	<ul style="list-style-type: none"> <li>• Sort og hvid</li> </ul>
Udskrift (grafik eller tekst)	600 ppi til kompleks grafik, eller hvis dokumentet skal forstørres væsentligt	<ul style="list-style-type: none"> <li>• Sort/hvid til tekst og strekgrafik</li> <li>• Gråtone til tonede og farvede grafik og fotografier</li> </ul>
	300 ppi til normal grafik og tekst	
	150 ppi til fotografier	<ul style="list-style-type: none"> <li>• Farve, hvis billedet er i farver</li> </ul>
Visning på skærm	75 ppi	<ul style="list-style-type: none"> <li>• Sort/hvid til tekst</li> </ul>
		<ul style="list-style-type: none"> <li>• Gråtone til grafik og fotografier</li> </ul>
		<ul style="list-style-type: none"> <li>• Farve, hvis billedet er i farver</li> </ul>

## Farve

Du kan indstille farveværdierne til følgende indstillinger, når du scanner.

**Table 9-18** Farveindstillinger

Indstilling	Anbefalet brug
Farve	Brug denne indstilling til farvefotografier i høj kvalitet eller til dokumenter, hvor farverne er vigtige.
Sort og hvid	Brug denne indstilling til tekstdokumenter.
Gråtoneskala	Brug denne indstilling, når filformatet betyder noget, eller når et dokument eller fotografi skal scannes hurtigt.

## Kant til kant-kopiering

Printeren kan ikke kant til kant-udskrive fuldstændigt. Der er en kant på 4 mm, som der ikke kan udskrives på.

### Overvejelser ved udskrivning eller scanning af dokumenter med beskårne kanter:

- Hvis originalen er mindre end den udskrevne kopi, skal du flytte originalen 4 mm væk fra det hjørne, der er angivet med ikonet på scannerglasset. Kopier eller scan igen på denne placering.
- Hvis originalen har samme format som den ønskede udskrift, skal du bruge funktionen [Reducer/Forstør](#) til at formindske billedet, så kopien ikke bliver beskåret.

## Rengør opsamlingsvalserne og separationspuden i dokumentføderen

Hvis dokumentføderen har problemer med papirhåndtering, for eksempel papirstop eller fremføring af flere ark ad gangen, skal du rengøre dokumentføderens valser og separationspude.

1. Åbn adgangsdækslet til dokumentføderen.

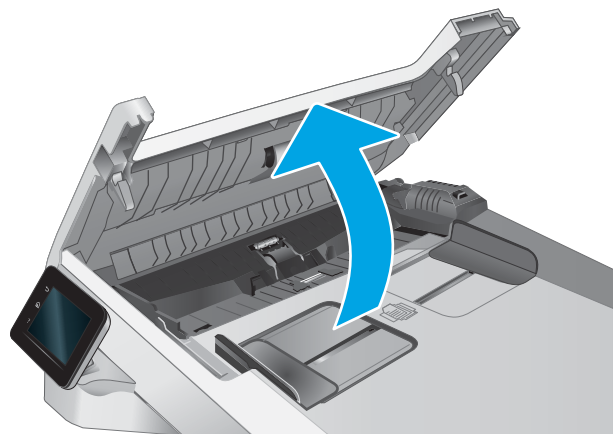

2. Brug en fugtig, fnugfri klud til at aftørre både opsamlingsvalserne og separationspuden for at fjerne snavs.

**FORSIGTIG:** Brug ikke slibemidler, acetone, benzen, ammoniak, ethanol eller carbontetrachlorid på nogen printerdele, da disse kan beskadige printeren.

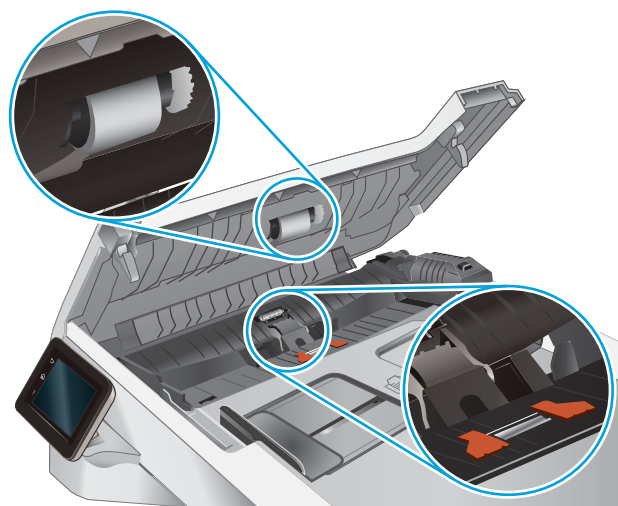

3. Luk adgangsdækslet til dokumentføderen.

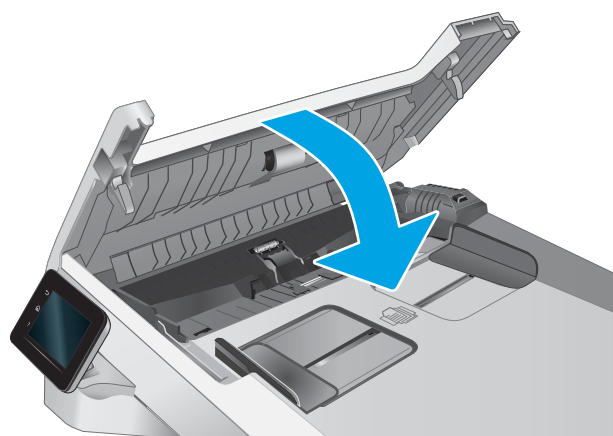

# Forbedring af faxkvaliteten

## Indledning

Hvis printeren har problemer med billedkvaliteten, kan du prøve følgende løsninger i den viste rækkefølge for at løse problemet.

- [Kontrol af scannerglaspladen for snavs](#)
- [Kontroller indstillingerne for opløsning ved afsendelse af fax](#)
- [Kontroller indstillingerne for fejlkorrektion](#)
- [Kontroller indstillingen for tilpasning til side](#)
- [Rengør opsamlingsvalserne og separationspuden i dokumentføderen](#)
- [Send til en anden faxmaskine](#)
- [Kontroller afsenderens faxmaskine](#)

Prøv først disse enkle trin:

- Brug flatbed-scanneren i stedet for dokumentføderen.
- Brug originaler af høj kvalitet.
- Når du bruger dokumentføderen, skal du lægge det originale dokument korrekt i føderen og bruge papirstyrene for at undgå uklare eller forvredne billeder.

Hvis problemet stadig findes, kan du prøve disse yderligere løsninger. Hvis de ikke løser problemet, kan du finde flere løsninger under "Forbedring af udskriftskvaliteten".

## Kontrol af scannerglaspladen for snavs

Med tiden kan der samle sig smudspletter på scannerglaspladen og den hvide plastikbagbeklædning, hvilket kan påvirke kørslen. Brug følgende procedure til at åbne scanneren.

1. Tryk på tænd/sluk-knappen for at slukke printeren, og træk derefter netledningen ud af stikkontakten.
2. Åbn scannerens låg.
3. Rengør scannerglaspladen og den hvide bagbeklædning under scannerlåget med en blød klud eller svamp, som er fugtet med et glasrengøringsmiddel, der ikke ridser.

---

 **FORSIGTIG:** Brug ikke slibemidler, acetone, benzen, ammoniak, ethanol eller carbontetrachlorid på nogen printerdele, da disse kan beskadige printeren. Anbring ikke væsker direkte på glasset eller pladen. Der kan ske en udsivning, som kan beskadige printeren.

---

4. Tør glaspladen og hvide plastikdele af med et vaskeskind eller en cellulosesvamp for at forhindre pletdannelse.
5. Sæt netledningen i en stikkontakt, og tryk på tænd/sluk-knappen for at tænde for printeren.

## Kontroller indstillingerne for opløsning ved afsendelse af fax

Hvis printeren ikke kan sende en fax, fordi den modtagende faxmaskine ikke svarer eller er optaget, forsøger printeren at foretage et genopkald på baggrund af indstillingerne for genopkald ved optaget, genopkald, når der ikke svares, og genopkald ved kommunikationsfejl.

1. Fra startskærbilledet på printerens kontrolpanel skal du stryge, indtil menuen [Opsætning](#) vises. Tryk på ikonet [Opsætning](#)  for at åbne menuen.
2. Tryk på menuen [Faxopsætning](#).
3. Tryk på menuen [Avanceret opsætning](#).
4. Åbn menuen [Faxopløsning](#).

## Kontroller indstillingerne for fejlkorrektion

Printeren overvåger normalt signaler på telefonlinjen, mens den sender eller modtager en fax. Hvis printeren registrerer en fejl under overførslen, og indstillingen til fejlkorrektion er angivet til [Til](#), kan printeren anmode om, at den pågældende del af faxen sendes igen. Fabriksindstillingen for fejlkorrektion er [Til](#).

Du skal kun deaktivere fejlrettelse, hvis du har problemer med at sende eller modtage en fax, og du kan acceptere fejl i overførslen. Det kan være praktisk at slå indstillingen fra, når du forsøger at sende en fax til udlandet eller modtage en fax fra udlandet, eller hvis du bruger en telefonforbindelse over satellit.

1. Fra startskærbilledet på printerens kontrolpanel skal du stryge, indtil menuen [Opsætning](#) vises. Tryk på ikonet [Opsætning](#)  for at åbne menuen.
2. Tryk på menuen [Service](#).
3. Tryk på menuen [Faxservice](#).
4. Tryk på knappen [Fejlkorrektion](#) og derefter på knappen [Til](#).

## Kontroller indstillingen for tilpasning til side

Hvis printeren udskrev et faxjob uden for siden, skal du aktivere indstillingen for tilpas-til-side fra printerkontrolpanelet.



**BEMÆRK:** Kontroller, at indstillingen for standardpapirstørrelsen svarer til den papirstørrelse, der er lagt i bakken.

1. Fra startskærbilledet på printerens kontrolpanel skal du stryge, indtil menuen [Opsætning](#) vises. Tryk på ikonet [Opsætning](#)  for at åbne menuen.
2. Tryk på menuen [Faxopsætning](#).
3. Tryk på menuen [Avanceret opsætning](#).
4. Tryk på knappen [Tilpas til side](#), og tryk derefter på knappen [Til](#).

## Rengør opsamlingsvalserne og separationspuden i dokumentføderen

Hvis dokumentføderen har problemer med papirhåndtering, for eksempel papirstop eller fremføring af flere ark ad gangen, skal du rengøre dokumentføderens valser og separationspude.

1. Åbn adgangsdækslet til dokumentføderen.

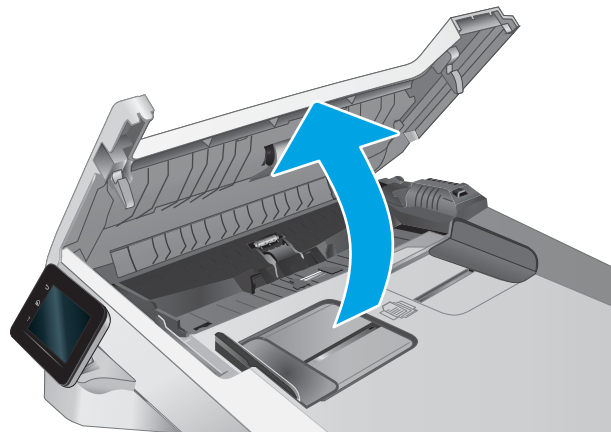

2. Brug en fugtig, fnugfri klud til at aftørre både opsamlingsvalserne og separationspuden for at fjerne snavs.

**FORSIGTIG:** Brug ikke slibemidler, acetone, benzen, ammoniak, ethanol eller carbontetrachlorid på nogen printerdele, da disse kan beskadige printeren.

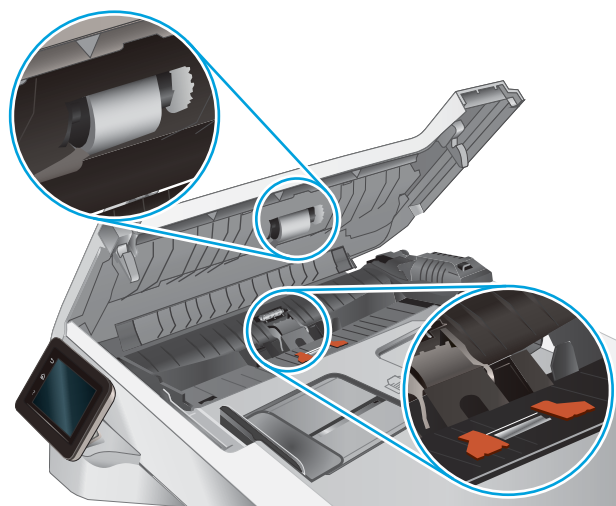

3. Luk adgangsdækslet til dokumentføderen.

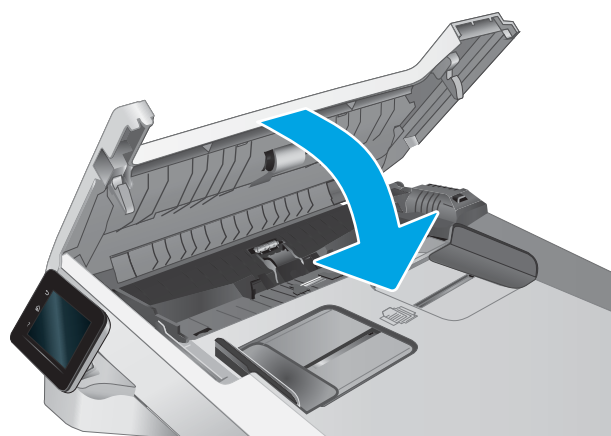

## Send til en anden faxmaskine

Prøv at sende faxen til en anden faxmaskine. Hvis faxkvaliteten er bedre, skyldes problemet indstillinger eller forbrugsvarestatus på den oprindelige modtagers faxmaskine.

## Kontroller afsenderens faxmaskine

Bed afsender om at prøve at sende fra en anden faxmaskine. Hvis faxkvaliteten er bedre, ligger problemet hos afsenders faxmaskine. Hvis der ikke er andre faxmaskiner tilgængelige, kan du bede afsender lave følgende ændringer:

- Sørg for, at det originale dokument er på hvidt papir (ikke farvet).
- Sæt faxens opløsning, kvalitetsniveau eller kontrastindstillinger op.
- Send om muligt faxen via et softwareprogram på computeren.

# Løsning af problemer med kablet netværk

## Indledning

Visse typer problemer kan indikere, at der er et netværkskommunikationsproblem. Disse problemer omfatter følgende fejl:

- Mulighed for at kommunikere med printeren mistes regelmæssigt
- Printeren kan ikke findes under driverinstallationen
- En regelmæssig udskrivningsfejl



**BEMÆRK:** Hvis du har oplevet tilbagevendende tab af netværksforbindelse, skal du først opdatere printerfirmwaren. Du finder vejledning til, hvordan du opdaterer printerfirmwaren, ved at gå til <http://support.hp.com>, søge efter din printer og derefter søge efter "opdater firmwaren".

Gør følgende for at kontrollere, at printeren kommunikerer med netværket. Før du starter, skal du udskrive en konfigurationsside fra printerens kontrolpanel og finde printerens IP-adresse, der står på denne side.

- [Dårlig fysisk forbindelse](#)
- [Computeren bruger en forkert IP-adresse for printeren](#)
- [Computeren kan ikke kommunikere med printeren](#)
- [Printeren bruger forkerte indstillinger for link og dupleks for netværket](#)
- [Nye softwareprogrammer kan forårsage kompatibilitetsproblemer](#)
- [Computeren eller arbejdsstationen kan være konfigureret forkert](#)
- [Printeren er deaktiveret, eller andre netværksindstillinger er forkerte](#)



**BEMÆRK:** HP understøtter ikke peer-to-peer-netværk, da dette er en funktion i Microsofts operativsystemer og ikke i HP-printerdriverne. Hvis du ønsker yderligere oplysninger, kan du gå til Microsoft på [www.microsoft.com](http://www.microsoft.com).

## Dårlig fysisk forbindelse

1. Kontrollér, at printeren er tilsluttet den rigtige netværksport via et kabel i den rette længde.
2. Kontroller, at kabelforbindelserne er sikre.
3. Kig på netværksporttilslutningen bag på printeren, og kontrollér, at den gule aktivitetsindikator blinker, hvilket er tegn på netværkstrafik, og den grønne linkstatus-indikator lyser konstant, hvilket betyder, at der er netværksforbindelse.
4. Hvis problemet fortsætter, skal du prøve et andet kabel eller en anden port på hubben.

## Computeren bruger en forkert IP-adresse for printeren

1. Åbn printeregenskaberne, og klik på fanen **Porte**. Kontrollér, at printerens nuværende IP-adresse er valgt. Printerens IP-adresse er anført på printerkonfigurationssiden.
2. Hvis du installerede printeren ved at bruge HP standard-TCP/IP-porten, skal du markere feltet **Udskriv altid til denne printer, selvom IP-adressen ændres**.



3. Hvis du installerede printeren ved at bruge en Microsoft standard-TCP/IP-port, skal du bruge værtsnavnet i stedet for IP-adressen.
4. Hvis IP-adressen er korrekt, skal du fjerne printeren og tilføje den igen.

## Computeren kan ikke kommunikere med printeren

1. Test netværkskommunikationen ved at pinge netværket.
  - a. Åbn en kommandolinjemeddelelse på computeren.
    - For Windows skal du klikke på **Start**, klikke på **Kør**, indtaste `cmd` og derefter trykke på **Enter**.
    - I macOS skal du vælge **Programmer**, **Hjælpeprogrammer** og åbne **Terminal**.
  - b. Skriv `ping` efterfulgt af printerens IP-adresse.
  - c. Hvis vinduet viser roundtrip-tider, fungerer netværket.
2. Hvis ping-kommandoen mislykkes, skal du kontrollere, at dine netværkshubber er tændt, og at netværksindstillingerne, printeren og computeren alle er konfigureret til samme netværk (også kaldet undernet).
3. Åbn printeregenskaberne, og klik på fanen **Porte**. Kontrollér, at printerens nuværende IP-adresse er valgt. Printerens IP-adresse er anført på printerkonfigurationssiden.
4. Hvis du installerede printeren ved at bruge HP standard-TCP/IP-porten, skal du markere feltet **Udskriv altid til denne printer, selvom IP-adressen ændres**.
5. Hvis du installerede printeren ved at bruge en Microsoft standard-TCP/IP-port, skal du bruge printerens værtsnavn i stedet for IP-adressen.
6. Hvis IP-adressen er korrekt, skal du fjerne printeren og tilføje den igen.

## Printeren bruger forkerte indstillinger for link og dupleks for netværket

HP anbefaler at bevare disse indstillinger i automatisk tilstand (standardindstillingen). Hvis du ændrer disse indstillinger, skal du også ændre dem for dit netværk.

## Nye softwareprogrammer kan forårsage kompatibilitetsproblemer

Kontroller, at nye softwareprogrammer er installeret korrekt, og at de bruger den korrekte printerdriver.

## Computeren eller arbejdsstationen kan være konfigureret forkert

1. Kontroller netværksdriverne, printerdriverne og indstillingerne for netværksomdirigering.
2. Kontroller, at operativsystemet er konfigureret korrekt.

## Printeren er deaktiveret, eller andre netværksindstillinger er forkerte

1. Gennemse printerens konfigurations-/netværkssider for at kontrollere status for netværksindstillinger og -protokoller.
2. Omkonfigurer evt. netværksindstillingerne.

# Løsning af problemer med trådløst netværk

- [Indledning](#)
- [Tjekliste for trådløs forbindelse](#)
- [Printeren udskriver ikke, efter den trådløse konfiguration er afsluttet](#)
- [Printeren udskriver ikke, og der er installeret en firewall fra en tredjepart på computeren](#)
- [Den trådløse forbindelse virker ikke, efter at den trådløse router eller den trådløse printer er blevet flyttet](#)
- [Kan ikke forbinde flere computere til den trådløse printer](#)
- [Den trådløse printer mister kommunikation, når den er forbundet til et VPN](#)
- [Netværket vises ikke på listen over trådløse netværk](#)
- [Det trådløse netværk fungerer ikke](#)
- [Udfør en diagnosticeringstest af et trådløst netværk](#)
- [Reducer interferens i et trådløst netværk](#)

## Indledning

Brug oplysningerne om fejlfinding som en hjælp til at løse problemer.



**BEMÆRK:** Hvis du vil finde ud af, om Direkte trådløs-udskrivning er aktiveret på din printer, kan du udskrive en konfigurationsside fra printerens kontrolpanel

## Tjekliste for trådløs forbindelse

- Kontroller, at netværkskablet ikke er tilsluttet.
- Kontrollér, at printeren og den trådløse router er tændte og bliver forsynet med strøm. Kontrollér også, at den trådløse radio i printerens er tændt.
- Kontroller, at SSID (Service Set Identifier) er korrekt. Udskriv en konfigurationsside for at finde SSID'en. Hvis du ikke er sikker på, at SSID'en er korrekt, skal du køre den trådløse opsætning igen.
- Kontroller, at sikkerhedsoplysningerne er korrekte for sikre netværk. Hvis sikkerhedsoplysningerne er forkerte, skal du køre den trådløse opsætning igen.
- Hvis det trådløse netværk fungerer korrekt, skal du forsøge at få adgang til andre computere i det trådløse netværk. Hvis netværket har internetadgang, skal du prøve at oprette forbindelse til internettet via en trådløs forbindelse.
- Kontrollér, at krypteringsmetoden (AES eller TKIP) er den samme for printerens, som den er for det trådløse adgangspunkt (på netværk, der anvender WPA-sikkerhed).
- Kontroller, at printerens er inden for rækkevidde af det trådløse netværk. For de fleste netværk skal printerens højst være 30 m fra det trådløse adgangspunkt (trådløs router).
- Kontroller, at det trådløse signal ikke er blokeret af forhindringer. Fjern alle store metalgenstande mellem adgangspunktet og printerens. Kontrollér, at stolper, vægge eller støttesøjler, der indeholder metal eller beton, ikke står imellem printerens og det trådløse adgangspunkt.

- Kontrollér, at printeren ikke befinder sig i nærheden af elektroniske enheder, der kan forstyrre det trådløse signal. Mange enheder kan forstyrre det trådløse signal, herunder motorer, trådløse telefoner, sikkerhedskameraer, andre trådløse netværk samt nogle Bluetooth-enheder.
- Kontroller, at printerdriveren er installeret på computeren.
- Kontroller, at du har valgt den korrekte printerport.
- Kontroller, at computeren og printeren er tilsluttet til det samme trådløse netværk.
- I macOS skal du bekræfte, at den trådløse router understøtter Bonjour.

## Printeren udskriver ikke, efter den trådløse konfiguration er afsluttet

1. Kontrollér, at printeren er tændt og i Klar-tilstand.
2. Sluk eventuelle firewalls fra tredjeparter på din computer.
3. Kontroller, at det trådløse netværk fungerer korrekt.
4. Kontroller, at din computer fungerer korrekt. Genstart om nødvendigt computeren.
5. Bekræft, at du kan åbne HP's integrerede webserver på printeren fra en computer på netværket.

## Printeren udskriver ikke, og der er installeret en firewall fra en tredjepart på computeren

1. Opdater firewall'en med den nyeste, tilgængelige opdatering fra producenten.
2. Hvis programmer anmoder om adgang til firewall, når du installerer printeren eller forsøger at udskrive, skal du sørge for at give programmerne tilladelse til at køre.
3. Deaktiver din firewall midlertidigt, og installer den trådløse printer på computeren. Aktiver din firewall, når du har afsluttet installationen af det trådløse produkt.

## Den trådløse forbindelse virker ikke, efter at den trådløse router eller den trådløse printer er blevet flyttet

1. Kontrollér, at routeren eller printeren opretter forbindelse til samme netværk som din computer.
2. Udskriv en konfigurationsside.
3. Sammenlign SSID'en (Service Set Identifier) på konfigurationssiden med SSID'en i printerkonfigurationen for computeren.
4. Hvis tallene ikke er de samme, opretter enhederne ikke forbindelse til det samme netværk. Omkonfigurer den trådløse opsætning for printeren.

## Kan ikke forbinde flere computere til den trådløse printer

1. Sørg for, at de andre computere er indenfor den trådløse rækkevidde, og at der ikke er noget, der blokerer signalet. For de fleste netværk er den trådløse rækkevidde 30 m fra det trådløse adgangspunkt.
2. Kontrollér, at printeren er tændt og i Klar-tilstand.
3. Kontrollér, at der ikke er mere end 5 samtidige brugere af Wi-Fi Direct.
4. Sluk eventuelle firewalls fra tredjeparter på din computer.

5. Kontroller, at det trådløse netværk fungerer korrekt.
6. Kontroller, at din computer fungerer korrekt. Genstart om nødvendigt computeren.

## Den trådløse printer mister kommunikation, når den er forbundet til et VPN

- Du kan typisk ikke oprette forbindelse til et VPN og andre netværk på samme tid.

## Netværket vises ikke på listen over trådløse netværk

- Kontroller, at den trådløse router er tændt og får strøm.
- Netværket kan være skjult. Du kan imidlertid stadig oprette forbindelse til et skjult netværk.

## Det trådløse netværk fungerer ikke

1. Kontroller, at netværkskablet ikke er tilsluttet.
2. Prøv at oprette forbindelse til andre enheder i netværket for at kontrollere, om netværket har mistet forbindelsen.
3. Test netværkskommunikationen ved at pinge netværket.
  - a. Åbn en kommandolinjemeddelelse på computeren.
    - For Windows skal du klikke på **Start**, klikke på **Kør**, indtaste `cmd` og derefter trykke på **Enter**.
    - I macOS skal du vælge **Programmer**, **Hjælpeprogrammer** og åbne **Terminal**.
  - b. Indtast `ping` efterfulgt af routerens IP-adresse.
  - c. Hvis vinduet viser roundtrip-tider, fungerer netværket.
4. Kontrollér, at routeren eller printeren opretter forbindelse til samme netværk som computeren.
  - a. Udskriv en konfigurationsside.
  - b. Sammenlign SSID'en (Service Set Identifier) i konfigurationsrapporten med SSID'en i printerkonfigurationen for computeren.
  - c. Hvis tallene ikke er de samme, opretter enhederne ikke forbindelse til det samme netværk. Omkonfigurer den trådløse opsætning for printeren.

## Udfør en diagnosticeringstest af et trådløst netværk

Du kan køre en diagnosticeringstest, der indeholder oplysninger om indstillingerne for det trådløse netværk, fra printerkontrolpanelet.

1. Fra startskærbilledet på printerens kontrolpanel skal du stryge, indtil menuen **Opsætning** vises. Tryk på ikonet **Opsætning**  for at åbne menuen.
2. Rul til og vælg **Selvdiagnosticering**.
3. Vælg **Kør trådløs test** for at starte testen. Printeren udskriver en testside, der viser testresultater.

## Reducer interferens i et trådløst netværk

Nedenstående tip kan reducere interferensen i et trådløst netværk:

- Hold de trådløse enheder væk fra store metalgenstande som f.eks. arkivskabe og andre elektromagnetiske genstande som f.eks. mikrobølgeovne og trådløse telefoner. Sådanne genstande kan forstyrre radiosignaler.
- Hold de trådløse enheder væk fra store mure og andre bygningsstrukturer. Sådanne genstande kan absorbere radiobølger og reducere signalstyrken.
- Placer den trådløse router centralt, så den har en klar linje til de trådløse printere i netværket.

# Afhjælp faxproblemer

## Indledning

Brug oplysningerne om fejlfinding til fax som en hjælp til at løse problemer.

- [Kontrolliste til faxfejlfinding](#)
- [Løse generelle faxproblemer](#)

## Kontrolliste til faxfejlfinding

- Der findes flere forskellige korrektioner. Efter hver anbefalet handling skal du forsøge at sende faxen for at se, om problemet er blevet løst.
- For at opnå de bedste resultater ved løsning af faxproblemer skal du kontrollere, at printerens ledning er sluttet direkte til telefonporten på væggen. Frakobl alle andre enheder, der er sluttet til printerens.
  1. Kontrollér, at telefonledningen er sluttet til den korrekte port på bagsiden af printerens.
  2. Kontroller telefonlinjen ved hjælp af faxtesten:
    - a. Fra startskærbilledet på printerens kontrolpanel skal du stryge, indtil menuen **Opsætning** vises. Tryk på ikonet **Opsætning**  for at åbne menuen.
    - b. Åbn følgende menuer:
      - i. **Service**
      - ii. **Faxtjeneste**
    - c. Vælg indstillingen **Kør faxtest**. Printerens udskriver en faxtestrapport.

Rapporten indeholder følgende mulige resultater:

      - **Bestået:** Rapporten indeholder alle de aktuelle faxindstillinger til gennemsyn.
      - **Ikke bestået:** Rapporten angiver karakteren af fejlen og indeholder forslag til, hvordan du løser problemet.
  3. Kontrollér, at printerens firmware er opdateret:
    - a. Udskriv en konfigurationsside fra menuen **Rapporter** på kontrolpanelet for at finde den aktuelle firmwaredatokode.
    - b. Gå til [www.hp.com/go/support](http://www.hp.com/go/support), klik på linket **Drivere og software**, indtast printernavnet i søgefeltet, tryk på **ENTER**, og vælg printerens på listen med søgeresultater.
    - c. Vælg dit operativsystem.
    - d. I afsnittet **Firmware** skal du finde **Firmwareopdateringsværktøjet**.

---

 **BEMÆRK:** Sørg for at bruge det specifikke firmwareopdateringsværktøj for printermodellen.

    - e. Klik på **Download**, klik på **Kør**, og klik på **Kør** igen.
    - f. Når værktøjet startes, skal du vælge printerens på rullelisten og klikke på **Send firmware**.

---

 **BEMÆRK:** Hvis du vil udskrive en konfigurationsside for at kontrollere den installerede firmwareversion før eller efter opdateringen, skal du klikke på **Udskriv konfig.**

---

- g. Følg instruktionerne på skærmen for at fuldføre installationen, og klik på knappen **Afslut** for at lukke værktøjet.
4. Kontrollér, at faxen blev konfigureret, da printersoftware blev installeret.  
Fra computeren skal du køre værktøjet til faxopsætning.
5. Kontroller, at telefontjenesten understøtter analog fax.
  - Hvis du bruger ISDN eller digital PBX, skal du kontakte din serviceudbyder for oplysninger om konfiguration til en analog faxlinje.
  - Hvis du bruger en VoIP-tjeneste, skal du ændre indstillingen **Faxhastighed** til **Langsom (V.29)** fra kontrolpanelet. Find ud af, om din serviceudbyder understøtter fax samt den anbefalede faxmodemhastighed. Nogle firmaer kan have brug for en adapter.
  - Hvis du bruger en DSL-tjeneste, skal du sørge for, at der er et filter på telefonlinjeforbindelsen til printerens. Kontakt DSL-tjenesteudbyderen, eller anskaf et DSL-filter, hvis du ikke har et. Hvis der er installeret et DSL-filter, kan du prøve et andet, da filteret kan være defekt.

## Løse generelle faxproblemer

- [Faxer bliver sendt langsomt](#)
- [Faxkvaliteten er dårlig](#)
- [Faxen bliver skåret af eller fordelt på to sider](#)

## Faxer bliver sendt langsomt

Kvaliteten på telefonlinjen er dårlig.

- Prøv at sende en fax igen, når linjeforholdene er blevet bedre.
- Kontroller hos telefoniudbyderen, at linjen understøtter fax.
- Slå indstillingen **Fejlkorrektion** fra.
  - a. Åbn menuen **Opsætning**.
  - b. Åbn menuen **Service**.
  - c. Åbn menuen **Faxservice**.
  - d. Åbn menuen **Fejlkorrektion**.
  - e. Vælg indstillingen **Fra**.

---

 **BEMÆRK:** Dette kan reducere billedkvaliteten.

---

- Brug hvidt papir til originalen. Brug ikke farver som grå, gul eller lyserød.
- Sæt indstillingen for **Faxhastighed** op.

- a. Åbn [menuen Opsætning](#).
  - b. Åbn menuen [Faxopsætning](#).
  - c. Åbn menuen [Avanceret opsætning](#).
  - d. Åbn menuen [Faxhastighed](#).
  - e. Vælg den korrekte indstilling.
- Del store faxjob op i mindre dele, og fax dem individuelt.
  - Skift faxindstillingerne på kontrolpanelet til en lavere opløsning.
    - a. Åbn [menuen Opsætning](#).
    - b. Åbn menuen [Faxopsætning](#).
    - c. Åbn menuen [Avanceret opsætning](#).
    - d. Åbn menuen [Faxopløsning](#).
    - e. Vælg den korrekte indstilling.

## Faxkvaliteten er dårlig

Faxen er sløret eller lys.

- Forøg faxopløsningen, når du sender faxer. Opløsningen påvirker ikke modtagne faxer.
  - a. Åbn [menuen Opsætning](#).
  - b. Åbn menuen [Faxopsætning](#).
  - c. Åbn menuen [Avanceret opsætning](#).
  - d. Åbn menuen [Faxopløsning](#).
  - e. Vælg den korrekte indstilling.



**BEMÆRK:** Øget opløsning sænker transmissionshastigheden.

- Aktiver indstillingen [Fejlkorrektion](#) fra kontrolpanelet.
  - a. Åbn [menuen Opsætning](#).
  - b. Åbn menuen [Service](#).
  - c. Åbn menuen [Faxservice](#).
  - d. Åbn menuen [Fejlkorrektion](#).
  - e. Vælg indstillingen [Til](#).
- Kontroller tonerpatronerne, og udskift om nødvendigt.
- Bed afsenderen om at gøre kontrastindstillingen mørkere på faxmaskinen og derefter sende faxen igen.



## Faxen bliver skåret af eller fordelt på to sider

- Angiv indstillingen [Standardpapirformat](#). Faxer udskrives på et enkelt papirformat ud fra indstillingerne for [Standardpapirformat](#).
  - a. Åbn [menuen Opsætning](#).
  - b. Åbn menuen [Systemopsætning](#).
  - c. Åbn menuen [Papiropsætning](#).
  - d. Åbn menuen [Standardpapirformat](#).
  - e. Vælg den korrekte indstilling.
- Konfigurer papirtype og -format for den bakke, der bruges til faxer.
- Aktiver indstillingen [Tilpas til side](#) for at udskrive længere faxer på papir i Letter- eller A4-format.
  - a. Åbn [menuen Opsætning](#).
  - b. Åbn menuen [Faxopsætning](#).
  - c. Åbn menuen [Avanceret opsætning](#).
  - d. Åbn menuen [Tilpas til side](#).
  - e. Vælg indstillingen [Til](#).



**BEMÆRK:** Hvis indstillingen [Tilpas til side](#) er slået fra, og indstillingen [Standardpapirformat](#) er sat til Letter, udskrives en original i Legal-format på to sider.

---



# Indeks

## A

- afsende fax
  - fra en computer (Windows) 82
- AirPrint 45
- akustiske specifikationer 13
- Android-enheder
  - udskrivning fra 46
- antal kopier, ændre 50
- Apps-menu 84
- arkfødningsproblemer
  - løsning 105

## B

- bagdæksel
  - papirstop 117
- Bakke 1
  - ilægge papir 16
- bakke 1
  - papirretning 18
  - papirstop 112
- Bakke 2
  - ilægger 19
- bakke 2
  - papirretning 21
  - stop 114
- bakker
  - finde 3
  - kapacitet 9
  - medfølgende 9
- bakker, udskrift
  - finde 3
- Bakke til prioriteret indføring
  - ilægning af etiketter 25
  - ilægning af konvolutter 23
- bestille
  - forbrugsvarer og ekstraudstyr 28
- billedkvalitet
  - kontroller status for tonerpatron 125

- browserkrav
  - HP's integrerede webserver 86

## D

- direkte USB-udskrivning 47
- dobbeltsidet kopiering 51
- dobbeltsidet udskrivning
  - Mac 39
  - Windows 37
- dokumentføder 51
  - kopiere tosidede dokumenter 51
  - problemer med papirindføring 105
  - sende fax fra 81
  - stop 109
- drivere, understøttede 9
- dupleks 51
- dupleksenhed
  - stop 119
- dupleksudskrivning
  - Mac 39
  - manuel (Mac) 39
  - manuel (Windows) 37
- dupleksudskrivning (dobbeltsidet)
  - indstillinger (Windows) 36
  - Windows 37
- dæksler, finde 3

## E

- elektriske specifikationer 13
- elektroniske faxer
  - sende 82
- etiketter
  - retning 25
  - udskrive på 25
- etiketter, ilægning 25
- Explorer, understøttede versioner
  - HP's integrerede webserver 86

## F

- fabriksstandarder, gendanne 102
- farveindstillinger
  - ændre, Windows 129
- farver
  - kalibrere 129
- farvetema
  - ændre, Windows 129
- fax
  - hurtigopkald 81
  - løse generelle problemer 155
- faxe
  - sende fra software 82
- faxfejlfinding
  - kontrolliste 154
- faxporte
  - finde 4
- fejlfinding
  - faxer 154
  - kablet netværk 148
  - kontroller status for tonerpatron 125
  - netværksproblemer 148
  - papirindføringsproblemer 105
  - trådløst netværk 150
- fikseringsenhed
  - papirstop 117
- flere sider pr. ark
  - udskrive (Mac) 40
  - udskrive (Windows) 37
- forbrugsvarer
  - bestille 28
  - bruge ved lavt niveau 103
  - indstillinger for nederste grænse 103
  - udskifte tonerpatroner 30
  - varenumre 28, 29

- G**  
 gendanne fabriksstandarder 102  
 glasplade, rengøre 139, 144
- H**  
 hjælp, kontrolpanel 101  
 Hovedpapirbakke  
   ilægning af etiketter 25  
   ilægning af konvolutter 23  
 HP's integrerede webserver (EWS)  
   funktioner 86  
 HP Device Toolbox, bruge 86  
 HP ePrint 44  
 HP ePrint-softwaren 45  
 HP EWS, bruge 86  
 HP Kundeservice 100  
 HP-scanningssoftware (Windows) 54  
 HP Smart-software (macOS) 55  
 HP Web Jetadmin 95  
 HP Web Services  
   aktivere 84  
   programmer 84  
 hukommelse  
   medfølgende 9  
 hukommelseskort (toner)  
   finde 30  
 hurtigopkald  
   programmere 81  
 hæftepatroner  
   varenumre 29
- I**  
 Indstillingen EconoMode 93, 128  
 indstillinger  
   fabriksstandarder, gendanne 102  
 integreret webserver (EWS)  
   funktioner 86  
   tildele adgangskoder 92  
 interfaceporte  
   finde 4  
 interferens i trådløst netværk 152  
 Internet Explorer, understøttede  
   versioner  
   HP's integrerede webserver 86
- J**  
 Jetadmin, HP Web 95
- K**  
 kalibrere  
   farver 129
- kontrolliste  
 faxfejlfinding 154  
 kontrolpanel  
   finde 3  
   hjælp 101  
 kontrolpanelknapper  
   finde 5  
 konvolut  
   retning 23  
 konvolutter  
   ilægge papir i bakke 1 16  
   retning 18  
 konvolutter, ilægge 23  
 kopiere  
   flere kopier 50  
   tosidede dokumenter 51  
 kopiering  
   dokumentkanter 142  
   enkelte kopier 50  
   indstilling af papirformat og  
   -type 140  
   optimere til tekst eller billeder  
   141  
 kundesupport  
   online 100  
 Kvalitetsproblemer med billeder  
   eksempler og løsninger 131
- L**  
 luk ned efter forsinkelse  
   indstilling 94  
 læg  
   papir i bakke 1 16  
   papir i bakke 2 19  
 læg papir  
   i bakke 1 16  
   i bakke 2 19  
 læg papir i udskriftsmedie  
   bakke 1 16  
 løse problemer  
   fax 155
- M**  
 manuel dupleksudskrivning  
   Mac 39  
   Windows 37  
 Microsoft Word, faxe fra 82  
 mobile udskriftsløsninger 9  
 mobil udskrivning  
   Android-enheder 46
- mobil udskrivning, understøttet  
 software 11  
 mål, printer 12
- N**  
 Netscape Navigator, understøttede  
   versioner  
   HP's integrerede webserver 86  
 Netværk  
   HP Web Jetadmin 95  
 netværk  
   installation af printeren 85  
   understøttede 9  
 netværksinstallation 85  
 netværksport  
   finde 4
- O**  
 onlinehjælp, kontrolpanel 101  
 onlinesupport 100  
 operativsystemer, understøttede 9  
 operativsystemer (OS)  
   understøttede 9  
 OS (operativsystem)  
   understøttet 9
- P**  
 papir  
   bakke 1 retning 18  
   bakke 2 retning 21  
   vælge 126  
 papir, bestille 28  
 papirstop  
   bagdæksel 117  
   bakke 1 112  
   bakke 2 114  
   dokumentfoder 109  
   dupleksenhed 119  
   fikseringsenhed 117  
   placeringer 107  
   prioriteret enkeltarksindføring  
   112  
   udskriftsbakke 121  
 papirtype  
   vælger (Windows) 38  
 papirtyper  
   vælge (Mac) 40  
 patron  
   udskifte 30  
 printerdrivere, understøttede 9

- Prioriteret enkeltarksindføring
  - ilægge papir 16
- prioriteret enkeltarksindføring
  - papirretning 18
  - papirstop 112
- produkt- og serienummeretiket
  - finde 4
- programmer
  - download 84

## R

- rengøre
  - glas 139, 144
  - papirgang 125
- reservedele
  - varenumre 29

## S

- scanner
  - glasplade, rengøre 139, 144
  - sende fax fra 80
- scanning
  - fra HP-scanningssoftware (Windows) 54
  - fra HP Smart-softwaren (macOS) 55
- sende fax
  - fra dokumentføderen 81
  - fra flatbed-scanneren 80
- sende faxer
  - fra software 82
- serienummeretiket
  - finde 4
- sider pr. ark
  - vælge (Mac) 40
  - vælge (Windows) 37
- sider pr. minut 9
- software
  - sende faxer 82
- specifikationer
  - elektriske og akustiske 13
- standarder, gendanne 102
- stop
  - bakke 1 112
  - bakke 2 114
  - dokumentføder 109
  - dupleksenhed 119
  - udskriftsbakke 121
- strøm
  - forbrug 13

- strømafbruder, finde 3
- strømtilslutning
  - finde 4
- support
  - online 100
- systemkrav
  - HP's integrerede webserver 86
  - minimum 11

## T

- teknisk support
  - online 100
- telefonbog, fax
  - tilføj registreringer 81
- tilbehør
  - bestilling 28
  - varenumre 28
- tjekliste
  - trådløs forbindelse 150
- tonerpatron
  - bruge ved lavt niveau 103
  - indstillinger for nederste grænse 103
  - varenumre 29
- tonerpatroner
  - komponenter 30
  - udskifte 30
  - varenumre 28
- tosidet kopiering 51
- tosidet udskrivning
  - indstillinger (Windows) 36
- trådløst netværk
  - fejlfinde 150
- tænd/sluk-knap, finde 3

## U

- udskifte
  - tonerpatroner 30
- udskriftsbakke
  - afhjælp stop 121
  - finde 3
- udskrive på begge sider
  - indstillinger (Windows) 36
  - Mac 39
  - manuelt, Windows 37
  - Windows 37
- udskrivning
  - fra USB flashdrev 47
- udsættelse af dvale
  - indstilling 93

- USB-flashdrev
  - udskrive fra 47
- USB-port
  - finde 4
- USB-port til direkte udskrivning
  - finde 3

## V

- varenumre
  - forbrugsvarer 28, 29
  - hæfteklammepatroner 29
  - reservedele 29
  - tilbehør 28
  - tonerpatroner 28, 29
- vedligeholdelsessæt
  - varenumre 29
- vægt, printer 12

## W

- webbrowserkrav
  - HP's integrerede webserver 86
- Web Services
  - aktivere 84
  - programmer 84
- websteder
  - HP Web Jetadmin, hente 95
  - kundesupport 100
- Wi-Fi Direct-udskrivning 11, 42
- Windows
  - faxe fra 82
- Word, faxe fra 82

## Ø

- økonomiindstillinger 93

