



HP Color LaserJet Pro MFP M282-M285

Vartotojo vadovas



www.hp.com/videos/LaserJet
www.hp.com/support/ljM282MFP



HP Color LaserJet Pro MFP M282-M285

Vartotojo vadovas

Autorių teisės ir licencija

© Copyright 2019 HP Development Company, L.P.

Atkurti, pritaikyti ar versti produkto dokumentaciją be iš anksto gauto raštiško sutikimo draudžiama, išskyrus tuos atvejus, kai tai leidžia autorių teisės.

Šiame dokumente pateikiama informacija gali būti keičiama iš anksto neįspėjus.

Vienintelės HP produktams ir paslaugoms suteikiamos garantijos išdėstytos prie produktų pridėtoje specialioje garantijos nuostatose. Čia pateiktų teiginių negalima interpretuoti kaip papildomos garantijos. HP nėra atsakinga už čia esančias technines ar redagavimo klaidas ar neatitikimus.

Edition 3, 08/2019

Prekių ženklai

„Adobe®“, „Adobe Photoshop®“, „Acrobat®“ ir „PostScript®“ yra „Adobe Systems Incorporated“ prekių ženklai.

„Apple“ ir „Apple“ logotipas yra „Apple Inc.“ prekių ženklai, registruoti JAV ir kitose šalyse.

„macOS“ yra „Apple Inc.“ prekės ženklas, registruotas JAV ir kitose šalyse.

„AirPrint“ yra „Apple Inc.“ prekių ženklas, registruotas JAV ir kitose šalyse.

„iPad“ yra „Apple Inc.“ prekių ženklas, registruotas JAV ir kitose šalyse.

„iPod“ yra „Apple Inc.“ prekių ženklas, registruotas JAV ir kitose šalyse.

„iPhone“ yra „Apple Inc.“ prekių ženklas, registruotas JAV ir kitose šalyse.

„Microsoft®“, „Windows®“, „Windows® XP“ ir „Windows Vista®“ yra JAV registruotieji prekių ženklai, priklausantys „Microsoft Corporation“.

UNIX® yra registruotasis „The Open Group“ prekės ženklas.

Turinys

1 Spausdintuvo apžvalga	1
Perspėjimo piktogramos	2
Spausdintuvo vaizdai	3
Spausdintuvo vaizdas iš priekio	3
Spausdintuvo vaizdas iš galo	4
Valdymo skydelio vaizdas	5
Pagrindinio ekrano išdėstymas	6
Kaip naudotis jutiklinio ekrano valdymo skydu	8
Spausdintuvo specifikacijos	9
Techninės specifikacijos	9
Palaikomos operacinės sistemos	9
Mobilūs spausdinimo sprendimai	11
Spausdintuvo matmenys	12
Energijos sąnaudos, elektros specifikacijos ir akustinės emisijos	13
Veikimo aplinkos sąlygos	13
Spausdintuvo aparatinės įrangos sąranka ir programinės įrangos diegimas	14
2 Popieriaus dėklai	15
Įžanga	16
Įdėkite popieriaus į vieno lapo angą (1 dėklas)	16
Įžanga	16
1 dėklo popieriaus kryptis	18
Į 2 dėklą įdėkite popieriaus	19
Įžanga	19
2 dėklo popieriaus kryptis	21
Vokų įdėjimas ir spausdinimas	23
Įžanga	23
Vokų spausdinimas	23
Voko pakreipimas	24
Etikečių įdėjimas ir spausdinimas	25
Įžanga	25
Etikečių įdėjimas rankiniu būdu	25

Etiketės pakreipimas	26
3 Eksploatacinės medžiagos, priedai ir dalys	27
Užsakyti eksploatacines medžiagas, priedus ir dalis	28
Užsakymas	28
Eksploatacinės medžiagos ir priedai	28
Dalys, kurias klientas gali taisyti pats	29
dažų kasečių keitimas	30
Įžanga	30
Dažų kasetės išėmimas ir pakeitimas	32
4 Spausdinimas	35
Spausdinimo užduotys („Windows“)	36
Kaip spausdinti („Windows“)	36
Automatinis spausdinimas iš abiejų pusių („Windows“)	36
Rankinis spausdinimas iš abiejų pusių („Windows“)	37
Kelių puslapių spausdinimas viename lape („Windows“)	37
Popieriaus tipo pasirinkimas („Windows“)	38
Spausdinimo užduotys („macOS“)	39
Kaip spausdinti („macOS“)	39
Automatinis spausdinimas ant abiejų pusių („macOS“)	39
Spausdinimas ant abiejų pusių rankiniu būdu („macOS“)	39
Kelių puslapių spausdinimas viename lape („macOS“)	40
Popieriaus tipo pasirinkimas („macOS“)	40
Papildomos spausdinimo užduotys	40
Mobilusis spausdinimas	42
Įžanga	42
„Wi-Fi Direct“ (tik belaidžiai modeliai)	42
Įjungti arba išjungti „Wi-Fi Direct“	43
Pakeiskite spausdintuvo „Wi-Fi Direct“ pavadinimą	44
„HP ePrint“ el. paštu	44
„HP ePrint“ programinė įranga	45
„AirPrint“	45
„Android“ integruotas spausdinimas	47
Tiesioginis spausdinimas iš USB	48
Įžanga	48
Pirmasis veiksmas: USB atmintinėje esančių failų atidarymas	48
Antrasis veiksmas: Spausdinti USB dokumentus	48
Pirma parinktis. Dokumentų spausdinimas	48
Antra parinktis. Nuotraukų spausdinimas	49

5 Kopijuoti	51
Kopijos darymas	52
Spausdinimas iš abiejų pusių (dvipusis spausdinimas)	53
Automatiškai kopijuokite iš abiejų pusių	53
Rankiniu būdu kopijuokite iš abiejų pusių	53
 6 Nuskaityti	 55
Nuskaitymas naudojant programinę įrangą „HP Scan“ („Windows“)	56
Nuskaitymas naudojantis „HP Smart“ programine įranga („MacOS“)	57
Nuskaitymo į el. laišką funkcijos sąranka	58
Įžanga	58
Prieš pradėdami	58
Pirmas būdas. Naudokite nuskaitymo į el. paštą vedlį („Windows“)	58
Antras būdas. „Scan to Email“ (Nuskaitymo į el. paštą) funkcijos sąranka per HP integruotąjį tinklo serverį	60
Pirmasis veiksmas: Atidarykite HP integruotąjį tinklo serverį (EWS):	60
Antrasis veiksmas: Nuskaitymo į el. paštą funkcijos konfigūravimas	60
Trečiasis veiksmas. Pridėti kontaktus į el. pašto adresų knygą	62
Ketvirtasis veiksmas. Sukonfigūruokite numatytąsias el. pašto parinktis	62
Nuskaitymo į tinklo aplanką funkcijos sąranka	64
Įžanga	64
Prieš pradėdami	64
Pirmas būdas. Naudokite „Scan to Network Folder Wizard“ (Nuskaitymo į tinklo aplanko vedlį) („Windows“)	64
Antras būdas. Sukonfigūruokite nuskaitymo į tinklo aplanką funkciją per HP integruotą tinklo serverį	66
Pirmasis veiksmas: Atidarykite HP integruotąjį tinklo serverį (EWS):	66
Antrasis veiksmas: Nuskaitymo į tinklo aplanką funkcijos konfigūravimas	67
Nuskaitykite į USB atmintinę	69
Nuskaityti į el. laišką	70
Nuskaitykite į tinklo aplanką	71
Papildomos nuskaitymo užduotys	72
 7 Faksas	 73
Sureguliuokite faksogramų siuntimo ir gavimo parametrus	74
Prieš pradėdami	74
1 veiksmas: Nustatykite telefono ryšio tipą	74
2 veiksmas: Nustatykite fakso aparatą	75
Speciali telefono linija:	75
Bendra balso / fakso linija	76
Bendra balso / fakso linija su atsakikliu.	77

3 veiksmas: Sukonfigūruokite fakso laiką, datą ir antraštę	79
HP fakso aparato sąrankos vedlys	79
Spausdintuvo valdymo skydas	79
HP įterptasis tinklo serveris (EWS) ir HP įrenginio įrankių juosta („Windows“)	80
4 veiksmas: Vykdyti fakso patikrą	81
Faksogramos siuntimas	82
Faksograma iš planšetinio skenerio	82
Faksuokite iš dokumentų tiektuvo	83
Sparčiojo rinkimo ir grupinio rinkimo įrašų naudojimas	83
Faksogramos siuntimas iš programinės įrangos	84
Faksogramos siuntimas iš trečiųjų šalių programinės įrangos programos, pavyzdžiui, „Microsoft Word“	84
8 Spausdintuvo tvarkymas	85
„HP Web Services“ (HP interneto paslaugų) programų naudojimas (tik jutiklinį ekraną turintiems modeliams)	86
Spausdintuvo ryšio tipo keitimas („Windows“)	87
Išplėstinė konfigūracija su HP integruotu tinklo serveriu („HP Embedded Web Server“ - EWS) ir HP prietaiso priemonių rinkiniu („HP Device Toolbox“) („Windows“).	88
Tinklo IP nustatymų konfigūravimas	92
Įžanga	92
Spausdintuvo bendro naudojimo atsakomybės panaikinimas	92
Tinklo nustatymų peržiūrėjimas ar keitimas	92
Spausdintuvo pervadinimas tinkle	92
Rankinis IPv4 TCP/IP parametų konfigūravimas valdymo skyde	93
Spausdintuvo saugos savybės	94
Įžanga	94
Priskirkite arba pakeiskite sistemos slaptažodį naudodami HP integruotąjį tinklo serverį	94
Energijos taupymo nustatymai	95
Įžanga	95
Spausdinimas ekonomišku režimu	95
Nustatykite miego / automatinio išjungimo dėl neaktyvumo nustatymą	95
Nustatykite išjungimo dėl neveikimo delsą ir konfigūruokite spausdintuvą, kad būtų naudojamas 1 vatas arba mažiau energijos	96
Išjungimo delsos parinkties nustatymas	96
„HP Web Jetadmin“	97
Atnaujinti programinę aparatinę įrangą	98
Pirmas metodas: Atnaujinkite aparatinę įrangą naudodamiesi valdymo skydu.	98
Antras metodas: Atnaujinkite aparatinę įrangą naudodami aparatinės įrangos atnaujinimo priemonę („Firmware Update Utility“).	98

9 Problemų sprendimas	101
Techninė priežiūra	102
Valdymo skydo žinyno sistema	103
Atkurkite numatytąsias gamyklines reikšmes	104
Spausdintuvo valdymo skyde pasirodo pranešimas „Cartridge is low“ (Spausdintuvo kasetėje mažai dažų) arba „Cartridge is very low“ (Spausdintuvo kasetėje labai mažai dažų).	105
Pakeiskite nustatymus „Very Low“ (Labai žemas)	105
Spausdintuvuose su fakso funkcija	106
„Order supplies“ (eksploatacinių medžiagų užsakymas)	106
Spausdintuvus nepaima popierius arba sutrinka tiekimas	107
Įžanga	107
Gaminys nepaima popieriaus	107
Gaminys paima kelis popieriaus lapus	107
Dokumentų tiekimas stringa, nukrypsta arba paima po kelis popieriaus lapus	107
Popieriaus strigčių šalinimas	109
Įžanga	109
Popieriaus strigties vietos	109
Dažnai ar pakartotinai užstringa popierius?	110
Popieriaus strigčių šalinimas iš dokumentų tiektuvo	112
Išvalykite popieriaus strigtis vieno lapo angoje (1 dėklas)	115
Popieriaus strigčių šalinimas iš 2 dėklo	117
Popieriaus strigčių pašalinimas galinėse drelėse ir kaitintuve	119
Popieriaus šalinimas dvipusio spausdinimo įrenginyje (tik dvipusiuose modeliuose)	121
Popieriaus strigčių šalinimas išvesties skyriuje	123
Spausdinimo kokybės gerinimas	125
Įžanga	125
Atnaujinti spausdintuvo aparatinę įrangą	126
Spausdinimas iš skirtingų programų	126
Patikrinkite spausdinamos užduoties popieriaus tipo nustatymą	126
Patikrinkite popieriaus tipo nustatymą spausdintuve	126
Popieriaus tipo nustatymo tikrinimas („Windows“)	126
Patikrinkite popieriaus tipo nustatymą („macOS“)	126
Patikrinkite dažų kasetės būseną	127
Valymo puslapio spausdinimas	127
Apžiūrėdami patikrinkite dažų kasetę arba kasetes	128
Patikrinkite popieriaus ir spausdinimo aplinką	128
Pirmasis veiksmas: Naudokite HP specifikacijas atitinkantį popierių	128
Antrasis veiksmas: Patikrinkite aplinką	128
Trečiasis veiksmas. Atskirai sulygiuokite dėklą	129
Bandykite kitą spausdinimo tvarkyklę	129
Patikrinkite „EconoMode“ nustatymus	130

Sureguliuokite spausdinimo tankį	130
Kalibruoti spausdintuvą, kad spalvos sutaptų	131
Spalvų nustatymų reguliavimas („Windows“)	131
Atspausdinkite ir įvertinkite spausdinimo kokybės lapą	131
Spausdinimo kokybės problemų sprendimas	133
Įžanga	133
Spausdinimo kokybės problemų aptikimas	133
Kopijavimo ir nuskaitymo vaizdo kokybės gerinimas	142
Įžanga	142
Patikrinkite, ar skaitytuvo stiklas nėra purvinas ir dėmėtas.	142
Naudodami dokumentų tiektuvą pašalinkite linijas ir dryžius	143
Patikrinkite popieriaus nustatymus	143
Vaizdo koregavimo nustatymų tikrinimas	143
Optimizavimas tekstui arba nuotraukoms	144
Patikrinkite skaitytuvo skiriamąją gebą ir spalvų nustatymus kompiuteryje	144
Skyros ir spalvų rekomendacijos	144
Spalvos	145
Kopijavimas nuo krašto iki krašto	145
Nuvalykite dokumentų tiektuvo griebimo volelius ir atskyrimo plokštę	146
Pagerinkite fakso vaizdo kokybę	147
Įžanga	147
Patikrinkite, ar skaitytuvo stiklas nėra purvinas ir dėmėtas.	147
Patikrinkite faksogramos siuntimo skiriamosios gebos nustatymus	147
Patikrinkite klaidų taisymo nustatymus	148
Patikrinkite pritaikymo puslapiui nustatymą	148
Nuvalykite dokumentų tiektuvo griebimo volelius ir atskyrimo plokštę	149
Siųskite į kitą faksą	150
Patikrinkite siuntėjo faksą	150
Laidinio tinklo problemų sprendimas	151
Įžanga	151
Prasta fizinė jungtis	151
Kompiuteris naudoja neteisingą spausdintuvo IP adresą	151
Kompiuteriui nepavyksta prisijungti prie spausdintuvo	152
Spausdintuvas naudoja netinkamą tinklo nuorodą ir dvipusio spausdinimo nustatymus	152
Naujos programinės įrangos programos galėjo sukelti suderinamumo problemų	152
Jūsų kompiuteris arba darbo stotis nustatyta netinkamai	152
Spausdintuvas yra išjungtas arba neteisingi kiti tinklo nustatymai	153
Belaidžio tinklo problemų sprendimas	154
Įžanga	154
Belaidžio ryšio tikrinimo sąrašas	154
Spausdintuvas nespausdina baigus konfigūruoti belaidį ryšį	155

Spausdintuvas nespausdina ir kompiuteryje yra įdiegta trečiosios šalies užkarda	155
Belaidis ryšys neveikia į kitą vietą perkėlus belaidžio ryšio kelvedį arba spausdintuvą	155
Prie belaidžio ryšio spausdintuvo nepavyksta prijungti daugiau kompiuterių	155
Spausdintuvui prisijungus prie VPN (virtualaus privataus serverio) tinklo ryšys nutrūksta.	156
Belaidžių tinklų sąrašė tinklas nerodomas	156
Belaidžio ryšio tinklas neveikia	156
Atlikite belaidžio ryšio tinklo diagnostinę patikrą	156
Belaidžio tinklo trukdžių sumažinimas	157
Fakso problemų sprendimas	158
Įžanga	158
Fakso trikčių šalinimo kontrolinis sąrašas	158
Bendrojo pobūdžio fakso problemų sprendimas	159
Faksogramos siunčiamos lėtai	159
Prasta faksogramos kokybė	160
Faksograma atsiunčiama ne visa arba atspausdinama ant dviejų lapų	161
Rodyklė	163

1 Spausdintuvo apžvalga

- [Perspėjimo piktogramos](#)
- [Spausdintuvo vaizdai](#)
- [Spausdintuvo specifikacijos](#)
- [Spausdintuvo aparatinės įrangos sąranka ir programinės įrangos diegimas](#)

Daugiau informacijos rasite:

Toliau pateikta informacija yra teisinga paskelbimo metu. Naujausios informacijos ieškokite www.hp.com/support/ljM282MFP.

HP visa apimantis spausdintuvo pagalbos centras pateikia tokią informaciją:

- Diegimas ir konfigūracija
- Mokymai ir naudojimas
- Problemų sprendimas
- Atsisiųsti programinės ir programinės-aparatinės įrangos atnaujinimus
- Prisijunkite prie pagalbos forumų
- Raskite garantiją ir teisinę informaciją

Perspėjimo piktogramos

Įspėjimų piktograma definitions: Šių įspėjimų piktogramos gali būti ant HP gaminius. Jei taikoma, taikomi atitinkamą dėmesio.

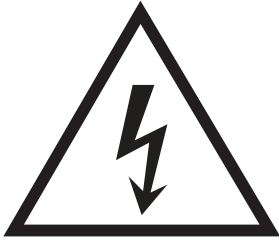

• Įspėjimas. Electric šoko



• Įspėjimas. Karštas paviršių

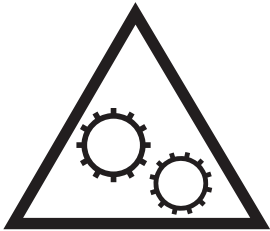

• Įspėjimas. Laikykite kūno dalių nuo perkeliant dalys



• Įspėjimas. Uždarykite atstumą aštrių kraštinė

Spausdintuvo vaizdai

- [Spausdintuvo vaizdas iš priekio](#)
- [Spausdintuvo vaizdas iš galo](#)
- [Valdymo skydelio vaizdas](#)

Spausdintuvo vaizdas iš priekio

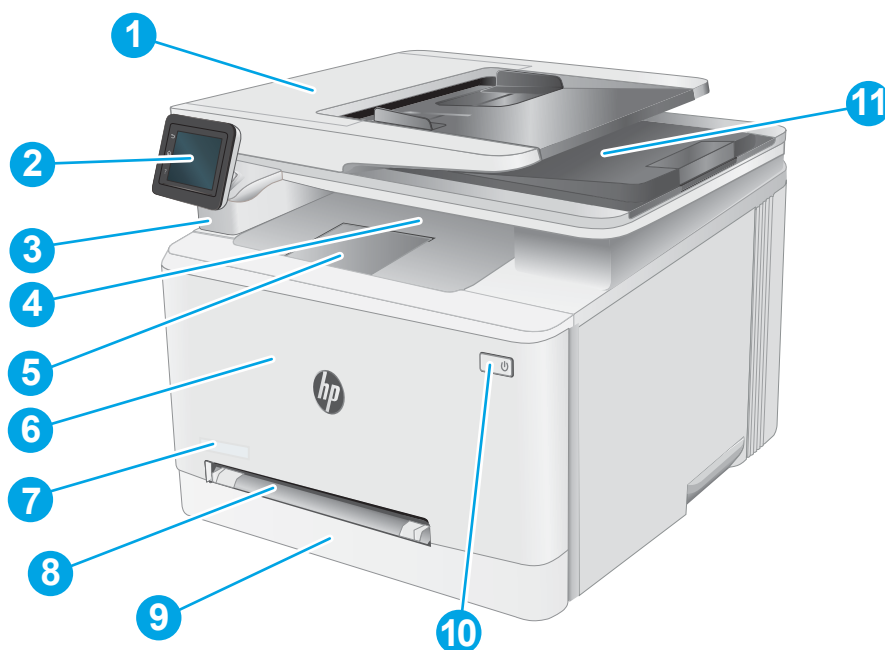

1-1 lentelė Spausdintuvo vaizdo iš priekio legenda

Numeris	Aprašas
1.	Dokumentų tiektuvas
2.	Valdymo skydelis su spalvotu liečiamuoju ekranu
3.	Tiesioginis USB prievadas yra skirtas spausdinti ir nuskaityti be kompiuterio
4.	Išvesties skyrius
5.	Išvesties skyriaus plėtinys
6.	Priekinės duralės (prieiga prie dažų kasečių)
7.	Modelio pavadinimas
8.	Vieno lapo pirmumo tiekimo anga (1 dėklas)
9.	Pagrindinis įvesties dėklas (2 dėklas)
10.	Maitinimo mygtukas
11.	Skaitytuvas

Spausdintuvo vaizdas iš galo

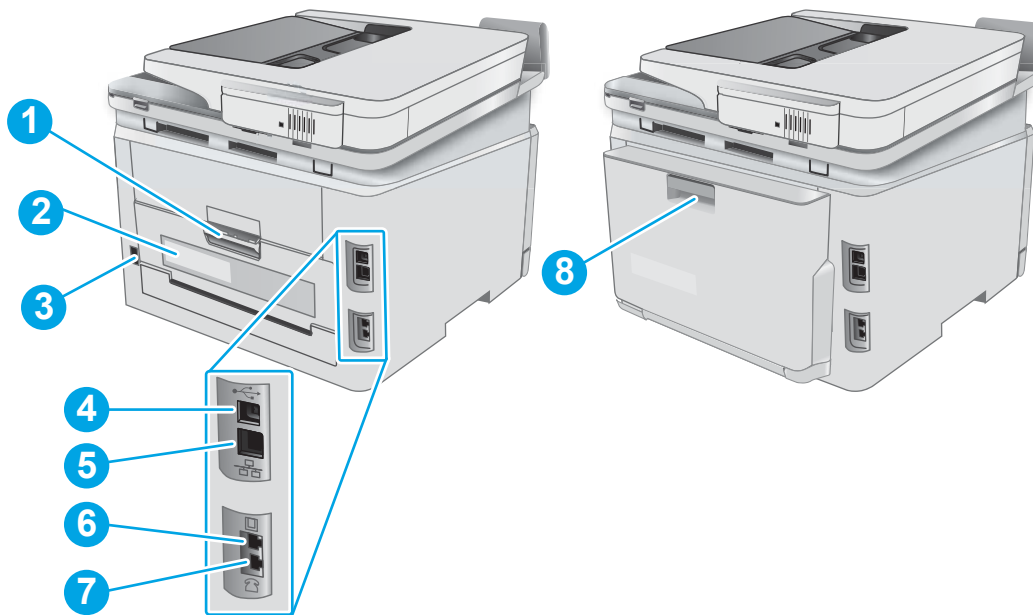

1-2 lentelė Spausdintuvo vaizdo iš galo legenda

Numeris	Aprašas
1.	Galinės durelės (prieiga strigtims šalinti)
2.	Serijos numerio ir gaminio numerio lipdukas
3.	Maitinimo jungtis
4.	USB sąsajos prievadas
5.	Eterneto lizdas
6.	Fakso įvesties prievadas, skirtas prie spausdintuvo prijungti fakso telefono liniją (tik fakso modeliai)
7.	Telefono išvesties prievadas, skirtas papildomam telefonui, atsakikliui ar kitiems įrenginiams (tik fakso modelis)
8.	Dvipusio spausdinimo sritis (tik dvipusiuose modeliuose)

Valdymo skydelio vaizdas

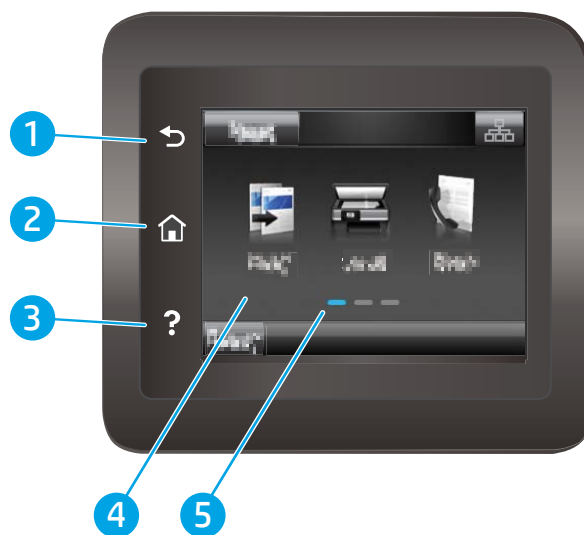

1-3 lentelė Valdymo skydo legenda

Numeris	Valdymo skydo komponentai	Funkcija
1.	Mygtukas „Back“ (atgal) ↶	Grąžina į ankstesnį ekraną
2.	Pradinio ekrano mygtukas 🏠	Suteikia prieigą prie pradinio ekrano
3.	Mygtukas „Help“ (žinynas) ❓	Suteikia prieigą prie valdymo skydo pagalbos sistemos
4.	Spalvotas jutiklinis ekranas	Leidžia atidaryti meniu, žinyno animacijas ir spausdintuvo informaciją.
5.	Pagrindinio puslapio ekrano indikatorius	Ekrane nurodoma, kuris pagrindinis ekranas šiuo metu rodomas valdymo skyde.

 **PASTABA:** Kadangi valdymo skyde nėra standartinio mygtuko „Cancel“ (Atšaukti), daugumos spausdintuvo veiksmų metu mygtukas „Cancel“ (Atšaukti) bus rodomas jutikliniame ekrane. Taip naudotojas gali atšaukti užduotį prieš spausdintuvui ją baigiant.

Pagrindinio ekrano išdėstymas





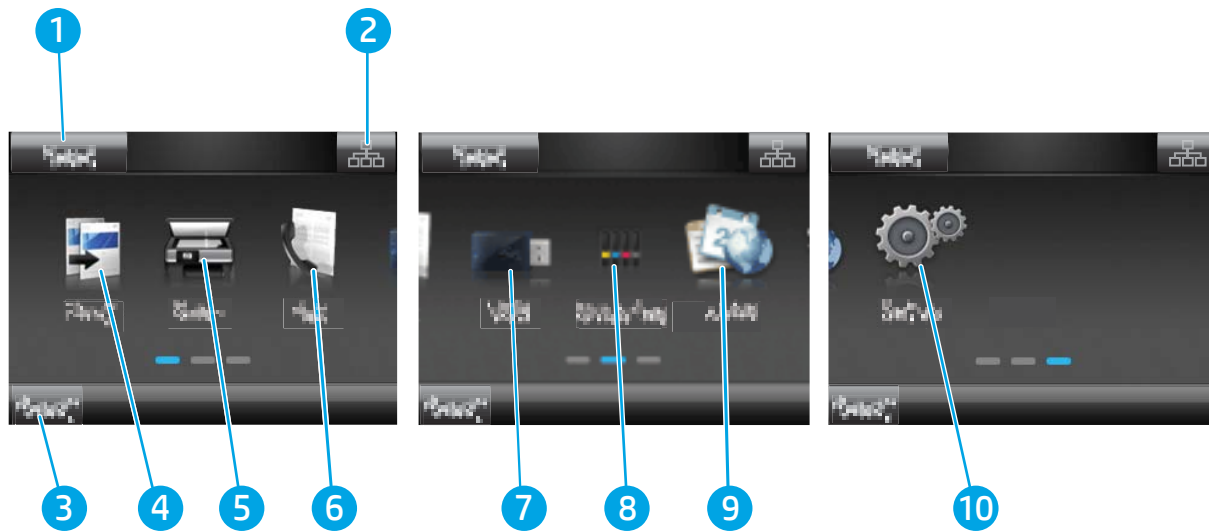

Pradžios ekrane galima naudotis spausdintuvo funkcijomis bei matyti esamą spausdintuvo būseną.

Grįžkite į pradžios ekraną bet kuriuo metu spausdintuvo valdymo skydelyje palietę pradžios mygtuką.



 **PASTABA:** Pradžios ekrane matomos funkcijos gali stipriai skirtis ir priklausyti nuo spausdintuvo konfigūracijos.



1-4 lentelė Pradinio ekrano legenda

Numeris	Pradinio ekrano komponentas	Funkcija
1.	Mygtukas „Reset“ (Atstatyti)	Palieskite šį mygtuką, norėdami atstatyti bet kuriuos laikinus užduočių nustatymus į numatytuosius spausdintuvo nustatymus.
2.	Prisijungimo informacijos mygtukas	Palieskite šį mygtuką, norėdami atidaryti meniu „Connection Information“ (Prisijungimo informacija), kuriame pateikiama tinklo informacija. Mygtukas bus rodomas kaip laidinio ryšio piktograma  arba belaidžio ryšio piktograma  , priklausomai nuo tinklo, prie kurio prijungtas spausdintuvas.
3.	Spausdintuvo būseną	Šioje ekrano srityje pateikiama informacija apie bendrą spausdintuvo būseną.
4.	Kopijuoti mygtukas 	Palieskite šį mygtuką, norėdami atidaryti kopijavimo funkciją.
5.	Nuskaityti mygtukas 	Palieskite šį mygtuką, norėdami atidaryti nuskaitymo funkcijas: <ul style="list-style-type: none"> • Nuskaityti į USB rinkmeną • Nuskaityti į tinklo aplanką • Nuskaityti į el. laišką
6.	Mygtukas „Fax“ (Faksas) 	Palieskite šį mygtuką, norėdami atidaryti fakso funkcijas.
7.	Mygtukas „USB“ 	Palieskite šį mygtuką, norėdami atidaryti meniu „USB Flash Drive“ (USB atmintinė).
8.	Mygtukas „Supplies“ (Eksploatacinės medžiagos) 	Palieskite šį mygtuką, norėdami peržiūrėti informaciją apie eksploatacinių medžiagų būseną.





1-4 lentelė Pradinio ekrano legenda (tęsinys)

Numeris	Pradinio ekrano komponentas	Funkcija
9.	Programų mygtukas 	Palieskite šį mygtuką, norėdami atidaryti meniu „Apps“ (Programos), kad galėtumėte spausdinti tiesiai iš pasirinktų interneto programų.
10	Mygtukas „Setup“ (Sąranka) 	Palieskite šį mygtuką, norėdami atidaryti meniu „Setup“ (Sąranka).

Kaip naudotis jutiklinio ekrano valdymo skydu

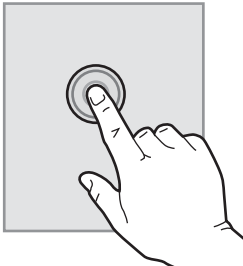
Naudokite šiuos veiksmus, norėdami naudotis spausdintuvo jutiklinio ekrano valdymo skydu.

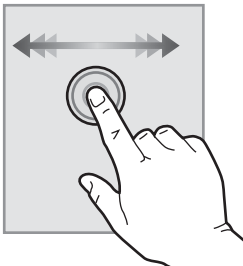
1-5 lentelė Jutiklinio ekrano valdymo skydelio veiksmai

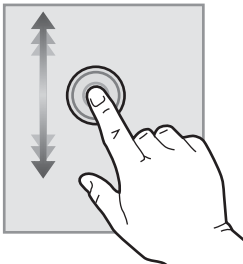
Veiksmas	Aprašas	Pavyzdys
Lietimas 	Ekrane palieskite elementą, norėdami pasirinkti elementą arba atidaryti meniu. Be to, slinkdami per meniu, trumpai bakstelėkite ekraną, norėdami sustabdyti slinkimą.	Palieskite „Setup“ (Sąranka) mygtuką  , kad atidarytumėte meniu „Setup“ (Sąranka).
Perbraukimas 	Palietę ekraną, slinkite pirštą horizontaliai, kad perkeltumėte ekraną į šonus.	Perbraukite pagrindinį ekraną, norėdami atidaryti „Setup“ (Sąranka) mygtuką  .
Slinkimas 	Palietę ekraną, nepakeldami piršto, judinkite pirštą vertikaliai, kad judintumėte ekraną.	Slinkite per meniu „Setup“ (Sąranka).

Spausdintuvo specifikacijos

 **SVARBU:** Šios specifikacijos yra teisingos leidimo metu, tačiau jos gali būti keičiamos vėliau. Naujausios informacijos ieškokite www.hp.com/support/ljM282MFP.

- [Techninės specifikacijos](#)
- [Palaikomos operacinės sistemos](#)
- [Mobilūs spausdinimo sprendimai](#)
- [Spausdintuvo matmenys](#)
- [Energijos sąnaudos, elektros specifikacijos ir akustinės emisijos](#)
- [Veikimo aplinkos sąlygos](#)

Techninės specifikacijos

Naujausios informacijos rasite www.hp.com/support/ljM282MFP.

Palaikomos operacinės sistemos

Toliau pateikta informacija taikoma specialaus spausdintuvo „Windows PCL 6“ ir HP „macOS“ spausdinimo tvarkyklėms bei programinės įrangos diegimo vedliui.

„Windows“: HP programinės įrangos diegimo vedlys įdiegia „HP PCL.6“ 3 versijos spausdinimo tvarkyklę, „HP PCL 6“ 3 versijos spausdinimo tvarkyklę arba „HP PCL-6“ 4 versijos spausdinimo tvarkyklę, tai priklauso nuo „Windows“ operacinės sistemos kartu su pridėdama programine įranga, kai naudojama visos programinės įrangos diegimo parinktys. Atsisiųskite „HP PCL.6“ 3 versijos spausdinimo tvarkyklę, „HP PCL 6“ 3 versijos spausdinimo tvarkyklę ir „HP PCL-6“ 4 versijos spausdinimo tvarkyklę iš spausdintuvo pagalbos internetinės svetainės: www.hp.com/support/ljM282MFP.

„macOS“: Šis spausdintuvas palaiko „Mac“ kompiuterius. Atsisiųskite „HP Smart“ iš 123.hp.com arba iš spausdintuvo pagalbos puslapio, tada naudokite „HP Smart“, kad įdiegtumėte HP spausdinimo tvarkyklę. „HP Smart“ neįtraukia į HP programinės įrangos diegimo vedlį.

1. Eikite į 123.hp.com.
2. Norėdami atsisiųsti spausdintuvo programinę įrangą, atlikite toliau nurodytus veiksmus.

„Linux“: Informacijos ir spausdinimo tvarkyklių, skirtų „Linux“, rasite adresu www.hp.com/go/linuxprinting.

UNIX: UNIX® skirtą informaciją ir spausdinimo tvarkyklės rasite adresu www.hp.com/go/unixmodelscripts.

1-6 lentelė Palaikomos operacinės sistemos ir spausdinimo tvarkyklės

Operacinė sistema	Spausdinimo tvarkyklė įdiegta (iš programinės įrangos tinkle)	Pastabos
„Windows® XP“ SP3, 32 bitų	„HP PCL.6“ speciali spausdintuvui skirta spausdinimo tvarkyklė yra įdiegta šioje operacinėje sistemoje kaip dalis programinės įrangos.	„Microsoft“ nuo 2009 m. balandžio mėn. nebeteikia tiesioginės pagalbos „Windows XP“. HP toliau teiks geriausias palaikymo paslaugas, skirtas nebeleidžiamai XP operacinei sistemai. Kai kurios spausdinimo tvarkyklės funkcijos nėra palaikomos.

1-6 lentelė Palaikomos operacinės sistemos ir spausdinimo tvarkyklės (tęsinys)

Operacinė sistema	Spausdinimo tvarkyklė įdiegta (iš programinės įrangos tinkle)	Pastabos
„Windows Vista“ [®] , 32 bitų	„HP PCL 6“ speciali spausdintuvui skirta spausdinimo tvarkyklė yra įdiegta šioje operacinėje sistemoje kaip dalis programinės įrangos.	Microsoft nuo 2012 m. balandžio mėn. nebeteikia tiesioginės pagalbos Windows Vista. HP toliau teiks geriausias palaikymo paslaugas, skirtas nebeleidžiamai „Vista“ operacinei sistemai. Kai kurios spausdinimo tvarkyklės funkcijos nėra palaikomos.
„Windows 7“, 32 ir 64 bitų	„HP PCL 6“ speciali spausdintuvui skirta spausdinimo tvarkyklė yra įdiegta šioje operacinėje sistemoje kaip dalis programinės įrangos.	Ši operacinė sistema yra visiškai palaikoma.
„Windows 8“, 32 ir 64 bitų	„HP PCL 6“ speciali spausdintuvui skirta spausdinimo tvarkyklė yra įdiegta šioje operacinėje sistemoje kaip dalis programinės įrangos.	„Windows 8 RT“ palaikymas teikiamas per „Microsoft IN OS“ 4 versijos 32 bitų tvarkyklę.
„Windows 8.1“, 32 ir 64 bitų	„HP PCL-6“ V4 specialiam spausdintuvui skirta spausdinimo tvarkyklė yra įdiegta šioje operacinėje sistemoje kaip dalis visos programinės įrangos.	„Windows 8.1 RT“ palaikymas teikiamas per „Microsoft IN OS“ 4 versijos 32 bitų tvarkyklę.
„Windows 10“, 32 ir 64 bitų	„HP PCL-6“ V4 specialiam spausdintuvui skirta spausdinimo tvarkyklė yra įdiegta šioje operacinėje sistemoje kaip dalis visos programinės įrangos.	Ši operacinė sistema yra visiškai palaikoma.
„Windows Server 2008 SP2“, 32 bitų	„HP PCL 6“ spausdintuvui skirtą spausdinimo tvarkyklę galima atsisiųsti iš spausdintuvo techninės pagalbos tinklalapio. Atsisiųskite tvarkyklę ir tada pasinaudoję „Microsoft Add Printer“ įrankiu įdiekite ją.	2015 m. sausio mėn. „Microsoft“ nutraukė bendrąjį „Windows Server 2008“ palaikymą. HP toliau teiks geriausias palaikymo paslaugas, skirtas nebeleidžiamai „Server 2008“ operacinei sistemai. Kai kurios spausdinimo tvarkyklės funkcijos nėra palaikomos.
„Windows Server 2008 SP2“, 64 bitų	„HP PCL 6“ spausdintuvui skirtą spausdinimo tvarkyklę galima atsisiųsti iš spausdintuvo techninės pagalbos tinklalapio. Atsisiųskite tvarkyklę ir tada pasinaudoję „Microsoft Add Printer“ įrankiu įdiekite ją.	2015 m. sausio mėn. „Microsoft“ nutraukė bendrąjį „Windows Server 2008“ palaikymą. HP toliau teiks geriausias palaikymo paslaugas, skirtas nebeleidžiamai „Server 2008“ operacinei sistemai.
„Windows Server 2008 R2“, SP 1, 64 bitų	„HP PCL 6“ speciali spausdintuvui skirta spausdinimo tvarkyklė yra įdiegta šioje operacinėje sistemoje kaip dalis programinės įrangos.	Ši operacinė sistema yra visiškai palaikoma.
„Windows Server 2012“, 64 bitų	„HP PCL 6“ speciali spausdintuvui skirta spausdinimo tvarkyklė yra įdiegta šioje operacinėje sistemoje kaip dalis programinės įrangos.	Ši operacinė sistema yra visiškai palaikoma.
„Windows Server 2012 R2“, 64 bitų	„HP PCL-6“ speciali spausdintuvui skirta spausdinimo tvarkyklė yra įdiegta šioje operacinėje sistemoje kaip dalis programinės įrangos.	Ši operacinė sistema yra visiškai palaikoma.

1-6 lentelė Palaikomos operacinės sistemos ir spausdinimo tvarkyklės (tęsinys)

Operacinė sistema	Spausdinimo tvarkyklė įdiegta (iš programinės įrangos tinkle)	Pastabos
„Windows 10 server“ („Server 2016“), 32 ir 64 bitų	„HP PCL-6“ speciali spausdintuvui skirta spausdinimo tvarkyklė yra įdiegta šioje operacinėje sistemoje kaip dalis programinės įrangos.	Ši operacinė sistema yra visiškai palaikoma.
„macOS v10.15 Catalina“, „macOS v10.14 Mojave“, „macOS v10.13 High Sierra“, „macOS v10.12 Sierra“	Norėdami įdiegti spausdinimo tvarkyklę, atsisiųskite „HP Smart“ iš 123.hp.com . Atlikite reikiamus veiksmus ir įdiekite spausdintuvo programinę įrangą ir spausdinimo tvarkyklę.	Ši operacinė sistema yra visiškai palaikoma.

 **PASTABA:** Naujausių palaikomų operacinių sistemų sąrašą rasite www.hp.com/support/ljM282MFP pasirinkę visiškai integruotą HP spausdintuvo pagalbą vadovą.

 **PASTABA:** Norėdami sužinoti informacijos apie HP UPD tvarkyklės palaikymą šiam spausdintuvui, eikite į www.hp.com/go/upd. **Papildomos informacijos** rasite spustelėję nuorodas.

1-7 lentelė Minimalūs sistemos reikalavimai

„Windows“	„macOS“
<ul style="list-style-type: none">• Interneto ryšys• Atskira USB 1.1 arba 2.0 jungtis arba tinklo ryšys• 400 MB laisvos vietos standžiajame diske• 1 GB RAM (32 bitų) arba 2 GB RAM (64 bitų)	<ul style="list-style-type: none">• Interneto ryšys• 1 GB laisvos vietos standžiajame diske

Mobilūs spausdinimo sprendimai

HP siūlo daug mobiliųjų ir „ePrint“ sprendimų, kad HP spausdintuve būtų galima įgalinti lengvą spausdinimą iš nešiojamojo ar planšetinio kompiuterio, išmaniojo telefono ar kito mobiliojo prietaiso. Norėdami pamatyti visą sąrašą ir išsirinkti geriausią pasiūlymą, apsilankykite www.hp.com/go/LaserJetMobilePrinting.

 **PASTABA:** Atnaujinkite spausdintuvo aparatinę programinę įrangą, kad būtų užtikrinta, visos mobilaus spausdinimo ir „ePrint“ funkcijos palaikomos.

- „Wi-Fi Direct“ (tik belaidžiai modeliai)
- „HP ePrint“ per el. paštą (būtina įjungti HP tinklo paslaugas ir registruoti spausdintuvą „HP Connected“)
- „HP ePrint“ programa (galima „Android“, iOS ir „Blackberry“)
- „HP Smart“ programa, skirta iOS ir Android įrenginiams
- „HP ePrint“ programinė įranga
- „Google Cloud Print“
- „AirPrint“
- „Android“ spausdinimas

Spausdintuvo matmenys

1-1 iliustracija nw modelių matmenys

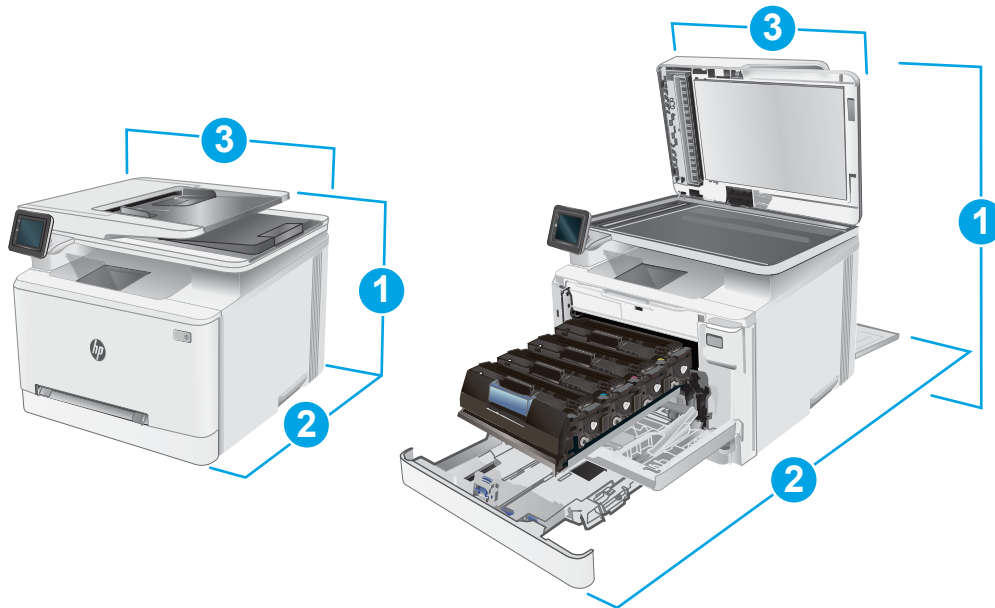

1-8 lentelė nw modelių matmenys

Matmuo	Visiškai uždarytas spausdintuvas	Visiškai atidarytas spausdintuvas
1. Aukštis	334,1 mm	590 mm
2. Gylis	388,6 mm	855 mm
3. Plotis	420 mm	453 mm
Svoris (su kasetėmis)	18 kg	18 kg

1-2 iliustracija cdw, fdn ir fdw modelių matmenys

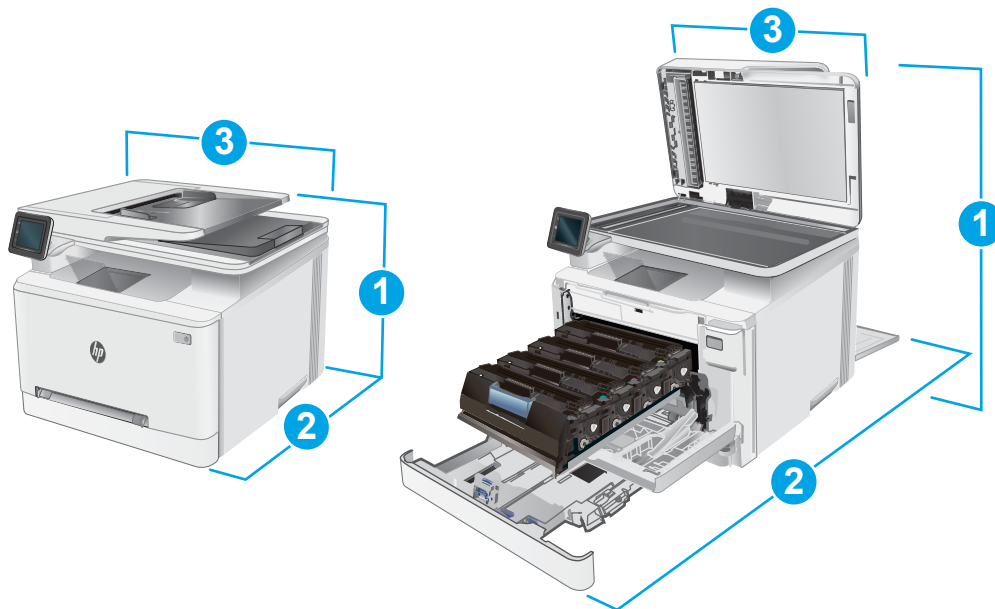

1-9 lentelė cdw, fdn ir fdw modelių matmenys

Matmuo	Visiškai uždarytas spausdintuvas	Visiškai atidarytas spausdintuvas
1. Aukštis	334,1 mm	590 mm
2. Gylis	421,7 mm	1008 mm
3. Plotis	420 mm	453 mm
Svoris (su kasetėmis)	18,7 kg	18,7 kg

Energijos sąnaudos, elektros specifikacijos ir akustinės emisijos

Atnaujintos informacijos ieškokite www.hp.com/support/ljM282MFP.

⚠️ ĮSPĖJIMAS: Maitinimo srovės reikalavimai skiriasi priklausomai nuo šalies / regiono, kuriame spausdintuvas parduodamas. Nekeiskite darbinės įtampos nustatymo. Taip sugadinsite spausdintuvą ir spausdintuvo garantija nustos galioti.

Veikimo aplinkos sąlygos

1-10 lentelė Veikimo aplinkos sąlygos

Aplinka	Rekomenduojama	Leistina
Temperatūra	10–32,5 °C	15–27 °C
Santykinė drėgmė	Nuo 30 iki 70 % santykinės drėgmės (RH)	10–80 % (RH)

Spausdintuvo aparatinės įrangos sąranka ir programinės įrangos diegimas

Pagrindines sąrankos instrukcijas rasite sąrankos plakate ir darbo pradžios vadove, pateiktame su spausdintuvu. Papildomų instrukcijų ieškokite HP techninės pagalbos internetiniame puslapyje.

Norėdami gauti HP visa apimančią pagalbą dėl spausdintuvo, apsilankykite www.hp.com/support/ljM282MFP. Raskite toliau nurodytą palaikymo informaciją:

- Diegimas ir konfigūracija
- Mokymai ir naudojimas
- Problemų sprendimas
- Programinės įrangos ir programinės-aparatinės įrangos naujinimų atsiuntimas
- Prisijunkite prie pagalbos forumų
- Raskite garantiją ir teisinę informaciją

2 Popieriaus dėklai

- [Įžanga](#)
- [Įdėkite popieriaus į vieno lapo angą \(1 dėklas\)](#)
- [Į 2 dėklą įdėkite popieriaus](#)
- [Vokų įdėjimas ir spausdinimas](#)
- [Etikečių įdėjimas ir spausdinimas](#)

Daugiau informacijos rasite:

Toliau pateikta informacija yra teisinga paskelbimo metu. Naujausios informacijos ieškokite www.hp.com/support/ljM282MFP.

HP visa apimantis spausdintuvo pagalbos centras pateikia tokią informaciją:

- Diegimas ir konfigūracija
- Mokymai ir naudojimas
- Problemų sprendimas
- Atsisiųsti programinės ir programinės-aparatinės įrangos atnaujinimus
- Prisijunkite prie pagalbos forumų
- Raskite garantiją ir teisinę informaciją

Įžanga

⚠️ ĮSPĖJIMAS: Nedėkite daugiau kaip vieno papildomo dėklo vienu metu.

Nenaudokite popieriaus dėklo kaip laiptelio.

Nelieskite popieriaus dėklų, kai jie užsidaro.

Visi dėklai turi būti uždaryti, kai spausdintuvas pernešamas.

Įdėkite popieriaus į vieno lapo angą (1 dėklas)

Įžanga

Toliau pateikiama informacija, kaip į 1 dėklą įdėti popierių. Šiame dėkle telpa 1 popieriaus lapas, jis naudojamas vieno lapo dokumentams, kelių popieriaus dokumentams bei vokams spausdinti.

📝 PASTABA: Norėdami išvengti popieriaus strigčių:

- Niekada nedėkite ir neimkite popieriaus iš dėklo spausdinant.
- Naudokite nesulamdytą, neperlenktą ar nesuplėšytą popierių.

1. Perkelkite popieriaus pločio kreiptuvus vieno lapo pirmumo angoje į išorę.

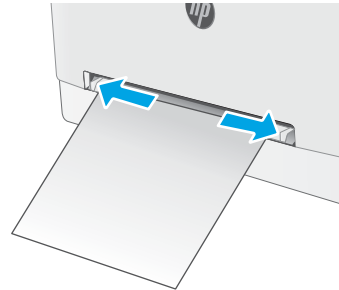

2. Lapo viršutinį kraštą nustatykite ties anga ir tada reguliuokite šoninius kreiptuvus, kad jie vos liestų lapą, tačiau jo nelenktų.

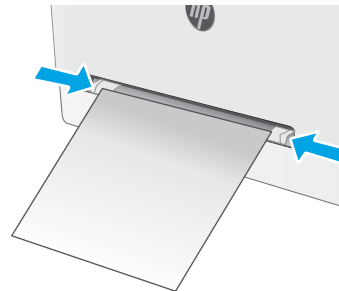

- Į angą įdėkite vieną lapą ir laikykite jį. Spausdintuvas trauks popieriaus lapą dalinai į popieriaus kelią. Informacijos apie popieriaus nukreipimą rasite [1 dėklo popieriaus kryptis 18 puslapyje](#).

PASTABA: Atsižvelgiant į popieriaus formatą, gali reikėti palaikyti lapą dviem rankomis, kol lapas pateks į spausdintuvą.

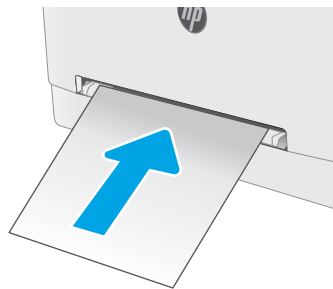

- Kompiuterio programinėje įrangoje pradėkite spausdinimą. Įsitinkite, kad, tvarkyklėje yra nustatytas toks pats popieriaus tipas ir dydis, koks įdėtas į vieno lapo pirmumo angą.

1 dėklo popieriaus kryptis

Naudojant popierių, kuriam būtinas specialus pakreipimas, būtina įdėti jį pagal informaciją šioje lentelėje.

2-1 lentelė 1 dėklo popieriaus kryptis

Popieriaus tipas	Vaizdo padėtis	Išvestis	Popieriaus dydis	Kaip dėti popierių
Firminis blankas arba iš anksto atspausdintas	Vertikalus PASTABA: Į 1 dėklą A5 popierius gali būti įdėtas horizontaliai ir vertikaliai.	Vienpusis spausdinimas	„Letter“ (Laiškas), „Legal“ (Teisinis), „Executive“, „Oficio“ (8,5 x 13), A4, A5, A6, B5 (JIS), B5 (ISO), „Postcard #10“, „Japanese Postcard (Postcard (JIS))“, „Double Japan Postcard Rotated (Double Postcard (JIS))“	Spausdinimo puse aukštyn Viršutinis kraštas nukreiptas į spausdintuvą
Firminis blankas arba iš anksto atspausdintas	Vertikalus	Dvipusis spausdinimas	„Letter“ (Laiškas), „Legal“ (Teisinis), „Executive“, „Oficio“ (8,5 x 13), A4, A5, A6, B5 (JIS), B5 (ISO), „Postcard #10“, „Japanese Postcard (Postcard (JIS))“, „Double Japan Postcard Rotated (Double Postcard (JIS))“	Spausdinimo puse žemyn Viršutinis kraštas nukreiptas į spausdintuvą
„Prepunched“ (perforuotas)	Vertikalus PASTABA: Į 1 dėklą A5 popierius gali būti įdėtas horizontaliai ir vertikaliai.	1 pusės arba 2 pusių spausdinimas	„Letter“ (Laiškas), „Legal“ (Teisinis), „Executive“, „Oficio“ (8,5 x 13), A4, A5, A6, B5 (JIS), B5 (ISO), „Postcard #10“, „Japanese Postcard (Postcard (JIS))“, „Double Japan Postcard Rotated (Double Postcard (JIS))“	Spausdinimo puse aukštyn Skylės spausdintuvo kairėje pusėje

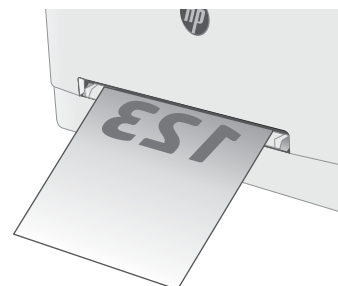

Į 2 dėklą įdėkite popieriaus

Įžanga

Toliau pateikiama informacija, kaip į 2 dėklą įdėti popierių. Šiame dėkle telpa iki 250 lapų, kurių dydis 75 g/m².

 **PASTABA:** Norėdami išvengti popieriaus strigčių:

- Niekada nedėkite ir neimkite popieriaus iš dėklo spausdinant.
- Prieš dėdami popierių į dėklą, pašalinkite visą popierių iš įvesties dėklo ir ištiesinkite dėtuvę.
- Dėdami popierių į dėklą, nesulankstykite popieriaus.
- Naudokite nesulamdytą, neperlenktą ar nesuplėšytą popierių.

1. Atidarykite dėklą.

PASTABA: Kai dėklas naudojamas, neatidarykite jo.

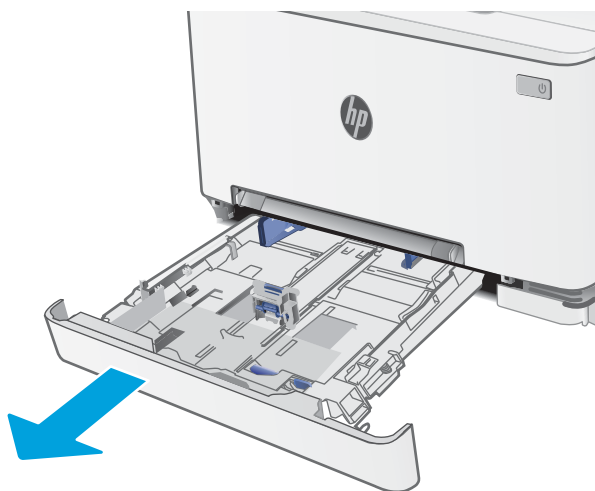

2. Sureguliuokite popieriaus kreiptuvus spausdami reguliavimo griovelį ir paslinkite kreiptuvus iki naudojamo popieriaus dydžio.

PASTABA: Norėdami įdėti „Legal“ formato popieriaus, pailginkite dėklą, paspausdami ir laikydami mėlyną fiksatorių ir traukdami dėklo priekį. Įdėjus „Legal“ formato popieriaus 2 dėklas ištraukiamas iš spausdintuvo priekinės dalies maždaug 57,5 mm

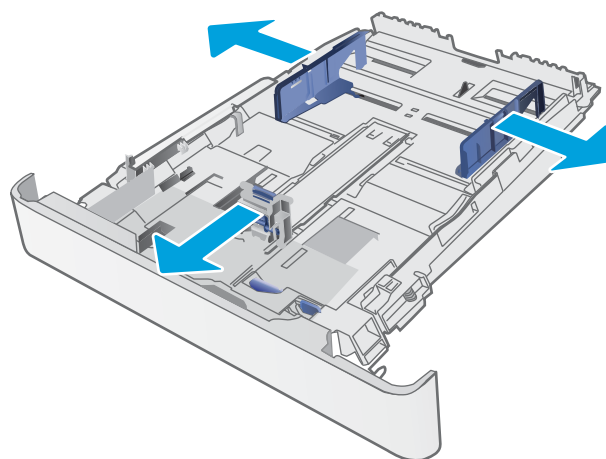

3. Įdėkite popieriaus į dėklą. Informacijos apie popieriaus nukreipimą rasite [2 dėklo popieriaus kryptis 21 puslapyje](#).

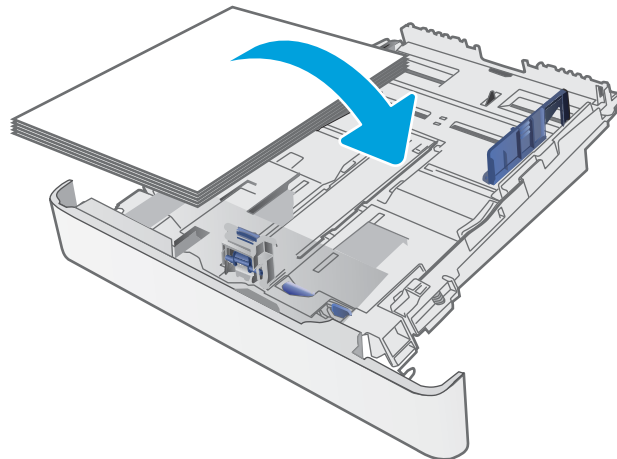

4. Sureguliuokite popieriaus kreiptuvus, kad jie šiek tiek liestų popierių, bet nelenktų jo.

PASTABA: Popieriaus kreipiklių neprispauskite prie pat popieriaus šūsnes.

PASTABA: Norėdami išvengti strigčių, sureguliuokite popieriaus kreiptuvus iki tinkamo dydžio ir neperpildykite dėklo.

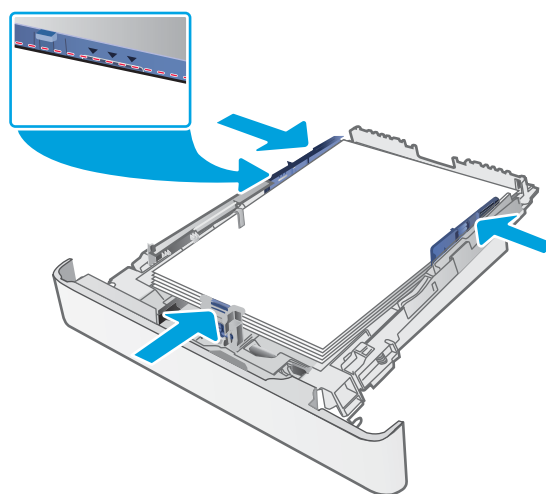

5. Uždarykite dėklą.



2 dėklo popieriaus kryptis

Naudojant popierių, kuriam būtinas specialus pakreipimas, būtina įdėti jį pagal informaciją šioje lentelėje.

2-2 lentelė 2 dėklo popieriaus kryptis

Popieriaus tipas	Vaizdo padėtis	Išvestis	Popieriaus dydis	Kaip dėti popierių
Firminis blankas arba iš anksto atspausdintas	Vertikalus	Vienpusis spausdinimas	„Letter“ (Laiškas), „Legal“ (Teisinis), „Executive“, „Oficio“ (8,5 x 13), A4, A6, B5 (JIS), B5 (ISO), „Postcard #10“, „Japanese Postcard (Postcard (JIS))“, „Double Japan Postcard Rotated (Double Postcard (JIS))“	Spausdinimo puse aukštyn Viršutinis kraštas dėklo gale
Firminis blankas arba iš anksto atspausdintas	Vertikalus	Dvipusis spausdinimas	„Letter“ (Laiškas), „Legal“ (Teisinis), „Executive“, „Oficio“ (8,5 x 13), A4, A6, B5 (JIS), B5 (ISO), „Postcard #10“, „Japanese Postcard (Postcard (JIS))“, „Double Japan Postcard Rotated (Double Postcard (JIS))“	Spausdinimo puse žemyn Viršutinis kraštas dėklo gale
Firminis blankas arba iš anksto atspausdintas	Horizontalus	Vienpusis spausdinimas	„A5“	Spausdinimo puse aukštyn Viršutinis kraštas dėklo gale



2-2 lentelė 2 dėklo popieriaus kryptis (tęsinys)

Popieriaus tipas	Vaizdo padėtis	Išvestis	Popieriaus dydis	Kaip dėti popierių
Firminis blankas arba iš anksto atspausdintas	Horizontalus	Dvipusis spausdinimas	„A5“	Spausdinimo puse žemyn Viršutinis kraštas dėklo gale
„Prepunched“ (perforuotas)	Vertikalus	1 pusės arba 2 pusių spausdinimas	„Letter“ (Laiškas), „Legal“ (Teisinis), „Executive“, „Oficio“ (8,5 x 13), A4, A6, B5 (JIS), B5 (ISO), „Postcard #10“, „Japanese Postcard (Postcard (JIS))“, „Double Japan Postcard Rotated (Double Postcard (JIS))“	Spausdinimo puse aukštyn Skylės dėklo kairėje pusėje
Perforuotas	Horizontalus	1 pusės arba 2 pusių spausdinimas	„A5“	Spausdinimo puse aukštyn Skylės nukreiptos į dėklo priekį

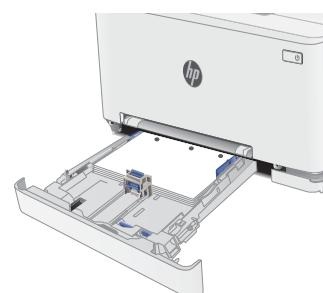
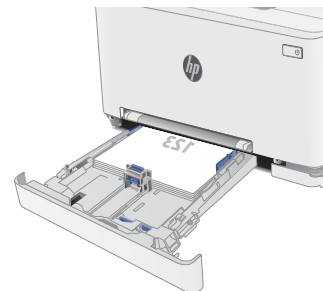

Vokų įdėjimas ir spausdinimas

Įžanga

Šiame skyriuje paaiškinama, kaip įdėti ir spausdinti vokus. 1 dėkla telpa 1 vokas. 2 dėkle telpa iki 5 vokų.

Norėdami spausdinti vokus su rankinio tiekimo parinktimi, atlikite nurodytus veiksmus, kad spausdinimo tvarkyklėje pasirinktumėte tinkamus nustatymus, ir spausdintuve nustatę spausdinimo užduotį įdėkite vokus į dėklą.

Vokų spausdinimas

1. Programoje pasirinkite parinktį **Spausdinti**.
2. Iš spausdintuvų sąrašo pasirinkite norimą spausdintuvą, tada spustelėkite arba bakstelėkite mygtuką „**Properties**“ (Ypatybės) arba „**Preferences**“ (Nuostatos), kad atidarytumėte spausdinimo tvarkyklę.

 **PASTABA:** skirtingos programos turi kitokius mygtukų pavadinimus.

 **PASTABA:** Norėdami pasinaudoti šiomis funkcijomis iš „Windows“ 8 ar 8.1 pradžios ekrano, pasirinkite „**Devices**“ (Įrenginiai), pasirinkite „**Print**“ (Spausdinti) ir tada rinkitės spausdintuvą.

3. Spustelėkite skirtuką **Popierius / kokybė**.
4. Išskleidžiamajame sąrašė „**Paper size**“ (Popieriaus dydis) pasirinkite tinkamą vokų dydį.
5. Išskleidžiamajame sąrašė „**Paper type**“ (Popieriaus tipas) pasirinkite „**Envelope**“ (Vokas).
6. Išskleidžiamajame sąrašė „**Paper source**“ (Popieriaus tiekimas) pasirinkite „**Manual feed**“ (Rankinis tiekimas).
7. Spustelėkite mygtuką **Gerai**, jei norite uždaryti dialogo langą **Dokumentų savybės**.
8. Norėdami spausdinti užduotį, dialogo lange **Spausdinti** spustelėkite mygtuką **Gerai**.

Voko pakreipimas

2-3 lentelė Voko kryptis

Dėklas	Voko dydis	Kaip dėti vokus
1 dėklas	Vokas #10, vokas „Monarch“, vokas B5, vokas C5, vokas DL	Spausdinama puse aukštyn Trumpas, pašto ženklų galo kraštas į spausdintuvą
2 dėklas	Vokas #10, vokas „Monarch“, vokas B5, vokas C5, vokas DL	Spausdinama puse aukštyn Trumpas, pašto ženklų galo kraštas į spausdintuvą

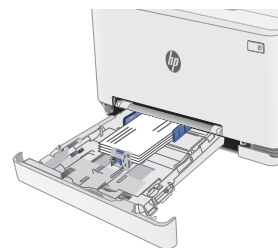

Etikečių įdėjimas ir spausdinimas

Įžanga

Šiame skyriuje aprašoma, kaip įdėti ir spausdinti etiketes. 1 dėkle telpa 1 etikečių lapas. 2 dėkle telpa iki 50 etikečių lapų.

Norėdami spausdinti etiketes su rankinio tiekimo parinktimi, atlikite nurodytus veiksmus, kad spausdinimo tvarkyklėje pasirinktumėte tinkamus nustatymus, ir spausdintuve nustatę spausdinimo užduotį įdėkite etiketes į dėklą. Naudojant rankinį tiekimą, spausdintuvas laukia spausdinimo užduoties, kol bus aptikta, jog dėklas buvo atidarytas.

Etikečių įdėjimas rankiniu būdu

1. Programoje pasirinkite parinktį **Spausdinti**.
2. Pasirinkite spausdintuvą iš spausdintuvų sąrašo, tada spustelėkite arba bakstelėkite mygtuką „**Properties**“ (Ypatybės) arba „**Preferences**“ (Nuostatos) tam, kad atvertumėte spausdintuvo tvarkyklę.

 **PASTABA:** skirtingos programos turi kitokius mygtukų pavadinimus.

 **PASTABA:** Norėdami pasinaudoti šiomis funkcijomis iš „Windows“ 8 ar 8.1 pradžios ekrano, pasirinkite „**Devices**“ (Įrenginiai), pasirinkite „**Print**“ (Spausdinti) ir tada rinkitės spausdintuvą.

3. Spustelėkite skirtuką **Popierius / kokybė**.
4. Išskleidžiamajame sąrašė „**Paper size**“ (Popieriaus dydis) pasirinkite tinkamą etikečių lapų dydį.
5. Išskleidžiamajame sąrašė „**Paper type**“ (Popieriaus tipas) pasirinkite „**Labels**“ (Etiketės).
6. Išskleidžiamajame sąrašė „**Paper source**“ (Popieriaus tiekimas) pasirinkite „**Manual feed**“ (Rankinis tiekimas).
7. Spustelėkite mygtuką **Gerai**, jei norite uždaryti dialogo langą **Dokumentų savybės**.
8. Norėdami spausdinti užduotį, dialogo lange **Spausdinti** spustelėkite mygtuką **Gerai**.

Etiketės pakreipimas

2-4 lentelė Etiketės pakreipimas

Dėklas	Kaip dėti etiketes
1 dėklas	Spausdinimo puse aukštyn Viršutinis kraštas nukreiptas į spausdintuvą

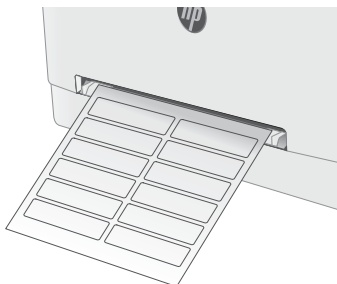

2 dėklas	Spausdinimo puse aukštyn Viršutinis kraštas nukreiptas į spausdintuvą
----------	--

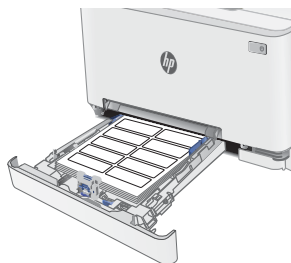

3 Eksploatacinės medžiagos, priedai ir dalys

- [Užsakyti eksploatacines medžiagas, priedus ir dalis](#)
- [dažų kasečių keitimas](#)

Daugiau informacijos rasite:

Toliau pateikta informacija yra teisinga paskelbimo metu. Naujausios informacijos ieškokite www.hp.com/support/ljM282MFP.

HP visa apimantis spausdintuvo pagalbos centras pateikia tokią informaciją:

- Diegimas ir konfigūracija
- Mokymai ir naudojimas
- Problemų sprendimas
- Atsisųsti programinės ir programinės-aparatinės įrangos atnaujinimus
- Prisijunkite prie pagalbos forumų
- Raskite garantiją ir teisinę informaciją

Užsakyti eksploatacines medžiagas, priedus ir dalis

Užsakymas

3-1 lentelė Užsakymo parinktys

Užsakymo parinktys	Užsakymo informacija
Užsakykite eksploatacinių medžiagų ir popieriaus	www.hp.com/go/suresupply
Užsakykite originalių HP dalių ir priedų	www.hp.com/buy/parts
Užsakykite per priežiūros ar paramos tiekėjus	Kreipkitės į HP įgaliotąjį priežiūros ar paramos tiekėją.
Užsakykite naudodami HP integruotąjį tinklo serverį (EWS)	Norėdami juo naudotis, kompiuterio palaikomos interneto naršyklės adreso / URL lauke įveskite spausdintuvo IP adresą arba pavadinimą. EWS yra nuoroda į „HP SureSupply“ interneto svetainę, kurioje galima įsigyti originalių HP priemonių.

Eksploatacinės medžiagos ir priedai

3-2 lentelė Šiaurės Amerika, Lotynų Amerika, Azijos Ramiojo vandenyno šalys / regionai ir Japonija

Nr.	Aprašas	Kasetės numeris	Gaminio numeris
„HP 206A Black Original LaserJet“ dažų kasetė	Įprastos talpos atsarginė juoda dažų kasetė	206A	W2110A
„HP 206X High Yield Black Original LaserJet“ dažų kasetė	Didelės talpos atsarginė juoda dažų kasetė	206X	W2110X
„HP 206A Cyan Original LaserJet“ dažų kasetė	Įprastos talpos pakaitinė mėlynų dažų kasetė	206A	W2111A
„HP 206X High Yield Cyan Original LaserJet“ dažų kasetė	Didelės talpos pakaitinė žydrų dažų kasetė	206X	W2111X
„HP 206A Yellow Original LaserJet“ dažų kasetė	Įprastos talpos pakaitinė geltonų dažų kasetė	206A	W2112A
„HP 206X High Yield Yellow Original LaserJet“ dažų kasetė	Didelės talpos pakaitinė geltonų dažų kasetė	206X	W2112X
„HP 206A Magenta Original LaserJet“ dažų kasetė	Įprastos talpos pakaitinė rausvų dažų kasetė	206A	W2113A
„HP 206X High Yield Magenta Original LaserJet“ dažų kasetė	Didelės talpos pakaitinė rausvų dažų kasetė	206X	W2113X

3-3 lentelė Europa, Rusija, NVS, Viduriniai Rytai ir Afrika

Nr.	Aprašas	Kasetės numeris	Gaminio numeris
„HP 207A Black Original LaserJet“ dažų kasetė	Įprastos talpos atsarginė juoda dažų kasetė	207A	W2210A
„HP 207X High Yield Black Original LaserJet“ dažų kasetė	Didelės talpos atsarginė juoda dažų kasetė	207X	W2210X
„HP 207A Cyan Original LaserJet“ dažų kasetė	Įprastos talpos pakaitinė mėlynų dažų kasetė	207A	W2211A

3-3 lentelė Europa, Rusija, NVS, Viduriniai Rytai ir Afrika (tęsinys)

Nr.	Aprašas	Kasetės numeris	Gaminio numeris
„HP 207X High Yield Cyan Original LaserJet“ dažų kasetė	Didelės talpos pakaitinė žydrų dažų kasetė	207X	W2211X
„HP 207A Yellow Original LaserJet“ dažų kasetė	Įprastos talpos pakaitinė geltonų dažų kasetė	207A	W2212A
„HP 207X High Yield Yellow Original LaserJet“ dažų kasetė	Didelės talpos pakaitinė geltonų dažų kasetė	207X	W2212X
„HP 207A Magenta Original LaserJet“ dažų kasetė	Įprastos talpos pakaitinė rausvų dažų kasetė	207A	W2213A
„HP 207X High Yield Magenta Original LaserJet“ dažų kasetė	Didelės talpos pakaitinė rausvų dažų kasetė	207X	W2213X

Dalys, kurias klientas gali taisyti pats

Daugeliui „HP LaserJet“ spausdintuvų galima įsigyti remonto, kurį gali atlikti pats klientas, dalių (CSR), kad būtų sutrumpintas remonto laikas. Daugiau informacijos apie CSR programą ir privalumus galite rasti www.hp.com/go/csr-support ir www.hp.com/go/csr-faq.

Originalios HP atsarginės dalys gali būti užsakytos iš www.hp.com/buy/parts arba susisiekus su HP įgaliotaisiais paslaugų bei pagalbos teikėjais. Užsakydami privalote pateikti vieną iš šių duomenų: dalies numeris, serijos numeris (spausdintuvo gale), spausdintuvo numeris arba pavadinimas.

- Dalis, esančias **Privalomų** dalių, kurias klientas gali taisyti pats, sąraše, klientas turi įtaisyti pats, nebent norite sumokėti HP aptarnavimo skyriaus darbuotojams, kad jie atliktų remontą. Pagal HP spausdintuvo garantiją, šioms dalims vietoje teikiamo remonto arba grąžinimo palaikymas netaikomas.
- Sąraše **Pasirinktinių** esančias dalis, kurias klientas gali taisyti pats, spausdintuvo garantijos laikotarpiu HP priežiūros darbuotojai gali įmontuoti jūsų prašymu be papildomo apmokestinimo.

3-4 lentelė Dalys, kurias klientas gali taisyti pats

Nr.	Aprašas	Paties kliento atliekamo pakeitimo parinktys	Gaminio numeris
Vieno lapo pirmumo tiekimo angos dėklas	Vieno lapo pirmumo tiekimo angos atsarginis dėklas (1 dėklas)	Privalomas	RM2-1693-000
250 lapų popieriaus įvesties dėklas	Atsarginė 2 dėklo kasetė	Privalomas	RM2-1683-000

dažų kasečių keitimas

Ižanga

Spausdintuvas nurodo, kai spausdintuvo kasetėje lieka mažai dažų. Tikroji likusi dažų kasetės eksploataavimo trukmė gali skirtis. Spausdinimo kokybei tapus nebepriimtina, pasirūpinkite nauja kasete.

Norėdami įsigyti kasečių arba patikrinti jų suderinamumą su spausdintuvu, eikite į „HP SureSupply“ adresu www.hp.com/go/suresupply. Slinkite į puslapio apačią ir patikrinkite, šalis / regionas yra tinkami.

Spausdintuve naudojamos keturios spalvos ir kiekvienai spalvai yra atskira dažų kasetė: geltona (Y), rausva (M), žydra (C) ir juoda (K). Dažų kasetės yra priekinių dūrelių viduje.

3-5 lentelė Dažų kasetės, skirtos Šiaurės Amerikai, Lotynų Amerikai, Azijos Ramiojo vandenyno šalims / regionams ir Japonijai

Nr.	Aprašas	Kasetės numeris	Gaminio numeris
„HP 206A Black Original LaserJet“ dažų kasetė	Įprastos talpos atsarginė juoda dažų kasetė	206A	W2110A
„HP 206X High Yield Black Original LaserJet“ dažų kasetė	Didelės talpos atsarginė juoda dažų kasetė	206X	W2110X
„HP 206A Cyan Original LaserJet“ dažų kasetė	Įprastos talpos pakaitinė mėlynų dažų kasetė	206A	W2111A
„HP 206X High Yield Cyan Original LaserJet“ dažų kasetė	Didelės talpos pakaitinė žydrų dažų kasetė	206X	W2111X
„HP 206A Yellow Original LaserJet“ dažų kasetė	Įprastos talpos pakaitinė geltonų dažų kasetė	206A	W2112A
„HP 206X High Yield Yellow Original LaserJet“ dažų kasetė	Didelės talpos pakaitinė geltonų dažų kasetė	206X	W2112X
„HP 206A Magenta Original LaserJet“ dažų kasetė	Įprastos talpos pakaitinė rausvų dažų kasetė	206A	W2113A
„HP 206X High Yield Magenta Original LaserJet“ dažų kasetė	Didelės talpos pakaitinė rausvų dažų kasetė	206X	W2113X

3-6 lentelė Dažų kasetės, skirtos Europai, Rusijai, NVS šalims, Viduriniams Rytams ir Afrikai

Nr.	Aprašas	Kasetės numeris	Gaminio numeris
„HP 207A Black Original LaserJet“ dažų kasetė	Įprastos talpos atsarginė juoda dažų kasetė	207A	W2210A
„HP 207X High Yield Black Original LaserJet“ dažų kasetė	Didelės talpos atsarginė juoda dažų kasetė	207X	W2210X
„HP 207A Cyan Original LaserJet“ dažų kasetė	Įprastos talpos pakaitinė mėlynų dažų kasetė	207A	W2211A
„HP 207X High Yield Cyan Original LaserJet“ dažų kasetė	Didelės talpos pakaitinė žydrų dažų kasetė	207X	W2211X
„HP 207A Yellow Original LaserJet“ dažų kasetė	Įprastos talpos pakaitinė geltonų dažų kasetė	207A	W2212A

3-6 lentelė Dažų kasetės, skirtos Europai, Rusijai, NVS šalims, Viduriniams Rytams ir Afrikai (tęsinys)

Nr.	Aprašas	Kasetės numeris	Gaminio numeris
„HP 207X High Yield Yellow Original LaserJet“ dažų kasetė	Didelės talpos pakaitinė geltonų dažų kasetė	207X	W2212X
„HP 207A Magenta Original LaserJet“ dažų kasetė	Įprastos talpos pakaitinė rausvų dažų kasetė	207A	W2213A
„HP 207X High Yield Magenta Original LaserJet“ dažų kasetė	Didelės talpos pakaitinė rausvų dažų kasetė	207X	W2213X

PASTABA: Didelio našumo dažų kasetėse yra daugiau dažų nei įprastose kasetėse, kad būtų spausdinama daugiau puslapių. Daugiau informacijos rasite www.hp.com/go/learnaboutesupplies.

Neišimkite dažų kasetės iš pakuotės, kol neketinate jos naudoti.

ĮSPĖJIMAS: Kad nepažeistumėte dažų kasetės, nepalikite jos šviesoje ilgiau nei keletą minučių. Uždenkite žalią vaizdo apdorojimo būgną, jei ilgesniam laikui iš spausdintuvo reikia išimti dažų kasetę.

Šiame piešinyje parodomos dažų kasetės dalys.

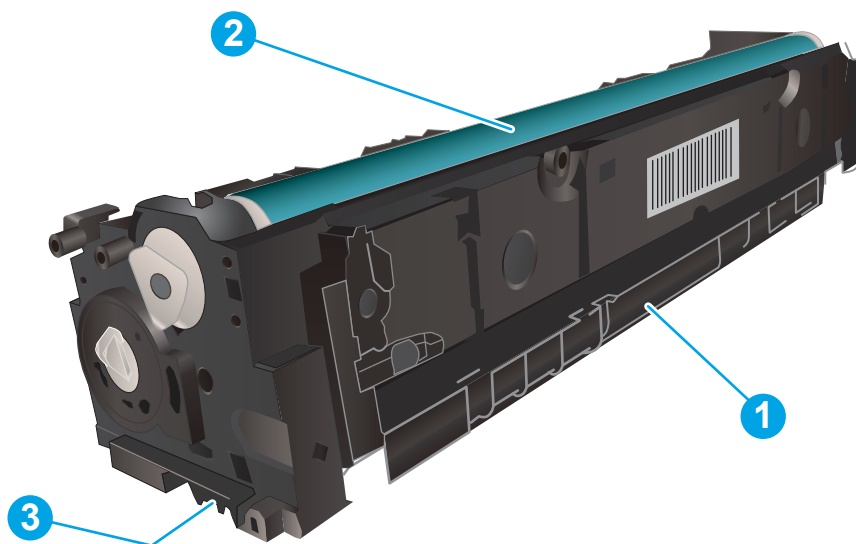

3-7 lentelė Dažų kasetės legenda

Numeris	Aprašas
1.	Rankenėlė
2.	Vaizdo apdorojimo būgnas
3.	Atminties lustas

ĮSPĖJIMAS: Jei dažų pateko ant drabužių, nuvalykite sausu audiniu ir plaukite šaltame vandenyje. Karštas vanduo padės dažams įsiskverbti į audinį.

 **PASTABA:** Informacija apie panaudotų dažų kasetčių perdirbimą pateikta ant dažų kasetčių dėžės.

Dažų kasetės išėmimas ir pakeitimas

1. Atidarykite priekines dureles.



2. Suimkite už mėlyno dažų kasetės laikiklio ir ištraukite stalčių.



3. Suimkite už dažų kasetės rankenėlės, tada truktelėkite kasetę aukštyn ir ją išimkite.



4. Išėmę naują dažų kasetės pakuotę iš dėžės, patraukite ant pakuotės esantį atidarymo skirtuką.

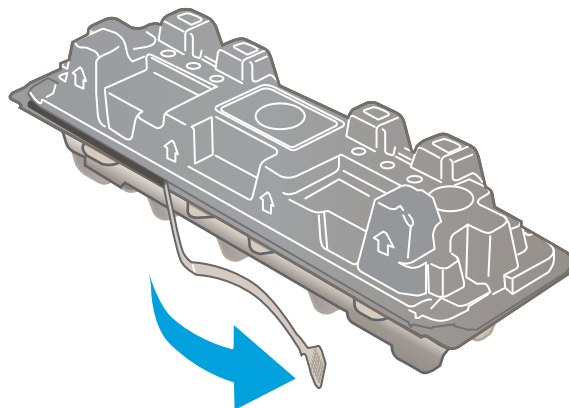

5. Išimkite dažų kasetę iš atidarytos pakuotės dėklo. Išsaugokite visas pakuotes, kad galėtumėte perdirbti dažų kasetę.

PASTABA: Nelieskite žalio vaizdo apdorojimo būgno. Pirštų atspaudai ant vaizdo būgno gali sukelti spausdinimo defektų.

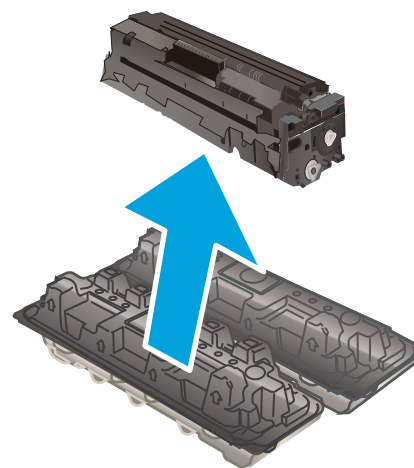

6. Suimkite dažų kasetę už abiejų šonų ir nestipriai pakratykite horizontaliai, kad dažai kasetės viduje vienodai pasiskirstytų.

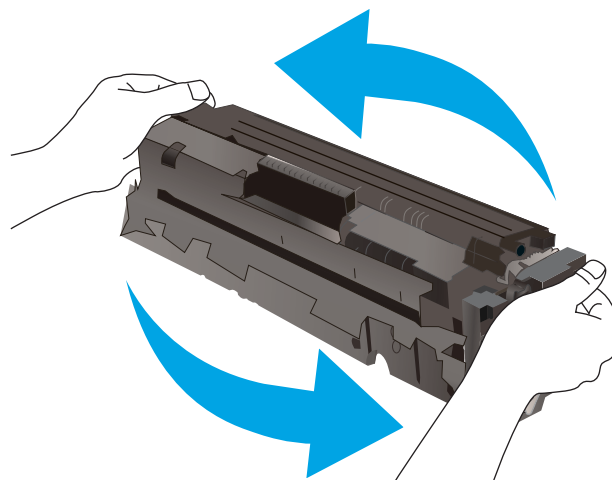

- Įdėkite naują dažų kasetę. Įsitinkite, kad spalvų lusto kasetės atitinka spalvų lustą ant stalčiaus.

PASTABA: Nelieskite žaliai vaizdo apdorojimo būgno. Pirštų atspaudai ant vaizdo būgno gali sukelti spausdinimo defektų.



- Uždarykite dažų kasečių stalčių.



- Uždarykite priekines dureles.



4 Spausdinimas

- [Spausdinimo užduotys \(„Windows“\)](#)
- [Spausdinimo užduotys \(„macOS“\)](#)
- [Mobilusis spausdinimas](#)
- [Tiesioginis spausdinimas iš USB](#)

Daugiau informacijos rasite:

Toliau pateikta informacija yra teisinga paskelbimo metu. Naujausios informacijos ieškokite www.hp.com/support/ljM282MFP.

HP visa apimantis spausdintuvo pagalbos centras pateikia tokią informaciją:

- Diegimas ir konfigūracija
- Mokymai ir naudojimas
- Problemų sprendimas
- Atsisiųsti programinės ir programinės-aparatinės įrangos atnaujinimus
- Prisijunkite prie pagalbos forumų
- Raskite garantiją ir teisinę informaciją

Spausdinimo užduotys („Windows“)

Kaip spausdinti („Windows“)

Toliau pateikiami veiksmai aprašo pagrindinį spausdinimo procesą, skirtą „Windows“.

1. Programoje pasirinkite parinktį **Spausdinti**.
2. Iš spausdintuvų sąrašo pasirinkite spausdintuvą. Norėdami pakeisti nustatymus, spustelėkite mygtuką **Ypatybės** arba **Nuostatos** tam, kad atvertumėte spausdintuvo tvarkyklę.

 **PASTABA:** skirtingos programos turi kitokius mygtukų pavadinimus.

 **PASTABA:** „Windows“ 10, 8.1 ir 8 šios programos turės skirtingą išdėstymą ir skirtingas funkcijas nei toliau aprašytos darbatalio programos. Norėdami prieiti prie spausdinimo funkcijos iš pradžios ekrano programos, atlikite šiuos veiksmus:

- „Windows 10“: Pasirinkite **Spausdinti** ir tada pasirinkite spausdintuvą.
- „Windows“ 8.1 arba 8: Pasirinkite **Įrenginiai**, pasirinkite **Spausdinti** ir tada pasirinkite spausdintuvą.

„HP PCL-6 V4“ tvarkyklei „HP Smart“ programa atsiunčia papildomas tvarkyklės funkcijas, kai pasirenkama **Daugiau nustatymų**.

 **PASTABA:** Daugiau informacijos rasite spausdintuvo tvarkyklėje paspaudę mygtuką „Help“ (?) (Pagalba).

3. Norėdami sukonfigūruoti galimas parinktis, spustelėkite skirtukus spausdintuvo tvarkyklėje. Pavyzdžiui, nustatykite popieriaus orientaciją skirtuke **Apdailos** ir pasirinkite popieriaus šaltinį, tipą, dydį bei keiskite kokybės nustatymus skirtuke **Popierius / kokybė**.
4. Spustelėkite mygtuką **Gera**, norėdami grįžti į dialogo langą **Spausdinti**. Ekrane pasirinkite norimą spausdinamų kopijų skaičių.
5. Norėdami spausdinti užduotį, spustelėkite mygtuką **Spausdinti**.

Automatinis spausdinimas iš abiejų pusių („Windows“)

Šią procedūrą naudokite spausdintuvams, turintiems automatinį dvipusį spausdinimo įrenginį. Jei spausdintuvas neturi automatinio dvipusio spausdinimo įrenginio arba, jei norite spausdinti ant popieriaus tipų, kurių dvipusio spausdinimo įrenginys nepalaiko, spausdinkite ant abiejų pusių rankiniu būdu.

1. Programoje pasirinkite parinktį **Spausdinti**.
2. Pasirinkite spausdintuvą iš spausdintuvų sąrašo, tada spustelėkite mygtuką **Ypatybės** arba **Nuostatos** tam, kad atvertumėte spausdintuvo tvarkyklę.

 **PASTABA:** skirtingos programos turi kitokius mygtukų pavadinimus.

 **PASTABA:** „Windows“ 10, 8.1 ir 8 šios programos turės skirtingą išdėstymą ir skirtingas funkcijas nei toliau aprašytos darbatalio programos. Norėdami prieiti prie spausdinimo funkcijos iš pradžios ekrano programos, atlikite šiuos veiksmus:

- „Windows 10“: Pasirinkite **Spausdinti** ir tada pasirinkite spausdintuvą.
- „Windows“ 8.1 arba 8: Pasirinkite **Įrenginiai**, pasirinkite **Spausdinti** ir tada pasirinkite spausdintuvą.

„HP PCL-6 V4“ tvarkyklei „HP Smart“ programa atsiunčia papildomas tvarkyklės funkcijas, kai pasirenkama **Daugiau nustatymų**.

3. Spustelėkite skirtuką **Apdailos**.
4. Pasirinkite **Spausdinti ant abiejų pusių**. Spustelėkite **Gerai**, kad uždarytumėte dialogo langą **Dokumentų savybės**.
5. Dialogo lange **Spausdinti** spustelėkite mygtuką **Spausdinti**, kad atspausdintumėte užduotį.

Rankinis spausdinimas iš abiejų pusių („Windows“)

Šią procedūrą naudokite spausdintuvams, kurie neturi automatinio dvipusio spausdinimo įrenginio arba, jei norite spausdinti ant popieriaus, kurio dvipusio spausdinimo įrenginys nepalaiko.

1. Programoje pasirinkite parinktį **Spausdinti**.
2. Pasirinkite spausdintuvą iš spausdintuvų sąrašo, tada spustelėkite mygtuką **Ypatybės** arba **Nuostatos** tam, kad atvertumėte spausdintuvo tvarkyklę.

 **PASTABA:** skirtingos programos turi kitokius mygtukų pavadinimus.

 **PASTABA:** „Windows“ 10, 8.1 ir 8 šios programos turės skirtingą išdėstymą ir skirtingas funkcijas nei toliau aprašytos darbastalio programos. Norėdami prieiti prie spausdinimo funkcijos iš pradžios ekrano programos, atlikite šiuos veiksmus:

- **„Windows 10“:** Pasirinkite **Spausdinti** ir tada pasirinkite spausdintuvą.
- **„Windows“ 8.1 arba 8:** Pasirinkite **Įrenginiai**, pasirinkite **Spausdinti** ir tada pasirinkite spausdintuvą.

„HP PCL-6 V4“ tvarkyklei „HP Smart“ programa atsiunčia papildomas tvarkyklės funkcijas, kai pasirenkama **Daugiau nustatymų**.

3. Spustelėkite skirtuką **Apdailos**.
4. Pasirinkite **Print on both sides (manually)** (Spausdinti ant abiejų pusių (rankiniu būdu)), tada spustelėkite **OK** ir uždarykite **Dokumentų savybių** langą.
5. Dialogo lange **Spausdinti** spustelėkite **Spausdinti** ir spausdinkite pirmą užduoties pusę.
6. Išimkite išspausdintą darbą iš išvesties dėklo ir įdėkite į 1 dėklą.
7. Jei jus paragins, pasirinkite reikiamą valdymo skydo mygtuką ir tęskite.

Kelių puslapių spausdinimas viename lape („Windows“)

1. Programoje pasirinkite parinktį **Spausdinti**.
2. Pasirinkite spausdintuvą iš spausdintuvų sąrašo, tada spustelėkite mygtuką **Ypatybės** arba **Nuostatos** tam, kad atvertumėte spausdintuvo tvarkyklę.

 **PASTABA:** skirtingos programos turi kitokius mygtukų pavadinimus.

 **PASTABA:** „Windows“ 10, 8.1 ir 8 šios programos turės skirtingą išdėstymą ir skirtingas funkcijas nei toliau aprašytos darbatalio programos. Norėdami prieiti prie spausdinimo funkcijos iš pradžios ekrano programos, atlikite šiuos veiksmus:

- „Windows 10“: Pasirinkite **Spausdinti** ir tada pasirinkite spausdintuvą.
- „Windows“ 8.1 arba 8: Pasirinkite **Įrenginiai**, pasirinkite **Spausdinti** ir tada pasirinkite spausdintuvą.

„HP PCL-6 V4“ tvarkyklei „HP Smart“ programa atsiunčia papildomas tvarkyklės funkcijas, kai pasirenkama **Daugiau nustatymų**.

3. Spustelėkite skirtuką **Apdailos**.
4. Išskleidžiamame sąrašė **Puslapių lape** pasirinkite puslapių skaičių kiekviename lape.
5. Pasirinkite teisingas parinktis **Spausdinti puslapio rėmeliai**, **Puslapių tvarka** ir **Padėtis**. Spustelėkite **Gerai**, kad uždarytumėte dialogo langą **Dokumentų savybės**.
6. Dialogo lange **Spausdinti** spustelėkite mygtuką **Spausdinti**, kad atspausdintumėte užduotį.

Popieriaus tipo pasirinkimas („Windows“)

1. Programoje pasirinkite parinktį **Spausdinti**.
2. Pasirinkite spausdintuvą iš spausdintuvų sąrašo, tada spustelėkite arba bakstelėkite mygtuką **„Properties“** (Ypatybės) arba **„Preferences“** (Nuostatos) tam, kad atvertumėte spausdintuvo tvarkyklę.

 **PASTABA:** skirtingos programos turi kitokius mygtukų pavadinimus.

 **PASTABA:** „Windows“ 10, 8.1 ir 8 šios programos turės skirtingą išdėstymą ir skirtingas funkcijas nei toliau aprašytos darbatalio programos. Norėdami prieiti prie spausdinimo funkcijos iš pradžios ekrano programos, atlikite šiuos veiksmus:

- „Windows 10“: Pasirinkite **Spausdinti** ir tada pasirinkite spausdintuvą.
- „Windows“ 8.1 arba 8: Pasirinkite **Įrenginiai**, pasirinkite **Spausdinti** ir tada pasirinkite spausdintuvą.

„HP PCL-6 V4“ tvarkyklei „HP Smart“ programa atsiunčia papildomas tvarkyklės funkcijas, kai pasirenkama **Daugiau nustatymų**.

3. Spustelėkite skirtuką **Popierius / kokybė**.
4. Pasirinkite naudojamą popieriaus tipo parinktį, tada spustelėkite **Gerai**.
5. Spustelėkite **Gerai**, kad uždarytumėte dialogo langą **Dokumentų savybės**.
6. Dialogo lange **Spausdinti** spustelėkite mygtuką **Spausdinti**, kad atspausdintumėte užduotį.

Spausdinimo užduotys („macOS“)

Kaip spausdinti („macOS“)

Toliau pateikiamuose veiksmuose aprašomas pagrindinis spausdinimo procesas, skirtas „macOS“.

1. Spustelėkite meniu **Failas**, tada spustelėkite parinktį **Spausdinti**.
2. Pasirinkite spausdintuvą.
3. Spustelėkite **„Show Details“** (Rodyti išsamią informaciją) arba **„Copies & Pages“** (Kopijos ir puslapiai), tuomet pasirinkite kitą meniu, kad pritaikytumėte spausdinimo nustatymus.

 **PASTABA:** Skirtingos programinės įrangos programos turi kitokius elementų pavadinimus.

4. Spustelėkite mygtuką **Spausdinti**.

Automatinis spausdinimas ant abiejų pusių („macOS“)

 **PASTABA:** Ši informacija skirta automatinio dvipusio spausdinimo spausdintuvams.

 **PASTABA:** Ši funkcija yra galima, jei įdiegiate HP spausdinimo tvarkyklę. Ši funkcija yra negalima, jei naudojate „AirPrint“.

1. Spustelėkite meniu **Failas**, tada spustelėkite parinktį **Spausdinti**.
2. Pasirinkite spausdintuvą.
3. Spustelėkite **„Show Details“** (Rodyti išsamią informaciją) arba **„Copies & Pages“** (Kopijos ir puslapiai), tuomet paspauskite meniu **„Layout“** (Išdėstymas).

 **PASTABA:** Skirtingos programinės įrangos programos turi kitokius elementų pavadinimus.

4. Išskleidžiamajame sąraše **Dvipusis** pasirinkite atitinkamą parinktį.
5. Spustelėkite mygtuką **Spausdinti**.

Spausdinimas ant abiejų pusių rankiniu būdu („macOS“)

 **PASTABA:** Ši funkcija yra galima, jei įdiegiate HP spausdinimo tvarkyklę. Ši funkcija yra negalima, jei naudojate „AirPrint“.

1. Spustelėkite meniu **Failas**, tada spustelėkite parinktį **Spausdinti**.
2. Pasirinkite spausdintuvą.
3. Spustelėkite **„Show Details“** (Rodyti išsamią informaciją) arba **„Copies & Pages“** (Kopijos ir puslapiai), tuomet paspauskite meniu **„Manual Duplex“** (Rankinis dvipusis spausdinimas).

 **PASTABA:** Skirtingos programinės įrangos programos turi kitokius elementų pavadinimus.

4. Spustelėkite langelį **Rankinis dvipusis spausdinimas** ir pasirinkite atitinkamą parinktį.
5. Spustelėkite mygtuką **Spausdinti**.
6. Iš spausdintuvo 1 dėklo išimkite visą tuščią popierių.

7. Išspausdintus lapus išimkite iš išvesties skyriaus ir įdėkite spausdinta puse žemyn į įvesties dėklą.
8. Jei jus paragins, palieskite reikiamą valdymo skydo mygtuką ir tęskite.

Kelių puslapių spausdinimas viename lape („macOS“)

1. Spustelėkite meniu **Failas**, tada spustelėkite parinktį **Spausdinti**.
2. Pasirinkite spausdintuvą.
3. Spustelėkite „**Show Details**“ (Rodyti išsamią informaciją) arba „**Copies & Pages**“ (Kopijos ir puslapiai), tuomet paspauskite meniu „**Layout**“ (Išdėstymas).



PASTABA: Skirtingos programinės įrangos programos turi kitokius elementų pavadinimus.

4. Išskleidžiamajame sąrašė **Puslapių lape** pasirinkite puslapį, kuriuose norite spausdinti, numerius.
5. Srityje **Išdėstymo kryptis**, pasirinkite puslapių lape tvarką ir išdėstymą.
6. Iš meniu **Rėmeliai** pasirinkite, kokio tipo rėmelius norite spausdinti aplink kiekvieną puslapį.
7. Spustelėkite mygtuką **Spausdinti**.

Popieriaus tipo pasirinkimas („macOS“)

1. Spustelėkite meniu **Failas**, tada spustelėkite parinktį **Spausdinti**.
2. Pasirinkite spausdintuvą.
3. Spustelėkite „**Show Details**“ (Rodyti išsamią informaciją) arba „**Copies & Pages**“ (Kopijos ir puslapiai), tuomet paspauskite meniu „**Media & Quality**“ (Laikmena ir kokybė) arba meniu „**Paper / Quality**“ (Popierius / kokybė).



PASTABA: Skirtingos programinės įrangos programos turi kitokius elementų pavadinimus.

4. Pasirinkite iš parinkčių „**Media & Quality**“ (Laikmena ir kokybė) arba „**Paper / Quality**“ (Popierius / kokybė).



PASTABA: Šiame sąrašė pateikiamas pagrindinių parinkčių rinkinys. Kai kurios parinktys galimos ne visuose spausdintuvuose.

- „**Media Type**“ (Laikmenos tipas): Spausdinimo užduočiai pasirinkite popieriaus tipo parinktį.
 - **Spausdinimo kokybė:** Spausdinimo užduočiai pasirinkite raiškos lygį.
 - „**Edge-To-Edge Printing**“ (Spausdinimas nuo krašto iki krašto): Pasirinkite parinktį spausdinti arčiau popieriaus kraštų.
5. Spustelėkite mygtuką **Spausdinti**.

Papildomos spausdinimo užduotys

Eikite į www.hp.com/support/ljM282MFP.

Instrukcijos yra prieinamos atliekant konkrečias spausdinimo užduotis, pavyzdžiui tokias, kaip:

- Kurkite ir naudokite spausdinimo nuorodas arba išankstines pasirinktis
- Pasirinkite popieriaus dydį arba naudokite pasirinktinį popieriaus didį

- Pasirinkite puslapio padėtį
- Sukurkite lankstinuką
- Pritaikykite dokumentą prie konkretaus popieriaus dydžio
- Pirmą ir paskutinį puslapį spausdinkite ant kitokio popieriaus
- Spausdinkite vandens ženklus ant dokumento

Mobilusis spausdinimas

Įžanga

HP siūlo daug mobiliųjų ir „ePrint“ sprendimų, kad HP spausdintuve būtų galima įgalinti lengvą spausdinimą iš nešiojamojo ar planšetinio kompiuterio, išmaniojo telefono ar kito mobiliojo prietaiso. Norėdami pamatyti visą sąrašą ir išsirinkti geriausią pasiūlymą, apsilankykite www.hp.com/go/LaserJetMobilePrinting.

 **PASTABA:** Atnaujinkite spausdintuvo programinę-apatinę įrangą, kad būtų užtikrinta, jog palaikomos visos mobilaus spausdinimo ir „ePrint“ galimybės.

- [„Wi-Fi Direct“ \(tik belaidžiai modeliai\)](#)
- [„HP ePrint“ el. paštu](#)
- [„HP ePrint“ programinė įranga](#)
- [„AirPrint“](#)
- [„Android“ integruotas spausdinimas](#)

„Wi-Fi Direct“ (tik belaidžiai modeliai)

„Wi-Fi Direct“ funkcija leidžiama spausdinti iš belaidžio mobiliojo įrenginio be jungties prie tinklo ar interneto.

Šiuo metu „Wi-Fi Direct“ palaiko ne visas mobilias operacines sistemas. Jei mobilusis įrenginys nepalaiko „Wi-Fi Direct“, turite keisti įrenginio belaidžio tinklo jungtį į „Wi-Fi Direct“ spausdintuvo jungtį prieš spausdindami.

 **PASTABA:** Kai naudojami ne „Wi-Fi Direct“ palaikantys mobilieji įrenginiai, „Wi-Fi Direct“ jungtimi galima tik spausdinti. Baigę naudotis „Wi-Fi Direct“ spausdinimui, turite iš naujo prisijungti prie vietinio tinklo, kad galėtumėte naudotis internetu.



Norėdami gauti prieigą prie spausdintuvo „Wi-Fi Direct“ jungties, atlikite šiuos veiksmus:

1. Pradiniame spausdintuvo valdymo skydo ekrane palieskite mygtuką „Connection Information“ (Prisijungimo informacija) .
2. Atidarykite šiuos meniu:
 - a. „Wi-Fi Direct“
 - b. Nuostatos
 - c. Prisijungimo būdas
3. Pasirinkite vieną iš toliau pateiktų prisijungimo būdų:
 - „Automatic“ (Automatinis): Pasirinkus šią parinktį nustatomas slaptažodis 12345678.
 - Rankinis: Pasirinkus šią parinktį atsitiktine tvarka sukuriamas saugus slaptažodis.
4. Mobiliajame įrenginyje atidarykite „Wi-Fi“ arba „Wi-Fi Direct“ meniu.
5. Galimų tinklų sąrašą pasirinkite spausdintuvo pavadinimą.

 **PASTABA:** Jei spausdintuvo pavadinimas nerodomas, galite būti už „Wi-Fi Direct“ signalo diapazono ribų. Perkelkite įrenginį arčiau spausdintuvo.

6. Jei prašoma, įveskite „Wi-Fi Direct“ slaptažodį.

 **PASTABA:** Jei naudojami „Wi-Fi Direct“ palaikantys „Android“ įrenginiai, jei nustatytas **Automatinis** prisijungimo būdas, prisijungiama bus automatiškai, neprašant slaptažodžio. Jei nustatytas **Rankinis** prisijungimo būdas, turėsite paspausti mygtuką **OK** arba kaip mobiliojo įrenginio slaptažodį turėsite pateikti asmeninį identifikacijos numerį (PIN), kuris yra rodomas spausdintuvo valdymo skyde.

 **PASTABA:** Jei norite naudotis „Wi-Fi Direct“ slaptažodžiu, pagrindiniame ekrane spausdintuvo valdymo skyde palieskite prisijungimo informacijos mygtuką .

7. Atidarykite dokumentą ir tada pasirinkite parinktį **Spausdinti**.

 **PASTABA:** Jei mobiliuoju įrenginiu nepalaikomas spausdinimas, įdiekite „HP ePrint“ mobiliųjų įrenginių programą.

8. Galimų spausdintuvų sąrašė pasirinkite spausdintuvą ir pasirinkite **Spausdinti**.

9. Kai baigiamas spausdinimo darbas, kai kuriuos mobiliuosius įrenginius reikia iš naujo prijungti prie vietinio tinklo.

- „Android 4.0“ ir vėlesnės versijos planšetiniai kompiuteriai ir telefonai su įdiegtu HP spausdinimo paslaugos ar „Mopria“ mobilaus spausdinimo papildiniu
- Daugelis „Windows 8.1“ kompiuterių, planšetinių kompiuterių ir nešiojamųjų kompiuterių, kuriuose įdiegta HP spausdinimo tvarkyklė

Toliau pateiktais įrenginiais ir kompiuterių operacinėmis sistemomis nepalaikomas **„Wi-Fi Direct“**, bet galima spausdinti palaikančiu spausdintuvu:



- „Apple iPhone“ ir „iPad“
- „Mac“ kompiuteriai su „macOS“

Daugiau informacijos apie „Wi-Fi Direct“ spausdinimą rasite www.hp.com/go/wirelessprinting.

„Wi-Fi Direct“ funkcijas galima įjungti arba išjungti spausdintuvo valdymo skyde.

Įjungti arba išjungti „Wi-Fi Direct“



1. Pradiniame spausdintuvo valdymo skydo ekrane pasirinkite mygtuką „Connection Information“ (Prisijungimo informacija) .
2. Atidarykite šiuos meniu:
 - a. „Wi-Fi Direct“
 - b. Nuostatos
 - c. Įjungti / išjungti
3. Spustelėkite meniu elementą **Įjungti**. Palietus mygtuką „Off“ (Išjungti), „Wi-Fi Direct“ spausdinimas išjungiamas.

 **PASTABA:** Jei netoliese naudojami daugiau nei vienas tokio paties modelio spausdintuvas, gali būti naudinga kiekvienam spausdintuvui suteikti unikalų „Wi-Fi Direct“ pavadinimą, kad „Wi-Fi Direct“ spausdinimo funkcija lengviau jus atpažintų. „Wi-Fi Direct“ pavadinimą taip pat galima pasiekti spausdintuvo valdymo skydo pradiniame ekrane paliečiant piktogramą „Connection Information“ (Prisijungimo informacija)  ir tada paliečiant „Wi-Fi Direct“ piktogramą.

Pakeiskite spausdintuvo „Wi-Fi Direct“ pavadinimą

Atlikite šiuos veiksmus, kad pakeistumėte spausdintuvo „Wi-Fi Direct“ pavadinimą, naudodami HP integruotąjį tinklo serverį (EWS):

Pirmasis veiksmas: Atidarykite HP įterptinį tinklo serverį

1. Pradiniame spausdintuvo valdymo skydo ekrane palieskite „Connection Information“ (Prisijungimo informacija) mygtuką , tada palieskite „Network Connected“ (Prijungtas tinklas) mygtuką  arba „Network Wi-Fi ON“ (Tinklo „Wi-Fi“ įjungtas) mygtuką , kad būtų rodomas IP adresas arba pagrindinio kompiuterio pavadinimas.
2. Atidarykite žiniatinklio naršyklę ir adreso eilutėje įveskite IP adresą arba pagrindinio kompiuterio pavadinimą tiksliai taip, kaip yra nurodyta spausdintuvo valdymo skyde. Kompiuterio klaviatūroje paspauskite klavišą **Enter**. Atidaromas EWS.

 <https://10.10.XXXX/>

 **PASTABA:** Jei interneto naršyklėje rodomas pranešimas, kad svetainės prieiga gali būti nesaugi, pasirinkite parinktį eiti į svetainę. Prieiga prie šios svetainės kompiuteriui nepakenks.

Antrasis veiksmas: pakeiskite „Wi-Fi Direct“ pavadinimą

1. Spustelėkite skirtuką „**Networking**“ (Darbas tinkle).
2. Kairėje naršymo juostoje spustelėkite nuorodą „**Wi-Fi Direct Setup**“ („Wi-Fi Direct“ sąranka).
3. Laukelyje „**Wi-Fi Direct Name**“ („Wi-Fi Direct“ pavadinimas) įveskite naują pavadinimą.
4. Spustelėkite **Apply** (taikyti).

„HP ePrint“ el. paštu

Naudokite „HP ePrint“ dokumentams spausdinti išsiųsdami juos kaip el. laiško priedus spausdintuvo el. pašto adresu iš bet kokio įrenginio su el. paštu.

Jei norite naudotis „HP ePrint“ programa, spausdintuvas turi atitikti šiuos reikalavimus:

- Spausdintuvas turi būti prijungtas prie laidinio arba belaidžio tinklo ir turėti interneto prieigą.
- Spausdintuve turi būti įjungtos HP interneto paslaugos ir spausdintuvas turi būti registruotas „HP Connected“ svetainėje.

Laikykitės šios procedūros, kad įjungtumėte HP tinklo paslaugas ir užregistruotumėte „HP Connected“:

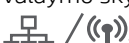
1. Pradiniame spausdintuvo valdymo skydo ekrane palieskite mygtuką „Connection Information“ (Prisijungimo informacija) .
2. Atidarykite šiuos meniu:

- a. „HP ePrint“
 - b. Nuostatos
 - c. Jjungti interneto paslaugas
3. Palieskite mygtuką „Print“ (Spausdinti), kad perskaitytumėte naudojimo sutarties sąlygas. Palieskite mygtuką „OK“ (Gerai), kad patvirtintumėte naudojimo sąlygas ir įjungtumėte HP tinklo paslaugas
- Spausdintuvas įjungia interneto paslaugas, tada išspausdina informacinį puslapį. Informaciniame puslapyje pateikiamas spausdintuvo kodas, kurio reikia registruojant HP spausdintuvą svetainėje „HP Connected“.
4. Norėdami sukurti „HP ePrint“ paskyrą ir baigti paskyros procedūrą, apsilankykite www.hpconnected.com.

„HP ePrint“ programinė įranga

„HP ePrint“ programa leidžia lengvai spausdinti iš stacionaraus arba nešiojamojo „Windows“ arba „Mac“ kompiuterio į bet kurį spausdintuvą, kuriame yra „HP ePrint“. Ši programa leidžia lengvai rasti „HP ePrint“ programą naudojančius spausdintuvus, kurie yra registruoti jūsų „HP Connected“ paskyroje. Pagrindinis HP spausdintuvas gali būti patalpintas biure arba bet kurioje vietoje visame pasaulyje.

- **„Windows“:** Įdiegę programinę įrangą, savo programoje atidarykite parinktį **Spausdinti**, tada pasirinkite **„HP ePrint“** iš įdiegto spausdintuvų sąrašo. Norėdami konfigūruoti spausdinimo parinktį, spustelėkite mygtuką **„Properties“** (Savybės).
- **„macOS“:** Įdiegę programinę įrangą, pasirinkite **„File“** (failas), **„Print“** (spausdinti), tada pasirinkite rodyklę prie **„PDF“** (tvarkyklės ekrano apačioje, kairėje pusėje). Pasirinkite **„HP ePrint“**.

„Windows“ sistemai skirta „HP ePrint“ programinė įranga palaiko TCP/IP spausdinimą į vietinio tinklo (LAN arba WAN) spausdintuvus, tinklą palaikantiems „UPD PostScript®“ gaminiams.

Operacinės sistemos „Windows“ ir „macOS“ palaiko IPP spausdinimą naudojant per LAN arba WAN tinklus sujungtus gaminius, turinčius ePCL funkciją.

„Windows“ ir „macOS“ taip pat palaiko PDF dokumentų spausdinimą ir išsaugojimą viešose spausdinimo vietose bei spausdinimą naudojant „HP ePrint“ funkciją elektroniniu paštu per debesis.

Daugiau informacijos apie tvarkykles rasite www.hp.com/go/eprintsoftware.

 **PASTABA:** Kai naudojami „Windows“, „HP ePrint“ programinės įrangos spausdinimo tvarkyklės pavadinimas yra „HP ePrint + JetAdvantage“.

 **PASTABA:** „HP ePrint“ programinė įranga yra pagalbinė PDF failo darbo eigos priemonė, skirta „macOS“, ir techniškai ji nėra spausdinimo tvarkyklė.

 **PASTABA:** „HP ePrint“ programinė įranga nepalaiko USB spausdinimo.

„AirPrint“

Tiesioginį spausdinimą naudojant „Apple AirPrint“ palaiko „iOS“ ir „Mac“ kompiuteriai su „macOS“ 10.7 „Lion“ ar naujesne versija. Naudokite „AirPrint“, kad galėtumėte siųsti spausdinti tiesiogiai į spausdintuvą iš „iPad“, „iPhone“ (3GS arba naujesnės versijos) arba „iPod Touch“ (trečiosios kartos arba naujesnės versijos) naudodami toliau nurodytas mobiliąsias programas.

- El. paštas
- Nuotraukos
- „Safari“
- „iBooks“
- Pasirinkite trečiosios šalies programas

Norėdami naudotis „AirPrint“, spausdintuvą turite prijungti prie to paties tinklo (potinklio), kurį naudoja „Apple“ įrenginys. Išsamesnės informacijos apie „AirPrint“ naudojimą ir kurie HP spausdintuvai yra suderinami su „AirPrint“, ieškokite www.hp.com/go/MobilePrinting.



PASTABA: Prieš naudojant „AirPrint“ USB ryšiu, patvirtinkite versijos numerį. „AirPrint“ 1.3 ir ankstesnės versijos nepalaiko USB ryšio.

„Android“ integruotas spausdinimas

HP integruoto spausdinimo sprendimas iš „Android“ ir „Kindle“ įgalina mobiliuosius įrenginius automatiškai surasti ir spausdinti HP spausdintuvais, kurie yra prijungti prie tinklo arba yra nustatytame „Wi-Fi“ tiesioginio spausdinimo belaidžiame diapazone.

Spausdinimo sprendimas įdiegtas daugelyje operacinių sistemų versijų.



PASTABA: Jei jūsų įrenginiu negalima spausdinti, eikite į [„Google Play“](#) > „Android“ programos ir įdiekite HP spausdinimo paslaugos papildinį.

Daugiau informacijos apie „Android“ įterptojo spausdinimo naudojimą ir „Android“ įrenginių palaikymą rasite www.hp.com/go/LaserJetMobilePrinting.

Tiesioginis spausdinimas iš USB

Įžanga

Šiame spausdintuve yra tiesioginio spausdinimo iš USB funkcija, leidžianti greitai spausdinti failus, nesiunčiant jų iš kompiuterio. Spausdintuvo USB prievade galima naudoti standartines USB atmintines. Palaikomi šių tipų failai:

- .pdf
- .jpg
- .prn ir .PRN
- .cht ir .CHT
- .pxl
- .pcl ir .PCL
- .ps ir .PS
- .doc ir .docx
- .ppt ir .pptx

Pirmasis veiksmas: USB atmintinėje esančių failų atidarymas

1. Įkiškite USB atmintinę į spausdintuvo tiesioginį USB prievadą.
2. Meniu „USB Flash Drive“ (USB atmintinė) atidaromas šioms parinkims:
 - Spausdinti dokumentus
 - Žiūrėti ir spausdinti nuotraukas
 - Nuskaityti į USB rinkmeną

Antrasis veiksmas: Spausdinti USB dokumentus

Pirma parinktis. Dokumentų spausdinimas

1. Norėdami spausdinti dokumentą, pasirinkite „Print Documents“ (Spausdinti dokumentus).
2. Pasirinkite spausdinamo dokumento pavadinimą. Jei dokumentas saugomas aplanke, pirmiausiai pasirinkite aplanką, o tada pasirinkite norimą spausdinti dokumentą.
3. Atsivėrus santraukos ekranui, galima reguliuoti šiuos nustatymus:
 - Kopijų skaičius
 - Popieriaus matmenys
 - Paper Type (popieriaus tipas)
 - Pritaikyti puslapiui

- „Collation“ (numatytasis grupavimas)
 - „Output Color“ (išvesties spalva) (tik spalvotai spausdinančiuose modeliuose)
4. Norėdami spausdinti dokumentą, pasirinkite „Print“ (Spausdinti).
 5. Išimkite išspausdintą darbą iš išvesties dėklo ir ištraukite USB atmintinę.

Antra parinktis. Nuotraukų spausdinimas

1. Norėdami spausdinti nuotrauką, pasirinkite „View and Print Photos“ (Žiūrėti ir spausdinti nuotraukas).
2. Pasirinkite kiekvienos spausdinamos nuotraukos peržiūros vaizdą, ir tada pasirinkite „Done“ (Atlikta).
3. Atsivėrus santraukos ekranui, galima reguliuoti šiuos nustatymus:
 - Vaizdo dydis
 - Popieriaus matmenys
 - Paper Type (popieriaus tipas)
 - Kopijų skaičius
 - „Output Color“ (išvesties spalva) (tik spalvotai spausdinančiuose spausdintuvuose)
 - „Lighter/Darker“ (Šviesiau / tamsiau)
4. Norėdami spausdinti nuotrauką, pasirinkite „Print“ (Spausdinti).
5. Išimkite išspausdintą darbą iš išvesties dėklo ir ištraukite USB atmintinę.

5 Kopijuoti

- [Kopijos darymas](#)
- [Spausdinimas iš abiejų pusių \(dvipusis spausdinimas\)](#)

Daugiau informacijos rasite:

Toliau pateikta informacija yra teisinga paskelbimo metu. Naujausios informacijos ieškokite www.hp.com/support/ljM282MFP.

HP visa apimantis spausdintuvo pagalbos centras pateikia tokią informaciją:

- Diegimas ir konfigūracija
- Mokymai ir naudojimas
- Problemų sprendimas
- Atsisiųsti programinės ir programinės-aparatinės įrangos atnaujinimus
- Prisijunkite prie pagalbos forumų
- Raskite garantiją ir teisinę informaciją

Kopijos darymas

1. Dokumentą padėkite ant skaitytuvo stiklo pagal žymes, nurodytas ant gaminio.
2. Pradiniame gaminio valdymo skydo ekrane palieskite „Copy“ (Kopijuoti) mygtuką .
3. Norėdami optimizuoti skirtingų rūšių dokumentų kopijavimo kokybę, palieskite mygtuką „Settings“ (Nustatymai), tada slinkite slankiklį ir palieskite mygtuką „Optimize“ (Optimizuoti). Slinkite valdymo skydo ekrane, kad slinktumėte per parinktis, tada palieskite parinktį, kad ją pasirinktumėte. Galimi šie kopijos kokybės nustatymai:
 - **Automatinis pasirinkimas:** šį nustatymą naudokite, kai nereikia kokybiškos kopijos. Tai yra numatytasis nustatymas.
 - **Mišrusis:** šį nustatymą naudokite dokumentams, kuriuose yra teksto ir atvaizdų.
 - **Tekstas:** šį nustatymą naudokite dokumentams, kuriuose yra beveik vien tekstas.
 - **Nuotrauka:** šį nustatymą naudokite dokumentams, kuriuos daugiausiai sudaro grafiniai elementai.
4. Palieskite „Number of Copies“ (Kopijų skaičius) ir naudokitės jutiklinio ekrano klaviatūra, kad pakeistumėte kopijų skaičių.
5. Norėdami pradėti kopijuoti, palieskite mygtuką „Black“ (Nespalvotas) arba „Color“ (Spalvotas).

Spausdinimas iš abiejų pusių (dvipusis spausdinimas)

- [Automatiškai kopijuokite iš abiejų pusių](#)
- [Rankiniu būdu kopijuokite iš abiejų pusių](#)

Automatiškai kopijuokite iš abiejų pusių

1. Originalius dokumentus įdėkite į dokumentų tiektuvą atspausdinta puse aukštyn ir viršutine lapo dalimi nukreipta į tiektuvą.
2. Pakoreguokite popieriaus kreiptuvus, kad atitiktų dokumento formatą.
3. Pradiniame gaminio valdymo skydo ekrane palieskite „Copy“ (Kopijuoti) mygtuką .
4. Spustelėkite mygtuką [Nustatymai](#).
5. Pereikite prie mygtuko [Dvipusis](#) ir jį paspauskite.
6. Slinkite per parinktis, tada palieskite parinktį ir ją pasirinkite.
7. Norėdami pradėti kopijuoti, palieskite mygtuką „Black“ (Nespalvotas) arba „Color“ (Spalvotas).

Rankiniu būdu kopijuokite iš abiejų pusių

1. Dokumentas ant skaitytuvo stiklo turi būti dedamas atspausdinta puse žemyn, o lapo kairysis viršutinis kampas turi būti sulig viršutiniu kairiuoju skaitytuvo stiklo kampu. Uždarykite skaitytuvą.
2. Pradiniame gaminio valdymo skydo ekrane palieskite „Copy“ (Kopijuoti) mygtuką .
3. Spustelėkite mygtuką [Nustatymai](#).
4. Pereikite prie mygtuko [Dvipusis](#) ir jį paspauskite.
5. Slinkite per parinktis, tada palieskite parinktį ir ją pasirinkite.
6. Norėdami pradėti kopijuoti, palieskite mygtuką „Black“ (Nespalvotas) arba „Color“ (Spalvotas).
7. Gaminys jūsų prašo įdėti kitą originalų dokumentą. Padėkite jį ant stiklo ir spustelėkite mygtuką [Gerai](#).
8. Kartokite, kol nuskaitysite visus lapus. Spustelėkite mygtuką [Atlikta](#), kad užbaigtumėte kopijų spausdinimą.

6 Nuskaityti

- [Nuskaitymas naudojant programinę įrangą „HP Scan“ \(„Windows“\)](#)
- [Nuskaitymas naudojantis „HP Smart“ programine įranga \(„MacOS“\)](#)
- [Nuskaitymo į el. laišką funkcijos sąranka](#)
- [Nuskaitymo į tinklo aplanką funkcijos sąranka](#)
- [Nuskaitykite į USB atmintinę](#)
- [Nuskaityti į el. laišką](#)
- [Nuskaitykite į tinklo aplanką](#)
- [Papildomos nuskaitymo užduotys](#)

Daugiau informacijos rasite:

Toliau pateikta informacija yra teisinga paskelbimo metu. Naujausios informacijos ieškokite www.hp.com/support/ljM282MFP.

HP visa apimantis spausdintuvo pagalbos centras pateikia tokią informaciją:

- Diegimas ir konfigūracija
- Mokymai ir naudojimas
- Problemų sprendimas
- Atsisųsti programinės ir programinės-aparatinės įrangos atnaujinimus
- Prisijunkite prie pagalbos forumų
- Raskite garantiją ir teisinę informaciją

Nuskaitymas naudojant programinę įrangą „HP Scan“ („Windows“)

Norėdami pradėti nuskaitymą jūsų kompiuteryje esančia programa, naudokite programinę įrangą „HP Scan“. Jūs galite išsaugoti nuskaitytą paveikslėlį kaip failą arba jį išsiųsti į kitą programinės įrangos programą.

1. Atidarykite „HP Printer Assistant“
 - „Windows 10“: Meniu **Pradėti** spustelėkite **Visos programos**, spustelėkite **HP** ir tada pasirinkite spausdintuvo pavadinimą.
 - „Windows 8,1“: Ekrane **Pradėti** apačioje kairiame kampe paspauskite rodyklę į apačią ir tada pasirinkite spausdintuvo pavadinimą.
 - „Windows 8“: Dešiniuoju pelės klavišu spustelėkite tuščią sritį **Pradėti** ekrane, programų juostoje spustelėkite **Visos programos** ir tada pasirinkite spausdintuvo pavadinimą.
 - „Windows 7“: Kompiuterio darbalaukyje spustelėkite **Pradėti**, pasirinkite **Visos programos**, spustelėkite **HP**, spustelėkite spausdintuvo aplanką ir tada pasirinkite spausdintuvo pavadinimą.
2. „HP Printer Assistant“ pasirinkite **Nuskaitymas** ir tada pasirinkite **Nuskaityti dokumentą ar nuotrauką**.
3. Jei reikia, sureguliuokite nustatymus.
4. Spustelėkite **„Scan“** (Skaityti).

Nuskaitymas naudojantis „HP Smart“ programine įranga („MacOS“)

Norėdami pradėti nuskaitymą naudodamiesi kompiuteryje esančia programa, naudokite programinę įrangą „HP Smart“.

1. Dokumentą įdėkite į dokumentų tiektuvą arba ant skaitytuvo stiklo pagal žymes, nurodytas ant spausdintuvo.
2. Kompiuteryje atidarykite programą „HP Smart“, kuri yra aplanke **Programos**.
3. Laikykitės ekrane pateiktų nurodymų ir nuskaitykite dokumentą.
4. Kai nuskaitėte visus puslapius, paspauskite „**File**“ (Failas) ir „**Save**“ (Išsaugoti), kad išsaugotumėte juos faile.

Nuskaitymo į el. laišką funkcijos sąranka

- [Įžanga](#)
- [Prieš pradėdami](#)
- [Pirmas būdas. Naudokite nuskaitymo į el. paštą vedlį \(„Windows“\)](#)
- [Antras būdas. „Scan to Email“ \(Nuskaitymo į el. paštą\) funkcijos sąranka per HP integruotąjį tinklo serverį](#)

Įžanga

Spausdintuvas turi funkciją, kuri leidžia nuskaityti dokumentą ir jį nusiųsti į vieną arba kelis el. pašto adresus. Norint naudoti šią nuskaitymo funkciją, spausdintuvas turi būti prijungtas prie tinklo. Tačiau funkcija neveikia tol, kol ji nėra sukonfigūruota. Sukonfigūruoti nuskaitymą į el. paštą galima dviem būdais: nuskaitymo į el. paštą sąrankos vedliu („Windows“), kuris įdiegiamas spausdintuvo HP programų grupėje kaip dalis visos programinės įrangos sistemoje, ir nuskaitymo į el. paštą sąranka per HP integruotąjį tinklo serverį (EWS). Nustatydami nuskaitymo į el. paštą funkciją naudokite šią informaciją.

Prieš pradėdami

Norint sukonfigūruoti nuskaitymo į el. paštą funkciją, spausdintuvas ir kompiuteris, kuriame bus atliekama sąrankos procedūra, turi būti prijungti prie to paties aktyvaus tinklo.

Prieš pradėdant konfigūracijos procesą, administratoriams reikalinga toliau nurodyta informacija.

- Administracinė prieiga prie spausdintuvo
- SMTP serveris (pvz., smtp.mycompany.com)



PASTABA: Jei nežinote SMTP serverio pavadinimo, SMTP prievado numerio arba autentifikavimo informacijos, susisiekite su pašto / interneto paslaugų teikėju arba sistemos administratoriumi ir pasitiraukite. SMTP serverių ir prievadų pavadinimus paprastai yra lengva rasti per paiešką internete. Pavyzdžiui paieškoje nurodykite tokias sąvokas kaip „Gmail smtp server name“ („Gmail“ SMTP serverio pavadinimas) ar „Yahoo SMTP server name“ („Yahoo“ SMTP serverio pavadinimas).

- SMTP prievado numeris
- SMTP serverio autentifikavimo reikalavimai, keliami siunčiamiems el. pašto pranešimams, įskaitant vartotojo vardą ir autentifikavimui naudojamą slaptažodį (jei taikoma).



PASTABA: Informacijos apie savo el. pašto paskyros siuntimo duomenų limitą ieškokite savo el. pašto paslaugos teikėjo dokumentacijoje. Viršijus leistiną siuntimo duomenų limitą, kai kurie tiekėjai gali laikinai blokuoti paskyrą,







Pirmas būdas. Naudokite nuskaitymo į el. paštą vedlį („Windows“)

Naudokite nuskaitymo į el. laišką vedlį, galima iš „HP Printer Assistant“ programos („Windows“), kad nustatytumėte nuskaitymo į tinklo aplanką funkciją. Diegimo vedlys pateiks pagrindinės konfigūracijos parinktis.



PASTABA: Kai kurios operacinės sistemos nepalaiko nuskaitymo į el. paštą sąrankos vedlio.

1. Atidarykite „HP Printer Assistant“

- **„Windows 10“:** Meniu **Pradėti** spustelėkite **Visos programos**, spustelėkite **HP** ir tada pasirinkite spausdintuvo pavadinimą.
 - **„Windows 8,1“:** Ekrane **Pradėti** apačioje kairiame kampe paspauskite rodyklę į apačią ir tada pasirinkite spausdintuvo pavadinimą.
 - **„Windows 8“:** Dešiniuoju pelės klavišu spustelėkite tuščią sritį **Pradėti** ekrane, programų juostoje spustelėkite **Visos programos** ir tada pasirinkite spausdintuvo pavadinimą.
 - **„Windows 7“:** Kompiuterio darbalaukyje spustelėkite **Pradėti**, pasirinkite **Visos programos**, spustelėkite **HP**, spustelėkite spausdintuvo aplanką ir tada pasirinkite spausdintuvo pavadinimą.
2. „HP Printer Assistant“ pasirinkite **Nuskaitymas** ir tada pasirinkite **Nuskaitymo į el. paštą sąrankos vedlys**.
-
-  **PASTABA:** Jei parinkties **„Scan to E-mail Wizard“** (Nuskaityti į el. pašto vedlį) nėra, naudokite [Antras būdas „Scan to Email“ \(Nuskaitymo į el. paštą\) funkcijos sąranka per HP integruotąjį tinklo serverį 60 puslapyje](#)
3. Dialogo lange **„Outgoing Email Profiles“** (Siunčiamo el. laiško profiliai) spustelėkite mygtuką **„New“** (Naujas). Atidaromas dialogo langas **„Scan to Email Setup“** (Nuskaitymo į el. paštą sąranka).
4. Puslapyje 1. **„Start“** (Pradėti) įveskite siuntėjo el. pašto adresą laukelyje **„Email Address“** (El. pašto adresas).
5. Laukelyje **„Display Name“** (Rodomas vardas) įveskite siuntėjo vardą. Tai yra vardas, kuris bus parodytas spausdintuvo valdymo skyde.
6. Norėdami, kad prieš spausdintuvui siunčiant el. paštą, būtų reikalaujama įvesti PIN kodą, laukelyje **„Security PIN“** (Saugos PIN kodas) įveskite 4 skaitmenų PIN kodą ir laukelyje **„Confirm Security PIN“** (Patvirtinti saugos PIN kodą) vėl įveskite PIN kodą, o tada paspauskite **„Next“** (Pirmyn).
-
-  **PASTABA:** HP rekomenduoja susikurti PIN kodą, kad apsaugotumėte el. pašto profilį.
-  **PASTABA:** sukūrus PIN kodą, spausdintuvo valdymo skyde jį reikia įvesti kaskart naudojant profilį nuskaitytiems dokumentams siųsti į el. paštą.
-
7. Puslapyje 2. **Tapatinti** įveskite numerius **SMTP serveris** ir **SMTP prievadas**.
-
-  **PASTABA:** Dauguma atvejų numatytojo prievado numerio keisti nebūtina.
-  **PASTABA:** Jei naudojate nuomojamų išteklių SMTP paslaugas, pvz., „Gmail“, paslaugos tiekėjo svetainėje arba naudodamiesi kitu šaltiniu patvirtinkite SMTP adresą, prievado numerį ir SSL nustatymus. Paprastai „Gmail“ SMTP adresas yra smtp.gmail.com, prievado numeris – 465 ir SSL turėtų būti įjungtas.
- Prašome interneto šaltiniuose patikrinti, ar konfigūravimo metu šie serverio nustatymai yra taikomi tuo metu ir galiojantys.
-
8. Jei naudojate „Google™ Gmail“ elektroninio pašto paslauga, pasirinkite žymės langelį **„Always use secure connection (SSL/TLS)“** (Visada naudoti saugų ryšį (SSL/TLS)).
9. Išplečiamajame meniu pasirinkite **„Maximum Size of Email“** (Maksimalus el. pašto dydis).
-
-  **PASTABA:** HP rekomenduoja naudoti numatytąjį failo dydžio nustatymą **„Automatic“** (Automatinis) kaip maksimalų dydį.
-
10. Jei SMTP serveris reikalauja autentifikavimo, kad galėtumėte siųsti el. laišką, pasirinkite žymės langelį **El. pašto autentifikavimas prisijungiant** ir įveskite **Vartotojo ID** bei **Slaptažodis**, o tada paspauskite **Kitas**.
11. Puslapyje 3. **„Configure“** (Konfigūruoti), norėdami automatiškai nukopijuoti siuntėją el. pašto pranešimuose, siunčiamuose iš šio profilio, pasirinkite **„Include sender in all email messages sent out successfully from the**



printer“ (Įtraukti siuntėją į visus iš šio spausdintuvo sėkmingai išsiunčiamus el. laiškus) ir spustelėkite **„Next“** (Pirmyn).

12. Puslapyje **4. „Finish“** (Baigti) peržiūrėkite informaciją ir įsitikinkite, kad visi nustatymai teisingi. Jei įsivėlė klaida, spustelėkite mygtuką **„Back“** (Atgal), kad ištaisytumėte klaidą. Jei nustatymai yra teisingi, spustelėkite mygtuką **„Save and Test“** (Įrašyti ir tikrinti), kad patikrintumėte konfigūraciją.
13. Kai rodomas pranešimas **„Congratulations“** (Sveikiname), spustelėkite **„Finish“** (Baigti), kad baigtumėte konfigūravimą.
14. Dabar dialogo lange **Siunčiamų el. laiškų profiliai** rodomas naujai pridėtas siuntėjo el. pašto profilis. Spustelėkite **Uždaryti**, kad išeitumėte iš sąrankos vedlio.

Antras būdas. „Scan to Email“ (Nuskaitymo į el. paštą) funkcijos sąranka per HP integruotąjį tinklo serverį

- [Pirmasis veiksmas: Atidarykite HP integruotąjį tinklo serverį \(EWS\):](#)
- [Antrasis veiksmas: Nuskaitymo į el. paštą funkcijos konfigūravimas](#)
- [Trečiasis veiksmas. Pridėti kontaktus į el. pašto adresų knygą](#)
- [Ketvirtasis veiksmas. Sukonfigūruokite numatytąsias el. pašto parinktis](#)

Pirmasis veiksmas: Atidarykite HP integruotąjį tinklo serverį (EWS):





1. Spausdintuvo valdymo skydo pradiniam ekrane palieskite tinklo mygtuką  arba belaidžio režimo mygtuką , kad būtų parodytas IP adresas arba pagrindinio kompiuterio pavadinimas.
2. Atidarykite žiniatinklio naršyklę ir adreso eilutėje įveskite IP adresą arba pagrindinio kompiuterio pavadinimą tiksliai taip, kaip yra nurodyta spausdintuvo valdymo skyde. Kompiuterio klaviatūroje paspauskite klavišą **Enter**. Atidaromas EWS.

 <https://10.10.XXXX/>

 **PASTABA:** Jei interneto naršyklėje rodomas pranešimas, kad svetainės prieiga gali būti nesaugi, pasirinkite parinktį eiti į svetainę. Prieiga prie šios svetainės kompiuteriui nepakenks.

Antrasis veiksmas: Nuskaitymo į el. paštą funkcijos konfigūravimas

1. HP EWS spustelėkite skirtuką **Sistema**.
2. Kairėje navigacijos juostoje spustelėkite nuorodą **„Administration“** (Administracija).
3. Srityje „Enabled Features“ (Įjungtos funkcijos) nustatykite parinktį **„Scan to Email“** (Nuskaityti į el. paštą) į **„On“** (Įjungta).
4. Spustelėkite skirtuką **Baigimas**.
5. Kairėje naršymo juostoje spustelėkite nuorodą **„Outgoing E-mail Profiles“** (Siunčiamų el. laiškų profiliai).
6. Spustelėkite nuorodą **„Outgoing E-mail Profiles“** (Išeinančiojo el. pašto profiliai), tada spustelėkite mygtuką **„New“** (Naujas).
7. Srityje **„E-mail Address“** (El. pašto adresas) užpildykite toliau nurodytus laukelius:

- a. Laukelyje „**Your E-mail Address**“ (Jūsų el. pašto adresą) įveskite naujo siunčiamų laiškų profilio siuntėjo el. pašto adresą.
 - b. Laukelyje „**Display Name**“ (Rodomas vardas) įveskite siuntėjo vardą. Tai yra vardas, kuris bus parodytas spausdintuvo valdymo skyde.
8. Srityje „**SMTP Server Settings**“ (SMTP serverio nustatymai) užpildykite toliau nurodytus laukelius:
- a. Laukelyje „**SMTP Server**“ (SMTP serveris) įveskite SMTP serverio adresą.
 - b. Laukelyje „**SMTP Port**“ (SMTP prievadas) įveskite SMTP prievado numerį.
-
-  **PASTABA:** Dauguma atvejų numatytojo prievado numerio keisti nebūtina.
-  **PASTABA:** Jei naudojate nuomojamų išteklių SMTP paslaugas, pvz., „Gmail“, paslaugos tiekėjo svetainėje arba naudodamiesi kitu šaltiniu patvirtinkite SMTP adresą, prievado numerį ir SSL nustatymus. Paprastai „Gmail“ SMTP adresas yra smtp.gmail.com, prievado numeris – 465 ir SSL turėtų būti įjungtas.
- Prašome interneto šaltiniuose patikrinti, ar konfigūravimo metu šie serverio nustatymai yra taikomi tuo metu ir galiojantys.
-
- c. Jei naudojate „Google™ Gmail“ elektroninio pašto paslauga, pasirinkite žymės langelį „**Always use secure connection (SSL/TLS)**“ (Visada naudoti saugų ryšį (SSL/TLS)).
9. Jei norint išsiųsti el. laišką, SMTP serveris reikalauja patvirtinimo, srityje „**SMTP Authentication**“ (SMTP autentifikavimas) užpildykite toliau nurodytus laukelius:
- a. Pasirinkite žymės langelį „**SMTP server requires authentication for outgoing e-mail messages**“ (SMTP serveris reikalauja siunčiamų el. laiškų patvirtinimo).
 - b. Laukelyje „**SMTP User ID**“ (SMTP vartotojo ID) įveskite SMTP serverio vartotojo ID.
 - c. Laukelyje „**SMTP Password**“ (SMTP slaptažodis), įveskite SMTP serverio slaptažodį.
10. Norint, kad prieš siunčiant el. laišką, būtų reikalaujama įvesti PIN kodą, srityje „**Optional PIN**“ (Pasirinktinis PIN) užpildykite toliau nurodytus laukelius:
- a. Laukelyje „**PIN (Optional)**“ (PIN (Pasirinktinai)) įveskite keturių skaitmenų PIN kodą.
 - b. Laukelyje „**Confirm PIN**“ (Patvirtinti PIN) vėl įveskite keturių skaitmenų PIN kodą.
-
-  **PASTABA:** HP rekomenduoja susikurti PIN kodą, kad apsaugotumėte el. pašto profilį.
-  **PASTABA:** sukūrus PIN kodą, spausdintuvo valdymo skyde jį reikia įvesti kaskart naudojant profilį nuskaitytiems dokumentams siųsti į el. pašta.
-
11. Norėdami sukonfigūruoti pasirinktiną el. pašto nuostatą, srityje „**E-mail Message Preferences**“ (El. laiškų nuostatos) užpildykite toliau nurodytus laukelius:
- a. Išplečiamajame meniu „**Maximum Size for E-mail Message Attachments**“ (Maksimalus el. laiškų prisegamų pranešimų dydis) pasirinkite maksimalų el. laiškų priedų dydį.



PASTABA: HP rekomenduoja naudoti numatytąjį failo dydžio nustatymą „Automatic“ (Automatinis) kaip maksimalų dydį.

- b. Norėdami automatiškai kopijuoti siuntėją el. laiškuose, siunčiamuose iš šio profilio, pasirinkite žymės langelį „Auto CC“ (Automatinė kopija).
12. Peržiūrėkite visą informaciją ir spustelėkite vieną iš šių parinkčių:
- „Save and Test“ (Įrašyti ir tikrinti). Pasirinkite šią parinktį, norėdami išsaugoti informaciją ir patikrinti ryšį.
 - „Save Only“ (Tik įrašyti). Pasirinkite šią parinktį, norėdami išsaugoti informaciją be ryšio tikrinimo.
 - „Cancel“ (Atšaukti). Pasirinkite šią parinktį, norėdami nutraukti konfigūravimą neišsaugant.

Trečiasis veiksmas. Pridėti kontaktus į el. pašto adresų knygą

- ▲ Kairėje naršymo juostoje spustelėkite „E-mail Address Book“ (El. pašto adresų knyga), kad pridėtumėte el. pašto adresus į spausdintuvu pasiekiamą knygą.

Norėdami įvesti atskirą el. pašto adresą, atlikite šiuos veiksmus:

- a. Laukelyje „Contact Name“ (Kontakto vardas) įveskite naujo el. pašto kontakto vardą.
- b. Laukelyje „Contact E-mail Address“ (Kontakto el. pašto adresas) įveskite naujo el. pašto kontakto el. pašto adresą.
- c. Spustelėkite **Add/Edit** (gerai).

Norėdami sukurti el. pašto grupę, atlikite šiuos veiksmus:

- a. Spustelėkite „New Group“ (Nauja grupė).
- b. Laukelyje „Enter the group name“ (Įvesti grupės pavadinimą) įveskite naujos grupės pavadinimą.
- c. Srityje „All Individuals“ (Visi atskiri kontaktai) spustelėkite ant vardo ir paspauskite rodyklės mygtuką, kad perkeltumėte jį į sritį „Individuals in Group“ (Atskiri kontaktai grupėje).



PASTABA: Vienu metu pasirinkite keletą vardų paspausdami „Ctrl“ ir spustelėdami vardą.

- d. Spustelėkite **Save** (išsaugoti).

Ketvirtasis veiksmas. Sukonfigūruokite numatytąsias el. pašto parinktis

- ▲ Kairėje naršymo juostoje spustelėkite „E-mail options“ (El. pašto parinktys), kad sukonfigūruotumėte numatytąsias el. pašto parinktis.

- a. Srityje **El. pašto tema ir pagrindinis tekstas** užpildykite toliau nurodytus laukelius:
 - i. Laukelyje „E-mail Subject“ (El. pašto tema) įveskite el. laiško numatytosios temos tekstą.
 - ii. Laukelyje „Body Text“ (Pagrindinis tekstas) įveskite pasirinktą numatytąjį el. laiško tekstą.

- iii. Pasirinkite „**Show body text**“ (Rodyti pagrindinį tekstą), kad įjungtumėte numatytojo pagrindinio teksto rodymą el. laiškuose.
 - iv. Pasirinkite „**Hide body text**“ (Slėpti pagrindinį tekstą), kad išjungtumėte numatytojo pagrindinio teksto rodymą el. laiškuose.
- b. Srityje „**Scan Settings**“ (Nuskaitymo nustatymai) užpildykite toliau nurodytus laukus:
- i. Išplečiamajame sąrašė „**Scan File Type**“ (Nuskaitymo failo tipas) pasirinkite numatytąjį nuskaitymų failų formatą.
 - ii. Išplečiamajame sąrašė „**Scan Paper Size**“ (Nuskaitymo popieriaus dydis) pasirinkite numatytąjį nuskaitymų failų popieriaus dydį.
 - iii. Išplečiamajame sąrašė „**Scan Resolution**“ (Nuskaitymo skiriamoji geba) pasirinkite numatytąją nuskaitymų failų skiriamąją gebą.
-
-  **PASTABA:** Didesnės skyros vaizduose yra daugiau taškų colyje (dpi), todėl juose pateikiama daugiau detalių. Mažesnės skyros vaizduose yra mažiau taškų colyje ir todėl pateikiama mažiau detalių, bet failo dydis yra mažesnis.
-
- iv. Išplečiamajame sąrašė „**Output Color**“ (Išvesties spalva) pasirinkite „**Black & White**“ (Juoda ir balta) arba „**Color**“ (Spalvota).
 - v. Laukelyje „**File Name Prefix**“ (Failo pavadinimo priešvardis) įveskite failo pavadinimo priešvardį (pvz., „MyScan“).
- c. Spustelėkite **Apply** (taikyti).

Nuskaitymo į tinklo aplanką funkcijos sąranka

- [Įžanga](#)
- [Prieš pradėdami](#)
- [Pirmas būdas. Naudokite „Scan to Network Folder Wizard“ \(Nuskaitymo į tinklo aplanko vedlį\) \(„Windows“\)](#)
- [Antras būdas. Sukonfigūruokite nuskaitymo į tinklo aplanką funkciją per HP integruotą tinklo serverį](#)

Įžanga

Spausdintuvas turi funkciją, kuri leidžia nuskaityti dokumentą ir jį išsaugoti tinklo aplankale. Norint naudoti šią nuskaitymo funkciją, spausdintuvas turi būti prijungtas prie tinklo. Tačiau funkcija neveikia tol, kol ji nėra sukonfigūruota. Sukonfigūruoti nuskaitymą į tinklo aplanką galima dviem būdais: nuskaitymo į tinklo aplanką vedliu („Windows“), kuris įdiegiamas spausdintuvo HP programų grupėje kaip dalis visos programinės įrangos sistemoje, ir nuskaitymo į tinklo aplanką sąranka per HP integruotąjį tinklo serverį (EWS). Nustatydami nuskaitymo į tinklo aplanką funkciją, naudokite šią informaciją.

Prieš pradėdami

Norint sukonfigūruoti nuskaitymo į tinklo aplanką funkciją, spausdintuvas ir kompiuteris, kuriame bus atliekama sąrankos procedūra, turi būti prijungti prie to paties aktyvaus tinklo.

Prieš pradėdant konfigūracijos procesą, administratoriams reikalinga toliau nurodyta informacija.

- Administracinė prieiga prie spausdintuvo
- Paskirties aplanko tinklo kelias (pvz., \\servername.us.companyname.net\scans)



PASTABA: Kad nuskaitymo į tinklo aplanką funkcija veiktų, tinklo aplankas turi būti nustatytas kaip bendro naudojimo aplankas.

Pirmas būdas. Naudokite „Scan to Network Folder Wizard“ (Nuskaitymo į tinklo aplanko vedlį) („Windows“)

Naudokite nuskaitymo į tinklo aplanką vedlį, galima iš „HP Printer Assistant“ programos („Windows“), kad nustatytumėte nuskaitymo į tinklo aplanką funkciją.



PASTABA: Kai kurios operacinės sistemos nepalaiko nuskaitymo į tinklo aplanko sąrankos vedlio.

1. Atidarykite „HP Printer Assistant“
 - „Windows 10“: Meniu **Pradėti** spustelėkite **Visos programos**, spustelėkite **HP** ir tada pasirinkite spausdintuvo pavadinimą.
 - „Windows 8,1“: Ekrane **Pradėti** apačioje kairiame kampe paspauskite rodyklę į apačią ir tada pasirinkite spausdintuvo pavadinimą.

- **„Windows 8“:** Dešiniuoju pelės klavišu spustelėkite tuščią sritį **Pradėti** ekrane, programų juostoje spustelėkite **Visos programos** ir tada pasirinkite spausdintuvo pavadinimą.
 - **„Windows 7“:** Kompiuterio darbalaukyje spustelėkite **Pradėti**, pasirinkite **Visos programos**, spustelėkite **HP**, spustelėkite spausdintuvo aplanką ir tada pasirinkite spausdintuvo pavadinimą.
2. „HP Printer Assistant“ pasirinkite **Nuskaitymas** ir tada pasirinkite **Nuskaitymo į tinklo aplanką sąrankos vedlys**.



PASTABA: Jei parinkties **„Scan to Network Folder Wizard“** (Nuskaityti į tinklo aplanko vedlį) nėra, naudokite [Antras būdas. Sukonfigūruokite nuskaitymo į tinklo aplanką funkciją per HP integruotą tinklo serverį 66 puslapyje](#)

3. Dialogo lange **„Network Folder Profiles“** (Tinklo aplanko profiliai) spustelėkite mygtuką **„New“** (Naujas). Atidaromas dialogo langas **„Scan to Network Folder Setup“** (Nuskaitymo į tinklo aplanką sąranka).
4. Puslapyje **1. „Start“** (Pradėti) įveskite aplanko pavadinimą laukelyje **„Display Name“** (Rodomas vardas). Tai yra vardas, kuris bus parodytas spausdintuvo valdymo skyde.
5. Užpildykite laukelį **„Destination Folder“** (Paskirties aplankas) vienu iš toliau nurodytų būdų:
- Įveskite failo kelią rankiniu būdu.
 - Spustelėkite mygtuką **„Browse“** (Naršyti) ir suraskite aplanko vietą.
 - Norėdami sukurti bendrai naudojamą aplanką, atlikite šiuos veiksmus:
 - Spustelėkite **„Share Path“** (Bendrinti kelią).
 - Dialogo lange **„Manage Network Shares“** (Tvarkyti tinklo bendrinimus) spustelėkite **„New“** (Naujas).
 - Laukelyje **„Share Name“** (Bendrinti pavadinimą) įveskite pavadinimą, kad būtų rodomas bendrinamas aplankas.
 - Norėdami užpildyti laukelį **„Folder Path“** (Aplanko kelias), spustelėkite mygtuką **„Browse“** (Naršyti) ir pasirinkite vieną iš toliau nurodytų parinkčių. Baigę, spustelėkite **„OK“** (Gerai).
 - Suraskite esamą aplanką kompiuteryje.
 - Spustelėkite **„Make New Folder“** (Sukurti naują aplanką), kad sukurtumėte naują aplanką.
 - Jei bendro naudojimo keliui reikalingas aprašas, įveskite jį laukelyje **„Description“** (Aprašas).
 - Laukelyje **„Share Type“** (Bendrinimo tipas) pasirinkite vieną iš toliau nurodytų parinkčių ir paspauskite **„Apply“** (Taikyti).
 - **„Public“** (Viešas)
 - **„Private“** (Privatus)
- PASTABA:** Saugumo sumetimais HP rekomenduojamas bendrinimo tipas yra **„Private“** (Privatus).
- Pasirodžius pranešimui **„The share was successfully created“** (Bendrinimas buvo sėkmingai sukurtas), paspauskite **„OK“** (Gerai).
 - Pasirinkite paskirties aplanko žymės langelį ir paspauskite **„OK“** (Gerai).

6. Norėdami sukurti nuorodą tinklo aplanką kompiuterio darbalaukyje, pasirinkite žymės langelį **„Create a Desktop shortcut to the network folder“** (Kurti darbalaukio nuorodą į tinklo aplanką).
7. Norėdami, kad prieš spausdintuvui siunčiant nuskaitytą dokumentą į tinklo aplanką, būtų reikalaujama įvesti PIN kodą, laukelyje **„Security PIN“** (Saugos PIN kodas) įveskite 4 skaitmenų PIN kodą, o laukelyje **„Confirm Security PIN“** (Patvirtinti saugos PIN kodą) įveskite jį dar kartą. Spustelėkite **Next** (kitas).

 **PASTABA:** HP rekomenduoja susikurti PIN kodą, kad apsaugotumėte paskirties aplanką.

 **PASTABA:** sukūrus PIN kodą, spausdintuvo valdymo skyde jį reikia įvesti kaskart nuskaitytą dokumentą siunčiant į tinklo aplanką.



8. Puslapyje **2. „Authenticate“** (Tapatinti) įveskite prisijungiant prie kompiuterio naudojamus „Windows“ **„User Name“** (Vartotojo vardas) ir „Windows“ **„Password“** (Slaptažodis), tada spustelėkite **„Next“** (Pirmyn).
9. Puslapyje **3. „Configure“** (Konfigūruoti) pasirinkite numatytuosius nuskaitymo nustatymus, atlikdami toliau nurodytus veiksmus, ir spustelėkite **„Next“** (Pirmyn).
 - a. Išplečiamajame sąraše **„Document Type“** (Dokumento tipas) pasirinkite numatytąjį nuskaitytųjų failų formatą.
 - b. Išplečiamajame sąraše **„Color Preference“** (Spalvų nuostatos) pasirinkite Juoda ir balta arba spalvota.
 - c. Išplečiamajame sąraše **„Paper Size“** (Popieriaus dydis) pasirinkite numatytąjį nuskaitytųjų failų popieriaus dydį.
 - d. Išplečiamajame sąraše **„Quality Settings“** (Kokybės nustatymai) pasirinkite numatytąją nuskaitytųjų failų skiriamąją gebą.

 **PASTABA:** Didesnės skyros vaizduose yra daugiau taškų colyje (dpi), todėl juose pateikiama daugiau detalių. Mažesnės skyros vaizduose yra mažiau taškų colyje ir todėl pateikiama mažiau detalių, bet failo dydis yra mažesnis.
 - e. Laukelyje **„Filename Prefix“** (Failo pavadinimo priešvardis) įveskite failo pavadinimo priešvardį (pvz., „MyScan“).
10. Puslapyje **4. „Finish“** (Baigti) peržiūrėkite informaciją ir įsitinkite, kad visi nustatymai teisingi. Jei įsivėlė klaida, spustelėkite mygtuką **„Back“** (Atgal), kad ištaisytumėte klaidą. Jei nustatymai yra teisingi, spustelėkite mygtuką **„Save and Test“** (Įrašyti ir tikrinti), kad patikrintumėte konfigūraciją.
11. Kai rodomas pranešimas **„Congratulations“** (Sveikiname), spustelėkite **„Finish“** (Baigti), kad baigtumėte konfigūravimą.
12. Dabar dialogo lange **Tinklo aplanko profiliai** rodomas naujai pridėtas siuntėjo el. pašto profilis. Spustelėkite **Uždaryti**, kad išeitumėte iš sąrankos vedlio.

Antras būdas. Sukonfigūruokite nuskaitymo į tinklo aplanką funkciją per HP integruotą tinklo serverį

- [Pirmasis veiksmas: Atidarykite HP integruotąjį tinklo serverį \(EWS\):](#)
- [Antrasis veiksmas: Nuskaitymo į tinklo aplanką funkcijos konfigūravimas](#)

Pirmasis veiksmas: Atidarykite HP integruotąjį tinklo serverį (EWS):

1. Spausdintuvo valdymo skydo pradiniame ekrane palieskite tinklo mygtuką  arba belaidžio režimo mygtuką , kad būtų parodytas IP adresas arba pagrindinio kompiuterio pavadinimas.

2. Atidarykite žiniatinklio naršyklę ir adreso eilutėje įveskite IP adresą arba pagrindinio kompiuterio pavadinimą tiksliai taip, kaip yra nurodyta spausdintuvo valdymo skyde. Kompiuterio klaviatūroje paspauskite klavišą **Enter**. Atidaromas EWS.

 <https://10.10.XX.XXX/>

 **PASTABA:** Jei interneto naršyklėje rodomas pranešimas, kad svetainės prieiga gali būti nesaugi, pasirinkite parinktį eiti į svetainę. Prieiga prie šios svetainės kompiuteriui nepakenks.

Antsis veiksmas: Nuskaitymo į tinklo aplanką funkcijos konfigūravimas

1. HP EWS spustelėkite skirtuką **Sistema**.
2. Kairėje navigacijos juostoje spustelėkite nuorodą „**Administration**“ (Administracija).
3. Srityje „Enabled Features“ (Ijungtos funkcijos) nustatykite parinktį „**Scan to Network Folder**“ (Nuskaityti į tinklo aplanką) į „**On**“ (Ijungta).
4. Spustelėkite skirtuką **Baigimas**.
5. Įsitikinkite, kad kairėje naršymo juostoje yra pažymėta nuoroda „**Network Folder Setup**“ (Tinklo aplanko sąranka). Turi būti rodomas puslapis **Nuskaityti į tinklo aplanką**.
6. Puslapyje „**Network Folder Configuration**“ (Tinklo aplanko konfigūracija) spustelėkite mygtuką „**New**“ (Naujas).
7. Srityje „**Network Folder Information**“ (Tinklo aplanko informacija) užpildykite toliau nurodytus laukus:
 - a. Laukelyje „**Display Name**“ (Rodomas pavadinimas) įveskite rodomą aplanko pavadinimą.
 - b. Laukelyje „**Network Path**“ (Tinklo kelias) įveskite aplanko tinklo kelią.
 - c. Laukelyje „**Username**“ (Vartotojo vardas) įveskite vartotoją vardą, reikalingą norint tinkle pasiekti aplanką.
 - d. Laukelyje „**Password**“ (Slaptažodis) įveskite slaptažodį, reikalingą norint tinkle atidaryti aplanką.
8. Norėdami, kad prieš spausdintuvui siunčiant nuskaitytą dokumentą į tinklo aplanką, būtų reikalaujama įvesti PIN kodą, srityje „**Secure the Folder Access with a PIN**“ (Apsaugoti aplanko prieigą PIN kodu) užpildykite toliau nurodytus laukelius:
 - a. Laukelyje „**PIN (Optional)**“ (PIN (Pasirinktinai)) įveskite keturių skaitmenų PIN kodą.
 - b. Laukelyje „**Confirm PIN**“ (Patvirtinti PIN) vėl įveskite keturių skaitmenų PIN kodą.

 **PASTABA:** HP rekomenduoja susikurti PIN kodą, kad apsaugotumėte paskirties aplanką.

 **PASTABA:** sukūrus PIN kodą, spausdintuvo valdymo skyde jį reikia įvesti kaskart nuskaitytą dokumentą siunčiant į tinklo aplanką.

9. Srityje „**Scan Settings**“ (Nuskaitymo nustatymai) užpildykite toliau nurodytus laukus:
 - a. Išplečiamajame sąraše „**Scan File Type**“ (Nuskaitymo failo tipas) pasirinkite numatytąjį nuskaitymų failų formatą.
 - b. Išplečiamajame sąraše „**Scan Paper Size**“ (Nuskaitymo popieriaus dydis) pasirinkite numatytąjį nuskaitymų failų popieriaus dydį.

- c. Išplečiamajame sąrašė „**Scan Resolution**“ (Nuskaitymo skiriamoji geba) pasirinkite numatytąją nuskaitymų failų skiriamąją gebą.



PASTABA: Didesnės skyros vaizduose yra daugiau taškų colyje (dpi), todėl juose pateikiama daugiau detalių. Mažesnės skyros vaizduose yra mažiau taškų colyje ir todėl pateikiama mažiau detalių, bet failo dydis yra mažesnis.

- d. Išplečiamajame sąrašė „**Output Color**“ (Išvesties spalva) pasirinkite, ar failai turėtų būti spausdinami juodai baltai ar spalvotai.
- e. Laukelyje „**File Name Prefix**“ (Failo pavadinimo priešvardis) įveskite failo pavadinimo priešvardį (pvz., „MyScan“).

10. Peržiūrėkite visą informaciją ir spustelėkite vieną iš šių parinkčių:

- „**Save and Test**“ (Įrašyti ir tikrinti). Pasirinkite šią parinktį, norėdami išsaugoti informaciją ir patikrinti ryšį.
- „**Save Only**“ (Tik įrašyti). Pasirinkite šią parinktį, norėdami išsaugoti informaciją be ryšio tikrinimo.
- „**Cancel**“ (Atšaukti). Pasirinkite šią parinktį, norėdami nutraukti konfigūravimą neišsaugant.

Nuskaitykite į USB atmintinę

1. Dokumentą padėkite ant skaitytuvo stiklo arba į dokumentų tiektuvą pagal žymes, nurodytas ant spausdintuvo.
2. Įkiškite USB atmintinę į USB prievadą.
3. Meniu „USB Flash Drive“ (USB atmintinė) atidaromas šioms parinktimis:
 - Spausdinti dokumentus
 - Žiūrėti ir spausdinti nuotraukas
 - Nuskaityti į USB rinkmeną
4. Pasirinkite „Scan to USB Drive“ (Nuskaityti į USB rinkmeną).
5. Atsivėrus santraukos ekranui, galima reguliuoti šiuos nustatymus:
 - Nuskaitymo failo tipas
 - Nuskaitymo skiriamoji geba
 - Nuskaitymo dokumento popieriaus dydis
 - Nuskaitymo dokumento šaltinis
 - Failo pavadinimo priešvardis
 - Išvesties spalva
6. Spustelėkite mygtuką **Nuskaityti**, kad nuskaitytumėte ir išsaugotumėte failą.

Spausdintuvas USB atmintinėje sukuria aplanką pavadinimu „**HPSCANS**“ ir jame įrašo failus .PDF arba .JPG formatu, naudodamas automatiškai generuojamus failų pavadinimus.

Nuskaityti į el. laišką

Naudokite spausdintuvo valdymo skydelį, jei norite nuskaityti failą tiesiogiai į el. paštą. Nuskaitytas failas yra siunčiamas tuo adresu kaip el. laiško pranešimo priedas.

 **PASTABA:** norint naudotis šia funkcija, spausdintuvas turi būti prijungtas prie tinklo, o funkcija „Nuskaityti į el. paštą“ turi būti sukonfigūruota naudojant sąrankos vedlį „Nuskaityti į el. paštą“ („Windows“) arba HP integruotąjį tinklo serverį.

1. Dokumentą padėkite ant skaitytuvo stiklo pagal žymes, nurodytas ant spausdintuvo.
2. Pradiniame spausdintuvo valdymo skydo ekrane palieskite „Scan“ (Nuskaityti) piktogramą .
3. Palieskite „Scan to E-mail“ (Nuskaityti į el. paštą).
4. Pasirinkite adresą iš elemento **Nuo**, kurį norite naudoti. Jis žinomas kaip „išsiunčiamų el. laiškų profilis“.

 **PASTABA:** Jei spausdintuvas yra sukonfigūruotas tik su vienu siunčiamų el. laiškų profiliu, tada ši funkcija nebus galima.

 **PASTABA:** jei yra nustatyta PIN funkcija, įveskite PIN ir spustelėkite mygtuką **Gerai**. Visgi, norint naudoti šią funkciją, PIN kodas nebūtinai.

5. Spustelėkite mygtuką **Kam** ir pasirinkite adresą arba grupę, kuriai norite siųsti failą. Baigę spustelėkite mygtuką **Atlikta**.
 - Norėdami siųsti pranešimą kitu adresu, palieskite „New“ (Naujas) dar kartą ir įveskite el. pašto adresą.
6. Spustelėkite mygtuką **Tema**, jei norite pridėti temos eilutę.
7. Valdymo skydelio ekrane rodomi nuskaitymo nustatymai.
 - Jei norite peržiūrėti nuskaitymo nustatymus, palieskite **Nustatymai**.
 - Jei norite keisti nuskaitymo nustatymus, palieskite **redaguoti** ir tada keiskite nustatymą.
8. Spustelėkite mygtuką **Nuskaityti** ir pradėkite nuskaitymą.

Nuskaitykite į tinklo aplanką

Naudodamiesi spausdintuvo valdymo skydu nuskaitykite dokumentą ir išsaugokite jį tinklo aplanke.

 **PASTABA:** norint naudotis šia funkcija, spausdintuvas turi būti prijungtas prie tinklo, o funkcija „Nuskaityti į el. paštą“ turi būti sukonfigūruota naudojant sąrankos vedlį „Nuskaityti į el. paštą“ („Windows“) arba HP integruotąjį tinklo serverį.

1. Dokumentą padėkite ant skaitytuvo stiklo pagal žymes, nurodytas ant spausdintuvo.
2. Pradiniame spausdintuvo valdymo skydo ekrane palieskite „Scan“ (Nuskaityti) piktogramą .
3. Spustelėkite elementą [Nuskaityti į tinklo aplanką](#).
4. Tinklo aplankų sąrašė pasirinkite aplanką, kuriame norite išsaugoti dokumentą.
5. Valdymo skydelio ekrane rodomi nuskaitymo nustatymai.
 - Jei norite pakeisti nustatymus, spustelėkite mygtuką [Nustatymai](#), tada pakeiskite nustatymus.
 - Jei nustatymai yra tinkami, pereikite prie kito žingsnio.
6. Spustelėkite mygtuką [Nuskaityti](#) ir pradėkite nuskaitymą.

Papildomos nuskaitymo užduotys

Eikite į www.hp.com/support/ljM282MFP.

Instrukcijos yra prieinamos atliekant konkrečias nuskaitymo užduotis, pavyzdžiui:

- Kaip nuskaityti įprastą nuotrauką arba dokumentą
- Kaip nuskaityti redaguojamą tekstą (OCR)
- Kaip nuskaityti kelis lapus į vieną failą

7 Faksas

- [Sureguliuokite faksogramų siuntimo ir gavimo parametrus](#)
- [Faksogramos siuntimas](#)

Daugiau informacijos rasite:

Toliau pateikta informacija yra teisinga paskelbimo metu. Naujausios informacijos ieškokite www.hp.com/support/ljM282MFP.

HP visa apimantis spausdintuvo pagalbos centras pateikia tokią informaciją:

- Diegimas ir konfigūracija
- Mokymai ir naudojimas
- Problemų sprendimas
- Atsisiųsti programinės ir programinės-aparatinės įrangos atnaujinimus
- Prisijunkite prie pagalbos forumų
- Raskite garantiją ir teisinę informaciją

Sureguliuokite faksogramų siuntimo ir gavimo parametrus

- [Prieš pradėdami](#)
- [1 veiksmas: Nustatykite telefono ryšio tipą](#)
- [2 veiksmas: Nustatykite fakso aparatą](#)
- [3 veiksmas: Sukonfigūruokite fakso laiką, datą ir antraštę.](#)
- [4 veiksmas: Vykdyti fakso patikrą](#)

Prieš pradėdami

Prieš prijungdami fakso paslaugas, įsitikinkite, kad spausdintuvas buvo visiškai sureguliuotas.

 **PASTABA:** Norėdami prijungti spausdintuvą prie telefono lizdo, naudokite telefono kabelį ir visus adapterius, gautus kartu su spausdintuvu.

 **PASTABA:** Spausdintuvas pateikiamas kartu su adapteriu tose šalyse / regionuose, kuriose naudojamos serijinės telefoninės sistemos. Naudokite adapterį norėdami prijungti kitus telekomunikacijų įrenginius prie to paties telefono lizdo prie kurio jau prijungtas spausdintuvas.

Vadovaukitės šiomis keturiuose žingsniuose nurodytomis instrukcijomis:

[1 veiksmas: Nustatykite telefono ryšio tipą 74 puslapyje.](#)

[2 veiksmas: Nustatykite fakso aparatą 75 puslapyje.](#)

[3 veiksmas: Sukonfigūruokite fakso laiką, datą ir antraštę. 79 puslapyje.](#)

[4 veiksmas: Vykdyti fakso patikrą 81 puslapyje.](#)

1 veiksmas: Nustatykite telefono ryšio tipą

Peržiūrėkite toliau nurodytas įrangos ir paslaugų rūšis, norėdami sužinoti, kurios sąrankos metodą naudoti. Naudojamas metodas priklauso nuo telefono sistemoje jau įdiegtos įrangos ir paslaugų.

 **PASTABA:** Spausdintuvas yra analoginis įrenginys. HP rekomenduoja naudoti spausdintuvą su tam skirta analogine telefono linija.

- **Speciali telefono linija:** spausdintuvas yra tik įrangos dalis ar paslauga prijungta prie telefono linijos
- **Balso skambučiai:** Balso ir fakso skambučiams naudojama ta pati telefono linija
- **Automatinis atsakiklis:** Balso skambučiai automatinio atsakiklio atsakomi ta pačia telefono linija kaip ir fakso skambučiai
- **Balso paštas:** Balso pašto prenumeratos paslaugai naudojama ta pati telefono linija kaip faksui
- **Išskirtinė skambučio paslauga:** tai telefono kompanijos teikiama paslauga, kuri leidžia susieti kelis telefono numerius su viena telefono linija, ir kiekvienas numeris turi skirtingą skambėjimo toną; spausdintuvas atpažįsta jam priskirtą skambėjimo toną ir atsako į skambutį.
- **Kompiuterio telefono ryšio modemas:** Prisijungimui prie interneto kompiuteris naudoja telefono liniją.
- **DSL linija:** Tai telefono kompanijos teikiama skaitmeninės abonentų linijos (DSL) paslauga; ši paslauga kai kuriose šalyse / regionuose gali būti vadinama ADSL.

- **PBX arba ISDN telefoninė sistema:** Tai žinybinės stoties paslauga (PBX) – telefoninė sistema arba integruotų paslaugų skaitmeninio tinklo (ISDN) sistema.
- **„VoIP“ telefoninė sistema:** Tai interneto tiekėjo teikiama balso signalo perdavimo internetu (VoIP) paslauga.

2 veiksmas: Nustatykite fakso aparatą

Spustelėkite žemiau esančią nuorodą, geriausiai apibūdinančią aplinką, kurioje bus siunčiamos ir priimamos faksogramos, ir sekite diegimo instrukcijas.

- [Speciali telefono linija: 75 puslapyje](#)
- [Bendra balso / fakso linija 76 puslapyje](#)
- [Bendra balso / fakso linija su atsakikliu. 77 puslapyje](#)

Čia pateikiamos tik trijų prijungimo rūšių instrukcijos. Jei norite gauti daugiau informacijos apie kitas spausdintuvo jungčių rūšis, eikite į pagalbos svetainę www.hp.com/support/ljM282MFP.

 **PASTABA:** Šis spausdintuvas yra analoginis fakso įrenginys. HP rekomenduoja naudoti spausdintuvą su tam skirta analogine telefono linija. Jei aplinka yra skaitmeninė, pavyzdžiui, DSL, PBX, ISDN arba VoIP, patikrinkite, ar naudojami tinkami filtrai, ir teisingai sukonfigūruokite skaitmeninius nustatymus. Norėdami gauti daugiau informacijos, kreipkitės į skaitmeninės paslaugos teikėją.

 **PASTABA:** Neprijunkite prie telefono linijos daugiau nei trijų įrenginių.

 **PASTABA:** Balso paštas su šiuo spausdintuvu nepalaikomas.

Speciali telefono linija:

Norėdami prijungti spausdintuvą prie tam skirtos telefono linijos nenaudojant jokių papildomų paslaugų, atlikite toliau nurodytus veiksmus.

1. Prijunkite telefono laidą prie spausdintuvo fakso prievado ir prie sieninio telefono lizdo.

 **PASTABA:** kai kuriose šalyse / regionuose telefono laidui, kurį gavote su spausdintuvu, gali reikėti adapterio.

 **PASTABA:** kai kuriuose spausdintuvuose fakso prievadas gali būti virš telefono prievado. Žr. spausdintuvo piktogramas.

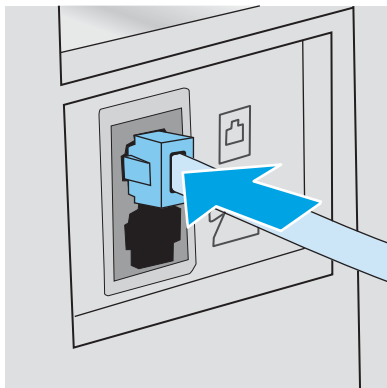

2. Nustatykite, kad spausdintuvas atsilieptų į fakso skambučius automatiškai.

- a. Įjunkite spausdintuvą.
 - b. Valdymo skyde atidarykite meniu [Sąranka](#).
 - c. Pasirinkite meniu [Fakso nustatymai](#).
 - d. Pasirinkite meniu [Bazinė sąranka](#).
 - e. Pasirinkite „Answer Mode“ (Atsakymo režimas) nustatymą.
 - f. Pasirinkite „Automatic“ (Automatinis) parinktį.
3. Tęsti į [3 veiksmas: Sukonfigūruokite fakso laiką, datą ir antraštę. 79 puslapyje](#).

Bendra balso / fakso linija

Norėdami prijungti spausdintuvą prie bendros balso / fakso linijos, atlikite šiuos veiksmus:

1. Atjunkite visus prie telefono lizdo prijungtus įrenginius.
2. Prijunkite telefono laidą prie spausdintuvo fakso prievado ir prie sieninio telefono lizdo.

 **PASTABA:** kai kuriose šalyse / regionuose telefono kabeliui, kurį gavote su spausdintuvu, gali reikėti adapterio.

 **PASTABA:** kai kuriuose spausdintuvuose fakso prievadas gali būti virš telefono prievado. Žr. spausdintuvo piktogramas.

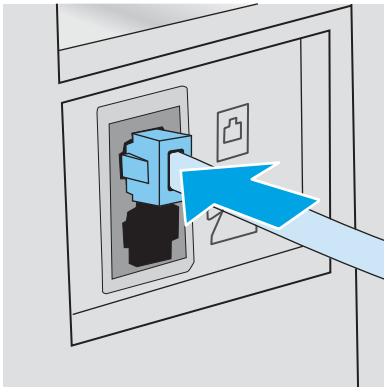

3. Ištraukite kištuką iš telefono linijos prievado spausdintuvo galinėje sienelėje ir tuomet prie šio prievado prijunkite telefoną.
4. Nustatykite, kad spausdintuvas atsilieptų į fakso skambučius automatiškai.
 - a. Įjunkite spausdintuvą.
 - b. Valdymo skyde atidarykite meniu [Sąranka](#).
 - c. Pasirinkite meniu [Fakso nustatymai](#).
 - d. Pasirinkite meniu [Bazinė sąranka](#).
 - e. Pasirinkite nustatymą [Atsakymo režimas](#) ir tada pasirinkite parinktį [Automatinis](#).
5. Nustatykite, kad spausdintuvas, prieš siųsdamas faksogramą, tikrintų, ar nėra rinkimo tono.

 **PASTABA:** taip spausdintuvui neleidžiama siųsti faksogramos, kol kas nors kalba telefonu.

- a. Valdymo skyde atidarykite meniu [Sąranka](#).
 - b. Pasirinkite meniu [Fakso nustatymai](#).
 - c. Pasirinkite meniu [Išplėstinė sąranka](#).
 - d. Pasirinkite „[Detect Dial Tone](#)“ (Renkamo tono aptikimas) nustatymą ir tada palieskite nustatymą „[On](#)“ (Ijungta).
6. Tęsti į [3 veiksmas: Sukonfigūruokite fakso laiką, datą ir antraštę. 79 puslapyje](#).

Bendra balso / fakso linija su atsakikliu.

Norėdami bendroje balso / fakso linijoje sujungti spausdintuvą su atsakikliu, atlikite šiuos veiksmus:

1. Atjunkite visus prie telefono lizdo prijungtus įrenginius.
2. Prijunkite telefono laidą prie spausdintuvo fakso prievado ir prie sieninio telefono lizdo.

 **PASTABA:** kai kuriose šalyse / regionuose telefono laidui, kurį gavote su spausdintuvu, gali reikėti adapterio.

 **PASTABA:** kai kuriuose spausdintuvuose fakso prievadas gali būti virš telefono prievado. Žr. spausdintuvo piktogramas.

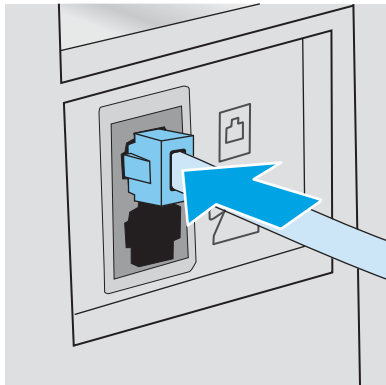

3. Ištraukite kištuką iš telefono linijos prievado spausdintuvo galinėje sienelėje.

4. Atsakiklio telefono kabelį prijunkite prie telefono linijos prievado spausdintuvo galinėje sienelėje.

 **PASTABA:** prijunkite automatinį atsakiklį tiesiogiai prie spausdintuvo, priešingu atveju atsakiklis gali iš fakso aparato įrašinėti fakso tonus ir spausdintuvas gali nepriimti faksogramų.

 **PASTABA:** jei automatinis atsakiklis neturi integruoto telefono, prijunkite telefoną prie lizdo „OUT“ (Išvestis), esančio automatiniame atsakiklyje jūsų patogumui.

 **PASTABA:** kai kuriuose spausdintuvuose fakso prievadas gali būti virš telefono prievado. Žr. spausdintuvo piktogramas.

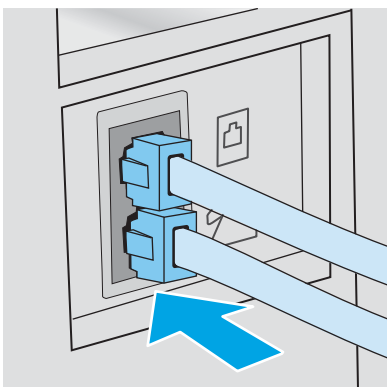

5. Sureguliuokite spausdintuvo atsiliepmo skambučių tonų nustatymus.

- Ijunkite spausdintuvą.
- Valdymo skyde atidarykite meniu [Sąranka](#).
- Pasirinkite meniu [Fakso nustatymai](#).
- Pasirinkite meniu [Bazinė sąranka](#).
- Pasirinkite parinktį „Rings to Answer“ (Atsiliepimo skambučių tonai).
- Norėdami nustatyti skambučių skaičių, naudokite skaitinę klaviatūrą spausdintuvo valdymo skyde, tada pasirinkite mygtuką **OK**.

6. Nustatykite, kad spausdintuvas atsilieptų į fakso skambučius automatiškai.

- Valdymo skyde atidarykite meniu [Sąranka](#).
- Pasirinkite meniu [Fakso nustatymai](#).
- Pasirinkite meniu [Bazinė sąranka](#).
- Pasirinkite nustatymą [Atsakymo režimas](#) ir tada pasirinkite parinktį [Automatinis](#).

7. Nustatykite, kad spausdintuvas, prieš siųsdamas faksogramą, tikrintų, ar nėra rinkimo tono.

 **PASTABA:** taip spausdintuvui neleidžiama siųsti faksogramos, kol kas nors kalba telefonu.

- Valdymo skyde atidarykite meniu [Sąranka](#).
- Pasirinkite meniu [Fakso nustatymai](#).

- c. Pasirinkite meniu [Išplėstinė sąranka](#).
 - d. Pasirinkite nustatymą [Renkamo tono aptikimas](#) ir tada pasirinkite mygtuką **Ijungta**.
8. Tęsti į [3 veiksmas: Sukonfigūruokite fakso laiką, datą ir antraštę. 79 puslapyje](#).

3 veiksmas: Sukonfigūruokite fakso laiką, datą ir antraštę.

Sukonfigūruokite spausdintuvo fakso nustatymus vienu iš šių būdų:

- [HP fakso aparato sąrankos vedlys 79 puslapyje](#) (rekomenduojamas būdas)
- [Spausdintuvo valdymo skydas 79 puslapyje](#)
- [HP įterptasis tinklo serveris \(EWS\) ir HP įrenginio įrankių juosta \(„Windows“\) 80 puslapyje](#) (jei programinė įranga yra įdiegta)



PASTABA: Jungtinėse Valstijose ir daugelyje kitų šalių/regionų įstatymai reikalauja nustatyti laiką, datą ir kitą faksogramų antraštės informaciją.

HP fakso aparato sąrankos vedlys

Po *pradinio nustatymo* paleiskite fakso sąrankos vedlį ir programinės įrangos diegimą atlikdami šiuos veiksmus.



PASTABA: Kai kurios operacinės sistemos nepalaiko fakso sąrankos vedlio.

1. Atidarykite „HP Printer Assistant“
 - **„Windows 10“:** Meniu **Pradėti** spustelėkite **Visos programos**, spustelėkite **HP** ir tada pasirinkite spausdintuvo pavadinimą.
 - **„Windows 8,1“:** Ekrane **Pradėti** apačioje kairiame kampe paspauskite rodyklę į apačią ir tada pasirinkite spausdintuvo pavadinimą.
 - **„Windows 8“:** Dešiniuoju pelės klavišu spustelėkite tuščią sritį **Pradėti** ekrane, programų juostoje spustelėkite **Visos programos** ir tada pasirinkite spausdintuvo pavadinimą.
 - **„Windows 7“, „Windows Vista“ ir „Windows XP“:** Kompiuterio darbalaukyje spustelėkite **Pradėti**, pasirinkite **Visos programos**, spustelėkite **HP**, spustelėkite spausdintuvo aplanką ir tada pasirinkite spausdintuvo pavadinimą.
2. „HP Printer Assistant“ pasirinkite **Faksas** ir tada pasirinkite **Fakso sąrankos vedlys**.
3. Laikytės ekrane rodomų „HP Fax Setup Wizard“ (HP fakso sąrankos vedlys) nurodymų, kad sukonfigūruotumėte fakso nustatymus.
4. Tęsti į [4 veiksmas: Vykdyti fakso patikrą 81 puslapyje](#).

Spausdintuvo valdymo skydas

Jei norite naudoti valdymo pultą datai, laikui ir antraštei nustatyti, atlikite šiuos veiksmus.

1. Valdymo skyde atidarykite meniu [Sąranka](#).
2. Pasirinkite meniu [Fakso nustatymai](#).
3. Pasirinkite meniu [Bazinė sąranka](#).
4. Pasirinkite parinktį [Laikas / data](#).

5. Pasirinkite 12 arba 24 valandų laikrodį.
6. Klaviatūra įveskite esamą laiką ir tada spustelėkite mygtuką „OK“ (Gerai).
7. Pasirinkite datos formatą.
8. Klaviatūra įveskite esamą datą ir tada spustelėkite mygtuką „OK“ (Gerai).
9. Pasirinkite meniu [Fakso antraštė](#).
10. Klaviatūra įveskite savo fakso numerį ir tada pasirinkite [OK](#).



PASTABA: Didžiausias simbolių skaičius fakso numeriui yra 20.

11. Klaviatūra įveskite įmonės pavadinimą arba antraštę, tada spustelėkite [OK](#).



PASTABA: Didžiausias faksogramos antraštės simbolių skaičius yra 25.

12. Tęsti į [4 veiksmas: Vykdyti fakso patikrą 81 puslapyje](#).

HP įterptasis tinklo serveris (EWS) ir HP įrenginio įrankių juosta („Windows“)

1. Paleiskite HP EWS naudojantis meniu programine įranga arba interneto naršykle.

Pirmas būdas. Programinėje įrangoje atidarykite HP integruotąjį tinklo serverį (EWS)

- a. Atidarykite „HP Printer Assistant“
 - **„Windows 10“:** Meniu **Pradėti** spustelėkite **Visos programos**, spustelėkite **HP** ir tada pasirinkite spausdintuvo pavadinimą.
 - **„Windows 8,1“:** Ekrane **Pradėti** apačioje kairiame kampe paspauskite rodyklę į apačią ir tada pasirinkite spausdintuvo pavadinimą.
 - **„Windows 8“:** Dešiniuoju pelės klavišu spustelėkite tuščią sritį **Pradėti** ekrane, programų juostoje spustelėkite **Visos programos** ir tada pasirinkite spausdintuvo pavadinimą.
 - **„Windows 7“, „Windows Vista“ ir „Windows XP“:** Kompiuterio darbalaukyje spustelėkite **Pradėti**, pasirinkite **Visos programos**, spustelėkite **HP**, spustelėkite spausdintuvo aplanką ir tada pasirinkite spausdintuvo pavadinimą.
- b. „HP Printer Assistant“ pasirinkite **Spausdinti** ir tada pasirinkite **HP įrenginių įrankių dėžė**.

Antras būdas. Interneto naršyklėje atidarykite HP integruotąjį tinklo serverį (EWS).

- a. Spausdintuvo valdymo skyde paspauskite sąrankos mygtuką . Atidarykite meniu [Tinklo sąranka](#), pasirinkite [Rodyti IP adresą](#) ir tada rinkitės [Taip](#). Grįžkite į pradžios ekraną, kad peržiūrėtumėte IP adresą.

- b. Atidarykite žiniatinklio naršyklę ir adreso eilutėje įveskite IP adresą arba pagrindinio kompiuterio pavadinimą tiksliai taip, kaip yra nurodyta spausdintuvo valdymo skyde. Kompiuterio klaviatūroje paspauskite klavišą **Enter**. Atidaromas EWS.

 <https://10.10.XXXXX/>

 **PASTABA:** Jei interneto naršyklėje rodomas pranešimas, kad svetainės prieiga gali būti nesaugi, pasirinkite parinktį eiti į svetainę. Prieiga prie šios svetainės kompiuteriui nepakenks.

2. Spustelėkite skirtuką „**Fax**“ (Faksas).
3. Norėdami sukonfigūruoti fakso nustatymus, laikykitės ekrane pateiktų nurodymų.
4. Tęsti į [4 veiksmas: Vykdyti fakso patikrą 81 puslapyje](#).

4 veiksmas: Vykdyti fakso patikrą

Atlikite fakso testą ir įsitikinkite, kad fakso aparatas yra teisingai sukonfigūruotas.

1. Valdymo skyde atidarykite meniu [Sąranka](#).
2. Pasirinkite meniu [Savidiagnostika](#).
3. Pasirinkite parinktį „**Run Fax Test**“ (Paleisti fakso patikrą). Spausdintuvas atspausdina patikros ataskaitą.
4. Peržiūrėkite ataskaitą.
 - Jeigu ataskaitoje nurodoma, kad spausdintuvas „**passed the test**“ (**išlaikė testą**), spausdintuvas yra paruoštas siųsti ir priimti faksogramas.
 - Jeigu ataskaitoje nurodoma, kad spausdintuvas „**failed the test**“ (**neišlaikė testo**), daugiau informacijos, kaip išspręsti problemą ieškokite ataskaitoje. Fakso trikčių šalinimo kontroliniame sąraše pateikiama daugiau informacijos apie tai, kaip spręsti fakso aparato problemas.

Faksogramos siuntimas

- [Faksograma iš planšetinio skenerio](#)
- [Faksuokite iš dokumentų tiektuvo](#)
- [Sparčiojo rinkimo ir grupinio rinkimo įrašų naudojimas](#)
- [Faksogramos siuntimas iš programinės įrangos](#)
- [Faksogramos siuntimas iš trečiųjų šalių programinės įrangos programos, pavyzdžiui, „Microsoft Word“](#)

Faksograma iš planšetinio skenerio

1. Dokumentą spausdinama puse žemyn padėkite ant skenerio stiklo.



2. Pradiniame spausdintuvo valdymo skydo ekrane palieskite „Fax“ (Faksas) piktogramą .
3. Pasinaudokite klaviatūra ir įveskite fakso numerį.
4. Palieskite mygtuką „Start Fax“ (Fakso pradėjimas).
5. Jūsų prašoma patvirtinti, kad norite siųsti iš skaitytuvo stiklo. Bakstelėkite mygtuką „Yes“ (Taip).
6. Jūsų prašoma įdėti pirmąjį lapą. Palieskite mygtuką „OK“ (Spalvotai / juodai).
7. Spausdintuvas nuskaito pirmą lapą, tada paragina įdėti kitą lapą. Jei dokumentas yra sudarytas iš kelių lapų, palieskite mygtuką „Yes“ (Taip). Tęskite procesą, kol nuskaitysite visus lapus.
8. Kai nuskaitote paskutinį lapą, paraginti palieskite mygtuką „No“ (Ne). Spausdintuvas išsiunčia faksą.

Faksuokite iš dokumentų tiektuvo

1. Originalius dokumentus į dokumentų tiektuvą dėkite spausdinama puse į viršų.

ĮSPĖJIMAS: Norėdami apsaugoti spausdintuvą nuo sugadinimo, nenaudokite originalų, kuriuose yra korekcijos juostelės, korekcijos skysčio, popieriaus segtukų ar sąvaržėlių. Taip pat į dokumentų tiektuvą nedėkite nuotraukų, nedidelių ar trapių dokumentų originalų.

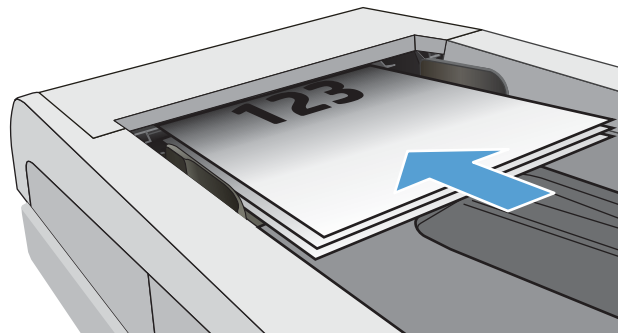

2. Koreguokite popieriaus kreiptuvus, kol jie prispaus popieriaus kraštus.

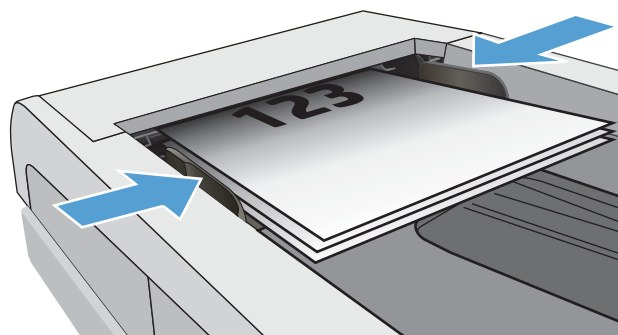



3. Pradiniame spausdintuvo valdymo skydo ekrane palieskite „Fax“ (Faksas) piktogramą .
4. Pasinaudokite klaviatūra ir įveskite fakso numerį.
5. Palieskite mygtuką „Start Fax“ (Fakso pradėjimas).

Sparčiojo rinkimo ir grupinio rinkimo įrašų naudojimas

 **PASTABA:** Prieš naudojant telefonų knyga faksogramų siuntimui, telefonų knygos įrašai turi būti nustatomi mygtuku „Fax Menu“ (Fakso meniu).

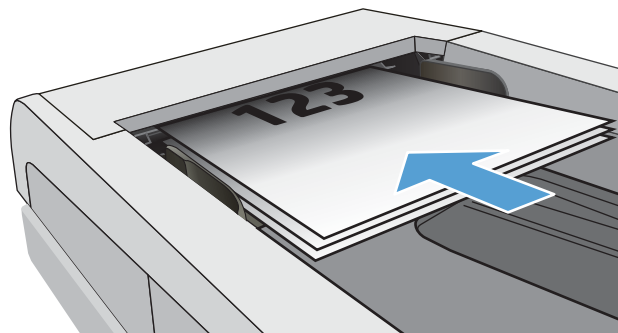
1. Dokumentą padėkite ant skaitytuvo stiklo arba į dokumentų tiektuvą.



2. Pradiniame spausdintuvo valdymo skydo ekrane palieskite „Fax“ (Faksas) piktogramą .
3. Klaviatūroje palieskite fakso telefonų knygos piktogramą.
4. Palieskite individo arba grupės pavadinimą, kurį norite naudoti.
5. Palieskite mygtuką „Start Fax“ (Fakso pradėjimas).

Faksogramos siuntimas iš programinės įrangos

Siuntimo procedūra skiriasi, atsižvelgiant į jūsų specifikacijas. Toliau pateikiami labiausiai tipiški veiksmai.

1. Atidarykite „HP Printer Assistant“
 - „Windows“ 10: Meniu **Pradėti** spustelėkite **Visos programos**, spustelėkite **HP**, tada pasirinkite spausdintuvo pavadinimą.
 - „Windows 8.1“: Ekrane **Pradėti** apačioje kairiame kampe paspauskite rodyklę į apačią ir tada pasirinkite spausdintuvo pavadinimą.
 - „Windows 8“: Dešiniuoju pelės klavišu spustelėkite tuščią sritį **Pradėti** ekrane, programų juostoje spustelėkite **Visos programos** ir tada pasirinkite spausdintuvo pavadinimą.
 - „Windows“ 7: Kompiuterio darbalaukyje spustelėkite **Pradėti**, pasirinkite **Visos programos**, spustelėkite **HP**, spustelėkite spausdintuvo aplanką ir tada pasirinkite spausdintuvo pavadinimą.
2. „HP Printer Assistant“ pasirinkite **Faksas** ir tada pasirinkite **Fakso siuntimas**.
3. Įveskite vieno ar daugiau gavėjų fakso numerį.
4. Įdėkite dokumentą į dokumentų tiektuvą.
5. Spustelėkite „**Send Now**“ (siųsti dabar).

Faksogramos siuntimas iš trečiųjų šalių programinės įrangos programos, pavyzdžiui, „Microsoft Word“

1. Atidarykite dokumentą trečiosios šalies programoje.
2. Spustelėkite meniu **File** (failas) ir tada spustelėkite **Print** (spausdinti).
3. Išskleidžiamame spausdintuvų sąrašė pasirinkite fakso spausdinimo tvarkyklę. Atidaroma fakso programinė įranga.
4. Įveskite vieno ar daugiau gavėjų fakso numerį.
5. Įtraukite visus spausdintuve įdėtus puslapius. Šis veiksmas neprivalomas.
6. Spustelėkite „**Send Now**“ (siųsti dabar).

8 Spausdintuvo tvarkymas

- [„HP Web Services“ \(HP interneto paslaugų\) programų naudojimas \(tik jutiklinį ekraną turintiems modeliams\)](#)
- [Spausdintuvo ryšio tipo keitimas \(„Windows“\)](#)
- [Išplėstinė konfigūracija su HP integruotu tinklo serveriu \(„HP Embedded Web Server“ - EWS\) ir HP prietaiso priemonių rinkiniu \(„HP Device Toolbox“\) \(„Windows“\).](#)
- [Tinklo IP nustatymų konfigūravimas](#)
- [Spausdintuvo saugos savybės](#)
- [Energijos taupymo nustatymai](#)
- [„HP Web Jetadmin“](#)
- [Atnaujinti programinę aparatinę įrangą](#)

Daugiau informacijos rasite:

Toliau pateikta informacija yra teisinga paskelbimo metu. Naujausios informacijos ieškokite www.hp.com/support/ljM282MFP.

HP visa apimantis spausdintuvo pagalbos centras pateikia tokią informaciją:

- Diegimas ir konfigūracija
- Mokymai ir naudojimas
- Problemų sprendimas
- Atsisiųsti programinės ir programinės-aparatinės įrangos atnaujinimus
- Prisijunkite prie pagalbos forumų
- Raskite garantiją ir teisinę informaciją

„HP Web Services“ (HP interneto paslaugų) programų naudojimas (tik jutiklinį ekraną turintiems modeliams)

HP interneto paslaugų programos suteikia naudingą turinį, kurį į spausdintuvą galima automatiškai atsisiųsti iš interneto. Galite rinktis iš gausybės programų, įskaitant naujienų, kalendorių ir debesies saugyklų.

Jei norite aktyvuoti šias programas ir nustatyti siuntimosi grafiką, eikite į „HP Connected“ svetainę adresu www.hpconnected.com



PASTABA: Norint naudoti šią funkciją, spausdintuvas turi būti prijungtas prie laidinio arba belaidžio tinklo ir interneto. Spausdintuve turi būti įjungtos HP interneto paslaugos.

Įjungti interneto paslaugas

Šis procesas įjungia HP tinklo paslaugas „Apps“ (Programos) mygtuką .

1. Pradiniame spausdintuvo valdymo skydo ekrane perbraukite, kol bus parodytas meniu „Setup“ (Sąranka). Palieskite „Setup“ (Sąranka) piktogramą , kad atidarytumėte meniu.
2. Palieskite „HP Web Services“ (HP tinklo paslaugos).
3. Palieskite „Enable Web Services“ (Įjungti tinklo paslaugas).
4. Norėdami atspausdinti HP interneto paslaugų naudojimo sąlygas, palieskite „Print“ (Spausdinti).
5. Norėdami pabaigti šią procedūrą, palieskite „OK“ (Gerai).

Kai iš „HP Connected“ svetainės atsisiųsite programą, ji bus pasiekama spausdintuvo valdymo skydo meniu [Programos](#).

Spausdintuvo ryšio tipo keitimas („Windows“)

Jei jau naudojate spausdintuvą, bet norite pakeisti prijungimo tipą, tai galite padaryti naudodami nustatymus **Įrenginio sąranka ir programinė įranga**. Pvz., naudodamiesi USB ar tinklo jungtimi prie kompiuterio prijunkite naują spausdintuvą arba keiskite USB jungtį į belaidę jungtį.

Norėdami atidaryti **Įrenginio sąranka ir programinė įranga**, atlikite toliau pateikiamus veiksmus:

1. Atidarykite „HP Printer Assistant“
 - **„Windows 10“**: Meniu **Pradėti** spustelėkite **Visos programos**, spustelėkite **HP** ir tada pasirinkite spausdintuvo pavadinimą.
 - **„Windows 8.1“**: Ekrane **Pradėti** apačioje kairiame kampe paspauskite rodyklę į apačią ir tada pasirinkite spausdintuvo pavadinimą.
 - **„Windows 8“**: Dešiniuoju pelės klavišu spustelėkite tuščią sritį **Pradėti** ekrane, programų juostoje spustelėkite **Visos programos** ir tada pasirinkite spausdintuvo pavadinimą.
 - **„Windows 7“, „Windows Vista“ ir „Windows XP“**: Kompiuterio darbalaukyje spustelėkite **Pradėti**, pasirinkite **Visos programos**, spustelėkite **HP**, spustelėkite spausdintuvo aplanką ir tada pasirinkite spausdintuvo pavadinimą.
2. „HP Printer Assistant“ pasirinkite **Įrankiai** iš naršymo juostos ir tada pasirinkite **Įrenginio sąranka ir programinė įranga**.

Išplėstinė konfigūracija su HP integruotu tinklo serveriu („HP Embedded Web Server“ – EWS) ir HP prietaiso priemonių rinkiniu („HP Device Toolbox“) („Windows“).

Norėdami tvarkyti spausdinimo funkcijas iš kompiuterio, o ne iš spausdintuvo valdymo skydelio, naudokitės HP integruoju tinklo serveriu.

- Peržiūrėti spausdintuvo būsenos informaciją
- Sužinoti, kiek yra likę visų eksploatacinių medžiagų ir užsisakyti naujų
- Peržiūrėti ir keisti dėklų konfigūraciją (popieriaus tipai ir formatai)
- Peržiūrėti ir išspausdinti vidinius puslapius
- Peržiūrėti ir keisti tinklo konfigūraciją

HP integruotas tinklo serveris veikia, kai spausdintuvas prijungtas prie IP pagrindu veikiančio tinklo. HP integruotas tinklo serveris nepalaiko IPX pagrindu veikiančių jungčių su spausdintuvu. Norint įjungti ir naudoti HP integruotą tinklo serverį, prieiga prie interneto nebūtina.

Kai spausdintuvas prijungtas prie tinklo, HP integruotas tinklo serveris tampa pasiekiamas automatiškai.





 **PASTABA:** „HP Device Toolbox“ (HP įrenginio įrankių komplektas) yra programinė įranga, naudojama prisijungti prie HP integruotojo tinklo serverio, kai spausdintuvas yra prijungtas prie kompiuterio per USB. Ji galima tik jei kompiuteryje diegiant spausdintuvą buvo atliekamas visas diegimas. Priklausomai nuo spausdintuvo prijungimo būdo, kai kuriomis funkcijomis gali būti negalima naudotis.

 **PASTABA:** HP įterptinis tinklo serveris neprieinamas už tinklo ugniasienės.

Pirmas būdas. Programinėje įrangoje atidarykite HP integruotąjį tinklo serverį (EWS)

1. Atidarykite „HP Printer Assistant“
 - „Windows 10“: Meniu **Pradėti** spustelėkite **Visos programos**, spustelėkite **HP** ir tada pasirinkite spausdintuvo pavadinimą.
 - „Windows 8.1“: Ekrane **Pradėti** apačioje kairiame kampe paspauskite rodyklę į apačią ir tada pasirinkite spausdintuvo pavadinimą.
 - „Windows 8“: Dešiniuoju pelės klavišu spustelėkite tuščią sritį **Pradėti** ekrane, programų juostoje spustelėkite **Visos programos** ir tada pasirinkite spausdintuvo pavadinimą.
 - „Windows“ 7: Kompiuterio darbalaukyje spustelėkite **Pradėti**, pasirinkite **Visos programos**, spustelėkite **HP**, spustelėkite spausdintuvo aplanką, tada pasirinkite spausdintuvo pavadinimą.
2. „HP Printer Assistant“ pasirinkite **Spausdinti** ir tada pasirinkite **HP įrenginių įrankių dėžė**.

Antras būdas. Interneto naršyklėje atidarykite HP integruotąjį tinklo serverį (EWS).

1. Pradiniame spausdintuvo valdymo skydo ekrane palieskite „Connection Information“ (Prisijungimo informacija) mygtuką  / , tada palieskite „Network Connected“ (Prijungtas tinklas) mygtuką  arba „Network Wi-Fi ON“ (Tinko „Wi-Fi“ įjungtas) mygtuką , kad būtų rodomas IP adresas arba pagrindinio kompiuterio pavadinimas.

2. Atidarykite žiniatinklio naršyklę ir adreso eilutėje įveskite IP adresą arba pagrindinio kompiuterio pavadinimą tiksliai taip, kaip yra nurodyta spausdintuvo valdymo skyde. Kompiuterio klaviatūroje paspauskite klavišą **Enter**. Atidaromas EWS.

 <https://10.10.XX.XXX/>

 **PASTABA:** Jei interneto naršyklėje rodomas pranešimas, kad svetainės prieiga gali būti nesaugi, pasirinkite parinktį eiti į svetainę. Prieiga prie šios svetainės kompiuteriui nepakenks.

8-1 lentelė EWS skirtukai

Skirtukas arba dalis	Aprašas
Skirtukas Pradinis Pateikiama informacija apie spausdintuvą, būseną ir konfigūraciją.	<ul style="list-style-type: none"> • Įrenginio būseną: rodoma spausdintuvo būseną ir apytikslė procentinė likusio HP eksploatacinių medžiagų naudojimo trukmės reikšmė. • Eksploatacinių medžiagų būseną: rodoma apytikslė procentinė likusio HP eksploatacinių medžiagų naudojimo trukmės reikšmė. Tikroji likusi eksploatacinių medžiagų naudojimo trukmė gali būti kitokia. Turėkite atsarginių eksploatacinių medžiagų, kurias galėsite įdėti, kai spausdinimo kokybė taps nepriimtina. Dar nebūtina keisti eksploatacines medžiagas, nebent spausdinimo kokybė nebėra priimtina. • Įrenginio konfigūracija: rodoma informacija iš spausdintuvo konfigūracijos puslapio. • Tinklo apibendrinimas: rodoma informacija iš spausdintuvo tinklo konfigūravimo puslapio. • Ataskaitos: spausdinami spausdintuvo sukurti konfigūracijos ir eksploatacinių medžiagų būsenos puslapiai. • „Color Usage Log“ (Spalvų naudojimo žurnalas): rodoma visų spalvotų užduočių, kurias išspausdino spausdintuvas, santrauka. (Tik spalvotiems modeliams) • Event Log (Įvykių žurnalas): Rodo visų spausdintuvo įvykių ir klaidų sąrašą. • Atvirojo kodo licencijos: Rodoma licencijų atvirojo kodo programinės įrangos programoms, kurias galima naudoti su spausdintuvu, santrauka.

8-1 lentelė EWS skirtukai (tęsinys)

Skirtukas arba dalis	Aprašas
Skirtukas Sistema Suteikia galimybę sukonfigūruoti spausdintuvą naudojantis kompiuteriu.	<ul style="list-style-type: none">• Informacija apie įrenginį: pateikiama pagrindinė informacija apie spausdintuvą ir įmonę.• Popieriaus sąranka: keičia numatytuosius spausdintuvo popieriaus nustatymus.• Spausdinimo kokybė: keičia numatytuosius spausdintuvo spausdinimo kokybės nustatymus.• „Energy Settings“ (Energijos nustatymai): keičia numatytą laiką, po kurio įjungiamas budėjimo arba automatinio išjungimo režimas.• „Print Density“ (Spausdinimo intensyvumas): Keičia kontrastų, paryškinių, vidutinių tonų ir šešėlių spausdinimo intensyvumą.• Popieriaus tipai: konfigūruoja spausdinimo režimus, kurie atitinka spausdintuvui tinkamų spausdinimo medžiagų tipus.• Sistemos sąranka: keičia numatytuosius spausdintuvo sistemos nustatymus.• „Supply Settings“ (Tiekimo nustatymai): pakeičia įspėjimus „Cartridge is low“ (Kasetėje mažai dažų) ir kitą informaciją apie eksploatacines medžiagas.• Techninė priežiūra: atlieka spausdintuvo valymo procedūrą.• Jrašyti ir atkurti: išsaugo dabartinius spausdintuvo nustatymus kompiuteryje faile. Naudokite šį failą, jei norite įkelti tuos pačius nustatymus į kitą spausdintuvą arba atkurti šiuos nustatymus spausdintuve vėliau.• Administravimas: nustato arba pakeičia spausdintuvo slaptažodį. Įjungia arba išjungia spausdintuvo funkcijas. <p>PASTABA: Skirtukas Sistema gali būti apsaugotas slaptažodžiu. Jei šis spausdintuvas prijungtas prie tinklo, prieš keisdami šio skirtuko nustatymus būtina pasitarkite su sistemos administratoriumi.</p>
Skirtukas Spausdinti Suteikia galimybę naudojantis kompiuteriu pakeisti numatytuosius spausdinimo nustatymus.	<ul style="list-style-type: none">• Spausdinimas: keičia numatytuosius spausdintuvo spausdinimo parametrus, pvz., kopijų skaičių ir popieriaus kryptį. Tai tos pačios parinktys, kurios yra valdymo skyde.• PCL5: galite peržiūrėti ir keisti „PCL5“ parametrus.• „PostScript“: išjunkite arba įjunkite funkciją Spausdinti PS klaidas.
Skirtukas Fax (faksas) (Tik fakso modeliams)	<ul style="list-style-type: none">• Receive Options (priėmimo parinktys): konfigūruoja spausdintuvo elgesį su įeinančiomis faksogramomis.• Phone Book (telefonų knyga): prideda arba ištrina įrašus fakso telefonų knygelėje.• Junk Fax List (nepageidaujimų faksogramų sąrašas): nustato sąrašą fakso numerių, kurių į spausdintuvą siunčiamos faksogramos blokuojamos.• Fax Activity Log (fakso veiklos žurnalas): apžvelgia naujausią spausdintuvo fakso veiklą.

8-1 lentelė EWS skirtukai (tęsinys)

Skirtukas arba dalis	Aprašas
Nuskaitymo skirtukas (MFP modeliams)	Sukonfigūruokite Nuskaityti į tinklo aplanką ir Nuskaityti į el. paštą funkcijas. <ul style="list-style-type: none">• Tinklo aplanko sąranka: sukonfigūruoja tinkle esančius aplankus, kuriuose spausdintuvai gali išsaugoti nuskaitytus failus.• Nuskaitymo į el. paštą sąranka: pradeda funkcijos Nuskaitymo į el. paštą sąranką procesą.• Siunčiamų el. laiškų profiliai: nustato el. pašto adresą, kuris visuose iš spausdintuvo siunčiamuose el. laiškuose bus rodomas kaip siuntėjo adresas. Sukonfigūruokite SMTP serverio informaciją.• El. pašto adresų knygtė: pridėkite arba ištrinkite įrašus el. pašto adresų knygtėje.• El. pašto parinktys: sukonfigūruokite numatytąją temos eilutę ir tekstą. Sukonfigūruokite numatytuosius el. laiškų nuskaitymo nustatymus.
Skirtukas Kopijavimas (MFP modeliams)	Konfigūruoti numatytuosius kopijavimo nustatymus.
Skirtukas Tinklo parametrai (Tik prie tinklo jungiamiems spausdintuvams) Suteikia galimybę naudojantis kompiuteriu pakeisti tinklo parametrus.	Tinklo administratorius gali naudotis šiuo skirtuku, jei nori valdyti su tinklu susijusius spausdintuvo parametrus, kai jis prijungtas prie IP tinklo. Taip pat leidžia tinklo administratoriui nustatyti belaidžio tiesioginio spausdinimo funkciją. Šis skirtukas nerodomas, jei spausdintuvai prijungti tiesiogiai.
Skirtukas HP interneto paslaugos	Šiame skirtuke galite nustatyti ir su šiuo spausdintuvu naudoti įvairius interneto įrankius.

Tinklo IP nustatymų konfigūravimas

- [Įžanga](#)
- [Spausdintuvo bendro naudojimo atsakomybės panaikinimas](#)
- [Tinklo nustatymų peržiūrėjimas ar keitimas](#)
- [Spausdintuvo pervadinimas tinkle](#)
- [Rankinis IPv4 TCP/IP parametrų konfigūravimas valdymo skyde](#)

Įžanga





Norėdami sukonfigūruoti spausdintuvo tinklo nustatymus, vadovaukitės toliau pateiktais skyriais.

Spausdintuvo bendro naudojimo atsakomybės panaikinimas

HP neteikia galimybės dirbti lygiaverčio tarptinklinio ryšio tinkle, nes tai yra ne HP spausdintuvo tvarkyklių, o „Microsoft“ operacinių sistemų funkcija. Apsilankykite „Microsoft“ svetainėje adresu www.microsoft.com.

Tinklo nustatymų peržiūrėjimas ar keitimas

Naudokite HP įterptinį interneto serverį, kad peržiūrėtumėte ar keistumėte IP konfigūracijos nustatymus.

1. Atidarykite HP įterptinį tinklo serverį (EWS):
 - a. Pradiniame spausdintuvo valdymo skydo ekrane palieskite „Connection Information“ (Prisijungimo informacija) mygtuką  / , tada palieskite „Network Connected“ (Prijungtas tinklas) mygtuką  arba „Network Wi-Fi ON“ (Tinko „Wi-Fi“ įjungtas) mygtuką , kad būtų rodomas IP adresas arba pagrindinio kompiuterio pavadinimas.
 - b. Atidarykite žiniatinklio naršyklę ir adreso eilutėje įveskite IP adresą arba pagrindinio kompiuterio pavadinimą tiksliai taip, kaip yra nurodyta spausdintuvo valdymo skyde. Kompiuterio klaviatūroje paspauskite klavišą **Enter**. Atidaromas EWS.





 <https://10.10.XX.XXX/>

 **PASTABA:** Jei interneto naršyklėje rodomas pranešimas, kad svetainės prieiga gali būti nesaugi, pasirinkite parinktį eiti į svetainę. Prieiga prie šios svetainės kompiuteriui nepakenks.

2. Spustelėję skirtuką „**Networking**“ (tinklo parametrai) ir gausite tinklo informaciją. Jei reikia, keiskite nustatymus.

Spausdintuvo pervadinimas tinkle

Norėdami pervadinti spausdintuvą tinkle, kad jis būtų atpažįstamas pagal unikalų pavadinimą, naudokite HP integruotąjį tinklo serverį.

1. Atidarykite HP įterptinį tinklo serverį (EWS):
 - a. Pradiniame spausdintuvo valdymo skydo ekrane palieskite „Connection Information“ (Prisijungimo informacija) mygtuką  / , tada palieskite „Network Connected“ (Prijungtas tinklas) mygtuką  arba „Network Wi-Fi ON“ (Tinko „Wi-Fi“ įjungtas) mygtuką , kad būtų rodomas IP adresas arba pagrindinio kompiuterio pavadinimas.

- b. Atidarykite žiniatinklio naršyklę ir adreso eilutėje įveskite IP adresą arba pagrindinio kompiuterio pavadinimą tiksliai taip, kaip yra nurodyta spausdintuvo valdymo skyde. Kompiuterio klaviatūroje paspauskite klavišą **Enter**. Atidaromas EWS.

 <https://10.10.XXXXX/>

 **PASTABA:** Jei interneto naršyklėje rodomas pranešimas, kad svetainės prieiga gali būti nesaugi, pasirinkite parinktį eiti į svetainę. Prieiga prie šios svetainės kompiuteriui nepakenks.

2. Atidarykite skirtuką „**System**“ (Sistema).
3. Puslapyje „**Device Information**“ (Įrenginio informacija) numatytasis spausdintuvo pavadinimas nurodytas laukelyje „**Device Description**“ (Įrenginio aprašas). Galite pakeisti šį pavadinimą į unikalų pavadinimą, pagal kurį spausdintuvas bus atpažįstamas.

 **PASTABA:** Kitų šiame puslapyje esančių laukų pildyti nėra būtina.

4. Spustelėdami mygtuką „**Apply**“ (Taikyti), įrašykite pakeitimus.

Rankinis IPv4 TCP/IP parametrų konfigūravimas valdymo skyde

Naudokite valdymo skydo meniu, norėdami rankiniu būdu nustatyti IPv4 adresą, potinklio šabloną ir numatytąją tinklo sąsają.

1. Pradiniame spausdintuvo valdymo skydo ekrane palieskite „**Setup**“ (Sąranka) mygtuką .
2. Slinkite prie meniu „**Tools**“ (Įrankiai) ir jį palieskite.
3. Palieskite meniu „**IPv4 Config Method**“ (IPv4 konfigūravimo metodas), tada palieskite mygtuką „**Manual**“ (Rankinis).
4. Jutikliniame ekrane esančia klaviatūra įveskite IP adresą ir palieskite mygtuką „**OK**“ (Gerai). Palieskite mygtuką „**Yes**“ (Taip), kad patvirtintumėte.
5. Jutikliniame ekrane esančia klaviatūra įveskite potinklio šabloną ir bakstelėkite mygtuką „**OK**“ (Gerai). Palieskite mygtuką „**Yes**“ (Taip), kad patvirtintumėte.
6. Jutikliniame ekrane esančia klaviatūra įveskite numatytąją tinklų sąsają ir palieskite mygtuką „**OK**“ (Gerai). Palieskite „**Yes**“ (Taip), kad patvirtintumėte.

Spausdintuvo saugos savybės





Įžanga

Spausdintuve yra kelios saugos funkcijos, ribojančios prieigą prie konfigūravimo nustatymų, apsaugančios duomenis ir prieigą prie vertingų techninės įrangos komponentų.

- [Priskirkite arba pakeiskite sistemos slaptažodį naudodami HP integruotąjį tinklo serverį](#)

Priskirkite arba pakeiskite sistemos slaptažodį naudodami HP integruotąjį tinklo serverį

Priskirkite administratoriaus slaptažodį prieigai prie gaminio ir HP integruotojo tinklo serverio, kad neįgaloti vartotojai negalėtų keisti gaminio nustatymų.

1. Atidarykite HP įterptinį tinklo serverį (EWS):
 - a. Pradiniame spausdintuvo valdymo skydo ekrane palieskite „Connection Information“ (Prisijungimo informacija) mygtuką  / , tada palieskite „Network Connected“ (Prijungtas tinklas) mygtuką  arba „Network Wi-Fi ON“ (Tinko „Wi-Fi“ įjungtas) mygtuką , kad būtų rodomas IP adresas arba pagrindinio kompiuterio pavadinimas.
 - b. Atidarykite žiniatinklio naršyklę ir adreso eilutėje įveskite IP adresą arba pagrindinio kompiuterio pavadinimą tiksliai taip, kaip yra nurodyta spausdintuvo valdymo skyde. Kompiuterio klaviatūroje paspauskite klavišą **Enter**. Atidaromas EWS.

 <https://10.10.XX.XXX/>

 **PASTABA:** Jei interneto naršyklėje rodomas pranešimas, kad svetainės prieiga gali būti nesaugi, pasirinkite parinktį eiti į svetainę. Prieiga prie šios svetainės kompiuteriui nepakenks.

2. Skirtuke „System“ (Sistema) spustelėkite kairėje naršymo juostoje esančią nuorodą „Administration“ (Administracija).
3. Srities „Product Security“ (Gaminio sauga) laukelyje „Password“ (Slaptažodis) įveskite slaptažodį.
4. Laukelyje „Confirm Password“ (Patvirtinti slaptažodį) dar kartą įveskite slaptažodį.
5. Spustelėkite mygtuką **Taikyti**.

 **PASTABA:** Užsirašykite slaptažodį ir laikykite jį saugioje vietoje.

6. Spustelėkite mygtuką **Taikyti**.

 **PASTABA:** Užsirašykite slaptažodį ir laikykite jį saugioje vietoje.

Energijos taupymo nustatymai

- [Ižanga](#)
- [Spausdinimas ekonomišku režimu](#)
- [Nustatykite miego / automatinio išjungimo dėl neaktyvumo nustatymą](#)
- [Nustatykite išjungimo dėl neveikimo delną ir konfigūruokite spausdintuvą, kad būtų naudojamas 1 vatas arba mažiau energijos](#)
- [Išjungimo delnos parinkties nustatymas](#)

Ižanga

Spausdintuve yra kelios ekonominės funkcijos, leidžiančios taupyti energiją ir medžiagas.

Spausdinimas ekonomišku režimu

Šis spausdintuvas turi parinktį „EconoMode“, skirtą dokumentų juodraščiams spausdinti. Spausdinant „EconoMode“ išseikvojama mažiau dažų. Tačiau „EconoMode“ naudojimas gali sumažinti spausdinimo kokybę.

HP nerekomenduoja naudoti „EconoMode“ visą laiką. Jei režimas „EconoMode“ naudojamas visą laiką, tikėtina, kad dažų kasetės mechaninės dalys susidėvės dar nepasibaigus dažams. Jei spausdinimo kokybė ims prastėti ir taps nebepriimtina, pakeiskite dažų kasetę.



PASTABA: jeigu spausdinimo tvarkyklėje šios parinkties nėra, galite ją nustatyti per HP įterptinį interneto serverį.

1. Programoje pasirinkite parinktį **Spausdinti**.
2. Pasirinkite spausdintuvą ir spustelėkite mygtuką **„Properties“** (Ypatybės) arba **„Preferences“** (Nuostatos).
3. Spustelėkite skirtuką **Popierius / kokybė**.
4. Spustelėkite žymimąjį laukelį **„EconoMode“**.

Nustatykite miego / automatinio išjungimo dėl neaktyvumo nustatymą

Norėdami nustatyti laukimo, kuriam praėjus spausdintuvas persijungia į miego režimą, trukmę, naudokite valdymo skydo meniu.

Norėdami pakeisti „Sleep / Auto Off After“ (Miego / automatinio išjungimo) nustatymą, atlikite šiuos veiksmus:

1. Pradiniame spausdintuvo valdymo skydo ekrane perbraukite, kol bus parodytas meniu **„Setup“** (Sąranka). Palieskite **„Setup“** (Sąranka) piktogramą , kad atidarytumėte meniu.
2. Atidarykite šiuos meniu:
 - a. **„System Setup“** (Sistemos sąranka)
 - b. **„Energy Settings“** (Energijos nustatymai)
 - c. **„Sleep / Auto Off After“** (Miegas / automatinis išjungimas)
3. Pasirinkite „Sleep / Auto Off After“ (Miegoti / automatiškai išjungti po) atidėjimo laiką.

Nustatykite išjungimo dėl neveikimo delną ir konfigūruokite spausdintuvą, kad būtų naudojamas 1 vatas arba mažiau energijos

Norėdami nustatyti laiko trukmę, po kurios spausdintuvas išsijungs, naudokite valdymo pulto meniu.



PASTABA: kai spausdintuvas išjungiamas, suvartojamas 1 vatas arba mažiau energijos.

Norėdami pakeisti „Shut Down After Delay“ (Išjungimo po delnos) nustatymą, atlikite šiuos veiksmus:

1. Pradiniame spausdintuvo valdymo skydo ekrane perbraukite, kol bus parodytas meniu „Setup“ (Sąranka). Palieskite „Setup“ (Sąranka) piktogramą , kad atidarytumėte meniu.
2. Atidarykite šiuos meniu:
 - a. [Sistemos sąranka](#)
 - b. [Energijos nustatymai](#)
 - c. [Išjungti po](#)
3. Pasirinkite „Shut Down After“ (Išjungti po) delnos laiką.



PASTABA: Numatytasis nustatymas yra 4 valandos.

Išjungimo delnos parinktys nustatymas

Norėdami pasirinkti, ar spausdintuvas turėtų būti išjungiamas iškart po maitinimo mygtuko išjungimo, ar po tam tikro laiko, naudokite valdymo pulto meniu.

Norėdami pakeisti „Delay Shut Down“ (Išjungimo delnos) nustatymą, atlikite šiuos veiksmus:

1. Pradiniame spausdintuvo valdymo skydo ekrane perbraukite, kol bus parodytas meniu „Setup“ (Sąranka). Palieskite „Setup“ (Sąranka) piktogramą , kad atidarytumėte meniu.
2. Atidarykite šiuos meniu:
 - a. [Sistemos sąranka](#)
 - b. [Energijos nustatymai](#)
 - c. [Išjungimo atidėjimas](#)
3. Pasirinkite vieną iš atidėjimo parinkčių:
 - „No Delay“ (Jokios delnos): spausdintuvas išjungiamas po neveiksnumo laikotarpio, kuris nustatomas parinktyje „Shut Down After“ (Išjungti po).
 - „When Ports Are Active“ (Kai prievadai yra aktyvūs): kai parenkama ši parinktis, spausdintuvas neišsijungs, kol visi prievadai bus neaktyvūs. Aktyvi tinklo linija arba fakso jungtis neleidžia spausdintuvui išsijungti.

„HP Web Jetadmin“

„HP Web Jetadmin“ yra apdovanojama, pirmaujanči pramonės šakoje priemonė, skirta efektyviai valdyti įvairiausių į tinklą sujungtus HP gaminius, įskaitant spausdintuvus, daugiavfunkcinius spausdintuvus ir skaitmeninius siuntimo įrenginius. Vien šis sprendinys leidžia nuotoliniu būdu įdiegti, stebėti, atlikti techninę priežiūrą, šalinti triktis ir apsaugoti spausdinimo ir vaizdų aplinką – galiausiai padidinti verslo produktyvumą padėdamas jums sutaupyti laiko, kontroliuoti išlaidas ir apsaugoti investicijas.

Periodiškai pateikiami „HP Web Jetadmin“ atnaujinimai, kurie padeda teikti pagalbą specifinėms gaminių funkcijoms. Daugiau informacijos rasite www.hp.com/go/webjetadmin.

Atnaujinti programinę aparatinę įrangą

HP siūlo periodinius spausdintuvo naujimus, naujas interneto paslaugų programas ir naujas esamų interneto paslaugų programų funkcijas. Norėdami atnaujinti vieno spausdintuvo programinę-aparatinę įrangą, atlikite šiuos veiksmus. Kai atnaujinate programinę-aparatinę įrangą, interneto paslaugų programos bus atnaujintos automatiškai.

Palaikomi du spausdintuvo programinės-aparatinės įrangos atnaujinimo būdai. Naudokite tik vieną iš toliau pateiktų spausdintuvo programinės-aparatinės įrangos atnaujinimo būdų.

Pirmas metodas: Atnaujinkite aparatinę įrangą naudodamiesi valdymo skydu.

Atlikdami šiuos veiksmus įkelkite programinę-aparatinę įrangą iš valdymo skydo (skirta tik prie tinklo jungiamiesiems spausdintuvams) ir (arba) nustatykite, kad spausdintuvas ateityje automatiškai įkeltų programinės-aparatinės įrangos naujimus. Kai naudojami USB prijungti spausdintuvai, eikite tiesiai prie antro būdo.

1. Įsitikinkite, kad spausdintuvas prijungtas prie laidinio vietinio (eterneto) arba belaidžio tinklo su aktyviu interneto ryšiu.



PASTABA: Spausdintuvas turi būti prijungtas prie interneto, kad per tinklo ryšį būtų galima atnaujinti programinę-aparatinę įrangą.

2. Pradiniame spausdintuvo valdymo skydo ekrane palieskite „Setup“ (Sąranka) mygtuką .
3. Pastumkite slinktį ir atverkite „Service“ (Paslaugos) meniu; po to įeikite į meniu „LaserJet Update“ (Lazerinio spausdintuvo atnaujinimas).



PASTABA: Jei parinktis „LaserJet Update“ (Lazerinio spausdintuvo atnaujinimas) nėra pateikta sąrašė, naudokite antrą metodą.

4. Norėdami patikrinti, ar yra naujimų, palieskite „Check for Updates Now“ (Patikrinti, ar dabar yra naujimų).



PASTABA: Spausdintuvas automatiškai ieško naujimų ir, jei aptinkama naujesnė versija, automatiškai pradedamas naujinimo procesas.

5. Nustatykite, kad spausdintuvas automatiškai atnaujintų programinę-aparatinę įrangą, kai yra naujimų.

Pradiniame spausdintuvo valdymo skydo ekrane palieskite „Setup“ (Sąranka) mygtuką .

Pastumkite slankiklį ir atverkite meniu „Service“ (Paslaugos); atverkite meniu „LaserJet Update“ (Lazerinio spausdintuvo atnaujinimas) ir pasirinkite meniu „Manage Updates“ (Tvarkyti atnaujinimus).

Nustatykite parinktį „Allow Updates“ (Leisti naujimus) į „YES“ (Taip), ir nustatykite parinktį „Check automatically“ (Tikrinti automatiškai) į „ON“ (Įjungta).

Antras metodas: Atnaujinkite aparatinę įrangą naudodami aparatinės įrangos atnaujinimo priemonę („Firmware Update Utility“).

Atlikite šiuos veiksmus, norėdami rankiniu būdu parsisiųsti ir įdiegti aparatinės įrangos atnaujinimo priemonę („Firmware Update Utility“) iš HP.com internetinės svetainės.



PASTABA: Šis būdas yra vienintelė programinės-aparatinės įrangos naujinimo parinktis, galima spausdintuvams, prie kompiuterio prijungtiems USB kabeliu. Jis taip pat tinka prie tinklo prijungtiems spausdintuvams.

 **PASTABA:** Norint naudoti šį būdą, turi būti įdiegta spausdinimo tvarkyklė.

1. Eikite į www.hp.com/go/support, spustelėkite nuorodą „**Drivers & Software**“ (Tvarkyklės ir programinė įranga), paieškos lauke įveskite spausdintuvo pavadinimą, paspauskite mygtuką „**ENTER**“ (ĮVESTI) ir iš paieškos rezultatų pasirinkite spausdintuvą.
2. Pasirinkite operacinę sistemą.
3. „**Firmware**“ (Aparatinė įranga) skyriuje suraskite „**Firmware Update Utility**“ (Aparatinės įrangos atnaujinimo priemonė).
4. Spustelėkite „**Download**“ (Atsisiųsti), tada „**Run**“ (Vykdėti) ir „**Run**“ (Vykdėti) dar kartą.
5. Kai paslaugų programa paleidžiama, išplečiamajame sąrašė pasirinkite spausdintuvą ir spustelėkite „**Send Firmware**“ (Siųsti programinę-aparatinę įrangą).

 **PASTABA:** Norėdami išspausdinti konfigūracijos puslapį, kad patikrintumėte įdiegtos programinės įrangos versiją prieš arba po proceso atnaujinimo, spustelėkite mygtuką „**Print Config**“ (Spausdinimo konfigūracija).

6. Vadovaukitės ekrane pateikiamomis instrukcijomis, kad užbaigtumėte diegimą, ir po to spustelėkite mygtuką „**Exit**“ (Išeiti).

9 Problemų sprendimas

- [Techninė priežiūra](#)
- [Valdymo skydo žinyno sistema](#)
- [Atkurkite numatytąsias gamyklines reikšmes](#)
- [Spausdintuvo valdymo skyde pasirodo pranešimas „Cartridge is low“ \(Spausdintuvo kasetėje mažai dažų\) arba „Cartridge is very low“ \(Spausdintuvo kasetėje labai mažai dažų\).](#)
- [Spausdintuvas nepaima popierius arba sutrinka tiekimas](#)
- [Popieriaus strigčių šalinimas](#)
- [Spausdinimo kokybės gerinimas](#)
- [Spausdinimo kokybės problemų sprendimas](#)
- [Kopijavimo ir nuskaitymo vaizdo kokybės gerinimas](#)
- [Pagerinkite fakso vaizdo kokybę](#)
- [Laidinio tinklo problemų sprendimas](#)
- [Belaidžio tinklo problemų sprendimas](#)
- [Fakso problemų sprendimas](#)

Daugiau informacijos rasite:

Toliau pateikta informacija yra teisinga paskelbimo metu. Naujausios informacijos ieškokite www.hp.com/support/ljM282MFP.

HP visa apimantis spausdintuvo pagalbos centras pateikia tokią informaciją:

- Diegimas ir konfigūracija
- Mokymai ir naudojimas
- Problemų sprendimas
- Atsisiųsti programinės ir programinės-aparatinės įrangos atnaujinimus
- Prisijunkite prie pagalbos forumų
- Raskite garantiją ir teisinę informaciją

Techninė priežiūra

9-1 lentelė Pagalbos klientams parinktys

Pagalbos parinktis	Vieta
Palaikymas telefonu jūsų šalyje / regione Turėkite spausdintuvo pavadinimą, serijos numerį, įsigijimo datą ir problemos aprašą	Šalies / regiono telefono numeriai pateikiami lankstinuke, esančiame spausdintuvo dėžėje, arba support.hp.com .
Gaukite 24 valandų interneto pagalbą arba atsisiųskite programinės įrangos priemones bei tvarkykles	www.hp.com/support/ljM282MFP
Užsisakykite papildomas HP paslaugas arba priežiūros sutartis	www.hp.com/go/macosex
Užregistruoti spausdintuvą	www.register.hp.com

Valdymo skydo žinyno sistema

Spausdintuve įdiegta žinyno sistema, paaiškinanti, kaip naudoti kiekvieną ekraną. Norėdami atidaryti žinyno sistemą, apatiniame kairiajame ekrano kampe spustelėkite žinyno mygtuką .



Kai kuriuose ekranuose žinynas atsidaro kaip bendras meniu, kuriame galite ieškoti paskirų temų. Meniu struktūrą galite žvalgyti bakstelėdami meniu esančius mygtukus.

Kai kuriuose žinyno ekranuose yra animuotų objektų, kurie padės geriau suprasti procesus, tokius kaip užstrigusio popieriaus šalinimas.

Ekranuose, kuriuose pasirenkami paskirų užduočių nustatymai, žinynas atsidaro kaip tema, kurioje paaiškinamos to ekrano parinktys.

Jeigu spausdintuvas praneša apie klaidą arba pateikia įspėjimą, palieskite žinyno mygtuką , kad atidarytumėte pranešimą, kuriame apibūdinama problema. Tame pranešime bus ir nurodymai, kai problemą išspręsti.

Atkurkite numatytąsias gamyklines reikšmes

Atkūrus numatytąsias gamyklines reikšmes grąžinamos visos numatytosios spausdintuvo ir tinklo nustatymų gamykinės reikšmės. Pustapių skaičius ir dėklo dydis neatkuriami. Norėdami atkurti numatytuosius gamyklinius spausdintuvo nustatymus, atlikite šiuos veiksmus.

⚠️ ĮSPĖJIMAS: atkūrus numatytąsias gamyklines reikšmes grąžinamos numatytosios gamykinės visų nustatymų reikšmės, be to, pašalinami visi atmintyje laikomi pustapiai.

1. Pradiniame spausdintuvo valdymo skydo ekrane perbraukite, kol bus parodytas meniu „Setup“ (Sąranka). Palieskite „Setup“ (Sąranka) piktogramą , kad atidarytumėte meniu.
2. Slinkite ir pasirinkite meniu „Service“ (Tarnyba).
3. Slinkite ir pasirinkite „Restore Defaults“ (Atkurti numatytąsias reikšmes), o tada palieskite „OK“ (Gerai).

Spausdintuvas automatiškai paleidžiamas iš naujo.

Spausdintuvo valdymo skyde pasirodo pranešimas „Cartridge is low“ (Spausdintuvo kasetėje mažai dažų) arba „Cartridge is very low“ (Spausdintuvo kasetėje labai mažai dažų).

„Cartridge is low“ (Kasetėje mažai rašalo): spausdintuvas nurodo, kai kasetėje liko mažai dažų. Tikroji likusi dažų kasetės eksploataavimo trukmė gali būti kitokia. Turėkite atsarginę spausdinimo kasetę, kai spausdinimo kokybė tampa nebepriimtina. Dažų kasetės dabar keisti nebūtina.

Galite ir toliau spausdinti su šia kasete, kol dėl dažų perskirstymo spausdinimo kokybė taps nebetinkama. Norėdami perskirstyti dažus kasetėje, išimkite ją iš spausdintuvo ir nestipriai pakratykite kasetę pirmyn ir atgal horizontaliai. Vėl įdėkite dažų kasetę į spausdintuvą ir uždarykite dangtį.

„Cartridge is very low“ (kasetėje labai mažai rašalo). Spausdintuvas nurodo, kai dažų kasetėje lieka labai mažai dažų. Faktinė likusi kasetės eksploataavimo trukmė gali skirtis. Norėdami pailginti dažų naudojimo laiką, nestipriai pakratykite kasetes pirmyn ir atgal horizontaliai. Turėkite atsarginę spausdinimo kasetę, kurią naudosite, kai spausdinimo kokybė taps nebepriimtina. Dabar dar nereikia keisti dažų kasetės, nebent spausdinimo kokybė yra nepriimtina.

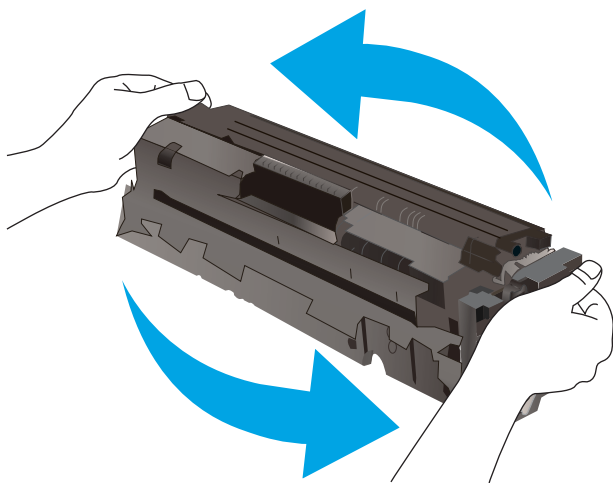

HP papildomos apsaugos garantija baigiasi, kai eksploatacinių medžiagų būsenos puslapyje arba EWS parodomas pranešimas, jog baigiasi HP papildomos apsaugos garantija.

Pakeiskite nustatymus „Very Low“ (Labai žemas)

Galite pakeisti spausdintuvo reakciją į tai, kad eksploatacinių medžiagų liko labai mažai. Įdėjus naują dažų kasetę šių nustatymų iš naujo nustatyti nereikia.

1. Pradiniame spausdintuvo valdymo skydo ekrane perbraukite, kol bus parodytas meniu „Setup“ (Sąranka). Palieskite „Setup“ (Sąranka) piktogramą , kad atidarytumėte meniu.
2. Atidarykite šiuos meniu:
 - a. [Sistemos sąranka](#)
 - b. [Tiekimo nustatymai](#)
 - c. [„Black Cartridge“](#) (Juodų dažų kasetė) arba [„Color Cartridges“](#) (Spalvotų dažų kasetės)
 - d. [Labai mažas nustatymas](#)
3. Pasirinkite vieną iš šių parinkčių:

- Pasirinkite parinktį „Continue“ (Tęsti), norėdami nustatyti, kad spausdintuvas įspėtų, jog dažų kasetėje liko labai mažai, ir spausdintų toliau.
- Pasirinkite parinktį „Stop“ (Stabdyti) norėdami nustatyti, kad spausdintuvas sustabdytų spausdinimą, kol pakeisite dažų kasetę.
- Pasirinkite parinktį „Prompt“ (Raginti), norėdami, kad spausdintuvas sustabdytų spausdinimą ir paragintų jus pakeisti dažų kasetę. Galite patvirtinti raginimą ir spausdinti toliau. Šiame spausdintuve yra naudotojo konfigūruojama parinktis – „Priminti man, kai bus likę 100 puslapių, 200 puslapių, 300 puslapių, 400 puslapių arba niekada“. Ši parinktis skirta naudotojo patogumui ir nereiškia, kad šie puslapiai bus išspausdinti priimtinos kokybės.

Spausdintuvuose su fakso funkcija

Kai spausdintuvas yra nustatytas į padėtį „Stop“ (Sustabdytas) arba „Prompt“ (Raginimas), yra tam tikra rizika, kad faksogramos nebus spausdinamos, kai įrenginys vėl pratęs spausdinimą. Taip gali atsitikti, jei spausdintuvas gavo daugiau faksogramų, nei telpa jo atmintyje spausdintuvui veikiant laukimo režimu.

Spausdintuvas gali spausdinti faksogramas be pertrūkių, kai prieinama riba „Very Low“ (Labai mažai), jei dažų kasetei parinksite parinktį „Continue“ (Tęsti),

„Order supplies“ (eksploatacinių medžiagų užsakymas)

9-2 lentelė Užsakymo parinktys

Užsakymo parinktis	Užsakymo informacija
Užsakykite eksploatacinių medžiagų ir popieriaus	www.hp.com/go/suresupply
Užsakykite per priežiūros ar paramos tiekėjus	Kreipkitės į HP įgaliotąjį priežiūros ar paramos tiekėją.
Užsakyti naudojant HP integruotąjį interneto serverį (EWS)	Norėdami juo naudotis, savo kompiuterio palaikomos interneto naršyklės adreso / URL lauke įveskite spausdintuvo IP adresą arba pagrindinio kompiuterio pavadinimą. EWS yra nuoroda į „HP SureSupply“ svetainę, kurioje galima įsigyti originalių HP eksploatacinių medžiagų.

Spausdintuvas nepaima popierius arba sutrinka tiekimas

Ižanga

Toliau pateikti sprendimai gali padėti išspręsti problemas, jei spausdintuvas neima popieriaus iš dėklo arba ima kelis popieriaus lapus vienu metu. Dėl bet kurios iš šių priežasčių gali užstrigti popierius.

- [Gaminys nepaima popieriaus](#)
- [Gaminys paima kelis popieriaus lapus](#)
- [Dokumentų tiekimas stringa, nukrypsta arba paima po kelis popieriaus lapus](#)

Gaminys nepaima popieriaus

Jei gaminys nepaima popieriaus iš dėklo, išbandykite šiuos sprendimus.

1. Atidarykite gaminį ir pašalinkite įstrigusį popierių.
2. Įdėkite į dėklą tinkamo dydžio popieriaus, kurio reikės spausdinimo užduočiai atlikti.
3. Įsitikinkite, kad gaminio valdymo skyde yra nustatytas teisingas popieriaus formatas ir tipas.
4. Įsitikinkite, kad popieriaus kreiptuvai tinkamai sureguliuoti pagal popieriaus dydį. Nustatykite kreiptuvus tinkamose dėklo išėmose.
5. Patikrinkite gaminio valdymo skydą, kad sužinotumėte, ar gaminys laukia, kol įvykdysite raginimą paduoti popieriaus rankiniu būdu. Įdėkite popieriaus ir tęskite.
6. Virš volelių esantis dėklas gali būti užterštas. Nuvalykite volelius šiltu vandeniu sudrėkintu medžiagos be pūkelių gabalėliu.

Gaminys paima kelis popieriaus lapus

Jei gaminys iš dėklo paima kelis popieriaus lapus, išbandykite šiuos sprendimus.

1. Išimkite popieriaus rietuvę iš dėklo ir palankstykite ją, apsukite 180 laipsnių ir apverskite. *Nesulamkykite popieriaus.* Popieriaus rietuvę vėl įdėkite į dėklą.
2. Šiame gaminyje naudokite tik HP specifikacijas atitinkantį popierių.
3. Naudokite nesulamdytą, neperlenktą ar nesuplėšytą popierių. Jei reikia, naudokite popierių iš kitos pakuotės.
4. Įsitikinkite, kad dėkle nėra įdėta per daug popieriaus. Jei taip, išimkite visą popieriaus šūsnį iš dėklo, ištiesinkite jį ir vėl įdėkite dalį popieriaus.
5. Įsitikinkite, kad popieriaus kreiptuvai tinkamai sureguliuoti pagal popieriaus dydį. Nustatykite kreiptuvus tinkamose dėklo išėmose.
6. Įsitikinkite, kad spausdinimo aplinka atitinka rekomenduojamas specifikacijas.

Dokumentų tiekimas stringa, nukrypsta arba paima po kelis popieriaus lapus



PASTABA: Ši informacija taikoma tik MFP spausdintuvams.

- Prie originalo gali būti kas nors pritvirtinta, pvz., kabės arba lipnūs lapeliai, kuriuos reikia nuimti.
- Patikrinkite, ar visi spausdintuvo velenai yra savo vietose ir, ar velenų prieigos dangtelis dokumentų tiektuvo viduje yra uždarytas.
- Įsitinkite, kad dokumento tiektuvo dangtis yra uždarytas.
- Lapai gali būti netinkamai įdėti. Ištiesinkite popierių ir pareguliuokite popieriaus kreiptuvus, kad tiekiamas popierius būtų centre.
- Kad darbas būtų taisyklingas, popieriaus kreiptuvai turi liesti sudėto popieriaus kraštus. Įsitinkite, kad popierius įdėtas tiesiai ir kreiptuvai yra prigludę prie popieriaus.
- Dokumentų tiektuvo įvesties arba išvesties dėkle gali būti daugiau lapų negu didžiausias leistinas skaičius. Įsitinkite, kad popieriaus lapai dėkle sudėti žemiau kreiptuvų, be to, pašalinkite lapus iš išvesties dėklo.
- Patikrinkite, ar popieriaus kelyje nėra popieriaus gabalėlių, sąvaržėlių ar kitų nuolaužų.
- Nuvalykite dokumentų tiektuvo volelius ir atskyrimo plokštę. Naudokite suspaustą orą arba šiltu vandeniu sudrėkintą medžiagos be pūkelių gabalėlį. Jei tiekimas vis dar prastas, pakeiskite velenėlius.
- Pradiniame spausdintuvo valdymo skydo ekrane slinkite ir palieskite mygtuką „Supplies“ (Eksplloatacinės medžiagos). Patikrinkite dokumento tiektuvo rinkinio būseną ir jį pakeiskite, jei reikia.

Popieriaus strigčių šalinimas

Įžanga

Toliau pateikiama informacija ir nurodymai, kaip gaminyje šalinti įstrigusį popierių.

- [Popieriaus strigties vietos](#)
- [Dažnai ar pakartotinai užstringa popierius?](#)
- [Popieriaus strigčių šalinimas iš dokumentų tiektuvo](#)
- [Išvalykite popieriaus strigtis vieno lapo angoje \(1 dėklas\)](#)
- [Popieriaus strigčių šalinimas iš 2 dėklo](#)
- [Popieriaus strigčių pašalinimas galinėse drelėse ir kaitintuve](#)
- [Popieriaus šalinimas dvipusio spausdinimo įrenginyje \(tik dvipusiuose modeliuose\)](#)
- [Popieriaus strigčių šalinimas išvesties skyriuje](#)

Popieriaus strigties vietos

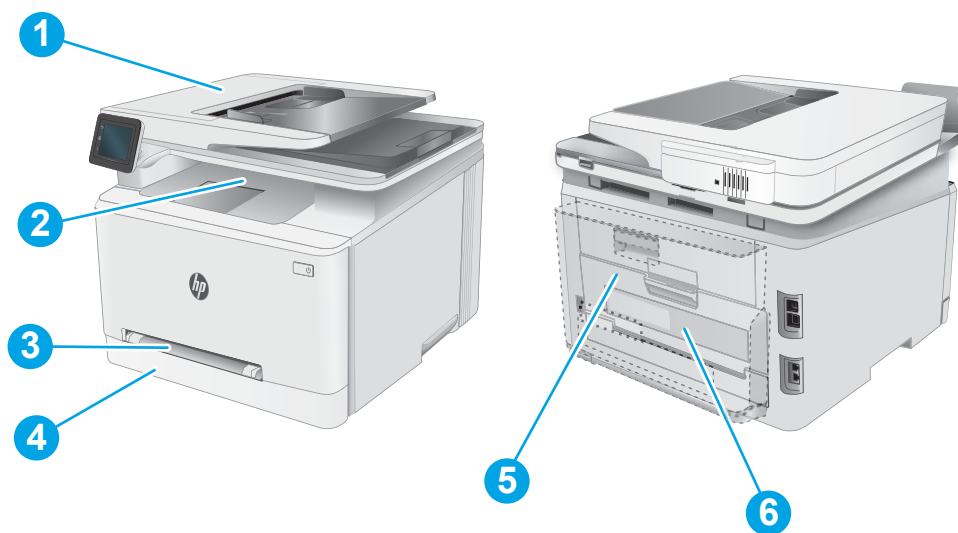

9-3 lentelė Strigties vietos legenda



Numeris	Aprašas
1.	Dokumentų tiektuvas
2.	Išvesties skyrius
3.	Vieno lapo pirmumo tiekimo anga (1 dėklas)
4.	2 dėklas

9-3 lentelė Strigties vietos legenda (tęsinys)

Numeris	Aprašas
5.	Galinių durelių ir kaitintuvo sritis
6.	Dvipusio spausdinimo sritis (tik dvipusiuose modeliuose)

Dažnai ar pakartotinai užstringa popierius?

Norėdami išspręsti dažnų popieriaus strigčių problemas, atlikite šiuos veiksmus. Jei pirmas veiksmas neišsprendžia problemos, atlikite kitą veiksmą, kol išspręsite problemą.

1. Jei popierius įstrigo gaminyje, išvalykite strigtį ir atspausdinkite konfigūracijos puslapį, kad patikrintumėte gaminį.
2. Gaminio valdymo pulte patikrinkite, ar dėklas yra sukonfigūruotas tinkamam popieriaus dydžiui ir tipui. Jei reikia, sureguliuokite popieriaus nustatymus.
 - a. Pradiniame gaminio valdymo skydo ekrane perbraukite, kol bus parodytas meniu „Setup“ (Sąranka). Palieskite sąrankos piktogramą , kad atidarytumėte meniu.
 - b. Atidarykite šiuos meniu:
 - i. [Sistemos sąranka](#)
 - ii. [Popieriaus sąranka](#)
 - c. Iš sąrašo pasirinkite dėklą.
 - d. Pasirinkite parinktį [Numatytasis popieriaus tipas](#) ir tada paspauskite popieriaus tipo, kuris yra dėkle, pavadinimą.
 - e. Pasirinkite parinktį [Numatytasis popieriaus formatas](#) ir pasirinkite dėkle esančio popieriaus formatą.
3. Išjunkite gaminį, palaukite 30 sekundžių ir vėl jį įjunkite.
4. Atspausdinkite valymo puslapį, kad pašalintumėte dažų perteklių iš gaminio.
 - a. Pradiniame gaminio valdymo skydo ekrane perbraukite, kol bus parodytas meniu „Setup“ (Sąranka). Palieskite sąrankos piktogramą , kad atidarytumėte meniu.
 - b. Spustelėkite meniu [Techninė priežiūra](#).
 - c. Spustelėkite mygtuką [Valymo puslapis](#).
 - d. Įdėkite paprastą „letter“ arba A4 popierių kai pasirodo užklausa.
Palaukite, kol veiksmas pasibaigs. Išmeskite išspausdintą puslapį.
5. Norėdami patikrinti gaminį, atspausdinkite konfigūracijos puslapį.
 - a. Pradiniame gaminio valdymo skydo ekrane perbraukite, kol bus parodytas meniu „Setup“ (Sąranka). Palieskite sąrankos piktogramą , kad atidarytumėte meniu.
 - b. Atidarykite meniu „Reports“ (Ataskaitos).
 - c. Pasirinkite „[Configuration Report](#)“ (Konfigūracijos ataskaita).

Jei nei vienas iš šių žingsnių neišsprendžia problemos, gaminį gali reikėti remontuoti. Susisiekite su HP klientų aptarnavimo tarnyba.

Popieriaus strigčių šalinimas iš dokumentų tiektuvo

Norint patikrinti popierių visose įmanomose su dokumentų tiektuvu susijusiose strigčių vietose, naudokite šią procedūrą. Jei yra strigtis, valdymo skydelio ekrane matysite pranešimą ir animaciją, pagelbėsiančią valant strigtį.

1. Atidarykite dokumentų tiektuvo dangtį.

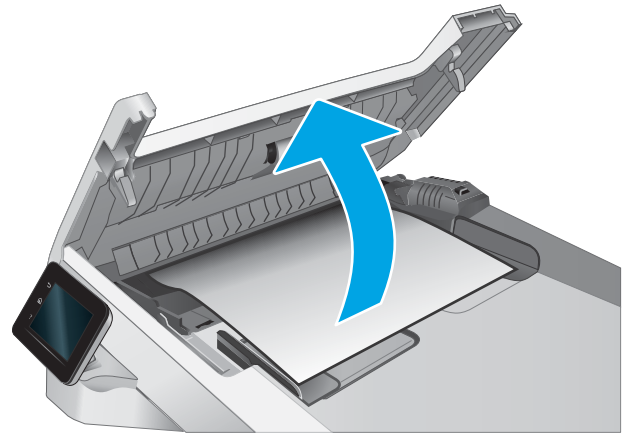

2. Pašalinkite įstrigusį popierių.

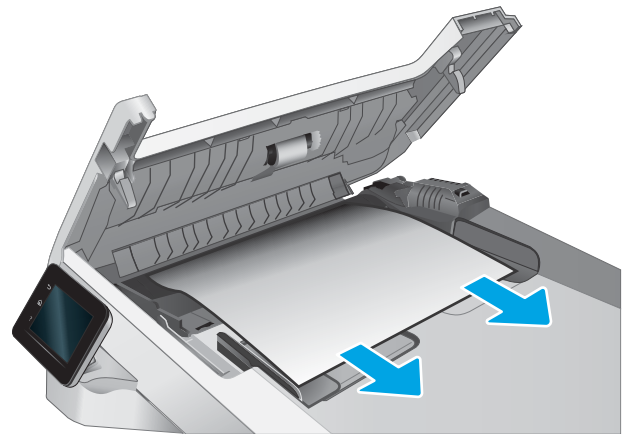

3. Uždarykite dokumentų tiektuvo dangtį.

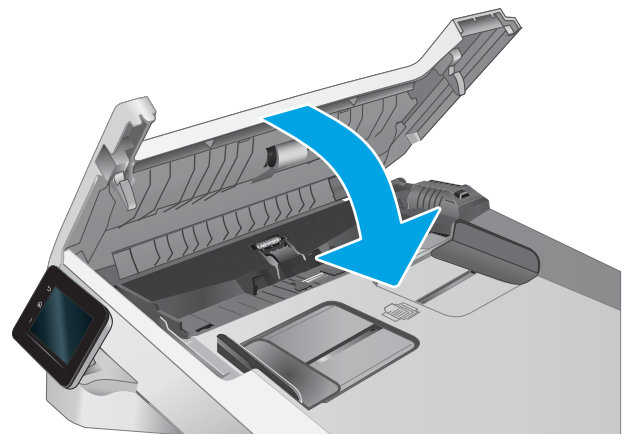

4. Pakelkite dokumentų tiektuvo įvesties dėklą, kad turėtumėte geresnę prieigą prie dokumentų tiektuvo išvesties dėklo, ir išimkite įstrigusį popierių iš išvesties srities.



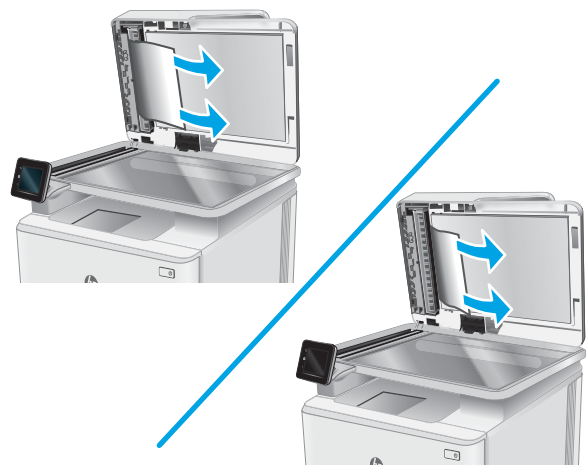

5. Atidarykite skaitytuvo dangtelį. Jei popierius užstringa už balto plastiko detalės, švelniai jį ištraukite.



6. Nuleiskite skaitytuvo dangtį.



 **PASTABA:** Norėdami išvengti strigčių, įsitinkite, kad dokumentų tiektuvo įvesties dėklo kreiptuvai yra tinkamai sureguliuoti pagal dokumentą. Pašalinkite visus segtukus ir popieriaus spaustukus iš originalių dokumentų.

 **PASTABA:** Originalūs dokumentai, spausdinami ant sunkaus ar blizgaus popieriaus, gali greičiau užkimšti tiekтуvą nei spausdinami ant paprasto popieriaus.

Išvalykite popieriaus strigtis vieno lapo angoje (1 dėklas)

1 dėkle užstrigus popieriui, imkitės šių veiksmų. Jei yra strigtis, valdymo skydelio ekrane matysite pranešimą ir animaciją, pagelbėsiančią valant strigtį.

1. Visiškai ištraukite 2 dėklą iš spausdintuvo.



2. Nuspauskite vieno lapo pirmumo tiekimo angą ir ištraukite tiekimo angos dėklą.

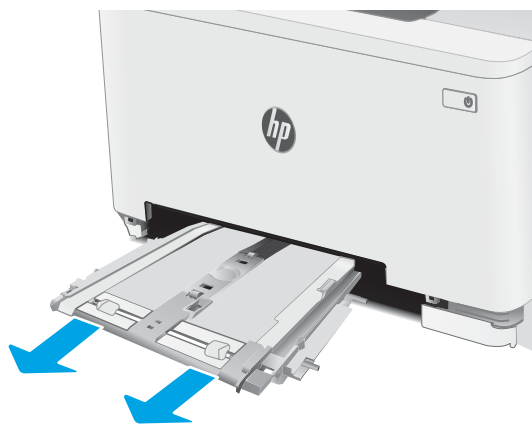

3. Atsargiai ištraukite įstrigusį popierių tiesiai iš vieno lapo pirmumo tiekimo angos.

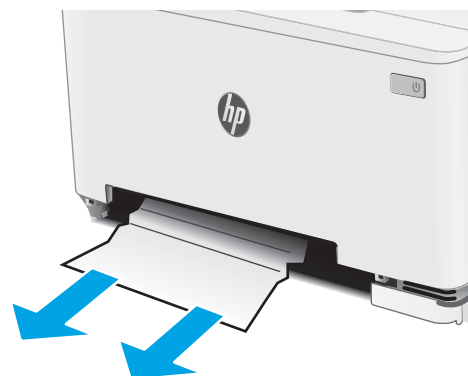

4. Stumkite vieno lapo pirmumo tiekimo angos dėklą į spausdintuvą.

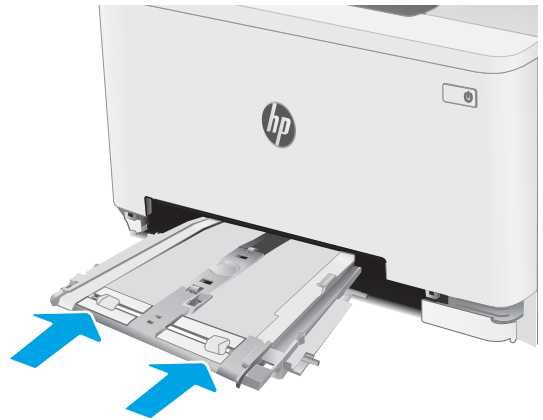

5. Įstatykite 2 dėklą atgal ir uždarykite.

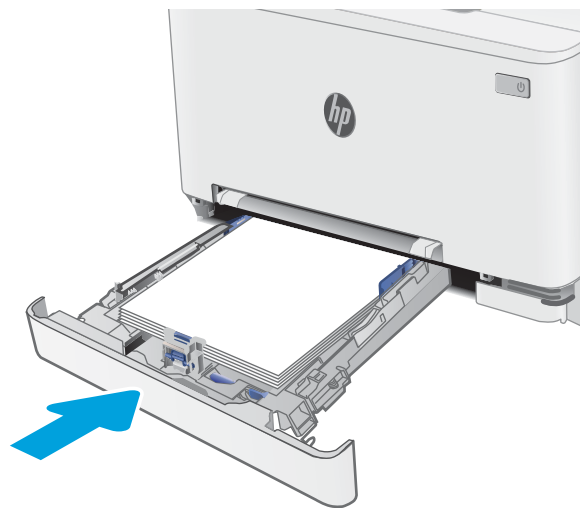

Popieriaus strigčių šalinimas iš 2 dėklo

Norint patikrinti popierių visose įmanomose su 2 dėklu susijusiose strigčių vietose, naudokite šią procedūrą. Jei yra strigtis, valdymo skydelio ekrane matysite pranešimą ir animaciją, pagelbėsiančią valant strigtį.

1. Visiškai ištraukite dėklą iš spausdintuvo.



2. Išimkite užstrigusį arba apgadintą popierių.

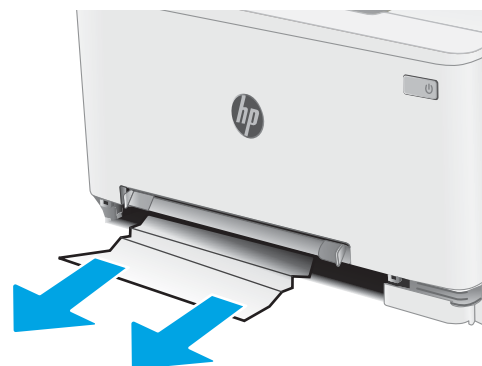

3. Jei įstrigusio popieriaus nesimato arba jis įstrigęs labia giliau 2 dėklo tiekimo zonoje ir jį sunku ištraukti, nuspauskite žemyn vieno lapo pirmumo tiekimo angą ir ištraukite tiekimo angos dėklą.

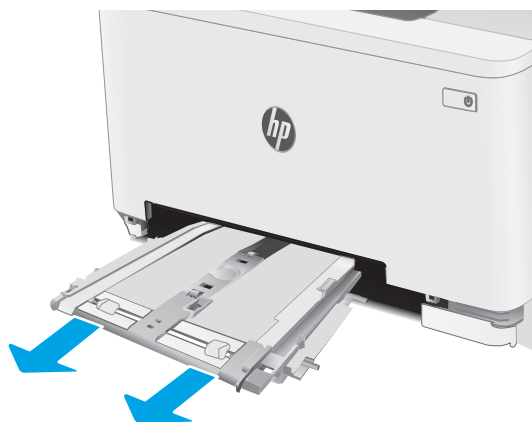

4. Išimkite užstrigusį arba apgadintą popierių.

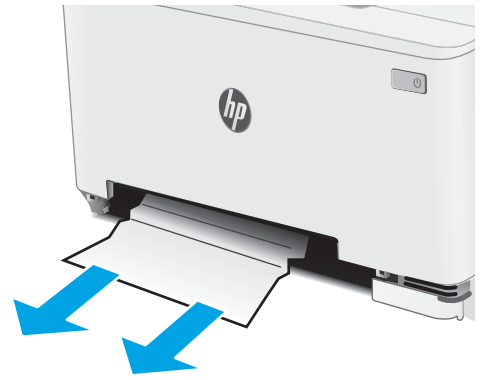

5. Stumkite vieno lapo pirmumo tiekimo angos dėklą į spausdintuvą.

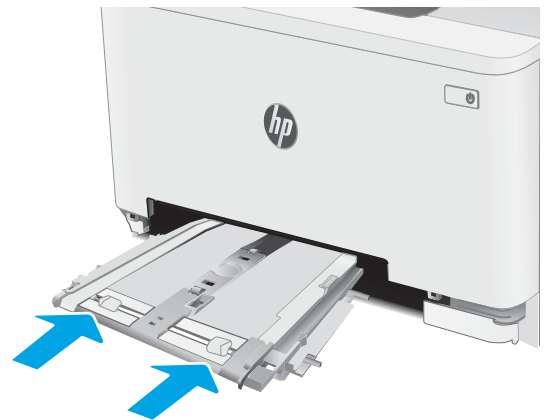

6. Įstatykite 2 dėklą atgal ir uždarykite.



Popieriaus strigčių pašalinimas galinėse durelėse ir kaitintuve

Atlikite šiuos veiksmus, kad išvalytumėte galinėse durelėse ir kaitintuve užstrigusį popierių. Jei yra strigtis, valdymo skydelio ekrane matysite pranešimą ir animaciją, pagelbėsiančią valant strigtį.

⚠️ ĮSPĖJIMAS: Kol spausdintuvas naudojamas, kaitintuvas gali būti karštas. Prieš dirbdami su kaitintuvu, palaukite, kol jis atauš.

1. Atidarykite galines dureles.

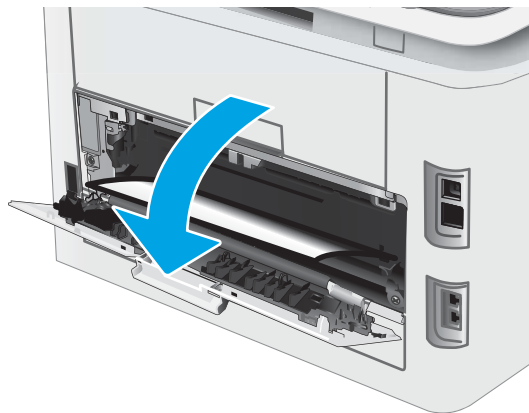

2. Iš galinių durelių srities volelių švelniai ištraukite visą užstrigusį popierių.

ĮSPĖJIMAS: Kol spausdintuvas naudojamas, kaitintuvas gali būti karštas. Prieš dirbdami su kaitintuvu, palaukite, kol jis atauš.

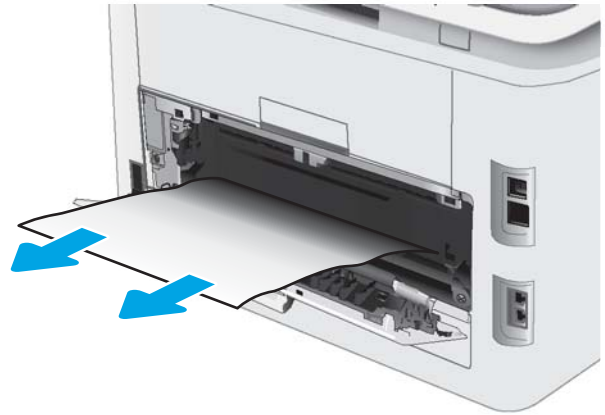

3. Uždarykite galines dureles.

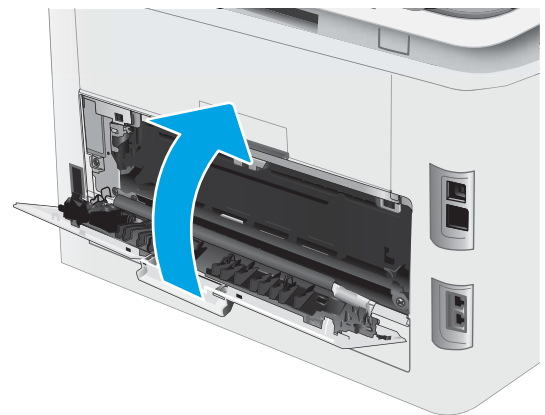

Popieriaus šalinimas dvipusio spausdinimo įrenginyje (tik dvipusiuose modeliuose)

Norėdami ištraukti dvipusio spausdinimo įrenginyje įstrigusį popierių, atlikite šiuos veiksmus. Jei yra strigtis, valdymo skydelio ekrane matysite pranešimą ir animaciją, pagelbėsiančią valant strigtį.

⚠️ ĮSPĖJIMAS: Kol spausdintuvas naudojamas, kaitintuvas gali būti karštas. Prieš dirbdami su kaitintuvu, palaukite, kol jis atauš.

1. Spausdintuvo gale atidarykite dvipusio spausdinimo įrenginį.

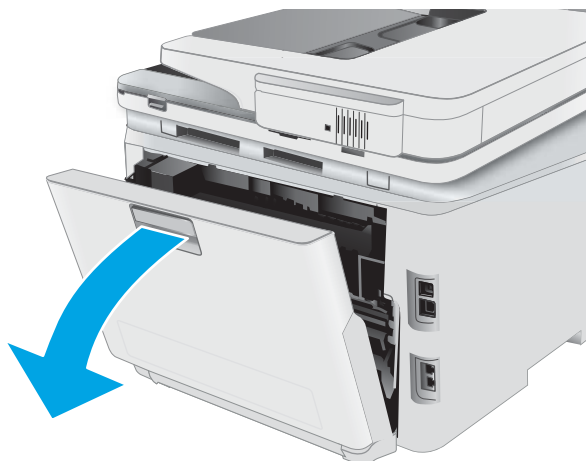

2. Išimkite užstrigusį arba apgadintą popierių.

ĮSPĖJIMAS: Kol spausdintuvas naudojamas, kaitintuvas gali būti karštas. Prieš dirbdami su kaitintuvu, palaukite, kol jis atauš.



3. Uždarykite dvipusio spausdinimo įrenginį.

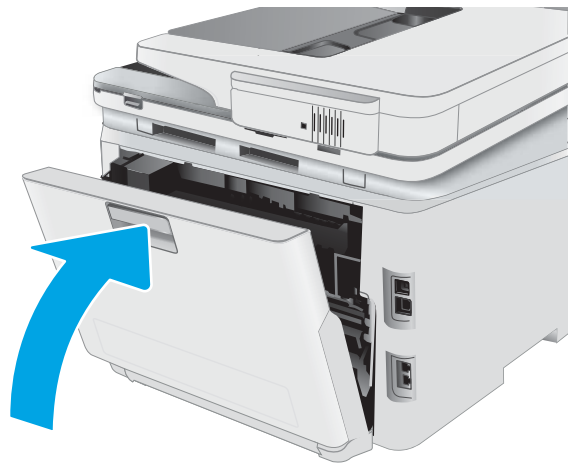

Popieriaus strigčių šalinimas išvesties skyriuje

Atlikite toliau pateiktus veiksmus, kad patikrintumėte, ar nėra popieriaus strigčių išvesties skyriuje. Jei yra strigtis, valdymo skydelio ekrane matysite pranešimą ir animaciją, pagelbėsiančią valant strigtį.

⚠️ ĮSPĖJIMAS: Kol spausdintuvas naudojamas, kaitintuvas gali būti karštas. Prieš dirbdami su kaitintuvu, palaukite, kol jis atauš.

1. Atidarykite galines dureles.

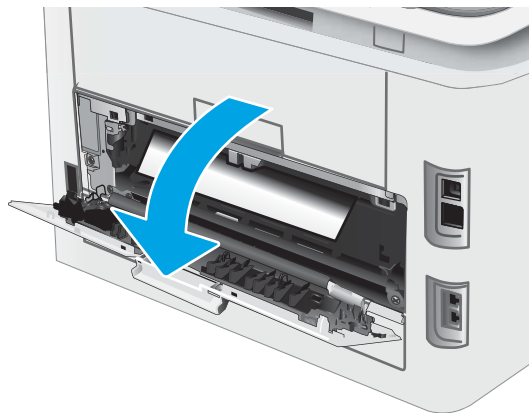

2. Jei išvesties skyriuje matosi popierius, paimkite už išlindusio krašto ir ištraukite. Norėdami išvengti popieriaus įplyšimų, įstrigusį popierių ištraukite abiem rankomis.



3. Iš galinių durelių srities volelių švelniai pašalinkite visą užstrigusį popierių.

ĮSPĖJIMAS: Kol spausdintuvas naudojamas, kaitintuvas gali būti karštas. Prieš dirbdami su kaitintuvu, palaukite, kol jis atauš.

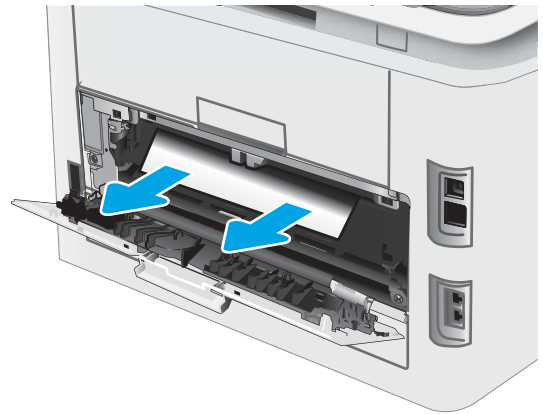

4. Uždarykite galines dureles.

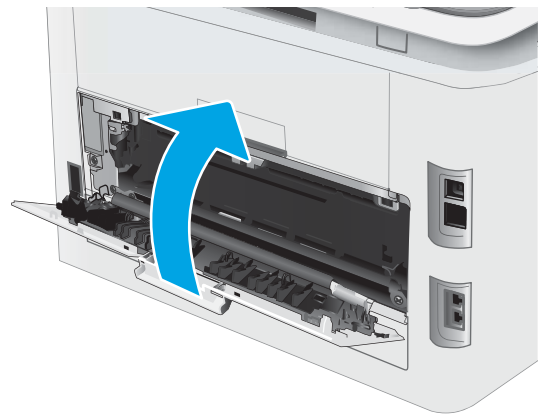

Spausdinimo kokybės gerinimas

- [Įžanga](#)
- [Atnaujinti spausdintuvo aparatinę įrangą](#)
- [Spausdinimas iš skirtingų programų](#)
- [Patikrinkite spausdinamos užduoties popieriaus tipo nustatymą](#)
- [Patikrinkite dažų kasetės būseną](#)
- [Valymo puslapio spausdinimas](#)
- [Apžiūrėdami patikrinkite dažų kasetę arba kasetes](#)
- [Patikrinkite popieriaus ir spausdinimo aplinką](#)
- [Bandykite kitą spausdinimo tvarkyklę](#)
- [Patikrinkite „EconoMode“ nustatymus](#)
- [Sureguliuokite spausdinimo tankį](#)
- [Kalibruoti spausdintuvą, kad spalvos sutaptų](#)
- [Spalvų nustatymų reguliavimas \(„Windows“\)](#)
- [Atspausdinkite ir įvertinkite spausdinimo kokybės lapą](#)

Įžanga

Toliau pateikiami gedimų lokalizavimo žingsniai, skirti išspręsti spausdinimo kokybės problemas, įskaitant šias problemas:

- Dėmės
- Neryškus lapas
- Tamsus lapas
- Lengvas spausdinimas
- Dryžiai
- Dažų trūkumas
- Išsklaidyti dažų taškai
- Netaisyklingos dažų dėmės
- Iškreipti vaizdai

Norėdami išspręsti šias arba kitas spausdinimo kokybės problemas, pabandykite atlikti šiuos veiksmus nurodyta tvarka.

Norėdami gauti informacijos dėl konkrečių vaizdo defektų taisymo, žr. spausdinimo kokybės problemų sprendimų skyrių šiame vartotojo vadove.

Atnaujinti spausdintuvo aparatinę įrangą

Pabandykite atnaujinti spausdintuvo aparatinę įrangą. Norėdami gauti daugiau informacijos, žr. aparatinės įrangos atnaujinimo skyrių šiame vartotojo vadove.

Spausdinimas iš skirtingų programų

Bandykite spausdinti iš kitos programos. Jei puslapis išspausdinamas, problema yra dėl programos, su kuria spausdinote.

Patikrinkite spausdinamos užduoties popieriaus tipo nustatymą

Spausdinimo metu patikrinkite popieriaus rūšies nustatymus programinėje įrangoje ir, ar ant išspausdintų puslapių nėra dėmių, neaiškių arba tamsių vietų, ar popierius nesuglamžytas, ar spaudinyje nėra padrikų taškų ar nereikalingo dažų kiekio, arba neatspausdintų vietų.

Patikrinkite popieriaus tipo nustatymą spausdintuve

1. Atidarykite dėklą.
2. Įsitikinkite, kad dėkle yra tinkamo tipo popieriaus.
3. Uždarykite dėklą.
4. Vykdykite instrukcijas valdymo pulte, kad patvirtintumėte arba pakeistumėte popieriaus tipo nustatymus dėkle.

Popieriaus tipo nustatymo tikrinimas („Windows“)

1. Programoje pasirinkite parinktį **Spausdinti**.
2. Pasirinkite spausdintuvą ir spustelėkite mygtuką **„Properties“** (Ypatybės) arba **„Preferences“** (Nuostatos).
3. Spustelėkite skirtuką **Popierius / kokybė**.
4. Išskleidžiamajame sąrašė **„Paper Type“** (Popieriaus tipas) spustelėkite parinktį **„More...“** (Daugiau...).
5. Išskleiskite sąrašą **Tipas yra:** parinktys.
6. Išplėskite popieriaus tipų kategoriją, kuri geriausiai atitinka naudojamą popieriaus ypatybes.
7. Pasirinkite naudojamą popieriaus tipo parinktį, tada spustelėkite mygtuką **Gerai**.
8. Spustelėkite mygtuką **Gerai**, jei norite uždaryti dialogo langą **Dokumentų savybės**. Norėdami spausdinti užduotį, dialogo lange **Spausdinti** spustelėkite mygtuką **Gerai**.

Patikrinkite popieriaus tipo nustatymą („macOS“)

1. Spustelėkite meniu **Failas**, tada spustelėkite parinktį **Spausdinti**.
2. Meniu **„Printer“** (Spausdintuvas) pasirinkite spausdintuvą.
3. Pagal numatytąją funkciją spausdinimo tvarkyklė rodo meniu **„Copies & Pages“** (Kopijos ir puslapiai). Atidarykite meniu išskleidžiamąjį sąrašą ir spustelėkite meniu **„Finishing“** (Užbaigimas).

4. Išskleidžiamajame sąraše „**Media Type**“ (Laikmenos tipas) pasirinkite tipą.
5. Spustelėkite mygtuką **Spausdinti**.

Patikrinkite dažų kasetės būseną

Laikydami šių nurodymų patikrinkite numatomą likusį dažų kiekį dažų kasetėse ir, jei taikoma, kitų keičiamų techninės priežiūros dalių būseną.

Pirmasis veiksmas: Eksploatacinių medžiagų būsenos lapo spausdinimas

1. Pradiniame spausdintuvo valdymo skydo ekrane pasirinkite meniu [Sąranka](#).
2. Pasirinkite [Ataskaitos](#).
3. Pasirinkite [Eksploatacinių medžiagų būseną](#).

Antrasis veiksmas: Eksploatacinių medžiagų būsenos tikrinimas

1. Peržiūrėkite eksploatacinių medžiagų būsenos ataskaitą ir patikrinkite likusį procentinį dažų kiekį dažų kasetėse ir, jei taikoma, kitų keičiamų techninės priežiūros dalių būseną.

Su spausdinimo kokybe susijusių problemų gali kilti, jei naudosite kasetę, kurios eksploatavimo laikas jau baigėsi. Eksploatacinių medžiagų būsenos puslapis nurodo, kai eksploatacinių medžiagų yra labai mažai.

HP papildomos apsaugos garantija baigiasi, kai eksploatacinių medžiagų būsenos puslapyje arba EWS parodomas pranešimas, jog baigiasi HP papildomos apsaugos garantija.

Dabar dar nebūtina keisti dažų kasetės, nebent spausdinimo kokybė būtų nebepriimtina. Turėkite atsarginę spausdinimo kasetę, kai spausdinimo kokybė tampa nebepriimtina.

Jei nusprendžiate pakeisti dažų kasetę ar kitas keičiamas techninės priežiūros dalis, eksploatacinių medžiagų būsenos puslapis pateikia originalių HP dalių numerių sąrašą.

2. Patikrinkite ar naudojate originalią HP dažų kasetę.

Originali HP dažų kasetė yra su raidėmis HP arba su HP logotipu. Daugiau informacijos apie HP dažų kasetes rasite www.hp.com/go/learnaboutsupplies.

Valymo puslapio spausdinimas

Spausdinimo metu spausdintuvo viduje gali susikaupti popieriaus, dažų ir dulkių dalelių, todėl gali atsirasti spausdinimo kokybės problemų, tokių kaip dažų taškėliai ar dryžiai, dėmės, linijos arba pasikartojantys ženklai.

Norėdami atspausdinti valymo puslapį, atlikite toliau pateikiamus veiksmus.

1. Pradiniame spausdintuvo valdymo skydo ekrane pasirinkite meniu [Sąranka](#).
2. Pasirinkite iš meniu:
 - a. [Techninė priežiūra](#)
 - b. [Cleaning Page](#) (valymo puslapis)
3. Atsiradus raginimui, įdėkite įprastą laiško arba A4 formato popierių ir paspauskite mygtuką **OK**.

Spausdintuvo valdymo skyde bus rodomas pranešimas „**Cleaning**“ (Valoma). Palaukite, kol veiksmas pasibaigs. Išmeskite išspausdintą puslapį.

Apžiūrėdami patikrinkite dažų kasetę arba kasetes

Atlikite šiuos veiksmus, kad patikrintumėte kiekvieną dažų kasetę.

1. Išimkite dažų kasetę iš spausdintuvo ir patikrinkite, ar nuplėšta izoliuojamoji juostelė.
2. Patikrinkite, ar nepažeistas atminties lustas.
3. Apžiūrėkite žalio vaizdo formavimo būgno paviršių.

⚠ SPĖJIMAS: nelieskite vaizdo būgno. Pirštų atspaudai ant vaizdo būgno gali sukelti spausdinimo kokybės problemų.

4. Jei aptikote įbrėžimų, pirštų atspaudų ar kitokių vaizdo būgno pažeidimų, pakeiskite dažų kasetę.
5. Vėl sumontuokite dažų kasetę ir atspausdinkite kelis puslapius, jog įsitikintumėte, kad problema išspręsta.

Patikrinkite popieriaus ir spausdinimo aplinką

Pirmasis veiksmas: Naudokite HP specifikacijas atitinkantį popierių

Kai kurios spausdinimo kokybės problemos kyla naudojant popierių, neatitinkantį HP specifikacijų.

- Visada naudokite spausdintuvo palaikomą popieriaus tipą ir storį.
- Naudokite popierių, kuris yra geros kokybės, nėra subraižytas, įpjautas, įplėštas, išteptas, skylėtas, apdulkęs, suglamžytas, jo kraštai nesulankstyti ir neužlenkti.
- Nenaudokite popieriaus, ant kurio jau buvo spausdinta.
- Naudokite popierių, kurio sudėtyje nėra metalo dalelių, pavyzdžiui, blizgučių.
- Naudokite lazeriniams spausdintuvams skirtą popierių. Nenaudokite popieriaus, kuris yra skirtas tik rašaliniams spausdintuvams.
- Nenaudokite pernelyg grublėto popieriaus. Naudojant mažiau grublėtą popierių paprastai spaudinių kokybė būna geresnė.

Antrasis veiksmas: Patikrinkite aplinką

Aplinka gali tiesiogiai paveikti spausdinimo kokybę ir daro įtaką spausdinimo kokybės ar popieriaus tiekimo problemoms. Pamėginkite atlikti šį veiksma:

- Perkelkite spausdintuvą iš vėsių vietų, pavyzdžiui, toliau nuo atidarytų langų ar durų, ar oro kondicionavimo angų.
- Įsitinkite, kad spausdintuvas nėra veikiamas aukštesnės nei jo specifikacijose nurodytos temperatūros ar drėgmės.
- Nelaikykite spausdintuvo uždaroje erdvėje, pavyzdžiui, spintoje.
- Spausdintuvą laikykite ant plokščio, tvirto paviršiaus.
- Pašalinkite viską, kas blokuoja spausdintuvo vėdinimo angas. Spausdintuvas turi būti gerai aušinamas iš visų pusių, įskaitant ir viršutinę dalį.
- Apsaugokite spausdintuvą nuo ore esančių nuosėdų, dulkių, garų, riebių medžiagų ar kitų elementų, nuo kurių spausdintuvo viduje gali atsirasti nešvarumų.

Trečiasis veiksmas. Atskirai sulygiuokite dėklą

Atlikite šiuos veiksmus, jei tekstas arba vaizdai nėra centre arba netinkamai sulygiuoti spausdinamame puslapyje, kai spausdinama iš tam tikro dėklo.

1. Pradiniame spausdintuvo valdymo skydo ekrane pasirinkite meniu [Sąranka](#).
2. Pasirinkite iš meniu:
 - a. [Sistemos sąranka](#)
 - b. [Spausdinimo kokybė](#)
 - c. [Sulygiavimo reguliavimas](#)
 - d. [Spausdinti bandomąjį puslapį](#)
3. Pasirinkite norimą reguliuoti dėklą ir vykdykite išspausdintuose puslapiuose esančius nurodymus.
4. Išspausdinkite bandomąjį puslapį, dar kartą, kad patikrintumėte rezultatus. Jei reikia, atlikite kitus pakeitimus.
5. Pasirinkite **OK**, kad išsaugotumėte naujus nustatymus.

Bandykite kitą spausdinimo tvarkyklę

Pamėginkite kitą spausdintuvo tvarkyklę, kai spausdinate iš programinės įrangos, o atspausdintuose lapuose yra nepageidaujamų linijų piešiniuose, trūksta teksto, nėra piešinių, neteisingas formatavimas ar pakeistas šriftas.

Iš HP internetinės svetainės atsisiųskite bet kurią iš šių tvarkyklių: www.hp.com/support/ljM282MFP.

9–4 lentelė Spausdinimo tvarkyklės

Tvarkyklė	Aprašas
HP PCL6 tvarkyklė	Jeigu įmanoma, ši spausdintuvui skirta spausdinimo tvarkyklė palaiko senesnes operacines sistemas, pvz., „Windows® XP“ ir „Windows Vista™“. Palaikomų operacinių sistemų sąrašą rasite adresu www.hp.com/go/support .
HP PCL 6 tvarkyklė	Ši spausdintuvui skirta spausdinimo tvarkyklė palaiko „Windows 7“ ir naujesnes operacines sistemas, kurios palaiko 3 versijos tvarkykles. Palaikomų operacinių sistemų sąrašą rasite adresu www.hp.com/go/support .
HP PCL-6 tvarkyklė	Ši produktui skirta spausdinimo tvarkyklė palaiko „Windows 8“ ir naujesnes operacines sistemas, kurios palaiko 4 versijos tvarkykles. Palaikomų operacinių sistemų sąrašą rasite adresu www.hp.com/go/support .
HP UPD PS tvarkyklė	<ul style="list-style-type: none">• Rekomenduojama naudoti spausdinant „Adobe®“ programinės įrangos programomis arba kitomis aukšto vaizdinio intensyvumo programomis• Palaiko spausdinimą iš „postscript“ formato emuliacijos poreikių arba „postscript flash“ šriftų palaikymą
HP UPD PCL 6	<ul style="list-style-type: none">• Rekomenduojamas, spausdinant visose „Windows“ aplinkose• Suteikia geriausią bendrą greitį, spausdinimo kokybę ir spausdintuvo funkcijų palaikymą daugumai vartotojų• Sukurta, kad susijungtų su „Windows“ vaizdo įrenginių sąsaja (GDI) ir išgautų geriausią greitį „Windows“ aplinkose• Gali ne visiškai tikti trečiųjų šalių ir nestandartinei programinei įrangai, kuri veikia PCL 5 pagrindu

Patikrinkite „EconoMode“ nustatymus

HP nerekomenduoja naudoti „EconoMode“ visą laiką. Jei režimas „EconoMode“ naudojamas visą laiką, tikėtina, kad dažų kasetės mechaninės dalys susidėvės dar nepasibaigus dažams. Jei spausdinimo kokybė ims prastėti ir taps nebepriimtina, pakeiskite dažų kasetę.

 **PASTABA:** Ši funkcija galima su PCL 6 spausdintuvo tvarkykle, skirta „Windows“. Jei šios tvarkyklės nenaudojate, galite įjungti funkciją naudodami HP integruotąjį tinklo serverį.

Jei visas lapas yra per tamsus arba per šviesus, laikykitės šių nurodymų.



1. Programoje pasirinkite parinktį **Spausdinti**.
2. Pasirinkite spausdintuvą ir spustelėkite mygtuką „**Properties**“ (Ypatybės) arba „**Preferences**“ (Nuostatos).
3. Spustelėkite skirtuką **Popierius / kokybė** ir pasirinkite sritį **Spausdinimo kokybė**.
4. Jei visas lapas yra per tamsus, naudokite šiuos nustatymus:
 - Pasirinkite parinktį **600 dpi**, jei įmanoma.
 - Pasirinkite žymės langelį „**EconoMode**“, kad jį įgalintumėte.

Jei visas lapas yra per šviesus, naudokite šiuos nustatymus:

- Pasirinkite parinktį **FastRes 1200**, jei įmanoma.
 - Išvalykite žymės langelį „**EconoMode**“, kad panaikintumėte jo įgalinimą.
5. Spustelėkite mygtuką **Gerai**, jei norite uždaryti dialogo langą **Dokumentų savybės**. Norėdami atspausdinti užduotį, dialogo lange **Spausdinti** spustelėkite mygtuką **Gerai**.

Sureguliuokite spausdinimo tankį

Atlikite toliau nurodytus veiksmus, kad reguliuotumėte spausdinimo intensyvumą.

1. Atidarykite HP įterptinį tinklo serverį (EWS):
 - a. Spausdintuvo valdymo skydo pradiniam ekrane palieskite mygtuką „Network“ (Tinklas)  arba mygtuką „Wireless“ (Belaidis režimas) , kad būtų parodytas IP adresas arba pagrindinio kompiuterio pavadinimas.
 - b. Atidarykite žiniatinklio naršyklę ir adreso eilutėje įveskite IP adresą arba pagrindinio kompiuterio pavadinimą tiksliai taip, kaip yra nurodyta spausdintuvo valdymo skyde. Kompiuterio klaviatūroje paspauskite klavišą **Enter**. Atidaromas EWS.

 <https://10.10.XX.XXX/>

 **PASTABA:** Jei interneto naršyklėje rodomas pranešimas, kad svetainės prieiga gali būti nesaugi, pasirinkite parinktį eiti į svetainę. Prieiga prie šios svetainės kompiuteriui nepakenks.

2. Spustelėkite skirtuką **Sistema** ir tada pasirinkite puslapį **Spausdinimo tankumas**.
3. Pasirinkite tinkamus tankio nustatymus.
4. Spustelėkite mygtuką **Taikyti**, kad išsaugotumėte pakeitimus.

Kalibruoti spausdintuvą, kad spalvos sutaptų

Kalibravimas yra spausdintuvo funkcija, padedanti optimizuoti spausdinimo kokybę.

Atlikite šiuos veiksmus, kad išspręstumėte spausdinimo kokybės problemas, tokias kaip blogai sulygiuotos spalvos, spalvoti šešėliai, susiliejusios grafikos detalės ar kitos spausdinimo kokybės problemos.

1. Pradiniame spausdintuvo valdymo skydo ekrane pasirinkite meniu [Sąranka](#).
2. Pasirinkite iš meniu:
 - a. [Sistemos sąranka](#)
 - b. [Spausdinimo kokybė](#)
 - c. [„Color Calibration“](#) (Spalvų kalibravimas)
 - d. [Calibrate Now](#) (kalibruoti dabar)
3. **Tik 2 eilučių valdymo skydai:** Pasirinkite **OK** ir pradėkite kalibravimą.
4. Spausdintuvo valdymo skyde bus rodomas pranešimas **„Calibrating“** (Kalibruojama). Kalibravimo procesas trunka kelias minutes. Neiškinkite spausdintuvo, kol kalibravimo procesas nesibaigė. Palaukite, kol spausdintuvas pabaigs kalibravimo procesą ir po to bandykite spausdinti dar kartą.

Spalvų nustatymų reguliavimas („Windows“)

Kai spausdinama naudojant programinės įrangos programą, atlikite šiuos veiksmus, jei spalvos atspausdintame puslapyje nesutampa su spalvomis kompiuterio ekrane, arba jei spalvų kokybė atspausdintame puslapyje jūsų netenkina.

Spalvų parinkčių keitimas

1. Programoje pasirinkite parinktį **Spausdinti**.
2. Pasirinkite spausdintuvą ir spustelėkite mygtuką **„Properties“** (Ypatybės) arba **„Preferences“** (Nuostatos).
3. Spustelėkite skirtuką **Spalvos**.
4. Norėdami spausdinti spalvotą dokumentą juoda spalva su pilkos spalvos šešėliais, spustelėkite parinktį **„Print in Grayscale“** (Spausdinti pilka spalva). Naudokite šią parinktį norėdami spausdinti spalvotus dokumentus, skirtus kopijuoti ar siųsti faksu. Šią parinktį taip pat galite naudoti norėdami spausdinti juodraščius arba taupyti spalvinius dažus.
5. Spustelėkite mygtuką **Gerai**, jei norite uždaryti dialogo langą **Dokumentų savybės**. Norėdami spausdinti užduotį, dialogo lange **Spausdinti** spustelėkite mygtuką **Gerai**.

Atspausdinkite ir įvertinkite spausdinimo kokybės lapą

1. Pradiniame spausdintuvo valdymo skydo ekrane pasirinkite meniu [Sąranka](#).
2. Pasirinkite meniu [Ataskaitos](#).
3. Pasirinkite elementą **„Print Quality Page“** (Spausdinti kokybės puslapį).

Šiame lape yra penkios spalvų juostos, kurios yra padalintos į keturias grupes bei naudojamos iliustracijoje. Apžiūrėdami kiekvieną grupę galite nustatyti, kuri spausdinimo kasetė kelia problemų.

9-1 iliustracija Spausdinti kokybės puslapį

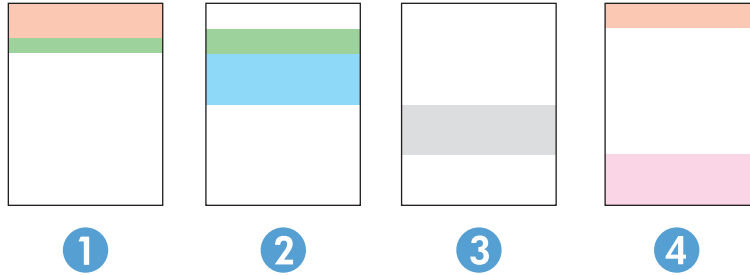

9-5 lentelė Spausdinti kokybės puslapio legendą

Skyrius	Dažų kasetė
1	Geltona
2	Žalsvai žydra
3	Juoda
4	Rausvai raudona

- Jei taškai ir dryžiai yra tik vienoje grupėje, pakeiskite tai grupei taikomą dažų kasetę.
- Jei taškų yra daugiau nei vienoje grupėje, atspausdinkite valymo lapą. Jei tai neišsprendžia problemos, nustatykite, ar taškai visada yra tokios spalvos, pavyzdžiui, ar rausvai raudoni taškai atsiranda visose penkiose spalvų juostose. Jei taškų spalva išlieka ta pati, pakeiskite dažų kasetę.
- Jei dryžių yra keliose spalvų juostose, susisiekite su HP. Problemą sąlygoja ne dažų kasetė, o kita dalis.

Spausdinimo kokybės problemų sprendimas

- [Ižanga](#)
- [Spausdinimo kokybės problemų aptikimas](#)



Ižanga

Toliau pateikiami gedimų lokalizavimo žingsniai, skirti išspręsti vaizdo defektų problemas, įskaitant šias problemas:





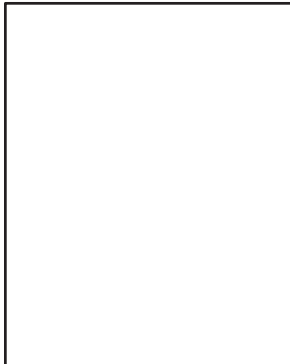

- Lengvas spausdinimas
- Pilkas fonas arba tamsus lapas
- Tušti lapai
- Juodi lapai
- Tamsios arba šviesios juostos
- Tamsūs arba šviesūs dryžiai
- Dažų trūkumas
- Iškreipti vaizdai
- Nesuderintos spalvos
- Susiglamžęs popierius

Spausdinimo kokybės problemų aptikimas

9-6 lentelė Vaizdo defektų nuorodinė lentelė

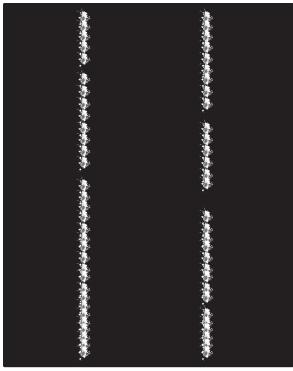
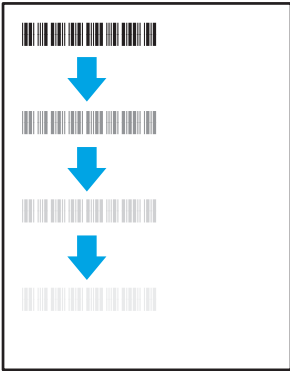
Defektas	Defektas	Defektas
9-7 lentelė „Lengvas spausdinimas“ 135 puslapyje	9-8 lentelė „Pilkas fonas arba tamsus lapas“ 136 puslapyje	9-9 lentelė „Tušti lapai – nėra spausdinimo“ 136 puslapyje
		

9-6 lentelė Vaizdo defektų nuorodinė lentelė (tęsinys)

Defektas	Defektas	Defektas
9-10 lentelė „Juodas lapas“ 137 puslapyje	9-11 lentelė „Juostų defektai“ 137 puslapyje	9-12 lentelė „Dryžių defektai“ 138 puslapyje
		
9-13 lentelė „Fiksavimo / kaitintuvo defektai“ 139 puslapyje	9-14 lentelė „Vaizdo išdėstymo defektai“ 139 puslapyje	9-15 lentelė „Spalvų plokštumos registracijos defektai (tik spalvoti modeliai)“ 140 puslapyje
		
9-16 lentelė „Išvesties defektai“ 141 puslapyje		
		

Vaizdo defektai, nepriklausomai nuo priežasčių, gali dažnai būti išspręsti naudojant tuos pačius veiksmus. Atlikite šiuos veiksmus pradžioje, kad išspręstumėte vaizdo defektus.

1. Išspausdinkite dokumentą iš naujo. Spausdinimo kokybės defektai gali būti laikini arba gali būti nuolatiniai.
2. Patikrinkite kasetčių būklę. Jei kasetėje dažų lygis **Labai mažas** (viršyta atitinkama riba), pakeiskite kasetę.
3. Įsitinkite, kad tvarkyklė ir dėklo spausdinimo režimo nustatymai atitinka dėkle naudojamas medžiagas. Pabandykite naudoti kitas medžiagas kitam dėkle. Pabandykite naudoti kitą spausdinimo režimą.
4. Įsitinkite, kad spausdintuvas yra tinkamos darbinės temperatūros / drėgmės aplinkoje.
5. Įsitinkite, kad popieriaus tipas, dydis ir svoris yra tinkami. Palaikomus popieriaus dydžius ir spausdintuvo tipus rasite spausdintuvų pagalbos puslapyje, adresu support.hp.com.



PASTABA: Terminas „prilipimas“ reiškia, kai spausdinant dažų kasetė prilimpa prie popieriaus.

Tolesniame pavyzdyje pateikiamas pavyzdys, kaip laiško dydžio popierius naudojamas spausdintuvo trumpojo krašto dėkle.

9-7 lentelė Lengvas spausdinimas

Aprašas	Pavyzdys	Galimi sprendimai
<p>Lengvas spausdinimas:</p> <p>Ant viso puslapio išspausdintas turinys yra šviesus arba susiliejęs.</p>		<ol style="list-style-type: none"> 1. Išspausdinkite dokumentą iš naujo. 2. Išimkite kasetę, tada papurtykite ją, kad paskirstytumėte dažus. Vėl įdėkite dažų kasetę į spausdintuvą ir uždarykite dangtį. Šios procedūros iliustracijas žr. skirsnyje Dažų kasetčių keitimas. 3. Tik mono modeliams: Įsitinkite, kad „Economode“ nustatymas yra išjungtas spausdintuvo valdymo pulte ir spausdintuvo tvarkyklėje. 4. Įsitinkite, kad kasetė įstatyta tinkamai. 5. Išspausdinkite eksploatacinių medžiagų būsenos puslapį ir patikrinkite dažų kasetės likutį. 6. Pakeiskite kasetę. 7. Jei problema išlieka, eikite į support.hp.com.

9-8 lentelė Pilkas fonas arba tamsus lapas

Aprašas	Pavyzdys	Galimi sprendimai
<p>Pilkas fonas arba tamsus lapas:</p> <p>Vaizdas arba tekstas yra tamsesni nei tikėtasi.</p>		<ol style="list-style-type: none">1. Įsitinkite, kad popierius dėkluose nebuvo paleistas per spausdintuvą.2. Naudokite kito tipo popierių.3. Išspausdinkite dokumentą iš naujo.4. Tik mono modeliams: Pradiniame spausdintuvo valdymo pulto ekrane eikite į meniu Koreguoti dažų tankį ir pamažinkite dažų tankį.5. Įsitinkite, kad spausdintuvas yra tinkamos darbinės temperatūros ir drėgmės aplinkoje.6. Pakeiskite kasetę.7. Jei problema išlieka, eikite į support.hp.com.

9-9 lentelė Tušti lapai – nėra spausdinimo

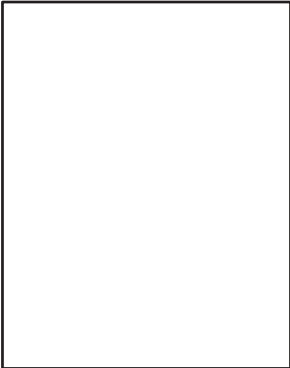
Aprašas	Pavyzdys	Galimi sprendimai
<p>Tušti lapai – nėra spausdinimo:</p> <p>Lapas yra visiškai tuščias ir nėra jokio atspausdinto turinio.</p>		<ol style="list-style-type: none">1. Įsitinkite, kad yra sumontuota originali HP kasetė.2. Įsitinkite, kad kasetė įstatyta tinkamai.3. Išspausdinkite naudodami kitą kasetę.4. Patikrinkite popieriaus tipą popieriaus dėkle ir sureguliuokite spausdintuvo nustatymus. Jei reikia, pasirinkite šviesesnio tipo popierių.5. Jei problema išlieka, eikite į support.hp.com.

9-10 lentelė Juodas lapas

Aprašas	Pavyzdys	Galimi sprendimai
<p>Juodas lapas:</p> <p>Visas lapas yra juodas.</p>		<ol style="list-style-type: none">1. Apžiūrėkite kasetę ir patikrinkite, ar ji nepažeista.2. Įsitinkite, kad kasetė įstatyta tinkamai.3. Pakeiskite kasetę.4. Jei problema išlieka, eikite į support.hp.com.

9-11 lentelė Juostų defektai

Aprašas	Pavyzdys	Galimi sprendimai
<p>Pasikartojančios plačios ir skyriumi matomos juostos:</p> <p>Tamsios arba šviesios linijos, besikartojančios visame lape. Gali būti ryškios arba blankios. Defektas matomas tik pildymo zonose, ne ant teksto ir ne skyriuose su spausdintu turiniu.</p>		<ol style="list-style-type: none">1. Išspausdinkite dokumentą iš naujo.2. Pabandykite spausdinti iš kito dėklo.3. Pakeiskite kasetę.4. Naudokite kito tipo popierių.5. Tik „Enterprise“ modeliai: Pradiniame spausdintuvo valdymo pulto ekrane eikite į meniu Koreguoti popieriaus tipus ir tada pasirinkite spausdinimo režimą, kuris yra skirtas šiek tiek sunkesnei spausdinimo medžiagai nei jūsų naudojama. Taip sumažėja spausdinimo sparta ir gali būti pagerinta spausdinimo kokybė.6. Jei problema išlieka, eikite į support.hp.com.

9-12 lentelė Dryžių defektai

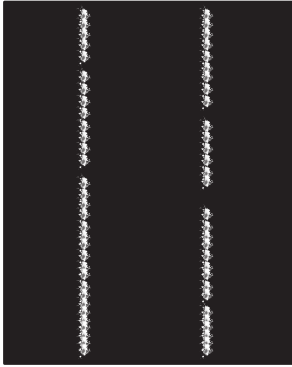
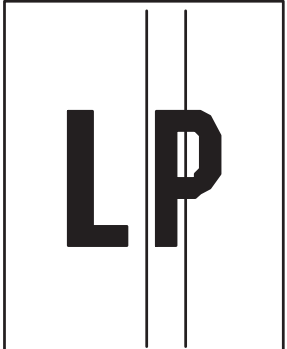
Aprašas	Pavyzdys	Galimi sprendimai
<p>Šviesūs vertikalūs dryžiai:</p> <p>Šviesūs dryžiai, kuriai paprastai matomi visame lape. Defektas matomas tik pildymo zonose, ne ant teksto ir ne skyriuose su spausdintu turiniu.</p>		<ol style="list-style-type: none">1. Išspausdinkite dokumentą iš naujo.2. Išimkite kasetę, tada papurtykite ją ir paskirstykite dažus.3. Jei problema išlieka, eikite į support.hp.com. <p>PASTABA: Šviesių ir tamsių vertikalų dryžių gali pasitaikyti, kai spausdinimo aplinkoje yra temperatūros ir drėgmės pokyčiai. Atsižvelkite į spausdintuvo aplinkosaugos specifikacijas ir leidžiamą temperatūros bei drėgmės lygį.</p>
<p>Tamsūs vertikalūs dryžiai ir ITB valymo dryžiai (tik spalvoti modeliai):</p> <p>Tamsios linijos, besikartojančios visame lape. Defektas gali atsirasti bet kurioje puslapio srityse, tiek užpildytoje, tiek ir be spausdinto turinio.</p>		<ol style="list-style-type: none">1. Išspausdinkite dokumentą iš naujo.2. Išimkite kasetę, tada papurtykite ją ir paskirstykite dažus.3. Valymo puslapio spausdinimas.4. Patikrinkite dažų kiekį kasetėje.5. Jei problema išlieka, eikite į support.hp.com.

9-13 lentelė Fiksavimo / kaitintuvo defektai

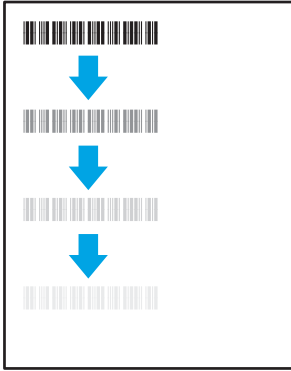
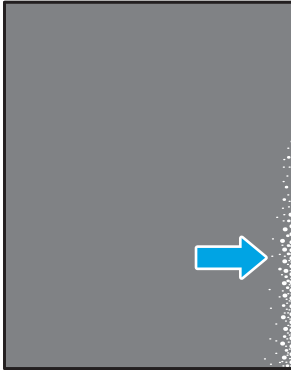
Aprašas	Pavyzdys	Galimi sprendimai
<p>Karšto kaitintuvo poslinkis (šešėlis):</p> <p>Blankūs šešėliai arba poslinkiai vaizde kartojasi iki lapo pabaigos. Pasikartojantis vaizdas gali blukti su kiekvienu pasikartojimu.</p>		<ol style="list-style-type: none"> 1. Išspausdinkite dokumentą iš naujo. 2. Patikrinkite popieriaus tipą popieriaus dėkle ir sureguliuokite spausdintuvo nustatymus. Jei reikia, pasirinkite šviesesnio tipo popierių. 3. Jei problema išlieka, eikite į support.hp.com.
<p>Prastas kaitintuvas:</p> <p>Dažai nusitrina pagal lapo kraštą. Šis defektas dažniau pastebimas didelių užduočių kraštuose arba ant lengvos terpės, tačiau galimas ir kituose puslapiuose.</p>		<ol style="list-style-type: none"> 1. Išspausdinkite dokumentą iš naujo. 2. Patikrinkite popieriaus tipą popieriaus dėkle ir sureguliuokite spausdintuvo nustatymus. Jei reikia, pasirinkite sunkesnio tipo popierių. 3. Tik „Enterprise“ modeliai: Spausdintuvo valdymo skyde eikite į meniu Nuo krašto iki krašto ir tada pasirinkite Įprastas. Išspausdinkite dokumentą iš naujo. 4. Tik „Enterprise“ modeliai: Spausdintuvo valdymo skyde pasirinkite Automatiškai įtraukti paraštes ir tada iš naujo išspausdinkite dokumentą. 5. Jei problema išlieka, eikite į support.hp.com.

9-14 lentelė Vaizdo išdėstymo defektai

Aprašas	Pavyzdys	Galimi sprendimai
<p>Paraštės ir pakrypimas:</p> <p>Vaizdas yra ne centre arba yra pakreiptas puslapyje. Defektas pasirodo, kai popieriaus nėra įdėtas tinkamai, nes jis yra ištraukiamas iš dėklo ir juda popieriaus keliu.</p>		<ol style="list-style-type: none"> 1. Išspausdinkite dokumentą iš naujo. 2. Išimkite popierių ir tada vėl įdėkite į dėklą. Įsitinkinkite, kad popieriaus kraštai yra lygūs visose pusėse. 3. Įsitinkinkite, kad popieriaus šūsnes viršus yra šiek tiek žemiau pilno dėklo žymės. Dėklo neperpildykite. 4. Įsitinkinkite, kad popieriaus kreiptuvai yra tinkamai sureguliuoti pagal popieriaus dydį. Popieriaus kreipiklių neprispauskite prie pat popieriaus šūsnes. Sureguliuokite juos iki dėkle esančių žymėjimo įspaudų. 5. Jei problema išlieka, eikite į support.hp.com.

9-15 lentelė Spalvų plokštumos registracijos defektai (tik spalvoti modeliai)

Aprašas	Pavyzdys	Galimi sprendimai
<p>Spalvų plokštumos registracija:</p> <p>Viena arba daugiau spalvų matricose nesutampa su kitomis matricos spalvomis. Dažniausiai klaidų pasitaiko dėl geltonos spalvos.</p>		<ol style="list-style-type: none">1. Išspausdinkite dokumentą iš naujo.2. Spausdintuvo valdymo skyde sukalibruokite spausdintuvą.3. Jei kasetės būseną pasiekia Labai mažai arba išspausdinti dokumentai yra labai nublukę, pakeiskite kasetę.4. Spausdintuvo valdymo skyde įjunkite funkciją Atkurti kalibravimą, kad atstatytumėte gamyklinius spausdintuvo kalibravimo nustatymus.5. Jei problema išlieka, eikite į support.hp.com.

9-16 lentelė Išvesties defektai

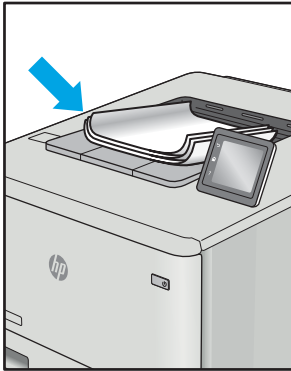
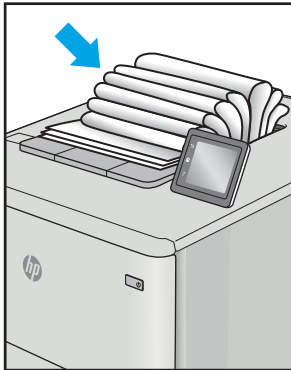
Aprašas	Pavyzdys	Galimi sprendimai
<p>Išspausdintas lapas susiglamžęs:</p> <p>Išspausdinto popieriaus kraštai susiglamžę. Suglamžytas kraštas gali būti išilgai trumposios arba ilgosios popieriaus pusės. Galimi dviejų tipų suglamžymai:</p> <ul style="list-style-type: none">• Teigiamas susiglamžymas: Popierius susiglamžo link spausdinamos pusės. Defektas galimas sausoje aplinkoje arba spausdinant storus lapus.• Neigiamas susiglamžymas: Popierius susiglamžo prieš spausdinamą pusę. Defektas galimas itin drėgnoje aplinkoje arba spausdinant plonus lapus.		<ol style="list-style-type: none">1. Išspausdinkite dokumentą iš naujo.2. Teigiamas susiglamžymas: Spausdintuvo valdymo skyde pasirinkite sunkesnio popieriaus tipą. Sunkesnio tipo popierius sukuria aukštesnę temperatūrą spausdinimui. Neigiamas susiglamžymas: Spausdintuvo valdymo skyde pasirinkite lengvesnio popieriaus tipą. Lengvesnio tipo popierius sukuria žemesnę temperatūrą spausdinimui. Pabandykite palaikyti popierių sausoje aplinkoje arba naudokite tik atidarytą popierių.3. Spausdinti dvipusio spausdinimo režimu.4. Jei problema išlieka, eikite į support.hp.com.
<p>Išvesties šūsny:</p> <p>Popieriaus šūsny nekrenta tinkamai išvesties dėkle. Šūsny gali būti nelygus, padrikos arba puslapiai iš dėklo gali būti išstumiami ant grindų. Šis defektas galimas dėl bet kurios iš šių priežasčių:</p> <ul style="list-style-type: none">• Didelis popieriaus susiraitymas• Popierius dėkle yra susiraukšlėjęs arba deformuotas• Popierius nėra standartinio tipo, pvz., vokai• Išvesties dėklas yra per pilnas		<ol style="list-style-type: none">1. Išspausdinkite dokumentą iš naujo.2. Ištraukite išvesties dėklo ilgintuvą.3. Jei defektą sąlygoja popieriaus susiglamžymas, atlikite išvesties dėklo susiglamžusiam popieriui skirtus atitaisymo veiksmus.4. Naudokite kito tipo popierių.5. Naudokite naujai atplėštą popierių.6. Išimkite popierių iš išvesties dėklo prieš dėklui prisipildant.7. Jei problema išlieka, eikite į support.hp.com.

Kopijavimo ir nuskaitymo vaizdo kokybės gerinimas

Ižanga

Jei atsirado vaizdo kokybės problemų, kad jas išspręstumėte, pabandykite atlikti šiuos veiksmus nurodyta tvarka:

- [Patikrinkite, ar skaitytuvo stiklas nėra purvinas ir dėmėtas.](#)
- [Naudodami dokumentų tiekuvą pašalinkite linijas ir dryžius](#)
- [Patikrinkite popieriaus nustatymus](#)
- [Vaizdo koregavimo nustatymų tikrinimas](#)
- [Optimizavimas tekstui arba nuotraukoms](#)
- [Patikrinkite skaitytuvo skiriamąją gebą ir spalvų nustatymus kompiuteryje](#)
- [Kopijavimas nuo krašto iki krašto](#)
- [Nuvalykite dokumentų tiektuvo griebimo volelius ir atskyrimo plokštę](#)

Pirmiausia pabandykite atlikti šiuos kelis paprastus žingsnius:

- Naudokite planšetinį skaitytuvą, o ne dokumentų tiekuvą.
- Naudokite kokybiškus originalus.
- Naudodami dokumentų tiekuvą, taisyklingai įdėkite originalų dokumentą į tiekuvą, naudojant popieriaus kreiptuvus tam, kad išvengtumėte neaiškių arba iškreiptų vaizdų.

Jei problema vis dar egzistuoja, pabandykite atlikti šiuos papildomus veiksmus. Jei vis dar negalite išspręsti problemos, žr. skyrių „Pagerinti spausdinimo kokybę“ ir toliau ieškokite sprendimo būdų.

Patikrinkite, ar skaitytuvo stiklas nėra purvinas ir dėmėtas.

Po kurio laiko ant skaitytuvo stiklo ir balto plastikinio pagrindo gali susikaupti nešvarumų taškeliai, kurie gali turėti įtakos veikimui. Kad išvalytumėte skaitytuvą, atlikite šią procedūrą.

1. Paspauskite maitinimo mygtuką, kad išjungtumėte spausdintuvą, tada atjunkite maitinimo kabelį nuo elektros lizdo.
2. Atidarykite skaitytuvo dangtelį.
3. Nuvalykite skaitytuvo stiklą ir po skaitytuvo dangteliu esantį baltą plastikinį pagrindą minkšta šluoste ar kempine, sudrėkinta nebraižančiu stiklo valikliu.

⚠ SPĖJIMAS: Nenaudokite abrazyvų, acetono, benzolo, amoniako, etilo alkoholio ar anglies tetrachlorido ant jokios spausdintuvo dalies – šios medžiagos gali sugadinti spausdintuvą. Nepilkite skysčių tiesai ant stiklo ar spausdinimo velenėlio. Jie gali prasiskverbti ir sugadinti spausdintuvą.

4. Kad neliktų dėmių, nusauskite stiklą ir baltą plastikinį pagrindą zomšine ar celiuliozės kempine.
5. Įjunkite maitinimo kabelį į lizdą, tada paspauskite maitinimo mygtuką ir įjunkite spausdintuvą.

Naudodami dokumentų tiekuvą pašalinkite linijas ir dryžius

Jei ant nukopijuotų ar nuskaitytų dokumentų matosi linijų ir dryžių, kai naudojate dokumentų tiekuvą, naudokite nurodytą procedūrą, kad nuvalytumėte šiukšles nuo tiektuvo stiklo. Nešvarumai gali būti dulės, popieriaus arba dažų likučiai, likučiai nuo lipalų, koregavimo skysčio ar juostų, rašalas, pirštų antspaudai ir kt.

1. Atidarykite skaitytuvo dangtelį.
2. Ties vieno colio stiklo juosta kairėje skaitytuvo plokščio dangčio pusėje pradėkite valyti vandeniu sudrėkintu minkštu audiniu be pūkelių. Išvalykite visą stiklą.

⚠️ ĮSPĖJIMAS: Nenaudokite abrazyvų, acetono, benzolo, amoniako, etilo alkoholio ar anglies tetrachlorido ant jokios gaminio dalies – šios medžiagos gali sugadinti gaminį. Nepilkite skysčių tiesiai ant stiklo ar spausdinimo velenėlio. Jie gali prasiskverbti ir sugadinti gaminį.

3. Vidinėje skaitytuvo dangčio pusėje virš stiklo juostos nuvalykite plastikinę dalį minkštu vandeniu sudrėkintu audiniu be pūkelių.
4. Nusausinkite stiklo juostą ir viršutinę juostą minkštu audiniu, kad nesusidarytų taškų ir bandykite nuskaityti arba kopijuoti dar kartą.

Patikrinkite popieriaus nustatymus

1. Pradiniame spausdintuvo valdymo skydo ekrane palieskite „Copy“ (Kopijuoti) piktogramą .
2. Spustelėkite mygtuką **Nustatymai**, tada slinkite prie mygtuko **Popierius** ir jį paspauskite.
3. Popieriaus formatų sąrašė spustelėkite popieriaus formato, kuris yra dėkle, pavadinimą.
4. Popieriaus tipų sąrašė spustelėkite popieriaus tipo, kuris yra dėkle, pavadinimą.

Vaizdo koregavimo nustatymų tikrinimas

1. Pagrindiniame ekrane palieskite mygtuką „Copy“ (Kopijuoti).
2. Palieskite mygtuką „Settings“ (Nustatymai), slinkite iki mygtuko „Image Adjustment“ (Vaizdo reguliavimas) ir jį palieskite.
3. Bakstelėkite nustatymo, kurį norite koreguoti, pavadinimą.
 - „Lightness“ (Šviesumas): koreguoja šviesumo / tamsumo nustatymą.
 - „Contrast“ (Kontrastas): koreguoja kontrastą tarp šviesiausių ir tamsiausių vaizdo vietų.
 - „Sharpen“ (Ryškumas): koreguoja teksto simbolių aiškumą.
 - „Background Removal“ (Fono šalinimas): koreguoja vaizdo fono tamsumą. Tai itin naudinga, kai originalūs dokumentai spausdinami ant spalvoto popieriaus.
 - „Color Balance“ (Spalvų balansas): koreguoja raudonus, žalius ir mėlynius atspalvius.
 - **Pilkumas**: Koreguoja spalvų gyvumą.
4. Palieskite mygtukus „—“ arba „+“, kad pakoreguotumėte nustatymo reikšmę, tada palieskite mygtuką „OK“ (Gerai).
5. Pakoreguokite kitą nustatymą arba bakstelėkite rodyklę atgal, kad grįžtumėte į pagrindinį kopijavimo meniu.

Optimizavimas tekstui arba nuotraukoms

1. Pradiniame spausdintuvo valdymo skydo ekrane palieskite „Copy“ (Kopijuoti) piktogramą .
2. Spustelėkite mygtuką **Nustatymai**, tada slinkite prie mygtuko **Optimizavimas** ir jį paspauskite.
3. Bakstelėkite nustatymo, kurį norite koreguoti, pavadinimą.
 - **Automatinis pasirinkimas**: šį nustatymą naudokite, kai nereikia kokybiškos kopijos. Tai yra numatytasis nustatymas.
 - **Mišrusis**: šį nustatymą naudokite dokumentams, kuriuose yra teksto ir atvaizdų.
 - **Tekstas**: šį nustatymą naudokite dokumentams, kuriuose yra beveik vien tekstas.
 - **Nuotrauka**: šį nustatymą naudokite dokumentams, kuriuos daugiausiai sudaro grafiniai elementai.

Patikrinkite skaitytuvo skiriamąją gebą ir spalvų nustatymus kompiuteryje

Jei spausdinate nuskenuotą vaizdą, bet gaunama kokybė neatitinka jūsų lūkesčių, gali būti, kad skenerio programinėje įrangoje pasirinkote savo poreikių neatitinkančius skyros ar spalvų nustatymus. Skyra ir spalvos daro įtaką šioms nuskenuoto vaizdo savybėms:

- Vaizdo aiškumui;
- Perėjimų tekstūroms (glotnios arba grublėtos);
- Skenavimo laikui;
- Failo dydžiui.

Skenavimo skyra yra matuojama pikseliais colyje (ppi).

 **PASTABA:** Skenavimo ppi lygis nėra konvertuojamas į spausdinimo dpi (taškus colyje) lygi.

Spalvotai, pilkais pustoniais ir juodai baltai apibrėžia galimų spalvų skaičių. Skaitytuvo aparatinės įrangos skiriamąją gebą galite nustatyti iki 1200 ppi.

Skyros ir spalvų rekomendacijų lentelėje pateikiami paprasti patarimai, kuriais vadovaudamiesi galėsite patenkinti savo skenavimo poreikius.

 **PASTABA:** Nustačius dideles skyros ir spalvų vertes, gali būti kuriami dideli failai, kurie užims disko vietą ir sulėtins skenavimo procesą. Prieš nustatydami skyrą ir spalvas, nuspręskite, kaip naudosite nuskenuotą vaizdą.

Skyros ir spalvų rekomendacijos

Žemiau pateikiamoje lentelėje aprašoma skirtingoms skenavimo užduotims rekomenduojami skyros ir spalvų nustatymai.

 **PASTABA:** Numatytoji skiriamoji geba yra 200 ppi

9-17 lentelė Rekomenduojami skiriamosios gebos ir spalvų nustatymai

Naudojimo paskirtis	Rekomenduojama skyra	Rekomenduojami spalvų nustatymai
„Faksas“	150 ppi	<ul style="list-style-type: none">• „Black and White“ (juodai balta)

9-17 lentelė Rekomenduojami skiriamosios gebos ir spalvų nustatymai (tęsinys)

Naudojimo paskirtis	Rekomenduojama skyra	Rekomenduojami spalvų nustatymai
„Email“ (el. laiškas)	150 ppi	<ul style="list-style-type: none">• Jei vaizdui nebūtini tolygūs perėjimai, „Black and White“ (juodai balta)• Jei vaizdui būtini tolygūs perėjimai, „Grayscale“ (pilki pustoniai)• Jei vaizdas spalvotas, „Color“ (spalvotai)
Teksto redagavimas	300 ppi	<ul style="list-style-type: none">• „Black and White“ (juodai balta)
Spausdinimas (grafikos arba teksto)	600 ppi – sudėtingai grafikai arba jei norite labai padidinti dokumentą 300 ppi – įprastinei grafikai ir tekstui 150 ppi – nuotraukoms	<ul style="list-style-type: none">• „Black and White“ (juodai balta) – tekstui ir juodai baltai grafikai• „Grayscale“ (pilki pustoniai) – brūkšniuotai ar spalvotai grafikai ir fotografijoms• Jei vaizdas spalvotas, „Color“ (spalvotai)
Demonstravimui ekrane	75 ppi	<ul style="list-style-type: none">• „Black and White“ (juodai balta) – tekstui• „Grayscale“ (pilki pustoniai) – grafikai ir fotografijoms• Jei vaizdas spalvotas, „Color“ (spalvotai)

Spalvos

Skenuodami spalvų vertėms galite parinkti toliau aprašomus nustatymus.

9-18 lentelė Spalvų nustatymai

Nustatymas	Rekomenduojama paskirtis
Spalvos	Naudokite šį nustatymą su aukštos kokybės spalvotomis fotografijomis arba dokumentais, kuriuose svarbios spalvos.
„Black and White“ (juodai balta)	Naudokite šį nustatymą su teksto dokumentais.
„Grayscale“ (pilki pustoniai)	Naudokite šį nustatymą, kai yra aktualus failo dydis arba kai norite greitai nuskaityti dokumentą ar nuotrauką.

Kopijavimas nuo krašto iki krašto

Spausdintuvas negali spausdinti visai nuo krašto iki krašto. Nespausdinama 4 mm aplink lapo kraštus.

Spausdinant ar nuskaityt dokumentus apkarpytais kraštais, reikia atkreipti dėmesį į:

- Kai originalas yra mažesnis nei spausdinimo formatas, pastumkite originalą 4 mm toliau nuo ant skaitytuvo piktograma pažymėto kampo. Pakartotinai kopijuokite ar nuskaitykite nustatę į šią padėtį.
- Kai originalas yra jūsų norimo spausdinimo formato dydžio, naudokite **Mažinti / didinti** funkciją, kad sumažintumėte paveikslėlį ir nebūtų apkarpyti kraštai.

Nuvalykite dokumentų tiektuvo griebimo volelius ir atskyrimo plokštę

Jei kyla problemų su dokumentų tiektuvo popieriaus tiekimu, pavyzdžiui, popierius užstringa arba paduodami keli lapai, nuvalykite dokumentų tiektuvo volelius ir atskyrimo plokštę.

1. Atidarykite dokumentų tiektuvo prieigos dangtį.

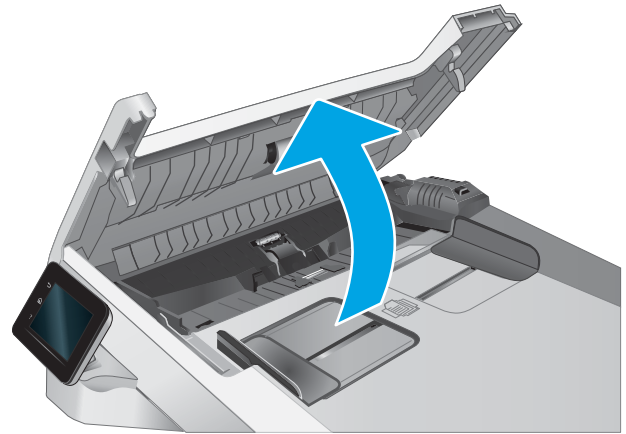

2. Nešvarumus nuo griebimo volelių ir atskyrimo plokštės nuvalykite drėgna, nepūkuota šluoste.

ĮSPĖJIMAS: Nenaudokite šlifuojančių medžiagų, acetono, benzolo, amoniako, etilo alkoholio ar anglies tetrachlorido ant jokios spausdintuvo dalies – šios medžiagos gali sugadinti spausdintuvą.

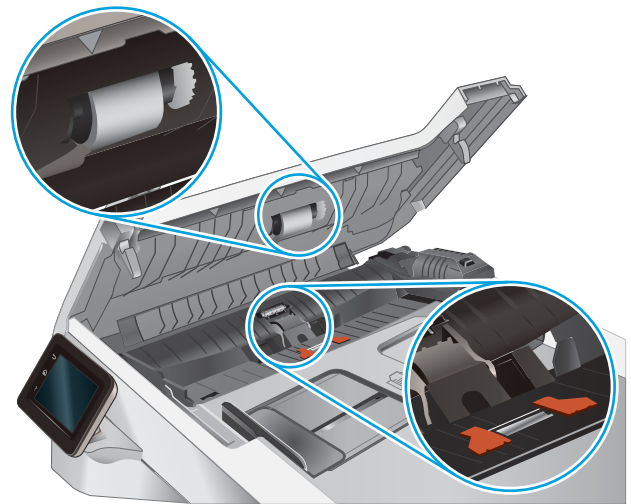

3. Uždarykite dokumentų tiektuvo prieigos dangtį.

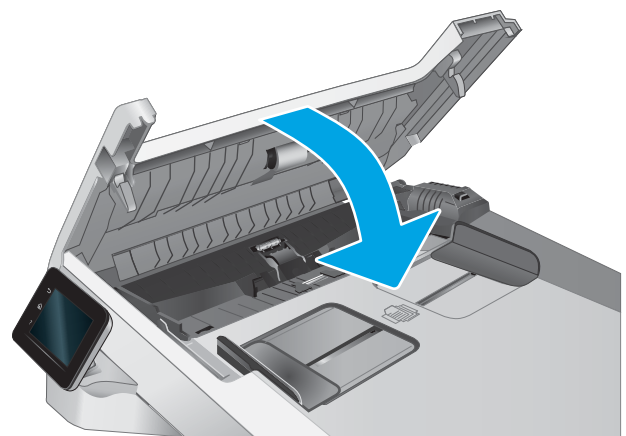

Pagerinkite fakso vaizdo kokybę

Ižanga

Jei atsirado vaizdo kokybės problemų, kad jas išspręstumėte, pabandykite atlikti šiuos veiksmus nurodyta tvarka:

- [Patikrinkite, ar skaitytuvo stiklas nėra purvinas ir dėmėtas.](#)
- [Patikrinkite faksogramos siuntimo skiriamosios gebos nustatymus](#)
- [Patikrinkite klaidų taisymo nustatymus](#)
- [Patikrinkite pritaikymo puslapiui nustatymą](#)
- [Nuvalykite dokumentų tiektuvo griebimo volelius ir atskyrimo plokštę](#)
- [Siųskite į kitą faksą](#)
- [Patikrinkite siuntėjo faksą](#)

Pirmiausia pabandykite atlikti šiuos kelis paprastus žingsnius:

- Naudokite planšetinį skaitytuvą, o ne dokumentų tiektuvą.
- Naudokite kokybiškus originalus.
- Naudodami dokumentų tiektuvą, taisyklingai įdėkite originalų dokumentą į tiektuvą, naudodami popieriaus kreiptuvus tam, kad išvengtumėte neiškių arba iškreiptų vaizdų.

Jei problema vis dar egzistuoja, pabandykite atlikti šiuos papildomus veiksmus. Jei vis dar negalite išspręsti problemos, žr. skyrių „Pagerinti spausdinimo kokybę“ ir toliau ieškokite sprendimo būdų.

Patikrinkite, ar skaitytuvo stiklas nėra purvinas ir dėmėtas.

Po kurio laiko ant skaitytuvo stiklo ir balto plastikinio pagrindo gali susikaupti nešvarumų taškelių, kurie gali turėti įtakos veikimui. Kad išvalytumėte skaitytuvą, atlikite šią procedūrą.

1. Paspauskite maitinimo mygtuką, kad išjungtumėte spausdintuvą, tada atjunkite maitinimo kabelį nuo elektros lizdo.
2. Atidarykite skaitytuvo dangtelį.
3. Nuvalykite skaitytuvo stiklą ir po skaitytuvo dangteliu esantį baltą plastikinį pagrindą minkšta šluoste ar kempine, sudrėkinta nebraižančiu stiklo valikliu.

⚠️ ĮSPĖJIMAS: Nenaudokite abrazyvų, acetono, benzolo, amoniako, etilo alkoholio ar anglies tetrachlorido ant jokios spausdintuvo dalies – šios medžiagos gali sugadinti spausdintuvą. Nepilkite skysčių tiesiai ant stiklo ar spausdinimo velenėlio. Jie gali prasiskverbti ir sugadinti spausdintuvą.

4. Kad neliktų dėmių, nusauskite stiklą ir baltą plastikinį pagrindą zomšine ar celiuliozės kempine.
5. Įjunkite maitinimo kabelį į lizdą, tada paspauskite maitinimo mygtuką ir įjunkite spausdintuvą.

Patikrinkite faksogramos siuntimo skiriamosios gebos nustatymus

Jei spausdintuvas negalėjo išsiųsti faksogramos dėl to, kad priimantysis fakso aparatas neatsakė arba buvo užimtas, spausdintuvas bando pakartotinai rinkti numerį pagal pakartotinio rinkimo dėl numerio užimtumo arba pakartotinio rinkimo dėl neatsakymo parinktį.

1. Pradiniame spausdintuvo valdymo skydo ekrane perbraukite, kol bus parodytas meniu „Setup“ (Sąranka). Palieskite „Setup“ (Sąranka) piktogramą , kad atidarytumėte meniu.
2. Palieskite meniu „Fax Setup“ (Fakso nustatymai).
3. Palieskite meniu „Advanced Setup“ (Sudėtingesni nustatymai).
4. Atidarykite meniu „Fax Resolution“ (Fakso skiriamoji geba).

Patikrinkite klaidų taisymo nustatymus

Paprastai spausdintuvas, siųsdamas arba priimdamas faksogramą, stebi telefono linijos signalus. Jei spausdintuvas persiuntimo metu nustato klaidos signalą, o klaidos taisymo nustatymas yra „On“ (Ijungtas), spausdintuvas gali pareikalauti pakartotinai persiųsti šią faksogramos dalį. Gamyklinė numatytoji klaidų taisymo reikšmė yra „On“ (Ijungta).

Klaidų taisymą išjunkite tik tada, kai turite keblumų siųsdami arba priimdami faksogramas ir norite priimti persiuntimo metu kilusias klaidas. Nustatymą išjungti gali būti naudinga, jei bandote siųsti faksogramą į kitą šalį/regioną, arba priimti faksogramą iš kitos šalies/regiono, arba jei naudojate palydoviniu telefono ryšiu.

1. Pradiniame spausdintuvo valdymo skydo ekrane perbraukite, kol bus parodytas meniu „Setup“ (Sąranka). Palieskite „Setup“ (Sąranka) piktogramą , kad atidarytumėte meniu.
2. Spustelėkite meniu [Techninė priežiūra](#).
3. Palieskite meniu „Fax Service“ (Fakso techninės priežiūra).
4. Palieskite mygtuką „Error Correction“ (Klaidų taisymas), tada palieskite mygtuką „On“ (Ijungti).

Patikrinkite pritaikymo puslapiui nustatymą

Jei spausdintuvo atspausdintoje faksogramoje užduotis atsiduria už lapo kraštų, spausdintuvo valdymo skyde įjunkite pritaikymo puslapiui funkciją.



PASTABA: Įsitikinkite, kad numatytasis popieriaus formato nustatymas atitinka dėkle esančio popieriaus dydį.

1. Pradiniame spausdintuvo valdymo skydo ekrane perbraukite, kol bus parodytas meniu „Setup“ (Sąranka). Palieskite „Setup“ (Sąranka) piktogramą , kad atidarytumėte meniu.
2. Palieskite meniu „Fax Setup“ (Fakso nustatymai).
3. Palieskite meniu „Advanced Setup“ (Sudėtingesni nustatymai).
4. Palieskite mygtuką „Fit to Page“ (Tilpti puslapyje), tada palieskite mygtuką „On“ (Ijungti).

Nuvalykite dokumentų tiektuvo griebimo volelius ir atskyrimo plokštę

Jei kyla problemų su dokumentų tiektuvo popieriaus tiekimu, pavyzdžiui, popierius užstringa arba paduodami keli lapai, nuvalykite dokumentų tiektuvo volelius ir atskyrimo plokštę.

1. Atidarykite dokumentų tiektuvo prieigos dangtį.

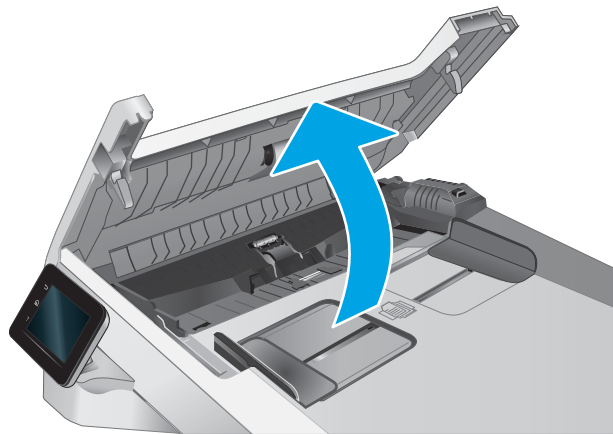

2. Nešvarumus nuo griebimo volelių ir atskyrimo plokštės nuvalykite drėgna, nepūkuota šluoste.

ĮSPĖJIMAS: Nenaudokite šlifuojančių medžiagų, acetono, benzolo, amoniako, etilo alkoholio ar anglies tetrachlorido ant jokios spausdintuvo dalies – šios medžiagos gali sugadinti spausdintuvą.

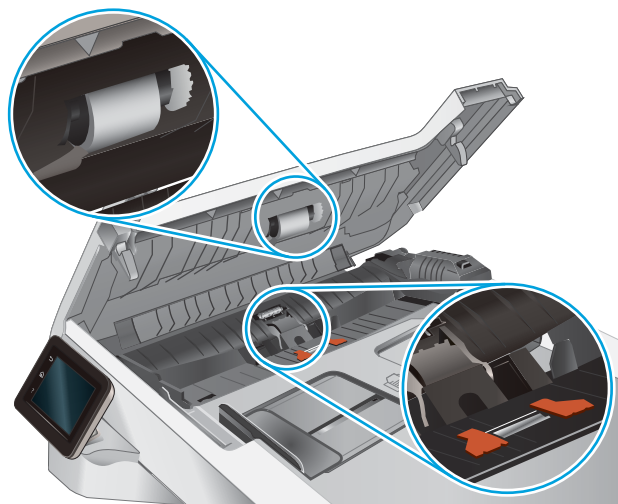

3. Uždarykite dokumentų tiektuvo prieigos dangtį.

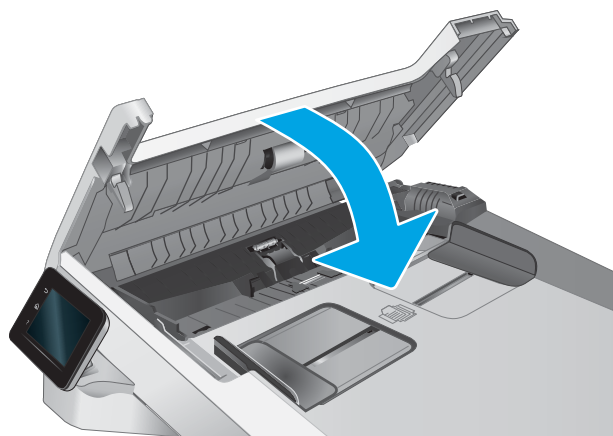

Siųskite į kitą faksą

Bandykite siųsti faksą į kitą fakso įrenginį. Jei fakso kokybė yra geresnė, problema yra susijusi su pradinio gavėjo fakso aparato nustatymu ar eksploatacinių medžiagų būseną.

Patikrinkite siuntėjo faksą

Paprašykite siuntėjo išsiųsti faksogramą iš kito fakso aparato. Jei faksogramos kokybė yra geresnė, problema turi būti taisoma siuntėjo fakso aparate. Jei išsiųsti faksogramos iš kito fakso aparato galimybės nėra, paprašykite siuntėjo atlikti šiuos pakeitimus:

- Įsitikinkite, kad originalus dokumentas yra baltame (ne spalvotame) popieriuje.
- Padidinkite faksogramos skiriamąją gebą, kokybę ar kontrastą.
- Jei įmanoma, išsiųskite faksogramą naudodamiesi kompiuterio programine įranga.

Laidinio tinklo problemų sprendimas

Ižanga

Tam tikros problemos gali nurodyti tinklo ryšio problemą. Šių problemų apimamos sritys:

- Nuolat prarandama galimybė užmegzti ryšį su spausdintuvu
- Spausdintuvas negali būti aptinkamas tvarkyklės įdiegimo metu
- Nuolat nepavyksta spausdinti

 **PASTABA:** Jei buvo kilę tinklo ryšio problemų, pirmiausia atnaujinkite spausdintuvo aparatinę įrangą. Instrukcijas apie spausdintuvo aparatinės įrangos naujinimą rasite <http://support.hp.com>, ieškokite spausdintuvo modelio ir rinkitės „atnaujinti aparatinę įrangą“.

Patikrinkite šiuos elementus ir įsitikinkite, kad spausdintuvas palaiko ryšį su tinklu. Prieš pradėdami atsispausdinkite konfigūracijos puslapį iš spausdintuvo valdymo skydo ir suraskite šiame puslapyje nurodytą spausdintuvo IP adresą.

- [Prasta fizinė jungtis](#)
- [Kompiuteris naudoja neteisingą spausdintuvo IP adresą](#)
- [Kompiuteriui nepavyksta prisijungti prie spausdintuvo](#)
- [Spausdintuvas naudoja netinkamą tinklo nuorodą ir dvipusio spausdinimo nustatymus](#)
- [Naujos programinės įrangos programos galėjo sukelti suderinamumo problemų](#)
- [Jūsų kompiuteris arba darbo stotis nustatyta netinkamai](#)
- [Spausdintuvas yra išjungtas arba neteisingi kiti tinklo nustatymai](#)

 **PASTABA:** HP neteikia galimybės dirbti lygiaverčių tinkle, nes tai yra ne HP spausdinimo tvarkyklių, o „Microsoft“ operacinių sistemų funkcija. Daugiau informacijos ieškokite „Microsoft“ svetainėje www.microsoft.com.

Prasta fizinė jungtis

1. Patikrinkite, ar spausdintuvas prijungtas prie tinkamo tinklo prievado, tinkamo ilgio kabeliu.
2. Patikrinkite, ar kabelio jungtis saugios.
3. Apžiūrėkite spausdintuvo gale esančią tinklo prievado jungtį ir patikrinkite, ar mirksi tinklo veikimą nurodant gintaro spalvos aktyvumo lemputė ir dega žalia tinklo nuorodos būsenos lemputė.
4. Jei problema nedingsta, išbandykite kitą telktuvo kabelį arba prievadą.

Kompiuteris naudoja neteisingą spausdintuvo IP adresą

1. Spausdintuvo savybėse paspauskite skirtuką **Jungtys**. Patikrinkite, ar spausdintuvui yra parinktas esamas IP adresas. Spausdintuvo IP adresas yra nurodytas spausdintuvo konfigūracijos puslapyje.
2. Jei spausdintuvą įdiegėte naudodami HP standartinį TCP / IP prievadą, pasirinkite laukelį pavadinimu **„Always print to this printer, even if its IP address changes“** (Visada spausdinti šiuo spausdintuvu, net jei pasikeičia jo IP adresas).

3. Jei spausdintuvą įdiegėte naudodami „Microsoft“ standartinį TCP / IP prievadą, naudokite pagrindinį kompiuterio pavadinimą, o ne IP adresą.
4. Jei IP adresas yra teisingas, pašalinkite spausdintuvą ir vėl jį pridėkite.

Kompiuteriui nepavyksta prisijungti prie spausdintuvo

1. Patikrinkite tinklo ryšį nusiųsdami tinklu signalą į kitą įrenginį.
 - a. Atidarykite kompiuterio komandų eilutę.
 - Sistemoje „Windows“, spustelėkite **Pradėti**, spustelėkite **Vykdyti**, įveskite `cmd`, tada spustelėkite [Jeiti](#).
 - Jei naudojama „macOS“, eikite į **„Applications“** (Programos), tada **„Utilities“** (Medžiagos) ir atidarykite **„Terminal“** (Terminalas).
 - b. Įveskite `„ping“` (ryšio užklausa) ir spausdintuvo IP adresą.
 - c. Jei lange parodomas signalo išsiuntimo ir grįžimo laikas, vadinasi, tinklas veikia.
2. Jei ryšio užklauskos komanda nesuveikė, įsitikinkite, kad tinklo koncentratoriai įjungti ir patikrinkite tinklo nustatymus, spausdintuvą ir kompiuterį, ar jie sukonfigūruoti tam pačiam tinklui (kuris dar vadinamas potinklio šablonu).
3. Spausdintuvo savybėse paspauskite skirtuką **Jungtys**. Patikrinkite, ar spausdintuvui yra parinktas esamas IP adresas. Spausdintuvo IP adresas yra nurodytas spausdintuvo konfigūracijos puslapyje.
4. Jei spausdintuvą įdiegėte naudodami HP standartinį TCP / IP prievadą, pasirinkite laukelį pavadinimu **„Always print to this printer, even if its IP address changes“** (Visada spausdinti šiuo spausdintuvu, net jei pasikeičia jo IP adresas).
5. Jei spausdintuvą įdiegėte naudodami „Microsoft“ standartinį TCP / IP prievadą, naudokite pagrindinį spausdintuvo pavadinimą, o ne IP adresą.
6. Jei IP adresas yra teisingas, pašalinkite spausdintuvą ir vėl jį pridėkite.

Spausdintuvas naudoja netinkamą tinklo nuorodą ir dvipusio spausdinimo nustatymus

„HP“ rekomenduoja palikti šiuos nustatymus automatinio režimu (numatytasis nustatymas). Jei pakeisite šias nuostatas, jas turėsite pakeisti ir tinkle.

Naujos programinės įrangos programos galėjo sukelti suderinamumo problemų

Patikrinkite, ar gerai įdiegtos naujos programinės įrangos programos ir ar jos naudoja tinkamą spausdinimo tvarkyklę.

Jūsų kompiuteris arba darbo stotis nustatyta netinkamai

1. Patikrinkite tinklo tvarkykles, spausdinimo tvarkykles ir tinklo nukreipimo nustatymus.
2. Patikrinkite, ar teisingai sukonfigūruota operacinė sistema.

Spausdintuvas yra išjungtas arba neteisingi kiti tinklo nustatymai

1. Peržiūrėkite spausdintuvo konfigūracijos / tinklo puslapius iš tinklo nustatymų ir protokolų patikros būsenos.
2. Jei reikia, pakeiskite tinklo nustatymus.

Belaidžio tinklo problemų sprendimas

- [Įžanga](#)
- [Belaidžio ryšio tikrinimo sąrašas](#)
- [Spausdintuvas nespausdina baigus konfigūruoti belaidį ryšį](#)
- [Spausdintuvas nespausdina ir kompiuteryje yra įdiegta trečiosios šalies užkarda](#)
- [Belaidis ryšys neveikia į kitą vietą perkėlus belaidžio ryšio kelvedį arba spausdintuvą](#)
- [Prie belaidžio ryšio spausdintuvo nepavyksta prijungti daugiau kompiuterių](#)
- [Spausdintuvui prisijungus prie VPN \(virtualaus privataus serverio\) tinklo ryšys nutrūksta.](#)
- [Belaidžių tinklų sąrašas tinkle nerodomas](#)
- [Belaidžio ryšio tinkle neveikia](#)
- [Atlikite belaidžio ryšio tinklo diagnostinę patikrą](#)
- [Belaidžio tinklo trukdžių sumažinimas](#)

Įžanga

Naudokitės gedimų lokalizavimo informacija, kad lengviau išspręstumėte problemas.



PASTABA: Jei norite nustatyti, ar „Wi-Fi Direct“ spausdinimas yra įjungtas jūsų spausdintuve, iš spausdintuvo valdymo skydo atspausdinkite konfigūracijos puslapį.

Belaidžio ryšio tikrinimo sąrašas

- Patikrinkite, ar neprijungtas tinklo kabelis.
- Patikrinkite, ar spausdintuvas bei belaidžio ryšio maršruto parinktuvas įjungti ir ar jiems tiekiamas maitinimas. Taip pat pasirūpinkite, kad būtų įjungtas spausdintuvo belaidis radijas.
- Patikrinkite, ar teisingas paslaugos identifikatorius (SSID). Išspausdinkite konfigūracijos puslapį, kad išsiaiškintumėte, koks turi būti SSID. Jeigu nesate tikri dėl to, ar SSID yra teisingas, dar kartą atlikite belaidžio ryšio sąranką.
- Jeigu tinkle apsaugotas, patikrinkite, ar teisinga apsaugos informacija. Jeigu apsaugos informacija neteisinga, dar kartą atlikite belaidžio ryšio sąranką.
- Jeigu belaidis tinkle veikia gerai, pamėginkite prisijungti prie kitų belaidžiame tinkle esančių kompiuterių. Jeigu per tinklą pasiekiamas internetas, pamėginkite belaidžiu ryšiu prisijungti prie interneto.
- Patikrinkite, ar spausdintuvo užšifravimo būdas (AES arba TKIP) toks pats kaip ir belaidžio ryšio priegos taško (tinkle, kuriame taikoma WPA apsauga).
- Patikrinkite, ar spausdintuvas pakankami arti belaidžio tinklo. Paprastai reikia, kad spausdintuvas būtų ne toliau kaip už 30 m nuo belaidžio ryšio priegos taško (belaidžio ryšio kelvedžio).
- Patikrinkite, ar jokios kliūtys neblokuoja belaidžio ryšio signalo. Pašalinkite visus didelius metalinius objektus, kurių gali pasitaikyti tarp priegos taško ir spausdintuvo. Įsitikinkite, kad spausdintuvo nuo belaidžio ryšio priegos taško neskirtų stulpai, sienos ar atraminės kolonos, kuriose yra metalo.

- Uždikrinkite, kad spausdintuvas būtų atokiai nuo elektroninių prietaisų, kurie gali trikdyti belaidžio ryšio signalą. Belaidžio ryšio signalą gali trikdyti įvairūs prietaisai, tokie kaip varikliai, belaidžiai telefonai, apsaugos sistemų kameros, kiti belaidžio ryšio tinklai ir kai kurie „Bluetooth“ prietaisai.
- Patikrinkite, ar kompiuteryje įdiegta spausdinimo tvarkyklė.
- Patikrinkite, ar pasirinkote teisingą spausdintuvo jungtį.
- Patikrinkite, ar kompiuteris ir spausdintuvas prijungti prie to paties belaidžio ryšio tinklo.
- Sistemoje „macOS“ patikrinkite, ar belaidžio ryšio maršrutizatorius palaiko „Bonjour“.

Spausdintuvas nespausdina baigus konfigūruoti belaidį ryšį

1. Patikrinkite, ar spausdintuvas įjungtas ir yra parengties būsenos.
2. Kompiuteryje išjunkite visas trečiųjų šalių užkardas.
3. Patikrinkite, ar gerai veikia belaidžio ryšio tinklas.
4. Patikrinkite, ar gerai veikia kompiuteris. Jeigu reikia, paleiskite kompiuterį iš naujo.
5. Patikrinkite, ar per tinklo kompiuterį galite atidaryti spausdintuvo HP integruotąjį tinklo serverį.

Spausdintuvas nespausdina ir kompiuteryje yra įdiegta trečiosios šalies užkarda

1. Atnaujinkite užkardą naujausiu gamintojo siūlomu naujiniu.
2. Jei diegiant spausdintuvą arba mėginant spausdinti, programos prašo užkardos prieigos teisių, leiskite programoms pasileisti.
3. Laikinau išjunkite užkardą, po to įdiekite belaidį spausdintuvą kompiuteryje. Baigę diegti belaidį gaminį įjunkite užkardą.

Belaidis ryšys neveikia į kitą vietą perkėlus belaidžio ryšio kelvedį arba spausdintuvą

1. Patikrinkite, ar kelvedis arba spausdintuvas prijungti prie to paties tinklo kaip ir kompiuteris.
2. Išspausdinkite konfigūracijos puslapį.
3. Palyginkite paslaugos identifikatorių (SSID), nurodytą konfigūracijos puslapyje, su SSID, kuris nurodytas kompiuteriui skirtoje spausdintuvo konfigūracijoje.
4. Jeigu skaičiai nesutampa, prietaisai jungiasi prie skirtingų tinklų. Perkonfigūruokite spausdintuvo belaidžio ryšio sąranką.

Prie belaidžio ryšio spausdintuvo nepavyksta prijungti daugiau kompiuterių

1. Patikrinkite, ar kiti kompiuteriai ne per toli nuo belaidžio ryšio gaminio ir ar jokios kliūtys neblokuoja signalo. Daugelyje tinklų belaidžio ryšio atstumas yra ne daugiau kaip 30 m nuo belaidžio ryšio prieigos taško.
2. Patikrinkite, ar spausdintuvas įjungtas ir yra parengties būsenos.
3. Patikrinkite, ar nėra daugiau nei 5 tuo pačiu metu veikiančių „Wi-Fi Direct“ vartotojų.
4. Kompiuteryje išjunkite visas trečiųjų šalių užkardas.

5. Patikrinkite, ar gerai veikia belaidžio ryšio tinklas.
6. Patikrinkite, ar gerai veikia kompiuteris. Jeigu reikia, paleiskite kompiuterį iš naujo.

Spausdintuvui prisijungus prie VPN (virtualaus privataus serverio) tinklo ryšys nutrūksta.

- Paprastai negalima prisijungti prie belaidžio ryšio tinklo ir kitų tinklų vienu metu.

Belaidžių tinklų sąraše tinklas nerodomas

- Įsitikinkite, kad belaidis maršruto parinktuvas yra įjungtas ir jį tiekama elektros srovė.
- Tinklas gali būti slepiamas. Tačiau galite prisijungti ir prie slepiamo tinklo.

Belaidžio ryšio tinklas neveikia

1. Pasirūpinkite, kad nebūtų prijungtas tinklo kabelis.
2. Kad patikrintumėte, ar dingio tinklo ryšys, pamėginkite prie tinklo prijungti kitus prietaisus.
3. Patikrinkite tinklo ryšį nusiųsdami tinklu signalą į kitą įrenginį.
 - a. Atidarykite kompiuterio komandų eilutę.
 - Sistemoje „Windows“, spustelėkite **Pradėti**, spustelėkite **Vykdyti**, įveskite `cmd`, tada spustelėkite [Jeiti](#).
 - Jei naudojama „macOS“, eikite į **„Applications“** (Programos), tada **„Utilities“** (Medžiagos) ir atidarykite **„Terminal“** (Terminalas).
 - b. Įveskite `ping` ir maršrutizatoriaus IP adresą.
 - c. Jei lange parodomas signalo išsiuntimo ir grįžimo laikas, vadinasi, tinklas veikia.
4. Patikrinkite, ar kelvedis arba spausdintuvas prijungti prie to paties tinklo kaip ir kompiuteris.
 - a. Išspausdinkite konfigūracijos puslapį.
 - b. Palyginkite paslaugos identifikatorių (SSID), nurodytą konfigūracijos ataskaitoje, su SSID, kuris nurodytas kompiuteriui skirtoje spausdintuvo konfigūracijoje.
 - c. Jeigu skaičiai nesutampa, prietaisai jungiasi prie skirtingų tinklų. Perkonfigūruokite spausdintuvo belaidžio ryšio sąranką.

Atlikite belaidžio ryšio tinklo diagnostinę patikrą

Spausdintuvo valdymo skyde galite paleisti diagnostinę patikrą, kuri suteiks informacijos apie belaidžio ryšio tinklo nustatymus.

1. Pradiniame spausdintuvo valdymo skydo ekrane perbraukite, kol bus parodytas meniu **„Setup“** (Sąranka). Palieskite **„Setup“** (Sąranka) piktogramą , kad atidarytumėte meniu.
2. Slinkite ir pasirinkite **„Self Diagnostics“** (Savitikra).
3. Pasirinkite **„Run Wireless Test“** (Paleisti belaidę patikrą), kad pradėtumėte patikrą. Spausdintuvas išspausdins patikros puslapį, kuriame bus matyti patikros rezultatai.

Belaidžio tinklo trukdžių sumažinimas

Remiantis toliau pateiktais patarimais galima sumažinti belaidžio tinklo trukdžius:

- Laikykite belaidžius prietaisus atokiau nuo didelių metalinių objektų, pvz., užpildymo talpų, ir kitų elektromagnetinių prietaisų, pvz., mikrobangų krosnelių ir belaidžių telefonų. Šie objektai gali nutraukti radijo ryšio signalų sklaidimą.
- Laikykite belaidžio ryšio prietaisus atokiau nuo didelių mūrinių pastatų ir kitokių statybinių struktūrų. Šie objektai gali sugerti radijo bangas ir susilpninti signalą.
- Patalpinkite belaidžio ryšio kelvedį centre, tinklo belaidžio ryšio spausdintuvų aptikimo lauke.

Fakso problemų sprendimas

Ižanga

Naudokitės fakso gedimų lokalizavimo informacija, kad lengviau išspręstumėte problemas.

- [Fakso trikčių šalinimo kontrolinis sąrašas](#)
- [Bendrojo pobūdžio fakso problemų sprendimas](#)

Fakso trikčių šalinimo kontrolinis sąrašas

- Yra keli galimi taisymo būdai. Atlikę kiekvieną rekomenduojamą veiksma pabandykite siųsti faksogramą, kad patikrintumėte, ar problemą pavyko išspręsti.
- Kad pasiektumėte geriausių rezultatų spęsdami su faksu susijusias problemas, įsitinkite, kad spausdintuvo laidas yra tiesiogiai prijungtas prie sieninio telefono prievado. Atjunkite visus kitus prie spausdintuvo prijungtus įrenginius.

1. Patikrinkite, ar telefono laidas yra prijungtas prie reikiamo spausdintuvo gale esančio prievado.

2. Patikrinkite telefono liniją naudodami fakso patikrą:

a. Pradiniame spausdintuvo valdymo skydo ekrane perbraukite, kol bus parodytas meniu „Setup“ (Sąranka). Palieskite „Setup“ (Sąranka) piktogramą , kad atidarytumėte meniu.

b. Atidarykite šiuos meniu:

i. [Techninė priežiūra](#)

ii. [Fakso paslauga](#)

c. Pasirinkite parinktį „Run Fax Test“ (Paleisti fakso patikrą). Spausdintuvas atspausdina fakso patikros ataskaitą.

Ataskaitoje pateikiami tokie rezultatai:

- **Pavyko:** ataskaitoje pateikiamos visos dabartinės fakso nuostatos, kad jas galėtumėte peržiūrėti.
- **Nepavyko:** Ataskaita nurodo klaidos kilmę ir pataria, kaip galima ją ištaisyti.

3. Patikrinkite, ar spausdintuvo programinė-aparatinė įranga yra tinkama:

a. Naudodami valdymo skydo meniu „Reports“ (Ataskaitos) atspausdinkite konfigūracijos puslapį, kad sužinotumėte dabartinės programinės aparatinės įrangos datos kodą.

b. Eikite į www.hp.com/go/support, spustelėkite nuorodą „Drivers & Software“ (Tvarkyklės ir programinė įranga), paieškos lauke įveskite spausdintuvo pavadinimą, paspauskite mygtuką „ENTER“ (ĮVESTI) ir iš paieškos rezultatų pasirinkite spausdintuvą.

c. Pasirinkite operacinę sistemą.

d. „Firmware“ (Aparatinė įranga) skyriuje suraskite „Firmware Update Utility“ (Aparatinės įrangos atnaujinimo priemonė).



PASTABA: Įsitinkite, kad naudojate aparatinės įrangos naujinimo įrankį, kuris yra suderinamas su spausdintuvo modeliu.

- e. Spustelėkite „Download“ (Atsisiųsti), tada „Run“ (Vykdėti) ir dar kartą „Run“ (Vykdėti).
 - f. Kai paslaugų programa paleidžiama, išplečiamajame sąrašė pasirinkite spausdintuvą ir spustelėkite „Send Firmware“ (Siųsti programinę-aparatinę įrangą).
-
-  **PASTABA:** Norėdami išspausdinti konfigūracijos puslapį, kad patikrintumėte įdiegtos programinės įrangos versiją prieš arba po proceso atnaujinimo, spustelėkite mygtuką „Print Config“ (Spausdinimo konfigūracija).
-
- g. Vadovaukitės ekrane pateikiamomis instrukcijomis, kad užbaigtumėte diegimą, ir po to spustelėkite mygtuką „Exit“ (Išeiti).
4. Patikrinkite, ar faksas buvo nustatytas įdiegus spausdintuvo programinę įrangą.
Kompiuteryje iš HP programos aplanko paleiskite „Fax Setup Utility“.
 5. Patikrinkite, ar telefono paslauga palaiko analoginę fakso paslaugą.
 - Jei naudojate ISDN arba skaitmeniniu PBX, susisiekite su paslaugų teikėju, jei norite gauti informacijos apie analoginės fakso linijos konfigūraciją.
 - Jei naudojate VoIP paslauga, valdymo skyde pakeiskite „Fax Speed“ (Fakso greitis) į „Slow (V.29)“ (Lėtas (V.29)). Pasiteiraukite, ar paslaugų teikėjas palaiko fakso paslaugą ir koks yra rekomenduojamas fakso modemo greitis. Naudojantis kai kurių įmonių paslaugomis gali reikėti adapterio.
 - Jei naudojate DSL paslauga, įsitikinkite, kad prie spausdintuvo ir telefono linijos jungties yra prijungtas filtras. Susisiekite su DSL paslaugų teikėju arba įsigykite DSL filtrą, jei jo neturite. Jei DSL filtras yra prijungtas, pabandykite naudoti kitą filtrą, kadangi filtrai gali būti sugedę.

Bendrojo pobūdžio fakso problemų sprendimas

- [Faksogramos siunčiamos lėtai](#)
- [Prasta faksogramos kokybė](#)
- [Faksograma atsiunčiama ne visa arba atspausdinama ant dviejų lapų](#)

Faksogramos siunčiamos lėtai

Spausdintuvus naudojami prastos kokybės telefono linija.

- Pabandykite faksogramą siųsti tada, kai pagerės telefono linijos sąlygos.
- Pasiteiraukite telefono paslaugų teikėjo, ar ši linija palaiko faksogramų siuntimą.
- Išjunkite nustatymą „Error Correction“ (Klaidų taisymas).
 - a. Atidarykite „Setup Menu“ (Sąrankos meniu).
 - b. Atidarykite meniu „Service“ (Techninė priežiūra).
 - c. Atidarykite meniu „Fax Service“ (Fakso techninė priežiūra).
 - d. Atidarykite meniu „Error Correction“ (Klaidų taisymas).
 - e. Pasirinkite nustatymą „Off“ (Išjungti).

 **PASTABA:** dėl to gali suprastėti vaizdo kokybė.

- Originalui naudokite baltą popierių. Nenaudokite tokių spalvų kaip pilka, geltona arba rožinė.
- Padidinkite nustatymą „Fax Speed“ (Fakso greitis).
 - a. Atidarykite „Setup Menu“ (Sąrankos meniu).
 - b. Atidarykite meniu „Fax Setup“ (Fakso nustatymai).
 - c. Atidarykite meniu „Advanced Setup“ (Sudėtingesni nustatymai).
 - d. Atidarykite meniu „Fax Speed“ (Fakso greitis).
 - e. Pasirinkite tinkamą nuostatą.
- Padalinkite dideles fakso užduotis į mažesnes dalis ir siųskite jas po vieną.
- Pakeiskite fakso nuostatas valdymo skyde, kad sumažintumėte raišką.
 - a. Atidarykite „Setup Menu“ (Sąrankos meniu).
 - b. Atidarykite meniu „Fax Setup“ (Fakso nustatymai).
 - c. Atidarykite meniu „Advanced Setup“ (Sudėtingesni nustatymai).
 - d. Atidarykite meniu „Fax Resolution“ (Fakso skiriamoji geba).
 - e. Pasirinkite tinkamą nuostatą.

Prasta faksogramos kokybė

Faksograma neryški arba per šviesi.

- Siųsdami faksogramas padidinkite faksogramos raišką. Raiška neturi įtakos gautoms faksogramoms.
 - a. Atidarykite „Setup Menu“ (Sąrankos meniu).
 - b. Atidarykite meniu „Fax Setup“ (Fakso nustatymai).
 - c. Atidarykite meniu „Advanced Setup“ (Sudėtingesni nustatymai).
 - d. Atidarykite meniu „Fax Resolution“ (Fakso skiriamoji geba).
 - e. Pasirinkite tinkamą nuostatą.



PASTABA: padidinus raišką sumažėja perdavimo sparta.

- Valdymo skyde įjunkite nuostatą „Error Correction“ (Klaidų taisymas).
 - a. Atidarykite „Setup Menu“ (Sąrankos meniu).
 - b. Atidarykite meniu „Service“ (Techninė priežiūra).
 - c. Atidarykite meniu „Fax Service“ (Fakso techninė priežiūra).
 - d. Atidarykite meniu „Error Correction“ (Klaidų taisymas).
 - e. Pasirinkite nustatymą „On“ (Įjungti).

- Patikrinkite dažų kasetes ir, jei reikia, pakeiskite.
- Paprašykite siuntėjo patamsinti kontrasto nuostatą faksogramų siuntimo įrenginyje, tada dar kartą atsiųsti faksogramą.

Faksograma atsiunčiama ne visa arba atspausdinama ant dviejų lapų

- Nustatykite nustatymą „Default Paper Size“ (Numatytasis popieriaus formatas). Faksogramos spausdinamos ant vieno dydžio popieriaus pagal nustatymus „Default Paper Size“ (Numatytasis popieriaus formatas).
 - a. Atidarykite „Setup Menu“ (Sąrankos meniu).
 - b. Atidarykite meniu „System Setup“ (Sistemos sąranka).
 - c. Atidarykite meniu „Paper Setup“ (Popieriaus sąranka).
 - d. Atidarykite meniu „Default Paper Size“ (Numatytasis popieriaus formatas).
 - e. Pasirinkite tinkamą nuostatą.
- Nustatykite faksogramoms naudojamo dėklo popieriaus tipą ir dydį.
- Įjunkite nustatymą „Fit to Page“ (Pritaikyti puslapiui), kad būtų spausdinamos ilgesnės faksogramos ant laiškų arba A4 dydžio popieriaus.
 - a. Atidarykite „Setup Menu“ (Sąrankos meniu).
 - b. Atidarykite meniu „Fax Setup“ (Fakso nustatymai).
 - c. Atidarykite meniu „Advanced Setup“ (Sudėtingesni nustatymai).
 - d. Atidarykite meniu „Fit to Page“ (Pritaikyti puslapiui).
 - e. Pasirinkite nustatymą „On“ (Įjungti).



PASTABA: Jei nustatymas „Fit to Page“ (Pritaikyti puslapiui) yra išjungtas, o nustatymas „Default Paper Size“ (Numatytasis popieriaus formatas) yra nustatytas į „Letter“ (Laiškas), „Legal“ (Teisinis) formatas spausdinamas ant dviejų puslapių.

Rodyklė

Simboliai/skaitmenys

- 1 dėklas
 - dėjimas 16
 - popieriaus pakreipimas 18
 - strigtys 115
- 2 dėklas
 - dėjimas 19
 - popieriaus pakreipimas 21
 - strigtys 117
- „AirPrint“ 45
- „Android“ įrenginiai
 - spausdinama iš 47
- „EconoMode“ nustatymai 95, 130
- „Explorer“, palaikomos versijos
 - HP integruotas tinklo serveris 88
- „HP ePrint“ 44
- „HP ePrint“ programinė įranga 45
- „HP Smart“ programinė įranga („MacOS“ 57
- „HP Web Jetadmin“ 97
- „Internet Explorer“, palaikomos versijos
 - HP integruotas tinklo serveris 88
- „Jetadmin“, „HP Web“ 97
- „Microsoft Word“, faksogramų siuntimas iš 84
- „Netscape Navigator“, palaikomos versijos
 - HP įterptasis tinklo serveris 88
- „Wi-Fi Direct“ spausdinimas 11, 42
- „Windows“
 - faksogramų siuntimas iš 84
- „Word“, faksogramų siuntimas iš 84

A

- akustinės specifikacijos 13
- atminties lustas (dažai)
 - aptikimas 30

- atmintis
 - pridėta 9
- atsarginės dalys
 - dalių numeriai 29

B

- belaidis tinklas
 - trikčių šalinimas 154
- belaidžio tinklo trukdžiai 157

D

- dalių numeriai
 - atsarginės dalys 29
 - dažų kasetės 28
 - eksploatacinės medžiagos 29
 - priedai 28
 - segtukų kasetės 29
- dangčiai, radimas 3
- dažų kasetė
 - mažo kiekio nustatymai 105
 - naudojimas likus mažam kiekiui 105
- dažų kasetės
 - dalių numeriai 28
 - gaminių numeriai 29
 - keitimas 30
 - komponentai 30
- dėklai
 - pridėti 9
 - radimas 3
 - talpa 9
- dėžės, išvedimo aptikimas 3
- dokumentų tiekimas 53
 - dvipusių dokumentų kopijavimas 53
 - faksogramos iš 83

- popieriaus tiekimo problemos 107
- strigtys 112
- dvipusio spausdinimo įrenginio strigtys 121
- dvipusis 53
 - rankinis („Mac“) 39
 - rankinis („Windows“) 37
- dvipusis kopijavimas 53
- dvipusis spausdinimas
 - nuostatos („Windows“) 36
 - „Mac“ 39
 - „Windows“ 37
- dvipusis spausdinimas (ant abiejų pusių)
 - nuostatos („Windows“) 36
- dvipusis spausdinimas (iš abiejų pusių) „Windows“ 37

E

- ekonomijos nustatymai 95
- eksploatacinės medžiagos dalių numeriai gaminio 28
- eksploatacinės medžiagos dažų kasečių keitimas 30
- gaminių numeriai 29
- užsakymas 28
- eksploatavimo medžiagos
 - mažo kiekio nustatymai 105
 - naudojimas likus mažam kiekiui 105
- elektroninės faksogramos siuntimas 84
- elektros duomenys 13
- elektros jungiklis, vieta 3
- energijos sąnaudos 13

etiketės
 padėtis 25
 spausdinimas 25
etiketės, įdėjimas 25

F

faksas
 siuntimas iš programinės
 įrangos 84
 sparčiojo rinkimo įrašai 83
 spręskite bendrojo pobūdžio
 problemas 159
fakso prievadai
 aptikimas 4
fakso siuntimas
 iš dokumentų tiektuvo 83
fakso trikčių šalinimas
 kontrolinis sąrašas 158
faksogramos siuntimas
 iš planšetinio skenerio 82
faksogramų siuntimas
 iš kompiuterio („Windows“) 84
 siuntimas iš programinės
 įrangos 84

G

galios jungtis
 radimas 4
gaminio ir serijos numerio etiketė
 aptikimas 4
gaminio numeriai
 dažų kasetė 29
gedimų lokalizavimas
 patikrinkite dažų kasetės būseną
 127

H

HP EWS, naudojimas 88
HP integruotas tinklo serveris (EWS)
 funkcijos 88
HP interneto paslaugos
 įjungimas 86
 programos 86
HP klientų aptarnavimo tarnyba 102
HP prietaisų įrankių dėžė,
 naudojimas 88

I

Integruotasis tinklo serveris (EWS)
 funkcijos 88

Interneto paslaugos
 įjungimas 86
 programos 86
internetu svetainės
 klientų aptarnavimas 102
Internetu svetainės
 „HP Web Jetadmin“,
 parsiuotimas 97
išjungti po delso
 nustatymas 96
išvedimo skyrius
 radimas 3
išvesties skyrius
 strigčių šalinimas 123
įjungimo / išjungimo mygtukas,
 radimas 3
įkėlimas
 popierius 1 dėkle 16
 popierius 2 dėkle 19
Įterptinis Web Server (EWS)
 slaptažodžių priskyrimas 94

K

kaitintuvas
 strigtys 119
kalibruoti
 spalvas 131
kasetė
 keitimas 30
keitimas
 dažų kasetės 30
keli puslapiai viename lape
 spausdinimas („Mac“) 40
 spausdinimas („Windows“) 37
klientų aptarnavimas
 internete 102
kontrolinis sąrašas
 belaidis jungiamumas 154
 fakso trikčių šalinimas 158
kopijavimas
 dokumentų kraštai 145
 dvipusiai dokumentai 53
 kelios kopijos 52
 optimizavimas tekstui arba
 nuotraukoms 144
 popieriaus formatas ir tipas 143
 viena kopija 52
kopijų skaičius, keitimas 52

M

matmenys, spausdintuvas 12
miego būsenos atidėjimas
 nustatymas 95
mobilus spausdinimas
 „Android“ įrenginiai 47
mobilus spausdinimas, palaikomos
 programinės įrangos 11
mobilūs spausdinimo sprendimai 9

N

naršyklės reikalavimai
 HP įterptasis tinklo serveris 88
numatytosios gamyklinės reikšmės,
 atkūrimas 104
numatytosios reikšmės, atkūrimas
 104
numatytųjų gamyklinių reikšmių
 atkūrimas 104
numeriai
 eksploatacinės medžiagos 28
nuskaitymas
 iš programinės įrangos „HP Scan“
 („Windows“) 56
 iš „HP Smart“ programinės įrangos
 („MacOS“) 57
nustatymai
 numatytosios gamyklinės
 reikšmės, atkūrimas 104

O

operacinės sistemos (OS)
 palaikomos 9
operacinės sistemos, palaikomos 9
OS (operacinė sistema)
 palaikoma 9

P

pagalba
 internete 102
Pagrindinis įvesties dėklas
 etikečių įdėjimas 25
 vokų dėjimas 23
popieriaus
 pasirinkimas 128
popieriaus paėmimo problemų
 sprendimas 107
popieriaus strigtys
 1 dėklas 115
 2 dėklas 117
dokumentų tiekuvos 112

dvipusio spausdinimo įrenginys 121
galinės drelės 119
išvesties skyrius 123
kaitintuvas 119
vieno lapo pirmumo tiekimo
 anga 115
 vietos 109
popieriaus tipai
 pasirinkimas („Mac“) 40
popieriaus tipas
 pasirinkimas („Windows“) 38
popierius
 1 dėklo pakreipimas 18
 2 dėklo pakreipimas 21
 dėjimas į 1 dėklą 16
 dėjimas į 2 dėklą 19
popierius, užsakymas 28
priedai
 dalių numeriai 28
 užsakymas 28
prižiūra internete 102
prižiūros rinkiniai
 dalies numeris 29
Prioritetinis įvesties dėklas
 etikečių įdėjimas 25
 vokų dėjimas 23
problemų sprendimas
 faksas 159
programinė įranga
 faksogramų siuntimas 84
Programinė įranga „HP Scan“
 („Windows“) 56
programos
 atsisiuntimas 86
Programų meniu 86
puslapiai viename lape
 pasirinkimas („Mac“) 40
 pasirinkti („Windows“) 37
puslapių per minutę 9

R

rankinis dvipusis
 „Mac“ 39
rankinis iš abiejų pusių
 „Windows“ 37
reikalavimai sistemai
 HP integruotas tinklo serveris 88
 minimalūs 11

Reikalavimai žiniatinklio naršyklei
 HP integruotas tinklo serveris 88

S

sąsajos prievadai
 radimas 4
segtukų kasetės
 gaminių numeriai 29
serijos numerio etiketė
 aptikimas 4
skaitytuvas
 faksogramos iš 82
 stiklo valymas 142, 147
spalvos
 kalibruoti 131
spalvų parinktys
 keitimas, „Windows“ 131
spalvų tema
 keitimas, „Windows“ 131
sparčiojo rinkimo įrašai
 programavimas 83
spausdinimas
 iš USB atmintinės 48
spausdinimas ant abiejų pusių
 Windows 37
spausdinimas ant dviejų pusių
 „Mac“ 39
spausdinimas iš abiejų pusių
 nuostatos („Windows“) 36
spausdinimo terpė
 įkėlimas 1 dėkle 16
spausdinimo tvarkyklės, palaikomos
 9
spausdinti ant abiejų pusių
 „Mac“ 39
spausdinti iš abiejų pusių
 rankinis, „Windows“ 37
specifikacijos
 elektros ir akustinės 13
stiklas, stiklas 142, 147
strigtys
 1 dėklas 115
 2 dėklas 117
 dokumentų tiek tuvas 112
 dvipusio spausdinimo įrenginys
 121
 galinės drelės 119
 išvesties skyrius 123
 kaitintuvas 119

vieno lapo pirmumo tiekimo
 anga 115
 vietos 109
svoris, spausdintuvas 12

T

techninė prižiūra
 internetu 102
telefonų knygelė, faksas
 įrašų pridėjimas 83
tiesioginis spausdinimas iš USB 48
tiesioginis USB prievadas
 vieta 3
tinklai
 palaikomi 9
 spausdintuvo įdiegimas 87
 „HP Web Jetadmin“ 97
tinklo diegimas 87
tinklo prievadas
 aptikimas 4
trikčių šalinimas
 belaidis tinklas 154
 fakso aparatai 158
 laidinis tinklas 151
 popieriaus tiekimo problemos
 107
 tinklo problemos 151
tvarkyklės, palaikomos 9

U

USB atmintinės
 spausdinimas iš 48
USB prievadas
 aptikimas 4
užpakalinės drelės
 strigtys 119
užsakymas
 eksploatacinės medžiagos ir
 priedai 28

V

vaizdo kokybė
 patikrinkite dažų kasetės būseną
 127
vaizdo kokybės problemos
 pavyzdžiai ir sprendimai 133
valdymo skydas
 radimas 3
 žinynas 103
valdymo skydo mygtukai
 aptikimas 5

valymas

popieriaus kelias 127

stiklas 142, 147

vieno lapo pirminė tiekimo anga

dėjimas 16

vieno lapo pirmumo tiekimo anga

popieriaus pakreipimas 18

strigtys 115

vokai

įkėlimas 1 dėkle 16

padėtis 23

pakreipimas 18

vokai, įdėjimas 23

Ž

žinynas internete, valdymo skydas

103

žinynas, valdymo skydas 103