



# HP Color LaserJet Pro MFP M282-M285

## Brukerhåndbok



[www.hp.com/videos/LaserJet](http://www.hp.com/videos/LaserJet)  
[www.hp.com/support/ljM282MFP](http://www.hp.com/support/ljM282MFP)





HP Color LaserJet Pro MFP M282-M285

Brukerhåndbok

## Copyright og lisens

© Copyright 2019 HP Development Company, L.P.

Reproduksjon, tilpasning eller oversettelse uten skriftlig tillatelse på forhånd er forbudt, med unntak av tillatelser gitt under lover om opphavsrett.

Opplysningene i dette dokumentet kan endres uten varsel.

De eneste garantiene for HP-produkter og -tjenester er angitt i uttrykte garantierklæringer som følger med slike produkter og tjenester. Ingenting i dette dokumentet skal oppfattes som en tilleggsgaranti. HP er ikke ansvarlig for tekniske eller redaksjonelle feil eller utelatelser i dette dokumentet.

Edition 3, 08/2019

## Varemerker

Adobe®, Adobe Photoshop®, Acrobat® og PostScript® er varemerker for Adobe Systems Incorporated.

Apple og Apple-logoen er varemerker for Apple Inc., registrert i USA og andre land/regioner.

macOS er et varemerke som tilhører Apple Inc., registrert i USA og i andre land.

AirPrint er et varemerke for Apple Inc., registrert i USA og andre land/regioner.

iPad er et varemerke for Apple Inc., registrert i USA og andre land/regioner.

iPod er et varemerke for Apple Inc., registrert i USA og andre land/regioner.

iPhone er et varemerke for Apple Inc., registrert i USA og andre land/regioner.

Microsoft®, Windows®, Windows® XP og Windows Vista® er registrerte varemerker for Microsoft Corporation i USA.

UNIX® er et registrert varemerke for Open Group.

---

# Innhold

<b>1 Skriveroversikt .....</b>	<b>1</b>
Advarselikoner .....	2
Inndelt oversikt .....	3
Skriveren sett forfra .....	3
Skriveren sett bakfra .....	4
Kontrollpanelvisning .....	5
Oppsett av startsidene .....	6
Slik bruker du kontrollpanelet .....	7
Skriverspesifikasjoner .....	8
Tekniske spesifikasjoner .....	8
Operativsystemer som støttes .....	8
Mobilutskriftsløsninger .....	10
Skriverens mål .....	11
Strømforbruk, elektriske spesifikasjoner og lydutslipp .....	12
Område for driftsmiljø .....	12
Oppsett av skrivermaskinvare og programvareinstallering .....	13
<b>2 Papirskuffer .....</b>	<b>15</b>
Innføring .....	16
Legg papir i sporet for enkeltark (skuff 1) .....	16
Innføring .....	16
Papirretning for skuff 1 .....	18
Legg papir i skuff 2 .....	19
Innføring .....	19
Papirretning for skuff 2 .....	21
Legge i og skrive ut konvolutter .....	23
Innføring .....	23
Skrive ut konvolutter .....	23
Konvoluttretning .....	24
Legg i og skriv ut etiketter .....	25
Innføring .....	25
Manuell matning av etiketter .....	25

Etikettretning .....	26
<b>3 Rekvisita, tilbehør og deler .....</b>	<b>27</b>
Bestill rekvisita, tilbehør og deler .....	28
Bestilling .....	28
Rekvisita og tilbehør .....	28
Egenreparasjonsdeler .....	29
Skifte ut tonerkassetene .....	30
Innføring .....	30
Fjerne og erstatte tonerkassetter .....	32
<b>4 Skrive ut .....</b>	<b>35</b>
Utskriftsoppgaver (Windows) .....	36
Slik skriver du ut (Windows) .....	36
Skrive ut på begge sider automatisk (Windows) .....	36
Skrive ut på begge sider manuelt (Windows) .....	37
Skrive ut flere sider per ark (Windows) .....	37
Velge papirtype (Windows) .....	38
Utskriftsoppgaver (mac OS) .....	39
Slik skriver du ut (Mac OS) .....	39
Skrive ut på begge sider automatisk (Mac OS) .....	39
Skrive ut på begge sider manuelt (Mac OS) .....	39
Skrive ut flere sider per ark (mac OS) .....	40
Velge papirtype (mac OS) .....	40
Flere utskriftsoppgaver .....	40
Mobilutskrift .....	42
Innføring .....	42
Wi-Fi Direct (bare trådløse modeller) .....	42
Aktivere eller deaktivere Wi-Fi Direct .....	43
Endre skrivernavnet for Wi-Fi Direct .....	43
HP ePrint via e-post .....	44
HP ePrint-programvare .....	45
AirPrint .....	45
Innebygd Android-utskrift .....	46
Bruke utskrift fra USB-enhet .....	47
Innføring .....	47
Trinn 1: Få tilgang til USB-filer på skriveren .....	47
Trinn 2: Skrive ut USB-dokumenter .....	47
Alternativ 1: Skriv ut dokumenter .....	47
Alternativ 2: Skriv ut bilder .....	48

<b>5 Kopiering .....</b>	<b>49</b>
Kopiere .....	50
Kopiere på begge sider (tosidig) .....	51
Kopiere på begge sider automatisk .....	51
Kopiere på begge sider manuelt .....	51
<b>6 Skanning .....</b>	<b>53</b>
Skanne ved hjelp av HP Scan-programvare (Windows) .....	54
Skann ved hjelp av HP Smart Software (MacOS) .....	55
Aktivere funksjonen Skann til e-post .....	56
Innføring .....	56
Før du begynner .....	56
Metode 1: Bruk veiviseren for Skann til e-post (Windows) .....	56
Metode 2: Aktiver Skann til e-post via HPs innebygde webserver .....	58
Trinn 1: Gå til HPs innebygde webserver (EWS) .....	58
Trinn 2: Konfigurer funksjonen Skann til e-post .....	58
Trinn 3: Legg til kontakter i adresseboken for e-post .....	60
Trinn 4: Konfigurer standard e-postalternativer .....	60
Konfigurere Skann til nettverksmappe .....	61
Innføring .....	61
Før du begynner .....	61
Metode 1: Bruk HPs veiviser for skanning til nettverksmappe (Windows) .....	61
Metode 2: Aktiver Skann til nettverksmappe via HPs innebygde webserver .....	63
Trinn 1: Gå til HPs innebygde webserver (EWS) .....	63
Trinn 2: Konfigurer skanning til nettverksmappe .....	63
Skanne til en USB-enhet .....	65
Skann til epost .....	66
Skanne til en nettverksmappe .....	67
Flere skanneoppgaver .....	68
<b>7 Faks .....</b>	<b>69</b>
Konfigurer for å sende og motta fakser .....	70
Før du starter .....	70
Trinn 1: Identifiser telefonens tilkoblingstype .....	70
Trinn 2: Konfigurer faksen .....	71
Dedikert telefonlinje .....	71
Felles tale-/fakslinje .....	72
Felles tale-/fakslinje med en telefonsvarer .....	73
Trinn 3: Konfigurer klokkeslettet, datoen og hodet for faksen .....	74
HPs veiviser for faksoppsett .....	74

Skriverens kontrollpanel .....	75
HP Embedded Web Server (EWS) og HP Device Toolbox (Windows) .....	75
Trinn 4: Utfør en fakstest .....	76
Sende en faks .....	77
Fakse fra planskanneren .....	77
Fakse fra dokumentmateren .....	78
Bruke kortnumre og oppføringer for gruppeoppringing .....	78
Sende en faks fra programvaren .....	79
Sende en faks fra tredjepartsprogramvare, for eksempel Microsoft Word .....	79
<b>8 Administrere skriveren .....</b>	<b>81</b>
Bruke programmer for HPs webtjenester (bare modeller med berøringsskjerm) .....	82
Endre skriverens tilkoblingstype (Windows) .....	83
Avansert konfigurasjon med HPs innebygde webserver (EWS) og HP Device Toolbox (Windows) .....	84
Konfigurere IP-nettverksinnstillinger .....	88
Innføring .....	88
Ansvarsfraskrivelse ved skriverdeling .....	88
Vise eller endre nettverksinnstillinger .....	88
Gi skriveren nytt navn i nettverket .....	88
Konfigurere IPv4 TCP/IP-parametere manuelt fra kontrollpanelet .....	89
Skriverens sikkerhetsfunksjoner .....	90
Innføring .....	90
Tilordne eller endre systempassordet ved hjelp av den innebygde webserveren .....	90
Innstillinger for strømsparing .....	91
Innføring .....	91
Skrive ut med EconoMode .....	91
Konfigurere innstillingen for hvilemodus / automatisk av etter inaktivitet .....	91
Angi forsinkelsen for Slå av etter forsinkelse, og konfigurere skriveren til å bruke 1 watt eller mindre .....	92
Konfigurere innstillingen for forsinkelse for avslåing .....	92
HP Web Jetadmin .....	93
Oppdater fastvaren .....	94
Metode 1: Oppdater fastvaren ved hjelp av kontrollpanelet .....	94
Metode 2: Oppdater fastvare ved hjelp av verktøy for fastvareoppdatering .....	94
<b>9 Løse problemer .....</b>	<b>97</b>
Kundestøtte .....	98
Hjelpesystem på kontrollpanelet .....	99
Gjenopprette standardinnstillingene fra fabrikk .....	100
Meldingen om lite eller svært lite i kassetten vises på skriverens kontrollpanel .....	101
Endre innstillingene for lite igjen .....	101



For skrivere med faksfunksjon .....	102
Best. rekvisita .....	102
Skriveren mater papir feil .....	103
Innføring .....	103
Produktet henter ikke papir .....	103
Produktet henter flere papirark samtidig .....	103
Dokumentmateren produserer papirstopp, forskyver papiret eller drar inn flere papirark .....	103
Fjerne fastkjørt papir .....	105
Innføring .....	105
Papirstoppsteder .....	105
Er det ofte papirstopp på skriveren? .....	106
Fjerne fastkjørt papir i dokumentmateren .....	107
Løse papirstopp i sporet for enkeltark (skuff 1) .....	110
Fjerne fastkjørt papir i skuff 2 .....	112
Fjerne fastkjørt papir i bakre deksel og varmeelementområdet .....	114
Fjerne fastkjørt papir i tosidigheten (bare modeller med tosidigheter) .....	116
Fjerne fastkjørt papir i utskuffen .....	118
Forbedre utskriftskvaliteten .....	120
Innføring .....	120
Oppdatere skriverens fastvare .....	121
Skrive ut fra et annet program .....	121
Kontrollere papirtypeinnstillingen for utskriftsjobben .....	121
Kontrollere skriverens papirtypeinnstilling .....	121
Kontrollere papirtypeinnstillingen (Windows) .....	121
Kontrollere papirtypeinnstillingen (macOS) .....	121
Kontroller tonerkassettstatusen .....	122
Skrive ut et renseark .....	122
Se etter skader på tonerkassetten(e) .....	123
Kontrollere papiret og utskriftsmiljøet .....	123
Trinn 1: Bruke papir som oppfyller HPs spesifikasjoner .....	123
Trinn 2: Kontrollere miljøet .....	123
Trinn 3: Angi individuell skufftilpasning .....	124
Prøve en annen skriverdriver .....	124
Kontrollere EconoMode-innstillingene .....	125
Justere utskriftstetthet .....	125
Kalibrere skriveren til å justere fargene .....	126
Justere fargeinnstillinger (Windows) .....	126
Skriv ut og tolk utskriftskvalitetssiden .....	126
Løse problemer med utskriftskvaliteten .....	128
Innføring .....	128
Feilsøke problemer med utskriftskvaliteten .....	128

Forbedre kopi- og skannekvalitet .....	136
Innføring .....	136
Kontroller at det ikke er smuss eller flekker på skannerglasset .....	136
Fjerne linjer og streker når dokumentmateren brukes .....	137
Kontrollere papirinnstillingene .....	137
Kontrollere bildejusteringsinnstillingene .....	137
Optimalisere for tekst eller bilder .....	138
Kontroller skanneroppløsning og fargeinnstillinger på datamaskinen .....	138
Retningslinjer for oppløsning og farger .....	138
Farge .....	139
Kant til kant-kopiering .....	139
Rengjøre matervalsene og skilleputen i dokumentmateren .....	140
Forbedre faksbildekvaliteten .....	141
Innføring .....	141
Kontroller at det ikke er smuss eller flekker på skannerglasset .....	141
Kontrollere oppløsningsinnstillingene for faks som sendes .....	142
Kontrollere innstillinger for feilkorrigering .....	142
Kontrollere innstillingen for Tilpass til side .....	142
Rengjøre matervalsene og skilleputen i dokumentmateren .....	143
Sende til en annen faksmaskin .....	144
Kontrollere avsenderens faksmaskin .....	144
Løse problemer med det kablede nettverket .....	145
Innføring .....	145
Dårlig fysisk tilkobling .....	145
Datamaskinen bruker feil IP-adresse for skriveren .....	145
Datamaskinen kan ikke kommunisere med skriveren .....	146
Skriveren bruker feil nettverksinnstillinger for kobling og tosidig utskrift .....	146
Ny programvare kan føre til kompatibilitetsproblemer .....	146
Datamaskinen eller arbeidsstasjonen er kanskje ikke riktig konfigurert .....	146
Skriveren er deaktivert, eller andre nettverksinnstillinger er feil .....	146
Løse problemer med det trådløse nettverket .....	147
Innføring .....	147
Sjekkliste for trådløs tilkobling .....	147
Skriveren skriver ikke ut etter at trådløskonfigureringen er fullført .....	148
Skriveren skriver ikke ut, og det er installert en tredjeparts brannmur på datamaskinen .....	148
Den trådløse tilkoblingen fungerer ikke etter at den trådløse ruter eller skriveren ble flyttet .....	148
Kan ikke koble flere datamaskiner til den trådløse skriveren .....	148
Den trådløse skriveren mister forbindelsen når det er koblet til et VPN (Virtual Private Network) ..	149
Nettverket står ikke oppført i listen over trådløse nettverk .....	149
Det trådløse nettverket fungerer ikke .....	149
Utføre en diagnostest for trådløst nettverk .....	149

Få mindre interferens i et trådløst nettverk .....	150
Løse faksproblemer .....	151
Innføring .....	151
Sjekkliste for feilsøking for faks .....	151
Løse generelle faksproblemer .....	152
Det går tregt å sende faks .....	152
Fakskvaliteten er dårlig .....	153
Faksen kutter av deler av kopien eller skriver på to sider .....	154
<b>Stikkordregister .....</b>	<b>155</b>



---

# 1 Skriveroversikt

- [Advarselikoner](#)
- [Inndelt oversikt](#)
- [Skriverspesifikasjoner](#)
- [Oppsett av skrivermaskinvare og programvareinstallering](#)

## Mer informasjon:

Den følgende informasjonen er riktig på publiseringstidspunktet. Hvis du vil ha oppdatert informasjon, kan du se [www.hp.com/support/ljM282MFP](http://www.hp.com/support/ljM282MFP).

HPs omfattende hjelp for skriveren inneholder følgende informasjon:

- Installer og konfigurer
- Lær og bruk
- Løse problemer
- Laste ned oppdateringer for programvare og fastvare
- Delta i støttefora
- Finn informasjon om garanti og forskrifter

## Advarselikoner

Forklaring på advarselikoner: Følgende advarselikoner kan vises på HP-produkter. Vis varsomhet der det er aktuelt.

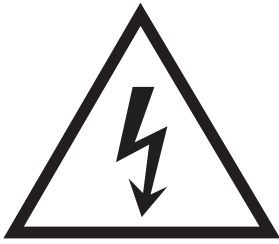

• Forsiktig: Elektrisk støt



• Forsiktig: Varm overflate

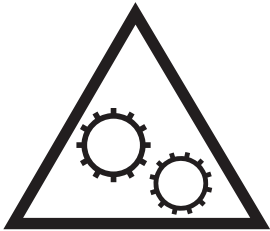

• Forsiktig: Hold kroppsdeler unna bevegelige deler



• Forsiktig: Skarp kant i umiddelbar nærhet

## Inndelt oversikt

- [Skriveren sett forfra](#)
- [Skriveren sett bakfra](#)
- [Kontrollpanelvisning](#)

### Skriveren sett forfra

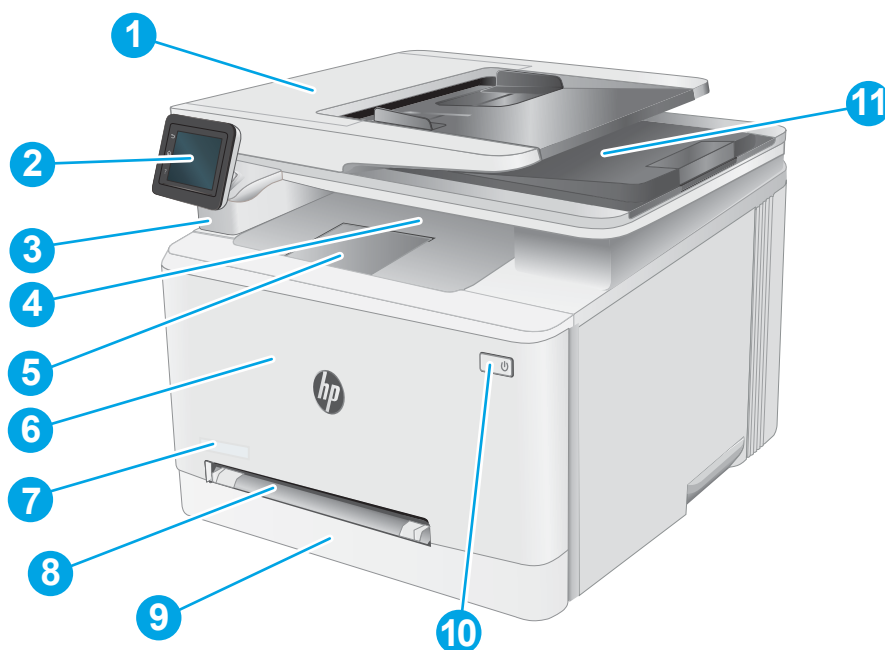

Tabell 1-1 Forklaring av skriveren sett forfra

Nummer	Beskrivelse
1	Dokumentmater
2	Kontrollpanel med berøringsskjerm i farger
3	USB-port for utskrift og skanning uten datamaskin
4	Utskuff
5	Utskuffforlenger
6	Frontdeksel (tilgang til tonerkassetene)
7	Modellnavn
8	Prioritetsspor for enkeltark (skuff 1)
9	Hovedpapirskuff (skuff 2)
10	Av/på-knapp
11	Skanner

## Skriveren sett bakfra

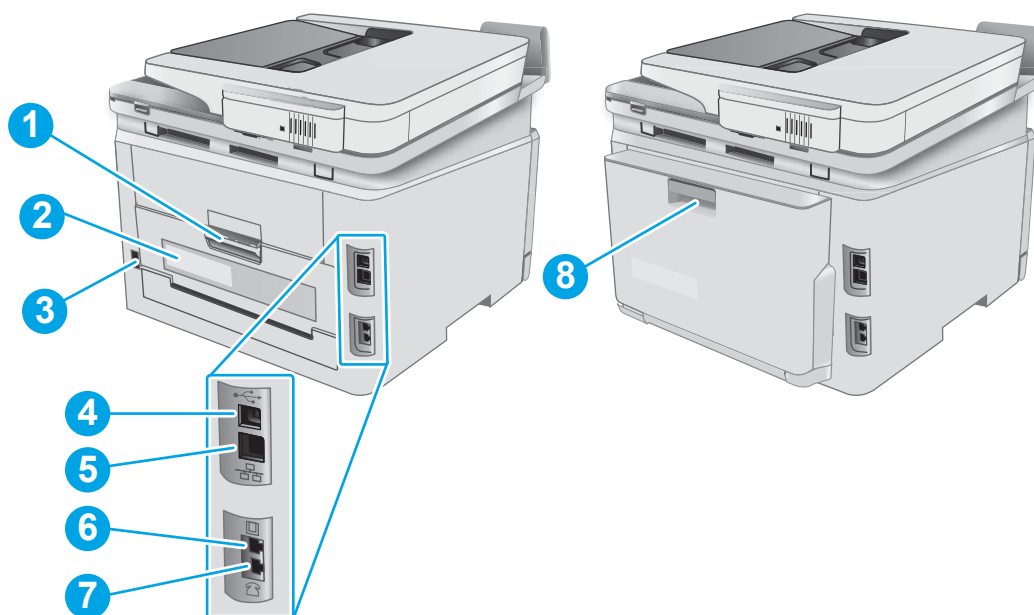

Tabell 1-2 Forklaring av skriveren sett bakfra

Nummer	Beskrivelse
1	Bakre deksel (gir tilgang til fastkjørt papir)
2	Etikett med serienummer og produktnummer
3	Strømtilkobling
4	Port for USB-grensesnitt
5	Ethernet-port
6	Port for linje inn til faks for tilkobling av en fakslinje til skriveren (bare faksmodeller)
7	Port for linje ut til telefon for tilkobling av en tilleggstelefon, telefonsvarer eller annen enhet (bare faksmodeller)
8	Tosidigenhet (bare modeller med tosidigenheter)



## Kontrollpanelvisning

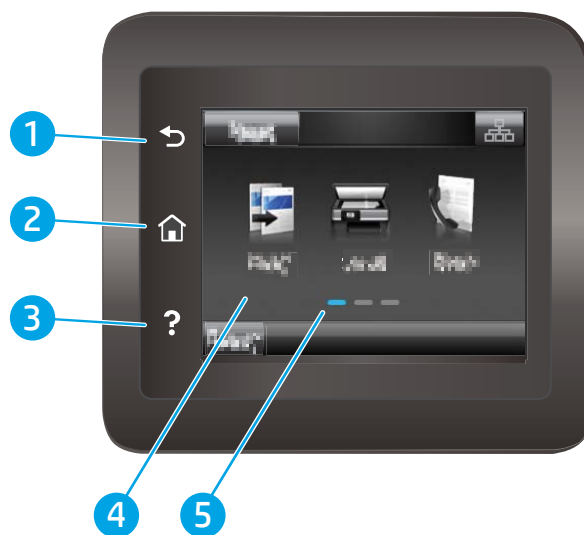

Tabell 1-3 Forklaring av kontrollpanel

Nummer	Komponent på kontrollpanelet	Funksjon
1	Tilbake-knapp ↶	Går tilbake til forrige skjermbilde.
2	Hjem-knapp 🏠	Gir tilgang til startskjermbildet.
3	Hjelp-knapp ❓	Gir tilgang til hjelpesystemet på kontrollpanelet.
4	Berøringsskjermer i farger	Gir tilgang til menyer, hjelp og skriverinformasjon.
5	Startsideindikator	Skjermen viser hvilken startside som vises på kontrollpanelet for øyeblikket.

 **MERK:** Selv om kontrollpanelet ikke har en standard **Avbryt**-knapp, vises det en **Avbryt**-knapp på skjermen under mange av skriverprosessene. Dette lar brukerne avbryte en prosess før skriveren fullfører den.

## Oppsett av startsidene







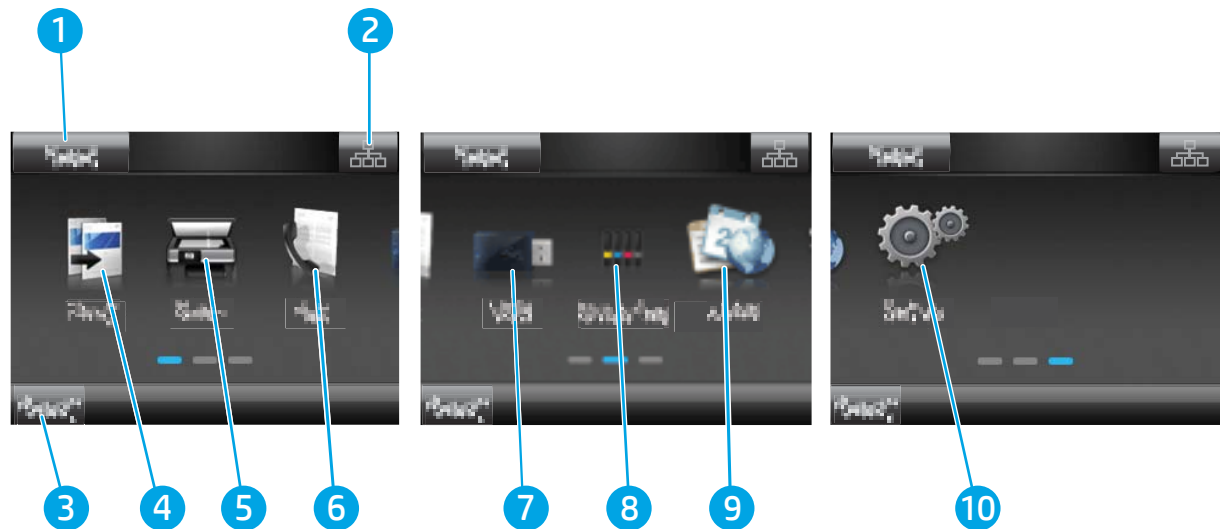

På startsidene får du tilgang til skriverfunksjonene, og du ser gjeldende status for skriveren.

Gå tilbake til startsidene ved å trykke på Hjem-knappen på skriverens kontrollpanel.

 **MERK:** Funksjonene som vises på startsidene, kan variere avhengig av skriverkonfigurasjonen.







Tabell 1-4 Forklaring av startskjerm bildet

Nummer	Startsidekomponent	Funksjon
1	Tilbakestill-knappen	Trykk på denne knappen for å tilbakestille eventuelle midlertidige jobbinnstillinger til standard skriverinnstillinger.
2	Tilkoblingsopplysninger-knappen	Trykk denne knappen for å åpne <b>Tilkoblingsopplysninger</b> -menyen, som gir nettverksinformasjon. Knappen vises enten som et kablet nettverksikon  eller som et trådløst nettverksikon  , avhengig av hvilken nettverkstype skriveren er koblet til.
3	Skriverstatus	Skjermområdet gir informasjon om den generelle skriverstatusen.
4	Kopier-knapp 	Trykk på denne knappen for å åpne kopieringsfunksjonen.
5	Skann-knapp 	Trykk på denne knappen for å åpne skanefunksjonene: <ul style="list-style-type: none"><li>• Skann til USB-stasjon</li><li>• Skann til nettverksmappe</li><li>• Skann til e-post</li></ul>
6	Faks-knapp 	Trykk på denne knappen for å åpne faksfunksjonene.
7	USB-knapp 	Trykk på denne knappen for å åpne <b>USB-enhet</b> -menyen.
8	Rekvizita-knapp 	Trykk på denne knappen for å vise informasjon om rekvizitastatus.
9	Apps-knapp 	Trykk denne knappen for å åpne <b>Apper</b> -menyen for å skrive ut direkte fra utvalgte webprogrammer.
10	Oppsett-knapp 	Trykk på denne knappen for å åpne <b>Oppsett</b> -menyen.

## Slik bruker du kontrollpanelet

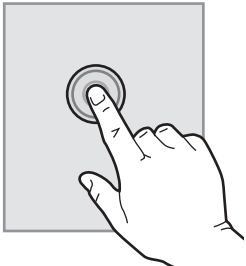
Bruk følgende handlinger til å bruke skriverens kontrollpanel.

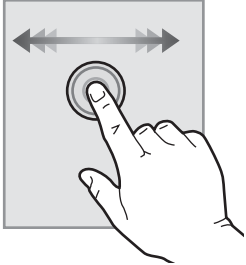
Tabell 1-5 Handlinger for kontrollpanel med berøringsskjerm

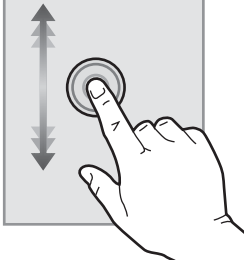
Handling	Beskrivelse	Eksempel
<b>Trykk på</b> 	Trykk på et element på skjermen for å velge det elementet eller åpne den menyen. Når du blar gjennom menyer, kan du stoppe å bla ved å trykke lett på skjermen.	Trykk på <b>Oppsett</b> -knappen  for å åpne <b>Oppsett</b> -menyen.
<b>Dra</b> 	Trykk på skjermen og beveg fingeren vannrett for å gå til siden.	Dra startsidene for å få tilgang til <b>Oppsett</b> -knappen  .
<b>Bla</b> 	Trykk på skjermen, og beveg fingeren loddrett uten å løfte fingeren for å flytte skjermbildet.	Bla gjennom <b>Oppsett</b> -menyen.

# Skriverspesifikasjoner

 **VIKTIG:** Følgende spesifikasjoner er korrekte på utgivelsestidspunktet, men de kan endres over tid. Hvis du vil ha oppdatert informasjon, kan du se [www.hp.com/support/ljM282MFP](http://www.hp.com/support/ljM282MFP).

- [Tekniske spesifikasjoner](#)
- [Operativsystemer som støttes](#)
- [Mobilutskriftsløsninger](#)
- [Skriverens mål](#)
- [Strømforbruk, elektriske spesifikasjoner og lydutslipp](#)
- [Område for driftsmiljø](#)

## Tekniske spesifikasjoner

Du finner aktuell informasjon på [www.hp.com/support/ljM282MFP](http://www.hp.com/support/ljM282MFP).

## Operativsystemer som støttes

Følgende informasjon gjelder for den skriverespesifikke Windows PCL 6-driveren og HP-utskriftsdrivere for macOS og for programvareinstalleringen.

**Windows:** Installasjonsprogrammet for HP-programvare installerer skriverdriveren HP PCL 6 versjon 3, HP PCL 6 versjon 3 eller HP PCL 6 versjon 4, avhengig av hvilken versjon av Windows du har, i tillegg til valgfri programvare hvis du bruker installasjonsprogramvaren. Last ned skriverdriveren HP PCL 6 versjon 3, HP PCL 6 versjon 3 og HP PCL 6 versjon 4 fra webområdet for skriverstøtte for denne skriveren: [www.hp.com/support/ljM282MFP](http://www.hp.com/support/ljM282MFP).

**macOS:** Mac-datamaskiner støttes med denne skriveren. Last ned HP Smart, enten fra [123.hp.com](http://123.hp.com) eller fra støttesiden for utskrift. Bruk deretter HP Smart for å installere HP-skriverdriveren. HP Smart følger ikke med installasjonsprogrammet for HP-programvare.

1. Gå til [123.hp.com](http://123.hp.com).
2. Følg den angitte fremgangsmåten for å laste ned skriverprogramvaren.

**Linux:** Hvis du vil ha informasjon og skriverdrivere for Linux, kan du gå til [www.hp.com/go/linuxprinting](http://www.hp.com/go/linuxprinting).

**UNIX:** Hvis du vil ha informasjon og skriverdrivere for UNIX®, kan du gå til [www.hp.com/go/unixmodelscripts](http://www.hp.com/go/unixmodelscripts).

**Tabell 1-6** Støttede operativsystemer og skriverdrivere

Operativsystem	Skriverdriveren er installert (fra programvaren på Internett)	Merknader
Windows® XP SP3, 32-biters	Skriverspesifikk HP PCL.6-skriverdriver installeres for dette operativsystemet som en del av programvareinstallasjonen.	Microsoft sluttet å gi generell støtte for Windows XP i april 2009. HP fortsetter etter beste evne å tilby støtte for det avviklede operativsystemet XP. Enkelte funksjoner på skriverdriveren støttes ikke.
Windows Vista®, 32-biters	Skriverspesifikk HP PCL.6-skriverdriver installeres for dette operativsystemet som en del av programvareinstallasjonen.	Microsoft sluttet å gi generell støtte for Windows Vista i april 2012. HP fortsetter etter beste evne å tilby støtte for det avviklede operativsystemet Vista. Enkelte funksjoner på skriverdriveren støttes ikke.

**Tabell 1-6 Støttede operativsystemer og skriverdrivere (forts.)**

Operativsystem	Skriverdriveren er installert (fra programvaren på Internett)	Merknader
Windows 7, 32-biters og 64-biters	Skriverspesifikk HP PCL 6-skriverdriver installeres for dette operativsystemet som en del av programvareinstallasjonen.	Dette operativsystemet støttes fullt ut.
Windows 8, 32-biters og 64-biters	Skriverspesifikk HP PCL 6-skriverdriver installeres for dette operativsystemet som en del av programvareinstallasjonen.	Støtte for Windows 8 RT er tilgjengelig via Microsoft IN OS versjon 4, 32-biters driver.
Windows 8.1, 32-biters og 64-biters	Skriverspesifikk skriverdriver for HP PCL-6 V4 installeres for dette operativsystemet som en del av programvareinstallasjonen.	Støtte for Windows 8.1 RT er tilgjengelig via Microsoft IN OS versjon 4, 32-biters driver.
Windows 10, 32-biters og 64-biters	Skriverspesifikk skriverdriver for HP PCL-6 V4 installeres for dette operativsystemet som en del av programvareinstallasjonen.	Dette operativ systemet støttes fullt ut.
Windows Server 2008 SP2, 32-biters	Skriverspesifikk skriverdriver for HP PCL.6 er tilgjengelig for nedlasting fra webområdet for skriverstøtte. Last ned driveren, og bruk Microsoft Veiviser for skriver til å installere den.	Microsoft sluttet å gi generell støtte for Windows Server 2008 i januar 2015. HP fortsetter etter beste evne å tilby støtte for det avviklede operativsystemet Server 2008. Enkelte funksjoner på skriverdriveren støttes ikke.
Windows Server 2008 SP2, 64-biters	Skriverspesifikk skriverdriver for HP PCL 6 er tilgjengelig for nedlasting fra webområdet for skriverstøtte. Last ned driveren, og bruk Microsoft Veiviser for skriver til å installere den.	Microsoft sluttet å gi generell støtte for Windows Server 2008 i januar 2015. HP fortsetter etter beste evne å tilby støtte for det avviklede operativsystemet Server 2008.
Windows Server 2008 R2, SP 1, 64-biters	Skriverspesifikk HP PCL 6-skriverdriver installeres for dette operativsystemet som en del av programvareinstallasjonen.	Dette operativ systemet støttes fullt ut.
Windows Server 2012, 64-biter	Skriverspesifikk HP PCL 6-skriverdriver installeres for dette operativsystemet som en del av programvareinstallasjonen.	Dette operativ systemet støttes fullt ut.
Windows Server 2012 R2, 64-biters	Skriverspesifikk HP PCL-6-skriverdriver installeres for dette operativsystemet som en del av programvareinstallasjonen.	Dette operativ systemet støttes fullt ut.
Windows 10-server (Server 2016) 32-biters og 64-biters	Skriverspesifikk HP PCL-6-skriverdriver installeres for dette operativsystemet som en del av programvareinstallasjonen.	Dette operativ systemet støttes fullt ut.
macOS v10.15 Catalina, macOS v10.14 Mojave, macOS v10.13 High Sierra, macOS v10.12 Sierra	For å installere skriverdriveren, laster du ned HP Smart fra <a href="https://www.hp.com">123.hp.com</a> . Følg den angitte fremgangsmåten for å installere skriverprogramvaren og skriverdriveren.	Dette operativ systemet støttes fullt ut.

 **MERK:** Hvis du vil ha en oppdatert liste over støttede operativsystemer, kan du gå til [www.hp.com/support/lijM282MFP](https://www.hp.com/support/lijM282MFP) for HPs omfattende hjelp for skriveren.

 **MERK:** Du finner HP UPD-driverstøtte for denne skriveren på [www.hp.com/go/upd](https://www.hp.com/go/upd). Under **Mer informasjon** klikker du på koblingene.

Tabell 1-7 Systemkrav

Windows	macOS
<ul style="list-style-type: none"><li>• Internett-forbindelse</li><li>• Egen USB 1.1- eller 2.0-kontakt eller en nettverkstilkobling</li><li>• 400 MB ledig plass på harddisken</li><li>• 1 GB RAM (32-biters) eller 2 GB RAM (64-biters)</li></ul>	<ul style="list-style-type: none"><li>• Internett-tilkobling</li><li>• 1 GB ledig plass på harddisken</li></ul>

## Mobilutskriftsløsninger

HP tilbyr flere mobil- og ePrint-løsninger for enkel utskrift til en HP-skriver fra bærbar PC, nettbrett, smarttelefon eller andre mobilenheter. Hvis du vil se hele listen for å finne ut hva som er det beste valget, kan du gå til [www.hp.com/go/LaserJetMobilePrinting](http://www.hp.com/go/LaserJetMobilePrinting).



**MERK:** Oppdater fastvaren for skriveren for å sikre at alle mobilutskrifts- og ePrint-funksjoner støttes.

- Wi-Fi Direct (bare trådløse modeller)
- HP ePrint via e-post (krever at HPs webtjenester er aktivert og at skriveren er registrert hos HP Connected)
- HP ePrint-appen (tilgjengelig for Android, iOS og Blackberry)
- HP Smart-appen for iOS- og Android-enheter
- HP ePrint-programvare
- Google Cloud Print
- AirPrint
- Android-utskrift

## Skriverens mål

Figur 1-1 Mål for nw-modellene

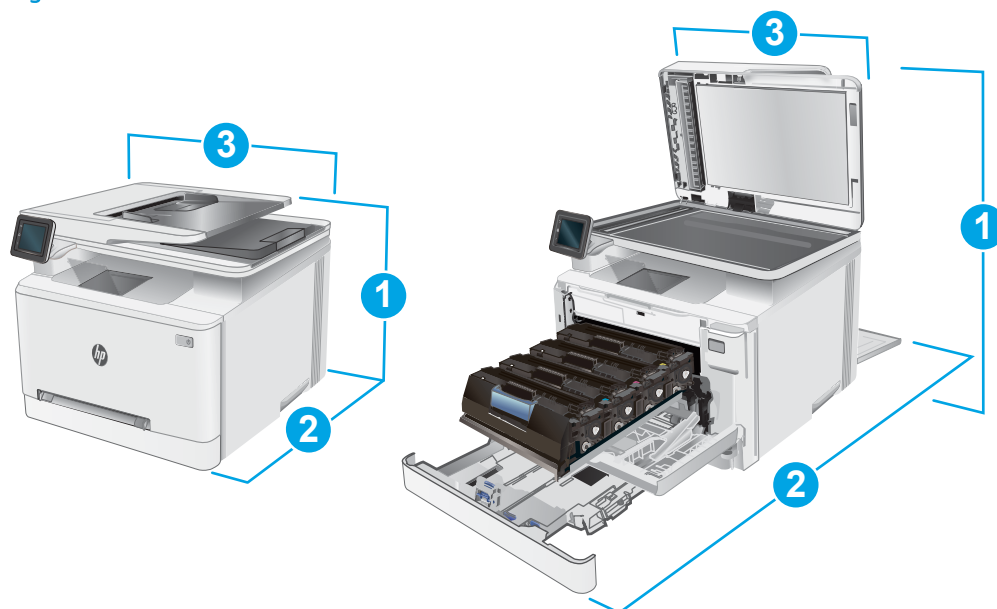

Tabell 1-8 Mål for nw-modellene

Mål	Helt lukket skriver	Helt åpen skriver
1. Høyde	334,1 mm	590 mm
2. Dybde	388,6 mm	855 mm
3. Bredde	420 mm	453 mm
Vekt (med kassetter)	18 kg	18 kg

Figur 1-2 Mål for cdw-, fdn- og fdw-modellene

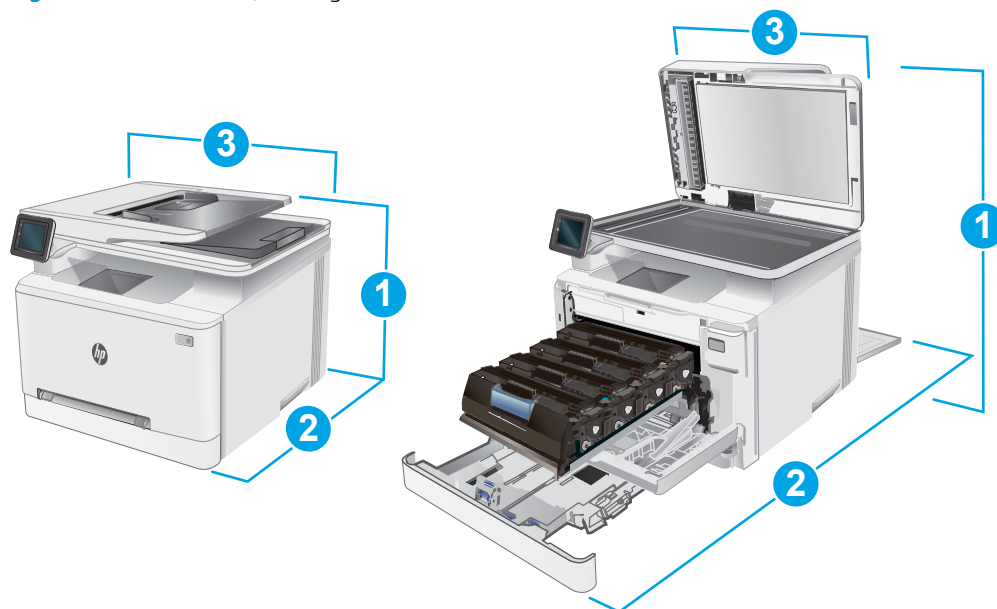

Tabell 1-9 Mål for cdw-, fdn- og fdw-modellene

Mål	Skriveren når alt er lukket	Skriveren når alt er åpent
1. Høyde	334,1 mm	590 mm
2. Dybde	421,7 mm	1008 mm
3. Bredder	420 mm	453 mm
Vekt (med kassetter)	18,7 kg	18,7 kg

## Strømforbruk, elektriske spesifikasjoner og lydutslipp

Se [www.hp.com/support/ljM282MFP](http://www.hp.com/support/ljM282MFP) for gjeldende informasjon.

**⚠ FORSIKTIG:** Strømkravene er basert på landet/regionen der skriveren selges. Ikke gjør om driftsspenningsene. Dette vil skade skriveren og gjøre skrivergarantien ugyldig.

## Område for driftsmiljø

Tabell 1-10 Område for driftsmiljø

Miljø	Anbefalt	Tillatt
Temperatur	10 til 32,5 °C	15 til 27 °C
Relativ luftfuktighet	30–70 % relativ luftfuktighet (RH)	10 til 80 % (RH)



## Oppsett av skrivermaskinvare og programvareinstallering

Du finner grunnleggende instruksjoner for oppsettet i oppsettplakaten og Kom i gang-håndboken som fulgte med skriveren. For mer informasjon kan du gå til HP support på nettet.

Gå til [www.hp.com/support/ljM282MFP](http://www.hp.com/support/ljM282MFP) for HPs omfattende hjelp for skriveren. Finn følgende støtte:

- Installer og konfigurere
- Lær og bruk
- Løse problemer
- Last ned oppdateringer for programvare og fastvare
- Delta i støttefora
- Finn informasjon om garanti og forskrifter



---

## 2 Papirskuffer

- [Innføring](#)
- [Legg papir i sporet for enkeltark \(skuff 1\)](#)
- [Legg papir i skuff 2](#)
- [Legge i og skrive ut konvolutter](#)
- [Legg i og skriv ut etiketter](#)

### Mer informasjon:

Den følgende informasjonen er riktig på publiseringstidspunktet. Hvis du vil ha oppdatert informasjon, kan du se [www.hp.com/support/ljM282MFP](http://www.hp.com/support/ljM282MFP).

HPs omfattende hjelp for skriveren inneholder følgende informasjon:

- Installer og konfigurer
- Lær og bruk
- Løse problemer
- Last ned oppdateringer for programvare og fastvare
- Delta i støttefora
- Finn informasjon om garanti og forskrifter

## Innføring

**⚠ FORSIKTIG:** Du må ikke utvide med mer enn én papirskuff om gangen.

Ikke bruk papirskuffen som trappetrinn.

Hold hender unna papirskuffene når de lukkes.

Alle skuffer må være lukket når skriveren skal flyttes.

## Legg papir i sporet for enkeltark (skuff 1)

### Innføring

Følgende fremgangsmåte beskriver hvordan du legger papir i skuff 1. Denne skuffen tar ett ark. Bruk den til å skrive ut dokumenter bestående av én side, dokumenter som krever flere papirtyper, eller konvolutter.

**📝 MERK:** Slik unngår du papirstopp:

- Ikke legg i eller fjern papir fra skuffen mens utskrift pågår.
- Bruk papir som ikke er skrukket, brettet eller skadet.

1. Skyv papirbreddeskinnene for prioritetssporet for enkeltark utover.

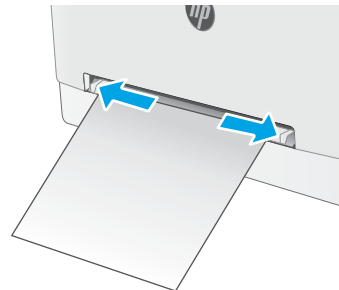

2. Legg inn den øverste delen av arket i sporet, og juster papirskinnene slik at de berører arket lett, men ikke bøyer det.

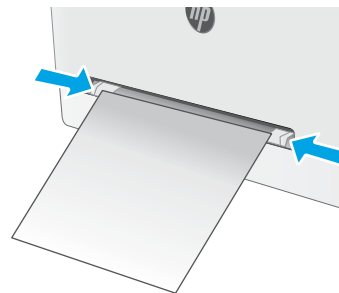

3. Sett arket inn i sporet, og hold det. Skriveren drar arket delvis inn i papirbanen. Hvis du vil ha informasjon om hvordan du angir retning på papiret, kan du se [Papirretning for skuff 1 på side 18](#).

**MERK:** Avhengig av størrelsen på arket, må du kanskje støtte arket med begge hender frem til arket trekkes videre inn i skriveren.

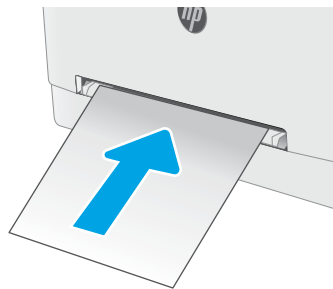

4. Start utskriftsprosessen fra programmet på datamaskinen. Kontroller at driveren er satt til riktig papirtype og -størrelse for arket i prioritetsporet for enkeltark.



## Papirretning for skuff 1

Tabellen nedenfor viser hvordan du legger i papir når du har papir som må ligge i en bestemt retning.

Tabell 2-1 Papirretning for skuff 1

Papirtype	Bilderetning	Utskrift	Papirstørrelse	Slik legger du i papir
Brevhode eller forhåndstrykt	Stående <b>MERK:</b> Fra skuff 1 kan A5-ark skrives ut i både liggende og stående format.	1-sidig utskrift	Letter, Legal, Executive, Oficio (8,5 x 13), A4, A5, A6, B5 (JIS), B5 (ISO), postkort #10, japansk postkort (postkort (JIS)), dobbelt japansk postkort, rotert (dobbelt postkort (JIS))	Forsiden opp Øvre kant først inn i skriveren 
Brevhode eller forhåndstrykt	Stående	2-sidig utskrift	Letter, Legal, Executive, Oficio (8,5 x 13), A4, A5, A6, B5 (JIS), B5 (ISO), postkort #10, japansk postkort (postkort (JIS)), dobbelt japansk postkort, rotert (dobbelt postkort (JIS))	Forsiden ned Øvre kant først inn i skriveren 
Hullark	Stående <b>MERK:</b> Fra skuff 1 kan A5-ark skrives ut i både liggende og stående format.	Ensidig eller tosidig utskrift	Letter, Legal, Executive, Oficio (8,5 x 13), A4, A5, A6, B5 (JIS), B5 (ISO), postkort #10, japansk postkort (postkort (JIS)), dobbelt japansk postkort, rotert (dobbelt postkort (JIS))	Forsiden opp Hull mot venstre side av skriveren 

# Legg papir i skuff 2

## Innføring

Følgende fremgangsmåte beskriver hvordan du legger papir i skuff 2. Denne skuffen kan ta opptil 250 ark med papir på 75 g/m<sup>2</sup>.

 **MERK:** Slik unngår du papirstopp:

- Ikke legg i eller fjern papir fra skuffen mens utskrift pågår.
- Før du legger i papir, bør du ta ut alt av papir fra innskuffen og rette opp papirbunken.
- Ikke luft papiret når du legger det i skuffen.
- Bruk papir som ikke er skrukket, brettet eller skadet.

1. Åpne skuffen.

**MERK:** Ikke åpne skuffen mens den er i bruk.

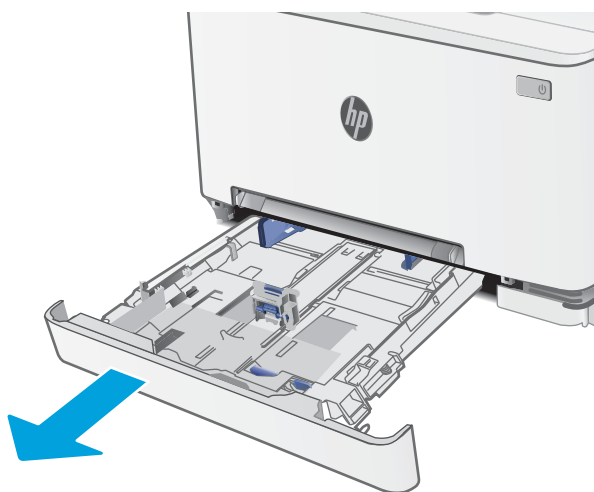

2. Juster papirskinnene ved å klemme på justeringslåsene og justere skinnene til størrelsen på papiret som brukes.

**MERK:** Når du skal legge inn papir i Legal-størrelse, trekker du ut skuffen ved å trykke på og holde inne den blå låsen samtidig som du drar forsiden av skuffen fremover. Når det ligger papir i Legal-størrelse i skuffen, er skuff 2 trukket ca. 57,5 mm ut fra forsiden av skriveren.

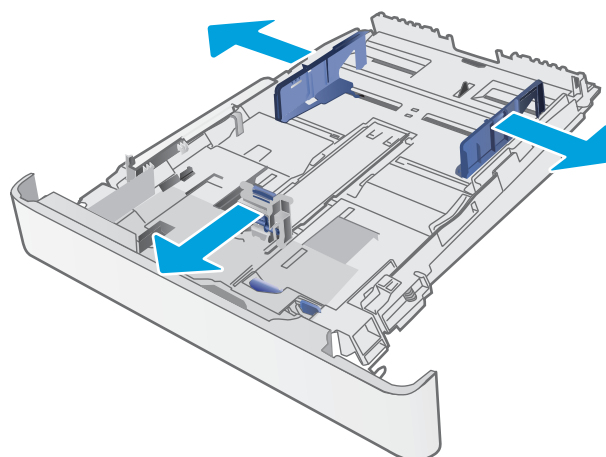

3. Legg papiret i skuffen. Hvis du vil ha informasjon om hvordan du angir retning på papiret, kan du se [Papirretning for skuff 2 på side 21](#).

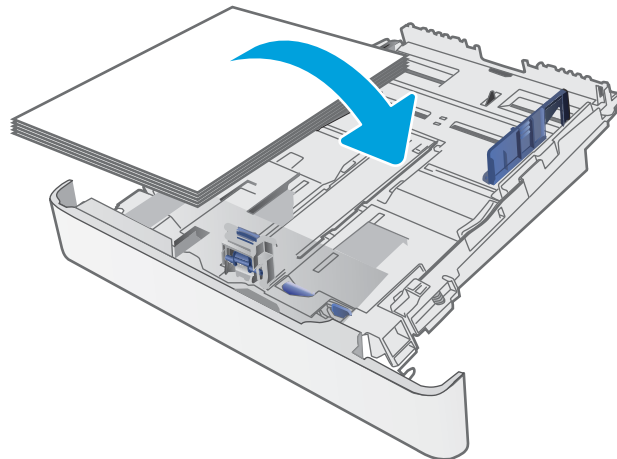

4. Juster skinnene slik at de så vidt berører papirbunnen, men uten å bøye papiret.

**MERK:** Ikke juster papirskinnene tett inntil papirbunnen.

**MERK:** Juster papirskinnene til riktig størrelse og ikke legg for mye papir i skuffen for å hindre fastkjørt papir.

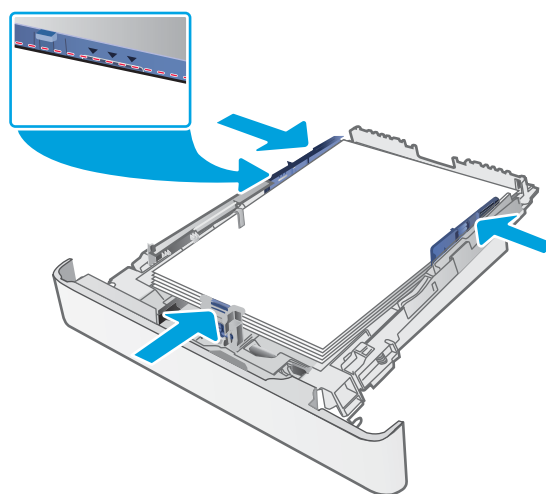

5. Lukk skuffen.





## Papirretning for skuff 2

Tabellen nedenfor viser hvordan du legger i papir når du har papir som må ligge i en bestemt retning.

Tabell 2-2 Papirretning for skuff 2

Papirtype	Bilderetning	Utskuffer	Papirstørrelse	Slik legger du i papir
Brevhode eller forhåndstrykt	Stående	1-sidig utskrift	Letter, Legal, Executive, Oficio (8,5 x 13), A4, A6, B5 (JIS), B5 (ISO), postkort #10, japansk postkort (postkort (JIS)), dobbelt japansk postkort, rotert (dobbelt postkort (JIS))	Forsiden opp Øverste del av arket mot baksiden av skuffen
Brevhode eller forhåndstrykt	Stående	2-sidig utskrift	Letter, Legal, Executive, Oficio (8,5 x 13), A4, A6, B5 (JIS), B5 (ISO), postkort #10, japansk postkort (postkort (JIS)), dobbelt japansk postkort, rotert (dobbelt postkort (JIS))	Forsiden ned Øverste del av arket mot baksiden av skuffen
Brevhode eller forhåndstrykt	Liggende	Ensidig utskrift	A5	Forsiden opp Øverste del av arket mot baksiden av skuffen



Tabell 2-2 Papirretning for skuff 2 (forts.)

Papirtype	Bilderetning	Utskuffer	Papirstørrelse	Slik legger du i papir
Brevhode eller forhåndstrykt	Liggende	Tosidig utskrift	A5	Forsiden ned Øverste del av arket mot baksiden av skuffen
Hullark	Stående	Ensidig eller tosidig utskrift	Letter, Legal, Executive, Oficio (8,5 x 13), A4, A6, B5 (JIS), B5 (ISO), postkort #10, japansk postkort (postkort (JIS)), dobbelt japansk postkort, rotert (dobbelt postkort (JIS))	Forsiden opp Hull til venstre i skuffen
Hullark	Liggende	Ensidig eller tosidig utskrift	A5	Forsiden opp Hull mot forsiden av skuffen

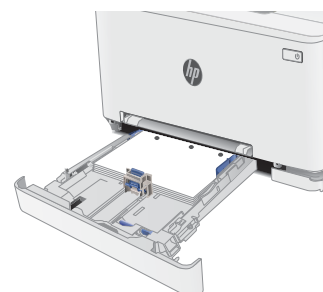
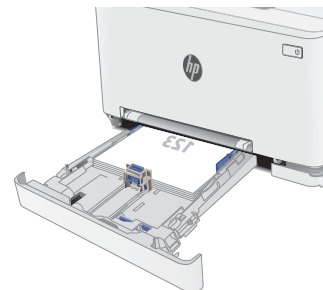

# Legge i og skrive ut konvolutter

## Innføring

Følgende fremgangsmåte beskriver hvordan du skriver ut og legger i konvolutter. Skuff 1 tar 1 konvolutt. Skuff 2 tar opptil 5 konvolutter

Hvis du vil skrive ut konvolutter ved å bruke alternativet for manuell mating, følger du denne fremgangsmåten for å velge de riktige innstillingene i skriverdriveren, og legger konvoluttene i skuffen etter at utskriftsjobben er sendt til skriveren.

## Skrive ut konvolutter

1. Velg alternativet **Skriv ut** ved hjelp av programmet.
2. Velg skriveren fra listen over skrivere, og klikk deretter på eller trykk på **Egenskaper** eller **Innstillinger** for å åpne skriverdriveren.



**MERK:** Navnet på knappen varierer for ulike programmer.



**MERK:** Hvis du vil få tilgang til disse funksjonene fra en Windows 8- eller 8.1-startskjerm, velger du **Enheter**, velger **Utskrift** og velger skriveren.

---

3. Velg kategorien **Papir/kvalitet**.
4. Velg riktig størrelse for konvoluttene på rullegardinmenyen **Papirstørrelse**.
5. På rullegardinmenyen **Papirtype** velger du **Konvolutt**.
6. På rullegardinmenyen **Papirkilde** velger du **Manuell mating**.
7. Klikk på **OK** for å lukke dialogboksen **Dokumentegenskaper**.
8. I dialogboksen **Skriv ut** klikker du på **OK** for å skrive ut jobben.

## Konvoluttretning

Tabell 2-3 Konvoluttretning

Skuff	Konvoluttstørrelse	Slik legger du i konvolutter
Skuff 1	Konvolutt #10, Monarch-konvolutt, B5-konvolutt, C5-konvolutt, DL-konvolutt	Forsiden opp Den korte frankeringssiden mates først inn i skriveren
Skuff 2	Konvolutt #10, Monarch-konvolutt, B5-konvolutt, C5-konvolutt, DL-konvolutt	Forsiden opp Den korte frankeringssiden mates først inn i skriveren

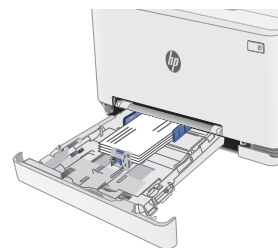

# Legg i og skriv ut etiketter

## Innføring

Følgende fremgangsmåte beskriver hvordan du skriver ut og legger i etiketter. Skuff 1 tar 1 ark med etiketter. Skuff 2 tar opptil 50 ark med etiketter.

Hvis du vil skrive ut etiketter ved å bruke alternativet for manuell mating, følger du denne fremgangsmåten for å velge de riktige innstillingene i skriverdriveren, og legger etikettene i skuffen etter at utskriftsjobben er sendt til skriveren. Når du bruker manuell mating, venter skriveren med å skrive ut jobben til den registrerer at skuffen har blitt åpnet.

## Manuell mating av etiketter

1. Velg alternativet **Skriv ut** ved hjelp av programmet.
2. Velg skriveren fra listen over skrivere, og klikk deretter på eller trykk på **Egenskaper** eller **Innstillinger** for å åpne skriverdriveren.



**MERK:** Navnet på knappen varierer for ulike programmer.



**MERK:** Hvis du vil få tilgang til disse funksjonene fra en Windows 8- eller 8.1-startskjerm, velger du **Enheter**, velger **Utskrift** og velger skriveren.

---

3. Klikk på kategorien **Papir/kvalitet**.
4. Velg riktig størrelse for arkene med etiketter på rullegardinmenyen **Papirstørrelse**.
5. På rullegardinmenyen **Papirtype** velger du **Etiketter**.
6. På rullegardinmenyen **Papirkilde** velger du **Manuell mating**.
7. Klikk på **OK** for å lukke dialogboksen **Dokumentegenskaper**.
8. I dialogboksen **Skriv ut** klikker du på **OK** for å skrive ut jobben.

# Etikettretning

Tabell 2-4 Etikettretning

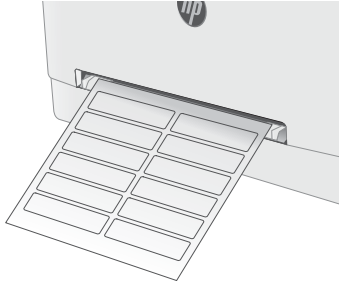
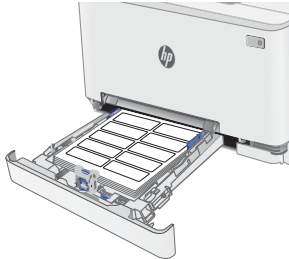
Skuff	Slik legger du i etiketter
Skuff 1	Forsiden opp Øvre kant først inn i skriveren
	
Skuff 2	Forsiden opp Øvre kant først inn i skriveren
	

---

## 3 Rekvisita, tilbehør og deler

- [Bestill rekvisita, tilbehør og deler](#)
- [Skifte ut tonerkassetene](#)

### Mer informasjon:

Den følgende informasjonen er riktig på publiseringstidspunktet. Hvis du vil ha oppdatert informasjon, kan du se [www.hp.com/support/ljM282MFP](http://www.hp.com/support/ljM282MFP).

HPs omfattende hjelp for skriveren inneholder følgende informasjon:

- Installer og konfigurer
- Lær og bruk
- Løse problemer
- Last ned oppdateringer for programvare og fastvare
- Delta i støttefora
- Finn informasjon om garanti og forskrifter

# Bestill rekvisita, tilbehør og deler

## Bestilling

Tabell 3-1 Bestillingsalternativer

Bestillingsalternativer	Bestillingsinformasjon
Bestille rekvisita og papir	<a href="http://www.hp.com/go/suresupply">www.hp.com/go/suresupply</a>
Bestille ekte HP-deler eller -ekstraustyr	<a href="http://www.hp.com/buy/parts">www.hp.com/buy/parts</a>
Bestille gjennom leverandører av service eller kundestøtte	Kontakt en HP-autorisert leverandør av service eller kundestøtte.
Bestille ved hjelp av HPs innebygde webserver (EWS)	Skriv inn skriverens IP-adresse eller vertsnavn i feltet for adresse/URL-adresse i en støttet nettleser på datamaskinen for å få tilgang. HPs innebygde webserver har en kobling til webområdet HP SureSupply, som gir deg muligheten til å kjøpe originale HP-rekvisita.

## Rekvisita og tilbehør

Tabell 3-2 Nord-Amerika, Latin-Amerika, land og regioner langs den asiatiske stillehavskysten og Japan

Element	Beskrivelse	Kassettnummer	Delenummer
HP 206A svart original LaserJet-tonerkassett	Svart erstatningstonerkassett med standard kapasitet	206A	W2110A
HP 206X svart original LaserJet-tonerkassett med høy kapasitet	Svart erstatningstonerkassett med høy kapasitet	206X	W2110X
HP 206A cyan original LaserJet-tonerkassett	Cyan erstatningstonerkassett med standard kapasitet	206A	W2111A
HP 206X cyan original LaserJet-tonerkassett med høy kapasitet	Cyan erstatningstonerkassett med høy kapasitet	206X	W2111X
HP 206A gul original LaserJet-tonerkassett	Gul erstatningstonerkassett med standard kapasitet	206A	W2112A
HP 206X gul original LaserJet-tonerkassett med høy kapasitet	Gul erstatningstonerkassett med høy kapasitet	206X	W2112X
HP 206A magenta original LaserJet-tonerkassett	Magenta erstatningstonerkassett med standard kapasitet	206A	W2113A
HP 206X magenta original LaserJet-tonerkassett med høy kapasitet	Magenta erstatningstonerkassett med høy kapasitet	206X	W2113X

Tabell 3-3 Europa, Russland, SUS, Midt-Østen og Afrika

Element	Beskrivelse	Kassettnummer	Delenummer
HP 207A svart original LaserJet-tonerkassett	Svart erstatningstonerkassett med standard kapasitet	207A	W2210A
HP 207X svart original LaserJet-tonerkassett med høy kapasitet	Svart erstatningstonerkassett med høy kapasitet	207X	W2210X



Tabell 3-3 Europa, Russland, SUS, Midt-Østen og Afrika (forts.)

Element	Beskrivelse	Kassettnummer	Delenummer
HP 207A cyan original LaserJet-tonerkassett	Cyan erstatningstonerkassett med standard kapasitet	207A	W2211A
HP 207X cyan original LaserJet-tonerkassett med høy kapasitet	Cyan erstatningstonerkassett med høy kapasitet	207X	W2211X
HP 207A gul original LaserJet-tonerkassett	Gul erstatningstonerkassett med standard kapasitet	207A	W2212A
HP 207X gul original LaserJet-tonerkassett med høy kapasitet	Gul erstatningstonerkassett med høy kapasitet	207X	W2212X
HP 207A magenta original LaserJet-tonerkassett	Magenta erstatningstonerkassett med standard kapasitet	207A	W2213A
HP 207X magenta original LaserJet-tonerkassett med høy kapasitet	Magenta erstatningstonerkassett med høy kapasitet	207X	W2213X

## Egenreparasjonsdeler

Deler for CSR (Customer Self-Repair) er tilgjengelige for mange HP LaserJet-skrivere for å redusere reparasjonstid. Hvis du vil ha mer informasjon om CSR-programmet og fordelene med det, kan du se [www.hp.com/go/csr-support](http://www.hp.com/go/csr-support) og [www.hp.com/go/csr-faq](http://www.hp.com/go/csr-faq).

Originale erstatningsdeler fra HP kan bestilles på [www.hp.com/buy/parts](http://www.hp.com/buy/parts) eller ved å kontakte en tjeneste- eller støtteleverandør som er godkjent av HP. Ett av følgende er nødvendig når du bestiller noe: delenummer, serienummer (står på baksiden av skriveren), produktnummer eller skrivernavn.

- Deler som er merket **Obligatorisk** under alternativer for egenreparasjon, skal installeres av kunder, med mindre du er villig til å betale for at en servicerepresentant fra HP utfører reparasjonen. HPs skrivergaranti dekker ikke kundestøtte på stedet eller retur til lager for disse delene.
- Deler som er merket **Valgfri** egenreparasjon, kan på anmodning installeres av en servicerepresentant fra HP uten ekstra kostnader i løpet av skriverens garantiperiode.

Tabell 3-4 Egenreparasjonsdeler

Artikkel	Beskrivelse	Alternativer for egenreparasjon	Delenummer
Skuff for prioritetsspor for enkeltark	Erstatningsskuff for prioritetsspor for enkeltark (skuff 1)	Obligatorisk	RM2-1693-000
250-arks innskuff	Erstatningskassett for skuff 2	Obligatorisk	RM2-1683-000

# Skifte ut tonerkassetene

## Innføring

Denne skriveren viser når det er lite igjen i en tonerkassett. Den faktiske gjenværende levetiden til tonerkassetten kan variere. Du bør ha en ny tonerkassett klar, slik at du kan skifte kassetten når utskriftskvaliteten ikke lenger er tilfredsstillende.

Hvis du vil kjøpe tonerkassetter eller kontrollere hvilke tonerkassetter som er kompatible med skriveren, kan du gå til HP SureSupply via koblingen [www.hp.com/go/suresupply](http://www.hp.com/go/suresupply). Bla til bunnen av siden, og kontroller at land/område er riktig.

Skriveren bruker fire farger og har én tonerkassett for hver farge: gul (Y), magenta (M), cyan (C) og svart (K). Tonerkassetten er på innsiden av frontdekselet.

**Tabell 3-5 Tonerkassetter for Nord-Amerika, Latin-Amerika, land og regioner langs den asiatiske stillehavskysten og Japan**

Element	Beskrivelse	Kassettnummer	Delenummer
HP 206A svart original LaserJet-tonerkassett	Svart erstatningstonerkassett med standard kapasitet	206A	W2110A
HP 206X svart original LaserJet-tonerkassett med høy kapasitet	Svart erstatningstonerkassett med høy kapasitet	206X	W2110X
HP 206A cyan original LaserJet-tonerkassett	Cyan erstatningstonerkassett med standard kapasitet	206A	W2111A
HP 206X cyan original LaserJet-tonerkassett med høy kapasitet	Cyan erstatningstonerkassett med høy kapasitet	206X	W2111X
HP 206A gul original LaserJet-tonerkassett	Gul erstatningstonerkassett med standard kapasitet	206A	W2112A
HP 206X gul original LaserJet-tonerkassett med høy kapasitet	Gul erstatningstonerkassett med høy kapasitet	206X	W2112X
HP 206A magenta original LaserJet-tonerkassett	Magenta erstatningstonerkassett med standard kapasitet	206A	W2113A
HP 206X magenta original LaserJet-tonerkassett med høy kapasitet	Magenta erstatningstonerkassett med høy kapasitet	206X	W2113X

**Tabell 3-6 Tonerkassetter Europa, Russland, SUS, Midtøsten og Afrika**

Element	Beskrivelse	Kassettnummer	Delenummer
HP 207A svart original LaserJet-tonerkassett	Svart erstatningstonerkassett med standard kapasitet	207A	W2210A
HP 207X svart original LaserJet-tonerkassett med høy kapasitet	Svart erstatningstonerkassett med høy kapasitet	207X	W2210X
HP 207A cyan original LaserJet-tonerkassett	Cyan erstatningstonerkassett med standard kapasitet	207A	W2211A
HP 207X cyan original LaserJet-tonerkassett med høy kapasitet	Cyan erstatningstonerkassett med høy kapasitet	207X	W2211X
HP 207A gul original LaserJet-tonerkassett	Gul erstatningstonerkassett med standard kapasitet	207A	W2212A

Tabell 3-6 Tonerkassetter Europa, Russland, SUS, Midtøsten og Afrika (forts.)

Element	Beskrivelse	Kassettnummer	Delenummer
HP 207X gul original LaserJet-tonerkassett med høy kapasitet	Gul erstatningstonerkassett med høy kapasitet	207X	W2212X
HP 207A magenta original LaserJet-tonerkassett	Magenta erstatningstonerkassett med standard kapasitet	207A	W2213A
HP 207X magenta original LaserJet-tonerkassett med høy kapasitet	Magenta erstatningstonerkassett med høy kapasitet	207X	W2213X

 **MERK:** Tonerkassetter med høy kapasitet inneholder mer toner enn standardkassetter slik at de kan skrive ut flere sider. Hvis du vil ha mer informasjon, kan du gå til [www.hp.com/go/learnaboutsupplies](http://www.hp.com/go/learnaboutsupplies).

Ikke ta tonerkassetten ut av innpakningen før du skal sette den i skriveren.

 **FORSIKTIG:** Unngå skade på tonerkassetten. Utsett den ikke for lys i mer enn noen få minutter. Hvis tonerkassetten må tas ut av skriveren over en lengre periode, må du dekke til den grønne bildetrommelen.

Illustrasjonen nedenfor viser tonerkassettkomponentene.

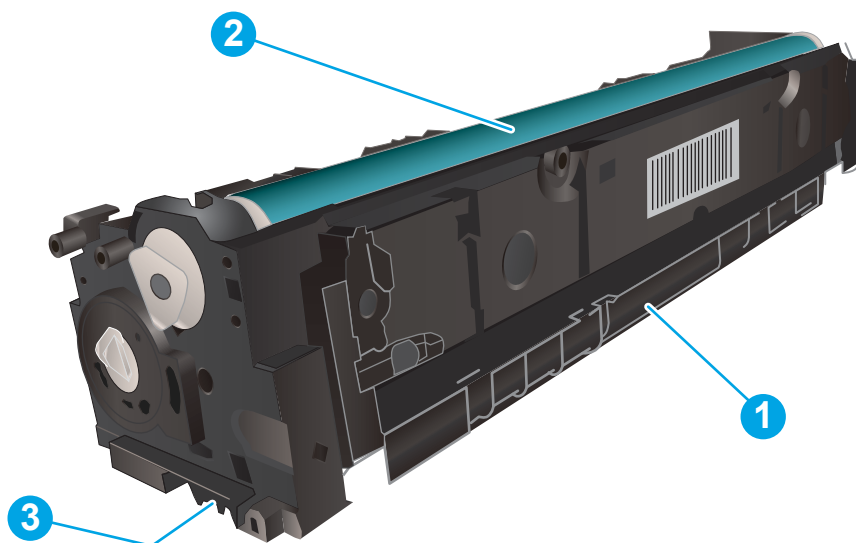

Tabell 3-7 Forklaring av tonerkassett

Nummer	Beskrivelse
1	Håndtak
2	Bildetrommel
3	Minnebrikke

**⚠ FORSIKTIG:** Hvis du får toner på klærne, bør du tørke det av med en tørr klut og vaske klærne i kaldt vann. Bruker du varmt vann, smitter toneren av på stoffet.

**📖 MERK:** Du finner informasjon om hvordan du resirkulerer brukte tonerkassetter i tonerkassettesken.

## Fjerne og erstatte tonerkassetter

1. Åpne frontdekselet.



2. Ta tak i det blå håndtaket på tonerkassettskuffen, og dra ut skuffen.



3. Ta tak i håndtaket på tonerkassetten, og trekk deretter tonerkassetten rett ut for å fjerne den.

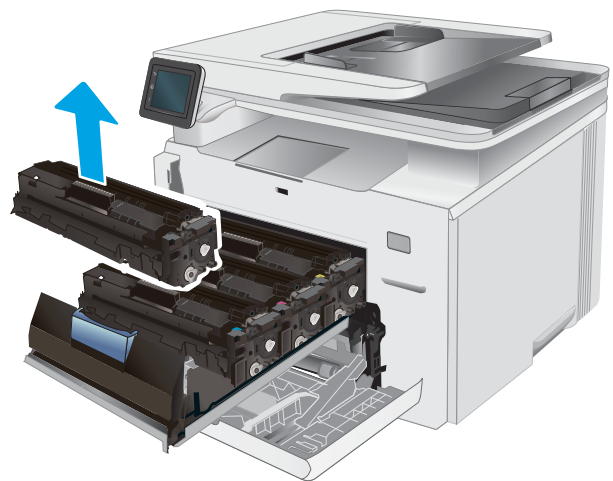

4. Ta ut den nye tonerkassettpakken fra esken, og trekk i utløseren på pakken.

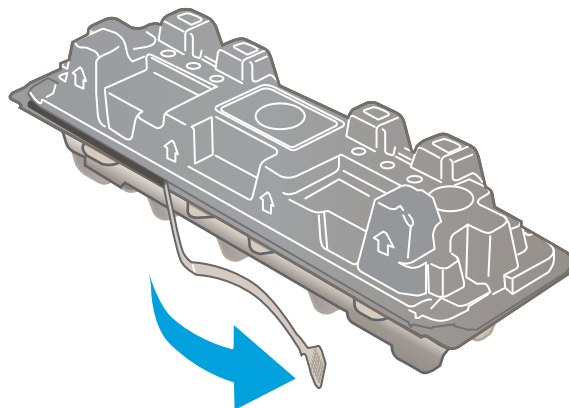

5. Ta tonerkassetten ut av emballasjen. Ta vare på all emballasje, slik at du kan bruke det til å resirkulere den brukte tonerkassetten.

**MERK:** Unngå å ta på den grønne bildetrommelen. Fingeravtrykk på bildetrommelen kan føre til feil på utskriftene.

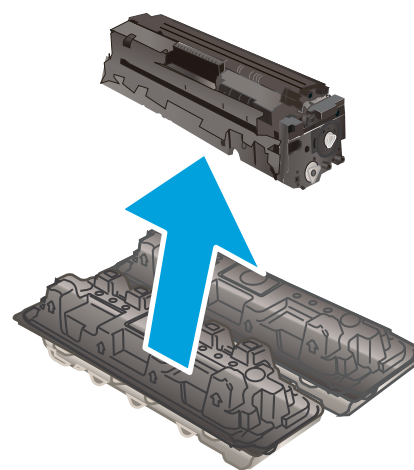

6. Hold tonerkassetten i begge ender og rist sakte frem og tilbake for å fordele toneren jevnt i kassetten.

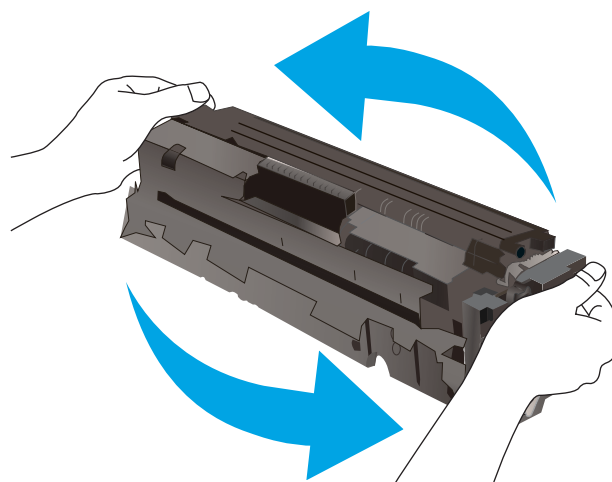

7. Sett inn den nye tonerkassetten. Sørg for at fargen på hver kassett tilsvarer fargen på skuffen.

**MERK:** Unngå å ta på den grønne bildetrommelen. Fingeravtrykk på bildetrommelen kan føre til feil på utskriftene.



8. Lukk tonerkassettskuffen.



9. Lukk frontdekselet.



---

## 4 Skrive ut

- [Utskriftsoppgaver \(Windows\)](#)
- [Utskriftsoppgaver \(mac OS\)](#)
- [Mobilutskrift](#)
- [Bruke utskrift fra USB-enhet](#)

### Mer informasjon:

Den følgende informasjonen er riktig på publiseringstidspunktet. Hvis du vil ha oppdatert informasjon, kan du se [www.hp.com/support/ljM282MFP](http://www.hp.com/support/ljM282MFP).

HPs omfattende hjelp for skriveren inneholder følgende informasjon:

- Installer og konfigurere
- Lær og bruk
- Løse problemer
- Last ned oppdateringer for programvare og fastvare
- Delta i støttefora
- Finn informasjon om garanti og forskrifter

# Utskriftsoppgaver (Windows)

## Slik skriver du ut (Windows)

Prosedyren nedenfor beskriver den grunnleggende utskriftsprosessen for Windows.

1. Velg alternativet **Skriv ut** ved hjelp av programmet.
2. Velg skriveren fra listen over skrivere. Du kan endre innstillinger ved å klikke på **Egenskaper** eller **Innstillinger** for å åpne skriverdriveren.

---

 **MERK:** Navnet på knappen varierer for ulike programmer.

 **MERK:** I Windows 10, 8.1 og 8 vil disse programmene ha et annet oppsett med forskjellige funksjoner fra det som er beskrevet nedenfor for skrivebordsprogrammer. For å få tilgang til funksjonen for utskrift fra en startskjerm-app, gjør du følgende:

- **Windows 10:** Velg **Skriv ut**, og velg deretter skriveren.
- **Windows 8.1, eller 8:** Velg **Enheter**, velg **Skriv ut**, og velg deretter skriveren.

For HP PCL-6 V4 skriverdriver laster programmet HP Smart ned flere driverfunksjoner når **Flere innstillinger** er valgt.

---

 **MERK:** Hvis du vil ha mer informasjon, klikker du på Hjelp (?) i skriverdriveren.

3. Velg kategoriene i skriverdriveren for å konfigurere de tilgjengelige alternativene. For eksempel kan du angi papirretningen i kategorien **Etterbehandling** og angi papirkilde og papirtype, papirstørrelse og kvalitetsinnstillinger i kategorien **Papir/Kvalitet**.
4. Velg **OK**-knappen for å gå tilbake til dialogboksen **Skriv ut**. Velg hvor mange eksemplarer som skal skrives ut.
5. Klikk på **Skriv ut**-knappen for å skrive ut jobben.

## Skrive ut på begge sider automatisk (Windows)

Bruk denne fremgangsmåten for skrivere som har en automatisk tosidighet installert. Hvis skriveren ikke har en automatisk tosidighet installert, eller hvis du vil skrive ut på papirtyper som tosidigheten ikke støtter, kan du skrive ut på begge sider manuelt.

1. Velg alternativet **Skriv ut** ved hjelp av programmet.
2. Velg skriveren fra listen over skrivere, og klikk deretter på **Egenskaper** eller **Innstillinger** for å åpne skriverdriveren.

---

 **MERK:** Navnet på knappen varierer for ulike programmer.

 **MERK:** I Windows-10, 8.1 og 8, vil disse programmene ha et annet oppsett med forskjellige funksjoner fra hva som er beskrevet nedenfor for skrivebordsprogrammer. For å få tilgang til funksjonen for utskrift fra en startskjerm-app, gjør du følgende:

- **Windows 10:** Velg **Skriv ut** og velg deretter skriver.
- **Windows 8.1, eller 8:** Velg **Enheter**, velg **Skriv ut**, og velg deretter skriveren.

For HP PCL-6 V4 skriverdriver laster programmet HP Smart ned flere driverfunksjoner når **Flere innstillinger** er valgt.

---



3. Klikk på fanen **Etterbehandling**.
4. Velg **Skriv ut på begge sider**. Klikk på **OK** for å lukke dialogboksen **Dokumentegenskaper**.
5. I dialogboksen **Skriv ut** klikker du på knappen **Skriv ut** for å skrive ut jobben.

## Skrive ut på begge sider manuelt (Windows)

Bruk denne prosedyren for skrivere som ikke har en automatisk tosidigenhet installert, eller hvis du vil skrive ut på papirtyper som tosidigenheten ikke støtter.

1. Velg alternativet **Skriv ut** ved hjelp av programmet.
2. Velg skriveren fra listen over skrivere, og klikk deretter på **Egenskaper** eller **Innstillinger** for å åpne skriverdriveren.

---

 **MERK:** Navnet på knappen varierer for ulike programmer.

 **MERK:** I Windows 10, 8.1 og 8 har disse programmene et annet oppsett med forskjellige funksjoner fra det som er beskrevet nedenfor for skrivebordsprogrammer. For å få tilgang til funksjonen for utskrift fra en startskjerm-app, gjør du følgende:

- **Windows 10:** Velg **Skriv ut**, og velg deretter skriveren.
- **Windows 8.1, eller 8:** Velg **Enheter**, velg **Skriv ut**, og velg deretter skriveren.

For HP PCL-6 V4 skriverdriver laster programmet HP Smart ned flere driverfunksjoner når **Flere innstillinger** er valgt.

---

3. Klikk på fanen **Etterbehandling**.
4. Velg **Print on both sides (manually)** (Skriv ut på begge sider (manuelt)), og klikk deretter på **OK** for å lukke dialogboksen **Dokumentegenskaper**.
5. I dialogboksen **Skriv ut** klikker du på knappen **Skriv ut** for å skrive ut den første siden av jobben.
6. Hent den utskrevne bunken fra utskuffen, og plasser den i skuff 1.
7. Velg den aktuelle knappen på kontrollpanelet for å fortsette hvis du blir bedt om det.

## Skrive ut flere sider per ark (Windows)

1. Velg alternativet **Skriv ut** ved hjelp av programmet.
2. Velg skriveren fra listen over skrivere, og klikk deretter på **Egenskaper** eller **Innstillinger** for å åpne skriverdriveren.

---

 **MERK:** Navnet på knappen varierer for ulike programmer.

 **MERK:** I Windows-10, 8.1 og 8, vil disse programmene ha et annet oppsett med forskjellige funksjoner fra hva som er beskrevet nedenfor for skrivebordsprogrammer. For å få tilgang til funksjonen for utskrift fra en startskjerm-app, gjør du følgende:

- **Windows 10:** Velg **Skriv ut** og velg deretter skriveren.
- **Windows 8.1, eller 8:** Velg **Enheter**, velg **Skriv ut**, og velg deretter skriveren.

For HP PCL-6 V4 skriverdriver laster programmet HP Smart ned flere driverfunksjoner når **Flere innstillinger** er valgt.

---

3. Klikk på fanen **Etterbehandling**.
4. Velg antall sider per ark i rullegardinlisten **Sider per ark**.
5. Velg riktige alternativer for **Skriv ut siderammer**, **Siderekkefølge** og **Papirretning**. Klikk på **OK** for å lukke dialogboksen **Dokumentegenskaper**.
6. I dialogboksen **Skriv ut** klikker du på knappen **Skriv ut** for å skrive ut jobben.

## Velge papirtype (Windows)

1. Velg alternativet **Skriv ut** ved hjelp av programmet.
2. Velg skriveren fra listen over skrivere, og klikk deretter på eller trykk på **Egenskaper** eller **Innstillinger** for å åpne skriverdriveren.

---

 **MERK:** Navnet på knappen varierer for ulike programmer.

 **MERK:** I Windows 10, 8.1 og 8 har disse programmene et annet oppsett med forskjellige funksjoner fra det som er beskrevet nedenfor for skrivebordsprogrammer. For å få tilgang til funksjonen for utskrift fra en startskjerm-app, gjør du følgende:

- **Windows 10:** Velg **Skriv ut**, og velg deretter skriveren.
- **Windows 8.1, eller 8:** Velg **Enheter**, velg **Skriv ut**, og velg deretter skriveren.

For HP PCL-6 V4 skriverdriver laster programmet HP Smart ned flere driverfunksjoner når **Flere innstillinger** er valgt.

---

3. Klikk på fanen **Papir/kvalitet**.
4. Velg alternativet for papirtypen du bruker, og klikk deretter på **OK**-knappen.
5. Klikk på **OK** for å lukke dialogboksen **Dokumentegenskaper**.
6. I dialogboksen **Skriv ut** klikker du på knappen **Skriv ut** for å skrive ut jobben.

# Utskriftsoppgaver (mac OS)

## Slik skriver du ut (Mac OS)

Prosedyren nedenfor beskriver den grunnleggende utskriftsprosessen for Mac OS.

1. Klikk på **Fil**-menyen og deretter på **Skriv ut**.
2. Velg skriveren.
3. Klikk på **Vis detaljer** eller **Kopier og sider**, og velg deretter andre menyer for å justere utskriftsinnstillingene.

---

 **MERK:** Navnet på elementer varierer for ulike programmer.

---

4. Klikk på **Skriv ut**.

## Skrive ut på begge sider automatisk (Mac OS)

---

 **MERK:** Denne informasjonen gjelder for skrivere som har automatisk tosidighet.

 **MERK:** Denne funksjonen er tilgjengelig hvis du installerer HP-skriverdriveren. Den er ikke tilgjengelig hvis du bruker AirPrint.

---

1. Klikk på **Fil**-menyen og deretter på **Skriv ut**.
2. Velg skriveren.
3. Klikk på **Vis detaljer** eller **Kopier og sider**, og klikk deretter på **Oppsett**-menyen.

---

 **MERK:** Navnet på elementer varierer for ulike programmer.

---

4. Velg et alternativ for innbinding fra nedtrekkslisten **Tosidig**.
5. Klikk på **Skriv ut**.

## Skrive ut på begge sider manuelt (Mac OS)

---

 **MERK:** Denne funksjonen er tilgjengelig hvis du installerer HP-skriverdriveren. Den er ikke tilgjengelig hvis du bruker AirPrint.

---

1. Klikk på **Fil**-menyen og deretter på **Skriv ut**.
2. Velg skriveren.
3. Klikk på **Vis detaljer** eller **Kopier og sider**, og klikk deretter på **Manuell tosidig**-menyen.

---

 **MERK:** Navnet på elementer varierer for ulike programmer.

---

4. Klikk i **Manuell tosidig**-boksen, og velg et innbindingsalternativ.
5. Klikk på **Skriv ut**.
6. Gå til skriveren og fjern eventuelle tomme ark som ligger i skuff 1.
7. Hent den utskrevne bunken fra utskuffen, og plasser den med den trykte siden ned i innskuffen.
8. Hvis du blir bedt om det, velger du den aktuelle knappen på kontrollpanelet for å fortsette.

## Skrive ut flere sider per ark (mac OS)

1. Klikk på **Fil**-menyen og deretter på **Skriv ut**.
2. Velg skriveren.
3. Klikk på **Vis detaljer** eller **Kopier og sider**, og klikk deretter på **Oppsett**-menyen.

---

 **MERK:** Navnet på elementer varierer for ulike programmer.

---

4. På nedtrekkslisten **Sider per ark** velger du antall sider som du ønsker å skrive ut på hvert ark.
5. I området **Layoutretning** velger du rekkefølgen på og plasseringen av sidene på arket.
6. På **Rammer**-menyen velger du hvilken type ramme som skal skrives ut rundt hver side på arket.
7. Klikk på **Skriv ut**.

## Velge papirtype (mac OS)

1. Klikk på **Fil**-menyen og deretter på **Skriv ut**.
2. Velg skriveren.
3. Klikk på **Vis detaljer** eller **Kopier og sider**, og klikk deretter på menyen **Medier og kvalitet** eller menyen **Papir/kvalitet**.

---

 **MERK:** Navnet på elementer varierer for ulike programmer.

---

4. Velg fra alternativene **Medier og kvalitet** eller **Papir/kvalitet**.

---

 **MERK:** Denne listen inneholder det overordnede settet med tilgjengelige alternativer. Noen alternativer er ikke tilgjengelige på alle skrivere.

---

- **Medietype:** Velg alternativet for papirtypen for utskriftsjobben.
  - **Utskriftskvalitet:** Velg oppløsning for utskriftsjobben.
  - **Kant til kant-utskrift:** Velg dette alternativet for å skrive ut nær kantene på papiret.
5. Klikk på **Skriv ut**.

## Flere utskriftsoppgaver

Gå til [www.hp.com/support/ljM282MFP](http://www.hp.com/support/ljM282MFP).

Instruksjoner er tilgjengelig for å utføre bestemte utskrifts oppgaver, for eksempel følgende:

- Opprette og bruke utskriftssnarveier og forhåndsinnstillinger for utskrift i Windows
- Velge papirstørrelsen eller bruke en egendefinert papirstørrelse
- Velge sideretning
- Lage et hefte
- Skalere en side så den passer på en bestemt papirstørrelse

- Skrive ut den første eller den siste siden av dokumentet på annet papir
- Skrive ut vannmerker på et dokument

# Mobilutskrift

## Innføring

HP tilbyr flere mobil- og ePrint-løsninger for enkel utskrift til en HP-skriver fra bærbar PC, nettbrett, smarttelefon eller andre mobilenheter. Hvis du vil se hele listen for å finne ut hva som er det beste valget, kan du gå til [www.hp.com/go/LaserJetMobilePrinting](http://www.hp.com/go/LaserJetMobilePrinting).

---

 **MERK:** Oppdater fastvaren for skriveren for å sikre at alle mobilutskrifts- og ePrint-funksjoner støttes.

---

- [Wi-Fi Direct \(bare trådløse modeller\)](#)
- [HP ePrint via e-post](#)
- [HP ePrint-programvare](#)
- [AirPrint](#)
- [Innebygd Android-utskrift](#)

## Wi-Fi Direct (bare trådløse modeller)

Wi-Fi Direct gjør det mulig å skrive ut fra trådløse mobilenheter uten å være tilkoblet et nettverk eller Internett.



Ikke alle mobiloperativsystemer støttes for øyeblikket av Wi-Fi Direct. Hvis den mobile enheten ikke støtter Wi-Fi Direct, må du endre den trådløse nettverkstilkoblingen til enheten til Wi-Fi Direct-tilkobling til skriveren før du skriver ut.

---

 **MERK:** Hvis den mobile enheten ikke har Wi-Fi Direct-funksjon, aktiverer Wi-Fi Direct-tilkoblingen bare utskrift. Etter at du har brukt Wi-Fi Direct til å skrive ut, må du koble til et lokalt nettverk på nytt for å få tilgang til Internett.

---

Gjør følgende for å få tilgang til skriverens Wi-Fi Direct-tilkobling:

1. Trykk på Tilkoblingsopplysninger-knappen  /  på startskjermbildet til skriverens kontrollpanel.
2. Åpne disse menyene:
  - a. [Wi-Fi Direct](#)
  - b. [Innstillinger](#)
  - c. [Tilkoblingsmetode](#)
3. Velg én av følgende tilkoblingsmetoder:
  - [Automatisk](#): Når du velger dette alternativet, angis passordet til 12345678.
  - [Manuell](#): Hvis du velger dette alternativet, genererer du et sikkert, tilfeldig passord.
4. Åpne menyen **Wi-Fi** eller **Wi-Fi Direct** på den mobile enheten.
5. Velg skrivernavnet fra listen over tilgjengelige nettverk.

---



 **MERK:** Hvis skrivernavnet ikke vises, kan det hende du er utenfor området til Wi-Fi Direct-signalet. Flytt enheten nærmere skriveren.

---

6. Skriv inn Wi-Fi Direct-passordet hvis du blir bedt om det.

---

 **MERK:** Hvis tilkoblingsmetoden er satt til **Automatisk** på Android-enheter som støtter Wi-Fi Direct, utføres tilkoblingen automatisk uten at du blir bedt om passord. Hvis tilkoblingsmetoden er satt til **Manuell**, må du enten trykke på **OK** eller oppgi en PIN-kode – som vises på skriverens kontrollpanel – som et passord på mobilenheten.

 **MERK:** For å få tilgang til Wi-Fi Direct-passordet trykker du på Tilkoblingsopplysninger-knappen  på startskjermbildet til skriverens kontrollpanel.

---

7. Åpne dokumentet, og velg deretter alternativet **Skriv ut**.

 **MERK:** Hvis den mobile enheten ikke støtter utskrift, må du installere HP ePrint-mobilappen.

---

8. Velg skriveren fra listen over tilgjengelige skrivere, og velg deretter **Skriv ut**.

9. Noen mobile enheter må kobles til det lokale nettverket på nytt etter at utskriftsjobben er fullført.

- Nettbrett med Android 4.0 og nyere samt mobiltelefoner med installert HP Print Service eller Mopria-plugin-modul for mobilutskrift
- De fleste datamaskiner med Windows 8.1, nettbrett og bærbare datamaskiner med installert HP-skriverdriver

Følgende enheter og operativsystemer støtter ikke **Wi-Fi Direct**, men kan skrive ut til en skriver med Wi-Fi Direct-funksjon:

- Apple iPhone og iPad
- Mac-maskiner med macOS



Du finner mer informasjon om trådløs utskrift med Wi-Fi Direct på [www.hp.com/go/wirelessprinting](http://www.hp.com/go/wirelessprinting).

Wi-Fi Direct-funksjonalitet kan aktiveres eller deaktiveres fra skriverens kontrollpanel.

## Aktivere eller deaktivere Wi-Fi Direct

1. Velg Tilkoblingsopplysninger-knappen  på startskjermbildet til skriverens kontrollpanel.
2. Åpne disse menyene:
  - a. [Wi-Fi Direct](#)
  - b. [Innstillinger](#)
  - c. [På/av](#)
3. Velg [På](#). Trykk på [Av](#)-knappen for å deaktivere Wi-Fi Direct-utskrift.

---





 **MERK:** I miljøer hvor flere enn én modell av samme skriver er installert, kan det være nyttig å gi hver skriver et eget Wi-Fi Direct-navn, slik at det blir enklere å identifisere skriveren for Wi-Fi Direct-utskrift. Wi-Fi Direct-navnet er også tilgjengelig ved å trykke på Tilkoblingsinformasjon -ikonet  på startskjermbildet på skriverens kontrollpanel, og deretter trykke på Wi-Fi Direct-ikonet.

---

## Endre skrivernavnet for Wi-Fi Direct

Følg denne fremgangsmåten for å endre Wi-Fi Direct-skrivernavnet ved hjelp av HPs innebygde webserver (EWS):

## Trinn 1: Åpne HPs innebygde webserver

1. Trykk på Tilkoblingsopplysninger-knappen  /  på startskjermbildet til skriverens kontrollpanel. Trykk deretter på **Tilkoblet nettverk**-knappen  eller **Nettverks-Wi-Fi PÅ**-knappen  for å vise IP-adressen eller vertsnavnet.
2. Åpne en nettleser, og skriv inn IP-adressen eller vertsnavnet nøyaktig slik det vises på skriverens kontrollpanel, i adressefeltet i nettleseren. Trykk på **Enter** på tastaturet. Den innebygde webserveren åpnes.

 <https://10.10.XXXXX/>

 **MERK:** Hvis nettleseren viser en melding om at det kanskje ikke er trygt å besøke nettstedet, velger du alternativet for å fortsette til nettstedet. Datamaskinen skades ikke av å besøke dette nettstedet.

## Trinn to: Endre navnet for Wi-Fi Direct

1. Klikk på kategorien **Nettverk**.
2. På venstre navigeringsrute klikker du på koblingen **Wi-Fi Direct-oppsett**.
3. Skriv inn det nye navnet i **Wi-Fi Direct-navn**-feltet.
4. Klikk på **Bruk**.



## HP ePrint via e-post

Bruk HP ePrint for å skrive ut dokumenter ved å sende dem som et e-postvedlegg til skriverens e-postadresse fra en hvilken som helst e-postaktivert enhet.

For å bruke HP ePrint må skriveren oppfylle disse kravene:

- Skriveren må være koblet til et kablet eller trådløst nettverk og ha Internett-tilgang.
- HPs webtjenester må være aktivert på skriveren og skriveren må være registrert på HP Connected.

Følg denne fremgangsmåten for å aktivere HPs webtjenester og registrere deg med HP Connected:

1. Trykk på Tilkoblingsopplysninger-knappen  /  på startskjermbildet til skriverens kontrollpanel.
2. Åpne disse menyene:
  - a. [HP ePrint](#)
  - b. [Innstillinger](#)
  - c. [Aktiver Webtjenester](#)
3. Trykk på **Skriv ut**-knappen for å lese avtalen om brukervilkår. Trykk på **OK**-knappen for å godta brukervilkårene og aktivere HPs webtjenester.

Skriveren aktiverer webtjenester og skriver deretter ut en informasjonsside. Informasjonssiden inneholder skriverkoden som du bruker til å registrere HP-skriveren hos HP Connected.

4. Gå til [www.hpconnected.com](http://www.hpconnected.com) for å opprette en HP ePrint-konto og fullføre installeringen.



## HP ePrint-programvare

HP ePrint-programvaren gjør det enkelt å skrive ut fra en stasjonær eller bærbar datamaskin som kjører Windows eller Mac til en HP ePrint-kompatibel skriver. Denne programvaren gjør det enkelt å finne HP ePrint-aktiverte skrivere som er registrert på HP Connected-kontoen din. Mål-HP-skriveren kan være plassert på kontoret eller på steder over hele verden.

- **Windows:** Når du har installert programvaren, åpner du alternativet **Utskrift** i programmet. Deretter velger du **HP ePrint** på listen over installerte skrivere. Klikk på **Egenskaper** for å konfigurere utskriftsalternativer.
- **macOS:** Etter at du har installert programvaren, velger du **Fil, Skriv ut** og deretter pilen ved siden av **PDF** (nederst i venstre hjørne på driverskjermen). Velg **HP ePrint**.

I Windows støtter HP ePrint-programvaren TCP/IP-utskrift til lokale nettverksskrivere på nettverket (LAN eller WAN) for produkter som støtter UPD PostScript®.

Windows og macOS støtter IPP-utskrift til LAN- eller WAN-nettverkstilsluttede skrivere som støtter ePCL.

Windows og macOS støtter også utskrift av PDF-dokumenter til offentlige utskriftsplasseringer og utskrift med HP ePrint via e-post via nettsky.

Du finner drivere og mer informasjon på [www.hp.com/go/eprintsoftware](http://www.hp.com/go/eprintsoftware).

---

 **MERK:** For Windows er navnet på HP ePrint-skriverdriveren HP ePrint + JetAdvantage.

 **MERK:** HP ePrint-programvaren er et verktøy for PDF-arbeidsflyt for macOS, og er ikke teknisk sett en skriverdriver.

 **MERK:** HP ePrint-programvaren støtter ikke USB-utskrift.

---

## AirPrint

Direkte utskrift ved hjelp av Apples AirPrint er støttet for iOS, og for Mac-maskiner som kjører macOS 10.7 Lion og nyere. Bruk AirPrint for å skrive ut direkte til skriveren fra en iPad, iPhone (3GS eller nyere) eller iPod touch (tredje generasjon eller nyere) i følgende mobilprogrammer:

- Mail
- Fotografier
- Safari
- iBooks
- Velg programmer fra tredjepart

Skriveren må være koblet til det samme nettverket (delnett) som Apple-enheten for å kunne bruke AirPrint. Hvis du vil ha mer informasjon om bruk av AirPrint og om hvilke HP-skrivere som er kompatible med AirPrint, kan du gå til [www.hp.com/go/MobilePrinting](http://www.hp.com/go/MobilePrinting).

---

 **MERK:** Før du bruker AirPrint med en USB-tilkobling, må du kontrollere versjonsnummeret. AirPrint versjon 1.3 og tidligere støtter ikke USB-tilkoblinger.

---

## Innebygd Android-utskrift

HPs innebygde utskriftsløsning for Android og Kindle gjør at mobile enheter automatisk kan finne og skrive ut fra HP-skriverne som enten er på et nettverk eller innen trådløs rekkevidde for Wi-Fi Direct-utskrift.

Utskriftsløsningen er innebygd i de mange versjonene av operativsystemet.

---

 **MERK:** Hvis utskrift ikke er tilgjengelig på enheten, kan du gå til [Google Play > Android-apper](#) og installere plugin-modulen HP Print Service.

---

Hvis du vil ha mer informasjon som hvordan du bruker Androids innebygde utskriftsfunksjon og hvilke Android-enheter som støttes, går du til [www.hp.com/go/LaserJetMobilePrinting](http://www.hp.com/go/LaserJetMobilePrinting).

# Bruke utskrift fra USB-enhet

## Innføring

Denne skriveren har funksjonalitet for utskrift fra USB-enheter, slik at du raskt kan skrive ut filer uten å sende dem fra en datamaskin. Skriveren støtter standard USB-lagringsenheter i USB-porten. Den støtter følgende filtyper:

- PDF
- jpg
- .prn og .PRN
- .cht og .CHT
- .pxl
- .pcl og .PCL
- .ps og .PS
- .doc og .docx
- .ppt og .pptx

## Trinn 1: Få tilgang til USB-filer på skriveren

1. Sett USB-enheten inn i USB-porten på skriveren.
2. **USB-enhet**-menyen åpnes og viser følgende alternativer:
  - [Skriv ut dokumenter](#)
  - [Vis og skriv ut bilder](#)
  - [Skann til USB-stasjon](#)

## Trinn 2: Skrive ut USB-dokumenter

### Alternativ 1: Skriv ut dokumenter

1. Hvis du vil skrive ut et dokument, velger du [Skriv ut dokumenter](#).
2. Velg navnet på dokumentet som skal skrives ut. Hvis dokumentet er lagret i en mappe, velger du mappen først og deretter dokumentet som skal skrives ut.
3. Når sammendragsskjerm bildet åpnes, kan du justere følgende innstillinger:
  - [Antall eksemplarer](#)
  - [Papirstørrelse](#)
  - [Papirtype](#)
  - [Tilpass til side](#)

- [Sortering](#)
  - [Utskriftsfarge](#) (bare fargemodeller)
4. Velg [Skriv ut](#) for å skrive ut dokumentet.
  5. Hent utskriften i utskuffen, og fjern USB-enheten.

## Alternativ 2: Skriv ut bilder

1. Hvis du vil skrive ut bilder, velger du [Vis og skriv ut bilder](#).
2. Velg forhåndsvisningsbildet for hvert bilde som skal skrives ut, og velg deretter [Ferdig](#).
3. Når sammendragsskjermbildet åpnes, kan du justere følgende innstillinger:
  - [Bildestørrelse](#)
  - [Papirstørrelse](#)
  - [Papirtype](#)
  - [Antall eksemplarer](#)
  - [Utskriftsfarge](#) (bare fargeskrivere)
  - [Lysere/mørkere](#)
4. Velg [Skriv ut](#) for å skrive ut bildene.
5. Hent utskriften i utskuffen, og fjern USB-enheten.

---

## 5 Kopiering

- [Kopiere](#)
- [Kopiere på begge sider \(tosidig\)](#)

### Mer informasjon:

Den følgende informasjonen er riktig på publiseringstidspunktet. Hvis du vil ha oppdatert informasjon, kan du se [www.hp.com/support/ljM282MFP](http://www.hp.com/support/ljM282MFP).

HPs omfattende hjelp for skriveren inneholder følgende informasjon:

- Installer og konfigurer
- Lær og bruk
- Løse problemer
- Last ned oppdateringer for programvare og fastvare
- Delta i støttefora
- Finn informasjon om garanti og forskrifter

# Kopiere

1. Legg dokumentet på skannerglasset i henhold til indikatorer på produktet.
2. Trykk på **Kopi**-knappen  på startskjermbildet til produktets kontrollpanel.
3. For å optimalisere kopikvalitet for ulike typer dokumenter kan du trykke på **Innstillinger** -knappen og deretter bla til og trykke på **Optimaliser** -knappen. Bla gjennom alternativene på kontrollpanelet, og trykk på et alternativ for å velge det. Følgende innstillinger for kopikvalitet er tilgjengelige:
  - **Automatisk valg**: Bruk denne innstillingen hvis det ikke er så viktig at kopien har god kvalitet. Dette er standardinnstillingen.
  - **Blandet**: Bruk denne innstillingen for dokumenter som inneholder både tekst og grafikk.
  - **Tekst**: Bruk denne innstillingen for dokumenter som for det meste inneholder tekst.
  - **Bilde**: Bruk denne innstillingen for dokumenter som for det meste inneholder grafikk.
4. Trykk på **Antall kopier** og bruk deretter tastaturet på berøringsskjermen til å endre antallet kopier.
5. Velg **Svart**- eller **Farge**-knappen for å starte kopieringen.

## Kopiere på begge sider (tosidig)

- [Kopiere på begge sider automatisk](#)
- [Kopiere på begge sider manuelt](#)

### Kopiere på begge sider automatisk

1. Legg originaldokumentene i dokumentmateren med forsiden opp på den første siden og med toppen av siden først.
2. Juster papirskinnene til å passe med størrelsen på dokumentet.
3. Trykk på **Kopi**-knappen  på startskjermbildet til produktets kontrollpanel.
4. Velg knappen **Innstillinger**.
5. Bla til og velg knappen **Tosidig**.
6. Bla gjennom alternativene, og trykk på et alternativ for å velge det.
7. Velg **Svart**- eller **Farge**-knappen for å starte kopieringen.

### Kopiere på begge sider manuelt

1. Legg dokumentet med forsiden ned på skannerglasset, med det øverste venstre hjørnet til dokumentet i det øverste venstre hjørnet på skannerglasset. Lukk skanneren.
2. Trykk på **Kopi**-knappen  på startskjermbildet til produktets kontrollpanel.
3. Velg knappen **Innstillinger**.
4. Bla til og velg knappen **Tosidig**.
5. Bla gjennom alternativene, og trykk på et alternativ for å velge det.
6. Velg **Svart**- eller **Farge**-knappen for å starte kopieringen.
7. Produktet ber deg legge i neste originaldokument. Legg det på glasset, og trykk på knappen **OK**.
8. Gjenta denne prosessen til du har skannet alle sidene. Velg knappen **Ferdig** for å fullføre utskriften av kopiene.





---

## 6 Skanning

- [Skanne ved hjelp av HP Scan-programvare \(Windows\)](#)
- [Skann ved hjelp av HP Smart Software \(MacOS\)](#)
- [Aktivere funksjonen Skann til e-post](#)
- [Konfigurere Skann til nettverksmappe](#)
- [Skanne til en USB-enhet](#)
- [Skann til epost](#)
- [Skanne til en nettverksmappe](#)
- [Flere skanneoppgaver](#)

### Mer informasjon:

Den følgende informasjonen er riktig på publiseringstidspunktet. Hvis du vil ha oppdatert informasjon, kan du se [www.hp.com/support/ljM282MFP](http://www.hp.com/support/ljM282MFP).

HPs omfattende hjelp for skriveren inneholder følgende informasjon:

- Installer og konfigurer
- Lær og bruk
- Løse problemer
- Last ned oppdateringer for programvare og fastvare
- Delta i støttefora
- Finn informasjon om garanti og forskrifter

## Skanne ved hjelp av HP Scan-programvare (Windows)

Bruk HP Scan-programvaren til å starte skanning fra programvare på datamaskinen. Du kan lagre det skannede bildet som en fil eller sende det til et annet program.

1. Åpne HP Printer Assistant.
  - **Windows 10:** Klikk på **Alle apper**, og klikk på **HP** i **Start**-menyen, og velg deretter navnet på skriveren.
  - **Windows 8.1:** Klikk på pil ned nederst til venstre i **startskjermen**, og velg deretter skrivernavnet.
  - **Windows 8:** Høyreklikk på et ledig område på **Start**-skjermen, klikk på **Alle apper** på applinjen, og velg deretter skrivernavnet.
  - **Windows 7:** Klikk på **Start** fra skrivebordet, velg **Alle apper**, klikk på **HP**, klikk på mappen for skriveren, og velg deretter navnet på skriveren.
2. Velg **Skann** i HP Printer Assistant, og velg deretter **Skann et dokument eller bilde**.
3. Juster papirinnstillingene om nødvendig.
4. Klikk på **Skann**.

## Skann ved hjelp av HP Smart Software (MacOS)

Bruk HP Smart-programvaren til å starte skanning fra programvare på datamaskinen.

1. Legg dokumentet i dokumentmateren eller på skannerglasset i henhold til indikatorene på skriveren.
2. På datamaskinen kan du åpne **HP Smart** som finnes i **Programmer**-mappen.
3. Følg instruksjonene på skjermen for å skanne dokumentet.
4. Når du har skannet alle sidene, klikker du på **Fil** og deretter **Lagre** for å lagre dem til en fil.

# Aktivere funksjonen Skann til e-post

- [Innføring](#)
- [Før du begynner](#)
- [Metode 1: Bruk veiviseren for Skann til e-post \(Windows\)](#)
- [Metode 2: Aktiver Skann til e-post via HPs innebygde webserver](#)

## Innføring

Skriveren har en funksjon som gjør at den kan skanne et dokument og sende det til én eller flere e-postadresser. For å bruke denne skannefunksjonen må skriveren være koblet til et nettverk, men funksjonen er ikke tilgjengelig før den har blitt konfigurert. Det finnes to metoder for å konfigurere Skann til e-post: Skann til e-post-oppsettveiviseren (Windows), som er installert i HP-programgruppen for skriveren som en del av den komplette programvareinstallasjonen, og Skann til e-post-oppsett via HPs innebygde webserver (EWS). Bruk informasjonen nedenfor til å konfigurere Skann til e-post.

## Før du begynner

Hvis du vil konfigurere Skann til e-post, må skriveren har en aktiv nettverkstilkobling til det samme nettverket som datamaskinen som kjører konfigureringen.

Administratorer trenger følgende informasjon før de begynner.

- Administrativ tilgang til skriveren
- SMTP-server (for eksempel smtp.mittselskap.com)



---

**MERK:** Hvis du ikke vet navnet på SMTP-serveren, SMTP-portnummeret eller godkjenninginformasjon, kontakter du e-post-/Internett-leverandøren eller systemansvarlig for informasjon. SMTP-servernavn og portnavn er vanligvis lett å finne ved å gjøre et Internett-søk. Bruk for eksempel uttrykk som "gmail smtp servernavn" eller "yahoo smtp servernavn" for å søke.

---

- SMTP-portnummer
- Krav til SMTP-servergodkjenning for utgående e-postmeldinger, inkludert brukernavn og passord som brukes for godkjenning, hvis aktuelt.



---

**MERK:** Les e-postleverandørens dokumentasjon for å finne informasjon om begrensninger for digitale sendinger for e-postkontoen din. Noen leverandører kan midlertidig låse kontoen din hvis du overskrider begrensningen for sending.

---

## Metode 1: Bruk veiviseren for Skann til e-post (Windows)

Bruk veiviseren Skann til e-post, som er tilgjengelig fra HP Printer Assistant-programmet (Windows), til å konfigurere funksjonen Skann til e-post. Konfigureringsveiviserne inkluderer alternativene for grunnleggende konfigurasjon.



---

**MERK:** Noen operativsystemer støtter ikke veiviseren for skanning til e-post.

---

1. Åpne HP Printer Assistant.

- **Windows 10:** Klikk på **Alle apper**, og klikk på **HP** i **Start**-menyen, og velg deretter navnet på skriveren.
- **Windows 8.1:** Klikk på pil ned nederst til venstre i **startskjermen**, og velg deretter skrivernavnet.
- **Windows 8:** Høyreklikk på et ledig område på **Start**-skjermen, klikk på **Alle apper** på applinjen, og velg deretter skrivernavnet.
- **Windows 7:** Klikk på **Start** fra skrivebordet, velg **Alle apper**, klikk på **HP**, klikk på mappen for skriveren, og velg deretter navnet på skriveren.

2. Velg **Skann** i HP Printer Assistant, og velg deretter **Veviser for skann til e-post**.

---

 **MERK:** Hvis **Veviser for Skann til e-post**-alternativet ikke er tilgjengelig, kan du bruke [Metode 2: Aktiver Skann til e-post via HPs innebygde webserver på side 58](#)

---

3. I dialogboksen for **Profiler for utgående e-post** klikker du på **Ny**. Dialogboksen **Skann til e-post-oppsett** åpnes.
4. På **1. Start**-siden skriver du inn avsenderens e-postadresse i feltet **E-postadresse**.
5. Angi avsenderens navn i feltet **Visningsnavn**. Dette er navnet som skal vises på skriverens kontrollpanel.
6. Hvis du vil be om at en PIN-kode skal angis på skriverens kontrollpanel før skriveren kan sende en e-post, skriv du inn en firesifret PIN-kode i feltet **PIN-kode for sikkerhet**, og angir PIN-koden på nytt i feltet **Bekreft PIN-kode**, og klikker deretter på **Neste**.

---

 **MERK:** HP anbefaler at du oppretter en PIN-kode for å sikre e-post-profilen.

 **MERK:** Når en PIN-kode er opprettet, må den angis på skriverens kontrollpanel hver gang profilen skal brukes til å sende en skanning til e-post.

---

7. På **2.** På Godkjennelse-siden angir du navn for **SMTP Server** og **SMTP-portnummer**.

---

 **MERK:** I de fleste tilfeller er det ikke nødvendig å endre standard portnummer.

 **MERK:** Hvis du bruker en vertsbasert SMTP-tjeneste, f.eks. Gmail, må du kontrollere SMTP-adressen, portnummer og SSL-innstillinger fra tjenesteleverandørens nettsted eller andre kilder. For Gmail er SMTP-adressen vanligvis smtp.gmail.com, portnummer er 465 og SSL skal være aktivert.

Sjekk kilder på Internett for å bekrefte at disse serverinnstillinger er gjeldende og gyldige ved konfigurasjonstidspunktet.

---

8. Hvis du bruker e-posttjenesten Google™ Gmail, merker du av for **Bruk alltid sikker tilkobling (SSL/TLS)**.

9. Velg **Maksimal størrelse på e-post** fra rullegardinmenyen.

---

 **MERK:** HP anbefaler at du bruker standardfilstørrelsen **Automatisk** som maksimal størrelse.

---

10. Hvis SMTP-serveren krever godkjenning for å sende en e-post, merker du av for **Innloggingsgodkjenning for e-post**. Deretter skriver du inn **Brukernavn** og **Passord** før du klikker på **Neste**.

11. På **3. Konfigurasjon**-siden velger du **Inkluder avsenderen i alle e-postmeldinger som sendes ut fra skriveren**, og klikker deretter på **Neste** for å automatisk kopiere avsenderen i alle e-postmeldinger som sendes fra profilen.



12. På **4.** På skjermbildet Fullfør må du lese gjennom informasjonen og bekrefte at alle innstillingene stemmer. Hvis det er en feil, klikker du på **Tilbake**-knappen for å rette feilen. Hvis innstillingene er riktige, klikker du på **Lagre og test**-knappen for å teste konfigurasjonen.

13. Når meldingen **Gratulerer** vises, klikker du på **Fullfør** for å fullføre konfigurasjonen.
14. Avsenderprofilen som nylig ble lagt til, vises i dialogboksen for **Profiler for utgående e-post**. Klikk på **Lukk** for å avslutte veiviseren.

## Metode 2: Aktiver Skann til e-post via HPs innebygde webserver

- [Trinn 1: Gå til HPs innebygde webserver \(EWS\)](#)
- [Trinn 2: Konfigurer funksjonen Skann til e-post](#)
- [Trinn 3: Legg til kontakter i adresseboken for e-post](#)
- [Trinn 4: Konfigurer standard e-postalternativer](#)

### Trinn 1: Gå til HPs innebygde webserver (EWS)



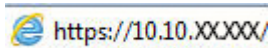

1. På startskjermbildet på skriverens kontrollpanel, velger du Nettverk-knappen  eller Trådløs-knappen  for å vise IP-adressen eller vertsnavnet.
2. Åpne en nettleser, og skriv inn IP-adressen eller vertsnavnet nøyaktig slik det vises på skriverens kontrollpanel, i adressefeltet i nettleseren. Trykk på **Enter** på tastaturet. Den innebygde webserveren åpnes.



 **MERK:** Hvis nettleseren viser en melding om at det kanskje ikke er trygt å besøke nettstedet, velger du alternativet for å fortsette til nettstedet. Datamaskinen skades ikke av å besøke dette nettstedet.

### Trinn 2: Konfigurer funksjonen Skann til e-post

1. Klikk på kategorien **System** i den innebygde webserveren.
2. Klikk på koblingen **Administrasjon** i venstre navigasjonsrute.
3. I området Aktiverte funksjoner setter du alternativet **Skann til e-post** til **På**.
4. Klikk på kategorien **Skann**.
5. På venstre navigeringsrute klikker du på koblingen **Profiler for utgående e-post**.
6. På siden for **Profiler for utgående e-post** klikker du på **Ny**.
7. Fyll ut følgende feltet i området **E-postadresse**:
  - a. Angi avsenderens e-postadresse for den nye profilen for utgående e-post i feltet **Din e-postadresse**.
  - b. Angi avsenderens navn i feltet **Visningsnavn**. Dette er navnet som skal vises på skriverens kontrollpanel.
8. Fyll ut følgende feltet i området **SMTP-serverinnstillinger**:

- a. Skriv inn adressen til SMTP-serveren i feltet **SMTP-server**.
  - b. Skriv inn SMTP-portnummeret i feltet **SMTP-port**.
- 
-  **MERK:** I de fleste tilfeller er det ikke nødvendig å endre standard portnummer.
-  **MERK:** Hvis du bruker en vertsbasert SMTP-tjeneste, f.eks. Gmail, må du kontrollere SMTP-adressen, portnummer og SSL-innstillinger fra tjenesteleverandørens nettsted eller andre kilder. For Gmail er SMTP-adressen vanligvis smtp.gmail.com, portnummer er 465 og SSL skal være aktivert.
- Sjekk kilder på Internett for å bekrefte at disse serverinnstillinger er gjeldende og gyldige ved konfigurasjonstidspunktet.
- 
- c. Hvis du bruker e-posttjenesten Google™ Gmail, merker du av for **Bruk alltid sikker tilkobling (SSL/TLS)**.
9. Hvis SMTP-serveren krever godkjenning for å sende en e-post, fyller du ut følgende felter i området **SMTP-godkjenning**:
- a. Merk av for **SMTP-server krever godkjenning for utgående e-postmeldinger**.
  - b. Skriv inn bruker-ID-en for SMTP-serveren i boksen **SMTP-bruker-ID**.
  - c. Angi passordet for SMTP-serveren i feltet **SMTP-passord**.
10. Hvis du vil be om at en PIN-kode skal angis på skriverens kontrollpanel før det kan sendes en e-post via e-postadressen, fyller du ut følgende felter i området **Valgfri PIN-kode**:
- a. Angi en firesifret PIN-kode i feltet **PIN-kode (valgfritt)**.
  - b. Angi den firesifrede PIN-koden på nytt i feltet **Bekreft PIN-kode**.
- 
-  **MERK:** HP anbefaler at du oppretter en PIN-kode for å sikre e-post-profilen.
-  **MERK:** Når en PIN-kode er opprettet, må den angis på skriverens kontrollpanel hver gang profilen skal brukes til å sende en skanning til e-post.
- 
11. Hvis du vil konfigurere valgfrie e-postinnstillinger, fyller du ut følgende felter i området **Preferanser for e-postmeldinger**:
- a. Fra rullegardinmenyen **Maksimal størrelse for e-postvedlegg** velger du den maksimale størrelsen for e-postvedlegg.
- 
-  **MERK:** HP anbefaler at du bruker standardfilstørrelsen **Automatisk** som maksimal størrelse.
- b. Merk av for **Automatisk kopi** for å kopiere avsenderen automatisk til e-postmeldinger som sendes fra profilen.
12. Les gjennom all informasjonen, og klikk deretter på ett av følgende alternativer:
- **Lagre og test:** Velg dette alternativet for å lagre informasjonen og teste tilkoblingen.
  - **Bare lagre:** Velg dette alternativet for å lagre informasjonen uten å teste tilkoblingen.
  - **Avbryt:** Velg dette alternativet for å avslutte konfigurasjonen uten å lagre.

### Trinn 3: Legg til kontakter i adresseboken for e-post

- ▲ I den venstre navigasjonsruten klikker du på **Adressebok for e-post** for å legge til e-postadresser i adresseboken som er tilgjengelig fra skriveren.

Hvis du vil oppgi en individuell e-postadresse, kan du fullføre følgende oppgave:

- Skriv inn navnet på den nye e-postkontakten i feltet **Kontaktnavn**.
- Skriv inn e-postadressen til den nye e-postkontakten i **Kontaktens e-postadresse**.
- Klikk på **Legg til /rediger**.

Hvis du vil opprette en e-postgruppe, kan du fullføre følgende oppgave:

- Klikk på **Ny gruppe**.
- I feltet **Oppgi gruppenavnet** kan du skrive inn et navn for den nye gruppen.
- Klikk på et navn i området **Alle enkeltpersoner**, og klikk deretter på pilknappen for å flytte det til området **Enkeltpersoner i gruppe**.



---

**MERK:** Velg flere navn på én gang ved å trykke på **Ctrl** og deretter klikke på et navn.

---

- Klikk på **Lagre**.

### Trinn 4: Konfigurer standard e-postalternativer

- ▲ I den venstre navigasjonsruten klikker du på **Alternativer for e-post** for å konfigurere standardalternativene for e-post.

- I området for **E-postemne og brødtekst** fyller du ut følgende felter:
  - I feltet **E-postemne** kan du skrive inn en standardemnelinje for e-postmeldingene.
  - I feltet **Brødtekst** kan du skrive inn en egendefinert standardmelding for e-postmeldingene.
  - Velg **Vis brødtekst** for å aktivere standardbrødteksten som skal vises i e-poster.
  - Velg **Skjul brødteksten** for å utelate standardbrødteksten i en e-post.
- I området **Skanneinnstillinger** fyller du ut følgende felt:
  - Fra rullegardinmenyen **Skannerfiltype** velger du standard filformat for skannede filer.
  - Fra rullegardinmenyen **Skannerpapirstørrelse** velger du standardpapirstørrelsen for skannede filer.
  - Fra rullegardinmenyen **Skanneroppløsning** velger du standardoppløsningen for skannede filer.



---

**MERK:** Bilder med høyere oppløsning har flere punkter per tomme (dpi), slik at de viser flere detaljer. Bilder med lavere oppløsning har færre punkter per tomme og er mindre detaljerte, men filstørrelsen er mindre.

---

- Fra rullegardinmenyen **Utskriftsfarge** velger du **Svart-Hvitt** eller **Farger**.
  - Angi et prefiks for filnavnet (f.eks. MyScan) i feltet **Prefiks for filnavn**.
- Klikk på **Bruk**.



# Konfigurere Skann til nettverksmappe

- [Innføring](#)
- [Før du begynner](#)
- [Metode 1: Bruk HPs veiviser for skanning til nettverksmappe \(Windows\)](#)
- [Metode 2: Aktiver Skann til nettverksmappe via HPs innebygde webserver](#)

## Innføring

Skriveren har en funksjon som gjør at den kan skanne et dokument og lagre det på en nettverksmappe. For å bruke denne skannefunksjonen må skriveren være koblet til et nettverk, men funksjonen er ikke tilgjengelig før den har blitt konfigurert. Det finnes to metoder for å konfigurere Skann til nettverksmappe: Skann til nettverksmappe (Windows), som er installert i HP-programgruppen for skriveren som en del av den komplette programvareinstallasjonen, og nettverksmappeoppsettet via HPs innebygde webserver (EWS). Bruk informasjonen nedenfor til å konfigurere Skann til nettverksmappe.

## Før du begynner

Hvis du vil konfigurere Skann til nettverksmappe, må skriveren ha en aktiv nettverkstilkobling til det samme nettverket som datamaskinen som kjører konfigureringen.

Administratorer trenger følgende informasjon før de begynner.

- Administrativ tilgang til skriveren
- Nettverksbanen til målmappen (f.eks. \\servername.us.companyname.net\scans)



**MERK:** Nettverksmappen må være konfigurert som en delt mappe for at skanning til nettverksmappe skal fungere.

## Metode 1: Bruk HPs veiviser for skanning til nettverksmappe (Windows)

Bruk veiviseren Skann til nettverksmappe, som er tilgjengelig fra HP Printer Assistant-programmet (Windows), til å konfigurere funksjonen Skann til nettverksmappe.







**MERK:** Noen operativsystemer støtter ikke veiviseren for skanning til nettverksmappe.

1. Åpne HP Printer Assistant.
  - **Windows 10:** Klikk på **Alle apper**, og klikk på **HP** i **Start**-menyen, og velg deretter navnet på skriveren.
  - **Windows 8.1:** Klikk på pil ned nederst til venstre i **startskjermen**, og velg deretter skrivernavnet.
  - **Windows 8:** Høyreklikk på et ledig område på **Start**-skjermen, klikk på **Alle apper** på applinjen, og velg deretter skrivernavnet.
  - **Windows 7:** Klikk på **Start** fra skrivebordet, velg **Alle apper**, klikk på **HP**, klikk på mappen for skriveren, og velg deretter navnet på skriveren.
2. Velg **Skann** i HP Printer Assistant, og velg deretter **Veiviser for skann til nettverksmappe**.



**MERK:** Hvis **Veiviser for Skann til nettverksmappe**-alternativet ikke er tilgjengelig, kan du bruke [Metode 2: Aktiver Skann til nettverksmappe via HPs innebygde webserver på side 63](#)



3. I dialogboksen **Nettverksmappeprofiler** klikker du på **Ny**. Dialogboksen **Innstillinger for Skann til nettverksmappe** åpnes.
4. På **1. Start**-siden skriver du inn navnet på mappaen i feltet **Visningsnavn**. Dette er navnet som skal vises på skriverens kontrollpanel.
5. Fyll ut feltet **Målmappe** på én av følgende måter:
  - a. Angi filbanen manuelt.
  - b. Klikk på **Bla gjennom**-knappen og naviger deg frem til mappeplasseringen.
  - c. Følg denne fremgangsmåten for å opprette en delt mappe:
    - i. Klikk på **Bane til delt ressurs**.
    - ii. I **Behandle delte nettverksressurser** klikker du på **Ny**.
    - iii. Skriv inn navnet som skal vises for den delte mappaen i feltet **Navn på delt ressurs**.
    - iv. For å fullføre mappebane-feltet, klikker du på **Bla gjennom**-knappen og velger deretter ett av alternativene nedenfor. Klikk på **OK** når du er ferdig.
      - Naviger deg frem til en eksisterende mappe på datamaskinen.
      - Klikk på **Lag ny mappe** for å opprette en ny mappe.
    - v. Hvis banen for delt ressurs trenger en beskrivelse, skriver du en beskrivelse i feltet **Beskrivelse**.
    - vi. Velg ett av følgende alternativer i feltet **Delingstype**, og klikk deretter på **Bruk**.
      - **Offentlig**
      - **Privat**
-  **MERK:** Av sikkerhetshensyn anbefaler HP at du velger **Privat** som delingstype.
- vii. Når det vises en melding som sier **Delingen ble opprettet**, klikker du på **OK**.
- viii. Merk av i boksen for målmappen, og klikk deretter på **OK**.
6. Merk av for **Opprett en skrivebordsnarvei til nettverksmappen** for å lage en snarvei til nettverksmappen på skrivebordet
7. Hvis du vil be om at en PIN-kode skal angis på skriverens kontrollpanel før skriveren kan sende et skannet dokument til en nettverksmappe, skriver du inn en firesifret PIN-kode i feltet **Sikkerhets-PIN-kode**, og angir PIN-koden på nytt i feltet **Bekreft PIN-kode**. Klikk på **Neste**.
-  **MERK:** HP anbefaler at du oppretter en PIN-kode for å sikre målmappen.
-  **MERK:** Når en PIN-kode er opprettet, må den angis på skriverens kontrollpanel hver gang en skanning skal sendes til nettverksmappen.
8. På **2. Godkjenn**-siden skriver du inn **brukernavnet** og **passordet** for Windows, som brukes til å logge på datamaskinen, og klikker deretter på **Neste**.
9. På **3. Konfigurer**-siden velger du standardinnstillingene for skanning ved å fullføre følgende oppgave, og deretter klikke på **Neste**.

- a. Velg standard filformat for skannede filer fra rullegardinmenyen **Dokumenttype**.
  - b. Fra rullegardinmenyen **Fargeinnstilling** velger du Svart-Hvitt eller Farger.
  - c. Velg standard papirstørrelsen for skannede filer fra rullegardinmenyen **Papirstørrelse**.
  - d. Fra rullegardinmenyen **Kvalitetsinnstillinger** velger du standard oppløsning for skannede filer.
- 
-  **MERK:** Bilder med høyere oppløsning har flere punkter per tomme (dpi), slik at de viser flere detaljer. Bilder med lavere oppløsning har færre punkter per tomme og er mindre detaljerte, men filstørrelsen er mindre.
- 
- e. Skriv inn et prefiks for filnavnet (f.eks. MyScan) i feltet **Filnavnprefiks**.
10. På 4. På skjermbildet Fullfør må du lese gjennom informasjonen og bekrefte at alle innstillingene stemmer. Hvis det er en feil, klikker du på **Tilbake**-knappen for å rette feilen. Hvis innstillingene er riktige, klikker du på **Lagre og test**-knappen for å teste konfigurasjonen.
  11. Når meldingen **Gratulerer** vises, klikker du på **Fullfør** for å fullføre konfigurasjonen.
  12. Avsenderprofilen som nylig ble lagt til, vises i dialogboksen **Nettverksmappeprofiler**. Klikk på **Lukk** for å avslutte veiviseren.

## Metode 2: Aktiver Skann til nettverksmappe via HPs innebygde webserver

- [Trinn 1: Gå til HPs innebygde webserver \(EWS\)](#)
- [Trinn 2: Konfigurer skanning til nettverksmappe](#)

### Trinn 1: Gå til HPs innebygde webserver (EWS)

1. På startskjermbildet på skriverens kontrollpanel, velger du Nettverk-knappen  eller Trådløs-knappen  for å vise IP-adressen eller vertsnavnet.
2. Åpne en nettleser, og skriv inn IP-adressen eller vertsnavnet nøyaktig slik det vises på skriverens kontrollpanel, i adressefeltet i nettleseren. Trykk på **Enter** på tastaturet. Den innebygde webserveren åpnes.

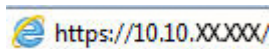
 <https://10.10.XXXXX/>

-  **MERK:** Hvis nettleseren viser en melding om at det kanskje ikke er trygt å besøke nettstedet, velger du alternativet for å fortsette til nettstedet. Datamaskinen skades ikke av å besøke dette nettstedet.

### Trinn 2: Konfigurer skanning til nettverksmappe

1. Klikk på kategorien **System** i den innebygde webserveren.
2. Klikk på koblingen **Administrasjon** i venstre navigasjonsrute.
3. Slå på alternativet **Skann til nettverksmappe** i området Aktiverte funksjoner.
4. Klikk på kategorien **Skann**.
5. Kontroller at koblingen **Nettverksmappeoppsett** er uthevet på den venstre navigasjonsruten. **Skann til nettverksmappe**-siden skal vises.
6. På siden for **Nettverksmappeoppsett** klikker du på **Ny**.

7. Fyll ut følgende felt i området **Informasjon om nettverksmappe**:
- I feltet **Visningsnavn** skriver du inn navnet som skal vises for mappen.
  - I feltet **Nettverksbane** skriver du inn nettverksbanen til mappen.
  - I feltet **brukernavn** skriver du inn brukernavnet som er nødvendig for å få tilgang til mappen på nettverket.
  - I feltet **Passord** skriver du inn passordet som er nødvendig for å få tilgang til mappen på nettverket.
8. Hvis du vil be om at en PIN-kode skal angis på skriverens kontrollpanel før skriveren kan sende en fil til en nettverksmappe, fyller du ut følgende felter i området for **Sikre mappetilgang med en PIN-kode**:
- Angi en firesifret PIN-kode i feltet **PIN-kode (valgfritt)**.
  - Angi den firesifrede PIN-koden på nytt i feltet **Bekreft PIN-kode**.

---

 **MERK:** HP anbefaler at du oppretter en PIN-kode for å sikre målmappen.

 **MERK:** Når en PIN-kode er opprettet, må den angis på skriverens kontrollpanel hver gang en skanning skal sendes til nettverksmappen.

---

9. I området **Skanneinnstillinger** fyller du ut følgende felt:
- Fra rullegardinmenyen **Skannerfiltype** velger du standard filformat for skannede filer.
  - Fra rullegardinmenyen **Skannerpapirstørrelse** velger du standardpapirstørrelsen for skannede filer.
  - Fra rullegardinmenyen **Skanneroppløsning** velger du standard skanneroppløsning for skannede filer.
- 
-  **MERK:** Bilder med høyere oppløsning har flere punkter per tomme (dpi), slik at de viser flere detaljer. Bilder med lavere oppløsning har færre punkter per tomme og er mindre detaljerte, men filstørrelsen er mindre.
- 
- I rullegardinmenyen **Utskriftsfarge** velger du om skannede filene skal være i svart-hvitt eller farger.
  - Angi et prefiks for filnavnet (f.eks. MyScan) i feltet **Prefiks for filnavn**.
10. Les gjennom all informasjonen, og klikk deretter på ett av følgende alternativer:
- Lagre og test:** Velg dette alternativet for å lagre informasjonen og teste tilkoblingen.
  - Bare lagre:** Velg dette alternativet for å lagre informasjonen uten å teste tilkoblingen.
  - Avbryt:** Velg dette alternativet for å avslutte konfigurasjonen uten å lagre.

## Skanne til en USB-enhet

1. Legg dokumentet på skannerglasset eller i dokumentmateren i henhold til indikatorene på skriveren.
2. Sett inn en USB-enhet i USB-porten på enheten.
3. **USB-enhet**-menyen åpnes og viser følgende alternativer:
  - [Skriv ut dokumenter](#)
  - [Vis og skriv ut bilder](#)
  - [Skann til USB-stasjon](#)
4. Velg [Skann til USB-stasjon](#).
5. Når sammendragsskjerm bildet åpnes, kan du justere følgende innstillinger:
  - [Skann filtype](#)
  - [Oppløsning under skanning](#)
  - [Skann papirstørrelse](#)
  - [Skannekilde](#)
  - [Prefiks for filnavnet](#)
  - [Utskriftsfarge](#)
6. Velg [Skann](#) for å skanne og lagre filen.

Skriveren oppretter en mappe med navnet **HPSCANS** på USB-stasjonen, og filen lagres i PDF- eller JPG-format ved hjelp av et automatisk generert filnavn.

## Skann til epost

Bruk kontrollpanelet på skriveren for skanne en fil direkte til en e-postadresse. Den skannede filen blir sendt til adressen som et vedlegg i en e-postmelding.

---

 **MERK:** Skriveren må være koblet til et nettverk, og skannefunksjonen må være konfigurert ved hjelp av veiviseren for skanning til e-post (Windows) eller HPs innebygde webserver for at denne funksjonen skal kunne brukes.

---

1. Legg dokumentet på skannerglasset i henhold til indikatorer på skriveren.
2. Trykk på **skann**-ikonet  på startskjermbildet til skriverens kontrollpanel.
3. Trykk på **Skann til e-post**.
4. Velg **Fra**-adressen du vil bruke. Dette kalles også en "utgående e-postprofil".

---

 **MERK:** Hvis skriveren er konfigurert med bare én profil for utgående e-post, vil ikke dette alternativet være tilgjengelig.

 **MERK:** Hvis PIN-funksjonen er konfigurert, angir du PIN-koden og velger **OK**. PIN-kode er imidlertid ikke påkrevd for å bruke denne funksjonen.

---

5. Velg **Til**-knappen, og velg adressen eller gruppen du vil sende filen til. Velg **Ferdig** når du er ferdig.
  - Hvis du vil sende meldingen til flere adresser, trykker du på **Ny** igjen og skriver inn e-postadressene.
6. Velg **Emne**-knappen hvis du vil legge til en emnelinje.
7. Kontrollpanelet viser skanneinnstillingene.
  - Trykk på **Innstillinger** for å vise skanneinnstillingene.
  - Hvis du vil endre en skanneinnstilling, trykker du på **Rediger** og endrer innstillingen.
8. Velg **Skann** for å starte skannejobben.

## Skanne til en nettverksmappe

Bruk kontrollpanelet på skriveren for å skanne et dokument og lagre det i en mappe på nettverket.

---

 **MERK:** Skriveren må være koblet til et nettverk, og funksjonen Skann til nettverksmappe må være konfigurert ved hjelp av veiviseren for skanning til nettverksmappe (Windows) eller HPs innebygde webserver for at denne funksjonen skal kunne brukes.

---

1. Legg dokumentet på skannerglasset i henhold til indikatorer på skriveren.
2. Trykk på [skann](#)-ikonet  på startskjermbildet til skriverens kontrollpanel.
3. Velg [Skann til nettverksmappe](#).
4. I listen over nettverksmapper velger du mappen du vil lagre dokumentet i.
5. Kontrollpanelet viser skanneinnstillingene.
  - Hvis du vil endre en av innstillingene, velger du [Innstillinger](#), og deretter endrer du innstillingene.
  - Hvis du innstillingene er riktige, går du videre til neste trinn.
6. Velg [Skann](#) for å starte skannejobben.

## Flere skanneoppgaver

Gå til [www.hp.com/support/ljM282MFP](http://www.hp.com/support/ljM282MFP).

Instruksjoner er tilgjengelig for å utføre bestemte skanneoppgaver, for eksempel følgende:

- Slik skanner du et vanlig bilde eller dokument
- Slik skanner du som redigerbar tekst (OCR)
- Hvordan skanne flere sider i én enkelt fil



---

# 7 Faks

- [Konfigurer for å sende og motta fakser](#)
- [Sende en faks](#)

## Mer informasjon:

Den følgende informasjonen er riktig på publiseringstidspunktet. Hvis du vil ha oppdatert informasjon, kan du se [www.hp.com/support/ljM282MFP](http://www.hp.com/support/ljM282MFP).

HPs omfattende hjelp for skriveren inneholder følgende informasjon:

- Installer og konfigurer
- Lær og bruk
- Løse problemer
- Last ned oppdateringer for programvare og fastvare
- Delta i støttefora
- Finn informasjon om garanti og forskrifter

# Konfigurer for å sende og motta fakser

- [Før du starter](#)
- [Trinn 1: Identifiser telefonens tilkoblingstype](#)
- [Trinn 2: Konfigurer faksen](#)
- [Trinn 3: Konfigurere klokkeslettet, datoen og hodet for faksen](#)
- [Trinn 4: Utfør en fakstest](#)

## Før du starter

Pass på at skriveren er ferdig installert før du kobler til fakstjenesten.

---

 **MERK:** Bruk telefonkabelen og adaptere som leveres med skriveren for å koble skriveren til telefonkontakten.

 **MERK:** I land/områder som bruker serielle telefonsystemer, leveres en adapter med skriveren. Bruk adapteren til å koble andre telekommunikasjonsenheter til samme telefonkontakt som skriveren er koblet til.

---

Fullfør instruksjonene i hvert av følgende fire trinn:

[Trinn 1: Identifiser telefonens tilkoblingstype på side 70.](#)

[Trinn 2: Konfigurer faksen på side 71.](#)

[Trinn 3: Konfigurere klokkeslettet, datoen og hodet for faksen på side 74.](#)

[Trinn 4: Utfør en fakstest på side 76.](#)

## Trinn 1: Identifiser telefonens tilkoblingstype

Se gjennom de følgende utstys- og tjenestetypene for å finne ut hvilken konfigurasjonsmetode du vil bruke. Metoden som brukes, er avhengig av utstyr og tjenester allerede installert på telefonsystemet.

---

 **MERK:** Denne skriveren er en analog enhet. HP anbefaler at du bruker skriveren på en dedikert analog telefonlinje.

---

- **Dedikert telefonlinje:** Skriveren er den eneste av utstyr eller tjenester knyttet til telefonlinjen
- **Taleanrop:** Tale- og faksanrop bruker samme telefonlinje
- **Telefonsvarer:** En telefonsvarer besvarer taleanrop på samme telefonlinje som brukes for faksanrop
- **Talepost:** En abonnements-tjeneste for talepost bruker samme telefonlinje som faksen
- **Tjeneste for distinktiv ringing:** En tjeneste fra telefonselskapet som gjør det mulig å knytte flere telefonnumre til én telefonlinje, og hvert nummer har forskjellig ringemønster. Skriveren oppdager det tilordnede ringemønsteret og svarer på anrop
- **Datamaskin med oppringt modem:** En datamaskin bruker telefonlinjen for å koble til Internett via en oppringt tilkobling
- **DSL-linje:** En digital abonnementslinjetjeneste (DSL) fra telefonselskapet, denne tjenesten kalles ADSL i noen land/regioner

- **PBX eller ISDN-telefonsystem:** Et system med hussentral (PBX) eller et ISDN-system (Integrated Services Digital Network)
- **VoIP-telefonsystem:** VoIP (Voice over Internet protocol) gjennom en Internett-leverandør

## Trinn 2: Konfigurer faksen

Klikk på den koblingen nedenfor som best beskriver miljøet der skriveren vil sende og motta fakser, og følg instruksjonene for oppsett.

- [Dedikert telefonlinje på side 71](#)
- [Felles tale-/fakslinje på side 72](#)
- [Felles tale-/fakslinje med en telefonsvarer på side 73](#)

Instruksjoner for bare tre av typene tilkobling er inkludert her. Hvis du vil ha mer informasjon om hvordan du kobler til skriveren ved hjelp av andre tilkoblingstyper, kan du gå til brukerstøttenettstedet [www.hp.com/support/ljM282MFP](http://www.hp.com/support/ljM282MFP).

 **MERK:** Denne skriveren er en analog faksenhet. HP anbefaler at du bruker skriveren på en dedikert analog telefonlinje. Hvis du har et digitalt miljø som DSL, PBX, ISDN eller VoIP, må du passe på at du bruker de riktige filtrene og konfigurere de digitale innstillingene riktig. Ta kontakt med leverandøren av de digitale tjenestene for å få mer informasjon.

 **MERK:** Ikke koble mer enn tre enheter til telefonlinjen.

 **MERK:** Talepost støttes ikke med denne skriveren.

## Dedikert telefonlinje

Følg disse trinnene for å konfigurere skriveren på en dedikert telefonlinje uten andre tjenester.

1. Koble telefonledningen til faksporten på skriveren og til telefonkontakten i veggen.

 **MERK:** Enkelte land/regioner må kanskje ha en adapter til telefonledningen som fulgte med skriveren.

 **MERK:** På noen skrivere kan faksporten kan være over telefonporten. Se ikonene på skriveren.

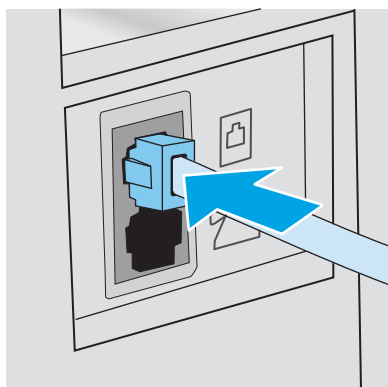

2. Konfigurer skriveren til å svare på faksanrop automatisk.
  - a. Slå på skriveren.
  - b. Åpne **Oppsett**-menyen på kontrollpanelet.

- c. Velg menyen [Faksoppsett](#).
  - d. Velg menyen [Grunnleggende oppsett](#).
  - e. Velg innstillingen [Svarmodus](#).
  - f. Velg alternativet [Automatisk](#).
3. Fortsett til [Trinn 3: Konfigurere klokkeslettet, datoen og hodet for faksen på side 74](#).

## Felles tale-/fakslinje

Følg disse trinnene for å sette opp skriveren på en delt tale-/fakslinje.

1. Koble fra alle enheter som er koblet til telefonkontakten.
2. Koble telefonledningen til faksporten på skriveren og til telefonkontakten i veggen.

---

 **MERK:** Enkelte land/regioner må kanskje ha en adapter til telefonledningen som fulgte med skriveren.

 **MERK:** På noen skrivere kan faksporten kan være over telefonporten. Se ikonene på skriveren.

---

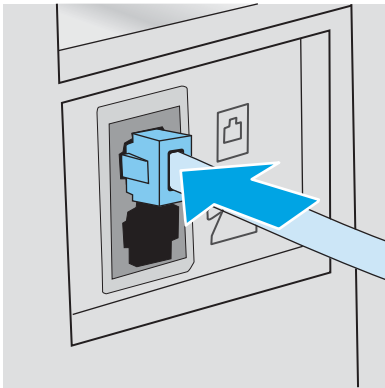

3. Fjern pluggen fra telefonlinje ut-kontakten på baksiden av skriveren, og koble deretter en telefon til denne porten.
4. Konfigurer skriveren til å svare på faksanrop automatisk.
  - a. Slå på skriveren.
  - b. Åpne [Oppsett](#)-menyen på kontrollpanelet.
  - c. Velg menyen [Faksoppsett](#).
  - d. Velg menyen [Grunnleggende oppsett](#).
  - e. Velg innstillingen [Svarmodus](#) og deretter alternativet [Automatisk](#).
5. Angi om skriveren skal kontrollere at det er summetone før det sender en faks.

---

 **MERK:** Dette hindrer skriveren i å sende en faks når noen snakker i telefonen.

---

- a. Åpne [Oppsett](#)-menyen på kontrollpanelet.
- b. Velg menyen [Faksoppsett](#).

- c. Åpne menyen [Avansert oppsett](#).
  - d. Velg innstillingen [Registrer summetone](#) og velg deretter [På](#).
6. Fortsett til [Trinn 3: Konfigurere klokkeslettet, datoen og hodet for faksen på side 74](#).

## Felles tale-/fakslinje med en telefonsvarer

Følg disse trinnene for å sette opp skriveren på en delt tale-/fakslinje med en telefonsvarer.

1. Koble fra alle enheter som er koblet til telefonkontakten.
2. Koble telefonledningen til faksporten på skriveren og til telefonkontakten i vegg.

---

 **MERK:** Enkelte land/regioner må kanskje ha en adapter til telefonledningen som fulgte med skriveren.

---

 **MERK:** På noen skrivere kan faksporten kan være over telefonporten. Se ikonene på skriveren.

---

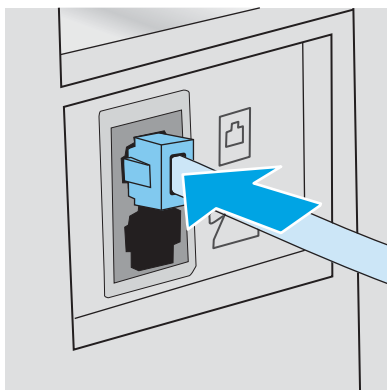

3. Fjern pluggen fra telefonlinje ut-kontakten på baksiden av skriveren.
4. Koble telefonsvarerens telefonledning til telefonlinje ut-kontakten på baksiden av skriveren.

---

 **MERK:** Koble telefonsvareren direkte til skriveren, ellers kan telefonsvareren ta opp fakstoner fra en senderfaksmaskin, og produktet kan ikke motta fakser.

 **MERK:** Hvis telefonsvareren ikke har en innebygd telefon, kobler du en telefon til **UT**-porten på telefonsvareren for brukervennlighet.

---

 **MERK:** På noen skrivere kan faksporten kan være over telefonporten. Se ikonene på skriveren.

---

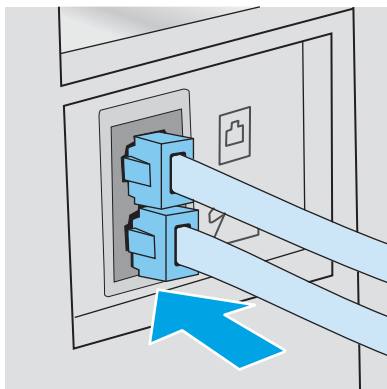

5. Konfigurer innstillingen for antall ringesignaler før svar på skriveren.

- a. Slå på skriveren.
  - b. Åpne [Oppsett](#)-menyen på kontrollpanelet.
  - c. Velg menyen [Faksoppsett](#).
  - d. Velg menyen [Grunnleggende oppsett](#).
  - e. Velg alternativet [Antall ring før svar](#).
  - f. Bruk det numeriske tastaturet på skriverens kontrollpanel til å angi antall ringer, og velg deretter [OK](#).
6. Konfigurer skriveren til å svare på faksanrop automatisk.
- a. Åpne [Oppsett](#)-menyen på kontrollpanelet.
  - b. Velg menyen [Faksoppsett](#).
  - c. Velg menyen [Grunnleggende oppsett](#).
  - d. Velg innstillingen [Svarmodus](#) og deretter alternativet [Automatisk](#).
7. Angi om skriveren skal kontrollere at det er summetone før det sender en faks.
- 
-  **MERK:** Dette hindrer skriveren i å sende en faks når noen snakker i telefonen.
- 
- a. Åpne [Oppsett](#)-menyen på kontrollpanelet.
  - b. Velg menyen [Faksoppsett](#).
  - c. Åpne menyen [Avansert oppsett](#).
  - d. Velg innstillingen [Registrer summetone](#), og velg deretter [På](#)-knappen.
8. Fortsett til [Trinn 3: Konfigurere klokkeslettet, datoen og hodet for faksen på side 74](#).

## Trinn 3: Konfigurere klokkeslettet, datoen og hodet for faksen

Konfigurer skriverens faksinnstillinger ved hjelp av én av følgende metoder:

- [HPs veiviser for faksoppsett på side 74](#) (anbefalt metode)
- [Skriverens kontrollpanel på side 75](#)
- [HP Embedded Web Server \(EWS\) og HP Device Toolbox \(Windows\) på side 75](#) (hvis programvaren er installert)

---

 **MERK:** I USA og i mange andre land/regioner kreves det ved lov at du angir klokkeslett, dato og annen informasjon i fakstoppteksten.

---

### HPs veiviser for faksoppsett

Veiviseren for faksoppsett kan åpnes via kontrollpanelet *etter* den første konfigureringen og programvareinstallering ved å følge denne fremgangsmåten:

---

 **MERK:** Noen operativsystemer støtter ikke veiviseren for faksoppsett.

---

1. Åpne HP Printer Assistant.

- **Windows 10:** Klikk på **Alle apper**, og klikk på **HP** i **Start**-menyen, og velg deretter navnet på skriveren.
  - **Windows 8.1:** Klikk på pil ned nederst til venstre i **startskjermen**, og velg deretter skrivernavnet.
  - **Windows 8:** Høyreklikk på et ledig område på **Start**-skjermen, klikk på **Alle apper** på applinjen, og velg deretter skrivernavnet.
  - **Windows 7, Windows Vista og Windows XP:** Klikk på **Start** fra skrivebordet, velg **Alle apper**, klikk på **HP**, klikk på mappen for skriveren, og velg deretter navnet på skriveren.
2. Velg **Faks** i HP Printer Assistant, og velg deretter **Veiviser for faksoppsett**.
  3. Følg instruksjonene på skjermen i HPs veiviser for faksoppsett for å konfigurere faksinnstillingene.
  4. Fortsett til [Trinn 4: Utfør en fakstest på side 76](#).

## Skriverens kontrollpanel

Følg disse trinnene for å bruke kontrollpanelet til å angi dato, klokkeslett og topptekst.

1. Åpne **Oppsett**-menyen på kontrollpanelet.
2. Velg menyen **Faksoppsett**.
3. Velg menyen **Grunnleggende oppsett**.
4. Velg alternativet **Tid/dato**.
5. Velg klokke med **12-timers** eller **24-timers** format.
6. Bruk tastaturet til å angi gjeldende tidspunkt, og velg deretter **OK**-knappen.
7. Velg datoformatet.
8. Bruk tastaturet til å angi gjeldende dato, og velg deretter **OK**-knappen.
9. Velg menyen for **Fakstopptekst**.
10. Bruk tastaturet til å angi faksnummeret, og velg deretter **OK**.



**MERK:** Det maksimale antallet tegn for faksnummeret er 20.

11. Bruk tastaturet til å angi bedriftens navn eller topptekst, og velg deretter **OK**.



**MERK:** Det maksimale antallet tegn for fakstoppteksten er 25.

12. Fortsett til [Trinn 4: Utfør en fakstest på side 76](#).

## HP Embedded Web Server (EWS) og HP Device Toolbox (Windows)

1. Start HPs innebygde webserver enten fra programvaren eller en nettleser.

### Metode 1: Åpne HPs innebygde webservere (EWS) fra programvaren

- a. Åpne HP Printer Assistant.
  - **Windows 10:** Klikk på **Alle apper**, og klikk på **HP** i **Start**-menyen, og velg deretter navnet på skriveren.
  - **Windows 8.1:** Klikk på pil ned nederst til venstre i **startskjermen**, og velg deretter skrivernavnet.

- **Windows 8:** Høyreklikk på et ledig område på **Start**-skjermen, klikk på **Alle apper** på applinjen, og velg deretter skrivernavnet.
  - **Windows 7, Windows Vista og Windows XP:** Klikk på **Start** fra skrivebordet, velg **Alle apper**, klikk på **HP**, klikk på mappen for skriveren, og velg deretter navnet på skriveren.
- b. Velg **Skriv ut** i HP Printer Assistant, og velg deretter **HP Device Toolbox**.

#### Metode 2: Åpne den innebygde webserveren fra en nettleser

- a. På skriverens kontrollpanel trykker du på knappen Oppsett . Åpne **Nettverksoppsett**-menyen, og velg **Vis IP-adresse**. Velg deretter **Ja**. Gå tilbake til startskjerm bildet for å vise IP-adressen.
- b. Åpne en nettleser, og skriv inn IP-adressen eller vertsnavnet nøyaktig slik det vises på skriverens kontrollpanel, i adressefeltet i nettleseren. Trykk på **Enter** på tastaturet. Den innebygde webserveren åpnes.

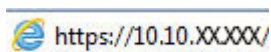

 **MERK:** Hvis nettleseren viser en melding om at det kanskje ikke er trygt å besøke nettstedet, velger du alternativet for å fortsette til nettstedet. Datamaskinen skades ikke av å besøke dette nettstedet.

2. Klikk på kategorien **Faks**.
3. Følg instruksjonene på skjermen for å konfigurere faksinnstillingene.
4. Fortsett til [Trinn 4: Utfør en fakstest på side 76](#).

## Trinn 4: Utfør en fakstest

Kjør en fakstest for å kontrollere at faks er riktig konfigurert.

1. Åpne **Oppsett**-menyen på kontrollpanelet.
2. Velg menyen **Selvdiagnose**.
3. Velg **Kjør fakstest**. En testrapport skrives ut.
4. Se gjennom rapporten.
  - Hvis rapporten viser at skriveren **besto testen**, er skriveren klar til å sende og motta fakser.
  - Hvis rapporten viser at skriveren **ikke besto testen**, kan du se rapporten for mer informasjon om å løse problemet. Sjekklisten for faksfeilsøking har mer informasjon om å løse faksproblemer.



## Sende en faks

- [Fakse fra planskanneren](#)
- [Fakse fra dokumentmateren](#)
- [Bruke kortnumre og oppføringer for gruppeoppringing](#)
- [Sende en faks fra programvaren](#)
- [Sende en faks fra tredjepartsprogramvare, for eksempel Microsoft Word](#)

### Fakse fra planskanneren

1. Legg dokumentet med forsiden ned på skannerglasset.



2. Trykk på **Faks**-ikonet  på startskjermbildet til skriverens kontrollpanel.
3. Bruk tastaturet til å skrive inn faksnummeret.
4. Velg **Start faks**-knappen.
5. Du blir bedt om å bekrefte at du sender fra skannerglasset. Velg **Ja**-knappen.
6. Du blir bedt om å legge den første siden på plass. Velg **OK**-knappen.
7. Den første siden skannes, og deretter blir du bedt om å legge på den neste siden. Hvis dokumentet har flere sider, velger du **Ja**-knappen. Fortsett denne prosessen til du har skannet alle sidene.
8. Når du har skannet den siste siden, velger du **Nei**-knappen i meldingen. Faksen sendes fra skriveren.

## Fakse fra dokumentmateren

1. Legg originalene med forsiden opp i dokumentmateren.

**FORSIKTIG:** Unngå skade på skriveren ved ikke å bruke en original med korrekturtape, korrekturvæske, binderser eller stifter. Du må heller ikke legge fotografier, små originaler eller skjøre originaler i dokumentmateren.

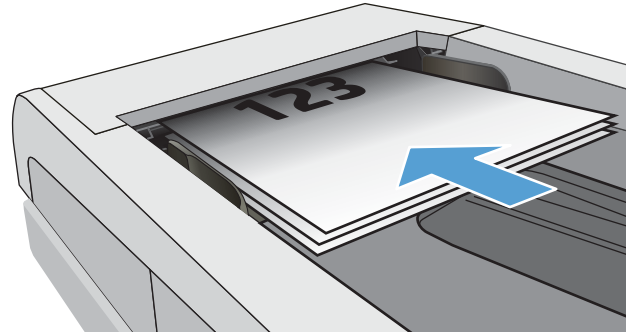

2. Juster papirskinnene til de er tett inntil papiret.

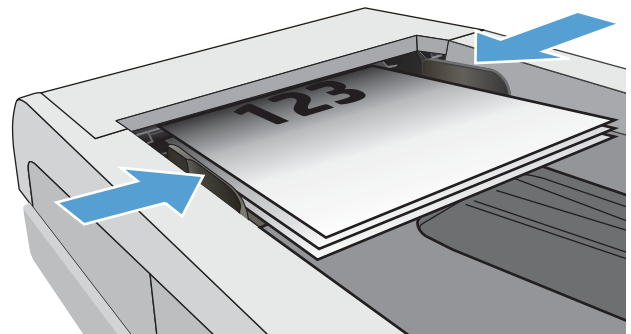



3. Trykk på **Faks**-ikonet  på startskjermbildet til skriverens kontrollpanel.
4. Bruk tastaturet til å skrive inn faksnummeret.
5. Velg **Start faks**-knappen.

## Bruke kortnumre og oppføringer for gruppeoppringing

 **MERK:** Telefonkatalogoppføringer må konfigureres ved hjelp av **faksmenyen** før du bruker telefonkatalogen til å sende fakser.

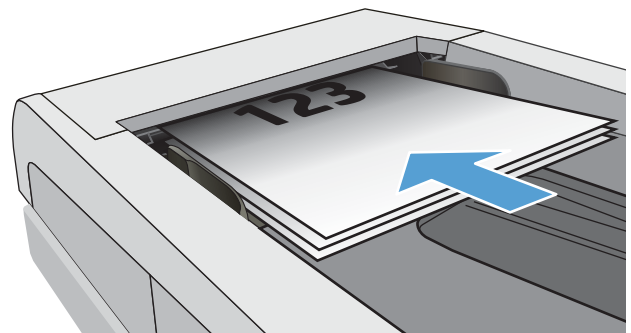
1. Legg dokumentet på skannerglasset eller i dokumentmateren.



2. Trykk på **Faks**-ikonet  på startskjermbildet til skriverens kontrollpanel.
3. Velg ikonet for faksnummerlisten på tastaturet.
4. Velg navnet på den individuelle oppføringen eller gruppeoppføringen du vil bruke.
5. Velg **Start faks**-knappen.

## Sende en faks fra programvaren

Fremgangsmåten for å sende en faks varierer etter spesifikasjonene dine. De vanligste trinnene er følgende:

1. Åpne HP Printer Assistant.
  - **Windows 10:** Klikk på **Alle apper**, og klikk på **HP** i **Start**-menyen, og velg deretter navnet på skriveren.
  - **Windows 8.1:** Klikk på pil ned nederst til venstre i **startskjermen**, og velg deretter skrivernavnet.
  - **Windows 8:** Høyreklikk på et ledig område på **Start**-skjermen, klikk på **Alle apper** på applinjen, og velg deretter skrivernavnet.
  - **Windows 7:** Klikk på **Start** fra skrivebordet, velg **Alle apper**, klikk på **HP**, klikk på mappen for skriveren, og velg deretter skrivernavnet.
2. Velg **Faks** i HP Printer Assistant, og velg deretter **Send faks**.
3. Tast inn faksnummeret til en eller flere mottakere.
4. Legg dokumentet i dokumentmateren.
5. Klikk på **Send nå**.

## Sende en faks fra tredjepartsprogramvare, for eksempel Microsoft Word

1. Åpne et dokument i tredjepartsprogrammet.
2. Klikk på **Fil**-menyen og deretter på **Skriv ut**.
3. Velg faksutskriftsdriveren fra nedtrekkslisten til skriverdriveren. Faksprogramvaren åpnes.
4. Tast inn faksnummeret til en eller flere mottakere.
5. Inkluder alle sider som er lastet på skriveren. Dette trinnet er valgfritt.
6. Klikk på **Send nå**.



---

## 8 Administrere skriveren

- [Bruke programmer for HPs webtjenester \(bare modeller med berøringsskjerm\)](#)
- [Endre skriverens tilkoblingstype \(Windows\)](#)
- [Avansert konfigurasjon med HPs innebygde webserver \(EWS\) og HP Device Toolbox \(Windows\)](#)
- [Konfigurere IP-nettverksinnstillinger](#)
- [Skriverens sikkerhetsfunksjoner](#)
- [Innstillinger for strømsparing](#)
- [HP Web Jetadmin](#)
- [Oppdater fastvaren](#)

### Mer informasjon:

Den følgende informasjonen er riktig på publiseringstidspunktet. Hvis du vil ha oppdatert informasjon, kan du se [www.hp.com/support/ljM282MFP](http://www.hp.com/support/ljM282MFP).

HPs omfattende hjelp for skriveren inneholder følgende informasjon:

- Installer og konfigurere
- Lær og bruk
- Løse problemer
- Last ned oppdateringer for programvare og fastvare
- Delta i støttefora
- Finn informasjon om garanti og forskrifter

## Bruke programmer for HPs webtjenester (bare modeller med berøringsskjerm)

HP Webtjenester-programmer gir deg nyttig innhold som kan lastes ned automatisk fra Internett til skriveren. Velg blant en rekke programmer, inkludert nyheter, kalendere, skjemaer og nettskybasert dokumentlagring.

Hvis du vil aktivere disse programmene og planlegge nedlastinger, kan du gå til HP Connected-webområdet på [www.hpconnected.com](http://www.hpconnected.com)



**MERK:** Skriveren må være koblet til et kablet eller trådløst nettverk og ha Internett-tilgang for at du skal kunne bruke denne funksjonen. HP Webtjenester må være aktivert på skriveren.

### Aktiver Webtjenester

Denne prosessen aktiverer både HPs webtjenester og **Program**-knappen .

1. Bla til **Oppsett**-menyvisningen på startskjembildet til skriverens kontrollpanel. Trykk på **Oppsett**-ikonet  for å åpne menyen.
2. Trykk på **HP Webtjenester**.
3. Trykk på **Aktiver Webtjenester**.
4. For å skrive ut betingelsene for bruk av HP Webtjenester, trykker du på **Skriv ut**.
5. Trykk på **OK** for å fullføre jobben.

Når du har lastet ned et program fra HP Connected-webområdet, finner du programmet i menyen **Program** på skriverens kontrollpanel.

## Endre skriverens tilkoblingstype (Windows)

Hvis du allerede bruker skriveren og vil endre måten den er koblet til på, kan du bruke **Enhetsoppsett og programvare** til å endre tilkoblingen. Du kan for eksempel koble den nye skriveren til datamaskinen med en USB- eller nettverkstilkobling eller endre tilkoblingen fra en USB-tilkobling til trådløs tilkobling.

Følg denne fremgangsmåten for å åpne **Enhetsoppsett og programvare**:

1. Åpne HP Printer Assistant.
  - **Windows 10:** Klikk på **Alle apper**, og klikk på **HP** i **Start**-menyen, og velg deretter navnet på skriveren.
  - **Windows 8.1:** Klikk på pil ned nederst til venstre i **startskjermen**, og velg deretter skrivernavnet.
  - **Windows 8:** Høyreklikk på et ledig område på **Start**-skjermen, klikk på **Alle apper** på applinjen, og velg deretter skrivernavnet.
  - **Windows 7, Windows Vista og Windows XP:** Klikk på **Start** fra skrivebordet, velg **Alle apper**, klikk på **HP**, klikk på mappen for skriveren, og velg deretter navnet på skriveren.
2. Velg **Verktøy** fra navigasjonsfeltet i HP Printer Assistant, og velg deretter **Enhetsoppsett og programvare**.

# Avansert konfigurasjon med HPs innebygde webserver (EWS) og HP Device Toolbox (Windows)

Med den innebygde webserveren kan du behandle utskriftsfunksjoner fra datamaskinen i stedet for fra skriverens kontrollpanel.

- se skriverstatusinformasjon
- fastslå gjenværende levetid for all rekvisita og bestille nye
- vise og endre skuffkonfigurasjonene (papirtyper- og størrelser)
- vise og skrive ut interne sider
- vise og endre nettverkskonfigurasjonen

HPs innebygde webserver fungerer når skriveren er koblet til et IP-basert nettverk. HPs innebygde webserver støtter ikke IPX-baserte skrivertilkoblinger. Du trenger ikke tilgang til Internett for å kunne åpne og bruke HPs innebygde webserver.

Når skriveren er koblet til nettverket, er den innebygde webserveren automatisk tilgjengelig.

---

 **MERK:** HP Device Toolbox er programvare som brukes til å koble til HPs innebygde webserver når skriveren er koblet til en datamaskin via USB. Den er bare tilgjengelig hvis du utførte en komplett installering da skriveren ble installert på en datamaskin. Avhengig av hvordan skriveren er tilkoblet, kan noen funksjoner være utilgjengelige.

---

 **MERK:** HPs innebygde webserver er ikke tilgjengelig utenfor brannmur.

---

## Metode 1: Åpne HPs innebygde webservere (EWS) fra programvaren

1. Åpne HP Printer Assistant.
  - **Windows 10:** Klikk på **Alle apper**, og klikk på **HP** i **Start**-menyen, og velg deretter navnet på skriveren.
  - **Windows 8.1:** Klikk på pil ned nederst til venstre i **startskjermen**, og velg deretter skrivernavnet.
  - **Windows 8:** Høyreklikk på et ledig område på **Start**-skjermen, klikk på **Alle apper** på applinjen, og velg deretter skrivernavnet.
  - **Windows 7:** Klikk på **Start** fra skrivebordet, velg **Alle apper**, klikk på **HP**, klikk på mappen for skriveren, og velg deretter navnet på skriveren.
2. Velg **Skriv ut** i HP Printer Assistant, og velg deretter **HP Device Toolbox**.

## Metode 2: Åpne den innebygde webserveren fra en nettleser

1. Trykk på Tilkoblingsopplysninger-knappen  /  på startskjerm bildet til skriverens kontrollpanel. Trykk deretter på **Tilkoblet nettverk**-knappen  eller **Nettverks-Wi-Fi PÅ**-knappen  for å vise IP-adressen eller vertsnavnet.



2. Åpne en nettleser, og skriv inn IP-adressen eller vertsnavnet nøyaktig slik det vises på skriverens kontrollpanel, i adressefeltet i nettleseren. Trykk på **Enter** på tastaturet. Den innebygde webserveren åpnes.

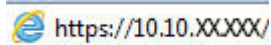

 **MERK:** Hvis nettleseren viser en melding om at det kanskje ikke er trygt å besøke nettstedet, velger du alternativet for å fortsette til nettstedet. Datamaskinen skades ikke av å besøke dette nettstedet.

Tabell 8-1 EWS-faner

Kategori eller del	Beskrivelse
<b>Hjem-kategorien</b>  Inneholder informasjon om skriveren, statusen og konfigurasjonen.	<ul style="list-style-type: none"><li>• <b>Enhetsstatus:</b> Viser skriverstatusen og den omtrentlige gjenværende levetiden i prosent for HP-rekvisita.</li><li>• <b>Rekvisitastatus:</b> Viser beregnet gjenværende levetid for HP-rekvisita i prosent. Den faktiske gjenværende levetiden til rekvisitaenheten kan variere. Du bør ha en ny rekvisitaenhet klar, slik at du kan skifte enheten når utskriftskvaliteten ikke lenger er tilfredsstillende. Rekvisitaenheten må ikke byttes nå med mindre utskriftskvaliteten ikke lenger er akseptabel.</li><li>• <b>Enhetskonfigurasjon:</b> Viser informasjonen som finnes på skriverens konfigurasjonsside.</li><li>• <b>Nettverkssammendrag:</b> Viser informasjonen som finnes på skriverens side for nettverkskonfigurasjon.</li><li>• <b>Rapporter:</b> Skriv ut konfigurasjonssider og statussider for rekvisita som skriveren genererer.</li><li>• <b>Fargebrukslogg:</b> Viser et sammendrag av jobber med farger som skriveren har produsert.  (bare fargemodeller)</li><li>• <b>Hendelseslogg:</b> Viser en liste over alle hendelser og feil for skriveren.</li><li>• <b>Åpne kildekode:</b> Viser et sammendrag av lisensene for åpne kildeprogramvarer som kan brukes med skriveren.</li></ul>

Tabell 8-1 EWS-faner (forts.)

Kategori eller del	Beskrivelse
<p><b>System</b>-kategori</p> <p>Gjør det mulig å konfigurere skriveren fra datamaskinen.</p>	<ul style="list-style-type: none"> <li>• <b>Enhetsinformasjon:</b> Viser grunnleggende skriver- og bedriftsinformasjon.</li> <li>• <b>Papiroppsett:</b> Endre standardinnstillingene for papirhåndtering for skriveren.</li> <li>• <b>Utskriftskvalitet:</b> Endre standardinnstillingene for utskriftskvalitet for skriveren.</li> <li>• <b>Strømsparingsinnstillinger:</b> Endre standardverdien for ganger for aktivering av dvalemodus eller modus for å slå av automatisk.</li> <li>• <b>Utskriftstetthet:</b> Endre utskriftstettheten for kontraster, uthevinger, mellomtoner og skygger.</li> <li>• <b>Papirtyper:</b> Konfigurer utskriftsmodi som tilsvarer papirtypene skriveren godtar.</li> <li>• <b>Systemoppsett:</b> Endre standardinnstillingene for systemet for skriveren.</li> <li>• <b>Rekvisitainnstillinger:</b> Endre innstillingene for <b>Det er lite igjen på kassetten</b>-varsler og annen rekvisitainformasjon.</li> <li>• <b>Service:</b> Utfør renseprosessen for skriveren.</li> <li>• <b>Lagre og gjenopprett:</b> Lagre de gjeldende innstillingene for skriveren i en fil på datamaskinen. Bruk denne filen til å laste inn de samme innstillingene på en annen skriver eller til å gjenopprett disse innstillingene på denne skriveren senere.</li> <li>• <b>Administrasjon:</b> Angi eller endre skriverpassordet. Aktiver eller deaktiver skriverfunksjoner.</li> </ul> <p><b>MERK:</b> Kategorien <b>System</b> kan være passordbeskyttet. Hvis denne skriveren er tilkoblet et nettverk, må du alltid spørre administratoren før du endrer innstillinger i denne kategorien.</p>
<p><b>Skriv ut</b>-kategori</p> <p>Gjør det mulig å endre standard utskriftsinnstillinger fra datamaskinen.</p>	<ul style="list-style-type: none"> <li>• <b>Utskrift:</b> Endre standardinnstillingene for utskrift på skriveren, for eksempel antall kopier og papirretning. Disse alternativene er de samme som de du finner på kontrollpanelet.</li> <li>• <b>PCL5:</b> Vis og endre PCL5-innstillinger.</li> <li>• <b>PostScript:</b> Slå av eller på funksjonen <b>Print PS Errors</b>.</li> </ul>
<p>Kategorien <b>Faks</b></p> <p>(Bare faksmodeller)</p>	<ul style="list-style-type: none"> <li>• <b>Mottaksalternativer:</b> Konfigurer hvordan skriveren skal håndtere innkommende fakser.</li> <li>• <b>Nummerliste:</b> Legg til eller slett oppføringer i produktets nummerliste.</li> <li>• <b>Søppelfaksliste:</b> Angi faksnumre som skal blokkeres fra å sende fakser til skriveren.</li> <li>• <b>Faksaktivitetslogg:</b> Se nylig faksaktivitet for skriveren.</li> </ul>
<p>Kategorien <b>Skann</b></p> <p>(bare MFP-modeller)</p>	<p>Konfigurer funksjonene <a href="#">Skann til nettverksmappe</a> og <a href="#">Skann til e-post</a>.</p> <ul style="list-style-type: none"> <li>• <b>Nettverksmappeoppsett:</b> Konfigurer mapper på nettverket som skriveren kan lagre skannede filer til.</li> <li>• <b>Oppsett av Skann til e-post:</b> Start prosessen for å konfigurere funksjonen <a href="#">Skann til e-post</a>.</li> <li>• <b>Profiler for utgående e-post:</b> Angi en e-postadresse som vises som Fra-adresse for alle e-postmeldinger som sendes fra skriveren. Konfigurer SMTP-serverinformasjon.</li> <li>• <b>Adressebok for e-post:</b> Legg til eller slett oppføringer i adresseboken for e-post.</li> <li>• <b>Alternativer for e-post:</b> Konfigurer standard emnelinje og meldingstekst. Konfigurer standard skanneinnstillinger for e-post.</li> </ul>
<p><b>Kopi</b>-kategori</p> <p>(bare MFP-modeller)</p>	<p>Konfigurer standardinnstillingene for kopi.</p>

Tabell 8-1 EWS-faner (forts.)

Kategori eller del	Beskrivelse
<b>Nettverk</b> -kategori (Bare nettverkstilkoblede skrivere.)  Gjør det mulig å endre nettverksinnstillinger fra datamaskinen.	Nettverksadministratorer kan bruke denne kategorien til å kontrollere de nettverksrelaterte innstillingene for skriveren når den er koblet til et IP-basert nettverk. Nettverksadministratoren kan også konfigurere Wireless Direct-funksjoner. Denne kategorien vises ikke hvis skriveren er koblet direkte til en datamaskin.
Kategori for <b>webtjenester fra HP</b>	Bruk denne kategorien for å angi og bruke ulike webverktøy med skriveren.

# Konfigurere IP-nettverksinnstillinger

- [Innføring](#)
- [Ansvarsfraskrivelse ved skriverdeling](#)
- [Vise eller endre nettverksinnstillinger](#)
- [Gi skriveren nytt navn i nettverket](#)
- [Konfigurere IPv4 TCP/IP-parametere manuelt fra kontrollpanelet](#)

## Innføring





Bruk følgende deler for å konfigurere skriverens nettverksinnstillinger.

## Ansvarsfraskrivelse ved skriverdeling

HP støtter ikke node-til-node-nettverk, siden dette er en funksjon i Microsoft-operativsystemer og ikke i HP-skriverdriverne. Gå til Microsoft på [www.microsoft.com](http://www.microsoft.com).

## Vise eller endre nettverksinnstillinger

Bruk HPs innebygde webserver til å vise eller endre innstillingene for IP-konfigurering.

1. Åpne HPs innebygde webserver (EWS):
  - a. Trykk på Tilkoblingsopplysninger-knappen  /  på startskjerm bildet til skriverens kontrollpanel. Trykk deretter på **Tilkoblet nettverk**-knappen  eller **Nettverks-Wi-Fi PÅ**-knappen  for å vise IP-adressen eller vertsnavnet.
  - b. Åpne en nettleser, og skriv inn IP-adressen eller vertsnavnet nøyaktig slik det vises på skriverens kontrollpanel, i adressefeltet i nettleseren. Trykk på **Enter** på tastaturet. Den innebygde webserveren åpnes.

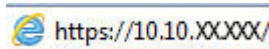



 **MERK:** Hvis nettleseren viser en melding om at det kanskje ikke er trygt å besøke nettstedet, velger du alternativet for å fortsette til nettstedet. Datamaskinen skades ikke av å besøke dette nettstedet.

2. Klikk på kategorien **Nettverk** for å få nettverksinformasjon. Endre innstillingene etter behov.

## Gi skriveren nytt navn i nettverket

Bruk HPs innebygde webserver til å gi skriveren et nytt navn i nettverket, slik at den får en unik identifikasjon.

1. Åpne HPs innebygde webserver (EWS):
  - a. Trykk på Tilkoblingsopplysninger-knappen  /  på startskjerm bildet til skriverens kontrollpanel. Trykk deretter på **Tilkoblet nettverk**-knappen  eller **Nettverks-Wi-Fi PÅ**-knappen  for å vise IP-adressen eller vertsnavnet.

- b. Åpne en nettleser, og skriv inn IP-adressen eller vertsnavnet nøyaktig slik det vises på skriverens kontrollpanel, i adressefeltet i nettleseren. Trykk på **Enter** på tastaturet. Den innebygde webserveren åpnes.

 <https://10.10.XX.XXX/>

 **MERK:** Hvis nettleseren viser en melding om at det kanskje ikke er trygt å besøke nettstedet, velger du alternativet for å fortsette til nettstedet. Datamaskinen skades ikke av å besøke dette nettstedet.

2. Åpne kategorien **System**.
3. På siden **Enhetsinformasjon** vises standard skrivernavn i feltet **Enhetsbeskrivelse**. Du kan endre dette navnet for å gi skriveren en unik identifikasjon.

 **MERK:** Det er valgfritt å fylle ut de andre feltene på siden.

4. Klikk på **Bruk** for å lagre endringene.

## Konfigurere IPv4 TCP/IP-parametere manuelt fra kontrollpanelet

Bruk menyene på kontrollpanelet til å konfigurere IPv4-adresse, nettverksmaske og standard gateway manuelt.

1. Velg **Oppsett**-knappen  på startskjerm bildet til skriverens kontrollpanel.
2. Bla til og velg **Nettverksoppsett**-menyen.
3. Velg menyen **IPv4-konfigurasjonsmetode**, og trykk deretter på **Manuell**-knappen.
4. Bruk tastaturet på berøringsskjermen til å angi adressen, og trykk deretter på knappen **OK**. Berør **Ja**-knappen for å bekrefte.
5. Bruk tastaturet på berøringsskjermen til å angi nettverksmasken, og trykk deretter på knappen **OK**. Berør **Ja**-knappen for å bekrefte.
6. Bruk tastaturet på berøringsskjermen til å angi standard gateway, og trykk deretter på knappen **OK**. Berør **Ja**-knappen for å bekrefte.

# Skriverens sikkerhetsfunksjoner

## Innføring





Skriveren omfatter flere sikkerhetsfunksjoner som begrenser hvem som har tilgang til konfigurasjonsinnstillinger, for å beskytte data og forhindre tilgang til verdifulle maskinvarekomponenter.

- [Tilordne eller endre systempassordet ved hjelp av den innebygde webserveren](#)

## Tilordne eller endre systempassordet ved hjelp av den innebygde webserveren

Tilordne et administratorpassord for å få tilgang til den innebygde webserveren, slik at uautoriserte brukere ikke kan endre skriverinnstillingene.

1. Åpne HPs innebygde webserver (EWS):

- a. Trykk på Tilkoblingsopplysninger-knappen  /  på startskjermbildet til skriverens kontrollpanel. Trykk deretter på Tilkoblet nettverk-knappen  eller Nettverks-Wi-Fi PÅ-knappen  for å vise IP-adressen eller vertsnavnet.
- b. Åpne en nettleser, og skriv inn IP-adressen eller vertsnavnet nøyaktig slik det vises på skriverens kontrollpanel, i adressefeltet i nettleseren. Trykk på **Enter** på tastaturet. Den innebygde webserveren åpnes.

 <https://10.10.XX.XXX/>

 **MERK:** Hvis nettleseren viser en melding om at det kanskje ikke er trygt å besøke nettstedet, velger du alternativet for å fortsette til nettstedet. Datamaskinen skades ikke av å besøke dette nettstedet.

2. I **System**-kategorien klikker du på koblingen **Administrering** i det venstre navigasjonsfeltet.
3. I området merket **Produktsikkerhet** skriver du inn passordet i feltet **Passord**.
4. Skriv inn passordet på nytt i feltet **Bekreft passord**.
5. Klikk på **Bruk**.

 **MERK:** Skriv ned passordet, og lagre det på et trygt sted.

6. Klikk på **Bruk**.

 **MERK:** Skriv ned passordet, og lagre det på et trygt sted.

# Innstillinger for strømsparing

- [Innføring](#)
- [Skrive ut med EconoMode](#)
- [Konfigurere innstillingen for hvilemodus / automatisk av etter inaktivitet](#)
- [Angi forsinkelsen for Slå av etter forsinkelse, og konfigurere skriveren til å bruke 1 watt eller mindre](#)
- [Konfigurere innstillingen for forsinkelse for avslåing](#)

## Innføring

Skriveren inkluderer flere økonomifunksjoner som bidrar til å spare energi og rekvisita.

## Skrive ut med EconoMode

Denne skriveren har et EconoMode-alternativ som kan brukes til å skrive ut et utkast av dokumenter. Hvis du bruker EconoMode, kan du bruke mindre toner. Men utskriftskvaliteten kan også bli redusert når du bruker EconoMode.

HP anbefaler ikke konstant bruk av EconoMode. Hvis EconoMode brukes hele tiden, kan det hende at tonerinnholdet varer lenger enn de mekaniske komponentene i tonerkassetten. Hvis utskriftskvaliteten svekkes og ikke lenger er tilfredsstillende, bør du vurdere å bytte ut tonerkassetten.



**MERK:** Hvis dette alternativet ikke er tilgjengelig i din skriverdriver, kan du konfigurere det med med HPs innebygde webserver.

1. Velg alternativet **Skriv ut** ved hjelp av programmet.
2. Velg skriveren, og klikk på **Egenskaper** eller **Innstillinger**.
3. Klikk på kategorien **Papir/kvalitet**.
4. Merk av for **EconoMode**.

## Konfigurere innstillingen for hvilemodus / automatisk av etter inaktivitet

Bruk menyene på kontrollpanelet til å angi hvor lenge skriveren skal være inaktiv tid før den går i hvilemodus.

Følg fremgangsmåten nedenfor for å endre innstillingen for hvile/auto av etter:

1. Bla til **Oppsett**-menyvisningen på startskjermbildet til skriverens kontrollpanel. Trykk på **Oppsett**-ikonet  for å åpne menyen.
2. Åpne følgende menyer:
  - a. [Systemoppsett](#)
  - b. [Strøminnstillinger](#)
  - c. [Dvale/Auto av etter](#)
3. Velg tidspunktet for Dvale/Auto av etter-forsinkelsen.

## Angi forsinkelsen for Slå av etter forsinkelse, og konfigurere skriveren til å bruke 1 watt eller mindre

Bruk menyene på kontrollpanelet til å angi tidsperioden før skriveren slås av.

 **MERK:** Når skriveren er slått av, er strømforbruket 1 watt eller mindre.

Følg fremgangsmåten nedenfor for å endre innstillingen for å slå av etter forsinkelse:

1. Bla til **Oppsett**-menyvisningen på startskjerm bildet til skriverens kontrollpanel. Trykk på **Oppsett**-ikonet  for å åpne menyen.
2. Åpne disse menyene:
  - a. **Systemoppsett**
  - b. **Strøminnstillinger**
  - c. **Slå av etter**
3. Angi tidspunkt for Slå av etter-forsinkelsen.

 **MERK:** Standardverdien er 4 timer.

## Konfigurere innstillingen for forsinkelse for avslåing

Bruk menyene på kontrollpanelet til å velge om skriveren skal vente med å slå seg av når du har trykket på av-/på-knappen.

Følg fremgangsmåten nedenfor for å endre innstillingene for forsinkelse for avslåing:

1. Bla til **Oppsett**-menyvisningen på startskjerm bildet til skriverens kontrollpanel. Trykk på **Oppsett**-ikonet  for å åpne menyen.
2. Åpne disse menyene:
  - a. **Systemoppsett**
  - b. **Strømsparingsinnstillinger**
  - c. **Forsinkelse for avslåing**
3. Velg ett av følgende alternativer for forsinkelse:
  - **Ingen forsinkelse:** Skriveren slår seg av etter en periode med inaktivitet, som angitt i innstillingen for Slå av etter-forsinkelse.
  - **Når porter er aktive:** Når dette alternativet er valgt, vil ikke skriveren slå seg av med mindre alle portene er inaktive. En aktiv nettverks- eller fakstilkobling gjør at skriveren ikke slår seg av.



## HP Web Jetadmin

HP Web Jetadmin er et prisbelønt, bransjeledende verktøy for effektiv administrasjon av en lang rekke nettverksenheter fra HP, inkludert skrivere, multifunksjonsprodukter og digitale sendere. Med denne enhetlige løsningen kan du installere, overvåke, vedlikeholde, feilsøke og sikre utskrifts- og bildebehandlingsmiljøet fjernstyrt, noe som øker virksomhetens produktivitet og bidrar til å spare tid, begrense kostnader og beskytte investeringen.

HP Web Jetadmin-oppgraderinger blir tilgjengelige med jevne mellomrom for å gi støtte for bestemte produktfunksjoner. Gå til [www.hp.com/go/webjetadmin](http://www.hp.com/go/webjetadmin) for mer informasjon.

## Oppdater fastvaren

HP lanserer med jevne mellomrom skriveroppdateringer samt nye ebtjenester-programmer og nye funksjoner for eksisterende webtjenester-programmer. Følg denne fremgangsmåten for å oppdatere skriverens fastvare for en enkelt skriver. Når du oppdaterer fastvaren, oppdateres webtjeneste-programmer automatisk.

Det er to støttede metoder for å oppdatere fastvaren på denne skriveren. Bruk bare én av følgende metoder for å oppdatere skriverens fastvare.

### Metode 1: Oppdater fastvaren ved hjelp av kontrollpanelet

Bruk denne fremgangsmåten for å laste inn fastvare fra kontrollpanelet (bare for nettverkstilkoblede skrivere), og/eller angi at skriveren automatisk laster inn fremtidige fastvareoppdateringer. For USB-tilkoblede skrivere går du videre til metode 2:

1. Kontroller at skriveren er knyttet til et kabelbasert (Ethernet) eller trådløst nettverk med en aktiv Internett-tilkobling.

---

 **MERK:** Skriveren må være koblet til Internett for å oppdatere fastvare via en nettverkstilkobling.

---

2. Velg **Oppsett**-knappen  på startskjermbildet til skriverens kontrollpanel.
3. Bla til og åpne menyen **Tjenester**, og åpne deretter menyen **Oppdater LaserJet**.

---

 **MERK:** Hvis **Oppdater LaserJet** ikke er oppført, bruk metode 2.

---

4. Velg **Se etter oppdateringer nå** for å se etter oppdateringer.

---

 **MERK:** Skriveren ser automatisk etter en oppdatering, og hvis en nyere versjon blir funnet, starter oppdateringsprosessen automatisk.

---

5. Angi at skriveren automatisk oppdaterer fastvaren når det er tilgjengelige oppdateringer.

Velg **Oppsett**-knappen  på startskjermbildet til skriverens kontrollpanel.

Bla til og åpne menyen **Tjenester**, åpne **Oppdater LaserJet**, og velg deretter **Administrer oppdateringer**.

Sett alternativet **Tillat oppdateringer** til **JA**, og sett alternativet **Søk automatisk** til **PÅ**.

### Metode 2: Oppdater fastvare ved hjelp av verktøy for fastvareoppdatering

Bruk disse trinnene for å manuelt laste ned og installere fastvareoppdateringsverktøyet fra HP.com.

---

 **MERK:** Denne metoden er det eneste alternativet for fastvareoppdatering som er tilgjengelig for skrivere som er koblet til datamaskinen via en USB-kabel. Det fungerer også for skrivere som er koblet til et nettverk.

---

 **MERK:** Du må ha en skriverdriver installert for å kunne bruke denne metoden.

---

1. Gå til [www.hp.com/go/support](http://www.hp.com/go/support), klikk på koblingen **Drivers & Software**, skriv inn skrivernavnet i søkefeltet, trykk på **ENTER** og velg skriveren fra listen over resultater.
2. Velg operativsystemet.
3. Under **Fastvare** finner du **Verktøy for fastvareoppdatering**.
4. Klikk på **Last ned**, klikk **Kjør**, og klikk deretter **Kjør** på nytt.

5. Når verktøyet starter, velger du skriveren fra rullegardinlisten, og klikker deretter på **Send fastvare**.



---

**MERK:** For å skrive ut en konfigurasjonside for å kontrollere den installerte fastvareversjonen før eller etter oppdateringen, klikker du på **Utskriftskonfigurasjon**.

---

6. Følg instruksjonene på skjermen for å fullføre installasjonen, og klikk deretter **Avslutt**-knappen for å lukke verktøyet.



---

## 9 Løse problemer

- [Kundestøtte](#)
- [Hjelpesystem på kontrollpanelet](#)
- [Gjenopprette standardinnstillingene fra fabrikk](#)
- [Meldingen om lite eller svært lite i kassetten vises på skriverens kontrollpanel](#)
- [Skriveren mater papir feil](#)
- [Fjerne fastkjørt papir](#)
- [Forbedre utskriftskvaliteten](#)
- [Løse problemer med utskriftskvaliteten](#)
- [Forbedre kopi- og skannekvalitet](#)
- [Forbedre faksbildekvaliteten](#)
- [Løse problemer med det kablede nettverket](#)
- [Løse problemer med det trådløse nettverket](#)
- [Løse faksproblemer](#)

### Mer informasjon:

Den følgende informasjonen er riktig på publiseringstidspunktet. Hvis du vil ha oppdatert informasjon, kan du se [www.hp.com/support/ljM282MFP](http://www.hp.com/support/ljM282MFP).

HPs omfattende hjelp for skriveren inneholder følgende informasjon:

- Installer og konfigurer
- Lær og bruk
- Løse problemer
- Last ned oppdateringer for programvare og fastvare
- Delta i støttefora
- Finn informasjon om garanti og forskrifter

# Kundestøtte

Tabell 9-1 Kundestøttealternativer

Alternativ for kundestøtte	Sted
Få telefonstøtte for ditt land / din region  Ha skrivnavnet, serienummeret, kjøpsdato og en beskrivelse av problemet klart.	Telefonnumre for landet/regionen finnes i brosjyren som lå i esken med skriveren, eller på <a href="http://support.hp.com">support.hp.com</a> .
Få 24-timers støtte på Internett, og last ned programvareverktøy og drivere.	<a href="http://www.hp.com/support/ljM282MFP">www.hp.com/support/ljM282MFP</a>
Bestill ytterligere tjeneste- eller vedlikeholdsavtaler med HP	<a href="http://www.hp.com/go/carepack">www.hp.com/go/carepack</a>
Registrer skriveren	<a href="http://www.register.hp.com">www.register.hp.com</a>

## Hjelpesystem på kontrollpanelet

Skriveren har et innebygd hjelpesystem som forklarer hvordan du bruker hvert skjermbilde. Du åpner hjelpesystemet ved å trykke på Hjelp-knappen  nederst i venstre hjørne av skjermen.



I enkelte skjermbilder åpner hjelpesystemet en global meny der du kan søke etter spesielle emner. Du kan bla gjennom menystrukturen ved å velge knappene på menyen.

Enkelte hjelpeskjermbilder inkluderer animasjoner som fører deg gjennom fremgangsmåter, for eksempel fjerning av fastkjørt papir.

For skjermbilder som inneholder innstillinger for enkeltstående jobber, åpner hjelpesystemet et emne som forklarer alternativene for dette skjermbildet.

Hvis du får varsel om en feil eller advarsel, trykker du på Hjelp-knappen  for å åpne en melding som beskriver problemet. Meldingen gir også informasjon om hvordan problemet kan løses.

## Gjenopprette standardinnstillingene fra fabrikk

Ved gjenoppretting av standardinnstillingene tilbakestilles alle skriver- og nettverksinnstillinger til fabrikkstandardene. Sideantall eller skuffstørrelse blir ikke tilbakestilt. Følg trinnene nedenfor for å gjenopprette fabrikkinnstillingene.

---

**⚠ FORSIKTIG:** Ved gjenoppretting av standardinnstillingene tilbakestilles alle innstillinger til fabrikkstandarder, og alle sider som er lagret i minnet, blir slettet.

---

1. Bla til **Oppsett**-menyvisningen på startskjerm bildet til skriverens kontrollpanel. Trykk på **Oppsett**-ikonet  for å åpne menyen.
2. Bla til og velg **Tjeneste**-menyen.
3. Bla til og velg **Gjenopprett standarder**, og trykk deretter på **OK**.

Skriveren starter automatisk på nytt.



## Meldingen om lite eller svært lite i kassetten vises på skriverens kontrollpanel

**Lite toner:** Skriveren viser når det er lite igjen i en tonerkassett. Den faktiske gjenværende levetiden for tonerkassetten kan variere. Du bør ha en ny tonerkassett klar, slik at du kan skifte kassetten når utskriftskvaliteten ikke lenger er tilfredsstillende. Tonerkassetten må ikke skiftes ennå.

Fortsett å skrive ut med den nåværende tonerkassetten ved å omfordele toneren helt til utskriftskvaliteten ikke lenger er akseptabel. For å omfordele toneren tar du tonerkassetten ut av skriveren og rister forsiktig kassetten frem og tilbake. Sett tonerkassetten inn i skriveren igjen, og lukk frontdekselet.

**Svært lite toner i kassett:** Skriveren viser når det er svært lite igjen i en kassett. Den faktiske gjenværende levetiden for kassetten kan variere. For å forlenge levetiden til toneren kan du riste tonerkassetten forsiktig frem og tilbake. Du bør ha en ny tonerkassett klar, slik at du kan skifte kassetten når utskriftskvaliteten ikke lenger er tilfredsstillende. Kassetten må ikke byttes nå med mindre utskriftskvaliteten ikke lenger er tilfredsstillende.

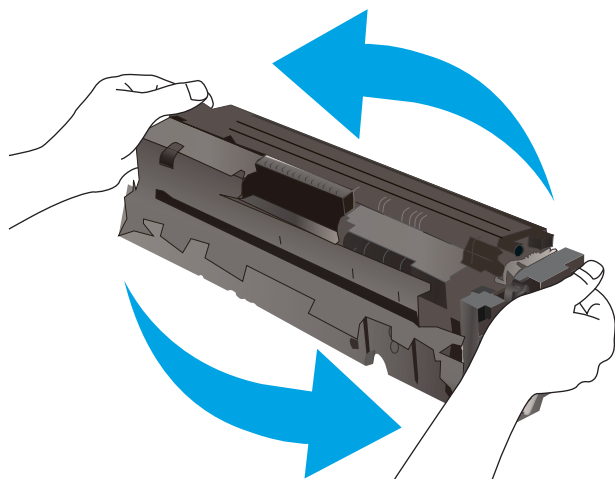

HPs Premium Protection-garanti utløper når en melding som indikerer at HPs Premium Protection-garanti har utløpt for denne rekvisitaenheten, vises på statussiden for rekvisita eller den innebygde webserveren.

## Endre innstillingene for lite igjen

Du kan endre måten skriveren reagerer på når rekvisitaenheten har svært lite igjen. Du trenger ikke å angi disse innstillingene på nytt når du installerer en ny tonerkassett.

1. Bla til **Oppsett**-menyvisningen på startskjermbildet til skriverens kontrollpanel. Trykk på **Oppsett**-ikonet  for å åpne menyen.
2. Åpne disse menyene:
  - a. **Systemoppsett**
  - b. **Rekvisitainnstillinger**
  - c. **Svart kassett** eller **Fargekassetter**
  - d. **Svært lav-innstilling**
3. Velg ett av disse alternativene:

- Velg alternativet **Fortsett** for å konfigurere skriveren slik at den varslar deg når tonerkassetten har svært lite igjen, men likevel fortsetter å skrive ut.
- Velg alternativet **Stopp** for å konfigurere skriveren slik at den stanser utskriften til du har skiftet ut tonerkassetten.
- Velg alternativet **Spør** for å konfigurere skriveren slik at den slutter å skrive ut og ber deg om å skifte tonerkassett. Du kan bekrefte at beskjeden er mottatt, og fortsette utskriften. Et alternativ som kunden selv kan konfigurere på denne skriveren, er "Spør meg etter 100 sider, 200 sider, 300 sider, 400 sider eller aldri". Dette alternativet tilbys som en hjelp for kunden, og det gir ingen indikasjon på om disse sidene holder akseptabel utskriftskvalitet.

## For skrivere med faksfunksjon

Når skriveren er satt til alternativet **Stopp** eller **Spør**, er det en risiko for at fakser ikke blir skrevet ut når skriveren gjenopptar utskriften. Dette kan skje hvis skriveren har mottatt flere fakser enn minnet har plass til mens skriveren venter.

Hvis du velger alternativet **Fortsett** for tonerkassetter, kan skriveren skrive ut fakser uten avbrudd når den har passert terskelverdien Svært lite, men utskriftskvaliteten kan bli dårligere.

## Best. rekvisita

Tabell 9-2 Bestillingsalternativer

Bestillingsalternativer	Bestillingsinformasjon
Bestille rekvisita og papir	<a href="http://www.hp.com/go/suresupply">www.hp.com/go/suresupply</a>
Bestille gjennom leverandører av service eller kundestøtte	Kontakt en HP-autorisert leverandør av service eller kundestøtte.
Bestille ved hjelp av HPs innebygde webserver (EWS)	I en nettleser som støttes, angir du produktets IP-adresse eller vertsnavn i feltet for adresse/URL-adresse. HPs innebygde webserver har en kobling til webområdet HP SureSupply, som gir deg muligheten til å kjøpe originale HP-rekvisita.

# Skriveren mater papir feil

## Innføring

Følgende løsninger kan løse problemet hvis skriveren ikke henter papir fra skuffen eller henter flere ark av gangen. En av følgende situasjoner kan føre til papirstopp.

- [Produktet henter ikke papir](#)
- [Produktet henter flere papirark samtidig](#)
- [Dokumentmateren produserer papirstopp, forskyver papiret eller drar inn flere papirark](#)

## Produktet henter ikke papir

Hvis produktet ikke henter papir fra skuffen, kan du prøve følgende:

1. Åpne produktet og fjern eventuelt fastkjørt papir.
2. Legg i papir av riktig størrelse for jobben.
3. Kontroller at papirstørrelsen og typen er riktig angitt på produktets kontrollpanel.
4. Kontroller at papirskinnene i skuffen er tilpasset papirstørrelsen. Juster skinnene til riktig spor i skuffen.
5. Sjekk produktets kontrollpanel for å se om produktet venter på at du skal si fra at du har mottatt beskjed om å mate papiret manuelt. Legg i papir, og fortsett.
6. Valsene over skuffen kan være skitne. Tørk av valsene med en klut som ikke loer, og som er fuktet med varmt vann.

## Produktet henter flere papirark samtidig

Hvis produktet henter flere ark fra skuffen på én gang, kan du prøve følgende:

1. Ta papirbunken ut av skuffen, bøy den, roter den 180° og vend den. *Ikke luft papiret.* Legg papirbunken tilbake i skuffen.
2. Bruk bare papir som oppfyller HPs spesifikasjoner for dette produktet.
3. Bruk papir som ikke er skrukket, brettet eller skadet. Bruk om nødvendig papir fra en annen pakke.
4. Kontroller at skuffen ikke er overfylt. Hvis det er tilfelle, må du ta hele papirbunken ut av skuffen, ordne den og deretter legge en del av papiret tilbake i skuffen.
5. Kontroller at papirskinnene i skuffen er tilpasset papirstørrelsen. Juster skinnene til riktig spor i skuffen.
6. Sørg for at utskriftsmiljøet er innenfor de anbefalte spesifikasjonene.

## Dokumentmateren produserer papirstopp, forskyver papiret eller drar inn flere papirark



**MERK:** Denne informasjonen gjelder bare for multifunksjonsskrivere.

- Det kan være festet noe på originalen, for eksempel stifter eller selvklebende notater, som må fjernes.
- Kontroller at alle valsene er på plass, og at valsedekselet inne i dokumentmateren er lukket.
- Kontroller at dokumentmaterens toppdeksel er lukket.

- Det kan hende at papiret ikke ligger riktig. Rett opp papiret og juster papirførerne for å sentrere bunken.
- Papirskinnene må berøre sidene av papirbunken for at matingen skal fungere på riktig måte. Kontroller at papirbunken er rett, og at papirskinnene ligger inntil papirbunken.
- Innskuffen eller utskuffen for dokumentmateren inneholder kanskje mer enn det maksimale antallet ark. Kontroller at papirbunken får plass under papirskinnene i innskuffen, og fjern sidene fra utskuffen.
- Kontroller at det ikke er papirbiter, stifter, binderser eller annet smuss i papirbanen.
- Rengjør dokumentmatervalsene og skilleputen. Bruk komprimert luft eller en ren, løfri klut som er fuktet med varmt vann. Hvis papir fremdeles mates feil, bytter du ut valsene.
- Fra startskjermbildet på skriverens kontrollpanel blar du til og trykker på [Rekvisita](#)-knappen. Kontroller statusen til dokumentmattersettet, og bytt det ut ved behov.

# Fjerne fastkjørt papir

## Innføring

Følgende informasjon forklarer hvordan du fjerner fastkjørte papir fra produktet.

- [Papirstoppsteder](#)
- [Er det ofte papirstopp på skriveren?](#)
- [Fjerne fastkjørt papir i dokumentmateren](#)
- [Løse papirstopp i sporet for enkeltark \(skuff 1\)](#)
- [Fjerne fastkjørt papir i skuff 2](#)
- [Fjerne fastkjørt papir i bakre deksel og varmeelementområdet](#)
- [Fjerne fastkjørt papir i tosidigenheten \(bare modeller med tosidigenheter\)](#)
- [Fjerne fastkjørt papir i utskuffen](#)

## Papirstoppsteder

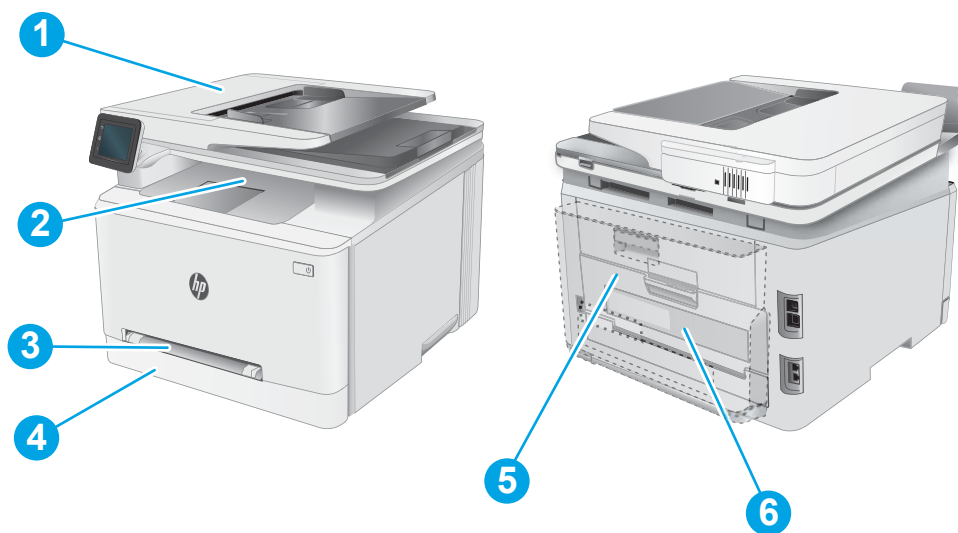

Tabell 9-3 Forklaring av papirstopplassering



Nummer	Beskrivelse
1	Dokumentmater
2	Utskuff
3	Prioritetesspor for enkeltark (skuff 1)
4	Skuff 2

Tabell 9-3 Forklaring av papirstopplassering (forts.)

Nummer	Beskrivelse
5	Bakre deksel og varmeelementområdet
6	Tosidigenhet (bare modeller med tosidigheter)

## Er det ofte papirstopp på skriveren?

Følg denne fremgangsmåten for å løse problemer med hyppig papirstopp. Hvis det første trinnet ikke løser problemet, fortsetter du med neste trinn til du har løst problemet.

1. Hvis papir har kjørt seg fast i produktet, må du fjerne det fastkjørte papiret og deretter skrive ut en konfigurasjonsside for å teste produktet.
2. Kontroller at skuffen er konfigurert for riktig papirtype og -størrelse på produktets kontrollpanel. Juster papirinnstillinger om nødvendig.
  - a. Velg **Oppsett** på startskjermbildet til skriverens kontrollpanel. Trykk på Oppsett-ikonet  for å åpne menyen.
  - b. Åpne disse menyene:
    - i. **Systemoppsett**
    - ii. **Papioppsett**
  - c. Velg skuffen fra listen.
  - d. Velg **Standard papirtype**, og velg deretter papirtypen som ligger i skuffen.
  - e. Velg **Standard papirstørrelse**, og velg deretter papirstørrelsen som ligger i skuffen.
3. Slå av produktet, vent 30 sekunder og slå det på igjen.
4. Skriv ut et renseark som fjerner overflødig toner fra innsiden av produktet.
  - a. Velg **Oppsett** på startskjermbildet til skriverens kontrollpanel. Trykk på Oppsett-ikonet  for å åpne menyen.
  - b. Velg **Service**-menyen.
  - c. Velg **Renseark**-knappen.
  - d. Legg i vanlig Letter- eller A4-papir når du blir bedt om det.  
Vent til renseprosessen er fullført. Kast siden som blir skrevet ut.
5. Skriv ut en konfigurasjonsside for å teste produktet.
  - a. Velg **Oppsett** på startskjermbildet til skriverens kontrollpanel. Trykk på Oppsett-ikonet  for å åpne menyen.
  - b. Åpne menyen **Rapporter**.
  - c. Velg **Konfigurasjonsrapport**.

Hvis ingen av disse trinnene løser problemet, kan det hende at produktet trenger service. Ta kontakt med HPs kundestøtte.

## Fjerne fastkjørt papir i dokumentmateren

Bruk følgende fremgangsmåter for å se etter papir på alle tenkelige steder knyttet til dokumentmateren. Når det oppstår papirstopp, kan kontrollpanelet vise følgende melding og en animasjon som bidrar til å løse opp papirstoppen.

1. Åpne dokumentmateredekelet.

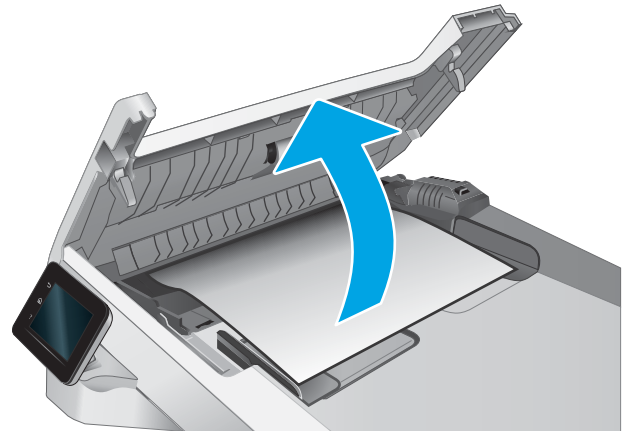

2. Fjern alt fastkjørt papir.

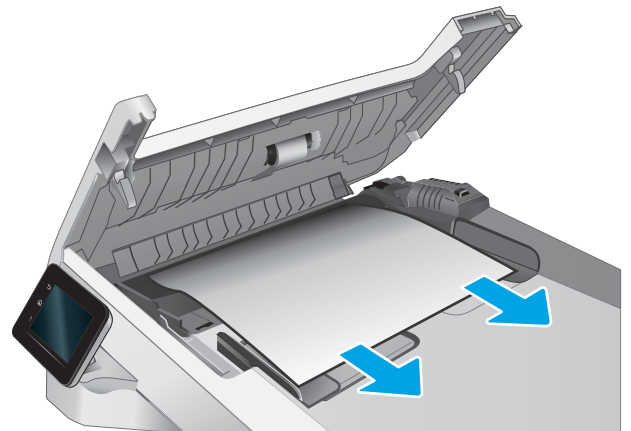

3. Lukk dokumentmaterdekslet.

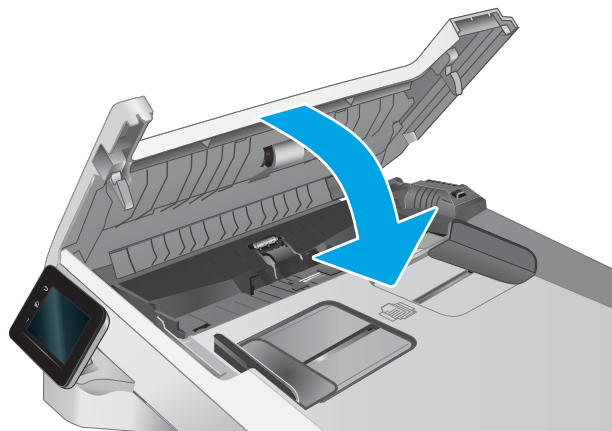

4. Løft dokumentmaterens innmatingskuff for å få bedre tilgang til dokumentmaterens utskuff, og fjern deretter eventuelt fastkjørt papir fra utskuffen.





5. Åpne skannerdekselet. Hvis det sitter fast papir bak den hvite plaststøtten, trekker du det forsiktig ut.



6. Senk skannerdekselet.



---

 **MERK:** Hvis du vil unngå fastkjørt papir, må du kontrollere at skinnene i dokumentmaterialet er plassert godt inntil dokumentet. Fjern alle stifter og binderser fra originaldokumentene.

 **MERK:** Originaldokumenter som er skrevet ut på tungt, glanset papir har større sannsynlighet for å kjøre seg fast enn dokumenter som er skrevet ut på vanlig papir.

---

## Løse papirstopp i sporet for enkeltark (skuff 1)

Følg denne fremgangsmåten for å fjerne fastkjørt papir i skuff 1. Når det oppstår papirstopp, kan kontrollpanelet vise følgende melding og en animasjon som bidrar til å løse opp papirstoppen.

1. Trekk skuff 2 helt ut av skriveren.



2. Trykk ned på sporet for enkeltark, og trekk ut skuffen.

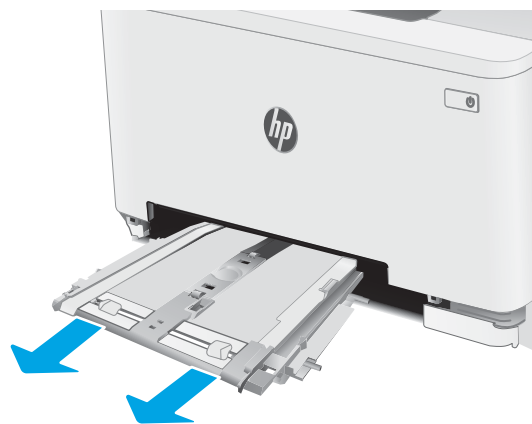

3. Trekk fastkjørt papir forsiktig ut av sporet for enkeltark.

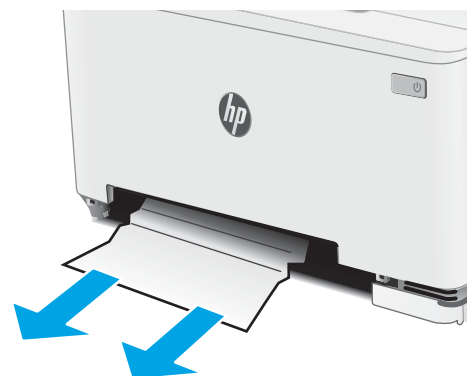

4. Sett skuffen for enkeltark inn i skriveren igjen.

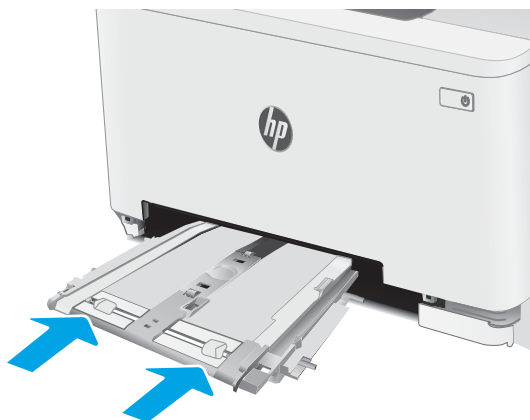

5. Sett inn skuff 2 igjen, og lukk den.



## Fjerne fastkjørt papir i skuff 2

Bruk følgende fremgangsmåter for å se etter papir på alle tenkelige steder knyttet til skuff 2. Når det oppstår papirstopp, kan kontrollpanelet vise følgende melding og en animasjon som bidrar til å løse opp papirstoppen.

1. Trekk skuffen helt ut av skriveren.

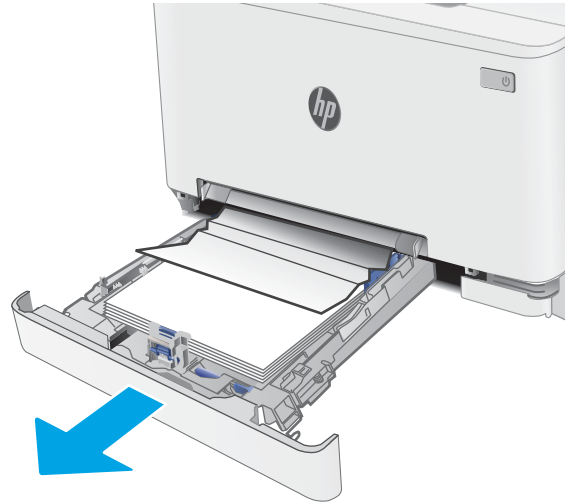

2. Fjern eventuelt fastkjørt eller ødelagt papir.

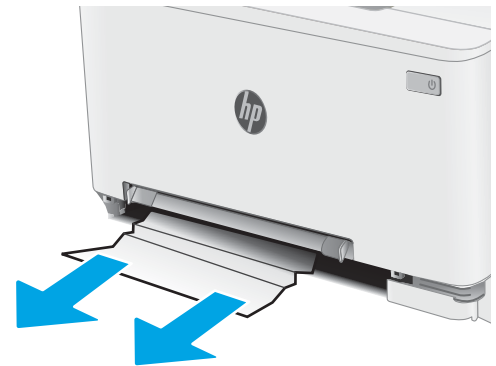

3. Hvis du ikke ser fastkjørt papir, eller hvis det er så langt inne i skuff 2 at det er vanskelig å fjerne, trykker du ned prioritetssporet for enkeltark og fjerner innmatingskuffen.

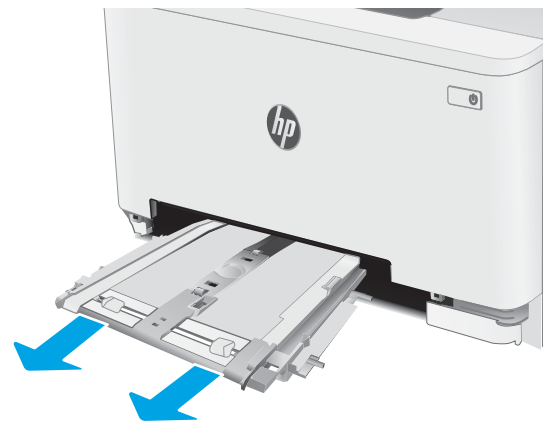

4. Fjern eventuelt fastkjørt eller ødelagt papir.

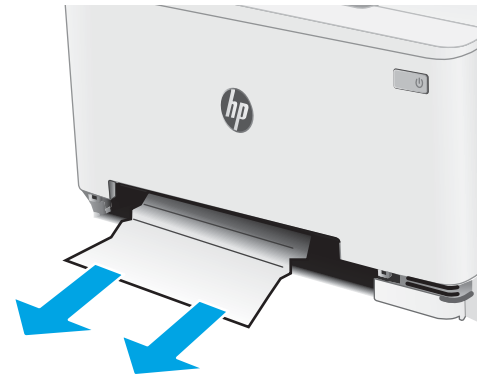

5. Sett skuffen for enkeltark inn i skriveren igjen.

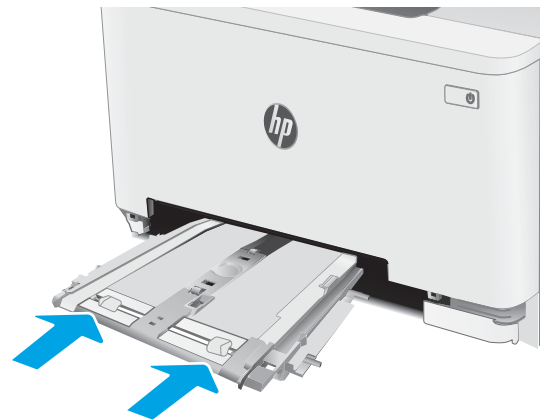

6. Sett inn skuff 2 igjen, og lukk den.



## Fjerne fastkjørt papir i bakre deksel og varmeelementområdet

Følg denne fremgangsmåten for å fjerne fastkjørt papir i bakdekslet og varmeelementområdet. Når det oppstår papirstopp, kan kontrollpanelet vise følgende melding og en animasjon som bidrar til å løse opp papirstoppen.

**⚠ FORSIKTIG:** Varmeelementet kan være varmt mens skriveren er i bruk. Vent til varmeelementet er avkjølt før du håndterer det.

1. Åpne bakdekslet.

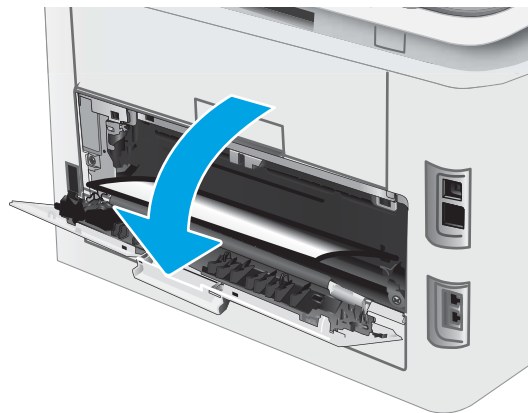

2. Trekk fastkjørt papir forsiktig ut av valsene i området ved det bakre dekselet.

**FORSIKTIG:** Varmeelementet kan være varmt mens skriveren er i bruk. Vent til varmeelementet er avkjølt før du håndterer det.

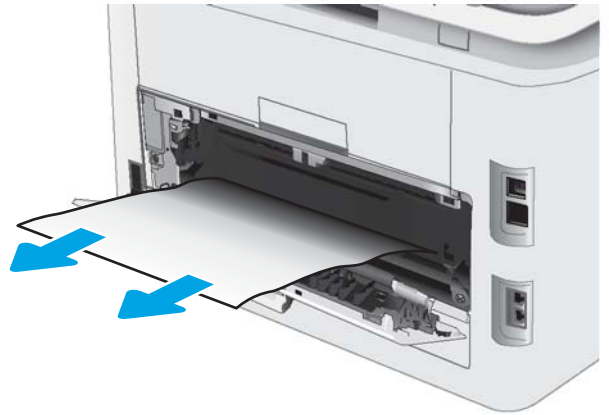

3. Lukk bakdekselet.

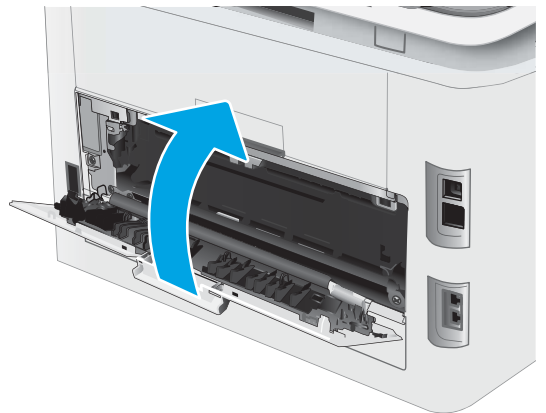

## Fjerne fastkjørt papir i tosidigenheten (bare modeller med tosidigenheter)

Følg denne fremgangsmåten for å fjerne fastkjørt papir i tosidigenheten. Når det oppstår papirstopp, kan kontrollpanelet vise følgende melding og en animasjon som bidrar til å løse opp papirstoppen.

**⚠ FORSIKTIG:** Varmeelementet kan være varmt mens skriveren er i bruk. Vent til varmeelementet er avkjølt før du håndterer det.

1. Åpne tosidigenheten på baksiden av skriveren.

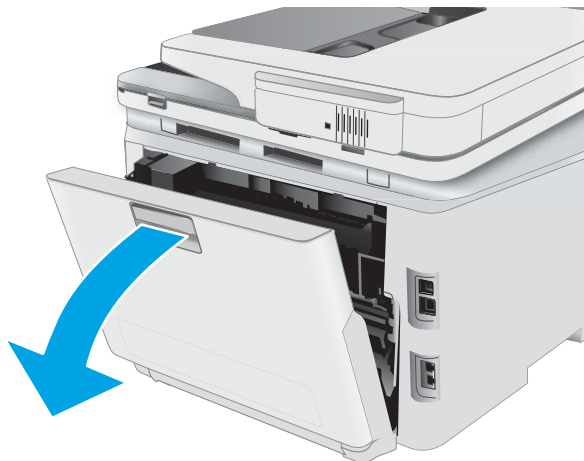



2. Fjern eventuelt fastkjørt eller ødelagt papir.

**FORSIKTIG:** Varmeelementet kan være varmt mens skriveren er i bruk. Vent til varmeelementet er avkjølt før du håndterer det.



3. Lukk tosidigenheten.



## Fjerne fastkjørt papir i utskuffen

Bruk følgende fremgangsmåte for å se etter fastkjørt papir på alle tenkelige steder knyttet til utskuffen. Når det oppstår papirstopp, kan kontrollpanelet vise følgende melding og en animasjon som bidrar til å løse opp papirstoppen.

**⚠ FORSIKTIG:** Varmeelementet kan være varmt mens skriveren er i bruk. Vent til varmeelementet er avkjølt før du håndterer det.

1. Åpne bakdekselet.

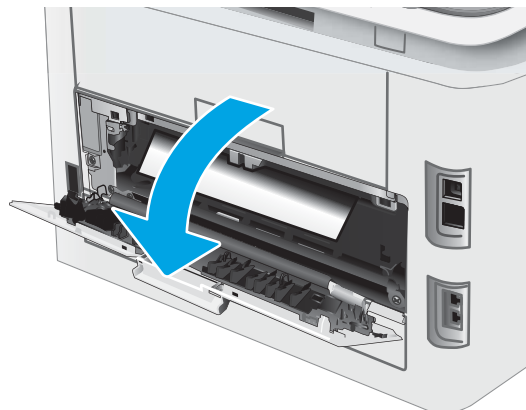

2. Hvis papir er synlig i utskuffen, tar du tak i den ene siden av arket og fjerner det. Bruk begge hender for å unngå å rive papiret.



3. Trekk fastkjørt papir forsiktig ut av valsene i området ved det bakre dekselet.

**FORSIKTIG:** Varmeelementet kan være varmt mens skriveren er i bruk. Vent til varmeelementet er avkjølt før du håndterer det.

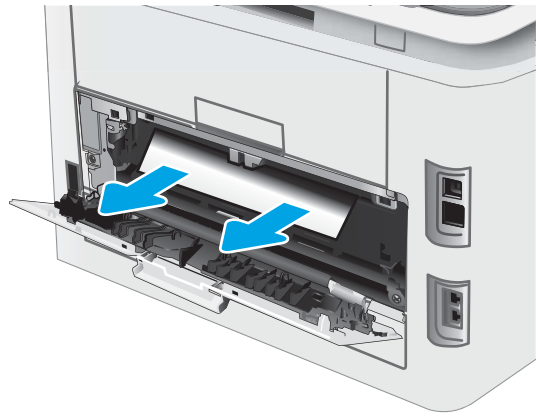

4. Lukk bakdekselet.

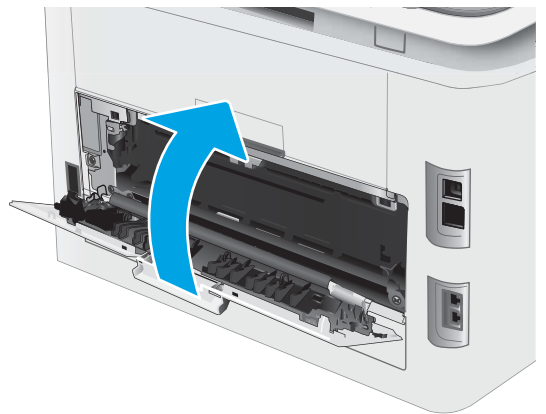

# Forbedre utskriftskvaliteten

- [Innføring](#)
- [Oppdatere skriverens fastvare](#)
- [Skrive ut fra et annet program](#)
- [Kontrollere papirtypeinnstillingen for utskriftsjobben](#)
- [Kontrollerer tonerkassetstatusen](#)
- [Skrive ut et renseark](#)
- [Se etter skader på tonerkassetten\(e\)](#)
- [Kontrollere papiret og utskriftsmiljøet](#)
- [Prøve en annen skriverdriver](#)
- [Kontrollere EconoMode-innstillingene](#)
- [Justere utskriftstetthet](#)
- [Kalibrere skriveren til å justere fargene](#)
- [Justere fargeinnstillinger \(Windows\)](#)
- [Skriv ut og tolk utskriftskvalitetssiden](#)

## Innføring

Nedenfor finner du hjelp til feilsøking av problemer med utskriftskvaliteten, inkludert følgende problemer:

- Blekkflekker
- Uklar utskrift
- Mørk utskrift
- Lys utskrift
- Striper
- Manglende toner
- Prikker med toner på arket
- Løs toner
- Skjeve bilder

Du kan muligens løse disse og andre problemer knyttet til utskriftskvalitet ved å prøve løsningene nedenfor i den angitte rekkefølgen.

Du finner mer informasjon om hvordan du løser spesifikke bildedefekter, i delen Løse problemer med utskriftskvaliteten i denne brukerhåndboken.

## Oppdatere skriverens fastvare

Prøv å oppgradere skriverfastvaren. Du finner mer informasjon i delen Oppdater fastvaren i denne brukerhåndboken.

## Skrive ut fra et annet program

Prøv å skrive ut fra et annet brukerprogram. Hvis siden skrives ut riktig, ligger årsaken til problemet i programmet du skrev ut fra.

## Kontrollere papirtypeinnstillingen for utskriftsjobben

Kontroller papirtypeinnstillingene når du skriver ut fra et program og de utskrevne sidene har tonersøl, uklart eller mørkt trykk, krøllet papir, spredte tonerflekker, løs toner eller små områder med manglende toner.

### Kontrollere skriverens papirtypeinnstilling

1. Åpne skuffen.
2. Kontroller at riktig papirtype er lagt i skuffen.
3. Lukk skuffen.
4. Følg instruksjonene på kontrollpanelet for å kontrollere eller endre papirtypeinnstillingene for skuffen.

### Kontrollere papirtypeinnstillingen (Windows)

1. Velg alternativet **Skriv ut** ved hjelp av programmet.
2. Velg skriveren, og klikk på **Egenskaper** eller **Innstillinger**.
3. Klikk på kategorien **Papir/kvalitet**.
4. I nedtrekkslisten **Papirtype** klikker du på **Mer....**
5. Utvid listen med alternativene for **Type er..** alternativer.
6. Utvid kategorien med papirtyper som best beskriver papiret.
7. Velg alternativet for papirtypen du bruker, og klikk på **OK**.
8. Klikk på **OK** for å lukke dialogboksen **Dokumentegenskaper**. I dialogboksen **Skriv ut** klikker du på **OK** for å skrive ut jobben.

### Kontrollere papirtypeinnstillingen (macOS)

1. Klikk på **Fil**-menyen og deretter på **Skriv ut**.
2. På **Skriver**-menyen velger du skriveren.
3. Skriverdriveren viser menyen **Kopier og sider** som standard. Åpne nedtrekkslisten, og klikk deretter på menyen **Etterbehandling**.
4. Velg en type fra nedtrekkslisten **Papirtype**.
5. Klikk på **Skriv ut**.

## Kontroller tonerkassettstatusen

Følg denne fremgangsmåten for å kontrollere beregnet gjenværende levetid for tonerkassetten, og hvis aktuelt, statusen for andre utskiftbare deler.

### Trinn 1: Skrive ut statussiden for rekvisita

1. Velg **Oppsett**-menyen fra startskjermen på skriverens kontrollpanel.
2. Velg **Rapporter**.
3. Velg **Rekvisitastatus**.

### Trinn 2: Kontroller rekvisitastatusen

1. Se statusrapporten for rekvisita for å kontrollere beregnet gjenværende levetid i prosent for tonerkassetten, og hvis aktuelt, statusen for andre utskiftbare deler.

Det kan oppstå problemer med utskriftskvaliteten hvis du bruker en tonerkassett som nærmer seg slutten av den beregnede levetiden. Rekvisitastatussiden viser når det er svært lite igjen i en rekvisitaenhet.

HPs Premium Protection-garanti utløper når en melding som indikerer at HPs Premium Protection-garanti har utløpt for denne rekvisitaenheten, vises på statussiden for rekvisita eller den innebygde webserveren.

Tonerkassetten må ikke byttes nå med mindre utskriftskvaliteten ikke lenger er tilfredsstillende. Du bør ha en ny tonerkassett klar, slik at du kan skifte kassetten når utskriftskvaliteten ikke lenger er tilfredsstillende.

Hvis du fastslår at du må bytte en tonerkassett eller en annen utskiftbar del, viser rekvisitastatussiden en liste over originale HP-denumre.

2. Kontroller om du bruker en original HP-kassett.

En original HP-tonerkassett har HP-logoen eller HP på seg. Hvis du vil ha mer informasjon om identifisering av HP-rekvisita, kan du gå til [www.hp.com/go/learnaboutsupplies](http://www.hp.com/go/learnaboutsupplies).

## Skrive ut et renseark

Under utskriftsprosessen kan papir-, toner- og støvpartikler akkumuleres inne i skriveren og forårsake kvalitetsproblemer, for eksempel tonerprikker eller flekker, streker, linjer eller repeterte merker.

Bruk denne fremgangsmåten for å skrive ut et renseark:

1. Velg **Oppsett**-menyen fra startskjermen på skriverens kontrollpanel.
2. Velg disse menyene:
  - a. **Service**
  - b. **Renseark**
3. Legg i vanlig Letter- eller A4-papir når du blir bedt om det, og velg deretter **OK**.

Meldingen **Rengjør** vises på skriverens kontrollpanel. Vent til renseprosessen er fullført. Kast siden som blir skrevet ut.

## Se etter skader på tonerkassetten(e)

Følg denne fremgangsmåten for å inspisere hver tonerkassett.

1. Ta tonerkassetten ut av skriveren, og kontroller at forseglingsstapen er fjernet.
2. Kontroller om minnebrikken er skadet.
3. Undersøk overflaten på den grønne bildetrommelen.

---

 **FORSIKTIG:** Ikke ta på bildetrommelen. Fingeravtrykk på bildetrommelen kan gi problemer med utskriftskvaliteten.

---

4. Skift tonerkassetten hvis det er riper, fingermerker eller andre skader på bildetrommelen.
5. Sett tonerkassetten på plass igjen, og skriv ut noen sider for å se om problemet er løst.

## Kontrollere papiret og utskriftsmiljøet

### Trinn 1: Bruke papir som oppfyller HPs spesifikasjoner

Noen problemer med utskriftskvaliteten skyldes bruk av papir som ikke oppfyller HPs spesifikasjoner.

- Bruk alltid papir av en type og vekt som støttes av denne skriveren.
- Bruk papir av god kvalitet uten kutt, hakk, rifter, flekker, løse partikler, støv, skrukker, porer, stifter eller bøyde eller brettede kanter.
- Bruk papir som ikke allerede er brukt til utskrift.
- Bruk papir som ikke inneholder metallisk materiale, for eksempel glitter.
- Bruk papir som er beregnet på laserskrivere. Ikke bruk papir som er beregnet bare på blekkskrivere.
- Ikke bruk for grovt papir. Glattere papir gir generelt bedre utskriftskvalitet.

### Trinn 2: Kontrollere miljøet

Miljøet kan ha en direkte påvirkning på utskriftskvaliteten, og er en vanlig årsak til problemer med utskriftskvaliteten eller papirmating. Prøv følgende løsninger:

- Flytt skriveren vekk fra plasseringer der det er trekk, for eksempel ventiler eller åpne vinduer eller dører.
- Sørg for at skriveren ikke utsettes for temperaturer eller nivåer av luftfuktighet som ligger utenfor skriverens spesifikasjoner.
- Ikke plasser skriveren på et innelukket område, for eksempel inne i et skap.
- Plasser skriveren på et stødig, flatt underlag.
- Fjern alt som blokkerer for luftventilene på skriveren. Skriveren trenger god luftflyt på alle sider, inkludert toppen.
- Beskytt skriveren mot luftpartikler, støv, damp, fett eller andre elementer som kan etterlate rester inne i skriveren.

### Trinn 3: Angi individuell skufftilpasning

Følg denne enkle fremgangsmåten når tekst eller bilder ikke er sentrert eller plassert riktig på den utskrevne siden når du skriver ut fra bestemte skuffer.

1. Velg **Oppsett**-menyen fra startskjermen på skriverens kontrollpanel.
2. Velg disse menyene:
  - a. **Systemoppsett**
  - b. **Utskriftskvalitet**
  - c. **Endre justering**
  - d. **Skriv ut testside**
3. Velg skuffen som skal justeres, og følg instruksjonene på de utskrevne sidene.
4. Skriv ut testsiden på nytt for å kontrollere resultatene. Foreta flere justeringer hvis det er nødvendig.
5. Velg **OK** for å lagre de nye innstillingene.

### Prøve en annen skriverdriver

Prøv å bruke en annen skriverdriver når du skriver ut fra et program og de utskrevne sidene har uventede linjer i grafikken, tekst som mangler, bilder som mangler, feil formatering eller skrifter som er byttet ut.

Last ned og installer en ev følgende drivere fra HPs nettsted: [www.hp.com/support/ljM282MFP](http://www.hp.com/support/ljM282MFP).

Tabell 9-4 Skriverdrivere

Driver	Beskrivelse
HP PCL6-driver	Hvis denne skrivervespesifikke skriverdriveren er tilgjengelig, støtter den eldre operativsystemer som Windows® XP og Windows Vista®. Hvis du vil se en liste over støttede operativsystemer, kan du gå til <a href="http://www.hp.com/go/support">www.hp.com/go/support</a> .
HP PCL 6-driver	Denne skrivervespesifikke skriverdriveren støtter Windows 7 og nyere operativsystemer som støtter versjon 3-drivere. Hvis du vil se en liste over støttede operativsystemer, kan du gå til <a href="http://www.hp.com/go/support">www.hp.com/go/support</a> .
HP PCL-6-driver	Denne produktspesifikke skriverdriveren støtter Windows 8 og nyere operativsystemer som støtter versjon 4-drivere. Hvis du vil se en liste over støttede operativsystemer, kan du gå til <a href="http://www.hp.com/go/support">www.hp.com/go/support</a> .
HP UPD PS-driver	<ul style="list-style-type: none"><li>• anbefales for utskrifter med Adobe®-programvare eller med annen programvare som bruker mye grafikk</li><li>• gir støtte for utskrifter med PostScript-emuleringsbehov eller støtte for PostScript-flashskrift</li></ul>
HP UPD PCL 6	<ul style="list-style-type: none"><li>• anbefales for utskrift i alle Windows-miljøer</li><li>• gir den generelt beste hastigheten, utskriftskvaliteten og skriverfunksjonsstøtten for de fleste brukere</li><li>• utviklet for å fungere sammen med Windows Graphic Device Interface (GDI) for best hastighet i Windows-miljøer</li><li>• er kanskje ikke fullstendig kompatibel med tredjepartsprogrammer eller egendefinerte programmer som er basert på PCL 5</li></ul>



## Kontrollere EconoMode-innstillingene

HP anbefaler ikke konstant bruk av EconoMode. Hvis EconoMode brukes hele tiden, kan det hende at tonerinnholdet varer lenger enn de mekaniske komponentene i tonerkassetten. Hvis utskriftskvaliteten svekkes og ikke lenger er tilfredsstillende, bør du vurdere å bytte ut tonerkassetten.

 **MERK:** Denne funksjonen er tilgjengelig med PCL 6-skriverdriveren til Windows. Hvis du ikke bruker den driveren, kan du aktivere funksjonen ved hjelp av HPs innebygde webserver.

Følg disse trinnene hvis hele siden er for mørk eller for lys.



1. Velg alternativet **Skriv ut** ved hjelp av programmet.
2. Velg skriveren, og klikk på **Egenskaper** eller **Innstillinger**.
3. Klikk på kategorien **Papir/kvalitet**, og finn området **Utskriftskvalitet**.
4. Hvis hele siden er for mørk, kan du bruke disse innstillingene:
  - Velg alternativet **600 dpi**, hvis det er tilgjengelig.
  - Velg avmerkingsboksen **EconoMode** for å aktivere den.

Hvis hele siden er for lys, kan du bruke disse innstillingene:

- Velg alternativet **FastRes 1200**, hvis det er tilgjengelig.
  - Fjern merket i avmerkingsboksen **EconoMode** for å deaktivere den.
5. Klikk på **OK** for å lukke dialogboksen **Dokumentegenskaper**. I dialogboksen **Skriv ut** klikker du på **OK** for å skrive ut jobben.

## Justere utskriftstetthet

Bruk følgende fremgangsmåte for å justere utskriftstettheten.

1. Åpne HPs innebygde webserver (EWS):
  - a. På startskjermbildet på skriverens kontrollpanel, velger du Nettverk-knappen  eller Trådløs-knappen  for å vise IP-adressen eller vertsnavnet.
  - b. Åpne en nettleser, og skriv inn IP-adressen eller vertsnavnet nøyaktig slik det vises på skriverens kontrollpanel, i adressefeltet i nettleseren. Trykk på **Enter** på tastaturet. Den innebygde webserveren åpnes.

 <https://10.10.XX.XXX/>

 **MERK:** Hvis nettleseren viser en melding om at det kanskje ikke er trygt å besøke nettstedet, velger du alternativet for å fortsette til nettstedet. Datamaskinen skades ikke av å besøke dette nettstedet.

2. Klikk på kategorien **System**, og velg deretter siden **Utskriftstetthet**.
3. Velg riktige innstillinger for utskriftstetthet.
4. Klikk på **Bruk** for å lagre endringene.

## Kalibrere skriveren til å justere fargene

Kalibrering er en skriverfunksjon som optimaliserer utskriftskvaliteten.

Følg disse trinnene for å løse utskriftskvalitetsproblemer, for eksempel forskjøvet farge, fargede skygger, uskarp grafikk eller andre utskriftskvalitetsproblemer.

1. Velg **Oppsett**-menyen fra startskjermen på skriverens kontrollpanel.
2. Velg disse menyene:
  - a. **Systemoppsett**
  - b. **Utskriftskvalitet**
  - c. **Fargekalibrering**
  - d. **Kalibrer nå**
3. **Bare kontrollpaneler med to linjer:** Velg **OK** for å starte kalibreringsprosessen.
4. En melding om **Kalibrering** vises på skriverens kontrollpanel. Kalibreringsprosessen tar noen få minutter. Ikke slå av skriveren før kalibreringen er avsluttet. Vent mens skriveren kalibreres, og prøv deretter å skrive ut på nytt.

## Justere fargeinnstillinger (Windows)

Når du skriver ut fra et program, kan du følge disse trinnene hvis fargene på den utskrevne siden ikke samsvarer med fargene på skjermen, eller hvis fargene på den utskrevne siden ikke er tilfredsstillende.

### Endre fargealternativer

1. Velg alternativet **Skriv ut** ved hjelp av programmet.
2. Velg skriveren, og klikk på **Egenskaper** eller **Innstillinger**.
3. Klikk kategorien **Farge**.
4. Klikk på alternativet **Skriv ut i gråskala** for å skrive ut et fargedokument i svart og gråtoner. Bruk dette alternativet til å skrive ut fargedokumenter som skal kopieres eller fakses. Du kan også bruke dette alternativet til å skrive ut kladdemark eller for å redusere bruken av fargetoner.
5. Klikk på **OK** for å lukke dialogboksen **Dokumentegenskaper**. I dialogboksen **Skriv ut** klikker du på **OK** for å skrive ut jobben.

## Skriv ut og tolk utskriftskvalitetssiden

1. Velg **Oppsett**-menyen fra startskjermen på skriverens kontrollpanel.
2. Velg **Rapporter**-menyen.
3. Velg elementet **Utskriftskvalitetsside**.

Denne siden inneholder fem fargestriper som er delt inn i fire grupper som vist på følgende illustrasjon. Ved å kontrollere hver gruppe kan du isolere problemet til en bestemt tonerkassett.

Figur 9-1 Utskriftskvalitetsside

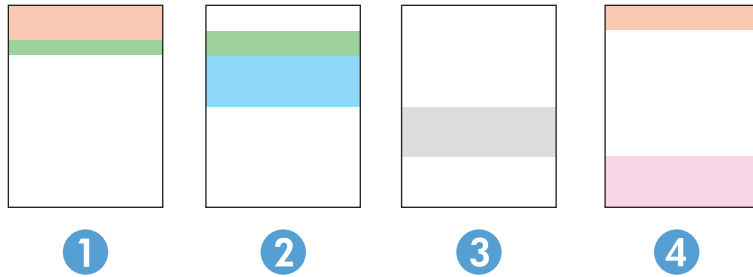

Tabell 9-5 Forklaring av utskriftskvalitetsside

Del	Tonerkassett
1	Gul
2	Cyan
3	Svart
4	Magenta

- Hvis det forekommer prikker eller streker i én av gruppene, må du skifte den tilhørende tonerkassetten.
- Hvis det forekommer prikker i flere enn én gruppe, må du skrive ut et renseark. Hvis dette ikke løser problemet, må du se etter om prikkene alltid er av samme farge, for eksempel magenta prikker i alle de fem fargestripene. Hvis alle prikkene er av samme farge, må du skifte den tonerkassetten.
- Kontakt HP hvis det forekommer streker i flere av fargestripene. Da er det sannsynligvis en annen komponent enn tonerkassetten som er årsaken til problemet.

# Løse problemer med utskriftskvaliteten

- [Innføring](#)
- [Feilsøke problemer med utskriftskvaliteten](#)



## Innføring

Nedenfor finner du hjelp til feilsøking for å løse problemer med bildedefekter, inkludert følgende defekter:



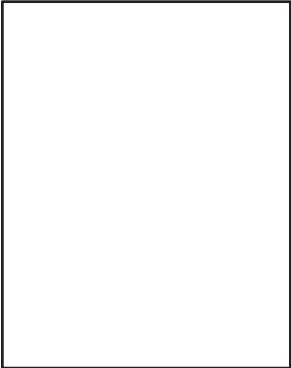

- Lys utskrift
- Grå bakgrunn eller mørk utskrift
- Tomme sider
- Svarte side
- Mørke eller lyse bånd
- Mørke eller lyse striper
- Manglende toner
- Skjeve bilder
- Farger som ikke er på rett sted
- Krøllete papir

## Feilsøke problemer med utskriftskvaliteten

Tabell 9-6 Hurtigreferanse for bildefeiltabellen

Feil	Feil	Feil
<a href="#">Tabell 9-7 Lys utskrift på side 130</a> 	<a href="#">Tabell 9-8 Grå bakgrunn eller mørk utskrift på side 131</a> 	<a href="#">Tabell 9-9 Tom side – ingen utskrift på side 131</a> 

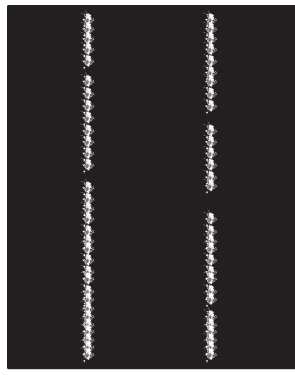
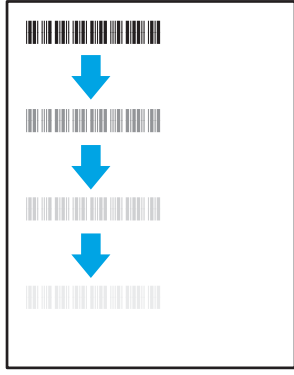
Tabell 9-6 Hurtigreferanse for bildefeiltabellen (forts.)

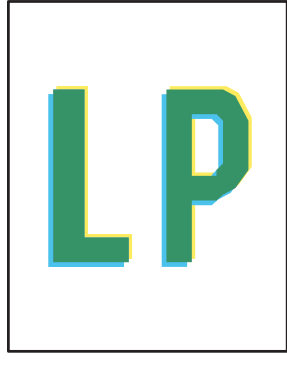
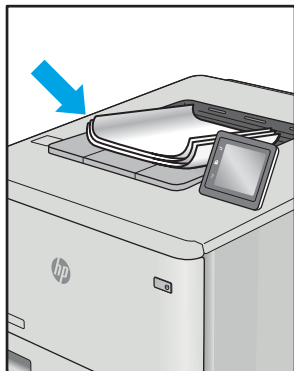
Feil	Feil	Feil
<a href="#">Tabell 9-10 Svart side på side 132</a>	<a href="#">Tabell 9-11 Båndfeil på side 132</a>	<a href="#">Tabell 9-12 Stripefeil på side 133</a>
		
<a href="#">Tabell 9-13 Feil med feste-/varmeelement på side 134</a>	<a href="#">Tabell 9-14 Feil med plassering av bilde på side 134</a>	<a href="#">Tabell 9-15 Feil med fargeplanregistrering (bare fargemodeller) på side 135</a>
		
<a href="#">Tabell 9-16 Utskriftsfeil på side 135</a>		
		

Bildefeil kan ofte løses på samme måte, uansett årsak. Bruk følgende trinn som utgangspunkt for å løse problemer med bildefeil.

1. Skriv ut dokumentet på nytt. Feil i utskriftskvaliteten kan være periodiske problemer eller forsvinne fullstendig ved å fortsette utskriften.
2. Kontroller tilstanden på kassetten/kassettene. Hvis det er **svært lite** igjen i en tonerkassett (den har gått forbi levetiden), må du bytte ut kassetten.
3. Kontroller at innstillingene for utskriftsmodusen og driveren for skuffen samsvarer med utskriftsmaterialet som ligger i skuffen. Prøv å bruke et annet utskriftsmateriale eller en annen skuff. Prøv å bruke en annen utskriftsmodus.
4. Kontroller at skriveren er innenfor riktig område for temperatur/fuktighet.
5. Kontroller at papirtype, størrelse og vekt støttes av skriveren. Du finner en liste over støttede papirstørrelser og -typer for skriveren på støttesiden for utskrift på [support.hp.com](http://support.hp.com).



**MERK:** Termen «fiksering» refererer til delen av utskriftsprosessen der toneren festes til papiret.

Følgende eksempler viser papir i Letter-størrelse som har gått gjennom skriveren med kortsiden først.

**Tabell 9-7 Lys utskrift**

Beskrivelse	Eksempel	Mulige løsninger
<p><b>Lys utskrift:</b></p> <p>Det utskrevne innholdet på hele siden er lyst eller falmet.</p>		<ol style="list-style-type: none"> <li>1. Skriv ut dokumentet på nytt.</li> <li>2. Fjern kassetten, og rist på den for å omfordele toneren. Sett tonerkassetten inn i skriveren igjen, og lukk frontdekelet. Hvis du vil ha en grafisk fremstilling av denne prosedyren, kan se <b>Bytte tonerkassetter</b>.</li> <li>3. <b>Bare svart/hvitt-modeller:</b> Kontroller at Economode-innstillingen er deaktivert på skriverens kontrollpanel og i skriverdriveren.</li> <li>4. Pass på at kassetten er riktig satt inn.</li> <li>5. Skriv ut en statusside for rekvisita, og kontroller gjenværende levetid og bruk for tonerkassetten.</li> <li>6. Skift blekkpatronen.</li> <li>7. Hvis problemet vedvarer, kan du gå til <a href="http://support.hp.com">support.hp.com</a>.</li> </ol>

Tabell 9-8 Grå bakgrunn eller mørk utskrift

Beskrivelse	Eksempel	Mulige løsninger
<p><b>Grå bakgrunn eller mørk utskrift:</b></p> <p>Bildet eller teksten er mørkere enn forventet.</p>		<ol style="list-style-type: none"><li>1. Kontroller at papiret i skuffene ikke allerede er kjørt gjennom skriveren.</li><li>2. Bruk en annen papirtype.</li><li>3. Skriv ut dokumentet på nytt.</li><li>4. <b>Bare svart/hvitt-modeller:</b> Åpne <a href="#">Juster tonertetthet</a>-menyen på startskjermbildet til skriverens kontrollpanel, og juster deretter tonertettheten til et lavere oppløsningsnivå.</li><li>5. Kontroller at skriveren er innenfor riktig område for temperatur og fuktighet.</li><li>6. Skift blekkpatronen.</li><li>7. Hvis problemet vedvarer, kan du gå til <a href="http://support.hp.com">support.hp.com</a>.</li></ol>

Tabell 9-9 Tom side – ingen utskrift

Beskrivelse	Eksempel	Mulige løsninger
<p><b>Tom side – ingen utskrift:</b></p> <p>Siden er helt tom og inneholder ingen utskrift.</p>		<ol style="list-style-type: none"><li>1. Kontroller at kassetten er ekte HP-kassetter.</li><li>2. Pass på at kassetten er riktig satt inn.</li><li>3. Skriv ut med en annen kasset.</li><li>4. Kontroller papirtypen i papirskuffen, og juster skriverinnstillingene til å samsvare med papirtypen. Hvis nødvendig kan du velge en lysere papirtype.</li><li>5. Hvis problemet vedvarer, kan du gå til <a href="http://support.hp.com">support.hp.com</a>.</li></ol>

Tabell 9-10 Svart side

Beskrivelse	Eksempel	Mulige løsninger
<p><b>Svart side:</b></p> <p>Hele siden er svart.</p>		<ol style="list-style-type: none"> <li>1. Inspiser kassetten visuelt og se etter skader.</li> <li>2. Pass på at kassetten er riktig satt inn.</li> <li>3. Skift blekkpatronen</li> <li>4. Hvis problemet vedvarer, kan du gå til <a href="http://support.hp.com">support.hp.com</a>.</li> </ol>

Tabell 9-11 Båndfeil

Beskrivelse	Eksempel	Mulige løsninger
<p><b>Gjentatte brede striper og impulsstriper:</b></p> <p>Mørke eller lyse striper som gjentas nedover hele siden. De kan være skarpe eller myke. Feilen vises bare i områder som skal fylles inn, ikke i tekst eller deler uten utskrift.</p>		<ol style="list-style-type: none"> <li>1. Skriv ut dokumentet på nytt.</li> <li>2. Prøv å skrive ut fra en annen skuff.</li> <li>3. Skift blekkpatronen.</li> <li>4. Bruk en annen papirtype.</li> <li>5. <b>Bare Enterprise-modellene:</b> Åpne <a href="#">Justere papirtyper</a>-menyen på startskjermbildet til skriverens kontrollpanel, og velg deretter en utskriftsmodus som er utformet for et litt tyngre utskriftsmateriale enn det du bruker. Dette reduserer utskriftshastigheten og kan forbedre utskriftskvaliteten.</li> <li>6. Hvis problemet vedvarer, kan du gå til <a href="http://support.hp.com">support.hp.com</a>.</li> </ol>

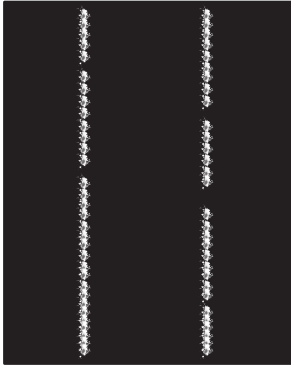
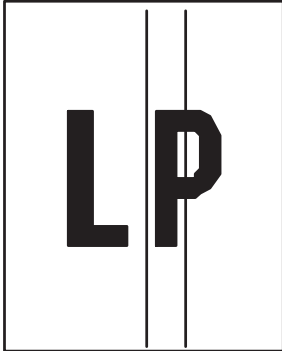

Tabell 9-12 Stripefeil

Beskrivelse	Eksempel	Mulige løsninger
<p><b>Lyse loddrette striper:</b></p> <p>Lyse striper som vanligvis går langs hele siden. Feilen vises bare i områder som skal fylles inn, ikke i tekst eller deler uten utskrift.</p>		<ol style="list-style-type: none"><li>1. Skriv ut dokumentet på nytt.</li><li>2. Fjern kassetten, og rist på den for å omfordele toneren.</li><li>3. Hvis problemet vedvarer, kan du gå til <a href="http://support.hp.com">support.hp.com</a>.</li></ol> <p><b>MERK:</b> Både lyse og mørke loddrette striper kan oppstå hvis utskriftsmiljøet er utenfor angitte verdiområdet for temperatur eller fuktighet. Se i skriverens miljømessige spesifikasjoner for tillatte nivåer for temperatur og fuktighet.</p>
<p><b>Mørke loddrette striper og rengjøringsstriper fra overføringsbeltet (bare fargemodeller):</b></p> <p>Mørke striper som går nedover hele siden. Feilen kan oppstå hvor som helst på siden; i områder med fyllmønster eller i områdene uten utskrift.</p>		<ol style="list-style-type: none"><li>1. Skriv ut dokumentet på nytt.</li><li>2. Fjern kassetten, og rist på den for å omfordele toneren.</li><li>3. Skriv ut et renseark.</li><li>4. Kontroller tonernivået i kassetten.</li><li>5. Hvis problemet vedvarer, kan du gå til <a href="http://support.hp.com">support.hp.com</a>.</li></ol>

Tabell 9-13 Feil med feste-/varmeelement

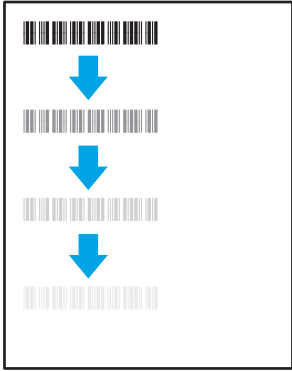
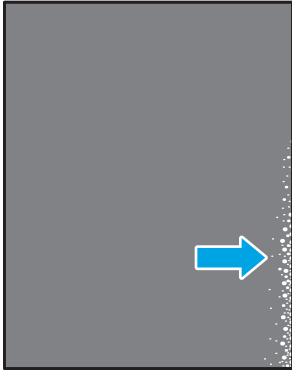
Beskrivelse	Eksempel	Mulige løsninger
<p><b>Varmeelementforskyvning (skygge):</b></p> <p>Litt skygger eller forskyvninger av bildet gjentas nedover siden. Det gjentatte bildet kan falme for hver gjentakelse.</p>		<ol style="list-style-type: none"> <li>1. Skriv ut dokumentet på nytt.</li> <li>2. Kontroller papirtypen i papirskuffen, og juster skriverinnstillingene til å samsvare med papirtypen. Hvis nødvendig kan du velge en lysere papirtype.</li> <li>3. Hvis problemet vedvarer, kan du gå til <a href="http://support.hp.com">support.hp.com</a>.</li> </ol>
<p><b>Dårlig fiksering:</b></p> <p>Toner slites av langs sidene på arket. Denne feilen er mer vanlig på kantene på jobber med høy dekning og på lyse utskriftsmaterialer, men det kan oppstå hvor som helst på siden.</p>		<ol style="list-style-type: none"> <li>1. Skriv ut dokumentet på nytt.</li> <li>2. Kontroller papirtypen i papirskuffen, og juster skriverinnstillingene til å samsvare med papirtypen. Hvis nødvendig kan du velge en tyngre papirtype.</li> <li>3. <b>Bare Enterprise-modellene:</b> Åpne <b>Kant til kant</b>-menyen på skriverens kontrollpanel, og velg deretter <b>Normal</b>. Skriv ut dokumentet på nytt.</li> <li>4. <b>Bare Enterprise-modellene:</b> Velg <b>Inkluder marger automatisk</b> på skriverens kontrollpanel, og skriv deretter ut dokumentet på nytt.</li> <li>5. Hvis problemet vedvarer, kan du gå til <a href="http://support.hp.com">support.hp.com</a>.</li> </ol>

Tabell 9-14 Feil med plassering av bilde

Beskrivelse	Eksempel	Mulige løsninger
<p><b>Marger og forskyvninger:</b></p> <p>Bildet er ikke midtstilt, eller det er forskyvnet på siden. Feilen oppstår når papiret ikke blir riktig plassert når det trekkes ut av skuffen og flyttes gjennom papirbanen.</p>		<ol style="list-style-type: none"> <li>1. Skriv ut dokumentet på nytt.</li> <li>2. Fjern papiret og legg inn arkene på nytt i skuffen. Kontroller at alle margene er jevne på alle sider.</li> <li>3. Kontroller at toppen av papirbunken er under indikatoren for full skuff. Ikke overfyll skuffen.</li> <li>4. Kontroller at papirsinnene er justert for riktig papirstørrelse. Ikke juster papirsinnene tett inntil papirbunken. Juster dem til hakkene eller markeringene i skuffen.</li> <li>5. Hvis problemet vedvarer, kan du gå til <a href="http://support.hp.com">support.hp.com</a>.</li> </ol>

Tabell 9-15 Feil med fargeplanregistrering (bare fargemodeller)

Beskrivelse	Eksempel	Mulige løsninger
<p><b>Fargeplanregistrering:</b></p> <p>Én eller flere farger på planene er ikke på linje med de andre fargeplanene. Feilen skjer primært med guldfargen.</p>		<ol style="list-style-type: none"> <li>1. Skriv ut dokumentet på nytt.</li> <li>2. Kalibrer skriveren fra skriverens kontrollpanel.</li> <li>3. Hvis en kassett har <b>svært lite</b> igjen, eller utskriften er svært falmet, må du bytte ut tonerkassetten.</li> <li>4. Bruk funksjonen for <b>Gjenoppsett kalibrering</b> fra skriverens kontrollpanel for å tilbakestille skriverens kalibreringsinnstillinger til fabrikkstandardene.</li> <li>5. Hvis problemet vedvarer, kan du gå til <a href="http://support.hp.com">support.hp.com</a>.</li> </ol>

Tabell 9-16 Utskriftsfeil

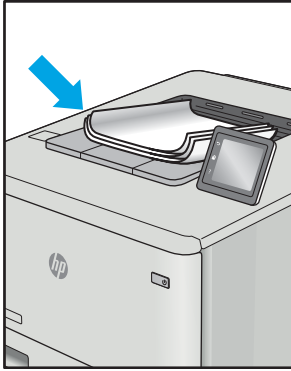
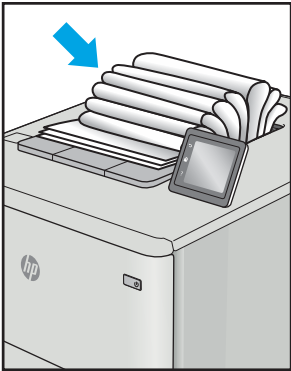
Beskrivelse	Eksempel	Mulige løsninger
<p><b>Krøll på utskrift:</b></p> <p>Utskriftspapiret er krøllete i kantene. Den krøllede kanten kan gå langs den korte eller lange siden av papiret. Det kan krøllet på to måter:</p> <ul style="list-style-type: none"> <li>• <b>Positiv krøll:</b> Papiret er krøllet mot den utskrevne siden. Feilen oppstår i tørre miljøer, eller når du skriver ut sider med høy dekning.</li> <li>• <b>Negativ krøll:</b> Papiret er krøllet bort fra den utskrevne siden. Feilen oppstår i miljøer med høy luftfuktighet, eller når du skriver ut sider med lite dekning.</li> </ul>		<ol style="list-style-type: none"> <li>1. Skriv ut dokumentet på nytt.</li> <li>2. <b>Positiv krøll:</b> Velg en tyngre papirtype fra skriverens kontrollpanel. Den tyngre papirtypen skaper en høyere utskriftstemperatur.</li> <li>3. <b>Negativ krøll:</b> Velg en lysere papirtype fra skriverens kontrollpanel. Den lysere papirtypen skaper en lavere utskriftstemperatur. Papiret bør oppbevares tørt før bruk, eller bruk nyåpnet papir.</li> <li>3. Skriv ut i tosidig modus.</li> <li>4. Hvis problemet vedvarer, kan du gå til <a href="http://support.hp.com">support.hp.com</a>.</li> </ol>
<p><b>Feil i utmatingsbunke:</b></p> <p>Papiret stables ikke skikkelig i utskuffen. Bunken er kanskje ujevn eller forskjøvet, eller sidene trykkes ut fra skuffen og ned på gulvet. Følgende forhold kan forårsake feilen:</p> <ul style="list-style-type: none"> <li>• Ekstrem papirkrølling</li> <li>• Papiret i skuffen er skrukket eller deformert</li> <li>• Papiret er en ikke-standard papirtype, som for eksempel konvolutter</li> <li>• Utmatingskuffen er for full</li> </ul>		<ol style="list-style-type: none"> <li>1. Skriv ut dokumentet på nytt.</li> <li>2. Trekk ut utskuffelengeren.</li> <li>3. Hvis feilen skyldes svært krøllet papir, følger du fremgangsmåten for feilsøking av krøll på utskrift.</li> <li>4. Bruk en annen papirtype.</li> <li>5. Bruk nyåpnet papir.</li> <li>6. Fjern papiret fra utskuffen før skuffen blir for full.</li> <li>7. Hvis problemet vedvarer, kan du gå til <a href="http://support.hp.com">support.hp.com</a>.</li> </ol>

# Forbedre kopi- og skannekvalitet

## Innføring

Hvis skriveren har problemer med bildekvalitet, kan du prøve følgende løsninger i rekkefølgen de vises, for å løse problemet.

- [Kontroller at det ikke er smuss eller flekker på skannerglasset](#)
- [Fjerne linjer og streker når dokumentmateren brukes](#)
- [Kontrollere papirinnstillingene](#)
- [Kontrollere bildejusteringsinnstillingene](#)
- [Optimalisere for tekst eller bilder](#)
- [Kontroller skanneroppløsning og fargeinnstillinger på datamaskinen](#)
- [Kant til kant-kopiering](#)
- [Rengjøre matervalsene og skilleputen i dokumentmateren](#)

Prøv disse enkle trinnene først:

- Bruk planskanneren, ikke dokumentmateren.
- Bruk originaler av høy kvalitet.
- Når du bruker dokumentmateren, legger du originaldokumentet inn i materen riktig, ved hjelp av papirskinnene, for å unngå uklare eller skjeve bilder.

Hvis problemet fortsatt eksisterer, prøver du disse løsningene. Hvis de ikke løser problemet, kan du se Forbedre utskriftskvaliteten for ytterligere løsninger.

## Kontroller at det ikke er smuss eller flekker på skannerglasset

Over tid kan det samle seg opp smuss på skannerglasset og den hvite plastbakgrunnen, og dette kan påvirke ytelsen. Bruk følgende fremgangsmåte for rengjøre skanneren.

1. Trykk på av/på-knappen for å slå av skriveren, og koble strømledningen fra stikkontakten.
2. Åpne skannerdekselet.
3. Rengjør skannerglasset og den hvite plastbakgrunnen under skannerdekselet med en myk klut eller vaskesvamp som er fuktet med glassrengjøringsmiddel uten slipeeffekt.

---

**⚠ FORSIKTIG:** Ikke bruk slipemidler, aceton, benzen, ammoniakk, etylalkohol eller karbontetraklorid på noen deler av skriveren. Disse stoffene kan skade skriveren. Ikke slå væske direkte på glasset eller platen. Væsken kan sive inn under bildescenen og skade skriveren.

---

4. Tørk av glasset og de hvite plastdelene med et vaskeskinn eller en cellulosesvamp, slik at det ikke blir skjoldete.
5. Koble strømledningen til en stikkontakt, og trykk deretter på av/på-knappen for å slå på skriveren.

## Fjerne linjer og streker når dokumentmateren brukes

Hvis linjer og strekes vises på kopierte eller skannede dokumenter når dokumentmateren brukes, kan du bruke fremgangsmåten nedenfor for å fjerne rusk fra dokumentmaterglasset. Det kan være støv, papir- eller tonerstøvpartikler, limrester fra klistrelapper, korrekturlakk eller -tape, fingeravtrykk og mer på ADF-glasset.

1. Åpne skannerdekselet.
2. Finn den smale glasstripen til venstre for hovedplanskannerglasset, og bruk deretter en myk, lofri klut som er fuktet med vann, til å rengjøre glasstripen.

**⚠ FORSIKTIG:** Ikke bruk slipemidler, aceton, benzen, ammoniakk, etylalkohol eller karbontetraklorid på noen deler av produktet. Disse stoffene kan skade produktet. Ikke slå væske direkte på glasset eller platen. Væsken kan sive inn under bildescenen og skade produktet.

3. Bruk en myk, lofri klut fuktet med vann for å rengjøre den øvre plaststripen over glasstripen på undersiden av skannerdekselet.
4. Tørk av glasstripen og den øvre plaststripen med en myk, tørr klut for å hindre flekker, og prøv å kopiere eller skanne på nytt.

## Kontrollere papirinnstillingene

1. Trykk på **Kopi**-ikonet  på startsidene på skriverens kontrollpanel.
2. Velg knappen **Innstillinger**, og bla deretter til og velg knappen **Papir**.
3. På listen over papirstørrelser velger du navnet på papirstørrelsen som ligger i skuffen.
4. I listen over papirtyper velger du navnet på papirtypen som ligger i skuffen.

## Kontrollere bildejusteringsinnstillingene

1. Velg **Kopiering**-knappen på startskjermbildet.
2. Velg knappen **Innstillinger**, og bla deretter til og velg **Bildejustering**.
3. Trykk på navnet til innstillingen du vil justere.
  - **Lysstyrke:** Justerer innstillingen for lyshet/mørkhet.
  - **Kontrast:** Justerer kontrasten mellom de lyseste og mørkeste delene av bildet.
  - **Gjør skarpere:** Justerer skarpheten til teksttegn.
  - **Bakgrunnsfjerning:** Justerer mørkheten til bakgrunnen på bildet. Dette er spesielt nyttig for originaldokumenter som er trykt på farget papir.
  - **Fargebalanse:** Justerer de røde, grønne og blå fargenyansene.
  - **Gråtone:** Justerer fargeskarpheten.
4. Velg knappen **—** eller **+** for å justere verdien for innstillingen, og velg deretter **OK**-knappen.
5. Juster en annen innstilling, eller velg tilbakepilen for å gå tilbake til hovedkopieringsmenyen.

## Optimalisere for tekst eller bilder

1. Trykk på **Kopi**-ikonet  på startsidene på skriverens kontrollpanel.
2. Velg knappen **Innstillinger**, og bla deretter til og velg knappen **Optimaliser**.
3. Trykk på navnet til innstillingen du vil justere.
  - **Automatisk valg**: Bruk denne innstillingen hvis det ikke er så viktig at kopien har god kvalitet. Dette er standardinnstillingen.
  - **Blandet**: Bruk denne innstillingen for dokumenter som inneholder både tekst og grafikk.
  - **Tekst**: Bruk denne innstillingen for dokumenter som for det meste inneholder tekst.
  - **Bilde**: Bruk denne innstillingen for dokumenter som for det meste inneholder grafikk.

## Kontroller skanneroppløsning og fargeinnstillinger på datamaskinen

Hvis du skriver ut et skannet bilde og kvaliteten ikke er som forventet, kan du ha valgt en oppløsnings- eller fargeinnstilling i skannerprogramvaren som ikke er i samsvar med ditt behov. Oppløsning og farger virker inn på følgende egenskaper ved skannede bilder:

- Klarhet i bildet
- Struktur på graderinger (myk eller grov)
- Skannetid
- Filstørrelse

Skanneoppløsningen måles i punkter per tomme (ppt).

 **MERK:** Ppt-nivåer for skanning er ikke nødvendigvis de samme som ppt-nivåer (punkter per tomme) for utskrift.

Farger, gråtoner og svart-hvitt angir det mulige antall farger. Du kan justere maskinvareoppløsningen for skanneren opptil 1200 ppt.

Tabellen over retningslinjer for oppløsning og farge viser enkle tips du kan følge for å dekke dine skannebehov.

 **MERK:** Å sette oppløsning og farge til en høy verdi kan føre til at filer tar opp mye diskplass og gjør skanningen tregere. Før du angir oppløsning og farger, må du finne ut hva du skal bruke det skannede bildet til.

## Retningslinjer for oppløsning og farger

Tabellen nedenfor beskriver de anbefalte innstillingene for oppløsning og farge for ulike typer skannejobber.

 **MERK:** Standardoppløsningen er 200 ppt.

Tabell 9-17 Anbefalt oppløsning og fargeinnstillinger

Tiltenkt bruk	Anbefalt oppløsning	Anbefalte fargeinnstillinger
Faks	150 ppi	<ul style="list-style-type: none"><li>• Svart/hvitt</li></ul>

**Tabell 9-17** Anbefalt oppløsning og fargeinnstillinger (forts.)

Tiltenkt bruk	Anbefalt oppløsning	Anbefalte fargeinnstillinger
E-post	150 ppi	<ul style="list-style-type: none"> <li>• Svart/hvitt, hvis bildet ikke krever myke graderinger</li> <li>• Gråtone, hvis bildet krever myke graderinger</li> <li>• Farge, hvis bildet er i farger</li> </ul>
Redigering av tekst	300 ppi	<ul style="list-style-type: none"> <li>• Svart/hvitt</li> </ul>
Utskrift (grafikk eller tekst)	600 ppt for kompleks grafikk, eller hvis du vil forstørre dokumentet betraktelig 300 ppt for normal grafikk og tekst 150 ppt for fotografier	<ul style="list-style-type: none"> <li>• Svart/hvitt for tekst og strekbilder</li> <li>• Gråtone for skyggelagt eller farget grafikk og fotografier</li> <li>• Farge, hvis bildet er i farger</li> </ul>
Visning på skjermen	75 ppi	<ul style="list-style-type: none"> <li>• Svart/hvitt for tekst</li> <li>• Gråtone for grafikk og fotografier</li> <li>• Farge, hvis bildet er i farger</li> </ul>

## Farge

Du kan angi følgende innstillinger for fargeverdiene når du skanner.

**Tabell 9-18** Fargeinnstillinger

Innstilling	Anbefalt bruk
Farge	Bruk denne innstillingen for fargefotografier i høy kvalitet eller dokumenter der farge er viktig.
Svart/hvitt	Bruk denne innstillingen for tekstdokumenter.
Gråtoner	Bruk denne innstillingen når filstørrelse er viktig, eller når du vil skanne et dokument eller bilde raskt.

## Kant til kant-kopiering

Skriveren kan ikke skrive ut fullstendig kant til kant. Det finnes en 4 mm marg rundt siden som ikke kan skrives ut.

### Faktorer du må ta hensyn til ved utskrift eller skanning av dokumenter med avkuttete kanter:

- Hvis originalen er mindre enn utskriftsstørrelsen, flytter du originalen 4 mm bort fra hjørnet, slik ikonet på skanneren indikerer. Kopier på nytt eller skann fra denne posisjonen.
- Når originalen har samme størrelse som ønsket utskrevet resultat, bruker du funksjonen [Forminsk/forstør](#) til å redusere bildet slik at kopien ikke blir beskåret.

## Rengjøre matervalsene og skilleputen i dokumentmateren

Hvis det oppstår problemer med papirhåndtering i dokumentmateren, for eksempel fastkjørt papir eller mating av flere sider, må du rengjøre dokumentmatervalsene og skilleputen.

1. Åpne dokumentmaterdekselet.

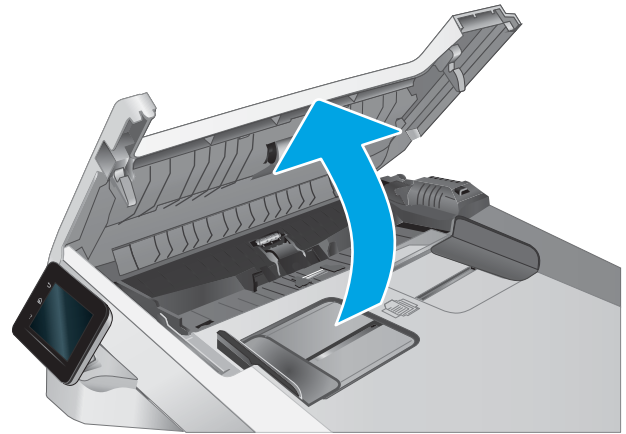

2. Bruk en fuktig, løfri klut og tørk av matervalsene og skilleputen for å fjerne smuss.

**FORSIKTIG:** Ikke bruk skuremidler, aceton, benzen, ammoniakk, etylalkohol eller karbontetraklorid på noen deler av skriveren. Disse stoffene kan skade skriveren.

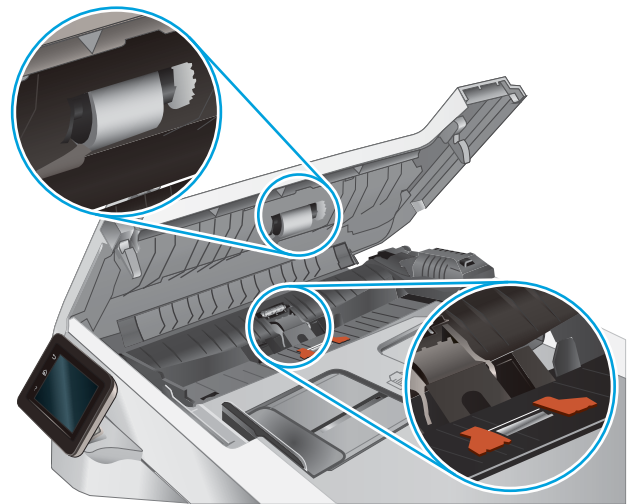

3. Lukk dokumentmaterdekselet.

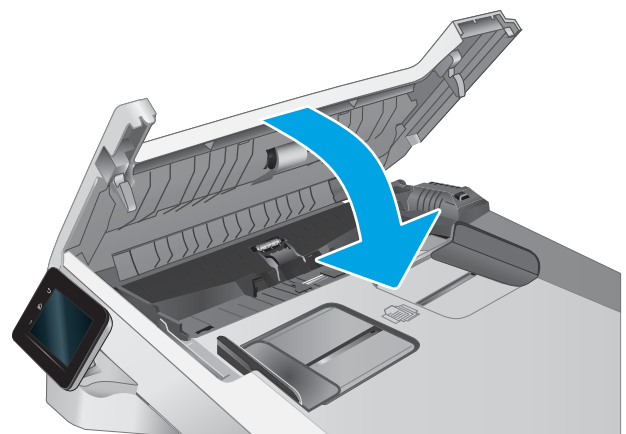



# Forbedre faksbildekvaliteten

## Innføring

Hvis skriveren har problemer med bildekvalitet, kan du prøve følgende løsninger i rekkefølgen de vises, for å løse problemet.

- [Kontroller at det ikke er smuss eller flekker på skannerglasset](#)
- [Kontrollere oppløsningsinnstillingene for faks som sendes](#)
- [Kontrollere innstillinger for feilkorrigerings](#)
- [Kontrollere innstillingen for Tilpass til side](#)
- [Rengjøre matervalsene og skilleputen i dokumentmateren](#)
- [Sende til en annen faksmaskin](#)
- [Kontrollere avsenderens faksmaskin](#)

Prøv disse enkle trinnene først:

- Bruk planskanneren, ikke dokumentmateren.
- Bruk originaler av høy kvalitet.
- Når du bruker dokumentmateren, legger du originaldokumentet inn i materen riktig, ved hjelp av papirskinnene, for å unngå uklare eller skjeve bilder.

Hvis problemet fortsatt eksisterer, prøver du disse løsningene. Hvis de ikke løser problemet, kan du se Forbedre utskriftskvaliteten for ytterligere løsninger.

## Kontroller at det ikke er smuss eller flekker på skannerglasset

Over tid kan det samle seg opp smuss på skannerglasset og den hvite plastbakgrunnen, og dette kan påvirke ytelsen. Bruk følgende fremgangsmåte for rengjøre skanneren.

1. Trykk på av/på-knappen for å slå av skriveren, og koble strømledningen fra stikkontakten.
2. Åpne skannerdekselet.
3. Rengjør skannerglasset og den hvite plastbakgrunnen under skannerdekselet med en myk klut eller vaskesvamp som er fuktet med glassrengjøringsmiddel uten slipeeffekt.

---

**⚠ FORSIKTIG:** Ikke bruk slipemidler, aceton, benzen, ammoniakk, etylalkohol eller karbontetraklorid på noen deler av skriveren. Disse stoffene kan skade skriveren. Ikke slå væske direkte på glasset eller platen. Væsken kan sive inn under bildescenen og skade skriveren.

---

4. Tørk av glasset og de hvite plastdelene med et vaskeskinn eller en cellulosesvamp, slik at det ikke blir skjoldete.
5. Koble strømledningen til en stikkontakt, og trykk deretter på av/på-knappen for å slå på skriveren.

## Kontrollere oppløsningsinnstillingene for faks som sendes

Hvis skriveren ikke kunne sende en faks fordi faksmaskinen som skulle motta den, ikke svarte eller var opptatt, prøver skriveren å ringe på nytt basert på alternativene for å ringe på nytt ved opptatt, ikke svar og kommunikasjonsfeil.

1. Bla til **Oppsett**-menyvisningen på startskjermbildet til skriverens kontrollpanel. Trykk på **Oppsett**-ikonet  for å åpne menyen.
2. Velg menyen **Faksoppsett**.
3. Velg menyen **Avansert oppsett**.
4. Åpne menyen **Faksoppløsning**.

## Kontrollere innstillinger for feilkorrigerings

Vanligvis overvåker skriveren signalene på telefonlinjen mens det sender eller mottar en faks. Hvis skriveren oppdager en feil under overføringen og innstillingen for feilretting er **På**, kan skriveren be om at den aktuelle delen av faksen sendes på nytt. Standardinnstillingen for feilretting er **På**.

Du bør bare deaktivere feilretting hvis du har problemer med å sende eller motta en faks, og hvis du er villig til å godta feil i overføringen. Muligheten til å slå av feilkorrigerings kan være nyttig når du prøver å sende eller motta faks til eller fra utlandet, eller hvis faksoverføringen skjer via en satellittelefonforbindelse.

1. Bla til **Oppsett**-menyvisningen på startskjermbildet til skriverens kontrollpanel. Trykk på **Oppsett**-ikonet  for å åpne menyen.
2. Velg **Service**-menyen.
3. Velg **Fakstjeneste**-menyen.
4. Velg **Feilretting**-knappen, og velg deretter **På**-knappen.

## Kontrollere innstillingen for Tilpass til side

Hvis skriveren skrev ut en faksjobb utenfor siden, slår du på Tilpass til side-funksjonen fra skriveren kontrollpanel.

 **MERK:** Kontroller at standardinnstillingen for papirstørrelsen samsvarer med størrelsen på papiret i skuffen.

1. Bla til **Oppsett**-menyvisningen på startskjermbildet til skriverens kontrollpanel. Trykk på **Oppsett**-ikonet  for å åpne menyen.
2. Velg menyen **Faksoppsett**.
3. Velg menyen **Avansert oppsett**.
4. Velg **Tilpass til side**-knappen, og velg deretter **På**-knappen.

## Rengjøre matervalsene og skilleputen i dokumentmateren

Hvis det oppstår problemer med papirhåndtering i dokumentmateren, for eksempel fastkjørt papir eller mating av flere sider, må du rengjøre dokumentmatervalsene og skilleputen.

1. Åpne dokumentmaterdekselet.

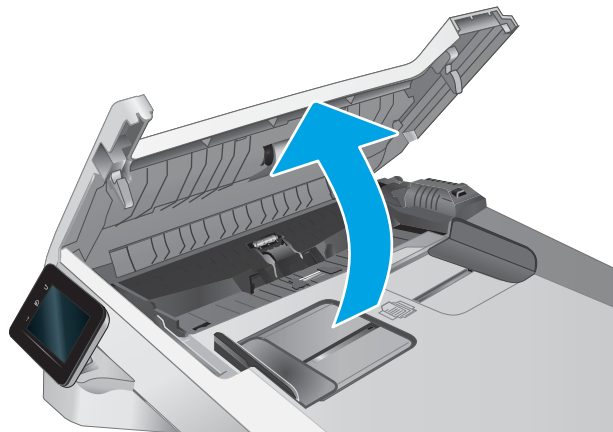

2. Bruk en fuktig, løfri klut og tørk av matervalsene og skilleputen for å fjerne smuss.

**FORSIKTIG:** Ikke bruk skuremidler, aceton, benzen, ammoniakk, etylalkohol eller karbontetraklorid på noen deler av skriveren. Disse stoffene kan skade skriveren.

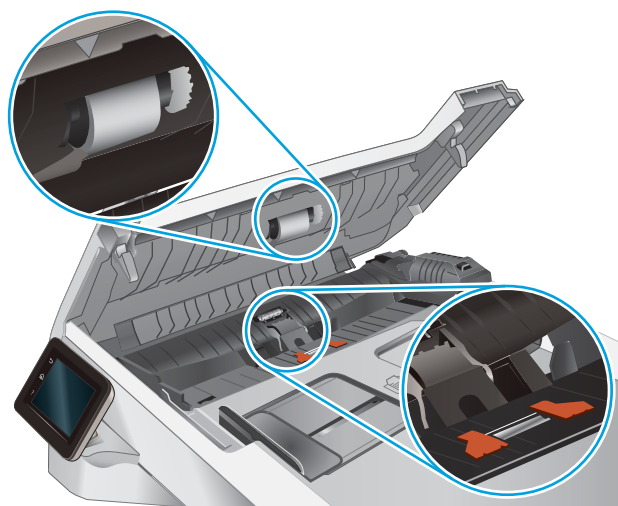

3. Lukk dokumentmaterdekselet.

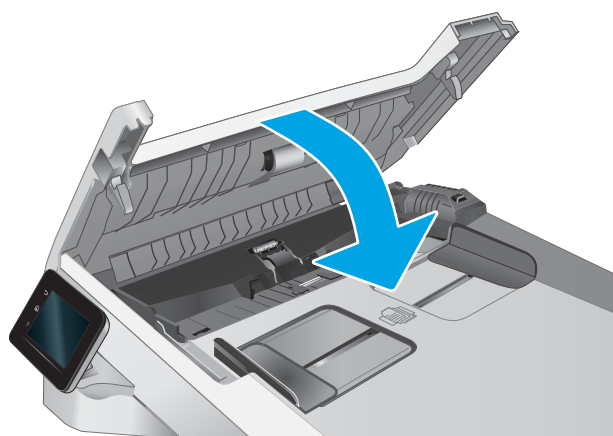

## Sende til en annen faksmaskin

Prøv å sende faksen til en annen faksmaskin. Hvis fakskvaliteten er bedre, ligger årsaken til problemet i innstillingene eller rekvisitastatusen til den første mottakerens faksmaskin.

## Kontrollere avsenderens faksmaskin

Be senderen om å prøve å sende fra en annen faksmaskin. Hvis kvaliteten er bedre, skyldes problemet senderens faksmaskin. Hvis du ikke har tilgang på en annen faksmaskin, kan du be senderen om å utføre følgende endringer:

- Kontroller at originaldokumentet er på hvitt (ikke farget) papir.
- Øk faksoppløsningen, kvalitetsnivået eller kontrastinnstillingene.
- Hvis det er mulig, sender du faksen fra et program på en datamaskin.

# Løse problemer med det kablede nettverket

## Innføring

Enkelte typer problemer kan indikere at det er et problem med nettverkskommunikasjon. Slike problemer omfatter følgende feil:

- Datamaskinen mister i perioder muligheten til å kommunisere med skriveren
- Datamaskinen finner ikke skriveren under driverinstallasjon
- Skriveren får i perioder problemer med å skrive ut

---

 **MERK:** Hvis du har opplevd tidvis bortfall av nettverksforbindelse, må du først oppdatere skriverfastvaren. Instruksjoner for hvordan du oppdaterer skriverfastvaren, finner du på <http://support.hp.com>. Søk etter skriveren din, og søk deretter etter å oppdatere fastvare.

---

Kontroller følgende punkter for å finne ut om skriveren kommuniserer med nettverket. Skriv ut en konfigurasjonsside fra skriverens kontrollpanel før du går i gang, for å finne skriverens IP-adresse som står oppført på denne siden.

- [Dårlig fysisk tilkobling](#)
- [Datamaskinen bruker feil IP-adresse for skriveren](#)
- [Datamaskinen kan ikke kommunisere med skriveren](#)
- [Skriveren bruker feil nettverksinnstillinger for kobling og tosidig utskrift](#)
- [Ny programvare kan føre til kompatibilitetsproblemer](#)
- [Datamaskinen eller arbeidsstasjonen er kanskje ikke riktig konfigurert](#)
- [Skriveren er deaktivert, eller andre nettverksinnstillinger er feil](#)

---

 **MERK:** HP støtter ikke node-til-node-nettverk ettersom funksjonen er en del av Microsoft-operativsystemer og ikke HP-skriverdriverne. Du finner mer informasjon ved å gå til Microsoft på [www.microsoft.com](http://www.microsoft.com).

---

## Dårlig fysisk tilkobling

1. Kontroller at skriveren er koblet til riktig nettverksport med en kabel som er lang nok.
2. Kontroller at kabelen er koblet ordentlig til.
3. Se på porten for nettverkstilkobling på baksiden av skriveren, og kontroller at den gule aktivitetslampen blinker, noe som indikerer trafikk, og at den grønne lampen for tilkoblingsstatus lyser konstant, noe som indikerer en nettverkstilkobling.
4. Hvis dette ikke løser problemet, kan du prøve med en annen kabel eller port på huben.

## Datamaskinen bruker feil IP-adresse for skriveren

1. Åpne skriveregenskapene, og klikk på kategorien **Porter**. Kontroller at den gjeldende IP-adressen til skriveren er valgt. Skriveren IP-adresse står oppført på konfigurasjonssiden.
2. Hvis du installerte skriveren ved bruk av HPs standard TCP/IP-port, merker du av for alternativet **Alltid å skrive ut på denne skriveren, selv om IP-adressen endres**.

3. Hvis du installerte skriveren ved bruk av Microsofts standard TCP/IP-port, bruker du vertsnavnet i stedet for IP-adressen.
4. Hvis IP-adressen er riktig, sletter du skriveren og legger den til på nytt.

## Datamaskinen kan ikke kommunisere med skriveren

1. Sjekk nettverkskommunikasjonen ved hjelp av ping-kommandoen.
  - a. Åpne en kommandolinje på datamaskinen.
    - I Windows: Klikk på **Start** og **Kjør**, og skriv deretter inn `cmd` og trykk på **Enter**.
    - Hvis du bruker macOS, gå til **Applikasjoner**, deretter **Verktøy** og åpne **Terminal**.
  - b. Skriv inn `ping` etterfulgt av skriverens IP-adresse.
  - c. Hvis vinduet viser tiden for rundtur, betyr det at nettverket fungerer.
2. Hvis ping-kommandoen mislyktes, må du kontrollere at nettverkshubene er på, og deretter må du kontrollere at nettverksinnstillingene, skriveren og datamaskinen er konfigurert for det samme nettverket (også kjent som «subnet»).
3. Åpne skrivereregenskapene, og klikk på kategorien **Porter**. Kontroller at den gjeldende IP-adressen til skriveren er valgt. Skriveren IP-adresse står oppført på konfigurasjonssiden.
4. Hvis du installerte skriveren ved bruk av HPs standard TCP/IP-port, merker du av for alternativet **Alltid å skrive ut på denne skriveren, selv om IP-adressen endres**.
5. Hvis du installerte skriveren ved bruk av Microsofts standard TCP/IP-port, bruker du skriverens vertsnavn i stedet for IP-adressen.
6. Hvis IP-adressen er riktig, sletter du skriveren og legger den til på nytt.

## Skriveren bruker feil nettverksinnstillinger for kobling og tosidig utskrift

HP anbefaler at du lar disse innstillingene stå i automatisk modus (standardinnstillingen). Hvis du endrer disse innstillingene, må du gjøre de samme endringene for nettverket.

## Ny programvare kan føre til kompatibilitetsproblemer

Kontroller at eventuell ny programvare er installert riktig, og at den bruker riktig skriverdriver.

## Datamaskinen eller arbeidsstasjonen er kanskje ikke riktig konfigurert

1. Kontroller nettverksdriverne, skriverdriverne og nettverksomadresseringen.
2. Kontroller at operativsystemet er konfigurert riktig.

## Skriveren er deaktivert, eller andre nettverksinnstillinger er feil

1. Se gjennom sidene for skriverens konfigurasjon/nettverk for å kontrollere statusen til nettverksinnstillingene og protokollene.
2. Konfigurer om nødvendig nettverksinnstillingene på nytt.

# Løse problemer med det trådløse nettverket

- [Innføring](#)
- [Sjekkliste for trådløs tilkobling](#)
- [Skriveren skriver ikke ut etter at trådløskonfigureringen er fullført](#)
- [Skriveren skriver ikke ut, og det er installert en tredjeparts brannmur på datamaskinen](#)
- [Den trådløse tilkoblingen fungerer ikke etter at den trådløse ruterer eller skriveren ble flyttet](#)
- [Kan ikke koble flere datamaskiner til den trådløse skriveren](#)
- [Den trådløse skriveren mister forbindelsen når det er koblet til et VPN \(Virtual Private Network\)](#)
- [Nettverket står ikke oppført i listen over trådløse nettverk](#)
- [Det trådløse nettverket fungerer ikke](#)
- [Utføre en diagnostetest for trådløst nettverk](#)
- [Få mindre interferens i et trådløst nettverk](#)

## Innføring

Bruk feilsøkinginformasjonen for å løse problemer.

---

 **MERK:** Hvis du vil finne ut om utskrift med Wi-Fi Direct er aktivert på skriveren, kan du skrive ut en konfigurasjonsside fra skriverens kontrollpanel

---

## Sjekkliste for trådløs tilkobling

- Kontroller at nettverkskabelen er koblet fra.
- Kontroller at skriveren og den trådløse ruterer er slått på og har strømtilførsel. Kontroller også at skriverens trådløse radio er slått på.
- Kontroller at SSID-navnet (Service Set Identifier) er riktig. Skriv ut en konfigurasjonsside for å finne SSID-navnet. Kjør trådløsoppsettet på nytt hvis du er usikker på om du har riktig SSID-navn.
- I sikrede nettverk må du kontrollere at sikkerhetsinformasjonen er riktig. Kjør trådløsoppsettet på nytt hvis sikkerhetsinformasjonen ikke er riktig.
- Hvis det trådløse nettverket fungerer som det skal, kan du prøve å få tilgang til andre datamaskiner i det trådløse nettverket. Hvis nettverket har Internett-tilgang, kan du prøve å koble deg til Internett via en trådløs forbindelse.
- Kontroller at krypteringsmetoden (AES eller TKIP) er den samme for skriveren som den er for det trådløse tilgangspunktet (i nettverk som bruker WPA-sikkerhet).
- Kontroller at skriveren er innenfor rekkevidden til det trådløse nettverket. For de fleste nettverk må skriveren være innenfor 30 m fra det trådløse tilgangspunktet (den trådløse ruterer).
- Kontroller at ingen hindringer blokkerer det trådløse signalet. Fjern eventuelle store metallgjenstander mellom tilgangspunktet og skriveren. Kontroller at det ikke er søyler, vegger eller støttepilarer som inneholder metall eller betong, mellom skriveren og tilgangspunktet.

- Kontroller at skriveren er plassert på avstand fra elektroniske enheter som kan forstyrre det trådløse signalet. Det er mange typer produkter som kan forstyrre det trådløse signalet, blant annet motorer, trådløse telefoner, overvåkingskameraer, andre trådløse nettverk samt enkelte Bluetooth-enheter.
- Kontroller at skriverdriveren er installert på datamaskinen.
- Kontroller at du har valgt riktig skriverport.
- Kontroller at datamaskinen og skriveren er koblet til det samme trådløse nettverket.
- For Mac OS må du kontrollere at den trådløse ruterer støtter Bonjour.

## Skriveren skriver ikke ut etter at trådløskonfigureringen er fullført

1. Forsikre deg om at skriveren er slått på og i Klar-tilstand.
2. Deaktiver eventuelle tredjeparts brannmurer på datamaskinen.
3. Kontroller at det trådløse nettverket fungerer slik det skal.
4. Kontroller at datamaskinen fungerer slik den skal. Start om nødvendig datamaskinen på nytt.
5. Kontroller at du kan åpne HPs innebygde webserver fra en datamaskin på nettverket.

## Skriveren skriver ikke ut, og det er installert en tredjeparts brannmur på datamaskinen

1. Oppdater brannmuren med den nyeste versjonen fra produsenten.
2. Hvis det er programmer som ber om brannmurtilgang når du installerer skriveren eller prøver å skrive ut, må du la programmene kjøre.
3. Slå av brannmuren midlertidig, og installer den trådløse skriveren på datamaskinen. Aktiver brannmuren når du har fullført trådløsinstalleringen.

## Den trådløse tilkoblingen fungerer ikke etter at den trådløse ruterer eller skriveren ble flyttet

1. Kontroller at ruterer eller skriveren er koblet til det samme nettverket som datamaskinen.
2. Skriv ut en konfigurasjonsside.
3. Kontroller at SSID-navnet (Service Set Identifier) på konfigurasjonssiden er det samme som SSID i datamaskinens skriveroppsett.
4. Hvis numrene er forskjellige, betyr det at enhetene ikke er koblet til det samme nettverket. Konfigurer trådløsoppsettet for skriveren på nytt.

## Kan ikke koble flere datamaskiner til den trådløse skriveren

1. Kontroller at de andre datamaskinene er innenfor trådløsområdet, og at det ikke er noe som blokkerer signalet. De fleste trådløse nettverk har en rekkevidde på 30 m fra det trådløse tilgangspunktet.
2. Forsikre deg om at skriveren er slått på og i Klar-tilstand.
3. Kontroller at det ikke er mer enn 5 samtidige Wi-Fi Direct-brukere.
4. Deaktiver eventuelle tredjeparts brannmurer på datamaskinen.



5. Kontroller at det trådløse nettverket fungerer slik det skal.
6. Kontroller at datamaskinen fungerer slik den skal. Start om nødvendig datamaskinen på nytt.

## Den trådløse skriveren mister forbindelsen når det er koblet til et VPN (Virtual Private Network)

- Du kan vanligvis ikke være koblet til et VPN-nettverk samtidig som du er koblet til andre nettverk.

## Nettverket står ikke oppført i listen over trådløse nettverk

- Kontroller at den trådløse ruterer er slått på og har strømtilførsel.
- Nettverket kan være skjult. Du kan imidlertid likevel koble deg til et skjult nettverk.

## Det trådløse nettverket fungerer ikke

1. Kontroller at nettverkskabelen er koblet fra.
2. Prøv å koble andre enheter til nettverket for å bekrefte at nettverket ikke kommuniserer.
3. Sjekk nettverkskommunikasjonen ved hjelp av ping-kommandoen.
  - a. Åpne en kommandolinje på datamaskinen.
    - I Windows: Klikk på **Start** og **Kjør**, og skriv deretter inn `cmd` og trykk på **Enter**.
    - Hvis du bruker macOS, gå til **Applikasjoner**, deretter **Verktøy** og åpne **Terminal**.
  - b. Skriv inn `ping` etterfulgt av IP-adressen til ruterer.
  - c. Hvis vinduet viser tiden for rundtur, betyr det at nettverket fungerer.
4. Kontroller at ruterer eller skriveren er koblet til det samme nettverket som datamaskinen.
  - a. Skriv ut en konfigurasjonsside.
  - b. Kontroller at SSID-navnet (Service Set Identifier) i konfigurasjonsrapporten er det samme som SSID i datamaskinens skriveroppsett.
  - c. Hvis numrene er forskjellige, betyr det at enhetene ikke er koblet til det samme nettverket. Konfigurer trådløsoppsettet for skriveren på nytt.

## Utføre en diagnostetest for trådløst nettverk

Du kan kjøre en diagnostetest som gir informasjon om innstillingene for det trådløse nettverket, på kontrollpanelet for skriveren.

1. Bla til **Oppsett**-menyvisningen på startskjermbildet til skriverens kontrollpanel. Trykk på **Oppsett**-ikonet  for å åpne menyen.
2. Bla til og velg **Selvdiagnose**.
3. Velg **Kjør trådløs test** for å starte testen. Det skrives ut en testside som viser testresultater.

## Få mindre interferens i et trådløst nettverk

Følgende tips kan redusere interferensen i et trådløst nettverk:

- Hold de trådløse enhetene på avstand fra store metallgjenstander, som arkivskap, og andre elektromagnetiske enheter, for eksempel mikrobølgeovner og trådløse telefoner. Slike gjenstander kan forstyrre radiosignaler.
- Hold de trådløse enhetene på avstand fra store murkonstruksjoner og andre bygningskonstruksjoner. Disse kan absorbere radiobølgene og svekke signalstyrken.
- Plasser den trådløse ruterer på et sentralt sted innenfor funksjonsradiusen til de trådløse enhetene i nettverket.

# Løse faksproblemer

## Innføring

Bruk feilsøking sin informasjon for faks for å løse problemer.

- [Sjekkliste for feilsøking for faks](#)
- [Løse generelle faksproblemer](#)

## Sjekkliste for feilsøking for faks

- Flere mulige løsninger er tilgjengelige. Etter hver anbefalte handling prøver du å fakse på nytt for å se om problemet er løst.
  - Du oppnår de beste resultatene under løsning av faksproblemer ved å kontrollere at linjen fra skriveren er koblet direkte til telefonkontakten i vegg. Koble fra alle andre enheter som er koblet til skriveren.
1. Kontroller at telefonledningen er koblet til riktig port på baksiden av skriveren.
  2. Kontroller telefonlinjen ved hjelp av fakstesten:
    - a. Bla til **Oppsett**-menyvisningen på startskjerm bildet til skriverens kontrollpanel. Trykk på **Oppsett**-ikonet  for å åpne menyen.
    - b. Åpne disse menyene:
      - i. [Service](#)
      - ii. [Fakstjeneste](#)
    - c. Velg [Kjør fakstest](#). En fakstestrappert skrives ut.

Rapporten inneholder følgende mulige resultater:

      - **Bestått:** Rapporten inneholder alle gjeldende faksinnstillinger for gjennomsyn.
      - **Ikke bestått:** Rapporten viser feilen og inneholder løsninger for å hvordan du kan løse problemet.
  3. Kontroller at skriverfastvaren er oppdatert:
    - a. Skriv ut en konfigurasjonsside fra [Rapporter](#)-menyen i kontrollpanelet for å få tak i gjeldende datokode for fastvare.
    - b. Gå til [www.hp.com/go/support](http://www.hp.com/go/support), klikk på koblingen **Drivers & Software**, skriv inn skrivernavnet i søkefeltet, trykk på **ENTER** og velg skriveren fra listen over resultater.
    - c. Velg operativsystemet.
    - d. Under **Fastvare** finner du **Verktøy for fastvareoppdatering**.

---

 **MERK:** Pass på at du bruker verktøy for fastvareoppdatering som er spesifikt for skrivermodellen.

    - e. Klikk på **Last ned**, klikk **Kjør**, og klikk deretter **Kjør** på nytt.
    - f. Når verktøyet starter, velger du skriveren fra rullegardinlisten, og klikker deretter på **Send fastvare**.



- a. Åpne menyen [Oppsett](#).
  - b. Åpne menyen [Faksoppsett](#).
  - c. Åpne menyen [Avansert oppsett](#).
  - d. Åpne menyen [Fakshastighet](#).
  - e. Velg den riktige innstillingen.
- Del store faksjobber opp i mindre deler, og faks delene enkeltvis.
  - Endre faksinnstillingene på kontrollpanelet til en lavere oppløsning.
    - a. Åpne menyen [Oppsett](#).
    - b. Åpne menyen [Faksoppsett](#).
    - c. Åpne menyen [Avansert oppsett](#).
    - d. Åpne menyen [Faksoppløsning](#).
    - e. Velg den riktige innstillingen.

## Fakskvaliteten er dårlig

Faksen er uklar eller lys.

- Øk faksoppløsningen for å sende fakser. Oppløsningen påvirker ikke mottatte fakser.
  - a. Åpne menyen [Oppsett](#).
  - b. Åpne menyen [Faksoppsett](#).
  - c. Åpne menyen [Avansert oppsett](#).
  - d. Åpne menyen [Faksoppløsning](#).
  - e. Velg den riktige innstillingen.



**MERK:** Hvis du øker oppløsningen, reduseres overføringshastigheten.

- Aktiver innstillingen [Feilretting](#) på kontrollpanelet.
  - a. Åpne menyen [Oppsett](#).
  - b. Åpne menyen [Service](#).
  - c. Åpne menyen [Fakstjeneste](#).
  - d. Åpne menyen [Feilretting](#).
  - e. Velg innstillingen [På](#).
- Kontroller tonerkassetene, og sett om nødvendig inn nye.
- Be avsenderen om å velge en mørkere kontrastinnstilling på maskinen faksen skal sendes fra, og deretter sende faksen på nytt.

## Faksen kutter av deler av kopien eller skriver på to sider

- Angi innstillingen for [Standard papirstørrelse](#). Faksene skrives ut på én enkelt papirstørrelse basert på innstillingene for [Standard papirstørrelse](#).
  - a. Åpne menyen [Oppsett](#).
  - b. Åpne menyen [Systemoppsett](#).
  - c. Åpne menyen [Papiroppsett](#).
  - d. Åpne menyen [Standard papirstørrelse](#).
  - e. Velg den riktige innstillingen.
- Angi papirtype og -størrelse for fakspapirskuffen.
- Aktiver innstillingen [Tilpass til side](#) for å skrive ut lengre fakser på Letter- eller A4-papir.
  - a. Åpne menyen [Oppsett](#).
  - b. Åpne menyen [Faksoppsett](#).
  - c. Åpne menyen [Avansert oppsett](#).
  - d. Åpne menyen [Tilpass til side](#).
  - e. Velg innstillingen [På](#).



**MERK:** Hvis innstillingen [Tilpass til side](#) er deaktivert og innstillingen [Standard papirstørrelse](#) er satt til Letter, skrives en original i Legal-størrelse ut på to sider.

---

# Stikkordregister

## Symboler/tall

-skanning

fra HP Smart Software (MacOS)  
55

## A

AirPrint 45

akustiske spesifikasjoner 12

Android-enheter

utskrift fra 46

antall kopier, endre 50

av/på-knapp, finne 3

## B

bakdeksel

fastkjørt papir 114

bestille

rekvisita og ekstrautstyr 28

bildekvalitet

kontroller tonerkassettstatusen  
122

## D

deksler, finne 3

delenumre

rekvisita 28, 29

stiftekassetter 29

tilbehør 28

tonerkassett 29

tonerkassetter 28

utskiftbare deler 29

dobbeltsidig kopiering 51

dobbeltsidig utskrift

Mac 39

Windows 37

dokumentmater 51

fakse fra 78

fastkjørt papir 107

kopiere tosidige dokumenter 51

papirmatingsproblemer 103

drivere som støttes 8

dupleksutskrift (dobbeltsidig)

innstillinger (Windows) 36

## E

EconoMode, innstilling 91, 125

elektriske spesifikasjoner 12

elektroniske fakser

sende 79

elektronisk støtte 98

etikett

retning 25

etiketter

skrive ut på 25

etiketter, legge i 25

Explorer, versjoner som støttes

HPs innebygde webserver 84

## F

fabrikkinnstillinger, gjenopprette 100

faks

kortnumre 78

løse generelle problemer 152

sende fra programvare 79

fakse

fra dokumentmateren 78

fra en datamaskin (Windows) 79

fra planskanneren 77

faksport

finner 4

fargealternativer

endre, Windows 126

farger

kalibrere 126

fargetema

endre, Windows 126

fastkjørt papir

bakdeksel 114

bakre deksel 114

dokumentmater 107

skuff 1 110

skuff 2 112

steder 105

tosidigenhet 116

utskuff 118

varmeelement 114

feilsøking

fakser 151

kablet nettverk 145

kontroller tonerkassettstatusen  
122

nettverksproblemer 145

papirmatingsproblemer 103

trådløst nettverk 147

feilsøking for faks

sjekklister 151

flere sider per ark

skrive ut (Mac) 40

skrive ut (Windows) 37

## G

gjenopprette standardinnstillinger  
100

glass, rengjøre 136, 141

grensesnittporter

finne 4

## H

hjelp, kontrollpanel 99

hjelp på nettet, kontrollpanel 99

Hovedinnskuff

legge i etiketter 25

legge i konvolutter 23

HP Customer Care 98

HP Device Toolbox, bruke 84

- HP ePrint 44
  - HP ePrint-programvare 45
  - HP EWS, bruke 84
  - HP Scan-programvare (Windows) 54
  - HPs innebygde webserver (EWS) funksjoner 84
  - HP Smart Software (MacOS) 55
  - HPs webtjenester
    - aktivere 82
    - programmer 82
  - HP Web Jetadmin 93
  - hvilemodusforsinkelse innstilling 91
- I**
- Innebygd webserver (EWS)
    - funksjoner 84
    - tildele passord 90
  - innstillinger
    - standardinnstillinger, gjenopprette 100
  - innstillinger for økonomisk bruk 91
  - interferens i trådløst nettverk 150
  - Internet Explorer, versjoner som støttes
    - HPs innebygde webserver 84
- J**
- Jetadmin, HP Web 93
- K**
- kalibrere
    - farger 126
  - kassett
    - skifte 30
  - kontrollpanel
    - finne 3
    - hjelp 99
  - kontrollpanelknapper
    - finne 5
  - konvolutt
    - retning 23
  - konvolutter
    - legge i skuff 1 16
    - retning 18
  - kopiere
    - angi papirstørrelse og -type 137
    - enkeltkopier 50
    - flere kopier 50
    - kanter av dokumenter 139
  - optimalisere for tekst eller bilder 138
  - tosidige dokumenter 51
  - kortnumre
    - programmere 78
  - kundestøtte
    - elektronisk 98
- L**
- legge
    - papir i skuff 1 16
    - papir i skuff 2 19
  - legge i konvolutter 23
  - løse problemer
    - faks 152
- M**
- manuell tosidig utskrift
    - Mac 39
    - Windows 37
  - Microsoft Word, faks fra 79
  - minne
    - inkludert 8
  - minnebrikke (toner)
    - finne 30
  - mobilutskrift
    - Android-enheter 46
  - mobilutskriftsløsninger 8
  - mål, skriver 11
- N**
- Netscape Navigator, versjoner som støttes
    - HPs innebygde webserver 84
  - nettleserkrav
    - HPs innebygde webserver 84
  - nettverk
    - HP Web Jetadmin 93
    - installere skriveren 83
    - støttes 8
  - nettverksinstallering 83
  - nettverksport
    - finner 4
  - nummerliste, faks
    - legge til oppføringer 78
- O**
- operativsystem
    - som støttes 8
  - operativsystemer
    - som støttes 8
  - operativsystemer som støttes 8
- P**
- papir
    - legge i skuff 1 16
    - legge i skuff 2 19
    - retning skuff 1 18
    - retning skuff 2 21
    - velge 123
  - papir, bestille 28
  - papirhentingsproblemer
    - løse 103
  - papirstopp
    - prioritetsspor for enkeltark 110
    - steder 105
  - papirtyper
    - velge (Mac) 40
    - velge (Windows) 38
  - Prioritert innskuff
    - legge i etiketter 25
    - legge i konvolutter 23
  - prioritetsspor for enkeltark
    - legge i 16
    - papirretning 18
    - papirstopp 110
  - problemer med bilde kvaliteten
    - eksempler og løsninger 128
  - produkt- og serienummeretikett
    - finner 4
  - Program-meny 82
  - programmer
    - laste ned 82
  - programvare
    - sende fakser 79
- R**
- rekvisita
    - bestille 28
    - bruke ved lavt 101
    - delenumre 28, 29
    - nedre terskelverdi-innstillinger 101
    - skifte ut tonerkassetter 30
  - rengjøre
    - glass 136, 141
    - papirbane 122
- S**
- sende fakser
    - fra programvare 79



- serienummeretikett
  - finne 4
- sider per ark
  - velge (Mac) 40
  - velge (Windows) 37
- sider per minutt 8
- sjekkliste
  - feilsøking for faks 151
  - trådløs tilkobling 147
- skanne
  - fra HP Scan-programvare (Windows) 54
- skanner
  - fakse fra 77
  - glassrengjøring 136, 141
- skifte
  - tonerkassetter 30
- skriverdrivere som støttes 8
- skrive ut
  - fra USB-enheter 47
- skrive ut på begge sider
  - innstillinger (Windows) 36
  - Mac 39
  - manuelt, Windows 37
  - Windows 37
- skuff 1
  - fastkjørt papir 110
  - legge papir i 16
  - papirretning 18
- skuff 2
  - fastkjørt papir 112
  - legge papir i 19
  - papirretning 21
- skuffer
  - finne 3
  - inkludert 8
  - kapasitet 8
- skuffer, ut
  - finne 3
- slå av etter-forsinkelse
  - innstilling for 92
- spesifikasjoner
  - elektriske og akustiske 12
- standardinnstillinger, gjenopprette 100
- stifte-kassetter
  - delenumre 29
- strøm
  - forbruk 12
- strømbryter, finne 3

- strømtilkobling
  - finne 4
- støtte
  - elektronisk 98
- støttet programvare for mobilutskrift 10
- systemkrav
  - HPs innebygde webserver 84
- Systemkrav
  - minimum 10

## T

- teknisk støtte
  - elektronisk 98
- tilbehør
  - bestille 28
  - delenumre 28
- tonerkassetter
  - bruke ved lavt 101
  - delenumre 29
  - nedre terskelverdi-innstillinger 101
- tonerkassetter
  - delenumre 28
  - komponenter 30
  - skifte ut 30
- tosidig 51
- tosidigenhet
  - fastkjørt papir 116
- tosidig kopiering 51
- tosidig utskrift
  - innstillinger (Windows) 36
  - manuell (Windows) 37
  - manuelt (Mac) 39
- tosidig utskrift (dobbeltsidig) Windows 37
- trådløst nettverk
  - feilsøking 147

## U

- USB-enheter
  - skrive ut fra 47
- USB-port
  - finne 4
- USB-port på enheten
  - finne 3
- utskiftbare deler
  - delenumre 29
- utskrift fra USB-enhet 47

- utskriftsmateriale
  - legge i skuff 1 16
- utskuff
  - finne 3
  - fjerne fastkjørt papir 118

## V

- varmeelement
  - fastkjørt papir 114
- vedlikeholdssett
  - delenumre 29
- vekt, skriver 11

## W

- webområder
  - HP Web Jetadmin, laste ned 93
  - kundestøtte 98
- Webtjenester
  - aktivere 82
  - programmer 82
- Wi-Fi Direct-utskrift 10, 42
- Windows
  - fakse fra 79
- Word, fakse fra 79

