



Brukerhåndbok

© Copyright 2019 HP Development Company, L.P.

Windows er enten et registrert varemerke eller varemerke for Microsoft Corporation i USA og/eller i andre land. DisplayPort™ og DisplayPort™-logoen er varemerker som eies av Video Electronics Standards Association (VESA) i USA og andre land.

Informasjonen i dette dokumentet kan endres uten varsel. De eneste garantiene for HP-produktene og -tjenestene er uttrykkelig angitt i garantierklæringene som følger med disse produktene og tjenestene. Ingenting i dette dokumentet kan tolkes som en tilleggsgaranti. HP er ikke erstatningsansvarlig for tekniske eller andre typer feil eller utelatelser i dette dokumentet.

Første utgave: September 2019

Dokumentets delenummer: L71202-091

Produktmelding

Denne håndboken beskriver funksjoner som finnes på de fleste modeller. Enkelte funksjoner er kanskje ikke tilgjengelige på din datamaskin.

Ikke alle funksjoner er tilgjengelig i alle utgaver eller versjoner av Windows. Systemer kan kreve oppgradert og/eller separat innkjøpt maskinvare, drivere, programvare eller BIOS-oppdatering for å få fullt utbytte av Windows-funksjonalitet. Se <http://www.microsoft.com>.

For å få tilgang til de nyeste brukerhåndbøkene gå til <http://www.hp.com/support>, og følg instruksjonene for å finne produktet ditt. Velg deretter Brukerhåndbøker.

Vilkår for programvaren

Ved å installere, kopiere, laste ned eller på annen måte bruke et programvareprodukt som er forhåndsinstallert på datamaskinen, samtykker du til vilkårene i HPs sluttbrukeravtale (EULA). Hvis du ikke godtar vilkårene i lisensavtalen, er ditt eneste rettsmiddel å returnere det ubrukte produktet (maskinvare og programvare) i sin helhet innen 14 dager for å få full refusjon i henhold til forhandlerens refusjonspolitikk.





Ta kontakt med forhandleren for å få mer informasjon eller be om full refusjon av datamaskinens kjøpesum.

Sikkerhetsadvarsel

 **ADVARSEL:** Reduser risikoen for varmerelaterte skader eller overoppheting av datamaskinen ved å unngå å sette datamaskinen i fanget eller dekke til datamaskinens luftespalter. Plasser datamaskinen på en fast, plan flate når du skal bruke den. Pass på at ingen annen hard flate, for eksempel en tilkoblet skriver, eller en myk flate, for eksempel puter eller tepper, blokkerer for luftstrømmen. La heller ikke strømadapteren komme i kontakt med hud eller myke overflater som puter eller tepper, under bruk. Datamaskinen og vekselstrømadapteren overholder de grenseverdier som er tilgjengelige for brukeren, og er definert av gjeldende sikkerhetsstandarder.

Om denne håndboken

Denne håndboken inneholder grunnleggende informasjon for å bruke og oppgradere produktet.

-
-  **ADVARSEL:** Angir en farlig situasjon som, hvis den ikke avverges, **kan** føre til alvorlig skade eller død.
 -  **FORSIKTIG:** Angir en farlig situasjon som, hvis den ikke avverges, **kan** føre til mindre eller moderat skade.
 -  **VIKTIG:** Angir ansett som viktige, men ikke fare-relaterte data (for eksempel meldinger som er knyttet til skade på eiendom). Varsler brukeren om at manglende overholdelse av en prosedyre nøyaktig på samme måte som beskrevet, kan føre til tap av data eller skade på maskinvare eller programvare. Inneholder også viktige opplysninger forklare en prinsippet eller fullføre en oppgave.
 -  **MERK:** Inneholder tilleggsinformasjon for å vektlegge eller utfylle viktige punkter i hovedteksten.
 -  **TIPS:** Inneholder nyttige tips for å fullføre en oppgave.
-

Innhold

1 Finne HP-ressurser	1
Produktinformasjon	1
Kundestøtte	2
Produktdokumentasjon	3
Produktdiagnostikk	3
Produktoppdateringer	4
2 Datamaskinens funksjoner	5
Funksjoner ved standard konfigurasjon	5
Komponenter på frontpanelet	6
Komponenter på bakpanelet	7
Plassering av serienummeret	7
Endre fra skrivebords- til tårnoppsett	8
Installere en sikkerhetslås	9
Kabellås	9
Hengelås	9
HP Business PC sikkerhetslås V2	10
3 Sikkerhetskopiering, tilbakestilling og gjenoppretting	15
Sikkerhetskopiere data og opprette gjenoppretingsmedier	16
Bruke Windows-verktøy	16
Bruke av HP Cloud Recovery Download Tool til å lage gjenoppretingsmedier (kun på enkelte produkter)	16
Gjenoppretting	17
Gjenoppretting, tilbakestilling og oppdatering ved bruk av Windows-verktøy	17
Gjenoppretting med HP-gjenoppretingsmedier	17
Endre datamaskinens oppstartrekkefølge	17
Bruke HP Sure Recover (kun på enkelte modeller)	18
4 Bruk av HP PC Hardware Diagnostics	19
Bruke HP PC Hardware Diagnostics Windows (kun på enkelte produkter)	19

Nedlasting av HP PC Hardware Diagnostics Windows	20
Nedlasting av den nyeste versjonen av HP PC Hardware Diagnostics Windows	20
Nedlasting av HP Hardware Diagnostics Windows etter produktnavn eller -nummer (kun på enkelte produkter)	20
Installering av HP PC Hardware Diagnostics Windows	20
Bruk av HP PC Hardware Diagnostics UEFI	20
Oppstart av HP PC Hardware Diagnostics UEFI	21
Nedlasting av HP PC Hardware Diagnostics UEFI til en USB-flash-stasjon	21
Nedlasting av nyeste versjon av HP PC Hardware Diagnostics UEFI	22
Nedlasting av HP PC Hardware Diagnostics UEFI med produktnavn eller -nummer (kun på enkelte produkter)	22
Bruk av Remote HP PC Hardware Diagnostics UEFI-innstillinger (kun på enkelte produkter)	22
Nedlasting av Remote HP PC Hardware Diagnostics UEFI	22
Last ned nyeste versjon av Remote HP PC Hardware Diagnostics UEFI	22
Laste ned Remote HP PC Hardware Diagnostics UEFI med produktnavn eller -nummer	23
Tilpassing av innstillinger for Remote HP PC Hardware Diagnostics UEFI	23
5 Retningslinjer for bruk, vedlikehold og klargjøring til forsendelse av datamaskinen	24
Retningslinjer for bruk og vedlikehold av datamaskinen	24
Klargjøring for forsendelse	25
6 Elektrostatisk utlading	26
7 Tilgjengelighet	27
HP og tilgjengelighet	27
Finne teknologiverktøyene du trenger	27
HPs forpliktelse	27
International Association of Accessibility Professionals (IAAP)	28
Finne den beste hjelpeteknologien	28
Vurdere behovene dine	28
Tilgjengelighet for HP-produkter	28
Standarder og lovgivning	29
Standarder	29
Mandat 376 – EN 301 549	29
Web Content Accessibility Guidelines (retningslinjer for tilgjengelighet av nettbasert innhold – WCAG)	29
Lovgivning og forskrifter	30
Nyttig ressurser og koblinger om tilgjengelighet	30
Organisasjoner	30
Utdanningsinstitusjoner	31

Andre funksjonshemningsrelaterte ressurser	31
HP-koblinger	31
Kontakte kundestøtte	31
Stikkordregister	32

1 Finne HP-ressurser

Les dette kapitlet for å få mer informasjon om hvor du finner flere HP-ressurser.

Produktinformasjon

Tabell 1-1 Hvor du finner produktinformasjon

Emne	Plassering
Tekniske spesifikasjoner	For å finne QuickSpecs (spesifikasjoner) for produktet går du til http://www.hp.com/go/quickspecs . Klikk deretter på koblingen. Klikk på Search all QuickSpecs (Søke alle spesifikasjoner), skriv inn modellnavnet i søkefeltet, og klikk deretter på Go (Gå).
<i>Opplysninger om forskrifter, sikkerhet og miljø</i>	<p>Se <i>Opplysninger om forskrifter, sikkerhet og miljø</i> for informasjon om forskrifter. Du kan også se etiketten for byrå/miljø.</p> <p>Slik får du tilgang til håndboken:</p> <ul style="list-style-type: none">▲ Skriv inn HP-dokumentasjon i søkefeltet på oppgavelinjen og velg deretter HP-dokumentasjon.
Hovedkort	Et diagram over hovedkortet er plassert på innsiden av chassiset. Ytterligere informasjon finnes i datamaskinens <i>Maintenance and Service Guide</i> (Vedlikeholds- og serviceguide) på nettet på http://www.hp.com/support . Følg instruksjonene for å finne produktet ditt, og velg deretter Brukerhåndbøker .
Etikettene med serienummer, Agency/ Environmental og operativsystemet	Etikettene for serienummer, byrå/miljø og operativsystem kan være på undersiden eller baksiden av datamaskinen, eller under servicedekselet.

Kundestøtte

Tabell 1-2 Hvor du finner informasjon om kundestøtte

Emne	Plassering
Kundestøtte	<p>Gå til http://www.hp.com/support for HPs kundestøtte.</p> <p>Her kan du få tilgang til følgende typer brukerstøtte:</p> <ul style="list-style-type: none">• Chatte med en HP-tekniker på Internett• Telefonnumre til kundestøtte• Adresser til HP-servicesentre
Garantiinformasjon	<p>Slik får du tilgang til dette dokumentet:</p> <ul style="list-style-type: none">▲ Skriv inn HP-dokumentasjon i søkefeltet på oppgavelinjen og velg deretter HP-dokumentasjon. <p>– eller –</p> <ul style="list-style-type: none">▲ Gå til http://www.hp.com/go/orderdocuments. <p>VIKTIG: Du må være koblet til Internett for å få tilgang til nyeste versjon av garantien.</p> <p>Du finner HPs begrensede garanti sammen med brukerhåndbøkene på produktet. Garantien kan også være tilgjengelig på en medfølgende CD- eller DVD-plate. I enkelte land eller regioner kan HP legge ved en trykt utgave av garantien i esken. I landene eller områdene hvor garantien ikke følger med i trykt format, kan du be om å få et trykt eksemplar fra http://www.hp.com/go/orderdocuments. For produkter som er kjøpt i stillehavsdelen av Asia, kan du skrive til HP ved POD, PO Box 161, Kitchener Road Post Office, Singapore 912006. Legg ved navn, telefonnummer, adresse og produktnavn.</p>

Produktdokumentasjon

Tabell 1-3 Hvor du finner produktdokumentasjon

Emne	Plassering
HP-brukerdokumentasjon, forklaringer og dokumentasjon fra tredjepart	Brukerdokumentasjonen er plassert på harddisken din. Skriv inn HP-dokumentasjon i søkefeltet på oppgavelinjen og velg deretter HP-dokumentasjon . For den nyeste nettbaserte dokumentasjonen går du til http://www.hp.com/support og følger instruksjonene for å finne produktet ditt. Velg deretter Brukerhåndbøker . Dokumentasjonen omfatter denne brukerhåndboken, og <i>Vedlikeholds- og serviceguiden</i> .
Videoer for bytte av komponenter	Gå til http://www.hp.com/go/sml for å finne ut hvordan du kan ta ut og bytte datamaskinens komponenter.
Produktvarsler	Subscriber's Choice er et HP-program som lar deg registrere deg for å motta varsler om drivere og programvare, proaktive endringsvarsler (PCN-er), HP-nyhetsbrev, kunde anbefalinger og mer. Registrer deg på https://h41369.www4.hp.com/alerts-signup.php .
Tekniske spesifikasjoner	Produktbulletin-appen inneholder QuickSpecs (spesifikasjoner) for HP-datamaskiner. QuickSpecs (spesifikasjoner) inkluderer informasjon om operativsystemet, strømforsyningen, minnet, prosessoren og mange andre systemkomponenter. Gå til http://www.hp.com/go/quickspecs/ for å få tilgang til QuickSpecs (spesifikasjoner).
Meldinger og merknader	For å finne anbefalinger, bulletiner og merknader: <ol style="list-style-type: none">1. Gå til http://www.hp.com/support.2. Følg instruksjonene for å finne produktet ditt.3. Velg Anbefalinger eller Bulletiner og meldinger.

Produktdiagnostikk

Tabell 1-4 Hvor du finner diagnoseverktøy

Emne	Plassering
Diagnoseverktøy	Hvis du vil ha mer informasjon, kan du se datamaskinens <i>Maintenance and Service Guide</i> (Vedlikeholds- og serviceguide) på http://www.hp.com/support . Følg instruksjonene for å finne produktet ditt, og velg deretter Brukerhåndbøker .
Definisjoner på hørbare pip og lyskoder	Se datamaskinens <i>Maintenance and Service Guide</i> (Vedlikeholds- og serviceguide) på http://www.hp.com/support . Følg instruksjonene for å finne produktet ditt, og velg deretter Brukerhåndbøker .
POST-feilkoder	Se datamaskinens <i>Maintenance and Service Guide</i> (Vedlikeholds- og serviceguide) på http://www.hp.com/support . Følg instruksjonene for å finne produktet ditt, og velg deretter Brukerhåndbøker .

Produktoppdateringer

Tabell 1-5 Hvor du finner produktoppdateringer

Emne	Plassering
Driver og BIOS-oppdateringer	Gå til http://www.hp.com/support og velg Få programvare og drivere for å bekrefte at du har de nyeste driverne for datamaskinen.
Operativsystem	For informasjon om Windows™-operativsystemer, gå til http://www.support.microsoft.com .

2 Datamaskinens funksjoner

Funksjoner ved standard konfigurasjon

Funksjonene varierer avhengig av modell. For å få hjelp og lære mer om maskinvare og programvare som er installert på din datamaskinmodell kan du kjøre HP Support Assistant-verktøyet.

 **MERK:** Du kan bruke denne datamaskinmodellen i en tårnretning eller en skrivebordsretning.

Se [Endre fra skrivebords- til tårnoppsett på side 8](#).



Komponenter på frontpanelet

Stasjonskonfigurasjon varierer med modell. Noen modeller har et rammedeksel som dekker én eller flere stasjonsbrønner.

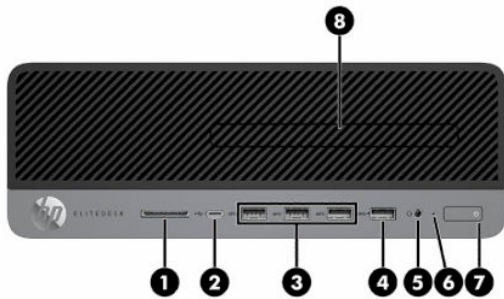

Tabell 2-1 Plasseringen av komponenter på fremsiden

Komponenter på frontpanelet	
1	SD-minnekortleser (valgfri)
2	USB-ladeport type C
3	USB SuperSpeed-porter (3)
4	USB-port med HP sov-og-lad
5	Kombinert lydutgang (hodetelefoner)/lydinngang (mikrofon)
6	Aktivitetsslampe for harddisk
7	Av/på-knapp
8	Tynn optisk stasjon (valgfri)





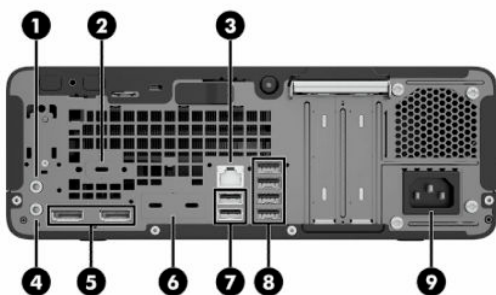

MERK: Overgangskablene støtter headsett, linjeutdataenheter, mikrofoner, linjeinndataenheter eller CTIA-headsett.

MERK: Lyset på strømknappen lyser vanligvis hvitt når strømmen er på. Hvis lyset blinker rødt, viser datamaskinen en diagnostisk kode for å indikere et problem. Se *Vedlikeholds- og serviceguiden* for å tolke koden.

Komponenter på bakpanelet



Tabell 2-2 Plasseringen av komponentene på baksiden

Komponenter på bakpanelet				
1		Lydingang	6	Tilleggsutstyr
2		Seriell port (valgfritt)	7	 USB-porter (2)
3		RJ-45-kontakt (nettverk)	8	 USB SuperSpeed porter (4)
4		Lydutgang-kontakt for lydenheter med strømtilførsel	9	Kontakt for strømledning
5		DisplayPort™-skjermkontakter (2)		

MERK: Din modell kan ha flere ekstra porter tilgjengelig fra HP.

Når et grafikkort er installert i ett av hovedkortets spor, kan du bruke videokontaktene på grafikkortet eller den integrerte grafikken på systemkortet. Det spesifikke grafikkortet som er installert og programvarekonfigurasjonen avgjør oppførselen.

Du kan deaktivere systemgrafikken ved å endre innstillinger i BIOS F10 Setup.

Plassering av serienummeret

Hver datamaskin har et unikt serienummer og et produkt-ID-nummer som står oppgitt på utsiden av datamaskinen. Sørg for å ha disse numrene tilgjengelige når du kontakter kundeservice for assistanse.



Endre fra skrivebords- til tårnoppsett

Du kan bruke datamaskinen i et tårnoppsett med et valgfritt tårnstativ som du kan kjøpe fra HP.

 **MERK:** For å sette datamaskinen støtt i en tårnkonfigurasjon anbefaler HP at du bruker et tårnstativ (tilleggsutstyr).

1. Fjern eller koble fra eventuelt sikkerhetsutstyr som forhindrer åpning av datamaskinen.
2. Fjern alle flyttbare medier, som CD-er eller USB-flashstasjoner, fra datamaskinen.
3. Slå av datamaskinen på riktig måte via operativsystemet, og slå av eventuelle eksterne enheter.
4. Koble strømledningen fra stikkontakten, og koble fra eventuelle eksterne enheter.
5. Sett datamaskinen slik at den høyre siden vender opp, og plasser datamaskinen i det valgfrie stativet.

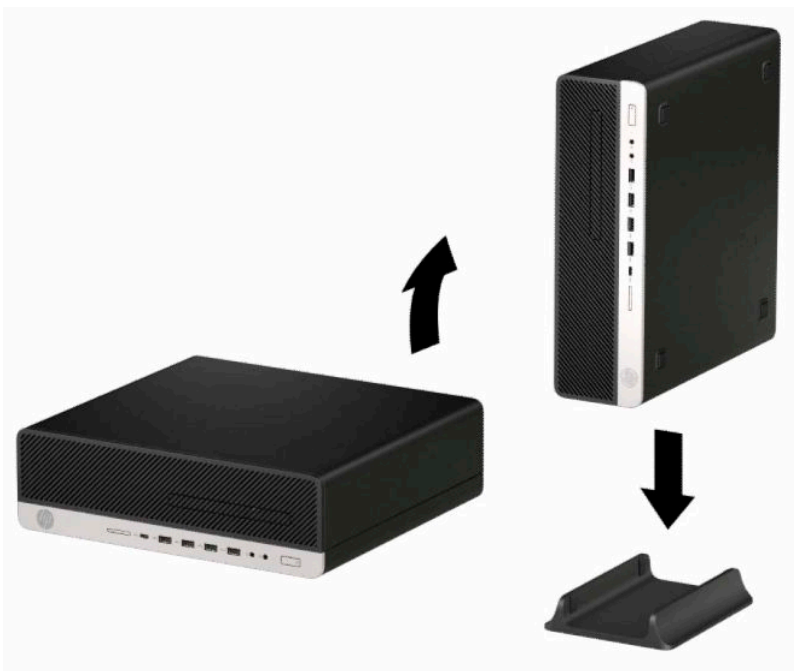

6. Koble til strømledningen og eventuelle eksterne enheter på nytt, og slå deretter på datamaskinen.

 **MERK:** Sørg for at minst 10,2 cm (4 tommer) plass på alle sider av maskinen forblir frie for hindringer.

7. Lås eventuelt sikkerhetsutstyr som ble frakoblet før datamaskinen ble flyttet.

Installere en sikkerhetslås

Du kan bruke følgende sikkerhetslåser for å sikre datamaskinen.

Kabellås

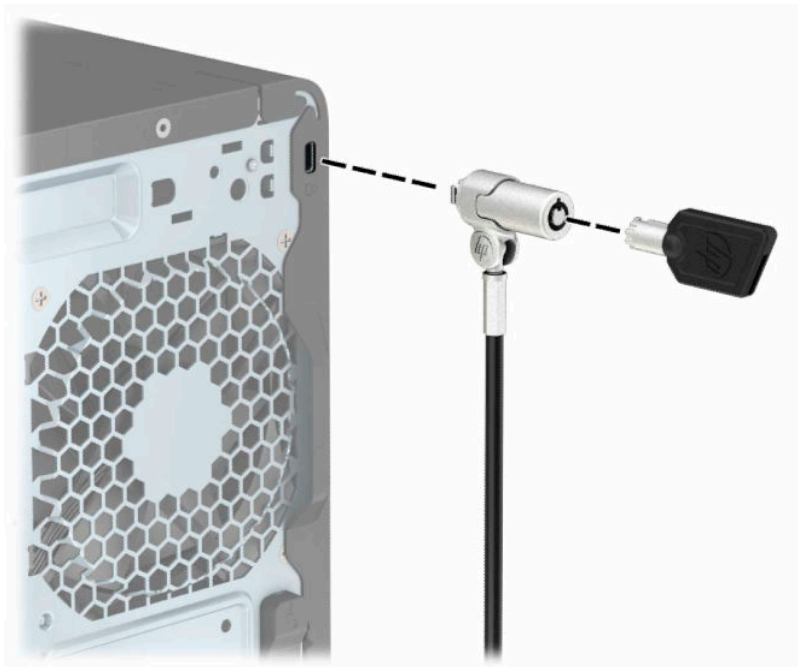

Hengelås

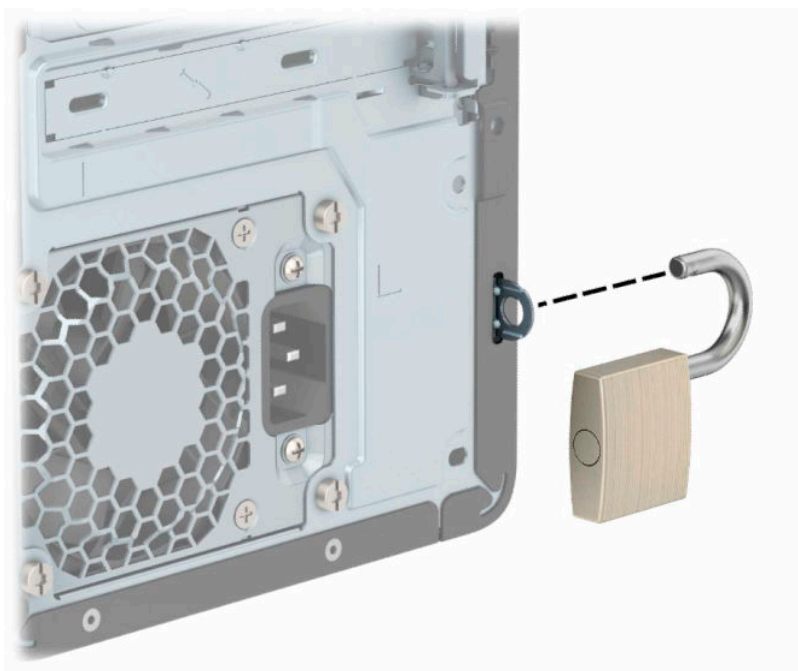

HP Business PC sikkerhetslås V2

HP PC sikkerhetslås V2 er utviklet for å sikre alle enhetene i arbeidsstasjonen din.

1. Koble festet for tyverisikringskabel til et skrivebord med skruer som passer din innredning **(1)**, og smekk deretter dekselet ned på sokkelen av kabelfestet **(2)**. Skruer er ikke inkludert.

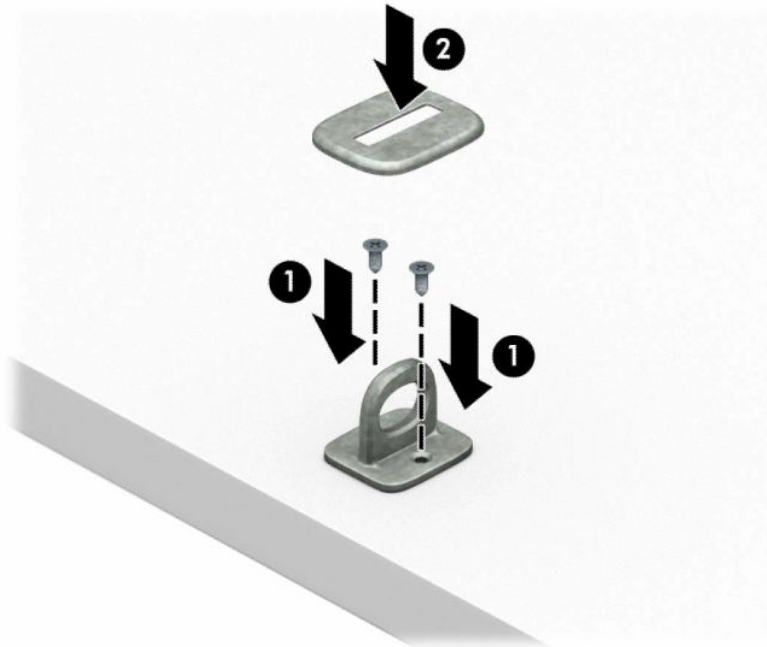

2. Legg tyverisikringskabelen i en løkke rundt et fast objekt.



3. Skyv tyverisikringskabelen gjennom festet for tyverisikringskabel.

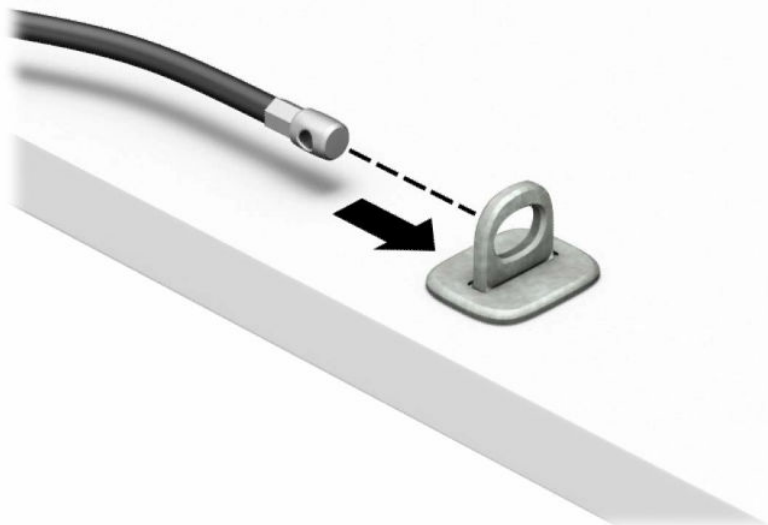

4. Trekk de to saksformede delene av skjermlåsen fra hverandre, og sett låsen inn i sikkerhetssporet på baksiden av skjermen (1), lukk de to saksformede delene sammen for å sikre at låsen er på plass (2), og skyv deretter ledningsføreren gjennom senter av skjermlåsen (3).

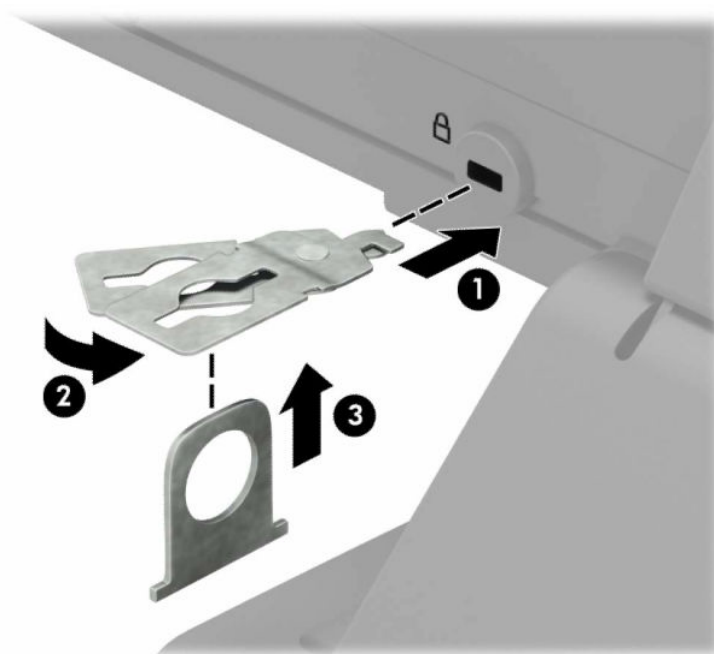

5. Skyv tyverisikringskabelen gjennom tyverisikringen som er installert på skjermen.

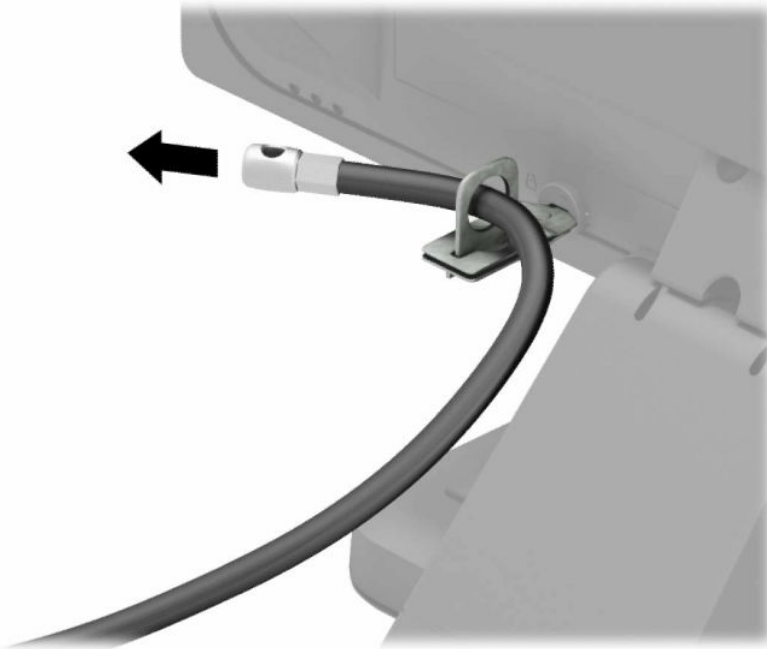

6. Fest festet for tilbehørskabelen til et skrivebord med de skruene som passer din innredning (1), og plasser deretter tilbehørskablene inn i sokkelen for festet (2). Skruen er ikke inkludert.

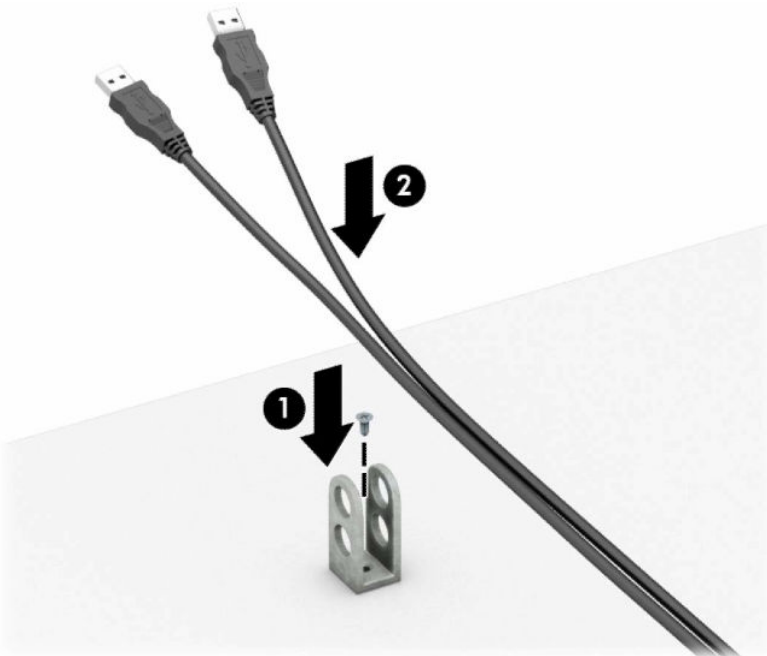

7. Skyv tyverisikringskabelen gjennom hullene på festet for tilbehørskabelen.

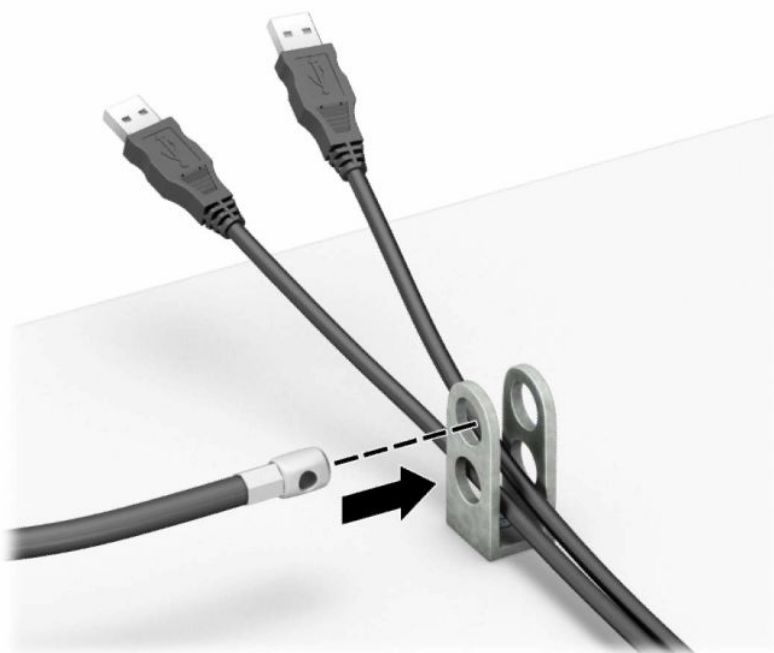

8. Skru til låsen til chassiset ved hjelp av skruen som følger med.

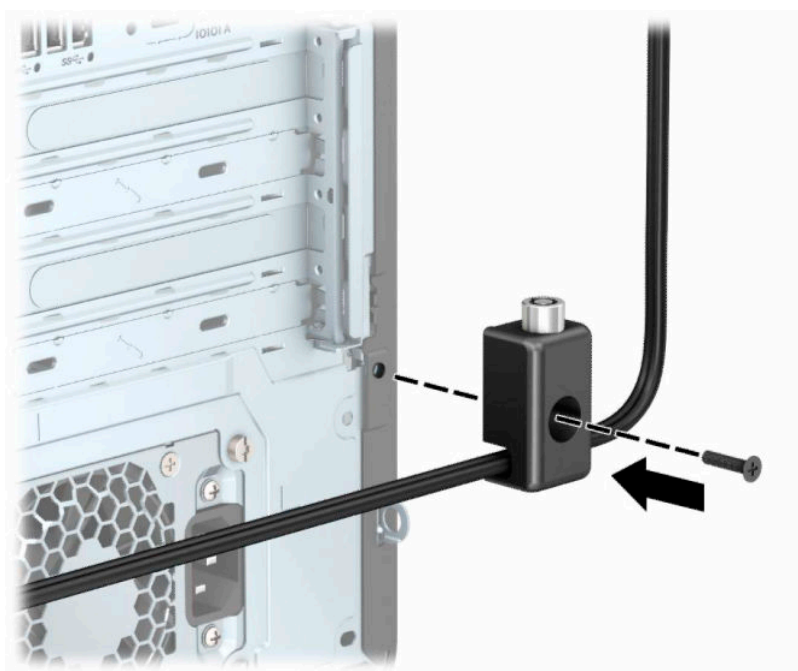

9. Sett pluggenden av tyverisikringskabelen inn i låsen (1) og trykk knappen inn (2) for å låse igjen låsen. Bruk den medfølgende nøkkelen til å låse opp låsen.

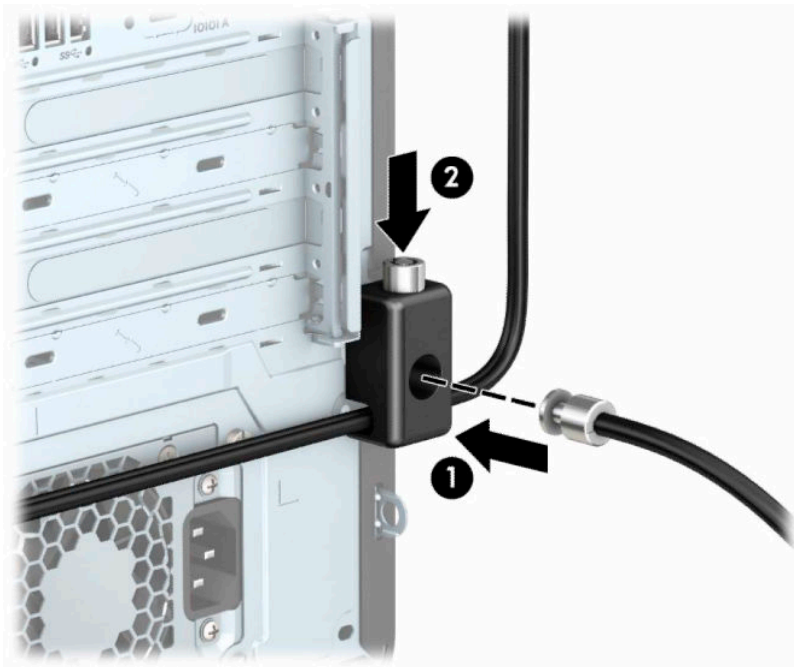

Når du har utført alle trinnene, er alle enhetene i arbeidsstasjonen din sikret.

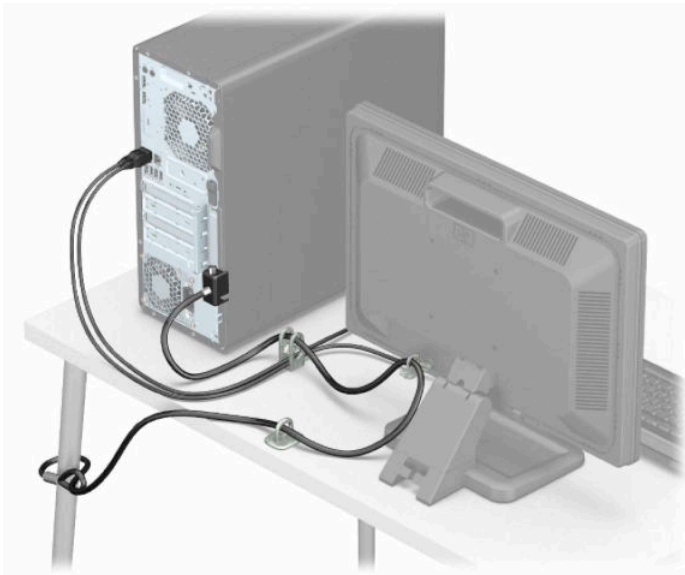

3 Sikkerhetskopiering, tilbakestilling og gjenoppretting

Dette kapitlet inneholder informasjon om de følgende prosessene, som er standardprosedyrer for de fleste produkter:

- **Sikkerhetskopiering av personlige opplysninger** – Du kan bruke Windows-verktøy til å opprette sikkerhetskopier av de personlige opplysningene dine (se [Bruke Windows-verktøy på side 16](#)).
- **Oppretting av et gjenopprettingspunkt** – Du kan bruke Windows-verktøy til å opprette et gjenopprettingspunkt (se [Bruke Windows-verktøy på side 16](#)).
- **Oppretting av gjenopprettingsmedier** (kun på enkelte produkter) – Du kan bruke HP Cloud Recovery Download Tool (kun på enkelte produkter) til å opprette gjenopprettingsmedier (se [Bruke av HP Cloud Recovery Download Tool til å lage gjenopprettingsmedier \(kun på enkelte produkter\) på side 16](#)).
- **Gjenoppretting** – Windows tilbyr flere alternativer for gjenoppretting fra sikkerhetskopier, oppdatering av datamaskinen og tilbakestilling av datamaskinen til opprinnelig tilstand (se [Bruke Windows-verktøy på side 16](#)).

 **VIKTIG:** Hvis du skal utføre gjenopprettingsprosedyrene på et nettbrett, må nettbrettets batteri være minst 70 % ladet før du starter gjenopprettingsprosessen.

VIKTIG: Hvis du har et nettbrett med avtakbart tastatur, kobler du nettbrettet til tastaturdokken før du starter gjenopprettingsprosessen.

Sikkerhetskopiere data og opprette gjenopprettingsmedier

Bruke Windows-verktøy

 **VIKTIG:** Windows er det eneste alternativet som lar deg ta sikkerhetskopier av personopplysninger. Planlegg regelmessig sikkerhetskopiering for å unngå informasjonstap.

Du kan bruke Windows-verktøy til å sikkerhetskopiere personopplysninger og opprette systemgjenopprettingspunkter og gjenopprettingsmedier.

 **MERK:** Hvis lagringsplassen er 32 GB eller mindre, blir Microsoft Systemgjenoppretting deaktivert som standard.

Hvis du vil ha mer informasjon og flere fremgangsmåter, kan du se Få hjelp-appen.

1. Velg **Start**-knappen, og velg deretter **Få hjelp**-appen.
2. Angi oppgaven du ønsker å utføre.

 **MERK:** Du må være koblet til internett for å få tilgang til Få hjelp-appen.

Bruke av HP Cloud Recovery Download Tool til å lage gjenopprettingsmedier (kun på enkelte produkter)

Du kan bruke HP Cloud Recovery Download til å opprette HP-gjenopprettingsmedier på en oppstartbar USB-flash-stasjon.

Slik laster du ned verktøyet:

- ▲ Gå til Microsoft Store og søk etter HP Cloud Recovery.

Hvis du vil ha mer informasjon, kan du gå til <http://www.hp.com/support>, søke etter HP Cloud Recovery og deretter velge «HP PC-er – Bruke verktøyet Cloud Recovery (Windows 10, 7)».

 **MERK:** Hvis du ikke kan opprette gjenopprettingsmedier selv, kan du ta kontakt med kundestøtte for å skaffe gjenopprettingsplater. Gå til <http://www.hp.com/support>, velg land eller region og følg veiledningen på skjermen.

Gjenoppretting

Gjenoppretting, tilbakestilling og oppdatering ved bruk av Windows-verktøy

Windows tilbyr flere alternativer for å gjenopprette, tilbakestille og oppdatere datamaskinen. Se [Bruke Windows-verktøy på side 16](#) for mer informasjon.

Gjenoppretting med HP-gjenoppretingsmedier

Gjenoppretingsmedier brukes til å gjenopprette det opprinnelige operativsystemet og programmene som var installert fra fabrikk. På enkelte produkter, kan det være opprettet i en opstartbar USB-flashstasjon ved hjelp av HP Cloud Recovery Download Tool. Se [Bruke av HP Cloud Recovery Download Tool til å lage gjenoppretingsmedier \(kun på enkelte produkter\) på side 16](#) for mer informasjon.



MERK: Hvis du ikke kan opprette gjenoppretingsmedier selv, kan du ta kontakt med kundestøtte for å skaffe gjenoppretingsplater. Gå til <http://www.hp.com/support>, velg land eller region og følg veiledningen på skjermen.

Slik gjenoppretter du systemet:

- ▲ Sett inn HP-gjenoppretingsmedier, og start deretter datamaskinen på nytt.

Endre datamaskinens oppstartrekkefølge

Hvis datamaskinen ikke automatisk startes på nytt ved bruk av HP Recovery-mediet, kan du endre datamaskinens oppstartrekkefølge. Dette er rekkefølgen for enhetene som vises i BIOS, der datamaskinen ser etter oppstartinformasjon. Du kan endre valget til en optisk stasjon eller en USB flash-stasjon, avhengig av hvor HP-gjenoppretingsmediene er plassert.

Slik endrer du oppstartrekkefølgen:



VIKTIG: Hvis du har et nettbrett med avtagbart tastatur, kobler du nettbrettet til tastaturdokken før du utfører disse trinnene.

1. Sett inn HP-gjenoppretingsmediet.
2. Få tilgang til systemets **Oppstart**-meny.

For datamaskiner eller nettbrett med tastatur tilkoblet:

- ▲ Slå på eller omstart datamaskinen eller nettbrettet, trykk raskt på **esc** og deretter på **f9** for oppstartalternativer.

Nettbrett uten tastatur:

- ▲ Slå på eller omstart nettbrettet, hold volumøkingsknappen raskt inne og velg deretter **f9**.
– eller –

Slå på eller omstart nettbrettet, hold volumreduksjonsknappen raskt inne og velg deretter **f9**.

3. Velg den optiske stasjonen eller USB-flashstasjonen du ønsker å starte fra, og følg deretter instruksjonene på skjermen.

Bruke HP Sure Recover (kun på enkelte modeller)

Enkelte datamaskinmodeller er konfigurert med HP Sure Recover, en OS-gjenopprettingsløsning for PC som er innebygd i maskinvaren og fastvaren. HP Sure Recover kan gjenopprette HP OS-bildet helt uten installert gjenopprettingsprogramvare.

Hvis du bruker HP Sure Recover, kan en administrator eller bruker gjenopprette systemet og installere:

- Nyeste versjon av operativsystemet
- Plattformspekifikke enhetsdrivere
- Programmer, når det gjelder et egendefinert bilde

Du får tilgang til den nyeste dokumentasjonen for HP Sure Recover ved å gå til <http://www.hp.com/support>. Velg **Finn produktet ditt** og følg veiledningen på skjermen.

4 Bruk av HP PC Hardware Diagnostics

Bruke HP PC Hardware Diagnostics Windows (kun på enkelte produkter)

HP PC Hardware Diagnostics Windows er et Windows-basert verktøy som lar deg utføre diagnostiske tester, for å finne ut om datamaskinens maskinvare fungerer slik den skal. Verktøyet kjøres i Windows-operativsystemet, for å kunne diagnostisere maskinvarefeil.

Hvis HP PC Hardware Diagnostics Windows ikke er installert på datamaskinen, må du først laste ned og installere den. Hvis du vil laste ned HP PC Hardware Diagnostics Windows, kan du se [Nedlasting av HP PC Hardware Diagnostics Windows på side 20](#).

Når HP PC Hardware Diagnostics Windows er installert, kan du følge denne fremgangsmåten for å få tilgang til den fra HP Hjelp og støtte, eller HP Support Assistant.

1. Slik åpner du HP PC Hardware Diagnostics Windows fra HP Hjelp og støtte:

- a. Velg **Start**-knappen, og velg deretter **HP Hjelp og støtte**.
- b. Velg **HP PC Hardware Diagnostics Windows**.

– eller –

Slik åpner du HP PC Hardware Diagnostics Windows fra HP Support Assistant:

- a. Skriv inn `support` i søkefeltet på oppgavelinjen, og velg deretter appen **HP Support Assistant**.

– eller –

Klikk på spørsmålstegn-ikonet på oppgavelinjen.

- b. Velg **Feilsøking og retting**.
- c. Velg **Diagnostikk**, og deretter **HP PC Hardware Diagnostics Windows**.

2. Når diagnostikkverktøyet åpnes, velger du den typen diagnostisk test du vil utføre, og følger veiledningen på skjermen.



MERK: Hvis du må stoppe en diagnostisk test på et hvilket som helst tidspunkt, trykker du på **Avbryt**.

Når HP PC Hardware Diagnostics Windows oppdager feil som krever maskinvareutbytting, genereres en 24-sifret feil-ID-kode. Skjermen viser en av følgende alternativer:

- En feil-ID-kobling vises. Velg koblingen og følg veiledningen på skjermen.
- Det vises en QR-kode. Velg en mobil enhet, skann koden og følg instruksjonene på skjermen.
- Det vises instruksjoner for å ringe kundestøtte. Følg instruksjonene.

Nedlasting av HP PC Hardware Diagnostics Windows

- Nedlastingsveiledningen for HP PC Hardware Diagnostics Windows er kun tilgjengelig på engelsk.
- Du må bruke en Windows-datamaskin for å laste ned dette verktøyet, fordi kun .exe-filer er tilgjengelige.

Nedlasting av den nyeste versjonen av HP PC Hardware Diagnostics Windows

Følg denne fremgangsmåten for å laste ned HP PC Hardware Diagnostics Windows:

1. Gå til <http://www.hp.com/go/techcenter/pcdiags>. Hjemmesiden for HP PC Diagnostics vises.
2. Velg **Last ned HP-diagnostikk Windows**, og velg en plassering på datamaskinen eller en USB-flashstasjon.

Verktøyet lastes ned til den valgte plasseringen.

Nedlasting av HP Hardware Diagnostics Windows etter produktnavn eller -nummer (kun på enkelte produkter)

 **MERK:** For enkelte produkter kan det være nødvendig å laste ned programvaren til en USB-flash-stasjon, ved hjelp av produktnavn eller -nummer.

Følg denne fremgangsmåten for å laste ned HP PC Hardware Diagnostics Windows etter produktnavn eller -nummer:

1. Gå til <http://www.hp.com/support>.
2. Velg **Hent programvare og drivere**, velg type produkt, og angi deretter produktnavnet eller -nummeret i søkefeltet som vises.
3. I delen **Diagnostikk** kan du velge **Nedlasting**, og deretter følge instruksjonene på skjermen for å velge versjonen Windows-diagnostikk som passer for datamaskinen eller USB flash-enheten din.

Verktøyet lastes ned til den valgte plasseringen.

Installering av HP PC Hardware Diagnostics Windows

Følg denne fremgangsmåten for å installere HP PC Hardware Diagnostics Windows:

- ▲ Gå til mappen på datamaskinen eller USB-flashstasjonen der .exe-filen ble lastet ned. Dobbeltklikk på .exe-filen, og følg deretter instruksjonene på skjermen.

Bruk av HP PC Hardware Diagnostics UEFI

 **MERK:** For Windows 10 S-maskiner må du bruke en Windows-datamaskin og en USB-flash-stasjon for å laste ned og opprette HP UEFI-støttemiljøet, siden kun EXE-filer er tilgjengelig. Se [Nedlasting av HP PC Hardware Diagnostics UEFI til en USB-flash-stasjon på side 21](#) for mer informasjon.

HP PC Hardware Diagnostics UEFI (Unified Extensible Firmware Interface) lar deg utføre diagnostiske tester for å finne ut om datamaskinens maskinvare fungerer slik den skal. Verktøyet kjøres utenom operativsystemet, slik at det kan skille maskinvarefeil fra problemer som kan skyldes operativsystemet eller andre programvarekomponenter.

Hvis datamaskinen ikke starter opp i Windows, kan du bruke HP PC Hardware Diagnostics UEFI for å diagnostisere maskinvareproblemer.

Når HP PC Hardware Diagnostics (UEFI) oppdager feil som krever maskinvareutbytting, genereres en 24-sifret feil-ID-kode. For å få hjelp til å løse problemet:

- ▲ Velg **Få støtte**, og bruk deretter en mobil enhet til å skanne QR-koden som vises på neste skjerm. På HPs kundestøtte - servicesenter-side vises med din feil-ID og produktnummeret automatisk fylt ut. Følg instruksjonene på skjermen.

– eller –

Ta kontakt med kundestøtte og oppgi feil-ID-koden.

 **MERK:** For å starte diagnostikk på en konvertibel datamaskin må datamaskinen være i bærbar PC-modus, og du må bruke det tilkoblede tastaturet.

 **MERK:** Hvis du vil stoppe en diagnostisk test, trykker du på [esc](#).

Oppstart av HP PC Hardware Diagnostics UEFI

Følg denne fremgangsmåten for å starte HP PC Hardware Diagnostics UEFI:

1. Slå på eller start datamaskinen på nytt, og trykk raskt på [esc](#).
2. Trykk på [f2](#).

BIOS søker tre steder etter diagnostikkverktøyene, i denne rekkefølgen:

- a. Tilkoblet USB-flash-stasjon

 **MERK:** Hvis du vil laste HP PC Hardware Diagnostics UEFI-verktøyet inn på en USB-flash-stasjon, kan du se [Nedlasting av nyeste versjon av HP PC Hardware Diagnostics UEFI på side 22](#).

- b. Harddisk
- c. BIOS

3. Når diagnostikkverktøyet åpnes, velger du språk, velger typen diagnostisk test du vil utføre, og følger veiledningen på skjermen.

Nedlasting av HP PC Hardware Diagnostics UEFI til en USB-flash-stasjon

Nedlasting av HP PC Hardware Diagnostics UEFI til USB-flash-stasjon kan være nyttig i følgende situasjoner:

- HP PC Hardware Diagnostics UEFI er ikke inkludert i det forhåndsinstallerte bildet.
- HP PC Hardware Diagnostics UEFI er ikke inkludert i HP Tool-partisjonen.
- Harddisken er skadet.



MERK: Nedlastingsveiledningen for HP PC Hardware Diagnostics UEFI finnes kun på engelsk, og du må bruke en Windows-datamaskin for å laste ned og opprette et HP UEFI-støttemiljø. Dette er fordi kun .exe-filer er tilgjengelige.

Nedlasting av nyeste versjon av HP PC Hardware Diagnostics UEFI

Hvis du vil laste den nyeste versjonen av HP PC Hardware Diagnostics UEFI-verktøyet inn på en USB-stasjon:

1. Gå til <http://www.hp.com/go/techcenter/pcdiags>. Hjemmesiden for HP PC Diagnostics vises.
2. Velg **Last ned HP Diagnostics UEFI**, og velg deretter **Kjør**.

Nedlasting av HP PC Hardware Diagnostics UEFI med produktnavn eller -nummer (kun på enkelte produkter)



MERK: For enkelte produkter kan det være nødvendig å laste ned programvaren til en USB-flash-stasjon, ved hjelp av produktnavn eller -nummer.

Hvis du vil laste ned HP PC Hardware Diagnostics UEFI med produktnavn eller -nummer (kun på enkelte produkter) på en USB-flash-stasjon:

1. Gå til <http://www.hp.com/support>.
2. Oppgi produktnavn eller -nummer, velg datamaskin, og velg deretter riktig operativsystem.
3. I delen **Diagnostikk** følger du veiledningen på skjermen for å velge og laste ned riktig versjon av UEFI for datamaskinen din.

Bruk av Remote HP PC Hardware Diagnostics UEFI-innstillinger (kun på enkelte produkter)

Remote HP PC Hardware Diagnostics UEFI er en fastvarefunksjon (BIOS) som laster ned HP PC Hardware Diagnostics UEFI på datamaskinen. Den kan utføre diagnostikk på datamaskinen, og kan deretter laste opp resultatene til en forhåndsconfigurert server. For mer informasjon om Remote HP PC Hardware Diagnostics UEFI, gå til <http://www.hp.com/go/techcenter/pcdiags>, og velg deretter **Finn ut mer**.

Nedlasting av Remote HP PC Hardware Diagnostics UEFI



MERK: Remote HP PC Hardware Diagnostics UEFI er også tilgjengelig som en Softpaq, som kan lastes ned til en server.

Last ned nyeste versjon av Remote HP PC Hardware Diagnostics UEFI

Følg denne fremgangsmåten for å laste ned den nyeste versjonen av Remote HP PC Hardware Diagnostics UEFI:

1. Gå til <http://www.hp.com/go/techcenter/pcdiags>. Hjemmesiden for HP PC Diagnostics vises.
2. Velg **Last ned Remote Diagnostics**, og velg deretter **Kjør**.

Laste ned Remote HP PC Hardware Diagnostics UEFI med produktnavn eller -nummer



MERK: For enkelte produkter kan det være nødvendig å laste ned programvaren ved å bruke produktnavnet eller -nummeret.

Følg denne fremgangsmåten for å laste ned Remote HP PC Hardware Diagnostics UEFI med produktnavn eller -nummer:

1. Gå til <http://www.hp.com/support>.
2. Velg **Hent programvare og drivere**, velg type produkt og angi deretter produktnavnet eller -nummeret i søkefeltet som vises. Velg deretter datamaskin og operativsystemet ditt.
3. I delen **Diagnostikk** følger du veiledningen på skjermen for å velge og laste ned riktig versjon av **Ekstern UEFI** for produktet.

Tilpassing av innstillinger for Remote HP PC Hardware Diagnostics UEFI

Ved bruk av den eksterne HP PC Hardware Diagnostics-innstillingen i Computer Setup (BIOS) kan du utføre følgende tilpasninger:

- Angi en tidsplan for å kjøre diagnostikk uten tilsyn. Du kan også starte diagnostikken umiddelbart i interaktiv modus ved å velge **Kjør Remote HP PC Hardware Diagnostics**.
- Angi plasseringen for å laste ned diagnoseverktøy. Denne funksjonen gir tilgang til verktøyene fra HPs nettsted, eller fra en server som har blitt forhåndskonfigurert for bruk. Datamaskinen krever ikke at tradisjonell lokal lagringsplass (som en diskstasjon eller en USB flash-stasjon) kjører fjerndiagnostikken.
- Angi en plassering for å lagre testresultatene. Du kan også angi brukernavn og passordinnstillinger som brukes for opplastinger.
- Vis statusinformasjon om diagnoseprogrammene som er kjørt tidligere.

Følg denne fremgangsmåten for å tilpasse Remote HP PC Hardware Diagnostics UEFI:

1. Slå på eller omstart datamaskinen, trykk så **F10** når HP-symbolet vises for å åpne Computer Setup.
2. Velg **Avansert** og deretter **Innstillinger**.
3. Foreta tilpasningsvalg.
4. Velg **Hoved**, og deretter **Lagre endringer og Avslutt** for å lagre innstillingene.

Endringene trer i kraft når datamaskinen startes på nytt.

5 Retningslinjer for bruk, vedlikehold og klargjøring til forsendelse av datamaskinen

Retningslinjer for bruk og vedlikehold av datamaskinen

Følg disse retningslinjene for å sette opp og vedlikeholde datamaskinen og skjermen:

- Hold datamaskinen unna overdreven fuktighet, direkte solskinn og sterk varme eller kulde.
- Bruk datamaskinen på et stødig, jevnt underlag. La det være omtrent 10,2 cm (4 tommer) klaring på alle ventilerte sider av datamaskinen og over skjermen for tilstrekkelig lufting.
- Du må aldri begrense luftstrømmen inn i datamaskinen ved å blokkere lufteåpninger eller luftinntak. Ikke plasser tastaturet, med tastaturføttene nede, direkte mot fronten på den stasjonære maskinen da dette også begrenser luftstrømmen.
- Du må aldri bruke datamaskinen mens tilgangspanelet eller noen av utvidelseskortspordekslene er fjernet.
- Datamaskiner må ikke stables oppå hverandre eller plasseres så nær hverandre at de utsettes for hverandres resirkulerte eller forhåndsoppvarmede luft.
- Hvis datamaskinen skal brukes i et eget avlukke, må det sørges for inngående og utgående ventilasjon i avlukket, og retningslinjene for bruk gjelder også her.
- Hold væsker borte fra datamaskinen og tastaturet.
- Lufteåpningene på skjermen må aldri tildekkes med noen former for materiale.
- Installer eller aktiver styringsfunksjoner fra operativsystemet eller annen programvare, inkludert hvilemodus.
- Slå av datamaskinen før du gjør noe av følgende oppgaver:
 - Tørker av utsiden av datamaskinen med en myk, fuktig klut etter behov. Rengjøringsprodukter kan misfarge eller skade overflatebehandlingen.
 - Lufteåpningene på alle ventilerte sider av datamaskinen bør rengjøres fra tid til annen. Lo, støv og andre fremmedlegemer kan blokkere lufteåpningene og begrense luftstrømmen.

Klargjøring for forsendelse

Følg disse forslagene når du klargjør datamaskinen for forsendelse:

1. Ta sikkerhetskopi av filene på harddisken din til en ekstern lagringsenhet. Kontroller at sikkerhetskopimediene ikke utsettes for elektriske eller magnetiske impulser under oppbevaring eller under transport.



MERK: Harddisken låses automatisk når systemstrømmen slås av.

2. Ta ut og oppbevar alle flyttbare medier.
3. Slå av datamaskinen og eksterne enheter.
4. Koble strømledningen fra stikkontakten, og deretter fra datamaskinen.
5. Koble systemkomponentene og eksterne enheter fra strømkildene først, så fra datamaskinen.



MERK: Kontroller at alle kort sitter riktig i kortsporene før datamaskinen sendes.

6. Pakk systemkomponentene og de eksterne enhetene i originalemballasjen eller lignende emballasje med tilstrekkelig emballasjemateriale til å beskytte dem.

6 Elektrostatisk utlading

Elektrostatisk utlading er utlading av statisk elektrisitet når to gjenstander kommer i kontakt med hverandre, for eksempel slike støt du kan få når du går over et teppe og tar i et dørhåndtak av metall.

En utlading av statisk elektrisitet fra fingrer eller andre elektrostatiske ledere kan skade elektroniske komponenter.

 **VIKTIG:** Ta hensyn til disse forholdsreglene for å unngå skade på datamaskinen, disker eller stasjoner og på den måten hindre tap av data:

- Hvis veiledningen for demontering eller installering av komponenter ber deg koble fra strømmen til datamaskinen, må du forsikre deg om at den er ordentlig jordet.
 - Oppbevar komponentene i den inkluderte emballasjen som beskytter mot statisk elektrisitet, til du er klar til å installere dem.
 - Ikke ta på stifter, ledninger og kretser. Håndter elektroniske komponenter i minst mulig grad.
 - Ikke bruk magnetiske verktøy.
 - Før du håndterer komponenter, berører du en bar, umalt metallflate for å lade ut statisk elektrisitet.
 - Hvis du tar ut en komponent, må du plassere den i emballasje som beskytter mot statisk elektrisitet.
-

7 Tilgjengelighet

HP og tilgjengelighet

HP jobber med å inkludere mangfold, inkludering og balanse mellom arbeid og privatliv i selskapets struktur, og dette reflekteres i alt HP foretar seg. HP tilstreber å skape et inkluderende miljø med fokus på å knytte folk sammen med teknologi over hele verden.

Finne teknologiverktøyene du trenger

Teknologi kan frigjøre potensialet ditt. Hjelpeteknologier fjerner hindre og hjelper deg med å bli uavhengig i hjemmet, på jobben og i samfunnet. Hjelpeteknologi bidrar til å øke, vedlikeholde og forbedre den funksjonelle kapasiteten til elektronisk teknologi og informasjonsteknologi. Se [Finne den beste hjelpeteknologien på side 28](#) for mer informasjon.

HPs forpliktelse

HP forplikter seg til å tilby produkter og tjenester som er tilgjengelig for personer med funksjonshemninger. Denne forpliktelsen støtter selskapets målsetninger om mangfold, og dette hjelper oss sikre at fordelene teknologien tilbyr, er tilgjengelig for alle.

HPs mål for tilgjengelighet er å utvikle, produsere og markedsføre produkter og tjenester som kan brukes effektivt av alle, inkludert personer med funksjonshemninger, enten på et frittstående grunnlag eller med aktuelle hjelpeenheter.

For å oppnå dette målet fastsetter disse retningslinjene for tilgjengelighet sju målsetninger for å hjelpe til å rettlede handlingene til HP. Alle HPs ledere og ansatte forventes å støtte disse målsetningene og implementeringen av disse i henhold til sine roller og ansvarsområder:

- Heve nivået for bevissthet rundt tilgjengelighetsproblemer innenfor HP og gi våre medarbeidere opplæringen de trenger for å utvikle, produsere, markedsføre og levere tilgjengelige produkter og tjenester.
- Utvikle retningslinjer for tilgjengelighet, for produkter og tjenester samt holde produktutviklingsgrupper ansvarlig for å implementere disse retningslinjene der dette er konkurransemessig, teknisk og økonomisk gjennomførbart.
- Inkludere personer med funksjonshemninger i utformingen av i retningslinjer for tilgjengelighet og i utviklingen og testingen av produkter og tjenester.
- Dokumentere tilgjengelighetsfunksjoner og offentliggjøre informasjon om HP-produkter og -tjenester i en tilgjengelig form.
- Opprette forbindelser med ledende leverandører av hjelpeteknologier og -løsninger.

- Støtte intern og ekstern forskning og utvikling som vil forbedre hjelpeteknologier som er relevante for HP-produkter og tjenester.
- Støtte og bidra til bransjestandarder og retningslinjer for tilgjengelighet.

International Association of Accessibility Professionals (IAAP)

IAAP er en idealistisk forening fokusert på fremgang innen tilgjengelighetsyrket gjennom nettverksbygging, utdanning og sertifisering. Hensikten er å hjelpe tilgjengelighetsfagfolk med å utvikle og fremme karrieren deres og gjøre det enklere for organisasjoner å integrere tilgjengeligheten i sine produkter og sin infrastruktur.

HP ble som et opprinnelig medlem med for å delta sammen med andre organisasjoner for å skape fremgang innen feltet tilgjengelighet. Denne forpliktelsen støtter HPs målsetninger for tilgjengelighet om å utvikle, produsere og markedsføre produkter og tjenester som personer med funksjonshemninger kan bruke effektivt.

IAAP vil gjøre yrket sterkt ved å koble sammen personer, studenter og organisasjoner på global skala og la dem lære fra hverandre. Hvis du ønsker å finne ut mer, kan du gå til <http://www.accessibilityassociation.org> for å bli med i nettfellesskapet, registrere deg for nyhetsbrevet og lese mer om medlemskapsalternativene.

Finne den beste hjelpeteknologien

Alle, inkludert personer med funksjonshemninger eller aldersrelaterte begrensninger, skal kunne kommunisere, uttrykke seg og koble seg til verden ved bruk av teknologi. HP forplikter seg til å øke bevisstheten om tilgjengelighet innen HP og hos våre kunder og partnere. Det finnes en rekke hjelpeteknologier som gjør HPs produkter mer brukervennlige, som større skrifttyper som er lettere å lese, stemmegjenkjenning som lar hendene hvile, eller andre hjelpeteknologier som hjelper deg med din spesifikke situasjon. Hvordan velger du?

Vurdere behovene dine

Teknologi kan frigjøre potensialet ditt. Hjelpeteknologier fjerner hindre og hjelper deg med å bli uavhengig i hjemmet, på jobben og i samfunnet. Hjelpeteknologi (AT) bidrar til å øke, vedlikeholde og forbedre den funksjonelle kapasiteten til elektronisk teknologi og informasjonsteknologi.

Du kan velge blant mange AT-produkter. AT-vurderingen skal la deg evaluere flere produkter, besvare spørsmålene dine og tilrettelegge for valget av løsningen som passer best for din situasjon. Du vil finne ut at fagfolk som er kvalifisert i AT-vurderinger, kommer fra mange bransjer, inkludert de som er lisensiert eller sertifisert i fysioterapi, arbeidsterapi, tale-/språkpatologi og andre ekspertområder. Andre kan også tilby evalueringsinformasjon, selv om de ikke er sertifisert eller lisensiert. Du bør du spørre om vedkommendes erfaring, ekspertise og prisnivå, for å finne ut om de passer til ditt behov.

Tilgjengelighet for HP-produkter

Koblingene nedenfor inneholder informasjon om tilgjengelighetsfunksjoner og hjelpeteknologier, hvis aktuelt, inkludert i ulike HP-produkter. Disse ressurser hjelper deg med å velge bestemte hjelpeteknologifunksjoner og produktene som er mest relevante for din situasjon.

- [HP Elite x3 – tilgjengelighetsalternativer \(Windows 10 Mobile\)](#)
- [HP-datamaskiner – tilgjengelighetalternativer for Windows 7](#)
- [HP-datamaskiner – tilgjengelighetalternativer for Windows 8](#)
- [HP-datamaskiner – tilgjengelighetalternativer for Windows 10](#)

- [HP Slate 7-nettbrett – aktivere tilgjengelighetsfunksjoner på HP-nettbrett \(Android 4.1 / Jelly Bean\)](#)
- [HP SlateBook-enheter – aktivere tilgjengelighetsfunksjoner \(Android 4.3, 4.2 / Jelly Bean\)](#)
- [HP Chromebook-enheter – aktivere tilgjengelighetsfunksjoner på HP Chromebook eller Chromebox \(Chrome OS\)](#)
- [HP Shopping – tilbehør for HP-produkter](#)

Hvis du trenger mer hjelp med tilgjengelighetsfunksjonene på HP-produktet, kan du se [Kontakte kundestøtte på side 31](#).

Ytterligere koblinger til eksterne partnere og leverandører som kan tilby mer hjelp:

- [Tilgjengelighetsinformasjon for Microsoft \(Windows 7, Windows 8, Windows 10, Microsoft Office\)](#)
- [Tilgjengelighetsinformasjon for Google-produkter \(Android, Chrome, Google Apps\)](#)
- [Hjelpeteknologier sortert etter type funksjonshemming](#)
- [Hjelpeteknologier sortert etter produkttype](#)
- [Leverandører av hjelpeteknologier med produktbeskrivelser](#)
- [Assistive Technology Industry Association \(ATIA\)](#)

Standarder og lovgivning

Standarder

Del 508 av Federal Acquisition Regulation (FAR)-standardene ble opprettet av US Access Board for å rette på tilgang til informasjon og kommunikasjonsteknologi (IKT) for personer med fysiske, sensoriske eller kognitive funksjonshemninger. Standardene inneholder tekniske kriterier som er spesifikke for ulike typer teknologier, samt ytelsesbaserte krav som fokuserer på de funksjonelle kapasitetene til produkter som dekkes. Spesifikke kriterier dekker programvare og operativsystemer, nettbasert informasjon og programmer, datamaskiner, telekommunikasjonsprodukter, video og multimedia og selvstendige lukkede produkter.

Mandat 376 – EN 301 549

Standarden EN 301 549 ble opprettet av EU i mandat 376, som grunnlag for et nettbasert verktøysett for offentlige innkjøp av IKT-produkter. Standarden spesifiserer krav for funksjonell tilgjengelighet som gjelder for IKT-produkter og tjenester, sammen med en beskrivelse av testens prosedyrer og vurderingsmetodikken for hvert tilgjengelighetskrav.

Web Content Accessibility Guidelines (retningslinjer for tilgjengelighet av nettbasert innhold – WCAG)

WCAG fra W3Cs Web Accessibility Initiative (initiativ for Internett-tilgjengelighet – WAI) hjelper nettdesignere og -utviklere å lage nettsteder som bedre møter behovene til personer med funksjonshemninger eller aldersrelaterte begrensninger. WCAG fremmer tilgjengelighet over hele spekteret av nettinhold (tekst, bilder, lyd og video) og nettapper. WCAG kan testes nøyaktig, er enkelt å forstå og bruke, og tillater nettutviklere fleksibilitet for nyskaping. WCAG 2.0 har også blitt godkjent som [ISO/IEC 40500:2012](#).

WCAG dekker spesielt hindre for tilgang til Internett av personer med visuelle, auditive, fysiske, kognitive og neurologiske funksjonshemninger, og eldre Internett-brukere med tilgjengelighetsbehov. WCAG 2.0 angir karakteristikk for tilgjengelig innhold:

- **Merkbart** (for eksempel ved å se på tekstalternativer som bilder, teksting av lyd, tilpasning av presentasjon og fargekontrast)
- **Anvendelig** (ved å se på tilgang til tastatur, fargekontrast, timing for inndata, unngå anfall og navigerbarhet)
- **Forståelig** (ved å se på lesbarhet, forutsigbarhet og inndatahjelp)
- **Robust** (for eksempel ved å se på kompatibilitet med hjelpeteknologier)

Lovgivning og forskrifter

Tilgjengeligheten av IT og informasjon har blitt et område av økende juridisk viktighet. Koblingene nedenfor gir informasjon om viktig lovgivning, forskrifter og standarder.

- [USA](#)
- [Canada](#)
- [Europa](#)
- [Storbritannia](#)
- [Australia](#)
- [Hele verden](#)

Nyttig ressurser og koblinger om tilgjengelighet

Følgende organisasjoner kan være gode ressurser for å innhente informasjon om funksjonshemninger og aldersrelaterte begrensninger.



MERK: Dette er ikke en fullstendig liste. Disse organisasjonene gis kun for informasjonsbaserte formål. HP er ikke ansvarlig for informasjon eller kontakter du kan møte på Internett. Å være oppført på denne siden betyr ikke at de er anbefalt av HP.

Organisasjoner

- American Association of People with Disabilities (AAPD)
- The Association of Assistive Technology Act Programs (ATAP)
- Hearing Loss Association of America (HLAA)
- Information Technology Technical Assistance and Training Center (ITTATC)
- Lighthouse International
- Nasjonale Association av Deaf
- National Federation of the Blind
- Rehabilitation Engineering & Assistive Technology Society of North America (RESNA)
- Telecommunications for the Deaf and Hard of Hearing, Inc. (TDI)
- W3C Web Accessibility Initiative (WAI)

Utdanningsinstitusjoner

- California State University, Northridge, Center on Disabilities (CSUN)
- University of Wisconsin – Madison, Trace Center
- University of Minnesota computer accommodations program

Andre funksjonshemningsrelaterte ressurser

- ADA (Americans with Disabilities Act) Technical Assistance Program
- ILO Global Business and Disability Network
- EnableMart
- European Disability Forum
- Job Accommodation Network
- Microsoft Enable

HP-koblinger

[Vårt nettbaserte kontaktskjema](#)

[HPs referansehåndbok for komfort og sikkerhet](#)

[HPs salg i offentlig sektor](#)

Kontakte kundestøtte



MERK: Kundestøtte er bare tilgjengelig på engelsk.

- Kunder som er døve eller har hørselsproblemer, som har spørsmål om teknisk støtte eller tilgjengelighet for HP-produkter:
 - Bruk TRS/VRS/WebCapTel for å ringe (877) 656-7058 mandag til fredag, 06.00 til 21.00 (MST).
- Kunder med andre funksjonshemninger eller aldersrelaterte begrensninger som har spørsmål om teknisk støtte eller tilgjengelighet for HP-produkter, kan velge ett av følgende alternativer:
 - Ring (888) 259-5707 mandag til fredag, 06.00 til 21.00 (MST).
 - Fyll ut [kontaktskjema for personer med funksjonshemninger eller aldersrelaterte begrensninger](#).

Stikkordregister

- A**
 - AT (hjelpeteknologi)
 - finne 28
 - formål 27
- D**
 - datamaskinbruk, retningslinjer 24
 - Del 508 tilgjengelighetsstandarder 29
 - diagnostikk 3
 - dokumentasjon 3
- E**
 - elektrostatisk utlading 26
- G**
 - gjenoppretting 15
 - HP-gjenopprettingspartisjon 17
 - medie 17
 - plater 17
 - USB-flashstasjon 17
 - gjenopprettingsmedier
 - opprette med Windows-verktøys 16
 - opprette ved bruk av HP Cloud Download Tool 16
- H**
 - hjelpeteknologi (AT)
 - finne 28
 - formål 27
 - HP-gjenopprettingsmedier
 - gjenoppretting 17
 - HP PC Hardware Diagnostics UEFI
 - bruk 20, 21
 - laste ned 21
 - oppdstart 21
 - HP PC Hardware Diagnostics Windows
 - bruk 19
 - installering 20
 - laste ned 20
 - HP Recovery Manager
 - løse oppstartproblemer 17
 - HP-ressurser 1
 - HP Sure Recover 18
- I**
 - Innstillinger for Remote HP PC Hardware Diagnostics UEFI
 - bruk 22
 - tilpasse 23
 - International Association of Accessibility Professionals 28
- K**
 - klargjøring for forsendelse 25
 - komponenter på bakpanelet 7
 - komponenter på frontpanelet 6
 - kundestøtte
 - generelle ressurser 2
 - HP-ressurser 1
 - kundestøtte, tilgjengelighet 31
- L**
 - låser
 - hengelås 9
 - kabellås 9
 - Sikkerhetslås for forretnings-PC fra HP 10
- O**
 - oppdateringer 4
 - oppstartrekkefølge, endre 17
- P**
 - plassering av serienummeret 7
 - produkt-ID, plassering 7
 - produktinformasjon 1
- R**
 - ressurser, tilgjengelighet 30
 - Retningslinjer for HP-hjelp 27
- S**
 - sikkerhet
 - hengelås 9
 - kabellås 9
 - Sikkerhetslås for forretnings-PC fra HP 10
 - sikkerhetskopi, opprette 15
 - sikkerhetskopier 15
 - standarder og lovgivning, tilgjengelighet 29
 - systemgjenopprettingspunkt, oppretter 16
- T**
 - tilbakekopiering 15
 - tilgjengelighet 27
 - tilgjengelighet krever vurdering 28
 - tårnkonvertering 8
- V**
 - ventileringsretningslinjer 24
- W**
 - Windows
 - gjenopprettingsmedier 15
 - sikkerhetskopi 15
 - systemgjenopprettingspunkt 16
 - Windows-verktøy, bruk 16