



Посібник користувача

© Copyright 2019 HP Development Company, L.P.

Windows — це зареєстрована торговельна марка чи торговельна марка корпорації Microsoft у США та/або інших країнах. DisplayPort™ та логотип DisplayPort™ — це торговельні марки, які належать Асоціації з розробки стандартів в галузі відеоелектроніки (VESA) у США та інших країнах.

Відомості, що містяться у цьому документі, можуть бути змінені без попередження. Єдині гарантії на вироби та послуги HP викладені у недвозначних гарантійних заявах, які супроводжують такі вироби та послуги. Будь-яка інформація, що тут міститься, не може тлумачитися як предмет додаткової гарантії. HP не несе відповідальності за технічні або редакційні помилки чи пропуски, що тут містяться.

Перше видання: вересень 2019 р.

Номер документа: L71202-BD1

Зауваження щодо виробу

У цьому посібнику описано функції, які підтримуються в більшості виробів. У цьому комп'ютері деякі функції можуть бути відсутніми.

У деяких випусках і версіях Windows підтримуються не всі функції. Щоб мати змогу використовувати всі можливості ОС Windows, вам, можливо, знадобиться оновити чи придбати додаткове апаратне забезпечення, драйвери, програмне забезпечення або оновлення BIOS. Див. <http://www.microsoft.com>.

Щоб отримати останню версію посібників користувача, перейдіть на сторінку <http://www.hp.com/support> і дотримуйтеся вказівок, щоб знайти свій пристрій. Потім виберіть Посібники користувача.

Умови використання програмного забезпечення

Установлюючи, копіюючи, завантажуючи або в інший спосіб використовуючи будь-який програмний продукт, попередньо інстальований на цьому комп'ютері, ви погоджуєтесь з умовами ліцензійної угоди з кінцевим користувачем (EULA) компанії HP. Якщо ви не згодні з умовами цієї ліцензійної угоди, то зобов'язані повністю повернути невикористаний продукт (апаратне та програмне забезпечення) протягом 14 днів для повного отримання коштів відповідно до порядку відшкодування, встановленого продавцем.





Щоб отримати докладніші відомості чи подати запит на повне відшкодування, зверніться до продавця.

Зауваження щодо умов безпечної експлуатації

⚠ УВАГА! Щоб зменшити ймовірність отримання теплових травм або перегрівання комп'ютера, не тримайте комп'ютер безпосередньо на колінах і не закривайте вентиляційні отвори. Використовуйте комп'ютер лише на твердій рівній поверхні. Слідкуйте, щоб інші тверді поверхні, наприклад розташований поруч додатковий принтер, або м'які поверхні, наприклад подушки, килими чи одяг, не перекривали повітряний потік. Також не допускайте, щоб під час роботи адаптер змінного струму контактував зі шкірою або м'якими поверхнями, наприклад подушками, килимами чи одягом. Комп'ютер і адаптер змінного струму відповідають доступному для користувача обмеженню температури поверхні, визначеному стандартами безпеки.

Про цей посібник

У цьому посібнику містяться загальні відомості щодо використання й оновлення цього продукту.

-
-  **УВАГА!** Указує на небезпечну ситуацію, яка **може** призвести до серйозних травм або смерті.
 -  **ПОПЕРЕДЖЕННЯ.** Вказує на небезпечну ситуацію, яка, якщо її не попередити, **може** спричинити незначну або середню травму.
 -  **ВАЖЛИВО.** Вказує на інформацію, яка вважається важливою, але не стосується небезпек (наприклад, повідомлення, які стосуються пошкодження майна). Сповіщає користувача про те, що недотримання описаної процедури може призвести до втрати даних або пошкодження обладнання чи програмного забезпечення. Тут також містяться пояснення поняття або важлива інформація про завершення завдання.
 -  **ПРИМІТКА.** Додаткова інформація, що виділяє або доповнює важливі аспекти головного тексту.
 -  **ПОРАДА.** Корисні поради для завершення виконання завдання.
-

Зміст

1 Пошук ресурсів HP	1
Інформація про продукт	1
Підтримка	2
Документація продукту	3
Діагностика продукту	3
Оновлення продукту	4
2 Функції комп'ютера	5
Стандарті можливості конфігурації	5
Компоненти передньої панелі	6
Компоненти задньої панелі	7
Розміщення серійного номера	7
Зміна орієнтації з настільної на “tower”	8
Установлення замка безпеки	9
Кабельний замок	9
Висячий замок	9
Замки безпеки V2 для бізнес-комп'ютерів HP	10
3 Резервне копіювання та відновлення	15
Резервне копіювання інформації та створення носія для відновлення	16
Використання засобів Windows	16
Створення носія для відновлення за допомогою HP Cloud Recovery Download Tool (лише на деяких моделях)	16
Відновлення та повернення	17
Відновлення, скидання налаштувань та оновлення за допомогою засобів Windows	17
Відновлення за допомогою носія для відновлення HP	17
Зміна порядку завантаження комп'ютера	17
Використання HP Sure Recover (лише в деяких пристроях)	18
4 Використання HP PC Hardware Diagnostics	19
Використання HP PC Hardware Diagnostics Windows (лише на деяких моделях)	19

Завантаження HP PC Hardware Diagnostics Windows	20
Завантаження останньої версії HP PC Hardware Diagnostics Windows	20
Завантаження HP Hardware Diagnostics Windows із використанням назви або номера продукту (лише на деяких моделях)	20
Установлення HP PC Hardware Diagnostics Windows	20
Використання HP PC Hardware Diagnostics UEFI	21
Запуск HP PC Hardware Diagnostics UEFI	21
Завантаження HP PC Hardware Diagnostics UEFI на флеш-пам'ять USB	22
Завантаження останньої версії HP PC Hardware Diagnostics UEFI	22
Завантаження HP PC Hardware Diagnostics UEFI з використанням назви або номера продукту (лише на деяких моделях)	22
Використання налаштувань Remote HP PC Hardware Diagnostics UEFI (лише на деяких моделях)	22
Завантаження Remote HP PC Hardware Diagnostics UEFI	23
Завантаження останньої версії Remote HP PC Hardware Diagnostics UEFI	23
Завантаження Remote HP PC Hardware Diagnostics UEFI з використанням назви або номера продукту	23
Налаштування параметрів HP PC Hardware Diagnostics UEFI	23

5 Рекомендації щодо роботи з комп'ютером, регулярного обслуговування та підготовки до транспортування

Рекомендації щодо роботи з комп'ютером і регулярного обслуговування	25
Підготовка до транспортування	26

6 Електростатичний розряд

7 Спеціальні можливості

HP та спеціальні можливості	28
Пошук технологічних засобів, що відповідають вашим потребам	28
Зобов'язання HP	28
Міжнародна асоціація експертів зі спеціальних можливостей (IAAP)	29
Пошук найкращих спеціальних засобів	29
Оцінка потреб	29
Спеціальні можливості на пристроях HP	29
Стандарти та законодавство	30
Стандарти	30
Мандат 376 — EN 301 549	30
Керівництво з забезпечення доступності веб-вмісту (WCAG)	31
Законодавство та нормативні акти	31
Корисні ресурси та посилання з інформацією про доступність	31
Організації	32
Навчальні заклади	32

Інші ресурси	32
Посилання НР	32
Зв'язок зі службою підтримки	33
Показчик	34

1 Пошук ресурсів HP

У цьому розділі міститься інформація про те, де знайти додаткові ресурси HP.

Інформація про продукт

Таблиця 1-1 Як отримати інформацію про продукт

Тема	Розташування
Технічні характеристики	Щоб знайти характеристики QuickSpecs для свого продукту, перейдіть за адресою http://www.hp.com/go/quickspecs , а потім натисніть на посилання. Натисніть кнопку Поиск во всех QuickSpecs (Пошук у всіх QuickSpecs), введіть назву моделі в полі пошуку та виберіть Поиск (Пошук).
<i>Зауваження щодо дотримання законодавства, правил техніки безпеки та охорони довкілля</i>	<p>Відомості щодо дотримання законодавства див. у посібнику <i>Зауваження щодо дотримання законодавства, правил техніки безпеки та охорони довкілля</i>. Також ці дані можна знайти на етикетці з інформацією про відповідність державним вимогам / вимогам з охорони навколишнього середовища.</p> <p>Щоб відкрити цей посібник, виконайте наведені нижче дії.</p> <ul style="list-style-type: none">▲ У полі пошуку на панелі завдань введіть Документация HP (Документація HP), а потім виберіть Документация HP (Документація HP).
Системна плата	Схема системної плати міститься із внутрішнього боку корпусу. Докладніші відомості див. у <i>Інструкції з технічного обслуговування та сервісу</i> для комп'ютера в Інтернеті за адресою http://www.hp.com/support . Дотримуйтеся вказівок, щоб знайти свій продукт, і натисніть Руководства пользователя (Посібники користувача).
Ярлики з серійним номером, відомостями про регулюючий орган/агенцію з охорони довкілля та операційну систему	Етикетки із серійним номером, інформацією про відповідність державним вимогам / вимогам із захисту навколишнього середовища та даними про операційну систему можуть знаходитися на нижній або задній панелі комп'ютера або під кришкою відділення для обслуговування.

Підтримка

Таблиця 1-2 Як отримати інформаційну підтримку

Тема	Розташування
Технічна підтримка продукту	<p>Щоб отримати підтримку HP, відкрийте http://www.hp.com/support.</p> <p>Тут можна отримати наведені нижче типи підтримки:</p> <ul style="list-style-type: none">• інтерактивний чат зі спеціалістом компанії HP;• номери телефону служби підтримки;• адреси центрів обслуговування HP.
Інформація про гарантію	<p>Щоб отримати доступ до цього документа, виконайте наведені нижче дії.</p> <p>▲ У полі пошуку на панелі завдань введіть Документація HP (Документація HP), а потім виберіть Документація HP (Документація HP).</p> <p>– або –</p> <p>▲ Перейдіть за посиланням http://www.hp.com/go/orderdocuments.</p> <p>ВАЖЛИВО. Для перегляду останньої версії гарантії необхідне підключення до Інтернету.</p> <p>Обмежена гарантія HP надається для вашого продукту разом із посібниками користувача. Гарантія може надаватися на CD- або DVD-диску в комплекті постачання. У деяких країнах і регіонах до комплекту постачання може входити друкована версія обмеженої гарантії HP. У країнах і регіонах, де друкована версія гарантії не надається, замовити друкований примірник можна на сторінці http://www.hp.com/go/orderdocuments. Якщо продукт придбано в Азійсько-Тихоокеанському регіоні, до компанії HP можна написати на адресу: POD, PO Box 161, Kitchener Road Post Office, Singapore 912006. Укажіть своє ім'я, номер телефону, адресу та назву продукту.</p>

Документація продукту

Таблиця 1-3 Як отримати документацію продукту

Тема	Розташування
Документація користувача HP, технічні описи та документація сторонніх виробників	Документація користувача міститься на жорсткому диску. У полі пошуку на панелі завдань введіть Документація HP (Документація HP), а потім виберіть Документація HP (Документація HP). Щоб переглянути актуальну версію документації онлайн, перейдіть на сторінку http://www.hp.com/support і дотримуйтеся вказівок щодо пошуку продукту. Потім виберіть Руководства пользователя (Посібники користувача). До документації входить цей посібник користувача та <i>Інструкції з технічного обслуговування та сервісу</i> .
Видалення та заміна відео	Відомості про видалення та заміну компонентів комп'ютера див. за посиланням http://www.hp.com/go/sml .
Сповіщення про продукт	Subscriber's Choice — це програма HP, яка дає змогу зареєструватися для отримання сповіщень про драйвери та програмне забезпечення, випереджаючі сповіщення про зміни (PCN), бюлетень HP, консультації користувачів тощо. Зареєструйтеся на сторінці https://h41369.www4.hp.com/alerts-signup.php .
Технічні характеристики	Бюлетень із продукції містить характеристики QuickSpecs для комп'ютерів HP. У QuickSpecs наведено відомості про операційну систему, джерело живлення, пам'ять, процесор та інші системні компоненти. QuickSpecs можна переглянути на сторінці http://www.hp.com/go/quickspecs/ .
Бюлетені та повідомлення	Щоб знайти консультації, бюлетені та повідомлення, виконайте такі дії: <ol style="list-style-type: none">1. Перейдіть за посиланням http://www.hp.com/support.2. Виконайте інструкції щодо пошуку свого пристрою.3. Виберіть Консультации (Консультації) або Бюллетени и уведомления (Бюлетені й повідомлення).

Діагностика продукту

Таблиця 1-4 Як отримати інформацію про засоби діагностики

Тема	Розташування
Діагностичні засоби	Додаткові відомості див. у розділі <i>Інструкції з технічного обслуговування та сервісу</i> комп'ютера на сторінці http://www.hp.com/support . Дотримуйтеся вказівок, щоб знайти свій продукт, і натисніть Руководства пользователя (Посібники користувача).
Визначення звукових сигналів та кодів освітлення	Див. <i>Інструкції з технічного обслуговування та сервісу</i> комп'ютера на сторінці http://www.hp.com/support . Дотримуйтеся вказівок, щоб знайти свій продукт, і натисніть Руководства пользователя (Посібники користувача).
Коди помилок POST	Див. <i>Інструкції з технічного обслуговування та сервісу</i> комп'ютера на сторінці http://www.hp.com/support . Дотримуйтеся вказівок, щоб знайти свій продукт, і натисніть Руководства пользователя (Посібники користувача).

Оновлення продукту

Таблиця 1-5 Як отримати оновлення для продукту

Тема	Розташування
Оновлення драйверів і BIOS updates (Оновлення BIOS)	Перейдіть за посиланням http://www.hp.com/support і виберіть Загрузка ПО и драйверов (Отримати програмне забезпечення та драйвери), щоб перевірити наявність найновіших драйверів для комп'ютера.
Операційна система	Відомості про операційні системи Windows™ можна знайти на веб-сайті http://www.support.microsoft.com .

2 Функції комп'ютера

Стандарті можливості конфігурації

Функції відрізняються залежно від моделі. Щоб отримати технічну підтримку та додаткові відомості про апаратне та програмне забезпечення, встановлене на вашому комп'ютері, запустіть утиліту HP Support Assistant.

 **ПРИМІТКА.** Комп'ютер цієї моделі можна використовувати в настільній або вежовий орієнтації.

Див. розділ [Зміна орієнтації з настільної на “tower” на сторінці 8](#).



Компоненти передньої панелі

Конфігурація драйвера залежить від моделі. Деякі моделі обладнано заглушкою фальш-панелі, що закриває одне чи кілька відділень для дисків.

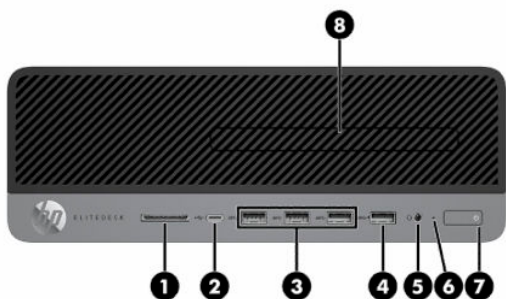

Таблиця 2-1 Визначення компонентів передньої панелі

Компоненти передньої панелі			
1	Пристрій зчитування карток пам'яті SD Card Reader (додатково)	5	Комбіноване гніздо аудіовиходу (навушники) та аудіовходу (мікрофон)
2	Зарядний порт USB Type-C	6	Індикатор активності жорсткого диска
3	Порти USB SuperSpeed (3)	7	Кнопка живлення
4	Порт USB з функцією HP Sleep and Charge	8	Тонкий пристрій для читання оптичних дисків (додатково)

ПРИМІТКА. Комбіноване гніздо підтримує навушники, лінійні пристрої виводу, мікрофони, лінійні пристрої вводу або гарнітури СТІА.

ПРИМІТКА. Коли комп'ютер увімкнено, індикатор живлення зазвичай світиться білим. Якщо індикатор блимає червоним, комп'ютер відображає діагностичний код, який визначає проблему. Див. *Інструкції з технічного обслуговування та сервісу* для інтерпретації коду.

Компоненти задньої панелі

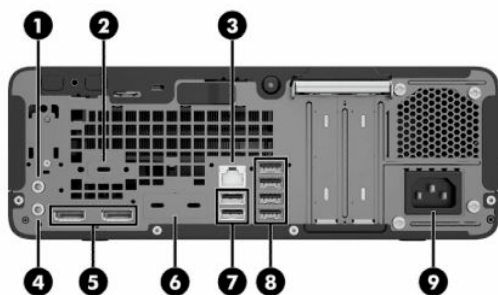

Таблиця 2-2 Визначення компонентів задньої панелі

Компоненти задньої панелі				
1		Гніздо аудіовиходу	6	Додатковий порт
2		Послідовний порт (додатково)	7	 Порти USB (2)
3		Гніздо RJ-45 (мережа)	8	 Порти USB SuperSpeed (4)
4		Гніздо аудіовиходу для аудіопристроїв з окремим живленням	9	Рознім для шнура живлення
5		Роз'єми монітора DisplayPort™ (2)		

ПРИМІТКА. Модель можна оснастити додатковими портами, які потрібно замовити в компанії HP.

Якщо в одне з гнізд системної плати встановлено графічну карту, тоді відеороз'єми на графічній карті та вбудованому відеоадаптері системної плати можна використовувати одночасно. Продуктивність роботи залежить від встановленої графічної карти та конфігурації програмного забезпечення.

Графіку системної плати можна вимкнути зміною налаштувань в BIOS за допомогою утиліти F10 Setup.

Розміщення серійного номера

Кожний комп'ютер має унікальний серійний номер та ідентифікатор продукту, які розташовані на зовнішній стороні комп'ютера. Ці номери треба мати під рукою під час звернення до служби підтримки.



Зміна орієнтації з настільної на “tower”

Комп'ютер можна використовувати в вежовий орієнтації за допомогою додаткової вежової стійки, яку ви можете придбати в HP.

 **ПРИМІТКА.** Для фіксації комп'ютера у вертикальному положенні HP рекомендує придбати стійку “tower”.

1. Від'єднайте або зніміть усі пристрої захисту, які запобігають відкриванню комп'ютера.
2. Зніміть із комп'ютера всі знімні носії, зокрема пристрої для читання компакт-дисків і пристрої USB.
3. Належним чином вимкніть комп'ютер за допомогою операційної системи та вимкніть усі зовнішні пристрої.
4. Від'єднайте кабель живлення від розетки змінного струму та від'єднайте всі зовнішні пристрої.
5. Зорієнтуйте комп'ютер так, щоб його правий бік було повернуто вгору, і розташуйте комп'ютер у додатково придбаній стійці.

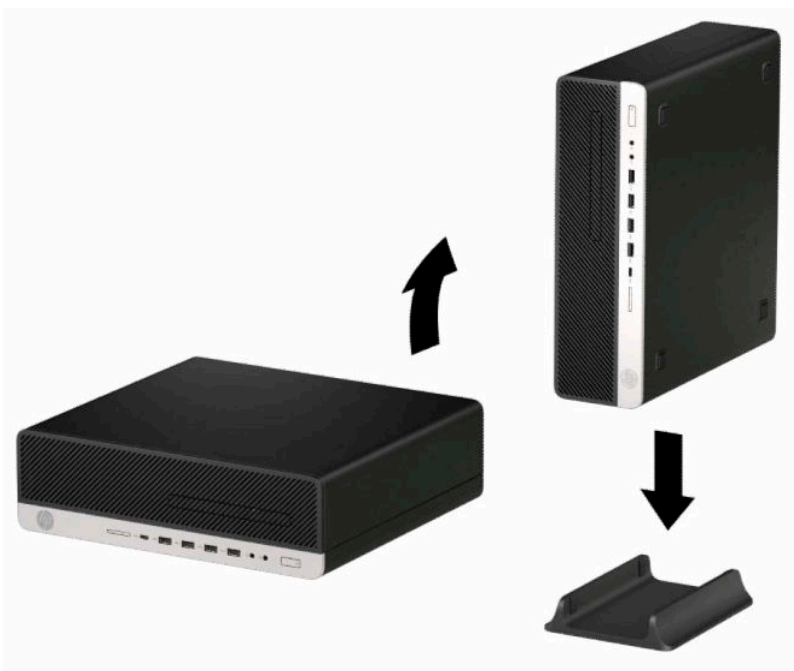

6. Під'єднайте кабель живлення та всі зовнішні пристрої, а потім увімкніть комп'ютер.

 **ПРИМІТКА.** Переконайтеся, що на відстані принаймні 10,2 сантиметра (4 дюйми) з усіх боків комп'ютера немає жодних предметів і перешкод.

7. Заблокуйте всі пристрої безпеки, вимкнені на час переміщення комп'ютера.

Установлення замка безпеки

Можна використовувати замки безпеки, щоб закріпити комп'ютер.

Кабельний замок

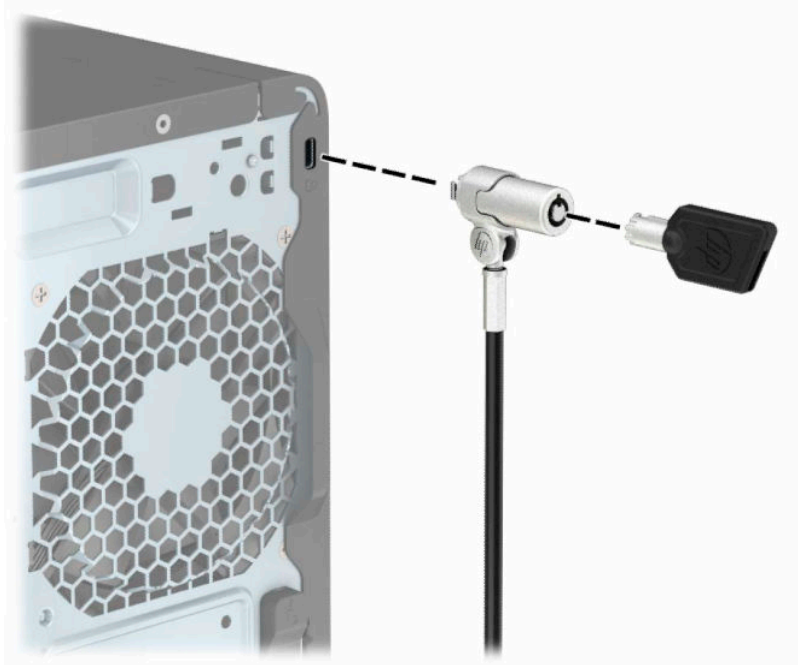

Висячий замок

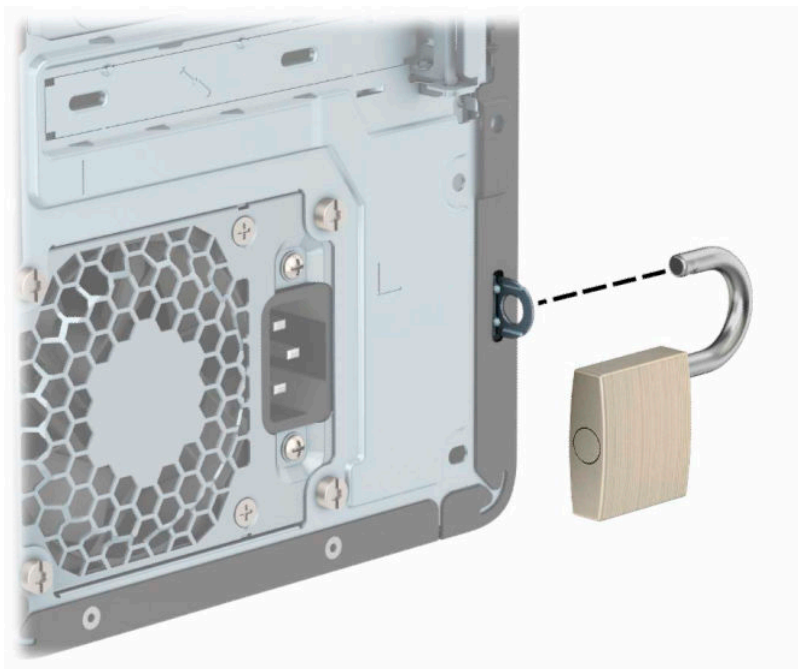

Замки безпеки V2 для бізнес-комп'ютерів HP

Замки безпеки HP PC V2 призначені для захисту всіх пристроїв робочої станції.

1. Прикріпіть фіксатор кабелю безпеки до робочого стола за допомогою відповідних гвинтів **(1)**, а потім закріпіть кришку на основі фіксатора кабелю **(2)**. Гвинти не входять до комплекту постачання.

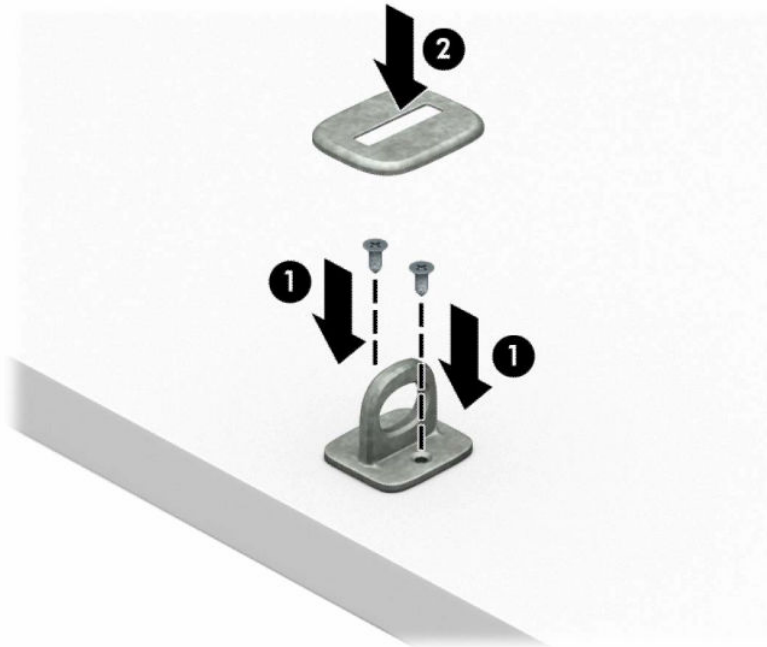

2. Зробіть петлю з кабелю безпеки навколо нерухомого об'єкта.



3. Протягніть кабель через фіксатор кабелю безпеки.

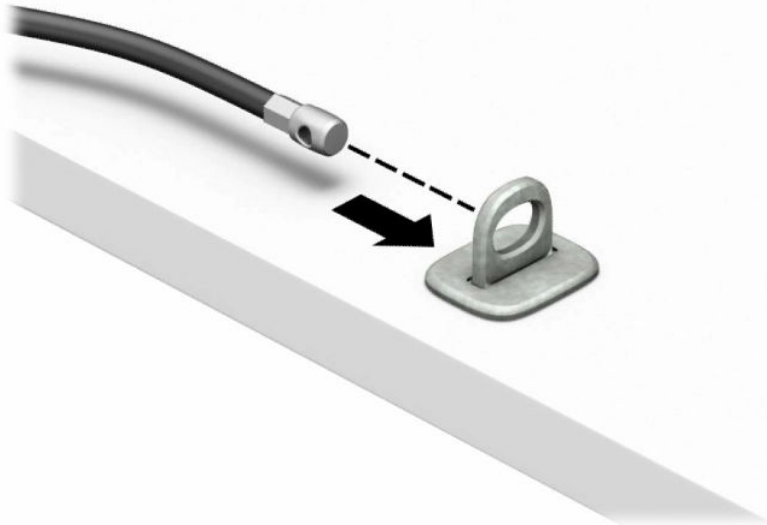

4. Розведіть у боки ручки замка монітора та вставте замок у гніздо безпеки на задній панелі монітора (1), зведіть ручки замка, щоб зафіксувати його на місці (2), а потім просуньте напрямну кабелю через замок монітора (3).

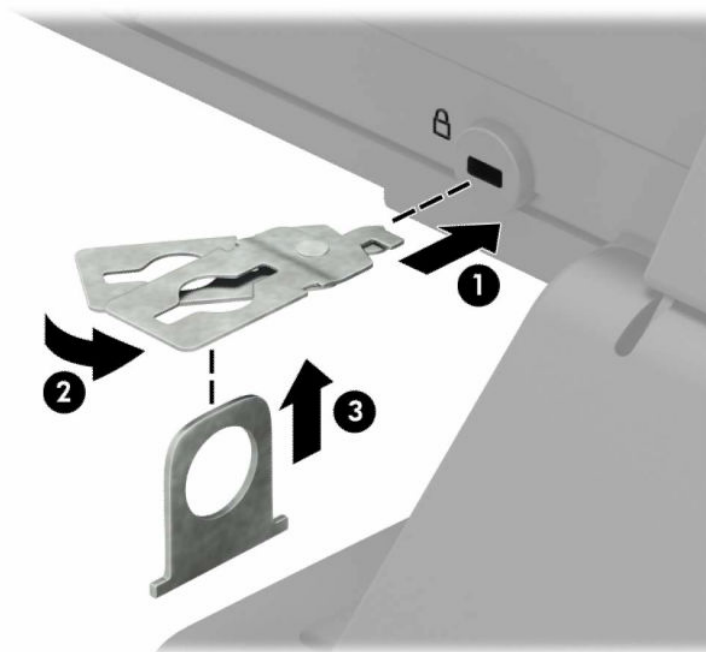

5. Протягніть кабель через напрямні безпеки, які встановлено на моніторі.

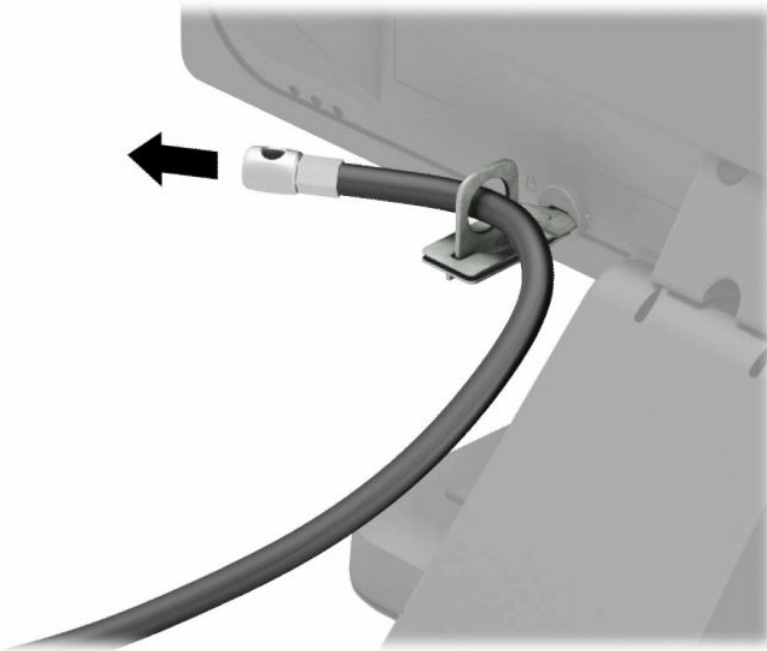

6. Прикріпіть фіксатор додаткових кабелів до робочого стола за допомогою відповідного гвинта **(1)**, а потім розмістіть додаткові кабелі в основі фіксатора **(2)**. Гвинт не входить до комплекту постачання.

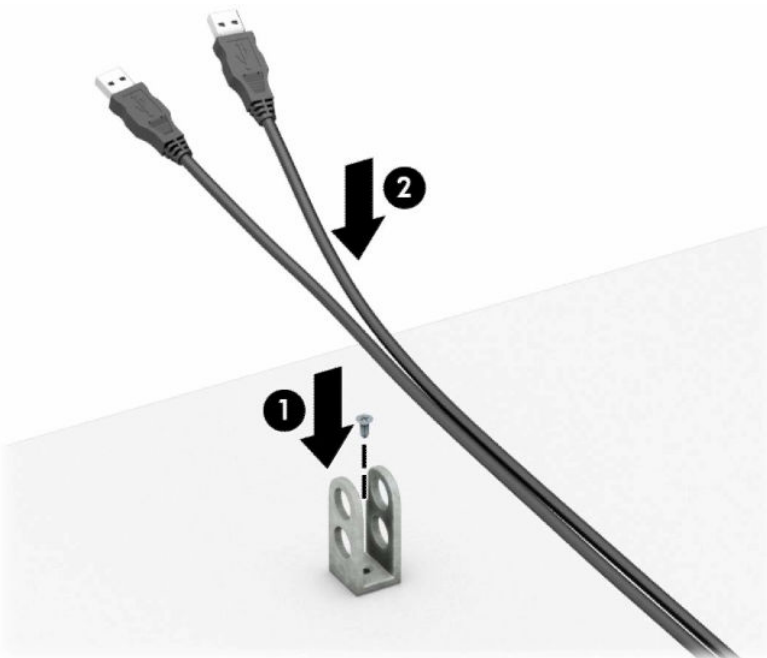

7. Протягніть кабель безпеки через отвори у фіксаторі додаткових кабелів.

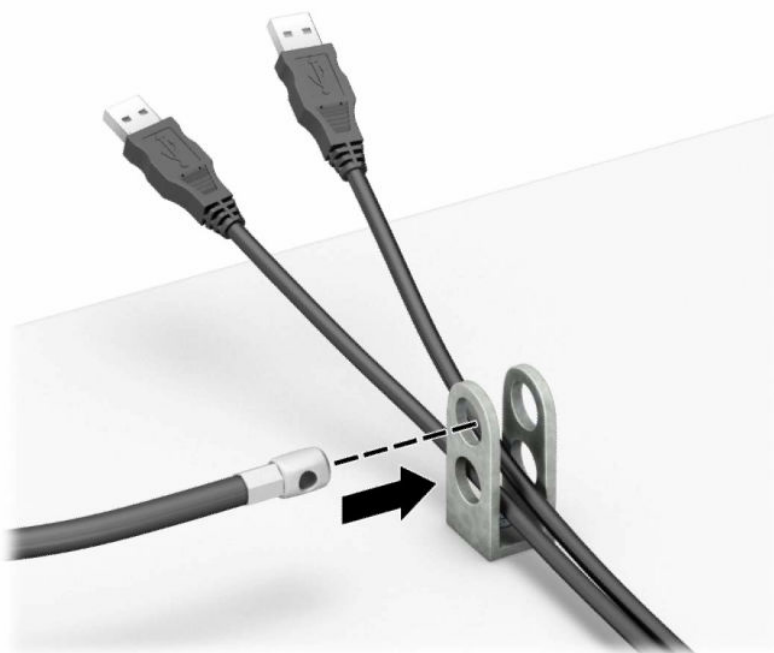

8. Закріпіть фіксатор на корпусі за допомогою гвинта, що входить до комплекту постачання.

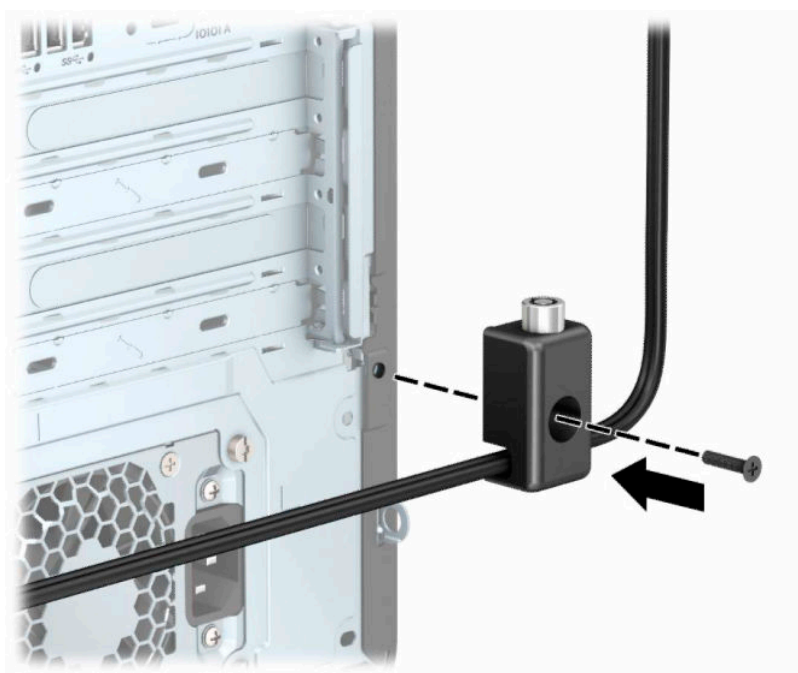

9. Вставте кінець штекера кабелю безпеки у фіксатор **(1)** і натисніть кнопку **(2)**, щоб увімкнути фіксатор. За допомогою ключа з комплекту постачання можна знімати замок.

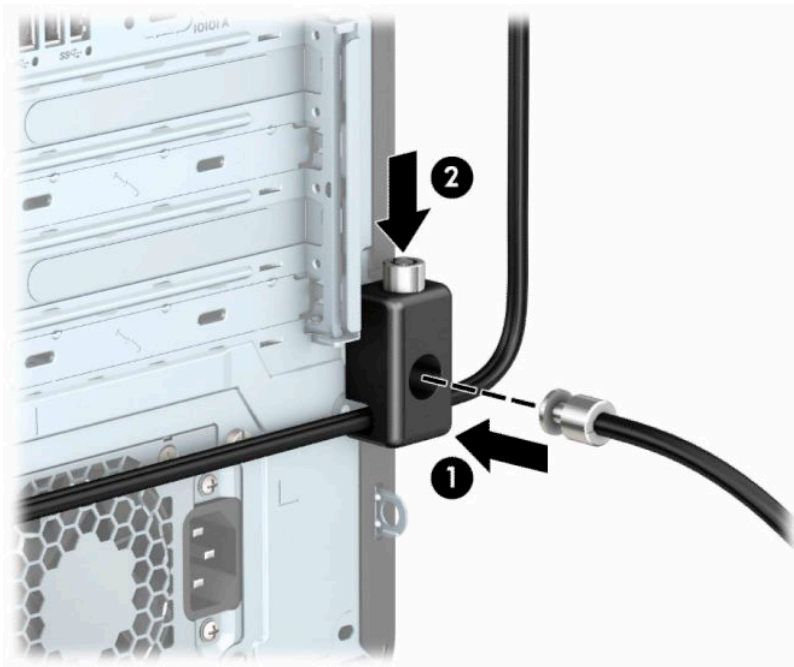

Після виконання цих дій усі пристрої на робочій станції буде захищено.

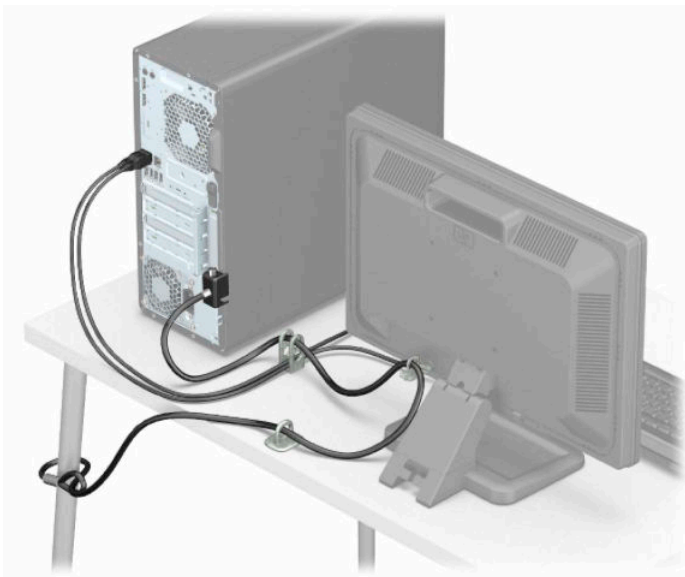

3 Резервне копіювання та відновлення

Цей розділ містить інформацію про наведені нижче процеси, які є стандартними процедурами для більшості продуктів.

- **Резервне копіювання особистої інформації** — за допомогою засобів Windows (див. розділ [Використання засобів Windows на сторінці 16](#)).
- **Створення контрольної точки відновлення** — за допомогою засобів Windows (див. розділ [Використання засобів Windows на сторінці 16](#)).
- **Створення носія для відновлення** (лише на деяких моделях) — за допомогою програми HP Cloud Recovery Download Tool (лише на деяких моделях) (див. розділ [Створення носія для відновлення за допомогою HP Cloud Recovery Download Tool \(лише на деяких моделях\) на сторінці 16](#)).
- **Відновлення** — Windows є декілька засобів для відновлення системи з резервної копії, оновлення комп'ютера та скидання його параметрів до вихідних значень (див. розділ [Використання засобів Windows на сторінці 16](#)).

 **ВАЖЛИВО.** Якщо ви збираєтеся розпочати процес відновлення даних, майте на увазі, що акумулятор планшета має бути заряджено щонайменше на 70%.

ВАЖЛИВО. Якщо у вас планшет зі знімною клавіатурою, перш ніж виконувати будь-які дії з відновлення, підключіть планшет до клавіатурної бази.

Резервне копіювання інформації та створення носія для відновлення

Використання засобів Windows

 **ВАЖЛИВО.** Створення резервних копій особистої інформації можливе лише за допомогою засобів Windows. Регулярно виконуйте планове резервне копіювання, щоб уникнути втрати інформації.

Ви можете створювати резервні копії особистої інформації, контрольні точки відновлення системи та носії для відновлення за допомогою засобів Windows.

 **ПРИМІТКА.** Якщо обсяг сховища на комп'ютері становить 32 ГБ або менше, за замовчуванням програму Microsoft System Restore вимкнено.

Додаткову інформацію та покрокові інструкції див. у програмі «Получение справки» (Отримання довідки).

1. Натисніть кнопку **Пуск** і відкрийте програму **Получение справки** (Отримання довідки).
2. Укажіть завдання, яке потрібно виконати.

 **ПРИМІТКА.** Для доступу до програми «Получение справки» (Отримання довідки) необхідне підключення до Інтернету.

Створення носія для відновлення за допомогою HP Cloud Recovery Download Tool (лише на деяких моделях)

Ви можете використовувати програму HP Cloud Recovery Download Tool, щоб створювати носії для відновлення HP на завантажувальній флеш-пам'яті USB.

Завантаження програми

- ▲ Перейдіть у Microsoft Store і знайдіть HP Cloud Recovery.

Щоб отримати додаткові відомості, перейдіть за посиланням <http://www.hp.com/support>, знайдіть HP Cloud Recovery, а потім виберіть пункт «ПК HP — использование HP Cloud Recovery Tool (Windows 10, 7)» (ПК HP — за допомогою інструмента Cloud Recovery Tool (Windows 10, 7)).

 **ПРИМІТКА.** Якщо самостійно створити носій для відновлення не вдалося, зверніться до служби підтримки, щоб придбати диски відновлення. Перейдіть на веб-сайт <http://www.hp.com/support>, виберіть країну або регіон і дотримуйтеся вказівок на екрані.

Відновлення та повернення

Відновлення, скидання налаштувань та оновлення за допомогою засобів Windows

У Windows є декілька засобів для відновлення системи, скидання налаштувань та оновлення комп'ютера. Докладніші відомості див. у розділі [Використання засобів Windows на сторінці 16](#).

Відновлення за допомогою носія для відновлення HP

Носій для відновлення HP можна використовувати для повторного встановлення оригінальної операційної системи та програм, інсталюваних на заводі. На деяких продуктах носій для відновлення можна створити на завантажувальній флеш-пам'яті USB за допомогою HP Cloud Recovery Download Tool. Докладніше див. у розділі [Створення носія для відновлення за допомогою HP Cloud Recovery Download Tool \(лише на деяких моделях\) на сторінці 16](#).



ПРИМІТКА. Якщо вам не вдалося самостійно створити носій для відновлення, зверніться до служби підтримки, щоб придбати диски відновлення. Перейдіть на веб-сайт <http://www.hp.com/support>, виберіть країну або регіон і дотримуйтеся вказівок на екрані.

Для відновлення системи:

- ▲ Вставте носій для відновлення HP і перезавантажте комп'ютер.

Зміна порядку завантаження комп'ютера

Якщо комп'ютер не перезавантажується з носія для відновлення HP, змініть порядок завантаження комп'ютера. Це визначений у BIOS порядок пристроїв, до якого звертається комп'ютер, щоб отримати інформацію про запуск. Залежно від розташування носія для відновлення HP як пристрою для завантаження можна вибрати пристрій читання оптичних дисків або флеш-пам'ять USB.

Щоб змінити порядок завантаження, виконайте такі дії.



ВАЖЛИВО. Якщо у вас планшет зі знімною клавіатурою, перш ніж виконувати наведені нижче дії, підключіть його до клавіатурної бази.

1. Вставте носій для відновлення HP.
2. Відкрийте меню **Запуску** системи.

Для комп'ютерів або планшетів із під'єднаною клавіатурою:

- ▲ Увімкніть або перезавантажте комп'ютер або планшет, натисніть і відпустіть клавішу **esc**, після чого натисніть клавішу **f9**, щоб відобразити параметри завантаження.

Для планшетів без клавіатури:

- ▲ Увімкніть або перезавантажте планшет, швидко натисніть кнопку збільшення гучності й утримуйте її, потім натисніть клавішу **f9**.

– або –

Увімкніть або перезавантажте планшет, швидко натисніть кнопку зменшення гучності й утримуйте її, потім натисніть клавішу **f9**.

3. Виберіть пристрій для читання оптичних дисків або флеш-пам'ять USB, з яких здійснюватиметься завантаження, і дотримуйтеся вказівок на екрані.

Використання HP Sure Recover (лише в деяких пристроях)

В апаратне та мікропрограмне забезпечення деяких моделей комп'ютерів вбудовано технологію HP Sure Recover для відновлення операційної системи. HP Sure Recover може повністю відновити образ ОС від HP без додаткового програмного забезпечення.

За допомогою HP Sure Recover адміністратор або користувач може відновити систему та встановити:

- найновішу версію операційної системи;
- драйвери пристроїв для певної платформи;
- програмне забезпечення (якщо використовується користувацький образ).

Актуальну документацію щодо HP Sure Recover див. на веб-сайті <http://www.hp.com/support>. Виберіть **Найдіть своє устředство** (Знайдіть мій пристрій) і дотримуйтеся вказівок на екрані.

4 Використання HP PC Hardware Diagnostics

Використання HP PC Hardware Diagnostics Windows (лише на деяких моделях)

HP PC Hardware Diagnostics Windows — це утиліта на базі ОС Windows, яка дає змогу запускати діагностичну перевірку, щоб визначити стан апаратного забезпечення комп'ютера. Засіб працює в операційній системі Windows і діагностує неполадки апаратного забезпечення.

Якщо на комп'ютері не встановлено утиліту HP PC Hardware Diagnostics Windows, спочатку необхідно завантажити й встановити її. Щоб завантажити HP PC Hardware Diagnostics Windows, див. розділ [Завантаження HP PC Hardware Diagnostics Windows на сторінці 20](#).

Щоб після встановлення HP PC Hardware Diagnostics Windows отримати доступ до утиліти з розділу «Довідка та технічна підтримка HP» або через HP Support Assistant, виконайте наведені нижче дії.

1. Щоб перейти до HP PC Hardware Diagnostics Windows із розділу «Справка и поддержка HP» (Довідка та підтримка HP), виконайте наведені нижче дії.
 - а. Натисніть кнопку **Пуск**, а потім виберіть **Справка и поддержка HP** (Довідка та підтримка HP).
 - б. Виберіть **HP PC Hardware Diagnostics Windows**.

– або –

Щоб перейти до HP PC Hardware Diagnostics Windows через HP Support Assistant, виконайте наведені нижче дії.

- а. Введіть `support` у полі пошуку на панелі завдань, а потім виберіть програму **HP Support Assistant**.

– або –

Виберіть піктограму зі знаком питання на панелі завдань.
- б. Виберіть пункт **Поиск и устранение неисправностей** (Пошук і усунення несправностей).
- в. Натисніть **Диагностика** (Діагностика), а потім виберіть **HP PC Hardware Diagnostics Windows**.

2. Коли відкриється вікно, виберіть необхідний тип діагностики та дотримуйтеся вказівок на екрані.



ПРИМІТКА. Щоб у будь-який час зупинити запущену діагностику, натисніть кнопку **Скасувати**.

Коли HP PC Hardware Diagnostics Windows виявляє несправність, пов'язану з необхідністю заміни обладнання, генерується 24-значний ідентифікаційний код несправності. На екрані відображається одна з таких опцій.

- Відображається посилання на ідентифікатор несправності. Перейдіть за посиланням і дотримуйтеся вказівок на екрані.
- Відображається код швидкого реагування (QR). Проскануйте код за допомогою мобільного пристрою, а потім дотримуйтеся вказівок на екрані.
- Відображаються вказівки про те, як зателефонувати до служби підтримки. Дотримуйтеся цих вказівок.

Завантаження HP PC Hardware Diagnostics Windows

- Інструкції щодо завантаження HP PC Hardware Diagnostics Windows надаються лише англійською мовою.
- Для завантаження цього засобу слід використовувати комп'ютер під керуванням ОС Windows, оскільки для завантаження доступні лише файли з розширенням exe.

Завантаження останньої версії HP PC Hardware Diagnostics Windows

Щоб завантажити HP PC Hardware Diagnostics Windows, виконайте наведені нижче дії.

1. Перейдіть за посиланням <http://www.hp.com/go/techcenter/pcdiags>. Відкриється головна сторінка HP PC Diagnostics.
2. Натисніть **Загрузить HP Diagnostics Windows** (Завантажити засіб діагностики HP для Windows) і оберіть розташування на комп'ютері або флеш-накопичувачі USB.

Програму буде завантажено у вибране місце.

Завантаження HP Hardware Diagnostics Windows із використанням назви або номера продукту (лише на деяких моделях)



ПРИМІТКА. Для деяких моделей програмне забезпечення необхідно завантажити на флеш-пам'ять USB з використанням назви або номера продукту.

Щоб завантажити HP PC Hardware Diagnostics Windows за іменем або номером продукту, виконайте наведені нижче дії.

1. Перейдіть за посиланням <http://www.hp.com/support>.
2. Натисніть **Загрузка ПО и драйверов** (Завантаження ПЗ і драйверів), виберіть свій тип продукту, а потім укажіть ім'я та номер продукту в полі пошуку, що відобразатиметься на екрані.
3. У розділі **Діагностика** (Діагностика) виберіть пункт **Загрузить** (Завантажити), а потім дотримуйтеся вказівок на екрані, щоб вибрати потрібну версію та завантажити засіб діагностики Windows на комп'ютер або флеш-пам'ять USB.

Програму буде завантажено у вибране місце.

Установлення HP PC Hardware Diagnostics Windows

Щоб установити HP PC Hardware Diagnostics Windows, виконайте наведені нижче дії.

- ▲ Перейдіть до папки на комп'ютері або флеш-пам'яті USB, до якої завантажено файл із розширенням .exe, двічі натисніть на цей файл, а потім дотримуйтеся вказівок на екрані.

Використання HP PC Hardware Diagnostics UEFI

 **ПРИМІТКА.** Для комп'ютерів з ОС Windows 10 S: оскільки для завантаження доступні лише файли з розширенням .exe, щоб завантажити та створити середовище підтримки HP UEFI, необхідно використовувати комп'ютер з ОС Windows і флеш-пам'ять USB. Додаткову інформацію див. у розділі [Завантаження HP PC Hardware Diagnostics UEFI на флеш-пам'ять USB на сторінці 22](#).

HP PC Hardware Diagnostics UEFI (єдиний розширюваний інтерфейс мікропрограми) дає можливість запускати діагностичну перевірку, щоб визначити стан апаратного забезпечення комп'ютера. Засіб працює окремо від операційної системи, щоб розрізнити неполадки апаратного забезпечення, спричинені проблемами з ОС, і неполадки з компонентами програмного забезпечення.

Якщо на комп'ютері не вдається завантажити ОС Windows, запустіть HP PC Hardware Diagnostics UEFI для діагностики неполадок обладнання.

Коли HP PC Hardware Diagnostics UEFI виявляє несправність, для усунення якої необхідна заміна устаткування, генерується 24-значний ідентифікаційний код. Щоб отримати допомогу у вирішенні проблеми, виконайте наведені нижче дії.

- ▲ Виберіть **Получить помощь** (Отримати допомогу). Проскануйте QR-код, що відобразиться на наступному екрані, за допомогою мобільного пристрою. З'явиться сторінка сервісного центру та підтримки користувачів HP. Поля ідентифікатора несправності та номера продукту заповняться автоматично. Дотримуйтеся вказівок на екрані.

– або –

Зверніться до служби підтримки та надайте ідентифікатор несправності.

 **ПРИМІТКА.** Щоб розпочати діагностику на комп'ютері, що трансформується, комп'ютер має перебувати в режимі портативного комп'ютера, також необхідно використовувати під'єднану клавіатуру.

 **ПРИМІТКА.** Якщо необхідно зупинити запущену діагностику, натисніть клавішу **esc**.

Запуск HP PC Hardware Diagnostics UEFI

Щоб запустити HP PC Hardware Diagnostics UEFI, виконайте наведені нижче дії.

1. Увімкніть або перезавантажте комп'ютер, а потім швидко натисніть клавішу **esc**.
2. Натисніть клавішу **f2**.

Система BIOS виконає пошук засобів діагностики в трьох місцях у вказаному нижче порядку.

- a. Підключена флеш-пам'ять USB

 **ПРИМІТКА.** Відомості щодо завантаження HP PC Hardware Diagnostics UEFI на флеш-пам'ять USB див. у розділі [Завантаження останньої версії HP PC Hardware Diagnostics UEFI на сторінці 22](#).

- b. Жорсткий диск

- v. BIOS

3. Відкривши засіб діагностики, виберіть мову та тип діагностики, яку потрібно виконати, і дотримуйтеся вказівок на екрані.

Завантаження HP PC Hardware Diagnostics UEFI на флеш-пам'ять USB

Можливість завантаження HP PC Hardware Diagnostics UEFI на флеш-пам'ять USB може виявитися корисною в наведених далі випадках.

- У попередньо інстальованому образі немає HP PC Hardware Diagnostics UEFI.
- Відсутність HP PC Hardware Diagnostics UEFI в розділі HP Tool.
- Пошкодження жорсткого диска.



ПРИМІТКА. Інструкції щодо завантаження HP PC Hardware Diagnostics UEFI надаються лише англійською мовою. Для завантаження та створення середовища підтримки HP UEFI слід використовувати комп'ютер під керуванням ОС Windows, оскільки для завантаження доступні лише файли з розширенням .exe.

Завантаження останньої версії HP PC Hardware Diagnostics UEFI

Щоб завантажити останню версію HP PC Hardware Diagnostics UEFI на флеш-пам'ять USB, виконайте наведені далі дії.

1. Перейдіть за посиланням <http://www.hp.com/go/techcenter/pcdiags>. Буде відображено головну сторінку HP PC Diagnostics.
2. Виберіть пункт **Загрузить HP Diagnostics UEFI** (Завантажити HP Diagnostics UEFI) і натисніть **Запустить** (Запустити).

Завантаження HP PC Hardware Diagnostics UEFI з використанням назви або номера продукту (лише на деяких моделях)



ПРИМІТКА. Для деяких моделей програмне забезпечення необхідно завантажити на флеш-пам'ять USB з використанням назви або номера продукту.

Щоб завантажити HP PC Hardware Diagnostics UEFI на флеш-пам'ять USB за назвою або номером продукту (лише на деяких моделях), виконайте наведені далі дії.

1. Перейдіть за посиланням <http://www.hp.com/support>.
2. Введіть назву та номер продукту, виберіть модель комп'ютера й операційну систему.
3. У розділі **Діагностика** (Діагностика) дотримуйтеся вказівок на екрані, щоб вибрати й завантажити версію засобу діагностики UEFI, яка підходить для вказаної моделі комп'ютера.

Використання налаштувань Remote HP PC Hardware Diagnostics UEFI (лише на деяких моделях)

Remote HP PC Hardware Diagnostics UEFI — це функція мікропрограми (BIOS), яка завантажує HP PC Hardware Diagnostics UEFI на комп'ютер. Після цього за її допомогою можна виконувати діагностику комп'ютера та завантажувати отримані результати на попередньо налаштований сервер. Щоб отримати додаткові відомості про Remote HP PC Hardware Diagnostics UEFI, перейдіть на веб-сторінку <http://www.hp.com/go/techcenter/pcdiags> і натисніть **Подробнее** (Детальніше).

Завантаження Remote HP PC Hardware Diagnostics UEFI



ПРИМІТКА. Засіб Remote HP PC Hardware Diagnostics UEFI також доступний у вигляді файла Softpaq, який можна завантажити на сервер.

Завантаження останньої версії Remote HP PC Hardware Diagnostics UEFI

Щоб завантажити останню версію Remote HP PC Hardware Diagnostics UEFI, виконайте наведені нижче дії.

1. Перейдіть за посиланням <http://www.hp.com/go/techcenter/pcdiags>. Відкриється головна сторінка HP PC Diagnostics.
2. Виберіть пункт **Завантажити засіб віддаленої діагностики** (Завантажити засіб віддаленої діагностики) і натисніть **Запустити** (Запустити).

Завантаження Remote HP PC Hardware Diagnostics UEFI з використанням назви або номера продукту



ПРИМІТКА. У деяких моделях для завантаження програмного забезпечення може знадобитися назва та номер продукту.

Щоб завантажити Remote HP PC Hardware Diagnostics UEFI з використанням назви або номера продукту, виконайте наведені нижче дії.

1. Перейдіть за посиланням <http://www.hp.com/support>.
2. Натисніть **Завантажити ПО і драйверів** (Завантаження ПЗ і драйверів), виберіть свій тип продукту, а потім укажіть ім'я та номер продукту в полі пошуку, що відобразиться на екрані, виберіть свою модель комп'ютера, а потім — операційну систему.
3. У розділі **Діагностика** (Діагностика) дотримуйтеся вказівок на екрані, щоб вибрати й завантажити версію продукту **Remote UEFI** (Віддалений інтерфейс UEFI).

Налаштування параметрів HP PC Hardware Diagnostics UEFI

За допомогою параметра Remote HP PC Hardware Diagnostics в утиліті Computer Setup (BIOS) можна виконувати наведені нижче налаштування.

- Установлювати розклад для запуску діагностики без нагляду. Програму діагностики також можна запустити безпосередньо в інтерактивному режимі, вибравши пункт **Виконання віддаленої апаратної діагностики для ПК HP**.
- Налаштовувати розташування для завантаження засобів діагностики. Ця функція надає доступ до засобів із веб-сайту HP або сервера, що заздалегідь налаштовано для використання. Для запуску дистанційної діагностики на цьому комп'ютері не потрібне звичайне локальне сховище (наприклад, диск чи флеш-пам'ять USB).
- Визначати розташування для збереження результатів перевірки. Також можна установити ім'я користувача та пароль, які використовуватимуться для завантаження.
- Відобразити інформацію про стан виконання діагностики, яку було запущено раніше.

Щоб налаштувати параметри Remote HP PC Hardware Diagnostics UEFI, виконайте наведені нижче дії.

1. Увімкніть або перезавантажте комп'ютер, а коли з'явиться логотип HP, натисніть клавішу **f10**, щоб увійти до утиліти Computer Setup (Налаштування комп'ютера).
2. Виберіть пункт **Дополнительно** (Додатково), а потім — **Параметры** (Параметри).
3. Виберіть налаштування.
4. Виберіть **Главная** (Головне), а потім **Сохранить изменения и выйти** (Зберегти зміни та вийти), щоб зберегти параметри.

Зміни наберуть сили після перезавантаження комп'ютера.

5 Рекомендації щодо роботи з комп'ютером, регулярного обслуговування та підготовки до транспортування

Рекомендації щодо роботи з комп'ютером і регулярного обслуговування

Виконуйте ці рекомендації для належного налаштування та поточного обслуговування комп'ютера і монітора.

- Зберігайте комп'ютер від надмірної вологості, прямого сонячного світла і надто високих чи низьких температур.
- Установіть комп'ютер на стійку, рівну поверхню. Для забезпечення належної вентиляції з усіх боків комп'ютера, де є вентиляційні отвори, та над монітором має бути вільний простір 10,2 см (4 дюйми).
- Ніколи не перешкоджайте вентиляванню комп'ютера, закриваючи будь-які отвори чи повітрязбірник. Ніколи не ставте клавіатуру із закритими ніжками перед системним блоком, оскільки вона заважає вентиляції.
- Ніколи не працюйте на комп'ютері зі знятою знімною панеллю або заслінкою гнізда плати розширення.
- Не ставте комп'ютери один на другий або дуже близько один до одного, щоб запобігти взаємному впливу циркулюючого або нагрітого повітря, яке виходить з комп'ютерів.
- Якщо система буде експлуатуватися в окремому корпусі, корпус має бути обладнаний вхідними та вихідними вентиляційними отворами та вентиляторами, і до нього мають бути застосовані рекомендації з експлуатації.
- Не тримайте рідини поряд із клавіатурою та комп'ютером.
- Ніколи не закривайте вентиляційні отвори монітора будь-якими матеріалами.
- Установіть або увімкніть функції управління живленням (до яких входять і стани очікування) операційної системи чи іншого програмного забезпечення.
- Вимикайте комп'ютер, перш ніж виконати такі дії:

- У разі необхідності витріть зовнішній корпус комп'ютера м'якою вологою тканиною. Використання засобів для чищення може призвести до втрати кольору чи пошкодження покриття.
- Періодично очищуйте усі вентиляційні отвори на панелях комп'ютера. Нитки, пил та інші чужорідні матеріали можуть заблокувати отвори і заважати вентиляції.

Підготовка до транспортування

Дотримуйтеся таких вказівок при підготовці комп'ютера до транспортування:

1. Зробіть резервну копію файлів на жорсткому диску і запишіть її на зовнішній пристрій зберігання даних. Переконайтеся, що резервний носій під час зберігання або транспортування не зазнає впливу електричних або магнітних імпульсів.



ПРИМІТКА. Жорсткий диск автоматично блокується після вимкнення живлення системи.

2. Витягніть і збережіть усі знімні носії даних.
3. Вимкніть комп'ютер і зовнішні пристрої.
4. Від'єднайте кабель живлення змінного струму від розетки змінного струму, а потім — від комп'ютера.
5. Від'єднайте компоненти системи та зовнішні пристрої від відповідних джерел живлення, а потім — від комп'ютера.



ПРИМІТКА. Переконайтеся, що всі плати надійно зафіксовано у гніздах плат, перш ніж транспортувати комп'ютер.

6. Для захисту від пошкоджень запакуйте компоненти системи і зовнішні пристрої в оригінальні чи еквівалентні пакувальні матеріали.

6 Електростатичний розряд

Електростатичний розряд — це вивільнення статичної електрики під час контакту двох об'єктів, наприклад, удар, який можна отримати йдучи по килиму й узявшись за металеву дверну ручку.

Вивільнення статичної електрики через пальці чи інші електростатичні провідники може призвести до пошкодження електронних компонентів.

 **ВАЖЛИВО.** Щоб зменшити ризик пошкодження комп'ютера, пристрою для читання дисків або втрати даних, перегляньте наведені нижче застереження.

- Якщо в інструкціях із видалення чи установлення вказано відключити комп'ютер від джерела струму, спочатку переконайтеся, що його належно заземлено.
 - До установки тримайте компоненти в спеціальних контейнерах, що захищають від електростатичного розряду.
 - Уникайте дотику до контактів, електропроводки та мікросхем. Якомога менше торкайтесь електронних компонентів.
 - Використовуйте ненамагнічені інструменти.
 - Перш ніж розпочати роботу з компонентами, зніміть статичний заряд, торкнувшись нефарбованої металевої поверхні.
 - Вийняті компоненти зберігайте в контейнерах, захищених від електростатики.
-

7 Спеціальні можливості

HR та спеціальні можливості

HR цінить різноманіття, інклюзивність і високу якість трудового й особистого життя, тому це впливає на все, що робить наша компанія. HR прагне створити інклюзивне середовище, яке поєднує людей з усього світу за допомогою технологій.

Пошук технологічних засобів, що відповідають вашим потребам

Технології допомагають людям повністю реалізувати свій потенціал. Спеціальні засоби усувають перешкоди й дають змогу вільно почувати себе вдома, на роботі та в суспільстві. Вони допомагають повною мірою використовувати й розширювати функціональні можливості обладнання електронних та інформаційних технологій. Додаткову інформацію див. у розділі [Пошук найкращих спеціальних засобів на сторінці 29](#).

Зобов'язання HR

Компанія HR прагне створювати продукти й послуги, доступні для людей з обмеженими можливостями. Ми працюємо над тим, щоб забезпечити рівні можливості, і це допомагає нам зробити технології доступними для всіх.

Мета HR — розробляти, виготовляти та випускати на ринок продукти й послуги, якими можуть ефективно користуватися всі, зокрема люди з обмеженими можливостями, за допомогою допоміжних пристроїв або без них.

Щоб досягти цього, ми створили Політику спеціальних можливостей, де описано сім найважливіших пунктів, на які орієнтується компанія у своїй роботі. Усі керівники та працівники HR мають підтримувати описані нижче цілі та дотримуватися процедур їх впровадження відповідно до своїх ролей і обов'язків.

- Підвищити в компанії HR рівень обізнаності про проблеми людей з обмеженими можливостями та надати працівникам знання, необхідні для розробки, виробництва, випуску на ринок і надання доступних продуктів і послуг.
- Розробити вказівки щодо спеціальних можливостей продуктів і послуг та зобов'язати групи з розробки продуктів їх упроваджувати, якщо це є конкурентоспроможним і можливим з технічної та економічної точки зору.
- Залучати людей з обмеженими можливостями до створення вказівок щодо спеціальних можливостей, а також до розробки та тестування продуктів і послуг.
- Розробляти документи з підтримкою спеціальних можливостей і надавати інформацію про продукти й послуги HR користувачам у доступній формі.
- Налаштовувати зв'язки з провідними постачальниками спеціальних засобів і рішень.

- Підтримувати внутрішні та зовнішні дослідження й розробки з метою розвитку спеціальних засобів, що використовуються в продуктах і послугах HP.
- Підтримувати та оновлювати галузеві стандарти й вказівки щодо спеціальних можливостей.

Міжнародна асоціація експертів зі спеціальних можливостей (IAAP)

Міжнародна асоціація експертів зі спеціальних можливостей (International Association of Accessibility Professionals, IAAP) — це некомерційна асоціація, орієнтована на підвищення обізнаності про спеціальні можливості шляхом налагодження зв'язків, навчання та сертифікації. Мета цієї організації — допомогти експертам у галузі спеціальних можливостей досягти кар'єрних успіхів і дозволити підприємствам ефективніше інтегрувати спеціальні можливості в свої продукти та інфраструктуру.

Компанія HP є засновником IAAP. Разом з іншими організаціями ми намагаємося привернути увагу якомога більшої кількості людей до спеціальних можливостей. Це зобов'язання допомагає HP досягти поставленої мети — розробляти, виготовляти та випускати на ринок продукти й послуги, якими можуть ефективно користуватися люди з обмеженими можливостями.

IAAP допомагає звичайним людям, студентам і організаціям по всьому світу обмінюватися знанням. Якщо ви бажаєте отримати додаткову інформацію, приєднатися до онлайн-спільноти, підписатися на новини та дізнатися про умови вступу до організації, перейдіть за посиланням <http://www.accessibilityassociation.org>.

Пошук найкращих спеціальних засобів

Усі, зокрема люди з обмеженими можливостями та люди похилого віку, повинні мати можливість спілкуватися, виражати себе та обмінюватися інформацією зі світом за допомогою сучасних технологій. HP прагне підвищити рівень обізнаності про спеціальні можливості як всередині компанії, так і серед своїх клієнтів і партнерів. Різноманітні спеціальні засоби (наприклад, великі шрифти, які легко читати, функція розпізнавання голосу, що дає змогу керувати пристроєм за допомогою голосу, а також інші спеціальні засоби, які допомагають у певних ситуаціях) полегшують користування продуктами HP. Як вибрати те, що підходить саме вам?

Оцінка потреб

Технології допомагають людині повністю реалізувати свій потенціал. Спеціальні засоби усувають перешкоди й дають змогу вільно почувати себе вдома, на роботі та в суспільстві. Спеціальні засоби (СЗ) допомагають повною мірою використовувати й розширювати функціональні можливості обладнання електронних та інформаційних технологій.

Вам доступний великий асортимент пристроїв, у яких використовуються СЗ. За допомогою спеціальної оцінки ви зможете порівняти різні продукти, знайти потрібну інформацію та вибрати найкраще рішення для себе. Фахівці з оцінювання потреб у СЗ раніше працювали в багатьох галузях: це ліцензовані або сертифіковані фізіотерапевти, експерти з реабілітації, мовленнєвих порушень тощо. Інші фахівці також можуть надати корисну інформацію, навіть якщо не мають ліцензій або сертифікатів. Щоб перевірити, чи підходить вам фахівець, запитайте його про досвід, навички та вартість послуг.

Спеціальні можливості на пристроях HP

За наведеними нижче посиланнями міститься інформація про спеціальні можливості та допоміжні засоби (за наявності) в різних виробах HP. Ці ресурси допоможуть вам вибрати конкретні допоміжні засоби та вироби, що найбільше вам підходять.

- [HP Elite x3 — спеціальні можливості \(Windows 10 Mobile\)](#)
- [Комп'ютери HP — спеціальні можливості в Windows 7](#)

- [Комп'ютери HP — спеціальні можливості в Windows 8](#)
- [Комп'ютери HP — спеціальні можливості в Windows 10](#)
- [Планшети HP Slate 7 — увімкнення спеціальних можливостей на планшеті HP \(Android 4.1/Jelly Bean\)](#)
- [Комп'ютери HP SlateBook — увімкнення спеціальних можливостей \(Android 4.3, 4.2/Jelly Bean\)](#)
- [Комп'ютери HP Chromebook — увімкнення спеціальних можливостей на HP Chromebook або Chromebox \(ОС Chrome\)](#)
- [Магазин HP — периферійні пристрої для пристроїв HP](#)

Щоб дізнатися більше про спеціальні можливості вашого пристрою HP, див. [Зв'язок зі службою підтримки на сторінці 33](#).

Посилання на сайти сторонніх партнерів і постачальників, які можуть надавати додаткову допомогу.

- [Відомості про спеціальні можливості продуктів Microsoft \(Windows 7, Windows 8, Windows 10, Microsoft Office\)](#)
- [Відомості про спеціальні можливості продуктів Google \(Android, Chrome, Google Apps\)](#)
- [Спеціальні засоби, відсортовані за типом порушення](#)
- [Спеціальні засоби, відсортовані за типом пристрою](#)
- [Постачальники спеціальних засобів із описом пристроїв](#)
- [Галузева асоціація розробників спеціальних засобів \(Assistive Technology Industry Association, ATIA\)](#)

Стандарти та законодавство

Стандарти

Стандарти розділу 508 Правил закупівлі для федеральних потреб (Federal Acquisition Regulation, FAR) було розроблено Комісією США зі спеціальних можливостей із метою надати користувачам із фізичними, сенсорними або когнітивними порушеннями доступ до інформаційно-комунікаційних технологій. Ці стандарти містять технічні критерії для різних типів технологій, а також вимоги щодо продуктивності, що стосуються функціональних можливостей відповідних продуктів. Певні критерії стосуються програмного забезпечення й операційних систем, інформації та програм в Інтернеті, комп'ютерів, телекомунікаційних продуктів, відео- та медіафайлів, а також автономних закритих продуктів.

Мандат 376 — EN 301 549

Стандарт EN 301 549 було розроблено Європейським Союзом у рамках Мандата 376 як базу для створення набору онлайн-інструментів для державної закупівлі продуктів у секторі інформаційно-комунікаційних технологій. У стандарті визначено вимоги щодо функціональної доступності продуктів і послуг у секторі інформаційно-комунікаційних технологій, а також описано процедури тестування та методологію оцінки кожної спеціальної можливості.

Керівництво з забезпечення доступності веб-вмісту (WCAG)

Керівництво з забезпечення доступності веб-вмісту (Web Content Accessibility Guidelines, WCAG) від Ініціативи поліпшення веб-доступу W3C (Web Accessibility Initiative, WAI) допомагає веб-дизайнерам і розробникам створювати сайти, які краще відповідають потребам людей з обмеженими можливостями та людей похилого віку. У WCAG поняття доступності застосовується до всієї низки веб-вмісту (текст, зображення, аудіо та відео) і програм в Інтернеті. Відповідність вимогам WCAG можна легко встановити. Положення документа зрозумілі, їх легко застосовувати, і вони залишають веб-розробникам простір для впровадження інновацій. WCAG 2.0 також схвалено як [ISO/IEC 40500:2012](#).

У WCAG докладно розглядаються проблеми доступу до Інтернету, з якими стикаються люди з візуальними, слуховими, фізичними, когнітивними та неврологічними вадами, а також люди похилого віку з відповідними потребами. WCAG 2.0 містить опис характеристик доступного вмісту.

- **Розширені можливості сприйняття** (наприклад, наведення текстових описів для зображень, розшифровок для аудіо, забезпечення високої адаптивності та налаштування кольорового контрасту).
- **Керованість** (забезпечення доступу за допомогою клавіатури, налаштування кольорового контрасту, часу введення, запобігання умовам, що спричиняють приступи, а також підтримка навігаційних функцій).
- **Зрозумілість** (створення прогнозованого та читабельного вмісту, допомога під час введення).
- **Надійність** (вирішення проблем із сумісністю з допоміжними технологіями).

Законодавство та нормативні акти

Питання доступності інформаційних технологій та інформації набуває все більшого законодавчого значення. Нижче наведено посилання на основні законодавчі акти, правила та стандарти.

- [Сполучені Штати Америки](#)
- [Канада](#)
- [Європа](#)
- [Великобританія](#)
- [Австралія](#)
- [У світі](#)

Корисні ресурси та посилання з інформацією про доступність

У наведених нижче організаціях ви можете отримати інформацію про потреби людей з обмеженими можливостями та людей похилого віку.



ПРИМІТКА. Це не повний список. Ці організації наведено лише для довідки. Компанія HP не несе відповідальності за інформацію або контакти, які ви можете знайти в Інтернеті. Згадування на цій сторінці не означає підтримку з боку HP.

Організації

- Американська асоціація людей з обмеженими можливостями (American Association of People with Disabilities, AAPD)
- Асоціація програм з розробки спеціальних засобів (Association of Assistive Technology Act Programs, ATAP)
- Американська асоціація людей із вадами слуху (Hearing Loss Association of America, HLAA)
- Центр з інформаційно-технічної допомоги та навчання (Information Technology Technical Assistance and Training Center, ITTATC)
- Lighthouse International
- Національна асоціація глухих
- Національна федерація сліпих
- Товариство з реабілітаційних послуг і спеціальних засобів Північної Америки (Rehabilitation Engineering & Assistive Technology Society of North America, RESNA)
- Корпорація з надання телекомунікаційних послуг для людей, що не чуять, і людей із вадами слуху (Telecommunications for the Deaf and Hard of Hearing, Inc., TDI)
- Ініціатива з поліпшення веб-доступу W3C (WAI)

Навчальні заклади

- Університет штату Каліфорнія, Нортрідж, Центр з питань обмежених можливостей (California State University, Northridge, CSUN)
- Університет Вісконсин-Медісон, Trace Center
- Університет штату Міннесота, програма з поширення доступності комп'ютерних технологій

Інші ресурси

- Програма надання технічної допомоги відповідно до Закону про захист прав громадян США з обмеженими можливостями (ADA)
- Мережа ILO Global Business and Disability Network
- EnableMart
- Європейський форум з питань обмежених можливостей
- Job Accommodation Network
- Microsoft Enable

Посилання НР

[Наша онлайн-форма для звернення](#)

[Посібник із техніки безпеки та забезпечення зручності користування НР](#)

[Продажі НР в державному секторі](#)

Зв'язок зі службою підтримки



ПРИМІТКА. Підтримка доступна лише англійською мовою.

- Клієнтам, у яких виникли запитання щодо технічної підтримки або спеціальних можливостей продуктів HP, але вони мають вади слуху чи нечують:
 - звертайтеся за номером (877) 656-7058 з понеділка по п'ятницю з 6:00 до 21:00 за північноамериканським гірським часом за допомогою пристрою TRS/VRS/WebCapTel.
- Клієнтам з іншими обмеженими можливостями та клієнтам похилого віку, які мають питання щодо технічної підтримки або спеціальних можливостей продуктів HP:
 - звертайтеся за номером (888) 259-5707 з понеділка по п'ятницю з 6:00 до 21:00 за північноамериканським гірським часом;
 - заповніть [контактну форму для людей з обмеженими можливостями та людей похилого віку](#).

Покажчик

- В**
 - відновлення 15
 - диски 17
 - носії 17
 - розділ відновлення HP 17
 - флеш-пам'ять USB 17
 - Д**
 - діагностика 3
 - документація 3
 - Е**
 - електростатичний розряд 27
 - З**
 - засоби Windows, використання 16
 - захист
 - висячий замок 9
 - Замки безпеки для бізнес-комп'ютерів HP 10
 - кабельний замок 9
 - І**
 - інформація про продукт 1
 - К**
 - компоненти задньої панелі 7
 - компоненти передньої панелі 6
 - контрольна точка відновлення системи, створення 16
 - М**
 - Міжнародна асоціація експертів зі спеціальних можливостей 29
 - Н**
 - Налаштування Remote HP PC Hardware Diagnostics UEFI
 - використання 22
 - налаштування 23
 - Носій для відновлення HP відновлення 17
 - носії для відновлення системи створення за допомогою HP Cloud Recovery Download Tool 16
 - створення за допомогою засобів Windows 16
 - О**
 - оновлення 4
 - ОС Windows
 - контрольна точка відновлення системи 16
 - носії для відновлення системи 15
 - резервна копія 15
 - оцінка потреб у спеціальних можливостях 29
 - П**
 - перетворення корпусу 8
 - підготовка до транспортування 26
 - підтримка
 - загальні ресурси 2
 - Ресурси HP 1
 - Політика компанії HP з надання спеціальних засобів 28
 - порядок завантаження, зміна 17
 - Р**
 - резервна копія, створення 15
 - резервні копії 15
 - рекомендації щодо вентиляції 25
 - рекомендації щодо роботи з комп'ютер.ом 25
 - ресурси, спеціальні можливості 31
 - Ресурси HP** 1
 - розміщення ідентифікаційного коду виробу 7
 - розміщення серійного номера 7
 - С**
 - С3 (спеціальні засоби)
 - мета 28
 - пошук 29
 - служба підтримки, спеціальні можливості 33
 - спеціальні засоби (С3)
 - мета 28
 - пошук 29
 - спеціальні можливості 28
 - Стандарти з надання спеціальних можливостей згідно з розділом 508 30
 - стандарти та законодавство, спеціальні можливості 30
- Ф**
 - фіксатори
 - висячий замок 9
 - Замки безпеки для бізнес-комп'ютерів HP 10
 - кабельний замок 9
- Н**
 - HP PC Hardware Diagnostics UEFI
 - використання 21
 - завантаження 22
 - запуск 21
 - HP PC Hardware Diagnostics Windows
 - використання 19
 - завантаження 20
 - установлення 20

HP Recovery Manager
усунення несправностей під час
завантаження 17
HP Sure Recover 18