

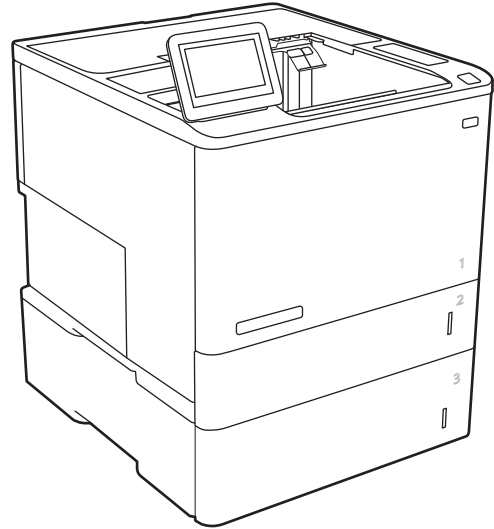

HP LaserJet Enterprise M610
HP LaserJet Enterprise M611
HP LaserJet Enterprise M612

Benutzerhandbuch

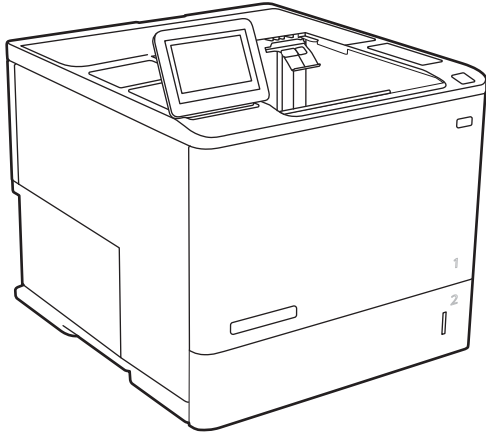

www.hp.com/videos/LaserJet
www.hp.com/support/ljM610

www.hp.com/support/ljM611
www.hp.com/support/ljM612



HP LaserJet Enterprise M610, M611, M612

Benutzerhandbuch

Copyright und Lizenz

© Copyright 2020 HP Development Company, L.P.

Die Vervielfältigung, Adaption oder Übersetzung ist ohne vorherige schriftliche Genehmigung nur im Rahmen des Urheberrechts zulässig.

Die in diesem Dokument enthaltenen Informationen können ohne Vorankündigung geändert werden.

Für HP Produkte und Dienste gelten nur die Gewährleistungen, die in den ausdrücklichen Gewährleistungserklärungen des jeweiligen Produkts bzw. Dienstes aufgeführt sind. Dieses Dokument gibt keine weiteren Gewährleistungen. HP haftet nicht für technische oder redaktionelle Fehler oder Auslassungen in diesem Dokument.

Edition 1, 05/2020

Marken

Adobe®, Adobe Photoshop®, Acrobat® und PostScript® sind Marken von Adobe Systems Incorporated.

Apple und das Apple-Logo sind Marken von Apple Inc., eingetragen in den USA und anderen Ländern/Regionen.

macOS ist eine Marke von Apple Inc. in den USA und anderen Ländern.

AirPrint ist eine eingetragene Marke von Apple, Inc., in den USA und anderen Ländern/Regionen.

Google™ ist eine Marke von Google Inc.

Microsoft®, Windows®, Windows® XP und Windows Vista® sind in den USA eingetragene Marken der Microsoft Corporation.

UNIX® ist eine eingetragene Marke von The Open Group.

Inhaltsverzeichnis

1 Druckerübersicht	1
Warnsymbole	2
Potenzielle Gefahr von Stromschlägen	3
Druckeransichten	4
Vorderansicht des Druckers	4
Rückansicht des Druckers	4
Schnittstellenanschlüsse	5
Bedienfeldanzeige	6
Druckerspezifikationen	8
Technische Daten	8
Unterstützte Betriebssysteme	10
Lösungen für das mobile Drucken	12
Druckerabmessungen	13
Stromverbrauch, elektrische Spezifikationen und akustische Emissionen	15
Umgebungsbedingungen	15
Konfiguration der Produkthardware und Softwareinstallation	16
2 Papierfächer	17
Einführung	18
Einlegen von Papier in Fach 1 (Mehrzweckfach)	19
Fach 1 Papierausrichtung	20
Verwenden des alternativen Briefkopfmodus	23
Einlegen von Papier in Fach 2 und die 550-Blatt-Fächer	25
Einführung	25
Papierausrichtung in Fach 2 und 550-Blatt-Fächern	27
Verwenden des alternativen Briefkopfmodus	29
Einlegen des Papiers in das 2.100-Blatt-Zufuhrfach mit hoher Kapazität	30
Einlegen und Drucken von Umschlägen	32
Einführung	32
Bedrucken von Briefumschlägen	32
Umschlagausrichtung	33
Einlegen und Drucken von Etiketten	34

Einführung	34
Manuelle Zufuhr von Etiketten	34
Ausrichtung des Etikettenbogens	34
Konfigurieren der Multifach-Mailbox mit 5 Fächern und Hefter	35
Konfigurieren der Standardheftposition	35
Konfigurieren des Betriebsmodus	36
3 Verbrauchsmaterial, Zubehör und Teile	39
Bestellen von Verbrauchsmaterial, Zubehör und Teilen	40
Bestellen	40
Verbrauchsmaterial und Zubehör	40
Zur Wartung gedachtes/Langlebiges Verbrauchsmaterial	41
Konfigurieren der Verbrauchsmaterialeinstellungen für HP Tonerpatronenschutz	43
Einführung	43
Aktivieren oder Deaktivieren der Funktion „Patronenrichtlinie“	43
Aktivieren oder deaktivieren der Funktion „Patronenschutz“	45
Austauschen der Tonerpatrone	48
Ersetzen des Heftklammermagazins	53
4 Drucken	55
Druckaufträge (Windows)	56
Druckanleitung (Windows)	56
Automatischer beidseitiger Druck (Windows)	57
Manueller beidseitiger Druck (Windows)	57
Drucken mehrerer Seiten pro Blatt (Windows)	59
Auswählen der Papiersorte (Windows)	59
Weitere Druckaufgaben	60
Druckaufträge (macOS)	61
Druckanleitung (macOS)	61
Automatischer beidseitiger Druck (macOS)	61
Manueller beidseitiger Druck (macOS)	61
Drucken mehrerer Seiten pro Blatt (macOS)	62
Auswählen des Papiertyps (macOS)	62
Weitere Druckaufgaben	62
Speichern von Druckaufträgen im Drucker, um später oder vertraulich zu drucken	64
Einführung	64
Erstellen eines gespeicherten Jobs (Windows)	64
Erstellen eines gespeicherten Jobs (macOS)	65
Drucken eines gespeicherten Auftrags	66
Löschen eines gespeicherten Auftrags	66
Zur Auftragsabrechnung an den Drucker gesendete Informationen	67

Lösungen für das mobile Drucken	68
Einführung	68
Wi-Fi, Wi-Fi Direct Print, NFC- und BLE-Druck	68
HP ePrint per E-Mail	69
AirPrint	70
Integrierte Android-Druckfunktion	70
Drucken über ein USB-Flash-Laufwerk	71
Einführung	71
Aktivieren des USB-Anschlusses zum Drucken	71
Drucken von Dokumenten über USB	72
Drucken über den High-Speed USB 2.0-Anschluss (kabelgebunden)	73
Aktivieren des High-Speed USB-Anschlusses zum Drucken	73
5 Verwalten des Druckers	75
Erweiterte Konfiguration mit integriertem HP Webserver (EWS)	76
Einführung	76
Zugreifen auf den integrierten HP Webserver (EWS)	77
Funktion des integrierten HP Webserver	77
Konfigurieren der IP-Netzwerkeinstellungen	84
Hinweis zur Druckerfreigabe	84
Abrufen oder Ändern der Netzwerkeinstellungen	84
Umbenennen des Druckers in einem Netzwerk	84
Manuelles Konfigurieren von IPv4-TCP/IP-Parametern über das Bedienfeld	85
Manuelles Konfigurieren von IPv6-TCP/IP-Parametern über das Bedienfeld	85
Verbindungsgeschwindigkeit und Duplexmodus	86
Sicherheitsfunktionen des Druckers	88
Einführung	88
Sicherheitshinweise	88
IP-Sicherheit	88
Zuweisen oder Ändern des Systemkennworts mit dem integrierten HP Webserver	88
Verschlüsselungsunterstützung: HP High Performance Secure Hard Disks	89
Sperrern des Formatierers	89
Energiespareinstellungen	90
Einführung	90
Drucken im EconoMode	90
Bereitschafts-Timer einstellen und Drucker so konfigurieren, dass er höchstens 1 Watt verbraucht	90
HP Web Jetadmin	92
Software- und Firmware-Aktualisierungen	93

6 Lösen von Problemen	95
Kundendienst	96
Hilfesystem zum Bedienfeld	97
Wiederherstellen der Werkseinstellungen	98
Einführung	98
Methode 1: Wiederherstellung der Werkseinstellungen über das Bedienfeld des Druckers	98
Methode 2: Wiederherstellung der Werkseinstellungen über den integrierten HP Webserver (nur Drucker mit Netzwerkanschluss)	98
Die Meldung „Patrone ist bald leer“ oder „Patrone ist fast leer“ erscheint auf dem Bedienfeld des Druckers	99
Drucker zieht kein Papier ein oder Zufuhrprobleme	100
Einführung	100
Der Drucker zieht kein Papier ein	100
Der Drucker zieht mehrere Blatt Papier ein	102
Beheben von Papierstaus	106
Einführung	106
Papierstaustellen	107
Auto-Navigation zum Beseitigen von Papierstaus	107
Häufige oder wiederholt auftretende Papierstaus?	107
Beheben von Papierstaus in Fach 1 (13.A1)	108
Beheben von Papierstaus in den Fächern 2, 3, 4, 5 (13.A2, 13.A3, 13.A4, 13.A5)	111
Beheben von Papierstaus im 2.100-Blatt-Zufuhrfach mit hoher Kapazität (13A, 13F)	114
Beheben von Papierstaus in der hinteren Klappe und der Fixiereinheit (13.B)	116
Beheben von Papierstaus im Ausgabefach (13.E1)	119
Beheben von Papierstaus im Duplexer (13.C, 13.D, 13.B)	120
Beheben von Papierstaus in der Umschlagzufuhr (13.A)	121
Beheben von Papierstaus im Multifach-Mailbox mit 5 Fächern und Hefter (13.E, 13.7)	123
Beheben von Heftklammerstaus im Multifach-Mailbox mit 5 Fächern und Hefter (13.8)	124
Beheben von Problemen mit der Schwarzweiß-Druckqualität	127
Einführung	127
Beheben von Problemen mit der Druckqualität	127
Lösen von Problemen in drahtgebundenen Netzwerken	141
Einführung	141
Unzureichende physische Verbindung	141
Der Computer verwendet die falsche IP-Adresse für den Drucker	142
Der Computer kann nicht mit dem Drucker kommunizieren	142
Der Drucker verwendet falsche Verbindungs- oder Duplexeinstellungen für das Netzwerk	142
Neue Softwareprogramme können Kompatibilitätsprobleme verursachen	142
Ihr Computer oder Ihre Arbeitsstation sind möglicherweise nicht richtig eingerichtet	143
Der Drucker ist deaktiviert, oder die Netzwerkeinstellungen sind falsch	143
Beheben von Problemen mit dem drahtlosen Netzwerk	144
Einführung	144

Checkliste für die drahtlose Verbindung	144
Nach Abschluss der drahtlosen Konfiguration druckt der Drucker nicht	145
Der Drucker druckt nicht, und auf dem Computer ist eine Firewall eines Drittanbieters installiert ..	145
Die drahtlose Verbindung funktioniert nicht mehr, nachdem die Position des drahtlosen Routers oder des Druckers verändert wurde	146
Der Anschluss mehrerer Computer an den drahtlosen Drucker ist nicht möglich	146
Beim Anschluss an ein VPN wird die Verbindung des drahtlosen Druckers unterbrochen	146
Das Netzwerk erscheint nicht in der Liste der drahtlosen Netzwerke	146
Das drahtlose Netzwerk funktioniert nicht	146
Reduzieren von Störungen in einem drahtlosen Netzwerk	147

Index	149
--------------------	------------

1 Druckerübersicht

- [Warnsymbole](#)
- [Potenzielle Gefahr von Stromschlägen](#)
- [Druckeransichten](#)
- [Druckerspezifikationen](#)
- [Konfiguration der Produkthardware und Softwareinstallation](#)

Weitere Informationen

Die folgenden Informationen sind zum Zeitpunkt der Veröffentlichung richtig.

Videos zur Unterstützung finden Sie unter www.hp.com/videos/LaserJet.

Aktuelle Informationen finden Sie unter www.hp.com/support/ljM610, www.hp.com/support/ljM611 oder www.hp.com/support/ljM612.

Die HP Kompletthilfe für den Drucker beinhaltet die folgenden Informationen:

- Installieren und Konfigurieren
- Lernen und Verwenden
- Lösen von Problemen
- Herunterladen von Software- und Firmware-Aktualisierungen
- Beitritt zu Support-Foren
- Suchen nach Garantie- und Zulassungsinformationen

Warnsymbole

Warnsymboldefinitionen: HP Produkte können mit folgenden Warnsymbolen versehen sein. Lassen Sie die gebotene Vorsicht walten.

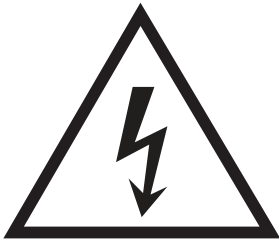

Vorsicht: Stromschlaggefahr



Vorsicht: Heiße Oberfläche

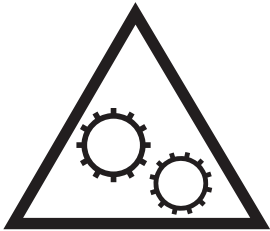

Vorsicht: Körperteile von beweglichen Teilen fernhalten



Vorsicht: Scharfe Kanten

Potenzielle Gefahr von Stromschlägen

Befolgen Sie stets die grundlegenden Sicherheitsvorkehrungen, wenn Sie dieses Produkt verwenden, um die Gefahr von Verletzungen, Bränden oder Stromschlägen zu vermeiden.

- Beachten Sie unbedingt alle Anleitungen im Benutzerhandbuch „Verwendung“.
- Beachten Sie alle Warnungen und Anleitungen auf dem Gerät.
- Verwenden Sie ausschließlich eine geerdete Steckdose zum Verbinden des Produkts mit einer Stromquelle. Falls Sie nicht wissen, ob die Steckdose geerdet ist, fragen Sie einen qualifizierten Elektriker.
- Berühren Sie nicht die Kontakte irgendwelcher Anschlussbuchsen des Produkts. Ersetzen Sie beschädigte Kabel unmittelbar.
- Trennen Sie dieses Produkt von Steckdosen, bevor Sie es reinigen.
- Stellen Sie das Produkt nicht neben einer Wasserquelle auf, und verwenden Sie es nicht, wenn Sie nass sind.
- Stellen Sie das Produkt sicher auf einer stabilen Oberfläche auf.
- Stellen Sie das Produkt an einem geschützten Standort auf, an dem niemand auf das Netzkabel treten oder darüber stolpern kann.

Druckeransichten

- [Vorderansicht des Druckers](#)
- [Rückansicht des Druckers](#)
- [Schnittstellenanschlüsse](#)
- [Bedienfeldanzeige](#)

Vorderansicht des Druckers

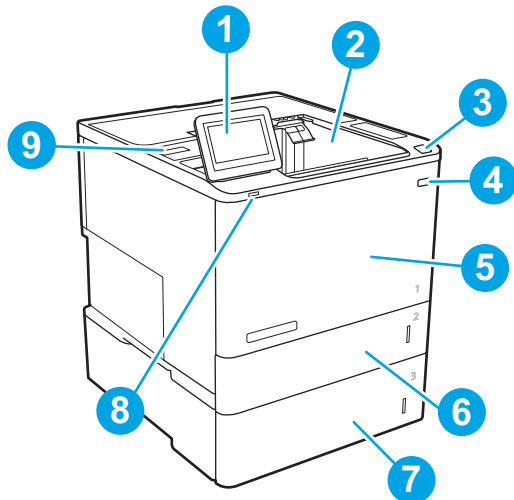

1	Bedienfeld mit Farb-Touchscreen (kann zur besseren Lesbarkeit nach oben geklappt werden)
2	Ausgabefach
3	Klammer zum Entriegeln der Patronenklappe (Zugriff auf die Tonerpatrone)
4	Ein-/Aus (Taste)
5	Patronenklappe und Fach 1
6	Fach 2
7	1 x 550-Blatt-Papierzufuhr, Fach 3 (enthalten in den Modellen M611x und M612x, optional für die anderen Modelle)
8	Drucken über Easy-Access-USB-Anschluss
9	Hardware-Integrationsfach (zum Anschließen von Zubehör und Drittanbietergeräten)

Rückansicht des Druckers

 **HINWEIS:** Der Drucker ist ohne Finisher-Zubehör abgebildet.

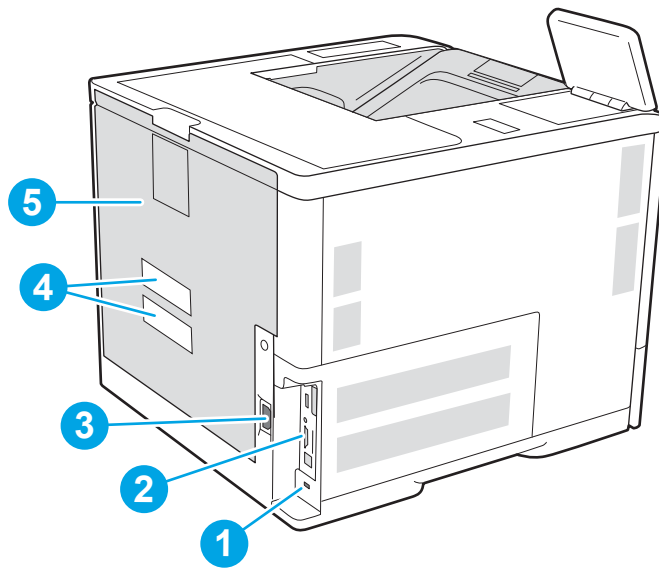

- | | |
|---|--|
| 1 | Öffnung für Kabel-Sicherheitsschloss |
| 2 | Formatiererplatte (enthält die Schnittstellenanschlüsse) |
| 3 | Netzanschluss |
| 4 | Serien- und Produktnummernaufkleber |
| 5 | Hintere Klappe (zur Staubehebung) |

Schnittstellenanschlüsse

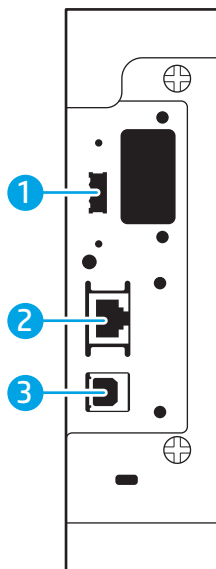

- | | |
|---|--|
| 1 | Host-USB-Anschluss für den Anschluss externer USB-Geräte (dieser Anschluss ist möglicherweise abgedeckt) |
|---|--|

-
- 2 LAN-Ethernet-Netzwerkanschluss (RJ-45)
 - 3 High-Speed-USB-2.0-Druckeranschluss
-

HINWEIS: Für Easy-Access-USB-Druck verwenden Sie den USB-Anschluss in der Nähe des Bedienfelds.

Bedienfeldanzeige

Über den Startbildschirm können Sie auf die Druckerfunktionen zugreifen und den aktuellen Druckerstatus einsehen.

Sie können jederzeit zum Startbildschirm zurückkehren, indem Sie die Home-Schaltfläche auf der linken Seite des Druckerbedienfelds oder die Home-Schaltfläche in der oberen linken Ecke der meisten Bildschirme berühren.

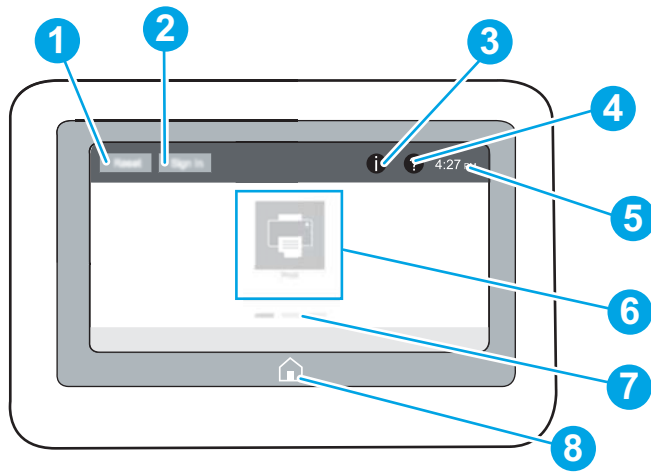

 **HINWEIS:** Die auf dem Startbildschirm angezeigten Funktionen variieren je nach Druckerkonfiguration.



-
- | | | |
|---|--|--|
| 1 | Schaltfläche
Zurücksetzen | Berühren Sie die Schaltfläche „Zurücksetzen“, um Änderungen zu löschen, einen angehaltenen Drucker wieder in einen betriebsbereiten Zustand zu versetzen, das Feld mit der Kopienanzahl zurückzusetzen, ausgeblendete Fehler anzuzeigen und Standardeinstellungen wiederherzustellen (einschließlich des Sprach- und Tastaturlayouts). |
| 2 | Schaltfläche Anmeldung
oder Abmeldung | Berühren Sie die Schaltfläche Anmeldung , um auf gesicherte Funktionen zuzugreifen.

Berühren Sie die Schaltfläche Abmeldung , um sich vom Drucker abzumelden. Der Drucker stellt die Standardeinstellungen für alle Optionen wieder her.

HINWEIS: Diese Schaltfläche wird nur angezeigt, wenn der Drucker vom Administrator so konfiguriert wurde, dass dieser über eine Berechtigung für den Zugriff auf Funktionen verfügen muss. |
-

3	Schaltfläche  „Information“	<p>Berühren Sie die Informationsschaltfläche, um eine Seite zu öffnen, die verschiedene Druckerinformationen enthält. Für die folgenden Informationen berühren Sie bitte die Schaltflächen am unteren Bildschirmrand:</p> <ul style="list-style-type: none"> • Anzeigesprache: Ändern Sie die Spracheinstellung für die aktuelle Benutzersitzung. • Bereitschaftsmodus: Versetzen Sie den Drucker in den Bereitschaftsmodus. • Wi-Fi Direct: Rufen Sie Informationen zum Aufbau einer direkten Verbindung zum Drucker über ein Telefon, Tablet oder ein anderes Gerät mit Wi-Fi ab. • Wireless: Anzeigen oder Ändern der Einstellungen für Drahtlosverbindungen (nur drahtlose Modelle). • Ethernet: Anzeigen und Ändern der Ethernet-Verbindungseinstellungen. • HP Web Services: Anzeige von Informationen zum Anschließen des Druckers und Senden des Auftrags an den Drucker mit HP Web Services (ePrint) ab.
4	Schaltfläche  „Hilfe“	Mit der Hilfe-Schaltfläche öffnen Sie das integrierte Hilfesystem.
5	Aktuelle Zeit	Zeigt die aktuelle Uhrzeit an.
6	Anwendungen	<p>Drücken Sie auf ein beliebiges Symbol, um die Anwendung zu öffnen. Wischen Sie seitwärts über den Bildschirm, um auf weitere Anwendungen zuzugreifen.</p> <p>HINWEIS: Die verfügbaren Anwendungen variieren je nach Drucker. Der Administrator kann gezielt festlegen, welche Anwendungen in welcher Reihenfolge angezeigt werden.</p>
7	Startbildschirmanzeige	Zeigt die Anzahl an Seiten auf dem Startbildschirm oder in einer Anwendung an. Die aktuelle Seite wird hervorgehoben. Wischen Sie seitwärts über den Bildschirm, um zwischen den Seiten zu blättern.
8	Schaltfläche  „Home“	Berühren Sie die Schaltfläche „Home“, um zum Home-Bildschirm zurückzukehren.

So verwenden Sie das Touchscreen-Bedienfeld

Gehen Sie wie folgt vor, um das Bedienfeld auf dem Drucker-Touchscreen zu verwenden.

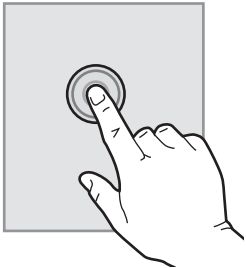
Maßnahme	Beschreibung	Beispiel
<p>Berühren Sie die Schaltfläche</p> 	<p>Berühren Sie eine Option auf dem Bildschirm, um sie auszuwählen oder das Menü zu öffnen. Beim Scrollen durch das Menü können Sie den Scrollvorgang durch eine leichte Berührung stoppen.</p>	<p>Berühren Sie das Symbol Einstellungen, um die App Einstellungen zu öffnen.</p>

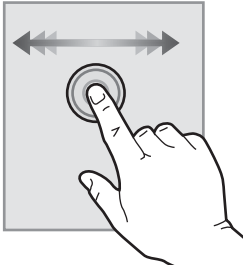
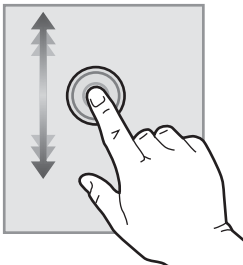
Maßnahme	Beschreibung	Beispiel
Wischen 	Bewegen Sie Ihren Finger horizontal über den Bildschirm, um seitwärts zu blättern.	Blättern Sie mit einer Wischbewegung, bis die App Einstellungen angezeigt wird.
Scrollen 	Bewegen Sie den Finger vertikal über den Bildschirm, um nach oben und unten zu blättern. Beim Scrollen durch das Menü können Sie den Scrollvorgang durch eine leichte Berührung stoppen.	Scrollen Sie durch die App Einstellungen .

Druckerspezifikationen

 **WICHTIG:** Die folgenden Spezifikationen waren zum Zeitpunkt der Veröffentlichung korrekt, können jedoch jederzeit geändert werden. Aktuelle Informationen finden Sie unter www.hp.com/support/ljM610, www.hp.com/support/ljM611 oder www.hp.com/support/ljM612.

- [Technische Daten](#)
- [Unterstützte Betriebssysteme](#)
- [Lösungen für das mobile Drucken](#)
- [Druckerabmessungen](#)
- [Stromverbrauch, elektrische Spezifikationen und akustische Emissionen](#)
- [Umgebungsbedingungen](#)

Technische Daten

Modellbezeichnung	Produktnummer
M610dn	7PS82A
M611dn	7PS84A
M611x	7PS85A

Modellbezeichnung	Produktnummer
M612dn	7PS86A
M612x	7PS87A

Tabelle 1-1 Spezifikationen der Papierzufuhr

Papierhandhabungs-Funktionen	M610dn, M611dn, M612dn	M611x, M612x
Fach 1 (Kapazität von 100 Blatt)	✓	✓
Fach 2 (Kapazität von 550 Blatt)	✓	✓
1 x 550-Blatt-Papierzufuhr	Enthaltenl	✓
HINWEIS: Der Drucker unterstützt insgesamt sechs Eingabefächer.		
2.100-Blatt-Zufuhr mit hoher Kapazität (HCI)	Enthaltenl	Enthaltenl
HINWEIS: Dieses Zubehör kann mit bis zu drei Zuführungen für 1 x 550 Blatt kombiniert werden.		
Automatischer Duplexdruck	✓	✓
Umschlagzufuhrkassette für den Druck von bis zu 75 Umschlägen	Enthaltenl	Enthaltenl
Abdeckung für Fach 2-Erweiterung zum Drucken auf Medien im Legal-Format	✓	✓
Multifach-Mailbox mit 5 Fächern und Hefter	Enthaltenl	Enthaltenl
HINWEIS: Wenn dieses Zubehör dem Standardausgabefach hinzugefügt wird, beträgt die Gesamtkapazität sechs Fächer und 1.300 Blatt.		

Tabelle 1-2 Verbindungsspezifikationen

Verbindungsfunktionen	M610dn, M611dn, M612dn	M611x, M612x
10/100/1000 Ethernet LAN-Verbindung mit IPv4 und IPv6	✓	✓
Hi-Speed USB 2.0	✓	✓
Easy-Access-USB-Anschluss zum Drucken ohne Computer und zum Aktualisieren der Firmware	✓	✓
Hardware-Integrationsfach zum Anschließen von Zubehör und Drittanbietergeräten	✓	✓
Interne HP USB-Anschlüsse	Enthaltenl	Enthaltenl

Tabelle 1-2 Verbindungsspezifikationen (Fortsetzung)

Verbindungsfunktionen	M610dn, M611dn, M612dn	M611x, M612x
HP Jetdirect 2900nw-Druckserverzubehör für Wireless-Verbindungen	Enthaltenl	Enthaltenl
Drahtloses Zubehör für den HP Jetdirect 3100w BLE/NFC/Wireless zum Drucken von mobilen Geräten aus	Enthaltenl	✓

HINWEIS: Verbunden über die Hardware Integration Pocket oder den hinteren Host-USB-Anschluss. Für das Zubehör HP Jetdirect 3100w BLE/NFC/Wireless ist das Zubehör von HP für interne USB-Anschlüsse erforderlich

Tabelle 1-3 Druckspezifikationen

Druckfunktionen	M610dn, M611dn, M612dn	M611x, M612x
Druckt 52 Seiten pro Minute auf Papier im Format A4 und 55 Seiten pro Minute auf Papier im Format Letter	M610dn	
Druckt 61 Seiten pro Minute im A4-Format und 65 Seiten pro Minute im Letter-Format	M611dn	M611x
Druckt 71 Seiten pro Minute im A4-Format und 75 Seiten pro Minute im Letter-Format	M612dn	M612x
Direktes Drucken von USB (kein Computer erforderlich)	✓	✓

Tabelle 1-4 Sonstige Spezifikationen

Komponente	M610dn, M611dn, M612dn	M611x, M612x
Speicher: 512 MB Speicher, erweiterbar auf 1,5 GB durch Hinzufügen eines 1 GB-DIMM-Moduls	✓	✓
Speicher: HP Hochleistungs-Sicherheitsfestplatte	Enthaltenl	Enthaltenl
Massenspeicher: 8 GB integrierter Multimedia-Controller (eMMC)	✓	✓
Sicherheit: HP Trusted Platform Module zum Verschlüsseln sämtlicher Daten, die den Drucker passieren	✓	✓
Bedienfeld: Farb-Touchscreen zur Daueransicht mit Bedienfeld	✓	✓

Unterstützte Betriebssysteme

Linux: Informationen und Druckertreiber für Linux finden Sie unter www.hp.com/go/linuxprinting.

UNIX: Informationen zu UNIX® und UNIX®-Druckertreibern finden Sie unter www.hp.com/go/unixmodelscripts.

Die folgenden Informationen beziehen sich auf die druckerspezifischen HP PLC 6-Druckertreiber für Windows, die HP Druckertreiber für macOS sowie auf das Software-Installationsprogramm.

Windows: Laden Sie HP Easy Start von 123.hp.com/LaserJet herunter, um den HP Druckertreiber zu installieren. Oder besuchen Sie die Drucker-Support-Website für diesen Drucker: www.hp.com/support/ljM610, www.hp.com/support/ljM611 oder www.hp.com/support/ljM612. Dort können Sie den Druckertreiber oder das Software-Installationsprogramm zum Installieren des HP Druckertreibers herunterladen.

macOS: Dieser Drucker unterstützt Mac-Computer. Laden Sie HP Easy Start entweder von 123.hp.com/LaserJet oder von der Supportseite für Ihren Drucker herunter, und verwenden Sie das Programm dann zum Installieren des HP Druckertreibers.

1. Gehen Sie zu 123.hp.com/LaserJet.
2. Gehen Sie folgendermaßen vor, um die Druckersoftware herunterzuladen.

Tabelle 1-5 Unterstützte Betriebssysteme und Druckertreiber

Betriebssystem	Druckertreiber (für Windows oder das Installationsprogramm im Internet für macOS)
Windows 7, 32 Bit und 64 Bit	Der druckerspezifische Druckertreiber „HP PCL 6“ wird für dieses Betriebssystem als Teil der Softwareinstallation installiert.
Windows 8, 32 Bit und 64 Bit	Der druckerspezifische Druckertreiber „HP PCL 6“ wird für dieses Betriebssystem als Teil der Softwareinstallation installiert.
Windows 8.1, 32 Bit und 64 Bit	Der druckerspezifische Druckertreiber „HP PCL-6“ V4 wird für dieses Betriebssystem als Teil der Softwareinstallation installiert.
Windows 10, 32 Bit und 64 Bit	Der druckerspezifische Druckertreiber „HP PCL-6“ V4 wird für dieses Betriebssystem als Teil der Softwareinstallation installiert.
Windows Server 2008 R2 SP1, 64 Bit	Der druckerspezifische Druckertreiber PCL 6 kann auf der Drucker-Support-Website heruntergeladen werden. Laden Sie den Treiber herunter, und installieren Sie ihn mit Hilfe des Windows-Tools zum Hinzufügen von Druckern.
Windows Server 2012, 64-Bit	Der druckerspezifische Druckertreiber PCL 6 kann auf der Drucker-Support-Website heruntergeladen werden. Laden Sie den Treiber herunter, und installieren Sie ihn mit Hilfe des Windows-Tools zum Hinzufügen von Druckern.
Windows Server 2012 R2, 64 Bit	Der druckerspezifische Druckertreiber PCL 6 kann auf der Drucker-Support-Website heruntergeladen werden. Laden Sie den Treiber herunter, und installieren Sie ihn mit Hilfe des Windows-Tools zum Hinzufügen von Druckern.
Windows Server 2016, 64 Bit	Der druckerspezifische Druckertreiber PCL 6 kann auf der Drucker-Support-Website heruntergeladen werden. Laden Sie den Treiber herunter, und installieren Sie ihn mit Hilfe des Windows-Tools zum Hinzufügen von Druckern.
Windows Server 2019, 64 Bit	Der druckerspezifische Druckertreiber PCL 6 kann auf der Drucker-Support-Website heruntergeladen werden. Laden Sie den Treiber herunter, und installieren Sie ihn mit Hilfe des Windows-Tools zum Hinzufügen von Druckern.
macOS 10.13 High Sierra, macOS 10.14 Mojave, macOS 10.15 Catalina	Laden Sie HP Easy Start von 123.hp.com/LaserJet herunter, und installieren Sie damit den Druckertreiber.

 **HINWEIS:** Die Unterstützung von Betriebssystemen kann geändert werden.

 **HINWEIS:** Rufen Sie die Liste der unterstützten Betriebssysteme ab. Gehen Sie für die HP Kompletthilfe für den Drucker zu www.hp.com/support/ljM610, www.hp.com/support/ljM611 oder www.hp.com/support/ljM612.



 **HINWEIS:** Zusätzliche Details zu Client- und Serverbetriebssystemen sowie Unterstützung für die HP UPD-Treiber für diesen Drucker finden Sie unter www.hp.com/go/upd. Klicken Sie unter **Weitere Informationen** auf die Links.

Tabelle 1-6 Mindestsystemanforderungen

Windows	macOS
<ul style="list-style-type: none">• Internetverbindung	<ul style="list-style-type: none">• Internetverbindung
<ul style="list-style-type: none">• Dedizierter USB 1.1- oder 2.0-Anschluss oder eine Netzwerkverbindung	<ul style="list-style-type: none">• Dedizierter USB 1.1- oder USB 2.0-Anschluss oder eine Netzwerkverbindung
<ul style="list-style-type: none">• 2 GB freier Festplattenspeicher	<ul style="list-style-type: none">• 1,5 GB freier Festplattenspeicher
<ul style="list-style-type: none">• 1 GB RAM (32 Bit) oder 2 GB RAM (64 Bit)	

 **HINWEIS:** Das Windows Software-Installationsprogramm installiert den Dienst „HP Smart Device Agent Base“. Die Dateigröße beträgt ungefähr 100 KB. Seine einzige Funktion besteht darin, stündlich zu überprüfen, ob Drucker über USB angeschlossen sind. Es werden keine Daten erfasst. Wenn ein USB-Drucker gefunden wird, versucht der Dienst dann, eine JetAdvantage Management Connector-(JAMc-) Instanz im Netzwerk ausfindig zu machen. Wird eine JAMc-Instanz gefunden, wird der Dienst „HP Smart Device Agent Base“ über JAMc sicher auf einen vollständigen Smart Device Agent aktualisiert, womit gedruckte Seiten in einem Managed Print Services-(MPS-) Konto bilanziert werden können. Dieser Dienst kann über die reinen Treiber-Web Packs, die von hp.com für den Drucker heruntergeladen und mit dem Druckerinstallations-Assistenten installiert wurden, nicht installiert werden.

Um den Dienst zu deinstallieren, öffnen Sie die **Systemsteuerung**, und wählen Sie dann **Programme** oder **Programme und Funktionen** aus und dann zum Entfernen des Dienstes **Software** oder **Programm deinstallieren**. Der Dateiname lautet **HPSmartDeviceAgentBase**.

Lösungen für das mobile Drucken

HP hat mehrere Mobil-Lösungen im Angebot, um einfaches Drucken auf einem HP Drucker von einem Laptop, Tablet, Smartphone oder einem anderen Mobilgerät zu ermöglichen. Die vollständige Liste und weitere Informationen darüber, welche Lösung am besten geeignet ist, finden Sie unter www.hp.com/go/MobilePrinting.

 **HINWEIS:** Aktualisieren Sie die Drucker-Firmware, um sicherzustellen, dass alle Funktionen für mobiles Drucken unterstützt werden.

- Wi-Fi Direct (nur drahtlose Modelle mit installiertem HP Jetdirect 3100w BLE/NFC/Wireless-Zubehör)
- HP ePrint über E-Mail (erfordert HP Web Services zur Aktivierung und eine Registrierung des Druckers bei HP Connected)
- HP Smart-App
- Google Cloud Print
- AirPrint
- Android-Druck

Druckerabmessungen

Tabelle 1-7 Abmessungen für die Modelle M610dn, M611dn, M612dn

	Vollständig geschlossener Drucker	Vollständig geöffneter Drucker
Höhe	380 mm	453 mm
Tiefe	466 mm	1.040 mm
Breite	431 mm	431 mm
Gewicht (mit Tonerpatrone)	20,6 kg	

Tabelle 1-8 Abmessungen für M611x, M612x

	Vollständig geschlossener Drucker	Vollständig geöffneter Drucker
Höhe	505 mm	581 mm
Tiefe	466 mm	1.100 mm
Breite	431 mm	431 mm
Gewicht (mit Tonerpatrone)	26,3 kg	

Tabelle 1-9 Abmessungen des 1x550-Blatt-Zufuhrfachs

	Vollständig geschlossenes Zubehör	Vollständig geöffnetes Zubehör
Höhe	148 mm	148 mm
Tiefe	466 mm	790 mm
Breite	426 mm	426 mm
Gewicht	5,7 kg	

Tabelle 1-10 Abmessungen des Druckers mit der 1x550-Blatt-Papierzufuhr

	Vollständig geschlossener Drucker	Vollständig geöffneter Drucker
Höhe	505 mm	581 mm
Tiefe	466 mm	1.100 mm
Breite	431 mm	431 mm
Gewicht (mit Tonerpatrone)	26,3 kg	

Tabelle 1-11 Abmessungen für den 2.100-Blatt-HCI mit Ständer

	Vollständig geschlossenes Zubehör	Vollständig geöffnetes Zubehör
Höhe	341 mm	341 mm

Tabelle 1-11 Abmessungen für den 2.100-Blatt-HCI mit Ständer (Fortsetzung)

	Vollständig geschlossenes Zubehör	Vollständig geöffnetes Zubehör
Tiefe	466 mm	864 mm
Breite	426 mm	426 mm
Gewicht	9,98 kg	

Tabelle 1-12 Abmessungen des Druckers mit der 2.100-Blatt-HCI mit Ständer

	Vollständig geschlossener Drucker	Vollständig geöffneter Drucker
Höhe	698 mm	773 mm
Tiefe	466 mm	1.180 mm
Breite	431 mm	431 mm
Gewicht (mit Tonerpatrone)	30,6 kg	

Tabelle 1-13 Abmessungen der Umschlagzufuhr

	Vollständig geschlossenes Zubehör	Vollständig geöffnetes Zubehör
Höhe	148 mm	148 mm
Tiefe	466 mm	790 mm
Breite	426 mm	426 mm
Gewicht	5,8 kg	

Tabelle 1-14 Abmessungen des Druckers mit Umschlagzufuhr

	Vollständig geschlossener Drucker	Vollständig geöffneter Drucker
Höhe	505 mm	581 mm
Tiefe	466 mm	1.100 mm
Breite	431 mm	431 mm
Gewicht (mit Tonerpatrone)	26,4 kg	

Tabelle 1-15 Abmessungen der HP Mailbox mit Hefter

	Vollständig geschlossenes Zubehör	Vollständig geöffnetes Zubehör
Höhe	429 mm	429 mm
Tiefe	504 mm	614 mm
Breite	475 mm	511 mm
Gewicht	11,3 kg	

Tabelle 1-16 Abmessungen des Druckers mit einer HP Mailbox mit Hefter

	Vollständig geschlossener Drucker	Vollständig geöffneter Drucker
Höhe	775 mm	775 mm
Tiefe	466 mm	1.100 mm
Breite	472 mm	608 mm
Gewicht (mit Tonerpatrone)	31,9 kg	

¹ Änderungen vorbehalten. Weitere Informationen finden Sie unter www.hp.com/support/ljM610, www.hp.com/support/ljM611 oder www.hp.com/support/ljM612.

Stromverbrauch, elektrische Spezifikationen und akustische Emissionen

Aktuelle Informationen finden Sie unter www.hp.com/support/ljM610, www.hp.com/support/ljM611 oder www.hp.com/support/ljM612.

⚠ ACHTUNG: Die Stromversorgung ist von dem Land/der Region abhängig, in dem der Drucker verkauft wird. Ändern Sie die Einstellung für die Betriebsspannung nicht. Dadurch könnte der Drucker beschädigt werden und die Garantie des Druckers verfallen.

Umgebungsbedingungen

Tabelle 1-17 Umgebungsbedingungen

Umgebung	Empfohlen	Zulässig
Temperatur	17 bis 25 °C	10 bis 32,5 °C
Relative Luftfeuchtigkeit	30 % bis 70 % relative Luftfeuchtigkeit (RL)	10 % bis 80 % relative Luftfeuchtigkeit

Konfiguration der Produkthardware und Softwareinstallation

Grundlegende Konfigurationsanleitungen werden in dem im Lieferumfang enthaltenen Hardware-Installationshandbuch erläutert. Weitere Anleitungen finden Sie auf der Kundendienst-Webseite von HP.

Gehen Sie für die HP Kompletthilfe für den Drucker zu www.hp.com/support/ljM610, www.hp.com/support/ljM611 oder www.hp.com/support/ljM612. Suchen Sie den folgenden Support:

- Installieren und Konfigurieren
- Lernen und Verwenden
- Lösen von Problemen
- Herunterladen von Software- und Firmware-Aktualisierungen
- Beitritt zu Support-Foren
- Suchen nach Garantie- und Zulassungsinformationen

2 Papierfächer

- [Einführung](#)
- [Einlegen von Papier in Fach 1 \(Mehrzweckfach\)](#)
- [Einlegen von Papier in Fach 2 und die 550-Blatt-Fächer](#)
- [Einlegen des Papiers in das 2.100-Blatt-Zufuhrfach mit hoher Kapazität](#)
- [Einlegen und Drucken von Umschlägen](#)
- [Einlegen und Drucken von Etiketten](#)
- [Konfigurieren der Multifach-Mailbox mit 5 Fächern und Hefter](#)

Weitere Informationen

Die folgenden Informationen sind zum Zeitpunkt der Veröffentlichung richtig.

Videos zur Unterstützung finden Sie unter www.hp.com/videos/LaserJet.

Aktuelle Informationen finden Sie unter www.hp.com/support/ljM610, www.hp.com/support/ljM611 oder www.hp.com/support/ljM612.

Die HP Kompletthilfe für den Drucker beinhaltet die folgenden Informationen:

- Installieren und Konfigurieren
- Lernen und Verwenden
- Lösen von Problemen
- Herunterladen von Software- und Firmware-Aktualisierungen
- Beitritt zu Support-Foren
- Suchen nach Garantie- und Zulassungsinformationen

Einführung

 **ACHTUNG:** Ziehen Sie jeweils nur ein Papierfach heraus.

Benutzen Sie das Papierfach nicht als Stufe.

Achten Sie darauf, dass Sie Ihre Hände beim Schließen der Papierfächer nicht einklemmen.

Wenn Sie den Drucker bewegen, müssen alle Fächer geschlossen sein.

Einlegen von Papier in Fach 1 (Mehrzweckfach)

Die folgenden Informationen beschreiben das Einlegen von Papier in Fach 1.

⚠ ACHTUNG: Um Staus zu vermeiden, sollten Sie während des Druckens niemals Papier in Fach 1 einlegen oder daraus entfernen.

1. Öffnen Sie Fach 1.

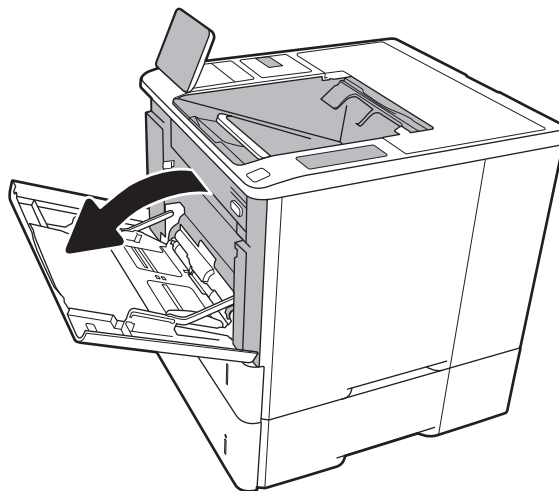

2. Passen Sie die Führungen für die Papierbreite an, indem Sie die blaue Anpassungsverriegelung zusammendrücken und dann die Führung entsprechend des verwendeten Papierformats verschieben.

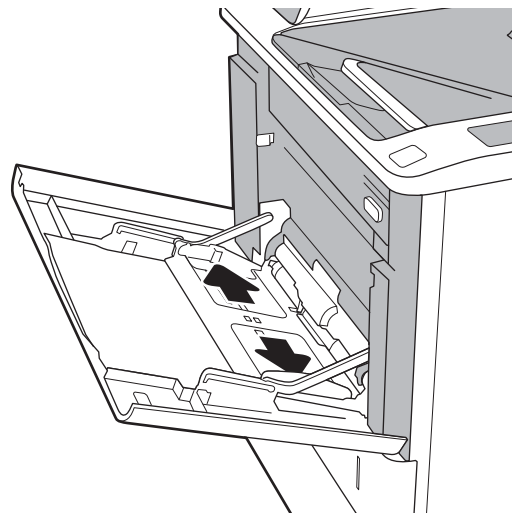

3. Legen Sie Papier in das Fach ein. Informationen zum Ausrichten des Papiers finden Sie unter [Tabelle 2-1, „Fach 1 Papierausrichtung“](#), auf Seite 20.

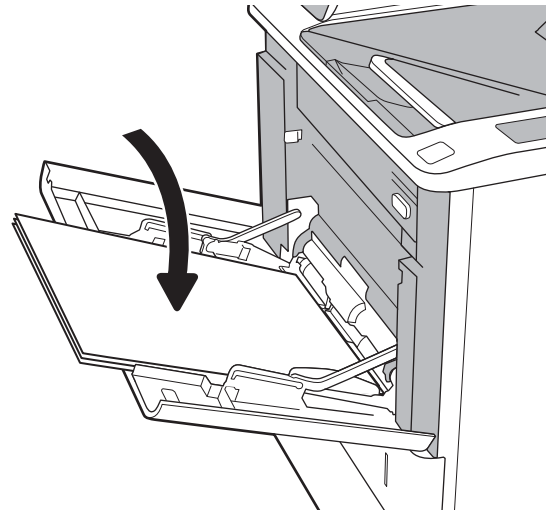

4. Schieben Sie die seitlichen Führungen für die Breite nach innen, bis sie am Papier anliegen, ohne es zu biegen.

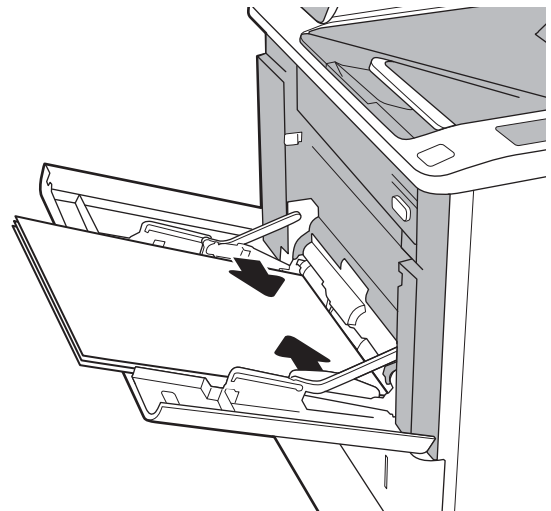

Fach 1 Papierausrichtung

Tabelle 2-1 Fach 1 Papierausrichtung

Papiersorte	Duplexmodus	Papierformat	So legen Sie Papier ein
Briefkopfpapier oder Vordrucke	Einseitiger Druck, keine HP Mailbox mit Hefter	Letter, Legal, Executive, Statement, Oficio (8.5 x 13), 3 x 5, 4 x 6, 5 x 7, 5 x 8, A4, A5, A6, RA4, B5 (JIS), B6 (JIS), 10 x 15 cm, Oficio (216 x 340), 16K 195 x 270 mm, 16K 184 x 260 mm, 16K 197 x 273 mm, japanische Postkarte (Postkarte (JIS)), japanische Doppelpostkarte, gedreht (Doppelpostkarte (JIS))	Druckseite oben Obere Kante zeigt zum Drucker

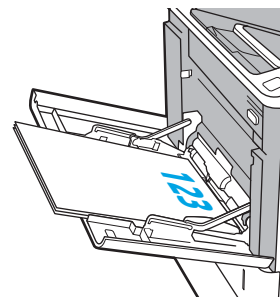

Table 2-1 Fach 1 Papierausrichtung (Fortsetzung)

Papiersorte	Duplexmodus	Papierformat	So legen Sie Papier ein
	Automatischer, beidseitiger Druck oder Drucken mit aktiviertem alternativem Briefkopfmodus, keine HP Mailbox mit Hefter	Letter, Legal, Executive, Oficio (8.5 x 13), A4, A5, RA4, B5 (JIS), Oficio (216 x 340), 16K 195 x 270 mm, 16K 184 x 260 mm, 16K 197 x 273 mm	Druckseite unten Untere Kante zeigt zum Drucker 
	Einseitiger Druck mit HP Mailbox mit Hefter	Letter, Legal, Executive, Statement, Oficio (8.5 x 13), 3 x 5, 4 x 6, 5 x 7, 5 x 8, A4, A5, A6, RA4, B5 (JIS), B6 (JIS), 10 x 15 cm, Oficio (216 x 340), 16K 195 x 270 mm, 16K 184 x 260 mm, 16K 197 x 273 mm, japanische Postkarte (Postkarte (JIS)), japanische Doppelpostkarte, gedreht (Doppelpostkarte (JIS))	Druckseite oben Untere Kante zeigt zum Drucker 
	Automatischer, beidseitiger Druck oder Drucken mit aktiviertem alternativem Briefkopfmodus, mit HP Mailbox mit Hefter	Letter, Legal, Executive, Oficio (8.5 x 13), A4, A5, RA4, B5 (JIS), Oficio (216 x 340), 16K 195 x 270 mm, 16K 184 x 260 mm, 16K 197 x 273 mm	Druckseite unten Obere Kante zeigt zum Drucker 

Tabelle 2-1 Fach 1 Papierausrichtung (Fortsetzung)

Papiersorte	Duplexmodus	Papierformat	So legen Sie Papier ein
Gelocht	Einseitiger Druck, keine HP Mailbox mit Hefter	Letter, Legal, Executive, Statement, Oficio (8.5 x 13), 3 x 5, 4 x 6, 5 x 7, 5 x 8, A4, A5, A6, RA4, B5 (JIS), B6 (JIS), 10 x 15 cm, Oficio (216 x 340), 16K 195 x 270 mm, 16K 184 x 260 mm, 16K 197 x 273 mm, japanische Postkarte (Postkarte (JIS)), japanische Doppelpostkarte, gedreht (Doppelpostkarte (JIS))	<p>Druckseite oben</p> <p>Lochung in Richtung der linken Seite des Druckers</p> 
	Automatischer, beidseitiger Druck oder Drucken mit aktiviertem alternativem Briefkopfmodus, keine HP Mailbox mit Hefter	Letter, Legal, Executive, Oficio (8.5 x 13), A4, A5, RA4, B5 (JIS), Oficio (216 x 340), 16K 195 x 270 mm, 16K 184 x 260 mm, 16K 197 x 273 mm	<p>Druckseite unten</p> <p>Lochung in Richtung der linken Seite des Druckers</p> 

Table 2-1 Fach 1 Papierausrichtung (Fortsetzung)

Papiersorte	Duplexmodus	Papierformat	So legen Sie Papier ein
	Einseitiger Druck, mit HP Mailbox mit Hefter	Letter, Legal, Executive, Statement, Oficio (8.5 x 13), 3 x 5, 4 x 6, 5 x 7, 5 x 8, A4, A5, A6, RA4, B5 (JIS), B6 (JIS), 10 x 15 cm, Oficio (216 x 340), 16K 195 x 270 mm, 16K 184 x 260 mm, 16K 197 x 273 mm, japanische Postkarte (Postkarte (JIS)), japanische Doppelpostkarte, gedreht (Doppelpostkarte (JIS))	Druckseite oben Lochung in Richtung der rechten Seite des Druckers
	Automatischer, beidseitiger Druck oder Drucken mit aktiviertem alternativem Briefkopfmodus, mit HP Mailbox mit Hefter	Letter, Legal, Executive, Oficio (8.5 x 13), A4, A5, RA4, B5 (JIS), Oficio (216 x 340), 16K 195 x 270 mm, 16K 184 x 260 mm, 16K 197 x 273 mm	Druckseite unten Lochung in Richtung der rechten Seite des Druckers

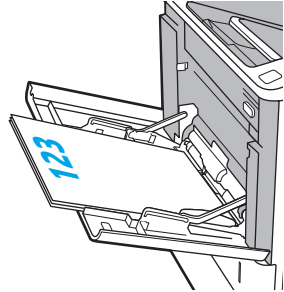
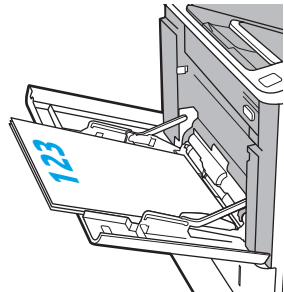
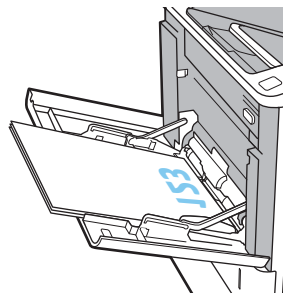

Verwenden des alternativen Briefkopfmodus

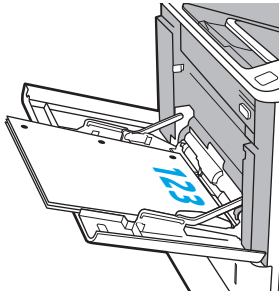
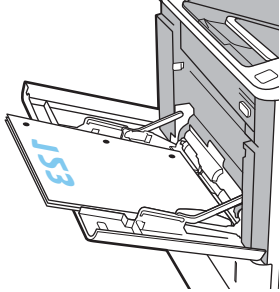
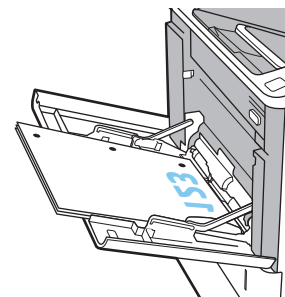
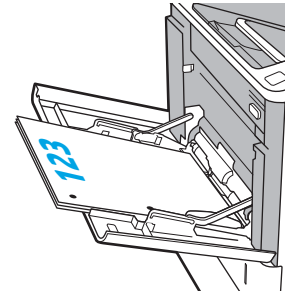
Mit der Funktion **Alternativer Briefkopfmodus** können Sie Briefkopf- oder vorgedrucktes Papier für alle Druckaufträge auf dieselbe Weise in das Fach einlegen, unabhängig davon, ob Sie das Papier einseitig oder beidseitig bedrucken möchten. Wenn Sie diesen Modus verwenden, legen Sie das Papier genauso wie bei automatischem Duplexdruck in das Gerät ein.

Sie aktivieren diese Funktion über die Bedienfeldmenüs des Druckers.

Aktivieren des alternativen Briefkopfmodus über die Bedienfeldmenüs des Druckers



1. Navigieren Sie auf dem Startbildschirm des Druckerbedienfelds zur Anwendung **Einstellungen**, und wählen Sie dann das Symbol **Einstellungen** aus.
2. Öffnen Sie die folgenden Menüs:

- a. [Kopieren/Drucken](#) oder [Drucken](#)
 - b. [Fächer verwalten](#)
 - c. [Alternativer Briefkopfmodus](#)
3. Wählen Sie [Aktiviert](#) aus, und berühren Sie dann die Schaltfläche [Speichern](#), oder drücken Sie die Taste [OK](#).

Einlegen von Papier in Fach 2 und die 550-Blatt-Fächer

Einführung

Die folgenden Informationen beschreiben das Einlegen von Papier in Fach 2 und die optionalen 550-Blatt-Fächer. Diese Fächer haben ein Fassungsvermögen von bis zu 550 Blatt Papier mit 75 g/m² (20 lb).

-  **HINWEIS:** Gehen Sie beim Einlegen von Papier in die 550-Blatt-Fächer wie bei Fach 2 vor. Hier wird nur Fach 2 gezeigt.
-  **HINWEIS:** Die Papierführungen können vor der Verwendung gesperrt und möglicherweise nicht einstellbar sein.

1. Öffnen Sie das Fach.

HINWEIS: Öffnen Sie dieses Fach nicht, wenn es verwendet wird.

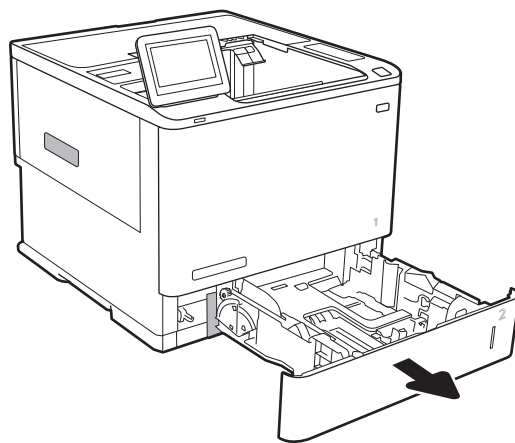

2. Passen Sie die Führungen auf die Papierlänge und Papierbreite an, indem Sie die blauen Anpassungsverriegelungen zusammendrücken und dann die Führungen entsprechend des verwendeten Papierformats verschieben.

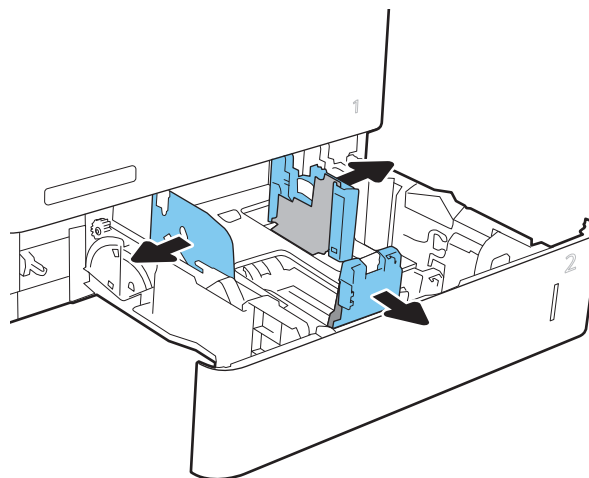

- Legen Sie Papier in das Fach ein. Überprüfen Sie das Papier, um sicherzustellen, dass die Führungen das Papier berühren, ohne es zu biegen. Informationen zum Ausrichten des Papiers finden Sie unter [Tabelle 2-2, „Papierausrichtung in Fach 2 und 550-Blatt-Fächern“, auf Seite 27.](#)

HINWEIS: Um Papierstaus zu vermeiden, legen Sie nicht zu viel Papier in das Fach ein. Vergewissern Sie sich, dass sich die Oberkante des Stapels unterhalb der Markierungen befindet.

HINWEIS: Wenn das Fach nicht ordnungsgemäß ausgerichtet ist, wird während des Druckvorgangs eventuell eine Fehlermeldung angezeigt oder es tritt ein Papierstau auf.

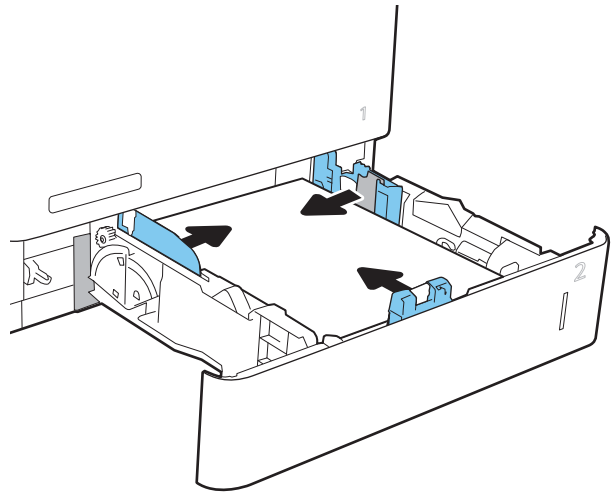

- Schließen Sie das Fach.

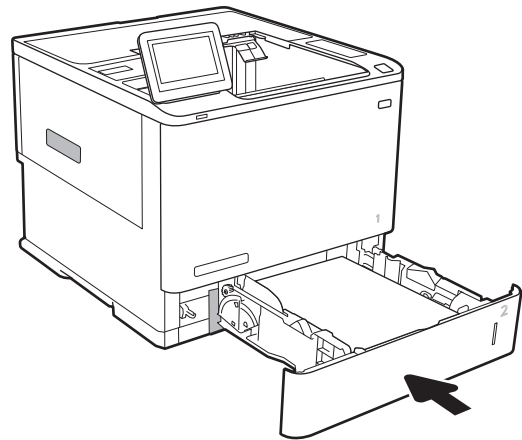

- Die Meldung zur Fachkonfiguration wird auf dem Druckerbedienfeld angezeigt.
- Berühren Sie die Schaltfläche **OK**, um die erkannten Spezifikationen (Format und Sorte) anzunehmen, oder berühren Sie **Ändern**, um ein anderes Papierformat bzw. eine andere Papiersorte auszuwählen.

Geben Sie bei benutzerdefiniertem Papier die X- und Y-Abmessungen des Papiers an, wenn Sie auf dem Bedienfeld des Druckers dazu aufgefordert werden.

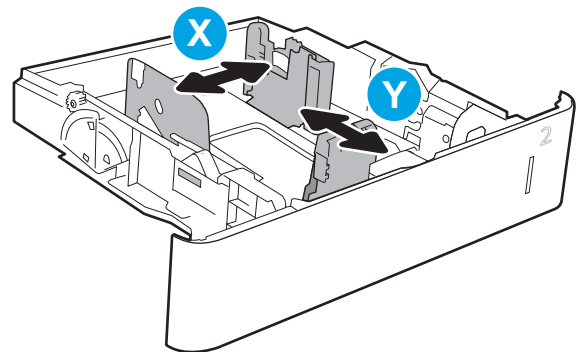

- Wählen Sie das korrekte Papierformat und die korrekte Papiersorte aus, und berühren Sie **OK**.

Papierausrichtung in Fach 2 und 550-Blatt-Fächern

Tabelle 2-2 Papierausrichtung in Fach 2 und 550-Blatt-Fächern

Papiersorte	Duplexmodus	Papierformat	So legen Sie Papier ein
Briefkopfpapier oder Vordrucke	Einseitiger Druck, keine HP Mailbox mit Hefter	Letter, Legal, Executive, Statement, Oficio (8.5 x 13), 3 x 5, 4 x 6, 5 x 7, 5 x 8, A4, A5, A6, RA4, B5 (JIS), B6 (JIS), 10 x 15 cm, Oficio (216 x 340), 16K 195 x 270 mm, 16K 184 x 260 mm, 16K 197 x 273 mm, japanische Postkarte (Postkarte (JIS)), japanische Doppelpostkarte, gedreht (Doppelpostkarte (JIS))	Druckseite unten 
	Automatischer, beidseitiger Druck oder Drucken mit aktiviertem alternativem Briefkopfmodus, keine HP Mailbox mit Hefter	Letter, Legal, Executive, Oficio (8.5 x 13), A4, A5, RA4, B5 (JIS), Oficio (216 x 340), 16K 195 x 270 mm, 16K 184 x 260 mm, 16K 197 x 273 mm	Druckseite oben 
	Einseitiger Druck, mit HP Mailbox mit Hefter	Letter, Legal, Executive, Statement, Oficio (8.5 x 13), 3 x 5, 4 x 6, 5 x 7, 5 x 8, A4, A5, A6, RA4, B5 (JIS), B6 (JIS), 10 x 15 cm, Oficio (216 x 340), 16K 195 x 270 mm, 16K 184 x 260 mm, 16K 197 x 273 mm, japanische Postkarte (Postkarte (JIS)), japanische Doppelpostkarte, gedreht (Doppelpostkarte (JIS))	Druckseite unten Oberkante an der Rückseite des Fachs 

Tabelle 2-2 Papierausrichtung in Fach 2 und 550-Blatt-Fächern (Fortsetzung)

Papiersorte	Duplexmodus	Papierformat	So legen Sie Papier ein
	Automatischer, beidseitiger Druck oder Drucken mit aktiviertem alternativem Briefkopfmodus, mit HP Mailbox mit Hefter	Letter, Legal, Executive, Oficio (8.5 x 13), A4, A5, RA4, B5 (JIS), Oficio (216 x 340), 16K 195 x 270 mm, 16K 184 x 260 mm, 16K 197 x 273 mm	Druckseite oben Unterkante an der Rückseite des Fachs
			
Gelocht	Einseitiger Druck, keine HP Mailbox mit Hefter	Letter, Legal, Executive, Statement, Oficio (8.5 x 13), 3 x 5, 4 x 6, 5 x 7, 5 x 8, A4, A5, A6, RA4, B5 (JIS), B6 (JIS), 10 x 15 cm, Oficio (216 x 340), 16K 195 x 270 mm, 16K 184 x 260 mm, 16K 197 x 273 mm, japanische Postkarte (Postkarte (JIS)), japanische Doppelpostkarte, gedreht (Doppelpostkarte (JIS))	Druckseite unten Lochung in Richtung der linken Seite des Druckers
			
	Automatischer, beidseitiger Druck oder Drucken mit aktiviertem alternativem Briefkopfmodus, keine HP Mailbox mit Hefter	Letter, Legal, Executive, Oficio (8.5 x 13), A4, A5, RA4, B5 (JIS), Oficio (216 x 340), 16K 195 x 270 mm, 16K 184 x 260 mm, 16K 197 x 273 mm	Druckseite oben Lochung in Richtung der linken Seite des Druckers
			

Tabelle 2-2 Papierausrichtung in Fach 2 und 550-Blatt-Fächern (Fortsetzung)

Papiersorte	Duplexmodus	Papierformat	So legen Sie Papier ein
	Einseitiger Druck, mit HP Mailbox mit Hefter	Letter, Legal, Executive, Statement, Oficio (8.5 x 13), 3 x 5, 4 x 6, 5 x 7, 5 x 8, A4, A5, A6, RA4, B5 (JIS), B6 (JIS), 10 x 15 cm, Oficio (216 x 340), 16K 195 x 270 mm, 16K 184 x 260 mm, 16K 197 x 273 mm, japanische Postkarte (Postkarte (JIS)), japanische Doppelpostkarte, gedreht (Doppelpostkarte (JIS))	Druckseite unten Lochung in Richtung der rechten Seite des Druckers
	Automatischer, beidseitiger Druck oder Drucken mit aktiviertem alternativem Briefkopfmodus, mit HP Mailbox mit Hefter	Letter, Legal, Executive, Oficio (8.5 x 13), A4, A5, RA4, B5 (JIS), Oficio (216 x 340), 16K 195 x 270 mm, 16K 184 x 260 mm, 16K 197 x 273 mm	Druckseite oben Lochung in Richtung der rechten Seite des Druckers

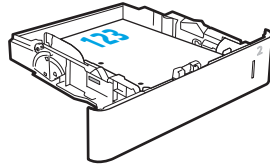
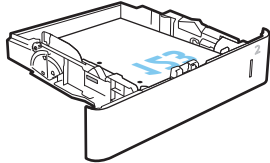
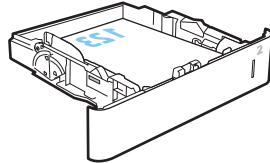

Verwenden des alternativen Briefkopfmodus

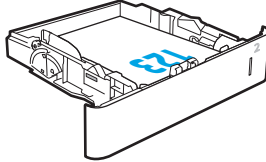
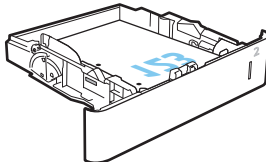
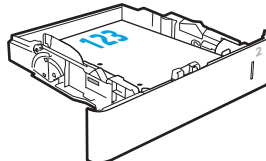
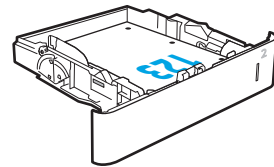
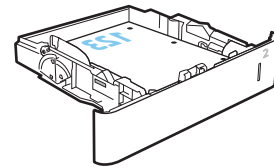
Mit der Funktion **Alternativer Briefkopfmodus** können Sie Briefkopf- oder vorgedrucktes Papier für alle Druckaufträge auf dieselbe Weise in das Fach einlegen, unabhängig davon, ob Sie das Papier einseitig oder beidseitig bedrucken möchten. Wenn Sie diesen Modus verwenden, legen Sie das Papier genauso wie bei automatischem Duplexdruck in das Gerät ein.

Sie aktivieren diese Funktion über die Bedienfeldmenüs des Druckers.

Aktivieren des alternativen Briefkopfmodus über die Bedienfeldmenüs des Druckers

1. Navigieren Sie auf dem Startbildschirm des Druckerbedienfelds zur Anwendung **Einstellungen**, und wählen Sie dann das Symbol **Einstellungen** aus.
2. Öffnen Sie die folgenden Menüs:
 - a. **Kopieren/Drucken** oder **Drucken**
 - b. **Fächer verwalten**
 - c. **Alternativer Briefkopfmodus**
3. Wählen Sie **Aktiviert** aus, und berühren Sie dann die Schaltfläche **Speichern**, oder drücken Sie die Taste **OK**.

Einlegen des Papiers in das 2.100-Blatt-Zufuhrfach mit hoher Kapazität

Die folgenden Informationen beschreiben das Einlegen von Papier in das Zufuhrfach mit hoher Kapazität, das als Zubehör erhältlich ist. Das Fach hat ein Fassungsvermögen von bis zu 2.100 Blatt Papier mit 75 g/m².

1. Öffnen Sie das Fach.

HINWEIS: Öffnen Sie dieses Fach nicht, wenn es verwendet wird.

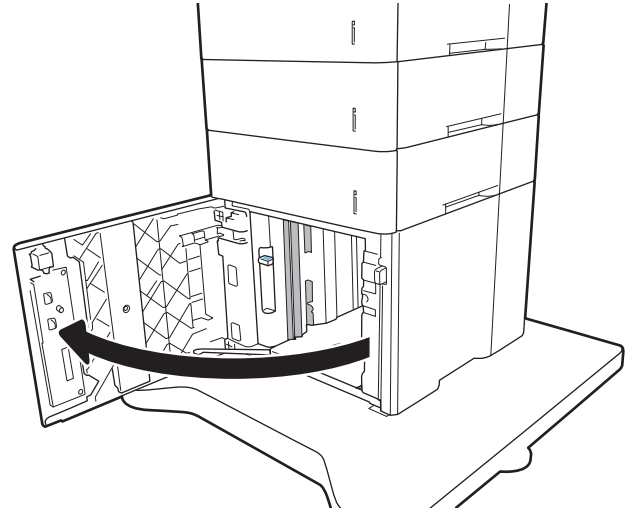

2. Bewegen Sie die Papierführung in die korrekte Stellung für das Papier.

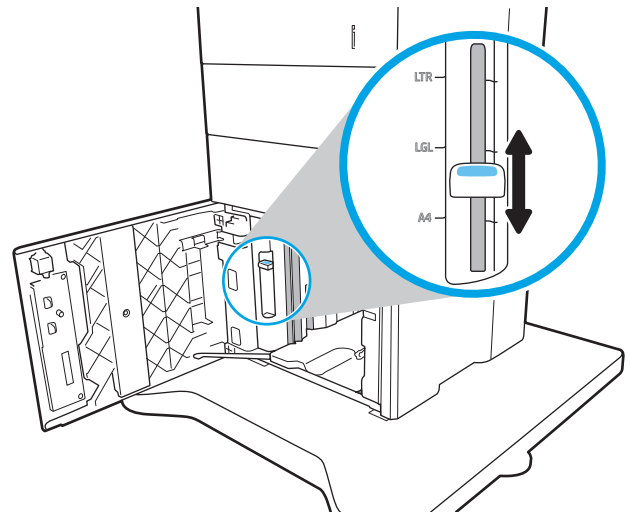

- Legen Sie Papier in das Fach ein. Überprüfen Sie das Papier, um sicherzustellen, dass die Führungen das Papier leicht berühren, ohne es zu biegen.

HINWEIS: Um Papierstaus zu vermeiden, legen Sie nicht zu viel Papier in das Fach ein. Vergewissern Sie sich, dass sich die Oberkante des Stapels unterhalb der Markierungen befindet.

HINWEIS: Wenn das Fach nicht ordnungsgemäß ausgerichtet ist, wird während des Druckvorgangs eventuell eine Fehlermeldung angezeigt oder es tritt ein Papierstau auf.

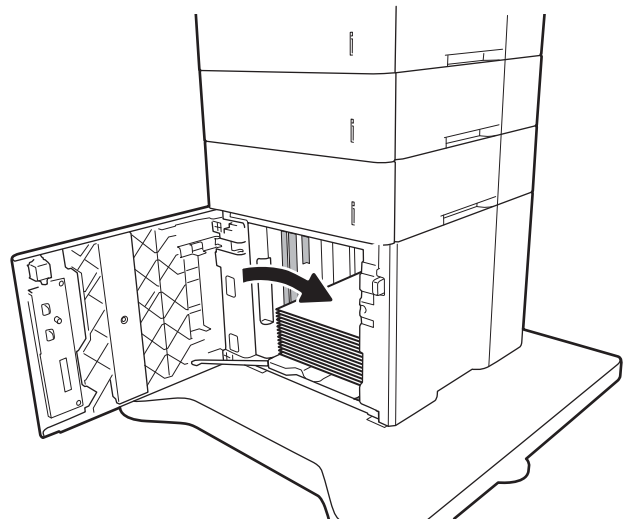

- Schließen Sie das Fach.

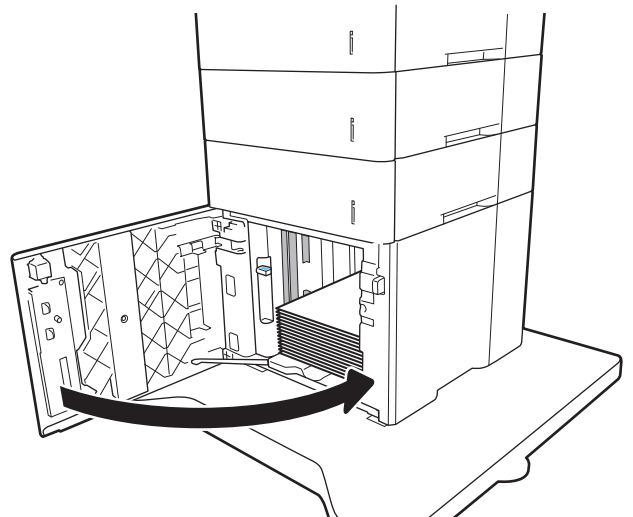

- Die Meldung zur Fachkonfiguration wird auf dem Druckerbedienfeld angezeigt.
- Wählen Sie die Schaltfläche **OK** aus, um die erkannten Spezifikationen (Format und Sorte) zu akzeptieren, oder wählen Sie **Ändern** aus, um ein anderes Papierformat bzw. eine andere Papiersorte auszuwählen.
- Wählen Sie das korrekte Papierformat und die korrekte Papiersorte aus, und berühren Sie **OK**.

Einlegen und Drucken von Umschlägen

Einführung

Die folgenden Informationen beschreiben das Einlegen und Drucken von Umschlägen. Verwenden Sie Fach 1 oder das Umschlagzufuhrzubehör, um Umschläge zu bedrucken. Fach 1 fasst bis zu 10 Umschläge; das Umschlagzufuhr-Zubehör fasst bis zu 75 Umschläge.

Führen Sie zum Bedrucken von Umschlägen über die manuelle Zufuhroption die folgenden Schritte aus, um die korrekten Einstellungen im Druckertreiber auszuwählen, und legen Sie dann die Umschläge in das Fach ein, nachdem der Druckauftrag an den Drucker gesendet wurde.

Bedrucken von Briefumschlägen

Bedrucken von Umschlägen aus Fach 1

1. Wählen Sie im Softwareprogramm die Option **Drucken** aus.
2. Wählen Sie den Drucker aus der Liste der Drucker aus, und klicken oder tippen Sie anschließend auf die Schaltfläche **Eigenschaften** oder **Einstellungen**, um den Druckertreiber zu öffnen.



HINWEIS: Der Name der Schaltfläche variiert für verschiedene Softwareprogramme.



HINWEIS: Wenn Sie auf diese Funktionen über eine Windows 8- oder 8.1-Startbildschirmmanwendung zugreifen möchten, wählen Sie **Geräte** und **Drucken** aus. Wählen Sie dann den Drucker aus.

3. Klicken oder tippen Sie auf die Registerkarte **Papier/Qualität**.
4. Wählen Sie in der Dropdown-Liste **Papierformat** das richtige Format für die Umschläge aus.
5. Wählen Sie in der Dropdown-Liste **Papiertyp** die Option **Umschlag** aus.
6. Wählen Sie in der Dropdown-Liste **Papierquelle** die Option **Manuelle Zufuhr** aus.
7. Klicken Sie auf die Schaltfläche **OK**, um das Dialogfeld **Dokumenteigenschaften** zu schließen.
8. Klicken Sie im Dialogfeld **Drucken** auf **OK**, um den Druckauftrag zu drucken.

Bedrucken von Umschlägen über das Umschlagzufuhrzubehör

1. Wählen Sie im Softwareprogramm die Option **Drucken** aus.
2. Wählen Sie den Drucker aus der Liste der Drucker aus, und klicken Sie oder tippen Sie anschließend auf die Schaltfläche **Eigenschaften** oder **Einstellungen**, um den Druckertreiber zu öffnen.



HINWEIS: Der Name der Schaltfläche variiert je nach Softwareprogramm.

Wenn Sie auf diese Funktionen über eine Windows 8- oder 8.1-Startbildschirmmanwendung zugreifen möchten, wählen Sie **Geräte** und **Drucken** aus. Wählen Sie dann den Drucker aus.

3. Klicken oder tippen Sie auf die Registerkarte **Papier/Qualität**.
4. Führen Sie einen der folgenden Schritte durch:

- Wählen Sie in der Dropdown-Liste **Papierformat** das richtige Format für die Umschläge aus.
 - Wählen Sie in der Dropdown-Liste **Papiertyp** die Option **Umschlag** aus.
 - Wählen Sie in der der Dropdown-Liste **Papierquelle** die Option **Fach 3** oder **Fach 4** aus, abhängig davon, welches Fach der Umschlagzufuhr entspricht.
5. Klicken Sie auf die Schaltfläche **OK**, um das Dialogfeld **Dokumenteigenschaften** zu schließen.
 6. Klicken Sie im Dialogfeld **Drucken** auf **OK**, um den Druckauftrag zu drucken.

Umschlagausrichtung

 **HINWEIS:** Der Drucker unterstützt keinen Duplex-Druck auf Umschlägen.

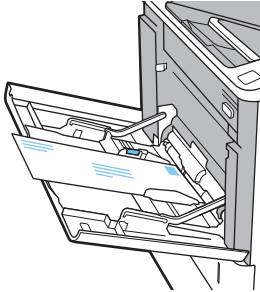
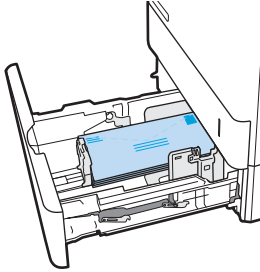
Fach	Umschlagformat	Vorgehensweise zum Einlegen
Fach 1	Umschlag #9, Umschlag #10, Monarch-Umschlag, Umschlag B5, Umschläge C5, Umschlag C6, Umschlag DL	Druckseite oben Schmalseite mit der Frankierungsstelle voran.
		
Umschlagzufuhrzubehör	Umschlag #9, Umschlag #10, Monarch-Umschlag, Umschlag B5, Umschläge C5, Umschlag C6, Umschlag DL	Druckseite oben Schmalseite mit der Frankierungsstelle voran.
		

Einlegen und Drucken von Etiketten

Einführung

Die folgenden Informationen beschreiben das Einlegen und Drucken von Etiketten.

Verwenden Sie Fach 2 oder eines der 550-Blatt-Zufuhrfächer zum Drucken auf Etikettenbögen.

 **HINWEIS:** Fach 1 unterstützt keine Etiketten.

Um Etiketten mit der manuellen Zufuhroption zu drucken, führen Sie bitte zur Auswahl der korrekten Einstellungen im Druckertreiber die folgenden Schritte aus. Legen Sie anschließend die Etiketten in das Fach, nachdem Sie den Druckjob an den Drucker gesendet haben. Wenn Sie die manuelle Papierzufuhr verwenden, wartet der Drucker mit dem Drucken des Auftrags, bis er erkennt, dass das Fach geöffnet wurde.

Manuelle Zufuhr von Etiketten

1. Wählen Sie im Softwareprogramm die Option **Drucken** aus.
2. Wählen Sie den Drucker aus der Druckerliste aus, und klicken oder tippen Sie anschließend auf die Schaltfläche **Eigenschaften** oder **Einstellungen**, um den Druckertreiber zu öffnen.

 **HINWEIS:** Der Name der Schaltfläche variiert für verschiedene Softwareprogramme.

 **HINWEIS:** Wenn Sie auf diese Funktionen über eine Windows 8- oder 8.1-Startbildschirmmanwendung zugreifen möchten, wählen Sie **Geräte** und **Drucken** aus. Wählen Sie dann den Drucker aus.

3. Klicken Sie auf die Registerkarte **Papier/Qualität**.
4. Wählen Sie in der Dropdown-Liste **Papierformat** das richtige Format für die Etikettenbögen aus.
5. Wählen Sie in der Dropdownliste **Papiertyp** die Option **Etiketten** aus.
6. Wählen Sie in der Dropdown-Liste **Papierquelle** die Option **Manuelle Zufuhr** aus.
7. Klicken Sie auf die Schaltfläche **OK**, um das Dialogfeld **Dokumenteigenschaften** zu schließen.
8. Klicken Sie im Dialogfeld **Drucken** auf die Schaltfläche **Drucken**, um den Job zu drucken.

Ausrichtung des Etikettenbogens

Fach	Vorgehensweise zum Einlegen von Etiketten
Fächer 2-5	Druckseite unten Oberkante an der Rückseite des Fachs

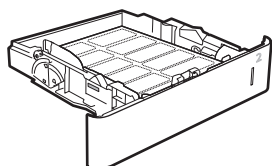

Konfigurieren der Multifach-Mailbox mit 5 Fächern und Hefter

Die folgenden Informationen beschreiben das Einlegen von Heftklammern und Konfigurieren der Zubehöroptionen für die Multifach-Mailbox mit 5 Fächern und Hefter.

Dieses Zubehör kann Dokumente oben links oder oben rechts heften und bis zu 1.000 Blatt Papier in den Ausgabefächern stapeln. Die Ausgabefächer haben drei Modus-Konfigurationsoptionen: Stapelmodus, Postfachmodus oder Funktionsmodus.

- [Konfigurieren der Standardheftposition](#)
- [Konfigurieren des Betriebsmodus](#)

Konfigurieren der Standardheftposition

1. Navigieren Sie auf dem Startbildschirm des Druckerbedienfelds zur Anwendung [Einstellungen](#), und wählen Sie dann das Symbol [Einstellungen](#) aus.
2. Öffnen Sie die folgenden Menüs:
 - a. [Hefter/Stapler verwalten](#)
 - b. [Heften](#)
3. Wählen Sie in der Liste der Optionen eine Heftposition aus, und berühren Sie anschließend die Schaltfläche [Speichern](#) oder [OK](#). Die folgenden Optionen sind verfügbar:
 - [Keine](#): Keine Heftklammern
 - [Oben links oder rechts](#): Wenn das Dokument in Hochformat vorliegt, befindet sich die Heftklammer in der linken oberen Ecke des Papiers. Wenn das Dokument in Querformat vorliegt, befindet sich die Heftklammer in der rechten oberen Ecke der langen Seite des Papiers.
 - [Oben links](#): Die Heftklammer befindet sich in der linken oberen Ecke der kurzen Seite des Papiers.
 - [Oben rechts](#): Die Heftklammer befindet sich in der rechten oberen Ecke der langen Seite des Papiers.

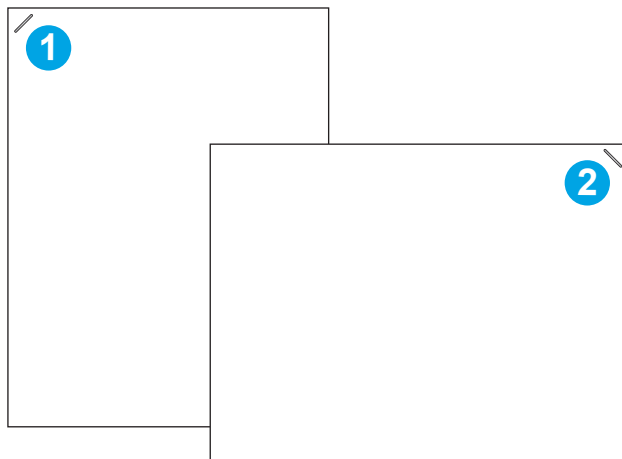

- | | |
|---|--|
| 1 | Obere linke Ecke der kurzen Seite des Papiers |
| 2 | Obere rechte Ecke der langen Seite des Papiers |

Konfigurieren des Betriebsmodus

Mit diesem Verfahren können Sie konfigurieren, wie der Drucker Jobs in die Ausgabefächer sortiert.

1. Navigieren Sie auf dem Startbildschirm des Druckerbedienfelds zur Anwendung **Einstellungen**, und wählen Sie dann das Symbol **Einstellungen** aus.
2. Öffnen Sie die folgenden Menüs:
 - a. **Hefter/Stapler verwalten**
 - b. **Betriebsmodus**
3. Wählen Sie in der Liste der Optionen einen Modus aus, und wählen Sie anschließend die Schaltfläche **Speichern** aus. Folgende Optionen sind verfügbar:
 - **Postfach**: Der Drucker platziert Jobs je nach Person, die sie gesendet hat, in verschiedenen Fächern.
 - **Stapler**: Der Drucker stapelt die Jobs in den Fächern von unten nach oben.
 - **Funktionstrennung**: Der Drucker platziert Jobs in verschiedenen Fächern je nach Druckerfunktion, z. B. Druckjobs, Kopierjobs oder Faxjobs.

Um die HP Druckertreiber für den ausgewählten Betriebsmodus zu konfigurieren, führen Sie die folgenden Schritte aus:

Windows® 7

1. Stellen Sie sicher, dass der Drucker eingeschaltet ist. Überprüfen Sie außerdem, ob das Gerät mit dem Computer oder einem Netzwerk verbunden ist.
2. Öffnen Sie das Start-Menü von Windows®, und klicken Sie dann auf **Geräte und Drucker**.
3. Klicken Sie mit der rechten Maustaste auf den Namen des Druckers und dann auf **Druckereigenschaften**.
4. Klicken Sie auf die Registerkarte **Geräteeinstellungen**.
5. Wählen Sie **Jetzt aktualisieren**. Oder wählen Sie im Dropdown-Menü neben **Automatische Konfiguration** die Option **Jetzt aktualisieren**.

Windows® 8.0, 8.1 und 10

1. Klicken Sie mit der rechten Maustaste in die untere linke Ecke des Bildschirms.
2. Wählen Sie **Systemsteuerung**. Wählen Sie unter **Hardware und Sound** die Option **Geräte und Drucker anzeigen** aus.
3. Klicken Sie mit der rechten Maustaste auf den Namen des Druckers und dann auf **Druckereigenschaften**.
4. Klicken Sie auf die Registerkarte **Geräteeinstellungen**.
5. Wählen Sie **Jetzt aktualisieren**. Oder wählen Sie im Dropdown-Menü neben **Automatische Konfiguration** die Option **Jetzt aktualisieren**.



HINWEIS: Neuere V4-Treiber unterstützen **Jetzt aktualisieren** nicht. Führen Sie für diese Treiber **eines** der folgenden Verfahren durch:

- Konfigurieren Sie den Betriebsmodus manuell unter **Zubehörausgabefach**, sofern aufgeführt.
- Beenden und Neustart der Druckwarteschlange
 - a. Klicken Sie auf die Schaltfläche **Start** (oder öffnen Sie ein Suchfeld).
 - b. Geben Sie `services.msc` ein, und drücken Sie die [Eingabetaste](#).
 - c. Klicken Sie mit der rechten Maustaste auf **Druckwarteschlange** in der Liste der Dienste, und wählen Sie **Stoppen** aus.
 - d. Klicken Sie erneut mit der rechten Maustaste auf **Druckwarteschlange**, und wählen Sie **Starten** aus.
- Fahren Sie den Computer herunter, und starten Sie ihn neu.

macOS

1. Klicken Sie im Apple-Menü auf **Systemeinstellungen**.
2. Wählen Sie **Drucken & Scannen** (oder **Drucker & Scanner**) aus.
3. Wählen Sie den Drucker und dann **Optionen und Verbrauchsmaterialien** aus. Wählen Sie **Treiber** aus.
4. Konfigurieren Sie den **Ausgabemodus für Zubehör** manuell, wenn verfügbar. Ist er nicht verfügbar, wird der Betriebsmodus zum Zeitpunkt des Druckens konfiguriert.

3 Verbrauchsmaterial, Zubehör und Teile

- [Bestellen von Verbrauchsmaterial, Zubehör und Teilen](#)
- [Konfigurieren der Verbrauchsmaterialeinstellungen für HP Tonerpatronenschutz](#)
- [Austauschen der Tonerpatrone](#)
- [Ersetzen des Heftklammermagazins](#)

Weitere Informationen

Die folgenden Informationen sind zum Zeitpunkt der Veröffentlichung richtig.

Videos zur Unterstützung finden Sie unter www.hp.com/videos/LaserJet.

Aktuelle Informationen finden Sie unter www.hp.com/support/ljM610, www.hp.com/support/ljM611 oder www.hp.com/support/ljM612.

Die HP Kompletthilfe für den Drucker beinhaltet die folgenden Informationen:

- Installieren und Konfigurieren
- Lernen und Verwenden
- Lösen von Problemen
- Herunterladen von Software- und Firmware-Aktualisierungen
- Beitritt zu Support-Foren
- Suchen nach Garantie- und Zulassungsinformationen

Bestellen von Verbrauchsmaterial, Zubehör und Teilen

Bestellen

Bestellen von Verbrauchsmaterial und Papier	www.hp.com/go/suresupply
Bestellen von HP Originalteilen oder -zubehör	www.hp.com/buy/parts
Bestellen über Kundendienst- oder Serviceanbieter	Wenden Sie sich an einen von HP autorisierten Kundendienst- oder Serviceanbieter.
Bestellen über den integrierten HP Webserver (EWS)	Geben Sie in einem unterstützten Webbrowser auf Ihrem Computer im Feld für die Adresse/URL die IP-Adresse oder den Hostnamen des Druckers ein, um auf den Webserver zuzugreifen. Der integrierte Webserver (Embedded Web Server, EWS) enthält einen Link zur HP SureSupply-Website, auf der Optionen zum Kauf von HP Originalverbrauchsmaterial bereitgestellt werden.

Verbrauchsmaterial und Zubehör

Tabelle 3-1 Verbrauchsmaterial

Komponente	Beschreibung	Patronennummer	Bestellnummer
Original HP 147Y LaserJet-Tonerpatrone für besonders hohe Ergiebigkeit, schwarz	Ersatztonerpatrone mit zusätzlicher erweiterter Kapazität, Zyan	147Y	W1470Y
Original HP 147X LaserJet-Tonerpatrone für hohe Ergiebigkeit, schwarz	Ersatztonerpatrone mit erweiterter Kapazität	147X	W1470X
Original HP 147A LaserJet-Tonerpatrone, schwarz	Standardsatztonerpatrone	147A	W1470A
HP Heftklammermagazin, Ersatzfüllung	Ersatz-Heftklammermagazin	Nicht zutreffend	C5967A

Tabelle 3-2 Zubehör

Komponente	Beschreibung	Patronennummer	Bestellnummer
1-GB-Speicher-DIMM-Kit	Speicher-Upgrade-Kit	Nicht zutreffend	G6W84A
HP LaserJet 500-Blatt-Papierfach	Optionales Zufuhrfach	Nicht zutreffend	L0H17A
HP 2.100-Blatt-HCI-Zufuhr mit Ständer	Optionale Zufuhr für hohe Kapazität mit Ständer	Nicht zutreffend	L0H18A
HP LaserJet Umschlagzufuhr	Optionales Umschlagzufuhr-Zufuhrfach	Nicht zutreffend	L0H21A
HP Mailbox mit Hefter	Mailbox mit Hefter	Nicht zutreffend	L0H20A
Interne HP USB-Anschlüsse	Optionale USB-Anschlüsse zum Anschließen von Drittanbietergeräten	Nicht zutreffend	B5L28A

Tabelle 3-2 Zubehör (Fortsetzung)

Komponente	Beschreibung	Patronennummer	Bestellnummer
Sicheres HP Hochleistungs-Festplattenlaufwerk	Ersatzfestplatte	Nicht zutreffend	B5L29A
HP Jetdirect 2900nw-Druckserver	Zubehör für drahtlosen USB-Druckserver	Nicht zutreffend	J8031A
Drahtloses Zubehör für den HP Jetdirect 3100w BLE/NFC/Wireless zum Drucken von mobilen Geräten aus	Wireless-Zubehör zum Drucken per Knopfdruck von mobilen Geräten	Nicht zutreffend	J8030A

HINWEIS: Verbunden über die Hardware Integration Pocket oder den hinteren Host-USB-Anschluss. Für das Zubehör HP Jetdirect 3100w BLE/NFC/Wireless ist das Zubehör von HP für interne USB-Anschlüsse erforderlich

Zur Wartung gedachtes/Langlebiges Verbrauchsmaterial

Wartungs-/LLC-Kit	Bestellnummer	Geschätzte Lebensdauer ¹
HP LaserJet 110v-Wartungskit	L0H24A	225.000 Seiten
HP LaserJet 220v-Wartungskit	L0H25A	225.000 Seiten

¹ Lebensdauerspezifikationen für zur Wartung gedachte/Langlebige Verbrauchsmaterialien (LLC) von HP basieren auf den LLC-Lebensdauertestbedingungen, die unten aufgeführt sind. Die tatsächliche individuelle Lebensdauer bei normaler Verwendung hängt von der Nutzung, der Umgebung, dem Papier und anderen Faktoren ab. Die geschätzte Lebensdauer entspricht keiner stillschweigenden Garantie.

Die LLC-Lebensdauertestbedingungen

- Druckabdeckung: 5 % gleichmäßig über die Seite verteilt
- Umgebung: 17 bis 25 °C ; 30 bis 70 % relative Luftfeuchtigkeit (RH)
- Medienformat: Letter/A4
- Mediengewicht: 75 g/m² glatte Medien
- Auftragsgröße: 4 Seiten
- Einzug über die kurze Seite (A3) (d. h. Medien im Legal-Format)

Faktoren, die die Lebensdauer von den oben genannten Bedingungen reduzieren können:

- Medien, die schmaler als Letter/A4-Breiten sind (thermische Verlangsamung bedeutet mehr Umdrehungen)
- Papier, das schwerer als 75 g/m^2 ist (schwerere Medien erzeugen eine höhere Belastung für die Druckerkomponenten)
- Druckaufträge, die kleiner als 4 Bilder sind (kleinere Aufträge bedeuten mehr Temperaturwechselbeanspruchung und Umdrehungen)

Konfigurieren der Verbrauchsmaterialeinstellungen für HP Tonerpatronenschutz

- [Einführung](#)
- [Aktivieren oder Deaktivieren der Funktion „Patronenrichtlinie“](#)
- [Aktivieren oder deaktivieren der Funktion „Patronenschutz“](#)

Einführung

Mit der Patronenrichtlinie und dem Patronenschutz von HP bestimmen Sie, welche Patronen im Drucker installiert werden, und schützen die installierten Patronen vor Diebstahl. Diese Funktionen stehen in HP FutureSmart, Version 3 und höher zur Verfügung.

- **Patronenrichtlinie:** Diese Funktion schützt den Drucker vor gefälschten Tonerpatronen, indem nur Patronen von HP für die Verwendung mit dem Drucker zugelassen sind. Das Verwenden der Patronen von HP gewährleistet die bestmögliche Druckqualität. Wenn jemand eine Patrone installiert, die keine Patrone von HP ist, wird im Bedienfeld des Druckers die Meldung angezeigt, dass die Patrone nicht autorisiert ist, und es werden Informationen zum weiteren Vorgehen bereitgestellt.
- **Patronenschutz:** Durch diese Funktion werden Tonerpatronen dauerhaft mit einem bestimmten Drucker oder mehreren bestimmten Druckern verknüpft, damit sie nicht in anderen Druckern verwendet werden können. Durch das Schützen von Patronen schützen Sie Ihre Investitionen. Wenn diese Funktion aktiviert ist und jemand versucht, eine geschützte Patrone aus dem ursprünglichen Drucker in einen nicht autorisierten Drucker zu übertragen, wird dieser Drucker nicht mit der geschützten Patrone drucken. Im Bedienfeld des Druckers wird eine Meldung angezeigt, dass die Patrone geschützt ist, und es werden Informationen zum weiteren Vorgehen bereitgestellt.

⚠ ACHTUNG: Sobald Sie den Patronenschutz für den Drucker aktiviert haben, werden alle danach in den Drucker installierten Tonerpatronen automatisch und *dauerhaft* geschützt. Um zu vermeiden, dass eine neue Patrone geschützt wird, deaktivieren Sie die Funktion, *bevor* Sie die neue Patrone installieren.

Durch das Deaktivieren der Funktion wird nicht der Schutz von Patronen deaktiviert, die derzeit installiert sind.

Beide Funktionen sind standardmäßig deaktiviert. Führen Sie die folgenden Vorgehensweisen aus, um sie zu aktivieren oder deaktivieren:

Aktivieren oder Deaktivieren der Funktion „Patronenrichtlinie“

📝 HINWEIS: Zum Aktivieren oder deaktivieren dieser Funktion ist möglicherweise die Eingabe eines Administrator Kennworts erforderlich.

Verwenden des Bedienfelds des Druckers zum Aktivieren der Funktion „Patronenrichtlinie“



1. Öffnen Sie auf dem Startbildschirm des Druckerbedienfelds das Menü [Einstellungen](#).
2. Öffnen Sie die folgenden Menüs:
 - [Verbrauchsmaterial verwalten](#)
 - [Patronenrichtlinie](#)
3. Wählen Sie [Von HP autorisiert](#) aus.

Verwenden des Bedienfelds des Druckers zum Deaktivieren der Funktion „Patronenrichtlinie“

 **HINWEIS:** Zum Aktivieren oder deaktivieren dieser Funktion ist möglicherweise die Eingabe eines Administratorkeywords erforderlich.

1. Öffnen Sie auf dem Startbildschirm des Druckerbedienfelds das Menü [Einstellungen](#).
2. Öffnen Sie die folgenden Menüs:
 - [Verbrauchsmaterial verwalten](#)
 - [Patronenrichtlinie](#)
3. Wählen Sie [Aus](#).

Verwenden des integrierten HP Webservers (EWS) zum Aktivieren der Funktion „Patronenrichtlinie“

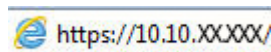

1. Öffnen Sie den integrierten HP Webserver:
 - a. Ermitteln Sie die IP-Adresse des Druckers. Drücken Sie auf dem Bedienfeld des Druckers die Taste , und verwenden Sie dann die Pfeiltasten, um das Ethernet-  Menü auszuwählen. Drücken Sie die Taste [OK](#), um das Menü zu öffnen und die IP-Adresse oder den Hostnamen anzuzeigen.
 - b. Öffnen Sie einen Webbrowser. Geben Sie die IP-Adresse oder den Hostnamen genau so in die Adresszeile ein, wie sie bzw. er auf dem Bedienfeld des Druckers angezeigt wird. Drücken Sie auf der Computertastatur die [Eingabetaste](#). Der integrierte HP Webserver wird geöffnet.

 <https://10.10.XX.XXX/>

 **HINWEIS:** Wenn eine Meldung angezeigt wird, dass der Zugriff auf die Website eventuell nicht sicher ist, wählen Sie die Option zum Aufrufen der Website. Der Computer wird durch den Zugriff auf diese Website nicht beschädigt.

2. Öffnen Sie die Registerkarte **Drucken**.
3. Wählen Sie im linken Navigationsbereich **Zubehör verwalten** aus.
4. Wählen Sie im Bereich „Verbrauchsmaterialeinstellungen“ aus der Dropdown-Liste **Patronenrichtlinie** die Option **Von HP autorisiert** aus.
5. Klicken Sie auf **Übernehmen**, um die Änderungen zu speichern.

Verwenden des integrierten HP Webservers (EWS) zum Deaktivieren der Funktion „Patronenrichtlinie“

1. Öffnen Sie den integrierten HP Webserver:
 - a. Ermitteln Sie die IP-Adresse des Druckers. Drücken Sie auf dem Bedienfeld des Druckers die Taste , und verwenden Sie dann die Pfeiltasten, um das Ethernet-  Menü auszuwählen. Drücken Sie die Taste [OK](#), um das Menü zu öffnen und die IP-Adresse oder den Hostnamen anzuzeigen.

- b. Öffnen Sie einen Webbrowser. Geben Sie die IP-Adresse oder den Hostnamen genau so in die Adresszeile ein, wie sie bzw. er auf dem Bedienfeld des Druckers angezeigt wird. Drücken Sie auf der Computertastatur die **Eingabetaste**. Der integrierte HP Webserver wird geöffnet.

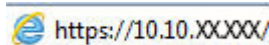

 **HINWEIS:** Wenn eine Meldung angezeigt wird, dass der Zugriff auf die Website eventuell nicht sicher ist, wählen Sie die Option zum Aufrufen der Website. Der Computer wird durch den Zugriff auf diese Website nicht beschädigt.

2. Öffnen Sie die Registerkarte **Drucken**.
3. Wählen Sie im linken Navigationsbereich **Zubehör verwalten** aus.
4. Wählen Sie im Bereich „Verbrauchsmaterialeinstellungen“ aus der Dropdown-Liste **Patronenrichtlinie** die Option **Aus** aus.
5. Klicken Sie auf **Übernehmen**, um die Änderungen zu speichern.

Meldungen im Bedienfeld zu Fehlerbehebung „Patronenrichtlinie“

Fehlermeldung	Beschreibung	Empfohlene Vorgehensweise
10.0X.30 Unauthorized <Color> Cartridge (10.30.0X Nicht autorisierte <Farbe>- Patrone)	Der Administrator hat diesen Drucker so konfiguriert, dass nur Original-Verbrauchsmaterialien von HP verwendet werden können, die noch der Gewährleistung unterliegen. Die Patrone muss ersetzt werden, bevor Sie mit dem Drucken fortfahren.	Ersetzen Sie die Patrone durch eine Tonerpatrone von HP. Wenn Sie überzeugt sind, Original HP Verbrauchsmaterial gekauft zu haben, prüfen Sie unter www.hp.com/go/anticounterfeit , ob es sich um eine HP Originalpatrone handelt, und erfahren Sie, wie Sie vorgehen müssen, wenn dies nicht der Fall ist.

Aktivieren oder deaktivieren der Funktion „Patronenschutz“

 **HINWEIS:** Zum Aktivieren oder deaktivieren dieser Funktion ist möglicherweise die Eingabe eines Administratorkennworts erforderlich.

Verwenden des Bedienfelds des Druckers zum Aktivieren der Funktion „Patronenschutz“

1. Öffnen Sie auf dem Startbildschirm des Druckerbedienfelds das Menü **Einstellungen**.
2. Öffnen Sie die folgenden Menüs:
 - **Verbrauchsmaterial verwalten**
 - **Patronenschutz**
3. Wählen Sie die **Patronen schützen** aus.
4. Wenn der Drucker zum Bestätigen auffordert, wählen Sie **Weiter** aus, um die Funktion zu aktivieren.



 **ACHTUNG:** Sobald Sie den Patronenschutz für den Drucker aktiviert haben, werden alle danach in den Drucker installierten Tonerpatronen automatisch und *dauerhaft* geschützt. Um zu vermeiden, dass eine neue Patrone geschützt wird, deaktivieren Sie die Funktion, *bevor* Sie die neue Patrone installieren.

Durch das Deaktivieren der Funktion wird nicht der Schutz von Patronen deaktiviert, die derzeit installiert sind.

Verwenden des Bedienfelds des Druckers zum Deaktivieren der Funktion „Patronenschutz“

1. Öffnen Sie auf dem Startbildschirm des Druckerbedienfelds das Menü [Einstellungen](#).
2. Öffnen Sie die folgenden Menüs:
 - [Verbrauchsmaterial verwalten](#)
 - [Patronenschutz](#)
3. Wählen Sie [Aus](#).

Verwenden des integrierten HP Webservers (EWS) zum Aktivieren der Funktion „Patronenschutz“

1. Öffnen Sie den integrierten HP Webserver:
 - a. Ermitteln Sie die IP-Adresse des Druckers. Drücken Sie auf dem Bedienfeld des Druckers die Taste , und verwenden Sie dann die Pfeiltasten, um das Ethernet-  Menü auszuwählen. Drücken Sie die Taste **OK**, um das Menü zu öffnen und die IP-Adresse oder den Hostnamen anzuzeigen.
 - b. Öffnen Sie einen Webbrowser. Geben Sie die IP-Adresse oder den Hostnamen genau so in die Adresszeile ein, wie sie bzw. er auf dem Bedienfeld des Druckers angezeigt wird. Drücken Sie auf der Computertastatur die [Eingabetaste](#). Der integrierte HP Webserver wird geöffnet.

 <https://10.10.XX.XXX/>

 **HINWEIS:** Wenn eine Meldung angezeigt wird, dass der Zugriff auf die Website eventuell nicht sicher ist, wählen Sie die Option zum Aufrufen der Website. Der Computer wird durch den Zugriff auf diese Website nicht beschädigt.



2. Öffnen Sie die Registerkarte **Drucken**.
3. Wählen Sie im linken Navigationsbereich **Zubehör verwalten** aus.
4. Wählen Sie im Bereich „Verbrauchsmaterialeinstellungen“ aus der Dropdown-Liste **Patronenschutz** die Option **Patronen schützen** aus.
5. Klicken Sie auf **Übernehmen**, um die Änderungen zu speichern.

 **ACHTUNG:** Sobald Sie den Patronenschutz für den Drucker aktiviert haben, werden alle danach in den Drucker installierten Tonerpatronen automatisch und *dauerhaft* geschützt. Um zu vermeiden, dass eine neue Patrone geschützt wird, deaktivieren Sie die Funktion, *bevor* Sie die neue Patrone installieren.

Durch das Deaktivieren der Funktion wird nicht der Schutz von Patronen deaktiviert, die derzeit installiert sind.

Verwenden des integrierten HP Webservers (EWS) zum Deaktivieren der Funktion „Patronenschutz“

1. Öffnen Sie den integrierten HP Webserver:

- a. Ermitteln Sie die IP-Adresse des Druckers. Drücken Sie auf dem Bedienfeld des Druckers die Taste , und verwenden Sie dann die Pfeiltasten, um das Ethernet-  Menü auszuwählen. Drücken Sie die Taste **OK**, um das Menü zu öffnen und die IP-Adresse oder den Hostnamen anzuzeigen.
- b. Öffnen Sie einen Webbrowser. Geben Sie die IP-Adresse oder den Hostnamen genau so in die Adresszeile ein, wie sie bzw. er auf dem Bedienfeld des Druckers angezeigt wird. Drücken Sie auf der Computertastatur die **Eingabetaste**. Der integrierte HP Webserver wird geöffnet.

 <https://10.10.XXXXX/>

 **HINWEIS:** Wenn eine Meldung angezeigt wird, dass der Zugriff auf die Website eventuell nicht sicher ist, wählen Sie die Option zum Aufrufen der Website. Der Computer wird durch den Zugriff auf diese Website nicht beschädigt.

2. Öffnen Sie die Registerkarte **Drucken**.
3. Wählen Sie im linken Navigationsbereich **Zubehör verwalten** aus.
4. Wählen Sie im Bereich „Verbrauchsmaterialeinstellungen“ aus der Dropdown-Liste **Patronenschutz** die Option **Aus** aus.
5. Klicken Sie auf **Übernehmen**, um die Änderungen zu speichern.

Meldungen im Bedienfeld zu Fehlerbehebung „Patronenschutz“

Fehlermeldung	Beschreibung	Empfohlene Vorgehensweise
10.0X.57 Protected <Color> Cartridge (10.57.0X Geschützte <Farbe>-Patrone)	Die Patrone kann nur in dem Drucker bzw. dem Bestand von Druckern verwendet werden, für die ursprünglich der HP Patronenschutz für die Patrone eingerichtet wurde. Mit der Funktion „Patronenschutz“ kann ein Administrator Patronen darauf beschränken, dass sie nur in einem Drucker oder einem Bestand von Druckern funktionieren. Die Patrone muss ersetzt werden, bevor Sie mit dem Drucken fortfahren.	Ersetzen Sie die Patrone durch eine neue Tonerpatrone.

Austauschen der Tonerpatrone

Dieser Drucker zeigt an, wenn der Tonerpatronenstand gering ist. Die tatsächlich verbleibende Gebrauchsdauer der Patrone kann unterschiedlich sein. Die Tonerpatrone muss zu diesem Zeitpunkt nicht ausgetauscht werden. Besorgen Sie eine Ersatzdruckpatrone für den Fall, dass der Drucker keine akzeptable Druckqualität mehr liefert.

Arbeiten Sie vorerst so lange mit der aktuellen Patrone weiter, bis auch das Verteilen des Toners in der Patrone keine annehmbare Druckqualität mehr erbringt. Um den Toner zu verteilen, entfernen Sie die Tonerpatrone aus dem Drucker, und schütteln Sie die Patrone vorsichtig horizontal hin und her. Eine grafische Darstellung finden Sie in der Anleitung zum Ersetzen von Verbrauchsmaterial. Setzen Sie die Tonerpatrone wieder in den Drucker ein, und schließen Sie die Abdeckung.

Tabelle 3-3 Informationen zur Tonerpatrone

Komponente	Beschreibung	Patronennummer	Bestellnummer
Original HP 147Y LaserJet-Tonerpatrone für besonders hohe Ergiebigkeit, schwarz	Ersatztonerpatrone mit zusätzlicher erweiterter Kapazität, Zyan	147Y	W1470Y
Original HP 147X LaserJet-Tonerpatrone für hohe Ergiebigkeit, schwarz	Ersatztonerpatrone mit erweiterter Kapazität	147X	W1470X
Original HP 147A LaserJet-Tonerpatrone, schwarz	Standarersatztonerpatrone	147A	W1470A

Nehmen Sie die Tonerpatrone erst unmittelbar vor dem Gebrauch aus der Verpackung.

⚠ ACHTUNG: Um eine Beschädigung der Tonerpatrone zu vermeiden, setzen Sie sie niemals länger als einige Minuten dem Licht aus. Decken Sie die grüne Bildtrommel ab, wenn die Tonerpatrone längere Zeit aus dem Drucker entfernt werden muss.

Die folgende Abbildung zeigt die Komponenten der Tonerpatrone.

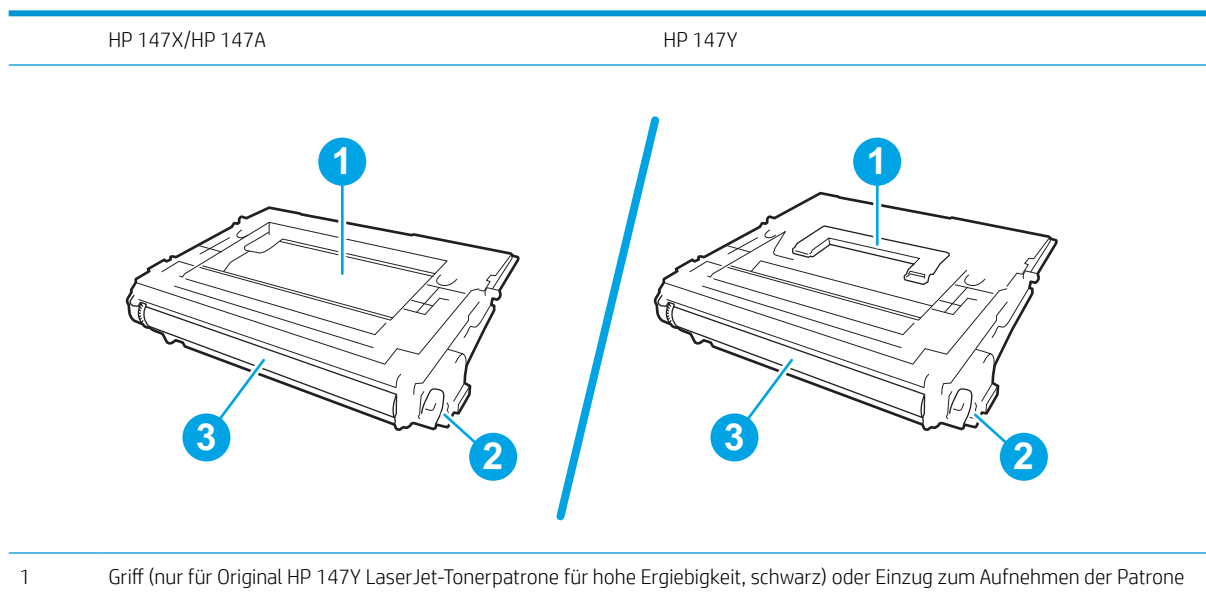

2 Speicherchip

3 Bildtrommel

ACHTUNG: Berühren Sie nicht die Bildtrommel. Fingerabdrücke können die Druckqualität beeinträchtigen.

⚠ ACHTUNG: Sollte Toner auf Ihre Kleidung gelangen, entfernen Sie ihn mithilfe eines trockenen Tuchs, und waschen Sie die Kleidungsstücke anschließend in kaltem Wasser. Durch heißes Wasser setzt sich der Toner im Gewebe fest.

📄 HINWEIS: Informationen zum Recycling von gebrauchten Tonerpatronen finden Sie auf der Verpackung der neuen Patrone.

1. Drücken Sie die Entriegelungstaste für die Druckpatronenklappe, und öffnen Sie anschließend die Klappe.

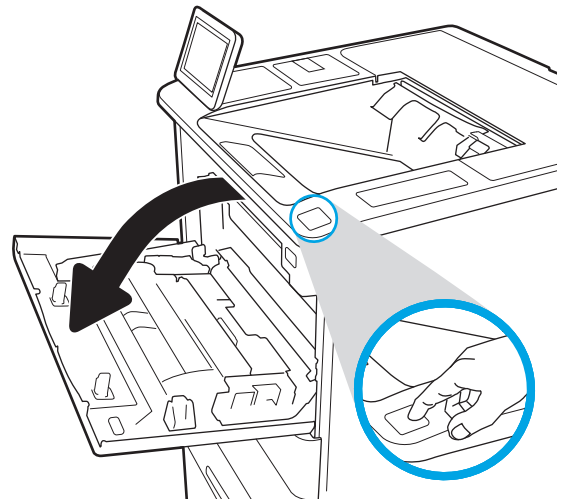

2. Ziehen Sie das Patronenfach heraus.

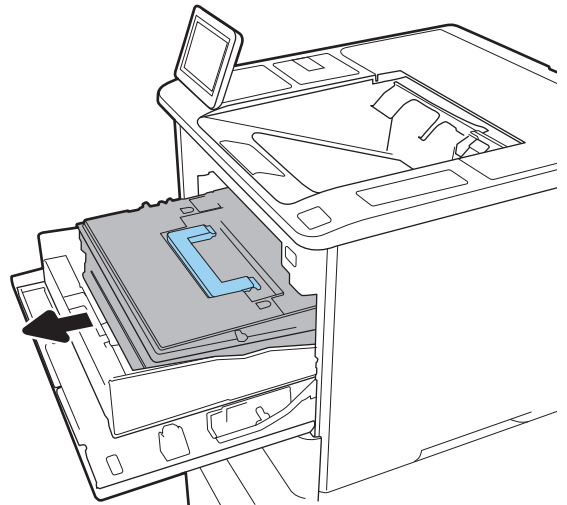

3. Fassen Sie die gebrauchte Tonerpatrone am Griff oder an der Einkerbung, und ziehen Sie sie heraus.

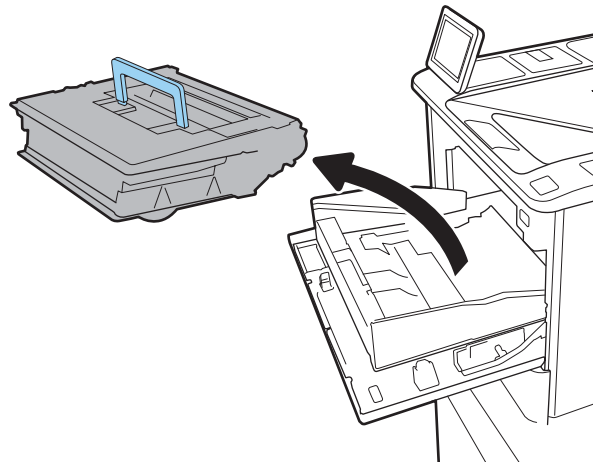

4. Nehmen Sie die neue Tonerpatrone aus ihrem Schutzbeutel.

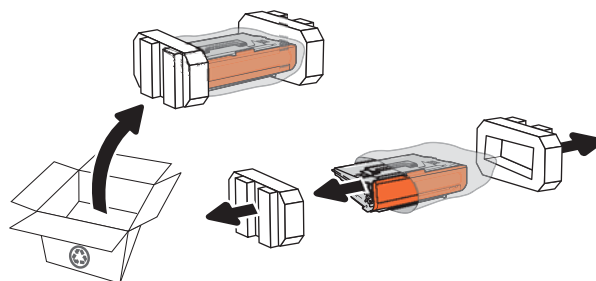

5. Halten Sie die Tonerpatrone an beiden Enden, und schütteln Sie sie 5 bis 6 Mal auf und ab.

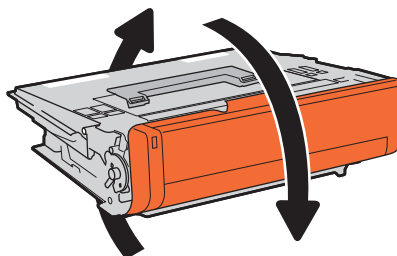

6. Nehmen Sie die Lieferabdeckung ab.

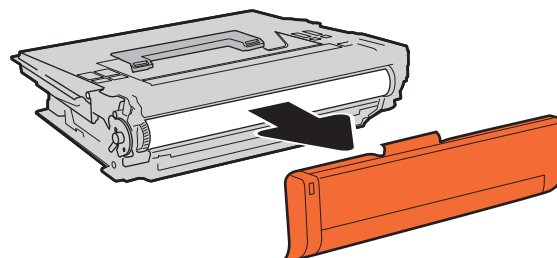

7. Setzen Sie die Tonerpatrone in das Tonerpatronenfach ein.

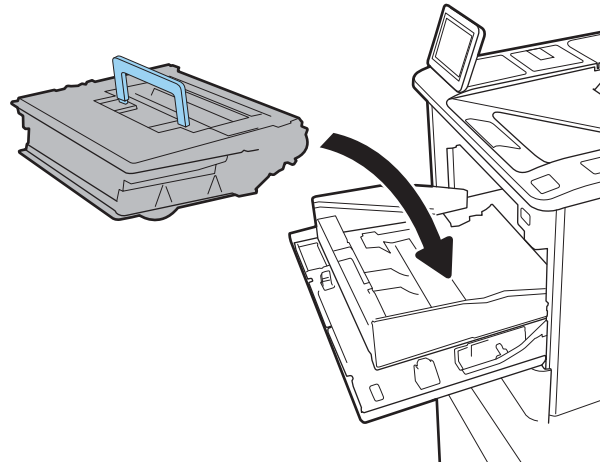

8. Schließen Sie das Tonerpatronenfach.

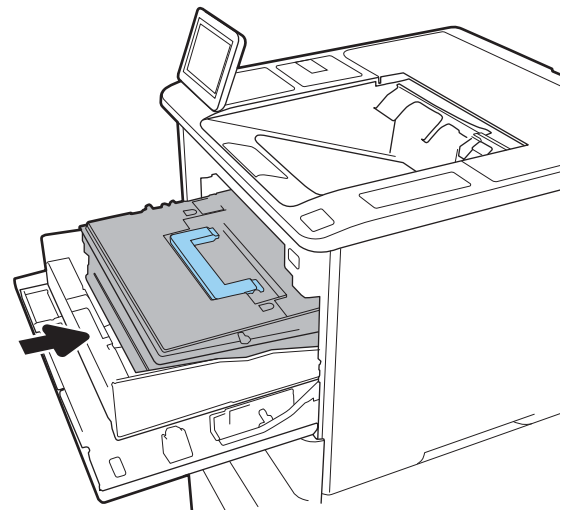

9. Schließen Sie die Patronenklappe.

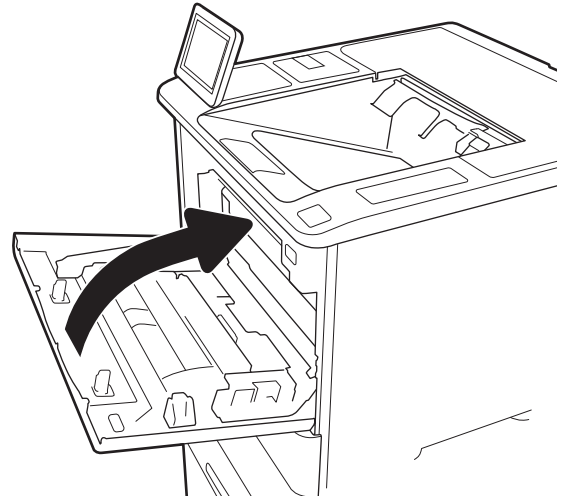

10. Geben Sie die gebrauchte Tonerpatrone in den Karton, in dem die neue Tonerpatrone geliefert wurde. Kleben Sie das vorbezahlte Versandetikett auf die Verpackung, und senden Sie die gebrauchte Patrone zu Recyclingzwecken an HP zurück.

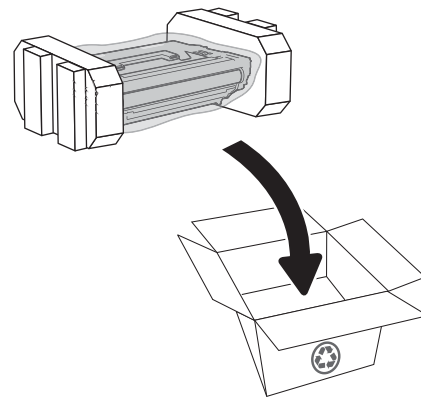

Ersetzen des Heftklammermagazins

1. Öffnen Sie die Hefterklappe.

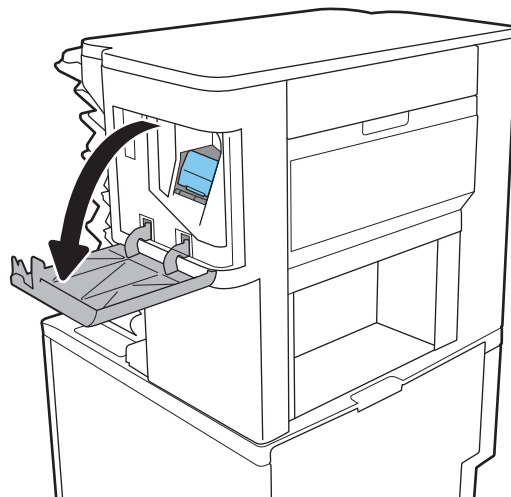

2. Ziehen Sie den farbigen Griff am Heftklammermagazin nach unten, und ziehen Sie das Heftklammermagazin gerade heraus.

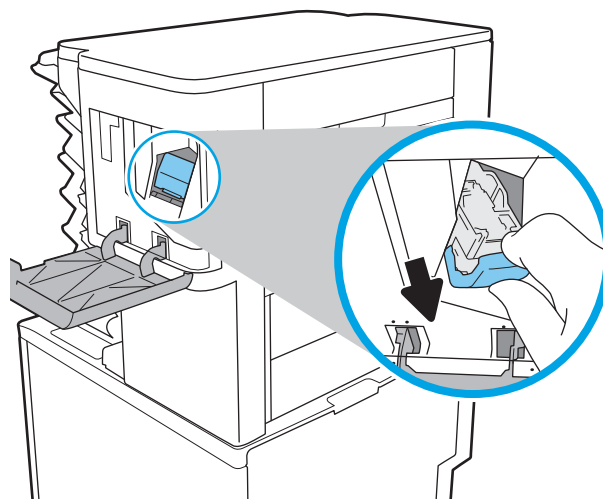

3. Heben Sie das leere Heftklammermagazin aus der Schlitteneinheit.

WICHTIG: Entsorgen Sie die leere Schlitteneinheit nicht. Sie brauchen sie für das neue Heftklammermagazin.

4. Setzen Sie das neue Heftklammermagazin in den Schlitten ein.

5. Setzen Sie die Schlitteneinheit wieder in den Hefter ein, indem Sie den farbigen Griff nach innen drücken, bis er einrastet.

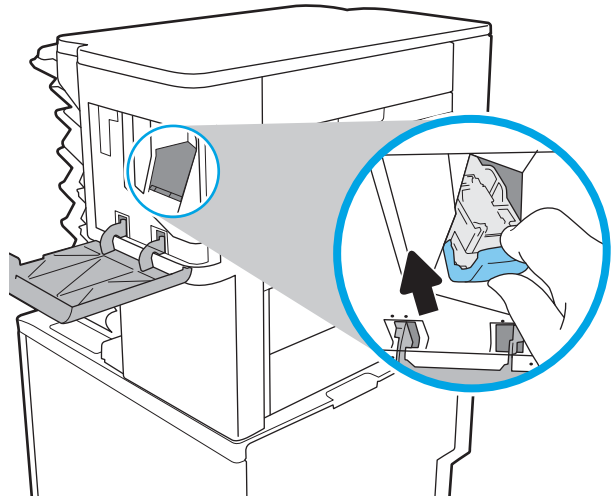

6. Schließen Sie die Hefterklappe.

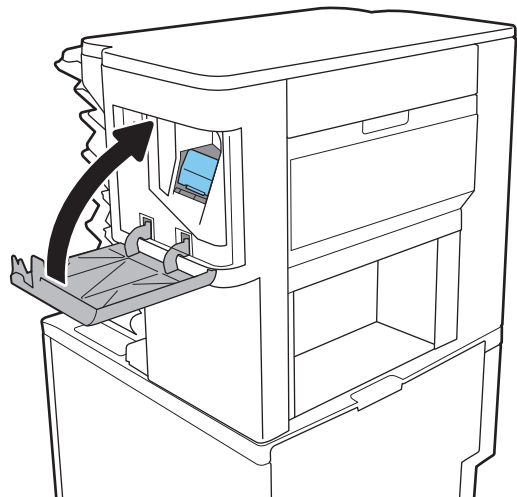

4 Drucken

- [Druckaufträge \(Windows\)](#)
- [Druckaufträge \(macOS\)](#)
- [Speichern von Druckaufträgen im Drucker, um später oder vertraulich zu drucken](#)
- [Lösungen für das mobile Drucken](#)
- [Drucken über ein USB-Flash-Laufwerk](#)
- [Drucken über den High-Speed USB 2.0-Anschluss \(kabelgebunden\)](#)

Weitere Informationen

Die folgenden Informationen sind zum Zeitpunkt der Veröffentlichung richtig.

Videos zur Unterstützung finden Sie unter www.hp.com/videos/LaserJet.

Aktuelle Informationen finden Sie unter www.hp.com/support/ljM610, www.hp.com/support/ljM611 oder www.hp.com/support/ljM612.

Die HP Kompletthilfe für den Drucker beinhaltet die folgenden Informationen:

- Installieren und Konfigurieren
- Lernen und Verwenden
- Lösen von Problemen
- Herunterladen von Software- und Firmware-Aktualisierungen
- Beitritt zu Support-Foren
- Suchen nach Garantie- und Zulassungsinformationen

Druckaufträge (Windows)

Druckanleitung (Windows)

Die folgende Vorgehensweise beschreibt den grundlegenden Druckvorgang für Windows.

1. Wählen Sie im Softwareprogramm die Option **Drucken**.
2. Wählen Sie den Drucker in der Liste der Drucker aus. Klicken Sie zum Ändern von Einstellungen auf die Schaltfläche **Eigenschaften** bzw. **Einstellungen**, um den Druckertreiber zu öffnen.

 **HINWEIS:** Der Name der Schaltfläche variiert für verschiedene Softwareprogramme.

 **HINWEIS:** In Windows 10, 8.1 und 8 unterscheiden sich die Anwendungen in Layout und Funktionen von den nachfolgend beschriebenen Desktop-Anwendungen. Um von einer Startbildschirm-Anwendung auf die Druckfunktion zuzugreifen, gehen Sie folgendermaßen vor:

- **Windows 10:** Wählen Sie **Drucken** aus, und wählen Sie anschließend den Drucker.
- **Windows 8.1 oder 8:** Wählen Sie **Geräte** und dann **Drucken** aus, und wählen Sie anschließend den Drucker.

 **HINWEIS:** Wenn Sie weitere Informationen wünschen, klicken Sie im Druckertreiber auf die Schaltfläche „Hilfe“ (?).

3. Klicken Sie auf die Registerkarten im Druckertreiber, um die verfügbaren Optionen zu konfigurieren. Stellen Sie beispielsweise die Papierausrichtung auf der Registerkarte **Fertigstellung** ein, und stellen Sie die Papierquelle, die Papiersorte, das Papierformat und die Qualitätseinstellungen auf der Registerkarte **Papier/Qualität** ein.
4. Klicken Sie auf die Schaltfläche **OK**, um zum Dialogfeld **Drucken** zurückzukehren. Wählen Sie die Anzahl der von diesem Bildschirm zu druckenden Exemplare aus.
5. Klicken Sie auf **Drucken**, um den Druckjob zu drucken.

Automatischer beidseitiger Druck (Windows)

Nutzen Sie diese Vorgehensweise für Drucker, bei denen ein automatischer Duplexer installiert ist. Wenn im Drucker kein automatischer Duplexer installiert ist oder um auf Papiersorten zu drucken, die vom Duplexer nicht unterstützt werden, können Sie beide Seiten manuell bedrucken.

1. Wählen Sie im Softwareprogramm die Option **Drucken**.
2. Wählen Sie den Drucker aus der Liste der Drucker aus, und klicken Sie anschließend auf die Schaltfläche **Eigenschaften** oder **Einstellungen**, um den Druckertreiber zu öffnen.

 **HINWEIS:** Der Name der Schaltfläche variiert für verschiedene Softwareprogramme.

 **HINWEIS:** In Windows 10, 8.1 und 8 unterscheiden sich die Anwendungen in Layout und Funktionen von den nachfolgend beschriebenen Desktop-Anwendungen. Um von einer Startbildschirmanwendung auf die Druckfunktion zuzugreifen, gehen Sie folgendermaßen vor:

- **Windows 10:** Wählen Sie **Drucken** aus, und wählen Sie anschließend den Drucker.
- **Windows 8.1 oder 8:** Wählen Sie **Geräte** und dann **Drucken** aus, und wählen Sie anschließend den Drucker.

-
3. Klicken Sie auf die Registerkarte **Fertigstellung**.
 4. Wählen Sie **Beidseitiger Druck** aus. Klicken Sie auf **OK**, um das Dialogfeld **Dokumenteigenschaften** zu schließen.
 5. Klicken Sie im Dialogfeld **Drucken** auf **Drucken**, um den Druckjob zu drucken.

Manueller beidseitiger Druck (Windows)

Nutzen Sie diese Vorgehensweise für Drucker, bei denen kein automatischer Duplexer installiert ist, oder zum Drucken auf Papier, das vom Duplexer nicht unterstützt wird.

1. Wählen Sie im Softwareprogramm die Option **Drucken**.
2. Wählen Sie den Drucker aus der Liste der Drucker aus, und klicken Sie anschließend auf die Schaltfläche **Eigenschaften** oder **Einstellungen**, um den Druckertreiber zu öffnen.

 **HINWEIS:** Der Name der Schaltfläche variiert für verschiedene Softwareprogramme.

 **HINWEIS:** In Windows 10, 8.1 und 8 unterscheiden sich die Anwendungen in Layout und Funktionen von den nachfolgend beschriebenen Desktop-Anwendungen. Um von einer Startbildschirmanwendung auf die Druckfunktion zuzugreifen, gehen Sie folgendermaßen vor:

- **Windows 10:** Wählen Sie **Drucken** aus, und wählen Sie anschließend den Drucker.
- **Windows 8.1 oder 8:** Wählen Sie **Geräte** und dann **Drucken** aus, und wählen Sie anschließend den Drucker.

-
3. Klicken Sie auf die Registerkarte **Fertigstellung**.
 4. Wählen Sie **Beidseitiger Druck (manuell)** aus, und klicken Sie dann auf **OK**, um das Dialogfeld **Dokumenteigenschaften** zu schließen.
 5. Klicken Sie im Dialogfeld **Drucken** auf **Drucken**, um die erste Seite des Druckauftrags zu drucken.

6. Nehmen Sie den gedruckten Stapel aus dem Ausgabefach, und legen Sie ihn in Fach 1.
7. Wenn Sie dazu aufgefordert werden, wählen Sie die entsprechende Schaltfläche, um fortzufahren.

Drucken mehrerer Seiten pro Blatt (Windows)

1. Wählen Sie im Softwareprogramm die Option **Drucken**.
2. Wählen Sie den Drucker aus der Liste der Drucker aus, und klicken Sie anschließend auf die Schaltfläche **Eigenschaften** oder **Einstellungen**, um den Druckertreiber zu öffnen.

 **HINWEIS:** Der Name der Schaltfläche variiert für verschiedene Softwareprogramme.

 **HINWEIS:** In Windows 10, 8.1 und 8 unterscheiden sich die Anwendungen in Layout und Funktionen von den nachfolgend beschriebenen Desktop-Anwendungen. Um von einer Startbildschirm-Anwendung auf die Druckfunktion zuzugreifen, gehen Sie folgendermaßen vor:

- **Windows 10:** Wählen Sie **Drucken** aus, und wählen Sie anschließend den Drucker.
- **Windows 8.1 oder 8:** Wählen Sie **Geräte** und dann **Drucken** aus, und wählen Sie anschließend den Drucker.

-
3. Klicken Sie auf die Registerkarte **Fertigstellung**.
 4. Wählen Sie in der Dropdown-Liste **Seiten pro Blatt** die gewünschte Anzahl der Seiten pro Blatt aus.
 5. Wählen Sie die richtigen Optionen für **Seitenränder drucken**, **Seitenreihenfolge** und **Ausrichtung** aus. Klicken Sie auf **OK**, um das Dialogfeld **Dokumenteigenschaften** zu schließen.
 6. Klicken Sie im Dialogfeld **Drucken** auf **Drucken**, um den Druckjob zu drucken.

Auswählen der Papiersorte (Windows)

1. Wählen Sie im Softwareprogramm die Option **Drucken**.
2. Wählen Sie den Drucker aus der Liste der Drucker aus, und klicken Sie anschließend auf die Schaltfläche **Eigenschaften** oder **Einstellungen**, um den Druckertreiber zu öffnen.

 **HINWEIS:** Der Name der Schaltfläche variiert für verschiedene Softwareprogramme.

 **HINWEIS:** In Windows 10, 8.1 und 8 unterscheiden sich die Anwendungen in Layout und Funktionen von den nachfolgend beschriebenen Desktop-Anwendungen. Um von einer Startbildschirm-Anwendung auf die Druckfunktion zuzugreifen, gehen Sie folgendermaßen vor:

- **Windows 10:** Wählen Sie **Drucken** aus, und wählen Sie anschließend den Drucker.
- **Windows 8.1 oder 8:** Wählen Sie **Geräte** und dann **Drucken** aus, und wählen Sie anschließend den Drucker.

-
3. Klicken Sie auf die Registerkarte **Papier/Qualität**.
 4. Wählen Sie aus der Dropdown-Liste **Papiersorte** die Papiersorte aus.
 5. Klicken Sie auf **OK**, um das Dialogfeld **Dokumenteigenschaften** zu schließen. Klicken Sie im Dialogfeld **Drucken** auf **Drucken**, um den Druckjob zu drucken.

Wenn das Fach konfiguriert werden muss, wird eine Meldung zur Fachkonfiguration auf dem Druckerbedienfeld angezeigt.

6. Legen Sie Papier des angegebenen Typs und mit dem angegebenen Papierformat in das Fach ein, und schließen Sie das Fach.

7. Wählen Sie die Schaltfläche **OK** aus, um die erkannten Spezifikationen (Format und Sorte) zu akzeptieren, oder wählen Sie **Ändern** aus, um ein anderes Papierformat bzw. eine andere Papiersorte auszuwählen.
8. Wählen Sie das korrekte Papierformat und die korrekte Papiersorte aus, und berühren Sie **OK**.

Weitere Druckaufgaben

Wechseln Sie zur Website www.hp.com/support/ljM610, www.hp.com/support/ljM611 oder www.hp.com/support/ljM612.

Es sind Anweisungen zum Durchführen bestimmter Druckaufgaben wie den folgenden verfügbar:

- Erstellen und Verwenden von Druckverknüpfungen
- Wählen eines Papierformats oder Verwenden eines benutzerdefinierten Papierformats
- Auswählen der Seitenausrichtung
- Erstellen einer Broschüre
- Größenanpassung eines Dokuments an ein ausgewähltes Papierformat
- Drucken der ersten oder letzten Seite eines Dokuments auf anderem Papier
- Drucken von Wasserzeichen auf ein Dokument

Druckaufträge (macOS)

Druckanleitung (macOS)

Die folgende Vorgehensweise beschreibt den grundlegenden Druckvorgang für macOS.

1. Klicken Sie auf das Menü **Datei** und dann auf die Option **Drucken**.
2. Wählen Sie den Drucker aus.
3. Klicken Sie auf **Details anzeigen** oder **Kopien und Seiten**, und wählen Sie weitere Menüs aus, um die Druckeinstellungen zu konfigurieren.

 **HINWEIS:** Der Name des Elements variiert für verschiedene Softwareprogramme.

4. Klicken Sie auf die Schaltfläche **Drucken**.

Automatischer beidseitiger Druck (macOS)

 **HINWEIS:** Diese Informationen gelten für Drucker, die über einen automatischen Duplexer verfügen.

 **HINWEIS:** Diese Funktion ist verfügbar, wenn Sie den HP Druckertreiber installieren. Wenn Sie AirPrint verwenden, steht sie möglicherweise nicht zur Verfügung.

1. Klicken Sie auf das Menü **Datei** und dann auf die Option **Drucken**.
2. Wählen Sie den Drucker aus.
3. Klicken Sie auf **Details anzeigen** oder **Kopien und Seiten**, und klicken Sie anschließend auf das Menü **Layout**.

 **HINWEIS:** Der Name des Elements variiert für verschiedene Softwareprogramme.

4. Wählen Sie eine Bindungsoption aus der **zweiseitigen** Dropdown-Liste aus.
5. Klicken Sie auf die Schaltfläche **Drucken**.

Manueller beidseitiger Druck (macOS)

 **HINWEIS:** Diese Funktion ist verfügbar, wenn Sie den HP Druckertreiber installieren. Wenn Sie AirPrint verwenden, steht sie möglicherweise nicht zur Verfügung.

1. Klicken Sie auf das Menü **Datei** und dann auf die Option **Drucken**.
2. Wählen Sie den Drucker aus.
3. Klicken Sie auf **Details anzeigen** oder **Kopien und Seiten**, und klicken Sie anschließend auf das Menü **Manueller Duplexdruck**.

 **HINWEIS:** Der Name des Elements variiert für verschiedene Softwareprogramme.

4. Klicken Sie auf das Feld **Manueller Duplexdruck**, und wählen Sie eine Bindungsoption aus.
5. Klicken Sie auf die Schaltfläche **Drucken**.
6. Entfernen Sie das gesamte verbleibende ungedruckte Papier aus Fach 1 des Druckers.

7. Nehmen Sie den bedruckten Stapel aus dem Ausgabefach, und legen Sie ihn mit der bedruckten Seite nach unten in das Zufuhrfach ein.
8. Wenn Sie dazu aufgefordert werden, wählen Sie die entsprechende Schaltfläche, um fortzufahren.

Drucken mehrerer Seiten pro Blatt (macOS)

1. Klicken Sie auf das Menü **Datei** und dann auf die Option **Drucken**.
2. Wählen Sie den Drucker aus.
3. Klicken Sie auf **Details anzeigen** oder **Kopien und Seiten**, und klicken Sie anschließend auf das Menü **Layout**.



HINWEIS: Der Name des Elements variiert für verschiedene Softwareprogramme.

4. Wählen Sie in der Dropdown-Liste **Seiten pro Blatt** die Anzahl der Seiten aus, die jeweils auf ein Blatt gedruckt werden sollen.
5. Wählen Sie im Bereich **Seitenfolge** die Reihenfolge und die Position der Seiten auf dem Blatt aus.
6. Wählen Sie aus dem Menü **Ränder** die Art des Rahmens aus, der auf dem Blatt um jede Seite gedruckt werden soll.
7. Klicken Sie auf die Schaltfläche **Drucken**.

Auswählen des Papiertyps (macOS)

1. Klicken Sie auf das Menü **Datei** und dann auf die Option **Drucken**.
2. Wählen Sie den Drucker aus.
3. Klicken Sie auf **Details anzeigen** oder **Kopien und Seiten**, und klicken Sie anschließend auf das Menü **Medien und Qualität** oder das Menü **Papier/Qualität**.



HINWEIS: Der Name des Elements variiert für verschiedene Softwareprogramme.

4. Wählen Sie aus den Optionen **Medien und Qualität** oder **Papier/Qualität** aus.



HINWEIS: Diese Liste enthält die zur Verfügung stehenden Hauptoptionen. Einige Optionen sind nicht auf allen Druckern verfügbar.

- **Medientyp:** Wählen Sie die Option für die Papiersorte für den Druckjob.
 - **Druckqualität:** Wählen Sie die Auflösung für den Druckjob.
 - **Randloses Drucken:** Wählen Sie diese Option, um bis an den Rand des Papiers zu drucken.
5. Klicken Sie auf die Schaltfläche **Drucken**.

Weitere Druckaufgaben

Wechseln Sie zur Website www.hp.com/support/ljM610, www.hp.com/support/ljM611 oder www.hp.com/support/ljM612.

Es sind Anweisungen zum Durchführen bestimmter Druckaufgaben wie den folgenden verfügbar:

- Erstellen und Verwenden von Druckverknüpfungen
- Wählen eines Papierformats oder Verwenden eines benutzerdefinierten Papierformats
- Auswählen der Seitenausrichtung
- Erstellen einer Broschüre
- Größenanpassung eines Dokuments an ein ausgewähltes Papierformat
- Drucken der ersten oder letzten Seite eines Dokuments auf anderem Papier
- Drucken von Wasserzeichen auf ein Dokument

Speichern von Druckaufträgen im Drucker, um später oder vertraulich zu drucken

Einführung

Nachfolgend werden die Vorgänge zum Erstellen und Drucken von Dokumenten beschrieben, die auf dem Drucker gespeichert sind. Diese Jobs können zu einem späteren Zeitpunkt oder privat gedruckt werden.

- [Erstellen eines gespeicherten Jobs \(Windows\)](#)
- [Erstellen eines gespeicherten Jobs \(macOS\)](#)
- [Drucken eines gespeicherten Auftrags](#)
- [Löschen eines gespeicherten Auftrags](#)
- [Zur Auftragsabrechnung an den Drucker gesendete Informationen](#)

Erstellen eines gespeicherten Jobs (Windows)

Speichern Sie Jobs auf dem Drucker für privates oder späteres Drucken.

1. Wählen Sie im Softwareprogramm die Option **Drucken**.
2. Wählen Sie den Drucker in der Druckerliste aus, und klicken Sie anschließend auf **Eigenschaften** oder **Einstellungen** (der Name variiert für verschiedene Softwareprogramme).



HINWEIS: Der Name der Schaltfläche variiert für verschiedene Softwareprogramme.



HINWEIS: In Windows 10, 8.1 und 8 unterscheiden sich die Anwendungen in Layout und Funktionen von den nachfolgend beschriebenen Desktop-Anwendungen. Um von einer Startbildschirm-Anwendung auf die Druckfunktion zuzugreifen, gehen Sie folgendermaßen vor:

- **Windows 10:** Wählen Sie **Drucken** aus, und wählen Sie anschließend den Drucker.
 - **Windows 8.1 oder 8:** Wählen Sie **Geräte** und dann **Drucken** aus, und wählen Sie anschließend den Drucker.
-
3. Klicken Sie auf die Registerkarte **Jobspeicherung**.
 4. Wählen Sie die Option **Jobspeicherungsmodus**.
 - **Prüfen und Aufbewahren** Drucken und prüfen Sie eine Kopie eines Jobs, um anschließend weitere Kopien zu drucken.
 - **Persönlicher Job:** Der Job wird erst gedruckt, wenn Sie ihn am Bedienfeld des Druckers abrufen. Für diesen Jobspeicherungsmodus können Sie eine der **Job privat/sicher machen**-Optionen auswählen. Wenn Sie dem Job eine persönliche Identifikationsnummer (PIN) zuweisen, müssen Sie am Bedienfeld die erforderliche PIN bereitstellen. Wenn Sie den Job verschlüsseln, müssen Sie am Bedienfeld das erforderliche Kennwort bereitstellen. Der Druckauftrag wird nach dem Drucken aus dem Speicher gelöscht und geht verloren, wenn die Stromversorgung des Druckers unterbrochen wird.

- **Schnellkopie:** Mit Hilfe dieser Option können Sie die gewünschte Anzahl Kopien eines Jobs drucken und eine Kopie des Jobs im Druckerspeicher speichern, um ihn zu einem späteren Zeitpunkt erneut zu drucken.
 - **Gespeicherter Job:** Diese Option ermöglicht es Ihnen, einen Job auf dem Drucker zu speichern und anderen Benutzern den Druck des Jobs jederzeit zu erlauben. Für diesen Jobspeicherungsmodus können Sie eine der **Job privat/sicher machen**-Optionen auswählen. Wenn Sie dem Job eine persönliche Identifikationsnummer (PIN) zuweisen, muss die Person, die den Job drucken möchte, am Bedienfeld die erforderliche PIN bereitstellen. Wenn Sie den Job verschlüsseln, muss die Person, die den Job drucken möchte, am Bedienfeld das erforderliche Kennwort bereitstellen.
5. Um einen benutzerdefinierten Benutzer- oder Jobnamen zu verwenden, klicken Sie auf die Schaltfläche **Benutzerdefiniert**. Geben Sie dann den Benutzer- oder Jobnamen ein.
- Entscheiden Sie sich für eine Option, falls dieser Name bereits für einen anderen gespeicherten Job vergeben ist:
- **Jobnamen + (1-99) verwenden:** Hängen Sie eine eindeutige Zahl an das Ende des Jobnamens an.
 - **Vorhandene Datei ersetzen:** Überschreiben Sie den bereits vorhandenen gespeicherten Job mit dem neuen.
6. Klicken Sie auf die Schaltfläche **OK**, um das Dialogfeld **Dokumenteigenschaften** zu schließen. Klicken Sie im Dialogfeld **Drucken** auf die Schaltfläche **Drucken**, um den Job zu drucken.

Erstellen eines gespeicherten Jobs (macOS)

Speichern Sie Jobs auf dem Drucker für privates oder späteres Drucken.

1. Klicken Sie auf das Menü **Datei** und dann auf **Drucken**.
2. Wählen Sie den Drucker im Menü **Drucker** aus.
3. Der Druckertreiber zeigt standardmäßig das Menü **Kopien & Seiten** an. Öffnen Sie die Dropdown-Liste der Menüs und dann das Menü **Jobspeicherung**.
4. Wählen Sie in der Dropdown-Liste **Modus** den Typ des gespeicherten Jobs aus.
 - **Prüfen und Aufbewahren:** Drucken und prüfen Sie eine Kopie eines Jobs, um anschließend weitere Kopien zu drucken.
 - **Persönlicher Job:** Der Job wird erst gedruckt, wenn er über das Bedienfeld des Druckers abgerufen wird. Wenn der Job eine persönliche Identifikationsnummer (PIN) besitzt, müssen Sie am Bedienfeld die erforderliche PIN bereitstellen. Der Druckauftrag wird nach dem Drucken aus dem Speicher gelöscht und geht verloren, wenn die Stromversorgung des Druckers unterbrochen wird.
 - **Schnellkopie:** Mit Hilfe dieser Option können Sie die gewünschte Anzahl Kopien eines Jobs drucken und eine Kopie des Jobs im Gerätespeicher speichern, um ihn zu einem späteren Zeitpunkt erneut zu drucken.
 - **Gespeicherter Job:** Diese Option ermöglicht es Ihnen, einen Job auf dem Drucker zu speichern und anderen Benutzern den Druck des Jobs jederzeit zu erlauben. Wenn der Job eine persönliche Identifikationsnummer (PIN) besitzt, muss die Person, die den Job drucken möchte, am Bedienfeld die erforderliche PIN bereitstellen.

- Um einen benutzerdefinierten Benutzer- oder Jobnamen zu verwenden, klicken Sie auf die Schaltfläche **Benutzerdefiniert**. Geben Sie dann den Benutzer- oder Jobnamen ein.

Entscheiden Sie sich für eine Option, falls dieser Name bereits für einen anderen gespeicherten Job vergeben ist.

- **Jobnamen + (1-99) verwenden:** Hängen Sie eine eindeutige Zahl an das Ende des Jobnamens an.
 - **Vorhandene Datei ersetzen:** Überschreiben Sie den bereits vorhandenen gespeicherten Job mit dem neuen.
- Wenn Sie in Schritt 4 die Optionen **Gespeicherter Job** oder **Persönlicher Job** ausgewählt haben, können Sie den Job mit einer PIN schützen. Geben Sie eine vierstellige Zahl in das Feld **Zum Drucken PIN verwenden** ein. Wenn andere Personen versuchen, diesen Job zu drucken, werden sie vom Drucker aufgefordert, diese PIN-Nummer einzugeben.
 - Klicken Sie auf **Drucken**, um den Druckjob zu verarbeiten.

Drucken eines gespeicherten Auftrags

Gehen Sie folgendermaßen vor, um ein gedrucktes Dokument zu drucken, das sich in einem Ordner des Jobspeichers im Drucker befindet.

- Wählen Sie auf dem Bedienfeld des Druckers auf dem Home-Bildschirm **Drucken** aus und dann **Drucken aus Jobspeicher**.
- Wählen Sie unter **Auszudruckende gespeicherte Jobs** die Option **Auswählen** aus, und wählen Sie dann den Ordner aus, in dem das Dokument gespeichert ist.
- Wählen Sie das Dokument aus, und berühren Sie anschließend **Auswählen**.
Wenn das Dokument privat ist, geben Sie die vierstellige PIN-Nummer im Feld **Kennwort** ein, und wählen dann **OK**.
- Um die Anzahl der Kopien zu ändern, wählen Sie das Feld links neben der Schaltfläche **Drucken** aus, und geben Sie dann die Anzahl der Kopien über das Tastenfeld ein, das geöffnet wird. Wählen Sie die Schaltfläche „Schließen“ , um das Tastenfeld zu schließen.
- Wählen Sie **Drucken**, um das Dokument zu drucken.

Löschen eines gespeicherten Auftrags

Sie können auf dem Drucker gespeicherte Dokumente löschen, wenn sie nicht mehr benötigt werden. Sie können auch die maximale Anzahl der Jobs anpassen, die für den Drucker gespeichert werden können.

- [Löschen eines Jobs, der auf dem Drucker gespeichert ist](#)
- [Ändern des Jobspeicherlimits](#)

Löschen eines Jobs, der auf dem Drucker gespeichert ist

Sie können auf dem Drucker gespeicherte Dokumente löschen, wenn sie nicht mehr benötigt werden. Sie können auch die maximale Anzahl der Jobs anpassen, die für den Drucker gespeichert werden können.

- Berühren Sie auf dem Bedienfeld des Druckers auf dem Startbildschirm die Schaltfläche **Drucken**.
- Wählen Sie **Aus Jobspeicher drucken**.

3. Wählen Sie [Auswählen](#) aus und dann den Namen des Ordners, in dem der Job gespeichert ist.
4. Wählen Sie den Namen des Jobs aus. Wenn der Job privat oder verschlüsselt ist, geben Sie die PIN oder das Kennwort ein.
5. Wählen Sie das Symbol Papierkorb aus , um den Job zu löschen.

Ändern des Jobspeicherlimits

Wenn ein neuer Job an den Druckerspeicher gesendet wird, überschreibt der Drucker alle vorherigen Jobs mit dem gleichen Benutzer und Jobnamen. Wenn ein Job nicht bereits unter demselben Benutzer- und Jobnamen gespeichert ist und der Drucker zusätzlichen Speicherplatz benötigt, werden andere gespeicherte Jobs gelöscht, beginnend mit dem ältesten Job. Führen Sie die folgenden Schritte aus, um die Anzahl der Jobs zu ändern, die der Drucker speichern kann:

1. Navigieren Sie auf dem Startbildschirm des Druckerbedienfelds zur Anwendung [Einstellungen](#), und wählen Sie dann das Symbol [Einstellungen](#) aus.
2. Öffnen Sie die folgenden Menüs:
 - a. [Kopieren/Drucken](#) oder [Drucken](#)
 - b. [Gespeicherte Jobs verwalten](#)
 - c. [Speicherlimit temp. Jobs](#)
3. Geben Sie die Anzahl der im Drucker zu speichernden Jobs über das Tastenfeld ein.
4. Drücken Sie auf [OK](#), oder klicken Sie auf [Fertig](#), um die Einstellung zu speichern.

Zur Auftragsabrechnung an den Drucker gesendete Informationen

Druckaufträge, die von Treibern auf dem Client (z. B. PC) gesendet werden, senden möglicherweise personenbezogene Daten an die Druck- und Imaging-Geräte von HP. Diese Informationen können den Namen des Benutzers und des Clients enthalten, von dem der Auftrag stammt, der für die Auftragsabrechnung verwendet werden kann (wie dies vom Administrator des Druckgeräts festgelegt ist), ist jedoch nicht darauf beschränkt. Die gleichen Informationen können auch zusammen mit dem Auftrag auf dem Massenspeichergerät (z. B. Festplatte) des Druckgeräts gespeichert werden, wenn die Jobspeicherungsfunktion verwendet wird.

Lösungen für das mobile Drucken

Einführung

HP hat mehrere Mobil-Lösungen Drucken im Angebot, um einfaches Drucken an einen HP Drucker von einem Laptop, Tablet, Smartphone oder einem anderen Mobilgerät zu ermöglichen. Die vollständige Liste und weitere Informationen darüber, welche Lösung am besten geeignet ist, finden Sie unter www.hp.com/go/MobilePrinting.



HINWEIS: Aktualisieren Sie die Drucker-Firmware, um sicherzustellen, dass alle Funktionen für mobiles Drucken und ePrint unterstützt werden.

- [Wi-Fi, Wi-Fi Direct Print, NFC- und BLE-Druck](#)
- [HP ePrint per E-Mail](#)
- [AirPrint](#)
- [Integrierte Android-Druckfunktion](#)

Wi-Fi, Wi-Fi Direct Print, NFC- und BLE-Druck

HP bietet Wi-Fi-Druck, Wi-Fi Direct Print, NFC(Near Field Communication)-Druck und Bluetooth Low Energy(BLE)-Druck für Drucker mit unterstütztem HP Jetdirect 3100w BLE/NFC/Wireless-Zubehör. Dieses Zubehör ist optional für HP LaserJet-Drucker mit Hardware-Integrationsfach (Hardware Integration Pocket, HIP) erhältlich.

Wi-Fi-Druck, Wi-Fi Direct Print und NFC-Druck ermöglichen Wi-Fi-fähigen (mobilen) Geräten, eine direkte drahtlose Netzwerkverbindung mit dem Drucker ohne Nutzung eines Wireless-Routers herzustellen.

Damit dieser mobile Direktdruck funktioniert, muss der Drucker nicht mit dem Netzwerk verbunden sein.

Mit Wi-Fi Direct Print können Sie von den folgenden Geräten aus drahtlos drucken:



- iPhone, iPad oder iPod Touch mit Hilfe von Apple AirPrint
- Android-Mobilgeräte, die die integrierte Android-Drucklösung verwenden

Weitere Informationen zum Drahtlosdruck erhalten Sie unter www.hp.com/go/wirelessprinting.

Die NFC- und Wi-Fi Direct Print-Funktionen können über das Bedienfeld des Druckers aktiviert oder deaktiviert werden.

1. Tippen Sie auf dem Startbildschirm auf dem Bedienfeld des Druckers auf das Menü [Einstellungen](#).
2. Öffnen Sie die folgenden Menüs:
 - [Netzwerk](#)
 - [Wi-Fi Direct](#)
 - [Status](#)
3. Wählen Sie [Ein](#) aus und dann [OK](#), um drahtloses Drucken zu aktivieren.



HINWEIS: In Umgebungen, in denen mehr als ein Modell desselben Druckers installiert ist, kann es hilfreich sein, jedem Drucker zur einfacheren Produktidentifikation für Wi-Fi Direct Printing einen eindeutigen Wi-Fi Direct-Namen zuzuweisen. Die Namen der Wireless-Netzwerke, z. B. Wi-Fi, Wi-Fi Direct usw. sind auf dem Informationsbildschirm verfügbar. Wählen bzw. berühren Sie hierfür „Informationen“  auf dem Bedienfeld des Druckers, und wählen Sie dann die Option „Netzwerk“  oder „Wireless“  aus.

Gehen Sie folgendermaßen vor, um den Wi-Fi Direct-Namen des Druckers zu ändern:

1. Tippen Sie auf dem Startbildschirm auf dem Bedienfeld des Druckers auf das Menü [Einstellungen](#).
2. Öffnen Sie die folgenden Menüs:
 - [Netzwerk](#)
 - [Wi-Fi Direct](#)
 - [Wi-Fi Direct-Name](#)
3. Verwenden Sie das Tastenfeld, um den Namen im Textfeld [Wi-Fi Direct-Name](#) zu ändern. Wählen Sie **OK** aus.



HP ePrint per E-Mail

Verwenden Sie HP ePrint zum Drucken von Dokumenten, indem Sie sie als E-Mail-Anhang an die E-Mail-Adresse des Druckers von jedem E-Mail-fähigen Gerät aus senden.

Für das Verwenden von HP ePrint muss der Drucker folgende Anforderungen erfüllen:

- Der Drucker muss mit einem kabelgebundenen oder Wireless-Netzwerk verbunden sein, und über einen Internetzugang verfügen.
- HP Web Services müssen im Drucker aktiviert sein, und der Drucker muss bei HP Connected registriert sein.

Gehen Sie folgendermaßen vor, um HP Webservices zu aktivieren und sich bei HP Connected zu registrieren:

1. Öffnen Sie den integrierten HP Webserver:
 - a. Ermitteln Sie die IP-Adresse des Druckers. Drücken Sie auf dem Bedienfeld des Druckers die Taste , und verwenden Sie dann die Pfeiltasten, um das Ethernet-  Menü auszuwählen. Drücken Sie die Taste **OK**, um das Menü zu öffnen und die IP-Adresse oder den Hostnamen anzuzeigen.
 - b. Öffnen Sie auf einem Computer, der sich im selben Netzwerk wie der Drucker befindet, einen Webbrowser. Geben Sie die IP-Adresse oder den Hostnamen genau so in die Adresszeile ein, wie sie bzw. er auf dem Bedienfeld des Druckers angezeigt wird. Drücken Sie auf der Computertastatur die [Eingabetaste](#). Der integrierte HP Webserver wird geöffnet.

 <https://10.10.XXXXX/>

 **HINWEIS:** Wenn eine Meldung angezeigt wird, dass der Zugriff auf die Website eventuell nicht sicher ist, wählen Sie die Option zum Aufrufen der Website. Der Computer wird durch den Zugriff auf diese Website nicht beschädigt.

2. Klicken Sie auf die Registerkarte **HP Web Services**.
3. Wählen Sie die Option aus, um Web-Dienste zu aktivieren.

 **HINWEIS:** Die Aktivierung der Web Services kann einige Minuten in Anspruch nehmen.

4. Gehen Sie zum Erstellen eines HP ePrint-Kontos zu www.hpconnected.com, und schließen Sie den Einrichtungsprozess ab.

AirPrint

Das direkte Drucken mittels Apple AirPrint wird für iOS und von Mac-Computern unter macOS 10.7 Lion und höher unterstützt. Mit AirPrint können Sie aus den folgenden mobilen Anwendungen heraus direkt von einem iPad, iPhone (3GS oder höher) oder iPod touch (dritte Generation oder später) drucken:

- Mail
- Fotos
- Safari
- iBooks
- Ausgewählte Anwendungen von Drittanbietern

Um AirPrint zu verwenden, muss der Drucker mit demselben Netzwerk (Subnetz) wie das Apple-Gerät verbunden sein. Weitere Informationen zur Verwendung von AirPrint und den damit kompatiblen HP Druckern finden Sie unter www.hp.com/go/MobilePrinting.



HINWEIS: Überprüfen Sie die Versionsnummer, bevor Sie AirPrint über eine USB-Verbindung verwenden. AirPrint-Version 1.3 und frühere Versionen unterstützen keine USB-Verbindungen.

Integrierte Android-Druckfunktion

Die integrierte HP Drucklösung für Android und Kindle ermöglicht Mobilgeräten, HP Drucker automatisch zu finden und über sie zu drucken, wenn diese mit einem Netzwerk verbunden sind oder sich innerhalb der Reichweite für das Drucken über Wi-Fi Direct befinden.

Die Drucklösung ist in viele Versionen des Betriebssystems integriert.



HINWEIS: Wenn die Druckfunktion auf Ihrem Gerät nicht verfügbar ist, wechseln Sie zu [Google Play > Android-Apps](#), und installieren Sie das Plugin HP Print Service.

Weitere Informationen zur Verwendung der in Android enthaltenen Drucklösung und zu unterstützten Android-Geräten erhalten Sie unter www.hp.com/go/MobilePrinting.

Drucken über ein USB-Flash-Laufwerk

Einführung

Dieser Drucker bietet Direktdruck über USB. Auf diese Weise können Sie Dateien schnell drucken, ohne sie vom Computer zu senden. Sie können standardmäßige USB-Flash-Laufwerke mit dem Drucker verwenden. Der USB-Anschluss befindet sich neben dem Bedienfeld. Der Bedienfeld-USB-Anschluss unterstützt die folgenden Dateitypen:

- .pdf
- .prn
- .pcl
- .ps
- .cht
- [Aktivieren des USB-Anschlusses zum Drucken](#)
- [Drucken von Dokumenten über USB](#)



Aktivieren des USB-Anschlusses zum Drucken

Der USB-Anschluss ist standardmäßig deaktiviert. Aktivieren Sie den USB-Anschluss, bevor Sie diese Funktion nutzen. Gehen Sie anhand einer der folgenden Methoden vor, um den Anschluss zu aktualisieren.

Methode 1: Aktivieren des USB-Anschlusses über die Menüs des Druckerbedienfelds

1. Navigieren Sie auf dem Startbildschirm des Druckerbedienfelds zur Anwendung [Einstellungen](#), und wählen Sie dann das Symbol [Einstellungen](#) aus.
2. Öffnen Sie die folgenden Menüs:
 - a. [Kopieren/Drucken](#) oder [Drucken](#)
 - b. [Aktivieren des Drucks über ein USB-Laufwerk](#)
3. Wählen Sie die Option [Aktiviert](#).

Methode 2: Aktivieren des USB-Ports über den integrierten HP Webserver (nur Drucker mit Netzwerkverbindung)

1. Ermitteln der IP-Adresse des Druckers: Wählen Sie auf dem Startbildschirm des Druckerbedienfelds das Symbol „Informationen“  aus, und wählen Sie dann das Symbol „Netzwerk“  aus, um die IP-Adresse oder den Hostnamen anzuzeigen.

2. Öffnen Sie einen Webbrowser, und geben Sie in der Adresszeile die IP-Adresse genau so ein, wie sie auf dem Druckerbedienfeld angezeigt wird. Drücken Sie auf der Computertastatur die **Eingabetaste**. Der integrierte HP Webserver wird geöffnet.

 <https://10.10.XX.XXX/>

-  **HINWEIS:** Wenn beim Versuch, den integrierten Webserver zu öffnen, im Webbrowser die Nachricht **Es besteht ein Problem mit dem Sicherheitszertifikat der Website** angezeigt wird, klicken Sie auf **Laden dieser Website fortsetzen (nicht empfohlen)**.

Wenn Sie **Laden dieser Website fortsetzen (nicht empfohlen)** auswählen, wird der Computer beim Navigieren im integrierten Webserver für den HP Drucker nicht beschädigt.

3. Wählen Sie die Registerkarte **Kopieren/Drucken** für Multifunktions-Druckermodelle oder die Registerkarte **Drucken** für Einzelfunktions-Druckermodelle aus.
4. Wählen Sie im Menü auf der linken Seite **Einst. für Drucken von USB-Laufwerk** aus.
5. Wählen Sie **Druck von USB-Laufwerk aktivieren** aus.
6. Klicken Sie auf **Übernehmen**.

Drucken von Dokumenten über USB

1. Verbinden Sie das USB-Flash-Laufwerk mit dem Direktzugriff-USB-Anschluss.

-  **HINWEIS:** Möglicherweise ist der Anschluss abgedeckt. Bei einigen Druckern kann die Abdeckung aufgeklappt werden. Bei anderen Druckern muss die Abdeckung gerade herausgezogen werden.

2. Berühren Sie auf dem Bedienfeld des Druckers auf dem Home-Bildschirm die Schaltfläche **Drucken** und dann die Schaltfläche **Drucken von USB-Laufwerk**.
3. Wählen Sie **Auswählen** und dann den Namen des zu druckenden Dokuments aus, und wählen Sie dann **Auswählen**.

-  **HINWEIS:** Das Dokument kann ein Ordner sein. Öffnen Sie die erforderlichen Ordner.

4. Um die Anzahl der Kopien zu ändern, wählen Sie das Feld für die Anzahl der Kopien aus. Geben Sie die Anzahl der zu druckenden Exemplare über das Tastenfeld ein.
5. Wählen Sie **Drucken**, um das Dokument zu drucken.

Drucken über den High-Speed USB 2.0-Anschluss (kabelgebunden)



Aktivieren des High-Speed USB-Anschlusses zum Drucken

Dieser Drucker ist mit einem High-Speed USB 2.0-Anschluss für kabelgebundenen USB-Druck ausgestattet. Der Anschluss befindet sich im Bereich der Schnittstellenanschlüsse auf der Rückseite des Druckers und ist standardmäßig deaktiviert. Gehen Sie anhand einer der folgenden Methoden vor, um den Anschluss zu aktivieren. Sobald der Anschluss aktiviert ist, installieren Sie die Gerätesoftware, um über diesen Anschluss zu drucken.

Methode 1: Aktivieren des High-Speed USB 2.0-Anschlusses über die Menüs des Druckerbedienfelds

1. Navigieren Sie auf dem Startbildschirm des Druckerbedienfelds zur Anwendung [Einstellungen](#), und wählen Sie dann das Symbol [Einstellungen](#) aus.
2. Öffnen Sie die folgenden Menüs:
 - a. [Allgemein](#)
 - b. [USB-Gerät aktivieren](#)
3. Wählen Sie die Option [Aktiviert](#).

Methode 2: Aktivieren des High-Speed USB 2.0-Anschlusses über den integrierten HP Webserver (nur Drucker mit Netzwerkverbindung)

1. Ermitteln der IP-Adresse des Druckers: Wählen Sie auf dem Startbildschirm des Druckerbedienfelds das Symbol „Informationen“  aus, und wählen Sie dann das Symbol „Netzwerk“  aus, um die IP-Adresse oder den Hostnamen anzuzeigen.
2. Öffnen Sie einen Webbrowser, und geben Sie in der Adresszeile die IP-Adresse genau so ein, wie sie auf dem Druckerbedienfeld angezeigt wird. Drücken Sie auf der Computertastatur die [Eingabetaste](#). Der integrierte HP Webserver wird geöffnet.

 <https://10.10.XX.XX/>

 **HINWEIS:** Wenn beim Versuch, den integrierten Webserver zu öffnen, im Webbrowser die Nachricht **Es besteht ein Problem mit dem Sicherheitszertifikat der Website** angezeigt wird, klicken Sie auf **Laden dieser Website fortsetzen (nicht empfohlen)**.

Wenn Sie **Laden dieser Website fortsetzen (nicht empfohlen)** auswählen, hat dies für den Computer beim Navigieren im integrierten Webserver für den HP Drucker keine negativen Auswirkungen.

3. Wählen Sie die Registerkarte **Sicherheit** aus.
4. Wählen Sie auf der linken Seite des Bildschirms **Allgemeine Sicherheit** aus.
5. Blättern Sie nach unten zu **Hardware-Anschlüsse**, und aktivieren Sie das Kontrollkästchen, um beide Optionen zu aktivieren:
 - **USB-Gerät aktivieren**
 - **Plug & Play für Host-USB aktivieren**
6. Klicken Sie auf **Übernehmen**.

5 Verwalten des Druckers

- [Erweiterte Konfiguration mit integriertem HP Webserver \(EWS\)](#)
- [Konfigurieren der IP-Netzwerkeinstellungen](#)
- [Sicherheitsfunktionen des Druckers](#)
- [Energiespareinstellungen](#)
- [HP Web Jetadmin](#)
- [Software- und Firmware-Aktualisierungen](#)

Weitere Informationen

Die folgenden Informationen sind zum Zeitpunkt der Veröffentlichung richtig.

Videos zur Unterstützung finden Sie unter www.hp.com/videos/LaserJet.

Aktuelle Informationen finden Sie unter www.hp.com/support/ljM610, www.hp.com/support/ljM611 oder www.hp.com/support/ljM612.

Die HP Kompletthilfe für den Drucker beinhaltet die folgenden Informationen:

- Installieren und Konfigurieren
- Lernen und Verwenden
- Lösen von Problemen
- Herunterladen von Software- und Firmware-Aktualisierungen
- Beitritt zu Support-Foren
- Suchen nach Garantie- und Zulassungsinformationen

Erweiterte Konfiguration mit integriertem HP Webserver (EWS)

- [Einführung](#)
- [Zugreifen auf den integrierten HP Webserver \(EWS\)](#)
- [Funktion des integrierten HP Webserver](#)

Einführung

Mit dem integrierten HP Webserver können Sie vom Computer aus die Druckfunktionen verwalten. Sie brauchen die Einstellungen nicht direkt am Drucker vorzunehmen.

- Anzeigen von Statusinformationen für den Drucker
- Ermitteln des verbleibenden Verbrauchsmaterials und ggf. Bestellen von Ersatz
- Anzeigen und Ändern von Fachkonfigurationen
- Anzeigen und Ändern der Konfiguration des Bedienfeldmenüs des Druckers
- Anzeigen und Drucken von internen Seiten
- Empfangen von Benachrichtigungen über Drucker- und Zubehörereignisse
- Anzeigen und Ändern der Netzwerkkonfiguration

Der integrierte Webserver arbeitet, wenn der Drucker an ein IP-basiertes Netzwerk angeschlossen ist. IPX-basierte Druckerverbindungen werden vom integrierten HP Webserver nicht unterstützt. Sie benötigen keinen Internetzugriff, damit Sie den integrierten HP Webserver öffnen und verwenden können.

Wenn der Drucker mit dem Netzwerk verbunden ist, ist der integrierte HP Webserver automatisch verfügbar.



HINWEIS: Außerhalb der Netzwerk-Firewall kann nicht auf den integrierten HP Webserver zugegriffen werden.



Zur Verwendung des integrierten HP Webserver muss der Browser die folgenden Anforderungen erfüllen:

Tabelle 5-1 Browseranforderungen

Betriebssystem	Browser
Windows® 7	Internet Explorer (Version 8.x oder höher)
	Google Chrome (Version 34.x oder höher)
	Firefox (Version 20.x oder höher)
Windows® 8 oder höher	Internet Explorer (Version 9.x oder höher)
	Google Chrome (Version 34.x oder höher)
	Firefox (Version 20.x oder höher)
macOS	Safari (Version 5.x oder höher)
	Google Chrome (Version 34.x oder höher)
Linux	Google Chrome (Version 34.x oder höher)
	Firefox (Version 20.x oder höher)

Zugreifen auf den integrierten HP Webserver (EWS)

Befolgen Sie diese Schritte, um den integrierten HP Webserver (EWS) zu öffnen.

1. Ermitteln der IP-Adresse des Druckers: Wählen Sie auf dem Startbildschirm auf dem Bedienfeld des Druckers das Symbol „Informationen“  aus und wählen Sie dann das Symbol „Netzwerk“  aus, um die IP-Adresse oder den Hostnamen anzuzeigen.
2. Öffnen Sie einen Webbrowser. Geben Sie die IP-Adresse oder den Hostnamen genau so in die Adresszeile ein, wie sie bzw. er auf dem Bedienfeld des Druckers angezeigt wird. Drücken Sie auf der Computertastatur die **Eingabetaste**. Der integrierte HP Webserver wird geöffnet.

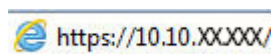

 **HINWEIS:** Wenn eine Meldung angezeigt wird, dass der Zugriff auf die Webseite eventuell nicht sicher ist, wählen Sie die Option zum Weiterleiten auf die Website. Der Computer wird durch den Zugriff auf diese Website nicht beschädigt.

Funktion des integrierten HP Webserver

Registerkarte Informationen

Tabelle 5-2 Integrierter HP Webserver, Registerkarte Informationen

Menü	Beschreibung
Gerätstatus	Zeigt den Druckerstatus und die geschätzte verbleibende Gebrauchsdauer des HP Verbrauchsmaterials an. Die Seite zeigt zudem die für die einzelnen Fächer eingerichtete Papiersorte und das Format an. Wenn Sie die Standardeinstellungen ändern möchten, klicken Sie auf Einstellungen ändern .
Konfigurationsseite	Zeigt Informationen der Konfigurationsseite an.
Verbrauchsmaterial-Statusseite	Zeigt den Status des Verbrauchsmaterials des Druckers an.
Ereignisprotokoll-Seite	Diese Seite enthält eine Liste aller Druckerereignisse und -fehler. Über die Verknüpfung HP Instant Support (auf allen Seiten des integrierten HP Webserver im Bereich Andere Verknüpfungen) können Sie auf eine Reihe von dynamischen Websites zugreifen, die Sie beim Beheben von Problemen unterstützen. Auf diesen Seiten werden außerdem die für den Drucker zusätzlich verfügbaren Dienste aufgeführt.
Nutzungsseite	Zeigt eine Zusammenfassung der vom Drucker gedruckten Anzahl von Seiten gruppiert nach Format, Papiersorte und Druckpfad an.
Geräteinformationen	Diese Seite enthält den Netzwerknamen, die Adresse und die Modellinformationen des Druckers. Um diese Einträge anzupassen, klicken Sie im Menü Geräteinformationen auf die Registerkarte Allgemein .
Abbildung des Bedienfelds	Zeigt ein Bild des aktuellen Bildschirms auf der Bedienfeldanzeige an.
Zum Drucken verfügbare Berichte und Seiten	Listet die internen Berichte und Seiten für den Drucker auf. Wählen Sie ein oder mehrere Elemente zum Drucken oder Anzeigen aus.
Open-Source-Lizenzen	Zeigt eine Zusammenfassung der Lizenzen für Open-Source-Softwareprogramme, die mit dem Drucker verwendet werden können.

Registerkarte General (Allgemein)

Tabelle 5-3 Integrierter HP Webserver, Registerkarte Allgemein

Menü	Beschreibung
Anzeigeeinstellungen	Konfigurieren Sie Einstellungen für den Sound, das Zeitlimit für Inaktivität, löschbare Warnungen und fortsetzbare Ereignisse.
Sprach- und Tastatur-Layouts für Bedienfeld	Wählen Sie die Standardsprache für Bedienfeldmeldungen und das standardmäßige Tastaturlayout für jede Sprache.
Warnmeldungen	Richten Sie E-Mail-Warnmeldungen zu verschiedenen Drucker- und Verbrauchsmaterialeignissen ein.
App Bedieneinstellungen	Zeigt Optionen der App „Einstellungen“ an, die auf dem Bedienfeld des Druckers verfügbar sind.
Allgemeine Einstellungen	Konfigurieren Sie, wie der Drucker mit Papierstaus umgeht und ob Kopieraufträge, die am Bedienfeld des Druckers aufgegeben wurden, Vorrang vor den Druckaufträgen haben.
AutoSend	Konfiguriert den Drucker für den automatischen Versand von E-Mails zur Druckerkonfiguration und zu Verbrauchsmaterialien an bestimmte E-Mail-Adressen.
Andere Verknüpfungen bearbeiten	Fügen Sie eine Verknüpfung zu einer anderen Website hinzu, oder bearbeiten Sie sie. Diese Verknüpfung wird auf allen Seiten des integrierten HP Webserver im Fußbereich angezeigt.
Bestellinformationen	Geben Sie Informationen über das Bestellen von Ersatzpatronen ein. Diese Information wird auf der Statusseite für Verbrauchsmaterial angezeigt.
Geräteinformationen	Benennung des Druckers und Zuweisung einer Postennummer an ihn. Geben Sie den Namen des Hauptansprechpartners an, der Informationen zum Drucker erhalten soll.
Sprache	Legen Sie fest, in welcher Sprache die Informationen für den integrierten HP Webserver angezeigt werden sollen.
Firmware-Aktualisierung	Laden Sie Firmware-Aktualisierungsdateien für diesen Drucker herunter, und installieren Sie sie.
Datums-/Zeiteinstellungen	Legen Sie das Datum und die Uhrzeit fest, oder synchronisieren Sie diese Daten mit einem Server im Netzwerk.
Energieeinstellungen	Legen Sie Bereitschaftseinstellungen für den Stromverbrauch des Druckers, die Einschaltzeit und Bereitschaftszeit, wie schnell der Drucker in den Bereitschaftsmodus wechselt und wie schnell er wieder aus diesem zurückkehrt fest, und bearbeiten Sie sie.
Sichern und Wiederherstellen	Erstellen Sie eine Sicherungsdatei, die Drucker- und Benutzerdaten enthält. Bei Bedarf können Sie diese Datei verwenden, um Daten auf Ihrem Drucker wiederherzustellen.
Werkseinstellung wiederherstellen	Setzen Sie die Druckereinstellungen auf die Werkseinstellungen zurück.
Installationsprogramm für Lösungen	Installieren Sie Software von Drittanbietern, die den Funktionsumfang des Druckers erweitert oder ändert.
Jobstatistikeinstellungen	Stellt Verbindungsinformationen zu Job-Statistikdiensten von Drittanbietern bereit.
Quota-Einstellungen	Stellt Verbindungsinformationen zu Job-Quota-Diensten von Drittanbietern bereit.

Registerkarte Druck

Tabella 5-4 Integrierter HP Webserver, Registerkarte Drucken

Menü	Beschreibung
Einst. für Drucken von USB-Laufwerk	Aktivieren bzw. deaktivieren Sie das Menü Von USB-Laufwerk drucken auf dem Bedienfeld.
Gespeicherte Jobs verwalten	Aktivieren oder deaktivieren Sie die Möglichkeit, Jobs im Druckerspeicher zu speichern. Konfigurieren Sie die Optionen zur Jobspeicherung.
Standarddruckoptionen	Konfigurieren Sie die Standardoptionen für Druckjobs.
Farbe einschränken (Nur Farbdrucker)	Legen Sie Berechtigungen oder Beschränkungen für den Farbdruck fest. Geben Sie bestimmte Berechtigungen für einzelne Benutzer oder für Jobs, die von bestimmten Softwareprogrammen gesendet werden, ein.
PCL- und PostScript-Einstellungen	Passen Sie die PCL- und PostScript-Einstellungen für alle Druckjobs an.
Druckqualität	Konfigurieren Sie die Einstellungen für die Druckqualität, einschließlich Farbabstimmung, Bildausrichtung und zulässige Papiersorten.
Fächer verwalten	Konfiguriert Einstellungen für Papierfächer.

Registerkarte Verbrauchsmaterial

Tabella 5-5 Integrierter HP Webserver Verbrauchsmaterial, Registerkarte

Menü	Beschreibung
Verbrauchsmaterial verwalten	Konfigurieren Sie die Funktionsweise des Druckers bei sehr niedrigem Materialfüllstand.

Registerkarte Fehlerbehebung

Tabella 5-6 Integrierter HP Webserver, Registerkarte Fehlerbehebung

Menü	Beschreibung
Allgemeine Fehlerbehebung	Stellt eine Auswahl von Berichten und Tests bereit, die Ihnen beim Beheben von Problemen helfen, welche an dem Drucker auftreten.
Online-Hilfe	Link zur Cloud-basierten Online-Hilfe von HP zur Unterstützung der Fehlerbehebung bei Druckproblemen.
Diagnosedaten	Exportiert Druckerinformationen in eine Datei, die anschließend für eine ausführliche Problemanalyse herangezogen werden kann. HINWEIS: Diese Option ist nur verfügbar, wenn auf der Registerkarte Sicherheit ein Administrator Kennwort festgelegt wurde.
Kalibrierung/Reinigung	Legen Sie die Reinigungs- und Kalibrierungseinstellungen fest, drucken Sie eine Reinigungsseite, und führen Sie eine vollständige oder teilweise Kalibrierung durch.
Werkseinstellung wiederherstellen	Setzen Sie die Druckereinstellungen auf die Werkseinstellungen zurück.
Firmware-Aktualisierung	Laden Sie Firmware-Aktualisierungsdateien für diesen Drucker herunter, und installieren Sie sie.

Registerkarte Sicherheit

Tabelle 5-7 Integrierter HP Webserver, Registerkarte Sicherheit

Menü	Beschreibung
Allgemeine Sicherheit	Einstellungen für die allgemeine Sicherheit, einschließlich folgender Funktionen: <ul style="list-style-type: none">• Konfigurieren Sie ein Administrator Kennwort, um den Zugriff auf bestimmte Funktionen des Druckers zu beschränken.• Legt das PJL-Kennwort für die Verarbeitung von PJL-Befehlen fest.• Legt den Zugriff auf das Dateisystem und die Sicherheitsstufe für Firmware-Upgrades fest.• Aktivieren bzw. deaktivieren Sie den Host-USB-Anschluss am Bedienfeld oder den USB-Verbindungsanschluss am Formatierer für das direkte Drucken von einem Computer.• Zeigt den Status aller Sicherheitseinstellungen an.
Kontorichtlinien	Aktivieren Sie die Einstellungen des Administratorkontos.
Zugriffssteuerung	Konfigurieren Sie den Zugriff auf Druckerfunktionen für bestimmte Personen oder Gruppen, und wählen Sie die Methode, mit der sich Personen auf dem Drucker anmelden.
Gespeicherte Daten schützen	Konfigurieren und verwalten Sie die interne Festplatte des Druckers. Dieser Drucker enthält eine verschlüsselte Festplatte für maximale Sicherheit. Konfigurieren Sie Einstellungen für Jobs, die auf der Festplatte des Druckers gespeichert sind.
Remote-Anwendungen verwalten	Verwalten Sie Remote-Anwendungen bzw. setzen sie auf eine weiße Liste, indem Sie Zertifikate importieren oder löschen, die Geräten die Verwendung dieses Produkts erlauben.
Zertifikatsverwaltung	Installieren und verwalten Sie Sicherheitszertifikate für den Zugriff auf den Drucker und auf das Netzwerk.
Web-Service-Sicherheit	Lassen Sie den Zugriff auf die Ressourcen auf diesem Drucker von Websites aus anderen Domänen zu. Wenn keine Websites zur Liste hinzugefügt werden, gelten alle Websites als vertrauenswürdig.
Selbsttest	Überprüft, ob die Sicherheitsfunktionen entsprechend der erwarteten Systemparameter ausgeführt werden.

Registerkarte HP Web-Services

Mit den Optionen auf der Registerkarte **HP Web-Services** können Sie HP Webdienste für den Drucker konfigurieren und aktivieren. Um HP ePrint nutzen zu können, müssen Sie HP Webdienste aktivieren.

Tabelle 5-8 Registerkarte HP Web-Services des integrierten HP Webservers

Menü	Beschreibung
Web-Services-Setup	Stellen Sie für diesen Drucker über das Internet eine Verbindung zu HP Connected her, indem Sie HP Web Services aktivieren.
Web-Proxy	Konfigurieren Sie einen Proxy-Server, wenn Probleme beim Aktivieren der HP Web-Services oder beim Herstellen einer Verbindung zwischen dem Drucker und dem Internet auftreten.
Smart Cloud Print	Aktivieren Sie Smart Cloud Print, was den Zugriff auf webbasierte Anwendungen ermöglicht, die die Funktionen des Druckers erweitern.

Registerkarte Netzwerk

Verwenden Sie die Registerkarte **Netzwerk**, um Netzwerkeinstellungen für den Drucker zu konfigurieren und zu schützen, wenn er mit einem IP-basierten Netzwerk verbunden ist. Diese Registerkarte wird nicht angezeigt, wenn der Drucker mit anderen Arten von Netzwerken verbunden ist.

Tabelle 5-9 Integrierter HP Webserver, Registerkarte Netzwerk

Menü	Beschreibung
Konfiguration	
Wi-Fi Direct	Konfigurieren Sie die Wi-Fi Direct-Einstellungen für Drucker, die integriertes Wi-Fi Direct Print und NFC-Drucken unterstützen oder in denen Drahtloszubehör installiert ist. HINWEIS: Die verfügbaren Konfigurationsoptionen sind je nach Druckservermodell unterschiedlich.
TCP/IP-Einstellungen	Konfigurieren Sie die TCP/IP-Einstellungen für IPv4- und IPv6-Netzwerke. HINWEIS: Die verfügbaren Konfigurationsoptionen sind je nach Druckservermodell unterschiedlich.
Netzwerkeinstellungen	Konfigurieren Sie die IPX/SPX-, AppleTalk-, DLC/LLC- und SNMP-Einstellungen, je nach Druckservermodell.
Andere Einstellungen	Konfigurieren Sie allgemeine Druckprotokolle und -Dienste, die von dem Druckserver unterstützt werden. Die verfügbaren Optionen sind abhängig vom Druckservermodell. Darunter können sich Firmware-Updates, LPD-Warteschlangen, USB-Einstellungen, Support-Informationen und die Aktualisierungsrate befinden.
AirPrint	Richten Sie den Netzwerkdruck von Apple-unterstützten Druckern ein, und aktivieren oder deaktivieren Sie diesen.
Sprache wählen	Ändern Sie die Anzeigesprache für den integrierten HP Webserver. Diese Seite wird angezeigt, wenn die Websites mehrere Sprachen unterstützen. Optional können Sie die gewünschte Sprache auch über die Spracheinstellungen des Browsers auswählen.
Standort auswählen	Wählen Sie das entsprechende Land bzw. die Region für den Drucker aus.
Google Cloud Print	
Einrichtung	Legen Sie die Google Cloud Print-Optionen fest.
Web-Proxy	Konfigurieren Sie die Proxy-Einstellungen.
Sicherheit	
Einstellungen	Zeigen Sie die aktuellen Sicherheitseinstellungen an, und setzen Sie sie auf die werkseitigen Werte zurück. Die Sicherheitseinstellungen können mit dem Assistenten für die Sicherheitskonfiguration eingerichtet werden. HINWEIS: Verwenden Sie den Assistenten für die Sicherheitskonfiguration nicht, um die Sicherheitseinstellungen mit Hilfe von Netzwerkverwaltungsanwendungen, wie z. B. HP Web Jetadmin, zu konfigurieren.

Autorisierung	<p>Steuern Sie die Konfigurationsverwaltung und die Verwendung dieses Druckers, einschließlich folgender Funktionen:</p> <ul style="list-style-type: none"> • Legen Sie ein Administratorkennwort fest, oder ändern Sie es, um den Zugriff auf Konfigurationsparameter zu steuern. • Fordern Sie digitale Zertifikate an, und installieren und verwalten Sie diese auf dem HP Jetdirect-Druckserver. • Schränken Sie den Hostzugriff auf diesen Drucker über eine Zugriffssteuerungsliste ein (nur für ausgewählte Druckserver auf IPv4-Netzwerken).
Sichere Kommunikation	Konfigurieren Sie die Sicherheitseinstellungen
Verwaltungsprotokolle Protokolle	<p>Konfigurieren und verwalten Sie die Sicherheitsprotokolle für diesen Drucker, einschließlich folgender Funktionen:</p> <ul style="list-style-type: none"> • Legen Sie die Sicherheitsverwaltungsebene für den integrierten HP Webserver fest, und steuern Sie den Datenverkehr über HTTP und HTTPS. • Konfigurieren Sie den SNMP (Simple Network Management Protocol)-Betrieb. Aktivieren oder deaktivieren Sie die SNMP v1/v2c- oder SNMP v3-Agenten auf dem Druckserver. • Steuern Sie den Zugriff über Protokolle, die möglicherweise nicht sicher sind, wie Druckprotokolle, Druckdienste und Ermittlungsprotokolle, Namensauflösungsdienste und Konfigurationsverwaltungsprotokolle.
802.1X-Authentifizierung	<p>Konfigurieren Sie die 802.1X-Authentifizierungseinstellungen auf dem Jetdirect-Druckserver je nach Anforderung für die Client-Authentifizierung im Netzwerk, und setzen Sie die 802.1X-Authentifizierungseinstellungen auf die werkseitigen Werte zurück.</p> <p>ACHTUNG: Wenn Sie die 802.1X-Authentifizierungseinstellungen ändern, wird die Verbindung mit dem Drucker möglicherweise unterbrochen. Wenn Sie die Verbindung wiederherstellen möchten, muss der Druckserver auf die werkseitigen Einstellungen zurückgesetzt und der Drucker erneut installiert werden.</p>
IPsec/Firewall	Anzeigen und Konfigurieren einer Firewall-Richtlinie oder einer IPsec/Firewall-Richtlinie.
Announcement Agent	Aktivieren oder deaktivieren Sie den HP Device Announcement Agent, richten Sie den Konfigurationsserver ein, und konfigurieren Sie die gemeinsame Authentifizierung mithilfe von Zertifikaten.
Diagnose	
Netzwerkstatistik	Zeigen Sie die Netzwerkdaten an, die auf dem HP Jetdirect-Druckserver erfasst und gespeichert werden.
Protokollinformationen	Zeigen Sie auf dem HP Jetdirect-Druckserver für jedes Protokoll eine Liste mit Netzwerkkonfigurationseinstellungen an.
Konfigurationsseite	Zeigen Sie die HP Jetdirect-Konfigurationsseite an, die Status- und Konfigurationsinformationen angibt.

Liste Andere Verknüpfungen



HINWEIS: Konfigurieren Sie, welche Verknüpfungen im Fußbereich des integrierten HP Webservers angezeigt werden, indem Sie das Menü **Andere Verknüpfungen bearbeiten** auf der Registerkarte **Allgemein** verwenden. Bei den folgenden Verknüpfungen handelt es sich um die standardmäßigen Verknüpfungen.

Table 5-10 Integrierter HP Webserver, Liste Andere Verknüpfungen

Menü	Beschreibung
HP Instant Support	Leitet Sie zur HP Website weiter, auf der Sie Lösungen zu Druckerproblemen finden können.
Einkauf von Verbrauchsmaterial	Leitet Sie zur HP SureSupply-Website weiter, auf der Sie Informationen zum Erwerb von HP Original-Verbrauchsmaterial wie Patronen und Papier erhalten.
Produktunterstützung	Leitet Sie weiter zur Support-Website für den Drucker, auf der Sie Hilfe zu allgemeinen Themen finden.

Konfigurieren der IP-Netzwerkeinstellungen



- [Hinweis zur Druckerfreigabe](#)
- [Abrufen oder Ändern der Netzwerkeinstellungen](#)
- [Umbenennen des Druckers in einem Netzwerk](#)
- [Manuelles Konfigurieren von IPv4-TCP/IP-Parametern über das Bedienfeld](#)
- [Manuelles Konfigurieren von IPv6-TCP/IP-Parametern über das Bedienfeld](#)
- [Verbindungsgeschwindigkeit und Duplexmodus](#)

Hinweis zur Druckerfreigabe

HP unterstützt keine Peer-to-Peer-Netzwerke, da es sich dabei um eine Funktion der Microsoft-Betriebssysteme und nicht der HP Druckertreiber handelt. Weitere Informationen finden Sie auf der Microsoft-Website www.microsoft.com.

Abrufen oder Ändern der Netzwerkeinstellungen

Sie können die IP-Konfigurationseinstellungen mit dem integrierten HP Webserver anzeigen oder ändern.

1. Ermitteln der IP-Adresse des Druckers: Wählen Sie auf dem Startbildschirm auf dem Bedienfeld des Druckers das Symbol „Informationen“  aus und wählen Sie dann das Symbol „Netzwerk“  aus, um die IP-Adresse oder den Hostnamen anzuzeigen.
2. Öffnen Sie einen Webbrowser. Geben Sie die IP-Adresse oder den Hostnamen genau so in die Adresszeile ein, wie sie bzw. er auf dem Bedienfeld des Druckers angezeigt wird. Drücken Sie auf der Computertastatur die [Eingabetaste](#). Der integrierte HP Webserver wird geöffnet.



 <https://10.10.XX.XXX/>

 **HINWEIS:** Wenn eine Meldung angezeigt wird, dass der Zugriff auf die Webseite eventuell nicht sicher ist, wählen Sie die Option zum Weiterleiten auf die Website. Der Computer wird durch den Zugriff auf diese Website nicht beschädigt.

3. Klicken Sie auf die Registerkarte **Netzwerk**, und überprüfen Sie die Netzwerkinformationen. Ändern Sie die Einstellungen wie gewünscht.

Umbenennen des Druckers in einem Netzwerk

Verwenden Sie den integrierten HP Webserver, um den Drucker in einem Netzwerk umzubenennen, so dass er eindeutig identifiziert werden kann.

1. Ermitteln der IP-Adresse des Druckers: Wählen Sie auf dem Startbildschirm auf dem Bedienfeld des Druckers das Symbol „Informationen“  aus und wählen Sie dann das Symbol „Netzwerk“  aus, um die IP-Adresse oder den Hostnamen anzuzeigen.

2. Öffnen Sie einen Webbrowser. Geben Sie die IP-Adresse oder den Hostnamen genau so in die Adresszeile ein, wie sie bzw. er auf dem Bedienfeld des Druckers angezeigt wird. Drücken Sie auf der Computertastatur die **Eingabetaste**. Der integrierte HP Webserver wird geöffnet.



 **HINWEIS:** Wenn eine Meldung angezeigt wird, dass der Zugriff auf die Webseite eventuell nicht sicher ist, wählen Sie die Option zum Weiterleiten auf die Website. Der Computer wird durch den Zugriff auf diese Website nicht beschädigt.

3. Öffnen Sie die Registerkarte **Allgemein**.
4. Auf der Seite **Gerätename** befindet sich der standardmäßige Gerätename im Feld **Gerätename**. Sie können diesen Namen ändern, um den Drucker eindeutig zu identifizieren.

 **HINWEIS:** Das Vervollständigen der anderen Felder auf dieser Seite ist optional.

5. Klicken Sie auf **Übernehmen**, um die Änderungen zu speichern.

Manuelles Konfigurieren von IPv4-TCP/IP-Parametern über das Bedienfeld

Mit Hilfe der Bedienfeldmenüs **Einstellungen** können Sie eine IPv4-Adresse, Subnetzmaske und ein Standard-Gateway manuell festlegen.

1. Navigieren Sie auf dem Startbildschirm des Druckerbedienfelds zur Anwendung **Einstellungen**, und wählen Sie dann das Symbol **Einstellungen** aus.
2. Öffnen Sie die folgenden Menüs:
 - a. **Netzwerk**
 - b. **Ethernet**
 - c. **TCP/IP**
 - d. **IPv4-Einstellungen**
 - e. **Konfig.-Methode**
3. Wählen Sie die Option **Manuell** und anschließend **OK** aus.
4. Öffnen Sie das Menü **Manuelle Einstellungen**.
5. Wählen Sie die **IP-Adresse**, **Subnetzmaske** oder **Standard-Gateway**.
6. Geben Sie die richtigen Zahlen für das Feld über das Tastenfeld ein, und wählen Sie anschließend **OK** aus.
Wiederholen diesen Sie Vorgang für jedes zu konfigurierende Feld.

Manuelles Konfigurieren von IPv6-TCP/IP-Parametern über das Bedienfeld

Verwenden Sie das Menü **Einstellungen**, um eine IPv6-Adresse manuell festzulegen.

1. Navigieren Sie auf dem Startbildschirm des Druckerbedienfelds zur Anwendung **Einstellungen**, und wählen Sie dann das Symbol **Einstellungen** aus.
2. Öffnen Sie die folgenden Menüs, um die manuelle Konfiguration zu aktivieren:

- a. [Netzwerk](#)
 - b. [Ethernet](#)
 - c. [TCP/IP](#)
 - d. [IPV6-Einstellungen](#)
3. Wählen Sie [Aktivieren](#), dann [Ein](#) und anschließend [OK](#) aus.
 4. Öffnen Sie das Menü [Adresse](#).
 5. Öffnen Sie das Menü [Einstellungen](#), und wählen Sie dann [Adresse](#) aus. Geben Sie die Adresse über das Tastenfeld ein, und wählen Sie dann [OK](#) aus.

Verbindungsgeschwindigkeit und Duplexmodus

 **HINWEIS:** Diese Informationen gelten nur für Ethernet-Netzwerke. Sie gelten nicht für Wireless-Netzwerke.

Die Verbindungsgeschwindigkeit und der Kommunikationsmodus des Druckers müssen mit dem Netzwerk-Hub übereinstimmen. Lassen Sie den Drucker für die meisten Situationen im Automatikmodus. Unangemessene Änderungen der Verbindungsgeschwindigkeit und der Einstellungen für Duplexdruck verhindern möglicherweise, dass der Drucker mit anderen Netzwerkgeräten kommuniziert. Nutzen Sie das Bedienfeld des Druckers, um Änderungen vorzunehmen.

 **HINWEIS:** Die Druckereinstellung muss mit der Einstellung für das Netzwerkgerät übereinstimmen (ein Netzwerk-Hub, Switch, Gateway, Router oder Computer).

 **HINWEIS:** Das Ändern dieser Einstellungen bewirkt, dass der Drucker aus- und wieder eingeschaltet wird. Nehmen Sie Änderungen nur dann vor, wenn der Drucker im Leerlauf ist.

1. Navigieren Sie auf dem Startbildschirm des Druckerbedienfelds zur Anwendung [Einstellungen](#), und wählen Sie dann das Symbol [Einstellungen](#) aus.
2. Öffnen Sie die folgenden Menüs:
 - a. [Netzwerk](#)
 - b. [Ethernet](#)
 - c. [Verbindungsgeschwindigkeit](#)
3. Wählen Sie eine der folgenden Optionen aus:
 - [Autom.](#): Die Konfiguration des Druckers wird automatisch an die höchste zulässige Verbindungsgeschwindigkeit und den Kommunikationsmodus im Netzwerk angepasst.
 - [10T Halb](#): 10 Megabit pro Sekunde (MBit/s), Halbduplex-Betrieb
 - [10T Voll](#): 10 MBit/s, Vollduplex-Betrieb
 - [10T Autom.](#): 10 MBit/s, automatischer Duplex-Betrieb
 - [100TX Halb](#): 100 MBit/s, Halbduplex-Betrieb
 - [100TX Voll](#): 100 MBit/s, Vollduplex-Betrieb

- **100TX Autom.:** 100 MBit/s, automatischer Duplex-Betrieb
 - **1000T Voll:** 1000 MBit/s, Vollduplex-Betrieb
4. Wählen Sie **OK** aus. Der Drucker wird aus- und wieder eingeschaltet.

Sicherheitsfunktionen des Druckers

Einführung

Der Drucker verfügt über mehrere Sicherheitsfunktionen zur Einschränkung des Zugriffs auf die Konfigurationseinstellungen, zur Sicherung von Daten und zur Vermeidung des Zugangs zu wertvollen Hardwarekomponenten.

- [Sicherheitshinweise](#)
- [IP-Sicherheit](#)
- [Zuweisen oder Ändern des Systemkennworts mit dem integrierten HP Webserver](#)
- [Verschlüsselungsunterstützung: HP High Performance Secure Hard Disks](#)
- [Sperren des Formatierers](#)

Sicherheitshinweise

Der Drucker unterstützt Sicherheitsstandards und empfohlene Protokolle, mit denen Sie den Drucker sichern, kritische Informationen in ihrem Netzwerk schützen und die Überwachung und Verwaltung des Geräts vereinfachen können.



IP-Sicherheit

IP Security (IPsec) umfasst eine Reihe von Protokollen, die den IP-basierten Netzwerkverkehr zum und vom Drucker steuern. IPsec umfasst die Host-zu-Host-Authentifizierung, Datenintegrität und Verschlüsselung der Netzwerkkommunikation.

Für Drucker, die mit dem Netzwerk verbunden sind und über einen HP Jetdirect-Druckserver verfügen, können Sie IPsec über die Registerkarte **Netzwerk** im integrierten HP Webserver konfigurieren.

Zuweisen oder Ändern des Systemkennworts mit dem integrierten HP Webserver

Weisen Sie ein Administratorkennwort für den Zugriff auf den Drucker und den integrierten HP Webserver zu, damit die Druckereinstellungen nur von berechtigten Benutzern geändert werden können.

1. Ermitteln der IP-Adresse des Druckers: Wählen Sie auf dem Startbildschirm auf dem Bedienfeld des Druckers das Symbol „Informationen“  aus und wählen Sie dann das Symbol „Netzwerk“  aus, um die IP-Adresse oder den Hostnamen anzuzeigen.
2. Öffnen Sie einen Webbrowser. Geben Sie die IP-Adresse oder den Hostnamen genau so in die Adresszeile ein, wie sie bzw. er auf dem Bedienfeld des Druckers angezeigt wird. Drücken Sie auf der Computertastatur die [Eingabetaste](#). Der integrierte HP Webserver wird geöffnet.

 <https://10.10.XX.XXX/>

 **HINWEIS:** Wenn eine Meldung angezeigt wird, dass der Zugriff auf die Website eventuell nicht sicher ist, wählen Sie die Option zum Aufrufen der Website. Der Computer wird durch den Zugriff auf diese Website nicht beschädigt.

3. Klicken Sie auf die Registerkarte **Sicherheit**.
4. Öffnen Sie das Menü **Allgemeine Sicherheit**.

5. Geben Sie im Bereich **Administratorkennwort für das Gerät festlegen** in das Feld **Benutzername** den zum Kennwort gehörigen Namen ein.
6. Geben Sie das Kennwort im Feld **Neues Kennwort** ein, und geben Sie es dann erneut im Feld **Kennwort bestätigen** ein.



HINWEIS: Um ein bestehendes Kennwort zu ändern, geben Sie zunächst das bestehende Kennwort im Feld **Altes Kennwort** ein.

7. Klicken Sie auf die Schaltfläche **Übernehmen**.



HINWEIS: Notieren Sie das Kennwort, und bewahren Sie es an einem sicheren Ort auf. Das Administratorkennwort kann nicht wiederhergestellt werden. Wenn das Administratorkennwort vergessen oder verloren wurde, wenden Sie sich an den HP Support unter support.hp.com, um Unterstützung bei der vollständigen Zurücksetzung des Druckers zu erhalten.

Einige der Funktionen auf dem Bedienfeld des Druckers können so gesichert werden, dass nicht autorisierte Personen sie nicht verwenden können. Wenn eine Funktion gesichert ist, werden Sie vom Drucker aufgefordert, sich anzumelden, bevor Sie die Funktion verwenden können. Sie können sich auch ohne vorherige Aufforderung anmelden, indem Sie auf dem Bedienfeld des Druckers auf **Anmelden** drücken.

Normalerweise sind die Daten für die Anmeldung am Drucker dieselben wie für die Netzwerkanmeldung. Wenn Sie Fragen zu den Anmeldeinformationen haben, wenden Sie sich an den Netzwerkadministrator für diesen Drucker.

1. Anmelden am Drucker:
 - **Tastatur-Bedienfelder:** Drücken Sie die Schaltfläche „Anmelden“
 - **Bedienfelder mit Touchscreen:** Berühren Sie auf dem Bedienfeld des Druckers auf dem Home-Bildschirm die Schaltfläche **Anmelden**.
2. Befolgen Sie die Anweisungen zur Eingabe der Anmeldedaten.



HINWEIS: Damit die Sicherheit für den Drucker gewährleistet ist, drücken Sie die Schaltfläche „Abmelden“ , wählen Sie „**Abmelden**“ aus, nachdem Sie den Drucker benutzt haben.

Verschlüsselungsunterstützung: HP High Performance Secure Hard Disks

Die Festplatte bietet eine hardwarebasierte Verschlüsselung, so dass Sie wichtige Daten sicher speichern können, ohne dabei die Druckerleistung zu beeinträchtigen. Die Festplatte nutzt den neuesten AES-Standard (Advanced Encryption Standard) und verfügt über vielfältige zeitsparende und leistungsstarke Funktionen.

Verwenden Sie zum Konfigurieren der Festplatte das Menü **Sicherheit** im integrierten HP Webserver.

Sperrung des Formatierers

Das Gerät verfügt über eine Öffnung, durch die Sie ein kabelartiges Sicherheitsschloss führen können. Durch das Sperren des Formatierers sorgen Sie dafür, dass keine wichtigen Komponenten unbefugt aus dem Gehäuse entfernt werden können.

Energiespareinstellungen

Einführung

- [Drucken im EconoMode](#)
- [Bereitschafts-Timer einstellen und Drucker so konfigurieren, dass er höchstens 1 Watt verbraucht](#)

Drucken im EconoMode

Dieser Drucker hat eine EconoMode-Option für das Drucken von Dokumentenentwürfen. Mit Hilfe von EconoMode kann Toner eingespart werden. Allerdings wird auch die Druckqualität vermindert.

HP rät von einer ständigen Verwendung der EconoMode-Funktion ab. Wenn EconoMode durchgehend verwendet wird, hält der Toner möglicherweise länger als die mechanischen Teile in der Tonerpatrone. Wenn sich die Druckqualität verschlechtert und nicht mehr annehmbar ist, sollten Sie die Tonerpatrone ersetzen.



HINWEIS: Sollte diese Option in dem Druckertreiber nicht verfügbar sein, kann sie direkt über das Bedienfeld des Druckers eingestellt werden.

Konfigurieren des EconoMode über den Druckertreiber

1. Wählen Sie im Softwareprogramm die Option **Drucken**.
2. Wählen Sie den Drucker aus, und klicken Sie auf **Eigenschaften** oder **Voreinstellungen**.
3. Klicken Sie auf die Registerkarte **Papier/Qualität**.
4. Klicken Sie auf das Kontrollkästchen **EconoMode**, um die Funktion zu aktivieren, und klicken Sie anschließend auf **OK**.

Konfigurieren des EconoMode über das Bedienfeld des Druckers

1. Navigieren Sie auf dem Startbildschirm des Druckerbedienfelds zur Anwendung **Einstellungen**, und wählen Sie dann das Symbol **Einstellungen** aus.
2. Öffnen Sie die folgenden Menüs:
 - a. **Kopieren/Drucken** oder **Drucken**
 - b. **Standarddruckoptionen**
 - c. **EconoMode**
3. Wählen Sie **Ein** oder **Aus** aus, um die Funktion zu aktivieren oder zu deaktivieren.

Bereitschafts-Timer einstellen und Drucker so konfigurieren, dass er höchstens 1 Watt verbraucht

Die Einstellungen des Ruhemodus wirken sich auf den Stromverbrauch des Druckers, die Einschaltzeit und Ruhezeit, wie schnell der Drucker in den Ruhemodus wechselt und wie schnell er wieder aus diesem zurückkehrt, aus.

Konfigurieren Sie den Drucker, sodass er im Ruhemodus einen Watt oder weniger verbraucht: Geben Sie ein, nach wie vielen Minuten der Standby nach Inaktivität und das automatische Abschalten nach Standby aktiviert werden soll.

1. Navigieren Sie auf dem Startbildschirm des Druckerbedienfelds zur Anwendung [Einstellungen](#), und wählen Sie dann das Symbol [Einstellungen](#) aus.
2. Öffnen Sie die folgenden Menüs:
 - a. [Allgemeine Einstellungen](#)
 - b. [Energieeinstellungen](#)
 - c. [Bereitschaftseinstellungen](#)
3. Wählen Sie [Standby nach Inaktivität](#) aus, um anzugeben, nach wie vielen Minuten der Inaktivität der Drucker in den Standby-Modus wechselt. Geben Sie den entsprechenden Zeitraum ein.

 **HINWEIS:** Die Standarddauer für den Bereitschaftsmodus beträgt 0 Minuten. Null (0) gibt an, dass der Drucker in weniger als einer Minute in den Standby-Modus wechselt.

4. Wählen Sie [Automatische Abschaltung nach Standby](#) aus, um den Drucker nach einer bestimmten Dauer im Standby-Modus in einen noch effektiveren Energiesparmodus zu versetzen. Geben Sie den entsprechenden Zeitraum ein.

 **HINWEIS:** Der Drucker wird standardmäßig bei allen Aktivitäten außer USB oder WLAN nach dem automatischen Ausschalten wieder eingeschaltet. Sie können aber konfigurieren, dass es sich nur über die Netztaste wieder einschalten lässt.

5. Klicken Sie auf [Fertig](#), um die Einstellungen zu speichern.

HP Web Jetadmin

HP Web Jetadmin ist ein preisgekröntes, branchenführendes Tool für die effiziente Verwaltung von vielfältigen vernetzten HP Geräten, darunter Drucker, Multifunktionsdrucker und Geräte für digitales Senden. Diese Komplettlösung ermöglicht Ihnen die Remote-Installation, -Überwachung, -Verwaltung, -Fehlersuche und -Sicherung Ihrer Druck- und Imaging-Umgebung. So steigern Sie die Produktivität Ihres Unternehmens, indem Sie Zeit sparen, Kosten kontrollieren und Ihre Investitionen schützen.

HP Web Jetadmin-Aktualisierungen werden regelmäßig zur Verfügung gestellt, um Unterstützung für spezifische Gerätefunktionen bereitzustellen. Weitere Informationen finden Sie unter www.hp.com/go/webjetadmin.

Software- und Firmware-Aktualisierungen

HP aktualisiert regelmäßig Software und Firmware, um Probleme zu beheben und Funktionen hinzuzufügen. Um die aktuellsten Updates zu nutzen, laden Sie die neueste Treiber- und/oder Firmware-Datei oder beide aus dem Internet herunter.

Wechseln Sie zur Website www.hp.com/support/ljM610, www.hp.com/support/ljM611 oder www.hp.com/support/ljM612. Klicken Sie auf **Software und Treiber**.

6 Lösen von Problemen

- [Kundendienst](#)
- [Hilfesystem zum Bedienfeld](#)
- [Wiederherstellen der Werkseinstellungen](#)
- [Die Meldung „Patrone ist bald leer“ oder „Patrone ist fast leer“ erscheint auf dem Bedienfeld des Druckers](#)
- [Drucker zieht kein Papier ein oder Zufuhrprobleme](#)
- [Beheben von Papierstaus](#)
- [Beheben von Problemen mit der Schwarzweiß-Druckqualität](#)
- [Lösen von Problemen in drahtgebundenen Netzwerken](#)
- [Beheben von Problemen mit dem drahtlosen Netzwerk](#)

Weitere Informationen

Die folgenden Informationen sind zum Zeitpunkt der Veröffentlichung richtig.

Videos zur Unterstützung finden Sie unter www.hp.com/videos/LaserJet.

Aktuelle Informationen finden Sie unter www.hp.com/support/ljM610, www.hp.com/support/ljM611 oder www.hp.com/support/ljM612.

Die HP Kompletthilfe für den Drucker beinhaltet die folgenden Informationen:

- Installieren und Konfigurieren
- Lernen und Verwenden
- Lösen von Problemen
- Herunterladen von Software- und Firmware-Aktualisierungen
- Beitritt zu Support-Foren
- Suchen nach Garantie- und Zulassungsinformationen

Kundendienst

Tabelle 6-1 Kundensupport-Optionen

Supporttyp	Kontaktinformationen
Telefonsupport für Ihr Land/Ihre Region Halten Sie bitte die Druckerbezeichnung, die Seriennummer, das Verkaufsdatum und eine Problembeschreibung bereit.	Telefonnummern für Ihr Land/Ihre Region finden Sie auf dem Faltblatt, das dem Drucker beiliegt, oder auf der Website support.hp.com .
Abrufen von Internet-Support rund um die Uhr und Herunterladen von Software-Dienstprogrammen, Treibern	www.hp.com/support/ljM610 , www.hp.com/support/ljM611 oder www.hp.com/support/ljM612
Bestellen zusätzlicher HP Dienstleistungs- oder Wartungsverträge	www.hp.com/go/carepack
Registrieren des Druckers	www.register.hp.com

Hilfesystem zum Bedienfeld

Der Drucker verfügt über ein integriertes Hilfesystem, in dem die Verwendung der einzelnen Bildschirme erläutert wird. Um das Hilfesystem zu öffnen, wählen Sie auf dem Bedienfeld die Schaltfläche „Hilfe“  aus.

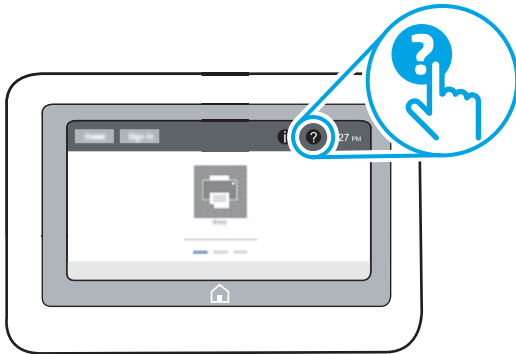

Bei einigen Bildschirmen wird ein globales Menü geöffnet, in dem Sie nach bestimmten Themen suchen können. Sie können die Menüstruktur mithilfe der Menüelemente durchsuchen.

Einige Hilfe-Bildschirme enthalten Animationen, die spezifische Vorgehensweisen wie das Beseitigen von Papierstaus zeigen.

Wenn Sie eine Fehler- oder Warnmeldung auf dem Drucker erhalten, drücken Sie die Hilfe-Schaltfläche , um eine Meldung anzuzeigen, in der das Problem beschrieben wird. Die Meldung enthält außerdem Anleitungen, die zur Problemlösung beitragen.

Wiederherstellen der Werkseinstellungen

Einführung

So setzen Sie den Drucker auf die Werkseinstellungen zurück.

 **HINWEIS:** Durch das Wiederherstellen der Werkseinstellungen werden die meisten der Druckereinstellungen auf die Werkswerte zurückgesetzt. Einige Einstellungen, wie die Sprache, das Datum, die Uhrzeit und Netzwerkkonfigurationseinstellungen werden jedoch nicht geändert.



Methode 1: Wiederherstellung der Werkseinstellungen über das Bedienfeld des Druckers

1. Navigieren Sie auf dem Startbildschirm des Druckerbedienfelds zur Anwendung **Einstellungen**, und wählen Sie dann das Symbol **Einstellungen** aus.
2. Öffnen Sie die folgenden Menüs:
 - a. **Allgemein**
 - b. **Werkseinstellung wiederherstellen**
3. Wählen Sie **Zurücksetzen** aus.

Eine Überprüfungsmeldung weist Sie darauf hin, dass das Zurücksetzen zu Datenverlust führen kann.
4. Schließen Sie den Vorgang mit **Zurücksetzen** ab.

 **HINWEIS:** Der Drucker wird nach dem Zurücksetzen automatisch neu gestartet.

Methode 2: Wiederherstellung der Werkseinstellungen über den integrierten HP Webserver (nur Drucker mit Netzwerkanschluss)

1. Ermitteln der IP-Adresse des Druckers: Wählen Sie auf dem Startbildschirm des Druckerbedienfelds das Symbol „Informationen“  aus, und wählen Sie dann das Symbol „Netzwerk“  aus, um die IP-Adresse oder den Hostnamen anzuzeigen.
2. Öffnen Sie einen Webbrowser. Geben Sie die IP-Adresse oder den Hostnamen genau so in die Adresszeile ein, wie sie bzw. er auf dem Bedienfeld des Druckers angezeigt wird. Drücken Sie auf der Computertastatur die **Eingabetaste**. Der integrierte HP Webserver wird geöffnet.

 <https://10.10.XX.XXX/>

 **HINWEIS:** Wenn eine Meldung angezeigt wird, dass der Zugriff auf die Website eventuell nicht sicher ist, wählen Sie die Option zum Aufrufen der Website. Der Computer wird durch den Zugriff auf diese Website nicht beschädigt.

3. Öffnen Sie die Registerkarte **Allgemein**.
4. Klicken Sie links auf dem Bildschirm auf **Werkseinstellungen wiederherstellen**.
5. Klicken Sie auf die Schaltfläche **Zurücksetzen**.

 **HINWEIS:** Der Drucker wird nach dem Zurücksetzen automatisch neu gestartet.

Die Meldung „Patrone ist bald leer“ oder „Patrone ist fast leer“ erscheint auf dem Bedienfeld des Druckers

Patrone ist bald leer

Der Drucker zeigt an, wenn eine Tonerkartusche zur Neige geht. Die tatsächlich verbleibende Gebrauchsdauer einer Tonerkartusche kann variieren. Besorgen Sie eine Ersatztonerkartusche für den Fall, dass der Drucker keine akzeptable Druckqualität mehr liefert. Die Tonerpatrone muss derzeit nicht ausgetauscht werden, und die Patronenzugriffsklappe bleibt gesperrt, bis die Patrone den Status **Fast leer** erreicht.

Patrone ist fast leer

Der Drucker zeigt an, wenn eine Tonerpatrone fast leer ist. Darüber hinaus wird die vordere Klappe des Druckers entsperrt, damit die Klappe zum Austauschen der Patrone geöffnet werden kann. Die tatsächlich verbleibende Gebrauchsdauer einer Tonerkartusche kann variieren. Besorgen Sie eine Ersatztonerkartusche für den Fall, dass der Drucker keine akzeptable Druckqualität mehr liefert. Die Tonerpatrone muss zu diesem Zeitpunkt nur dann ersetzt werden, wenn die Druckqualität nicht mehr zufriedenstellend ist.

Sobald eine HP Tonerpatrone **fast leer** ist, erlischt die von HP gewährte Premiumschutz-Garantie für diese Tonerpatrone.

Drucker zieht kein Papier ein oder Zufuhrprobleme

Einführung

Wenn der Drucker kein Papier oder mehrere Blatt Papier gleichzeitig aus dem Fach entnimmt, können folgende Lösungen das Problem beheben. Eine der folgenden Situationen kann zu Papierstaus führen.

- [Der Drucker zieht kein Papier ein](#)
- [Der Drucker zieht mehrere Blatt Papier ein](#)

Der Drucker zieht kein Papier ein

Wenn der Drucker kein Papier aus dem Fach einzieht, versuchen Sie folgende Lösungsansätze.

1. Öffnen Sie den Drucker, und entfernen Sie gegebenenfalls gestautes Papier. Vergewissern Sie sich, dass keine Papierreste im Inneren des Produkts verbleiben.
2. Legen Sie Papier mit dem richtigen Format für den Job in das Fach ein.
3. Stellen Sie sicher, dass das Papierformat und der Papiertyp am Druckerbedienfeld korrekt eingestellt sind.

4. Stellen Sie sicher, dass die Papierführungen im Fach auf das Format von Papier ausgerichtet sind. Passen Sie die Führungen dem entsprechenden Einzug im Fach an. Der Pfeil an der Führung des Fachs sollte genau an der Markierung auf dem Fach ausgerichtet sein.

 **HINWEIS:** Richten Sie die Papierführungen so aus, dass sie nicht zu eng am Papierstapel anliegen. Richten Sie sie an den Einzügen oder Markierungen im Fach aus.

 **HINWEIS:** Wenn der verwaltete Serviceanbieter sperrende Fachführungen angebracht hat, können diese möglicherweise nicht angepasst werden. Weitere Informationen zum Sperren und Entsperren der Papierfächer erhalten Sie von einem Mitarbeiter des verwalteten Dienstleisters.

Die folgenden Abbildungen zeigen Beispiele für Papierformateinzüge in den Fächern für verschiedene Drucker. Die meisten HP Drucker besitzen Markierungen, die diesen ähneln.

Abbildung 6-1 Formatmarkierungen für Fach 1 oder das Mehrzweckfach



Abbildung 6-2 Formatmarkierungen für Kassettenfächer



5. Stellen Sie sicher, dass die Luftfeuchtigkeit im Raum den Spezifikationen für diesen Drucker entspricht und dass das Papier in ungeöffneten Paketen gelagert wird. Die meisten Packungen werden in einer feuchtigkeitsabweisenden Verpackung verkauft, um das Papier trocken zu halten.

In Umgebungen mit hoher Luftfeuchtigkeit können die oberen Blätter des Papierstapels im Fach Feuchtigkeit absorbieren und ggf. eine wellenförmige oder unebene Erscheinung haben. Entfernen Sie in diesem Fall die oberen 5 bis 10 Blatt Papier vom Stapel.

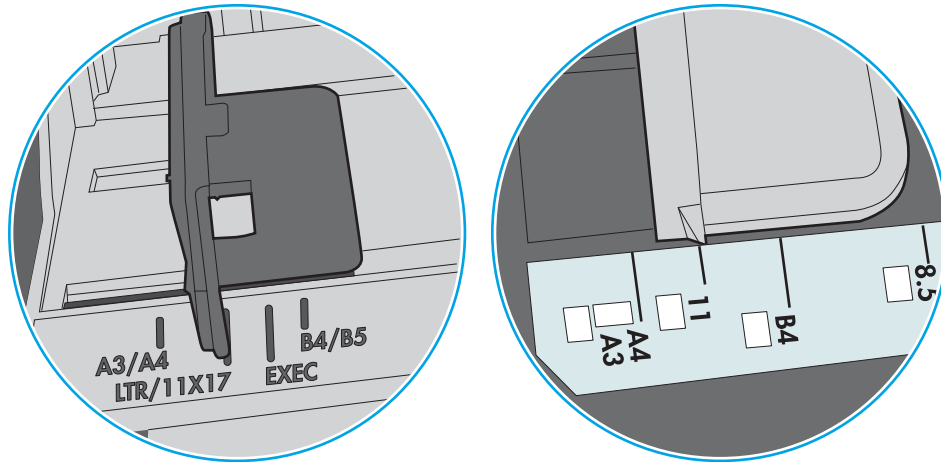
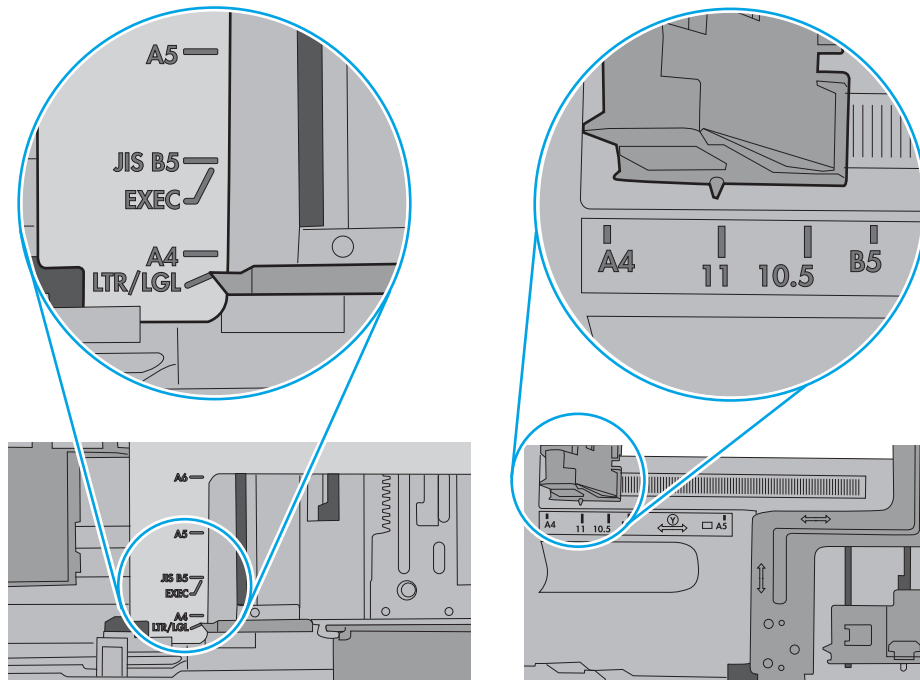
In Umgebungen mit geringer Luftfeuchtigkeit kann überschüssige statische Elektrizität dazu führen, dass Papierbögen zusammenhaften. Wenn dies der Fall ist, entfernen Sie das Papier aus dem Fach, und biegen Sie den Stapel, indem Sie ihn an beiden Enden festhalten und die Enden so bewegen, dass der Stapel ein U formt. Bewegen Sie die Enden dann nach unten, um die U-Form umzukehren. Halten Sie danach die beiden Seiten des Papierstapels, und wiederholen Sie diesen Vorgang. Durch diesen Vorgang lösen sich einzelne Blätter, ohne statische Elektrizität zu verursachen. Begradigen Sie den Papierstapel auf einer Tischplatte, bevor Sie ihn wieder in das Fach einlegen.

Abbildung 6-3 Verfahren für das Biegen des Papierstapels

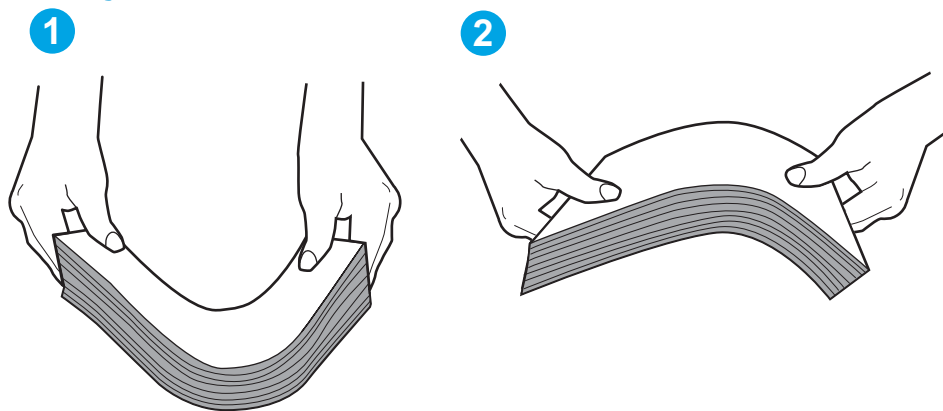

6. Überprüfen Sie, ob auf dem Bedienfeld des Druckers eine Aufforderung zur manuellen Zufuhr von Papier erscheint. Legen Sie Papier ein, und setzen Sie den Vorgang fort.
7. Die Walzen über dem Fach sind möglicherweise verschmutzt. Reinigen Sie die Walzen mit einem mit warmem Wasser angefeuchteten fusselfreien Tuch. Verwenden Sie destilliertes Wasser, sofern verfügbar.

! ACHTUNG: Sprühen Sie Wasser nicht direkt auf den Drucker. Sprühen Sie stattdessen Wasser auf das Tuch, oder tauchen Sie das Tuch in Wasser, und wringen Sie es vor dem Reinigen der Walzen aus.

Die folgende Abbildung zeigt Beispiele für die Position der Walze für verschiedene Drucker.

Abbildung 6-4 Positionen der Walze für Fach 1 oder für das Mehrzweckfach

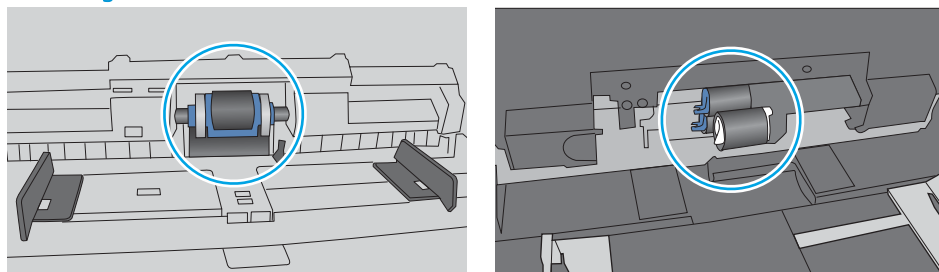

Der Drucker zieht mehrere Blatt Papier ein

Wenn der Drucker mehrere Blatt Papier aus dem Fach einzieht, versuchen Sie folgende Lösungsansätze.

1. Nehmen Sie den Papierstapel aus dem Fach, beugen Sie ihn, drehen Sie ihn um 180 Grad, und wenden Sie ihn. *Fächern Sie nicht das Papier.* Legen Sie den Papierstapel erneut in das Fach ein.



HINWEIS: Das Auffächern des Papiers führt zu statischer Elektrizität. Statt das Papier zu fächern, biegen Sie den Stapel, indem Sie ihn an beiden Enden festhalten und die Enden so bewegen, dass der Stapel ein U formt. Bewegen Sie die Enden dann nach unten, um die U-Form umzukehren. Halten Sie danach die beiden Seiten des Papierstapels, und wiederholen Sie diesen Vorgang. Durch diesen Vorgang lösen sich einzelne Blätter, ohne statische Elektrizität zu verursachen. Begradigen Sie den Papierstapel auf einer Tischplatte, bevor Sie ihn wieder in das Fach einlegen.

Abbildung 6-5 Verfahren für das Biegen des Papierstapels

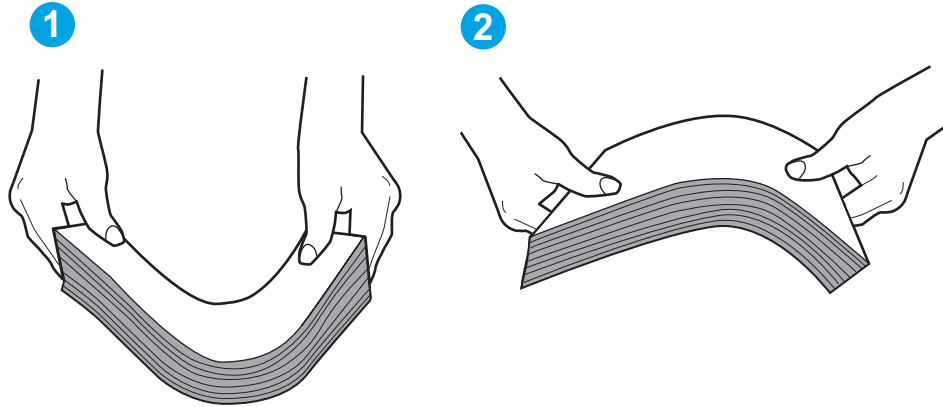

2. Verwenden Sie nur Papier, das den HP Spezifikationen für diesen Drucker entspricht.
3. Stellen Sie sicher, dass die Luftfeuchtigkeit im Raum den Spezifikationen für diesen Drucker entspricht und dass das Papier in ungeöffneten Paketen gelagert wird. Die meisten Packungen werden in einer feuchtigkeitsabweisenden Verpackung verkauft, um das Papier trocken zu halten.

In Umgebungen mit hoher Luftfeuchtigkeit können die oberen Blätter des Papierstapels im Fach Feuchtigkeit absorbieren und ggf. eine wellenförmige oder unebene Erscheinung haben. Entfernen Sie in diesem Fall die oberen 5 bis 10 Blatt Papier vom Stapel.

In Umgebungen mit geringer Luftfeuchtigkeit kann überschüssige statische Elektrizität dazu führen, dass Papierbögen zusammenhaften. Wenn dies der Fall ist, entfernen Sie das Papier aus dem Fach, und biegen Sie den Stapel wie oben beschrieben.

4. Verwenden Sie Papier, das keine Knicke, Falten oder Schäden aufweist. Verwenden Sie gegebenenfalls Papier aus einem anderen Paket.

5. Stellen Sie sicher, dass das Fach nicht zu stark gefüllt ist, indem Sie die Stapelhöhenmarkierungen im Fach prüfen. Wenn das Fach überfüllt ist, nehmen Sie den gesamten Papierstapel aus dem Fach, richten Sie den Stapel aus, und legen Sie einen Teil des Papiers erneut in das Fach ein.

Die folgenden Abbildungen zeigen Beispiele für die Stapelhöhenmarkierungen in den Fächern für verschiedene Drucker. Die meisten HP Drucker besitzen Markierungen, die diesen ähneln. Stellen Sie ebenfalls sicher, dass alle Papierbögen unterhalb der Laschen in der Nähe der Stapelhöhenmarkierungen liegen. Diese Laschen tragen dazu bei, dass das Papier beim Einführen in den Drucker in der richtigen Position gehalten wird.

Abbildung 6-6 Stapelhöhenmarkierungen





Abbildung 6-7 Lasche für den Papierstapel

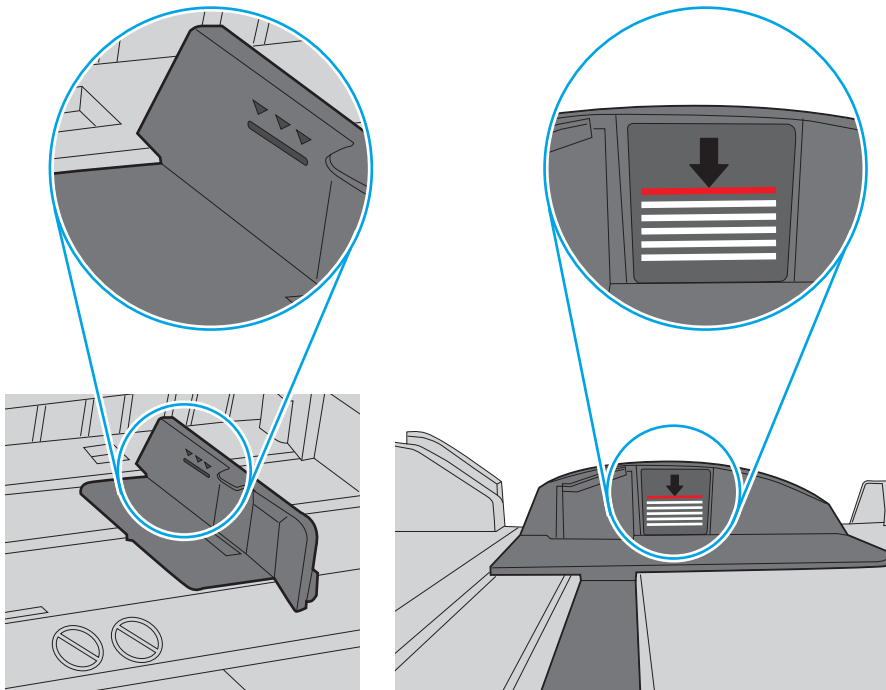
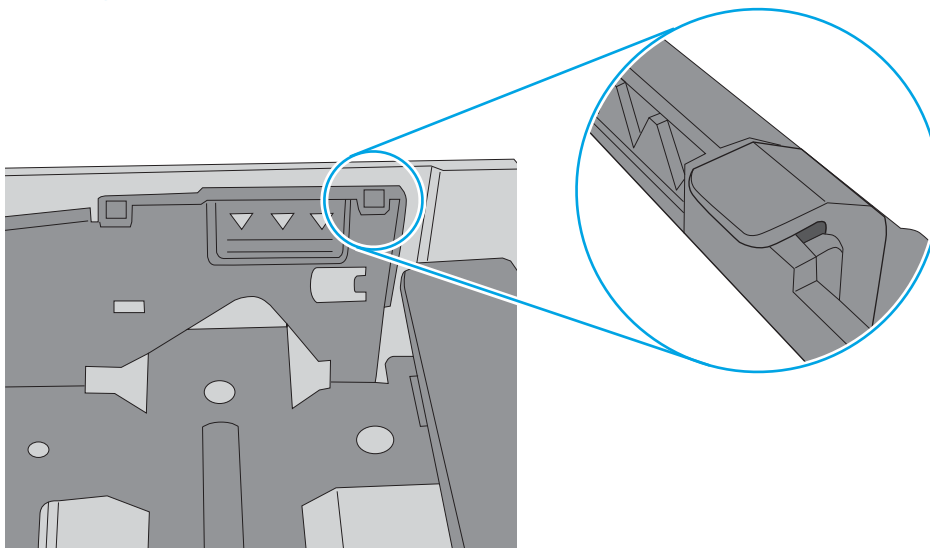

- Stellen Sie sicher, dass die Papierführungen im Fach auf das Format des Papiers ausgerichtet sind. Passen Sie die Führungen dem entsprechenden Einzug im Fach an. Der Pfeil an der Führung des Fachs sollte genau an der Markierung auf dem Fach ausgerichtet sein.

 **HINWEIS:** Richten Sie die Papierführungen so aus, dass sie nicht zu eng am Papierstapel anliegen. Richten Sie sie an den Einzügen oder Markierungen im Fach aus.

Die folgenden Abbildungen zeigen Beispiele für Papierformateinzüge in den Fächern für verschiedene Drucker. Die meisten HP Drucker besitzen Markierungen, die diesen ähneln.

Abbildung 6-8 Formatmarkierungen für Fach 1 oder das Mehrzweckfach



Abbildung 6-9 Formatmarkierungen für Kassettenträger



- Stellen Sie sicher, dass die Umgebung des Druckers den empfohlenen Spezifikationen entspricht.

Beheben von Papierstaus

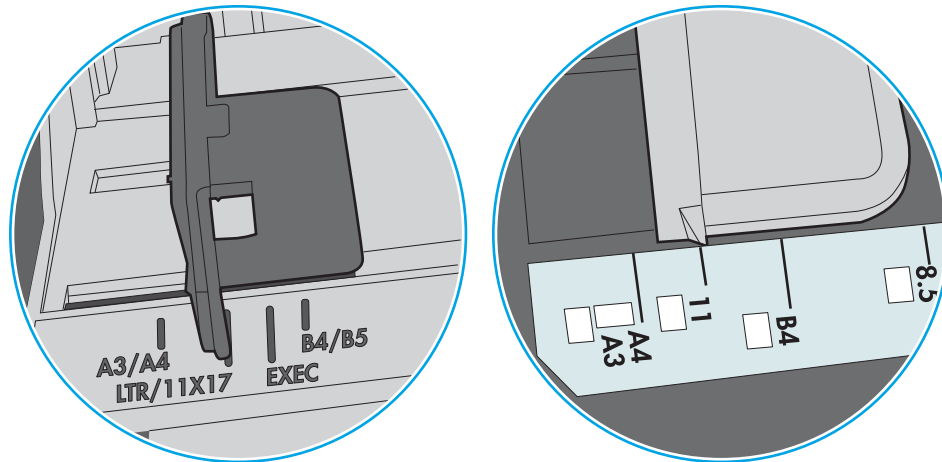
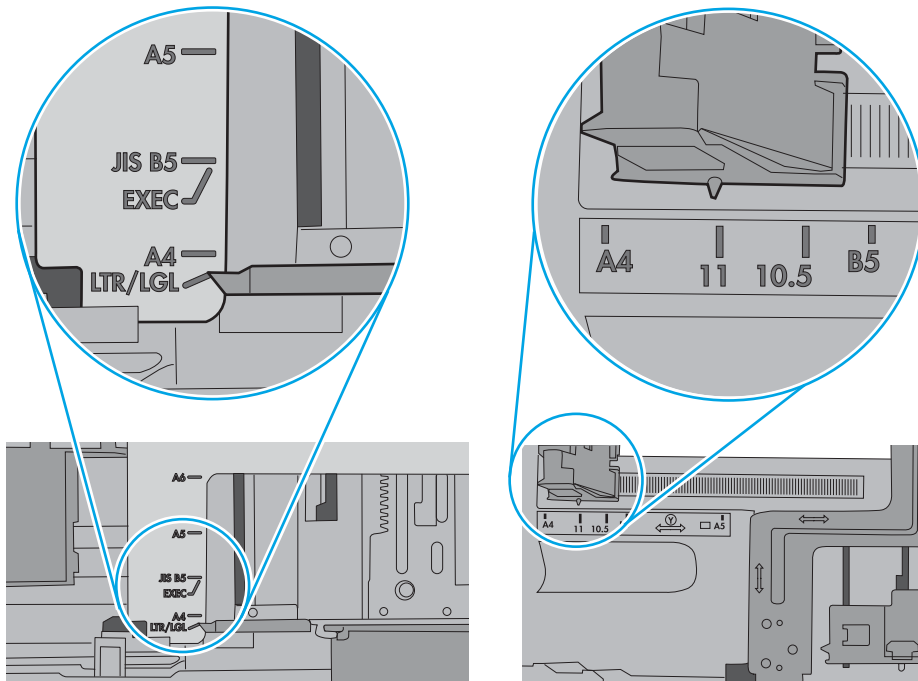
Einführung

Nachfolgend erfahren Sie, wie Sie Papierstaus am Drucker beheben.

- [Papierstaustellen](#)
- [Auto-Navigation zum Beseitigen von Papierstaus](#)
- [Häufige oder wiederholt auftretende Papierstaus?](#)
- [Beheben von Papierstaus in Fach 1 \(13.A1\)](#)
- [Beheben von Papierstaus in den Fächern 2, 3, 4, 5 \(13.A2, 13.A3, 13.A4, 13.A5\)](#)
- [Beheben von Papierstaus im 2.100-Blatt-Zufuhrfach mit hoher Kapazität \(13A, 13F\)](#)
- [Beheben von Papierstaus in der hinteren Klappe und der Fixiereinheit \(13.B\)](#)
- [Beheben von Papierstaus im Ausgabefach \(13.E1\)](#)
- [Beheben von Papierstaus im Duplexer \(13.C, 13.D, 13.B\)](#)
- [Beheben von Papierstaus in der Umschlagzufuhr \(13.A\)](#)
- [Beheben von Papierstaus im Multifach-Mailbox mit 5 Fächern und Hefter \(13.E, 13.7\)](#)
- [Beheben von Heftklammerstaus im Multifach-Mailbox mit 5 Fächern und Hefter \(13.8\)](#)

Papierstaustellen

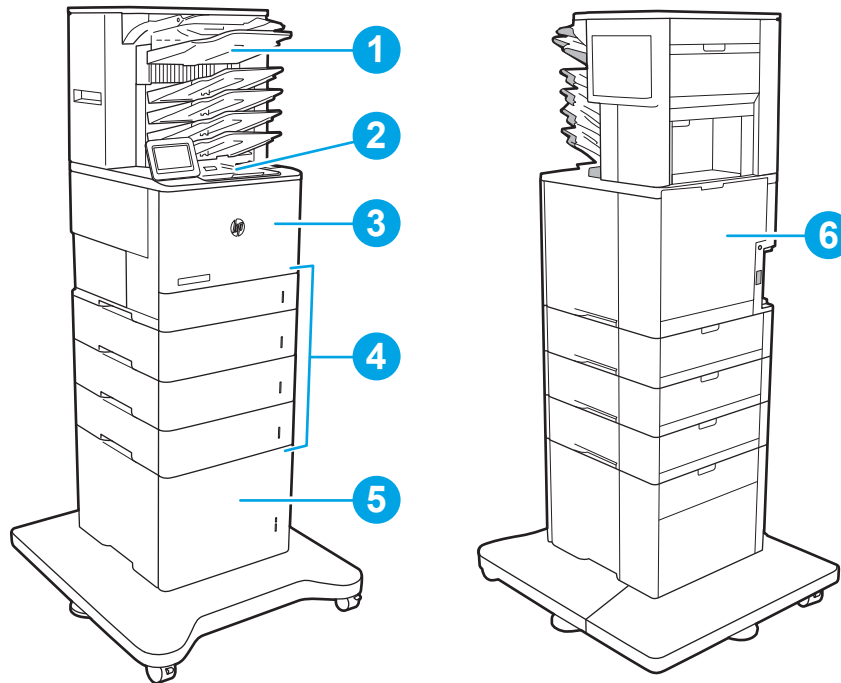

1	Multifach-Mailbox mit 5 Fächern und Hefter
2	Ausgabefach
3	Fach 1
4	Fächer 2 bis 5
5	2.100-Blatt-HCL-Zufuhr
6	Duplexer und Fixiereinheit
	Umschlagzufuhr (nicht abgebildet)

Auto-Navigation zum Beseitigen von Papierstaus

Die Auto-Navigationsfunktion unterstützt Sie beim Beseitigen von Staus, indem Ihnen schrittweise Anweisungen auf dem Bedienfeld angezeigt werden. Wenn Sie einen Schritt abgeschlossen haben, zeigt der Drucker Anweisungen für den nächsten Schritt an, bis alle Schritte des Vorgangs abgeschlossen sind.

Häufige oder wiederholt auftretende Papierstaus?

Um die Anzahl Papierstaus zu vermeiden, führen Sie folgende Vorgänge aus.

- Verwenden Sie nur Papier, das den HP Spezifikationen für diesen Drucker entspricht.
- Verwenden Sie Papier, das keine Knick, Falten oder Schäden aufweist. Verwenden Sie gegebenenfalls Papier aus einem anderen Paket.
- Verwenden Sie kein Papier, das bereits bedruckt oder kopiert wurde.

- Vergewissern Sie sich, dass das Fach nicht zu voll ist. Wenn dies der Fall ist, nehmen Sie den gesamten Papierstapel aus dem Fach, richten Sie den Stapel aus, und legen Sie einen Teil von Papier erneut in das Fach ein.
- Stellen Sie sicher, dass die Papierführungen im Fach auf das Format von Papier ausgerichtet sind. Stellen Sie die Papierführungen so ein, dass sie den Papierstapel leicht berühren. Das Papier darf sich nicht verbiegen.
- Stellen Sie sicher, dass das Fach vollständig in den Drucker eingesetzt wurde.
- Wenn Sie auf schwerem, geprägtem oder perforiertem Papier drucken, verwenden Sie die Funktion zur manuellen Zufuhr, und führen Sie die Blätter einzeln ein.
- Öffnen Sie das Menü **Fächer** auf dem Bedienfeld des Druckers. Vergewissern Sie sich, dass das Fach für den Papiertyp und das Papierformat korrekt konfiguriert sind.
- Stellen Sie sicher, dass die Umgebung des Druckers den empfohlenen Spezifikationen entspricht.

 **HINWEIS:** Papierstaus können verringert werden, wenn Sie das Papier prüfen und es korrekt in das Fach einlegen. Weitere Hilfe erhalten Sie [in einer Videodemonstration zum Einlegen von Papier](#).

Beheben von Papierstaus in Fach 1 (13.A1)

Die folgenden Informationen beschreiben das Beheben eines Papierstaus in Fach 1. Im Falle eines Papierstaus wird auf dem Bedienfeld die folgende Meldung und eine Animation angezeigt, die Ihnen das Beheben des Staus erleichtern.

- **13.A1.XX Stau in Fach 1**
1. Wenn eingeklemmtes Papier in Fach 1 sichtbar ist, beheben Sie den Papierstau, indem Sie das Papier gerade herausziehen.

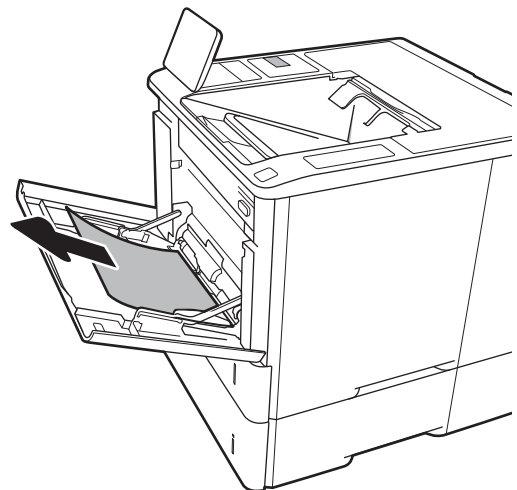

2. Schließen Sie Fach 1.

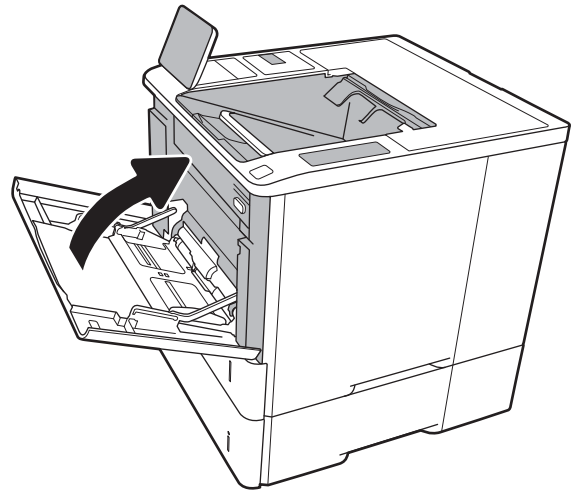

3. Herausziehen von Fach 2 aus dem Drucker

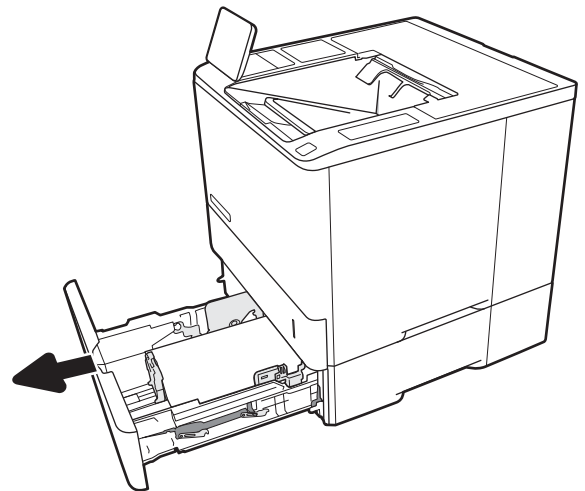

4. Senken Sie die Papierstapplatte in die Öffnung von Fach 2.

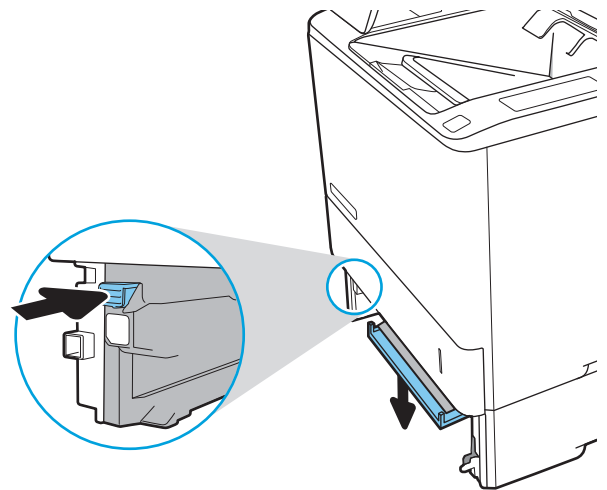

5. Ziehen Sie gestautes Papier vorsichtig gerade heraus.

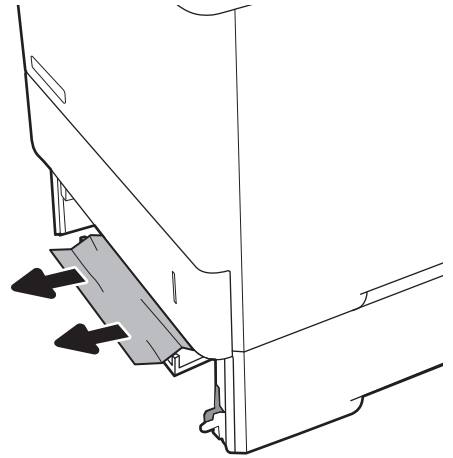

6. Bringen Sie die Papierstauplatte wieder in ihre Position.

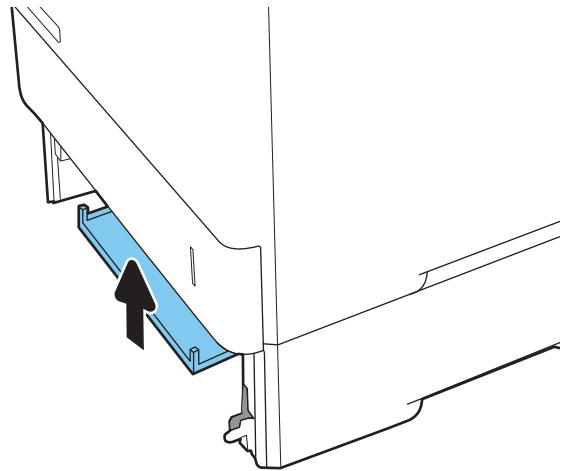

7. Setzen Sie Fach 2 in den Drucker ein.

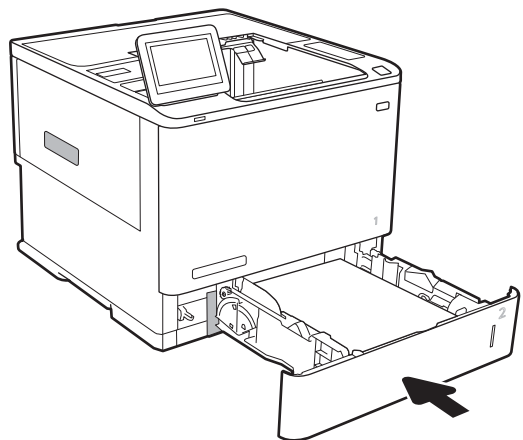

Beheben von Papierstaus in den Fächern 2, 3, 4, 5 (13.A2, 13.A3, 13.A4, 13.A5)

Die folgenden Informationen beschreiben das Beheben eines Papierstaus in den Fächern 2, 3, 4 oder 5. Im Falle eines Papierstaus wird auf dem Bedienfeld eine der folgenden Meldungen eine Animation angezeigt, die Ihnen das Beheben des Staus erleichtern.

- 13.A2.XX Stau in Fach 2
- 13.A3.XX Stau in Fach 3
- 13.A4.XX Stau in Fach 4
- 13.A5.XX Stau in Fach 5

 **HINWEIS:** Im Folgenden sind die Schritte für Fach 2 dargestellt. Die Methode zum Beheben von Papierstaus in den Fächern 3, 4 und 5 ist identisch.

1. Ziehen Sie das Fach vollständig aus dem Drucker heraus, indem Sie daran ziehen und es leicht anheben.

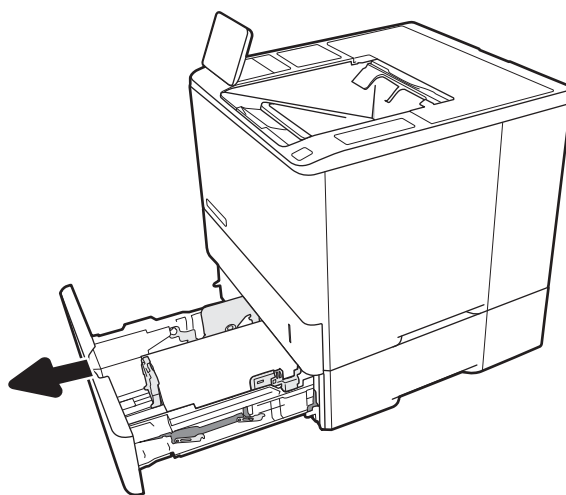

2. Entfernen Sie eingeklemmtes oder beschädigtes Papier.

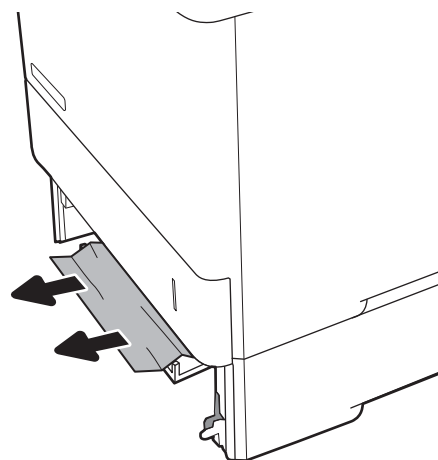

3. Setzen Sie das Fach wieder ein, und schließen Sie es.

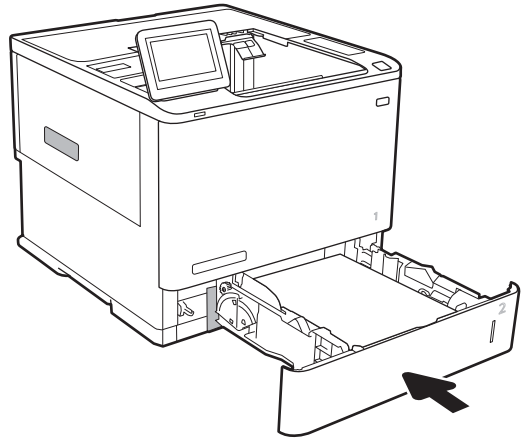

4. Öffnen Sie die hintere Klappe.

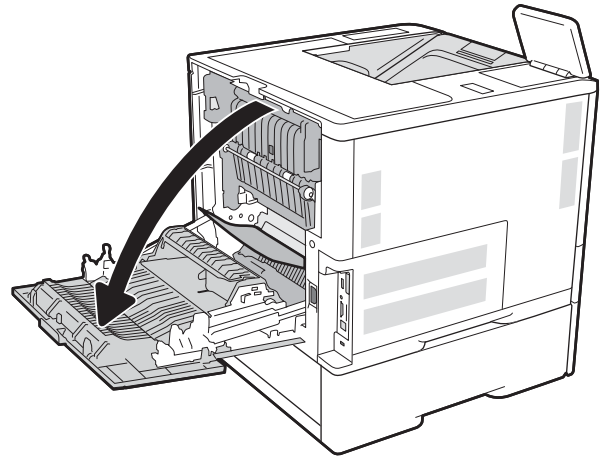

5. Beseitigen Sie den Papierstau.

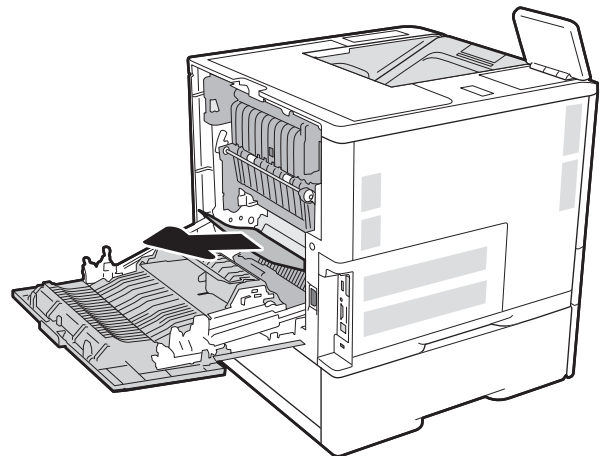

- Entfernen Sie die Fixiereinheit, indem Sie die beiden seitlichen Verriegelungen festhalten und dann die Fixiereinheit gerade aus dem Drucker herausziehen.



VORSICHT: Die Fixiereinheit kann heiß sein, während der Drucker läuft. Warten Sie, bis die Fixiereinheit abgekühlt ist, bevor Sie sie handhaben.

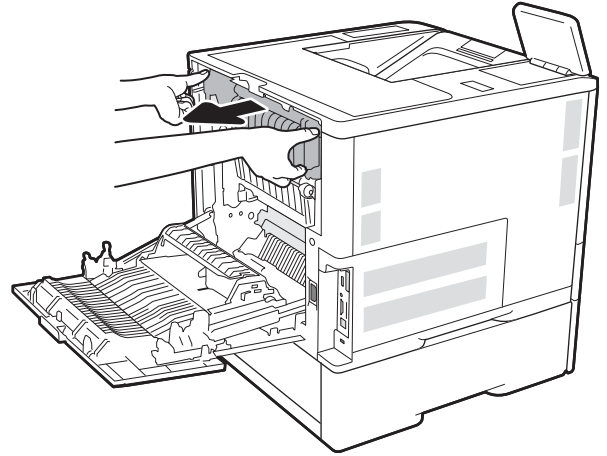

- Entfernen Sie gestautes Papier aus der Öffnung der Fixiereinheit.

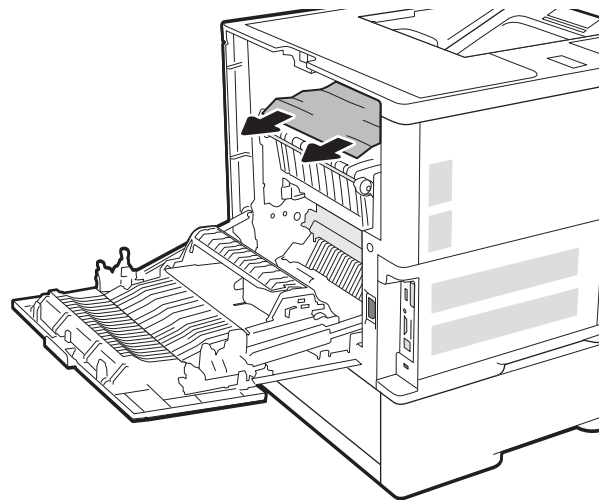

8. Setzen Sie den Fixierer wieder ein.

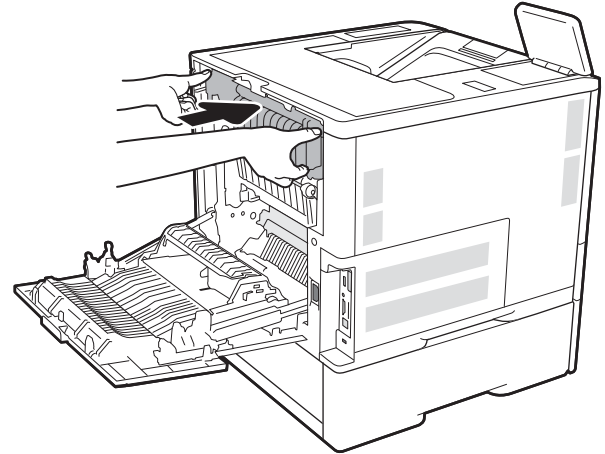

9. Schließen der hinteren Klappe

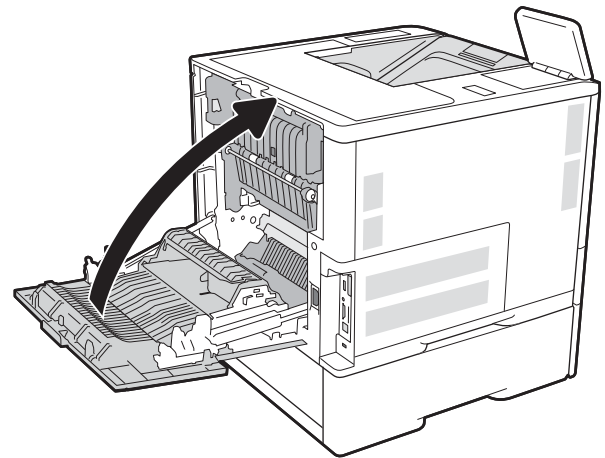

Beheben von Papierstaus im 2.100-Blatt-Zufuhrfach mit hoher Kapazität (13A, 13F)

Die folgenden Informationen beschreiben das Beheben eines Papierstaus im 2.100-Blatt-Zufuhrfach mit hoher Kapazität. Im Falle eines Papierstaus wird auf dem Bedienfeld eine der folgenden Meldungen eine Animation angezeigt, die Ihnen das Beheben des Staus erleichtern.

- **13.AY.XX Stau in Fach Y**, wobei Y der Fachnummer entspricht, die dem HCI zugewiesen ist
- **13.FF.EE Stau: Zugangsklappe offen**

1. Öffnen Sie das 2.100-Blatt-Zufuhrfach mit hoher Kapazität.

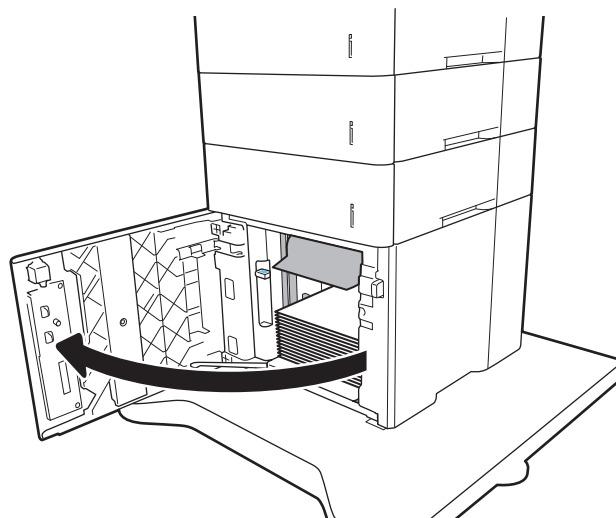

2. Entnehmen und entsorgen Sie beschädigte Blätter.

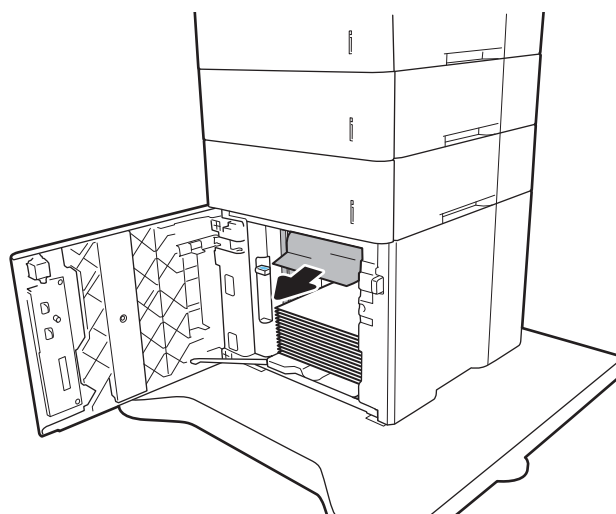

3. Entnehmen Sie das Papier aus dem Fach.

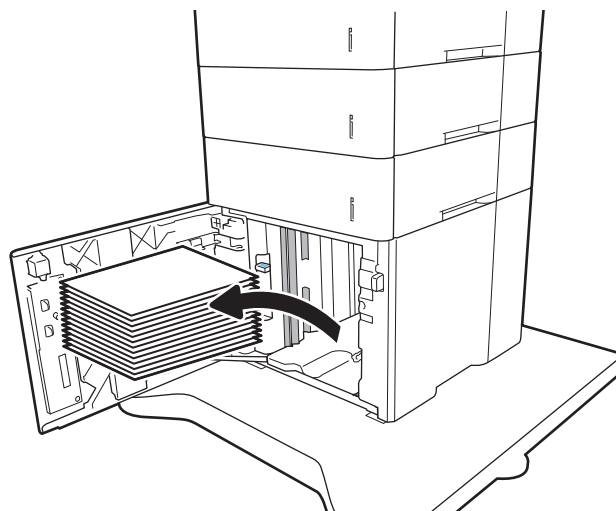

4. Wenn Papier im Einzugsbereich gestaut ist, ziehen Sie es nach unten, um es zu entfernen.

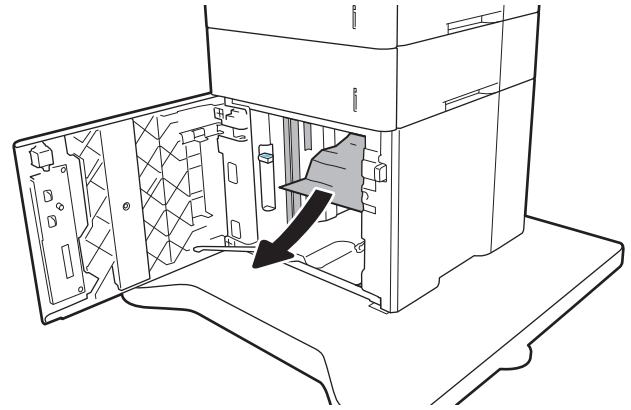

5. Legen Sie ganze Packungen Papier in den HCI ein. Das Fach fasst 2.100 Blatt Papier.

HINWEIS: Legen Sie ganze Packungen Papier ein, um optimale Ergebnisse zu erzielen. Teilen Sie die Packungen nicht in kleinere Stapel auf.

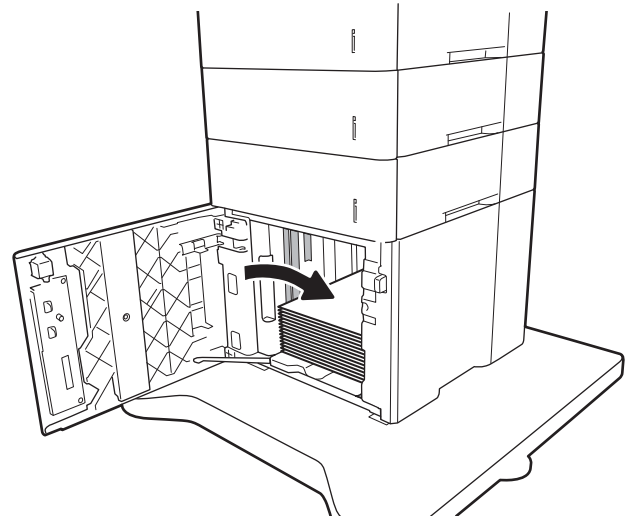

6. Schließen Sie die HCI-Klappe.

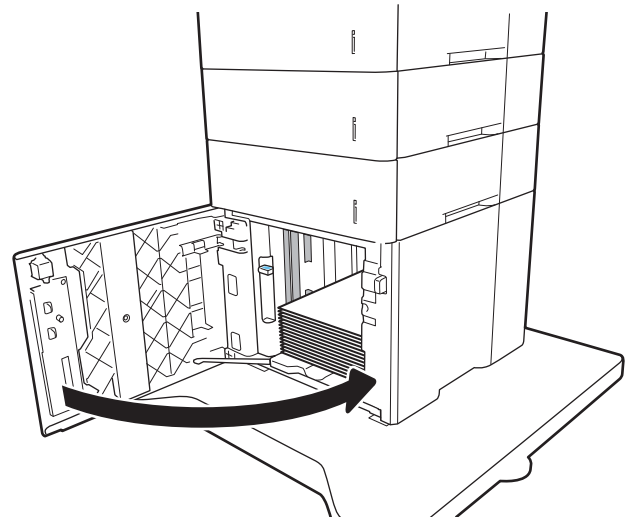

Beheben von Papierstaus in der hinteren Klappe und der Fixiereinheit (13.B)

Gehen Sie folgendermaßen vor, um Papierstaus im Bereich der hinteren Klappe und der Fixiereinheit zu beseitigen. Im Falle eines Papierstaus wird auf dem Bedienfeld eine der folgenden Meldungen eine Animation angezeigt, die Ihnen das Beheben des Staus erleichtern.

- 13.B2.XX Stau in <Abdeckung oder Klappe>
- 13.B9.XX Stau in Fixiereinheit

⚠ ACHTUNG: Die Fixiereinheit ist heiß, während der Drucker läuft. Warten Sie, bis die Fixiereinheit abgekühlt ist, bevor Sie Papierstaus beseitigen.

1. Öffnen Sie die hintere Klappe.

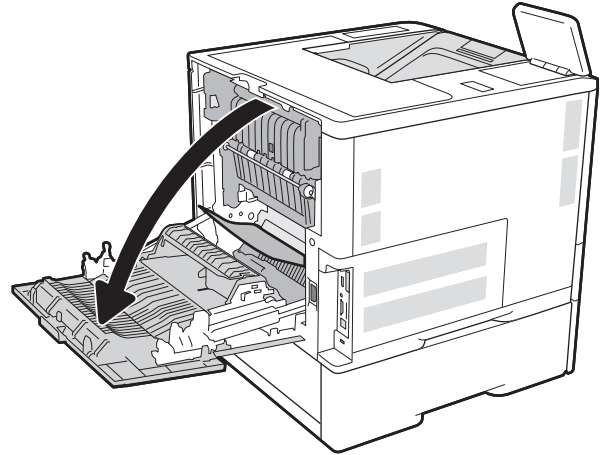

2. Beseitigen Sie den Papierstau.

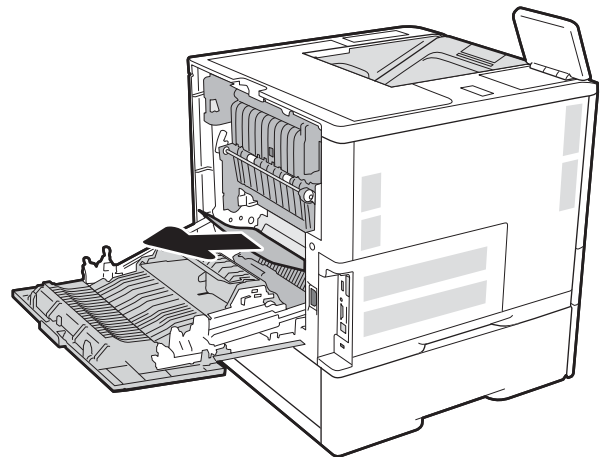

- Entfernen Sie die Fixiereinheit, indem Sie die beiden seitlichen Verriegelungen festhalten und dann die Fixiereinheit gerade aus dem Drucker herausziehen.



VORSICHT: Die Fixiereinheit kann heiß sein, während der Drucker läuft. Warten Sie, bis die Fixiereinheit abgekühlt ist, bevor Sie sie handhaben.

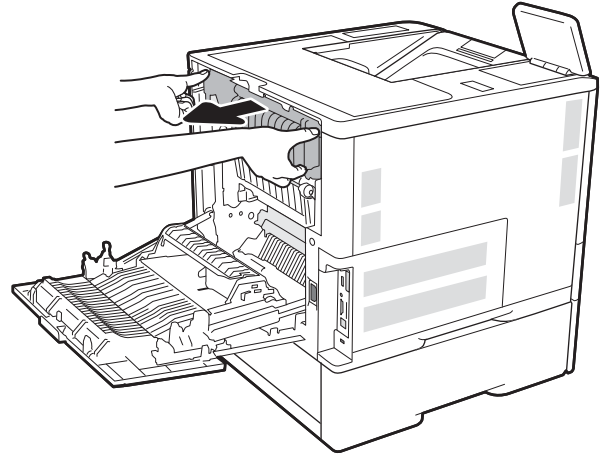

- Entfernen Sie gestautes Papier aus der Öffnung der Fixiereinheit.

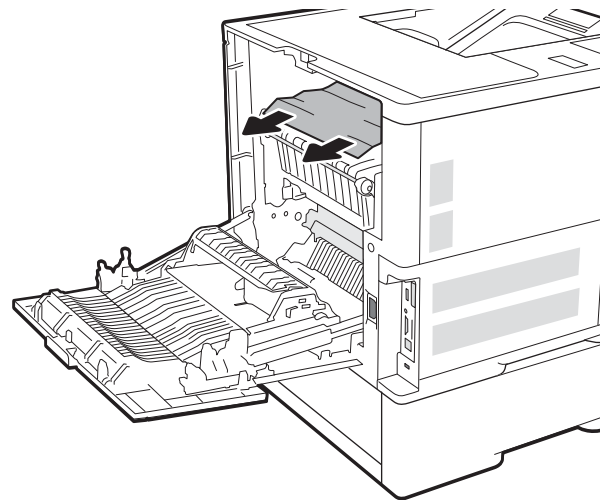

5. Setzen Sie den Fixierer wieder ein.

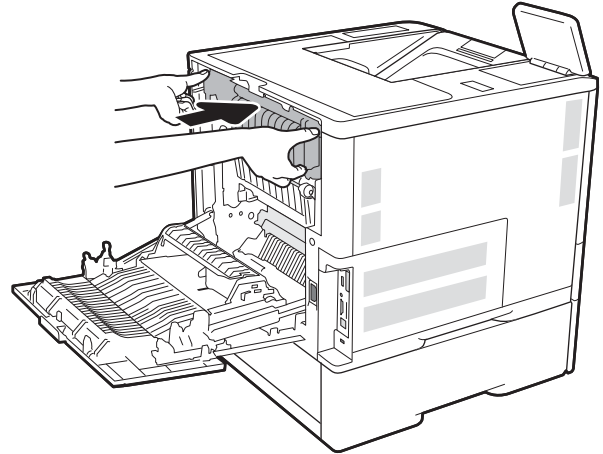

6. Schließen der hinteren Klappe

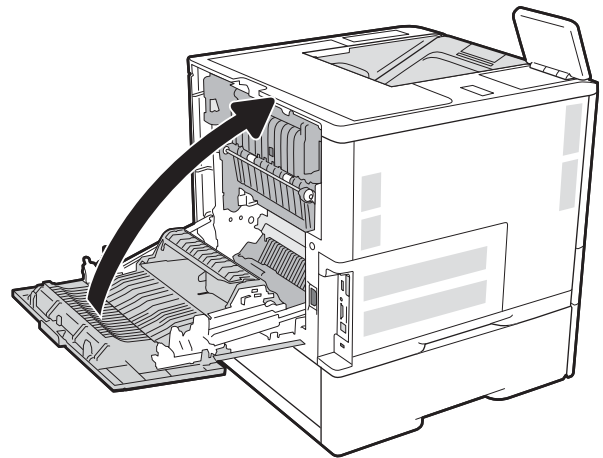

Beheben von Papierstaus im Ausgabefach (13.E1)

Die folgenden Informationen beschreiben das Beheben eines Papierstaus im Ausgabefach. Im Falle eines Papierstaus wird auf dem Bedienfeld die folgende Meldung und eine Animation angezeigt, die Ihnen das Beheben des Staus erleichtern.

- 13.E1.XX Stau am Standardausgabefach

1. Wenn Papier im Ausgabefach sichtbar ist, fassen Sie das Papier oben an, und ziehen Sie es heraus.

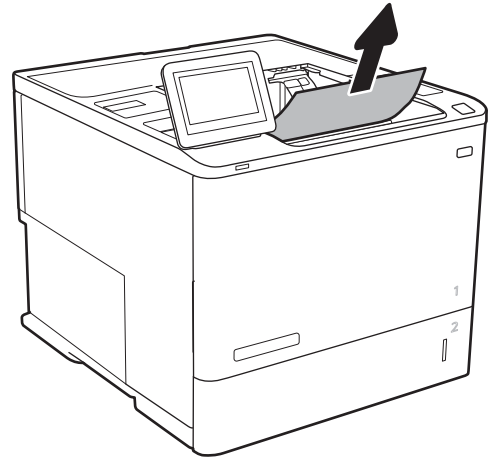

Beheben von Papierstaus im Duplexer (13.C, 13.D, 13.B)

Gehen Sie folgendermaßen vor, um nach Papier in allen möglichen Papierstau-Positionen im automatischen Duplexer zu suchen. Im Falle eines Papierstaus wird auf dem Bedienfeld eine Animation angezeigt, die Ihnen das Beheben des Staus erleichtert.

- 13.CX.XX Stau in der Duplexeinheit
- 13.DX.XX Stau in der Duplexeinheit
- 13.B2.XX Stau in <Abdeckung oder Klappe>

1. Öffnen Sie die hintere Klappe.

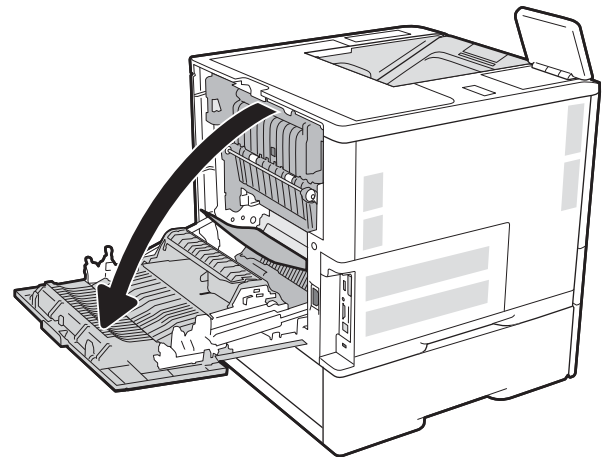

2. Beseitigen Sie den Papierstau.

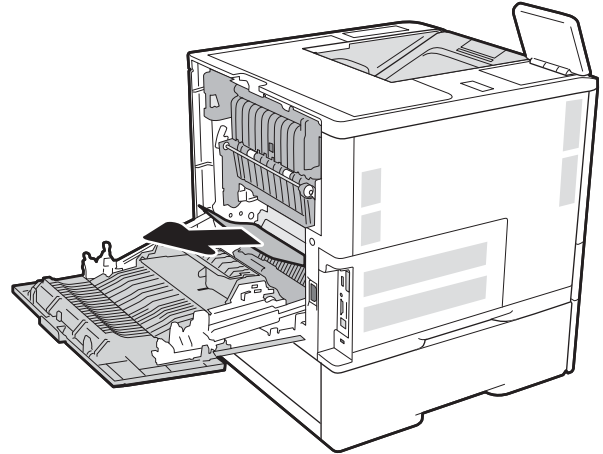

3. Schließen der hinteren Klappe

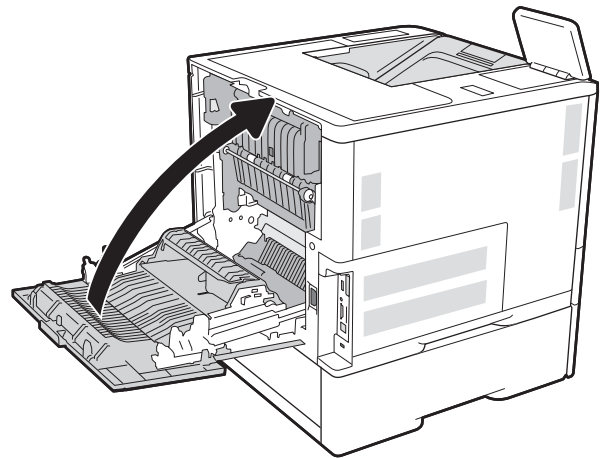

Beheben von Papierstaus in der Umschlagzufuhr (13.A)

Gehen Sie folgendermaßen vor, um Staus in der Umschlagzufuhr zu beseitigen. Im Falle eines Papierstaus wird auf dem Bedienfeld eine der folgenden Meldungen eine Animation angezeigt, die Ihnen das Beheben des Staus erleichtern.

- 13.A3.XX Stau in Fach 3
- 13.A4.XX Stau in Fach 4

1. Ziehen Sie das Fach vollständig aus dem Drucker heraus, indem Sie daran ziehen und es leicht anheben.

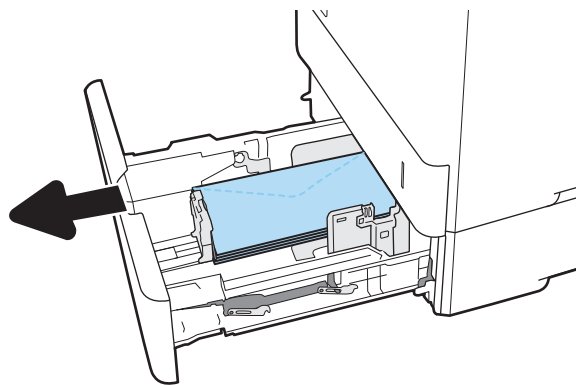

2. Entfernen Sie gestaute oder beschädigte Umschläge aus dem Fach.

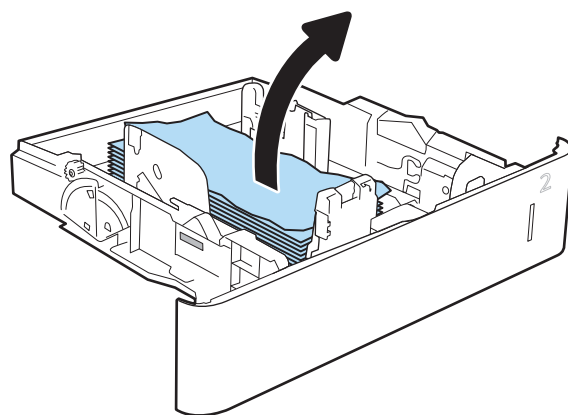

3. Entfernen Sie alle Umschläge von den Zufuhrwalzen im Drucker.

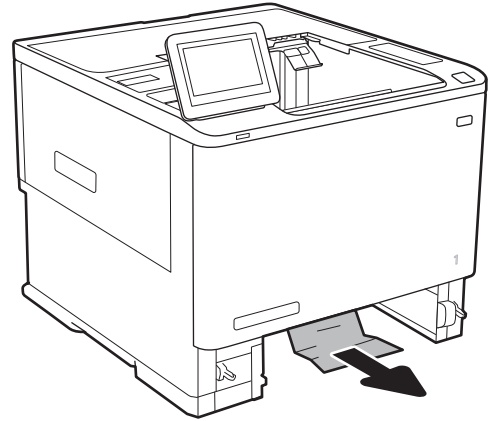

4. Setzen Sie das Fach wieder ein, und schließen Sie es.

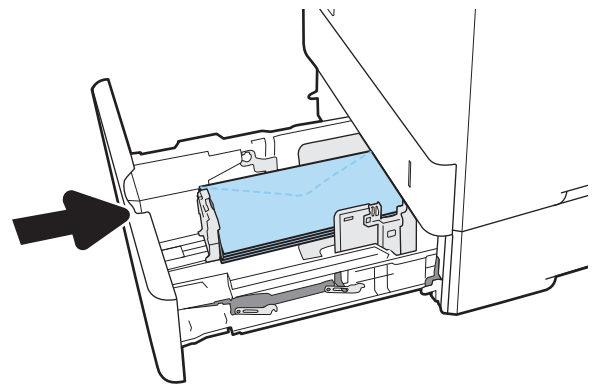

Beheben von Papierstaus im Multifach-Mailbox mit 5 Fächern und Hefter (13.E, 13.7)

Die folgenden Informationen beschreiben das Beheben eines Papierstaus in der Mailbox mit Hefter. Im Falle eines Papierstaus wird auf dem Bedienfeld eine Animation angezeigt, die Ihnen das Beheben des Staus erleichtert.

- 13.E1.XX Stau am Standardausgabefach
- 13.70.XX MBM-Stau

1. Entfernen Sie das gestaute Papier aus den Ausgabefächern.

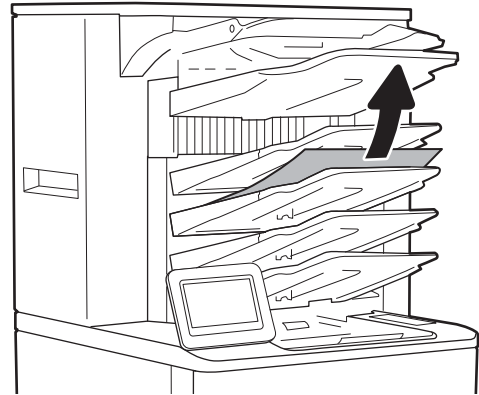

2. Öffnen Sie die Stauzugangsklappe an der Rückseite der Mailbox mit Hefter. Wenn gestautes Papier in der Papierstauklappe zu sehen ist, ziehen Sie es gerade heraus, und entfernen Sie es.

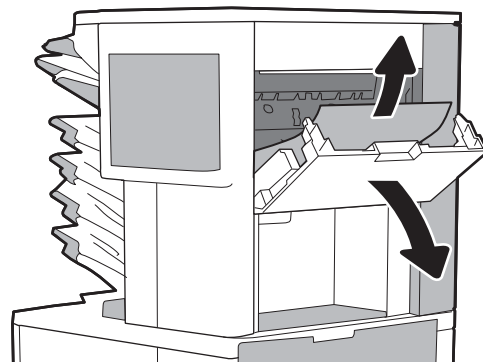

3. Schließen Sie die Stauzugangsklappe.

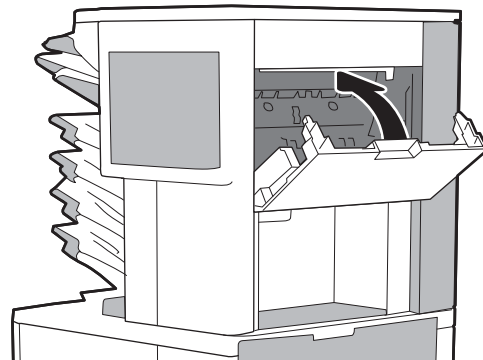

Beheben von Heftklammerstaus im Multifach-Mailbox mit 5 Fächern und Hefter (13.8)

Die folgenden Informationen beschreiben das Beheben eines Heftklammerstaus in der Mailbox mit Hefter. Im Falle eines Papierstaus wird auf dem Bedienfeld eine Animation angezeigt, die Ihnen das Beheben des Staus erleichtert.

- 13.8X.XX – Stau im Hefter/Stapler

1. Öffnen Sie die Hefterklappe.

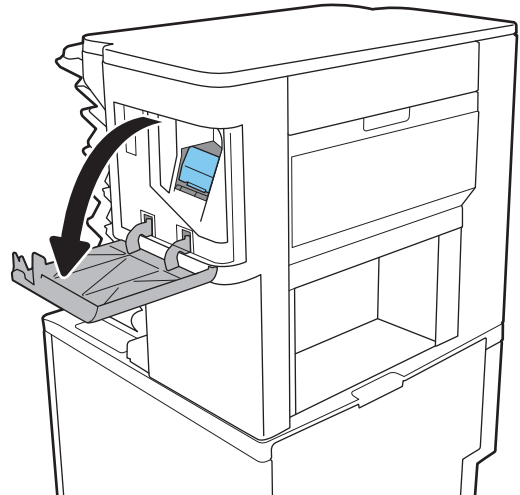

2. Ziehen Sie den farbigen Griff am Heftklammernmagazin, und ziehen Sie das Heftklammernmagazin gerade heraus.

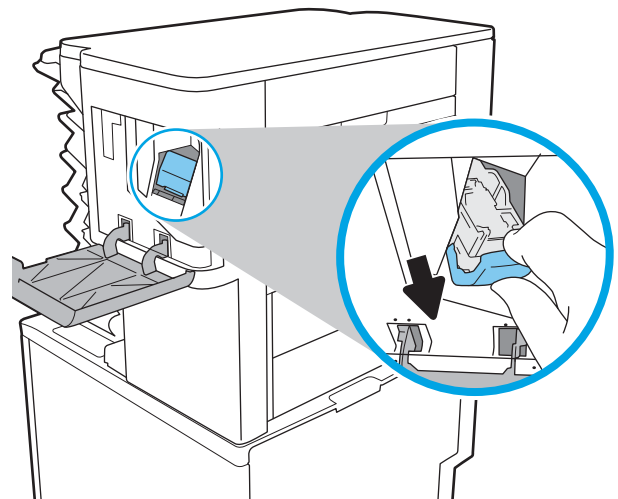

3. Heben Sie den kleinen Hebel hinten am Heftklammernmagazin.

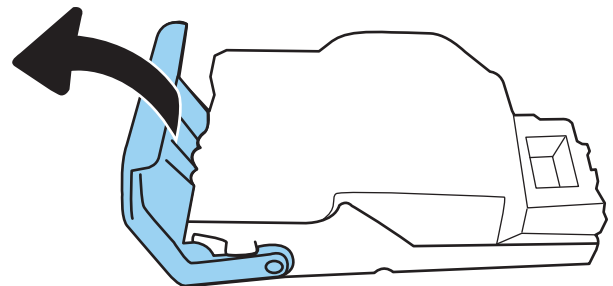

4. Entfernen Sie die gestauten Heftklammern.

5. Senken Sie den Hebel hinten am Heftklammernmagazin. Achten Sie darauf, dass er einrastet.

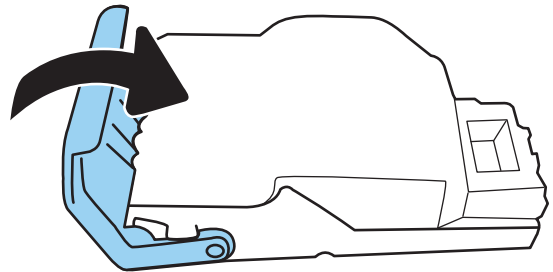

6. Setzen Sie das Heftklammernmagazin in den Hefter ein, und drücken sie den farbigen Griff, bis er einrastet.

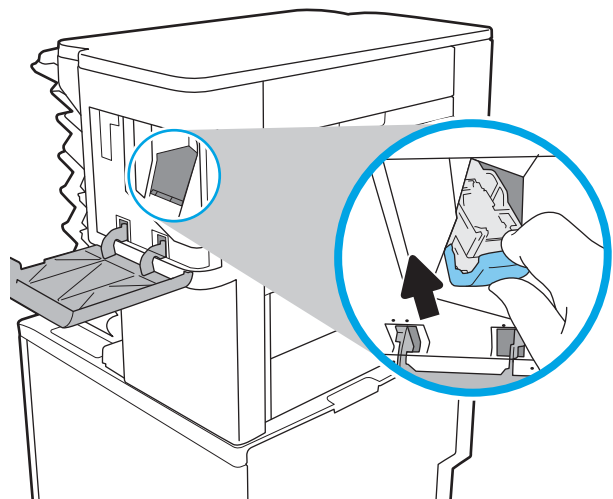

7. Schließen Sie die Hefterklappe.

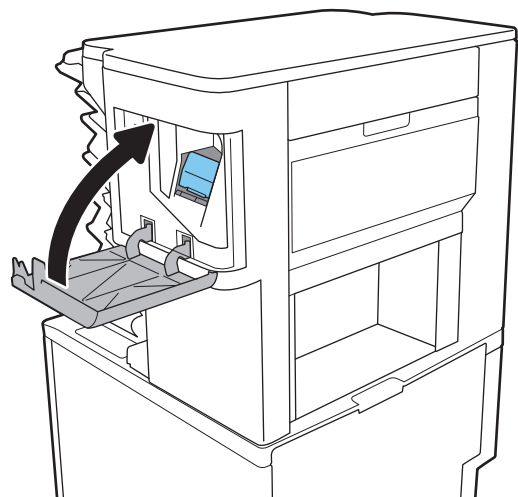

Beheben von Problemen mit der Schwarzweiß-Druckqualität

Einführung

Verwenden Sie die folgenden Informationen, um Probleme mit der Druck- und Bildqualität von Monochromdrucken (Schwarzweiß) auf dem HP LaserJet Enterprise-Drucker zu beheben.

Die Schritte zur Fehlerbehebung können bei folgenden Fehlern helfen:

- Leere Seiten
- Schwarze Seiten
- Gewelltes Papier
- Dunkle oder helle Bahnen
- Dunkle oder helle Streifen
- Unscharfer Druck
- Grauer Hintergrund oder dunkler Druck
- Heller Druck
- Loser Toner
- Kein Toner
- Verstreute Tonerpunkte
- Verzerrte Bilder
- Schlieren
- Streifen

Beheben von Problemen mit der Druckqualität

Um Probleme mit der Druckqualität zu beheben, probieren Sie diese Schritte in der angegebenen Reihenfolge aus.

Um bestimmte Bildfehler zu beheben, siehe **Bildfehler beheben**.

Aktualisieren der Firmware des Druckers

Versuchen Sie, die Firmware des Druckers zu aktualisieren. Weitere Informationen finden Sie unter www.hp.com/support. Wählen Sie anschließend die Option **Software/Treiber erhalten** aus. Befolgen Sie dann die Anweisungen, um zum Firmware-Download für den Drucker zu navigieren.

Drucken von einem anderen Softwareprogramm

Versuchen Sie, von einem anderen Softwareprogramm aus zu drucken. Wenn die Seite richtig gedruckt wird, ist das Problem auf das verwendete Softwareprogramm zurückzuführen.

Prüfen der Papiersorte für den Druckjob

Überprüfen Sie die Einstellung für den Papiertyp, wenn Sie aus einem Softwareprogramm drucken und die gedruckten Seiten Verschmierungen, verschwommene oder dunkle Druckbereiche, gewelltes Papier, verteilte Tonerspritzer, losen Toner oder kleine Bereiche mit fehlendem Toner aufweisen.

Überprüfen der Papiertypeneinstellung am Drucker

1. Öffnen Sie das Fach.
2. Stellen Sie sicher, dass in dem Fach der richtige Papiertyp eingelegt ist.
3. Schließen Sie das Fach.
4. Befolgen Sie die Anweisungen auf dem Bedienfeld, um die Einstellungen für den Papiertyp für das Fach zu bestätigen oder zu ändern.

Überprüfen der Papiersorteneinstellung (Windows)

1. Wählen Sie im Softwareprogramm die Option **Drucken** aus.
2. Wählen Sie den Drucker aus, und klicken Sie auf **Eigenschaften** oder **Voreinstellungen**.
3. Klicken Sie auf die Registerkarte **Papier/Qualität**.
4. Klicken Sie in der Dropdownliste **Papiersorte** auf **Sonstige...**
5. Erweitern Sie unter **Papiersorte** die Optionen.
6. Erweitern Sie die Kategorie der Papiersorten, die am besten zum gewünschten Papier passt.
7. Wählen Sie die Option für die gewünschte Papiersorte aus, und klicken Sie auf **OK**.
8. Klicken Sie auf die Schaltfläche **OK**, um das Dialogfeld **Dokumenteigenschaften** zu schließen. Klicken Sie im Dialogfeld **Drucken** auf **OK**, um den Druckauftrag zu drucken.

Überprüfen der Papiersorteneinstellung (macOS)

1. Klicken Sie auf das Menü **Datei** und dann auf **Drucken**.
2. Wählen Sie den Drucker im Menü **Drucker** aus.
3. Der Druckertreiber zeigt standardmäßig das Menü **Kopien & Seiten** an. Öffnen Sie die Dropdown-Liste der Menüs und dann das Menü **Fertigstellung**.
4. Wählen Sie in der Dropdown-Liste **Medientyp** einen Typ aus.
5. Klicken Sie auf die Schaltfläche **Drucken**.

Überprüfen des Status der Tonerkartusche

Führen Sie die folgenden Schritte aus, um die Resttonermenge in der Tonerpatrone und ggf. den Status anderer austauschbarer Wartungsteile zu überprüfen.

Schritt 1: Drucken der Statusseite für Verbrauchsmaterial

1. Wählen Sie auf dem Startbildschirm auf dem Bedienfeld des Druckers das Menü [Berichte](#) aus.
2. Wählen Sie das Menü [Konfigurations-/Statusseiten](#) aus.
3. Wählen Sie [Verbrauchsmaterial-Statusseite](#) und anschließend [Drucken](#) aus, um die Seite zu drucken.

Schritt 2: Überprüfen des Verbrauchsmaterialstatus

1. Überprüfen Sie im Bericht zum Status der Verbrauchsmaterialien den Prozentsatz für die Resttonermenge der Tonerpatronen und ggf. den Status anderer austauschbarer Wartungsteile.

Die Druckqualität kann durch die Verwendung einer Tonerpatrone, die das Ende ihrer geschätzten Gebrauchsdauer erreicht hat, beeinträchtigt werden. Die Seite für das Gerät zeigt an, wenn der Füllstand von Verbrauchsmaterial sehr niedrig ist. Wenn das HP Verbrauchsmaterial fast verbraucht ist, erlischt die Gewährleistung mit Premiumschutz von HP.

Die Tonerpatrone muss zu diesem Zeitpunkt nur dann ersetzt werden, wenn die Druckqualität nicht mehr zufriedenstellend ist. Besorgen Sie eine Ersatztonerpatrone für den Fall, dass der Drucker keine akzeptable Druckqualität mehr liefert.

Wenn Sie feststellen, dass Sie die Tonerpatrone und andere austauschbaren Wartungsteile ersetzen müssen, werden die Teilenummern der HP Originalteile auf der Statusseite angezeigt.

2. Prüfen Sie, ob Sie eine Originalpatrone von HP verwenden.

Auf einer HP Originaltonerpatrone befindet sich der Aufdruck „HP“ oder das HP Logo. Weitere Informationen zum Erkennen von HP Patronen finden Sie auf der Website www.hp.com/go/learnaboutsupplies.

Drucken einer Reinigungsseite

Während des Druckvorgangs können sich Papier-, Toner- und Staubpartikel im Drucker ansammeln und Probleme mit der Druckqualität wie Tonerflecken oder -spritzer, Schlieren, Streifen, Linien oder sich wiederholende Markierungen verursachen.

Führen Sie diese Schritte aus, um den Papierpfad des Druckers zu reinigen:

1. Wählen Sie auf dem Startbildschirm auf dem Bedienfeld des Druckers das Menü [Support-Tools](#) aus.
2. Wählen Sie die folgenden Menüs aus:
 - [Wartung](#)
 - [Kalibrierung/Reinigung](#)
 - [Reinigungsseite](#)
3. Wählen Sie [Drucken](#), um die Seite zu drucken.

Die Meldung **Reinigung...** wird auf dem Druckerbedienfeld angezeigt. Der Reinigungsvorgang dauert ein paar Minuten. Schalten Sie den Drucker erst dann aus, wenn die Reinigung vollständig abgeschlossen ist. Entsorgen Sie nach Abschluss die gedruckte Seite.

Führen Sie eine Sichtprüfung der Tonerpatrone(n) durch.

Gehen Sie folgendermaßen vor, um die einzelnen Tonerpatronen zu überprüfen.

1. Nehmen Sie die Tonerpatronen aus dem Drucker, und vergewissern Sie sich, dass das Versiegelungsband entfernt wurde.
2. Überprüfen Sie den Speicherchip auf Schäden.
3. Überprüfen Sie die Oberfläche der grünen Bildtrommel.

⚠ ACHTUNG: Berühren Sie nicht die Bildtrommel. Fingerabdrücke auf der Bildtrommel können die Druckqualität beeinträchtigen.

4. Wenn Sie Kratzer, Fingerabdrücke oder andere Schäden an der Bildtrommel erkennen, tauschen Sie die Tonerpatrone aus.
5. Setzen Sie die Tonerpatrone wieder ein, und drucken Sie einige Seiten, um zu prüfen, ob das Problem behoben wurde.

Überprüfen des Papiers und der Druckumgebung

Schritt 1: Verwenden von Papier, das den HP Spezifikationen entspricht

Bestimmte Probleme mit der Druckqualität ergeben sich aus der Verwendung von Papier, das nicht den Spezifikationen von HP entspricht.

- Verwenden Sie ausschließlich Papiersorten und Papiergewichte, die von diesem Drucker unterstützt werden.
- Verwenden Sie Papier von guter Qualität, das keine Einschnitte, Ritzen, Risse, Flecken, lose Partikel, Staubteilchen, Falten, Perforationen, Heftklammern und eingerollte oder geknickte Ecken aufweist.
- Verwenden Sie kein Papier, das bereits bedruckt wurde.
- Verwenden Sie kein Papier mit metallischen Materialien wie Glitter.
- Verwenden Sie für Laserdrucker geeignetes Papier. Verwenden Sie kein Papier, das nur für Tintenstrahldrucker geeignet ist.
- Verwenden Sie kein Papier, das zu rau ist. Glatteres Papier führt im Allgemeinen zu einer besseren Druckqualität.

Schritt 2: Überprüfen der Umgebung

Die Umgebung kann sich direkt auf die Druckqualität auswirken und ist häufig Ursache für Probleme mit der Druckqualität oder der Papierzufuhr. Sie haben folgende Möglichkeiten:

- Stellen Sie den Drucker nicht an einem zugigen Standort auf, wie z. B. in der Nähe von offenen Fenstern und Türen oder Klimaanlagegebläsen.
- Stellen Sie sicher, dass der Drucker nicht Temperaturen oder einer Feuchtigkeit außerhalb der Druckerspezifikationen ausgesetzt ist.
- Stellen Sie den Drucker nicht in einem beengten Raum auf, wie z. B. einem Schrank.
- Stellen Sie den Drucker auf eine stabile, gerade Fläche.
- Entfernen Sie Gegenstände, die die Lüftungsschlitze des Druckers verdecken. Der Drucker erfordert eine ungehinderte Luftströmung an allen Seiten, einschließlich der Oberseite.
- Schützen Sie den Drucker vor in der Luft befindlichen Fremdkörpern, Staub, Dampf, Fett oder anderen Stoffen, die möglicherweise Ablagerungen im Drucker hinterlassen.

Schritt 3: Einstellen der Ausrichtung einzelner Fächer

Gehen Sie folgendermaßen vor, wenn Text oder Bilder beim Drucken aus bestimmten Fächern nicht korrekt auf der gedruckten Seite zentriert oder ausgerichtet sind.

1. Wählen Sie auf dem Startbildschirm auf dem Bedienfeld des Druckers das Menü **Einstellungen** aus.
2. Wählen Sie die folgenden Menüs aus:
 - **Kopieren/Drucken** oder **Drucken**
 - **Druckqualität**
 - **Bildausrichtung**
3. Wählen Sie **Fach** aus, und wählen Sie dann das anzupassende Fach.
4. Wählen Sie **Testseite drucken** aus, und befolgen Sie die Anweisungen auf dem Ausdruck.
5. Wählen Sie **Testseite drucken** aus, um die Ergebnisse zu prüfen. Nehmen Sie bei Bedarf ggf. weitere Anpassungen vor.
6. Wählen Sie **Fertig** aus, um die neuen Einstellungen zu speichern.

Verwenden eines anderen Druckertreibers

Versuchen Sie es mit einem anderen Druckertreiber, wenn Sie von einem Softwareprogramm drucken und auf Ihren gedruckten Seiten unerwartete Linien in den Grafiken erscheinen, Text oder Bilder fehlen, die Formatierung nicht korrekt ist oder Schriftarten ersetzt wurden.

Laden Sie einen der folgenden Treiber von der HP Website herunter: www.hp.com/support/ljM610, www.hp.com/support/ljM611 oder www.hp.com/support/ljM612.

HP PCL.6-Treiber	Falls verfügbar, unterstützt dieser druckerspezifische Druckertreiber ältere Betriebssysteme wie Windows® XP und Windows Vista®. Eine Liste der unterstützten Betriebssysteme finden Sie auf www.hp.com/go/support .
HP PCL 6-Treiber	Dieser druckerspezifische Druckertreiber unterstützt Windows 7 und neuere Betriebssysteme, die Treiber der Version 3 unterstützen. Eine Liste der unterstützten Betriebssysteme finden Sie auf www.hp.com/go/support .
Treiber für HP PCL-6	Dieser produktspezifischen Druckertreiber unterstützt Windows 8 und neuere Betriebssysteme, die Treiber der Version 4 unterstützen. Eine Liste der unterstützten Betriebssysteme finden Sie auf www.hp.com/go/support .
HP UPD PS-Treiber	<ul style="list-style-type: none">• Empfohlen für das Drucken in Adobe®-Programmen oder anderen grafikintensiven Anwendungen• Unterstützt das Drucken über Postscript-Emulation und Postscript Flash-Schriftarten
HP UPD PCL 6	<ul style="list-style-type: none">• Empfohlen für das Drucken in allen Windows-Umgebungen• Bietet den meisten Benutzern allgemein die beste Geschwindigkeit, Druckqualität und Unterstützung für Druckerfunktionen• Wurde entwickelt, um zusammen mit der Windows Graphic Device Interface (GDI) die höchste Geschwindigkeit in Windows-Umgebungen bereitzustellen• Möglicherweise nicht vollständig mit Drittanbieter- und kundenspezifischen Softwareprogrammen kompatibel, die auf der Basis von PCL5 funktionieren

Überprüfen der EconoMode-Einstellungen

HP rät von einer ständigen Verwendung der EconoMode-Funktion ab. Wenn EconoMode durchgehend verwendet wird, hält der Toner möglicherweise länger als die mechanischen Teile in der Tonerpatrone. Wenn sich die Druckqualität verschlechtert und nicht mehr annehmbar ist, sollten Sie die Tonerpatrone ersetzen.



HINWEIS: Diese Funktion steht mit dem PCL 6-Druckertreiber für Windows zur Verfügung. Wenn Sie diesen Treiber nicht benutzen, können Sie die Funktion aktivieren, indem Sie den integrierten HP Webserver verwenden.

Befolgen Sie diese Schritte, wenn die gesamte Seite zu dunkel oder zu hell ist.

1. Wählen Sie im Softwareprogramm die Option **Drucken**.
2. Wählen Sie den Drucker aus, und klicken Sie auf **Eigenschaften** oder **Voreinstellungen**.
3. Klicken Sie auf die Registerkarte **Papier/Qualität**, und suchen Sie den Bereich **Druckqualität**.
4. Wenn die gesamte Seite zu dunkel ist, verwenden Sie diese Einstellungen:
 - Wählen Sie die Option **600 dpi** aus, wenn diese verfügbar ist.
 - Markieren Sie das Kontrollkästchen **EconoMode**, um die Funktion zu aktivieren.

Wenn die gesamte Seite zu hell ist, verwenden Sie diese Einstellungen:

- Wählen Sie die Option **FastRes 1200** aus, wenn diese verfügbar ist.
 - Entfernen Sie die Markierung im Kontrollkästchen **EconoMode**, um die Funktion zu deaktivieren.
5. Klicken Sie auf die Schaltfläche **OK**, um das Dialogfeld **Dokumenteigenschaften** zu schließen. Klicken Sie im Dialogfeld **Drucken** auf die Schaltfläche **OK**, um den Druckauftrag zu drucken.

Anpassen der Druckdichte

Führen Sie die folgenden Schritte aus, um die Druckdichte anzupassen.

1. Wählen Sie auf dem Startbildschirm auf dem Bedienfeld des Druckers das Menü **Einstellungen** aus.
2. Öffnen Sie die folgenden Menüs:
 - **Kopieren/Drucken** oder **Drucken**
 - **Druckqualität**
 - **Tonerdichte**
3. Bewegen Sie den Schieberegler entweder in Richtung **Weniger** oder in Richtung **Mehr** auf die gewünschte Einstellung für die Tonerdichte.

Beheben von Bildfehlern

Table 6-2 Bildfehlertabelle – Kurzübersicht

[Tabelle 6-9, „Heller Druck“, auf Seite 138](#)

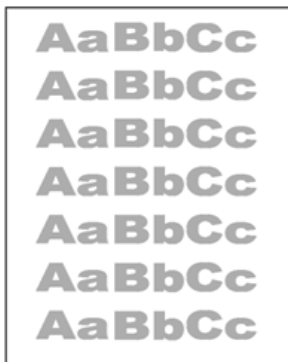

[Tabelle 6-7, „Grauer Hintergrund oder dunkler Druck“, auf Seite 137](#)



[Tabelle 6-5, „Leere Seite – Die Seite wird nicht gedruckt“, auf Seite 135](#)

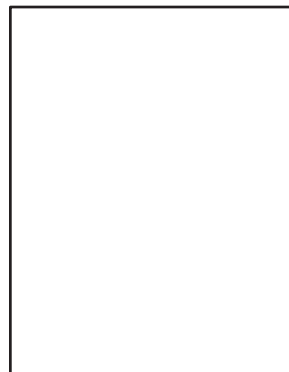

[Tabelle 6-4, „Schwarze Seite“, auf Seite 135](#)

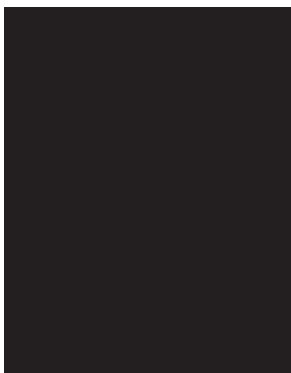

[Tabelle 6-3, „Probleme durch Streifen“, auf Seite 134](#)



[Tabelle 6-11, „Probleme durch Striche“, auf Seite 140](#)

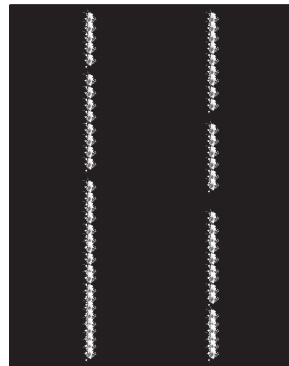

[Tabelle 6-6, „Probleme durch die Fixiereinheit“, auf Seite 136](#)

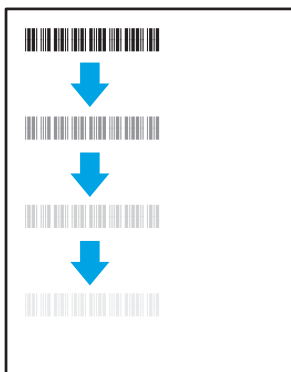

[Tabelle 6-8, „Probleme bei der Bildplatzierung“, auf Seite 137](#)



[Tabelle 6-10, „Probleme bei der Druckausgabe“, auf Seite 139](#)

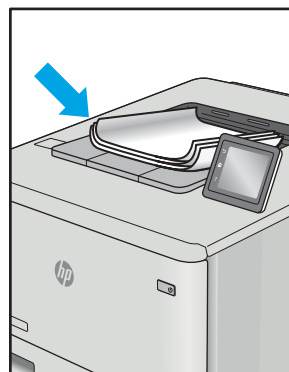

Bildfehler können unabhängig von der Ursache häufig mit demselben Verfahren behoben werden. Führen Sie zuerst immer die folgenden Schritte aus, um Druckbildfehler zu beseitigen.

1. Drucken Sie das Dokument erneut. Druckqualitätsprobleme können sporadisch auftreten oder beim fortlaufenden Drucken wieder völlig verschwinden.
2. Prüfen Sie den Zustand der Patrone bzw. Patronen. Wenn eine Patrone einen **sehr niedrigen** Füllstand aufweist (die geschätzte Lebensdauer ist überschritten), ersetzen Sie die Patrone.
3. Stellen Sie sicher, dass die Druckmoduseinstellungen für Treiber und Fach mit den im Fach eingelegten Medien kompatibel ist. Verwenden Sie ein anderes Paket Druckmedien oder ein anderes Fach. Verwenden Sie einen anderen Druckmodus.
4. Stellen Sie sicher, dass der Drucker im Bereich der unterstützten Betriebstemperatur/Luftfeuchtigkeit betrieben wird.
5. Verwenden Sie immer Papiersorten, Papierformate und Papiergewichte, die vom Drucker unterstützt werden. Eine Liste der unterstützten Papierformate und -sorten für den Drucker finden Sie auf der Drucker-Support-Website unter support.hp.com.



HINWEIS: Der Begriff „Fixieren“ beschreibt den Teil des Druckvorgangs, bei dem Toner auf das Papier aufgebracht wird.

In den folgenden Beispielen wird Papier im Format Letter verwendet, das mit der kurzen Kante voraus durch den Drucker läuft.

Tabelle 6-3 Probleme durch Streifen

Beispiel	Beschreibung	Mögliche Lösungen
	<p>Dunkle bzw. helle und breite Linien, die sich entlang der Seite wiederholen, sind (Impuls-)Streifen. Sie können scharfe oder weiche Konturen aufweisen. Der Mangel tritt nur in Füllflächen und nicht in Textabschnitten oder Bereichen ohne gedruckte Inhalte auf.</p>	<ol style="list-style-type: none"> 1. Drucken Sie das Dokument erneut. 2. Drucken Sie über ein anderes Fach. 3. Ersetzen Sie die Tonerkartusche. 4. Verwenden Sie einen anderen Papiertyp. 5. Nur Enterprise-Modelle: Rufen Sie über die Startanzeige auf dem Druckerbedienfeld das Menü Papiertypen anpassen auf und wählen Sie einen Druckmodus aus, der für ein Druckmedium vorgesehen ist, das etwas schwerer als das von Ihnen verwendete ist. Dies verringert die Druckgeschwindigkeit und kann die Druckqualität verbessern. 6. Wenn das Problem weiterhin besteht, gehen Sie auf support.hp.com.

Table 6-4 Schwarze Seite

Beispiel	Beschreibung	Mögliche Lösungen
	Die gesamte bedruckte Seite ist schwarz.	<ol style="list-style-type: none">1. Untersuchen Sie die Patrone auf Schäden.2. Stellen Sie sicher, dass die Patrone ordnungsgemäß eingesetzt ist.3. Ersetzen Sie die Patrone.4. Wenn das Problem weiterhin besteht, gehen Sie auf support.hp.com.

Table 6-5 Leere Seite – Die Seite wird nicht gedruckt

Beispiel	Beschreibung	Mögliche Lösungen
	Die Seite ist vollständig leer und enthält keine gedruckten Inhalte.	<ol style="list-style-type: none">1. Stellen Sie sicher, dass die Druckpatronen Originalpatronen von HP sind.2. Stellen Sie sicher, dass die Patrone ordnungsgemäß eingesetzt ist.3. Drucken Sie mit einer anderen Patrone.4. Prüfen Sie, welcher Papiertyp in das Papierfach eingelegt ist, und passen Sie die Druckereinstellungen entsprechend an. Wählen Sie ggf. einen leichteren Papiertyp aus.5. Wenn das Problem weiterhin besteht, gehen Sie auf support.hp.com.

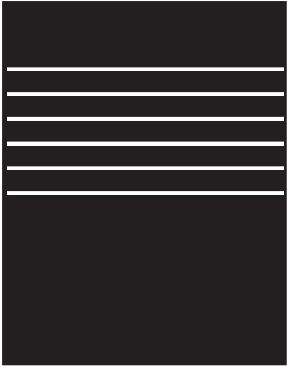
Tabelle 6-6 Probleme durch die Fixiereinheit

Beispiel	Beschreibung	Mögliche Lösungen
 <p>The image shows a vertical sequence of four identical barcodes. Three blue arrows point downwards from each barcode to the one below it, illustrating that the barcodes become progressively fainter from top to bottom on the page.</p>	<p>Leichte Schatten bzw. Versätze des Bildes, die sich nach unten auf der Seite wiederholen. Das Bild kann mit jeder Wiederholung mehr verblassen.</p>	<ol style="list-style-type: none"> 1. Drucken Sie das Dokument erneut. 2. Prüfen Sie, welcher Papiertyp in das Papierfach eingelegt ist, und passen Sie die Druckereinstellungen entsprechend an. Wählen Sie ggf. einen leichteren Papiertyp aus. 3. Wenn das Problem weiterhin besteht, gehen Sie auf support.hp.com.
 <p>The image shows a dark grey rectangular area representing a page. On the right side, there is a vertical line of white speckles representing toner bleed-through. A blue arrow points from the left towards this speckled area.</p>	<p>An einer Seitenkante färbt Toner ab. Dieses Problem tritt häufiger an Seitenrändern von Aufträgen mit hoher Tonerdeckung und bei leichten Druckmedientypen auf. Es kann aber auch an einer beliebigen Stelle auf der Seite auftreten.</p>	<ol style="list-style-type: none"> 1. Drucken Sie das Dokument erneut. 2. Prüfen Sie, welcher Papiertyp in das Papierfach eingelegt ist, und passen Sie die Druckereinstellungen entsprechend an. Wählen Sie ggf. einen schwereren Papiertyp aus. 3. Nur Enterprise-Modelle: Rufen Sie über das Bedienfeld des Druckers das Menü Randlos und wählen Sie dann Normal aus. Drucken Sie das Dokument erneut. 4. Nur Enterprise-Modelle: Wählen Sie über das Bedienfeld des Druckers Ränder automatisch einschließen aus und drucken Sie das Dokument erneut. 5. Wenn das Problem weiterhin besteht, gehen Sie auf support.hp.com.

Tabelle 6-7 Grauer Hintergrund oder dunkler Druck

Beispiel	Beschreibung	Mögliche Lösungen
	<p>Das Bild oder der Text ist dunkler als erwartet und/oder der Hintergrund ist grau.</p>	<ol style="list-style-type: none"> 1. Stellen Sie sicher, dass das Papier in den Fächer nicht schon einmal durch den Drucker gelaufen ist. 2. Verwenden Sie einen anderen Papiertyp. 3. Drucken Sie das Dokument erneut. 4. Nur-Monodruck-Modelle: Gehen Sie auf dem Startbildschirm auf dem Bedienfeld des Druckers auf das Menü Anpassen der Tonerdichte, und stellen Sie die Tonerdichte auf eine niedrigere Stufe ein. 5. Stellen Sie sicher, dass der Drucker im Bereich der unterstützten Betriebstemperatur und Luftfeuchtigkeit betrieben wird. 6. Ersetzen Sie die Tonerkartusche. 7. Wenn das Problem weiterhin besteht, gehen Sie auf support.hp.com.

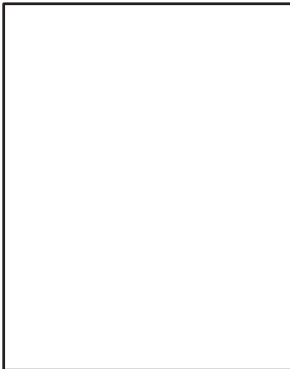
Tabelle 6-8 Probleme bei der Bildplatzierung

Beispiel	Beschreibung	Mögliche Lösungen
	<p>Das Bild ist nicht zentriert bzw. schief auf der Seite. Dieses Problem tritt auf, wenn das Papier nicht korrekt ausgerichtet ist, wenn es aus dem Fach eingezogen wird und durch den Papierpfad transportiert wird.</p>	<ol style="list-style-type: none"> 1. Drucken Sie das Dokument erneut. 2. Nehmen Sie das Papier aus dem Fach und setzen Sie das Fach wieder ein. Vergewissern Sie sich, dass die Papierkanten auf allen Seiten des Papierstapels bündig sind. 3. Vergewissern Sie sich, dass sich die Oberkante des Papierstapels unterhalb der Markierung für die maximale Papiermenge befindet. Legen Sie nicht zu viel Papier in das Fach ein. 4. Achten Sie darauf, dass die Papierführungen für das eingelegte Papierformat korrekt eingestellt sind. Richten Sie die Papierführungen so aus, dass sie nicht zu eng am Papierstapel anliegen. Richten Sie sie an den Einzügen oder Markierungen im Fach aus. 5. Wenn das Problem weiterhin besteht, gehen Sie auf support.hp.com.

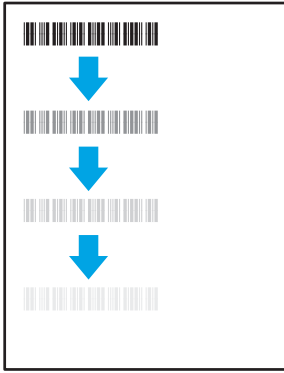
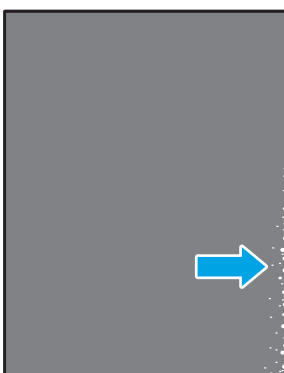
Tabelle 6-9 Heller Druck

Beispiel	Beschreibung	Mögliche Lösungen
	<p>Der gedruckte Inhalt auf der gesamten Seite ist hell oder blass.</p>	<ol style="list-style-type: none"> 1. Drucken Sie das Dokument erneut. 2. Nehmen Sie die Tonerkartusche heraus und schütteln Sie sie, um den Toner zu verteilen. 3. Nur-Monodruck-Modelle: Stellen Sie sicher, dass die Einstellung „EconoMode“ sowohl auf dem Bedienfeld des Druckers als auch im Druckertreiber deaktiviert ist. 4. Stellen Sie sicher, dass die Patrone ordnungsgemäß eingesetzt ist. 5. Drucken Sie eine Verbrauchsmaterial-Statusseite, und überprüfen Sie die Lebensdauer und Verwendung der Patrone. 6. Ersetzen Sie die Tonerkartusche. 7. Wenn das Problem weiterhin besteht, gehen Sie auf support.hp.com.

Tabella 6-10 Probleme bei der Druckausgabe

Beispiel	Beschreibung	Mögliche Lösungen
	<p>Die Kanten des bedruckten Papiers sind gewellt. Gewellte Ränder können entlang der kurzen oder langen Seite des Papiers auftreten. Es gibt zwei Arten von gewellten Druckausgaben:</p> <ul style="list-style-type: none"> • Positive Welligkeit: Das Papier wellt sich in Richtung der bedruckten Seite. Das Problem tritt in trockenen Umgebungen oder beim Drucken von Seiten mit hoher Tonerdeckung auf. • Negative Welligkeit: Das Papier wellt sich von der bedruckten Seite weg. Das Problem tritt in Umgebungen mit hoher Luftfeuchtigkeit oder beim Drucken von Seiten mit niedriger Tonerdeckung auf. 	<ol style="list-style-type: none"> 1. Drucken Sie das Dokument erneut. 2. Positive Welligkeit: Wählen Sie über das Druckerbedienfeld einen schwereren Papiertyp aus. Die schwerere Papiersorte bewirkt eine höhere Temperatur für den Druckvorgang. Negative Welligkeit: Wählen Sie über das Bedienfeld des Druckers einen leichteren Papiertyp aus. Durch den leichteren Papiertyp herrscht beim Drucken eine niedrigere Temperatur. Lagern Sie das Papier vor der Verwendung in trockener Umgebung, oder verwenden Sie Papier aus einem neu geöffneten Paket. 3. Drucken Sie im Duplexdruckmodus. 4. Wenn das Problem weiterhin besteht, gehen Sie auf support.hp.com.
	<p>Das Papier wird im Ausgabefach nicht ordnungsgemäß gestapelt. Der Stapel ist ungleichmäßig, schräg, oder die Seiten werden möglicherweise aus dem Fach geschoben und landen auf dem Boden. Folgende Umstände können zu diesem Problem führen:</p> <ul style="list-style-type: none"> • Extrem gewelltes Papier • Das Papier im Fach ist verknittert oder verformt • Das Papier entspricht einem vom Standard abweichenden Papiertyp (z. B. Umschläge) • Das Ausgabefach ist zu voll 	<ol style="list-style-type: none"> 1. Drucken Sie das Dokument erneut. 2. Ziehen Sie die Ausgabefacherweiterung heraus. 3. Wenn das Problem durch extreme Welligkeit des Papiers verursacht wird, orientieren Sie sich an den Schritten zur Problembeseitigung bei welligen Druckausgaben. 4. Verwenden Sie einen anderen Papiertyp. 5. Verwenden Sie Papier aus einem neu geöffneten Paket. 6. Nehmen Sie Papier aus dem Ausgabefach heraus, bevor das Fach zu voll ist. 7. Wenn das Problem weiterhin besteht, gehen Sie auf support.hp.com.

Tabelle 6-11 Probleme durch Striche

Beispiel	Beschreibung	Mögliche Lösungen
	<p>Helle vertikale Streifen, die sich in der Regel über die gesamte Länge der Seite erstrecken. Der Mangel tritt nur in Füllflächen und nicht in Textabschnitten oder Bereichen ohne gedruckte Inhalte auf.</p>	<ol style="list-style-type: none"> 1. Drucken Sie das Dokument erneut. 2. Nehmen Sie die Tonerkartusche heraus und schütteln Sie sie, um den Toner zu verteilen. 3. Wenn das Problem weiterhin besteht, gehen Sie auf support.hp.com. <p>HINWEIS: Helle und dunkle vertikale Striche können auftreten, wenn die Temperatur oder Luftfeuchtigkeit in der Druckumgebung außerhalb des angegebenen Bereichs liegt. Angaben zum zulässigen Temperatur- und Luftfeuchtigkeitsniveau enthalten die Spezifikationen Ihres Druckers zu den Umgebungsbedingungen.</p>
	<p>Dunkle vertikale Linien, die sich über die gesamte Länge der Seite nach unten erstrecken. Der Mangel kann überall auf der Seite auftreten – in Füllflächen oder in Bereichen ohne gedruckte Inhalte.</p>	<ol style="list-style-type: none"> 1. Drucken Sie das Dokument erneut. 2. Nehmen Sie die Tonerkartusche heraus und schütteln Sie sie, um den Toner zu verteilen. 3. Drucken Sie eine Reinigungsseite. 4. Prüfen Sie den Tonerstand in der Patrone. 5. Wenn das Problem weiterhin besteht, gehen Sie auf support.hp.com.

Lösen von Problemen in drahtgebundenen Netzwerken

Einführung

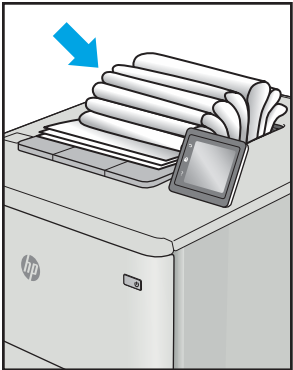
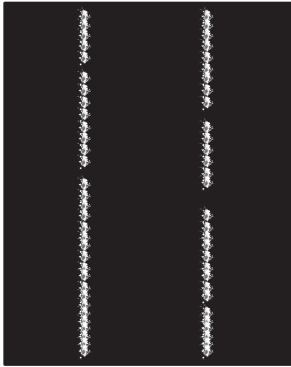
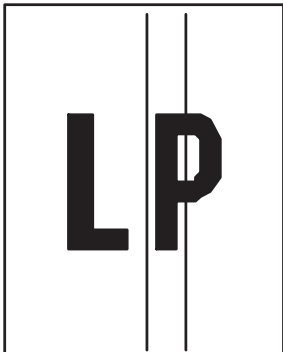
Bestimmte Arten von Problemen können auf ein Problem mit der Netzwerkkommunikation hinweisen. Dazu zählen die folgenden Probleme:

- Die Kommunikation mit dem Drucker ist immer wieder gestört
- Der Drucker kann bei der Treiberinstallation nicht gefunden werden
- Das Drucken ist immer wieder nicht möglich



HINWEIS: Wenn die Netzwerkverbindung immer wieder vorübergehend unterbrochen wird, aktualisieren Sie zuerst die Firmware des Druckers. Anweisungen zum Aktualisieren der Drucker-Firmware finden Sie unter <http://support.hp.com>. Suchen Sie nach Ihrem Drucker, und suchen Sie nach „Aktualisieren der Firmware“.

Prüfen Sie folgende Aspekte, um sicherzugehen, dass der Drucker mit dem Netzwerk kommuniziert. Drucken Sie zu Beginn eine Konfigurationsseite über das Bedienfeld des Druckers, und ermitteln Sie die IP-Adresse des Druckers, die auf dieser Seite angegeben ist.

- [Unzureichende physische Verbindung](#)
- [Der Computer verwendet die falsche IP-Adresse für den Drucker](#)
- [Der Computer kann nicht mit dem Drucker kommunizieren](#)
- [Der Drucker verwendet falsche Verbindungs- oder Duplexeinstellungen für das Netzwerk](#)
- [Neue Softwareprogramme können Kompatibilitätsprobleme verursachen](#)
- [Ihr Computer oder Ihre Arbeitsstation sind möglicherweise nicht richtig eingerichtet](#)
- [Der Drucker ist deaktiviert, oder die Netzwerkeinstellungen sind falsch](#)



HINWEIS: HP unterstützt keine Peer-to-Peer-Netzwerke, da es sich dabei um eine Funktion der Microsoft-Betriebssysteme und nicht der HP Druckertreiber handelt. Weitere Informationen erhalten Sie von Microsoft unter www.microsoft.com.

Unzureichende physische Verbindung

1. Vergewissern Sie sich, dass der Drucker mit dem richtigen Netzwerkanschluss verbunden ist. Stellen Sie sicher, dass das Kabel die richtige Länge hat.
2. Vergewissern Sie sich, dass die Kabelverbindungen sicher sind.
3. Überprüfen Sie die Netzwerkanschlüsse auf der Rückseite des Druckers. Vergewissern Sie sich, dass die gelbe Aktivitäts-LED blinkt und damit anzeigt, dass Netzwerkverkehr vorhanden ist, und dass die grüne Verbindungs-LED kontinuierlich leuchtet, um anzuzeigen, dass eine Netzwerkverbindung besteht.
4. Wenn das Problem weiterhin besteht, verwenden Sie ein anderes Kabel oder einen anderen Anschluss am Hub.

Der Computer verwendet die falsche IP-Adresse für den Drucker

1. Öffnen Sie die Druckereigenschaften, und klicken Sie auf die Registerkarte **Anschlüsse**. Stellen Sie sicher, dass die aktuelle IP-Adresse für den Drucker ausgewählt ist. Die IP-Adresse des Druckers wird auf der Konfigurationsseite des Druckers angezeigt.
2. Wenn Sie den Drucker über den HP Standard-TCP/IP-Anschluss installiert haben, aktivieren Sie das Kontrollkästchen **Immer auf diesem Drucker drucken, auch wenn sich seine IP-Adresse ändert**.
3. Wenn Sie den Drucker über einen Standard-TCP/IP-Port von Microsoft angeschlossen haben, verwenden Sie statt der IP-Adresse den Hostnamen.
4. Wenn die IP-Adresse korrekt ist, löschen Sie den Drucker und fügen ihn dann erneut hinzu.

Der Computer kann nicht mit dem Drucker kommunizieren

1. Testen Sie die Netzwerkverbindung, indem Sie einen Ping-Befehl ausführen.
 - a. Öffnen Sie eine Befehlszeile auf Ihrem Computer:
 - Klicken Sie unter Windows auf **Start** und danach auf **Ausführen**. Geben Sie den Befehl `cmd` ein, und drücken Sie danach die **Eingabetaste**.
 - Gehen Sie unter macOS zu **Anwendungen** und **Dienstprogramme**, und öffnen Sie dann **Terminal**.
 - b. Geben Sie `Ping` und anschließend die IP-Adresse Ihres Druckers ein.
 - c. Wenn im Fenster Rückmeldungen angezeigt werden, ist das Netzwerk funktionsfähig.
2. Wenn der Drucker nicht antwortet, vergewissern Sie sich, dass die Netzwerk-Hubs eingeschaltet sind. Prüfen Sie dann, ob die Netzwerkeinstellungen, der Drucker und der Computer für dasselbe Netzwerk konfiguriert sind (auch bekannt als Subnet).
3. Öffnen Sie die Druckereigenschaften, und klicken Sie auf die Registerkarte **Anschlüsse**. Stellen Sie sicher, dass die aktuelle IP-Adresse für den Drucker ausgewählt ist. Die IP-Adresse des Druckers wird auf der Konfigurationsseite des Druckers angezeigt.
4. Wenn Sie den Drucker über den HP Standard-TCP/IP-Anschluss installiert haben, aktivieren Sie das Kontrollkästchen **Immer auf diesem Drucker drucken, auch wenn sich seine IP-Adresse ändert**.
5. Wenn Sie den Drucker über einen Standard-TCP/IP-Port von Microsoft angeschlossen haben, verwenden Sie statt der IP-Adresse den Hostnamen des Druckers.
6. Wenn die IP-Adresse korrekt ist, löschen Sie den Drucker und fügen ihn dann erneut hinzu.

Der Drucker verwendet falsche Verbindungs- oder Duplexeinstellungen für das Netzwerk

HP empfiehlt, den automatischen Modus (Standardeinstellung) für diese Einstellungen beizubehalten. Wenn Sie diese Einstellungen ändern, müssen Sie sie ebenfalls für Ihr Netzwerk ändern.

Neue Softwareprogramme können Kompatibilitätsprobleme verursachen

Vergewissern Sie sich, dass die neuen Softwareanwendungen richtig installiert wurden und den richtigen Druckertreiber verwenden.

Ihr Computer oder Ihre Arbeitsstation sind möglicherweise nicht richtig eingerichtet

1. Überprüfen Sie die Einstellungen für die Netzwerktreiber, die Druckertreiber und die Netzwerkleitung.
2. Vergewissern Sie sich, dass das Betriebssystem richtig konfiguriert wurde.

Der Drucker ist deaktiviert, oder die Netzwerkeinstellungen sind falsch

1. Überprüfen Sie die Konfigurations-/Netzwerkseiten des Druckers, um den Status der Protokolle und die Netzwerkeinstellungen des Druckers zu überprüfen.
2. Konfigurieren Sie bei Bedarf die Netzwerkeinstellungen erneut.

Beheben von Problemen mit dem drahtlosen Netzwerk

- [Einführung](#)
- [Checkliste für die drahtlose Verbindung](#)
- [Nach Abschluss der drahtlosen Konfiguration druckt der Drucker nicht](#)
- [Der Drucker druckt nicht, und auf dem Computer ist eine Firewall eines Drittanbieters installiert](#)
- [Die drahtlose Verbindung funktioniert nicht mehr, nachdem die Position des drahtlosen Routers oder des Druckers verändert wurde](#)
- [Der Anschluss mehrerer Computer an den drahtlosen Drucker ist nicht möglich](#)
- [Beim Anschluss an ein VPN wird die Verbindung des drahtlosen Druckers unterbrochen](#)
- [Das Netzwerk erscheint nicht in der Liste der drahtlosen Netzwerke](#)
- [Das drahtlose Netzwerk funktioniert nicht](#)
- [Reduzieren von Störungen in einem drahtlosen Netzwerk](#)

Einführung

Die Informationen zur Fehlerbehebung können Ihnen helfen, eventuelle Probleme zu lösen.



HINWEIS: Um festzustellen, ob auf Ihrem Drucker die Druckfunktionen über HP NFC und Wi-Fi Direct aktiviert sind, drucken Sie über das Bedienfeld des Druckers eine Konfigurationsseite.



HINWEIS: Wenn die Netzwerkverbindung immer wieder vorübergehend unterbrochen wird, aktualisieren Sie zuerst die Firmware des Druckers. Anweisungen zum Aktualisieren der Drucker-Firmware finden Sie unter <http://support.hp.com>. Suchen Sie nach Ihrem Drucker, und suchen Sie nach „Aktualisieren der Firmware“.

Checkliste für die drahtlose Verbindung

- Bei Druckern, die gleichzeitige kabelgebundene und drahtlose Verbindungen nicht unterstützen, vergewissern Sie sich, dass kein Netzkabel angeschlossen ist.
- Vergewissern Sie sich, dass der Drucker und der drahtlose Router eingeschaltet und an das Stromnetz angeschlossen sind. Stellen Sie ebenfalls sicher, dass die Wireless-Funktion des Druckers eingeschaltet ist. (Die Anzeige für einen drahtlosen Netzwerkanschluss leuchtet, wenn der Drucker mit einem drahtlosen Netzwerk verbunden ist und blinkt, wenn er nach einem drahtlosen Netzwerk sucht.)
- Stellen Sie sicher, dass die SSID (Service Set Identifier) korrekt ist:
 - Überprüfen Sie bei einer drahtlosen Verbindung zu Ihrem Netzwerk, ob sich Ihr mobiles Gerät mit dem richtigen Router/Zugangspunkt verbindet.
 - Drucken Sie bei einer Wi-Fi Direct-Verbindung eine Konfigurationsseite aus, um die SSID des Druckers zu ermitteln.

Wenn Sie nicht sicher sind, ob die SSID korrekt ist, führen Sie die Wireless-Einrichtung erneut aus.

- Überprüfen Sie bei gesicherten Netzwerken, ob die Sicherheitsinformationen korrekt sind. Wenn die Sicherheitsinformationen nicht korrekt sind, führen Sie die Drahtlos-Einrichtung erneut aus.

- Wenn das drahtlose Netzwerk ordnungsgemäß funktioniert, versuchen Sie, auf andere Computer des drahtlosen Netzwerks zuzugreifen. Wenn das Netzwerk über Internetzugang verfügt, versuchen Sie, über eine drahtlose Verbindung auf das Internet zuzugreifen.
- Stellen Sie sicher, dass das Verschlüsselungsverfahren (AES oder TKIP) des Druckers dem des drahtlosen Zugangspunkts entspricht (in Netzwerken mit WPA-Sicherheit).
- Stellen Sie sicher, dass sich der Drucker innerhalb der Reichweite des drahtlosen Netzwerks befindet. Bei den meisten Netzwerken sollte sich der Drucker innerhalb von 30 m des Wireless-Zugangspunkts (Wireless-Routers) befinden.
- Stellen Sie sicher, dass es keine Hindernisse gibt, die das drahtlose Signal blockieren könnten. Entfernen Sie alle großen Metallobjekte zwischen dem Zugangspunkt und dem Drucker. Stellen Sie sicher, dass sich keine Säulen, Wände oder Stützpfeiler, die Metall- oder Betonbestandteile aufweisen, zwischen dem Drucker und dem Zugangspunkt befinden.
- Stellen Sie sicher, dass sich der Drucker nicht in der Nähe von elektronischen Geräten befindet, die möglicherweise Störungen des Funksignals hervorrufen könnten. Das Funksignal kann von zahlreichen Geräten gestört werden, darunter Motoren, schnurlose Telefone, Sicherheitskameras, andere drahtlose Netzwerke und einige Bluetooth-Geräte.
- Stellen Sie sicher, dass der Druckertreiber auf dem Computer installiert ist.
- Stellen Sie sicher, dass Sie den richtigen Druckeranschluss ausgewählt haben.
- Stellen Sie sicher, dass der Computer und der Drucker mit demselben drahtlosen Netzwerk verbunden sind.
- Wenn in Ihrer Umgebung mehrere drahtlose Signale vorhanden sind und Ihr Drucker Dual-Band-Netzwerke auf 2,4 GHz und 5 GHz unterstützen muss, installieren Sie den Druckserver HP Jetdirect 2900nw.
- Stellen Sie für macOS sicher, dass der Wireless-Router Bonjour unterstützt.

Nach Abschluss der drahtlosen Konfiguration druckt der Drucker nicht

1. Vergewissern Sie sich, dass der Drucker eingeschaltet ist und sich im Bereitschaftsmodus befindet.
2. Deaktivieren Sie Firewalls von Drittanbietern auf Ihrem Computer.
3. Vergewissern Sie sich, dass das drahtlose Netzwerk ordnungsgemäß funktioniert.
4. Kontrollieren Sie, ob Ihr Computer ordnungsgemäß funktioniert. Wenn nötig, starten Sie den Computer neu.
5. Vergewissern Sie sich, dass der integrierte Webserver des Druckers von einem Computer aus dem Netzwerk geöffnet werden kann.

Der Drucker druckt nicht, und auf dem Computer ist eine Firewall eines Drittanbieters installiert

1. Aktualisieren Sie die Firewall mit dem neuesten Update des Herstellers.
2. Wenn Programme während der Installation des Druckers oder beim Versuch zu Drucken den Zugriff auf die Firewall anfragen, stellen Sie sicher, dass sie die Ausführung der Programme zulassen.
3. Deaktivieren Sie die Firewall vorübergehend, und installieren Sie anschließend den drahtlosen Drucker auf dem Computer. Aktivieren Sie die Firewall erneut, wenn Sie die drahtlose Installation abgeschlossen haben.

Die drahtlose Verbindung funktioniert nicht mehr, nachdem die Position des drahtlosen Routers oder des Druckers verändert wurde

1. Stellen Sie sicher, dass der Router oder der Drucker eine Verbindung zu dem Netzwerk aufbaut, mit dem Ihr Computer verbunden ist.
2. Drucken Sie eine Konfigurationsseite.
3. Vergleichen Sie die SSID (Service Set Identifier) auf der Konfigurationsseite mit der in der Druckerkonfiguration des Computers.
4. Wenn die Zahlen nicht übereinstimmen, sind die beiden Geräte nicht mit demselben Netzwerk verbunden. Konfigurieren Sie die Drahtlos-Verbindung für den Drucker neu.

Der Anschluss mehrerer Computer an den drahtlosen Drucker ist nicht möglich

1. Stellen Sie sicher, dass sich die anderen Computer in Funkreichweite befinden und keine Hindernisse das Signal blockieren. In den meisten Netzwerken beträgt die Funkreichweite 30 m vom drahtlosen Zugangspunkt.
2. Vergewissern Sie sich, dass der Drucker eingeschaltet ist und sich im Bereitschaftsmodus befindet.
3. Stellen Sie sicher, dass nicht mehr als 5 gleichzeitige Wireless Print Direct-Benutzer vorhanden sind.
4. Deaktivieren Sie Firewalls von Drittanbietern auf Ihrem Computer.
5. Vergewissern Sie sich, dass das drahtlose Netzwerk ordnungsgemäß funktioniert.
6. Kontrollieren Sie, ob Ihr Computer ordnungsgemäß funktioniert. Wenn nötig, starten Sie den Computer neu.

Beim Anschluss an ein VPN wird die Verbindung des drahtlosen Druckers unterbrochen

- Für gewöhnlich ist es nicht möglich, gleichzeitig eine Verbindung zu einem VPN und anderen Netzwerken aufzubauen.

Das Netzwerk erscheint nicht in der Liste der drahtlosen Netzwerke

- Stellen Sie sicher, dass der drahtlose Router eingeschaltet und an das Stromnetz angeschlossen ist.
- Das Netzwerk ist möglicherweise ausgeblendet. Es ist jedoch auch möglich, eine Verbindung zu einem ausgeblendeten Netzwerk aufzubauen. Stellen Sie sicher, dass der Router/Zugangspunkt die SSID ankündigt, indem Sie überprüfen, ob die SSID in den verfügbaren Netzwerken von Ihrem mobilen Gerät erkannt wird.

Das drahtlose Netzwerk funktioniert nicht

1. Bei Druckern, die gleichzeitige kabelgebundene und drahtlose Verbindungen nicht unterstützen, vergewissern Sie sich, dass kein Netzwerkkabel angeschlossen ist.
2. Versuchen Sie, andere Geräte an das Netzwerk anzuschließen, um zu überprüfen, ob die Verbindung des Netzwerks unterbrochen wurde.
3. Testen Sie die Netzwerkverbindung, indem Sie einen Ping-Befehl ausführen.
 - a. Öffnen Sie eine Befehlszeile auf Ihrem Computer:

- Klicken Sie unter Windows auf **Start** und danach auf **Ausführen**. Geben Sie den Befehl `cmd` ein, und drücken Sie danach die [Eingabetaste](#).
 - Gehen Sie unter macOS zu **Anwendungen** und **Dienstprogramme** und öffnen Sie dann **Terminal**.
- b. Geben Sie `ping` und danach die IP-Adresse des Routers ein.
 - c. Wenn im Fenster Rückmeldungen angezeigt werden, ist das Netzwerk funktionsfähig.
4. Stellen Sie sicher, dass der Router oder der Drucker eine Verbindung zu dem Netzwerk aufbaut, mit dem der Computer verbunden ist.
- a. Drucken Sie eine Konfigurationsseite.
 - b. Vergleichen Sie die SSID (Service Set Identifier) auf der Konfigurationsseite mit der in der Druckerkonfiguration des Computers.
 - c. Wenn die Zahlen nicht übereinstimmen, sind die beiden Geräte nicht mit demselben Netzwerk verbunden. Konfigurieren Sie die Drahtlos-Verbindung für den Drucker neu.

Reduzieren von Störungen in einem drahtlosen Netzwerk

Mit den folgenden Tipps können Störungen in einem drahtlosen Netzwerk reduziert werden:

- Halten Sie die drahtlosen Geräte fern von großen Metallobjekten, wie Aktenschränken, oder anderen elektromagnetischen Geräten, wie Mikrowellen oder schnurlosen Telefonen. Die Funksignale können durch diese Objekte gestört werden.
- Halten Sie die drahtlosen Geräte fern von großen Mauer- oder anderen Baustrukturen. Die Funkwellen können von diesen Objekten absorbiert werden, wodurch die Signalstärke beeinträchtigt wird.
- Platzieren Sie den drahtlosen Router an einem zentralen Ort in Sichtweite des drahtlosen Druckers im Netzwerk.

Index

Symbole/Zahlen

2.100-Blatt-Zufuhrfach für hohe Kapazität
Einlegen 30

A

Abmeldung-Schaltfläche
Position 6
Abmessungen, Drucker 13
AirPrint 70
Akustische Spezifikationen 15
Allgemeine Konfiguration
Integrierter HP Webserver 78
Alternativer Briefkopfmodus 23, 29
Android-Geräte
Drucken über 70
Anmeldung-Schaltfläche
Position 6
Anschlüsse
Position 5
Auflösung
Kopieren und Scannen 8
Ausgabefach
Staus beheben 119
Ausgabefächer
Position 4
Austausch
Tonerpatrone 48
Austauschen
Heftklammernmagazine 53

B

Bedienfeld
Hilfe 97
Position 4, 6
Beidseitiger Druck
Einstellungen (Windows) 57
Mac 61
Windows 57

Beidseitiges Drucken
manuell, Windows 57
Bereitschaftsmodus 90
Bestellen
Verbrauchsmaterial und Zubehör 40
Betriebssysteme
unterstützte 8
Betriebssysteme, unterstützt 10
Bildqualität
Überprüfen des Status der Tonerkartusche 128
Bonjour
Ermittlung 77
Browseranforderungen
Integrierter HP Webserver 76

D

Direktdruck über USB 71
Doppelseitiges Drucken
Mac 61
Windows 57
Drahtloses Netzwerk
Fehlerbehebung 144
Druckeinstellungen
Integrierter HP Webserver 79
Drucken
Gespeicherte Jobs 66
Von USB-Speicherzubehör 71
Drucken auf beiden Seiten
Einstellungen (Windows) 57
Drucken über
Nahfeldkommunikation 68
Druckergewicht 13
Druckertreiber, unterstützt 10
Druckmedien
In Fach 1 einlegen 19
Duplexdruck
Mac 61

Manuell (Mac) 61
Manuell (Windows) 57
Duplexdruck (beidseitig)
Einstellungen (Windows) 57
Duplexdruck (doppelseitiges Drucken)
Windows 57
Duplexer
Beheben von Staus 120

E

EconoMode-Einstellung 132
Ein-/Aus-Taste
Position 4
Einlegen
Papier in das 2.100-Blatt-Zufuhrfach mit hoher Kapazität 30
Papier in Fach 1 19
Papier in Fach 2 25
Einstellungen
Werksseitige wiederherstellen 98
Einzelblatteinzug
Etiketten einlegen 34
Elektrische Spezifikationen 15
Energieverbrauch, Optimieren 90
Ethernet (RJ-45)
Position 5
Etiketten
ausrichten 34
bedrucken 34
Drucken (Windows) 59
Etiketten, einlegen 34
Explorer, unterstützte Versionen
Integrierter HP Webserver 76

F

Fach 1
Einlegen von Umschlägen 32

- Papierausrichtung 20
- Staus 108
- Fach 2
 - Einlegen 25
 - Staus 111
- Fach 3
 - Staus 111
- Fach 4
 - Staus 111
- Fach 6
 - Papierstaus 114
- Fächer
 - im Lieferumfang enthalten 8
 - Kapazität 8
 - Position 4
- Fächer, Ausgabe
 - Position 4
- Fehlerbehebung
 - drahtgebundenes Netzwerk 141
 - drahtloses Netzwerk 144
 - Netzwerkprobleme 141
 - Staus 107
 - Überprüfen des Status der Tonerkartusche 128
- Fehlerberhebung
 - Probleme beim Papiereinzug 100
- Festplatten
 - verschlüsselt 89
- Fixierer
 - Beheben von Staus 116
- Formatierer
 - Position 4
- G**
- Gateway, Festlegen der Standardeinstellung 85
- Geschwindigkeit, Optimieren 90
- Gespeicherte Jobs
 - Drucken 66
 - Erstellen (Mac) 65
 - Erstellen (Windows) 64
 - Löschen 66
- H**
- Hardware-Integrationsfach (Hardware Integration Pocket, HIP)
 - Position 4
- Hauptzufuhrfach
 - Etiketten einlegen 34
- Heften
 - Betriebsmodus konfigurieren 36
 - Einstellen der Standardposition 35
- Hefter
 - Einstellen der Standardheftposition 35
- Hefter/Stapler
 - Betriebsmodus konfigurieren 36
- Heftklammernmagazine austauschen 53
- Heftklammernstaus
 - Mailbox mit Hefter 124
- High-Speed-USB-2.0-Druckeranschluss
 - Position 5
- Hilfe, Bedienfeld 97
- Hilfe-Schaltfläche
 - Position 6
- Hintere Klappe
 - Beheben von Staus 116
- HIP (Hardware-Integrationsfach)
 - Position 4
- HP Customer Care 96
- HP ePrint 69
- HP Mailbox mit Hefter
 - Beheben von Papierstaus 123
- HP Web Jetadmin 92
- HP Web-Services
 - Aktivieren 80
- I**
- Informationsseiten
 - Integrierter HP Webserver 77
- Integrierter HP Webserver
 - Allgemeine Konfiguration 78
 - Druckeinstellungen 79
 - Druckernamen ändern 84
 - Funktionen 76
 - HP Web-Services 80
 - Informationsseiten 77
 - Netzwerkeinstellungen 81
 - Netzwerkeinstellungen ändern 84
 - öffnen 84
 - Öffnen 84
 - Sicherheitseinstellungen 80
 - Tools zur Fehlerbehebung 79
- Verbrauchsmaterialeinstellungen 79
 - weitere Linkliste 82
- Integrierter HP Webserver (EWS)
 - Netzwerkverbindung 77
- Integrierter Webserver
 - Druckernamen ändern 84
 - Funktionen 76
 - Kennwörter zuweisen 88
 - Netzwerkeinstellungen ändern 84
 - öffnen 84
 - Öffnen 84
- Integrierter Webserver (EWS)
 - Netzwerkverbindung 77
- Internet Explorer, unterstützte Versionen
 - Integrierter HP Webserver 76
- IPsec 88
- IP-Sicherheit 88
- IPv4-Adresse 85
- IPv6-Adresse 85
- J**
- Jetadmin, HP Web 92
- Jobs, gespeichert
 - Mac-Einstellungen 65
- Jobs, gespeicherte
 - Drucken 66
 - Erstellen (Windows) 64
 - Löschen 66
- K**
- Kopieren
 - Auflösung 8
- Kopieren starten-Schaltfläche
 - Position 6
- Kundenbetreuung
 - online 96
- L**
- LAN
 - Position 5
- LAN-Anschluss
 - Position 5
- Löschen
 - Gespeicherte Jobs 66
- Lösungen für das mobile Drucken 8

M

- Mac-Treibereinstellungen
 - Jobspeicherung 65
 - Magazine
 - Heftklammern austauschen 53
 - Mailbox mit Hefter
 - Heftklammernstaus beheben 124
 - Manueller Duplexdruck
 - Mac 61
 - Windows 57
 - Mehrere Seiten pro Blatt
 - Drucken (Mac) 62
 - Drucken (Windows) 59
 - Mobiles Drucken
 - Android-Geräte 70
 - Mobiles Drucken, unterstützte Software 12
- ## N
- Netzanschluss
 - Position 4
 - Netzschalter
 - Position 4
 - Netzwerk
 - Druckername ändern 84
 - Einstellungen ändern 84
 - Netzwerkduplexeinstellungen ändern 86
 - Netzwerke
 - HP Web Jetadmin 92
 - IPv4-Adresse 85
 - IPv6-Adresse 85
 - Standard-Gateway 85
 - Subnetzmaske 85
 - unterstützte 8
 - Netzwerkeinstellungen
 - abrufen 84
 - Integrierter HP Webserver 81
 - Netzwerkverbindungsgeschwindigkeit, Einstellungen ändern 86
 - Netzwerkverwaltung 84
 - NFC-Druck 68
- ## O
- Öffnung für Sicherungsschloss
 - Position 5
 - Online-Hilfe, Bedienfeld 97
 - Online-Support 96

P

- Papier
 - Ausrichtung in Fach 1 20
 - Auswählen 130
 - einlegen, in Fach 1 19
 - Einlegen in das 2.100-Blatt-Zufuhrfach für hohe Kapazität 30
 - Einlegen in Fach 2 25
 - Staus 107
 - Papier, bestellen 40
 - Papiereinzugprobleme
 - Lösen 100, 102
 - Papiersorte
 - Auswählen (Windows) 59
 - Papierstaus
 - Ausgabefach 119
 - Fach 1 108
 - Fach 2, 3 und 4 111
 - Fach 5 114
 - HP Mailbox mit Hefter 123
 - Positionen 107
 - Umschlagzufuhr 121
 - Papiertyp
 - auswählen (Mac) 62
 - Patrone
 - Austausch 48
 - Richtlinie 43
 - Schutz 45
 - Patronen
 - Bestellnummern 48
 - Patronen schützen 45
 - Patronen von HP 43
 - Privates Drucken 64
 - Prüfliste
 - Drahtlose Verbindung 144
- ## R
- Rechte Klappe
 - Position 4
 - Reinigen
 - Papierpfad 129
 - RJ-45-Anschluss
 - Position 5
- ## S
- Scannen
 - Auflösung 8
 - Schaltfläche „Home“
 - Position 6

- Schnittstellenanschlüsse
 - Position 5
- Seiten pro Blatt
 - Auswählen (Mac) 62
 - Auswählen (Windows) 59
- Seiten pro Minute 8
- Sicherheit
 - verschlüsselte Festplatte 89
- Sicherheitseinstellungen
 - Integrierter HP Webserver 80
- Speicher
 - im Lieferumfang enthalten 8
- Speicherchip (Toner)
 - Position 48
- Speichern, Job
 - Mac-Einstellungen 65
- Speichern von Druckaufträgen 64
- Speichern von Jobs
 - Unter Windows 64
- Sperren
 - Formatierer 89
- Spezialpapier
 - Drucken (Windows) 59
- Spezifikationen
 - Elektrisch und akustisch 15
- Standard-Gateway, festlegen 85
- Stapeln
 - Betriebsmodus konfigurieren 36
- Staus
 - 2.100-Blatt-Zufuhrfach mit hoher Kapazität (Fach 6) 114
 - Ausgabefach 119
 - Auto-Navigation 107
 - Duplexer 120
 - Fach 1 108
 - Fach 2, 3 und 4 111
 - Fixierer 116
 - Heftklammern in der Mailbox mit Hefter 124
 - Hintere Klappe 116
 - HP Mailbox mit Hefter 123
 - Ursachen 107
- Staus, Papier
 - Positionen 107
- Störungen in einem drahtlosen Netzwerk 147
- Strom
 - Verbrauch 15
- Stromverbrauch
 - max.1 Watt 90

Subnetzmaske 85
Support
 Online 96
Systemanforderungen
 Integrierter HP Webserver 76
 Mindestanforderungen 12

T

Tastatur
 Position 4
TCP/IP
 Manuelles Konfigurieren von IPv4-
 Parametern 85
 manuelles Konfigurieren von IPv6-
 Parametern 85
Technischer Kundendienst
 Online 96
Tonerpatrone
 Austausch 48
 Einstellungen für unteren
 Schwellenwert 99
 Komponenten 48
 Verwenden, wenn niedrig 99
Tonerpatronen
 Bestellnummern 48
Tool zur Fehlerbehebung
 Integrierter HP Webserver 79
Touchscreen
 Position 6
Transparentfolien
 Drucken (Windows) 59
Treiber, unterstützt 10

U

Umschläge
 Ausrichtung 20
Umschläge, einlegen 32
Umschlagzufuhr
 Papierstaus beseitigen 121
Untere rechte Klappe
 Position 4
USB-Anschluss
 Aktivieren 71, 73
 Position 5
USB-Speicherzubehör
 Drucken von 71

V

Verbrauchsmaterial
 Austausch der Tonerpatrone 48

Austauschen von
 Heftklammernmagazinen 53
 bestellen 40
Verbrauchsmaterialeinstellungen
 Integrierter HP Webserver 79
Verbrauchsmaterialien
 Einstellungen für unteren
 Schwellenwert 99
 Verwenden, wenn niedrig 99
Vorlageneinzug
 Kapazität 8
 Position 4

W

Webbrowseranforderungen
 Integrierter HP Webserver 76
Websites
 HP Web Jetadmin herunterladen
 92
 Kundenbetreuung 96
weitere Linkliste
 Integrierter HP Webserver 82
Wiederherstellen der
 Werkseinstellungen 98
Wi-Fi Direct-Druck 68
Wi-Fi Direct Print 12

Z

Zubehör
 bestellen 40