

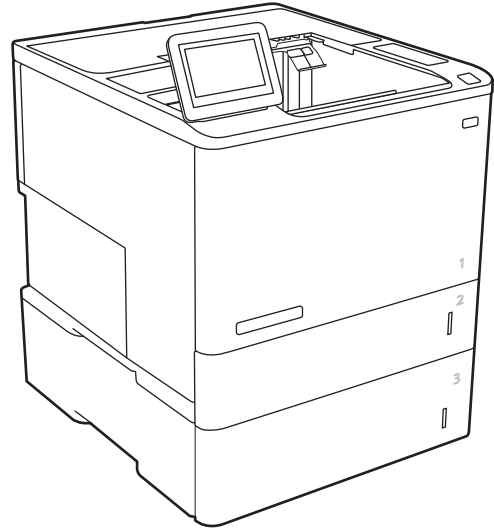

HP LaserJet Enterprise M610
HP LaserJet Enterprise M611
HP LaserJet Enterprise M612

Guia do usuário

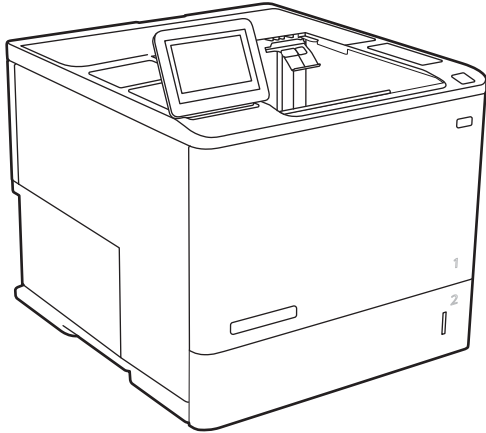

www.hp.com/videos/LaserJet
www.hp.com/support/ljM610

www.hp.com/support/ljM611
www.hp.com/support/ljM612



HP LaserJet Enterprise M610, M611, M612

Guia do usuário

Direitos autorais e licença

© Copyright 2020 HP Development Company, L.P.

A reprodução, adaptação ou tradução sem permissão prévia por escrito é proibida, exceto quando permitido sob as leis de direitos autorais.

As informações contidas neste documento estão sujeitas a alterações sem aviso prévio.

As únicas garantias dos produtos e serviços HP são as estabelecidas nas declarações expressas de garantia que acompanham tais produtos e serviços. Nada contido neste documento deve ser interpretado como se constituísse uma garantia adicional. A HP não se responsabilizará por omissões nem por erros técnicos ou editoriais contidos neste documento.

Edition 1, 05/2020

Créditos de marca registrada

Adobe®, Adobe Photoshop®, Acrobat® e PostScript® são marcas comerciais da Adobe Systems Incorporated.

Apple e o logotipo da Apple são marcas comerciais da Apple Computer, Inc. registradas nos EUA e em outros países.

macOS é uma marca comercial da Apple Inc. registrada nos EUA e em outros países.

AirPrint é uma marca comercial da Apple Inc. registrada nos EUA e em outros países.

Google™ é uma marca comercial da Google Inc.

Microsoft®, Windows®, Windows® XP e Windows Vista® são marcas comerciais registradas da Microsoft Corporation nos EUA.

UNIX® é marca registrada do The Open Group.

Conteúdo

1 Visão geral da impressora	1
Ícones de advertência	2
Risco de choques elétricos	3
Vistas da impressora	4
Vista frontal da impressora	4
Vista traseira da impressora	4
Portas de interface	5
Visualização do painel de controle	6
Especificações da impressora	8
Especificações técnicas	8
Sistemas operacionais compatíveis	10
Soluções de impressão móvel	12
Dimensões da impressora	12
Consumo de energia, especificações elétricas e emissões acústicas	14
Variação do ambiente operacional	15
Configuração do hardware e instalação do software da impressora	16
2 Bandejas de papel	17
Introdução	18
Carregue a Bandeja 1 (bandeja multiuso) com papel	19
Orientação do papel da Bandeja 1	20
Usar modo de papel timbrado alternativo	23
Colocar papel na Bandeja 2 e nas bandejas de 550 folhas	24
Introdução	24
Bandeja 2 e orientação de papel das bandejas de 550 folhas	26
Usar modo de papel timbrado alternativo	28
Carregar papel na bandeja de entrada de alta capacidade para 2.100 folhas	29
Carregar e imprimir envelopes	31
Introdução	31
Imprimir envelopes	31
Orientação de envelopes	32
Carregar e imprimir etiquetas	33

Introdução	33
Alimentar etiquetas manualmente	33
Orientação do rótulo	33
Configurar a caixa de correio multi-bin de 5 bandejas com grampeador	34
Configurar o local de grampeamento padrão	34
Configurar o modo de operação	35
3 Suprimentos, acessórios e peças	37
Solicitar suprimentos, acessórios e peças	38
Pedidos	38
Suprimentos e acessórios	38
Produtos consumíveis de manutenção/longa duração	39
Definir as configurações de suprimento de proteção de cartucho de toner HP	40
Introdução	40
Ativar ou desativar o recurso Política de Cartucho	40
Ativar ou desativar o recurso Proteção de Cartucho	42
Substitua o cartucho de toner	45
Substituir o cartucho de grampos	50
4 Impressão	53
Tarefas de impressão (Windows)	54
Como imprimir (Windows)	54
Imprimir automaticamente nos dois lados (Windows)	55
Imprimir manualmente nos dois lados (Windows)	55
Imprimir múltiplas páginas por folha (Windows)	56
Selecionar o tipo de papel (Windows)	56
Tarefas adicionais de impressão	57
Tarefas de impressão (macOS)	58
Como imprimir (macOS)	58
Imprimir automaticamente nos dois lados (macOS)	58
Imprimir manualmente nos dois lados (macOS)	58
Imprimir várias páginas por folha (macOS)	59
Selecionar o tipo de papel (macOS)	59
Tarefas adicionais de impressão	59
Armazenar trabalhos na impressora para imprimir mais tarde ou em modo privado	61
Introdução	61
Criar um trabalho armazenado (Windows)	61
Criar um trabalho armazenado (macOS)	62
Imprimir um trabalho armazenado	63
Excluir um trabalho armazenado	63
Informações enviadas à impressora para fins de Contabilização de Trabalho	64

Soluções de impressão móvel	65
Introdução	65
Wi-Fi, Impressão Wi-Fi Direct, NFC e impressão BLE	65
HP ePrint por email	66
AirPrint	67
Impressão integrada para Android	67
Imprimir de uma unidade flash USB	68
Introdução	68
Habilitar a porta USB para impressão	68
Imprimir documentos USB	69
Imprimir usando a porta USB 2.0 de alta velocidade (com fio)	70
Habilitar a porta USB de alta velocidade para impressão	70
5 Gerenciar a impressora	71
Configuração avançada com Servidor da Web Incorporado HP (EWS)	72
Introdução	72
Como acessar o servidor da Web incorporado HP (EWS)	73
Recursos do Servidor da Web Incorporado HP	73
Definir configurações de rede IP	80
Isenção de responsabilidade sobre o compartilhamento da impressora	80
Exibir ou alterar as configurações de rede	80
Renomeie a impressora em uma rede	80
Configurar manualmente os parâmetros de TCP/IP IPv4 no painel de controle	81
Configuração manual de parâmetros de TCP/IP IPv6 no painel de controle	81
Configurações de velocidade de conexão e dúplex	82
Recursos de segurança da impressora	83
Introdução	83
Declarações de segurança	83
Segurança do IP	83
Definir ou alterar a senha do sistema utilizando o Servidor da Web Incorporado HP	83
Suporte a criptografia: Discos rígidos seguros de alto desempenho da HP	84
Bloquear o formatador	84
Configurações de economia de energia	85
Introdução	85
Impressão no EconoMode	85
Definir o período de inatividade e configure a impressora para que utilize 1 watt ou menos de potência.	85
HP Web Jetadmin	87
Atualizações de software e firmware	88

6 Solução de problemas	89
Assistência ao cliente	90
Sistema de ajuda do painel de controle	91
Redefinir configurações de fábrica	92
Introdução	92
Método um: Restaurar configurações de fábrica no painel de controle da impressora	92
Método dois: Redefinir configurações de fábrica no Servidor da Web Incorporado da HP (apenas impressoras conectadas à rede)	92
Uma mensagem "Nível de cartucho está baixo" ou "Nível de cartucho está muito baixo" é exibida no painel de controle da impressora	93
A impressora não coleta o papel ou apresenta alimentação incorreta	94
Introdução	94
A impressora não coleta papel	94
A impressora coleta várias folhas de papel	96
Eliminar atolamentos de papel	100
Introdução	100
Locais de congestionamento de papel	101
Navegação automática para eliminação de congestionamentos	101
Enfrentando congestionamentos de papel frequentes ou recorrentes?	101
Eliminar atolamentos de papel na bandeja 1 (13.A1)	102
Eliminar congestionamentos de papel nas bandejas 2, 3, 4, 5 (13.A2, 13.A3, 13.A4, 13.A5)	105
Eliminar congestionamentos na bandeja de entrada para 2.100 folhas de alta capacidade (13A, 13F)	108
Eliminar atolamentos de papel da porta traseira e da área do fusor (13.B)	110
Eliminar atolamentos de papel no compartimento de saída (13.E1)	113
Eliminar congestionamento de papel no duplexador (13.C, 13.D, 13.B)	114
Eliminar congestionamento de papel no alimentador de envelopes (13.A)	115
Eliminar congestionamentos de papel na caixa de correio multi-bin de 5 bandejas com grampeador (13.E, 13.7)	117
Eliminar congestionamentos de grampos na caixa de correio multi-bin de 5 bandejas com grampeador (13.8)	118
Resolução de problemas de qualidade de impressão monocromática	121
Introdução	121
Solução de problemas de qualidade de impressão	121
Solucionar problemas de rede com fio	135
Introdução	135
Conexão física incorreta	135
O computador está usando o endereço IP incorreto para a impressora	136
O computador não consegue estabelecer comunicação com a impressora	136
A impressora está usando o link e as configurações dúplex incorretos para a rede	136
Novos programas de software podem estar causando problemas de compatibilidade	136

O computador ou a estação de trabalho talvez esteja configurado incorretamente	136
A impressora foi desabilitada ou outras configurações de rede estão incorretas	137
Solucionar problemas de rede sem fio	138
Introdução	138
Lista de verificação de conectividade sem fio	138
A impressora não imprime depois da conclusão da configuração sem fio	139
A impressora não imprime e o computador tem um firewall de terceiros instalado	139
A conexão sem fio não funciona depois que o roteador sem fio ou a impressora foi movida	139
Não é possível conectar mais computadores à impressora sem fio	140
A impressora sem fio perde a comunicação quando conectado a uma VPN	140
A rede não aparece na lista de redes sem fio	140
A rede sem fio não está funcionando	140
Reduza a interferência em uma rede sem fio	141

Índice	143
--------------	-----

1 Visão geral da impressora

- [Ícones de advertência](#)
- [Risco de choques elétricos](#)
- [Vistas da impressora](#)
- [Especificações da impressora](#)
- [Configuração do hardware e instalação do software da impressora](#)

Para obter mais informações

As informações a seguir estão corretas no momento da publicação.

Para assistência de vídeo, consulte www.hp.com/videos/LaserJet.

Para obter mais informações atuais, consulte www.hp.com/support/ljM610, www.hp.com/support/ljM611, ou www.hp.com/support/ljM612.

A ajuda integral da HP para a impressora inclui os seguintes tópicos:

- Instalar e configurar
- Conhecer e usar
- Solução de problemas
- Fazer download de atualizações de software e firmware
- Participar de fóruns de suporte
- Localizar informações de garantia e reguladoras

Ícones de advertência

Definições dos ícones de advertência: Os seguintes ícones de advertência podem aparecer nos produtos HP. Tenha o cuidado apropriado onde for aplicável.

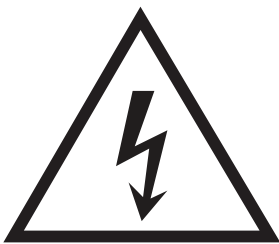

• Cuidado: Choque elétrico



• Cuidado: Superfície quente

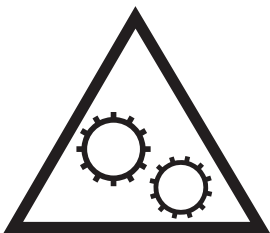

• Cuidado: Mantenha as partes do corpo longe das peças em movimento



• Cuidado: Borda afiada nas proximidades

Risco de choques elétricos

Siga sempre as precauções básicas de segurança ao utilizar este aparelho, a fim de reduzir o risco de queimaduras ou choques elétricos.

- Leia e entenda todas as instruções contidas no guia do usuário.
- Observe todos os avisos e instruções indicados no aparelho.
- Use somente tomadas elétricas aterradas ao conectar o produto a fontes de alimentação. Se você não souber se a tomada é aterrada, consulte um electricista.
- Não toque nos contatos de nenhum dos soquetes no produto. Substitua imediatamente cabos danificados.
- Antes de limpar o aparelho, desligue-o das tomadas elétricas.
- Não instale nem utilize este produto perto de água ou quando estiver com as roupas molhadas.
- Instale o aparelho sobre uma superfície estável.
- Instale o produto em um local protegido onde ninguém possa pisar ou tropeçar no cabo de alimentação.

Vistas da impressora

- [Vista frontal da impressora](#)
- [Vista traseira da impressora](#)
- [Portas de interface](#)
- [Visualização do painel de controle](#)

Vista frontal da impressora

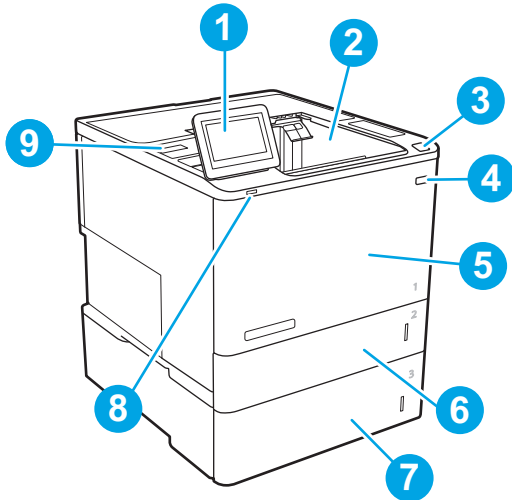

1	Painel de controle com tela sensível ao toque colorida (inclina-se para cima para facilitar a visualização)
2	Compartimento de saída
3	Trava para soltar a porta dos cartuchos (fornece acesso ao cartucho de toner)
4	Botão liga/desliga
5	Porta do cartucho e Bandeja 1
6	Bandeja 2
7	Alimentador de papel 1 x 550 folhas, Bandeja 3 (incluso nos modelos M611x e M612x, opcional para outros modelos)
8	Porta de impressão via USB de fácil acesso
9	Porta embutida de integração de hardware (para conectar dispositivos de terceiros e acessórios)

Vista traseira da impressora

NOTA: A impressora é mostrada sem um acessório de acabamento conectado.

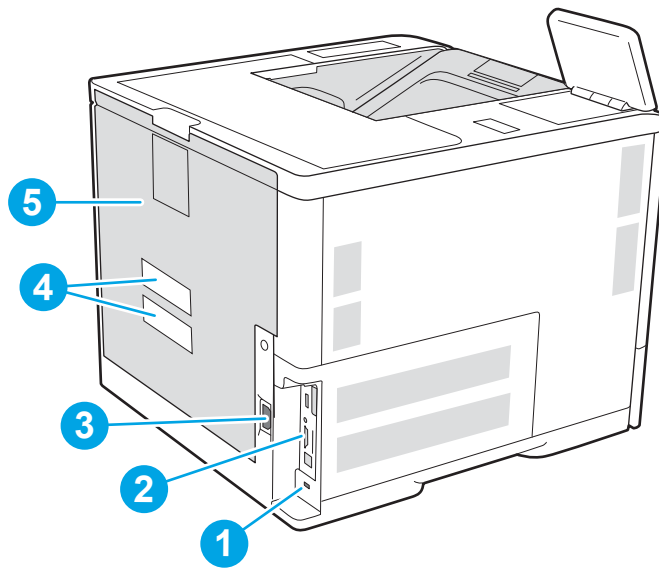

- | | |
|---|---|
| 1 | Slot para trava de segurança tipo cabo |
| 2 | Placa do formatador (contém as portas de interface) |
| 3 | Conexão da alimentação |
| 4 | Etiqueta com número de série e número do produto |
| 5 | Porta traseira (para acesso ao atolamento) |

Portas de interface

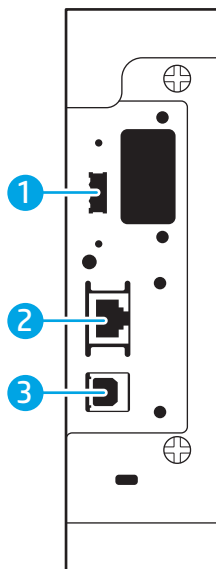

- | | |
|---|---|
| 1 | Porta USB do host para conectar dispositivos USB externos (essa porta pode estar fechada) |
|---|---|

-
- | | |
|---|--|
| 2 | Porta de rede Ethernet (RJ-45) de rede local (LAN) |
| 3 | Porta de impressão USB 2.0 de alta velocidade |
-

NOTA: Para obter uma impressão USB com fácil acesso, use a porta USB perto do painel de controle.

Visualização do painel de controle

A tela inicial permite o acesso aos recursos da impressora e indica seu status atual.

Volte para a tela inicial a qualquer momento ao tocar no botão Início no lado esquerdo do painel de controle da impressora, ou toque no botão Início no canto superior esquerdo da maioria das telas.

 **NOTA:** Os recursos exibidos na tela inicial podem variar, dependendo da configuração da impressora.

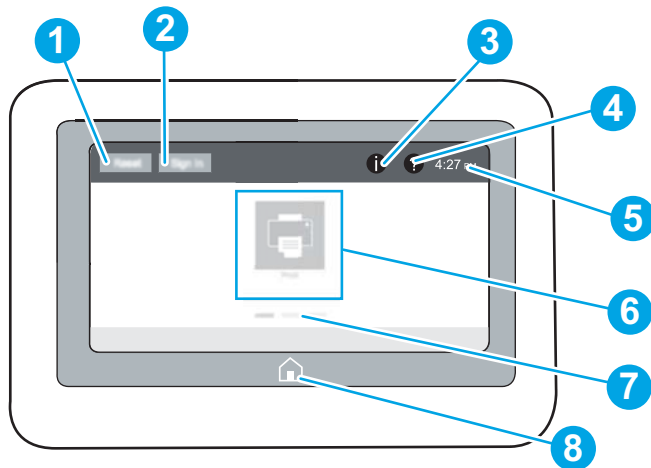

-
- | | | |
|---|--|--|
| 1 | Botão Redefinir | Toque no botão Redefinir para desfazer as alterações, liberar a impressora de um estado pausado, redefinir o campo de contagem de cópias, exibir erros ocultos e restaurar as configurações padrão (incluindo o idioma e layout do teclado). |
| 2 | Botão Login ou Logout | Toque no botão Login para acessar recursos seguros.

Toque no botão Logout para fazer logout da impressora. A impressora restaura todas as opções para as configurações padrão.

NOTA: Este botão é exibido somente se o administrador configurou a impressora para exigir permissões de acesso aos recursos. |
| 3 | Botão Informações  | Toque no botão Informações para acessar uma tela que fornece acesso a vários tipos de informações da impressora. Toque nos botões na parte inferior da tela para ver as seguintes informações: <ul style="list-style-type: none">• Idioma do mostrador: Altere a configuração de idioma correspondente à sessão atual do usuário.• Modo inativo: Coloque a impressora em modo de espera.• Wi-Fi Direct: Para exibir informações sobre como conectar-se diretamente à impressora utilizando um telefone, tablet ou outro dispositivo com Wi-Fi.• Wireless: Exiba ou altere as configurações de conexão sem fio (somente modelos sem fio).• Ethernet: Exiba e altere as configurações de conexão Ethernet.• HP Web Services: Exiba informações para conectar-se e imprimir na impressora usando o HP Web Services (ePrint). |
-

4	Botão Ajuda ?	Toque no botão Ajuda para abrir o sistema de ajuda incorporado.
5	Hora atual	Exibe a hora atual.
6	Área de aplicativos	Toque em qualquer um dos ícones para abrir o aplicativo. Deslize o lado da tela para acessar mais aplicativos. NOTA: Os aplicativos disponíveis variam de acordo com a impressora. O administrador pode definir os aplicativos que aparecem e a ordem em que eles aparecem.
7	Indicador de página da tela inicial	Indica o número de páginas na tela Início ou um aplicativo. A página atual é realçada. Deslize o lado da tela para rolar entre páginas.
8	Botão Página Inicial 🏠	Toque no botão Início para voltar à tela Inicial.

Como usar o painel de controle com tela sensível ao toque

Use os seguintes procedimentos para usar o painel de controle com tela de toque da impressora.

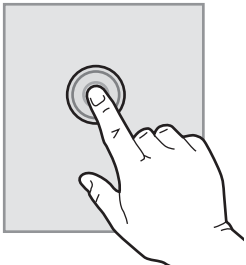
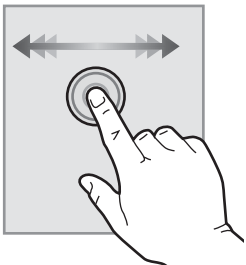
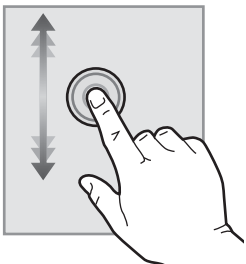
Ação	Descrição	Exemplo
<p>Toque em</p> 	<p>Toque em um item na tela para selecioná-lo ou abrir o menu do item selecionado. Além disso, quando estiver passando pelos menus, toque rapidamente na tela, parando assim a sua rolagem.</p>	<p>Toque no ícone Configurações para abrir o aplicativo Configurações.</p>
<p>Deslizar</p> 	<p>Toque na tela e mova o dedo horizontalmente para rolar a tela para os lados.</p>	<p>Deslize até o aplicativo Configurações ser exibido.</p>
<p>Rolagem</p> 	<p>Toque na tela e mova o dedo verticalmente para rolar a tela para cima e para baixo. Ao passar pelos menus, toque rapidamente na tela, parando assim a sua rolagem.</p>	<p>Role pelo aplicativo Configurações.</p>

Especificações da impressora

 **IMPORTANTE:** As seguintes especificações estão corretas no momento da publicação, mas elas estão sujeitas a mudança. Para obter informações mais atuais, consulte www.hp.com/support/ljM610, www.hp.com/support/ljM611, ou www.hp.com/support/ljM612.

- [Especificações técnicas](#)
- [Sistemas operacionais compatíveis](#)
- [Soluções de impressão móvel](#)
- [Dimensões da impressora](#)
- [Consumo de energia, especificações elétricas e emissões acústicas](#)
- [Variação do ambiente operacional](#)

Especificações técnicas

Nome do modelo	Número do produto
M610dn	7PS82A
M611dn	7PS84A
M611x	7PS85A
M612dn	7PS86A
M612x	7PS87A

Tabela 1-1 Especificações para o manuseio de papel

Recursos de manuseio de papel	M610dn, M611dn, M612dn	M611x, M612x
Bandeja 1 (capacidade para 100 folhas)	✓	✓
Bandeja 2 (capacidade para 550 folhas)	✓	✓
Alimentador de papel de 1 x 550 folhas	Opcional	✓
NOTA: A impressora suporta um total de seis bandejas de entrada.		
Alimentador de entrada de alta capacidade (HCI) para 2.100 folhas	Opcional	Opcional
NOTA: Esse acessório pode ser combinado com até três alimentadores de papel 1 x 550 folhas.		
Impressão duplex automática	✓	✓
Cassete do alimentador de envelopes para impressão de até 75 envelopes	Opcional	Opcional

Tabela 1-1 Especificações para o manuseio de papel (continuação)

Recursos de manuseio de papel	M610dn, M611dn, M612dn	M611x, M612x
Tampa da extensão de Bandeja 2 para imprimir em mídia tamanho ofício	✓	✓
Caixa de correio multi-bin de 5 bandejas com grampeador	Opcional	Opcional

NOTA: Quando esse acessório é adicionado ao compartimento de saída padrão, a capacidade total é de seis bandejas e 1.300 folhas.

Tabela 1-2 Especificações de conectividade

Recursos de conectividade	M610dn, M611dn, M612dn	M611x, M612x
Conexão LAN Ethernet 10/100/1000 com IPv4 e IPv6	✓	✓
USB 2.0 de alta velocidade	✓	✓
Porta USB de acesso fácil para impressão sem um computador e para atualização do firmware	✓	✓
Porta de integração de hardware para conectar dispositivos de terceiros e acessórios	✓	✓
Portas USB internas HP	Opcional	Opcional
Acessório do servidor de impressão HP Jetdirect 2900nw para conexão sem fio	Opcional	Opcional
Acessório HP Jetdirect 3100w BLE/NFC/Wireless para impressão a partir de dispositivos móveis	Opcional	✓

NOTA: Conectado via Hardware Integration Pocket ou pela porta USB traseira do host. O acessório HP Jetdirect 3100w BLE/NFC/Wireless requer o acessório de portas USB internas da HP.

Tabela 1-3 Especificações de impressão

Recursos de impressão	M610dn, M611dn, M612dn	M611x, M612x
Imprime 52 páginas por minuto (ppm) em papel A4 e 55 ppm em papel de tamanho carta	M610dn	
Imprime em até 61 ppm em papel A4 e em até 65 ppm em papel de tamanho carta	M611dn	M611x
Imprime em até 71 ppm em papel A4 e em até 75 ppm em papel de tamanho carta	M612dn	M612x
Impressão USB de fácil acesso (não é necessário um computador)	✓	✓

Tabela 1-4 Outras especificações

Recurso	M610dn, M611dn, M612dn	M611x, M612x
Memória: Memória de 512 MB, expansível até 1,5 GB adicionando um módulo de memória DIMM de 1 GB	✓	✓
Memória: Disco Rígido Seguro de alto desempenho da HP	Opcional	Opcional
Armazenamento em massa: MultiMedia Controller (eMMC) de 8 GB incorporado	✓	✓
Segurança: Módulo HP Trusted Platform para criptografia de todos os dados que passam pela impressora	✓	✓
Painel de controle: Painel de controle colorido com tela sensível ao toque, visualização constante	✓	✓

Sistemas operacionais compatíveis

Linux: Para obter informações e drivers de impressora para Linux, acesse www.hp.com/go/linuxprinting.

UNIX: Para obter informações e drivers de impressora para UNIX®, acesse www.hp.com/go/unixmodelscripts.

As seguintes informações aplicam-se a drivers de impressão HP PCL 6 para Windows específicos da impressora, drivers de impressão HP para macOS e ao instalador de software.

Windows: Faça o download do HP Easy Start em 123.hp.com/LaserJet, para instalar o driver de impressão HP. Ou visite o site de suporte desta impressora: www.hp.com/support/ljM610, www.hp.com/support/ljM611, ou www.hp.com/support/ljM612 para fazer o download do driver de impressão ou do instalador de software para o driver de impressão HP.

macOS: Esta impressora oferece suporte a computadores Mac. Faça o download do HP Easy Start no site 123.hp.com/LaserJet ou na página de Suporte da Impressora e depois use o HP Easy Start para instalar o driver de impressão HP.

1. Acesse 123.hp.com/LaserJet.
2. Siga as etapas fornecidas para fazer o download do software da impressora.

Tabela 1-5 Sistemas operacionais e drivers de impressoras suportados

Sistema operacional	Driver de impressão (para Windows, ou o instalador na Web para macOS)
Windows 7 de 32 e 64 bits	O driver de impressão “HP PCL 6” específico da impressora foi instalado nesse sistema operacional como parte da instalação do software.
Windows 8 de 32 e 64 bits	O driver de impressão “HP PCL 6” específico da impressora foi instalado nesse sistema operacional como parte da instalação do software.
Windows 8.1 de 32 e 64 bits	O driver de impressão “HP PCL-6” versão 4 específico da impressora foi instalado nesse sistema operacional como parte da instalação do software.
Windows 10 de 32 e 64 bits	O driver de impressão “HP PCL-6” versão 4 específico da impressora foi instalado nesse sistema operacional como parte da instalação do software.

Tabela 1-5 Sistemas operacionais e drivers de impressoras suportados (continuação)

Sistema operacional	Driver de impressão (para Windows, ou o instalador na Web para macOS)
Windows Server 2008 R2, SP 1, 64 bits	O driver de impressão PCL 6 específico de impressoras está disponível para download no site de suporte da impressora. Faça download do driver e, em seguida, use a ferramenta Adicionar Impressora da Microsoft para instalá-lo.
Windows Server 2012, 64 bits	O driver de impressão PCL 6 específico de impressoras está disponível para download no site de suporte da impressora. Faça download do driver e, em seguida, use a ferramenta Adicionar Impressora da Microsoft para instalá-lo.
Windows Server 2012 R2, 64 bits	O driver de impressão PCL 6 específico de impressoras está disponível para download no site de suporte da impressora. Faça download do driver e, em seguida, use a ferramenta Adicionar Impressora da Microsoft para instalá-lo.
Windows Server 2016, 64 bits	O driver de impressão PCL 6 específico de impressoras está disponível para download no site de suporte da impressora. Faça download do driver e, em seguida, use a ferramenta Adicionar Impressora da Microsoft para instalá-lo.
Windows Server 2019, 64 bits	O driver de impressão PCL 6 específico de impressoras está disponível para download no site de suporte da impressora. Faça download do driver e, em seguida, use a ferramenta Adicionar Impressora da Microsoft para instalá-lo.
macOS 10.13 High Sierra, macOS 10.14 Mojave, macOS 10.15 Catalina	Faça o download do HP Easy Start em 123.hp.com/LaserJet e use-o para instalar o driver de impressão.

 **NOTA:** Sistemas operacionais compatíveis podem mudar.

 **NOTA:** Para obter uma lista atualizada dos sistemas operacionais compatíveis, visite www.hp.com/support/ljM610, www.hp.com/support/ljM611, ou www.hp.com/support/ljM612 e acesse a ajuda integral da HP para a impressora.

 **NOTA:** Para obter mais detalhes sobre sistemas operacionais do cliente e do servidor e para obter suporte do driver HP UPD para esta impressora, acesse www.hp.com/go/upd. Em **Informações adicionais**, clique nos links.

Tabela 1-6 Requisitos mínimos de sistema

Windows	macOS
<ul style="list-style-type: none"> • Conexão de Internet • Conexão USB dedicada 1.1 ou 2.0 ou uma conexão de rede • 2 GB de espaço disponível no disco rígido • 1 GB de RAM (32 bits) ou 2 GB de RAM (64 bits) 	<ul style="list-style-type: none"> • Conexão de Internet • Conexão USB dedicada 1.1 ou 2.0 ou uma conexão de rede • 1,5 GB de espaço disponível no disco rígido

 **NOTA:** O instalador do software Windows instala o serviço HP Smart Device Agent Base. O arquivo tem menos de 100 kb. Sua função é apenas verificar se há impressoras conectadas via USB por hora. Nenhum dado é coletado. Se uma impressora USB for encontrada, ele tentará localizar uma instância do JetAdvantage Management Connector (JAMc) na rede. Se um JAMc for encontrado, o HP Smart Device Agent Base será atualizado com segurança para um agente de dispositivo Smart completo no JAMc, o que permitirá que páginas impressas sejam contabilizadas para uma conta do Managed Print Services (MPS). Os pacotes da Web somente de driver baixados em hp.com para a impressora e instalados por meio do assistente Adicionar Impressora não instalam esse serviço.

Para desinstalar o serviço, abra o **Painel de Controle**, selecione **Programas** ou **Programas e Recursos** e selecione **Adicionar/Remover Programas** ou **Desinstalar um Programa** para remover o serviço. O nome do arquivo é **HPSmartDeviceAgentBase**.

Soluções de impressão móvel

A HP oferece várias soluções móveis de impressão para possibilitar impressões fáceis em uma impressora HP a partir de um notebook, tablet, smartphone ou outro dispositivo móvel. Para ver a lista completa e determinar a melhor opção, acesse www.hp.com/go/MobilePrinting.

 **NOTA:** Atualize o firmware da impressora para garantir que todos os recursos de impressão móvel sejam suportados.

- Wi-Fi Direct (apenas modelos sem fio com o acessório HP Jetdirect 3100w BLE/NFC/Wireless instalado)
- HP ePrint via e-mail (Requer que os Serviços na Web HP estejam habilitados e que a impressora esteja registrada no HP Connected)
- Aplicativo HP Smart
- Google Cloud Print
- AirPrint
- Impressão em Android

Dimensões da impressora

Tabela 1-7 Dimensões dos modelos M610dn, M611dn, M612dn

	Impressora totalmente fechada	Impressora totalmente aberta
Altura	380 mm	453 mm
Profundidade	466 mm	1.040 mm
Largura	431 mm	431 mm
Peso (com cartucho de toner)	20,6 kg	

Tabela 1-8 Dimensões para M611x, M612x

	Impressora totalmente fechada	Impressora totalmente aberta
Altura	505 mm	581 mm
Profundidade	466 mm	1.100 mm

Tabela 1-8 Dimensões para M611x, M612x (continuação)

	Impressora totalmente fechada	Impressora totalmente aberta
Largura	431 mm	431 mm
Peso (com cartucho de toner)	26,3 kg	

Tabela 1-9 Dimensões para alimentador de papel 1 x 550 folhas

	Acessório totalmente fechado	Acessório totalmente aberto
Altura	148 mm	148 mm
Profundidade	466 mm	790 mm
Largura	426 mm	426 mm
Peso	5,7 kg	

Tabela 1-10 Dimensões da impressora com alimentador de papel 1 x 550 folhas

	Impressora totalmente fechada	Impressora totalmente aberta
Altura	505 mm	581 mm
Profundidade	466 mm	1.100 mm
Largura	431 mm	431 mm
Peso (com cartucho de toner)	26,3 kg	

Tabela 1-11 Dimensões da HCl de 2.100 folhas com suporte

	Acessório totalmente fechado	Acessório totalmente aberto
Altura	341 mm	341 mm
Profundidade	466 mm	864 mm
Largura	426 mm	426 mm
Peso	9,98 kg	

Tabela 1-12 Dimensões da impressora com alimentador HCl de 2.100 folhas com suporte

	Impressora totalmente fechada	Impressora totalmente aberta
Altura	698 mm	773 mm
Profundidade	466 mm	1.180 mm
Largura	431 mm	431 mm
Peso (com cartucho de toner)	30,6 kg	

Tabela 1-13 Dimensões do alimentador de envelopes

	Acessório totalmente fechado	Acessório totalmente aberto
Altura	148 mm	148 mm
Profundidade	466 mm	790 mm
Largura	426 mm	426 mm
Peso	5,8 kg	

Tabela 1-14 Dimensões da impressora com o alimentador de envelopes

	Impressora totalmente fechada	Impressora totalmente aberta
Altura	505 mm	581 mm
Profundidade	466 mm	1.100 mm
Largura	431 mm	431 mm
Peso (com cartucho de toner)	26,4 kg	

Tabela 1-15 Dimensões do escaninho de grampeamento HP

	Acessório totalmente fechado	Acessório totalmente aberto
Altura	429 mm	429 mm
Profundidade	504 mm	614 mm
Largura	475 mm	511 mm
Peso	11,3 kg	

Tabela 1-16 Dimensões da impressora com escaninho de grampeamento HP

	Impressora totalmente fechada	Impressora totalmente aberta
Altura	775 mm	775 mm
Profundidade	466 mm	1.100 mm
Largura	472 mm	608 mm
Peso (com cartucho de toner)	31,9 kg	

¹ Valores sujeitos a mudanças. Para obter mais informações, acesse www.hp.com/support/ljM610, www.hp.com/support/ljM611, ou www.hp.com/support/ljM612.

Consumo de energia, especificações elétricas e emissões acústicas

Consulte www.hp.com/support/ljM610, www.hp.com/support/ljM611, ou www.hp.com/support/ljM612 para obter informações atualizadas.

⚠ CUIDADO: Os requisitos de alimentação são baseados no país/região onde a impressora é vendida. Não converta as tensões de operação. Isto danifica a impressora e invalida a garantia do produto.

Variação do ambiente operacional

Tabela 1-17 Variação do ambiente operacional

Ambiente	Recomendado	Permitido
Temperatura	17° a 25°C	10° a 32,5°C
Umidade relativa	30% a 70% de umidade relativa (UR)	10% a 80% de UR

Configuração do hardware e instalação do software da impressora

Para obter as instruções de configuração básicas, consulte o Guia de Instalação do Hardware que acompanha a impressora. Para obter instruções adicionais, acesse o suporte HP na Web.

Acesse www.hp.com/support/ljM610, www.hp.com/support/ljM611, ou www.hp.com/support/ljM612 para obter ajuda completa da HP para a impressora. Localize o seguinte suporte:

- Instalar e configurar
- Conhecer e usar
- Solução de problemas
- Fazer download de atualizações de software e firmware
- Participar de fóruns de suporte
- Localizar informações de garantia e reguladoras

2 Bandejas de papel

- [Introdução](#)
- [Carregar a Bandeja 1 \(bandeja multiuso\) com papel](#)
- [Colocar papel na Bandeja 2 e nas bandejas de 550 folhas](#)
- [Carregar papel na bandeja de entrada de alta capacidade para 2.100 folhas](#)
- [Carregar e imprimir envelopes](#)
- [Carregar e imprimir etiquetas](#)
- [Configurar a caixa de correio multi-bin de 5 bandejas com grampeador](#)

Para obter mais informações

As informações a seguir estão corretas no momento da publicação.

Para assistência de vídeo, consulte www.hp.com/videos/LaserJet.

Para obter mais informações atuais, consulte www.hp.com/support/ljM610, www.hp.com/support/ljM611, ou www.hp.com/support/ljM612.

A ajuda integral da HP para a impressora inclui os seguintes tópicos:

- Instalar e configurar
- Conhecer e usar
- Solução de problemas
- Fazer download de atualizações de software e firmware
- Participar de fóruns de suporte
- Localizar informações de garantia e reguladoras

Introdução

 **CUIDADO:** Não estenda mais de uma bandeja de papel ao mesmo tempo.

Não use papel na bandeja como um degrau.

Afaste suas mãos da bandeja do papel ao fechá-la.

Todas as bandejas devem estar fechadas quando transportar a impressora.

Carregue a Bandeja 1 (bandeja multiuso) com papel

As informações a seguir descrevem como colocar papel na Bandeja 1.

⚠ CUIDADO: Para evitar congestionamentos, nunca adicione nem remova papel da Bandeja 1 durante a impressão.

1. Abra a Bandeja 1.

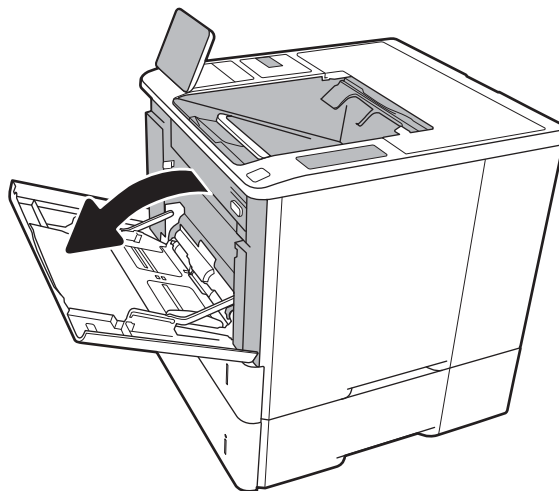

2. Ajuste as guias de comprimento do papel apertando a trava de ajuste azul e deslizando as guias até o tamanho do papel que está sendo usado.

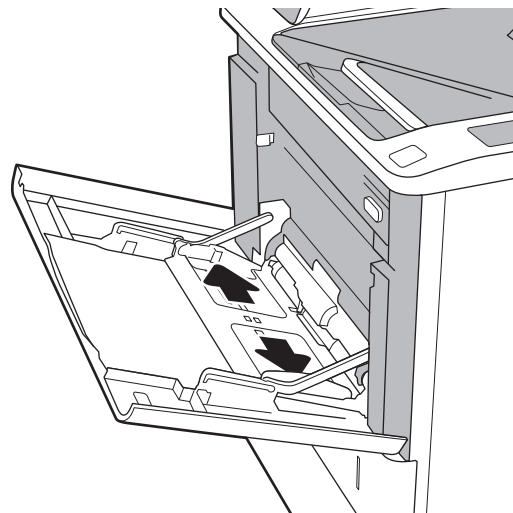

3. Carregue papel na bandeja. Para obter informações sobre como orientar o papel, consulte [Tabela 2-1 Orientação do papel da Bandeja 1 na página 20](#).

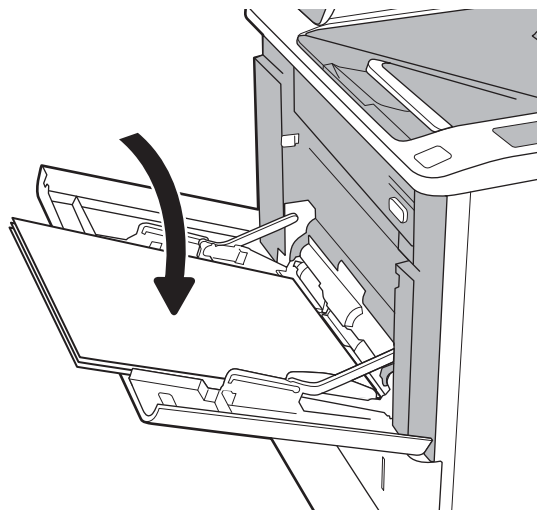

4. Ajuste as guias de comprimento de forma que toquem levemente a pilha de papel, sem dobrá-la.

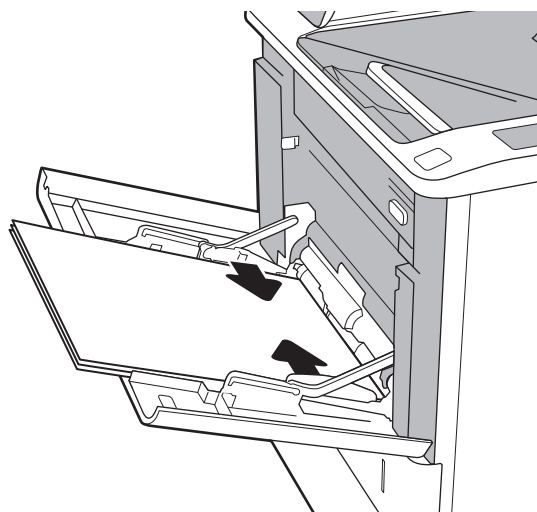

Orientação do papel da Bandeja 1

Tabela 2-1 Orientação do papel da Bandeja 1

Tipo de papel	Modo dúplex	Tamanho do papel	Como carregar papel
Papel timbrado ou pré-impresso	Impressão em um só lado, sem escaninho de grampeamento HP	Carta, Ofício, Executivo, Declaração, Ofício (8,5 x 13), 3 x 5, 4 x 6, 5 x 7, 5 x 8, A4, A5, A6, RA4, B5 (JIS), B6 (JIS), 10 x 15 cm, Ofício (216 x 340), 16K 195 x 270 mm, 16K 184 x 260 mm, 16K 197 x 273 mm, Cartão Postal Japonês (Cartão Postal (JIS)), Cartão Postal Japonês Duplo Rotacionado (Duplo Cartão Postal (JIS))	Face para cima Margem superior entra primeiro na impressora



Tabela 2-1 Orientação do papel da Bandeja 1 (continuação)

Tipo de papel	Modo dúplex	Tamanho do papel	Como carregar papel
	Impressão automática frente e verso ou com Modo de Papel Timbrado Alternativo ativado, sem escaninho de grampeamento HP	Carta, Ofício, Executivo, Ofício (8,5 x 13), A4, A5, RA4, B5 (JIS), Ofício (216 x 340), 16K 195 x 270 mm, 16K 184 x 260 mm, 16K 197 x 273 mm, tamanhos personalizados	Face para baixo Margem inferior entra primeiro na impressora
	Impressão em um só lado, com escaninho de grampeamento HP	Carta, Ofício, Executivo, Declaração, Ofício (8,5 x 13), 3 x 5, 4 x 6, 5 x 7, 5 x 8, A4, A5, A6, RA4, B5 (JIS), B6 (JIS), 10 x 15 cm, Ofício (216 x 340), 16K 195 x 270 mm, 16K 184 x 260 mm, 16K 197 x 273 mm, Cartão Postal Japonês (Cartão Postal (JIS)), Cartão Postal Japonês Duplo Rotacionado (Duplo Cartão Postal (JIS))	Face para cima Margem inferior entra primeiro na impressora
	Impressão automática frente e verso ou com Modo de Papel Timbrado Alternativo ativado, com escaninho de grampeamento HP	Carta, Ofício, Executivo, Ofício (8,5 x 13), A4, A5, RA4, B5 (JIS), Ofício (216 x 340), 16K 195 x 270 mm, 16K 184 x 260 mm, 16K 197 x 273 mm, tamanhos personalizados	Face para baixo Margem superior entra primeiro na impressora

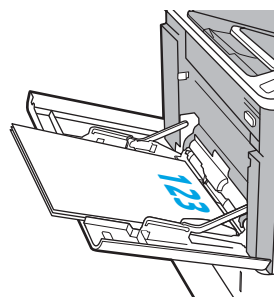

Tabela 2-1 Orientação do papel da Bandeja 1 (continuação)

Tipo de papel	Modo dúplex	Tamanho do papel	Como carregar papel
Pré-perfurado	Impressão em um só lado, sem escaninho de grampeamento HP	Carta, Ofício, Executivo, Declaração, Ofício (8,5 x 13), 3 x 5, 4 x 6, 5 x 7, 5 x 8, A4, A5, A6, RA4, B5 (JIS), B6 (JIS), 10 x 15 cm, Ofício (216 x 340), 16K 195 x 270 mm, 16K 184 x 260 mm, 16K 197 x 273 mm, Cartão Postal Japonês (Cartão Postal (JIS)), Cartão Postal Japonês Duplo Rotacionado (Duplo Cartão Postal (JIS))	Face para cima Orifícios voltados para o lado esquerdo da impressora
	Impressão automática frente e verso ou com Modo de Papel Timbrado Alternativo ativado, sem escaninho de grampeamento HP	Carta, Ofício, Executivo, Ofício (8,5 x 13), A4, A5, RA4, B5 (JIS), Ofício (216 x 340), 16K 195 x 270 mm, 16K 184 x 260 mm, 16K 197 x 273 mm, tamanhos personalizados	Face para baixo Orifícios voltados para o lado esquerdo da impressora

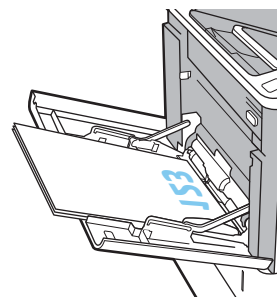
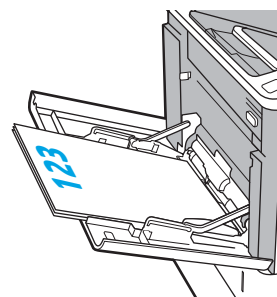
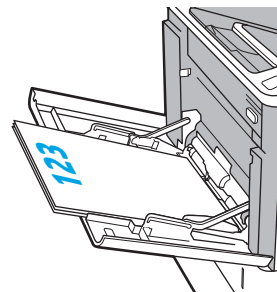

Tabela 2-1 Orientação do papel da Bandeja 1 (continuação)

Tipo de papel	Modo dúplex	Tamanho do papel	Como carregar papel
	Impressão em um só lado, com escaninho de grampeamento HP	Carta, Ofício, Executivo, Declaração, Ofício (8,5 x 13), 3 x 5, 4 x 6, 5 x 7, 5 x 8, A4, A5, A6, RA4, B5 (JIS), B6 (JIS), 10 x 15 cm, Ofício (216 x 340), 16K 195 x 270 mm, 16K 184 x 260 mm, 197 x 273 mm, Cartão Postal Japonês (Cartão Postal (JIS)), Cartão Postal Japonês Duplo Rotacionado (Duplo Cartão Postal (JIS))	Face para cima Orifícios voltados para o lado direito da impressora 
	Impressão automática frente e verso ou com Modo de Papel Timbrado Alternativo ativado, com escaninho de grampeamento HP	Carta, Ofício, Executivo, Ofício (8,5 x 13), A4, A5, RA4, B5 (JIS), Ofício (216 x 340), 16K 195 x 270 mm, 16K 184 x 260 mm, 16K 197 x 273 mm, tamanhos personalizados	Face para baixo Orifícios voltados para o lado direito da impressora 

Usar modo de papel timbrado alternativo

Use o recurso [Modo de papel timbrado alternativo](#) para que você possa colocar papel timbrado ou pré-impresso na bandeja da mesma forma para todos os trabalhos, esteja você imprimindo em um ou nos dois lados da folha. Ao usar esse modo, coloque o papel da mesma forma que você faria para a impressão dúplex automática.

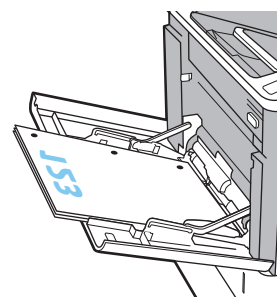
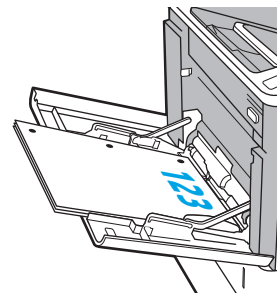
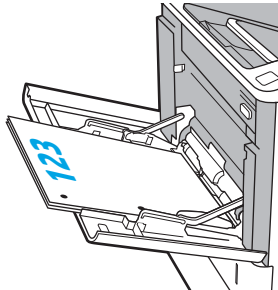
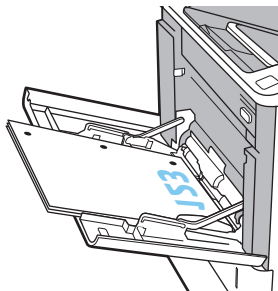
Para usar o recurso, habilite-o usando os menus do painel de controle da impressora.

Habilite o Modo de papel timbrado alternativo usando os menus do painel de controle da impressora

1. Na tela Início do painel de controle da impressora, navegue até o aplicativo [Configurações](#) e, em seguida, selecione o ícone [Configurações](#).
2. Abra os seguintes menus:
 - a. [Copiar/Imprimir](#) ou [Imprimir](#)
 - b. [Gerenciar bandejas](#)
 - c. [Modo de papel timbrado alternativo](#)
3. Selecione a opção [Ativado](#) e, em seguida, toque em [Salvar](#) ou pressione o botão [OK](#).

Colocar papel na Bandeja 2 e nas bandejas de 550 folhas

Introdução

As seguintes informações descrevem como carregar papel na Bandeja 2 e nas bandejas opcionais de 550 folhas. Essas bandejas aceitam até 550 folhas de papel de 75 g/m² (20 lb).

 **NOTA:** O procedimento de carregamento de papel nas bandejas de 550 folhas é o mesmo da Bandeja 2. Somente a Bandeja 2 é exibida aqui.

 **NOTA:** As guias de papel podem estar travadas antes do uso e podem não ser ajustáveis.

1. Abra a bandeja.

NOTA: Não abra a bandeja enquanto ela estiver em uso.

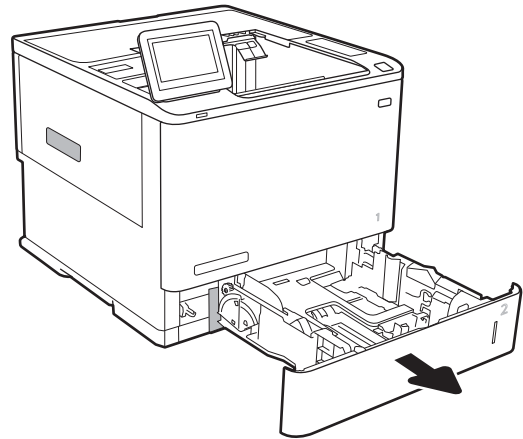

2. Ajuste as guias de comprimento e de largura do papel apertando as travas de ajuste azul e deslizando as guias até o tamanho do papel que está sendo usado.

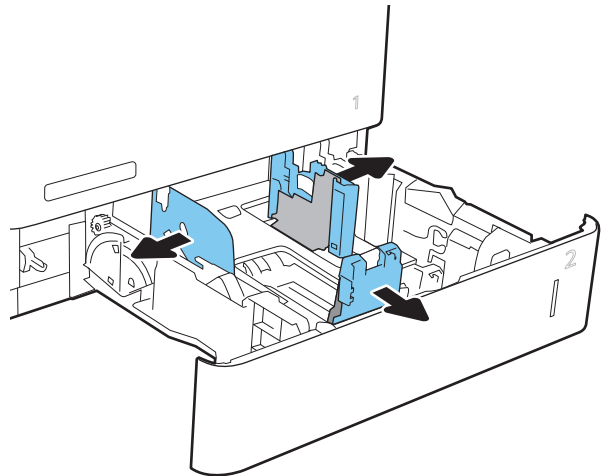

3. Carregue papel na bandeja. Verifique o papel para observar se as guias encostam na pilha, sem dobrá-la. Para obter informações sobre como orientar o papel, consulte [Tabela 2-2 Bandeja 2 e orientação de papel das bandejas de 550 folhas na página 26](#).

NOTA: Para evitar congestionamentos, não encha demais a bandeja. Certifique-se de que o topo da pilha está abaixo do indicador de bandeja cheia.

NOTA: Se a bandeja não estiver ajustada corretamente, uma mensagem de erro poderá aparecer durante a impressão ou poderá ocorrer congestionamento de papel.

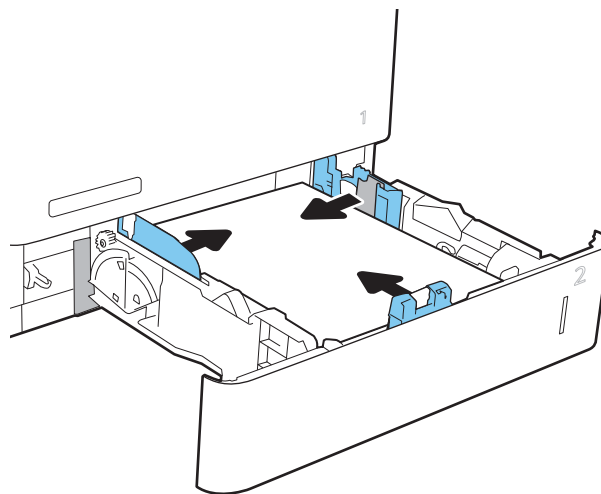

4. Feche a bandeja.

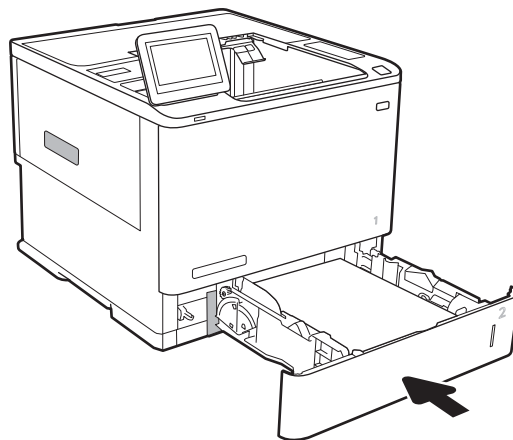

5. A mensagem de configuração da bandeja é exibida no painel de controle da impressora.
6. Toque no botão **OK** para aceitar o tamanho e o tipo detectados ou toque no botão **Modificar** para escolher um tipo ou tamanho de papel diferente.

Para papel de tamanho personalizado, especifique as dimensões X e Y do papel quando o prompt aparecer no painel de controle da impressora.

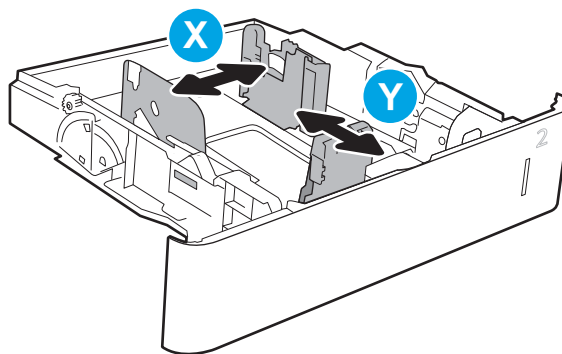

7. Selecione o tipo e o tamanho corretos e toque no botão **OK**.

Bandeja 2 e orientação de papel das bandejas de 550 folhas

Tabela 2-2 Bandeja 2 e orientação de papel das bandejas de 550 folhas

Tipo de papel	Modo duplex	Tamanho do papel	Como carregar papel
Papel timbrado ou pré-impresso	Impressão em um só lado, sem escaninho de grampeamento HP	Carta, Ofício, Executivo, Declaração, Ofício (8,5 x 13), 3 x 5, 4 x 6, 5 x 7, 5 x 8, A4, A5, A6, RA4, B5 (JIS), B6 (JIS), 10 x 15 cm, Ofício (216 x 340), 16K 195 x 270 mm, 16K 184 x 260 mm, 16K 197 x 273 mm, Cartão Postal Japonês (Cartão Postal (JIS)), Cartão Postal Japonês Duplo Rotacionado (Duplo Cartão Postal (JIS))	Face para baixo 
	Impressão automática frente e verso ou com Modo de Papel Timbrado Alternativo ativado, sem escaninho de grampeamento HP	Carta, Ofício, Executivo, Ofício (8,5 x 13), A4, A5, RA4, B5 (JIS), Ofício (216 x 340), 16K 195 x 270 mm, 16K 184 x 260 mm, 16K 197 x 273 mm, tamanhos personalizados	Face para cima 
	Impressão em um só lado, com escaninho de grampeamento HP	Carta, Ofício, Executivo, Declaração, Ofício (8,5 x 13), 3 x 5, 4 x 6, 5 x 7, 5 x 8, A4, A5, A6, RA4, B5 (JIS), B6 (JIS), 10 x 15 cm, Ofício (216 x 340), 16K 195 x 270 mm, 16K 184 x 260 mm, 16K 197 x 273 mm, Cartão Postal Japonês (Cartão Postal (JIS)), Cartão Postal Japonês Duplo Rotacionado (Duplo Cartão Postal (JIS))	Face para baixo Margem superior na parte traseira da bandeja 

Tabela 2-2 Bandeja 2 e orientação de papel das bandejas de 550 folhas (continuação)

Tipo de papel	Modo duplex	Tamanho do papel	Como carregar papel
	Impressão automática frente e verso ou com Modo de Papel Timbrado Alternativo ativado, com escaninho de grampeamento HP	Carta, Ofício, Executivo, Ofício (8,5 x 13), A4, A5, RA4, B5 (JIS), Ofício (216 x 340), 16K 195 x 270 mm, 16K 184 x 260 mm, 16K 197 x 273 mm, tamanhos personalizados	Face para cima Margem inferior na parte traseira da bandeja 
Pré-perfurado	Impressão em um só lado, sem escaninho de grampeamento HP	Carta, Ofício, Executivo, Declaração, Ofício (8,5 x 13), 3 x 5, 4 x 6, 5 x 7, 5 x 8, A4, A5, A6, RA4, B5 (JIS), B6 (JIS), 10 x 15 cm, Ofício (216 x 340), 16K 195 x 270 mm, 16K 184 x 260 mm, 16K 197 x 273 mm, Cartão Postal Japonês (Cartão Postal (JIS)), Cartão Postal Japonês Duplo Rotacionado (Duplo Cartão Postal (JIS))	Face para baixo Orifícios voltados para o lado esquerdo da impressora 
	Impressão automática frente e verso ou com Modo de Papel Timbrado Alternativo ativado, sem escaninho de grampeamento HP	Carta, Ofício, Executivo, Ofício (8,5 x 13), A4, A5, RA4, B5 (JIS), Ofício (216 x 340), 16K 195 x 270 mm, 16K 184 x 260 mm, 16K 197 x 273 mm, tamanhos personalizados	Face para cima Orifícios voltados para o lado esquerdo da impressora 

Tabela 2-2 Bandeja 2 e orientação de papel das bandejas de 550 folhas (continuação)

Tipo de papel	Modo duplex	Tamanho do papel	Como carregar papel
	Impressão em um só lado, com escaninho de grampeamento HP	Carta, Ofício, Executivo, Declaração, Ofício (8,5 x 13), 3 x 5, 4 x 6, 5 x 7, 5 x 8, A4, A5, A6, RA4, B5 (JIS), B6 (JIS), 10 x 15 cm, Ofício (216 x 340), 16K 195 x 270 mm, 16K 184 x 260 mm, 16K 197 x 273 mm, Cartão Postal Japonês (Cartão Postal (JIS)), Cartão Postal Japonês Duplo Rotacionado (Duplo Cartão Postal (JIS))	Face para baixo Orifícios voltados para o lado direito da impressora 
	Impressão automática frente e verso ou com Modo de Papel Timbrado Alternativo ativado, com escaninho de grampeamento HP	Carta, Ofício, Executivo, Ofício (8,5 x 13), A4, A5, RA4, B5 (JIS), Ofício (216 x 340), 16K 195 x 270 mm, 16K 184 x 260 mm, 16K 197 x 273 mm, tamanhos personalizados	Face para cima Orifícios voltados para o lado direito da impressora 

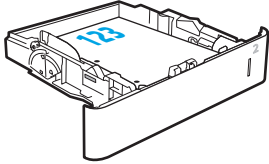
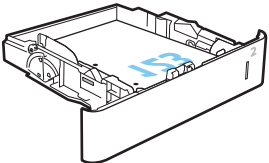
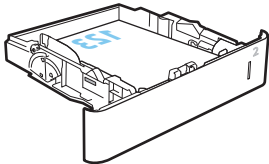
Usar modo de papel timbrado alternativo

Use o recurso [Modo de papel timbrado alternativo](#) para que você possa colocar papel timbrado ou pré-impresso na bandeja da mesma forma para todos os trabalhos, esteja você imprimindo em um ou nos dois lados da folha. Ao usar esse modo, coloque o papel da mesma forma que você faria para a impressão dúplex automática.

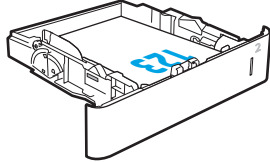
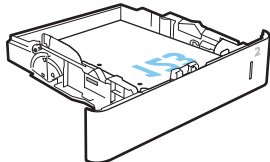
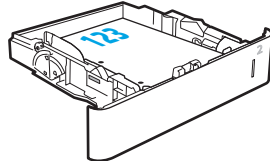
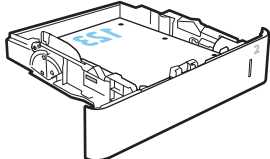
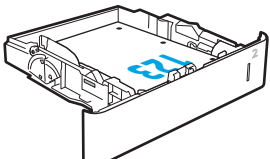
Para usar o recurso, habilite-o usando os menus do painel de controle da impressora.

Habilite o Modo de papel timbrado alternativo usando os menus do painel de controle da impressora

1. Na tela Início do painel de controle da impressora, navegue até o aplicativo [Configurações](#) e, em seguida, selecione o ícone [Configurações](#).
2. Abra os seguintes menus:
 - a. [Copiar/Imprimir](#) ou [Imprimir](#)
 - b. [Gerenciar bandejas](#)
 - c. [Modo de papel timbrado alternativo](#)
3. Selecione a opção [Ativado](#) e, em seguida, toque em [Salvar](#) ou pressione o botão [OK](#).

Carregar papel na bandeja de entrada de alta capacidade para 2.100 folhas

As informações a seguir descrevem como carregar papel na bandeja de alta capacidade, que está disponível como acessório. Essa bandeja comporta até 2.100 folhas de papel de 75 g/m².

1. Abra a bandeja.

NOTA: Não abra a bandeja enquanto ela estiver em uso.

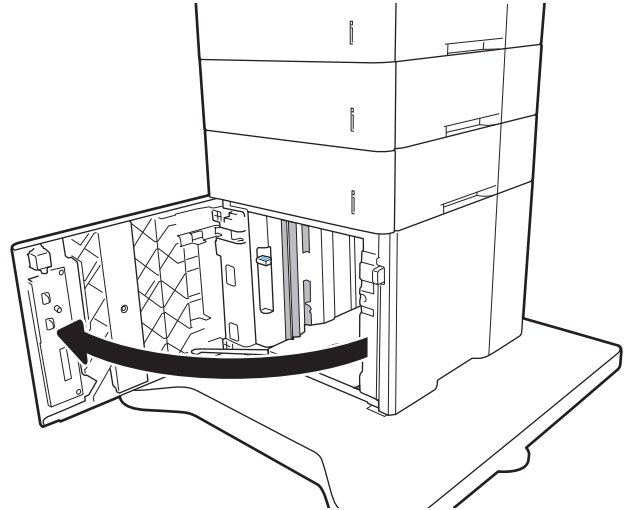

2. Ajuste a guia de largura do papel na posição correta para o papel.

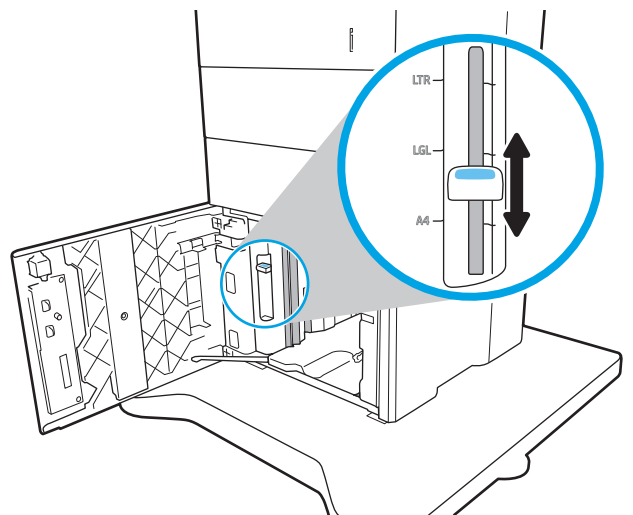

3. Carregue papel na bandeja. Verifique o papel para garantir que as guias laterais encostem levemente na pilha, porém sem dobrá-la.

NOTA: Para evitar congestionamentos, não encha demais a bandeja. Certifique-se de que o topo da pilha está abaixo do indicador de bandeja cheia.

NOTA: Se a bandeja não estiver ajustada corretamente, uma mensagem de erro poderá aparecer durante a impressão ou poderá ocorrer congestionamento de papel.

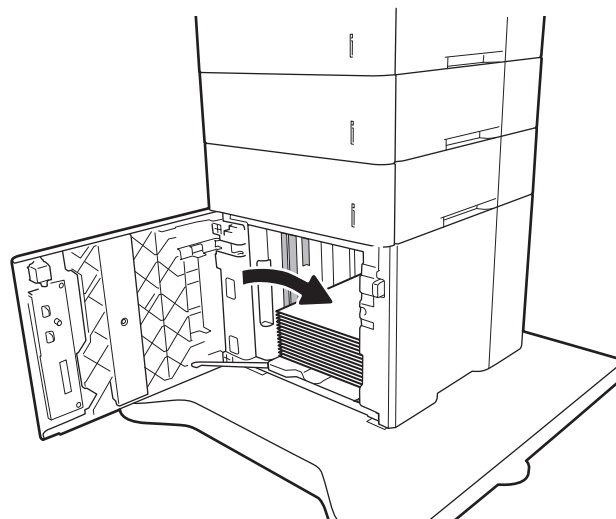

4. Feche a bandeja.

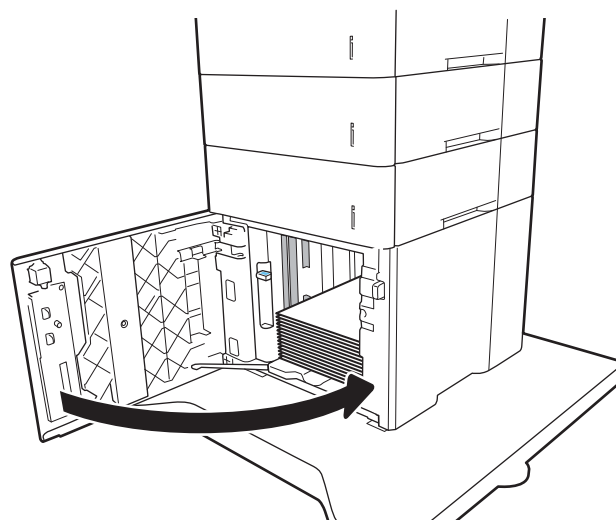

5. A mensagem de configuração da bandeja é exibida no painel de controle da impressora.
6. Selecione o botão **OK** para aceitar o tamanho e o tipo detectados ou o botão **Modificar** para escolher um tipo ou tamanho de papel diferente.
7. Selecione o tipo e o tamanho corretos e selecione o botão **OK**.

Carregar e imprimir envelopes

Introdução

As informações a seguir descrevem como carregar e imprimir envelopes. Utilize a Bandeja 1 ou o acessório alimentador de envelopes para imprimir em envelopes. A Bandeja 1 comporta até 10 envelopes; o acessório alimentador de envelopes comporta até 75 envelopes.

Para imprimir envelopes usando a opção de alimentação manual, siga estas etapas para selecionar as configurações corretas no driver de impressão e, em seguida, carregue os envelopes na bandeja depois de enviar o trabalho de impressão para a impressora.

Imprimir envelopes

Imprimir envelopes da Bandeja 1

1. No programa de software, selecione a opção **Imprimir**.
2. Selecione a impressora na lista de impressoras e, em seguida, clique ou toque no botão **Propriedades** ou **Preferências** para abrir o driver de impressão.

 **NOTA:** O nome do botão varia de acordo com programas de software diferentes.

 **NOTA:** Para acessar esses recursos em um aplicativo de tela Início do Windows 8 ou 8.1, selecione **Dispositivos**, **Imprimir** e, em seguida, selecione a impressora.

3. Clique ou toque na guia **Papel/Qualidade**.
4. Na lista suspensa **Tamanho do papel**, selecione o tamanho correto para os envelopes.
5. Na lista suspensa **Tipo de papel**, selecione **Envelope**.
6. Na lista suspensa **Origem do papel**, selecione **Alimentação Manual**.
7. Clique no botão **OK** para fechar a caixa de diálogo **Propriedades do documento**.
8. Na caixa de diálogo **Imprimir**, clique no botão **OK** para imprimir o trabalho.

Imprima envelopes do acessório alimentador de envelopes

1. No programa de software, selecione a opção **Imprimir**.
2. Selecione a impressora na lista de impressoras e, em seguida, clique ou toque no botão **Propriedades** ou **Preferências** para abrir o driver de impressão.

 **NOTA:** O nome do botão varia de acordo com programas de software diferentes.

Para acessar esses recursos em um aplicativo de tela Início do Windows 8 ou 8.1, selecione **Dispositivos**, **Imprimir** e, em seguida, selecione a impressora.

3. Clique ou toque na guia **Papel/Qualidade**.
4. Execute um dos seguintes procedimentos:

- Na lista suspensa **Tamanho do papel**, selecione o tamanho correto para os envelopes.
 - Na lista suspensa **Tipo de papel**, selecione **Envelope**.
 - Na lista suspensa **Origem do papel**, selecione **Bandeja 3** ou **Bandeja 4**— na bandeja que corresponder ao alimentador de envelopes.
5. Clique no botão **OK** para fechar a caixa de diálogo **Propriedades do documento**.
 6. Na caixa de diálogo **Imprimir**, clique no botão **OK** para imprimir a tarefa.

Orientação de envelopes



NOTA: A impressora não suporta impressão duplex em envelopes.

Bandeja	Tamanho Envelope	Como carregar
Bandeja 1	Envelope nº 9, Envelope nº 10, Envelope Monarca, Envelope B5, Envelope C5, Envelope C6, Envelope DL	Face para cima Extremidade de postagem curta inserida primeiramente na impressora.
Acessório do alimentador de envelopes	Envelope nº 9, Envelope nº 10, Envelope Monarca, Envelope B5, Envelope C5, Envelope C6, Envelope DL	Face para cima Extremidade de postagem curta inserida primeiramente na impressora.

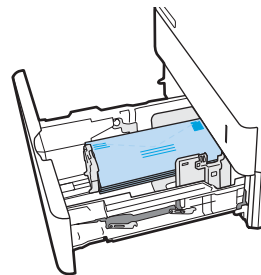
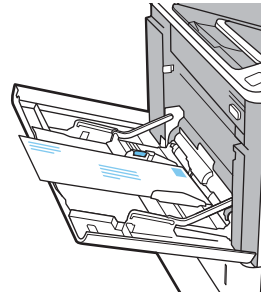

Carregar e imprimir etiquetas

Introdução

As informações a seguir descrevem como carregar e imprimir etiquetas.

Para imprimir em folhas de etiquetas, use a Bandeja 2 ou uma das bandejas opcionais de 550 folhas.

 **NOTA:** A Bandeja 1 não suporta etiquetas.

Para imprimir etiquetas usando a opção de alimentação manual, siga estas etapas para selecionar as configurações corretas no driver de impressão e, em seguida, carregue as etiquetas na bandeja depois de enviar o trabalho de impressão para a impressora. Ao usar a alimentação manual, a impressora aguardará para imprimir o trabalho até detectar que a bandeja foi aberta.

Alimentar etiquetas manualmente

1. No programa de software, selecione a opção **Imprimir**.
2. Selecione a impressora na lista de impressoras e, em seguida, clique ou toque no botão **Propriedades** ou **Preferências** para abrir o driver de impressão.

 **NOTA:** O nome do botão varia de acordo com programas de software diferentes.

 **NOTA:** Para acessar esses recursos em um aplicativo de tela Início do Windows 8 ou 8.1, selecione **Dispositivos**, **Imprimir** e, em seguida, selecione a impressora.

3. Clique na guia **Papel/Qualidade**.
4. Na lista suspensa **Tamanho do papel**, selecione o tamanho correto para as folhas de etiquetas.
5. Na lista suspensa **Tipo de papel**, selecione **Etiquetas**.
6. Na lista suspensa **Origem do papel**, selecione **Alimentação Manual**.
7. Clique no botão **OK** para fechar a caixa de diálogo **Propriedades do documento**.
8. Na caixa de diálogo **Imprimir**, clique no botão **Imprimir** para imprimir o trabalho.

Orientação do rótulo

Bandeja	Como carregar etiquetas
Bandejas 2 a 5	Face para baixo Margem superior na parte traseira da bandeja

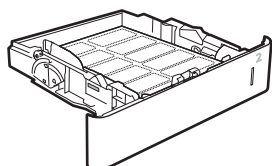

Configurar a caixa de correio multi-bin de 5 bandejas com grampeador

As informações a seguir descrevem como colocar grampos e configurar as opções da caixa de correio multi-bin de 5 bandejas com grampeador.

Esse acessório pode grampear documentos nos cantos superiores direito ou esquerdo e pode empilhar até 1.000 folhas de papel nos compartimentos de saída. Os compartimentos de saída apresentam três opções de modo de configuração: modo de empilhador, modo de caixa de correio ou modo de separação de funções.

- [Configurar o local de grampeamento padrão](#)
- [Configurar o modo de operação](#)

Configurar o local de grampeamento padrão

1. Na tela Início do painel de controle da impressora, navegue até o aplicativo [Configurações](#) e, em seguida, selecione o ícone [Configurações](#).
2. Abra os seguintes menus:
 - a. [Gerenciar Grampeador/Empilhador](#)
 - b. [Grampo](#)
3. Selecione um local de grampeamento na lista de opções e selecione [Salvar](#) ou [OK](#). As opções a seguir estão disponíveis:
 - [Nenhum](#): sem grampos
 - [Canto superior esquerdo ou direito](#): se o documento estiver na orientação retrato, o grampo ficará no canto superior esquerdo da borda menor do papel. se o documento estiver na orientação paisagem, o grampo ficará no canto superior esquerdo da borda maior do papel.
 - [Canto superior esquerdo](#): o grampo ficará no canto superior esquerdo da borda menor do papel.
 - [Canto superior direito](#): o grampo ficará no canto superior direito da borda maior do papel.

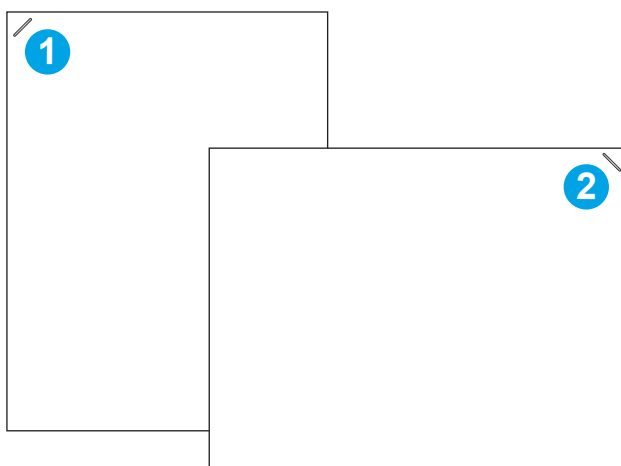

1	Canto superior esquerdo da extremidade menor do papel
2	Canto superior direito da extremidade maior do papel

Configurar o modo de operação

Use este procedimento para configurar a forma como a impressora classifica os trabalhos nos compartimentos de saída.

1. Na tela Início do painel de controle da impressora, navegue até o aplicativo [Configurações](#) e, em seguida, selecione o ícone [Configurações](#).
2. Abra os seguintes menus:
 - a. [Gerenciar Grampeador/Empilhador](#)
 - b. [Modo de operação](#)
3. Selecione um modo na lista de opções e pressione o botão [Salvar](#). As seguintes opções estão disponíveis:
 - [Caixa de correio](#): A impressora posiciona os trabalhos em diferentes compartimentos, de acordo com a pessoa que as enviou.
 - [Empilhador](#): A impressora empilha os trabalhos nos compartimentos de baixo para cima.
 - [Separador de função](#): A impressora posiciona os trabalhos em diferentes compartimentos, de acordo com a função da impressora, como trabalhos de impressão, trabalhos de cópia ou trabalhos de fax.

Para configurar o driver de impressão HP referente ao modo de operação selecionados, execute as etapas a seguir:

Windows® 7

1. Verifique se a impressora está ligada e se está conectada ao computador ou à rede.
2. Abra o menu Iniciar do Windows® e clique em **Dispositivos e Impressoras**.
3. Clique com o botão direito no nome da impressora e selecione **Propriedades da Impressora**.
4. Clique na guia **Configurações do Dispositivo**.
5. Selecione **Atualizar Agora**. No menu suspenso ao lado de **Configuração Automática**, selecione **Atualizar Agora**.

Windows® 8.0, 8.1 e 10

1. Clique com o botão direito do mouse no canto inferior esquerdo da tela.
2. Selecione **Painel de Controle**. Em **Hardware e Som**, selecione **Exibir dispositivos e impressoras**.
3. Clique com o botão direito no nome da impressora e selecione **Propriedades da Impressora**.
4. Clique na guia **Configurações do Dispositivo**.
5. Selecione **Atualizar Agora**. No menu suspenso ao lado de **Configuração Automática**, selecione **Atualizar Agora**.



NOTA: Os drivers mais atuais da V4 não oferecem suporte para **Atualizar Agora**. Para esses drivers, execute **um** dos seguintes procedimentos:

- Configure manualmente o modo de operação no **Compartimento de Saída do Acessório**, se listado.
- Pare e reinicie o spooler de impressão

- a. Clique no botão **Iniciar** (ou abra a caixa Pesquisar).
 - b. Digite `services.msc` e, em seguida, pressione a tecla **Enter**.
 - c. Clique com o botão direito em **Spooler de impressão** na lista de serviços e, em seguida, selecione **Parar**.
 - d. Clique com o botão direito em **Spooler de impressão** novamente e, em seguida, selecione **Iniciar**.
- Desligue e reinicie o computador.

macOS

1. No menu Apple, clique em **Preferências do sistema**.
2. Selecione **Imprimir e digitalizar** (ou **Impressoras e scanners**).
3. Selecione a impressora e, em seguida, selecione **Opções e Suprimentos**. Selecione **Driver**.
4. Configure manualmente o **Modo de Saída de Acessório**, se disponível. Se não estiver disponível, o modo de operação será configurado no momento da impressão.

3 Suprimentos, acessórios e peças

- [Solicitar suprimentos, acessórios e peças](#)
- [Definir as configurações de suprimento de proteção de cartucho de toner HP](#)
- [Substitua o cartucho de toner](#)
- [Substituir o cartucho de grampos](#)

Para obter mais informações

As informações a seguir estão corretas no momento da publicação.

Para assistência de vídeo, consulte www.hp.com/videos/LaserJet.

Para obter mais informações atuais, consulte www.hp.com/support/ljM610, www.hp.com/support/ljM611, ou www.hp.com/support/ljM612.

A ajuda integral da HP para a impressora inclui os seguintes tópicos:

- Instalar e configurar
- Conhecer e usar
- Solução de problemas
- Fazer download de atualizações de software e firmware
- Participar de fóruns de suporte
- Localizar informações de garantia e reguladoras

Solicitar suprimentos, acessórios e peças

Pedidos

Pedidos de suprimentos e papel	www.hp.com/go/suresupply
Solicite sempre peças ou acessórios HP originais	www.hp.com/buy/parts
Peça por meio de provedores de serviço ou suporte	Entre em contato com um fornecedor autorizado de assistência técnica ou suporte HP.
Pedir usando o servidor da Web incorporado HP (EWS)	Para acessar, de um navegador da web compatível, digite o endereço IP ou o nome do host no campo de endereço/URL. O EWS contém um link para o site HP SureSupply, que fornece opções para a compra de suprimentos originais da HP.

Suprimentos e acessórios

Tabela 3-1 Suprimentos

Item	Descrição	Número do cartucho	Número de peça
Cartucho de toner original preto de capacidade extra alta HP 147Y LaserJet	Cartucho de toner de capacidade extra alta para substituição	147Y	W1470Y
Cartucho de toner original preto de alta capacidade HP 147X LaserJet	Cartucho de toner de alta capacidade para substituição	147X	W1470X
Cartucho de toner preto original HP 147A LaserJet	Cartucho do toner de capacidade padrão para substituição	147A	W1470A
Refil do cartucho de grampos HP	Substituir cartucho do grampeador	Não aplicável	C5967A

Tabela 3-2 Acessórios

Item	Descrição	Número do cartucho	Número de peça
Kit de memória DIMM de 1 GB	Kit de atualização de memória	Não aplicável	G6W84A
Bandeja de papel para 550 folhas HP LaserJet	Bandeja de entrada opcional	Não aplicável	L0H17A
Alimentador de papel para 2.100 folhas com suporte	Alimentador e suporte opcionais para entrada de alta capacidade	Não aplicável	L0H18A
Alimentador de envelopes HP LaserJet	Bandeja de entrada opcional do alimentador de envelopes	Não aplicável	L0H21A
Escaninho de grampeamento HP	Acessório de caixa de grampeamento	Não aplicável	L0H20A
Portas USB internas HP	Portas USB opcionais para conexão de dispositivos de terceiros	Não aplicável	B5L28A

Tabela 3-2 Acessórios (continuação)

Item	Descrição	Número do cartucho	Número de peça
Unidade de disco rígido seguro de alto desempenho HP	Disco rígido de substituição	Não aplicável	B5L29A
Servidor de impressão HP Jetdirect 2900nw	Acessório para servidor de impressão sem fio USB	Não aplicável	J8031A
Acessório HP Jetdirect 3100w BLE/NFC/Wireless para impressão a partir de dispositivos móveis	Acessório sem fio para impressão por "toque" de dispositivos móveis	Não aplicável	J8030A

NOTA: Conectado via Hardware Integration Pocket ou pela porta USB traseira do host. O acessório HP Jetdirect 3100w BLE/NFC/Wireless requer o acessório de portas USB internas da HP.

Produtos consumíveis de manutenção/longa duração

Kit de manutenção/LLC	Número de peça	Vida útil estimada ¹
Kit de manutenção HP LaserJet de 110 v	L0H24A	225.000 páginas
Kit de manutenção HP LaserJet de 220 v	L0H25A	225.000 páginas

¹ As especificações da vida útil dos Produtos consumíveis de longa duração (LLC)/Manutenção da HP são estimativas que se baseiam nas condições de teste da vida útil dos LLCs listadas abaixo. A capacidade/vida útil individual real durante o uso normal varia dependendo do uso, ambiente, papel e outros fatores. A estimativa de vida útil não é uma garantia implícita ou sustentável.

As condições de teste da vida útil dos LLCs

- Cobertura de impressão: 5% distribuídos uniformemente pela página
- Ambiente: 17° a 25°C ; humidade relativa (UR) de 30%-70%
- Tamanho da mídia: Carta/A4
- Peso da mídia: Mídia lisa de 75 g/m²
- Tamanho do trabalho: 4 páginas
- Alimentação de margem curta (A3) (isto é, mídia de tamanho ofício)

Fatores que podem reduzir a vida útil nas condições acima:

- Mídia mais estreitas que as largas de Carta/A4 (desacelerações térmicas são iguais a mais rotações)
- Papel mais pesado que 75 g/m² (a mídia mais pesada cria maior estresse nos componentes da impressora)
- Imprimir trabalhos menores que 4 imagens (trabalhos menores significam mais ciclos térmicos e mais rotações)

Definir as configurações de suprimento de proteção de cartucho de toner HP

- [Introdução](#)
- [Ativar ou desativar o recurso Política de Cartucho](#)
- [Ativar ou desativar o recurso Proteção de Cartucho](#)

Introdução

Use a Política de Cartucho HP e a Proteção de Cartucho para controlar quais cartuchos são instalados na impressora e protegê-los de roubos. Esses recursos estão disponíveis com versões 3 do HP FutureSmart e posteriores.

- **Política de Cartuchos:** Esse recurso protege a impressora contra cartuchos de toner falsificados, permitindo que apenas cartuchos HP originais sejam usados na impressora. O uso de cartuchos HP originais garante a melhor qualidade de impressão possível. Quando alguém instala um cartucho que não é um HP original, o painel de controle da impressora exibe uma mensagem de que o cartucho não é autorizado e fornece informações explicando como proceder.
- **Proteção de Cartuchos:** Este recurso permanentemente associa os cartuchos de toner com uma impressora específica ou grupo de impressoras, para que não possam ser usados em outras impressoras. Proteger os cartuchos protege seu investimento. Quando este recurso está ativado, se alguém tenta transferir um cartucho protegido da impressora original para uma impressora não autorizada, esta não imprimirá com o cartucho protegido. O painel de controle da impressora exibe uma mensagem que o cartucho está protegido e fornece informações explicando como proceder.

 **CUIDADO:** Após ativar a proteção de cartucho da impressora, todos os cartuchos de toner subsequentes instalados nela ficam automática e *permanentemente* protegidos. Para evitar a proteção de um novo cartucho, desative o recurso *antes de* instalá-lo.

Desativar o recurso não se aplica à proteção dos cartuchos instalados atualmente.

Ambos os recursos estão desativados por padrão. Siga estes procedimentos para habilitá-los ou desabilitá-los.

Ativar ou desativar o recurso Política de Cartucho

 **NOTA:** A ativação ou desativação deste recurso pode exigir que uma senha de administrador seja inserida.

Use o painel de controle da impressora para ativar o recurso Política de Cartucho

1. Na tela Início do painel de controle da impressora, abra o menu [Configurações](#).
2. Abra os seguintes menus:
 - [Gerenciar suprimentos](#)
 - [Política de Cartuchos](#)
3. Selecione [HP Autorizado](#).

Use o painel de controle da impressora para desativar o recurso Política de Cartucho

 **NOTA:** A ativação ou desativação deste recurso pode exigir que uma senha de administrador seja inserida.

1. Na tela Início do painel de controle da impressora, abra o menu [Configurações](#).
2. Abra os seguintes menus:
 - [Gerenciar suprimentos](#)
 - [Política de Cartuchos](#)
3. Selecione [Desligar](#).

Usar o Servidor da Web Incorporado (EWS) HP para ativar o recurso Política de Cartucho

1. Abra o Servidor Web incorporado (EWS) HP:
 - a. Encontre o endereço IP da impressora. No painel de controle da impressora, pressione o botão **i** e, em seguida, utilize as teclas de seta para selecionar o menu Ethernet . Pressione o botão **OK** para abrir o menu e exibir o endereço IP e o nome do host.
 - b. Abra um navegador da Web e, na linha de endereço, digite o endereço IP ou o nome do host exatamente como exibido no painel de controle da impressora. Pressione a tecla **Enter** no teclado do computador. O EWS é aberto.

 <https://10.10.XX.XX/>

 **NOTA:** Se o navegador da web exibir uma mensagem indicando que o acesso ao site pode não ser seguro, selecione a opção para continuar no site. O acesso a esse site não prejudica o computador.

2. Abra a guia **Imprimir**.
3. No painel de navegação esquerdo, selecione **Gerenciar Suprimentos**.
4. Na área Gerenciar Suprimentos, selecione **Autorizado pela HP** na lista suspensa **Política de Cartucho**.
5. Clique no botão **Aplicar** para salvar as alterações.

Usar o Servidor da Web Incorporado (EWS) HP para desativar o recurso Política de Cartucho

1. Abra o Servidor Web incorporado (EWS) HP:
 - a. Encontre o endereço IP da impressora. No painel de controle da impressora, pressione o botão **i** e, em seguida, utilize as teclas de seta para selecionar o menu Ethernet . Pressione o botão **OK** para abrir o menu e exibir o endereço IP e o nome do host.
 - b. Abra um navegador da Web e, na linha de endereço, digite o endereço IP ou o nome do host exatamente como exibido no painel de controle da impressora. Pressione a tecla **Enter** no teclado do computador. O EWS é aberto.

 <https://10.10.XX.XX/>

 **NOTA:** Se o navegador da Web exibir uma mensagem indicando que o acesso ao site pode não ser seguro, selecione a opção para continuar no site. O acesso a esse site não prejudica o computador.

2. Abra a guia **Imprimir**.
3. No painel de navegação esquerdo, selecione **Gerenciar Suprimentos**.

- Na área Configurações de Suprimento, selecione **Desligar** na lista suspensa de **Política de Cartucho**.
- Clique no botão **Aplicar** para salvar as alterações.

Solucionar mensagens de erro do painel de controle de Política de Cartucho

Mensagem de erro	Descrição	Ação recomendada
10.0X Cartucho <Cor> Não Autorizado	O administrador configurou esta impressora para usar somente suprimentos HP originais ainda cobertos pela garantia. O cartucho deve ser substituído para continuar a impressão.	Substitua o cartucho por um cartucho de toner original HP. Caso acredite ter comprado um produto original da HP, acesse www.hp.com/go/anticounterfeit para determinar se o cartucho de toner é original da HP e para saber o que fazer caso ele não seja original.

Ativar ou desativar o recurso Proteção de Cartucho

 **NOTA:** A ativação ou desativação deste recurso pode exigir que uma senha de administrador seja inserida.

Use o painel de controle da impressora para ativar o recurso Proteção de Cartucho

- Na tela Início do painel de controle da impressora, abra o menu **Configurações**.
- Abra os seguintes menus:
 - Gerenciar suprimentos**
 - Proteção de cartuchos**
- Selecione **Proteger Cartuchos**.
- Quando a impressora solicitar a confirmação, selecione **Continuar** para ativar o recurso.

 **CUIDADO:** Após ativar a proteção de cartucho da impressora, todos os cartuchos de toner subsequentes instalados nela ficam automática e *permanentemente* protegidos. Para evitar a proteção de um novo cartucho, desative o recurso *antes de* instalá-lo.



Desativar o recurso não se aplica à proteção dos cartuchos instalados atualmente.

Use o painel de controle da impressora para desativar o recurso Proteção de Cartucho

- Na tela Início do painel de controle da impressora, abra o menu **Configurações**.
- Abra os seguintes menus:
 - Gerenciar suprimentos**
 - Proteção de cartuchos**
- Selecione **Desligar**.

Usar o Servidor da Web Incorporado (EWS) HP para ativar o recurso Proteção de Cartucho

- Abra o Servidor Web incorporado (EWS) HP:

- a. Encontre o endereço IP da impressora. No painel de controle da impressora, pressione o botão  e, em seguida, utilize as teclas de seta para selecionar o menu Ethernet . Pressione o botão **OK** para abrir o menu e exibir o endereço IP e o nome do host.
- b. Abra um navegador da web e, na linha de endereço, digite o endereço IP ou o nome do host exatamente como exibido no painel de controle da impressora. Pressione a tecla **Enter** no teclado do computador. O EWS é aberto.

 <https://10.10.XX.XXX/>



 **NOTA:** Se o navegador da web exibir uma mensagem indicando que o acesso ao site pode não ser seguro, selecione a opção para continuar no site. O acesso a esse site não prejudica o computador.

2. Abra a guia **Imprimir**.
3. No painel de navegação esquerdo, selecione **Gerenciar Suprimentos**.
4. Na área Configurações de Suprimento, selecione **Proteger cartuchos** na lista suspensa **Proteção do Cartucho**.
5. Clique no botão **Aplicar** para salvar as alterações.

 **CUIDADO:** Após ativar a proteção de cartucho da impressora, todos os cartuchos de toner subsequentes instalados nela ficam automática e *permanentemente* protegidos. Para evitar a proteção de um novo cartucho, desative o recurso *antes de* instalá-lo.

Desativar o recurso não se aplica à proteção dos cartuchos instalados atualmente.

Usar o Servidor da Web Incorporado (EWS) HP para desativar o recurso Proteção de Cartucho

1. Abra o Servidor Web incorporado (EWS) HP:
 - a. Encontre o endereço IP da impressora. No painel de controle da impressora, pressione o botão  e, em seguida, utilize as teclas de seta para selecionar o menu Ethernet . Pressione o botão **OK** para abrir o menu e exibir o endereço IP e o nome do host.
 - b. Abra um navegador da Web e, na linha de endereço, digite o endereço IP ou o nome do host exatamente como exibido no painel de controle da impressora. Pressione a tecla **Enter** no teclado do computador. O EWS é aberto.

 <https://10.10.XX.XXX/>

 **NOTA:** Se o navegador da web exibir uma mensagem indicando que o acesso ao site pode não ser seguro, selecione a opção para continuar no site. O acesso a esse site não prejudica o computador.

2. Abra a guia **Imprimir**.
3. No painel de navegação esquerdo, selecione **Gerenciar Suprimentos**.
4. Na área Configurações de Suprimento, selecione **Desligar** na lista suspensa **Proteção do Cartucho**.
5. Clique no botão **Aplicar** para salvar as alterações.

Solucionar mensagens de erro do painel de controle de Proteção de Cartucho

Mensagem de erro	Descrição	Ação recomendada
10.0X Cartucho <Cor> Protegido	<p>O cartucho só pode ser usado na impressora ou conjunto de impressoras que inicialmente o tenha protegido fazendo uso da Proteção de Cartucho HP.</p> <p>O recurso Proteção de Cartucho permite que um administrador restrinja os cartuchos para que funcionem apenas em uma impressora ou conjunto de impressoras. O cartucho deve ser substituído para continuar a impressão.</p>	Substitua o cartucho por um novo cartucho de toner.

Substitua o cartucho de toner

Esta impressora indica quando o nível de um cartucho de toner está baixo. A vida útil real restante do cartucho de toner pode variar. O cartucho de toner não precisa ser substituído no momento. É recomendável ter um cartucho de impressão para substituição disponível para instalação quando a qualidade de impressão não estiver mais satisfatória.

Continue imprimindo com o cartucho atual até que a redistribuição do toner não produza mais uma qualidade de impressão aceitável. Para redistribuir o toner, remova o cartucho do toner da impressora e agite-o levemente para trás e para frente sobre seu eixo horizontal. Para uma representação gráfica, consulte as instruções de substituição do cartucho. Reinsira o cartucho do toner na impressora e feche a tampa.

Tabela 3-3 Informações do cartucho de toner

Item	Descrição	Número do cartucho	Número de peça
Cartucho de toner original preto de capacidade extra alta HP 147Y LaserJet	Cartucho de toner de capacidade extra alta para substituição	147Y	W1470Y
Cartucho de toner original preto de alta capacidade HP 147X LaserJet	Cartucho de toner de alta capacidade para substituição	147X	W1470X
Cartucho de toner preto original HP 147A LaserJet	Cartucho do toner de capacidade padrão para substituição	147A	W1470A

Não retire o cartucho de toner da embalagem até o momento de usá-lo.

⚠ CUIDADO: Para evitar danos ao cartucho de toner, não o exponha à luz por mais de alguns minutos. Cubra o tambor de imagens verde se o cartucho de toner tiver de ser removido da impressora durante um período prolongado.

A ilustração a seguir mostra os componentes do cartucho de toner.

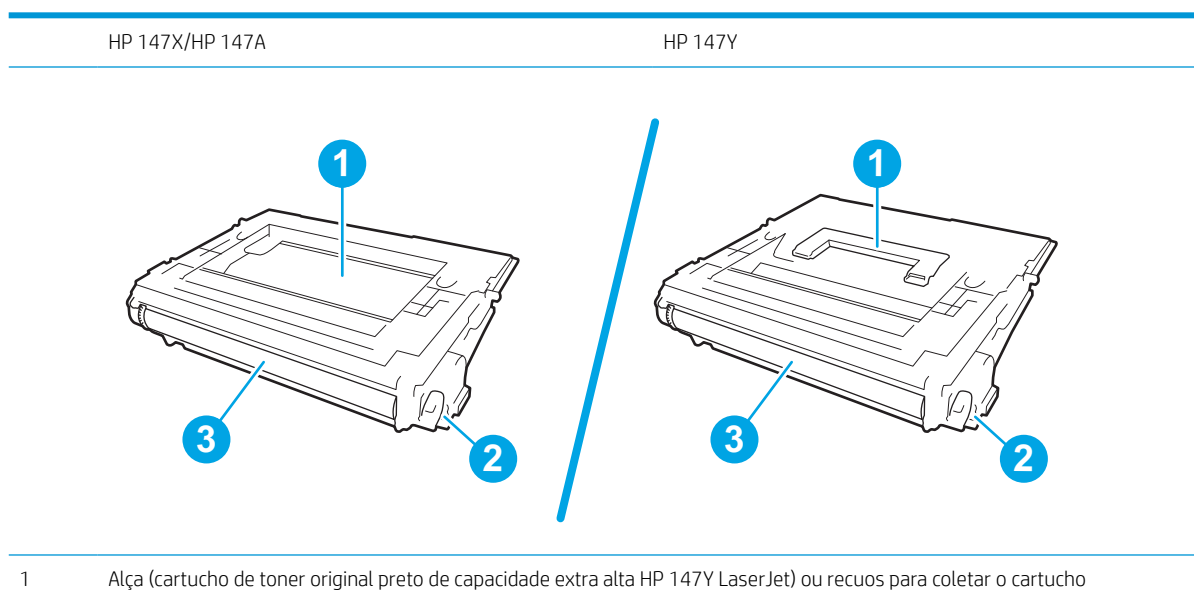

-
- 2 Chip de memória
 - 3 Tambor de imagens
-

CUIDADO: Não toque no tambor de imagem. As impressões digitais podem causar problemas de qualidade de impressão.

⚠ CUIDADO: Caso caia toner em suas roupas, limpe com um pano seco e lave a roupa em água fria. Água quente irá fixar o toner ao tecido.

📄 NOTA: Informações sobre a reciclagem de cartuchos de toner usados estão na caixa do cartucho.

1. Pressione o botão de liberação da porta do cartucho e abra a porta.

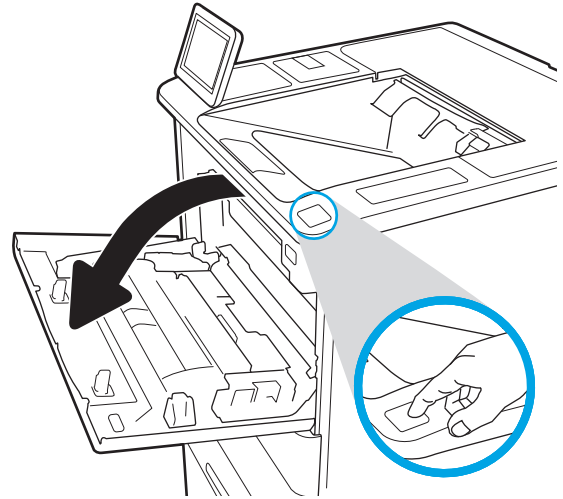

2. Puxe a gaveta do cartucho.

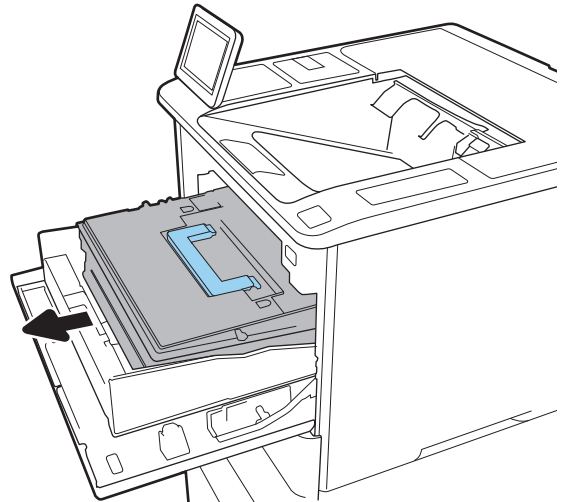

3. Segure a alça ou o recuo no cartucho de toner usado e puxe o cartucho para removê-lo.

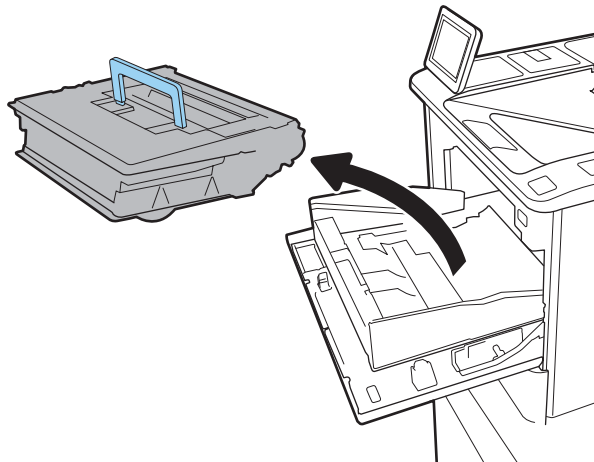

4. Remova o novo cartucho de toner da embalagem protetora.

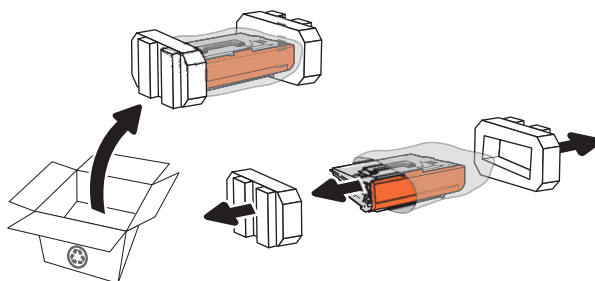

5. Segure ambos os lados do cartucho de toner e agite para cima e para baixo 5-6 vezes.

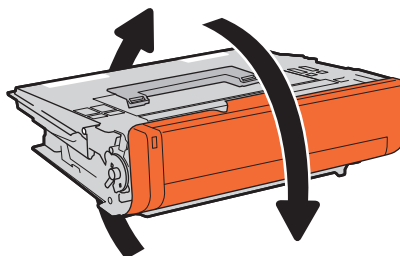

6. Remova a tampa da embalagem.

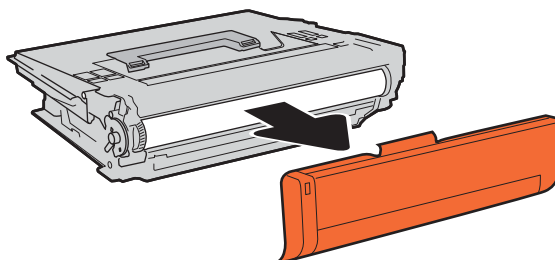

7. Insira o cartucho de toner na gaveta de cartucho.

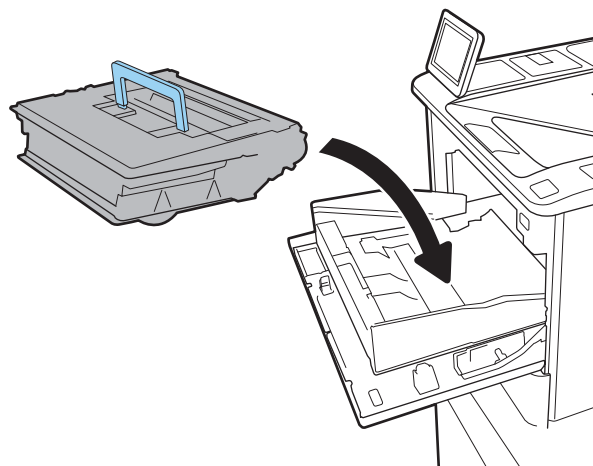

8. Feche a gaveta do cartucho de toner.

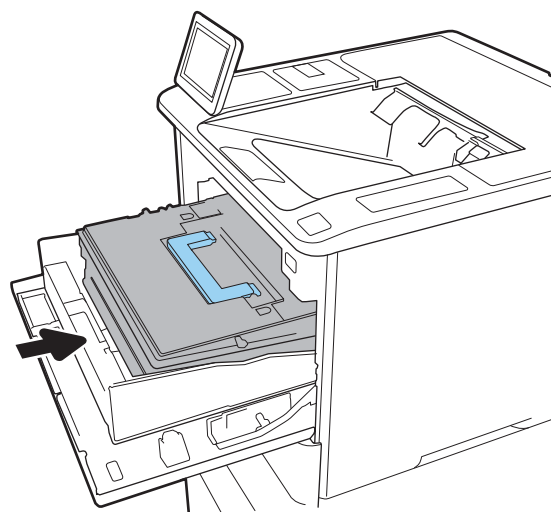

9. Feche a porta do cartucho.

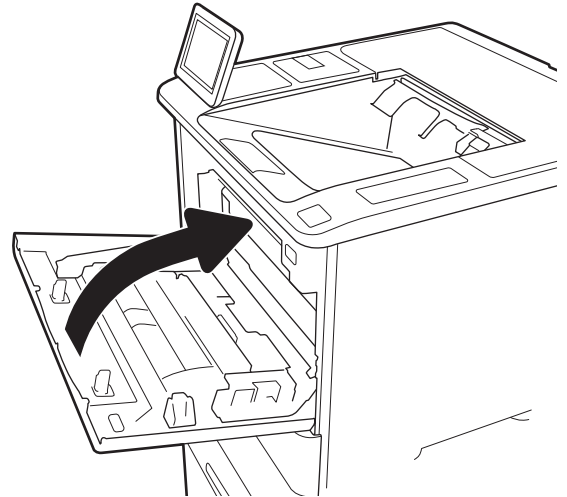

10. Embale o cartucho de toner usado e ponha-o na caixa de onde veio o novo cartucho. Cole o selo postal pré-pago na caixa e retorne à HP o cartucho usado para que seja reciclado.

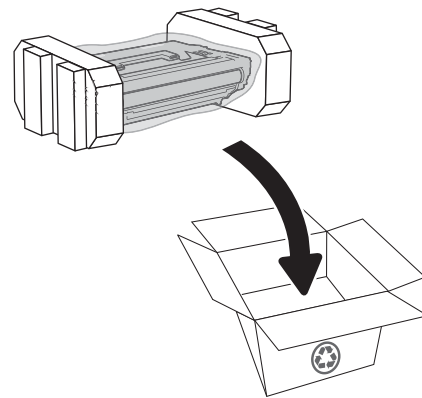

Substituir o cartucho de grampos

1. Abra a porta do grampeador.

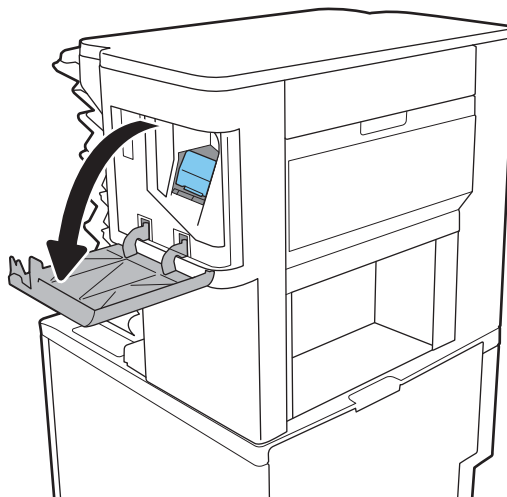

2. Abaixar a alça colorida no carro do grampo e puxá-lo para fora.

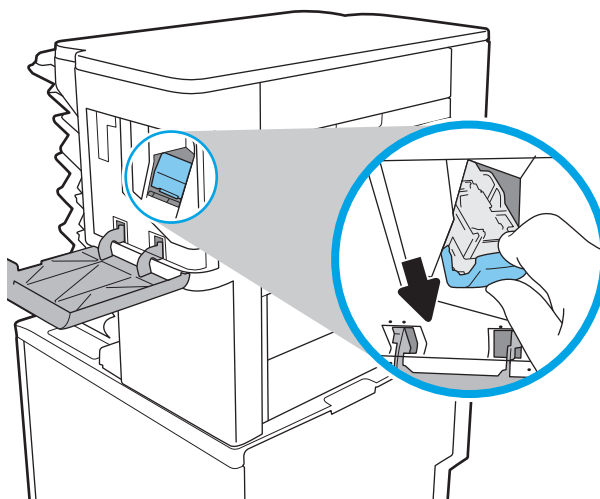

3. Levante o carro de grampos vazio para removê-lo do carro de grampos.

IMPORTANTE: Não descarte o carro de grampos vazio. Você irá usá-lo como suporte do novo cartucho de grampos.

4. Insira o novo cartucho de grampos no carro de grampos.

5. Reinstale o carro de grampos no grampeador, pressionando a alça colorida para dentro, até ela travar no lugar.

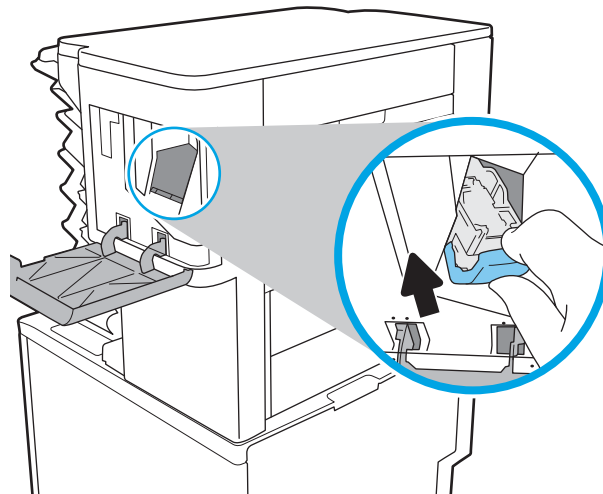

6. Feche a porta do grampeador.

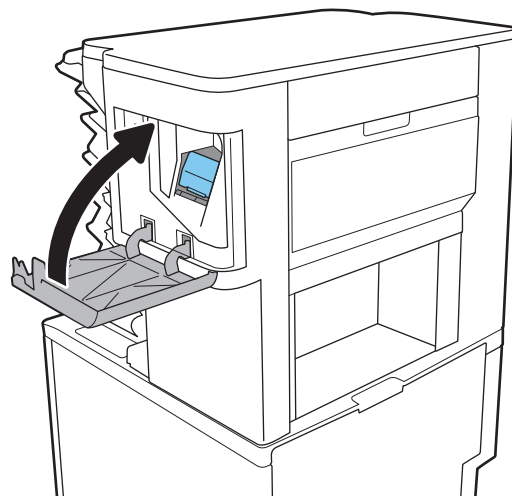

4 Impressão

- [Tarefas de impressão \(Windows\)](#)
- [Tarefas de impressão \(macOS\)](#)
- [Armazenar trabalhos na impressora para imprimir mais tarde ou em modo privado](#)
- [Soluções de impressão móvel](#)
- [Imprimir de uma unidade flash USB](#)
- [Imprimir usando a porta USB 2.0 de alta velocidade \(com fio\)](#)

Para obter mais informações

As informações a seguir estão corretas no momento da publicação.

Para assistência de vídeo, consulte www.hp.com/videos/LaserJet.

Para obter mais informações atuais, consulte www.hp.com/support/ljM610, www.hp.com/support/ljM611, ou www.hp.com/support/ljM612.

A ajuda integral da HP para a impressora inclui os seguintes tópicos:

- Instalar e configurar
- Conhecer e usar
- Solução de problemas
- Fazer download de atualizações de software e firmware
- Participar de fóruns de suporte
- Localizar informações de garantia e reguladoras

Tarefas de impressão (Windows)

Como imprimir (Windows)

O procedimento a seguir descreve o processo básico de impressão no Windows.

1. No programa de software, selecione a opção **Imprimir**.
2. Selecione a impressora na lista de impressoras. Para alterar as configurações, clique no botão **Propriedades** ou **Preferências** para abrir o driver de impressão.

 **NOTA:** O nome do botão varia de acordo com os softwares utilizados.

 **NOTA:** Nos Windows 10, 8.1 e 8, esses aplicativos terão um layout diferente com recursos diferentes do que é descrito abaixo para aplicativos de desktop. Para acessar o recurso de impressão de um aplicativo da tela Início, conclua as etapas a seguir:

- **Windows 10:** Selecione **Imprimir** e selecione a impressora.
- **Windows 8.1 ou 8:** Selecione **Dispositivos, Imprimir** e, em seguida, a impressora.

 **NOTA:** Para obter mais informações, clique no botão Ajuda (?) no driver de impressão.

3. Clique nas guias do driver de impressão para configurar as opções disponíveis. Por exemplo, configure a orientação do papel na guia **Acabamento** e a fonte, o tipo e o tamanho do papel e os ajustes de qualidade na guia **Papel/qualidade**.
4. Clique no botão **OK** para retornar para a caixa de diálogo **Imprimir**. Nesta tela, selecione o número de cópias a serem impressas.
5. Clique no botão **Imprimir** para imprimir o trabalho.

Imprimir automaticamente nos dois lados (Windows)

Use este procedimento para impressoras que tenham um duplexador automático instalado. Se a impressora não tiver um duplexador automático instalado ou se desejar imprimir em tipos de papel não compatíveis com o duplexador, é possível imprimir manualmente em ambos os lados.

1. No programa de software, selecione a opção **Imprimir**.
2. Selecione a impressora na lista de impressoras e, em seguida, clique no botão **Propriedades** ou **Preferências** para abrir o driver de impressão.

 **NOTA:** O nome do botão varia de acordo com os softwares utilizados.

 **NOTA:** Nos Windows 10, 8.1 e 8, esses aplicativos terão um layout diferente com recursos diferentes do que é descrito abaixo para aplicativos de desktop. Para acessar o recurso de impressão de um aplicativo da tela Início, conclua as etapas a seguir:

- **Windows 10:** Selecione **Imprimir** e selecione a impressora.
- **Windows 8.1 ou 8:** Selecione **Dispositivos, Imprimir** e, em seguida, a impressora.

3. Clique na guia **Acabamento**.
4. Selecione **Imprimir frente e verso**. Clique em **OK** para fechar a caixa de diálogo **Propriedades do Documento**.
5. Na caixa de diálogo **Imprimir**, clique em **Imprimir** para imprimir o trabalho.

Imprimir manualmente nos dois lados (Windows)

Use este procedimento para impressoras que não tenham um duplexador automático instalado ou para imprimir em papel que o duplexador não suporta.

1. No programa de software, selecione a opção **Imprimir**.
2. Selecione a impressora na lista de impressoras e, em seguida, clique no botão **Propriedades** ou **Preferências** para abrir o driver de impressão.

 **NOTA:** O nome do botão varia de acordo com programas de software diferentes.

 **NOTA:** Nos Windows 10, 8.1 e 8, esses aplicativos terão um layout diferente com recursos diferentes do que é descrito abaixo para aplicativos de desktop. Para acessar o recurso de impressão de um aplicativo da tela Início, conclua as etapas a seguir:

- **Windows 10:** Selecione **Imprimir** e selecione a impressora.
- **Windows 8.1 ou 8:** Selecione **Dispositivos, Imprimir** e, em seguida, a impressora.

3. Clique na guia **Acabamento**.
4. Selecione **Imprimir em ambos os lados (manualmente)** e, em seguida, clique em **OK** para fechar a caixa de diálogo **Propriedades do Documento**.
5. Na caixa de diálogo **Imprimir**, clique em **Imprimir** para imprimir o primeiro lado do trabalho.
6. Recupere a pilha impressa do compartimento de saída e coloque-a na Bandeja 1.
7. Se solicitado, selecione o botão apropriado do painel de controle para continuar.

Imprimir múltiplas páginas por folha (Windows)

1. No programa de software, selecione a opção **Imprimir**.
2. Selecione a impressora na lista de impressoras e, em seguida, clique no botão **Propriedades** ou **Preferências** para abrir o driver de impressão.

 **NOTA:** O nome do botão varia de acordo com os softwares utilizados.

 **NOTA:** Nos Windows 10, 8.1 e 8, esses aplicativos terão um layout diferente com recursos diferentes do que é descrito abaixo para aplicativos de desktop. Para acessar o recurso de impressão de um aplicativo da tela Início, conclua as etapas a seguir:

- **Windows 10:** Selecione **Imprimir** e selecione a impressora.
- **Windows 8.1 ou 8:** Selecione **Dispositivos, Imprimir** e, em seguida, a impressora.

-
3. Clique na guia **Acabamento**.
 4. Selecione o número de páginas por folha na lista suspensa **Páginas por folha**.
 5. Selecione as opções corretas de **Imprimir bordas de página**, **Ordem das páginas** e **Orientação**. Clique em **OK** para fechar a caixa de diálogo **Propriedades do Documento**.
 6. Na caixa de diálogo **Imprimir**, clique em **Imprimir** para imprimir o trabalho.

Selecionar o tipo de papel (Windows)

1. No programa de software, selecione a opção **Imprimir**.
2. Selecione a impressora na lista de impressoras e, em seguida, clique no botão **Propriedades** ou **Preferências** para abrir o driver de impressão.

 **NOTA:** O nome do botão varia de acordo com os softwares utilizados.

 **NOTA:** Nos Windows 10, 8.1 e 8, esses aplicativos terão um layout diferente com recursos diferentes do que é descrito abaixo para aplicativos de desktop. Para acessar o recurso de impressão de um aplicativo da tela Início, conclua as etapas a seguir:

- **Windows 10:** Selecione **Imprimir** e selecione a impressora.
- **Windows 8.1 ou 8:** Selecione **Dispositivos, Imprimir** e, em seguida, a impressora.

-
3. Clique na guia **Papel/Qualidade**.
 4. Selecione o tipo de papel na lista suspensa **Tipo de papel**.
 5. Clique em **OK** para fechar a caixa de diálogo **Propriedades do Documento**. Na caixa de diálogo **Imprimir**, clique em **Imprimir** para imprimir o trabalho.

Se for necessário configurar a bandeja, uma mensagem de configuração será exibida no painel de controle da impressora.

6. Carregue a bandeja com o papel do tipo e do tamanho especificado e feche-a.
7. Selecione o botão **OK** para aceitar o tamanho e o tipo detectados ou o botão **Modificar** para escolher um tipo ou tamanho de papel diferente.
8. Selecione o tipo e o tamanho corretos e selecione o botão **OK**.

Tarefas adicionais de impressão

Acesse o endereço www.hp.com/support/ljM610, www.hp.com/support/ljM611, ou www.hp.com/support/ljM612.

As instruções estão disponíveis para execução de tarefas de impressão específicas, como:

- Criar e usar atalhos ou predefinições de impressão
- Selecionar o tamanho do papel ou usar um tamanho de papel personalizado
- Selecionar a orientação da página
- Criar um livreto
- Dimensionar um documento conforme o tamanho do papel selecionado
- Imprimir a primeira ou a última página do documento em um papel diferente
- Imprimir marcas em um documento

Tarefas de impressão (macOS)

Como imprimir (macOS)

O procedimento a seguir descreve o processo básico de impressão para o macOS.

1. Clique no menu **Arquivo** e na opção **Imprimir**.
2. Selecione a impressora.
3. Clique em **Mostrar detalhes** ou em **Cópias e páginas** e, em seguida, selecione outros menus para ajustar as configurações de impressão.

 **NOTA:** O nome do item varia de acordo com programas de software diferentes.

4. Clique no botão **Imprimir**.

Imprimir automaticamente nos dois lados (macOS)

 **NOTA:** Essa informação aplica-se às impressoras que têm um duplexador automático.

 **NOTA:** Esse recurso está disponível se você instalar o driver de impressão da HP. Ele pode não estar disponível se você estiver utilizando o AirPrint.

1. Clique no menu **Arquivo** e na opção **Imprimir**.
2. Selecione a impressora.
3. Clique em **Mostrar detalhes** ou em **Cópias e páginas** e, em seguida, clique no menu **Layout**.

 **NOTA:** O nome do item varia de acordo com programas de software diferentes.

4. Selecione uma opção de encadernação na lista suspensa **Frente e verso**.
5. Clique no botão **Imprimir**.

Imprimir manualmente nos dois lados (macOS)

 **NOTA:** Esse recurso está disponível se você instalar o driver de impressão da HP. Ele pode não estar disponível se você estiver utilizando o AirPrint.

1. Clique no menu **Arquivo** e na opção **Imprimir**.
2. Selecione a impressora.
3. Clique em **Mostrar detalhes** ou em **Cópias e páginas** e, em seguida, clique no menu **Duplexação manual**.

 **NOTA:** O nome do item varia de acordo com programas de software diferentes.

4. Clique na caixa **Dúplex manual** e selecione uma opção de encadernação.
5. Clique no botão **Imprimir**.
6. Na impressora, retire qualquer papel em branco que estiver na Bandeja 1.

7. Retire a pilha impressa do compartimento de saída e coloque-a com o lado impresso voltado para baixo na bandeja de entrada.
8. Se solicitado, selecione o botão apropriado do painel de controle para continuar.

Imprimir várias páginas por folha (macOS)

1. Clique no menu **Arquivo** e na opção **Imprimir**.
2. Selecione a impressora.
3. Clique em **Mostrar detalhes** ou em **Cópias e páginas** e, em seguida, clique no menu **Layout**.

 **NOTA:** O nome do item varia de acordo com programas de software diferentes.

4. Na lista suspensa **Páginas por folha**, selecione o número de páginas que você deseja imprimir em cada folha.
5. Na área **Direção do layout**, selecione a ordem e posicionamento das páginas na folha.
6. No menu **Bordas**, selecione o tipo de borda que você deseja imprimir em torno de cada página da folha.
7. Clique no botão **Imprimir**.

Selecionar o tipo de papel (macOS)

1. Clique no menu **Arquivo** e na opção **Imprimir**.
2. Selecione a impressora.
3. Clique em **Mostrar detalhes** ou em **Cópias e páginas** e, em seguida, clique no menu **Mídia e qualidade** ou **Papel/Qualidade**.

 **NOTA:** O nome do item varia de acordo com programas de software diferentes.

4. Selecione as opções **Mídia e qualidade** ou **Papel/qualidade**.

 **NOTA:** Esta lista contém o conjunto mestre de opções disponíveis. Algumas opções não estão disponíveis em todas as impressoras.

- **Tipo de mídia:** Selecione a opção para o tipo de papel do trabalho de impressão.
 - **Qualidade de impressão:** Selecione o nível de resolução do trabalho de impressão.
 - **Impressão borda a borda:** Selecione essa opção para imprimir próximo às bordas do papel.
5. Clique no botão **Imprimir**.

Tarefas adicionais de impressão

Acesse o endereço www.hp.com/support/ljM610, www.hp.com/support/ljM611, ou www.hp.com/support/ljM612.

As instruções estão disponíveis para execução de tarefas de impressão específicas, como:

- Criar e usar atalhos ou predefinições de impressão
- Selecionar o tamanho do papel ou usar um tamanho de papel personalizado

- Selecionar a orientação da página
- Criar um livreto
- Dimensionar um documento conforme o tamanho do papel selecionado
- Imprimir a primeira ou a última página do documento em um papel diferente
- Imprimir marcas em um documento

Armazenar trabalhos na impressora para imprimir mais tarde ou em modo privado

Introdução

As informações a seguir apresentam os procedimentos para criar e imprimir documentos armazenados na impressora. Esses trabalhos podem ser impressos posteriormente ou de forma particular.

- [Criar um trabalho armazenado \(Windows\)](#)
- [Criar um trabalho armazenado \(macOS\)](#)
- [Imprimir um trabalho armazenado](#)
- [Excluir um trabalho armazenado](#)
- [Informações enviadas à impressora para fins de Contabilização de Trabalho](#)

Criar um trabalho armazenado (Windows)

Armazene trabalhos na impressora para impressão particular ou atrasada.

1. No programa de software, selecione a opção **Imprimir**.
2. Selecione a impressora na lista de impressoras e selecione **Propriedades** ou **Preferências** (o nome varia de acordo com os programas de software).

 **NOTA:** O nome do botão varia de acordo com os softwares utilizados.

 **NOTA:** Nos Windows 10, 8.1 e 8, esses aplicativos terão um layout diferente com recursos diferentes do que é descrito abaixo para aplicativos de desktop. Para acessar o recurso de impressão de um aplicativo da tela Início, conclua as etapas a seguir:

- **Windows 10:** Selecione **Imprimir** e selecione a impressora.
 - **Windows 8.1 ou 8:** Selecione **Dispositivos, Imprimir** e, em seguida, a impressora.
-
3. Clique na guia **Armazenamento de trabalho**.
 4. Selecione a opção **Modo de armazenamento de trabalho**.
 - **Revisão e espera:** Imprima e revise uma cópia de um trabalho e, em seguida, imprima mais cópias.
 - **Trabalho pessoal:** O trabalho só será impresso quando alguém o solicitar no painel de controle da impressora. Para esse modo de armazenamento de trabalho, você pode selecionar uma das opções **Tornar trabalho privado/seguro**. Se você atribuir um número de identificação pessoal (PIN) ao trabalho, será necessário inserir o mesmo PIN no painel de controle. Se você criptografar o trabalho, deverá fornecer a senha necessária no painel de controle. O trabalho de impressão é excluído da memória depois que ele imprime e é perdido se a impressora perde energia.
 - **Cópia rápida:** Imprima o número de cópias solicitado de um trabalho e depois armazene uma cópia do trabalho na memória da impressora para poder imprimi-lo novamente mais tarde.
 - **Trabalho armazenado:** Armazene um trabalho na impressora e permita que outros usuários imprimam o trabalho a qualquer momento. Para esse modo de armazenamento de trabalho, você pode selecionar uma das opções **Tornar trabalho privado/seguro**. Se você atribuir um número de identificação pessoal (PIN) ao trabalho, a pessoa que imprimir o trabalho deverá fornecer o mesmo

PIN no painel de controle. Se você criptografar o trabalho, a pessoa que imprimir o trabalho deverá fornecer a senha necessária no painel de controle.

5. Para utilizar um nome de usuário ou de trabalho personalizado, clique no botão **Personalizar** e digite o nome do usuário ou do trabalho.

Selecione a opção a ser usada se outro trabalho armazenado já tiver este nome.

- **Usar nome do trabalho + (1 a 99):** Agregue um número exclusivo no final do nome do trabalho.
- **Substituir arquivo existente:** Substitua o trabalho armazenado existente pelo novo.

6. Clique no botão **OK** para fechar a caixa de diálogo **Propriedades do documento**. Na caixa de diálogo **Imprimir**, clique no botão **Imprimir** para imprimir o trabalho.

Criar um trabalho armazenado (macOS)

Armazene trabalhos na impressora para impressão particular ou atrasada.

1. Clique no menu **Arquivo** e na opção **Imprimir**.
2. No menu **Impressora**, selecione a impressora.
3. Por padrão, o driver de impressão exibe o menu **Cópias e páginas**. Abra a lista suspensa de menus e clique no menu **Armazenamento de trabalho**.
4. Na lista suspensa **Modo**, selecione o tipo de trabalho armazenado.
 - **Revisão e espera:** Imprima e revise uma cópia de um trabalho e, em seguida, imprima mais cópias.
 - **Trabalho pessoal:** O trabalho só será impresso quando alguém o solicitar no painel de controle da impressora. Se o trabalho tiver um número de identificação pessoal (PIN), forneça o PIN necessário no painel de controle. O trabalho de impressão é excluído da memória depois que ele imprime e é perdido se a impressora perde energia.
 - **Cópia rápida:** Imprima o número de cópias solicitado de um trabalho e armazene uma cópia do trabalho na memória da impressora para poder imprimi-lo novamente mais tarde.
 - **Trabalho armazenado:** Armazene um trabalho na impressora e permita que outros usuários imprimam o trabalho a qualquer momento. Se o trabalho tiver um número de identificação pessoal (PIN), a pessoa que imprimir o trabalho deverá fornecer o mesmo PIN no painel de controle.
5. Para utilizar um nome de usuário ou de trabalho personalizado, clique no botão **Personalizar** e digite o nome do usuário ou do trabalho.

Selecione a opção a ser usada se outro trabalho armazenado já estiver este nome.

- **Usar nome do trabalho + (1 a 99):** Agregue um número exclusivo no final do nome do trabalho.
- **Substituir arquivo existente:** Substitua o trabalho armazenado existente pelo novo.

6. Caso tenha selecionado a opção **Trabalho armazenado** ou **Trabalho pessoal** na etapa 4, é possível proteger o trabalho com um PIN. Insira um número de 4 dígitos no campo **Usar PIN para imprimir**. Quando outras pessoas tentarem imprimir esse trabalho, a impressora enviará um prompt solicitando que elas digitem o número PIN.
7. Clique no botão **Imprimir** para processar o trabalho.

Imprimir um trabalho armazenado

Use este procedimento para imprimir um documento que esteja em uma pasta de armazenamento de trabalho na impressora.

1. Na tela Início, no painel de controle da impressora, selecione [Imprimir](#) e, em seguida, [Imprimir do armazenamento de trabalhos](#).
2. Em [Trabalhos Armazenados para Imprimir](#), selecione [Escolher](#) e, em seguida, a pasta onde o documento foi salvo.
3. Selecione o documento e toque em [Selecionar](#).
Se o documento for particular, digite o PIN de quatro dígitos no campo [Senha](#) e, depois, selecione [OK](#).
4. Para ajustar o número de cópias, selecione a caixa à esquerda do botão [Imprimir](#) e, em seguida, selecione o número de cópias usando o teclado exibido. Selecione o botão Fechar  para fechar o teclado.
5. Selecione o botão [Imprimir](#) para imprimir o documento.

Excluir um trabalho armazenado

Você pode excluir documentos que tenham sido salvos na impressora quando eles não forem mais necessários. Você também pode ajustar o número máximo de trabalhos que a impressora deve armazenar.

- [Excluir um trabalho de impressão armazenado na impressora](#)
- [Alterar o limite do armazenamento de trabalho](#)

Excluir um trabalho de impressão armazenado na impressora

Você pode excluir documentos que tenham sido salvos na impressora quando eles não forem mais necessários. Você também pode ajustar o número máximo de trabalhos que a impressora deve armazenar.

1. Na tela Início no painel de controle da impressora, selecione [Imprimir](#).
2. Selecione [Imprimir do armazenamento de trabalho](#).
3. Selecione [Escolher](#) e, em seguida, escolha o nome da pasta em que o trabalho está armazenado.
4. Selecione o nome do trabalho. Se o trabalho for particular ou estiver criptografado, insira o PIN ou a senha.
5. Clique no botão da Lixeira  para excluir o trabalho.

Alterar o limite do armazenamento de trabalho

Quando um novo trabalho é armazenado na memória da impressora, esta substitui todos os trabalhos anteriores que tiverem o mesmo nome e forem do mesmo usuário. Caso não haja nenhum trabalho que tenha o mesmo nome e seja do mesmo usuário, mas a impressora precise de espaço extra, ela poderá excluir outros trabalhos armazenados, começando pelos mais antigos. Siga estas etapas para alterar o número de trabalhos que a impressora pode armazenar:

1. Na tela Início do painel de controle da impressora, navegue até o aplicativo [Configurações](#) e, em seguida, selecione o ícone [Configurações](#).
2. Abra os seguintes menus.

- a. [Copiar/Imprimir](#) ou [Imprimir](#)
 - b. [Gerenciar trabalhos armazenados](#)
 - c. [Lim. arm. tr. temp.](#)
3. Use o teclado para inserir o número de trabalhos que a impressora armazenará.
 4. Pressione o botão [OK](#) ou toque em [Concluído](#) para salvar as configurações.

Informações enviadas à impressora para fins de Contabilização de Trabalho

Trabalhos de impressão enviados de drivers do cliente (por exemplo, PC) podem enviar informação de identificação pessoal para dispositivos de Impressão e Imagens HP LaserJet. Essas informações podem incluir, embora não se limitem a apenas isso, o nome de usuário e do cliente onde o trabalho foi originado, o que pode ser utilizado para fins de contabilização de trabalho, conforme determinado pelo Administrador do dispositivo de impressão. Essas mesmas informações também podem ser armazenadas em um dispositivo de armazenamento em massa (por exemplo, a unidade de disco rígido) do dispositivo de impressão, ao usar o recurso de armazenamento de trabalho.

Soluções de impressão móvel

Introdução

A HP oferece várias soluções móveis de impressão para possibilitar impressões fáceis em uma impressora HP a partir de um notebook, tablet, smartphone ou outro dispositivo móvel. Para ver a lista completa e determinar a melhor opção, acesse www.hp.com/go/MobilePrinting.

 **NOTA:** Atualize o firmware da impressora para garantir a compatibilidade com todos os recursos do ePrint e de impressão móvel.

- [Wi-Fi, Impressão Wi-Fi Direct, NFC e impressão BLE](#)
- [HP ePrint por email](#)
- [AirPrint](#)
- [Impressão integrada para Android](#)

Wi-Fi, Impressão Wi-Fi Direct, NFC e impressão BLE

A HP fornece as opções Wi-Fi, Impressão Wi-Fi Direct, NFC (Near Field Communication) e Impressão BLE (Bluetooth Low Energy) para impressoras com um Acessório HP Jetdirect 3100w BLE/NFC/Wireless suportado. Esse acessório está disponível como uma opção para impressoras HP LaserJet que incluem um pocket de integração de hardware (HIP).

Wi-Fi, Impressão Wi-Fi Direct, NFC e impressão BLE permitem que dispositivos compatíveis com Wi-Fi (móveis) estabeleçam uma conexão de rede sem fio diretamente com a impressora sem usar um roteador sem fio.

A impressora não precisa estar conectada à rede para essa impressão imediata móvel funcionar.





Use a impressão Wi-Fi Direct para imprimir via conexão wireless nos seguintes dispositivos:

- iPhone, iPad ou iPod touch usando o Apple AirPrint
- Dispositivos móveis Android que usam a solução de impressão incorporada Android

Para obter mais informações sobre impressão sem fios, acesse www.hp.com/go/wirelessprinting.

Os recursos NFC e Impressão Wi-Fi Direct podem ser ativados ou desativados no painel de controle da impressora.

1. Na tela Início do painel de controle da impressora, abra o menu [Configurações](#).
2. Abra os seguintes menus:
 - [Rede](#)
 - [Wi-Fi Direct](#)
 - [Status](#)
3. Selecione [On](#) e, em seguida clique em [OK](#) para ativar o modo de impressão sem fio.

 **NOTA:** Em ambientes em que mais de um modelo da mesma impressora estiver instalada, pode ser útil fornecer a cada impressora um Nome exclusivo de Wi-Fi Direct para facilitar a identificação da impressora para impressão Wi-Fi Direct. Os nomes das redes sem fios (por exemplo, Sem Fios, Wi-Fi Direct etc.) são exibidos na tela Informações ao pressionar ou tocar no botão Informações  no painel de controle da impressora e, em seguida, selecionar a opção Rede  ou a opção Sem Fios .

Siga este procedimento para alterar o nome Wi-Fi Direct da impressora:

1. Na tela Início do painel de controle da impressora, abra o menu [Configurações](#).
2. Abra os seguintes menus:
 - [Rede](#)
 - [Wi-Fi Direct](#)
 - [Nome do Wi-Fi Direct](#)
3. Utilize o teclado para alterar o nome no campo de texto [Nome do Wi-Fi Direct](#). Selecione [OK](#).



HP ePrint por email

Use o HP ePrint para imprimir documentos enviando-os como um anexo de e-mail para o endereço de e-mail da impressora, de qualquer dispositivo habilitado de e-mail.

Para usar o HP ePrint, a impressora deve atender aos seguintes requisitos:

- A impressora deve estar conectada a uma rede com ou sem fio e ter acesso à Internet.
- Os Serviços da Web HP devem estar habilitados na impressora, e ela deverá estar registrada no HP Connected.

Siga este procedimento para ativar os Serviços da Web da HP e se registrar no HP Connected:

1. Abra o Servidor da Web Incorporado da HP (EWS):
 - a. Encontre o endereço IP da impressora. No painel de controle da impressora, pressione o botão  e, em seguida, utilize as teclas de seta para selecionar o menu Ethernet . Pressione o botão [OK](#) para abrir o menu e exibir o endereço IP e o nome do host.
 - b. Em um computador na mesma rede que a impressora, abra um navegador da web. Na linha de endereço, digite o endereço IP ou o nome do host, exatamente como exibido no painel de controle da impressora. Pressione a tecla [Enter](#) no teclado do computador. O EWS é aberto.

 <https://10.10.XX.XXX/>

 **NOTA:** Se o navegador da Web exibir uma mensagem indicando que o acesso ao site pode não ser seguro, selecione a opção para continuar no site. O acesso a esse site não prejudica o computador.

2. Clique na guia **HP Web Services**.
3. Selecione a opção para ativar os Serviços da Web.

 **NOTA:** A habilitação de Serviços da Web pode demorar vários minutos.

4. Acesse www.hpconnected.com para criar uma conta do HP ePrint e concluir o processo de configuração.

AirPrint

A impressão direta usando o AirPrint da Apple é compatível com iOS em computadores Mac com macOS 10.7 Lion ou mais recentes. Use o AirPrint para impressão direta na impressora usando um iPad, um iPhone (3GS ou posterior) ou iPod touch (terceira geração ou posterior) nos seguintes aplicativos móveis:

- Correio
- Fotografias
- Safari
- iBooks
- Selecione aplicativos de terceiros

Para usar o AirPrint, a impressora deve estar conectada à mesma rede (sub-rede) que o dispositivo Apple. Para obter mais informações sobre o uso do AirPrint e sobre quais impressoras HP são compatíveis com o AirPrint, vá para www.hp.com/go/MobilePrinting.

 **NOTA:** Antes de usar o AirPrint com uma conexão USB, verifique o número de versão. O AirPrint versões 1.3 e anteriores não suportam conexões USB.

Impressão integrada para Android

A solução de impressão integrada da HP para Android e Kindle permite que dispositivos móveis localizem e imprimam automaticamente em impressoras HP que estejam em uma rede sem fio ou dentro do alcance sem fio para impressão Wi-Fi Direct.

A solução de impressão é integrada a várias versões do sistema operacional.

 **NOTA:** Se a impressão não estiver disponível em seu dispositivo, vá para [Google Play > aplicativos Android](#) e instale o plug-in HP Print Service.

Para mais informações sobre como usar a impressão incorporada em Android e sobre os dispositivos Android compatíveis, acesse www.hp.com/go/MobilePrinting.

Imprimir de uma unidade flash USB

Introdução

Esta impressora possui o recurso de impressão USB easy-access, assim você pode imprimir arquivos rapidamente sem enviá-los de um computador. O produto aceita unidades flash USB padrão na porta USB próxima ao painel de controle. A porta USB no painel de controle suporta os seguintes tipos de arquivos:

- .pdf
- .prn
- .pcl
- .ps
- .cht
- [Habilitar a porta USB para impressão](#)
- [Imprimir documentos USB](#)



Habilitar a porta USB para impressão

A porta USB está desativada por padrão. Antes de utilizar esse recurso, ative a porta USB. Use um dos seguintes métodos para habilitar a porta:

Método um: Ative a porta USB nos menus no painel de controle da impressora

1. Na tela Início do painel de controle da impressora, navegue até o aplicativo [Configurações](#) e, em seguida, selecione o ícone [Configurações](#).
2. Abra os seguintes menus
 - a. [Copiar/Imprimir](#) ou [Imprimir](#)
 - b. [Permitir Impressão a partir de unidade USB](#)
3. Selecione a opção [Ativado](#).

Método dois: Ative a porta USB no Servidor Web Incorporado HP (apenas impressoras conectadas à rede)

1. Encontre o endereço IP da impressora: na tela Início do painel de controle da impressora, selecione o  e, em seguida, selecione o  para exibir o endereço IP ou o nome do host.
2. Abra um navegador da Web e, na linha de endereço, digite o endereço IP exatamente como exibido no painel de controle da impressora. Pressione a tecla [Enter](#) no teclado do computador. O EWS é aberto.

 <https://10.10.XX.XXX/>

 **NOTA:** Se o navegador da Web exibir a mensagem **Ocorreu um problema com o certificado de segurança deste site** ao tentar abrir o EWS, clique em **Continuar neste site (não recomendado)**.

Caso selecione **Continuar neste site (não recomendado)**, você não prejudicará o computador enquanto navega no EWS da impressora HP.

3. Selecione a guia **Copiar/Imprimir** para os modelos de impressoras multifuncionais ou a guia **Imprimir** para os modelos de função única.
4. No menu esquerdo, selecione **Imprimir a partir das Configurações da Unidade USB**.
5. Selecione **Ativar Impressão da Unidade USB**.
6. Clique em **Aplicar**.

Imprimir documentos USB

1. Insira a unidade flash USB na porta USB de acesso fácil.



NOTA: A porta pode estar fechada. Para algumas impressoras, a tampa articulada está aberta. Para outras impressoras, puxe a tampa para fora para removê-la.

2. Na tela Início do painel de controle da impressora, selecione **Imprimir** e, em seguida, selecione **Imprimir a partir de unidade USB**.
3. Selecione **Escolher**, selecione o nome do documento a ser impresso e, por último, selecione **Selecionar**.



NOTA: O documento pode estar em uma pasta. Abra pastas como necessário.

4. Para ajustar o número de cópias, selecione o campo para os números de cópias. Use o teclado para inserir o número de cópias.
5. Selecione o botão **Imprimir** para imprimir o documento.

Imprimir usando a porta USB 2.0 de alta velocidade (com fio)



Habilitar a porta USB de alta velocidade para impressão

Esta impressora possui uma porta USB 2.0 de alta velocidade para a impressão em USB com fio. A porta está localizada na área de portas de interface na traseira da impressora e está desativada por padrão. Use um dos seguintes métodos para habilitar a porta. Depois que a porta for ativada, instale o software do produto para imprimir usando-a.

Método um: Ative a porta USB 2.0 de alta velocidade a partir dos menus no painel de controle da impressora

1. Na tela Início do painel de controle da impressora, navegue até o aplicativo [Configurações](#) e, em seguida, selecione o ícone [Configurações](#).
2. Abra os seguintes menus
 - a. [Geral](#)
 - b. [Ativar USB do dispositivo](#)
3. Selecione a opção [Ativado](#).

Método dois: Ative a porta USB 2.0 de alta velocidade no Servidor da Web Incorporado HP (apenas impressoras conectadas à rede)

1. Encontre o endereço IP da impressora: na tela Início do painel de controle da impressora, selecione o  e, em seguida, selecione o  para exibir o endereço IP ou o nome do host.
2. Abra um navegador da Web e, na linha de endereço, digite o endereço IP exatamente como exibido no painel de controle da impressora. Pressione a tecla [Enter](#) no teclado do computador. O EWS é aberto.

 <https://10.10.XX.XXX/>

 **NOTA:** Se o navegador da Web exibir a mensagem **Ocorreu um problema com o certificado de segurança deste site** ao tentar abrir o EWS, clique em **Continuar neste site (não recomendado)**.

Caso selecione **Continuar neste site (não recomendado)**, você não prejudicará o computador enquanto navega no EWS da impressora HP.

3. Selecione a guia **Segurança**.
4. No lado esquerdo da tela, selecione a **Segurança geral**.
5. Role até as **Portas do Hardware** e marque a caixa de seleção para ativar ambos os itens:
 - **Ativar USB do dispositivo**
 - **Ativar USB plug and play do host**
6. Clique em **Aplicar**.

5 Gerenciar a impressora

- [Configuração avançada com Servidor da Web Incorporado HP \(EWS\)](#)
- [Definir configurações de rede IP](#)
- [Recursos de segurança da impressora](#)
- [Configurações de economia de energia](#)
- [HP Web Jetadmin](#)
- [Atualizações de software e firmware](#)

Para obter mais informações

As informações a seguir estão corretas no momento da publicação.

Para assistência de vídeo, consulte www.hp.com/videos/LaserJet.

Para obter mais informações atuais, consulte www.hp.com/support/ljM610, www.hp.com/support/ljM611, ou www.hp.com/support/ljM612.

A ajuda integral da HP para a impressora inclui os seguintes tópicos:

- Instalar e configurar
- Conhecer e usar
- Solução de problemas
- Fazer download de atualizações de software e firmware
- Participar de fóruns de suporte
- Localizar informações de garantia e reguladoras

Configuração avançada com Servidor da Web Incorporado HP (EWS)

- [Introdução](#)
- [Como acessar o servidor da Web incorporado HP \(EWS\)](#)
- [Recursos do Servidor da Web Incorporado HP](#)

Introdução

Com o Servidor da Web Incorporado HP, você pode gerenciar as funções de impressão a partir de um computador, em vez de usar o painel de controle da impressora.

- Visualize informações de status da impressora
- Determinar a vida útil restante de todos os suprimentos e fazer novos pedidos
- Exibir e alterar as configurações das bandejas
- Exibir e alterar a configuração do menu do painel de controle da impressora
- Visualizar e imprimir páginas internas
- Receber notificação de eventos da impressora e de suprimentos
- Exibir e alterar a configuração da rede

O Servidor da Web Incorporado da HP funciona quando a impressora está conectada a uma rede com base em IP. O HP Embedded Web Server não suporta conexões com a impressora com base em IPX. Não é preciso ter acesso à Internet para abrir e utilizar o Servidor da Web Incorporado HP.

Quando a impressora é conectada à rede, o Servidor da Web Incorporado da HP fica automaticamente disponível.



NOTA: O Servidor Web Incorporado HP não pode ser acessado por trás do firewall da rede.

Para utilizar o Servidor da Web Incorporado HP, o navegador deve atender aos seguintes requisitos:

Tabela 5-1 Requisitos do navegador

Sistema operacional	Navegador
Windows® 7	Internet Explorer (versão 8.x ou superior)
	Google Chrome (versão 34.x ou superior)
	Firefox (versão 20.x ou superior)
Windows® 8 ou superior	Internet Explorer (versão 9.x ou superior)
	Google Chrome (versão 34.x ou superior)
	Firefox (versão 20.x ou superior)
macOS	Safari (versão 5.x ou superior)
	Google Chrome (versão 34.x ou superior)
Linux	Google Chrome (versão 34.x ou superior)
	Firefox (versão 20.x ou superior)

Como acessar o servidor da Web incorporado HP (EWS)

Siga estas etapas para abrir o Servidor da Web Incorporado HP (EWS).

1. Encontre o endereço IP da impressora: na tela Início do painel de controle da impressora, selecione o ícone Informações ⓘ e, em seguida, selecione o ícone Rede 🌐 para exibir o endereço IP ou o nome do host.
2. Abra um navegador da Web e, na linha de endereço, digite o endereço IP ou o nome do host exatamente como exibido no painel de controle da impressora. Pressione a tecla **Enter** no teclado do computador. O EWS é aberto.

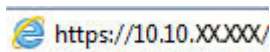

NOTA: Se o navegador da Web exibir uma mensagem indicando que o acesso ao site pode não ser seguro, selecione a opção para continuar no site. O acesso a esse site não prejudica o computador.

Recursos do Servidor da Web Incorporado HP

Guia Informações

Tabela 5-2 Guia Informações do Servidor da Web Incorporado HP

Menu	Descrição
Status do dispositivo	Mostra o status da impressora e a estimativa de vida útil restante dos suprimentos HP. A página também mostra o tipo e o tamanho do papel definidos para cada bandeja. Para alterar as configurações padrão, clique no link Alterar configurações .
Página de configuração	Mostra as informações encontradas na página de configuração.
Página Status dos suprimentos	Mostra o status dos suprimentos para a impressora.
Página do log de eventos	Mostra uma lista de todos os eventos e erros da impressora. Use o link HP Instant Support (na área Outros Links em todas as páginas do Servidor Web Incorporado HP) para conectar-se a um conjunto de páginas da Web dinâmicas que ajudam na solução de problemas. Essas páginas também mostram os serviços adicionais disponíveis para a impressora.
Página de uso	Mostra um resumo do número de páginas que a impressora imprimiu, agrupadas por tamanho, tipo e caminho de impressão do papel.
Informações sobre o dispositivo	Mostra o nome da rede da impressora, o endereço e informações sobre o modelo. Para personalizar essas entradas, clique em Informações do dispositivo na guia Geral .
Snapshot do painel de controle	Mostra uma imagem da tela atual no visor do painel de controle.
Relatórios e páginas imprimíveis	Lista os relatórios e as páginas internas para a impressora. Selecione um ou mais itens para imprimir ou visualizar.
Licenças de código aberto	Exibe um resumo das licenças para programas de software de código aberto que podem ser usados com a impressora.

Guia Geral

Tabela 5-3 Guia Geral do Servidor da Web Incorporado HP

Menu	Descrição
Configurações de exibição	Defina configurações para sons, tempo limite de inatividade, avisos elimináveis e eventos de continuação.

Tabela 5-3 Guia Geral do Servidor da Web Incorporado HP (continuação)

Menu	Descrição
Idioma do painel de controle e layouts do teclado	Selecione o idioma padrão para as mensagens do painel de controle e o layout de teclado padrão para cada idioma.
Alertas	Configure alertas de e-mail para vários eventos da impressora e dos suprimentos.
Aplicativo Configurações do painel de controle	Mostra as opções do aplicativo Configurações que estão disponíveis no painel de controle da impressora.
Configurações gerais	Configure a forma como a impressora se recuperará de congestionamentos e se os trabalhos de cópia iniciados no painel de controle da impressora terão prioridade sobre trabalhos de impressão.
Envio automático	Configure a impressora para enviar e-mails automaticamente sobre a configuração da impressora e suprimentos para endereços de e-mail específicos.
Editar outros links	Adicione ou personalize um link para um outro site na Web. Este link será exibido no rodapé de todas as páginas do Servidor Web Incorporado HP.
Dados para pedidos	Digite as informações sobre como pedir cartuchos de impressão de substituição. Essas informações são exibidas na página de status dos suprimentos.
Informações sobre o dispositivo	Dê um nome à impressora e atribua um número de ativo a ela. Insira o nome para o contato principal que receberá as informações da impressora.
Idioma	Define em que idioma as informações do Servidor da Web Incorporado HP serão exibidas.
Atualização de firmware	Baixe e instale os arquivos de atualização de firmware para a impressora.
Configurações de data/hora	Define a data e hora ou sincroniza com um servidor de hora da rede.
Configurações de energia	Defina ou edite configurações de inatividade que afetam a quantidade de energia a impressora utiliza, seu tempo de atividade/inatividade e a rapidez com que entra e sai do modo de inatividade.
Backup e restauração	Crie um arquivo de backup que contém dados sobre a impressora e o usuário. Se necessário, use este arquivo para restaurar dados da impressora.
Redefinir configurações de fábrica	Restaurar as configurações da impressora para os padrões de fábrica.
Instalador de soluções	Instale pacotes de software de terceiros que podem aumentar ou modificar a funcionalidade da impressora.
Configurações de Estatística de Trabalho	Fornecer informações de conexão sobre os serviços de estatísticas de trabalho de terceiros.
Configurações de Cota	Fornecer informações de conexão sobre os serviços de cota de trabalho de terceiros.

Guia Imprimir

Tabela 5-4 Guia Imprimir do Servidor da Web Incorporado HP

Menu	Descrição
Imprima a partir das configurações da unidade USB	Ative ou desative o menu Imprimir da Unidade USB no painel de controle.
Gerenciar trabalhos armazenados	Ative ou desative a capacidade de armazenar os trabalhos na memória da impressora. Configurar opções de armazenamento de trabalho.
Opções padrão de impressão	Configure as opções padrão para trabalhos de impressão.

Tabela 5-4 Guia Imprimir do Servidor da Web Incorporado HP (continuação)

Menu	Descrição
Restringir cor (Apenas impressoras coloridas)	Permite ou restringe a impressão colorida. Especificar permissões para usuários individuais para trabalhos enviados de determinados programas de software.
Configurações PCL e PostScript	Ajuste as configurações PCL e PostScript de todos os trabalhos de impressão.
Qualidade de impressão	Defina as configurações de qualidade de impressão, incluindo o ajuste de cores, o registro de imagem e os tipos de papéis permitidos.
Gerenciar bandejas	Defina as configurações para bandejas de papel.

Guia Suprimentos

Tabela 5-5 Guia Suprimentos do Servidor da Web Incorporado HP

Menu	Descrição
Gerenciar suprimentos	Configure a forma como a impressora reage quando os suprimentos alcançam um estado Muito baixo.

Guia Solução de problemas

Tabela 5-6 Guia Solução de problemas do Servidor da Web Incorporado HP

Menu	Descrição
Solução de problemas gerais	Selecione uma opção dentre vários relatórios e testes para ajudar a resolver problemas com a impressora.
Ajuda on-line	Link para a ajuda on-line da HP baseada em nuvem, para auxiliar na solução de problemas de impressão.
Dados de diagnóstico NOTA: Esse item somente estará disponível se uma senha de administrador estiver definida na guia Segurança .	Exporte informações da impressora para um arquivo que possa ser útil para uma análise de problemas detalhada.
Calibração/limpeza	Ajuste as configurações de limpeza e calibração, imprima uma página de limpeza e realize uma calibração total ou parcial.
Redefinir configurações de fábrica	Redefina as configurações da impressora para os padrões de fábrica.
Atualização de firmware	Baixe e instale os arquivos de atualização de firmware para a impressora.

Guia Segurança

Tabela 5-7 Guia Segurança do Servidor da Web Incorporado da HP

Menu	Descrição
Segurança geral	Configurações de segurança geral, incluindo: <ul style="list-style-type: none">• Configure uma senha de administrador para restringir o acesso a determinados recursos da impressora.• Defina a senha PjL para processar comandos PjL.• Defina o acesso ao sistema de arquivos e a segurança de atualização do firmware.• Ativa ou desativa a porta USB do Host no painel de controle ou a porta de conexão USB no formatador para imprimir diretamente a partir de um computador.• Exiba o status de todas as configurações de segurança.
Política da Conta	Ative as configurações da conta de administrador.
Controle de acesso	Configure o acesso a funções da impressora para indivíduos ou grupos específicos e selecione o método que os indivíduos usam para entrar na impressora.
Proteger dados armazenados	Configure e gerencie a unidade de disco rígido para a impressora. Esta impressora inclui uma unidade de disco rígido criptografada para segurança máxima. Defina configurações para trabalhos armazenados na unidade de disco rígido da impressora.
Gerenciar aplicativos remotos	Gerencie ou crie uma lista branca de aplicativos remotos importando ou excluindo certificados que permitem que os dispositivos utilizem este produto.
Gerenciamento de certificados	Instale e gerencie certificados de segurança para acesso à impressora e à rede.
Segurança do Serviço da Web	Permita que os recursos nesta impressora sejam acessados por páginas da Web de diferentes domínios. Se nenhum site for adicionado à lista, todos os sites serão confiáveis.
Self Test	Verifique se as funções de segurança estão sendo executadas de acordo com os parâmetros de sistema esperados.

Guia Serviços da Web da HP

Use a guia **Serviços da Web da HP** para configurar e ativar os Serviços da Web da HP nesta impressora. É necessário ativar os HP Web Services para usar o recurso HP ePrint.

Tabela 5-8 Guia Serviços da Web HP do Servidor da Web Incorporado da HP

Menu	Descrição
Configuração do HP Web Services	Conecte esta impressora ao HP Connected na Web, ativando a opção HP Web Services.
Proxy da Web	Configure um servidor proxy se houver problemas ao ativar os Serviços da Web da HP ou ao conectar a impressora à Internet.
Smart Cloud Print	Ative o Smart Cloud Print, que permite o acesso a aplicativos baseados na Web que ampliam os recursos da impressora.

Guia Rede

Use a guia **Rede** para definir e proteger as configurações de rede da impressora quando ela estiver conectada a uma rede baseada em IP. Essa guia não será exibida se a impressora estiver conectada a outros tipos de redes.

Tabela 5-9 Guia Rede do Servidor da Web Incorporado da HP

Menu	Descrição
Configuração	
Wi-Fi Direct	Defina configurações de Wi-Fi Direct para impressoras que incluem impressão Wi-Fi Direct e NFC incorporada ou que tenham um acessório sem fio instalado. NOTA: As opções de configuração disponíveis dependem do modelo do servidor de impressão.
Configurações do TCP/IP	Configurar as configurações de TCP/IP para redes IPv4 e IPv6. NOTA: As opções de configuração disponíveis dependem do modelo do servidor de impressão.
Configurações de rede	Definir configurações de IPX/SPX, AppleTalk, DLC/LLC e SNMP, dependendo do modelo do servidor de impressão.
Outras Configurações	Configurar protocolos gerais de impressão e serviços suportados pelo servidor de impressão. As opções disponíveis dependem do modelo do servidor de impressão, mas podem incluir atualização do firmware, filas LPD, configurações USB, informações de suporte e taxa de atualização.
AirPrint	Ative, configure ou desative a impressão em rede das impressoras Apple suportadas.
Selecionar idioma	Alterar o idioma exibido pelo Servidor da Web Incorporado da HP. Esta página será exibida se as páginas da Web oferecerem suporte a vários idiomas. Opcionalmente, selecione idiomas suportados por meio das configurações de preferência de idioma no navegador.
Selecione a localização	Selecione um país/região para a impressora.
Google Cloud Print	
Configuração	Configure as opções do Google Cloud Print.
Proxy da Web	Defina as configurações de proxy.
Segurança	
Configurações	Exibir e restaurar as configurações de segurança atuais aos valores padrão de fábrica. Definir configurações de segurança usando o Assistente de configuração de segurança. NOTA: Não utilize o Assistente de configuração de segurança usando aplicativos de gerenciamento de rede, como o HP Web Jetadmin, para definir configurações de segurança.

Autorização	<p>Controle o gerenciamento de configuração e o uso desta impressora, incluindo:</p> <ul style="list-style-type: none"> • Definir ou alterar a senha de administrador para controlar o acesso aos parâmetros de configuração. • Solicite, instale e gerencie certificados digitais no servidor de impressão HP Jetdirect. • Limite o acesso ao host para esta impressora através de uma Lista de controle de acesso (ACL) (somente para servidores de impressão selecionados em redes IPv4).
Comunicação Segura	Defina as configurações de segurança.
Gerenciamento de Protocolos	<p>Configure e gerencie protocolos de segurança para esta impressora, incluindo:</p> <ul style="list-style-type: none"> • Definir o nível de gerenciamento de segurança para o Servidor Web Incorporado da HP e controlar o tráfego através de HTTP e HTTPS. • Configurar a operação SNMP (Simple Network Management Protocol). Ativar ou desativar os agentes SNMP v1/v2c ou SNMP v3 no servidor de impressão. • Controlar o acesso por meio de protocolos que podem não ser seguros, como protocolos de impressão, serviços de impressão, protocolos de descoberta, serviços de resolução de nomes e protocolos de gerenciamento de configuração.
Autenticação 802.1X	<p>Configurar a autenticação 802.1X no servidor de impressão Jetdirect conforme necessário para a autenticação do cliente na rede, e redefinir as configurações de autenticação 802.1X aos valores padrão de fábrica.</p> <p>CUIDADO: Durante a alteração das configurações de autenticação 802.1X, a impressora pode perder a conexão. Para reconectar, pode ser necessário reiniciar o servidor de impressão a um estado padrão de fábrica e reinstalar a impressora.</p>
IPsec/Firewall	Exibir ou configurar uma Política de firewall ou uma Política de IPsec/firewall.
Agente de Anúncio	Ativar ou desativar o Agente de anúncio dispositivo HP, definir o servidor de configuração e configurar a autenticação mútua através de certificados.
Diagnóstico	
Estatística da rede	Exibir estatísticas da rede coletadas e armazenadas no servidor de impressão HP Jetdirect.
Informações de protocolo	Exibir uma lista de definições de configuração de rede no servidor de impressão HP Jetdirect para cada protocolo.
Página de configuração	Exibir a página de configuração do HP Jetdirect, que contém informações de status e de configuração.

Lista Outros links



NOTA: Configure quais links serão exibidos no rodapé do Servidor Web Integrado HP, usando o menu **Editar Outros Links** na guia **Geral**. Os itens a seguir são os links padrão.

Tabela 5-10 Lista Outros links do Servidor da Web incorporado da HP

Menu	Descrição
HP Instant Support	Conecte-se ao site da HP para encontrar soluções para os problemas relacionados à impressora.

Tabela 5-10 Lista Outros links do Servidor da Web incorporado da HP (continuação)

Menu	Descrição
Compra de suprimentos	Conecte-se ao site HP SureSupply para obter informações sobre a compra de suprimentos originais da HP, como cartuchos e papel.
Suporte ao produto	Conecte-se ao site de suporte da impressora para procurar ajuda sobre vários tópicos.

Definir configurações de rede IP



- [Isenção de responsabilidade sobre o compartilhamento da impressora](#)
- [Exibir ou alterar as configurações de rede](#)
- [Renomeie a impressora em uma rede](#)
- [Configurar manualmente os parâmetros de TCP/IP IPv4 no painel de controle](#)
- [Configuração manual de parâmetros de TCP/IP IPv6 no painel de controle](#)
- [Configurações de velocidade de conexão e dúplex](#)

Isenção de responsabilidade sobre o compartilhamento da impressora

A HP não suporta rede ponto a ponto, já que o recurso é uma função dos sistemas operacionais da Microsoft e não dos drivers de impressora da HP. Vá até a Microsoft, em www.microsoft.com.

Exibir ou alterar as configurações de rede

Use o servidor da Web incorporado da HP para exibir ou alterar as configurações de IP.

1. Encontre o endereço IP da impressora: na tela Início do painel de controle da impressora, selecione o ícone Informações  e, em seguida, selecione o ícone Rede  para exibir o endereço IP ou o nome do host.
2. Abra um navegador da Web e, na linha de endereço, digite o endereço IP ou o nome do host exatamente como exibido no painel de controle da impressora. Pressione a tecla **Enter** no teclado do computador. O EWS é aberto.



 <https://10.10.XX.XXX/>

 **NOTA:** Se o navegador da Web exibir uma mensagem indicando que o acesso ao site pode não ser seguro, selecione a opção para continuar no site. O acesso a esse site não prejudica o computador.

3. Clique na guia **Rede** para obter informações sobre a rede. Altere as configurações conforme necessário.

Renomeie a impressora em uma rede

Para renomear a impressora em uma rede a fim de ser identificado exclusivamente, use o Servidor da Web Incorporado da HP.

1. Encontre o endereço IP da impressora: na tela Início do painel de controle da impressora, selecione o ícone Informações  e, em seguida, selecione o ícone Rede  para exibir o endereço IP ou o nome do host.
2. Abra um navegador da Web e, na linha de endereço, digite o endereço IP ou o nome do host exatamente como exibido no painel de controle da impressora. Pressione a tecla **Enter** no teclado do computador. O EWS é aberto.

 <https://10.10.XX.XXX/>

 **NOTA:** Se o navegador da Web exibir uma mensagem indicando que o acesso ao site pode não ser seguro, selecione a opção para continuar no site. O acesso a esse site não prejudica o computador.

3. Abra a guia **Geral**.

4. Na página **Informações do dispositivo**, o nome padrão da impressora está no campo **Nome do dispositivo**. Você pode alterar esse nome para identificar exclusivamente essa impressora.



NOTA: O preenchimento dos outros campos nessa página é opcional.

5. Clique no botão **Aplicar** para salvar as alterações.

Configurar manualmente os parâmetros de TCP/IP IPv4 no painel de controle

Use os menus [Configurações](#) do painel de controle para definir manualmente um endereço IPv4, uma máscara de sub-rede e um gateway padrão.

1. Na tela Início do painel de controle da impressora, navegue até o aplicativo [Configurações](#) e, em seguida, selecione o ícone [Configurações](#).
2. Abra os seguintes menus:
 - a. [Rede](#)
 - b. [Ethernet](#)
 - c. [TCP/IP](#)
 - d. [Configurações IPV 4](#)
 - e. [Método de configuração](#)
3. Selecione a opção [Manual](#) e, em seguida, selecione [OK](#).
4. Abra o menu [Configurações manuais](#).
5. Selecione a opção [Endereço IP](#), [Máscara de Sub-rede](#) ou [Gateway Padrão](#).
6. Utilize o teclado numérico para inserir os dígitos corretos no campo e, em seguida, selecione [OK](#).
Repita o processo para cada campo a ser configurado.

Configuração manual de parâmetros de TCP/IP IPv6 no painel de controle

Use os menus [Configurações](#) do painel de controle para definir manualmente um endereço IPv6.

1. Na tela Início do painel de controle da impressora, navegue até o aplicativo [Configurações](#) e, em seguida, selecione o ícone [Configurações](#).
2. Para habilitar a configuração manual, abra os seguintes menus:
 - a. [Rede](#)
 - b. [Ethernet](#)
 - c. [TCP/IP](#)
 - d. [Configurações IPV6](#)
3. Selecione [Ativar](#) e [Ligar](#) e, em seguida, [OK](#).
4. Abra o menu [Endereço](#).
5. Abra o menu [Configurações Manuais](#) e selecione [Endereço](#). Use o teclado para inserir o endereço e selecione [OK](#).

Configurações de velocidade de conexão e dúplex

 **NOTA:** Estas informações se aplicam somente às redes Ethernet. Elas não se aplicam a redes sem fio.

A velocidade do link e o modo de comunicação do servidor de impressão devem corresponder ao hub da rede. Para a maioria das situações, deixe a impressora no modo automático. Alterações incorretas na velocidade de conexão e nas configurações de frente/verso podem impedir que a impressora se comunique com outros dispositivos de rede. Para fazer alterações, use o painel de controle da impressora.

 **NOTA:** A configuração da impressora deve corresponder à configuração do dispositivo de rede (um hub de rede, switch, gateway, roteador ou computador).

 **NOTA:** O fato de alterar essas configurações pode fazer com que a impressora seja desligado e depois ligado. Faça alterações somente quando a impressora estiver ociosa.

1. Na tela Início do painel de controle da impressora, navegue até o aplicativo [Configurações](#) e, em seguida, selecione o ícone [Configurações](#).
2. Abra os seguintes menus:
 - a. [Rede](#)
 - b. [Ethernet](#)
 - c. [Velocidade do link](#)
3. Selecione uma destas opções:
 - [Auto](#): O servidor de impressão se configura automaticamente para a maior velocidade de conexão e para o modo de comunicação permitido na rede.
 - [10T Half](#): 10 megabytes por segundo (Mbps), operação half-dúplex
 - [10T Full](#): 10 Mbps, operação full-dúplex
 - [10T Auto](#): 10 Mbps, operação automatic-dúplex
 - [100TX Half](#): 100 Mbps, operação half-dúplex
 - [100TX Full](#): 100 Mbps, operação full-dúplex
 - [100TX Auto](#): 100 Mbps, operação automatic-dúplex
 - [1000T Full](#): 1000 Mbps, operação full-dúplex
4. Selecione [OK](#). A impressora é desligada e ligada novamente.

Recursos de segurança da impressora

Introdução

A impressora inclui alguns recursos de segurança para restringir o acesso a definições de configuração, proteger dados e impedir o acesso a componentes valiosos do hardware.

- [Declarações de segurança](#)
- [Segurança do IP](#)
- [Definir ou alterar a senha do sistema utilizando o Servidor da Web Incorporado HP](#)
- [Suporte a criptografia: Discos rígidos seguros de alto desempenho da HP](#)
- [Bloquear o formatador](#)

Declarações de segurança

A impressora suporta padrões de segurança e protocolos recomendados que o ajudam a manter a impressora segura, proteger informações importantes da sua rede e simplificar a forma de monitorar e manter a impressora.

Segurança do IP

Segurança de IP (IPsec) é um conjunto de protocolos que controla o tráfego de rede baseado em IP para a impressora. O IPsec oferece autenticação host-a-host, integridade de dados e criptografia de comunicações de rede.

Para impressoras conectadas em rede e com um servidor de impressão HP Jetdirect, você pode configurar o IPsec usando a guia **Rede** no Servidor da Web Incorporado da HP.

Definir ou alterar a senha do sistema utilizando o Servidor da Web Incorporado HP

Defina uma senha de administrador para acessar a impressora e o Servidor da Web Incorporado da HP, de modo a impedir que usuários não autorizados alterem as configurações do produto.

1. Encontre o endereço IP da impressora: na tela Início do painel de controle da impressora, selecione o ícone Informações ⓘ e, em seguida, selecione o ícone Rede 🌐 para exibir o endereço IP ou o nome do host.
2. Abra um navegador da web e, na linha de endereço, digite o endereço IP ou o nome do host exatamente como exibido no painel de controle da impressora. Pressione a tecla **Enter** no teclado do computador. O EWS é aberto.

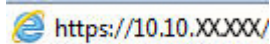

 **NOTA:** Se o navegador da web exibir uma mensagem indicando que o acesso ao site pode não ser seguro, selecione a opção para continuar no site. O acesso a esse site não prejudica o computador.

3. Clique na guia **Segurança**.
4. Abra o menu **Segurança geral**.
5. Na área denominada **Definir senha de administrador local**, informe o nome a ser associado à senha no campo **Nome do usuário**.

6. Digite a senha no campo **Nova senha** e, em seguida, digite-a novamente no campo **Verificar senha**.

 **NOTA:** Para alterar uma senha existente, digite primeiro a senha atual no campo **Senha antiga**.



7. Clique no botão **Aplicar**.

 **NOTA:** Anote a senha e armazene-a em um local seguro. Não é possível recuperar a senha do administrador. Se a senha do administrador for perdida ou esquecida, entre em contato com o suporte da HP em support.hp.com para obter a assistência necessária para reinicializar a impressora completamente.

Alguns recursos do painel de controle da impressora podem ser protegidos para impedir seu uso por pessoas não autorizadas. Quando um recurso é protegido, a impressora solicita-lhe que efetue login para poder usá-lo. Você também pode efetuar login sem esperar uma solicitação tocando no botão **Login** no painel de controle da impressora.

Normalmente, as credenciais para o login na impressora são as mesmas que para o login na rede. Consulte o administrador da rede desta impressora caso tenha dúvidas quanto às credenciais que devem ser usadas.

1. Faça login na impressora:
 - **Painéis de controle do teclado numérico:** Pressione o botão Log In 
 - **Painéis de controle com tela sensível ao toque:** Na tela Início do painel de controle da impressora, selecione **Login**.
2. Siga os comandos para inserir as credenciais.

 **NOTA:** Para manter a segurança da impressora, pressione o botão Logout  ou selecione **Logout** quando terminar de usá-la.

Suporte a criptografia: Discos rígidos seguros de alto desempenho da HP

O disco rígido fornece criptografia baseada em hardware para você poder armazenar com segurança dados confidenciais sem comprometer o desempenho da impressora. Esse disco rígido usa o mais avançado Padrão de criptografia avançada (AES) e tem recursos versáteis de economia de tempo e uma funcionalidade resistente.

Use o menu **Segurança** no Servidor da Web Incorporado HP para configurar o disco.

Bloquear o formatador

O formatador tem um slot que pode ser usado para conectar um cabo de segurança. O bloqueio do formatador evita que alguém remova componentes valiosos do equipamento.

Configurações de economia de energia

Introdução

- [Impressão no EconoMode](#)
- [Definir o período de inatividade e configure a impressora para que utilize 1 watt ou menos de potência.](#)

Impressão no EconoMode

Esta impressora tem uma opção EconoMode para imprimir rascunhos de documentos. Usar o EconoMode pode consumir menos toner. No entanto, o EconoMode pode também reduzir a qualidade da impressão.

A HP não recomenda o uso da opção EconoMode em tempo integral. Se o EconoMode for usado continuamente, o suprimento de toner pode durar mais do que as partes mecânicas do cartucho de toner. Se a qualidade da impressão começar a diminuir e não for mais satisfatória, avalie a possibilidade de substituir o cartucho de toner.



NOTA: Se esta opção não estiver disponível em seu driver de impressão, você pode defini-la usando o painel de controle da impressora.

Configuração do EconoMode a partir do driver de impressão

1. No programa de software, selecione a opção **Imprimir**.
2. Selecione a impressora e, em seguida, clique em **Propriedades** ou no botão **Preferências**.
3. Clique na guia **Papel/Qualidade**.
4. Clique na caixa de seleção **EconoMode** para habilitar o recurso e, em seguida, clique em **OK**.

Configuração do EconoMode a partir do painel de controle da impressora

1. Na tela Início do painel de controle da impressora, navegue até o aplicativo [Configurações](#) e, em seguida, selecione o ícone [Configurações](#).
2. Abra os seguintes menus:
 - a. [Copiar/Imprimir](#) ou [Imprimir](#)
 - b. [Opções padrão de impressão](#)
 - c. [Economode](#)
3. Selecione [Ligado](#) ou [Desligado](#) para ativar ou desativar o recurso.

Definir o período de inatividade e configure a impressora para que utilize 1 watt ou menos de potência.

As configurações de inatividade afetam a quantidade de energia que a impressora utiliza, seu tempo de atividade/inatividade e a rapidez com que entra e sai do modo de inatividade.

Para configurar a impressora para usar um watt de energia ou menos enquanto estiver em modo de inatividade, insira os horários para Hibernar após Inatividade e para Desligamento Automático após Inatividade.

1. Na tela Início do painel de controle da impressora, navegue até o aplicativo [Configurações](#) e, em seguida, selecione o ícone [Configurações](#).
2. Abra os seguintes menus:
 - a. [Configurações gerais](#)
 - b. [Configurações de energia](#)
 - c. [Configurações de inatividade](#)
3. Selecione [Hibernar após Inatividade](#) para especificar a quantidade de minutos em que a impressora ficará inativa antes de entrar no modo de inatividade. Selecione o período apropriado.



NOTA: O tempo padrão do modo inativo é de 0 minuto. Zero (0) indica que a impressora entrará no modo de inatividade em menos de um minuto.

4. Selecione [Desligamento Automático após Inatividade](#) para colocar a impressora em um modo de economia de energia mais profundo após um período de inatividade. Selecione o período apropriado.



NOTA: Por padrão, o produto sairá do modo de Desligamento Automático em resposta a qualquer atividade que não seja USB ou Wi-Fi, embora possa ser configurado para ativar apenas com o botão liga/desliga.

5. Selecione [Concluído](#) para salvar as configurações.

HP Web Jetadmin

HP Web Jetadmin é uma ferramenta premiada, líder no setor, por gerenciar eficientemente uma ampla variedade de dispositivos de rede da HP, incluindo impressoras, impressoras multifuncionais e dispositivos de envio digital. Essa solução única permite-lhe fazer remotamente a instalação, o monitoramento, a manutenção, a solução de problemas e a proteção de seu ambiente de impressão e digitalização, aumentando assim a sua produtividade e ajudando-o a economizar tempo, controlar custos e proteger seu investimento.

As atualizações do HP Web Jetadmin são disponibilizadas periodicamente para propiciar suporte a recursos específicos da impressora. Visite www.hp.com/go/webjetadmin para obter mais informações.

Atualizações de software e firmware

A HP atualiza regularmente softwares e firmwares para solucionar qualquer problema e adicionar recursos. Para aproveitar as atualizações mais recentes, faça o download dos arquivos de drivers e firmwares mais recentes na Internet.

Acesse o endereço www.hp.com/support/ljM610, www.hp.com/support/ljM611, ou www.hp.com/support/ljM612. Clique em **Software e Drivers**.

6 Solução de problemas

- [Assistência ao cliente](#)
- [Sistema de ajuda do painel de controle](#)
- [Redefinir configurações de fábrica](#)
- [Uma mensagem "Nível de cartucho está baixo" ou "Nível de cartucho está muito baixo" é exibida no painel de controle da impressora](#)
- [A impressora não coleta o papel ou apresenta alimentação incorreta](#)
- [Eliminar atolamentos de papel](#)
- [Resolução de problemas de qualidade de impressão monocromática](#)
- [Solucionar problemas de rede com fio](#)
- [Solucionar problemas de rede sem fio](#)

Para obter mais informações

As informações a seguir estão corretas no momento da publicação.

Para assistência de vídeo, consulte www.hp.com/videos/LaserJet.

Para obter mais informações atuais, consulte www.hp.com/support/ljM610, www.hp.com/support/ljM611, ou www.hp.com/support/ljM612.

A ajuda integral da HP para a impressora inclui os seguintes tópicos:

- Instalar e configurar
- Conhecer e usar
- Solução de problemas
- Fazer download de atualizações de software e firmware
- Participar de fóruns de suporte
- Localizar informações de garantia e reguladoras

Assistência ao cliente

Tabela 6-1 Opções de suporte ao cliente

Tipo de suporte	Informações do contato
Obtenha suporte por telefone no seu país/região Tenha em mãos o nome da impressora, o número de série, a data da aquisição e a descrição do problema	Os números de telefones por país/região estão no folheto que vem na caixa, junto com a impressora, ou em www.hp.com/support/ .
Obtenha suporte 24 horas via Internet e baixe utilitários de software e drivers	www.hp.com/support/ljM610 , www.hp.com/support/ljM611 , ou www.hp.com/support/ljM612
Solicite acordos de manutenção e serviços adicionais da HP	www.hp.com/go/carepack
Registrar a impressora	www.register.hp.com

Sistema de ajuda do painel de controle

A impressora tem um sistema de Ajuda incorporado que explica como usar cada tela. Para abrir o sistema de Ajuda, selecione o botão de Ajuda  no painel de controle.

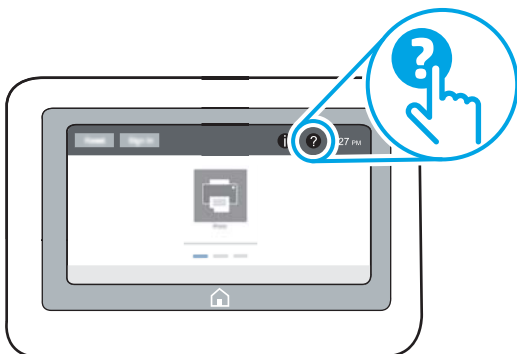

Em algumas telas, a Ajuda abre um menu global onde você pode procurar tópicos específicos. Você pode percorrer a estrutura de menus selecionando itens no menu.

Algumas telas de Ajuda contêm animações que mostram procedimentos específicos, tais como eliminação de congestionamentos.

Se a impressora alertar sobre um erro ou advertência, selecione o botão Ajuda  para abrir uma mensagem que descreve o problema. A mensagem também contém instruções para ajudar a resolver o problema.

Redefinir configurações de fábrica

Introdução

Utilize um dos seguintes métodos para restaurar a impressora para as configurações originais de fábrica.

 **NOTA:** A restauração das configurações de fábrica define a maioria das configurações da impressora para os padrões de fábrica. Contudo, algumas configurações não são alteradas, como idioma, data, hora e alguns parâmetros de configuração de rede.



Método um: Restaurar configurações de fábrica no painel de controle da impressora

1. Na tela Início do painel de controle da impressora, navegue até o aplicativo [Configurações](#) e, em seguida, selecione o ícone [Configurações](#).
2. Abra os seguintes menus:
 - a. [Geral](#)
 - b. [Redefinir configurações de fábrica](#)
3. Selecione [Reinicializar](#).

Uma mensagem de verificação informa que executar a função de redefinição talvez resulte na perda de dados.
4. Selecione [Restaurar](#) para concluir o processo.

 **NOTA:** A impressora é reiniciada automaticamente após a conclusão da operação de redefinição.

Método dois: Redefinir configurações de fábrica no Servidor da Web Incorporado da HP (apenas impressoras conectadas à rede)

1. Encontre o endereço IP da impressora: Na tela Início do painel de controle da impressora, selecione o  e, em seguida, selecione o  para exibir o endereço IP ou o nome do host
2. Abra um navegador da web e, na linha de endereço, digite o endereço IP ou o nome do host exatamente como exibido no painel de controle da impressora. Pressione a tecla [Enter](#) no teclado do computador. O EWS é aberto.

 <https://10.10.XX.XXX/>

 **NOTA:** Se o navegador da web exibir uma mensagem indicando que o acesso ao site pode não ser seguro, selecione a opção para continuar no site. O acesso a esse site não prejudica o computador.

3. Abra a guia [Geral](#).
4. No lado esquerdo da tela, clique em [Redefinir configurações de fábrica](#).
5. Clique no botão [Restaurar](#).

 **NOTA:** A impressora é reiniciada automaticamente após a conclusão da operação de redefinição.

Uma mensagem "Nível de cartucho está baixo" ou "Nível de cartucho está muito baixo" é exibida no painel de controle da impressora

Nível de cartucho está baixo

A impressora indica quando o nível de um cartucho de toner está baixo. A vida útil restante real do cartucho de toner pode variar. É recomendável ter um cartucho de substituição disponível quando a qualidade de impressão não for mais aceitável. O cartucho de toner não precisa ser substituído agora e a porta de acesso ao cartucho permanece travada até o cartucho atingir o status **Muito baixo**.

Nível de cartucho está muito baixo

A impressora indica quando o nível de um cartucho de toner está muito baixo. Além disso, a porta frontal da impressora é destravada para que a porta possa ser aberta para substituir o cartucho. A vida útil restante real do cartucho de toner pode variar. É recomendável ter um cartucho de substituição disponível quando a qualidade de impressão não for mais aceitável. Não é necessário substituir o cartucho de toner nesse momento, a menos que a qualidade de impressão não seja mais aceitável.

Quando um cartucho de toner HP atinge um nível **Muito baixo**, a Garantia Premium Protection da HP para o cartucho de toner é encerrada.

A impressora não coleta o papel ou apresenta alimentação incorreta

Introdução

As seguintes soluções podem ajudar a resolver problemas se a impressora não estiver puxando papel da bandeja ou se estiver puxando várias folhas de uma vez. Uma destas situações pode resultar em congestionamentos de papel.

- [A impressora não coleta papel](#)
- [A impressora coleta várias folhas de papel](#)

A impressora não coleta papel

Se a impressora não coletar papel da bandeja, experimente as soluções a seguir.

1. Abra a impressora e remova as folhas congestionadas. Verifique se há pedaços de papel rasgados dentro da impressora.
2. Coloque a bandeja com o tamanho de papel correto para o trabalho.
3. Verifique se o tamanho do papel e o tipo estão definidos corretamente no painel de controle da impressora.

4. Verifique se as guias de papel na bandeja estão ajustadas corretamente para o tamanho do papel. Ajuste as guias ao recuo apropriado na bandeja. A seta na guia da bandeja deve se adaptar exatamente com a marca da bandeja.

 **NOTA:** Não ajuste as guias do papel firmemente contra a pilha de papel. Ajuste-as às indentações ou marcações na bandeja.

 **NOTA:** Se o provedor de serviços gerenciados tiver instalado guias de travamento da bandeja, estas podem não ser ajustáveis. Para obter mais informações sobre como travar ou destravar as bandejas de papel, entre em contato com o representante de serviços gerenciados.

As imagens a seguir mostram exemplos de indentações de tamanho do papel nas bandejas para várias impressoras. A maioria das impressoras HP possuem marcas semelhantes a estas.

Figura 6-1 Marcações de tamanho para Bandeja 1 ou bandeja multipropósito



Figura 6-2 Marcações de tamanho das bandejas de cassete



5. Verifique se a umidade na sala está dentro das especificações para esta impressora e se o papel está sendo armazenada em pacotes não abertos. A maioria das resmas de papel é vendida em embalagem à prova de umidade para manter o papel seco.

Em ambientes de alta umidade, o papel na parte superior da pilha na bandeja pode absorver umidade e ele pode ter uma aparência ondulada ou irregular. Se isso ocorrer, remova as folhas 5 a 10 de papel de cima da pilha.

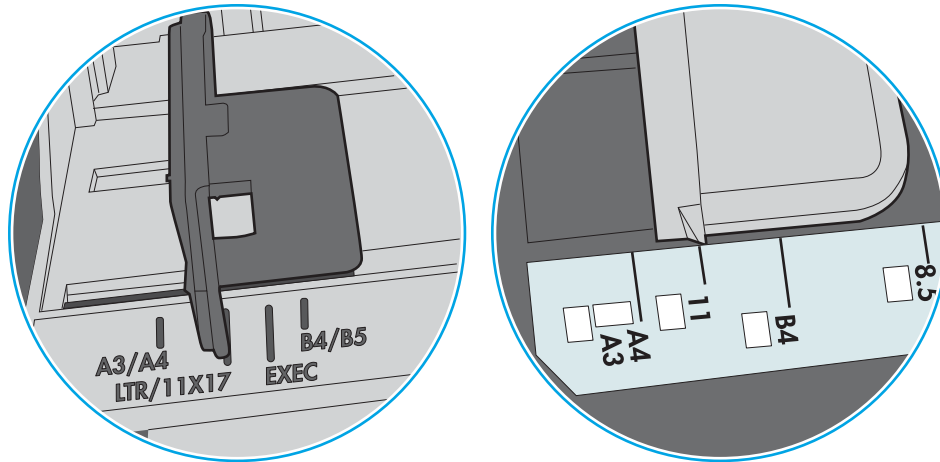
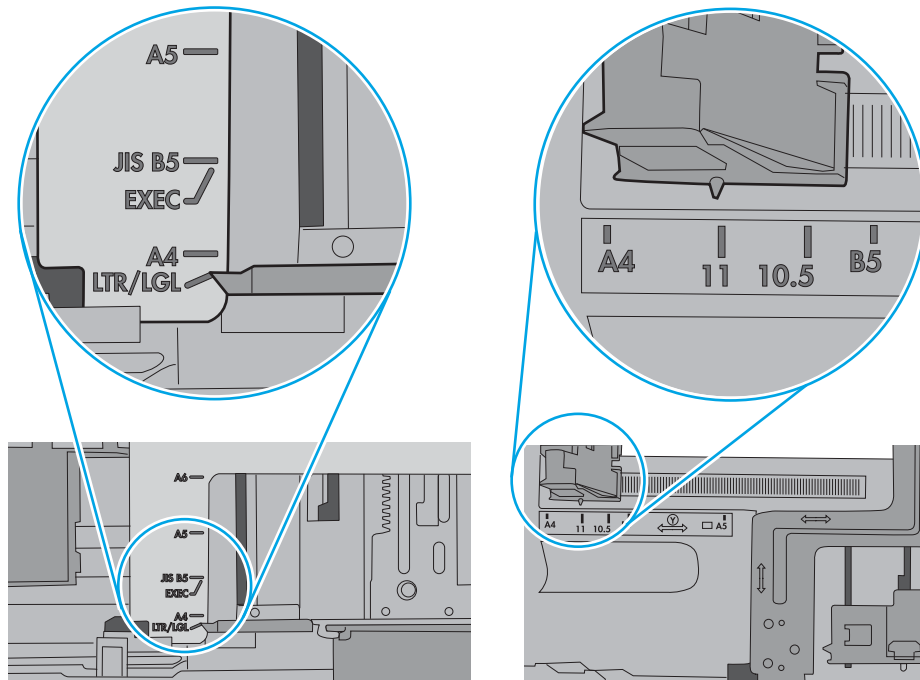
Em ambientes de baixa umidade, o excesso de eletricidade estática pode fazer com que as folhas de papel grudem. Se isso ocorrer, remova o papel da bandeja e dobre a pilha, segurando-a em cada extremidade e juntando as pontas para formar um U. Em seguida, gire as extremidades para baixo para inverter a forma de U. Em seguida, mantenha cada lado da pilha de papel e repita esse processo. Esse processo libera folhas individuais sem apresentar eletricidade estática. Endireite a pilha de papel contra uma tabela antes de devolvê-la na bandeja.

Figura 6-3 Técnica para dobrar a pilha de papel

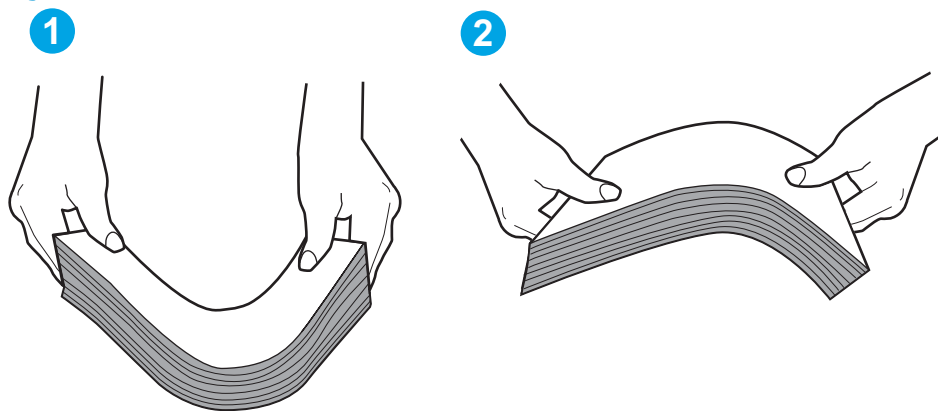

6. Verifique no painel de controle da impressora para confirmar se um aviso para colocar o papel manualmente está sendo exibido. Coloque papel e continue.
7. Os cilindros acima da bandeja podem estar contaminados. Limpe os cilindros com um tecido macio, que não solte pelos, umedecido com água. Use água destilada, se estiver disponível.

⚠ CUIDADO: Não borrife água diretamente na impressora. Em vez disso, borrife água no pano ou umedeça o pano em água e torça antes de limpar os cilindros.

A imagem a seguir mostra exemplos da localização do cilindro para várias impressoras.

Figura 6-4 Localizações dos cilindros da Bandeja 1 ou a bandeja multipropósito

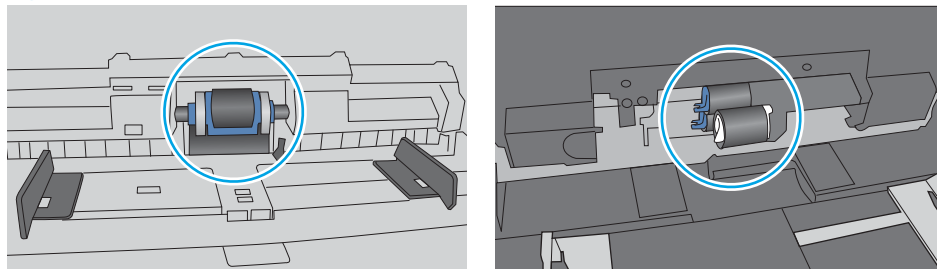

A impressora coleta várias folhas de papel

Se a impressora coletar várias folhas de papel da bandeja, experimente as soluções a seguir.

1. Remova a pilha de papel da bandeja, dobre-a, gire-a 180° e vire-a ao contrário. *Não folheie o papel.* Recoloque a pilha de papel na bandeja.

 **NOTA:** Ventilar papel introduz eletricidade estática. Em vez de ventilar papel, flexione a pilha, segurando-a em cada extremidade e levantando as extremidades para formar um U. Em seguida, gire as extremidades para baixo para inverter a forma de U. Em seguida, mantenha cada lado da pilha de papel e repita esse processo. Esse processo libera folhas individuais sem apresentar eletricidade estática. Endireite a pilha de papel contra uma tabela antes de devolvê-la à bandeja.

Figura 6-5 Técnica para dobrar a pilha de papel



2. Use somente papéis que atendam às especificações da HP para esta impressora.
3. Verifique se a umidade na sala está dentro das especificações para esta impressora, e esse papel está sendo armazenado em pacotes não abertos. A maioria das resmas de papel é vendida em embalagem à prova de umidade para manter o papel seco.

Em ambientes de alta umidade, o papel na parte superior da pilha na bandeja pode absorver umidade e ele pode ter uma aparência ondulada ou irregular. Se isso ocorrer, remova as folhas 5 a 10 de papel de cima da pilha.

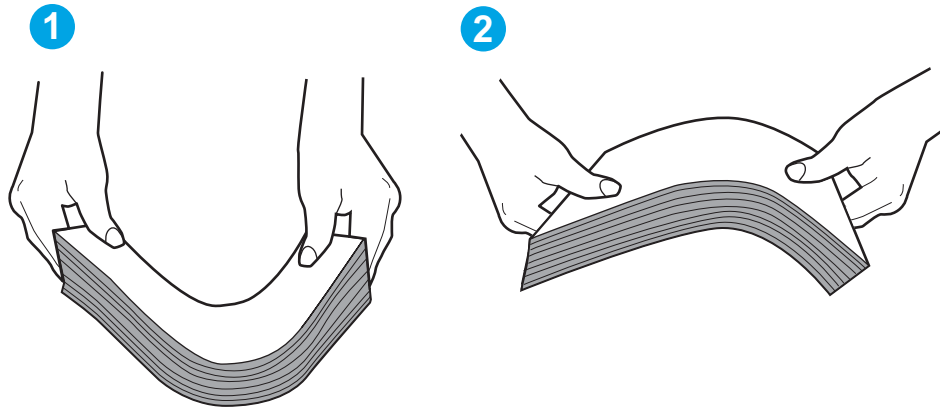
Em ambientes de baixa umidade, o excesso de eletricidade estática pode fazer com que as folhas de papel grudem. Se isso ocorrer, remova o papel da bandeja e dobre a pilha conforme descrito anteriormente.

4. Use um papel que não esteja enrugado, dobrado ou danificado. Se necessário, use papel de um pacote diferente.

5. Verifique se que a bandeja não está sobrecarregada verificando as marcações de altura da pilha no interior da bandeja. Se estiver cheia demais, remova toda a pilha de papel da bandeja, endireite a pilha e recoloca algumas folhas na bandeja.

As imagens a seguir mostram exemplos das marcações de altura da pilha nas bandejas para várias impressoras. A maioria das impressoras HP possuem marcas semelhantes a estas. Certifique-se de que todas as folhas de papel estejam abaixo das linguetas perto das marcas de altura da pilha. Essas linguetas ajudam a apoiar o papel na posição correta quando ela entra na impressora.

Figura 6-6 Marcações de altura da pilha



Figura 6-7 Lingueta da pilha de papel



6. Verifique se as guias de papel na bandeja estão ajustadas corretamente para o tamanho do papel. Ajuste as guias ao recuo apropriado na bandeja. A seta na guia da bandeja deve se adaptar exatamente com a marca da bandeja.

 **NOTA:** Não ajuste as guias do papel firmemente contra a pilha de papel. Ajuste-as às indentações ou marcações na bandeja.

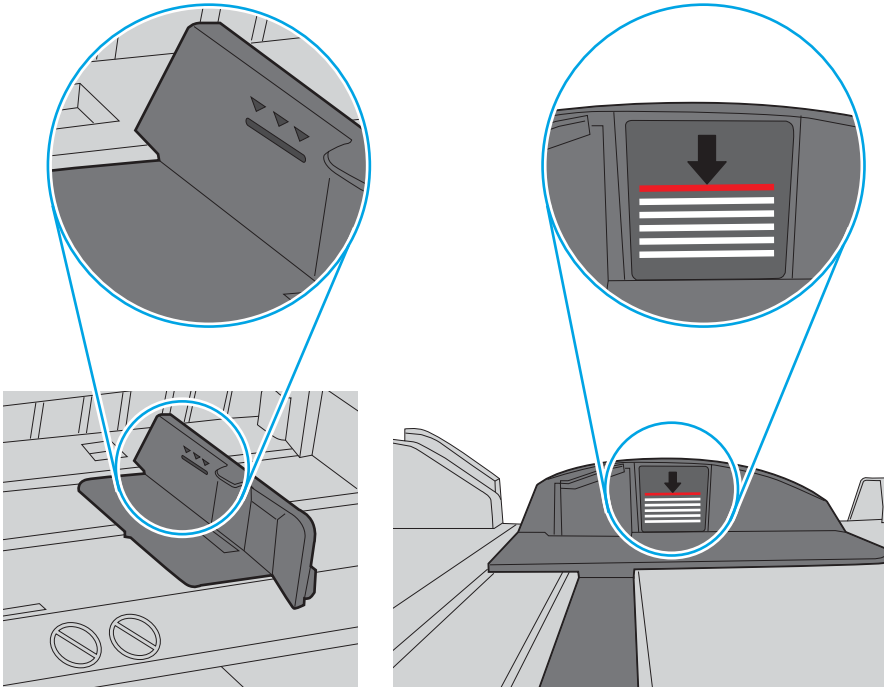
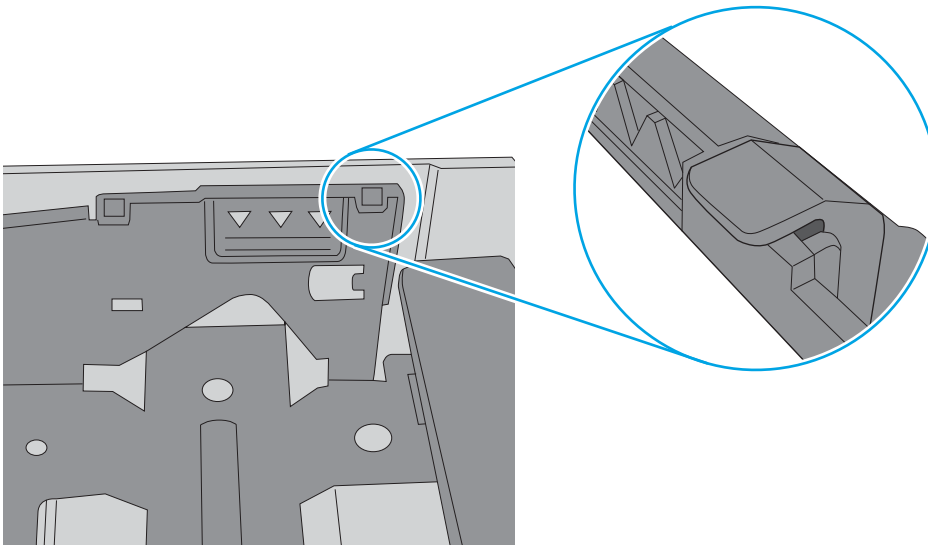
As imagens a seguir mostram exemplos de indentações de tamanho do papel nas bandejas para várias impressoras. A maioria das impressoras HP possuem marcas semelhantes a estas.

Figura 6-8 Marcações de tamanho para Bandeja 1 ou bandeja multipropósito



Figura 6-9 Marcações de tamanho das bandejas de cassete



7. Verifique se o ambiente de impressão está dentro das especificações recomendadas.

Eliminar atolamentos de papel

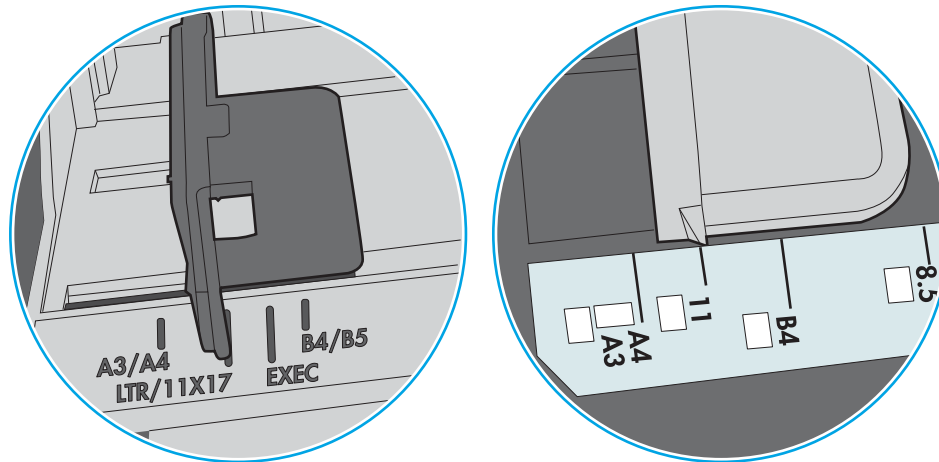
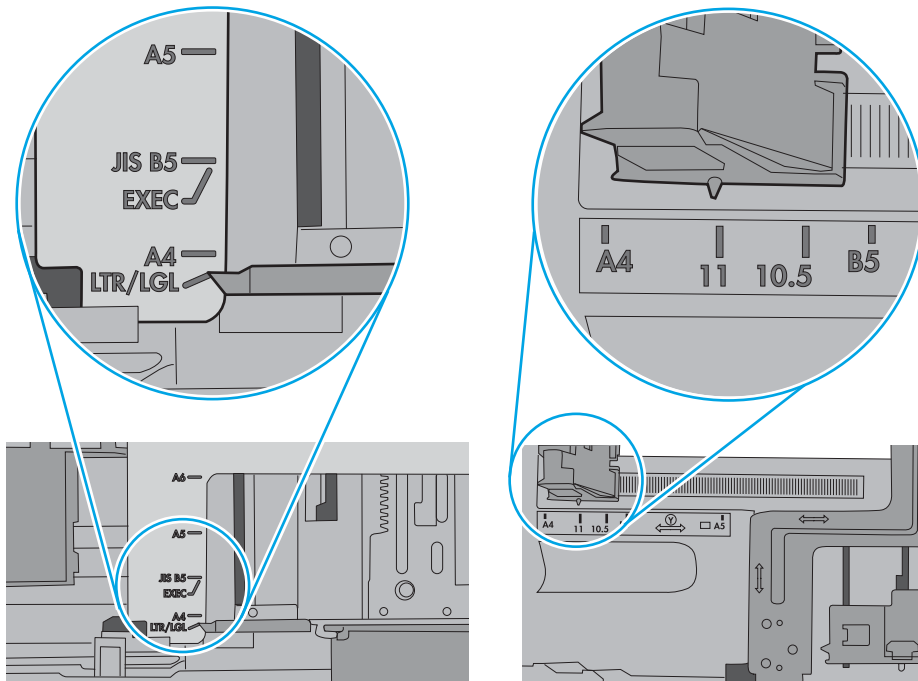
Introdução

As seguintes informações incluem instruções para a eliminação de atolamentos na impressora.

- [Locais de congestionamento de papel](#)
- [Navegação automática para eliminação de congestionamentos](#)
- [Enfrentando congestionamentos de papel frequentes ou recorrentes?](#)
- [Eliminar atolamentos de papel na bandeja 1 \(13.A1\)](#)
- [Eliminar congestionamentos de papel nas bandejas 2, 3, 4, 5 \(13.A2, 13.A3, 13.A4, 13.A5\)](#)
- [Eliminar congestionamentos na bandeja de entrada para 2.100 folhas de alta capacidade \(13A, 13F\)](#)
- [Eliminar atolamentos de papel da porta traseira e da área do fusor \(13.B\)](#)
- [Eliminar atolamentos de papel no compartimento de saída \(13.E1\)](#)
- [Eliminar congestionamento de papel no duplexador \(13.C, 13.D, 13.B\)](#)
- [Eliminar congestionamento de papel no alimentador de envelopes \(13.A\)](#)
- [Eliminar congestionamentos de papel na caixa de correio multi-bin de 5 bandejas com grampeador \(13.E, 13.7\)](#)
- [Eliminar congestionamentos de grampos na caixa de correio multi-bin de 5 bandejas com grampeador \(13.8\)](#)

Locais de congestionamento de papel

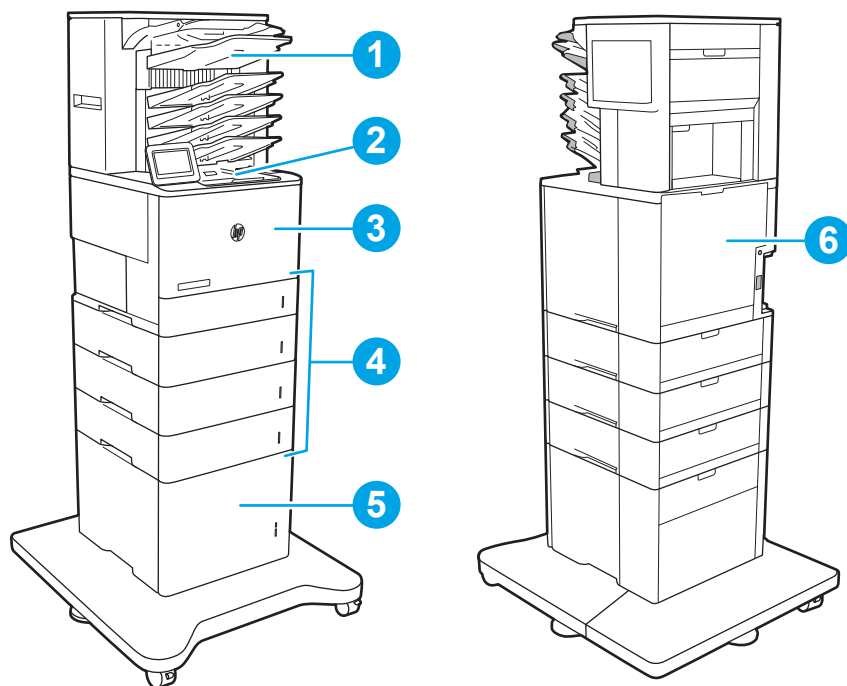

1	Caixa de correio multi-bin de 5 bandejas com grampeador
2	Compartimento de saída
3	Bandeja 1
4	Bandejas 2 a 5
5	Alimentador da HCl para 2.100 folhas
6	Duplexador e fusor
	Alimentador de envelopes (não mostrado)

Navegação automática para eliminação de congestionamentos

O recurso de navegação automática auxilia na eliminação de congestionamentos fornecendo instruções passo a passo no painel de controle. Ao concluir uma etapa, a impressora exibe as instruções da etapa seguinte até a conclusão.

Enfrentando congestionamentos de papel frequentes ou recorrentes?

Para reduzir o número de congestionamentos de papel, experimente as soluções a seguir.

- Use somente papéis que atendam às especificações de papel da HP para esta impressora.
- Use um papel que não esteja enrugado, dobrado ou danificado. Se necessário, use papel de um pacote diferente.
- Não use papel que já foi empregado em cópia ou impressão.

- Verifique se a bandeja não está cheia demais. Se estiver, remova toda a pilha de papel da bandeja, endireite a pilha e recoloque algumas folhas na bandeja.
- Verifique se as guias de papel na bandeja estão ajustadas corretamente para o tamanho do papel. Ajuste as guias de forma que toquem a pilha de papel, sem dobrá-la.
- Verifique se a bandeja está totalmente inserida na impressora.
- Se estiver imprimindo papel de alta gramatura, com relevo ou perfurado, use o recurso de alimentação manual e coloque uma folha de cada vez.
- Abra o menu **Bandejas** no painel de controle da impressora. Verifique se a bandeja está configurada corretamente para o tipo e o tamanho do papel.
- Verifique se o ambiente de impressão está dentro das especificações recomendadas.

 **NOTA:** Verificar o papel e carregá-lo corretamente na bandeja pode ajudar a reduzir congestionamentos de papel. Para obter ajuda adicional, [assista a uma demonstração em vídeo do carregamento de papel](#).

Eliminar atolamentos de papel na bandeja 1 (13.A1)

As informações a seguir descrevem como remover um atolamento de papel na Bandeja 1. Quando ocorrer um congestionamento, o painel de controle exibirá a mensagem a seguir e uma animação que auxiliará na eliminação do congestionamento.

- **13.A1.XX Congestionamento na Bandeja 1**

1. Se o papel congestionado estiver visível na Bandeja 1, elimine o congestionamento puxando gentilmente o papel para fora.

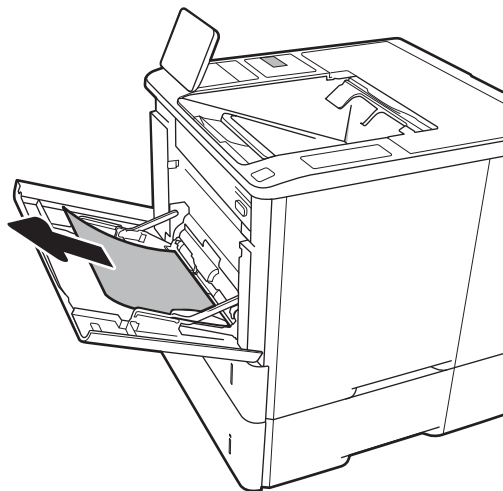

2. Feche a Bandeja 1.

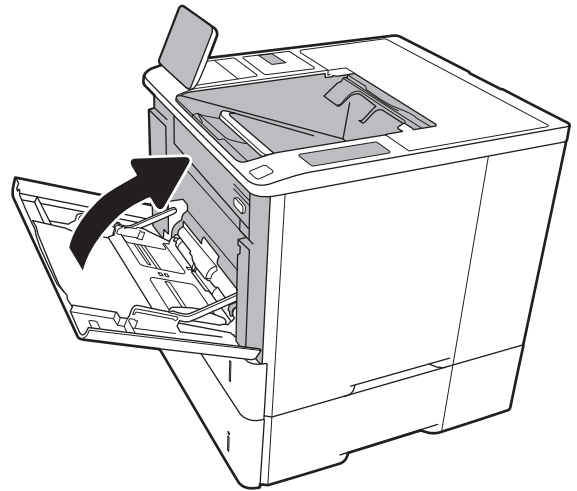

3. Puxe a Bandeja 2 para fora da impressora.

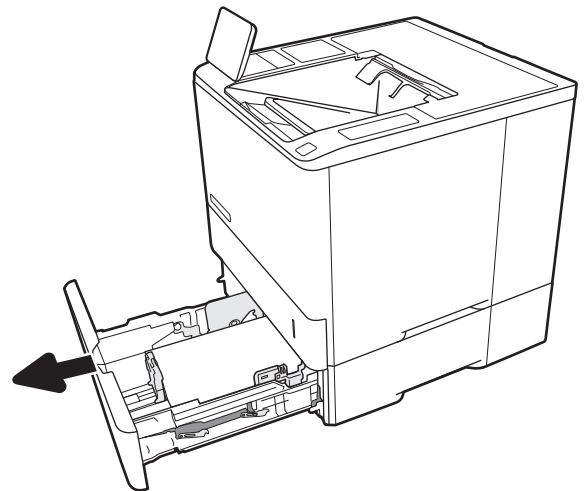

4. Abaixar a placa de atolamento na abertura da Bandeja 2.

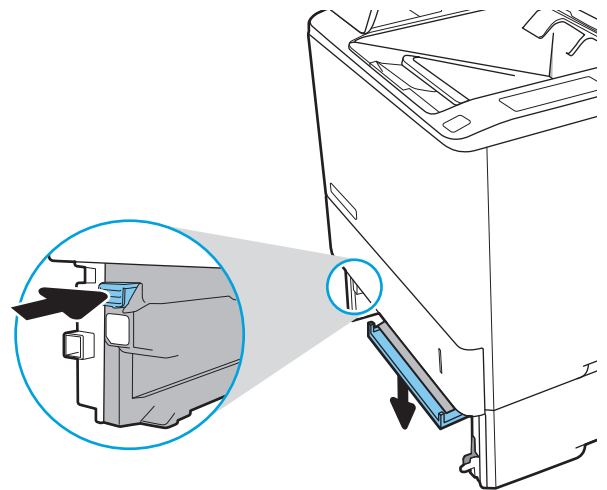

5. Puxe o papel atolado para fora.

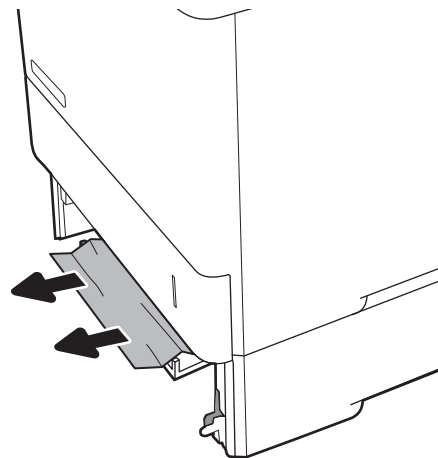

6. Levante a placa de atolamento de volta na posição.

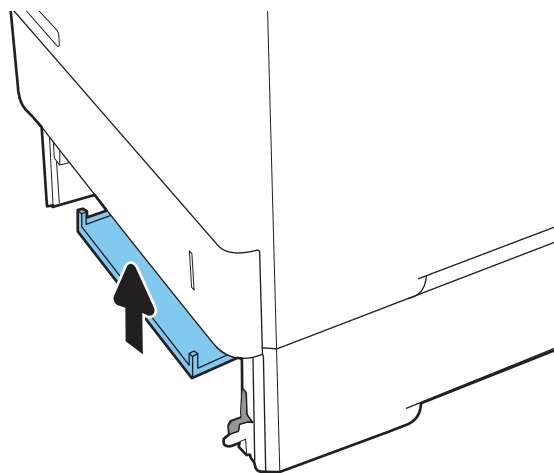

7. Instale a Bandeja 2 na impressora.

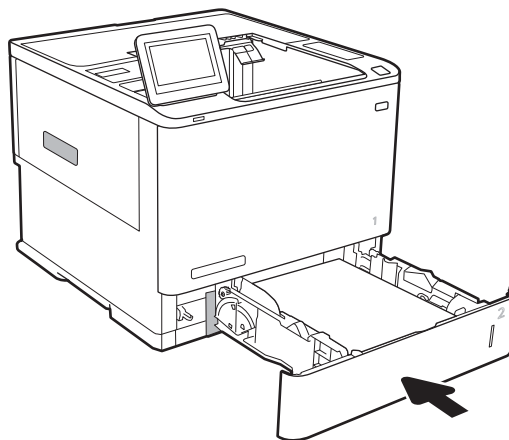

Eliminar congestionamentos de papel nas bandejas 2, 3, 4, 5 (13.A2, 13.A3, 13.A4, 13.A5)

As informações a seguir descrevem como remover um atolamento de papel nas Bandejas 2, 3, 4 ou 5. Quando ocorrer um atolamento, o painel de controle exibirá uma das mensagens a seguir e uma animação que auxiliará na eliminação do atolamento.

- 13.A2.XX Congestionamento na Bandeja 2
- 13.A3.XX Congestionamento na Bandeja 3
- 13.A4.XX Congestionamento na Bandeja 4
- 13.A5.XX Congestionamento na Bandeja 5

 **NOTA:** O procedimento a seguir mostra a Bandeja 2. O método para eliminar atolamentos nas Bandejas 3, 4 e 5 é o mesmo.

1. Puxe completamente a bandeja para fora da impressora e levante-a um pouco.

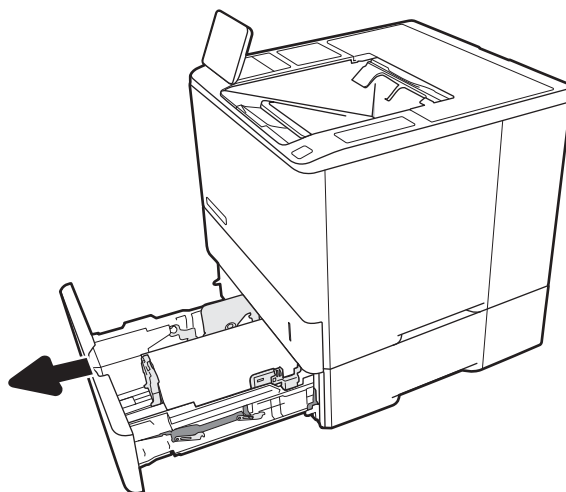

2. Remova qualquer folha de papel congestionada ou danificada.

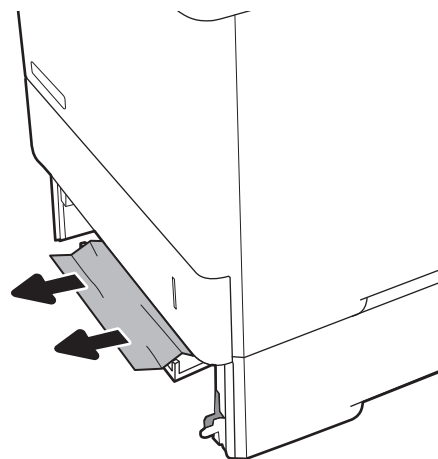

3. Reinsira e feche a bandeja.

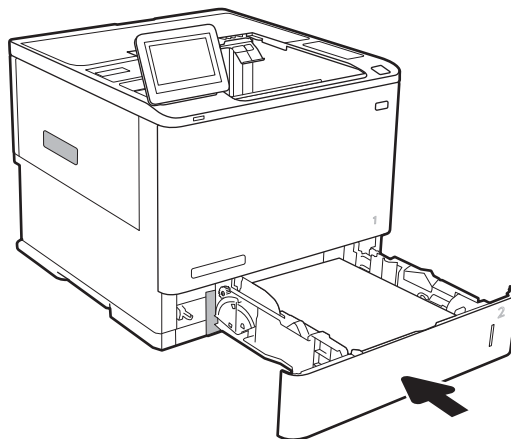

4. Abra a porta traseira.

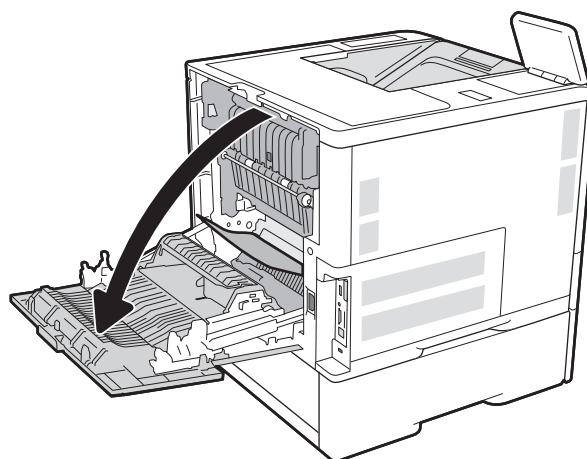

5. Remova o papel preso.

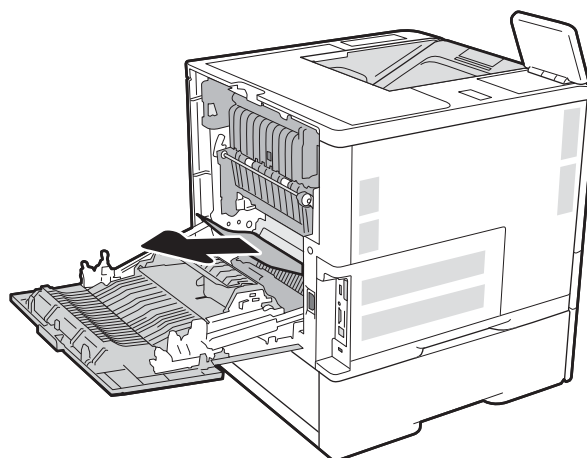

6. Remova o fusor segurando as duas travas laterais e puxando o fusor para fora da impressora.



CUIDADO: O fusível pode estar quente durante o funcionamento da impressora. Espere o fusor esfriar antes de manuseá-lo.

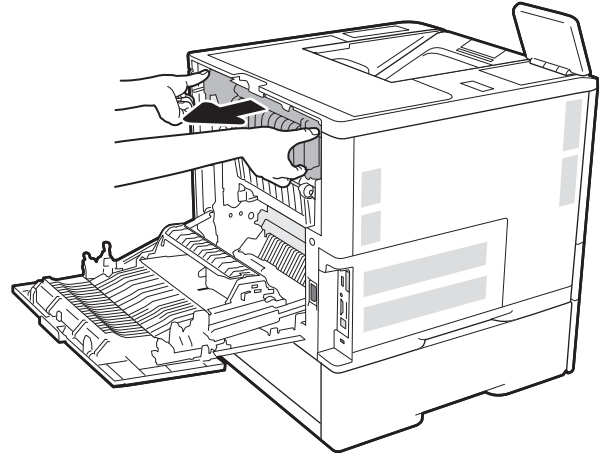

7. Remova todo papel atolado da abertura do fusor.

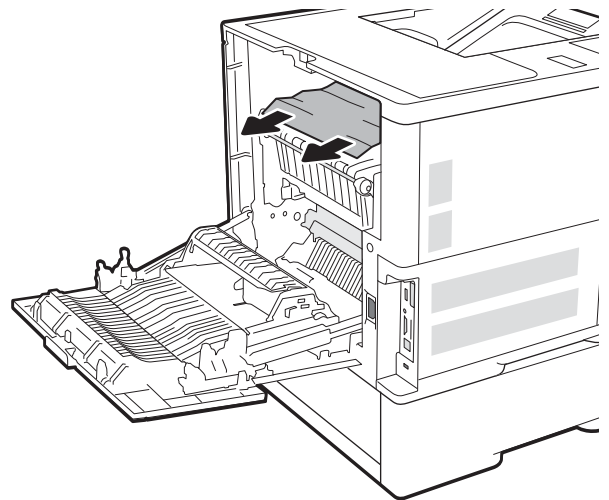

8. Reinstale o fusor.

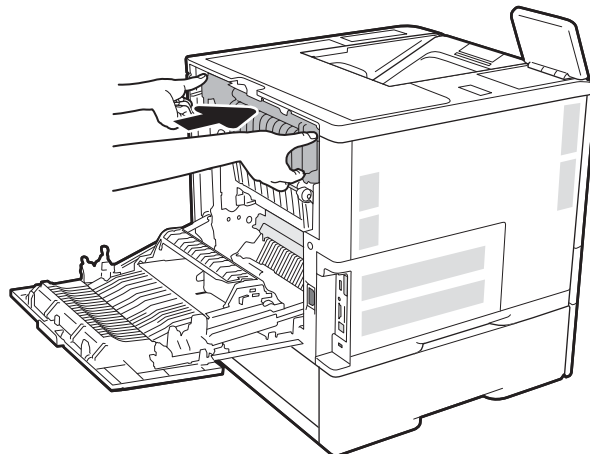

9. Fechar a porta traseira

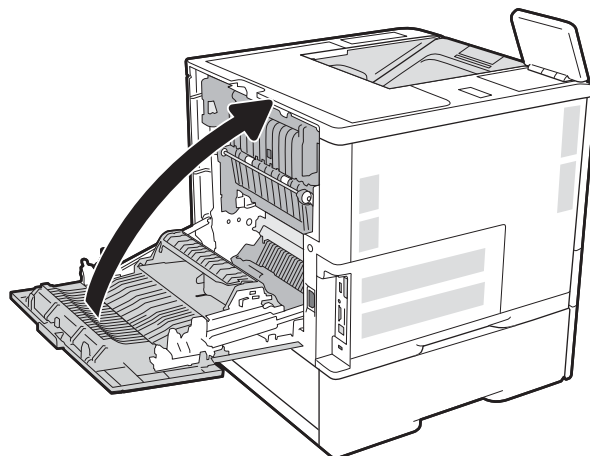

Eliminar congestionamentos na bandeja de entrada para 2.100 folhas de alta capacidade (13A, 13F)

As informações a seguir descrevem como remover um atolamento de papel na bandeja para 2.100 folhas de alta capacidade. Quando ocorrer um atolamento, o painel de controle exibirá uma das mensagens a seguir e uma animação que auxiliará na eliminação do atolamento.

- 13.AY.XX Atolamento na Bandeja Y, onde Y é igual ao número da bandeja atribuído à HCI
- 13.FF.EE Congestionamento de porta aberta

1. Bandeja de entrada de 2.100 folhas de alta capacidade.

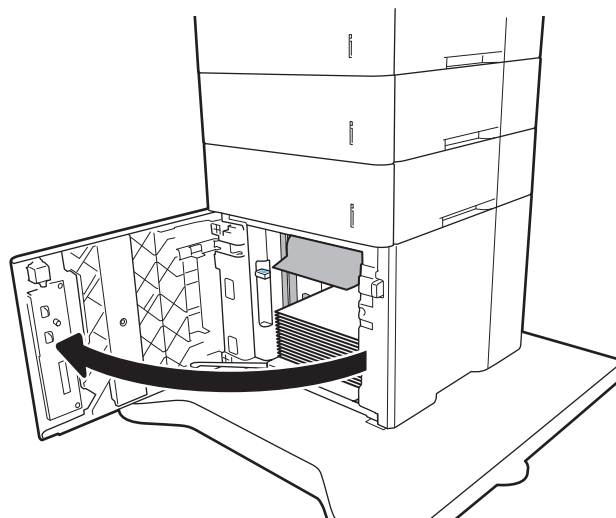

2. Remova e descarte quaisquer folhas danificadas.

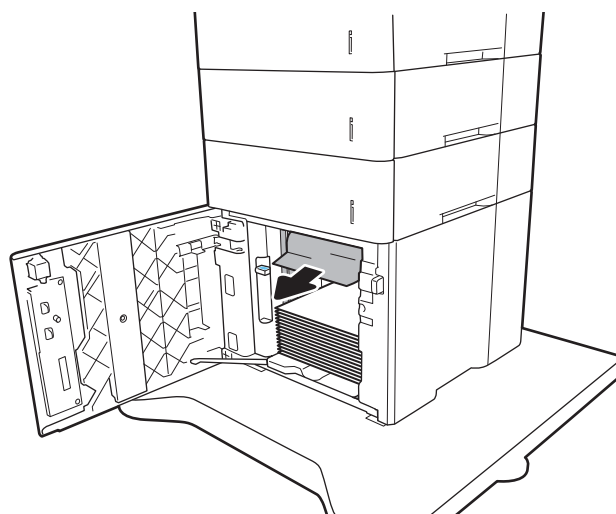

3. Remova o papel da bandeja

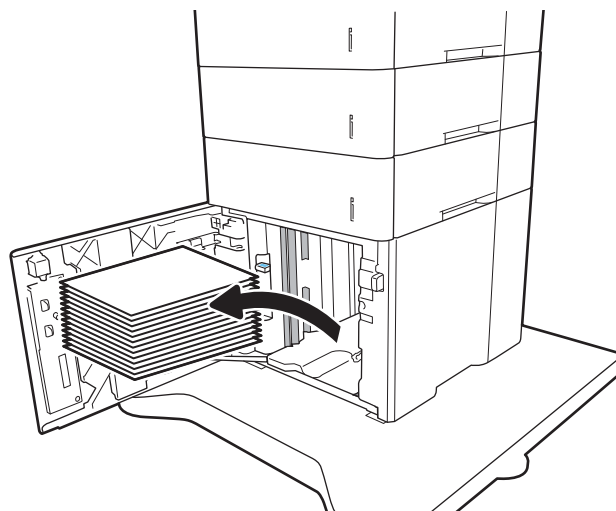

4. Se houver papel congestionado dentro da área de alimentação, puxe para baixo a fim de removê-lo.

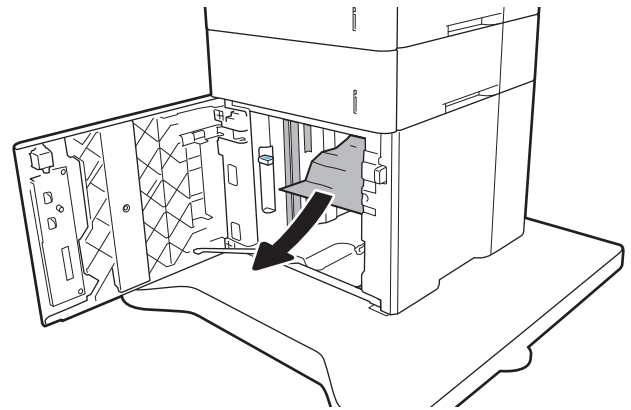

5. Coloque resmas completas de papel na HCl. A bandeja comporta 2.100 folhas de papel.

NOTA: Para melhores resultados, carregue resmas completas de papel. Não divida as resmas em partes menores.

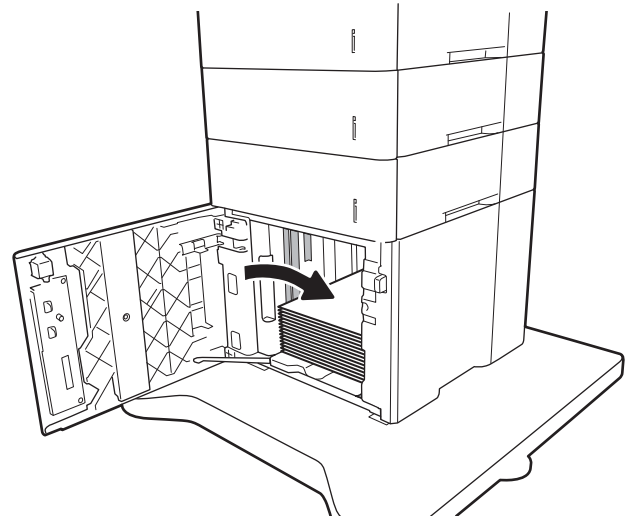

6. Feche a porta da HCl.

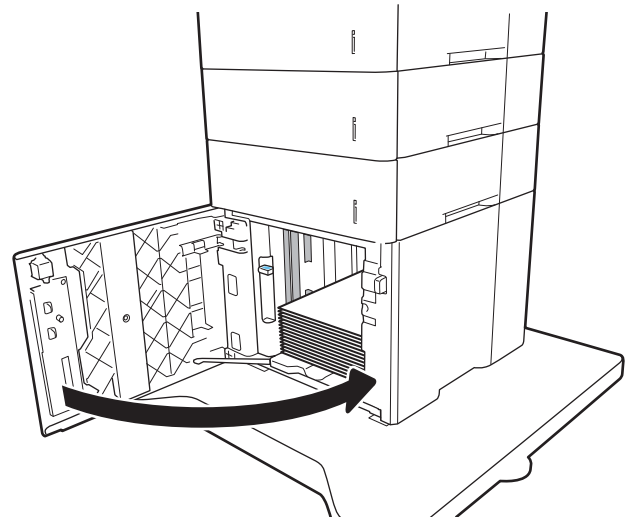

Eliminar atolamentos de papel da porta traseira e da área do fusor (13.B)

Use o procedimento a seguir para eliminar atolamentos nas áreas da porta traseira e do fusor. Quando ocorrer um atolamento, o painel de controle exibirá uma das mensagens a seguir e uma animação que auxiliará na eliminação do atolamento.

- 13.B2.XX Congestionamento na <tampa ou porta>
- 13.B9.XX Congestionamento no fusor

⚠ CUIDADO: O fusor esquenta enquanto a impressora está sendo usada. Espere o fusor esfriar antes de eliminar atolamentos.

1. Abra a porta traseira.

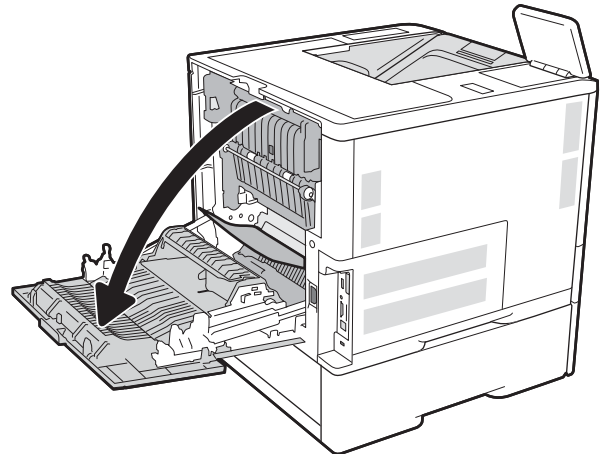

2. Remova o papel preso.

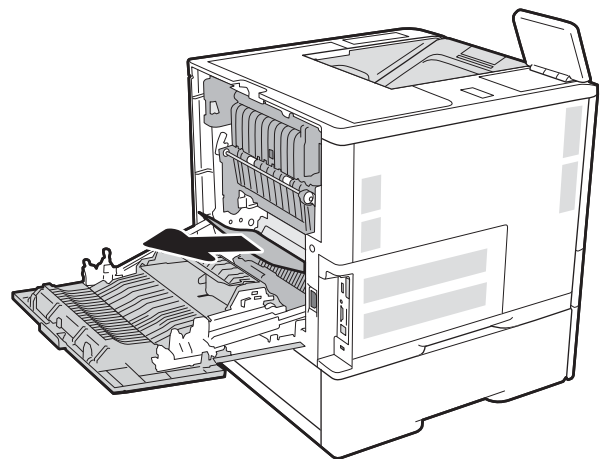

3. Remova o fusor segurando as duas travas laterais e puxando o fusor para fora da impressora.



CUIDADO: O fusível pode estar quente durante o funcionamento da impressora. Espere o fusor esfriar antes de manuseá-lo.

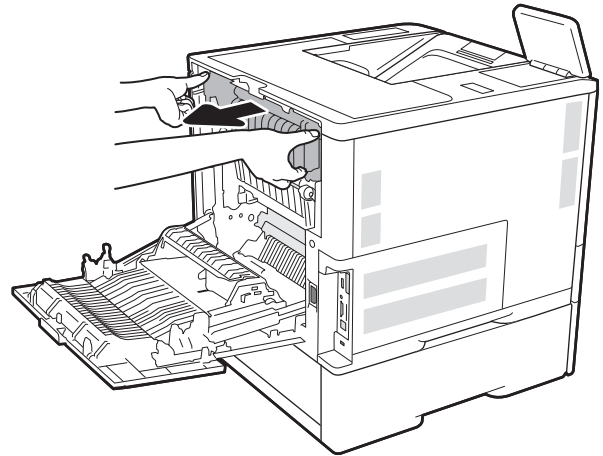

4. Remova todo papel atolado da abertura do fusor.

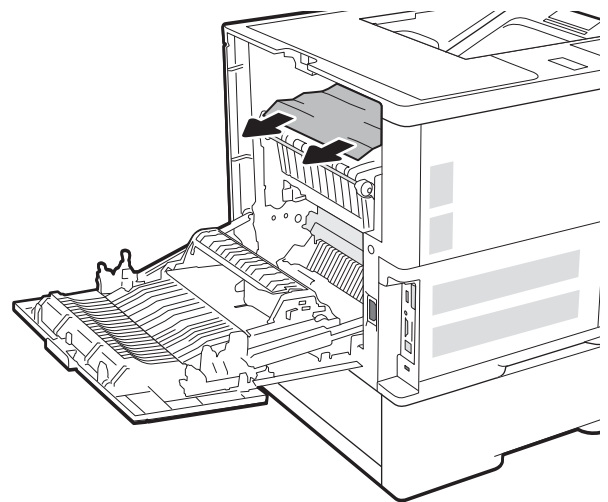

5. Reinstale o fusor.

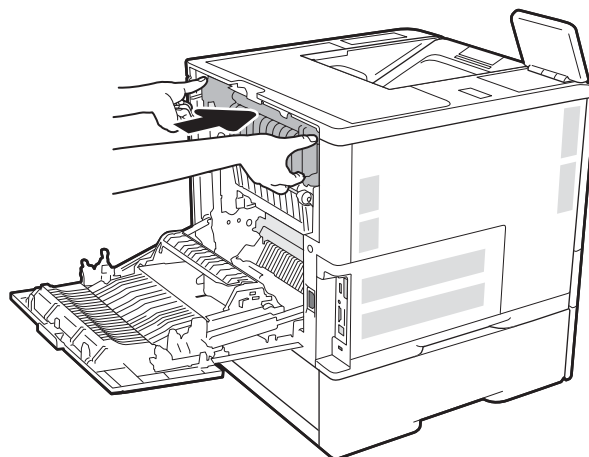

6. Fechar a porta traseira

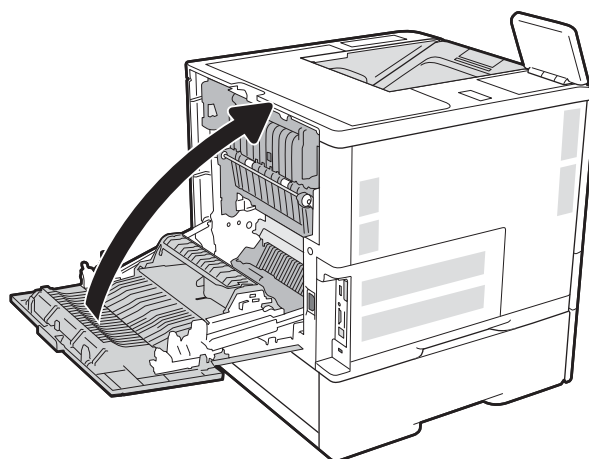

Eliminar atolamentos de papel no compartimento de saída (13.E1)

As informações a seguir descrevem como remover um atolamento de papel no compartimento de saída. Quando ocorrer um congestionamento, o painel de controle exibirá a mensagem a seguir e uma animação que auxiliará na eliminação do congestionamento.

- 13.E1.XX Congestionamento na bandeja de saída padrão

1. Se o papel estiver visível no compartimento de saída, segure a margem superior e remova-a.

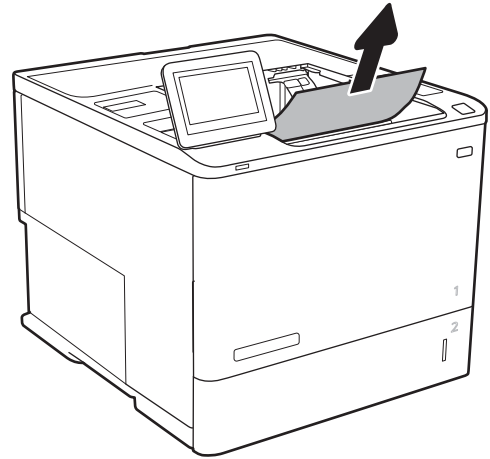

Eliminar congestionamento de papel no duplexador (13.C, 13.D, 13.B)

Use o procedimento a seguir para procurar papel em todos os locais de atolamento possíveis na unidade duplex automática. Quando ocorrer um congestionamento, o painel de controle exibirá uma animação que auxiliará na eliminação do congestionamento.

- 13.CX.XX Atolamento no duplexador
- 13.DX.XX Atolamento no duplexador
- 13.B2.XX Congestionamento na <tampa ou porta>

1. Abra a porta traseira.

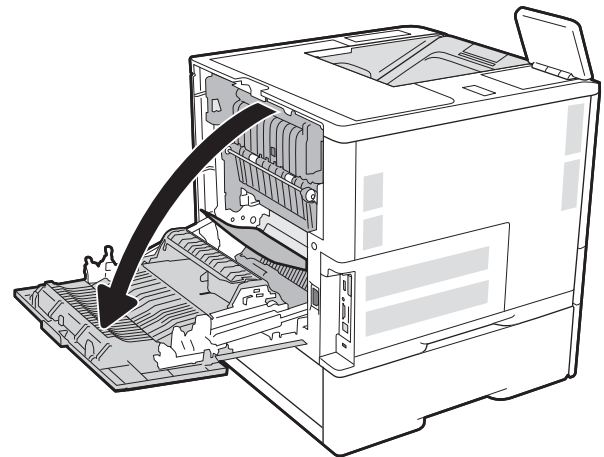

2. Remova o papel preso.

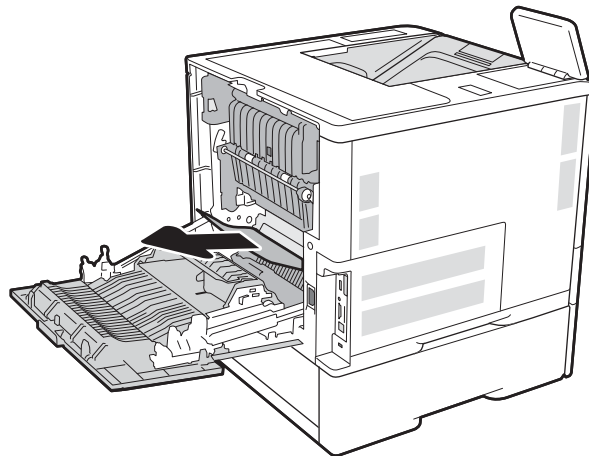

3. Fechar a porta traseira

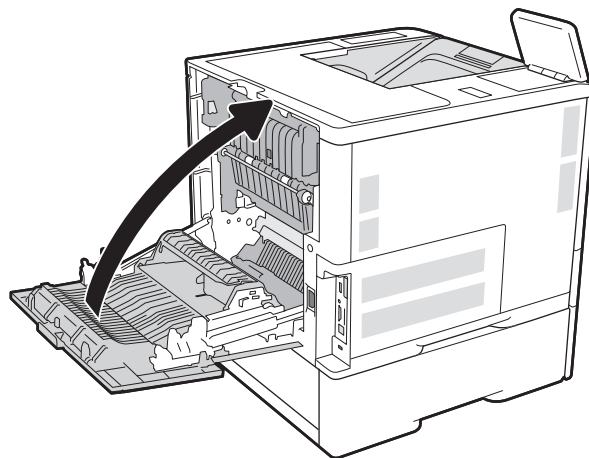

Eliminar congestionamento de papel no alimentador de envelopes (13.A)

Use o procedimento a seguir para eliminar atolamentos no alimentador de envelopes. Quando ocorrer um atolamento, o painel de controle exibirá uma das mensagens a seguir e uma animação que auxiliará na eliminação do atolamento.

- 13.A3.XX Congestionamento na Bandeja 3
- 13.A4.XX Congestionamento na Bandeja 4

1. Puxe completamente a bandeja para fora da impressora e levante-a um pouco.

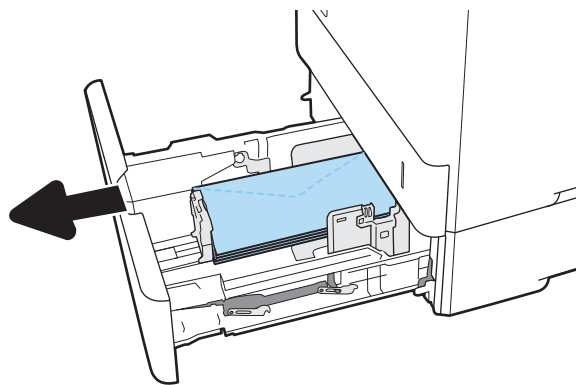

2. Remova da bandeja todos os envelopes atolados ou danificados.

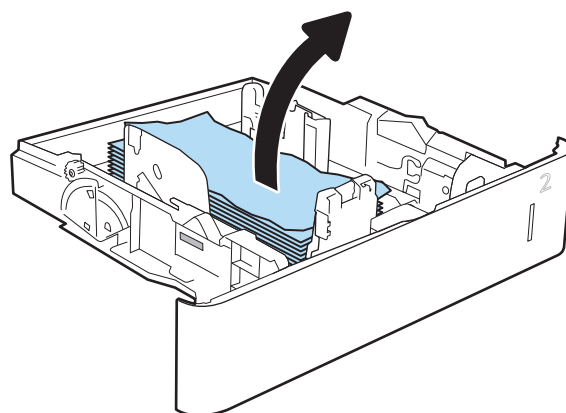

3. Remova qualquer envelope dos cilindros de alimentação de dentro da impressora.

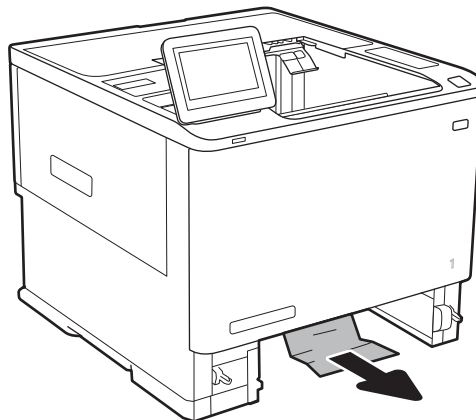

4. Reinsira e feche a bandeja.

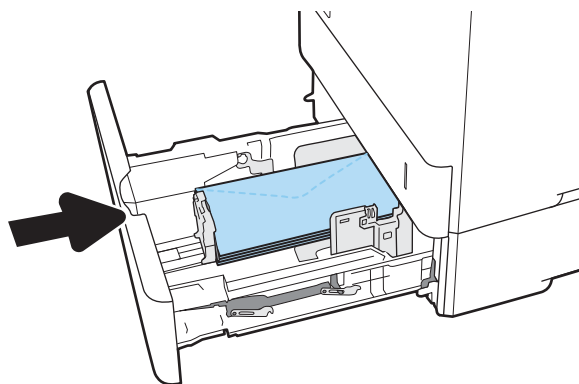

Eliminar congestionamentos de papel na caixa de correio multi-bin de 5 bandejas com grampeador (13.E, 13.7)

As informações a seguir descrevem como eliminar o congestionamento de papel na caixa de grampeamento. Quando ocorrer um congestionamento, o painel de controle exibirá uma animação que auxiliará na eliminação do congestionamento.

- 13.E1.XX Congestionamento na bandeja de saída padrão
- 13.70.XX.MBM Congestionamento

1. Remova qualquer papel congestionado das bandejas de saída.

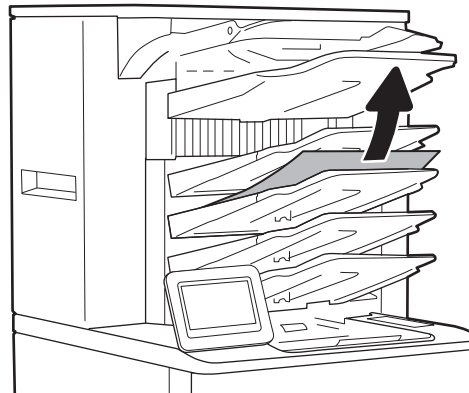

2. Abra a porta de acesso ao congestionamento na parte traseira do escaninho de grampeamento. Se o papel congestionado for visto dentro da porta de acesso à obstrução, puxe-o diretamente para cima para removê-lo.

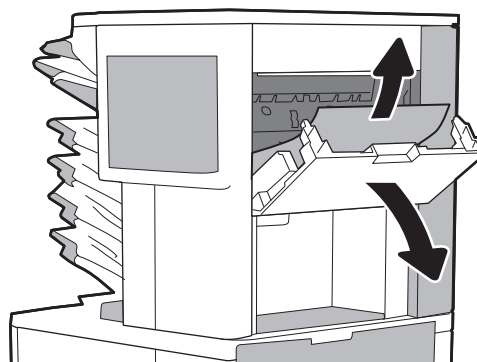

3. Feche a porta de acesso ao congestionamento.

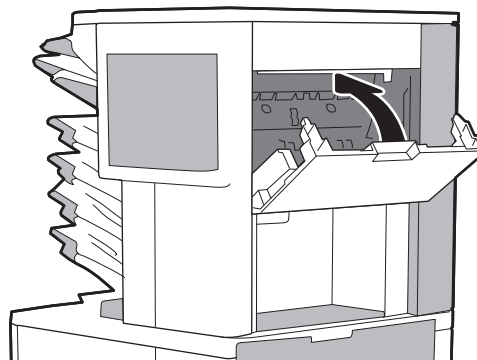

Eliminar congestionamentos de grampos na caixa de correio multi-bin de 5 bandejas com grampeador (13.8)

As informações a seguir descrevem como remover um atolamento de grampos na caixa de grampeamento. Quando ocorrer um congestionamento, o painel de controle exibirá uma animação que auxiliará na eliminação do congestionamento.

- 13.8 X. XX – Congestionamento do grampeador/empilhador

1. Abra a porta do grampeador.

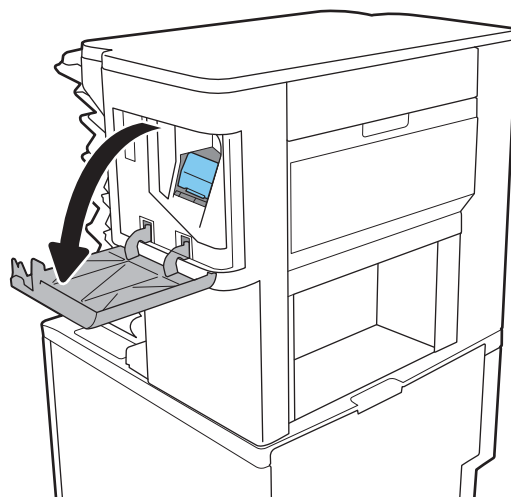

2. Levante a guia colorida do cartucho de grampos e puxe o cartucho para fora.

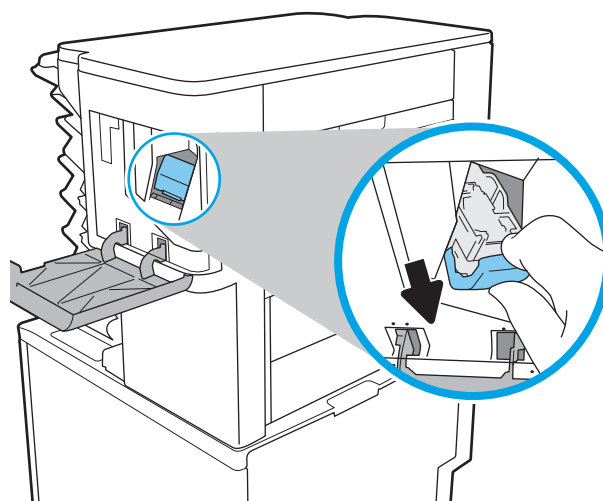

3. Levante a pequena alavanca na parte traseira do cartucho de grampos.

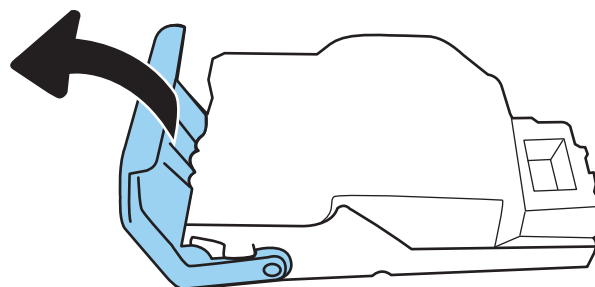

4. Remova os grampos presos.

5. Feche a alavanca na parte traseira do cartucho de grampos. Verifique se ela se encaixa no lugar.

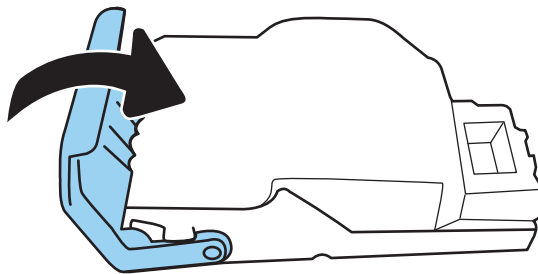

6. Insira o cartucho de grampos no grampeador e empurre a alça colorida até ela travar no lugar.

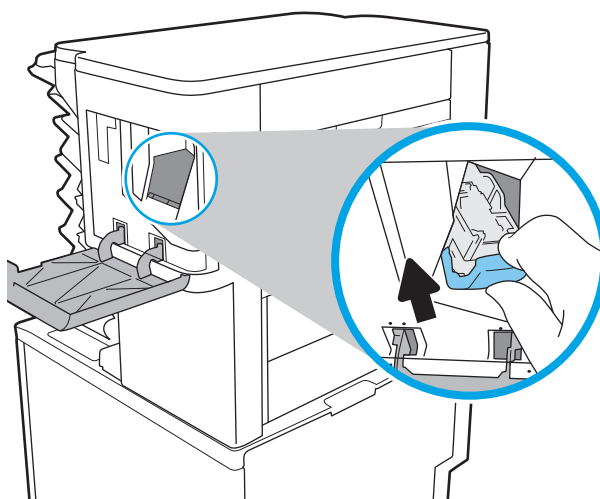

7. Feche a porta do grampeador.

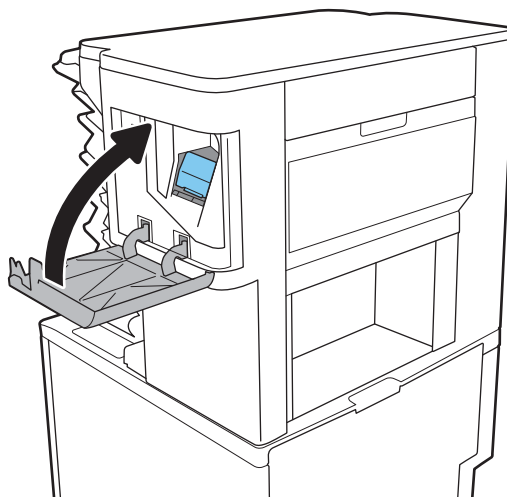

Resolução de problemas de qualidade de impressão monocromática

Introdução

Use as informações abaixo para solucionar problemas de qualidade de impressão e de qualidade de imagem em impressoras HP LaserJet Enterprise monocromáticas (preto e branco).

As etapas de solução de problemas podem ajudar a resolver os defeitos a seguir:

- Páginas em branco
- Páginas pretas
- Papel enrolado
- Faixas claras ou escuras
- Listras claras ou escuras
- Impressão turva
- Fundo cinza ou impressão escura
- Impressão clara
- Toner solto
- Toner ausente
- Pontos de toner dispersos
- Imagens inclinadas
- Manchas
- Riscos

Solução de problemas de qualidade de impressão

Para resolver problemas de qualidade de impressão, tente realizar estas etapas na ordem apresentada.

Para solucionar defeitos específicos na imagem, consulte **Solução de problemas em imagem defeituosa**.

Atualize o firmware da impressora

Tente atualizar o firmware da impressora. Para obter mais informações, acesse www.hp.com/support e selecione a opção para **Obter software e drivers**. Em seguida, siga os comandos para navegar até a área de download do firmware para a impressora.

Imprimir a partir de outro programa de software

Tente imprimir a partir de outro programa. Se a página for impressa corretamente, o problema está no programa de software usado para imprimir.

Verifique a configuração do tipo de papel para o trabalho de impressão

Verifique a configuração de tipo do papel ao imprimir de um programa de software e se as páginas impressas têm manchas, impressão escura ou impressiva, papel enrolado, gotas de toner espalhadas, toner solto ou pequenas áreas sem toner.

Verifique a configuração do tipo de papel na impressora

1. Abra a bandeja.
2. Verifique se a bandeja está carregada com o tipo correto de papel.
3. Feche a bandeja.
4. Siga as instruções do painel de controle para confirmar ou modificar as configurações do tipo de papel da bandeja.

Verificar a configuração do tipo de papel (Windows)

1. No programa de software, selecione a opção **Imprimir**.
2. Selecione a impressora e, em seguida, clique no botão **Propriedades** ou **Preferências**.
3. Clique na guia **Papel/Qualidade**.
4. Na lista suspensa **Tipo de papel**, clique na opção **Mais...**
5. Amplie a lista de opções **O tipo é:** opções.
6. Expanda a categoria de tipos de papel que melhor descreve o seu papel.
7. Selecione a opção para o tipo de papel em uso e clique no botão **OK**.
8. Clique no botão **OK** para fechar a caixa de diálogo **Propriedades do documento**. Na caixa de diálogo **Imprimir**, clique no botão **OK** para imprimir o trabalho.

Verificar a configuração do tipo de papel (macOS)

1. Clique no menu **Arquivo** e na opção **Imprimir**.
2. No menu **Impressora**, selecione a impressora.
3. Por padrão, o driver de impressão exibe o menu **Cópias e páginas**. Abra a lista suspensa de menus e clique no menu **Acabamento**.
4. Selecione um tipo na lista suspensa **Tipo de mídia**.
5. Clique no botão **Imprimir**.

Verificar o status do cartucho de toner

Siga estas etapas para verificar a quantidade estimada remanescente nos cartuchos de toner e, se aplicável, o status de outras peças de manutenção substituíveis.

Etapa um: Imprimir a página de status de suprimentos

1. Na tela Início do painel de controle da impressora, selecione o menu [Relatórios](#).
2. Selecione o menu [Páginas de Configuração/Status](#).
3. Selecione [Página de Status dos Suprimentos](#) e, em seguida, selecione [Imprimir](#) para imprimir a página.

Etapa 2: verificar o status dos suprimentos;

1. Examine o relatório de status de suprimentos para verificar o percentual de vida útil que resta aos cartuchos de toner e, se aplicável, o status de outras peças de manutenção substituíveis.

Podem ocorrer problemas de qualidade de impressão ao usar um cartucho de toner que está próximo do fim previsto. O produto indica quando o nível de um suprimento está muito baixo. Após o nível de um suprimento HP atingir um limite muito baixo, a garantia de proteção premium da HP para esse suprimento é dada como encerrada.

Não é necessário substituir o cartucho de toner nesse momento, a menos que a qualidade de impressão não seja mais aceitável. É recomendável ter um cartucho de substituição disponível quando a qualidade de impressão não for mais aceitável.

Se você perceber que precisa substituir um cartucho de toner ou outras peças de manutenção substituíveis, a página de status de suprimentos lista o número de peças originais HP.

2. Verifique se você está utilizando um cartucho original HP.

Um cartucho de toner HP genuíno tem a palavra "HP" gravada ou possui o logotipo da HP. Para obter mais informações sobre como identificar cartuchos HP, acesse www.hp.com/go/learnaboutsupplies.

Imprima uma página de limpeza

Durante o processo de impressão, papel, toner e partículas de pó podem se acumular dentro da impressora e causar problemas de qualidade de impressão tal como manchas e respingos de toner, sujeiras, faixas, linhas ou marcas repetitivas.

Siga estas etapas para limpar o caminho do papel na impressora.

1. Na tela Início do painel de controle da impressora, selecione o menu [Ferramentas de Suporte](#).
2. Selecione os seguintes menus:
 - [Manutenção](#)
 - [Calibração/limpeza](#)
 - [Página de limpeza](#)
3. Selecione [Imprimir](#) para imprimir a página.

Uma mensagem **Limpando...** é exibida no painel de controle da impressora. O processo de limpeza leva alguns minutos para ser concluído. Não desligue a impressora até que o processo de limpeza termine. Após a conclusão, descarte a página impressa.

Inspeção visualmente os cartuchos de toner

Siga estas etapas para inspecionar cada cartucho de toner.

1. Remova os cartuchos de toner da impressora e verifique se a fita de proteção foi retirada.
2. Verifique se há danos no chip da memória.
3. Examine a superfície do tambor de imagem verde.

⚠ CUIDADO: Não toque no tambor de imagem. Impressões digitais no tambor de imagem podem causar problemas na qualidade de impressão.

4. Se houver algum arranhão, impressão digital ou outro dano no tambor de imagem, substitua o cartucho de toner.
5. Reinstale o cartucho de toner e imprima algumas páginas para ver se o problema foi resolvido.

Verificar o papel e o ambiente de impressão

Etapa um: Usar papel que atenda às especificações da HP

Alguns problemas de qualidade de impressão surgem com o uso de papel que não atende às especificações da HP.

- Sempre use um tipo e uma gramatura de papel aceitos pela impressora.
- Use papel de boa qualidade e sem cortes, rasgos, manchas, partículas soltas, poeira, rugas, lacunas e bordas enroladas ou curvas.
- Use papel que não tenha sido usado para impressão anteriormente.
- Use papel que não contenha material metálico, como glitter.
- Use papel desenvolvido para impressoras a laser. Não use papel destinado somente a impressoras jato de tinta.
- Não use papel excessivamente áspero. Usar papel mais liso geralmente resulta em melhor qualidade de impressão.

Etapa dois: Verificar o ambiente

O ambiente pode afetar diretamente a qualidade de impressão e é uma causa comum para problemas de qualidade de impressão e de alimentação de papel. Tente estas soluções:

- Posicione a impressora longe de locais abertos, como janelas e portas abertas ou saídas de ar condicionado.
- Assegure-se que a impressora não esteja exposta a temperaturas nem umidade fora de das especificações técnicas da impressora.
- Não coloque a impressora em um espaço confinado, como um armário.
- Coloque a impressora em uma superfície firme e plana.
- Remova qualquer coisa que esteja bloqueando as ventoinhas da impressora. A impressora requer um bom fluxo de ar em todos os lados, incluindo a parte superior.
- Proteja a impressora de fragmentos suspensos no ar, vapor, graxa ou de qualquer outro elemento que possa deixar resíduos no seu interior.

Etapa três: Configurar o alinhamento da bandeja individual

Siga estas etapas quando texto ou imagens não estiverem centralizados ou alinhados corretamente na página impressa ao imprimir de bandejas específicas.

1. Na tela Início do painel de controle da impressora, selecione o menu [Configurações](#).
2. Selecione os seguintes menus:
 - [Copiar/Imprimir](#) ou [Imprimir](#)
 - [Qualidade de impressão](#)
 - [Registro de imagem](#)
3. Selecione [Bandeja](#) e, em seguida, selecione a bandeja que será ajustada.
4. Selecione o botão [Imprimir página de teste](#) e siga as instruções nas páginas impressas.
5. Selecione o botão [Imprimir página de teste](#) para verificar os resultados e faça os ajustes, se necessário.
6. Selecione [Concluído](#) para salvar as novas configurações.

Tentar um driver de impressão diferente

Tente usar um driver de impressão diferente se você estiver imprimindo a partir de um programa de software e se as páginas impressas apresentarem linhas inesperadas nos gráficos, texto ausente, gráficos ausentes, formatação incorreta ou fontes substituídas.

Faça o download de qualquer um dos drivers a seguir no site da HP. www.hp.com/support/ljM610, www.hp.com/support/ljM611, ou www.hp.com/support/ljM612.

Driver HP PCL.6	Se disponível, este driver de impressão específico da impressora oferece suporte aos sistemas operacionais Windows® XP e Windows Vista®. Para obter uma lista com os sistemas operacionais compatíveis, vá para www.hp.com/go/support .
Driver HP PCL 6	Este driver de impressão específico da impressora oferece suporte para os sistemas operacionais Windows 7 e mais novos compatíveis com drivers da versão 3. Para obter uma lista com os sistemas operacionais compatíveis, vá para www.hp.com/go/support .
Driver HP PCL-6	Este driver de impressão específico do produto oferece suporte para os sistemas operacionais Windows 8 e mais novos compatíveis com drivers da versão 4. Para obter uma lista com os sistemas operacionais compatíveis, vá para www.hp.com/go/support .
Driver HP UPD PS	<ul style="list-style-type: none">• Recomendado para impressão com programas de software Adobe® ou com outros programas de software com muitos em gráficos• Oferece suporte para impressão partindo das necessidades de emulação postscript ou para suporte de fontes de flash postscript
HP UPD PCL 6	<ul style="list-style-type: none">• Recomendado para impressão em todos os ambientes Windows• Oferece melhor velocidade, qualidade de impressão e suporte em geral a recursos de impressoras para a maioria dos usuários• Desenvolvido para uso com a Graphic Device Interface (GDI) do Windows para a melhor velocidade em ambientes Windows• Talvez ele não seja totalmente compatível com programas de software personalizados e de terceiros baseados no PCL 5

Verificar as configurações do EconoMode

A HP não recomenda o uso da opção EconoMode em tempo integral. Se o EconoMode for usado continuamente, o suprimento de toner pode durar mais do que as partes mecânicas do cartucho de toner. Se a qualidade da impressão começar a diminuir e não for mais satisfatória, avalie a possibilidade de substituir o cartucho de toner.

 **NOTA:** Este recurso está disponível com o driver de impressão PCL 6 para Windows. Se não estiver usando esse driver, você poderá ativar o recurso com o Servidor da Web incorporado HP.

Siga estas etapas se a página inteira estiver muito escura ou muito clara.

1. No programa de software, selecione a opção **Imprimir**.
2. Selecione a impressora e, em seguida, clique no botão **Propriedades** ou **Preferências**.
3. Clique na guia **Papel/Qualidade** e localize a área **Qualidade de impressão**.
4. Se a página inteira estiver muito escura, use estas configurações:
 - Selecione a opção **600 dpi**, se disponível.
 - Marque a caixa de seleção **EconoMode** para ativá-la.

Se a página inteira estiver muito clara, use estas configurações:

- Selecione a opção **FastRes 1200**, se disponível.
 - Desmarque a caixa de seleção **EconoMode** para desativá-la.
5. Clique no botão **OK** para fechar a caixa de diálogo **Propriedades do documento**. Na caixa de diálogo **Imprimir**, clique no botão **OK** para imprimir o trabalho.

Ajustar a densidade de impressão

Execute as seguintes etapas para ajustar a densidade de impressão.

1. Na tela Início do painel de controle da impressora, selecione o menu [Configurações](#).
2. Abra os seguintes menus:
 - [Copiar/Imprimir](#) ou [Imprimir](#)
 - [Qualidade de impressão](#)
 - [Densidade do toner](#)
3. Mova o controle deslizante para [Menos](#) ou [Mais](#), na direção da configuração de densidade desejada.

Solução de problemas de defeitos nas imagens

Tabela 6-2 Referência rápida da tabela de defeitos de imagem

[Tabela 6-9 Impressão clara na página 132](#)

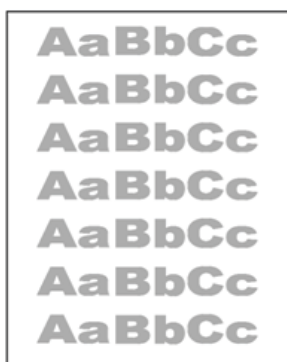

[Tabela 6-7 Fundo cinza ou impressão escura na página 131](#)



[Tabela 6-5 Página em branco — não imprime na página 129](#)



[Tabela 6-4 Página preta na página 129](#)

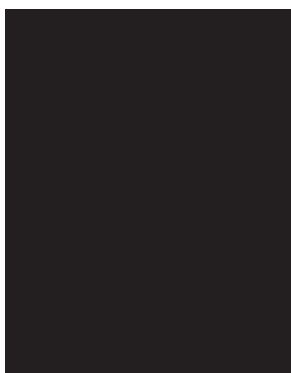

[Tabela 6-3 Defeitos contrastantes na página 128](#)



[Tabela 6-11 Defeitos de Faixas na página 134](#)

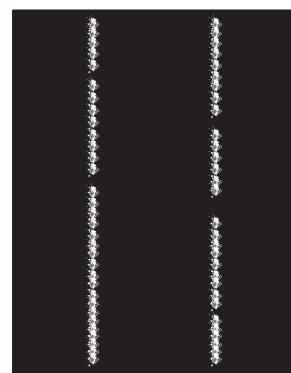

[Tabela 6-6 Defeitos de fixação/fusor na página 130](#)

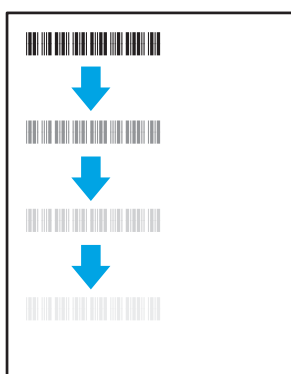

[Tabela 6-8 Defeitos de colocação de imagens na página 131](#)



[Tabela 6-10 Defeitos de saída na página 133](#)

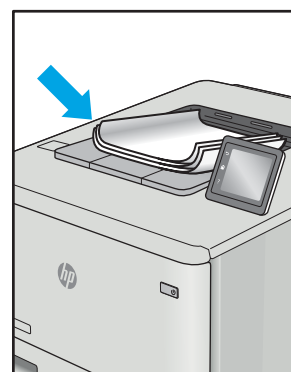

Normalmente, é possível utilizar os mesmos passos para solucionar defeitos de imagem, seja qual for a causa. Utilize as etapas a seguir como um ponto de partida para a solução de problemas de defeitos de imagem.

1. Reimprima o documento. Defeitos de qualidade de impressão podem ser intermitentes por natureza ou podem desaparecer completamente com a impressão contínua.
2. Verifique a condição do cartucho ou cartuchos. Se um cartucho estiver em estado **Muito Baixo** (ultrapassado a vida útil nominal), substitua o cartucho.
3. Verifique se as configurações do driver e do modo de impressão da bandeja são compatíveis com a mídia carregada na bandeja. Tente usar um conjunto de mídia diferente ou uma bandeja diferente. Tente usar um cabo de impressão diferente.
4. Verifique se a impressora está dentro do intervalo de temperatura/umidade operacional compatível.
5. Sempre utilize papel com tipo, tamanho e gramatura compatíveis com a impressora. Consulte a página de suporte da impressora em support.hp.com para obter uma lista dos tamanhos e tipos de papel compatíveis com a impressora.



NOTA: O termo "fusão" refere-se à parte do processo de impressão em que o toner é afixado ao papel.

Os exemplos a seguir descrevem o papel tamanho carta que foi inserido na impressora com a margem curta primeiro.

Tabela 6-3 Defeitos contrastantes

Exemplo	Descrição	Possíveis soluções
	Linhas escuras ou claras que se repetem no comprimento da página e são faixas repetidas com grande distância entre si e/ou faixas de impulso. Elas podem ser nítidas ou suaves por natureza. O defeito aparece apenas nas áreas de preenchimento, não em textos ou seções sem conteúdo impresso.	<ol style="list-style-type: none">1. Reimprima o documento.2. Tente imprimir a partir de outra bandeja.3. Substitua o cartucho.4. Use um tipo de papel diferente.5. Apenas nos modelos Enterprise: Na tela Inicial no painel de controle da impressora, acesse o menu de Ajustar tipos de papel e, em seguida, escolha um modo de impressão que tenha sido desenvolvido para uma mídia ligeiramente mais pesada que a que você está usando. Isso diminui a velocidade de impressão e pode melhorar a qualidade de impressão.6. Se o problema continuar, acesse support.hp.com.

Tabela 6-4 Página preta

Exemplo	Descrição	Possíveis soluções
	A página impressa está preta.	<ol style="list-style-type: none">1. Inspeção visualmente o cartucho para verificar se há danos.2. Verifique se o cartucho está instalado corretamente.3. Substitua o cartucho4. Se o problema continuar, acesse support.hp.com.

Tabela 6-5 Página em branco — não imprime

Exemplo	Descrição	Possíveis soluções
	A página está completamente em branco, sem nenhuma impressão.	<ol style="list-style-type: none">1. Verifique se os cartuchos são originais da HP.2. Verifique se o cartucho está instalado corretamente.3. Imprima com um cartucho de diferente.4. Verifique o tipo de papel na bandeja de papel e ajuste as configurações da impressora para fazer a correspondência. Se necessário, selecione um tipo de papel mais leve.5. Se o problema continuar, acesse support.hp.com.

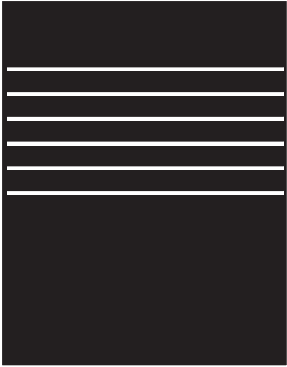
Tabela 6-6 Defeitos de fixação/fusor

Exemplo	Descrição	Possíveis soluções
	<p>Sombras leves ou deslocamentos da imagem se repetem ao longo da página. A imagem repetida pode esmaecer com cada recorrência.</p>	<ol style="list-style-type: none"> 1. Reimprima o documento. 2. Verifique o tipo de papel na bandeja de papel e ajuste as configurações da impressora para fazer a correspondência. Se necessário, selecione um tipo de papel mais leve. 3. Se o problema continuar, acesse support.hp.com.
	<p>O toner sai ao longo da borda da página. Esse defeito é mais comum nas bordas dos trabalhos de alta cobertura e nos tipos de mídia leve, mas pode ocorrer em qualquer lugar na página.</p>	<ol style="list-style-type: none"> 1. Reimprima o documento. 2. Verifique o tipo de papel na bandeja de papel e ajuste as configurações da impressora para fazer a correspondência. Se necessário, selecione um tipo de papel mais pesado. 3. Apenas nos modelos Enterprise: No painel de controle da impressora, vá para o menu Borda a borda e selecione Normal. Reimprima o documento. 4. Apenas nos modelos Enterprise: No painel de controle da impressora, selecione Incluir margens automaticamente e, em seguida, reimprima o documento. 5. Se o problema continuar, acesse support.hp.com.

Tabela 6-7 Fundo cinza ou impressão escura

Exemplo	Descrição	Possíveis soluções
 <p>AaBbCc AaBbCc AaBbCc AaBbCc AaBbCc AaBbCc</p>	<p>A imagem ou o texto estão mais escuros do que esperado e/ou o fundo está cinza.</p>	<ol style="list-style-type: none"> 1. Verifique se o papel nas bandejas já não tenha passado pela impressora. 2. Use um tipo de papel diferente. 3. Reimprima o documento. 4. Somente para modelos monocromáticos: Na tela Início no painel de controle da impressora, acesse o menu Ajustar Densidade do Toner e, em seguida, ajuste a densidade do toner para um nível mais baixo. 5. Verifique se a impressora está dentro da faixa de temperatura e da umidade operacional compatível. 6. Substitua o cartucho. 7. Se o problema continuar, acesse support.hp.com.

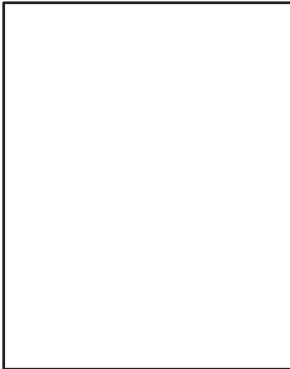
Tabela 6-8 Defeitos de colocação de imagens

Exemplo	Descrição	Possíveis soluções
 <p>LP</p>	<p>A imagem não está centralizada ou aparece inclinada na página. O defeito ocorre quando o papel não estiver posicionado adequadamente à medida que ele é puxado da bandeja e se move pelo caminho do papel.</p>	<ol style="list-style-type: none"> 1. Reimprima o documento. 2. Remova o papel e, em seguida, recarregue a bandeja. Assegure-se de todas as bordas de papel estejam alinhadas em todos os lados. 3. Verifique se a parte superior da pilha do papel está abaixo do indicador de bandeja cheia. Não encha demais a bandeja. 4. Certifique-se que as guias de papel estejam ajustadas ao tamanho correto de papel. Não ajuste as guias do papel firmemente contra a pilha de papel. Ajuste-as às indentações ou marcações na bandeja. 5. Se o problema continuar, acesse support.hp.com.

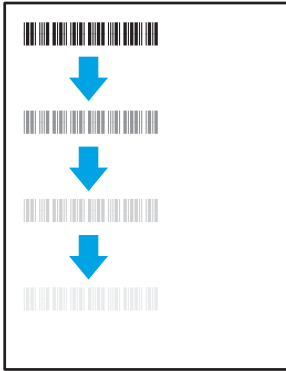
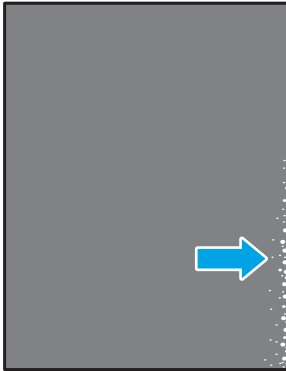
Tabela 6-9 Impressão clara

Exemplo	Descrição	Possíveis soluções
	O conteúdo impresso na página inteira está claro ou desbotado.	<ol style="list-style-type: none">1. Reimprima o documento.2. Remova o cartucho e agite-o para redistribuir o toner.3. Somente para modelos monocromáticos: Verifique se a configuração EconoMode está desativada no painel de controle e no driver de impressão.4. Verifique se o cartucho está instalado corretamente.5. Imprima uma página de status de suprimento e verifique a vida útil restante do cartucho.6. Substitua o cartucho.7. Se o problema continuar, acesse support.hp.com.

Tabela 6-10 Defeitos de saída

Exemplo	Descrição	Possíveis soluções
	<p>As páginas impressas apresentam ondulação nas bordas. A borda enrolada pode estar junto com o lado curto ou longo do papel. Dois tipos de enrolamento são possíveis:</p> <ul style="list-style-type: none"> • Enrolamento positivo: O papel se enrola em direção ao lado impresso. O defeito ocorre em ambientes secos ou ao imprimir páginas de alta cobertura. • Enrolamento negativo: O papel se enrola longe do lado impresso. O defeito ocorre em ambientes de muita umidade ou ao imprimir páginas de baixa cobertura. 	<ol style="list-style-type: none"> 1. Reimprima o documento. 2. Enrolamento positivo: A partir do painel de controle da impressora, selecione um tipo de papel mais pesado. O tipo de papel com mais gramatura cria maior temperatura para impressão. Enrolamento negativo: A partir do painel de controle da impressora, selecione um tipo de papel mais leve. O tipo de papel mais leve cria uma temperatura mais baixa para imprimir. Tente armazenar o papel em um ambiente seco antes de usar ou utilize papel recentemente retirado da embalagem. 3. Imprima em modo dúplex. 4. Se o problema continuar, acesse support.hp.com.
	<p>O papel não fica bem empilhado na bandeja de saída. A pilha pode estar irregular, inclinada, ou as páginas podem ser empurradas para fora da bandeja e para o chão. Qualquer uma das seguintes condições pode causar esse defeito:</p> <ul style="list-style-type: none"> • Extrema ondulação de papel • O papel na bandeja fica enrugado ou deformado • O papel é um tipo de papel não padrão, como envelopes • A bandeja de saída está cheia demais 	<ol style="list-style-type: none"> 1. Reimprima o documento. 2. Aumente a extensão do compartimento de saída. 3. Se o defeito for causado por extrema ondulação do papel, siga as etapas de solução de problemas para "Ondulação de Saída". 4. Use um tipo de papel diferente. 5. Use papel que tenha sido retirado da embalagem recentemente. 6. Remova o papel da bandeja de saída antes que a bandeja fique muito cheia. 7. Se o problema continuar, acesse support.hp.com.

Tabela 6-11 Defeitos de Faixas

Exemplo	Descrição	Possíveis soluções
	Listras verticais claras que geralmente se espalham pelo comprimento da página. O defeito aparece apenas nas áreas de preenchimento, não em textos ou seções sem conteúdo impresso.	<ol style="list-style-type: none">1. Reimprima o documento.2. Remova o cartucho e agite-o para redistribuir o toner.3. Se o problema continuar, acesse support.hp.com. <p>NOTA: Faixas verticais claras e escuras podem ocorrer quando o ambiente de impressão está fora do intervalo de temperatura ou umidade especificado. Consulte as especificações ambientais da impressora para obter os níveis de temperatura e umidade permitidos.</p>
	Linhas escuras verticais que aparecem no comprimento da página. O defeito pode ocorrer em qualquer lugar da página, em áreas de preenchimento ou em seções sem conteúdo impresso.	<ol style="list-style-type: none">1. Reimprima o documento.2. Remova o cartucho e agite-o para redistribuir o toner.3. Imprimir uma página de limpeza.4. Verifique o nível de toner no cartucho.5. Se o problema continuar, acesse support.hp.com.

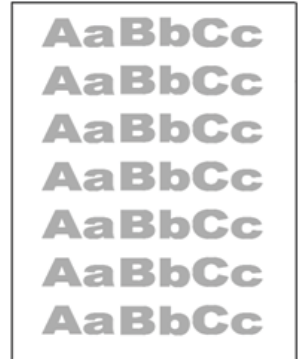
Solucionar problemas de rede com fio

Introdução

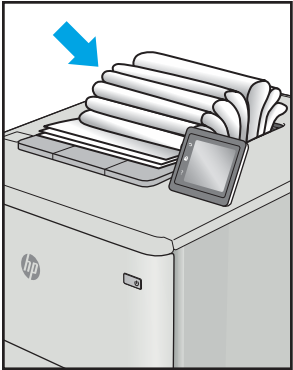
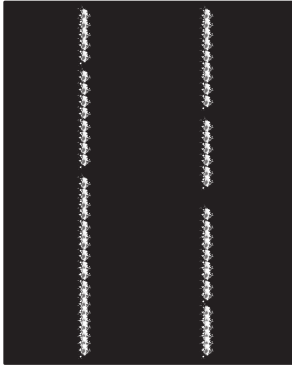
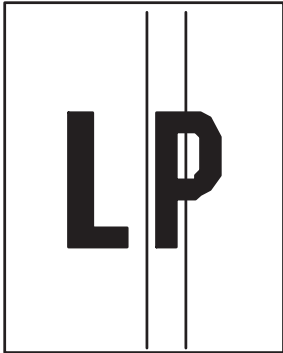
Determinados tipos de problemas podem indicar que há um problema de comunicação de rede. Esses problemas incluem as seguintes questões:

- Perda periódica da capacidade de se comunicar com a impressora
- Não foi possível encontrar a impressora durante a instalação do driver
- Falha periódica ao imprimir

 **NOTA:** Se a rede estiver perdendo conectividade de forma intermitente, atualize primeiro o firmware da impressora. Para obter instruções sobre como atualizar o firmware da impressora, acesse <http://support.hp.com>, procure sua impressora e pesquise "atualizar o firmware".

Verifique, com base nos itens a seguir, se a impressora está se comunicando com a rede. Antes de começar, imprima uma página de configuração no painel de controle da impressora e localize o endereço IP do produto que está listado nessa página.

- [Conexão física incorreta](#)
- [O computador está usando o endereço IP incorreto para a impressora](#)
- [O computador não consegue estabelecer comunicação com a impressora](#)
- [A impressora está usando o link e as configurações dúplex incorretos para a rede](#)
- [Novos programas de software podem estar causando problemas de compatibilidade](#)
- [O computador ou a estação de trabalho talvez esteja configurado incorretamente](#)
- [A impressora foi desabilitada ou outras configurações de rede estão incorretas](#)

 **NOTA:** A HP não suporta rede ponto a ponto, já que o recurso é uma função dos sistemas operacionais da Microsoft e não dos drivers de impressão da HP. Para obter mais informações, visite o site da Microsoft em www.microsoft.com.

Conexão física incorreta

1. Verifique se a impressora está conectada à porta de rede correta por um cabo de comprimento correto.
2. Verifique se os cabos estão conectados firmemente.
3. Observe a conexão da porta de rede na parte de trás da impressora e verifique se a luz de atividade amarela está piscando, indicando a existência de tráfego de rede, e se a luz verde de status do link permanece acesa, indicando a existência de um link de rede.
4. Se o problema continuar, tente um cabo ou portas diferentes do hub.

O computador está usando o endereço IP incorreto para a impressora

1. Abra as propriedades da impressora e clique na guia **Portas**. Verifique se endereço IP atual da impressora está selecionado. O endereço IP da impressora é listado na página de configuração da impressora.
2. Se você instalou a impressora usando a porta TCP/IP padrão da HP, selecione a caixa **Sempre imprimir nesta impressora, mesmo que seu endereço IP seja alterado**.
3. Se você instalou a impressora usando uma porta TCP/IP padrão da Microsoft, use o nome do host, em vez do endereço IP.
4. Se o endereço IP estiver correto, exclua a impressora e adicione-a novamente.

O computador não consegue estabelecer comunicação com a impressora

1. Teste a comunicação de rede executando o ping da rede.
 - a. Abra um prompt de linha de comando no seu computador.
 - Para o Windows, clique em **Iniciar, Executar** e digite `cmd`, em seguida, pressione **Enter**.
 - Para o macOS, acesse **Aplicativos, Utilitários** e abra **Terminal**.
 - b. Digite `ping` seguido pelo endereço IP da impressora.
 - c. Se a janela exibir tempos de trajeto, a rede está funcionando.
2. Se o comando ping falhar, verifique se os hubs de rede estão ligados e, em seguida, verifique se as configurações de rede, a impressora e o computador estão todos configurados para a mesma rede (o que é também conhecido como sub-rede).
3. Abra as propriedades da impressora e clique na guia **Portas**. Verifique se endereço IP atual da impressora está selecionado. O endereço IP da impressora é listado na página de configuração da impressora.
4. Se você instalou a impressora usando a porta TCP/IP padrão da HP, selecione a caixa **Sempre imprimir nesta impressora, mesmo que seu endereço IP seja alterado**.
5. Se você tiver instalado a impressora usando uma porta TCP/IP padrão da Microsoft, use o nome de host da impressora em vez do endereço IP.
6. Se o endereço IP estiver correto, exclua a impressora e adicione-a novamente.

A impressora está usando o link e as configurações dúplex incorretos para a rede

A HP recomenda deixar essas configurações no modo automático (a configuração padrão). Se essas configurações forem alteradas, você também deverá alterá-las para a rede.

Novos programas de software podem estar causando problemas de compatibilidade

Verifique se os novos programas de software foram instalados corretamente e se estão utilizando o driver de impressão correto.

O computador ou a estação de trabalho talvez esteja configurado incorretamente

1. Verifique as configurações dos drivers da rede, dos drivers de impressão e do redirecionamento da rede.
2. Verifique se o sistema operacional está configurado corretamente.

A impressora foi desabilitada ou outras configurações de rede estão incorretas

1. Revise as páginas de configuração/rede da impressora para verificar o status dos protocolos e das configurações de rede.
2. Reconfigure as configurações de rede, se necessário.

Solucionar problemas de rede sem fio

- [Introdução](#)
- [Lista de verificação de conectividade sem fio](#)
- [A impressora não imprime depois da conclusão da configuração sem fio](#)
- [A impressora não imprime e o computador tem um firewall de terceiros instalado](#)
- [A conexão sem fio não funciona depois que o roteador sem fio ou a impressora foi movida](#)
- [Não é possível conectar mais computadores à impressora sem fio](#)
- [A impressora sem fio perde a comunicação quando conectado a uma VPN](#)
- [A rede não aparece na lista de redes sem fio](#)
- [A rede sem fio não está funcionando](#)
- [Reduza a interferência em uma rede sem fio](#)

Introdução

Use informações da solução de problemas para ajudar na resolução de problemas.



NOTA: Para determinar se o HP NFC e a impressão Wi-Fi Direct HP estão ativados na impressora, imprima uma página de configuração no painel de controle da impressora.



NOTA: Se a rede estiver perdendo conectividade de forma intermitente, atualize primeiro o firmware da impressora. Para obter instruções sobre como atualizar o firmware da impressora, acesse <http://support.hp.com>, procure sua impressora e pesquise "atualizar o firmware".

Lista de verificação de conectividade sem fio

- Para impressoras que não suportam conexões com e sem fio simultaneamente, verifique se o cabo de rede não está conectado.
- Verifique se a impressora e o roteador sem fio estão ligados e estão recebendo energia. Certifique-se também de que o rádio sem fio na impressora está ligada. (O indicador de rede sem fio fica aceso quando a impressora está conectada a uma rede sem fio e pisca quando ela está procurando uma rede sem fio.)
- Verifique se o identificador de conjunto de serviços (SSID) está correto:
 - Para uma conexão sem fio à sua rede, confirme se o seu dispositivo móvel está conectando ao ponto de acesso/roteador correto.
 - Para uma conexão Wi-Fi Direct, imprima uma página de configuração para determinar o SSID da impressora.

Se não souber ao certo se o SSID está correto, realize a configuração sem fio novamente.

- Nas redes protegidas, verifique se as informações de segurança estão corretas. Se estiverem incorretas, realize a configuração sem fio novamente.
- Se a rede sem fio estiver funcionando corretamente, tente acessar outros computadores na rede sem fio. Se a rede tiver acesso à Internet, tente conectar a Internet através de uma conexão sem fio.

- Verifique se o método de criptografia (AES ou TKIP) é o mesmo para a impressora e para o ponto de acesso sem fio (nas redes que usam a segurança WPA).
- Verifique se a impressora está dentro do alcance da rede sem fio. Na maioria das redes, a impressora deve estar a 30 m do ponto de acesso sem fio (roteador sem fio).
- Verifique se não há obstáculos bloqueando o sinal sem fio. Retire grandes objetos de metal entre o ponto de acesso e a impressora. Verifique se postes, paredes ou colunas de suporte que contêm metal ou concreto não separam a impressora e o ponto de acesso sem fio.
- Verifique se a impressora está posicionado longe de dispositivos eletrônicos que podem interferir no sinal sem fio. Muitos dispositivos podem interferir no sinal sem fio, incluindo motores, telefones sem fio, câmeras de sistema de segurança, outras redes sem fio e alguns dispositivos Bluetooth.
- Verifique se o driver de impressão está instalado no computador.
- Verifique se foi selecionada a porta correta de impressora.
- Verifique se o computador e a impressora estão conectados à mesma rede sem fio.
- Se o seu ambiente tiver vários sinais sem fio e você precisar que a impressora aceite redes de faixa dupla em 2,4 GHz e 5 GHz, instale o acessório de servidor de impressão HP Jetdirect 2900nw.
- Para macOS, verifique se o roteador de conexão sem fio suporta Bonjour.

A impressora não imprime depois da conclusão da configuração sem fio

1. Verifique se a impressora está ligada e no estado Pronto.
2. Desligue os firewalls de terceiros do computador.
3. Verifique se a rede sem fio está funcionando corretamente.
4. Verifique se o computador está funcionando corretamente. Se necessário, reinicie o computador.
5. Verifique se é possível abrir o HP Embedded Web Server da impressora em um computador na rede.

A impressora não imprime e o computador tem um firewall de terceiros instalado

1. Atualize o firewall com a atualização mais recente disponível do fabricante.
2. Se os programas solicitarem acesso ao firewall quando você instalar a impressora ou tentar imprimir, permita a execução dos programas.
3. Desative o firewall temporariamente e instale o produto sem fio na impressora. Ative o firewall quando você tiver terminado a instalação sem fio.

A conexão sem fio não funciona depois que o roteador sem fio ou a impressora foi movida

1. Verifique se o roteador ou a impressora está conectado à mesma rede que o computador.
2. Imprima uma página de configuração.

3. Compare o identificador de conjunto de serviços (SSID) na página de configuração com o SSID na configuração da impressora do computador.
4. Se os números não forem iguais, os dispositivos não estão conectados na mesma rede. Reconfigure a instalação sem fio da impressora.

Não é possível conectar mais computadores à impressora sem fio

1. Verifique se outros computadores estão no intervalo sem fio e se algum obstáculo está bloqueando o sinal. Para a maioria das redes, o intervalo sem fio está a 30 m do ponto de acesso sem fio.
2. Verifique se a impressora está ligada e no estado Pronto.
3. Verifique se não há mais de 5 usuários Wi-Fi Direct simultâneos.
4. Desligue os firewalls de terceiros do computador.
5. Verifique se a rede sem fio está funcionando corretamente.
6. Verifique se o computador está funcionando corretamente. Se necessário, reinicie o computador.

A impressora sem fio perde a comunicação quando conectado a uma VPN

- Geralmente, você não pode se conectar a uma VPN e outras redes ao mesmo tempo.

A rede não aparece na lista de redes sem fio

- Verifique se o roteador sem fio está ligado e se tem energia.
- Talvez a rede esteja oculta. No entanto, você ainda pode se conectar a uma rede oculta. Verifique se o ponto de acesso/roteador está emitindo o SSID verificando seu SSID nas redes disponíveis vistas por seu dispositivo móvel.

A rede sem fio não está funcionando

1. Para impressoras que não suportam conexões com e sem fio simultaneamente, verifique se o cabo de rede está desconectado.
2. Para verificar se a rede perdeu a comunicação, tente conectar outros dispositivos à rede.
3. Teste a comunicação de rede executando o ping da rede.
 - a. Abra um prompt de linha de comando no seu computador.
 - Para o Windows, clique em **Iniciar, Executar** e digite `cmd`, em seguida, pressione [Enter](#).
 - Para o macOS, acesse **Aplicativos, Utilitários** e abra **Terminal**.
 - b. Digite `ping` seguido pelo endereço IP do roteador.
 - c. Se a janela exibir tempos de trajeto, a rede está funcionando.
4. Verifique se o roteador ou a impressora está conectado à mesma rede que o computador.

- a. Imprima uma página de configuração.
- b. Compare o identificador de conjunto de serviços (SSID) no relatório de configuração com o SSID na configuração da impressora do computador.
- c. Se os números não forem iguais, os dispositivos não estão conectados na mesma rede. Reconfigure a instalação sem fio da impressora.

Reduza a interferência em uma rede sem fio

As seguintes dicas podem reduzir a interferência em uma rede sem fio:

- Mantenha os dispositivos sem fio distantes de grandes objetos de metal, como arquivos e outros dispositivos magnéticos, como micro-ondas e telefones sem fio. Esses objetos podem interromper sinais de rádio.
- Mantenha os dispositivos sem fio distantes de estruturas de alvenaria e de outras estruturas de construção. Esses objetos podem absorver ondas de rádio e intensidade mais baixa de sinal.
- Posicione o roteador sem fio em um local central na linha de visão com as impressoras sem fio na rede.

Índice

A

- acessório de caixa de grampeamento
 - eliminar congestionamentos de grampos 118
- acessórios
 - encomendar 38
- acessórios de armazenamento USB
 - imprimir de 68
- AirPrint 67
- ajuda, painel de controle 91
- ajuda do
 - painel de controle 91
- ajuda on-line, painel de controle 91
- alimentador de documentos
 - capacidade 8
 - localização 4
- alimentador de envelopes
 - eliminar atolamentos 115
- armazenamento, trabalho
 - configurações Mac 62
- armazenando trabalhos
 - com o Windows 61
- armazenar trabalhos de impressão 61
- assistência ao cliente
 - on-line 90
- Atendimento ao cliente HP 90
- atolamentos
 - alimentador de envelopes 115
 - Bandejas 2, 3 e 4 105
 - compartimento de saída 113
- atolamentos de papel
 - Bandejas 2, 3 e 4 105

B

- Bandeja 1
 - carregamento de envelopes 31
 - obstruções 102
 - orientação do papel 20

Bandeja 2

- carregamento 24
 - obstruções 105
- ## Bandeja 3
- atolamentos 105
- ## Bandeja 4
- obstruções 105
- ## Bandeja 6
- congestionamentos de papel 108
- ## Bandeja de entrada principal
- carregando etiquetas 33
- ## Bandeja de entrada prioritária
- carregando etiquetas 33
- ## bandeja para 2.100 folhas de alta capacidade
- carregando 29
- ## bandejas
- capacidade 8
 - incluídas 8
 - localização 4
- ## bloquear
- formatador 84
- ## Bonjour
- identificação 73
- ## Botão de Ajuda
- localização 6
- ## Botão Iniciar cópia
- localização 6
- ## Botão Início
- localização 6
- ## botão liga/desliga
- localização 4
- ## Botão Login
- localização 6
- ## Botão Logout
- localização 6

C

- carregamento
 - papel na Bandeja 1 19
- carregando
 - papel na Bandeja 2 24
 - papel na bandeja para 2.100 folhas de alta capacidade 29
- cartucho
 - política 40
 - proteção 42
 - substituição 45
- cartucho de toner
 - componentes 45
 - substituição 45
- cartuchos
 - números de pedido 45
 - substituição de grampos 50
- cartuchos de grampos
 - substituição 50
- cartuchos de toner
 - configurações de limite baixo 93
 - números de pedido 45
 - uso quando baixos 93
- cartuchos HP originais 40
- chip de memória (toner)
 - localização 45
- compartimento de saída
 - eliminar congestionamentos 113
- compartimentos, saída
 - localização 4
- compartimentos de saída
 - localização 4
- conexão da alimentação
 - localização 4
- configuração do EconoMode 126
- configuração geral
 - Servidor da Web Incorporado HP 73

- configurações
 - restaurar as de fábrica 92
 - configurações de driver Mac
 - Armazenamento de trabalhos 62
 - configurações de impressão
 - servidor da Web incorporado da HP 74
 - configurações de rede
 - servidor da Web incorporado da HP 77
 - configurações de rede de velocidade do link, alteração 82
 - configurações de segurança
 - servidor da Web incorporado da HP 76
 - configurações de suprimentos
 - Servidor da Web Incorporado HP 75
 - configurações dúplex de rede, alteração 82
 - congestionamentos
 - bandeja de entrada para 2.100 folhas de alta capacidade (Bandeja 6) 108
 - causas 101
 - Escaninho de grampeamento HP 117
 - navegação automática 101
 - congestionamentos, papel locais 101
 - Congestionamentos de
 - de grampos no acessório de caixa de grampeamento 118
 - congestionamentos de grampos
 - acessório de caixa de grampeamento 118
 - congestionamentos de papel
 - Bandeja 1 102
 - Bandeja 5 108
 - compartimento de saída 113
 - Escaninho de grampeamento HP 117
 - locais 101
 - consumo de energia
 - 1 watt ou menos 85
 - copiando
 - resolução 8
- D**
- digitalização
 - resolução 8
 - dimensões, impressora 12
 - discos rígidos
 - criptografados 84
 - Dispositivos com Android
 - impressão de 67
 - drivers compatíveis 10
 - drivers de impressão compatíveis 10
 - duplexação
 - manual (Mac) 58
 - manual (Windows) 55
 - duplexação manual
 - Mac 58
 - dúplex manual
 - Windows 55
- E**
- empilhamento
 - configurar o modo de operação 35
 - encomendar
 - suprimentos e acessórios 38
 - Endereço IPv4 81
 - Endereço IPv6 81
 - energia
 - consumo 14
 - envelopes
 - orientação 20
 - envelopes, carregando 31
 - Escaninho de grampeamento HP
 - eliminar congestionamentos 117
 - especificações
 - elétricas e acústicas 14
 - especificações acústicas 14
 - especificações elétricas 14
 - Ethernet (RJ-45)
 - localização 5
 - etiqueta
 - orientação 33
 - etiquetas
 - impressão (Windows) 56
 - imprimindo em 33
 - etiquetas, carregando 33
 - excluindo
 - trabalhos armazenados 63
 - Explorer, versões compatíveis
 - Servidor da Web Incorporado da HP 72
- F**
- ferramentas de solução de problemas
 - Servidor da Web incorporado HP 75
 - formatador
 - localização 4
 - fusor
 - eliminar atolamentos 110
- G**
- gateway, configuração de padrão 81
 - gerenciamento de rede 80
 - grampeador
 - configurando local padrão do grampo 34
 - grampeador/acessório empilhador
 - configurar o modo de operação 35
 - grampeamento
 - configurando o local padrão 34
 - configurar o modo de operação 35
- H**
- HIP (placa de integração de hardware)
 - localização 4
 - HP ePrint 66
 - HP Web Jetadmin 87
- I**
- Impressão com Comunicação de Campo Próximo 65
 - impressão dúplex
 - Mac 58
 - impressão dúplex (nos dois lados)
 - configurações (Windows) 55
 - Windows 55
 - impressão em frente e verso
 - Mac 58
 - Impressão móvel
 - dispositivos com Android 67
 - impressão móvel, software compatível 12
 - Impressão NFC 65
 - impressão nos dois lados
 - configurações (Windows) 55
 - Windows 55
 - impressão particular 61
 - impressão USB de acesso rápido 68
 - Impressão Wi-Fi Direct 12, 65

imprimindo
trabalhos armazenados 63
imprimir
a partir de acessórios de
armazenamento USB 68
imprimir em ambos os lados
Mac 58
Windows 55
imprimir nos dois lados
configurações (Windows) 55
manualmente, Windows 55
interferência em rede sem fio 141
Internet Explorer, versões compatíveis
Servidor da Web Incorporado da
HP 72
interruptor de alimentação
localização 4
IPsec 83

J
Jetadmin, HP Web 87

L
limpeza
passagem do papel 123
lista de verificação
conectividade sem fio 138

M
máscara de sub-rede 81
memória
incluída 8
mídia de impressão
carregamento na Bandeja 1 19
modo de inatividade 85
modo de papel timbrado alternativo
23, 28
múltiplas páginas por folha
impressão (Mac) 59
impressão (Windows) 56

O
obstruções
Bandeja 1 102
fusor 110
porta traseira 110
unidade dúplex 114
orientação
do papel na Bandeja 1 20

outra lista de links
Servidor da Web Incorporado HP
78

P
padrão, gateway, configuração 81
páginas de informações
Servidor da Web incorporado HP
73
páginas por folha
selecionar (Mac) 59
selecionar (Windows) 56
páginas por minuto 8
painel de controle
localização 4
localização dos recursos 6
Painel para área de integração de
hardware (HIP
)localização 4
papel
carregamento na Bandeja 1 19
carregamento na Bandeja 2 24
congestionamentos 101
seleção 124
papel, encomendar 38
papel especial
impressão (Windows) 56
peso, impressora 12
Porta de impressão USB 2.0 de alta
velocidade
localização 5
porta direita
localização 4
porta direita inferior
localização 4
porta LAN
localização 5
Porta RJ-45
localização 5
portas
localização 5
portas de interface
localização 5
porta traseira
eliminação de atolamentos 110
portaUSB
habilitar 68, 70
porta USB
localização 5

problemas de coleta de papel
solução 94, 96
proteger cartuchos 42

Q
qualidade da imagem
verificar o status do cartucho de
toner 122

R
rede
configurações, alteração 80
configurações, exibição 80
nome da impressora, alterar 80
rede local (LAN)
localização 5
redes
endereço IPv4 81
endereço IPv6 81
gateway padrão 81
HP Web Jetadmin 87
máscara de sub-rede 81
suportadas 8
rede sem fio
solucionar problemas 138
requisitos do navegador
Servidor da Web Incorporado da
HP 72
requisitos do navegador Web
Servidor da Web Incorporado da
HP 72
requisitos do sistema
mínimo 11
Servidor da Web Incorporado da
HP 72
resolução
copiar e digitalizar 8
resolver problemas
problemas de rede 135
restaurar configurações de fábrica
92

S
segurança
disco rígido criptografado 84
Segurança do IP 83
Serviços da Web da HP
ativação 76

- Servidor da Web incorporado
 - abertura 80
 - alteração das configurações de rede 80
 - Servidor da Web Incorporado
 - alterar nome da impressora 80
 - Servidor da Web Incorporado (EWS)
 - atribuição de senhas 83
 - conexão de rede 73
 - servidor da Web incorporado da HP
 - configurações de impressão 74
 - configurações de rede 77, 80
 - configurações de segurança 76
 - Servidor da Web incorporado da HP
 - abrir 80
 - Serviços da Web da HP 76
 - Servidor da Web Incorporado da HP
 - alterar o nome da impressora 80
 - Servidor da Web Incorporado da HP (EWS)
 - conexão de rede 73
 - Servidor da Web incorporado HP
 - abertura 80
 - Servidor da Web Incorporado HP
 - configuração geral 73
 - configurações de suprimentos 75
 - ferramentas de solução de problemas 75
 - outra lista de links 78
 - páginas de informações 73
 - Servidor Web Incorporado
 - abertura 80
 - Servidor Web Incorporado (EWS)
 - recursos 72
 - Servidor Web Incorporado HP (EWS)
 - recursos 72
 - sistemas operacionais (SO)
 - compatíveis 8
 - sistemas operacionais compatíveis 10
 - Sites
 - HP Web Jetadmin, download 87
 - slot da trava de segurança
 - localização 5
 - SO (sistema operacional)
 - compatível 8
 - solução de problemas
 - congestionamentos 101
 - problemas de alimentação de papel 94
 - rede sem fio 138
 - verificar o status do cartucho de toner 122
 - solucionar problemas
 - rede com fio 135
 - soluções em impressão móvel 8
 - substituição
 - cartuchos de grampos 50
 - substituindo
 - cartucho de toner 45
 - suporte
 - on-line 90
 - suporte on-line 90
 - suporte técnico
 - on-line 90
 - suprimentos
 - como encomendar 38
 - configurações de limite baixo 93
 - substituição do cartucho de toner 45
 - substituição dos cartuchos de grampos 50
 - uso quando baixos 93
- T**
- TCP/IP
 - configuração manual dos parâmetros IPv4 81
 - configuração manual dos parâmetros IPv6 81
 - teclado
 - localização 4
 - tela de toque
 - localização dos recursos 6
 - tipo de papel
 - selecionando (Windows) 56
 - tipos de papel
 - selecionar (Mac) 59
 - trabalhos, armazenados
 - configurações Mac 62
 - criando (Windows) 61
 - excluindo 63
 - imprimindo 63
 - trabalhos armazenados
 - criação (Mac) 62
 - criando (Windows) 61
 - excluindo 63
 - imprimindo 63
 - transparências
 - impressão (Windows) 56
- U**
- unidade duplex
 - eliminar atolamentos 114
 - utilização de energia, otimização 85
- V**
- velocidade, otimização 85
- W**
- Websites
 - atendimento ao cliente 90