

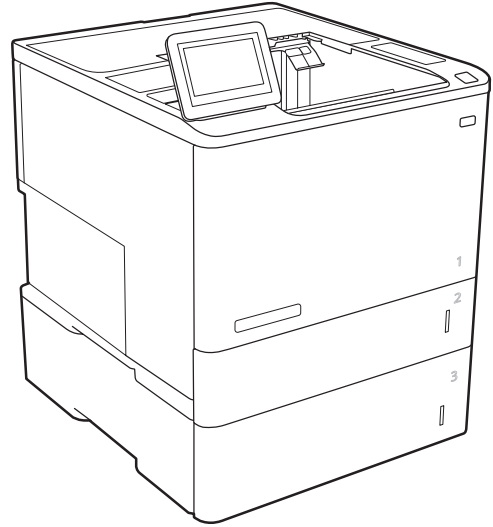

HP LaserJet Enterprise M610

HP LaserJet Enterprise M611

HP LaserJet Enterprise M612

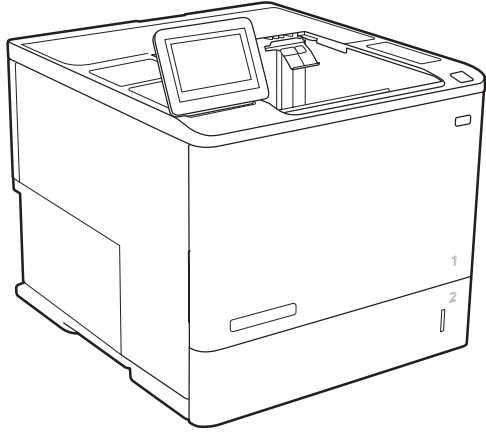

M610, M611, M612

- EN Installation Guide
- FR Guide d'installation
- DE Installationshandbuch
- IT Guida all'installazione
- ES Guía de instalación
- BG Ръководство за инсталиране
- CA Guia d'instal·lació
- HR Vodič za instalaciju
- CS Instalační příručka
- DA Installationsvejledning
- NL Installatiehandleiding
- ET Paigaldusjuhend
- FI Asennusopas
- EL Οδηγός εγκατάστασης
- HU Telepítési útmutató
- KK Орнату нұсқаулығы
- LV Uzstādīšanas rokasgrāmata
- LT Diegimo vadovas
- NO Installasjonsveiledning
- PL Instrukcja instalacji
- PT Guia de instalação
- RO Ghid de instalare
- RU Руководство по установке
- SR Uputstvo za instalaciju
- SK Inštalčná príručka
- SL Priročnik za namestitev
- SV Installationsguide
- TR Kurulum Kılavuzu
- UK Посібник зі встановлення

دليل التثبيت AR

ES Lea esto primero



www.hp.com/videos/LaserJet
www.hp.com/support/ljM610

www.hp.com/support/ljM611
www.hp.com/support/ljM612

1

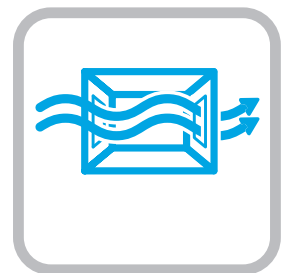
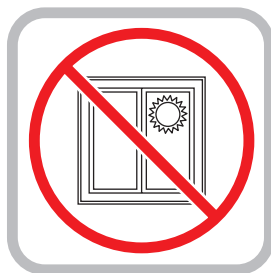
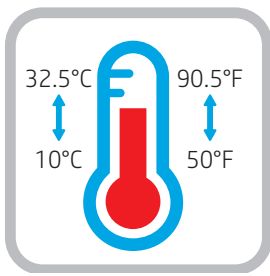

- EN** Select a sturdy, well-ventilated, dust-free area, away from direct sunlight to position the printer.
- FR** Choisissez un support solide et un endroit propre, bien aéré et à l'abri du rayonnement direct du soleil pour placer votre imprimante.
- DE** Stellen Sie den Drucker an einem stabilen, gut durchlüfteten und staubfreien Ort auf, der nicht direktem Sonnenlicht ausgesetzt ist.
- IT** Posizionare la stampante su un'area piana robusta, ben ventilata, priva di polvere e lontana dalla luce diretta del sole.
- ES** Busque una superficie sólida en un lugar bien ventilado, sin polvo y alejado de la luz solar directa para colocar la impresora.
- BG** Изберете стабилно, добре проветрявано и незапращено място, далеч от пряка слънчева светлина, където да поставите принтера.
- CA** Seleccioneu una superfície sòlida, ben ventilada, sense pols i allunyada de la llum directa del sol per col·locar-hi la impressora.
- HR** Pisač postavite na čvrstu površinu do koje ne dopire izravno sunčevo svjetlo, u dobro prozračenom prostoru bez prašine.
- CS** Pro umístění tiskárny vyberte stabilní, dobře větraný a bezprašný prostor mimo dosah přímého slunečního světla.
- DA** Placer printeren i et stabilt, godt udluftet, støvfrit område uden direkte sollys.
- NL** Plaats de printer op een stevige, goed geventileerde, stofvrije plek uit rechtstreeks zonlicht.
- ET** Valige printeri paigutamiseks tugev pind hästi ventileeritud tolmuvabas ja otsese päikesevalguse eest kaitstud kohas.
- FI** Sijoita tulostin tukevalle alustalle pölyttömään paikkaan, johon aurinko ei paista suoraan ja jossa on hyvä ilmanvaihto.
- EL** Τοποθετήστε τον εκτυπωτή σε σταθερό σημείο, σε καλά αεριζόμενο χώρο, χωρίς σκόνη και μακριά από το άμεσο ηλιακό φως.
- HU** A nyomtatót masszív, jól szellőző, pormentes helyen állítsa fel, és ne tegye ki közvetlen napfény hatásának.
- KK** Принтерді берік, жақсы желдетілетін, шаңсыз және күн сәулесі тікелей түспейтін жерге орнатыңыз.
- LV** Novietojiet printeri stabilā, labi ventilētā vietā, kur nav putekļu un tiešu saules staru.
- LT** Padėkite spausdintuvą ant tvirtu pagrindo gerai vėdinamoje, nedulkėtoje vietoje, atokiau nuo tiesioginių saulės spindulių.
- NO** Plasser skriveren i et stabilt, støvfritt område med god ventilasjon og utenfor direkte sollys.
- PL** Do umieszczenia drukarki wybierz solidne, dobrze wentylowane i pozbawione kurzu miejsce, w którym drukarka nie będzie wystawiona na bezpośrednie działanie promieni słonecznych.
- PT** Escolha um local firme, bem ventilado, sem poeira e longe da exposição direta à luz do sol para instalar a impressora.
- RO** Pentru a amplasa imprimanta, alegeți un loc stabil, bine ventilat și fără praf, ferit de lumina directă a soarelui.
- RU** Выберите для установки принтера хорошо проветриваемое непыльное место, не допускающее попадания прямых солнечных лучей.
- SR** Štampač postavite na stabilnu podlogu u prostoriji sa dobrom ventilacijom i bez prašine, na mestu do kog ne dopire direktna sunčeva svetlost.
- SK** Tlačiareň umiestnite na stabilnom, dobre vetranom a bezprašnom mieste, na ktoré nedopadá priame slnečné svetlo.
- SL** Tiskalnik postavite na trdno površino v dobro prezračevanem in čistem prostoru, ki ni izpostavljen neposredni sončni svetlobi.
- SV** Placera skrivaren på en stadig, dammfri yta med god ventilation och undvik direkt solljus.
- TR** Yazıcıyı yerleştirmek için doğrudan güneş ışığından uzak, sağlam, iyi havalandırılan ve tozsuz bir yer seçin.
- UK** Встановлюйте принтер на стійкій поверхні в добре провітрюваному й вільному від пилу приміщенні, подалі від прямих сонячних променів.
- AR** اختر مكانًا ثابتًا، تتم تهويته بشكل جيد، وخاليًا من الغبار، وغير معرض لأشعة الشمس المباشرة لتضع فيه الطابعة.

2

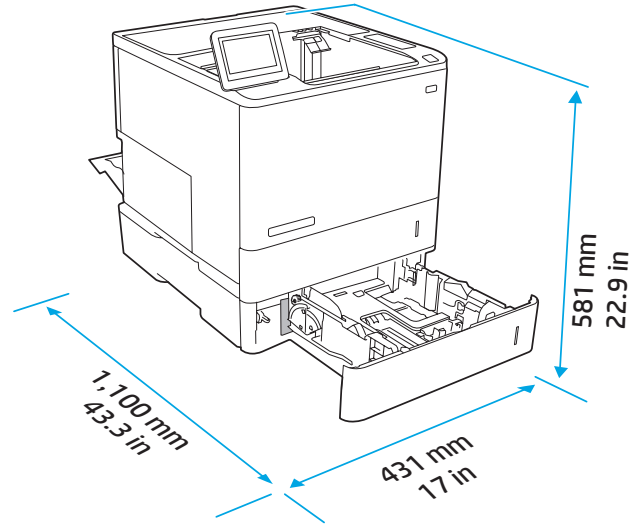
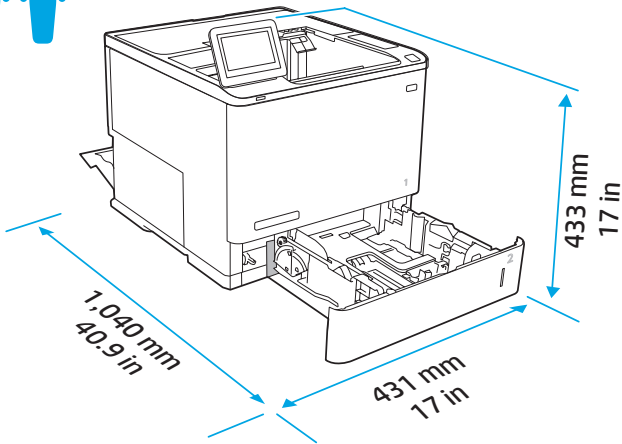
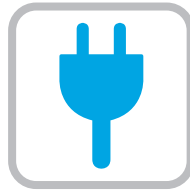
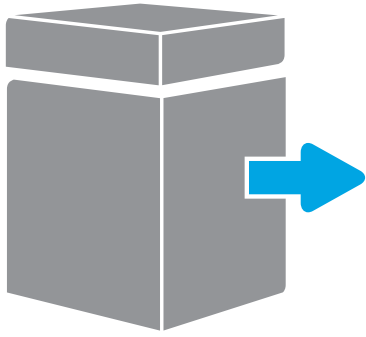

3

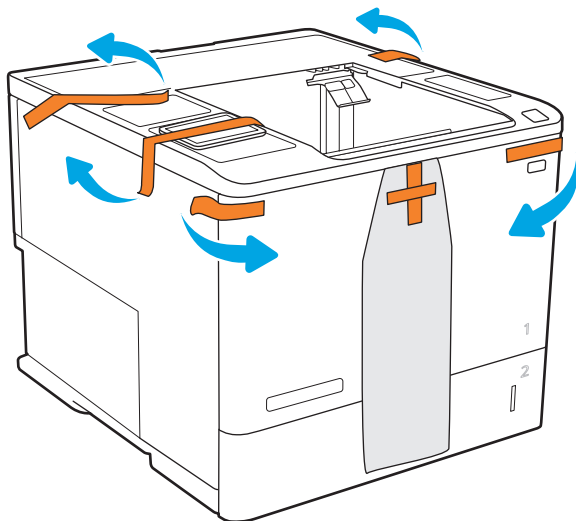

4

4.1

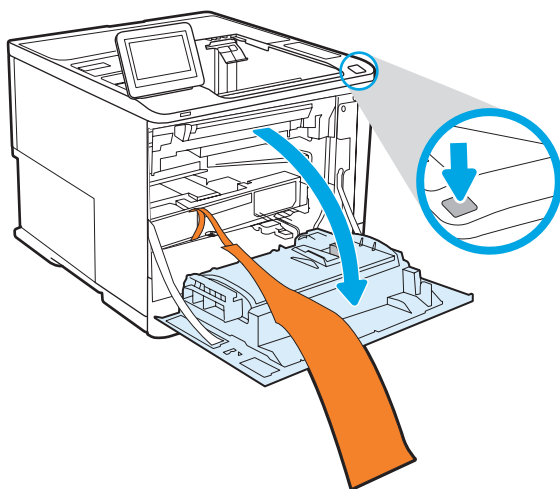

4.2

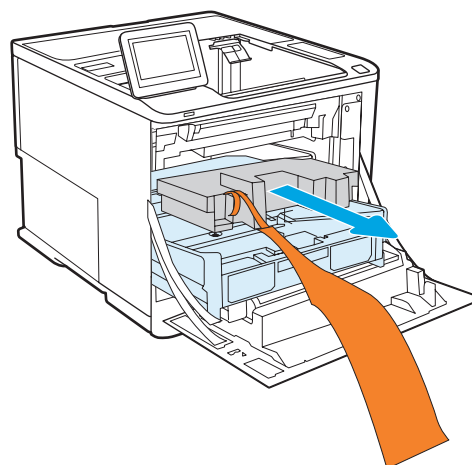

4.3

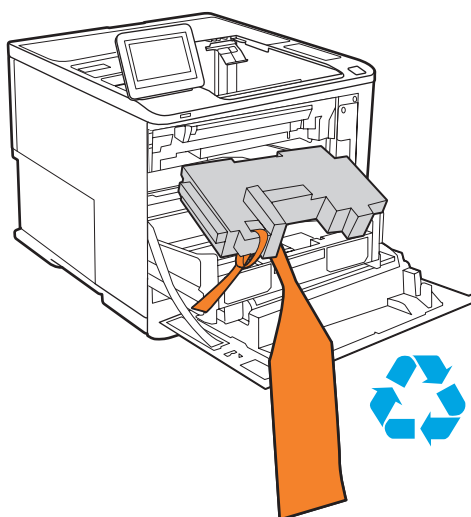

4.4

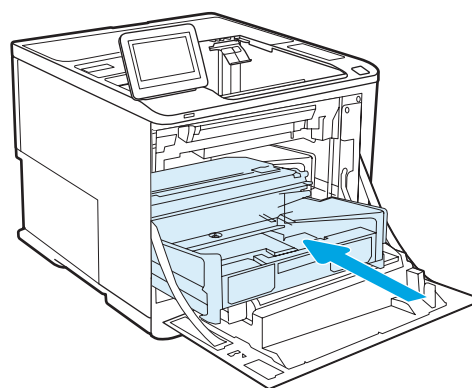

4.5

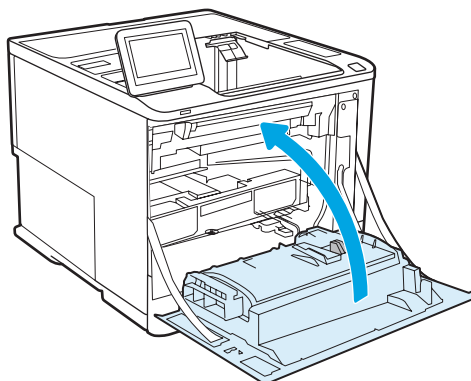

5

5.1

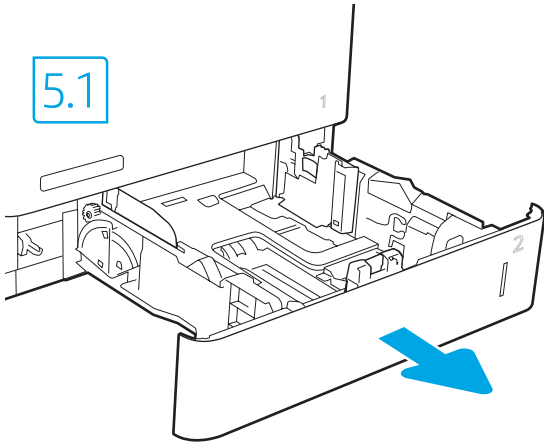

5.2

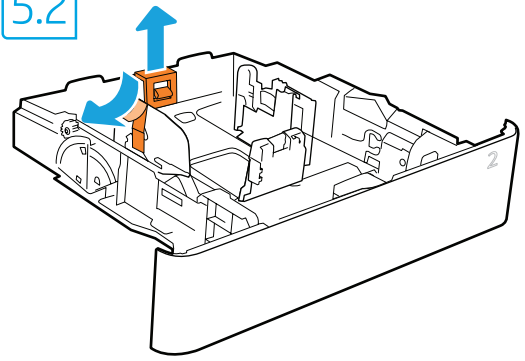

5.3

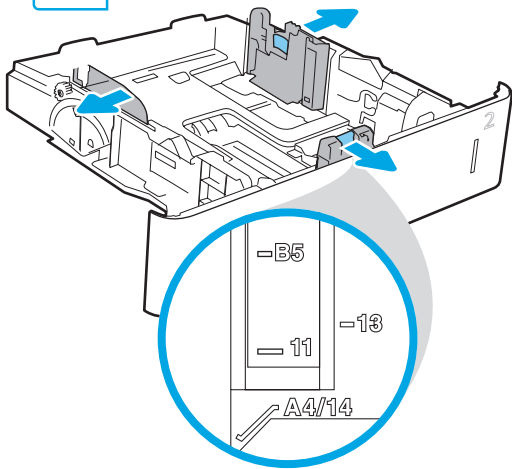

5.4

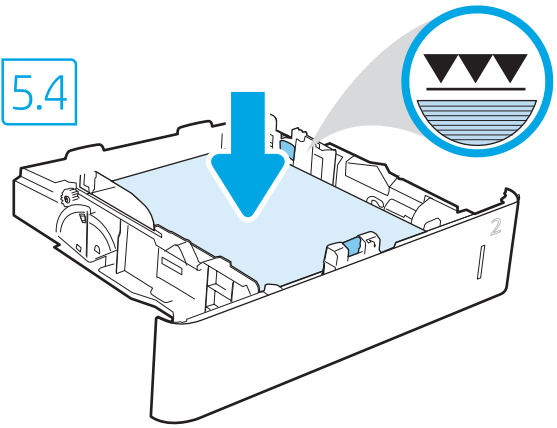

5.5

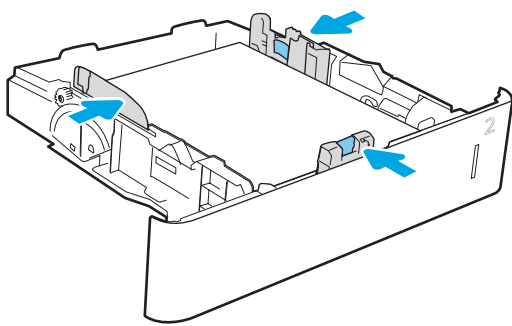

5.6

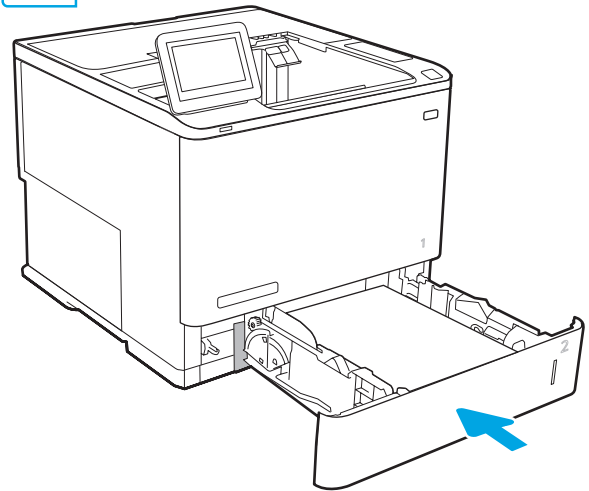

- EN CAUTION:** Do not extend more than one paper tray at a time. Do not use paper tray as a step. Keep hands out of paper trays when closing. All trays must be closed when moving the printer.
- FR ATTENTION:** N'utilisez pas plus d'un bac à papier à la fois. N'utilisez pas le bac à papier comme marchepied. Écartez vos mains des bacs à papier lors de la fermeture. Lorsque vous déplacez l'imprimante, tous les bacs doivent être fermés.
- DE ACHTUNG:** Ziehen Sie jeweils nur ein Papierfach heraus. Benutzen Sie das Papierfach nicht als Stufe. Achten Sie darauf, dass Sie Ihre Hände beim Schließen der Papierfächer nicht einklemmen. Wenn Sie den Drucker bewegen, müssen alle Fächer geschlossen sein.
- IT ATTENZIONE:** non estendere più di un vassoio della carta alla volta. Non utilizzare il vassoio della carta come gradino. Tenere le mani lontane dai vassoi della carta quando vengono chiusi. Tutti i vassoi devono essere chiusi durante il trasporto della stampante.
- ES PRECAUCIÓN:** No extienda más de una bandeja para papel cada vez. No utilice la bandeja para papel como apoyo para subirse encima. Mantenga las manos alejadas de las bandejas para papel cuando las cierre. Todas las bandejas deben estar cerradas para mover la impresora.
- BG ВНИМАНИЕ:** Не изтегляйте повече от една тава за хартия едновременно. Не използвайте тавата за хартия като стъпало. Пазете ръцете си от тавите за хартия при затваряне. Всички тави трябва да са затворени, когато премествате принтера.
- CA PRECAUCIÓ:** no obriu més d'una safata per a paper a la vegada. No utilitzeu la safata per a paper com a suport. No poseu les mans a les safates per a paper quan les tanqueu. S'han de tancar totes les safates en desplaçar la impressora.
- HR OPREZ:** Nemojte istodobno otvarati više ladica za papir. Nemojte se koristiti ladicama za papir kao stepenicama. Izvadite ruke iz ladica za papir kada ih zatvarate. Sve ladice moraju biti zatvorene kada pomičete pisač.
- CS UPOZORNĚNÍ:** Nevytahujte současně více než jeden zásobník papíru. Na zásobníky papíru nikdy nestoupejte. Při zavírání zásobníků papíru do nich nevkládejte ruce. Při přenášení tiskárny musí být všechny zásobníky zavřené.
- DA ADVARSEL:** Træk ikke mere end én papirbakke ud ad gangen. Brug ikke papirbakken til at stå på. Hold hænderne væk fra papirbakkerne, når du lukker. Alle bakker skal være lukket, når du flytter printeren.
- NL PAS OP:** Trek niet meer dan één papierlade tegelijk uit. Gebruik een papierlade niet als een opstapje. Houd uw handen uit de papierladen wanneer deze worden gesloten. Alle laden moeten zijn gesloten als u de printer verplaatst.
- ET ETTEVAATUST!** Ärge kasutage korraga rohkem kui ühte paberisalve. Ärge astuge paberisalvele. Ärge jätke sõrmi paberisalve sulgemisel salve vahele. Printeri liigutamisel peavad kõik salved olema suletud.
- FI VAROITUS:** Aava enintään yksi paperilokero kerrallaan. Älä käytä paperilokeroa askelmana. Pidä kädet paperilokeroiden ulkopuolella, kun suljet ne. Kaikkien lokeroiden on oltava kiinni, kun siirät tulostinta.
- EL ΠΡΟΣΟΧΗ:** Μην ανοίγετε περισσότερους από έναν δίσκους χαρτιού ταυτόχρονα. Μην πατάτε επάνω στον δίσκο χαρτιού. Κρατήστε τα χέρια σας μακριά από τους δίσκους χαρτιού όταν τους κλείνετε. Όλοι οι δίσκοι πρέπει να είναι κλειστοί όταν μετακινείτε τον εκτυπωτή.
- HU FIGYELEM:** Ne húzzon ki több papírtálcát egyszerre. Ne használja a papírtálcát lépcsőként. Ne hagyja a kezét a papírtálcákban, amikor becsukja őket. A nyomtató mozgásakor minden tálcának zárva kell lennie.
- KK ЕКЕПТУ:** бір уақытта бір қағаз науасын ғана ұзартыңыз. Қағаз науасын қадам ретінде пайдаланбаңыз. Жабу кезінде қағаз науаларын қолмен ұстамаңыз. Принтерді жылжытқанда барлық науалар жабық болуы қажет.
- LV UZMANĪBU!** Vienlaikus izvelciet tikai vienu papīra paplāti. Neizmantojiet papīra paplāti kā pakāpienu. Aizvēšanas laikā neturiet rokās papīra paplāti. Printera pārvietošanas laikā ir jābūt aizvērtām visām paplātēm.
- LT ĮSPĖJIMAS.** Vienu metu ištraukite ne daugiau nei vieną popieriaus dėklą. Nenaudokite popieriaus dėklo kaip laiptelio. Nelieskite popieriaus dėklų, kai jie užsidaro. Visi dėklai turi būti uždaryti, kai spausdintuvas pernešamas.
- NO FORSIKTIG:** Du må ikke dra ut mer enn én papirskuff om gangen. Ikke bruk papirskuffen som trappetrinn. Hold hender unna papirskuffene når de lukkes. Alle skuffer må være lukket når skriveren skal flyttes.
- PL OSTRZEŻENIE:** Nie należy otwierać więcej niż jednego podajnika papieru jednocześnie. Nie należy używać podajnika papieru jako stopnia. Podczas zamykania podajników papieru nie należy wkładać do nich rąk. Podczas przenoszenia drukarki należy zamknąć wszystkie podajniki.
- PT CUIDADO:** Não estenda mais de uma bandeja de papel ao mesmo tempo. Não use a bandeja de papel como um degrau. Afaste suas mãos da bandeja de papel ao fechá-la. Todas as bandejas devem estar fechadas quando transportar a impressora.
- RO ATENȚIE:** Nu extindeți mai mult de o tavă de hârtie la un moment dat. Nu utilizați tava de hârtie ca pe o treaptă de scară. Feriți-vă mâinile de tăvile de hârtie când le închideți. Toate tăvile trebuie să fie închise când se mută imprimanta.
- RU ВНИМАНИЕ:** Не выдвигайте более одного лотка одновременно. Не используйте лоток для бумаги в качестве ступеньки. Убирайте руки при закрытии лотков для бумаги. При перемещении принтера все лотки должны быть закрыты.

SR OPREZ: Nemojte istovremeno izvlačiti više ležišta za papir. Nemojte se oslanjati na ležište za papir. Držite ruke dalje od ležišta za papir dok se zatvara. Sva ležišta moraju da budu zatvorena prilikom pomeranja štampača.

SK UPOZORNENIE: Nikdy naraz nerozkładajte viac než jeden zásobník papiera. Nepoužívajte zásobník papiera ako schodík. Pri zatváraní zásobníkov papiera do nich nekladte ruky. Pri presúvaní tlačiarne musia byť všetky zásobníky zatvorené.

SL OPOZORILO: Naenkrat lahko razširite samo en pladenj za papir. Pladnja za papir ne uporabljajte za stopnico. Pri zapiranju pladnjev za papir v pladnje ne segajte z rokami. Med premikanjem tiskalnika morajo biti vsi pladnji zaprti.

SV VARNING: Dra inte ut fler än ett pappersfack åt gången. Stå inte på pappersfacket och använd det inte som ett trappsteg. Se till så att du inte klämmer fingrarna i pappersfacken när du stänger dem. Alla fack måste vara stängda när du flyttar skrivaren.

TR DİKKAT: Bir seferde birden fazla kağıt tepsisi uzatmayın. Kağıt tepsisini basamak olarak kullanmayın. Kağıt tepsilerini kapatırken ellerinizi sıkıştırmayın. Yazıcıyı taşıırken tüm tepsilerin kapalı olması gerekir.

UK ПОПЕРЕДЖЕННЯ: Не висувайте кілька лотків для паперу водночас. Не використовуйте лоток для паперу як підніжку. Бережіть руки під час закривання лотків із папером. Під час переміщення принтера всі лотки мають бути закриті.

تنبيه: لا تستخدم أكثر من درج واحد للورق في كل مرة. لا تستخدم درج الورق كدرجة سلم. أبقِ يديك بعيدتين عن أدراج الورق عند إغلاقها. يجب إغلاق جميع الأدراج عند نقل الطابعة.

AR

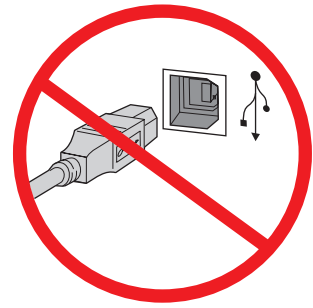
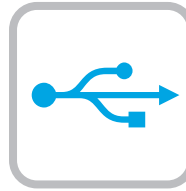
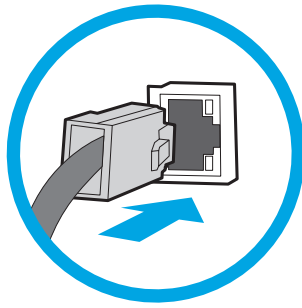

EN If you are connecting to a network, connect the network cable now.
CAUTION: Do not connect the USB cable now.
NOTE: The cables are not included with the printer.

FR Si vous vous connectez à un réseau, branchez le câble réseau maintenant.
ATTENTION: Ne connectez pas le câble USB pour le moment.
REMARQUE: Les câbles ne sont pas fournis avec l'imprimante.

DE Wenn Sie das Gerät mit einem Netzwerk verbinden möchten, schließen Sie das Netzwerkkabel jetzt an.
ACHTUNG: Schließen Sie das USB-Kabel nicht sofort an.
HINWEIS: Die Kabel sind nicht im Lieferumfang des Druckers enthalten.

IT Se ci si connette a una rete, collegare ora il cavo di rete.
ATTENZIONE: non collegare il cavo USB ora.
NOTA: i cavi non sono inclusi con la stampante.

ES Si se está conectando a una red, conecte ahora el cable de red.
PRECAUCIÓN: No conecte todavía el cable USB.
NOTA: Los cables no se incluyen con la impresora.

BG Ако се свързвате към мрежа, свържете мрежовия кабел сега.
ВНИМАНИЕ: Не свързвайте USB кабела сега.
ЗАБЕЛЕЖКА: Кабелите не са включени към комплекта на принтера.

CA Si us connecteu a una xarxa, connecteu el cable de xarxa.
PRECAUCIÓ: no connecteu encara el cable USB.
NOTA: els cables no s'inclouen amb la impressora.

HR Ako se povezujete s mrežom, sada priključite mrežni kabel.
OPREZ: Nemojte sada povezivati USB kabel.
NAPOMENA: Kabeli se ne isporučuju s pisačem.

CS Pokud chcete produkt připojit k síti, připojte síťový kabel.
UPOZORNĚNÍ: Kabel USB nyní nepřipojujte.
POZNÁMKA: Kabely nejsou dodávány s tiskárnou.

DA Hvis du opretter forbindelse til et netværk, skal du tilslutte netværkskablet nu.
ADVARSEL: Du må ikke tilslutte USB-kablet nu.
BEMÆRK: Kablerne leveres ikke sammen med printeren.

NL Sluit de netwerkkabel nu aan als u verbinding wilt maken met een netwerk.
PAS OP: Sluit de USB-kabel nu nog niet aan.
OPMERKING: De kabels zijn niet bij de printer inbegrepen.

ET Kui loote ühenduse võrgukaabli kaudu, ühendage see nüüd.
ETTEVAATUST! Ärge praegu USB-kaablit ühendage.
MÄRKUS. Kaablid pole printeriga kaasas.

FI Jos haluat muodostaa verkkoyhteyden, liitä verkkokaapeli nyt.
VAROITUS: Älä liitä USB-kaapelia vielä.
HUOM. Kaapeleita ei toimiteta tulostimen mukana.

EL Εάν πρόκειται να συνδέσετε τον εκτυπωτή σε δίκτυο, συνδέστε το καλώδιο δικτύου τώρα.
ΠΡΟΣΟΧΗ: Μην συνδέσετε ακόμα το καλώδιο USB.
ΣΗΜΕΙΩΣΗ: Τα καλώδια δεν παρέχονται με τον εκτυπωτή.

HU Ha hálózathoz csatlakozik, csatlakoztassa most a hálózati kábelt.
FIGYELEM: Még ne csatlakoztassa az USB-kábelt.
MEGJEGYZÉS: A kábelek nincsenek mellékelve a nyomtatóhoz.

KK Егер желіге қосылсаңыз, желілік кабельді қазір қосыңыз.
ЕСКЕРТУ: USB кабелін қазір жалғамаңыз.
ЕСКЕРТПЕ. Кабельдер принтермен бірге берілмеген.

LV Ja veidojat savienojumu ar tīklu, tagad pievienojiet tīkla kabeli.
UZMANĪBU! Pagaidām nepievienojiet USB kabeli.
PIEZĪME. Kabeļi nav iekļauti printera komplektā.

LT Jei jungsitės prie tinklo, dabar prijunkite tinklo kabelį.
ĮSPĖJIMAS. Dabar neprijunkite USB laidą.
PASTABA. Laidai prie spausdintuvo nepridedami.

NO Koble til nettverkskabelen nå hvis du skal koble til et nettverk.
FORSIKTIG: Ikke koble til USB-kabelen nå.
MERK: Kablene følger ikke med skriveren.

PL Jeśli zamierzasz podłączyć drukarkę do sieci, podłącz teraz kabel sieciowy.
OSTRZEŻENIE: Nie należy podłączać jeszcze kabla USB.
UWAGA: Kable nie są dołączone do drukarki.

PT Se você estiver se conectando a uma rede, conecte o cabo de rede agora.
CUIDADO: Não conecte o cabo USB agora.
OBSERVAÇÃO: Os cabos não são fornecidos com a impressora.

RO Dacă vă conectați la o rețea, conectați acum cablul de rețea.
ATENȚIE: Nu conectați acum cablul USB.
NOTĂ: Cablurile nu sunt incluse cu imprimanta.

RU Если устройство подключается к локальной сети, подсоедините сетевой кабель сейчас.
ВНИМАНИЕ: Пока не подсоединяйте USB-кабель.
ПРИМЕЧАНИЕ: Кабели не входят в комплект поставки принтера.

SR Ukoliko uređaj povezujete sa mrežom, odmah povežite mrežni kabl.
OPREZ: Nemojte odmah povezati USB kabl.
NAPOMENA: Kablovi se ne isporučuju uz štampač.

SK Ak zariadenie budete pripájať k sieti, pripojte sieťový kábel teraz.

UPOZORNENIE: Teraz nepripájajte kábel USB.

POZNÁMKA: Káble sa nedodávajú s tlačiarňou.

SL Če boste vzpostavili povezavo z omrežjem, priključite omrežni kabel.

OPOZORILO: Kabla USB še ne priključite.

OPOMBA: Kabli niso priloženi tiskalniku.

SV Om du ansluter till ett nätverk ska du ansluta nätverkskabeln nu.

VARNING: Anslut inte USB-kabeln nu.

OBS! Kablarna medföljer inte skrivaren.

TR Bir ağa bağlanıyorsanız ağ kablosunu şimdi bağlayın.

DİKKAT: USB kablosunu şimdi bağlamayın.

NOT: Kablolar yazıcıya dahil değildir.

UK Якщо встановлюєте мережеве з'єднання, під'єднайте мережевий кабель зараз.

ПОПЕРЕДЖЕННЯ: Поки що не під'єднайте USB-кабель.

ПРИМІТКА: Кабелі не входять до комплекту поставки принтера.

في حالة اتصالك بشبكة، قم بتوصيل كابل الشبكة الآن.
تنبيه: لا تقم بتوصيل كابل USB الآن.
ملاحظة: لا يتم إرفاق الكابلات مع الطابعة.

AR

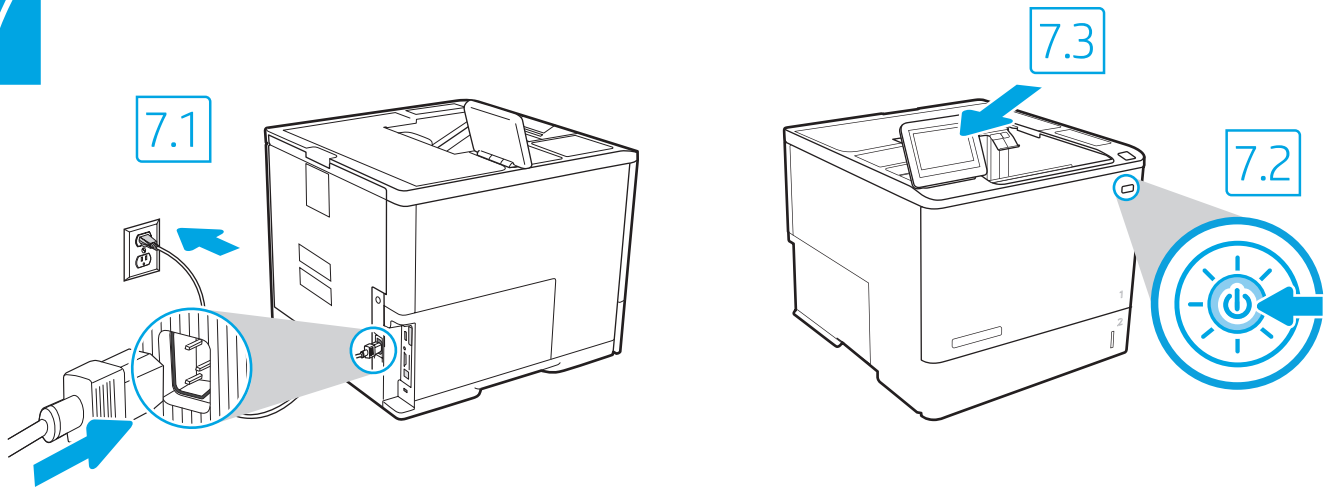



- EN** 7.1 Connect the power cable between the printer and a grounded AC outlet. 7.2 Turn on the printer, and then wait for it to initialize. 7.3 On the control panel, set the language, the date/time format, and the time zone.
NOTE: For advanced configuration of network-connected printers, enter the printer IP address in the address bar of a web browser after software installation is complete. To find the IP address, select the Information **i** button, and then select the Network **🌐** icon.
CAUTION: Make sure your power source is adequate for the printer voltage rating. The voltage rating is on the printer label. The printer uses either 100-127 Vac or 220-240 Vac and 50/60 Hz. To prevent damage to the printer, use only the power cable that is provided with the printer.
- FR** 7.1 Connectez le cordon d'alimentation entre l'imprimante et une prise secteur avec mise à la terre. 7.2 Allumez l'imprimante et attendez que le produit s'initialise. 7.3 Sur le panneau de commande, définissez la langue, le format de date/heure et le fuseau horaire.
REMARQUE: Pour effectuer la configuration avancée des imprimantes connectées en réseau, entrez l'adresse IP de l'imprimante dans la barre d'adresse d'un navigateur Web après avoir terminé l'installation de l'imprimante. Pour rechercher l'adresse IP, sélectionnez le bouton d'information **i**, puis l'icône de réseau **🌐**.
ATTENTION: Vérifiez que la source d'alimentation électrique est adéquate pour la tension nominale de l'imprimante. Cette tension nominale est indiquée sur l'étiquette de l'imprimante. L'imprimante utilise 100-127 V (ca) ou 220-240 V (ca) et 50/60 Hz. Afin d'éviter d'endommager l'imprimante, utilisez uniquement le cordon d'alimentation fourni avec l'imprimante.
- DE** 7.1 Verbinden Sie das Netzkabel mit dem Drucker und einer geerdeten Steckdose mit Wechselspannung. 7.2 Schalten Sie den Drucker wieder ein und warten Sie, bis er sich initialisiert hat. 7.3 Stellen Sie im Bedienfeld die Sprache, das Datum-/Zeitformat und die Zeitzone ein.
HINWEIS: Geben Sie zur erweiterten Konfiguration von Druckern, die mit einem Netzwerk verbunden sind, die IP-Adresse des Druckers in der Adressleiste eines Webbrowsers ein, nachdem die Softwareinstallation abgeschlossen ist. Um die IP-Adresse herauszufinden, wählen Sie die Informationstaste **i** und wählen Sie anschließend das Netzwerksymbol **🌐**.
ACHTUNG: Stellen Sie sicher, dass die Stromquelle für die Betriebsspannung des Druckers geeignet ist. Die Betriebsspannung ist auf dem Etikett des Druckers angegeben. Der Drucker arbeitet mit 100-127 V Wechselspannung oder mit 220-240 V Wechselspannung und 50/60 Hz. Zur Vermeidung von Schäden am Drucker, sollten Sie ausschließlich das Netzkabel verwenden, das im Lieferumfang des Druckers enthalten ist.
- IT** 7.1 Collegare il cavo di alimentazione della stampante a una presa CA con messa a terra. 7.2 Accendere la stampante e attendere il processo di inizializzazione. 7.3 Sul pannello di controllo, impostare la lingua, il formato di data/ora e il fuso orario.
NOTA: per la configurazione avanzata delle stampanti connesse alla rete, immettere l'indirizzo IP della stampante nell'apposita barra degli indirizzi di un browser Web una volta completata l'installazione del software. Per trovare l'indirizzo IP, selezionare il pulsante delle informazioni **i**, quindi selezionare l'icona della rete **🌐**.
ATTENZIONE: accertarsi che la fonte di alimentazione sia adeguata alla tensione nominale della stampante. La tensione nominale richiesta è specificata sulla relativa etichetta. La stampante utilizza 100-127 V CA oppure 220-240 V CA e 50/60 Hz. Per evitare di danneggiare la stampante, utilizzare solo il cavo di alimentazione fornito in dotazione.
- ES** 7.1 Conecte el cable de alimentación a la impresora y a una toma de CA con conexión a tierra. 7.2 Encienda la impresora y aguarde hasta que se inicie. 7.3 En el panel de control, establezca el idioma, el formato de fecha y hora y la zona horaria.
NOTA: Para realizar una configuración avanzada de las impresoras que se conectan a la red, introduzca la dirección IP de la impresora en la barra de direcciones de un navegador web, una vez finalizada la instalación del software. Para conocer la dirección IP, seleccione el botón de información **i** y, luego, seleccione el ícono de red **🌐**.
PRECAUCIÓN: Asegúrese de que la fuente de alimentación sea la adecuada para el voltaje de la impresora. La información sobre el voltaje se encuentra en la etiqueta de la impresora. La impresora utiliza 100-127 V CA o 220-240 V CA y 50/60 Hz. Para evitar daños a la impresora, utilice solo el cable de alimentación que se proporciona con esta.
ADVERTENCIA: Para evitar daños en el producto, en áreas en las que se utilice 110 V y 220 V, verifique el voltaje del enchufe.

- BG** 7.1 Свържете захранващия кабел между принтера и заземен променливотоков контакт. 7.2 Включете принтера и изчакайте да започне да работи. 7.3 На контролния панел задайте език, формат за дата/Час и часова зона.
ЗАБЕЛЕЖКА: За разширена настройка на свързани в мрежа принтери въведете IP адреса на принтера в адресната лента на уеб браузъра, след като инсталирането на софтуера приключи. За да откриете IP адреса, изберете бутона Information (Информация) , след което изберете иконата Network (Мрежа) .
- ВНИМАНИЕ:** Уверете се, че вашият източник на захранване е подходящ за номиналното напрежение на принтера. Номиналното напрежение е на етикета на принтера. Принтерът използва 100 – 127 V~ или 220 – 240 V~ и 50/60 Hz. За да предотвратите повреда на принтера, използвайте само захранващия кабел, доставен с него.
- CA** 7.1 Endolleu el cable d'alimentació a la impressora i a una presa de CA connectada a terra. 7.2 Engueieu la impressora i espereu que s'iniciï. 7.3 Al tauler de control, establiu l'idioma, el format de la data i l'hora, i la zona horària.
NOTA: Per fer la configuració avançada de les impressores que es connecten a la xarxa, escriviu l'adreça IP de la impressora a la barra d'adrees d'un navegador web un cop hagi finalitzat la instal·lació del programari. Per trobar l'adreça IP, seleccioneu el botó Informació , després, la icona Xarxa .
- PRECAUCIÓ:** assegureu-vos que la font d'energia sigui adequada per a la tensió nominal de la impressora, la qual trobareu indicada a l'etiqueta. La impressora fa servir 100-127 VCA o 220-240 VCA i 50/60 Hz. Per evitar fer malbé la impressora, feu servir només el cable d'alimentació que s'hi inclou.
- HR** 7.1 Povežite pisač i električnu utičnicu s uzemljenjem za izmjeničnu struju kabelom za napajanje. 7.2 Uključite pisač i pričekajte da se pokrene. 7.3 Na upravljačkoj ploči postavite jezik, format datuma/vremena i vremensku zonu.
NAPOMENA: Za naprednu konfiguraciju pisača povezanih s mrežom u adresnu traku web-preglednika unesite IP adresu pisača nakon dovršetka instalacije softvera. Da biste pronašli IP adresu, odaberite gumb Informacije , a zatim odaberite ikonu Mreža .
- OPREZ:** Provjerite odgovara li izvor napajanja specifikacijama za napon pisača. Specifikacija za napon nalazi se na naljepnici pisača. Pisač radi pod naponom od 100 – 127 VAC ili 220 – 240 VAC pri 50/60 Hz. Kako ne biste oštetili pisač, koristite se samo kabelom za napajanje koji je isporučen uz pisač.
- CS** 7.1 Připojte tiskárnu napájecím kabelem k uzemněné zásuvce střídavého proudu. 7.2 Zapněte tiskárnu a vyčkejte, dokud se neinicializuje. 7.3 Nastavte na ovládacím panelu jazyk, formát data/času a časové pásmo.
POZNÁMKA: Chcete-li u tiskárny připojené k síti upravit pokročilá nastavení, zadejte do adresního řádku webového prohlížeče adresu IP tiskárny po dokončení instalace softwaru. Chcete-li zjistit adresu IP, stiskněte tlačítko Information (Informace) , a potom vyberte  ikonu Síť.
- UPOZORNĚNÍ:** Zkontrolujte, zda parametry zdroje napájení odpovídají jmenovitému napětí zařízení. Jmenovité napětí naleznete na štítku tiskárny. Tato tiskárna využívá napětí 100–127 V stř. nebo 220–240 V stř. při 50/60 Hz. Používejte pouze napájecí kabel dodaný s tiskárnou, jinak může dojít k jejímu poškození.
- DA** 7.1 Tilslut netledningen mellem printeren og en stikkontakt med jordforbindelse. 7.2 Tænd printeren, og vent på, at den initialiseres. 7.3 På kontrolpanelet skal du indstille sproget, dato- og tidsformater og tidszonen.
BEMÆRK: Til avanceret opsætning af printere, der er tilsluttet et netværk, skal du angive printerens IP-adresse i adresselinjen i en webbrowser, når installationen af softwaren er fuldført. Du finder IP-adressen ved at klikke på informationsknappen  og derefter trykke på netværksikonet .
- ADVARSEL:** Sørg for, at strømforsyningen svarer til printerens spændingsangivelse. Spændingsangivelsen findes på printeretiketten. Printeren bruger enten 100-127 V eller 220-240 V og 50/60 Hz. Hvis du vil forhindre beskadigelse af printeren, skal du kun bruge den netledning, der fulgte med produktet.
- NL** 7.1 Sluit het netsnoer aan op de printer en steek de stekker in een geaard stopcontact. 7.2 Schakel de printer in en wacht totdat deze is geïnitialeerd. 7.3 Stel op het bedieningspaneel de taal, de datum-/tijdnotatie en de tijdzone in.
OPMERKING: voor een geavanceerde configuratie van printers die zijn aangesloten op een netwerk, voert u het IP-adres van de printer in de adresbalk van een webbrowser in nadat de software is geïnstalleerd. Om het IP-adres te vinden, selecteert u de knop Informatie  en selecteert u vervolgens het pictogram .
- PAS OP:** Controleer of uw voedingsbron geschikt is voor het voltage van de printer. U vindt het voltage op het printerlabel. De printer maakt gebruik van 100-127 V AC of 220-240 V AC en 50/60 Hz. Gebruik alleen het bij de printer geleverde netsnoer om schade aan de printer te voorkomen.
- ET** 7.1 Ühendage toitekaabel printeri ja maandatud vahelduvvoolupistikuga. 7.2 Lülitage printer sisse ja oodake, kuni see käivitub. 7.3 Määrake juhpaneelil keel, kuupäeva/kellaaja vorming ja ajavöönd.
MÄRKUS. Võrguühendusega printerite täpsemaks konfiguratsiooniks sisestage printeri IP-aadress veebilehitseja aadressiribale pärast tarkvara installimise lõppu. IP-aadressi leidmiseks valige nupp Information (Teave)  ja seejärel valige ikoon Network (Võrk) .
- ETTEVAATUST!** Veenduge, et teie vooluallikas oleks seadme pingeklassile sobiv. Pingeklass on kirjas printeri märgisel. Printer töötab vahelduvvooluga pingel 100–127 V või 220–240 V ja sagedusel 50/60 Hz. Printeri kahjustuste vältimiseks kasutage ainult printeriga kaasas olevat toitejuhet.
- FI** 7.1 Liitä virtajohto tulostimeen ja maadoitettuun AC-pistorasiaan. 7.2 Käynnistä tulostin ja odota, että se alustetaan. 7.3 Määritä ohjauspaneelissa kieli, päivämäärän ja ajan muoto ja aikavyöhyke.
HUOM. Jos haluat määrittää lisäasetuksia verkkoon liitetulle tulostimelle, kirjoita tulostimen IP-osoite verkkoselaimen osoitekenttään kun ohjelmiston asennus on valmis. Näet IP-osoitteen valitsemalla Tiedot  -painikkeen ja valitsemalla sitten Verkko  -kuvakkeen.
- VAROITUS:** Tarkista, että virtalähteen jännite on tulostimelle sopiva. Sopiva jännite on merkitty tulostimen tarraan tai tyyppikilpeen. Tulostimen käyttämä jännite on joko 100–127 V AC tai 220–240 V AC ja 50/60 Hz. Älä käytä muuta kuin tulostimen mukana toimitettua virtajohtoa. Muutoin tulostin voi vahingoittua.
- EL** 7.1 Συνδέστε το καλώδιο τροφοδοσίας στον εκτυπωτή και σε μια γειωμένη πρίζα εναλλασσόμενου ρεύματος. 7.2 Ενεργοποιήστε τον εκτυπωτή και περιμένετε να εκτελέσει αρχική εκκίνηση. 7.3 Στον πίνακα ελέγχου, ορίστε τη γλώσσα, τη μορφή ημερομηνίας/ώρας και τη ζώνη ώρας.
ΣΗΜΕΙΩΣΗ: Για τη σύνθετη ρύθμιση εκτυπωτών που συνδέονται σε δίκτυο, πληκτρολογήστε τη διεύθυνση IP του εκτυπωτή στη γραμμή διεύθυνσης ενός προγράμματος περιήγησης στο web μετά την εγκατάσταση του λογισμικού. Για να βρείτε τη διεύθυνση IP, επιλέξτε το κουμπί πληροφοριών  και, στη συνέχεια, επιλέξτε το εικονίδιο Δικτύου .
- ΠΡΟΣΟΧΗ:** Βεβαιωθείτε ότι η πηγή τροφοδοσίας είναι κατάλληλη για την ονομαστική τιμή τάσης του εκτυπωτή. Η ονομαστική τιμή τάσης αναγράφεται στην ετικέτα του εκτυπωτή. Ο εκτυπωτής χρησιμοποιεί τάση 100-127 V ac ή 220-240 V ac και 50/60 Hz. Για να αποτρέψετε την πρόκληση βλάβης στον εκτυπωτή, χρησιμοποιείτε αποκλειστικά το καλώδιο τροφοδοσίας που παρέχεται με τον εκτυπωτή.

- HU** **7.1** Csatlakoztassa a tápkábelt a nyomtatóhoz, illetve egy földelt fali aljzathoz. **7.2** Kapcsolja be a nyomtatót, majd várja meg, míg inicializál. **7.3** Adja meg a kezelőpanelen a nyelv, a dátum-/időformátum és az időzóna beállítását.
- MEGJEGYZÉS:** Hálózatba kötött nyomtatók esetén a speciális konfigurációhoz a szoftver telepítését követően adja meg a nyomtató IP-címét webböngészője címsorában. Az IP-cím megkereséséhez válassza az Információ  gombot, majd a Hálózat  ikont.
- FIGYELEM:** Ellenőrizze, hogy a nyomtató tápellátása megfelel-e a készülék feszültségbesorolásának. A feszültségbesorolás a nyomtató termékcímekjén található. A nyomtató működéséhez 100–127 V váltakozó feszültség vagy 220–240 V váltakozó feszültség és 50/60 Hz szükséges. A nyomtató károsodásának elkerülése érdekében csak a nyomtatóhoz mellékelt tápkábelt használja.
- KK** **7.1** Принтерді қуат сымы арқылы жерге тұйықталған айнымалы ток розеткасына жалғаңыз. **7.2** Принтерді іске қосып, бастапқы күйге орнатылғанша күтіңіз. **7.3** Басқару панелінде тілді, күн/уақыт пішімін және уақыт белдеуін орнатыңыз.
- ЕСКЕРТПЕ.** Желіге қосылатын принтерлердің қосымша конфигурациясы үшін, бағдарламалық құралды орнату аяқталғаннан кейін принтердің IP мекенжайын шолғыштың мекенжай жолағына енгізіңіз. IP мекенжайын табу үшін Ақпарат  түймесін басып, Желі  белгішесін таңдаңыз.
- ЕСКЕРТУ!** Қуат көзі принтердің номиналды кернеуіне сәйкес келетінін тексеріңіз. Номиналды кернеу мөлшері принтердің жапсырмасында көрсетіледі. Принтерде 100–127 В айнымалы ток немесе 220–240 В айнымалы ток кернеуі және 50/60 Гц жиілік пайдаланылады. Принтер зақымданбауы үшін тек онымен бірге берілген қуат кабелін пайдаланыңыз.
- LV** **7.1.** Pievienojiet barošanas kabeli printerim un iezemētai maiņstrāvas kontaktligzdai. **7.2.** Ieslēdziet printeri un uzgaidiet, līdz notiek tā inicializācija. **7.3.** Vadības panelī iestatiet valodu, datuma/laika formātu un laika joslu.
- PIEZĪME.** Lai veiktu tīkla printeru papildu konfigurēšanu, tīmekļa pārūkprogrammas adreses joslā ievadiet printera IP adresi, kad programmatūras instalēšana ir pabeigta. Lai noskaidrotu IP adresi, atlasiet pogu Informācija  un pēc tam atlasiet ikonu Tīkls .
- UZMANĪBU!** Strāvas avotam noteikti jāatbilst printera nominālajam spriegumam. Nominālais spriegums norādīts printera uzlīmē. Printerim ir nepieciešama 100–127 V vai 220–240 V maiņstrāva ar 50/60 Hz frekvenci. Lai nesabojātu printeri, izmantojiet tikai komplektā iekļauto barošanas kabeli.
- LT** **7.1.** Maitinimo kabeliu spausdintuvą prijunkite prie įžeminto kintamosios srovės lizdo. **7.2.** Įjunkite spausdintuvą ir palaukite, kol jis bus inicijuotas. **7.3.** Valdymo pulte nustatykite kalbą, datos / laiko formatą ir laiko juostą.
- PASTABA.** Norėdami atlikti papildomą prie tinklo prijungtų spausdintuvų konfigūraciją, įveskite spausdintuvo IP adresą saityno naršyklės adresu juostoje, kai programinė įranga įdiegta. IP adresą galite patikrinti paspausdami Informacijos mygtuką  ir tada pasirinkdami Tinklo  piktogramą.
- ĮSPĖJIMAS.** Įsitinkite, kad maitinimo šaltinis atitinka nominaliąją spausdintuvo įtampą. Nominalioji įtampa nurodyta spausdintuvo etiketėje. Spausdintuvas naudoja 100–127 V kintamosios srovės arba 220–240 V kintamosios srovės įtampą (50 / 60 Hz). Kad nepažeistumėte spausdintuvo, naudokite tik su spausdintuvu pateiktą maitinimo kabelį.
- NO** **7.1** Koble strømledningen til skriveren og et jordet strømuttak. **7.2** Slå på skriveren, og vent på at den initialiserer. **7.3** På kontrollpanelet angir du språk, dato-/tidsformat og tidssone.
- MERK:** Ved avansert oppsett av nettverkstilkoblete skrivere angir du skriverens IP-adresse i adressefeltet til en nettleser etter at programvareinstallasjonen er fullført. Du finner IP-adressen ved å velge Informasjon-knappen  og deretter velge Nettverk-ikonet .
- FORSIKTIG:** Kontroller at strømkilden passer for spenningsspesifikasjonen for skriveren. Spenningsnivået vises på skriveretiketten. Skriveren bruker enten 100–127 volt eller 220–240 volt og 50/60 Hz. Bruk bare strømledningen som følger med skriveren, slik at du ikke skader skriveren.
- PL** **7.1** Podłącz drukarkę do uzziemionego gniazdka sieci elektrycznej za pomocą przewodu zasilającego. **7.2** Włącz drukarkę i poczekaj na jej zainicjowanie. **7.3** Na panelu sterowania ustaw język, format daty/godziny oraz strefę czasową.
- UWAGA:** Aby uzyskać dostęp do zaawansowanej konfiguracji drukarki podłączonej do sieci, po zakończeniu instalacji oprogramowania w pasku adresu przeglądarki wpisz adres IP drukarki. Aby odnaleźć adres IP, wybierz przycisk Informacje , a następnie wybierz ikonę Sieć .
- OSTRZEŻENIE:** Upewnij się, że źródło zasilania spełnia wymagania specyfikacji drukarki dotyczące napięcia. Specyfikacje dotyczące napięcia znajdują się na etykiecie drukarki. Drukarka wymaga napięcia 100–127 V (prąd zmienny) lub 220–240 V (prąd zmienny) i częstotliwości 50/60 Hz. Aby uniknąć uszkodzenia drukarki, należy stosować wyłącznie dołączony kabel zasilający.
- PT** **7.1** Conecte o cabo de alimentação entre a impressora e uma tomada CA aterrada. **7.2** Ligue a impressora e espere sua inicialização. **7.3** No painel de controle, defina o idioma, o formato de data/hora e o fuso horário.
- OBSERVAÇÃO:** Para configuração avançada de impressoras conectadas em rede, digite o endereço IP da impressora na barra de endereço de um navegador da Web após concluir a instalação do software. Para encontrar o endereço IP, selecione o botão Informações , e, depois, o ícone de rede .
- CUIDADO:** Verifique se a fonte de alimentação é adequada para a classificação de tensão da impressora. A classificação de tensão está na etiqueta da impressora. A impressora utiliza 100-127 Vca ou 220-240 Vca e 50/60 Hz. Para evitar danos à impressora, utilize somente o cabo de alimentação fornecido com a impressora.
- AVISO:** Para impedir danos ao produto, em áreas onde 110 V e 220 V estiverem em uso, verifique a tensão da tomada.
- RO** **7.1** Conectați cablul de alimentare la imprimantă și la o priză de c.a. împământată. **7.2** Porniți imprimanta și așteptați să se inițializeze. **7.3** Pe panoul de control, setați limba, formatul de dată/oră și fusul orar.
- NOTĂ:** Pentru configurarea avansată a imprimantelor conectați la rețea, introduceți adresa IP a imprimantei în bara de adresă a unui browser web după finalizarea instalării software-ului. Pentru a găsi adresa IP, selectați butonul Informații  și apoi pictograma Rețea .
- ATENȚIE:** Asigurați-vă că sursa de alimentare corespunde tensiunii nominale a imprimantei. Tensiunea nominală este menționată pe eticheta imprimantei. Imprimanta utilizează fie 100-127 V c.a., fie 220-240 V c.a. și 50/60 Hz. Pentru a preveni deteriorarea imprimantei, utilizați numai cablul de alimentare furnizat împreună cu aceasta.

- RU** **7.1** Подсоедините кабель питания к принтеру и заземленной розетке переменного тока. **7.2** Включите принтер и дождитесь запуска инициализации. **7.3** На панели управления выберите язык, формат даты/времени и часовой пояс.
ПРИМЕЧАНИЕ: Для расширенной настройки подключенных к сети принтеров введите IP-адрес принтера в адресную строку веб-браузера после завершения установки ПО. Чтобы найти IP-адрес, коснитесь кнопки «Информация» , затем выберите значок «Сеть» .
ВНИМАНИЕ: Убедитесь, что источник питания соответствует техническим требованиям принтера. На табличке принтера указаны данные о напряжении. Принтер работает при напряжении 100–127 В или 220–240 В переменного тока и при частоте 50/60 Гц. Для предотвращения повреждения принтера используйте только кабель питания из комплекта поставки.
- SR** **7.1** Kablom za napajanje povežite štampač i uzemljenu utičnicu za naizmeničnu struju. **7.2** Uključite štampač i sačekajte da se pokrene. **7.3** Na kontrolnoj tabli podesite jezik, datum/vreme i vremensku zonu.
NAPOМЕНА: Kada obavljate napredno konfigurisanje štampača koji se povezuju na mrežu, unesite IP adresu štampača u traku za adresu u vebpregledaču nakon što se dovrši instalacija softvera. Da biste pronašli IP adresu, izaberite dugme za informacije , a zatim izaberite ikonu mreže .
OPREZ: Uverite se da je izvor napajanja odgovarajući za napon štampača. Napon je naveden na nalepnici na štampaču. Štampač koristi 100–127 V AC ili 220–240 V AC i 50/60 Hz. Da ne biste oštetili štampač, koristite isključivo kabl za napajanje koji ste dobili uz štampač.
- SK** **7.1** Pripojte napájací kábel k tlačiarňi a uzemnenej sieťovej zásuvke. **7.2** Zapnite tlačiareň a počkajte na dokončenie inicializácie. **7.3** Nastavte na ovládacom paneli príslušný jazyk, formát dátumu a času a časové pásmo.
POZNÁMKA: Ak chcete získať prístup k rozšírenej konfigurácii tlačiarňi pripojených k sieti, po dokončení inštalácie softvéru zadajte do panela s adresou vo webovom prehliadači adresu IP tlačiarne. Ak chcete nájsť adresu IP, stlačte tlačidlo Informácie , a potom vyberte ikonu Network (Sieť) .
UPOZORNENIE: Uistite sa, že je zdroj napájania postačujúci pre menovité napätie tlačiarne. Menovité napätie je uvedené na štítku tlačiarne. Tlačiareň používa napätie 100 – 127 V (striedavý prúd) alebo 220 – 240 V (striedavý prúd) a frekvenciu 50/60 Hz. Používajte len napájací kábel dodaný s tlačiarňou, aby nedošlo k jej poškodeniu.
- SL** **7.1** Napajalni kabel priključite na tiskalnik in ozemljeno vtičnico za izmenični tok. **7.2** Vklópite tiskalnik in počakajte, da se inicializira. **7.3** Na nadzorni plošči nastavite jezik, obliko zapisa datuma in časa ter časovni pas.
OPOMBA: Za napredno konfiguracijo omrežnih tiskalnikov vnesite naslov IP tiskalnika v naslovno vrstico spletnega brskalnika po dokončani namestitvi programske opreme. Če želite poiskati naslov IP, izberite gumb »Informacije« , in nato še ikono »Omrežje« .
OPÓZORILO: Preverite, ali vir napajanja ustreza nazivni napetosti tiskalnika. Nazivna napetost je navedena na nalepki tiskalnika. Tiskalnik uporablja 100–127 ali 220–240 V izmenične napetosti in 50/60 Hz. Uporabljajte samo priloženi napajalni kabel, da preprečite poškodbe tiskalnika.
- SV** **7.1** Anslut skrivarens strömkabel till ett jordat växelströmsuttag. **7.2** Slå på skrivaren och vänta medan den initieras. **7.3.** På kontrollpanelen anger du språk, datum-/tidsformat och tidszon.
OBS! För avancerad konfiguration av nätverksanslutna skrivare anger du skrivarens IP-adress i adressfältet i en webbläsare efter att programvaruinstallationen är klar. För att hitta IP-adressen ska du välja knappen Information , och sedan välja nätverksikonen .
WARNING: Kontrollera att strömkällan är tillräcklig för skrivarens spänning. Du hittar spänningsinformationen på skrivaretiketten. Skrivaren använder antingen 100–127 V växelström eller 220–240 V växelström samt 50/60 Hz. Använd endast strömkabeln som medföljde skrivaren för att undvika att skrivaren skadas.
- TR** **7.1** Güç kablosunu yazıcı ile topraklı bir AC prizi arasına bağlayın. **7.2** Yazıcıyı açın ve ardından başlamasını bekleyin. **7.3** Kontrol panelinde, dil, tarih/saat formatı ve saat dilimi ayarlarını yapın.
NOT: Ağa bağlı yazıcıların gelişmiş yapılandırması için, yazılım yüklemesi tamamlandıktan sonra web tarayıcısının adres çubuğuna yazıcının IP adresini girin. IP adresini bulmak için, Bilgi  düğmesine ve ardından Ağ  simgesine tıklayın.
DİKKAT: Güç kaynağınızın yazıcı voltaj değerine uygun olduğundan emin olun. Voltaj değeri yazıcı etiketi üzerinde belirtilmektedir. Yazıcıda 100-127 Vac veya 220-240 Vac ve 50/60 Hz kullanılmaktadır. Yazıcının hasar görmesini önlemek için yalnızca yazıcıyla birlikte verilen güç kablosunu kullanın.
- UK** **7.1** Під'єднайте кабель живлення до принтера та заземленої розетки мережі змінного струму. **7.2** Увімкніть принтер і зачекайте, доки він ініціалізується. **7.3** На панелі керування встановіть мову, формат дати й часу та часовий пояс.
ПРИМІТКА: Для додаткової настройки підключеного до мережі принтера введіть його IP-адресу в адресний рядок веб-браузера після завершення установки програмного забезпечення. Щоб знайти IP-адресу, виберіть кнопку Інформація , а потім виберіть значок Мережа .
ПОПЕРЕДЖЕННЯ: Переконайтеся, що джерело живлення відповідає вимогам принтера до напруги. Значення напруги наведено на наклейці на принтері. Для цього принтера потрібна напруга 100–127 В або 220–240 В змінного струму з частотою 50/60 Гц. Щоб не пошкодити принтер, слід використовувати лише кабель живлення з комплекту поставки.

7.1 قم بتوصيل كبل الطاقة بين الطابعة ومأخذ تيار متناوب مؤرض. **7.2** قم بتشغيل الطابعة، ثم انتظر ريثما تتم تهيئتها. **7.3** في لوحة التحكم، اضبط اللغة، وتنسيق التاريخ/الوقت والمنطقة الزمنية.
ملاحظة: لإعداد متقدم للطابعات المتصلة بالشبكة، أدخل عنوان IP الخاص بالطابعة في شريط عنوان مستعرض ويب بعد الانتهاء من تثبيت البرنامج. للعثور على عنوان IP، حدد زر المعلومات , ثم حدد رمز الشبكة .
تنبيه: وتأكد من ملاءمة مصدر الطاقة لمعدل الفولتية الخاص بالطابعة. يظهر معدل الفولتية على ملصق الطابعة. تستخدم الطابعة إما 100-127 فولت تيار متناوب أو 220-240 فولت تيار متناوب و50/60 هرتز. لتجنب إلحاق الضرر بالطابعة، استخدم كابل الطاقة الذي تم توفيره مع الطابعة فقط.

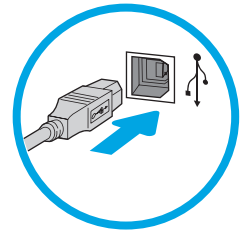
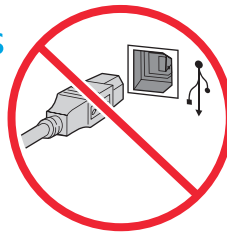
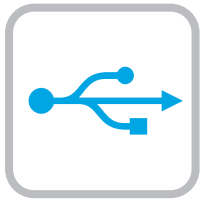

EN The high-speed USB port is disabled by default and must be enabled from the printer control panel. Open the **Settings** menu, and then select **General > Enable Device USB > Enabled**.

Windows: Do not connect the USB cable until prompted during the software installation in the next step. If the network cable was connected in step 6, proceed to step 9.

Mac: Connect the USB cable now.

NOTE: The cables are not included with the printer.

FR Le port USB haute vitesse est désactivé par défaut et doit être activé du panneau de commande de l'imprimante. Ouvrez le menu **Paramètres**, puis sélectionnez **Générales > Activer le périphérique USB > Activé**.

Windows: Ne branchez pas le câble USB tant que vous n'y êtes pas invité durant l'installation du logiciel à l'étape suivante. Si vous avez connecté le câble réseau à l'étape 6, passez à l'étape 9.

Mac: Branchez le câble USB maintenant.

REMARQUE: Les câbles ne sont pas fournis avec l'imprimante.

DE Der Hochgeschwindigkeits-USB-Anschluss ist standardmäßig deaktiviert und muss über das Bedienfeld des Druckers aktiviert werden. Öffnen Sie das Menü **Einstellungen** und wählen Sie anschließend **Allgemein > Gerät aktivieren USB > Aktiviert**.

Windows: Schließen Sie das USB-Kabel erst an, wenn Sie während der Softwareinstallation im nächsten Schritt dazu aufgefordert werden. Wenn in Schritt 6 das Netzkabel angeschlossen wurde, fahren Sie mit Schritt 9 fort.

Mac: Schließen Sie das USB-Kabel jetzt an.

HINWEIS: Die Kabel sind nicht im Lieferumfang des Druckers enthalten.

IT La porta USB ad alta velocità è disabilitata per impostazione predefinita e deve essere abilitata dal pannello di controllo della stampante. Aprire il menu **Impostazioni**, quindi selezionare **Generale > Abilita dispositivo USB > Abilitato**.

Windows: non collegare il cavo USB finché non viene richiesto durante l'installazione del software nel passaggio successivo. Se al passaggio 6 è stato collegato il cavo di rete, procedere con il passaggio 9.

Mac: collegare il cavo USB ora.

NOTA: i cavi non sono inclusi con la stampante.

ES El puerto USB de alta velocidad se encuentra deshabilitado de forma predeterminada y se debe habilitar desde el panel de control de la impresora. Abra el menú de **configuraciones** y, luego, seleccione **General > Habilitar dispositivo USB > Habilitado**.

Windows: No conecte el cable USB hasta que se le indique durante la instalación del software en el siguiente paso. Si se ha conectado el cable de red en el paso 6, vaya al paso 9.

Mac: Conecte ahora el cable USB.

NOTA: Los cables no se incluyen con la impresora.

BG Високоскоростният USB порт е деактивиран по подразбиране и трябва да бъде активиран от панела за управление на принтера. Отворете **менюто** „Настройки“ и след това изберете **Общи > Активирай USB > Активирано**.

Windows: Не включвайте USB кабела, докато не получите подкана по време на инсталирането на софтуера в следващата стъпка. Ако мрежовият кабел е свързан в стъпка 6, преминете към стъпка 9.

Mac: Свържете USB кабела сега.

ЗАБЕЛЕЖКА: Кабелите не са включени към комплекта на принтера.

CA El port USB d'alta velocitat està inhabilitat per defecte, i s'ha d'habilitar des del tauler de control de la impressora. Obriu el menú **Configuració** i seleccioneu **General > Habilita el dispositiu USB > Habilitat**.

Windows: no connecteu el cable USB fins que se us demani durant la instal·lació del programari al pas següent. Si el cable de xarxa s'ha connectat al pas 6, passeu al pas 9.

Mac: connecteu el cable USB ara.

NOTA: els cables no s'inclouen amb la impressora.

HR USB priključak velike brzine onemogućen je prema zadanim postavkama i mora se omogućiti putem upravljačke ploče pisača. Otvorite izbornik **Postavke**, a zatim odaberite **Općenito > Omogućiti USB uređaja > Omogućeno**.

Windows: nemojte povezivati USB kabel dok se to ne zatraži tijekom instalacije softvera u sljedećem koraku. Ako je mrežni kabel povezan u koraku 6, prijedite na korak 9.

Mac: sada povežite USB kabel.

NAPOMENA: Kabeli se ne isporučuju s pisačem.

CS Vysokorychlostní USB port je ve výchozím nastavení zakázán a je třeba ho povolit z ovládacího panelu tiskárny. Otevřete nabídku **Nastavení** a pak vyberte možnost **Obecné > Povolit USB zařízení > Povolené**.

Windows: Nepřipojujte kabel USB, dokud k tomu nebudete vyzváni v dalším kroku při instalaci softwaru. Pokud jste v kroku 6 připojili síťový kabel, pokračujte krokem 9.

Mac: Připojte kabel USB.

POZNÁMKA: Kabely nejsou dodávány s tiskárnou.

DA USB-højhastighedsporten er som standard deaktiveret og skal aktiveres via printerens kontrolpanel. Åbn menuen **Indstillinger**, og vælg derefter **Generelt > Aktiver enheds-USB > Aktiveret**.

Windows: Tilslut ikke USB-kablet, før du bliver bedt om det under softwareinstallationen i næste trin. Hvis netværk-kablet blev tilsluttet i trin 6, kan du fortsætte til trin 9.

Mac: Tilslut USB-kablet nu.

BEMÆRK: Kablerne leveres ikke sammen med printerens.

NL De snelle USB-poort is standaard uitgeschakeld en moet worden ingeschakeld vanaf het bedieningspaneel van de printer. Open het menu **Instellingen** en selecteer vervolgens **Algemeen > USB op apparaat inschakelen > Ingeschakeld**.

Windows: Sluit de USB-kabel pas aan wanneer u tijdens de software-installatie in de volgende stap daarom wordt gevraagd. Als de netwerkkabel is aangesloten in stap 6, gaat u verder naar stap 9.

Mac: Sluit de USB-kabel nu aan.

OPMERKING: De kabels zijn niet bij de printer inbegrepen.

ET Kiire USB port on vaikimisi keelatud ja see tuleb lubada printeri juhtpaneelilt. Avage menüü **Settings** (Sätted), seejärel valige **General** (Üldine) > **Enable Device USB** (Luba seadme USB) > **Enabled** (Lubatud).

Windows: ärge ühendage USB-kaablit enne, kui seda järgmises etapis tarkvara installimise ajal teha palutakse. Kui ühendasite võrgukaabli sammu 6 juures, jätkake sammuga 9.

Mac: ühendage nüüd USB-kaabel.

MÄRKUS. Kaablid pole printeriga kaasas.

FI Nopea USB-portti on oletuksena poissa käytöstä, ja se on otettava käyttöön tulostimen ohjauspaneelista. Avaa **Asetukset** -valikko ja valitse sitten **Yleiset > Ota laitteen USB käyttöön > Käytössä**.
Windows: Älä liitä USB-kaapelia ennen kuin sinua pyydetään tekemään niin seuraavassa vaiheessa ohjelmiston asennuksen aikana. Jos verkkokaapeli on liitetty vaiheessa 6, siirry vaiheeseen 9.
Mac: Liitä USB-kaapeli nyt.
HUOM. Kaapeleita ei toimiteta tulostimen mukana.

EL Η θύρα USB υψηλής ταχύτητας είναι απενεργοποιημένη ως προεπιλογή και πρέπει να ενεργοποιηθεί από τον πίνακα ελέγχου του εκτυπωτή. Ανοίξτε το μενού **Ρυθμίσεις** και, στη συνέχεια, επιλέξτε **Γενικά > Ενεργοποίηση συσκευής USB > Ενεργοποιημένο**.
Windows: Μην συνδέσετε το καλώδιο USB μέχρι να εμφανιστεί το σχετικό μήνυμα κατά την εγκατάσταση του λογισμικού στο επόμενο βήμα. Εάν συνδέσατε το καλώδιο δικτύου στο βήμα 6, προχωρήστε στο βήμα 9.
Mac: Συνδέστε το καλώδιο USB τώρα.
ΣΗΜΕΙΩΣΗ: Τα καλώδια δεν παρέχονται με τον εκτυπωτή.

HU A nagy sebességű USB-port alapértelmezetten le van tiltva, és engedélyezni kell a nyomtató vezérlőpultjáról. Nyissa meg a **Beállítások** menüt, majd válassza az **Általános > USB-eszköz engedélyezése > Engedélyezve lehetőséget**.
Windows: Ne csatlakoztassa az USB-kábelt addig, amíg a rendszer nem kéri erre a szoftvertelépítés következő lépésében. Ha a 6. lépésben csatlakoztatta a hálózati kábelt, folytassa a 9. lépéssel.
Mac: Csatlakoztassa az USB-kábelt.
MEGJEGYZÉS: A kábelek nincsenek mellékelve a nyomtatóhoz.

KK Әдепкі бойынша жоғары жылдамдықты USB порты өшірулі және принтерді басқару тақтасынан қосылуы керек.
Settings (Параметрлер) мәзірін ашып, **General > Enable Device USB > Enabled** (Жалпы > Құрылғы USB портын қосу > Қосулы) **тармағын таңдаңыз**.
Windows: бағдарламалық құралды орнату кезінде келесі қадамда нұсқау берілгенге дейін USB кабелін жалғамаңыз. Егер 6-қадамда желі кабелі жалғанған болса, 9-қадамға өтіңіз.
Mac: USB кабелін қазір жалғаңыз.
ЕСКЕРТПЕ. Кабельдер принтермен бірге берілмеген.

LV Lielātruma USB ports pēc noklusējuma ir atspējots, un tas ir jāiespējo printera vadības pultī. Atveriet izvēlni **Iestatījumi** un pēc tam atlasiet **Vispārīgi > Iespējot ierīces USB > Iespējots**.
Windows: veicot nākamo darbību, nepievienojiet USB kabeli, kamēr programmatūras instalēšanas laikā nav parādīta attiecīgā uzvedne. Ja tīkla kabelis tika pievienots 6. darbības laikā, pāreijiet uz 9. darbību.
Mac: pievienojiet USB kabeli tagad.
PIEZĪME. Kabeli nav iekļauti printera komplektā.

LT Spartus USB prievadas išjungtas pagal numatytąjį nustatymą ir turi būti įjungiamas spausdintuvo valdymo pulte. Atidarykite „**Settings menu**“ (Nustatymų meniu), tada pasirinkite „**General > Enable Device USB > Enabled**“ (Bendrieji nustatymai > Įjungti įrenginio USB > Įjungta). „**Windows**“: nejunkite USB laido, kol busite paraginti tai padaryti per kitą etapą diegiant programinę įrangą. Jei tinklo kabelis buvo prijungtas atliekant 6 veiksmą, pereikite prie 9 veiksmo.
„Mac“: prijunkite USB laidą.
PASTABA. Laidai prie spausdintuvo nepridedami.

NO Høyhastighets USB-porten er deaktivert som standard og må aktiveres fra skriverens kontrollpanel. Åpne **Innstillinger**-menyen, og velg deretter **Generelt > Aktiver enhets-USB > Aktivert**.
Windows: Ikke koble til USB-kabelen før du får beskjed om det under programvareinstallasjonen i neste trinn. Hvis nettverkskabelen ble koblet til i trinn 6, kan du gå videre til trinn 9.
Mac: Koble til USB-kabelen nå.
MERK: Kablene følger ikke med skriveren.

PL Port USB o dużej prędkości jest domyślnie wyłączony i trzeba go włączyć w panelu sterowania drukarki. Otwórz menu **Ustawienia**, a następnie wybierz opcję **Ogólne > Włącz USB urządzenia > Włączone**.
System Windows: Nie podłączaj przewodu USB, dopóki nie zostanie wyświetlony monit podczas instalacji oprogramowania (w następnym kroku). Jeśli w kroku 6 został podłączony kabel sieciowy, przejdź do kroku 9.
System Mac: Teraz podłącz kabel USB.
UWAGA: Kable nie są dołączone do drukarki.

PT A porta USB de alta velocidade está desabilitada por padrão e deve ser habilitada no painel de controle da impressora. Abra o menu **Configurações**, e depois selecione **Geral > Habilitar dispositivo USB > Habilitado**.
Windows: não conecte o cabo USB até que seja solicitado a fazê-lo durante a instalação do software na próxima etapa. Se o cabo de rede tiver sido conectado na etapa 6, prossiga para a etapa 9.
Mac: conecte o cabo USB agora.
OBSERVAÇÃO: Os cabos não são fornecidos com a impressora.

RO Portul USB de mare viteză este dezactivat în mod implicit și trebuie activat din panoul de control al imprimantei. Deschideți meniul **Setări** și apoi selectați **General > Activare dispozitiv USB > Activat**.
Windows: Nu conectați cablul USB până când nu vi se solicită acest lucru în timpul instalării software-ului de la pasul următor. Dacă la pasul 6 a fost conectat cablul de rețea, continuați cu pasul 9.
Mac: Conectați cablul USB acum.
NOTĂ: Cablurile nu sunt incluse cu imprimanta.

RU Высокоскоростной порт USB отключен по умолчанию и должен быть включен из панели управления принтера. Откройте меню **Настройки**, а затем выберите **Общие > Включить устройство USB > Включено**.
Windows: не подключайте кабель USB, пока не появится соответствующее приглашение во время установки ПО на следующем этапе. Если на этапе 6 был подключен сетевой кабель, перейдите к шагу 9.
Mac: Подключите кабель USB сейчас.
ПРИМЕЧАНИЕ: Кабели не входят в комплект поставки принтера.

SR USB priključak velike brzine je podrazumevano onemogućen i mora da se omogućiti sa kontrolne table štampača. Otvorite meni **Otvorite meni Settings** (Podešavanje), a zatim izaberite stavke **General > Enable Device USB > Enabled**. (Opšte > Omogućiti USB priključak uređaja > Omogućeno).
Windows: Nemojte da povezujete USB kabl dok to ne bude zatraženo od vas tokom instalacije softvera u sledećem koraku. Ako je mrežni kabl priključen u koraku 6, nastavite na korak 9.
Mac: Povežite sada USB kabl.
NAPOMENA: Kablovi se ne isporučuju uz štampač.

SK Vysokorychlostný port USB je predvolene vypnutý a je potrebné ho zapnúť na ovládacom paneli tlačiarne. Otvorte ponuku **Nastavenia** a potom vyberte položku **Všeobecné > Zapnúť zariadenie USB > Zapnuté**.
Windows: nepripájajte kábel USB, kým sa počas inštalácie softvéru v ďalšom kroku nezobrazí výzva na jeho pripojenie. Ak bol v kroku č. 6 pripojený sieťový kábel, prejdite na krok č. 9.
Mac: teraz pripojte kábel USB.
POZNÁMKA: Káble sa nedodávajú s tlačiarňou.

SL Vrata USB za visoke hitrosti so privzeto onemogočena in jih je treba omogočiti na nadzorni plošči tiskalnika. Odprite **meni** Nastavitve in nato izberite **Splošno > Omogoči USB naprave > Omogočeno**.
Windows: Kabla USB ne priključujte, dokler niste k temu pozvani med namestitvijo programske opreme v naslednjem koraku. Če ste omrežni kabl priključili v 6. koraku, nadaljujte z 9. korakom.
Mac: Priključite kabl USB.
OPOMBA: Kabli niso priloženi tiskalniku.

SV Höghastighets-USB-porten är avaktiverad som standard och måste aktiveras från skrivarens kontrollpanel. Öppna menyn **Inställningar** och välj sedan **Allmänt > Aktivera enhets-USB > Aktiverad**.

Windows: Anslut inte USB-kabeln förrän du instrueras att göra det under programvaruinstallationen i nästa steg. Om nätverkskabeln anslöts i steg 6, går du vidare till steg 9.

Mac: Anslut USB-kabeln nu.

OBS! Kablarna medföljer inte skrivaren.

TR Yüksek hızlı USB bağlantı noktası varsayılan olarak devre dışı bırakılmıştır ve yazıcı kontrol panelinden etkinleştirilmelidir. **Ayarlar** menüsünü açın ve **Genel > Cihaz USB Etkinleştir** > **Etkinleştirildi seçeneğini belirleyin**.

Windows: Yazılım yüklemesi sırasında, sonraki adımda istenene kadar USB kablosunu bağlamayın. Ağ kablosu Adım 6'te bağlandıysa, Adım 9'e geçin.

Mac: USB kablosunu şimdi bağlayın.

NOT: Kablolar yazıcıya dahil değildir.

UK Високошвидкісний порт USB вимкнено за замовчуванням, його потрібно увімкнути з панелі керування принтера. Відкрийте меню **Settings** (Налаштування) та виберіть пункти **General** (Загальні) > **Enable Device USB** (Увімкнути USB на пристрої) > **Enabled** (Увімкнено).

Windows: Не під'єднуйте USB-кабель, доки на наступному етапі інсталяції ПЗ не з'явиться відповідний запит. Якщо на етапі 6 підключено мережевий кабель, перейдіть до етапу 9.

Mac: Під'єднайте кабель USB.

ПРИМІТКА: Кабелі не входять до комплекту поставки принтера.

AR تم تعطيل منفذ USB عالي السرعة بشكل افتراضي ويجب تمكينه من لوحة التحكم الخاصة بالطابعة. افتح قائمة الإعدادات، ثم حدد عام < تمكين USB الخاص بالجهاز > تم التمكين.

Windows: لا تقم بتوصيل كبل USB إلا بعد مطالبتك بذلك أثناء تثبيت البرامج في الخطوة التالية. إذا تم توصيل كابل الشبكة في الخطوة 6، فانتقل إلى الخطوة 9.

Mac: وُصل كبل USB الآن.

ملاحظة: لا يتم إرفاق الكابلات مع الطابعة.



EN Locate or download the software installation files.

Method 1: Download HP Easy Start (Windows and macOS - clients)

1. Go to 123.hp.com and click **Download**.
2. Follow the onscreen instructions to download and launch HP Easy Start.
3. Follow the onscreen instructions to select and run the printer software installation.

Method 2: Download from Product Support website (Windows clients and servers)

1. Go to www.hp.com/support/ljM610, www.hp.com/support/ljM611, or www.hp.com/support/ljM612.
2. Select **Software and Drivers**.
3. Download the software for your printer model and operating system.

NOTE: Windows - **Driver - Product Installation Software** for clients, **Basic Drivers V3** and **V4** for clients and servers.

4. Launch the installation file by clicking the .exe or .zip file as necessary.

Method 3: IT managed setup (Windows only - clients and servers)

Visit hp.com/go/upd to download and install the HP Universal Print Driver.

FR Localisez ou téléchargez les fichiers d'installation du logiciel.

Méthode 1: Téléchargement de HP Easy Start (clients Windows et macOS)

1. Accédez à 123.hp.com, puis cliquez sur **Télécharger**.
2. Suivez les instructions à l'écran pour télécharger et lancer HP Easy Start.
3. Suivez les instructions à l'écran pour exécuter l'installation du logiciel d'impression.

Méthode 2: Téléchargement du site Web d'assistance du produit (clients et serveurs Windows)

1. Accédez aux adresses www.hp.com/support/ljM610, www.hp.com/support/ljM611 ou www.hp.com/support/ljM612.
2. Sélectionnez **Pilotes et logiciels**.
3. Téléchargez le logiciel adapté à votre modèle d'imprimante et à votre système d'exploitation.

REMARQUE: Windows - **Pilote - logiciel d'installation de produits pour les clients, Pilotes de base V3** et **V4** pour les clients et les serveurs.

4. Lancez le fichier d'installation en cliquant sur le fichier .exe ou zip le cas échéant.

Méthode 3: Configuration gérée par l'informatique (Windows uniquement - clients et serveurs)

Visitez la page hp.com/go/upd pour télécharger et installer le HP Universal Print Driver (Pilote d'impression universel HP).

DE

Suchen Sie die Software-Installationsdateien und laden Sie diese herunter.

Methode 1: Download von HP Easy Start (Windows- und macOS Clients)

1. Besuchen Sie die Website 123.hp.com und klicken Sie auf **Herunterladen**.
2. Befolgen Sie die Anweisungen auf dem Bildschirm, um HP Easy Start herunterzuladen und zu starten.
3. Befolgen Sie die Anweisungen auf dem Bildschirm, um die Installationssoftware für den Drucker auszuwählen und auszuführen.

Methode 2: Download von der Produktsupport-Webseite (Windows-Clients und -Server)

1. Gehen Sie auf www.hp.com/support/ljM610, www.hp.com/support/ljM611 oder www.hp.com/support/ljM612.
2. Wählen Sie **Software und Treiber** aus.
3. Laden Sie die Software für Ihr Druckermodell und Ihr Betriebssystem herunter.

HINWEIS: Windows - **Treiber - Installationssoftware für das Produkt** für Clients, **Basic Treiber** V3 und V4 für Clients und Server.

4. Starten Sie die Installationsdatei, indem Sie die exe- oder zip-Datei anklicken, falls erforderlich.

Methode 3: IT-gesteuertes Setup (nur Windows – Clients und Server)

Rufen Sie hp.com/go/upd auf, um den HP Universal Print Driver herunterzuladen und zu installieren.

IT

Individuare o scaricare i file di installazione del software.

Metodo 1: download di HP Easy Start (client Windows e macOS)

1. Accedere a 123.hp.com e fare clic su **Scarica**.
2. Seguire le istruzioni visualizzate per scaricare e avviare HP Easy Start.
3. Seguire le istruzioni visualizzate per selezionare ed eseguire l'installazione del software della stampante.

Metodo 2: download dal sito Web di supporto del prodotto (client e server Windows)

1. Accedere a www.hp.com/support/ljM610, www.hp.com/support/ljM611, o www.hp.com/support/ljM612.
2. Selezionare **Software e driver**.
3. Scaricare il software per il modello di stampante e il sistema operativo in uso.

NOTA: Windows - **Driver - Software d'installazione del prodotto** per client, **Driver di base** V3 e V4 per client e server.

4. Avviare il file di installazione facendo clic sul file .exe o .zip.

Metodo 3: installazione gestita IT (solo per client e server Windows)

Accedere a hp.com/go/upd per scaricare e installare HP Universal Print Driver.

ES

Ubique o descargue los archivos de instalación del software.

Método 1: Descarga desde HP Easy Start (Windows y macOS)

1. Vaya a 123.hp.com y haga clic en **Descargar**.
2. Siga las instrucciones en pantalla para descargar y ejecutar HP Easy Start.
3. Siga las instrucciones en pantalla para seleccionar y ejecutar la instalación del software de la impresora.

Método 2: Descarga desde el sitio web de asistencia del producto (clientes y servidores de Windows)

1. Vaya a www.hp.com/support/ljM610, www.hp.com/support/ljM611 o a www.hp.com/support/ljM612.
2. Seleccione **Software y controladores**.
3. Descargue el software para su modelo de impresora y sistema operativo.

NOTA: Windows - **Controlador - Software de instalación del producto** para clientes, **Controladores básicos** V3 y V4 para clientes y servidores.

4. Haga clic en el archivo .exe o .zip según sea necesario para iniciar el archivo de instalación.

Método 3: Configuración administrada por TI (únicamente clientes y servidores de Windows)

Visite hp.com/go/upd para descargar e instalar el controlador de impresión universal HP.

BG

Намерете или изтеглете софтуерните файлове за инсталация.

Метод 1: Изтеглете HP Easy Start (за клиенти на Windows и macOS)

1. Отидете на 123.hp.com и щракнете върху **Download** (Изтегляне).
2. Следвайте указанията на екрана, за да изтеглите и стартирате HP Easy Start.
3. Следвайте указанията на екрана, за да изберете и стартирате инсталирането на софтуера на принтера.

Метод 2: Изтеглете от уебсайта за поддръжка на продукта (за клиенти и сървъри на Windows)

1. Посетете www.hp.com/support/ljM610, www.hp.com/support/ljM611 или www.hp.com/support/ljM612.
2. Изберете **Software and Drivers** (Софтуер и драйвери).
3. Изтеглете софтуера за вашия модел принтер и вашата операционна система.

ЗАБЕЛЕЖКА: Windows - **Драйвер - Софтуер за инсталиране на продукти** за клиенти, **Основни драйвери** версия 3 и версия 4 за клиенти и сървъри.

4. Стартирайте инсталационния файл, като щракнете върху .exe или .zip файла, ако е необходимо.

Метод 3: ИТ управлявана настройка (само за клиенти и сървъри, използващи Windows)

Посетете hp.com/go/upd, за да изтеглите и инсталирате универсалния драйвер за принтери на HP.

CA

Ubiqueu i descarregueu els fitxers d'instal·lació del programari.

Mètode 1: Descàrrega de l'HP Easy Start (clients Windows i macOS)

1. Aneu a 123.hp.com i feu clic a **Descàrrega**.
2. Seguiu les instruccions de la pantalla per descarregar i iniciar l'HP Easy Start.
3. Seguiu les instruccions de la pantalla per seleccionar i executar la instal·lació del programari de la impressora.

Mètode 2: Descàrrega des del lloc web d'assistència tècnica del producte (clients i servidors Windows)

1. Aneu a www.hp.com/support/ljM610, www.hp.com/support/ljM611 o www.hp.com/support/ljM612.
2. Seleccioneu **Programari i controladors**.
3. Descarregueu el programari per al vostre model d'impressora i sistema operatiu.

NOTA: Windows – **Controlador – Programari d'instal·lació del producte** per a clients, **Controladors bàsics** V3 i V4 per a clients i servidors.

4. Obriu el fitxer d'instal·lació fent clic al fitxer .exe o .zip.

Mètode 3: Configuració gestionada per TI (només clients i servidors Windows)

Visiteu hp.com/go/upd per descarregar i instal·lar el Controlador d'impressió universal HP.

HR

Pronađite ili preuzmite datoteke za instalaciju softvera.

Prva metoda: preuzimanje alata HP Easy Start (klijenti sa sustavima Windows i macOS)

1. Posjetite web-stranicu 123.hp.com i kliknite **Download** (Preuzimanje).
2. Slijedite upute na zaslonu da biste preuzeli i pokrenuli HP Easy Start.
3. Slijedite upute na zaslonu da biste odabrali i pokrenuli instalaciju softvera pisača.

Druga metoda: preuzimanje s web-mjesta podrške za proizvod (klijenti i poslužitelji sa sustavom Windows)

1. Idite na www.hp.com/support/ljM610, www.hp.com/support/ljM611 ili www.hp.com/support/ljM612.
2. Odaberite stavku **Softver i upravljački programi**.
3. Preuzmite softver za svoj model pisača i operacijski sustav.

NAPOMENA: Windows – **Upravljački program – Softver za instalaciju proizvoda** za klijente, **Osnovni upravljački programi** V3 i V4 za klijente i poslužitelje.

4. Pokrenite datoteku za instalaciju tako da kliknete .exe ili .zip datoteku ako je potrebno.

Treća metoda: postavljanje kojim upravlja IT služba (samo klijenti i poslužitelji sa sustavom Windows)

Posjetite web-stranicu hp.com/go/upd da biste preuzeli i instalirali HP univerzalni upravljački program pisača.

CS

Vyhleďtejete nebo stáhněte soubory pro instalaci softwaru.

Způsob 1: Stažení ze služby HP Easy Start (klienti se systémem Windows a macOS)

1. Přejděte na stránku 123.hp.com a klikněte na tlačítko **Stáhnout**.
2. Podle pokynů na obrazovce stáhněte a spusťte aplikaci HP Easy Start.
3. Výběr a spuštění instalace softwaru tiskárny dokončete podle pokynů na obrazovce.

Způsob 2: Stažení z webových stránek podpory k produktům (klienti a servery se systémem Windows)

1. Přejděte na adresu www.hp.com/support/ljM610, www.hp.com/support/ljM611 nebo www.hp.com/support/ljM612.
2. Vyberte položku **Software a ovladače**.
3. Stáhněte software pro váš model tiskárny a operační systém.

POZNÁMKA: Windows – **Ovladač – Instalační software produktu** pro klienty, **Základní ovladače** V3 a V4 pro klienty a servery.

4. Spusťte instalační soubor kliknutím na soubor EXE nebo ZIP.

Způsob 3: Instalace řízená IT (pouze klienti a servery se systémem Windows)

Navštivte stránku hp.com/go/upd a stáhněte a nainstalujte Univerzální tiskový ovladač HP.

DA

Find eller download softwareinstallationsfilerne.

Metode 1: Download HP Easy Start (Windows- og macOS-klienter)

1. Gå til 123.hp.com, og klik på **Download**.
2. Følg vejledningen på skærmen for at downloade og starte HP Easy Start.
3. Følg vejledningen på skærmen for at vælge og køre installationen af printersoftwaren.

Metode 2: Download fra webstedet med produktsupport (Windows-klienter og -servere)

1. Gå til www.hp.com/support/ljM610, www.hp.com/support/ljM611 eller www.hp.com/support/ljM612.
2. Vælg **Software og drivere**.
3. Download softwaren til din printermodel og dit operativsystem.

BEMÆRK: Windows – **Driver - Produktinstallationssoftware** til klienter, **Basisdrivere** V3 og V4 til klienter og servere.

4. Start installationsfilen ved at klikke på .exe- eller .zip-filen.

Metode 3: It-administreret opsætning (kun Windows - klienter og servere)

Besøg hp.com/go/upd for at downloade og installere HP Universal-printerdriveren.

NL

Zoek of download de software-installatiebestanden.

Methode 1: HP Easy Start downloaden (Windows en macOS - clients)

1. Ga naar 123.hp.com en klik op **Downloaden**.
2. Volg de instructies op het scherm om HP Easy Start te downloaden en te starten.
3. Volg de instructies op het scherm om de gewenste keuze te maken en de installatie van de printersoftware uit te voeren.

Methode 2: Downloaden vanaf de website voor productondersteuning (Windows-clients en -servers)

1. Ga naar www.hp.com/support/ljM610, www.hp.com/support/ljM611 of www.hp.com/support/ljM612.
2. Selecteer **Software en stuurprogramma's**.
3. Download de software voor uw printermodel en besturingssysteem.

OPMERKING: Windows - **Driver - Productinstallatiesoftware** voor clients, **Basisdrivers V3** en **V4** voor clients en servers.

4. Start het installatiebestand door op het .exe- of .zip-bestand te klikken.

Methode 3: IT-beheerde installatie (alleen Windows - clients en servers)

Ga naar hp.com/go/upd om de HP Universal Print Driver te downloaden en te installeren.

ET

Leidke või laadige alla tarkvara installifailid.

1. meetod: laadige alla rakendus HP Easy Start (Windowsi ja macOS-i kliendid)

1. Minge aadressile 123.hp.com ja klõpsake valikut **Download** (Laadi alla).
2. Järgige rakenduse HP Easy Start allalaadimiseks ja käivitamiseks ekraanil kuvatavaid juhiseid.
3. Järgige printeri tarkvara valimiseks ja installimiseks ekraanil kuvatavaid juhiseid.

2. meetod: laadige alla toote tugiteenuse veebisaidilt (Windowsi kliendid ja serverid)

1. Minge aadressile www.hp.com/support/ljM610, www.hp.com/support/ljM611 või www.hp.com/support/ljM612.
2. Valige **Software and Drivers** (Tarkvara ja draiverid).
3. Laadige alla printeri mudeli ja operatsioonisüsteemiga sobiv tarkvara.

MÄRKUS. Klientide jaoks valige Windows – **Driver – Product Installation Software** (Windows – Draiver – Toote installimise tarkvara); klientide ja serverite jaoks **Basic Drivers** (Põhidraiverid) V3 ja V4.

4. Käivitage paigaldusfail, klõpsates vajaduse kohaselt EXE- või ZIP-vormingus faili.

3. meetod: IT-osakonna hallatav seadistus (ainult Windowsi kliendid ja serverid).

Minge aadressile hp.com/go/upd, et HP universaalne prindidraiver alla laadida ja installida.

FI

Etsi tai lataa ohjelmiston asennustiedostot.

Tapa 1: Lataa HP Easy Start -ohjelmisto (Windows- ja macOS-asiakkaat)

1. Siirry osoitteeseen 123.hp.com ja napsauta **Lataa**.
2. Lataa ja käynnistä HP Easy Start näytön ohjeiden mukaisesti.
3. Valitse tulostinohjelmisto ja suorita sen asennus näytön ohjeiden mukaisesti.

Tapa 2: Lataaminen tuotetuen verkkosivustosta (Windows-asiakkaat ja palvelimet)

1. Siirry osoitteeseen www.hp.com/support/ljM610, www.hp.com/support/ljM611 tai www.hp.com/support/ljM612.
2. Valitse **Ohjelmisto ja ohjaimet**.
3. Lataa käyttämäsi tulostinmalliin ja käyttöjärjestelmään tarkoitettu ohjelmisto.

HUOM. Windows – **Driver (Ohjain) – Product Installation Software** (Tuoteasennusohjelmistot) asiakkaille, **Basic Drivers** (Perusohjaimet) V3 ja V4 asiakkaille ja palvelimille.

4. Suorita asennustiedosto napsauttamalla .exe- tai .zip-tiedostoa tarpeen mukaan.

Tapa 3: IT-hallinnoitu määrittäminen (vain Windows-asiakkaat ja palvelimet)

Siirry osoitteeseen hp.com/go/upd ja lataa ja asenna HP:n yleinen tulostinohjain.

EL

Εντοπίστε ή πραγματοποιήστε λήψη των αρχείων εγκατάστασης λογισμικού.

Μέθοδος 1: Λήψη του HP Easy Start (υπολογιστές - πελάτες Windows και macOS)

1. Επισκεφτείτε τη διεύθυνση 123.hp.com και επιλέξτε **Λήψη**.
2. Ακολουθήστε τις οδηγίες που εμφανίζονται στην οθόνη για να πραγματοποιήσετε λήψη και να εκκινήσετε το HP Easy Start.
3. Ακολουθήστε τις οδηγίες που εμφανίζονται στην οθόνη για να επιλέξετε και να πραγματοποιήσετε την εγκατάσταση του λογισμικού εκτυπωτή.

Μέθοδος 2: Πραγματοποιήστε λήψη από την τοποθεσία web υποστήριξης προϊόντος (υπολογιστές - πελάτες και διακομιστές Windows)

1. Μεταβείτε στη διεύθυνση www.hp.com/support/ljM610, www.hp.com/support/ljM611 ή www.hp.com/support/ljM612.
2. Επιλέξτε **Λογισμικό και προγράμματα οδήγησης**.
3. Πραγματοποιήστε λήψη του λογισμικού για το μοντέλο εκτυπωτή και το λειτουργικό σύστημά σας.

ΣΗΜΕΙΩΣΗ: Windows - **Πρόγραμμα οδήγησης - Λογισμικό εγκατάστασης προϊόντος** για υπολογιστές πελάτες, **Βασικά προγράμματα οδήγησης** V3 και V4 για υπολογιστές πελάτες και διακομιστές.

4. Ανοίξτε το αρχείο εγκατάστασης κάνοντας κλικ στο αρχείο .exe ή .zip, ανάλογα.

Μέθοδος 3: Ρύθμιση διαχειριζόμενη από IT (υπολογιστές-πελάτες και διακομιστές Windows μόνο)

Επισκεφθείτε τη διεύθυνση hp.com/go/upd για λήψη και εγκατάσταση του HP Universal Print Driver.

HU Keresse meg vagy tölts le a szoftvertelepítő fájlokat.

1. módszer: Letöltés a HP Easy Start webhelyről (Windows- és macOS-ügyfelek)

1. Látogasson el az 123.hp.com oldalra, majd kattintson a **Download** (Letöltés) elemre.
2. Töltse le és futtassa a HP Easy Start szolgáltatást a képernyőn megjelenő útmutatás szerint.
3. Válassza ki és futtassa a nyomtatószoftvert a képernyőn megjelenő útmutatás szerint.

2. módszer: Letöltés a terméktámogatási webhelyről (Windows-ügyfelek és -kiszolgálók)

1. Keresse fel a www.hp.com/support/ljM610, a www.hp.com/support/ljM611 vagy a www.hp.com/support/ljM612 weblapot.
2. Válassza a Szoftverek és illesztőprogramok **lehetőséget**.
3. Töltse le a nyomtatómodellnek és az operációs rendszernek megfelelő szoftvert.

MEGJEGYZÉS: Windows – **Illesztőprogram – Terméktelepítési szoftver** ügyfelek számára, **Alapvető illesztőprogramok** 3-as és 4-es verzió ügyfelek és kiszolgálók számára.

4. Futtassa a telepítőfájlt: ehhez kattintson az .exe vagy a .zip fájlra.

3. módszer: IT-felügyelt telepítés (csak Windows – ügyfelek és kiszolgálók)

Keresse fel a hp.com/go/upd címet, és tölts le a HP Universal Print Driver illesztőprogramot.

KK Бағдарламалық құралды орнату файлдарын табыңыз немесе жүктеп алыңыз.

1-әдіс: HP Easy Start бағдарламасын жүктеп алу (Windows және macOS клиенттері)

1. 123.hp.com сайтына өтіп, **Download** (Жүктеп алу) түймесін басыңыз.
2. HP Easy Start файлын жүктеп алып, орнату үшін экрандағы нұсқауларды орындаңыз.
3. Принтердің бағдарламалық құралын таңдап іске қосу үшін экрандағы нұсқауларды орындаңыз.

2-әдіс: Өнімді қолдау веб-сайтынан жүктеп алу (Windows клиенттері және серверлері)

1. www.hp.com/support/ljM610, www.hp.com/support/ljM611 немесе www.hp.com/support/ljM612 торабына өтіңіз.
2. **Software and Drivers** (Бағдарламалық құрал және драйверлер) опциясын таңдаңыз.
3. Принтер моделі мен операциялық жүйеңізге арналған бағдарламалық құралды жүктеп алыңыз.

ЕСКЕРТПЕ. Windows – **Драйвер - клиенттерге арналған** өнімді орнату бағдарламалық құралы, **клиенттер мен серверлерге арналған** V3 және V4 негізгі драйверлері.

4. Осы .exe немесе .zip файлын қажетінше басу арқылы орнату файлын іске қосыңыз.

3-әдіс: АТ басқаратын орнату (тек Windows клиенттері мен серверлері)

HP әмбебап баспа драйверін жүктеп алу және орнату үшін hp.com/go/upd торабына кіріңіз.

LV Atrodiet vai lejupielādējiet programmatūras instalācijas failus.

1. metode: HP Easy Start lejupielāde (Windows un macOS klientiem)

1. Dodieties uz vietni 123.hp.com un noklikšķiniet uz **Download** (Lejupielādēt).
2. Izpildiet ekrānā redzamos norādījumus, lai lejupielādētu un palaistu HP Easy Start.
3. Izpildiet ekrānā redzamos norādījumus, lai atlasītu un palaistu printera programmatūras instalāciju.

2. metode: lejupielāde no izstrādājuma atbalsta vietnes (Windows klientiem un serveriem)

1. Apmeklējiet vietni www.hp.com/support/ljM610, www.hp.com/support/ljM611 vai www.hp.com/support/ljM612.
2. Atlasiet **Software and Drivers** (Programmatūra un draiveri).
3. Lejupielādējiet printera modelim un operētājsistēmai atbilstošo programmatūru.

PIEZĪME. Windows – **Driver - Product Installation Software** (Windows – Draiveri – Produkta instalēšanas programmatūra) klientiem, **Basic Drivers** V3 and V4 (Pamata draiveri V3 un V4) klientiem un serveriem.

4. Palaidiet instalācijas failu, noklikšķinot uz .exe vai .zip faila.

3. metode: IT pārvaldīta uzstādīšana (tikai Windows klientiem un serveriem)

Apmeklējiet vietni hp.com/go/upd, lai lejupielādētu un instalētu HP Universal Print Driver (HP universālais drukas draiveris).

LT Suraskite arba atsisiųskite programinės įrangos diegimo failus.

1 būdas: atsisiųskite „HP Easy Start“ („Windows“ ir „macOS“ klientai)

1. Eikite į 123.hp.com ir spustelėkite **„Download“** (atsisiųsti).
2. Pagal ekrane pateikiamas instrukcijas atsisiųskite ir paleiskite „HP Easy Start“.
3. Vadovaudamiesi ekrane pateikiamomis instrukcijomis pasirinkite ir paleiskite spausdintuvo programinės įrangos diegimą.

2 būdas: atsisiųskite failus iš produktų palaikymo svetainės („Windows“ klientai ir serveriai)

1. Eikite į www.hp.com/support/ljM610, www.hp.com/support/ljM611 arba www.hp.com/support/ljM612.
2. Pasirinkite **„Software and drivers“** (programinė įranga ir tvarkyklės).
3. Atsisiųskite savo spausdintuvo modeliui ir operacinei sistemai skirtą programinę įrangą.

PASTABA. „Windows“: **Driver - Product Installation Software** (tvarkyklė – produkto diegimo programinė įranga), skirta klientams, 3 ir 4 versijos **Basic Drivers** (pagrindinės tvarkyklės), skirtos klientams ir serveriams.

4. Paleiskite diegimo failą spustelėdami .exe arba .zip failą (pagal poreikį).

3 būdas: IT valdoma sąranka (tik „Windows“ – klientai ir serveriai)

Apsilankykite hp.com/go/upd ir atsisiųskite bei įdiekite „HP Universal Print Driver“.

NO

Finne eller laste ned programvareinstallasjonsfilene.

Metode 1: Last ned HP Easy Start (Windows- og macOS-klienter)

1. Gå til 123.hp.com, og klikk på **Last ned**.
2. Følg instruksjonene på skjermen for å laste ned og åpne HP Easy Start.
3. Følg instruksjonene på skjermen for å starte installeringen av programvaren.

Metode 2: Last ned fra webområdet for produktstøtte (Windows-klienter og -servere)

1. Gå til www.hp.com/support/ljM610, www.hp.com/support/ljM611 eller www.hp.com/support/ljM612.
2. Velg **Programvare og drivere**.
3. Last ned programvaren for skrivermodellen og operativsystemet.

MERK: Windows – **Driver – Programvare for produktinstallasjon** for klienter, **Grunnleggende drivere** V3 og V4 for klienter og servere.

4. Åpne installasjonsfilen ved å klikke på .exe- eller .zip-filen etter behov.

Metode 3: IT-styrt oppsett (kun Windows - klienter og servere)

Gå til hp.com/go/upd for å laste ned og installere HP Universal Print Driver.

PL

Znajdź lub pobierz pliki instalacyjne oprogramowania.

Sposób 1: Pobranie narzędzia HP Easy Start (klienci Windows i macOS)

1. Przejdź na stronę 123.hp.com i kliknij przycisk **Pobierz**.
2. Aby pobrać i uruchomić narzędzie HP Easy Start, postępuj zgodnie z instrukcjami wyświetlanymi na ekranie.
3. Aby wybrać i uruchomić instalację oprogramowania drukarki, postępuj zgodnie z instrukcjami wyświetlanymi na ekranie.

Sposób 2: Pobranie z witryny wsparcia technicznego produktu (klienci i serwery Windows)

1. Przejdź na stronę www.hp.com/support/ljM610, www.hp.com/support/ljM611 lub www.hp.com/support/ljM612.
2. Wybierz **oprogramowanie i sterowniki**.
3. Pobierz oprogramowanie dla swojego modelu drukarki i systemu operacyjnego.

UWAGA: Windows – **Oprogramowanie instalacyjne sterowników-produktu** dla klientów, **Podstawowe sterowniki** V3 i V4 dla klientów i serwerów.

4. Uruchom plik instalacyjny, klikając plik .exe lub .zip.

Sposób 3: Konfiguracja zarządzana przez dział IT (tylko Windows – klienci i serwery)

Przejdź na stronę hp.com/go/upd, aby pobrać i zainstalować sterownik HP Universal Print Driver.

PT

Localize ou baixe os arquivos de instalação do software.

Método 1: Faça download do HP Easy Start (clientes Windows - macOS)

1. Acesse 123.hp.com e clique em **Download**.
2. Siga as instruções na tela para fazer download e iniciar o HP Easy Start.
3. Siga as instruções da tela para selecionar e executar a instalação do software da impressora.

Método 2: Faça download no site de suporte do produto (clientes e servidores do Windows)

1. Acesse www.hp.com/support/ljM610, www.hp.com/support/ljM611, ou www.hp.com/support/ljM612.
2. Selecione **Software e Drivers**.
3. Faça o download do software para seu modelo de impressora e sistema operacional.

OBSERVAÇÃO: Windows – **Driver – Software de instalação do produto** para clientes, **Drivers básicos** V3 e V4 para clientes e servidores.

4. Inicie o arquivo de instalação clicando no arquivo .exe ou .zip, como necessário.

Método 3: Configuração gerenciada de TI (Apenas Windows - clientes e servidores)

Acesse hp.com/go/upd para fazer download do HP Universal Print Driver e instalá-lo.

RO

Localizați sau descărcați fișierele de instalare a software-ului.

Metoda 1: Descărcați HP Easy Start (pentru clienții Windows și macOS)

1. Accesați 123.hp.com și faceți clic pe **Descărcare**.
2. Urmați instrucțiunile de pe ecran pentru a descărca și lansa HP Easy Start.
3. Urmați instrucțiunile de pe ecran pentru a selecta și executa instalarea software-ului imprimantei.

Metoda 2: Descărcați de pe site-ul web de asistență pentru produs (clienți și servere Windows)

1. Accesați www.hp.com/support/ljM610, www.hp.com/support/ljM611 sau www.hp.com/support/ljM612.
2. Selectați **Software și drivere**.
3. Descărcați software-ul pentru modelul de imprimantă și sistemul dvs. de operare.

NOTĂ: Windows – **Driver – Software instalare produs** pentru clienți, **Drivere de bază** V3 și V4 pentru clienți și servere.

4. Lansați fișierul de instalare făcând clic pe fișierul .exe sau .zip, după caz.

Metoda 3: Configurare gestionată de personalul IT (numai pentru clienți și servere Windows)

Vizitați hp.com/go/upd pentru a descărca și instala driver-ul de imprimare universal HP.

RU

Где найти или скачать файлы установки программы.

Метод 1. Скачивание HP Easy Start (Windows и клиенты macOS)

1. Откройте веб-сайт 123.hp.com и нажмите **Download** (Скачать).
2. Следуя инструкциям на экране, скачайте и запустите HP Easy Start.
3. Следуя инструкциям на экране, запустите установку программного обеспечения принтера.

Метод 2. Загрузка с веб-сайта поддержки устройства (Клиенты и серверы Windows)

1. Перейдите на сайт www.hp.com/support/ljM610, www.hp.com/support/ljM611 или www.hp.com/support/ljM612.
2. Выберите **ПО и драйверы**.
3. Загрузите программное обеспечение для своей модели принтера и операционной системы.

ПРИМЕЧАНИЕ: Windows – **Драйвер - Программное обеспечение для установки продукта** для клиентов, **Базовые драйвера V3 и V4** для клиентов и серверов.

4. Щелчком мыши запустите файл установки EXE или ZIP.

Метод 3. Установка отделом ИТ (Только для Windows - клиенты и серверы)

Перейдите на страницу hp.com/go/upd, чтобы скачать и установить универсальный драйвер печати HP Universal Print Driver (UPD).

SR

Pronađite ili preuzmite datoteke za instalaciju softvera.

Prvi naćin: Preuzimanje softvera HP Easy Start (Windows i macOS klijenti)

1. Idite na 123.hp.com i kliknite na opciju **Download** (Preuzimanje).
2. Pratite uputstva na ekranu da biste preuzeli i pokrenuli HP Easy Start.
3. Pratite uputstva na ekranu da biste izabrali i pokrenuli instalaciju softvera.

Drugi naćin: Preuzimanje sa veb lokacije za podršku za proizvod (Windows klijenti i serveri)

1. Posetite adresu www.hp.com/support/ljM610, www.hp.com/support/ljM611 ili www.hp.com/support/ljM612.
2. Izaberite opciju **Software and Drivers** (Softver i upravljaćki programi).
3. Preuzmite softver za vaš model štampaća i operativni sistem.

NAPOMENA: Windows – **Driver – Product Installation Software** for clients, **Basic Drivers V3 and V4** for clients and servers (Windows – Upravljaćki programi > Softver za instalaciju proizvoda namenjen klijentima > Osnovni upravljaćki programi V3 i V4 za klijente i servere).

4. Pokrenite datoteku instalacije klikom na .exe ili .zip datoteku, u zavisnosti od slućaja.

Treći naćin: Podešavanje kojim upravlja IT (samo Windows – klijenti i serveri)

Posetite lokaciju hp.com/go/upd da biste preuzeli i instalirali HP univerzalni upravljaćki program za štampanje.

SK

Vyhľadajte alebo prevzmite inštalaačné súbory softvéru.

Metóda . 1: Prevzatie aplikácie HP Easy Start (klienty so systémom Windows a macOS)

1. Prejdite na stránku 123.hp.com a kliknite na tlačidlo **Download** (Prevziať).
2. Postupujte podľa pokynov na obrazovke na prevzatie a inštaláciu aplikácie HP Easy Start.
3. Postupujte podľa pokynov na obrazovke na výber a spustenie inštalácie softvéru tlačiarne.

Metóda . 2: Prevzatie z webovej stránky technickej podpory produktu (servery a klienty so systémom Windows)

1. Prejdite na stránku www.hp.com/support/ljM610, www.hp.com/support/ljM611 alebo www.hp.com/support/ljM612.
2. Vyberte položku **Software and Drivers** (Softvér a ovládaće).
3. Prevezmite softvér určený pre vaš model tlačiarne a operaćný systém.

POZNÁMKA: Windows – **Ovládać – Product Installation Software** (Inštalaačný softvér produktu) pre klienty, **Basic Drivers** (Základné ovládaće) V3 a V4 pre klienty a servery.

4. Spustite inštalaačný súbor kliknutím podľa potreby na súbor .exe alebo .zip.

Metóda . 3: Nastavenie v režimí IT (len pre klienty a servery so systémom Windows)

Prejdite na stránku hp.com/go/upd a prevzmite a nainštalujte ovládać HP Universal Print Driver.

SL

Poišćite ali prenesite namestitvene datoteke s programsko opremo.

1. naćin: prenos s spletnega mesta HP Easy Start (odjemalci sistema Windows in macOS)

1. Obišćite spletno mesto 123.hp.com in kliknite **Download** (Prenos).
2. Upošteevajte navodila na zaslону, da prenesete in zaženete HP Easy Start.
3. Upošteevajte navodila na zaslону, da začnete namestitev programske opreme.

2. naćin: prenos s spletnega mesta Podpora za izdelek (odjemalci in strežniki Windows)

1. Obišćite www.hp.com/support/ljM610, www.hp.com/support/ljM611 ali www.hp.com/support/ljM612.
2. Izberite **Software and Drivers** (Programska oprema in gonilniki).
3. Prenesite programsko opremo za svoj model tiskalnika in operacijski sistem.

OPOMBA: Windows – **Driver - Product Installation Software** for clients, **Basic Drivers V3 and V4** for clients and servers (Windows – Gonilnik - Programska oprema za namestitev izdelka za odjemalce, Osnovni gonilniki V3 in V4 za odjemalce in strežnike).

4. Zaženite namestitveno datoteko tako, da kliknete ustrezno datoteko .exe ali .zip.

3. naćin: namestitev, ki jo upravlja oddelek za IT (samo Windows – odjemalci in strežniki)

Obišćite spletno mesto hp.com/go/upd ter prenesite in namestite HP Universal Print Driver (HP-jev univerzalni gonilnik tiskalnika).

SV

Lokalisera eller hämta programinstallationsfilerna.

Metod 1: Hämta HP Easy Start (Windows- och macOS-klienter)

1. Gå till 123.hp.com och klicka på **Download** (Hämta).
2. Följ instruktionerna på skärmen för att hämta och starta HP Easy Start.
3. Följ anvisningarna på skärmen för att välja och köra programvaruinstallationen.

Metod 2: Hämta från webbsidan för produktsupport (Windowsklienter och -serverrar)

1. Gå till www.hp.com/support/ljM610, www.hp.com/support/ljM611 eller www.hp.com/support/ljM612.
2. Välj **Programvara och drivrutiner**.
3. Hämta programvaran för din skrivarmodell och ditt operativsystem.

OBS! Windows – Driver-Product Installation Software

(installationsprogram för drivrutin-produkt) för klienter, **Basic Drivers** (grundläggande drivrutiner) V3 och V4 för klienter och serverrar.

4. Starta installationsfilen genom att klicka på filen .exe eller .zip efter behov.

Metod 3: IT-hanterad inställning (enbart Windows – klienter och serverrar)

Gå till sidan hp.com/go/upd för att hämta och installera HP Universal Print Driver.

TR

Yazılım yüklemeye dosyalarının yerini belirleyin veya dosyaları indirin.

1. Yöntem: HP Easy Start'ı indirme (Windows ve macOS - istemciler)

1. 123.hp.com adresine gidin ve **İndir** ögesine tıklayın.
2. HP Easy Start'ı indirmek ve başlatmak için ekrandaki yönergeleri izleyin.
3. Yazıcı yazılımı yüklemesini seçip çalıştırmak için ekrandaki yönergeleri izleyin.

2. Yöntem: Ürün destek web sitesinden indirme (Windows istemcileri ve sunucuları)

1. www.hp.com/support/ljM610, www.hp.com/support/ljM611 veya www.hp.com/support/ljM612 adresine gidin.
2. **Yazılım ve Sürücüler** seçeneğini belirleyin.
3. Yazıcı modelinize ve işletim sisteminize uygun yazılımı indirin.

NOT: İstemciler için Windows – Sürücü – Ürün Yükleme Yazılımı, istemciler ve sunucular için **Temel Sürücüler** V3 ve V4.

4. Gerekli şekilde .exe veya .zip dosyasını tıklayarak kurulum dosyasını başlatın.

3. Yöntem: BT tarafından yönetilen kurulum (Yalnızca Windows - istemciler ve sunucular)

HP Universal Print Driver'ı indirmek ve kurmak için hp.com/go/upd adresine gidin.

UK

Вкажіть розташування або завантажте файли для встановлення програмного забезпечення.

Спосіб 1. Завантаження HP Easy Start (для клієнтських версій ОС Windows і macOS)

1. Перейдіть на сторінку 123.hp.com і виберіть **Download** (Завантажити).
2. Дотримуючись указівок на екрані, завантажте й запустіть HP Easy Start.
3. Дотримуючись указівок на екрані, запустіть процес інсталяції програмного забезпечення.

Спосіб 2. Завантаження з веб-сайту підтримки принтера (для клієнтських і серверних версій ОС Windows)

1. Відвідайте веб-сторінку www.hp.com/support/ljM610, www.hp.com/support/ljM611 або www.hp.com/support/ljM612.
2. Виберіть **Software and drivers** (Програмне забезпечення та драйвери).
3. Завантажте програмне забезпечення, яке відповідає вашій моделі принтера та операційній системі.

ПРИМІТКА: Виберіть розділ Windows - Driver - Product Installation Software (Драйвер - ПЗ для інсталяції принтера) для клієнтських версій або **Basic Drivers** (Базові драйвери) версій V3 та V4 для клієнтських та серверних версій ОС.

4. За необхідності запустити файл для інсталяції можна, вибравши файл .exe або .zip.

Спосіб 3. Керована IT-інсталяція (тільки клієнтські та серверні ОС Windows)

Перейдіть на веб-сторінку hp.com/go/upd, щоб завантажити й інсталювати драйвер HP Universal Print Driver.

AR

تحديد موقع أو تنزيل ملفات تثبيت البرنامج. الطريقة 1: تنزيل HP Easy Start (عملاء Windows و macOS)

1. انتقل إلى 123.hp.com وانقر فوق تنزيل.
2. اتبع الإرشادات الظاهرة على الشاشة لتنزيل HP Easy Start وتشغيله.
3. اتبع الإرشادات الظاهرة على الشاشة لتحديد عملية تثبيت برنامج الطباعة وتشغيله.

الطريقة 2: التنزيل من موقع ويب دعم المنتج (خوادم وعملاء Windows)

1. انتقل إلى www.hp.com/support/ljM610 ، أو www.hp.com/support/ljM611 ، أو www.hp.com/support/ljM612 .
 2. حدد البرامج وبرامج التشغيل.
 3. قم بتنزيل البرنامج الخاص بطراز طابعتك ونظام التشغيل.
- ملاحظة:** Windows - برنامج التشغيل - برنامج تثبيت المنتج للعملاء، برامج التشغيل الأساسية الإصداران 3 و4 للعملاء والخوادم.
4. قم بتشغيل ملف التثبيت من خلال النقر على ملف .exe أو .zip حسب الضرورة.

الطريقة 3: الإعداد المدار بواسطة تكنولوجيا المعلومات (فقط - العملاء والخوادم)

تفضل بزيارة hp.com/go/upd لتنزيل برنامج تشغيل الطباعة العام من HP وتثبيته.

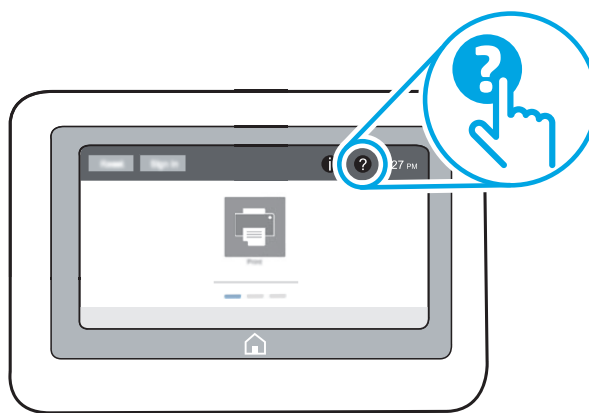
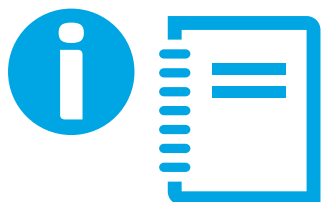



EN For more information on firmware updates, advanced configuration using the Embedded Web Server, network scan instructions, Scan to Email, and remote and mobile printing using HP ePrint, see the User Guide or go to www.hp.com/support/ljM610 or www.hp.com/support/ljM611 or www.hp.com/support/ljM612. Select the Help  button on the printer control panel to access Help topics.

FR Pour obtenir plus d'informations sur les mises à jour de micrologiciels, la configuration avancée à l'aide des instructions sur le serveur Web intégré, la télécopie et la numérisation en réseau, ainsi que sur l'impression mobile et à distance à l'aide de HP ePrint, consultez le Manuel de l'utilisateur ou accédez à www.hp.com/support/ljM610 ou www.hp.com/support/ljM611 ou www.hp.com/support/ljM612. Sélectionnez le bouton  Aide sur le panneau de commandes de l'imprimante pour accéder aux rubriques d'aide.

DE Weitere Informationen zu Firmware-Updates, erweiterter Konfiguration unter Verwendung des integrierten Web-Servers, Anweisungen für Netzwerkskans, Scan to Email sowie Remote- und Mobildruck mittels HP ePrint erhalten Sie im Benutzerhandbuch oder auf www.hp.com/support/ljM610 oder www.hp.com/support/ljM611 oder www.hp.com/support/ljM612. Wählen Sie die Schaltfläche Hilfe  auf dem Bedienfeld des Druckers, um auf die Hilfethemen zuzugreifen.

IT Per istruzioni sulla scansione di rete e ulteriori informazioni sugli aggiornamenti del firmware, la configurazione avanzata con il Server Web incorporato, la scansione su e-mail, la stampa remota e mobile con HP ePrint, vedere la Guida utente o consultare www.hp.com/support/ljM610 o www.hp.com/support/ljM611 o www.hp.com/support/ljM612. Per accedere agli argomenti della Guida, selezionare il pulsante della guida  sul pannello di controllo della stampante.

ES Para obtener más información acerca de las actualizaciones de firmware, la configuración avanzada utilizando el servidor web incorporado, las instrucciones de escaneo de red y correo electrónico y la impresión remota y móvil mediante HP ePrint, consulte la Guía del usuario o vaya a www.hp.com/support/ljM610, www.hp.com/support/ljM611 o www.hp.com/support/ljM612. Toque el botón de Ayuda  en el panel de control de la impresora para acceder a los temas de ayuda.













BG За повече информация относно актуализации на фърмуера, разширена настройка чрез вграден уеб сървър, указания за сканиране на мрежата, функцията „Сканиране към имейл“ и дистанционно и мобилно принтиране посредством HP ePrint вижте Ръководството за потребителя или посетете www.hp.com/support/ljM610, www.hp.com/support/ljM611 или www.hp.com/support/ljM612. Натиснете бутона Help (Помощ)  на контролния панел на принтера за достъп до темите с помощна информация.

CA Per obtenir més informació sobre actualitzacions de microprogramari, configuració avançada mitjançant Embedded Web Server, instruccions d'escaneig en xarxa, així com escaneig per enviar per correu, impressió remota i mòbil mitjançant HP ePrint, consulteu la guia de l'usuari o aneu a www.hp.com/support/ljM610, www.hp.com/support/ljM611 o www.hp.com/support/ljM612. Seleccioneu el botó Ajuda  al tauler de control de la impressora per accedir als temes d'ajuda.

HR Za dodatne informacije o ažuriranjima firmvera, naprednoj konfiguraciji s pomoću ugrađenog web-poslužitelja, uputama za skeniranje mreže, usluge Scan to Email te daljinskom i mobilnom ispisu putem usluzi HP ePrint pogledajte korisnički priručnik ili web-stranicu www.hp.com/support/ljM610 ili www.hp.com/support/ljM611 ili www.hp.com/support/ljM612. Pritisnite gumb Pomoć  na upravljačkoj ploči pisača za pristup temama pomoći.

CS Informace o aktualizacích firmwaru, pokročilé konfiguraci pomocí integrovaného webového serveru, faxování a síťovém skenování, skenování do e-mailu a vzdáleném či mobilním tisku pomocí služby HP ePrint najdete v uživatelské příručce nebo na webu www.hp.com/support/ljM610 nebo na www.hp.com/support/ljM611 nebo www.hp.com/support/ljM612. Po stisknutí tlačítka Návod  na ovládacím panelu tiskárny se zobrazí témata nápovědy.

DA Hvis du ønsker oplysninger om firmwareopdateringer, avanceret konfiguration ved brug af Embedded Web Server, fax og netværksscanningsanvisninger, Scan til e-mail og fjern- og mobiludskrivning ved brug af HP ePrint, kan du se brugervejledningen på printer-cd'en eller gå til www.hp.com/support/ljM610 eller www.hp.com/support/ljM611 eller www.hp.com/support/ljM612. Vælg knappen Hjælp  på printerens kontrolpanel for at få adgang til hjælpeemner.

- NL** Voor meer informatie over firmware-updates, geavanceerde configuratie via de geïntegreerde webserver, instructies voor scannen via het netwerk, scannen naar e-mail en op afstand en mobiel afdrukken met HP ePrint raadpleegt u de gebruikershandleiding of gaat u naar www.hp.com/support/ljM610, www.hp.com/support/ljM611 of www.hp.com/support/ljM612. Selecteer de knop Help  op het bedieningspaneel van de printer voor toegang tot Help-onderwerpen.
- ET** Vaadake kasutusjuhendit või minge aadressile www.hp.com/support/ljM610, www.hp.com/support/ljM611 või www.hp.com/support/ljM612, et saada lisateavet järgmiste teemade kohta: püsivaravärskendused, täpsem konfiguratsioon, sisesehitatud veebiserveriga, võrguskannimise juhised, meilile skannimine ning kaug- ja mobiilprintimine teenusega HP ePrint. Spikriteemade avamiseks vajutage printeri juhtpaneelil nuppu Spikker .
- FI** Lisätietoja laiteohjelmiston päivityksistä, tarkemmasta määrittämisestä Embedded Web Serverillä, verkkoskannausohjeista, Skannaus sähköpostiin -toiminnosta sekä etä- ja mobiilitulostuksesta HP ePrintillä on käyttöoppaassa tai osoitteessa www.hp.com/support/ljM610 tai www.hp.com/support/ljM611 tai www.hp.com/support/ljM612. Pääset ohjelmistöön valitsemalla tulostimen ohjauspaneelissa olevan ohjainpainikkeen .
- EL** Για πληροφορίες σχετικά με τις ενημερώσεις υλικολογισμικού, τη διαμόρφωση για προχωρημένους μέσω του Ενσωματωμένου Διακομιστή Ιστού, οδηγίες για τη χρήση της σάρωσης σε δίκτυο, τη Σάρωση και αποστολή με Email και πληροφορίες σχετικά με την απομακρυσμένη εκτύπωση και την εκτύπωση από φορητές συσκευές μέσω του HP ePrint, ανατρέξτε στον Οδηγό χρήσης ή μεταβείτε στη διεύθυνση www.hp.com/support/ljM610 ή www.hp.com/support/ljM611 ή www.hp.com/support/ljM612. Επιλέξτε το κουμπί Βοήθεια  στον πίνακα ελέγχου του εκτυπωτή για να αποκτήσετε πρόσβαση στα θέματα της Βοήθειας.
- HU** A firmware-frissítésekkel, a beépített webserver speciális konfigurálásával, a hálózati beolvasással, e-mailbe történő szkenneléssel, a HP ePrint segítségével való távoli és mobilkészülékről való nyomtatással kapcsolatban olvassa el a Felhasználói útmutatót, vagy keresse fel a www.hp.com/support/ljM610, a www.hp.com/support/ljM611 vagy a www.hp.com/support/ljM612 webhelyet. A súgótemaköröket a nyomtató kezelőpaneljén található Súgó  gombbal nyithatja meg.
- KK** Микробағдарлама жаңартулары, кірістірілген веб-серверде пайдаланылатын қосымша конфигурация, желіні сканерлеу нұсқаулары, электрондық поштаны сканерлеу, HP ePrint көмегімен қашықтан және ұялы басып шығару туралы қосымша ақпарат алу үшін www.hp.com/support/ljM610, www.hp.com/support/ljM611 немесе www.hp.com/support/ljM612 торабындағы принтердің ықшам дискісіндегі пайдаланушы нұсқаулығын көріңіз. Анықтама бөлімдеріне қол жеткізу үшін принтердің басқару панеліндегі Анықтама  түймесін басыңыз.
- LV** Lai saņemtu plašāku informāciju par aparātprogrammatūras atjauninājumiem, papildu konfigurāciju ar Embedded Web Server, tīkla skenēšanas norādījumiem, skenēšanu un sūtīšanu pa e-pastu, kā arī attālo un mobilo drukāšanu, izmantojot HP ePrint, skatiet lietotāja rokasgrāmatu vai apmeklējiet vietni www.hp.com/support/ljM610, www.hp.com/support/ljM611 vai www.hp.com/support/ljM612. Printera vadības panelī nospiediet pogu Palīdzība , lai piekļūtu palīdzības tēmām.
- LT** Norėdami gauti daugiau informacijos apie programinės-apatinės įrangos naujinimus, papildomą konfigūraciją naudojant „Embedded Web Server“, nuskaitymo tinkle instrukcijas, nuskaitymo į el. paštą ir spausdinimą nuotoliniu ar mobiliuoju būdu naudojant „HP ePrint“, žr. naudotojo instrukcijas arba įeikite į www.hp.com/support/ljM610, www.hp.com/support/ljM611 arba www.hp.com/support/ljM612. Norėdami pasiėkti žinyno temas, pasirinkite spausdintuvo valdymo pulte esantį mygtuką „Help“ (žinynas) .
- NO** Hvis du vil ha informasjon om fastvareoppdateringer, avansert konfigurasjon ved hjelp av den innebygde webserveren, veiledning for nettverksskanning, Skann til e-post og ekstern utskrift og mobilutskrift med HP ePrint, kan du se brukerhåndboken eller gå til www.hp.com/support/ljM610 eller www.hp.com/support/ljM611 eller www.hp.com/support/ljM612. Velg Hjelp-knappen  på skriverens kontrollpanel for å få tilgang til hjelpeemnene.
- PL** Więcej informacji dotyczących aktualizacji oprogramowania sprzętowego, zaawansowanych ustawień za pomocą wbudowanego serwera EWS, instrukcji faksowania i skanowania sieciowego oraz drukowania zdalnego i z urządzeń przenośnych za pomocą funkcji HP ePrint można znaleźć w podręczniku użytkownika lub na stronie www.hp.com/support/ljM610, www.hp.com/support/ljM611 lub www.hp.com/support/ljM612. Wybierz przycisk Pomoc  na panelu sterowania drukarki, aby przejść do tematów Pomocy.
- PT** Para obter informações sobre atualizações de firmware, configuração avançada usando o EWS, instruções de digitalização pela rede, digitalização para impressão por e-mail, remota ou em dispositivo móvel usando o HP ePrint, consulte o Guia do usuário ou acesse www.hp.com/support/ljM610 ou www.hp.com/support/ljM611 ou www.hp.com/support/ljM612. Selecione o botão Ajuda  no painel de controle da impressora para acessar os tópicos da Ajuda.
- RO** Pentru mai multe informații despre actualizările de firmware, configurația avansată utilizând serverul web încorporat, instrucțiuni despre scanare în rețea, scanare din e-mail și imprimare de la distanță și mobilă utilizând HP ePrint, consultați Ghidul pentru utilizatori sau accesați www.hp.com/support/ljM610 sau www.hp.com/support/ljM611 sau www.hp.com/support/ljM612. Selectați butonul Ajutor  de pe panoul de control al imprimantei pentru a accesa subiectele de ajutor.

RU Новости об обновлениях микропрограммы, советы по расширенной настройке с помощью встроенного веб-сервера, инструкции по отправке файлов и сетевому сканированию, а также по удаленной и мобильной печати с помощью HP ePrint можно найти в руководстве пользователя или на странице www.hp.com/support/ljM610, www.hp.com/support/ljM611 или www.hp.com/support/ljM612. Чтобы открыть разделы справки , нажмите кнопку справки на панели управления принтером.

SR Više informacija o ažuriranju firmvera, naprednoj konfiguraciji pomoću opcije Embedded Web Server, uputstvima za skeniranje na mreži, opciji Scan to Email, kao i štampanju sa udaljenog ili mobilnog uređaja pomoću usluge HP ePrint, potražite u korisničkom uputstvu ili posetite www.hp.com/support/ljM610 ili www.hp.com/support/ljM611 ili www.hp.com/support/ljM612. Izaberite dugme Help (Pomoć)  na kontrolnoj tabli štampača da biste pristupili temama pomoći.

SK Ďalšie informácie o aktualizáciách firmvéru, rozšírenej konfigurácii pomocou servera Embedded Web Server, pokynoch na skenovanie v sieti, skenovaní do e-mailu a vzdialenej a mobilnej tlači pomocou funkcie HP ePrint nájdete v používateľskej príručke alebo na stránke www.hp.com/support/ljM610, www.hp.com/support/ljM611 alebo www.hp.com/support/ljM612. Výberom tlačidla Pomocník  na ovládacom paneli tlačiarne otvoríte témy Pomocníka.

SL Dodatne informacije o posodobitvah vdelane programske opreme in napredni konfiguraciji z vdelanim spletnim strežnikom, navodila za optično branje v omrežno mapo ter informacije o optičnem branju v e-pošto, oddaljenem tiskanju in tiskanju iz prenosne naprave s storitvijo HP ePrint najdete v uporabniškem priročniku ali spletnem mestu www.hp.com/support/ljM610 ali www.hp.com/support/ljM611 ali www.hp.com/support/ljM612. Na nadzorni plošči tiskalnika pritisnite gumb »Pomoč« , da odprete teme pomoči.

SV För mer information om firmware-uppdateringar och avancerad konfiguration genom användning av Inbäddad webbserver, nätverkssökningsinstruktioner, skanna till e-post samt fjärrutskrift och mobil utskrift med HP ePrint, se användarhandboken eller gå till www.hp.com/support/ljM610, www.hp.com/support/ljM611 eller www.hp.com/support/ljM612. Tryck på Hjälp  på skrivarens kontrollpanel för att visa hjälpguiden.

TR Yazılım güncellemeleri, Gömülü Web Sunucusu aracılığıyla gelişmiş yapılandırma, ağ tarama yönergeleri, E-postaya Tarama ve HP ePrint kullanarak uzak ve mobil yazdırma hakkında daha fazla bilgi için Kullanıcı Kılavuzu'na bakın veya www.hp.com/support/ljM610 veya www.hp.com/support/ljM611 veya www.hp.com/support/ljM612 adresine gidin. Yardım konularına erişmek için yazıcı kontrol panelindeki Yardım  düğmesini seçin.

UK Відомості про оновлення мікропрограм, про додаткове налаштування через вбудований веб-сервер, інструкції щодо користування факсом та сканування мережі, сканування із відправкою на електронну пошту, інформацію про друк із віддалених і мобільних пристроїв за допомогою функції HP ePrint див. у Посібнику користувача або за веб-посиланнями www.hp.com/support/ljM610 або www.hp.com/support/ljM611 або www.hp.com/support/ljM612. Щоб відкрити довідку, натисніть кнопку довідки  на панелі керування принтера.

AR للحصول على المعلومات حول تحديثات البرنامج الثابت، والتكوين المتقدم باستخدام خادم الويب المضمن، وإرشادات المسح الضوئي على الشبكة، والمسح الضوئي إلى البريد الإلكتروني، والطباعة عن بعد والمحمولة باستخدام HP ePrint، راجع دليل المستخدم أو انتقل إلى www.hp.com/support/ljM610 أو www.hp.com/support/ljM611 أو www.hp.com/support/ljM612. حدد زر التعليمات  على لوحة تحكم الطابعة للوصول إلى مواضيع التعليمات.

© Copyright 2020 HP Development Company, L.P.

Reproduction, adaptation or translation without prior written permission is prohibited, except as allowed under the copyright laws.

The information contained herein is subject to change without notice.

The only warranties for HP products and services are set forth in the express warranty statements accompanying such products and services. Nothing herein should be construed as constituting an additional warranty. HP shall not be liable for technical or editorial errors or omissions contained herein.

Trademark Credits

Windows®, Windows® XP, Windows Vista®, Windows® 7, Windows® 8, Windows® 10, and Windows Server® are trademarks of the Microsoft Group of companies.

macOS is a trademark of Apple Inc., registered in the U.S. and other countries.

AirPrint and the AirPrint logo are trademarks of Apple Inc.



© Copyright 2020 HP Development Company, L.P.

La reproduction, l'adaptation ou la traduction de ce document sans l'autorisation écrite préalable de HP est interdite, sauf dans des conditions conformes aux lois relatives au copyright.

Les informations contenues dans ce document peuvent être modifiées sans préavis.

Les seules garanties pour les produits et services HP sont décrites dans les déclarations de garantie expresse qui accompagnent ces produits et services. Les informations contenues dans ce document ne constituent en aucun cas une garantie supplémentaire. HP n'est pas responsable des erreurs d'ordre technique ou éditorial ou des omissions contenues dans ce document.

Crédits concernant les marques

Windows®, Windows® XP, Windows Vista®, Windows® 7, Windows® 8, Windows® 10 et Windows Server® sont des marques commerciales du groupe de sociétés Microsoft.

macOS est une marque commerciale d'Apple Inc. aux États-Unis et dans d'autres pays/régions.

Le nom et le logo AirPrint sont des marques de commerce d'Apple Inc.



7PS81-90903

