



Stampanti termiche ricevute HP per sistemi POS

Manuale dell'utente

Supporta i seguenti modelli:

A799-C40D-HN00

A799-C40W-HN00

A799-C80D-HN00

A799-C80W-HN00

A799-C80E-HP00

© 2008 – 2018 HP Development Company, L.P.

Windows è un marchio o un marchio registrato di Microsoft Corporation negli Stati Uniti e/o in altri paesi.

Le informazioni contenute in questo documento sono soggette a modifiche senza preavviso. Le sole garanzie per i prodotti e i servizi HP sono definite nelle norme esplicite di garanzia che accompagnano tali prodotti e servizi. Nulla di quanto contenuto nel presente documento va interpretato come costituente una garanzia aggiuntiva. HP non sarà ritenuta responsabile di errori tecnici o editoriali o omissioni rilevati in questo documento.

Sesta edizione: luglio 2018

Prima edizione: ottobre 2008

Numero di parte del documento: 489208-066

Informazioni sulla Guida

Questa guida fornisce informazioni sull'impostazione e sull'utilizzo delle stampanti termiche ricevute HP per sistemi POS.

-
-  **AVVERTENZA!** Le informazioni contrassegnate con questo termine indicano che la mancata osservanza delle relative istruzioni può causare lesioni personali o morte.
 -  **ATTENZIONE:** Le informazioni contrassegnate con questo termine indicano che la mancata osservanza delle relative istruzioni può causare danni alle apparecchiature o perdita di dati.
 -  **NOTA:** Le informazioni contrassegnate con questo termine forniscono indicazioni supplementari importanti.

Sommario

1	Caratteristiche del prodotto	1
	Stampanti termiche ricevute HP	1
	Identificazione dei comandi per l'utente	2
	Identificazione dei connettori posteriori	3
	Modello con porta USB alimentata (A799)	3
	Modello con porta seriale/USB (A799)	3
	Modello con porta USB alimentata (A799 II)	4
	Modello con porta seriale/USB (A799 II)	4
	Modello con porta Ethernet/USB (A799 II)	5
2	Installazione della stampante	6
	Verifica degli articoli nella confezione	6
	Caricamento o sostituzione della carta per ricevute	6
	Regolazione delle impostazioni della Carta in esaurimento	8
	Collegamento dei cavi	8
	Accensione della stampante	10
	Installazione dei driver	10
	Terminologia Ethernet e impostazioni predefinite	11
	Terminologia Ethernet	11
	Impostazioni predefinite Ethernet	11
	Test della stampante	12
	Estensione dei set di caratteri e font	13
3	Funzionamento della stampante	15
	Configurazione della stampante	15
	Accesso alla modalità di configurazione per il modello A799	15
	Accesso alla modalità di configurazione per il modello A799 II	16
	Esempio di menu di configurazione	18
	Densità di stampa su carta monocroma (predefinito)	19
	Densità del colore	19
	Quando sostituire la carta per ricevute	20

Impostazione della testina di stampa	20
Prevenzione del surriscaldamento della testina di stampa	21
4 Indicazioni per la manutenzione	22
Pulizia della stampante	22
Pulizia della testina di stampa termica	22
Appendice A Soluzione dei problemi	24
Diagnostica	24
Diagnostica all'avvio	24
Diagnostica durante l'esecuzione	25
Diagnostica remota	25
Soluzione dei problemi più comuni	26
Assistenza tecnica	29
Prima di chiamare l'assistenza tecnica	29
Ordinazione dei rotoli di carta	30
Appendice B Specifiche tecniche	31
Stampanti termiche ricevute HP	31
Aspetto caratteri	32
Dimensioni di stampa	32
Ordinazione della carta termica	33
Qualità di carta qualificate	33
Carta monocroma (inchiostro nero)	33
Carta bicolore	35
Zone di stampa per carta da 80 mm	35
Appendice C Comandi di installazione del collegamento Ethernet	36
Appendice D Installazione della stampante Ethernet sulla rete del sistema operativo in uso	39
Installazione di una stampante Ethernet su una rete con Windows 7/8	39
Installazione di una stampante Ethernet su una rete con sistema Windows XP/Vista	40

1 Caratteristiche del prodotto

Stampanti termiche ricevute HP



le stampanti termiche ricevute HP sono progettati per operare con programmi di applicazione e hardware per sistemi POS. Alcune delle funzionalità offerte dalle stampanti sono:

- Tecnologia di stampa termica che evita la sostituzione di un eventuale nastro o cartuccia
- Modello con interfaccia USB alimentato con cavo di alimentazione USB fornito o modello con interfaccia seriale/USB con cavo di alimentazione separato fornito
- Coperchio area emissione ricevute con apertura a scatto e caricamento carta con sistema "drop-in"
- Segnali acustici di avviso generati dal software
- Indicatore di stato LED
- Memoria flash da 8 MB, history EEROM, buffer 4k
- Risoluzione di stampa 8 punti/mm con velocità di trasferimento fino a 250 mm/secondo (A799) o 350 mm/secondo (A799 II)
- Colonne di stampa selezionabili: 44 (standard), 56 (comprese) o 64 (comprese, solo in determinati modelli e lingue) su carta termica da 80 mm di larghezza
- Sensore di carta in esaurimento e carta esaurita

- Software e documentazione del prodotto fornita all'indirizzo <http://www.hp.com>
- Per le normative e avvisi sulla sicurezza, fare riferimento all'*Avviso relativo al prodotto* incluso nella confezione.

Identificazione dei comandi per l'utente

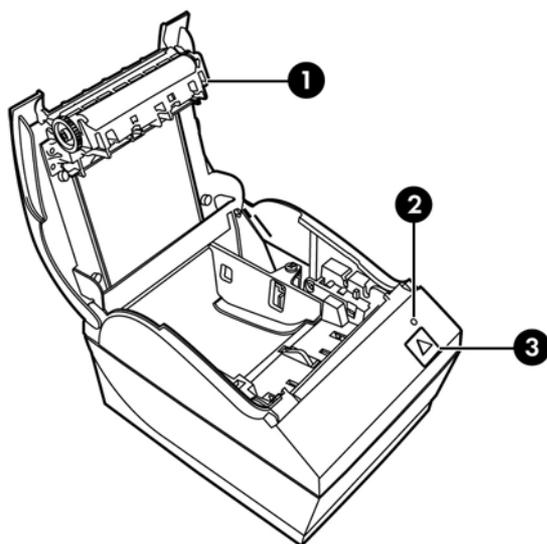

-
- | | |
|---|--|
| 1 | Coperchio area emissione ricevute - Si apre a scatto per agevolare il posizionamento del rotolo di carta. |
| 2 | LED di stato - il LED verde indica informazioni di base sullo stato della stampante. L'emissione di luce verde fissa indica che la stampante è accesa e correttamente funzionante. Un LED lampeggiante indica la necessità di assistenza per la stampante da parte dell'operatore. |
| 3 | Pulsante di alimentazione carta - durante il normale uso questo pulsante fa avanzare la carta. Viene inoltre utilizzato per accedere al menu di configurazione. |
-

 **NOTA:** Un segnale acustico singolo indica che la stampante ha completato correttamente le operazioni di avvio. Il segnale acustico viene avvertito dopo l'accensione o il ripristino. Se la stampante emette un doppio segnale acustico, potrebbe essersi verificato un problema. Per ulteriori informazioni consultare [Soluzione dei problemi a pagina 24](#).

 **NOTA:** I modelli illustrati nelle illustrazioni possono variare a seconda del prodotto selezionato mentre le istruzioni restano invariate.

Identificazione dei connettori posteriori

Modello con porta USB alimentata (A799)

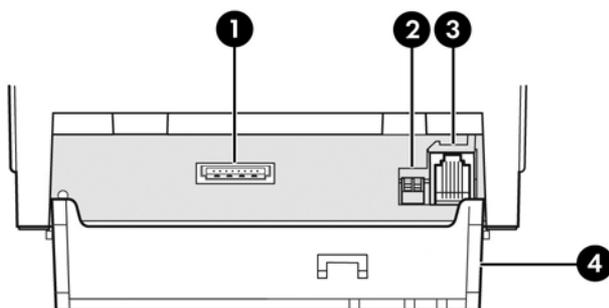

-
- | | |
|---|--|
| 1 | Connettore di alimentazione USB - collega la stampante al computer POS e fornisce alimentazione alla stampante. |
| 2 | Switch di configurazione (DIP switch 1) - consente di modificare le impostazioni di configurazione della stampante. |
| 3 | Connettore per cassetto cassa - collega la stampante al cassetto della cassa. |
| 4 | Copertura connettore - la copertura del connettore fornisce protezione da eventuali urti e trazioni su connettori e cavi della stampante. Questa copertura deve rimanere sulla stampante e i cavi indirizzati come descritto nel Capitolo 2. |
-

Modello con porta seriale/USB (A799)

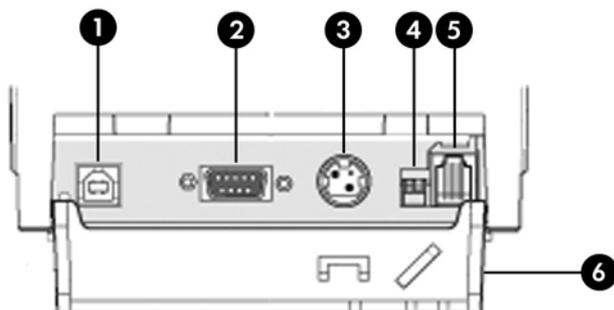

-
- | | |
|---|--|
| 1 | Connettore USB - collega la stampante al cassetto POS. |
| 2 | Connettore seriale - collega la stampante al computer POS. |
| 3 | Connettore di alimentazione - collega la stampante al computer POS e fornisce alimentazione alla stampante. |
| 4 | Switch di configurazione (DIP switch 1) - consente di modificare le impostazioni di configurazione della stampante. |
| 5 | Connettore per cassetto cassa - collega la stampante al cassetto della cassa. |
| 6 | Copertura connettore - la copertura del connettore fornisce protezione da eventuali urti e trazioni su connettori e cavi della stampante. Questa copertura deve rimanere sulla stampante e i cavi indirizzati come descritto nel Capitolo 2. |
-

Modello con porta USB alimentata (A799 II)

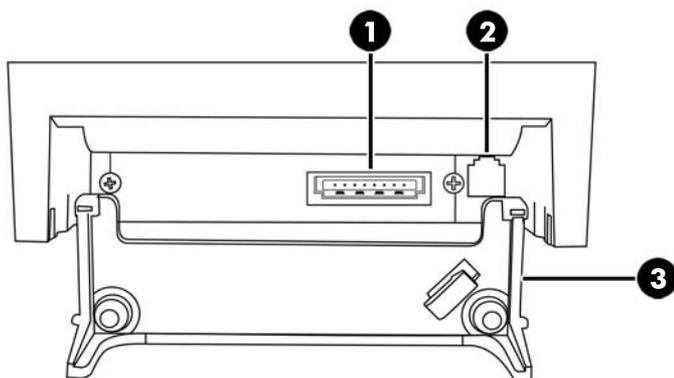

- 1 Connettore di alimentazione USB - collega la stampante al computer POS e fornisce alimentazione alla stampante.
- 2 Connettore per cassetto cassa - collega la stampante al cassetto della cassa.
- 3 Copertura connettore - la copertura del connettore fornisce protezione da eventuali urti e trazioni su connettori e cavi della stampante. Questa copertura deve rimanere sulla stampante e i cavi indirizzati come descritto nel Capitolo 2.

Modello con porta seriale/USB (A799 II)

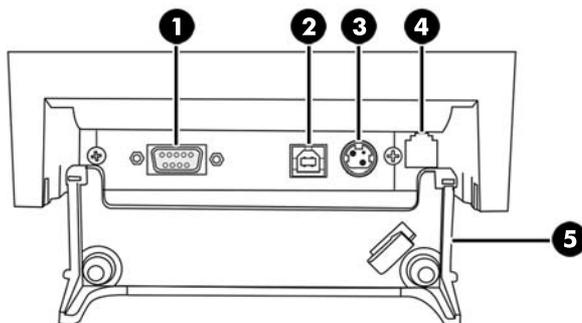

- 1 Connettore seriale - collega la stampante al computer POS.
- 2 Connettore USB - collega la stampante al cassetto POS.
- 3 Connettore di alimentazione - collega la stampante al computer POS e fornisce alimentazione alla stampante.
- 4 Connettore per cassetto cassa - collega la stampante al cassetto della cassa.
- 5 Copertura connettore - la copertura del connettore fornisce protezione da eventuali urti e trazioni su connettori e cavi della stampante. Questa copertura deve rimanere sulla stampante e i cavi indirizzati come descritto nel Capitolo 2.

Modello con porta Ethernet/USB (A799 II)

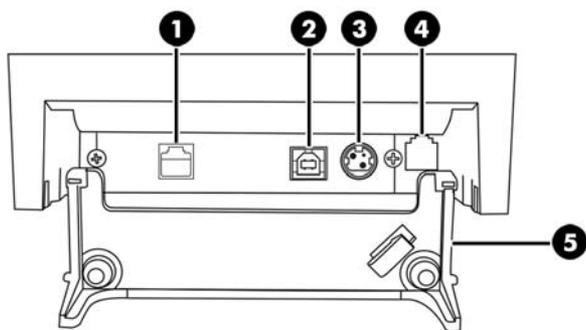

-
- | | |
|---|--|
| 1 | Connettore Ethernet - collega la stampante alla LAN. |
| 2 | Connettore USB - collega la stampante al cassetto POS. |
| 3 | Connettore di alimentazione - collega la stampante al computer POS e fornisce alimentazione alla stampante. |
| 4 | Connettore per cassetto cassa - collega la stampante al cassetto della cassa. |
| 5 | Copertura connettore - la copertura del connettore fornisce protezione da eventuali urti e trazioni su connettori e cavi della stampante. Questa copertura deve rimanere sulla stampante e i cavi indirizzati come descritto nel Capitolo 2. |
-

2 Installazione della stampante

Verifica degli articoli nella confezione

Conservare i materiali della confezione nel caso sia necessario riconfezionare la stampante per una spedizione o per immagazzinaggio. Prima dell'installazione, verificare che tutte le voci elencate qui di seguito siano state spedite.

- Stampante
- Rotolo iniziale di carta per ricevute
- Stampa di prova
- Modello con porta seriale
 - Cavo USB
 - Cavo seriale
 - Alimentazione e cavo
- Modello Ethernet
 - Cavo USB
 - Cavo Ethernet
 - Alimentazione e cavo
- Modello PUSB
 - Cavo di alimentazione USB

Caricamento o sostituzione della carta per ricevute

Prima di impostare la stampante per le ricevute, accertarsi che l'alimentazione per la stampante, il computer POS e gli altri dispositivi collegati sia spenta.

 **ATTENZIONE:** Utilizzare rotoli di carta idonei con le stampanti HP. L'elenco della carta idonea si trova in [Specifiche tecniche a pagina 31](#). L'uso di carta non idonea potrebbe invalidare la garanzia.

Per la sostituzione della carta verrà utilizzata la stessa procedura utilizzata per il caricamento durante l'installazione. Eventuali piccole differenze sono descritte nelle istruzioni qui di seguito.

1. Aprire il coperchio dell'area di emissione delle ricevute spingendo sui lati del coperchio (1) fino a sganciarlo.

- 2. Caricamento:** Rimuovere la stampa di prova (2) e la carta termica del rotolo di avviamento (3). Far scorrere i supporti del rotolo (4).

Sostituzione: Rimuovere il rotolo di carta utilizzato.

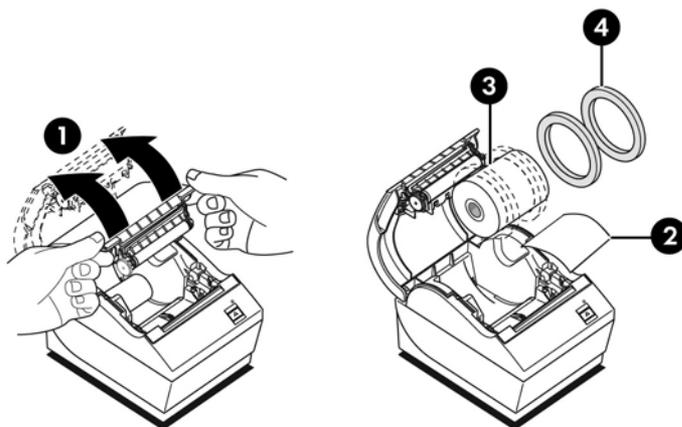

- 3.** Strappare un bordo pulito sul nuovo rotolo di carta per ricevute, accertandosi che il nastro sia stato completamente rimosso.
- 4.** Collocare la carta per ricevute all'interno del compartimento per la carta in maniera tale che possa **srotolarsi dal fondo** (5). Lasciare sporgere alcuni centimetri di carta dalla stampante.
- 5.** Tenendo la carta in posizione, chiudere il coperchio dell'area di emissione delle ricevute (6). Per testare che la carta sia stata caricata correttamente, far avanzare la carta con il pulsante di alimentazione carta.

 **NOTA:** Se la carta si inceppa, accertarsi che il rotolo sia inserito correttamente. Consultare l'illustrazione precedente in questa sezione per il corretto orientamento della carta.

- 6.** Strappare la carta in eccesso sulla lama presente nel coperchio (7).

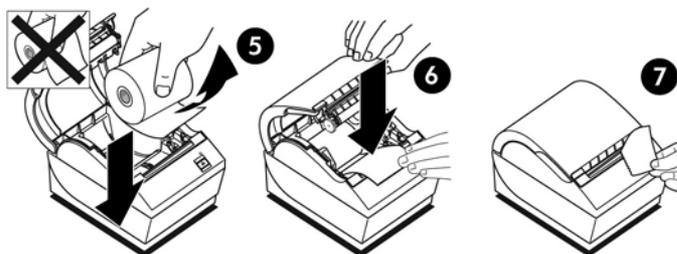

Regolazione delle impostazioni della Carta in esaurimento

La quantità di carta presente sul rotolo quando sulla stampante appare l'indicazione "paper low" (carta in esaurimento) deve essere circa 5-20 piedi/1,5-6,1 metri. Se rimane troppa carta, è presente un'impostazione regolabile nel menu di configurazione che è possibile modificare. Consultare [Funzionamento della stampante a pagina 15](#) per istruzioni su come entrare nel menu di configurazione. Nel menu di configurazione, entrare nella sezione **Opzioni hardware** e modificare l'impostazione "estensione carta in esaurimento". L'impostazione scelta diminuirà la quantità del residuo di carta alla segnalazione dell'indicazione di esaurimento della carta.

Collegamento dei cavi

 **NOTA:** Collocare la stampante su una superficie piana e posizionarla in una sede che consenta accesso ai cavi, spazio per l'apertura del coperchio e lontananza da aree trafficate per limitare la possibilità di urti o danneggiamenti.

 **ATTENZIONE:** Collegare i cavi alla stampante prima di attivare l'alimentazione al computer POS. Disattivare sempre il computer POS prima di collegare il cavo di comunicazione.

1. Spegnere il computer POS.
2. Aprire la copertura del connettore sul retro della stampante per localizzare i connettori.
3. Per stampanti con connettore di alimentazione USB:
 - a. Collegare l'estremità per la stampante del cavo di alimentazione USB nel connettore di alimentazione USB (1) sulla stampante. Collegare l'altra estremità del cavo di alimentazione USB nel connettore USB alimentato a 24 V sul computer POS.
 - b. Indirizzare il cavo di alimentazione USB dalla stampante attraverso la linguetta per la protezione dalle trazioni sulla copertura del connettore della stampante.



Per stampanti con connettori seriale, USB e di alimentazione:

- a. Collegare l'estremità del cavo di alimentazione USB della stampante nel connettore di alimentazione USB (1) oppure nel connettore seriale (2) sulla stampante. Collegare l'altra estremità del cavo all'apposito connettore sul computer POS.

 **NOTA:** È possibile usare il cavo USB o seriale come interfaccia dati con il computer POS. Non è consentito utilizzarli entrambi.

Se si utilizza l'interfaccia seriale, collegare il cavo seriale null-modem da 9 poli femmina della stampante al connettore da 9 poli femmina del computer POS.

È possibile che con i modelli legacy delle stampanti seriali il cavo non venga fornito in dotazione.

- b. Collegare l'estremità del cavo di alimentazione della stampante nel connettore di alimentazione (3) sulla stampante. Collegare l'altra estremità del cavo di alimentazione nel connettore USB alimentato a 24 V sul computer POS.
- c. Indirizzare il cavo di alimentazione e il cavo USB o il cavo seriale dalla stampante attraverso la linguetta per la protezione dalle trazioni sulla copertura del connettore della stampante.
 - Connettori USB, seriale e di alimentazione del modello A799:

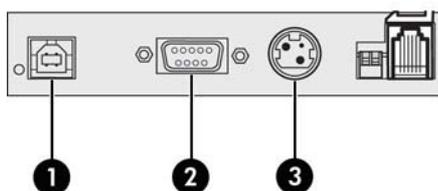

- Connettori USB, seriale ed alimentazione del modello A799 II:

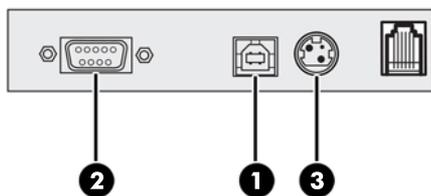

Per stampanti con connettori Ethernet, USB e connettori di alimentazione:

- a. Collegare il cavo Ethernet dal connettore LAN al connettore Ethernet (1) sulla stampante. Collegare l'estremità del cavo USB della stampante al connettore USB (2) sulla stampante e l'altra estremità del cavo all'apposito connettore del computer POS.

 **NOTA:** è possibile utilizzare sia il cavo USB sia il cavo Ethernet come interfaccia dati con il computer POS. Quando si collegano alla stampante sia i cavi Ethernet sia i cavi USB, dopo diversi minuti di inattività della comunicazione USB, per impostazione predefinita, si imposta la comunicazione Ethernet.

- b. Collegare il cavo provvisto del connettore DIN al connettore di alimentazione (3) sulla stampante. Collegare il cavo di alimentazione CA all'altra estremità del cavo di alimentazione. Collegare il cavo di alimentazione CA a una presa elettrica.

- c. Far passare il cavo di alimentazione, il cavo Ethernet e il cavo USB della stampante attraverso la linguetta di protezione dalle trazioni sul coperchio del connettore della stampante.

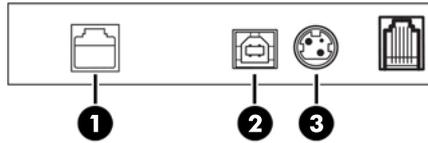

4. Collegare il cavo del cassetto della cassa nel suo specifico connettore (RJ12) sulla stampante e l'altra estremità del cavo (RJ45) nel connettore dell'interfaccia sul cassetto della cassa.

 **NOTA:** Il cavo del cassetto della cassa non è incluso con la stampante.

5. Indirizzare il cavo del cassetto della cassa verso l'alto e attraverso la clip antitrazione sul connettore e attraverso l'apertura nel coperchio del connettore quando questo è chiuso.



6. Chiudere il coperchio del connettore sul retro della stampante, accertandosi che tutti i cavi siano allineati con le specifiche fessure per ciascun connettore.

Accensione della stampante

Dopo aver collegato i cavi alla stampante e al computer POS, accendere il computer POS. Se viene visualizzato **Installazione guidata nuovo hardware**, fare clic sul pulsante **Annulla**.

La stampante per ricevute emetterà un segnale acustico e il LED verde sul coperchio superiore si accenderà avviando l'inizializzazione della stampante.

Installazione dei driver

A seconda del sistema operativo del proprio computer POS, installare i driver OPOS o i driver JPOS.

Per scaricare i driver, visitare la pagina <http://www.hp.com/support>. Selezionare il Paese o la regione, selezionare **Driver e download**, quindi inserire il nome del prodotto in uso nel campo di ricerca **Cerca per prodotto**. Fare clic su **Vai**.

Terminologia Ethernet e impostazioni predefinite

Per far funzionare la stampante con il collegamento Ethernet, è necessario impostare una serie di comandi all'interno della stampante. Questi comandi possono essere impostati solo tramite computer host e non sono configurabili tramite il menu di configurazione della stampante.

Di seguito vengono illustrate le istruzioni di installazione predefinite e un esempio di stampa di diagnostica Ethernet. Notare le differenze tra la stampa tramite Ethernet e la stampa tramite RS-232C.

Terminologia Ethernet

Prima di applicare le impostazioni comando, leggere la seguente descrizione dei termini per comprenderne appieno il significato previsto.

Indirizzo MAC	Un numero di serie esadecimale univoco assegnato a ciascun dispositivo di rete Ethernet, utile a identificarlo sulla rete. Ciascuna scheda di comunicazione della stampante è dotata di un numero univoco compreso in un determinato intervallo di numeri. I numeri iniziano con: 00:EO:70.
Indirizzo IP	Un numero univoco che identifica ogni nodo di una rete e specifica le informazioni di routing. A ciascun nodo deve essere assegnato un indirizzo IP univoco. L'indirizzo è composto da due parti distinte: un ID di rete, che identifica la rete, e un ID host che in genere è assegnato dall'amministratore. Questi indirizzi sono in genere espressi in notazione decimale puntata, ad esempio 138.58.11.27. L'impostazione predefinita è: 192.0.0.192
Maschera di rete	Una serie di bit progettati per "mascherare" alcune parti dell'indirizzo IP, utilizzata principalmente per il subnetting. La maschera di rete standard per una rete di classe C è 255.255.255.0, dove l'ultimo ottetto (.0) indirizza l'host nella ricerca del numero di computer. Tutti gli altri (255) identificano il numero di rete. L'impostazione predefinita è 0.0.0.0. La maschera di rete viene utilizzata per determinare la necessità o meno di un gateway per raggiungere un indirizzo.
Gateway	Configurazione hardware o software che traduce la comunicazione tra due protocolli diversi. Il gateway non è sempre necessario, anche quando la stampante è in un'altra sottorete. La stampante si avvia senza alcuna connessione e ottiene l'indirizzo del gateway dai pacchetti host. L'impostazione predefinita è 0.0.0.0 (nessuna)
HTTP	Protocollo di applicazione per la connessione a Internet. Con il protocollo HTTP è possibile configurare le impostazioni Ethernet della stampante tramite una Web GUI. Il server HTTP è in ascolto sulla porta 80. Per impostazione predefinita il protocollo HTTP è abilitato.
Porta Raw TCP/IP	Consente alla stampante l'ascolto delle comunicazioni Raw TCP/IP. Impostando il valore di questa porta a zero si disabilitano le connessioni Raw TCP/IP. Il valore predefinito è con la porta 9001 abilitata.
DHCP	Consente il "lease" dell'indirizzo IP per un periodo di tempo limitato. Se nell'avvio non viene rilevato nessun indirizzo IP, la stampante attende altri due minuti. Se dopo due minuti non viene rilevato nessun indirizzo, il DHCP imposta automaticamente l'indirizzo IP predefinito. Predefinito: abilitato

Impostazioni predefinite Ethernet

Per ripristinare le impostazioni predefinite della stampante, mettere la stampante in modalità avvio e tenere premuto il pulsante di alimentazione fino a sentire i toni alto-basso-alto (circa 10 secondi).

Le impostazioni predefinite sono:

DHCP abilitato

Indirizzo IP predefinito 192.0.0.192 (in uso dopo 2 minuti di time-out del Bootp)

Maschera di rete 0.0.0.0 (comporta l'utilizzo della maschera predefinita dell'IP selezionato)

Porta 80 del Server HTTP attiva

Porta Raw TCP/IP 9001 attiva

Stampa di diagnostica di una stampante Ethernet:

```
*** A799II - Diagnostics Form ***

Model number       : A799-780E-TD00
Serial number      : 0000000000

Flash Firmware
Revision           : V1.27
CRC                : F755
P/N                : 189-799A127B

H/W parameters
Flash Memory Size  : 8 Mbytes
Flash Logos/Fonts  : 640 kbytes
Flash User Storage : 0 kbytes
Flash Perm'nt Fonts : 5504 kbytes
Flash Journal Size : 0 kbytes
SRAM Size          : 8192 kbytes
Head setting       : H
Motor ID           : 1
Paper Type Setting : Type 0, Monochrome
Color Density Adj  : n/a
Print Density, Mono : 80%
Max Speed          : 350 mm/sec
Paper Width        : 80 mm
Max Power          : Level 1
Knife              : Enabled
Partial Cut        : 135 steps
Paper Low Sensor   : Enabled
No Paper Low Extension

Comm. Interfaces
```

```
Interface          : Ethernet
Ethernet Type      : Wired
Parameters
MAC Address        : 00:E0:70:00:50:2B
IP Address         : 10.1.2.16
Net Mask           : 255.255.0.0
Gateway            : 10.1.1.2
Raw TCP/IP Port    : 9001
Loop Back Port     : Disabled
Http Server Port   : 80
DHCP               : Enabled
Client ID          : 00E070F04207
Inactivity Timeout : Disabled
Keep Alive Pings   : Disabled
```

```
***To Enter Printer Config Menu***
Press Feed Button Within the
Next Two Seconds
```

L'area cerchiata sulla stampa sopra mostra le impostazioni Ethernet. Queste impostazioni non possono essere modificate tramite il menu di configurazione e devono essere impostate mediante l'invio di comandi dall'host. Vedere [Comandi di installazione del collegamento Ethernet a pagina 36](#).

Test della stampante

Se la stampante sta funzionando regolarmente, viene emesso un singolo segnale acustico. Se risponde in maniera diversa, consultare [Soluzione dei problemi a pagina 24](#), oppure contattare il centro assistenza HP autorizzato di zona per prodotti per Sistemi POS HP.

La stampante arriva all'utente con una installazione pre-configurata. La configurazione corrente della stampante viene visualizzata sulla stampa di prova (diagnostica). Tuttavia, se si desidera eseguire un nuovo test di stampa o verificare le configurazioni, è possibile eseguire una stampa diagnostica con i dettagli della configurazione corrente.

Per eseguire un test diagnostico effettuare le seguenti operazioni:

1. Accertarsi che sia presente carta nella stampante (1).
2. Aprire il coperchio dell'area di emissione delle ricevute (2).
3. Tenere premuto il pulsante di alimentazione della carta (3).
4. Chiudere il coperchio dell'area di emissione delle ricevute, continuando a mantenere premuto il pulsante di alimentazione della carta fino a quando non ha inizio la stampa della configurazione.

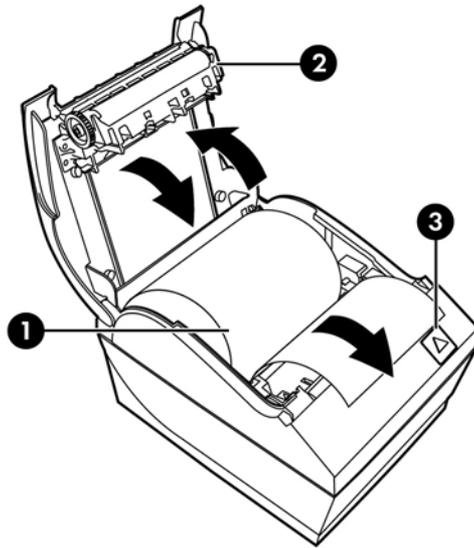

Consultare [Funzionamento della stampante a pagina 15](#) per ulteriori istruzioni sulla configurazione della stampante.

Estensione dei set di caratteri e font

In questa stampante sono pre-installati i seguenti codici di set caratteri e font. La maggior parte dei modelli è fornita con il codice preinstallato. Per confermare quali tabelle codici sono residenti, stampare il modulo prestampato della Diagnostica (per le istruzioni, vedere il capitolo 3). Per scaricare le tabelle codici attualmente non residenti, visitare il sito Web di Assistenza HP all'indirizzo <http://www.hp.com/support>.

- Tabella codici 437 Inglese US
- Tabella codici 737 Greco
- Tabella codici 850 Multilingue
- Tabella codici 852 Europa Centrale
- Tabella codici 857 Turco
- Tabella codici 858 Simbolo Euro

- Tabella codici 860 Portoghese
- Tabella codici 862 Ebraico
- Tabella codici 863 Francese canadese
- Tabella codici 865 Nordico
- Tabella codici 866 Cirillico
- Tabella codici 874 Tailandese
- Tabella codici 932 Kanji
- Tabella codici 936 Cinese semplificato
- Tabella codici 950 Cinese tradizionale
- Tabella codici 949 Coreano (Hangul)
- Tabella codici 1251 Cirillico
- Tabella codici 1252 Windows Latino 1
- Tabella codici 1255 Ebraico
- Tabella codice 1256 Arabo
- Tabella codici KZ 1048 Kazakhstan

3 Funzionamento della stampante

Configurazione della stampante

Il menu di configurazione consente l'impostazione dei parametri generali della stampante. Il test stampa il modulo di diagnostica, che elenca nei dettagli le impostazioni per tutte le funzioni. La stampante taglierà parzialmente la carta tra ciascuna variazione.

Il test termina con un taglio parziale della carta. Una stampa di prova completa può richiedere l'uso di una certa quantità di carta.

Poiché la stampante viene generalmente spedita pre-configurata, la maggior parte degli utenti non ha bisogno di modificare la configurazione della stampante. Se vengono apportate regolazioni alla configurazione, prestare attenzione a non modificare inavvertitamente impostazioni che potrebbero influenzare le prestazioni della stampante. HP non raccomanda agli utenti di modificare la configurazione della stampante.

 **NOTA:** La stampante viene spedita con una stampa di prova che si riferisce alla configurazione preimpostata. Se si incorre in problemi dopo aver modificato la configurazione della stampante, utilizzare le impostazioni predefinite.

Accesso alla modalità di configurazione per il modello A799

1. Spegnerne l'alimentazione alla stampante.
2. Aprire la copertura del connettore posteriore.
3. Impostare il DIP switch 1 in posizione ON (giù). Il DIP switch 2 deve trovarsi in posizione OFF (su).

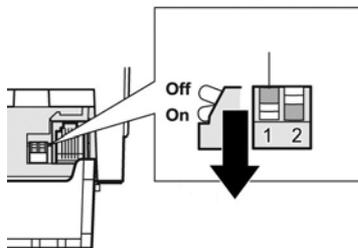

4. Accertarsi che la carta per ricevute (1) sia caricata nella stampante prima di procedere (per istruzioni sul caricamento della carta per ricevute, consultare [Installazione della stampante a pagina 6](#)).
5. Chiudere il coperchio dell'area di emissione delle ricevute (2).

6. Attivare l'alimentazione alla stampante e immediatamente tenere premuto il pulsante di alimentazione della carta (3) fino a quando non ha inizio la stampa di configurazione.
 - La stampante emette un segnale acustico, quindi stampa il modulo di diagnostica e il menu di configurazione principale.
 - La stampante entra in pausa e attende l'esecuzione di una selezione dal menu principale (vedere la stampa campione sulla pagina seguente in questo capitolo; vengono utilizzati clic brevi, tranne quando si risponde Yes (Sì) o si convalida la selezione).

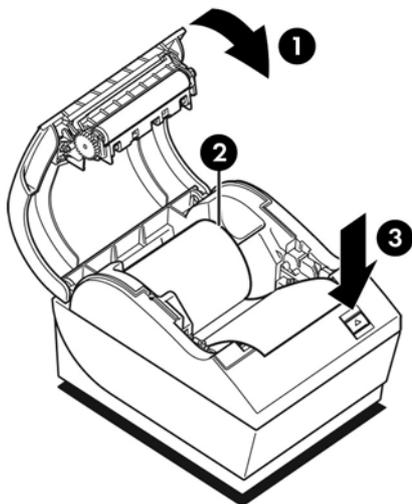

7. Per comunicare con la stampante, premere il pulsante di alimentazione della carta utilizzando sia clic brevi sia clic lunghi. Utilizzare un clic lungo per "yes" (sì) (più di un secondo) e un clic breve per "no". Seguire le istruzioni stampate per effettuare le selezioni.
8. Continuare con le proprie selezioni di menu fino a quando non viene segnalato, **Save New Parameters?** (Salvare i nuovi parametri?). Selezionare "Yes" (Sì) o "No".
 - a. Se si desidera salvare, selezionare **Yes** (Sì), quindi riportare il DIP Switch 1 in posizione OFF (su).
 - b. Aprire il coperchio dell'area di emissione delle ricevute.
 - c. Tenere premuto il pulsante di alimentazione della carta mentre viene chiuso il coperchio dell'area di emissione delle ricevute.
 - d. La stampa diagnostica verifica le nuove impostazioni.
9. Se si desidera continuare a configurare la stampante, selezionare **No**. La stampante ritorna quindi al menu di configurazione, dove è possibile impostare nuovamente i parametri.

Accesso alla modalità di configurazione per il modello A799 II

1. Spegnerne l'alimentazione alla stampante.
2. Aprire la copertura del connettore posteriore.
3. Accertarsi che la carta per ricevute (1) sia caricata nella stampante prima di procedere (per istruzioni sul caricamento della carta per ricevute, consultare [Installazione della stampante a pagina 6](#)).

4. Chiudere il coperchio dell'area di emissione delle ricevute (2).
5. Attivare l'alimentazione alla stampante e immediatamente tenere premuto il pulsante di alimentazione della carta (3) fino a quando non ha inizio la stampa di configurazione.
 - La stampante emette un segnale acustico, quindi stampa il modulo di diagnostica e il menu di configurazione principale.
 - Premere il pulsante di alimentazione della carta entro due secondi per accedere al menu principale di configurazione.
 - La stampante entra in pausa e attende l'esecuzione di una selezione dal menu principale (vedere la stampa campione sulla pagina seguente in questo capitolo; vengono utilizzati clic brevi, tranne quando si risponde Yes (Sì) o si convalida la selezione).

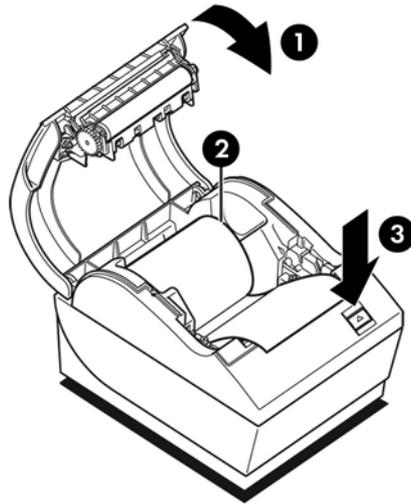

6. Per comunicare con la stampante, premere il pulsante di alimentazione della carta utilizzando sia clic brevi sia clic lunghi. Utilizzare un clic lungo per "yes" (sì) (più di un secondo) e un clic breve per "no". Seguire le istruzioni stampate per effettuare le selezioni.
7. Continuare con le proprie selezioni di menu fino a quando non viene segnalato, **Save New Parameters?** (Salvare i nuovi parametri?). Selezionare "Yes" (Sì) o "No".
 - a. Reimpostazione della stampante.
 - b. Aprire il coperchio dell'area di emissione delle ricevute.
 - c. Tenere premuto il pulsante di alimentazione della carta mentre viene chiuso il coperchio dell'area di emissione delle ricevute.
 - d. La stampa diagnostica verifica le nuove impostazioni.

Esempio di menu di configurazione

Quelli che seguono sono esempi di menu di configurazione della stampante.

*** A799 – Diagnostics Form ***		*** A799II - Diagnostics Form ***	
ReceiptWare Enabled		ReceiptWare Enabled	
Model number	: A799-720D	Model number	: A799-C80D-HN00
Serial number	: K07101234	Serial number	: K134301094
Boot Firmware		Flash Firmware	
Revision	: V0.02	Revision	: V1.25
CRC	: 7790	CRC	: 18E3
P/N	: 189-7940109B	P/N	: 189-799A125B
Flash Firmware		H/W parameters	
Revision	: V0.02	Flash Memory Size	: 8 Mbytes
CRC	: 86BD	Flash Logos/Fonts	: 640 kbytes
P/N	: 189-7940110B	Flash User Storage	: 0 kbytes
H/W parameters		Flash Perm't Fonts	: 5504 kbytes
Flash Memory Size	: 2 Mbytes	Flash Journal Size	: 0 kbytes
Flash Logos/Fonts	: 896 kbytes	RAM Size	: 8192 kbytes
Flash User Storage	: 64 kbytes	Head setting	: H
Flash Journal Size	: 64 kbytes	Motor ID	: 1
SRAM Size	: 256 kbytes	Paper Type setting	: Type 0, Monochrome
Head setting	: F	Color Density Adj	: n/a
Motor ID	: 1	Print Density (Mono)	: 100%
Paper Type setting	: Type 0, Monochrome	Max Speed	: 250 mm/sec
Color Density Adj	: n/a	Paper Width	: 80 mm
Print Density (Mono)	: 100%	Max Power	: 55 W
Max Speed	: 250 mm/sec	Knife	: Enabled
Paper Width	: 80 mm	Partial Cut	: 110 steps
Max Power	: 55 W	Paper Low Sensor	: Enabled
Knife	: Enabled	Paper Logo Extension	: 10 ft
Partial Cut	: 110 steps	Comm. Interface	
Paper Low Sensor	: Enabled	Interface	: USB
Paper Logo Extension	: 10 ft	RX Buffer Size	: 4096
Comm. Interface		USB Driver Type	: Printer Class
RX Buffer Size	: 4096	Interface	: RS232
Interface type	: RS232/USB	RX Buffer Size	: 4096
Parameters		Parameters	
Baud Rate	: 115200	Baud Rate	: 115200
Data Bits	: 8	Data Bits	: 8
Stop Bit	: 1	Stop Bit	: 1
Parity	: NONE	Parity	: NONE
Flow Control	: DTR/DSR	Flow Control	: DTR/DSR
Reception Errors	: Ignore	Reception Errors	: Ignore
USB Driver Type	: Native	Resident Code Pages	
USB Packet w/Error	: Reject	437, 850, 852, 858	
Resident Code Pages		860, 863, 865, 866	
437, 850, 852, 858		1252, 862, 737, 857	
860, 863, 865, 866		1251, 1255, KZ-1048	
1252, 862, 737, 857		Logo(s) defined : NO	
1251, 1255, KZ-1048		User Char(s) defined : NO	
Logo(s) defined : YES		Permanent Fonts : YES	
User Char(s) defined : NO		Journal Unused : 0 kbytes	
Permanent Fonts : YES			
Journal Unused : 64 kbytes			

To enter Printer Config Menu :	***To Enter Printer Config Menu
1) Flip DIP switch #1 down	Press Feed Button Within The
2) Reset the printer, while holding	Next Two Seconds
the Paper Feed button down	

Esempi di test di stampa e menu Configurazione (illustrati a circa il 60% delle dimensioni reali).

Nelle selezioni del menu principale vengono utilizzati clic brevi.

Densità di stampa su carta monocroma (predefinito)

Questa funzione consente di regolare il livello di energia della testina di stampa, della densità della stampa e di regolare le variazioni della carta. Eseguire una regolazione solo quando necessario. L'impostazione di fabbrica è 100%.

ATTENZIONE: Scegliere un livello di energia non superiore a quanto necessario per ottenere una stampa scura. Il mancato rispetto di questa regola può portare a una richiesta di assistenza per la stampante o all'invalidamento della garanzia della stampante. Il funzionamento a un livello di energia maggiore ridurrà la durata utile della testina di stampa.

Quando la stampante stampa linee ad alta densità (testo o grafica), rallenta automaticamente.

Per modificare la densità di stampa:

1. Entrare nel menu di configurazione. Vedere [Acceso alla modalità di configurazione per il modello A799 a pagina 15](#).

2. Selezionare **Set Hardware Options** (Imposta opzioni hardware) dal menu principale.

La stampante risponde **Hardware Options Menu** (Menu opzioni hardware) e dopo la selezione segnala **Set Print Density?** (Impostare densità di stampa?).

3. Selezionare **Yes** (Sì).

Viene stampata un'avvertenza, seguita dalle selezioni per la regolazione della densità.

Utilizzando il pulsante di avanzamento della carta, immettere i clic per la selezione, quindi tenere premuto il pulsante per almeno 1 secondo per convalidare.

Densità del colore

Questa funzione rende possibile la regolazione del livello di energia della testina di stampa per scurire la stampa del colore o regolare le variazioni della carta. Eseguire una regolazione solo quando necessario. L'impostazione di fabbrica è 80%.

ATTENZIONE: Scegliere un livello di energia non superiore a quanto necessario per ottenere una stampa scura. Il mancato rispetto di questa regola può portare a una richiesta di assistenza per la stampante o all'invalidamento della garanzia della stampante. Il funzionamento a un livello di energia maggiore ridurrà la durata utile della testina di stampa.

Quando la stampante stampa linee colore ad alta densità (testo o grafica), rallenta automaticamente.

Per modificare la densità del colore:

1. Entrare nel menu di configurazione. Vedere [Acceso alla modalità di configurazione per il modello A799 a pagina 15](#).

2. Selezionare **Set Hardware Options** (Imposta opzioni hardware) dal menu principale.

La stampante risponde **Hardware Options Menu** (Menu opzioni hardware) e dopo la selezione segnala **Set Color Density Adjustment?** (Impostare regolazione densità colore?).

3. Selezionare **Yes** (Sì).

Viene stampata un'avvertenza, seguita dalle selezioni per la regolazione della densità.

Utilizzando il pulsante di avanzamento della carta, immettere i clic per la selezione, quindi tenere premuto il pulsante per almeno 1 secondo per convalidare.

Quando sostituire la carta per ricevute

Sostituire la carta quando il rotolo è prossimo all'esaurimento o è terminato. Quando la carta è prossima all'esaurimento, è preferibile monitorare l'uso onde evitare di terminare la carta durante una transazione. Quando la carta è terminata, caricare un nuovo rotolo immediatamente o altrimenti alcuni dati potrebbero andare perduti!

Quando la carta è prossima all'esaurimento:

- Appare una striscia colorata sulla carta per ricevute (se viene acquistato il tipo di carta con questa caratteristica) che indica la presenza di una quantità di carta ancora sufficiente per una piccola transazione.
- Il LED verde che lampeggia lentamente indica che rimangono circa 4,5 metri/15 piedi di carta. Se rimane troppa carta sul rotolo, è possibile regolare l'impostazione "paper low" (carta in esaurimento) entrando nel menu di configurazione e modificando le impostazioni dell'estensione di questa quantità di carta.

Quando la carta è terminata:

Il LED verde lampeggia rapidamente a indicare la necessità di installare la carta.

 **ATTENZIONE:** Non tentare di mettere in funzione la stampante o il computer POS se la stampante è priva di carta. La stampante potrebbe continuare ad accettare dati dal computer POS anche se poi non è in grado di stamparli. I dati andrebbero quindi irrimediabilmente perduti.

Consultare [Caricamento o sostituzione della carta per ricevute a pagina 6](#) per istruzioni su come sostituire la carta per ricevute.

 **NOTA:** Quando viene sostituito il tipo di carta utilizzato, impostare la stampante verso il nuovo tipo di carta. Questa procedura viene eseguita attraverso il comando 1D 81 m n oppure attraverso il menu di configurazione (consultare [Acceso alla modalità di configurazione per il modello A799 a pagina 15](#)).

Tipi di carta

- Tipo 0: Monocromatica
- Tipo 4: Due colori

Impostazione della testina di stampa

Il livello di energia della testina di stampa e le impostazioni della stampante devono corrispondere. Le impostazioni sono preconfigurate dalla fabbrica ma potrebbero richiedere modifiche qualora si rendessero necessarie operazioni di assistenza al meccanismo termico. Le "Head Setting" (Impostazioni della testina) nella stampa di diagnostica devono corrispondere alla lettera indicata anteriormente e a destra del meccanismo termico. Ogni qual volta il meccanismo termico viene sostituito, se la lettera sul meccanismo è diversa dall'impostazione della testina, è necessario entrare nel menu di configurazione e impostare la testina di stampa per garantire la corrispondenza. Per sostituire il meccanismo termico rivolgersi a un centro assistenza HP autorizzato.

Prevenzione del surriscaldamento della testina di stampa

Esistono alcune restrizioni sul ciclo di lavoro a causa del calore generato dalla testina di stampa termica quando stampa blocchi solidi (a prescindere dalla lunghezza del blocco in relazione alla linea di stampa). Le restrizioni sono caratterizzate dalla temperatura ambientale, dalla percentuale di tempo (misurata rispetto a un minuto) di stampa solida continua e dall'entità della copertura.

Tenere presente che la temperatura ambientale può essere influenzata da fattori quali l'esposizione diretta al sole o l'eccessiva vicinanza a elementi riscaldanti.

⚠ ATTENZIONE: Quando il ciclo di lavoro supera i limiti illustrati nella seguente tabella, la testina di stampa per ricevute si surriscaldereà e quindi verrà disattivata. Tutto questo potrebbe danneggiare la testina di stampa stessa.

Per evitare un simile problema, eseguire una o più delle seguenti procedure:

1. Ridurre l'entità del punto di copertura.
2. Riduzione del tempo di stampa solida continua.
3. Riduzione della temperatura ambientale.

Entità del punto di copertura	Temperatura ambientale		
	25°C	35°C	50°C
20%	100%*	50%*	20%*
40%	50%*	25%*	10%*
100%	20%*	10%*	4%*

*Ciclo di lavoro - Percentuale del tempo in cui è possibile stampare la "Entità della copertura piena" specificata durante un periodo di tempo di solo un minuto. Esempio: con una copertura solida del 20%, a 35°C di temperatura, va utilizzato un ciclo di lavoro del 50%, che comporta 30 secondi di stampa e 30 secondi senza stampa.

Come riferimento:

- Una tipica ricevuta contenente testo (contiene alcuni spazi bianchi) presenta un dot coverage di circa il 12%.
- Una linea completa di caratteri di testo (ogni cella sulla linea contiene un carattere) presenta un dot coverage di circa il 25%.
- La grafica presenta un dot coverage di circa il 40%.
- I codici a barre presentano un dot coverage di circa il 50%.
- Una linea nera piena presenta un dot coverage di circa il 100%.

4 Indicazioni per la manutenzione

Pulizia della stampante

Pulire l'esterno del cabinet di quanto necessario per rimuovere polvere e impronte di polpastrelli. Pulire il cabinet e l'alloggiamento della carta della stampante con un panno pulito e inumidito con alcol isopropilico.

⚠ ATTENZIONE: NON utilizzare alcol denaturato o qualsiasi altro tipo di alcol diverso da quello isopropilico per pulire il cabinet della stampante o l'alloggiamento della carta.

I materiali e le finiture del cabinet sono durevoli e resistenti ai seguenti elementi:

- Soluzioni detergenti
- Oli per cucina
- Lubrificanti
- Luce ultravioletta
- Carburanti

Pulizia della testina di stampa termica

⚠ ATTENZIONE: Non pulire l'interno della stampante con detergenti. Non consentire a detergenti in spray di venire a contatto con la testina di stampa termica: potrebbero verificarsi danni ai circuiti elettrici interni o alla testina di stampa termica.

📝 NOTA: La testina di stampa termica non richiede normalmente alcun tipo di pulizia quando viene utilizzata la qualità di carta raccomandata. Qualora venisse utilizzata carta non raccomandata per un periodo prolungato, i tentativi di pulizia della testina di stampa potrebbero avere un effetto scadente sulla qualità della stampa.

1. Spegnerne la stampante e il computer POS.
2. Staccare la spina della stampante dal computer POS e il cassetto della cassa, se collegato.
3. Pulire la testina di stampa con un tampone in cotone inumidito con alcool isopropilico.

⚠ ATTENZIONE: NON utilizzare nessun altro tipo di detergente diverso dall'alcool isopropilico per pulire la testina di stampa in quanto potrebbe comportare danni irreversibili alla testina di stampa.

ATTENZIONE: NON utilizzare alcol isopropilico per pulire le parti interne della stampante diverse dalla testina di stampa. Potrebbero verificarsi danni.

Se dopo la pulizia della testina di stampa termica persistono problemi di stampa a macchie o di stampa troppo chiara, sostituire l'intero meccanismo termico.

 **ATTENZIONE:** L'utilizzo di carta non raccomandata per un periodo di tempo prolungato può portare a guasti della testina di stampa. Consultare [Specifiche tecniche a pagina 31](#) per le specifiche della carta. HP non si ritiene responsabile di eventuali guasti della testina di stampa dovuti all'utilizzo di carta non raccomandata.

A Soluzione dei problemi

Diagnostica

La stampante esegue tre test principali di diagnostica che forniscono utili informazioni sullo stato di funzionamento della stampante:

- Diagnostica all'avvio, eseguita durante il ciclo di avvio della stampante
- Diagnostica durante l'esecuzione
- Diagnostica remota, mantenuta durante il normale funzionamento e riportata nel test di stampa

Diagnostica all'avvio

Quando la stampante riceve alimentazione o esegue un ripristino hardware, automaticamente esegue la diagnostica all'avvio (nota anche come diagnostica a livello 0) durante il ciclo di avvio. La stampante:

- Spegne i motori
- Esegue il boot CR check del firmware ROM, il test della SRAM esterna, il test EEPROM e il test del CRC del programma principale

Un eventuale errore provoca l'arresto della diagnostica all'avvio; la stampante emette un segnale acustico e il LED lampeggia per un dato numero di volte, indicando la natura dell'errore. La seguente tabella descrive le specifiche sequenze di toni e LED.

Comportamento LED	Errore
Un lampeggiamento	Errore boot CRC
Due lampeggiamenti	Errore della RAM
Tre lampeggiamenti	Errore EEPROM
Quattro lampeggiamenti	Errore di inizializzazione della memoria

Per risolvere:

- Verificare la presenza di carta
- Riportare la lama alla posizione iniziale; l'errore provoca una condizione di guasto
- Verificare se la copertura posteriore sia chiusa; l'errore non interrompe il ciclo di avvio

Quando la diagnostica all'avvio è completata, la stampante emette un segnale acustico a due toni (prima una frequenza bassa poi alta), il pulsante di alimentazione della carta viene abilitato e la stampante è pronta per il funzionamento normale.

Se la stampante non è stata attivata prima, oppure se è stato installato un nuovo EEPROM, i valori predefiniti per le funzioni della stampante verranno caricati nell'EEPROM durante l'avvio.

Diagnostica durante l'esecuzione

La diagnostica durante l'esecuzione (a volte denominata diagnostica di livello 2) viene eseguita durante il normale funzionamento della stampante. Quando si verificano le seguenti condizioni, la stampante spegne automaticamente i motori appropriati e disabilita la stampa onde evitare danni alla stampante.

- Carta esaurita
- Copertura posteriore aperta
- Impossibilità della lama a ritornare alla posizione iniziale
- Testina della stampante troppo calda
- Tensioni non supportate

Il LED sul pannello dell'operatore segnalerà quando si verificano tali condizioni, indicando anche lo stato o la modalità della stampante.

Comportamento LED	Stato della stampante
Spento	Alimentazione assente
Lampeggia rapidamente	Download firmware
Lampeggia rapidamente	Diagnostica livello 0 (si verifica all'accensione e al ripristino)
Lampeggia lentamente	Carta in esaurimento, errore di temperatura o errore di tensione
Acceso fisso	Tutti gli altri problemi

Diagnostica remota

La diagnostica remota (a volte denominata diagnostica di livello 3) tiene traccia dei seguenti conteggi e li stampa sulla ricevuta durante il test di stampa. Tali conteggi sono utilizzabili per determinare lo stato di salute della stampante.

- Codice modello
- Numero seriale
- Numero CRC
- Numero di linee stampate
- Numero di tagli della lama
- Numero di ore di attività della stampante
- Numero di cicli flash

- Numero di inceppamenti taglierina
- Numero di volte che il coperchio è stato aperto
- Massima temperatura raggiunta

Soluzione dei problemi più comuni

Nella tabella riportata di seguito, sono elencati i possibili problemi, la causa possibile dei singoli problemi e le soluzioni consigliate.

Problema	Causa possibile	Soluzione
LED verde, lampeggiamento continuo rapido.	La carta è esaurita.	Caricare un nuovo rotolo di carta. Vedere Installazione della stampante a pagina 6 .
	Coperchio dell'area di emissione delle ricevute aperto.	Chiudere il coperchio.
	Impossibilità della lama a ritornare alla posizione iniziale.	Arrestare l'uso della stampante. Verificare la lama per valutare una sua eventuale sostituzione. Contattare il centro assistenza HP autorizzato di zona per prodotti per Sistemi POS HP.
LED verde, lampeggiamento costante lento.	La carta è in esaurimento (se è installato il sensore specifico).	Caricare un nuovo rotolo di carta. Vedere Installazione della stampante a pagina 6 .
	La stampa continua di grafica ha surriscaldato la testina di stampa.	Ridurre la domanda sulla stampante.
	Altri problemi potrebbero essere indicati.	Arrestare l'uso della stampante. Contattare il centro assistenza HP autorizzato di zona per prodotti per Sistemi POS HP.
Lampeggiamento continuo del LED	Il DIP switch è in posizione ON, a indicare la modalità download flash.	Porre il DIP switch in posizione OFF per il funzionamento normale.
La stampante emette un segnale acustico (a due toni: bassa frequenza, alta frequenza).	La stampante è stata attivata ed è pronta per l'uso.	Non è richiesta alcuna azione.
La stampante emette un segnale acustico e il LED verde lampeggia in varie combinazioni.	Indica condizioni gravi.	Arrestare l'uso della stampante. Contattare il centro assistenza HP autorizzato di zona per prodotti per Sistemi POS HP.
Striscia colorata sulla ricevuta.	La carta è in esaurimento.	Sostituire il rotolo della carta.
Segnale acustico doppio, lampeggiamento LED doppio.	Test SRAM non riuscito.	Riavviare la diagnostica all'avvio. Se la procedura non funziona, contattare il centro assistenza HP autorizzato di zona per prodotti per Sistemi POS HP.
Segnale acustico triplo, lampeggiamento LED triplo.	Test EEPROM non riuscito.	Riavviare la diagnostica all'avvio. Se la procedura non funziona, contattare il centro assistenza HP autorizzato di zona per prodotti per Sistemi POS HP.
Segnale acustico a due toni (alta frequenza, bassa frequenza).	Test CRC programma principale non riuscito.	Riavviare la diagnostica all'avvio. Se la procedura non funziona, contattare il centro assistenza HP autorizzato di zona per prodotti per Sistemi POS HP.

Problema	Causa possibile	Soluzione
La ricevuta non fuoriesce completamente.	La carta è inceppata.	Aprire il coperchio dell'area di emissione delle ricevute, ispezionare la lama ed eliminare la carta inceppata.
La stampante comincia a stampare, ma si arresta al momento della stampa della ricevuta.	La carta è inceppata.	Aprire il coperchio dell'area di emissione delle ricevute, ispezionare la lama ed eliminare la carta inceppata.
La ricevuta non viene tagliata.	La carta è inceppata.	Aprire il coperchio dell'area di emissione delle ricevute, ispezionare la lama ed eliminare la carta inceppata.
	La lama non è abilitata.	Abilitare la lama nel menu di configurazione. Vedere Funzionamento della stampante a pagina 15 .
La stampa è chiara o a macchie.	Il rotolo della carta non è caricato correttamente.	Verificare che la carta sia caricata correttamente.
	La testina di stampa termica è sporca.	Pulire la testina di stampa termica con alcol isopropilico. Utilizzare la carte termica per ricevute raccomandata. Consultare Specifiche tecniche a pagina 31 in questa guida per le specifiche e le raccomandazioni relative alla carta. NOTA: Se è stata utilizzata carta non presente nell'elenco della carta raccomandata che ha portato alla formazione di sporco sulla testina di stampa, potrebbe essere necessaria la pulizia della testina di stampa stessa prima di passare alla carta raccomandata. Vedere Specifiche tecniche a pagina 31 per un elenco. Qualora venisse utilizzata carta non raccomandata per un periodo prolungato, i tentativi di pulizia della testina di stampa potrebbero avere un effetto scadente sulla qualità di stampa. Non tentare di pulire l'interno della stampante se non come indicato in Indicazioni per la manutenzione a pagina 22 .
	Variazioni nella carta.	Aumentare la densità di stampa in "Set Hardware Options" (Imposta opzioni hardware) nel menu di configurazione della stampante a 110% o 120% secondo necessità.
La stampa del colore è chiara.	Variazioni nella carta.	Aumentare il livello di energia della testina di stampa in "Color Density Adj" (Regolazione densità colore) nel menu di configurazione della stampante.
Stampa inconsistente, nessuna stampa a due colori.	Il tipo di carta utilizzato e le impostazioni del tipo di carta non corrispondono.	Stampare il modulo diagnostico e verificare le impostazioni del tipo di carta per il tipo 0, 1, 4 o 5.
Assenza di una colonna verticale di stampa.	La testina di stampa è difettosa oppure è presente una condizione grave a livello di elettronica della stampante.	Arrestare l'uso della stampante. Contattare il centro assistenza HP autorizzato di zona per prodotti per Sistemi POS HP.

Problema	Causa possibile	Soluzione
Assenza di un lato della ricevuta.	La testina di stampa è difettosa oppure è presente una condizione grave a livello di elettronica della stampante.	Arrestare l'uso della stampante. Contattare il centro assistenza HP autorizzato di zona per prodotti per Sistemi POS HP.
La stampa presenta caratteri mancanti o errati.	Si sta utilizzando un tipo di cavo seriale errato.	Per un corretto funzionamento della stampante, occorre usare un cavo seriale null-modem.
La stampante non funziona quando viene accesa.	La stampante non è collegata.	Verificare che i cavi della stampante siano collegati correttamente alle due estremità. Verificare che il computer POS sia acceso.
	Il coperchio dell'area di emissione delle ricevute non è completamente chiuso.	Chiudere completamente il coperchio dell'area di emissione delle ricevute.
	Il DIP switch 2 è stato lasciato in posizione ON.	Riportare il DIP switch 2 in posizione OFF (su).
	La stampante non è configurata correttamente.	Verificare la configurazione della stampante e riconfigurare se necessario. Vedere Funzionamento della stampante a pagina 15 .
	Tensione di alimentazione non compresa nell'intervallo consentito.	Misurare la tensione con un voltmetro CA e verificare la misurazione rispetto all'etichetta sul trasformatore: la tensione deve essere 24 V +/-10%.
	La testina di stampa è surriscaldata in quanto la temperatura dell'ambiente operativo è superiore a quella raccomandata.	Regolare la temperatura dell'ambiente oppure spostare la stampante in una sede più fresca.
	La testina di stampa è surriscaldata a causa di un uso continuo.	Ridurre la domanda sulla stampante.
	La testina di stampa si è raffreddata eccessivamente in quanto la temperatura dell'ambiente operativo è al di sotto di quella raccomandata.	Regolare la temperatura dell'ambiente oppure spostare la stampante in una sede più calda. NOTA: La stampante si spegne quando si trova in condizioni di temperatura superiori o inferiori rispetto a quelle raccomandate.
	Segnale dati interrotto sul collegamento USB.	Accertarsi che il cavo USB non sia più lungo di 5 metri e non presenti prolunghe; eliminare eventuali hub.
	Porta USB difettosa.	Collegare il cavo in un'altra porta USB sul computer POS.
Porta seriale difettosa.	Collegare il cavo in un'altra porta seriale sul computer POS.	
Si sta utilizzando un tipo di cavo seriale errato.	Per un corretto funzionamento della stampante, occorre usare un cavo seriale null-modem.	
La stampante smette di funzionare.	La testina di stampa si è surriscaldata.	Consentire il raffreddamento della testina di stampa.
	Segnale dati interrotto sul collegamento USB.	Accertarsi che il cavo USB standard non sia più lungo di 5 metri e non presenti prolunghe; eliminare eventuali hub.

Problema	Causa possibile	Soluzione
	Porta USB difettosa.	Collegare il cavo in un'altra porta USB sul computer POS.
	Porta seriale difettosa.	Collegare il cavo in un'altra porta seriale sul computer POS.
La stampante è off-line (il LED rosso sul connettore USB è acceso o spento).	Il cavo USB o seriale non è collegato correttamente.	Se la stampante non esegue il recupero automatico dopo 5-20 secondi, ricollegare il cavo USB o seriale, azzerare la stampante, rieseguire il boot del computer POS e verificare che il cavo USB o seriale sia collegato correttamente ad ambedue le estremità.

Assistenza tecnica

Per ulteriori informazioni sull'utilizzo del prodotto, consultare la pagina <http://www.hp.com/support>. Selezionare il Paese o la regione, selezionare **Driver e download**, quindi inserire il nome del prodotto in uso nel campo di ricerca **Cerca per prodotto**. Fare clic su **Vai**.

Se le informazioni fornite nella guida non fossero sufficienti, contattare il supporto. Per assistenza tecnica negli Stati Uniti, visitare <http://www.hp.com/go/contactHP>. Per assistenza tecnica nel resto del mondo, visitare http://welcome.hp.com/country/us/en/wwcontact_us.html.

Qui è possibile:

- Chattare on-line con un tecnico HP



NOTA: Le chat di assistenza tecnica potrebbero non essere disponibili in una determinata lingua; in questo caso utilizzare le chat in inglese.

- Ricercare numeri telefonici di assistenza
- Localizzare un centro di assistenza HP

Prima di chiamare l'assistenza tecnica

HP fornisce supporto in caso di rottura o guasti all'hardware di questo prodotto.

Se non si è in grado di risolvere un problema con l'aiuto dei consigli riportati in questo capitolo, è necessario rivolgersi all'assistenza tecnica. Contattare il centro assistenza HP autorizzato di zona per prodotti per Sistemi POS HP. Al momento della chiamata, tenere a disposizione i seguenti dati:

- Numero di serie dell'accessorio HP che si trova sull'etichetta sotto il prodotto
- Data di acquisto riportata in fattura
- Numero della parte di ricambio che si trova sull'etichetta sotto il prodotto
- Condizione nella quale si è verificato il problema
- Messaggi di errore ricevuti

- Configurazione hardware
- Hardware e software usati

Ordinazione dei rotoli di carta

Per ordinare rotoli di carta, contattare il proprio fornitore. Fare riferimento a [Qualità di carta qualificate a pagina 33](#) per informazioni di contatto.

B Specifiche tecniche

Stampanti termiche ricevute HP

Specifiche della stampante	
Interfaccia	Alimentazione USB (alcuni modelli) USB o seriale (alcuni modelli)
Memoria	Memoria flash 8 MB, RAM 512 KB A799; RAM 8 MB A799II
Requisiti di alimentazione	
Tensione operativa	24 V cc +/- 10% +5 volt per il circuito logico
Assorbimento di potenza	Corrente assorbita massima 2,3 Amp
Temperatura	
Temperatura di funzionamento	da 5 a 28°C (da 41 a 82°F) da 28 a 45°C (da 82 a 113°F)
Umidità operativa	da 10 a 90% da 5 a 40%
Memorizzazione:	
Temperatura	da 10 a 50°C (da 14 a 122°F)
Umidità	da 5 a 90%
Transito:	
Temperatura	da 40 a 60°C (da -40 a 140°F)
Umidità	da 5 a 95%
Condensa	Può verificarsi formazione di condensa quando la stampante viene spostata da un'area fredda a un'area calda dopo la spedizione. Il design della stampante consente il funzionamento dopo l'asciugatura e la stabilizzazione alla temperatura dell'ambiente.
Dimensioni e peso	
Altezza	134 mm (5,34 pollici)
Larghezza	144 mm (5,66 pollici)

Specifiche della stampante	
Profondità	184 mm (7,24 pollici)
Peso	1,3 kg (2,9 lb)
Specifiche di stampa	
Velocità - Monocromatico	250 mm/sec (A799); 350 mm/sec (A799 II)
Capacità a due colori	Sì
Ricevuta - colonne	44/56
Dimensioni rotolo carta	80 mm x 90 mm
Carta in esaurimento	Standard (esaurita e in esaurimento)
Risoluzione	203 DPI
Lama	Standard (ceramica, girevole)

Aspetto caratteri

L'aspetto del testo è modificabile utilizzando i seguenti modelli di stampa disponibili:

- Standard
- Compresso
- Altezza doppia
- Ampiezza doppia
- Capovolto
- Ruotato
- Sottolineato
- Grassetto
- Inverso
- Corsivo
- In scala
- Barrato
- Sfumato

Dimensioni di stampa

Formato caratteri per la modalità standard e compressa:

- Standard
 - 15,6 caratteri per pollice
 - 44 caratteri per linea

- Dimensioni cella 13 x 24 punti
- Compresa
- 20,3 caratteri per pollice
- 56 caratteri per linea
- Dimensioni cella 10 x 24 punti

Ordinazione della carta termica

La stampante richiede carta termica qualificata delle seguenti dimensioni:

Larghezza	Diametro	Lunghezza
80 ± 0,2 mm (3,15 ± 0,01 pollici)	90 mm (3,54 pollici) max.	98 metri (322 piedi) nominale

Le cifre qui in alto si basano su un diametro centrale di 22 ± 0,5 mm (0,87 pollici) esterno, 11,5 ± 0,5 mm (0,45 pollici) interno.

La carta non deve essere attaccata alla parte centrale. Utilizzare carta con una striscia colorata all'estremità per indicare che la carta è in via di esaurimento, necessaria quando la stampante è posizionata verticalmente.

Qualità di carta qualificate

Si raccomandano le seguenti qualità di carta realizzate dai rispettivi produttori. Esistono numerosi convertitori di carta qualificati per fornire questa carta, a condizione che i rotoli POS provengano da tali qualità raccomandate.

 **NOTA:** Quando si cambia il tipo di carta, è necessario impostare la stampante su quel tipo di carta specifico inviando il comando "Set paper type" (Imposta tipo carta) (1D 81 m n) oppure modificando l'impostazione del tipo di carta nel menu di configurazione. (Consultare [Funzionamento della stampante a pagina 15](#) per entrare nel menu di configurazione).

Per ordinare rotoli di carta, contattare il proprio fornitore.

Carta monocroma (inchiostro nero)

Produttore qualificato	Qualità carta (Densità)
Appleton Papers, Inc. (USA)	Alpha 400-23 (Light)
825 E. Wisconsin Avenue	Alpha 800-24 (Standard)
Appleton, WI (USA)	POS-Plus 600-24 (Light)
Telefono: +1 (800)922-1729	Alpha 900-34 (Standard)
Fax: +1 (800)922-1712	

Produttore qualificato	Qualità carta (Densità)
Kanzaki Specialty Papers (USA)	P30023 (Light)
20 Cummings St.	P31023 (Standard)
Ware, MA 01082-2002 (USA)	P35024 (Standard)
Telefono: +1 (888)526-9254	P35032 (Standard)
Fax: +1 (413)731-8864	P39023 (Standard)
	P30521 (Standard)
	P30523 (Standard); P31523; P35532
Jujo Thermal LTD.	AF50KS-E3 (Standard)
P.O. Box 92 FIN-27501	AP62KS-E3 (Standard)
Kauttua, Finlandia	
Telefono: (358)2-8393-2900	
Fax: (358)2-3893-2419	
OJI Paper Company Ltd.	KF-60 (Standard)
5-12-8 Ginza Chuo-ku	PD-170R (Light)
Tokyo 104, Giappone	PD-160R (Standard)
Telefono: (81)3-5550-3076	
Fax: (81)3-5550-2950	
Koehler UK LTD. (GB)	KT55-F20 (Standard)
Telefono: (44)1322-661010	
Mitsubishi Int'l Corp (USA)	P-5035 (Light)
520 Madison Ave.	T-8051 (Standard)
New York, New York 10022-4223 (USA)	TP-8065 (Standard)
Telefono: +1 (212)605-2000	
Fax: +1 (212)605-2597	

Carta bicolore

Produttore qualificato	Qualità carta (Densità)
Kanzaki Specialty Papers (USA)	P-310 RB (Red e Black)
20 Cummings St.	P-320 RB (Red e Black)
Ware, MA 01082-2002 (USA)	P-320 BB (Blue e Black)
Telefono: +1 (413)736-3216	P-320 GB (Green/Black)
Fax: +1 (413)731-8864	
Mitsubishi Int'l Corp (USA)	PB-770 (Blue/Black)
520 Madison Ave.	
New York, New York 10022-4223 (USA)	
Telefono: +1 (212)605-2000	
Fax: +1 (212)605-2597	

Zone di stampa per carta da 80 mm

Specifiche della zona di stampa per carta da 80 mm:

- 576 punti (indirizzabili) a 8 punti/mm, centrati su 80 mm
- Margini minimi Modalità Standard: 2,0 mm (0,079 pollici)
- Margine superiore per strappo manuale: 17,8 mm (0,70 pollici)
- Margine superiore per taglio lama: 19,0 mm (0,75 pollici)

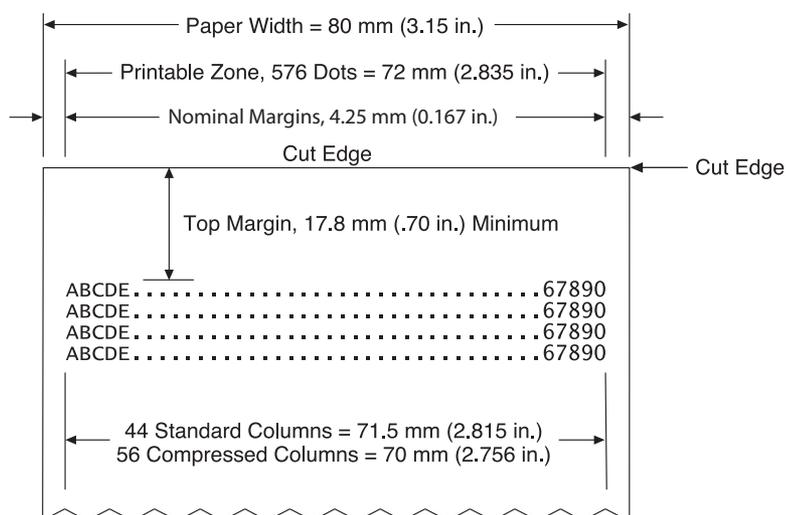

C Comandi di installazione del collegamento Ethernet

I comandi seguenti sono progettati per impostare i parametri interni necessari affinché la stampante funzioni in modalità Ethernet. I comandi possono essere utilizzati solo in modalità di download (avvio) della memoria flash (1B 5B 7D).

Ripristino delle impostazioni predefinite

ASCII	US	BS	NUL
--------------	----	----	-----

Esadecimale	1F	08	00
--------------------	----	----	----

Decimale	31	8	0
-----------------	----	---	---

Consente di ripristinare i valori predefiniti delle impostazioni Ethernet

Impostazioni predefinite:

Indirizzo IP: 192.0.0.192 (in uso dopo il timeout di avvio di due minuti)

Maschera di rete: 0.0.0.0 (viene utilizzata la maschera predefinita dell'IP selezionato)

Gateway: nessuno

Porta Raw TCP/IP 9001: active

Porta 80 HTTP: active

DHCP: abilitato

Timeout inattività: abilitato

Ping keep-alive: abilitato

Impostazione dell'indirizzo IP

ASCII	US	BS	SOH	<i>n1</i>	<i>n2</i>	<i>n3</i>	<i>n4</i>
--------------	----	----	-----	-----------	-----------	-----------	-----------

Esadecimale	1F	08	01	<i>n1</i>	<i>n2</i>	<i>n3</i>	<i>n4</i>
--------------------	----	----	----	-----------	-----------	-----------	-----------

Decimale	31	8	1	<i>n1</i>	<i>n2</i>	<i>n3</i>	<i>n4</i>
-----------------	----	---	---	-----------	-----------	-----------	-----------

Predefinito:	192.0.0.192
---------------------	-------------

Consente di impostare il valore dell'indirizzo IP specificato mediante i valori da *n1* a *n4*.

Impostazione della maschera di rete

ASCII	US	BS	STX	<i>n1</i>	<i>n2</i>	<i>n3</i>	<i>n4</i>
Esadecimale	1F	08	02	<i>n1</i>	<i>n2</i>	<i>n3</i>	<i>n4</i>
Decimale	31	8	2	<i>n1</i>	<i>n2</i>	<i>n3</i>	<i>n4</i>

Predefinito: 0.0.0.0

Consente di impostare il valore della maschera di rete specificato mediante i valori da *n1* a *n4*.

Impostazione del gateway

ASCII	US	BS	ETX	<i>n1</i>	<i>n2</i>	<i>n3</i>	<i>n4</i>
Esadecimale	1F	08	03	<i>n1</i>	<i>n2</i>	<i>n3</i>	<i>n4</i>
Decimale	31	8	3	<i>n1</i>	<i>n2</i>	<i>n3</i>	<i>n4</i>

Predefinito: nessuno

Consente di impostare il gateway con il valore dell'indirizzo IP specificato mediante i valori da *n1* a *n4*. Il gateway non è sempre necessario, anche quando la stampante è in un'altra sottorete.

La stampante si avvia senza alcuna connessione e ottiene l'indirizzo del gateway dai pacchetti host.

Impostazione della porta Raw TCP/IP

ASCII	US	BS	EOT	<i>n1</i>	<i>n2</i>
Esadecimale	1F	08	04	<i>n1</i>	<i>n2</i>
Decimale	31	8	4	<i>n1</i>	<i>n2</i>

n1: Byte di ordine inferiore della porta #

n2: Byte di ordine superiore della porta #

Predefinito: Port = 9001

Consente di impostare la porta attraverso la quale la stampante cercherà le comunicazioni Raw TCP/IP. Impostando il numero di porta a 0 si disattivano le comunicazioni Raw TCP/IP.

DHCP (configurazione automatica)

ASCII	US	BS	BS	<i>n1</i>
Esadecimale	1F	08	08	<i>n1</i>
Decimale	31	8	8	<i>n1</i>

n1 = 0: disabilitato

n1 = 1: abilitato

Predefinito: abilitato

Consente di abilitare o disabilitare l'uso del protocollo DHCP all'accensione per ottenere un indirizzo IP. Se entro due minuti non viene rilevato nessun indirizzo, il DHCP ottiene l'indirizzo IP predefinito.

Timeout inattività

ASCII	US	BS	HT	<i>n1</i>
--------------	----	----	----	-----------

Esadecimale	1F	08	09	<i>n1</i>
--------------------	----	----	----	-----------

Decimale	31	8	9	<i>n1</i>
-----------------	----	---	---	-----------

n1 = 0:	disabilitato
----------------	--------------

n1 = 1:	abilitato
----------------	-----------

Predefinito:	abilitato
---------------------	-----------

Consente di abilitare o disabilitare la reimpostazione delle porte TCP aperte dopo un periodo di inattività di cinque (5) minuti.

Ping keep-alive

ASCII	US	BS	LF	<i>n1</i>
--------------	----	----	----	-----------

Esadecimale	1F	08	0A	<i>n1</i>
--------------------	----	----	----	-----------

Decimale	31	8	10	<i>n1</i>
-----------------	----	---	----	-----------

n1 = 0:	disabilitato
----------------	--------------

n1 = 1:	abilitato
----------------	-----------

Predefinito:	abilitato
---------------------	-----------

Consente di abilitare o disabilitare l'invio di ping di keep alive (self arps). L'uso di ping di keep alive potrebbe rendersi necessario ad esempio per gli smart hub, per ricordare allo smart hub in oggetto la porta alla quale è collegata la stampante.

Se abilitata, questa funzione consente l'invio di self arps ogni dieci (10) minuti.

Impostazione della porta HTTP

ASCII	US	BS	S0	<i>n1</i>	<i>n2</i>
--------------	----	----	----	-----------	-----------

Esadecimale	1F	08	0E	<i>n1</i>	<i>n2</i>
--------------------	----	----	----	-----------	-----------

Decimale	31	8	14	<i>n1</i>	<i>n2</i>
-----------------	----	---	----	-----------	-----------

n1:	Byte di ordine inferiore della porta #
------------	--

n2:	Byte di ordine superiore della porta #
------------	--

Predefinito:	Port = 80
---------------------	-----------

Consente di impostare la porta di ascolto del server HTTP. Impostando il numero di porta a 0 si disattivano le comunicazioni HTTP.

D Installazione della stampante Ethernet sulla rete del sistema operativo in uso



NOTA: Consultare la Guida di programmazione per le istruzioni di installazione di una stampante Ethernet su una rete con OPOS/JPOS.

Installazione di una stampante Ethernet su una rete con Windows 7/8

1. Collegare la stampante ad una rete e accendere l'alimentazione.
2. Eseguire un test diagnostico e reperire l'indirizzo IP della stampante. Se si verifica un problema con l'indirizzo IP, reimpostare i parametri di comunicazione della stampante, quindi riprovare.
3. Verificare che il protocollo Raw TCP/IP sia abilitato e che sia impostata la porta corrispondente. Se si utilizza un server Web, assicurarsi che il protocollo HTTP sia abilitato e che sia anche impostata la porta corrispondente. (Le impostazioni predefinite di configurazione della stampante sono sufficienti per eseguire l'installazione).
4. Dal pannello di controllo, selezionare Dispositivi e stampanti.
5. Scegliere Aggiungi stampante, Aggiungi stampante locale (non scegliere Stampante di rete), quindi scegliere Crea una nuova porta. Selezionare Porta TCP/IP standard e fare clic su Avanti.
6. Immettere l'indirizzo IP della stampante nella casella Nome host o Indirizzo IP. Deselezionare la casella Interroga la stampante. Nella schermata successiva, Windows tenterà di rilevare la porta TCP/IP e verranno quindi richieste informazioni aggiuntive sulla porta. Selezionare Scheda di rete generica.
7. Nella finestra Installa i driver della stampante, scegliere Disco driver e cercare la posizione dei driver mini appropriata, quindi selezionare il driver mini corretto.
8. Assegnare un nome alla stampante e selezionare le opzioni di condivisione preferite. Una volta installata la stampante, non viene ancora stampata la pagina di prova.
9. Tornare in Stampanti, fare clic con il tasto destro del mouse sulla stampante appena installata, quindi scegliere Proprietà della stampante.
10. Andare in Porte, evidenziare la porta per la stampante appena installata, quindi selezionare Configura porta. Scegliere Raw come protocollo e in Impostazioni Raw aggiungere il numero di porta (9001 è l'impostazione di configurazione predefinita). Fare clic su OK e chiudere la finestra Proprietà.

11. Tornare in Stampanti e fare clic con il tasto destro del mouse sulla stampante appena installata. Andare in Proprietà della stampante e stampare una pagina di prova.
12. Se la stampa avviene correttamente, si dovrebbe essere in grado di utilizzare questa stampante da qualsiasi programma di Windows.

Installazione di una stampante Ethernet su una rete con sistema Windows XP/Vista

1. Collegare la stampante ad una rete e accendere l'alimentazione.
2. Eseguire un test diagnostico e reperire l'indirizzo IP della stampante. Se si verifica un problema con l'indirizzo IP, reimpostare i parametri di comunicazione della stampante, quindi riprovare.
3. Verificare che il protocollo Raw TCP/IP sia abilitato e che sia impostata la porta corrispondente. Se si utilizza un server Web, assicurarsi che il protocollo HTTP sia abilitato e che sia anche impostata la porta corrispondente. (Le impostazioni predefinite di configurazione della stampante sono sufficienti per eseguire l'installazione).
4. Dalla finestra Pannello di controllo/Stampanti.
5. Scegliere Aggiungi stampante, Stampante locale (non scegliere Stampante di rete), deselezionare Rileva automaticamente e scegliere Crea una nuova porta. Selezionare Porta TCP/IP standard.
6. Immettere l'indirizzo IP della stampante nella casella Indirizzo IP. Deselezionare Interroga stampante o Query automatica se applicabile. Nella schermata successiva, Windows tenterà di rilevare la porta TCP/IP e verranno quindi richieste informazioni aggiuntive sulla porta. Selezionare Scheda di rete generica per il tipo di dispositivo.
7. Nella finestra Installa i driver della stampante, scegliere Disco driver e cercare la posizione dei driver mini appropriata, quindi selezionare il driver mini corretto.
8. Assegnare un nome alla stampante e selezionare le opzioni di condivisione preferite. Una volta installata la stampante, non viene ancora stampata la pagina di prova.
9. Tornare al gruppo di stampanti e fare clic con il tasto destro del mouse sulla stampante appena installata, quindi scegliere Proprietà.
10. Andare in Porte, evidenziare la porta per la stampante appena installata, quindi selezionare Configura porta. Scegliere Raw come protocollo e in Impostazioni Raw aggiungere il numero di porta (9001 è l'impostazione di configurazione predefinita). Fare clic su OK e chiudere la finestra Proprietà.
11. Andare nel gruppo delle stampanti e fare clic con il tasto destro del mouse sulla stampante appena installata. Andare in Proprietà e stampare una pagina di prova.
12. Se la stampa avviene correttamente, si dovrebbe essere in grado di utilizzare questa stampante da qualsiasi programma di Windows.