



Gebruikershandleiding

© Copyright 2019 HP Development Company, L.P.

Windows is een gedeponeerd handelsmerk of een handelsmerk van Microsoft Corporation in de Verenigde Staten en/of andere landen. Het microSD-logo en microSD zijn handelsmerken van SD-3C LLC. DisplayPort™ en het DisplayPort™-logo zijn handelsmerken die het eigendom zijn van de Video Electronics Standards Association (VESA) in de Verenigde Staten en andere landen.

De informatie in deze documentatie kan zonder kennisgeving worden gewijzigd. De enige garanties voor HP producten en diensten staan vermeld in de expliciete garantievoorwaarden bij de betreffende producten en diensten. Aan de informatie in deze handleiding kunnen geen aanvullende rechten worden ontleend. HP aanvaardt geen aansprakelijkheid voor technische fouten, drukfouten of weglatingen in deze publicatie.

Eerste editie: november 2019

Artikelnummer van document: L71019-331

Kennisgeving van product

In deze handleiding worden de voorzieningen beschreven die voor de meeste producten beschikbaar zijn. Mogelijk zijn niet alle functies op uw computer beschikbaar.

Niet alle functies zijn beschikbaar in alle edities of versies van Windows®. Systemen vereisen mogelijk bijgewerkte en/of afzonderlijk aangeschafte hardware, stuurprogramma's, software en/of een BIOS-update om volledig gebruik te kunnen maken van de functionaliteit van Windows. Zie <http://www.microsoft.com>.

Om de meest recente gebruikershandleidingen te openen, gaat u naar <http://www.hp.com/support> en volgt u de instructies om uw product te zoeken. Selecteer vervolgens Gebruikershandleidingen.

Softwarevoorwaarden

Door het installeren, kopiëren, downloaden of anderszins gebruiken van een softwareproduct dat vooraf op deze computer is geïnstalleerd, bevestigt u dat u gehouden bent aan de voorwaarden van de HP Licentieovereenkomst voor eindgebruikers (EULA). Indien u niet akkoord gaat met deze licentievoorwaarden, kunt u uitsluitend aanspraak maken op de mogelijkheid het gehele, ongebruikte product (hardware en software) binnen 14 dagen te retourneren voor een volledige restitutie op basis van het restitutiebeleid van de desbetreffende verkoper.





Neem contact op met de verkoper voor meer informatie of om te vragen om een volledige restitutie van de prijs van de computer.

Kennisgeving aangaande de veiligheid

 **WAARSCHUWING!** U kunt het risico op brandwonden of oververhitting van de computer beperken door de computer niet op uw schoot te nemen en de ventilatieopeningen van de computer niet te blokkeren. Gebruik de computer alleen op een stevige, vlakke ondergrond. Zorg dat de luchtcirculatie niet wordt geblokkeerd door een voorwerp van hard materiaal (zoals een optionele printer naast de computer) of een voorwerp van zacht materiaal (zoals een kussen, een kleed of kleding). Zorg er ook voor dat de netvoedingsadapter tijdens het gebruik niet in contact kan komen met de huid of een voorwerp van zacht materiaal (zoals een kussen, een kleed of kleding). De mobiele computer en netvoedingsadapter voldoen aan de temperatuurlimieten voor oppervlakken die voor de gebruiker toegankelijk zijn, zoals gedefinieerd door toepasselijke veiligheidsnormen.

Over deze handleiding

Deze handleiding bevat algemene informatie voor het upgraden van de HP ProDesk zakelijke pc.

-  **WAARSCHUWING!** Duidt een gevaarlijke situatie aan die **kan** resulteren in ernstig letsel of de dood wanneer dit gevaar niet wordt voorkomen.
 -  **VOORZICHTIG:** Duidt een gevaarlijke situatie aan die **kan** resulteren in licht of matig letsel wanneer dit gevaar niet wordt voorkomen.
 -  **BELANGRIJK:** Geeft informatie aan die belangrijk, maar mogelijk geen gevaar inhoudt (bijvoorbeeld berichten over materiële schade). Waarschuwt de gebruiker dat het niet precies zoals beschreven opvolgen van een procedure kan leiden tot verlies van gegevens of schade aan hardware of software. Bevat ook belangrijke informatie voor de uitleg van een concept of voor het voltooien van een taak.
 -  **OPMERKING:** Bevat extra informatie om belangrijke punten uit de hoofdtekst te benadrukken of aan te vullen.
 -  **TIP:** Biedt handige tips voor het voltooien van een taak.
-

Inhoudsopgave

1 HP informatiebronnen vinden	1
Productinformatie	1
Ondersteuning	1
Productdocumentatie	2
Productdiagnose	2
Productupdates	3
2 Computervoorzieningen	4
Voorzieningen van de standaardconfiguratie	4
Onderdelen aan de voorkant	4
Onderdelen op het achterpaneel	6
Plaats van het serienummer	7
Desktopstand omzetten in towerconfiguratie	8
Een veiligheidsslot installeren	9
Kabelslot	9
Beveiligingsslot V2 voor HP zakelijke pc	10
3 Back-ups maken, herstellen en bestanden terugzetten	15
Het maken van back-ups van gegevens en terugzetmedia	15
Windows-hulpprogramma's gebruiken	15
Het downloadhulpprogramma HP Cloud Recovery gebruiken om terugzetmedia te maken (alleen bepaalde producten)	16
Herstellen en terugzetten	16
Herstellen, opnieuw instellen en vernieuwen met Windows-hulpprogramma's	16
Herstellen met HP terugzetmedia	16
Opstartvolgorde van de computer wijzigen	16
HP Sure Recover gebruiken (alleen bepaalde producten)	17
4 HP PC Hardware Diagnostics gebruiken	18
HP PC Hardware Diagnostics Windows gebruiken (alleen bepaalde producten)	18
HP PC Hardware Diagnostics Windows downloaden	19
De nieuwste versie van HP PC Hardware Diagnostics Windows downloaden	19
HP Hardware Diagnostics (Windows) op productnaam of -nummer downloaden (alleen bepaalde producten)	19
HP PC Hardware Diagnostics Windows installeren	19
HP PC Hardware Diagnostics (UEFI) gebruiken	19

HP PC Hardware Diagnostics (UEFI) starten	20
HP PC Hardware Diagnostics (UEFI) naar een USB-flashstation downloaden	20
De nieuwste versie van HP PC Hardware Diagnostics (UEFI) downloaden	21
HP PC Hardware Diagnostics (UEFI) downloaden aan de hand van de productnaam of het productnummer (alleen bepaalde producten)	21
Instellingen voor Remote HP PC Hardware Diagnostics (UEFI) gebruiken (alleen bepaalde producten)	21
Remote HP PC Hardware Diagnostics (UEFI) downloaden	21
De nieuwste versie van Remote HP PC Hardware Diagnostics (UEFI) downloaden	21
Remote HP PC Hardware Diagnostics (UEFI) downloaden aan de hand van de productnaam of het productnummer	22
Instellingen voor Remote HP PC Hardware Diagnostics (UEFI) aanpassen	22
5 Richtlijnen voor gebruik, regelmatig onderhoud en voorbereiding voor transport	23
Richtlijnen voor gebruik en regelmatig onderhoud	23
Transport voorbereiden	24
6 Elektrostatische ontlading	25
7 Toegankelijkheid	26
HP en toegankelijkheid	26
De technologische hulpmiddelen vinden die u nodig hebt	26
De toezegging van HP	26
International Association of Accessibility Professionals (IAAP)	27
De beste ondersteunende technologie vinden	27
Uw behoeften evalueren	27
Toegankelijkheid voor HP producten	27
Normen en wetgeving	28
Normen	28
Mandaat 376 – EN 301 549	28
Web Content Accessibility Guidelines (WCAG)	28
Wet- en regelgeving	29
Nuttige bronnen en koppelingen aangaande toegankelijkheid	29
Organisaties	29
Onderwijsinstellingen	29
Andere bronnen voor gehandicapten	30
Koppelingen van HP	30
Contact opnemen met ondersteuning	30
Index	31

1 HP informatiebronnen vinden

Lees dit hoofdstuk voor meer informatie over waar u aanvullende HP informatie kunt vinden.

Productinformatie

Tabel 1-1 Bekijk waar u productgegevens kunt vinden

Onderwerp	Locatie
Technische specificaties	Ga voor de QuickSpecs van uw product naar http://www.hp.com/go/quickspecs en klik op de koppeling. Klik op Alle QuickSpecs zoeken , typ de naam van uw computermodel in het zoekvak in en klik vervolgens op Start .
<i>Informatie over voorschriften, veiligheid en milieu</i>	Raadpleeg de handleiding <i>Informatie over voorschriften, veiligheid en milieu</i> voor productkennisgevingen. U kunt ook het etiket Overheids- en milieuregels zien. U krijgt als volgt toegang tot deze handleiding: ▲ Typ HP documentatie in het zoekvak van de taakbalk en selecteer vervolgens HP documentatie .
Moederbord	Een tekening van de systeemkaart bevindt zich aan de binnenkant van de behuizing. Meer informatie is te vinden in de handleiding <i>Onderhouds- en servicegids</i> van de computer en op internet op http://www.hp.com/support . Volg de instructies om uw product te vinden en selecteer vervolgens Gebruikershandleidingen .
Etiketten met serienummer, overheids- en milieuregels, en besturingssysteem	De etiketten voor het serienummer, de overheids- en milieuregels en het besturingssysteem kunnen zich aan de onderkant van de computer, op het achterpaneel van de computer of onder de onderhoudsklep bevinden.

Ondersteuning

Tabel 1-2 Bekijk waar u supportgegevens kunt vinden

Onderwerp	Locatie
Productondersteuning	Voor HP ondersteuning gaat u naar http://www.hp.com/support . U kunt hier toegang krijgen tot de volgende soorten ondersteuning: <ul style="list-style-type: none">• Online chatten met een technicus van HP• Telefoonnummers voor ondersteuning• Locaties HP Servicecentrum
Garantie-informatie	Ga als volgt te werk om toegang te krijgen tot dit document: ▲ Typ HP documentatie in het zoekvak van de taakbalk en selecteer vervolgens HP documentatie . – of – ▲ Ga naar http://www.hp.com/go/orderdocuments . BELANGRIJK: U moet voor toegang tot de nieuwste versie van de garantie verbonden zijn met internet.

Tabel 1-2 Bekijk waar u supportgegevens kunt vinden (vervolg)

Onderwerp	Locatie
	U vindt de HP garantie bij de gebruikershandleidingen op uw product. De garantie kan ook op een cd of dvd staan die wordt meegeleverd in de doos. In sommige landen of regio's wordt door HP een gedrukte versie van de garantie meegeleverd in de doos. In landen of regio's waar de garantie niet in gedrukte vorm wordt verstrekt, kunt u via http://www.hp.com/go/orderdocuments een exemplaar aanvragen. Voor producten gekocht in Azië en het Pacifisch gebied kunt u HP aanschrijven op het volgende adres: POD, PO Box 161, Kitchener Road Post Office, Singapore 912006. Vermeld de uw naam, telefoonnummer en postadres en productnaam.

Productdocumentatie

Tabel 1-3 Bekijk waar u productdocumentatie kunt vinden

Onderwerp	Locatie
HP gebruikersdocumentatie, whitepapers en documentatie van externe leveranciers	Gebruikersdocumentatie is te vinden op de harde schijf. Typ HP documentatie in het zoekvak van de taakbalk en selecteer vervolgens HP documentatie . Voor tot de meest recente online documentatie gaat u naar http://www.hp.com/support en volgt u de instructies om uw product te zoeken. Selecteer daarna Gebruikershandleidingen . De documentatie bevat deze gebruikershandleiding en de <i>Onderhouds- en servicegids</i> .
Videos over verwijdering en vervanging	Ga voor meer informatie over het verwijderen en vervangen van onderdelen van de computer naar http://www.hp.com/go/sml .
Productinformatie	Subscriber's Choice is een programma van HP waarmee u zich kunt aanmelden voor driver- en softwarewaarschuwingen, proactieve veranderingswaarschuwingen (PCN's), de HP nieuwsbrief, klantadvies en nog veel meer. Meld u aan op https://h41369.www4.hp.com/alerts-signup.php .
Technische specificaties	De applicatie Product Bulletin bevat QuickSpecs voor HP computers. QuickSpecs bevatten informatie over het besturingssysteem, voedingen, geheugen, processor en veel meer systeemonderdelen. Ga voor toegang tot de QuickSpecs naar http://www.hp.com/go/quickspecs/ .
Bulletins en kennisgevingen	U vindt advies, bulletins en opmerkingen als volgt: <ol style="list-style-type: none">1. Ga naar http://www.hp.com/support.2. Volg de instructies om uw product te vinden.3. Selecteer Adviezen of Bulletins en kennisgevingen.

Productdiagnose

Tabel 1-4 Bekijk waar u diagnostische hulpprogramma's kunt vinden

Onderwerp	Locatie
Diagnosehulpmiddelen	Raadpleeg voor extra informatie de <i>Onderhouds- en servicegids</i> van de computer op http://www.hp.com/support . Volg de instructies om uw product te vinden en selecteer vervolgens Gebruikershandleidingen .

Tabel 1-4 Bekijk waar u diagnostische hulpprogramma's kunt vinden (vervolg)

Onderwerp	Locatie
Hoorbaar geluidssignaal en lichtcodedefinities	Raadpleeg de <i>Onderhouds- en servicegids</i> van de computer op http://www.hp.com/support . Volg de instructies om uw product te vinden en selecteer vervolgens Gebruikershandleidingen .
POST, foutcodes	Raadpleeg de <i>Onderhouds- en servicegids</i> van de computer op http://www.hp.com/support . Volg de instructies om uw product te vinden en selecteer vervolgens Gebruikershandleidingen .

Productupdates

Tabel 1-5 Bekijk waar u productupdates kunt vinden

Onderwerp	Locatie
Updates van stuurprogramma's en BIOS	Ga naar http://www.hp.com/support en selecteer Software en drivers om te controleren of u de nieuwste stuurprogramma's voor de computer hebt.
Besturingssystemen	Ga voor informatie over Windows-besturingssystemen naar http://www.support.microsoft.com .

2 Computervoorzieningen

Voorzieningen van de standaardconfiguratie

De functies kunnen per model verschillen. Open het hulpprogramma HP Support Assistant voor ondersteuning voor en meer informatie over de op de computer geïnstalleerde hardware en software.

 **OPMERKING:** U kunt dit computermodel gebruiken in een toren- of desktopconfiguratie.

Zie [Desktopstand omzetten in towerconfiguratie op pagina 8](#).





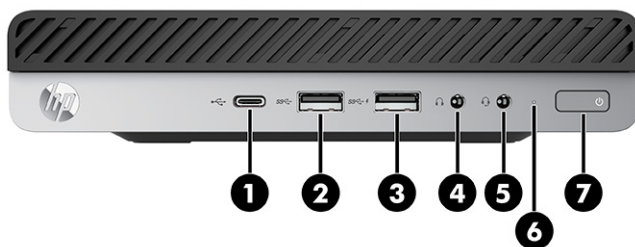

Onderdelen aan de voorkant

Onderdelen variëren per computermodel. Raadpleeg het gedeelte dat het meest overeenkomt met uw computer.



Tabel 2-1 Onderdelen van het voorpaneel herkennen

Onderdelen aan de voorkant			
1	 USB Type-C-poort	5	 Combostecker voor audio-uit (hoofdtelefoon)/audio-in (microfoon)
2	 USB SuperSpeed-poort	6	Lampje voor activiteit van de vaste schijf
3	 USB SuperSpeed-poort met HP opladen in slaapstand	7	 Aan-uitknop

Tabel 2-1 Onderdelen van het voorpaneel herkennen (vervolg)



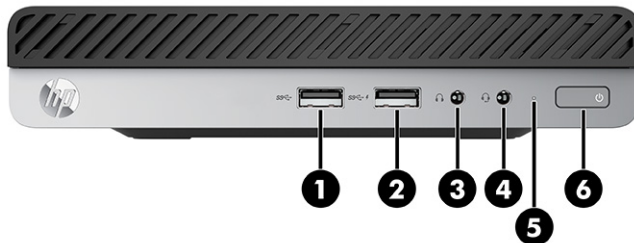

Onderdelen aan de voorkant	
4	 Audio-uitgang (hoofdtelefoonuitgang)

OPMERKING: De comboaansluiting ondersteunt hoofdtelefoons, lijnuitvoerapparaten, microfoons, lijnvoerapparaten of headsets in CTIA-stijl.

OPMERKING: Als de stroom is ingeschakeld, brandt het lampje op de aan-uitknop normaal gezien wit. Als het lampje rood knippert, geeft de computer een diagnosecode weer om een probleem aan te geven. Raadpleeg de *Onderhouds- en servicegids* voor uitleg over de codes.



Tabel 2-2 Onderdelen van het voorpaneel herkennen

Onderdelen aan de voorkant			
1	 USB SuperSpeed-poort	4	 Combostekker voor audio-uit (hoofdtelefoon)/audio-in (microfoon)
2	 USB SuperSpeed-poort met HP opladen in slaapstand	5	Lampje voor activiteit van de vaste schijf
3	 Audio-uitgang (hoofdtelefoonuitgang)	6	 Aan-uitknop

OPMERKING: De combostekker ondersteunt hoofdtelefoons, lijnuitvoerapparaten, microfoons, lijnvoerapparaten of headsets in CTIA-stijl.

OPMERKING: Als de stroom is ingeschakeld, brandt het lampje op de aan-uitknop normaal gezien wit. Als het lampje rood knippert, geeft de computer een diagnosecode weer om een probleem aan te geven. Raadpleeg de *Onderhouds- en servicegids* voor uitleg over de codes.



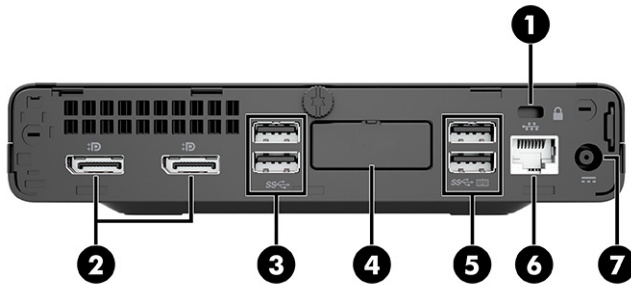

Onderdelen op het achterpaneel

Onderdelen variëren per computermodel. Raadpleeg het gedeelte dat het meest overeenkomt met uw computer.



Tabel 2-3 De onderdelen van het achterpaneel herkennen

Onderdelen op het achterpaneel

1		Bevestigingspunt voor beveiligingskabel	5		USB SuperSpeed-poorten (2)
2		Connectoren voor DisplayPort™-monitor (2)	6		RJ-45-netwerkconnector
3		USB SuperSpeed-poorten (2)	7		Netsnoerconnector
4		Optionele poort			

OPMERKING: Het model heeft mogelijk extra optionele poorten van HP.



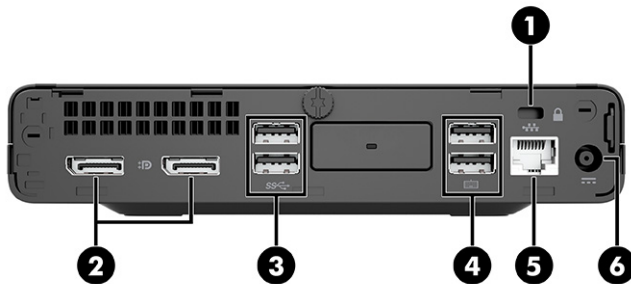

Als een videokaart is geïnstalleerd in een van de slots op de systeemkaart, kunt u de videoconnectoren op de videokaart of de geïntegreerde videokaarten op de systeemkaart gebruiken. De geïnstalleerde specifieke videokaart en de softwareconfiguratie bepalen het gedrag.

U kunt de videokaart van de systeemkaart uitschakelen door de instellingen in BIOS F10 Setup te wijzigen.



Tabel 2-4 De onderdelen van het achterpaneel herkennen

Onderdelen op het achterpaneel

1		Bevestigingspunt voor beveiligingskabel	4		USB-poorten (2)
2		Connectoren voor DisplayPort-monitor (2)	5		RJ-45-netwerkconnector

Tabel 2-4 De onderdelen van het achterpaneel herkennen (vervolg)

Onderdelen op het achterpaneel				
3		USB SuperSpeed-poorten (2)	6	Netsnoerconnector

OPMERKING: Het model heeft mogelijk extra optionele poorten van HP.

Als een videokaart is geïnstalleerd in een van de slots op de systeemkaart, kunt u de videoconnectoren op de videokaart of de geïntegreerde videokaarten op de systeemkaart gebruiken. De geïnstalleerde specifieke videokaart en de softwareconfiguratie bepalen het gedrag.

U kunt de videokaart van de systeemkaart uitschakelen door de instellingen in BIOS F10 Setup te wijzigen.

Plaats van het serienummer

Elke computer heeft een uniek serienummer en een productidentificatienummer. Deze nummers vindt u op de buitenkant van de computer. Houd deze nummers bij de hand wanneer u contact opneemt met de klantenondersteuning.

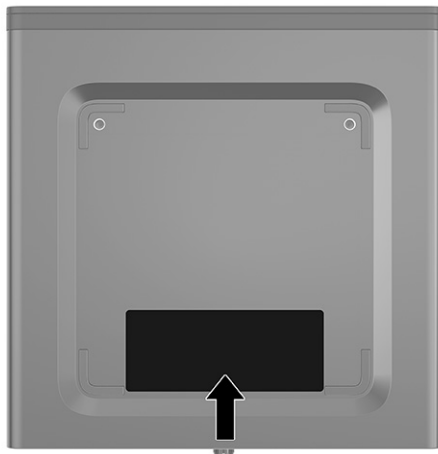

Desktopstand omzetten in towerconfiguratie

U kunt de computer gebruiken in een torenconfiguratie met een optionele torenstandaard die u kunt aanschaffen bij HP.

 **OPMERKING:** HP beveelt het gebruik van een towerstandaard aan om de computer te stabiliseren wanneer deze in een towerconfiguratie wordt gebruikt.

1. Zorg dat alle beveiligingsapparaten die het openen van de computer verhinderen, zijn verwijderd of losgekoppeld.
2. Verwijder alle verwisselbare media, zoals een cd en USB-flashdrives, uit de computer.
3. Sluit de computer via het besturingssysteem af en schakel alle externe apparaten uit.
4. Haal het netsnoer uit het stopcontact en koppel alle externe apparaten los.
5. Leg de computer met de rechterkant omhoog en plaats de computer in de optionele standaard.

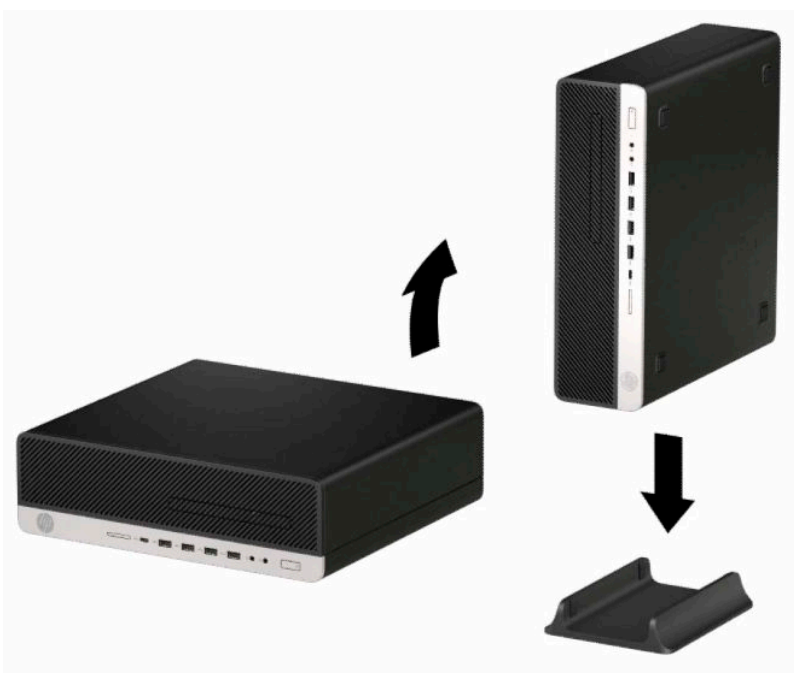

6. Sluit het netsnoer en eventuele externe apparatuur opnieuw aan en schakel vervolgens de computer in.

 **OPMERKING:** Zorg ervoor dat aan alle zijden van de computer een ruimte van tenminste 10,2 cm (4 inch) vrij blijft.

7. Vergrendel eventuele beveiligingsapparaten die u hebt ontgrendeld voordat de computer werd verplaatst.

Een veiligheidsslot installeren

U kunt de volgende beveiligingsvergrendelingen gebruiken om de computer te beveiligen.

Kabelslot

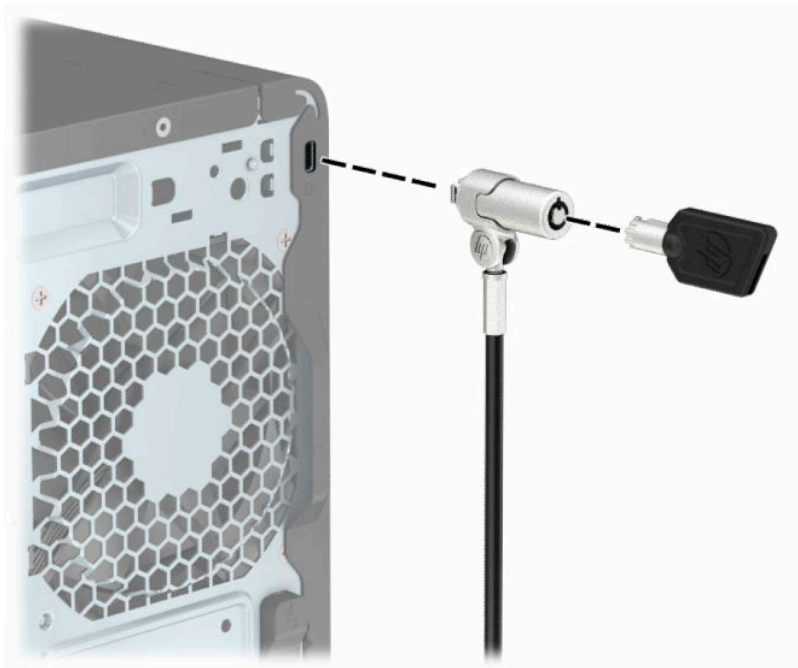

Beveiligingsslot V2 voor HP zakelijke pc

De HP PC beveiligingsvergrendeling V2 is ontworpen om alle apparaten op uw werkstation te beveiligen.

1. Bevestig de sluiting voor de beveiligingskabel aan een computer met behulp van de juiste bouten voor uw omgeving **(1)** en plaats vervolgens het afdekplaatje op de onderkant van de kabelsluiting **(2)**. De schroeven zijn niet meegeleverd.

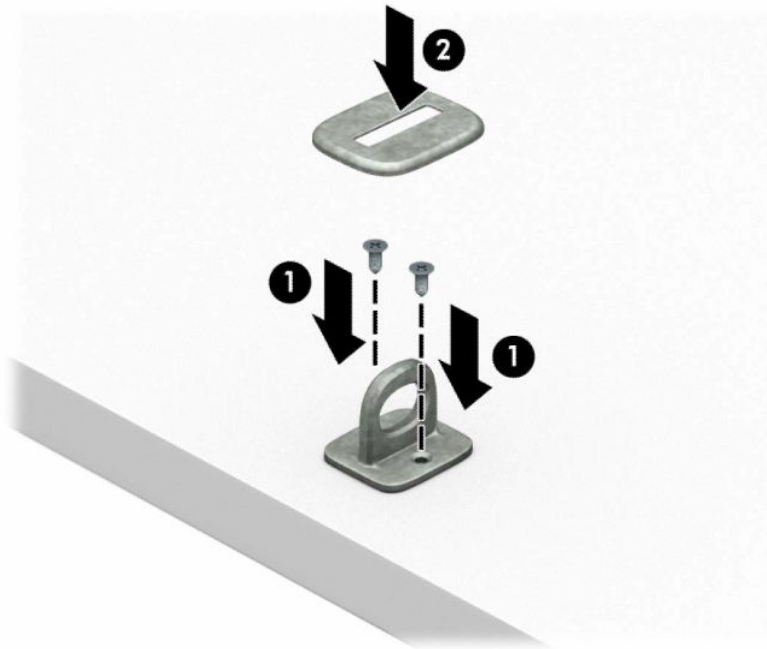

2. Leg de beveiligingskabel om een vast voorwerp heen.



3. Schuif de beveiligingskabel door de sluiting.



4. Schuif de twee ijzeren plaatjes van het monitorslot uit elkaar en steek het slot in de beveiligingsleuf op de achterzijde van de monitor (1). Duw vervolgens de ijzeren plaatjes in elkaar om het slot op zijn plaats te houden (2) en schuif dan de kabel door de ring van het monitorslot (3).

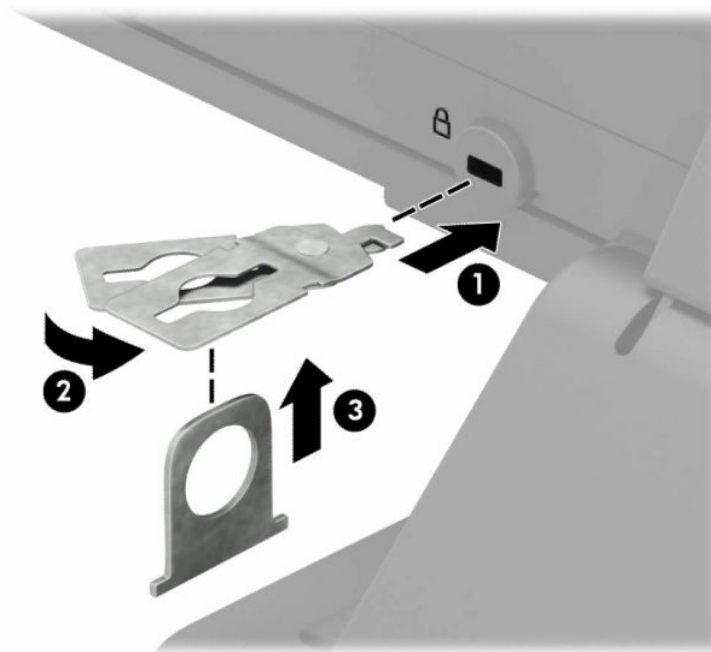

5. Schuif de beveiligingskabel door de ring die aan de monitor vast is geïnstalleerd.

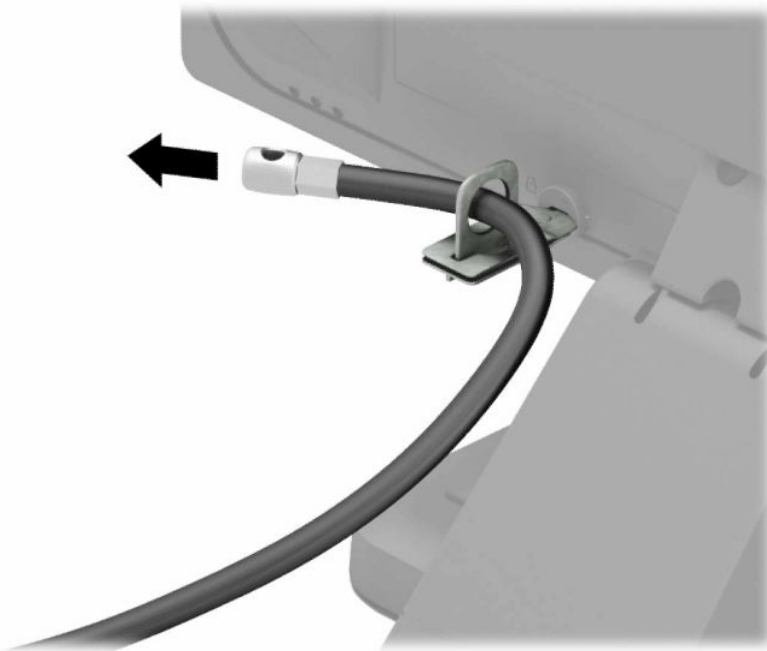

6. Bevestig de sluiting voor de accessoirekabel aan een computer met behulp van de juiste schroef voor uw omgeving (1) en plaats vervolgens de accessoirekabels op de onderkant van de kabelsluiting (2). De schroef is niet meegeleverd.

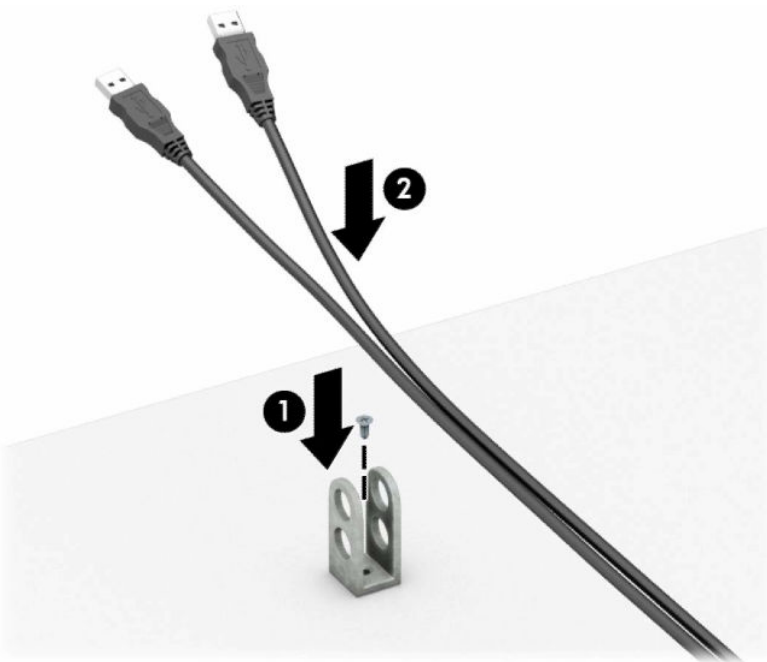

7. Schuif de beveiligingskabel door de gaten in de sluiting voor de accessoirekabels.

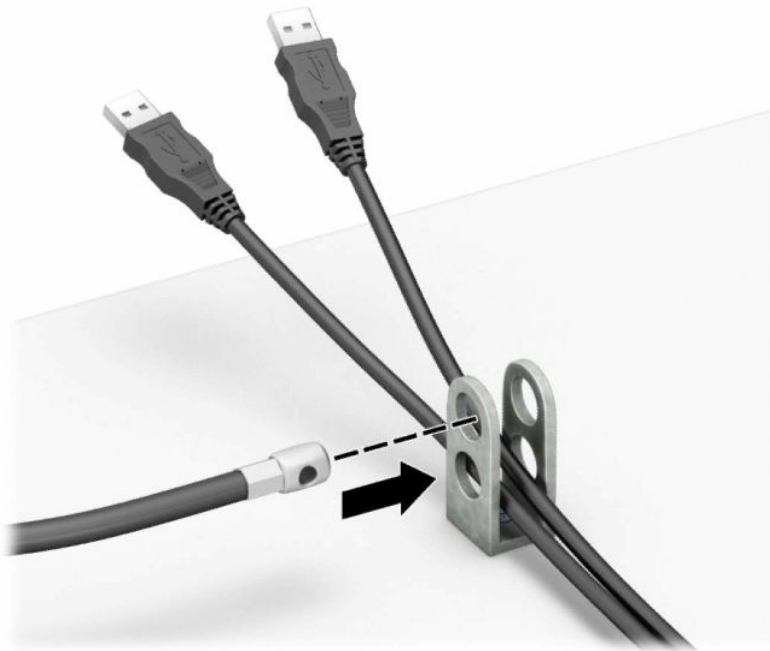

8. Bevestig het slot met de meegeleverde schroef aan het chassis.

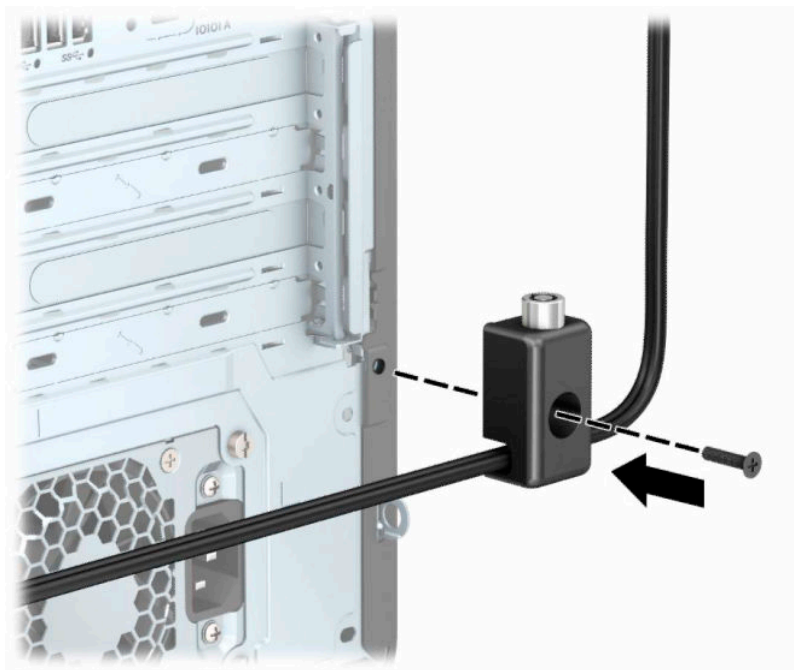

9. Plaats het uiteinde van de beveiligingskabel in het slot **(1)** en druk de knop in **(2)** om het slot te vergrendelen. Gebruik de meegeleverde sleutel om het slot te ontgrendelen.

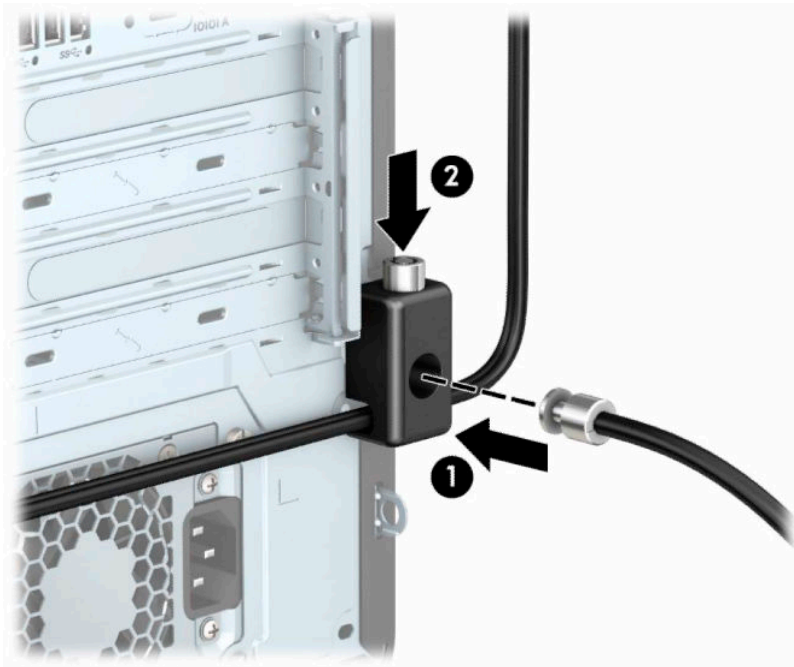

Wanneer u alle stappen hebt uitgevoerd, zijn alle apparaten op uw werkstation beveiligd.

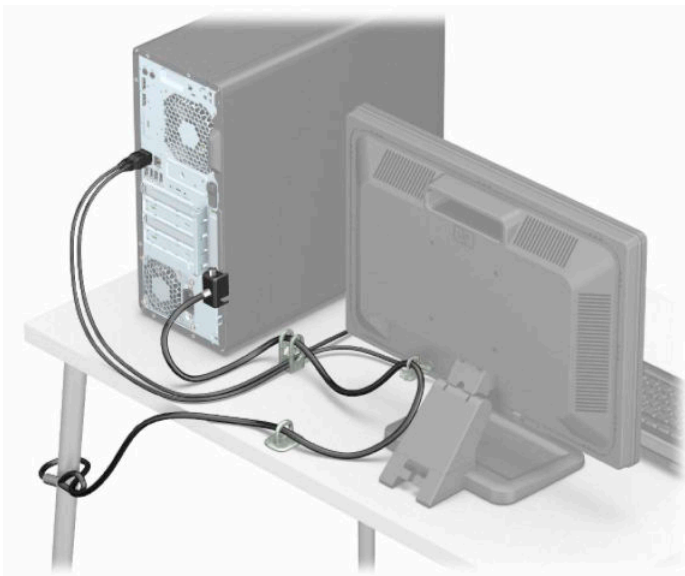

3 Back-ups maken, herstellen en bestanden terugzetten

Dit hoofdstuk biedt informatie over de volgende processen, die voor de meeste producten standaardprocedures zijn:

- **Back-up maken van uw persoonlijke gegevens:** u kunt Windows-hulpprogramma's gebruiken om een back-up van uw persoonlijke gegevens te maken (zie [Windows-hulpprogramma's gebruiken op pagina 15](#)).
- **Herstelpunt maken:** u kunt Windows-hulpprogramma's gebruiken om een herstelpunt te maken (zie [Windows-hulpprogramma's gebruiken op pagina 15](#)).
- **Terugzetmedia maken** (alleen bepaalde producten): u kunt het downloadhulpprogramma HP Cloud Recovery (alleen bepaalde producten) gebruiken om terugzetmedia te maken (zie [Het downloadhulpprogramma HP Cloud Recovery gebruiken om terugzetmedia te maken \(alleen bepaalde producten\) op pagina 16](#)).
- **Herstellen en terugzetten:** Windows biedt verschillende opties voor het herstellen vanaf een back-up, het vernieuwen van de computer en het terugzetten van de computer naar de oorspronkelijke staat (zie [Windows-hulpprogramma's gebruiken op pagina 15](#)).



BELANGRIJK: Als u herstelprocedures uitvoert op een tablet, moet de accu van de tablet ten minste 70% zijn opgeladen voordat u het herstelproces start.

BELANGRIJK: Sluit op een tablet met een afneembaar toetsenbord de tablet aan op de keyboard-base voordat u begint met het uitvoeren van een herstelproces.

Het maken van back-ups van gegevens en terugzetmedia

Windows-hulpprogramma's gebruiken



BELANGRIJK: Windows is de enige optie om een back-up van uw persoonlijke gegevens te maken. Plan regelmatige back-ups in om te voorkomen dat uw gegevens verloren gaan.

U kunt Windows-hulpprogramma's gebruiken voor het maken van back-ups van persoonlijke gegevens en het maken van systeemherstelpunten en terugzetmedia.



OPMERKING: Als de opslag 32 GB of minder is, is Microsoft Systeemherstel standaard uitgeschakeld.

Zie de app Hulp zoeken voor meer informatie en stappen.

1. Selecteer de knop **Start** en vervolgens de app **Hulp zoeken**.
2. Voer de taak in die u wilt uitvoeren.



OPMERKING: U moet om de app Hulp zoeken te openen, verbonden zijn met internet.

Het downloadhulpprogramma HP Cloud Recovery gebruiken om terugzetmedia te maken (alleen bepaalde producten)

U kunt het downloadhulpprogramma HP Cloud Recovery gebruiken om HP herstelmedia op een USB-flashstation te zetten waarmee kan worden opgestart.

Het hulpprogramma downloaden:

- ▲ Ga naar de Microsoft Store en zoek naar HP Cloud Recovery.

Ga voor meer informatie naar <http://www.hp.com/support>, zoek naar HP Cloud Recovery en selecteer vervolgens 'HP pc's – Cloud Recovery gebruiken (Windows 10, 7)'.

 **OPMERKING:** Als u zelf geen terugzetmedia kunt maken, neemt u dan contact op met ondersteuning om een herstelschijf te verkrijgen. Ga naar <http://www.hp.com/support>, selecteer uw land of regio en volg de instructies op het scherm.

Herstellen en terugzetten

Herstellen, opnieuw instellen en vernieuwen met Windows-hulpprogramma's

Windows biedt verschillende opties voor het herstellen, opnieuw instellen en vernieuwen van de computer. Zie [Windows-hulpprogramma's gebruiken op pagina 15](#) voor meer informatie.

Herstellen met HP terugzetmedia

HP herstelmedia worden gebruikt om het originele besturingssysteem en de softwareprogramma's te herstellen die in de fabriek zijn geïnstalleerd. Op bepaalde producten kan dit gemaakt worden op een opstartbaar USB-flashstation met het downloadhulpprogramma HP Cloud Recovery. Zie [Het downloadhulpprogramma HP Cloud Recovery gebruiken om terugzetmedia te maken \(alleen bepaalde producten\) op pagina 16](#) voor meer informatie.

 **OPMERKING:** Als u zelf geen terugzetmedia kunt maken, neemt u dan contact op met ondersteuning om een herstelschijf te verkrijgen. Ga naar <http://www.hp.com/support>, selecteer uw land of regio en volg de instructies op het scherm.

Uw systeem herstellen:

- ▲ Plaats de HP terugzetmedia en start de computer opnieuw op.

Opstartvolgorde van de computer wijzigen

Als de computer niet automatisch opnieuw opstart wanneer u de HP terugzetmedia gebruikt, kunt u de opstartvolgorde van de computer wijzigen. Dit is de volgorde van de apparaten in het BIOS waar de computer de opstartinformatie opzoekt. U kunt de selectie wijzigen in een optischschijf eenheid of een USB-flashstation, afhankelijk van de locatie van uw HP terugzetmedia.

De opstartvolgorde wijzigen:

 **BELANGRIJK:** Sluit een tablet met een afneembaar toetsenbord aan op de keyboard-base voordat u deze stappen uitvoert.

1. Plaats de HP terugzetmedia.
2. Open het systeemmenu **Opstarten**.

Voor computers of tablets met een aangesloten toetsenbord:

- ▲ Schakel de computer of tablet in of start deze opnieuw op, druk snel op **esc** en druk op **f9** om de opstartopties weer te geven.

Voor tablets zonder toetsenbord:

- ▲ Schakel de tablet in of start deze opnieuw op, houd snel de knop Geluid harder ingedrukt en selecteer vervolgens **f9**.

– of –

Schakel de tablet in of start deze opnieuw op, houd snel de knop Geluid zachter ingedrukt en selecteer vervolgens **f9**.

3. Selecteer de optischeschijf of het USB-flashstation waarmee u wilt opstarten en volg de instructies op het scherm.

HP Sure Recover gebruiken (alleen bepaalde producten)

Bepaalde computermodellen zijn geconfigureerd met HP Sure Recover, een hersteloplossing voor het pc-besturingssysteem die is geïntegreerd in de hardware en firmware. HP Sure Recover kan de HP besturingssysteemimage volledig herstellen zonder dat er herstelsoftware is geïnstalleerd.

Met HP Sure Recover kan een beheerder of gebruiker het systeem herstellen en installeren:

- Nieuwste versie van het besturingssysteem
- Platformspecifieke apparaatstuurprogramma's
- Softwaretoepassingen, in het geval van een aangepaste image

Ga voor de meest recente documentatie over HP Sure Recover naar <http://www.hp.com/support>. Selecteer **Zoek uw product** en volg de instructies op het scherm.

4 HP PC Hardware Diagnostics gebruiken

HP PC Hardware Diagnostics Windows gebruiken (alleen bepaalde producten)

HP PC Hardware Diagnostics Windows is een hulpprogramma voor Windows waarmee u diagnosetests kunt uitvoeren om te bepalen of de computerhardware goed werkt. Het hulpprogramma wordt uitgevoerd in het besturingssysteem Windows om hardwareproblemen te diagnosticeren.

Als HP PC Hardware Diagnostics Windows niet op uw computer is geïnstalleerd, moet u dit eerst downloaden en installeren. Zie [HP PC Hardware Diagnostics Windows downloaden op pagina 19](#) om HP PC Hardware Diagnostics Windows te downloaden.

Nadat HP PC Hardware Diagnostics Windows is geïnstalleerd, gaat u als volgt te werk dit vanuit HP Help en ondersteuning of HP Support Assistant te openen.

1. HP PC Hardware Diagnostics Windows openen vanuit HP Help en ondersteuning:

- a. Klik op de knop **Start** en selecteer **HP Help en ondersteuning**.
- b. Selecteer **HP PC Hardware Diagnostics Windows**.

– of –

HP PC Hardware Diagnostics Windows openen vanuit HP Support Assistant:

- a. Typ `support` in het zoekvak van de taakbalk en selecteer vervolgens de app **HP Support Assistant**.

– of –

Selecteer het pictogram met het vraagteken op de taakbalk.

- b. Selecteer **Problemen oplossen en oplossingen**.
- c. Selecteer **Diagnostics** en vervolgens **HP PC Hardware Diagnostics Windows**.

2. Wanneer het hulpprogramma wordt geopend, selecteert u het soort diagnosetest dat u wilt uitvoeren en volgt u de instructies op het scherm.



OPMERKING: Als u een diagnostische test wilt stoppen, selecteert u **Annuleren**.

Als HP PC Hardware Diagnostics Windows een fout detecteert waarvoor hardware vervangen moet worden, wordt er een 24-cijferige fout-id-code gegenereerd. Het scherm toont een van de volgende opties:

- Er wordt een fout-id-koppeling weergegeven. Selecteer de koppeling en volg de instructies op het scherm.
- Er wordt een QR-code (Quick Response) weergegeven. Scan met een mobiel apparaat de code en volg de instructies op het scherm.
- Er worden instructies weergegeven voor het bellen van de ondersteuning. Volg deze instructies.

HP PC Hardware Diagnostics Windows downloaden

- De instructies voor het downloaden van HP PC Hardware Diagnostics Windows zijn alleen beschikbaar in het Engels.
- U moet een Windows-computer gebruiken om dit hulpprogramma te downloaden omdat er alleen .exe-bestanden worden verstrekt.

De nieuwste versie van HP PC Hardware Diagnostics Windows downloaden

Ga als volgt te werk om HP PC Hardware Diagnostics Windows te downloaden:

1. Ga naar <http://www.hp.com/go/techcenter/pcdiags>. De startpagina van HP PC Diagnostics wordt weergegeven.
2. Selecteer **HP Diagnostics Windows downloaden** en selecteer een locatie op uw computer of een USB-flashdrive.

Het hulpprogramma wordt gedownload naar de geselecteerde locatie.

HP Hardware Diagnostics (Windows) op productnaam of -nummer downloaden (alleen bepaalde producten)



OPMERKING: Voor bepaalde producten moet u mogelijk software downloaden naar een USB-flashstation aan de hand van de productnaam of het productnummer.

Volg deze stappen om HP PC Hardware Diagnostics Windows te downloaden aan de hand van de productnaam of het productnummer:

1. Ga naar <http://www.hp.com/support>.
2. Selecteer **Software en drivers**, selecteer uw type product en voer vervolgens de productnaam of het nummer in het zoekvak in dat wordt weergegeven.
3. Selecteer **Downloaden** in het gedeelte **Diagnose** en volg de instructies op het scherm om de specifieke Windows-diagnoseversie voor uw computer of USB-flashstation te selecteren.

Het hulpprogramma wordt gedownload naar de geselecteerde locatie.

HP PC Hardware Diagnostics Windows installeren

Ga als volgt te werk om HP PC Hardware Diagnostics Windows te installeren:

- ▲ Ga naar de map op uw computer of het USB-flashstation waarnaar het .exe-bestand is gedownload, dubbelklik op het .exe-bestand en volg de instructies op het scherm.

HP PC Hardware Diagnostics (UEFI) gebruiken



OPMERKING: Voor Windows 10 S-computers moet u een Windows-computer en een USB-flashstation gebruiken voor het downloaden en maken van de HP UEFI ondersteuningsomgeving omdat alleen .exe-bestanden worden verstrekt. Zie [HP PC Hardware Diagnostics \(UEFI\) naar een USB-flashstation downloaden op pagina 20](#) voor meer informatie.

Met HP PC Hardware Diagnostics (UEFI, Unified Extensible Firmware Interface) kunt u diagnostische tests uitvoeren om te bepalen of de computerhardware goed werkt. Het hulpprogramma wordt buiten het besturingssysteem uitgevoerd om hardwareproblemen te kunnen isoleren van problemen die worden veroorzaakt door het besturingssysteem of andere softwarecomponenten.

Als uw pc niet in Windows wordt opgestart, kunt u HP PC Hardware Diagnostics (UEFI) gebruiken om hardwareproblemen te diagnosticeren.

Als HP PC Hardware Diagnostics (UEFI) een fout detecteert waarvoor hardware vervangen moet worden, wordt er een 24-cijferige fout-id-code gegenereerd. Voor hulp bij de probleemoplossing:

- ▲ Selecteer **Ondersteuning vragen** en scan vervolgens met een mobiel apparaat de QR-code die op het volgende scherm wordt weergegeven. De pagina HP Klantenondersteuning - Service Center wordt weergegeven en de fout-id en het productnummer worden automatisch ingevuld. Volg de instructies op het scherm.

– of –

Neem contact op met de ondersteuning en geef de fout-id-code door.

 **OPMERKING:** Als u diagnostiek wilt openen op een convertible computer, moet u de computer in de notebookmodus zetten en moet u het toetsenbord gebruiken dat aangesloten is.

 **OPMERKING:** Als u een diagnosestest wilt stoppen, drukt u op [esc](#).

HP PC Hardware Diagnostics (UEFI) starten

Ga als volgt te werk om HP PC Hardware Diagnostics (UEFI) te starten:

1. Zet de computer aan of start deze opnieuw op en druk snel op [esc](#).
2. Druk op [f2](#).

Het BIOS zoekt op drie plaatsen en in de onderstaande volgorde naar diagnoseprogramma's:

- a. Aangesloten USB-flashstation

 **OPMERKING:** Zie [De nieuwste versie van HP PC Hardware Diagnostics \(UEFI\) downloaden op pagina 21](#) om het hulpprogramma HP PC Hardware Diagnostics (UEFI) naar een USB-flashstation te downloaden.

- b. Harde schijf

- c. BIOS

3. Wanneer het diagnosehulpmiddel wordt geopend, selecteert u een taal, selecteert u het soort diagnosestest dat u wilt uitvoeren en volgt u de instructies op het scherm.

HP PC Hardware Diagnostics (UEFI) naar een USB-flashstation downloaden

Het downloaden van HP PC Hardware Diagnostics (UEFI) naar een USB-flashstation kan in de volgende situaties handig zijn:

- HP PC Hardware Diagnostics (UEFI) is niet inbegrepen in de vooraf geïnstalleerde image.
- HP PC Hardware Diagnostics (UEFI) is niet inbegrepen in de partitie HP Tool.
- De harde schijf is beschadigd.

 **OPMERKING:** Instructies voor het downloaden van HP PC Hardware Diagnostics (UEFI) zijn alleen beschikbaar in het Engels en u moet een Windows-computer gebruiken voor het downloaden en maken van de HP UEFI ondersteuningsomgeving omdat alleen .exe-bestanden worden verstrekt.

De nieuwste versie van HP PC Hardware Diagnostics (UEFI) downloaden

Ga als volgt te werk om de nieuwste versie van HP PC Hardware Diagnostics (UEFI) naar een USB-flashstation te downloaden:

1. Ga naar <http://www.hp.com/go/techcenter/pcdiags>. De startpagina van HP PC Diagnostics wordt weergegeven.
2. Selecteer **Download HP Diagnostics UEFI** en selecteer vervolgens **Uitvoeren**.

HP PC Hardware Diagnostics (UEFI) downloaden aan de hand van de productnaam of het productnummer (alleen bepaalde producten)



OPMERKING: Voor bepaalde producten moet u mogelijk software downloaden naar een USB-flashstation aan de hand van de productnaam of het productnummer.

HP Hardware Diagnostics (UEFI) naar een USB-flashstation downloaden aan de hand van de productnaam of het productnummer (alleen bepaalde producten):

1. Ga naar <http://www.hp.com/support>.
2. Voer de productnaam of het productnummer in, selecteer uw computer en selecteer uw besturingssysteem.
3. In het gedeelte **Diagnostics** volgt u de instructies op het scherm om de gewenste UEFI Diagnostics-versie te selecteren en te downloaden.

Instellingen voor Remote HP PC Hardware Diagnostics (UEFI) gebruiken (alleen bepaalde producten)

Remote HP PC Hardware Diagnostics is een firmware (BIOS)-functie waarmee u HP PC Hardware Diagnostics (UEFI) naar uw computer kunt downloaden. Deze voert vervolgens diagnoses op uw computer uit en kan de resultaten naar een vooraf geconfigureerde server uploaden. Voor meer informatie over Remote HP PC Hardware Diagnostics (UEFI) gaat u naar <http://www.hp.com/go/techcenter/pcdiags> en selecteert u **Meer informatie**.

Remote HP PC Hardware Diagnostics (UEFI) downloaden



OPMERKING: Remote HP PC Hardware Diagnostics (UEFI) is ook beschikbaar als Softpaq die naar een server kan worden gedownload.

De nieuwste versie van Remote HP PC Hardware Diagnostics (UEFI) downloaden

Ga als volgt te werk om de nieuwste versie van Remote HP PC Hardware Diagnostics (UEFI) te downloaden:

1. Ga naar <http://www.hp.com/go/techcenter/pcdiags>. De startpagina van HP PC Diagnostics wordt weergegeven.
2. Selecteer **Remote Diagnostics downloaden** en selecteer vervolgens **Uitvoeren**.

Remote HP PC Hardware Diagnostics (UEFI) downloaden aan de hand van de productnaam of het productnummer



OPMERKING: Voor bepaalde producten is het mogelijk nodig om de software te downloaden aan de hand van de productnaam of het productnummer.

Volg deze stappen om Remote HP PC Hardware Diagnostics (UEFI) te downloaden aan de hand van de productnaam of het productnummer:

1. Ga naar <http://www.hp.com/support>.
2. Selecteer **Software en drivers**, selecteer uw type product, voer de productnaam of het nummer in het zoekvak in dat wordt weergegeven, selecteer uw computer en selecteer vervolgens uw besturingssysteem.
3. In het gedeelte **Diagnostics** volgt u de instructies op het scherm om de gewenste **UEFI op afstand**-versie te selecteren en te downloaden.

Instellingen voor Remote HP PC Hardware Diagnostics (UEFI) aanpassen

Door de instelling Remote HP PC Hardware Diagnostics in Computer Setup (BIOS) te gebruiken, kunt u de volgende aanpassingen uitvoeren:

- Een schema instellen voor het uitvoeren van diagnoses op de achtergrond. U kunt diagnoses ook direct in interactieve modus starten door **Remote HP PC Hardware Diagnostics uitvoeren** te selecteren.
- De locatie instellen voor het downloaden van de diagnosehulpmiddelen. Deze functie biedt toegang tot de hulpprogramma's van de website van HP of vanaf een server die voor gebruik vooraf is geconfigureerd. De computer heeft de traditioneel lokale opslag (zoals een harde schijf of USB-flashstation) niet nodig om externe diagnoses uit te voeren.
- Een locatie instellen voor het opslaan van de testresultaten. U kunt ook de instellingen voor de gebruikersnaam en het wachtwoord instellen die bij uploads worden gebruikt.
- Statusinformatie weergeven over eerder uitgevoerde diagnoses.

Volg deze stappen om de instellingen voor Remote HP PC Hardware Diagnostics (UEFI) aan te passen:

1. Schakel de computer in of start de computer opnieuw op en druk als het HP logo wordt weergegeven op **f10** om Computer Setup te openen.
2. Selecteer **Advanced** (Geavanceerd) en selecteer vervolgens **Settings** (Instellingen).
3. Maak uw aanpassingsselecties.
4. Selecteer **Main** (Hoofd) en vervolgens **Save Changes and Exit** (Wijzigingen opslaan en afsluiten) om de instellingen op te slaan.

De voorkeursinstellingen zijn van kracht zodra de computer opnieuw is opgestart.

5 Richtlijnen voor gebruik, regelmatig onderhoud en voorbereiding voor transport

Richtlijnen voor gebruik en regelmatig onderhoud

Volg deze richtlijnen om de computer en de monitor op de juiste manier te installeren en te onderhouden:

- Plaats de computer niet in zeer vochtige ruimtes en stel de computer niet bloot aan direct zonlicht of zeer hoge of lage temperaturen.
- Plaats de computer op een stevige, vlakke ondergrond. Laat een vrije ruimte van minimaal 10,2 cm (4 inch) aan alle geventileerde zijden van de computer en boven de monitor voor de benodigde ventilatie.
- Zorg ervoor dat de ventilatieopeningen en de luchtgaten nooit geblokkeerd worden, om te voorkomen dat de luchtstroom in de computer wordt belemmerd. Plaats het toetsenbord niet met de voetjes naar beneden direct tegen de voorkant van de computer, aangezien dit de luchtstroom belemmert.
- Gebruik de computer nooit als het toegangspaneel of de afdekplaatjes van uitbreidingskaarten verwijderd zijn.
- Stapel computers niet boven elkaar of plaats deze niet te dicht naast elkaar, anders kunnen ze onderhevig zijn aan de luchtventilatie of verwarmde lucht van andere computers.
- Om het de computer in een afzonderlijke behuizing te gebruiken, moet de behuizing beschikken over een geschikte luchtaanvoer en luchtafvoer. Bovendien blijven de bovenvermelde richtlijnen voor het gebruik toepassing.
- Zorg dat de computer en het toetsenbord niet in aanraking komen met vloeistoffen.
- Dek de ventilatieopeningen van de monitor nooit af (met wat dan ook).
- Installeer of gebruik de functies voor energiebeheer van het besturingssysteem of andere software, inclusief de voorzieningen voor slaap- en standbystanden.
- Schakel de computer uit voordat u de hierna genoemde taken uitvoert:
 - Veeg de buitenkant van de computer schoon met een zachte, vochtige doek. Reinigingsmiddelen kunnen de afwerking doen verkleuren of beschadigen.
 - Af en toe alle ventilatieopeningen van de computer reinigen. Stof, vuil en andere materialen kunnen de ventilatieopeningen blokkeren en de ventilatie belemmeren.

Transport voorbereiden

Ga als volgt te werk wanneer u de computer wilt voorbereiden op transport:

1. Maak een back-up van de bestanden op de vaste schijf naar een extern opslagapparaat. Zorg ervoor dat de back-upmedia niet wordt blootgesteld aan elektrische of magnetische stroomstoten tijdens opslag of transport.



OPMERKING: De vaste schijf wordt automatisch vergrendeld wanneer u het systeem uitschakelt.

2. Verwijder alle verwisselbare media en sla deze op.
3. Zet de computer en externe apparatuur uit.
4. Haal de stekker van het netsnoer uit het stopcontact en haal vervolgens het netsnoer uit de computer.
5. Koppel de systeemonderdelen en externe apparatuur los van hun voedingsbron en vervolgens van de computer.



OPMERKING: Zorg ervoor dat alle uitbreidingskaarten goed en veilig vastzitten in de uitbreidingslots voordat u de computer verzendt.

6. Verpak de systeemonderdelen en externe apparatuur in de originele of een soortgelijke verpakking en gebruik voldoende opvulmateriaal om de apparatuur te beschermen.

6 Elektrostatische ontlading

Elektrostatische ontlading is het vrijkomen van statische elektriciteit wanneer twee objecten met elkaar in aanraking komen, bijvoorbeeld de schok die u krijgt wanneer u over tapijt loopt en vervolgens een metalen deurklink aanraakt.

Elektronische onderdelen kunnen worden beschadigd door de ontlading van statische elektriciteit vanaf vingers of andere elektrostatische geleiders.



BELANGRIJK: Neem de volgende voorschriften in acht om het risico van schade aan de computer of een schijfeenheid, of verlies van gegevens te beperken:

- Als in de instructies voor het verwijderen of installeren van onderdelen wordt aangegeven dat u de computer moet loskoppelen, controleer dan eerst of de computer goed is geaard.
 - Bewaar onderdelen in de antistatische verpakking totdat u klaar bent om ze te installeren.
 - Raak pinnen, aansluitingen en circuits niet aan. Zorg dat u elektronische onderdelen zo min mogelijk hoeft aan te raken.
 - Gebruik niet-magnetisch gereedschap.
 - Raak voordat u de onderdelen aanraakt, een ongeverfd metalen oppervlak aan, zodat u niet statisch geladen bent.
 - Als u een onderdeel verwijdert, doet u het in een antistatische verpakking.
-

7 Toegankelijkheid

HP en toegankelijkheid

Diversiteit, integratie en werk/leven zit in het DNA van HP en wordt weerspiegeld in alles wat HP maakt. HP streeft naar een inclusieve omgeving gericht op het verbinden mensen met de kracht van technologie over de hele wereld.

De technologische hulpmiddelen vinden die u nodig hebt

Technologie opent voor u nieuwe deuren. Met ondersteunende technologieën worden barrières verwijderd en kunt u thuis, op het werk en in de gemeenschap onafhankelijk creëren. Ondersteunende technologieën helpen de functionele mogelijkheden van elektronische en informatietechnologie te vergroten, te onderhouden en te verbeteren. Zie [De beste ondersteunende technologie vinden op pagina 27](#) voor meer informatie.

De toezegging van HP

HP zet zich ervoor in om producten en diensten aan te bieden die toegankelijk zijn voor mensen met een handicap. Deze verbintenis ondersteunt de diversiteitsdoelstellingen van HP en zorgt ervoor dat de voordelen van technologie voor iedereen beschikbaar zijn.

De doelstelling van HP op het gebied van toegankelijkheid is het ontwerpen, produceren en op de markt brengen van producten en diensten die door iedereen gebruikt kunnen worden, waaronder ook mensen met een handicap. Dit kan op basis van een autonoom systeem zijn of met behulp van de juiste assistieve apparaten.

Om dat doel te bereiken, zijn met dit toegankelijkheidsbeleid zeven hoofddoelen vastgesteld om de acties van HP te sturen. Van alle HP managers en werknemers wordt verwacht dat ze deze doelstellingen en de implementatie ervan ondersteunen in overeenstemming met hun rollen en verantwoordelijkheden:

- Verhogen van het bewustzijn van problemen met de toegankelijkheid binnen HP en medewerkers de training bieden die ze nodig hebben om toegankelijke producten en diensten te ontwerpen, te produceren, op de markt te brengen en te leveren.
- Ontwikkelen van richtlijnen inzake toegankelijkheid voor producten en diensten en productontwikkelingsgroepen verantwoordelijk houden voor het implementeren van deze richtlijnen waar dit concurrerend, technisch en economisch haalbaar is.
- Mensen met een handicap betrekken bij het ontwikkelen van richtlijnen inzake toegankelijkheid en bij het ontwerpen en testen van producten en diensten.
- Documenteren van toegankelijkheidsfuncties en informatie over HP producten en diensten in een toegankelijke vorm openbaar beschikbaar stellen.
- Relaties tot stand brengen met toonaangevende ondersteunende technologie en leveranciers van oplossingen.
- Ondersteunen van intern en extern onderzoek en ontwikkeling waarmee de ondersteunende technologie die voor HP producten en diensten relevant is, verbeterd zal worden.
- Ondersteunen van en bijdragen aan normen en richtlijnen voor toegankelijkheid in de sector.

International Association of Accessibility Professionals (IAAP)

IAAP is een vereniging zonder winstoogmerk die zich richt op bevordering van het vak van toegankelijkheid via netwerken, onderwijs en certificering. Het doel is professionals op het gebied van toegankelijkheid te helpen bij het ontwikkelen en stimuleren van hun carrière en organisaties beter in staat te stellen toegankelijkheid te integreren in hun producten en infrastructuur.

HP is een van de oprichters en heeft zich aangesloten bij andere organisaties om de toegankelijkheid te verbeteren. Deze toezegging ondersteunt de doelstelling van HP om producten en diensten te ontwerpen, te produceren en op de markt te brengen die effectief door mensen met een handicap kunnen worden gebruikt.

IAAP maakt het vak sterk door personen, studenten en organisaties wereldwijd met elkaar te verbinden om van elkaar te leren. Als u meer wilt weten, ga dan naar de online community op <http://www.accessibilityassociation.org>, meld u aan voor nieuwsbrieven en lees meer over lidmaatschapsopties.

De beste ondersteunende technologie vinden

Iedereen, inclusief mensen met een handicap of leeftijdsgebonden beperkingen, moet in staat zijn om te communiceren, zich uit te drukken en verbinding te maken met de wereld met behulp van technologie. HP streeft naar meer bewustzijn op het gebied van toegankelijkheid bij HP en bij onze klanten en partners. Of het nu gaat om grote lettertypen die gemakkelijk leesbaar zijn, spraakherkenning waarmee u uw handen rust kunt geven of een andere ondersteunende technologie voor uw specifieke situatie, vele verschillende ondersteunende technologieën maken HP producten eenvoudiger om te gebruiken. Hoe kiest u?

Uw behoeften evalueren

Technologie opent voor u nieuwe deuren. Met ondersteunende technologieën worden barrières verwijderd en kunt u thuis, op het werk en in de gemeenschap onafhankelijk creëren. Ondersteunende technologieën helpen de functionele mogelijkheden van elektronische en informatietechnologie te vergroten, te onderhouden en te verbeteren.

U kunt uit vele producten met ondersteunende technologieën kiezen. Met ondersteunende technologieën moet u verschillende producten kunnen evalueren, uw vragen kunnen beantwoorden en uw selectie van de beste oplossing voor uw situatie kunnen vergemakkelijken. U zult merken dat professionals die gekwalificeerd zijn om ondersteunende technologieën te evalueren uit vele gebieden afkomstig zijn, inclusief diegenen die een licentie hebben of gecertificeerd zijn in fysiotherapie, ergotherapie, spraak-/taalpathologie en andere expertisegebieden. Anderen, die niet gecertificeerd zijn of geen licentie hebben, kunnen ook evaluatie-informatie bieden. U wilt mogelijk vragen stellen over de ervaring van de persoon, de expertise en kosten om te bepalen of deze professionals geschikt zijn voor uw behoeften.

Toegankelijkheid voor HP producten

De volgende koppelingen bieden informatie over toegankelijkheidsfuncties en ondersteunende technologie, indien van toepassing, in verschillende HP producten. Deze bronnen helpen u bij het selecteren van de specifieke functies met ondersteunende technologie en product(en) die passen bij uw situatie.

- [HP Elite x3–Toegankelijkheidsopties \(Windows 10 Mobile\)](#)
- [HP pc's–Toegankelijkheidsopties Windows 7](#)
- [HP pc's–Toegankelijkheidsopties Windows 8](#)
- [HP pc's–Toegankelijkheidsopties Windows 10](#)
- [HP Slate 7-tablets–Toegankelijkheidsfuncties inschakelen op uw HP tablet \(Android 4.1/Jelly Bean\)](#)
- [HP SlateBook pc's–Toegankelijkheidsfuncties inschakelen \(Android 4.3, 4.2/Jelly Bean\)](#)

- [HP Chromebook pc's–Toegankelijkheidsfuncties inschakelen op uw HP Chromebook of Chromebox \(Chrome OS\)](#)
- [HP Shopping–randapparatuur voor HP producten](#)

Zie [Contact opnemen met ondersteuning op pagina 30](#) als u extra ondersteuning nodig hebt met de toegankelijkheidsfuncties van uw HP product.

Extra koppelingen naar externe partners en leveranciers die extra hulp kunnen bieden:

- [Microsoft-toegankelijkheidsinformatie \(Windows 7, Windows 8, Windows 10, Microsoft Office\)](#)
- [Informatie over toegankelijkheid van Google-producten \(Android, Chrome, Google-apps\)](#)
- [Ondersteunende technologieën gesorteerd op type beperking](#)
- [Ondersteunende technologieën gesorteerd op producttype](#)
- [Leveranciers van ondersteunende technologieën met productbeschrijvingen](#)
- [Assistive Technology Industry Association \(ATIA\)](#)

Normen en wetgeving

Normen

Artikel 508 van de FAR-normen (Federal Acquisition Regulation) is door de US Access Board gecreëerd om mensen met fysieke, sensorische of cognitieve beperkingen toegang te bieden tot informatie- en communicatietechnologie (ICT). De normen bevatten technische criteria die specifiek zijn voor verschillende soorten technologieën, evenals op prestaties gebaseerde vereisten die gericht zijn op de functionele mogelijkheden van producten die hieronder vallen. Specifieke criteria zijn van toepassing op softwaretoepassingen en besturingssystemen, webgebaseerde informatie en toepassingen, computers, telecommunicatieproducten, video en multimedia en op zichzelf staande gesloten producten.

Mandaat 376 – EN 301 549

De norm EN 301 549 is door de Europese Unie binnen Mandaat 376 gecreëerd als basis voor een online toolkit voor de openbare aanbesteding van ICT-producten. De norm specificeert de functionele vereisten betreffende toegankelijkheid die van toepassing zijn op ICT-producten en -diensten, samen met een beschrijving van de testprocedures en evaluatiemethodologie voor elke toegankelijkheidsvereiste.

Web Content Accessibility Guidelines (WCAG)

Met de Web Content Accessibility Guidelines (WCAG) van het Web Accessibility Initiative (WAI) van W3C kunnen webontwerpers en -ontwikkelaars sites maken die beter voldoen aan de behoeften van mensen met een handicap of leeftijdsgebonden beperkingen. WCAG bevordert de toegankelijkheid van alle webinhoud (tekst, afbeeldingen, audio en video) en webtoepassingen. WCAG kan nauwkeurig worden getest, is gemakkelijk te begrijpen en te gebruiken en biedt webontwikkelaars flexibiliteit voor innovatie. WCAG 2.0 is ook goedgekeurd als [ISO/IEC 40500:2012](#).

WCAG richt zich specifiek op belemmeringen voor internettoegang die mensen met een visuele, auditieve, fysieke, cognitieve of neurologische handicap ervaren en door oudere internetgebruikers met toegankelijkheidsbehoeften. WCAG 2.0 biedt kenmerken voor toegankelijke inhoud:

- **Waarneembaar** (bijvoorbeeld door tekstalternatieven voor afbeeldingen, bijschriften voor audio, aanpassingsvermogen van de presentatie en kleurcontrast)
- **Werkbaar** (door toetsenbordtoegang, kleurcontrast, timing van invoer, vermijden van aanvallen en navigeerbaarheid)

- **Begrijpelijk** (door leesbaarheid, voorspelbaarheid en hulp bij invoer)
- **Robuust** (bijvoorbeeld door compatibiliteit met ondersteunende technologieën)

Wet- en regelgeving

Toegankelijkheid van IT en informatie is een gebied dat qua wetgeving steeds belangrijker is geworden. Dit gedeelte bevat koppelingen naar informatie over belangrijke wetgeving, regelgeving en normen.

- [Verenigde Staten](#)
- [Canada](#)
- [Europa](#)
- [Verenigd Koninkrijk](#)
- [Australië](#)
- [Wereldwijd](#)

Nuttige bronnen en koppelingen aangaande toegankelijkheid

De volgende organisaties zijn mogelijk goede informatiebronnen als het gaat om handicaps en leeftijdsgebonden beperkingen.



OPMERKING: Deze lijst is niet volledig. Deze organisaties worden alleen ter informatie aangeboden. HP aanvaardt geen verantwoordelijkheid voor informatie of contacten die u op internet tegenkomt. Vermelding op deze pagina impliceert geen goedkeuring door HP.

Organisaties

- American Association of People with Disabilities (AAPD)
- The Association of Assistive Technology Act Programs (ATAP)
- Hearing Loss Association of America (HLAA)
- Information Technology Technical Assistance and Training Center (ITTATC)
- Lighthouse International
- National Association of the Deaf
- National Federation of the Blind
- Rehabilitation Engineering & Assistive Technology Society of North America (RESNA)
- Telecommunications for the Deaf and Hard of Hearing, Inc. (TDI)
- W3C Web Accessibility Initiative (WAI)

Onderwijsinstellingen

- California State University, Northridge, Center on Disabilities (CSUN)
- University of Wisconsin - Madison, Trace Center
- Computeraccommodatieprogramma University of Minnesota

Andere bronnen voor gehandicapten

- Technisch assistentieprogramma ADA (Americans with Disabilities Act)
- ILO Global Business and Disability network
- EnableMart
- European Disability Forum
- Job Accommodation Network
- Microsoft Enable

Koppelingen van HP

[Ons contactformulier](#)

[HP gids voor comfort en veiligheid](#)

[HP sales publieke sector](#)

Contact opnemen met ondersteuning



OPMERKING: Ondersteuning is alleen in het Engels.

- Klanten die doof of hardhorend zijn en vragen hebben over technische ondersteuning of toegankelijkheid van HP producten:
 - Gebruik TRS/VRS/WebCapTel om (877) 656-7058 te bellen van maandag tot en met vrijdag, van 06.00 uur tot 21.00 uur Mountain Time.
- Klanten met andere beperkingen of leeftijdsgebonden beperkingen die vragen hebben over technische ondersteuning of toegankelijkheid van HP producten kunnen een van de volgende opties kiezen:
 - Bel (888) 259-5707 van maandag tot en met vrijdag, van 06.00 uur tot 21.00 uur Mountain Time.
 - Vul het [Contactformulier in voor mensen met een handicap of leeftijdsgebonden beperkingen](#).

Index

A

audio-uitgang
(hoofdtelefoonuitgang),
herkennen 5

B

back-up, maken 15
back-ups 15
beveiliging
 beveiligingsslot voor HP zakelijke
 personal computers 10
 kabelslot 9
bevestigingspunten
 beveiligingskabel 6
Bevestigingspunt voor
 beveiligingskabel, herkennen 6
bronnen, toegankelijkheid 29

C

combostekker voor audio-uit
(hoofdtelefoon)/audio-in
(microfoon) herkennen 4, 5
connectoren
 audio-uitgang (hoofdtelefoon)/
 audio-ingang (microfoon),
 combo 4, 5
 audio-uitgang
 (hoofdtelefoonuitgang) 5

D

diagnose 2
documentatie 2

E

Elektrostatische ontlading 25
evaluatie
 toegankelijkheidsbehoeften 27

H

herstellen 15
 HP Terugzetpartitie 16
 media 16
 schijven 16
 USB-flashstation 16

hoofdtelefoonuitgang (audio-
uitgang) 5
HP bronnen 1
HP Herstelbeheer
 opstartproblemen corrigeren 16
HP ondersteunend beleid 26
HP PC Hardware Diagnostics (UEFI)
 downloaden 20
 gebruiken 19
 starten 20
HP PC Hardware Diagnostics Windows
 downloaden 19
 gebruiken 18
 installeren 19
HP Sure Recover 17
HP terugzetmedia
 herstellen 16

I

Instellingen voor Remote HP PC
Hardware Diagnostics (UEFI)
gebruiken
 aanpassen 22
 gebruiken 21
International Association of
Accessibility Professionals 27

K

klantenondersteuning,
toegankelijkheid 30

N

normen en wetgeving,
toegankelijkheid 28

O

Onderdelen aan de voorkant 4
onderdelen op het achterpaneel 6
ondersteunende technologie
 doel 26
 vinden 27
ondersteuning
 algemene bronnen 1
 HP bronnen 1
opstartvolgorde, wijzigen 16

P

plaats van het serienummer 7
poorten
 USB 6
 USB SuperSpeed 4, 5, 6, 7
 USB SuperSpeed-poort met HP
 opladen in slaapstand 4, 5
 USB Type-C 4
Productidentificatie, locatie 7
productinformatie 1

R

richtlijnen voor computergebruik 23

S

sloten
 beveiligingsslot voor HP zakelijke
 personal computers 10
 kabelslot 9
systeemherstelpunt, maken 15

T

terugzetmedia
 maken met het
 downloadhulpprogramma HP
 Cloud Recovery 16
 maken met Windows-
 hulpprogramma's 15
terugzetten 15
toegankelijkheid 26
Toegankelijkheidsnormen Artikel
508 28
tower-conversie 8
transport voorbereiden 24

U

updates 3
USB-poorten, identificeren 6
USB SuperSpeed-poort, herkennen
4, 5
USB SuperSpeed-poorten,
herkennen 6, 7
USB SuperSpeed-poort met HP
opladen in slaapstand,
herkennen 4, 5

USB Type-C poort, herkennen 4

V

ventilatie-richtlijnen 23

W

Windows

back-up 15

 systeemherstelpunt 15

 terugzetmedia 15

Windows-hulpprogramma's,
gebruiken 15