



HP LaserJet Managed MFP E72525, E72530, E72535

HP LaserJet Managed Flow MFP E72525, E72530, E72535

HP Color LaserJet Managed MFP E78323, E78325, E78330

HP Color LaserJet Managed Flow MFP E78323, E78325, E78330

## Käyttöopas

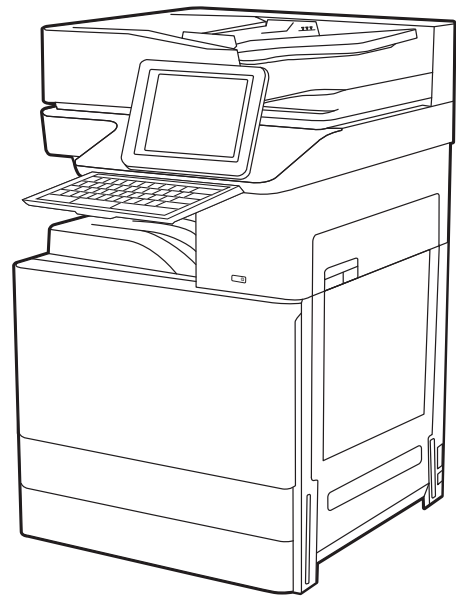
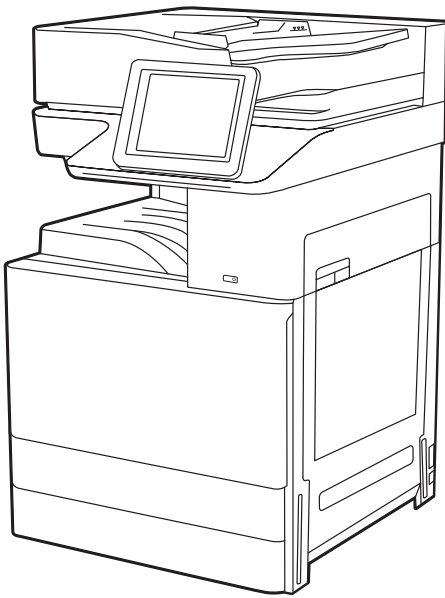

[www.hp.com/videos/A3](http://www.hp.com/videos/A3)

[www.hp.com/support/ljE72500MFP](http://www.hp.com/support/ljE72500MFP)

[www.hp.com/support/ljE78323MFP](http://www.hp.com/support/ljE78323MFP)





HP LaserJet Managed MFP E72525, E72530, E72535, HP LaserJet Managed Flow E72525, E72530, E72535, HP Color LaserJet Managed MFP E78323, E78325, E78330, HP Color LaserJet Managed Flow MFP E78323, E78325, E78330 Käyttöopas

## **Tekijänoikeus- ja käyttöoikeustiedot**

© Copyright 2020 HP Development Company, L.P.

Kopiointi, muokkaaminen tai kääntäminen ilman kirjallista lupaa on kielletty lukuun ottamatta tekijänoikeuslaissa määritettyjä kohtia.

Tässä olevia tietoja voidaan muuttaa ilman erillistä ilmoitusta.

HP-tuotteiden ja -palveluiden ainoat takuut on esitetty tuotteiden ja palveluiden mukana toimitettavissa takuehdoissa. Mikään tässä mainittu ei muodosta lisätakuuta. HP ei ole vastuussa tämän aineiston teknisistä tai toimituksellisista virheistä eikä puutteista.

Painos 1, 5/2020

## **Tavaramerkkitietoja**

Adobe®, Adobe Photoshop®, Acrobat® ja PostScript® ovat Adobe Systems Incorporatedin rekisteröityjä tavaramerkkejä.

Apple ja Apple-logo ovat Apple Inc:n tavaramerkkejä, jotka on rekisteröity Yhdysvalloissa ja muissa maissa.

macOS on Apple Inc:n tavaramerkki, joka on rekisteröity Yhdysvalloissa ja muissa maissa.

AirPrint on Apple Inc:n tavaramerkki, joka on rekisteröity Yhdysvalloissa ja muissa maissa / muilla alueilla.

Google™ on Google Inc:n tavaramerkki.

Microsoft®, Windows® ja Windows Server® ovat Microsoft Corporationin rekisteröityjä tavaramerkkejä Yhdysvalloissa.

UNIX® on The Open Groupin rekisteröity tavaramerkki.

# Sisällysluettelo

<b>1 Tulostimen yleiskuvaus .....</b>	<b>1</b>
Varoituskuvakkeet .....	1
Sähköiskun vaara .....	2
Tulostinnäkymät .....	4
Tulostin edestä .....	4
Tulostin takaa .....	5
Liitäntäportit .....	6
Ohjauspaneelin näkymä .....	7
Kosketusnäytöllisen ohjauspaneelin käyttäminen .....	8
Tulostimen tekniset tiedot .....	10
Tekniset tiedot .....	10
Tuetut käyttöjärjestelmät .....	17
Tulostimen mitat .....	19
Virrankulutus, sähkötekniset tiedot ja äänipäästöt .....	20
Käyttöympäristöalue .....	20
Tulostimen laitteiston ja ohjelmiston asennus .....	21
<b>2 Paperilokerot .....</b>	<b>23</b>
Johdanto .....	23
Lokeron 1 täyttäminen (monikäyttölokero) .....	24
Lataa lokero 1 (monikäyttölokero) .....	24
Lokeron 1 (monikäyttölokero) paperin suunta .....	25
Vaihtoehtoisen kirjelmaketilan käyttö .....	30
Vaihtoehtoisen kirjelmaketilan ottaminen käyttöön tulostimen ohjauspaneelin valikoiden avulla .....	30
Paperin lisääminen lokeroihin 2 ja 3 .....	31
Lokeroiden 2 ja 3 täyttäminen .....	31
Lokeroiden 2 ja 3 paperin suunta .....	32
Vaihtoehtoisen kirjelmaketilan käyttö .....	36
Vaihtoehtoisen kirjelmaketilan ottaminen käyttöön tulostimen ohjauspaneelin valikoiden avulla .....	36
Kirjekuorten lisääminen ja tulostaminen .....	37

Kirjekuorten tulostaminen .....	37
Kirjekuorien suunta .....	37
Tarrojen lisääminen ja tulostaminen .....	39
Tarrojen käsinsyöttö .....	39
Tarran suunta .....	39
<b>3 Tarvikkeet, lisävarusteet ja osat .....</b>	<b>41</b>
Tarvikkeiden, lisävarusteiden ja osien tilaaminen .....	42
Tilaaminen .....	42
Värikasetin vaihtaminen .....	43
Kasetin tiedot .....	43
Kasetin poistaminen ja vaihtaminen (mallit E78323, E78325 ja E78330dn) .....	43
Kasetin poistaminen ja vaihtaminen (mallit E72525, E72530 ja E72535) .....	45
Väriaineen keräysyksikön vaihtaminen .....	48
Väriaineen keräysyksikön poistaminen ja vaihtaminen (mallit E78323, E78325 ja E78330) .....	48
Väriaineen keräysyksikön poistaminen ja vaihtaminen (mallit E72525, E72530, E72535) .....	50
Niittikasetin vaihtaminen .....	53
Johdanto .....	53
Sisäviimeistelijän niittikasetin poistaminen ja vaihtaminen .....	53
Nitoja-/pinontalaitteen niittikasetin poistaminen ja vaihtaminen .....	55
Vihkolisälaitteen niittikasetin poistaminen ja vaihtaminen .....	57
<b>4 Tulostus .....</b>	<b>61</b>
Tulostustehtävät (Windows) .....	62
Tulostaminen (Windows) .....	62
Automaattinen molemmille puolille tulostaminen (Windows) .....	62
Manuaalinen tulostaminen molemmille puolille (Windows) .....	63
Useiden sivujen tulostaminen arkille (Windows) .....	63
Paperityypin valitseminen (Windows) .....	64
Tulostuksen lisätehtävät .....	64
Tulostustehtävät (macOS) .....	66
Tulostaminen (macOS) .....	66
Automaattinen molemmille puolille tulostaminen (macOS) .....	66
Manuaalinen tulostaminen molemmille puolille (macOS) .....	66
Useiden sivujen tulostaminen arkille (macOS) .....	67
Paperityypin valitseminen (macOS) .....	67
Tulostuksen lisätehtävät .....	68
Tulostustöiden tallentaminen tulostimeen myöhempää tulostusta tai yksityistä tulostusta varten .....	69
Johdanto .....	69
Tallennetun työn luominen (Windows) .....	69
Tallennetun työn luominen (macOS) .....	70

Tallennetun työn tulostaminen .....	71
Tallennetun työn poistaminen .....	72
Tulostimeen tallennetun tulostustyön poistaminen .....	72
Töiden tallennusrajan muuttaminen .....	72
Työn kirjanpitoa varten tulostimeen lähetettävät tiedot .....	72
Tulostaminen USB-muistitikulta .....	73
USB-portin ottaminen käyttöön tulostamista varten .....	74
Tapa 1: USB-portin käyttöönotto tulostimen ohjauspaneelistä .....	74
Tapa 2: USB-portin käyttöönotto HP:n sulautetun verkkopalvelimen kautta (vain verkkoon liitetyt tulostimet) .....	74
USB-asiakirjojen tulostaminen .....	74
Tulosta käyttämällä nopeaa USB 2.0 -porttia (langallinen) .....	76
Tapa 1: Nopean USB 2.0 -portin käyttöönotto tulostimen ohjauspaneelin valikoista .....	76
Tapa 2: Nopean USB 2.0 -portin käyttöönotto HP:n sulautetussa verkkopalvelimessa (vain verkkoon liitetyt tulostimet) .....	76
<b>5 Kopioi .....</b>	<b>77</b>
Tee kopio .....	77
Kopioiminen molemmille puolille (kaksipuolisesti) .....	79
Kopioinnin lisätehtävät .....	80
<b>6 Skannaus .....</b>	<b>83</b>
Määritä skannaus sähköpostiin .....	84
Johdanto .....	84
Ennen aloittamista .....	84
Vaihe 1: HP:n sulautetun verkkopalvelimen (EWS) avaaminen .....	84
Vaihe 2: Verkon tunnistus -asetusten määrittäminen .....	85
Vaihe 3: Lähetä sähköpostiin -toiminnon määrittäminen .....	87
Tapa 1: Perusasetusten määrittäminen käyttämällä ohjattua sähköpostin määritystoimintoa .....	87
Tapa 2: Lisäasetusten määrittäminen käyttämällä sähköpostin määritystoimintoa .....	90
Vaihe neljä: pikasarjojen määrittäminen (valinnainen) .....	95
Vaihe 5: Määritä Lähetys sähköpostiin -toiminto Office 365 Outlookia varten (valinnainen) .....	97
Johdanto .....	97
Määritä Office 365 Outlook -tilin lähtevän sähköpostin palvelin (SMTP) .....	97
Skannaus verkkokansioon -toiminnon määrittäminen .....	99
Johdanto .....	99
Ennen aloittamista .....	99
Vaihe 1: HP:n sulautetun verkkopalvelimen (EWS) avaaminen .....	99
Vaihe 2: Skannaus verkkokansioon -toiminnon määrittäminen .....	101
Tapa 1: Käytä Skannaus verkkokansioon -toiminnon ohjattua määritystä .....	101

Tapa 2: Skannaus verkkokansioon -määrittäminen .....	103
Vaihe 1: Aloita määrittäminen .....	103
Vaihe 2: Määritä Skannaus verkkokansioon -toiminnon asetukset .....	104
Vaihe 3: Määrittämisen viimeisteleminen .....	111
Skannaus SharePointiin® -toiminnon määrittäminen .....	113
Johdanto .....	113
Ennen aloittamista .....	113
Vaihe 1: HP:n sulautetun verkkopalvelimen (EWS) avaaminen .....	113
Vaihe 2: Skannaus SharePointiin -toiminnon ottaminen käyttöön ja Skannaus SharePointiin -pikasarjan luominen .....	114
Tiedoston skannaus suoraan SharePoint -sivustoon .....	116
Skannaus SharePointiin -toiminnon pikasarjan skannausasetukset .....	117
Skannaus USB-asemaan -toiminnon määrittäminen .....	119
Johdanto .....	119
Vaihe 1: HP:n sulautetun verkkopalvelimen (EWS) avaaminen .....	119
Vaihe 2: Ota käyttöön skannaus USB-asemaan .....	119
Vaihe 3: pikasarjojen määrittäminen (valinnainen) .....	120
USB-skannausasetusten oletusskannausasetukset .....	121
USB-tallennusasetusten oletustiedostoasetukset .....	121
Skannaaminen sähköpostiin .....	123
Johdanto .....	123
Skannaaminen sähköpostiin .....	123
Skannaus työn säilytykseen .....	126
Johdanto .....	126
Skannaus tulostimen työn säilytykseen .....	126
Tulostus tulostimen työn säilytyksestä .....	128
Skannaaminen verkkokansioon .....	129
Johdanto .....	129
Skannaaminen verkkokansioon .....	129
Skannaaminen SharePointiin .....	132
Johdanto .....	132
Skannaaminen SharePointiin .....	132
Skannaus USB-asemaan .....	134
Johdanto .....	134
Skannaus USB-asemaan .....	134
HP JetAdvantage -yritysratkaisuiden käyttäminen .....	136
Skannauksen lisätehtävät .....	136

## 7 Faksi ..... 137

Faksin määrittäminen .....	138
Johdanto .....	138



Faksin määrittäminen tulostimen ohjauspaneelista .....	138
Faksiasetusten muuttaminen .....	139
Faksinumeronvalinta-asetukset .....	139
Faksien yleiset lähetysasetukset .....	140
Faksien vastaanoton asetukset .....	140
Faksin lähettäminen .....	141
Luo faksien tulostuksen ajastus .....	144
Tulevien faksien estäminen .....	145
Luo estettyjen faksinumeroiden luettelo .....	145
Numeroiden poistaminen estettyjen faksinumeroiden luettelosta .....	145
Faksauksen lisätehtävät .....	145
<b>8 Tulostimen hallinta .....</b>	<b>147</b>
Lisäasetusten määrittäminen HP:n sulautetussa verkkopalvelimessa (EWS) .....	148
Johdanto .....	148
HP:n sulautetun verkkopalvelimen(EWS) avaaminen .....	148
HP:n sulautetun verkkopalvelimen ominaisuudet .....	150
Tiedot-välilehti .....	150
Yleiset-välilehti .....	151
Muita linkkejä -luettelo .....	152
Kopioi/Tulosta-välilehti .....	152
Skannaus/digitaalilähetys-välilehti .....	153
Faksi-välilehti .....	154
Tarvikkeet-välilehti .....	155
Vianmääritys-välilehti .....	155
Suojaus-välilehti .....	156
HP-verkkopalvelut-välilehti .....	156
Verkko-välilehti .....	157
IP-verkkoasetusten määrittäminen .....	159
Tulostimen jakamista koskeva vastuuvapauslauseke .....	159
Verkkoasetusten tarkasteleminen tai muuttaminen .....	159
Tulostimen nimen vaihtaminen verkossa .....	159
TCP/IP-parametrien määrittäminen manuaalisesti ohjauspaneelista .....	160
IPv6:n TCP/IP-parametrien määrittäminen manuaalisesti ohjauspaneelista .....	160
Yhteysnopeuden ja kaksisuuntaisen tiedonsiirron asetukset .....	161
Tulostimen suojausominaisuudet .....	162
Johdanto .....	162
Turvallisuuslausunnot .....	162
Järjestelmänvalvojan salasanan määrittäminen .....	163
Salasanan määrittäminen HP:n sulautetussa verkkopalvelimessa .....	163
Kirjautumistietojen syöttäminen tulostimen ohjauspaneelissa .....	163

IPsec (IP Security) .....	164
Salaustuki: HP:n nopeat salatut kiintolevyt .....	164
Ohjainkortin lukitseminen .....	164
Energiansäästöasetukset .....	165
Tulostaminen EconoMode-tilassa .....	166
EconoModen määrittäminen tulostinohjaimessa .....	166
EconoModen määrittäminen tulostimen ohjauspaneelissa .....	166
Valitse lepotilan aika-asetus ja määritä tulostimen virrankäyttö enintään 1 wattiin .....	166
Lepotilan aikataulun määrittäminen .....	167
HP Web Jetadmin .....	167
Ohjelmisto- ja laiteohjelmistopäivitykset .....	167

## 9 Ongelmien ratkaiseminen ..... 169

Asiakastuki .....	169
Ohjauspaneelin ohjejärjestelmä .....	170
Palauta tehdasasetukset .....	171
Johdanto .....	171
Tapa 1: Tehdasasetusten palauttaminen tulostimen ohjauspaneelista .....	171
Tapa 2: Tehdasasetusten palauttaminen HP:n sulautetun verkkopalvelimen kautta (vain verkkoon liitetyt tulostimet) .....	171
Viesti "Muste on vähissä" tai "Muste on erittäin vähissä" näkyy tulostimen ohjauspaneelissa tai sulautetussa verkkopalvelimessa .....	171
Tulostin ei poimi paperia tai siinä on syöttöongelmia .....	173
Johdanto .....	173
Tulostin ei poimi paperia .....	173
Tulostin poimii useita paperiarkkeja .....	176
Asiakirjansyöttölaite tukkeutuu, se syöttää paperin vinoon tai poimii useita paperiarkkeja kerralla .....	180
Paperitukosten poistaminen .....	181
Johdanto .....	181
Paperitukosten sijainnit .....	181
Paperitukosten poistamisen automaattinen opastus .....	182
Toistuvatko paperitukokset usein? .....	182
Paperitukosten poistaminen asiakirjansyöttölaitteesta (31.13.yz) .....	182
Paperitukosten poistaminen lokerosta 1 (13.A1) .....	183
Paperitukosten poistaminen lokerosta 2 ja lokerosta 3 (13.A2, 13.A3) .....	184
Paperitukosten poistaminen tulostelokerosta (13.E1) .....	185
Paperitukosten poistaminen kiinnitysryhmän alueelta (13.B9, 13.B2, 13.FF) .....	186
Tulostuslaatuongelmien ratkaiseminen .....	188
Johdanto .....	188
Tulostuslaadun vianmääritys .....	189

Tulostaminen toisesta ohjelmasta .....	189
Tulostustyön paperityyppiasetuksen tarkistaminen .....	190
Tarkista ohjauspaneelin paperityyppiasetus .....	190
Paperityyppiasetuksen tarkistaminen (Windows) .....	190
Paperityyppiasetuksen tarkistaminen (macOS) .....	190
Värikasetin tilan tarkistaminen .....	192
Vaihe 1: Tulosta tarvikkeiden tilasivu .....	192
Vaihe 2: Tarvikkeiden tilan tarkistaminen .....	192
Puhdistussivun tulostaminen .....	192
Tarkista tulostuskasetti tai -kasetit silmämääräisesti .....	193
Paperin ja tulostusympäristön tarkistaminen .....	194
Vaihe 1: Käytä paperia, joka täyttää HP:n asettamat vaatimukset .....	194
Vaihe 2: Ympäristön tarkistaminen .....	194
Vaihe 3: Yksittäisen lokeron kohdistuksen määrittäminen .....	194
Toisen tulostinohjaimen kokeileminen .....	195
Kuvavikojen vianmäärittäminen .....	195
Kiinteän verkon ongelmien ratkaiseminen .....	203
Langattoman verkon ongelmien ratkaiseminen .....	203
Faksiongelmiin ratkaiseminen .....	204
Tarkistusluettelo faksiongelmiin ratkaisemiseksi .....	205
Millaista puhelinlinjaa käytät? .....	205
Onko käytössä ylijännitesuojalaite? .....	205
Käytätkö puhelinyhtiön ääniviestipalvelua tai puhelinvastaajaa? .....	205
Onko puhelinlinjassa puheluiden jonotustoiminto? .....	206
Faksilaitteen tilan tarkistaminen .....	206
Yleiset faksausongelmat .....	207
Faksin lähetys epäonnistui. ....	207
Faksiosoitekirja ei tule näkyviin. ....	207
Faksiasetuksia ei löydy HP Web Jetadmin -toiminnosta. ....	207
Ylätunniste lisätään sivun ylälaitaan, vaikka kansilehti on valittuna. ....	207
Vastaanottajat-ikkunassa on sekä nimiä että numeroita. ....	207
Yksisivuinen faksi tulostuu kahdelle sivulle. ....	207
Asiakirja pysähtyy asiakirjansyöttölaitteeseen kesken faksaamisen. ....	207
Faksilaitteesta tulevien äänten voimakkuus on liian korkea tai matala. ....	208
USB-muistitikku ei vastaa .....	209
Tapa 1: USB-portin käyttöönotto tulostimen ohjauspaneelistä .....	209
Tapa 2: USB-portin käyttöönotto HP:n sulautetun verkkopalvelimen kautta (vain verkkoon liitetyt tulostimet) .....	209
<b>Liite A Huolto ja tuki .....</b>	<b>211</b>
HP:n rajoitettu takuu .....	212

Yhdistynyt Kuningaskunta, Irlanti ja Malta .....	213
Itävalta, Belgia, Saksa ja Luxemburg .....	213
Belgia, Ranska ja Luxemburg .....	214
Italia .....	215
Espanja .....	215
Tanska .....	216
Norja .....	216
Ruotsi .....	216
Portugali .....	216
Kreikka ja Kypros .....	217
Unkari .....	217
Tšekinmaa .....	218
Slovakia .....	218
Puola .....	218
Bulgaria .....	219
Romania .....	219
Belgia ja Alankomaat .....	219
Suomi .....	220
Slovenia .....	220
Kroatia .....	220
Latvia .....	220
Liettua .....	221
Viro .....	221
HP:n Premium Protection -takuu: LaserJet-värikasetin rajoitettu takuu .....	221
Pitkän käyttöiän tarvikkeen ja huoltosarjan rajoitetun takuun lauseke .....	222
HP ja muut kuin HP-tarvikkeet .....	222
HP:n vääreännösten vastainen sivusto .....	222
Värikasettiin tallennetut tiedot .....	223
Käyttöoikeussopimus .....	223
Customer Self Repair -takuupalvelu .....	227
Asiakastuki .....	228
<b>Liite B Ympäristönsuojeluohjelma .....</b>	<b>229</b>
Ympäristönsuojelu .....	229
Otsonin muodostuminen .....	229
Virrankulutus .....	229
Väriaineen kulutus .....	229
Paperinkulutus .....	230
Muovit .....	230
HP LaserJet -tulostustarvikkeet .....	230
Paperi .....	230

Materiaalirajoitukset .....	230
Akkua koskevat tiedot .....	230
Kotitalouskäytössä olleiden laitteiden hävittäminen (EU ja Intia) .....	231
Elektroniikkalaitteiden kierrätys .....	231
Tietoja laitteiston kierrätyksestä Brasiliassa .....	232
Kemikaalit .....	232
Tuotteen virtatiedot Euroopan unionin komission säädöksen 1275/2008 mukaisesti .....	232
SEPA Ecolabel: käyttäjän tiedot (Kiina) .....	232
Tulostimia, faksilaitteita ja kopiokoneita koskevan Kiinan energiansäästötarran käytön sääntely .....	232
RoHS-lausunto (Intia) .....	233
WEEE (Turkki) .....	233
Ainetaulukko (Kiina) .....	234
Käyttöturvallisuustiedote (MSDS) .....	234
EPEAT .....	234
Ainetaulukko (Kiina) .....	235
Lisätiedot .....	235
<b>Liite C Lainsäädännölliset tiedot .....</b>	<b>237</b>
Säännökset .....	238
Säännösten mukaiset mallien tunnistenumerot .....	238
Euroopan unionin säädösten mukainen ilmoitus .....	238
FCC:n säännökset .....	239
Canada – Industry Canada ICES-003 Compliance Statement .....	239
VCCI-lausunto (Japani) .....	239
EMC-lausunto (Korea) .....	239
EMC-lausunto (Kiina) .....	239
Virtajohtoon liittyvät ohjeet .....	239
Virtajohtolausunto (Japani) .....	240
Laserturvallisuus .....	240
Suomen laserlausunto .....	240
Pohjoismaiset lausekkeet (Tanska, Suomi, Norja, Ruotsi) .....	241
GS-merkintä (Saksa) .....	241
Euraasian vaatimustenmukaisuus (Armenia, Valko-Venäjä, Kazakstan, Kirgisia, Venäjä) .....	242
EMI-lausunto (Taiwan) .....	242
Tuotteen vakaus .....	243
<b>Hakemisto .....</b>	<b>245</b>



---

# 1 Tulostimen yleiskuvaus

Tarkista tulostimen ominaisuuksien sijainti, tulostimen fyysiset ja tekniset tiedot sekä asennustietojen sijainti.

Seuraavat tiedot pitävät paikkansa julkaisuhetkellä. Ajankohtaisia tietoja on kohdassa <http://www.hp.com/support/ljE72500MFP> tai <http://www.hp.com/support/ljE78323MFP>.

## Lisätietoja:

HP-tulostimen kaikenkattavassa ohjeessa on seuraavat tiedot:

- Asennus ja määrittäminen
- Opi ja käytä
- Ongelmien ratkaiseminen
- Ohjelmisto- ja laiteohjelmistopäivitysten lataaminen
- Asiakastukifoorumit
- Tietoja takuusta ja säännöksistä

## Varoituskuvakkeet

Ole varovainen, jos näet HP-tulostimessa varoituskuvakkeen. Tutustu kuvakkeiden määritelmiin.

- Muistutus: Sähköisku

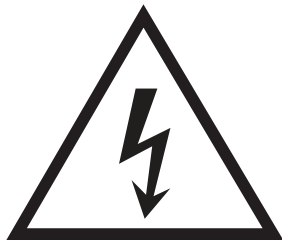

- Muistutus: Kuuma pinta



- Muistutus: Pidä kehonosat etäällä liikkuvista osista

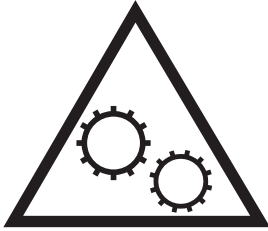

- Muistutus: Lähellä terävää reunaa



- Varoitus



## Sähköiskun vaara

Lue nämä tärkeät turvallisuustiedot.

- Estä sähköiskut tutustumalla näihin turvallisuusohjeisiin huolellisesti.
- Noudata aina yleisiä turvallisuusohjeita, kun käytät tätä tuotetta. Näin vähennät henkilövahinkojen, tulipalon tai sähköiskun riskiä.
- Tutustu huolellisesti käyttöoppaan kaikkiin kohtiin.
- Noudata kaikkia tuotetta koskevia varoituksia ja ohjeita.
- Käytä vain maadoitettua pistorasiaa, kun liität tuotteen virtalähteeseen. Jos olet epävarma, onko pistorasia maadoitettu, tarkista asia pätevältä sähköasentajalta.



- Älä koske tuotteen pistorasioihin. Vaihda vahingoittuneet johdot heti.
- Irrota laite pistorasiasta ennen puhdistamista.
- Älä asenna tai käytä laitetta veden lähellä tai kun olet märkä.
- Asenna tuote kunnolla tukevalle alustalle.
- Asenna tuote suojattuun paikkaan, jossa kukaan ei voi kompastua virtajohtoon tai astua sen päälle.

# Tulostinnäkymät

Tulostimen ja ohjauspaneelin keskeisimpien ominaisuuksien sijainti.

## Tulostin edestä

Tulostimen etuosan ominaisuuksien sijainti.

Kuva 1-1 Tulostin edestä

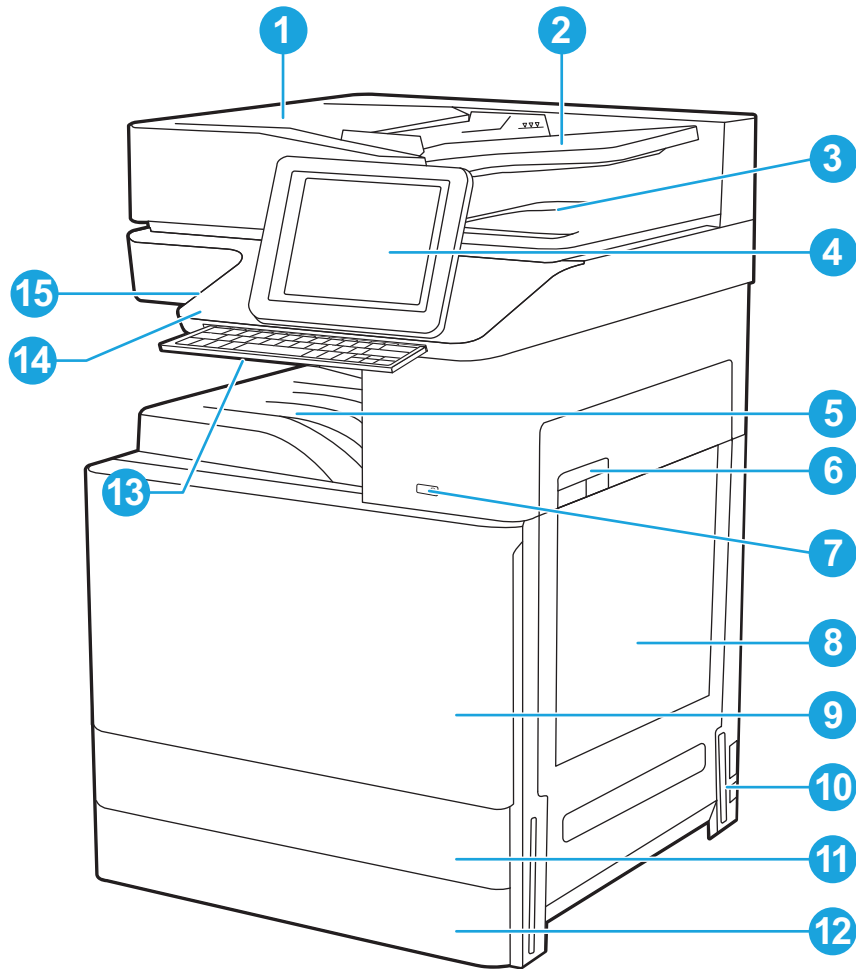

Valinta	Kuvaus
1	Automaattisen asiakirjansyöttölaitteen kansi tukosten poistamista varten
2	Automaattisen asiakirjansyöttölaitteen syöttölokero
3	Automaattisen asiakirjansyöttölaitteen tulostelokero
4	Ohjauspaneeli, jossa on värikosketusnäyttö (kallistuu ylöspäin näkyvyyden parantamiseksi)
5	Tulostelokero
6	Virtapainike
7	Oikea luukku tukosten poistamista varten
8	Lokero 1

Valinta	Kuvaus
9	Etuluukku värikasettien käsittelyä varten
10	Virtajohdon liitäntä
11	Lokero 2
12	Lokero 3
13	Sisäänvedettävä näppäimistö (vain Flow-malleissa)
14	HIP-laitteistoliitäntä lisälaitteiden ja muiden valmistajien laitteiden lisäämistä varten
15	Helppokäyttöinen USB-portti

Liitä USB-muistitikku, jos haluat tulostaa tai skannata ilman tietokonetta tai päivittää tulostimen laiteohjelmiston.

**HUOMAUTUS:** Järjestelmänvalvojan on otettava tämä portti käyttöön ennen kuin sitä voidaan käyttää.

## Tulostin takaa

Tulostimen takaosan ominaisuuksien sijainti.

Kuva 1-2 Tulostin takaa

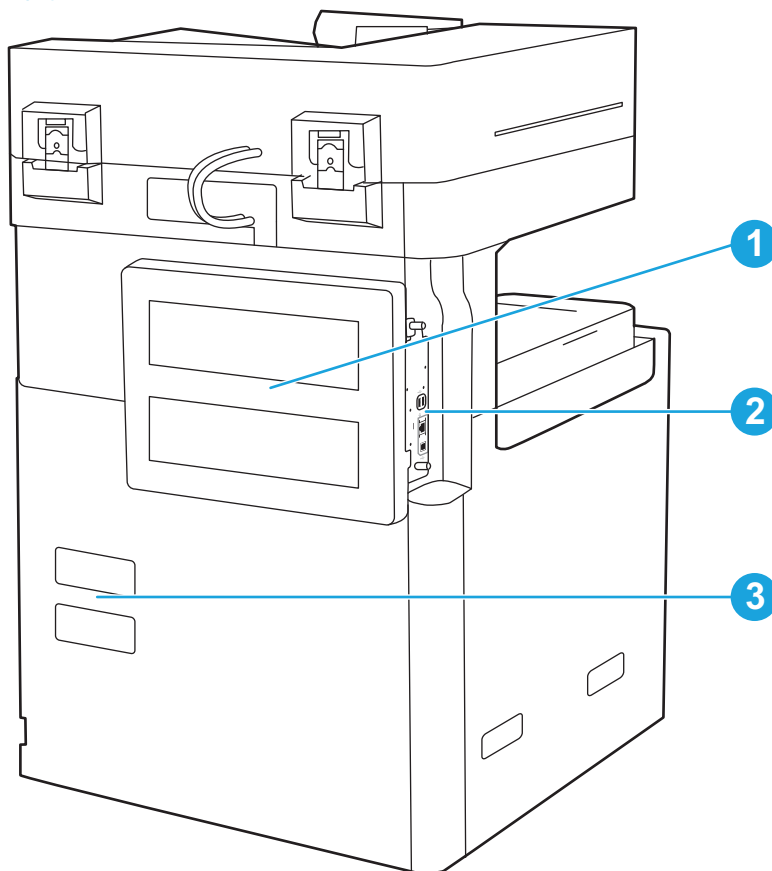

Valinta	Kuvaus
1	Muotoiluohjaimen suojus

Valinta	Kuvaus
2	Liitännäportit
3	Sarja- ja tuotenumeron tarra

## Liitännäportit

Etsi liitännäportit tulostimen muotoiluohjaimesta.

Kuva 1-3 Liitännäporttien näkymä

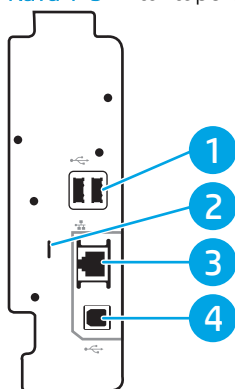



Valinta	Kuvaus
1	USB-isännäportit ulkoisille USB-laitteille (nämä portit on mahdollisesti peitetty) <b>HUOMAUTUS:</b> Helppokäyttöinen USB-tulostus ohjauspaneelin lähellä olevan USB-portin avulla.
2	Paikka vajjerityyppiselle turvalukolle
3	LAN-verkon (LAN) Ethernet (RJ-45) -verkkoportti
4	Hi-Speed USB 2.0 -tulostusportti

## Ohjauspaneelin näkymä

Ohjauspaneelista voidaan käyttää tulostimen toimintoja, ja siinä näkyy tulostimen nykyinen tila.

 **HUOMAUTUS:** Kallista ohjauspaneelia katselun helpottamiseksi.

Aloitusnäytöstä on pääsy tulostimen toimintoihin, ja siinä näkyy tulostimen nykyinen tila.



Voit palata aloitusnäyttöön milloin tahansa koskettamalla Aloitus  painike. Kosketa Aloitus  -painiketta ohjauspaneelin vasemmassa reunassa tai kosketa useimpien näyttöjen vasemmassa yläkulmassa näkyvää Aloitus-painiketta.

 **HUOMAUTUS:** Aloitusnäytössä esitetyt toiminnot voivat vaihdella tulostimeen määritettyjen asetusten mukaan.

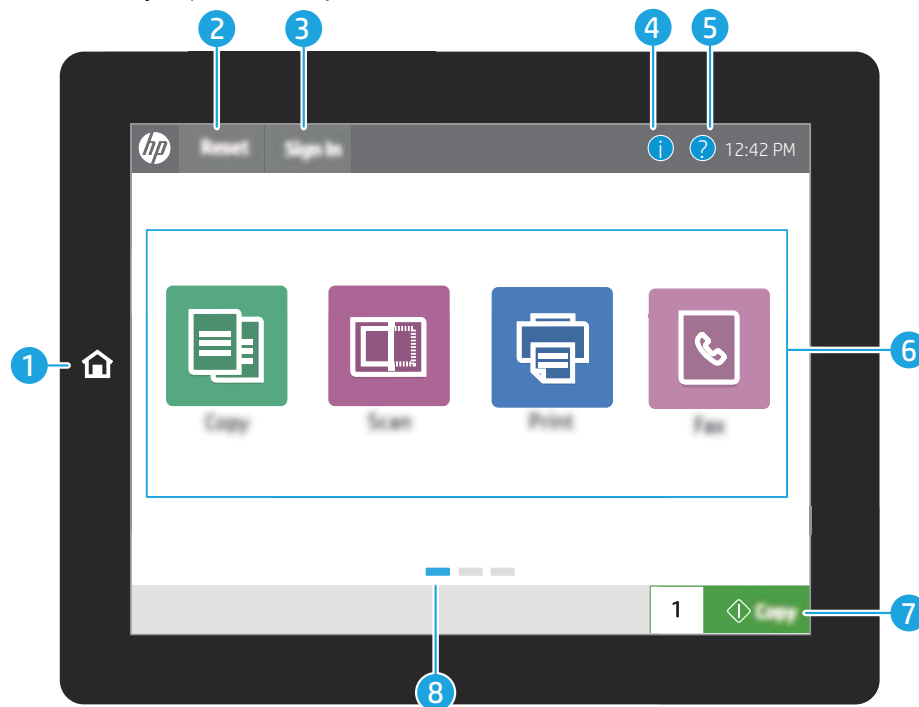
Kuva 1-4 Ohjauspaneelin näkymä



Valinta	Ohjain	Kuvaus
1	Aloitus  painike	Palaa aloitusnäyttöön koskettamalla Aloitus-painiketta.
2	Nollaus-painike	Nollaus-painikkeella voi palauttaa tulostimen oletusasetukset. Se on käytettävissä aina, kun käyttäjä ei ole kirjautunut sisään. Nollaus-painike ei ole käytettävissä, kun Kirjautu ulos -painike näkyy. Nollaus-painikkeella voit jatkaa keskeytettyjä töitä tai vapauttaa ne keskeytystilasta, nollata pikakopioinnin määrän kopiomäärän kentässä, poistua erikoistiloista sekä nollata näytön kielen ja näppäimistöasettelun asetukset.
3	Kirjautu sisään- tai Kirjautu ulos -painike	Voit ottaa suojatut ominaisuudet käyttöön koskettamalla Kirjautu sisään -painiketta. Voit kirjautua ulos tulostimesta painamalla Kirjautu ulos -painiketta. Tulostin palauttaa kaikki toiminnot oletusasetuksiinsa.  <b>HUOMAUTUS:</b> Tämä painike on näkyvissä vain, jos järjestelmänvalvoja on määrittänyt tulostimen edellyttämään toimintojen käyttöoikeudet.

Valinta	Ohjain	Kuvaus
4	Tiedot  painike	Tietopainiketta painamalla voit siirtyä näyttöön, jossa voit tarkastella monia erityyppisiä tulostimen tietoja. Painamalla näytön alareunassa olevia painikkeita saat näkyviin seuraavat tiedot: <ul style="list-style-type: none"> <li>• <b>Näytön kieli:</b> Muuta nykyisen käyttäjäistunnon kieliasetusta.</li> <li>• <b>Lepotila:</b> Siirrä laite lepotilaan.</li> <li>• <b>Wi-Fi Direct:</b> näet ohjeet yhteyden luomiseen suoraan tulostimeen puhelimella, taulutietokoneella tai muulla laitteella, jossa on Wi-Fi.</li> <li>• <b>Langaton:</b> Tarkastele tai muuta langattoman yhteyden asetuksia (kun valinnainen langaton lisälaitte on asennettu).</li> <li>• <b>Ethernet:</b> Tarkastele tai muuta verkkoasetuksia.</li> <li>• <b>HP-verkkopalvelut:</b> Tarkastele tietoja tulostimeen yhdistämisestä ja tulostamisesta HP-verkkopalveluja (ePrint) käyttämällä.</li> </ul>
5	Ohje  painike	Koskettamalla Ohje-painiketta voit avata laitteen sisäisen ohjetoiminnon.  Tilarivillä on tietoja tulostimen yleisestä tilasta.
6	Sovellukset-alue	Ota sovellus käyttöön painamalla mitä tahansa kuvaketta. Saat näkyviin lisää sovelluksia pyyhkäisemällä näyttöä sivusuunnassa.  <b>HUOMAUTUS:</b> Käytettävissä olevat sovellukset vaihtelevat tulostimen mukaan. Järjestelmänvalvoja voi määrittää, mitkä sovellukset näkyvät sekä järjestyksen, jossa ne näkyvät.
7	<a href="#">Kopioi</a> -painike	Aloita kopiointityö <a href="#">Kopioi</a> -painikkeella.
8	Aloituspäätöksen sivun osoitin	Näyttää sivujen määrän aloitusnäytössä tai sovelluksessa. Nykyinen sivu on korostettu. Voit selata sivuja pyyhkäisemällä näyttöä sivusuunnassa.

## Kosketusnäytöllisen ohjauspaneelin käyttäminen

Käytä tulostimen kosketusnäytöllistä ohjauspaneelia seuraavilla toiminnoilla.

**Taulukko 1-1** Kosketusnäytöllisen ohjauspaneelin toiminnot

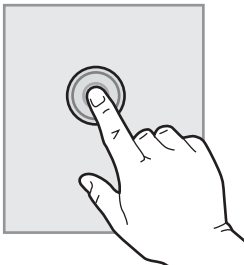
Toimi	Kuvaus	Esimerkki
<b>Napautus</b>	Napauta näytössä näkyvää kohdetta, kun haluat valita kohteen tai avata valikon. Jos selaat valikkoja, voit myös keskeyttää näytön vierityksen napauttamalla näyttöä nopeasti.	Koskettamalla <a href="#">Asetukset</a> -kuvaketta voit avata <a href="#">Asetukset</a> -sovelluksen.
		

Taulukko 1-1 Kosketusnäytöllisen ohjauspaneelin toiminnot (jatkoa)

Toimi	Kuvaus	Esimerkki
Pyyhkäisy	Kosketa näyttöä ja siirrä sormeä sivuttain, kun haluat vierittää näyttöä sivusuunnassa.	Pyyhkäise, kunnes <a href="#">Asetukset</a> -sovellus tulee näyttöön.
Vieritys	Kosketa näyttöä ja siirrä sormeä sivuttain, kun haluat vierittää näyttöä ylös tai alas. Jos selaat valikkoja, voit myös keskeyttää näytön vierityksen napauttamalla näyttöä nopeasti.	Selaa <a href="#">Asetukset</a> -sovellusta.

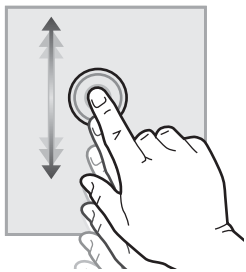
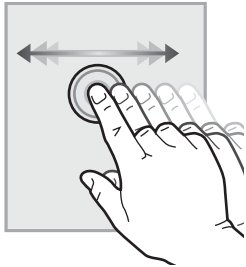

# Tulostimen tekniset tiedot

Tässä osiossa ilmoitetaan laitteiston, ohjelmiston ja tulostimen ympäristömääritykset.



**TÄRKEÄÄ:** Seuraavat tiedot ovat asianmukaisia julkaisuhetkellä, mutta ne voivat muuttua. Ajankohtaisia tietoja on kohdassa <http://www.hp.com/support/ljE72500MFP> tai <http://www.hp.com/support/ljE78323MFP>.

## Tekniset tiedot

Tarkista tulostimen tekniset tiedot.

Päivitettyjä tietoja on osoitteessa <http://www.hp.com/support/ljE72500MFP> tai <http://www.hp.com/support/ljE78323MFP>.

**Taulukko 1-2 Tulostimen tekniset tiedot – mallit E78323, E78325 ja E78330**

Mallin numero		E78323dn	Flow E78323z	E78325dn	Flow E78325z	E78330dn	Flow E78330z
Tuotenumero		8GR95A	8GR99A	8GR96A	8GS00A	8GR97A	8GS01A
Paperinkäsittely	Lokero 1 (100 arkin lokero)	✓	✓	✓	✓	✓	✓
	Lokero 2 (520 arkin lokero)	✓	✓	✓	✓	✓	✓
	Lokero 3 (520 arkin lokero)	✓	✓	✓	✓	✓	✓
	2 x 520 arkin paperinsyöttölaite	Valinnainen	Valinnainen	Valinnainen	Valinnainen	Valinnainen	Valinnainen
	2 000 arkin suurikapasiteettinen syöttölokero	Valinnainen	Valinnainen	Valinnainen	Valinnainen	Valinnainen	Valinnainen
	3 000 arkin sivulle asennettava suurikapasiteettinen syöttölokero	Valinnainen	Valinnainen	Valinnainen	Valinnainen	Valinnainen	Valinnainen
	Tulostinteline	Valinnainen	Valinnainen	Valinnainen	Valinnainen	Valinnainen	Valinnainen
	Lokeron lämmitin 110 V	Valinnainen	Valinnainen	Valinnainen	Valinnainen	Valinnainen	Valinnainen
	Lokeron lämmitin 220 V	Valinnainen	Valinnainen	Valinnainen	Valinnainen	Valinnainen	Valinnainen
	Nitoja/pinontalokero-viimeistelijä	Valinnainen	Valinnainen	Valinnainen	Valinnainen	Valinnainen	Valinnainen
	Vihkolisälaite	Valinnainen	Valinnainen	Valinnainen	Valinnainen	Valinnainen	Valinnainen
	Sisäinen viimeistelijä	Valinnainen	Valinnainen	Valinnainen	Valinnainen	Valinnainen	Valinnainen
	• 2/3-rei'itinlisälaite	Valinnainen	Valinnainen	Valinnainen	Valinnainen	Valinnainen	Valinnainen
	• 2/4-rei'itinlisälaite	Valinnainen	Valinnainen	Valinnainen	Valinnainen	Valinnainen	Valinnainen



Taulukko 1-2 Tulostimen tekniset tiedot – mallit E78323, E78325 ja E78330 (jatkoa)

Mallin numero		E78323dn	Flow E78323z	E78325dn	Flow E78325z	E78330dn	Flow E78330z
Tuotenumero		8GR95A	8GR99A	8GR96A	8GS00A	8GR97A	8GS01A
	<ul style="list-style-type: none"> <li>Ruotsalaisen standardin mukainen rei'itinlisälaite</li> </ul>	Valinnainen	Valinnainen	Valinnainen	Valinnainen	Valinnainen	Valinnainen
	HP:n töiden erottelu-laite	Valinnainen	Valinnainen	Valinnainen	Valinnainen	Valinnainen	Valinnainen
	HP:n toinen tulo	Valinnainen	Valinnainen	Valinnainen	Valinnainen	Valinnainen	Valinnainen
	HP:n erotin	Valinnainen	Valinnainen	Valinnainen	Valinnainen	Valinnainen	Valinnainen
	Automaattinen kaksipuoleinen tulostus	✓	✓	✓	✓	✓	✓
<b>Liitettävyys</b>	10/100/1000 Ethernet LAN liitäntä IPv4:n ja IPv6:n kanssa	✓	✓	✓	✓	✓	✓
	Hi-Speed USB 2.0	✓	✓	✓	✓	✓	✓
	HP Jetdirect LAN -lisälaite (J8031A)	Valinnainen	Valinnainen	Valinnainen	Valinnainen	Valinnainen	Valinnainen
	Laitteiston liitäntä (HIP) lisälaitteiden ja muiden valmistajien laitteiden lisäämistä varten	✓	✓	✓	✓	✓	✓
	Bluetooth Low Energy (BLE) -toiminto mobiililaitteista tulostamista varten	Valinnainen	Valinnainen	Valinnainen	Valinnainen	Valinnainen	Valinnainen
	HP:n Jetdirect 3000w NFC-/Wireless -lisälaite langatonta mobiililaitteista tulostamista varten	Valinnainen	Valinnainen	Valinnainen	Valinnainen	Valinnainen	Valinnainen
	HP Jetdirect 3100w BLE-/NFC-/Wireless -lisälaite	Valinnainen	Valinnainen	Valinnainen	Valinnainen	Valinnainen	Valinnainen
	HP:n integroitu lähiviestintä (NFC)- ja Wi-Fi Direct -toiminto mobiililaitteista tulostamista varten	Valinnainen	Valinnainen	Valinnainen	Valinnainen	Valinnainen	Valinnainen
	HP Jetdirect 2900nw-tulostuspalvelimen lisälaite langattoman yhteyden muodostamista varten	Valinnainen	Valinnainen	Valinnainen	Valinnainen	Valinnainen	Valinnainen
<b>Muisti</b>	6 Gt perusmuistia	✓	Ei saatavilla	✓	Ei saatavilla	✓	Ei saatavilla
	7 Gt perusmuistia	Ei saatavilla	✓	Ei saatavilla	✓	Ei saatavilla	✓

Taulukko 1-2 Tulostimen tekniset tiedot – mallit E78323, E78325 ja E78330 (jatkoa)

Mallin numero		E78323dn	Flow E78323z	E78325dn	Flow E78325z	E78330dn	Flow E78330z
Tuotenumero		8GR95A	8GR99A	8GR96A	8GS00A	8GR97A	8GS01A
<b>Massamuisti</b>	HP:n suojattu High-Performance-kiintolevy, 320 Gt	✓	Ei saatavilla	✓	Ei saatavilla	✓	Ei saatavilla
	HP:n suojattu High-Performance-kiintolevy, 2 x 320 Gt	Ei saatavilla	✓	Ei saatavilla	✓	Ei saatavilla	✓
	16 Gt:n sisäinen multimediaohjain (eMMC)	✓	Ei saatavilla	✓	Ei saatavilla	✓	Ei saatavilla
<b>Tietosuoja</b>	HP:n Trusted Platform Module tulostimen kautta kulkevien tietojen salaamiseen	✓	✓	✓	✓	✓	✓
<b>Ohjauspaneelin näyttö</b>	Värikosketusnäytön ohjauspaneeli	✓	✓	✓	✓	✓	✓
	Sisäänvedettävä näppäimistö	Ei saatavilla	✓	Ei saatavilla	✓	Ei saatavilla	✓
<b>Tulostus</b>	Tulostaa 23 sivua minuutissa (sivua/min) A4- ja Letter-kokoista paperia käytettäessä	✓	Ei saatavilla	Ei saatavilla	✓	Ei saatavilla	Ei saatavilla
	Tulostaa 25 sivua minuutissa (sivua/min) A4- ja Letter-kokoista paperia käytettäessä	Ei saatavilla	✓	Ei saatavilla	Ei saatavilla	✓	Ei saatavilla
	Tulostaa 30 sivua minuutissa (sivua/min) A4- ja Letter-kokoista paperia käytettäessä	Ei saatavilla	Ei saatavilla	✓	Ei saatavilla	Ei saatavilla	✓
	Helppokäyttöinen USB-tulostus (tietokonetta ei tarvita)	✓	✓	✓	✓	✓	✓
	Mobiili-/pilvitulostus	✓	✓	✓	✓	✓	✓
	Töiden tallentaminen tulostimen muistiin myöhempää tai yksityistä tulostamista varten (vaatii vähintään 16 Gt:n USB-muistitikun)	✓	✓	✓	✓	✓	✓
	<b>Faksi</b>		Valinnainen	Valinnainen	Valinnainen	Valinnainen	Valinnainen
<b>Kopioiminen ja skannaaminen</b>	Skannaa 80 sivua minuutissa A4- ja Letter-paperille.	✓	Ei saatavilla	✓	Ei saatavilla	✓	Ei saatavilla
	Skannaa 120 sivua minuutissa A4- ja Letter-paperille.	Ei saatavilla	✓	Ei saatavilla	✓	Ei saatavilla	✓

Taulukko 1-2 Tulostimen tekniset tiedot – mallit E78323, E78325 ja E78330 (jatkoa)

Mallin numero		E78323dn	Flow E78323z	E78325dn	Flow E78325z	E78330dn	Flow E78330z
Tuotenumero		8GR95A	8GR99A	8GR96A	8GS00A	8GR97A	8GS01A
	100 arkin kaksipäinen asiakirjansyöttölaite, jossa on automaattinen kaksipuolinen kopiointi ja skannaus	✓	Ei saatavilla	✓	Ei saatavilla	✓	Ei saatavilla
	250 arkin kaksipäinen asiakirjansyöttölaite, jossa on automaattinen kaksipuolinen kopiointi ja skannaus	Ei saatavilla	✓	Ei saatavilla	✓	Ei saatavilla	✓
	HP EveryPage -tekniikat, mukaan lukien ultraääninen monisyötön tunnistus	✓	✓	✓	✓	✓	✓
	Sulautetun optisen merkintunnistushjelman (OCR) avulla tulostettuja sivuja voidaan muuntaa tekstiksi, jota voidaan muokata ja josta voidaan suorittaa hakuja tietokoneella.	✓	✓	✓	✓	✓	✓
	SMART-tarratoiminto sisältää paperin reunan tunnistuksen automaattista sivun rajaamista varten.	✓	✓	✓	✓	✓	✓
	Vähintään 100 merkkiä tekstiä sisältävien sivujen automaattinen suunnan valinta.	✓	✓	✓	✓	✓	✓
	Automaattinen sävynsäätö määrittää jokaisen sivun kontrastin, kirkkauden ja taustan poiston.	✓	✓	✓	✓	✓	✓
<b>Digitaalinen lähetys</b>	Tiedostojen lähettäminen sähköpostiin, USB-laitteisiin ja jaettuihin kansioihin verkossa	✓	✓	✓	✓	✓	✓
	Tiedostojen lähettäminen SharePoint®-palveluun.	✓	✓	✓	✓	✓	✓

Taulukko 1-3 Tulostimen tekniset tiedot – mallit E72525, E72530 ja E72535

Mallin numero		E72525dn	Flow E72525z	E72530dn	Flow E72530z	E72535dn	Flow E72535z
Tuotenumero		X3A60A	X3A59A	X3A63A	X3A62A	X3A66A	X3A65A
<b>Paperinkäsittely</b>	Lokero 1 (100 arkin lokero)	✓	✓	✓	✓	✓	✓
	Lokero 2 (520 arkin lokero)	✓	✓	✓	✓	✓	✓
	Lokero 3 (520 arkin lokero)	✓	✓	✓	✓	✓	✓
	2 x 520 arkin paperinsyöttölaite	Valinnainen	Valinnainen	Valinnainen	Valinnainen	Valinnainen	Valinnainen
	2 000 arkin suurikapasiteettinen syöttölokero	Valinnainen	Valinnainen	Valinnainen	Valinnainen	Valinnainen	Valinnainen
	3 000 arkin sivulle asennettava suurikapasiteettinen syöttölokero	Valinnainen	Valinnainen	Valinnainen	Valinnainen	Valinnainen	Valinnainen
	Tulostinteline	Valinnainen	Valinnainen	Valinnainen	Valinnainen	Valinnainen	Valinnainen
	Lokeron lämmitin 110 V	Valinnainen	Valinnainen	Valinnainen	Valinnainen	Valinnainen	Valinnainen
	Lokeron lämmitin 220 V	Valinnainen	Valinnainen	Valinnainen	Valinnainen	Valinnainen	Valinnainen
	Nitoja/pinontalokero-viimeistelijä	Valinnainen	Valinnainen	Valinnainen	Valinnainen	Valinnainen	Valinnainen
	Vihkolisälaite	Valinnainen	Valinnainen	Valinnainen	Valinnainen	Valinnainen	Valinnainen
	Sisäinen viimeistelijä	Valinnainen	Valinnainen	Valinnainen	Valinnainen	Valinnainen	Valinnainen
	<ul style="list-style-type: none"> <li>2/3-rei'itinlisälaite</li> </ul>	Valinnainen	Valinnainen	Valinnainen	Valinnainen	Valinnainen	Valinnainen
	<ul style="list-style-type: none"> <li>2/4-rei'itinlisälaite</li> </ul>	Valinnainen	Valinnainen	Valinnainen	Valinnainen	Valinnainen	Valinnainen
	<ul style="list-style-type: none"> <li>Ruotsalaisen standardin mukainen rei'itinlisälaite</li> </ul>	Valinnainen	Valinnainen	Valinnainen	Valinnainen	Valinnainen	Valinnainen
	HP:n töiden erottelulaite	Valinnainen	Valinnainen	Valinnainen	Valinnainen	Valinnainen	Valinnainen
	HP:n toinen tulo	Valinnainen	Valinnainen	Valinnainen	Valinnainen	Valinnainen	Valinnainen
	HP:n erotin	Valinnainen	Valinnainen	Valinnainen	Valinnainen	Valinnainen	Valinnainen
	Automaattinen kaksipuoleinen tulostus	✓	✓	✓	✓	✓	✓
<b>Liitettävyys</b>	10/100/1000 Ethernet LAN liitäntä IPv4:n ja IPv6:n kanssa	✓	✓	✓	✓	✓	✓

Taulukko 1-3 Tulostimen tekniset tiedot – mallit E72525, E72530 ja E72535 (jatkoa)

Mallin numero	E72525dn	Flow E72525z	E72530dn	Flow E72530z	E72535dn	Flow E72535z
Tuotenumero	X3A60A	X3A59A	X3A63A	X3A62A	X3A66A	X3A65A
Hi-Speed USB 2.0	✓	✓	✓	✓	✓	✓
Laitteiston liitäntä (HIP) lisälaitteiden ja muiden valmistajien laitteiden lisäämistä varten	✓	✓	✓	✓	✓	✓
Bluetooth Low Energy (BLE) -toiminto mobiililaitteista tulostamista varten	Valinnainen	Valinnainen	Valinnainen	Valinnainen	Valinnainen	Valinnainen
HP:n Jetdirect 3000w NFC-/Wireless -lisälaite langatonta mobiililaitteista tulostamista varten	Valinnainen	Valinnainen	Valinnainen	Valinnainen	Valinnainen	Valinnainen
HP Jetdirect 3100w BLE-/NFC-/Wireless -lisälaite	Valinnainen	Valinnainen	Valinnainen	Valinnainen	Valinnainen	Valinnainen
HP:n integroitu lähiviestintä (NFC)- ja Wi-Fi Direct -toiminto mobiililaitteista tulostamista varten	Valinnainen	Valinnainen	Valinnainen	Valinnainen	Valinnainen	Valinnainen
HP Jetdirect 2900nw-tulostuspalvelimen lisälaite langattoman yhteyden muodostamista varten	Valinnainen	Valinnainen	Valinnainen	Valinnainen	Valinnainen	Valinnainen
<b>Muisti</b>						
6 Gt perusmuistia	✓	Ei saatavilla	✓	Ei saatavilla	✓	Ei saatavilla
7 Gt perusmuistia	Ei saatavilla	✓	Ei saatavilla	✓	Ei saatavilla	✓
<b>Massamuisti</b>						
HP:n suojattu High-Performance-kiintolevy, 320 Gt	✓	Ei saatavilla	✓	Ei saatavilla	✓	Ei saatavilla
HP:n suojattu High-Performance-kiintolevy, 2 x 320 Gt	Ei saatavilla	✓	Ei saatavilla	✓	Ei saatavilla	✓
16 Gt:n sisäinen multimediaohjain (eMMC)	✓	Ei saatavilla	✓	Ei saatavilla	✓	Ei saatavilla
<b>Tietosuoja</b>						
HP:n Trusted Platform Module tulostimen kautta kulkevien tietojen salaamiseen	✓	✓	✓	✓	✓	✓
<b>Ohjauspaneelin näyttö</b>						
Värikosketusnäytön ohjauspaneeli	✓	✓	✓	✓	✓	✓
Sisäänvedettävä näppäimistö	Ei saatavilla	✓	Ei saatavilla	✓	Ei saatavilla	✓

**Taulukko 1-3 Tulostimen tekniset tiedot – mallit E72525, E72530 ja E72535 (jatkoa)**

Mallin numero		E72525dn	Flow E72525z	E72530dn	Flow E72530z	E72535dn	Flow E72535z
Tuotenumero		X3A60A	X3A59A	X3A63A	X3A62A	X3A66A	X3A65A
<b>Tulostus</b>	Tulostaa 23 sivua minuutissa (sivua/min) A4- ja Letter-kokoista paperia käytettäessä	✓	Ei saatavilla	Ei saatavilla	✓	Ei saatavilla	Ei saatavilla
	Tulostaa 25 sivua minuutissa (sivua/min) A4- ja Letter-kokoista paperia käytettäessä	Ei saatavilla	✓	Ei saatavilla	Ei saatavilla	✓	Ei saatavilla
	Tulostaa 30 sivua minuutissa (sivua/min) A4- ja Letter-kokoista paperia käytettäessä	Ei saatavilla	Ei saatavilla	✓	Ei saatavilla	Ei saatavilla	✓
	Helppokäyttöinen USB-tulostus (tietokonetta ei tarvita)	✓	✓	✓	✓	✓	✓
	Mobiili-/pilvitulostus	✓	✓	✓	✓	✓	✓
	Töiden tallentaminen tulostimen muistiin myöhempää tai yksityistä tulostamista varten (vaatii vähintään 16 Gt:n USB-muistitikun)	✓	✓	✓	✓	✓	✓
<b>Faksi</b>		Valinnainen	Valinnainen	Valinnainen	Valinnainen	Valinnainen	Valinnainen
<b>Kopioiminen ja skannaaminen</b>	Skannaa 80 sivua minuutissa A4- ja Letter-paperille.	✓	Ei saatavilla	✓	Ei saatavilla	✓	Ei saatavilla
	Skannaa 120 sivua minuutissa A4- ja Letter-paperille.	Ei saatavilla	✓	Ei saatavilla	✓	Ei saatavilla	✓
	100 arkin kaksipuolinen asiakirjansyöttölaite, jossa on automaattinen kaksipuolinen kopiointi ja skannaus	✓	Ei saatavilla	✓	Ei saatavilla	✓	Ei saatavilla
	250 arkin kaksipuolinen asiakirjansyöttölaite, jossa on automaattinen kaksipuolinen kopiointi ja skannaus	Ei saatavilla	✓	Ei saatavilla	✓	Ei saatavilla	✓
	HP EveryPage -tekniikat, mukaan lukien ultraääninen monisyytön tunnistus	✓	✓	✓	✓	✓	✓

Taulukko 1-3 Tulostimen tekniset tiedot – mallit E72525, E72530 ja E72535 (jatkoa)

Mallin numero		E72525dn	Flow E72525z	E72530dn	Flow E72530z	E72535dn	Flow E72535z
Tuotenumero		X3A60A	X3A59A	X3A63A	X3A62A	X3A66A	X3A65A
	Sulautetun optisen merkintunnistusohjelman (OCR) avulla tulostettuja sivuja voidaan muuntaa tekstiksi, jota voidaan muokata ja josta voidaan suorittaa hakuja tietokoneella.	✓	✓	✓	✓	✓	✓
	SMART-tarratoiminto sisältää paperin reunan tunnistuksen automaattista sivun rajaamista varten.	✓	✓	✓	✓	✓	✓
	Vähintään 100 merkkiä tekstiä sisältävien sivujen automaattinen suunnan valinta.	✓	✓	✓	✓	✓	✓
	Automaattinen sävynsäätö määrittää jokaisen sivun kontrastin, kirkkauden ja taustan poiston.	✓	✓	✓	✓	✓	✓
<b>Digitaalinen lähetys</b>	Tiedostojen lähettäminen sähköpostiin, USB-laitteisiin ja jaettuihin kansioihin verkossa	✓	✓	✓	✓	✓	✓
	Tiedostojen lähettäminen SharePoint®-palveluun.	✓	✓	✓	✓	✓	✓

## Tuetut käyttöjärjestelmät

Varmista tulostimen yhteensopivuus tietokoneen käyttöjärjestelmän kanssa seuraavien tietojen avulla.

**Linux:** Linux-tietoja ja -tulostinohjaimia on saatavana osoitteesta [www.hp.com/go/linuxprinting](http://www.hp.com/go/linuxprinting).

**UNIX:** UNIX®-tietoja ja -tulostinohjaimia on saatavana osoitteesta [www.hp.com/go/unixmodelscrips](http://www.hp.com/go/unixmodelscrips).

Seuraavat tiedot koskevat tulostinkohtaisia HP PCL 6 -tulostinohjaimia ja macOS-käyttöjärjestelmän HP-tulostinohjaimia sekä ohjelmiston asennusohjelmaa.

**Windows:** Lataa HP Easy Start osoitteesta [123.hp.com/LaserJet](http://123.hp.com/LaserJet) ja asenna HP-tulostinohjain. Voit myös siirtyä tulostimen tukisivustoon <http://www.hp.com/support/ljE72500MFP> tai <http://www.hp.com/support/ljE78323MFP> ja ladata tulostinohjaimen tai asennusohjelman HP:n tulostinohjaimen asennusta varten

**macOS:** Tulostin tukee Mac-tietokoneita. Lataa HP Easy Start joko osoitteesta [123.hp.com/LaserJet](http://123.hp.com/LaserJet) tai tulostintuen sivulta, ja asenna HP-tulostinohjain HP Easy Start -apuohjelmalla.

1. Siirry osoitteeseen [123.hp.com/LaserJet](http://123.hp.com/LaserJet).
2. Lataa tulostinohjelmisto ohjeiden mukaan.

#### Taulukko 1-4 Tuetut käyttöjärjestelmät ja tulostinohjaimet

Käyttöjärjestelmä	Tulostinohjain on asennettu (Windowsia varten, tai verkosta saatava asennusohjelma macOS-käyttöjärjestelmää varten)	Huomautukset
Windows 7 32- ja 64-bittinen	Tulostinkohtainen HP PCL 6 -tulostinohjain on asennettu tähän käyttöjärjestelmään ohjelmiston asennuksen yhteydessä.	
Windows 8 32- ja 64-bittinen	Tulostinkohtainen HP PCL 6 -tulostinohjain on asennettu tähän käyttöjärjestelmään ohjelmiston asennuksen yhteydessä.	
Windows 8.1 32- ja 64-bittinen	Tulostinkohtainen HP PCL-6 V4 -tulostinohjain on asennettu tähän käyttöjärjestelmään ohjelmiston asennuksen yhteydessä.	
Windows 10 32- ja 64-bittinen	Tulostinkohtainen HP PCL-6 V4 -tulostinohjain on asennettu tähän käyttöjärjestelmään ohjelmiston asennuksen yhteydessä.	
Windows Server 2008 R2, SP 1, 64-bittinen	Tulostinkohtaisen PCL 6 -tulostinohjaimen voi ladata tulostintuen sivustosta. Lataa ohjain ja asenna se käyttämällä Microsoftin Lisää tulostin -työkalua.	
Windows Server 2012, 64-bittinen	Tulostinkohtaisen PCL 6 -tulostinohjaimen voi ladata tulostintuen sivustosta. Lataa ohjain ja asenna se käyttämällä Microsoftin Lisää tulostin -työkalua.	
Windows Server 2012 R2, 64-bittinen	Tulostinkohtaisen PCL 6 -tulostinohjaimen voi ladata tulostintuen sivustosta. Lataa ohjain ja asenna se käyttämällä Microsoftin Lisää tulostin -työkalua.	
Windows Server 2016, 64-bittinen	Tulostinkohtaisen PCL 6 -tulostinohjaimen voi ladata tulostintuen sivustosta. Lataa ohjain ja asenna se käyttämällä Microsoftin Lisää tulostin -työkalua.	
macOS 10.12 Sierra, macOS 10.13 High Sierra, macOS 10.14 Mojave	Lataa HP Easy Start osoitteesta <a href="http://123.hp.com/LaserJet">123.hp.com/LaserJet</a> ja asenna tulostinohjain sen avulla.	

 **HUOMAUTUS:** Tuetut käyttöjärjestelmät voivat muuttua. Päivitetty luettelo tuetuista käyttöjärjestelmistä on osoitteessa <http://www.hp.com/support/ljE72500MFP> tai <http://www.hp.com/support/ljE78323MFP> HP:n kaikenkattavassa ohjeessa.

 **HUOMAUTUS:** Saat lisätietoja työasema- ja palvelinkäyttöjärjestelmistä sekä tulostimen HP UPD -ohjaintuesta osoitteesta [www.hp.com/go/upd](http://www.hp.com/go/upd). Napsauta kohdan **Lisätietoja** alla olevia linkkejä.



## Taulukko 1-5 Järjestelmän vähimmäisvaatimukset

Windows	macOS
<ul style="list-style-type: none"><li>• Internet-yhteys</li><li>• Erillinen USB 1.1 tai 2.0 -liitäntä tai verkkoyhteys</li><li>• 2 Gt vapaata kiintolevytilaa</li><li>• 1 Gt RAM-muistia (32-bittinen) tai 2 Gt RAM-muistia (64-bittinen)</li></ul>	<ul style="list-style-type: none"><li>• Internet-yhteys</li><li>• Erillinen USB 1.1 tai 2.0 -liitäntä tai verkkoyhteys</li><li>• 1,5 Gt vapaata kiintolevytilaa</li></ul>

 **HUOMAUTUS:** Windows-asennusohjelma asentaa HP Smart Device Agent Base -palvelun. Tiedostokoko on noin 100 kt. Sen ainoa toiminto on tarkistaa USB-portteihin liitetyt tulostimet tunneittain. Mitään tietoja ei kerätä. Jos USB-tulostin löytyy, se yrittää sitten löytää JetAdvantage-hallintaliittimen (JAMc) esiintymän verkossa. Jos JAMc löytyy, HP Smart Device Agent Base päivitetään suojatusti täydeksi Smart Device Agentiksi JAMc:stä, mikä mahdollistaa tulostettujen sivujen laskennan Managed Print Services (MPS) -tilissä. Älä asenna tätä palvelua vain tulostinohjaimen sisältäville verkkopaketeille, jotka on ladattu tulostinta varten osoitteesta [hp.com](http://hp.com) ja asennettu käyttämällä ohjattua tulostimen asennusta.

Poista palvelun asennus siirtymällä Windowsin Ohjauspaneeliin ja valitsemalla **Ohjelmat** tai **Ohjelmat ja toiminnot** ja poista palvelu valitsemalla **Lisää tai poista sovellus** tai **Poista ohjelman asennus**. Tiedostonimi on **HPSmartDeviceAgentBase**.

## Tulostimen mitat

Varmista, että tulostimelle on varattu riittävästi tilaa.

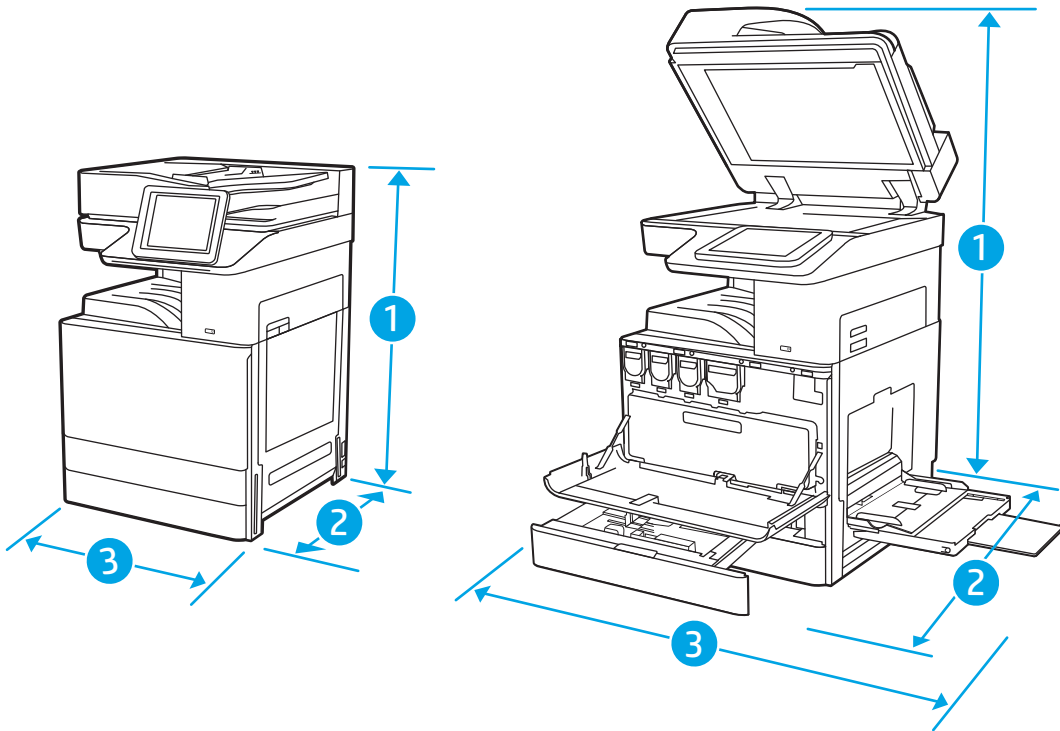

**Taulukko 1-6** Mitat malleille E78323dn, 78323z, E78325dn, E78325z, E78330dn ja E78330z

	Tulostin kokonaan suljettuna	Tulostin kokonaan avattuna
1. Korkeus	dn-mallit:877 mm z-mallit:925 mm	dn-mallit:1 241 mm z-mallit:1 375 mm
2. Syvyys	dn-mallit:730 mm z-mallit:780 mm	dn-mallit:1 115 mm z-mallit:1 216 mm
3. Leveys	dn-mallit:568 mm z-mallit:584 mm	dn-mallit:1 010 mm z-mallit:1 026 mm
Paino	dn-mallit:89,5 kg z-mallit:99,2 kg	

**Taulukko 1-7** Mitat malleille E72525dn, E72525z, E72530dn, E72530z, E72535dn ja E72535z

	Tulostin kokonaan suljettuna	Tulostin kokonaan avattuna
1. Korkeus	dn-mallit:827 mm z-mallit:925 mm	dn-mallit:1 191 mm z-mallit:1 325 mm
2. Syvyys	dn-mallit:730 mm z-mallit:780 mm	dn-mallit:1 115 mm z-mallit:1 216 mm
3. Leveys	dn-mallit:568 mm z-mallit:584 mm	dn-mallit:1 010 mm z-mallit:1 026 mm
Paino	dn-mallit:68,1 kg z-mallit:77,8 kg	

- ▲ Nämä arvot voivat muuttua. Lisätietoja on osoitteessa <http://www.hp.com/support/ljE72500MFP> tai <http://www.hp.com/support/ljE78323MFP>.

## Virrankulutus, sähkötekniset tiedot ja äänipäästöt

Jotta tulostin toimii oikein, sen on sijaittava ympäristössä, joka täyttää tietyt virtaa koskevat vaatimukset.

Päivitettyjä tietoja on osoitteessa <http://www.hp.com/support/ljE72500MFP> tai <http://www.hp.com/support/ljE78323MFP>.

- ⚠ HUOMIO:** Virtavaatimukset ovat sen maan/alueen mukaisia, jossa tulostin on myyty. Älä muunna käyttöjännitteitä. Tämä voi vahingoittaa tulostinta ja mitätöidä tulostimen takuun.

## Käyttöympäristöalue

Jotta tulostin toimii oikein, sen on sijaittava ympäristössä, joka täyttää tietyt vaatimukset.

Taulukko 1-8 Käyttöympäristömääritykset

Ympäristö	Suositus	Sallittu
Lämpötila	17–25 °C	10–32,5° C
Suhteellinen kosteus	Suhteellinen ilmankosteus 30–70 %	Suhteellinen ilmankosteus 10–80 %

## Tulostimen laitteiston ja ohjelmiston asennus

Perusasennusohjeita on tulostimen mukana toimitetussa laitteiston asennusoppaassa. Lisätietoja on HP:n tuessa Internetissä.

Osoitteessa <http://www.hp.com/support/ljE72500MFP> tai <http://www.hp.com/support/ljE78323MFP> on HP-tulostimen kaikenkattava ohje, jossa on seuraavat tiedot:

- Asennus ja määrittäminen
- Opi ja käytä
- Ongelmien ratkaiseminen
- Ohjelmisto- ja laiteohjelmistopäivitysten lataaminen
- Asiakastukifoorumit
- Tietoja takuusta ja säännöksistä
- Ohjeita Microsoftin Lisää tulostin -työkalun käyttämisestä



---

## 2 Paperilokerot

Tutustu paperilokeroiden täyttöön ja käyttöön, kuten erikoistuotteiden (esimerkiksi kirjekuoret ja tarrat) lisäämiseen.

Seuraavat tiedot pitävät paikkansa julkaisuhetkellä. Ajankohtaisia tietoja on kohdassa <http://www.hp.com/support/ljE72500MFP> tai <http://www.hp.com/support/ljE78323MFP>.

### Lisätietoja:

HP-tulostimen kaikenkattavassa ohjeessa on seuraavat tiedot:

- Asennus ja määrittäminen
- Opi ja käytä
- Ongelmien ratkaiseminen
- Ohjelmisto- ja laiteohjelmistopäivitysten lataaminen
- Asiakastukifoorumit
- Tietoja takuusta ja säännöksistä

## Johdanto

Ole varovainen, kun lisäät paperia lokeroihin.

---

 **HUOMIO:** Avaa enintään yksi paperilokero kerrallaan.

Älä käytä paperilokeroa askelmana.

Kaikkien lokeroiden on oltava kiinni, kun siirrät tulostinta.

Pidä kädet paperilokeroiden ja laatikoiden ulkopuolella, kun suljet ne.

---

# Lokeron 1 täyttäminen (monikäyttölokero)

Seuraavaksi kerrotaan paperin lisäämisestä lokeroon 1.

## Lataa lokero 1 (monikäyttölokero)

Tähän lokeroon mahtuu 100 arkkia paperia, jonka paino on 75 g/m<sup>2</sup>, tai 10 kirjekuorta.

 **HUOMAUTUS:** Valitse oikea paperityyppi tulostinohjaimesta ennen tulostamista.

 **HUOMIO:** Älä lisää tai poista paperia lokerosta 1 tulostuksen aikana, jotta ei synny tukosta.

1. Avaa lokero 1.

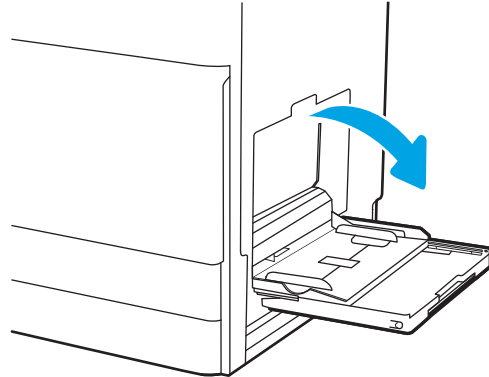

2. Tue paperia vetämällä lokeron jatkoalusta ulos.

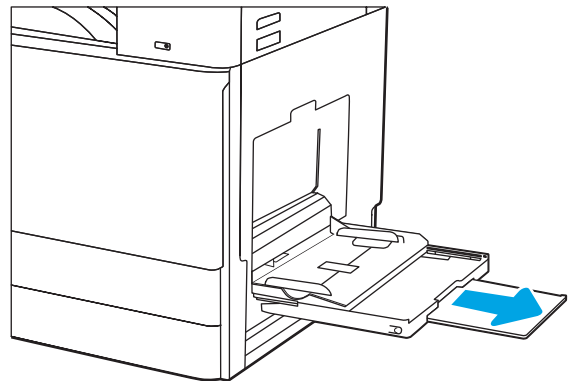

3. Levitä paperinohjaimia ulospäin säätösalkan avulla.

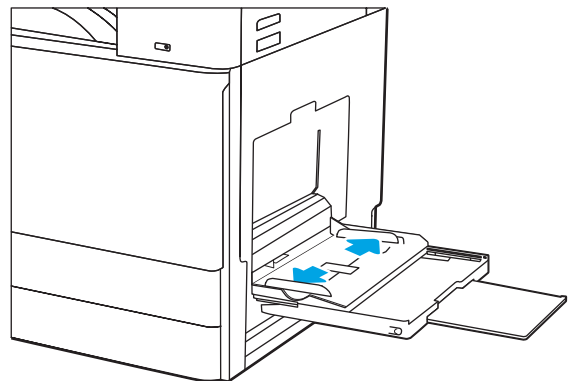

4. Aseta lokeroon paperia.

Varmista, että paperi mahtuu paperinohjainten täyttörajojen sisään.

**HUOMAUTUS:** Pinon enimmäiskorkeus on 10 mm tai noin 100 arkkia paperia, jonka paino on 75 g/m<sup>2</sup>.

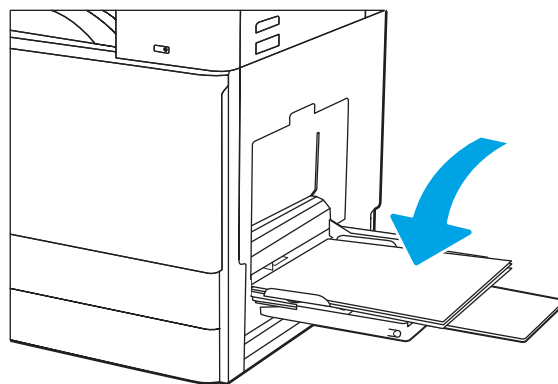

5. Säädä sivuohjaimet säätösavalla niin, että ne koskettavat kevyesti paperinippua mutta eivät taivuta paperia.

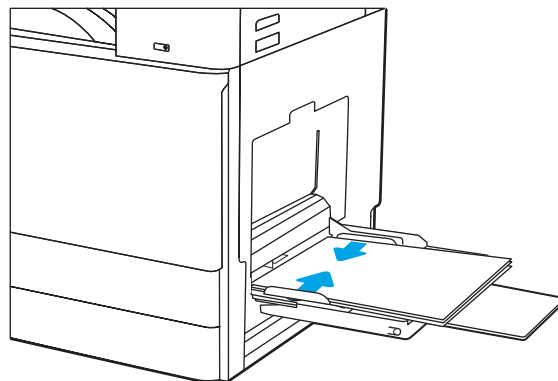

## Lokeron 1 (monikäyttölokero) paperin suunta

Parhaan mahdollisen tulostuslaadun voi varmistaa asettamalla paperin oikein lokeroon 1 (monikäyttölokero).

## Taulukko 2-1 Kirjelomake tai esipainettu paperi – pysty

### Kaksipuolinen tulostustila

Yksipuolinen tulostus

### Paperin lisääminen

#### Tulostettava puoli alaspäin

Alareuna edellä tulostimeen

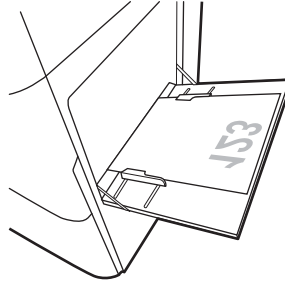

Vasen reuna edellä tulostimeen

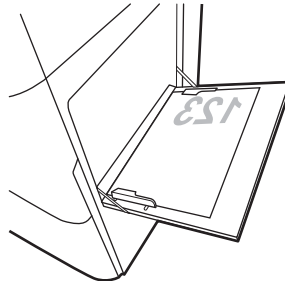

Automaattinen kaksipuolinen tulostus tai vaihtoehtoinen kirjelomaketila  
käytössä

#### Tulostettava puoli ylöspäin

Yläreuna edellä tulostimeen

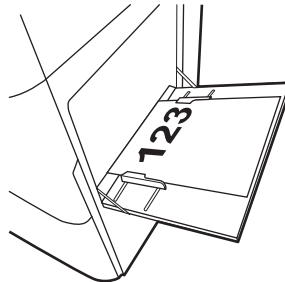

Vasen reuna edellä tulostimeen

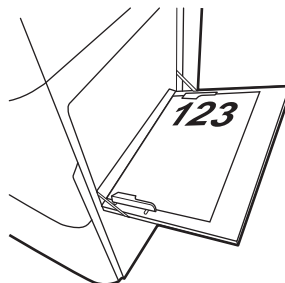



## Taulukko 2-2 Kirjelomake tai esipainettu paperi – vaaka

### Kaksipuolinen tulostustila

Yksipuolinen tulostus

### Paperin lisääminen

#### Tulostettava puoli alaspäin

Vasen reuna edellä tulostimeen

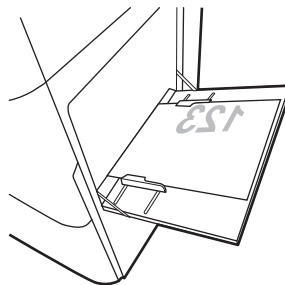

Alareuna edellä tulostimeen

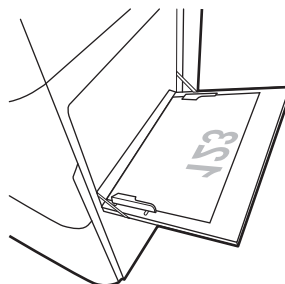

Automaattinen kaksipuolinen tulostus tai vaihtoehtoinen kirjelomaketila  
käytössä

#### Tulostettava puoli ylöspäin

Vasen reuna edellä tulostimeen

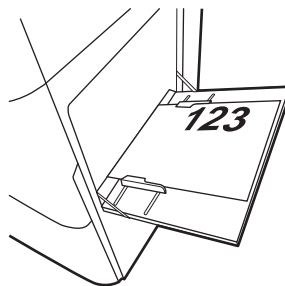

Yläreuna edellä tulostimeen

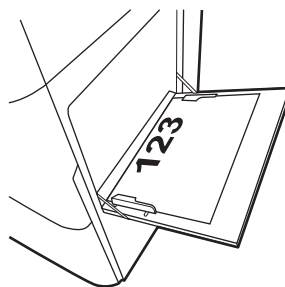

## Taulukko 2-3 Rei'itetty paperi – pysty

---

### Kaksipuolinen tulostustila

---

Yksipuolinen tulostus

### Paperin lisääminen

---

#### Tulostettava puoli alaspäin

Reiät tulostimen takareunaa kohti

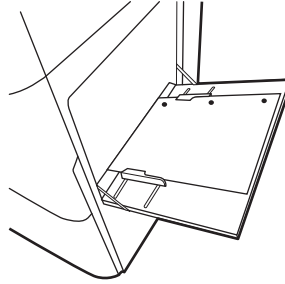

---

Automaattinen kaksipuolinen tulostus tai vaihtoehtoinen kirjelomaketila  
käytössä

#### Tulostettava puoli ylöspäin

Reiät tulostimen takareunaa kohti

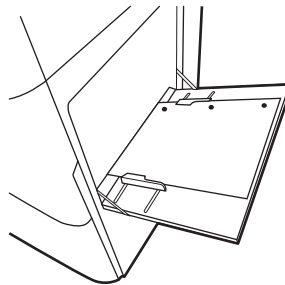

## Taulukko 2-4 Reiätetty paperi – vaaka

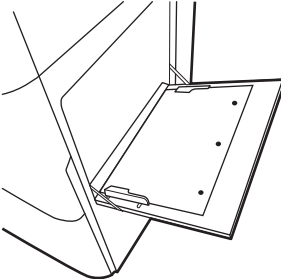
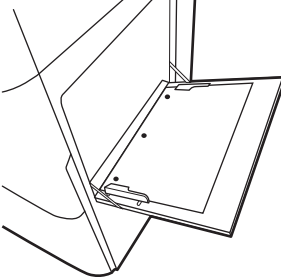
Kaksipuolinen tulostustila	Paperin lisääminen
Yksipuolinen tulostus	<b>Tulostettava puoli alaspäin</b> Reiät pois päin tulostimesta
	
Automaattinen kaksipuolinen tulostus tai vaihtoehtoinen kirjelomaketila käytössä	<b>Tulostettava puoli ylöspäin</b> Reiät tulostinta kohti
	

## Vaihtoehtoisen kirjelmaketilan käyttö

Käyttämällä [Vaihtoehtoinen kirjelmaketila](#) -toimintoa voit lisätä kirjelomakkeita tai esipainettua paperia lokeroon samalla tavalla kaikkia töitä varten riippumatta siitä, teetkö yksi- vai kaksipuolisia tulosteita. Kun käytät tätä tilaa, lisää paperia samoin kuin automaattista kaksipuolista tulostusta varten.

## Vaihtoehtoisen kirjelmaketilan ottaminen käyttöön tulostimen ohjauspaneelin valikoiden avulla

Määritä [Asetukset](#)-valikosta [Vaihtoehtoinen kirjelmaketila](#) -asetus.

1. Avaa tulostimen ohjauspaneelin aloitusnäytössä [Asetukset](#)-valikko.
2. Avaa seuraavat valikot:
  - a. [Kopioi/Tulosta](#) tai [Tulosta](#)
  - b. [Lokeroiden hallinta](#)
  - c. [Vaihtoehtoinen kirjelmaketila](#)
3. Valitse [Käytössä](#).

# Paperin lisääminen lokeroihin 2 ja 3

Seuraavassa on tietoja paperin lisäämisestä lokeroihin 2 ja 3.

**⚠ HUOMIO:** Avaa enintään yksi paperilokero kerrallaan.

## Lokeroiden 2 ja 3 täyttäminen

Lokeroihin mahtuu 520 arkkia paperia, jonka paino on 75 g/m<sup>2</sup>.

**📝 HUOMAUTUS:** Lokerot 2 ja 3 täytetään samalla tavalla. Tässä on näytetty vain lokero 2.

1. Avaa lokero.

**HUOMAUTUS:** Älä avaa lokeroa, kun se on käytössä.

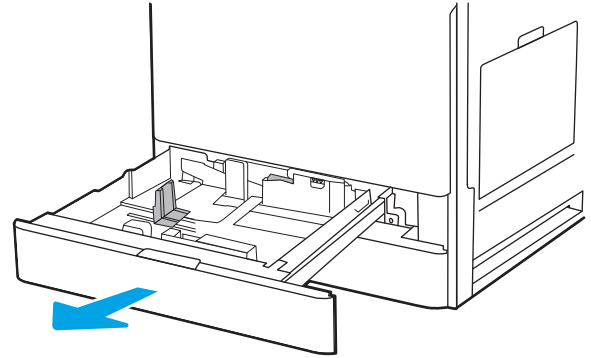

2. Ennen kuin lisäät paperia, säädä paperin leveysohjaimet: paina taaimmaisen leveysohjaimen sinistä lukitussalppaa, purista etummaisesta leveysohjaimen sinistä säätösälpää ja liu'uta sitten ohjaimet kokonaan auki.

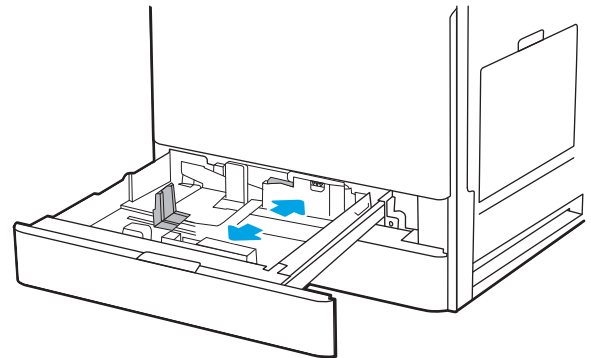

3. Säädä paperin pituusohjain painamalla sinistä säätösälpää alaosasta sisäänpäin ja siirtämällä samalla ohjain käytetyn paperin mukaiseen kohtaan.

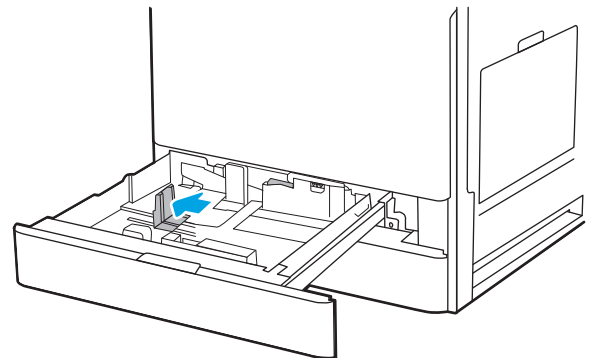

4. Lisää paperi lokeroon.

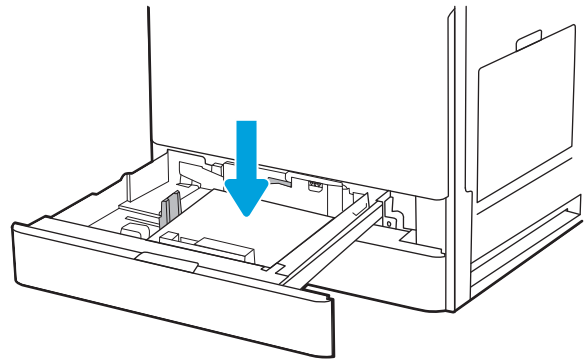

5. Säädä paperin pituus- ja leveysohjaimet paperin mukaisiin kohtiin. Tarkista, että ohjaimet koskettavat pinoa kevyesti, mutta eivät taivuta paperia.

**HUOMAUTUS:** Älä säädä paperinohjaimia tiukasti paperipinoa vasten. Säädä ne lokeron pykäliin tai merkkeihin.

**HUOMAUTUS:** Jotta paperitukoksia ei pääse syntymään, säädä paperinohjaimet oikeaan kokoon äläkä ylitäytä lokeroa. Varmista, että pinon yläreuna jää täyttörajan alapuolelle.

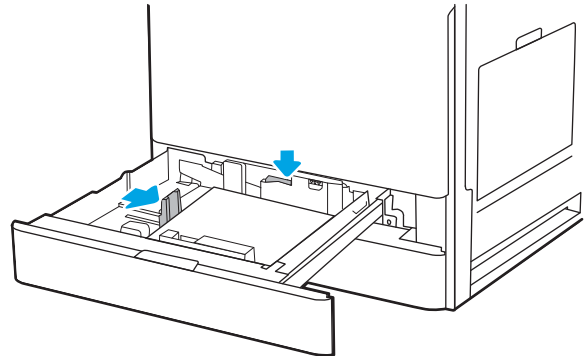

6. Sulje lokero.

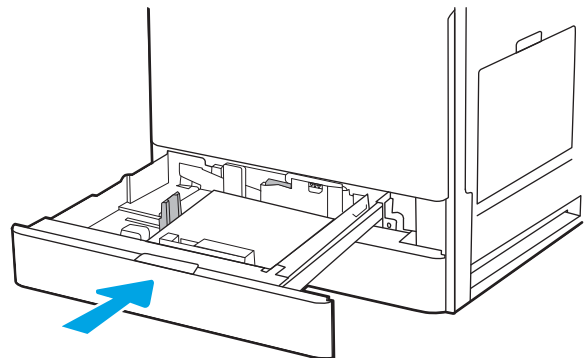

7. Lokeron määritys ilmoitus näkyy tulostimen ohjauspaneelissa.
8. Hyväksy havaittu tyyppi ja koko valitsemalla **OK** tai valitse jokin toinen paperikoko tai -tyyppi valitsemalla **Muokkaa**.

Jos käytät mukautettua paperikokoa, sinun on määritettävä paperin X- ja Y-mitat, kun tulostimen ohjauspaneeliin ilmestyy kehote tehdä niin.

## Lokeroiden 2 ja 3 paperin suunta

Parhaan mahdollisen tulostuslaadun voi varmistaa asettamalla paperin oikein lokeroihin 2 ja 3.

## Taulukko 2-5 Kirjelomake tai esipainettu paperi – pysty

### Kaksipuolinen tulostustila

Yksipuolinen tulostus

### Paperin lisääminen

#### Tulostettava puoli ylöspäin

Yläreuna lokeron takaosaa kohti

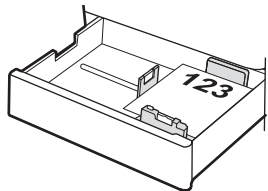

Yläreuna lokeron vasenta reunaa kohti

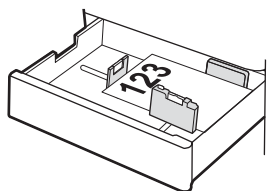

Automaattinen kaksipuolinen tulostus tai vaihtoehtoinen kirjelomaketila  
käytössä

#### Tulostettava puoli alaspäin

Yläreuna lokeron takaosaa kohti

**HUOMAUTUS:** Tämä on suositeltava suunta, kun tulostetaan A4- tai Letter-paperille.

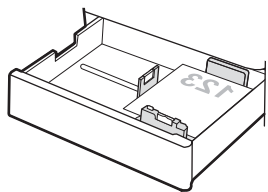

Yläreuna lokeron oikeaa reunaa kohti

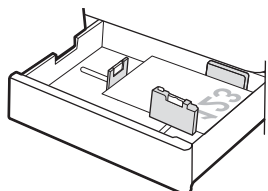

## Taulukko 2-6 Kirjelomake tai esipainettu paperi – vaaka

### Kaksipuolinen tulostustila

Yksipuolinen tulostus

### Paperin lisääminen

#### Tulostettava puoli ylöspäin

Yläreuna lokeron vasenta reunaa kohti

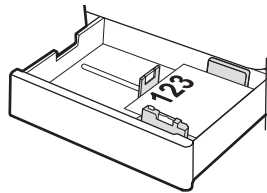

Yläreuna lokeron takaosaa kohti

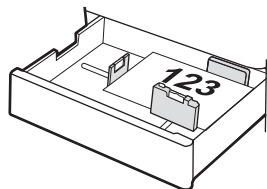

Automaattinen kaksipuolinen tulostus tai vaihtoehtoinen kirjelomaketila  
käytössä

#### Tulostettava puoli alaspäin

Yläreuna lokeron oikeaa reunaa kohti

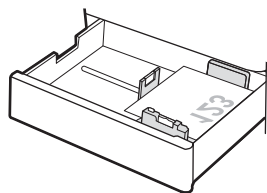

Yläreuna lokeron takaosaa kohti

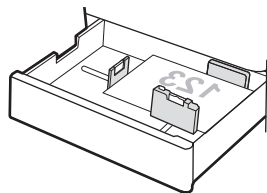



## Taulukko 2-7 Reiätetty paperi – pysty

### Kaksipuolinen tulostustila

Yksipuolinen tulostus

### Paperin lisääminen

#### Tulostettava puoli ylöspäin

Reiät lokeron vasemmalla reunassa ja lomakkeen yläreuna tulostimen takaosaa kohti

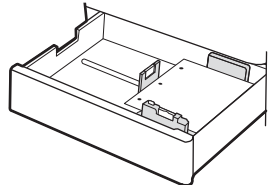

Reiät lokeron takareunaa kohti

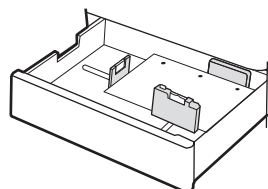

Automaattinen kaksipuolinen tulostus tai vaihtoehtoinen kirjelomaketila käytössä

#### Tulostettava puoli alaspäin

Reiät lokeron oikeaa reunaa kohti

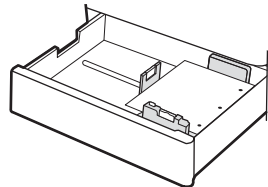

Reiät lokeron takareunaa kohti

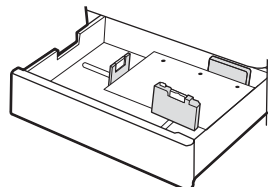

## Vaihtoehtoisen kirjelmaketilan käyttö

Käyttämällä [Vaihtoehtoinen kirjelmaketila](#) -toimintoa voit lisätä kirjelomakkeita tai esipainettua paperia lokeroon samalla tavalla kaikkia töitä varten riippumatta siitä, teetkö yksi- vai kaksipuolisia tulosteita. Kun käytät tätä tilaa, lisää paperia samoin kuin automaattista kaksipuolista tulostusta varten.

## Vaihtoehtoisen kirjelmaketilan ottaminen käyttöön tulostimen ohjauspaneelin valikoiden avulla

Määritä [Asetukset](#)-valikosta [Vaihtoehtoinen kirjelmaketila](#) -asetus.

1. Avaa tulostimen ohjauspaneelin aloitusnäytössä [Asetukset](#)-valikko.
2. Avaa seuraavat valikot:
  - a. [Kopioi/Tulosta](#) tai [Tulosta](#)
  - b. [Lokeroiden hallinta](#)
  - c. [Vaihtoehtoinen kirjelmaketila](#)
3. Valitse [Käytössä](#).

# Kirjekuorten lisääminen ja tulostaminen

Tulosta kirjekuoria vain lokeroista 1. Lokeroon 1 mahtuu enintään 10 kirjekuorta.

## Kirjekuorten tulostaminen

Jos haluat tulostaa kirjekuoria käsinsyötöllä, valitse tulostinohjaimen oikeat asetukset näiden ohjeiden avulla. Lisää kirjekuoret lokeroon, kun tulostustyö on lähetetty tulostimeen.

1. Valitse ohjelmistossa **Tulosta**.
2. Valitse laite tulostinluettelosta ja avaa tulostinohjain valitsemalla sitten **Ominaisuudet** tai **Määritykset**.

---

 **HUOMAUTUS:** Painikkeen nimi vaihtelee ohjelmien mukaan.

 **HUOMAUTUS:** Siirry tulostusasetuksiin Windows 8:n tai 8.1:n aloitusnäytön sovelluksessa valitsemalla **Laitteet, Tulosta** ja valitsemalla sitten tulostin.

---

3. Valitse **Paperi/Laatu**-välilehti.
4. Valitse kirjekuorten oikea paperikoko avattavasta **Paperikoko**-valikosta.
5. Valitse avattavasta **Paperityyppi**-valikosta **Kirjekuori**.
6. Valitse avattavasta **Paperilähde**-valikosta **Käsinsyöttö**.
7. Valitse **OK**, jolloin **Asiakirjan ominaisuudet** -valintaikkuna sulkeutuu.
8. Tulosta työ valitsemalla **Tulosta**-valintaikkunasta **OK**.

## Kirjekuorien suunta

Kirjekuoret on lisättävä lokeroon tietyllä tavalla, jotta ne tulostuvat oikein.

## Taulukko 2-8 Kirjekuorien lisäämisohjeet – lokero 1

### Kirjekuoren koko

Kirjekuori 9, kirjekuori 10, kirjekuori Monarch, kirjekuori DL, kirjekuori B5, kirjekuori C5 (lompakko), kirjekuori C6

### Kirjekuorien asettaminen

Tulostettava puoli alaspäin

Yläreuna tulostimen etureunaa kohti

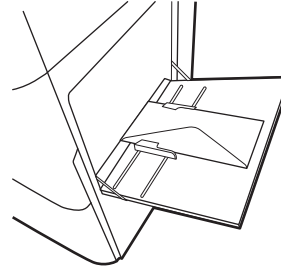

Kirjekuori B5, kirjekuori C5 (tasku)

Tulostettava puoli alaspäin

Alareuna edellä tulostimeen, yläläppä auki

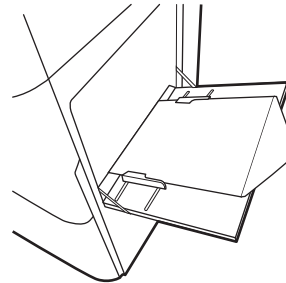

## Tarrojen lisääminen ja tulostaminen

Jos haluat tulostaa tarra-arkkeja, käytä lokeroa 1. Lokero 2 ja valinnaiset 550 arkin lokerot eivät tue tarroja.

### Tarrojen käsinsyöttö

Käytä lokeron 1 käsinsyöttötilaa tarra-arkkien tulostamiseen.

1. Valitse ohjelmistossa **Tulosta**.
2. Valitse laite tulostinluettelosta ja avaa tulostinohjain valitsemalla sitten **Ominaisuudet** tai **Määrittelyt**.

---

 **HUOMAUTUS:** Painikkeen nimi vaihtelee ohjelmien mukaan.

 **HUOMAUTUS:** Siirry tulostusasetuksiin Windows 8:n tai 8.1:n aloitusnäytön sovelluksessa valitsemalla **Laitteet, Tulosta** ja valitsemalla sitten tulostin.

---

3. Valitse **Paperi/Laatu**-välilehti.
4. Valitse avattavasta **Paperikoko**-luettelosta oikea koko tarra-arkkeille.
5. Valitse avattavasta **Paperityyppi**-luettelosta **Tarrat**.
6. Valitse avattavasta **Paperilähde**-valikosta **Käsinsyöttö**.
7. Valitse **OK**, jolloin **Asiakirjan ominaisuudet** -valintaikkuna sulkeutuu.
8. Tulosta työ valitsemalla **Tulosta**-valintaikkunasta **Tulosta**-painike.

### Tarran suunta

Tarrat on lisättävä lokeroon tietyllä tavalla, jotta ne tulostuvat oikein.

## Taulukko 2-9 Tarrojen lisäämisohjeet

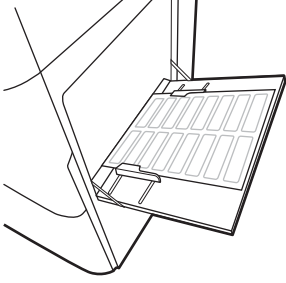
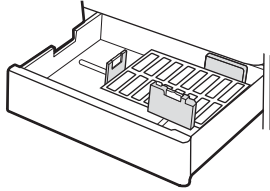
Lokero	Tarrojen lisääminen
Lokero 1	<p>Tulostettava puoli alaspäin</p> <p>Alareuna edellä tulostimeen</p> 
Lokero 2 tai 3	<p>Tulostettava puoli ylöspäin</p> <p>Yläreuna lokeron vasenta reunaa kohti</p> 

---

## 3 Tarvikkeet, lisävarusteet ja osat

Tilaa tarvikkeita tai lisävarusteita, vaihda värikasetit tai poista ja vaihda osa.

Seuraavat tiedot pitävät paikkansa julkaisuhetkellä. Ajankohtaisia tietoja on kohdassa <http://www.hp.com/support/ljE72500MFP> tai <http://www.hp.com/support/ljE78323MFP>.

### Lisätietoja:

HP-tulostimen kaikenkattavassa ohjeessa on seuraavat tiedot:

- Asennus ja määrittäminen
- Opi ja käytä
- Ongelmien ratkaiseminen
- Ohjelmisto- ja laiteohjelmistopäivitysten lataaminen
- Asiakastukifoorumit
- Tietoja takuusta ja säännöksistä

## Tarvikkeiden, lisävarusteiden ja osien tilaaminen

Näin voit tilata tulostimen vaihtotarvikkeita, lisävarusteita ja varaosia.

### Tilaaminen

Ota yhteyttä valtuutettuun huoltoedustajaan. Varmista, että tiedät tuotteen mallinumeron, joka näkyy tulostimen takaosassa olevassa tuotetarrassa.



# Värikasetin vaihtaminen

Vaihda värikasetit, jos tulostimessa näkyy ilmoitus tai tulostuslaadussa on ongelmia.

## Kasetin tiedot

Tulostin ilmoittaa, kun värikasetin väriaine on vähissä ja erittäin vähissä. Värikasetin todellinen jäljellä oleva käyttöikä voi vaihdella. Uusi värikasetti kannattaa hankkia etukäteen, jotta se voidaan vaihtaa laitteeseen, kun tulostuslaatu ei ole enää hyväksyttävää.

Voit ostaa värikasetteja valtuutetun huoltoedustajan kautta. Varmista, että tiedät tuotteen mallinumeron, joka näkyy tulostimen takaosassa olevassa tuotetarrassa.

 **HUOMAUTUS:** Riittoiset värikasetit sisältävät enemmän väriä kuin tavalliset kasetit ja takaavat, että väri riittää pidempään. Lisätietoja on osoitteessa [www.hp.com/go/learnaboutsupplies](http://www.hp.com/go/learnaboutsupplies).

Säilytä värikasetti avaamattomassa pakkauksessa ennen asennusta.

 **HUOMIO:** Älä altista värikasettia valolle muutamaa minuuttia kauempaa, sillä valo saattaa vaurioittaa kasettia. Peitä vihreä kuvarumpu, jos värikasetti on poistettava tulostimesta tavallista pidemmäksi aikaa.

**HUOMIO:** Jos väriainetta pääsee vaatteille, pyyhi se pois kuivalla kankaalla ja pese vaatteet kylmällä vedellä. Kuuma vesi kiinnittää väriaineen kankaaseen.

 **HUOMAUTUS:** värikasetin pakkauksessa on lisätietoja käytettyjen värikasettien kierrätyksestä.

## Kasetin poistaminen ja vaihtaminen (mallit E78323, E78325 ja E78330dn)

Vaihda värikasetti noudattamalla seuraavia vaiheita.

1. Avaa etuluukku.

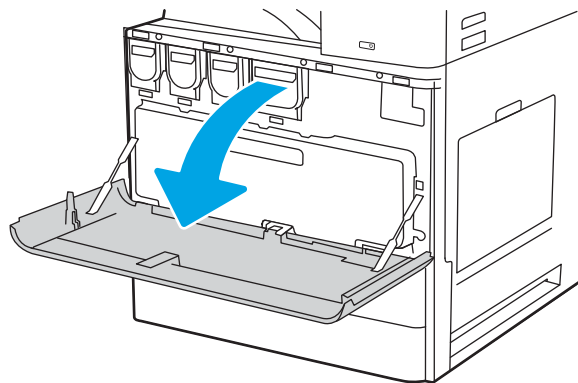

2. Vedä värikasetti suoraan ulos tulostimesta.

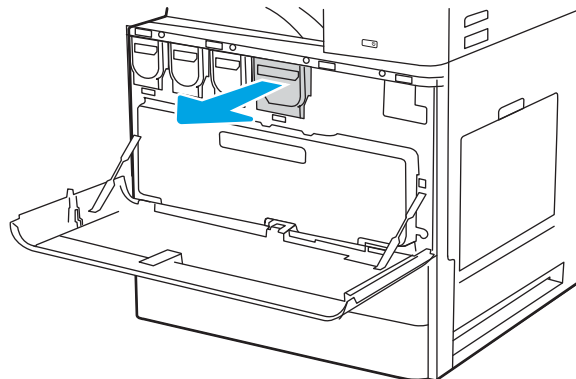

3. Poista uusi värikasetti pakkauksesta. Säilytä pakkausmateriaali käytetyn värikasetin kierrättämistä varten.

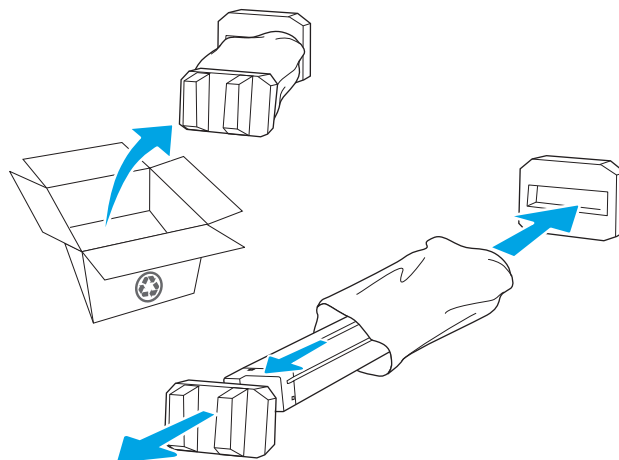

4. Pitele värikasettia molemmista reunoista. Tasoita väri keinuttamalla kasettia ja poista sitten sinetti.

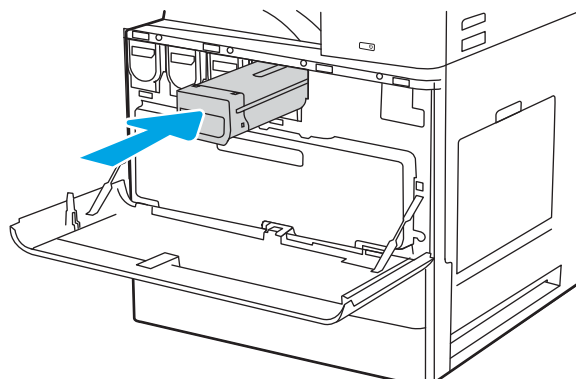

5. Sulje etuluukku.

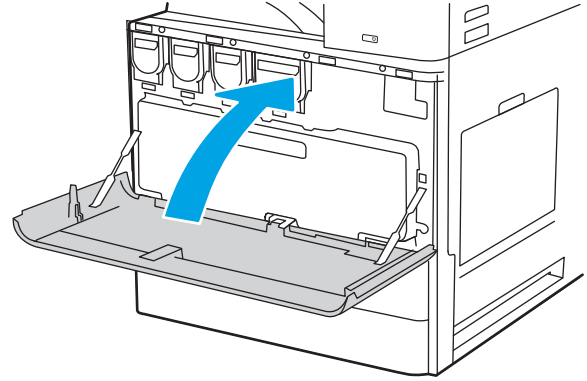

6. Pakkaa käytetty värikasetti uuden kasetin pakkaukseen. Lisätietoja kierrättämisestä on mukana toimitetussa kierrätysoppaassa.

Yhdysvalloissa ja Kanadassa pakkaukseen sisältyy valmiiksi maksettu toimitustarra. Muut maat/alueet: tulosta maksettu toimitustarra siirtymällä osoitteeseen [www.hp.com/recycle](http://www.hp.com/recycle).

Liimaa valmiiksi maksettu toimitustarra laatikkoon ja palauta käytetty kasetti HP:lle kierrätettäväksi.

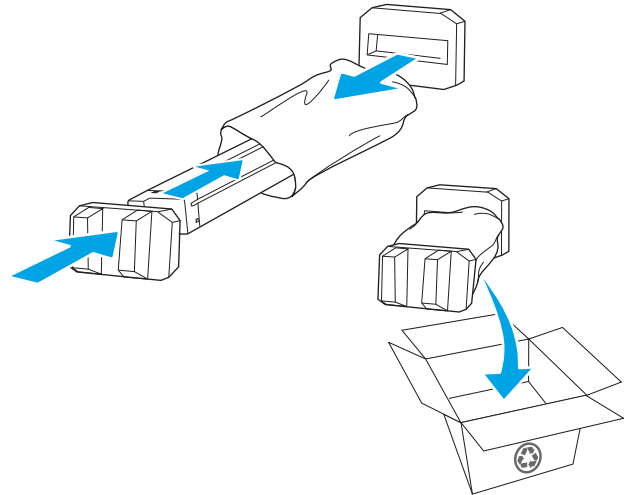

## Kasetin poistaminen ja vaihtaminen (mallit E72525, E72530 ja E72535)

Vaihda värikasetti noudattamalla seuraavia vaiheita.

1. Avaa etuluukku.

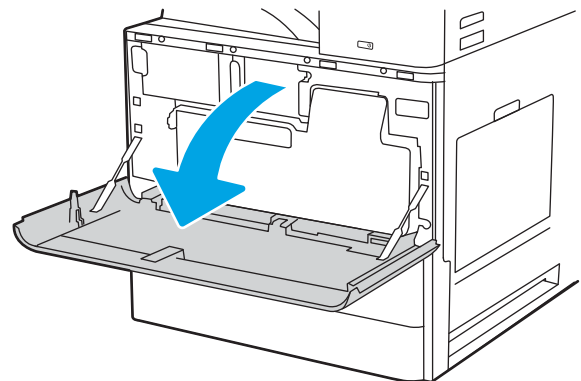

2. Vapauta kasetin salpa ja vedä kasetti suoraan ulos tulostimesta.

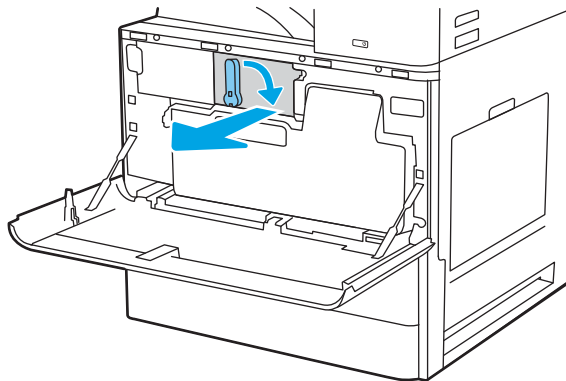

3. Poista uusi värikasetti pakkauksesta. Säilytä pakkausmateriaali käytetyn värikasetin kierrättämistä varten.

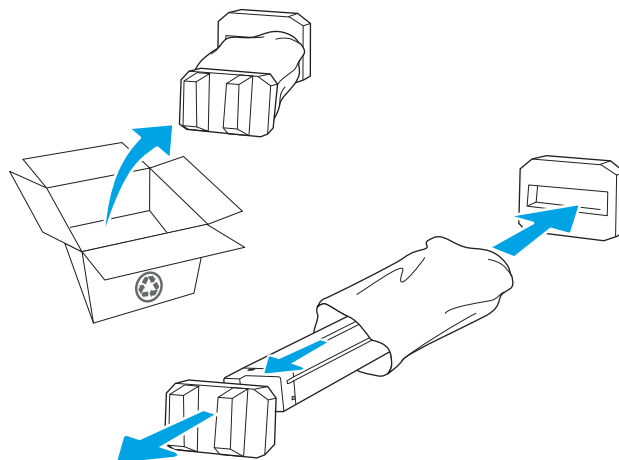

4. Pitele värikasettia molemmista reunoista. Tasoita väri keinuttamalla kasettia ja poista sitten sinetti.

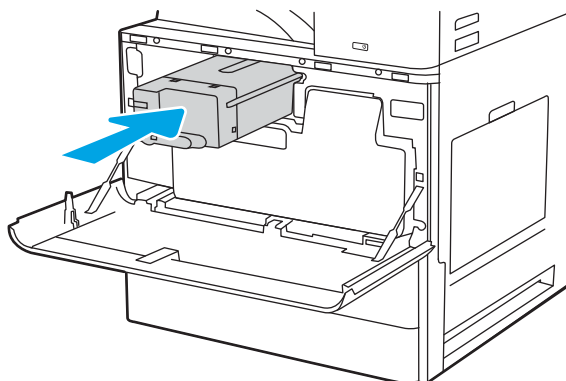

5. Sulje etuluukku.

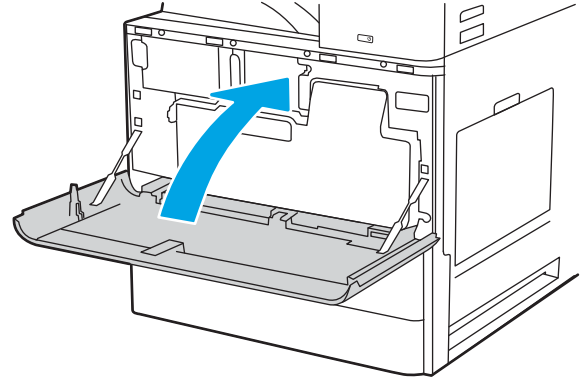

6. Pakkaa käytetty värikasetti uuden kasetin pakkaukseen. Lisätietoja kierrättämisestä on mukana toimitetussa kierrätysoppaassa.

Yhdysvalloissa ja Kanadassa pakkaukseen sisältyy valmiiksi maksettu toimitustarra. Muut maat/alueet: tulosta maksettu toimitustarra siirtymällä osoitteeseen [www.hp.com/recycle](http://www.hp.com/recycle).

Liimaa valmiiksi maksettu toimitustarra laatikkoon ja palauta käytetty kasetti HP:lle kierrätettäväksi.

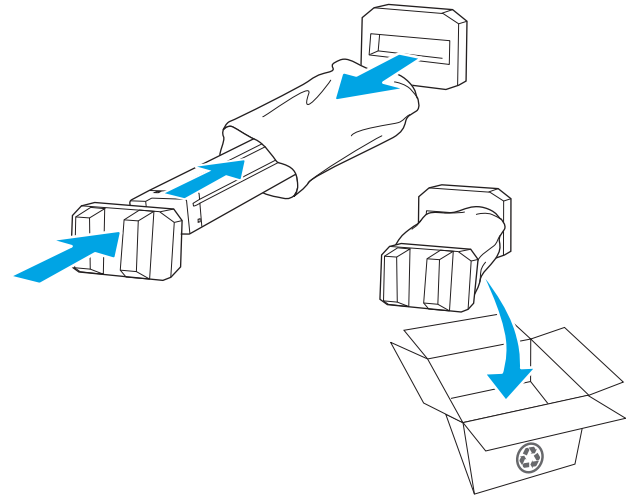

# Väriaineen keräysyksikön vaihtaminen

Vaihda väriaineen keräysyksikkö, jos tulostimessa näkyy ilmoitus tai tulostuslaadussa on ongelmia.

## Väriaineen keräysyksikön poistaminen ja vaihtaminen (mallit E78323, E78325 ja E78330)

Vaihda väriaineen keräysyksikkö seuraavien ohjeiden mukaisesti.

1. Avaa etuluukku.

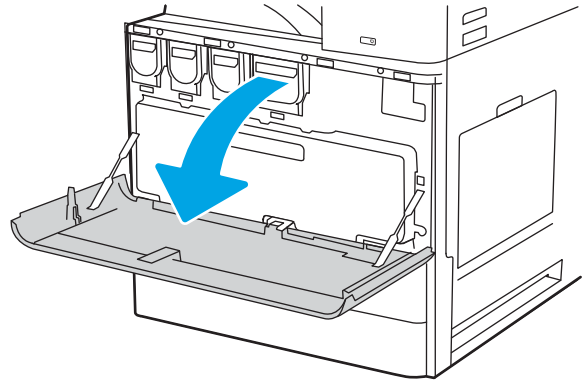

2. Vedä väriaineen keräysyksikön molemmilta puolilta, jotta kielekkeet vapautuvat, ja vedä yksikkö sitten suoraan ulos tulostimesta.

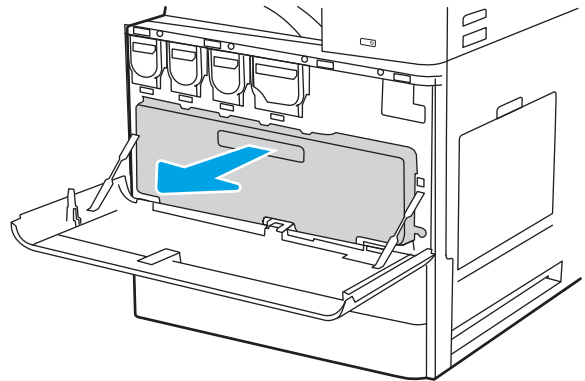

**HUOMAUTUS:** Pidä väriaineen keräysyksikkö samassa asennossa, kun poistat sitä tulostimesta. Siten voit varmistaa, että väriainetta ei vuoda tulostimeen. Kun väriaineen keräysyksikkö on kokonaan ulkona, älä aseta sitä kyljelleen niin, että aukot ovat alaspäin. Aseta yksikkö kirkkaaseen muovipussiin, johon väriaineen keräysyksikkö oli pakattu. Sulje muovipussi.

3. Poista uusi yksikkö pakkauksestaan. Säilytä kaikki pakkausmateriaali käytetyn yksikön kierrättämistä varten.

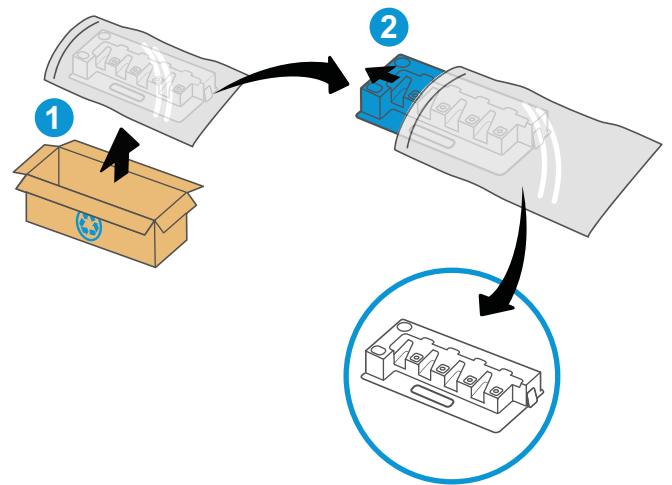

4. Asenna uusi väriaineen keräysyksikkö painamalla kumpaakin sivua sisäänpäin kunnes kielekkeet napsahtavat paikoilleen.

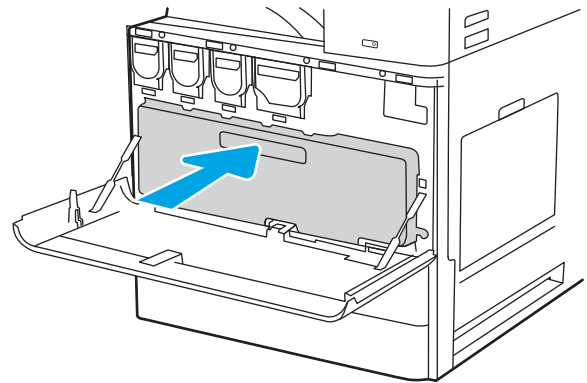

5. Sulje etuluukku.

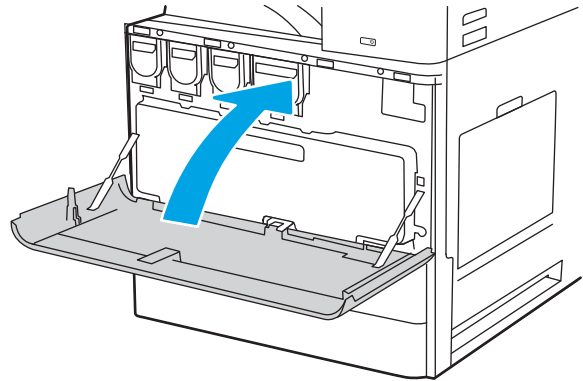

6. Pakkaa käytetty väriaineen keräysyksikkö uuden yksikön pakkaukseen. Lisätietoja kierrättämisestä on mukana toimitetussa kierrätysoppaassa.

Yhdysvalloissa ja Kanadassa pakkaukseen sisältyy valmiiksi maksettu toimitustarra. Muut maat/alueet: tulosta maksettu toimitustarra siirtymällä osoitteeseen [www.hp.com/recycle](http://www.hp.com/recycle).

Liimaa valmiiksi maksettu toimitustarra laatikkoon ja palauta käytetty väriaineen keräysyksikkö HP:lle kierrätettäväksi.

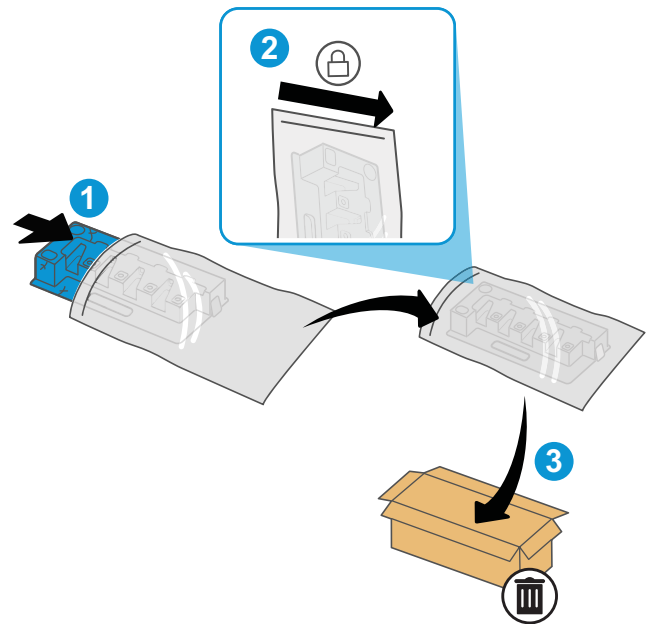

## Väriaineen keräysyksikön poistaminen ja vaihtaminen (mallit E72525, E72530, E72535)

Vaihda väriaineen keräysyksikkö seuraavien ohjeiden mukaisesti.

1. Avaa etuluukku.

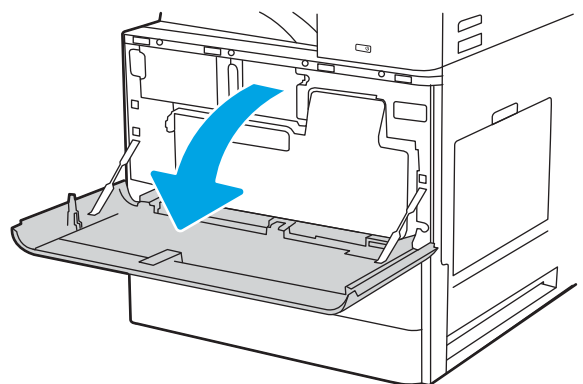



2. Vedä väriaineen keräysyksikön molemmilta puolilta, jotta kielekkeet vapautuvat, ja vedä yksikkö sitten suoraan ulos tulostimesta.

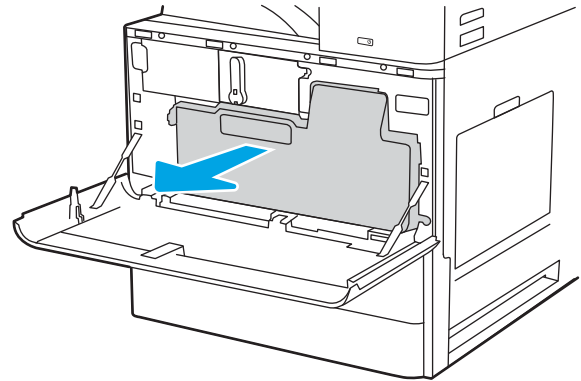

**HUOMAUTUS:** Pidä väriaineen keräysyksikkö samassa asennossa, kun poistat sitä tulostimesta. Siten voit varmistaa, että väriainetta ei vuoda tulostimeen. Kun väriaineen keräysyksikkö on kokonaan ulkona, älä aseta sitä kyljelleen niin, että aukot ovat alaspäin. Aseta yksikkö kirkkaaseen muovipussiin, johon väriaineen keräysyksikkö oli pakattu. Sulje muovipussi.

3. Poista uusi yksikkö pakkauksestaan. Säilytä kaikki pakkausmateriaali käytetyn yksikön kierrättämistä varten.

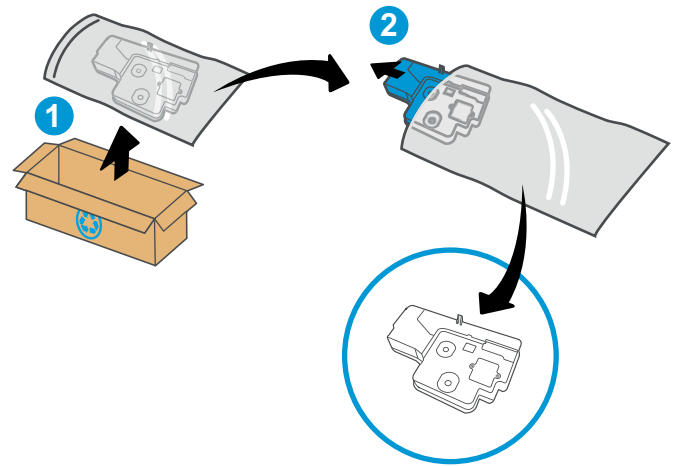

4. Asenna uusi väriaineen keräysyksikkö painamalla kumpaakin sivua sisäänpäin kunnes kielekkeet napsahtavat paikoilleen.

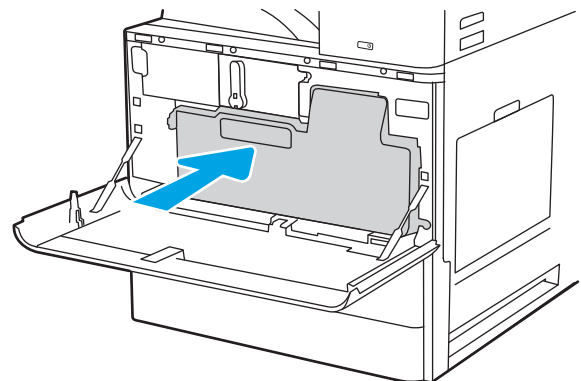

5. Sulje etuluukku.

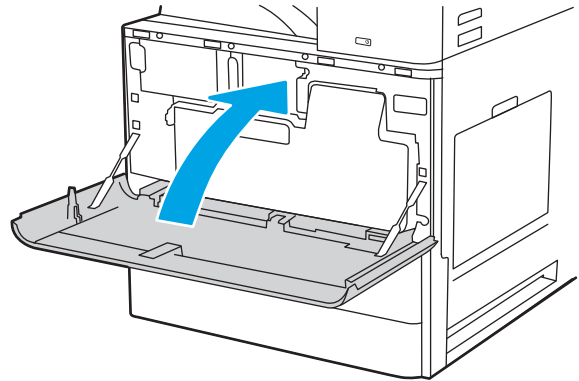

6. Pakkaa käytetty väriaineen keräysyksikkö uuden yksikön pakkaukseen. Lisätietoja kierrättämisestä on mukana toimitetussa kierrätysoppaassa.

Yhdysvalloissa ja Kanadassa pakkaukseen sisältyy valmiiksi maksettu toimitustarra. Muut maat/alueet: tulosta maksettu toimitustarra siirtymällä osoitteeseen [www.hp.com/recycle](http://www.hp.com/recycle).

Liimaa valmiiksi maksettu toimitustarra laatikkoon ja palauta käytetty väriaineen keräysyksikkö HP:lle kierrätettäväksi.

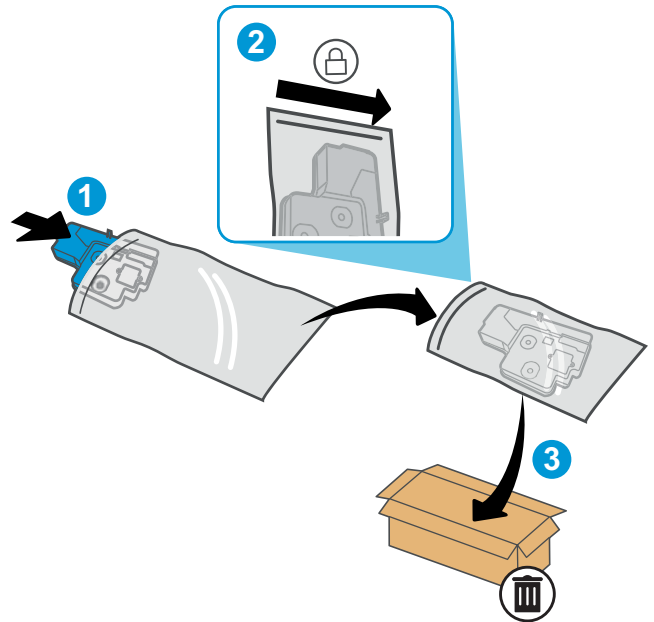

# Niittikasetin vaihtaminen

Asenna uusi niittikasetti, kun nykyinen niittikasetti on tyhjä.

## Johdanto

Seuraavat ohjeet opastavat nitojan kasettien vaihtamisessa.

## Sisäviimeistelijän niittikasetin poistaminen ja vaihtaminen

Vaihda sisäviimeistelijän niittikasetti näiden ohjeiden mukaisesti.

1. Avaa sisäviimeistelijän etuluukku.

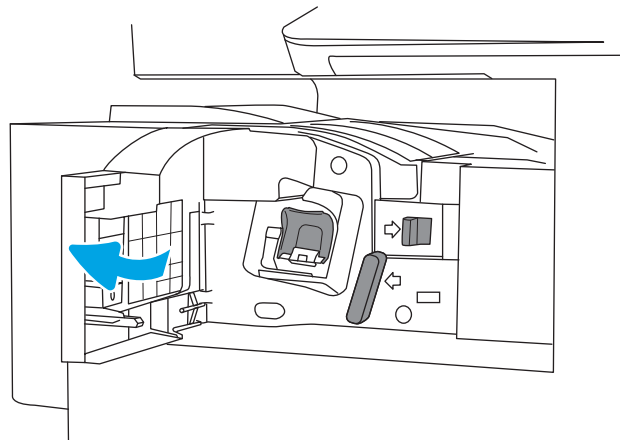

2. Tartu niittikasettivaunun värilliseen kielekkeeseen ja vedä niittikasettivaunu suoraan ulos.

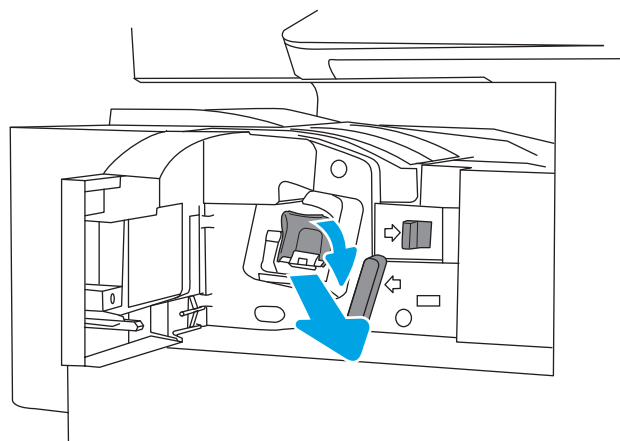

3. Nosta niittikasetin kaksi kielekettä ja poista tyhjä niittikasetti niittikasettivaunusta nostamalla se ylös.

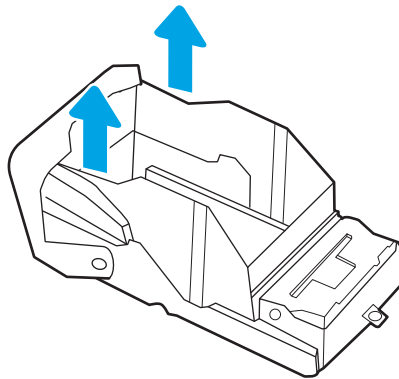

**HUOMAUTUS:** Älä hävitä niittikasettivaunua. Sitä tulee käyttää uudelleen uuden niittikasetin kanssa.

4. Aseta niittikasettivaunuun uusi niittikasetti.

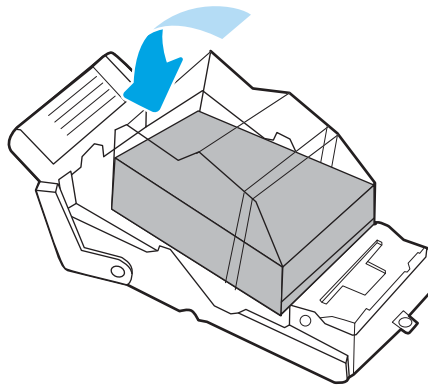

5. Asenna niittikasettivaunu takaisin nitojaan painamalla värillistä kahvaa sisäänpäin, kunnes se napsahtaa paikalleen.

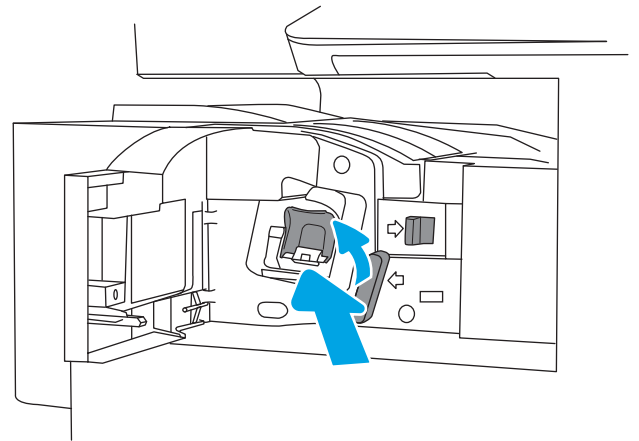

6. Sulje sisäviimeistelijän etuluukku.

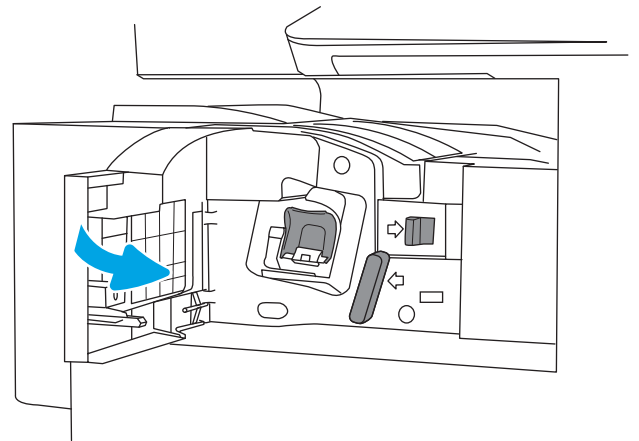

## Nitoja-/pinontalaitteen niittikasetin poistaminen ja vaihtaminen

Vaihda lattialla seisovassa viimeistelijässä olevan nitoja-/pinontalaitteen niittikasetti näiden ohjeiden mukaisesti.

1. Avaa viimeistelijän etuluukku.

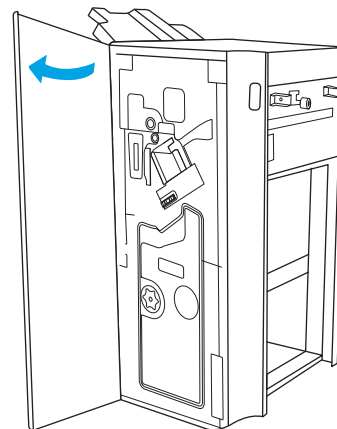

2. Siirrä niittikasettiyksikkö kokonaan eteen kiertämällä nuppia vastapäivään.

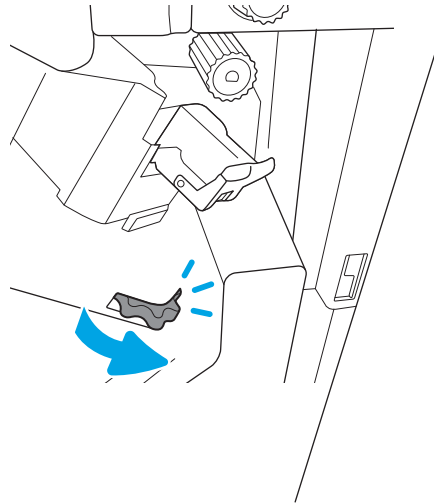

3. Pidä kiinni nupista, jotta niittikasettiyksikkö pysyy paikoillaan, tartu niittikasettivaunun värilliseen kielekkeeseen ja vedä niittikasettivaunu suoraan ulos.

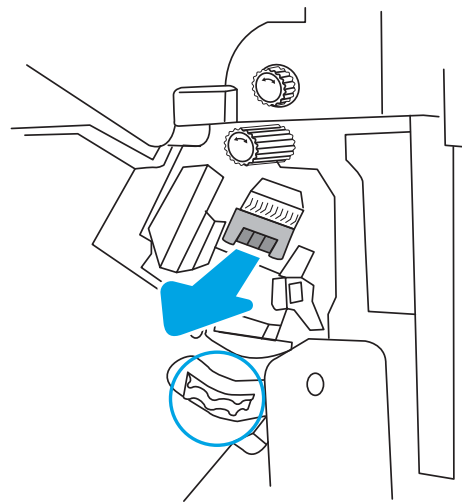

4. Nosta niittikasetin kaksi kielekettä ja poista tyhjä niittikasetti niittikasettivaunusta nostamalla se ylös.

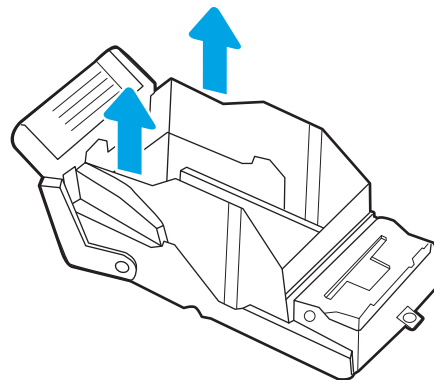

**HUOMAUTUS:** Älä hävitä niittikasettivaunua. Sitä tulee käyttää uudelleen uuden niittikasetin kanssa.

5. Aseta niittikasettivaunuun uusi niittikasetti.

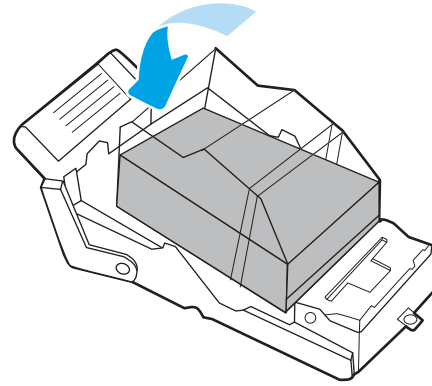

6. Pidä kiinni nupista, jotta niittikasettiyksikkö pysyy paikoillaan, aseta uusi niittikasetti yksikköön ja paina sitten värillistä kahvaa sisäänpäin, kunnes se napsahtaa paikalleen.

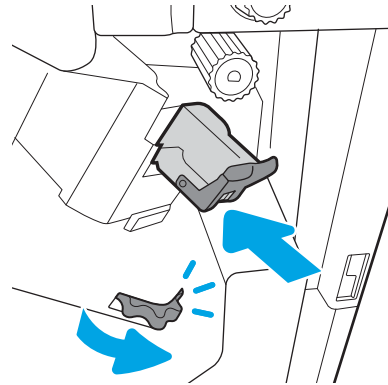

7. Sulje viimeistelijän etuluukku.

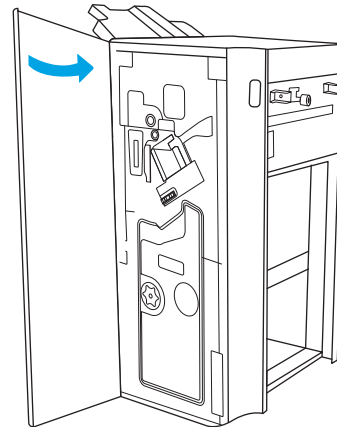

## Vihkolisälaitteen niittikasetin poistaminen ja vaihtaminen

Lattialla seisovassa viimeistelijässä olevan vihkolisälaitteen niittikasetti vaihdetaan näiden ohjeiden mukaisesti.

1. Avaa viimeistelijän etuluukku.

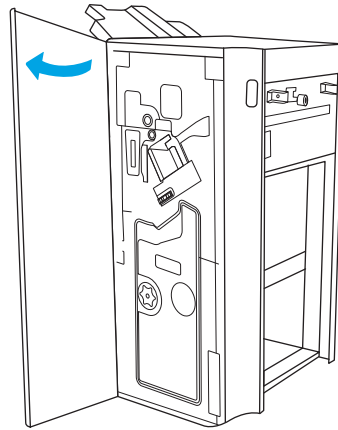

2. Vedä vihkoviimeistelijää ulos, kunnes se pysähtyy.

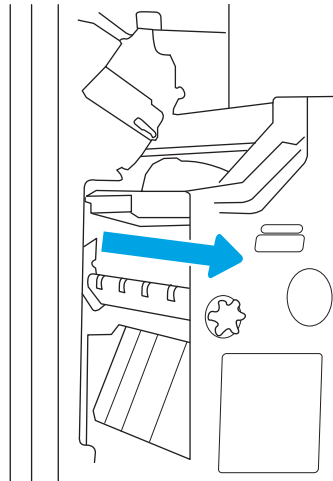

3. Poista kaksi niittikasettia vetämällä värillisiä kielekkeitä pois päin yksiköstä ja sitten ylöspäin.

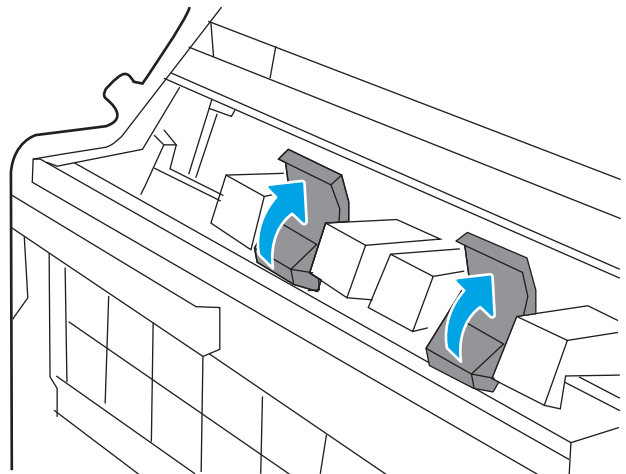



4. Avaa niittikasettivaunun yläosa painamalla kaksi sinistä kielekettä sisään ja nostamalla ne sitten ylös.

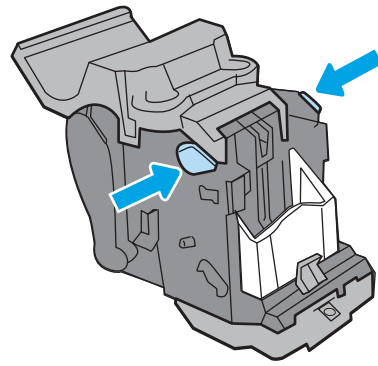

5. Nosta kunkin niittikasetin kaksi kielekettä ja poista sitten tyhjät niittikasetit niittikasettivaunusta nostamalla ne ylös.

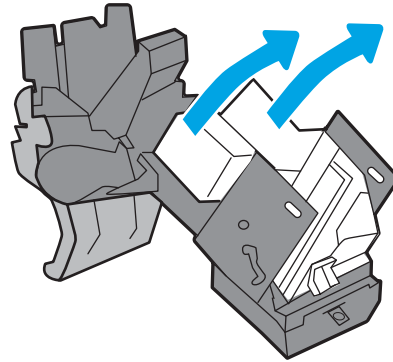

**HUOMAUTUS:** Älä hävitä niittikasettivaunuja. Niitä tulee käyttää uudelleen uusien niittikasettien kanssa.

6. Aseta uudet niittikasetit niittikasettivaunuihin ja sulje sitten niittikasettivaunujen yläosa.

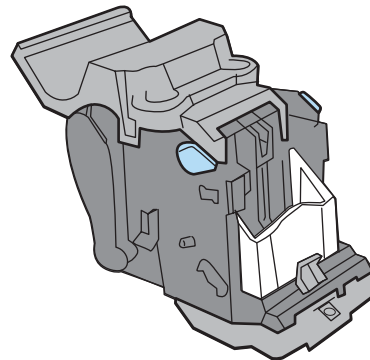

7. Asenna kaksi niittikasettivaunua takaisin vihkosisäiläiteeseen painamalla värillisiä kahvoja, kunnes ne napsahtavat paikoilleen.

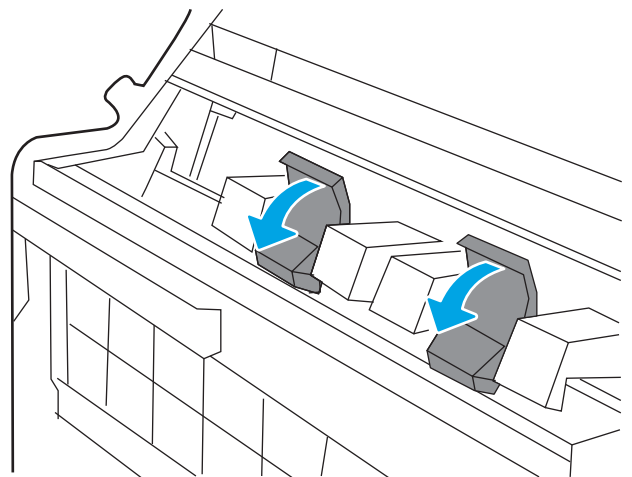

8. Liu'uta vihkolisälaite viimeistelijään.

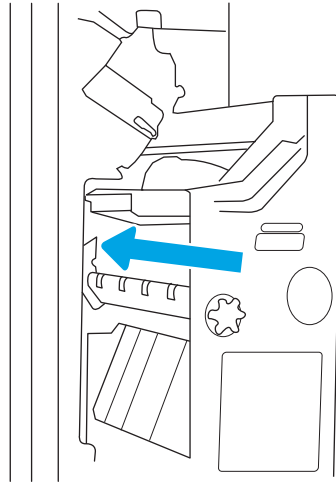

9. Sulje viimeistelijän etuluukku.

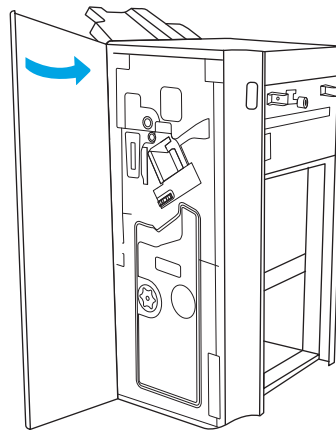

---

## 4 Tulostus

Tulosta ohjelmiston kautta, mobiililaitteesta tai USB-asemasta.

Seuraavat tiedot pitävät paikkansa julkaisuhetkellä. Ajankohtaisia tietoja on kohdassa <http://www.hp.com/support/ljE72500MFP> tai <http://www.hp.com/support/ljE78323MFP>.

### Lisätietoja:

HP-tulostimen kaikenkattavassa ohjeessa on seuraavat tiedot:

- Asennus ja määrittäminen
- Opi ja käytä
- Ongelmien ratkaiseminen
- Ohjelmisto- ja laiteohjelmistopäivitysten lataaminen
- Asiakastukifoorumit
- Tietoja takuusta ja säännöksistä

# Tulostustehtävät (Windows)

Lisätietoja yleisimmistä tulostustehtävistä Windows-käyttäjille.

## Tulostaminen (Windows)

Valitse tulostin ja tulostustyön perusasetukset ohjelmistosovelluksen **Tulosta**-toiminnolla.

Seuraavassa osassa kuvataan perustulostuksen kulku Windowsissa.

1. Valitse ohjelmistossa **Tulosta**.
2. Valitse tulostin tulostinluettelosta. Voit muuttaa asetuksia, kun avaat tulostinohjaimen valitsemalla **Ominaisuudet** tai **Asetukset**.



**HUOMAUTUS:** Painikkeen nimi vaihtelee ohjelmien mukaan.

Nämä sovellukset näyttävät erilaisilta Windows 10-, 8.1- ja 8-versiossa ja niissä on eri toimintoja kuin jäljempänä on kuvattu työpöytäsovellusten osalta. Voit siirtyä tulostustoimintoon aloitusnäyttösovelluksesta seuraavasti:

- **Windows 10:** Valitse **Tulosta**, ja valitse sitten tulostin.
- **Windows 8.1 tai 8:** Valitse **Laitteet, Tulosta**, ja valitse sitten tulostin.



**HUOMAUTUS:** Jos tarvitset lisätietoja, valitse tulostinohjaimen ohjepainike (?).

3. Määritä käytettävissä olevat vaihtoehdot napsauttamalla tulostinohjaimen välilehtiä. Määritä esimerkiksi paperin suunta **Viimeistely**-välilehdessä, ja määritä paperilähde, paperityyppi, paperikoko ja laatuasetukset **Paperi/Laatu**-välilehdessä.
4. Valitsemalla **OK** voit palata **Tulosta**-valintaikkunaan. Valitse näytössä tulosteiden määrä.
5. Tulosta työ painamalla **Tulosta**-painiketta.

## Automaattinen molemmille puolille tulostaminen (Windows)

Jos tulostimessa on asennettuna automaattinen kääntöyksikkö, voit tulostaa automaattisesti paperin molemmille puolille. Käytä kääntöyksikön tukemaa paperikokoa ja -tyyppiä.

1. Valitse ohjelmistossa **Tulosta**.
2. Valitse laite tulostinluettelosta ja avaa tulostinohjain valitsemalla sitten **Ominaisuudet** tai **Määrietykset**.



**HUOMAUTUS:** Painikkeen nimi vaihtelee ohjelmien mukaan.

Nämä sovellukset näyttävät erilaisilta Windows 10-, 8.1- ja 8-versiossa ja niissä on eri toimintoja kuin jäljempänä on kuvattu työpöytäsovellusten osalta. Voit siirtyä tulostustoimintoon aloitusnäyttösovelluksesta seuraavasti:

- **Windows 10:** Valitse **Tulosta**, ja valitse sitten tulostin.
- **Windows 8.1 tai 8:** Valitse **Laitteet, Tulosta**, ja valitse sitten tulostin.

3. Valitse **Viimeistely**-välilehti.

4. Valitse **Tulosta molemmille puolille**. Valitse **OK**, jolloin **Asiakirjan ominaisuudet** -valintaikkuna sulkeutuu.
5. Tulosta työ valitsemalla **Tulosta**-valintaikkunassa **Tulosta**.

## Manuaalinen tulostaminen molemmille puolille (Windows)

Toimi näin, jos tulostimeen ei ole asennettu automaattista kääntöyksikköä tai haluat tulostaa paperille, jota kääntöyksikkö ei tue.

1. Valitse ohjelmistossa **Tulosta**.
2. Valitse laite tulostinluettelosta ja avaa tulostinohjain valitsemalla sitten **Ominaisuudet** tai **Määrytykset**.

---

 **HUOMAUTUS:** Painikkeen nimi vaihtelee ohjelmien mukaan.

Nämä sovellukset näyttävät erilaisilta Windows 10-, 8.1- ja 8-versiossa ja niissä on eri toimintoja kuin jäljempänä on kuvattu työpöytäsovellusten osalta. Voit siirtyä tulostustoimintoon aloitusnäyttösovelluksesta seuraavasti:

- **Windows 10:** Valitse **Tulosta**, ja valitse sitten tulostin.
  - **Windows 8.1 tai 8:** Valitse **Laitteet**, **Tulosta**, ja valitse sitten tulostin.
- 
3. Valitse **Viimeistely**-välilehti.
  4. Valitse **Tulosta molemmille puolille (manuaalisesti)** ja sulje **Asiakirjan ominaisuudet** -valintaikkuna valitsemalla **OK**.
  5. Tulosta työn ensimmäinen puoli valitsemalla **Tulosta**-valintaikkunassa **Tulosta**.
  6. Hae tulostettu pino tulostelokerosta ja aseta se lokeroon 1.
  7. Jatka valitsemalla tarvittaessa asianmukainen ohjauspaneelin painike.

## Useiden sivujen tulostaminen arkille (Windows)

Kun tulostat ohjelmistosovelluksesta **Tulosta**-toiminnolla, voit valita asetuksen, joka tulostaa useita sivuja yhdelle paperiarkille. Tämä soveltuu hyvin suurten asiakirjojen tulostamiseen, kun haluat säästää paperia.

1. Valitse ohjelmistossa **Tulosta**.
2. Valitse laite tulostinluettelosta ja avaa tulostinohjain valitsemalla sitten **Ominaisuudet** tai **Määrytykset**.

---

 **HUOMAUTUS:** Painikkeen nimi vaihtelee ohjelmien mukaan.

Nämä sovellukset näyttävät erilaisilta Windows 10-, 8.1- ja 8-versiossa ja niissä on eri toimintoja kuin jäljempänä on kuvattu työpöytäsovellusten osalta. Voit siirtyä tulostustoimintoon aloitusnäyttösovelluksesta seuraavasti:

- **Windows 10:** Valitse **Tulosta**, ja valitse sitten tulostin.
  - **Windows 8.1 tai 8:** Valitse **Laitteet**, **Tulosta**, ja valitse sitten tulostin.
- 
3. Valitse **Viimeistely**-välilehti.
  4. Valitse arkille tulostettavien sivujen määrä avattavasta **Sivua arkille** -luettelosta.

5. Valitse asetukset kohdissa **Tulosta sivukehykset**, **Sivujärjestys** ja **Suunta**. Valitse **OK**, jolloin **Asiakirjan ominaisuudet** -valintaikkuna sulkeutuu.
6. Tulosta työ valitsemalla **Tulosta**-valintaikkunassa **Tulosta**.

## Paperityypin valitseminen (Windows)

Kun tulostat ohjelmistosovelluksesta **Tulosta**-toiminnolla, voit määrittää tulostustyölle haluamasi paperityypin. Jos oletusarvoinen paperityyppi on Letter, mutta käytät tulostustyöhön toista paperityyppiä, valitse kyseinen paperityyppi.

1. Valitse ohjelmistossa **Tulosta**.
2. Valitse laite tulostinluettelosta ja avaa tulostinohjain valitsemalla sitten **Ominaisuudet** tai **Määrytykset**.



**HUOMAUTUS:** Painikkeen nimi vaihtelee ohjelmien mukaan.

Nämä sovellukset näyttävät erilaisilta Windows 10-, 8.1- ja 8-versiossa ja niissä on eri toimintoja kuin jäljempänä on kuvattu työpöytäsovellusten osalta. Voit siirtyä tulostustoimintoon aloitusnäyttösovelluksesta seuraavasti:

- **Windows 10:** Valitse **Tulosta**, ja valitse sitten tulostin.
- **Windows 8.1 tai 8:** Valitse **Laitteet**, **Tulosta**, ja valitse sitten tulostin.

3. Valitse **Paperi/Laatu**-välilehti.
4. Valitse paperin tyyppi avattavasta **Paperin tyyppi** -luetteloruudusta.
5. Valitse **OK**, jolloin **Asiakirjan ominaisuudet** -valintaikkuna sulkeutuu. Tulosta työ valitsemalla **Tulosta**-valintaikkunassa **Tulosta**.

Jos lokeron asetukset on määritettävä, tulostimen ohjauspaneelissa näkyy lokeron määritysilmoitus.

6. Lisää lokeroon haluamaasi paperityyppiä ja -kokoa ja sulje lokero.
7. Voit hyväksyä havaitun koon ja tyypin **OK**-painikkeella tai voit valita jonkin toisen paperikoon tai -tyypin **Muokkaa**-painikkeella.
8. Valitse oikea paperikoko ja -tyyppi ja kosketa sitten **OK**-painiketta.

## Tulostuksen lisätehtävät

Etsi verkosta tietoja tavallisimpien tulostustehtävien suorittamiseen.

Siirry osoitteeseen <http://www.hp.com/support/ljE72500MFP> tai <http://www.hp.com/support/ljE78323MFP>.

Ohjeita on saatavilla tulostustehtävien suorittamiseen, esimerkiksi seuraavien:

- Tulostuksen pikavalintojen ja esiasetusten luominen ja käyttäminen
- Paperikoon valitseminen tai mukautetun paperikoon käyttäminen
- Sivun suunnan valitseminen
- Vihkon luominen
- Asiakirjan sovittaminen valitulle paperikoolle

- Asiakirjan ensimmäisen tai viimeisen sivun tulostaminen eri paperille
- Vesileimojen tulostaminen asiakirjaan

## Tulostustehtävät (macOS)

Tulosta käyttämällä HP:n macOS-käyttöjärjestelmälle tarkoitettua tulostusohjelmistoa ja katso, miten voit tulostaa molemmille puolille tai useita sivuja yhdelle arkille.

### Tulostaminen (macOS)

Valitse tulostin ja tulostustyön perusasetukset ohjelmistosovelluksen **Tulosta**-toiminnolla.

Seuraavassa osassa kuvataan perustulostuksen kulku macOS-käyttöjärjestelmässä.

1. Valitse **Tiedosto**-valikko ja valitse sitten **Tulosta**.
2. Valitse tulostin.
3. Valitse **Näytä tiedot** tai **Kopiot ja sivut** ja säädä sitten tulostusasetuksia valitsemalla muita valikoita.

---

 **HUOMAUTUS:** Kohteen nimi vaihtelee ohjelmien mukaan.

---

4. Valitse **Tulosta**-painike.

### Automaattinen molemmille puolille tulostaminen (macOS)

Jos tulostimessa on asennettuna automaattinen kääntöyksikkö, voit tulostaa automaattisesti paperin molemmille puolille. Käytä kääntöyksikön tukemaa paperikokoa ja -tyyppiä.

---

 **HUOMAUTUS:** Nämä tiedot koskevat tulostimia, joissa on automaattinen kääntöyksikkö.

---

 **HUOMAUTUS:** Tämä ominaisuus on saatavilla, jos asennat HP-tulostusohjaimen. Se ei välttämättä ole käytettävissä, jos käytät AirPrintiä®.

---

1. Valitse **Tiedosto**-valikko ja valitse sitten **Tulosta**.
2. Valitse tulostin.
3. Valitse **Näytä tiedot** tai **Kopiot ja sivut** ja valitse sitten **Asettelu**-valikko.

**macOS 10.14 Mojave ja uudemmat:** Valitse **Näytä tiedot**, **Kaksipuolinen** ja **Asettelu**-valikko.

---

 **HUOMAUTUS:** Kohteen nimi vaihtelee ohjelmien mukaan.

---

4. Valitse sidonta-asetus avattavasta **Kaksipuolinen**-luettelosta.
5. Valitse **Tulosta**-painike.

### Manuaalinen tulostaminen molemmille puolille (macOS)

Toimi näin, jos tulostimeen ei ole asennettu automaattista kääntöyksikköä tai haluat tulostaa paperille, jota kääntöyksikkö ei tue.

---

 **HUOMAUTUS:** Tämä ominaisuus on saatavilla, jos asennat HP-tulostusohjaimen. Se ei välttämättä ole käytettävissä, jos käytät AirPrintiä.

---

1. Valitse **Tiedosto**-valikko ja valitse sitten **Tulosta**.
2. Valitse tulostin.



3. Valitse **Näytä tiedot** tai **Kopiot ja sivut** ja valitse sitten **Man. kaksipuol.** -valikko.



**HUOMAUTUS:** Kohteen nimi vaihtelee ohjelmien mukaan.

---

4. Valitse **Käsinkääntö** ja sidontavaihtoehto.
5. Valitse **Tulosta**-painike.
6. Mene tulostimen luo ja poista kaikki tyhjät paperit lokeroista 1.
7. Hae tulostettu pino tulostelokerosta ja aseta se syöttölokeroon tulostettu puoli alaspäin.
8. Jatka valitsemalla tarvittaessa asianmukainen ohjauspaneelin painike.

## Useiden sivujen tulostaminen arkille (macOS)

Kun tulostat ohjelmistosovelluksesta **Tulosta**-toiminnolla, voit valita asetuksen, joka tulostaa useita sivuja yhdelle paperiarkille. Tämä soveltuu hyvin suurten asiakirjojen tulostamiseen, kun haluat säästää paperia.

1. Valitse **Tiedosto**-valikko ja valitse sitten **Tulosta**.
2. Valitse tulostin.
3. Valitse **Näytä tiedot** tai **Kopiot ja sivut** ja valitse sitten **Asettelu**-valikko.



**HUOMAUTUS:** Kohteen nimi vaihtelee ohjelmien mukaan.

---

4. Valitse avattavasta **Sivuja arkilla** -luettelosta kullekin arkille tulostettava sivujen määrä.
5. **Asemointisuunta**-kentässä voit valita sivujen järjestyksen ja sijoittelun arkilla.
6. Valitse **Reunukset**-kohdasta, millainen reunus sivujen ympärille tulostetaan.
7. Valitse **Tulosta**-painike.

## Paperityypin valitseminen (macOS)

Kun tulostat ohjelmistosovelluksesta **Tulosta**-toiminnolla, voit määrittää tulostustyölle haluamasi paperityypin. Jos oletusarvoinen paperityyppi on Letter, mutta käytät tulostustyöhön toista paperityyppiä, valitse kyseinen paperityyppi.

1. Valitse **Tiedosto**-valikko ja valitse sitten **Tulosta**.
2. Valitse tulostin.
3. Valitse **Näytä tiedot** tai **Kopiot ja sivut** ja valitse sitten **Materiaali ja laatu** -valikko tai **Paperi/Laatu** -valikko.



**HUOMAUTUS:** Kohteen nimi vaihtelee ohjelmien mukaan.

---

4. Valitse **Materiaali ja laatu**- tai **Paperi/Laatu**-asetukset.



**HUOMAUTUS:** Tämä luettelo sisältää käytettävissä olevat pääasetukset. Jotkin asetukset eivät ole käytettävissä kaikissa tulostimissa.

---

- **Materiaalityyppi:** Valitse tulostustyön paperityyppi.
- **Tulostuslaatu** tai **Laatu:** Valitse tulostustyön tarkkuus.
- **Reunasta reunaan -tulostaminen:** Valitsemalla tämän voit tulostaa lähelle paperin reunoja.

5. Valitse **Tulosta**-painike.

## Tulostuksen lisätehtävät

Etsi verkosta tietoja tavallisimpien tulostustehtävien suorittamiseen.

Siirry osoitteeseen <http://www.hp.com/support/ljE72500MFP> tai <http://www.hp.com/support/ljE78323MFP>.

Ohjeita on saatavilla tulostustehtävien suorittamiseen, esimerkiksi seuraavien:

- Tulostuksen pikavalintojen ja esiasetusten luominen ja käyttäminen
- Paperikoon valitseminen tai mukautetun paperikoon käyttäminen
- Sivun suunnan valitseminen
- Vihkon luominen
- Asiakirjan sovittaminen valitulle paperikoolle
- Asiakirjan ensimmäisen tai viimeisen sivun tulostaminen eri paperille
- Vesileimojen tulostaminen asiakirjaan

# Tulostustöiden tallentaminen tulostimeen myöhempää tulostusta tai yksityistä tulostusta varten

Tallenna tulostustöitä tulostimen muistiin, jotta voit tulostaa ne myöhemmin.

## Johdanto

Seuraavissa tiedoissa esitellään USB-muistitikulle tallennettujen tiedostojen luomisen ja tulostamisen vaiheet. Nämä työt voi tulostaa myöhemmin tai yksityisesti.

## Tallennetun työn luominen (Windows)

Voit tallentaa USB-muistitikulle töitä yksityistä tai myöhempää tulostamista varten.

1. Valitse ohjelmistossa **Tulosta**.
2. Valitse tulostin käytettävissä olevien laitteiden luettelosta ja valitse sitten **Ominaisuudet** tai **Määrittelyt**.

 **HUOMAUTUS:** Painikkeen nimi vaihtelee ohjelmien mukaan.

Nämä sovellukset näyttävät erilaisilta Windows 10-, 8.1- ja 8-versiossa ja niissä on eri toimintoja kuin jäljempänä on kuvattu työpöytäsovellusten osalta. Voit siirtyä tulostustoimintoon aloitusnäyttösovelluksesta seuraavasti:

- **Windows 10:** Valitse **Tulosta**, ja valitse sitten tulostin.
  - **Windows 8.1 tai 8:** Valitse **Laitteet**, **Tulosta**, ja valitse sitten tulostin.
- 
3. Valitse **Työn säilytys** -välilehti.
  4. Valitse **Työn säilytys** -vaihtoehto.
    - **Hyväksy ja odota:** tulosta työstä yksi vedos, ja tulosta sen jälkeen lisää kopioita.
    - **Yksityinen työ:** Työtä ei tulosteta ennen kuin pyydät sitä tulostimen ohjauspaneelissa. Tätä töiden säilytystilaa varten voit valita jonkin **Muuta työ yksityiseksi/suojatuksi** -asetuksen. Jos määrität työlle PIN-koodin, anna se ohjauspaneelissa. Jos määrität työn salatuksi, sinun on annettava vaadittu salasana ohjauspaneelissa. Tulostustyö poistetaan muistista, kun se on tulostettu. Työ menetetään, jos tulostimen virransaanti katkeaa.
    - **Pikakopiointi:** Tulosta työstä haluamasi määrä kopioita ja tallenna työ tulostimen muistiin, jotta voit tulostaa sen uudelleen myöhemmin.
    - **Tallennettu työ:** Tallenna työ tulostimeen ja anna muiden käyttäjien tulostaa työ milloin tahansa. Tätä töiden säilytystilaa varten voit valita jonkin **Muuta työ yksityiseksi/suojatuksi** -asetuksen. Jos määrität työlle PIN-koodin, se on syötettävä laitteen ohjauspaneeliin työtä tulostettaessa. Jos määrität työn salatuksi, salasana on syötettävä laitteen ohjauspaneeliin työtä tulostettaessa.
  5. Voit käyttää mukautettua käyttäjän tai työn nimeä valitsemalla **Mukautettu**-painikkeen ja kirjoittamalla käyttäjän tai työn nimen.

Valitse vaihtoehto, jos samanniminen tallennettu työ on jo olemassa:

- **Käytä työn nimeä + (1–99):** lisää työn nimen perään yksilöivä numero.
  - **Korvaa aiempi tiedosto:** korvaa aiempi tallennettu työ uudemmalla.
6. Valitse **OK**, jolloin **Asiakirjan ominaisuudet** -valintaikkuna sulkeutuu. Tulosta työ valitsemalla **Tulosta**-valintaikkunasta **Tulosta**-painike.

## Tallennetun työn luominen (macOS)

Voit tallentaa USB-muistitikulle töitä yksityistä tai myöhempää tulostamista varten.

1. Valitse **Tiedosto**-valikko ja valitse sitten **Tulosta**.
2. Valitse tulostin **Tulostin**-valikosta.
3. Valitse **Näytä tiedot** tai **Kopiot ja sivut** ja valitse sitten **Työn säilytys** -valikko.



**HUOMAUTUS:** Jos **Työn säilytys** -valikko ei ole näkyvässä, ota valikko käyttöön kohdan ”Työn säilytystoiminnon poistaminen käytöstä ja ottaminen käyttöön” ohjeiden mukaisesti.

4. Valitse tallennetun työn tyyppi avattavasta **Tila**-luettelosta.
  - **Hyväksy ja odota:** tulosta työstä yksi vedos, ja tulosta sen jälkeen lisää kopioita. Ensimmäisen kopio tulostuu heti. Muiden kopioiden tulostaminen täytyy aloittaa laitteen etuohjauspaneelista. Jos lähetät esimerkiksi 10 kopiota, yksi kopio tulostuu heti ja loput yhdeksän kopiota voidaan tulostaa, kun työ haetaan. Työ poistetaan, kun kaikki kopiot on tulostettu.
  - **Yksityinen työ:** Työtä ei tulosteta ennen kuin sitä pyydetään tulostimen ohjauspaneelissa. Jos työlle on määritetty PIN-koodi, anna se ohjauspaneelissa. Tulostustyö on poistetaan muistista, kun se on tulostettu.
  - **Pikakopiointi:** Tulosta työstä haluamasi määrä kopioita ja tallenna työ tulostimen muistiin, jotta voit tulostaa sen uudelleen myöhemmin. Työ poistetaan manuaalisesti tai työn säilytysaikataulun mukaan.
  - **Tallennettu työ:** Tallenna työ tulostimeen ja anna muiden käyttäjien tulostaa työ milloin tahansa. Jos työlle on määritetty PIN-koodi, se on syötettävä laitteen ohjauspaneelissa työtä tulostettaessa. Työ poistetaan manuaalisesti tai työn säilytysaikataulun mukaan.
5. Voit käyttää mukautettua käyttäjän tai työn nimeä valitsemalla **Mukautettu**-painikkeen ja kirjoittamalla käyttäjän tai työn nimen.



**HUOMAUTUS:** macOS 10.14 Mojave ja uudemmat: Tulostinohjain ei enää sisällä **Mukautettu**-painiketta. Määritä tallennettu työ avattavan **Tila**-luettelon alla olevilla asetuksilla.

Valitse vaihtoehto, jos samanniminen tallennettu työ on jo olemassa.

- **Käytä työn nimeä + (1–99):** lisää työn nimen perään yksilöivä numero.
  - **Korvaa aiempi tiedosto:** korvaa aiempi tallennettu työ uudemmalla.
6. Jos valitsit avattavasta **Tila**-luettelosta vaihtoehdon **Tallennettu työ** tai **Henkilökohtainen työ**, voit suojata työn PIN-koodilla. Kirjoita **Käytä PIN-koodia tulostukseen** -kenttään nelinumeroinen luku. Jos joku muu yrittää tulostaa tämän työn, tulostin pyytää häntä antamaan PIN-koodin.
  7. Aloita työn käsittely **Tulosta**-painikkeella.

## Tallennetun työn tulostaminen

Voit tulostaa tulostimen muistiin tallennetun työn seuraavien ohjeiden mukaisesti.

1. Siirry tulostimen ohjauspaneelin aloitusnäytössä kohtaan [Tulosta](#) ja valitse sitten [Tulosta](#)-kuvake.
2. Valitse [Tulostus työn säilytyksestä](#).
3. Valitse työn tallennuskansion nimi tai tarkastele kansioluetteloä valitsemalla [Valitse](#).
4. Valitse työn nimi. Jos työ on yksityinen tai salattu, anna PIN-koodi tai salasana.
5. Säädä tulosteiden määrää kappalemääräkentässä. Syötä tulostettavien kopioiden määrä näppäimistöllä.
6. Tulosta työ valitsemalla Aloitus  tai valitsemalla [Tulosta](#).

## Tallennetun työn poistaminen

Voit poistaa tulostimeen tallennettuja asiakirjoja, kun niitä ei enää tarvita. Voit myös muuttaa tulostimeen tallennettavien töiden enimmäismäärää.

## Tulostimeen tallennetun tulostustyön poistaminen

Voit poistaa tulostimen muistiin tallennetun työn ohjauspaneelistä.

1. Siirry tulostimen ohjauspaneelin aloitusnäytössä kohtaan [Tulosta](#) ja valitse sitten [Tulosta](#)-kuvake.
2. Valitse [Tulostus työn säilytyksestä](#).
3. Valitse työn tallennuskansion nimi tai tarkastele kansioluetteloa valitsemalla [Valitse](#).
4. Valitse työn nimi. Jos työ on yksityinen tai salattu, anna PIN-koodi tai salasana.
5. Poista työ valitsemalla roskakorin .

## Töiden tallennusrajan muuttaminen

Kun tulostimen muistiin tallennetaan uusi työ, tulostin korvaa kaikki saman käyttäjän samannimiset aiemmat työt. Jos sama käyttäjä ei ole aikaisemmin tallentanut työtä samalla nimellä ja tulostin tarvitsee lisää tallennustilaa, tulostin saattaa poistaa muita tallennettuja töitä vanhimmasta alkaen.

Voit muuttaa tulostimeen tallennettavien töiden määrää seuraavasti:

1. Siirry tulostimen ohjauspaneelin aloitusnäytössä kohtaan [Asetukset](#) ja valitse sitten [Asetukset](#)-kuvake.
2. Avaa seuraavat valikot:
  - a. [Kopioi/Tulosta](#) tai [Tulosta](#)
  - b. [Tallennettujen töiden hallinta](#)
  - c. [Väli aikaisten töiden tallennusrajoitus](#)
3. Syötä tulostimeen tallennettavien töiden määrä näppäimistöllä.
4. Tallenna asetukset valitsemalla [OK](#) tai [Valmis](#).

## Työn kirjanpitoa varten tulostimeen lähetettävät tiedot

Asiakastietokoneen (kuten PC) ohjaimista lähetettävät tulostustyöt saattavat lähettää HP:n tulostus- ja kuvankäsittelylaitteisiin tietoja, joista käyttäjä voidaan tunnistaa. Nämä tiedot saattaa sisältää muun muassa työn kirjanpitoa varten käytettävän käyttäjänimen ja sen asiakastietokoneen nimen, josta työ on peräisin sen mukaan, miten tulostimen järjestelmänvalvoja on määrittänyt asetukset. Nämä tiedot saatetaan myös tallentaa tulostimen massamuistilaitteeseen (kuten levyasemaan), kun käytetään työn säilytystoimintaa.

## Tulostaminen USB-muistitikulta

Tässä tulostimessa on helppokäyttöinen USB-tulostustoiminto, joten voit tulostaa tiedostoja ilman tietokonetta.

Lähellä ohjauspaneelia olevaan USB-porttiin voi liittää tavallisia USB-muistilaitteita. Se tukee seuraavia tiedostotyyppjä:

- .pdf
- .prn
- .pcl
- .ps
- .cht

## USB-portin ottaminen käyttöön tulostamista varten

USB-portti on oletusarvoisesti poissa käytöstä. Ota USB-portti käyttöön ennen tämän ominaisuuden käyttämistä.

Ota portti käyttöön jollakin seuraavista tavoista:



### Tapa 1: USB-portin käyttöönotto tulostimen ohjauspaneelista

Voit ottaa käyttöön USB-portin tulostamista varten tulostimen ohjauspaneelista.

1. Siirry tulostimen ohjauspaneelin aloitusnäytössä kohtaan [Asetukset](#) ja valitse sitten [Asetukset](#)-kuvake.
2. Avaa seuraavat valikot:
  - a. [Kopioi/Tulosta](#) tai [Tulosta](#)
  - b. [Ota käyttöön laitteen USB](#)
3. Valitse [Ota käyttöön tulostus USB-asemasta](#).

### Tapa 2: USB-portin käyttöönotto HP:n sulautetun verkkopalvelimen kautta (vain verkkoon liitetyt tulostimet)

Voit ottaa käyttöön USB-portin tulostamista varten käyttämällä HP:n sulautettua verkkopalvelinta.

1. Kosketa tulostimen ohjauspaneelin aloitusnäytössä Tiedot-kuvaketta  ja sitten Ethernet-kuvaketta  jotta näet IP-osoitteen tai isäntänimen.
2. Avaa selain ja kirjoita osoiteriville IP-osoite täsmälleen tulostimen ohjauspaneelissa näkyvässä muodossa. Paina tietokoneen näppäimistön **E****n****t****e****r**-näppäintä. Sulautettu verkkopalvelin avautuu.

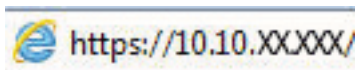

 **HUOMAUTUS:** Jos selaimessa näkyy ilmoitus, jonka mukaan sivuston käyttö ei ehkä ole turvallista, jatka sivustoon siitä huolimatta. Tähän sivustoon siirtyminen ei vahingoita tietokonetta.

3. Valitse MFP-malleissa [Kopioi/Tulosta](#)-välilehti tai SFP-malleissa [Tulosta](#)-välilehti.
4. Valitse vasemmasta valikosta [Tulostus USB-asemasta -asetukset](#).
5. Valitse [Ota käyttöön tulostus USB-asemasta](#).
6. Valitse [Käytä](#).

## USB-asiakirjojen tulostaminen

Tulosta asiakirjoja USB-muistitikulta.

1. Aseta USB-asema helppokäyttöiseen USB-porttiin.

 **HUOMAUTUS:** Portti voi olla peitetty. Joissakin tulostimissa kansi aukeaa. Toisissa tulostimissa kansi on poistettava vetämällä se ulos.

2. Siirry tulostimen ohjauspaneelin aloitusnäytössä kohtaan [Tulosta](#) ja valitse sitten [Tulosta](#)-kuvake.
3. Valitse [Tulostus USB-asemasta](#).



4. Valitse **Valitse**, tulostettavan asiakirjan nimi ja **Valitse**.



---

**HUOMAUTUS:** Asiakirja voi olla kansiossa. Avaa kansiot tarpeen mukaan.

---

5. Säädä kopioiden määrää koskettamalla **Tulosta**-painikkeen vasemmalla puolella olevaa kenttää ja valitsemalla kopioiden määrä avautuvalla näppäimistöllä. Sulje näppäimistö valitsemalla **Sulje**-painike .
6. Tulosta asiakirja valitsemalla **Tulosta**-painike.

## Tulosta käyttämällä nopeaa USB 2.0 -porttia (langallinen)

Ota käyttöön nopea USB 2.0 -portti langallista USB-tulostamista varten. Portti sijaitsee liitäntäporttien alueella ja on oletusarvoisesti poissa käytöstä.

Ota nopea USB 2.0 -portti käyttöön jollakin seuraavista tavoista. Kun portti on käytössä, asenna tuotteen ohjelmisto, jotta voit tulostaa tämän portin avulla.



### Tapa 1: Nopean USB 2.0 -portin käyttöönotto tulostimen ohjauspaneelin valikoista

Ota portti käyttöön ohjauspaneelistä.

1. Siirry tulostimen ohjauspaneelin aloitusnäytössä kohtaan [Asetukset](#) ja valitse sitten [Asetukset](#)-kuvake.
2. Avaa seuraavat valikot:
  - a. [Yleiset](#)
  - b. [Ota käyttöön laitteen USB](#)
3. Valitse [Käytössä](#)-vaihtoehto.

### Tapa 2: Nopean USB 2.0 -portin käyttöönotto HP:n sulautetussa verkkopalvelimessa (vain verkkoon liitetyt tulostimet)

Ota portti käyttöön HP:n sulautetussa verkkopalvelimessa.

1. Etsi tulostimen IP-osoite. Valitse tulostimen ohjauspaneelistä Tiedot-painike  ja valitse sitten Verkko-kuvake  jotta näet IP-osoitteen tai isäntänimen.
2. Avaa selain ja kirjoita osoiteriville IP-osoite täsmälleen tulostimen ohjauspaneelissa näkyvässä muodossa. Paina tietokoneen näppäimistön **Enter**-näppäintä. Sulautettu verkkopalvelin avautuu.

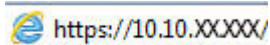
 <https://10.10.XX.XXX/>

 **HUOMAUTUS:** Jos selaimessa näkyy ilmoitus, jonka mukaan sivuston käyttö ei ehkä ole turvallista, jatka sivustoon siitä huolimatta. Tähän sivustoon siirtyminen ei vahingoita tietokonetta.

3. Valitse [Suojaus](#)-välilehti.
4. Valitse näytön vasemmasta reunasta [Yleiset suojausasetukset](#).
5. Vieritä kohtaan [Laitteiston portit](#) ja valitse seuraavat valintaruudut:
  - a. [Ota käyttöön laitteen USB](#)
  - b. [Ota käyttöön USB plug and play](#)
6. Valitse [Käytä](#).

---

# 5 Kopioi

Kopioi tulostimella, opi kopioimaan kaksipuolinen asiakirja ja etsi verkosta lisää kopiointitehtäviä.

Seuraavat tiedot pitävät paikkansa julkaisuhetkellä. Ajankohtaisia tietoja on kohdassa <http://www.hp.com/support/ljE72500MFP> tai <http://www.hp.com/support/ljE78323MFP>.

## Lisätietoja:

HP-tulostimen kaikenkattavassa ohjeessa on seuraavat tiedot:

- Asennus ja määrittäminen
- Opi ja käytä
- Ongelmien ratkaiseminen
- Ohjelmisto- ja laiteohjelmistopäivitysten lataaminen
- Asiakastukifoorumit
- Tietoja takuusta ja säännöksistä

## Tee kopio

Voit kopioida asiakirjan tai kuvan skannerin lasilta tai automaattisesta asiakirjansyöttölaitteesta.

1. Aseta asiakirja skannerin lasille tulostuspuoli alaspäin tai aseta se asiakirjansyöttölaitteeseen tulostuspuoli ylöspäin ja säädä paperiohjaimia asiakirjan koon mukaan.
2. Siirry tulostimen ohjauspaneelin aloitusnäytössä kohtaan **Kopioi** ja valitse sitten **Kopioi**-kuvake.
3. Voit valita kopioiden määrän koskettamalla **Kopioi**-kohdan vieressä olevaa ruutua ja lisäämällä kopioiden määrän näppäimistöllä. Sulje sitten näppäimistö valitsemalla .
4. Valitsemalla **Tekstin/kuvan optimointi** voit optimoida kopioitavan kuvatyypin: tekstin, kuvat tai valokuvat. Valitse jokin esimääritetyistä vaihtoehdoista.
5. Määritä keltaisella kolmiolla merkityt asetukset ennen esikatselutoiminnon käyttöä.





**HUOMAUTUS:** Esikatseluskannauksen jälkeen nämä asetukset poistetaan **Asetukset**-pääluettelosta ja ne näkyvät yhteenvetona **Esiskannausasetukset**-luettelossa. Jos haluat muuttaa näitä asetuksia, ohita esikatselu ja aloita uudelleen.

Esikatselutoiminto on valinnainen.

---

6. Voit esikatsella asiakirjaa koskettamalla näytön oikeanpuoleista ruutua. Esikatselunäytössä voit muuttaa esikatseluasetuksia ja järjestää, kääntää, lisätä tai poistaa sivuja näytön oikeassa reunassa olevilla numeronäppäimillä.

Taulukko 5-1 Esikatseluruudun oikean reunan painikkeet

Painike	Kuvaus
	Näiden painikkeiden avulla voit siirtyä yhden sivun näkymän ja pikkukuvanäkymän välillä. Pikkukuvanäytössä on käytettävissä enemmän asetuksia kuin yhden sivun näkymässä.
	
	Näillä painikkeilla voit lähentää tai loitontaa valitulla sivulla. <b>HUOMAUTUS:</b> Näitä painikkeita voi käyttää valitsemalla vain yhden sivun kerrallaan.
	
	Tällä painikkeella voit kääntää sivua 180 astetta. <b>HUOMAUTUS:</b> Tämä painike on käytettävissä vain pikkukuvanäkymässä.
	Tällä painikkeella voit poistaa valitut sivut. <b>HUOMAUTUS:</b> Tämä painike on käytettävissä vain pikkukuvanäkymässä.
	Näillä painikkeilla voit järjestää asiakirjan sivuja. Valitse yksi tai useampi sivu ja siirrä niitä vasemmalle tai oikealle. <b>HUOMAUTUS:</b> Nämä painikkeet ovat käytettävissä vain pikkukuvanäkymässä.
	
	Tällä painikkeella voit lisätä asiakirjaan sivun. Tulostin kehottaa skannaamaan lisäsivut.
	Tällä painikkeella voit poistaa esikatselussa tehdyt muutokset ja aloittaa alusta.
	Voit pienentää esikatselunäytön ja palata Kopioi-näyttöön koskettamalla tätä painiketta.

7. Kun asiakirja on valmis, aloita kopiointi valitsemalla [Kopioi](#).

# Kopioiminen molemmille puolille (kaksipuolisesti)

Voit kopioida tai tulostaa paperin molemmille puolille.

1. Aseta asiakirja skannerin lasille tulostuspuoli alaspäin tai aseta se asiakirjansyöttölaitteeseen tulostuspuoli ylöspäin ja säädä paperiohjaimia asiakirjan koon mukaan.
2. Siirry tulostimen ohjauspaneelin aloitusnäytössä kohtaan [Kopioi](#) ja valitse sitten [Kopioi](#)-kuvake.
3. Valitse [Asetukset](#)-ruudussa [Alkuperäinen puoli](#) ja valitse sitten asetus, joka kuvaa alkuperäistä asiakirjaa:
  - Jos haluat, että laite tunnistaa automaattisesti, onko alkuperäinen tulostettu yksi- vai kaksipuolisesti, käytä [Tunnista automaattisesti](#) -asetusta.
  - Jos alkuperäiset on tulostettu yksipuolisesti, valitse [1-puolinen](#).
  - Jos alkuperäiset sivut ovat sellaisia, että sivu kääntyy oikeasta tai vasemmasta reunasta kirjan tavoin, valitse [2-puolinen \(kirjatyyli\)](#). Jos kuva on pystysuunnassa, tulostesivut käännetään sivun pitkän reunan mukaisesti. Jos kuva on vaakasuunnassa, tulostesivut käännetään sivun lyhyen reunan mukaisesti.
  - Jos alkuperäiset sivut ovat sellaisia, että sivu kääntyy ylä- tai alareunasta kalenterin tavoin, valitse [2-puolinen \(lehtiöttyyli\)](#). Jos kuva on pystysuunnassa, tulostesivut käännetään sivun lyhyen reunan mukaisesti. Jos kuva on vaakasuunnassa, tulostesivut käännetään sivun pitkän reunan mukaisesti.
4. Valitse [Tulostuspuolet](#) ja valitse sitten jokin näistä asetuksista:
  - [Sama kuin alkuperäinen](#): Tuloste on samanmuotoinen kuin alkuperäinen. Jos alkuperäinen on yksipuolinen, on siis myös tuloste yksipuolinen. Jos järjestelmänvalvoja on rajoittanut yksipuolista tulostusta ja alkuperäinen on yksipuolinen, on tuloste tässä tapauksessa kuitenkin kaksipuolinen (kirjatyyli).
  - [1-puolinen](#): Tuloste on yksipuolinen. Jos järjestelmänvalvoja on rajoittanut yksipuolista tulostusta, on tuloste tässä tapauksessa kaksipuolinen (kirjatyyli).
  - [2-puolinen \(kirjatyyli\)](#): Tulosteet ovat kaksipuolisia siten, että sivua käännetään oikeasta tai vasemmasta reunasta, kuten kirjassa. Jos kuva on pystysuunnassa, tulostesivut käännetään sivun pitkän reunan mukaisesti. Jos kuva on vaakasuunnassa, tulostesivut käännetään sivun lyhyen reunan mukaisesti.
  - [2-puolinen \(lehtiöttyyli\)](#): Tulosteet ovat kaksipuolisia siten, että sivua käännetään ylä- tai alareunasta, kuten kalenterissa. Jos kuva on pystysuunnassa, tulostesivut käännetään sivun lyhyen reunan mukaisesti. Jos kuva on vaakasuunnassa, tulostesivut käännetään sivun pitkän reunan mukaisesti.
5. Määritä keltaisella kolmiolla merkityt asetukset ennen esikatselutoiminnon käyttöä.



**HUOMAUTUS:** Esikatseluskannauksen jälkeen nämä asetukset poistetaan [Asetukset](#)-pääluettelosta ja ne näkyvät yhteenvetona [Esiskannausasetukset](#)-luettelossa. Jos haluat muuttaa näitä asetuksia, ohita esikatselu ja aloita uudelleen.

Esikatselutoiminto on valinnainen.

6. Voit esikatsella asiakirjaa koskettamalla näytön oikeanpuoleista ruutua. Esikatselunäytössä voit muuttaa esikatseluasetuksia ja järjestää, kääntää, lisätä tai poistaa sivuja näytön oikeassa reunassa olevilla numeronäppäimillä.

Taulukko 5-2 Esikatseluruudun oikean reunan painikkeet

Painike	Kuvaus
	Näiden painikkeiden avulla voit siirtyä yhden sivun näkymän ja pikkukuvanäkymän välillä. Pikkukuvanäytössä on käytettävissä enemmän asetuksia kuin yhden sivun näkymässä.
	
	Näillä painikkeilla voit lähentää tai loitontaa valitulla sivulla. <b>HUOMAUTUS:</b> Näitä painikkeita voi käyttää valitsemalla vain yhden sivun kerrallaan.
	
	Tällä painikkeella voit kääntää sivua 180 astetta. <b>HUOMAUTUS:</b> Tämä painike on käytettävissä vain pikkukuvanäkymässä.
	Tällä painikkeella voit poistaa valitut sivut. <b>HUOMAUTUS:</b> Tämä painike on käytettävissä vain pikkukuvanäkymässä.
	Näillä painikkeilla voit järjestää asiakirjan sivuja. Valitse yksi tai useampi sivu ja siirrä niitä vasemmalle tai oikealle. <b>HUOMAUTUS:</b> Nämä painikkeet ovat käytettävissä vain pikkukuvanäkymässä.
	
	Tällä painikkeella voit lisätä asiakirjaan sivun. Tulostin kehottaa skannaamaan lisäsivut.
	Tällä painikkeella voit poistaa esikatselussa tehdyt muutokset ja aloittaa alusta.
	Voit pienentää esikatselunäytön ja palata Kopioi-näyttöön koskettamalla tätä painiketta.

7. Kun asiakirja on valmis, aloita kopiointi valitsemalla [Käynnistä](#).

## Kopioinnin lisätehtävät

Etsi verkosta tietoja tavallisimmista kopiointitehtävistä.

Siirry osoitteeseen <http://www.hp.com/support/ljE72500MFP> tai <http://www.hp.com/support/ljE78323MFP>.

Ohjeita on saatavilla esimerkiksi seuraaviin kopiointitehtäviin:

- Kirjojen tai muiden sidottujen asiakirjojen sivujen kopiointi tai skannaus
- Erikokoisten asiakirjojen kopioiminen
- Henkilökortin kummankin puolen kopiointi tai skannaus
- Asiakirjan kopiointi tai skannaus vihkoksi





---

## 6 Skannaus

Skannaa skannausohjelmistolla tai skannaa suoraan sähköpostiin, USB-muistitikulle, verkkokansioon tai muuhun kohteeseen.

Seuraavat tiedot pitävät paikkansa julkaisuhetkellä. Ajankohtaisia tietoja on kohdassa <http://www.hp.com/support/ljE72500MFP> tai <http://www.hp.com/support/ljE78323MFP>.

### Lisätietoja:

HP-tulostimen kaikenkattavassa ohjeessa on seuraavat tiedot:

- Asennus ja määrittäminen
- Opi ja käytä
- Ongelmien ratkaiseminen
- Ohjelmisto- ja laiteohjelmistopäivitysten lataaminen
- Asiakastukifoorumit
- Tietoja takuusta ja säännöksistä

# Määritä skannaus sähköpostiin

Tulostin voi skannata tiedoston ja lähettää sen yhteen tai useampaan sähköpostiosoitteeseen.

## Johdanto

Tulostimen verkkoyhteyden tulee olla muodostettu ennen kuin skannaustoimintoa voidaan käyttää. Lisäksi toimintoa voidaan käyttää vasta kun se on määritetty. Skannaus sähköpostiin -toiminnon voi määrittää kahdella tavalla: perusmäärittelyn voi tehdä **sähköpostiin skannauksen ohjatun toiminnon** avulla ja lisämäärittelyn **sähköpostin määrittelyn** kautta.

Määritä Skannaus sähköpostiin -toiminto seuraavien tietojen avulla.

## Ennen aloittamista

Tulostimessa täytyy olla verkkoyhteys sähköpostiin skannauksen määrittystä varten.

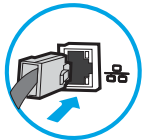

Järjestelmänvalvojat tarvitsevat seuraavia tietoja ennen määrittämisprosessin aloittamista.

- Tulostimen käyttö järjestelmänvalvojana
- DNS-pääte (esim. yrityksen nimi.com)
- SMTP-palvelin (esim. smtp.mycompany.com)



 **HUOMAUTUS:** Jos et tiedä SMTP-palvelimen nimeä, SMTP-palvelimen portin numeroa tai todennustietoja, ota yhteyttä sähköposti- tai Internet-palveluntarjoajaan tai järjestelmänvalvojaan. SMTP-palvelinten nimet ja porttien nimet löytää yleensä Internet-haulla. Suorita haku esimerkiksi hakusanoilla "Gmail smtp server name" tai "Yahoo smtp server name".

- SMTP-palvelimen todennusvaatimukset lähteille sähköpostiviesteille, mukaan lukien mahdollinen todennukseen käytetty käyttäjänimi ja salasana.

 **HUOMAUTUS:** Tietoja sähköpostitilin digitaalisen lähetyksen rajoista saat sähköpostipalvelun toimittajan ohjeista. Jotkin toimittajat saattavat tilapäisesti lukita tilisi, jos lähetyksesi ylittää.

## Vaihe 1: HP:n sulautetun verkkopalvelimen (EWS) avaaminen

Aloita määrittäminen avaamalla sulautettu verkkopalvelin.

1. Kosketa tulostimen ohjauspaneelin aloitusnäytössä Tiedot-kuvaketta  ja sitten Ethernet-kuvaketta  jotta näet IP-osoitteen tai isäntänimen.
2. Avaa selain ja kirjoita osoiteriville IP-osoite tai isäntänimi täsmälleen siinä muodossa kuin se näkyy tulostimen ohjauspaneelissa. Paina tietokoneen näppäimistön Enter-näppäintä. Sulautettu verkkopalvelin avautuu.

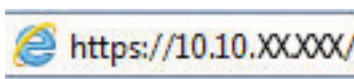

 **HUOMAUTUS:** Jos selaimessa näkyy ilmoitus, jonka mukaan sivuston käyttö ei ehkä ole turvallista, jatka sivustoon siitä huolimatta. Tähän sivustoon siirtyminen ei vahingoita tietokonetta.

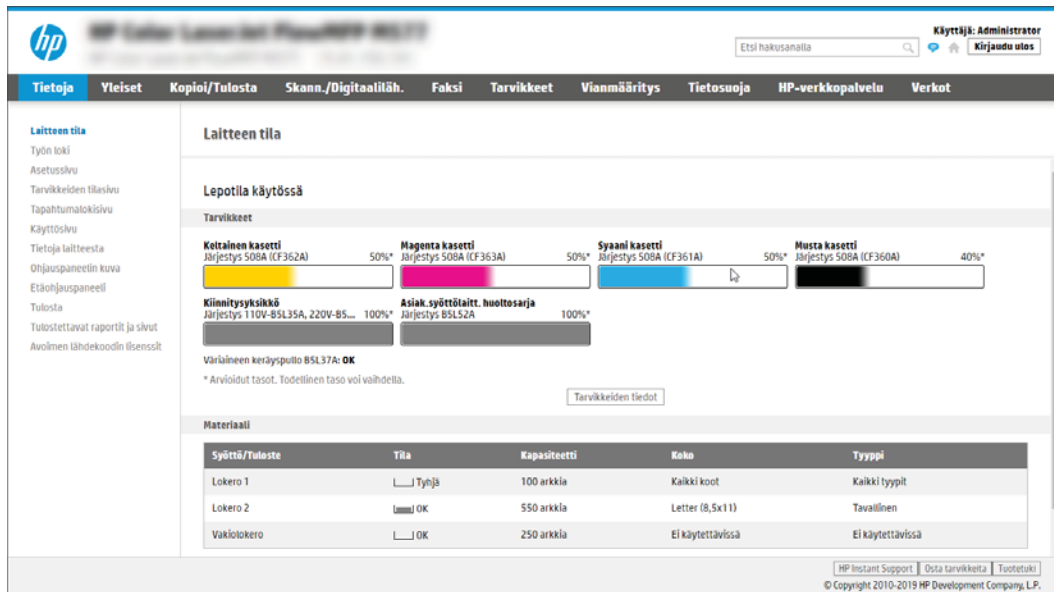

**Laitteen tila**

**Lepotila käytössä**

**Tarvikkeet**

Keltaisen kasetti	Magenta kasetti	Syaani kasetti	Musta kasetti
Järjestys 508A (CF362A) 50%*	Järjestys 508A (CF363A) 50%*	Järjestys 508A (CF361A) 50%*	Järjestys 508A (CF360A) 40%*

**Kiinnityksiköä**  
Järjestys 110V-B5L35A, 220V-B5... 100%\*

**Asiak. syöttölaitt. huoltosarja**  
Järjestys B5L52A 100%\*

Väriäinen keräysputti B5L37A: OK

\* Arvioitua tasoa. Todellinen taso voi vaihdella.

**Materiaali**

Syöttö/Tuloste	Tila	Kapasiteetti	Koko	Tyyppi
Lokero 1	<input type="checkbox"/> Tyhjä	100 arkkia	Kaikki koot	Kaikki tyyppit
Lokero 2	<input checked="" type="checkbox"/> OK	550 arkkia	Letter (8,5x11)	Tavallinen
Vakiolokero	<input type="checkbox"/> OK	250 arkkia	Ei käytettävissä	Ei käytettävissä

HP Instant Support | Osta tarvikkeita | Tuotetuki  
© Copyright 2010-2019 HP Development Company, L.P.

## Vaihe 2: Verkon tunnistus -asetusten määrittäminen

Määritä verkon tunnistuksen lisäasetukset.

 **HUOMAUTUS:** Sähköpostimäärittäminen **Verkko**-välilehdessä on edistyneen tason prosessi. Saatat tarvita sähköpostimäärittäykseen järjestelmänvalvojan apua.

1. Valitse sulautetun verkkopalvelimen yläosan siirtymisvälilehtien avulla **Verkko**.

 **HUOMAUTUS:** Office 365:n verkkoasetusten määrittämissuositukset ovat [Vaihe 5: Määritä Lähetys sähköpostiin - toiminto Office 365 Outlookia varten \(valinnainen\) sivulla 97](#)

2. Valitse vasemmassa siirtymisruudussa **TCP-/IP-asetukset**. Sulautetun verkkopalvelimen **Verkotunnus**-välilehden käyttäminen voi edellyttää käyttäjätunnuksen ja salasanan antamista.
3. Valitse **TCP/IP-asetukset**-valintaikkunassa **Verkon tunnistus** -välilehti.

4. Jos verkko vaatii DNS-päätteen, varmista, että **TCP/IP-verkkotunnuksen päätte** -alueessa on listattu käyttämäsi sähköpostiohjelman DNS-pääte. DNS-päätteet ovat seuraavassa muodossa: *yritysnimi.com*, *gmail.com*, jne.

The screenshot shows the HP ePrint Service WebUI interface. The main content area is titled 'TCP/IP Settings' and has a sub-tab 'TCP/IP Domain Suffix' selected. A blue box highlights the 'DNS Suffixes' section, which contains an empty text input field and an 'Add' button. Below this, there are sections for 'WINS (IPv4 only)' with 'Primary' and 'Secondary' input fields, and 'Bonjour' with a 'Bonjour Service Name' input field. The page also has a left sidebar with navigation options and a top navigation bar with tabs like 'Information', 'General', 'Copy/Print', etc.

 **HUOMAUTUS:** Jos verkkotunnuksen päätettä ei ole määritetty, käytä IP-osoitetta.

5. Valitse **Käytä**.
6. Valitse **OK**.

## Vaihe 3: Lähetä sähköpostiin -toiminnon määrittäminen

Lähetä sähköpostiin -toiminnon voi määrittää joko tekemällä perusmäärittäyksen **sähköpostin ohjatun määrittäyksen** avulla tai lisämäärittäyksen **sähköpostin määrittäyksen** kautta. Lähetä sähköpostiin -toiminnon voi määrittää seuraavilla tavoilla:

### Tapa 1: Perusasetusten määrittäminen käyttämällä ohjattua sähköpostin määrittäystoimintoa

Tee perusmäärittäykset käyttämällä ohjattua sähköpostin määrittäystoimintoa.

Tämä valinta avaa **sähköpostin ohjatun määrittäyksen**, joka sisältyy perusmäärittäysten HP:n sulautettuun verkkopalvelimeen (EWS).

1. Valitse sulautetun verkkopalvelimen yläosan siirtymisvälilehtien avulla **Skannaus/digitaalilähetys**.
2. Valitse vasemmassa siirtymisruudussa **Sähköpostin ja Skannaus verkkokansioon -toiminnon ohjattu pikamäärittäminen**.
3. Napsauta **Sähköpostin ja Skannaus verkkokansioon -toiminnon ohjattu pikamäärittäminen** -valintaikkunassa **Sähköpostin määrittäminen** -linkkiä.

 **HUOMAUTUS:** Jos näyttöön tulee viesti, joka kertoo, että Skannaus sähköpostiin -toiminto on poissa käytöstä, valitse **Jatka**, niin voit jatkaa määrittäystä ja ottaa Skannaus sähköpostiin -toiminnon käyttöön, kun asetukset on määritetty.

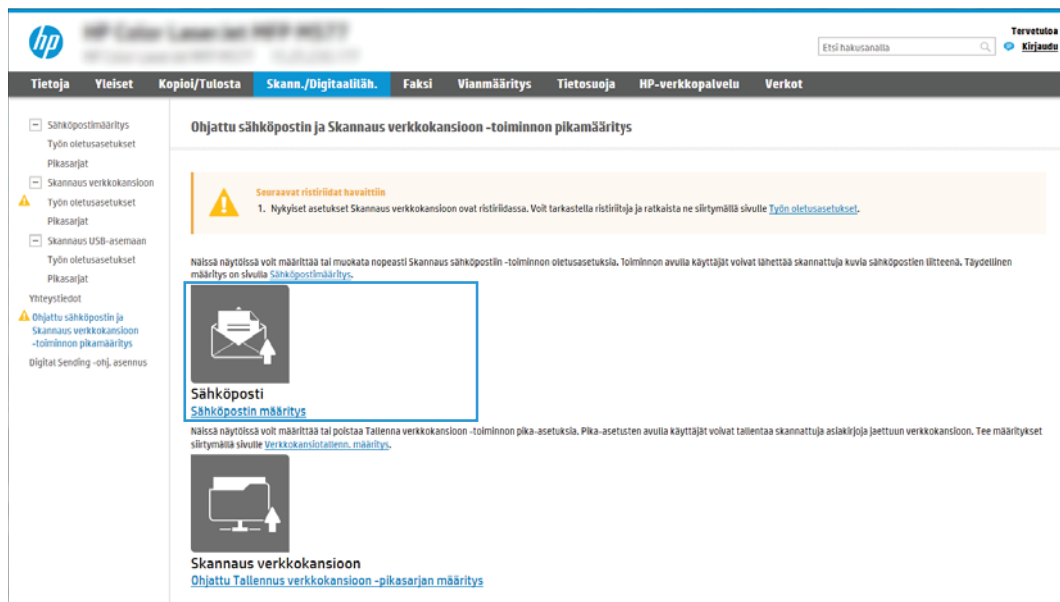

4. Suorita **Määritä sähköpostipalvelimet (SMTP)** -valintaikkunassa jonkin seuraavan vaihtoehdon vaiheet:

- Vaihtoehto 1: Käytä palvelinta, joka on jo sähköpostin käytössä.

Valitse **Käytä palvelinta, joka on jo sähköpostin käytössä** ja valitse **Seuraava**.

- Vaihtoehto 2: Etsi lähtevän sähköpostin palvelin verkosta.

Tämä valinta etsii lähtevän sähköpostin SMTP-palvelimia vain oman palomuurin sisäpuolelta.

1. Valitse **Etsi lähtevän postin palvelin verkosta** ja **Seuraava**.
2. Valitse palvelin **Määritä sähköpostipalvelin (SMTP)** -luettelosta ja valitse sitten **Seuraava**.
3. Valitse vaihtoehto, joka kuvaa palvelimen todennusvaatimuksia:
  - o Palvelin ei vaadi todennusta: Valitse **Palvelin ei vaadi todennusta** ja valitse sitten **Seuraava**.  
-TAI-
  - o Palvelin edellyttää todennusta: Valitse avattavasta luettelosta todennusvaihtoehto:
    - Valitse **Käytä käyttäjän tunnuksia, kun muodostat yhteyttä ohjauspaneelissa kirjautumisen jälkeen** ja valitse sitten **Seuraava**.  
-TAI-
    - Valitse **Käytä aina näitä tunnuksia**, kirjoita **käyttäjätunnus** ja **salasana** ja valitse **Seuraava**.

- Vaihtoehto 3: Lisää SMTP-palvelin.

1. Valitse **Lisää SMTP-palvelin**.
2. Kirjoita **palvelimen nimi** ja **portin numero** ja valitse **Seuraava**.

---

 **HUOMAUTUS:** Yleensä portin numeron oletusasetusta ei tarvitse muuttaa.

 **HUOMAUTUS:** Jos käytät Gmailin kaltaista isännöityä SMTP-palvelua, tarkista SMTP-osoite, portin numero ja SSL-asetukset palveluntarjoajan verkkosivustosta tai muista lähteistä. Yleensä Gmail-palvelun SMTP-palvelun osoite on smtp.gmail.com, portin numero on 465 ja SSL-salaus on käytössä.

Varmista verkkolähteistä, että nämä palvelinasetukset ovat ajan tasalla määrittästä tehdessäsi.

3. Valitse haluamasi palvelimen todennusvaihtoehto:
  - o Palvelin ei vaadi todennusta: Valitse **Palvelin ei vaadi todennusta** ja valitse sitten **Seuraava**.  
-TAI-
  - o Palvelin edellyttää todennusta: Valitse jokin vaihtoehto avattavasta **Palvelin edellyttää todennusta** -luettelosta.
    - Valitse **Käytä käyttäjän tunnuksia, kun muodostat yhteyttä ohjauspaneelissa kirjautumisen jälkeen** ja valitse sitten **Seuraava**.  
-TAI-
    - Valitse **Käytä aina näitä tunnuksia**, kirjoita **käyttäjätunnus** ja **salasana** ja valitse **Seuraava**.

5. Kirjoita **Sähköpostiasetusten määrittäminen** -valintaikkunassa tiedot lähettäjän sähköpostiosoitteesta ja valitse **Seuraava**.

---

 **HUOMAUTUS:** Jos käyttäjä määrittää **Lähettiläjä**-, **Aihe**- ja **Viesti**-kenttiä, mutta **Käyttäjän muokattavissa** -valintaruutua ei ole valittu, käyttäjä ei voi muokata kyseisiä kenttiä tulostimen ohjauspaneelissa lähettäessään sähköpostia.

---

Taulukko 6-1 Sähköpostin lähetysasetukset

Vaihtoehto	Kuvaus
<b>Lähettäjä</b> (Pakollinen)	Valitse jokin seuraavista avattavan <b>Lähettäjä</b> -valikon vaihtoehtoista: <ul style="list-style-type: none"><li>• <b>Käyttäjän osoite (pakollinen kirjautuminen)</b></li><li>• <b>Oletuslähettäjä:</b> Kirjoita oletussähköpostiosoite ja näyttönimi <b>Lähettäjän oletussähköpostiosoite-</b> ja <b>Oletusnäyttönimi-</b>kenttiin.</li></ul> <p><b>HUOMAUTUS:</b> Luo tulostimen sähköpostiosoite ja käytä tätä osoitetta oletussähköpostiosoitteena.</p> <p><b>HUOMAUTUS:</b> Määritä sähköpostitoiminto siten, että sen käyttäminen edellyttää käyttäjien kirjautumista. Siten käyttäjät eivät voi lähettää sähköpostia muusta kuin omasta osoitteestaan.</p>
<b>Aihe</b> (Valinnainen)	Määritä oletusaihe sähköpostiviestejä varten.
<b>Viesti</b> (Valinnainen)	Luo mukautettu viesti.  Jos haluat käyttää tätä viestiä kaikissa tulostimesta lähetetyissä sähköpostiviesteissä, poista <b>Viesti</b> -kohdassa <b>Käyttäjän muokattavissa</b> -valintaruudun valinta.

6. Määritä **Määritä tiedoston skannausasetukset** -alueella oletusskannausasetukset ja valitse **Seuraava**.

Taulukko 6-2 Skannausasetukset

Vaihtoehto	Kuvaus
<b>Tiedostomuoto</b>	Valitse skannatun asiakirjan oletustiedostotyyppi: <ul style="list-style-type: none"><li>• PDF</li><li>• JPEG</li><li>• TIFF</li><li>• M-TIFF</li><li>• XPS</li><li>• PDF/A</li></ul> <p>HP LaserJet Enterprise Flow MFP -tulostimet tai MFP-tulostimet, jotka on yhdistetty digitaalilähetysohjelmiston (DSS) palvelimeen, tukevat myös seuraavia OCR-tiedostotyyppisiä:</p> <ul style="list-style-type: none"><li>• Teksti (OCR)</li><li>• Unicode-teksti (OCR)</li><li>• RTF (OCR)</li><li>• Hakukelpoinen PDF (OCR)</li><li>• Hakukelpoinen PDF/A (OCR)</li><li>• HTML (OCR)</li><li>• CSV (OCR)</li></ul>

Taulukko 6-2 Skannausasetukset (jatkoa)

Vaihtoehto	Kuvaus
Väri/musta	Valitse skannatun asiakirjan oletusväriasetus: <ul style="list-style-type: none"><li>• Väri</li><li>• Musta</li><li>• Musta/harmaa</li><li>• Havaitse automaattisesti</li></ul>
Laatu ja tiedostokoko	Valitse skannatun asiakirjan oletustulostuslaatu: <ul style="list-style-type: none"><li>• Heikko (pieni tiedosto)</li><li>• Tavallinen</li><li>• Korkea (suuri tiedosto)</li></ul>
tarkkuus	Valitse skannatun asiakirjan skannauksen oletustarkkuus: <ul style="list-style-type: none"><li>• 75 dpi</li><li>• 150 dpi</li><li>• 200 dpi</li><li>• 300 dpi</li><li>• 400 dpi</li><li>• 600 dpi</li></ul>

7. Tarkista **Yhteenveto**-alueen tiedot ja viimeistelee asetusten määrittäminen valitsemalla **Valmis**.

## Tapa 2: Lisäasetusten määrittäminen käyttämällä sähköpostin määrittämisaluetta

Seuraavissa ohjeissa kuvataan lisäasetusten määrittäminen käyttämällä **Sähköpostin määrittäminen**-valintaikkunaa EWS-näkymässä.

1. Valitse EWS:n yläosan siirtymisvälilehtien avulla **Skannaus/digitaalilähetys** ja valitse sitten vasemmassa siirtymisruudussa **Sähköpostin määrittäminen** ja napsauta **Työn oletusasetukset** -valintaa.

**Työn oletusasetukset** -sivulla näkyvät Skannaus sähköpostiin -määrittämisaluetta **Perusasetukset**. Saat lisäasetukset näkyviin painamalla sivun alareunasta **Lisäasetukset**-painiketta. Voit palata perusasetuksiin **Perusasetukset**-painikkeella.



**HUOMAUTUS:** Nämä ohjeet kattavat ensin **Perusasetukset** ja sitten **Lisäasetukset**.



Kuva 6-1 Lisäasetukset-painikkeen sijainti

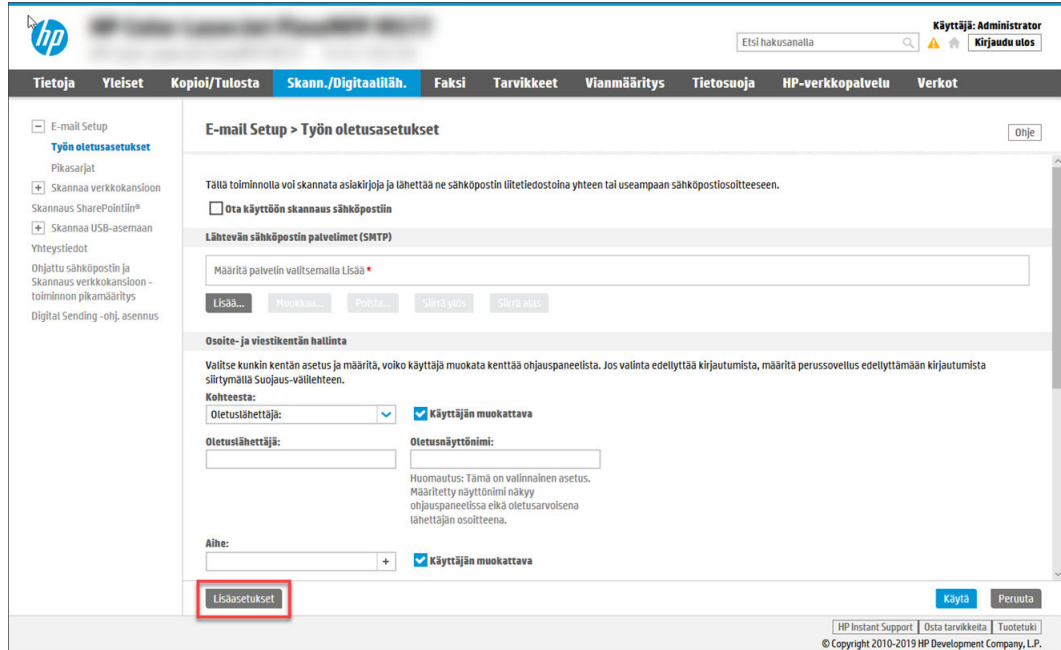

2. Valitse **Työn oletusasetukset**-sivulla **Ota käyttöön skannaus sähköpostiin** -valintaruutu. Jos tätä valintaruutua ei valita, toimintoa ei voi käyttää tulostimen ohjauspaneelista.

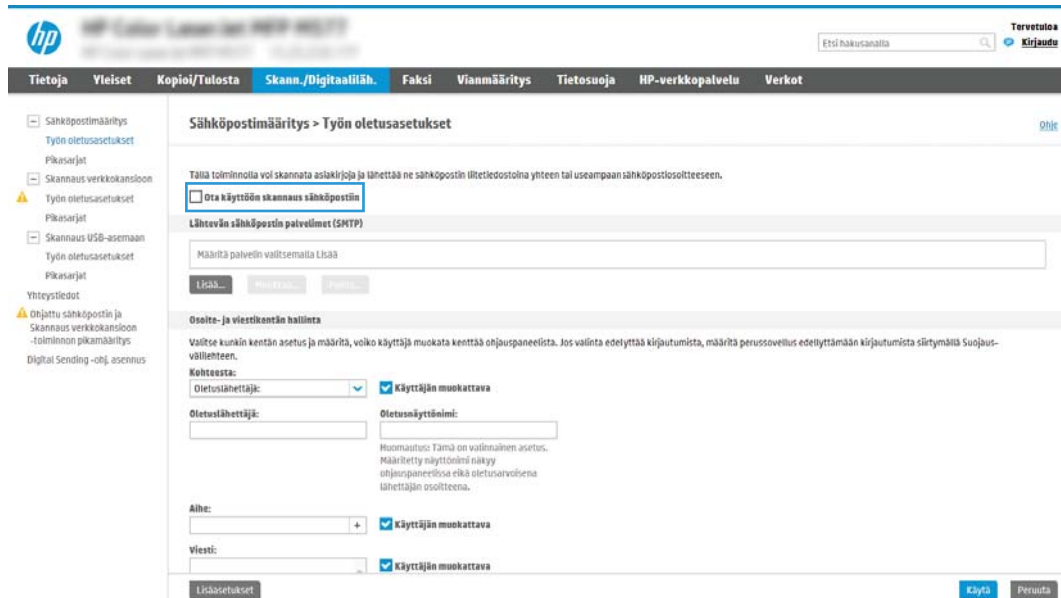

3. Suorita **Lähtevän sähköpostin palvelimet (SMTP)** -alueella jonkin seuraavan vaihtoehdon vaiheet:
  - Valitse jokin näkyvistä palvelimista.
  - Käynnistä ohjattu SMTP-palvelimen määrittäminen valitsemalla **Lisää**.
    1. Valitse ohjatussa SMTP-palvelimen määrittämisessä jompikumpi seuraavista vaihtoehdoista:

- **Vaihtoehto 1:Tiedän SMTP-palvelinosoitteen tai -isäntänimen:** Kirjoita SMTP-palvelimen osoite ja valitse **Seuraava**.
- **Vaihtoehto 2:** Jos et tiedä SMTP-palvelimen osoitetta, valitse **Etsi lähtevän postin palvelin verkosta** ja valitse sitten **Seuraava**. Valitse palvelin ja sitten **Seuraava**.



**HUOMAUTUS:** Jos SMTP-palvelin on jo luotu jotakin muuta tulostimen toimintoa varten, näkyvässä on vaihtoehto **Käytä palvelinta, joka on jo toisen toiminnon käytössä**. Valitse se ja määritä se käytettäväksi sähköpostitoiminnossa.

- Määritä käytettävät asetukset **Määritä perustiedot, jotka tarvitaan palvelinyhteyden muodostamiseen** -valintaikkunassa ja valitse **Seuraava**.
    - Joillakin palvelimilla on ongelmia yli 5 megatavun (Mt) kokoisten sähköpostiviestien lähettämisessä ja vastaanottamisessa. Ongelmat voidaan estää kirjoittamalla lukuarvo **Jaa viestit, jos koko yli (Mt)** -kohtaan.
    - Yleensä portin numeron oletusasetusta ei tarvitse muuttaa. Jos käytössä on Ota käyttöön SMTP:n SSL-protokolla -asetus, porttia 587 on kuitenkin käytettävä.
    - Jos käytät Googlen™ Gmail-sähköpostia, valitse **Ota käyttöön SMTP:n SSL-protokolla** -valintaruutu. Yleensä gmail-palvelun SMTP-palvelun osoite on smtp.gmail.com, portin numero on 465 ja SSL-salaus on käytössä. Varmista verkkolähteistä, että nämä palvelinasetukset ovat ajan tasalla määrittästä tehdessäsi.
  - Valitse **Palvelimen todennusvaatimukset** -valintaikkunassa asetus, joka kuvaa palvelimen todennusvaatimuksia:
    - **Palvelin ei vaadi todennusta** ja valitse **Seuraava**.
    - **Palvelin edellyttää todennusta**
      - Valitse avattavasta luettelosta **Käytä käyttäjän tunnuksia, kun muodostat yhteyttä ohjauspaneelissa kirjautumisen jälkeen** ja valitse sitten **Seuraava**.
      - Valitse avattavasta luettelosta **Käytä aina näitä tunnuksia**, kirjoita **käyttäjätunnus** ja **salasana** ja valitse **Seuraava**.
- 
- HUOMAUTUS:** Jos sisäänkirjautuneen käyttäjän tunnuksia käytetään, määritä sähköpostin käytön vaativan käyttäjän sisäänkirjautuminen tulostimen ohjauspaneelissa. Evää vieraskäyttäjältä sähköpostin käyttöoikeus poistamalla sähköpostin valintaruudun valinta **Suojaus**-välilehden **Käytöhallinnan asetukset** -valintaikkunan **Kirjautumis- ja oikeuskäytännöt** -alueen **Laitteen vieras** -sarakeessa. Valintaruudun kuvake muuttuu valintamerkistä lukoksi.
- Valitse **Palvelinkäyttö**-valintaikkunassa tulostimen toiminnot, jotka lähettävät sähköpostia tämän SMTP-palvelimen kautta, ja napsauta sitten **Seuraava**-painiketta.
 

Jos palvelin vaatii todennuksen, automaattisten hälytysten ja raporttien lähetykseen tulostimesta vaaditaan käyttäjätunnus ja salasana.
  - Kirjoita kelvollinen sähköpostiosoite **Yhteenveto ja testaus** -valintaikkunan **Lähetä testiviesti:** -kenttään ja valitse sitten **Testaa**.
  - Tarkista, että kaikki asetukset on määritetty oikein ja viimeistelemään lähtevän sähköpostin palvelimen määrittäminen valitsemalla **Valmis**.
- Tee **Osoite- ja viestikentän hallinta** -alueella **Lähetäjä:**-määrittäminen ja muut mahdolliset valinnaiset määrittäykset.

**Taulukko 6-3 Osoite- ja viestikentän hallinnan määrytykset (Perusasetukset)**

Ominaisuus	Kuvaus
Käyttäjän muokattavissa	<p>Jos haluat käyttää <b>Oletuslähettäjä-</b> ja <b>Oletusnäyttönimi-</b>asetusta kaikissa tulostimesta lähetettävissä sähköpostiviesteissä (paitsi jos käyttäjä on kirjautuneena), poista valinta <b>Käyttäjän muokattavissa</b> -valintaruudusta.</p> <p>Kun määrität osoitekenttiä ja <b>Käyttäjän muokattavissa</b> -kenttä on tyhjänä, käyttäjät eivät voi muokata kyseisiä kenttiä tulostimen ohjauspaneelistä lähettäessään sähköpostia. Voit lähettää kopion itsellesi poistamalla valinnan kaikkien osoitekenttien <b>Käyttäjän muokattavissa</b> -valintaruuduista, mukaan lukien <b>Lähettäjä-</b>, <b>Vastaanottaja-</b>, <b>Kopio-</b> ja <b>Piilokopio-</b> kentät, ja määrittämällä kyseisen käyttäjän <b>Lähettäjä-</b> kentän osoitteeksi ja <b>Vastaanottaja-</b> kentän osoitteeksi hänen oman sähköpostiosoitteensa.</p>
Oletuslähettäjä: ja Oletusnäyttönimi:	<p>Määritä sähköpostiosoite ja nimi, joita käytetään sähköpostiviestin <b>Lähettäjä-</b> kentässä.</p> <p><b>HUOMAUTUS:</b> Luo tulostimen sähköpostiosoite ja käytä tätä osoitetta oletussähköpostiosoitteena.</p> <p><b>HUOMAUTUS:</b> Määritä sähköpostitoiminto siten, että sen käyttäminen edellyttää käyttäjien kirjautumista. Siten käyttäjät eivät voi lähettää sähköpostia muusta kuin omasta osoitteestaan.</p>
Aihe:	Määritä oletusaihe sähköpostiviestejä varten.
Viesti:	Luo mukautettu viesti. Jos haluat käyttää tätä viestiä kaikissa tulostimesta lähetetyissä sähköpostiviesteissä, poista <b>Viesti-</b> kohdassa <b>Käyttäjän muokattavissa</b> -valintaruudun valinta, tai jätä valintaruutu valitsematta.

**Taulukko 6-4 Osoite- ja viestikentän hallinnan määrytykset (Lisäasetukset – valinnainen)**

Ominaisuus	Kuvaus
Osoitekenttien rajoitukset	<p>Määritä, onko käyttäjien valittava sähköpostiosoite osoitekirjasta, vai voivatko he kirjoittaa sähköpostiosoitteen manuaalisesti.</p> <p><b>HUOMIO:</b> Jos vaihtoehto <b>Käyttäjien on valittava osoitekirjasta</b> on valittu ja osoitekenttiä on lisäksi määritetty <b>käyttäjän muokattaviksi</b>, muokattaviin kenttiin tehdyt muutokset muuttavat myös vastaavia arvoja osoitekirjassa.</p> <p>Voit estää käyttäjiä muuttamasta tulostimen ohjauspaneelin osoitekirjan yhteystietoja siirtymällä <b>Suojaus-</b> välilehden <b>Käytöhallinta-</b> sivulle ja kieltämällä osoitekirjan muuttamisen <b>laitteen vieraskäyttäjiltä</b>.</p>
Salli väärät sähköpostiosoitteen muotoilut	Valitse tämä, jos haluat sallia väärät sähköpostiosoitteen muotoilut.
Vastaanottaja:	Määritä vastaanottajan sähköpostiosoite.
Kopio:	Määritä osoite, johon lähetetään sähköpostiviestien kopio.
Piilokopio:	Määritä osoite, johon lähetetään sähköpostiviestien piilokopio.

5. Määritä **Tiedostoasetukset**-alueella tiedoston oletusasetukset.

**Taulukko 6-5 Tiedostoasetukset (Perusasetukset)**

Ominaisuus	Kuvaus
Tiedostonimi	<p>Tallennettavan tiedoston oletusnimi.</p> <p>Jos haluat, että tätä asetusta voi muokata tulostimen ohjauspaneelissa, valitse <b>Käyttäjän muokattavissa</b> -valintaruutu.</p>

**Taulukko 6-5 Tiedostoasetukset (Perusasetukset) (jatkoa)**

Ominaisuus	Kuvaus
Tiedostomuoto	Valitse tallennettavan tiedoston tiedostomuoto.  Jos haluat, että tätä asetusta voi muokata tulostimen ohjauspaneelissa, valitse <b>Käyttäjän muokattavissa</b> -valintaruutu.
tarkkuus	Määritä tiedoston tarkkuus. Suuritarkkuusisissa kuvissa on paljon pisteitä tuumalla (dots per inch, dpi), joten niissä näkyy paljon yksityiskohtia. Pienitarkkuusisissa kuvissa on vähemmän pisteitä tuumalla, ja niissä näkyy vähemmän yksityiskohtia, mutta tiedoston koko on pienempi.
Laatu ja tiedostokokoo	Valitse tiedoston laatu. Parempilaatuiset kuvat ovat tiedostokooltaan suurempia kuin heikompileatuiset, ja niiden lähettäminen kestää kauemmin.
Väri/musta	Voit valita, tulostetaanko kopiot värillisinä, mustana ja harmaana vai vain mustana.

**Taulukko 6-6 Tiedostoasetukset: (Lisäasetukset – valinnainen)**

Ominaisuus	Kuvaus
Tiedostonimen etuliite	Määritä tiedostonimen oletusetuliite niitä tiedostoja varten, jotka tallennetaan verkkokansioon.
Tiedostonimen jälkiliite	Määritä tiedostonimen oletuspääte niitä tiedostoja varten, jotka tallennetaan verkkokansioon.  Päällekkäisen tiedostonimen oletuspääte [tiedostonimi] _VVVVKKPPT
Tiedostonimen esikatselu	Kirjoita tiedostonimi ja napsauta <b>Päivitä esikatselu</b> -painiketta.
Tiedostonumeroinnin muoto	Valitse tiedostonimen muoto useisiin tiedostoihin jaetuille töille.
Lisää numerointi, kun työssä on vain yksi tiedosto (esim. _1-1)	Valitse tämä asetus, jos haluat lisätä numeroinnin tiedostonimeen, kun työssä on vain yksi tiedosto.
Korkea pakkaus (pienempi tiedosto)	Valitse tämä asetus, jos haluat pakata skannatun tiedoston, mikä pienentää tiedostokokoa. Korkean pakkauksen tiedoston skannaus voi kuitenkin kestää kauemmin kuin normaalisti pakatun tiedoston skannaus.
PDF-salaus	Jos tiedostotyyppi on PDF, tämä asetus salaa tulostettavan PDF-tiedoston. Salaus edellyttää salasanan määrittämistä. Samaa salasanaa käytetään tiedoston avaamiseen. Käyttäjä saa kehoitteen antaa salasanan ennen työn skannaamista, jos salasanaa ei ole määritetty ennen käynnistyspainikkeen painamista.
Estä tyhjät sivut	Jos <b>Estä tyhjät sivut</b> -asetus on valittuna, tyhjät sivut ohitetaan.
Luo useita tiedostoja	Valitsemalla tämän asetuksen voit skannata sivuja erillisiin tiedostoihin tiedostokohtaisen sivujen enimmäismäärän perusteella.

6. Näytä seuraavat asetukset napsauttamalla **Lisäasetukset**-painiketta:

- **Allekirjoitus ja salaus**
- **Ilmoitus** (Työilmoitus)
- **Scan Settings (Skannausasetukset)**

7. Määritä allekirjoitus- ja salausasetukset **Allekirjoitus ja salaus** -alueella.

## Taulukko 6-7 Allekirjoitus ja salaus -asetukset

Ominaisuus	Kuvaus
Allekirjoitus	Valitse, allekirjoitetaanko sähköposti suojaussertifikaatilla.  Jos haluat, että tätä asetusta voi muokata tulostimen ohjauspaneelissa, valitse <b>Käyttäjän muokattavissa</b> -valintaruutu.
Hajautusalgoritmi	Valitse sertifikaatin allekirjoitusalgoritmi.
Salaus	Valitse, salataanko sähköpostiviesti.  Jos haluat, että tätä asetusta voi muokata tulostimen ohjauspaneelissa, valitse <b>Käyttäjän muokattavissa</b> -valintaruutu.
Salausalgoritmi	Valitse sähköpostiviestin salauksen algoritmi.
Vastaanottajan julkisen avaimen ominaisuus	Kirjoita attribuutti, jota käytetään vastaanottajan julkisen avaimen hakemiseen LDAP-palvelimelta.
Varmenna vast.ottaja hänen julk. avaimellaan	Valitse tämä asetus, jos haluat, että vastaanottajan julkista avainta käytetään vastaanottajan vahvistamiseen.

- Valitse **Ilmoitukset**-alueella, milloin käyttäjät saavat ilmoituksia lähetetyistä sähköpostiviesteistä. Oletusarvoisesti käytetään kirjautuneen käyttäjän sähköpostiosoitetta. Jos vastaanottajan sähköpostiosoite on tyhjä, ilmoitusta ei lähetetä.
- Määritä **Skannausasetukset**-alueella skannauksen oletusasetukset.

## Taulukko 6-8 Scan Settings (Skannausasetukset)

Ominaisuus	Kuvaus
Alkuperäinen koko	Valitse alkuperäisen asiakirjan paperikoko.
Alkuperäisen puolet	Valitse, onko alkuperäinen asiakirja yksi- vai kaksipuolinen.
Tekstin/kuvan optimointi	Valitse, jos haluat optimoida tulostuksen sisällön mukaan.
Sisällön suunta	Tällä asetuksella voit valita, miten alkuperäisen sivun sisältö sijoittuu arkille: <b>Pysty</b> tai <b>Vaaka</b> .
Taustan tyhjennys	Valitsemalla arvon voit poistaa taustan vaaleat kuvat tai vaalean taustavärin.
Tummuus	Valitsemalla arvon voit säätää tiedoston tummuutta.
Kontrasti	Valitsemalla arvon voit säätää tiedoston kontrastia.
Terävyys	Valitsemalla arvon voit säätää tiedoston terävyyttä.
Kuvan esikatselu	Valitse, onko työn esikatselunäyttö pakollinen, valinnainen vaiko poissa käytöstä.
Rajausasetukset	Valitse, sallitaanko työn rajaaminen, ja jos sallitaan, rajausasetuksen tyyppi.
Poista reunat	Valitse tämä asetus, jos haluat määrittää työn etu- ja takapuolelta poistettavien marginaalien leveyden joko tuumina tai millimetreinä.

- Tarkista, että valitut asetukset ovat oikein ja viimeistelet asetusten määrittäminen valitsemalla **Käytä**.

## Vaihe neljä: pikasarjojen määrittäminen (valinnainen)

Pikasarjat ovat valinnaisia töiden pikakuvakkeita, joita voi käyttää aloitusnäytössä tai tulostimen Pikasarjat-sovelluksessa. Määritä pikasarjat seuraavien ohjeiden mukaisesti.

1. Valitse vasemman siirtymisruudun **Sähköpostin määrittely** -alueella **Pikasarjat**.
2. Valitse jokin seuraavista asetuksista:
  - Valitse nykyinen pikasarja taulukon Pikasarjat-sovellus-kohdassa.  
-TAI-
  - Käynnistä ohjattu pikasarjatoiminto valitsemalla **Lisää**.
3. Jos olet valinnut **Lisää**, **Pikasarjojen määrittely** -sivu avautuu. Lisää seuraavat tiedot:
  - **Pikasarjan nimi**: kirjoita uuden pikasarjan otsikko.
  - **Pikasarjan kuvaus**: kirjoita pikasarjan kuvaus.
  - **Pikasarjan käynnistysasetus**: Voit määrittää pikasarjan alkamisen valitsemalla joko **Siirry sovellukseen**, sitten **käyttäjä painaa Aloita** tai **Pikakäynnistys suoraan aloitusnäytöstä**.
4. Määritä seuraavat pikasarjan asetukset: osoite- ja viestikentän hallinta, allekirjoitus ja salausta, ilmoitukset, skannausasetukset ja tiedoston asetukset.
5. Tallenna pikasarja valitsemalla **Valmis**.

## Vaihe 5: Määritä Lähetys sähköpostiin -toiminto Office 365 Outlookia varten (valinnainen)

Tulostin voidaan ohjauspaneelin kautta määrittää lähettämään sähköpostiviestejä Office 365 Outlook -tililtä.

### Johdanto

Microsoft Office 365 Outlook on Microsoftin pilvipohjainen sähköpostijärjestelmä, joka käyttää sähköpostien lähettämiseen ja vastaanottamiseen Microsoftin Simple Mail Transfer Protocol (SMTP) -palvelinta. Jos haluat tulostimen lähettävän sähköpostiviestejä Office 365 Outlook -tililtä ohjauspaneelin kautta, suorita seuraavat vaiheet.

 **HUOMAUTUS:** Asetusten määrittämiseen sulautetussa verkkopalvelimessa tarvitsset Office 365 Outlook -sähköpostitilin.

### Määritä Office 365 Outlook -tilin lähtevän sähköpostin palvelin (SMTP)

Määritä lähtevän sähköpostin palvelin seuraavalla tavalla.

1. Valitse sulautetun verkkopalvelimen yläosan siirtymisvälilehtien avulla **Verkko**.
2. Valitse vasemmassa siirtymisruudussa **TCP-/IP-asetukset**.
3. Valitse **TCP/IP-asetukset**-alueella **Verkon tunnistus** -välilehti.
4. Jos verkko vaatii DNS-päätteen, varmista, että **TCP/IP-verkkotunnuksen päätte** -alueessa on listattu käyttämäsi sähköpostiohjelman DNS-pääte. DNS-päätteet ovat seuraavassa muodossa: *yritysnimi.com*, *gmail.com*, jne.

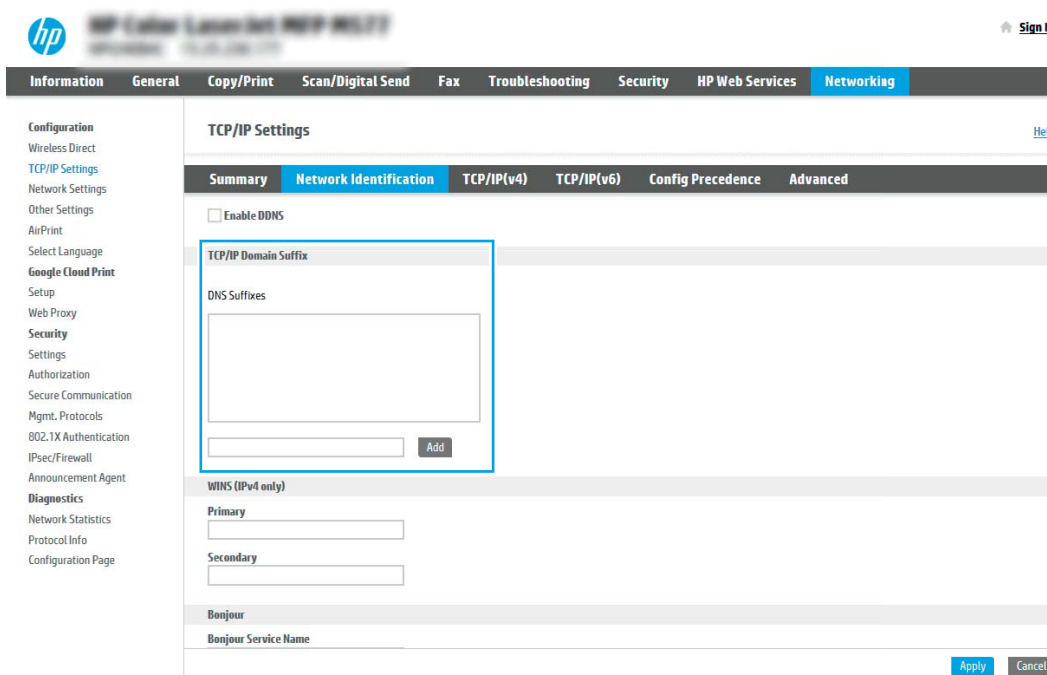

 **HUOMAUTUS:** Jos verkkotunnuksen päätettä ei ole määritetty, käytä IP-osoitetta.

5. Valitse **Käytä**.
6. Napsauta **Skannaus/digitaalilähetys**-välilehteä.

7. Valitse vasemmasta siirtymisruudusta **Sähköpostin määrittäminen**.
8. Valitse **Sähköpostin määrittäminen** -sivulla **Ota käyttöön skannaus sähköpostiin** -valintaruutu. Jos tätä valintaruutua ei ole, toimintoa ei voi käyttää tulostimen ohjauspaneelissa.

9. Käynnistä ohjattu SMTP-toiminto valitsemalla **Lähtevän postin palvelimet (SMTP)** -kohdassa **Lisää**.
10. Kirjoita **Tiedän SMTP-palvelinosoitteen tai -isäntänimen** -kenttään `smtp.onoffice.com` ja valitse **Seuraava**.
11. Kirjoita **Määritä palvelinyhteyden perustiedot** -valintaikkunan **Portin numero** -kenttään 587.

 **HUOMAUTUS:** Joillakin palvelimilla on ongelmia yli 5 megatavun (Mt) kokoisten sähköpostiviestien lähettämässä ja vastaanottamisessa. Ongelmat voidaan estää kirjoittamalla lukuarvo **Jaa viestit, jos koko yli (Mt)** -kohtaan.

12. Valitse **Ota käyttöön SMTP:n SSL-protokolla** -valintaruutu ja valitse **Seuraava**.
13. Täytä seuraavat tiedot **Palvelimen todennusvaatimukset** -valintaikkunassa:
  - a. Valitse **Sähköpostipalvelin edellyttää todennusta**.
  - b. Valitse avattavasta luettelosta **Käytä aina näitä tunnuksia**.
  - c. Kirjoita **Käyttäjätunnus**-kenttään Office 365 Outlook -sähköpostiosoite.
  - d. Kirjoita **Salasana**-kenttään Office 365 Outlook -tilin salasana ja valitse **Seuraava**.
14. Valitse **Palvelinkäyttö**-valintaikkunassa tulostimen toiminnot, jotka lähettävät sähköpostia tämän SMTP-palvelimen kautta, ja napsauta sitten **Seuraava**-painiketta.
15. Kirjoita kelvollinen sähköpostiosoite **Yhteenvedo ja testaus** -valintaikkunan **Lähetä testiviesti** -kenttään ja valitse sitten **Testaa**.
16. Tarkista, että kaikki asetukset on määritetty oikein, ja viimeistele lähtevän sähköpostin palvelimen määrittäminen valitsemalla **Valmis**.

Lisätietoja saat [Microsoftin tukisivulta](#).



# Skannaus verkkokansioon -toiminnon määrittäminen

Voit skannata asiakirjoja suoraan verkkokansioon määrittämällä Skannaus kansioon -toiminnon.

## Johdanto

Tässä osassa kerrotaan, kuinka skannaaminen verkkokansioon otetaan käyttöön ja määritetään. Tulostin voi skannata tiedoston ja tallentaa sen verkkokansioon. Tulostimen verkkoyhteyden tulee olla muodostettu ennen kuin skannaustoimintoa voidaan käyttää. Lisäksi toimintoa voidaan käyttää vasta kun se on määritetty. Skannaa verkkokansioon -toiminnon voi määrittää kahdella tavalla: perusmäärittäminen voi tehdä **Ohjattu verkkokansiotallennuksen määrittäminen** -toiminnolla ja lisämäärittäminen **Verkkokansiotallennuksen määrittäminen** -toiminnolla.

## Ennen aloittamista

Tee seuraavat valmistelut ennen Skannaus verkkoon -toiminnon määrittämistä.

 **HUOMAUTUS:** Tulostimesta täytyy olla muodostettu verkkoyhteys verkkokansioon skannauksen määrittämistä varten.



Järjestelmänvalvojat tarvitsevat seuraavat asiat ennen määrittämissä aloittamista.

- Tulostimen käyttö järjestelmänvalvojana.
- Kohdekansion täydellinen toimialueen nimi (FQDN) (esim. \\palvelinimi.fi.yrityksennimi.net\skannaukset) TAI palvelimen IP-osoite (esim. \\16.88.20.20\skannaukset).

 **HUOMAUTUS:** Termi "palvelin" viittaa tässä yhteydessä tietokoneeseen, jossa jaettu kansio sijaitsee.

## Vaihe 1: HP:n sulautetun verkkopalvelimen (EWS) avaaminen

Aloita määrittäminen avaamalla sulautettu verkkopalvelin.

1. Kosketa tulostimen ohjauspaneelin aloitusnäytössä Tiedot-kuvaketta  ja sitten Ethernet-kuvaketta  jotta näet IP-osoitteen tai isäntänimen.
2. Avaa selain ja kirjoita osoiteriville IP-osoite tai isäntänimi täsmälleen siinä muodossa kuin se näkyy tulostimen ohjauspaneelissa. Paina tietokoneen näppäimistön **Enter**-näppäintä. Sulautettu verkkopalvelin avautuu.

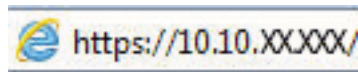

 **HUOMAUTUS:** Jos selaimessa näkyy ilmoitus, jonka mukaan sivuston käyttö ei ehkä ole turvallista, jatka sivustoon siitä huolimatta. Tähän sivustoon siirtyminen ei vahingoita tietokonetta.

hp HP Office LaserJet Pro M404n M404n

Käyttäjät: Administrator Kirjaudu ulos

Etsi hakusanalla

Tietoja Yleiset Kopioi/Tulosta Skann./Digitaaliläh. Faksi Tarvikkeet Vianmääritys Tietosuoja HP-verkkopalvelu Verkot

**Laitteen tila**

Työn loki  
Asetussivu  
Tarvikkeiden tilasivu  
Tapahtumalogisivu  
Käyttöskru  
Tietoja laitteesta  
Ohjauspaneelin kuva  
Etäohjauspaneeli  
Tulosta  
Tulostettavat raportit ja skrut  
Avolmen lähdekoodin lisenssi

**Laitteen tila**

**Lepotila käytössä**

**Tarvikkeet**

<b>Keltainen kasetti</b> Järjestys 508A (CF362A) 50%*	<b>Magenta kasetti</b> Järjestys 508A (CF363A) 50%*	<b>Syaani kasetti</b> Järjestys 508A (CF361A) 50%*	<b>Musta kasetti</b> Järjestys 508A (CF360A) 40%*
<b>Kiinnitysyksikkö</b> Järjestys 110V-B5L35A, 220V-B5... 100%*	<b>Asiak. syöttölaite, huoltosarja</b> Järjestys B5L52A 100%*		

Väriaineen keräyspullo B5L37A: OK

\* Arvioituid taset. Todellinen taso voi vaihdella.

Tarvikkeiden tiedot

**Materiaali**

Syöttö/Tuloste	Tila	Kapasiteetti	Koko	Tyyppi
Lokero 1	— Tyhjä	100 arkkia	Kaikki koot	Kalkki tyyppi
Lokero 2	— OK	550 arkkia	Letter (8,5x11)	Tavallinen
Vakiolokero	— OK	250 arkkia	Ei käytettävissä	Ei käytettävissä



HP Instant Support | Osta tarvikkeita | Tuotetuki  
© Copyright 2010-2019 HP Development Company, L.P.

## Vaihe 2: Skannaus verkkokansioon -toiminnon määrittäminen

Määritä Skannaus verkkokansioon jollakin seuraavista tavoista.

### Tapa 1: Käytä Skannaus verkkokansioon -toiminnon ohjattua määrittystä

Tämän asetuksen avulla voi tehdä Tallennus verkkokansioon -toiminnon perusmäärittäminen käyttämällä ohjattua Tallennus verkkokansioon -toimintoa.

 **HUOMAUTUS:** Ennen aloittamista: Voit näyttää tulostimen IP-osoitteen tai isäntänimen koskettamalla Tiedot-kuvaketta  ja sitten Verkkokansio-kuvaketta  tulostimen ohjauspaneelissa.

1. Valitse EWS:n yläosan siirtymisvälilehtien avulla **Skannaus/digitaalilähetys. Sähköpostin ja Skannaus verkkokansioon -toiminnon ohjattu pikamäärittys** -valintaikkuna avautuu.
2. Valitse vasemmassa siirtymisruudussa **Sähköpostin ja Skannaus verkkokansioon -toiminnon ohjattu pikamäärittys**.
3. Valitse **Tallennus verkkokansioon -pikasarjan ohjattu määrittys** -linkki.
4. Valitse **Lisää tai poista verkkokansiotallennuksen pikasarja** -valintaikkunassa **Lisää**.

 **HUOMAUTUS:** Pikasarjat ovat töiden pikakuvakkeita, joita voi käyttää tulostimen aloitusnäytössä tai Pikasarjat-sovelluksessa.

 **HUOMAUTUS:** Verkkokansiotallennustoiminnon perusmäärittäminen voi tehdä luomatta pikasarjaa. Ilman pikasarjaa käyttäjien on kuitenkin syötettävä kohdekansion tiedot ohjauspaneeliin kunkin skannaustyön kohdalla. Pikasarja vaaditaan Tallennus verkkokansioon -metatietojen sisällyttämiseen.

5. Täytä seuraavat tiedot **Lisää kansion pikasarja** -valintaikkunassa:

a. Kirjoita otsikko **Pikasarjan otsikko** -kenttään.

 **HUOMAUTUS:** Anna pikasarjalle nimi, jonka käyttäjät ymmärtävät nopeasti (esim. "Skannaus ja tallennus kansioon").

b. Kirjoita **Pikasarjan kuvaus** -kenttään selitys siitä, mitä pikasarja tallentaa.

c. Valitse **Seuraava**.

6. Täytä seuraavat tiedot **Kohdekansion määrittys** -valintaikkunassa:

a. Kirjoita skannauksen kansiopolku **UNC-kansiopolku** -kenttään.

Kansiopolku voi olla joko täydellinen toimialue nimi (FQDN) tai palvelimen IP-osoite. Varmista, että kansiopolku (esim. `\skannaukset`) noudattaa FQDN-toimialue nimeä tai IP-osoitetta.

FQDN-esimerkki: `\\servername.us.companyname.net\scans`

Esimerkki IP-osoitteesta: `\\16.88.20.20\scans`

 **HUOMAUTUS:** FQDN voi olla luotettavampi kuin IP-osoite. Jos palvelin saa IP-osoitteen DHCP:n kautta, IP-osoite voi muuttua. IP-osoitteen kautta muodostettu yhteys voi olla nopeampi, sillä tulostimen ei tarvitse käyttää DNS-palvelinta kohdepalvelimen etsimiseen.

b. Valitse avattavasta **Todennusasetukset** -luettelosta jompikumpi seuraavista vaihtoehdoista:

- Käytä käyttäjän tunnuksia, kun muodostat yhteyttä ohjauspaneelissa kirjautumisen jälkeen
- Käytä aina näitä tunnuksia



**HUOMAUTUS:** Jos **Käytä aina näitä tunnuksia** -vaihtoehto on valittu, käyttäjätunnus ja salasana täytyy kirjoittaa niille tarkoitettuihin kenttiin ja tulostimen kansion käyttöoikeus täytyy tarkistaa valitsemalla **Vahvista käyttöoikeudet**.

c. Kirjoita Windows-toimialue **Windows-toimialue**-kenttään.



**VIHJE:** Etsi Windows-toimialueen nimi Windows 7 -käyttöjärjestelmässä valitsemalla **Käynnistä, Ohjauspaneeli ja Järjestelmä**.

Etsi Windows-toimialueen nimi Windows 8 käyttöjärjestelmässä valitsemalla **Haku**, kirjoittamalla hakukenttään **Järjestelmä** ja valitsemalla **Järjestelmä**.

Toimialueen nimi näkyy **Tietokoneen nimi, toimialue ja työryhmäasetukset** -kohdan alla.

d. Valitse **Seuraava**.

7. Määritä **Määritä tiedoston skannausasetukset** -valintaikkunassa pikasarjan oletusskannausasetukset ja valitse **Seuraava**.
8. Tarkasta **Yhteenveto**-valintaikkuna ja valitse sitten **Valmis**.

## Tapa 2: Skannaus verkkokansioon -määrittys

Tämän toiminnon avulla on mahdollista määrittää tulostimen verkkokansiotallennuksen lisäasetukset HP:n sulautetun verkkopalvelimen avulla.



**HUOMAUTUS:** Ennen aloittamista: Voit näyttää tulostimen IP-osoitteen tai isäntänimen koskettamalla Tiedot-kuvaketta  ja sitten Verkko-kuvaketta  tulostimen ohjauspaneelissa.

### Vaihe 1: Aloita määrittys

Aloita Skannaus verkkokansioon -toiminnon määrittäminen noudattamalla seuraavia ohjeita.

1. Napsauta **Skannaus/digitaalilähetys**-välilehteä.
2. Valitse vasemmasta siirtymisruudusta **Skannaus verkkokansioon -määrittys**.

## Vaihe 2: Määritä Skannaus verkkokansioon -toiminnon asetukset

Viimeistele Skannaus verkkokansioon -toiminnon määrittäminen noudattamalla seuraavia ohjeita.

### Vaihe 1: Aloita määrittäminen

Aloita määrittäminen noudattamalla seuraavia ohjeita.

1. Valitse **Skannaus verkkokansioon -määrittäminen** -sivulla Ota käyttöön skannaus verkkokansioon -valintaruutu. Jos tätä ruutua ei valita, toimintoa ei voi käyttää tulostimen ohjauspaneelissa.
2. Valitse vasemman siirtymisruudun verkkokansioon skannauksen alueella **Pikasarjat**. Kun valitset **Lisää, Pikasarjojen määrittäminen** -valintaikkuna avautuu.



**HUOMAUTUS:** Pikasarjat ovat töiden pikakuvakkeita, joita voi käyttää tulostimen aloitusnäytössä tai Pikasarjat-sovelluksessa.



**HUOMAUTUS:** Skannaus verkkokansioon -toiminnon perusmäärittäminen voi tehdä luomatta pikasarjaa. Ilman pikasarjaa käyttäjien on kuitenkin syötettävä kohdekansion tiedot ohjauspaneeliin kunkin skannaustyön kohdalla. Pikasarja vaaditaan Skannaus verkkokansioon -metatietojen sisällyttämiseen.

Määritä Skannaus verkkokansioon -toiminto kokonaan viimeistelemällä kaikki pikasarjan määrittäminen asetukset.

### Valintaikkuna 1: Määritä pikasarjan nimi, kuvaus ja käyttöasetukset ohjauspaneelissa.

Määritä käyttöasetusten pikasarjan tiedot tulostimen ohjauspaneelissa.

Määritä **pikasarjan painikkeen sijainnin ja ohjauspaneelin käyttäjäasetusten määrittäminen** valintaikkunassa **Pikasarja**-painikkeen sijainti ja käyttöasetukset tulostimen ohjauspaneelissa.

1. Kirjoita otsikko **Pikasarjan nimi** -kenttään.



**HUOMAUTUS:** Anna pikasarjalle nimi, jonka käyttäjät ymmärtävät nopeasti (esim. "Skannaus ja tallennus kansioon").

2. Kirjoita **Pikasarjan kuvaus** -kenttään selitys siitä, mitä pikasarja tallentaa.
3. Valitse avattavasta **Pikasarjan aloitusasetus** -luettelosta jompikumpi seuraavista vaihtoehdoista:
  - Vaihtoehto 1: **Siirry sovellukseen, sitten käyttäjä valitsee Aloita**.
  - Vaihtoehto 2: **Aloita heti valinnan jälkeen**.

Valitse jokin seuraavista kehoteasetuksista:

- **Alkuperäispuolten kehote**
- **Lisäsivujen kehote**
- **Edellytä esikatselua**



**HUOMAUTUS:** Jos asetus **Aloita heti valinnan jälkeen** valitaan, kohdekansio täytyy antaa seuraavassa vaiheessa.

4. Valitse **Seuraava**.

## Valintaikkuna 2: Kansion asetukset

Määritä **Kansion asetukset** -valintaikkunassa kansiotyypit, joihin tulostin lähettää skannatut asiakirjat, ja kansion käyttöoikeudet.

Voit valita toisen kahdesta kansiotyypistä:

- Jaetut kansiot tai FTP-kansiot
- Omat jaetut kansiot

Kansion käyttöoikeuksia on kahta eri tyyppiä:

- Luku- ja kirjoitusoikeudet
- Pelkät kirjoitusoikeudet

## Skannattujen asiakirjojen kohdekansion määrittäminen

Määritä kansiokohteet valitsemalla jokin seuraavista vaihtoehdoista.

### Vaihtoehto 1: Määritä tulostin tallentamaan jaettuun kansioon tai FTP-kansioon

Jos haluat tallentaa skannatut asiakirjat jaettuun vakiokansioon tai FTP-kansioon, suorita seuraavat vaiheet.

1. Valitse **Tallenna jaettuihin kansioihin tai FTP-kansioihin** -vaihtoehto, mikäli sitä ei ole vielä valittu.
2. Valitse **Lisää... Verkkokansiopolun lisäämisen** valintaikkuna avautuu.
3. Valitse **Lisää verkkokansiopolku** -valintaikkunassa jokin seuraavista vaihtoehdoista:
  - Vaihtoehto 1: **Tallenna jaettuun vakioverkkokansioon**.

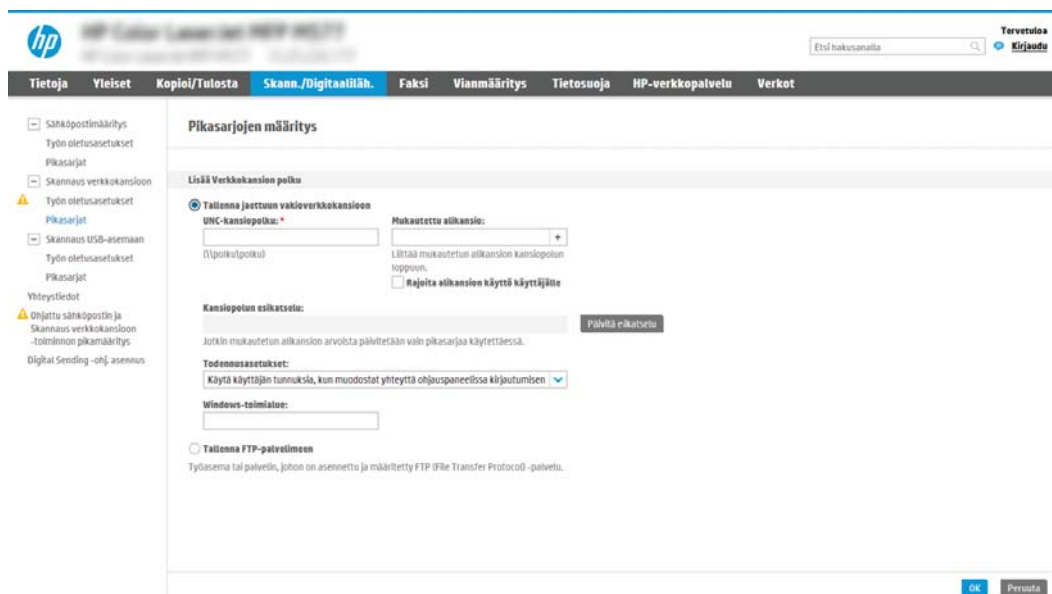

1. Valitse **Tallenna jaettuun vakioverkkokansioon** -vaihtoehto, mikäli sitä ei ole vielä valittu.
2. Kirjoita kansiopolku **UNC-kansiopolku**-kenttään.

Kansiopolku voi olla joko täydellinen toimialue nimi (FQDN) tai palvelimen IP-osoite. Varmista, että kansiopolku (esim. `\\skannaukset`) noudattaa FQDN-toimialue nimeä tai IP-osoitetta.

FQDN-esimerkki: `\\servername.us.companyname.net\scans`

Esimerkki IP-osoitteesta: `\\16.88.20.20\scans`



**HUOMAUTUS:** FQDN voi olla luotettavampi kuin IP-osoite. Jos palvelin saa IP-osoitteensa DHCP:n kautta, IP-osoite voi muuttua. IP-osoitteen kautta muodostettu yhteys voi olla nopeampi, sillä tulostimen ei tarvitse käyttää DNS-palvelinta kohdepalvelimen etsimiseen.

3. Voit luoda automaattisesti alikansion skannattujen asiakirjojen kohdekansioon valitsemalla alikansion nimen muodon **Mukautettu alikansio** -luettelosta.

Jos haluat myöntää alikansion käyttöoikeuden vain skannaustyön luoneelle käyttäjälle, valitse **Rajoita alikansion käyttö käyttäjälle**.

4. Saat skannattujen asiakirjojen täydellisen kansiolun näkyviin valitsemalla **Päivitä esikatselu**.



5. Valitse avattavasta **Todennusasetukset**-luettelosta jompikumpi seuraavista vaihtoehdoista:
- Käytä käyttäjän tunnuksia, kun muodostat yhteyttä ohjauspaneelissa kirjautumisen jälkeen
  - Käytä aina näitä tunnuksia

 **HUOMAUTUS:** Jos **Käytä aina näitä tunnuksia** -vaihtoehto valitaan, käyttäjätunnus ja salasana on annettava niille tarkoitettuihin kenttiin.

6. Kirjoita Windows-toimialue **Windows-toimialue**-kenttään.

 **HUOMAUTUS:** Etsi Windows-toimialueen nimi Windows 7 -käyttöjärjestelmässä valitsemalla **Käynnistä, Ohjauspaneeli ja Järjestelmä**.

Etsi Windows-toimialueen nimi Windows 8 käyttöjärjestelmässä valitsemalla **Haku**, kirjoittamalla hakukenttään **Järjestelmä** ja valitsemalla **Järjestelmä**.

Toimialueen nimi näkyy **Tietokoneen nimi, toimialue ja työryhmäasetukset** -kohdan alla.

 **HUOMAUTUS:** Jos jaetun kansion käyttöoikeudet annetaan kaikille, työryhmän nimi- (oletus on "Työryhmä"), käyttäjätunnus- ja salasana tiedot täytyy antaa niille tarkoitettuihin kenttiin. Jos kansio sijaitsee tietyn käyttäjän omistaman kansion sisällä eikä se ole julkinen, kyseisen käyttäjän käyttäjätunnus ja salasana vaaditaan.

 **HUOMAUTUS:** IP-osoite vaaditaan ehkä tietokoneen nimen sijasta. Monet kotireitittimet eivät pysty käsittelemään tietokoneiden nimiä kunnolla, eikä käytössä ole nimipalvelinta (DNS). Tässä tapauksessa on parasta määrittää staattinen IP-osoite jaetulle tietokoneelle, jotta DHCP ei vaihda IP-osoitetta. Tavallisessa kotireitittimessä tämä tapahtuu määrittämällä staattinen IP-osoite, joka kuuluu samaan aliverkkoon mutta on DHCP-osoitealueen ulkopuolella.

7. Valitse OK.

- Vaihtoehto 2: Tallenna FTP-palvelimeen.

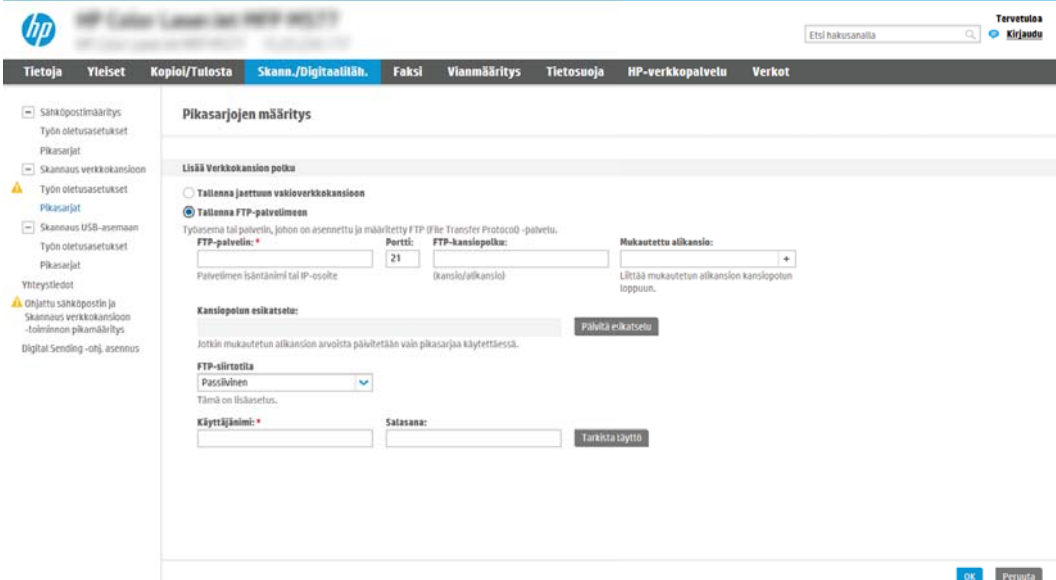

The screenshot shows the HP network configuration interface. The 'Pikasarjojen määrittäminen' (Quick Setup) section is active. Under 'Lisää verkkokansion poika' (Add network share child), the 'Tallenna FTP-palvelimeen' (Save to FTP server) option is selected. The 'FTP-palvelin' (FTP server) field is empty, and the 'Portti' (Port) is set to 21. The 'Mukaotettu aikakausi' (Subscription period) is also empty. The 'Kansioon esikatselu' (Share preview) section shows the share name 'FTP-siirtotila' and the user 'Passivinen'. The 'Käyttäjänimi' (Username) and 'Salasana' (Password) fields are empty.

 **HUOMAUTUS:** Jos FTP-sivusto on palomuurin ulkopuolella, välityspalvelin on määritettävä verkkoasetuksissa. Nämä asetukset ovat **Lisäasetukset**-kohdan **Sulautetun verkkopalvelimen verkkoylehtydet** -välilehdessä.

1. Valitse **Tallenna FTP-palvelimeen**.
2. Kirjoita FTP-palvelimen nimi tai IP-osoite **FTP-palvelin**-kenttään.
3. Kirjoita portin numero **Portti**-kenttään.



**HUOMAUTUS:** Yleensä portin numeron oletusasetusta ei tarvitse muuttaa.

4. Voit luoda automaattisesti alikansion skannattujen asiakirjojen kohdekansioon valitsemalla alikansion nimen muodon **Mukautettu alikansio** -luettelosta.
5. Saat skannattujen asiakirjojen täydellisen kansiopolon näkyviin valitsemalla **Päivitä esikatselu**.
6. Valitse avattavasta **FTP-siirtotila** -luettelosta jompikumpi seuraavista vaihtoehdoista:
  - o **Passiivinen**
  - o **Aktiivinen**
7. Kirjoita käyttäjätunnus **Käyttäjätunnus**-kenttään.
8. Kirjoita salasana **Salasana**-kenttään.
9. Varmista kohteen käytön toiminta napsauttamalla **Varmista käyttö** -valintaa.
10. Valitse **OK**.

#### Vaihtoehto 2: Määritä tulostin tallentamaan omaan jaettuun kansioon

Suorita seuraavat vaiheet, jos haluat tallentaa skannatut asiakirjat omaan jaettuun kansioon.



**HUOMAUTUS:** Tätä valintaa käytetään toimialueympäristöissä, joissa järjestelmänvalvoja määrittää jaetun kansion kullekin käyttäjälle. Jos omaan jaettuun kansioon tallentaminen on määritetty, käyttäjien on kirjauduttava tulostimen ohjauspaneeliin Windows-tunnuksilla tai LDAP-todennuksen avulla.

1. Valitse **Tallennus omaan jaettuun kansioon**.
2. Kirjoita **Hae laitteen käyttäjän kotikansio tällä attribuutilla** -kenttään käyttäjän kotikansio Microsoft Active Directoryssa.



**HUOMAUTUS:** Varmista, että käyttäjä tietää kotikansionsa sijainnin verkossa.

3. Lisää käyttäjätunnukselle alikansio kansiopolon loppuun valitsemalla **Luo alikansio käyttäjänimen mukaan**.

Jos haluat myöntää alikansion käyttöoikeuden vain skannaustyön luoneelle käyttäjälle, valitse **Rajoita alikansion käyttö käyttäjälle**.

## Valitse kohdekansion käyttöoikeudet

Määritä kansiokohteet valitsemalla jokin seuraavista vaihtoehdoista.

### Vaihtoehto 1: Määritä luku- ja kirjoitusoikeudet

Ota käyttöön skannattujen asiakirjojen lähettäminen luku- ja kirjoitusoikeuksilla varustettuun kansioon suorittamalla seuraavat vaiheet.

 **HUOMAUTUS:** Lähetä vain kansioihin, joihin on luku- ja kirjoitusoikeus -asetus tukee kansion vahvistusta ja työilmoituksia.

1. Valitse **Lähetä vain kansioihin, joihin on luku- ja kirjoitusoikeus** -asetus, mikäli se ei ole valittuna.
2. Valitse **Tarkista kansion pääsy ennen työn aloittamista** -asetus, jos haluat tulostimen tarkistavan kansion käyttöoikeuden ennen skannauksen aloittamista.

 **HUOMAUTUS:** Skannaustyöt valmistuvat nopeammin, jos **Tarkista kansion pääsy ennen työn aloittamista** -asetusta ei ole valittu, mutta jos kansion ei ole käyttöoikeutta, skannaus epäonnistuu.

3. Valitse **Seuraava**.

### Vaihtoehto 2: Määritä vain kirjoitusoikeus

Ota käyttöön skannattujen asiakirjojen lähettäminen vain kirjoitusoikeudella varustettuun kansioon suorittamalla seuraavat vaiheet.

 **HUOMAUTUS:** Salli lähetys kansioihin, joihin on vain kirjoitusoikeus -asetus ei tue kansion vahvistusta eikä työilmoituksia.

 **HUOMAUTUS:** Kun tämä asetus on valittu, tulostin ei voi lisätä juoksevaa lukua skannauksen tiedostonimeen. Kaikki skannaukset lähetetään samalla tiedostonimellä.

Valitse aikaan liittyvä etuliite tai takaliite skannauksen tiedostonimelle, jotta kukin skannaus tallennetaan ainutkertaisella nimellä eikä edellisen tiedoston päälle kirjoiteta. Tiedostonimi riippuu **Tiedostoasetukset**-valintaikkunan tiedoista, jotka on asetettu pikasarjan ohjatussa määrittäyksessä.

1. Valitse **Salli lähetys kansioihin, joihin on vain kirjoitusoikeus**.
2. Valitse **Seuraava**.

### Valintaikkuna 3: Ilmoitusasetukset

**Ilmoitusasetukset**-valintaikkunassa voidaan määrittää, milloin ilmoitukset lähetetään.

▲ Suorita **Ilmoitusasetukset**-valintaikkunassa jokin seuraavista tehtävistä:

- Vaihtoehto 1: **Älä ilmoita**.
  1. Valitse **Älä ilmoita**.
  2. Jos haluat, että käyttäjä saa kehoitteen tarkistaa ilmoitusasetukset, valitse **Kehote käyttäjälle ennen työn alkua** -asetus ja valitse sitten **Seuraava**.
- Vaihtoehto 2: **Ilmoita, kun työ valmistuu**.

1. Valitse **Ilmoita, kun työ valmistuu**.
  2. Valitse ilmoituksen toimitustapa **Ilmoituksen toimitustapa** -luettelosta.  
Jos valitset ilmoituksen toimitustavaksi **sähköpostin**, kirjoita sähköpostiosoite **Ilmoitussähköpostiosoite**-kenttään.
  3. Jos haluat, että ilmoitukseen lisätään pienoiskuva skannauksen ensimmäisestä sivusta, valitse **Lisää pienoiskuva**.
  4. Jos haluat, että käyttäjä saa kehoitteen tarkistaa ilmoitusasetukset, valitse **Kehote käyttäjälle ennen työn alkua** -asetus ja valitse sitten **Seuraava**.
- Vaihtoehto 3: **Ilmoita vain epäonnistumisesta**.
    1. Valitse **Ilmoita vain epäonnistumisesta**.
    2. Valitse ilmoituksen toimitustapa **Ilmoituksen toimitustapa** -luettelosta.  
Jos valitset ilmoituksen toimitustavaksi **sähköpostin**, kirjoita sähköpostiosoite **Ilmoitussähköpostiosoite**-kenttään.
    3. Jos haluat, että ilmoitukseen lisätään pienoiskuva skannauksen ensimmäisestä sivusta, valitse **Lisää pienoiskuva**.
    4. Jos haluat, että käyttäjä saa kehoitteen tarkistaa ilmoitusasetukset, valitse **Kehote käyttäjälle ennen työn alkua** -asetus ja valitse sitten **Seuraava**.

#### Valintaikkuna 4: Scan Settings (Skannausasetukset)

Määritä skannausasetukset seuraavasti.

Määritä **Skannausasetukset** -valintaikkunassa pikasarjan oletusskannausasetukset ja valitse **Seuraava**.

Taulukko 6-9 Skannausasetukset

Ominaisuus	Kuvaus
Alkuperäinen koko	Valitse alkuperäisen asiakirjan paperikoko.
Alkuperäisen puolet	Valitse, onko alkuperäinen asiakirja yksi- vai kaksipuolinen.
Tekstin/kuvan optimointi	Valitse, jos haluat optimoida tulostuksen sisällön mukaan.
Sisällön suunta	Tällä asetuksella voit valita, miten alkuperäisen sivun sisältö sijoittuu arkille: <b>Pysty</b> tai <b>Vaaka</b> .
Taustan tyhjennys	Valitsemalla arvon voit poistaa taustan vaaleat kuvat tai vaalean taustavärin.
Tummuus	Valitsemalla arvon voit säätää tiedoston tummuutta.
Kontrasti	Valitsemalla arvon voit säätää tiedoston kontrastia.
Terävyys	Valitsemalla arvon voit säätää tiedoston terävyyttä.
Kuvan esikatselu	Valitse, onko työn esikatselunäyttö pakollinen, valinnainen vaiko poissa käytöstä.
Rajausasetukset	Valitse, sallitaanko työn rajaaminen, ja jos sallitaan, rajausasetuksen tyyppi.
Poista reunat	Valitse tämä asetukset, jos haluat määrittää työn etu- ja takapuolelta poistettavien marginaalien leveyden joko tuumina tai millimetreinä.

## Valintaikkuna 5: File Settings (Tiedoston asetukset)

Määritä tiedostoasetukset seuraavasti.

Määritä **Tiedostoasetukset** -valintaikkunassa pikasarjan oletustiedostoasetukset ja valitse **Seuraava**.

**Taulukko 6-10** Tiedostoasetukset

Ominaisuus	Kuvaus
Tiedostonimen etuliite	Määritä tiedostonimen oletusetuliite niitä tiedostoja varten, jotka tallennetaan verkkokansioon.
Tiedostonimi	Tallennettavan tiedoston oletusnimi.  Jos haluat, että tätä asetusta voi muokata tulostimen ohjauspaneelissa, valitse <b>Käyttäjän muokattavissa</b> -valintaruutu.
Tiedostonimen jälkiliite	Määritä tiedostonimen oletuspääte niitä tiedostoja varten, jotka tallennetaan verkkokansioon.
Tiedostonimen esikatselu	Kirjoita tiedostonimi ja napsauta <b>Päivitä esikatselu</b> -painiketta.
Tiedostonumeroinnin muoto	Valitse tiedostonimen muoto useisiin tiedostoihin jaetuille töille.
Lisää numerointi, kun työssä on vain yksi tiedosto (esim. _1–1)	Valitse tämä asetus, jos haluat lisätä numeroinnin tiedostonimeen, kun työssä on vain yksi tiedosto.
Tiedostomuoto	Valitse tallennettavan tiedoston tiedostomuoto.  Jos haluat, että tätä asetusta voi muokata tulostimen ohjauspaneelissa, valitse <b>Käyttäjän muokattavissa</b> -valintaruutu.
Korkea pakkaus (pienempi tiedosto)	Valitse tämä asetus, jos haluat pakata skannatun tiedoston, mikä pienentää tiedostokokoa. Korkean pakkauksen tiedoston skannaus voi kuitenkin kestää kauemmin kuin normaalisti pakatun tiedoston skannaus.
PDF-salaus	Jos tiedostotyyppi on PDF, tämä asetus salaa tulostettavan PDF-tiedoston. Salaus edellyttää salasanan määrittämistä. Samaa salasanaa käytetään tiedoston avaamiseen. Käyttäjä saa kehoitteen antaa salasanan ennen työn skannaamista, jos salasanaa ei ole määritetty ennen skannauksen aloittamista.
tarkkuus	Määritä tiedoston tarkkuus. Suuritarkkuuksisissa kuvissa on paljon pisteitä tuumalla (dots per inch, dpi), joten niissä näkyy paljon yksityiskohtia. Pienitarkkuuksisissa kuvissa on vähemmän pisteitä tuumalla, ja niissä näkyy vähemmän yksityiskohtia, mutta tiedoston koko on pienempi.
Laatu ja tiedostokokoo	Valitse tiedoston laatu. Parempilaatuiset kuvat ovat tiedostokooltaan suurempia kuin heikompilaatuiset, ja niiden lähettäminen kestää kauemmin.
Väri/musta	Voit valita, tulostetaanko kopiot värillisinä, mustana ja harmaana vai vain mustana.
Estä tyhjät sivut	Jos <b>Estä tyhjät sivut</b> -asetus on valittuna, tyhjät sivut ohitetaan.
Metatietotiedoston muoto	Valitse avattavasta luettelosta metatadatietojen tiedostomuoto.
Luo useita tiedostoja	Valitsemalla tämän asetuksen voit skannata sivuja erillisiin tiedostoihin tiedostokohtaisen sivujen enimmäismäärän perusteella.

## Valintaikkuna 6: Yhteenveto

Tarkista **Yhteenveto Yhteenveto**-valintaikkunassa ja valitse **Valmis**.

## Vaihe 3: Määrittämisen viimeisteleminen

Viimeistele Skannaus verkkokansioon -toiminnon määrittäminen noudattamalla seuraavia ohjeita.

1. Valitse vasemmasta siirtymisruudusta **Skannaus verkkokansioon**.
2. Tarkista valitut asetukset **Skannaus verkkokansioon** -sivulla ja suorita määrittäminen loppuun valitsemalla Käytä.

# Skannaus SharePointiin® -toiminnon määrittäminen

Käyttämällä Skannaus SharePointiin® -vaihtoehtoa voit skannata asiakirjoja suoraan Microsoft® SharePoint -sivustoon. Tämän ominaisuuden ansiosta asiakirjoja ei tarvitse skannata verkkokansioon, USB-muistitikulle tai sähköpostiviestiin ja ladata manuaalisesti SharePoint-sivustoon.

## Johdanto

Määritä Skannaus SharePointiin® -toiminto ja skannaa asiakirjat suoraan SharePoint®-sivustoon.

Skannaus SharePointiin® tukee kaikkia skannausvaihtoehtoja, kuten mahdollisuutta skannata asiakirjoja kuvina tai käyttää OCR-ominaisuuksia tekstitiedostojen tai hakukelpoisten PDF-tiedostojen luomiseen.



Toiminto on pois käytöstä oletusasetuksena. Ota Tallennus SharePointiin® käyttöön HP:n sulautetussa verkkopalvelimessa (EWS).

## Ennen aloittamista

Skannattujen tiedostojen tallennuskansion täytyy olla luotuna SharePoint-sivustossa ja käyttäjällä täytyy olla kirjoitusoikeudet kohdekansioon ennen tehtävän suorittamista. Skannaus SharePointiin on oletusarvoisesti poissa käytöstä.

## Vaihe 1: HP:n sulautetun verkkopalvelimen (EWS) avaaminen

Aloita määrittäminen avaamalla sulautettu verkkopalvelin.

1. Kosketa tulostimen ohjauspaneelin aloitusnäytössä Tiedot-kuvaketta  ja sitten Ethernet-kuvaketta  jotta näet IP-osoitteen tai isäntänimen.
2. Avaa selain ja kirjoita osoiteriville IP-osoite tai isäntänimi täsmälleen siinä muodossa kuin se näkyy tulostimen ohjauspaneelissa. Paina tietokoneen näppäimistön **E****n****t****e****r**-näppäintä. Sulautettu verkkopalvelin avautuu.

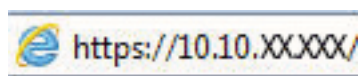

 **HUOMAUTUS:** Jos selaimessa näkyy ilmoitus, jonka mukaan sivuston käyttö ei ehkä ole turvallista, jatka sivustoon siitä huolimatta. Tähän sivustoon siirtyminen ei vahingoita tietokonetta.

The screenshot shows the HP printer control panel interface. The top navigation bar includes 'Tietoja', 'Yleiset', 'Kopioi/Tulosta', 'Skann./Digitaaliläh.', 'Faksi', 'Tarvikkeet', 'Vianmääritys', 'Tietosuoja', 'HP-verkkopalvelu', and 'Verkot'. The main content area is titled 'Laitteen tila' (Device Status) and shows the status of various components. Under 'Lepotila käytössä' (Standby mode active), the 'Tarvikkeet' (Supplies) section shows the status of four toner cartridges: Yellow (50%), Magenta (50%), Cyan (50%), and Black (40%). Below this, the 'Kiinnitysyksikkö' (Drum unit) is shown at 100%. A table titled 'Materiaali' (Material) shows the status of three paper trays: Tray 1 (100 sheets, empty), Tray 2 (550 sheets, OK), and the Waste tray (250 sheets, OK). The bottom of the page includes 'HP Instant Support', 'Osta tarvikkeita', and 'Tuotetuki' links, along with a copyright notice for 2010-2019 HP Development Company, L.P.

## Vaihe 2: Skannaus SharePointiin -toiminnon ottaminen käyttöön ja Skannaus SharePointiin -pikasarjan luominen

Ota käyttöön Skannaus SharePointiin -toiminto ja luo Skannaus SharePointiin -pikasarja seuraavien ohjeiden mukaisesti.





1. Valitse yläosan siirtymisvälilehtien avulla **Skannaus/digitaalilähetys**.
2. Valitse vasemmasta siirtymisruudusta **Skannaa SharePointiin®**.



**HUOMAUTUS:** Pikasarjat ovat töiden pikakuvakkeita, joita voi käyttää tulostimen aloitusnäytössä tai **Pikasarjat**-sovelluksessa.

3. Valitse **Ota käyttöön Skannaus SharePointiin©** ja valitse sitten **Käytä**.
4. Valitse vasemman siirtymisruudun Skannaus SharePointiin -alueella **Pikasarjat**. Käynnistä ohjattu pikasarjatoiminto valitsemalla **Lisää**.
5. Kirjoita **pikasarjan nimi** (esimerkiksi "Skannaus SharePointiin") ja **pikasarjan kuvaus**.
6. Määritä, mitä tapahtuu sen jälkeen, kun pikasarja on valittu tulostimen ohjauspaneelista, valitsemalla **Pikasarjan käynnistysasetus** ja valitsemalla sitten **Seuraava**.
7. Lisää SharePoint-kansion polku seuraavasti:
  - a. Avaa **Lisää SharePoint -polku** -sivu valitsemalla **SharePoint-kohdeasetukset** -sivulla **Lisää**.
  - b. Avaa toinen selainikkuna, siirry käytettävään SharePoint-kansioon ja kopioi sitten SharePoint-kansion polku selainikkunassa.
  - c. Liitä SharePoint-kansiopolku **SharePoint-polku:**-kenttään.
  - d. Oletusarvoisesti tulostin korvaa vanhan tiedoston, joka on saman niminen kuin uusi tiedosto. Poista **Korvaa aiemmat tiedostot** -kohdan valinta, jotta uusi tiedosto, jolla on sama nimi kuin vanhalla tiedostolla, merkitään uudella päivämäärä- ja aikaleimalla.



- e. Valitse jokin vaihtoehto avattavasta **Todennusasetukset**-luettelosta. Valitse, onko SharePoint-sivustolle kirjauduttava käyttäjätunnuksilla vai tallennetaanko käyttäjätunnukset pikasarjaan.
- 
-  **HUOMAUTUS:** Jos **Käytä käyttäjän tunnistetietoja yhteyden muodostamiseen ohjauspaneelin kirjautumisen jälkeen** -asetus on valittu avattavasta **Todennusasetukset**-valikosta, kirjautuneella käyttäjällä on oltava kirjoitusoikeudet määritettyyn SharePoint-sivustoon.
-  **HUOMAUTUS:** Tietosuojasyistä tulostin ei näytä käyttäjätunnuksia, jotka on annettu pikasarjan ohjatussa toiminnossa.
- 
- f. Viimeistele SharePoint-polun määrittäminen valitsemalla **OK** ja siirry takaisin SharePoint-kohdeasetukset-sivulle.
8. Varmista, että kohdekansioksi määritetty SharePoint-kansio on käytettävissä aina, kun pikasarjaa käytetään, valitsemalla **Tarkista kansioon pääsy ennen työn aloittamista**. Jos tätä vaihtoehtoa ei ole valittu, työt voidaan tallentaa SharePoint-kansioon nopeammin. Jos tätä vaihtoehtoa ei ole valittu *ja* SharePoint-kansio ei ole käytettävissä, työ kuitenkin epäonnistuu.
9. Valitse **Seuraava**.
10. Määritä **Ilmoitustilanne**: Ilmoitusasetukset-sivulla. Tämä asetus määrittää pikasarjan olemaan lähettämättä ilmoitusta tai lähettämään sähköpostiviestejä tai tulostamaan yhteenvetosivun, jos työn suorittaminen onnistuu tai epäonnistuu. Valitse jokin seuraavista avattavan **Ilmoitustilanne**-valikon vaihtoehdoista:
- Jos et halua lähettää mitään ilmoitusta, kun työn suorittaminen onnistuu tai epäonnistuu, valitse **Älä ilmoita**.
  - Valitse pikasarjalle **Ilmoita, kun työ valmistuu**, jos haluat lähettää ilmoituksen, kun työn suorittaminen onnistuu.
  - Valitse pikasarjalle **Ilmoita vain epäonnistumisesta**, jos haluat lähettää ilmoituksen vain, kun työn suorittaminen epäonnistuu.
- Ilmoita, kun työ valmistuu**- tai **Ilmoita vain epäonnistumisesta** -vaihtoehdon valitseminen edellyttää **Ilmoituksen toimitustapa**: -asetuksen määrittämistä. Valitse jokin seuraavista vaihtoehdoista:
- **Sähköposti**: tämän asetuksen avulla voit lähettää sähköpostia, kun valittu ilmoitusehto ilmenee. Tämä asetus edellyttää kelvollisen sähköpostiosoitteen määrittämistä **Ilmoitussähköpostiosoite**-kentässä.
- 
-  **HUOMAUTUS:** Määritä ensin tulostimen sähköpostitoiminto, jotta voit käyttää sähköpostin ilmoitustoimintoa.
- 
- **Tulosta**: tämän asetuksen avulla voit tulostaa ilmoituksen, kun valittu ilmoitusehto ilmenee.
- 
-  **HUOMAUTUS:** valitsemalla ilmoitusasetukselle **Lisää pikkukuva** -vaihtoehdon voit lisätä ilmoitukseen pikkukuvan työn ensimmäisestä kannatusta sivusta.
- 
11. Valitse **Seuraava**.
12. Tee valinnat Skannausasetukset-sivulla ja valitse sitten **Seuraava**. Lisätietoja on kohdassa [Taulukko 6-12 Skannaus SharePointiin -toiminnon skannausasetukset sivulla 117](#).
13. Tee valinnat **Tiedostoasetukset**-sivulla ja valitse sitten **Seuraava**. Lisätietoja on kohdassa [Taulukko 6-13 Skannaus SharePointiin -toiminnon tiedostoasetukset sivulla 118](#).
14. Tarkista asetusten yhteenvedo. Tallenna pikasarja valitsemalla **Valmis** tai muokkaa asetuksia valitsemalla **Edellinen**.

## Tiedoston skannaus suoraan SharePoint -sivustoon

Voit skannata asiakirjan suoraan SharePoint-sivustoon noudattamalla näitä ohjeita.







1. Aseta asiakirja skannerin lasille tulostuspuoli alaspäin tai aseta se asiakirjansyöttölaitteeseen tulostuspuoli ylöspäin ja säädä paperiohjaimia asiakirjan koon mukaan.
2. Siirry tulostimen ohjauspaneelin aloitusnäytössä kohtaan **Skannaa**, valitse **Skannaa**-kuvake ja valitse sitten **Skannaus SharePointiin®**.







**HUOMAUTUS:** Tämän toiminnon käyttö saattaa edellyttää tulostimeen kirjautumista.

3. Valitse **Pikasarjat**-kohdassa **Valitse**, valitse pikasarja ja sitten **Lataa**.
4. Ota näppäimistö käyttöön valitsemalla **Tiedostonimi**-tekstikenttä. Kirjoita tiedoston nimi joko näytön näppäimistöllä tai fyysisellä näppäimistöllä ja valitse sitten Enter-näppäin **↵**.
5. Koskettamalla **Asetukset**-kohtaa saat näkyviin ja voit määrittää asiakirjan asetukset.
6. Voit esikatsella asiakirjaa koskettamalla näytön oikeanpuoleista ruutua. Esikatselunäytössä voit muuttaa esikatseluasetuksia ja järjestää, kääntää, lisätä tai poistaa sivuja näytön oikeassa reunassa olevilla numeronäppäimillä.

### Taulukko 6-11 Esikatseluruudun oikean reunan painikkeet

Painike	Kuvaus
	Näiden painikkeiden avulla voit siirtyä yhden sivun näkymän ja pikkukuvanäkymän välillä. Pikkukuvanäytössä on käytettävissä enemmän asetuksia kuin yhden sivun näkymässä.
	
	Näillä painikkeilla voit lähentää tai loitontaa valitulla sivulla. <b>HUOMAUTUS:</b> Näitä painikkeita voi käyttää valitsemalla vain yhden sivun kerrallaan.
	
	Tällä painikkeella voit kääntää sivua 180 astetta. <b>HUOMAUTUS:</b> Tämä painike on käytettävissä vain pikkukuvanäkymässä.
	Tällä painikkeella voit poistaa valitut sivut. <b>HUOMAUTUS:</b> Tämä painike on käytettävissä vain pikkukuvanäkymässä.

Taulukko 6-11 Esikatseluruudun oikean reunan painikkeet (jatkoa)

Painike	Kuvaus
	Näillä painikkeilla voit järjestää asiakirjan sivuja. Valitse yksi tai useampi sivu ja siirrä niitä vasemmalle tai oikealle. <b>HUOMAUTUS:</b> Nämä painikkeet ovat käytettävissä vain pikkukuvanäkymässä.
	
	Tällä painikkeella voit lisätä asiakirjaan sivun. Tulostin kehottaa skannaamaan lisäsivut.
	Tällä painikkeella voit poistaa esikatselussa tehdyt muutokset ja aloittaa alusta.
	Voit pienentää esikatselunäytön ja palata Kopioi-näyttöön koskettamalla tätä painiketta.

7. Kun asiakirja on valmis, tallenna tiedosto SharePoint-sijaintiin valitsemalla [Lähetä](#).

## Skannaa SharePointiin -toiminnon pikasarjan skannausasetukset

Tarkista ohjatussa pikasarjatoiminnossa Skannaus SharePointiin -pikasarjan lisäämisessä, muokkaamisessa ja kopioimisessa käytettävissä olevat asetukset.

Taulukko 6-12 Skannaus SharePointiin -toiminnon skannausasetukset

Ominaisuus	Kuvaus
Alkuperäinen koko	Valitse alkuperäisen asiakirjan paperikoko.
Alkuperäisen puolet	Valitse, onko alkuperäinen asiakirja yksi- vai kaksipuolinen.
Tekstin/kuvan optimointi	Valitse, jos haluat optimoida tulostuksen sisällön mukaan.
Sisällön suunta	Tällä asetuksella voit valita, miten alkuperäisen sivun sisältö sijoittuu arkille: <b>Pysty</b> tai <b>Vaaka</b> .
Taustan tyhjennys	Valitsemalla arvon voit poistaa taustan vaaleat kuvat tai vaalean taustavärin.
Tummuus	Valitsemalla arvon voit säätää tiedoston tummuutta.
Kontrasti	Valitsemalla arvon voit säätää tiedoston kontrastia.
Terävyys	Valitsemalla arvon voit säätää tiedoston terävyyttä.
Kuvan esikatselu	Valitse, onko työn esikatselunäyttö pakollinen, valinnainen vaiko poissa käytöstä.
Rajausasetukset	Valitse, sallitaanko työn rajaaminen, ja jos sallitaan, rajausasetuksen tyyppi.
Poista reunat	Valitse tämä asetus, jos haluat määrittää työn etu- ja takapuolelta poistettavien marginaalien leveyden joko tuumina tai millimetreinä.

**Taulukko 6-13 Skannaus SharePointiin -toiminnon tiedostoasetukset**

Ominaisuus	Kuvaus
Tiedostonimen etuliite	Määritä tiedostonimen oletusetuliite tallennettavia tiedostoja varten.
Tiedostonimi	Tallennettavan tiedoston oletusnimi.  Jos haluat, että tätä asetusta voi muokata tulostimen ohjauspaneelissa, valitse <b>Käyttäjän muokattavissa</b> -valintaruutu.
Tiedostonimen jälkiliite	Määritä tiedostonimen oletusjälkiliite tallennettavia tiedostoja varten.  Päällekkäisen tiedostonimen oletuspäätte [tiedostonimi] _VVVKKPPT
Tiedostonimen esikatselu	Kirjoita tiedostonimi ja napsauta <b>Päivitä esikatselu</b> -painiketta.
Tiedostonumeroinnin muoto	Valitse tiedostonimen muoto useisiin tiedostoihin jaetuille töille.
Lisää numerointi, kun työssä on vain yksi tiedosto (esim. _1–1)	Valitse tämä asetusta, jos haluat lisätä numeroinnin tiedostonimeen, kun työssä on vain yksi tiedosto.
Tiedostomuoto	Valitse tallennettavan tiedoston tiedostomuoto.  Jos haluat, että tätä asetusta voi muokata tulostimen ohjauspaneelissa, valitse <b>Käyttäjän muokattavissa</b> -valintaruutu.
Korkea pakkaus (pienempi tiedosto)	Valitse tämä asetusta, jos haluat pakata skannatun tiedoston, mikä pienentää tiedostokokoa. Korkean pakkauksen tiedoston skannaus voi kuitenkin kestää kauemmin kuin normaalisti pakatun tiedoston skannaus.
PDF-salaus	Jos tiedostotyyppi on PDF, tämä asetusta salaa tulostettavan PDF-tiedoston. Salaus edellyttää salasanan määrittämistä. Samaa salasanaa käytetään tiedoston avaamiseen. Käyttäjä saa kehoitteen antaa salasanan ennen työn skannaamista, jos salasanaa ei ole määritetty ennen skannauksen aloittamista.
tarkkuus	Määritä tiedoston tarkkuus. Suuritarkkuuksissa kuvissa on paljon pisteitä tuumalla (dots per inch, dpi), joten niissä näkyy paljon yksityiskohtia. Pienitarkkuuksissa kuvissa on vähemmän pisteitä tuumalla, ja niissä näkyy vähemmän yksityiskohtia, mutta tiedoston koko on pienempi.
Laatu ja tiedostokokoo	Valitse tiedoston laatu. Parempilaatuiset kuvat ovat tiedostokooltaan suurempia kuin heikompilaatuiset, ja niiden lähettäminen kestää kauemmin.
Väri/musta	Voit valita, tulostetaanko kopiot värillisinä, mustana ja harmaana vai vain mustana.
Estä tyhjät sivut	Jos <b>Estä tyhjät sivut</b> -asetusta on valittuna, tyhjät sivut ohitetaan.
Luo useita tiedostoja	Valitsemalla tämän asetuksen voit skannata sivuja erillisiin tiedostoihin tiedostokohtaisen sivujen enimmäismäärän perusteella.

# Skannaus USB-asemaan -toiminnon määrittäminen



Ota käyttöön Skannaus USB asemaan -toiminto, jonka avulla voit skannata suoraan USB-muistitikulle.

## Johdanto

Tulostin voi skannata asiakirjan ja tallentaa sen USB-muistitikulle. Toimintoa voidaan käyttää vasta, kun se on määritetty HP:n sulautetun verkkopalvelimen (EWS) avulla.

## Vaihe 1: HP:n sulautetun verkkopalvelimen (EWS) avaaminen

Aloita määrittäminen avaamalla sulautettu verkkopalvelin.

1. Kosketa tulostimen ohjauspaneelin aloitusnäytössä Tiedot-kuvaketta  ja sitten Ethernet-kuvaketta  jotta näet IP-osoitteen tai isäntänimen.
2. Avaa selain ja kirjoita osoiteriville IP-osoite tai isäntänimi täsmälleen siinä muodossa kuin se näkyy tulostimen ohjauspaneelissa. Paina tietokoneen näppäimistön **Enter**-näppäintä. Sulautettu verkkopalvelin avautuu.

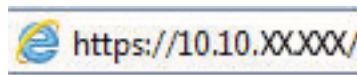

 **HUOMAUTUS:** Jos selaimessa näkyy ilmoitus, jonka mukaan sivuston käyttö ei ehkä ole turvallista, jatka sivustoon siitä huolimatta. Tähän sivustoon siirtyminen ei vahingoita tietokonetta.

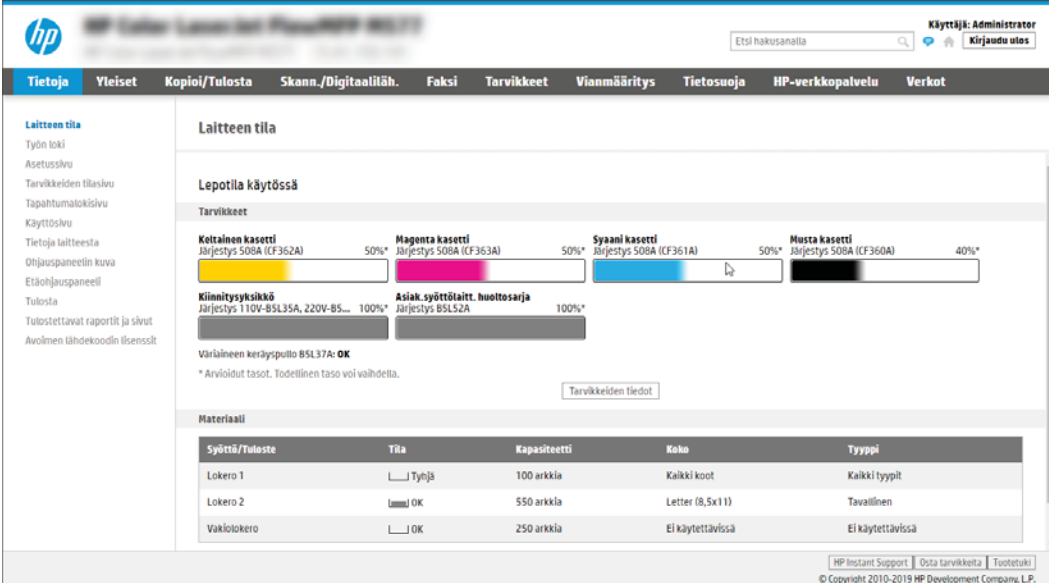

The screenshot shows the HP EWS interface for an HP Color LaserJet Pro MFP E85550. The top navigation bar includes: Tietoja, Yleiset, Kopioi/Tulosta, Skanna./Digitaaliläh., Faksi, Tarvikkeet, Vianmääritys, Tietosuojat, HP-verkkopalvelu, and Verkot. The main content area is titled "Laitteen tila" (Device Status) and includes a sidebar with navigation options like Työn loki, Asetussivu, and Tarvikkeiden tilasivu. The central panel shows "Lepotila käytössä" (Standby mode active) and "Tarvikkeet" (Supplies) section with progress bars for: Keltainen kasetti (50%), Magenta kasetti (50%), Syaani kasetti (50%), and Musta kasetti (40%). Below this, it shows "Kiinnitysyksikkö" (100%) and "Asiak. syöttölaite, huoltosarja" (100%). A status message indicates "Väriaineen keräysputki B5L37A: OK". At the bottom, there is a table for "Materiaali" (Materials) with columns for Syöttö/Tuloste, Tilä, Kapasiteetti, Koko, and Tyyppi.

Syöttö/Tuloste	Tilä	Kapasiteetti	Koko	Tyyppi
Lokero 1	— Tyhjä	100 arkkia	Kaikki koot	Kaikki tyyplit
Lokero 2	— OK	550 arkkia	Letter (8,5x11)	Tavallinen
Vakiolokero	— OK	250 arkkia	Ei käytettävissä	Ei käytettävissä

## Vaihe 2: Ota käyttöön skannaus USB-asemaan

Ota käyttöön Skannaus USB-asemaan seuraavasti.

1. Valitse **Suojaus**-välilehti.
2. Vieritä **Laitteiston portit** -kohtaan ja varmista, että **Ota käyttöön USB plug and play** on käytössä.
3. Valitse MFP-malleissa **Kopioi/Tulosta**-välilehti tai SFP-malleissa **Tulosta**-välilehti.

4. Valitse **Ota käyttöön USB-tallennus** -valintaruutu.
5. Napsauta sivun alareunassa olevaa **Käytä**-painiketta.



**HUOMAUTUS:** Useimpiin laitteisiin on asennettu valmiiksi kiintolevyasema (HDD). Joissakin tapauksissa lisätallennuslaitteita voidaan lisätä USB:n kautta. Varmista, tarvitseeko USB-tallennustoiminto laajentaa USB-laitteisiin ja kiintolevyyn.

### Vaihe 3: pikasarjojen määrittäminen (valinnainen)

Noudata seuraavia ohjeita, kun haluat määrittää skannauksen pikasarjat USB-asemaan. Pikasarjat ovat töiden pikakuvakkeita, joita voi käyttää tulostimen aloitusnäytössä tai Pikasarjat-sovelluksessa.

1. Valitse vasemman siirtymisruudun **Skannaus USB-asemaan** -alueella **Pikasarjat**.
  2. Valitse jokin seuraavista asetuksista:
    - Valitse nykyinen pikasarja taulukon **Pikasarjat-sovellus**-kohdassa.  
-TAI-
    - Käynnistä ohjattu pikasarjatoiminto valitsemalla **Lisää**.
  3. Jos olet valinnut **Lisää**, Pikasarjojen määrittäminen -sivu avautuu. Lisää seuraavat tiedot:
    - a. **Pikasarjan nimi:** kirjoita uuden pikasarjan otsikko.
    - b. **Pikasarjan kuvaus:** kirjoita pikasarjan kuvaus.
    - c. **Pikasarjan käynnistysasetus:** Voit määrittää pikasarjan alkamisen valitsemalla joko **Siirry sovellukseen**, sitten **käyttäjää painaa Aloita** tai **Pikakäynnistys suoraan aloitusnäytöstä**.
  4. Valitse oletussijainti, johon skannatut tiedostot tallennetaan ohjauspaneelin USB-porttiin asetetuissa USB-tallennuslaitteissa. Valitse sitten **Seuraava**. Oletusarvoiset sijaintivaihtoehdot ovat:
    - **Tallenna USB-laitteen juurihakemistoon.**
    - **Luo tai sijoita tähän kansioon USB-tallennuslaitteessa** – USB-tallennuslaitteen kansio polku on määritettävä tätä tiedostosijaintia käytettäessä. Kansion ja alikansion nimet on erotettava kenoviivalla \.
  5. Valitse jokin vaihtoehto avattavasta **Ilmoitustilanne:**-luettelosta ja valitse sitten **Seuraava**.

Tämä asetus määrittää, saavatko käyttäjät ilmoituksen, kun USB-tallennus-pikasarjan työn suorittaminen onnistuu tai epäonnistuu. **Ilmoitustilanne:**-asetuksen vaihtoehdot ovat

    - **Älä ilmoita**
    - **Ilmoita, kun työ valmistuu**
    - **Ilmoita vain epäonnistumisesta**
  6. Valitse pikasarjan **skannausasetukset** ja valitse sitten **Seuraava**.
- 
-  **HUOMAUTUS:** Lisätietoja käytettävissä olevista skannausasetuksista on kohdassa [USB-skannausasetusten oletusskannausasetukset sivulla 121](#).
- 

7. Valitse pikasarjan **tiedostoasetukset** ja valitse sitten **Seuraava**.



**HUOMAUTUS:** Lisätietoja käytettävissä olevista skannausasetuksista on kohdassa [USB-skannausasetusten oletusskannausasetukset sivulla 121](#).

8. Tarkista asetusten yhteenveto ja tallenna pikasarja valitsemalla **Valmis** tai valitse **Edellinen** ja muokkaa asetuksia.

## USB-skannausasetusten oletusskannausasetukset

Tarkista USB-skannausasetusten oletusasetukset.

**Taulukko 6-14** USB-skannausasetusten skannausasetukset

Ominaisuus	Kuvaus
Alkuperäinen koko	Valitse alkuperäisen asiakirjan paperikoko.
Alkuperäisen puolet	Valitse, onko alkuperäinen asiakirja yksi- vai kaksipuolinen.
Tekstin/kuvan optimointi	Valitse, jos haluat optimoida tulostuksen sisällön mukaan.
Sisällön suunta	Tällä asetuksella voit valita, miten alkuperäisen sivun sisältö sijoittuu arkille: <b>Pysty</b> tai <b>Vaaka</b> .
Taustan tyhjennys	Valitsemalla arvon voit poistaa taustan vaaleat kuvat tai vaalean taustavärin.
Tummuus	Valitsemalla arvon voit säätää tiedoston tummuutta.
Kontrasti	Valitsemalla arvon voit säätää tiedoston kontrastia.
Terävyys	Valitsemalla arvon voit säätää tiedoston terävyyttä.
Kuvan esikatselu	Valitse, onko työn esikatselunäyttö pakollinen, valinnainen vai poissa käytöstä.
Rajausasetukset	Valitse, sallitaanko työn rajaaminen, ja jos sallitaan, rajausasetuksen tyyppi.
Poista reunat	Valitse tämä asetusta, jos haluat määrittää työn etu- ja takapuolelta poistettavien marginaalien leveyden joko tuumina tai millimetreinä.

## USB-tallennusasetusten oletustiedostoasetukset

Tarkista USB-tallennusasetukset.

**Taulukko 6-15** USB-tallennusasetusten tiedostoasetukset

Asetuksen nimi	Kuvaus
Tiedostonimen etuliite	Määritä tiedostonimen oletusetuliite niitä tiedostoja varten, jotka tallennetaan verkkokansioon.
Tiedostonimi	Tallennettavan tiedoston oletusnimi.  Jos haluat, että tätä asetusta voi muokata tulostimen ohjauspaneelissa, valitse <b>Käyttäjän muokattavissa</b> -valintaruutu.
Tiedostonimen jälkiliite	Määritä tiedostonimen oletuspääte niitä tiedostoja varten, jotka tallennetaan verkkokansioon.  Päällekkäisen tiedostonimen oletuspääte [tiedostonimi] _VVVKKPPT
Tiedostonimen esikatselu	Kirjoita tiedostonimi ja napsauta <b>Päivitä esikatselu</b> -painiketta.
Tiedostonumeroinnin muoto	Valitse tiedostonimen muoto useisiin tiedostoihin jaetuille töille.
Lisää numerointi, kun työssä on vain yksi tiedosto (esim. _1–1)	Valitse tämä asetusta, jos haluat lisätä numeroinnin tiedostonimeen, kun työssä on vain yksi tiedosto.

Taulukko 6-15 USB-tallennusasetusten tiedostoasetukset (jatkoa)

Asetuksen nimi	Kuvaus
Tiedostomuoto	Valitse tallennettavan tiedoston tiedostomuoto.  Jos haluat, että tätä asetusta voi muokata tulostimen ohjauspaneelissa, valitse <b>Käyttäjän muokattavissa</b> -valintaruutu.
Korkea pakkaus (pienempi tiedosto)	Valitse tämä asetusta, jos haluat pakata skannatun tiedoston, mikä pienentää tiedostokokoa. Korkean pakkauksen tiedoston skannaus voi kuitenkin kestää kauemmin kuin normaalisti pakatun tiedoston skannaus.
PDF-salaus	Jos tiedostotyyppi on PDF, tämä asetusta salaa tulostettavan PDF-tiedoston. Salaus edellyttää salasanan määrittämistä. Samaa salasanaa käytetään tiedoston avaamiseen. Käyttäjä saa kehotteen antaa salasanan ennen työn skannaamista, jos salasanaa ei ole määritetty ennen skannauksen aloittamista.
tarkkuus	Määritä tiedoston tarkkuus. Suuritarkkuuksisissa kuvissa on paljon pisteitä tuumalla (dots per inch, dpi), joten niissä näkyy paljon yksityiskohtia. Pienitarkkuuksisissa kuvissa on vähemmän pisteitä tuumalla, ja niissä näkyy vähemmän yksityiskohtia, mutta tiedoston koko on pienempi.
Laatu ja tiedostokokoo	Valitse tiedoston laatu. Parempilaatuiset kuvat ovat tiedostokooltaan suurempia kuin heikompilaatuiset, ja niiden lähettäminen kestää kauemmin.
Väri/musta	Voit valita, tulostetaanko kopiot värillisinä, mustana ja harmaana vai vain mustana.
Estä tyhjät sivut	Jos <b>Estä tyhjät sivut</b> -asetusta on valittuna, tyhjät sivut ohitetaan.
Luo useita tiedostoja	Valitsemalla tämän asetuksen voit skannata sivuja erillisiin tiedostoihin tiedostokohtaisen sivujen enimmäismäärän perusteella.



# Skannaaminen sähköpostiin

Voit skannata asiakirjan suoraan sähköpostiosoitteeseen tai yhteystietoluetteloon. Skannattu asiakirja lähetetään sähköpostiviestin liitteenä.

## Johdanto

Tulostin voi skannata tiedoston ja lähettää sen yhteen tai useampaan sähköpostiosoitteeseen.

## Skannaaminen sähköpostiin

Voit skannata asiakirjan suoraan sähköpostiosoitteeseen tai yhteystietoluetteloon noudattamalla seuraavia ohjeita.

1. Aseta asiakirja skannerin lasille tulostuspuoli alaspäin tai aseta se asiakirjansyöttölaitteeseen tulostuspuoli ylöspäin ja säädä paperiohjaimia asiakirjan koon mukaan.
2. Siirry tulostimen ohjauspaneelin aloitusnäytössä kohtaan [Skannaa](#), valitse [Skannaa](#)-kuvake ja valitse sitten [Skannaus sähköpostiin](#).

---

 **HUOMAUTUS:** Anna käyttäjätunnus ja salasana, jos niitä pyydetään.

---

3. Ota näppäimistö käyttöön koskettamalla [Vastaanottaja](#)-kenttää.

---

 **HUOMAUTUS:** Jos olet kirjautunut tulostimeen, käyttäjätunnuksesi tai muita oletustietoja voi näkyä [Lähettäjä](#)-kentässä. Siinä tapauksessa et voi ehkä muuttaa kyseisiä tietoja.

---

4. Määritä vastaanottajat jollakin seuraavista tavoista:

- Kirjoita osoite näppäimistöllä [Vastaanottaja](#)-kenttään.

Jos haluat lähettää asiakirjan useaan osoitteeseen, erota osoitteet toisistaan puolipisteellä tai valitse Enter-näppäin  kosketusnäytön näppäimistöllä kunkin osoitteen kirjoittamisen jälkeen.

- Käytä yhteystietoluetteloa seuraavasti:

1. Valitse Yhteystiedot-painike  [Vastaanottaja](#)-kentän vieressä, jotta Yhteystiedot-näyttö avautuu.
2. Valitse oikea yhteystietoluettelo.
3. Valitse nimi tai nimet yhteystietoluettelosta, lisää ne vastaanottajaluetteloon ja valitse [Lisää](#).

5. Täytä kentät [Aihe](#), [Tiedostonimi](#) ja [Viesti](#) koskettamalla kenttää ja kirjoittamalla tiedot kosketusnäytön näppäimistöllä. Valitse Sulje-painike  aina, kun haluat sulkea näppäimistön.

6. Lisää pikasarja valitsemalla [Lataa](#), valitsemalla pikasarjan ja valitsemalla [Pikasarjat](#)-luettelossa [Lataa](#).

---



 **HUOMAUTUS:** [Pikasarjat](#) ovat esimääritettyjä asetuksia erilaisia tulostuskohteita varten (kuten [Teksti](#), [Valokuva](#) ja [Korkea laatu](#)). Voit näyttää pikasarjan kuvauksen valitsemalla pikasarjan.

---

7. Voit määrittää asetuksia, kuten [Tiedostotyyppi ja tarkkuus](#), [Alkuperäisen puolet](#) ja [Sisällön suunta](#), valitsemalla vasemmasta alakulmasta [Asetukset](#) ja valitsemalla asetukset [Asetukset](#)-valikoista. Jos näkyviin tulee kehote, valitse [Valmis](#).







8. Valinnainen esikatselu: Voit esikatsella asiakirjaa koskettamalla näytön oikeanpuoleista ruutua. Voit laajentaa ja pienentää esikatselunäyttöä esikatseluruudun vasemmalla puolella olevilla laajennus- ja pienennyspainikkeilla.

**Taulukko 6-16** Esikatseluruudun vasemman reunan painikkeet





Painike	Kuvaus
	Laajenna esikatselunäyttöä.
	Pienennä esikatselunäyttöä.

Voit muuttaa esikatseluasetuksia ja järjestää, kääntää, lisätä tai poistaa sivuja näytön oikeassa reunassa olevilla näppäimillä.

**Taulukko 6-17** Esikatseluruudun oikean reunan painikkeet

Painike	Kuvaus
	Näiden painikkeiden avulla voit siirtyä yhden sivun näkymän ja pikkukuvanäkymän välillä. Pikkukuvanäytössä on käytettävissä enemmän asetuksia kuin yhden sivun näkymässä.
	
	Näillä painikkeilla voit lähentää tai loitontaa valitulla sivulla. <b>HUOMAUTUS:</b> Näitä painikkeita voi käyttää valitsemalla vain yhden sivun kerrallaan.
	
	Tällä painikkeella voit kääntää sivua 180 astetta. <b>HUOMAUTUS:</b> Tämä painike on käytettävissä vain pikkukuvanäkymässä.
	Tällä painikkeella voit poistaa valitut sivut. <b>HUOMAUTUS:</b> Tämä painike on käytettävissä vain pikkukuvanäkymässä.

Taulukko 6-17 Esikatseluruudun oikean reunan painikkeet (jatkoa)

Painike	Kuvaus
	Näillä painikkeilla voit järjestää asiakirjan sivuja. Valitse yksi tai useampi sivu ja siirrä niitä vasemmalle tai oikealle. <b>HUOMAUTUS:</b> Nämä painikkeet ovat käytettävissä vain pikkukuvanäkymässä.
	
	Tällä painikkeella voit lisätä asiakirjaan sivun. Tulostin kehottaa skannaamaan lisäsivut.
	Tällä painikkeella voit poistaa esikatselussa tehdyt muutokset ja aloittaa alusta.
	Voit pienentää esikatselunäytön ja palata Kopioi-näyttöön koskettamalla tätä painiketta.

9. Kun asiakirja on valmis, lähetä sähköpostiviesti valitsemalla [Lähetä](#).

 **HUOMAUTUS:** Tulostin voi pyytää sinua lisäämään sähköpostiosoitteen yhteystietojen luetteloon.

# Skannaus työn säilytykseen

Skannaa asiakirja ja tallenna se tulostimessa olevaan töiden säilytyskansioon.

## Johdanto

Tulostin voi skannata asiakirjan ja tallentaa sen tulostimessa olevaan töiden säilytyskansioon. Voit hakea asiakirjan tulostimesta ja tulostaa sen tarvittaessa.



**HUOMAUTUS:** Ennen kuin tulostimen säilytyskansioon voi skannata, tulostimen järjestelmänvalvojan tai IT-osaston on otettava toiminto käyttöön ja määritettävä asetukset HP:n sulautetun verkkopalvelimen avulla.

## Skannaus tulostimen työn säilytykseen

Toimimalla näiden ohjeiden mukaisesti voit asiakirjan skannaamisen jälkeen tallentaa skannaustyön tulostimen töiden tallennuskansioon niin, että voit tulostaa siitä kopioita milloin tahansa.

1. Aseta asiakirja skannerin lasille tulostuspuoli alaspäin tai aseta se asiakirjansyöttölaitteeseen tulostuspuoli ylöspäin ja säädä paperiohjaimia asiakirjan koon mukaan.
2. Siirry tulostimen ohjauspaneelin aloitusnäytössä kohtaan [Skannaa](#), valitse [Skannaa](#)-kuvake ja valitse sitten [Skannaus työn säilytykseen](#).





**HUOMAUTUS:** Anna käyttäjätunnus ja salasana, jos niitä pyydetään.



3. Valitse [Kansio](#)-kohdassa näkyvä tallennuskansion oletusnimi.

Jos tulostimen järjestelmänvalvoja on määrittänyt asetuksen, voit luoda uuden kansion. Luo uusi kansio seuraavasti:

- a. Valitse Uusi kansio -kuvake .
- b. Valitse [Uusi kansio](#) -kenttä, kirjoita kansion nimi ja valitse [OK](#).









4. Varmista, että olet valinnut oikean kansion.
5. Avaa näppäimistö kosketusnäyttöön valitsemalla [Työn nimi](#) -tekstikenttä, kirjoita tiedoston nimi ja valitse Enter-näppäin .
6. Voit määrittää työn yksityiseksi valitsemalla PIN-painikkeen , kirjoittamalla nelinumeroisen PIN-koodin [PIN](#)-kenttään ja sulkemalla sitten kosketusnäytön näppäimistön.
7. Jos haluat määrittää asetuksia, kuten [Puolet](#)- ja [Sisällön suunta](#) -asetukset, valitse vasemmasta alakulmasta [Asetukset](#) ja valitse asetukset [Asetukset](#)-valikoista. Valitse kunkin kohdalla kehotettaessa [Valmis](#).
8. Valinnainen esikatselu: Voit esikatsella asiakirjaa koskettamalla näytön oikeanpuoleista ruutua. Voit laajentaa ja pienentää esikatselunäyttöä esikatseluruudun vasemmalla puolella olevilla [laajennus](#)- ja [pienennys](#)-painikkeilla.

Taulukko 6-18 Esikatseluruudun vasemman reunan painikkeet



Painike	Kuvaus
	Laajenna esikatselunäyttöä.
	Pienennä esikatselunäyttöä.

Voit muuttaa esikatseluasetuksia ja järjestää, kääntää, lisätä tai poistaa sivuja näytön oikeassa reunassa olevilla näppäimillä.

Taulukko 6-19 Esikatseluruudun oikean reunan painikkeet

Painike	Kuvaus
	Näiden painikkeiden avulla voit siirtyä yhden sivun näkymän ja pikkukuvanäkymän välillä. Pikkukuvanäytössä on käytettävissä enemmän asetuksia kuin yhden sivun näkymässä.
	
	Näillä painikkeilla voit lähentää tai loitontaa valitulla sivulla. <b>HUOMAUTUS:</b> Näitä painikkeita voi käyttää valitsemalla vain yhden sivun kerrallaan.
	
	Tällä painikkeella voit kääntää sivua 180 astetta. <b>HUOMAUTUS:</b> Tämä painike on käytettävissä vain pikkukuvanäkymässä.
	Tällä painikkeella voit poistaa valitut sivut. <b>HUOMAUTUS:</b> Tämä painike on käytettävissä vain pikkukuvanäkymässä.
	Näillä painikkeilla voit järjestää asiakirjan sivuja. Valitse yksi tai useampi sivu ja siirrä niitä vasemmalle tai oikealle. <b>HUOMAUTUS:</b> Nämä painikkeet ovat käytettävissä vain pikkukuvanäkymässä.
	

Taulukko 6-19 Esikatseluruudun oikean reunan painikkeet (jatkoa)

Painike	Kuvaus
	Tällä painikkeella voit lisätä asiakirjaan sivun. Tulostin kehottaa skannaamaan lisäsivut.
	Tällä painikkeella voit poistaa esikatselussa tehdyt muutokset ja aloittaa alusta.
	Voit pienentää esikatselunäytön ja palata Kopioi-näyttöön koskettamalla tätä painiketta.

9. Kun asiakirja on valmis, tallenna tiedosto säilytyskansioon valitsemalla [Tallenna](#).

## Tulostus tulostimen työn säilytyksestä

Tällä toiminnolla voit tulostaa skannatun asiakirjan, joka on tulostimen töiden säilytyskansiossa.

1. Siirry tulostimen ohjauspaneelin aloitusnäytössä kohtaan [Tulosta](#), valitse [Tulosta](#)-kuvake ja valitse sitten [Tulostus työn säilytyksestä](#).
2. Valitse [Tallennetut tulostustyöt](#) -kohdassa [Valitse](#), ja valitse kansio, johon asiakirja on tallennettu. Valitse sitten asiakirja ja [Valitse](#).
3. Jos asiakirja on yksityinen, kirjoita nelinumeroinen PIN-koodi [Salasana](#)-kenttään ja valitse [OK](#).
4. Säädä kopioiden määrää koskettamalla [Tulosta](#)-painikkeen vasemmalla puolella olevaa kenttää ja valitsemalla kopioiden määrä avautuvalla näppäimistöllä. Valitse Sulje-painike  ja sulje näppäimistö.
5. Tulosta asiakirja valitsemalla [Tulosta](#)-painike.

# Skannaaminen verkkokansioon

Skannaa asiakirja ja tallenna se verkossa olevaan kansioon.

## Johdanto

Tulostimella voi skannata tiedoston ja tallentaa sen jaettuun verkkokansioon.

## Skannaaminen verkkokansioon

Toimimalla näiden ohjeiden mukaisesti voit asiakirjan skannaamisen jälkeen tallentaa skannaustyön verkkokansioon.

---

 **HUOMAUTUS:** Tämän toiminnon käyttö saattaa edellyttää tulostimeen kirjautumista.

---

1. Aseta asiakirja skannerin lasille tulostuspuoli alaspäin tai aseta se asiakirjansyöttölaitteeseen tulostuspuoli ylöspäin ja säädä paperiohjaimia asiakirjan koon mukaan.
2. Siirry tulostimen ohjauspaneelin aloitusnäytössä kohtaan [Skannaa](#), valitse [Skannaa](#)-kuvake ja valitse sitten [Skannaus verkkokansioon](#).
3. Määritä kohdekansio. Tulostimen järjestelmänvalvojan on ensin määritettävä kansiovalinnat.
  - Voit valita järjestelmänvalvojan valmiiksi määrittämän kansion valitsemalla [Pikasarjat ja oletusasetukset](#) -kohdassa [Lataa](#). Valitse sitten kansio ja [Lataa](#).
  - Jos haluat määrittää uuden kansiosijainnin, avaa kosketusnäytön näppäimistö valitsemalla [Kansioluot](#)-kenttä, kirjoita kansion polku ja valitse Enter-näppäin . Anna tarvittaessa tunnistetiedot ja tallenna polku valitsemalla [Tallenna](#).

---



 **HUOMAUTUS:** Määritä polku seuraavassa muodossa: `\\palvelin\kansio`, jossa "palvelin" on sen palvelimen nimi, jossa jaettu kansio sijaitsee, ja "kansio" on jaetun kansion nimi. Jos kansio on muiden kansioden sisällä, anna kaikki tarvittavat polun segmentit, jotta pääset kansioon. Esimerkiksi: `\\palvelin\kansio\kansio`

 **HUOMAUTUS:** [Kansioluot](#)-kentässä voi olla valmiiksi määritetty polku, joka ei välttämättä ole muokattava. Tällöin järjestelmänvalvoja on määrittänyt kansion yleistä käyttöä varten.

---









4. Avaa näppäimistö kosketusnäyttöön valitsemalla [Tiedostonimi](#)-tekstikenttä, kirjoita tiedoston nimi ja valitse Enter-näppäin .
5. Voit määrittää asetuksia, kuten [Tiedostotyyppi ja tarkkuus](#), [Alkuperäisen puolet](#) ja [Sisällön suunta](#), valitsemalla vasemmasta alakulmasta [Asetukset](#) ja valitsemalla asetukset [Asetukset](#)-valikoista. Valitse kunkin kohdalla kehotettaessa [Valmis](#).
6. Valinnainen esikatselu: Voit esikatsella asiakirjaa koskettamalla näytön oikeanpuoleista ruutua. Voit laajentaa ja pienentää esikatselunäyttöä esikatseluruudun vasemmalla puolella olevilla [laajennus](#)- ja [pienennys](#)painikkeilla.

Taulukko 6-20 Esikatseluruudun vasemman reunan painikkeet

Painike	Kuvaus
	Laajenna esikatselunäyttöä.
	Pienennä esikatselunäyttöä.



Voit muuttaa esikatseluasetuksia ja järjestää, kääntää, lisätä tai poistaa sivuja näytön oikeassa reunassa olevilla näppäimillä.

Taulukko 6-21 Esikatseluruudun oikean reunan painikkeet

Painike	Kuvaus
	Näiden painikkeiden avulla voit siirtyä yhden sivun näkymän ja pikkukuvanäkymän välillä. Pikkukuvanäytössä on käytettävissä enemmän asetuksia kuin yhden sivun näkymässä.
	
	Näillä painikkeilla voit lähentää tai loitontaa valitulla sivulla. <b>HUOMAUTUS:</b> Näitä painikkeita voi käyttää valitsemalla vain yhden sivun kerrallaan.
	
	Tällä painikkeella voit kääntää sivua 180 astetta. <b>HUOMAUTUS:</b> Tämä painike on käytettävissä vain pikkukuvanäkymässä.
	Tällä painikkeella voit poistaa valitut sivut. <b>HUOMAUTUS:</b> Tämä painike on käytettävissä vain pikkukuvanäkymässä.
	Näillä painikkeilla voit järjestää asiakirjan sivuja. Valitse yksi tai useampi sivu ja siirrä niitä vasemmalle tai oikealle. <b>HUOMAUTUS:</b> Nämä painikkeet ovat käytettävissä vain pikkukuvanäkymässä.
	



Taulukko 6-21 Esikatseluruudun oikean reunan painikkeet (jatkoa)

Painike	Kuvaus
	Tällä painikkeella voit lisätä asiakirjaan sivun. Tulostin kehottaa skannaamaan lisäisivut.
	Tällä painikkeella voit poistaa esikatselussa tehdyt muutokset ja aloittaa alusta.
	Voit pienentää esikatselunäytön ja palata Kopioi-näyttöön koskettamalla tätä painiketta.

7. Kun asiakirja on valmis, tallenna tiedosto verkkokansioon valitsemalla [Lähetä](#).

# Skannaaminen SharePointiin

Skannaa asiakirja suoraan SharePoint-sivustoon.

## Johdanto

Voit skannata tulostimella asiakirjan ja lähettää sen Microsoft® SharePoint -sivustoon. Tämä ominaisuus poistaa tarpeen skannata asiakirjoja verkkokansioon, USB-flash-muistiin tai sähköpostiviestiin ja ladata tiedostoja manuaalisesti SharePoint-sivustolle.

Skannaus SharePointiin® tukee kaikkia skannausvaihtoehtoja, kuten mahdollisuutta skannata asiakirjoja kuvina tai käyttää OCR-ominaisuuksia tekstitiedostojen tai hakukelpoisten PDF-tiedostojen luomiseen.

 **HUOMAUTUS:** Ennen kuin SharePointiin voi skannata, tulostimen järjestelmänvalvojan tai IT-osaston on otettava toiminto käyttöön ja määritettävä se HP:n sulautetun verkkopalvelimen avulla.

## Skannaaminen SharePointiin



Voit skannata asiakirjan suoraan SharePoint-sivustoon noudattamalla seuraavia ohjeita.

1. Aseta asiakirja skannerin lasille tulostuspuoli alaspäin tai aseta se asiakirjansyöttölaitteeseen tulostuspuoli ylöspäin ja säädä paperiohjaimia asiakirjan koon mukaan.
2. Siirry tulostimen ohjauspaneelin aloitusnäytössä kohtaan [Skannaa](#), valitse [Skannaa](#)-kuvake ja valitse sitten [Skannaus SharePointiin®](#).

 **HUOMAUTUS:** Tämän toiminnon käyttö saattaa edellyttää tulostimeen kirjautumista.

3. Valitse [Pikasarjat](#)-kohdassa [Valitse](#), valitse pikasarja ja sitten [Lataa](#).
4. Ota näppäimistö käyttöön valitsemalla [Tiedostonimi](#)-tekstikenttä. Kirjoita tiedoston nimi ja paina sitten Enter-näppäintä .
5. Voit määrittää asetuksia, kuten [Tiedostotyyppi ja tarkkuus](#), [Puolet](#) ja [Sisällön suunta](#), valitsemalla vasemmasta alakulmasta [Asetukset](#) ja valitsemalla sitten asetukset [Asetukset](#)-valikoista. Jos näkyviin tulee kehote, valitse [Valmis](#).
6. Valinnainen esikatselu: Voit esikatsella asiakirjaa koskettamalla näytön oikeanpuoleista ruutua. Voit laajentaa ja pienentää esikatselunäyttöä esikatseluruudun vasemmalla puolella olevilla [laajennus](#)- ja [pienennys](#)painikkeilla.

### Taulukko 6-22 Esikatseluruudun vasemman reunan painikkeet

Painike	Kuvaus
	Laajenna esikatselunäyttöä.
	Pienennä esikatselunäyttöä.

Voit muuttaa esikatseluasetuksia ja järjestää, kääntää, lisätä tai poistaa sivuja näytön oikeassa reunassa olevilla näppäimillä.

#### Taulukko 6-23 Esikatseluruudun oikean reunan painikkeet

Painike	Kuvaus
	Näiden painikkeiden avulla voit siirtyä yhden sivun näkymän ja pikkukuvanäkymän välillä. Pikkukuvanäytössä on käytettävissä enemmän asetuksia kuin yhden sivun näkymässä.
	
	Näillä painikkeilla voit lähentää tai loitontaa valitulla sivulla. <b>HUOMAUTUS:</b> Näitä painikkeita voi käyttää valitsemalla vain yhden sivun kerrallaan.
	
	Tällä painikkeella voit kääntää sivua 180 astetta. <b>HUOMAUTUS:</b> Tämä painike on käytettävissä vain pikkukuvanäkymässä.
	Tällä painikkeella voit poistaa valitut sivut. <b>HUOMAUTUS:</b> Tämä painike on käytettävissä vain pikkukuvanäkymässä.
	Näillä painikkeilla voit järjestää asiakirjan sivuja. Valitse yksi tai useampi sivu ja siirrä niitä vasemmalle tai oikealle. <b>HUOMAUTUS:</b> Nämä painikkeet ovat käytettävissä vain pikkukuvanäkymässä.
	
	Tällä painikkeella voit lisätä asiakirjaan sivun. Tulostin kehottaa skannaamaan lisäsivut.
	Tällä painikkeella voit poistaa esikatselussa tehdyt muutokset ja aloittaa alusta.
	Voit pienentää esikatselunäytön ja palata Kopioi-näyttöön koskettamalla tätä painiketta.

7. Kun asiakirja on valmis, tallenna tiedosto SharePoint-sijaintiin valitsemalla [Lähetä](#).

# Skannaus USB-asemaan

Skannaa asiakirja suoraan USB-asemaan.

## Johdanto

Tulostimella voi skannata asiakirjan ja tallentaa sen USB-muistitikulle.

## Skannaus USB-asemaan



Voit skannata asiakirjan suoraan USB-asemaan noudattamalla seuraavia ohjeita.



**HUOMAUTUS:** Tämän toiminnon käyttö saattaa edellyttää tulostimeen kirjautumista.

1. Aseta asiakirja skannerin lasille tulostuspuoli alaspäin tai aseta se asiakirjansyöttölaitteeseen tulostuspuoli ylöspäin ja säädä paperiohjaimia asiakirjan koon mukaan.
2. Liitä USB-asema tulostimen ohjauspaneelin lähellä olevaan USB-porttiin.
3. Siirry tulostimen ohjauspaneelin aloitusnäytössä kohtaan [Skannaa](#), valitse [Skannaa](#)-kuvake ja valitse sitten [Skannaus USB-asemaan](#).
4. Valitse USB-asema [Kohde](#)-kohdassa ja valitse sitten tallennuspaikka (USB-asema tai olemassa oleva kansio).
5. Avaa näppäimistö kosketusnäyttöön valitsemalla [Tiedostonimi](#)-tekstikenttä, kirjoita tiedoston nimi ja valitse Enter-näppäin .
6. Voit määrittää asetuksia, kuten [Tiedostotyyppi ja tarkkuus](#), [Alkuperäisen puolet](#) ja [Sisällön suunta](#), valitsemalla vasemmasta alakulmasta [Asetukset](#) ja valitsemalla asetukset [Asetukset](#)-valikoista. Jos näkyviin tulee kehote, valitse [Valmis](#).
7. Valinnainen esikatselu: Voit esikatsella asiakirjaa koskettamalla näytön oikeanpuoleista ruutua. Voit laajentaa ja pienentää esikatselunäyttöä esikatseluruudun vasemmalla puolella olevilla [laajennus](#)- ja [pienennys](#)painikkeilla.

**Taulukko 6-24** Esikatseluruudun vasemman reunan painikkeet

Painike	Kuvaus
	Laajenna esikatselunäyttöä.
	Pienennä esikatselunäyttöä.

Voit muuttaa esikatseluasetuksia ja järjestää, kääntää, lisätä tai poistaa sivuja näytön oikeassa reunassa olevilla näppäimillä.

## Taulukko 6-25 Esikatseluruudun oikean reunan painikkeet

Painike	Kuvaus
	Näiden painikkeiden avulla voit siirtyä yhden sivun näkymän ja pikkukuvanäkymän välillä. Pikkukuvanäytössä on käytettävissä enemmän asetuksia kuin yhden sivun näkymässä.
	
	Näillä painikkeilla voit lähentää tai loitontaa valitulla sivulla. <b>HUOMAUTUS:</b> Näitä painikkeita voi käyttää valitsemalla vain yhden sivun kerrallaan.
	
	Tällä painikkeella voit kääntää sivua 180 astetta. <b>HUOMAUTUS:</b> Tämä painike on käytettävissä vain pikkukuvanäkymässä.
	Tällä painikkeella voit poistaa valitut sivut. <b>HUOMAUTUS:</b> Tämä painike on käytettävissä vain pikkukuvanäkymässä.
	Näillä painikkeilla voit järjestää asiakirjan sivuja. Valitse yksi tai useampi sivu ja siirrä niitä vasemmalle tai oikealle. <b>HUOMAUTUS:</b> Nämä painikkeet ovat käytettävissä vain pikkukuvanäkymässä.
	
	Tällä painikkeella voit lisätä asiakirjaan sivun. Tulostin kehottaa skannaamaan lisä sivut.
	Tällä painikkeella voit poistaa esikatselussa tehdyt muutokset ja aloittaa alusta.
	Voit pienentää esikatselunäytön ja palata Kopioi-näyttöön koskettamalla tätä painiketta.

8. Kun asiakirja on valmis, tallenna tiedosto USB-asemaan valitsemalla [Tallenna](#).

## HP JetAdvantage -yritysratkaisuiden käyttäminen

HP JetAdvantage -ratkaisut ovat helppokäyttöisiä työnkulku- ja tulostusratkaisuja, jotka ovat sekä verkko- että pilvipohjaisia. HP JetAdvantage -ratkaisut on suunniteltu helpottamaan tulostimien ja skannereiden hallintaa eri aloilla, kuten terveydenhuoltoalalla, rahoituspalvelualalla, tuotantoalalla ja julkisella sektorilla.

HP JetAdvantage Solutions sisältää seuraavat ratkaisut:

- HP JetAdvantage -suojausratkaisut
- HP JetAdvantage -hallintaratkaisut
- HP JetAdvantage -työnkuluratkaisut
- HP JetAdvantage -mobiilitulostusratkaisut

Lisätietoja HP JetAdvantage -yrityksen työnkulku- ja -tulostusratkaisuista on osoitteessa [www.hp.com/go/PrintSolutions](http://www.hp.com/go/PrintSolutions).

## Skannauksen lisätehtävät

Katso verkosta tietoja yleisten skannaustehtävien suorittamiseen.

Siirry osoitteeseen <http://www.hp.com/support/ljE72500MFP> tai <http://www.hp.com/support/ljE78323MFP>.

Ohjeet ovat saatavilla erityisten skannaustehtävien suorittamiseen, esimerkiksi seuraavien:

- Kirjojen tai muiden sidottujen asiakirjojen sivujen kopiointi tai skannaus
- Skannatun asiakirjan lähettäminen tulostimen muistissa olevaan kansioon
- Henkilökortin kummankin puolen kopiointi tai skannaus
- Asiakirjan kopiointi tai skannaus vihkoksi

---

## 7 Faksi

Määritä faksitoiminnot ja lähetä ja vastaanota fakseja tulostimen kautta.

Seuraavat tiedot pitävät paikkansa julkaisuhetkellä. Ajankohtaisia tietoja on kohdassa <http://www.hp.com/support/ljE72500MFP> tai <http://www.hp.com/support/ljE78323MFP>.

### Lisätietoja:

HP-tulostimen kaikenkattavassa ohjeessa on seuraavat tiedot:

- Asennus ja määrittäminen
- Opi ja käytä
- Ongelmien ratkaiseminen
- Ohjelmisto- ja laiteohjelmistopäivitysten lataaminen
- Asiakastukifoorumit
- Tietoja takuusta ja säännöksistä

# Faksin määrittäminen

Määritä tulostimen faksiominaisuudet.

## Johdanto

Nämä tiedot koskevat faksimalleja sekä muita tulostimia, joihin on asennettu valinnainen analoginen faksiläiläite. Liitä tulostin puhelinlinjaan (analogista faksia varten) tai Internet- tai verkkofaksipalveluun ennen jatkamista.

## Faksin määrittäminen tulostimen ohjauspaneelista

Määritä faksiominaisuudet ohjauspaneelissa.

1. Siirry tulostimen ohjauspaneelin aloitusnäytössä kohtaan [Asetukset](#) ja valitse sitten [Asetukset](#)-kuvake.
2. Avaa seuraavat valikot:
  - a. [Faksi](#)
  - b. [Sisäisen faksimodeemin määrittäminen](#)



**HUOMAUTUS:** Jos [Sisäisen faksimodeemin määrittäminen](#) -valikko ei näy valikkoluettelossa, lähiverkko- tai Internet-faksi voi olla käytössä. Jos lähiverkko- tai Internet-faksi on käytössä, analoginen faksiläiläite ei ole käytettävissä eikä [Sisäisen faksimodeemin määrittäminen](#) -valikko ole näkyvässä. Vain yksi faksitoiminto (lähiverkkofaksi, analoginen faksi tai Internet-faksi) voi olla kerrallaan käytössä. Jos haluat käyttää analogista faksia lähiverkkofaksin ollessa käytössä, poista lähiverkkofaksi käytöstä HP:n sulautetun verkkopalvelimen avulla.

3. Valitse sijainti näytön oikealla puolella olevasta luettelosta ja valitse [Seuraava](#).
4. Valitse [Yrityksen nimi](#) -tekstikenttä ja kirjoita yrityksen nimi näppäimistöllä.
5. Valitse [Faksinumero](#)-tekstikenttä ja kirjoita lähettäjän faksinumero näppäimistöllä. Valitse [Next](#) (Seuraava).
6. Tarkista päiväys- ja aika-asetukset. Tee tarvittaessa muutoksia ja valitse [Seuraava](#).
7. Jos faksien lähettämiseen tarvitaan numeronvalinnan etuliite, valitse [Numeronvalinnan etuliite](#) -tekstikenttä ja syötä numero numeronäppäimillä.
8. Tarkista kaikki vasemman ruudun tiedot ja viimeistele sitten faksiasennus valitsemalla [Valmis](#).



# Faksiasetusten muuttaminen

Muuta tai päivitä faksiasetuksia.



**HUOMAUTUS:** Ohjauspaneelissa määritetyt asetukset korvaavat kaikki HP:n sulautetussa verkkopalvelimessa määritetyt asetukset.

## Faksinumeronvalinta-asetukset

Voit muuttaa faksin numeronvalinta-asetuksia noudattamalla seuraavia ohjeita.

1. Siirry tulostimen ohjauspaneelin aloitusnäytössä kohtaan [Asetukset](#) ja valitse sitten [Asetukset](#)-kuvake.
2. Avaa seuraavat valikot:
  - a. [Faksi](#)
  - b. [Faksilähetysasetukset](#)
  - c. [Faksien numeronvalinnan asetukset](#)
3. Määritä jokin seuraavista asetuksista ja valitse [Valmis](#).

**Taulukko 7-1 Faksinumeronvalinta-asetukset**

Valikkokohta	Kuvaus
<a href="#">Uudelleenvalinta virhetilanteessa</a>	<a href="#">Uudelleenvalinta virhetilanteessa</a> -toiminto määrittää, kuinka monta kertaa faksinumero valitaan uudelleen, jos faksin lähetyksessä tapahtuu virhe.
<a href="#">Uudelleenvalinta, kun ei vastausta</a>	<a href="#">Uudelleenvalinta, kun ei vastausta</a> -asetus määrittää, kuinka monta kertaa faksilaite valitsee numeron uudelleen, kun siihen ei vastata. Uudelleenvalintayritysten määrä on joko 0 tai 1 (Yhdysvalloissa) tai 0–2 sijaintiasetuksen mukaan. Yritysten välinen aika asetetaan <a href="#">Uudelleenvalinnan väli</a> -asetuksella.
<a href="#">Uudelleenvalinta, kun varattu</a>	<a href="#">Uudelleenvalinta, kun varattu</a> -asetus määrittää, kuinka monta kertaa (0–9) faksilaite valitsee numeron uudelleen numeron ollessa varattu. Yritysten välinen aika asetetaan <a href="#">Uudelleenvalinnan väli</a> -asetuksella.
<a href="#">Uudelleenvalinnan väli</a>	<a href="#">Uudelleenvalinnan väli</a> -asetus määrittää, miten monta minuuttia yritysten välillä odotetaan, jos valittu numero on varattu, siihen ei vastata tai virhe ilmenee. <b>HUOMAUTUS:</b> Saatat havaita uudelleenvalintailmoituksen ohjauspaneelissa, vaikka sekä <a href="#">Uudelleenvalinta, kun ei vastausta</a> - ja <a href="#">Uudelleenvalinta, kun varattu</a> -asetukset ovat poissa käytöstä. Näin käy, kun faksilaite ensin valitsee numeron ja muodostaa yhteyden, mutta menettää sitten yhteyden. Tämän virhetilanteen seurauksena faksilaite valitsee numeron uudelleen kolmesti riippumatta uudelleenvalinnan asetuksista. Tämän uudelleenvalinnan aikana faksilaitteen ohjauspaneelissa näkyy ilmoitus uudelleenvalinnasta.
<a href="#">Faksin lähetyksenopeus</a>	<a href="#">Faksin lähetyksenopeus</a> -asetus säätelee analogisen faksin modeemin bittinopeutta (bitteinä sekunnissa), kun faksia lähetetään. <ul style="list-style-type: none"><li>• <a href="#">Nopea (v.34–33 600)</a></li><li>• <a href="#">Normaali (v.17–14 400)</a></li><li>• <a href="#">Hidas (v.29–9 600)</a></li></ul>
<a href="#">Linjan yhteysäänen voimakkuus</a>	Voit säätää tulostimen valintääänen voimakkuutta fakseja lähetettäessä <a href="#">Linjan yhteysäänen voimakkuus</a> -asetuksen avulla.

Taulukko 7-1 Faksinumeronvalinta-asetukset (jatkoa)

Valikkokohta	Kuvaus
Valintatila	<a href="#">Valintatila</a> -asetuksella määritetään käytettävä valintatapa: äänivalinta (äänitaajuuspuhelimet) tai sykäysvalinta (valintalevypuhelimet).
Etunumero	<a href="#">Etunumero</a> -asetuksella voit valita etunumeron (esim. ulkolinjan avaamiseen tarvittava 9) soittaessa. Tämä etunumero lisätään automaattisesti puhelinnumeroihin niitä valittaessa.
Tunnista valintaääni	<a href="#">Tunnista valintaääni</a> -asetuksella määritetään, tarkistaako faksi valintaäänien olemassaolon ennen faksin lähettämistä.

## Faksien yleiset lähetysasetukset

Voit muuttaa faksin lähetysasetuksia noudattamalla seuraavia ohjeita.

1. Siirry tulostimen ohjauspaneelin aloitusnäytössä kohtaan [Asetukset](#) ja valitse sitten [Asetukset](#)-kuvake.
2. Avaa seuraavat valikot:
  - a. [Faksi](#)
  - b. [Faksilähetysasetukset](#)
  - c. [Yleiset faksilähetysasetukset](#)
3. Määritä jokin seuraavista asetuksista ja valitse [Valmis](#).

Taulukko 7-2 Faksilähetysasetukset

Valikkokohta	Kuvaus
<a href="#">Faksinumeron vahvistus</a>	Kun <a href="#">Faksinumeron vahvistus</a> -toiminto on käytössä, faksinumero on annettava kahdesti virheiden estämiseksi. Toiminto on pois käytöstä oletusasetuksena.
<a href="#">PC-faksaus</a>	<a href="#">PC-faksaus</a> -toiminnolla voi lähettää fakseja tietokoneesta. Toiminto on käytössä oletusasetuksena.
<a href="#">Virheenkorjaustila</a>	Faksilaite tarkkailee normaalisti puhelinlinjan signaaleja fakseja lähetettäessä tai vastaanottaessa. Jos faksiläiläite havaitsee virheen lähetysten aikana ja <a href="#">Virheenkorjaustila</a> -asetus on käytössä, faksiläiläite pyytää virheen sisältäneen faksin osan lähettämistä uudelleen.  <a href="#">Virheenkorjaustila</a> on käytössä oletusasetuksena. Poista se käytöstä vain, jos sinulla on ongelmia faksien lähettämässä tai vastaanottamisessa ja jos hyväksytyt lähetysvirheet ja mahdollisen kuvanlaadun heikkenemisen. Asetuksen poistaminen käytöstä voi olla tarpeen, jos yrität lähettää faksia ulkomaille tai jos käytät satelliittipuhelinyhteyttä.  <b>HUOMAUTUS:</b> Jotkin VoIP-palveluntarjoajat saattavat suosittelä <a href="#">Virheenkorjaustila</a> -asetuksen poistamista käytöstä. Tämä ei kuitenkaan ole yleensä tarpeen.
<a href="#">Faksin otsikko</a>	<a href="#">Faksin otsikko</a> -toiminnolla voidaan valita, liitetäänkö ylätunniste faksin yläreunaan ja siirretäänkö sisältöä alaspäin vai asetetaan ylätunniste edellisen ylätunnisteen päälle.

## Faksien vastaanoton asetukset

Voit muuttaa faksin vastaanottoasetuksia noudattamalla seuraavia ohjeita.



1. Siirry tulostimen ohjauspaneelin aloitusnäytössä kohtaan [Asetukset](#) ja valitse sitten [Asetukset](#)-kuvake.
2. Avaa seuraavat valikot:
  - a. [Faksi](#)
  - b. [Faksivastaanottoasetukset](#)
  - c. [Faksivastaanottomääritykset](#)
3. Määritä jokin seuraavista asetuksista ja valitse [Valmis](#).

**Taulukko 7-3 Faksien vastaanoton asetukset**

Valikkokohta	Kuvaus
Vastaanottotila	<p><a href="#">Vastaanottotila</a>-asetus määrittää, miten faksilaite vastaanottaa faksitöitä. Valitse jokin seuraavista asetuksista:</p> <ul style="list-style-type: none"> <li>• <a href="#">Automaattinen</a></li> <li>• <a href="#">TAM</a></li> <li>• <a href="#">Faksi/Puhelin</a></li> <li>• <a href="#">Manuaalinen</a></li> </ul>
Soitot ennen vastaamista	<p><a href="#">Soitot ennen vastaamista</a> -asetus määrittää puhelimen soittokerrat, ennen kuin faksilaite vastaa puheluun.</p> <p><b>HUOMAUTUS:</b> <a href="#">Soitot ennen vastaamista</a> -asetuksen valittavissa olevien vaihtoehtojen oletusmääräalue riippuu sijainnista. <a href="#">Soitot ennen vastaamista</a> -vaihtoehtojen mahdollinen määrä riippuu sijainnista.</p> <p>Jos faksilaite ei vastaa, kun <a href="#">Soitot ennen vastaamista</a> -asetus on <b>1</b>, muuta se arvoon <b>2</b>.</p>
Soittoäänen voimakkuus	<a href="#">Soittoäänen voimakkuus</a> -asetuksen avulla voit säätää soittoäänen voimakkuutta.
Faksin vastaanottonopeus	<p>Valitse avattava <a href="#">Faksin vastaanottonopeus</a> -valikko ja valitse jokin seuraavista asetuksista:</p> <ul style="list-style-type: none"> <li>• <a href="#">Nopea (v.34–33 600)</a></li> <li>• <a href="#">Normaali (v.17–14 400)</a></li> <li>• <a href="#">Hidas (v.29–9 600)</a></li> </ul>
Sivupuhelin	Tämä asetus sallii erillisen puhelimen käytön yhdessä faksitoimintojen kanssa.
Salli uudelleentulostus	Tämä asetus sallii vastaanotettujen faksien uudelleentulostuksen.
Vastaanota tietokoneeseen	Tällä asetuksella voit vastaanottaa fakseja suoraan tietokoneeseen.
Faksin kysely	Tällä asetuksella voit ottaa käyttöön tai poistaa käytöstä faksin kyselytoiminnon.
Faksin/puhelimen soittoaika	Tämä asetus määrittää puhelimen soittokerrat, ennen kuin faksi-/puhelintila käynnistyy.

## Faksin lähettäminen

Noudata seuraavia ohjeita, kun haluat lähettää tulostimesta faksin.



1. Aseta asiakirja skannerin lasille tulostuspuoli alaspäin tai aseta se asiakirjansyöttölaitteeseen tulostuspuoli ylöspäin ja säädä paperiohjaimia asiakirjan koon mukaan.
2. Siirry tulostimen ohjauspaneelin aloitusnäytössä kohtaan [Faksi](#) ja valitse sitten [Faksaa](#)-kuvake. Anna kehoitettaessa käyttäjätunnus ja salasana.
3. Määritä vastaanottajat jollakin seuraavista tavoista:
  - Lisää vastaanottaja tai vastaanottajat näppäimistöllä.  
Valitse [Faksin vastaanottajat](#) -tekstikenttä ja kirjoita faksinumero näppäimistöllä. Jos haluat lähettää asiakirjan useaan faksinumeroon, erota numerot toisistaan puolipisteellä tai valitse Enter-näppäin  kosketusnäytön näppäimistöllä kunkin numeron kirjoittamisen jälkeen.
  - Käytä yhteystietoluetteloa seuraavasti:
    1. Valitse Yhteystiedot-painike  [Faksin vastaanottajat](#) -kentän vieressä, jotta Yhteystiedot-näyttö avautuu.
    2. Valitse oikea yhteystietoluettelo.
    3. Valitse nimi tai nimet yhteystietoluettelosta, lisää ne vastaanottajaluetteloon ja valitse [Lisää](#).
4. Lisää pikasarja valitsemalla [Lataa](#), valitsemalla pikasarjan ja valitsemalla [Pikasarjat](#)-luettelossa [Lataa](#).



**HUOMAUTUS:** [Pikasarjat](#) ovat esimääritettyjä asetuksia erilaisia tulostuskohteita varten (kuten [Teksti](#), [Valokuva](#) ja [Korkea laatu](#)). Voit näyttää pikasarjan kuvauksen valitsemalla pikasarjan.

5. Voit määrittää asetuksia, kuten [Tarkkuus](#), [Puolet](#) ja [Sisällön suunta](#), valitsemalla vasemmasta alakulmasta [Asetukset](#) ja valitsemalla asetukset [Asetukset](#)-valikoista. Jos näkyviin tulee kehote, valitse [Valmis](#).
6. Valinnainen esikatselu: Voit esikatsella asiakirjaa koskettamalla näytön oikeanpuoleista ruutua. Voit laajentaa ja pienentää esikatselunäyttöä esikatseluruudun vasemmalla puolella olevilla [laajennus](#)- ja [pienennys](#)-painikkeilla.

**Taulukko 7-4** Esikatseluruudun vasemman reunan painikkeet

Painike	Kuvaus
	Laajenna esikatselunäyttöä.
	Pienennä esikatselunäyttöä.

Voit muuttaa esikatseluasetuksia ja järjestää, kääntää, lisätä tai poistaa sivuja näytön oikeassa reunassa olevilla näppäimillä.

Taulukko 7-5 Esikatseluruudun oikean reunan painikkeet

Painike	Kuvaus
	Näiden painikkeiden avulla voit siirtyä yhden sivun näkymän ja pikkukuvanäkymän välillä. Pikkukuvanäytössä on käytettävissä enemmän asetuksia kuin yhden sivun näkymässä.
	
	Näillä painikkeilla voit lähentää tai loitontaa valitulla sivulla. <b>HUOMAUTUS:</b> Näitä painikkeita voi käyttää valitsemalla vain yhden sivun kerrallaan.
	
	Tällä painikkeella voit kääntää sivua 180 astetta. <b>HUOMAUTUS:</b> Tämä painike on käytettävissä vain pikkukuvanäkymässä.
	Tällä painikkeella voit poistaa valitut sivut. <b>HUOMAUTUS:</b> Tämä painike on käytettävissä vain pikkukuvanäkymässä.
	Näillä painikkeilla voit järjestää asiakirjan sivuja. Valitse yksi tai useampi sivu ja siirrä niitä vasemmalle tai oikealle. <b>HUOMAUTUS:</b> Nämä painikkeet ovat käytettävissä vain pikkukuvanäkymässä.
	
	Tällä painikkeella voit lisätä asiakirjaan sivun. Tulostin kehottaa skannaamaan lisäisivut.
	Tällä painikkeella voit poistaa esikatselussa tehdyt muutokset ja aloittaa alusta.
	Voit pienentää esikatselunäytön ja palata Kopioi-näyttöön koskettamalla tätä painiketta.

7. Kun asiakirja on valmis, lähetä faksi valitsemalla [Lähetä](#).

## Luo faksien tulostuksen ajastus

Faksit tulostetaan automaattisesti vastaanoton jälkeen, mutta ne voidaan myös tallentaa ja tulostaa määrittämäsi aikataulun mukaan. Kun olet määrittänyt ajastuksen, voit ottaa sen käyttöön tai poistaa sen käytöstä tarvittaessa.



1. Siirry tulostimen ohjauspaneelin aloitusnäytössä kohtaan [Asetukset](#) ja valitse sitten [Asetukset](#)-kuvake.
2. Avaa seuraavat valikot:
  - a. [Faksi](#)
  - b. [Faksivastaanottoasetukset](#)
  - c. [Faksitulostuksen ajastus](#)
3. Valitse [Saapuvien faksien asetukset](#) -kohdassa [Käytä ajastusta](#).
4. Valitse [Uusi tapahtuma](#).
5. Valitse [Tapahtumatyyppi](#)-kohdasta yksi vaihtoehto:
  - [Aloita tulostus](#)
  - [Aloita tallennus](#)
6. Valitse kellonaika ja päivä. Voit valita useita päiviä.
7. Valitse [Tallenna](#). Voit lisätä tapahtumia toistamalla kohtia 4–6.
8. Ota faksitulostuksen aikataulu käyttöön valitsemalla [Valmis](#).

## Tulevien faksien estäminen

Estettyjen faksien luettelo -asetuksen avulla voit luoda luettelon estetyistä puhelinnumeroista. Kun laite vastaanottaa faksin estetyistä puhelinnumerosta, faksia ei tulosteta ja se poistetaan muistista välittömästi.

### Luo estettyjen faksinumeroiden luettelo

Luo estettävien faksinumeroiden luettelo seuraavasti.

1. Siirry tulostimen ohjauspaneelin aloitusnäytössä kohtaan [Asetukset](#) ja valitse sitten [Asetukset](#)-kuvake.
2. Avaa seuraavat valikot:
  - a. [Faksi](#)
  - b. [Faksivastaanottoasetukset](#)
  - c. [Estetyt faksinumerot](#)
3. Lisää numero luetteloon jollakin seuraavista tavoista.
  - Valitse [Lisää viimeisin lähettäjä](#).
  - Valitse [Uusi faksinumero](#) -kenttä, kirjoita numero avautuvalla näppäimistöllä ja valitse Enter-painike . Voit lisätä numeroita kirjoittamalla numeron ja valitsemalla Enter-painikkeen . .
4. Valitse [Valmis](#).

### Numeroiden poistaminen estettyjen faksinumeroiden luettelosta

Poista numerot estettyjen faksinumeroiden luettelosta seuraavien ohjeiden mukaisesti.

1. Siirry tulostimen ohjauspaneelin aloitusnäytössä kohtaan [Asetukset](#) ja valitse sitten [Asetukset](#)-kuvake.
2. Avaa seuraavat valikot:
  - a. [Faksi](#)
  - b. [Faksivastaanottoasetukset](#)
  - c. [Estetyt faksinumerot](#)
3. Valitse vähintään yksi faksinumero luettelosta tai valitse [Valitse kaikki](#), jos haluat poistaa kaikki numerot.
4. Valitse  ja valitse vahvistuskehoteessa [Poista](#).

## Faksauksen lisätehtävät

Katso verkosta tietoja yleisten faksustehtävien suorittamiseen.

Siirry osoitteeseen <http://www.hp.com/support/ljE72500MFP> tai <http://www.hp.com/support/ljE78323MFP>.

Ohjeita on saatavilla faksustehtävien suorittamiseen, esimerkiksi seuraavien:

- Faksin pikavalintaluetteloiden luominen ja hallinta
- Faksin laskutuskoodien määrittäminen

- Faksien tulostuksen ajastaminen
- Tulevien faksien estäminen
- Faksien arkistointi ja edelleenlähetys



---

## 8 Tulostimen hallinta

Tulostimen hallintatyökalujen käyttö, suojaus- ja energiansäästöasetusten määrittäminen sekä laiteohjelmistopäivitysten hallinta.

Seuraavat tiedot pitävät paikkansa julkaisuhetkellä. Ajankohtaisia tietoja on kohdassa <http://www.hp.com/support/ljE72500MFP> tai <http://www.hp.com/support/ljE78323MFP>.

### Lisätietoja:

HP-tulostimen kaikenkattavassa ohjeessa on seuraavat tiedot:

- Asennus ja määrittäminen
- Opi ja käytä
- Ongelmien ratkaiseminen
- Ohjelmisto- ja laiteohjelmistopäivitysten lataaminen
- Asiakastukifoorumit
- Tietoja takuusta ja säännöksistä

# Lisäasetusten määrittäminen HP:n sulautetussa verkkopalvelimessa (EWS)

Käytä HP:n sulautettua verkkopalvelinta tulostuksen lisätoimintojen hallintaan.

## Johdanto

HP:n sulautetulla verkkopalvelimella voit hallita tulostustoimintoja tulostimen ohjauspaneelin sijaan tietokoneen kautta.

- tarkastele tulostimen tilatietoja
- tarvikkeiden jäljellä olevan käyttöajan tarkasteleminen ja uusien tarvikkeiden tilaaminen
- lokeroasetusten tarkasteleminen ja muuttaminen
- tarkastele ja muuta tulostimen ohjauspaneelin valikkoasetuksia
- sisäisten sivujen tarkasteleminen ja tulostaminen
- vastaanota ilmoituksia tulostimeen ja tarvikkeisiin liittyvistä tapahtumista
- verkkoasetusten tarkasteleminen ja muuttaminen

HP:n sulautettu verkkopalvelin toimii, kun tulostin on kytketty IP-verkkoon. HP:n sulautettu verkkopalvelin ei tue IPX-verkkolaiteyhteyksiä. Voit käyttää HP:n sulautettua verkkopalvelinta, vaikka Internet-yhteyttä ei olisikaan käytettävissä.



Kun tulostin on kytkettynä verkkoon, HP:n sulautettu verkkopalvelin on automaattisesti käytettävissä.



**HUOMAUTUS:** HP:n sulautettua verkkopalvelinta ei voi käyttää verkon palomuurin läpi.

## HP:n sulautetun verkkopalvelimen(EWS) avaaminen

Avaa EWS seuraavasti.

1. Kosketa tulostimen ohjauspaneelin aloitusnäytössä Tiedot-kuvaketta  ja sitten Ethernet-kuvaketta  jotta näet IP-osoitteen tai isäntänimen.
2. Avaa selain ja kirjoita osoiteriville IP-osoite tai isäntänimi täsmälleen siinä muodossa kuin se näkyy tulostimen ohjauspaneelissa. Paina tietokoneen näppäimistön **Enter**-näppäintä. Sulautettu verkkopalvelin avautuu.

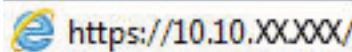

**HUOMAUTUS:** Jos selaimessa näkyy ilmoitus, jonka mukaan sivuston käyttö ei ehkä ole turvallista, jatka sivustoon siitä huolimatta. Tähän sivustoon siirtyminen ei vahingoita tietokonetta.

HP:n sulautetun verkkopalvelimen käyttö edellyttää seuraavia selaimen ominaisuuksia:

### Windows® 7

- Internet Explorer (versio 8.x tai uudempi)
- Google Chrome (versio 34.x tai uudempi)
- Firefox (versio 20.x tai uudempi)

### Windows® 8 tai uudempi

- Internet Explorer (versio 9.x tai uudempi)
- Google Chrome (versio 34.x tai uudempi)
- Firefox (versio 20.x tai uudempi)

### macOS

- Safari (versio 5.x tai uudempi)
- Google Chrome (versio 34.x tai uudempi)

### Linux

- Google Chrome (versio 34.x tai uudempi)
- Firefox (versio 20.x tai uudempi)

## HP:n sulautetun verkkopalvelimen ominaisuudet

Välilehdissä on tietoja HP:n sulautetun verkkopalvelimen (EWS) toiminnoista.

Kuva 8-1 EWS-välilehdet

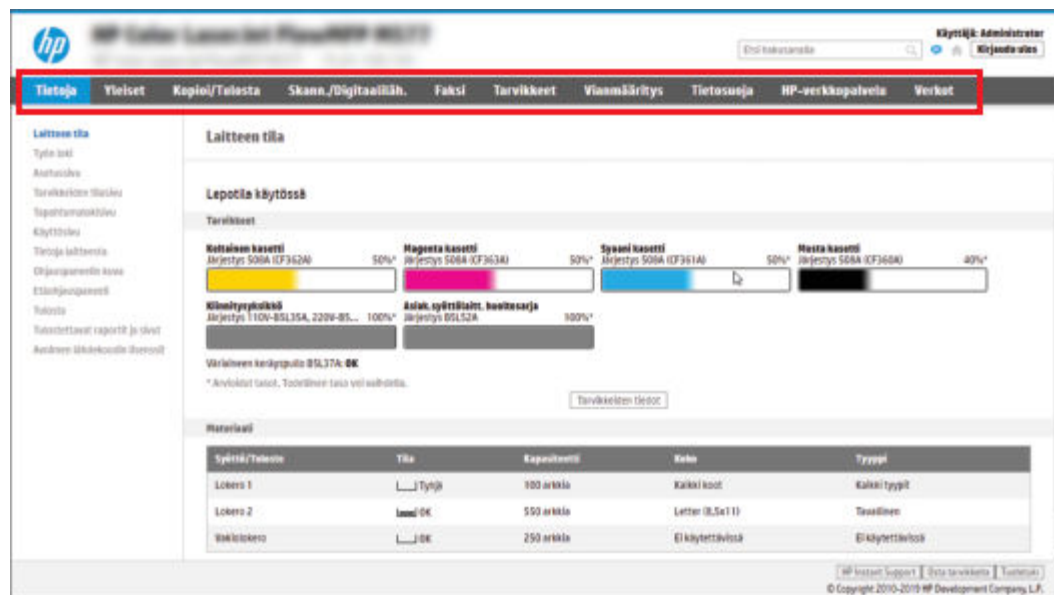

**HUOMAUTUS:** Kopioi/tulosta-, Skannaus/digitaalilähetykset- ja Faksi-välilehdet näkyvät vain monitoimitulostimissa (MFP-laitteet). Tulosta-välilehti näkyy vain tavallisissa tulostimissa (SFP-laitteet).

## Tiedot-välilehti

Tarkista asetukset **Tietoja**-välilehden taulukosta.

Taulukko 8-1 HP:n sulautetun verkkopalvelimen Tiedot-välilehti

Valikko	Kuvaus
Laitteen tila	Näyttää tulostimen tilan ja HP-tarvikkeiden arvioitua jäljellä olevaa käyttöä. Näyttää myös, minkä tyyppistä ja kokoista paperia käytetään kussakin lokerossa. Muuta oletusasetuksia napsauttamalla <b>Muuta asetuksia</b> -linkkiä.
Työn loki	Sisältää käsiteltävien töiden luettelon.
Määrittämissivu	Tällä sivulla näytetään samat tiedot kuin asetuksisivulla.
Tarvikkeiden tilasivu	Näyttää tulostimen tarvikkeiden tilan.
Tapahtumalokisivu	Tällä sivulla on luettelo kaikista tulostimen tapahtumista ja virheistä. <b>HP Instant Support</b> -linkistä (HP:n sulautetun verkkopalvelimen sivujen <b>Muita linkkejä</b> -alueella) pääset ongelmanratkaisua helpottaville sivuille. Lisäksi sivulla näkyy muita tulostimen lisäpalveluja.
Käyttöisivu	Näyttää yhteenvedon tulostimella tulostetuista sivuista koon, tyyppin ja tulostusradan mukaan.
Laitteen tiedot	Näyttää tulostimen verkkonimen ja -osoitteen sekä mallitiedot. Voit mukauttaa näitä tietoja napsauttamalla <b>Yleiset</b> -välilehden <b>Tietoja laitteesta</b> -valikkoa.
Ohjauspaneelin kuva	Näyttää kuvan nykyisestä näytöstä ohjauspaneelin näytössä.
Etäohjauspaneeli	Voit tehdä vianmäärityksen tai hallita tulostinta pöytä tietokoneen tai kannettavan selainikkunassa.

**Taulukko 8-1** HP:n sulautetun verkkopalvelimen Tiedot-välilehti (jatkoa)

Valikko	Kuvaus
Tulostus	Käyttäjä voi lähettää tulostusvalmiin tiedoston tulostimeen tulostusta varten.
Tulostettavat raportit ja sivut	Luettelo tulostimen sisäiset raportit ja sivut. Valitse vähintään yksi tulostettava kohde.
Avoimen lähdekoodin käyttöoikeudet	Näyttää yhteenvedon käyttöoikeuksista, jotka koskevat tulostimessa käytettäviä avoimen lähdekoodin ohjelmistoja.

## Yleiset-välilehti

Tarkista asetukset **Yleiset**-välilehden taulukosta.

**Taulukko 8-2** HP:n sulautetun verkkopalvelimen Yleiset-välilehti

Valikko	Kuvaus
Ohjauspaneelin mukautus	Järjestä, tuo näkyviin tai piilota toimintoja ohjauspaneelin näytössä.  Muuta näytön kielen ja näppäimistön asetusten oletusasetuksia.
Pikasarjat	Määritä töitä, jotka ovat käytettävissä tulostimen ohjauspaneelin aloitusnäytön <b>Pikasarjat</b> -alueella.
Hälytykset	Määritä tulostin- ja tarviketapahtumien sähköpostihälytykset.
Ohjauspaneelin Asetukset-sovellus	Näyttää Asetukset-sovelluksen asetukset, jotka ovat käytettävissä tulostimen ohjauspaneelissa.
Yleisasetukset	Määritä, miten tulostin palautuu paperitukoksista, sekä muita yleisiä tulostusasetuksia.
AutoSend	Määritä tulostin lähettämään automaattisesti tulostimen asetuksia ja tarvikkeita koskevia sähköpostiviestejä määritettyihin sähköpostiosoitteisiin.
Muokkaa muita linkkejä	Tällä sivulla voit lisätä tai mukauttaa muihin sivustoihin johtavia linkkejä. Tämä linkki näkyy HP:n sulautetun verkkopalvelimen kaikkien sivujen alatunnistealueella.
Tilastiedot	Anna vaihdettavien värikasettien tilastiedot. Nämä tiedot näkyvät tarvikkeiden tilasivulla.
Laitteen tiedot	Nimeä tulostin ja määritä sen omistajan numero. Kirjoita ensisijaisen yhteyshenkilön nimi, jolle voidaan lähettää tietoja tulostimesta.
Kieli	Määritä HP:n sulautetun verkkopalvelimen sivuilla käytettävä kieli.
Laitteohjelmistopäivitys	Lataa ja asenna tulostimen laiteohjelmiston päivitystiedostot.
Pvm-/aika-asetukset	Aseta päivämäärä ja kellonaika tai synkronoi verkon aikapalvelimen kanssa.
Virta-asetukset	Voit määrittää tulostimen herätys- ja lepotila-ajan sekä lepotilan viiveen tai muokata niitä. Voit määrittää eri viikonpäiville ja loma-ajoille omat ajoitukset.  Voit myös määrittää toiminnot, jotka herättävät tulostimen lepotilasta.
Varmuuskopioi ja palauta	Luo varmuuskopiotiedosto, joka sisältää tulostin- ja käyttäjätiedot. Tämän tiedoston avulla voit palauttaa tiedot tulostimeen tarvittaessa.
Palauta tehdasasetukset	Palauttaa tulostimen oletusasetukset.
Ratkaisun asennusohjelma	Asenna tai poista kolmansien osapuolten ohjelmistopaketteja, joilla voi laajentaa tai muokata tulostimen toimintoja.

Taulukko 8-2 HP:n sulautetun verkkopalvelimen Yleiset-välilehti (jatkoa)

Valikko	Kuvaus
Työn tilastoasetukset	Sisältää yhteyden tiedot kolmansien osapuolten työtilastopalveluista tai ottaa käyttöön paikallisen palvelimettoman laitteen töiden seurantatiedot.
Kiintiöasetukset	Sisältää yhteyden tiedot kolmansien osapuolten työkiintiöpalveluista tai ottaa käyttöön paikallisen laitteen kiintiöpalvelun.

## Muita linkkejä -luettelo

Määritä, mitkä linkit näytetään HP:n sulautetun verkkopalvelimen alatunnisteessa, valitsemalla **Yleistä**-välilehden **Muokkaa muita linkkejä** -valikko.



**HUOMAUTUS:** Oletuslinkit:

Taulukko 8-3 HP:n sulautetun verkkopalvelimen Muita linkkejä -luettelo

Valikko	Kuvaus
HP Instant Support	Muodosta yhteys HP:n sivustoon ja etsi ohjeita tulostimen ongelmatilanteissa.
Tarvikkeiden ostaminen	Muodosta yhteys HP SureSupply -sivustoon, jossa on tietoja siitä, miten voit tilata aitoja HP-tuotteita, kuten kasetteja ja papereita.
Tuotetuki	Muodosta yhteys tulostimen tukisivustoon, josta voit etsiä ohjetietoja.

## Kopioi/Tulosta-välilehti

Tarkista asetukset **Kopioi/tulosta**-välilehden taulukosta.

Taulukko 8-4 HP:n sulautetun verkkopalvelimen Kopioi/Tulosta-välilehti

Valikko	Kuvaus
Tulostus USB-asehasta -asetukset	Ota käyttöön tai pois käytöstä ohjauspaneelin <b>Tulostus USB-asehasta</b> -valikko.
Tallennettujen töiden hallinta	Ota käyttöön tai pois käytöstä mahdollisuus säilyttää töitä tulostimen muistissa. Määritä töiden säilytysasetukset.
Oletustulostusasetukset	Määritä tulostustöiden oletusasetukset.
Värien rajoittaminen (Vain väritulostimet)	Salli tai estä väritulostus ja -kopiointi. Määritä oikeuksia yksittäisille käyttäjille tai tietyistä sovelluksista lähetetyille töille.
PCL- ja PostScript-asetukset	Sääädä PCL- ja PostScript-asetuksia kaikissa tulostustöissä, mukaan lukien kopiointityöt ja vastaanotetut faksit.
Tulostuslaatu	Määritä tulostuslaadun asetukset, kuten värinsäätö, kuvan kohdistus ja sallitut paperityypit.
Kopiointiasetukset	Määritä kopiointitöiden oletusasetukset ja pikasarjat. <b>HUOMAUTUS:</b> Jos työkohtaisia kopiointiasetuksia ei määritetä ohjauspaneelissa työn alussa, työssä käytetään oletusasetuksia.

**Taulukko 8-4** HP:n sulautetun verkkopalvelimen Kopioi/Tulosta-välilehti (jatkoa)

Valikko	Kuvaus
Pikakopiointi	Ota käyttöön tai poista käytöstä Pikakopiointi ja määritä alkuperäisen kopion tarkastelu.  Pikakopiointi-ominaisuus on käytössä vain joissakin HP-monitoimitulostimissa, joissa on suuri ohjauspaneeli, sekä FutureSmart 4 -laiteohjelmiston julkaisuversiossa 24.7.3 tai sitä uudemmissa.
Lokeroiden hallinta	Määritä paperilokeroiden asetukset.
Nitojan/pinotalokeron hallinta	Määritä nitojan/pinolokeron asetukset tulostimissa, joissa on kyseinen ominaisuus.

## Skannaus/digitaalilähetys-välilehti

Tarkista asetukset **Skannaus/Digitaalilähetys**-välilehden taulukosta.

**Taulukko 8-5** HP:n sulautetun verkkopalvelimen Skannauksen/digitaalilähetyksen asetukset -välilehti

Valikko	Kuvaus
Sähköpostin määrittäminen	Määritä sähköpostin digitaaliseen lähetyksen oletusasetukset, kuten: <ul style="list-style-type: none"><li>• Lähtevän postin (SMTP) palvelimen asetukset</li><li>• Sähköpostilla lähetettävien pikasarjatöiden asetukset</li><li>• Viestin oletusasetukset, kuten Lähettäjä-osoite ja Aihe-kenttä</li><li>• Digitaalisten allekirjoitusten asetukset ja salausasetukset</li><li>• Sähköposti-ilmoitusten asetukset</li><li>• Sähköpostin oletusskannausasetukset</li><li>• Sähköpostin oletustiedostoasetukset</li></ul>
Skannaus verkkokansioon	Määritä digitaalisessa lähettämisessä käytetyt verkkokansioasetukset, kuten seuraavat: <ul style="list-style-type: none"><li>• Verkkokansioon tallennettujen pikasarjatöiden asetukset</li><li>• Ilmoitusten asetukset</li><li>• Verkkokansioon tallennettujen töiden skannauksen oletusasetukset</li><li>• Verkkokansioon tallennettujen töiden oletustiedostoasetukset</li></ul>
Skannaus SharePointiin®	Määritä digitaalisessa lähettämisessä käytetyt SharePoint-asetukset, kuten seuraavat: <ul style="list-style-type: none"><li>• SharePoint-sivuston asiakirjakirjastoon tallennettujen pikasarjatöiden asetukset</li><li>• SharePoint-sivuston asiakirjakirjastoon tallennettujen töiden oletusasetukset</li></ul>
Skannaus USB-asemaan	Määritä digitaalisessa lähettämisessä käytetyt USB-asetukset, kuten seuraavat: <ul style="list-style-type: none"><li>• USB-muistitikulle tallennettujen pikasarjatöiden asetukset</li><li>• Ilmoitusten asetukset</li><li>• USB-muistitikulle tallennettujen töiden skannauksen oletusasetukset</li><li>• USB-muistitikulle tallennettujen töiden tiedostojen oletusasetukset</li></ul>

**Taulukko 8-5** HP:n sulautetun verkkopalvelimen Skannauksen/digitaalilähetyksen asetukset -välilehti (jatkoa)

Valikko	Kuvaus
Yhteystiedot	Hallitse yhteystietoja esimerkiksi seuraavilla tavoilla: <ul style="list-style-type: none"> <li>• Lisää tulostimeen sähköpostiosoitteita yksi kerrallaan.</li> <li>• Tuo tulostimeen laaja luettelo usein käytettyjä sähköpostiosoitteita yhdellä kertaa.</li> <li>• Vie yhteystietoja tulostimesta varmuuskopioksi tietokoneen .CSV-tiedostoon tai tuo tietueita toiseen HP-tulostimeen.</li> <li>• Muokkaa tulostimeen aikaisemmin tallennettuja sähköpostiosoitteita.</li> </ul>
Määrittelyt	Hallitse skannauksen yleisasetuksia.
Ohjattu sähköpostin ja Skannaus verkkokansioon -toiminnon pikamäärittely	Määritä tulostin lähettämään skannatut kuvat sähköpostiliitteinä. Määritä tulostin tallentamaan skannatut kuvat Pikasarjat-verkkokansioon. Pikasarjat-kansion kautta voi helposti käyttää verkkoon tallennettuja tiedostoja.
Digital Sending Software -ohjelmiston asennus	Määritä valinnaisen digitaalisen lähetysohjelmiston käyttöön liittyvät asetukset.

## Faksi-välilehti

Tarkista asetukset **Faksi**-välilehden taulukosta.

**Taulukko 8-6** HP:n sulautetun verkkopalvelimen Faksi-välilehti

Valikko	Kuvaus
Faksilähetysmäärittelyt	Määritä faksien lähettämisessä käytetyt asetukset, kuten seuraavat: <ul style="list-style-type: none"> <li>• Lähtevien faksien oletusasetukset</li> <li>• Faksin pikasarjatöiden asetukset</li> <li>• Ilmoitusten asetukset</li> <li>• Faksien lähettäminen sisäisellä faksimodeemilla - oletusasetukset</li> <li>• LAN-faksipalvelun käytön asetukset</li> <li>• Internet-faksipalvelun käytön asetukset</li> </ul>
Faksipikalinnat	Hallitse pikavalintoja esimerkiksi seuraavalla tavalla: <ul style="list-style-type: none"> <li>• Tuo sähköpostiosoitteet, faksinumerot ja käyttäjätietueet .CSV-tiedostoissa, jotta ne ovat käytettävissä tässä tulostimessa.</li> <li>• Vie sähköposti-, faksi- tai käyttäjätietueet tulostimesta varmuuskopioksi tietokoneessa sijaitsevaan tiedostoon tai tuo tietueita toiseen HP-tulostimeen.</li> </ul>
Faksivastaanottomäärittelyt	Määritä tulostuksen oletusasetukset saapuville fakseille sekä faksitulostuksen aikataulu.



## Taulukko 8-6 HP:n sulautetun verkkopalvelimen Faksi-välilehti (jatkoa)

Valikko	Kuvaus
Faksien arkistointi ja edelleenlähetys	Ota käyttöön tai poista käytöstä faksien arkistointi ja faksien edelleenlähetys ja määritä kummankin perusasetukset: <ul style="list-style-type: none"><li>Faksien arkistoinnin avulla kaikkien saapuvien ja lähtevien faksien kopiot voidaan lähettää tiettyyn sähköpostiosoitteeseen, verkkokansioon tai FTP-palvelimeen.</li><li>Faksin edelleenlähetys on menetelmä, jota käytetään saapuvien faksien lähettämiseen toiseen faksilaitteeseen.</li></ul>
Faksitapahtumaloki	Sisältää luettelon fakseista, jotka tulostimella on lähetetty tai vastaanotettu.

## Tarvikkeet-välilehti

Tarkista asetukset **Tarvikkeet**-välilehden taulukosta.

### Taulukko 8-7 HP:n sulautetun verkkopalvelimen Tarvikkeet-välilehti

Valikko	Kuvaus
Tarvikkeiden hallinta	Määritä, miten tulostin toimii, kun tarvikkeet ovat erittäin vähissä.

## Vianmääritys-välilehti

Tarkista asetukset **Vianmääritys**-välilehden taulukosta.

### Taulukko 8-8 HP:n sulautetun verkkopalvelimen Vianmääritys-välilehti

Valikko	Kuvaus
Yleinen vianmääritys	Käytä seuraavia asetuksia tarpeen mukaan: <ul style="list-style-type: none"><li><b>Raportit ja testit</b> -alue: Valitse ja tulosta useita erityyppisiä raportteja ja testejä. Joitakin raportteja voi tarkastella sulautetussa verkkopalvelimessa valitsemalla <b>Näytä</b>-painikkeen.</li><li><b>Faksityökalut</b>-alue: Määritä faksin vianmääritysasetukset. (Vain Monitoimitulostimet ja digitaallilähetyslaitteet, joissa on HP:n analoginen faksiläiläite)</li><li><b>OXPD-vianmääritys</b> -alue: Ota käyttöön tai poista käytöstä asetus <b>Salli suojaamaton yhteys Web-palveluille</b></li><li><b>Automaattinen palautus</b> -alue: Ota käyttöön tai poista käytöstä <b>Ota käyttöön autom. palautus</b> -asetus, jolla tulostin voi palautua automaattisesti virheistä, jotka saattavat edellyttää virran katkaisemista ja kytkemistä (esimerkiksi virhe 49).</li></ul>
Verkko-ohje	Linkki HP:n pilvipohjaiseen verkko-ohjeeseen, joka auttaa tulostuksen vianmäärityksessä.
Diagnostiikkatiedot	Vie tulostimen tiedot tiedostoon, josta saattaa olla hyötyä HP:n tekniselle tuelle yksityiskohtaisessa ongelma-analyyysissä. <b>HUOMAUTUS:</b> Tämä kohta on käytettävissä ainoastaan, jos <b>Suojaus</b> -välilehdessä on määritetty ainakin yksi järjestelmänvalvojan salasana.
Kalibrointi/puhdistus	Ota automaattinen puhdistustoiminto käyttöön, luo ja tulosta puhdistussivu ja valitse vaihtoehto, jolla tulostimen voi kalibroida heti. (Vain Color LaserJet -tulostimet)

Taulukko 8-8 HP:n sulautetun verkkopalvelimen Vianmääritys-välilehti (jatkoa)

Valikko	Kuvaus
Palauta tehdasasetukset	Palauta tulostimen oletusasetukset.
Laitteohjelmistopäivitys	Lataa ja asenna tulostimen laiteohjelmiston päivitystiedostot.

## Suojaus-välilehti

Tarkista asetukset **Suojaus**-välilehden taulukosta.

Taulukko 8-9 HP:n sulautetun verkkopalvelimen Suojaus-välilehti

Valikko	Kuvaus
Yleinen suojaus	Yleiset suojausasetukset, mukaan lukien seuraavat: <ul style="list-style-type: none"><li>Määritä järjestelmänvalvojan salasana, jotta voit rajoittaa tulostimen tiettyjen ominaisuuksien käyttöä.</li><li>Aseta käyttäjän laitteen käyttökoodi.</li><li>Määritä PJI-salasana PJI-komentojen käsittelyä varten.</li><li>Määritä tiedostojärjestelmän käyttö ja laiteohjelmistopäivityksen suojaus.</li><li>Ota käyttöön tai poista käytöstä isäntä-USB-portti ohjauspaneelissa tai USB-liitäntä ohjainkortissa, jotta voit tulostaa suoraan tietokoneesta.</li><li>Näytä kaikkien suojausasetusten tila.</li></ul>
Tilin käytäntö	Ota käyttöön järjestelmänvalvojan tilin asetukset.
Käytöhallinta	Määritä tietyille henkilöille tai ryhmille tulostimen toimintojen käyttöoikeus. Valitse myös, kuinka käyttäjät kirjautuvat tulostimeen.
Tallennettujen tietojen suojaaminen	Määritä ja hallitse tulostimen sisäistä tallennustilaa. Määritä tulostimen sisäiseen tallennustilaan tallennettujen töiden asetukset.
Etäsovellusten hallinta	Hallitse tai salli etäsovelluksia tuomalla tai poistamalla sertifikaatteja, joiden avulla laitteet voivat käyttää tätä tuotetta.
Sertifikaattien hallinta	Asenna tulostimen ja verkon käyttöön tarvittavat suojaussertifikaatit ja hallitse niitä.
Sähköpostitoimialueen rajoitus	Jos sähköpostitoiminto on käytössä, järjestelmänvalvojat voivat määrittää sähköpostiosoitteet, joihin tulostin voi lähettää viestejä.
Verkkopalveluiden suojaus	Mahdollistaa pääsyn tässä tulostimessa oleviin resursseihin eri toimialueilla sijaitsevista verkkosivustoista. Jos luetteloon ei lisätä sivustoja, kaikki sivustot ovat luotettuja.
Toimintotesti	Tarkista, että odotettujen järjestelmäparametrien mukaiset suojaustoiminnot ovat käytössä.

## HP-verkkopalvelut-välilehti

Määritä ja ota käyttöön HP-verkkopalvelut tälle tulostimelle **HP-verkkopalvelut**-välilehdessä. HP-verkkopalvelut on otettava käyttöön, jotta HP ePrint -toimintoa voi käyttää.

**Taulukko 8-10** HP:n sulautettu verkkopalvelin HP-verkkopalvelut-välilehti

Valikko	Kuvaus
Verkkopalveluiden asennus	Yhdistä tämä tulostin HP Connected -sivustoon ottamalla HP-verkkopalvelut käyttöön.
Verkon välityspalvelin	Jos HP-verkkopalvelun käyttöönotossa tai tulostimen verkkoyhteyden muodostamisessa ilmenee ongelmia, määritä välityspalvelin.
HP JetAdvantage	Käytä ratkaisuja, jotka laajentavat tulostimen ominaisuuksia
Smart Cloud Print	Ota käyttöön Smart Cloud Print, jotta voit käyttää verkkosovelluksia, jotka laajentavat tulostimen ominaisuuksia.

## Verkko-välilehti

Määritä ja suojaa **Verkkoyhteydet**-välilehdessä tulostimen verkkoasetukset, kun tulostin on yhdistettynä IP-verkkoon. Tässä välilehdessä ei näy, onko tulostin yhdistettynä muihin verkkoihin.

**Taulukko 8-11** HP:n sulautetun verkkopalvelimen Verkkoyhteydet-välilehti > Määritysasetukset

Valikko	Kuvaus
Langaton asema	Määritä langattoman yhteyden alkuperäiset asetukset.  <b>HUOMAUTUS:</b> Käytettävissä olevat määritysasetukset määräytyvät tulostuspalvelimen mallin mukaan.
Wi-Fi Direct	Määritä Wi-Fi Direct -asetukset tulostimille, jotka sisältävät sulautetun Wi-Fi Direct- ja NFC-tulostuksen tai joihin on asennettu langaton lisälaite.  <b>HUOMAUTUS:</b> Käytettävissä olevat määritysasetukset määräytyvät tulostuspalvelimen mallin mukaan.
TCP/IP-asetukset	Määritä IPv4- ja IPv6-verkkojen TCP/IP-asetukset.  <b>HUOMAUTUS:</b> Käytettävissä olevat määritysasetukset määräytyvät tulostuspalvelimen mallin mukaan.
Verkkoasetukset	Määritä IPX/SPX-, AppleTalk-, DLC/LLC- ja SNMP-asetukset tulostuspalvelimen mallin mukaan.
Muut asetukset	Määritä tulostuspalvelimen tukemat yleiset tulostusprotokollat ja -palvelut. Käytettävissä olevat asetukset määräytyvät tulostuspalvelimen mallin mukaan. Niihin voi sisältyä laiteohjelmistopäivitys, LPD-jonot, USB-asetukset, tukitiedot ja virkistystaajuus.
AirPrint	Ota käyttöön, määritä tai poista käytöstä verkkotulostus tulostimissa, jotka tukevat Apple-tuotteita.
Kielen valinta	Vaihda HP:n sulautetun verkkopalvelimen näyttökieltä. Sivu avautuu, jos verkkosivut tukevat useita kieliä. Tuetun kielen voi valita myös selaimen kieliasetuksista.
Valitse sijainti	Valitse tulostimen maa/alue.

**Taulukko 8-12** HP:n sulautetun verkkopalvelimen Verkkoyhteydet-välilehti > Google Cloud Print -asetukset

Valikko	Kuvaus
Määrittäminen	Määritä Google Cloud Print -asetukset.
Verkon välityspalvelin	Määritä välityspalvelimen asetukset.

### Taulukko 8-13 HP:n sulautetun verkkopalvelimen Verkko-yhteydet-välilehti > Suojausasetukset

Valikko	Kuvaus
Asetukset	<p>Näytä nykyiset suojausasetukset ja palauta ne tehtaan oletusarvoihin.</p> <p>Määritä suojausasetukset käyttämällä suojausmääritysten ohjattua toimintoa.</p> <p><b>HUOMAUTUS:</b> Älä käytä ohjattua toimintoa suojausmääritysten asettamiseen, jos käytät verkkonhallintaohjelmistoa, kuten HP Web Jetadminia.</p>
Valtuutus	<p>Valvo määritysten hallintaa ja tulostimen käyttöä esimerkiksi rajoittamalla isännöintipalvelun käyttöoikeuksia tähän tulostimeen määrittämällä käyttöhallintaluettelo (ACL) (vain tietyille tulostuspalvelimille ja ainoastaan IPv4-verkoissa).</p>
Suojattu tiedonsiirto	<p>Määritä TLS (Transport Layer Security) -protokollan ja salauksen asetukset.</p>
Hallinta- Protokollat	<p>Määritä tälle tulostimelle suojausprotokollia ja hallitse niitä, mukaan lukien seuraavat:</p> <ul style="list-style-type: none"><li>• Määritä HP:n sulautetun verkkopalvelimen suojaushallinnan taso ja hallitse liikennettä HTTP- ja HTTPS-protokollan kautta.</li><li>• Määritä SNMP:n (Simple Network Management Protocol) toiminnot. Ota käyttöön tai poista käytöstä SNMP v1/v2c- tai SNMP v3 -agentit tulostuspalvelimella.</li><li>• Valvo pääsyä protokollista, jotka eivät ole turvallisia, kuten tulostusprotokollat, tulostuspalvelut, yhteyskäytännöt, nimimäärittämissä palvelut ja kokoonpanonhallinnan protokollat.</li></ul>
802.1X-todennus	<p>Määritä 802.1X-todennuksen asetukset Jetdirect-tulostuspalvelimelle verkon asiakastunnistustarpeen perusteella, ja palauta 802.1X-todennuksen asetukset takaisin tehtaan oletusarvoihin.</p> <p><b>HUOMIO:</b> Tulostimen yhteys voi katketa, kun 802.1X-todennuksen asetuksia muutetaan. Yhteyden palauttaminen voi edellyttää tulostuspalvelimen palauttamista tehtaan oletusasetuksiin ja tulostimen uudelleenasettamista.</p>
IPsec/Firewall	<p>Näytä tai määritä palomuurikäytäntö tai IPsec-/palomuurikäytäntö.</p>
Ilmoitusagentti	<p>Ota käyttöön tai poista käytöstä HP Device Announcement Agent -ilmoitusagentti, määritä kokoonpanopalvelin ja määritä molemminpuolinen todennus varmenteita käyttämällä.</p>

### Taulukko 8-14 HP:n sulautetun verkkopalvelimen Verkko-yhteydet-välilehti > Diagnostiikka-asetukset

Valikko	Kuvaus
Verkkotilastot	<p>Näytä HP Jetdirect -tulostuspalvelimeen kerätyt ja tallennetut verkkotilastot.</p>
Protokollatiedot	<p>Näytä luettelo, jossa näkyvät HP Jetdirect -tulostuspalvelimen kunkin protokollan verkkoasetukset.</p>
Määrittämissivu	<p>Näytä HP Jetdirectin määrittämissivu, jossa on HP Jetdirectin tila- ja määrittämissivutiedot.</p>

# IP-verkkoasetusten määrittäminen

Määritä tulostimen verkkoasetukset sulautetun verkkopalvelimen avulla.



## Tulostimen jakamista koskeva vastuuvapauslauseke

Tutustu seuraavaan vastuuvapauslausekkeeseen.

HP ei tue vertaisverkkoja (peer-to-peer), koska tämä on Microsoftin käyttöjärjestelmien ominaisuus eikä HP:n tulostinohjaimien ominaisuus. Lisätietoja on Microsoftin sivustossa osoitteessa [www.microsoft.com](http://www.microsoft.com).

## Verkkoasetusten tarkasteleminen tai muuttaminen

Voit tarkastella tai muuttaa IP-määrittämiä HP:n sulautetussa verkkopalvelimessa.

1. Avaa HP:n sulautettu verkkopalvelin (EWS):
  - a. Kosketa tulostimen ohjauspaneelin aloitusnäytössä Tiedot-kuvaketta  ja sitten Ethernet-kuvaketta  jotta näet IP-osoitteen tai isäntänimen.
  - b. Avaa selain ja kirjoita osoiteriville IP-osoite tai isäntänimi täsmälleen siinä muodossa kuin se näkyy tulostimen ohjauspaneelissa. Paina tietokoneen näppäimistön Enter-näppäintä. Sulautettu verkkopalvelin avautuu.

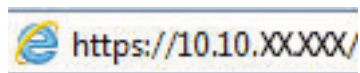



 **HUOMAUTUS:** Jos selaimessa näkyy ilmoitus, jonka mukaan sivuston käyttö ei ehkä ole turvallista, jatka sivustoon siitä huolimatta. Tähän sivustoon siirtyminen ei vahingoita tietokonetta.

2. Saat tietoa verkosta valitsemalla **Verkkoyhteydet**-välilehden. Muuta asetuksia tarpeen mukaan.

## Tulostimen nimen vaihtaminen verkossa

Jos haluat vaihtaa tulostimen nimen verkossa, jotta se on helppo tunnistaa, käytä HP:n sulautettua verkkopalvelinta.

1. Avaa HP:n sulautettu verkkopalvelin (EWS):
  - a. Kosketa tulostimen ohjauspaneelin aloitusnäytössä Tiedot-kuvaketta  ja sitten Ethernet-kuvaketta  jotta näet IP-osoitteen tai isäntänimen.
  - b. Avaa selain ja kirjoita osoiteriville IP-osoite tai isäntänimi täsmälleen siinä muodossa kuin se näkyy tulostimen ohjauspaneelissa. Paina tietokoneen näppäimistön Enter-näppäintä. Sulautettu verkkopalvelin avautuu.

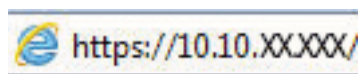

 **HUOMAUTUS:** Jos selaimessa näkyy ilmoitus, jonka mukaan sivuston käyttö ei ehkä ole turvallista, jatka sivustoon siitä huolimatta. Tähän sivustoon siirtyminen ei vahingoita tietokonetta.

2. Avaa **Yleiset**-välilehti.
3. Tulostimen oletusnimi on Laitetiedot-sivun **Laitteen nimi**-kentässä. Voit vaihtaa nimen, jotta tulostin on helppo tunnistaa.



**HUOMAUTUS:** Muita sivun kenttiä ei tarvitse täyttää.

4. Tallenna muutokset napsauttamalla **Käytä**-painiketta.

## TCP/IP-parametrien määrittäminen manuaalisesti ohjauspaneelistä

Ohjauspaneelin [Asetukset](#)-valikoissa voit määrittää manuaalisesti IPv4-osoitteen, aliverkon peitteen ja oletusyhdyskäytävän.

1. Siirry tulostimen ohjauspaneelin aloitusnäytössä kohtaan [Asetukset](#) ja valitse sitten [Asetukset](#)-kuvake.
2. Avaa seuraavat valikot:
  - a. [Verkot](#)
  - b. [Ethernet](#)
  - c. [TCP/IP](#)
  - d. [IPV 4 -asetukset](#)
  - e. [Määrittystapa](#)
3. Valitse [Manuaalinen](#)-vaihtoehto ja kosketa sitten [Tallenna](#)-painiketta.
4. Avaa [Manuaaliset asetukset](#) -valikko.
5. Kosketa vaihtoehtoa [IP-osoite](#), [Aliverkon peite](#) tai [Oletusyhdyskäytävä](#).
6. Ota näppäimistö käyttöön koskettamalla ensimmäistä kenttää. Kirjoita numerot kenttäänsä ja kosketa sitten [OK](#)-painiketta.

Toista tämä vaihe jokaisessa kentässä ja kosketa sitten [Tallenna](#)-painiketta.

## IPv6:n TCP/IP-parametrien määrittäminen manuaalisesti ohjauspaneelistä

Määritä IPv6-osoite manuaalisesti ohjauspaneelin [Asetukset](#)-valikoissa.

1. Siirry tulostimen ohjauspaneelin aloitusnäytössä kohtaan [Asetukset](#) ja valitse sitten [Asetukset](#)-kuvake.
2. Ota manuaalinen määrittäminen käyttöön avaamalla seuraavat valikot:
  - a. [Verkot](#)
  - b. [Ethernet](#)
  - c. [TCP/IP](#)
  - d. [IPV6-asetukset](#)
3. Valitse [Ota käyttöön](#) ja valitse sitten [Käytössä](#).
4. Valitse [Ota käyttöön manuaaliset asetukset](#) -vaihtoehto ja kosketa sitten [Valmis](#)-painiketta.
5. Aloita osoitteen määrittäminen avaamalla [Osoite](#)-valikko ja avaa sitten näppäimistö kenttää koskettamalla.
6. Kirjoita osoite näppäimistöllä ja kosketa sitten [OK](#)-painiketta.
7. Valitse [Tallenna](#).

## Yhteysnopeuden ja kaksisuuntaisen tiedonsiirron asetukset

Seuraavien ohjeiden avulla voit tehdä muutoksia yhteysnopeus- ja kaksisuuntaisuusasetuksiin.

---

 **HUOMAUTUS:** Nämä tiedot koskevat Ethernet-verkkoja. Ne eivät koske langattomia verkkoja.

---

Tulostuspalvelimen linkkinopeuden ja tiedonsiirtotilan on oltava verkkokeskitimen mukaisia. Tulostin pitäisi useimmiten jättää automaattitilaan. Jos yhteysnopeuden tai kaksisuuntaisen tiedonsiirron asetuksiin tehdään virheellisiä muutoksia, tulostin ei ehkä saa yhteyttä muihin verkossa oleviin laitteisiin. Käytä tulostimen ohjauspaneelia muutosten tekemiseen.

---

 **HUOMAUTUS:** Tulostimen asetusten on oltava samoja kuin verkkolaitteessa (verkkokeskitin, kytkin, yhdyskäytävä, reititin tai tietokone).

---

 **HUOMAUTUS:** Jos näitä asetuksia muutetaan, tulostin käynnistyy uudelleen. Tee muutoksia vain silloin, kun tulostin ei ole käytössä.

---

1. Siirry tulostimen ohjauspaneelin aloitusnäytössä kohtaan [Asetukset](#) ja valitse sitten [Asetukset](#)-kuvake.
2. Avaa seuraavat valikot:
  - a. [Verkot](#)
  - b. [Ethernet](#)
  - c. [Linkin nopeus](#)
3. Valitse jokin seuraavista asetuksista:
  - [Automaattinen](#): Tulostuspalvelin määrittää itselleen automaattisesti parhaan verkon salliman yhteysnopeuden ja -tilan.
  - [10T Half \(10T yksisuuntainen\)](#): 10 megabittiä sekunnissa (Mbps), yksisuuntainen toiminta
  - [10T Full \(1000T kaksisuuntainen\)](#): 10 Mbps, kaksisuuntainen toiminta
  - [10T Auto](#): 10 Mbps, automaattinen kaksisuuntainen toiminta
  - [100TX Half \(100TX yksisuuntainen\)](#): 100 Mbps, yksisuuntainen toiminta
  - [100TX Full \(100TX kaksisuuntainen\)](#): 100 Mbps, kaksisuuntainen toiminta
  - [100TX Auto](#): 100 Mbps, automaattinen kaksisuuntainen toiminta
  - [1000T Full \(1000T kaksisuuntainen\)](#): 1000 Mbps, kaksisuuntainen toiminta
4. Kosketa [Tallenna](#)-painiketta. Tulostin käynnistyy uudelleen.

# Tulostimen suojausominaisuudet

Voit rajoittaa käyttäjien pääsyä määritysasetuksiin, suojata tietoja ja estää arvokkaiden laitteistokomponenttien joutumisen väärin käsiin.

## Johdanto

Tulostimessa on useita turvallisuustoimintoja, joilla rajoitetaan käyttäjien pääsyä asetuksiin, suojataan tietoja ja estetään arvokkaiden laitteistokomponenttien joutuminen väärin käsiin.

## Turvallisuuslausunnot

Tutustu tähän tärkeään turvallisuuslausuntoon.

Tulostin tukee suojausstandardeja ja suositeltuja yhteyskäytäntöjä, joilla voit suojata tulostimen ja verkon tiedot sekä helpottaa tulostimen valvontaa ja ylläpitoa.





## Järjestelmänvalvojan salasanan määrittäminen

Voit määrittää tulostimen ja HP:n sulautetun verkkopalvelimen käytölle järjestelmänvalvojan salasanan, jotta tulostimen asetuksia ei voi muuttaa luvatta.

### Salasanan määrittäminen HP:n sulautetussa verkkopalvelimessa

Voit määrittää tulostimen salasanan seuraavasti.

1. Avaa HP:n sulautettu verkkopalvelin (EWS):
  - a. Kosketa tulostimen ohjauspaneelin aloitusnäytössä Tiedot-kuvaketta  ja sitten Ethernet-kuvaketta  jotta näet IP-osoitteen tai isäntänimen.
  - b. Avaa selain ja kirjoita osoiteriville IP-osoite tai isäntänimi täsmälleen siinä muodossa kuin se näkyy tulostimen ohjauspaneelissa. Paina tietokoneen näppäimistön **ENTER**-näppäintä. Sulautettu verkkopalvelin avautuu.

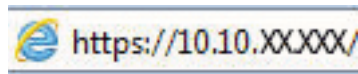

 **HUOMAUTUS:** Jos selaimessa näkyy ilmoitus, jonka mukaan sivuston käyttö ei ehkä ole turvallista, jatka sivustoon siitä huolimatta. Tähän sivustoon siirtyminen ei vahingoita tietokonetta.

2. Napsauta **Suojaus**-välilehteä.
3. Avaa **Yleinen suojaus** -valikko.
4. Mene kohtaan **Määritä paikallisen järjestelmänvalvojan salasana** ja kirjoita salasanaan liittyvä käyttäjätunnus **Käyttäjätunnus**-kenttään.
5. Kirjoita salasana **Uusi salasana** -kenttään ja uudelleen **Vahvista salasana** -kenttään.

 **HUOMAUTUS:** jos muutat aiemmin määritettyä salasanaa, kirjoita ensin aiemmin määritetty salasana **Vanha salasana** -kenttään.

6. Napsauta **Käytä**-painiketta.

 **TÄRKEÄÄ:** Kirjoita salasana muistiin ja säilytä sitä turvallisessa paikassa. Järjestelmänvalvojan salasanaa ei voida palauttaa. Jos järjestelmänvalvojan salasana on hävinnyt tai unohtunut, ota yhteys HP:n tukeen, jotta tulostin voidaan palauttaa kokonaan alkutilaan.

[Ota yhteys HP:n tukeen tulostimen salasanan vaihtamista varten napsauttamalla tätä.](#)

### Kirjautumistietojen syöttäminen tulostimen ohjauspaneelissa

Kirjautu ohjauspaneeliin seuraavalla tavalla.

Osan tulostimen ohjauspaneelin toiminnoista voi suojata luvattomalta käytöltä. Kun toiminto on suojattu, tulostin kehottaa kirjautumaan ennen kuin toimintoa voi käyttää. Voit myös kirjautua sisään ennen kehotteen näkyviin tulemistä valitsemalla tulostimen ohjauspaneelissa [Kirjautu sisään](#).

Tulostimen kirjautumistunnukset ovat yleensä samat kuin verkon tunnukset. Selvitä tarvittaessa käyttäjätiedot tulostimen verkkojärjestelmänvalvojalta.

1. Valitse tulostimen ohjauspaneelin aloitusnäytössä [Kirjautu sisään](#).
2. Anna kirjautumistunnukset toimimalla kehotteiden mukaan.



---

**HUOMAUTUS:** Varmista tulostimen suojaus valitsemalla [Kirjautu ulos](#), kun et enää käytä tulostinta.

---

## IPsec (IP Security)

IPsec on yhteyskäytäntöjen joukko, jolla voidaan hallita IP-verkkoliikennettä. IPsec tarjoaa isäntäkoneiden välisen todennuksen, tietojen eheytystoiminnon ja verkkoliikenteen salauksen.

Voit määrittää IPsec-protokollan HP:n sulautetun verkkopalvelimen **Verkko**-välilehdessä tulostimille, jotka on kytketty verkkoon ja joilla on HP Jetdirect -tulostuspalvelin.

## Salaustuki: HP:n nopeat salatut kiintolevyt

Kiintolevy mahdollistaa laiteperustaisen salauksen, joten voit säilyttää turvallisesti luottamuksellisia tietoja heikentämättä tulostimen tehoa. Kiintolevy hyödyntää uusinta AES (Advanced Encryption Standard) -salausta ja sisältää monipuolisia ajansäästöominaisuuksia ja vakaita toimintoja.

Määritä kiintolevy HP:n sulautetun verkkopalvelimen **Suojaus**-valikossa.

## Ohjainkortin lukitseminen

Ohjainkortissa on paikka, johon voit kiinnittää turvalukon.

Ohjainkortin lukitseminen estää sen arvokkaiden osien poistamisen.

# Energiansäästöasetukset

Lue lisätietoja tulostimen käytettävistä olevista energiansäästöasetuksista.

## Tulostaminen EconoMode-tilassa

Tässä tulostimessa on EconoMode-toiminto vedosten tulostamista varten. EconoModen käytöllä voi vähentää väriaineen kulutusta. EconoModen käyttäminen voi kuitenkin heikentää tulostuslaatua.

HP ei suosittele EconoMode-värinsäästötoiminnon jatkuvaa käyttöä. Jos EconoMode on käytössä jatkuvasti, väriaine saattaa kestää kauemmin kuin tulostuskasetissa olevat mekaaniset osat. Jos tulostuslaatu alkaa heiketä eikä ole enää hyväksyttävä, harkitse värikasetin vaihtamista.



**HUOMAUTUS:** Jos toiminto ei ole käytettävissä tulostinohjaimessa, ota se käyttöön tulostimen ohjauspaneelista.

### EconoModen määrittäminen tulostinohjaimessa

EconoModen valitseminen tulostinohjaimen avulla.

1. Valitse ohjelmistossa **Tulosta**.
2. Valitse tulostin ja valitse sitten **Ominaisuudet** tai **Määriytset**.
3. Valitse **Paperi/Laatu**-välilehti.
4. Ota toiminto käyttöön valitsemalla **EconoMode**-valintaruutu ja sitten **OK**.

### EconoModen määrittäminen tulostimen ohjauspaneelissa

Voit muuttaa EconoMode-asetusta tulostimen ohjauspaneelista.

1. Siirry tulostimen ohjauspaneelin aloitusnäytössä kohtaan [Asetukset](#) ja valitse sitten [Asetukset](#)-kuvake.
2. Avaa seuraavat valikot:
  - a. [Kopioi/Tulosta](#) tai [Tulosta](#)
  - b. [Oletustulostusasetukset](#)
  - c. [EconoMode](#)
3. Voit ottaa käyttöön tämän toiminnon tai poistaa sen käytöstä valitsemalla [On](#) tai [Off](#).

## Valitse lepotilan aika-asetus ja määritä tulostimen virrankäyttö enintään 1 wattiin

Lepotila-asetukset vaikuttavat tulostimen virrankäyttöön, herätys-/lepotila-aikaan sekä siihen, miten nopeasti tulostin siirtyy lepotilaan ja siitä pois.

Voit määrittää tulostimen käyttämään enintään yhden watin virtaa lepotilassa antamalla ajat asetuksille [Lepotila toimettomuuden jälk.](#) ja [Autom.sammut. ajankohta lepotilan](#) jälkeen.



**HUOMAUTUS:** HP ei suosittele käyttämään syvän lepotilan asetuksia, jos suojausratkaisut on asennettu. Joissakin tapauksissa tulostin ei herää syvästä lepotilasta. Saat lisätietoja ottamalla yhteyden HP:n tukihenkilöön.

1. Siirry tulostimen ohjauspaneelin aloitusnäytössä kohtaan [Asetukset](#) ja valitse sitten [Asetukset](#)-kuvake.
2. Avaa seuraavat valikot:

- a. [Yleiset](#)
  - b. [Virta-asetukset](#)
  - c. [Lepotila-asetukset](#)
3. Valitsemalla [Lepotila toimitettomuuden jälk.](#) voit määrittää, kuinka kauan tulostin odottaa toimitettomana, ennen kuin se siirtyy lepotilaan. Valitse haluamasi ajanjakso.
  4. Jos haluat, että tulostin siirtyy tehokkaampaan virransäästötilaan, kun lepotila on kestänyt tietyn ajan, valitse [Autom.sammut. ajankohta lepotilan jälkeen](#). Valitse haluamasi ajanjakso.



**HUOMAUTUS:** Oletusarvoisesti tulostin herää automaattisammutustilasta minkä tahansa muun toiminnon kuin USB:n tai Wi-Fi:n seurauksena. Voit määrittää tulostimen heräämään vain virtapainikkeesta valitsemalla [Sammuta \(herätys vain virtapainikkeesta\)](#).

5. Tallenna asetukset valitsemalla [Valmis](#).

## Lepotilan aikataulun määrittäminen

Voit määrittää tulostimen heräämään automaattisesti lepotilasta tai siirtymään lepotilaan tiettyinä viikonpäivinä ja tiettyinä ajankohtana käyttämällä [Lepotilan ajoitus](#) -toimintoa.

1. Siirry tulostimen ohjauspaneelin aloitusnäytössä kohtaan [Asetukset](#) ja valitse sitten [Asetukset](#)-kuvake.
2. Avaa seuraavat valikot:
  - a. [Yleiset](#)
  - b. [Virta-asetukset](#)
  - c. [Lepotilan ajoitus](#)
3. Paina [Uusi tapahtuma](#) -painiketta ja valitse sitten ajoitettavan tapahtuman tyyppi: [Herätystapahtuma](#) tai [Lepotapahtuma](#).
4. Määritä herätys- tai lepotapahtuman kellonaika ja viikonpäivät. Tallenna asetukset valitsemalla [Tallenna](#).

## HP Web Jetadmin

HP Web Jetadmin on toimialan johtava ja palkittu työkalu, jonka avulla voit hallita tehokkaasti erilaisia verkkoon kytkettyjä HP-laitteita, kuten tulostimia, monitoimitulostimia ja digitaalisia lähetyslaitteita. Kyseessä on yhtenäinen ratkaisu, jonka avulla voit tehdä asennuksen, valvonnan, ylläpitotoimet ja vianmäärityksen etätoimina sekä suojata tulostus- ja kuvankäsittely-ympäristön. Näin voit parantaa liiketoiminnan tuottavuutta, koska ratkaisu auttaa säästämään aikaa, hallitsemaan kustannuksia ja suojaamaan investointiasi.

Ajoittain julkaistaan HP Web Jetadmin -päivityksiä, joilla tuetaan määrättyjen laitteiden ominaisuuksia. Katso lisätietoja osoitteesta [www.hp.com/go/webjetadmin](http://www.hp.com/go/webjetadmin).

## Ohjelmisto- ja laiteohjelmistopäivitykset

HP päivittää säännöllisesti tulostimen laiteohjelmiston toimintoja. Voit hyödyntää uusimpia toimintoja päivittämällä tulostimen laiteohjelmiston.

Lataa uusin laiteohjelmiston päivitystiedosto Internetistä:

Siirry osoitteeseen <http://www.hp.com/support/ljE72500MFP> tai <http://www.hp.com/support/ljE78323MFP>.  
Valitse **Ohjelmisto, ohjaimet ja laiteohjelmisto**.

## 9 Ongelmien ratkaiseminen

Tulostimen ongelmien vianmääritys. Etsi lisäresursseja apua ja teknistä tukea varten.

Seuraavat tiedot pitävät paikkansa julkaisuhetkellä. Ajankohtaisia tietoja on kohdassa <http://www.hp.com/support/ljE72500MFP> tai <http://www.hp.com/support/ljE78323MFP>.

### Lisätietoja:

HP-tulostimen kaikenkattavassa ohjeessa on seuraavat tiedot:

- Asennus ja määrittäminen
- Opi ja käytä
- Ongelmien ratkaiseminen
- Ohjelmisto- ja laiteohjelmistopäivitysten lataaminen
- Asiakastukifoorumit
- Tietoja takuusta ja säännöksistä

## Asiakastuki

Etsi tukivaihtoehtoja HP-tulostintasi varten.

### Taulukko 9-1 Asiakastukivaihtoehtot

Tukivaihtoehto	Sijainti
Pyydä puhelintukea maassasi tai alueellasi. Valmistaudu antamaan tulostimen nimi, sarjanumero, ostopäivä ja ongelman kuvaus.	Maa- ja aluekohtaiset puhelinnumerot ovat tulostimen mukana toimitetussa tiedotteessa ja nähtävissä myös osoitteessa <a href="http://support.hp.com">support.hp.com</a> .
Saat Internet-tukea vuorokauden ympäri ja voit ladata apuohjelmia ja ohjaimia.	<a href="http://www.hp.com/support/ljE72500MFP">http://www.hp.com/support/ljE72500MFP</a> tai <a href="http://www.hp.com/support/ljE78323MFP">http://www.hp.com/support/ljE78323MFP</a>
Tilaa lisää HP:n palvelu- tai huoltosopimuksia.	<a href="http://www.hp.com/go/carepack">www.hp.com/go/carepack</a>
Rekisteröi tulostin.	<a href="http://www.register.hp.com">www.register.hp.com</a>

## Ohjauspaneelin ohjejärjestelmä

Tulostimessa on sisäinen ohjetoiminto, joka opastaa kunkin näytön käytössä. Voit avata ohjejärjestelmän valitsemalla Ohje-painikkeen  näytön oikeasta yläkulmasta.



Joissakin näytöissä Ohje-painikkeen koskettaminen avaa yleisen valikon, jossa voit etsiä haluamiasi aiheita. Voit selata valikkorakennetta koskettamalla valikossa olevia painikkeita.

Joissakin ohjenäytöissä on animaatioita, joissa esitellään toimia, kuten paperitukosten poistaminen.

Jos tulostin huomauttaa virheestä tai antaa varoituksen, valitse Ohje-painike  avataksesi ongelmaa kuvaavan ilmoituksen. Kuvaus sisältää myös ongelman ratkaisemista helpottavia ohjeita.



# Palauta tehdasasetukset

Tulostimen tehdasasetusten palauttaminen voi auttaa ratkaisemaan ongelmia.

## Johdanto

Palauta tulostimen tehdasasetukset jollakin seuraavista tavoista.

### Tapa 1: Tehdasasetusten palauttaminen tulostimen ohjauspaneelista

Palauta asetukset alkuperäisiin arvoihin tulostimen ohjauspaneelista.

1. Siirry tulostimen ohjauspaneelin aloitusnäytössä kohtaan [Asetukset](#) ja valitse sitten [Asetukset](#)-kuvake.
2. Avaa seuraavat valikot:
  - a. [Yleiset](#)
  - b. [Palauta tehdasasetukset](#)
3. Valitse [Palauta](#).

Vahvistusviestin mukaan palauttamistoiminnon suorittaminen saattaa aiheuttaa tietojen menettämisen.



4. Suorita toiminto loppuun valitsemalla [Nollaa](#).



**HUOMAUTUS:** Tulostin käynnistyy automaattisesti uudelleen, kun palauttaminen on suoritettu loppuun.

### Tapa 2: Tehdasasetusten palauttaminen HP:n sulautetun verkkopalvelimen kautta (vain verkkoon liitetyt tulostimet)

Palauta tulostimen tehdasasetukset HP:n sulautetussa verkkopalvelimessa.

1. Valitse tulostimen ohjauspaneelista Tiedot-painike  ja valitse sitten Verkko-kuvake  jotta näet IP-osoitteen tai isäntänimen.
2. Avaa [Yleiset](#)-välilehti.
3. Valitse näytön vasemmassa reunassa [Palauta tehdasasetukset](#).
4. Valitse [Nollaa](#).



**HUOMAUTUS:** Tulostin käynnistyy automaattisesti uudelleen, kun palauttaminen on suoritettu loppuun.

## Viesti "Muste on vähissä" tai "Muste on erittäin vähissä" näkyy tulostimen ohjauspaneelissa tai sulautetussa verkkopalvelimessa

Tarkista tämän ongelman mahdolliset ratkaisut.

**Väriaine on vähissä:** Tulostin ilmoittaa, kun värikasetin väriaine on vähissä. Värikasetin todellinen jäljellä oleva käyttöikä voi vaihdella. Uusi tarvike kannattaa kuitenkin hankkia etukäteen, jotta se voidaan vaihtaa laitteeseen, kun tulostuslaatu ei ole enää hyväksyttävä. Värikasettia ei tarvitse vaihtaa heti.

**Muste on erittäin vähissä:** Tulostin ilmoittaa, kun värikasetin väriaine on erittäin vähissä. Värikasetin todellinen jäljellä oleva käyttöikä voi vaihdella. Uusi tarvike kannattaa kuitenkin hankkia etukäteen, jotta se voidaan vaihtaa

laitteeseen, kun tulostuslaatu ei ole enää hyväksyttävä. Värikasettia ei tarvitse vaihtaa nyt, ellei tulostuslaatu ole jo liian heikko.

HP:n Premium Protection -takuu päättyy lähellä kasetin käyttöiän loppumista. Tarkista sen tila tarvikkeiden tilasivulta tai HP:n sulautetusta verkkopalvelimesta (EWS).

# Tulostin ei poimi paperia tai siinä on syöttöongelmia

Tutustu näihin tietoihin, jos tulostin ei nosta paperia lokerosta tai nostaa useita arkkeja kerrallaan.

## Johdanto

Seuraavat ratkaisuehdotukset voivat auttaa tilanteissa, joissa tulostin ei nosta paperia lokerosta tai nostaa useita arkkeja kerrallaan. Seuraavat tilanteet voivat aiheuttaa paperitukoksia.

## Tulostin ei poimi paperia

Jos tulostin ei poimi paperia lokerosta, kokeile seuraavia ratkaisutapoja.

1. Avaa tulostin ja poista juuttuneet arkit. Varmista, ettei tulostimen sisään ole jäänyt repeytyneitä paperinpaloja.
2. Aseta lokeroon oikeankokoista paperia tulostustyötä varten.
3. Varmista, että paperikoko ja -tyyppi on määritetty oikein tulostimen ohjauspaneelissa.

4. Varmista, että lokeron paperinohjaimet on säädetty oikein käytettävän paperikoon mukaan. Säädä ohjaimet oikeaan lokeron pykälään. Lokeron ohjaimessa olevan nuolen pitäisi olla kohdakkain lokeron merkinnän kanssa.

 **HUOMAUTUS:** Älä säädä paperinohjaimia tiukasti paperipinoa vasten. Säädä ne lokeron pykäliin tai merkkeihin.

Seuraavissa kuvissa on esimerkkejä eri tulostimien lokeroiden paperikoon pykälästä. Useimmissa HP:n tulostimissa on samankaltaiset merkinnät.

**Kuva 9-1** Lokeron 1 tai monikäyttölokero kokomerkinnot

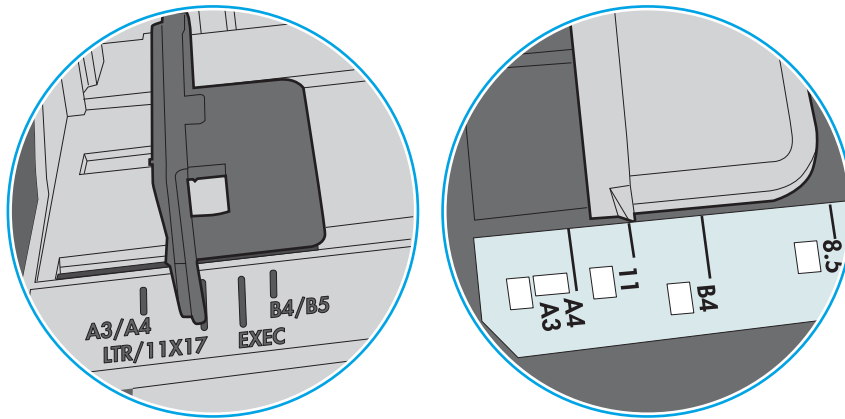

**Kuva 9-2** Kasettilokeroiden kokomerkinnot

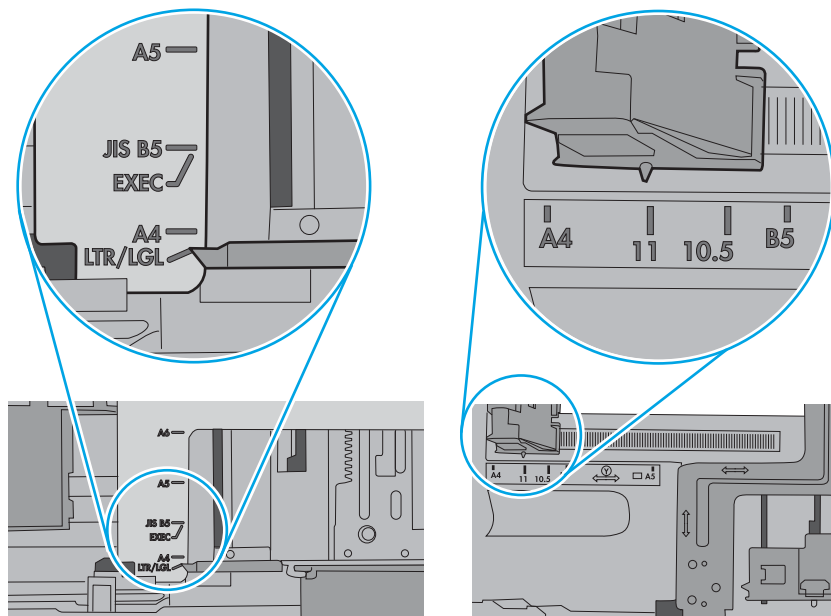

5. Varmista, ettei huoneen ilmankosteus ylitä tämän tulostimen sallittua ilmankosteutta ja että paperia säilytetään avaamattomissa pakkauksissa. Useimmat saatavana olevat paperipakkaukset ovat kosteudenkestäviä.

Jos ilmankosteus on suuri, lokerossa olevan paperipinon päällimmäisiin papereihin saattaa imeytyä kosteutta, ja ne voivat näyttää aaltomaisilta tai epätasaisilta. Poista tällöin 5–10 pinon päällimmäistä paperiarkkia.

Jos ilmankosteus on vähäinen, staattinen sähkö voi saada arkit tarttumaan toisiinsa. Poista tällöin paperit lokerosta ja taivuta pinoa U:n muotoon pitäen kiinni pinon kummastakin päästä. Käännä pinon päät sitten toiseen suuntaan käänteiseen U:n muotoon. Pidä kiinni pinon kummastakin sivusta ja toista sama. Tämä menetelmä irrottaa yksittäiset arkit toisistaan muodostamatta staattista sähköä. Suorista paperipino painamalla sitä pöytää vasten ennen kuin asetat sen takaisin lokeroon.

**Kuva 9-3** Paperipinon taivutusmenetelmä

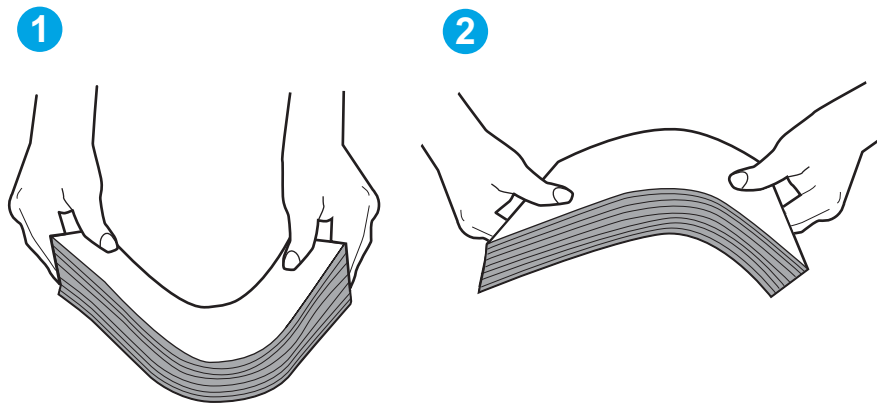

6. Tarkista, näkyykö tulostimen ohjauspaneelissa kehote, jossa paperi pyydetään syöttämään manuaalisesti. Lisää paperia ja jatka tulostusta.

- Lokeron yläpuolella olevat rullat saattavat olla likaiset. Puhdista lasi nukkaamattomalla, lämpimällä vedellä kostutetulla liinalla. Käytä tislattua vettä, jos sitä on saatavilla.

**⚠ HUOMIO:** Älä suihkuta vettä suoraan tulostimen päälle. Suihkuta sitä liinaan tai kostuta liina vedellä ja purista ylimääräinen vesi pois ennen telojen puhdistamista.

Seuraavassa kuvassa on esimerkkejä eri tulostimien telojen sijainnista.

**Kuva 9-4** Lokeron 1 tai monikäyttölokeron telojen sijainnit

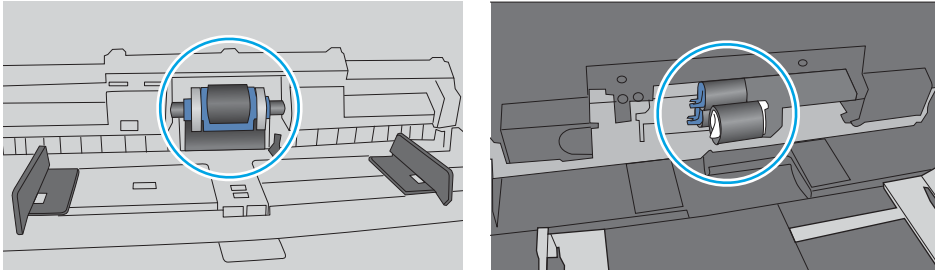

## Tulostin poimii useita paperiarkkeja

Jos tulostin poimii useita paperiarkkeja lokerosta, kokeile seuraavia ratkaisutapoja.

- Poista paperinippu lokerosta, taivuttele sitä, käännä sitä 180 astetta ja käännä se ylösalaisin. *Älä ilmasta paperinippua.* Aseta paperinippu takaisin lokeroon.

**📝 HUOMAUTUS:** Paperin ilmastaminen tuottaa staattista sähköä. Taivuta pino ilmastamisen sijaan U:n muotoon pitämällä kiinni pinon kummastakin päästä. Käännä pinon päät sitten toiseen suuntaan käänteiseen U:n muotoon. Pidä kiinni pinon kummastakin sivusta ja toista sama. Tämä menetelmä irrottaa yksittäiset arkit toisistaan muodostamatta staattista sähköä. Suorista paperipino painamalla sitä pöytää vasten ennen kuin asetat sen takaisin lokeroon.

**Kuva 9-5** Paperipinon taivutusmenetelmä

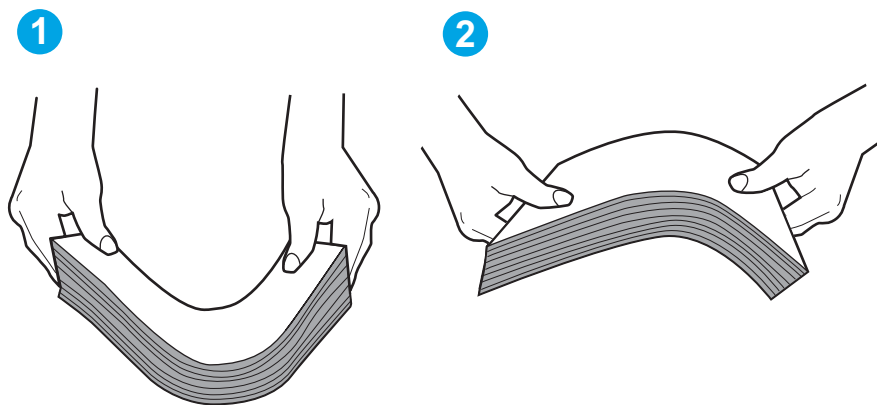

- Käytä ainoastaan paperia, joka täyttää HP:n paperivaatimukset tulostimelle.

3. Varmista, ettei huoneen ilmankosteus ylitä tämän tulostimen sallittua ilmankosteutta ja että paperia säilytetään avaamattomissa pakkauksissa. Useimmat saatavana olevat paperipakkaukset ovat kosteudenkestäviä.

Jos ilmankosteus on suuri, lokerossa olevan paperipinon päällimmäisiin papereihin saattaa imeytyä kosteutta, ja ne voivat näyttää aaltomaisilta tai epätasaisilta. Poista tällöin 5–10 pinon päällimmäistä paperiarkkia.

Jos ilmankosteus on vähäinen, staattinen sähkö voi saada arkit tarttumaan toisiinsa. Poista paperi tällöin lokerosta ja taivuttele pinoa edellä kuvatulla tavalla.

4. Käytä paperia, joka ei ole rypistynyttä, taittunutta tai vahingoittunutta. Käytä tarvittaessa paperia toisesta pakkauksesta.

5. Varmista, ettei lokero ole liian täynnä tarkistamalla lokeron sisäpuolella olevat pinon enimmäiskorkeusmerkinnät. Jos lokero on liian täynnä, poista koko paperinippu lokerosta, suorista nippu ja aseta osa nipusta uudelleen lokeroon.

Seuraavissa kuvissa on esimerkkejä eri tulostimien lokeroissa olevista pinon korkeusmerkinnöistä. Useimmissa HP:n tulostimissa on samankaltaiset merkinnät. Varmista myös, että kaikki paperiarkit ovat kielekkeiden alla pinon korkeusmerkintöjen lähellä. Kielekkeet pitävät paperin oikeassa asennossa, kun se siirtyy tulostimeen.

Kuva 9-6 Pinon korkeusmerkinnät

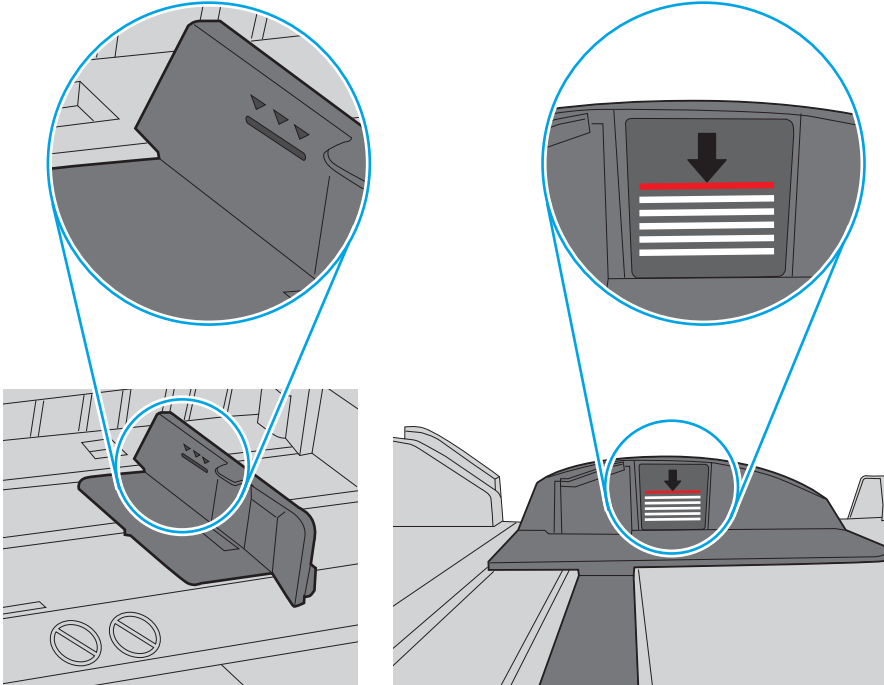

Kuva 9-7 Paperipinon kieleke

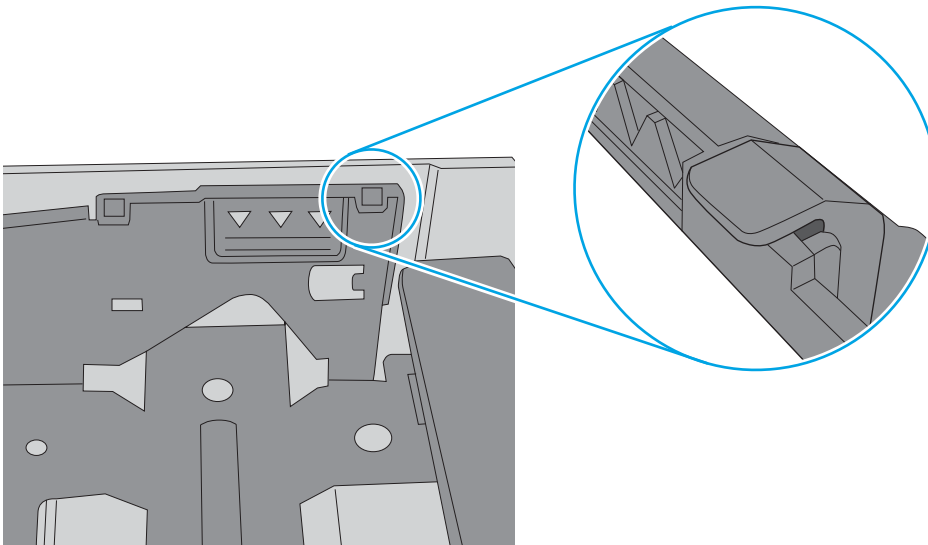



6. Varmista, että lokeron paperinohjaimet on säädetty oikein käytettävän paperikoon mukaan. Säädä ohjaimet oikeaan lokeron pykälään. Lokeron ohjaimessa olevan nuolen pitäisi olla kohdakkain lokeron merkinnän kanssa.

 **HUOMAUTUS:** Älä säädä paperinohjaimia tiukasti paperipinoa vasten. Säädä ne lokeron pykäliin tai merkkeihin.

Seuraavissa kuvissa on esimerkkejä eri tulostimien lokeroiden paperikoon pykälistä. Useimmissa HP:n tulostimissa on samankaltaiset merkinnät.

**Kuva 9-8** Lokeron 1 tai monikäyttölokero kokomerkinntä

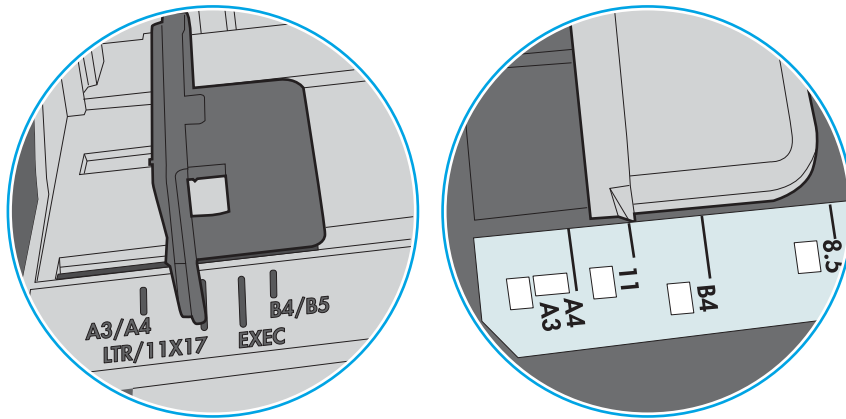

**Kuva 9-9** Kasettilokeroiden kokomerkinntöjä

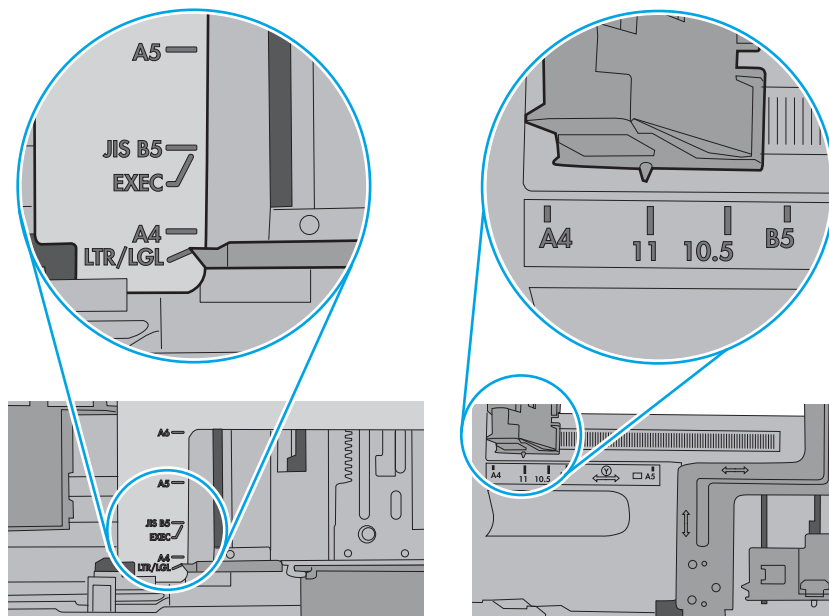

7. Varmista, että tulostusympäristö on suositusten mukainen.

## Asiakirjansyöttölaite tukkeutuu, se syöttää paperin vinoon tai poimii useita paperiarkkeja kerralla.

Tarkista tämän ongelman mahdolliset ratkaisut.



**HUOMAUTUS:** Nämä tiedot koskevat ainoastaan MFP-tulostimia.

---

- Paperin pinnassa voi olla niittejä, tarralappuja tai muuta häiriön aiheuttavaa materiaalia, joka täytyy poistaa.
- Varmista, että asiakirjansyöttölaitteen kansi on kiinni.
- Sivuja ei ole ehkä sijoitettu oikein. Suorista sivut ja keskitä paperipino paperinohjainten avulla.
- Paperinohjainten täytyy olla kiinni pinon reunoissa. Muuten ne eivät toimi oikein. Varmista, että pino on suorassa ja että ohjaimet ovat kiinni pinon reunoissa.
- Asiakirjansyöttölaitteen syöttö- tai tulostelokerossa voi olla liikaa sivuja. Varmista, että pino sopii syöttölokeroon ohjainten alle, ja poista sivuja tulostelokerosta.
- Varmista, ettei paperiradalle ole paperin paloja, niittejä, paperiliittimiä tai muita esteitä.
- Selaa ohjauspaneelin aloitusnäytössä [Tarvikkeet](#)-painikkeen kohtaan ja kosketa sitä. Tarkista asiakirjansyöttölaitteen huoltopakkauksen tila, ja vaihda se tarvittaessa.

# Paperitukosten poistaminen

Poista juuttunut paperi tulostimen paperiradalta tämän osion ohjeiden mukaisesti.

## Johdanto

Seuraavat tiedot koskevat paperitukosten poistamista tulostimesta.

## Paperitukosten sijainnit

Tukoksia voi syntyä seuraaviin paikkoihin.

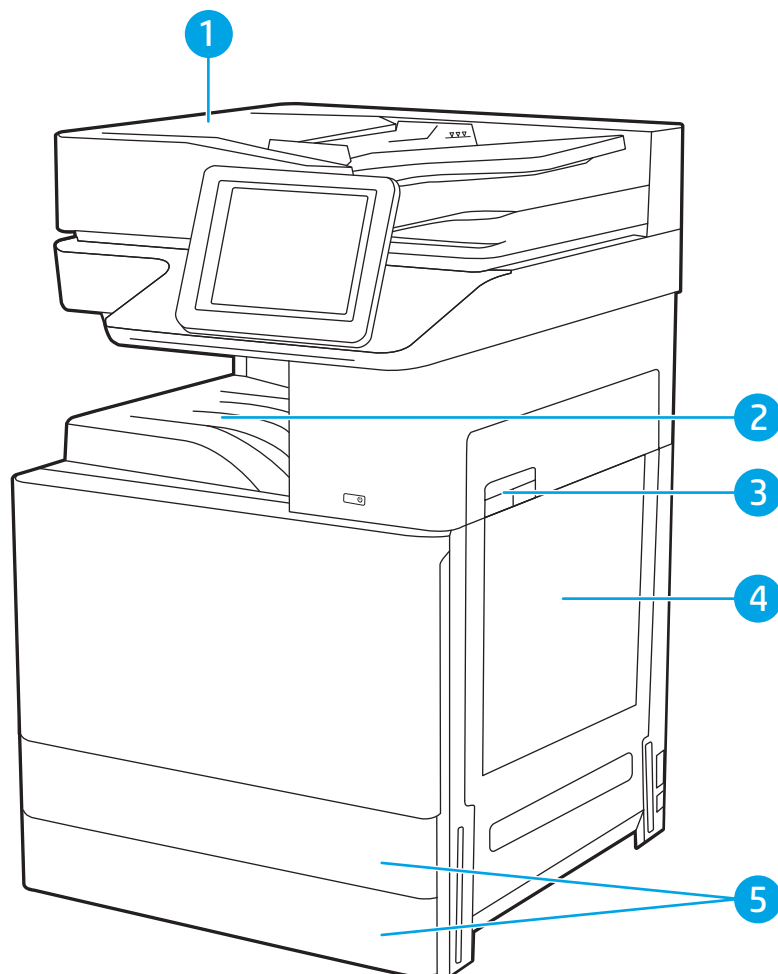

Valinta	Kuvaus
1	Asiakirjansyöttölaite
2	Tulostelokero
3	Oikean luukun ja kiinnitysyksikön alue
4	Lokero 1 (monikäyttölukero)
5	Lokerot 2 ja 3

## Paperitukosten poistamisen automaattinen opastus

Tutustu tukosten poistamisen automaattiseen opastukseen.

Automaattisiirtyminen auttaa tukosten poistamisessa antamalla vaiheittaisia ohjeita ohjauspaneelissa.

Suoritettuasi jonkin vaiheen tulostin näyttää aina seuraavan vaiheen ohjeen, kunnes kaikki vaiheet on suoritettu.

## Toistuvatko paperitukokset usein?

Voit vähentää paperitukosten määrää kokeilemalla seuraavia ratkaisuja.

1. Käytä ainoastaan paperia, joka täyttää HP:n paperivaatimukset tulostimelle.
2. Käytä paperia, joka ei ole rypistynyttä, taittunutta tai vahingoittunutta. Käytä tarvittaessa paperia toisesta pakkauksesta.
3. Käytä paperia, jolle ei ole aiemmin tulostettu tai kopioitu.
4. Varmista, että lokero ei ole liian täynnä. Jos näin on, poista koko paperinippu lokerosta, suorista nippu ja aseta osa nipusta uudelleen lokeroon.
5. Varmista, että lokeron paperinohjaimet on säädetty oikein käytettävän paperikoon mukaan. Säädä ohjaimet siten, että ne koskettavat paperipinoa kevyesti mutta eivät taivuta paperia.
6. Varmista, että lokero on kokonaan tulostimen sisällä.
7. Jos tulostat paksulle, kohokuvioidulle tai rei'itetylle paperille, käytä käsinsyöttötoimintoa ja syötä arkit laitteeseen yksi kerrallaan.
8. Avaa **Lokerot**-valikko tulostimen ohjauspaneelista. Varmista, että lokeron määrytykset vastaavat paperityyppiä ja -kokoa.
9. Varmista, että tulostusympäristö on suositusten mukainen.

## Paperitukosten poistaminen asiakirjansyöttölaitteesta (31.13.yz)

Seuraavaksi kerrotaan asiakirjansyöttölaitteen paperitukosten poistamisesta. Tukoksen sattuessa ohjauspaneelissa näkyy animaatio, joka opastaa tukoksen poistamisessa.

1. Avaa asiakirjansyöttölaitteen kansi.

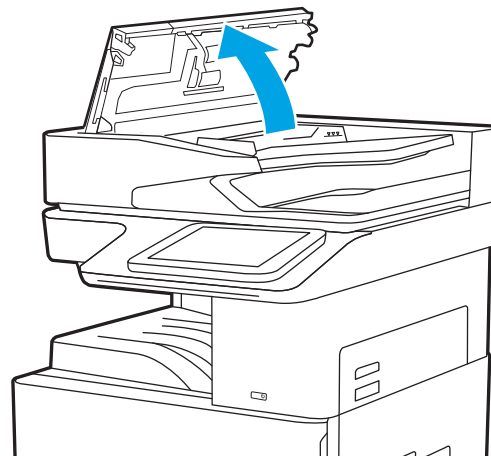

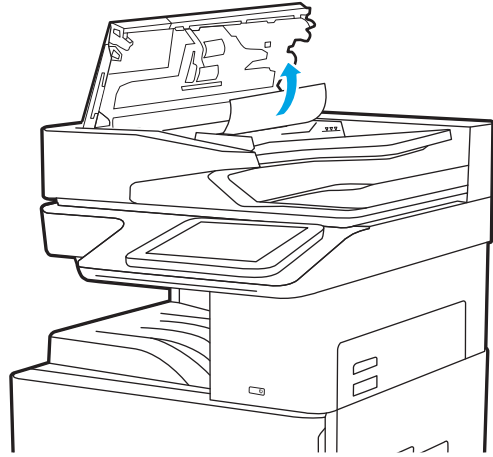

2. Poista juuttuneet paperit.

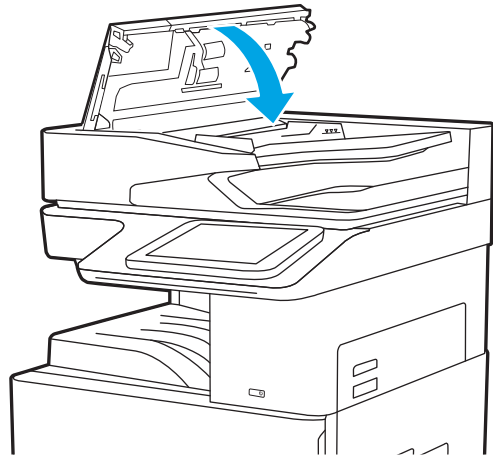

3. Sulje asiakirjansyöttölaitteen kansi.



 **HUOMAUTUS:** Voit välttää tukokset varmistamalla, että asiakirjansyöttölaitteen syöttölokeron ohjaimet on asetettu asiakirjaa vasten sitä taivuttamatta. Voit kopioida kapeita asiakirjoja tasoskannerilla. Poista alkuperäisistä asiakirjoista kaikki niitit ja paperiliittimet.

 **HUOMAUTUS:** Paksulle, kiiltävälle paperille painetut alkuperäiset asiakirjat aiheuttavat tukoksia useammin kuin tavalliselle paperille painetut alkuperäiset asiakirjat.

## Paperitukosten poistaminen lokerosta 1 (13.A1)

Voit poistaa lokeron 1 tukokset noudattaen seuraavia ohjeita. Tukoksen sattuessa ohjauspaneelissa näkyy animaatio, joka opastaa tukoksen poistamisessa.

1. Poista juuttunut paperi varovasti.

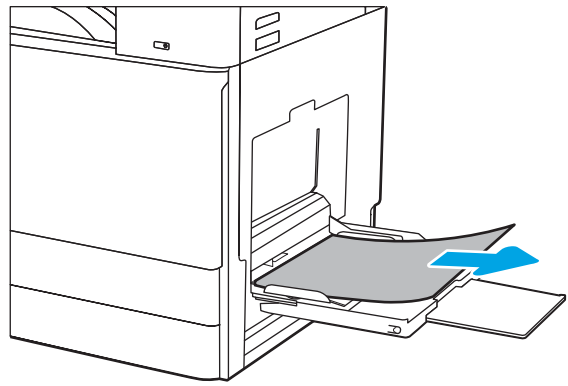

2. Jatka tulostusta avaamalla ja sulkemalla vasen luukku.

## Paperitukosten poistaminen lokerosta 2 ja lokerosta 3 (13.A2, 13.A3)

Tarkista tukokset lokeron 2 tai 3 kaikista kohdista seuraavien ohjeiden mukaisesti. Tukoksen sattuessa ohjauspaneelissa saattaa näkyä ilmoitus sekä animaatio, joka opastaa tukoksen poistamisessa.

**⚠ HUOMIO:** Kiinnitysyksikkö saattaa olla kuuma, kun tulostin on käytössä. Anna kiinnitysyksikön jäähtyä, ennen kuin kosket siihen.

**📝 HUOMAUTUS:** Lokeron 3 tukos poistetaan samaan tapaan kuin lokeron 2. Tässä on näytetty vain lokero 2.

1. Avaa oikeassa kyljessä oleva luukku.

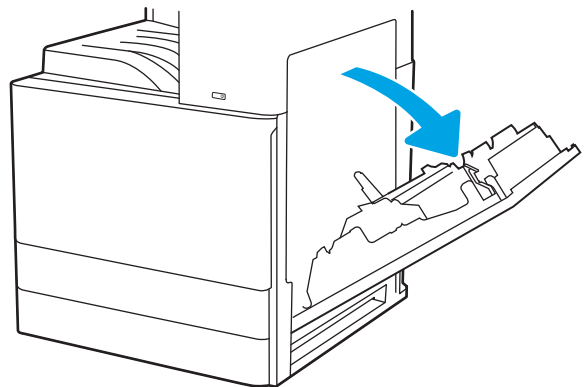

2. Poista juuttunut paperi varovasti.

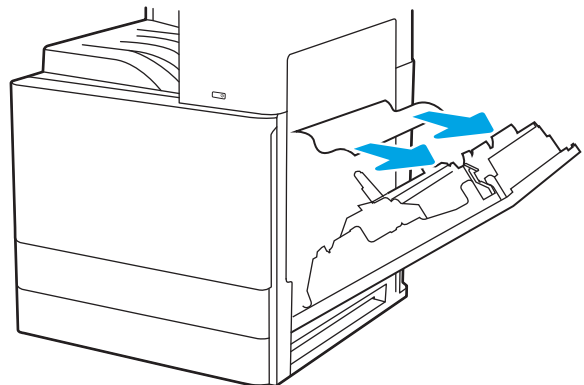

3. Sulje oikeanpuoleinen luukku.

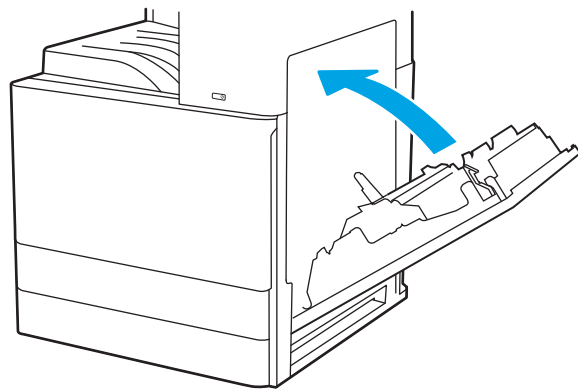

4. Avaa lokero.

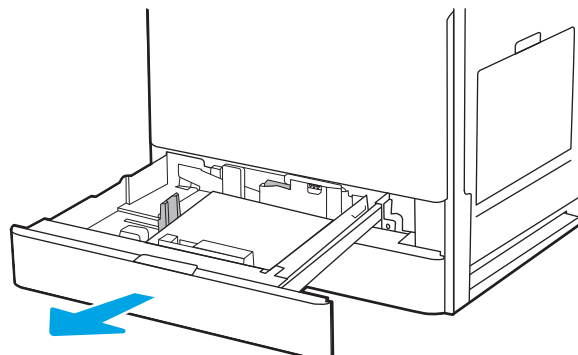

5. Poista juuttunut paperi varovasti.

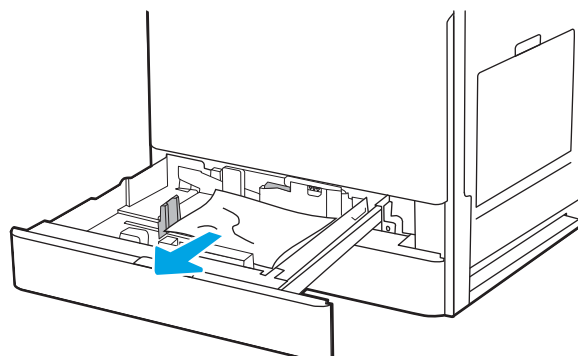

6. Sulje lokero. Tulostus jatkuu automaattisesti.

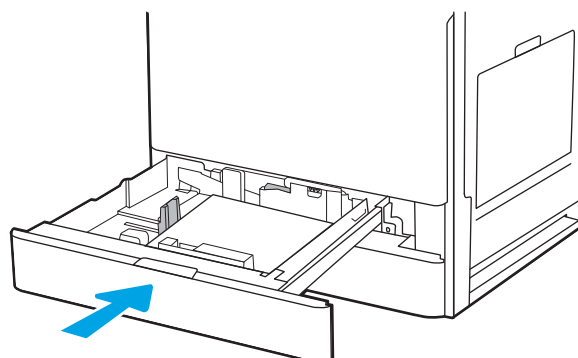

## Paperitukosten poistaminen tulostelokerosta (13.E1)

Tarkista tukokset tulostelokeron kaikista kohdista noudattaen seuraavia ohjeita. Tukoksen sattuessa ohjauspaneelissa näkyy animaatio, joka opastaa tukoksen poistamisessa.

1. Jos tulostelokerossa näkyy juuttunutta paperia, poista se vetämällä paperin etureunasta.

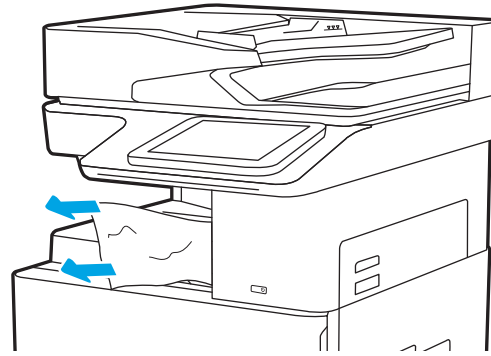

## Paperitukosten poistaminen kiinnitysyksikön alueelta (13.B9, 13.B2, 13.FF)

Voit poistaa oikean luukun ja kiinnitysyksikön alueen tukokset noudattamalla seuraavia ohjeita. Tukoksen sattuessa ohjauspaneelissa näkyy animaatio, joka opastaa tukoksen poistamisessa.

 **HUOMAUTUS:** Kiinnitysyksikkö on kuuma, kun laite on käytössä. Anna kiinnitysyksikön jäähtyä, ennen kuin poistat tukokset.

1. Avaa oikeassa kyljessä oleva luukku.

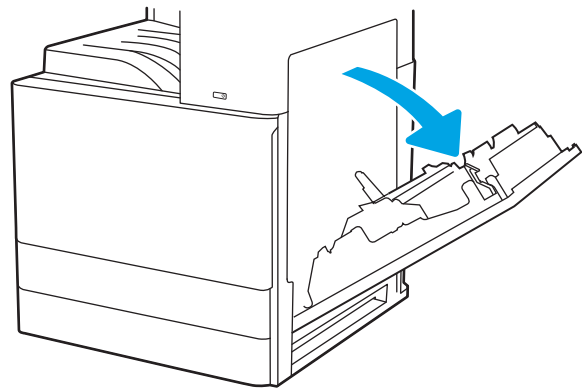



2. Poista juuttunut paperi varovasti.

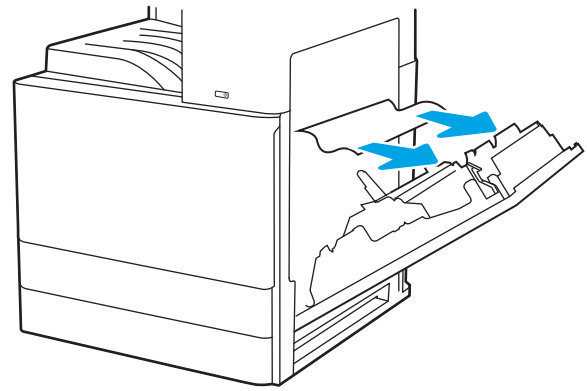

3. Sulje oikeanpuoleinen luukku.

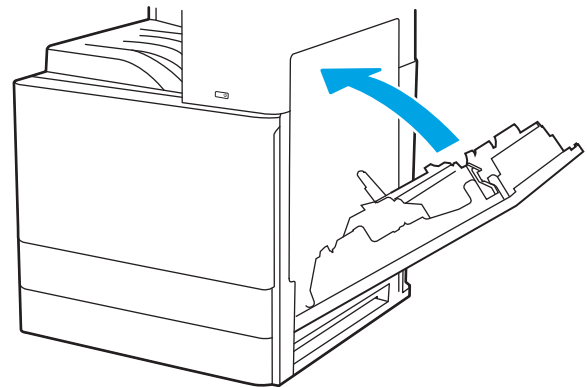

# Tulostuslaatuongelmien ratkaiseminen

Käytä alla olevia tietoja tulostuslaatuongelmien, kuten kuvan- ja värinlaatuongelmien vianmääritykseen.

## Johdanto

Käytä alla olevia tietoja tulostuslaatuongelmien, kuten kuvanlaatuongelmien vianmääritykseen.

Vianmäärittämissuositusten avulla voit korjata seuraavia virheitä:

- Tyhjät sivut
- Mustat sivut
- Käpristynyt paperi
- Tummia tai vaaleita palkkeja
- Tummia tai vaaleita raitoja
- Epäterävä tulostusjälki
- Harmaa tausta tai tumma tulostusjälki
- Vaalea tulostusjälki
- Kiinnittymätön väriaine
- Puuttuva väriaine
- Hajanaisia väriainepisteitä
- Vinossa olevat kuvat
- Tahrat
- Juovat

## Tulostuslaadun vianmääritys

Voit ratkaista tulostuslaatuongelmia kokeilemalla näitä ohjeita niiden esitysjärjestyksessä.

Lisätietoja tietyntyyppisten kuvavikojen vianmäärityksestä on kohdassa Kuvavikojen vianmääritys.

## Tulostaminen toisesta ohjelmasta

Koeta tulostaa toisesta ohjelmasta.

Jos sivu tulostuu oikein, ongelma liittyy ohjelmaan, josta yritit tulostaa.

## Tulostustyön paperityyppiasetuksen tarkistaminen

Tarkista paperityyppiasetukset, jos tulostat jostakin sovelluksesta ja tulosteissa on tahroja, sumeaa tai tummaa tulostusjälkeä, käpristynyttä paperia, hajanaisia mustepisaroiita, kuivumatonta väriainetta tai pieniä alueita, joista puuttuu mustetta.

### Tarkista ohjauspaneelin paperityyppiasetus

Tarkista tulostimen paperityyppiasetus tulostimen ohjauspaneelista ja muuta asetusta tarvittaessa.

1. Avaa ja sulje paperilokero.
2. Vahvista lokeron paperityyppi- ja paperikokoasetukset tai muuta niitä ohjauspaneelin ohjeiden mukaisesti.
3. Varmista, että lisätty paperi vastaa vaatimuksia.
4. Säädä ohjauspaneelin kosteus- ja vastusasetusta ympäristön mukaiseksi.
  - a. Avaa seuraavat valikot:
    1. [Asetukset](#)
    2. [Tulostuslaatu](#)
    3. [Säädä paperityyppiä](#)
  - b. Valitse paperityyppi, joka vastaa lokerossa olevan paperin tyyppiä.
  - c. Suurena tai pienennä kosteus- ja vastusasetusta nuolipainikkeilla.
5. Varmista, että ohjaimen asetukset vastaavat ohjauspaneelin asetuksia.



**HUOMAUTUS:** Tulostusohjaimen asetukset korvaavat kaikki ohjauspaneelin asetukset.

### Paperityyppiasetuksen tarkistaminen (Windows)

Tarkista paperityyppiasetus Windows-käyttöjärjestelmässä ja muuta asetusta tarvittaessa.

1. Valitse ohjelmistossa **Tulosta**.
2. Valitse tulostin ja valitse sitten **Ominaisuudet** tai **Määrittelyt**.
3. Valitse **Paperi/Laatu**-välilehti.
4. Valitse paperityyppi avattavasta **Paperityyppi**-luettelosta.
5. Valitse **OK**, jolloin **Asiakirjan ominaisuudet** -valintaikkuna sulkeutuu. Tulosta työ valitsemalla **Tulosta**-valintaikkunasta **OK**.

### Paperityyppiasetuksen tarkistaminen (macOS)

Tarkista paperityypin asetus macOS-käyttöjärjestelmässä ja muuta asetusta tarvittaessa.

1. Valitse **Tiedosto**-valikko ja valitse sitten **Tulosta**.
2. Valitse tulostin **Tulostin**-valikosta.
3. Valitse **Näytä tiedot** tai **Kopiot ja sivut**.
4. Avaa valikon avattava luettelo ja valitse **Paperi/laatu**-valikko.

5. Valitse tyyppi avattavasta **Materiaalityyppi**-luettelosta.
6. Valitse **Tulosta**-painike.

## Värikasetin tilan tarkistaminen

Seuraavien ohjeiden avulla voit tarkistaa värikasettien jäljellä olevan arvioidun käyttöiän ja mahdollisesti muiden vaihdettavissa olevien tarvikkeiden tilan.

### Vaihe 1: Tulosta tarvikkeiden tilasivu

Tarvikkeiden tilasivu näyttää värikasetin tilan.

1. Valitse tulostimen ohjauspaneelin aloitusnäytössä **Raportit**-valikko.
2. Valitse **Asetus-/tilasivut**-valikko.
3. Valitse **Tarvikkeiden tila -sivu** ja tulosta sivu valitsemalla **Tulosta**.

### Vaihe 2: Tarvikkeiden tilan tarkistaminen

Tarkista tarvikkeiden tilaraportti seuraavasti.

1. Tarkista tarvikkeiden tilaraportista värikasettien jäljellä oleva arvioitu käyttöikä prosentteina ja mahdollisesti muiden vaihdettavien tarvikkeiden tila.

Kun käytetään värikasettia, joka on arvioidun käyttöikänsä lopussa, tulostuslaadussa voi ilmetä ongelmia. Tarvikkeiden tilasivulla ilmoitetaan, kun tarvikkeen käyttöikä on loppumassa. Kun HP:n tarvike on loppumassa, sen HP Premium Protection -takuu on päättynyt.

Värikasettia ei tarvitse vaihtaa nyt, ellei tulostuslaatu ole jo liian heikko. Uusi tarvike kannattaa kuitenkin hankkia etukäteen, jotta se voidaan vaihtaa laitteeseen, kun tulostuslaatu ei ole enää hyväksyttävä.

Jos päätät vaihtaa värikasetin tai muut vaihdettavissa olevat tarvikkeet, tarvikkeiden tilasivulla ilmoitetaan aitojen HP-tuotteiden osanumerot.

2. Tarkista, käytätkö aitoa HP-kasettia.

Aidossa HP-värikasetissa on sana "HP" tai siinä on HP:n logo. Lisätietoja HP-kasettien tunnistamisesta on osoitteessa [www.hp.com/go/learnaboutesupplies](http://www.hp.com/go/learnaboutesupplies).

## Puhdistussivun tulostaminen

Tulostusprosessin aikana tulostimeen saattaa kertyä paperia, väriainetta ja pölyhiukkasia. Ne voivat aiheuttaa tulostuslaatuongelmia, kuten mustetahroja ja -pisaroita, juovia, viivoja tai toistuvia merkkejä.

Voit puhdistaa tulostimen paperiradan seuraavasti:

1. Valitse tulostimen ohjauspaneelin aloitusnäytöstä **Tukityökalut**-valikko.
2. Valitse seuraavat valikot:
  - a. **Huolto**
  - b. **Kalibrointi/puhdistus**
  - c. **Puhdistussivu**
3. Tulosta sivu valitsemalla **Tulosta**-painike.

**Puhdistetaan...**-sanoma näkyy tulostimen ohjauspaneelissa. Puhdistustoimenpiteen suorittaminen kestää muutaman minuutin. Älä katkaise tulostimesta virtaa, ennen kuin puhdistus on suoritettu loppuun. Kun toiminto on suoritettu, hävitä tulostettu sivu.

## Tarkista tulostuskasetti tai -kasetit silmämääräisesti

Tarkista värikasetit seuraavia ohjeita noudattamalla:

1. Poista värikasetti tulostimesta ja tarkista, että suojateippi on irrotettu.
2. Tarkista, että muistisiru ei ole vahingoittunut.
3. Tarkastele vihreän kuvarummun pintaa.

---

 **HUOMIO:** Älä kosketa kuvarumpua. Kuvarummussa olevat sormenjäljet voivat aiheuttaa tulostuslaatuongelmia.

---

4. Jos kuvarummussa on naarmuja, sormenjälkiä tai muita vaurioita, vaihda värikasetti.
5. Asenna värikasetti uudelleen ja tulosta muutama sivu nähdäksesi, onko ongelma korjautunut.

## Paperin ja tulostusympäristön tarkistaminen

Käytä seuraavia tietoja paperin valinnan ja tulostusympäristön tarkistamiseen.

### Vaihe 1: Käytä paperia, joka täyttää HP:n asettamat vaatimukset

Jotkin tulostuslaatuongelmat johtuvat paperista, joka ei täytä HP:n vaatimuksia.

- Käytä aina paperia, jonka tyyppiä ja painoa tulostin tukee.
- Käytä hyvälaatuista paperia, jossa ei ole viiltoja, koloja, repeytymiä, tahroja, irtohiukkasia, pölyä, ryppyjä, aukkoja, niittejä eikä käpristyneitä tai taittuneita reunoja.
- Käytä paperia, jolle ei ole aiemmin tulostettu.
- Älä käytä paperia, joka sisältää metallia, kuten koristehileitä.
- Käytä lasertulostimille tarkoitettua paperia. Älä käytä ainoastaan Inkjet-tulostimiin tarkoitettua paperia.
- Älä käytä liian karkeaa paperia. Tulostuslaatu on yleensä sitä parempaa, mitä sileämpää paperi on.

### Vaihe 2: Ympäristön tarkistaminen

Ympäristö voi suoraan vaikuttaa tulostuslaatuun, ja se on yleinen tulostuslaatu- tai paperinsyöttöongelmien aiheuttaja. Kokeile seuraavia ratkaisutapoja:

- Siirrä tulostin pois vetoisista paikoista, kuten ilmastointiventtiilien, avointen ikkunoiden tai ovien läheisyydestä.
- Älä altista tulostinta lämpötiloille tai ilmankosteudelle, jotka ovat tulostimen tiedoissa määritettyjen arvojen ulkopuolella.
- Älä pidä tulostinta ahtaassa tilassa, kuten kaapissa.
- Aseta tulostin tukevalle, tasaiselle alustalle.
- Poista kaikki esteet tulostimen ilma-aukkojen edestä. Tulostimen ympärillä ja yläpuolella on oltava hyvä ilmanvaihto.
- Suojaa tulostin ilman kuljettamalta lialta, pölyltä, höyryltä, rasvalta tai muilta aineilta, jotka voivat aiheuttaa jäämiä tulostimen sisään.

### Vaihe 3: Yksittäisen lokeron kohdistuksen määrittäminen

Noudata näitä ohjeita, jos teksti tai kuvat eivät tietyistä lokeroista tulostettaessa ole oikeassa kohdassa tulostetulla sivulla.

1. Valitse tulostimen ohjauspaneelin aloitusnäytössä [Asetukset](#)-valikko.
2. Valitse seuraavat valikot:
  - a. [Kopioi/Tulosta](#) tai [Tulosta](#)
  - b. [Tulostuslaatu](#)
  - c. [Kuvan kohdistus](#)
3. Valitse [Lokero](#) ja valitse sitten säädettävä lokero.
4. Valitse [Tulosta testisivu](#) ja toimi sitten tulostetuilla sivuilla olevien ohjeiden mukaan.



5. Tarkista tulokset valitsemalla [Tulosta testisivu](#) uudelleen ja tee sitten lisäsäätöjä tarpeen mukaan.
6. Tallenna uudet asetukset valitsemalla [Valmis](#).

## Toisen tulostinohjaimen kokeileminen

Kokeile jotakin toista tulostinohjainta, jos tulostetuilla sivuilla on odottamattomia viivoja kuvissa, tekstiä puuttuu, kuvia puuttuu, muotoilu on virheellistä tai fontteja on korvattu toisilla.





Voit ladata kaikki seuraavat ohjaimet HP-tulostimen tukisivustosta: <http://www.hp.com/support/ljE72500MFP> tai <http://www.hp.com/support/ljE78323MFP>.

Ohjain	Kuvaus
HP PCL 6 V3 -ohjain	Tämä tulostinkohtainen tulostinohjain tukee Windows 7:ää ja sitä uudempia käyttöjärjestelmiä, jotka tukevat version 3 ohjaimia. Lisätietoja tuetuista käyttöjärjestelmistä on osoitteessa <a href="http://www.hp.com/go/support">www.hp.com/go/support</a> .
HP PCL-6 V4 -ohjain	Tämä tulostinkohtainen tulostinohjain tukee Windows 8.1:ää ja sitä uudempia käyttöjärjestelmiä, jotka tukevat version 4 ohjaimia. Lisätietoja tuetuista käyttöjärjestelmistä on osoitteessa <a href="http://www.hp.com/go/support">www.hp.com/go/support</a> .
HP UPD PS -ohjain	<ul style="list-style-type: none"><li>• Suositellaan tulostettaessa Adobe®-ohjelmista tai muista paljon grafiikkaa käyttävistä ohjelmista.</li><li>• Tukee postscript-emulointitulostusta ja postscript flash -fontteja</li></ul>
HP UPD PCL 6	<ul style="list-style-type: none"><li>• Suositellaan tulostukseen kaikissa Windows-ympäristöissä</li><li>• Varmistaa yleisesti parhaan nopeuden, tulostuslaadun ja tulostintoimintojen tuen useimmille käyttäjille</li><li>• Kehitetty Windows Graphic Device Interface (GDI) -liittymää varten parhaan nopeuden varmistamiseksi Windows-käyttöjärjestelmissä</li><li>• Ei ehkä ole täysin yhteensopiva kolmansien osapuolten toimittamien ja mukautettujen ohjelmistojen kanssa, joiden perustana on PCL 5</li></ul>

## Kuvavikojen vianmääritys

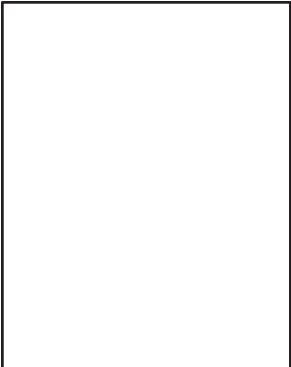
Tutustu esimerkkeihin kuvavioista ja niiden korjaamisesta.

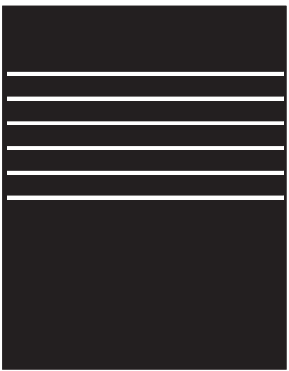
## Taulukko 9-2 Kuvavikojen taulukon pikaopas

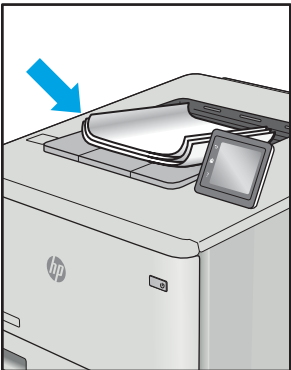
Esimerkki	Kuvaus	Mahdolliset ratkaisut
<a href="#">Taulukko 9-9 Vaalea tulostusjälki sivulla 201</a> 	<a href="#">Taulukko 9-7 Harmaa tausta tai tumma tulostusjälki sivulla 200</a> 	<a href="#">Taulukko 9-5 Tyhjä sivu – ei tulostusta sivulla 198</a> 
<a href="#">Taulukko 9-4 Musta sivu sivulla 198</a> 	<a href="#">Taulukko 9-3 Viivoja sivulla 197</a> 	<a href="#">Taulukko 9-11 Juovat sivulla 203</a> 
<a href="#">Taulukko 9-6 Kiinnitysviat sivulla 199</a> 	<a href="#">Taulukko 9-8 Kuvan sijoittamisviat sivulla 200</a> 	<a href="#">Taulukko 9-10 Tulosteviat sivulla 202</a> 

Kuvaviat voidaan syystä riippumatta ratkaista usein samoja vaiheita käyttämällä. Käytä seuraavia vaiheita lähtökohtana kuvaongelman ratkaisemisessa.

1. Tulosta asiakirja uudelleen. Tulostuslaadun häiriöt voivat olla ajoittaisia tai poistua kokonaan, kun tulostusta jatketaan.
2. Tarkista kasettien kunto. Jos kasetti on **erittäin vähissä** (sen käyttöikä on lopussa), vaihda kasetti.
3. Varmista, että ohjaimen ja lokeron tulostustila-asetukset vastaavat lokerossa olevaa materiaalia. Kokeile eri materiaalia tai toista lokeroa. Kokeile eri tulostustilaa.
4. Varmista, että tulostin on sopivan käyttölämpötilan ja ilmankosteuden alueella.
5. Varmista, että tulostin tukee paperityyppiä, -kokoja ja -painoa. Katso tulostimen tukemat paperikoot ja -tyypit osoitteesta [support.hp.com](http://support.hp.com).



**HUOMAUTUS:** Kiinnitys tarkoittaa tulostusprosessin osaa, jossa väriaine kiinnittyy paperiin.

Seuraavissa esimerkeissä kuvataan Letter-kokoista paperia, joka on kulkenut tulostimen läpi lyhyt reuna edellä.

**Taulukko 9-3** Viivoja

Esimerkki	Kuvaus	Mahdolliset ratkaisut
	<p>Tummat tai vaaleat viivat, jotka toistuvat alaspäin sivun pituudella, ovat toistuvia leveitä ja/tai satunnaisia viivoja. Ne voi olla teräviä tai pehmeitä. Vika näkyy vain täyttöalueilla, ei tekstissä tai kohdissa, joissa ei ole tulostettua sisältöä.</p>	<ol style="list-style-type: none"> <li>1. Tulosta asiakirja uudelleen.</li> <li>2. Kokeile tulostaa toisesta lokerosista.</li> <li>3. Vaihda tulostuskasetti.</li> <li>4. Käytä eri paperityyppiä.</li> <li>5. <b>Vain Enterprise-mallit:</b> Siirry tulostimen ohjauspaneelin aloitusnäytöstä <a href="#">Säädä paperityyppejä</a> -valikkoon ja valitse sitten tulostustila, joka on suunniteltu hieman raskaammalle materiaalille kuin käytät. Tämä hidastaa tulostusnopeutta ja saattaa parantaa tulostuslaatua.</li> <li>6. Jos ongelma ei poistu, siirry osoitteeseen <a href="http://support.hp.com">support.hp.com</a>.</li> </ol>

Taulukko 9-4 Musta sivu

Esimerkki	Kuvaus	Mahdolliset ratkaisut
	Koko tulostettu sivu on musta.	<ol style="list-style-type: none"><li>1. Tarkista silmämääräisesti, onko kasetti vaurioitunut.</li><li>2. Varmista, että kasetti on asennettu oikein.</li><li>3. Vaihda tulostuskasetti.</li><li>4. Jos ongelma ei poistu, siirry osoitteeseen <a href="http://support.hp.com">support.hp.com</a>.</li></ol>

Taulukko 9-5 Tyhjä sivu – ei tulostusta

Esimerkki	Kuvaus	Mahdolliset ratkaisut
	Sivu on kokonaan tyhjä eikä sillä ole tulostettua sisältöä.	<ol style="list-style-type: none"><li>1. Varmista, että kasetit ovat alkuperäisiä HP:n kasetteja.</li><li>2. Varmista, että kasetti on asennettu oikein.</li><li>3. Tulosta eri kasetilla.</li><li>4. Tarkista paperilokerossa olevan paperin tyyppi ja säädä tulostimen asetuksia sen mukaan. Jos on tarpeen, valitse ohuempi paperityyppi.</li><li>5. Jos ongelma ei poistu, siirry osoitteeseen <a href="http://support.hp.com">support.hp.com</a>.</li></ol>

## Taulukko 9-6 Kiinnitysviat

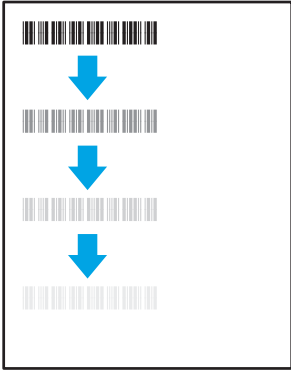
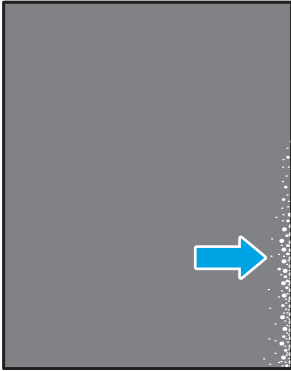
Esimerkki	Kuvaus	Mahdolliset ratkaisut
	Hieman varjoja tai siirtymiä, kuva toistuu sivulla. Toistuva kuva saattaa haalistua.	<ol style="list-style-type: none"><li>1. Tulosta asiakirja uudelleen.</li><li>2. Tarkista paperilokerossa olevan paperin tyyppi ja säädä tulostimen asetuksia sen mukaan. Jos on tarpeen, valitse ohuempi paperityyppi.</li><li>3. Jos ongelma ei poistu, siirry osoitteeseen <a href="http://support.hp.com">support.hp.com</a>.</li></ol>
	Väriainetta hankautuu sivun reunaan. Tämä vika on yleisempi suuripeittoisten töiden reunoissa ja vaaleissa materiaaleissa, mutta se voi esiintyä millä tahansa sivulla.	<ol style="list-style-type: none"><li>1. Tulosta asiakirja uudelleen.</li><li>2. Tarkista paperilokerossa olevan paperin tyyppi ja säädä tulostimen asetuksia sen mukaan. Jos on tarpeen, valitse paksumpi paperityyppi.</li><li>3. <b>Vain Enterprise-mallit:</b> Siirry tulostimen ohjauspaneelista <a href="#">Reunasta reunaan</a> -valikkoon ja valitse <a href="#">Normaali</a>. Tulosta asiakirja uudelleen.</li><li>4. <b>Vain Enterprise-mallit:</b> Valitse tulostimen ohjauspaneelista <a href="#">Lisää marginaalit automaattisesti</a> ja tulosta asiakirja uudelleen.</li><li>5. Jos ongelma ei poistu, siirry osoitteeseen <a href="http://support.hp.com">support.hp.com</a>.</li></ol>

### Taulukko 9-7 Harmaa tausta tai tumma tulostusjälki

Esimerkki	Kuvaus	Mahdolliset ratkaisut
	Kuva tai teksti on odotettua tummempi ja/tai tausta on harmaa.	<ol style="list-style-type: none"><li>1. Varmista, että lokeroissa oleva paperi ei ole jo mennyt tulostimen läpi.</li><li>2. Käytä eri paperityyppiä.</li><li>3. Tulosta asiakirja uudelleen.</li><li>4. <b>Vain mustavalkomallit:</b> Siirry tulostimen ohjauspaneelin aloitusnäytöstä <a href="#">Sääda värimäärää</a> -valikkoon ja sääda värimäärää alemmalle tasolle.</li><li>5. Varmista, että tulostin on sopivan käyttölämpötilan ja ilmankosteuden alueella.</li><li>6. Vaihda tulostuskasetti.</li><li>7. Jos ongelma ei poistu, siirry osoitteeseen <a href="http://support.hp.com">support.hp.com</a>.</li></ol>

### Taulukko 9-8 Kuvan sijoittamisviat

Esimerkki	Kuvaus	Mahdolliset ratkaisut
	Kuva ei ole keskellä tai se on vinossa sivulla. Vika esiintyy, kun paperi ei ole oikeassa asennossa, kun se vedetään lokeroista ja kulkee paperipolun läpi.	<ol style="list-style-type: none"><li>1. Tulosta asiakirja uudelleen.</li><li>2. Poista paperi ja lataa lokero uudelleen. Varmista, että kaikkien paperien reunat ovat tasassa.</li><li>3. Varmista, että paperipinon yläreuna jää täyttörajan alapuolelle. Älä ylitäytä lokeroa.</li><li>4. Varmista, että paperiohjaimet on säädetty oikean paperikoon mukaisesti. Älä sääda paperiohjaimia tiukasti paperipinoa vasten. Sääda ne lokeron pykäliin tai merkkeihin.</li><li>5. Jos ongelma ei poistu, siirry osoitteeseen <a href="http://support.hp.com">support.hp.com</a>.</li></ol>

Taulukko 9-9 Vaalea tulostusjälki

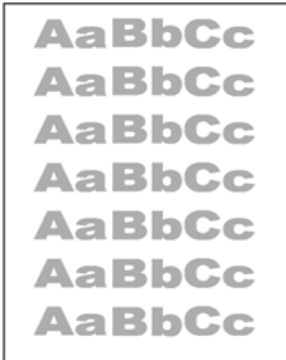
Esimerkki	Kuvaus	Mahdolliset ratkaisut
	<p>Tulostettu sisältö on vaalea tai haalistunut koko sivulla.</p>	<ol style="list-style-type: none"><li data-bbox="1082 289 1362 310">1. Tulosta asiakirja uudelleen.</li><li data-bbox="1082 342 1422 495">2. Poista kasetti ja ravista sitä, jotta väriaine leviää. Aseta värikasetit takaisin tulostimeen ja sulje kansi. Havainnollisen kuvan tästä menettelystä saat kohdasta <i>Värikasettien vaihtaminen</i>.</li><li data-bbox="1082 527 1458 653">3. <b>Vain mustavalkomallit:</b> Varmista, että väriainetta säästävä EconoMode-asetus on poistettu käytöstä sekä tulostimen ohjauspaneelista että tulostinohjaimesta.</li><li data-bbox="1082 684 1433 732">4. Varmista, että kasetti on asennettu oikein.</li><li data-bbox="1082 764 1458 812">5. Tulosta tarvikkeiden tilasivu ja tarkista kasetin jäljellä oleva käyttöikä.</li><li data-bbox="1082 844 1326 865">6. Vaihda tulostuskasetti.</li><li data-bbox="1082 896 1385 932">7. Jos ongelma ei poistu, siirry osoitteeseen <a href="http://support.hp.com">support.hp.com</a>.</li></ol>

## Taulukko 9-10 Tuloste- viat

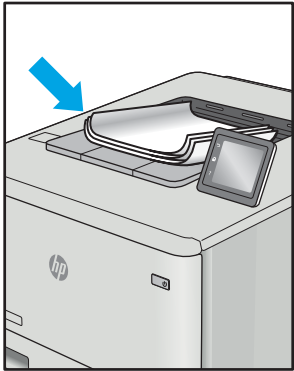
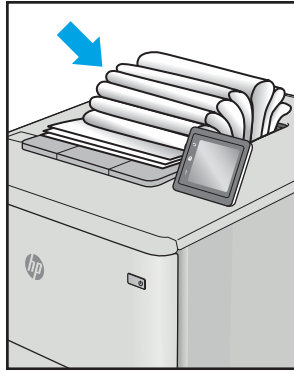
Esimerkki	Kuvaus	Mahdolliset ratkaisut
	<p>Tulostetuissa sivuissa on käpristyneet reunat. Käpristynyt reuna voi olla paperin lyhyellä tai pitkällä sivulla. Käpristymistä on kahta eri tyyppiä:</p> <ul style="list-style-type: none"><li>• <b>Positiivinen käpristyminen:</b> Paperi käpristyy tulostettua puolta kohti. Vika esiintyy kuivissa ympäristöissä tai kun tulostetaan suuripeittoisia sivuja.</li><li>• <b>Negatiivinen käpristyminen:</b> Paperi käpristyy tulostetusta puolesta pois päin. Vika esiintyy kosteissa ympäristöissä tai kun tulostetaan pienipeittoisia sivuja.</li></ul>	<ol style="list-style-type: none"><li>1. Tulosta asiakirja uudelleen.</li><li>2. <b>Positiivinen käpristyminen:</b> Valitse tulostimen ohjauspaneelista paksumpi paperityyppi. Paksumpi paperityyppi luo korkeamman lämpötilan tulostukseen. <b>Negatiivinen käpristyminen:</b> Valitse tulostimen ohjauspaneelista ohuempi paperityyppi. Ohuempi paperityyppi luo matalamman lämpötilan tulostukseen. Yritä säilyttää paperia kuivassa ympäristössä tai käytä juuri avattua paperia.</li><li>3. Tulosta kaksipuolisessa tilassa.</li><li>4. Jos ongelma ei poistu, siirry osoitteeseen <a href="http://support.hp.com">support.hp.com</a>.</li></ol>
	<p>Paperi ei pinoudu oikein lokerossa. Pino voi olla epätasainen tai vinossa tai sivut voivat työntyä ulos lokerosta lattialle. Mikä tahansa seuraavista olosuhteista voi aiheuttaa tämän ongelman:</p> <ul style="list-style-type: none"><li>• Runsas paperin käpristyminen</li><li>• Lokerossa oleva paperi on rypyssä tai epämuodostunut</li><li>• Paperi ei ole standardityyppiä (esimerkiksi kirjekuoret)</li><li>• Tulostelokero on liian täynnä</li></ul>	<ol style="list-style-type: none"><li>1. Tulosta asiakirja uudelleen.</li><li>2. Vedä tulostelokeron jatketta.</li><li>3. Jos vika johtuu merkittävästä paperin käpristymisestä, käy läpi käpristynyttä tulostetta koskevat vianmääritysvaiheet.</li><li>4. Käytä eri paperityyppiä.</li><li>5. Käytä vasta avattua paperia.</li><li>6. Poista paperia tulostelokerosta ennen kuin lokero on liian täynnä.</li><li>7. Jos ongelma ei poistu, siirry osoitteeseen <a href="http://support.hp.com">support.hp.com</a>.</li></ol>

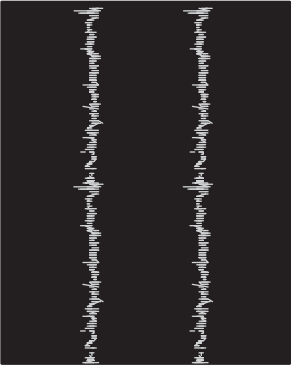
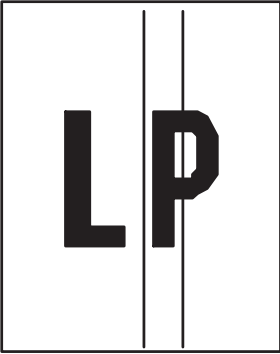

## Taulukko 9-11 Juovat

Esimerkki	Kuvaus	Mahdolliset ratkaisut
	Vaaleita pystyjuovia, jotka yleensä ulottuvat sivun koko pituudelle. Vika näkyy vain täyttöalueilla, ei tekstissä tai kohdissa, joissa ei ole tulostettua sisältöä.	<ol style="list-style-type: none"><li>1. Tulosta asiakirja uudelleen.</li><li>2. Poista kasetti ja ravista sitä, jotta väriaine leviää. Aseta värikasetit takaisin tulostimeen ja sulje kansi. Havainnollisen kuvan tästä menettelystä saat kohdasta <i>Värikasettien vaihtaminen</i>.</li><li>3. Jos ongelma ei poistu, siirry osoitteeseen <a href="http://support.hp.com">support.hp.com</a>.</li></ol> <p><b>HUOMAUTUS:</b> Vaaleita ja tummia pystysuuntaisia juovia voi ilmetä, kun tulostusympäristö on määritetyn lämpötila- tai ilmankosteusalueen ulkopuolella. Katso tulostimen ympäristövaatimuksista sallittu lämpötila ja ilmankosteus.</p>
	Tummiä pystyviivoja, jotka esiintyvät sivun pituudella. Vika saattaa ilmetä millä tahansa sivulla, täyttöalueilla tai kohdissa, joissa ei ole tulostettua sisältöä.	<ol style="list-style-type: none"><li>1. Tulosta asiakirja uudelleen.</li><li>2. Poista kasetti ja ravista sitä, jotta väriaine leviää. Aseta värikasetit takaisin tulostimeen ja sulje kansi. Havainnollisen kuvan tästä menettelystä saat kohdasta <i>Värikasettien vaihtaminen</i>.</li><li>3. Tulosta puhdistussivu.</li><li>4. Tarkista väriaineen määrä kasetissa.</li><li>5. Jos ongelma ei poistu, siirry osoitteeseen <a href="http://support.hp.com">support.hp.com</a>.</li></ol>

## Kiinteän verkon ongelmien ratkaiseminen

Ota yhteyttä valtuutettuun huoltoedustajaan. Varmista, että tiedät tuotteen mallinumeron, joka näkyy tulostimen takaosassa olevassa tuotetarrassa.

## Langattoman verkon ongelmien ratkaiseminen

Ota yhteyttä valtuutettuun huoltoedustajaan. Varmista, että tiedät tuotteen mallinumeron, joka näkyy tulostimen takaosassa olevassa tuotetarrassa.

## Faksiongelmien ratkaiseminen

Tulostimen faksitoimintoihin liittyviä ongelmia voi ratkaista seuraavien osioiden mukaisesti.

## Tarkistusluettelo faksiongelmien ratkaisemiseksi

Käytä seuraavaa luetteloa apuna, kun selvität faksiin liittyviä ongelmia.

- **Onko faksilisälaitteen mukana toimitettu faksikaapeli käytössä?** Faksilisälaite on testattu mukana toimitetun faksikaapelin kanssa, ja se vastaa RJ11-määrityksiä sekä toiminnallisia vaatimuksia. Älä vaihda tilalle toista faksikaapelia. Analoginen faksilaite vaatii analogisen faksikaapelin. Laite vaatii myös analogisen puhelinyhteyden.
- **Onko faksi-puhelinlinjaliitin kiinnitetty faksilisälaitteen takaosaan?** Varmista, että puhelinpistoke on tiukasti paikallaan. Työnnä liitin paikalleen niin että kuulet naksahduksen.



**HUOMAUTUS:** Varmista, että puhelinliitin on yhdistetty faksiporttiin verkkoportin sijaan. Portit ovat samanlaisia.

- **Toimiiko puhelimen seinäpistoke oikein?** Yhdistä puhelin seinäpistokkeeseen ja varmista, että valintääni kuuluu. Kuuletko valintäänen ja voitko soittaa tai vastaanottaa puhelun?

### Millaista puhelinlinjaa käytät?

Tarkista käyttämäsi puhelinlinjan tyyppi ja tutustu kyseistä linjatyyppejä koskeviin suosituksiin.

- **Oma linja:** Normaali faksi-/puhelinlinja faksien lähettämistä ja vastaanottamista varten.



**HUOMAUTUS:** Puhelinlinjan tulee olla ainoastaan faksin käytössä, eikä sitä saa jakaa muiden puhelinlaitteiden kanssa. Tällaisia ovat esimerkiksi hälytysjärjestelmät, jotka käyttävät puhelinlinjaa ilmoitusten välittämiseen valvontayrityksille.

- **PBX-järjestelmä:** Yritysten puhelinjärjestelmä. Tavalliset kotipuhelimet ja faksilaitteet käyttävät analogista puhelinsignaalia. Osa PBX-järjestelmistä on digitaalisia, eivätkä ne välttämättä ole yhteensopivia faksilaitteen kanssa. Faksin liittämiseen digitaalisiin keskusjohtoihin saatetaan tarvita analogista puhelinsovitinta (ATA).
- **Siirtolinjat:** Puhelinjärjestelmä, jossa tuleva puhelu siirtyy seuraavalle vapaana olevalle linjalle, kun ensimmäinen tulevien puhelujen linja on varattu. Kokeile tulostimen yhdistämistä ensimmäiseen tulevien puhelujen linjaan. Faksilaite vastaa puheluun sitten, kun puhelin on soinut vastausviiveeksi määrätty kerrat.

### Onko käytössä ylijännitesuojalaite?

Ylijännitesuojalaite voidaan asettaa pistorasian ja faksilaitteen väliin suojaamaan faksilaitetta puhelinlinjoilla virtaavalta sähköltä. Tällaiset suojalaitteet voivat aiheuttaa joitakin faksinlähettämisiongelmia heikentäessään puhelinsignaalin laatua.

Jos faksien lähettämisen tai vastaanottamisen ilmenee ongelmia ja käytössäsi on tällainen suojalaite, yhdistä tulostin suoraan seinän puhelinpistokkeeseen, jotta voit määrittää, johtuuko ongelma ylijännitesuojalaitteesta.

### Käytätkö puhelinyhtiön ääniviestipalvelua tai puhelinvastaajaa?

Jos ääniviestipalvelun vastausviiveasetus on pienempi kuin faksilaitteen vastaava asetus, ääniviestipalvelu vastaa puheluun eikä faksilaite voi vastaanottaa fakseja.

Jos faksilaitteen vastausviiveasetus on pienempi kuin ääniviestipalvelun vastaava asetus, faksilaite vastaa kaikkiin puheluihin.

## Onko puhelinlinjassa puheluiden jonotustoiminto?

Jos faksipuhelinlinjassa on käytössä puheluiden jonotustoiminto, jonotusilmoitus saattaa keskeyttää meneillään olevan faksipuhelun, mikä aiheuttaa tietoliikennevirheen.

Varmista, että faksipuhelinlinjassa ei ole käytössä puheluiden jonotustoimintoa.

## Faksilaitteen tilan tarkistaminen

Jos analoginen faksilaite ei toimi, tarkista sen tila tulostamalla [Verkkoasetussivu](#)-raportti.

1. Siirry aloitusnäytön [Raportit](#)-kohtaan ja valitse se.
2. Avaa seuraavat valikot:
  - a. [Asetus-/tilasivut](#)
  - b. [Määrittelysivu](#)
3. Tulosta raportti valitsemalla [Tulosta](#)-painike tai tuo raportti näyttöön valitsemalla [Näytä](#)-painike. Raportti koostuu useista sivuista.



**HUOMAUTUS:** Tulostimen IP-osoite tai isäntänimi on Jetdirect-sivulla.

4. Valitse Asetussivu-kohdasta Faksilaitteen sivu ja tarkista Modeemin tila- kohta Laitteiston tiedot -otsikon alapuolelta. Seuraava taulukko kertoo tilan ja mahdolliset ratkaisut.



**HUOMAUTUS:** Jos faksilisälaitteen sivu ei tulostu, analogisessa faksilaitteessa saattaa olla ongelma. Jos käytössä on lähiverkkofaksi tai Internet-faksi, niiden määrittelyt saattavat poistaa toiminnon käytöstä.

**Taulukko 9-12** Analogisen faksilisälaitteen vianmäärittely

Tilat	Mahdolliset ratkaisut
Käyttökunnossa/Käytössä <sup>1</sup>	Analoginen faksilaite on asennettu ja valmis käytettäväksi.
Käyttökunnossa / Ei käytössä <sup>1</sup>	Faksilisälaite on asennettu, mutta tarvittavia faksiasetuksia ei ole määritetty.  Faksilisälaite on asennettu ja käyttökunnossa, mutta HP Digital Sending -apuohjelma on joko poistanut tulostimen faksitoiminnon käytöstä tai ottanut lähiverkkofaksin käyttöön. Kun lähiverkkofaksi on käytössä, analoginen faksitoiminto ei ole käytössä. Vain yksi faksitoiminto (lähiverkkofaksi tai analoginen faksi) voi olla kerrallaan käytössä.  <b>HUOMAUTUS:</b> Jos lähiverkkofaksi on käytössä, <a href="#">Skannaa faksiin</a> -toimintoa ei voi valita tulostimen ohjauspaneelista.
Ei käyttökunnossa / Käytössä / Ei käytössä <sup>1</sup>	Tulostin on havainnut laiteohjelmiston virheen. Päivitä laiteohjelmisto.
Vahingoittunut / Käytössä / Ei käytössä <sup>1</sup>	Faksilisälaitteessa on vika. Aseta faksilisälaitteen kortti uudelleen ja tarkista, ovatko nastat taipuneet. Jos tila on edelleen DAMAGED (VAHINGOITTUNUT), vaihda analoginen faksilaitekortti.

<sup>1</sup> ENABLED (KÄYTÖSSÄ) kertoo analogisen faksilaitteen olevan käytössä ja virran kytkettynä. DISABLED (EI KÄYTÖSSÄ) kertoo lähiverkkofaksin olevan käytössä (analoginen faksi on poissa käytöstä).

## Yleiset faksausongelmat

Lisätietoja yleisten faksausongelmien ratkaisemisesta.

### Faksin lähetys epäonnistui.

Tarkista faksin ongelma ja kokeile ehdotettua ratkaisua.

JBIG on käytössä, eikä vastaanottajan faksilaitteessa ole JBIG-ominaisuutta.

Poista JBIG käytöstä.

### Faksiosoitekirja ei tule näkyviin.

Tarkista faksin ongelma ja kokeile ehdotettua ratkaisua.

Mihinkään valitun yhteystietoluettelon yhteystietoihin ei ole liitetty faksitietoja. Lisää tarvittavat faksin tiedot.

### Faksiasetuksia ei löydy HP Web Jetadmin -toiminnosta.

Tarkista faksin ongelma ja kokeile ehdotettua ratkaisua.

Faksiasetukset ovat HP Web Jetadmin -toiminnon laitteen tilasivun pudotusvalikossa.

Valitse pudotusvalikosta **Digital Sending and Fax** (Digitaalinen lähetys ja faksi).

### Ylätunniste lisätään sivun ylälaitaan, vaikka kansilehti on valittuna.

Tämä ongelma kuuluu faksin normaaliin toimintaan.

Tulostin lisää kaikkiin edelleenlähetettyihin fakseihin kansilehden ylätunnisteen sivun ylälaitaan.

Tämä on normaalia toimintaa.

### Vastaanottajat-ikkunassa on sekä nimiä että numeroita.

Tämä ongelma kuuluu faksin normaaliin toimintaan.

Sekä nimet että numerot voivat näkyä sen mukaan, mistä ne ovat. Faksiosoitekirjassa on nimiä ja kaikissa muissa tietokannoissa on numeroita.

Tämä on normaalia toimintaa.

### Yksisivuinen faksi tulostuu kahdelle sivulle.

Tarkista faksin ongelma ja kokeile ehdotettua ratkaisua.

Faksin otsikko liitetään faksin ylälaitaan, jolloin tekstiä siirtyy toiselle sivulle.

Jos haluat yksisivuisen faksin tulostuvan yhdelle sivulle, aseta ylätunniste kansilehtitilaan tai muokkaa sovita sivulle -asetusta.

### Asiakirja pysähtyy asiakirjansyöttölaitteeseen kesken faksaamisen.

Tarkista faksin ongelma ja kokeile ehdotettua ratkaisua.

Asiakirjansyöttölaitteessa on tukos.

Poista tukos ja lähetä faksi uudelleen.

### Faksilaitteesta tulevien äänten voimakkuus on liian korkea tai matala.

Tarkista faksin ongelma ja kokeile ehdotettua ratkaisua.

Äänenvoimakkuusasetukset täytyy säätää.

Säädä äänenvoimakkuutta [Faksin lähetysasetukset](#) - ja [Faksin vastaanottoasetukset](#) -valikossa.

# USB-muistitikku ei vastaa

USB-portti on oletusarvoisesti poissa käytöstä. Valitse USB-portin käyttöönottopa ennen tämän ominaisuuden käyttämistä.



## Tapa 1: USB-portin käyttöönotto tulostimen ohjauspaneelista

Voit ottaa käyttöön USB-portin tulostamista varten tulostimen ohjauspaneelista.

1. Siirry tulostimen ohjauspaneelin aloitusnäytössä kohtaan [Asetukset](#) ja valitse sitten [Asetukset](#)-kuvake.
2. Avaa seuraavat valikot:
  - a. [Kopioi/Tulosta](#) tai [Tulosta](#)
  - b. [Ota käyttöön laitteen USB](#)
3. Valitse [Ota käyttöön tulostus USB-asehasta](#).

## Tapa 2: USB-portin käyttöönotto HP:n sulautetun verkkopalvelimen kautta (vain verkkoon liitetyt tulostimet)

Voit ottaa käyttöön USB-portin tulostamista varten käyttämällä HP:n sulautettua verkkopalvelinta.

1. Kosketa tulostimen ohjauspaneelin aloitusnäytössä Tiedot-kuvaketta  ja sitten Ethernet-kuvaketta  jotta näet IP-osoitteen tai isäntänimen.
2. Avaa selain ja kirjoita osoiteriville IP-osoite täsmälleen tulostimen ohjauspaneelissa näkyvässä muodossa. Paina tietokoneen näppäimistön `Enter`-näppäintä. Sulautettu verkkopalvelin avautuu.

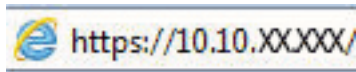

 **HUOMAUTUS:** Jos selaimessa näkyy ilmoitus, jonka mukaan sivuston käyttö ei ehkä ole turvallista, jatka sivustoon siitä huolimatta. Tähän sivustoon siirtyminen ei vahingoita tietokonetta.

3. Valitse MFP-malleissa [Kopioi/Tulosta](#)-välilehti tai SFP-malleissa [Tulosta](#)-välilehti.
4. Valitse vasemmasta valikosta [Tulostus USB-asehasta -asetukset](#).
5. Valitse [Ota käyttöön tulostus USB-asehasta](#).
6. Valitse [Käytä](#).





---

# A Huolto ja tuki

# HP:n rajoitettu takuu

## HP-TUOTE

## RAJOITETUN TAKUUN\* KESTO

HP LaserJet Managed MFP E72525, E72530, E72535, HP LaserJet Managed Flow E72525, E72530, E72535, HP Color LaserJet Managed MFP E78323, E78325, E78330, HP Color LaserJet Managed Flow MFP E78323, E78325, E78330	90 päivää, vain HP:n osat
--	---------------------------



**HUOMAUTUS:** \* Takuun ja asiakastuen vaihtoehdot vaihtelevat tuotteen, maan ja paikallisten lakien mukaan. Osoitteesta [support.hp.com](https://support.hp.com) saat lisätietoja HP:n palkituista asiakastukipalvelun vaihtoehdoista alueellasi.

HP takaa käyttäjälle tämän HP:n rajoitetun takuun, joka koskee vain HP:n tuotteita, joita myyvät tai vuokraavat a) HP Inc., sen tytäryhtiöt, konserniyhtiöt, valtuutetut jälleenmyyjät, valtuutetut jakelijat tai jakelijat kyseisessä maassa tai kyseisellä alueella; ja b) tämän HP:n rajoitetun takuun osalta HP:n laitteissa ja lisälaitteissa ei ole vikoja materiaalien ja työn osalta oston jälkeen yllä määritetyn ajan tuotteen ostopäivästä. Jos HP saa takuuajana tiedon takuun kattamasta viasta, HP joko korjaa viallisen tuotteen tai vaihtaa sen uuteen valintansa mukaan. Korvaavat tuotteet voivat olla joko uusia tai toiminnaltaan uuden veroisia.

HP takaa, että HP-ohjelmistolla voi suorittaa ohjekirjoissa määritellyt toiminnot edellä määritettynä aikana hankintapäivästä lukien, kun ohjelmisto on asennettu oikein ja sitä käytetään oikein. Jos HP saa takuuajana tiedon takuun kattamasta viasta, HP vaihtaa ohjelmiston, jolla ei voi suorittaa ohjekirjoissa määritettyjä toimintoja kyseisten vikojen takia.

HP ei takaa sitä, että HP-tuotteet toimivat keskeytyksettä tai että niissä ei ole virheitä. Jos HP ei kykene korjaamaan tai vaihtamaan tuotetta takuun edellyttämään kuntoon kohtuullisen ajan kuluessa tuotteen takuuajana, asiakkaalla on oikeus palauttaa tuote, jolloin HP hyvittää tuotteen hankintahinnan.

HP:n tuotteet saattavat sisältää suorituskyvyltään uusia vastaavia uudelleenvalmistettuja tai mahdollisesti vähän käytettyjä osia.

Takuu ei koske vikoja, jotka aiheutuvat (a) epätarkoituksesta tai puutteellisesta huollosta tai kalibroinnista, (b) muista kuin HP:n toimittamasta ohjelmistosta, liitännästä, osista tai lisäosista, (c) luvattomista muutoksista tai väärinkäytöstä, (d) tuotteen julkaistujen käyttöympäristön vaatimusten vastaisesta käytöstä tai (e) paikan sopimattomasta valmistelusta tai hoidosta.

EDELLÄ ON MÄÄRITETTY HP:N MYÖNTÄMÄT YKSINOMAISET TAKUUT, JOTKA KORVAAVAT KAIKKI AIEMMAT MAHDOLLISET SUULLISET TAI KIRJALLISET TAKUUT, MUKAAN LUKIEN VÄLILLISET TAKUUT TUOTTEEN KAUPALLISESTA HYÖDYNNEITÄVYYDESTÄ, LAADUSTA TAI SOPIVUUDESTA TIETTYYN TARKOITUKSEEN, ELLEI PAIKALLISESTA LAINSÄÄDÄNNÖSTÄ MUUTA JOHDU. Jotkin maat/alueet, osavaltiot tai maakunnat eivät salli rajoituksia takuuseen, joten yllä mainitut rajoitukset tai kattavuusehdot eivät koske kaikkia. Tämä takuu takaa tietyt lailliset oikeudet ja asiakkaalla saattaa olla muita oikeuksia, jotka vaihtelevat eri maiden/alueiden, valtioiden ja provinssien välillä.

HP:n rajoitettu takuu on voimassa kaikissa maissa/kaikilla alueilla ja kaikilla paikkakunnilla, missä HP:llä on tämän tuotteen tukipalveluedustaja ja missä HP on markkinoinut tätä tuotetta. Takuupalvelun taso saattaa vaihdella paikallisten standardien mukaan. HP ei muuta tuotteen muotoa tai toimintaa, jotta tuote toimisi maassa/alueella, jossa sen ei ole tarkoitettu toimivan lainsäädännöllisistä tai muista juridisista syistä.

VAIN TÄSSÄ TAKUUILMOITUKSESSA MAINITUT KORJAUSTOIMENPITEET OVAT SALLITTUJA PAIKALLISESTI SOVELLETTAVAN LAIN SALLIMASSA LAAJUUDESSA. YLLÄ ESITETTYÄ LUKUUN OTTAMATTA HP EI MISSÄÄN OLOSUHTEISSA VASTAA TIETOJEN MENETYKSESTÄ TAI SUORISTA, ERITYISOLOSUHTEISSA SATTUNEISTA, SATTUMANVARAISISTA, VÄLILLISISTÄ (LIIKEVOITON TAI TIEDON MENETYS MUKAAN LUKIEN) TAI MUISTA VAHINGOISTA, JOTKA PERUSTUVAT SOPIMUKSEEN, RIKKOMUKSEEN TAI MUIHIN SYIHIN. Jotkin maat/alueet,

osavaltiot tai maakunnat eivät salli rajoituksia välillisiin vahinkoihin, joten yllä mainitut rajoitukset tai kattavuusehdot eivät koske kaikkia.

TÄMÄN TAKUULAUSEKKEEN EHDOT EIVÄT POISSULJE, RAJOITA TAI MUUTA LAINSÄÄDÄNNÖN TAKAAMAA KULUTTAJANSUOJAA PAITSI SILTÄ OSIN KUIN LAKI SALLII TÄLLÄISEN OIKEUKSIEN POISSULKEMISEN, RAJOITTAMISEN TAI MUUTTAMISEN.

## Yhdistynyt Kuningaskunta, Irlanti ja Malta

The HP Limited Warranty is a commercial guarantee voluntarily provided by HP. The name and address of the HP entity responsible for the performance of the HP Limited Warranty in your country/region is as follows:

**UK:** HP Inc UK Limited, Cain Road, Amen Corner, Bracknell, Berkshire, RG12 1HN

**Ireland:** Hewlett-Packard Ireland Limited, Liffey Park Technology Campus, Barnhall Road, Leixlip, Co.Kildare

**Malta:** Hewlett-Packard Europe B.V., Amsterdam, Meyrin Branch, Route du Nant-d'Avril 150, 1217 Meyrin, Switzerland

**United Kingdom:** The HP Limited Warranty benefits apply in addition to any legal rights to a guarantee from seller of nonconformity of goods with the contract of sale. These rights expire six years from delivery of goods for products purchased in England or Wales and five years from delivery of goods for products purchased in Scotland. However various factors may impact your eligibility to receive these rights. For further information, please consult the following link: Consumer Legal Guarantee ([www.hp.com/go/eu-legal](http://www.hp.com/go/eu-legal)) or you may visit the European Consumer Centers website ([http://ec.europa.eu/consumers/solving\\_consumer\\_disputes/non-judicial\\_redress/ecc-net/index\\_en.htm](http://ec.europa.eu/consumers/solving_consumer_disputes/non-judicial_redress/ecc-net/index_en.htm)). Consumers have the right to choose whether to claim service under the HP Limited Warranty or against the seller under the legal guarantee.

**Ireland:** The HP Limited Warranty benefits apply in addition to any statutory rights from seller in relation to nonconformity of goods with the contract of sale. However various factors may impact your eligibility to receive these rights. Consumer statutory rights are not limited or affected in any manner by HP Care Pack. For further information, please consult the following link: Consumer Legal Guarantee ([www.hp.com/go/eu-legal](http://www.hp.com/go/eu-legal)) or you may visit the European Consumer Centers website ([http://ec.europa.eu/consumers/solving\\_consumer\\_disputes/non-judicial\\_redress/ecc-net/index\\_en.htm](http://ec.europa.eu/consumers/solving_consumer_disputes/non-judicial_redress/ecc-net/index_en.htm)). Consumers have the right to choose whether to claim service under the HP Limited Warranty or against the seller under the legal guarantee.

**Malta:** The HP Limited Warranty benefits apply in addition to any legal rights to a two-year guarantee from seller of nonconformity of goods with the contract of sale; however various factors may impact your eligibility to receive these rights. Consumer statutory rights are not limited or affected in any manner by the HP Limited Warranty. For further information, please consult the following link: Consumer Legal Guarantee ([www.hp.com/go/eu-legal](http://www.hp.com/go/eu-legal)) or you may visit the European Consumer Centers website ([http://ec.europa.eu/consumers/solving\\_consumer\\_disputes/non-judicial\\_redress/ecc-net/index\\_en.htm](http://ec.europa.eu/consumers/solving_consumer_disputes/non-judicial_redress/ecc-net/index_en.htm)). Consumers have the right to choose whether to claim service under the HP Limited Warranty or against the seller under two-year legal guarantee.

## Itävalta, Belgia, Saksa ja Luxemburg

Die beschränkte HP Herstellergarantie ist eine von HP auf freiwilliger Basis angebotene kommerzielle Garantie. Der Name und die Adresse der HP Gesellschaft, die in Ihrem Land für die Gewährung der beschränkten HP Herstellergarantie verantwortlich ist, sind wie folgt:

**Deutschland:** HP Deutschland GmbH, Schickardstr. 32, D-71034 Böblingen

**Österreich:** HP Austria GmbH., Technologiestrasse 5, A-1120 Wien

**Luxemburg:** Hewlett-Packard Luxembourg S.C.A., 75, Parc d'Activités Capellen, Rue Pafebruc, L-8308 Capellen

**Belgien:** HP Belgium BVBA, Hermeslaan 1A, B-1831 Diegem

Die Rechte aus der beschränkten HP Herstellergarantie gelten zusätzlich zu den gesetzlichen Ansprüchen wegen Sachmängeln auf eine zweijährige Gewährleistung ab dem Lieferdatum. Ob Sie Anspruch auf diese Rechte haben, hängt von zahlreichen Faktoren ab. Die Rechte des Kunden sind in keiner Weise durch die beschränkte HP Herstellergarantie eingeschränkt bzw. betroffen. Weitere Hinweise finden Sie auf der folgenden Website: Gewährleistungsansprüche für Verbraucher ([www.hp.com/go/eu-legal](http://www.hp.com/go/eu-legal)) oder Sie können die Website des Europäischen Verbraucherzentrums ([http://ec.europa.eu/consumers/solving\\_consumer\\_disputes/non-judicial\\_redress/ecc-net/index\\_en.htm](http://ec.europa.eu/consumers/solving_consumer_disputes/non-judicial_redress/ecc-net/index_en.htm)) besuchen. Verbraucher haben das Recht zu wählen, ob sie eine Leistung von HP gemäß der beschränkten HP Herstellergarantie in Anspruch nehmen oder ob sie sich gemäß der gesetzlichen zweijährigen Haftung für Sachmängel (Gewährleistung) sich an den jeweiligen Verkäufer wenden.

## Belgia, Ranska ja Luxemburg

La garantie limitée HP est une garantie commerciale fournie volontairement par HP. Voici les coordonnées de l'entité HP responsable de l'exécution de la garantie limitée HP dans votre pays:

**France:** HP France SAS, société par actions simplifiée identifiée sous le numéro 448 694 133 RCS Evry, 1 Avenue du Canada, 91947, Les Ulis

**G.D. Luxembourg:** Hewlett-Packard Luxembourg S.C.A., 75, Parc d'Activités Capellen, Rue Pafebruc, L-8308 Capellen

**Belgique:** HP Belgium BVBA, Hermeslaan 1A, B-1831 Diegem

**France:** Les avantages de la garantie limitée HP s'appliquent en complément des droits dont vous disposez au titre des garanties légales applicables dont le bénéfice est soumis à des conditions spécifiques. Vos droits en tant que consommateur au titre de la garantie légale de conformité mentionnée aux articles L. 211-4 à L. 211-13 du Code de la Consommation et de celle relatives aux défauts de la chose vendue, dans les conditions prévues aux articles 1641 à 1648 et 2232 du Code de Commerce ne sont en aucune façon limités ou affectés par la garantie limitée HP. Pour de plus amples informations, veuillez consulter le lien suivant : Garanties légales accordées au consommateur ([www.hp.com/go/eu-legal](http://www.hp.com/go/eu-legal)). Vous pouvez également consulter le site Web des Centres européens des consommateurs ([http://ec.europa.eu/consumers/solving\\_consumer\\_disputes/non-judicial\\_redress/ecc-net/index\\_en.htm](http://ec.europa.eu/consumers/solving_consumer_disputes/non-judicial_redress/ecc-net/index_en.htm)). Les consommateurs ont le droit de choisir d'exercer leurs droits au titre de la garantie limitée HP, ou auprès du vendeur au titre des garanties légales applicables mentionnées ci-dessus.

### POUR RAPPEL:

Garantie Légale de Conformité:

*« Le vendeur est tenu de livrer un bien conforme au contrat et répond des défauts de conformité existant lors de la délivrance.*

*Il répond également des défauts de conformité résultant de l'emballage, des instructions de montage ou de l'installation lorsque celle-ci a été mise à sa charge par le contrat ou a été réalisée sous sa responsabilité ».*

Article L211-5 du Code de la Consommation:

*« Pour être conforme au contrat, le bien doit:*

*1° Etre propre à l'usage habituellement attendu d'un bien semblable et, le cas échéant:*

*- correspondre à la description donnée par le vendeur et posséder les qualités que celui-ci a présentées à l'acheteur sous forme d'échantillon ou de modèle;*

*- présenter les qualités qu'un acheteur peut légitimement attendre eu égard aux déclarations publiques faites par le vendeur, par le producteur ou par son représentant, notamment dans la publicité ou l'étiquetage;*

*2° Ou présenter les caractéristiques définies d'un commun accord par les parties ou être propre à tout usage spécial recherché par l'acheteur, porté à la connaissance du vendeur et que ce dernier a accepté ».*

Article L211-12 du Code de la Consommation:

« L'action résultant du défaut de conformité se prescrit par deux ans à compter de la délivrance du bien ».

Garantie des vices cachés

Article 1641 du Code Civil : « Le vendeur est tenu de la garantie à raison des défauts cachés de la chose vendue qui la rendent impropre à l'usage auquel on la destine, ou qui diminuent tellement cet usage que l'acheteur ne l'aurait pas acquise, ou n'en aurait donné qu'un moindre prix, s'il les avait connus. »

Article 1648 alinéa 1 du Code Civil:

« L'action résultant des vices rédhibitoires doit être intentée par l'acquéreur dans un délai de deux ans à compter de la découverte du vice. »

**G.D. Luxembourg et Belgique:** Les avantages de la garantie limitée HP s'appliquent en complément des droits dont vous disposez au titre de la garantie de non-conformité des biens avec le contrat de vente. Cependant, de nombreux facteurs peuvent avoir un impact sur le bénéfice de ces droits. Vos droits en tant que consommateur au titre de ces garanties ne sont en aucune façon limités ou affectés par la garantie limitée HP. Pour de plus amples informations, veuillez consulter le lien suivant: Garanties légales accordées au consommateur ([www.hp.com/go/eu-legal](http://www.hp.com/go/eu-legal)) ou vous pouvez également consulter le site Web des Centres européens des consommateurs ([http://ec.europa.eu/consumers/solving\\_consumer\\_disputes/non-judicial\\_redress/ecc-net/index\\_en.htm](http://ec.europa.eu/consumers/solving_consumer_disputes/non-judicial_redress/ecc-net/index_en.htm)). Les consommateurs ont le droit de choisir de réclamer un service sous la garantie limitée HP ou auprès du vendeur au cours d'une garantie légale de deux ans.

## Italia

La Garanzia limitata HP è una garanzia commerciale fornita volontariamente da HP. Di seguito sono indicati nome e indirizzo della società HP responsabile della fornitura dei servizi coperti dalla Garanzia limitata HP nel vostro Paese:

**Italia:** HP Italy S.r.l., Via G. Di Vittorio 9, 20063 Cernusco S/Naviglio

I vantaggi della Garanzia limitata HP vengono concessi ai consumatori in aggiunta ai diritti derivanti dalla garanzia di due anni fornita dal venditore in caso di non conformità dei beni rispetto al contratto di vendita. Tuttavia, diversi fattori possono avere un impatto sulla possibilità di beneficiare di tali diritti. I diritti spettanti ai consumatori in forza della garanzia legale non sono in alcun modo limitati, né modificati dalla Garanzia limitata HP. Per ulteriori informazioni, si prega di consultare il seguente link: Garanzia legale per i clienti ([www.hp.com/go/eu-legal](http://www.hp.com/go/eu-legal)), oppure visitare il sito Web dei Centri europei per i consumatori ([http://ec.europa.eu/consumers/solving\\_consumer\\_disputes/non-judicial\\_redress/ecc-net/index\\_en.htm](http://ec.europa.eu/consumers/solving_consumer_disputes/non-judicial_redress/ecc-net/index_en.htm)). I consumatori hanno il diritto di scegliere se richiedere un servizio usufruendo della Garanzia limitata HP oppure rivolgendosi al venditore per far valere la garanzia legale di due anni.

## Espanja

Su Garantía limitada de HP es una garantía comercial voluntariamente proporcionada por HP. El nombre y dirección de las entidades HP que proporcionan la Garantía limitada de HP (garantía comercial adicional del fabricante) en su país es:

**España:** Hewlett-Packard Española S.L. Calle Vicente Aleixandre, 1 Parque Empresarial Madrid - Las Rozas, E-28232 Madrid

Los beneficios de la Garantía limitada de HP son adicionales a la garantía legal de 2 años a la que los consumidores tienen derecho a recibir del vendedor en virtud del contrato de compraventa; sin embargo, varios factores pueden afectar su derecho a recibir los beneficios bajo dicha garantía legal. A este respecto, la Garantía limitada de HP no limita o afecta en modo alguno los derechos legales del consumidor ([www.hp.com/go/eu-legal](http://www.hp.com/go/eu-legal)). Para más información, consulte el siguiente enlace: Garantía legal del consumidor o puede visitar el sitio

web de los Centros europeos de los consumidores ([http://ec.europa.eu/consumers/solving\\_consumer\\_disputes/non-judicial\\_redress/ecc-net/index\\_en.htm](http://ec.europa.eu/consumers/solving_consumer_disputes/non-judicial_redress/ecc-net/index_en.htm)). Los clientes tienen derecho a elegir si reclaman un servicio acogiéndose a la Garantía limitada de HP o al vendedor de conformidad con la garantía legal de dos años.

## Tanska

Den begrænsede HP-garanti er en garanti, der ydes frivilligt af HP. Navn og adresse på det HP-selskab, der er ansvarligt for HP's begrænsede garanti i dit land, er som følger:

**Danmark:** HP Inc Danmark ApS, Engholm Parkvej 8, 3450, Allerød

Den begrænsede HP-garanti gælder i tillæg til eventuelle juridiske rettigheder, for en toårig garanti fra sælgeren af varer, der ikke er i overensstemmelse med salgsaftalen, men forskellige faktorer kan dog påvirke din ret til at opnå disse rettigheder. Forbrugerens lovbestemte rettigheder begrænses eller påvirkes ikke på nogen måde af den begrænsede HP-garanti. Se nedenstående link for at få yderligere oplysninger: Forbrugerens juridiske garanti ([www.hp.com/go/eu-legal](http://www.hp.com/go/eu-legal)) eller du kan besøge De Europæiske Forbrugercentres websted ([http://ec.europa.eu/consumers/solving\\_consumer\\_disputes/non-judicial\\_redress/ecc-net/index\\_en.htm](http://ec.europa.eu/consumers/solving_consumer_disputes/non-judicial_redress/ecc-net/index_en.htm)). Forbrugere har ret til at vælge, om de vil gøre krav på service i henhold til HP's begrænsede garanti eller hos sælger i henhold til en toårig juridisk garanti.

## Norja

HPs garanti er en begrenset og kommersiell garanti som HP selv har valgt å tilby. Følgende lokale selskap inntår for garantien:

**Norge:** HP Norge AS, Rolfbuktveien 4b, 1364 Fornebu

HPs garanti kommer i tillegg til det mangelsansvar HP har i henhold til norsk forbrukerkjøpslovgivning, hvor reklamasjonsperioden kan være to eller fem år, avhengig av hvor lenge salgsgjenstanden var ment å vare. Ulike faktorer kan imidlertid ha betydning for om du kvalifiserer til å kreve avhjelp iht slikt mangelsansvar. Forbrukerens lovmessige rettigheter begrenses ikke av HPs garanti. Hvis du vil ha mer informasjon, kan du klikke på følgende kobling: Juridisk garanti for forbruker ([www.hp.com/go/eu-legal](http://www.hp.com/go/eu-legal)) eller du kan besøke nettstedet til de europeiske forbrukersentrene ([http://ec.europa.eu/consumers/solving\\_consumer\\_disputes/non-judicial\\_redress/ecc-net/index\\_en.htm](http://ec.europa.eu/consumers/solving_consumer_disputes/non-judicial_redress/ecc-net/index_en.htm)). Forbrukere har retten til å velge å kreve service under HPs garanti eller iht selgerens lovpålagte mangelsansvar.

## Ruotsi

HP:s begränsade garanti är en kommersiell garanti som tillhandahålls frivilligt av HP. Namn och adress till det HP-företag som ansvarar för HP:s begränsade garanti i ditt land är som följer:

**Sverige:** HP PPS Sverige AB, SE-169 73 Stockholm

Fördelarna som ingår i HP:s begränsade garanti gäller utöver de lagstadgade rättigheterna till tre års garanti från säljaren angående varans bristande överensstämmelse gentemot köpeavtalet, men olika faktorer kan påverka din rätt att utnyttja dessa rättigheter. Konsumentens lagstadgade rättigheter varken begränsas eller påverkas på något sätt av HP:s begränsade garanti. Mer information får du om du följer denna länk: Lagstadgad garanti för konsumenter ([www.hp.com/go/eu-legal](http://www.hp.com/go/eu-legal)) eller så kan du gå till European Consumer Centers webbplats ([http://ec.europa.eu/consumers/solving\\_consumer\\_disputes/non-judicial\\_redress/ecc-net/index\\_en.htm](http://ec.europa.eu/consumers/solving_consumer_disputes/non-judicial_redress/ecc-net/index_en.htm)). Konsumenter har rätt att välja om de vill ställa krav enligt HP:s begränsade garanti eller på säljaren enligt den lagstadgade treåriga garantin.

## Portugali

A Garantia Limitada HP é uma garantia comercial fornecida voluntariamente pela HP. O nome e a morada da entidade HP responsável pela prestação da Garantia Limitada HP no seu país são os seguintes:

**Portugal:** HPCP – Computing and Printing Portugal, Unipessoal, Lda., Edifício D. Sancho I, Quinta da Fonte, Porto Salvo, Lisboa, Oeiras, 2740 244

As vantagens da Garantia Limitada HP aplicam-se cumulativamente com quaisquer direitos decorrentes da legislação aplicável à garantia de dois anos do vendedor, relativa a defeitos do produto e constante do contrato de venda. Existem, contudo, vários fatores que poderão afetar a sua elegibilidade para beneficiar de tais direitos. Os direitos legalmente atribuídos aos consumidores não são limitados ou afetados de forma alguma pela Garantia Limitada HP. Para mais informações, consulte a ligação seguinte: Garantia legal do consumidor ([www.hp.com/go/eu-legal](http://www.hp.com/go/eu-legal)) ou visite o Web site da Rede dos Centros Europeus do Consumidor ([http://ec.europa.eu/consumers/solving\\_consumer\\_disputes/non-judicial\\_redress/ecc-net/index\\_en.htm](http://ec.europa.eu/consumers/solving_consumer_disputes/non-judicial_redress/ecc-net/index_en.htm)). Os consumidores têm o direito de escolher se pretendem reclamar assistência ao abrigo da Garantia Limitada HP ou contra o vendedor ao abrigo de uma garantia jurídica de dois anos.

## Kreikka ja Kypros

Η Περιορισμένη εγγύηση HP είναι μια εμπορική εγγύηση η οποία παρέχεται εθελοντικά από την HP. Η επωνυμία και η διεύθυνση του νομικού προσώπου HP που παρέχει την Περιορισμένη εγγύηση HP στη χώρα σας είναι η εξής:

**Ελλάδα /Κύπρος:** HP Printing and Personal Systems Hellas EPE, Tzavella 1-3, 15232 Chalandri, Attiki

**Ελλάδα /Κύπρος:** HP Συστήματα Εκτύπωσης και Προσωπικών Υπολογιστών Ελλάς Εταιρεία Περιορισμένης Ευθύνης, Tzavella 1-3, 15232 Chalandri, Attiki

Τα προνόμια της Περιορισμένης εγγύησης HP ισχύουν επιπλέον των νόμιμων δικαιωμάτων για διετή εγγύηση έναντι του Πωλητή για τη μη συμμόρφωση των προϊόντων με τις συνομολογημένες συμβατικά ιδιότητες, ωστόσο η άσκηση των δικαιωμάτων σας αυτών μπορεί να εξαρτάται από διάφορους παράγοντες. Τα νόμιμα δικαιώματα των καταναλωτών δεν περιορίζονται ούτε επηρεάζονται καθ' οιονδήποτε τρόπο από την Περιορισμένη εγγύηση HP. Για περισσότερες πληροφορίες, συμβουλευτείτε την ακόλουθη τοποθεσία web: Νόμιμη εγγύηση καταναλωτή ([www.hp.com/go/eu-legal](http://www.hp.com/go/eu-legal)) ή μπορείτε να επισκεφτείτε την τοποθεσία web των Ευρωπαϊκών Κέντρων Καταναλωτή ([http://ec.europa.eu/consumers/solving\\_consumer\\_disputes/non-judicial\\_redress/ecc-net/index\\_en.htm](http://ec.europa.eu/consumers/solving_consumer_disputes/non-judicial_redress/ecc-net/index_en.htm)). Οι καταναλωτές έχουν το δικαίωμα να επιλέξουν αν θα αξιώσουν την υπηρεσία στα πλαίσια της Περιορισμένης εγγύησης HP ή από τον πωλητή στα πλαίσια της νόμιμης εγγύησης δύο ετών.

## Unkari

A HP korlátozott jótállás egy olyan kereskedelmi jótállás, amelyet a HP a saját elhatározásából biztosít. Az egyes országokban a HP mint gyártó által vállalt korlátozott jótállást biztosító HP vállalatok neve és címe:

**Magyarország:** HP Inc Magyarország Kft., H-1117 Budapest, Alíz utca 1.

A HP korlátozott jótállásban biztosított jogok azokon a jogokon felül illetik meg Önt, amelyek a termékeknek az adásvételi szerződés szerinti minőségére vonatkozó kétéves, jogszabályban foglalt eladói szavatosságból, továbbá ha az Ön által vásárolt termékre alkalmazandó, a jogszabályban foglalt kötelező eladói jótállásból erednek, azonban számos körülmény hatással lehet arra, hogy ezek a jogok Önt megilletik-e. További információért kérjük, keresse fel a következő webhelyet: Jogi Tájékoztató Fogyasztóknak ([www.hp.com/go/eu-legal](http://www.hp.com/go/eu-legal)) vagy látogassa meg az Európai Fogyasztói Központok webhelyét ([http://ec.europa.eu/consumers/solving\\_consumer\\_disputes/non-judicial\\_redress/ecc-net/index\\_en.htm](http://ec.europa.eu/consumers/solving_consumer_disputes/non-judicial_redress/ecc-net/index_en.htm)). A fogyasztóknak jogában áll, hogy megválasszák, hogy a jótállással kapcsolatos igényüket a HP korlátozott jótállás alapján vagy a kétéves, jogszabályban foglalt eladói szavatosság, illetve, ha alkalmazandó, a jogszabályban foglalt kötelező eladói jótállás alapján érvényesítik.

## Tšekinmaa

Omezená záruka HP je obchodní zárukou dobrovolně poskytovanou společností HP. Názvy a adresy společností skupiny HP, které odpovídají za plnění omezené záruky HP ve vaší zemi, jsou následující:

**Česká republika:** HP Inc Czech Republic s. r. o., Za Brumlovkou 5/1559, 140 00 Praha 4

Výhody, poskytované omezenou zárukou HP, se uplatňují jako doplněk k jakýmkoli právním nárokům na dvouletou záruku poskytnutou prodejcem v případě nesouladu zboží s kupní smlouvou. Váš nárok na uznání těchto práv však může záviset na mnohých faktorech. Omezená záruka HP žádným způsobem neomezuje ani neovlivňuje zákonná práva zákazníka. Další informace získáte kliknutím na následující odkaz: Zákonná záruka spotřebitele ([www.hp.com/go/eu-legal](http://www.hp.com/go/eu-legal)) případně můžete navštívit webové stránky Evropského spotřebitelského centra ([http://ec.europa.eu/consumers/solving\\_consumer\\_disputes/non-judicial\\_redress/ecc-net/index\\_en.htm](http://ec.europa.eu/consumers/solving_consumer_disputes/non-judicial_redress/ecc-net/index_en.htm)). Spotřebitelé mají právo se rozhodnout, zda chtějí službu reklamovat v rámci omezené záruky HP nebo v rámci zákonem stanovené dvouleté záruky u prodejce.

## Slovakia

Obmedzená záruka HP je obchodná záruka, ktorú spoločnosť HP poskytuje dobrovoľne. Meno a adresa subjektu HP, ktorý zabezpečuje plnenie vyplývajúce z Obmedzenej záruky HP vo vašej krajine:

**Slovenská republika:** HP Inc Slovakia, s.r.o., Galvaniho 7, 821 04 Bratislava

Výhody Obmedzenej záruky HP sa uplatnia vedľa prípadných zákazníkových zákonných nárokov voči predávajúcemu z váš strany, ktoré spočívajú v nesúlade vlastností tovaru s jeho popisom podľa predmetnej zmluvy. Možnosť uplatnenia takých prípadných nárokov však môže závisieť od rôznych faktorov. Služby Obmedzenej záruky HP žiadnym spôsobom neobmedzujú ani neovplyvňujú zákonné práva zákazníka, ktorý je spotrebiteľom. Ďalšie informácie nájdete na nasledujúcom prepojení: Zákonná záruka spotrebiteľa ([www.hp.com/go/eu-legal](http://www.hp.com/go/eu-legal)), prípadne môžete navštíviť webovú lokalitu európskych zákazníckych stredísk ([http://ec.europa.eu/consumers/solving\\_consumer\\_disputes/non-judicial\\_redress/ecc-net/index\\_en.htm](http://ec.europa.eu/consumers/solving_consumer_disputes/non-judicial_redress/ecc-net/index_en.htm)). Spotrebiteľia majú právo zvoliť si, či chcú uplatniť servis v rámci Obmedzenej záruky HP alebo počas zákonnej dvojročnej záručnej lehoty u predajcu.

## Puola

Ograniczona gwarancja HP to komercyjna gwarancja udzielona dobrowolnie przez HP. Nazwa i adres podmiotu HP odpowiedzialnego za realizację Ograniczonej gwarancji HP w Polsce:

**Polska:** HP Inc Polska sp. z o.o., Szturmowa 2a, 02-678 Warszawa, wpisana do rejestru przedsiębiorców prowadzonego przez Sąd Rejonowy dla m.st. Warszawy w Warszawie, XIII Wydział Gospodarczy Krajowego Rejestru Sądowego, pod numerem KRS 0000546115, NIP 5213690563, REGON 360916326, GIOŚ E0020757WZBW, kapitał zakładowy 480.000 PLN.

Świadczenia wynikające z Ograniczonej gwarancji HP stanowią dodatek do praw przysługujących nabywcy w związku z dwuletnią odpowiedzialnością sprzedawcy z tytułu niezgodności towaru z umową (rękojmia). Niemniej, na możliwość korzystania z tych praw mają wpływ różne czynniki. Ograniczona gwarancja HP w żaden sposób nie ogranicza praw konsumenta ani na nie nie wpływa. Więcej informacji można znaleźć pod następującym łączem: Gwarancja prawna konsumenta ([www.hp.com/go/eu-legal](http://www.hp.com/go/eu-legal)), można także odwiedzić stronę internetową Europejskiego Centrum Konsumentckiego ([http://ec.europa.eu/consumers/solving\\_consumer\\_disputes/non-judicial\\_redress/ecc-net/index\\_en.htm](http://ec.europa.eu/consumers/solving_consumer_disputes/non-judicial_redress/ecc-net/index_en.htm)). Konsumentci mają prawo wyboru co do możliwości skorzystania albo z usług gwarancyjnych przysługujących w ramach Ograniczonej gwarancji HP albo z uprawnień wynikających z dwuletniej rękojmi w stosunku do sprzedawcy.



## Bulgaria

Ограничената гаранция на HP представлява търговска гаранция, доброволно предоставяна от HP. Името и адресът на дружеството на HP за вашата страна, отговорно за предоставянето на гаранционната поддръжка в рамките на Ограничената гаранция на HP, са както следва:

HP Inc Bulgaria EOOD (Ейч Пи Инк България EOOD), гр. София 1766, район р-н Младост, бул. Околовръстен Път No 258, Бизнес Център Камбаните

Предимствата на Ограничената гаранция на HP се прилагат в допълнение към всички законови права за двугодишна гаранция от продавача при несъответствие на стоката с договора за продажба. Въпреки това, различни фактори могат да окажат влияние върху условията за получаване на тези права. Законовите права на потребителите не са ограничени или засегнати по никакъв начин от Ограничената гаранция на HP. За допълнителна информация, моля вижте Правната гаранция на потребителя ([www.hp.com/go/eu-legal](http://www.hp.com/go/eu-legal)) или посетете уебсайта на Европейския потребителски център ([http://ec.europa.eu/consumers/solving\\_consumer\\_disputes/non-judicial\\_redress/ecc-net/index\\_en.htm](http://ec.europa.eu/consumers/solving_consumer_disputes/non-judicial_redress/ecc-net/index_en.htm)). Потребителите имат правото да избират дали да претендират за извършване на услуга в рамките на Ограничената гаранция на HP или да потърсят такава от търговеца в рамките на двугодишната правна гаранция.

## Romania

Garanția limitată HP este o garanție comercială furnizată în mod voluntar de către HP. Numele și adresa entității HP răspunzătoare de punerea în aplicare a Garanției limitate HP în țara dumneavoastră sunt următoarele:

**România:** HP Inc Romania SRL, 5 Fabrica de Glucoza Str., Building F, Ground Floor and Floor 8, 2nd District, București

Beneficiile Garanției limitate HP se aplică suplimentar față de orice drepturi privind гаранцията de doi ani oferită de vânзător pentru neconformitatea bunurilor cu contractul de vânзаре; cu toate acestea, diversi фактори pot avea impact asupra eligibilității dvs. de a beneficia de aceste drepturi. Drepturile legale ale consumatorului nu sunt limitate sau afectate în vreun fel de Гаранцията limitată HP. Pentru informații suplimentare consultați următorul link: гаранцията acordată consumatorului prin lege ([www.hp.com/go/eu-legal](http://www.hp.com/go/eu-legal)) sau puteți accesa site-ul Centrul European al Consumatorilor ([http://ec.europa.eu/consumers/solving\\_consumer\\_disputes/non-judicial\\_redress/ecc-net/index\\_en.htm](http://ec.europa.eu/consumers/solving_consumer_disputes/non-judicial_redress/ecc-net/index_en.htm)). Consumatorii au dreptul să alegă dacă să pretindă despăгубири în cadrul Гаранției limitate HP sau de la vânзător, în cadrul гаранției legale de doi ani.

## Belgia ja Alankomaat

De Beperkte Garantie van HP is een commerciële garantie vrijwillig verstrekt door HP. De naam en het adres van de HP-entiteit die verantwoordelijk is voor het uitvoeren van de Beperkte Garantie van HP in uw land is als volgt:

**Nederland:** HP Nederland B.V., Startbaan 16, 1187 XR Amstelveen

**België:** HP Belgium BVBA, Hermeslaan 1A, B-1831 Diegem

De voordelen van de Beperkte Garantie van HP vormen een aanvulling op de wettelijke garantie voor consumenten gedurende twee jaren na de levering te verlenen door de verkoper bij een gebrek aan conformiteit van de goederen met de relevante verkoopovereenkomst. Niettemin kunnen diverse factoren een impact hebben op uw eventuele aanspraak op deze wettelijke rechten. De wettelijke rechten van de consument worden op geen enkele wijze beperkt of beïnvloed door de Beperkte Garantie van HP. Raadpleeg voor meer informatie de volgende webpagina: Wettelijke garantie van de consument ([www.hp.com/go/eu-legal](http://www.hp.com/go/eu-legal)) of u kan de website van het Europees Consumenten Centrum bezoeken ([http://ec.europa.eu/consumers/solving\\_consumer\\_disputes/non-judicial\\_redress/ecc-net/index\\_en.htm](http://ec.europa.eu/consumers/solving_consumer_disputes/non-judicial_redress/ecc-net/index_en.htm)). Consumenten hebben het recht om te kiezen tussen enerzijds de Beperkte Garantie van HP of anderzijds het aanspreken van de verkoper in toepassing van de wettelijke garantie.

## Suomi

HP:n rajoitettu takuu on HP:n vapaaehtoisesti antama kaupallinen takuu. HP:n myöntämästä takuusta maassanne vastaavan HP:n edustajan yhteystiedot ovat seuraavat:

**Suomi:** HP Finland Oy, Piispankalliontie, FIN - 02200 Espoo

HP:n takuun edut ovat voimassa mahdollisten kuluttajansuojalakiin perustuvien oikeuksien lisäksi sen varalta, että tuote ei vastaa myyntisopimusta. Saat lisätietoja seuraavasta linkistä: Kuluttajansuoja ([www.hp.com/go/eu-legal](http://www.hp.com/go/eu-legal)) tai voit käydä Euroopan kuluttajakeskuksen sivustolla ([http://ec.europa.eu/consumers/solving\\_consumer\\_disputes/non-judicial\\_redress/ecc-net/index\\_en.htm](http://ec.europa.eu/consumers/solving_consumer_disputes/non-judicial_redress/ecc-net/index_en.htm)). Kuluttajilla on oikeus vaatia virheen korjausta HP:n takuun ja kuluttajansuojan perusteella HP:lta tai myyjältä.

## Slovenia

Omejena garancija HP je prostovoljna trgovska garancija, ki jo zagotavlja podjetje HP. Ime in naslov poslovne enote HP, ki je odgovorna za omejeno garancijo HP v vaši državi, sta naslednja:

**Slovenija:** Hewlett-Packard Europe B.V., Amsterdam, Meyrin Branch, Route du Nant-d'Avril 150, 1217 Meyrin, Switzerland

Ugodnosti omejene garancije HP veljajo poleg zakonskih pravic, ki ob sklenitvi kupoprodajne pogodbe izhajajo iz dveletne garancije prodajalca v primeru neskladnosti blaga, vendar lahko na izpolnjevanje pogojev za uveljavitev pravic vplivajo različni dejavniki. Omejena garancija HP nikakor ne omejuje strankinih z zakonom predpisanih pravic in ne vpliva nanje. Za dodatne informacije glejte naslednjo povezavo: Strankino pravno jamstvo ([www.hp.com/go/eu-legal](http://www.hp.com/go/eu-legal)); ali pa obiščite spletno mesto evropskih središč za potrošnike ([http://ec.europa.eu/consumers/solving\\_consumer\\_disputes/non-judicial\\_redress/ecc-net/index\\_en.htm](http://ec.europa.eu/consumers/solving_consumer_disputes/non-judicial_redress/ecc-net/index_en.htm)). Potrošniki imajo pravico izbrati, ali bodo uveljavljali pravice do storitev v skladu z omejeno garancijo HP ali proti prodajalcu v skladu z dvoletno zakonsko garancijo.

## Kroatia

HP ograničeno jamstvo komercijalno je dobrovoljno jamstvo koje pruža HP. Ime i adresa HP subjekta odgovornog za HP ograničeno jamstvo u vašoj državi:

**Hrvatska:** HP Computing and Printing d.o.o. za računalne i srodne aktivnosti, Radnička cesta 41, 10000 Zagreb

Pogodnosti HP ograničenog jamstva vrijede zajedno uz sva zakonska prava na dvogodišnje jamstvo kod bilo kojeg prodavača s obzirom na nepodudaranje robe s ugovorom o kupnji. Međutim, razni faktori mogu utjecati na vašu mogućnost ostvarivanja tih prava. HP ograničeno jamstvo ni na koji način ne utječe niti ne ograničava zakonska prava potrošača. Dodatne informacije potražite na ovoj adresi: Zakonsko jamstvo za potrošače ([www.hp.com/go/eu-legal](http://www.hp.com/go/eu-legal)) ili možete posjetiti web-mjesto Evropskih potrošačkih centara ([http://ec.europa.eu/consumers/solving\\_consumer\\_disputes/non-judicial\\_redress/ecc-net/index\\_en.htm](http://ec.europa.eu/consumers/solving_consumer_disputes/non-judicial_redress/ecc-net/index_en.htm)). Potrošači imaju pravo odabrati žele li ostvariti svoja potraživanja u sklopu HP ograničenog jamstva ili pravnog jamstva prodavača u trajanju ispod dvije godine.

## Latvia

HP ierobežotā garantija ir komercgarantija, kuru brīvprātīgi nodrošina HP. HP uzņēmums, kas sniedz HP ierobežotās garantijas servisa nodrošinājumu jūsu valstī:

**Latvija:** HP Finland Oy, PO Box 515, 02201 Espoo, Finland

HP ierobežotās garantijas priekšrocības tiek piedāvātas papildus jebkurām likumīgajām tiesībām uz pārdevēja un/vai ražotāju nodrošinātu divu gadu garantiju gadījumā, ja preces neatbilst pirkuma līgumam, tomēr šo tiesību saņemšanu var ietekmēt vairāki faktori. HP ierobežotā garantija nekādā veidā neierobežo un neietekmē

patērētāju likumīgās tiesības. Lai iegūtu plašāku informāciju, izmantojiet šo saiti: Patērētāju likumīgā garantija ([www.hp.com/go/eu-legal](http://www.hp.com/go/eu-legal)) vai arī Eiropas Patērētāju tiesību aizsardzības centra tīmekļa vietni ([http://ec.europa.eu/consumers/solving\\_consumer\\_disputes/non-judicial\\_redress/ecc-net/index\\_en.htm](http://ec.europa.eu/consumers/solving_consumer_disputes/non-judicial_redress/ecc-net/index_en.htm)). Patērētājiem ir tiesības izvēlēties, vai pieprasīt servisa nodrošinājumu saskaņā ar HP ierobežoto garantiju, vai arī pārdevēja sniegto divu gadu garantiju.

## Lietuva

HP ribotoji garantija yra HP savanoriškai teikiama komercinė garantija. Toliau pateikiami HP bendrovių, teikiančių HP garantiją (gamintojo garantiją) jūsų šalyje, pavadinimai ir adresai:

**Lietuva:** HP Finland Oy, PO Box 515, 02201 Espoo, Finland

HP ribotoji garantija papildomai taikoma kartu su bet kokiomis kitomis įstatymais nustatytais teisėmis į pardavėjo suteikiamą dviejų metų laikotarpio garantiją dėl prekių atitikties pardavimo sutarčiai, tačiau tai, ar jums ši teisė bus suteikiama, gali priklausyti nuo įvairių aplinkybių. HP ribotoji garantija niekaip neapriboja ir neįtakoja įstatymais nustatytų vartotojo teisių. Daugiau informacijos rasite paspaudę šią nuorodą: Teisinė vartotojo garantija ([www.hp.com/go/eu-legal](http://www.hp.com/go/eu-legal)) arba apsilankę Europos vartotojų centro internetinėje svetainėje ([http://ec.europa.eu/consumers/solving\\_consumer\\_disputes/non-judicial\\_redress/ecc-net/index\\_en.htm](http://ec.europa.eu/consumers/solving_consumer_disputes/non-judicial_redress/ecc-net/index_en.htm)). Vartotojai turi teisę prašyti atlikti techninį aptarnavimą pagal HP ribotąją garantiją arba pardavėjo teikiamą dviejų metų įstatymais nustatytą garantiją.

## Viro

HP piiratud garantii on HP poolt vabatahtlikult pakutav kaubanduslik garantii. HP piiratud garantii eest vastutab HP üksus aadressil:

**Eesti:** HP Finland Oy, PO Box 515, 02201 Espoo, Finland

HP piiratud garantii rakendub lisaks seaduses ettenähtud müüjapoolsele kaheaastasele garantiile, juhul kui toode ei vasta müügilepingu tingimustele. Siiski võib esineda asjaolusid, mille puhul teie jaoks need õigused ei pruugi kehtida. HP piiratud garantii ei piira ega mõjuta mingil moel tarbija seadusjärgseid õigusi. Lisateavet leiate järgmiselt lingilt: tarbija õiguslik garantii ([www.hp.com/go/eu-legal](http://www.hp.com/go/eu-legal)) või võite külastada Euroopa tarbijakeskuste veebisaiti ([http://ec.europa.eu/consumers/solving\\_consumer\\_disputes/non-judicial\\_redress/ecc-net/index\\_en.htm](http://ec.europa.eu/consumers/solving_consumer_disputes/non-judicial_redress/ecc-net/index_en.htm)). Tarbijal on õigus valida, kas ta soovib kasutada HP piiratud garantiid või seadusega ette nähtud müüjapoolset kaheaastast garantiid.

## HP:n Premium Protection -takuu: LaserJet-värikasetin rajoitettu takuu

Tälle HP-tuotteelle annetaan materiaali- ja valmistusviat kattava takuu.

Tämä takuu ei kata tuotteita, jotka on (a) kunnostettu, valmistettu uudelleen tai joita on käsitelty jotenkin väärin tai joiden (b) ongelmat aiheutuvat väärinkäytöstä, väärästä säilytystavasta tai tulostimen käytöstä julkaistujen ympäristövaatimusten vastaisesti eikä (c) normaalia kulumista.

Takuupalvelun saamiseksi asiakkaan on palautettava tuote ostopaikkaan yhdessä ongelman kirjallisen kuvauksen ja tulostusnäytteiden kanssa tai hänen on otettava yhteyttä HP:n asiakastukeen. Oman harkintansa mukaan HP vaihtaa vialliseksi osoittautuneen tuotteen uuteen tai korvaa tuotteen ostohinnan.

PAIKALLISEN PAKOTTAVAN LAINSÄÄDÄNNÖN SALLIMISSA RAJOISSA TÄMÄ TAKUU KORVAA KAIKKI MUUT KIRJALLISESTI TAI MUUTOIN ILMAISTUT TAI OLETETUT TAKUUT JA EHDOT JA HP ERITYISESTI TORJUU PÄTEMÄTTÖMINÄ OLETETUT TAKUUT TAI EHDOT MYYNTIKELPOISUUDESTA, TYYDYTTÄVÄSTÄ LAADUSTA TAI SOPIVUUDESTA JOHONKIN TIETTYYN TARKOITUKSEEN.

PAIKALLISTEN LAKIEN SALLIMISSA RAJOISSA HP TAI SEN ALIHANKKIJAT EIVÄT VASTAA SUORANAISISTA, ERITYISISTÄ, SATUNNAISISTA TAI SEURAUKSELLISISTA (MENETETYT VOITOT TAI AINEETON OMAISUUS MUKAAN LUETTUINA) TAI MISTÄÄN MUISTA VAHINGOISTA, JOIDEN PERUSTEENA ON SOPIMUS, OIKEUDENLOUKKAUS TAI MUU SYY.

TÄMÄN TAKUULAUSEKKEEN EHDOT EIVÄT POISSULJE, RAJOITA TAI MUUTA LAINSÄÄDÄNNÖN TAKAAMA KULUTTAJANSUOJAA PAITSI SILTÄ OSIN KUIN LAKI SALLII TÄLLÄISEN OIKEUKSIEN POISSULKEMISEN, RAJOITTAMISEN TAI MUUTTAMISEN.

## Pitkän käyttöiän tarvikkeen ja huoltosarjan rajoitetun takuun lauseke

Tämän HP-tuotteen taataan olevan virheetön materiaalin ja valmistuksen osalta a) tulostimen ohjauspaneelissa näkyvään käyttöiän loppumisen merkkivaloon asti tai b) takuuajan loppumiseen asti. Näistä lyhyempää sovelletaan. Korvaavan ennakoivan huollon pakkauksilla tai LLCs-tuotteilla on 90 päivän vain osia koskeva rajoitettu takuu viimeisestä ostohetkestä laskien.

Tämä takuu ei kata tuotteita, jotka on (a) kunnostettu, valmistettu uudelleen tai joita on käsitelty jotenkin väärin tai joiden (b) ongelmat aiheutuvat väärinkäytöstä, väärästä säilytystavasta tai tulostimen käytöstä julkaistujen ympäristövaatimusten vastaisesti, eikä (c) normaalia kulumista.

Takuuhuollon saamiseksi asiakkaan on palautettava tuote ostopaikkaan yhdessä ongelman kirjallisen kuvauksen kanssa tai hänen on otettava yhteyttä HP:n asiakastukeen. Oman harkintansa mukaan HP vaihtaa vialliseksi osoittautuneen tuotteen uuteen tai korvaa tuotteen ostohinnan.

NIILTÄ OSIN KUIN PAIKALLINEN LAINSÄÄDÄNTÖ SALLII, EDELLÄ ANNETTU TAKUU ON YKSINOMAINEN, EIKÄ TUOTTEELLE MYÖNNETÄ MITÄÄN MUITA KIRJALLISIA TAI SUULLISIA NIMENOMAISIA TAI OLETETTUJA TAKUITA TAI EHTOJA. HP SANOUTUU NIMENOMAISESTI IRTI KAIKISTA OLETETUISTA TAKUISTA TAI EHDOISTA, JOTKA KOSKEVAT MYYNTIKELPOISUUTTA, TYYDYTTÄVÄÄ LAATUA JA SOVELTUVUUTTA TIETTYYN KÄYTTÖTARKOITUKSEEN.

PAIKALLISTEN LAKIEN SALLIMISSA RAJOISSA HP TAI SEN ALIHANKKIJAT EIVÄT VASTAA SUORANAISISTA, ERITYISISTÄ, SATUNNAISISTA TAI SEURAUKSELLISISTA (MENETETYT VOITOT TAI AINEETON OMAISUUS MUKAAN LUETTUINA) TAI MISTÄÄN MUISTA VAHINGOISTA, JOIDEN PERUSTEENA ON SOPIMUS, OIKEUDENLOUKKAUS TAI MUU SYY.

TÄMÄN TAKUULAUSEKKEEN EHDOT EIVÄT SULJE POIS, RAJOITA TAI MUUTA LAINSÄÄDÄNNÖN TAKAAMA KULUTTAJANSUOJAA PAITSI SILTÄ OSIN KUIN LAKI SALLII TÄLLÄISEN OIKEUKSIEN POISSULKEMISEN, RAJOITTAMISEN TAI MUUTTAMISEN.

## HP ja muut kuin HP-tarvikkeet

HP ei voi suositella uusia eikä uusittuja värikasetteja, jotka eivät ole HP:n valmistamia.



**HUOMAUTUS:** Muun valmistajan kuin HP:n toimittaman värikasetin tai uudelleentäytetyn värikasetin käyttö ei vaikuta HP:n tulostintuotteita koskevaan asiakastakuuseen tai asiakkaan kanssa tehtävän HP-tukipalvelusopimuksen ehtoihin. Jos kuitenkin laitteen virhetoiminto tai vahingoittuminen johtuu muun valmistajan kuin HP:n värikasetin tai uudelleentäytetyn värikasetin käytöstä, HP laskuttaa normaalin aika- ja materiaalihinnastonsa mukaan laitteen huollosta kyseisen virhetoiminnon tai vahingoittumisen vuoksi.

## HP:n väärennösten vastainen sivusto

Siirry osoitteeseen [www.hp.com/go/anticounterfeit](http://www.hp.com/go/anticounterfeit), jos olet asentanut HP:n kasetin ja ohjauspaneelissa on ilmoitus, että kasetti ei ole HP:n. HP auttaa määrittämään tuotteen aitouden ja etsii ratkaisun ongelmaan.

Muun kuin aidon HP-kasetin voi tunnistaa seuraavien merkkien avulla:

- Tarvikkeiden tilasivun mukaan laitteeseen on asennettu muu kuin HP:n tarvike.
- Värikasetin käyttämisessä on paljon ongelmia.
- Kasetti ei ole samannäköinen kuin yleensä (esimerkiksi pakkaus on erilainen kuin HP:n pakkaus).

## Värikasettiin tallennetut tiedot

Tässä laitteessa käytettävissä HP-värikaseteissa on muistisiru, joka avustaa laitteen toimintaa.

Lisäksi muistisiru kerää rajoitetun määrän tietoa laitteen käytöstä, mukaan lukien seuraavat tiedot: päivämäärä, jolloin värikasetti asennettiin; päivämäärä, jolloin värikasettia viimeksi käytettiin; värikasetilla tulostettu sivumäärä, sivun peittoaste, käytetyt tulostustilat, mahdolliset tulostusvirheet ja laitemalli. Nämä tiedot auttavat HP:tä suunnittelemaan tulevia malleja asiakkaiden tulostustarpeita vastaaviksi.

Värikasetin muistisirusta kerättyjä tietoja ei voi käyttää asiakkaan, värikasetin käyttäjän tai tietyn laitteen tunnistamiseen.

HP kerää näytteen kaikista HP:n ilmaiseen palautus- ja kierrätyspalveluun (HP Planet Partners: [www.hp.com/recycle](http://www.hp.com/recycle)) palautettujen värikasettien muistisirusta. Näytteeseen koottujen muistisirujen tiedot luetaan, ja niitä käytetään HP:n tulevien tuotteiden kehittämiseen. Myös värikasetin kierrätyksessä auttavilla HP:n kumppaneilla voi olla pääsy näihin tietoihin.

Värikasetin omaavalla kolmannella osapuolella voi olla pääsy muistisirun sisältämään nimettömään tietoon.

## Käyttöoikeussopimus

**LUE HUOLELLISESTI ENNEN TÄMÄN OHJELMISTOTUOTTEEN KÄYTTÄMISTÄ:** Tämä loppukäyttäjän käyttöoikeussopimus (jäljempänä ”käyttöoikeussopimus”) on laillinen sopimus, joka on voimassa a) sinun (joko yksityishenkilönä tai yksittäisenä toimijana) ja b) HP Inc:n (jäljempänä ”HP”) välillä ja jota sovelletaan tulostuslaitteen kanssa käytettävään kertakirjautumissovellukseen, jonka HP on asentanut tai toimittanut (jäljempänä ”ohjelmisto”).

HP:n tuotteen mukana voidaan toimittaa tätä käyttöoikeussopimusta koskeva muutos tai lisäys.

OHJELMISTOSSA ESITETYT OIKEUDET TARJOTAAN VAIN SILLÄ EHDOLLA, ETTÄ KÄYTTÄJÄ HYVÄKSYY KAIKKI TÄMÄN KÄYTTÖOIKEUSSOPIMUKSET EHDOT. OHJELMISTON ASENTAMINEN, KOPIOIMINEN, LATAAMINEN TAI KÄYTTÖ MUULLA TAVALLA OSOITTAÄ, ETTÄ OLET HYVÄKSYNYT TÄMÄN KÄYTTÖOIKEUSSOPIMUKSEN. JOS ET HYVÄKSY TÄMÄN KÄYTTÖOIKEUSSOPIMUKSEN EHTOJA, AINOANA OIKEUSKEINONASI ON OLLA KÄYTTÄMÄTTÄ OHJELMISTOA JA POISTAA TUOTTEEN ASENNUS LAITTEESTASI.

TÄMÄ KÄYTTÖOIKEUSSOPIMUS ON MAAILMANLAAJUINEN SOPIMUS, EIKÄ SE OLE SIDOTTU TIETTYYN MAAHAN, OSAVALTIOON TAI ALUEESEEN. JOS HANKIT OHJELMISTON KULUTTAJANA MAASI, OSAVALTIOSI TAI ALUEESI KULUTTAJALAINSÄÄDÄNNÖN TARKOITAMASSA MERKITYKSESSÄ, TÄSSÄ KÄYTTÖOIKEUSSOPIMUKSESSA TOISIN ILMOITETUSTA HUOLIMATTA MIKÄÄN TÄSSÄ KÄYTTÖOIKEUSSOPIMUKSESSA EI VAIKUTA MIHINKÄÄN EI-POISSULJETTAVIIN LAKISÄÄTEISIIN OIKEUKSIIN TAI SUOJAKEINOIHIN, JOITA SINULLA VOI OLLA KULUTTAJALAINSÄÄDÄNNÖN MUKAISESTI, JA TÄMÄ KÄYTTÖOIKEUSSOPIMUS ON KYSEISTEN OIKEUKSIEN JA SUOJAKEINOJEN ALAINEN. LISÄTIETOJA KULUTTAJAN OIKEUKSISTA ON OSASSA 17.

- 1. KÄYTTÖOIKEUDEN MYÖNTÄMINEN.** HP myöntää sinulle seuraavat oikeudet sillä edellytyksellä, että noudatat kaikkia tämän käyttöoikeussopimuksen ehtoja. Jos edustat jotakin toimijaa tai organisaatiota, kohdan 1 ehdot koskevat ohjelmiston käyttöä, kopioimista ja tallentamista myös kyseisen toimijan tai organisaation laitteissa.
  - a.** Käyttö. Voit käyttää ohjelmiston yhtä kopiota laitteessasi ohjelmiston käyttötarkoituksia varten. Sinulla ei ole oikeutta erottaa ohjelmiston osia käytettäväksi useammassa kuin yhdessä laitteessa. Et

saa jaella etkä muokata ohjelmistoa, eikä sinulla ole oikeutta poistaa käytöstä mitään lisensointiin tai käytön valvontaan liittyviä ohjelmiston ominaisuuksia. Voit ladata ohjelmiston laitteesi tilapäiseen muistiin (RAM) ohjelmiston käyttötarkoituksia varten.

- b. Tallentaminen. Voit kopioida ohjelmiston paikalliseen muistiin tai laitteen tallennuslaitteeseen.
  - c. Kopioiminen. Voit tehdä ohjelmistosta kopioita arkistointia tai varmuuskopiointia varten, mikäli kukin kopio sisältää kaikki alkuperäisen ohjelmiston omistajan ilmoitukset ja mikäli kutakin kopiota käytetään vain varmuuskopiointitarkoituksiin.
  - d. Oikeuksien pidättäminen. HP ja sen toimittajat pidättävät kaikki oikeudet, joita tämä käyttöoikeussopimus ei sinulle erityisesti myönnä.
  - e. Ilmaisohjelmat. Huolimatta tämän käyttöoikeussopimuksen ehdoista ohjelmiston kaikkien tai minkä tahansa sellaisien osuuksien, joissa on kyse avoimesta HP:n ohjelmistosta tai kolmansien osapuolten yleisen käyttöoikeuden nojalla tarjoamasta ohjelmistosta ("ilmaisohjelma"), käyttöoikeus myönnetään sinulle tällaisen ilmaisohjelman lataamisen, asentamisen tai käytön yhteydessä toimitettavan käyttöoikeussopimuksen tai muiden asiakirjojen ehtojen mukaisesti. Ilmaisohjelmiston käyttöösi sovelletaan kokonaan tällaisen lisenssin ehtoja.
2. **PÄIVITYSVERSIOIT.** Jotta voit käyttää päivitysversioksi määriteltyä ohjelmistoa, sinun on ensin saatava sellaisen alkuperäisen ohjelmiston käyttöoikeus, jonka HP on määritellyt päivityskelpoiseksi. Päivitysversion asentamisen jälkeen et voi enää käyttää alkuperäistä ohjelmistotuotetta, joka oli perustana päivityskelpoisuudelle.
  3. **LISÄOHJELMISTOT.** Tätä käyttöoikeussopimusta sovelletaan HP:n toimittamaan alkuperäiseen ohjelmistoon tehtäviin päivityksiin tai lisäyksiin, jollei HP toimita muita ehtoja päivityksen tai lisäyksen mukana. Jos nämä ehdot ovat keskenään ristiriidassa, muut ehdot ovat voimassa.
  4. **SIIRTÄMINEN.**
    - a. Kolmas osapuoli. Ohjelmiston alkuperäinen loppukäyttäjä voi siirtää ohjelmiston toiselle loppukäyttäjälle kerran. Siirron on sisällettävä kaikki osat, media, tulostetut materiaalit, tämä käyttöoikeussopimus ja tarvittaessa aitoustodistus. Siirto ei saa olla epäsuora siirto, esimerkiksi konsignaatio. Ennen siirtoa loppukäyttäjän, joka vastaanottaa siirrettävän tuotteen, on hyväksyttävä tämän käyttöoikeussopimuksen ehdot. Ohjelmiston siirron yhteydessä käyttöoikeussopimuksesi päättyy automaattisesti.
    - b. Rajoitukset. Ohjelmiston vuokraaminen tai lainaaminen sekä ohjelmiston kaupallinen osituskäyttö tai toimistokäyttö on kielletty. Ohjelmiston alikäyttöoikeuden myöntäminen, luovutus tai siirtäminen muulla kuin tässä käyttöoikeussopimuksessa määritetyllä tavalla on kielletty.
  5. **OMISTUSOIKEUDET.** HP ja sen toimittajat omistavat kaikki ohjelmistoon ja käyttäjälle tarkoitettuun dokumentaatioon liittyvät teollis- ja tekijänoikeudet, jotka on suojattu lainsäädännössä, kuten muun muassa Yhdysvaltojen tekijänoikeuksia, kauppasalaisuuksia ja tavaramerkkejä koskevassa lainsäädännössä ja muussa sovellettavassa lainsäädännössä ja kansainvälisten sopimusten säännöksissä. Tuotteen tunnistietojen, tekijänoikeusilmoitusten ja omistajan rajoitusten poistaminen ohjelmistosta on kielletty.
  6. **TAKAISINMALLINNUSTA KOSKEVA RAJOITUS.** Sinulla ei ole oikeutta takaisinmallintaa, takaisinkääntää tai purkaa ohjelmistoa, lukuun ottamatta ainoastaan sitä laajuutta, missä oikeus toimia näin on säädetty sovellettavassa lainsäädännössä tästä rajoituksesta huolimatta tai nimenomaisesti määritelty näissä käyttöehdoissa.
  7. **VOIMASSAOLO.** Tämä käyttöoikeussopimus on voimassa, jollei sitä päätetä tai hylätä. Tämä käyttöoikeussopimus päättyy myös muualla tässä käyttöoikeussopimuksessa säädettyjen ehtojen mukaisesti tai jos et noudata tämän käyttöoikeussopimuksen ehtoja.
  8. **TILIN LUOMINEN.**

- a. Sinun on rekisteröidyttävä ja avattava tili HP-tunnuksella, jotta voit käyttää ohjelmistoa. Vastuullasi on kaikkien tarvittavien laitteiden, palveluiden ja ohjelmistojen hankinta ja ylläpito, jotta voit käyttää HP-tunnuksellista tiliä, ohjelmiston kautta linkitettyjä sovelluksia ja laitteitasi, sekä sovellettavien maksujen maksaminen.
  - b. **KAIKKIEN OHJELMISTON KERÄÄMIEN KÄYTTÄJÄTUNNUSTEN JA SALASANOJEN PITÄMINEN SALASSA ON YKSINOMAAN JA TÄYSIN SINUN VASTUULLASI.** Sinun on ilmoitettava HP:lle välittömästi HP-tunnuksellisen tilin luvottomasta käytöstä tai mistä tahansa muusta tähän ohjelmistoon tai laitteeseen, johon se on asennettu, liittyvästä turvallisuusrikkeestä.
9. **TIETOJENKERUUTA KOSKEVA ILMOITUS.** HP voi kerätä käyttäjätunnuksia, salasanoja, laitteen IP-osoitteita ja/tai muita käyttämiäsi tunnistustietoja, joita tarvitaan HP-tunnuksen ja useiden tämän ohjelmiston avulla liitettyjen sovellusten käyttöön. HP voi käyttää näitä tietoja ohjelmistojen toiminnan optimointiin käyttäjäasetusten perusteella, tuen ja ylläpidon toimittamiseen sekä tietoturvan ja ohjelmiston eheyden takaamiseen. Tarkka kuvaus tietojen keräämisestä on [HP:n tietosuojalausannon](#) kohdissa Kerättävät tiedot ja Tietojen käyttö.
  10. **VASTUUNRAJOITUS.** SOVELLETTAVASSA LAINSÄÄDÄNNÖSSÄ SALLITUN ENIMMÄISMÄÄRÄN MUKAISESTI HP JA SEN TOIMITTAJAT TOIMITTAVAT OHJELMISTON "SELLAISENAAN" JA KAIKKINE VIKOINEEN JA KIISTÄVÄT TÄTEN KAIKKI MUUT TAKUUT, VELVOITTEET JA EHDOT, NIIN NIMENOMAISET, OLETETUT KUIN LAKISÄÄTEISETKIN, MUKAAN LUKIEN, MUTTA NIIHIN RAJOITTUMATTA TAKUUT: (i) OMISTUSOIKEUDESTA JA TEKIJÄNOIKEUKSIEN RIKKOMATTOMUUDESTA; (ii) MYYNTIKELPOISUUDESTA; (iii), SOVELTUVUUDESTA TIETTYYN TARKOITUKSEEN; (iv) SIITÄ, ETTÄ OHJELMISTO TOIMII MUIDEN KUIN HP:N TARVIKKEIDEN TAI LISÄVARUSTEIDEN YHTEYDESSÄ; JA (v), VIRUKSETTOMUUDESTA, KAIKKI OHJELMISTOON LIITTYEN. Kaikilla lainkäyttöalueilla oletettujen takuiden poissulkeminen tai oletettujen takuiden kestopajoitukset eivät ole sallittuja, joten edellä mainittu vastuuvapaus ei välttämättä koske kaikkia käyttäjiä kokonaisuudessaan.
  11. **VASTUUNRAJOITUKSET.** Paikallisesta lainsäädännöstä riippuen ja huolimatta aiheutuneista vahingoista HP:n ja sen toimittajien tästä käyttöoikeussopimuksesta johtuva kokonaisvastuu ja ainoat sinulle sallitut korvaukset ovat enimmillään ohjelmistosta erikseen maksamasi hinta tai 5 Yhdysvaltain dollaria. HP TAI SEN TOIMITTAJAT EIVÄT OLE SOVELLETTAVASSA LAINSÄÄDÄNNÖSSÄ SALLITUN ENIMMÄISMÄÄRÄN MUKAISESTI MISSÄÄN TAPAUKSESSA VASTUUSSA MISTÄÄN ERITYISISTÄ, SATUNNAISISTA, EPÄSUORISTA TAI SEURANNAISISTA VAHINGOISTA (MUKAAN LUKIEN MUUN MUASSA VAHINGOT, JOTKA OVAT SEURAUSTA VOITTOJEN TAI LUOTTAMUKSELLISTEN TIETOJEN TAI MUIDEN TIETOJEN MENETTÄMISESTÄ, LIIKETOIMINNAN KESKEYTYMISESTÄ, HENKILÖVAHINGOSTA TAI YKSITYISYYDEN MENETTÄMISESTÄ), JOTKA OVAT SEURAUSTA OHJELMISTON KÄYTÖSTÄ TAI KÄYTTÖKELVOTTOMUUDESTA TAI LIITTYVÄT SIIHEN TAI JOTKA LIITTYVÄT MUUTOIN MIHIN TAHANSA TÄMÄN KÄYTTÖOIKEUSSOPIMUKSEN SÄÄNNÖKSEEN, VAIKKA HP:LLE TAI SEN TOIMITTAJALLE OLISI ILMOITETTU TÄLLAISTEN VAHINKOJEN MAHDOLLISUUDESTA JA VAIKKA VAHINGON KORVAAMISEKSI TEHDYT TOIMET EIVÄT TÄYTTÄISI OLENNAISTA TARKOITUSTAAN. Jotkut valtiot tai hallintoalueet eivät salli satunnaisten tai seurannaisten vahinkojen pois sulkemista tai rajoitusta, joten yllä mainitut rajoitukset ja pois sulkemiset eivät ehkä päde sinuun.
  12. **YHDYSVALTOJEN VALTIONHALLINNON KÄYTTÄJÄT.** FAR 12.211:n ja FAR 12.212:n mukaisesti kaupallinen tietokoneohjelmisto, tietokoneohjelmiston dokumentaatio ja kaupallisten tuotteiden tekniset tiedot lisensoidaan Yhdysvaltojen hallitukselle HP:n yleisen kaupallisen käyttöoikeussopimuksen mukaisesti.
  13. **VIENTILAKIEN NOUDATTAMINEN.** Sinun on noudatettava kaikkia Yhdysvaltojen ja muiden maiden lakeja ja asetuksia (jäljempänä "vientilait") sen varmistamiseksi, että ohjelmistoa ei 1) viedä suoraan tai epäsuorasti vientilakeja rikkovalla tavalla tai 2) käytetä mihinkään vientilaeissa kiellettyyn tarkoitukseen, mukaan lukien muun muassa ydinaseiden, kemiallisten aseiden ja biologisten aseiden leviäminen.
  14. **SOPIMUKSENTEKOVALMIUDET JA -VALTUUDET.** Vakuutat, että olet laillisesti täysi-ikäinen asuinvaltiossasi ja että sinulla on tarvittaessa työnantajasi asianmukaisesti myöntämät valtuudet tehdä tämä sopimus.
  15. **SOVELLETTAVA LAINSÄÄDÄNTÖ.** Tätä käyttöoikeussopimusta säätelevät Kalifornian (Yhdysvallat) lait.

16. **KOKO SOPIMUS.** Mikäli et ole tehnyt erillistä käyttöoikeussopimusta ohjelmiston käyttämisestä, tämä käyttöoikeussopimus (mukaan lukien kaikki mahdolliset tähän HP:n tuotteen mukana toimitettuun käyttöoikeussopimukseen tehdyt lisäykset tai muutokset) muodostaa sinun ja HP:n välisen ohjelmistoa koskevan koko sopimuksen, joka korvaa kaikki ohjelmistoon tai muuhun tämän käyttöoikeussopimuksen kattamaan aiheeseen liittyvät aiemmat tai samanaikaiset suulliset ja kirjalliset viestit, ehdotukset ja vakuutukset. Jos HP:n käytäntöjen tai tukipalveluohjelmien ehdot ovat ristiriidassa tämän käyttöoikeussopimuksen ehtojen kanssa, sovelletaan tämän käyttöoikeussopimuksen ehtoja.
17. **KULUTTAJAN OIKEUDET.** Joissakin maissa, osavaltioissa tai alueilla kuluttajilla voi olla tiettyjen lakisääteisten oikeuksien ja suojatoimien tuoma suoja kuluttajalainsäädännön mukaisesti, eikä HP:n vastuita niiden suhteen voida laillisesti sulkea pois eikä rajoittaa. Jos hankit Ohjelmiston kuluttajana maasi, osavaltiosi tai alueesi kuluttajalainsäädännön tarkoittamassa merkityksessä, tämän Käyttöoikeussopimuksen (takuiden vastuunrajoitukset, rajoitukset ja poissulkemiset mukaan lukien) ehdot täytyy lukea sovellettavan lain mukaisesti, ja ne ovat voimassa vain kyseisessä sovellettavassa lainsäädännössä sallitun enimmäismäärän mukaisesti.

**Kuluttajat Australiassa:** Jos hankit Ohjelmiston kuluttajana Australian kilpailu- ja kuluttajalain (Australian Competition and Consumer Act 2010 [Cth]) alaisen Australian kuluttajalainsäädännön tarkoittamassa merkityksessä, tämän Käyttöoikeussopimuksen muista ehdoista huolimatta:

- a. Ohjelmiston toimitukseen sisältyy takuita, joita ei voida sulkea pois Australian kuluttajalainsäädännön nojalla, mikä käsittää myös sen, että tuotteiden on oltava laadultaan hyväksyttäviä ja että palvelut toimitetaan asianmukaista huolellisuutta ja taitoa noudattamalla. Sinulla on oikeus saada korvaava tuote tai hyvitystä merkittävän vian seurauksena sekä saada korvausta muista kohtuudella ennakoitavissa olleista menetyksistä tai vahingoista. Lisäksi sinulla on oikeus Ohjelmiston korjauttamiseen tai korvaamiseen toisella, jos Ohjelmisto ei ole hyväksyttävän laadun mukainen ja jos viassa ei ole kyse merkittävästä viasta
- b. mikään tässä Käyttöoikeussopimuksessa ei sulje pois, rajoita eikä muokkaa mitään Australian kuluttajalainsäädännön määräämää tai implisiittisesti suomaa oikeutta tai suojakeinoja tai mitään takuuta, takuusitoumusta tai muuta ehtoa, jota ei voida laillisesti sulkea pois tai rajoittaa; ja
- c. tämän Käyttöoikeussopimuksen nimenomaisten takuiden sinulle suomat edut ovat lisä Australian kuluttajalainsäädännön mukaisesti käytettävissä oleviin oikeuksiin ja suojakeinoihin. Australian kuluttajalainsäädännön mukaiset oikeutesi ovat voimassa siinä määrin kuin ne ovat ristiriidassa nimenomaisen takuun sisältämien rajoitusten kanssa.

Ohjelmisto saattaa pystyä säilyttämään käyttäjän luomia tietoja. Täten HP ilmoittaa sinulle, että jos HP korjaa Ohjelmistosi, kyseinen korjaus saattaa aiheuttaa kyseisten tietojen menettämisen. Siinä määrin, kuin laki enimmillään sallii, tässä Käyttöoikeussopimuksessa olevat HP:n vastuun rajoitukset ja poissulkemiset koskevat tämänkaltaista tietojen menettämistä.

Jos uskot, että olet oikeutettu johonkin takuuseen tämän sopimuksen tai jonkin edellä mainitun suojakeinon mukaisesti, ota yhteys HP:hen:

HP PPS Australia Pty Ltd  
Building F, 1 Homebush Bay  
Drive  
Rhodes, NSW 2138  
Australia



Jos haluat käynnistää tukipyynnön tai takuuvaatimuksen, soita numeroon 13 10 47 (Australian sisältä) tai numeroon +61 2 8278 1039 (soittaessasi ulkomailta) tai käy osoitteessa [www.hp.com.au](http://www.hp.com.au) ja valitse Tuki-välilehti, jossa on lueteltuna ajantasaiset asiakaspalveluvaihtoehtomme.

Jos olet kuluttaja Australian kuluttajalainsäädännön tarkoittamassa merkityksessä ja ostat Ohjelmiston tai takuun ja tukipalveluja Ohjelmistolle, ja ostamasi tuotteet tai palvelut ovat tyypiltään sellaisia, joita ei yleensä hankita henkilökohtaista tai perheessä tai kotitaloudessa tapahtuvaa käyttöä tai kulutusta varten, tämän Käyttöoikeussopimuksen muista ehdoista huolimatta HP rajoittaa vastuunsa kuluttajatakuun laiminlyönnistä seuraavasti:

- a. ohjelmistoa koskevat takuun tai tukipalveluiden ehdot: yksi tai useampi seuraavista: palveluiden uudelleentoimitus tai palveluiden uudelleentoimituksesta aiheutuvien kustannusten korvaaminen;
- b. ohjelmistoa koskevat ehdot: yksi tai useampi seuraavista: ohjelmiston korvaaminen uudella tai vastaavan ohjelmiston toimittaminen; ohjelmiston korjaaminen; ohjelmiston korvaamisesta uudella tai vastaavan ohjelmiston hankkimisesta aiheutuvien kustannusten korvaaminen; tai ohjelmiston korjaamisesta aiheutuvien kustannusten korvaaminen; ja
- c. muuten lain sallimissa enimmäisrajoissa.

**Kuluttajat Uudessa-Seelannissa:** Uudessa-Seelannissa Ohjelmistoon liittyy takuita, joita ei voida sulkea pois kuluttajatakuulain (Consumer Guarantees Act 1993) mukaisesti. Uudessa-Seelannissa kuluttajatapahtuma tarkoittaa tapahtumaa, jossa henkilö ostaa tuotteita henkilökohtaista tai perheessä tai kotitaloudessa tapahtuvaa käyttöä tai kulutusta varten eikä liiketoimintatarkoitusta varten. Tuotteita henkilökohtaista tai perheessä tai kotitaloudessa tapahtuvaa käyttöä tai kulutusta varten eikä liiketoimintatarkoitusta varten ostavilla uusiseelantilaisilla kuluttajilla (jäljempänä ”uusiseelantilaiset kuluttajat”) on oikeus tuotteen korjauttamiseen, korvaamiseen tai hyvitykseen vian seurauksena ja korvaukseen muista kohtuudella ennakoitavissa olleista menetyksistä tai vahingoista. Uusiseelantilainen kuluttaja (kuten on määritetty yllä) voi saada takaisin tuotteen ostopaikkaan palauttamisesta aiheutuvat kustannukset, jos on ilmennyt Uuden-Seelannin kuluttajalainsäädännön rikkomus; lisäksi, jos uusiseelantilaiselle kuluttajalle aiheutuu tuotteen HP:lle palauttamisesta merkittäviä kustannuksia, HP noutaa kyseiset tuotteet omalla kustannuksellaan. Jos tuotteita tai palveluja toimitetaan liiketoimintatarkoituksia varten, hyväksyt sen, että kuluttajatakuulakia (Consumer Guarantees Act 1993) ei sovelleta ja että tapahtuman luonteen ja arvon takia se on oikeudenmukaista ja kohtuullista.

© Copyright 2019 HP Development Company, L.P.

Tässä olevia tietoja voidaan muuttaa ilman erillistä ilmoitusta. Kaikki muut tässä asiakirjassa mainitut tuotenimet voivat olla taustayritystensä tavaramerkkejä. Sovellettavassa lainsäädännössä sallitun enimmäismäärän mukaisesti HP-tuotteiden ja -palveluiden ainoat takuut on esitetty tuotteiden ja palveluiden mukana toimitettavissa takuuehdoissa. Mikään tässä mainittu ei muodosta lisätakuuta. Sovellettavassa lainsäädännössä sallitun enimmäismäärän mukaisesti HP ei ole vastuussa mistään tähän asiakirjaan sisältyvistä teknisistä tai toimituksellisista virheistä tai puutteista.

Versio: Huhtikuu 2019

## Customer Self Repair -takuupalvelu

HP:n tuotteissa on käytetty monia asiakkaan asennettavia Customer Self Repair (CSR) -osia, joiden avulla voidaan lyhentää korjausaikaa ja yksinkertaistaa viallisten osien vaihtoa. Jos vianmäärityksen aikana käy ilmi, että korjaamisessa voidaan käyttää osaa, jonka asiakas voi vaihtaa, HP lähettää kyseisen osan asiakkaalle. CSR-osat on jaettu kahteen luokkaan: 1) Osat, jotka asiakkaan on vaihdettava itse. Jos asiakas pyytää HP:tä vaihtamaan tällaiset osat, asiakasta laskutetaan tämän palvelun aiheuttamista matka- ja työkustannuksista. 2) Osat, joita asiakkaan ei välttämättä tarvitse vaihtaa itse. Myös nämä osat on suunniteltu asiakkaan itse vaihdettaviksi. Jos asiakas kuitenkin pyytää HP:tä vaihtamaan nämä osat, vaihto voidaan tehdä ilman lisäkustannuksia tuotteelle määritetyn takuuhoultotyypin ehtojen mukaan.

Osien saatavuuden ja asiakkaan maantieteellisen sijainnin mukaan CSR-osat pyritään toimittamaan seuraavana arkipäivänä. Kun etäisyys ei ole liian pitkä, osat voidaan toimittaa samana päivänä tai neljän tunnin sisällä lisämaksua vastaan. Jos tarvitset lisäohjeita, voit soittaa HP:n tekniseen tukeen. HP toimittaa korvaavan CSR-osan mukana ilmoituksen siitä, onko viallinen osa palautettava HP:lle. Jos viallinen osa on palautettava HP:lle, asiakkaan on lähetettävä viallinen osa HP:lle ilmoitetussa ajassa, tavallisesti viiden (5) arkipäivän kuluessa. Viällisen osan mukana on palautettava toimituksen mukana seuranneet, osaa koskevat asiakirjat. Jos et palauta viallista osaa, HP saattaa laskuttaa vaihto-osasta. HP maksaa vaihdettavan osan kaikki lähetys- ja palautuskustannukset ja valitsee käytettävän kuljetustavan.

## Asiakastuki

Puhelintuki maassasi/alueellasi	Maa- ja aluekohtaiset puhelinnumerot ovat laitteen mukana toimitetussa tiedotteessa ja nähtävissä myös osoitteessa <a href="http://www.hp.com/support/">www.hp.com/support/</a> .
Valmistaudu antamaan laitteen nimi, sarjanumero, ostopäivä ja ongelman kuvaus.	
Saat Internet-tukea vuorokauden ympäri sekä voit ladata apuohjelmia ja ohjaimia	<a href="http://www.hp.com/support/ljE72500MFP">http://www.hp.com/support/ljE72500MFP</a> tai <a href="http://www.hp.com/support/ljE78323MFP">http://www.hp.com/support/ljE78323MFP</a>
Tilaa lisää HP:n palvelu- tai huoltosopimuksia	<a href="http://www.hp.com/go/carepack">www.hp.com/go/carepack</a>
Rekisteröi laite	<a href="http://www.register.hp.com">www.register.hp.com</a>

## B Ympäristönsuojeluohjelma

### Ympäristönsuojelu

HP on sitoutunut tuottamaan laadukkaita tuotteita ympäristön huomioon ottavalla tavalla. Tämän tuotteen valmistuksessa on otettu huomioon useita tekijöitä, joiden avulla on minimoitu ympäristöhaittoja.

### Otsonin muodostuminen

Laitteen otsonipäästöt ilmaan on mitattu käyttäen vakioprotokollaa.\* Soveltamalla näitä päästötietoja oletettuun suuren käytön skenaarioon toimistotyöympäristössä\*\* HP on pystynyt määrittämään, ettei tulostuksen aikana muodostuva otsonin määrä ole merkittävä, joten sen taso alittaa voimassa olevat sisäilman laatustandardit ja ohjeet.

\* Tulostustoimintoja sisältävien toimistolaitteiden ympäristömerkintöjen myöntämisperusteiden määrittämisessä käytettävä päästöjenmääritysmenetelmä; DE-UZ 205 – BAM, tammikuu 2018.

\*\* Perustuu otsonipitoisuuden mittaamiseen, kun laitteella tulostetaan 2 tuntia päivässä käyttäen HP:n tulostusmateriaaleja 30,6 kuutiometrin huoneessa, jonka ilma vaihtuu 0,68 kertaa tunnissa.

### Virrankulutus

Virrankulutus laskee huomattavasti valmius-, lepo- ja sammutustilassa, mikä säästää sekä luonnonvaroja että rahaa vaikuttamatta haitallisesti tulostimen tulostustehoon. HP:n tulostus- ja kuvankäsittelylaite, jossa on ENERGY STAR® -logo, täyttää Yhdysvaltojen luonnonsuojeluviraston (U.S. Environmental Protection Agency) ENERGY STAR -määräykset kuvankäsittelylaitteille. ENERGY STAR -hyväksytyissä kuvankäsittelytuotteissa on seuraava merkintä:



Lisätietoja ENERGY STAR -hyväksytyistä kuvankäsittelytuotemalleista on osoitteessa:

[www.hp.com/go/energystar](http://www.hp.com/go/energystar)

### Väriaineen kulutus

EconoMode-tila säästää väriainetta, mikä voi pidentää värikasetin käyttöikää. HP ei suosittele EconoMode-toiminnon jatkuvaa käyttöä. Jos EconoMode on käytössä jatkuvasti, väriaine saattaa kestää kauemmin kuin

tulostuskasetissa olevat mekaaniset osat. Jos tulostuslaatu alkaa heiketä eikä ole enää hyväksyttävä, harkitse tulostuskasetin vaihtamista.

## Paperinkulutus

Tulostimen kaksipuolistoiminto (manuaalinen tai automaattinen) ja monisivutulostus (useiden sivujen tulostus yhdelle sivulle) vähentävät paperinkulutusta ja säästävät luonnonvaroja.

## Muovit

Yli 25 grammaa painavat muoviosat on merkitty kansainvälisten standardien mukaisesti, jotta kierrätettävät muoviosat olisi helppo tunnistaa tuotteen käyttöiän päättyttyä.

## HP LaserJet -tulostustarvikkeet

Alkuperäiset HP-tarvikkeet on suunniteltu ympäristöystävällisyyttä ajatellen. HP helpottaa luonnonresurssien ja paperin säästämistä tulostettaessa. Kun et enää käytä tarvikkeita, huolehdimme niiden vaivattomasta ja maksuttomasta kierrätyksestä.<sup>1</sup>

Kaikki HP Planet Partners -ohjelman kautta palautetut HP-kasetit käyvät läpi monivaiheisen kierrätysprosessin, jossa materiaalit erotellaan ja valmistellaan käytettäväksi raaka-aineina uusissa alkuperäisissä HP-kaseteissa ja arkipäiväisissä tuotteissa. HP Planet Partners -ohjelman kautta palautettuja alkuperäisiä HP-kasetteja ei koskaan toimiteta kaatopaikalle, eikä HP myöskään koskaan täytä tai myy alkuperäisiä HP-kasetteja uudelleen.

**Jos haluat osallistua HP Planet Partners -palautus- ja kierrätysohjelmaan, siirry osoitteeseen [www.hp.com/recycle](http://www.hp.com/recycle). Valitsemalla oman maasi/alueesi saat lisätietoja HP:n tulostustarvikkeiden palauttamisesta. Monikieliset ohjelmätiedot ja palautusohjeet ovat myös jokaisessa uudessa HP LaserJet -tulostuskasettipakkauksessa.**

<sup>1</sup> Ohjelman saatavuus vaihtelee. Lisätietoja on osoitteessa [www.hp.com/recycle](http://www.hp.com/recycle).

## Paperi

Tämä laite pystyy käyttämään uusiopaperia ja kevyttä paperia (EcoFFICIENT™), jos paperi täyttää *HP LaserJet Printer Family Print Media Guide* -oppaassa määritetyt vaatimukset. Tässä tulostimessa voi käyttää standardin EN12281:2002 mukaista uusiopaperia ja kevyttä paperia (EcoFFICIENT™).

## Materiaalirajoitukset

Tähän HP-tuotteeseen ei ole lisätty elohopeaa.

## Akkua koskevat tiedot

Tämä tuote saattaa sisältää

- polikarbonaattimonofluoridilium (BR-tyyppi)- tai
- Mangaanidioksidi-litium (CR-tyyppi)

-akun, joka voi edellyttää erikoiskäsittelyä käyttöiän päättyessä.

 **HUOMAUTUS:** HUOMAUTUS koskien vain CR tyyppiä: Perkloraattimateriaali - voi vaatia erikoiskäsittelyä. Katso <http://dtsc.ca.gov/hazardouswaste/perchlorate>.

Paino: ~ 3 g

Sijainti: Emolevyllä

Käyttäjän poistettavissa: Ei



廢電池請回收

Lisätietoja kierrätyksestä saat ottamalla yhteyttä meihin osoitteessa <http://www.hp.com/recycle> tai ottamalla yhteyttä paikallisviranomaisiin tai Electronics Industries Allianceen: <http://www.eiae.org>.

## Kotitalouskäytössä olleiden laitteiden hävittäminen (EU ja Intia)

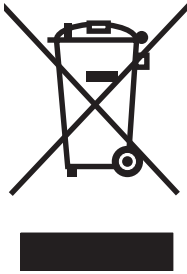

Tämä symboli merkitsee, että laitetta ei saa hävittää muiden kotitalousjätteiden mukana. Sen sijaan sinun on suojattava ihmisten terveyttä ja ympäristöä toimittamalla käytöstä poistettu laite sähkö- tai elektroniikkajätteen kierrätyspisteeseen. Lisätietoja saat jätehuoltopalvelusta tai osoitteesta [www.hp.com/recycle](http://www.hp.com/recycle).

## Elektroniikkalaitteiden kierrätys

HP kehottaa asiakkaitaan kierrättämään käytetyt elektroniikkalaitteet. Lisätietoja kierrätysohjelmista on osoitteessa [www.hp.com/recycle](http://www.hp.com/recycle).

## Tietoja laitteiston kierrätyksestä Brasiliassa



**Não descarte o  
produto eletrônico  
em lixo comum**

Este produto eletrônico e seus componentes não devem ser descartados no lixo comum, pois embora estejam em conformidade com padrões mundiais de restrição a substâncias nocivas, podem conter, ainda que em quantidades mínimas, substâncias impactantes ao meio ambiente. Ao final da vida útil deste produto, o usuário deverá entregá-lo à HP. A não observância dessa orientação sujeitará o infrator às sanções previstas em lei.

Após o uso, as pilhas e/ou baterias dos produtos HP deverão ser entregues ao estabelecimento comercial ou rede de assistência técnica autorizada pela HP.

Para maiores informações, inclusive sobre os pontos de recebimento, acesse:

[www.hp.com.br/reciclar](http://www.hp.com.br/reciclar)

## Kemikaalit

HP antaa asiakkailleen tietoja tuotteissaan käytetyistä kemiallisista aineista lain ja säädösten, kuten REACH-asetuksen (Regulation EC No 1907/2006 of the European Parliament and the Council (Euroopan parlamentin ja neuvoston asetus (EU) 1907/2006)), vaatimalla tavalla. Tiedot tämän tuotteen sisältämistä kemikaaleista ovat osoitteessa: [www.hp.com/go/reach](http://www.hp.com/go/reach).

## Tuotteen virtatiedot Euroopan unionin komission säädöksen 1275/2008 mukaisesti

Tietoja laitteen virrankulutuksesta, mukaan lukien virrankulutus valmiustilassa verkkoon kytkettynä siten, että kaikki verkkoportit on kytketty ja kaikki langattoman verkon portit on aktivoitu, on tuotteen IT ECO -ilmoituksen osassa P14 Additional Information (Lisätiedot) osoitteessa [www.hp.com/hpinfo/globalcitizenship/environment/productdata/itecodesktop-pc.html](http://www.hp.com/hpinfo/globalcitizenship/environment/productdata/itecodesktop-pc.html).

## SEPA Ecolabel: käyttäjän tiedot (Kiina)

中国环境标识认证产品用户说明

噪声大于 63.0 dB(A)的办公设备不宜放置于办公室内，请在独立的隔离区域使用。

如需长时间使用本产品或打印大量文件，请确保在通风良好的房间内使用。

如您需要确认本产品处于零能耗状态，请按电源关闭按钮，并将插头从电源插座断开。

您可以使用再生纸，以减少资源耗费。

## Tulostimia, faksilaitteita ja kopiokoneita koskevan Kiinan energiansäästötarran käytön sääntely

依据“复印机、打印机和传真机能源效率标识实施规则”，本打印机具有中国能效标签。根据“复印机、打印机和传真机能效限定值及能效等级”（“GB21521”）决定并计算得出该标签上所示的能效等级和 TEC（典型能耗）值。

1. 能效等级

能效等级分为三个等级，等级 1 级能效最高。根据产品类型和打印速度标准决定能效限定值。

## 2. 能效信息

### 2.1 LaserJet 打印机和高性能喷墨打印机

- 典型能耗

典型能耗是正常运行 GB21521 测试方法中指定的时间后的耗电量。此数据表示为每周千瓦时 (kWh)。

标签上所示的能效数字按涵盖根据“复印机、打印机和传真机能源效率标识实施规则”选择的登记装置中所有配置的代表性配置测定而得。因此，本特定产品型号的实际能耗可能与标签上所示的数据不同。

有关规格的详细信息，请参阅 GB21521 标准的当前版本。

## RoHS-lausunto (Intia)

This product, as well as its related consumables and spares, complies with the reduction in hazardous substances provisions of the "India E-waste Rule 2016." It does not contain lead, mercury, hexavalent chromium, polybrominated biphenyls or polybrominated diphenyl ethers in concentrations exceeding 0.1 weight % and 0.01 weight % for cadmium, except where allowed pursuant to the exemptions set in Schedule 2 of the Rule.

## WEEE (Turkki)

Türkiye Cumhuriyeti: AEEE Yönetmeliğine Uygundur

## Ainetaulukko (Kiina)

产品中有害物质或元素的名称及含量  
The Table of Hazardous Substances/Elements and their Content  
根据中国《电器电子产品有害物质限制使用管理办法》  
As required by China's Management Methods for Restricted Use of  
Hazardous Substances in Electrical and Electronic Products



部件名称 Part Name	有害物质 Hazardous Substances					
	铅 Lead (Pb)	汞 Mercury (Hg)	镉 Cadmium (Cd)	六价铬 Hexavalent Chromium (Cr(VI))	多溴联苯 Polybrominated biphenyls (PBB)	多溴二苯醚 Polybrominated diphenyl ethers (PBDE)
打印引擎	X	O	O	O	O	O
复印机组件	X	O	O	O	O	O
控制面板	X	O	O	O	O	O
塑料外壳	O	O	O	O	O	O
格式化板组件	X	O	O	O	O	O
碳粉盒	X	O	O	O	O	O

CHR-LJ-PK-MFP-02

表格依据SJ/T 11364 的规定编制。

This form has been prepared in compliance with the provisions of SJ/T 11364.

O: 表示该有害物质在该部件所有均质材料中的含量均在GB/T 26572 规定的限量要求以下。

O: Indicates that the content of said hazardous substance in all of the homogenous materials in the component is within the limits required by GB/T 26572.

X: 表示该有害物质至少在该部件的某一均质材料中的含量超出GB/T 26572 规定的限量要求。

X: Indicates that the content of said hazardous substance exceeds the limits required by GB/T 26572 in at least one homogenous material in the component.

此表中所有名称中含“X”的部件均符合中国 RoHS达标管理目录限用物质应用例外清单的豁免。

All parts named in this table with an "X" are in compliance with the China RoHS "List of Exceptions to RoHS Compliance Management Catalog (or China RoHS Exemptions)".

此表中所有名称中含“X”的部件均符合欧盟 RoHS 立法。

All parts named in this table with an "X" are in compliance with the European Union's RoHS Legislation.

注: 环保使用期限的参考标识取决于产品正常工作的温度和湿度等条件

Note: The referenced Environmental Protection Use Period Marking was determined according to normal operating use conditions of the product such as temperature and humidity.

## Käyttöturvallisuustiedote (MSDS)

Kemiallisia aineita sisältävien tarvikkeiden (esimerkiksi väriaineiden) käyttöturvallisuustiedot (Material Safety Data Sheets, MSDS) ovat saatavissa HP:n sivustosta osoitteesta [www.hp.com/go/msds](http://www.hp.com/go/msds).

## EPEAT

Useat HP:n tuotteet on suunniteltu täyttämään EPEAT-ympäristöluokituksen vaatimukset. EPEAT on kattava ympäristöluokitusjärjestelmä, joka auttaa tunnistamaan ympäristöystävälliset elektroniset laitteet. Lisätietoja EPEAT-luokituksesta on osoitteessa [www.epeat.net](http://www.epeat.net). Lisätietoja HP:n EPEAT-rekisteröidyistä tuotteista on osoitteessa [www.hp.com/hpinfo/globalcitizenship/environment/pdf/epeat\\_printers.pdf](http://www.hp.com/hpinfo/globalcitizenship/environment/pdf/epeat_printers.pdf).



# Ainetaulukko (Kiina)

## 台灣限用物質含有情況標示聲明書

Taiwan Declaration of the Presence Condition of the Restricted Substances Marking

若要存取產品的最新使用指南或手冊，請前往 <http://www.hp.com/support>。選取**搜尋您的產品**，然後依照畫面上的指示繼續執行。

To access the latest user guides or manuals for your product. Go to

<http://www.support.hp.com>. Select **Find your product**, and then follow the on-screen instructions.

單元 unit	限用物質及其化學符號 Restricted substances and chemical symbols					
	鉛 (Pb)	汞 (Hg)	鎘 (Cd)	六價鉻 (Cr <sup>+6</sup> )	多溴聯苯 (PBB)	多溴二苯醚 (PBDE)
列印引擎 Print engine	—	○	○	○	○	○
外殼和紙匣 External Casing and Trays	○	○	○	○	○	○
電源供應器 Power Supply	—	○	○	○	○	○
電線 Cables	○	○	○	○	○	○
印刷電路板 Print printed circuit board	—	○	○	○	○	○
控制面板 Control panel	—	○	○	○	○	○
碳粉匣 Cartridge	○	○	○	○	○	○
掃描器組件 Scanner assembly	—	○	○	○	○	○

備考 1. “超出 0.1wt%”及“超出 0.01wt%”係指限用物質之百分比含量超出百分比含量基準值。  
Note 1: “Exceeding 0.1 wt %” and “exceeding 0.01 wt %” indicate that the percentage content of the restricted substance exceeds the reference percentage value of presence condition.

備考 2. “○”係指該項限用物質之百分比含量未超出百分比含量基準值。  
Note 2: “o” indicates that the percentage content of the restricted substance does not exceed the percentage of reference value of presence.

備考 3. “—”係指該項限用物質為排除項目  
Note 3: “—” indicates that the restricted substance corresponds to the exemption.

TWR-LJ-MFP-02

## Lisätiedot

Lisätietoja näistä ympäristöön liittyvistä aiheista:

- Tämän ja muiden HP:n tuotteiden ympäristöystävällisyystiedote
- HP:n ympäristösitoumus
- HP:n ympäristönhallintajärjestelmä
- HP:n palautus- ja kierrätysohjelma tuotteille niiden elinkaaren päättyessä
- Käyttöturvallisuustiedotteet

Käy osoitteessa [www.hp.com/go/environment](http://www.hp.com/go/environment).

Käy myös osoitteessa [www.hp.com/recycle](http://www.hp.com/recycle).

---

## C Lainsäädännölliset tiedot

# Säännökset

## Säännösten mukaiset mallien tunnistenumerot

Tuote on varustettu säännösten mukaisella mallinumerolla tunnistamista varten. Säännösten mukaisia mallinumeroita ei tule sekoittaa tuotteen markkinointinimiin tai tuotenumeroihin.

Tuotteen mallinumero	Säännösten mukainen mallinumero
HP LaserJet Managed MFP E72525dn, HP LaserJet Managed MFP E72530dn, HP LaserJet Managed MFP E72535dn	BOISB-1602-00
HP LaserJet Managed MFP E72525z, HP LaserJet Managed MFP E72530z, HP LaserJet Managed MFP E72535z	BOISB-1602-01
HP Color LaserJet Managed MFP E78323dn, HP Color LaserJet Managed MFP E78325dn, HP Color LaserJet Managed MFP E78330dn	BOISB-1603-00
HP Color LaserJet Managed Flow MFPE78323z, HP Color LaserJet Managed Flow MFP E78325z, HP Color LaserJet Managed Flow MFPE78330z	BOISB-1603-01

## Euroopan unionin säädösten mukainen ilmoitus



CE-merkityt tuotteet täyttävät vähintään yhden seuraavista EU-direktiiveistä vaatimukset soveltuvin osin: Pienjännitedirektiivi 2014/35/EU, EMC-direktiivi 2014/30/EU, Eco Design -direktiivi 2009/125/EY, RED 2014/53/EU, RoHS-direktiivi 2011/65/EU.

Näiden direktiivien noudattamista arvioidaan soveltuvien eurooppalaisten yhdenmukaistettujen standardien avulla. Täydellinen vaatimustenmukaisuusvakuutus löytyy seuraavasta verkkosivustosta: [www.hp.com/go/certificates](http://www.hp.com/go/certificates) (Voit etsiä tuotetta mallinimellä tai sen säädösten mukaisella mallinumerolla (RMN), joka saattaa näkyä tuotteen viranomaisten ilmoitukset -tarrassa.)

Säädöksiä koskevia tietoja on saatavissa seuraavasta osoitteesta: HP Deutschland GmbH, HP HQ-TRE, 71025 Boeblingen, Saksa

Tuote täyttää standardin EN 55032 A-luokan vaatimukset, ja seuraava varoitus on voimassa: "Varoitus – Tämä on A-luokan laite. Laite saattaa aiheuttaa radiohäiriöitä kotikäytössä, jolloin käyttäjän on ehkä ryhdyttävä tarvittaviin toimenpiteisiin."

## FCC:n säännökset

Tämä laite on testattu, ja sen on todettu olevan FCC:n sääntöjen 15. osan mukaisten A-luokan digitaalilaitteen raja-arvojen mukainen. Näiden raja-arvojen tarkoituksena on antaa riittävä suoja haitallisia häiriöitä vastaan käytettäessä laitetta kotiympäristössä. Tämä laite tuottaa, käyttää ja saattaa säteillä radiotaajuusenergiaa. Jos laitetta ei asenneta ja käytetä käyttöoppaan mukaan, laite saattaa häiritä radioviestintää. Tämän laitteen käyttäminen asuinalueella aiheuttaa todennäköisesti haitallisia häiriöitä. Käyttäjän on korjattava häiriö omalla kustannuksellaan.

 **HUOMAUTUS:** Ilman HP:n lupaa tulostimeen tehtyjen muutosten perusteella voidaan käyttäjältä evätä oikeus laitteen käyttöön.

FCC:n määräysten (Part 15, Class A) raja-arvojen alittaminen edellyttää suojatun liitäntäkaapelin käyttöä.

## Canada – Industry Canada ICES-003 Compliance Statement

CAN ICES-3(A)/NMB-3(A)

## VCCI-lausunto (Japani)

VCCI 32-1 規定適合の場合

この装置は、クラスA情報技術装置です。この装置を家庭環境で使用すると電波妨害を引き起こすことがあります。この場合には使用者は適切な対策を講ずるよう要求されることがあります。

VCCI-A

## EMC-lausunto (Korea)

A 급 기기 (업무용방송통신기자재)	이 기기는 업무용(A급) 전자파적합기 기로서 판매자 또는 사용자는 이점을 주의하시기 바라며, 가정외의 지역에서 사용하는 것을 목적으 로 합니다.
------------------------	---

## EMC-lausunto (Kiina)

此为 A 级产品，在生活环境中，该  
产品可能会造成无线电干扰。在这种情  
况下，可能需要用户对其干扰采取切实  
可行的措施。

## Virtajohtoon liittyvät ohjeet

Tarkista, että virtalähteen jännite on laitteelle sopiva. Laitteelle sopiva jännite on merkitty laitteen tarraan tai tyyppikilpeen. Laitteen käyttämä jännite on joko 110–127 V tai 220–240 V ja 50/60 Hz.

Liitä virtajohto laitteeseen ja maadoitettuun pistorasiaan.

**⚠️ HUOMIO:** Älä käytä muuta kuin laitteen mukana toimitettua virtajohtoa. Muutoin laite voi vahingoittua.

## Virtajohtolausunto (Japani)

製品には、同梱された電源コードをお使い下さい。  
同梱された電源コードは、他の製品では使用出来ません。

## Laserturvallisuus

Yhdysvaltojen elintarvike- ja lääkeviraston (U.S. Food and Drug Administration) CDRH-yksikkö (Center for Devices and Radiological Health) on ottanut käyttöön 1.8.1976 jälkeen valmistettuja laserlaitteita koskevat säädökset. Yhdysvalloissa markkinoitavien tuotteiden on täytettävä niiden vaatimukset. Tämä laite on vahvistettu Yhdysvalloissa terveysministeriön (U.S. Department of Health and Human Services, DHHS) säteilystandardin (Radiation Performance Standard) mukaiseksi luokan 1 lasertuotteeksi (Class 1 laser product) sen mukaan kuin on säädetty vuoden 1968 säteilyturvalaissa (Radiation Control for Health and Safety Act of 1968). Laitteen aiheuttama säteily on rajattu kokonaan suojakotelon ja ulkoisen koteloinnin sisäpuolelle, joten lasersäteily ei pääse laitteen ulkopuolelle normaalissa käytössä.

**⚠️ VAROITUS!** Ohjaimien käyttäminen ja säätäminen tai menettelyn suorittaminen toisin kuin tässä käyttöohjeessa määritellyllä tavalla saattaa aiheuttaa vaarallista säteilyä.

Muissa Yhdysvaltain/Kanadan sääntelyasioissa ota yhteyttä:

HP Inc.

1501 Page Mill Road, Palo Alto, CA 94304, USA

Sähköpostiyhteystiето: ([techregshelp@hp.com](mailto:techregshelp@hp.com)) tai puhelinyhteystiето: +1 (650) 857 1501

## Suomen laserlausunto

### Luokan 1 laserlaite

HP LaserJet Managed MFP E72525, E72530, E72535, HP LaserJet Managed Flow E72525, E72530, E72535, HP Color LaserJet Managed MFP E78323, E78325, E78330, HP Color LaserJet Managed Flow MFP E78323, E78325, E78330, laserkirjoitin on käyttäjän kannalta turvallinen luokan 1 laserlaite. Normaalissa käytössä kirjoittimen suojakotelointi estää lasersäteen pääsyn laitteen ulkopuolelle. Laitteen turvallisuusluokka on määritetty standardin EN 60825-1 (2014) mukaisesti.

### VAROITUS !

Laitteen käyttäminen muulla kuin käyttöohjeessa mainitulla tavalla saattaa altistaa käyttäjän turvallisuusluokan 1 ylittävälle näkymättömälle lasersäteilylle.

### WARNING !

Om apparaten används på annat sätt än i bruksanvisning specificerats, kan användaren utsättas för osynlig laserstrålning, som överskrider gränsen för laserklass 1.

### HUOLTO

HP LaserJet Managed MFP E72525, E72530, E72535, HP LaserJet Managed Flow E72525, E72530, E72535, HP Color LaserJet Managed MFP E78323, E78325, E78330, HP Color LaserJet Managed Flow MFP E78323, E78325, E78330 - kirjoittimen sisällä ei ole käyttäjän huollettavissa olevia kohteita. Laitteen saa avata ja huoltaa ainoastaan sen huoltamiseen koulutettu henkilö. Tällaiseksi huoltotoimenpiteeksi ei katsota väriainekasetin

vaihtamista, paperiradan puhdistusta tai muita käyttäjän käsikirjassa lueteltuja, käyttäjän tehtäväksi tarkoitettuja ylläpitotoimia, jotka voidaan suorittaa ilman erikoistyökaluja.

#### **VARO !**

Mikäli kirjoittimen suojakotelo avataan, olet alltiina näkymättömällelasersäteilylle laitteen ollessa toiminnassa. Älä katso säteeseen.

#### **VARNING !**

Om laserprinterns skyddshölje öppnas då apparaten är i funktion, utsätts användaren för osynlig laserstrålning. Betrakta ej strålen.

Tiedot laitteessa käytettävän laserdiodin säteilyominaisuuksista: Aallonpituus 775-795 nm Teho 5 m W Luokan 3B laser.

## **Pohjoismaiset lausekkeet (Tanska, Suomi, Norja, Ruotsi)**

#### **Tanska:**

Apparatets stikprop skal tilsattes en stikkontakt med jord, som giver forbindelse til stikproppens jord.

#### **Suomi:**

Laite on liitettävä suojakoskettimilla varustettuun pistorasiaan.

#### **Norja:**

Apparatet må tilkoples jordet stikkontakt.

#### **Ruotsi:**

Apparaten skall anslutas till jordat uttag.

## **GS-merkintä (Saksa)**

Das Gerät ist nicht für die Benutzung im unmittelbaren Gesichtsfeld am Bildschirmarbeitsplatz vorgesehen. Um störende Reflexionen am Bildschirmarbeitsplatz zu vermeiden, darf dieses Produkt nicht im unmittelbaren Gesichtsfeld platziert werden.

Das Gerät ist kein Bildschirmarbeitsplatz gemäß BildscharbV. Bei ungünstigen Lichtverhältnissen (z. B. direkte Sonneneinstrahlung) kann es zu Reflexionen auf dem Display und damit zu Einschränkungen der Lesbarkeit der dargestellten Zeichen kommen.

Die Bilddarstellung dieses Gerätes ist nicht für verlängerte Bildschirmtätigkeiten geeignet.



### Өндіруші және өндіру мерзімі

HP Inc. Мекенжайы: 1501 Page Mill Road, Palo Alto, California 94304, U.S.

Өнімнің жасалу мерзімін табу үшін өнімнің қызмет көрсету жапсырмасындағы 10 таңбадан тұратын сериялық нөмірін қараңыз.

4-ші, 5-ші және 6-шы сандар өнімнің жасалған жылы мен аптасын көрсетеді. 4-ші сан жылын көрсетеді, мысалы «3» саны «2013» дегенді білдіреді.

5-ші және 6-шы сандары берілген жылдың қай аптасында жасалғанын көрсетеді, мысалы, «12» саны «12-ші» апта дегенді білдіреді.

### Жергілікті өкілдіктері:

**Ресей:** ООО "ЭйчПи Инк",

Ресей Федерациясы, 125171, Мәскеу, Ленинград шоссесі, 16А блок 3,

Телефон/факс: +7 495 797 35 00 / +7 499 92132 50

**Қазақстан:** "ЭйчПи Глобал Трэйдинг Би.Ви." компаниясының Қазақстандағы филиалы, Қазақстан

Республикасы, 050040, Алматы қ., Бостандық ауданы, Әл-Фараби даңғылы, 77/7,

Телефон/факс: +7 727 355 35 52



### Производитель и дата производства

HP Inc. Адрес: 1501 Page Mill Road, Palo Alto, California 94304, U.S.

Дата производства зашифрована в 10-значном серийном номере, расположенном на наклейке со служебной информацией изделия.

4-я, 5-я и 6-я цифры обозначают год и неделю производства. 4-я цифра обозначает год, например, «3» обозначает, что изделие произведено в «2013» году.

5-я и 6-я цифры обозначают номер недели в году производства, например, «12» обозначает «12-ю» неделю.

### Местные представители:

**Россия:** ООО "ЭйчПи Инк",

Российская Федерация, 125171, г. Москва, Ленинградское шоссе, 16А, стр.3,

Телефон/факс: +7 495 797 35 00 / +7 499 92132 50

**Казахстан:** Филиал компании "ЭйчПи Глобал Трэйдинг Би.Ви.", Республика Казахстан, 050040, г.

Алматы, Бостандыкский район, проспект Аль-Фараби, 77/7, Телефон/факс: + 7 727 355 35 52

## EMI-lausunto (Taiwan)

### 警告使用者：

這是甲類的資訊產品，在居住的環境中使用時，可能會造成射頻干擾，在這種情況下，使用者會被要求採取某些適當的對策。



## Tuotteen vakaus

Avaa enintään yksi paperilokero kerrallaan.

Älä käytä paperilokeroa askelmana.

Pidä kädet paperilokeroiden ulkopuolella, kun suljet ne.

Sulje kaikki lokerot, ennen kuin siirrät tulostinta.



# Hakemisto

## Merkit/numerot

520 arkin lokerot  
tukokset 184  
-tulostin  
yleiskuvaus 1

## A

aliverkon peite 159  
Aloita kopiointi -painike  
paikantaminen 4  
Aloituspainike  
paikantaminen 4, 7  
asetukset  
faksi 139, 145  
tehdasasetusten (oletusasetusten)  
palauttaminen 171  
asiakastuki  
verkko 169, 211, 228  
asiakirjansyöttölaite  
paikantaminen 4  
paperinsyöttöongelmat 173, 180  
tukokset 182

## B

Bonjour  
tunnistaminen 148

## D

digitaalinen lähetys  
asiakirjojen lähettäminen 123  
kansiot 129  
tulostimen muisti 126  
USB 134  
digitaalisen lähetyksen asetukset  
HP:n sulautettu verkkopalvelin  
148, 150, 153

## E

EconoMode-asetus 188, 189

elektroniikkalaitteiden kierrätys 229, 231  
energiankulutus, optimoiminen 165  
erikoispaperi  
tulostaminen (Windows) 62  
Ethernet (RJ-45)  
paikantaminen 4, 6  
etuluukku  
paikantaminen 4  
Euraasian vaatimustenmukaisuus  
237, 238, 242  
Explorer, tuetut versiot  
HP:n sulautettu verkkopalvelin  
148

## F

faksi  
asetukset 138, 139, 145  
esto 145  
syöttöongelmat 204, 207  
tarvittavat asetukset 138  
yleiskuvaus 137  
faksiasetukset  
HP:n sulautettu verkkopalvelin  
148, 150, 154  
tarvittavat 138  
faksiportti  
paikantaminen 4  
FCC:n säännökset 237, 238, 239

## H

helppokäyttöinen USB-portti  
paikantaminen 4  
helppokäyttöinen USB-tulostus 73  
Hi-Speed USB 2.0 -tulostusportti  
paikantaminen 4, 6  
HP:n asiakastuki 169, 211, 228  
HP:n huijausten vastainen sivusto  
211, 222

HP:n sulautettu verkkopalvelin  
avaaminen 159  
digitaalisen lähetyksen  
asetukset 148, 150, 153  
faksiasetukset 148, 150, 154  
HP-verkkopalvelut 148, 150, 156  
kopiointiasetukset 148, 150, 152  
muita linkkejä -luettelo 148, 150, 152  
skannausasetukset 148, 150, 153  
suojasasetukset 148, 150, 156  
tarvikkeet 155  
tietosivut 148, 150  
tulostimen nimen vaihtaminen  
159  
tulostusasetukset 148, 150, 152  
verkkoasetukset 148, 150, 157  
verkkoasetusten muuttaminen  
159  
vianmäärittäytökalut 148, 150, 155  
yleinen kokoonpano 148, 150, 151  
HP:n sulautettu verkkopalvelin (EWS)  
ominaisuudet 148  
salasanojen määrittäminen 162, 163  
verkkoyhteys 148  
HP JetAdvantage -yritysratkaisut  
136  
HP Web Jetadmin 167  
HP-verkkopalvelut  
käyttöönotto 148, 150, 156  
huijausten vastainen sivusto 211, 222  
hävittäminen, käyttöään ylittäneet  
229, 230

## I

- Internet Explorer, tuetut versiot
  - HP:n sulautettu verkkopalvelin 148
- IPsec 162, 164
- IPsec (IP Security) 162, 164
- IPv4-osoite 159
- IPv6-osoite 159

## J

- Japanin VCCI-lausunto 237, 238, 239
- Jetadmin, HP Web 167
- JetAdvantage 136
- järjestelmävaatimukset
  - HP:n sulautettu verkkopalvelin 148
- jätteiden hävittäminen 229, 231

## K

- kaksipuolinen tulostaminen
  - Mac 66
- kaksipuolinen tulostus
  - Mac 66
  - Windows 62
- kaksipuolinen tulostus (kahdelle puolelle)
  - asetukset (Windows) 62
  - Windows 62
- kalibroi
  - värit 188
- kalvot
  - tulostaminen (Windows) 62
- kansiot
  - lähetys 129
- kasetit
  - Ei HP 211, 222
  - kierrätys 229, 230
  - takuu 211, 221
- kasetti
  - vaihto 43
- kierrätys 229, 230
  - elektroniikkalaitteet 229, 231
- kiinnitysyksikkö
  - tukokset 186
- kiintolevyt
  - salattu 162, 164
- kirjautu sisään -painike
  - paikantaminen 4, 7
- kirjautu ulos -painike
  - paikantaminen 4, 7

- kirjekuoret
  - suunta 24
  - suunta, täyttäminen 37
- kirjekuoret, lisääminen 37
- kopioiminen
  - yleiskuvaus 77
- kopiointiasetukset
  - HP:n sulautettu verkkopalvelin 148, 150, 152
- Korean EMC-lausunto 237, 238, 239
- kosketusnäyttö
  - toimintojen paikantaminen 4, 7
- kuvanlaatu
  - toisen tulostinohjaimen kokeileminen 195
  - värikasetin tilan tarkistaminen 188, 189, 192
- käyttöä ylläpitävien hävittäminen 229, 230
- käyttöjärjestelmät, tuetut 17
- Käyttöturvallisuustiedote (MSDS) 229, 234
- käytönaikainen ohje, ohjauspaneeli 170
- kääntöyksikkö
  - manuaalisesti (Mac) 66
  - manuaalisesti (Windows) 62

## L

- laitteistoliitäntä (HIP)
  - paikantaminen 4
- laitteiston kierrätys, Brasilia 229, 232
- LAN-portti
  - paikantaminen 4, 6
- laserturvallisuuslausunnot 237, 240
- Laserturvallisuustiedotteet 238
- lataaminen
  - paperi lokeroissa 2 ja 3 31
  - paperi lokerossa 1 24
- lepotilan viive
  - määrittäminen 165
- liitäntäportit
  - paikantaminen 4, 5, 6
- lisenssi, ohjelmisto 211, 223
- lisävarusteet
  - tilaaminen 42
  - yleiskuvaus 41
- lokero, tuloste
  - paikantaminen 4

## Lokero 1

- kirjekuorien lisääminen 37
- paikantaminen 4
- paperin suunta 24, 25
- tukokset 183

## Lokero 2

- lataaminen 31
- paikantaminen 4
- paperin suunta 31, 32
- tukokset 184

## Lokero 3

- lataaminen 31
- paikantaminen 4
- paperin suunta 31, 32
- tukokset 184

## lokerot

- kapasiteetti 10
- paikantaminen 4
- sisällytetty 10
- vaihtoehtoisen kirjelomaketilan käyttö 30, 36

## lukitse

- muotoiluohjain 162, 164
- lähettäminen sähköpostiin
  - asiakirjojen lähettäminen 123
- lähiverkko (LAN)
  - paikantaminen 4, 6

## M

- Mac-ohjaimen asetukset
  - Työn tallennus 69
- manuaalinen kaksipuolinen tulostus
  - Mac 66
  - Windows 62
- materiaalirajoitukset 229, 230
- mitat, tulostin 19
- muisti
  - sisällytetty 10
- muistisiru, värikasetti
  - kuvaus 211, 223
- muuta linkkejä -luettelo
  - HP:n sulautettu verkkopalvelin 148, 150, 152
- muotoiluohjain
  - paikantaminen 4, 5
- muut kuin HP:n tarvikkeet 211, 222

## N

Netscape Navigator, tuetut versiot  
HP:n sulautettu verkkopalvelin  
148  
niitit  
vaihto 53  
nopeus, optimoiminen 165

## O

ohjauspaneeli  
ohje 170  
paikantaminen 4  
toimintojen paikantaminen 4, 7  
ohje, ohjauspaneeli 170  
ohjelmisto  
käyttöoikeussopimus 211  
ohjelmiston  
käyttöoikeussopimus 223  
Ohje-painike  
paikantaminen 4, 7  
oikea luukku  
paikantaminen 4  
tukokset 186  
oletusyhdykäytävä, määrittäminen  
159  
on/off-painike  
paikantaminen 4  
online-tuki 169, 211, 228

## P

paino, tulostin 19  
palauta tehdasasetukset 171  
paperi  
lokeron 1 suunta 24, 25  
Lokeroiden 2 ja 3 suunta 31, 32  
lokeroiden 2 ja 3 täyttäminen 31  
lokeron 1 täyttäminen 24  
tukokset 182  
valitaan 194  
valitse 188, 189, 194  
paperi, tilaaminen 42  
paperilokerot  
yleiskuvaus 23  
paperinpoimintaongelmat  
ratkaiseminen 173, 176  
paperitukokset  
520 arkin lokerot 184  
asiakirjansyöttölaite 182  
kiinnitysyksikkö 186  
Lokero 1 183

Lokero 2 184  
Lokero 3 184  
oikea luukku 186  
sijainnit 181  
tulostelokero 185  
paperityypit  
valitseminen (Mac) 66  
paperityyppi  
valitseminen (Windows) 62  
poistaminen  
tallennetut työt 69, 72  
portit  
paikantaminen 4, 6  
puhdistaminen  
paperirata 188, 189

## R

RJ-45-portti  
paikantaminen 4, 6

## S

sarjanumero  
paikantaminen 4, 5  
selainvaatimukset  
HP:n sulautettu verkkopalvelin  
148  
sisältää paristot 229, 230  
sivua minuutissa 10  
sivuja arkille  
valitseminen (Mac) 66  
valitseminen (Windows) 62  
Sivustot  
asiakastuki 211, 228  
huijausten raportointi 211, 222  
Käyttöturvallisuustiedote (MSDS)  
229, 234  
skannaaminen  
yleiskuvaus 83  
skannaaminen kansioon 129  
skannaaminen sähköpostiin  
asiakirjojen lähettäminen 123  
skannaaminen tulostimen kansioon  
126  
skannaaminen tulostimen muistiin  
126  
skannaaminen USB-muistitikkuun  
134  
skannausasetukset  
HP:n sulautettu verkkopalvelin  
148, 150, 153

Skannaus USB-asemaan 134  
käyttöönotto 119  
Skannaus verkkokansioon 129  
alkuasetukset 99  
Sulautettu verkkopalvelin  
avaaminen 159  
tulostimen nimen vaihtaminen  
159  
verkkoasetusten muuttaminen  
159  
suojaus  
salattu kiintolevy 162, 164  
sisällytetty 10  
suojausasetukset  
HP:n sulautettu verkkopalvelin  
148, 150, 156  
Suomen laserturvallisuustiedote  
237, 238, 240  
suunta  
kirjekuoret 37  
tarrat 39  
syöttöongelmat 204, 207  
sähköiskun vaara 2  
sähkölaitetiedot 20

## T

Taiwanin EMI-lausunto 237, 238,  
242  
takuu  
customer self repair -palvelu  
211, 227  
käyttöoikeus 211, 223  
tuote 211, 212  
värikasetit 211, 221  
Tallenna laitteen muistiin 126  
tallennetut työt  
luominen (Mac) 69  
luominen (Windows) 69  
poistaminen 69, 72  
tulostaminen 69, 71  
tallentaminen, työ  
Mac-asetukset 69  
tarra  
suunta 39  
tarrat  
suunta, täyttäminen 39  
tulostaminen 39  
tulostaminen (Windows) 62  
tarrat, lisääminen 39

- tarvikkeet
  - Ei HP 211, 222
  - HP:n sulautettu verkkopalvelin 155
  - kierrätys 229, 230
  - käyttäminen, kun vähissä 171
  - niittien vaihtaminen 53
  - tilaaminen 42
  - vähissä-kynnysasetukset 171
  - väriaineen keräysyksikön vaihtaminen 48
  - värikasetin vaihtaminen 43
  - väärennös 211, 222
  - yleiskuvaus 41
- tarvittavat asetukset
  - faksi 138
- TCP/IP
  - IPv4-parametrien määrittäminen manuaalisesti 159
  - IPv6-parametrien määrittäminen manuaalisesti 159
- tekninen tuki
  - verkko 169, 211, 228
- tekniset tiedot 10
  - sähkö ja äänet 20
  - tulostimen mitat 19
- tietosivut
  - HP:n sulautettu verkkopalvelin 148, 150
- tila, faksilaitesivu 204, 205
- tilaaminen
  - tarvikkeet ja lisävarusteet 42
- tuetut käyttöjärjestelmät 17
- tuki
  - verkko 169, 211, 228
- tukokset
  - 520 arkin lokerot 184
  - asiakirjansyöttölaite 182
  - automaattinen opastus 182
  - kiinnitysyksikkö 186
  - Lokero 1 183
  - Lokero 2 184
  - Lokero 3 184
  - oikea luukku 186
  - sijainnit 181
  - syyt 182
  - tulostelokero 185
- tulostaminen
  - tallennetut työt 69, 71
  - USB-muistilaitteista 73
  - yleiskuvaus 61
- tulostaminen, kaksipuolinen
  - asetukset (Windows) 62
- tulostaminen molemmille puolille
  - Mac 66
  - manuaalisesti, Windows 62
  - Windows 62
- tulostelokero
  - paikantaminen 4
  - tukosten poistaminen 185
- tulostimen hallinta
  - yleiskuvaus 147
- tulostimen muisti
  - lähetys 126
- tulostimen muisti, skannaaminen 126
- tulostimen tekniset tiedot
  - yleiskuvaus 10
- tulostusasetukset
  - HP:n sulautettu verkkopalvelin 148, 150, 152
- tulostusmateriaali
  - lokeron 1 täyttäminen 24
- tulostus molemmille puolille
  - asetukset (Windows) 62
- tulostusohjaimet
  - lataaminen tulostimen tukisivustosta 195
- tulostustöiden tallentaminen 69
- tuote ei sisällä elohopeaa 229, 230
- tuotenumero
  - sijainti 4, 5
- turvallisuuslausunnot 240
- turvallisuustiedotteet 237, 240
- Turvallisuustiedotteet 238
- työt, tallennetut
  - luominen (Windows) 69
  - Mac-asetukset 69
  - poistaminen 69, 72
  - tulostaminen 69, 71
- töiden tallentaminen
  - Windowsilla 69
- U**
- USB
  - lähetys 134
- USB-muistilaitteet
  - tulostaminen 73
- USB-portti
  - käyttöönotto 73, 74, 76, 209
  - paikantaminen 4, 6
- useita sivuja arkille
  - tulostaminen (Mac) 66
  - tulostaminen (Windows) 62
- V**
- vaihto
  - niitit 53
  - väriaineen keräysyksikkö 48
  - Väriainekasetti 43
- vaihtoehtoinen kirjelomaketila 24, 30, 36
- Varaosat
  - yleiskuvaus 41
- verkko
  - asetukset, muuttaminen 159
  - asetukset, tarkasteleminen 159
  - tulostimen nimi, vaihtaminen 159
- verkkoasetukset
  - HP:n sulautettu verkkopalvelin 148, 150, 157
- verkkokansio, skannaaminen 129
- verkkoselainvaatimukset
  - HP:n sulautettu verkkopalvelin 148
- verkkosivustot
  - asiakastuki 169
  - HP Web Jetadmin, lataaminen 167
- verkkoyhteysnopeuden asetukset, muuttaminen 159
- verkon hallinta 159
- verkon kaksisuuntaisuusasetukset, muuttaminen 159
- verkot
  - aliverkon peite 159
  - HP Web Jetadmin 167
  - IPv4-osoite 159
  - IPv6-osoite 159
  - oletusyhdyskäytävä 159
  - tuettu 10
- vianmääritys
  - paperinsyöttöongelmat 173
  - toisen tulostinohjaimen kokeileminen 195
  - tukokset 181, 182

- värikasetin tilan tarkistaminen
  - 188, 189, 192
- yleiskuvaus 169
- vianmääritystyökalut
  - HP:n sulautettu verkkopalvelin
    - 148, 150, 155
- virrankäyttö 165
- virta
  - kulutus 20
- virtakytkin
  - paikantaminen 4
- virtaliitäntä
  - paikantaminen 4
- väriaineen keräysyksikkö
  - vaihto 48
- Väriainekasetti
  - käyttäminen, kun vähissä 171
  - osat 43
  - vaihto 43
  - vähissä-kynnysasetukset 171
- väriasetukset
  - muuttaminen, Windows 188
- värikasetit
  - Ei HP 211, 222
  - kierrätys 229, 230
  - muistisirut 211, 223
  - takuu 211, 221
- värit
  - kalibroi 188
- väriteema
  - muuttaminen, Windows 188
- väärennettyjen tarvikkeiden ilmianto 211, 222
- väärennetyt tarvikkeet 211, 222

## Y

- yhdyskäytävä, oletuksen määrittäminen 159
- yksityinen tulostus 69
- yleinen kokoonpano
  - HP:n sulautettu verkkopalvelin
    - 148, 150, 151
- ympäristönsuojeluohjelma 229

## Ä

- äänitiedot 20

