



دليل المستخدم



HP ENVY Pro 6400 All-in-One series

إشعارات شركة HP

تخضع المعلومات الواردة في هذا المستند للتغيير دون إشعار.

جميع الحقوق محفوظة. يُحظر نسخ هذه المادة أو تعديلها أو ترجمتها بدون تصريح كتابي مسبق من شركة HP، باستثناء ما تنص عليه قوانين حقوق الطبع والنشر. يُنص على الضمانات الوحيدة لمنتجات HP وخدماتها في بيانات الضمان الصريحة المرفقة بهذه المنتجات والخدمات. ولا يوجد هنا ما يشكل أي ضمان إضافي. وتخلي شركة HP مسؤوليتها عن أية أخطاء فنية أو تحريرية أو إغفالات في هذا المستند.

© Copyright 2020 HP Development Company, L.P

تعد Microsoft و Windows علامتين تجاريتين مسجلتين أو علامتين تجاريتين لشركة Microsoft Corporation في الولايات المتحدة و/أو البلدان الأخرى.

تعد Mac و OS X و macOS و AirPrint علامات تجارية مسجلة لشركة Apple Inc. في الولايات المتحدة ودول أخرى.

يعد ENERGY STAR وعلامة ENERGY STAR علامتين تجاريتين مملوكتين لوكالة حماية البيئة الأمريكية.

وتُعد Android و Chromebook علامتين تجاريتين لشركة Google LLC.

وتُعد Amazon و Kindle علامتين تجاريتين لشركة Amazon.com, Inc. أو الشركات التابعة لها.

تعد IOS علامة تجارية أو علامة تجارية مسجلة لشركة Cisco في الولايات المتحدة وغيرها من الدول، ويتم استخدامها بموجب ترخيص.

معلومات السلامة



اتبع احتياطات السلامة دائمًا عند استخدام هذا المنتج لتقليل مخاطر الإصابة بالحروق أو بصدمة كهربائية.

- اقرأ واستوعب جميع الإرشادات الموجودة في الوثائق المرفقة بالطابعة.

- اتبع جميع التحذيرات والإرشادات المبيّنة على المنتج.

- افصل هذا المنتج عن المقابس الموجودة بالحائط قبل تنظيفه.

- لا تقم بتركيب هذا المنتج أو استخدامه بالقرب من الماء، أو عندما يكون جسدك مبتلاً.

- قم بتركيب المنتج جيدًا على سطح ثابت.

- قم بتركيب المنتج في مكان آمن حتى لا يتسنى لأي شخص أن يطأ سلك الكهرباء بقدمه أو يتعثر فيه وبالتالي تتم حماية السلك من التلف.

- إذا لم يعمل المنتج بشكل طبيعي، فراجع [حل مشكلة في صفحة ٧٩](#).

- لا توجد أجزاء داخل الجهاز يمكن للمستخدم صيانتها. يرجى إسناد صيانة المنتج إلى الفنيين المتخصصين.

جدول المحتويات

١	أجزاء الطابعة
٢	نظرة عامة على الطابعة
٤	أزرار
٧	طباعة تقارير من خلال لوحة التحكم
٨	ضوء الحافة ومصابيح الحالة
١٣	الوضع الهادئ
١٤	إيقاف تلقائي
١٥	وضع الخمول
١٦	ضبط مصابيح الطابعة أو مستوى الصوت
١٧	أساسيات تحميل مواد طباعة والورق
١٨	تحميل وسائط
٢١	تحميل نسخة أصلية
٢٣	قم بتغيير حجم الورق الافتراضي الذي تم كشفه بواسطة الطابعة
٢٤	أساسيات الورق
٢٥	توصيل طابعتك
٢٦	الاتصال باستخدام تطبيق HP Smart
٢٧	توصيل شبكة لاسلكية بموجه
٢٩	الاتصال لاسلكيًا بدون موجه
٣٢	تغيير نوع الاتصال
٣٣	الإعدادات اللاسلكية
٣٤	أدوات متقدمة لإدارة الطابعة (للطابعات اللاسلكية)
٣٥	تلميحات بخصوص إعداد طابعة لاسلكية واستخدامها
٣٦	أدوات إدارة الطابعة
٣٧	استخدم تطبيق HP Smart للطباعة والنسخ والمسح الضوئي واستكشاف الأخطاء وإصلاحها
٣٨	افتح HP برنامج الطابعة (Windows)
٣٩	صندوق الأدوات (Windows)
٤٠	خادم الويب المضمّن
٤٢	تحديث الطابعة

٤٣ طباعة
٤٤ الطباعة من خلال تطبيق HP Smart
٤٥ الطباعة من الأجهزة المحمولة
٤٦ الطباعة باستخدام خدمة الطباعة من أي مكان
٤٧ الطباعة باستخدام جهاز كمبيوتر
٥٢ تلميحات للطباعة الناجحة
٥٤ إدارة الخراطيش
٥٥ معلومات عن الخراطيش ورأس الطباعة
٥٦ فحص مستويات الحبر المقدرة
٥٧ طلب مستلزمات الحبر
٥٨ HP Instant Ink
٥٩ استبدال الخرطوشات
٦١ استخدام وضع الخرطوشة الواحدة
٦٢ معلومات الضمان الخاصة بالخرطوشات
٦٣ تلميحات خاصة بالخرطوشات
٦٤ ٧ النسخ والمسح الضوئي والفاكس المحمول
٦٥ النسخ والمسح الضوئي باستخدام HP Smart
٦٧ النسخ من الطابعة
٦٨ المسح الضوئي
٧٢ تلميحات النسخ والمسح الضوئي الناجحين
٧٣ فاكس محمول
٧٤ ٨ خدمات الويب
٧٥ ما هي خدمات الويب؟
٧٦ إعداد خدمات الويب
٤٦ الطباعة باستخدام HP ePrint
٧٨ إزالة خدمات الويب
٧٩ ٩ حل مشكلة
٨٠ الحصول على المساعدة من تطبيق HP Smart
٨١ الحصول على المساعدة من هذا الدليل
١٠٢ فهم تقارير الطابعة
١٠٤ حل المشاكل بواسطة خدمات الويب
١٠٥ صيانة الطابعة
١٠٨ استعادة افتراضيات وإعدادات المصنع الأصلية
١٠٩ خدمة دعم HP

١١١ HP EcoSolutions (حلول HP البيئية) ١٠
١١٢ وضع توفير الطاقة
١١٣ الملحق أ المعلومات الفنية
١١٤ الإشعارات الخاصة بشركة HP
١١٥ المواصفات
١١٧ الإشعارات التنظيمية
١٢٣ Environmental product stewardship program (برنامج الإشراف البيئي على المنتجات)
١٣١ الفهرس

١ أجزاء الطابعة

يحتوي هذا القسم على المواضيع التالية:

- [نظرة عامة على الطابعة](#)
- [أزرار](#)
- [طباعة تقارير من خلال لوحة التحكم](#)
- [ضوء الحافة ومصباح الحالة](#)
- [الوضع الهادئ](#)
- [إيقاف تلقائي](#)
- [وضع الخمول](#)
- [ضبط مصباح الطابعة أو مستوى الصوت](#)

نظرة عامة على الطابعة

- منظر أمامي وعلوي
- منظر خلفي

منظر أمامي وعلوي

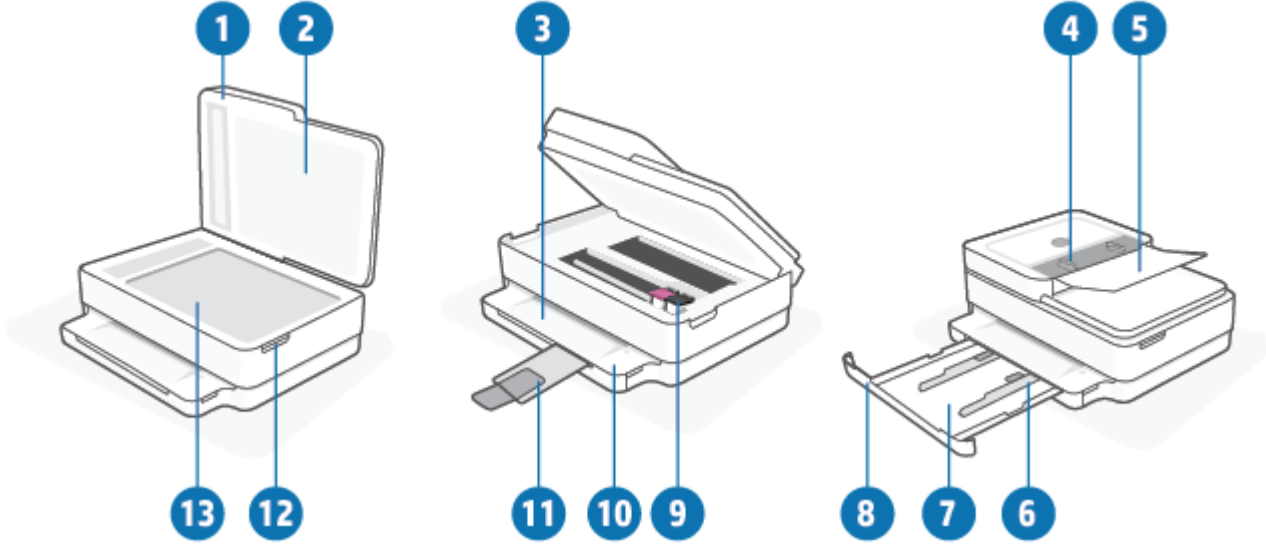

الوصف	الميزة
غطاء الماسحة الضوئية	1
بطانة الغطاء	2
درج استقبال المطبوعات	3
دليل عرض الورق لوحدة تغذية المستندات	4
درج إدخال وحدة تغذية المستندات	5
موجهات عرض الورق	6
درج الورق	7
باب درج الورق	8
خرطيش الحبر	9
لوحة التحكم	10
أداة إطالة درج الإخراج (يشار إليها أيضًا بأداة إطالة الدرج)	11
باب الوصول إلى الخرطيش	12
زجاج الماسحة الضوئية	13

منظر خلفي

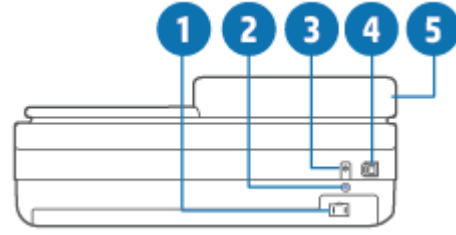

1	توصيل الطاقة
2	زر Wi-Fi
3	زر الطاقة
4	منفذ USB
5	درج إدخال وحدة تغذية المستندات



أزرار

- أزرار لوحة التحكم
- الأزرار على الجزء الخلفي للطابعة
- مجموعات الأزرار

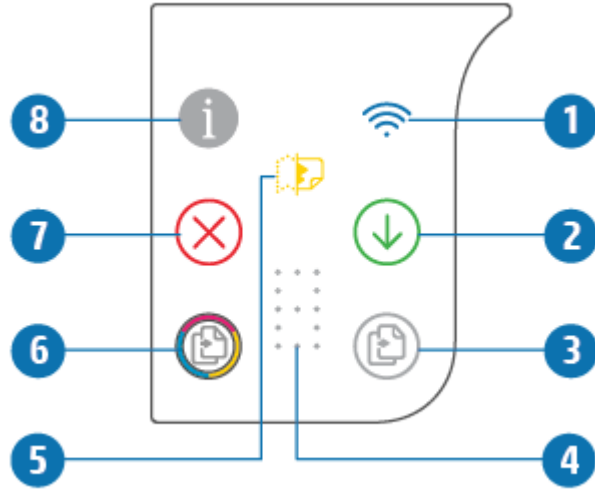



أزرار لوحة التحكم











الميزة	الوصف
1	(الضوء "لاسلكي"): يضيئ بالأزرق. يوضح حالة الاتصال اللاسلكي للطابعة. ويضيئ بشكل ثابت عند التوصيل ويومض عند عدم التوصيل.
2	(الزر "استئناف"): عندما يضيء المصباح، اضغط لاستئناف مهمة بعد توقف (على سبيل المثال، بعد تحميل الورق أو حل مشكلة انحشار الورق). للمزيد من المعلومات، راجع تحذير الطابعة أو حالة الخطأ في صفحة ٩٨ .
3	(بدء النسخ بالأسود): يضيئ بالأبيض. يبدأ مهمة نسخ بالأبيض والأسود. لزيادة عدد النسخ بالألوان، اضغط على الزر عدة مرات.
4	(مؤشر "عدد المرات"): يستخدم لإظهار عدد النسخ ورموز الأخطاء (يضيئ بالأبيض). للمزيد من المعلومات، راجع تحذير الطابعة أو حالة الخطأ في صفحة ٩٨ .
5	(مؤشر أخطاء لوحة تغذية المستندات): أيقونة تحذير للإشارة إلى خطأ في وحدة تغذية المستندات، مثل انحشار الورق أو التقاط الورق بطريقة غير صحيحة.
6	(بدء النسخ بالألوان): يضيئ بالألوان مع تغير اللون ببطء. بدء مهمة نسخ بالألوان. لزيادة عدد النسخ بالألوان، اضغط على الزر عدة مرات.

الميزة	الوصف
7	(الزر "إلغاء الأمر"): إذا تمت إضاءته، فاضغط لإيقاف العملية الحالية. 
8	(الزر "معلومات"): اطبع صفحة معلومات الطابعة بالحالة الحالية.  <ul style="list-style-type: none"> إذا كان يومض باللون الأبيض، فاضغط للتأكد محاولة الاتصال من أجهزة أخرى. إذا كان كهربائياً (ربما وامض)، فهذا يشير إلى خطأ أو تحذير في HP Instant Ink. اضغط على الزر لطباعة صفحة معلومات، وتحقق من قسم HP Instant Ink للاطلاع على النتائج التشخيصية، ثم اتبع الإرشادات الموجودة بالصفحة. <p>ملاحظة: قد لا تتوفر خدمة HP Instant Ink في جميع الدول. للتحقق من توافرها، قم بزيارة hpinstantink.com.</p>

الأزرار على الجزء الخلفي للطابعة

لا تستخدم إلا سلك الطاقة الذي تقدمه HP.	 (توصيل الطاقة)
اضغط لتشغيل الطابعة وإيقاف تشغيلها.	 (زر "الطاقة")
استخدم كبل LAN لتوصيل الطابعة بأجهزة أخرى.	 (منفذ USB)
<ul style="list-style-type: none"> اضغط عليه لتشغيل أو إيقاف تشغيل إمكانات الطابعة اللاسلكية للاتصال بشبكة لاسلكية باستخدام موجّه أو نقطة وصول. اضغط مع الاستمرار لمدة ثلاث ثوانٍ على الأقل لاستعادة إعدادات الشبكة إلى الإعدادات الافتراضية. سيؤدي ذلك أيضاً إلى إعادة الطابعة إلى وضع إعداد AWC (الاتصال اللاسلكي تلقائياً). يتعين أن تكون الطابعة في وضع إعداد "الاتصال بالشبكة تلقائياً" للاتصال بتطبيق HP Smart وشبكتك. للمزيد من المعلومات، راجع الاتصال باستخدام تطبيق HP Smart في صفحة ٢٦. 	 (زر Wi-Fi)





مجموعات الأزرار

الوظيفة	مجموعة الأزرار	الإرشادات
إعادة ضبط الشبكة باستخدام اتصال لاسلكي تلقائي عن طريق Wi-Fi (AWC)		اضغط مع الاستمرار على الزر Wi-Fi لمدة ثلاث ثوانٍ على الأقل لاستعادة إعدادات الشبكة إلى الإعدادات الافتراضية. سيؤدي ذلك أيضاً إلى إعادة الطابعة إلى وضع إعداد AWC (الاتصال اللاسلكي تلقائياً).
ادخل في وضع زر الضغط WPS (إعداد Wi-Fi المحمي)	 + 	اضغط مع الاستمرار على الزر Wi-Fi و زر "الطاقة" من الجزء الخلفي للطابعة لمدة ثلاث ثوانٍ.
ادخل في وضع PIN لـ WPS (إعداد Wi-Fi المحمي) واطبع صفحة باستخدام رمز PIN	 + 	اضغط مع الاستمرار على الزر "معلومات" لمدة ثلاث ثوانٍ على الأقل لإضاءة جميع الأزرار، ثم اضغط بشكل مستمر على الأزرار "معلومات" و "إلغاء الأمر" و "استئناف" في نفس الوقت لمدة خمس ثوانٍ.
شغل Wi-Fi Direct أو أوقف تشغيله	 +  + 	اضغط مع الاستمرار على الزر "معلومات" لمدة ثلاث ثوانٍ على الأقل لإضاءة جميع الأزرار، ثم اضغط بشكل مستمر على الأزرار "معلومات" و "إلغاء الأمر" و "استئناف" في نفس الوقت.

الوظيفة	مجموعة الأزرار	الإرشادات
إكمال إعادة ضبط المنتج		سيؤدي إكمال إعادة ضبط المنتج إلى مسح جميع بياناتك الشخصية وإعداداتك ومعلومات شبكتك من الطابعة. عند فتح باب الوصول إلى الخراطيش، اضغط مع الاستمرار على زر "الطاقة" لمدة خمس ثوانٍ على الأقل.
استعادة افتراضيات المصنع	 + 	ستؤدي استعادة الطابعة إلى افتراضيات المصنع إلى إزالة جميع الإعدادات والوظائف التي تم إعدادها مسبقًا على الطابعة. عند فتح باب الوصول إلى الخراطيش، اضغط مع الاستمرار على الزرين Wi-Fi و "الطاقة" لمدة ثلاث ثوانٍ على الأقل.

طباعة تقارير من خلال لوحة التحكم

ملاحظة: قبل طباعة التقارير، اضغط مع الاستمرار على  (الزر "معلومات") لمدة ثلاث ثوان على الأقل لتشغيل جميع الأزرار على لوحة التحكم، ثم اتبع الإرشادات الواردة بالجدول.

تقرير الطباعة	كيفية الطباعة	الوصف
صفحة معلومات الطباعة	اضغط على  .	توفر "صفحة معلومات الطباعة" معلومات موجزة حول الجوانب المختلفة للطباعة وحالتها الحالية.
تقرير حالة الطباعة	اضغط على  و  في نفس الوقت.	يوفر تقرير حالة الطباعة المعلومات الحالية للطباعة أو حالة الخرطوشة أو الأحداث الحالية. ويمكن أيضًا أن يساعد في استكشاف مشاكل الطباعة وإصلاحها.
تقرير اختبار الشبكة اللاسلكية وصفحة تكوين الشبكة	اضغط على  و  في نفس الوقت.	يوضح "تقرير اختبار الشبكة اللاسلكية" النتائج التشخيصية لحالة الشبكة اللاسلكية، وقوة إشارة الشبكة اللاسلكية والشبكات التي تم كشفها والمزيد. توضح "صفحة تكوين الشبكة" كلاً من حالة الشبكة واسم المضيف واسم الشبكة والمزيد.
دليل البدء السريع لخاصية اللاسلكية	اضغط على  .	يوفر "دليل البدء السريع للاتصال اللاسلكي" إرشادات خطوة بخطوة لمساعدتك في إعداد الاتصال اللاسلكي.
دليل Wi-Fi Direct	اضغط على  و  في نفس الوقت.	يوفر دليل Wi-Fi Direct إرشادات لمساعدتك في إعداد Wi-Fi Direct واستخدامه.
تقارير خدمات الويب	اضغط على  .	وفقاً لحالة خدمات الويب، توفر "تقارير خدمات الويب" إرشادات مختلفة لمساعدتك في تشغيل "خدمات الويب" أو إعداد "خدمات الويب" أو إصلاح مشاكل الاتصال والمزيد.
تقرير جودة الطباعة		<p>لطباعة "التقرير التشخيصي لجودة الطباعة":</p> <ul style="list-style-type: none"> • خادم الويب المضغّن (EWS): انقر فوق علامة التبويب Tools (أدوات)، انقر فوق Print Quality Toolbox (صندوق أدوات جودة الطباعة) ضمن Utilities (أدوات مساعدة)، ثم انقر فوق زر Print Quality Report (تقرير جودة الطباعة). • تطبيق HP Smart (نظام Win10): من Printer settings (إعدادات الطباعة)، انقر فوق Printer Reports (تقارير الطباعة)، ثم انقر فوق Print Quality Diagnostics (تشخيصات جودة الطباعة)، ثم انقر فوق Print (طباعة).

ضوء الحافة ومصابيح الحالة

- نظرة عامة حول مصابيح الحالة
- ضوء الحافة

نظرة عامة حول مصابيح الحالة

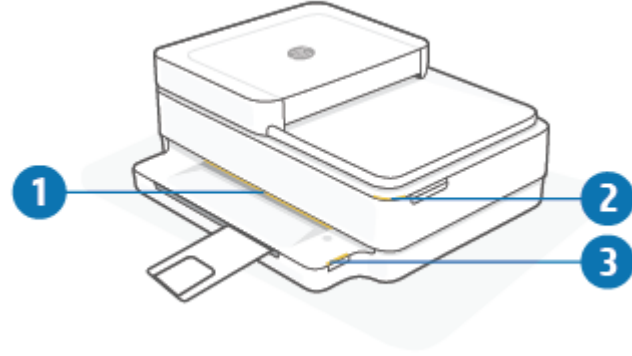

الميزة	الوصف
1	ضوء الحافة: قد يحدث توهج باللون الأزرق أو الأبيض أو الأخضر أو الكهرماني أو البنفسجي لإظهار حالات الطابعة المختلفة. لمزيد من المعلومات، راجع القسم التالي.
2	مصباح باب الوصول إلى الخراطيش: ضوء باب الوصول إلى الخراطيش عبارة عن شريط إضاءة منحنى في الزاوية اليمنى العلوية. وعندما يضيء فهو يشير إلى خطأ في الحبر.
3	مصباح خراطيش الحبر: لكل من خراطيش الحبر الأسود والألوان ضوء يومض للإشارة إلى وجود خطأ. افتح الباب للتحقق من المشكلة. للمزيد من المعلومات، راجع تحذير الطابعة أو حالة الخطأ في صفحة ٩٨ .
3	مصباح درج الورق: يومض مصباح درج الورق على يمين لوحة التحكم على الجانب أعلى حافة درج الورق. وعندما يضيء، فإنه يشير إلى أخطاء أو تحذيرات تتعلق بمواد الطابعة، مثل عدم تطابق حجم مواد الطابعة أو عدم تطابق عرض الورق أو عدم تطابق طول الورق. للمزيد من المعلومات، راجع تحذير الطابعة أو حالة الخطأ في صفحة ٩٨ .

ضوء الحافة



تحتوي الطابعة على ضوء الحافة شريط إضاءة كبير على الجانب الأيمن من الطابعة. تقوم هذه المصابيح بتوصيل حالات الطابعة باللون والحركة.

جدول ١-١ ضوء الحافة - بنفسي

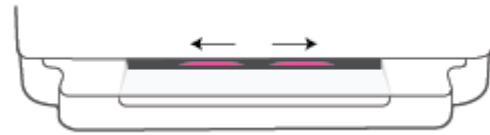
الوصف	سلوك المصباح
وتكون الطابعة في وضع إعداد Wi-Fi في انتظار اتصال تطبيق HP Smart أو HP برنامج الطابعة. ويعني نمط الإضاءة هذا أن طابعتك منارة وجاهزة ليتم العثور عليها للإعداد.	يضيء الشريط الضوئي باللون البنفسجي من المنتصف إلى الخارج بشكل متكرر.
أكمل الإعداد باستخدام تطبيق HP Smart أو HP برنامج الطابعة. ستبقى الطابعة في وضع إعداد Wi-Fi لمدة ساعتين. لإعادة ضبط إعداد Wi-Fi، اضغط على الزر Wi-Fi من الجزء الخلفي للطابعة.	

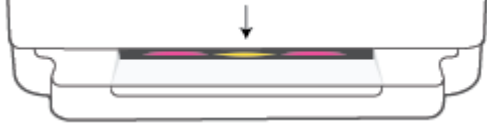

جدول ١-١ ضوء الحافة - بنفسجي (يُتبع)

الوصف	سلوك المصباح
تتصل الطابعة بتطبيق HP Smart وتستمر هذه الحالة حتى يتم تمرير بيانات اعتماد الشبكة إلى الطابعة. وبعد ثلاث دقائق من عدم وجود أي نشاط، ستعود الطابعة إلى حالة الانتظار.	يتوهج الشريط الضوئي باللون البنفسجي في المنتصف. 
الطابعة متصلة بشبكة لاسلكية ووضع زر الضغط WPS (إعداد Wi-Fi المحمي) قيد التقدم.	وتنبض الحواف الخارجية للشريط الضوئي باللون البنفسجي بشكل متكرر. 
حدث خطأ ما في وضع زر الضغط WPS (إعداد Wi-Fi المحمي).	وميض باللون الكهرماني من المنتصف مع إضاءة مستمرة بلون بنفسجي من الشريطين الضوئيين من الحواف الخارجية. 

جدول ٢-١ ضوء الحافة - كهرماني

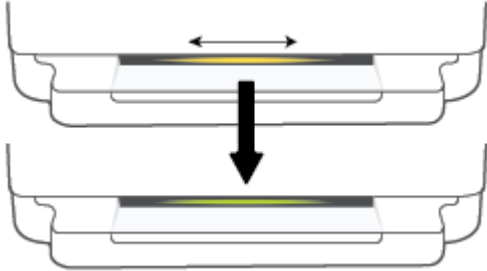





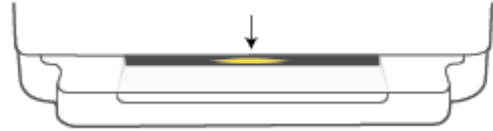

الوصف	سلوك المصباح
يشير إلى تحذير أو خطأ يتعلق بحظر الطابعة. للحصول على المزيد من المعلومات حول أسباب وحول اللون الكهرماني على ضوء الحافة، راجع تحذير الطابعة أو حالة الخطأ في صفحة ٩٨ . عند خروج الطابعة من حالة الخطأ، سيتحول الضوء الكهرماني إلى اللون الأخضر من المنتصف.	التوهج باللون كهرماني عبر الشريط الضوئي الكبير. 
تتم استعادة الطابعة إلى افتراضيات المصنع وستتم إعادة التشغيل تلقائيًا بعد الانتهاء من ذلك.	يتوهج الشريط الضوئي باللون الكهرماني نحو الحواف، ثم يتحول إلى اللون الأخضر. 

جدول ٢-١ ضوء الحافة - كهرباني (تتبع)

الوصف	سلوك المصباح
هناك مشكلة خطيرة بالطابعة. جميع مصابيح LED على الطابعة تومض بسرعة. أوقف تشغيل الطابعة، ثم أعد تشغيلها مرة أخرى لحل هذه المشكلة.	الشريط الضوئي يومض بسرعة باللون الكهرباني.
تم الضغط على زر التعطيل حاليًا.	ثلاث ومضات سريعة باللون الكهرباني في منتصف الشريط الضوئي.



جدول ٣-١ ضوء الحافة - أزرق

الوصف	سلوك المصباح
يكون Wi-Fi Direct قيد التشغيل بشكل افتراضي في طابعتك، ويمكن أيضًا تشغيله مرة أخرى عن طريق الضغط على الأزرار من لوحة التحكم.	ينبض الشريط الضوئي باللون الأزرق نحو المنتصف وينتهي بتوهج الشريط الضوئي الصغير باللون الأزرق.
تلميح: لتشغيل Wi-Fi Direct من لوحة التحكم الخاصة بالطابعة، اضغط مع الاستمرار على  حتى تضيق جميع الأزرار، ثم اضغط على  و  و  في نفس الوقت.	ينبض الشريط الضوئي باللون الأزرق نحو المنتصف وينتهي بتوهج الشريط الضوئي الصغير باللون الكهرباني من المنتصف.
تلميح: لإيقاف تشغيل Wi-Fi Direct من لوحة التحكم الخاصة بالطابعة، اضغط مع الاستمرار على  حتى تضيق جميع الأزرار، ثم اضغط على  و  و  في نفس الوقت.	يضيق الشريط الضوئي باللون الأزرق ويتحرك نحو الحواف وينبض بالكهرباني من المنتصف.

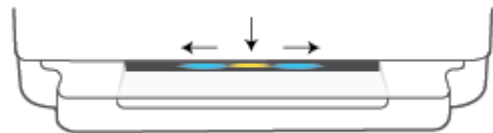
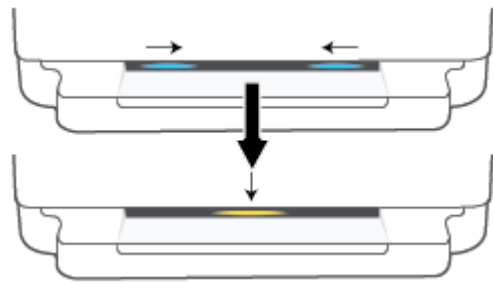
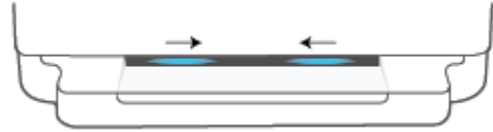

جدول ٣-١ ضوء الحافة - أزرق (تتبع)

الوصف	سلوك المصباح
وصبل عدد اتصالات Wi-Fi Direct إلى الحد الأقصى الذي يبلغ خمسة أجهزة. لاستخدام Wi-Fi Direct من أجهزة أخرى، يتعين عليك فصل الأجهزة المتصلة حاليًا.	يومض الشريط الضوئي باللون الأزرق والكهرماني بسرعة ثلاث مرات من المنتصف. 

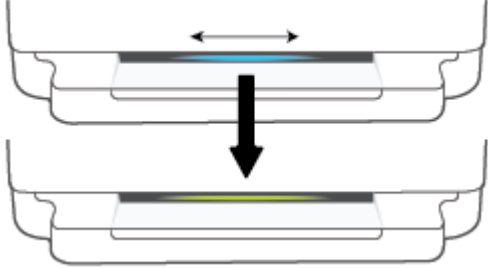
تتعرف الطابعة على نفسها عند تشغيلها بواسطة جهاز iOS من خلال "إعدادات الطابعة".	ينبض الشريط الضوئي باللون الأزرق من المنتصف، وينتهي بتوهج الشريط الضوئي باللون الأخضر بشكل متكرر. 
--	---

جدول ٤-١ ضوء الحافة - أبيض

الوصف	سلوك المصباح
الطابعة في وضع الخمول ومتصلة بشبكة لاسلكية. الكمبيوتر أو تطبيق HP Smart متصل مباشرة بالطابعة باستخدام Wi-Fi Direct.	يتوهج الشريط الضوئي الكبير باللون الأزرق والأبيض في المنتصف. 

جدول ٤-١ ضوء الحافة - أبيض (يتبع)

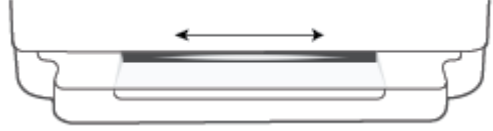
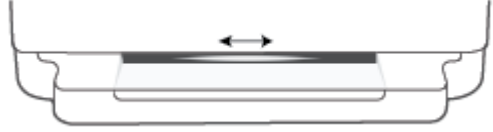
الوصف	سلوك المصباح
تجري الطابعة معالجة مهمة طباعة وطباعتها.	ينبض الشريط الضوئي باللون الأبيض ويتحرك نحو الخارج. ويظل الشريط مضيئاً أثناء الطباعة.
	
الطابعة تقوم بمعالجة مهمة مسح ضوئي.	ينبض الشريط الضوئي باللون الأبيض من المنتصف بشكل متكرر.
	

جدول ٥-١ ضوء الحافة - أخضر

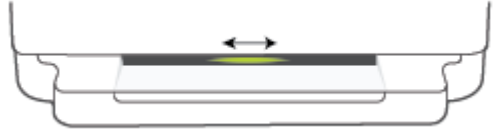
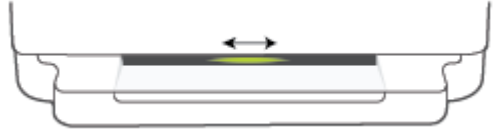
الوصف	سلوك المصباح
يتم تشغيل الطابعة وإيقاف تشغيلها. لا تفصل سلك الطاقة حتى يتم تشغيل الطابعة أو إيقاف تشغيلها.	يضيء اللون الأخضر عبر الشريط الضوئي، ثم يتحول إلى نمط إضاءة آخر ذي صلة (وفقاً لوضع الإعداد والخمول، وما إلى ذلك). يظهر التوهج باللون الأخضر ويتلاشى عند انقطاع التيار الكهربائي.
	
تُجري الطابعة تحديث البرامج الثابتة أو في وضع التحديث. قد تحدث إحدى الحالات التالية:	وميض باللون الأخضر من منتصف الشريط الضوئي.
<ul style="list-style-type: none"> تُجري الطابعة تنزيل تحديث. هناك تحديث قيد التقدم. هناك خطأ في التحديث. ستتم إعادة تشغيل الطابعة والتحديث لاحقاً. 	
ملاحظة: يتعين أن تكون الطابعة قيد التشغيل أثناء عملية التحديث. لا تفصل سلك الطاقة قبل اكتمال التحديث.	

الوضع الهادئ

الوضع الهادئ يبطل من الطباعة للحد من الضوضاء بشكل عام دون التأثير على جودة الطباعة. يعمل الوضع الهادئ فقط للطباعة مع جودة طباعة أفضل على الورق العادي. لتقليل الضوضاء الناتجة عن الطباعة، قم بتشغيل الوضع الهادئ. للطباعة بسرعة طبيعية، قم بإيقاف تشغيل الوضع الهادئ. يتم إيقاف تشغيل الوضع الهادئ افتراضياً.

ملاحظة: في الوضع الهادئ، إذا كنت تطبع على ورق عادي بجودة المسودة أو أفضل جودة أو إذا قمت بطباعة الصور أو المظاريف، تعمل الطباعة بنفس الطريقة كما هو الحال عندما يتم إيقاف تشغيل الوضع الهادئ.

لتشغيل الوضع الهادئ أو إيقاف تشغيله عن طريق جهاز Android أو iOS

1. افتح HP Smart. للمزيد من المعلومات، راجع [إستخدام تطبيق HP Smart للطباعة والنسخ والمسح الضوئي واكتشاف الأخطاء وإصلاحها في صفحة ٣٧](#).
2. اضغط على صورة الطباعة من الشاشة الرئيسية.
3. انقر فوق **الوضع الهادئ**، ثم غير الإعداد.

لتشغيل الوضع الهادئ أو إيقاف تشغيله من خلال خادم الويب المضمّن (EWS)

1. افتح ملقم الويب المضمّن (EWS). للمزيد من المعلومات، راجع [فتح خادم الويب المضمّن في صفحة ٣٤](#).
2. انقر فوق علامة التبويب **Settings (إعدادات)**.
3. في قسم **تفضيلات**، حدد **الوضع الهادئ**، ثم حدد **تشغيل** أو **إيقاف تشغيل**.
4. انقر فوق **Apply (تطبيق)**.

إيقاف تلقائي

تقوم هذه الميزة بإيقاف تشغيل الطابعة بعد مرور 2 ساعات من عدم النشاط لتقليل استهلاك الطاقة. **تعمل إيقاف تلقائي على إيقاف تشغيل الطابعة تمامًا، لذا يجب عليك استخدام زر الطاقة لتشغيل الطابعة مرة أخرى.** إذا كانت طابعتك تدعم هذه الميزة الموفرة للطاقة، فيتم تمكين إيقاف تلقائي أو تعطيلها تلقائيًا حسب قدرات الطابعة وخيارات الاتصال. حتى في حالة تعطيل ميزة إيقاف تلقائي، تدخل الطابعة وضع [وضع توفير الطاقة في صفحة ١١٢](#) بعد 5 دقائق من عدم النشاط لتقليل استهلاك الطاقة.

- تعد ميزة إيقاف تلقائي ممكنة دائمًا إذا لم تكن الطابعة تتضمن قدرات الشبكة أو الفاكس.
- يتم تعطيل إيقاف تلقائي عند تشغيل القدرة اللاسلكية أو قدرة Wi-Fi Direct للطابعة أو عند إنشاء اتصال فاكس أو اتصال USB أو اتصال بشبكة Ethernet من طابعة مزودة بقدرات الفاكس أو USB أو شبكة Ethernet.

وضع الخمول

يتم تقليل استخدام الطاقة الكهربائية في وضع السكون. بعد الإعداد الأولي للطابعة، ستدخل الطابعة وضع السكون بعد خمس دقائق من عدم النشاط. استخدم تطبيق HP Smart لتغيير فترة عدم النشاط قبل دخول الطابعة وضع السكون عن طريق تحديد **إعدادات متقدمة**. يمكنك أيضًا تغيير هذا الإعداد باستخدام خادم الويب المضمّن للطابعة عن طريق إكمال الخطوات التالية.

لتغيير الوقت إلى وضع السكون

١. افتح ملقم الويب المضمّن (EWS). للمزيد من المعلومات، راجع [فتح خادم الويب المضمّن في صفحة ٣٤](#).
٢. انقر فوق علامة التبويب **Settings (إعدادات)**.
٣. في قسم **إدارة الطاقة**، انقر فوق **وضع توفير الطاقة** وحدد الخيار المطلوب.

ملاحظة: إذا تمت مطالبتك بكلمة مرور، فأدخل رقم التعريف الشخصي PIN من الملصق الموجود على الكمبيوتر. قد يكون بالقرب من منطقة الوصول إلى الخرطوشة داخل الطابعة أو بالجهة الخلفية أو الجانبية أو السفلية للطابعة.

٤. انقر فوق **Apply (تطبيق)**.

ضبط مصابيح الطابعة أو مستوى الصوت

يمكنك ضبط سطوع مصابيح الطابعة أو مستوى صوت التأثيرات الصوتية وفقاً لبيئتك واحتياجاتك.

لضبط مصابيح الطابعة أو مستوى الصوت من جهاز Android أو iOS

١. افتح HP Smart. للمزيد من المعلومات، راجع [استخدم تطبيق HP Smart للطباعة والنسخ والمسح الضوئي](#) واستكشف الأخطاء وإصلاحها في صفحة ٣٧.
٢. اضغط على صورة الطابعة من الشاشة الرئيسية.
٣. اعثر على الإعدادات من **التفضيلات** وقم بتغييرها.

٣ أساسيات تحميل مواد طباعة والورق

- [تحميل وسائط](#)
- [تحميل نسخة أصلية](#)
- [قم بتغيير حجم الورق الافتراضي الذي تم كشفه بواسطة الطابعة](#)
- [أساسيات الورق](#)

تحميل وسائط

لتحميل الورق

١. افتح درج الورق.

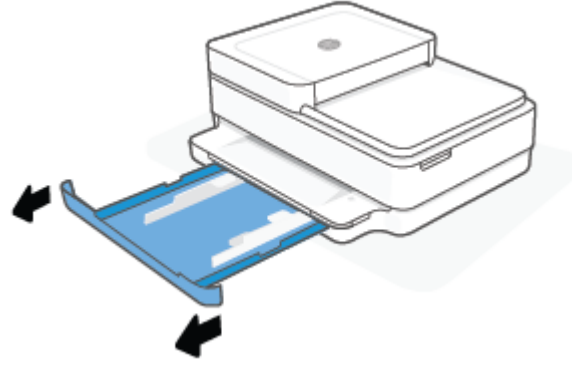

٢. ادفع موجّهات الورق في اتجاه حواف درج الورق.

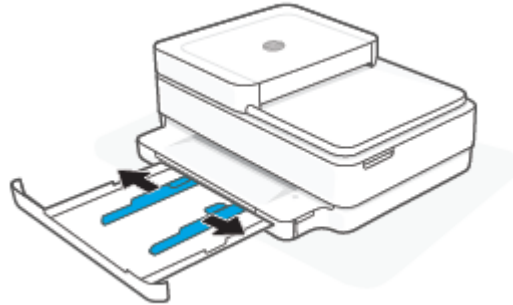

٣. أدخل رزمة ورق بالمقاس الكامل أو ورق صور فوتوغرافية في منتصف درج الورق بحيث تكون الحافة القصيرة باتجاه الطابعة. بخصوص ورق الصور الفوتوغرافية، تأكد من اتجاه الوجه المطلوب طباعته لأسفل. ثم حرّك حزمة الورق للداخل حتى تتوقف.

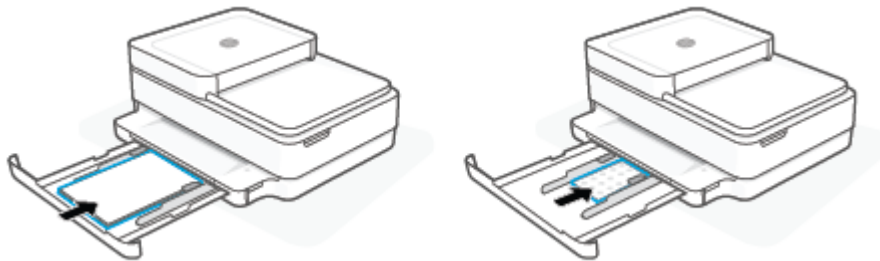

٤. ادفع موجّهات عرض الورق في اتجاه الحافتيّن اليسرى واليمنى من الورق ذي المقاس الكامل أو ورق الصور حتى تتوقف عند الحافتيّن.

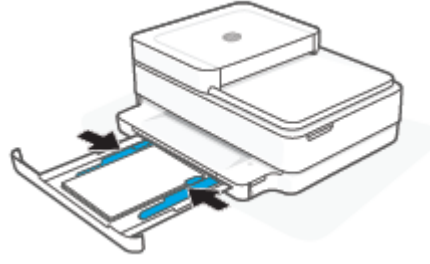

٥. أغلق درج الورق.

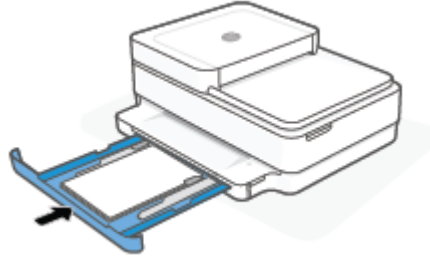

لتحميل الأظرف

١. افتح درج الورق.

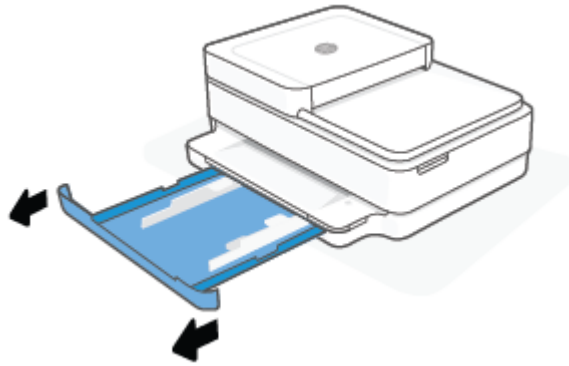

٢. ادفع موجّهات الورق في اتجاه حواف درج الورق.

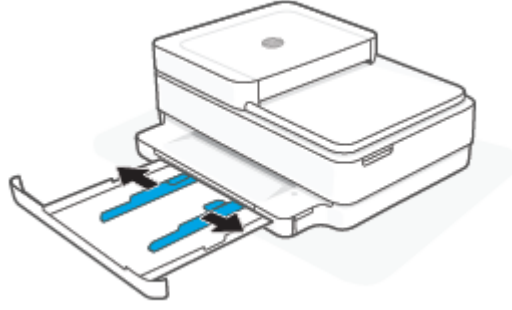

٣. أدخل ظرفًا واحدًا أو أكثر في الوسط درج الورق، ثم أدخل رزمة الأظرف حتى تتوقف. يجب توجيه الوجه المخصص للطباعة لأسفل داخل الطابعة.

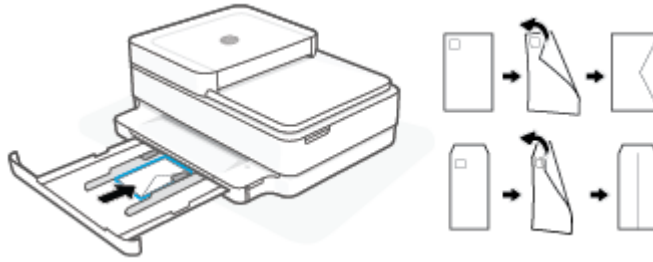

٤. ادفع موجّهات عرض الورق في اتجاه الحافتين اليسرى واليمنى من رزمة الأظرف حتى تتوقف عند الحافتين.

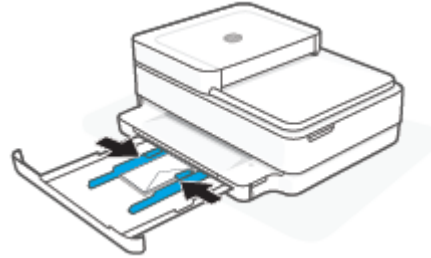

٥. أغلق درج الورق.

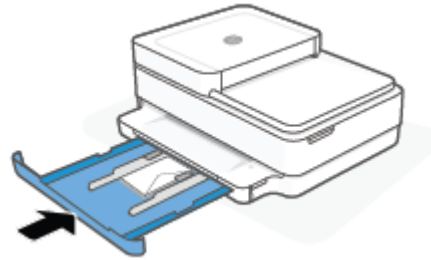

تحميل نسخة أصلية

لتحميل نسخة أصلية على السطح الزجاجي للماسح الضوئي

١. ارفع غطاء الماسح الضوئي.

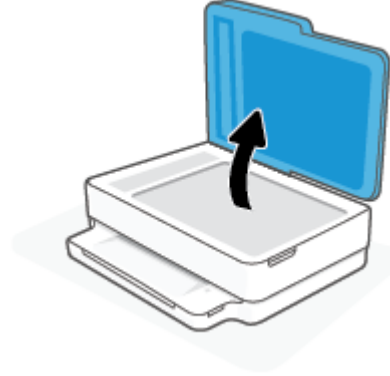

٢. حوّل المستند الأصلي على زجاج الماسحة الضوئية بحيث يكون الوجه المطبوع متجهًا لأسفل محاذيًا للزاوية العلوية اليسرى.

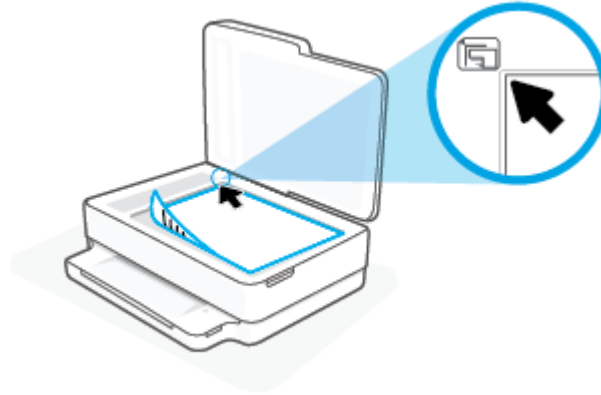

٣. أغلق غطاء الماسحة الضوئية.

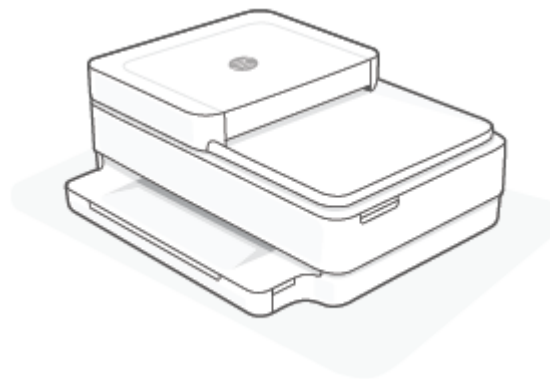

لتحميل نسخة أصلية في وحدة تغذية المستندات

١. افتح درج إدخال وحدة تغذية المستندات.

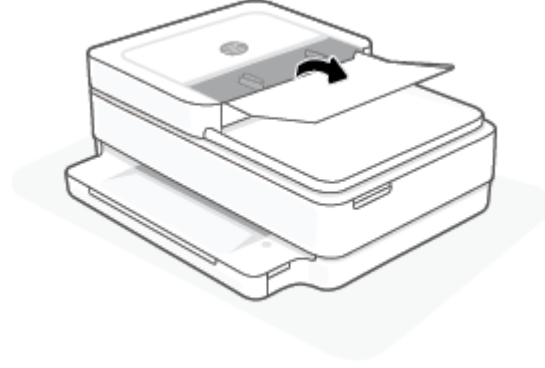

٢. حرّك موجهي عرض الورق للخارج.

٣. قم بتحميل النسخة الأصلية مع توجيه الوجه المخصص للطباعة للأعلى في وحدة تغذية المستندات.

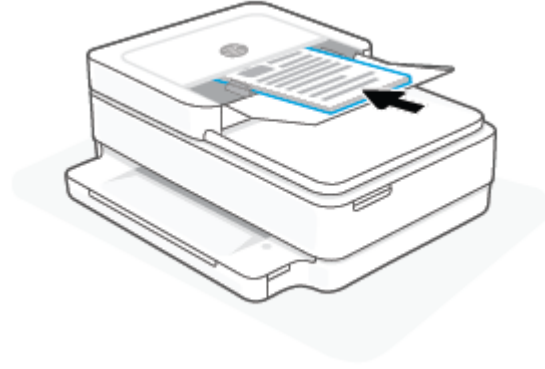

٤. قم بتحريك موجهي عرض الورق للداخل حتى يتوقفا عند حافة الورق.

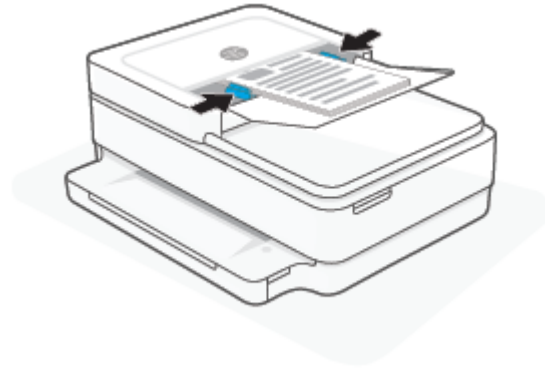

قم بتغيير حجم الورق الافتراضي الذي تم كشفه بواسطة الطابعة

الطابعة يمكنها تلقائياً كشف ما إذا كان درج الورق يوجد به ورق محمل وكشف ما إذا كان الورق المحمل ذو عرض كبير، أو صغير أو متوسط. يمكنك تغيير حجم الورق الافتراضي لحجم كبير، أو متوسط أو صغير الذي يتم كشفه بواسطة الطابعة.

لتغيير حجم الورق الافتراضي الذي تم اكتشافه بواسطة الطابعة من جهاز Android أو iOS

١. افتح تطبيق HP Smart.
٢. اضغط على صورة الطابعة من الشاشة الرئيسية.
٣. اعثر على الإعدادات من التفضيلات وقم بتغييرها.

لتغيير حجم الورق الافتراضي الذي تم اكتشافه بواسطة الطابعة عن طريق EWS (خادم الويب المضمّن)

١. افتح خادم الويب المضمّن (EWS). للمزيد من المعلومات، راجع [فتح خادم الويب المضمّن في صفحة ٣٤](#).
٢. انقر فوق علامة التبويب **Settings (إعدادات)**.
٣. في قسم **التفضيلات**، انقر فوق **إدارة الأدرج والورق**، ثم حدد الخيار المرغوب فيه.
٤. انقر فوق **Apply (تطبيق)**.

أساسيات الورق

تم تصميم الطباعة للعمل الجيد مع معظم أنواع الأوراق المكتبية. ومن الأفضل اختبار مجموعة متنوعة من أنواع ورق الطباعة قبل شراء كميات كبيرة. استخدم ورق من إنتاج HP للحصول على جودة طباعة مثلى. قم بزيارة موقع ويب HP على www.hp.com للحصول على مزيد من المعلومات حول ورق HP.

توصي HP باستخدام أوراق عادية مع شعار ColorLok لطباعة المستندات العادية. يتم اختبار جميع الأوراق التي تتضمن شعار ColorLok بشكل مستقل بحيث تلبى معايير عالية من ناحية الوثوقية وجودة الطباعة، وتنتج مستندات مع تلطخ أقل، تسويد أعمق والأوان زاهية وتجف بشكل أسرع من أوراق عادية قياسية. ابحث عن الورق الحامل شعار ColorLok والذي يأتي في شتى الأوزان والأحجام لدى منتجي الورق الكبار.



٣ توصيل طابعتك

- [الاتصال باستخدام تطبيق HP Smart](#)
- [توصيل شبكة لاسلكية بموجه](#)
- [الاتصال لاسلكيًا بدون موجه](#)
- [تغيير نوع الاتصال](#)
- [الإعدادات اللاسلكية](#)
- [أدوات متقدمة لإدارة الطابعة \(للطابعات اللاسلكية\)](#)
- [تلميحات بخصوص إعداد طابعة لاسلكية واستخدامها](#)

الاتصال باستخدام تطبيق HP Smart

لإعداد بواسطة تطبيق HP Smart

يمكنك استخدام تطبيق HP Smart لإعداد الطابعة على شبكتك اللاسلكية. يتم دعم تطبيق HP Smart على أجهزة iOS و Android و Windows و macOS. للحصول على مزيد من المعلومات حول هذا التطبيق، راجع [استخدم تطبيق HP Smart للطباعة والنسخ والمسح الضوئي واستكشاف الأخطاء وإصلاحها في صفحة ٣٧](#).

١. تأكد من توصيل جهاز الكمبيوتر أو جهازك المحمول بشبكتك اللاسلكية وأنت تعرف كلمة مرور Wi-Fi لشبكتك اللاسلكية.
٢. إذا كنت تستخدم جهازًا محمولًا يعمل بنظام التشغيل iOS أو Android، فتتحقق من تشغيل Bluetooth. (HP Smart يستخدم Bluetooth لجعل عملية الإعداد أسرع وأسهل على الأجهزة المحمولة التي تعمل بنظام التشغيل iOS و Android).

ملاحظة: HP Smart يستخدم Bluetooth لإعداد الطابعة لا غير. لا يتم دعم الطابعة عبر Bluetooth.

٣. تأكد من وجود الطابعة إلى وضع إعداد AWC (الاتصال اللاسلكي تلقائيًا). عندما تكون الطابعة في وضع إعداد "الاتصال اللاسلكي تلقائيًا"، سيتوهج ضوء الحافة باللون البنفسجي من المنتصف نحو الخارج بشكل متكرر.

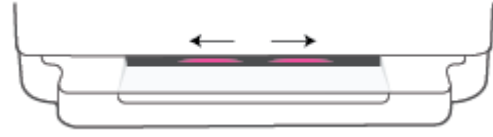

إذا كانت هذه هي المرة الأولى التي تقوم فيها بإعداد الطابعة، تكون الطابعة جاهزة للإعداد وفي وضع إعداد "الاتصال اللاسلكي تلقائيًا" على الفور بعد تشغيلها. ستواصل الطابعة البحث عن تطبيق HP Smart للاتصال في غضون ساعتين، ثم تتوقف عن البحث.

إذا استمر ذلك أكثر من ساعتين، فاضغط مع الاستمرار على الزر  **اللاسلكية** الموجود بالجزء الخلفي من الطابعة لمدة ثلاث ثوانٍ على الأقل لإعادة الطابعة إلى وضع إعداد "الاتصال اللاسلكي تلقائيًا".

٤. افتح تطبيق HP Smart، ثم نَقِّد أحد الخطوات التالية:

- **Android/iOS:** من الشاشة الرئيسية انقر فوق أيقونة "الزائد" (+)، ثم حدد الطابعة. إذا كانت الطابعة غير موجودة بالقائمة، فاضغط على **إضافة طابعة**. اتبع الإرشادات الظاهرة على الشاشة لإضافة طابعة إلى شبكتك.
- **Windows و macOS:** من الشاشة الرئيسية انقر فوق أيقونة "الزائد"، وحدد الطابعة. إذا كانت الطابعة غير موجودة، انقر أو المس **إعداد طابعة جديدة**. اتبع الإرشادات الظاهرة على الشاشة لإضافة طابعة إلى شبكتك.

توصيل شبكة لاسلكية بموجه

تلميح: لطباعة "دليل البدء السريع للاتصال اللاسلكي"، اضغط مع الاستمرار على **i** حتى تضوي جميع الأزرار على لوحة التحكم، ثم اضغط على **i** مرة أخرى.

- قم بتوصيل طابعتك إلى شبكة لاسلكية باستخدام **Wi-Fi Protected Setup (WPS)**
- قم بتوصيل الطابعة إلى شبكة لاسلكية باستخدام برنامج الطابعة HP

قم بتوصيل طابعتك إلى شبكة لاسلكية باستخدام **Wi-Fi Protected Setup (WPS)**



قبل أن تتمكن من توصيل طابعتك بشبكة لاسلكية باستخدام "خادم الويب المضمن"، تأكد من وجود ما يلي:

- شبكة لاسلكية 802.11b/g/n تتضمن موجه لاسلكي ممكن على WPS أو نقطة وصول.

ملاحظة: لا تدعم الطابعة إلا الترددات التي تستخدم التردد 2.4 جيجاهرتز أو 5 جيجاهرتز.

- كمبيوتر متصل بالشبكة اللاسلكية التي سيتم توصيل الطابعة عليها. تأكد من تثبيت HP برنامج الطابعة على جهاز الكمبيوتر.
- في حالة حوزتك لموجه WPS مزود بزر الضغط WPS، اتبع **طريقة زر الضغط**. إذا لم تكن متأكدًا من توافر زر ضغط في الموجه الخاص بك، اتبع **طريقة PIN**.

لاستخدام طريقة تكوين زر الضغط (PBC)

1. اضغط مع الاستمرار على  و  من الجزء الخلفي للطابعة لمدة ثلاث ثوان على الأقل لبدء تشغيل طريقة "زر الضغط WPS".

يعرض ضوء الحافة الخارجية للشريط الضوئي وامضًا باللون البنفسجي بشكل متكررًا.



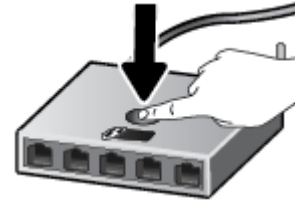

2. اضغط على الزر الموجود بالموجه لديك.



ملاحظة: يبدأ المنتج في تشغيل المؤقت لحوالي دقيقتين بينما يتم إنشاء اتصال لاسلكي.

في حالة اتصال الطابعة بنجاح، يتوهج ضوء الحافة باللون البنفسجي على الحواف الخارجية للشريط الضوئي. بينما يشير الوميض الكهربائي في منتصف الشريط الضوئي إلى حدوث خطأ.

١. اضغط مع الاستمرار على  حتى تضويء جميع الأزرار على لوحة التحكم، ثم اضغط مع الاستمرار على  و  لمدة خمس ثوان لبدء طريقة WPS PIN واطبع صفحة باستخدام رمز PIN. يعرض ضوء الحافة الشريط الضوئي متوهجًا باللون البنفسجي بالقرب من الحواف.



٢. افتح أداة التكوين المساعدة أو برنامج الموجه اللاسلكي أو نقطة الوصول اللاسلكية، ثم أدخل رمز رقم التعريف الشخصي لـ WPS.

ملاحظة: للمزيد من المعلومات حول استخدام الأداة المساعدة للتكوين، راجع الوثائق المرفقة بالموجه أو نقطة الوصول اللاسلكية.

انتظر دقيقتين تقريبًا. في حالة اتصال الطابعة بنجاح، يتوهج الشريط الضوئي باللون الأبيض في المنتصف.

قم بتوصيل الطابعة إلى شبكة لاسلكية باستخدام برنامج الطابعة HP

لتوصيل الطابعة بشبكة WLAN 802.11 لاسلكية مضمنة، ستحتاج إلى التالي:

- شبكة لاسلكية 802.11b/g/n تتضمن موجه لاسلكي أو نقطة وصول.

ملاحظة: لا تدعم الطابعة إلا الترددات التي تستخدم التردد 2.4 جيجاهرتز أو 5 جيجاهرتز.

- كمبيوتر متصل بالشبكة اللاسلكية التي سيتم توصيل الطابعة عليها.
- اسم الشبكة (SSID).
- مفتاح WEP أو عبارة WPA (عند الحاجة).

لتوصيل طابعتك باستخدام HP برنامج الطابعة (نظام Windows و macOS)

١. اعتماداً على ما إذا كنت قد قمت بتثبيت برنامج الطابعة HP أم لا، قم بأحد الإجراءات التالية:

إذا لم تقم بتثبيت برنامج الطابعة HP على جهاز الكمبيوتر الخاص بك

أ. قم بزيارة hp.com.123 لتنزيل برنامج الطابعة وتثبيته.

ب. اتبع الإرشادات الظاهرة على الشاشة.

إذا كان لديك برنامج الطابعة HP مثبت على جهاز الكمبيوتر الخاص بك

أ. افتح برنامج الطابعة. للمزيد من المعلومات، راجع [افتح HP برنامج الطابعة \(في Windows في صفحة ٣٨\)](#).

ب. من برنامج الطابعة، انقر على الأدوات.

ج. انقر على إعداد الجهاز والبرامج.

د. انقر فوق توصيل جهاز جديد، ثم اتبع الإرشادات التي تظهر على الشاشة.

٢. بعد توصيل الطابعة بنجاح، يتوهج شريط إضاءة ضوء الحافة من المنتصف.

الاتصال لاسلكيًا بدون موجّه

باستخدام Wi-Fi Direct من HP، يمكنك الطباعة لاسلكيًا من جهاز كمبيوتر أو هاتف ذكي أو كمبيوتر لوحي أو جهاز آخر يمكنه الاتصال لاسلكيًا دون الحاجة للاتصال بشبكة لاسلكية موجودة.

إرشادات استخدام Wi-Fi Direct

- تأكد من أن جهاز الكمبيوتر أو الجهاز المحمول يحتوي على البرنامج المطلوب.
- إذا كنت تستخدم جهاز كمبيوتر، تأكد من قيامك بتثبيت HP برنامج الطباعة.
- إذا لم تكن قد قمت بتثبيت HP برنامج الطباعة على الكمبيوتر، فاتصل أولاً بـ Wi-Fi Direct، ثم قم بتثبيت برنامج الطباعة. حدد **Wireless** (اللاسلكية) عندما يطالبك برنامج الطباعة بتحديد نوع الاتصال.
- إذا كنت تستخدم جهازًا محمولًا، فتأكد من قيامك بتثبيت تطبيق طباعة متوافق. للمزيد من المعلومات، زر موقع HP Mobile Printing (الطباعة من الأجهزة المحمولة من HP) على الويب على العنوان www.hp.com/go/mobileprinting. في حالة عدم توفر إصدار محلي من موقع الويب هذا في بلدك/منطقتك أو بلغتك، قد يتم توجيهك إلى موقع HP Mobile Printing (الطباعة من الأجهزة المحمولة من HP) على الويب في بلد/منطقة أخرى أو بلغة أخرى.
- تأكد أن Wi-Fi Direct يعمل في طابعتك.
- يمكن أن يستخدم عدد من أجهزة الكمبيوتر والأجهزة المحمولة يصل إلى خمسة أجهزة نفس اتصال Wi-Fi Direct.
- يمكن استخدام Wi-Fi Direct بغض النظر عما إذا كانت الطباعة متصلة بشبكة باستخدام اتصال لاسلكي من عدمه.
- لا يمكن استخدام Wi-Fi Direct لتوصيل جهاز كمبيوتر أو جهاز محمول أو طباعة بالإنترنت.

لتشغيل Wi-Fi Direct أو إيقاف تشغيله من لوحة التحكم

- ▲ من لوحة التحكم الخاصة بالطباعة، اضغط مع الاستمرار على **i** حتى تضفيء جميع الأزرار، ثم اضغط على **i** و **X** و **↓** في نفس الوقت.

- عندما يتم تشغيل Wi-Fi Direct، ينتقل الضوء الأزرق من الحواف إلى منتصف الشريط الضوئي.

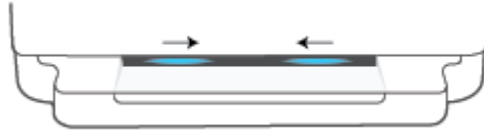

- عندما يتم إيقاف تشغيل Wi-Fi Direct، ينتقل الضوء الأزرق من الحواف إلى منتصف الشريط الضوئي منتهيًا بتوهج باللون الكهرماني.

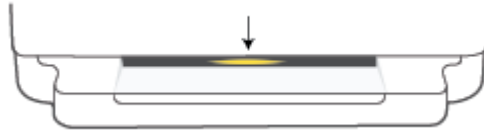

ملاحظة: إذا كان وضع إعداد "الاتصال اللاسلكي تلقائيًا"، فلن تتمكن من تشغيل Wi-Fi Direct أو إيقاف تشغيله من لوحة التحكم. يمكنك الانتظار حتى يكتمل وضع إعداد "الاتصال اللاسلكي تلقائيًا" أو الضغط على الزر  **اللاسلكية** من الجزء الخلفي للطابعة للخروج من وضع إعداد "الاتصال اللاسلكي تلقائيًا".

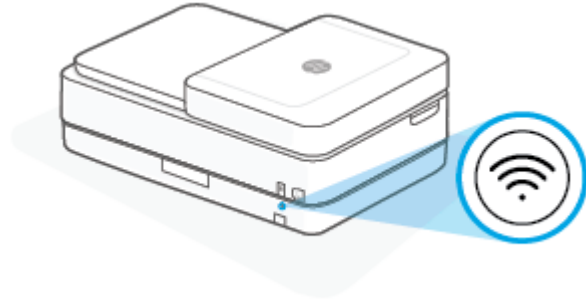

تلميح: يوفر دليل Wi-Fi Direct إرشادات حول كيفية استخدام Wi-Fi Direct. لطباعة الدليل، اضغط مع الاستمرار على  حتى تضيء جميع الأزرار، ثم اضغط على  و  معًا. قد يكون الدليل غير متوفرًا بجميع اللغات.

لتشغيل Wi-Fi Direct أو إيقاف تشغيله عن طريق جهاز Android أو iOS

1. افتح HP Smart. للمزيد من المعلومات، راجع [استخدم تطبيق HP Smart للطباعة والنسخ والمسح الضوئي](#) واستكشف الأخطاء وإصلاحها في صفحة ٣٧.
2. اضغط على أيقونة الطابعة، ثم ابحث عن إعدادات متقدمة واضغط عليها.
3. اتبع الإرشادات الظاهرة على الشاشة للاتصال "بخدم الويب المضمّن" في الطابعة.
4. من EWS، اضغط على **الشبكة < Wi-Fi Direct < الحالة < إعدادات التحرير**.
5. حدد الخيار لتشغيل Wi-Fi Direct أو إيقاف تشغيلها، ثم اضغط على **تطبيق**.

تلميح: يمكنك تغيير إعداد الأمان للاتصال Wi-Fi Direct للطابعة هنا.

إعداد الأمان للاتصال Wi-Fi Direct

- إذا كان مستوى أمان اتصال Wi-Fi Direct للطابعة يتم إعداده إلى **يدوي** (الإعداد الافتراضي)، قم بأحد الإجراءات التالية لتوصيل الطابعة بجهازك المحمول أو جهاز الكمبيوتر لديك.
 - إذ ومض  (الزر "معلومات") باللون الأبيض، فاضغط عليه لمدة 30 ثانية.
 - إذا قامت الطابعة بطباعة صفحة مع رمز PIN، اتبع التعليمات على الصفحة.

تلميح:

- يمكنك أيضًا تشغيل Wi-Fi Direct أو تغيير إعداد الأمان للاتصال Wi-Fi Direct من خادم الويب المضمّن. لمزيد من المعلومات حول استخدام EWS (خادم الويب المضمّن)، راجع [فتح خادم الويب المضمّن في صفحة ٣٤](#).
- للعثور على اسم Wi-Fi Direct وكلمة مروره، اضغط على  (الزر "معلومات") لطباعة صفحة معلومات الطابعة.
- ضوء الحافة يعرض حالة Wi-Fi Direct. للمزيد من المعلومات، راجع [ضوء الحافة في صفحة ٨](#).

للطباعة من جهاز محمول قادر على الاتصال بالشبكة اللاسلكية التي تدعم Wi-Fi Direct

تأكد من أنك قمت بتثبيت أحدث نسخة من المكون الإضافي لخدمة الطباعة HP على جهازك المحمول (في حالة استخدام جهاز Android). يمكنك تحميل هذا المكون الإضافي من متجر تطبيقات Google Play.

1. تأكد من أنك قمت بتشغيل ميزة Wi-Fi Direct على الطابعة.
2. قم بتشغيل Wi-Fi Direct على جهازك المحمول. للمزيد من المعلومات، راجع الوثائق المزودة مع الجهاز المحمول.
3. من جهازك المحمول، حدد المستند من تطبيق بالإمكان طباعته، ثم حدد الخيار لطباعة المستند. تظهر قائمة الطابعات المتوفرة.
4. من قائمة الطابعات المتوفرة، اختر اسم Wi-Fi Direct الظاهر مثل مباشر-**-HP ENVY Pro 6400 series (حيث ** هي أحرف فريدة تقوم بتعريف طابعتك).
5. أدخل كلمة مرور Wi-Fi Direct عند مطالبتك بذلك. اطبع المستند.

للطباعة من جهاز محمول قادر على الاتصال بشبكة لاسلكية، ولا يدعم Wi-Fi Direct

تأكد من أنك قمت بتثبيت تطبيق طباعة متوافق مع جهازك المحمول. للمزيد من المعلومات، زر موقع HP Mobile Printing (الطباعة من الأجهزة المحمولة من HP) على الويب على العنوان www.hp.com/go/mobileprinting. في حالة عدم توفر إصدار محلي من موقع الويب هذا في بلدك/منطقتك أو بلغتك، قد يتم توجيهك إلى موقع HP Mobile Printing (الطباعة من الأجهزة المحمولة من HP) على الويب في بلد/منطقة أخرى أو بلغة أخرى.

1. تأكد من أنك قمت بتشغيل ميزة Wi-Fi Direct على الطابعة.
2. قم بتشغيل الاتصال اللاسلكي في جهازك المحمول. للمزيد من المعلومات، راجع الوثائق المزودة مع الجهاز المحمول.

ملاحظة: إذا كان جهازك الجوال لا يدعم خاصية الاتصال اللاسلكي، فلن تتمكن من استخدام Wi-Fi Direct.

3. من الجهاز المحمول، اتصل بشبكة جديدة. استخدم الإجراء الطبيعي للاتصال بشبكة اتصال لاسلكي جديدة أو نقطة ساخنة. اختر اسم Wi-Fi Direct من قائمة الشبكات اللاسلكية المعروضة، على سبيل المثال مباشر-**-HP ENVY Pro 6400 series (حيث تعتبر ** هي الأحرف الفريدة المعرفة لطابعتك).

أدخل كلمة مرور Wi-Fi Direct عند مطالبتك بذلك.

4. اطبع المستند.

الطباعة من جهاز كمبيوتر قادر على الاتصال لاسلكيًا (Windows)

1. تأكد من أنك قمت بتشغيل Wi-Fi Direct على الطابعة.
2. قم بتشغيل شبكة الاتصال اللاسلكي Wi-Fi بالكمبيوتر. للمزيد من المعلومات، راجع الوثائق المزودة مع جهاز الكمبيوتر.

ملاحظة: إذا كان الكمبيوتر لا يدعم تقنية Wi-Fi، فلن تتمكن من استخدام ميزة Wi-Fi Direct.

3. من الكمبيوتر، اتصل بشبكة جديدة. استخدم الإجراء الطبيعي للاتصال بشبكة اتصال لاسلكي جديدة أو نقطة ساخنة. اختر اسم Wi-Fi Direct من قائمة الشبكات اللاسلكية المعروضة، على سبيل المثال مباشر-**-HP ENVY Pro 6400 series (حيث تعتبر ** هي الأحرف الفريدة المعرفة لطابعتك).

أدخل كلمة مرور Wi-Fi Direct عند مطالبتك بذلك.

4. اطبع المستند.

تغيير نوع الاتصال

إذا قمت أولاً بإعداد الطابعة وقمت بتثبيت البرنامج باستخدام كابل USB، والذي يقوم مباشرةً بتوصيل الطابعة بجهاز الكمبيوتر، فيمكنك بسهولة التغيير إلى اتصال شبكة لاسلكية. ستحتاج إلى شبكة 802.11 a/b/g/n لاسلكية تتضمن موجّهًا لاسلكيًا أو نقطة وصول.

ملاحظة: تدعم الطابعة الاتصالات التي تستخدم التردد 2.4 جيجاهرتز أو 5 جيجاهرتز.

قبل التغيير من اتصال USB إلى شبكة لاسلكية، تأكد أن:

- الطابعة متصلة بجهاز الكمبيوتر الخاص بك باستخدام كبل USB إلى أن يُطلب منك فصل الكبل.
 - يجب توصيل الكمبيوتر بالشبكة اللاسلكية التي سيتم تثبيت الطابعة عليها.
- كما يمكنك التغيير من اتصال لاسلكي إلى اتصال USB.

التغيير من الاتصال عن طريق USB إلى شبكة لاسلكية (Windows)

1. افتح HP برنامج الطابعة. للمزيد من المعلومات، راجع [افتح HP برنامج الطابعة \(Windows في صفحة ٣٨\)](#).
2. من برنامج الطابعة، انقر على **الأدوات**.
3. انقر على **إعداد الجهاز والبرامج**، ثم حدد **توصيل جهاز جديد**.
4. اتبع الإرشادات الظاهرة على الشاشة.

للتبديل من توصيل USB إلى شبكة لاسلكية بواسطة تطبيق HP Smart (نظام macOS/Windows 10)

1. افتح تطبيق HP Smart. للمزيد من المعلومات عن فتح التطبيق في كمبيوتر يعمل بنظام التشغيل Windows 10، راجع [استخدم تطبيق HP Smart للطباعة والنسخ والمسح الضوئي واستكشاف الأخطاء وإصلاحها في صفحة ٣٧](#).
2. تأكد أنك قمت باختيار طابعتك.

تلميح: إذا كنت ترغب في تحديد طابعة مختلفة، فانقر فوق (+) من شريط الأدوات بالجانب الأيسر من الشاشة، ثم حدد طابعة مختلفة من قائمة جميع الطابعات المتاحة.

3. انقر على **معرفة المزيد** عند ظهور النص "اجعل الطابعة أسهل بتوصيل الطابعة لاسلكيًا" أعلى شاشة التطبيق الرئيسية.

التغيير من اتصال لاسلكي إلى اتصال USB (نظام macOS/Windows)

- ▲ قم بتوصيل الطابعة بجهاز الكمبيوتر باستخدام كبل USB. يوجد منفذ USB بالجهة الخلفية من الطابعة.

الإعدادات اللاسلكية

يمكنك إعداد الاتصال اللاسلكي لطابعتك وإدارتها. وهذا يتضمن معلومات الطباعة فيما يخص إعدادات الشبكة، وتشغيل وظيفه اللاسلكية أو إيقاف تشغيلها واستعادة الإعدادات اللاسلكية.

لتشغيل الإمكانيات اللاسلكية للطابعة أو إيقاف تشغيلها

اضغط على الزر  اللاسلكية من الجزء الخلفي للطابعة لتشغيل الإمكانيات اللاسلكية في الطابعة أو إيقاف تشغيلها.

- إذا كانت الطابعة ذات اتصال نشط بشبكة لاسلكية، يتوهج شريط الإضاءة الكبير لـ ضوء الحافة باللون الأزرق من المنتصف.
- إذا تم إيقاف تشغيل الاتصال اللاسلكي، يتوهج شريط الإضاءة الكبير لـ ضوء الحافة باللون الأبيض من المنتصف.
- للحصول على المزيد من المعلومات حول الحالة اللاسلكية، راجع [ضوء الحافة في صفحة ٨](#).

لاستعادة إعدادات الشبكة إلى الإعدادات الافتراضية.

- اضغط مع الاستمرار على الزر  اللاسلكية من الجزء الخلفي للطابعة لمدة ثلاث ثوان على الأقل. وحينئذ، تدخل الطابعة إلى وضع إعداد AWC (الاتصال اللاسلكي تلقائيًا). فهي تواصل البحث وانتظار تطبيق HP Smart للاتصال في غضون ساعتين، ثم تتوقف عن البحث.

لتغيير الإعدادات اللاسلكية (Windows)

هذه الطريقة متاحة إذا تم بالفعل تثبيت برنامج الطابعة.

١. افتح HP برنامج الطابعة. للمزيد من المعلومات، راجع [افتح HP برنامج الطابعة \(Windows\) في صفحة ٣٨](#).
٢. من برنامج الطابعة، انقر على **الأدوات**.
٣. انقر على **إعداد الجهاز والبرامج**.
٤. حدد **إعادة ضبط الإعدادات اللاسلكية**. اتبع الإرشادات الظاهرة على الشاشة.

أدوات متقدمة لإدارة الطابعة (للطابعات اللاسلكية)

عندما تكون الطابعة متصلة بإحدى الشبكات، يمكنك استخدام ملقم الويب المضمن (EWS) في عرض معلومات الحالة، وتغيير الإعدادات وإدارة الطابعة من خلال جهاز الكمبيوتر الخاص بك.

ملاحظة: يمكنك فتح واستخدام خادم الويب المضمن (EWS) دون أن تكون متصلًا بالإنترنت. ومع هذا، قد لا تتوفر بعض الميزات.



ملاحظة: لعرض أو تغيير بعض الإعدادات، فقد تحتاج إلى كلمة مرور.

- فتح خادم الويب المضمن

فتح خادم الويب المضمن

يمكنك استخدام إحدى الوسائل التالية لفتح ملقم الويب المضمن.

افتح خادم الويب المضمن من خلال الشبكة

1. من لوحة التحكم في الطابعة، اضغط مع الاستمرار على  (الزر "معلومات") حتى تضفيء جميع الأزرار، ثم اضغط على  و  في نفس الوقت لطباعة تقرير اختبار الشبكة اللاسلكية وصفحة تكوين الشبكة.
2. معرفة عنوان IP أو اسم المضيف الخاص بالطابعة من صفحة تكوين الشبكة.
3. اكتب عنوان IP أو اسم المضيف الذي تم تعيينه للطابعة وذلك في مستعرض ويب معتمد من على الكمبيوتر الخاص بك.

على سبيل المثال، إذا كان عنوان IP لديك هو 192.168.0.12، فاكتب العنوان الآتي في مستعرض الويب:
<https://192.168.0.12>

لفتح خادم الويب المضمن من HP Smart (نظام Windows و macOS)

لفتح خادم الويب المضمن من HP Smart:

1. انقر فوق صورة الطابعة.
2. انقر فوق إعدادات متقدمة.

لفتح خادم الويب المضمن من خلال Wi-Fi Direct

1. تأكد من تشغيل Wi-Fi Direct. للمزيد من المعلومات، راجع [الاتصال لاسلكيًا بدون موجّه في صفحة ٢٩](#).
2. من الكمبيوتر اللاسلكي، قم بتشغيل تقنية الاتصال اللاسلكي، وابحث عن وقم بالاتصال باسم Wi-Fi Direct، على سبيل المثال: مباشر-**-HP ENVY Pro 6400 series. أدخل كلمة مرور Wi-Fi Direct عند مطالبتك بذلك.
3. في مستعرض الويب المدعوم الموجود على جهاز الكمبيوتر الخاص بك، اكتب العنوان التالي: <https://192.168.223.1>

للحصول على معلومات حول ملفات تعريف الارتباط، راجع [خادم الويب المضمن في صفحة ٤٠](#).

تلميحات بخصوص إعداد طابعة لاسلكية واستخدامها

استخدم التلميحات التالية من أجل إعداد طابعة لاسلكية واستخدامها:

- عند إعداد الطابعة اللاسلكية المتصلة بالشبكة باستخدام جهاز كمبيوتر، تأكد مما يلي:
 - تشغيل الموجه اللاسلكي أو نقطة الوصول.
 - توصيل جهاز الكمبيوتر لديك بشبكة لاسلكية (وليس باستخدام كبل Ethernet).
 - الطابعة في وضع إعداد "الاتصال اللاسلكي تلقائيًا".تقوم الطابعة بالبحث عن موجهات لاسلكية، ثم تسرد أسماء الشبكات التي تم العثور عليها على الكمبيوتر.
- إذا كان الكمبيوتر أو الجهاز المحمول متصلاً بشبكة خاصة ظاهرية (VPN)، يجب عليك قطع الاتصال بالشبكة الخاصة الظاهرية قبل أن تتمكن من الوصول إلى أي جهاز آخر على شبكتك، بما في ذلك الطابعة.
- تعلم المزيد حول تكوين الشبكة والطابعة للطباعة اللاسلكية. [اقرأ هنا للاتصال بالإنترنت لمعرفة المزيد.](#)
- تعرف على طريقة العثور على إعدادات الأمان لشبكتك. [اقرأ هنا للاتصال بالإنترنت لمعرفة المزيد.](#)
- تعرف على الأداة المساعدة HP Print and Scan Doctor. [اقرأ هنا للاتصال بالإنترنت لمعرفة المزيد.](#)

ملاحظة: هذه الأداة المساعدة متوفرة فقط لنظام التشغيل Windows.

- استخدم [مستكشف أخطاء جدار الحماية وإصلاحها](#) عبر الإنترنت من HP لتحديد ما إذا كان جدار الحماية أو برنامج مكافحة الفيروسات يمنع جهاز الكمبيوتر الخاص بك من الاتصال بالطابعة وإيجاد الحلول.

٤ أدوات إدارة الطابعة

- [استخدم تطبيق HP Smart للطباعة والنسخ والمسح الضوئي واستكشاف الأخطاء وإصلاحها](#)
- [افتح HP برنامج الطابعة \(Windows\)](#)
- [صندوق الأدوات \(Windows\)](#)
- [خادم الويب المضمّن](#)
- [تحديث الطابعة](#)

استخدم تطبيق HP Smart للطباعة والنسخ والمسح الضوئي واستكشف الأخطاء وإصلاحها

HP Smart يساعدك في إعداد طابعة HP واستخدامها في النسخ والمسح الضوئي والطباعة ومشاركتها وإدارتها. يمكنك مشاركة المستندات والصور من خلال البريد الإلكتروني والرسائل النصية والخدمات السحابية والتواصل الاجتماعي الشائعة (مثل iCloud و Google Drive و Dropbox و Facebook). يمكنك أيضًا إعداد طابعات HP الجديدة بالإضافة إلى مراقبة المستلزمات وطلبها.

ملاحظة: قد لا يتوفر تطبيق HP Smart بجميع اللغات. قد لا تتوفر بعض الميزات في بعض طرز الطابعات.

لتثبيت تطبيق HP Smart

▲ يتم دعم تطبيق HP Smart على أجهزة iOS و Android و Windows 10 و macOS. لتثبيت التطبيق على جهازك، انتقل إلى موقع hp.com.123 واتبع الإرشادات الظاهرة على الشاشة للوصول إلى متجر تطبيقات جهازك.

لفتح تطبيق HP Smart في جهاز كمبيوتر يعمل بنظام التشغيل Windows 10

▲ بعد تثبيت تطبيق HP Smart، من سطح مكتب الجهاز، انقر فوق **ابدأ**، ثم حدد **HP Smart** من قائمة التطبيقات.

توصيل طابعتك

▲ تأكد من توصيل جهازك بنفس الشبكة التي تتصل بها الطابعة. وبعد ذلك، سيكتشف HP Smart الطابعة تلقائيًا.

الحصول على مزيد من المعلومات حول تطبيق HP Smart

للحصول على إرشادات أساسية حول كيفية الطباعة والنسخ والمسح الضوئي وحل المشكلات باستخدام HP Smart، راجع [الطباعة من خلال تطبيق HP Smart في صفحة ٤٤ و النسخ والمسح الضوئي والفاكس المحمول في صفحة ٦٤ و الحصول على المساعدة من تطبيق HP Smart في صفحة ٨٠](#).

لمزيد من المعلومات عن استخدام HP Smart للطباعة والنسخ والمسح الضوئي والوصول إلى ميزات الطابعة وحل المشكلات، انتقل إلى:

● www.hp.com/go/hpsmart-help: **Android/iOS**

● **Windows 10:** www.hp.com/go/hpsmartwin-help

● **macOS:** www.hp.com/go/hpsmartmac-help

افتح HP برنامج الطابعة ((Windows

بعد تثبيت HP برنامج الطابعة، انقر نقرًا مزدوجاً فوق أيقونة الطابعة على سطح المكتب أو القيام بأحد الإجراءات التالية لفتح برنامج الطابعة:

- **Windows 10:** من سطح مكتب الكمبيوتر، انقر على **البداية**، حدد **HP** من قائمة التطبيقات، ثم حدد الأيقونة التي تحمل اسم الطابعة.
- **Windows 7:** من سطح مكتب الكمبيوتر، انقر على **ابدأ**، وحدد **كافة البرامج**، ثم انقر على **HP**، ثم على مجلد الطابعة، ثم حدد الأيقونة التي تحمل اسم الطابعة.

ملاحظة: إذا لم تكن قد قمت بتثبيت HP برنامج الطابعة، ففضل بزيارة موقع 123.hp.com لتنزيل البرامج الضرورية وتثبيتها.

صندوق الأدوات (Windows)

يوفر صندوق الأدوات معلومات الصيانة عن الطابعة.

ملاحظة: يمكن تثبيت "صندوق الأدوات" مع برنامج HP برنامج الطابعة، إذا كان الكمبيوتر يستوفي متطلبات النظام. للحصول على معلومات حول متطلبات النظام، راجع [المواصفات في صفحة ١١٥](#).

لفتح صندوق الأدوات

١. افتح HP برنامج الطابعة. للمزيد من المعلومات، راجع [افتح HP برنامج الطابعة \(Windows\) في صفحة ٣٨](#).
٢. انقر على **الطباعة والمسح الضوئي**.
٣. انقر فوق **صيانة الطابعة الخاصة بك**.

خادم الويب المضمّن

عندما تتصل الطابعة بإحدى الشبكات، يمكنك استخدام خادم الويب المضمّن الخاص بالطابعة (EWS) لعرض معلومات الحالة وتغيير الإعدادات وإدارة الجهاز من خلال الكمبيوتر لخاص بك.

ملاحظة: من أجل حماية حمايتك، تتم حماية بعض الإعدادات في EWS بكلمة مرور. إذا تمت مطابقتك بكلمة مرور، فأدخل PIN من الملصق الموجود على الكمبيوتر. قد يكون بالقرب من منطقة الوصول إلى الخرطوشة داخل الطابعة أو بالجهة الخلفية أو الجانبية أو السفلية للطابعة.

ملاحظة: ويمكنك فتح ملقم الويب المضمّن واستخدامه بدون وجود اتصال بالإنترنت. مع ذلك، لا تتاح بعض الميزات في هذه الحالة.

- [حول ملفات تعريف الارتباط](#)
- [لا يمكن فتح خادم الويب المضمّن](#)

حول ملفات تعريف الارتباط

يترك ملقم الويب المضمّن (EWS) ملفات نصّية صغيرة للغاية (ملفات تعريف الارتباط) في القرص الثابت خلال التصفح. تمكن هذه الملفات EWS من التعرف على كمبيوترك عند زيارتك القادمة. على سبيل المثال، إذا كوّنت لغة EWS، فسوف يساعد ملف تعريف الارتباط في تذكر اللغة المختارة بحيث يتم عرض الصفحات بهذه اللغة عند وصولك إلى EWS في المرة التالية. يتم تخزين بعض ملفات تعريف الارتباط (ملفات تعريف الارتباط التي تقوم بتخزين تفضيلات محددة للعملاء) على جهاز الكمبيوتر حتى يتم مسح ما عليها يدويًا.

يمكنك تكوين المستعرض ليقبل جميع ملفات تعريف الارتباط، كما يمكنك تكوينه لينبّهك عندما تعرض عليك هذه الملفات حيث يتاح لك القرار بقبول ملفات منها أو رفضها. يمكن أيضًا استخدام المستعرض لإزالة ملفات تعريف الارتباط غير المرغوب فيها.

لجهازك، إذا اخترت تعطيل ملفات تعريف الارتباط، فسوف تعطل واحدة أو أكثر من الميزات التالية:

- استخدام بعض معالجات الإعداد
- تذكّر إعداد لغة مستعرض EWS
- تشخيص صفحة EWS الصفحة الرئيسية

للإطلاع على معلومات حول طريقة تغيير إعدادات الخصوصية وملفات تعريف الارتباط ومعلومات حول طرق عرض ملفات تعريف الارتباط وحذفها، راجع الوثائق المتاحة من خلال مستعرض الويب.

لا يمكن فتح خادم الويب المضمّن

افحص إعداد الشبكة

- تأكد من عدم استخدام سلك هاتف أو كابل crossover لتوصيل الجهاز بالشبكة.
- تأكد من إحكام توصيل كابل الشبكة بالطابعة.
- تأكد من عمل محور الشبكة والمحول والموجه الخاص بها على نحو صحيح.



افحص الكمبيوتر

- تأكد من اتصال الكمبيوتر المستخدم بنفس الشبكة التي تتصل بها الطابعة.

افحص مستعرض الويب

- تأكد من استيفاء متصفح الإنترنت أدنى متطلبات النظام. للحصول على معلومات حول متطلبات النظام، راجع [المواصفات في صفحة ١١٥](#).
- في حالة استخدام مستعرض الويب إعدادات ملقم وكيل ما للاتصال بالإنترنت، جرب إيقاف هذه الإعدادات. للمزيد من المعلومات، راجع الوثائق المتوفرة مع مستعرض الويب.
- تأكد من تمكين JavaScript وملفات تعريف الارتباط في مستعرض الويب لديك. للمزيد من المعلومات، راجع الوثائق المتوفرة مع مستعرض الويب.

التحقق من عنوان IP

- تأكد من صحة عنوان IP للطابعة.
للتحقق من عنوان IP للطابعة:
 - اضغط مع الاستمرار على  (الزر "معلومات") لمدة ثلاث ثوانٍ حتى تضبيء جميع أزرار لوحة التحكم.
 - اضغط على  (الزر "معلومات") و  (الزر "استئناف") في نفس الوقت لطباعة "تقرير تكوين الشبكة".
- تأكد من أن عنوان IP الخاص بالطابعة صالح. يجب أن يشابه تنسيق عنوان IP الخاص بالطابعة تنسيق عنوان IP للموجه. على سبيل المثال، قد يكون عنوان IP للموجه 192.168.0.1 أو 10.0.0.1 وعنوان IP للطابعة 192.168.0.5 أو 10.0.0.5.
إذا كان عنوان IP الخاص بالطابعة يشبه 169.254.XXX.XXX أو 0.0.0.0، لن يتم اتصال الطابعة بالشبكة.

تلميح: إذا استخدمت كمبيوتر مع نظام التشغيل Windows أمكنك زيارة موقع الدعم الفوري لـ HP على www.support.hp.com. يوفر موقع الويب معلومات وأدوات مساعدة يمكنها مساعدتك في تصحيح العديد من مشاكل الطابعة الشائعة.

تحديث الطابعة

افتراضيًا، إذا كانت الطابعة متصلة بشبكة وتم تمكين خدمات الويب، تتحقق الطابعة تلقائيًا من وجود التحديثات.

تمكين الطابعة لتبحث عن التحديثات تلقائيًا

1. عندما يتم تمكين "خدمات HP على الويب" أثناء إعداد الطابعة، سيتم تسجيل الطابعة للتحقق من التحديثات.
2. لإيقاف تشغيل التحديث التلقائي، أوقف تشغيل "خدمات الويب" أولاً.

تحديث الطابعة باستخدام خادم الويب المضمّن

1. افتح خادم الويب المضمّن (EWS).
2. للمزيد من المعلومات، راجع [فتح خادم الويب المضمّن في صفحة ٣٤](#).
3. انقر فوق علامة التبويب **Tools** (أدوات).
3. في قسم **تحديثات الطابعة**، انقر على **تحديثات البرنامج الثابت**، ثم اتّبِع الإرشادات الظاهرة على الشاشة.

ملاحظة:  إذا تمت مطالبتك بكلمة مرور، فأدخل PIN من الملصق الموجود على الكمبيوتر. قد يكون بالقرب من منطقة الوصول إلى الخرطوشة داخل الطابعة أو بالجهة الخلفية أو الجانبية أو السفلية للطابعة.

ملاحظة:  إذا تمت مطالبتك بإدخال إعدادات الوكيل وإذا كانت الشبكة لديك تستخدم إعدادات للوكيل، فاتبع الإرشادات الظاهرة على الشاشة لإعداد ملقم وكيل. إذا لم تكن لديك التفاصيل، فاتصل بمسؤول الشبكة أو الشخص الذي قام بإعداد الشبكة.

ملاحظة:  إذا كان يتوفر تحديث للطابعة، فسوف تقوم الطابعة بتنزيل التحديث وتثبيته، ثم تعيد التشغيل.

يتم التعامل مع معظم إعدادات الطباعة آلياً بواسطة تطبيق البرنامج. قم بتغيير الإعدادات يدوياً فقط عندما تريد تغيير جودة الطباعة، أو عند الطباعة على أنواع معينة من الورق، أو عند استخدام ميزات خاصة.

يحتوي هذا القسم على المواضيع التالية:

- [الطباعة من خلال تطبيق HP Smart](#)
- [الطباعة من الأجهزة المحمولة](#)
- [الطباعة باستخدام خدمة الطباعة من أي مكان](#)
- [الطباعة باستخدام جهاز كمبيوتر](#)
- [تلميحات للطباعة الناجحة](#)

الطباعة من خلال تطبيق HP Smart

يوفر هذا القسم إرشادات أساسية لاستخدام تطبيق HP Smart للطباعة من جهاز Android أو iOS أو Windows 10 أو macOS. للمزيد من المعلومات عن استخدام تطبيق HP Smart، انتقل إلى:

• www.hp.com/go/hpsmart-help :Android/iOS

• Windows 10: www.hp.com/go/hpsmartwin-help

• macOS: www.hp.com/go/hpsmartmac-help

للطباعة من جهاز Android أو iOS

1. تأكد من تحميلك الورق في درج الإدخال. للمزيد من المعلومات، راجع [تحميل وسائط في صفحة ١٨](#).
2. افتح تطبيق HP Smart.
3. المس أيقونة الزائد إذا أردت التبديل إلى طابعة مختلفة أو إضافة طابعة جديدة.
4. المس خيار طباعة (مثلاً **طباعة صور** أو **طباعة مستندات** أو ما إلى ذلك). يمكنك طباعة الصور والمستندات من جهازك أو من التخزين السحابي أو مواقع الوسائط الاجتماعية.
5. قم بتحديد الصورة أو الصور المراد طباعتها.
6. اختر الخيارات المناسبة. لعرض المزيد من الإعدادات، انقر على **إعدادات إضافية** أو المسه. للمزيد من المعلومات حول إعدادات الطباعة، راجع [تلميحات إعداد الطباعة في صفحة ٥٢](#).
7. المس **طباعة**.

للطباعة من جهاز يعمل بنظام Windows 10

1. تأكد من تحميلك الورق في درج الإدخال. للمزيد من المعلومات، راجع [تحميل وسائط في صفحة ١٨](#).
 2. افتح HP Smart. للمزيد من المعلومات، راجع [استخدم تطبيق HP Smart للطباعة والنسخ والمسح الضوئي واستكشاف الأخطاء وإصلاحها في صفحة ٣٧](#).
 3. من شاشة HP Smart الرئيسية، تحقق من أنه تم تحديد طابعتك.
-
- تلميح:** إذا كنت تريد تحديد طابعة مختلفة، فانقر فوق أيقونة (+) أو اضغط عليها من شريط الأدوات بالجانب الأيسر من الشاشة، ثم حدد طابعة مختلفة من قائمة جميع الطابعات المتاحة.
4. حدد **طباعة صور**، وابحث عن الصورة المراد طباعتها، ثم انقر فوق **تحديد الصور للطباعة** أو اضغط عليه.
 5. حدد **طباعة مستندات**، وابحث عن مستند تريد طباعته، ثم انقر فوق **طباعة** أو اضغط عليه.
 6. اختر الخيارات المناسبة. لعرض المزيد من الإعدادات، انقر على **إعدادات إضافية** أو المسه. للمزيد من المعلومات حول إعدادات الطباعة، راجع [تلميحات إعداد الطباعة في صفحة ٥٢](#).
 7. انقر على **طباعة** أو المسه لبدء الطباعة.

الطباعة من الأجهزة المحمولة

يمكنك طباعة المستندات والصور مباشرة من الأجهزة المحمولة، بما في ذلك أجهزة iOS و Android و Windows Mobile و Chromebook و Amazon Kindle Fire.

ملاحظة: يمكنك أيضًا استخدام تطبيق HP Smart للطباعة من الأجهزة المحمولة. للمزيد من المعلومات، راجع [الطباعة من خلال تطبيق HP Smart في صفحة ٤٤](#).

للطباعة من الأجهزة المحمولة

١. تأكد من توصيل الطابعة بنفس الشبكة التي يتصل بها الجهاز المحمول.

تلميح: إذا كنت ترغب في الطباعة دون الاتصال بوجهه، فاستخدم Wi-Fi Direct للطباعة من جهاز محمول. للمزيد من المعلومات، راجع [الاتصال لاسلكيًا بدون موجّه في صفحة ٢٩](#).

٢. قم بتمكين الطباعة على جهازك المحمول:

- **iOS:** استخدم الخيار **طباعة** من القائمة **مشاركة** أو .

ملاحظة: يأتي AirPrint مئيًا مسبقًا على الأجهزة التي تعمل بنظام iOS 4.2 أو أحدث.

- **Android:** قم بتنزيل المكوّن الإضافي HP Print Service (الذي يدعمه معظم أجهزة Android) من متجر Google Play وقم بتمكينه على جهازك.
- **Windows Mobile:** المس **طباعة** من قائمة **الجهاز**.

ملاحظة: في حالة عدم سرد طابعتك، قد يلزمك إعداد الطابعة لمرة واحدة باستخدام المعالج **إضافة طابعة**.

- **Chromebook:** قم بتنزيل تطبيق **HP Print for Chrome** من متجر Chrome على الويب وتثبيته لتمكين الطباعة عن طريق Wi-Fi و USB.
- **Amazon Kindle Fire HD9 و HDX:** عند تحديدك **طباعة** على جهازك لأول مرة، سيتم تنزيل المكوّن الإضافي HP Print Service تلقائيًا لتمكين الطباعة من الأجهزة المحمولة.

ملاحظة: للحصول على معلومات تفصيلية حول تمكين الطباعة من الأجهزة المحمولة، يرجى زيارة موقع HP على الويب للطباعة المحمولة (www.hp.com/go/mobileprinting). في حالة عدم توفر إصدار محلي من موقع الويب هذا في بلدك/منطقتك أو بلغتك، قد يتم توجيهك إلى موقع HP Mobile Printing (طباعة HP للأجهزة المحمولة) على الويب في بلد/منطقة أخرى أو بلغة أخرى.

٣. تأكد من توافق الورق المحمّل مع إعدادات الورق الخاصة بالطابعة (راجع [تحميل وسائط في صفحة ١٨](#)) للحصول على المزيد من المعلومات. إن تعيين حجم الورق بدقة لمطابقة الورق الذي قمت بتحميله يتيح للجهاز المحمول معرفة حجم الورق الذي ستتم طباعته.

الطباعة باستخدام خدمة الطباعة من أي مكان

"الطباعة من أي مكان" هي خدمة مجانية من HP تتيح لك استخدام التطبيق HP Smart مع HP Account الخاص بك للطباعة عن بُعد باستخدام البيانات الخلوية أو اتصال Wi-Fi بعيد.

إذ تتيح لك خدمة "الطباعة من أي مكان" الطباعة إلى طابعتك المتصلة بالويب من HP حيثما شئت ومن أي مكان. انقر [هنا للاتصال بالإنترنت لمعرفة المزيد](#).

قبل استخدام خدمة "الطباعة من أي مكان"، تأكد من أنه تم توصيل الطباعة بشبكة نشطة يمكن الوصول منها إلى الإنترنت.

لطباعة مستند باستخدام HP ePrint

١. إذا أنشأت HP Account أثناء إعداد الطباعة (قد يكون غير متاح في جميع الدول/المناطق)، يتم تمكين HP ePrint تلقائيًا.

وإذا لم تنشئ HP Account أثناء الإعداد، فاتبع الخطوات التالية الخاصة بنظام التشغيل لديك لتمكين HP ePrint.

Android/iOS

أ. من الشاشة الرئيسية لتطبيق HP Smart، اضغط على طابعتك.

ب. اضغط على **تمكين الطباعة من أي مكان**.

ج. سجل الدخول أو أنشئ HP Account عند المطالبة.

د. اضغط على **تمكين**.

macOS/Windows 10

أ. من الشاشة الرئيسية لتطبيق HP Smart، انقر فوق صورة الطباعة.

ب. من علامة التبويب **طباعة من أي مكان**، انقر فوق **تسجيل الدخول**.

ج. سجل الدخول أو أنشئ HP Account عند المطالبة.

د. انقر فوق **تمكين**.

٢. افتح HP Smart، ثم اطبع المستند الخاص بك. للمزيد من المعلومات، راجع [الطباعة من خلال تطبيق HP Smart في صفحة ٤٤](#).

ملاحظة: إذا كنت تريد استخدام إمكانيات **HP ePrint** من أجهزة متعددة، يجب عليك تسجيل الدخول باستخدام HP Account الخاص بك على من الأجهزة الإضافية. بعد تسجيل الدخول، سيكون الجهاز الجديد جاهزًا للطباعة باستخدام **HP ePrint**.

الطباعة باستخدام جهاز كمبيوتر

- [طباعة مستندات](#)
- [طباعة الصور](#)
- [طباعة الأظرف](#)
- [الطباعة على الوجهين \(طباعة على الوجهين\)](#)
- [الطباعة باستخدام وضع الحد الأقصى للنقطة في كل بوصة \(dpi\)](#)
- [الطباعة باستخدام كمبيوتر مكتبي أو محمول بنظام Mac](#)

طباعة مستندات

قبل طباعة المستندات، تأكد من أنّ لديك ورق محمّل في درج الورق وأن درج استقبال المطبوعات مفتوح. للمزيد من المعلومات عن تحميل الورق، راجع [تحميل وسائط في صفحة ١٨](#).

لطباعة مستند (Windows)

١. من برنامجك حدد **طباعة**.
 ٢. تأكد من تحديد الطابعة.
 ٣. انقر فوق الزر الذي يفتح مربع الحوار **Properties** (خصائص).
- استنادًا إلى تطبيق البرنامج الذي تستخدمه، قد يسمى هذا الزر **Properties** (خصائص)، **Options** (خيارات)، **Printer Setup** (إعداد الطابعة)، **Printer Properties** (خصائص الطابعة)، و **Printer** (الطابعة) أو **Preferences** (تفضيلات).
٤. حدد الخيارات المناسبة.
- في علامة التبويب **Layout** (تخطيط)، اختر **Portrait** (عمودي) أو **Landscape** (أفقي) كاتجاه.
 - من علامة التبويب **ورق/جودة** واختر نوع الورق المناسب من القائمة المنسدلة **وسائط** ومنطقة **تحديد الدرج**، حدد جودة الطباعة المناسبة من منطقة **إعدادات الجودة**، ثم حدد اللون المناسب من منطقة **اللون**.
 - انقر فوق الزر **Advanced** (متقدم) وحدد حجم الورق المناسب من قائمة **Paper Size** (حجم الورق) المنسدلة.

ملاحظة: إذا قمت بتغيير حجم الورق، فتأكد من أنك قمت بتحميل الورق الصحيح في درج الورق.

للمزيد من تلميحات للطباعة، انظر [تلميحات إعداد الطابعة في صفحة ٥٢](#).

٥. انقر فوق **OK** (موافق) للعودة إلى مربع حوار **Properties** (خصائص).
٦. انقر فوق **Print** (طباعة) أو **OK** (موافق) لبدء الطباعة.

للطباعة على وجهي الصفحة (Windows)

١. من برنامجك حدد **طباعة**.
٢. تأكد من تحديد الطابعة.

٣. انقر فوق الزر الذي يفتح مربع الحوار **خصائص**.

استنادًا إلى تطبيق البرنامج الذي تستخدمه، قد يسمى هذا الزر **خصائص** أو **خيارات** أو **إعداد الطابعة** أو **خصائص الطابعة** أو **تفضيلات**.

٤. حدد الخيارات المناسبة.

- من علامة التبويب **تخطيط**، حدد الاتجاه **عمودي** أو **أفقي**، ثم حدد خيارًا مناسبًا لتقليب الورق من القائمة المنسدلة **طباعة على كلا الوجهين يدويًا**.
- من علامة التبويب **ورق/جودة** واختر نوع الورق المناسب من القائمة المنسدلة **وسائط** ومنطقة **تحديد الدرج**، حدد جودة الطباعة المناسبة من منطقة **إعدادات الجودة**، ثم حدد اللون المناسب من منطقة **اللون**.
- انقر فوق الزر **Advanced** (متقدم) وحدد حجم الورق المناسب من قائمة **Paper Size** (حجم الورق) المنسدلة.

 **ملاحظة:** إذا قمت بتغيير حجم الورق، فتأكد من أنك قمت بتحميل الورق الصحيح في درج الورق.

للمزيد من تلميحات للطباعة، انظر [تلميحات إعداد الطابعة في صفحة ٥٢](#).

٥. بعد طباعة كافة الصفحات الفردية المُرَقمة من المستند، أزل المستند من درج استقبال المطبوعات.

أقلب المستند من الحافة الطويلة أو الحافة القصيرة وفقًا للخيار الذي قمت بتعيينه في الخطوة السابقة.

أعد تحميل المستند. تأكد من مواجهة الجانب الفارغ للمستند خارج الطابعة.

٦. اضغط  (الزر "استئناف") لطباعة الجانب الآخر من المستند.

طباعة الصور

قبل طباعة الصور الفوتوغرافية، تأكد من أن لديك ورق صور فوتوغرافية محمّل في درج الورق وأنّ درج استقبال المطبوعات مفتوح. للمزيد من المعلومات عن تحميل الورق، راجع [تحميل وسائط في صفحة ١٨](#).

طباعة صورة على ورق الصور (Windows)

١. من برنامجك حدد **طباعة**.

٢. تأكد من تشغيل الطابعة.

٣. انقر فوق الزر الذي يفتح مربع الحوار **Properties** (خصائص).

استنادًا إلى تطبيق البرنامج الذي تستخدمه، قد يسمى هذا الزر **Properties** (خصائص)، **Options** (خيارات)، **Printer Setup** (إعداد الطابعة)، **Printer Properties** (خصائص الطابعة)، و **Printer** (الطابعة) أو **Preferences** (تفضيلات).

٤. حدد الخيارات المناسبة.

- في علامة التبويب **Layout** (تخطيط)، اختر **Portrait** (عمودي) أو **Landscape** (أفقي) كاتجاه.
- من علامة التبويب **ورق/جودة** واختر نوع الورق المناسب من القائمة المنسدلة **وسائط** ومنطقة **تحديد الدرج**، حدد جودة الطباعة المناسبة من منطقة **إعدادات الجودة**، ثم حدد اللون المناسب من منطقة **اللون**.
- انقر فوق **متقدم** لتحديد الحجم المناسب للصورة من القائمة المنسدلة **حجم الورق**.

 **ملاحظة:** إذا قمت بتغيير حجم الورق، فتأكد من أنك قمت بتحميل الورق الصحيح في درج الورق.

للمزيد من تلميحات للطباعة، انظر [تلميحات إعداد الطباعة في صفحة ٥٢](#).

٥. انقر فوق **OK** (موافق) للعودة إلى مربع حوار **Properties** (خصائص).
٦. انقر فوق **OK** (موافق)، ثم انقر فوق **Print** (طباعة) أو فوق **OK** (موافق) في مربع الحوار **Print** (طباعة).

ملاحظة: بعد انتهاء عملية الطباعة، أخرج ورق الصور غير المستخدم من درج الورق. قم بتخزين ورق الصور حتى لا يبدأ في التجعد والالتفاف، مما يؤدي إلى انخفاض جودة المطبوعات.

طباعة الأظرف

قبل طباعة الأظرف، تأكد من أن لديك أظرف محملة في درج الورق وأن درج استقبال المطبوعات مفتوح. يمكنك تحميل ظرف واحد أو أكثر في درج الورق. لا تستخدم الأظرف اللامعة أو المزخرفة، أو الأظرف التي بها مشابك أو نوافذ. للمزيد من المعلومات عن تحميل الأظرف، راجع [تحميل وسائط في صفحة ١٨](#).

ملاحظة: اطلع على ملفات التعليمات في برنامج معالجة النصوص للحصول على تفاصيل معينة عن كيفية تنسيق نص لطباعته على الأظرف.

لطباعة مظروف (Windows)

١. من برنامجك حدد **طباعة**.
 ٢. تأكد من تحديد الطباعة.
 ٣. انقر فوق الزر الذي يفتح مربع الحوار **Properties** (خصائص).
- استنادًا إلى تطبيق البرنامج الذي تستخدمه، قد يسمى هذا الزر **Properties** (خصائص)، **Options** (خيارات)، **Printer Setup** (إعداد الطباعة)، **Printer Properties** (خصائص الطباعة)، و **Printer** (الطباعة) أو **Preferences** (تفضيلات).
٤. حدد الخيارات المناسبة.
- في علامة التبويب **Layout** (تخطيط)، اختر **Portrait** (عمودي) أو **Landscape** (أفقي) كاتجاه.
 - من علامة التبويب **ورق/جودة** واختر نوع الورق المناسب من القائمة المنسدلة **وسائط** ومنطقة **تحديد الدرج**، حدد جودة الطباعة المناسبة من منطقة **إعدادات الجودة**، ثم حدد اللون المناسب من منطقة **اللون**.
 - انقر فوق **متقدم** لتحديد الحجم المناسب للمظروف من القائمة المنسدلة **حجم الورق**.
- للمزيد من تلميحات للطباعة، انظر [تلميحات إعداد الطباعة في صفحة ٥٢](#).
٥. انقر فوق **OK** (موافق)، ثم انقر فوق **Print** (طباعة) أو فوق **OK** (موافق) في مربع الحوار **Print** (طباعة).

الطباعة على الوجهين (طباعة على الوجهين)

لطباعة على وجهي الورقة (Windows)

١. قم بتحميل ورق في درج الإدخال. للمزيد من المعلومات، راجع [تحميل وسائط في صفحة ١٨](#).
 ٢. من برنامجك حدد **Print** (طباعة).
 ٣. تأكد من تحديد الطباعة.
 ٤. انقر فوق الزر الذي يفتح مربع الحوار **خصائص**.
- استنادًا إلى تطبيق البرنامج الذي تستخدمه، قد يسمى هذا الزر **خصائص** أو **خيارات** أو **إعداد الطباعة** أو **خصائص الطباعة** أو **تفضيلات**.

ملاحظة: لضبط إعدادات الطباعة لجميع مهام الطباعة، نفذ التغييرات من خلال HP برنامج الطباعة المرفق بالطابعة. للمزيد من المعلومات حول HP برنامج الطباعة، راجع أدوات إدارة الطباعة في صفحة ٣٦.

٥. من علامة التبويب **اختصارات الطباعة** أو **اختصار الطباعة**، حدد أحد الاختصارات التي تدعم إعداد **الطباعة على الوجهين**. حدد أحد الخيارات من القائمة المنسدلة **طباعة على الوجهين**.

انقر على علامات التبويب الأخرى لتغيير إعدادات طباعة أخرى.

للمزيد من تلميحات للطباعة، انظر **تلميحات إعداد الطباعة في صفحة ٥٢**.

ملاحظة: في حالة قيامك بتغيير حجم الورق، احرص على تحميل الورق الصحيح في درج الورق حجم الورق باستخدام لوحة التحكم الخاصة بالطابعة.

٦. انقر فوق **OK** (موافق) للعودة إلى مربع حوار **Properties** (خصائص).

٧. انقر فوق **Print** (طباعة) أو **OK** (موافق) لبدء الطباعة.

الطباعة باستخدام وضع الحد الأقصى للنقطة في كل بوصة (dpi)

استخدم وضع الحد الأقصى للنقطة في البوصة (dpi) لطباعة صور واضحة وذات جودة عالية على ورق الصور. تستمر الطباعة بوضع الحد الأقصى للنقطة في كل بوصة وقتًا أطول من الطباعة من خلال الإعدادات الأخرى وتتطلب كمية كبيرة من مسافة القرص. للحصول على قائمة بمستويات دقة الطباعة المدعومة، زر موقع دعم الطباعة على الويب www.support.hp.com.

للطباعة في وضع الحد الأقصى لعدد النقاط في البوصة (Windows)

١. من برنامجك حدد **طباعة**.

٢. تأكد من تحديد الطباعة.

٣. انقر فوق الزر الذي يفتح مربع الحوار **Properties** (خصائص).

استنادًا إلى تطبيق البرنامج الذي تستخدمه، قد يسمى هذا الزر **Properties** (خصائص)، **Options** (خيارات)، **Printer Setup** (إعداد الطباعة)، **Printer Properties** (خصائص الطباعة)، و **Printer** (الطباعة) أو **Preferences** (تفضيلات).

٤. حدد الخيارات المناسبة.

- انقر على علامة التبويب **الورق/الجودة**. في القائمة المنسدلة **وسائط**، حدد نوع الورق المناسب.
- انقر فوق علامة التبويب **خيارات متقدمة**، ثم حدد خانة الاختيار **الطباعة بالحد الأقصى للنقطة في البوصة**، ثم انقر فوق **موافق**.

ملاحظة: لا تدعم جميع أنواع الورق الحد الأقصى لعدد النقاط في البوصة. سوف ترى رمز تنبيه بجانب الخيار إذا كان نوع الورق المحدد من قائمة **مواد الطباعة** المنسدلة لا يدعمه.

للمزيد من تلميحات للطباعة، راجع **تلميحات إعداد الطباعة في صفحة ٥٢**.

٥. أكد اتجاه الورق في علامة التبويب **تخطيط**، ثم انقر على **موافق** للطباعة.

الطباعة باستخدام كمبيوتر مكتبي أو محمول بنظام Mac

الطباعة متوافقة مع أجهزة كمبيوتر Mac التي تعمل بنظام macOS أو OS X 10.7 والإصدارات الأحدث و Apple AirPrint. اتبع الإرشادات الواردة في هذا القسم للطباعة من كمبيوتر Mac باستخدام AirPrint.

ملاحظة: استخدم تطبيق HP Smart لمراقبة مستويات الحبر وتنبيهات الطباعة.

إذا لم تقم بإعداد الطابعة وتوصيلها بالشبكة، فانتقل أولاً إلى موقع 123.hp.com لتثبيت البرنامج اللازم وإكمال الإعداد.

وبمجرد إعداد الطابعة وتوصيلها بشبكتك اللاسلكية، اتبع الخطوات التالية للطباعة باستخدام AirPrint.

١. افتح تفضيلات النظام وحدد الطابعات والمسحات الضوئية.

٢. انقر فوق أيقونة "زائد" + لإضافة الطابعة.

٣. اختر طابعتك من القائمة المعروضة لطابعات الشبكة، ثم انقر فوق إضافة.

يقوم الكمبيوتر بتثبيت برامج التشغيل المتوفرة (الطباعة والمسح الضوئي والفاكس، إن أمكن) لطابعتك.

تلميحات للطباعة الناجحة

- [تلميحات خاصة بالحبر](#)
- [تلميحات حول تحميل الورق](#)
- [تلميحات إعداد الطابعة](#)

لطباعة ناجحة، تعمل خرطوشات HP على ما يرام مع الحبر الكافي ويجب تحميل الورق بطريقة صحيحة، كما ينبغي ضبط إعدادات الطابعة بشكل مناسب.

تلميحات خاصة بالحبر

- استخدم خرطوشات HP الأصلية.
- ثبت خرطوشتي الطباعة بالأسود وبالألوان صحيحًا.
- للمزيد من المعلومات، راجع [استبدال الخرطوشات في صفحة ٥٩](#).
- افحص مستويات الحبر المقدر في الخرطوشات للتأكد من توفر حبر كافٍ.
- للمزيد من المعلومات، راجع [فحص مستويات الحبر المقدر في صفحة ٥٦](#).
- إذا كانت جودة الطباعة غير مقبولة، يُرجى مراجعة [حل مشاكل تتعلق بجودة الطباعة في صفحة ٩٤](#) للحصول على مزيد من المعلومات.

ملاحظة: تم تصميم خرطوشات HP الأصلية واختبارها مع طابعات وأوراق HP لمساعدتك في الحصول على أفضل النتائج بسهولة مرة تلو الأخرى.

لا تضمن HP جودة النتائج أو موثوقيتها عند استخدام مستلزمات ليست من صنع HP. لا يشمل الضمان أية عمليات صيانة أو إصلاح للمنتج نتيجة لاستخدام مستلزمات ليست من صنع HP.

إذا أظهر لك الرسالة "خرطوشة من شركة غير HP" وأنت على يقين بشراكتك خراطيش أصلية من HP، فانتقل إلى: www.hp.com/go/anticounterfeit.

تلميحات حول تحميل الورق

- قم بتحميل رزمة ورق (ليست صفحة واحدة فقط). يجب أن يكون كافة الورق في الرزمة من نفس الحجم والنوع لتجنب انحشار الورق.
- قم بتحميل الورق بحيث يتجه الوجه المخصص للطباعة للأعلى.
- تأكد من أن الأوراق التي تم تحميلها في درج الورق في وضع مستو وأن الحواف لم يتم ثنيها أو تمزيقها.
- قم بضبط دليل موجّهات عرض الورق في درج الورق بحيث يتلاءم بإحكام مع جميع الأوراق. تأكد من أن موجّهات عرض الورق لا تتسبب في ثني الورق في درج الورق.
- للمزيد من المعلومات، راجع [تحميل وسائط في صفحة ١٨](#).

تلميحات إعداد الطابعة

تلميحات إعدادات الطابعة (Windows)

- لتغيير إعدادات الطباعة الافتراضية، افتح برنامج الطباعة HP، انقر فوق **الطباعة والمسح الضوئي**، ثم انقر فوق **ضبط التفضيلات** لمزيد من المعلومات حول كيفية فتح برنامج الطباعة، راجع [افتح HP برنامج الطباعة \(Windows في صفحة ٣٨\)](#).
- لفهم إعدادات الورق ودرج الورق:

- **حجم الورق:** حدد حجم الورق المحمل في درج الورق.
- **نوع الورق أو الوسائط:** حدد نوع الورق الذي تستخدمه.
- لفهم إعدادات طباعة الألوان أو طباعة اللون الأسود والأبيض:
 - **الألوان:** يتم استخدام الحبر من جميع الخرطوشات لتوفير مطبوعات كاملة الألوان.
 - **أسود وأبيض أو حبر أسود فقط:** يتم استخدام الحبر الأسود فقط للمطبوعات الأبيض والأسود ذات الجودة العادية أو المنخفضة.
 - **تدرج الرمادي عالي الجودة:** يتم استخدام الحبر من كل من خرطوشات الألوان لتوفير مجموعة أكبر من درجات الأسود والرمادي لمطبوعات الأسود والأبيض عالية الجودة.
- لفهم إعدادات جودة الطباعة:
 - يتم قياس جودة الطباعة بنقاط دقة الطباعة في البوصة (نقطة لكل بوصة). يوفر مقدار النقاط في البوصة الأعلى مطبوعات أوضح وأكثر تفصيلاً، ولكنه يُبطئ سرعة الطباعة وقد يستخدم حبر أكثر.
 - **مسودة:** يُستخدم عادةً مقدار النقاط في البوصة الأدنى عندما تكون مستويات الحبر منخفضة أو عندما لا تكون هناك حاجة إلى مطبوعات عالية الجودة.
 - **عادي:** ملائم لمعظم مهام الطباعة.
 - **الأفضل:** مستوى أعلى من النقاط في البوصة مقارنة بالخيار **أفضل**.
 - **تمكين الحد الأقصى للنقاط في البوصة:** يتوفر إعداد أعلى نقاط في البوصة ليخدم جودة الطباعة.
- لفهم إعدادات الصفحة والتخطيط:
 - **الاتجاه:** حدد **عمودي** للمطبوعات الرأسية أو **أفقي** للمطبوعات الأفقية.
 - **الطباعة على كلا الوجهين:** اقلب الصفحات يدويًا بعد الطباعة على أحد أوجه الورقة حتى يتم إجراء الطباعة على كلا وجهي الورقة.
 - **القلب من الحافة الطويلة:** قم بتحديد لها إذا كنت تود قلب الصفحات من الحافة الطويلة للورقة عند الطباعة على الوجهين.
 - **القلب من الحافة القصيرة:** قم بتحديد لها إذا كنت تود قلب الصفحات من الحافة القصيرة للورقة عند الطباعة على الوجهين.
 - **عدد الصفحات لكل ورقة:** يساعدك في تحديد ترتيب الصفحات إذا كنت تقوم بطباعة المستند بأكثر من صفحتين في الورقة.

٦ إدارة الخراطيش

- [معلومات عن الخراطيش ورأس الطباعة](#)
- [فحص مستويات الحبر المقدرة](#)
- [طلب مستلزمات الحبر](#)
- [HP Instant Ink](#)
- [استبدال الخرطوشات](#)
- [استخدام وضع الخرطوشة الواحدة](#)
- [معلومات الضمان الخاصة بالخرطوشات](#)
- [تلميحات خاصة بالخرطوشات](#)

معلومات عن الخراطيش ورأس الطباعة

تساعدك التلميحات التالية في صيانة خرطوشات HP وضمان جودة طباعة متناسقة.

- الإرشادات الواردة في هذا الدليل تتعلق باستبدال الخرطوشات ولا تخص التركيب للمرة الأولى.
- احتفظ بجميع الخرطوشات مغلقة في تغليفها الأصلي إلى أن تحتاج إليها.
- تأكد من إيقاف تشغيل الطباعة على ما يرام.
- قم بتخزين الخرطوشات في درجة حرارة الغرفة (15-35 درجة مئوية أو 59-95 درجة فهرنهايت).
- لا تقوم بتنظيف رأس الطباعة إلا عند الضرورة. فإن ذلك يؤدي إلى الاستهلاك المفرط للحبر كما ينقص من العمر الافتراضي للخرطوشات.
- تعامل مع الخرطوشات بحذر. قد يؤدي إسقاط، تحريك الخرطوشات أو التعامل معها بخشونة إلى حدوث مشاكل مؤقتة في الطباعة.
- إذا كنت تقوم بنقل الطباعة، فقم بما يلي لمنع تسرب الحبر من الطباعة أو وقوع أي تلف آخر في الطباعة:
 - تأكد من إيقاف تشغيل الطباعة عن طريق الضغط على  (زر الطاقة). انتظر حتى تتوقف جميع أصوات الحركة الداخلية قبل فصل الطباعة.
 - تأكد من ترك الخرطوشات مثبتة.
 - يجب أن يتم نقل الطباعة وهو ثابت فوق سطح مستو ويجب ألا يتم وضعه على جانبه أو مؤخرته أو مقدمته أو الجزء العلوي منه.

فحص مستويات الحبر المقدرة

يمكنك فحص مستويات الحبر المقدرة من خلال برنامج الطابعة أو لوحة التحكم في الطابعة أو HP Smart.

لفحص مستويات الحبر من برنامج الطابعة (Windows)

١. افتح HP برنامج الطابعة.
٢. في برنامج الطابعة، انقر على **المستويات المقدرة**.

لفحص مستويات الحبر من HP Smart

▲ افتح HP Smart من جهازك المحمول. تظهر مستويات الحبر المقدرة لطابعتك أعلى الشاشة، بجوار صورة الطابعة.

ملاحظة: توفر التحذيرات والمؤشرات بشأن مستويات الحبر تقديرات لأغراض التخطيط فقط. في حالة إشارة أحد المؤشرات إلى انخفاض مستويات الحبر، فاعتبر تجهيز خرطوشة حبر بديلة في متناولك لتجنب تأخيرات محتملة في عمليات الطابعة. لا يجب استبدال خرطوشات الحبر إلى أن تصبح جودة الطابعة غير مقبولة.

ملاحظة: في حالة تثبيت خرطوشة تمت إعادة ملئها أو إعادة تصنيعها، أو خرطوشة تم استخدامها في طابعة أخرى، فقد يكون مؤشر مستوى الحبر غير دقيق أو أنه لا يتوفر.

ملاحظة: يتم استخدام حبر من الخرطوشات في إجراء الطابعة بالعديد من الطرق المختلفة، بما في ذلك في إجراء التهيئة، الذي يقوم بتجهيز الطابعة والخرطوشات للطباعة وفي صيانة رؤوس الطابعة، التي تقوم بالحفاظ على فتحات الطابعة نظيفة وانسياب الحبر على ما يرام. بالإضافة إلى ذلك، تبقى بعض بقايا للحبر في الخرطوشة بعد استخدامها. لمزيد من المعلومات، راجع www.hp.com/go/inkusage.

طلب مستلزمات الحبر

قبل فتح الخرطوشات، حدد رقم الخرطوشة الصحيح.

لتحديد رقم الخرطوشة على الطابعة

- يوجد رقم الخرطوشة داخل بابها.

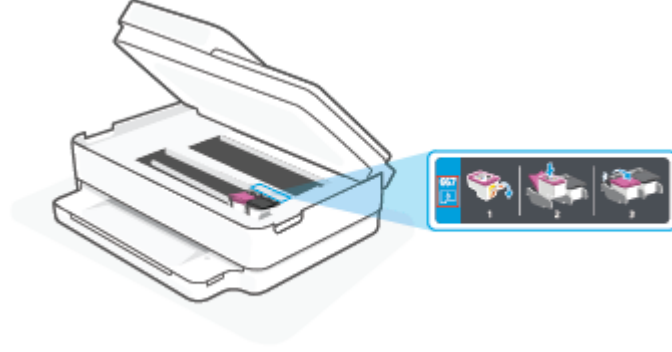

لتحديد رقم الخرطوشة من تطبيق HP Smart

- افتح HP Smart. من الشاشة الرئيسية، انقر فوق صورة الطابعة أو اضغط عليها، ثم انقر فوق **المستلزمات المدعومة أو حالة المستلزمات** أو اضغط عليهما.
- لطلب مستلزمات HP الأصلية للطابعة، انتقل إلى www.hp.com/buy/supplies. عند المطالبة، حدّد بلدك/منطقتك، ثم اتبع المطالبات للعثور على الخراطيش التي تناسب طابعتك.

ملاحظة: لا يتم اعتماد إمكانية طلب الخرطوشات عبر الإنترنت في جميع البلدان/المناطق. إذا ما أتيح ذلك في بلدك أو منطقتك، لم تزل تتمكن من عرض معلومات المستلزمات ومن طباعة قائمة بها لمراجعتها عند التسوق من بائع HP المحلي.

HP Instant Ink

طابعتك مؤهلة لخدمة استبدال HP Instant Ink، والتي يمكن أن تقلل من تكاليف الطباعة وتوفير الوقت. بعد تسجيلك في الخدمة، ستقوم طابعتك تلقائيًا برصد مستويات الحبر وستطلب مزيد من الحبر حينما ينخفض مستوى الحبر بها. وتقوم شركة HP بشحن الخرطوشات الجديدة مباشرة إليك حتى الباب قبل أن ينفذ الحبر لديك، ومن ثم ستجد دومًا الحبر في متناول يدك عندما تحتاج إليه. وبالإضافة إلى ذلك، تحتوي الخرطوشات التي يتم إرسالها إليك على حبر أكثر من خرطوشات HP XL، ولذا ستكون بحاجة إلى استبدال الخرطوشات مرات أقل. لمعرفة المزيد حول كيفية توفير HP Instant Ink للوقت والمال، انتقل إلى hpinstantink.com.

ملاحظة: قد لا تتوفر خدمة HP Instant Ink في جميع الدول. للتحقق من توافرها، قم بزيارة hpinstantink.com.

استبدال الخرطوشات

ملاحظة: للحصول على معلومات حول إعادة تدوير مستلزمات الحبر المستخدمة، راجع [برنامج إعادة تدوير مستلزمات HP Inkjet](#) في صفحة ١٢٥.

ملاحظة: في الوقت الحالي، تتوفر بعض الأجزاء من موقع ويب HP باللغة الإنجليزية فقط.

ملاحظة: لا تتوفر كافة الخرطوشات في كل البلدان/المناطق.

لاستبدال الخرطوشات

١. تحقق من تشغيل الطاقة.
٢. قم بإزالة الخرطوشة القديمة.
- أ. افتح باب الوصول إلى الخرطوشة.

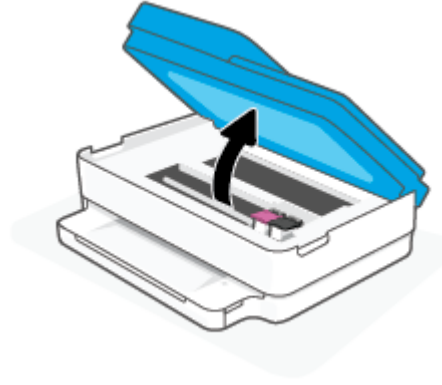

ب. افتح المزلاج على فتحة الخرطوشة. ثم قم بإزالة الخرطوشة من الفتحة.

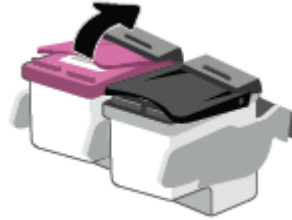

٣. أدخل خرطوشة جديدة.
- أ. أخرج الخرطوشة من التغليف

ب. أزل الشريط البلاستيكي باستخدام لسان السحب.

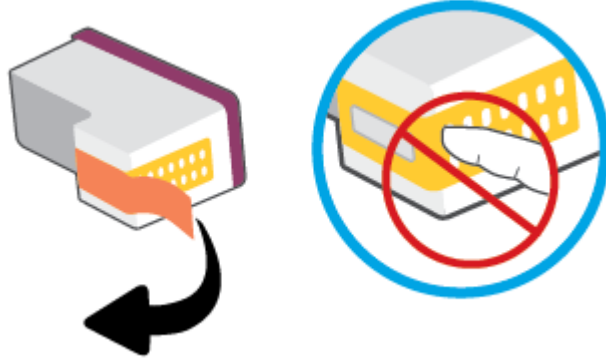

ملاحظة: لا تلمس نقاط التلامس الكهربائية في الخرطوشة.

ج. أزل الخرطوشة الجديدة إلى الفتحة وأغلق المزلاج حتى تستقر في مكانها.

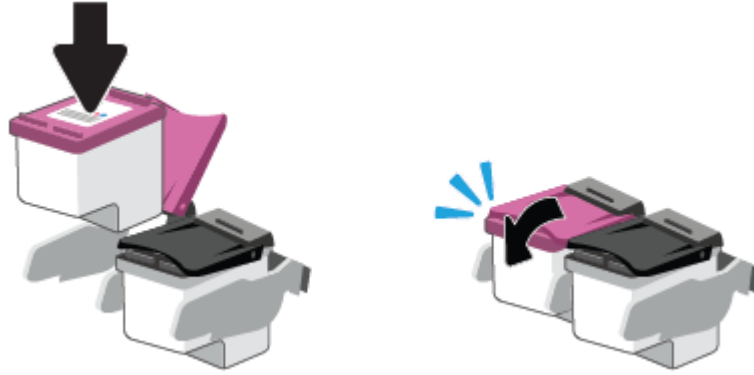

د. أغلق باب الوصول إلى الخرطوشة.

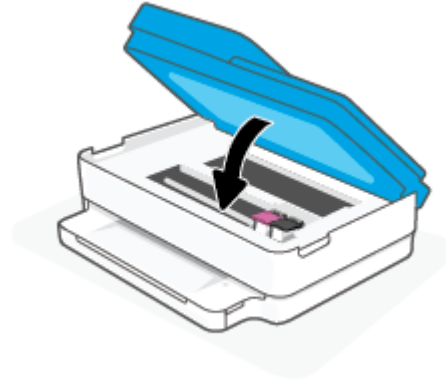

ملاحظة: توصيك برنامج الطابعة بمحاذاة خرطوشات الحبر عند طباعة مستنداً بعد تثبيت خرطوشة حبر جديدة.

استخدام وضع الخرطوشة الواحدة

استخدم وضع الخرطوشة الواحدة لتشغيل الطابعة من خلال خرطوشة واحدة فقط. يتم تشغيل وضع الخرطوشة الواحدة عند حدوث إحدى الحالات التالية.

- تم تركيب خرطوشة واحدة فقط في عربة الطابعة.
- تمت إزالة إحدى الخرطوشتين اللتين تم تركيبهما في عربة الطابعة.

ملاحظة: إذا دخلت الطابعة وضع الخرطوشة الواحدة عند وجود خرطوشتين في الطابعة، فتتحقق من إزالة الشريط البلاستيكي الواقى من كل منهما. عندما يغطي الشريط البلاستيكي نقاط التلامس للخرطوشة، لا تتمكن الطابعة من الكشف عن وجود خرطوشة مركبة. إذا لم يوجد شريط بلاستيكي ملتصق بالخرطوشة، حاول تنظيف نقاط تلامس الخرطوشة. للحصول على معلومات حول تنظيف نقاط التلامس للخرطوشات، راجع [مشاكل متعلقة بخرطوشة الحبر في صفحة ٨٩](#).

للخروج من وضع الخرطوشة الفردية

- ركب الخرطوشتين السوداء والثلاثية الألوان في الطابعة.

معلومات الضمان الخاصة بالخرطوشات

يسري الضمان الخاص بخرطوشة الطباعة من HP في حالة استخدام الطباعة في جهاز طباعة من HP المصمم له خصيصًا. لا يشمل هذا الضمان خرطوشات الطباعة من HP التي تمت إعادة تعبئتها أو تصنيعها أو تجديدها أو إساءة استخدامها أو العبث بها.

خلال فترة الضمان، يسري الضمان على الخرطوشة طالما أن حبر HP لم ينفد ولم يتم انتهاء فترة الضمان. يمكن العثور على تاريخ انتهاء الضمان على المنتج، بتنسيق سنة/شهر/يوم، كما هو موضح:

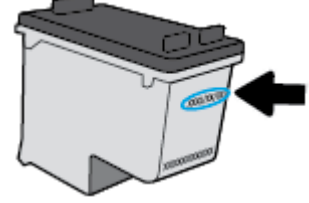

للحصول على نسخة من بيان الضمان المحدود لشركة HP، تفضل بزيارة www.hp.com/go/orderdocuments.

تلميحات خاصة بالخرطوشات

استخدم التلميحات التالية للتعامل مع الخرطوشات:

- لحماية الخراطيش من الجفاف، قم دائمًا بإيقاف تشغيل الطابعة باستخدام زر التشغيل.
- لا تفتح أو تنزع الخرطوشات حتى تكون جاهزًا لتثبيتها. يقلل ترك الشريط على الخرطوشات من تبخر الحبر.
- أدخل الخراطيش في الفتحات الملائمة. قم بملاءمة لون كل خرطوشة مع لون مزلاج الخرطوشة. تأكد من تثبيت كلتا الخرطوشتين في مكانهما بإحكام.
- قم بإجراء الطابعة للحصول على جودة طباعة مثلى. راجع [مشاكل متعلقة بالطباعة في صفحة ٩١](#) للحصول على المزيد من المعلومات.
- عندما تظهر شاشة **مستويات الخراطيش المقدرة** في تطبيق HP Smart أو شاشة **المستويات المقدرة** في برنامج الطابعة انخفاض خرطوشة أو كلا الخرطوشتين، احرص على توفير خراطيش بديلة لتفادي حدوث تأخيرات محتملة في الطابعة. ولست بحاجة إلى استبدال الخراطيش ما لم تكن جودة الطابعة غير مقبولة. راجع [استبدال الخرطوشات في صفحة ٥٩](#) للحصول على المزيد من المعلومات.
- إذا قمت بإخراج خرطوشة الطابعة من الطابعة لسبب ما، فحاول استبدالها في أسرع وقت. في حالة ترك خرطوشة دون حماية خارج الطابعة، فقد تجف فوهاتها وتنسد.
- يمكن ترك الخرطوشة داخل الطابعة لفترة طويلة. مع ذلك، لضمان أفضل حالة للخراطيش، تأكد من إيقاف تشغيل الطابعة بشكل صحيح عند عدم استخدامها.
- اضغط على  (زر الطاقة) لإيقاف تشغيل الطابعة. انتظر حتى ينطفئ مصباح الطاقة قبل فصل سلك الطاقة أو إيقاف تشغيل شريط الكهرباء.

⚠ تنبيه: في حالة إيقاف تشغيل الطابعة بشكل غير صحيح، قد لا تعود عربة الطابعة إلى موضعها الصحيح، مما يتسبب في حدوث مشاكل في الخرطوشات وجودة الطابعة.

النسخ والمسح الضوئي والفاكس المحمول

- [النسخ والمسح الضوئي باستخدام HP Smart](#)
- [النسخ من الطابعة](#)
- [المسح الضوئي](#)
- [تلميحات النسخ والمسح الضوئي الناجحين](#)
- [فاكس محمول](#)

النسخ والمسح الضوئي باستخدام HP Smart

يمكنك استخدام تطبيق HP Smart لإجراء النسخ والمسح الضوئي للمستندات أو الصور الفوتوغرافية باستخدام كاميرا جهازك. يتضمن HP Smart أدوات تحريرية يمكنك من تعديل الصورة الممسوحة ضوئيًا قبل حفظها أو مشاركتها أو طباعتها. يمكنك الطباعة وحفظ نتائج المسح الضوئي محليًا أو على منصات التخزين السحابية ومشاركتها عبر البريد الإلكتروني والرسائل النصية و Facebook و Instagram وغيرها. لتنفيذ مهام النسخ والمسح الضوئي بواسطة HP Smart، اتبع الإرشادات المتوفرة في القسم المناسب أدناه اعتمادًا على نوع الجهاز الذي تستخدمه.

يوفر هذا القسم إرشادات أساسية لاستخدام تطبيق HP Smart لتنفيذ مهام النسخ أو المسح الضوئي من جهاز Android أو iOS أو Windows 10 أو macOS. للمزيد من المعلومات عن استخدام تطبيق HP Smart، انتقل إلى:

- www.hp.com/go/hpsmart-help: Android/iOS
- Windows 10: www.hp.com/go/hpsmartwin-help
- macOS: www.hp.com/go/hpsmartmac-help
- [النسخ والمسح الضوئي من جهاز Android أو iOS](#)
- [المسح الضوئي من جهاز يعمل بنظام Windows 10](#)

النسخ والمسح الضوئي من جهاز Android أو iOS

للنسخ من جهاز Android أو iOS

1. افتح تطبيق HP Smart.
2. المس أيقونة الزائد إذا أردت التبديل إلى طابعة مختلفة أو إضافة طابعة جديدة.
3. المس **نسخ**. سيتم فتح الكاميرا المضمّنة.
4. ضع مستندًا أو صورة أمام الكاميرا، وحدد خيار الحجم للمساعدة في التعرّف على الحجم الأصلي، ثم المس الزر المستدير من الجزء السفلي للشاشة لالتقاط صورة.

☞ **تلميح:** للحصول على أفضل نتيجة، اضبط موضع الكاميرا ليضع الصورة الأصلية ضمن الإطار المتوفر على شاشة الاستعراض.

5. تحديد عدد النسخ أو إجراء تعديلات أخرى إذا لزم الأمر:
 - انقر فوق أيقونة "إضافة صفحات" لإضافة المزيد من المستندات أو الصور الفوتوغرافية.
 - انقر فوق أيقونة "حذف" لإزالة المستندات أو الصور الفوتوغرافية.
 - المس **تغيير الحجم** لضبط كيفية ملء الأصل على الورقة.
6. المس **البدء بالأسود أو البدء بالألوان** لإنشاء نسخة.

للمسح الضوئي من جهاز Android أو iOS

1. افتح تطبيق HP Smart.
2. المس أيقونة الزائد إذا أردت التبديل إلى طابعة مختلفة أو إضافة طابعة جديدة.
3. حدد **مسح ضوئي بالكاميرا**. سيتم فتح الكاميرا المضمّنة. امسح الصورة أو المستند ضوئيًا باستخدام الكاميرا.
4. عندما تنتهي من تعديل المستند أو الصورة الممسوحين ضوئيًا، قم بحفظهما أو مشاركتهما أو طباعتهما.

المسح الضوئي من جهاز يعمل بنظام Windows 10

لمسح مستند أو صورة ضوئيًا باستخدام كاميرا الجهاز

إذا كان جهازك يحتوي على كاميرا، يمكنك استخدام التطبيق HP Smart للمسح الضوئي لمستند أو صورة مطبوعة باستخدام كاميرا الجهاز. وبعد ذلك، يمكنك استخدام HP Smart لتحرير الصورة أو حفظها أو طباعتها أو مشاركتها.

1. افتح HP Smart. للمزيد من المعلومات، راجع [استخدم تطبيق HP Smart للطباعة والنسخ والمسح الضوئي واستكشاف الأخطاء وإصلاحها في صفحة ٣٧](#).
2. حدد مسح ضوئي، ثم حدد الكاميرا.
3. ضع مستندًا أو صورة أمام الكاميرا، ثم انقر على الزر المستدير من الجزء السفلي للشاشة أو المسه لالتقاط صورة.
4. اضبط الحدود إذا لزم الأمر. انقر على أيقونة 'تطبيق' أو المسها.
5. إجراء تعديلات أخرى إذا لزم الأمر:
 - انقر أو المس إضافة صفحات أو لإضافة المزيد من المستندات أو الصور الفوتوغرافية.
 - انقر على تحرير أو المسه لقص المستند أو الصورة أو لتدويرهما أو تعديل تباينهما أو سطوعهما أو تشبعهما أو زاويتها.
6. حدد نوع المستند الذي تريده، ثم انقر على أيقونة الحفظ أو المسها لحفظه أو انقر على أيقونة المشاركة أو المسها لمشاركته مع الآخرين.

لتحرير مستند أو صورة تم مسحها ضوئيًا مسبقًا



يوفر HP Smart أدوات التحرير، مثل القص أو التدوير، بحيث يمكنك استخدامها لتعديل مستند أو صورة تم مسحها ضوئيًا على جهازك.

1. افتح HP Smart. للمزيد من المعلومات، راجع [استخدم تطبيق HP Smart للطباعة والنسخ والمسح الضوئي واستكشاف الأخطاء وإصلاحها في صفحة ٣٧](#).
2. حدد مسح ضوئي، ثم حدد استيراد.
3. حدد المستند أو الصورة المراد تعديلها، ثم انقر على فتح أو المسه.
4. اضبط الحدود إذا لزم الأمر. انقر على أيقونة 'تطبيق' أو المسها.
5. إجراء تعديلات أخرى إذا لزم الأمر:
 - انقر أو المس إضافة صفحات أو لإضافة المزيد من المستندات أو الصور الفوتوغرافية.
 - انقر على تحرير أو المسه لقص المستند أو الصورة أو لتدويرهما أو تعديل تباينهما أو سطوعهما أو تشبعهما أو زاويتها.
6. حدد نوع الملف الذي تريده، ثم انقر فوق أو المس حفظ أو مشاركة لحفظ الملف أو مشاركته مع الآخرين.

النسخ من الطباعة

يسمح لك الزر **نسخ** الموجود على شاشة الطباعة أن تقوم بكل سهولة بتحديد عدد النسخ والألوان أو أبيض أو أسود للنسخ على ورق عادي.

عن طريق زجاج الماسحة الضوئية

١. قم بتحميل ورق في درج الإدخال.
للحصول على معلومات حول كيفية تحميل الورق، راجع [تحميل وسائط في صفحة ١٨](#).
 ٢. حمّل المستند الأصلي على زجاج الماسحة الضوئية بحيث يكون الوجه المطبوع متجهًا لأسفل محاذيًا للزاوية العلوية اليسرى.
للمزيد من المعلومات، راجع [تحميل نسخة أصلية في صفحة ٢١](#).
 ٣. اضغط على الزر **بدء النسخ بالأسود** () أو الزر **بدء النسخ بالألوان** () لإنشاء نسخة.
ستبدأ عملية النسخ خلال ثانيتين بعد آخر ضغطة على الزر.
-
- تلميح:** يمكنك زيادة عدد النسخ بالضغط المتكرر على الزر.

من وحدة التغذية التلقائية للمستندات

١. قم بتحميل ورق في درج الإدخال.
للحصول على معلومات حول كيفية تحميل الورق، راجع [تحميل وسائط في صفحة ١٨](#).
 ٢. حمّل المستند الأصلي بحيث يكون الوجه المطبوع متجهًا لأعلى في وحدة تغذية المستندات.
للمزيد من المعلومات، راجع [تحميل نسخة أصلية في صفحة ٢١](#).
 ٣. اضغط فوق زر **بدء النسخ بالأسود** () أو زر **بدء النسخ بالألوان** () لإنشاء نسخة.
سوف تبدأ عملية النسخ خلال ثانيتين بعد آخر ضغطة على الزر.
-
- تلميح:** يمكنك زيادة عدد النسخ بالضغط المتكرر على الزر.

المسح الضوئي

يمكنك مسح المستندات والصور وأنواع الورق الأخرى وإرسالها إلى العديد من الوجهات، مثل الكمبيوتر أو مستلم البريد الإلكتروني.

عند إجراء المسح الضوئي لنسخة أصلية بدون إطار، استخدم السطح الزجاجي للماسحة الضوئية بدلاً من وحدة تغذية المستندات.

ملاحظة: تتاح بعض وظائف المسح الضوئي فقط بعد تثبيت HP برنامج الطابعة.

- [المسح الضوئي باستخدام HP برنامج الطابعة](#)
- [المسح الضوئي بواسطة Webscan](#)

المسح الضوئي باستخدام HP برنامج الطابعة

- [المسح الضوئي إلى كمبيوتر](#)
- [المسح الضوئي إلى البريد الإلكتروني](#)
- [إنشاء اختصار مسح ضوئي جديد \(Windows\)](#)
- [تغيير إعدادات المسح الضوئي \(Windows\)](#)

المسح الضوئي إلى كمبيوتر

قبل القيام بالمسح الضوئي، تأكد من أنك قد قمت بتثبيت برنامج طابعة HP الموصى به. يجب توصيل كلا من الطابعة والكمبيوتر ببعضهما البعض وتشغيلهما.

بالإضافة إلى ذلك، فعلى أجهزة الكمبيوتر ذات نظام التشغيل Windows، يجب تشغيل برنامج الطابعة قبل المسح الضوئي.

لتمكين ميزة المسح الضوئي إلى الكمبيوتر (Windows)

إذا كانت الطابعة متصلة بجهاز الكمبيوتر من خلال اتصال USB، يتم تمكين ميزة المسح الضوئي إلى كمبيوتر افتراضياً ولا يمكن تعطيلها.

في حالة استخدامك اتصالاً بالشبكة، اتبع الإرشادات التالية إذا تم تعطيل الميزة وكنت ترغب في إعادة تمكينها.

1. افتح HP برنامج الطابعة. للمزيد من المعلومات، راجع [افتح HP برنامج الطابعة \(Windows في صفحة ٣٨\)](#).
2. انتقل إلى قسم **مسح ضوئي**.
3. حدد **إدارة المسح الضوئي إلى الكمبيوتر**.
4. انقر فوق **تمكين**.

لإجراء المسح الضوئي لمستند أصلي من HP برنامج الطابعة (Windows)

1. حوّل المستند الأصلي بحيث يكون الوجه المطبوع لأعلى داخل وحدة تغذية المستندات، أو قم بتحميله بحيث يكون الوجه المطبوع لأسفل محاذياً للزاوية الأمامية اليسرى من زجاج الماسحة الضوئية.
2. افتح HP برنامج الطابعة. للمزيد من المعلومات، راجع [افتح HP برنامج الطابعة \(Windows في صفحة ٣٨\)](#).

٣. في برنامج الطباعة، ضمن **الطباعة والمسح الضوئي** ، انقر على **مسح ضوئي** ، ثم انقر على **مسح ضوئي لمستند أو صورة** .

٤. ضمن **اختصارات المسح الضوئي**، حدد نوع المسح الضوئي الذي تريد إجراءه، ثم انقر على **مسح ضوئي** .

ملاحظة: تتيح الشاشة الأولية مراجعة الإعدادات الأساسية وتعديلها. انقر على ارتباط **المزيد** الموجود في الزاوية العلوية اليمنى من مربع الحوار 'المسح الضوئي' لمراجعة الإعدادات التفصيلية وتعديلها.

للمزيد من المعلومات، راجع **تغيير إعدادات المسح الضوئي (Windows)** في صفحة ٧٠.

المسح الضوئي إلى البريد الإلكتروني

لمسح مستند أو صورة ضوئياً إلى البريد الإلكتروني عن طريق HP برنامج الطباعة (Windows)

١. حوّل المستند الأصلي بحيث يكون الوجه المطبوع لأعلى داخل وحدة تغذية المستندات، أو قم بتحميله بحيث يكون الوجه المطبوع لأسفل محاذياً للزاوية الأمامية اليسرى من زجاج الماسحة الضوئية.
٢. افتح HP برنامج الطباعة. للمزيد من المعلومات، راجع **افتح HP برنامج الطباعة (Windows)** في صفحة ٣٨.
٣. في برنامج الطباعة، ضمن **الطباعة والمسح الضوئي** ، انقر على **مسح ضوئي** ، ثم انقر على **مسح ضوئي لمستند أو صورة** .
٤. ضمن **اختصارات المسح الضوئي**، حدد **بريد إلكتروني بتنسيق PDF** أو **بريد إلكتروني بتنسيق JPEG** ، ثم انقر على **مسح ضوئي** .

ملاحظة: تتيح الشاشة الأولية مراجعة الإعدادات الأساسية وتعديلها. انقر على ارتباط **المزيد** الموجود في الزاوية العلوية اليمنى من مربع الحوار 'المسح الضوئي' لمراجعة الإعدادات التفصيلية وتعديلها.

للمزيد من المعلومات، راجع **تغيير إعدادات المسح الضوئي (Windows)** في صفحة ٧٠.

إذا تم تحديد **إظهار العارض بعد المسح الضوئي** ، ستتمكن من إجراء التعديلات إلى الصورة الممسوحة ضوئياً في شاشة المعاينة.

إنشاء اختصار مسح ضوئي جديد (Windows)

يمكنك إنشاء اختصار للمسح الضوئي الخاص بك لجعل عملية المسح الضوئي أكثر سهولة بالنسبة لك. على سبيل المثال، فأنت ربما ترغب في إجراء مسح ضوئي وحفظ الصور بشكل منتظم بتنسيق PNG بدلاً من JPEG.

١. حوّل المستند الأصلي بحيث يكون الوجه المطبوع لأعلى داخل وحدة تغذية المستندات، أو قم بتحميله بحيث يكون الوجه المطبوع لأسفل محاذياً للزاوية الأمامية اليسرى من زجاج الماسحة الضوئية.
٢. افتح HP برنامج الطباعة. للمزيد من المعلومات، راجع **افتح HP برنامج الطباعة (Windows)** في صفحة ٣٨.
٣. في برنامج الطباعة، ضمن **الطباعة والمسح الضوئي** ، انقر على **مسح ضوئي** ، ثم انقر على **مسح ضوئي لمستند أو صورة** .
٤. انقر فوق **إنشاء اختصار مسح ضوئي جديد** .
٥. أدخل الاسم التوصيفي واختر اختصاراً موجوداً بالفعل لتبني على أساسه الاختصار الجديد الخاص بك، ثم انقر فوق **إنشاء** .
- على سبيل المثال، إذا كنت تقوم بإنشاء اختصار جديد للصور، فاختر إما **حفظ بتنسيق JPEG** أو **بريد إلكتروني بتنسيق JPEG** . هذا يجعل الخيارات متوفرة للعمل بالرسوم عند إجراء المسح الضوئي.
٦. قم بتغيير الإعدادات للاختصار الجديد الخاص بك كي يحقق رغباتك، ثم انقر فوق رمز الحفظ على يمين الاختصار.

ملاحظة: تتيح الشاشة الأولية مراجعة الإعدادات الأساسية وتعديلها. انقر على ارتباط **المزيد** الموجود في الزاوية العلوية اليمنى من مربع الحوار 'المسح الضوئي' لمراجعة الإعدادات التفصيلية وتعديلها.

للمزيد من المعلومات، راجع **تغيير إعدادات المسح الضوئي (Windows)** في صفحة ٧٠.

تغيير إعدادات المسح الضوئي (Windows)

يمكنك تعديل أيًا من إعدادات المسح الضوئي سواءً لاستخدام فردي أو حفظ التغييرات للاستخدام نهائيًا. تشمل هذه الإعدادات خيارات مثل حجم الصفحة واتجاهها، ودقة المسح الضوئي، والتباين وموقع المجلد لعمليات المسح الضوئي المحفوظة.

١. حمّل المستند الأصلي بحيث يكون الوجه المطبوع لأعلى داخل وحدة تغذية المستندات، أو قم بتحميله بحيث يكون الوجه المطبوع لأسفل محاذيًا للزاوية الأمامية اليسرى من زجاج الماسحة الضوئية.
 ٢. افتح HP برنامج الطابعة. للمزيد من المعلومات، راجع **افتح HP برنامج الطابعة (Windows)** في صفحة ٣٨.
 ٣. في برنامج الطابعة، ضمن **الطباعة والمسح الضوئي**، انقر على **مسح ضوئي**، ثم انقر على **مسح ضوئي لمستند أو صورة**.
 ٤. انقر فوق ارتباط **المزيد** في الزاوية العلوية اليمنى من مربع حوار HP Scan. يظهر الجزء الخاص بالإعدادات التفصيلية على اليمين. يلخص العمود الأيسر الإعدادات الحالية لكل قسم. يسمح لك العمود الأيمن بتغيير الإعدادات في القسم المميز.
 ٥. انقر فوق كل قسم على يسار الجزء الخاص بالإعدادات التفصيلية لمعاينة الإعدادات في ذلك القسم. يمكنك معاينة وتغيير معظم الإعدادات باستخدام القوائم المنسدلة. تسمح بعض الإعدادات بمرونة أكبر بواسطة عرض جزء جديد. يشار إلى هؤلاء بواسطة + (علامة زائد) على يمين الإعدادات. يجب عليك إما قبول أو إلغاء الأمر لأي تغييرات على هذا الجزء للعودة إلى الجزء الخاص بالإعدادات التفصيلية.
 ٦. عندما تكون قد انتهيت من تغيير الإعدادات، قم بأحد الإجراءات التالية.
 - انقر فوق **مسح ضوئي**. مطلوب منك حفظ أو رفض التغييرات للاختصار بعد إنهاء المسح الضوئي.
 - انقر على أيقونة الحفظ على يمين الاختصار. يؤدي ذلك إلى حفظ التغييرات في الاختصار حيث يمكنك إعادة استخدامها لاحقًا. خلافًا لذلك، تؤثر التغييرات على مهمة المسح الضوئي الحالية فقط. ثم انقر على **مسح ضوئي**.
- تعرف على المزيد حول استخدام برنامج HP Scan. [انقر هنا للاتصال بالإنترنت لمعرفة المزيد](#). في الوقت الحالي، قد لا يتوفر هذا الموقع بجميع اللغات.
- تخصيص إعدادات المسح الضوئي، مثل نوع ملف الصورة ودقة المسح الضوئي ومستويات التباين.
 - المسح الضوئي إلى مجلدات الشبكة ومحركات الأقراص السحابية.
 - معاينة الصور وضبطها قبل المسح الضوئي.

المسح الضوئي بواسطة Webscan

تعد Webscan ميزة في EWS تتيح لك القيام بالمسح الضوئي للصور والمستندات من طابعتك إلى جهاز الكمبيوتر باستخدام مستعرض ويب.

تتاح هذه الميزة حتى في حالة عدم تثبيتك برنامج الطابعة على جهاز الكمبيوتر الخاص بك.

للمزيد من المعلومات، راجع **فتح خادم الويب المضمن في صفحة ٣٤**.

ملاحظة: يتم إيقاف Webscan (مسح ويب) بشكل افتراضي. يمكنك تمكين هذه الميزة من خلال ملقم الويب المضمن EWS.

إذا لم تتمكن من فتح Webscan في ملقم الويب المضمن (EWS) ربما يشير ذلك إلى إطفائه على يدي مسؤول الشبكة. اتصل بمسؤول الشبكة أو الشخص الذي قام بإعداد الشبكة للحصول على مزيد من المعلومات.

لتفعيل ميزة Webscan (مسح ويب)

1. قم بفتح ملقم الويب المضمن. للمزيد من المعلومات، راجع [فتح خادم الويب المضمن في صفحة ٣٤](#).
2. انقر علامة التبويب **Settings (الإعدادات)**.
3. في قسم **الأمان**، انقر فوق **إعدادات المسؤول**.
4. حدد **Webscan من EWS** لتمكين Webscan.
5. انقر فوق **Apply (تطبيق)**.

للمسح باستخدام Webscan

يتيح المسح الضوئي باستخدام Webscan خيارات أساسية للمسح الضوئي. للحصول على خيارات أو وظائف إضافية للمسح الضوئي، قم بالمسح الضوئي من HP برنامج الطابعة.

1. حوّل المستند الأصلي على زجاج الماسحة الضوئية بحيث يكون الوجه المطبوع متجهًا لأسفل محاذيًا للزاوية العلوية اليسرى.
2. قم بفتح ملقم الويب المضمن. للمزيد من المعلومات، راجع [فتح خادم الويب المضمن في صفحة ٣٤](#).
3. انقر علامة التبويب **مسح ضوئي**.
4. انقر فوق **Webscan (مسح ويب)** في الجزء الأيسر، ثم انقر فوق Webscan في الجزء الأيسر، قم بتغيير أية إعدادات ثم انقر فوق **Start Scan (بدء المسح)**.

تلميحات النسخ والمسح الضوئي الناجحين

استخدم التلميحات التالية لإجراء النسخ والمسح الضوئي بنجاح:

- احتفظ بالسطح الزجاجي والجزء الخلفي للغطاء نظيفين. تتعامل الماسحة الضوئية بترجمة كل شيء
يكشف عنه على السطح الزجاجي على أنه جزء من الصورة.
- حقل المستند الأصلي بحيث يكون الوجه المطبوع لأعلى داخل وحدة تغذية المستندات، أو قم بتحميله بحيث
يكون الوجه المطبوع لأسفل محاذيًا للزاوية الأمامية اليسرى من زجاج الماسحة الضوئية.
- لعمل نسخة كبيرة الحجم من نسخة أصلية صغيرة، فقم بمسح النسخة الأصلية ضوئيًا إلى الكمبيوتر، ثم قم
بتغيير حجم الصورة في برنامج المسح الضوئي، ثم اطبع نسخة من الصورة التي تم تكبيرها.
- إذا أردت ضبط حجم المسح أو نوع المخرجات أو دقة المسح أو نوع الملف وغيره، ابدأ بالمسح من برنامج
الطابعة.
- لتجنب نص ممسوح ضوئيًا خاطئ أو مفقود، تأكد من ضبط السطوع على ما يرام في البرنامج.
- إذا أردت إجراء المسح الضوئي على مستند يحتوي على عدة صفحات في ملف واحد بدلاً من عدة ملفات، فابدأ
المسح الضوئي باستخدام برنامج الطابعة أو التطبيق.

فاكس محمول

استخدم تطبيق HP Smart لمسح عدة صفحات ضوئيًا وإرسال العديد من الفاكسات واستقبالها بسرعة مرة واحدة عن طريق جهازك المحمول أو الكمبيوتر. سيرسل تطبيق HP Smart الفاكس الخاص بك بنجاح.

للحصول على مزيد من المعلومات حول "الفاكس المحمول"، تفضل بزيارة [موقع HP Smart على الويب](#).

استخدام "الفاكس المحمول" في تطبيق HP Smart

١. تأكد من توصيل جهازك المحمول أو جهاز الكمبيوتر لديك بشبكة. سجّل تطبيق HP Smart وسجّل الدخول أو أنشئ HP Account الخاص بك.

٢. حدد اللوحة "فاكس محمول".

إذا لم تظهر لك اللوحة **فاكس محمول**، فقم بتمكينها كما يلي:

- من جهاز محمول: اضغط على **تخصيص اللوحات**، ثم اضغط على زر التبديل **فاكس محمول** لتمكين اللوحة، ثم عد للخلف إلى الشاشة "الرئيسية".
- من جهاز Windows 10: انقر فوق **الإعدادات**، حدد **تخصيص اللوحات**، ثم انقر فوق زر التبديل **فاكس محمول** لتمكين اللوحة. ثم عد مرة أخرى إلى الشاشة "الرئيسية".
- من جهاز Mac: من شريط أشرطة القائمة، حدد **HP Smart > تخصيص اللوحات**. عيّن الخيار "فاكس محمول" على **تشغيل**.

ملاحظة: تتوفر الميزة "فاكس محمول" في دول/مناطق محددة فقط. إذا لم يظهر لك الخيار "فاكس محمول" في "قائمة التخصيص"، فقد لا تتوفر الميزة "فاكس محمول" في بلدك/منطقتك.

٣. املاً معلومات الفاكس المحمول الضرورية.

٤. لإضافة صفحة غلاف، اضغط على زر التبديل **إضافة صفحة غلاف**، ثم اكتب الموضوع والرسالة.

٥. امسح العنصر الذي تريد إرساله بالفاكس ضوئيًا باستخدام الطابعة أو كاميرا الجهاز المحمول، أو قم بإرفاق نوع ملف مدعوم. أرسل الفاكس عندما تكون جاهزًا.

سيتم تسليم الفاكس الخاص بك بشكل آمن، إذ يمكنك تتبع الحالة في تطبيق HP Smart.

٨ خدمات الويب

يحتوي هذا القسم على المواضيع التالية:

- [ما هي خدمات الويب؟](#)
- [إعداد خدمات الويب](#)
- [الطباعة باستخدام HP ePrint](#)
- [إزالة خدمات الويب](#)

ما هي خدمات الويب؟

تقدم الطابعة حلولاً مبتكرة تدعم الويب يمكنها مساعدتك في سرعة الوصول للإنترنت، والحصول على المستندات، وطباعتها بشكل أسرع وأقل مشاكل، وبدون كمبيوتر على الإطلاق.

ملاحظة: لاستخدام ميزات الويب هذه، يجب توصيل الطابعة بالإنترنت. لا يمكنك استخدام ميزات الإنترنت هذه إذا كانت الطابعة متصلة بواسطة كبل USB.

HP ePrint

- تعد **HP ePrint** خدمة مجانية من HP وتتيح لك الطباعة من طابعتك التي تم تمكين HP ePrint عليها وذلك في أي وقت ومن جميع الأماكن. الأمر بسيط لأنه عبارة عن إرسال رسالة إلكترونية إلى عنوان البريد الإلكتروني المخصص للطابعة والتي تلقتة عند تمكين خدمات الويب في طابعتك. ولن تحتاج إلى برامج تشغيل أو برامج خاصة أخرى للقيام بذلك. فإن كان بوسعك إرسال رسالة عبر البريد الإلكتروني، سيكون بوسعك أيضًا إجراء الطباعة حيثما كنت باستخدام **HP ePrint**.

ملاحظة: استخدم **HP Account** (قد يكون غير متوفر في بعض البلدان/المناطق) الخاص بك لتسجيل الدخول، وقم بتكوين إعدادات HP ePrint.

بمجرد أن تقوم بالتسجيل للحصول على حساب في www.hpSMART.com، يمكنك تسجيل الدخول لعرض حالة مهام **HP ePrint**، وإدارة قائمة انتظار الطابعة **HP ePrint**، كما يمكنك التحكم فيمن يمكنهم استخدام عنوان البريد الإلكتروني الخاص بالطابعة **HP ePrint** ويمكنك الحصول على تعليمات عن **HP ePrint**.

إعداد خدمات الويب

قبل إعداد خدمات الويب، تأكد من اتصال الطابعة بالإنترنت.
لإعداد خدمات الويب، اتبع أي من الطرق التالية:

إعداد خدمات الويب باستخدام لوحة التحكم الخاصة بالطابعة

1. اطبع "تقارير خدمات الويب" عن طريق الضغط مع الاستمرار على الزر "معلومات" لمدة ثلاث ثوانٍ حتى تضيئ جميع الأزرار. اضغط على الزر "استئناف".
2. ستحتوي الصفحة على إرشادات تتعلق بإعداد "خدمات HP على الويب".

إعداد خدمات الويب مستخدمًا ملقم ويب المضمّن

1. افتح ملقم الويب المضمّن (EWS). للمزيد من المعلومات، راجع [فتح خادم الويب المضمّن في صفحة ٣٤](#).
2. انقر علامة التبويب **خدمات الويب**.
3. في قسم **إعدادات خدمات الويب**، انقر **قو إعداد**، ثم انقر فوق **متابعة**، واتبع الإرشادات الظاهرة على الشاشة لقبول شروط الاستخدام.
4. اختر السماح للطابعة بالتحقق من وجود تحديثات لها والقيام بتثبيتها، إذا طُلب منك ذلك.

ملاحظة: يتم تنزيل التحديثات المتاحة وتثبيتها تلقائيًا، ثم يعاد تشغيل الطابعة.

ملاحظة: إذا تمت مطالبتك بإدخال إعدادات الوكيل وإذا كانت الشبكة لديك تستخدم إعدادات للوكيل، فاتبع الإرشادات الظاهرة على الشاشة لإعداد ملقم وكيل. إذا لم تتمكن من العثور على تفاصيل الوكيل، فاتصل بمسؤول الشبكة أو بالشخص الذي أعد لك الشبكة.

5. عندما تكون الطابعة متصلة بالخادم، فإنها تقوم بطباعة صفحة معلومات. اتبع التعليمات الواردة في صفحة المعلومات لانتهاج من عملية الإعداد.

إعداد "خدمات الويب" باستخدام HP برنامج الطابعة (Windows)

1. افتح HP برنامج الطابعة. للمزيد من المعلومات، راجع [افتح HP برنامج الطابعة \(Windows\) في صفحة ٣٨](#).
2. في النافذة التي ستظهر، انقر مرتين على **الطابعة والمسح الضوئي** ثم حدّد **توصيل الطابعة بالويب** ضمن **الطابعة**. يتم فتح الصفحة الرئيسية للطابعة (خادم الويب المضمّن).
3. من علامة التبويب **خدمات الويب**، انقر على **متابعة**، ثم اتبع الإرشادات الظاهرة على الشاشة لقبول شروط الاستخدام.
4. اختر السماح للطابعة بالتحقق من وجود تحديثات لها والقيام بتثبيتها، إذا طُلب منك ذلك.

ملاحظة: يتم تنزيل التحديثات المتاحة وتثبيتها تلقائيًا، ثم يعاد تشغيل الطابعة.

ملاحظة: إذا تمت مطالبتك بإدخال إعدادات الوكيل وإذا كانت الشبكة لديك تستخدم إعدادات للوكيل، فاتبع الإرشادات الظاهرة على الشاشة لإعداد ملقم وكيل. إذا لم تكن لديك التفاصيل، فاتصل بمسؤول الشبكة أو الشخص الذي قام بإعداد الشبكة.

5. عندما تكون الطابعة متصلة بالخادم، فإنها تقوم بطباعة صفحة معلومات. اتبع التعليمات الواردة في صفحة المعلومات لانتهاج من عملية الإعداد.

الطباعة باستخدام HP ePrint

تتيح لك خدمة HP ePrint الطباعة إلى الطباعة الخاصة بك المزودة بتقنية HP ePrint في أي وقت ومن أي مكان. قبل استخدام HP ePrint، تأكد من أنه تم توصيل الطباعة بشبكة نشطة يمكن الوصول منها إلى الإنترنت.

طباعة مستند باستخدام HP ePrint

1. تأكد من أنك قد قمت بإعداد خدمات الويب.
للمزيد من المعلومات، راجع [إعداد خدمات الويب في صفحة ٧٦](#).
2. للحصول على عنوان البريد الإلكتروني لطابعتك:
 - أ. اضغط مع الاستمرار على  (الزر "معلومات") لمدة ثلاث ثوانٍ حتى تضوي جميع أزرار لوحة التحكم.
 - ب. اضغط على  (الزر "استئناف") لطباعة صفحة معلومات "خدمات الويب"، ثم ائثر على عنوان البريد الإلكتروني لطابعتك من الصفحة.
3. قم بإرسال المستند الخاص بك عن طريق البريد الإلكتروني إلى الطباعة.
 - أ. من كمبيوترك أو جهازك المحمول، افتح تطبيق البريد الإلكتروني.

ملاحظة: للحصول على معلومات عن استخدام تطبيق البريد الإلكتروني الخاص بكمبيوترك أو بجهازك المحمول، راجع المستندات المرفقة بالتطبيق.

- ب. إنشاء بريد إلكتروني جديد وإرفاقه المستند لطابعته.
- ج. إرسال البريد الإلكتروني إلي عنوان بريد الطباعة الإلكتروني. تقوم الطباعة بطباعة المستند المرفق.

ملاحظة:

- ما عليك سوى إدخال عنوان البريد الإلكتروني HP ePrint في الحقل "إلى". لا تدخل أي عناوين إضافية من البريد الإلكتروني في الحقول الأخرى. لا يقبل خادم HP ePrint مهام طباعة البريد الإلكتروني في حالة وجود عدة عناوين بريد إلكتروني في الحقل "إلى" أو أي عنوان في الحقل "نسخة كربونية".
- ستتم طباعة البريد الإلكتروني بمجرد استقباله. وكما هو الأمر بالنسبة إلى الرسائل الإلكترونية الأخرى، فليس هناك ضمان باستقبالها أو بوقت استقبالها. يمكنك فحص حالة الطباعة من موقع [HP Smart](#) على الويب (قد لا يتوفر هذا الموقع في جميع الدول/المناطق).
- المستندات المطبوعة بواسطة HP ePrint قد تبدو مختلفة عن النسخة الأصلية. وقد يختلف النمط والتنسيق وتدفق النص عن المستند الأصلي. أما مستندات التي يجب طباعتها بجودة أعلى (مثل مستندات شرعية)، فنوصي بطباعتها من خلال تطبيق برنامج في الكمبيوتر، من أجل الحصول على تحكم أكبر في مظهر المطبوع.

إزالة خدمات الويب

استخدم الإرشادات التالية لإزالة خدمات الويب.

إزالة خدمات الويب باستخدام ملقم الويب المضمّن

١. افتح ملقم الويب المضمّن (EWS). للمزيد من المعلومات، راجع [فتح خادم الويب المضمّن في صفحة ٣٤](#).
٢. انقر فوق علامة التبويب **خدمات الويب**، ثم انقر فوق **إزالة خدمات الويب** من قسم إعدادات **خدمات الويب**.
٣. انقر فوق **إزالة خدمات الويب**.
٤. انقر فوق **Yes** (نعم) لإزالة خدمات الويب من الطباعة الخاصة بك.

٩ حل مشكلة

يحتوي هذا القسم على المواضيع التالية:

- [الحصول على المساعدة من تطبيق HP Smart](#)
- [الحصول على المساعدة من هذا الدليل](#)
- [فهم تقارير الطابعة](#)
- [حل المشاكل بواسطة خدمات الويب](#)
- [صيانة الطابعة](#)
- [استعادة افتراضيات وإعدادات المصنع الأصلية](#)
- [خدمة دعم HP](#)

الحصول على المساعدة من تطبيق HP Smart

يقدم لك تطبيق HP Smart التنبيهات بخصوص مشاكل الطباعة (انحشار الورق ومشاكل أخرى) وارتباطات للوصول إلى محتوى التعليمات وخيارات الاتصال بالدعم للحصول على تعليمات ومساعدة إضافية.

الحصول على المساعدة من هذا الدليل

يحتوي هذا القسم على المواضيع التالية:

- [انحشار الورق ومشاكل تغذية الورق](#)
- [مشاكل متعلقة بخرطوشة الحبر](#)
- [مشاكل متعلقة بالطباعة](#)
- [مشاكل الشبكة والاتصال](#)
- [مشاكل تتعلق بأجهزة الطابعة](#)
- [تحذير الطابعة أو حالة الخطأ](#)

انحشار الورق ومشاكل تغذية الورق

- [تحرير انحشار الورق](#)
- [تعرف على طريقة تجنب انحشار الورق](#)
- [حل مشاكل تغذية الورق](#)

تحرير انحشار الورق

ملاحظة: قد تحدث مشاكل انحشار الورق في عدة مواقع. قم بإزالة انحشار الورق من درج الورق. فهو يساعد في تنظيف مسار الورق ويزيل الانحشارات من المناطق بطريقة أسهل. ثم انتقل إلى المنطقة المجاورة حتى يتم تنظيف جميع انحشارات الورق وإزالتها.

لتحرير انحشار الورق من درج الورق

1. قم بإزالة جميع الورق الموجود من درج الورق، بما في ذلك الورق التالف والمنحشر.
2. استخدم مصباحًا يدويًا للتحقق من عدم وجود أي ورق منحشر أو أشياء غريبة في مسار الورق وأزلها في حال وجودها.
3. لتجنب تمزيق أي أوراق كاملة، اسحب الورق بقلتا يديك برفق.

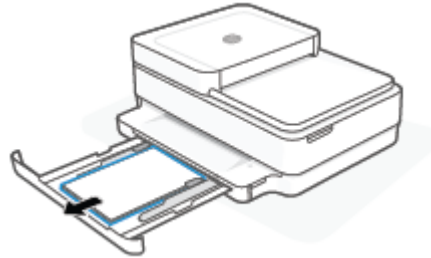

3. اضغط على (الزر "إلغاء الأمر"). وستحاول الطابعة إزالة الانحشار تلقائيًا.

لتحرير انحشار الورق من درج الإخراج

1. قم بإزالة جميع الورق الموجود من درج استقبال المطبوعات، بما في ذلك الورق التالف والمنحشر.

٢. استخدم مصباحًا يدويًا للتحقق من عدم وجود أي ورق منحشر أو أشياء غريبة في مسار الورق وأزالتها في حال وجودها.
- لتجنب تمزيق أي أوراق كاملة، اسحب الورق بكتنا يديك برفق.

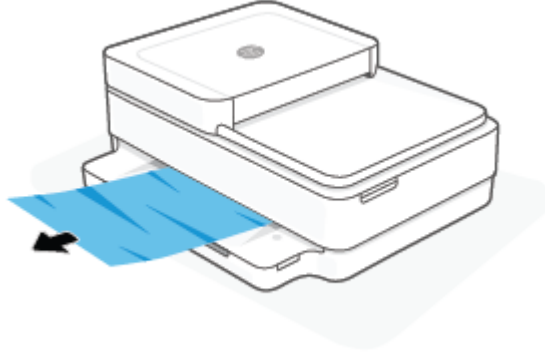

لتحرير انحشار الورق من منطقة الوصول إلى الخرطوشات

١. اضغط على (الزر "إلغاء الأمر") لمحاولة إزالة الانحشار تلقائيًا. إذا لم يتم من خلال هذا الإجراء حل المشكلة، أكمل الخطوات التالية لمحو الانحشار يدويًا.
٢. افتح باب الوصول إلى الخرطوشة.

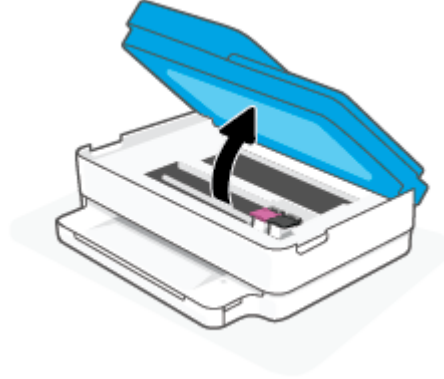

٣. انتظر حتى أن تتوقف العربة عن الحركة.
٤. اضغط على (إيقاف تشغيل الطابعة). افصل سلك الطاقة بعد ذلك من الجزء الخلفي للطابعة.

⚠ تنبيه: لتجنب خطر حدوث صدمة كهربية، يجب فصل سلك الطاقة لتحريك العربة باليد.

٥. استخدم مصباحًا يدويًا للتحقق من عدم وجود أي ورق منحشر أو أشياء غريبة في منطقة الوصول إلى الخرطوشات وأزالتها في حال وجودها.
- لتجنب تمزيق أي أوراق كاملة، اسحب الورق بكتنا يديك برفق.

٦. أزل غطاء مسار الورق.

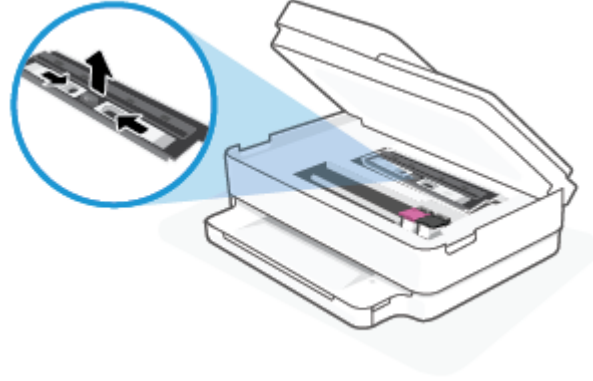

٧. إذا كانت الناقل في منتصف الطابعة، فحركها نحو اليمين ثم قم بإزالة أي ورق أو أشياء تسد مسار الناقل.

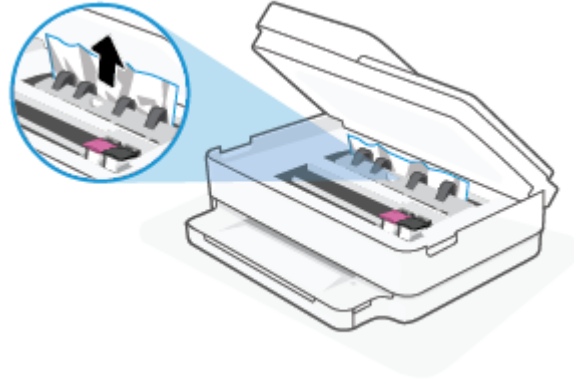

٨. أغلق باب الوصول إلى الخرطوشة.

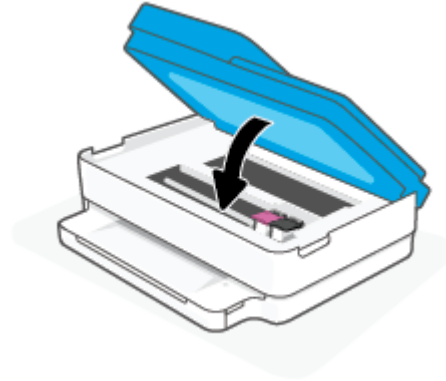

٩. أعد توصيل سلك الطاقة بالجزء الخلفي للطابعة لتشغيله.

تحرير انحصار الورق الداخلي

⚠ تنبيه: لا تقم بإزالة الورق المنحشر من الجزء الأمامي للطابعة. بدلاً من ذلك اتبع الخطوات الواردة أدناه لتحرير انحصار الورق. قد يؤدي سحب الورق المنحشر للخارج من الجزء الأمامي للطابعة إلى تمزيق الورق وترك قطع ممزقة داخل الطابعة؛ وقد يؤدي هذا إلى مزيد من حالات انحصار الورق في وقت لاحق.

١. فحص مسار الورق داخل الطابعة.

أ. افتح باب الوصول إلى الخرطوشة.

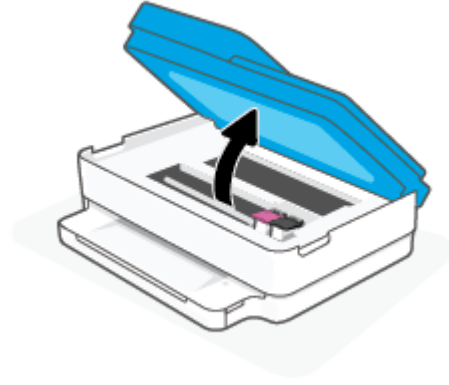

ب. أزل غطاء مسار الورق.

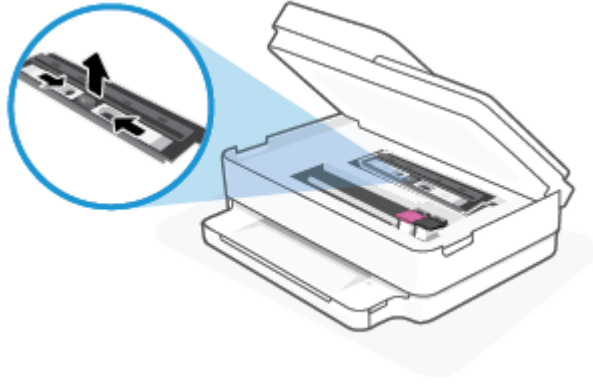

ج. ارفع غطاء وحدة الطباعة على الوجهين وأزل الورق المنحشر.

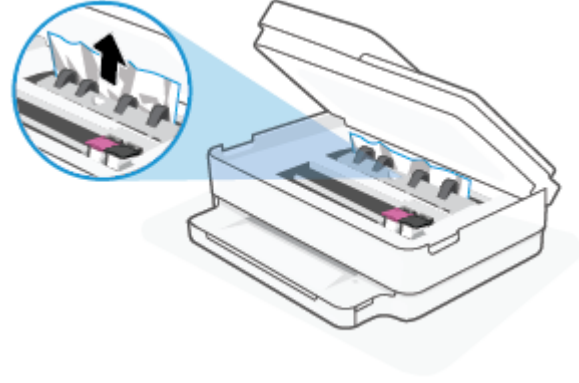

د. أعد إدخال غطاء مسار الورق. تأكد من تركيبه بإحكام في مكانه.

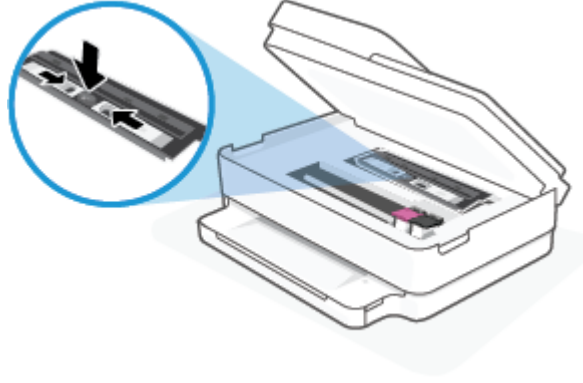

ه. أغلق باب الوصول إلى الخرطوشة.

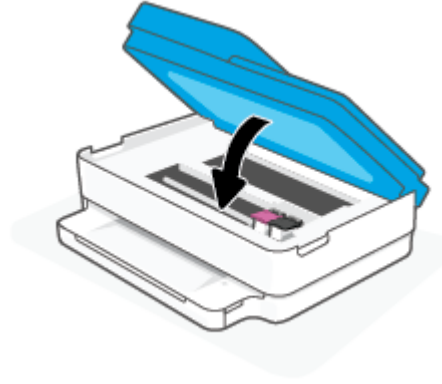

و. المس  في لوحة التحكم لمتابعة المهمة الحالية.

ز. إذا لم يتم حل المشكلة، يرجى فحص مكان خرطوشة الحبر داخل الطابعة.

⚠ تنبيه: وفي أثناء هذه العملية، تجنب لمس الكابل المتصل بخرطوشة الحبر.

أ. افتح باب الوصول إلى الخرطوشة.

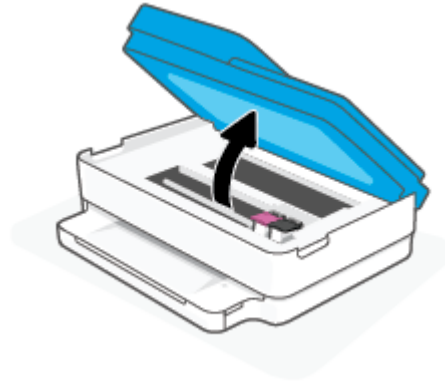

ب. في حالة وجود أوراق محشورة، قم بتحريك خرطوشة الحبر إلى أقصى يمين الطابعة، ثم قم بانتزاع الورق المحشور بكلتا اليدين ثم قم بسحبهم في اتجاهك.

⚠ تنبيه: إذا تمزق الورق عند إزالته من الاسطوانات، فقم بالبحث في الاسطوانات والعجلات عن قطع الورق التي قد تكون قد بقيت داخل الطابعة.

إذا لم تقم بإزالة جميع قطع الورق من الطابعة، فيحتمل حدوث المزيد من انحشار الورق.

ج. قم بتحريك العربة إلى أقصى يسار الطابعة، ثم قم بالقيام بنفس الخطوة السابقة لإزالة أية قطع ورق ممزقة.

د. أغلق باب الوصول إلى الخرطوشة.

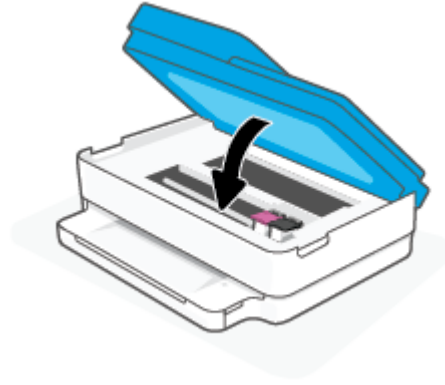

هـ. المس  في لوحة التحكم لمتابعة المهمة الحالية.

٣. في حالة استمرار المشكلة، قم بفحص الجزء الخاص بالدرج.

أ. اسحب درج الورق للخارج لتمديده.

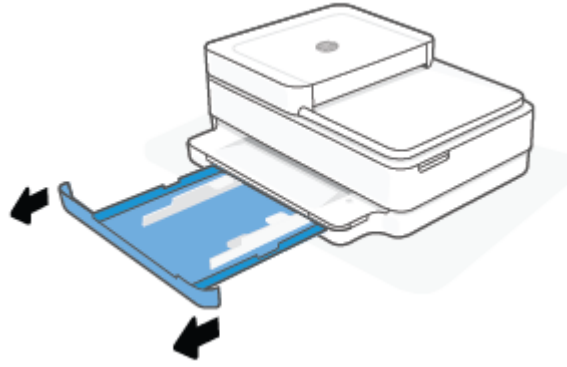

- ب. اقلب الطابعة على جانبها بحرص من أجل الوصول إلى جهة الطابعة السفلية.
ج. افحص مكان درج الورق في الطابعة. حدد مكان أية أوراق محشورة داخل الطابعة وأمسك بها بكتنا اليدين واجذبها نحوك.

⚠ تنبيه: إذا تمزق الورق عند إزالته من الاسطوانات، فقم بالبحث في الاسطوانات والعجلات عن قطع الورق التي قد تكون قد بقيت داخل الطابعة.

إذا لم تقم بإزالة جميع قطع الورق من الطابعة، فيحتمل حدوث المزيد من انحشار الورق.

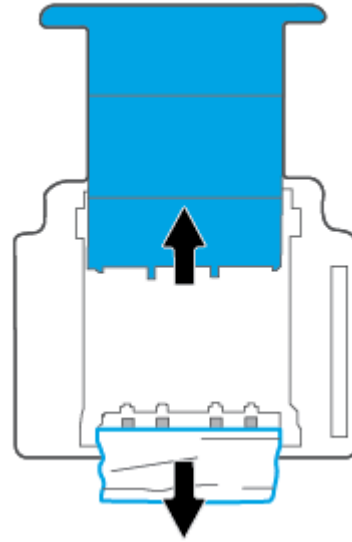

- د. اقلب الطابعة إلى وضعها العادي بحرص.
هـ. ادفع درج الورق للداخل.
و. المس  في لوحة التحكم لمتابعة المهمة الحالية.

لتحرير انحشار الورق في درج تغذية المستندات

- أ. ارفع غطاء درج تغذية المستندات.

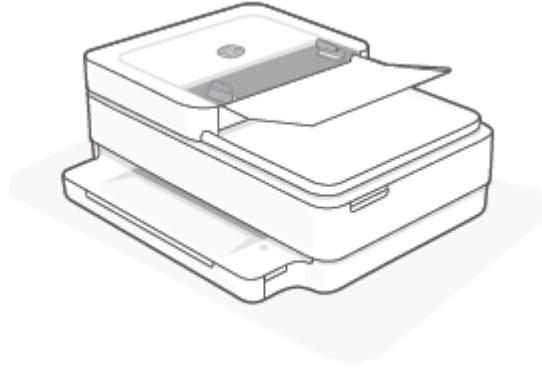

ب. قم بسحب الورق من الاسطوانات بلطف.

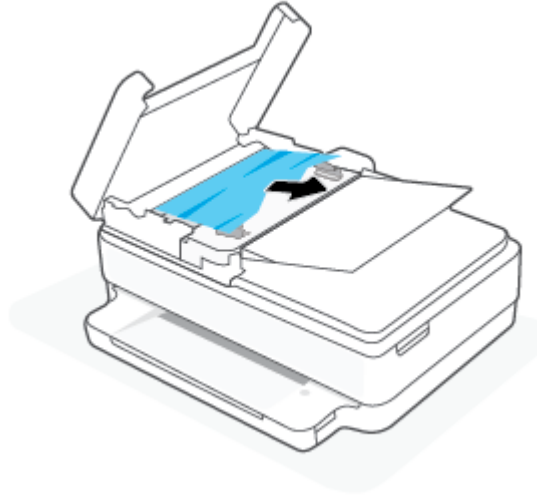

⚠ تنبيه: إذا تمزق الورق عند إزالته من الاسطوانات، فتتحقق من الاسطوانات والعجلات بحثًا عن قطع الورق التي قد تكون قد بقيت داخل الطابعة.

إذا لم تقم بإزالة جميع قطع الورق من الطابعة، فيحتمل حدوث المزيد من انحشار الورق.

ج. أغلق درج إدخال وحدة تغذية المستندات، مع الضغط بقوة بشدة حتى ينغلق في مكانه.

تعرف على طريقة تجنب انحشار الورق

- للمساعدة في تجنب انحشارات الورق، اتبع الإرشادات التالية.
- أخرج الورق المطبوع من حاوية الإخراج بصورة متكررة.
- تأكد من الطباعة على ورق غير مجعد أو مطبق أو تالف.
- امنع تجعد الورق أو ثنيه بتخزين جميع الورق غير المستخدم بشكل مستوي في كيس يمكن إعادة إحكام إغلاقه.
- لا تستخدم ورقًا سميكًا جدًا أو رقيقًا جدًا في الطابعة.
- تأكد أن الدرجين محملان بشكل صحيح وليسا ممتلئان جدًا. للمزيد من المعلومات، راجع [تحميل وسائط](#) في صفحة ١٨.
- تأكد من أن الأوراق التي تم تحميلها في درج الورق في وضع مستوي وأن الحواف لم يتم ثنيها أو تمزيقها.

- لا تضع أوراقًا بأنواع وأحجام مختلفة في درج الورق؛ يجب أن تكون رزمة الورق الموجودة في درج الورق بأكملها من نفس النوع والحجم.
- قم بضبط دليل موجّهات عرض الورق في درج الورق بحيث يتلاءم بإحكام مع جميع الأوراق. تأكد من أن موجّهات عرض الورق لا تتسبب في ثني الورق في درج الورق.
- لا تستخدم القوة لإدخال الورق لمسافة بعيدة جدًا في درج الورق.
- في حالة طباعتك على وجهي الصفحات، لا تطبع الصور المتشعبة للغاية على الأوراق الخفيفة.
- إذا كانت الطباعة على وشك أن ينفد منها الورق، فاسمح بأن ينفد الورق من الطباعة أولاً ثم أضف الورق. لا تحمّل الورق أثناء قيام الطباعة بالطباعة.

حل مشاكل تغذية الورق

ما هي المشكلة التي تواجهها؟

- **لا يتم التقاط الورق من درج الورق**
 - تأكد من تحميل الورق في درج الورق. للمزيد من المعلومات، راجع [تحميل وسائط في صفحة ١٨](#).
 - قم بضبط دليل موجّهات عرض الورق في درج الورق بحيث يتلاءم بإحكام مع جميع الأوراق. تأكد من أن موجّهات عرض الورق لا تتسبب في ثني الورق في درج الورق.
 - تأكد من عدم تجعد والتفاف الورق الموجود في درج الورق. قم بفرد الورق عن طريق ثنيه في الاتجاه المقابل للتفاف.
- **الصفحات مائلة**
 - تأكد من تحميل الورق في الوسط درج الورق وأن موجّهات عرض الورق محاذية للجانب الأيمن والأيسر للورق.
 - قم بتحميل الورق في الطباعة إذا لم تكن تطبع فقط.
- **أخذ أكثر من صفحة في المرة**
 - قم بضبط دليل موجّهات عرض الورق في درج الورق بحيث يتلاءم بإحكام مع جميع الأوراق. تأكد من أن موجّهات عرض الورق لا تتسبب في ثني الورق في درج الورق.
 - تأكد من عدم زيادة تحميل الورق في درج الورق.
 - تأكد من أن قطع الورق الذي تم تحميله غير ملتصقة ببعضها البعض.
 - استخدم ورق HP للحصول على أفضل أداء وفعالية.

مشاكل متعلقة بخرطوشة الحبر

- [تحديد ما إذا كانت هناك مشكلة في خرطوشة](#)
- [حل مشكلات الخرطوشات](#)

تحديد ما إذا كانت هناك مشكلة في خرطوشة

إذا كانت هناك مشكلة في الطباعة، فقد تحصل على رسالة بوجود مشكلة في الخرطوشة من برنامج الطباعة أو تطبيق HP Smart أو تضيء باب الوصول إلى الخراطيش.

لمعرفة ما إذا كانت هناك مشكلة في خرطوشة معينة، افتح باب الوصول إلى الخراطيش، ثم تحقق من مصباح خرطوشة الحبر. وإذا أضاء أو ومض، فهذا يدل على وجود مشكلة في الخرطوشة المناظرة له. للحصول على مزيد من المعلومات حول السبب والحل، راجع [تحذير الطباعة أو حالة الخطأ في صفحة ٩٨](#).

حل مشكلات الخرطوشات

إذا حدث خطأ بعد تركيب الخرطوشة، أو إذا كانت الرسالة تشير إلى مشكلة في الخرطوشة، حاول إزالة الخرطوشات مع التحقق من إزالة القطعة الواقية من الشريط البلاستيكي من كل من الخرطوشات، ثم أعد إدخال الخرطوشات. في حالة استمرار المشكلة، قم بتنظيف موصلات الخرطوشة. إذا لم يتم حل المشكلة، استبدل الخرطوشات. للحصول على معلومات حول استبدال الخرطوشات، راجع [استبدال الخرطوشات في صفحة ٥٩](#):

لتنظيف نقاط التلامس الخاصة بالخرطوشة

⚠ تنبيه: لا يستغرق إجراء التنظيف سوى دقائق قليلة. احرص على إعادة تركيب الخرطوشات في الطابعة بأسرع ما يمكن. يُوصى بعد ترك الخراطيش خارج الطابعة لأكثر من 30 دقيقة. في حالة ترك الخراطيش دون حماية خارج الطابعة، فقد تجف فوهاتها وتنسد.

1. تحقق من تشغيل الطاقة.
2. افتح باب الوصول إلى الخرطوشة.

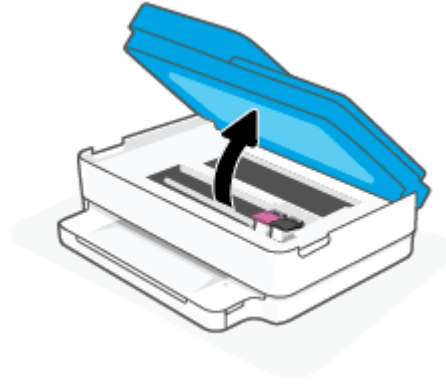

3. انتظر حتى أن تتوقف العربة عن الحركة.
4. قم بإزالة الخرطوشة المشار إليها في رسالة الخطأ.

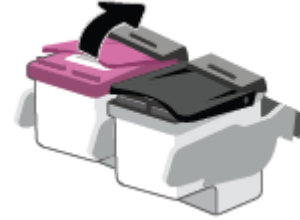

5. نظف نقاط التلامس للخرطوشة ونقاط التلامس للطابعة.
 - أ. امسك خرطوشة الحبر من جوانبها مع توجيه الجزء السفلي منها لأعلى وحدد موضع نقاط التلامس الكهربائية في الخرطوشة.
نقاط التلامس الكهربائية عبارة عن مستطيلات صغيرة من المعدن ذو اللون النحاسي وتوجد بالخرطوشة.



ب. امسح نقاط التلامس فقط بقطعة قماش جافة وخالية من النسالة.

⚠️ **تنبيه:** يجب مراعاة لمس نقاط التلامس فقط، وعدم سكب أي حبر أو أية مواد في مكان آخر على الخرطوشة.

ج. داخل الطباعة، حدد نقاط التلامس الموجودة على الخرطوشة.

نقاط التلامس بالطباعة عبارة عن مجموعة من النتوءات الذهبية اللون التي تم وضعها بحيث تتوافق مع نقاط التلامس بالخرطوشة.

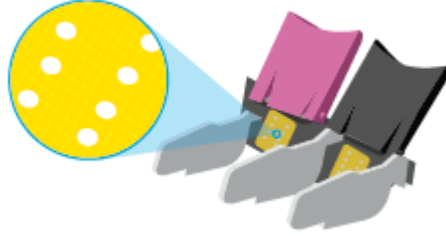

د. استخدم قطعة قماش جافة وخالية من النسالة لمسح نقاط التلامس.

٦. أعد تركيب الخرطوشة.

٧. أغلق باب الوصول إلى الخراطيش.

٨. تحقق مما إذا كانت رسالة الخطأ قد انتهت. إذا كنت لا تزال تتلقى رسالة الخطأ، فأوقف تشغيل الطباعة وقم بتشغيلها مرة أخرى.

📝 **ملاحظة:** إذا تسببت إحدى الخرطوشات في حدوث مشاكل، يمكنك إزالتها واستخدام وضع الخرطوشة الواحدة لتشغيل الطباعة بواسطة خرطوشة واحدة فقط.

مشاكل متعلقة بالطباعة

ما الذي تريد فعله؟

- [حل مشاكل عدم طباعة الصفحة \(تتعذر الطباعة\)](#)
- [حل مشاكل تتعلق بجودة الطباعة](#)

حل مشاكل عدم طباعة الصفحة (تعذر الطباعة)

لحل مشاكل الطباعة (Windows)

تأكد من تشغيل الطابعة ومن وجود ورق في الدرج. إذا استمر تعذر الطباعة، فجرب ما يلي بالترتيب:

1. تحقق من وجود أي رسائل خطأ من برنامج الطابعة وقم بحلها من خلال اتباع الإرشادات الظاهرة على الشاشة.
2. إذا كان الكمبيوتر متصلاً بالطابعة عن طريق اتصال لاسلكي، فتأكد من الاتصال.
3. تأكد من أن المنتج غير متوقف مؤقتاً أو غير متصل.

للتأكد من أن المنتج غير متوقف مؤقتاً أو غير متصل

أ. قم بإحدى الأشياء التالية تبعاً لنظام التشغيل الخاص بك:

- **Windows 10:** من قائمة البدء في Windows، حدد نظام Windows من قائمة التطبيقات، حدد لوحة التحكم، ثم انقر على عرض الأجهزة والطابعات ضمن الأجهزة والصوت.
 - **Windows 8.1 و Windows 8:** أشر إلى الجانب العلوي الأيمن من الشاشة أو المسه لفتح الشريط الرموز، ثم انقر رمز الإعدادات، وانقر فوق أو المس لوحة التحكم، ومن ثم انقر فوق عرض الأجهزة والطابعات.
 - **Windows 7:** من قائمة ابدأ في نظام Windows، اضغط على الأجهزة والطابعات.
- ب. انقر نقرًا مزدوجًا على الرمز الخاص بالطابعة أو انقر بزر الماوس الأيمن على الرمز الخاص بالطابعة ثم حدد عرض ما يتم طباعته لفتح قائمة انتظار الطباعة.
- ج. في القائمة Printer (الطابعة)، تأكد من عدم وجود علامات اختيار بجوار Pause Printing (توقف الطباعة مؤقتًا) أو Use Printer Offline (استخدام الطابعة دون اتصال).
- د. إذا قمت بأي تغيير، فأعد محاولة الطباعة.
4. تحقق من ضبط الطباعة كالتابعة الافتراضية.

للتحقق من ضبط الطباعة كالتابعة الافتراضية

أ. قم بإحدى الأشياء التالية تبعاً لنظام التشغيل الخاص بك:

- **Windows 10:** من قائمة البدء في Windows، حدد نظام Windows من قائمة التطبيقات، حدد لوحة التحكم، ثم انقر على عرض الأجهزة والطابعات ضمن الأجهزة والصوت.
 - **Windows 8.1 و Windows 8:** أشر إلى الجانب العلوي الأيمن من الشاشة أو المسه لفتح الشريط الرموز، ثم انقر رمز الإعدادات، وانقر فوق أو المس لوحة التحكم، ومن ثم انقر فوق عرض الأجهزة والطابعات.
 - **Windows 7:** من قائمة ابدأ في نظام Windows، اضغط على الأجهزة والطابعات.
- ب. تأكد من ضبط الطباعة الصحيحة كالتابعة الافتراضية.
- تظهر علامة اختيار داخل دائرة سوداء أو خضراء بجوار الطباعة الافتراضية.
- ج. في حالة ضبط الطباعة غير الصحيحة كالتابعة الافتراضية، انقر بزر الماوس الأيمن فوق الطباعة الصحيحة وحدد ضبط كالتابعة الافتراضية.
- د. حاول استخدام طابعتك مرة أخرى.
5. أعد تشغيل التخزين المؤقت للطباعة.

لإعادة تشغيل التخزين المؤقت للطباعة

أ. قم بإحدى الأشياء التالية تبعًا لنظام التشغيل الخاص بك:

Windows 10

- i. من قائمة البدء في Windows، حدد الأدوات الإدارية في Windows من قائمة التطبيقات، ثم حدد الخدمات.
- ii. انقر بزر الماوس الأيمن فوق التخزين المؤقت للطباعة، ثم انقر فوق خصائص.
- iii. في علامة التبويب عام التي بجوار نوع التشغيل، تأكد من تحديد تلقائي.
- iv. في حالة عدم تشغيل الخدمة بالفعل فتحت حالة الخدمة انقر فوق تشغيل ثم انقر فوق موافق.

Windows 8 و Windows 8.1

- i. تحسس أو انقر فوق الزاوية العليا اليمنى للشاشة لفتح Charms bar ثم انقر فوق رمز إعدادات.
- ii. انقر فوق أو اضغط على لوحة التحكم ثم انقر فوق أو اضغط على النظام والحماية.
- iii. انقر فوق أدوات إدارية، ثم انقر نقرًا مزدوجًا أو اضغط مرتين على الخدمات.
- iv. انقر بزر الماوس الأيمن فوق التخزين المؤقت للطباعة، ثم انقر فوق خصائص.
- v. في علامة التبويب عام التي بجوار نوع التشغيل، تأكد من تحديد تلقائي.
- vi. في حالة عدم تشغيل الخدمة بالفعل فتحت حالة الخدمة انقر فوق تشغيل ثم انقر فوق موافق.

Windows 7

- i. من قائمة ابدأ في Windows، انقر فوق لوحة التحكم، ثم انقر فوق النظام والحماية، ثم أدوات إدارية.
- ii. انقر نقرًا مزدوجًا فوق خدمات.
- iii. انقر بزر الماوس الأيمن فوق التخزين المؤقت للطباعة، ثم انقر فوق خصائص.
- iv. في علامة التبويب عام التي بجوار نوع التشغيل، تأكد من تحديد تلقائي.
- v. في حالة عدم تشغيل الخدمة بالفعل فتحت حالة الخدمة انقر فوق تشغيل ثم انقر فوق موافق.

- ب. تأكد من ضبط الطابعة الصحيحة كالطابعة الافتراضية.
تظهر علامة اختيار داخل دائرة سوداء أو خضراء بجوار الطابعة الافتراضية.
- ج. في حالة ضبط الطابعة غير الصحيحة كالطابعة الافتراضية، انقر بزر الماوس الأيمن فوق الطابعة الصحيحة وحدد ضبط كالطابعة الافتراضية.
- د. حاول استخدام طابعتك مرة أخرى.
٦. أعد تشغيل الكمبيوتر.
٧. فرِّغ قائمة انتظار الطابعة.

لمسح قائمة انتظار الطباعة

- أ. قم بإحدى الأشياء التالية تبعًا لنظام التشغيل الخاص بك:
 - **Windows 10:** من قائمة البدء في Windows، حدد نظام Windows من قائمة التطبيقات، حدد لوحة التحكم، ثم انقر على عرض الأجهزة والطابعات ضمن الأجهزة والصوت.
 - **Windows 8.1 و Windows 8:** أشر إلى الجانب العلوي الأيمن من الشاشة أو المسه لفتح الشريط الرموز، ثم انقر رمز الإعدادات، وانقر فوق أو المس لوحة التحكم، ومن ثم انقر فوق عرض الأجهزة والطابعات.
 - **Windows 7:** من قائمة ابدأ في نظام Windows، اضغط على الأجهزة والطابعات.
- ب. انقر نقرًا مزدوجًا فوق رمز الطباعة الخاص بك لفتح قائمة انتظار الطباعة.
- ج. في قائمة Printer (الطابعة)، انقر فوق Cancel all documents (إلغاء كافة المستندات) أو Purge Print Document (تنظيف مستند الطباعة)، ثم انقر فوق Yes (نعم) للتأكيد.
- د. إذا استمر وجود بعض المستندات في قائمة الانتظار، فقم بإعادة تشغيل الكمبيوتر وحاول الطباعة مرة أخرى بعد إعادة التشغيل.
- هـ. افحص قائمة انتظار الطباعة مرة أخرى للتأكد من خلوها، ثم حاول الطباعة مرة أخرى.

حل مشاكل تتعلق بجودة الطباعة

ملاحظة: لحماية الخراطيش من الجفاف، قم دائمًا بإيقاف تشغيل الطباعة باستخدام زر التشغيل.

لتحسين جودة الطباعة (Windows)

١. تأكد من استخدامك خرطوشات أصلية من صنع HP.
٢. افحص نوع الورق.
 - للحصول على أفضل جودة للطباعة، استخدم ورق HP عالي الجودة أو الأوراق التي تلتزم بمعيار ColorLok®. للمزيد من المعلومات، راجع أساسيات الورق في صفحة ٢٤.
 - تأكد دائمًا من استواء الورق الذي تقوم بالطباعة عليه. للحصول على أفضل النتائج عند طباعة الصور، استخدم HP Advanced Photo Paper (ورق صور HP المتقدم).
 - قم بتخزين الورق الخاص في غلافه الأصلي داخل كيس بلاستيكي يمكن إعادة إحكام غلقه على سطح مستو في مكان بارد وجاف. بمجرد الاستعداد للطباعة، قم بإزالة الورق الذي ترغب في استخدامه فقط على الفور. عند الانتهاء من الطباعة، قم بإعادة ورق الصور الذي لم يتم استخدامه إلى الكيس البلاستيكي. يحول ذلك دون تجعد ورق الصور.
٣. افحص برنامج تشغيل الطباعة للتأكد من تحديدك نوع الورق المناسب من القائمة المنسدلة وسائط، وجودة الطباعة المناسبة من القائمة المنسدلة إعدادات الجودة.
 - من برنامج الطباعة، انقر فوق الطباعة والمسح الضوئي، ثم انقر فوق ضبط التفضيلات للوصول إلى خصائص الطباعة.
٤. افحص مستويات الحبر المقدرة لترى هل الحبر في الخرطوشات قليل.
 - للمزيد من المعلومات، راجع فحص مستويات الحبر المقدرة في صفحة ٥٦. إذا كان مستوى الحبر في الخراطيش منخفضًا، فاستبدلها.
٥. قم بمحاذاة الخرطوشات.

لمحاذاة الخرطوشات

- أ. قم بتحميل ورق أبيض عادي غير مستخدم بحجم letter أو A4 في درج الورق.
 - ب. افتح برنامج الطابعة. للمزيد من المعلومات، راجع [افتح HP برنامج الطابعة \(Windows في صفحة ٣٨\)](#).
 - ج. في برنامج الطابعة، انقر فوق **الطباعة والمسح الضوئي** ثم انقر فوق **Maintain Your Printer** (الحفاظ على الطابعة) للوصول إلى صندوق أدوات الطابعة.
يظهر صندوق أدوات الطابعة.
 - د. انقر على **محاذاة الخرطوشات** من علامة التبويب **خدمات الجهاز**.
تقوم الطابعة بطباعة صفحة محاذاة.
 - هـ. اتبع الإرشادات الظاهرة على الشاشة لمحاذاة الخرطوشات. أعد تدوير ورقة محاذاة الخرطوشات أو تخلص منها لاحقاً.
٦. اطبع صفحة تشخيصية إذا لم يقلل الحبر في الخرطوشات.

لطباعة صفحة تشخيصية

- أ. قم بتحميل ورق أبيض عادي غير مستخدم بحجم letter أو A4 في درج الورق.
- ب. افتح برنامج الطابعة. للمزيد من المعلومات، راجع [افتح HP برنامج الطابعة \(Windows في صفحة ٣٨\)](#).
- ج. في برنامج الطابعة، انقر فوق **الطباعة والمسح الضوئي** ثم انقر فوق **Maintain Your Printer** (الحفاظ على الطابعة) للوصول إلى صندوق أدوات الطابعة.
- د. انقر فوق **طباعة معلومات تشخيصية** على علامة التبويب **تقارير الجهاز** لطباعة صفحة تشخيص.
- هـ. افحص مجموعات الألوان بصفحة التشخيصات.
إذا أظهرت أيًا من مجموعات الألوان خطوطاً بيضاء ملطخة أو كانت مفقودة بالكامل، فانتقل إلى الخطوة التالية.

شكل ١-٩ مجموعات الألوان دون عيوب

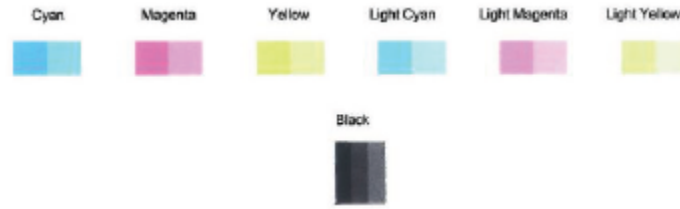

شكل ٢-٩ مثال مجموعات الألوان بعيوب



٧. قم بتنظيف الخراطيش.

تنظيف الخرطوشات

- أ. قم بتحميل ورق أبيض عادي غير مستخدم بحجم letter أو A4 في درج الورق.
- ب. افتح برنامج الطابعة. للمزيد من المعلومات، راجع [افتح HP برنامج الطابعة \(Windows في صفحة ٣٨\)](#).
- ج. في برنامج الطابعة، انقر فوق **الطباعة والمسح الضوئي** ثم انقر فوق **Maintain Your Printer** (الحفاظ على الطابعة) للوصول إلى صندوق أدوات الطابعة.
- د. انقر على **تنظيف الخرطوشات** من علامة التبويب **خدمات الجهاز**. اتبع الإرشادات الظاهرة على الشاشة.

مشاكل الشبكة والاتصال

ما الذي تريد فعله؟

• [حل مشاكل تتعلق بالاتصال اللاسلكي](#)

• [حل المشاكل المتعلقة باتصال Wi-Fi Direct](#)

حل مشاكل تتعلق بالاتصال اللاسلكي

اختر أحد خيارات استكشاف الأخطاء وإصلاحها التالية.

- تحقق من تشغيل الطابعة والموجه اللاسلكي ووجود بطاقة بهما. تأكد أيضًا من تشغيل الإرسال اللاسلكي في الطابعة.
- تحقق من تشغيل المؤشر "لاسلكي"  الموجود على لوحة التحكم.
- من لوحة تحكم الطابعة، اضغط على الزر "استئناف"  و  (الزر "معلومات") في الوقت نفسه لطباعة تقرير اختبار الشبكة اللاسلكية وصفحة تكوين الشبكة.
- افحص الجزء العلوي من تقرير اختبار الشبكة اللاسلكية لمعرفة ما إذا حدث فشل أثناء الاختبار. يمكنك أيضًا مشاهدة قوة إشارة Wi-Fi.
- راجع قسم **نتائج التشخيصات** للاطلاع على جميع الاختبارات التي تم إجراؤها ولتحديد ما إذا كانت الطابعة قد اجتازت الاختبارات أم لا. في حالة ظهور المشاكل، نفذ الخطوات الموصى بها والمسرودة في التقرير، ثم حاول استخدام طابعتك ثانية.
- في قسم **التكوين الحالي**، اعثر على اسم الشبكة (SSID) التي تتصل بها طابعتك حاليًا. تأكد من توصيل الطابعة بنفس الشبكة التي يتصل بها جهاز الكمبيوتر أو الجهاز المحمول لديك.
- **تحقق من قوة إشارة Wi-Fi لديك**. إذا كانت الإشارة ضعيفة، فتأكد من وجود الطابعة في نطاق الشبكة اللاسلكية. بخصوص معظم الشبكات، يتعين أن تكون الطابعة في نطاق 30 م (100 قدم) من نقطة الوصول اللاسلكي (الموجه اللاسلكي).
- استعد إعدادات الشبكة، ثم أعد الاتصال بالطابعة. راجع [الاتصال باستخدام تطبيق HP Smart في صفحة ٢٦](#).
- من مركز تعليمات HP Smart، اعثر على مركز اتصال الطابعة، ثم اتبع الإرشادات الظاهرة على الشاشة.
- إذا كنت تطبع من كمبيوتر يعمل بنظام Windows، فحاول استخدام الأداة المساعدة [HP Print and Scan Doctor](#) لتشخيص المشكلة وحلها تلقائيًا.

- لمعرفة ما إذا كان جدار الحماية أو برنامج مكافحة الفيروسات يمنع جهاز الكمبيوتر الخاص بك من الاتصال بالطابعة وإيجاد الحلول، استخدم [مستكشف أخطاء جدار الحماية وإصلاحها عبر الإنترنت من HP](#).
- لمزيد من المعلومات حول استكشاف مشكلات اتصال الشبكة اللاسلكية وإصلاحها، تفضل بزيارة موقع www.hp.com/go/wirelessprinting

حل المشاكل المتعلقة باتصال Wi-Fi Direct

1. تأكد أن تشغيل Wi-Fi Direct. من لوحة التحكم في الطابعة، اضغط مع الاستمرار على الزر  (الزر "معلومات") لمدة ثلاث ثوان على الأقل لتشغيل جميع مصابيح الأزرار، ثم اضغط مع الاستمرار على  و  و  معًا لمدة ثلاث ثوان.
 2. من الكمبيوتر اللاسلكي أو الجهاز المحمول، ابحث عن وقم بالاتصال باسم طابعتك Wi-Fi Direct، على سبيل المثال. إذا كنت تستخدم جهازًا محمولًا لا يدعم Wi-Fi Direct، فتأكد من قيامك بتثبيت تطبيق طباعة متوافق. للمزيد من المعلومات، زر موقع HP Mobile Printing (الطباعة من الأجهزة المحمولة من HP) على الويب على العنوان www.hp.com/go/mobileprinting. في حالة عدم توفر إصدار محلي من موقع الويب هذا في بلدك/منطقتك أو بلغتك، قد يتم توجيهك إلى موقع HP Mobile Printing (الطباعة من الأجهزة المحمولة من HP) على الويب في بلد/منطقة أخرى أو بلغة أخرى.
-
- ملاحظة:** إذا كان جهازك الجوال لا يدعم خاصية الاتصال اللاسلكي، فلن تتمكن من استخدام Wi-Fi Direct.
3. إذا كان مستوى أمان اتصال Wi-Fi Direct للطابعة يتم إعداده إلى يدويًا، قم بأحد الإجراءات التالية للاتصال بالطابعة.
 - تأكد من إدخال كلمة المرور أو رمز رقم التعريف الشخصي الصحيح لـ Wi-Fi Direct عند المطالبة.
 - إذا كان  (الزر "معلومات") يومض باللون الأبيض على لوحة التحكم الخاصة بالطابعة، فاضغط عليه في غضون 30 ثانية لتأكيد الاتصال.
 4. تأكد من عدم وصول عدد اتصالات Wi-Fi Direct إلى الحد الأقصى الذي يبلغ خمسة أجهزة.
 5. للحصول على مزيد من المساعدة في حل مشكلات Wi-Fi Direct أو تكوين Wi-Fi Direct، تفضل بزيارة www.hp.com/go/wpc-wirelessdirect

مشاكل تتعلق بأجهزة الطابعة

تلميح: قم بتشغيل [HP Print and Scan Doctor](#) لتشخيص وإصلاح مشكلات الطباعة والمسح الضوئي والنسخ بشكل تلقائي. يتوفر التطبيق فقط في بعض اللغات.

توقفت الطابعة على نحو مفاجئ

- تأكد من وصلات التيار الكهربائي والطاقة
- تأكد من توصيل سلك الطاقة بإحكام بكلا من جهاز ومحول الطاقة.

باب الوصول إلى الخرطوشات مفتوح

- أغلق باب الوصول إلى الخرطوشات لبدء الطباعة.

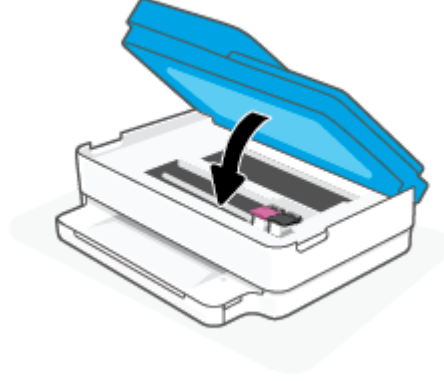

فشل محاذاة الخرطوشات

- في حالة فشل إجراء المحاذاة، تأكد من تحميلك ورقًا عاديًا أبيض غير مستخدم في الورق. إذا قمت بتحميل ورق ملون في درج الورق عند محاذاة خرطيش الحبر، فلن تنجح عملية المحاذاة.
- إذا فشلت عملية المحاذاة بشكل متكرر، فربما تحتاج إلى تنظيف رأس الطباعة، أو ربما يكون لديك عطباً في جهاز الاستشعار.
- إذا لم يحل تنظيف رأس الطباعة المشكلة، فاطلب الدعم من HP. زر www.support.hp.com. يوفر موقع الويب معلومات وأدوات مساعدة يمكنك مساعدتك في تصحيح العديد من مشاكل الطباعة الشائعة. عند المطالبة، قم باختيار البلد/المنطقة، ثم انقر فوق **كل شيء يخص جهات اتصال HP** للحصول على معلومات حول الاتصال بالدعم الفني.

حل فشل الطباعة

- ▲ إيقاف تشغيل الطباعة ثم تشغيلها. إذا لم تتمكن من حل المشكلة، اتصل بشركة HP.
- للمزيد من المعلومات حول الاتصال بدعم HP، راجع [خدمة دعم HP في صفحة ١٠٩](#).

تحذير الطباعة أو حالة الخطأ

ملاحظة: يوفر تطبيق HP Smart معلومات تفصيلية عن تحذيرات الطباعة وأخطائها. افتح التطبيق وتحقق من حالة الطباعة، ثم اتبع الإرشادات الظاهرة على الشاشة لإصلاح المشكلة. ثم تحقق مما يلي للحصول على مساعدة إضافية إذا لزم الأمر.



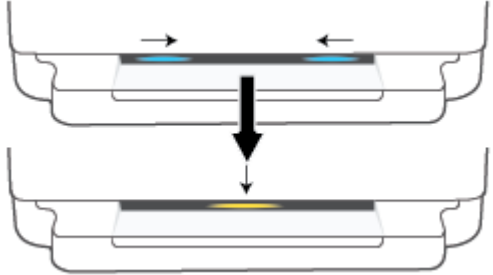
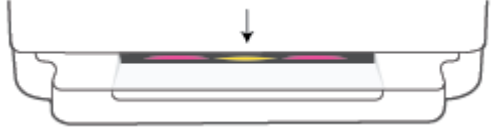

- [أخطاء الاتصالات اللاسلكية](#)
- [حالة خطأ الورق](#)
- [حالة خطأ الحبر](#)
- [رموز الأخطاء على لوحة التحكم](#)

أخطاء الاتصالات اللاسلكية



السبب والحل	سلوك المصباح
<p>هناك خطأ في وضع إعداد AWC (الاتصال اللاسلكي تلقائياً). للحصول على مزيد من الإرشادات في حالة حدوث خطأ أثناء وضع إعداد AWC (الاتصال اللاسلكي تلقائياً)، راجع الاتصال باستخدام تطبيق HP Smart في صفحة ٢٦.</p> <p>للاستكشاف المشكلة وحلها في حالة حدوث مشكلة بعد اكتمال التحديث بنجاح، راجع مشاكل الشبكة والاتصال في صفحة ٩٦.</p>	<p>ينبض الشريط الضوئي الكبير باللون الأزرق من المنتصف إلى الحواف بشكل متكرر. وبين كل دورة، هناك وميض كهربائي على الشريط الضوئي الكبير.</p> 
<p>يشير ذلك إلى خطأ في الاتصال اللاسلكي أثناء وضع WPS (إعداد Wi-Fi محمي). لمزيد من المعلومات حول كيفية الاتصال بالطابعة، راجع قِم بتوصيل طابعتك إلى شبكة لاسلكية باستخدام Wi-Fi Protected Setup (WPS) في صفحة ٢٧.</p> <p>لمزيد من المعلومات حول كيفية استكشاف المشكلة وحلها، راجع مشاكل الشبكة والاتصال في صفحة ٩٦.</p>	<p>يتوهج الشريط الضوئي الكبير باللون البنفسجي في الحواف الخارجية ويومض باللون الكهربائي في المنتصف.</p> 



حالة خطأ الورق

السبب والحل	سلوك المصباح		مصابيح درجة الورق	ضوء الحافة
	مطفأ	مضيء		
<p>تستلم الطابعة مهمة الطباعة، وتبدأ بإدخال الورق، وتكتشف أن عرض الورق لمهمة الطباعة أكبر من عرض الورق الذي تم تحميله.</p> <p>اضغط على (الزر "إلغاء الأمر") لإلغاء مهمة الطباعة وإخراج الورق.</p> <p>لتجنب مشكلة عدم تطابق حجم الورق، قم بأحد الخطوات التالية قبل الطباعة.</p> <ul style="list-style-type: none"> غير إعداد حجم الورق لمهمة الطباعة ليتطابق مع الورق المحمل. قم بإزالة كل الورق من درج الورق، ثم قم بتحميل الورق الذي يتطابق مع إعداد حجم الورق لمهمة الطباعة. <p>تلميح: يمكنك تغيير حجم الورق الافتراضي الذي تم كشفه تلقائياً بواسطة الطباعة. للمزيد من المعلومات، راجع قِم بتغيير حجم الورق الافتراضي الذي تم كشفه بواسطة الطباعة في صفحة ٢٣.</p>	مطفأ	مضيء	وامض	كهربائي عبر الشريط الضوئي الكبير
<p>قد حدثت إحدى المشكلات التالية.</p> <ul style="list-style-type: none"> تستلم الطابعة مهمة طباعة متعددة الصفحات، وتكتشف أن طول الورق لمهمة الطباعة غير متطابق مع الورق المحمل، ثم تطبع الصفحة الأولى مع وجود أخطاء. <p>لإلغاء مهمة الطباعة، اضغط على (الزر "إلغاء الأمر").</p>	مضيء	مضيء	وامض	كهربائي عبر الشريط الضوئي الكبير

السبب والحل	سلوك المصباح		مصابيح درج الورق	ضوء الحافة
				
<p>لمواصلة طباعة الصفحات المتبقية، اضغط على  (الزر "استئناف"). ستكون نفس الأخطاء موجودة في الصفحات المتبقية مثل الصفحة الأولى.</p> <p>لتغيير حجم الورق الافتراضي الذي تم كشفه تلقائياً بواسطة الطابعة، راجع قم بتغيير حجم الورق الافتراضي الذي تم كشفه بواسطة الطابعة في صفحة ٢٣.</p> <ul style="list-style-type: none"> تستلم الطابعة مهمة الطباعة، وتكتشف أنه لا يوجد ورق في درج الورق. <p>لإلغاء مهمة الطباعة، اضغط على  (الزر "إلغاء الأمر").</p> <p>لمتابعة الطباعة، حمل الورق ثم اضغط على  (الزر "استئناف").</p> <p>للحصول على معلومات حول كيفية تحميل الورق، راجع تحميل وسائط في صفحة ١٨.</p>				

حالة خطأ الحبر

السبب والحل	سلوك المصباح		مصابيح خرطوشة الحبر	باب الوصول إلى الخراطيش	ضوء الحافة
					
<p>قد حدثت إحدى المشكلات التالية.</p> <ul style="list-style-type: none"> تم تركيب خرطوشة مزيفة أو مستعملة سابقاً. مستوى الحبر في الخرطوشة المناسبة منخفض جداً. <p>حاول استخدام الحلول التالية لحل المشكلة.</p> <ul style="list-style-type: none"> إذا تم تركيب الخرطوشة المناسبة حديثاً، قد تكون الخرطوشة مزيفة أو مستعملة سابقاً. راجع الرسالة في HP برنامج الطابعة أو تطبيق HP Smart للحصول على مزيد من المعلومات. إذا لم يتم تركيب الخرطوشة المناسبة حديثاً، فإن مستوى الحبر منخفض جداً فيها. اضغط على  (الزر "استئناف") لمتابعة الطباعة، واستبدل الخرطوشة عند عدم الرضا عن جودة الطباعة. للحصول على معلومات حول كيفية استبدال الخراطيش، راجع استبدال الخرطوشات في صفحة ٥٩. 	مضيء	مضيء	مضيء للإشارة إلى وجود مشكلة بالخرطوشة	وامض	كهرماني عبر الشريط الضوئي الكبير
<p>قد حدثت إحدى المشكلات التالية.</p> <ul style="list-style-type: none"> خرطوشة الحبر المناسبة مفقودة. <p>إذا كانت إحدى الخرطوشات مفقودة، تدخل الطابعة وضع الخرطوشة الواحدة. لإنهاء وضع الخرطوشة الواحدة، أدخل الخرطوشة المناسبة.</p>	مطفاً	مضيء	وامض للإشارة إلى وجود مشكلة بالخرطوشة	وامض	كهرماني عبر الشريط الضوئي الكبير

السبب والحل	سلوك المصباح				
			مصباح خرطوشة الحبر	باب الوصول إلى الخرطوشة	ضوء الحافة
لمزيد من المعلومات حول وضع الخرطوشة الفردية، راجع استخدام وضع الخرطوشة الواحدة في صفحة ٦١					
<ul style="list-style-type: none"> تم تركيب الخرطوشة المناسبة بشكل غير صحيح أو ما تزال تحتوي الخرطوشة على الشريط البلاستيكي. 					
أزل الخرطوشة المناسبة وتأكد من عدم وجود شريط بلاستيكي عليها، ثم أعد إدخال الخرطوشة بطريقة سليمة. للمزيد من المعلومات، راجع استبدال الخرطوشات في صفحة ٥٩.					
سيتم فتح باب الوصول إلى الخراطيش. يتعين إغلاق باب رؤوس الطباعة لبدء الطباعة.	مطفاً	مطفاً	مطفاً	مضيء	كهرماني عبر الشريط الضوئي الكبير
أعيقت عربة الخرطوشة داخل الطباعة.	مطفاً	مضيء	وميض سريع بالتناوب مع كلا الخرطوشتين	يومض بسرعة	كهرماني عبر الشريط الضوئي الكبير
اضغط على  (الزر "إلغاء الأمر") لإلغاء مهمة الطباعة. افتح باب الوصول إلى الخراطيش وتأكد من عدم وجود عائق بالناقل. حرّك الناقل إلى اليمين وأغلق باب الوصول إلى الخراطيش. إذا استمرت المشكلة، فراجع انحسار الورق ومشاكل تغذية الورق في صفحة ٨١ للحصول على مزيدٍ من المعلومات.					

رموز الأخطاء على لوحة التحكم

ملخص رموز الأخطاء المدعومة:

الوصف	رموز الأخطاء
الخرطوشة غير قابلة للاستخدام	E0
خطأ بسبب عدم توافق حجم الورق	E1
خطأ بسبب عدم توافق طول المستشعر/الورق	E2
توقف خرطوشة الحبر	E3
انحسار الورق	E4
فشل المساحة الضوئية	E5
خطأ عام في الطباعة	E6
خطأ أثناء التحديث	E9

فهم تقارير الطابعة

يمكنك طباعة التقارير التالية للمساعدة في اكتشاف المشكلات المتعلقة بالطابعة وحلها.

- [تقرير حالة الطابعة](#)
- [صفحة تكوين الشبكة](#)
- [تقرير جودة الطابعة](#)
- [تقرير الاختبار اللاسلكي](#)
- [تقرير اختبار الوصول إلى الويب](#)

للحصول على مزيد من المعلومات حول كيفية طباعة هذه التقارير، راجع [طباعة تقارير من خلال لوحة التحكم في صفحة v](#).

تقرير حالة الطابعة

استخدم تقرير حالة الطابعة لعرض معلومات الطابعة الحالية وحالة الخرطوشات. استخدم أيضاً تقرير حالة الطابعة لمساعدتك في استكشاف أخطاء الطابعة وإصلاحها.

كما يحتوي تقرير حالة الطابعة أيضاً على سجل بالأحداث الأخيرة.

إذا كان ثمة داع للاتصال بشركة HP، فكثيراً ما يكون من المفيد طباعة تقرير حالة الطابعة قبل الاتصال.

صفحة تكوين الشبكة

إذا كانت الطابعة متصلة بشبكة، يمكنك طباعة صفحة تكوين الشبكة لمشاهدة إعدادات الشبكة الخاصة بالطابعة وعرض قائمة بالشبكات التي تم الكشف عنها من قبل الطابعة. تتضمن صفحة التقرير الأخيرة قائمة بجميع الشبكات اللاسلكية التي يمكن الكشف عنها في المنطقة، بالإضافة إلى قوة الإشارة والقنوات المستخدمة. قد يساعدك هذا على اختيار قناة للشبكة الخاصة بك والتي لا يتم استخدامها بشكل مكثف بواسطة الشبكات الأخرى (مما يحسن أداء الشبكة).

ملاحظة: للحصول على قائمة بالشبكات اللاسلكية التي تم اكتشافها في المنطقة، يجب تشغيل الإرسال اللاسلكي في الطابعة. في حالة إيقاف تشغيلها لا يتم عرض القائمة.

يمكنك استخدام صفحة تكوين الشبكة للمساعدة في حل مشكلات الاتصال بالشبكة. إذا كان ثمة داع للاتصال بـHP، فكثيراً ما يكون من المفيد طباعة هذه الصفحة قبل الاتصال.

تقرير جودة الطابعة

قد تحدث المشاكل في جودة الطباعة نتيجة لأسباب عديدة - مثلاً الإعداد الخاطئ للبرامج، جودة رديئة لملف الصورة الأصلي، أو نظام الطباعة عينه. إذا لم تكن راضياً عن جودة مطبوعاتك، فقد تساعدك صفحة تقرير جودة الطباعة في تحديد ما إذا كان نظام الطباعة يعمل على ما يرام.

تقرير الاختبار اللاسلكي

عند طباعة تقرير اختبار اللاسلكية، يتم إجراء عدد من الاختبارات لفحص حالات مختلفة لاتصال الطابعة اللاسلكي. يقدم التقرير نتائج الاختبارات. إذا تم اكتشاف مشكلة ما، ستجد رسالة في أعلى التقرير توضح طريقة حل المشكلة. وستجد بعض تفاصيل تكوين الاتصال اللاسلكي الأساسية في الجزء السفلي من التقرير.

تقرير اختبار الوصول إلى الويب

قم بطباعة تقرير الوصول إلى الويب للمساعدة على التعرف على مشكلات الاتصال بالانترنت التي يمكنها أن تؤثر على خدمات الويب.

حل المشاكل بواسطة خدمات الويب

إذا كنت تواجه مشاكل عند استخدام خدمات الويب، مثل **HP ePrint**، فتتحقق مما يلي:

- تأكد من أن الطابعة متصلة بالإنترنت عبر اتصال لاسلكي.

ملاحظة: لا يمكنك استخدام ميزات الإنترنت هذه إذا كانت الطابعة متصلة بواسطة كابل USB.

- تأكد من تثبيت آخر تحديثات المنتج في الطابعة.
- تأكد من تمكين خدمات الويب في الطابعة. للمزيد من المعلومات، راجع [إعداد خدمات الويب في صفحة ٧٦](#).
- تأكد من عمل محور الشبكة والمحول والموجه الخاص بها على نحو صحيح.
- في حالة توصيل الطابعة لاسلكيًا، تأكد من أن الشبكة اللاسلكية تعمل على ما يرام. للمزيد من المعلومات، راجع [مشاكل الشبكة والاتصال في صفحة ٩٦](#).
- إذا كنت تستخدم **HP ePrint**، فتتحقق مما يلي:
 - تأكد من صحة عنوان البريد الإلكتروني للطابعة.
 - تأكد من أن عنوان بريد الطابعة الإلكتروني هو الوحيد الموجود في سطر "إلى" من الرسالة الإلكترونية. ذلك أن في حالة وجود عناوين بريد إلكتروني أخرى في السطر "إلى"، قد تتعذر طباعة المرفقات التي ترسلها.
 - تأكد من إرسالك المستندات التي تفي بمتطلبات **HP ePrint**. للمزيد من المعلومات، تفضل بزيارة [موقع HP Smart على الويب](#). قد لا يتوفر هذا الموقع في بعض البلدان/المناطق.
 - في حالة استخدام شبكتك إعدادات الملقم الوكيل عند الاتصال بالإنترنت، تأكد من صلاحية إعدادات الملقم الوكيل المدخلة:
 - افحص الإعدادات التي يستخدمها مستعرض الويب الخاص بك (من أمثال Internet Explorer، Firefox، أو Safari).
 - اتصل بالمسؤول عن تقنيات المعلومات أو بالذي أعد لك جدار الحماية.
- إذا تغيرت إعدادات الوكيل المستخدمة من قبل جدار الحماية الخاص بك، فيجب عليك تحديث هذه الإعدادات من خلال لوحة التحكم الخاصة بالطابعة أو من خلال ملقم الويب المضمن. وفي حالة عدم تحديث هذه الإعدادات، لن يمكنك الطباعة من خلال خدمات الويب.
- للمزيد من المعلومات، راجع [إعداد خدمات الويب في صفحة ٧٦](#).

تلميح: للحصول على تعليمات إضافية حول إعداد خدمات الويب واستخدامها، تفضل بزيارة [موقع HP Smart على الويب](#). (قد يكون غير متوفر في بعض البلدان/المناطق).

صيانة الطابعة

قم بتنظيف السطح الزجاجي للماسحة الضوئية

التراب أو الأوساخ على زجاج الماسحة الضوئية، أو ظهر غطاء الماسحة الضوئية أو إطار الماسحة الضوئية قد تحد من الأداء، وتقلل جودة المستندات الممسوحة، وتؤثر على دقة الوظائف الخاصة مثل ملاءمة النسخ مع حجم صفحة معين.

لتنظيف زجاج الماسحة الضوئية

تحذير! قبل تنظيف الطابعة، أوقف تشغيل الطابعة بالضغط على (زر الطاقة) وافصل سلك الطاقة عن المقبس الكهربائي.

١. ارفع غطاء الماسحة الضوئية.



٢. نظف السطح الزجاجي للماسحة الضوئية والغطاء بقطعة قماش ناعمة خالية من الوبر تم رشها بمنظف زجاج معتدل.



تنبيه: لا تستخدم سوى منظف الزجاجات لتنظيف سطح الماسحة الضوئية الزجاجي. تجنب استخدام المنظفات المحتوية على المواد الخادشة أو الأسيتون أو البنزين أو رابع كلوريد الكربون، لأن هذه المواد تضر زجاج الماسحة الضوئية. تجنب استخدام كحول الإيزوبروبيل لأنه قد يترك خطوطاً على الزجاج.

تنبيه: لا ترش منظف الزجاج مباشرة على الزجاج. يؤدي وضع مقدار كبير من منظف الزجاج إلى تسرب المنظف تحت الزجاج وإتلاف الماسحة.

٣. أغلق غطاء الماسحة، ثم قم بتشغيل الطابعة.

التنظيف من الخارج

⚠ تحذير! قبل تنظيف الطابعة، أوقف تشغيل الطابعة بالضغط على زر  (الطاقة) واسحب سلك التيار من المقبس الكهربائي.

استخدام ممسحة ناعمة ومبللة قليلاً وخالية من الخيوط لمسح التراب والأوساخ والبقع من على الغطاء. احتفظ بالسوائل بعيدة عن داخل الطابعة ولوحة التحكم فيها.

تنظيف وحدة التغذية المستندات

إذا التقطت وحدة التغذية التلقائية للمستندات عدة صفحات أو إذا لم تلتقط الورق العادي، فيمكنك تنظيف الأسطوانات ولوحة الفاصل.

لتنظيف الاسطوانات أو الجزء الفاصل

⚠ تحذير! قبل تنظيف الطابعة، أوقف تشغيل الطابعة بالضغط على زر  (الطاقة) واسحب سلك التيار من المقبس الكهربائي.

١. قم بإزالة جميع النسخ الأصلية من درج التغذية التلقائية للمستندات.

٢. ارفع غطاء درج تغذية المستندات.

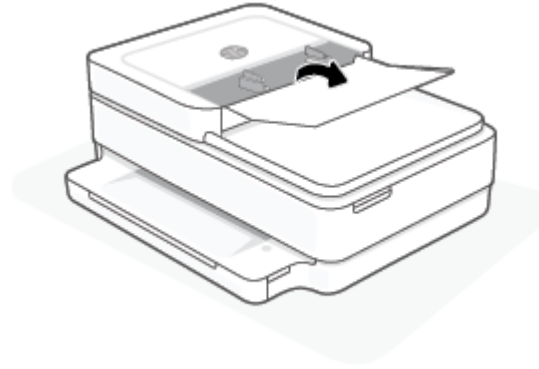

يتيح ذلك وصولاً سهلاً إلى الاسطوانات (1) ولوحة الفصل (2).

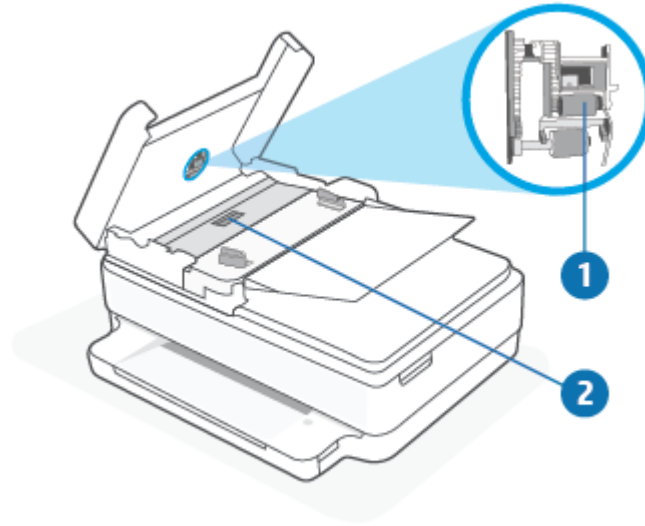

1	الاسطوانات
2	الجزء الفاصل

٣. بلل قطعة من القماش الخالي من الألياف بالماء المقطر، وقم بعصر أي ماء زائد.

٤. استخدم قطعة القماش المبللة لمسح أي بقايا موجودة على الاسطوانات أو على الجزء الفاصل.



ملاحظة: إذا لم يتم تنظيف البقايا العالقة باستخدام الماء المقطر، حاول استخدام كحول الأيسوبروبيل (للمسح).

٥. قم بإغلاق غطاء درج تغذية المستندات.

استعادة افتراضيات وإعدادات المصنع الأصلية

إذا قمت بإيقاف تشغيل بعض الوظائف، أو تغيير بعض الإعدادات، وترغب في إعادتها مرة أخرى، يمكنك استعادة حالة الطابعة إلى الإعدادات الأصلية للمصنع أو إعدادات الشبكة.

استعادة الطابعة إلى الإعدادات الأصلية للمصنع

١. ارفع باب الوصول إلى الخراطيش لكشف منطقة الخراطيش.
٢. أثناء فتح باب الوصول إلى الخراطيش، اضغط مع الاستمرار على الزر  (الزر الطاقة) و  **اللاسلكية** من الجزء الخلفي للطابعة لمدة ثلاث ثوانٍ.

استعادة الطابعة إلى الإعدادات الأصلية للمصنع

- من الجزء الخلفي للطابعة، اضغط مع الاستمرار على الزر  **اللاسلكية** لمدة ثلاث ثوانٍ على الأقل.

ملاحظة: عند إعادة تعيين إعدادات الشبكة للطابعة، تتم إزالة إعدادات الاتصال اللاسلكي التي تم تكوينها سابقًا (مثل سرعة الاتصال أو عنوان IP). تتم إعادة تعيين عنوان IP إلى 'الوضع التلقائي'.

تلميح: يمكنك زيارة موقع الدعم الفوري من HP على الإنترنت www.support.hp.com للحصول على أدوات ومعلومات من شأنها أن تساعدك في تصحيح العديد من مشاكل الطابعة الشائعة.

(Windows) قم بتشغيل **HP Print and Scan Doctor** لتشخيص وإصلاح مشكلات الطابعة والمسح الضوئي والنسخ بشكل تلقائي. يتوفر التطبيق فقط في بعض اللغات.

خدمة دعم HP

للحصول على أحدث تحديثات المنتج ومعلومات الدعم، زر موقع دعم المنتج على الويب www.support.hp.com. يقدم الدعم على شبكة الإنترنت الخاص بشركة HP خيارات متنوعة للمساعدة في تشغيل طابعتك:

الحصول على مساعدة استكشاف الأخطاء وإصلاحها: ابحث عن معلومات لحل مشكلات انحشار الورق واتصال الشبكة ومشكلات جودة الطباعة وأخطاء الطباعة والمزيد.



الحصول على البرامج وبرامج التشغيل: قم بتنزيل البرامج وبرامج التشغيل والبرامج الثابتة التي تحتاج إليها للطباعة.



سؤال المجتمع: انضم إلى منتديات المجتمع للعثور على حلول وطرح أسئلة ومشاركة النصائح.



الحلول التشخيصية من HP: استخدم أدوات HP على شبكة الإنترنت للكشف عن طابعتك وإيجاد الحلول الموصى بها. بخصوص أنظمة تشغيل Windows، يمكنك تشخيص مشاكل الطباعة وإصلاحها باستخدام [HP Print and Scan Doctor](#).



ملاحظة: يمكنك أيضاً العثور على تعليمات عبر إنترنت عن طريق زيارة صفحة [أساسيات الطباعة](#) على الويب. هنا يمكنك العثور على ارتباطات لتثبيت تطبيق HP Smart وشراء حبر بديل لطابعتك (بما في ذلك HP Instant Ink، إن وُجد) واحصل على المساعدة في مهام الطباعة الشائعة.

الاتصال بشركة HP

إذا احتجت للمساعدة من ممثل الدعم الفني لشركة HP لحل مشكلة، قم بزيارة www.support.hp.com. خيارات الاتصال التالية متوفرة بدون تكلفة للعملاء داخل فترة الضمان (قد يتطلب الدعم بواسطة وكيل شركة HP للعملاء خارج فترة الضمان فرض رسوم عليهم):

تحدث مع وكيل الدعم لشركة HP أو الوكيل الافتراضي لدى HP عبر الإنترنت.



اتصل بوكيل الدعم لشركة HP.



عند الاتصال بدعم شركة HP، كن مستعداً لتقديم المعلومات التالية:

- اسم المنتج (موجود على الطباعة)
- رقم المنتج والرقم التسلسلي (موجود داخل باب الوصول إلى الخرطوشة)



تسجيل الطابعة

بقضائك دقائق معدودات فقط في عملية التسجيل، يمكنك التمتع بالخدمة الأسرع والدعم الأكثر فعالية وتنبيهات دعم المنتج. في حالة عدم تسجيلك الطابعة عند تثبيت البرامج، يمكنك التسجيل الآن على موقع <https://www.register.hp.com>.

خيارات إضافية للضمان

تتوفر خطط الخدمة الممتدة للطابعة نظير رسوم إضافية. انتقل إلى موقع www.support.hp.com، وحدد بلدك/منطقتك ولغتك، ثم استكشف خيارات الضمان الممتد المتوفرة لطابعتك.

١٠ HP EcoSolutions (حلول HP البيئية)

تأخذ شركة HP على عاتقها مساعدتك على تقليل أثر المنتجات التي تستخدمها على البيئة والطباعة بطريقة مسؤولة — في المنزل أو المكتب على حد سواء.

لمزيد من المعلومات التفصيلية حول الإرشادات البيئية التي تتبعها HP أثناء عملية التصنيع، راجع [Environmental product stewardship program](#) (برنامج الإشراف البيئي على المنتجات) في صفحة ١٢٣. لمزيد من المعلومات حول المبادرات البيئية التي قامت بها HP، يرجى زيارة www.hp.com/ecosolutions.

وضع توفير الطاقة

يتم خفض التيار أثناء الدخول في "وضع توفير الطاقة".

بعد الإعداد الأولي للطابعة، ستدخل في "وضع توفير الطاقة" بعد حوالي 5 دقائق من الخمول.

لتغيير وقت الدخول في "وضع توفير الطاقة" من EWS (خادم الويب المضمّن)

١. افتح خادم الويب المضمّن (EWS). للمزيد من المعلومات، راجع [فتح خادم الويب المضمّن في صفحة ٣٤](#).
٢. انقر فوق علامة التبويب **Settings (إعدادات)**.
٣. في قسم **إدارة الطاقة**، انقر فوق **وضع توفير الطاقة** وحدد الخيار المطلوب.
٤. انقر فوق **Apply (تطبيق)**.

أ المعلومات الفنية

يتناول هذا القسم المواصفات الفنية والمعلومات التنظيمية الدولية لجهاز HP ENVY Pro All-in-One 6400 series. للحصول على المزيد من المواصفات، راجع الوثائق المطبوعة المزودة مع HP ENVY Pro All-in-One 6400 series. يحتوي هذا القسم على المواضيع التالية:

- [الإشعارات الخاصة بشركة HP](#)
- [المواصفات](#)
- [الإشعارات التنظيمية](#)
- [Environmental product stewardship program \(برنامج الإشراف البيئي على المنتجات\)](#)

الإشعارات الخاصة بشركة HP

تخضع المعلومات الواردة في هذا المستند للتغيير بدون إشعار.

كافة الحقوق محفوظة. يُحظر نسخ هذه المادة أو تعديلها أو ترجمتها بدون تصريح كتابي مسبق من شركة HP، باستثناء ما تنص عليه قوانين حقوق الطبع والنشر. إن الضمانات الوحيدة لمنتجات وخدمات HP منشورة ضمن بيانات الضمان المرفقة بمثل هذه المنتجات والخدمات. ويجب عدم اعتبار أيًا مما ورد هنا على أنه بمثابة ضمان إضافي. وتخلي شركة HP مسؤوليتها عن أية أخطاء فنية أو تحريرية أو أية أخطاء ناتجة عن الحذف وردت في هذا المستند.

© Copyright 2020 HP Development Company, L.P.

تعد Microsoft و Windows علامتين تجاريتين مسجلتين أو علامتين تجاريتين لشركة Microsoft Corporation في الولايات المتحدة و/أو البلدان الأخرى.

تعد Bluetooth علامة تجارية مملوكة لمالكها ويجوز لشركة HP Inc. استخدامها بموجب ترخيص.

المواصفات

المعلومات الواردة في هذه الوثيقة عرضة للتعديل بدون إشعار مسبق. للحصول على مزيد من مواصفات المنتج، راجع ورقة بيانات المنتج على www.support.hp.com.

متطلبات النظام

- للحصول على معلومات حول متطلبات البرامج والنظام أو إصدارات نظام التشغيل المستقبلية ودعمه، زر الموقع الإلكتروني لـ HP للدعم عبر الإنترنت على www.support.hp.com.

المواصفات البيئية

- نطاق درجة حرارة التشغيل الموصى به: من 15 إلى 30 درجة مئوية (من 59 إلى 86 درجة فهرنهايت)
- نطاق درجة حرارة التشغيل المسموح بها: من 5 إلى 40 درجة مئوية (من 41 إلى 104 فهرنهايت)
- الرطوبة: 25% إلى 75% رطوبة نسبية غير متكثفة (موصى به)؛
- نطاق درجة الحرارة غير التشغيلية (التخزين): -40 درجة مئوية إلى 60 درجة مئوية (-40 درجات فهرنهايت إلى 140 درجة فهرنهايت)
- في حالة وجود مجال كهرومغناطيسي عالٍ، من الممكن أن يكون إخراج الطابعة مشوشًا بشكل طفيف

سعة درج الورق

- الورق العادي: حتى 80
- الأظرف: حتى 10
- بطاقات الفهرس: حتى 40
- ورقات من ورق الصور: حتى 30

سعة حاوية الإخراج

- الورق العادي: حتى 25
- الأظرف: حتى 5
- ورقات من ورق الصور: حتى 10

سعة درج إدخال وحدة تغذية المستندات

- الورق العادي: حتى 35

حجم الورق

- للحصول على قائمة كاملة بأحجام الوسائط المعتمدة، راجع برنامج الطابعة.

أوزان الورق

- ورق عادي: 60 إلى 90 جم/م²
- الأظرف: 75 إلى 90 جم/م²
- البطاقات: تصل إلى 200 جم/م²
- ورق الصور: يصل إلى 300 جم/م²

مواصفات الطباعة

- سرعات الطباعة تختلف حسب تعقيد المستند
- الطريقة: طباعة حرارية inkjet حسب الطلب
- اللغة: PCL3 GUI

دقة الطباعة

- للحصول على قائمة بمستويات دقة الطباعة المدعومة، زر موقع دعم الطابعة على الويب www.support.hp.com

مواصفات المسح

- الدقة البصرية: حتى ١٢٠٠ نقطة في البوصة
- دقة الجهاز: 1200 × 1200 نقطة في البوصة
- الدقة المحسنة: 1200 × 1200 نقطة في البوصة
- عمق البت: 24 بت ألوان، 8 بت رمادي (256 مستوى رمادي)
- أقصى حجم للمسح من السطح الزجاجي: 297 × 215.9 مم (11.7 × 8.5 بوصة)
- الحد الأقصى لحجم المسح الضوئي (وحدة التغذية بالمستندات): 297 × 215.9 مم (11.7 × 8.5 بوصة)
- أنواع الملفات المدعومة: RAW و JPEG و PDF
- إصدار Twain: 1.9

مواصفات النسخ

- دقة النسخ (أسود وألوان): تصل إلى 300 × 300 نقطة في البوصة
- معالجة الصور الرقمية
- يختلف العدد الأقصى للنسخ حسب الطراز.
- تختلف سرعات النسخ وفقاً لمدى تعقيد المستند والطراز.

إنتاجية الخرطوشة

- تفضل زيارة www.hp.com/go/learnaboutsupplies للحصول على المزيد من المعلومات عن إنتاجية الخرطوشة المقدر.

معلومات صوتية

- إذا كان باستطاعتك الوصول إلى الإنترنت، فيمكنك الوصول إلى التعليمات الصوتية من موقع الويب لـ HP.

الإشعارات التنظيمية

يتوافق جهاز HP ENVY Pro All-in-One 6400 series مع متطلبات المنتج من الهيئات التنظيمية في البلد/المنطقة التي تقيم فيها.

يحتوي هذا القسم على المواضيع التالية:

- رقم الطراز التنظيمي
- بيان FCC
- إشعار للمستخدمين في كوريا
- VCCI (الفئة B) بيان التوافق للمستخدمين في اليابان
- إشعار للمستخدمين في اليابان عن سلك الطاقة
- بيان انبعاث الضوضاء لألمانيا
- الإشعار التنظيمي للاتحاد الأوروبي
- بيان بخصوص أماكن العمل المعنية بالعروض المرئية في ألمانيا
- إعلان التوافق
- إشعارات تنظيمية لاسلكية

رقم الطراز التنظيمي

لأغراض التعريف التنظيمي، تم تعيين رقم طراز تنظيمي للمنتج الخاص بك. رقم الطراز التنظيمي للمنتج الخاص بك هو SNPRC-1807-02. لذا، يجب عدم الخلط بين رقم الطراز التنظيمي هذا وبين الأسماء التسويقية أو أرقام المنتجات.

بيان FCC

The United States Federal Communications Commission (in 47 CFR 15.105) has specified that the following notice be brought to the attention of users of this product.

This equipment has been tested and found to comply with the limits for a Class B digital device, pursuant to Part 15 of the FCC Rules. These limits are designed to provide reasonable protection against harmful interference in a residential installation. This equipment generates, uses and can radiate radio frequency energy and, if not installed and used in accordance with the instructions, may cause harmful interference to radio communications. However, there is no guarantee that interference will not occur in a particular installation. If this equipment does cause harmful interference to radio or television reception, which can be determined by turning the equipment off and on, the user is encouraged to try to correct the interference by one or more of the following measures:

- Reorient or relocate the receiving antenna.
- Increase the separation between the equipment and the receiver.
- Connect the equipment into an outlet on a circuit different from that to which the receiver is connected.
- Consult the dealer or an experienced radio/TV technician for help.

For further information, contact: Manager of Corporate Product Regulations, HP Inc. 1501 Page Mill Road, Palo Alto, CA 94304, U.S.A.

Modifications (part 15.21)

The FCC requires the user to be notified that any changes or modifications made to this device that are not expressly approved by HP may void the user's authority to operate the equipment.

This device complies with Part 15 of the FCC Rules. Operation is subject to the following two conditions: (1) this device may not cause harmful interference, and (2) this device must accept any interference received, including interference that may cause undesired operation.

إشعار للمستخدمين في كوريا

이 기기는 가정용(B급) 전자파적합기기로서 주로 가정에서 사용하는 것을 목적으로 하며, 모든 지역에서 사용할 수 있습니다. B급 기기

(가정용 방송통신기자재)

VCCI (الفئة B) بيان التوافق للمستخدمين في اليابان

この装置は、クラスB機器です。この装置は、住宅環境で使用することを目的としていますが、この装置がラジオやテレビジョン受信機に近接して使用されると、受信障害を引き起こすことがあります。取扱説明書に従って正しい取り扱いをして下さい。

VCCI-B

إشعار للمستخدمين في اليابان عن سلك الطاقة

製品には、同梱された電源コードをお使い下さい。

同梱された電源コードは、他の製品では使用出来ません。

بيان انبعاث الضوضاء لألمانيا

Geräuschemission

LpA < 70 dB am Arbeitsplatz im Normalbetrieb nach DIN 45635 T. 19

الإشعار التنظيمي للاتحاد الأوروبي



تمثل المنتجات التي تحمل علامة CE للتوجيهات الأوروبية والمعايير الأوروبية المتناسقة المعمول بها. يمكن العثور على الإعلان الكامل الخاص بالتوافق على موقع الويب التالي:

www.hp.eu/certificates (ابحث باستخدام اسم طراز المنتج أو رقم الطراز التنظيمي الخاص به (RMN)، والذي يمكن العثور عليه في العلامة التنظيمية).

نقطة الاتصال المتعلقة بالأمر التنظيمية هي HP Deutschland GmbH, HQ-TRE, 71025, Boeblingen, Germany

المنتجات التي لها وظائف لاسلكية

EMF

- يلبي هذا المنتج الإرشادات الدولية (ICNIRP) الخاصة بالتعرض لإشعاع الترددات اللاسلكية. إذا اشتمل المنتج على جهاز للإرسال والاستقبال اللاسلكي أثناء الاستخدام العادي، يضمن البعد لمسافة قدرها 20 سم أن مستويات التعرض لترددات اللاسلكي يتوافق مع متطلبات الاتحاد الأوروبي.

الوظائف اللاسلكية في أوروبا

- للمنتجات ذات جهاز إرسال 802.11 b/g/n أو Bluetooth:
 - يعمل هذا المنتج بتردد الإرسال ما بين 2400 ميغا هرتز و 2483.5 ميغا هرتز، مع قوة إرسال 20 dBm (100 ميغا واط) أو أقل.
- للمنتجات ذات جهاز إرسال 802.11 a/b/g/n:
 - يتم تشغيل هذا المنتج بترددات الإرسال التي تتراوح ما بين 2400 ميغا هرتز و 2483.5 ميغا هرتز، وكذلك بين 5170 ميغا هرتز و 5710 ميغا هرتز، مع قدرة إرسال بمعدل 20 dBm (100 ميغا واط) أو أقل.
 - **تنبيه:** يعد استخدام واجهة الشبكة المحلية اللاسلكية IEEE 802.11x بالنطاق الترددي 5.15 إلى 5.35 جيجا هرتز محدود **للبيئات الداخلية فقط** في جميع البلدان الموضح شأنها في الجدول. قد يؤدي الاستخدام الخارجي لجهاز WLAN هذا إلى مشاكل التدخل مع خدمات الإرسال الموجودة.



AT	BE	BG	CH	CY
CZ	DE	DK	EE	EL
ES	FI	FR	HR	HU
IE	IS	IT	LI	LT
LU	LV	MT	NL	NO
PL	PT	RO	RS	SE
SI	SK	TR	UK	

بيان بخصوص أماكن العمل المعنية بالعروض المرئية في ألمانيا

GS-Erklärung (Deutschland)

Das Gerät ist nicht für die Benutzung im unmittelbaren Gesichtsfeld am Bildschirmarbeitsplatz vorgesehen. Um störende Reflexionen am Bildschirmarbeitsplatz zu vermeiden, darf dieses Produkt nicht im unmittelbaren Gesichtsfeld platziert werden.

إعلان التوافق

يمكنك مطالعة إعلان التوافق على www.hp.eu/certificates.

إشعارات تنظيمية لاسلكية

يحتوي هذا القسم على المعلومات التنظيمية التالية التي تتعلق بالمنتجات اللاسلكية:

- التعرض لإشعاع التردد اللاسلكي
- إشعار للمستخدمين في كندا (5 جيجا هرتز)
- إشعار للمستخدمين في تايوان (5 جيجا هرتز)
- إشعار للمستخدمين في صربيا (5 جيجا هرتز)
- إشعار للمستخدمين في المكسيك
- إشعار للمستخدمين في البرازيل

- إشعار للمستخدمين في كندا
- إشعار للمستخدمين في تايوان
- ملاحظة للمستخدمين في اليابان
- إشعار للمستخدمين في تايلاند (5 جيجا هرتز)

التعرض لإشعاع التردد اللاسلكي

⚠ CAUTION: The radiated output power of this device is far below the FCC radio frequency exposure limits. Nevertheless, the device shall be used in such a manner that the potential for human contact during normal operation is minimized. This product and any attached external antenna, if supported, shall be placed in such a manner to minimize the potential for human contact during normal operation. In order to avoid the possibility of exceeding the FCC radio frequency exposure limits, human proximity to the antenna shall not be less than 20 cm (8 inches) during normal operation.

إشعار للمستخدمين في كندا (5 جيجا هرتز)

⚠ CAUTION: When using IEEE 802.11a wireless LAN, this product is restricted to indoor use, due to its operation in the 5.15- to 5.25-GHz frequency range. The Industry Canada requires this product to be used indoors for the frequency range of 5.15 GHz to 5.25 GHz to reduce the potential for harmful interference to co-channel mobile satellite systems. High-power radar is allocated as the primary user of the 5.25- to 5.35-GHz and 5.65- to 5.85-GHz bands. These radar stations can cause interference with and/or damage to this device.

⚠ ATTENTION: Lors de l'utilisation du réseau local sans fil IEEE 802.11a, ce produit se limite à une utilisation en intérieur à cause de son fonctionnement sur la plage de fréquences de 5,15 à 5,25 GHz. Industrie Canada stipule que ce produit doit être utilisé en intérieur dans la plage de fréquences de 5,15 à 5,25 GHz afin de réduire le risque d'interférences éventuellement dangereuses avec les systèmes mobiles par satellite via un canal adjacent. Le radar à haute puissance est alloué pour une utilisation principale dans une plage de fréquences de 5,25 à 5,35 GHz et de 5,65 à 5,85 GHz. Ces stations radar peuvent provoquer des interférences avec cet appareil et l'endommager.

إشعار للمستخدمين في تايوان (5 جيجا هرتز)

在 5.25-5.35 兆赫頻帶內操作之無線資訊傳輸設備，限於室內使用。

إشعار للمستخدمين في صربيا (5 جيجا هرتز)

Upotreba ovog uređaja je ograničena na zatvorene prostore u slučajevima koriscenja na frekvencijama od 5150-5350 MHz.

إشعار للمستخدمين في المكسيك

La operación de este equipo está sujeta a las siguientes dos condiciones: (1) es posible que este equipo o dispositivo no cause interferencia perjudicial y (2) este equipo o dispositivo debe aceptar cualquier interferencia, incluyendo la que pueda causar su operación no deseada.

Para saber el modelo de la tarjeta inalámbrica utilizada, revise la etiqueta regulatoria de la impresora.

إشعار للمستخدمين في البرازيل

Este equipamento opera em caráter secundário, isto é, não tem direito à proteção contra interferência prejudicial, mesmo de estações do mesmo tipo, e não pode causar interferência em sistemas operando em caráter primário.

إشعار للمستخدمين في كندا

Under Industry Canada regulations, this radio transmitter may only operate using an antenna of a type and maximum (or lesser) gain approved for the transmitter by Industry Canada. To reduce potential radio interference to other users, the antenna type and its gain should be so chosen that the equivalent isotropically radiated power (e.i.r.p.) is not more than that necessary for successful communication.

This device complies with Industry Canada licence-exempt RSS standard(s). Operation is subject to the following two conditions: (1) this device may not cause interference, and (2) this device must accept any interference, including interference that may cause undesired operation of the device.

WARNING! Exposure to Radio Frequency Radiation. The radiated output power of this device is below the Industry Canada radio frequency exposure limits. Nevertheless, the device should be used in such a manner that the potential for human contact is minimized during normal operation.

To avoid the possibility of exceeding the Industry Canada radio frequency exposure limits, human proximity to the antennas should not be less than 20 cm (8 inches).

Conformément au Règlement d'Industrie Canada, cet émetteur radioélectrique ne peut fonctionner qu'avec une antenne d'un type et d'un gain maximum (ou moindre) approuvé par Industrie Canada. Afin de réduire le brouillage radioélectrique potentiel pour d'autres utilisateurs, le type d'antenne et son gain doivent être choisis de manière à ce que la puissance isotrope rayonnée équivalente (p.i.r.e.) ne dépasse pas celle nécessaire à une communication réussie.

Cet appareil est conforme aux normes RSS exemptes de licence d'Industrie Canada. Son fonctionnement dépend des deux conditions suivantes : (1) cet appareil ne doit pas provoquer d'interférences nuisibles et (2) doit accepter toutes les interférences reçues, y compris des interférences pouvant provoquer un fonctionnement non souhaité de l'appareil.

AVERTISSEMENT relatif à l'exposition aux radiofréquences. La puissance de rayonnement de cet appareil se trouve sous les limites d'exposition de radiofréquences d'Industrie Canada. Néanmoins, cet appareil doit être utilisé de telle sorte qu'il doive être mis en contact le moins possible avec le corps humain.

Afin d'éviter le dépassement éventuel des limites d'exposition aux radiofréquences d'Industrie Canada, il est recommandé de maintenir une distance de plus de 20 cm entre les antennes et l'utilisateur.

إشعار للمستخدمين في تايوان

低功率電波輻射性電機管理辦法

第十二條

經型式認證合格之低功率射頻電機，非經許可，公司、商號或使用者均不得擅自變更頻率、加大功率或變更設計之特性及功能。

第十四條

低功率射頻電機之使用不得影響飛航安全及干擾合法通信；經發現有干擾現象時，應立即停用，並改善至無干擾時方得繼續使用。

前項合法通信，指依電信法規定作業之無線電通信。低功率射頻電機須忍受合法通信或工業、科學及醫藥用電波輻射性電機設備之干擾。

ملاحظة للمستخدمين في اليابان

この機器は技術基準適合証明又は工事設計認証を受けた無線設備を搭載しています。

إشعار للمستخدمين في تايلاند (5 جيجاهرتز)

เครื่องวิทยุคมนาคมนี้มีระดับการแผ่คลื่นแม่เหล็กไฟฟ้าสอดคล้องตามมาตรฐานความปลอดภัยต่อสุขภาพของมนุษย์จากการใช้เครื่องวิทยุคมนาคมที่คณะกรรมการกิจการโทรคมนาคมแห่งชาติประกาศกำหนด

This radio communication equipment has the electromagnetic field strength in compliance with the Safety Standard for the Use of Radio Communication Equipment on Human Health announced by the National Telecommunications Commission.

البيئي على المنتجات) برنامج الإشراف Environmental product stewardship program

إن HP ملتزمة بتوفير منتجات عالية الجودة في بيئة سليمة. تم تصميم المنتج بنمط يساعد على إعادة التدوير. حيث تم تقليل عدد المواد إلى أدنى حد ممكن، مع الحفاظ على أداء الطابعة لوظائفها بالشكل السليم. تم تصميم المواد غير المتماثلة بطريقة تسمح بفصلها عن بعضها بسهولة. حيث يمكن بسهولة معرفة موقع عناصر التثبيت وغيرها من التوصيلات، وكذلك الوصول إليها وإزالتها باستخدام الأدوات الصناعية العادية. تم تصميم الأجزاء بالغلة الأهمية للوصول إليها بسرعة وذلك لتسهيل عمليات الفك والإصلاح. لمزيد من المعلومات، قم بزيارة موقع HP's Commitment to the Environment (التزام HP نحو الحفاظ على البيئة) على ويب في:

www.hp.com/sustainableimpact

- [تلميحات HP لتقليل التأثير على البيئة](#)
- [تلميحات خاصة بالبيئة](#)
- [لائحة مفوضية الاتحاد الأوروبي 1275/2008](#)
- [الورق](#)
- [المواد البلاستيكية](#)
- [أوراق بيانات الأمان](#)
- [برنامج إعادة التدوير](#)
- [برنامج إعادة تدوير مستلزمات HP Inkjet](#)
- [استهلاك الطاقة](#)
- [التخلص من الأجهزة التالفة بواسطة المستخدمين](#)
- [مواد كيميائية](#)
- [شروط إعلان وجود علامة المواد المقيدة \(تايوان\)](#)
- [جدول المواد الخطرة/العناصر الخطرة ومحتوياتهما \(الصين\)](#)
- [حظر المواد الخطرة \(أوكرانيا\)](#)
- [حظر المواد الخطرة \(الهند\)](#)
- [بيان القيود المفروضة على المواد الخطرة \(تركيا\)](#)
- [EPEAT](#)
- [معلومات مستخدم SEPA Ecolabel \(الصين\)](#)
- [ملصق شهادة الطاقة الصينية لأجهزة الطباعة والفاكس والنسخ](#)
- [التخلص من البطارية في تايوان](#)
- [توجيه الاتحاد الأوروبي بخصوص البطارية](#)
- [إشعار البطارية للبرازيل](#)
- [إخطار ولاية كاليفورنيا بشأن مادة ملح حامض البركلوريك](#)
- [التخلص من النفايات في البرازيل](#)

تلميحات HP لتقليل التأثير على البيئة

- اختر من بين مجموعة متنوعة من ورق HP المعتمد من FSC® أو PEFC™، مما يشير إلى أن عجينة الورق أتت من مصدر ذي سمعة طيبة وإدارة سليمة.¹
 - وقرّ الموارد — ابحث عن الورق الذي تم تصنيعه باستخدام المحتوى المعاد تدويره.
 - أعد تدوير خراطيش HP الأصلية — يمكنك فعل ذلك بسهولة ومجاناً باستخدام برنامج شركاء في الكوكب HP Planet Partners المتوفر في 47 بلدًا وإقليمًا في جميع أنحاء العالم.²
 - وقرّ الورق بالطباعة على وجهي الصفحة.
 - قلل استهلاك الطاقة باختيار منتجات HP المعتمدة من ENERGY STAR®.
 - قلل انبعاثات الكربون — تتضمن جميع طابعات HP إعدادات إدارة الطاقة التي تساعد في التحكم في استهلاك الطاقة.
 - اكتشف طرقًا أكثر تقلل بها شركة HP وعملائنا التأثير على البيئة على موقع www.hp.com/ecosolutions.
- ¹ ورق HP معتمد بموجب FSC®C017543 أو PEFC™TMPEFC/29-13-198.
- ² يختلف توفر هذا البرنامج من بلد لآخر. تتوفر إمكانية إرجاع خراطيش HP الأصلية وإعادة تدويرها حاليًا في أكثر من 50 بلدًا وإقليمًا ومنطقة في آسيا وأوروبا وأمريكا الشمالية وأمريكا الجنوبية من خلال برنامج شركاء في الكوكب HP Planet Partners. للحصول على مزيد من المعلومات، يرجى زيارة: www.hp.com/recycle.

تلميحات خاصة بالبيئة

تلتزم شركة HP بمساعدة عملائها على تقليل آثارهم البيئية. يُرجى زيارة موقع HP Eco Solutions على الويب للحصول على مزيد من المعلومات حول المبادرات البيئية من HP.

www.hp.com/sustainableimpact

لائحة مفوضية الاتحاد الأوروبي 1275/2008

لمعلومات حول بيانات طاقة المنتجات، بما في ذلك استهلاك المنتج للطاقة في وضع الاستعداد للشبكة إذا تم توصيل جميع منافذ الشبكة السلكية وتم تنشيط جميع منافذ الشبكة اللاسلكية، يرجى الرجوع إلى القسم P15 "المزيد من المعلومات" حول إشهار IT ECO للمنتج على الموقع www.hp.com/hpinfo/globalcitizenship/environment/productdata/itecodesktop-pc.html.

الورق

هذا المنتج ملائم لاستخدام الورق المعاد تدويره وفقاً لـ DIN 19309 و EN 12281:2002.

المواد البلاستيكية

يتم تمييز قطع الغيار البلاستيكية التي تزيد عن 25 جرام حسب المعايير الدولية التي من شأنها تحسين قدرة التعرف على البلاستيك من أجل أغراض إعادة التدوير في نهاية عمر استخدام المنتج.

أوراق بيانات الأمان

يتوفر كل من أوراق بيانات السلامة والمعلومات الوقائية عن المنتج والمعلومات البيئية على www.hp.com/go/ecodata أو حسب الطلب.

برنامج إعادة التدوير

تطرح شركة HP عددًا متزايدًا من برامج مرتجعات المنتجات وإعادة التدوير في العديد من البلدان/المناطق، بالإضافة إلى الشركاء الذين يملكون عددًا من أكبر مراكز إعادة تدوير المنتجات الإلكترونية على مستوى العالم. تحافظ HP على الموارد عن طريق إعادة بيع بعض منتجاتها الأكثر شيوعًا. للحصول على المزيد من المعلومات المتعلقة بإعادة تدوير منتجات HP، يرجى زيارة:

www.hp.com/recycle

برنامج إعادة تدوير مستلزمات HP Inkjet

تلتزم شركة HP بحماية البيئة. يتوفر برنامج إعادة تدوير المستلزمات من HP Inkjet في العديد من البلدان والمناطق، وبمساعذك في إعادة تدوير خرطوشات الطباعة وخرطوشات الحبر المستخدمة مجانًا. للمزيد من المعلومات، زر موقع الويب التالي:

www.hp.com/recycle

استهلاك الطاقة

إن معدات الطباعة والتصوير من HP التي تحمل شعار ENERGY STAR® معتمدة من قبل وزارة حماية البيئة في الولايات المتحدة. ستظهر العلامة التالية على المنتجات التصويرية ذات اعتماد ENERGY STAR:



يرد المزيد من المعلومات عن طرز أجهزة التصوير ذات اعتماد ENERGY STAR في: www.hp.com/go/energystar

التخلص من الأجهزة التالفة بواسطة المستخدمين

هذا الرمز يعني ألا تضع المنتج مع النفايات المنزلية الأخرى عند التخلص منه. وبدلاً من ذلك، تقع على عاتقك مسؤولية المحافظة على الصحة والبيئة عن طريق التخلص من نفايات الأجهزة التي تستهلكها بتسليمها لأحد مراكز جمع النفايات المخصصة لأغراض إعادة تصنيع نفايات الأجهزة الكهربائية والإلكترونية المستهلكة. للحصول على مزيد من المعلومات، يرجى الاتصال بخدمة جمع النفايات، أو زيارة موقع الويب <http://www.hp.com/recycle>.



مواد كيميائية

تلتزم شركة HP بتقديم معلومات لعملائنا بشأن المواد الكيميائية في منتجاتنا حسب الضرورة للتوافق مع المتطلبات القانونية مثل REACH (Regulation EC No 1907/2006 of the European Parliament and the Council). يمكن العثور على تقرير المعلومات الكيميائية بالنسبة لهذا المنتج في: www.hp.com/go/reach.

شروط إعلان وجود علامة المواد المقيدة (تايوان)

台灣 限用物質含有情況標示聲明書

Taiwan Declaration of the Presence Condition of the Restricted Substances Marking

限用物質及其化學符號						單元
Restricted substances and their chemical symbols						وحدة
多溴二苯醚 (PBDE)	多溴聯苯 (PBB)	六價鉻 (Cr ⁶⁺)	鎘 (Cd)	汞 (Hg)	鉛 (Pb)	
○	○	○	○	○	—	列印引擎 Print engine
○	○	○	○	○	○	外殼和紙匣 External casing and trays
○	○	○	○	○	—	電源供應器 Power supply
○	○	○	○	○	○	電線 Cables
○	○	○	○	○	—	印刷電路板 Printed circuit board
○	○	○	○	○	—	控制面板 Control panel
○	○	○	○	○	○	墨水匣 Cartridge
○	○	○	○	○	—	掃描器組件 Scanner assembly

備考 1. “超出 0.1 wt %” 及 “超出 0.01 wt %” 係指限用物質之百分比含量超出百分比含量基準值。

Note 1: “Exceeding 0.1 wt %” and “exceeding 0.01 wt %” indicate that the percentage content of the restricted substance exceeds the reference percentage value of presence condition.

備考 2. “○” 係指該項限用物質之百分比含量未超出百分比含量基準值。

Note 2: “○” indicates that the percentage content of the restricted substance does not exceed the percentage of reference value of presence.

備考 3. “—” 係指該項限用物質為排除項目。

Note 3: “—” indicates that the restricted substance corresponds to the exemption.

若要存取產品的最新使用指南或手冊，請前往 www.support.hp.com。選取搜尋您的產品，然後依照畫面上的指示繼續執行。

To access the latest user guides or manuals for your product, go to www.support.hp.com. Select **Find your product**, and then follow the onscreen instructions.

جدول المواد الخطرة/العناصر الخطرة ومحتوياتهما (الصين)

产品中有害物质或元素的名称及含量

根据中国《电器电子产品有害物质限制使用管理办法》



有害物质						部件名称
多溴二苯醚 (PBDE)	多溴联苯 (PBB)	六价铬 (Cr(VI))	镉 (Cd)	汞 (Hg)	铅 (Pb)	
○	○	○	○	○	○	外壳和托盘
○	○	○	○	○	○	电线
○	○	○	○	○	X	印刷电路板
○	○	○	○	○	X	打印系统
○	○	○	○	○	X	显示器
○	○	○	○	○	○	喷墨打印机墨盒
○	○	○	○	○	X	驱动光盘
○	○	○	○	○	X	扫描仪
○	○	○	○	○	X	网络配件
○	○	○	○	○	X	电池板
○	○	○	○	○	○	自动双面打印系统
○	○	○	○	○	X	外部电源

本表格依据 SJ/T 11364 的规定编制。

○：表示该有害物质在该部件所有均质材料中的含量均在 GB/T 26572 规定的限量要求以下。

X：表示该有害物质至少在该部件的某一均质材料中的含量超出 GB/T 26572 规定的限量要求。

此表中所有名称中含“X”的部件均符合中国 RoHS 达标管理目录限用物质应用例外清单的豁免。

此表中所有名称中含“X”的部件均符合欧盟 RoHS 立法。

注：环保使用期限的参考标识取决于产品正常工作的温度和湿度等条件。

حظر المواد الخطرة (أوكرانيا)

Технічний регламент щодо обмеження використання небезпечних речовин (Україна)

Обладнання відповідає вимогам Технічного регламенту щодо обмеження використання деяких небезпечних речовин в електричному та електронному обладнанні, затвердженого постановою Кабінету Міністрів України від 3 грудня 2008 № 1057

حظر المواد الخطرة (الهند)

This product, as well as its related consumables and spares, complies with the reduction in hazardous substances provisions of the "India E-waste (Management and Handling) Rule 2016." It does not contain lead, mercury, hexavalent chromium, polybrominated biphenyls or polybrominated diphenyl ethers in concentrations exceeding 0.1 weight % and 0.01 weight % for cadmium, except for where allowed pursuant to the exemptions set in Schedule 2 of the Rule.

بيان القيود المفروضة على المواد الخطرة (تركيا)

Türkiye Cumhuriyeti: AEEE Yönetmeliğine Uygundur

EPEAT

Most HP products are designed to meet EPEAT. EPEAT is a comprehensive environmental rating that helps identify greener electronics equipment. For more information on EPEAT go to www.epeat.net. For information on HP's EPEAT registered products go to www.hp.com/hpinfo/globalcitizenship/environment/pdf/epeat_printers.pdf.

معلومات مستخدم SEPA Ecolabel (الصين)

中国环境标识认证产品用户说明

噪声大于 63.0 dB(A) 的办公设备不宜放置于办公室内，请在独立的隔离区域使用。

如需长时间使用本产品或打印大量文件，请确保在通风良好的房间内使用。

如您需要确认本产品处于零能耗状态，请按下电源关闭按钮，并将插头从电源插座断开。

您可以使用再生纸，以减少资源耗费。

ملصق شهادة الطاقة الصينية لأجهزة الطباعة والفاكس والنسخ

复印机、打印机和传真机能源效率标识实施规则

依据“复印机、打印机和传真机能源效率标识实施规则”，该打印机具有中国能效标识。标识上显示的能效等级和操作模式值根据“复印机、打印机和传真机能效限定值及能效等级”标准（“GB 21521”）来确定和计算。

1. 能效等级

产品能效等级分 3 级，其中 1 级能效最高。能效限定值根据产品类型和打印速度由标准确定。能效等级则根据基本功耗水平以及网络接口和内存等附加组件和功能的功率因子之和来计算。

2. 能效信息

喷墨打印机

— 操作模式功率

睡眠状态的能耗按照 GB 21521 的标准来衡量和计算。该数据以瓦特 (W) 表示。

- 待机功率

待机状态是产品连接到电网电源上功率最低的状态。该状态可以延续无限长时间，且使用者无法改变此状态下产品的功率。对于“成像设备”产品，“待机”状态通常相当于“关闭”状态，但也可能相当于“准备”状态或者“睡眠”状态。该数据以瓦特 (W) 表示。

- 睡眠状态预设延迟时间

出厂前由制造商设置的时间决定了该产品在完成主功能后进入低耗模式（例如睡眠、自动关机）的时间。该数据以分钟表示。

- 附加功能功率因子之和

网络接口和内存等附加功能的功率因子之和。该数据以瓦特 (W) 表示。

标识上显示的能耗数据是根据典型配置测量得出的数据，此类配置包含登记备案的打印机依据复印机、打印机和传真机能源效率标识实施规则所选的所有配置。因此，该特定产品型号的实际能耗可能与标识上显示的数据有所不同。

要了解规范的更多详情，请参考最新版的 GB 21521 标准。

التخلص من البطارية في تايوان



廢電池請回收

توجيه الاتحاد الأوروبي بخصوص البطارية



يحتوي هذا المنتج على بطارية تُستخدم للحفاظ على تكامل بيانات ساعة الوقت الحقيقي أو إعدادات المنتج وتم تصميمها للعمل طوال فترة استخدام المنتج. يجب إجراء أية عمليات صيانة أو استبدال لهذه البطارية من قبل فنيي الخدمة المؤهلين.

إشعار البطارية للبرازيل

A bateria deste equipamento nao foi projetada para ser removida pelo cliente.

إخطار ولاية كاليفورنيا بشأن مادة ملح حامض البركلوريك

Perchlorate material - special handling may apply. See: www.dtsc.ca.gov/hazardouswaste/perchlorate

This product's real-time clock battery or coin cell battery may contain perchlorate and may require special handling when recycled or disposed of in California.

التخلص من النفايات في البرازيل

Este produto eletrônico e seus componentes não devem ser descartados no lixo comum, pois embora estejam em conformidade com padrões mundiais de restrição a substâncias nocivas, podem conter, ainda que em quantidades mínimas, substâncias impactantes ao meio ambiente. Ao final da vida útil deste produto, o usuário deverá entregá-lo à HP. A não observância dessa orientação sujeitará o infrator às sanções previstas em lei.

Após o uso, as pilhas e/ou baterias dos produtos HP deverão ser entregues ao estabelecimento comercial ou rede de assistência técnica autorizada pela HP.

Para maiores informações, inclusive sobre os pontos de recebimento, acesse:

www.hp.com.br/reciclar



Não descarte o produto eletrônico em lixo comum

E

EWS. انظر خادم الويب المضمّن

W

Webscan
Windows

متطلبات النظام ١١٥

A

أدراج

تحديد الموقع ٢

أزرار، لوحة التحكم ٤

أنظمة التشغيل المدعومة ١١٥

إشعارات تنظيمية

إشعارات بشأن اللاسلكية ١١٩

إعادة تدوير خرطوشات الحبر

خرطوشات الحبر ١٢٥

اتصال الشبكة

اتصال لاسلكي ٢٧

استكشاف أخطاء

بطاقة ٩٧

استكشاف الأعطال وإصلاحها

صفحة تكوين الشبكة ١٠٢

استكشاف المشكلات وإصلاحها

تقرير حالة الطباعة ١٠٢

لا يتم التقاط الورق من الدرج ٨٩

الأدراج

استكشاف مشكلات التغذية

وإصلاحها ٨٩

تحرير انحشارات الورق ٨١

موجهات عرض الورق ٢

الإشعارات التنظيمية ١١٧

رقم تعريف الطراز التنظيمي ١١٧

البيئة

المواصفات البيئية ١١٥

برنامج الإشراف البيئي على

المنتجات ١٢٣

الحالة

صفحة تكوين الشبكة ١٠٢

الخرائطيش

تلميحات ٥٥

فحص مستويات الحبر ٥٦

السطح الزجاجي للماسحة الضوئية

تنظيف ١٠٥

الشبكات

الإعدادات اللاسلكية ١٠٢

الصفحة التشخيصية ١٠٢

الصيانة

تنظيف ١٠٦

فحص مستويات الحبر ٥٦

الطباعة على الوجهين ٤٩

المواصفات

متطلبات النظام ١١٥

الموصلات، تحديد موقع ٣

الورق

انحراف الصفحات ٨٩

تحرير انحشارات الورق ٨١

الوصول الخلفي

رسم توضيحي ٣

انحشارات

محو ٨١

B

باب الوصول إلى الخرائطيش

تحديد الموقع ٢

برنامج

Webscan ٧٠

مسح ضوئي ٦٨

برنامج الطباعة (Windows)

فتح ٣٩

نبذة ٣٩

برنامج الطباعة (نظام Windows)

فتح ٣٨

T

تقارير

الاختبار اللاسلكي ١٠٢

التشخيصية ١٠٢

الوصول إلى الويب ١٠٣

تقرير اختبار الوصول إلى الويب ١٠٣

تقرير الاختبار اللاسلكي ١٠٢

تقرير جودة الطباعة ١٠٢

تقرير حالة الطباعة

معلومات عن ١٠٢

تنظيف

السطح الزجاجي للماسحة

الضوئية ١٠٥

من الخارج ١٠٦

وحدة تغذية المستندات ١٠٦

J

جذب صفحات عديدة، حل المشكلات

٨٩

C

حل المشكلات

HP Smart ٨٠

انحراف الصفحات ٨٩

تُجذب أو تأخذ صفحات عدة في

المرّة ٨٩

خادم الويب المضمّن ٤٠

طباعة ٩٧

مشكلات تغذية الورق ٨٩

X

خادم الويب المضمّن

فتح ٣٤

خادم الويب المضمّن

Webscan ٧٠

حل المشكلات، لا يمكن فتحه ٤٠

نبذة ٤٠

D

درج الورق

تحديد الموقع ٢

دعم العملاء

ضمان ١١٠

ز

زجاج، الماسحة الضوئية

تنظيف ١٠٥

ش

شبيكات

الرسم التوضيحي للموصل ٣

عرض الإعدادات وطباعتها ٧

ص

صيانة

الصفحة التشخيصية ١٠٢

ض

ضمان ١١٠

ط

طاقة

استكشاف أخطاء ٩٧

طباعة

الصفحة التشخيصية ١٠٢

المواصفات ١١٦

حل المشكلات ٩٧

على الوجهين ٤٩

طباعة على الوجهين ٤٩

ع

عرض

إعدادات الشبكة ٧

على الوجهين، طباعة على ٤٩

عنوان IP

التحقق من الطابعة ٤١

ل

لوحة التحكم

أزرار ٤

ميزات ٤

لوحة تحكم الطابعة

تحديد الموقع ٢

م

متطلبات النظام ١١٥

مدخل الطاقة، تحديد موقع ٣

مزلاج الخرطوشة، الخرطوشة

تحديد الموقع ٢

مستوى الحبر، فحص ٥٦

مسح ضوئي

عن طريق WebScan ٧٠

مسح ضوئي مواصفات

مواصفات المسح ١١٦

مشكلات في تمرير الورق، حل

المشكلات ٨٩

معلومات فنية

المواصفات البيئية ١١٥

مواصفات الطباعة ١١٦

مواصفات المسح ١١٦

مواصفات النسخ ١١٦

مواد الطباعة

طباعة على الوجهين ٤٩

مواصفات

النسخ ١١٦

ميل، حل المشاكل

طباعة ٨٩

و

وحدة تغذية المستندات

تنظيف ١٠٦

مشكلات في تغذية الورق، حل

المشاكل ١٠٦

ورق

استكشاف مشكلات التغذية

وإصلاحها ٨٩