



# Príručka používateľa



HP ENVY Pro 6400 All-in-One series

## Upozornenia spoločnosti HP

INFORMÁCIE UVEDENÉ V TOMTO DOKUMENTE SA MÔŽU ZMENIŤ BEZ PREDCHÁDZAJÚCEHO UPOZORNENIA.

VŠETKY PRÁVA VYHRADENÉ. REPRODUKOVANIE, ÚPRAVY ALEBO PREKLAD TOHTO MATERIÁLU BEZ PREDCHÁDZAJÚCEHO PÍSMENÉHO SÚHLASU SPOLOČNOSTI HP SA ZAKAZUJE OKREM PRÍPADOV POVOLENÝCH AUTORSKÝMI ZÁKONMI. JEDINÉ ZÁRUKY VZŤAHUJÚCE SA NA PRODUKTY A SLUŽBY SPOLOČNOSTI HP SÚ UVEDENÉ VO VYHLÁSENIACH O VÝSLOVNEJ ZÁRUKU, KTORÉ SA DODÁVAJÚ SPOLU S TAKÝMITO PRODUKTMI A SLUŽBAMI. ŽIADNE INFORMÁCIE UVEDENÉ V TOMTO DOKUMENTE NEMOŽNO POVAŽOVAŤ ZA DODATOČNÚ ZÁRUKU. SPOLOČNOSŤ HP NIE JE ZODPOVEDNÁ ZA TECHNICKÉ ANI REDAKČNÉ CHYBY ČI VYNECHANÉ INFORMÁCIE V TOMTO DOKUMENTE.

© Copyright 2020 HP Development Company, L.P.

Microsoft a Windows sú registrované ochranné známky alebo ochranné známky spoločnosti Microsoft Corporation v USA a v iných krajinách.

Mac, OS X, macOS a AirPrint sú ochranné známky spoločnosti Apple Inc. registrované v USA a ďalších krajinách.

ENERGY STAR a značka ENERGY STAR sú registrované ochranné známky, ktoré vlastní Agentúra na ochranu životného prostredia v USA.

Android a Chromebook sú ochranné známky spoločnosti Google, Inc.

Amazon a Kindle sú ochranné známky spoločnosti Amazon.com, Inc. alebo jej pridružených spoločností.

iOS je ochranná známka alebo registrovaná ochranná známka spoločnosti Cisco v USA a ďalších krajinách a používa sa na základe licencie.

## Bezpečnostné informácie



Aby ste znížili riziko úrazu v dôsledku požiaru alebo úrazu elektrickým prúdom, dodržiavajte pri používaní tohto produktu vždy základné bezpečnostné predpisy.

- Prečítajte si všetky pokyny uvedené v dokumentácii dodanej s tlačiarňou a oboznámte sa s nimi.
- Dodržiavajte všetky upozornenia a pokyny vyznačené na výrobku.
- Pred čistením odpojte výrobok z elektrických zásuviek.
- Neinštalujte výrobok ani ho nepoužívajte v blízkosti vody alebo keď ste mokří.
- Výrobok inštalujte bezpečne na stabilný povrch.
- Výrobok inštalujte na chránenom mieste, kde nemožno stúpiť na sieťový kábel ani oň zakopnúť a poškodiť ho.
- Ak výrobok nefunguje normálne, pozrite si časť [Vyriešenie problému na strane 83](#).
- Výrobok neobsahuje žiadne časti, ktorých servis by mohol vykonávať používateľ. Servis prenechajte kvalifikovaným servisným technikom.

---

# Obsah

<b>1 Súčasti tlačiarne .....</b>	<b>1</b>
Prehľad tlačiarne .....	2
Tlačidlá .....	4
Tlač správ prostredníctvom ovládacieho panela .....	7
Svetelné pruhy a indikátory stavu .....	8
Tichý režim .....	13
Automatické vypínanie .....	14
Režim spánku .....	15
Nastavenie indikátorov a hlasitosti tlačiarne .....	16
<b>2 Základné informácie o vkladaní médií a papiera .....</b>	<b>17</b>
Vloženie média .....	18
Vložte originál .....	21
Zmena predvolenej veľkosti papiera zistenej tlačiarňou .....	23
Základné informácie o papieri .....	24
<b>3 Pripojenie tlačiarne .....</b>	<b>25</b>
Pripojenie pomocou aplikácie HP Smart .....	26
Pripojenie k bezdrôtovej sieti použitím smerovača .....	27
Bezdrôtové pripojenie bez použitia smerovača .....	30
Zmena typu pripojenia .....	34
Nastavenia bezdrôtového pripojenia .....	35
Rozšírené nástroje na správu tlačiarne (pre bezdrôtové tlačiarne) .....	36
Tipy na nastavenie a používanie bezdrôtovej tlačiarne .....	37
<b>4 Nástroje na spravovanie tlačiarne .....</b>	<b>38</b>
Používanie aplikácie HP Smart na tlač, kopírovanie, skenovanie a riešenie problémov .....	39
Otvorenie softvéru tlačiarne (Windows) .....	40
Toolbox (Windows) .....	41
Vstavaný webový server .....	42
Aktualizácia tlačiarne .....	44

<b>5 Tlač .....</b>	<b>45</b>
Tlač pomocou aplikácie HP Smart .....	46
Tlač z mobilných zariadení .....	48
Tlač pomocou služby Print Anywhere .....	49
Tlač použitím počítača .....	50
Tipy na úspešnú tlač .....	55
<b>6 Správa kaziet .....</b>	<b>57</b>
Informácie o pre tlačové hlavy .....	58
Kontrola približných úrovní atramentov .....	59
Objednávanie spotrebného materiálu pre atramentové tlačiarne .....	60
HP Instant Ink .....	61
Výmena kaziet .....	62
Používanie režimu jedinej kazety .....	64
Informácie o záruke na kazety .....	65
Tipy na prácu s kazetami .....	66
<b>7 Kopírovanie, skenovanie a mobilné faxovanie .....</b>	<b>67</b>
Kopírovanie a skenovanie použitím aplikácie HP Smart .....	68
Kopírovanie z tlačiarne .....	71
Skenovanie .....	72
Tipy na úspešné kopírovanie a skenovanie .....	76
Mobilné faxovanie .....	77
<b>8 Webové služby .....</b>	<b>78</b>
Čo sú webové služby? .....	79
Nastavenie webových služieb .....	80
Tlač pomocou služby HP ePrint .....	81
Odstránenie webových služieb .....	82
<b>9 Vyriešenie problému .....</b>	<b>83</b>
Získajte pomoc z aplikácie HP Smart .....	84
Získanie pomoci v tejto príručke .....	85
Oboznámenie sa s obsahom správ tlačiarne .....	107
Riešenie problémov pri používaní webových služieb .....	109
Údržba tlačiarne .....	110
Obnovenie pôvodných predvolených výrobných nastavení .....	113
Technická podpora spoločnosti HP .....	114

<b>10 HP EcoSolutions (spoločnosť HP a životné prostredie)</b> .....	<b>116</b>
Úsporný režim .....	117
<b>Príloha A Špecifikácie produktu</b> .....	<b>118</b>
Upozornenia spoločnosti HP Company .....	119
Špecifikácie .....	120
Regulačné informácie .....	122
Program environmentálneho dozoru výrobku .....	130
<b>Register</b> .....	<b>138</b>



---

# 1 Súčasti tlačiarne

Táto časť obsahuje nasledujúce témy:

- [Prehľad tlačiarne](#)
- [Tlačidlá](#)
- [Tlač správ prostredníctvom ovládacieho panela](#)
- [Svetelné pruhy a indikátory stavu](#)
- [Tichý režim](#)
- [Automatické vypínanie](#)
- [Režim spánku](#)
- [Nastavenie indikátorov a hlasitosti tlačiarne](#)

# Prehľad tlačiarne

- [Pohľad zhora a spredu](#)
- [Zadný pohľad](#)

## Pohľad zhora a spredu

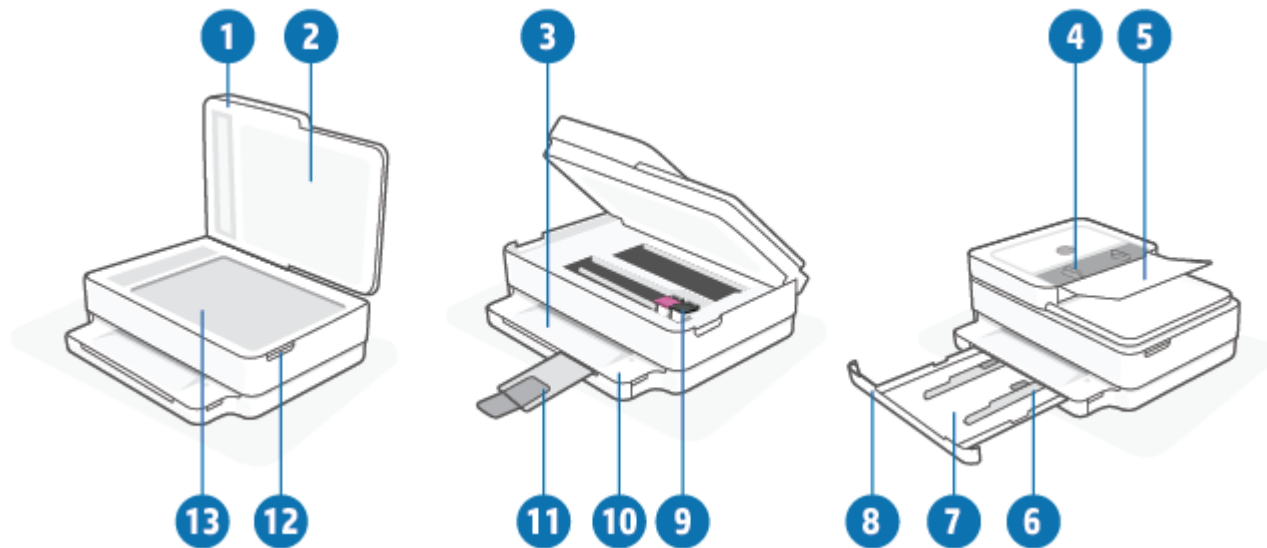

Funkcia	Popis
1	Veko skenera
2	Vnútoraná strana veka
3	Výstupný zásobník
4	Vodiace lišty šírky papiera podávača dokumentov
5	Vstupný zásobník podávača dokumentov
6	Vodiace lišty šírky papiera
7	Zásobník papiera
8	Kryt zásobníka papiera
9	Atramentové kazety
10	Ovládací panel
11	Nadstavec výstupného zásobníka (označovaný aj ako nadstavec zásobníka)
12	Prístupový kryt kazety
13	Sklenená podložka skenera



## Zadný pohľad

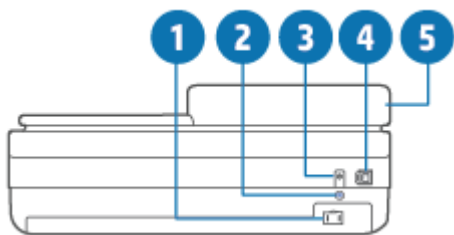







<b>1</b>	Pripojenie napájania
<b>2</b>	Tlačidlo Wi-Fi
<b>3</b>	Tlačidlo napájania
<b>4</b>	Port USB
<b>5</b>	Vstupný zásobník podávača dokumentov

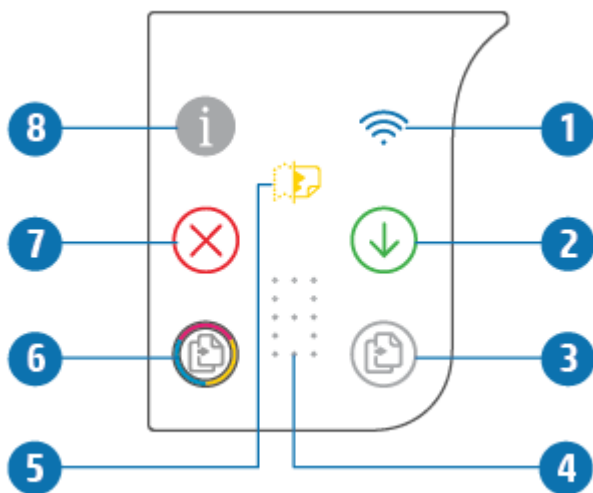

# Tlačidlá

- [Tlačidlá ovládacieho panela](#)
- [Tlačidlá na zadnej strane tlačiarne](#)
- [Kombinácie tlačidiel](#)





## Tlačidlá ovládacieho panela











Funkcia	Popis
1	 (indikátor Bezdrôtové pripojenie): Svetí namodro. zobrazuje stav bezdrôtového pripojenia tlačiarne. Pri pripojení svieti nepretržite. Keď pripojenie nie je, blinká.
2	 (tlačidlo Pokračovať): Keď sa rozsvieti, jeho stlačením obnovíte úlohu po prerušení (napríklad po vložení papiera alebo vybratí zaseknutého papiera). Ďalšie informácie nájdete v časti <a href="#">Stav upozornení alebo chýb tlačiarne na strane 103</a> .
3	 (tlačidlo Čiernobiela kópia): Svetí nabiele. slúži na spustenie úlohy čiernobieleho kopírovania. Opakovaným stlačením tohto tlačidla môžete zvýšiť počet kópií.
4	 (indikátor Počítadlo): Používa sa na zobrazenie počtu kópií a chybových kódov (svieti nabiele). Ďalšie informácie nájdete v časti <a href="#">Stav upozornení alebo chýb tlačiarne na strane 103</a> .
5	 (indikátor chyby podávača dokumentov): Ikona výstrahy zobrazujúca chybu podávača dokumentov, ako napríklad zaseknutie papiera alebo chybné podanie média.
6	 (tlačidlo Farebná kópia): Svetí farebne, pomaly mení farbu. slúži na spustenie úlohy farebného kopírovania. Opakovaným stlačením tohto tlačidla môžete zvýšiť počet kópií.



Funkcia	Popis
7	 (tlačidlo Zrušiť): Keď toto tlačidlo svieti a stlačíte ho, zrušíte aktuálnu operáciu.
8	 (tlačidlo Informácie): Vytlačí stranu s informáciami o aktuálnom stave tlačiarene. <ul style="list-style-type: none"> <li>Ak bliká nabiele, jeho stlačením potvrdíte pokus o pripojenie z iných zariadení.</li> <li>Ak je oranžové (alebo bliká), indikuje to upozornenie alebo chybu služby HP Instant Ink. Stlačením tlačidla vytlačíte stranu s informáciami. Skontrolujte výsledky diagnostiky v časti HP Instant Ink a postupujte podľa pokynov na strane.</li> </ul> <p><b>POZNÁMKA:</b> Služba HP Instant Ink nemusí byť k dispozícii vo všetkých krajinách. Dostupnosť zistíte na stránke <a href="http://hpinstantink.com">hpinstantink.com</a>.</p>

## Tlačidlá na zadnej strane tlačiarene

 (prípojka napájania)	Používajte len napájací kábel dodaný spoločnosťou HP.
 (tlačidlo napájania)	Stlačením sa zapína a vypína tlačiareň.
 (USB port)	Na pripojenie tlačiarene k iným zariadeniam používajte USB kábel.
 (tlačidlo Wi-Fi)	<ul style="list-style-type: none"> <li>Stlačením tohto tlačidla zapnete alebo vypnete bezdrôtové pripojenie k bezdrôtovej sieti pomocou smerovača alebo prístupového bodu.</li> <li>Ak chcete obnoviť predvolené nastavenia siete, podržte ho stlačené aspoň tri sekundy. Takto tiež prepnete tlačiareň späť do režimu nastavenia služby Auto Wireless Connect (AWC). Tlačiareň musí byť v režime nastavenia služby AWC, aby sa pripojila k aplikácii HP Smart a vašej sieti. Ďalšie informácie nájdete v časti <a href="#">Pripojenie pomocou aplikácie HP Smart na strane 26</a>.</li> </ul>

## Kombinácie tlačidiel









Funkcia	Kombinácia tlačidiel	Pokyn
Resetovanie automatického bezdrôtového pripojenia (AWC) Wi-Fi siete		Ak chcete obnoviť predvolené nastavenia siete, pridržte tlačidlo Wi-Fi aspoň na tri sekundy. Takto tiež prepnete tlačiareň späť do režimu nastavenia služby Auto Wireless Connect (AWC).
Prechod do režimu stlačenia tlačidla funkcie Wi-Fi Protected Setup (WPS)	 + 	Na tri sekundy pridržte tlačidlo Wi-Fi a tlačidlo napájania nachádzajúce sa na zadnej strane tlačiarene.
Prechod do režimu použitia PIN kódu funkcie Wi-Fi Protected Setup (WPS) a vytlačenie strany s PIN kódom	 + 	Pridržte tlačidlo Informácie aspoň tri sekundy, aby sa rozsvietili všetky tlačidlá. Potom naraz aspoň na päť sekúnd stlačte tlačidlá Informácie a Pokračovať.
Zapnutie alebo vypnutie funkcie Funkcia Wi-Fi Direct	 +  + 	Pridržte tlačidlo Informácie aspoň tri sekundy, aby sa rozsvietili všetky tlačidlá. Potom naraz stlačte tlačidlá Informácie, Zrušiť a Pokračovať.

<b>Funkcia</b>	<b>Kombinácia tlačidiel</b>	<b>Pokyn</b>
Úplné resetovanie produktu		Úplné resetovanie produktu vymaže z tlačiarne všetky vaše osobné údaje, nastavenia a informácie o sieti.  Keď je prístupový kryt kazety otvorený, pridržiňte tlačidlo Wi-Fi a tlačidlo napájania aspoň päť sekúnd.
Obnovenie predvolených nastavení od výrobcu		Obnovenie predvolených nastavení od výrobcu odstráni všetky nastavenia a funkcie, ktoré boli predtým nastavené v tlačiarne.  Keď je prístupový kryt kazety otvorený, pridržiňte tlačidlo Wi-Fi a tlačidlo napájania aspoň tri sekundy.

# Tlač správ prostredníctvom ovládacieho panela



**POZNÁMKA:** Pred tlačou správ stlačte tlačidlo  (tlačidlo Informácie) a tri sekundy ho podržte, aby sa rozsvietili všetky tlačidlá na ovládacom paneli, a potom postupujte podľa pokynov v tabuľke.

Správa o tlačiarni	Postup pri tlači	Popis
Strana s informáciami o tlačiarni	Stlačte tlačidlo  .  Na vytvorenie tejto správy nedržte tlačidlo Informácie stlačené tri sekundy.	Strana s informáciami o tlačiarni poskytuje súhrnné informácie o rôznych aspektoch tlačiarnie a o jej súčasnom stave.  Do tejto správy je zvyčajne zahrnutý všeobecný stav siete, funkcie Wi-Fi Direct, mobilnej tlače a služby HP Instant Ink.
Správa o stave tlačiarnie	Naraz stlačte tlačidlá  a  .	Správa o stave tlačiarnie poskytuje aktuálne informácie o tlačiarni, stave kazety alebo nedávnych udalostiach. Môže tiež pomôcť pri riešení problémov s tlačiariňou.
Správa o teste bezdrôtovej siete a konfiguračná strana siete	Na päť sekúnd stlačte naraz tlačidlá  a  .	V správe o teste bezdrôtovej siete sa zobrazia diagnostické výsledky o stave bezdrôtovej siete, intenzite signálu bezdrôtovej siete, zistených sieťach a ďalšie údaje.  Na konfiguračnej strane siete sa zobrazí stav siete, názov hostiteľa, názov siete a ďalšie údaje.
Stručná úvodná príručka bezdrôtového pripojenia	Stlačte tlačidlo  .	Stručná úvodná príručka bezdrôtového pripojenia obsahuje podrobné pokyny na pomoc s nastavením bezdrôtového pripojenia.
Príručka služby Funkcia Wi-Fi Direct	Naraz stlačte tlačidlá  a  .	Príručka služby Funkcia Wi-Fi Direct obsahuje pokyny na pomoc s nastavením a používaním služby Funkcia Wi-Fi Direct.
Správy webových služieb	Stlačte tlačidlo  .	Správy webových služieb obsahujú rôzne pokyny podľa stavu webových služieb na pomoc so zapnutím webových služieb, nastavením webových služieb alebo odstraňovaním problémov s pripojením a ďalšie údaje.
Správa o kvalite tlače		Vytlačenie diagnostickej správy o kvalite tlače: <ul style="list-style-type: none"><li>• Vstavaný webový server (EWS): Kliknite na kartu Nástroje, v časti Pomôcky kliknite na položku Nástroje kvality tlače a potom kliknite na tlačidlo Správa o kvalite tlače.</li><li>• HP Smart App (Win10): V časti Nastavenia tlačiarnie kliknite na položku Správy o tlačiarni, potom kliknite na položku Diagnostika kvality tlače a potom kliknite na tlačidlo Tlačiť.</li></ul>

# Svetelné pruhy a indikátory stavu

- [Prehľad indikátorov stavu](#)
- [Svetelné pruhy](#)

## Prehľad indikátorov stavu

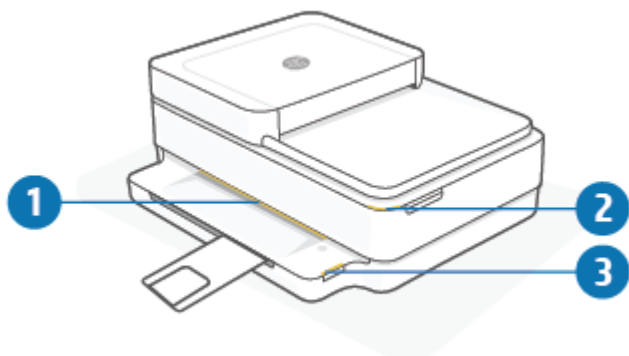

Funkcia	Popis
1	Svetelné pruhy: Môže svietiť namodro, nabiele, nazeleno, naoranžovo alebo napurpurovo, čím zobrazuje rôzne stavy tlačiarne. Ďalšie informácie nájdete v nasledujúcej časti.
2	Indikátor Prístupový kryt kazety: Indikátor prístupového krytu kazety je zakrivený svetelný pás v pravom hornom rohu. Keď svieti, indikuje chybu súvisiacu s atramentom.  Indikátory atramentových kaziet: Čierne aj farebné atramentové kazety majú vlastné indikátory, ktorých blikanie signalizuje chybu. Ak chcete preskúmať problém, otvorte kryt. Ďalšie informácie nájdete v časti <a href="#">Stav upozornení alebo chýb tlačiarne na strane 103</a> .
3	Indikátor zásobníka papiera: Indikátor zásobníka papiera bliká napravo od ovládacieho panela, na boku, nad okrajom zásobníka papiera. Keď svieti, signalizuje to chyby alebo varovania týkajúce sa médií, ako napríklad nevhodná veľkosť médií, nevhodná šírka papiera alebo nevhodná dĺžka papiera. Ďalšie informácie nájdete v časti <a href="#">Stav upozornení alebo chýb tlačiarne na strane 103</a> .



## Svetelné pruhy

Svetelné pruhy tlačiarne pozostávajú z veľkého svetelného pruhu nachádzajúceho sa na prednej strane tlačiarne. Tieto indikátory indikujú stavy tlačiarne farbou a pohybom.

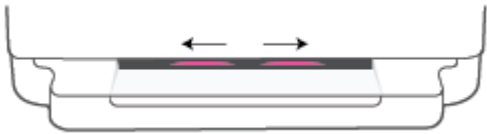
**Tabuľka 1-1 Svetelné pruhy – purpurová**

Správanie indikátora	Popis
Svetelný pruh opakovane svieti napurpurovo od svojho stredu smerom von. 	Tlačiareň sa nachádza v režime nastavovania Wi-Fi a čaká, kým sa pripojí aplikácia HP Smart alebo softvér tlačiarne HP. Tento vzor indikátora znamená, že tlačiareň vysiela signály, dá sa vyhľadať a je pripravená na nastavenie.  Na dokončenie nastavenia použite aplikáciu HP Smart alebo softvér tlačiarne HP. Tlačiareň ostane v režime nastavenia Wi-Fi 2 hodiny. Ak chcete režim nastavenia Wi-Fi resetovať, stlačte tlačidlo Wi-Fi na zadnej strane tlačiarne.

**Tabuľka 1-1 Svetelné pruhy – purpurová (pokračovanie)**

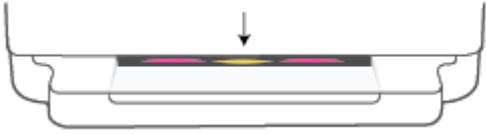
Správanie indikátora	Popis
Svetelný pruh svieti v strede napurpurovo. 	Tlačiareň sa pripája k aplikácii HP Smart a v tomto stave sa bude nachádzať, kým do tlačiarne nezádáte údaje na prihlásenie do siete. Ak do troch minút nevykonáte žiadnu aktivitu, tlačiareň prejde do stavu čakania.
Vonkajšie okraje svetelného pruhu opakovane pulzujú napurpurovo. 	Tlačiareň je pripojená k bezdrôtovej sieti a je aktivovaný režim na stlačenie tlačidla WPS.
V strede bliká oranžová farba s dvoma trvalo svietiacimi purpurovými svetelnými pruhmi na vonkajších okrajoch. 	Počas režimu na stlačenie tlačidla WPS sa vyskytla chyba.



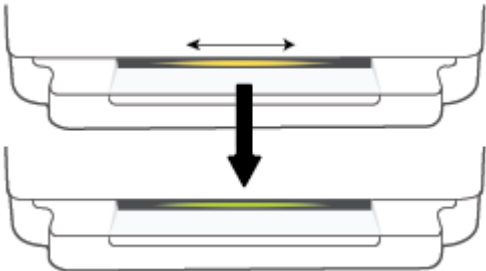



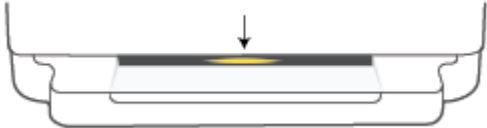

**Tabuľka 1-2 Svetelné pruhy – oranžová farba**

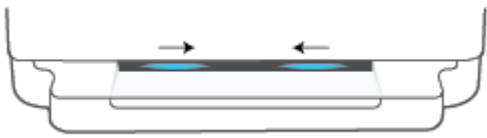
Správanie indikátora	Popis
Oranžová svieti cez celý veľký svetelný pruh. 	Zobrazilo sa upozornenie alebo sa vyskytla chyba zablokovania tlačiarne. Ďalšie informácie o svetelných pásiokoch s oranžovou farbou, ako ak príčinách ich svietenia a riešeníach nájdete v časti <a href="#">Stav upozornení alebo chýb tlačiarne na strane 103</a> . Keď sa v tlačiarňi ukončí chybový stav, oranžový indikátor sa v strede zmení na zelený.
Svetelný pruh svieti smerom k okrajom oranžovou farbou, ktorá sa zmení na zelenú. 	V tlačiarňi sa obnovujú predvolené nastavenia od výrobcu a po dokončení sa tlačiareň automaticky reštartuje.

**Tabuľka 1-2 Svetelné pruhy – oranžová farba (pokračovanie)**

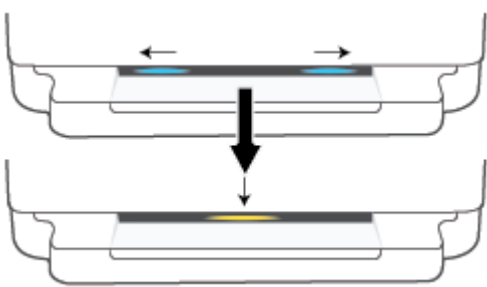
Správanie indikátora	Popis
<p>Svetelný pruh rýchlo bliká na oranžovo.</p> 	<p>Vyskytla sa vážna chyba tlačiarne. Všetky LED indikátory na tlačiarňi rýchlo blikajú. Problém vyriešte vypnutím a opätovným zapnutím tlačiarne.</p>
<p>Tri krátke zablikania oranžovou farbou v strede svetelného pruhu.</p> 	<p>Bolo stlačené aktuálne deaktivované tlačidlo.</p>

**Tabuľka 1-3 Svetelné pruhy – modrá farba**

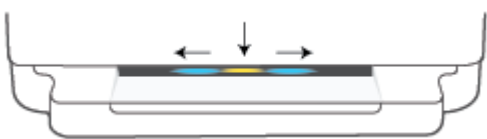
Správanie indikátora	Popis
<p>Svetelný pruh pulzuje smerom k stredu namodro a nakoniec sa namodro rozsvieti jeden malý svetelný pruh.</p> 	<p>Funkcia Funkcia Wi-Fi Direct je v tlačiarňi predvolene zapnutá. Opätovne sa tiež dá zapnúť stlačením tlačidiel na ovládacom paneli.</p> <p><b>TIP:</b> Ak chcete Funkcia Wi-Fi Direct zapnúť pomocou ovládacieho panela tlačiarne, pridržiťe tlačidlo , kým sa nerozsvietia všetky tlačidlá, a potom naraz stlačte tlačidlá ,  a .</p>
<p>Svetelný pruh pulzuje smerom k stredu namodro a nakoniec sa naoranžovo rozsvieti malý svetelný pruh v strede.</p> 	<p>Bola vypnutá funkcia Funkcia Wi-Fi Direct stlačením tlačidiel na ovládacom paneli.</p> <p><b>TIP:</b> Ak chcete Funkcia Wi-Fi Direct vypnúť pomocou ovládacieho panela tlačiarne, pridržiťe tlačidlo , kým sa nerozsvietia všetky tlačidlá, a potom naraz stlačte tlačidlá ,  a .</p>
<p>Svetelný pruh svieti namodro a pohybuje sa smerom k okrajom, v strede pulzuje naoranžovo.</p> 	<p>Tlačiareň buď stratila Wi-Fi pripojenie, alebo počas nastavovania sa vyskytla chyba pripojenia.</p>

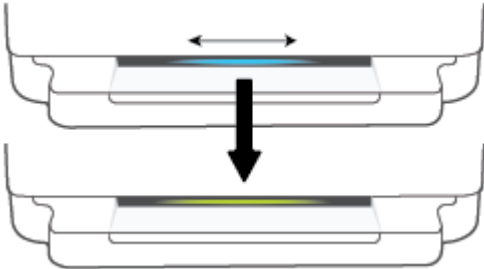

### Tabuľka 1-3 Svetelné pruhy – modrá farba (pokračovanie)

Správanie indikátora	Popis
Svetelný pruh v strede rýchlo trikrát zabliká na modro a oranžovo.	Počet pripojení cez Wi-Fi Direct dosiahol päť zariadení, čo je maximum. Ak chcete použiť Wi-Fi Direct z iných zariadení, musíte odpojiť aktuálne pripojené zariadenia.
	
Svetelný pruh pulzuje smerom od stredu namodro a nakoniec sa nazeleno rozsvieti zelený svetelný pruh, pričom celý tento vzor sa opakuje.	Tlačiareň sa identifikuje, keď je spustená zariadením so systémom iOS cez Nastavenia tlačiarne.
	

### Tabuľka 1-4 Svetelné pruhy – biela farba

Správanie indikátora	Popis
Svetelný pruh svieti v strede modrobielo.	Tlačiareň je nečinná a pripojená k bezdrôtovej sieti. Počítač alebo aplikácia HP Smart je priamo pripojená k tlačiarňi cez Funkcia Wi-Fi Direct.
	

**Tabuľka 1-4 Svetelné pruhy – biela farba (pokračovanie)**

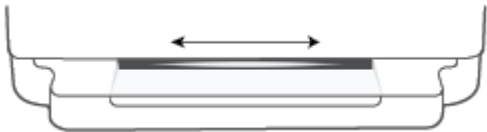
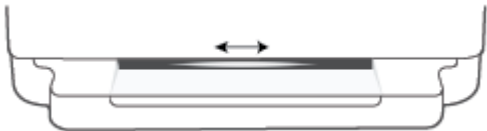
Správanie indikátora	Popis
Svetelný pruh pulzuje nabiele a pohybuje sa smerom von. Pruh počas tlače trvalo svieti.	Tlačiareň spracováva a tlačí tlačovú úlohu.
	
Svetelný pruh v strede opakovane pulzuje nabiele.	Tlačiareň spracováva skenovaciu úlohu.
	

**Tabuľka 1-5 Svetelné pruhy – zelená farba**

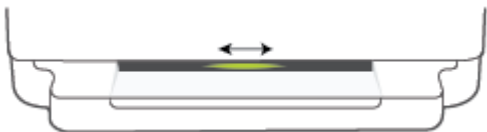
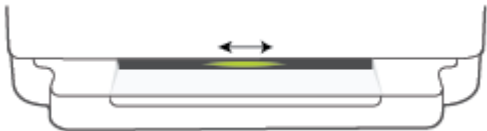
Správanie indikátora	Popis
Na svetelnom pruhu svieti zelená, pruh potom prejde na iný príslušný svetelný vzor (nastavovanie, nečinnosť a podobne). Zelené svetlo sa rozsvetuje a stlmuje pri vypínaní.	Tlačiareň sa zapína alebo vypína. Neodpájajte napájací kábel, kým sa tlačiareň nezapne alebo nevypne.
	
Zelená farba pulzuje v strede svetelného pruhu.	Tlačiareň aktualizuje firmvér alebo je v režime aktualizácie. Môžu prebiehať nasledovné procesy:
	<ul style="list-style-type: none"><li>• Do tlačiarne sa sťahuje aktualizácia.</li><li>• Prebieha aktualizácia.</li><li>• Vyskytla sa chyba aktualizácie. Tlačiareň sa reštartuje a pokúsi sa aktualizovať neskôr.</li></ul>
	<b>POZNÁMKA:</b> Tlačiareň musí byť počas procesu aktualizácie zapnutá. Neodpájajte napájací kábel, kým sa aktualizácia nedokončí.

# Tichý režim

Tichý režim spomaľuje tlač s cieľom znížiť celkový hluk bez vplyvu na kvalitu tlače. Tichý režim možno použiť len na tlač v **lepšej** kvalite tlače na obyčajný papier. Hluk spôsobený tlačou znížite zapnutím tichého režimu. Ak chcete tlačiť normálnou rýchlosťou, tichý režim vypnite. V predvolenom nastavení je tichý režim vypnutý.



**POZNÁMKA:** Ak v tichom režime tlačíte na obyčajný papier v kvalite tlače **Koncept** alebo **Najlepšia**, prípadne ak tlačíte fotografie alebo obálky, tlačiareň funguje rovnako ako pri vypnutom tichom režime.

## Zapnutie alebo vypnutie tichého režimu zo zariadenia so systémom Android alebo iOS

1. Otvorte pomôcku HP Smart. Ďalšie informácie nájdete v časti [Používanie aplikácie HP Smart na tlač, kopírovanie, skenovanie a riešenie problémov na strane 39](#).
2. Ťuknite na obrázok tlačiarne na **domovskej** obrazovke.
3. Ťuknite na položku **Tichý režim** a zmeňte nastavenie.

## Zapnutie alebo vypnutie tichého režimu v softvéri tlačiarne (Windows)

1. Otvorte softvér tlačiarne HP. Ďalšie informácie nájdete v časti [Otvorenie softvér tlačiarne \(Windows\) na strane 40](#).
2. Kliknite na kartu **Tichý režim**.
3. Vyberte položku **Zapnúť** alebo **Vypnúť**.
4. Kliknite na položku **Uložiť nastavenie**.

## Zapnutie alebo vypnutie tichého režimu v zabudovanom webovom serveri (EWS)

1. Otvorte server EWS. Ďalšie informácie nájdete v časti [Otvorenie vstavaného webového servera na strane 36](#).
2. Kliknite na kartu **Nastavenia**.
3. V časti **Predvoľby** vyberte položku **Tichý režim** a potom vyberte možnosť **Zapnúť** alebo **Vypnúť**.
4. Kliknite na položku **Použiť**.

## Automatické vypínanie

Pomocou tejto funkcie sa tlačiareň vypne po 2 hodinách nečinnosti, aby sa znížila spotreba energie. **Pomocou funkcie Automatické vypínanie sa tlačiareň úplne vypne. Na jej opätovné zapnutie musíte použiť tlačidlo napájania.** Ak tlačiareň podporuje túto funkciu šetrenia energie, funkcia Automatické vypínanie sa automaticky povolí alebo zakáže v závislosti od funkcií tlačiarne a možností pripojenia. Aj keď je funkcia Automatické vypínanie zakázaná, v tlačiarni sa po piatich minútach nečinnosti nastaví [Úsporný režim na strane 117](#) s cieľom znížiť spotrebu elektrickej energie.

- Ak tlačiareň nemá sieťové alebo faxovacie funkcie, funkcia Automatické vypínanie je vždy povolená.
- Funkcia Automatické vypínanie sa zakáže, keď sa v tlačiarni zapne funkcia bezdrôtového pripojenia alebo funkcia Funkcia Wi-Fi Direct, prípadne keď sa v tlačiarni s funkciou faxu, pripojenia USB alebo siete Ethernet vytvorí faxové pripojenie, pripojenie USB alebo pripojenie k sieti Ethernet.

## Režim spánku

Spotreba energie je počas režimu spánku znížená. Po prvotnej inštalácii sa tlačiareň prepne do režimu spánku po piatich minútach nečinnosti. Dĺžku času nečinnosti tlačiarne pred prechodom do režimu spánku môžete zmeniť v aplikácii HP Smart výberom položky **Rozšírené nastavenia**. Toto nastavenie môžete zmeniť aj pomocou vstavaného webového servera podľa nasledujúceho postupu.

### Zmena časového limitu aktivácie režimu spánku

1. Otvorte vstavaný webový server (server EWS). Ďalšie informácie nájdete v časti [Otvorenie vstavaného webového servera na strane 36](#).
2. Kliknite na kartu **Nastavenia**.
3. V časti **Správa napájania** kliknite na položku **Režim úspory energie** a vyberte požadovanú možnosť.



**POZNÁMKA:** Ak sa zobrazí výzva na zadanie hesla, zadajte PIN kód zo štítku na tlačiarňi. Môže sa nachádzať pri prístupových dvierkach ku kazetám vo vnútri tlačiarne alebo na zadnej, bočnej či spodnej strane tlačiarne.

4. Kliknite na položku **Použiť**.

# Nastavenie indikátorov a hlasitosti tlačiarne

Jas indikátorov tlačiarne a hlasitosť zvukových efektov môžete nastaviť podľa svojho prostredia a potrieb.

## Nastavenie indikátorov a hlasitosti tlačiarne zo zariadenia so systémom Android alebo iOS

1. Otvorte pomôcku HP Smart. Ďalšie informácie nájdete v časti [Používanie aplikácie HP Smart na tlač, kopírovanie, skenovanie a riešenie problémov na strane 39](#).
2. Ťuknite na položku **Nastavenia tlačiarne**.
3. Vyhľadajte a zmeňte nastavenia z časti **Predvoľby**.

---

## 2 Základné informácie o vkladanií médií a papiera

- [Vloženie média](#)
- [Vložte originál](#)
- [Zmena predvolenej veľkosti papiera zistenej tlačiarňou](#)
- [Základné informácie o papieri](#)

# Vloženie média

## Vloženie papiera

1. Otvorte zásobník papiera.

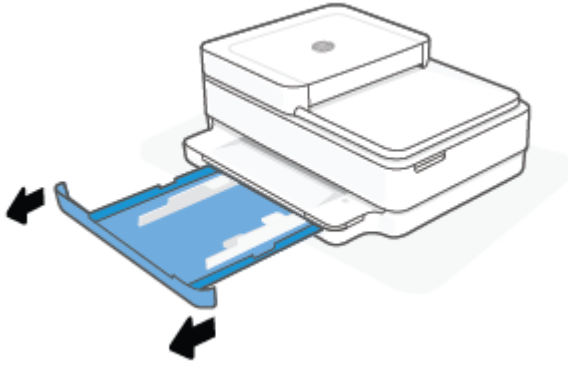

2. Posuňte priečne vodiace lišty papiera k okrajom zásobníka papiera.

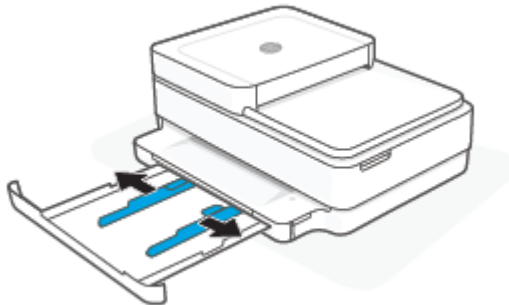

3. Vložte stoh papiera normálnej veľkosti alebo fotorapiera do stredu zásobníka papiera kratšou stranou smerujúcou k tlačiarňi. Fotorapier vložte otočený tlačovou stranou nadol. Stoh papiera potom zasuňte dovnútra až na doraz.

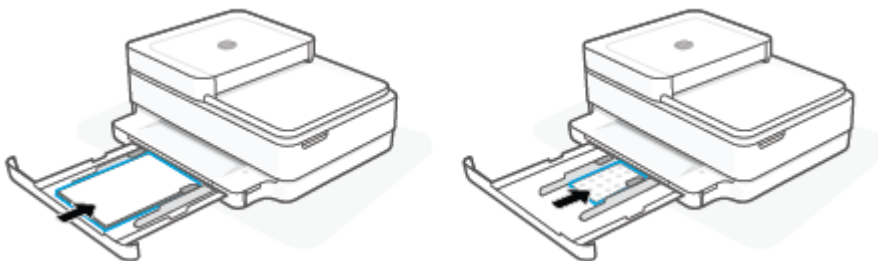



4. Posuňte priečne vodiace lišty papiera k pravému a ľavému okraju stohu papiera normálnej veľkosti alebo fotopapiera, kým sa nezastavia na oboch okrajoch.

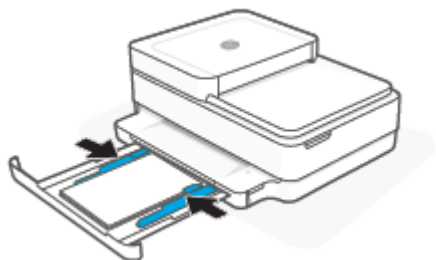

5. Zatvorte zásobník papiera.

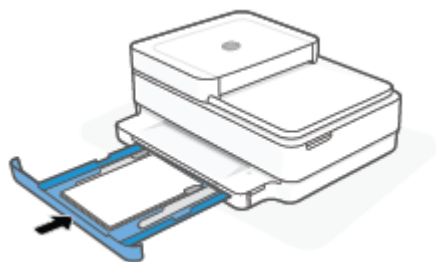

### Vkladanie obálok

1. Otvorte zásobník papiera.

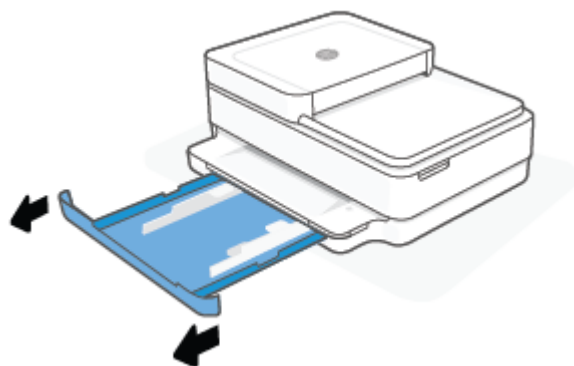

2. Posuňte priečne vodiace lišty papiera k okrajom zásobníka papiera.

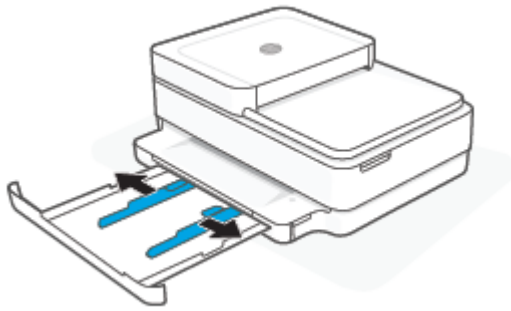

3. Vložte obálku alebo obálky do stredu zásobníka papiera a posuňte stoh obálok nadol až na doraz. Strana určená na tlač musí v tlačiarni smerovať nadol.

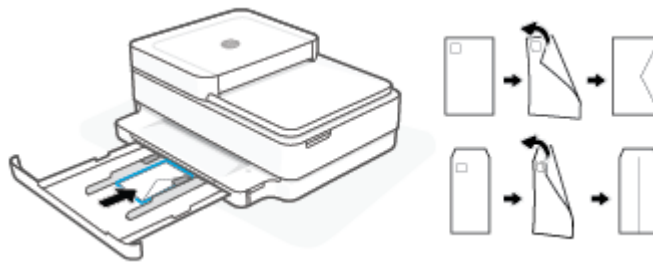

4. Posuňte priečne vodiace lišty papiera k pravému a ľavému okraju stohu obálok, kým sa nezastavia na oboch okrajoch.

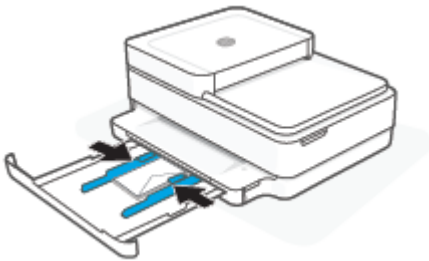

5. Zatvorte zásobník papiera.

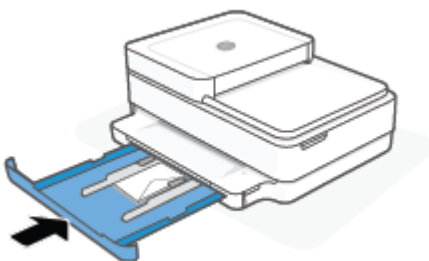

# Vložte originál

## Položenie originálu na sklenenú podložku skenera

1. Nadvihnite veko skenera.



2. Položte originál zarovnaný na ľavý horný roh sklenenej podložky skenera potlačenou stranou nadol.

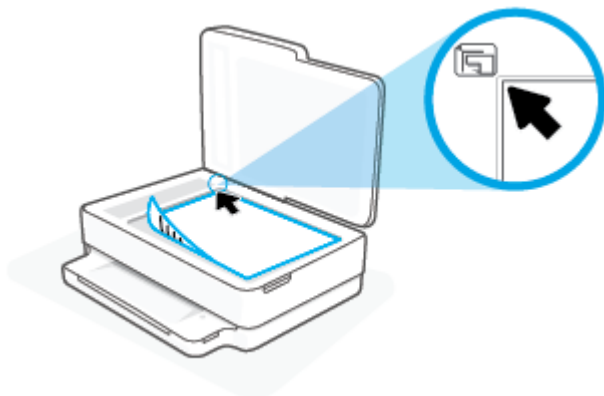

3. Zatvorte kryt skenera.

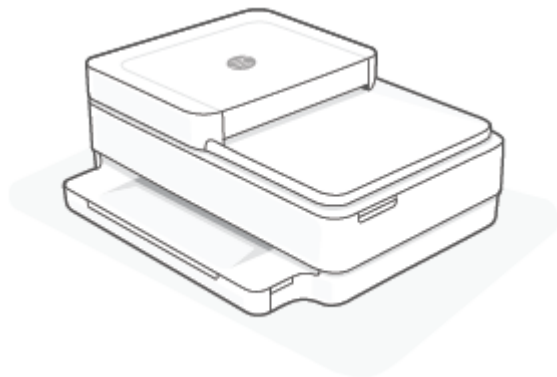

## Vloženie originálu do podávača dokumentov

1. Otvorte vstupný zásobník podávača dokumentov.

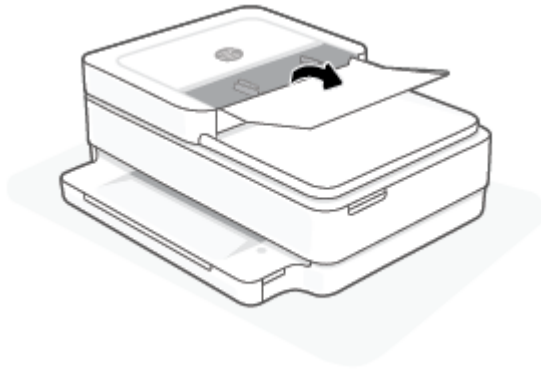

2. Posuňte priečne vodiace lišty papiera smerom von.
3. Vložte originál do podávača dokumentov tlačovou stranou nahor.

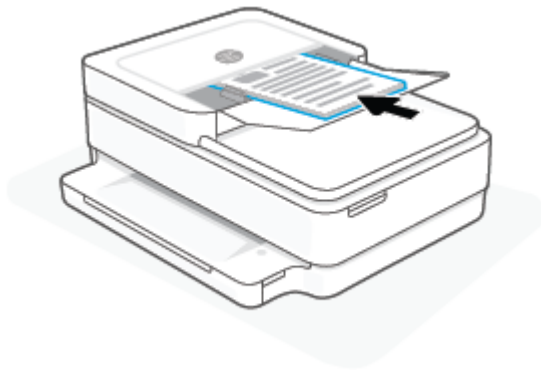

4. Posúvajte priečne vodiace lišty papiera smerom dovnútra, kým sa nezastavia na hranách papiera.

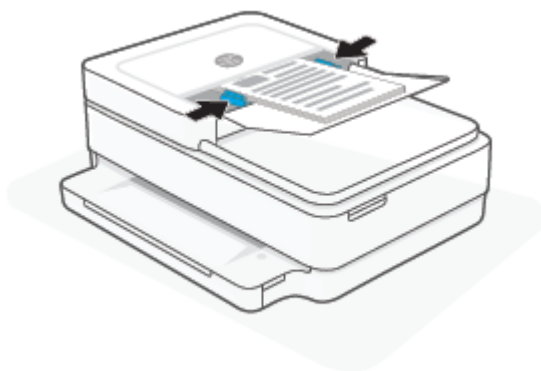

## Zmena predvolenej veľkosti papiera zistenej tlačiarňou

Tlačiareň dokáže automaticky zistiť, či sa do zásobníka papiera vložil papier, a tiež to, či má vložený papier veľkú, malú alebo strednú šírku. Predvolené nastavenie veľkého, malého alebo stredného papiera zisteného tlačiarňou môžete zmeniť.

### Zmena predvolenej veľkosti papiera zistenej tlačiarňou zo zariadenia so systémom Android alebo iOS

1. Otvorte aplikáciu HP Smart.
2. Ťuknite na položku **Nastavenia tlačiarne**.
3. Ťuknite na obrázok tlačiarne na **domovskej** obrazovke a potom zmeňte nastavenie.

### Zmena predvolenej veľkosti papiera zistenej tlačiarňou zo vstavaného webového servera

1. Otvorte vstavaný webový server (server EWS). Ďalšie informácie nájdete v časti [Otvorenie vstavaného webového servera na strane 36](#).
2. Kliknite na kartu **Nastavenia**.
3. V časti **Predvoľby** kliknite na položku **Správa zásobníka a papiera** a potom vyberte požadovanú možnosť.
4. Kliknite na položku **Použiť**.

## Základné informácie o papieri

Táto tlačiareň podporuje väčšinu typov kancelárskeho papiera. Pred zakúpením väčšieho množstva odporúčame vyskúšať rôzne typy tlačového papiera. Na dosiahnutie optimálnej kvality tlače používajte papier HP. Ďalšie informácie o papieri HP nájdete na webovej lokalite HP na adrese [www.hp.com](http://www.hp.com).



Spoločnosť HP odporúča používať na tlač bežných dokumentov obyčajné papiere s logom ColorLok. Všetky papiere s logom ColorLok sa nezávisle testujú, aby spĺňali vysoké štandardy vzhľadom na spoľahlivosť a kvalitu tlače, a vytvárali dokumenty so sviežimi, živými farbami, výraznejšou čiernou farbou, ktoré budú schnúť rýchlejšie ako bežné obyčajné papiere. Hľadajte papiere s logom ColorLok s rôznymi hmotnosťami a veľkosťami od veľkých výrobcov papiera.

---

## 3 Pripojenie tlačiarne

- [Pripojenie pomocou aplikácie HP Smart](#)
- [Pripojenie k bezdrôtovej sieti použitím smerovača](#)
- [Bezdrôtové pripojenie bez použitia smerovača](#)
- [Zmena typu pripojenia](#)
- [Nastavenia bezdrôtového pripojenia](#)
- [Rozšírené nástroje na správu tlačiarne \(pre bezdrôtové tlačiarne\)](#)
- [Tipy na nastavenie a používanie bezdrôtovej tlačiarne](#)

# Pripojenie pomocou aplikácie HP Smart

## Nastavenie pomocou aplikácie HP Smart

Pomocou aplikácie HP Smart môžete nastaviť tlačiareň v bezdrôtovej sieti. Aplikácia HP Smart je podporovaná v zariadeniach s operačným systémom iOS, Android, Windows a macOS. Ďalšie informácie o tejto aplikácii nájdete v časti [Používanie aplikácie HP Smart na tlač, kopírovanie, skenovanie a riešenie problémov na strane 39](#).

1. Uistite sa, že je váš počítač alebo mobilné zariadenie pripojené k bezdrôtovej sieti a že poznáte heslo pre Wi-Fi pripojenie k bezdrôtovej sieti.
2. Ak používate mobilné zariadenie so systémom iOS alebo Android, skontrolujte, či je funkcia Bluetooth zapnutá. (Aplikácia HP Smart používa Bluetooth na urýchlenie a uľahčenie procesu nastavenia v mobilných zariadeniach so systémami iOS a Android.)



**POZNÁMKA:** Aplikácia HP Smart používa Bluetooth iba na nastavenie tlačiarne. Tlač cez Bluetooth nie je podporovaná.

3. Uistite sa, že je tlačiareň v režime nastavenia Auto Wireless Connect (AWC).

Keď sa tlačiareň nachádza v režime nastavenia automatického bezdrôtového pripojenia (AWC), Svetelné pruhy svietia napurpurovo a opakovane pulzujú od stredu smerom von.

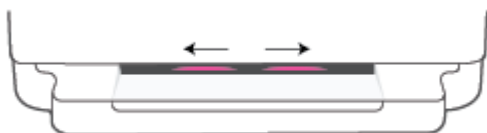



Ak nastavujete tlačiareň po prvýkrát, tlačiareň bude pripravená na nastavenie a v režime AWC hneď po zapnutí. Tlačiareň bude vyhľadávať aplikáciu HP Smart na pripojenie počas dvoch hodín. Potom vyhľadávanie zastaví.

Ak uplynuli viac ako dve hodiny, na tri sekundy pridržierte tlačidlo  **Bezdrôtové pripojenie** na zadnej strane tlačiarne. Tlačiareň sa tak znova dostane do režimu nastavenia automatického bezdrôtového pripojenia (AWC).

4. Otvorte aplikáciu HP Smart a potom vykonajte jeden z nasledujúcich postupov:
  - **iOS/Android:** Na domovskej obrazovke kliknite alebo ťuknite na ikonu plus a potom vyberte tlačiareň. Ak sa tlačiareň nenachádza v zozname, ťuknite na položku **Pridať novú tlačiareň**. Podľa pokynov na obrazovke pridajte tlačiareň do siete.
  - **Windows a macOS:** Na domovskej obrazovke ťuknite na ikonu plus a potom vyberte tlačiareň. Ak sa tlačiareň nenájde, kliknite alebo ťuknite na položku **Nastaviť novú tlačiareň**. Podľa pokynov na obrazovke pridajte tlačiareň do siete.



## Pripojenie k bezdrôtovej sieti použitím smerovača

 **TIP:** Ak chcete vytlačiť stručnú úvodnú príručku bezdrôtového pripojenia, podržte stlačené tlačidlo , kým sa nerozsvietia všetky tlačidlá na ovládacom paneli a opäť stlačte tlačidlo .

- [Pripojenie tlačiarny k bezdrôtovej sieti pomocou funkcie Wi-Fi Protected Setup \(funkcie WPS\)](#)
- [Pripojenie tlačiarny k bezdrôtovej sieti – softvér tlačiarny HP](#)

### Pripojenie tlačiarny k bezdrôtovej sieti pomocou funkcie Wi-Fi Protected Setup (funkcie WPS)

Pred pripojením tlačiarny k bezdrôtovej sieti pomocou funkcie WPS, skontrolujte, či sú splnené nasledujúce požiadavky:



- Bezdrôtovú sieť 802.11b/g/n s bezdrôtovým smerovačom alebo prístupovým bodom s funkciou WPS.

 **POZNÁMKA:** Tlačiareň podporuje len pripojenia s frekvenciou 2,4 GHz alebo 5 GHz.

- Počítač je pripojený k bezdrôtovej sieti, ku ktorej chcete pripojiť tlačiareň. V počítači treba mať nainštalovaný softvér tlačiarny HP.

Ak máte smerovač s funkciou WPS s tlačidlom funkcie WPS, použite **tlačidlovú metódu**. Ak si nie ste istí, či má smerovač tlačidlo, použite **metódu kódu PIN**.

#### Použitie tlačidlovej metódy

1. Spustíte tlačidlovú metódu funkcie WPS tak, že podržíte aspoň na tri sekundy stlačené tlačidlá  a  na zadnej strane tlačiarny.

Svetelné pruhy zobrazuje vonkajšie okraje svetelného pruhu opakovane pulzujúce napurpurovo.

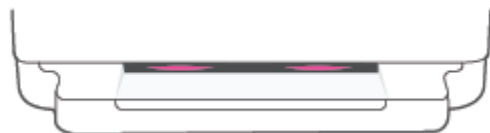

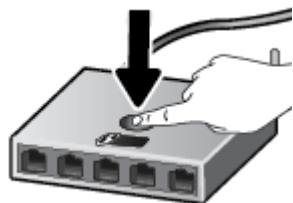

2. Stlačte tlačidlo WPS na smerovači.



 **POZNÁMKA:** Tlačiareň spustí časovač na približne dve minúty, počas ktorých sa nadviaže bezdrôtové pripojenie.

Ak sa tlačiareň úspešne pripojí, na vonkajších okrajoch svetelného pruhu svieti Svetelné pruhy napurpurovo. Blikajúce oranžové svetlo v strede svetelného pruhu signalizuje chybu.

## Použitie metódy kódu PIN

1. Pridržte tlačidlo , kým sa nerozsvietia všetky tlačidlá na ovládacom paneli, a potom podržte aspoň na päť sekúnd stlačené tlačidlá  a , čím sa spustí metóda použitia funkcie WPS s použitím PIN kódu a vytlačí sa strana s PIN kódom.

Svetelné pruhy zobrazuje svetelný pruh svietiaci pri okrajoch napurpurovo.



2. Otvorte pomôcku alebo softvér konfigurácie pre bezdrôtový smerovač alebo bezdrôtový prístupový bod a potom zadajte kód PIN funkcie WPS.

 **POZNÁMKA:** Ďalšie informácie o používaní nástroja na konfiguráciu nájdete v dokumentácii dodanej so smerovačom alebo bezdrôtovým prístupovým bodom.

Počkajte približne dve minúty. Ak sa tlačiareň úspešne pripojí, svetelný pruh v strede svieti nabiele.

## Pripojenie tlačiarne k bezdrôtovej sieti – softvér tlačiarne HP

Ak chcete pripojiť tlačiareň k integrovanej bezdrôtovej sieti WLAN 802.11, budete potrebovať nasledujúce položky:

- Bezdrôtovú sieť 802.11b/g/n s bezdrôtovým smerovačom alebo prístupovým bodom.

 **POZNÁMKA:** Tlačiareň podporuje len pripojenia s frekvenciou 2,4 GHz alebo 5 GHz.

- Počítač je pripojený k bezdrôtovej sieti, ku ktorej chcete pripojiť tlačiareň.
- Názov siete (SSID).
- Kľúč WEP alebo heslo WPA (v prípade potreby).

### Pripojenie tlačiarne pomocou softvér tlačiarne HP (Windows a macOS)

1. V závislosti od toho, či ste nainštalovali softvér tlačiarne HP alebo nie, vykonajte jeden z nasledujúcich krokov:

#### Ak ste nenainštalovali softvér tlačiarne HP v počítači

- a. Ak chcete stiahnuť a nainštalovať softvér tlačiarne, navštívte lokalitu [123.hp.com](http://123.hp.com).
- b. Postupujte podľa pokynov na obrazovke.

#### Ak ste nainštalovali softvér tlačiarne HP v počítači

- a. Otvorte softvér tlačiarne. Ďalšie informácie nájdete v časti [Otvorenie softvér tlačiarne \(Windows\) na strane 40](#).
- b. V časti softvér tlačiarne kliknite na položku **Nástroje**.

- c. Kliknite na položku **Inštalácia a softvér zariadenia**.
  - d. Kliknite na položku **Pripojiť nové zariadenie** a potom postupujte podľa pokynov na obrazovke.
2. Keď sa tlačiareň úspešne pripojí, veľký svetelný pruh na prednej strane tlačiarne začne v strede svietiť namodro.





## Bezdrôtové pripojenie bez použitia smerovača

Funkcia Funkcia Wi-Fi Direct umožňuje bezdrôtovú tlač z počítača, telefónu Smart Phone, počítača Tablet PC alebo iného zariadenia s podporou bezdrôtového pripojenia, a to bez pripojenia k existujúcej bezdrôtovej sieti.

### Pokyny na používanie funkcie Funkcia Wi-Fi Direct

- Skontrolujte, či je v počítači alebo mobilnom zariadení nainštalovaný potrebný softvér.
  - Ak používate počítač, skontrolujte, či ste nainštalovali softvér tlačiarne HP.  
Ak ste v počítači nenainštalovali softvér tlačiarne HP, najskôr sa pripojte k funkcii Funkcia Wi-Fi Direct a potom nainštalujte softvér tlačiarne. Keď softvér tlačiarne zobrazí výzvu na zadanie typu pripojenia, vyberte možnosť **Wireless** (Bezdrôtové).
  - Ak používate mobilné zariadenie, skontrolujte, či ste nainštalovali kompatibilnú tlačovú aplikáciu. Ďalšie informácie nájdete na webovej lokalite služby HP Mobile Printing na adrese [www.hp.com/go/mobileprinting](http://www.hp.com/go/mobileprinting). Ak nie je vo vašej krajine/oblasti alebo vašom jazyku k dispozícii lokálna verzia tejto webovej lokality, môžete byť presmerovaní na lokalitu HP Mobile Printing v inej krajine/oblasti alebo inom jazyku.
- Skontrolujte, či je v tlačiarňi zapnutá funkcia Funkcia Wi-Fi Direct.
- Jedno pripojenie pri tlači prostredníctvom funkcie Funkcia Wi-Fi Direct môže súčasne používať až päť počítačov a mobilných zariadení.
- Funkcia Wi-Fi Direct možno použiť bez ohľadu na to, či je tlačiareň bezdrôtovo pripojená k sieti alebo nie.
- Funkciu Funkcia Wi-Fi Direct nemožno používať na pripojenie počítača, mobilného zariadenia alebo tlačiarne na internet.

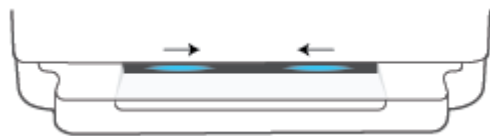

### Zapnutie a vypnutie funkcie Funkcia Wi-Fi Direct pomocou ovládacieho panela

- ▲ Na ovládacom paneli tlačiarne podržte stlačené tlačidlo , kým sa nezsvietia všetky tlačidlá, a potom naraz stlačte tlačidlá ,  a .
- Keď je funkcia Funkcia Wi-Fi Direct zapnutá, na svetelnom pruhu sa pohybuje modrá farba od okrajov smerom ku stredu.



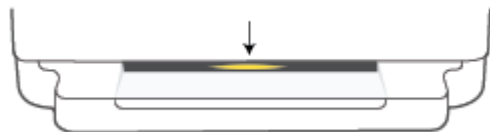



- Keď je funkcia Funkcia Wi-Fi Direct vypnutá, na svetelnom pruhu sa pohybuje modrá farba od okrajov smerom ku stredu, nakoniec sa rozsvieti na oranžovo.

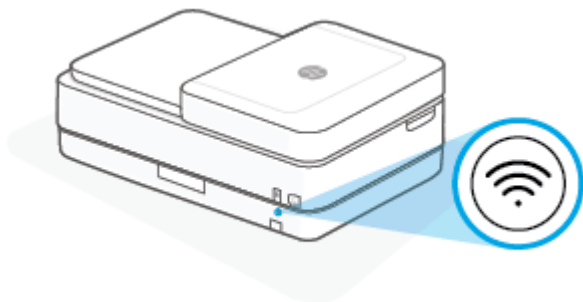

 **POZNÁMKA:** Ak je tlačiareň v režime nastavenia AWC, funkciu Funkcia Wi-Fi Direct nebudete môcť zapnúť alebo vypnúť pomocou ovládacieho panela. Môžete buď počkať, kým sa nedokončí nastavenie automatického bezdrôtového pripojenia (AWC), alebo stlačením tlačidla  **Bezdrôtové pripojenie** na zadnej strane tlačiarne ukončiť režim nastavenia AWC.



 **TIP:** Príručka Funkcia Wi-Fi Direct obsahuje pokyny na používanie funkcie Funkcia Wi-Fi Direct. Ak chcete príručku vytlačiť, pridržte tlačidlo , kým sa nerozsvietia všetky tlačidlá, a potom naraz stlačte tlačidlá  a . Príručka nemusí byť k dispozícii vo všetkých jazykoch.

### Zapnutie alebo vypnutie funkcie Funkcia Wi-Fi Direct zo zariadenia so systémom Android alebo iOS

1. Otvorte pomôcku HP Smart. Ďalšie informácie nájdete v časti [Používanie aplikácie HP Smart na tlač, kopírovanie, skenovanie a riešenie problémov na strane 39](#).
2. Ťuknite na položku **Nastavenia tlačiarne**. Nájdite položku **Rozšírené nastavenia** a ťuknite na ňu.
3. Ťuknite na položku **Stav funkcie Wi-Fi Direct** a potom upravte nastavenia.

 **TIP:** V týchto nastaveniach môžete pre tlačiareň zmeniť nastavenie zabezpečenia pripojenia cez Funkcia Wi-Fi Direct.

### Nastavenie zabezpečenia pripojenia cez Funkcia Wi-Fi Direct

- Ak je zabezpečenie pripojenia cez Funkcia Wi-Fi Direct nastavené v tlačiarni na možnosť **Manuálne** (toto je predvolené nastavenie), na pripojenie sa k tlačiarni v mobilnom zariadení alebo počítači je nutné vykonať jeden z nasledujúcich krokov.
  - Ak tlačidlo  (tlačidlo Informácie) bliká nabiele, stlačte ho v priebehu 30 sekúnd.
  - Ak tlačiareň vytlačí stranu s kódom PIN, postupujte podľa pokynov na strane.

**TIP:**

- Funkciu Funkcia Wi-Fi Direct môžete zapnúť alebo môžete zmeniť nastavenie zabezpečenia pripojenia cez Funkcia Wi-Fi Direct aj zo vstavaného webového servera (EWS). Ďalšie informácie o používaní servera EWS nájdete v časti [Otvorenie vstavaného webového servera na strane 36](#).
- Ak chcete zistiť názov a heslo funkcie Funkcia Wi-Fi Direct, stlačením tlačidla  (tlačidlo Informácie) vytlačte informačnú stranu o tlačiarni.
- Svetelné pruhy zobrazujú stav funkcie Funkcia Wi-Fi Direct. Ďalšie informácie nájdete v časti [Svetelné pruhy na strane 8](#).

**Tlač z mobilného zariadenia s podporou bezdrôtového pripojenia a funkcie Funkcia Wi-Fi Direct**

Skontrolujte, či máte v mobilnom zariadení nainštalovanú najnovšiu verziu aplikácie HP Print Service Plugin (ak používate zariadenie so systémom Android). Túto aplikáciu si môžete prevziať z obchodu s aplikáciami Google Play.

1. Skontrolujte, či ste v tlačiarni zapli funkciu Funkcia Wi-Fi Direct.
2. V mobilnom zariadení zapnite funkciu Funkcia Wi-Fi Direct. Ďalšie informácie nájdete v dokumentácii dodanej s mobilným zariadením.
3. V mobilnom zariadení vyberte v aplikácii s podporou tlače príslušný dokument a potom vyberte možnosť tlače dokumentu.  
  
Zobrazí sa zoznam dostupných tlačiarní.
4. V zozname dostupných tlačiarní vyberte názov funkcie Funkcia Wi-Fi Direct zobrazený ako DIRECT-\*\*-HP ENVY Pro 6400 series (dve hviezdičky (\*\*) sú jedinečné znaky na identifikovanie tlačiarnie).  
  
Po zobrazení výzvy zadajte heslo funkcie Funkcia Wi-Fi Direct.
5. Vytlačte dokument.

**Tlač z mobilného zariadenia s povolenou funkciou bezdrôtového pripojenia bez podpory funkcie Funkcia Wi-Fi Direct**

Skontrolujte, či ste v mobilnom zariadení nainštalovali kompatibilnú tlačovú aplikáciu. Ďalšie informácie nájdete na webovej lokalite služby HP Mobile Printing na adrese [www.hp.com/go/mobileprinting](http://www.hp.com/go/mobileprinting). Ak nie je vo vašej krajine/oblasti alebo vašom jazyku k dispozícii lokálna verzia tejto webovej lokality, môžete byť presmerovaní na lokalitu HP Mobile Printing v inej krajine/oblasti alebo inom jazyku.

1. Skontrolujte, či ste v tlačiarni zapli funkciu Funkcia Wi-Fi Direct.
2. Zapnite pripojenie k sieti Wi-Fi v mobilnom zariadení. Ďalšie informácie nájdete v dokumentácii dodanej s mobilným zariadením.



**POZNÁMKA:** Ak mobilné zariadenie nepodporuje pripojenie k sieti Wi-Fi, funkciu Funkcia Wi-Fi Direct nemôžete používať.

3. Pomocou mobilného zariadenia sa pripojte k novej sieti. Pomocou bežne používaného postupu sa pripojte k novej bezdrôtovej sieti alebo prístupovému bodu. Zo zoznamu zobrazených bezdrôtových sietí

vyberte názov funkcie Funkcia Wi-Fi Direct, napríklad DIRECT-\*\*-HP ENVY Pro 6400 series (znaky \*\* sú jedinečné znaky identifikujúce tlačiareň).

Po zobrazení výzvy zadajte heslo funkcie Funkcia Wi-Fi Direct.

4. Vytlačte dokument.

#### Tlač z počítača s funkciou bezdrôtového rozhrania (Windows)

1. Skontrolujte, či ste v tlačiarni zapli funkciu Funkcia Wi-Fi Direct.
2. Zapnite v počítači pripojenie k sieti Wi-Fi. Ďalšie informácie nájdete v dokumentácii dodanej s počítačom.



**POZNÁMKA:** Ak počítač nepodporuje pripojenie k sieti Wi-Fi, funkciu Funkcia Wi-Fi Direct nemôžete používať.

3. Pomocou počítača sa pripojte k novej sieti. Pomocou bežne používaného postupu sa pripojte k novej bezdrôtovej sieti alebo prístupovému bodu. Zo zoznamu zobrazených bezdrôtových sietí vyberte názov funkcie Funkcia Wi-Fi Direct, napríklad DIRECT-\*\*-HP ENVY Pro 6400 series (znaky \*\* sú jedinečné znaky identifikujúce tlačiareň).

Po zobrazení výzvy zadajte heslo funkcie Funkcia Wi-Fi Direct.

4. Vytlačte dokument.

## Zmena typu pripojenia

Ak ste prvotne nainštalovali tlačiareň aj softvér pomocou kábla USB, pričom sa tlačiareň priamo pripojila k počítaču, pripojenie môžete jednoducho zmeniť na bezdrôtovú sieť. Budete potrebovať bezdrôtovú sieť 802.11a/b/g/n s bezdrôtovým smerovačom alebo prístupovým bodom.



**POZNÁMKA:** Tlačiareň podporuje pripojenia s frekvenciou 2,4 GHz alebo 5 GHz.

Skôr než zmeníte pripojenie USB na pripojenie k bezdrôtovej sieti, skontrolujte tieto okolnosti:

- Tlačiareň je pripojená k počítaču pomocou kábla USB, až kým sa nezobrazí výzva na odpojenie tohto kábla.
- Počítač je pripojený k bezdrôtovej sieti, do ktorej chcete nainštalovať tlačiareň.

Bezdrôtové pripojenie môžete tiež zmeniť na USB pripojenie.

### Zmena z pripojenia USB na pripojenie k bezdrôtovej sieti (Windows)

1. Otvorte softvér tlačiarne HP. Ďalšie informácie nájdete v časti [Otvorenie softvér tlačiarne \(Windows\) na strane 40](#).
2. V časti softvér tlačiarne kliknite na položku **Nástroje**.
3. Kliknite na položku **Inštalácia a softvér zariadenia**.
4. Vyberte položku **Konvertovať USB pripojenie zariadenia na bezdrôtové pripojenie**. Postupujte podľa pokynov na obrazovke.

### Zmena z USB pripojenia na pripojenie k bezdrôtovej sieti pomocou aplikácie HP Smart (Windows 10/macOS)

1. Otvorte aplikáciu HP Smart. Informácie o otvorení aplikácie v počítači so systémom Windows 10 nájdete v časti [Používanie aplikácie HP Smart na tlač, kopírovanie, skenovanie a riešenie problémov na strane 39](#).
2. Skontrolujte, či je vybratá vaša tlačiareň.  
 **TIP:** Ak chcete vybrať inú tlačiareň, kliknite na ikonu ( **+** ) na paneli s nástrojmi v ľavej časti obrazovky. Potom výberom položky **Vybrať inú tlačiareň** zobrazíte všetky dostupné tlačiarne.
3. Keď sa v hornej časti domovskej stránky aplikácie zobrazí hlásenie Uľahčíte si tlač bezdrôtovým pripojením tlačiarne, kliknite na položku **Ďalšie informácie**.

### Zmena z bezdrôtového pripojenia na USB pripojenie (Windows/macOS)

- ▲ Pripojte tlačiareň k počítaču pomocou dodaného USB kábla. USB port sa nachádza na zadnej strane tlačiarne.



# Nastavenia bezdrôtového pripojenia

Bezdrôtové pripojenie tlačiarne môžete nastaviť a spravovať. Môžete vytlačiť informácie o nastavení siete, zapnúť a vypnúť funkciu bezdrôtovej komunikácie a zmeniť nastavenia bezdrôtového pripojenia.

## Zapnutie alebo vypnutie funkcie bezdrôtového rozhrania tlačiarne

Stlačením tlačidla  **Bezdrôtové pripojenie** na zadnej strane tlačiarne zapnete alebo vypnete funkcie bezdrôtovej komunikácie tlačiarne.

- Ak má tlačiareň aktívne pripojenie k bezdrôtovej sieti, veľký svetelný pruh svieti v strede svetlomodrou farbou.
- Ak je bezdrôtová komunikácia vypnutá, veľký svetelný pruh na prednej strane tlačiarne začne v strede svietiť nabiele.
- Ďalšie informácie o stave bezdrôtového pripojenia nájdete v časti [Svetelné pruhy na strane 8](#).

## Obnovenie predvolených nastavení siete

- Pridržte tlačidlo  **Bezdrôtové pripojenie** na zadnej strane aspoň tri sekundy. Potom tlačiareň prejde do režimu nastavenia Auto Wireless Connect (AWC). Počas približne dvoch hodín bude tlačiareň vyhľadávať aplikáciu HP Smart a čakať, kým sa pripojí, a potom vyhľadávanie zastaví.

## Zmena nastavení bezdrôtového pripojenia (Windows)

Táto metóda je k dispozícii až po inštalácii softvéru tlačiarne.

1. Otvorte softvér tlačiarne HP. Ďalšie informácie nájdete v časti [Otvorenie softvéru tlačiarne \(Windows\) na strane 40](#).
2. V časti softvéru tlačiarne kliknite na položku **Nástroje**.
3. Kliknite na položku **Inštalácia a softvér zariadenia**.
4. Vyberte položku **Znova konfigurovať bezdrôtové pripojenie**. Postupujte podľa pokynov na obrazovke.

# Rozšírené nástroje na správu tlačiarne (pre bezdrôtové tlačiarne)

Keď je tlačiareň pripojená k sieti, pomocou vstavaného webového servera (servera EWS) môžete zobraziť informácie o stave, meniť nastavenia a spravovať tlačiareň z počítača.

 **POZNÁMKA:** Server EWS možno otvoriť a používať bez pripojenia na internet. Niektoré funkcie však nie sú k dispozícii.



 **POZNÁMKA:** Na zobrazenie alebo zmenu niektorých nastavení môžete potrebovať heslo.

- [Otvorenie vstavaného webového servera](#)

## Otvorenie vstavaného webového servera

Na otvorenie vstavaného webového servera môžete použiť jeden z nasledujúcich postupov.

### Otvorenie vstavaného webového servera prostredníctvom siete

1. Na ovládacom paneli tlačiarne pridržte tlačidlo  (tlačidlo Informácie), kým sa nerozsvietia všetky tlačidlá a potom naraz stlačte tlačidlá  a , aby sa vytlačila správa o teste bezdrôtovej siete a strana s konfiguráciou siete.
2. Vyhľadajte adresu IP alebo názov hostiteľa tlačiarne na konfiguračnej strane siete.
3. Do podporovaného webového prehliadača v počítači zadajte adresu IP alebo názov hostiteľa priradený tlačiarňi.

Ak je napríklad IP adresa 192.168.0.12, zadajte ju do webového prehliadača takto: `https://192.168.0.12`.

### Otvorenie vstavaného webového servera z aplikácie HP Smart (Windows a macOS)

Otvorenie vstavaného webového servera z aplikácie HP Smart:

1. Kliknite na obrázok tlačiarne.
2. Kliknite na položku **Rozšírené nastavenia**.

### Otvorenie vstavaného webového servera pomocou funkcie Funkcia Wi-Fi Direct

1. Skontrolujte, či je funkcia Funkcia Wi-Fi Direct zapnutá. Ďalšie informácie nájdete v časti [Bezdrôtové pripojenie bez použitia smerovača na strane 30](#).
2. V počítači s bezdrôtovým pripojením zapnite bezdrôtové pripojenie, vyhľadajte názov pre funkciu Funkcia Wi-Fi Direct a pripojte sa k nej. Názov môže byť napríklad: DIRECT-\*\*-HP ENVY Pro 6400 series. Po zobrazení výzvy zadajte heslo funkcie Funkcia Wi-Fi Direct.
3. Do podporovaného webového prehliadača v počítači zadajte nasledujúcu adresu: `http://192.168.223.1`.

Ďalšie informácie o súboroch cookie nájdete v časti [Vstavaný webový server na strane 42](#).

## Tipy na nastavenie a používanie bezdrôtovej tlačiarne

Pomocou nasledujúcich tipov môžete nastaviť a používať bezdrôtovú tlačiareň:

- Pri nastavovaní bezdrôtovej sieťovej tlačiarne pomocou počítača skontrolujte:
  - či je bezdrôtový smerovač alebo prístupový bod zapnutý,
  - či je počítač pripojený k bezdrôtovej sieti (bez použitia ethernetového kábla),
  - či je tlačiareň v režime nastavenia automatického bezdrôtového pripojenia (AWC).

Tlačiareň vyhledá bezdrôtové smerovače a potom zobrazí zoznam zistených názvov sietí na obrazovke počítača.

- Ak je počítač alebo mobilné zariadenie pripojené k virtuálnej súkromnej sieti (VPN), pred prístupom k ľubovoľnému inému zariadeniu v sieti vrátane tlačiarne ho musíte odpojiť od siete VPN.
- Získajte ďalšie informácie o konfigurácii siete a tlačiarne na bezdrôtovú tlač. [Kliknutím sem prejdete online a získate ďalšie informácie.](#)
- Získajte informácie o vyhľadani nastavení zabezpečenia siete. [Kliknutím sem prejdete online a získate ďalšie informácie.](#)
- Získajte informácie o nástroji HP Print and Scan Doctor. [Kliknutím sem prejdete online a získate ďalšie informácie.](#)



---

**POZNÁMKA:** Táto pomôcka je k dispozícii len v operačnom systéme Windows.

---

- Na zistenie toho, či firewall alebo antivírusový program nebráni počítaču v nadviazaní pripojenia k tlačiarne a vyriešenie takéhoto problému, použite [Online riešenie problémov s bránou firewall od HP](#).

---

## 4 Nástroje na spravovanie tlačiarne

- [Používanie aplikácie HP Smart na tlač, kopírovanie, skenovanie a riešenie problémov](#)
- [Otvorenie softvér tlačiarne \(Windows\)](#)
- [Toolbox \(Windows\)](#)
- [Vstavaný webový server](#)
- [Aktualizácia tlačiarne](#)

# Používanie aplikácie HP Smart na tlač, kopírovanie, skenovanie a riešenie problémov

Aplikácia HP Smart slúži na nastavenie, kopírovanie, skenovanie, tlač, zdieľanie a spravovanie vašej tlačiarne HP. Obrázky a dokumenty môžete zdieľať pomocou e-mailov, SMS správ a obľúbených cloudových služieb a sociálnych sietí (ako sú iCloud, Disk Google, Dropbox a Facebook). Aplikácia tiež umožňuje nastaviť nové tlačiarne HP, ako aj sledovať a objednávať spotrebný materiál.

 **POZNÁMKA:** Aplikácia HP Smart nemusí byť k dispozícii vo všetkých jazykoch. Niektoré funkcie nemusia byť k dispozícii pre všetky modely tlačiarní.

## Inštalácia aplikácie HP Smart

- ▲ Aplikácia HP Smart je podporovaná v zariadeniach s operačným systémom iOS, Android, Windows 10 a macOS. Ak chcete nainštalovať aplikáciu vo svojom zariadení, prejdite na stránku [123.hp.com](https://123.hp.com) a podľa zobrazených pokynov prejdite do obchodu s aplikáciami vo svojom zariadení.

## Otvorenie aplikácie HP Smart na počítači so systémom Windows 10

- ▲ Po nainštalovaní aplikácie HP Smart kliknite na pracovnej ploche zariadenia na položku **Štart** a potom v zozname aplikácií vyberte aplikáciu **HP Smart**.

## Pripojenie k tlačiarni

- ▲ Skontrolujte, či je vaše zariadenie pripojené k rovnakej sieti ako tlačiareň. HP Smart potom tlačiareň automaticky rozpozná.

## Získanie ďalších informácií o aplikácii HP Smart

Základné pokyny týkajúce sa tlače, kopírovania, skenovania a riešenia problémov použitím aplikácie HP Smart nájdete v témach [Tlač pomocou aplikácie HP Smart na strane 46](#), [Kopírovanie, skenovanie a mobilné faxovanie na strane 67](#) a [Získajte pomoc z aplikácie HP Smart na strane 84](#).

Ak chcete získať ďalšie informácie o používaní aplikácie HP Smart na tlač, kopírovanie, skenovanie, prístup k funkciám tlačiarne a riešenie problémov, prejdite na adresu:

- **iOS/Android:** [www.hp.com/go/hpsmart-help](https://www.hp.com/go/hpsmart-help)
- **Windows 10:** [www.hp.com/go/hpsmartwin-help](https://www.hp.com/go/hpsmartwin-help)
- **macOS:** [www.hp.com/go/hpsmartmac-help](https://www.hp.com/go/hpsmartmac-help)

## Otvorenie softvér tlačiarne (Windows)

Po inštalácii softvér tlačiarne HP otvorte softvér tlačiarne dvojitým kliknutím na ikonu tlačiarne na pracovnej ploche alebo vykonaním niektorého z týchto krokov:

- **Windows 10:** Na pracovnej ploche počítača kliknite na ponuku **Štart**, v zozname aplikácií vyberte položku **HP** a potom vyberte ikonu s názvom tlačiarne.
- **Windows 7:** Na pracovnej ploche počítača kliknite na ponuku **Štart**, vyberte položku **Všetky programy**, kliknite na položku **HP**, kliknite na priečinok tlačiarne a potom vyberte ikonu s názvom tlačiarne.



**POZNÁMKA:** Ak ste nenainštalovali softvér tlačiarne HP, navštívte stránku [123.hp.com](https://123.hp.com) a stiahnite a nainštalujte potrebný softvér.

---

## Toolbox (Windows)

Nástroj Toolbox poskytuje informácie o údržbe zariadenia.



**POZNÁMKA:** Nástroj Toolbox môžete nainštalovať spolu so softvérom pre tlačiarne HP, ak počítač spĺňa systémové požiadavky. Informácie o systémových požiadavkách nájdete v časti [Špecifikácie na strane 120](#).

### Otvorenie nástroja Toolbox

1. Otvorte softvér tlačiarne HP. Ďalšie informácie nájdete v časti [Otvorenie softvér tlačiarne \(Windows\) na strane 40](#).
2. Kliknite na položku **Print & Scan (Tlač a skenovanie)**.
3. Kliknite na položku **Údržba tlačiarne**.

## Vstavaný webový server

Keď je tlačiareň pripojená k sieti, pomocou vstavaného webového servera (servera EWS) tlačiarnu môžete zobraziť informácie o stave, meniť nastavenia a spravovať tlačiareň z počítača.

 **POZNÁMKA:** V záujme vašej bezpečnosti sú niektoré nastavenia servera EWS chránené heslom. Ak sa zobrazí výzva na zadanie hesla, zadajte PIN kód zo štítka na tlačiarni. Môže sa nachádzať pri prístupových dvierkach ku kazetám vo vnútri tlačiarny alebo na zadnej, bočnej či spodnej strane tlačiarny.

 **POZNÁMKA:** Vstavaný webový server možno otvoriť a používať bez toho, aby bol pripojený na internet. Niektoré funkcie však nebudú k dispozícii.

- [Informácie o súboroch cookie](#)
- [Vstavaný webový server nemožno otvoriť](#)

## Informácie o súboroch cookie

Vstavaný webový server (server EWS) umiestni počas prehľadávania na váš pevný disk veľmi malé textové súbory (súbory cookie). Tieto súbory umožňujú serveru EWS rozpoznať počítač pri najbližšej návšteve. Ak nakonfigurujete napríklad jazyk servera EWS, tento výber sa zapamätá uložením do súboru cookie, aby sa pri nasledujúcom prístupe na server EWS zobrazili stránky v príslušnom jazyku. Niektoré súbory cookie (napríklad súbor cookie na ukladanie špecifických predvolieb zákazníka) sa ukladajú v počítači, kým ich neodstránite manuálne.

Prehľadávač môžete konfigurovať tak, aby prijímal všetky súbory cookie, alebo ho môžete konfigurovať tak, aby vás upozorňoval pri každej ponuke súboru cookie, čo umožňuje rozhodnúť sa v prípade každého súboru cookie, či ho chcete prijať alebo odmietnuť. Na odstránenie neželaných súborov cookie môžete použiť aj prehľadávač.

Ak sa rozhodnete zakázať súbory cookie, v závislosti od tlačiarny vypnete aj jednu alebo viaceré z týchto funkcií:

- Používanie niektorých sprievodcov nastavením
- Zapamätanie nastavenia jazyka prehľadávača EWS
- Prispôbenie stránky servera Úvod EWS

Informácie o zmene nastavení ochrany osobných údajov a súborov cookie a postupe zobrazenia alebo odstránenia súborov cookie nájdete v dokumentácii k webovému prehľadávaču.

## Vstavaný webový server nemožno otvoriť

### Skontrolujte nastavenie siete

- Skontrolujte, či na pripojenie tlačiarny k sieti nepoužívate telefónny kábel alebo prekřížený kábel.
- Skontrolujte, či je sieťový kábel spoľahlivo pripojený k tlačiarni.
- Skontrolujte, či je zapnutý a správne funguje sieťový rozbočovač, prepínač alebo smerovač.

### Skontrolujte počítač

- Skontrolujte, či je používaný počítač pripojený k rovnakej sieti ako tlačiareň.





## Skontrolujte webový prehľadávač

- Skontrolujte, či webový prehliadač spĺňa minimálne systémové požiadavky. Informácie o systémových požiadavkách nájdete v časti [Špecifikácie na strane 120](#).
- Ak webový prehľadávač používa ľubovoľné nastavenia servera proxy na pripojenie na internet, skúste vypnúť tieto nastavenia. Ďalšie informácie nájdete v dokumentácii dostupnej s webovým prehľadávačom.
- Skontrolujte, či sú súbory cookie a jazyk JavaScript povolené vo webovom prehľadávači. Ďalšie informácie nájdete v dokumentácii dostupnej s webovým prehľadávačom.

## Skontrolujte IP adresu tlačiarne

- Uistite sa, že je adresa IP tlačiarne správna.

Ak chcete zistiť adresu IP tlačiarne, na úvodnej obrazovke displeja ovládacieho panela tlačiarne sa dotknite položky  (Bezdrôtové rozhranie).

Ak chcete získať adresu IP tlačiarne vytlačением strany s konfiguráciou siete, na úvodnej obrazovke displeja ovládacieho panela tlačiarne sa dotknite položky  (**Nastavenie**), potom položky **Nástroje** a napokon položky **Správa o konfigurácii siete**.

- Skontrolujte, či je adresa IP tlačiarne platná. Adresa IP tlačiarne by mala mať podobný formát ako adresa IP smerovača. Adresa IP smerovača môže byť napríklad 192.168.0.1 alebo 10.0.0.1 a adresa IP tlačiarne bude 192.168.0.5 alebo 10.0.0.5.

Ak sa adresa IP tlačiarne podobá adrese 169.254.XXX.XXX alebo 0.0.0.0, tlačiareň nie je pripojená k sieti.

---

 **TIP:** Ak používate počítač so systémom Windows, môžete navštíviť webovú stránku technickej podpory online spoločnosti HP na adrese [www.support.hp.com](http://www.support.hp.com). Táto webová stránka poskytuje informácie a pomôcky, ktoré vám pomôžu opraviť mnoho bežných problémov s tlačiarňou.

---

# Aktualizácia tlačiarne

Ak je tlačiareň pripojená k sieti a sú povolené webové služby, tlačiareň predvolené automaticky vyhľadáva aktualizácie.

## Povolenie funkcie automatického vyhľadávania aktualizácií tlačiarne

1. Keď sú počas nastavovania tlačiarne zapnuté webové služby HP, tlačiareň bude automaticky zaregistrovaná na vyhľadávanie aktualizácií.
2. Ak chcete automatické aktualizácie vypnúť, vypnite najskôr webové služby.

## Aktualizácia tlačiarne pomocou vstavaného webového servera (servera EWS)

1. Otvorte server EWS.  
Ďalšie informácie nájdete v časti [Otvorenie vstavaného webového servera na strane 36](#).
2. Kliknite na kartu **Nástroje**.
3. V časti **Aktualizácie tlačiarne** kliknite na položku **Aktualizácie firmvéru** a potom sa riadte pokynmi na obrazovke.

---

 **POZNÁMKA:** Ak sa zobrazí výzva na zadanie hesla, zadajte PIN kód zo štítka na tlačiarňi. Môže sa nachádzať pri prístupových dvierkach ku kazetám vo vnútri tlačiarne alebo na zadnej, bočnej či spodnej strane tlačiarne.

 **POZNÁMKA:** Ak sa zobrazí výzva na zadanie nastavení servera proxy a vaša sieť používa nastavenia servera proxy, postupujte podľa pokynov na obrazovke a nastavte server proxy. Ak nemáte príslušné podrobnosti, obráťte sa na správcu siete alebo osobu, ktorá nastavila sieť.

 **POZNÁMKA:** Ak je aktualizácia tlačiarne k dispozícii, tlačiareň prevezme a nainštaluje aktualizáciu a potom sa reštartuje.

---

---

# 5 Tlač

Väčšinu nastavení tlače automaticky zabezpečuje softvérová aplikácia. Nastavenie meňte manuálne iba v prípade potreby zmeny kvality tlače, pri tlači na špecifické druhy papierov alebo pri používaní špeciálnych funkcií.

Táto časť obsahuje nasledujúce témy:

- [Tlač pomocou aplikácie HP Smart](#)
- [Tlač z mobilných zariadení](#)
- [Tlač pomocou služby Print Anywhere](#)
- [Tlač použitím počítača](#)
- [Tipy na úspešnú tlač](#)

# Tlač pomocou aplikácie HP Smart

Táto časť obsahuje základné pokyny týkajúce sa používania aplikácie HP Smart na tlač zo zariadení so systémom Android, iOS, Windows 10 alebo macOS. Ak chcete získať ďalšie informácie o používaní aplikácie HP Smart, prejdite na adresu:

- **iOS/Android:** [www.hp.com/go/hpsmart-help](http://www.hp.com/go/hpsmart-help)
- **Windows 10:** [www.hp.com/go/hpsmartwin-help](http://www.hp.com/go/hpsmartwin-help)
- **macOS:** [www.hp.com/go/hpsmartmac-help](http://www.hp.com/go/hpsmartmac-help)

## Tlač zo zariadenia so systémom Android alebo iOS

1. Skontrolujte, či ste do vstupného zásobníka vložili papier. Ďalšie informácie nájdete v časti [Vloženie médiá na strane 18](#).
2. Otvorte aplikáciu HP Smart.
3. Ak chcete použiť inú tlačiareň alebo pridať novú tlačiareň, ťuknite na ikonu so znakom plus.
4. Ťuknite na možnosť tlače (napríklad **Tlač fotografií** alebo **Tlač fotografií z Facebooku** a pod.). Fotografie a dokumenty môžete tlačiť zo svojho zariadenia, cloudového úložiska alebo lokalít sociálnych médií.
5. Vyberte fotografiu alebo dokument, ktorý chcete vytlačiť.
6. Vyberte príslušné možnosti. Ďalšie nastavenia zobrazíte kliknutím alebo ťuknutím na položku **Ďalšie nastavenia**. Ďalšie informácie o nastaveniach tlače nájdete v časti [Tipy na nastavenie tlačiarnie na strane 56](#).
7. Ťuknite na tlačidlo **Tlačiť**.

## Tlač zo zariadenia so systémom Windows 10

1. Skontrolujte, či ste do vstupného zásobníka vložili papier. Ďalšie informácie nájdete v časti [Vloženie médiá na strane 18](#).
2. Otvorte pomôcku HP Smart. Ďalšie informácie nájdete v časti [Používanie aplikácie HP Smart na tlač, kopírovanie, skenovanie a riešenie problémov na strane 39](#).
3. Na úvodnej obrazovke aplikácie HP Smart skontrolujte, či je vybratá vaša tlačiareň.

---

 **TIP:** Ak chcete vybrať inú tlačiareň, kliknite alebo ťuknite na ikonu Tlačiareň na paneli s nástrojmi v ľavej časti obrazovky. Potom výberom položky **Vybrať inú tlačiareň** zobrazíte všetky dostupné tlačiarnie.

---

4. V spodnej časti úvodnej obrazovky kliknite alebo ťuknite na tlačidlo **Tlačiť**.
5. Vyberte položku **Fotografia**, vyhľadajte fotografiu, ktorú chcete vytlačiť, a potom kliknite alebo ťuknite na položku **Vybrať fotografie na tlač**.

Vyberte položku **Dokument**, vyhľadajte dokument vo formáte PDF, ktorý chcete vytlačiť, a potom kliknite alebo ťuknite na položku **Tlačiť**.

6. Vyberte príslušné možnosti. Ďalšie nastavenia zobrazíte kliknutím alebo ťuknutím na položku **Ďalšie nastavenia**. Ďalšie informácie o nastaveniach tlače nájdete v časti [Tipy na nastavenie tlačiarne na strane 56](#).
7. Tlač spustíte kliknutím alebo ťuknutím na tlačidlo **Tlačiť**.

## Tlač z mobilných zariadení

Dokumenty a fotografie môžete tlačiť priamo z mobilných zariadení vrátane zariadení so systémom iOS, Android a Windows Mobile, zariadení Chromebook a zariadení Amazon Kindle Fire.

 **POZNÁMKA:** Na tlač z mobilného zariadenia môžete používať aj aplikáciu HP Smart. Ďalšie informácie nájdete v časti [Tlač pomocou aplikácie HP Smart na strane 46](#).

### Tlač z mobilných zariadení

1. Skontrolujte, či je tlačiareň pripojená k rovnakej sieti ako mobilné zariadenie.

 **TIP:** Ak chcete tlačiť bez pripojenia k smerovaču, tlaďte z mobilného zariadenia pomocou funkcie Funkcia Wi-Fi Direct. Ďalšie informácie nájdete v časti [Bezdrôtové pripojenie bez použitia smerovača na strane 30](#).

2. Povolenie tlače v mobilnom zariadení:

- **iOS:** Použite možnosť **Tlač** v ponuke **Zdieľať** alebo .

 **POZNÁMKA:** Zariadenia so systémom iOS 4.2 alebo novším majú aplikáciu AirPrint predinštalovanú.

- **Android:** Stiahnite z obchodu Google Play doplnok HP Print Service Plugin (podporovaný väčšinou zariadení so systémom Android) a povoľte ho v zariadení.
- **Windows Mobile:** Ťuknite na položku **Tlačiť** v ponuke **Zariadenia**.

 **POZNÁMKA:** Ak vaša tlačiareň nie je uvedená v zozname, možno bude potrebné vykonať jednorazové nastavenie tlačiarnie pomocou sprievodcu **Pridať tlačiareň**.

- **Chromebook:** Ak chcete umožniť tlač cez Wi-Fi, stiahnite a nainštalujte aplikáciu **HP Print for Chrome** z webového obchodu Chrome.
- **Amazon Kindle Fire HD9 a HDX:** Pri prvom výbere položky **Tlačiť** v zariadení sa automaticky stiahne doplnok HP Print Service Plugin, ktorý umožňuje mobilnú tlač.

 **POZNÁMKA:** Podrobnejšie informácie o umožnení tlače z mobilných zariadení nájdete na webovej lokalite služby HP Mobile Printing ( [www.hp.com/go/mobileprinting](http://www.hp.com/go/mobileprinting) ). Ak nie je vo vašej krajine/oblasti alebo vašom jazyku k dispozícii lokálna verzia tejto webovej lokality, môžete byť presmerovaní na lokalitu HP Mobile Printing v inej krajine/oblasti alebo inom jazyku.

3. Skontrolujte, či sa vložený papier zhoduje s nastavením papiera v tlačiarni (ďalšie informácie nájdete v časti [Vloženie médiá na strane 18](#)). Presné nastavenie veľkosti papiera pre vložený papier umožňuje mobilnému zariadeniu rozpoznať, aká veľkosť papiera sa tlačí.

# Tlač pomocou služby Print Anywhere

Print Anywhere je bezplatná služba od HP, ktorá vám umožňuje používať aplikáciu HP Smart s vaším kontom HP Account na vzdialenú tlač použitím mobilných dát alebo vzdialeného Wi-Fi pripojenia.

So službou Print Anywhere môžete kedykoľvek a z ľubovoľného miesta tlačiť na svojej tlačiarne HP pripojenej k webu. [Kliknutím sem prejdete online a získate ďalšie informácie.](#)

Skôr než budete môcť používať službu Print Anywhere, skontrolujte, či je tlačiareň pripojená k aktívnej sieti poskytujúcej prístup na internet.

## Tlač dokumentu pomocou služby HP ePrint

1. Ak ste si počas inštalácie tlačiarny vytvorili konto HP Account (nemusí byť k dispozícii vo všetkých krajinách/regiónoch), služba **HP ePrint** sa automaticky aktivovala.

Ak ste si počas inštalácie nevytvorili konto HP Account, **HP ePrint** aktivujete podľa postupu pre jednotlivé operačné systémy uvedený nižšie.

### iOS/Android

- a. Na domovskej obrazovke aplikácie HP Smart ťuknite na tlačiareň.
- b. Ťuknite na položku **Tlačiť odkiaľkoľvek**.
- c. Prihláste sa do konta HP Account alebo si ho po zobrazení výzvy vytvorte.
- d. Ťuknite na položku **Povolit'**.

### Windows 10/macOS

- a. Na domovskej obrazovke aplikácie HP Smart kliknite na položku **Nastavenia tlačiarny**.
- b. V karte **Tlačiť odkiaľkoľvek** kliknite na položku **Prihlásiť sa**.
- c. Prihláste sa do konta HP Account alebo si ho po zobrazení výzvy vytvorte.
- d. Kliknite na položku **Povolit'**.

2. Otvorte HP Smart a potom vytlačte svoj dokument. Ďalšie informácie nájdete v časti [Tlač pomocou aplikácie HP Smart na strane 46](#).



**POZNÁMKA:** Ak chcete používať možnosti služby **HP ePrint** z viacerých zariadení, musíte sa prihlásiť so svojím kontom HP Account v každom z ďalších zariadení. Po prihlásení bude nové zariadenie pripravené na tlač použitím služby **HP ePrint**.

# Tlač použitím počítača

- [Tlač dokumentov](#)
- [Tlač fotografií](#)
- [Tlač obálok](#)
- [Tlač na obe strany \(duplexná tlač\)](#)
- [Tlačíť s použitím maximálneho rozlíšenia](#)
- [Tlač použitím počítača Mac alebo prenosného počítača](#)

## Tlač dokumentov

Pred tlačou dokumentov skontrolujte, či ste do vstupného zásobníka vložili papier a či je výstupný zásobník otvorený. Ďalšie informácie o vkladaní papiera nájdete v časti [Vloženie média na strane 18](#).

### Tlač dokumentu (Windows)

1. V softvéri vyberte položku **Tlačíť**.
2. Skontrolujte, či ste vybrali svoju tlačiareň.
3. Kliknite na tlačidlo, ktoré otvorí dialógové okno **Vlastnosti**.

V závislosti od softvérovej aplikácie môže byť toto tlačidlo označené ako **Vlastnosti**, **Možnosti**, **Nastavenie tlačiarene**, **Vlastnosti tlačiarene**, **Tlačiareň** alebo **Predvoľby**.

4. Vyberte príslušné možnosti.
  - Na karte **Rozloženie** vyberte orientáciu **Na výšku** alebo **Na šírku**.
  - Na karte **Papier a kvalita** vyberte v rozbaľovacom zozname **Médiá** v časti **Výber zásobníka** vhodný druh papiera. V časti **Nastavenia kvality** vyberte príslušnú kvalitu tlače a potom v oblasti **Farba** vyberte príslušnú farbu.
  - Kliknite na tlačidlo **Rozšírené** a vyberte príslušnú veľkosť papiera z rozbaľovacej ponuky **Veľkosť papiera**.



**POZNÁMKA:** Ak zmeníte veľkosť papiera, skontrolujte, či ste vložili správny papier do zásobníka papiera.

Ďalšie tipy týkajúce sa tlače nájdete v časti [Tipy na nastavenie tlačiarene na strane 56](#).

5. Dialógové okno **Vlastnosti** zatvorte kliknutím na tlačidlo **OK**.
6. Tlač spustíte kliknutím na tlačidlo **Tlačíť** alebo **OK**.

### Obojstranná tlač (Windows)

1. V softvéri vyberte položku **Tlačíť**.
2. Skontrolujte, či je vybraná tlačiareň.



3. Kliknite na tlačidlo, ktoré otvorí dialógové okno **Properties** (Vlastnosti).

V závislosti od softvérovej aplikácie sa toto tlačidlo môže nazývať **Vlastnosti**, **Možnosti**, **Inštalácia tlačiarne**, **Vlastnosti tlačiarne**, **Tlačiareň**, alebo **Predvoľby**.

4. Vyberte príslušné možnosti.

- Na karte **Rozloženie** vyberte orientáciu **Na výšku** alebo **Na šírku** a vyberte príslušnú možnosť otočenia papiera z rozbaľovacieho zoznamu **Manuálna tlač na obe strany**.
- Na karte **Papier a kvalita** vyberte v rozbaľovacom zozname **Médiá** v časti **Výber zásobníka** vhodný druh papiera. V časti **Nastavenia kvality** vyberte príslušnú kvalitu tlače a potom v oblasti **Farba** vyberte príslušnú farbu.
- Kliknite na tlačidlo **Rozšírené** a vyberte príslušnú veľkosť papiera z rozbaľovacej ponuky **Veľkosť papiera**.



**POZNÁMKA:** Ak zmeníte veľkosť papiera, skontrolujte, či ste vložili správny papier do zásobníka papiera.

Ďalšie tipy týkajúce sa tlače nájdete v časti [Tipy na nastavenie tlačiarne na strane 56](#).

5. Po vytlačení všetkých nepárnych strán dokumentu vyberte dokument z výstupného zásobníka.

Otočte dokument na šírku alebo na výšku podľa možnosti, ktorú ste nastavili v predchádzajúcom kroku.

Vložte dokument do tlačiarne. Uistite sa, že dokument je vložený prázdnu stranou smerujúcou smerom von z tlačiarne.

6. Stlačením tlačidla  (tlačidlo Pokračovať) vytlačte druhú stranu dokumentu.

## Tlač fotografií

Pred tlačou fotografií skontrolujte, či ste do vstupného zásobníka vložili fotopapier a či je výstupný zásobník otvorený. Ďalšie informácie o vkladani papiera nájdete v časti [Vloženie médiá na strane 18](#).

### Tlač fotografií na fotopapier (Windows)

1. V softvéri vyberte položku **Tlačiť**.
2. Skontrolujte, či ste vybrali svoju tlačiareň.
3. Kliknite na tlačidlo, ktoré otvorí dialógové okno **Vlastnosti**.

V závislosti od softvérovej aplikácie môže byť toto tlačidlo označené ako **Vlastnosti**, **Možnosti**, **Nastavenie tlačiarne**, **Vlastnosti tlačiarne**, **Tlačiareň** alebo **Predvoľby**.

4. Vyberte príslušné možnosti.

- Na karte **Rozloženie** vyberte orientáciu **Na výšku** alebo **Na šírku**.
- Na karte **Papier a kvalita** vyberte v rozbaľovacom zozname **Médiá** v časti **Výber zásobníka** vhodný druh papiera. V časti **Nastavenia kvality** vyberte príslušnú kvalitu tlače a potom v oblasti **Farba** vyberte príslušnú farbu.
- Kliknite na položku **Rozšírené** a v rozbaľovacom zozname **Veľkosť papiera** vyberte príslušnú veľkosť fotografií.

---

 **POZNÁMKA:** Ak zmeníte veľkosť papiera, skontrolujte, či ste vložili správny papier do zásobníka papiera.

---

Ďalšie tipy týkajúce sa tlače nájdete v časti [Tipy na nastavenie tlačiarny na strane 56](#).

5. Kliknutím na tlačidlo **OK** sa vrátite do dialógového okna **Vlastnosti**.
6. Kliknite na tlačidlo **OK** a potom na tlačidlo **Tlačiť** alebo **OK** v dialógovom okne **Tlač**.

---

 **POZNÁMKA:** Po dokončení tlače vyberte zo zásobníka papiera nepoužitý fotografický papier. Fotografický papier odložte, aby sa nezačal krútiť, čo môže znížiť kvalitu výtlačkov.

---

## Tlač obálok

Pred tlačou obálok skontrolujte, či ste do vstupného zásobníka vložili obálky a či je výstupný zásobník otvorený. Do vstupného zásobníka môžete vložiť jednu alebo viacero obálok. Nepoužívajte lesklé obálky, obálky s reliéfom alebo obálky, ktoré majú spony alebo okienka. Ďalšie informácie o vkladaní obálok nájdete v časti [Vloženie média na strane 18](#).

---

 **POZNÁMKA:** Podrobnosti o formátovaní textu pri tlači na obálky nájdete v súboroch pomocníka programu Word.

---

### Tlač obálky (Windows)

1. V softvéri vyberte položku **Tlačiť**.
2. Skontrolujte, či ste vybrali svoju tlačiareň.
3. Kliknite na tlačidlo, ktoré otvorí dialógové okno **Vlastnosti**.

V závislosti od softvérovej aplikácie môže byť toto tlačidlo označené ako **Vlastnosti**, **Možnosti**, **Nastavenie tlačiarny**, **Vlastnosti tlačiarny**, **Tlačiareň** alebo **Predvoľby**.

4. Vyberte príslušné možnosti.
  - Na karte **Rozloženie** vyberte orientáciu **Na výšku** alebo **Na šírku**.
  - Na karte **Papier a kvalita** vyberte v rozbaľovacom zozname **Médiá** v časti **Výber zásobníka** vhodný druh papiera. V časti **Nastavenia kvality** vyberte príslušnú kvalitu tlače a potom v oblasti **Farba** vyberte príslušnú farbu.
  - Kliknite na položku **Rozšírené** a v rozbaľovacom zozname **Veľkosť papiera** vyberte príslušnú veľkosť obálok.

Ďalšie tipy týkajúce sa tlače nájdete v časti [Tipy na nastavenie tlačiarny na strane 56](#).

5. Kliknite na tlačidlo **OK** a potom na tlačidlo **Tlačiť** alebo **OK** v dialógovom okne **Tlač**.

## Tlač na obe strany (duplexná tlač)

### Tlač na obe strany papiera (Windows)

1. Vložte papier do vstupného zásobníka. Ďalšie informácie nájdete v časti [Vloženie média na strane 18](#).
2. V softvéri vyberte položku **Tlačiť**.
3. Skontrolujte, či je vybraná tlačiareň.

4. Kliknite na tlačidlo, ktoré otvorí dialógové okno **Properties** (Vlastnosti).

V závislosti od softvérovej aplikácie sa toto tlačidlo môže nazývať **Vlastnosti**, **Možnosti**, **Inštalácia tlačiarne**, **Vlastnosti tlačiarne**, **Tlačiareň**, alebo **Predvoľby**.

 **POZNÁMKA:** Ak chcete nastaviť nastavenia tlače pre všetky tlačové úlohy, vykonajte zmeny v softvéri pre tlačiarne HP dodanom s tlačiarňou. Ďalšie informácie o softvéri pre tlačiarne HP nájdete v časti [Nástroje na spravovanie tlačiarne na strane 38](#).

5. Na karte **Tlačové skratky** alebo **Tlačová skratka** vyberte skratku, ktorá podporuje nastavenie **Tlač na obe strany**. V rozbaľovacom zozname **Tlač na oboch stranách** vyberte možnosť.

Ak chcete zmeniť ďalšie nastavenia tlače, kliknite na ďalšie karty.

Ďalšie tipy týkajúce sa tlače nájdete v časti [Tipy na nastavenie tlačiarne na strane 56](#).

 **POZNÁMKA:** Ak zmeníte veľkosť papiera, skontrolujte, či ste do vstupného zásobníka vložili správny papier a či ste na ovládacom paneli tlačiarne nastavili príslušnú veľkosť papiera.

6. Dialógové okno **Vlastnosti** zatvorte kliknutím na tlačidlo **OK**.
7. Tlač spustíte kliknutím na tlačidlo **Tlačiť** alebo **OK**.

## Tlačiť s použitím maximálneho rozlíšenia

Maximálne rozlíšenie v bodoch na palec (dpi) slúži na tlač ostrých fotografií s vysokou kvalitou na fotopapier. Tlač v režime maximálneho rozlíšenia trvá dlhšie ako tlač s iným nastavením a vyžaduje viac voľného miesta na disku. Zoznam podporovaných rozlíšení tlače nájdete na webovej lokalite technickej podpory pre produkt na adrese [www.support.hp.com](http://www.support.hp.com).

### Tlač v režime maximálneho rozlíšenia (Windows)

1. V softvéri vyberte položku **Tlačiť**.
2. Skontrolujte, či ste vybrali svoju tlačiareň.
3. Kliknite na tlačidlo, ktoré otvorí dialógové okno **Vlastnosti**.

V závislosti od softvérovej aplikácie môže byť toto tlačidlo označené ako **Vlastnosti**, **Možnosti**, **Nastavenie tlačiarne**, **Vlastnosti tlačiarne**, **Tlačiareň** alebo **Predvoľby**.

4. Vyberte príslušné možnosti.
  - Kliknite na kartu **Papier a kvalita**. V rozbaľovacom zozname **Médiá** vyberte vhodný typ papiera.
  - Kliknite na tlačidlo **Spresniť**. V rozbaľovacom zozname **Veľkosť papiera** vyberte príslušnú veľkosť papiera. V rozbaľovacom zozname **Kvalita tlače** vyberte položku **Max. povolené DPI**. Potom kliknutím na tlačidlo **OK** zatvorte dialógové okno **Rozšírené možnosti**.

 **POZNÁMKA:** Niektoré typy papiera nepodporujú maximálne rozlíšenie DPI. Ak vybraný druh papiera v rozbaľovacom zozname **Media** (Médiá) túto funkciu nepodporuje, vedľa príslušnej možnosti sa zobrazí ikona upozornenia.

Ďalšie tipy týkajúce sa tlače nájdete v časti [Tipy na nastavenie tlačiarne na strane 56](#).

5. Potvrďte orientáciu papiera na karte **Rozloženie** a potom kliknutím na tlačidlo **OK** spustíte tlač.

## Tlač použitím počítača Mac alebo prenosného počítača

Pokyny pre tlačiarne HP kompatibilné s technológiou AirPrint a počítače Mac so systémom MacOS a OS X 10.7 (Lion) a novším.

### Tlačiareň pripojená k sieti

Ak je vaša tlačiareň už nastavená a pripojená k bezdrôtovej sieti, môžete povoliť tlač z počítača alebo prenosného počítača Mac pomocou ponuky **Systémové nastavenia**.

1. Otvorte ponuku **Systémové nastavenia** a vyberte položku **Tlačiarne a skenery**.
2. Kliknite na položku **Pridať** a nastavte tlačiareň v počítači Mac. Vyberte tlačiareň zo zobrazeného zoznamu sieťových tlačiarní a potom kliknite na položku **Pridať**. Tým sa nainštalujú dostupné ovládače tlače, skenovania alebo faxovania pre vašu tlačiareň.

Tieto pokyny vám umožňujú tlačiť z počítača Mac. Pokračujte v používaní aplikácie HP Smart a sledujte v nej úroveň atramentu a upozornenia tlačiarne.

### Tlačiareň nie je pripojená k sieti

- ▲ Ak ste nenastavili ani nepripojili tlačiareň k sieti, prejdite na stránku [123.hp.com](http://123.hp.com) a nainštalujte potrebný softvér. Po dokončení nastavenia tlačiarne použite na sledovanie úrovni atramentu a upozornení tlačiarne nástroj HP Utility z priečinka **Aplikácie**.

## Tipy na úspešnú tlač

- [Tipy na atrament](#)
- [Tipy na vkladanie papiera](#)
- [Tipy na nastavenie tlačiarne](#)

Ak chcete úspešne tlačiť, kazety HP musia fungovať správne a obsahovať dostatočné množstvo atramentu, papier musí byť vložený správne a tlačiareň musí byť správne nastavená.

### Tipy na atrament

- Používajte originálne kazety HP.
- Správne nainštalujte čiernu aj trojfarebnú kazetu.  
Ďalšie informácie nájdete v časti [Výmena kaziet na strane 62](#).
- Skontrolujte odhadovanú hladinu atramentu v kazetách a uistite sa, či obsahujú dostatočné množstvo atramentu.  
Ďalšie informácie nájdete v časti [Kontrola približných úrovní atramentov na strane 59](#).
- Ak nie je kvalita tlače prijateľná, ďalšie informácie nájdete v časti [Riešenie problémov s kvalitou tlače na strane 98](#).



**POZNÁMKA:** Originálne kazety HP sa navrhujú a testujú na používanie s tlačiarňami a papiermi HP, čo umožňuje opakované a ľahko dosahovať výborné výsledky.

Spoločnosť HP neručí za kvalitu ani spoľahlivosť iného spotrebného materiálu ako značky HP. Na servis zariadenia z dôvodu použitia neoriginálneho spotrebného materiálu sa nevzťahuje záruka.

Ak softvér tlačiarne zobrazí správu Neoriginálna kazeta a myslíte si, že ste kúpili originálne kazety HP, prejdite na lokalitu [www.hp.com/go/anticounterfeit](http://www.hp.com/go/anticounterfeit).

### Tipy na vkladanie papiera

- Vložte stoh papiera (nie iba jednu stranu). V stohu musia byť všetky papiere rovnakej veľkosti a druhu, aby sa zabránilo zaseknutiu papiera.
- Vložte papier so stranou určenou na tlač smerom nahor.
- Skontrolujte, či sa papier vložený do zásobníka papiera nezvlnil a či okraje nie sú zahnuté alebo natrhnuté.
- Prispôbte priečne vodiace lišty papiera v zásobníku papiera tak, aby sa tesne dotýkali celého stohu papiera. Skontrolujte, či priečne vodiace lišty papiera nezohýbajú papier v zásobníku papiera.  
Ďalšie informácie nájdete v časti [Vloženie média na strane 18](#).

## Tipy na nastavenie tlačiarne

### Tipy na nastavenie tlačiarne (Windows)

- Ak chcete zmeniť predvolené nastavenia tlače, otvorte softvér tlačiarne HP, kliknite na položku **Print & Scan (Tlač a skenovanie)** a potom na položku **Nastaviť predvoľby**. Ak chcete získať informácie o tom, ako otvoriť softvér tlačiarne, pozrite si časť [Otvorenie softvéru tlačiarne \(Windows\) na strane 40](#).
- Vysvetlenie nastavení papiera a zásobníka papiera:
  - **Veľkosť papiera:** Vyberte veľkosť papiera, ktorý ste vložili do zásobníka papiera.
  - **Médium:** Vyberte typ papiera, ktorý používate.
- Vysvetlenie nastavení farebnej a čiernobielej tlače:
  - **Farebne:** Použite atrament vo všetkých kazetách a vytvorí farebné výtlačky.
  - **Čiernobielo** alebo **Len čierny atrament:** Použite iba čierny atrament a vytvorí čiernobiele výtlačky bežnej alebo nižšej kvality.
  - **Odtiene sivej vo vysokej kvalite:** Použite atrament vo farebných kazetách aj v čiernej kazete a pomocou širšieho spektra čiernych a sivých odtieňov vytvorí čiernobiele výtlačky s vysokou kvalitou.
- Vysvetlenie nastavení kvality tlače:

Kvalita tlače sa meria v rozlíšení tlače s bodmi na palec (dpi). Vysoké dpi vytvára jasnejšie a detailnejšie výtlačky, ale spomaľuje rýchlosť tlače a môže spotrebovať viac atramentu.

  - **Koncept:** Najnižšie dpi, ktoré sa používa pri nízkej hladine atramentu alebo keď nie sú potrebné výtlačky s vysokou kvalitou.
  - **Lepšia:** Vhodné pri väčšine tlačových úloh.
  - **Najlepšia:** Lepšie rozlíšenie dpi než pri úrovni **Lepšia**.
  - **Max. povolené DPI:** Najvyššie dpi dostupné v nastaveniach kvality tlače.
- Vysvetlenie nastavení strany a rozloženia:
  - **Orientácia:** Ak chcete vytvoriť zvislé výtlačky, vyberte možnosť **Na výšku** alebo vyberte možnosť **Na šírku**, ak chcete vodorovný výtlačok.
  - **Tlač na obe strany:** Manuálne otočte papier po vytlačení na jednu stranu, aby ste mohli tlačiť na obe strany papiera.
    - **Preklopiť po dĺžke:** Ak tlačíte obojstranne, vyberte túto možnosť, keď chcete strany otáčať pozdĺž dlhšej strany papiera.
    - **Preklopiť po šírke:** Ak tlačíte obojstranne, vyberte túto možnosť, keď chcete strany otáčať pozdĺž kratšej strany papiera.
  - **Počet strán na hárok:** pomáhá špecifikovať poradie strán, ak tlačíte dokument s viac ako dvoma stranami na hárok.

---

## 6 Správa kaziet

- [Informácie o pre tlačové hlavy](#)
- [Kontrola približných úrovní atramentov](#)
- [Objednávanie spotrebného materiálu pre atramentové tlačiarne](#)
- [HP Instant Ink](#)
- [Výmena kaziet](#)
- [Používanie režimu jedinej kazety](#)
- [Informácie o záruke na kazety](#)
- [Tipy na prácu s kazetami](#)

## Informácie o pre tlačové hlavy

Nasledujúce tipy pomáhajú uchovať kazety HP v dobrom stave a zaručiť konzistentnú kvalitu tlače.

- Pokyny v tejto príručke slúžia na výmenu kaziet a nie sú určené na prvú inštaláciu.
- Všetky kazety uchovávajte až do ich použitia v pôvodných neporušených baleniach.
- Nezabudnite správne vypnúť tlačiareň.
- Kazety uchovávajte pri izbovej teplote (15 až 35 °C).
- Nečistite tlačovú hlavu, ak to nie je potrebné. Plytvá sa pri tom atramentom a skracuje sa životnosť kaziet.
- S kazetami zaobchádzajte opatrne. Pád, otrasy a nešetrná manipulácia v priebehu inštalácie môžu spôsobiť dočasné problémy s tlačou.
- Ak prepravujete tlačiareň, vykonaním nasledujúceho postupu zabránite úniku atramentu z tlačiarnie alebo inému poškodeniu tlačiarnie:
  - Nezabudnite tlačiareň vypnúť stlačením ikony  (tlačidlo Napájanie). Pred odpojením tlačiarnie počkajte, kým neutíchnu všetky zvuky spôsobené vnútorným pohybom.
  - Nechávajte kazety nainštalované v zariadení.
  - Tlačiareň musíte prepravovať vo vodorovnej polohe, nemala by sa pokladať na bočnú, zadnú, prednú ani hornú stranu.



# Kontrola približných úrovní atramentov

Odhadované úrovne atramentu môžete skontrolovať pomocou softvéru tlačiarne, ovládacieho panela tlačiarne alebo aplikácie HP Smart.

## Kontrola hladín atramentu v softvéri tlačiarne (Windows)

1. Otvorte softvér tlačiarne HP.
2. V softvéri tlačiarne kliknite na položku **Odhadovaná hladina atramentu**.

## Kontrola úrovni atramentu z pomôcky HP Smart

- ▲ V mobilnom zariadení otvorte aplikáciu HP Smart. Odhadované úrovne atramentu vašej tlačiarne sa zobrazia v hornej časti obrazovky pri obrázku tlačiarne.

---

 **POZNÁMKA:** Upozornenia na hladinu atramentu a indikátory poskytujú iba odhadované hodnoty na účely plánovania. Keď indikátor zobrazuje nízke úrovne atramentu, zvážte zakúpenie náhradnej atramentovej kazety, aby sa zabránilo možným oneskoreniam tlače. Atramentové kazety stačí vymeniť až vtedy, keď bude kvalita tlače neprijateľná.

 **POZNÁMKA:** Ak ste nainštaliovali dopĺňanú alebo recyklovanú kazetu alebo kazetu, ktorá sa používala v inej tlačiarne, indikátor úrovne atramentu môže byť nepresný alebo nedostupný.

 **POZNÁMKA:** Atrament z kaziet sa používa v procese tlače rozličnými spôsobmi vrátane procesu inicializácie, ktorý slúži na prípravu tlačiarne a kaziet na tlač, a údržby tlačových hláv, ktorá slúži na uchovávanie tlačových dýz v čistote a na zaručenie plynulého prietoku atramentu. Okrem toho zostane v kazete po jej použití určité zvyškové množstvo atramentu. Ďalšie informácie nájdete na stránke [www.hp.com/go/inkusage](http://www.hp.com/go/inkusage).

---

# Objednávanie spotrebného materiálu pre atramentové tlačiarne

Pred objednávaním kaziet vyhľadajte správne číslo kazety.

## Vyhľadanie čísla kazety na tlačiarni

- Číslo kazety sa nachádza vnútri prístupového krytu kazety.

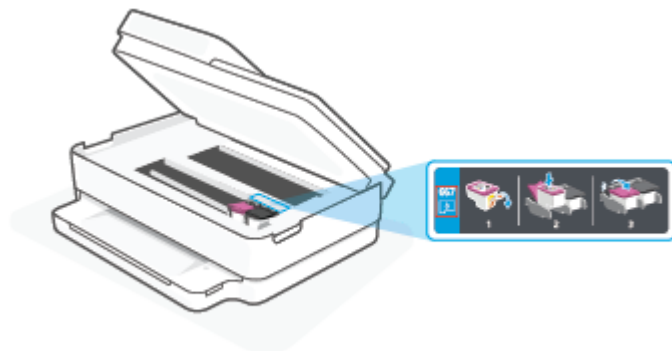

## Vyhľadanie čísla kazety pomocou aplikácie HP Smart

- Otvorte aplikáciu HP Smart. Kliknite alebo ťuknite na obrázok tlačiarne a potom kliknite alebo ťuknite na položku **Podporovaný spotrebný materiál**.

Ak chcete objednať originálny spotrebný materiál HP pre tlačiareň, prejdite na adresu [www.hp.com/buy/supplies](http://www.hp.com/buy/supplies). V prípade zobrazenia výzvy vyberte krajinu/región a potom podľa pokynov vyhľadajte správne kazety pre tlačiareň.

 **POZNÁMKA:** Objednávanie kaziet v režime online nie je podporované vo všetkých krajinách/regiónoch. Ak nie sú k dispozícii vo vašej krajine/regióne, stále môžete zobraziť informácie o spotrebnom materiáli a vytlačiť zoznam na referenčné účely pri nákupe u miestneho predajcu výrobkov spoločnosti HP.

## HP Instant Ink

Tlačiareň má nárok na službu výmeny HP Instant Ink, ktorá umožňuje znížiť vaše náklady na tlač a šetriť váš čas. Keď sa zaregistrujete v službe, vaša tlačiareň automaticky sleduje úroveň atramentu a keď sa atrament začne míňať, objedná ďalší. HP doručí nové kazety priamo k vám ešte skôr, ako sa atrament úplne minie, takže ho budete mať vždy dosť a poruke. Kazety, ktoré dostanete, navyše obsahujú viac atramentu ako kazety HP XL, takže ich budete musieť vymieňať menej často. Ďalšie informácie o tom, ako vám HP Instant Ink pomáha šetriť čas a peniaze, nájdete na stránke [hpinstantink.com](http://hpinstantink.com).



---

**POZNÁMKA:** Služba HP Instant Ink nemusí byť k dispozícii vo všetkých krajinách. Dostupnosť zistíte na stránke [hpinstantink.com](http://hpinstantink.com).

---

# Výmena kaziet

 **POZNÁMKA:** Informácie o recyklácii použitých atramentových kaziet nájdete v časti [Program spoločnosti HP zameraný na recykláciu spotrebného materiálu pre atramentové tlačiarne na strane 132](#).

 **POZNÁMKA:** V súčasnosti sú niektoré časti webovej lokality spoločnosti HP dostupné len v angličtine.

 **POZNÁMKA:** Nie všetky kazety sú k dispozícii vo všetkých krajinách/regiónoch.

## Postup výmeny kaziet

1. Skontrolujte, či je zapnuté napájanie.
2. Vyberte starú kazetu.
  - a. Otvorte prístupový kryt kazety.

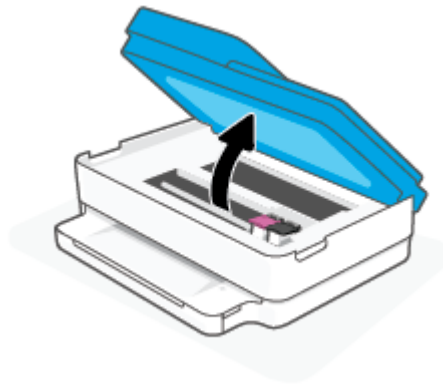

- b. Otvorte západku na zásuvke na kazety. Potom vyberte kazetu zo zásuvky.



3. Vložte novú kazetu.
  - a. Vyberte kazetu z obalu.

- b. Odstráňte plastovú pásku potiahnutím za uško.



---

 **POZNÁMKA:** Nedotýkajte sa elektrických kontaktov na kazete.

---

- c. Novú kazetu zasuňte do zásuvky a s cvaknutím zavrite západku.

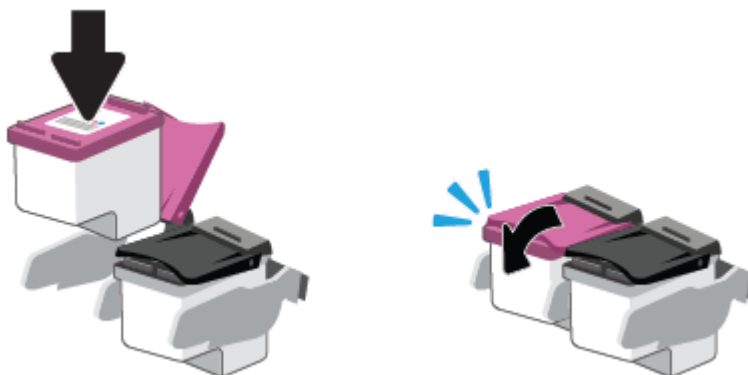

4. Zatvorte prístupový kryt kazety.

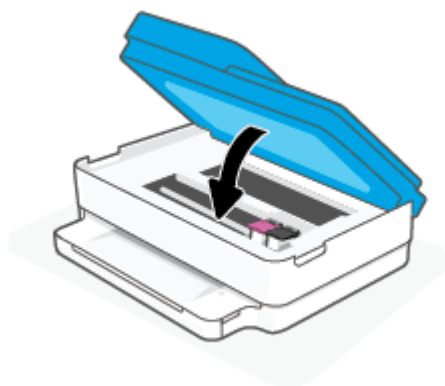

---

 **POZNÁMKA:** Pri tlačení dokumentu po inštalácii novej atramentovej kazety zobrazí softvér tlačiarne HP výzvu na zarovnanie atramentových kaziet.

---

## Používanie režimu jedinej kazety

V režime jedinej kazety môžete používať tlačiareň len s jednou kazetou. Režim jedinej kazety sa aktivuje, ak nastane jedna z nasledujúcich situácií.

- Ak je v tlačovom vozíku nainštalovaná len jedna kazeta.
- Ak boli v minulosti nainštalované dve kazety a jedna z týchto dvoch kaziet sa vybrala z tlačového vozíka.



**POZNÁMKA:** Ak tlačiareň prejde do režimu jedinej kazety, keď sú v nej nainštalované dve atramentové kazety, skontrolujte, či bola odstránená ochranná plastová páska z každej atramentovej kazety. Ak plastová páska zakrýva kontakty kazety, tlačiareň nemôže zistiť, či je vložená kazeta. Ak sa na kazetách nenachádza žiadna plastová páska, skúste vyčistiť kontakty kazety. Informácie o čistení kontaktov kaziet nájdete v časti [Problémy s atramentovými kazetami na strane 93](#).

### Ukončenie režimu jedinej kazety

- Vložte do tlačiarne čiernu aj trojfarebnú kazetu.

## Informácie o záruke na kazety

Záruka na kazetu HP je platná v prípade, ak sa kazeta používa v určenom tlačovom zariadení HP. Táto záruka sa nevzťahuje na kazety HP, ktoré sa dopĺňali, recyklovali, renovovali a používali nesprávne alebo nedovoleným spôsobom.

Záruka na kazetu platí počas záručnej lehoty, ak sa neminie atrament HP alebo sa nedosiahne dátum skončenia záruky. Dátum skončenia záruky vo formáte RRRR/MM/DD je na kazete uvedený takto:

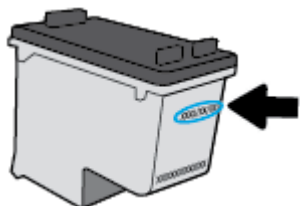

Kópiu záručného dokumentu spoločnosti HP nájdete na stránke [www.hp.com/go/orderdocuments](http://www.hp.com/go/orderdocuments).

## Tipy na prácu s kazetami

Na prácu s kazetami používajte tieto tipy:

- Na ochranu kaziet pred vyschnutím vždy vypnite tlačiareň tlačidlom napájania.
- Kazety neotvárajte ani z nich neodstraňujte pásku, ak ich nechcete hneď inštalovať. Páska na kazetách znižuje riziko odparovania atramentu.
- Kazety vložte do správnych zásuviek. Farba každej kazety sa musí zhodovať s farbou západky kazety. Skontrolujte, či sú kazety riadne zaistené na mieste.
- Zarovnajte tlačiareň s cieľom dosiahnuť najlepšiu kvalitu tlače. Ďalšie informácie nájdete v časti [Problémy s tlačou na strane 95](#).
- Keď sa v položke **Odhadované úrovně atramentu** v aplikácii HP Smart alebo na obrazovke **Odhadované úrovně** v softvéri tlačiarny zobrazuje, že v jednej alebo oboch atramentových kazetách je málo atramentu, zvážte výmenu kaziet, aby ste zabránili možným oneskoreniam pri tlači. Kazety nemusíte vymieňať dovtedy, kým nebude kvalita tlače neprijateľná. Ďalšie informácie nájdete v časti [Výmena kaziet na strane 62](#).
- Ak z akéhokoľvek dôvodu vyberiete kazetu z tlačiarny, pokúste sa ju vrátiť na miesto v čo najkratšom čase. Ak sa kazeta ponechá nechránená mimo tlačiarny, jej trysky môžu vyschnúť a upchať sa.
- Kazety možno nechať v tlačiarni dlhší čas. Ak však chcete zaistiť optimálny stav kaziet, tlačiareň správne vypínajte, keď sa nepoužíva.
- Stlačením ikony  (tlačidlo Napájanie) vypnite tlačiareň. Pred odpojením napájacieho kábla alebo vypnutím predlžovacieho kábla počkajte, kým nezhasne indikátor napájania.

---

 **UPOZORNENIE:** Ak tlačiareň nevypnete správne, tlačový vozík sa nemusí vrátiť do správnej polohy, čo spôsobí problémy s kazetami a kvalitou tlače.

---



---

## 7 Kopírovanie, skenovanie a mobilné faxovanie

- [Kopírovanie a skenovanie použitím aplikácie HP Smart](#)
- [Kopírovanie z tlačiarne](#)
- [Skenovanie](#)
- [Tipy na úspešné kopírovanie a skenovanie](#)
- [Mobilné faxovanie](#)

# Kopírovanie a skenovanie použitím aplikácie HP Smart

Na kopírovanie a skenovanie dokumentov alebo fotografií nasnímaných fotoaparátom vášho zariadenia môžete použiť aplikáciu HP Smart. Aplikácia HP Smart obsahuje nástroje na úpravy, ktoré umožňujú upraviť naskenovaný obrázok pred uložením, zdieľaním alebo tlačou. Skeny môžete tlačiť, uložiť lokálne alebo do cloudového úložiska a zdieľať prostredníctvom e-mailu, SMS správy, Facebooku, Instagramu a pod. Ak chcete na kopírovanie a skenovanie použiť aplikáciu HP Smart, postupujte podľa pokynov v príslušnej časti nižšie vzťahujúcej sa na vami používané zariadenie.

Táto časť obsahuje základné pokyny týkajúce sa používania aplikácie HP Smart na kopírovanie alebo skenovanie zo zariadení so systémom Android, iOS, Windows 10 alebo macOS. Ak chcete získať ďalšie informácie o používaní aplikácie HP Smart, prejdite na adresu:

- **iOS/Android:** [www.hp.com/go/hpsmart-help](http://www.hp.com/go/hpsmart-help)
- **Windows 10:** [www.hp.com/go/hpsmartwin-help](http://www.hp.com/go/hpsmartwin-help)
- **macOS:** [www.hp.com/go/hpsmartmac-help](http://www.hp.com/go/hpsmartmac-help)
- [Kopírovanie a skenovanie zo zariadenia so systémom Android alebo iOS](#)
- [Skenovanie zo zariadenia so systémom Windows 10](#)

## Kopírovanie a skenovanie zo zariadenia so systémom Android alebo iOS

### Kopírovanie zo zariadenia so systémom Android alebo iOS

1. Otvorte aplikáciu HP Smart.
2. Ak chcete použiť inú tlačiareň alebo pridať novú tlačiareň, ťuknite na ikonu so znakom plus.
3. Ťuknite na položku **Kopírovať**. Otvorí sa vstavaný fotoaparát.
4. Položte dokument alebo fotografiu pred fotoaparát, vyberte možnosť veľkosti, ktorá pomôže identifikovať veľkosť originálu, a potom ťuknutím na okrúhle tlačidlo v dolnej časti obrazovky dokument alebo fotografiu nasnímajte.

---

 **TIP:** Na dosiahnutie najlepšieho výsledku nastavte pozíciu fotoaparátu tak, aby sa na obrazovke s ukázkou originál nachádzal v zobrazenom rámečku.

---

5. Nastavte počet kópií alebo vykonajte ďalšie úpravy, ak je to potrebné:
  - Ak chcete pridať ďalšie dokumenty alebo fotografie, ťuknite na položku Pridať strany.
  - Ak chcete dokumenty alebo fotografie odstrániť, ťuknite na ikonu Odstrániť.
  - Ťuknite na položku **Zmeniť veľkosť**, ak chcete upraviť veľkosť originálu pri tlači na papier.
6. Ak chcete vytvoriť kópiu, ťuknite na položku **Čiernobiela kópia** alebo **Farebná kópia**.

### Skenovanie zo zariadenia so systémom Android alebo iOS

1. Otvorte aplikáciu HP Smart.
2. Ak chcete použiť inú tlačiareň alebo pridať novú tlačiareň, ťuknite na ikonu so znakom plus.

3. Vyberte položku **Skenovanie fotoaparátom**. Otvorí sa vstavaný fotoaparát. Fotografia alebo dokument naskenujte fotoaparátom.
4. Keď ukončíte úpravy naskenovaných dokumentov alebo fotografií, môžete ich uložiť, zdieľať alebo vytlačiť.

## Skenovanie zo zariadenia so systémom Windows 10

### Skenovanie dokumentu alebo fotografie použitím fotoaparátu zariadenia

Ak máte zariadenie s fotoaparátom, aplikáciu HP Smart môžete použiť na skenovanie vytlačeneho dokumentu alebo fotografie použitím fotoaparátu zariadenia. Potom môžete aplikáciu HP Smart použiť na úpravu, uloženie, tlač alebo zdieľanie obrázka.

1. Otvorte pomôcku HP Smart. Ďalšie informácie nájdete v časti [Používanie aplikácie HP Smart na tlač, kopírovanie, skenovanie a riešenie problémov na strane 39](#).
2. Vyberte položku **Skenovať** a potom položku **Fotoaparát**.
3. Položte dokument alebo fotografiu pred fotoaparát a potom kliknutím alebo ťuknutím na okrúhle tlačidlo v dolnej časti obrazovky dokument alebo fotografiu odfotografujte.
4. V prípade potreby upravte okraje. Kliknite alebo ťuknite na ikonu Použiť.
5. Vykonajte ďalšie potrebné úpravy:
  - Ak chcete pridať ďalšie dokumenty alebo fotografie, kliknite alebo ťuknite na položku **Pridať strany**.
  - Ak chcete otočiť alebo orezať dokument či obrázok, prípadne upraviť jeho kontrast, jas, sýtosť či uhol, kliknite alebo ťuknite na položku **Upraviť**.
6. Vyberte požadovaný typ súboru a potom ho kliknutím alebo ťuknutím na ikonu Uložiť uložte. Prípadne ho kliknutím alebo ťuknutím na ikonu Zdieľať môžete zdieľať s inými používateľmi.

### Úprava oskenovaného dokumentu alebo fotografie

HP Smart poskytuje nástroje na úpravu oskenovaných dokumentov a fotografií vo vašom zariadení, napríklad nástroje na ich orezanie alebo otočenie.



1. Otvorte pomôcku HP Smart. Ďalšie informácie nájdete v časti [Používanie aplikácie HP Smart na tlač, kopírovanie, skenovanie a riešenie problémov na strane 39](#).
2. Vyberte položku **Skenovať** a potom položku **Importovať**.
3. Vyberte dokument alebo fotografiu, ktorú chcete upraviť, a potom kliknite alebo ťuknite na položku **Otvoriť**.
4. V prípade potreby upravte okraje. Kliknite alebo ťuknite na ikonu Použiť.
5. Vykonajte ďalšie potrebné úpravy:

- Ak chcete pridať ďalšie dokumenty alebo fotografie, kliknite alebo ťuknite na položku **Pridať strany**.
  - Ak chcete otočiť alebo orezať dokument či obrázok, prípadne upraviť jeho kontrast, jas, sýtosť či uhol, kliknite alebo ťuknite na položku **Upraviť**.
6. Vyberte požadovaný typ súboru a potom ho kliknutím alebo ťuknutím na položku **Uložiť** uložte. Prípadne ho kliknutím alebo ťuknutím na ikonu **Zdieľať** môžete zdieľať s inými používateľmi.

# Kopírovanie z tlačiarne

Tlačidlo **Kopírovať** na displeji tlačiarne umožňuje jednoducho vybrať počet kópií a farebné alebo čiernobiely kopírovanie na obvyčajný papier.

## Zo sklenenej podložky skenera



1. Vložte papier do vstupného zásobníka.  
Informácie o vkladání papiera nájdete v časti [Vloženie média na strane 18](#).
2. Položte originál zarovnaný na ľavý horný roh sklenenej podložky skenera potlačenou stranou nadol.  
Ďalšie informácie nájdete v časti [Vložte originál na strane 21](#).
3. Kópiu vytvoríte stlačením tlačidla **Čiernobiela kópia** () alebo tlačidla **Farebná kópia** ()  
Kopírovanie sa spustí dve sekundy po poslednom stlačení tlačidla.

---

 **TIP:** Viacnásobným stlačením príslušného tlačidla môžete zvýšiť počet kópií.

---

## Z automatického podávača dokumentov

1. Vložte papier do vstupného zásobníka.  
Informácie o vkladání papiera nájdete v časti [Vloženie média na strane 18](#).
2. Vložte originál do podávača dokumentov potlačenou stranou nahor.  
Ďalšie informácie nájdete v časti [Vložte originál na strane 21](#).
3. Kópiu vytvoríte stlačením tlačidla **Čiernobiela kópia** () alebo tlačidla **Farebná kópia** ()  
Kopírovanie sa spustí dve sekundy po poslednom stlačení príslušného tlačidla.

---

 **TIP:** Viacnásobným stlačením príslušného tlačidla môžete zvýšiť počet kópií.

---

# Skenovanie

Môžete skenovať dokumenty, fotografie a iné druhy papiera a odosielať ich do rôznych cieľových umiestnení, napríklad do počítača alebo príjemcovi e-mailu.

Pri skenovaní originálu bez okrajov použite sklenenú podložku skenera, nie podávač dokumentov.



**POZNÁMKA:** Niektoré funkcie skenovania sú k dispozícii iba po nainštalovaní softvéru pre tlačiarne HP.

- [Skenovanie pomocou softvér tlačiarne HP](#)
- [Skenovanie použitím funkcie webového skenovania](#)

## Skenovanie pomocou softvér tlačiarne HP

- [Skenovanie do počítača](#)
- [Skenovanie do e-mailu](#)
- [Vytvorenie novej skratky skenovania \(Windows\)](#)
- [Zmena nastavení skenovania \(Windows\)](#)

## Skenovanie do počítača

Pred skenovaním do počítača sa ubezpečte, že ste si už nainštalovali odporúčaný softvér tlačiarne HP. Tlačiareň musí byť prepojená s počítačom a obe zariadenia musia byť zapnuté.

V počítačoch so systémom Windows musí byť softvér tlačiarne HP pred skenovaním spustený.

### Povolenie funkcie skenovania do počítača (Windows)

Ak je tlačiareň pripojená k počítaču cez USB, funkcia na skenovanie do počítača je predvolene povolená a nedá sa zakázať.

Ak bola funkcia vypnutá a chcete ju znovu zapnúť a používate sieťové pripojenie, postupujte podľa týchto pokynov.

1. Otvorte softvér tlačiarne HP. Ďalšie informácie nájdete v časti [Otvorenie softvér tlačiarne \(Windows\) na strane 40](#).
2. Prejdite do časti **Skenovanie**.
3. Vyberte položku **Správa skenovania do počítača**.
4. Kliknite na položku **Povoliť**.

### Skenovanie originálu zo softvéru pre tlačiarne HP (Windows)

1. Vložte originál do podávača dokumentov potlačenou stranou nahor alebo ho položte zarovnaný na ľavý horný roh sklenej podložky skenera potlačenou stranou nadol.
2. Otvorte softvér tlačiarne HP. Ďalšie informácie nájdete v časti [Otvorenie softvér tlačiarne \(Windows\) na strane 40](#).

3. V softvéri tlačiarne kliknite v časti **Print & Scan (Tlač a skenovanie)** na položku **Skenovanie** a potom na položku **Skenovať dokument alebo fotografiu** .
4. V časti **Skenovať zástupcov** vyberte požadovaný typ skenovania a kliknite na položku **Skenovanie** .

 **POZNÁMKA:** Na úvodnej obrazovke môžete skontrolovať a upraviť základné nastavenia. Kliknutím na prepojenie **Ďalšie** v pravom hornom rohu dialógového okna Skenovanie zobrazíte a upravíte podrobné nastavenia.

Ďalšie informácie nájdete v časti [Zmena nastavení skenovania \(Windows\)](#) na strane 74.

## Skenovanie do e-mailu

### Skenovanie dokumentu alebo fotografie do e-mailu zo softvéru pre tlačiarne HP (Windows)

1. Vložte originál do podávača dokumentov potlačenou stranou nahor alebo ho položte zarovnaný na ľavý horný roh sklenenej podložky skenera potlačenou stranou nadol.
2. Otvorte softvér tlačiarne HP. Ďalšie informácie nájdete v časti [Otvorenie softvér tlačiarne \(Windows\)](#) na strane 40.
3. V softvéri tlačiarne kliknite v časti **Print & Scan (Tlač a skenovanie)** na položku **Skenovanie** a potom na položku **Skenovať dokument alebo fotografiu** .
4. V časti **Skenovať zástupcov** vyberte položku **Odoslať e-mailom vo formáte .PDF** alebo **Odoslať e-mailom vo formáte .JPEG** a potom kliknite na položku **Skenovanie** .

 **POZNÁMKA:** Na úvodnej obrazovke môžete skontrolovať a upraviť základné nastavenia. Kliknutím na prepojenie **Ďalšie** v pravom hornom rohu dialógového okna Skenovanie zobrazíte a upravíte podrobné nastavenia.

Ďalšie informácie nájdete v časti [Zmena nastavení skenovania \(Windows\)](#) na strane 74.

Ak vyberiete položku **Zobraziť prehľadávač po skenovaní** , oskenovaný obrázok môžete upraviť na obrazovke s ukážkou.

### Vytvorenie novej skratky skenovania (Windows)

Na zjednodušenie skenovania si môžete vytvoriť vlastnú skratku skenovania. Môžete napríklad chcieť pravidelne tlačiť a ukladať fotografie vo formáte .PNG, nie vo formáte .JPG.

1. Vložte originál do podávača dokumentov potlačenou stranou nahor alebo ho položte zarovnaný na ľavý horný roh sklenenej podložky skenera potlačenou stranou nadol.
2. Otvorte softvér tlačiarne HP. Ďalšie informácie nájdete v časti [Otvorenie softvér tlačiarne \(Windows\)](#) na strane 40.
3. V softvéri tlačiarne kliknite v časti **Print & Scan (Tlač a skenovanie)** na položku **Skenovanie** a potom na položku **Skenovať dokument alebo fotografiu** .
4. Kliknite na položku **Vytvoriť novú skratku skenovania** .

5. Zadajte popisný názov, vyberte existujúcu skratku, ktorú použijete pre svoju novú skratku, a potom kliknite na tlačidlo **Vytvoriť**.

Ak chcete napríklad vytvoriť novú skratku pre fotografie, vyberte položku **Uložiť vo formáte .JPEG** alebo položku **Odoslať e-mailom vo formáte .JPEG**. Sprístupníte tým možnosti úpravy obrázkov pri skenovaní.

6. Podľa potreby zmeňte nastavenia novej skratky a potom kliknite na ikonu Uložiť vpravo od skratky.



**POZNÁMKA:** Na úvodnej obrazovke môžete skontrolovať a upraviť základné nastavenia. Kliknutím na prepojenie **Ďalšie** v pravom hornom rohu dialógového okna Skenovanie zobrazíte a upravíte podrobné nastavenia.

Ďalšie informácie nájdete v časti [Zmena nastavení skenovania \(Windows\)](#) na strane 74.

## Zmena nastavení skenovania (Windows)

Lubovoľné nastavenia skenovania môžete upraviť na jednorazové použitie alebo môžete zmeny uložiť a nastavenia používať natrvalo. K týmto nastaveniam patria možnosti, ako sú napríklad veľkosť a orientácia strany, rozlíšenie skenovania, kontrast a umiestnenie priečinka pre uložené oskenované súbory.

1. Vložte originál do podávača dokumentov potlačenou stranou nahor alebo ho položte zarovnaný na ľavý horný roh sklenenej podložky skenera potlačenou stranou nadol.
2. Otvorte softvér tlačiarne HP. Ďalšie informácie nájdete v časti [Otvorenie softvér tlačiarne \(Windows\)](#) na strane 40.
3. V softvéri tlačiarne kliknite v časti **Print & Scan (Tlač a skenovanie)** na položku **Skenovanie** a potom na položku **Skenovať dokument alebo fotografiu**.
4. Kliknite na prepojenie **Ďalšie** v pravom hornom rohu dialógového okna HP Scan.

V pravej časti sa zobrazí okno s podrobnými informáciami o nastaveniach. V ľavom stĺpci sa nachádza prehľad aktuálnych nastavení pre jednotlivé časti. V pravom stĺpci môžete zmeniť nastavenia vo zvýraznenej časti.

5. Kliknutím na jednotlivé časti v ľavej časti okna s podrobnými informáciami o nastaveniach zobrazíte nastavenia príslušnej časti.

Väčšinu nastavení možno zobrazovať a meniť pomocou rozbaľovacích ponúk.

Niektoré nastavenia umožňujú väčšiu flexibilitu zobrazením novej tably. Táto možnosť je označená znakom + (plus) v pravej časti príslušného nastavenia. Skôr ako sa budete môcť vrátiť na tablu s podrobnými informáciami o nastaveniach, musíte potvrdiť alebo zrušiť zmeny na tejto table.

6. Po dokončení zmien nastavení vykonajte jeden z nasledujúcich krokov.
  - Kliknite na položku **Skenovanie**. Po dokončení skenovania sa zobrazí výzva na uloženie alebo odmietnutie zmien v príslušnej skratke.
  - Kliknite na ikonu uloženia zobrazenú vpravo od skratky. Zmeny sa uložia do skratky, aby ste ich mohli použiť aj nabudúce. V opačnom prípade majú zmeny vplyv iba na aktuálne skenovanie. Potom kliknite na **Skenovanie**.



 Získajte ďalšie informácie o používaní skenovacieho softvéru HP. [Kliknutím sem prejdete online a získate ďalšie informácie](#). Táto webová lokalita nemusí byť v súčasnosti dostupná vo všetkých jazykoch.

- Prispôsobenie nastavení skenovania, napríklad typu súboru obrázka, rozlíšenia skenovania a úrovni kontrastu.
- Skenovanie do sieťových priečinkov a cloudových diskov.
- Zobrazovanie ukážky obrázkov a ich prispôsobenie pred skenovaním.

## Skenovanie použitím funkcie webového skenovania

Webové skenovanie je funkcia vstavaného webového servera, ktorá umožňuje skenovať fotografie a dokumenty z tlačiarne do počítača pomocou webového prehliadača.

Táto funkcia je k dispozícii aj v prípade, ak v počítači nie je nainštalovaný softvér tlačiarne.

Ďalšie informácie nájdete v časti [Otvorenie vstavaného webového servera na strane 36](#).



**POZNÁMKA:** Webové skenovanie je predvolene vypnuté. Túto funkciu môžete povoliť zo servera EWS.

Ak v serveri EWS nemôžete otvoriť funkciu Webscan, váš správca siete ju pravdepodobne vypol. Ďalšie informácie získate od správcu siete alebo osoby, ktorá nastavila sieť.

### Zapnutie funkcie webového skenovania

1. Otvorte vstavaný webový server. Ďalšie informácie nájdete v časti [Otvorenie vstavaného webového servera na strane 36](#).
2. Kliknite na kartu **Nastavenia**.
3. V časti **Zabezpečenie** kliknite na položku **Nastavenia správcu**.
4. Výberom položky **Webové skenovanie z EWS** povoľte funkciu webového skenovania.
5. Kliknite na položku **Použiť**.

### Skenovanie pomocou funkcie webového skenovania

Skenovanie pomocou funkcie webového skenovania ponúka základné možnosti skenovania. Ak chcete využiť ďalšie možnosti alebo funkcie skenovania, skenujte prostredníctvom softvéru pre tlačiarne HP.

1. Položte originál zarovnaný na ľavý horný roh sklenenej podložky skenera potlačenou stranou nadol.
2. Otvorte vstavaný webový server. Ďalšie informácie nájdete v časti [Otvorenie vstavaného webového servera na strane 36](#).
3. Kliknite na kartu **Skenovanie**.
4. Na ľavej table kliknite na položku **Webové skenovanie**, zmeňte potrebné nastavenia a potom kliknite na položku **Skenovať**.

## Tipy na úspešné kopírovanie a skenovanie

Na úspešné kopírovanie a skenovanie používajte nasledujúce tipy:

- Sklenenú podložku a zadnú časť veka udržiavajte v čistote. Skenér interpretuje všetko, čo zistí na sklenenej podložke, ako súčasť obrázka.
- Vložte originál do podávača dokumentov potlačenou stranou nahor alebo ho položte zarovnaný na ľavý horný roh sklenenej podložky skenera potlačenou stranou nadol.
- Ak chcete vytvoriť veľkú kópiu malého originálu, naskenujte originál na počítači, zmeňte veľkosť obrázka v skenovacom softvéri a potom vytlačte kópiu zväčšeného obrázka.
- Ak chcete upraviť veľkosť alebo rozlíšenie skenovaného dokumentu, typ výstupu alebo súboru atď., skenovanie spustite zo softvéru tlačiarne.
- Skontrolujte, či je v softvéri správne nastavený jas, aby sa zabránilo nesprávnemu alebo chýbajúcemu skenovanému textu.
- Ak chcete skenovať dokument obsahujúci viacero strán do jedného súboru namiesto do viacerých súborov, spustite skenovanie pomocou softvéru tlačiarne alebo aplikácie.

# Mobilné faxovanie

Na rýchle naskenovanie a odfaxovanie viacerých strán naraz zo svojho mobilného zariadenia použite aplikáciu HP Smart. Aplikácia HP Smart váš fax bezpečne odošle.

Ďalšie informácie o mobilnom faxovaní nájdete na stránke [HP Smart](#).

## Používanie mobilného faxovania v aplikácii HP Smart

1. Skontrolujte, či máte mobilné zariadenie alebo počítač pripojené k sieti. Spustíte aplikáciu HP Smart a prihláste sa do konta HP Account alebo si ho vytvorte.
2. Vyberte dlaždicu Mobilné faxovanie.

Ak sa vám dlaždica **Mobilné faxovanie** nezobrazuje, povoľte ju takto:

- Na mobilnom zariadení: Ťuknite na položku **Prispôbiť dlaždice**, ťuknutím na prepínač **Mobilné faxovanie** povoľte dlaždicu a potom sa vráťte späť na domovskú obrazovku.
- Na zariadení so systémom Windows 10/Mac: Kliknite na položku **Nastavenia**, vyberte položku **Prispôbiť dlaždice** a kliknutím na prepínač **Mobilné faxovanie** povoľte dlaždicu. Potom prejdite späť na domovskú obrazovku.



---

**POZNÁMKA:** Mobilné faxovanie je dostupné v niektorých krajinách alebo oblastiach. Ak sa vám v ponuke Prispôbiť nezobrazuje položka Mobilné faxovanie, je možné, že vo vašej krajine alebo oblasti nie je táto funkcia dostupná.

---

3. Vyplňte informácie potrebné na mobilné faxovanie.
4. Ak chcete pridať titulnú stranu, ťuknite na prepínač **Pridať titulnú stranu** a napíšte názov a správu.
5. Naskenujte položku, ktorú chcete odfaxovať pomocou tlačiarne alebo fotoaparátu mobilného zariadenia alebo priložte súbor vo formáte podporovaného typu súborov. Keď je všetko pripravené, fax odošlite.

Fax bude bezpečne doručený a jeho stav môžete sledovať v aplikácii HP Smart.

---

## 8 Webové služby

Táto časť obsahuje nasledujúce témy:

- [Čo sú webové služby?](#)
- [Nastavenie webových služieb](#)
- [Tlač pomocou služby HP ePrint](#)
- [Odstránenie webových služieb](#)

## Čo sú webové služby?

Tlačiareň ponúka inovatívne webové riešenia, ktoré môžu pomôcť pri získavaní rýchleho prístupu k internetu, dokumentom a ich rýchlejšej a bezproblémovejšej tlači – a to všetko bez použitia počítača.



**POZNÁMKA:** Ak chcete používať tieto webové funkcie, tlačiareň musí byť pripojená na internet. Tieto webové funkcie nemožno použiť, ak je tlačiareň pripojená pomocou kábla USB.

### HP ePrint

- **HP ePrint** je bezplatná služba poskytovaná spoločnosťou HP, ktorá umožňuje kedykoľvek a z ľubovoľného miesta tlačiť dokumenty prostredníctvom tlačiarne s podporou služby HP ePrint. Keď v tlačiarňi povolíte webové služby, tlačiť možno jednoduchým odoslaním e-mailu na e-mailovú adresu priradenú tlačiarňi. Nie sú potrebné žiadne špeciálne ovládače ani softvér. Ak môžete odoslať e-mail, pomocou služby **HP ePrint** môžete tlačiť odkiaľkoľvek.



**POZNÁMKA:** Na prihlásenie a konfiguráciu nastavení služby HP ePrint použite [HP Account](#) (nemusi byť k dispozícii vo všetkých krajinách/regiónoch).

Po zaregistrovaní konta na lokalite [www.hpSMART.com](http://www.hpSMART.com) sa môžete prihlásiť a zobrazíť stav úloh v službe **HP ePrint**, spravovať front tlačiarne v službe **HP ePrint**, riadiť, ktorí používatelia môžu pri tlači používať e-mailovú adresu tlačiarne v službe **HP ePrint**, ako aj získať pomoc pre **HP ePrint**.

# Nastavenie webových služieb

Pred nastavením webových služieb sa uistite, že je tlačiareň pripojená na internet.

Na nastavenie webových služieb použite jeden z nasledujúcich spôsobov.

## Nastavenie webových služieb pomocou ovládacieho panela tlačiarnie

1. Podržaním tlačidla Informácie na tri sekundy, kým sa nerozsvietia všetky tlačidlá, vytlačte správu webových služieb. Stlačte tlačidlo Pokračovať.
2. Strana bude obsahovať pokyny o nastavení webových služieb HP.

## Nastavenie webových služieb pomocou vstavaného webového servera

1. Otvorte server EWS. Ďalšie informácie nájdete v časti [Otvorenie vstavaného webového servera na strane 36](#).
2. Kliknite na kartu **Webové služby**.
3. V časti **Webové služby – nastavenia** kliknite na položku **Nastavenie**, potom kliknite na položku **Pokračovať** a podľa pokynov na obrazovke prijmite podmienky používania služby.
4. Ak sa zobrazí výzva, povoľte tlačiarni vyhľadávať a inštalovať aktualizácie tlačiarnie.



**POZNÁMKA:** Keď sú dostupné aktualizácie, automaticky sa prevezmú a nainštalujú a potom sa tlačiareň reštartuje.



**POZNÁMKA:** Ak sa zobrazí výzva na zadanie nastavení servera proxy a vaša sieť používa nastavenia servera proxy, postupujte podľa pokynov na obrazovke a nastavte server proxy. Ak nemáte podrobnosti o serveri proxy, obráťte sa na správcu siete alebo osobu, ktorá nastavila sieť.

5. Po pripojení na server tlačiareň vytlačí informačnú stranu. Podľa pokynov na informačnej strane dokončíte nastavenie.

## Nastavenie webových služieb pomocou softvéru pre tlačiarnie HP (Windows)

1. Otvorte softvér tlačiarnie HP. Ďalšie informácie nájdete v časti [Otvorenie softvér tlačiarnie \(Windows\) na strane 40](#).
2. V zobrazenom okne kliknite dvakrát na položku **Print & Scan (Tlač a skenovanie)** a potom v časti **Tlač** vyberte položku **Pripojiť tlačiareň na web**. Otvorí sa úvodná stránka tlačiarnie (vstavaný webový server).
3. Na karte **Webové služby** kliknite na položku **Pokračovať** a podľa pokynov na obrazovke prijmite podmienky používania.
4. Ak sa zobrazí výzva, povoľte tlačiarni vyhľadávať a inštalovať aktualizácie tlačiarnie.



**POZNÁMKA:** Keď sú dostupné aktualizácie, automaticky sa prevezmú a nainštalujú a potom sa tlačiareň reštartuje.



**POZNÁMKA:** Ak sa zobrazí výzva na zadanie nastavení servera proxy a vaša sieť používa nastavenia servera proxy, postupujte podľa pokynov na obrazovke a nastavte server proxy. Ak nemáte príslušné podrobnosti, obráťte sa na správcu siete alebo osobu, ktorá nastavila sieť.

5. Po pripojení na server tlačiareň vytlačí informačnú stranu. Podľa pokynov na informačnej strane dokončíte nastavenie.

## Tlač pomocou služby HP ePrint

Skôr ako budete môcť používať službu **HP ePrint**, vykonajte tieto kroky:

- Skontrolujte, či máte počítač alebo mobilné zariadenie s podporou internetu a e-mailov.
- V tlačiarni povoľte webové služby. Ďalšie informácie nájdete v časti [Nastavenie webových služieb na strane 80](#).

---

 **TIP:** Ďalšie informácie o správe a konfigurácii nastavení služby **HP ePrint** a informácie o najnovších funkciách nájdete na webovej stránke [HP Smart](#). Táto lokalita nemusí byť k dispozícii vo všetkých krajinách a regiónoch.

---

### Tlač pomocou služby HP ePrint

1. V počítači alebo mobilnom zariadení otvorte e-mailovú aplikáciu.
2. Vytvorte novú e-mailovú správu a potom k nej priložte súbor, ktorý chcete vytlačiť.
3. Do poľa Komu v e-mailovej správe zadajte e-mailovú adresu služby **HP ePrint** a potom vyberte možnosť odoslania e-mailovej správy.

---

 **POZNÁMKA:** Do polí Komu ani Kópia ne zadávajú ďalšie e-mailové adresy. Server služby **HP ePrint** neprijíma tlačové úlohy, ak sa zadá viacero e-mailových adries.

---

### Zistenie e-mailovej adresy služby HP ePrint



1. Na úvodnej obrazovke displeja ovládacieho panela tlačiarnie sa dotknite položky  (**Nastavenie**).
2. Dotknite sa položky **Webové služby**.
3. Dotknite sa položky **Zobraziť e-mailovú adresu**.

---

 **POZNÁMKA:** Dotknite sa položky **Tlačiť informácie** a vytlačte informačnú stranu, ktorá obsahuje kód tlačiarnie a pokyny, ako prispôbiť e-mailovú adresu.

---

### Vypnutie služby HP ePrint

1. Na úvodnej obrazovke displeja ovládacieho panela tlačiarnie sa dotknite položky  (**HP ePrint**) a potom položky  (**Nastavenia webových služieb**).
2. Dotknite sa prepínača vedľa položky **HP ePrint** a vypnite túto službu.

---

 **POZNÁMKA:** Ak chcete odstrániť všetky webové služby, pozrite si časť [Odstránenie webových služieb na strane 82](#).

---

# Odstránenie webových služieb

Podľa nasledujúcich pokynov odstráňte webové služby.

## Odstránenie webových služieb pomocou vstavaného webového servera

1. Otvorte server EWS. Ďalšie informácie nájdete v časti [Otvorenie vstavaného webového servera na strane 36](#).
2. Kliknite na kartu **Webové služby** a potom kliknite na položku **Odstrániť webové služby** v časti **Nastavenie webových služieb**.
3. Kliknite na položku **Odstrániť webové služby**.
4. Kliknutím na položku **Áno** odstráňte z tlačiarne webové služby.



---

# 9 Vyriešenie problému

Táto časť obsahuje nasledujúce témy:

- [Získajte pomoc z aplikácie HP Smart](#)
- [Získanie pomoci v tejto príručke](#)
- [Oboznámenie sa s obsahom správ tlačiarne](#)
- [Riešenie problémov pri používaní webových služieb](#)
- [Údržba tlačiarne](#)
- [Obnovenie pôvodných predvolených výrobných nastavení](#)
- [Technická podpora spoločnosti HP](#)

## Získajte pomoc z aplikácie HP Smart

Aplikácia HP Smart poskytuje upozornenia na problémy s tlačou (zaseknutia a iné problémy), prepojenia na obsah Pomocníka a možnosť kontaktovať podporu a získať ďalšiu pomoc.

## Získanie pomoci v tejto príručke

Táto časť obsahuje nasledujúce témy:

- [Zaseknutie papiera a problémy s vkladáním papiera](#)
- [Problémy s atramentovými kazetami](#)
- [Problémy s tlačou](#)
- [Problémy so sieťou a pripojením](#)
- [Problémy s hardvérom tlačiarne](#)
- [Stav upozornení alebo chýb tlačiarne](#)

### Zaseknutie papiera a problémy s vkladáním papiera

- [Odstránenie zaseknutého papiera](#)
- [Informácie týkajúce sa predchádzania zaseknutiu papiera](#)
- [Riešenie problémov s podávaním papiera](#)

### Odstránenie zaseknutého papiera

 **POZNÁMKA:** Papier môže uviaznuť vo viacerých oblastiach. Najskôr odstráňte zaseknutý papier zo zásobníka papiera. Pomôže to spriechodniť dráhu papiera a uľahčí to odstraňovanie zaseknutého papiera v iných oblastiach. Potom pokračujte ďalšou oblasťou, pokiaľ nenájdete a neodstránite všetky zaseknuté papiere.

#### Odstránenie zaseknutého papiera zo zásobníka papiera

1. Odstráňte všetky papiere zo zásobníka papiera vrátane voľného a zaseknutého papiera.
2. Pomocou baterky zistíte zaseknutý papier a cudzie predmety v dráhe papiera a odstráňte ich. Aby ste zabránili roztrhnutiu celých hárkov papiera, papier jemne vytiahnite oboma rukami.

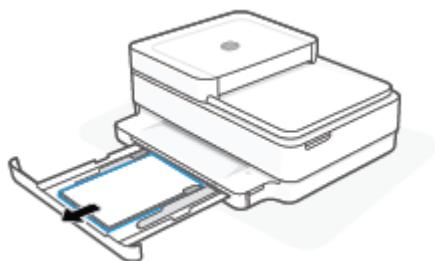

3. Stlačte tlačidlo  (tlačidlo Zrušiť). Tlačiareň sa pokúsi odstrániť zaseknutý papier automaticky.

#### Odstránenie zaseknutého papiera z výstupného zásobníka

1. Odstráňte všetky papiere z výstupného zásobníka vrátane voľného a zaseknutého papiera.

2. Pomocou baterky zistíte zaseknutý papier a cudzie predmety v dráhe papiera a odstráňte ich.  
Aby ste zabránili roztrhnutiu celých hárkov papiera, papier jemne vytiahnite oboma rukami.

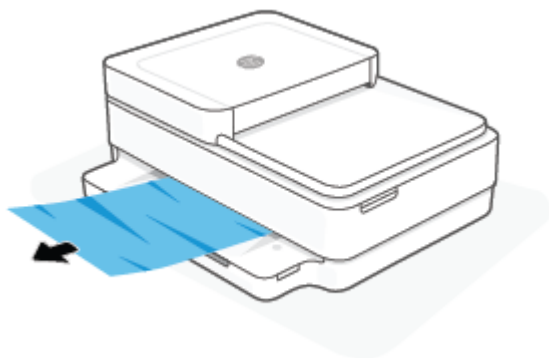

### Odstránenie zaseknutého papiera z oblasti prístupu ku kazete

1. Stlačením tlačidla  (tlačidlo Zrušiť) sa pokúste odstrániť zaseknutie automaticky. Ak sa to nepodarí, papier odstráňte manuálne vykonaním nasledujúcich krokov.
2. Otvorte prístupový kryt kazety.

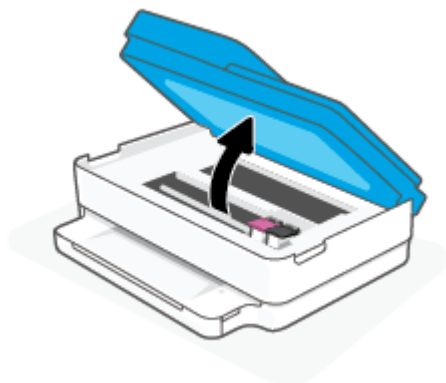

3. Počkajte, kým sa tlačový vozík nezastaví.
4. Stlačením tlačidla  vypnite tlačiareň. Potom odpojte napájací kábel zo zadnej strany tlačiarnie.

 **UPOZORNENIE:** Ak chcete presunúť vozík ručne, musíte najskôr odpojiť napájací kábel, aby ste predišli riziku zásahu elektrickým prúdom.

5. Pomocou baterky zistíte zaseknutý papier a cudzie predmety v prístupovej oblasti kazety a odstráňte ich.

Aby ste zabránili roztrhnutiu celých hárkov papiera, papier jemne vytiahnite oboma rukami.

6. Ak je vozík v strede tlačiarne, posuňte ho doprava a odstráňte všetok papier alebo predmety blokujúce dráhu vozíka.

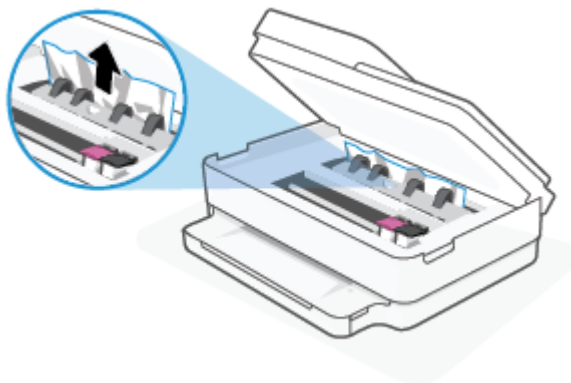

7. Zatvorte prístupový kryt kazety.

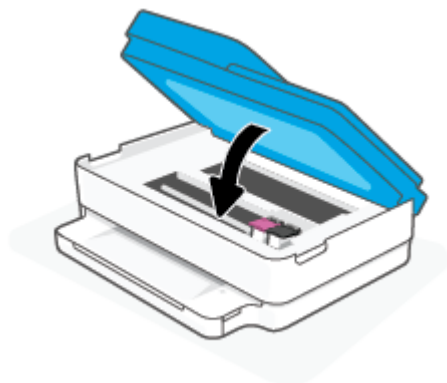

8. Znova zapojte napájací kábel do zadnej strany tlačiarne. Potom stlačením tlačidla  **Svieti** tlačiareň zapnite.

### Odstránenie zaseknutého papiera zvnútra tlačiarne

 **UPOZORNENIE:** Zaseknutý papier nevyberajte z prednej strany tlačiarne. Namiesto toho odstráňte zaseknutie podľa nižšie uvedených krokov. Ťahaním zaseknutého papiera z prednej časti tlačiarne by sa papier mohol roztrhnúť a vnútri tlačiarne by mohli ostať útržky. To môže v budúcnosti spôsobiť ďalšie zaseknutia.

1. Skontrolujte dráhu papiera v tlačiarňi.
  - a. Otvorte prístupový kryt kazety.

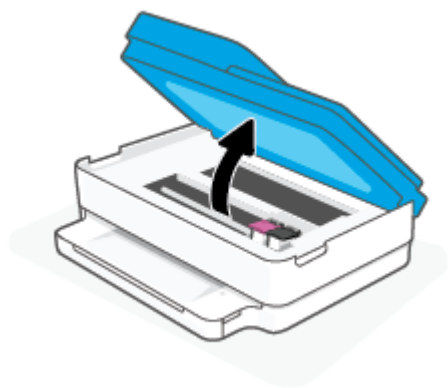

**b.** Odstráňte kryt dráhy papiera.

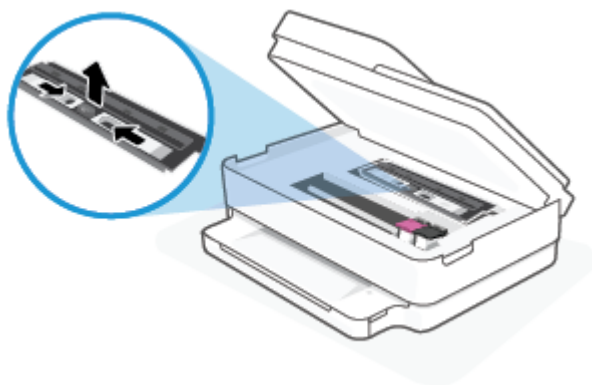

**c.** Zdvihnite kryt funkcie obojstrannej tlače a odstráňte zaseknutý papier.

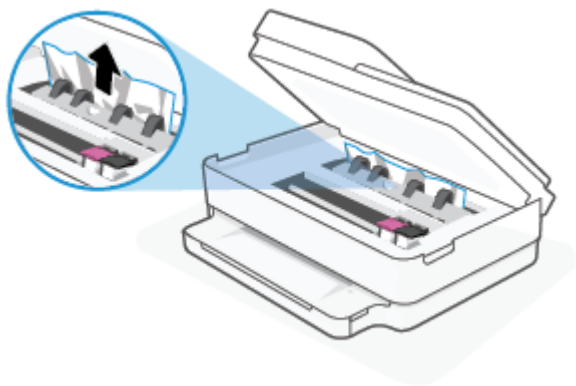

- d. Znova vložte kryt dráhy papiera späť na miesto. Uistite sa, či zapadol na svoje miesto.

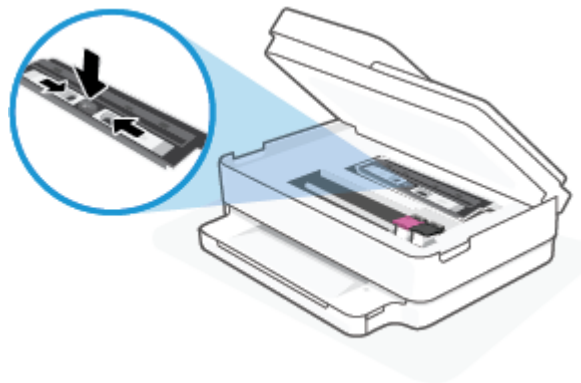

- e. Zatvorte prístupový kryt kazety.

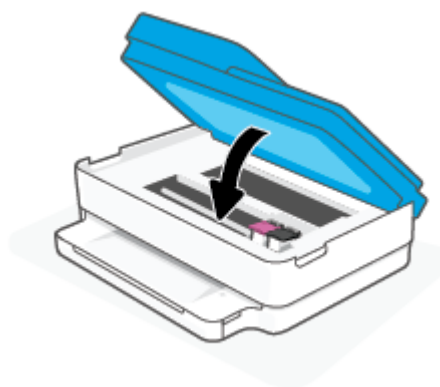

- f. Dotknite sa položky  na ovládacom paneli a pokračujte vo vykonávaní aktuálnej úlohy.

2. Ak sa problém nevyriešil, skontrolujte oblasť tlačového vozíka v tlačiarni.

**⚠ UPOZORNENIE:** Počas tejto činnosti sa nedotýkajte kábla pripojeného k tlačovému vozíku.

- a. Otvorte prístupový kryt kazety.

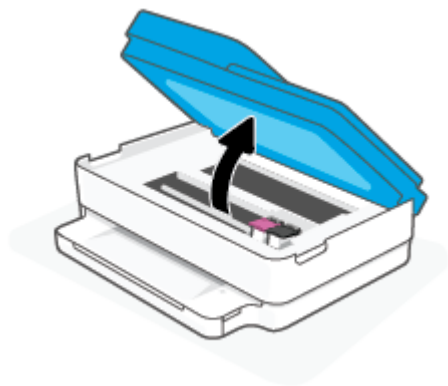



- b. Ak došlo k zaseknutiu papiera, posuňte tlačový vozík úplne doprava tlačiarne, uchopte papier oboma rukami a potom ho potiahnite smerom k sebe.

**⚠ UPOZORNENIE:** Ak sa papier pri vyberaní z valcov potrhá, skontrolujte, či na valcoch a kolieskach vnútri tlačiarne nezostali zvyšky roztrhaného papiera.

Ak z tlačiarne neodstránite všetky kúsky papiera, môžu sa zaseknúť ďalšie papiere.

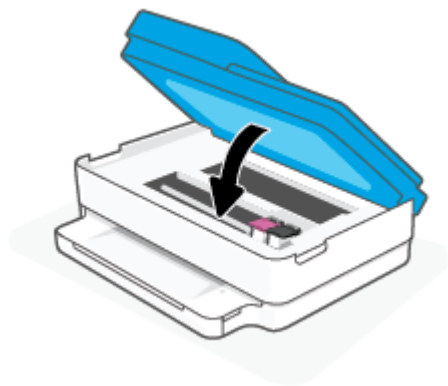
- c. Posuňte tlačový vozík úplne doprava v tlačiarňi, vykonajte predchádzajúci krok a vyberte všetky útržky papiera.
- d. Zatvorte prístupový kryt kazety.



- e. Dotknite sa položky  na ovládacom paneli a pokračujte vo vykonávaní aktuálnej úlohy.

3. Ak sa problém stále nevyriešil, skontrolujte oblasť zásobníka.

- a. Potiahnutím rozšírte zásobník papiera.



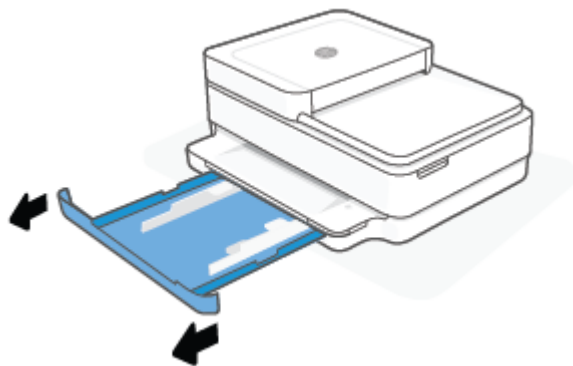



- b. Opatrne položte tlačiareň na bok tak, aby bola vidieť spodná časť tlačiarne.
- c. Skontrolujte prázdny priestor v tlačiarni, kde sa nachádzal zásobník papiera. Ak sa tam nachádza zaseknutý papier, chyťte ho oboma rukami a potiahnite k sebe.

**⚠ UPOZORNENIE:** Ak sa papier pri vyberaní z valcov potrhá, skontrolujte, či na valcoch a kolieskach vnútri tlačiarne nezostali zvyšky roztrhaného papiera.

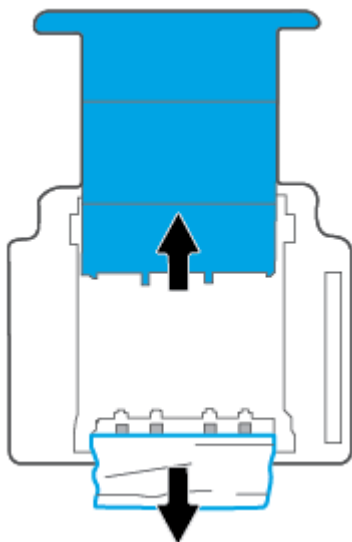
Ak z tlačiarne neodstránite všetky kúsky papiera, môžu sa zaseknúť ďalšie papiere.



- d. Tlačiareň opatrne vráťte do pôvodnej polohy.
- e. Zatlačte zásobník papiera späť na svoje miesto.
- f. Dotknite sa položky  na ovládacom paneli a pokračujte vo vykonávaní aktuálnej úlohy.

#### **Odstránenie zaseknutého papiera z podávača dokumentov**

- a. Nadvihnite kryt podávača dokumentov.

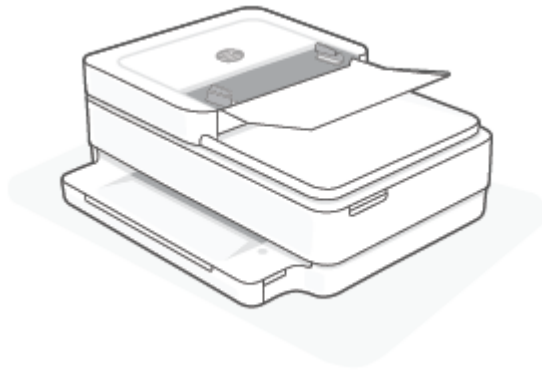

- b. Opatrne vytiahnite zaseknutý papier z valcov.

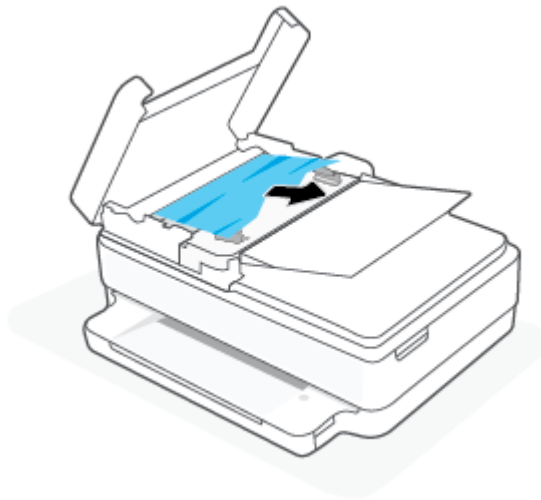

**⚠ UPOZORNENIE:** Ak sa papier pri vyberaní z valcov potrhá, skontrolujte, či na valcoch a kolieskach vnútri tlačiarne nezostali zvyšky roztrhaného papiera.

Ak z tlačiarne neodstránite všetky kúsky papiera, môžu sa zaseknúť ďalšie papiera.

- c. Zatvorte vstupný zásobník podávača dokumentov pevným zatlačením nadol, kým nezacvakne na miesto.

### Informácie týkajúce sa predchádzania zaseknutiu papiera

Dodržiavaním nasledujúcich pokynov predídete zaseknutiu papiera.

- Z výstupného zásobníka často vyberajte vytlačené papiera.
- Skontrolujte, či papier, na ktorý tlačíte, nie je pokrčený, prehnutý alebo poškodený.
- Pokrúteniu a pokrčeniu papiera predídete skladovaním zásob papiera vo vodorovnej polohe v utesenom obale.
- V tlačiarňi nepoužívajte príliš hrubý ani príliš tenký papier.
- Skontrolujte, či sú zásobníky správne naplnené a či nie sú preplnené. Ďalšie informácie nájdete v časti [Vloženie média na strane 18](#).

- Skontrolujte, či sa papier vložený do zásobníka papiera nezvlnil a či okraje nie sú zahnuté alebo natrhnuté.
- V zásobníku papiera nekombinujte rôzne druhy a veľkosti papiera. Celý stoh papiera v zásobníku papiera musí obsahovať papier rovnakého druhu a veľkosti.
- Prispôbte priečne vodiace lišty papiera v zásobníku papiera tak, aby sa tesne dotýkali celého stohu papiera. Skontrolujte, či priečne vodiace lišty papiera nezohýbajú papier v zásobníku papiera.
- Papier nezatláčajte nasilu príliš hlboko do zásobníka papiera.
- Ak tlačíte na obe strany stránky, netlačte vysokosýte obrázky na papiere nízkej hmotnosti.
- Ak je v tlačiarňi málo papiera, nech ho tlačiareň najskôr minie, a až potom do nej pridajte papier. Počas prebiehajúcej tlače nekladajte papier.

## Riešenie problémov s podávaním papiera

Aký druh problému máte?

- **Zariadenie neodoberá papier zo zásobníka papiera**
  - Skontrolujte, či je v zásobníku vložený papier. Ďalšie informácie nájdete v časti [Vloženie média na strane 18](#).
  - Prispôbte priečne vodiace lišty papiera v zásobníku papiera tak, aby sa tesne dotýkali celého stohu papiera. Skontrolujte, či priečne vodiace lišty papiera nezohýbajú papier v zásobníku papiera.
  - Skontrolujte, či nie je papier v zásobníku pokrútený. Papier narovnajzte ohnutím proti smeru krútenia.
- **Strany sú zošikmené**
  - Skontrolujte, či je papier vložený v strede zásobníka papiera a priečne vodiace lišty šírky papiera sú tesne pri ľavej a pravej strane papiera.
  - Papier vkladajte do tlačiarne, len keď neprebíha tlač.
- **Tlačiareň odoberá viac strán naraz**
  - Prispôbte priečne vodiace lišty papiera v zásobníku papiera tak, aby sa tesne dotýkali celého stohu papiera. Skontrolujte, či priečne vodiace lišty papiera nezohýbajú papier v zásobníku papiera.
  - Skontrolujte, či nie je zásobník papiera preplnený.
  - Skontrolujte, či sa jednotlivé hárky vloženého papiera spolu nelepia.
  - Na dosiahnutie optimálneho výkonu a účinnosti používajte papier HP.

## Problémy s atramentovými kazetami

- [Identifikácia problému s kazetou](#)
- [Riešenie problémov s kazetou](#)

### Identifikácia problému s kazetou

Ak sa vyskytne problém s kazetou, môže sa zobrazíť správa o probléme s kazetou zo softvéru tlačiarne alebo aplikácie HP Smart, alebo sa rozsvieti Prístupový kryt kazety.

Ak chcete zistiť, či ide o problém s konkrétnou kazetou, otvorte prístupový kryt kazety a potom skontrolujte indikátor atramentovej kazety. Ak sa rozsvieti alebo bliká, ide o problém s danou kazetou. Ďalšie informácie o príčine vzniku problému a jeho riešení nájdete v časti [Stav upozornení alebo chýb tlačiarne na strane 103](#).

## Riešenie problémov s kazetou

Ak sa po inštalácii kazety vyskytne problém alebo sa zobrazí hlásenie týkajúce sa problému s kazetou, skúste vybrať kazety, skontrolujte, či sa zo všetkých kaziet odstránila ochranná plastová páska, a potom kazety znova vložte. Ak tento postup nepomôže, vyčistite kontakty kaziet. Ak problém stále pretrváva, vymeňte kazety. Informácie o výmene kaziet nájdete v časti [Výmena kaziet na strane 62](#).

### Postup vyčistenia kontaktov kazety

**UPOZORNENIE:** Čistenie trvá iba niekoľko minút. Zabezpečte, aby boli kazety čím skôr znova vložené v tlačiarne. Neodporúča sa, aby sa kazety nachádzali mimo tlačiarne viac ako 30 minút. Ak sa kazety ponechajú nechránené mimo tlačiarne, ich trysky môžu vyschnúť a upchať sa.

1. Skontrolujte, či je zapnuté napájanie.
2. Otvorte prístupový kryt kazety.

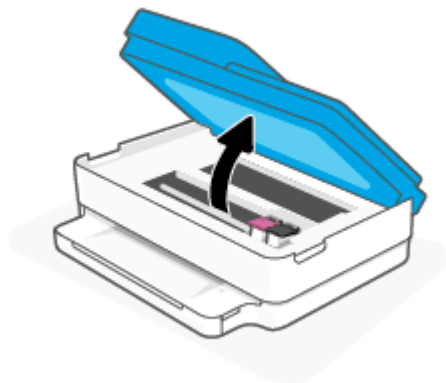

3. Počkajte, kým sa tlačový vozík nezastaví.
4. Vyberte kazetu označenú v chybovom hlásení.



5. Vyčistite kontakty kazety a tlačiarne.
  - a. Podržte kazetu za jej bočné strany s dolnou časťou smerom nahor a vyhľadajte elektrické kontakty na kazete.  
Elektrické kontakty sú malé zlaté body na kazete.



- b. Suchým tampónom alebo handričkou nepúšťajúcou vlákna utrite iba kontakty.

---

**UPOZORNENIE:** Dbajte na to, aby ste utreli len kontakty. Nerozmažte atrament ani iné nečistoty po kazete.

---

- c. Vnútri tlačiarne vyhľadajte kontakty určené pre kazetu.

Kontakty tlačiarne sú zlaté výstupky umiestnené tak, aby sa dotýkali kontaktov na kazete.



- d. Utrite kontakty suchým tampónom alebo handričkou nepúšťajúcou vlákna.

6. Znova nainštalujte kazetu.
7. Zatvorte Prístupový kryt kazety.
8. Skontrolujte, či zmizlo chybové hlásenie. Ak sa chybové hlásenie stále zobrazuje, vypnite tlačiareň a potom ju znova zapnite.

---

**POZNÁMKA:** Ak problémy spôsobuje jedna kazeta, môžete ju vybrať a použiť režim jedinej kazety na prevádzku tlačiarne len s jednou kazetou.

---

## Problémy s tlačou

Čo chcete urobiť?

- [Opravenie problémov so zlyhaním tlače strany \(nemožno tlačiť\)](#)
- [Riešenie problémov s kvalitou tlače](#)

## Opravenie problémov so zlyhaním tlače strany (nemožno tlačiť)

### Riešenie problémov s tlačou (Windows)

Skontrolujte, či je tlačiareň zapnutá a či je v zásobníku papier. Ak stále nemôžete tlačiť, skúste vykonať nasledujúce kroky v uvedenom poradí:

1. Skontrolujte, či sa v softvéri tlačiarne zobrazujú chybové hlásenia, a podľa pokynov na obrazovke odstráňte chyby.
2. Ak je počítač pripojený k tlačiarni prostredníctvom bezdrôtového pripojenia, skontrolujte funkčnosť pripojenia.
3. Overte, či tlačiareň nie je pozastavená alebo v režime offline.

#### Overenie, či tlačiareň nie je pozastavená alebo v režime offline

- a. V závislosti od operačného systému vykonajte jeden z nasledujúcich postupov:
    - **Windows 10:** V ponuke **Štart** systému Windows vyberte v zozname aplikácií položku **Systém Windows** a potom vyberte položku **Ovládací panel**. V ponuke **Hardvér a zvuk** kliknite na položku **Zobraziť zariadenia a tlačiarne**.
    - **Windows 8.1 a Windows 8:** Umiestnením kurzora alebo ťuknutím na pravý horný roh obrazovky otvorte panel kľúčových tlačidiel, kliknite na ikonu **Nastavenie**, kliknite alebo ťuknite na položku **Ovládací panel** a potom kliknite alebo ťuknite na položku **Zobraziť zariadenia a tlačiarne**.
    - **Windows 7:** v ponuke **Štart** systému Windows kliknite na položku **Zariadenia a tlačiarne**.
  - b. Dvakrát kliknite na ikonu tlačiarne alebo na ňu kliknite pravým tlačidlom myši a výberom položky **Zobraziť tlačové úlohy** otvorte tlačový front.
  - c. V ponuke **Tlačiareň** skontrolujte, či nie sú zobrazené žiadne značky začiarknutia vedľa položiek **Pozastaviť tlač** alebo **Používať tlačiareň v režime offline**.
  - d. Ak ste vykonali nejaké zmeny, skúste tlačiť znova.
4. Overte, či je tlačiareň nastavená ako predvolená tlačiareň.

#### Overenie, či je tlačiareň nastavená ako predvolená tlačiareň

- a. V závislosti od operačného systému vykonajte jeden z nasledujúcich postupov:
  - **Windows 10:** V ponuke **Štart** systému Windows vyberte v zozname aplikácií položku **Systém Windows** a potom vyberte položku **Ovládací panel**. V ponuke **Hardvér a zvuk** kliknite na položku **Zobraziť zariadenia a tlačiarne**.
  - **Windows 8.1 a Windows 8:** Umiestnením kurzora alebo ťuknutím na pravý horný roh obrazovky otvorte panel kľúčových tlačidiel, kliknite na ikonu **Nastavenie**, kliknite alebo ťuknite na položku **Ovládací panel** a potom kliknite alebo ťuknite na položku **Zobraziť zariadenia a tlačiarne**.
  - **Windows 7:** v ponuke **Štart** systému Windows kliknite na položku **Zariadenia a tlačiarne**.
- b. Skontrolujte, či je nastavená správna predvolená tlačiareň.

Predvolená tlačiareň má vedľa seba značku začiarknutia v čiernom alebo zelenom krúžku.

- c. Ak je nastavená nesprávna predvolená tlačiareň, pravým tlačidlom myši kliknite na správnu tlačiareň a vyberte položku **Nastaviť ako predvolenú tlačiareň**.
  - d. Skúste použiť tlačiareň znova.
5. Reštartujte zaraďovač tlače.

#### Postup reštartovania zaraďovača tlače

- a. V závislosti od operačného systému vykonajte jeden z nasledujúcich postupov:

##### Windows 10

- i. V ponuke **Štart** systému Windows vyberte zo zoznamu aplikácií položku **Nástroje na správu systému Windows**, a potom vyberte položku **Služby**.
- ii. Kliknite pravým tlačidlom myši na položku **Zaraďovač tlače** a potom kliknite na položku **Vlastnosti**.
- iii. Na karte **Všeobecné** v zozname **Typ spustenia** overte, či je vybratá možnosť **Automaticky**.
- iv. Ak služba nie je spustená, v časti **Stav služby** kliknite na tlačidlo **Štart** a potom kliknite na tlačidlo **OK**.

##### Windows 8.1 a Windows 8

- i. Umiestnením kurzora alebo ťuknutím na pravý horný roh obrazovky otvorte panel kľúčových funkcií a potom kliknite na ikonu **Nastavenie**.
- ii. Kliknite alebo ťuknite na položku **Ovládací panel** a potom kliknite alebo ťuknite na položku **Systém a zabezpečenie**.
- iii. Kliknite alebo ťuknite na položku **Nástroje na správu** a potom dvakrát kliknite alebo ťuknite na položku **Služby**.
- iv. Kliknite pravým tlačidlom myši na položku **Zaraďovač tlače** alebo sa jej dotknite a podržte na nej prst a potom kliknite na položku **Vlastnosti**.
- v. Na karte **Všeobecné** vedľa položky **Typ spustenia** overte, či je vybratá možnosť **Automaticky**.
- vi. Ak služba ešte nie je spustená, v časti **Stav služby** kliknite alebo ťuknite na ponuku **Štart** a potom kliknite alebo ťuknite na tlačidlo **OK**.

##### Windows 7

- i. V ponuke **Štart** systému Windows kliknite na položku **Ovládací panel, Systém a zabezpečenie** a potom **Nástroje na správu**.
- ii. Dvakrát kliknite na položku **Služby**.
- iii. Kliknite pravým tlačidlom myši na položku **Zaraďovač tlače** a potom kliknite na položku **Vlastnosti**.

- iv. Na karte **Všeobecné** vedľa položky **Typ spustenia** overte, či je vybratá možnosť **Automaticky**.
  - v. Ak služba nie je spustená, v časti **Stav služby** kliknite na tlačidlo **Štart** a potom kliknite na tlačidlo **OK**.
- b. Skontrolujte, či je nastavená správna predvolená tlačiareň.
- Predvolená tlačiareň má vedľa seba značku začiarknutia v čiernom alebo zelenom krúžku.
- c. Ak je nastavená nesprávna predvolená tlačiareň, pravým tlačidlom myši kliknite na správnu tlačiareň a vyberte položku **Nastaviť ako predvolenú tlačiareň**.
- d. Skúste použiť tlačiareň znova.
6. Reštartujte počítač.
7. Vymažte tlačový front.

#### Postup vymazania tlačového frontu

- a. V závislosti od operačného systému vykonajte jeden z nasledujúcich postupov:
- **Windows 10:** V ponuke **Štart** systému Windows vyberte v zozname aplikácií položku **Systém Windows** a potom vyberte položku **Ovládací panel**. V ponuke **Hardvér a zvuk** kliknite na položku **Zobraziť zariadenia a tlačiarne**.
  - **Windows 8.1 a Windows 8:** Umiestnením kurzora alebo ťuknutím na pravý horný roh obrazovky otvorte panel kľúčových tlačidiel, kliknite na ikonu **Nastavenie**, kliknite alebo ťuknite na položku **Ovládací panel** a potom kliknite alebo ťuknite na položku **Zobraziť zariadenia a tlačiarne**.
  - **Windows 7:** v ponuke **Štart** systému Windows kliknite na položku **Zariadenia a tlačiarne**.
- b. Dvojitým kliknutím na ikonu tlačiarne otvorte tlačový front.
- c. V ponuke **Tlačiarne** kliknite na položku **Zrušiť všetky dokumenty** alebo **Vymazať tlačové dokumenty** a potom kliknutím na tlačidlo **Áno** vykonajte potvrdenie.
- d. Ak sú stále nejaké dokumenty vo fronte, reštartujte počítač a po reštartovaní počítača skúste tlačiť znova.
- e. Znova skontrolujte, či je tlačový front prázdny, a potom skúste tlačiť znova.

#### Riešenie problémov s kvalitou tlače



**POZNÁMKA:** Na ochranu kaziet pred vyschnutím vždy vypnite tlačiareň tlačidlom napájania.



## Zlepšenie kvality tlače (Windows)

1. Skontrolujte, či používate originálne kazety HP.

2. Skontrolujte druh papiera.

Na dosiahnutie najlepšej kvality tlače používajte vysokokvalitné papiere HP alebo papiere spĺňajúce štandard ColorLok®. Ďalšie informácie nájdete v časti [Základné informácie o papieri na strane 24](#).

Vždy skontrolujte, či je papier, na ktorý tlačíte, rovný. Najlepšie výsledky pri tlači obrázkov dosiahnete používaním fotografického papiera HP Advanced.

Špecializovaný papier skladujte na chladnom, suchom mieste v originálnom obale, v uzatvárateľnom plastovom vrecku a na rovnom povrchu. Po pripravení na tlač odstráňte iba papier, ktorý chcete ihneď použiť. Po dokončení tlače vráťte všetok nepoužitý fotopapier do plastového vrecka. Tým zabránite zvlneniu fotopapiera.

3. Skontrolujte softvér tlačiarne a uistite sa, že ste v rozbalovacom zozname **Médiá** vybrali príslušný druh papiera a v rozbalovacom zozname **Nastavenia kvality** požadovanú kvalitu tlače.

V softvéri tlačiarne kliknite na položku **Print & Scan (Tlač a skenovanie)** a potom kliknutím na položku **Nastaviť predvoľby** otvorte vlastnosti tlačiarne.

4. Skontrolovaním odhadovaných úrovní atramentu zistíte, či nie je v kazetách málo atramentu.

Ďalšie informácie nájdete v časti [Kontrola približných úrovní atramentov na strane 59](#). Ak kazety obsahujú málo atramentu, zväžte ich výmenu.

5. Zarovnajte kazety.

### Zarovnanie kaziet

- a. Do zásobníka papiera vložte nepoužitý obyčajný biely papier veľkosti Letter alebo A4.
- b. Otvorte softvér tlačiarne. Ďalšie informácie nájdete v časti [Otvorenie softvér tlačiarne \(Windows\) na strane 40](#).

- c. V softvéri tlačiarne kliknite na položku **Print & Scan (Tlač a skenovanie)** a potom kliknutím na položku **Údržba tlačiarne** otvorte ponuku Nástroje tlačiarne.

Zobrazí sa panel nástrojov tlačiarne.

- d. Kliknite na položku **Zarovnanie tlačových kaziet** na karte **Služby zariadenia**.

Tlačiareň vytlačí zarovnávaciu stranu.

- e. Kazety zarovnajte podľa pokynov na obrazovke. Hárok zarovnania kaziet neskôr recyklujte alebo zahod'te do odpadu.

6. Ak je v kazetách dostatok atramentu, vytlačte diagnostickú stranu.

### Postup vytlačenia diagnostickej strany

- a. Do zásobníka papiera vložte nepoužitý obyčajný biely papier veľkosti Letter alebo A4.
- b. Otvorte softvér tlačiarne. Ďalšie informácie nájdete v časti [Otvorenie softvér tlačiarne \(Windows\) na strane 40](#).

- c. V softvéri tlačiarne kliknite na položku **Print & Scan (Tlač a skenovanie)** a potom kliknutím na položku **Údržba tlačiarne** otvorte ponuku Nástroje tlačiarne.

- d. Ak chcete vytlačiť diagnostickú stranu, kliknite na položku **Tlačiť diagnostické informácie** na karte **Správy o zariadení**.
- e. Skontrolujte bloky farieb na diagnostickej strane.

Ak sa v niektorom bloku vyskytujú biele čiary, bloky sú vyblednuté alebo úplne chýbajú, pokračujte nasledujúcim krokom.

**Obrázok 9-1** Bloky farieb bez chýb

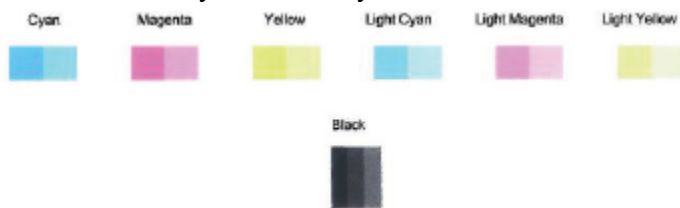

**Obrázok 9-2** Príklad blokov farieb s chybami



7. Vyčistite kazety.

#### Postup čistenia kaziet

- a. Do zásobníka papiera vložte nepoužitý obyčajný biely papier veľkosti Letter alebo A4.
- b. Otvorte softvér tlačiarne. Ďalšie informácie nájdete v časti [Otvorenie softvér tlačiarne \(Windows\) na strane 40](#).
- c. V softvéri tlačiarne kliknite na položku **Print & Scan (Tlač a skenovanie)** a potom kliknutím na položku **Maintain Your Printer (Údržba tlačiarne)** otvorte nástroje tlačiarne.
- d. Kliknite na položku **Vyčistiť kazety** na karte **Služby zariadenia**. Postupujte podľa pokynov na obrazovke.

## Problémy so sieťou a pripojením



Čo chcete urobiť?

- [Oprava bezdrôtového pripojenia](#)
- [Oprava pripojenia k funkcii Funkcia Wi-Fi Direct](#)

### Oprava bezdrôtového pripojenia

Vyberte niektorú z nasledujúcich možností riešenia problémov.





- Skontrolujte, či sú tlačiareň aj bezdrôtový smerovač zapnuté a napájané. Skontrolujte tiež, či je v tlačiarňi zapnuté bezdrôtové rádio.
- Skontrolujte, či je zapnutý indikátor Bezdrôtové pripojenie  na ovládacom paneli.

- Na ovládacom paneli tlačiarne stlačte súčasne tlačidlo Pokračovať  a tlačidlo  (tlačidlo Informácie). Vytlačí sa tým správa testu bezdrôtovej siete a konfiguračná strana siete.

V hornej časti správy testu bezdrôtovej siete skontrolujte, či niečo počas testu nezlyhalo. Môžete si tiež zobraziť intenzitu signáli Wi-Fi.

- Pozrite si časť **VÝSLEDKY DIAGNOSTIKY**, v ktorej sú uvedené všetky vykonané testy, ako aj to, či nimi tlačiareň úspešne prešla. Ak sa vyskytujú problémy, vykonajte odporúčaný postup uvedený v správe a potom skúste použiť tlačiareň znova.
  - V časti **AKTUÁLNA KONFIGURÁCIA** vyhľadajte názov siete (SSID), ku ktorej je tlačiareň aktuálne pripojená. Skontrolujte, či je tlačiareň pripojená k rovnakej sieti ako počítač alebo mobilné zariadenie.
  - **Skontrolujte silu signáli Wi-Fi.** Ak je signál slabý, skontrolujte, či je tlačiareň v dosahu bezdrôtovej siete. V prípade väčšiny sietí sa musí tlačiareň nachádzať vo vzdialenosti maximálne 30 m (100 stôp) od bezdrôtového prístupového bodu (bezdrôtového smerovača).
- Obnovte nastavenia siete a potom znova pripojte tlačiareň. Pozrite si časť [Pripojenie pomocou aplikácie HP Smart na strane 26](#).
  - V centre pomoci služby HP Smart vyhľadajte pomocníka pre pripojenie tlačiarne a postupujte podľa pokynov na obrazovke.
  - Ak tlačíte z počítača so systémom Windows, skúste na automatickú diagnostiku a vyriešenie problémov použiť nástroj [HP Print and Scan Doctor](#).
  - Na zistenie toho, či firewall alebo antivírusový program nebráni počítaču v nadviazaní pripojenia k tlačiarne a vyriešenie takéhoto problému, použite [Online riešenie problémov s bránou firewall od HP](#).
  - Ďalšie informácie o riešení problémov s pripojením k bezdrôtovej sieti nájdete na stránke [www.hp.com/go/wirelessprinting](http://www.hp.com/go/wirelessprinting).

## Oprava pripojenia k funkcii Funkcia Wi-Fi Direct

1. Skontrolujte, či je funkcia Funkcia Wi-Fi Direct zapnutá. Ak nie je, pridržierte tlačidlo  (tlačidlo Informácie) aspoň tri sekundy, aby sa rozsvietili všetky indikátory tlačidiel. Potom naraz pridržierte tlačidlá ,  a .

2. V počítači alebo mobilnom zariadení s bezdrôtovým pripojením vyhľadajte názov pre funkciu Funkcia Wi-Fi Direct tlačiarne a pripojte sa k nej.

Ak používate mobilné zariadenie, ktoré nepodporuje funkciu Funkcia Wi-Fi Direct, skontrolujte, či ste nainštalovali kompatibilnú tlačovú aplikáciu. Ďalšie informácie nájdete na webovej lokalite služby HP Mobile Printing na adrese [www.hp.com/go/mobileprinting](http://www.hp.com/go/mobileprinting). Ak nie je vo vašej krajine/oblasti alebo vašom jazyku k dispozícii lokálna verzia tejto webovej lokality, môžete byť presmerovaní na lokalitu HP Mobile Printing v inej krajine/oblasti alebo inom jazyku.

 **POZNÁMKA:** Ak mobilné zariadenie nepodporuje pripojenie k sieti Wi-Fi, funkciu Funkcia Wi-Fi Direct nemôžete používať.

3. Ak je zabezpečenie pripojenia pomocou funkcie Funkcia Wi-Fi Direct nastavené v tlačiarne na možnosť **Manuálne**, vykonaním jedného z nasledujúcich krokov sa pripojte k tlačiarne.

- Dajte pozor, aby ste po výzve zadali správne heslo alebo kód PIN funkcie Funkcia Wi-Fi Direct.
  - Ak tlačidlo  (tlačidlo Informácie) na ovládacom paneli tlačiarne bliká nabielo, do 30 sekúnd ho stlačte, aby ste pripojenie potvrdili.
4. Skontrolujte, či počet pripojení Funkcia Wi-Fi Direct nedosiahol maximálne päť zariadení.
  5. Ďalšiu pomoc s riešením problémov so službou Wi-Fi Direct alebo konfiguráciou služby Funkcia Wi-Fi Direct nájdete na stránke [www.hp.com/go/wpc-wirelessdirect](http://www.hp.com/go/wpc-wirelessdirect).

## Problémy s hardvérom tlačiarne

 **TIP:** Na vykonanie diagnostiky a automatickej opravy problémov týkajúcich sa tlače, skenovania a kopírovania spustíte aplikáciu [HP Print and Scan Doctor](#). Aplikácia je dostupná len v niektorých jazykoch.

### Tlačiareň sa nečakane vypína

- Skontrolujte napájanie a jeho pripojenie.
- Skontrolujte, či je napájací kábel tlačiarne pevne zapojený do funkčnej sieťovej zásuvky.

### Prístupový kryt kaziet je otvorený

- Zatvorte prístupový kryt kaziet a môžete začať tlačiť.

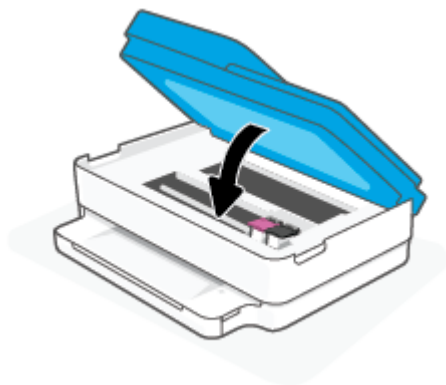

### Zarovnanie kaziet je nesprávne

- Ak zlyhá proces zarovnania, skontrolujte, či je do zásobníka papiera vložený nepoužitý obyčajný biely papier. Ak je v zásobníku papiera pri zarovnávaní atramentových kaziet vložený farebný papier, zarovnanie zlyhá.
- Ak proces zarovnania opakovane zlyhá, možno je potrebné vyčistiť tlačovú hlavu alebo je poškodený snímač.
- Ak sa problém nevyrieši vyčistením tlačovej hlavy, obráťte sa na technickú podporu spoločnosti HP. Navštívte stránku [www.support.hp.com](http://www.support.hp.com). Táto webová stránka poskytuje informácie a pomôcky, ktoré vám pomôžu opraviť mnoho bežných problémov s tlačiarňou. Po zobrazení výzvy vyberte príslušnú krajinu/región a kliknite na položku **Všetky kontakty HP**. Zobrazia sa kontaktné informácie oddelenia technickej podpory.

## Riešenie problému so zlyhaním tlačiarne

- ▲ Vypnite a zapnite tlačiareň. Ak sa týmto krokom problém neodstráni, obráťte sa na spoločnosť HP.

Ďalšie informácie o kontaktovaní oddelenia technickej podpory spoločnosti HP nájdete v časti [Technická podpora spoločnosti HP na strane 114](#).

## Stav upozornení alebo chýb tlačiarne





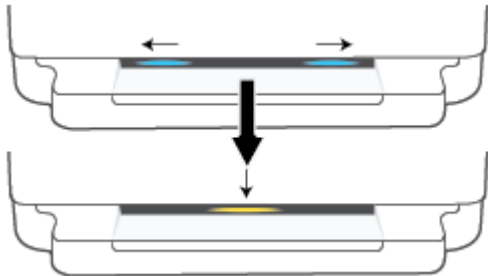
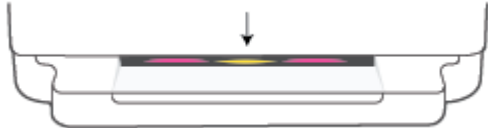

 **POZNÁMKA:** Aplikácia HP Smart poskytuje podrobné informácie o upozorneniach a chybách tlačiarne. Otvorte aplikáciu a skontrolujte stav tlačiarne a pri riešení problému postupujte podľa pokynov na obrazovke. V prípade potreby si pozrite nasledujúce časti.

- [Chyby bezdrôtového pripojenia](#)
- [Stav chyby papiera](#)
- [Stav chyby atramentu](#)
- [Chybové kódy na ovládacom paneli](#)





## Chyby bezdrôtového pripojenia

Správanie indikátora	Príčina a riešenie
<p>Veľký svetelný pruh opakovane pulzuje namodro zo stredu smerom k okrajom. Medzi jednotlivými cyklami je na veľkom svetelnom pruhu oranžové bliknutie.</p> 	<p>Vyskytla sa chyba služby Auto Wireless Connect (AWC).</p> <ul style="list-style-type: none"><li>• Ak sa vyskytne v režime nastavenia AWC, ďalšie pokyny nájdete v časti <a href="#">Pripojenie pomocou aplikácie HP Smart na strane 26</a>.</li><li>• Ak sa vyskytne po úspešnom dokončení pripojenia, návod na riešenie problému nájdete v časti <a href="#">Problémy so sieťou a pripojením na strane 100</a>.</li></ul>
<p>Veľký svetelný pruh svieti na vonkajších okrajoch napurpurovo a v strede bliká naoranžovo.</p> 	<p>Počas režimu Wi-Fi Protected Setup (WPS) sa vyskytla chyba bezdrôtového pripojenia.</p> <ul style="list-style-type: none"><li>• Ďalšie informácie o pripojení tlačiarne nájdete v časti <a href="#">Pripojenie tlačiarne k bezdrôtovej sieti pomocou funkcie Wi-Fi Protected Setup (funkcie WPS) na strane 27</a>.</li><li>• Ďalšie informácie o riešení problému nájdete v časti <a href="#">Problémy so sieťou a pripojením na strane 100</a>.</li></ul>

## Stav chyby papiera

Správanie indikátora				Príčina a riešenie
Svetelné pruhy	Indikátor zásobníka papiera			
Oranžová cez celý veľký svetelný pruh	Bliká	Svieti	Nesvieti	<p>Tlačiareň prijala tlačovú úlohu, začala podávať papier a zistila, že šírka papiera pre tlačovú úlohu je väčšia ako šírka vloženého papiera.</p> <p>Stlačením tlačidla  (tlačidlo Zrušiť) zrušte tlačovú úlohu a vysuňte papier.</p> <p>S cieľom zabrániť problémom s nezhodnou veľkosťou papiera vykonajte pred tlačou jeden z týchto krokov.</p> <ul style="list-style-type: none"><li>• Zmeňte nastavenie veľkosti papiera pre tlačovú úlohu tak, aby sa zhodovala s veľkosťou vloženého papiera.</li><li>• Vyberte všetok papier zo zásobníka papiera a potom vložte papier s veľkosťou zodpovedajúcou nastaveniu veľkosti papiera pre tlačovú úlohu.</li></ul> <p><b>TIP:</b> Predvolenú veľkosť papiera automaticky zistenú tlačiarňou môžete zmeniť. Ďalšie informácie nájdete v časti <a href="#">Zmena predvolenej veľkosti papiera zistenej tlačiarňou na strane 23</a>.</p>
Oranžová cez celý veľký svetelný pruh	Bliká	Svieti	Svieti	<p>Mohol sa vyskytnúť niektorý z nasledujúcich problémov.</p> <ul style="list-style-type: none"><li>• Tlačiareň prijala viacstranovú tlačovú úlohu, zistila, že sa dĺžka papiera pre tlačovú úlohu nezhoduje s dĺžkou vloženého papiera, a potom tlačí prvú stranu úlohy s chybami.</li></ul> <p>Tlačovú úlohu zrušíte stlačením tlačidla  (tlačidlo Zrušiť).</p> <p>Ak chcete pokračovať v tlači zvyšných strán, stlačte tlačidlo  (tlačidlo Pokračovať). Zvyšné strany budú mať rovnaké chyby ako prvá strana.</p> <p>Ak chcete zmeniť predvolenú veľkosť papiera automaticky zistenú tlačiarňou, prečítajte si časť <a href="#">Zmena predvolenej veľkosti papiera zistenej tlačiarňou na strane 23</a>.</p> <ul style="list-style-type: none"><li>• Tlačiareň prijala tlačovú úlohu a zistila, že v zásobníku papiera nie je žiadny papier.</li></ul> <p>Tlačovú úlohu zrušíte stlačením tlačidla  (tlačidlo Zrušiť).</p> <p>Ak chcete pokračovať v tlači, vložte papier a stlačte tlačidlo  (tlačidlo Pokračovať).</p> <p>Informácie o vkladani papiera nájdete v časti <a href="#">Vloženie média na strane 18</a>.</p>

## Stav chyby atramentu

Správanie indikátora					Príčina a riešenie
Svetelné pruhy	Prístupový kryt kazety	Indikátor atramentových kaziet			
Oranžová cez celý veľký svetelný pruh	Bliká	Svieti v prípade problému s kazetou	Svieti	Svieti	<p>Mohol sa vyskytnúť niektorý z nasledujúcich problémov.</p> <ul style="list-style-type: none"> <li>Vložila sa falošná alebo použitá kazeta.</li> <li>V príslušnej kazete je veľmi málo atramentu.</li> </ul> <p>Vyskúšajte problém odstrániť použitím nasledujúcich riešení.</p> <ul style="list-style-type: none"> <li>Ak sa príslušná kazeta vložila nanovo, môže byť falošná alebo použitá. Ďalšie informácie nájdete v hlásení softvéru pre tlačiarne HP alebo aplikácii HP Smart.</li> <li>Ak sa príslušná kazeta nevložila nanovo, je v nej veľmi málo atramentu. Stlačením tlačidla  (tlačidlo Pokračovať) pokračujte v tlači. Keď je už kvalita tlače neprijateľná, vymeňte kazetu. Informácie o výmene kaziet nájdete v časti <a href="#">Výmena kaziet na strane 62</a>.</li> </ul>
Oranžová cez celý veľký svetelný pruh	Bliká	Bliká v prípade problému s kazetou	Svieti	Nesvieti	<p>Mohol sa vyskytnúť niektorý z nasledujúcich problémov.</p> <ul style="list-style-type: none"> <li>Príslušná kazeta chýba.</li> </ul> <p>Ak chýba niektorá z kaziet, tlačiareň prejde do režimu jedinej kazety. Režim jedinej kazety ukončíte vložením príslušnej kazety. Ďalšie informácie o režime jednej kazety nájdete v časti <a href="#">Používanie režimu jedinej kazety na strane 64</a>.</p> <ul style="list-style-type: none"> <li>Príslušná kazeta je nesprávne vložená alebo na nej ostala plastová páska.</li> </ul> <p>Vyberte príslušnú kazetu, skontrolujte, či na nej nie je plastová páska, a potom ju riadne vložte späť. Ďalšie informácie nájdete v časti <a href="#">Výmena kaziet na strane 62</a>.</p>
Oranžová cez celý veľký svetelný pruh	Svieti	Nesvieti	Nesvieti	Nesvieti	Prístupový kryt kazety sú otvorené. Pred začatím tlače musia byť zatvorené.
Oranžová cez celý veľký svetelný pruh	Rýchlo bliká	Rýchlo bliká, striedavo na oboch kazetách	Svieti	Nesvieti	<p>Vozík vnútri tlačiarne sa zasekol.</p> <p>Stlačením tlačidla  (tlačidlo Zrušiť) zrušte tlačovú úlohu.</p> <p>Otvorte Prístupový kryt kazety a skontrolujte, či vozík nie je zablokovaný. Posuňte vozík doprava a zatvorte Prístupový kryt kazety. Ak sa problém stále nevyriešil, ďalšie informácie nájdete v časti <a href="#">Zaseknutie papiera a problémy s vkladáním papiera na strane 85</a>.</p>

## Chybové kódy na ovládacom paneli

Súhrn podporovaných chybových kódov:

<b>Chybové kódy</b>	<b>Popis</b>
<b>E0</b>	Nepoužiteľná kazeta
<b>E1</b>	Chyba nevhodnej veľkosti papiera
<b>E2</b>	Chyba snímača/nevhodnej dĺžky papiera
<b>E3</b>	Uviaznutý vozík s atramentom
<b>E4</b>	Zaseknutie papiera
<b>E5</b>	Zlyhanie skenera
<b>E6</b>	Všeobecná chyba tlačiarne
<b>E9</b>	Chyba aktualizácie



# Oboznámenie sa s obsahom správ tlačiarne

Pri riešení problémov s tlačiarnou vám môže pomôcť, ak si vytlačíte nasledujúce správy.

- [Správa o stave tlačiarne](#)
- [Strana s konfiguráciou siete](#)
- [Správa o kvalite tlače](#)
- [Správa o teste bezdrôtového pripojenia](#)
- [Správa o teste prístupu na web](#)

Ďalšie informácie o tlači týchto správ nájdete v časti [Tlač správ prostredníctvom ovládacieho panela na strane 7](#).

## Správa o stave tlačiarne

Pomocou správy o stave tlačiarne môžete zobrazíť aktuálne informácie o tlačiarni a stave kaziet. Správu o stave tlačiarne možno používať aj pri riešení problémov s tlačiarnou.

Správa o stave tlačiarne obsahuje aj protokol najnovších udalostí.

Ak sa potrebujete telefonicky spojiť so spoločnosťou HP, často je vhodné vytlačiť predtým stránku so správou o stave tlačiarne.

## Strana s konfiguráciou siete

Ak je tlačiareň pripojená k sieti, môžete vytlačiť konfiguračnú stranu siete a zistiť z nej nastavenia siete pre tlačiareň, príp. zoznam sietí, ktoré rozpoznala tlačiareň. Posledná strana správy obsahuje zoznam všetkých rozpoznateľných bezdrôtových sietí v oblasti spolu s intenzitou signálu a používanými kanálmi. Môže vám to pomôcť pri výbere sieťového kanála, ktorý ostatné siete nepoužívajú intenzívne (zlepší to výkon siete).



**POZNÁMKA:** Ak chcete získať zoznam nefunkčných bezdrôtových sietí v oblasti, je potrebné zapnúť bezdrôtový rádiový modul na tlačiarni. Keď je vypnutý, zoznam sa nezobrazuje.

Konfiguračná strana siete vám pomôže vyriešiť problémy s pripojením na sieť. Ak sa potrebujete telefonicky spojiť so spoločnosťou HP, je vhodné vytlačiť predtým túto stranu.

## Správa o kvalite tlače

Problémy s kvalitou tlače môžu mať mnoho príčin – nesprávne nastavenia softvéru, nekvalitný zdrojový súbor obrázka alebo samotný tlačový systém. Ak nie ste spokojní s kvalitou výtlačkov, môžete vytlačiť stranu so správou o kvalite tlače, pomocou ktorej môžete ľahšie zistiť, či tlačový systém pracuje správne.

## Správa o teste bezdrôtového pripojenia

Pri tlači správy o teste bezdrôtovej siete sa vykonávajú rôzne testy, ktoré kontrolujú rôzne parametre bezdrôtového pripojenia tlačiarne. V správe sú zobrazené výsledky týchto testov. Ak sa zistí problém, v hornej časti správy sa zobrazí správa s návodom na opravu problému. Niektoré dôležité informácie o konfigurácii bezdrôtového pripojenia sa nachádzajú v dolnej časti správy.

## **Správa o teste prístupu na web**

Vytlačenie správy o prístupe na web môže pomôcť pri identifikácii problémov týkajúcich sa pripojiteľnosti na internet, ktoré môžu ovplyvniť webové služby.

## Riešenie problémov pri používaní webových služieb

Ak sa vyskytli problémy s používaním webových služieb, napríklad služby **HP ePrint**, skontrolujte nasledovné:

- Uistite sa, že je tlačiareň pripojená na internet pomocou bezdrôtového pripojenia.



**POZNÁMKA:** Tieto webové funkcie nemožno použiť, ak je tlačiareň pripojená pomocou kábla USB.

- Uistite sa, že sú v tlačiarni nainštalované najnovšie aktualizácie produktu.
- Uistite sa, že v tlačiarni sú povolené webové služby. Ďalšie informácie nájdete v časti [Nastavenie webových služieb na strane 80](#).
- Skontrolujte, či je zapnutý a správne funguje sieťový rozbočovač, prepínač alebo smerovač.
- Ak pripájate tlačiareň použitím bezdrôtového pripojenia, skontrolujte, či bezdrôtová sieť funguje správne. Ďalšie informácie nájdete v časti [Problémy so sieťou a pripojením na strane 100](#).
- Ak používate službu **HP ePrint**, skontrolujte nasledujúce nastavenia:
  - Uistite sa, že je e-mailová adresa tlačiarne správna.
  - Uistite sa, že je e-mailová adresa tlačiarne jediná adresa uvedená v poli Komu v e-mailovej správe. Ak sú v poli príjemcu uvedené ďalšie e-mailové adresy, odosielané prílohy sa nemusia vytlačiť.
  - Uistite sa, že odosielate dokumenty, ktoré spĺňajú požiadavky služby **HP ePrint**. Ďalšie informácie nájdete na webovej stránke [HP Smart](#). Táto lokalita nemusí byť k dispozícii vo všetkých krajinách a regiónoch.
- Ak sa vo vašej sieti používa na pripojenie na internet server proxy, uistite sa, že zadávané nastavenia servera proxy sú správne:
  - Skontrolujte nastavenia používané webovým prehliadačom (napríklad Internet Explorer, Firefox alebo Safari).
  - Overte si informácie u správcu IT alebo osoby, ktorá nastavila bránu firewall.

Ak sa zmenili nastavenia servera proxy používané v bráne firewall, musíte aktualizovať tieto nastavenia na ovládacom paneli tlačiarne alebo vo vstavanom webovom serveri. Ak toto nastavenie neaktualizujete, nebudete môcť používať webové služby.

Ďalšie informácie nájdete v časti [Nastavenie webových služieb na strane 80](#).



**TIP:** Ďalšiu pomoc pri nastavovaní a používaní webových služieb nájdete na stránke [HP Smart](#). (nemusí byť k dispozícii vo všetkých krajinách/regiónoch).

# Údržba tlačiarne

## Vyčistite sklenenú podložku skenera

Prach alebo nečistoty na sklenenej podložke skenera, vnútornej strane veka skenera alebo ráme skenera môžu spôsobiť spomalenie výkonu, zníženie kvality skenovania a ovplyvniť presnosť špeciálnych funkcií, napríklad prispôsobenia kópií konkrétneho formátu strany.

### Čistenie sklenenej podložky skenera

---

**VAROVANIE!** Pred čistením tlačiareň vypnite stlačením tlačidla  (tlačidlo Napájanie) a odpojením napájacieho kábla z elektrickej zásuvky.

---

1. Nadvihnite veko skenera.



2. Sklenenú podložku skenera a vnútornú stranu veka vyčistíte mäkkou handričkou nepúšťajúcou vlákna navlhčenou jemným čistiacim prostriedkom na sklo.



**UPOZORNENIE:** Na čistenie sklenenej podložky skenera používajte len čistiaci prostriedok na sklo. Nepoužívajte čistiace prostriedky s obsahom abrazív, acetónu, benzénu a chloridu uhličitého, pretože môžu poškodiť sklenenú podložku skenera. Nepoužívajte izopropylalkohol, pretože na sklenenej podložke skenera zanecháva pruhy.

**UPOZORNENIE:** Nestriekajte čistiaci prostriedok na sklo priamo na sklenenú podložku skenera. Keby ste naniesli priveľa čistiaceho prostriedku na sklo, mohol by vniknúť pod sklenenú podložku a poškodiť skener.

3. Zatvorte veko skenera a zapnite tlačiareň.

## Čistenie vonkajších častí

**VAROVANIE!** Pred čistením tlačiarne vypnite stlačením položky  (tlačidlo Napájanie) a odpojením napájacieho kábla z elektrickej zásuvky.

Mäkkou, vlhkou handričkou nepúšťajúcou vlákna utrite z povrchu tlačiarne prach, flaky a škvrnky. Do vnútra tlačiarne a na jej ovládací panel sa nesmú dostať tekutiny.

## Vyčistenie podávača dokumentov

Ak podávač dokumentov podáva viac strán alebo ak nepodáva obyčajný papier, môžete vyčistiť valčeky a oddeľovaciu lištu.

### Čistenie valcov alebo oddeľovacej vložky

**VAROVANIE!** Pred čistením tlačiarne vypnite stlačením položky  (tlačidlo Napájanie) a odpojením napájacieho kábla z elektrickej zásuvky.

1. Z podávača dokumentov vyberte všetky originály.

2. Zdvihnite vstupný zásobník podávača dokumentov.

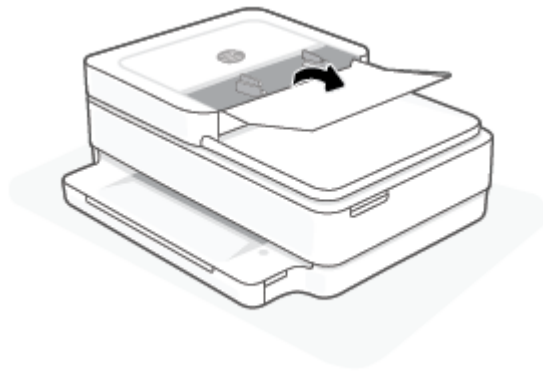

Takto získate prístup k valcom (1) a oddeľovacej lište (2).

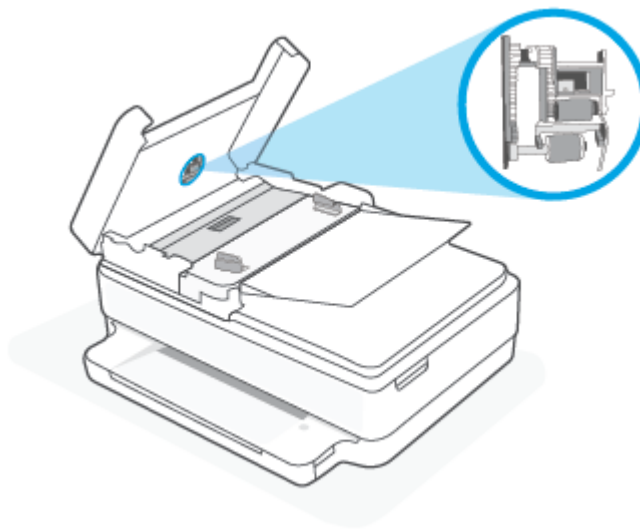

1	Valce
2	Oddeľovacia vložka

3. Čistú tkaninu, ktorá neuvolňuje vlákna, zľahka namočte do destilovanej vody a vyžmýkajte ju.
4. Pomocou vlhkej tkaniny zotrite usadeniny z valcov a oddeľovacej vložky.



 **POZNÁMKA:** Ak usadeniny nie je možné odstrániť pomocou destilovanej vody, skúste použiť izopropylový (čistý) alkohol.

5. Zatvorte kryt podávača dokumentov.

# Obnovenie pôvodných predvolených výrobných nastavení

Ak zakážete určité funkcie alebo zmeníte niektoré nastavenie a chcete tieto zmeny vrátiť, môžete obnoviť pôvodné nastavenie tlačiarne od výrobcu alebo nastavenie siete.

## Obnovenie predvoleného nastavenia tlačiarne od výrobcu

1. Zdvihnutím prístupového krytu kazety si sprístupníte oblasť kazety.
2. Keď je prístupový kryt kaziet otvorený, na tri sekundy pridržierte tlačidlá  (Napájanie) a  (Bezdrôtové rozhranie) v zadnej časti tlačiarne.

## Obnovenie pôvodného nastavenia siete v tlačiarni

- Na zadnej strane tlačiarne pridržierte na najmenej tri sekundy tlačidlo  (Bezdrôtové rozhranie).

 **POZNÁMKA:** Keď obnovíte nastavenia siete v tlačiarni, predtým nakonfigurované nastavenia bezdrôtového pripojenia (napr. rýchlosť linky alebo adresa IP) sa odstránia. Adresa IP sa nastaví späť na automatický režim.

 **TIP:** Ak chcete získať informácie a nástroje, ktoré vám môžu pomôcť opraviť mnoho bežných problémov s tlačiarnou, môžete navštíviť webovú lokalitu technickej podpory online spoločnosti HP na adrese [www.support.hp.com](http://www.support.hp.com).

(Windows) Na vykonanie diagnostiky a automatickej opravy problémov týkajúcich sa tlače, skenovania a kopírovania spustíte aplikáciu [HP Print and Scan Doctor](#). Aplikácia je dostupná len v niektorých jazykoch.

## Technická podpora spoločnosti HP

Informácie o najnovších aktualizáciách produktu a technickej podpore nájdete na webovej stránke technickej podpory produktu na adrese [www.support.hp.com](http://www.support.hp.com). Technická podpora spoločnosti HP online poskytuje širokú škálu možností pomoci pri používaní tlačiarne:



**Pomoc s riešením problémov:** Získajte informácie o riešení problémov so zaseknutým papierom, sieťovým pripojením, kvalitou tlače, tlačiarňou a mnohými ďalšími vecami.



**Získajte softvér a ovládače:** stiahnite softvér, ovládače a firmvér, ktorý potrebujete pre tlačiareň.



**Spýtajte sa komunity:** zapojte sa do fór komunity, kde môžete nájsť riešenia, klásť otázky a zdieľať tipy.



**Diagnostické riešenia HP:** pomocou nástrojov HP online môžete vyhľadávať príslušnú tlačiareň a odporúčané riešenia. V zariadeniach s operačnými systémami Windows môžete automaticky diagnostikovať a riešiť problémy s tlačiarňou pomocou aplikácie [HP Print and Scan Doctor](#).



**POZNÁMKA:** Pomoc nájdete aj online na stránke [Printer Essentials](#). Nájdete na nej prepojenia na inštaláciu aplikácie HP Smart, zakúpenie náhradného atramentu pre tlačiareň (vrátane atramentu HP Instant Ink v príslušných prípadoch) a na získanie pomoci pri vykonávaní bežných úloh s tlačiarňou.

## Kontaktovať HP

Ak potrebujete pomoc s riešením problému od zástupcu oddelenia technickej podpory spoločnosti HP, navštívte stránku [www.support.hp.com](http://www.support.hp.com). Nasledujúce možnosti kontaktovania sa sú k dispozícii bezplatne pre zákazníkov v období platnosti záruky (za technickú podporu prostredníctvom zástupcu spoločnosti HP po uplynutí platnosti záruky sa môže požadovať poplatok):



Komunikujte online cez chat so zástupcom oddelenia technickej podpory spoločnosti HP alebo službou HP Virtual Agent.



Zavolať zástupcovi oddelenia technickej podpory spoločnosti HP.

Pred skontaktovaním sa s oddelením technickej podpory HP si pripravte tieto informácie:

- Názov produktu (umiestnený na tlačiarňi)



- Sériové číslo produktu a číslo produktu (sa nachádza vnútri prístupového krytu kazety)



## Registrácia tlačiarne

Registrácia trvá iba niekoľko minút a umožňuje využívať rýchlejší servis, efektívnejšiu technickú podporu a upozornenia technickej podpory pre tlačiareň. Ak ste nezaregistrovali tlačiareň počas inštalácie softvéru, môžete ju zaregistrovať teraz na adrese <https://www.register.hp.com>.

## Ďalšie možnosti záruky

Za dodatočný poplatok sú k dispozícii rozšírené servisné plány pre tlačiareň. Prejdite na stránku [www.support.hp.com](http://www.support.hp.com) a vyberte príslušnú krajinu/oblasť a jazyk. Potom si pozrite možnosti rozšírenej záruky dostupné pre príslušnú tlačiareň.

---

## 10 HP EcoSolutions (spoločnosť HP a životné prostredie)

Spoločnosť HP sa zaväzuje pomáhať vám optimalizovať váš vplyv na životné prostredie a tlačiť zodpovedne – doma aj v kancelárii.

Podrobné informácie o environmentálnych pravidlách, ktoré spoločnosť HP dodržiava pri výrobe, nájdete v časti [Program environmentálneho dozoru výroby na strane 130](#). Ďalšie informácie o environmentálnych iniciatívach spoločnosti HP nájdete na webovej stránke [www.hp.com/ecosolutions](http://www.hp.com/ecosolutions).

# Úsporný režim

Spotreba energie je počas úsporného režimu znížená.

Po prvej inštalácii sa tlačiareň prepne do úsporného režimu po piatich minútach nečinnosti.

## Zmena času na prechod do úsporného režimu zo zariadenia so systémom Android alebo iOS

1. Otvorte pomôcku HP Smart. Ďalšie informácie nájdete v časti [Používanie aplikácie HP Smart na tlač, kopírovanie, skenovanie a riešenie problémov na strane 39](#).
2. Ťuknite na položku **Nastavenia tlačiarne**.
3. Ťuknite na položku **Rozšírené nastavenia** a ťuknutím na položku **Úsporný režim** zmeňte nastavenie.

## Zmena času na prechod do úsporného režimu zo vstavaného webového servera (EWS)

1. Otvorte vstavaný webový server (server EWS). Ďalšie informácie nájdete v časti [Otvorenie vstavaného webového servera na strane 36](#).
2. Kliknite na kartu **Nastavenia**.
3. V časti **Správa napájania** kliknite na položku **Režim úspory energie** a vyberte požadovanú možnosť.
4. Kliknite na položku **Použiť**.

---

# A Špecifikácie produktu

V tejto časti sú uvedené technické špecifikácie a informácie medzinárodných noriem pre zariadenie HP ENVY Pro All-in-One 6400 series.

Ďalšie špecifikácie nájdete v tlačenej dokumentácii dodávanej so zariadením HP ENVY Pro All-in-One 6400 series.

Táto časť obsahuje nasledujúce témy:

- [Upozornenia spoločnosti HP Company](#)
- [Špecifikácie](#)
- [Regulačné informácie](#)
- [Program environmentálneho dozoru výroby](#)

## Upozornenia spoločnosti HP Company

Informácie uvedené v tomto dokumente sa môžu zmeniť bez predchádzajúceho upozornenia.

Všetky práva vyhradené. Reprodukovanie, úpravy alebo preklad tohto materiálu bez predchádzajúceho písomného súhlasu spoločnosti HP sa zakazuje okrem prípadov povolených autorskými zákonmi. Jediné záruky vzťahujúce sa na produkty a služby spoločnosti HP sú uvedené vo vyhláseniach o výslovnej záruke, ktoré sa dodávajú spolu s takýmito produktmi a službami. Žiadne informácie uvedené v tejto príručke nemožno považovať za dodatočnú záruku. Spoločnosť HP nie je zodpovedná za technické ani redakčné chyby či opomenutia v tejto príručke.

© Copyright 2020 HP Development Company, L.P.

Microsoft a Windows sú registrované ochranné známky alebo ochranné známky spoločnosti Microsoft Corporation v USA a v iných krajinách.

Bluetooth je ochranná známka príslušného vlastníka a spoločnosť HP Inc. ju používa na základe licencie.

# Špecifikácie

Informácie uvedené v tomto dokumente sa môžu zmeniť bez predchádzajúceho upozornenia. Ďalšie špecifikácie zariadenia nájdete v dokumentácii k zariadeniu na adrese [www.support.hp.com](http://www.support.hp.com).

## Systémové požiadavky

- Informácie o softvérových a systémových požiadavkách, budúcich vydaniach operačného systému a ich podpore nájdete na webovej lokalite online podpory spoločnosti HP na adrese [www.support.hp.com](http://www.support.hp.com).

## Požiadavky na prevádzkové prostredie

- Odporúčaný rozsah prevádzkových teplôt: 15 °C až 30 °C
- Povolený rozsah prevádzkových teplôt: 5 °C až 40 °C
- Vlhkosť: relatívna vlhkosť 25 až 75 %, bez kondenzácie (odporúča sa);
- Rozsah neprevádzkovej (skladovacej) teploty: -40 °C až 60 °C
- V prítomnosti silných elektromagnetických polí môže byť výstup z tlačiarne mierne deformovaný

## Kapacita zásobníka papiera

- Počet hárkov obyčajného papiera: max. 80
- Obálky: max. 10
- Indexové karty: Max. 40
- Počet hárkov fotografického papiera: max. 30

## Kapacita výstupného zásobníka

- Počet hárkov obyčajného papiera: max. 25
- Obálky: Max. 5
- Počet hárkov fotografického papiera: max. 10

## Kapacita vstupného zásobníka podávača dokumentov

- Počet hárkov obyčajného papiera: max. 35

## Veľkosť papiera

- Úplný zoznam podporovaných veľkostí médií nájdete v softvéri tlačiarne.

## Hmotnosti papiera

- Obyčajný papier: 60 až 90 g/m<sup>2</sup>
- Obálky: 75 až 90 g/m<sup>2</sup>
- Karty: až 200 g/m<sup>2</sup>
- Fotopapier: až 300 g/m<sup>2</sup>

## Špecifikácie tlače

- Rýchlosť tlače závisí od zložitosti dokumentu
- Metóda: tepelná atramentová tlač systémom „drop-on-demand“
- Jazyk: PCL3 GUI

## Rozlíšenie tlače

- Zoznam podporovaných rozlíšení tlače nájdete na webovej lokalite technickej podpory pre produkt na adrese [www.support.hp.com](http://www.support.hp.com).

## Špecifikácie skenovania

- Optické rozlíšenie: až 1 200 dpi
- Hardvérové rozlíšenie: až 1200 x 1200 dpi
- Vylepšené rozlíšenie: až 1200 x 1200 dpi
- Bitová hĺbka: 24-bitové farby, 8-bitová škála odtieňov sivej farby (256 úrovní sivej farby)
- Maximálna veľkosť dokumentu skenovaného zo sklenenej podložky: 215,9 x 297 mm (8,5 x 11,7 palca)
- Maximálna veľkosť skenovania (podávač dokumentov): 215,9 x 297 mm (8,5 x 11,7 palca)
- Podporované typy súborov: RAW, JPEG, PDF
- Verzia rozhrania Twain: 1,9

## Špecifikácie kopírovania

- Rozlíšenie kopírovania (čiernobielo a farebne): až 300 x 300 dpi
- Digitálne spracovanie obrazu
- Maximálny počet kópií sa líši v závislosti od modelu.
- Rýchlosti kopírovania sa líšia v závislosti od zložitosti dokumentu a modelu.

## Výťažnosť kazety

- Ďalšie informácie o odhadovanej kapacite tlačových kaziet nájdete na adrese [www.hp.com/go/learnaboutsupplies](http://www.hp.com/go/learnaboutsupplies).

## Informácie o zvuku

- Ak máte prístup na internet, informácie o zvuku môžete získať z webovej stránky [spoločnosti HP](#).

## Regulačné informácie

Tlačiareň HP ENVY Pro All-in-One 6400 series vyhovuje požiadavkám predpisov vo vašej krajine/regióne.

Táto časť obsahuje nasledujúce témy:

- [Regulačné číslo modelu](#)
- [Vyhlásenie úradu FCC](#)
- [Upozornenie pre používateľov v Kórei](#)
- [Vyhlásenie o zhode s požiadavkami VCCI \(trieda B\) pre používateľov v Japonsku](#)
- [Upozornenie pre používateľov v Japonsku týkajúce sa napájacieho kábla](#)
- [Vyhlásenie o hlukových emisiách pre Nemecko](#)
- [Regulačný oznam pre Európsku úniu](#)
- [Vyhlásenie týkajúce sa pracovísk grafikov v Nemecku](#)
- [Vyhlásenie o zhode](#)
- [Vyhlásenie o zhode](#)
- [Regulačné nariadenia týkajúce sa bezdrôtových zariadení](#)

### Regulačné číslo modelu

Z dôvodu homologizačnej identifikácie je produkt označený homologizačným číslom modelu. Homologizačné číslo modelu produktu je SNPRC-1807-02 a nesmie sa zamieňať s marketingovými názvami ani s číslami produktu.

### Vyhlásenie úradu FCC

The United States Federal Communications Commission (in 47 CFR 15.105) has specified that the following notice be brought to the attention of users of this product.

This equipment has been tested and found to comply with the limits for a Class B digital device, pursuant to Part 15 of the FCC Rules. These limits are designed to provide reasonable protection against harmful interference in a residential installation. This equipment generates, uses and can radiate radio frequency energy and, if not installed and used in accordance with the instructions, may cause harmful interference to radio communications. However, there is no guarantee that interference will not occur in a particular installation. If this equipment does cause harmful interference to radio or television reception, which can be determined by turning the equipment off and on, the user is encouraged to try to correct the interference by one or more of the following measures:

- Reorient or relocate the receiving antenna.
- Increase the separation between the equipment and the receiver.
- Connect the equipment into an outlet on a circuit different from that to which the receiver is connected.
- Consult the dealer or an experienced radio/TV technician for help.

For further information, contact: Manager of Corporate Product Regulations, HP Inc. 1501 Page Mill Road, Palo Alto, CA 94304, U.S.A.



## Modifications (part 15.21)

The FCC requires the user to be notified that any changes or modifications made to this device that are not expressly approved by HP may void the user's authority to operate the equipment.

This device complies with Part 15 of the FCC Rules. Operation is subject to the following two conditions: (1) this device may not cause harmful interference, and (2) this device must accept any interference received, including interference that may cause undesired operation.

## Upozornenie pre používateľov v Kórei

B급 기기

(가정용 방송통신기자재)

이 기기는 가정용(B급) 전자파적합기기로서 주로 가정에서 사용하는 것을 목적으로 하며, 모든 지역에서 사용할 수 있습니다.

## Vyhlasenie o zhode s požiadavkami VCCI (trieda B) pre používateľov v Japonsku

この装置は、クラスB機器です。この装置は、住宅環境で使用することを目的としていますが、この装置がラジオやテレビジョン受信機に近接して使用されると、受信障害を引き起こすことがあります。取扱説明書に従って正しい取り扱いをして下さい。

VCCI-B

## Upozornenie pre používateľov v Japonsku týkajúce sa napájacieho kábla

製品には、同梱された電源コードをお使い下さい。

同梱された電源コードは、他の製品では使用出来ません。

## Vyhlasenie o hlukových emisiách pre Nemecko

Geräuschemission

LpA < 70 dB am Arbeitsplatz im Normalbetrieb nach DIN 45635 T. 19

## Regulačný oznam pre Európsku úniu



Výrobky s označením CE sú v súlade s platnými smernicami EÚ a súvisiacimi európskymi harmonizovanými normami. Kompletná verzia vyhlásenia o zhode je k dispozícii na webovej stránke

[www.hp.eu/certificates](http://www.hp.eu/certificates) (Vyhľadávajte podľa názvu modelu produktu alebo regulačného čísla modelu (RMN), ktoré sa môže nachádzať na regulačnom štítku.)

Kontaktnou adresou v regulačných otázkach je HP Deutschland GmbH, HQ-TRE, 71025, Boeblingen, Nemecko.

## Produkty s funkciou bezdrôtového rozhrania

### EMF

- Tento produkt spĺňa medzinárodné nariadenia (ICNIRP) týkajúce sa vystavenia rádiovým frekvenciám.

Ak je jeho súčasťou zariadenie vysielajúce a prijímajúce rádiové signály, potom pri bežnom používaní vzdialenosť 20 cm zaručuje, že úroveň vystavenia rádiovým frekvenciám spĺňa požiadavky EÚ.

### Funkcia bezdrôtového rozhrania v Európe

- Pre produkty s rádiovým 802.11 b/g/n alebo Bluetooth rádiom:
  - Tento produkt funguje na rádiových frekvenciách v rozmedzí 2 400 MHz až 2 483,5 MHz s prenosovým výkonom maximálne 20 dBm (100 mW).
- Pre produkty s rádiovým 802.11 a/b/g/n:
  - Tento produkt funguje na rádiových frekvenciách v rozmedzí 2 400 MHz až 2 483,5 MHz a v rozmedzí 5 170 MHz až 5 710 MHz, s prenosovým výkonom maximálne 20 dBm (100 mW).



**UPOZORNENIE:** Používanie bezdrôtovej siete LAN IEEE 802.11x s frekvenciou 5,15 – 5,35 GHz je obmedzené **výhradne na používanie vnútri objektov** vo všetkých krajinách uvedených v matici. Používanie takejto aplikácie siete WLAN v exteriéri môže viesť k problémom s interferenciou s existujúcimi rádiovými sieťami.

## Vyhlasenie týkajúce sa pracovísk grafikov v Nemecku

### GS-Erklärung (Deutschland)

Das Gerät ist nicht für die Benutzung im unmittelbaren Gesichtsfeld am Bildschirmarbeitsplatz vorgesehen. Um störende Reflexionen am Bildschirmarbeitsplatz zu vermeiden, darf dieses Produkt nicht im unmittelbaren Gesichtsfeld platziert werden.

## Vyhlasenie o zhode

Vyhlasenie o zhode nájdete na webovej lokalite [www.hp.eu/certificates](http://www.hp.eu/certificates).

# Vyhlásenie o zhode



## DECLARATION OF CONFORMITY according to ISO/IEC 17050-1 and EN 17050-1

DoC #: SNPRC-1807-01  
SNPRC-1807-02- R1 Original/en

**Manufacturer's Name:** HP Inc.  
**Manufacturer's Address:** HP Singapore (Private) Limited, 1 Depot Close, Singapore 109841

declare, under its sole responsibility that the product

**Product Name and Model:**<sup>2)</sup> HP Envy 6000 All-in-One Printer Series  
HP DeskJet Plus Ink Advantage 6000 All-in-One Printer Series  
HP Envy 6400 All-in-One Printer Series  
HP DeskJet Plus Ink Advantage 6400 All-in-One Printer Series

**Regulatory Model Number:**<sup>3)</sup> SNPRC-1807-01  
SNPRC-1807-02

**Product Options:** Please See ANNEX I

conforms to the following Product Specifications and Regulations:

Safety	EMC	Spectrum
EN 60950-1:2006 +A11:2009 +A1:2010 +A12:2011 +A2:2013 IEC 60950-1:2005 +A1:2009 +A2:2013 EN 62368-1:2014+A11:2017 EN 62368-1:2014 EN 62479:2010+A11:2017 EN 62311:2008+A11:2017	CISPR 32:2015 Class B / EN 55032:2015 CISPR 35:2016 Class B / EN 55035:2017 CISPR 24:2010 / EN 55024:2010 EN 61000-3-2:2014 / IEC 61000-3-2:2014 EN 61000-3-3:2013 / IEC 61000-3-3:2013 FCC CFR 47 Part 15 Class B ICES-003, Issue 6 EN 301 489-1 V2.1.1:2017 EN 301 489-17 V3.1.1:2017	EN 300 328 V2.1.1:2016 EN 301 893 V2.1.1:2017
<b>Ecodesign</b> Regulation (EC) No. 1275/2008 ENERGY STAR® Qualified Imaging Equipment Operational Mode (OM) Test Procedure EN 50564:2011 IEC 62301:2011		

**RoHS**  
EN 50581:2012

The product herewith complies with the requirements of the Radio Equipment Directive 2014/53/EU, the Ecodesign Directive 2009/125/EC, the RoHS Directive 2011/65/EU and carries the marking accordingly.

This device complies with part 15 of the FCC Rules. Operation is subject to the following two conditions:

(1) This device may not cause harmful interference, and (2) this device must accept any interference received, including interference that may cause undesired operation.

### Additional Information:

- 1) This product is assigned a Regulatory Model Number which stays with the regulatory aspects of the design. The Regulatory Model Number is the main product identifier in the regulatory documentation and test reports, this number should not be confused with the marketing name or the product numbers.
- 2) This product was tested in a typical HP environment.
- 3) This product uses a radio module with Regulatory Model Number SNPRC-1950 as needed to meet technical regulatory requirements for the countries/regions where this product will be sold.

Singapore  
22-11-2019

Hou-Meng Yik, Product Regulations Manager  
HP Singapore Inkjet Printing Solutions

### Enforced Local contact for regulatory topics only:

EU: HP Deutschland GmbH, HP HQ-TRE, 71025 Boeblingen, Germany  
U.S.: HP Inc., 1501 Page Mill Road, Palo Alto 94304, U.S.A. 650-857-1501

<http://www.hp.eu/certificates>

**DECLARATION OF CONFORMITY**  
according to ISO/IEC 17050-1 and EN 17050-1

**ANNEX I**

**Regulatory Model Number: SNPRC-1807-01**  
**SNPRC-1807-02**

**OPTIONS**

DESCRIPTION:*	OPTION RMN:*
Product Derivatives: HP Envy 6055 / 6052 / 6058 / 6075 / 6020 / 6022 / 6030 / 6032 / 6010 All-In-One Printer Series HP DeskJet Plus Ink Advantage 6075 / 6076 / 6078 All-in-One Printer Series	SNPRC-1807-01
Radio Module Number	SNPRC-1950
Power Supply (World Wide, Except India)	F0V63-60012
Power Supply (China & India only)	F0V63-60013

DESCRIPTION:*	OPTION RMN:*
Product Derivatives: HP Envy 6455 / 6452 / 6458 / 6464 / 6475 / 6420 / 6422 / 6430 / 6432 / 6420 All-In-One Printer Series HP DeskJet Plus Ink Advantage 6475 / 6476 / 6478 All-in-One Printer Series	SNPRC-1807-02
Radio Module Number	SNPRC-1950
Power Supply (World Wide, Except India)	F0V63-60012
Power Supply (China & India only)	F0V63-60013

\* Where X represents any alpha numeric character.

## Regulačné nariadenia týkajúce sa bezdrôtových zariadení

Táto časť obsahuje nasledujúce regulačné informácie týkajúce sa bezdrôtových produktov:

- [Vystavenie rádiových frekvenciám žiareniu](#)
- [Upozornenie pre používateľov v Kanade \(5 GHz\)](#)
- [Upozornenie pre používateľov na Taiwane \(5 GHz\)](#)

- [Upozornenie pre používateľov v Srbsku \(5 GHz\)](#)
- [Upozornenie pre používateľov v Mexiku](#)
- [Upozornenie pre používateľov v Brazílii](#)
- [Upozornenie pre používateľov v Kanade](#)
- [Upozornenie pre používateľov na Taiwane](#)
- [Upozornenie pre používateľov v Japonsku](#)
- [Upozornenie pre používateľov v Thajsku \(5 GHz\)](#)

## Vystavenie rádiovým žiarením

**⚠ CAUTION:** The radiated output power of this device is far below the FCC radio frequency exposure limits. Nevertheless, the device shall be used in such a manner that the potential for human contact during normal operation is minimized. This product and any attached external antenna, if supported, shall be placed in such a manner to minimize the potential for human contact during normal operation. In order to avoid the possibility of exceeding the FCC radio frequency exposure limits, human proximity to the antenna shall not be less than 20 cm (8 inches) during normal operation.

## Upozornenie pre používateľov v Kanade (5 GHz)

**⚠ CAUTION:** When using IEEE 802.11a wireless LAN, this product is restricted to indoor use, due to its operation in the 5.15- to 5.25-GHz frequency range. The Industry Canada requires this product to be used indoors for the frequency range of 5.15 GHz to 5.25 GHz to reduce the potential for harmful interference to co-channel mobile satellite systems. High-power radar is allocated as the primary user of the 5.25- to 5.35-GHz and 5.65- to 5.85-GHz bands. These radar stations can cause interference with and/or damage to this device.

**⚠ ATTENTION:** Lors de l'utilisation du réseau local sans fil IEEE 802.11a, ce produit se limite à une utilisation en intérieur à cause de son fonctionnement sur la plage de fréquences de 5,15 à 5,25 GHz. Industrie Canada stipule que ce produit doit être utilisé en intérieur dans la plage de fréquences de 5,15 à 5,25 GHz afin de réduire le risque d'interférences éventuellement dangereuses avec les systèmes mobiles par satellite via un canal adjacent. Le radar à haute puissance est alloué pour une utilisation principale dans une plage de fréquences de 5,25 à 5,35 GHz et de 5,65 à 5,85 GHz. Ces stations radar peuvent provoquer des interférences avec cet appareil et l'endommager.

## Upozornenie pre používateľov na Taiwane (5 GHz)

在 5.25-5.35 赫茲頻帶內操作之無線資訊傳輸設備，限於室內使用。

## Upozornenie pre používateľov v Srbsku (5 GHz)

Upotreba ovog uređaja je ograničena na zatvorene prostore u slučajevima koriscenja na frekvencijama od 5150-5350 MHz.

## Upozornenie pre používateľov v Mexiku

La operación de este equipo está sujeta a las siguientes dos condiciones: (1) es posible que este equipo o dispositivo no cause interferencia perjudicial y (2) este equipo o dispositivo debe aceptar cualquier interferencia, incluyendo la que pueda causar su operación no deseada.

Para saber el modelo de la tarjeta inalámbrica utilizada, revise la etiqueta regulatoria de la impresora.

## Upozornenie pre používateľov v Brazílii

Este equipamento opera em caráter secundário, isto é, não tem direito à proteção contra interferência prejudicial, mesmo de estações do mesmo tipo, e não pode causar interferência em sistemas operando em caráter primário.

## Upozornenie pre používateľov v Kanade

Under Industry Canada regulations, this radio transmitter may only operate using an antenna of a type and maximum (or lesser) gain approved for the transmitter by Industry Canada. To reduce potential radio interference to other users, the antenna type and its gain should be so chosen that the equivalent isotropically radiated power (e.i.r.p.) is not more than that necessary for successful communication.

This device complies with Industry Canada licence-exempt RSS standard(s). Operation is subject to the following two conditions: (1) this device may not cause interference, and (2) this device must accept any interference, including interference that may cause undesired operation of the device.

**WARNING!** Exposure to Radio Frequency Radiation. The radiated output power of this device is below the Industry Canada radio frequency exposure limits. Nevertheless, the device should be used in such a manner that the potential for human contact is minimized during normal operation.

To avoid the possibility of exceeding the Industry Canada radio frequency exposure limits, human proximity to the antennas should not be less than 20 cm (8 inches).

Conformément au Règlement d'Industrie Canada, cet émetteur radioélectrique ne peut fonctionner qu'avec une antenne d'un type et d'un gain maximum (ou moindre) approuvé par Industrie Canada. Afin de réduire le brouillage radioélectrique potentiel pour d'autres utilisateurs, le type d'antenne et son gain doivent être choisis de manière à ce que la puissance isotrope rayonnée équivalente (p.i.r.e.) ne dépasse pas celle nécessaire à une communication réussie.

Cet appareil est conforme aux normes RSS exemptes de licence d'Industrie Canada. Son fonctionnement dépend des deux conditions suivantes : (1) cet appareil ne doit pas provoquer d'interférences nuisibles et (2) doit accepter toutes les interférences reçues, y compris des interférences pouvant provoquer un fonctionnement non souhaité de l'appareil.

**AVERTISSEMENT** relatif à l'exposition aux radiofréquences. La puissance de rayonnement de cet appareil se trouve sous les limites d'exposition de radiofréquences d'Industrie Canada. Néanmoins, cet appareil doit être utilisé de telle sorte qu'il doive être mis en contact le moins possible avec le corps humain.

Afin d'éviter le dépassement éventuel des limites d'exposition aux radiofréquences d'Industrie Canada, il est recommandé de maintenir une distance de plus de 20 cm entre les antennes et l'utilisateur.

## Upozornenie pre používateľov na Taiwane

低功率電波輻射性電機管理辦法

第十二條

經型式認證合格之低功率射頻電機，非經許可，公司、商號或使用者均不得擅自變更頻率、加大功率或變更設計之特性及功能。

第十四條

低功率射頻電機之使用不得影響飛航安全及干擾合法通信；經發現有干擾現象時，應立即停用，並改善至無干擾時方得繼續使用。

前項合法通信，指依電信法規定作業之無線電通信。低功率射頻電機須忍受合法通信或工業、科學及醫藥用電波輻射性電機設備之干擾。

## Upozornenie pre používateľov v Japonsku

この機器は技術基準適合証明又は工事設計認証を受けた無線設備を搭載しています。

## Upozornenie pre používateľov v Thajsku (5 GHz)

เครื่องวิทยุคมนาคมนี้มีระดับการแผ่คลื่นแม่เหล็กไฟฟ้าสอดคล้องตามมาตรฐานความปลอดภัยต่อสุขภาพของมนุษย์จากการใช้เครื่องวิทยุคมนาคมที่คณะกรรมการกิจการโทรคมนาคมแห่งชาติประกาศกำหนด

This radio communication equipment has the electromagnetic field strength in compliance with the Safety Standard for the Use of Radio Communication Equipment on Human Health announced by the National Telecommunications Commission.

## Program environmentálneho dozoru výroby

Spoločnosť HP sa zaväzuje, že bude vyrábať kvalitné výrobky ekologicky prijateľným spôsobom. Na možnosť budúcej recyklácie sa prihliadalo už pri vývoji tohto produktu. Počet materiálov bol obmedzený na minimum. Toto obmedzenie nemá vplyv na správnu funkčnosť a spoľahlivosť produktu. Odlišné materiály sú použité tak, aby boli ľahko separovateľné. Uzamykacie a spojovacie prvky možno ľahko nájsť, sú ľahko prístupné a možno ich odstrániť bežnými nástrojmi. Časti s vysokou prioritou boli vytvorené ako rýchlo prístupné z dôvodu efektívnej rozoberateľnosti a opraviteľnosti. Viac informácií nájdete na webovej stránke, venovanej vzťahu spoločnosti HP k životnému prostrediu na adrese:

[www.hp.com/sustainableimpact](http://www.hp.com/sustainableimpact)

- [Tipy spoločnosti HP na zníženie vplyvu na životné prostredie](#)
- [Ekologické tipy](#)
- [Nariadenie Komisie \(ES\) č. 1275/2008](#)
- [Papier](#)
- [Plasty](#)
- [Karty bezpečnostných údajov](#)
- [Program recyklovania](#)
- [Program spoločnosti HP zameraný na recykláciu spotrebného materiálu pre atramentové tlačiarne](#)
- [Spotreba energie](#)
- [Likvidácia nepotrebného zariadenia používateľmi](#)
- [Chemické látky](#)
- [Deklarácia o podmienkach prítomnosti označenia regulovaných látok \(Taiwan\)](#)
- [Tabuľka nebezpečných látok/prvkov a ich zloženie \(Čína\)](#)
- [Obmedzenie týkajúce sa nebezpečných látok \(Ukrajina\)](#)
- [Obmedzenie týkajúce sa nebezpečných látok \(India\)](#)
- [Obmedzenie vo vyhlásení o nebezpečných látkach \(Turecko\)](#)
- [Upozornenie EPEAT](#)
- [Informácie pre používateľov na ekologickom štítku SEPA \(Čína\)](#)
- [Čínsky energetický štítok pre tlačiarne, faxy a kopírovacie zariadenia](#)
- [Likvidácia batérií na Taiwane](#)
- [Smernica EÚ týkajúca sa batérií](#)
- [Upozornenie týkajúce sa batérie pre Brazíliu](#)
- [Upozornenie týkajúce sa používania materiálu chloristan v Kalifornii](#)
- [Zneškodňovanie odpadu v Brazílii](#)



## Tipy spoločnosti HP na zníženie vplyvu na životné prostredie

- Vyberte si zo širokej škály papierov HP s certifikátom FSC® alebo PEFC™ ako dokladom, že papierovina pochádza z renomovaného a dobre riadeného zdroja.<sup>1</sup>
- Šetrite zdroje – vyhľadávajte papier vyrobený z recyklovaného materiálu.
- Recyklujte originálne atramentové kazety HP – je to jednoduché a zadarmo v rámci programu HP Planet Partners, ktorý je k dispozícii v 47 krajinách a teritóriách na celom svete.<sup>2</sup>
- Šetrite papier tlačou na obe strany hárka.
- Šetrite energiu výberom produktov HP s certifikátom ENERGY STAR®.
- Znižujte svoju uhlíkovú stopu – všetky tlačiarne HP majú nastavenia správy napájania, ktoré pomáhajú riadiť spotrebu energie.
- Informácie o ďalších spôsoboch, ako spoločnosť HP a jej zákazníci znižujú vplyv na životné prostredie, nájdete na adrese [www.hp.com/ecosolutions](http://www.hp.com/ecosolutions).

<sup>1</sup> Papiere HP majú certifikáty FSC®C017543 alebo PEFC™TMPEFC/29-13-198.

<sup>2</sup> Dostupnosť programu je rôzna. Vrátanie originálnych kaziet HP a ich recyklovanie je v súčasnosti dostupné vo viac než 50 krajinách, územiach a regiónoch v Ázii, Európe a Severnej a Južnej Amerike prostredníctvom programu HP Planet Partners. Ďalšie informácie nájdete na stránke [www.hp.com/recycle](http://www.hp.com/recycle).

## Ekologické tipy

Spoločnosť HP sa zaväzuje pomáhať zákazníkom znižovať ich vplyv na životné prostredie. Ak chcete získať ďalšie informácie o environmentálnych iniciatívach spoločnosti HP, navštívte webovú lokalitu Ekologické riešenia od HP.

[www.hp.com/sustainableimpact](http://www.hp.com/sustainableimpact)

## Nariadenie Komisie (ES) č. 1275/2008

Údaje o výkone produktu vrátane spotreby produktu zapojeného v sieti v pohotovostnom režime, ak sú sú pripojené všetky káblové sieťové porty a aktivované všetky bezdrôtové sieťové porty, nájdete v časti P15 Ďalšie informácie výrobku – IT ECO Declaration (Ekologické vyhlásenie o IT) na stránke [www.hp.com/hpinfo/globalcitizenship/environment/productdata/itecodesktop-pc.html](http://www.hp.com/hpinfo/globalcitizenship/environment/productdata/itecodesktop-pc.html).

## Papier

Tento produkt umožňuje používanie recyklovaného papiera podľa noriem DIN 19309 a EN 12281:2002.

## Plasty

Plastové súčiastky s hmotnosťou nad 25 gramov sú označené podľa medzinárodných štandardov, čo zvyšuje možnosť ich identifikácie na účely recyklácie na konci životnosti produktu.

## Karty bezpečnostných údajov

Karty bezpečnostných údajov, informácie o bezpečnosti produktu a informácie o vplyve na životné prostredie sú k dispozícii na adrese [www.hp.com/go/ecodata](http://www.hp.com/go/ecodata) alebo na požiadanie.

## Program recyklovania

Spoločnosť HP ponúka v mnohých krajinách/regiónoch čoraz väčší počet programov spätného zberu a recyklácie produktov a spolupracuje s mnohými z najväčších centier pre recykláciu elektronických zariadení po celom svete. Spoločnosť HP šetrí prírodné zdroje opätovným predajom niektorých z jej najobľúbenejších produktov. Ďalšie informácie týkajúce sa recyklácie produktov spoločnosti HP nájdete na adrese:

[www.hp.com/recycle](http://www.hp.com/recycle)

## Program spoločnosti HP zameraný na recykláciu spotrebného materiálu pre atramentové tlačiarne

Spoločnosť HP sa zaväzuje chrániť životné prostredie. Program spoločnosti HP zameraný na recykláciu spotrebného materiálu pre atramentovú tlač je dostupný v mnohých krajinách/regiónoch a umožňuje bezplatnú recykláciu použitých tlačových a atramentových kaziet. Ďalšie informácie nájdete na nasledujúcej webovej stránke:

[www.hp.com/recycle](http://www.hp.com/recycle)

## Spotreba energie

Tlačové a obrazové zariadenia HP označené logom ENERGY STAR® sú certifikované americkou Agentúrou na ochranu životného prostredia (Environmental Protection Agency, EPA). Obrazové zariadenia s certifikáciou programu ENERGY STAR budú označené nasledujúcou značkou:



Ďalšie informácie o modeloch obrazových zariadení s certifikáciou programu ENERGY STAR sa uvádzajú na nasledujúcej adrese: [www.hp.com/go/energystar](http://www.hp.com/go/energystar)

## Likvidácia nepotrebného zariadenia používateľmi



Tento symbol znamená zákaz likvidácie produktu spolu s ostatným odpadom z domácnosti. Namiesto toho je vašou povinnosťou odovzdať nepotrebné zariadenie na určenom zbernom mieste na recykláciu nepotrebného elektrického a elektronického zariadenia, a tak chrániť ľudské zdravie a životné prostredie. Ak chcete získať ďalšie informácie, obráťte sa na oddelenie služieb likvidácie odpadu z domácností vo vašej krajine alebo prejdite na webovú adresu <http://www.hp.com/recycle>.

## Chemické látky

Spoločnosť HP sa zaväzuje poskytovať svojim zákazníkom informácie o chemických látkach v jej produktoch v súlade so zákonnými požiadavkami, vyplývajúcimi napríklad z normy REACH (*nariadenie ES č. 1907/2006 Európskeho parlamentu a Rady*). Správu o chemickom zložení tohto produktu môžete nájsť na nasledujúcej adrese: [www.hp.com/go/reach](http://www.hp.com/go/reach).

## Deklarácia o podmienkach prítomnosti označenia regulovaných látok (Taiwan)

台灣 限用物質含有情況標示聲明書

Taiwan Declaration of the Presence Condition of the Restricted Substances Marking

單元 Jednotka	限用物質及其化學符號 Restricted substances and their chemical symbols					
	鉛 (Pb)	汞 (Hg)	鎘 (Cd)	六價鉻 (Cr <sup>+6</sup> )	多溴聯苯 (PBB)	多溴二苯醚 (PBDE)
列印引擎 Print engine	—	○	○	○	○	○
外殼和紙匣 External casing and trays	○	○	○	○	○	○
電源供應器 Power supply	—	○	○	○	○	○
電線 Cables	○	○	○	○	○	○
印刷電路板 Printed circuit board	—	○	○	○	○	○
控制面板 Control panel	—	○	○	○	○	○
墨水匣 Cartridge	○	○	○	○	○	○
掃描器組件 Scanner assembly	—	○	○	○	○	○

備考 1. “超出 0.1 wt %” 及 “超出 0.01 wt %” 係指限用物質之百分比含量超出百分比含量基準值。

Note 1: “Exceeding 0.1 wt %” and “exceeding 0.01 wt %” indicate that the percentage content of the restricted substance exceeds the reference percentage value of presence condition.

備考 2. “○” 係指該項限用物質之百分比含量未超出百分比含量基準值。

Note 2: “○” indicates that the percentage content of the restricted substance does not exceed the percentage of reference value of presence.

備考 3. “—” 係指該項限用物質為排除項目。

Note 3: “—” indicates that the restricted substance corresponds to the exemption.

若要存取產品的最新使用指南或手冊，請前往 [www.support.hp.com](http://www.support.hp.com)。選取搜尋您的產品，然後依照畫面上的指示繼續執行。

To access the latest user guides or manuals for your product, go to [www.support.hp.com](http://www.support.hp.com). Select **Find your product**, and then follow the onscreen instructions.

## Tabuľka nebezpečných látok/prvkov a ich zloženie (Čína)

产品中有害物质或元素的名称及含量

根据中国《电器电子产品有害物质限制使用管理办法》



部件名称	有害物质					
	铅 (Pb)	汞 (Hg)	镉 (Cd)	六价铬 (Cr(VI))	多溴联苯 (PBB)	多溴二苯醚 (PBDE)
外壳和托盘	○	○	○	○	○	○
电线	○	○	○	○	○	○
印刷电路板	X	○	○	○	○	○
打印系统	X	○	○	○	○	○
显示器	X	○	○	○	○	○
喷墨打印机墨盒	○	○	○	○	○	○
驱动光盘	X	○	○	○	○	○
扫描仪	X	○	○	○	○	○
网络配件	X	○	○	○	○	○
电池板	X	○	○	○	○	○
自动双面打印系统	○	○	○	○	○	○
外部电源	X	○	○	○	○	○

本表格依据 SJ/T 11364 的规定编制。

○：表示该有害物质在该部件所有均质材料中的含量均在 GB/T 26572 规定的限量要求以下。

X：表示该有害物质至少在该部件的某一均质材料中的含量超出 GB/T 26572 规定的限量要求。

此表中所有名称中含“X”的部件均符合中国 RoHS 达标管理目录限用物质应用例外清单的豁免。

此表中所有名称中含“X”的部件均符合欧盟 RoHS 立法。

注：环保使用期限的参考标识取决于产品正常工作的温度和湿度等条件。

## Obmedzenie týkajúce sa nebezpečných látok (Ukrajina)

### Технічний регламент щодо обмеження використання небезпечних речовин (Україна)

Обладнання відповідає вимогам Технічного регламенту щодо обмеження використання деяких небезпечних речовин в електричному та електронному обладнанні, затвердженого постановою Кабінету Міністрів України від 3 грудня 2008 № 1057

## Obmedzenie týkajúce sa nebezpečných látok (India)

This product, as well as its related consumables and spares, complies with the reduction in hazardous substances provisions of the "India E-waste (Management and Handling) Rule 2016." It does not contain lead, mercury, hexavalent chromium, polybrominated biphenyls or polybrominated diphenyl ethers in concentrations exceeding 0.1 weight % and 0.01 weight % for cadmium, except for where allowed pursuant to the exemptions set in Schedule 2 of the Rule.

## Obmedzenie vo vyhlásení o nebezpečných látkach (Turecko)

Türkiye Cumhuriyeti: AEEE Yönetmeliğine Uygundur

## Upozornenie EPEAT

Most HP products are designed to meet EPEAT. EPEAT is a comprehensive environmental rating that helps identify greener electronics equipment. For more information on EPEAT go to [www.epeat.net](http://www.epeat.net). For information on HP's EPEAT registered products go to [www.hp.com/hpinfo/globalcitizenship/environment/pdf/epeat\\_printers.pdf](http://www.hp.com/hpinfo/globalcitizenship/environment/pdf/epeat_printers.pdf).

## Informácie pre používateľov na ekologickom štítku SEPA (Čína)

### 中国环境标识认证产品用户说明

噪声大于 63.0 dB(A) 的办公设备不宜放置于办公室内，请在独立的隔离区域使用。

如需长时间使用本产品或打印大量文件，请确保在通风良好的房间内使用。

如您需要确认本产品处于零能耗状态，请按下电源关闭按钮，并将插头从电源插座断开。

您可以使用再生纸，以减少资源耗费。

## Čínsky energetický štítok pre tlačiarne, faxy a kopírovacie zariadenia

### 复印机、打印机和传真机能源效率标识实施规则

依据“复印机、打印机和传真机能源效率标识实施规则”，该打印机具有中国能效标识。标识上显示的能效等级和操作模式值根据“复印机、打印机和传真机能效限定值及能效等级”标准（“GB 21521”）来确定和计算。

#### 1. 能效等级

产品能效等级分 3 级，其中 1 级能效最高。能效限定值根据产品类型和打印速度由标准确定。能效等级则根据基本功耗水平以及网络接口和内存等附加组件和功能的功率因子之和来计算。

#### 2. 能效信息

##### 喷墨打印机

##### — 操作模式功率

睡眠状态的能耗按照 GB 21521 的标准来衡量和计算。该数据以瓦特 (W) 表示。

##### — 待机功率

待机状态是产品连接到电网电源上功率最低的状态。该状态可以延续无限长时间，且使用者无法改变此状态下产品的功率。对于“成像设备”产品，“待机”状态通常相当于“关闭”状态，但也可能相当于“准备”状态或者“睡眠”状态。该数据以瓦特 (W) 表示。

- 睡眠状态预设延迟时间

出厂前由制造商设置的时间决定了该产品在完成主功能后进入低耗模式（例如睡眠、自动关机）的时间。该数据以分钟表示。

- 附加功能功率因子之和

网络接口和内存等附加功能的功率因子之和。该数据以瓦特 (W) 表示。

标识上显示的能耗数据是根据典型配置测量得出的数据，此类配置包含登记备案的打印机依据复印机、打印机和传真机能源效率标识实施规则所选的所有配置。因此，该特定产品型号的实际能耗可能与标识上显示的数据有所不同。

要了解规范的更多详情，请参考最新版的 GB 21521 标准。

## Likvidácia batérií na Taiwane



廢電池請回收

## Smernica EÚ týkajúca sa batérií



Tento produkt obsahuje batériu, ktorá sa používa na zachovanie integrity dát hodín alebo nastavení produktu v reálnom čase a ktorá je navrhnutá tak, aby vydržala po celú dobu životnosti produktu. Akýkoľvek pokus o servis alebo výmenu tejto batérie by mal vykonávať kvalifikovaný servisný technik.

## Upozornenie týkajúce sa batérie pre Brazíliu

A bateria deste equipamento nao foi projetada para ser removida pelo cliente.

## Upozornenie týkajúce sa používania materiálu chloristan v Kalifornii

Perchlorate material - special handling may apply. See: [www.dtsc.ca.gov/hazardouswaste/perchlorate](http://www.dtsc.ca.gov/hazardouswaste/perchlorate)

This product's real-time clock battery or coin cell battery may contain perchlorate and may require special handling when recycled or disposed of in California.

## Zneškodňovanie odpadu v Brazílii



Não descarte o produto eletrônico em lixo comum

Este produto eletrônico e seus componentes não devem ser descartados no lixo comum, pois embora estejam em conformidade com padrões mundiais de restrição a substâncias nocivas, podem conter, ainda que em quantidades mínimas, substâncias impactantes ao meio ambiente. Ao final da vida útil deste produto, o usuário deverá entregá-lo à HP. A não observância dessa orientação sujeitará o infrator às sanções previstas em lei.

Após o uso, as pilhas e/ou baterias dos produtos HP deverão ser entregues ao estabelecimento comercial ou rede de assistência técnica autorizada pela HP.

Para maiores informações, inclusive sobre os pontos de recebimento, acesse:

[www.hp.com.br/reciclar](http://www.hp.com.br/reciclar)

# Register

- Č**
  - čistenie
    - podávač dokumentov 111
    - sklenená podložka skenera 110
    - vonkajšie časti 111
- D**
  - diagnostická strana 107
  - dvojstranná tlač 52
- E**
  - EWS. *Pozri* vstavaný webový server
- I**
  - IP adresa
    - kontrola adresy tlačiarne 43
- K**
  - kazetách
    - typy 58
  - kazety
    - kontrola úrovni atramentov 59
  - konektory, umiestnenie 3
  - kopírovanie
    - špecifikácie 121
- M**
  - médiá
    - duplexná tlač 52
- N**
  - napájací vstup, umiestnenie 3
  - napájanie
    - riešenie problémov 102
- O**
  - obe strany, tlač na 52
  - obojstranná tlač 52
- ovládací panel
  - funkcie 4
  - tlačidlá 4
- ovládací panel tlačiarne
  - umiestnenie 2
- P**
  - papier
    - odstraňovanie zaseknutého papiera 85
    - riešenie problémov s podávaním 93
    - šikmé strany 93
  - podávač dokumentov
    - čistenie 111
    - problémy s podávaním, riešenie problémov 111
  - podávanie viacerých strán, riešenie problémov 93
  - podpora pre zákazníkov
    - záruka 115
  - podporované operačné systémy 120
  - Prístupový kryt kazety
    - umiestnenie 2
  - prístup zozadu
    - ilustračný obrázok 3
  - problémy s podávaním papiera, riešenie problémov 93
  - prostredie
    - požiadavky na prevádzkové prostredie 120
    - Program environmentálneho dozoru výrobu 130
- R**
  - recyklovať
    - atramentové kazety 132
  - regulačné informácie 122
- regulačné upozornenia
  - nariadenia týkajúce sa bezdrôtových zariadení 126
  - regulačné číslo identifikácie modelu 122
- riešenie problémov
  - HP Smart 84
  - napájanie 102
  - odoberanie viacerých strán 93
  - papier sa neodoberá zo zásobníka 93
  - problémy s podávaním papiera 93
  - správa o stave tlačiarne 107
  - strana s konfiguráciou siete 107
  - šikmé strany 93
  - tlač 102
  - vstavaný webový server 42
- S**
  - siete
    - nastavenia bezdrôtovej siete 107
    - obrázok konektora 3
    - zobrazenie a tlač nastavení 7
  - sieťové pripojenie
    - bezdrôtové prepojenie 27
  - skenovacieho softvéru 72
  - skenovanie
    - špecifikácie skenovania 121
    - z webového skenovania 75
  - sklenená podložka, skener
    - čistenie 110
  - sklenená podložka skenera
    - čistenie 110
  - softvér
    - webové skenovanie 75



softvér tlačiarne (Windows)  
informácie 41  
otvorenie 41  
softvéru pre tlačiarne HP (Windows)  
otvorenie 40  
správa o kvalite tlače 107  
správa o stave tlačiarne  
informácie 107  
správa o teste bezdrôtového  
pripojenia 107  
správa o teste prístupu na web 108  
správy  
diagnostika 107  
prístup na web 108  
test bezdrôtového pripojenia  
107  
stav  
strana s konfiguráciou siete 107  
systémové požiadavky 120

## Š

šikmá poloha, riešenie problémov  
tlač 93  
špecifikácie  
systémové požiadavky 120

## T

technické informácie  
požiadavky na prevádzkové  
prostredie 120  
špecifikácie kopírovania 121  
špecifikácie skenovania 121  
špecifikácie tlače 121  
tlač  
diagnostická strana 107  
obojstranne 52  
riešenie problémov 102  
špecifikácie 121  
tlačidlá, ovládací panel 4

## U

údržba  
čistenie 111  
diagnostická strana 107  
kontrola úrovni atramentov 59  
úrovne atramentov, kontrola 59

## V

vstavaný webový server  
informácie 42  
otvorenie 36

riešenie problémov, nedá sa  
otvoriť 42  
webové skenovanie 75

## W

webové skenovanie 75  
Windows  
systémové požiadavky 120

## Z

západka kazety, kazeta  
umiestnenie 2  
záruka 115  
zaseknutie  
vymazanie obsahu 85  
zásobník papiera  
umiestnenie 2  
zásobníky  
riešenie problémov  
s podávaním 93  
umiestnenie 2  
uvolnenie zaseknutého papiera  
85  
vodiace lišty šírky papiera 2  
zobrazovanie  
nastavenie siete 7