



Vodič za korisnike

© Copyright 2020 HP Development Company, L.P.

Bluetooth je zaštitni znak svog vlasnika, a HP Inc. ga koristi pod licencom. Intel, Celeron i Pentium su zaštitni znakovi korporacije Intel Corporation ili njenih podružnica u SAD i/ili drugim zemljama. Windows je registrovani žig ili zaštitni znak korporacije Microsoft u SAD i/ili drugim zemljama. DisplayPort™ i DisplayPort™ logotip su zaštitni znaci u vlasništvu organizacije Video Electronics Standards Association (VESA®) u SAD i drugim zemljama. Miracast® je registrovani žig organizacije Wi-Fi Alliance.

Ovde sadržane informacije podložne su promenama bez prethodne najave. Jedine garancije za proizvode i usluge kompanije HP istaknute su u izričitim garancijama koje se dobijaju uz takve proizvode i usluge. Ništa što je ovde navedeno ne bi trebalo protumačiti kao dodatnu garanciju. Kompanija HP neće odgovarati za ovde sadržane tehničke ili izdavačke greške.

Prvo izdanje: mart 2020.

Broj dela dokumenta: L86983-E31

Obaveštenje o proizvodu

Ovaj vodič opisuje funkcije koje su zajedničke većini proizvoda. Neke funkcije možda nisu dostupne na vašem računaru.

Nisu sve funkcije dostupne u svim izdanjima ili verzijama operativnog sistema Windows. Sistemima će možda biti potreban nadograđeni i/ili posebno kupljeni hardver, upravljački programi, softver ili ažuriranje BIOS-a da bi se u potpunosti iskoristila funkcionalnost operativnog sistema Windows. Windows 10 se automatski ažurira i to je uvek omogućeno. ISP može da vam naplati naknadu, a moguće je i da će se s vremenom pojaviti i dodatni zahtevi za ažuriranja. Idite na <http://www.microsoft.com> za više detalja.

Da biste pristupili najnovijim vodičima za korisnike, idite na <http://www.hp.com/support> i pratite uputstva da biste pronašli svoj proizvod. Zatim izaberite stavku **User Guides** (Vodiči za korisnike).

Uslovi za korišćenje softvera

Instaliranjem, kopiranjem, preuzimanjem ili drugačijim korišćenjem bilo kog softverskog proizvoda unapred instaliranog na ovom računaru, prihvatate uslove HP ugovora o licenciranju sa krajnjim korisnikom (EULA). Ukoliko ne prihvatite ove uslove licenciranja, vaš jedini pravni lek jeste da se vrati čitav, nekorišćeni proizvod (hardver i softver) u roku od 14 dana radi punog refundiranja u skladu sa smernicama za refundiranje prodavca.

Obratite se prodavcu da biste dobili dodatne informacije ili podneli zahtev za potpunom refundacijom cene računara.

Bezbednosno upozorenje

 **UPOZORENJE!** Da biste smanjili mogućnost nastanka opekotina ili pregrevanja računara, nemojte ga držati direktno u krilu ili zaklanjati otvore za vazduh na računaru. Računar koristite samo na čvrstoj, ravnoj površini. Nemojte dozvoliti da neki drugi čvrsti predmet, kao što je opcionalni štampač koji se nalazi pored, ili neki meki predmet, kao što su jastuci ili tepih ili odeća, blokiraju protok vazduha. Nemojte dozvoliti ni da adapter naizmjenične struje tokom rada računara dođe u dodir sa kožom ili nekim mekim predmetom, kao što su jastuci, tepih ili odeća. Računar i adapter naizmjenične struje usklađeni su sa ograničenjima temperature površine kojoj korisnik može da pristupi, a koja su određena međunarodnim standardom za bezbednost opreme informacione tehnologije (IEC 60950-1).

Postavka konfiguracije procesora (samo na pojedinim proizvodima)

 **VAŽNO:** Konfiguracija pojedinih proizvoda obuhvata seriju procesora Intel® Pentium® N35xx/N37xx ili Celeron® N28xx/N29xx/N30xx/N31xx i operativni sistem Windows®. **Ako je vaš računar podešen kao što je opisano, nemojte menjati postavku konfiguracije procesora u datoteci msconfig.exe iz 4 ili 2 procesora u 1.** Ako to uradite, računar se neće ponovo pokrenuti. Moraćete da izvršite uspostavljanje fabričkih vrednosti da biste vratili originalne postavke.

Sadržaj

1 Prvi koraci	1
Preporučene radnje	1
Dodatni HP resursi	2
2 Upoznavanje računara	4
Pronalaženje hardvera	4
Pronalaženje softvera	4
Desna strana	5
Leva strana	6
Ekran	7
Režim slabog plavog svetla (samo na pojedinim proizvodima)	7
Zona tastature	9
Dodirna tabla	9
Postavke dodirne table	9
Lampice	10
Zvučnici i čitač otiska prsta	11
Specijalni tasteri	12
Akcijski tasteri	13
Donja strana	14
Nalepnice	15
Ubacivanje SIM kartice (samo na pojedinim proizvodima)	16
3 Povezivanje sa mrežom	18
Povezivanje sa bežičnom mrežom	18
Korišćenje bežičnih kontrola	18
Taster za avionski režim	18
Kontrole operativnog sistema	18
Povezivanje na WLAN mrežu	19
Korišćenje usluge HP Mobile Broadband (samo na pojedinim proizvodima)	19
Korišćenje GPS-a (samo na pojedinim proizvodima)	20
Korišćenje Bluetooth bežičnih uređaja (samo na pojedinim proizvodima)	20
Povezivanje Bluetooth uređaja	20
Povezivanje sa žičnom mrežom – LAN (samo na pojedinim proizvodima)	21
4 Uživanje u funkcijama za zabavu	22
Korišćenje kamere	22

Korišćenje audio-zapisa	22
Povezivanje zvučnika	22
Povezivanje slušalica sa mikrofonom	22
Korišćenje postavki zvuka	23
Korišćenje video uređaja	23
Povezivanje video-uređaja pomoću HDMI kabla (samo na pojedinim proizvodima)	23
Podešavanje HDMI zvuka	24
Otkrivanje bežičnih ekrana kompatibilnih sa Miracast tehnologijom i povezivanje sa njima (samo na pojedinim proizvodima)	25
Korišćenje prenosa podataka	25
Povezivanje uređaja sa USB Type-C portom (samo na pojedinim proizvodima)	25
5 Navigacija na ekranu	26
Korišćenje poteza na dodirnoj tabli i dodirnom ekranu	26
Dodir	26
Zumiranje primicanjem dva prsta	26
Prevlačenje pomoću dva prsta (na dodirnoj tabli i preciznoj dodirnoj tabli)	27
Dodir sa dva prsta (dodirna tabla i precizna dodirna tabla)	27
Dodir sa tri prsta (dodirna tabla i precizna dodirna tabla)	27
Dodir sa četiri prsta (dodirna tabla i precizna dodirna tabla)	28
Prevlačenje sa tri prsta (dodirna tabla i precizna dodirna tabla)	28
Prevlačenje pomoću četiri prsta (na preciznoj dodirnoj tabli)	28
Prevlačenje jednim prstom (na dodirnom ekranu)	29
Korišćenje opcionalne tastature ili miša	29
Korišćenje tastature na ekranu (samo na pojedinim proizvodima)	29
6 Upravljanje napajanjem	30
Korišćenje stanja spavanja i hibernacije	30
Pokretanje i izlazak iz stanja spavanja	30
Pokretanje režima hibernacije i izlazak iz njega (samo na pojedinim proizvodima)	31
Isključivanje računara	31
Korišćenje ikone „Napajanje“ i opcija napajanja	32
Korišćenje napajanja iz baterije	32
Korišćenje funkcije HP Fast Charge (samo na pojedinim proizvodima)	32
Prikazivanje nivoa napunjenosti baterije	33
Pronalaženje informacija o bateriji u aplikaciji HP Support Assistant (samo na pojedinim proizvodima)	33
Ušteda energije baterije	33
Prepoznavanje niskih nivoa napunjenosti baterije	33
Rešavanje problema sa niskim nivoom napunjenosti baterije	34

Rešavanje problema sa niskim nivoom napunjenosti baterije kada je dostupno spoljno napajanje	34
Rešavanje problema sa niskim nivoom napunjenosti baterije kada nije dostupan nijedan izvor napajanja	34
Rešavanje problema sa niskim nivoom napunjenosti baterije kada računar ne može da izađe iz hibernacije	34
Fabrički zapečaćena baterija	34
Rad sa spoljašnjim napajanjem	34
7 Održavanje računara	36
Poboljšavanje performansi	36
Korišćenje softvera „Defragmentator diska“	36
Korišćenje programa „Čišćenje diska“	36
Korišćenje tehnologije HP 3D DriveGuard (samo na pojedinim proizvodima)	36
Prepoznavanje statusa programa HP 3D DriveGuard	37
Ažuriranje programa i upravljačkih programa	37
Ažuriranje pomoću sistema Windows 10	37
Ažuriranje pomoću sistema Windows 10 S	37
Čišćenje računara	38
Korišćenje softvera HP Easy Clean (samo na pojedinim proizvodima)	38
Uklanjanje prljavštine i ostataka sa računara bez softvera HP Easy Clean	38
Briga o drvenom furniru (samo na pojedinim proizvodima)	39
Putovanje sa računarom ili transport računara	39
8 Zaštita računara i informacija	41
Korišćenje lozinki	41
Postavljanje lozinki u operativnom sistemu Windows	41
Postavljanje lozinki u programu Setup Utility (BIOS)	42
Korišćenje usluge Windows Hello (samo na pojedinim proizvodima)	42
Korišćenje softvera za internet bezbednost	43
Korišćenje antivirusnog softvera	43
Korišćenje softvera zaštitnog zida	43
Instaliranje softverskih ispravki	44
Korišćenje HP uređaja kao usluge (samo na pojedinim proizvodima)	44
Zaštita bežične mreže	44
Pravljenje rezervne kopije softverskih aplikacija i informacija	44
Korišćenje opcionalnog bezbednosnog kabla (samo na pojedinim proizvodima)	44
9 Korišćenje programa Setup Utility (BIOS)	45
Pokretanje programa Setup Utility (BIOS)	45
Ažuriranje programa Setup Utility (BIOS)	45

Utvrđivanje verzije BIOS-a	45
Preuzimanje ažurne verzije BIOS-a	46
10 Korišćenje alatke HP PC Hardware Diagnostics	48
Korišćenje alatke HP PC Hardware Diagnostics Windows (samo na pojedinim proizvodima)	48
Preuzimanje alatke HP PC Hardware Diagnostics Windows	49
Preuzimanje najnovije verzije alatke HP PC Hardware Diagnostics Windows	49
Preuzimanje alatke HP Hardware Diagnostics Windows na osnovu naziva ili broja proizvoda (samo na pojedinim proizvodima)	49
Instaliranje alatke HP PC Hardware Diagnostics Windows	49
Korišćenje alatke HP PC Hardware Diagnostics UEFI	50
Pokretanje alatke HP PC Hardware Diagnostics UEFI	50
Preuzimanje alatke HP PC Hardware Diagnostics UEFI na USB fleš disk	50
Preuzimanje najnovije verzije alatke HP PC Hardware Diagnostics UEFI	51
Preuzimanje alatke HP PC Hardware Diagnostics UEFI na osnovu naziva ili broja proizvoda (samo na pojedinim proizvodima)	51
Korišćenje postavki za Remote HP PC Hardware Diagnostics UEFI (samo na pojedinim proizvodima)	51
Preuzimanje alatke Remote HP PC Hardware Diagnostics UEFI	51
Preuzimanje najnovije verzije alatke Remote HP PC Hardware Diagnostics UEFI	51
Preuzimanje alatke Remote HP PC Hardware Diagnostics UEFI na osnovu naziva ili broja proizvoda	52
Prilagođavanje postavki alatke Remote HP PC Hardware Diagnostics UEFI	52
11 Pravljenje rezervne kopije, vraćanje u prethodno stanje i oporavak	53
Pravljenje rezervnih kopija informacija i medijuma za oporavak	53
Korišćenje alatki operativnog sistema Windows	53
Korišćenje alatke HP Cloud Recovery Download Tool za pravljenje medijuma za oporavak (samo na pojedinim proizvodima)	54
Obnavljanje i oporavak	54
Obnavljanje, resetovanje i osvežavanje pomoću Windows alatki	54
Oporavak pomoću HP medijuma za oporavak	54
Promena redosleda pokretanja sistema računara	54
Korišćenje tehnologije HP Sure Recover (samo na pojedinim proizvodima)	55
12 Specifikacije	56
Ulazno napajanje	56
Radno okruženje	57
13 Elektrostatičko pražnjenje	58

14 Pristupačnost	59
HP i pristupačnost	59
Pronalaženje potrebnih tehnoloških alatki	59
Posvećenost kompanije HP	59
International Association of Accessibility Professionals (IAAP)	59
Pronalaženje najbolje asistivne tehnologije	60
Procenite svoje potrebe	60
Pristupačnost za HP proizvode	60
Standardi i zakonodavstvo	61
Standardi	61
Zahtev 376 – EN 301 549	61
Smernice za pristupačnost veb sadržaja (WCAG)	61
Zakonodavstvo i propisi	61
Korisni resursi i veze za pristupačnost	62
Organizacije	62
Obrazovne institucije	62
Drugi resursi za osobe sa invaliditetom	62
HP veze	62
Obraćanje podršci	63
Indeks	64

1 Prvi koraci

Ovaj računar predstavlja moćnu alatku za posao i zabavu, koja je osmišljena tako da ih unapredi. Pročitajte ovo poglavlje da biste saznali koje radnje se preporučuju nakon podešavanja računara, koje zabavne stvari možete da radite na računaru i gde možete da pronađete dodatne resurse za HP.

Preporučene radnje

Kada podesite i registrujete računar, preporučujemo vam sledeće korake da biste iskoristili svoju pametnu investiciju:

- Kreirajte medijume za oporavak da biste napravili rezervnu kopiju čvrstog diska. Pogledajte odeljak [Pravljenje rezervne kopije, vraćanje u prethodno stanje i oporavak na stranici 53](#).
- Ukoliko to još niste uradili, povežite računar na žičnu ili bežičnu mrežu. Pogledajte detalje u odeljku [Povezivanje sa mrežom na stranici 18](#).
- Upoznajte se sa hardverom i softverom računara. Više informacija potražite u odeljcima [Upoznavanje računara na stranici 4](#) i [Uživanje u funkcijama za zabavu na stranici 22](#).
- Ažurirajte ili kupite antivirusni softver. Pogledajte odeljak [Korišćenje antivirusnog softvera na stranici 43](#).
- **Pristupite aplikaciji HP Support Assistant** – Za brzu podršku na mreži, otvorite aplikaciju HP Support Assistant (samo na pojedinim proizvodima). HP Support Assistant optimizuje performanse računara i rešava probleme koristeći najnovija ažuriranja softvera, dijagnostičke alatke i vođenu pomoć. Otkucajte `support` u polju za pretragu na traci zadataka, a zatim izaberite stavku **HP Support Assistant**. Zatim izaberite opciju **Support** (Podrška).

Dodatni HP resursi

Da biste pronašli resurse koji sadrže detalje o proizvodu, informacije o tome kako da izvršite neke radnje i još toga, koristite ovu tabelu.

Tabela 1-1 Dodatne informacije

Resurs	Sadržaj
<i>Uputstva za podešavanje</i>	<ul style="list-style-type: none">Pregled podešavanja i funkcija računara
HP podrška Da biste pronašli HP podršku, idite na http://www.hp.com/support i pratite uputstva da biste pronašli svoj proizvod. – ili – Otkucajte support u polju za pretragu na traci zadataka, a zatim izaberite stavku HP Support Assistant . Zatim izaberite opciju Support (Podrška). – ili – Izaberite ikonu sa znakom pitanja u polju za pretragu na traci zadataka. Zatim izaberite opciju Support (Podrška).	<ul style="list-style-type: none">Časkanje na mreži sa HP tehničkim osobljemBrojevi telefona podrškeVideo zapisi o rezervnim delovima (samo za pojedine proizvode)Vodiči za održavanje i servisiranjeLokacije HP servisnih centara
<i>Vodič za bezbednost i udobnost</i> Da biste pristupili ovom vodiču: ▲ Otkucajte HP dokumentacija u polju za pretragu trake zadataka, a zatim izaberite stavku HP dokumentacija . – ili – ▲ Posetite lokaciju http://www.hp.com/ergo . VAŽNO: Morate biti povezani sa internetom da biste pristupili najnovijoj verziji vodiča za korisnike.	<ul style="list-style-type: none">Odgovarajuće podešavanje radne staniceSaveti za pravilno držanje i radne navike koji će povećati udobnost i smanjiti rizik od povredeBezbednosne informacije o elektronskim i mehaničkim komponentama
<i>Obaveštenja o propisima, bezbednosti i zaštiti životne sredine</i> Da biste pristupili ovom dokumentu: ▲ Otkucajte HP dokumentacija u polju za pretragu trake zadataka, a zatim izaberite stavku HP dokumentacija .	<ul style="list-style-type: none">Važna obaveštenja o propisima, uključujući po potrebi informacije o pravilnom odlaganju baterije
<i>Ograničena garancija*</i> Da biste pristupili ovom dokumentu: ▲ Otkucajte HP dokumentacija u polju za pretragu trake zadataka, a zatim izaberite stavku HP dokumentacija . – ili – ▲ Posetite lokaciju http://www.hp.com/go/orderdocuments . VAŽNO: Morate biti povezani sa internetom da biste pristupili najnovijoj verziji vodiča za korisnike.	<ul style="list-style-type: none">Specifične informacije o garanciji koje se odnose na ovaj računar

*HP ograničena garancija nalazi se među vodičima za korisnike na proizvodu i/ili na CD-u ili DVD-u isporučenom u kutiji. U nekim zemljama ili regionima HP možda dostavlja odštampanu kopiju garancije u kutiji. Za zemlje ili regione u kojima se garancija ne obezbeđuje u štampanom obliku, možete zatražiti primerak sa adrese <http://www.hp.com/go/orderdocuments>. Za proizvode kupljene

Tabela 1-1 Dodatne informacije (nastavljeno)

Resurs	Sadržaj
	u oblasti Pacifičke Azije, možete pisati kompaniji HP na adresu POD, PO Box 161, Kitchener Road Post Office, Singapore 912006. Priložite naziv proizvoda, svoje ime, broj telefona i poštansku adresu.

2 Upoznavanje računara

Vaš računar sadrži vrhunske komponente. Ovo poglavlje pruža više informacija o komponentama, njihovim lokacijama i načinu rada.

Pronalaženje hardvera

Da biste saznali koji je hardver instaliran na računaru:

- ▲ Otkucajte **upravlj**ač **uređaj**ima u polju za pretragu na traci zadataka, a zatim izaberite aplikaciju **Upravljač uređajima**.

Prikazuje se lista svih uređaja instaliranih na računaru.

Da biste pronašli informacije o hardverskim komponentama sistema i broj verzije BIOS-a sistema, pritisnite kombinaciju tastera **fn+esc** (samo na pojedinim proizvodima).

Pronalaženje softvera

Da biste saznali koji je softver instaliran na računaru:

- ▲ Kliknite desnim tasterom miša na dugme **Start**, a zatim izaberite **Aplikacije i funkcije**.

Desna strana

 **NAPOMENA:** Pogledajte ilustraciju koja najbliže odgovara vašem računaru.



Tabela 2-1 Komponente sa desne strane i njihovi opisi

Komponenta	Opis
(1)  Slot za SIM karticu (samo na pojedinim proizvodima)	Podržava SIM karticu (modul identifikacije bežičnog pretplatnika). Korake za postavljanje SIM kartice potražite u odeljku Ubacivanje SIM kartice (samo na pojedinim proizvodima) na stranici 16.
(2)  Čitač memorijskih kartica	Čita opcionalne memorijske kartice koje vam omogućavaju da skladištite i delite informacije, kao i da njima upravljate ili im pristupate. Da biste ubacili karticu: <ol style="list-style-type: none">1. Okrenite karticu nalepnicom nagore, tako da konektori budu okrenuti ka računaru.2. Ubacite karticu u čitač memorijskih kartica i pritiskajte je dok čvrsto ne nalegne. Da biste izvadili karticu: <ul style="list-style-type: none">▲ Pritisnite karticu i izvadite je iz čitača memorijskih kartica.
(3)  USB Type-C port sa funkcijom HP Sleep and Charge	Povezuje USB uređaj koji ima Type-C konektor, omogućava prenos podataka i čak i kada je računar isključen puni većinu proizvoda kao što su mobilni telefon, kamera, narukvica za praćenje aktivnosti ili pametan sat. – i – Povezuje uređaj za prikaz koji ima USB Type-C konektor i tako obezbeđuje DisplayPort™ izlaz. NAPOMENA: Možda će vam biti potrebni kablovi, adapteri ili i jedno i drugo (kupuju se zasebno).
(4) USB port	Povezuje USB uređaj, na primer mobilni telefon, kameru, narukvica za praćenje aktivnosti ili pametni sat, i obezbeđuje prenos podataka.
(5)  HDMI port	Povezuje opcionalni video ili audio uređaj, na primer, televizor visoke definicije, bilo koju kompatibilnu digitalnu ili audio komponentu ili HDMI (High-Definition Multimedia Interface) uređaj velike brzine.
(6) Lampica adaptera naizmjenične struje i baterije	<ul style="list-style-type: none">• Bela: Adapter naizmjenične struje je povezan i baterija je potpuno napunjena.

Tabela 2-1 Komponente sa desne strane i njihovi opisi (nastavljeno)

Komponenta	Opis
	<ul style="list-style-type: none"> Bela koja treperi: Adapter naizmjenične struje nije povezan i baterija je dostigla nizak nivo napunjenosti. Žuta: Adapter naizmjenične struje je povezan i baterija se puni. Isključena: Baterija se puni.
(7)  Konektor za napajanje	Povezuje adapter naizmjenične struje.

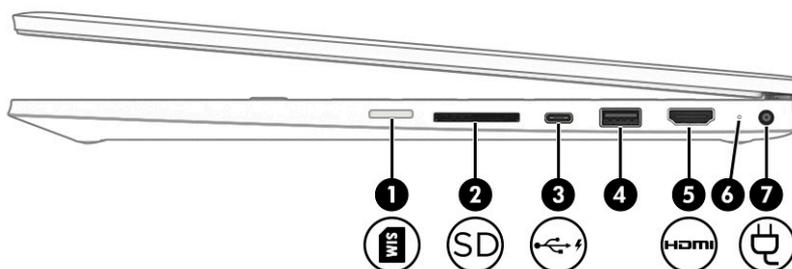
Leva strana



Tabela 2-2 Komponente sa leve strane i njihovi opisi

Komponenta	Opis
(1) USB port	Povezuje USB uređaj, na primer mobilni telefon, kameru, narukvicu za praćenje aktivnosti ili pametni sat, i obezbeđuje prenos podataka.
(2)  Kombinovani utikač za audio-izlaz (slušalice)/ audio-ulaz (mikrofon)	<p>Povezuje opcionalne stereo-zvučnike, slušalice, „bubice“, slušalice sa mikrofonom ili televizijski audio-kabl. Takođe povezuje opcionalne slušalice sa mikrofonom. Ovaj utikač ne podržava izborne samostalne mikrofone.</p> <p>UPOZORENJE! Da biste smanjili rizik od povreda, podesite jačinu zvuka pre nego što stavite slušalice, „bubice“ ili slušalice sa mikrofonom. Dodatne informacije o bezbednosti potražite u dokumentu <i>Obaveštenja o propisima, bezbednosti i zaštiti životne sredine</i>.</p> <p>Da biste pristupili ovom vodiču:</p> <ul style="list-style-type: none"> ▲ Otkucajte HP dokumentacija u polju za pretragu trake zadataka, a zatim izaberite stavku HP dokumentacija. <p>NAPOMENA: Kada se neki uređaj poveže sa utikačem, zvučnici na računaru su onemogućeni.</p>
(3) Otvor za vazduh	<p>Omogućava protok vazduha koji hladi unutrašnje komponente.</p> <p>NAPOMENA: Ventilator računara se automatski pokreće kako bi hladio unutrašnje komponente i sprečio pregrevanje. Normalno je da se unutrašnji ventilator uključuje i isključuje tokom uobičajenog rada.</p>

Ekran

Režim slabog plavog svetla (samo na pojedinim proizvodima)

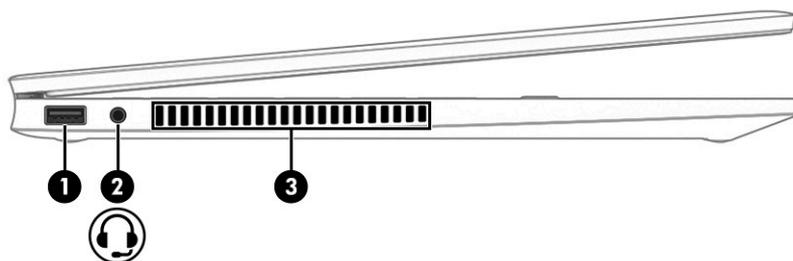
Ekran računara se isporučuje iz fabrike u režimu slabog plavog svetla radi veće udobnosti i bezbednosti za vid. Pored toga, režim slabog plavog svetla automatski prilagođava emitovanje plavog svetla pri korišćenju računara noću ili za čitanje.

⚠ UPOZORENJE! Da biste umanjili rizik od zadobijanja ozbiljne povrede, pročitajte *Vodič za bezbednost i udobnost*. U njemu su opisani pravilno konfigurisanje radne stanice i pravilno držanje korisnika računara, njihove zdravstvene i radne navike. *Vodič za bezbednost i udobnost* takođe sadrži važne informacije o električnoj i mehaničkoj bezbednosti. *Vodič za bezbednost i udobnost* dostupan je na vebu na <http://www.hp.com/ergo>.



Tabela 2-3 Komponente ekrana i njihovi opisi

Komponenta	Opis
(1) WWAN antene* (samo na pojedinim proizvodima)	Šalju i primaju bežične signale radi komuniciranja sa bežičnim regionalnim mrežama (WWAN-ovima).
(2) WLAN antene*	Šalju i primaju bežične signale radi komuniciranja sa bežičnim lokalnim mrežama (WLAN-ovima).
(3) Interni mikrofoni	Snimaju zvuk.
(4) Kamera	Omogućava vam video-časkanje, snimanje video-zapisa i fotografisanje. Da biste koristili kameru, pogledajte Korišćenje kamere na stranici 22 . Neke kamere, umesto prijavljivanja pomoću lozinke, omogućavaju i prijavljivanje na Windows pomoću prepoznavanja lica. Više informacija potražite u odeljku Korišćenje usluge Windows Hello (samo na pojedinim proizvodima) na stranici 42 .

NAPOMENA: Funkcije kamere mogu da se razlikuju u zavisnosti od hardvera kamere i softvera koji je instaliran na proizvodu.

Tabela 2-3 Komponente ekrana i njihovi opisi (nastavljeno)

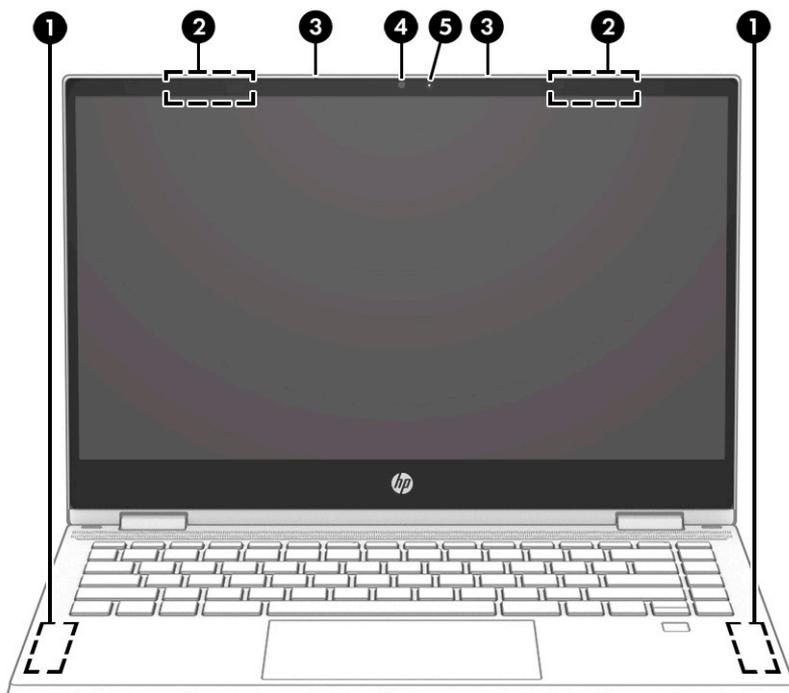
Komponenta	Opis
(5) Lampica kamere	Uključena: Kamera je u upotrebi.

*Ove antene nisu vidljive sa spoljne strane računara. Radi optimalnog prenosa uklonite sve prepreke iz oblasti neposredno oko antena.

Obaveštenja o propisima koja se tiču bežične veze potražite u odeljku koji se odnosi na vašu zemlju ili region u vodiču *Obaveštenja o propisima, bezbednosti i zaštiti životne sredine*.

Da biste pristupili ovom vodiču:

▲ Otkucajte HP dokumentacija u polju za pretragu trake zadataka, a zatim izaberite stavku **HP dokumentacija**.

Zona tastature

Dodirna tabla

Postavke dodirne table

Da biste prilagodili postavke dodirne table i pokrete ili isključili dodirnu tablu:

1. Upišite `postavke dodirne table` u polje za pretragu na traci zadataka, a zatim pritisnite [enter](#).
2. Odaberite postavku.

Da biste uključili dodirnu tablu:

1. Upišite `postavke dodirne table` u polje za pretragu na traci zadataka, a zatim pritisnite [enter](#).
2. Pomoću eksternog miša kliknite na dugme **dodirna tabla**.

– ili –

- ▲ Pritiskajte taster [Tab](#) dok se pokazivač ne postavi na dugme **dodirna tabla**. Zatim pritisnite taster [razmaknica](#) da biste izabrali dugme.



Tabela 2-4 Komponente dodirne table i njihovi opisi

Komponenta	Opis
(1) Zona dodirne table	Čita pokrete prstom da bi se pomerio pokazivač ili aktivirale stavke na ekranu. NAPOMENA: Više informacija potražite u odeljku Korišćenje poteza na dodirnoj tabli i dodirnom ekranu na stranici 26 .
(2) Levo dugme dodirne table	Funkcioniše kao levi taster na spoljašnjem mišu.
(3) Desno dugme dodirne table	Funkcioniše kao desni taster na spoljašnjem mišu.

Lampice

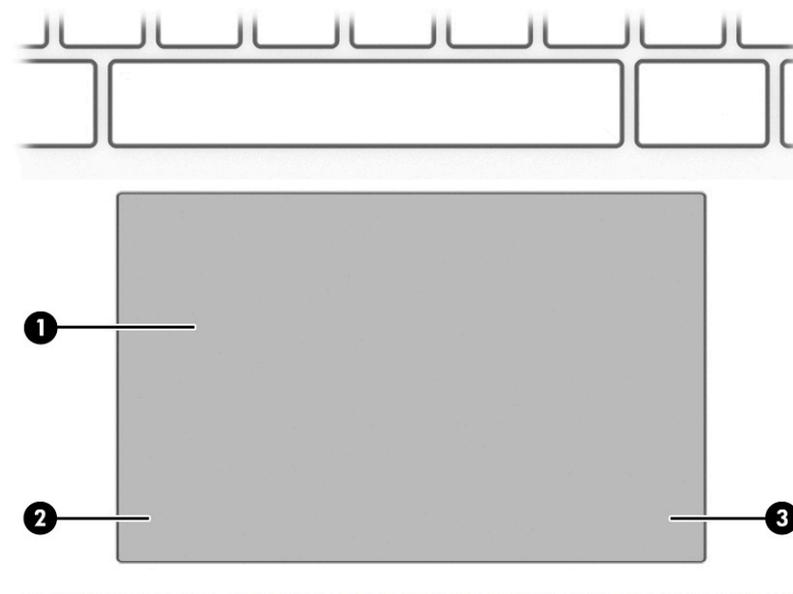

Tabela 2-5 Lampice i njihovi opisi

Komponenta	Opis
(1) Caps lock lampica	Uključena: Funkcija caps lock je uključena, što znači da se pri kucanju koriste samo velika slova.
(2)  Lampica za isključen zvuk	<ul style="list-style-type: none">• Uključena: Zvuk računara je isključen.• Isključena: Zvuk računara je uključen.
(3)  Lampica napajanja	<ul style="list-style-type: none">• Uključena: Računar je uključen.• Treperi: (samo na pojedinim proizvodima): Računar je u stanju spavanja, to jest u stanju uštede energije. Računar isključuje napajanje ekrana i drugih nepotrebnih komponenti.• Isključena: U zavisnosti od modela računara, računar je isključen, u stanju hibernacije ili u stanju spavanja. Hibernacija predstavlja stanje uštede energije koje koristi najmanju količinu napajanja.

Zvučnici i čitač otiska prsta

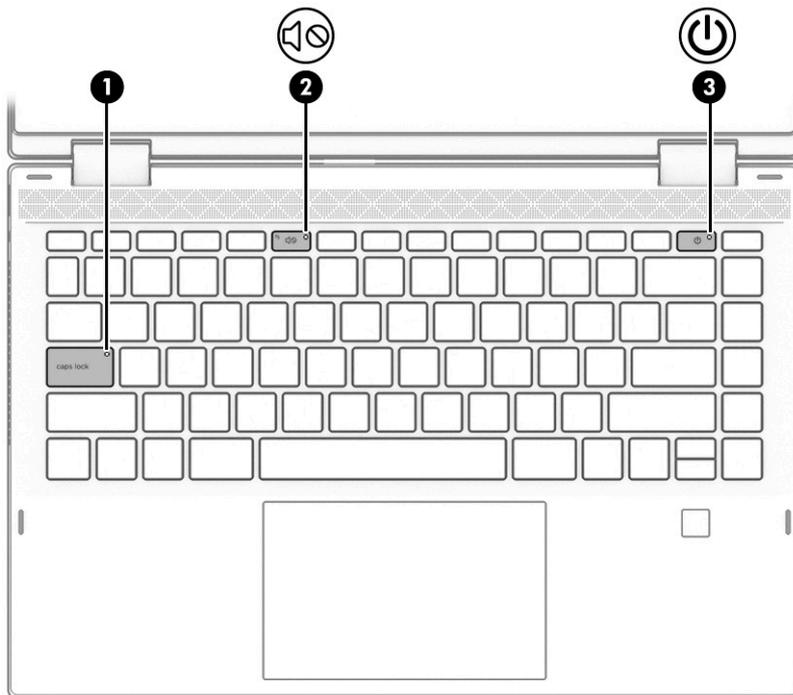
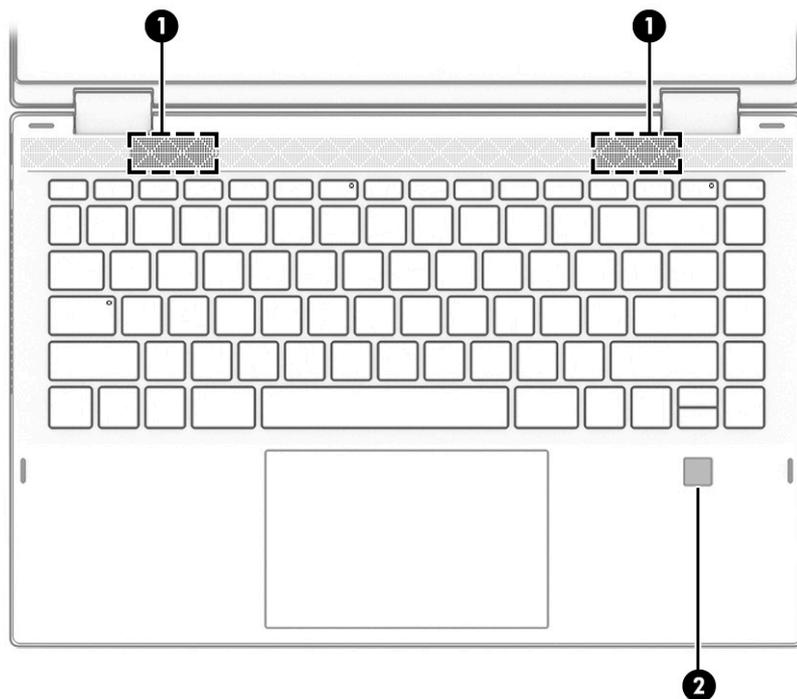

Čitači otiska prsta mogu da se nalaze na dodirnoj tabli, na bočnoj tabli računara ili na gornjem poklopcu iznad tastature.

Tabela 2-6 Zvučnici, čitač otiska prsta i njihovi opisi

Komponenta	Opis
(1) Zvučnici	Proizvode zvuk.
(2) Čitač otiska prsta (samo na pojedinim proizvodima)	Omogućava prijavljivanje u Windows pomoću otiska prsta, umesto pomoću lozinke. ▲ Prevucite prstom nadole preko čitača otiska prsta. Za detalje pogledajte Korišćenje usluge Windows Hello (samo na pojedinim proizvodima) na stranici 42. VAŽNO: Da biste sprečili probleme prilikom prijavljivanja pomoću otiska prsta, uverite se da je čitač otiska prsta registrovao sve strane prsta pri registrovanju otiska.

Specijalni tasteri



Tabela 2-7 Specijalni tasteri i njihovi opisi

Komponenta	Opis
(1)  esc taster	Prikazuje informacije o sistemu kad se pritisne zajedno sa tasterom fn .
(2)  fn taster	Izvršava određene funkcije kad se pritisne u kombinaciji s nekim drugim tasterom.
(3)  Windows taster	Otvara „Start“ meni. NAPOMENA: Ako ponovo pritisnete taster s Windows logotipom, zatvorite „Start“ meni.
(4) Akcijski tasteri	Izvršava često korišćene sistemske funkcije. Pogledajte odeljak Akcijski tasteri na stranici 13 .
(5)  Dugme za napajanje	<ul style="list-style-type: none"> • Kada je računar isključen, pritisnite ovo dugme da biste ga uključili. • Kada je računar uključen, nakratko pritisnite ovo dugme da biste pokrenuli stanje spavanja. • Kada je računar u stanju spavanja, nakratko pritisnite ovo dugme da bi napustio to stanje (samo na pojedinim proizvodima). • Kada je računar u stanju hibernacije, nakratko pritisnite ovo dugme da bi napustio to stanje. <p>VAŽNO: Ako pritisnete i zadržite dugme za napajanje, izgubićete sve nesačuvane informacije.</p> <p>Ako je računar prestao da reaguje i procedure za isključivanje nemaju efekta, pritisnite i držite taster za napajanje najmanje 5 sekundi da biste isključili računar.</p> <p>Da biste saznali više o postavkama napajanja, pogledajte opcije napajanja.</p> <ul style="list-style-type: none"> ▲ Kliknite desnim tasterom miša na ikonu merača napajanja , a zatim izaberite stavku Opcije napajanja.

Akcijski tasteri

Akcijski tasteri na računaru obavljaju određene funkcije i razlikuju se u zavisnosti od računara. Da biste utvrdili koji se tasteri nalaze na računaru, pogledajte ikone na tastaturi i potražite ih u opisima u ovoj tabeli.

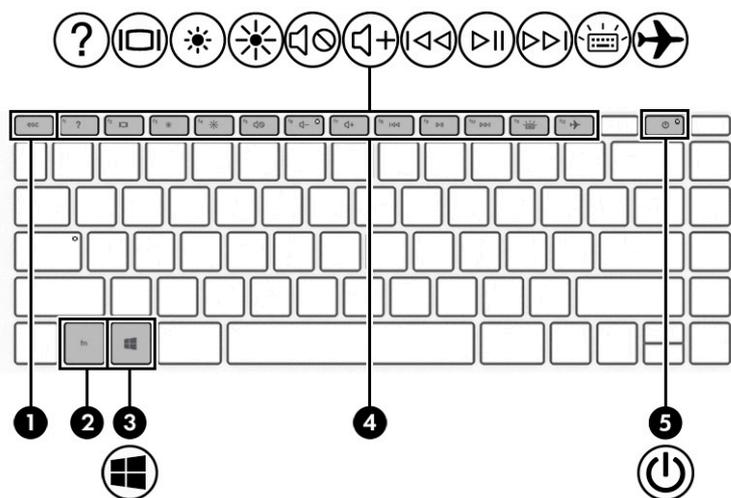
▲ Da biste koristili akcijski taster, pritisnite i držite taj taster.

Tabela 2-8 Akcijski tasteri i njihovi opisi

Ikona	Opis
	Sprečava posmatrača da vidi ekran sa strane. Po potrebi smanjuje ili povećava svetlinu za dobro osvetljeno ili tamnije okruženje. Pritisnite taster ponovo da biste isključili ekran za privatnost.
	
	Postepeno smanjuje osvetljenost ekrana sve dok držite pritisnut taster.
	Postepeno povećava osvetljenost ekrana sve dok držite pritisnut taster.
	Otvora veb stranicu „Kako da dobijem pomoć u operativnom sistemu Windows 10“.
	Prebacuje sliku između uređaja za prikaz koji su povezani sa sistemom. Na primer, ako je s računaru povezan monitor, višestrukim pritiskom ovog tastera menjate sliku između ekrana računara i monitora za simultani prikaz na oba uređaja.
	Isključuje i uključuje pozadinsko osvetljenje tastature. Na pojedinim proizvodima možete da prilagodite svetlinu pozadinskog osvetljenja tastature. Pritisnite taster više puta da biste prilagodili svetlinu od visoke (kad prvi put pokrenete računar), preko niske, pa do isključivanja. Kad prilagođavate postavku pozadinskog osvetljenja, pozadinsko osvetljenje će se vratiti na prethodno podešavanje svaki put kad uključite računar. Pozadinsko osvetljenje tastature će se isključiti posle 30 sekundi neaktivnosti. Da biste ponovo uključili pozadinsko osvetljenje tastature, pritisnite bilo koji taster ili dodirnite dodirnu tablu (samo na pojedinim proizvodima). Da biste produžili trajanje baterije, isključite ovu funkciju.
	Reprodukuje prethodnu numeru sa audio CD-a ili prethodni odeljak DVD-a ili Blu-ray diska (BD-a).
	Pokreće, pauzira ili nastavlja reprodukciju audio CD-a, DVD-a ili BD-a.
	Reprodukuje sledeću numeru sa audio CD-a ili sledeći odeljak DVD-a ili BD-a.
	Postepeno smanjuje jačinu zvučnika dok držite ovaj taster.

Tabela 2-8 Akcijski tasteri i njihovi opisi (nastavljeno)

Ikona	Opis
	Postepeno povećava jačinu zvučnika dok držite ovaj taster.
	Isključuje ili ponovo uključuje zvuk zvučnika.
	Isključuje zvuk mikrofona.
	Uključuje ili isključuje dodirnu tablu.
	Uključuje ili isključuje avionski režim i funkciju bežičnog povezivanja. NAPOMENA: Taster za avionski režim takođe se naziva dugme za bežično povezivanje. NAPOMENA: Bežična mreža mora da bude podešena da biste mogli da uspostavite bežičnu vezu.

Donja strana

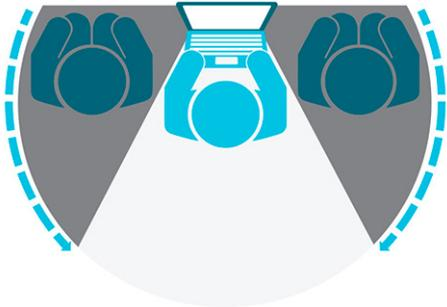

Tabela 2-9 Komponente sa donje strane i njihovi opisi

Komponenta	Opis
Otvor za vazduh	Omogućava protok vazduha koji hladi unutrašnje komponente. NAPOMENA: Ventilator računara se automatski pokreće kako bi hladio unutrašnje komponente i sprečio pregrevanje. Normalno je da se unutrašnji ventilator uključuje i isključuje tokom uobičajenog rada.

Nalepnice

Nalepnice zalepljene na računar pružaju informacije koje vam mogu zatrebati kad rešavate probleme sa sistemom ili kad nosite računar na put u inostranstvo. Nalepnice mogu da budu papirne ili odštampane na proizvodu.

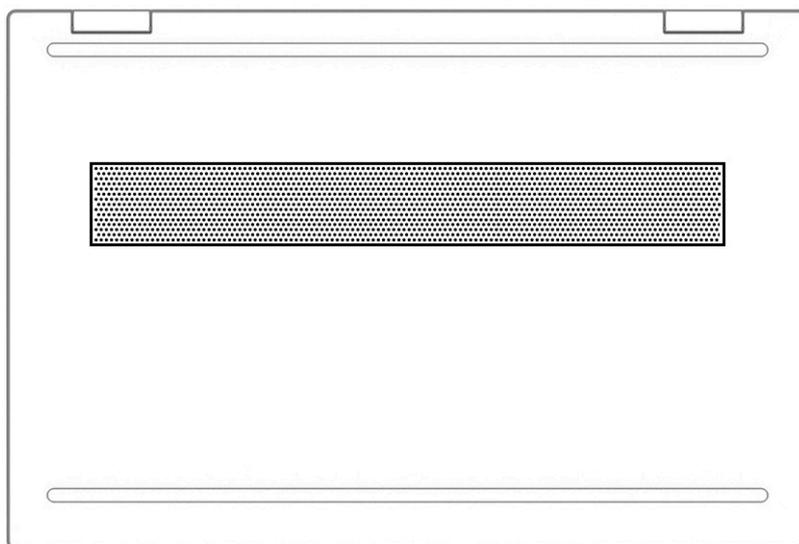
 **VAŽNO:** Proverite da li se na sledećim lokacijama nalaze nalepnice opisane u ovom odeljku: s donje strane računara, unutar odeljka za bateriju, ispod zaštitnog poklopca, sa zadnje strane ekrana ili na dnu postolja tableta.

- Servisna nalepnica – pruža važne informacije za identifikaciju računara. Kad se obraćate podršci, možda će vam biti zatražen serijski broj, broj proizvoda ili broj modela. Pronadite te informacije pre nego što se obratite podršci.

Servisna nalepnica će ličiti na neki od primera prikazanih u nastavku. Pogledajte ilustraciju koja najbliže odgovara servisnoj nalepnici na vašem računaru.



Tabela 2-10 Komponente servisne nalepnice

Komponenta
(1) Ime HP proizvoda
(2) Broj modela
(3) ID proizvoda
(4) Serijski broj
(5) Garantni period

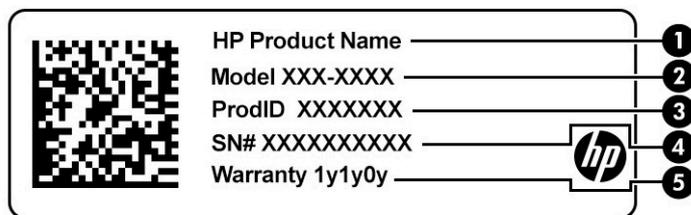

Tabela 2-11 Komponente servisne nalepnice

Komponenta
(1) Ime HP proizvoda
(2) ID proizvoda

Tabela 2-11 Komponente servisne nalepnice (nastavljeno)

Komponenta	
(3)	Serijski broj
(4)	Garantni period

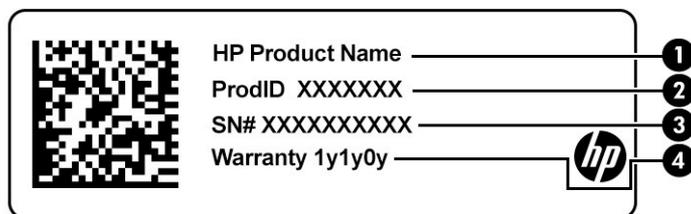
- Nalepnice sa propisima – sadrže informacije o propisima koji se odnose na računar.
- Nalepnice certifikata o bežičnom povezivanju – Pružaju informacije o opcionalnim bežičnim uređajima i oznakama saglasnosti nekih zemalja ili regiona u kojima je korišćenje tih uređaja odobreno.

Ubacivanje SIM kartice (samo na pojedinim proizvodima)

 **VAŽNO:** Umetanje SIM kartice pogrešne veličine može oštetiti SIM karticu ili izazvati da se SIM kartica zaglavi u slotu. Ne preporučuje se korišćenje adaptera za SIM kartice. Da ne biste oštetili SIM karticu ili konektore, koristite minimalnu silu kada ubacujete SIM karticu.

 **NAPOMENA:** Pre nego što kupite SIM karticu, pratite ova uputstva da biste odredili odgovarajuću veličinu SIM kartice za vaš računar:

1. Idite na <http://www.hp.com/support>, a zatim potražite svoj računar po nazivu ili broju proizvoda.
2. Kliknite na **Product Information** (Informacije o proizvodu).
3. Pogledajte navedene opcije da biste utvrdili koju karticu da kupite.

Da biste ubacili SIM karticu, pratite ove korake:

1. Isključite računar pomoću komande „Isključi“.
2. Zatvorite ekran.
3. Isključite sve spoljne uređaje koji su povezani sa računarom.
4. Isključite kabl za napajanje iz utičnice za naizmjeničnu struju.

5. Ubacite SIM karticu u slot za SIM karticu, a zatim je pritisnite tako da čvrsto nalegne.

 **NAPOMENA:** SIM kartica na računaru može se donekle razlikovati od ilustracije u ovom odeljku.

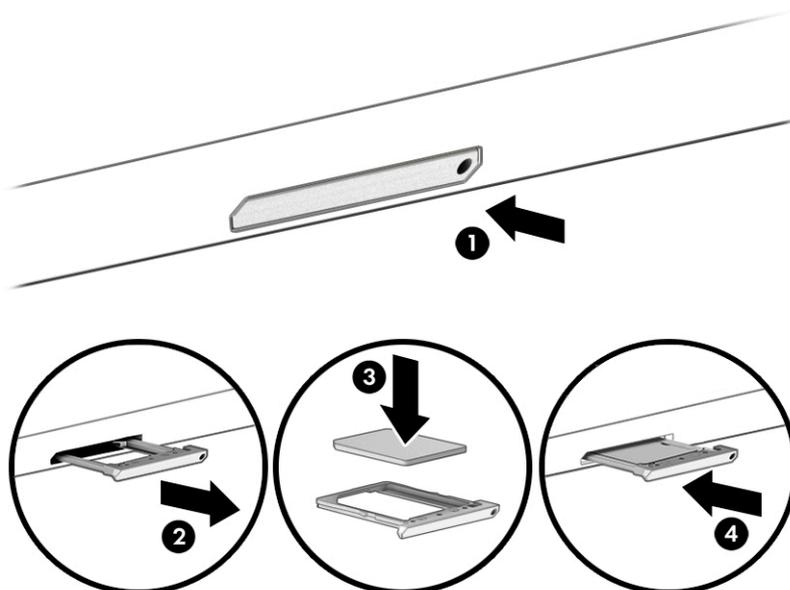

Da biste izvadili SIM karticu, pritisnite je, a zatim je izvadite iz slot.

3 Povezivanje sa mrežom

Računar možete da nosite svuda sa sobom. Međutim, čak i od kuće možete da istražite svet i pristupite informacijama koje nude milioni veb lokacija pomoću svog računara i žične ili bežične mrežne veze. Ovo poglavlje će vam pomoći da se povežete sa tim svetom.

Povezivanje sa bežičnom mrežom

Računar može biti opremljen jednim ili više od sledećih bežičnih uređaja:

- WLAN uređaj – povezuje računar sa bežičnim lokalnim mrežama (često se nazivaju Wi-Fi mreže, bežične LAN ili WLAN mreže) u poslovnim prostorima, vašem domu i na javnim mestima poput aerodroma, restorana, kafića, hotela i univerziteta. WLAN uređaj u računaru komunicira sa bežičnom mrežnom skretnicom ili pristupnom tačkom za bežično povezivanje.
- HP Mobile Broadband modul – omogućava vam da se bežično povežete preko bežične regionalne mreže (WWAN) na mnogo većoj oblasti. Operateri mobilne mreže instaliraju bazne stanice (nalik tornjevima za mobilne telefone) na velikim geografskim područjima, što efikasno obezbeđuje pokrivenost u državama, regionima ili čak u celim zemljama.
- Bluetooth® uređaj – kreira ličnu mrežu (PAN) radi povezivanja sa drugim uređajima opremljenim Bluetooth tehnologijom, poput računara, telefona, štampača, slušalica sa mikrofonom, zvučnika i kamera. Na PAN mreži svaki uređaj komunicira direktno sa drugim uređajima i uređaji moraju biti relativno blizu – obično do 10 metara (približno 33 stope) jedni od drugih.

Korišćenje bežičnih kontrola

Pomoću sledećih funkcija možete kontrolisati bežične uređaje na računaru:

- Taster za avionski režim (naziva se i dugme za bežično povezivanje ili taster za bežičnu vezu) (u ovom poglavlju ga nazivamo tasterom za avionski režim)
- Kontrola operativnog sistema

Taster za avionski režim

Računar može da ima taster za avionski režim, jedan ili više bežičnih uređaja i jednu ili dve lampice bežične veze. Svi bežični uređaji na računaru fabrički su omogućeni.

Lampica bežične veze označava ukupno stanje napajanja bežičnih uređaja, ne status pojedinačnih uređaja.

Kontrole operativnog sistema

Centar za mrežu i deljenje omogućava podešavanje veze ili mreže, povezivanje sa mrežom i dijagnostiku i rešavanje problema sa mrežom.

Da biste koristili kontrole operativnog sistema:

- ▲ Kliknite desnim tasterom miša na ikonu statusa mreže na traci zadataka, a zatim izaberite stavku **Otvori postavke mreže i interneta**.
- ili –
- ▲ Izaberite ikonu statusa mreže na traci zadataka, a zatim izaberite stavku **Postavke mreže i interneta**.

Povezivanje na WLAN mrežu

 **NAPOMENA:** Kad podešavate pristup internetu kod kuće, morate otvoriti nalog kod dobavljača internet usluga (ISP). Da biste kupili internet uslugu i modem, obratite se lokalnom dobavljaču internet usluga. Dobavljač internet usluga pomoći će vam da postavite modem, instalirate mrežni kabl kako biste povezali bežičnu mrežnu skretnicu i modem i testirate internet uslugu.

Da biste se povezali na WLAN, pratite sledeće korake:

1. Postarajte se da je WLAN uređaj uključen.
2. Izaberite ikonu statusa mreže na traci zadataka, a zatim se povežite sa nekom od dostupnih mreža.

Ako je WLAN mreža sa omogućenim bezbednosnim opcijama, od vas se zahteva da unesete bezbednosni kôd. Unesite kôd i izaberite **Dalje** da biste dovršili uspostavljanje veze.

 **NAPOMENA:** Ako na spisku nema WLAN mreža, možda se nalazite van dometa bežične skretnice ili pristupne tačke.

 **NAPOMENA:** Ako ne vidite WLAN sa kojim želite da se povežete:

1. Kliknite desnim tasterom miša na ikonu statusa mreže na traci zadataka, a zatim izaberite stavku **Otvori postavke mreže i interneta**.

– ili –

Izaberite ikonu statusa mreže na traci zadataka, a zatim izaberite stavku **Postavke mreže i interneta**.

2. U okviru **Promena postavki mreže** izaberite **Centar za mrežu i deljenje**.

3. Izaberite stavku **Podešavanje nove veze ili mreže**.

Prikazuje se lista sa opcijama koja vam omogućava da ručno potražite mrežu i povežete se sa njom ili da kreirate novu mrežnu vezu.

3. Pratite uputstva na ekranu da biste dovršili povezivanje.

Nakon uspostavljanja veze, kliknite desnim tasterom miša na ikonu statusa mreže na desnom kraju trake zadataka da biste proverili ime i status veze.

 **NAPOMENA:** Funkcionalni domet (koliko daleko bežični signali putuju) zavisi od primene WLAN-a, proizvođača mrežne skretnice i smetnji drugih elektronskih uređaja ili strukturalnih prepreka poput zidova i podova.

Korišćenje usluge HP Mobile Broadband (samo na pojedinim proizvodima)

HP Mobile Broadband računar ima ugrađenu podršku za mobilne veze širokog propusnog opsega. Kad se koristi na mreži mobilnog operatera, novi računar vam daje slobodu da se povežete s internetom, šaljete e-poštu ili da se povežete sa poslovnom mrežom bez potrebe za traženjem Wi-Fi pristupnih tačaka.

Možda će vam biti potreban IMEI i/ili MEID broj HP Mobile Broadband modula za aktiviranje usluge mobilne veze širokog propusnog opsega. Broj može da bude odštampan na nalepnici koja se nalazi na donjoj strani računara, unutar odeljka za bateriju, ispod zaštitnog poklopca ili na poledini ekrana.

– ili –

1. Na traci zadataka izaberite ikonu statusa mreže.
2. Izaberite stavku **Postavke mreže i interneta**.
3. U odeljku **Mreža i internet** izaberite **Mobilna mreža**, a zatim izaberite **Napredne opcije**.

Neki operateri mobilne mreže zahtevaju upotrebu SIM (modul identifikacije pretplatnika) kartice. SIM kartica sadrži osnovne podatke o vama, poput ličnog identifikacionog broja (PIN), kao i podatke o mreži. U nekim računarima SIM kartica je unapred instalirana. Ako SIM kartica nije unapred postavljena, možda se nalazi među HP Mobile Broadband dokumentima koje ste dobili uz računar ili će vam je operater mobilne mreže obezbediti nezavisno od računara.

Informacije o modulu HP Mobile Broadband i načinu aktiviranja usluge preko željenog operatera mobilne mreže potražite u informacijama o modulu HP Mobile Broadband koje ste dobili uz računar.

Korišćenje GPS-a (samo na pojedinim proizvodima)

Računar može imati Global Positioning System (GPS) uređaj. GPS sateliti šalju informacije o lokaciji, brzini i smeru na sisteme koji imaju GPS.

Da biste omogućili sistem globalnog pozicioniranja (GPS), uverite se da je lokacija omogućena u okviru postavke „Lokacija“.

- ▲ Otkucajte `lokacija` u polju za pretragu na traci zadataka, izaberite stavku **Postavke privatnosti lokacije** i izaberite postavku.

Korišćenje Bluetooth bežičnih uređaja (samo na pojedinim proizvodima)

Bluetooth uređaj pruža bežičnu komunikaciju kratkog dometa koja zamenjuje veze putem fizičkih kablova koji obično povezuju elektronske uređaje poput sledećih:

- Računari (stoni, prenosni)
- Telefoni (mobilni, bežični, pametni)
- Uređaji za slike (štampač, kamera)
- Audio-uređaji (slušalice, zvučnici)
- Miš
- Spoljašnja tastatura

Povezivanje Bluetooth uređaja

Da biste mogli da koristite Bluetooth uređaj, morate da uspostavite Bluetooth vezu.

1. Unesite `bluetooth` u polje za pretragu na traci zadataka, a zatim izaberite stavku **Postavke za Bluetooth i druge postavke uređaja**.
2. Omogućite **Bluetooth**, ako već nije omogućen.
3. Izaberite **Dodaj Bluetooth ili drugi uređaj**, a zatim u dijalogu **Dodavanje uređaja** izaberite **Bluetooth**.
4. Izaberite uređaj sa liste, a zatim pratite uputstva na ekranu.

 **NAPOMENA:** Ako uređaj zahteva verifikaciju, prikazuje se kôd za uparivanje. Na uređaju koji dodajete pratite uputstva na ekranu da biste proverili da li kôd na uređaju odgovara kodu za uparivanje. Dodatne informacije potražite u dokumentaciji koju ste dobili uz uređaj.

 **NAPOMENA:** Ako se uređaj ne pojavi na listi, uverite se da je Bluetooth na tom uređaju uključen. Neki uređaji možda imaju dodatne zahteve; pogledajte dokumentaciju koju ste dobili uz uređaj.

Povezivanje sa žičnom mrežom – LAN (samo na pojedinim proizvodima)

Koristite LAN vezu ako želite da povežete računar direktno s mrežnom skretnicom u svom domu (umesto da koristite bežičnu vezu) ili ako želite da se povežete sa postojećom mrežom na poslu.

Povezivanje sa LAN-om zahteva mrežni kabl i mrežni utikač odnosno opcioni uređaj za priključivanje ili proizvod za proširenje ako na računaru nema RJ-45 porta.

Da biste povezali mrežni kabl, pratite ove korake:

1. Uključite mrežni kabl u mrežni konektor **(1)** na računaru.
2. Drugi kraj mrežnog kabla priključite u mrežni konektor na zidu **(2)** ili u mrežnu skretnicu.

 **NAPOMENA:** Ako mrežni kabl ima strujno kolo za smanjivanje šumova **(3)** koje sprečava smetnje od TV i radio prijemnika, usmerite kraj kabla sa strujnim kolom ka računaru.

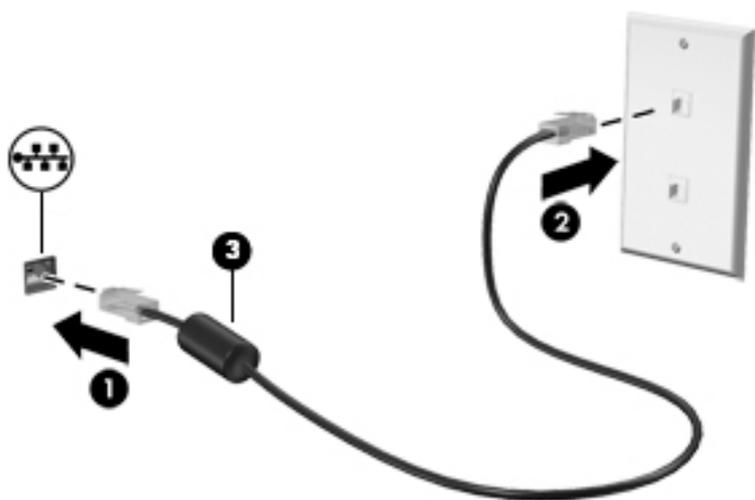

4 Uživanje u funkcijama za zabavu

Koristite HP računar kao centar za zabavu koji vam omogućava da se družite pomoću kamere, uživajte u muzici i organizujete je, kao i da preuzimate i gledate filmove. Da biste računar učinili još moćnijim centrom za zabavu, povežite spoljašnje uređaje kao što su monitor, projektor, TV, zvučnici ili slušalice.

Korišćenje kamere

Vaš računar ima jednu ili više kamera koje vam omogućavaju da se povežete sa drugima radi posla ili zabave. Kamere mogu da budu prednje, zadnje ili iskačuce. Da biste utvrdili koje se kamere nalaze na vašem proizvodu, pogledajte [Upoznavanje računara na stranici 4](#).

Većina kamera vam omogućava video-časkanje, snimanje video-zapisa i fotografisanje. Neke pružaju i funkciju HD (visoke definicije), aplikacije za igranje ili softver za prepoznavanje lica kao što je Windows Hello. Pogledajte [Zaštita računara i informacija na stranici 41](#) za više detalja o korišćenju programa Windows Hello.

Na pojedinim proizvodima privatnost kamere možete da poboljšate i tako što ćete isključiti kameru. Kamera je podrazumevano uključena. Da biste isključili kameru, prevucite prekidač za privatnost kamere prema ikoni pored prekidača. Da biste ponovo uključili kameru, prevucite prekidač na suprotnu stranu od ikone.

Da biste koristili kameru, otkucajte `kamera` u polju za pretragu trake zadataka, a zatim izaberite stavku **Kamera** sa liste aplikacija.

Korišćenje audio-zapisa

Možete da preuzimate muziku i slušate je, strimujete audio-sadržaj (uključujući radio) sa veba, snimate zvuk ili kombinujete zvuk i video da biste kreirali multimedijalni sadržaj. Možete i da reprodukujete muzičke CD-ove na računaru (na pojedinim proizvodima) ili povežete spoljašnju optičku disk jedinicu za reprodukovanje CD-ova. Da biste povećali uživanje u slušanju, povežite spoljne audio-uređaje kao što su zvučnici ili slušalice.

Povezivanje zvučnika

Na računar možete priključiti žičane zvučnike tako što ćete ih povezati sa USB portom ili sa kombinovanim utikačem za audio-izlaz (slušalice)/audio-ulaz (mikrofon) na računaru ili na priključnoj stanici.

Da biste povezali bežične zvučnike sa računarem, pratite uputstva proizvođača uređaja. Da biste povezali zvučnike visoke definicije s računarem, pogledajte [Podešavanje HDMI zvuka na stranici 24](#). Pre povezivanja zvučnika, smanjite postavku za jačinu zvuka.

Povezivanje slušalica sa mikrofonom

 **UPOZORENJE!** Da biste smanjili rizik od povreda, podesite jačinu zvuka pre nego što stavite slušalice, bubice ili slušalice sa mikrofonom. Dodatne informacije o bezbednosti potražite u dokumentu *Obaveštenja o propisima, bezbednosti i zaštiti životne sredine*.

Da biste pristupili ovom dokumentu:

- ▲ Otkucajte HP dokumentacija u polju za pretragu trake zadataka, a zatim izaberite stavku **HP dokumentacija**.

Kombinacija slušalica i mikrofona naziva se *slušalice sa mikrofonom*. Slušalice s mikrofonom sa kablom možete da povežete putem kombinovanog utikača za audio-izlaz (slušalice)/audio-ulaz (mikrofon) na računaru.

Da biste s računаром povezali bežične slušalice s mikrofonom, pratite uputstva proizvođača uređaja.

Korišćenje postavki zvuka

Koristite postavke zvuka da biste podesili jačinu sistemskog zvuka, promenili sistemske zvukove ili upravljali audio-uređajima.

Da biste prikazali ili promenili postavke zvuka:

- ▲ U polju za pretragu na traci zadataka otkucajte `kontrolna tabla`, izaberite stavku **Kontrolna tabla**, izaberite stavku **Hardver i zvuk**, a zatim stavku **Zvuk**.

Računar može da ima poboljšani zvučni sistem kompanija Bang & Olufsen, B&O ili nekog drugog dobavljača. Zahvaljujući tome, računар može imati napredne audio-funkcije kojima može da se upravlja preko kontrolne table za zvuk specifične za vaš zvučni sistem.

Koristite kontrolnu tablu za zvuk da biste prikazali i kontrolisali postavke zvuka.

- ▲ U polju za pretragu na traci zadataka otkucajte `kontrolna tabla`, izaberite stavku **Kontrolna tabla**, izaberite stavku **Hardver i zvuk**, a zatim izaberite kontrolnu tablu za zvuk koja se odnosi na vaš sistem.

Korišćenje video uređaja

Vaš računар je moćan video-uređaj koji vam omogućava da strimujete video-snimke sa svojih omiljenih veb-lokacija i preuzimate video-zapise i filmove da biste ih gledali na računaru kad niste povezani s mrežom.

Da biste još više uživali u gledanju, upotrebite jedan od video-portova na računaru za povezivanje sa spoljnim monitorom, projektorom ili TV-om.

 **VAŽNO:** Postarajte se da spoljašnji uređaj bude povezan sa odgovarajućim portom na računaru pomoću odgovarajućeg kabla. Sledite uputstva proizvođača uređaja.

Za informacije o korišćenju USB Type-C funkcija idite na <http://www.hp.com/support> i pratite uputstva da biste pronašli svoj proizvod.

Povezivanje video-uređaja pomoću HDMI kabla (samo na pojedinim proizvodima)

 **NAPOMENA:** Da biste povezali HDMI uređaj sa računаром, potreban je HDMI kabl, koji se kupuje zasebno.

Da biste prikazali sliku sa ekrana računara na TV-u ili monitoru visoke definicije, povežite uređaj visoke definicije prema sledećim uputstvima:

1. Uključite jedan kraj HDMI kabla u HDMI port na računaru.

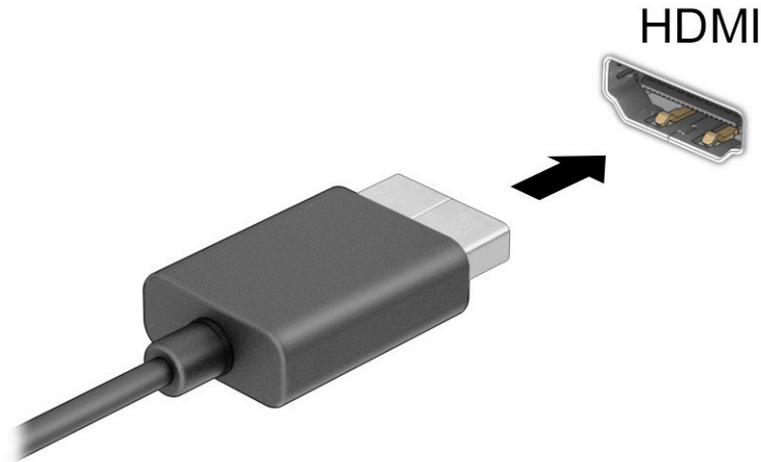

2. Povežite drugi kraj kabla sa TV-om ili monitorom visoke definicije.
3. Pritiskajte taster **f4** da biste prelistali četiri stanja prikaza:
 - **Samo na ekranu računara:** Prikazivanje slike sa ekrana samo na računaru.
 - **Duplirano:** Slika na ekranu istovremeno se prikazuje na oba uređaja, na računaru i na spoljašnjem uređaju.
 - **Prošireno:** Slika na ekranu rasteže se preko oba uređaja – računara i spoljašnjeg uređaja.
 - **Samo na drugom ekranu:** Slika na ekranu prikazuje se samo na spoljnom uređaju.

Svaki put kada pritisnete taster **f4**, stanje prikazivanja će se promeniti.

 **NAPOMENA:** Da biste postigli najbolje rezultate, posebno ako odaberete opciju **Prošireno**, povećajte rezoluciju ekrana spoljašnjeg uređaja na sledeći način. Izaberite dugme **Start**, izaberite ikonu **Postavke** , a zatim stavku **Sistem**. U okviru **Prikaz** izaberite odgovarajuću rezoluciju, a zatim stavku **Zadrži promene**.

Podešavanje HDMI zvuka

HDMI je jedini video interfejs koji podržava video i audio visoke definicije. Kad povežete HDMI TV sa računarnom, možete da uključite HDMI zvuk prateći sledeće korake:

1. Desnim tasterom miša kliknite na ikonu **Zvučnici** u polju za obaveštavanje na desnom kraju trake zadataka, a zatim izaberite stavku **Uređaji za reprodukciju**.
2. Na kartici **Reprodukcija** izaberite naziv digitalnog izlaznog uređaja.
3. Izaberite **Postavi kao podrazumevano**, a zatim **U redu**.

Da biste vratili emitovanje zvuka na zvučnike računara:

1. Desnim tasterom miša kliknite na ikonu **Zvučnici** u polju za obaveštavanje na desnom kraju trake zadataka, a zatim izaberite stavku **Uređaji za reprodukciju**.
2. Na kartici **Reprodukcija** izaberite stavku **Zvučnici**.
3. Izaberite **Postavi kao podrazumevano**, a zatim **U redu**.

Otkrivanje bežičnih ekrana kompatibilnih sa Miracast tehnologijom i povezivanje sa njima (samo na pojedinim proizvodima)

Da biste otkrili bežične ekrane kompatibilne sa Miracast® tehnologijom i povezali se s njima bez napuštanja trenutnih aplikacija, pratite dolenađene korake.

Da biste otvorili Miracast:

- ▲ Otkucajte `projektovanje` u polju za pretragu na traci zadataka a zatim izaberite stavku **Projektovanje na drugom ekranu**. Izaberite **Poveži se sa bežičnim ekranom**, a zatim pratite uputstva na ekranu.

Korišćenje prenosa podataka

Vaš računar je moćan uređaj za zabavu koji vam omogućava da fotografije, video zapise i filmove prebacite sa USB uređaja da biste ih pogledali na računaru.

Da biste još više uživali u gledanju, koristite jedan od USB Type-C portova na računaru da biste povezali USB uređaj, na primer mobilni telefon, kameru, narukvicu za praćenje aktivnosti ili pametni sat, i preneli datoteke na računar.

 **VAŽNO:** Postarajte se da spoljašnji uređaj bude povezan sa odgovarajućim portom na računaru pomoću odgovarajućeg kabla. Sledite uputstva proizvođača uređaja.

Za informacije o korišćenju USB Type-C funkcija idite na <http://www.hp.com/support> i pratite uputstva da biste pronašli svoj proizvod.

Povezivanje uređaja sa USB Type-C portom (samo na pojedinim proizvodima)

 **NAPOMENA:** Da biste povezali USB Type-C uređaj sa računarem, potreban je USB Type-C kabl koji se kupuje zasebno.

1. Povežite jedan kraj USB Type-C kabla sa USB Type-C portom na računaru.

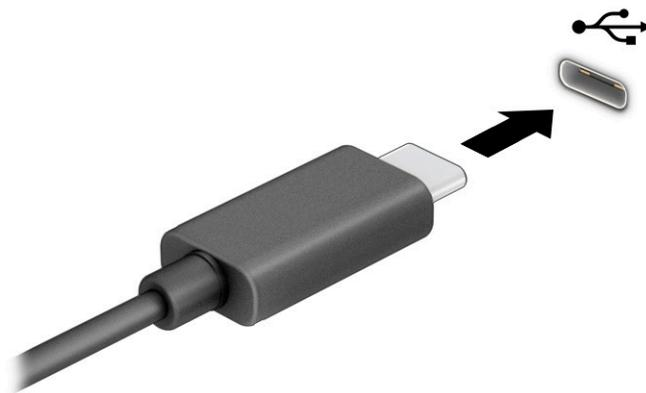

2. Povežite drugi kraj kabla sa spoljašnjim uređajem.

5 Navigacija na ekranu

U zavisnosti od modela računara, na ekranu računara možete da se krećete na neki od sledećih načina:

- Korišćenjem poteza prstima direktno na ekranu računara.
- Korišćenjem poteza prstima na dodirnoj tabli.
- Korišćenjem opcionalnog miša ili tastature (kupuju se zasebno).
- Korišćenjem opcionalnog pera (kupuje se zasebno).
- Korišćenjem tastature na ekranu.
- Korišćenjem pokazivačke palice.

Korišćenje poteza na dodirnoj tabli i dodirnom ekranu

Dodirna tabla vam omogućava da se krećete po ekranu računara i kontrolišete pokazivač pomoću jednostavnih poteza prstima. Možete da koristite i levi i desni taster dodirne table kao odgovarajuće tastere na spoljnom mišu. Za kretanje po dodirnom ekranu (samo na pojedinim proizvodima) dodirujte direktno ekran koristeći poteze opisane u ovom poglavlju.

Da biste prilagodili poteze prstima i pogledali video snimke o tome kako oni funkcionišu, otkucajte `kontrolna tabla` u polju za pretragu na traci zadataka, izaberite stavku **Kontrolna tabla**, a zatim izaberite **Hardver i zvuk**. U odeljku **Uređaji i štampači** izaberite stavku **Miš**.

Neki proizvodi uključuju preciznu dodirnu tablu, što omogućava poboljšanu funkcionalnost poteza prstima. Da biste utvrdili da li imate preciznu dodirnu tablu i pronašli dodatne informacije, izaberite **Start**, izaberite **Postavke**, izaberite **Uređaji**, a zatim izaberite **dodirna tabla**.

 **NAPOMENA:** Ako nije drugačije naznačeno, poteze prstima možete koristiti i na dodirnoj tabli i na dodirnom ekranu.

Dodir

Postavite pokazivač na stavku na ekranu i jednim prstom dodirnite zonu dodirne table ili dodirnite ekran da biste izabrali stavku. Dvaput dodirnite stavku da biste je otvorili.



Zumiranje primicanjem dva prsta

Koristite zumiranje primicanjem dva prsta da biste umanjili prikaz slika ili teksta.

- Umanjite tako što ćete postaviti dva razdvojena prsta na zonu dodirne table ili dodirni ekran, a zatim ih spojiti.
- Uvećajte tako što ćete postaviti dva spojena prsta na zonu dodirne table ili dodirni ekran, a zatim ih razdvojiti.

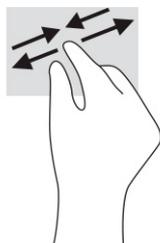

Prevlačenje pomoću dva prsta (na dodirnoj tabli i preciznoj dodirnoj tabli)

Stavite dva neznatno razmaknuta prsta na zonu dodirne table, a zatim ih prevlačite nagore, nadole, ulevo ili udesno za pomeranje stranice ili slike nagore, nadole ili u stranu.

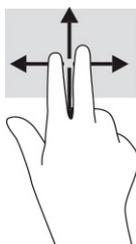

Dodir sa dva prsta (dodirna tabla i precizna dodirna tabla)

Dodirnite pomoću dva prsta zonu dodirne table da biste otvorili meni sa opcijama za izabrani objekat.

 **NAPOMENA:** Dodir pomoću dva prsta ima istu funkciju kao i klik desnim tasterom miša.



Dodir sa tri prsta (dodirna tabla i precizna dodirna tabla)

Dodirom pomoću tri prsta podrazumevano se otvara Cortana, virtuelni pomoćnik koji se aktivira glasom. Pomoću tri prsta dodirnite zonu dodirne table da biste izvršili potez.

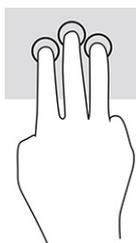

Da biste promenili funkciju ovog poteza na preciznoj dodirnoj tabli, izaberite **Start**, izaberite **Postavke**, izaberite **Uređaji**, a zatim izaberite **dodirna tabla**. U odeljku **Pokreti pomoću tri prsta**, u okviru polja **Dodiri**, izaberite postavku za pokret.

Dodir sa četiri prsta (dodirna tabla i precizna dodirna tabla)

Po podrazumevanim postavkama, dodir pomoću četiri prsta otvara centar aktivnosti. Pomoću četiri prsta dodirnite zonu dodirne table da biste izveli ovaj potez.

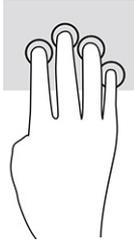

Da biste promenili funkciju ovog poteza na preciznoj dodirnoj tabli, izaberite **Start**, izaberite **Postavke**, izaberite **Uređaji**, a zatim izaberite **dodirna tabla**. U odeljku **Pokreti pomoću četiri prsta**, u okviru polja **Dodiri**, izaberite postavku za pokret.

Prevlačenje sa tri prsta (dodirna tabla i precizna dodirna tabla)

Po podrazumevanim postavkama, prevlačenje pomoću tri prsta vrši prebacivanje između otvorenih aplikacija i radne površine.

- Prevucite 3 prsta od sebe da biste videli sve otvorene prozore.
- Prevucite 3 prsta ka sebi da biste prikazali radnu površinu.
- Prevucite 3 prsta nalevo ili nadesno da biste se prebacivali između otvorenih prozora.

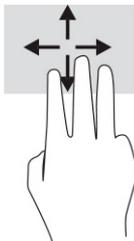

Da biste promenili funkciju ovog poteza na preciznoj dodirnoj tabli, izaberite **Start**, izaberite **Postavke**, izaberite **Uređaji**, a zatim izaberite **dodirna tabla**. U odeljku **Pokreti pomoću tri prsta**, u okviru polja **Prevlačenja**, izaberite postavku za pokret.

Prevlačenje pomoću četiri prsta (na preciznoj dodirnoj tabli)

Po podrazumevanim postavkama, prevlačenje pomoću četiri prsta vrši prebacivanje između otvorenih radnih površina.

- Prevucite 4 prsta od sebe da biste videli sve otvorene prozore.
- Prevucite 4 prsta ka sebi da biste prikazali radnu površinu.
- Prevucite 4 prsta nalevo ili nadesno da biste se prebacivali između radnih površina.

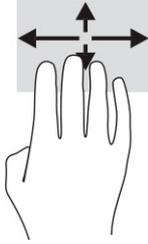

Da biste promenili funkciju ovog pokreta, izaberite **Start**, izaberite **Postavke**, izaberite **Uređaji**, a zatim izaberite **dodirna tabla**. U odeljku **Pokreti pomoću četiri prsta**, u okviru polja **Prevlačenja**, izaberite postavku za pokret.

Prevlačenje jednim prstom (na dodirnom ekranu)

Prevlačite jednim prstom da biste se pomerali kroz liste i stranice ili da biste premestili neki objekat.

- Da biste pomerali pokazivač na ekranu, lagano prevucite prstom preko ekrana u smeru u kojem želite da se pomerite.
- Da biste pomerali objekat, pritisnite i zadržite prst na objektu, a zatim prevucite prstom da biste pomerali objekat.

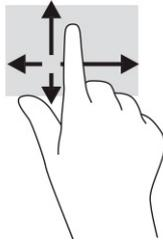

Korišćenje opcionalne tastature ili miša

Pomoću opcionalne tastature ili miša možete da kucate, birate stavke, pomerate prikaz i vršite iste funkcije kao i pomoću poteza prstima. Tastatura vam omogućava i korišćenje akcijskih i interventnih tastera za izvršavanje posebnih funkcija.

Korišćenje tastature na ekranu (samo na pojedinim proizvodima)

1. Da biste prikazali tastaturu na ekranu, dodirnite ikonu tastature na sistemskoj traci poslova, na krajnjoj desnoj strani trake zadataka.
2. Počnite da kucate.

 **NAPOMENA:** Iznad tastature na ekranu mogu da se prikažu predložene reči. Dodirnite reč da biste je izabrali.

 **NAPOMENA:** Akcijski tasteri i interventni tasteri ne prikazuju se niti funkcionišu na tastaturi na ekranu.

6 Upravljanje napajanjem

Računar može da radi na napajanje iz baterije ili spoljašnje napajanje. Kad se računar napaja iz baterije, a spoljašnji izvor napajanja nije dostupan za punjenje baterije, važno je nadgledati i štedeti napunjenost baterije.

Neke funkcije za upravljanje napajanjem opisane u ovom poglavlju možda nisu dostupne na vašem računaru.

Korišćenje stanja spavanja i hibernacije

 **VAŽNO:** Postoji nekoliko dobro poznatih nedostataka programa kada je računar u stanju spavanja. Da biste sprečili da neovlašćeni korisnik pristupi podacima na vašem računaru, čak i šifrovanim podacima, HP preporučuje da pokrenete stanje hibernacije umesto stanja spavanja svaki put kad računar fizički nije kod vas. Ovaj postupak je naročito važan kad računar nosite na putovanja.

VAŽNO: Da biste smanjili rizik od mogućeg narušavanja kvaliteta audio i video snimaka, gubitka mogućnosti reprodukcije zvuka ili video zapisa ili gubitka informacija, ne uključujte režim spavanja dok snimate na disk ili spoljašnju medijsku karticu ili čitate sa njih.

Windows ima dva stanja uštede energije: spavanje i hibernaciju.

- Spavanje – Stanje spavanja se automatski pokreće nakon određenog perioda neaktivnosti. Vaš rad se čuva u memoriji, što vam omogućava da vrlo brzo nastavite sa poslom. Stanje spavanja možete pokrenuti i ručno. Više informacija potražite u odeljku [Pokretanje i izlazak iz stanja spavanja na stranici 30](#).
- Hibernacija – Stanje hibernacije se automatski pokreće ako baterija dostigne kritični nivo ili je računar već duže vreme u stanju spavanja. U stanju hibernacije vaš rad se čuva u datoteci za hibernaciju i računar se isključuje. Hibernaciju takođe možete pokrenuti ručno. Više informacija potražite u odeljku [Pokretanje režima hibernacije i izlazak iz njega \(samo na pojedinim proizvodima\) na stranici 31](#).

Pokretanje i izlazak iz stanja spavanja

Stanje spavanja možete da pokrenete na neki od sledećih načina:

- Izaberite dugme **Start**, izaberite ikonu **Napajanje**, a zatim stavku **Stanje spavanja**.
- Zatvorite ekran (samo na pojedinim proizvodima).
- Pritisnite interventni taster za stanje spavanja (samo na pojedinim proizvodima); na primer, **fn+f1** or **fn+f12**.
- Nakratko pritisnite dugme za napajanje (samo na pojedinim proizvodima).

Iz režima spavanja možete izaći na neki od sledećih načina:

- Kratko pritisnite dugme za napajanje.
- Ako je računar zatvoren, podignite ekran (samo na pojedinim proizvodima).
- Pritisnite neki taster na tastaturi (samo na pojedinim proizvodima).
- Dodirnite dodirnu tablu (samo na pojedinim proizvodima).

Kad računar izađe iz režima spavanja, na ekranu se prikazuje ono na čemu ste radili.

 **NAPOMENA:** Ako ste računar podesili tako da zahteva lozinku pri izlasku iz režima spavanja, morate da unesete lozinku za Windows da bi se ono što ste radili prikazalo na ekranu.

Pokretanje režima hibernacije i izlazak iz njega (samo na pojedinim proizvodima)

Možete da omogućite korisnicima da pokreću hibernaciju, kao i da promenite druge postavke napajanja i vremenska ograničenja u okviru opcija napajanja.

1. Kliknite desnim tasterom miša na ikonu **Napajanje** , a zatim izaberite stavku **Opcije napajanja**.
2. U levom okviru izaberite **Odaberite funkciju dugmadi za napajanje** (tekst može da se razlikuje u zavisnosti od proizvoda).
3. U zavisnosti od proizvoda, možete da omogućite hibernaciju za napajanje iz baterije ili spoljašnje napajanje na neki od sledećih načina:
 - **Dugme za napajanje** – Pod **Dugmad za napajanje i režim spavanja i postavke poklopca** (tekst može da se razlikuje u zavisnosti od proizvoda) izaberite **Kad pritisnem dugme za napajanje** i izaberite opciju **Hibernacija**.
 - **Dugme za režim spavanja** (samo na pojedinim proizvodima) – U okviru **Dugmad za napajanje i režim spavanja i postavke poklopca** (tekst može da se razlikuje u zavisnosti od proizvoda) izaberite **Kad pritisnem dugme za režim spavanja**, a zatim izaberite opciju **Hibernacija**.
 - **Poklopac** (samo na pojedinim proizvodima) – U okviru **Dugmad za napajanje i režim spavanja i postavke poklopca** (tekst može da se razlikuje u zavisnosti od proizvoda) izaberite stavku **Kad zatvorim poklopac** i izaberite opciju **Hibernacija**.
 - **Meni „Napajanje“** – Izaberite stavku **Promeni postavke koje su trenutno nedostupne** i u okviru **Postavke isključivanja** potvrdite izbor u polju za potvrdu **Hibernacija**.
Meniju „Napajanje“ može da se pristupi izborom dugmeta **Start**.
4. Izaberite **Sačuvaj promene**.
 - ▲ Da biste pokrenuli hibernaciju, koristite metod koji ste omogućili u 3. koraku.
 - ▲ Da biste izašli iz hibernacije, nakratko pritisnite taster za napajanje.

 **NAPOMENA:** Ako ste računar podesili tako da zahteva lozinku pri izlasku iz hibernacije, morate da unesete lozinku za Windows da bi se ono što ste radili prikazalo na ekranu.

Isključivanje računara

 **VAŽNO:** Kad isključite računar, nesačuvane informacije biće izgubljene. Uverite se da ste sačuvali rad pre isključivanja računara.

Komandom „Isključi“ zatvaraju se svi otvoreni programi, uključujući operativni sistem, a zatim se isključuju ekran i računar.

Isključite računar kad se u dužem periodu neće koristiti ni priključivati na spoljašnje napajanje.

Preporučena procedura je da se koristi komanda „Isključi“ u operativnom sistemu Windows.

 **NAPOMENA:** Ako je računar u stanju spavanja ili hibernaciji, prvo izađite iz stanja spavanja ili hibernacije kratkim pritiskom na dugme za napajanje.

1. Sačuvajte ono što ste radili i zatvorite sve otvorene programe.
2. Izaberite dugme **Start**, izaberite ikonu **Napajanje**, a zatim stavku **Isključi**.

Ako se računar ne odaziva na komandu i ne možete da ga isključite na navedeni način, probajte sa sledećim procedurama isključivanja u hitnim slučajevima, i to ovim redosledom:

- Pritisnite kombinaciju tastera **ctrl+alt+delete**, izaberite ikonu **Napajanje**, a zatim stavku **Isključi**.
- Pritisnite i držite dugme za napajanje najmanje 10 sekundi.
- Ako računar ima zamenljivu bateriju (samo na pojedinim proizvodima), isključite ga iz spoljašnjeg napajanja i izvadite bateriju.

Korišćenje ikone „Napajanje“ i opcija napajanja

Ikona „Napajanje“  nalazi se na Windows traci zadataka. Ikona „Napajanje“ vam dozvoljava da brzo pristupite postavkama napajanja i da vidite preostali nivo napunjenosti baterije.

- Da biste videli procenat preostale napunjenosti baterije, postavite pokazivač miša na ikonu **Napajanje** .
- Da biste koristili opcije napajanja, kliknite desnim tasterom miša na ikonu **Napajanje**  i izaberite **Opcije napajanja**.

Različite ikone „Napajanje“ pokazuju da li se računar napaja iz baterije ili koristi spoljašnje napajanje. Kad postavite pokazivač miša na ikonu, prikazuje se poruka ako je baterija dostigla nizak ili kritičan nivo.

Korišćenje napajanja iz baterije

 **UPOZORENJE!** Da biste smanjili mogućnost pojavljivanja bezbednosnih problema, koristite samo baterije obezbeđene uz računar, rezervne baterije koje je obezbedio HP ili kompatibilne baterije koje ste kupili od preduzeća HP.

Kada je napunjena baterija u računaru, a on nije povezan sa spoljašnjim napajanjem, računar radi na baterije. Kada je računar isključen i iskopčan iz spoljašnjeg napajanja, baterija u njemu se polako prazni. Računar prikazuje poruku kad baterija dostigne nizak ili kritičan nivo.

Životni vek baterije računara razlikuje se u zavisnosti od postavki za upravljanje napajanjem, programa koji rade na računaru, svetline ekrana, spoljašnjih uređaja koji su povezani sa računarem i ostalih faktora.

 **NAPOMENA:** Na pojedinim računarima moguće je prebacivanje između grafičkih kontrolera radi štednje baterije.

Korišćenje funkcije HP Fast Charge (samo na pojedinim proizvodima)

Funkcija HP Fast Charge vam omogućava da brzo napunite bateriju računara. Vreme punjenja može da varira za $\pm 10\%$. Kad je preostala napunjenost baterije između nula i 50%, baterija će se napuniti do 50% punog kapaciteta za najviše 30 do 45 minuta, u zavisnosti od modela računara.

Da biste koristili HP Fast Charge, isključite računar, a zatim povežite adapter naizmenične struje sa računarem i spoljašnjim napajanjem.

Prikazivanje nivoa napunjenosti baterije

Da biste videli procenat preostale napunjenosti baterije, postavite pokazivač miša na ikonu **Napajanje** .

Pronalaženje informacija o bateriji u aplikaciji HP Support Assistant (samo na pojedinim proizvodima)

Da biste pristupili informacijama o bateriji:

1. Otkucajte `support` (podrška) u polju za pretragu na traci zadataka, a zatim izaberite aplikaciju **HP Support Assistant**.

– ili –

Izaberite ikonu sa znakom pitanja na traci zadataka.

2. Izaberite stavku **Rešavanje problema i popravke**, a zatim u odeljku **Dijagnostika** izaberite stavku **Provera HP baterije**. Ako alatka „Provera HP baterije“ pokazuje da je potrebno zameniti bateriju, obratite se podršci.

HP Support Assistant obezbeđuje sledeće alatke i informacije o bateriji:

- Provera HP baterije
- Informacije o tipovima, specifikacijama, životnom ciklusima i kapacitetu baterije

Ušteda energije baterije

Da biste uštedeli energiju i produžili radni vek baterije:

- Smanjite svetlinu ekrana.
- Isključite bežične uređaje kad ih ne koristite.
- Isključite nekorišćene spoljašnje uređaje koji nisu priključeni u spoljašnji izvor napajanja, kao što je spoljašnji čvrsti disk povezan sa USB portom.
- Zaustavite, onemogućite ili uklonite spoljne medijske kartice koje ne koristite.
- Pre nego što prestanete s radom, pokrenite režim spavanja ili isključite računar.

Prepoznavanje niskih nivoa napunjenosti baterije

Kad je baterija jedini izvor napajanja računara i ako je nivo napunjenosti nizak ili kritičan, dešava se sledeće:

- Lampica baterije (samo na pojedinim proizvodima) pokazuje nizak ili kritičan nivo baterije.

– ili –

- Ikona „Napajanje“  pokazuje obaveštenje o niskom ili kritičnom nivou baterije.



NAPOMENA: Dodatne informacije o ikoni „Napajanje“ potražite u odeljku [Korišćenje ikone „Napajanje“ i opcija napajanja na stranici 32](#).

Računar izvršava sledeće radnje za kritični nivo baterije:

- Ako je hibernacija onemogućena, a računar uključen ili u režimu spavanja, on će nakratko ostati u režimu spavanja, a zatim će se isključiti, pri čemu će sve nesačuvane informacije biti izgubljene.
- Ako je hibernacija omogućena, a računar uključen ili u režimu spavanja, računar pokreće hibernaciju.

Rešavanje problema sa niskim nivoom napunjenosti baterije

Rešavanje problema sa niskim nivoom napunjenosti baterije kada je dostupno spoljno napajanje

Povežite neku od sledećih komponenti sa računarom i spoljašnjim napajanjem:

- Adapter naizmenične struje
- Opcionalni uređaj za priključivanje ili proizvod za proširenje
- Opcionalni adapter struje kupljen od kompanije HP kao dodatni pribor

Rešavanje problema sa niskim nivoom napunjenosti baterije kada nije dostupan nijedan izvor napajanja

Sačuvajte svoj rad i isključite računar.

Rešavanje problema sa niskim nivoom napunjenosti baterije kada računar ne može da izađe iz hibernacije

1. Povežite adapter naizmenične struje sa računarom i spoljnim izvorom napajanja.
2. Pritisnite dugme za napajanje da biste izašli iz stanja hibernacije.

Fabrički zapečaćena baterija

Da biste nadgledali status baterije ili u slučaju da baterija ne zadržava punjenje, pokrenite alatku „Provera HP baterije“ u aplikaciji HP Support Assistant (samo na pojedinim proizvodima).

1. Otkucajte `support` (podrška) u polju za pretragu na traci zadataka, a zatim izaberite aplikaciju **HP Support Assistant**.

– ili –

Izaberite ikonu sa znakom pitanja na traci zadataka.

2. Izaberite stavku **Rešavanje problema i popravke**, a zatim u odeljku **Dijagnostika** izaberite stavku **Provera HP baterije**. Ako alatka „Provera HP baterije“ pokazuje da je potrebno zameniti bateriju, obratite se podršci.

Korisnik ne može lako sâm da promeni baterije u ovom proizvodu. Vađenje ili zamena baterije mogli bi da utiču na važenje garancije. Ako baterija više ne zadržava punjenje, obratite se podršci.

Rad sa spoljašnjim napajanjem

Informacije o povezivanju spoljašnjeg napajanja potražite na posteru *Uputstva za podešavanje* koji se isporučuje u kutiji računara.

Računar ne koristi napajanje preko baterije ako je povezan sa spoljašnjim izvorom napajanja naizmeničnom strujom pomoću odobrenog adaptera naizmenične struje ili opcionalnog uređaja za priključenje ili proizvoda za proširenje.

 **UPOZORENJE!** Da biste umanjili potencijalne bezbednosne rizike, koristite isključivo adapter naizmenične struje koji je isporučen uz računar, rezervni adapter naizmenične struje koji je obezbedilo HP ili kompatibilni adapter naizmenične struje koji je kupljen od preduzeća HP.

 **UPOZORENJE!** Ne puniti bateriju računara dok ste u avionu.

Računar povežite sa spoljašnjim napajanjem u sledećim slučajevima:

- Kad punite ili kalibrišete bateriju
- Kad instalirate ili ažurirate sistemski softver
- Kad ažurirate BIOS sistema
- Kad se upisuju informacije na disk (samo na pojedinim proizvodima)
- Kad je pokrenut defragmentator diska na računarima sa unutrašnjim čvrstim diskovima
- Kad pravite rezervne kopije ili vršite oporavak

Kad povežete računar sa spoljašnjim izvorom napajanja:

- Baterija počinje da se puni.
- Ikona „Napajanje“  menja izgled.

Kad prekinete spoljašnje napajanje:

- Računar prelazi na napajanje iz baterije.
- Ikona „Napajanje“  menja izgled.

7 Održavanje računara

Važno je da redovno održavate računar kako bi bio u optimalnom stanju. U ovom poglavlju je objašnjeno kako da koristite alatke kao što su Defragmentator diska i Čišćenje diska. Ono takođe sadrži uputstva za ažuriranje programa i upravljačkih programa, korake za čišćenje računara i savete za nošenje računara na put (ili transport računara).

Poboljšavanje performansi

Performanse računara možete da poboljšate redovnim održavanjem računara pomoću alatki kao što su „Defragmentator diska“ i „Čišćenje diska“.

Korišćenje softvera „Defragmentator diska“

HP preporučuje da bar jednom mesečno defragmentišete čvrsti disk pomoću „Defragmentatora diska“.



NAPOMENA: Nije neophodno pokretati „Defragmentator diska“ na solid-state disk jedinicama.

Da biste pokrenuli „Defragmentator diska“:

1. Priključite računar na napajanje naizmeničnom strujom.
2. Otkucajte `defragmentiranje` u polju za pretragu na traci zadataka, a zatim izaberite **Defragmentuj i optimizuj diskove**.
3. Pratite uputstva na ekranu.

Dodatne informacije potražite u pomoći za alatku „Defragmentator diska“.

Korišćenje programa „Čišćenje diska“

Koristite „Čišćenje diska“ da biste na čvrstom disku pronašli nepotrebne datoteke koje slobodno možete izbrisati kako biste oslobodili prostor na disku i doprineli efikasnijem radu računara.

Da biste pokrenuli „Čišćenje diska“:

1. Otkucajte `disk` u polju za pretragu trake zadataka, a zatim izaberite stavku **Čišćenje diska**.
2. Pratite uputstva na ekranu.

Korišćenje tehnologije HP 3D DriveGuard (samo na pojedinim proizvodima)

HP 3D DriveGuard štiti čvrsti disk parkiranjem disk jedinice i zaustavljanjem zahteva za podatke pod bilo kojim od sledećih uslova:

- Ispao vam je računar.
- Premeštate računar sa zatvorenim ekranom dok se napaja iz baterije.

Ubrzo po završetku nekog od ovih događaja, HP 3D DriveGuard ponovo omogućava normalan rad čvrstog diska.



NAPOMENA: Samo su interni čvrsti diskovi zaštićeni tehnologijom HP 3D DriveGuard. HP 3D DriveGuard ne štiti čvrsti disk koji se nalazi u opcionalnim uređajima za priključivanje ili je povezan sa USB portom.

 **NAPOMENA:** Pošto solid-state disk jedinice (SSD-ovi) nemaju rotirajuće delove, zaštita HP 3D DriveGuard nije neophodna za ove disk jedinice.

Prepoznavanje statusa programa HP 3D DriveGuard

Lampica čvrstog diska na računaru menja boju kako bi pokazala da je disk jedinica u odeljku za glavni čvrsti disk, u odeljku za sekundarni čvrsti disk (samo na pojedinim proizvodima) odnosno u oba odeljka parkirana.

Ažuriranje programa i upravljačkih programa

HP preporučuje da redovno ažurirate programe i upravljačke programe. Ažuriranje može da reši određene probleme i obezbedi nove funkcije i opcije za računar. Na primer, starije grafičke komponente možda neće dobro funkcionisati sa najnovijim softverom za igre. Ako nemate najnoviji upravljački program, nećete moći na najbolji način da iskoristite opremu.

Da biste ažurirali programe i upravljačke programe, odaberite jedan od sledećih načina:

- [Ažuriranje pomoću sistema Windows 10 na stranici 37](#)
- [Ažuriranje pomoću sistema Windows 10 S na stranici 37](#)

Ažuriranje pomoću sistema Windows 10

Da biste ažurirali programe i upravljačke programe:

1. Otkucajte `support` (podrška) u polju za pretragu na traci zadataka, a zatim izaberite aplikaciju **HP Support Assistant**.
– ili –
Izaberite ikonu znaka pitanja na traci zadataka.
2. Izaberite **Moj računar**, izaberite karticu **Ažuriranja** i izaberite stavku **Proveri da li postoje ažuriranja i poruke**.
3. Pratite uputstva na ekranu.

Ažuriranje pomoću sistema Windows 10 S

Da biste ažurirali programe:

1. Izaberite **Start**, a zatim **Microsoft Store**.
2. Izaberite sliku profila svog naloga pored polja za pretragu, a zatim izaberite stavku **Downloads and updates** (Preuzimanja i ažuriranja).
3. Na stranici **Downloads and updates** (Preuzimanja i ažuriranja), izaberite ažuriranja i pratite uputstva na ekranu.

Da biste ažurirali upravljačke programe:

1. Otkucajte `windows update settings` (postavke usluge windows update) u polju za pretragu na traci zadataka i izaberite **Windows Update settings** (Postavke usluge Windows Update).
2. Izaberite **Check for updates** (Proveri da li postoje ažuriranja).

 **NAPOMENA:** Ako Windows ne pronade novi upravljački program, posetite veb-lokaciju proizvođača uređaja i pratite uputstva.

Čišćenje računara

Redovno čišćenje računara uklanja prljavštinu, ostatke i štetne bakterije. Koristite sledeće informacije da biste očistili većinu računarskih površina. Za računare sa drvenim furnirom pogledajte [Briga o drvenom furniru \(samo na pojedinim proizvodima\) na stranici 39](#).

Korišćenje softvera HP Easy Clean (samo na pojedinim proizvodima)

HP Easy Clean vam pomaže da izbegnete slučajni unos dok čistite površine računara antibakterijskim maramicama. Ovaj softver onemogućava uređaje kao što su tastatura, dodirni ekran i dodirna tabla u unapred podešenom vremenskom periodu kako biste mogli da očistite sve površine računara.

1. Pokrenite HP Easy Clean na jedan od sledećih načina:
 - Izaberite meni **Start** i izaberite stavku **HP Easy Clean**.
– ili –
 - Izaberite ikonu **HP Easy Clean** na traci zadataka.
– ili –
 - Izaberite meni **Start**, a zatim izaberite pločicu **HP Easy Clean**.
2. U kratkom periodu kad se uređaji onemoguće, koristite antibakterijske maramice da bezbedno dezinfikujete sve izložene površine računara, uključujući tastaturu, ekran, dodirnu tablu i kućište. Pratite uputstva proizvođača za korišćenje maramica.



VAŽNO: Ako niste sigurni da li je neki proizvod za čišćenje bezbedan za računar, proverite sadržaj proizvoda da biste se uverili da on ne sadrži sastojke poput sledećih:

- Alkohol
- Aceton
- Amonijum-hlorid
- Metilen-hlorid
- Ugljovodonici
- Bilo koje supstance na bazi nafte kao što su benzen ili razređivač



NAPOMENA: Nek računar ostane otvoren dok se u potpunosti ne osuši na vazduhu.

3. Kad se površina osuši:
 - a. Povežite napajanje naizmeničnom strujom.
 - b. Povežite sve uključene spoljašnje uređaje.
 - c. Uključite računar.

Uklanjanje prljavštine i ostataka sa računara bez softvera HP Easy Clean

Ako HP Easy Clean nije unapred instaliran na računaru, pratite ove korake:

1. Isključite računar da biste sprečili strujni udar ili oštećenje komponenti.

- a. Isključite napajanje naizmeničnom strujom.
 - b. Isključite sve uključene spoljne uređaje.
2. Obrišite spoljašnji deo računara mekanom krpom koju ste navlažili vodom da biste po potrebi uklonili nečistoću.
 - Treba da se koriste krpa od suvog mikrofibera ili jelenske kože (antistatička krpa bez ulja) ili antistatičke maramice od tkanine.
 - Krpa treba da bude vlažna, a ne mokra. Ako voda kaplje u ventilaciju ili na druga ulazna mesta, to može da izazove oštećenje.
 - Ne koristite vlaknene materijale, kao što su papirni ubrusi, jer mogu izgrebati računar. Nečistoća i sredstva za čišćenje s vremenom mogu da se sakupe u pukotinama.
3. Sačekajte dok se jedinica ne osuši na vazduhu pre korišćenja računara ili daljeg čišćenja antibakterijskim maramicama.
4. Kad završite sa čišćenjem i površina se osuši:
 - a. Povežite napajanje naizmeničnom strujom.
 - b. Povežite sve uključene spoljašnje uređaje.
 - c. Uključite računar.

Briga o drvenom furniru (samo na pojedinim proizvodima)

Vaš proizvod može da ima visokokvalitetan drveni furnir. Kao i sa svim proizvodima od prirodnog drveta, važno je održavati odgovarajuću negu i rukovanje radi najboljih rezultata tokom celog životnog ciklusa proizvoda. Zbog prirode prirodnog drveta, možda ćete videti jedinstvene varijacije u šari ili suptilne razlike u boji, što je normalno.

- Očistite drvo suvom krpom od mikrofibera ili jelenske kože bez statičkog elektriciteta.
- Izbegavajte sredstva za čišćenje koja sadrže supstance kao što su amonijak, hlor, aceton, terpentini ili drugi mineralni rastvori.
- Drvo nemojte dugo izlagati sunčevoj svetlosti ni vlazi.
- Ako se drvo pokvasi, osušite ga tapkanjem upijajućom krpom koja se ne linja.
- Izbegavajte kontakt sa supstancama koje mogu da oboje drvo ili da skinu boju s njega.
- Izbegavajte kontakt s oštrim predmetima ili grubim površinama koje mogu da ogrebu drvo.

Putovanje sa računarom ili transport računara

Ako morate da nosite računar na put ili da ga transportujete, postupite u skladu sa sledećim savetima kako biste zaštitili opremu.

- Pripremite računar za putovanje ili transport:
 - Napravite rezervnu kopiju podataka na spoljašnjem disku.
 - Izvadite sve diskove i sve spoljašnje medijske kartice kao što su memorijske kartice.
 - Isključite i iskopčajte sve spoljašnje uređaje.
 - Isključite računar.
- Napravite rezervnu kopiju svojih informacija. Rezervnu kopiju čuvajte odvojeno od računara.

- Kad putujete avionom, nosite računar kao ručni prtljag; nemojte ga čekirati sa ostatkom prtljaga.



VAŽNO: Nemojte izlagati disk jedinicu magnetnim poljima. U bezbednosne uređaje sa magnetnim poljima spadaju prolazni i ručni detektori metala na aerodromu. Pokretne trake na aerodromima i slični bezbednosni uređaji koji proveravaju ručni prtljag koriste rendgenske zrake umesto magnetnih i ne oštećuju disk jedinice.

- Ako nameravate da koristite računar tokom leta, slušajte uputstva posade leta o tome kada možete da koristite računar. Mogućnost korišćenja računara tokom leta zavisi od odluke avio-kompanije.
- Ako transportujete računar ili jedinicu diska, stavite ih u odgovarajuće zaštitno pakovanje i označite kao „LOMLJIVO“.
- Upotreba bežičnih uređaja može biti ograničena u nekim okruženjima. Takva ograničenja mogu da se odnose na unošenje u avione, bolnice, korišćenje u blizini eksplozivnih materija i na opasnim mestima. Ako niste sigurni koja pravila važe za korišćenje određenog bežičnog uređaja povezanog sa računarom, pre nego što ga uključite, pitajte da li je to dozvoljeno.
- Ako putujete u inostranstvo, poštujujte sledeće smernice:
 - Raspitajte se o carinskoj regulativi u pogledu računara za svaku zemlju ili region kroz koje prolazite.
 - Proverite koji kabl za napajanje i adapter su potrebni za svako mesto gde planirate da koristite računar. Napon, frekvencija i konfiguracije priključaka se razlikuju.



UPOZORENJE! Da biste umanjili rizik od strujnog udara, požara ili oštećenja opreme, nemojte pokušavati da pokrenete računar pomoću pretvarača napona koji se prodaju za razne kućne uređaje.

8 Zaštita računara i informacija

Bezbednost računara je neophodna radi zaštite poverljivosti, integriteta i dostupnosti vaših informacija. Standardna bezbednosna rešenja koja obezbeđuju Windows, HP aplikacije, Setup Utility (BIOS) i druge vrste softvera nezavisnih proizvođača mogu doprineti zaštiti računara od različitih rizika kao što su virusi, crvi i drugi tipovi zlonamernog koda.



NAPOMENA: Neke bezbednosne funkcije navedene u ovom poglavlju možda nisu dostupne na vašem računaru.

Korišćenje lozinki

Lozinka predstavlja grupu znakova koje odaberete da biste zaštitili informacije na računaru i transakcije na mreži. Možete da postavite nekoliko tipova lozinki. Na primer, prilikom prvog podešavanja računara, od vas će se tražiti da napravite korisničku lozinku za zaštitu računara. Dodatne lozinke možete da podesite u operativnom sistemu Windows ili u programu HP Setup Utility (BIOS) koji je unapred instaliran na računaru.

Može vam biti lakše da koristite istu lozinku za funkciju programa Setup Utility (BIOS) i za Windows bezbednosnu funkciju.

Da biste kreirali i sačuvali lozinke, pridržavajte se sledećih saveta:

- Da biste smanjili rizik od zabrane pristupa računaru, zabeležite svaku lozinku i uskladištite je na bezbednom mestu udaljenom od računara. Nemojte čuvati svoje lozinke u datoteci na računaru.
- Pri kreiranju lozinki, pratite zahteve koje postavlja program.
- Menjajte lozinke barem svaka 3 meseca.
- Idealna lozinka je dugačka i sadrži slova, znake interpunkcije, simbole i brojeve.
- Pre nego što pošaljete računar na servisiranje, napravite rezervnu kopiju datoteka, izbrišite poverljive datoteke, a zatim uklonite sve postavke lozinke.

Za dodatne informacije o lozinkama za Windows kao što su lozinke čuvara ekrana:

- ▲ Otkucajte `support` u polju za pretragu na traci zadataka, a zatim izaberite aplikaciju **HP Support Assistant**.

– ili –

Izaberite ikonu sa znakom pitanja na traci zadataka.

Postavljanje lozinki u operativnom sistemu Windows

Tabela 8-1 Tipovi Windows lozinki i njihove funkcije

Lozinka	Funkcija
Lozinka korisnika	Štiti pristup Windows korisničkom nalogu.
Lozinka administratora	Štiti pristup sadržaju računara na nivou administratora.

NAPOMENA: Ova lozinka ne može se koristiti za pristup sadržaju programa Setup Utility (BIOS).

Postavljanje lozinki u programu Setup Utility (BIOS)

Tabela 8-2 Tipovi BIOS lozinki i njihove funkcije

Lozinka	Funkcija
Administratorska lozinka	<ul style="list-style-type: none">• Mora da se unese svaki put kad pristupate programu Setup Utility (BIOS).• Ako zaboravite administratorsku lozinku, ne možete pristupiti programu Setup Utility (BIOS).
Lozinka za pokretanje sistema	<ul style="list-style-type: none">• Mora da se unese svaki put kad uključite ili ponovo pokrenete računar.• Ako zaboravite lozinku za pokretanje sistema, nećete moći da uključite računar niti da ga ponovo pokrenete.

Da biste postavili, promenili ili izbrisali administratorsku lozinku ili lozinku za pokretanje sistema u programu Setup Utility (BIOS):

 **VAŽNO:** Budite veoma pažljivi kad pravite izmene u programu Setup Utility (BIOS). Greške mogu sprečiti ispravan rad računara.

1. Pokrenite Setup Utility (BIOS):

- Računari ili tablet računari sa tastaturom:
 - ▲ Uključite ili ponovo pokrenite računar, brzo pritisnite taster **esc**, a zatim taster **f10**.
- Tablet računari bez tastature:
 1. Uključite ili ponovo pokrenite tablet, a zatim brzo pritisnite i zadržite dugme za povećanje jačine zvuka.
 - ili –Uključite ili ponovo pokrenite tablet, a zatim brzo pritisnite i zadržite dugme za smanjenje jačine zvuka.
 - ili –Uključite ili ponovo pokrenite tablet, a zatim brzo pritisnite i zadržite dugme „Windows“.
 2. Dodirnite **f10**.

2. Izaberite **Security** (Bezbednost), a zatim pratite uputstva na ekranu.

Da biste sačuvali promene, izaberite **Exit** (Izadi), izaberite **Save Changes and Exit** (Sačuvaj promene i izadi) i izaberite opciju **Yes** (Da).

 **NAPOMENA:** Ako koristite tastere sa strelicama da biste markirali svoj izbor, morate da pritisnete **enter**.

Promene stupaju na snagu kad se računar ponovo pokrene.

Korišćenje usluge Windows Hello (samo na pojedinim proizvodima)

Na proizvodima koji imaju čitač otiska prsta ili infracrvenu kameru, Windows Hello vam omogućava da registrujete otisak prsta ili identifikaciju lica ili da podesite PIN. Nakon registracije, u Windows možete da se prijavljujete pomoću čitača otiska prsta, identifikacije lica ili PIN-a.

Da biste podesili Windows Hello:

1. Izaberite dugme **Start**, izaberite **Postavke**, izaberite **Nalozi**, a zatim izaberite stavku **Opcije prijavljivanja**.
2. Da biste dodali lozinku, izaberite stavku **Lozinka**, a zatim stavku **Dodaj**.
3. U odeljcima **Otisak prsta za Windows Hello** ili **Lice za Windows Hello** izaberite stavku **Podesi**.
4. Izaberite **Prvi koraci**, a zatim pratite uputstva na ekranu da biste upisali svoj otisak prsta ili ID lica i podesili lični identifikacioni broj (PIN).



VAŽNO: Da biste sprečili probleme prilikom prijavljivanja pomoću otiska prsta, uverite se da je čitač otiska prsta registrovao sve strane prsta pri registrovanju otiska.



NAPOMENA: PIN nema ograničenu dužinu. Podrazumevana postavka je samo za brojeve. Da biste uključili i slova ili specijalne znakove, potvrdite izbor u polju za potvrdu **uključiti slova i simbole**.

Korišćenje softvera za internet bezbednost

Kad računar koristite za pristup e-pošti, mreži ili internetu, možete ga izložiti računarskim virusima, špijunskom softveru i drugim pretnjama na mreži. Da biste zaštitili računar, softver za internet bezbednost koji uključuje antivirusne funkcije i funkcije zaštitnog zida može biti unapred instaliran na računaru u vidu probne ponude. Da biste imali stalnu zaštitu od najnovijih virusa i drugih bezbednosnih rizika, bezbednosni softver mora uvek da bude ažuran. HP preporučuje da nadogradite probnu verziju bezbednosnog softvera ili da kupite softver po sopstvenom izboru kako biste u potpunosti zaštitili računar.

Korišćenje antivirusnog softvera

Računarski virusi mogu da onemoguće rad programa, uslužnih programa ili operativnog sistema odnosno da prouzrokuju njihovo neispravno funkcionisanje. Antivirusni softver može da otkrije većinu virusa, da ih uništi i najčešće može da popravi štetu koju su izazvali.

Da biste imali stalnu zaštitu od najnovijih virusa, antivirusni softver mora biti stalno ažuriran.

Možda je antivirusni program unapred instaliran na računaru. HP preporučuje da obavezno odaberete i koristite neki antivirusni program kako biste u potpunosti zaštitili računar.

Za više informacija o računarskim virusima otkucajte `support` u polju za pretragu na traci zadataka, a zatim izaberite aplikaciju **HP Support Assistant**.

– ili –

Izaberite ikonu sa znakom pitanja na traci zadataka.

Korišćenje softvera zaštitnog zida

Zaštitni zidovi su napravljeni tako da sprečavaju neovlašćeni pristup sistemu ili mreži. Zaštitni zid može da bude softver koji se instalira na računaru, mreži ili na oba mesta, a može da bude i kombinacija hardvera i softvera.

Postoje dve vrste zaštitnih zidova koje bi trebalo da uzmete u obzir:

- Zaštitni zidovi zasnovani na hostu – softver koji štiti samo računar na kom je instaliran.
- Zaštitni zidovi zasnovani na mreži – instaliraju se između DSL ili kablovskog modema i kućne mreže kako bi zaštitili sve računare na mreži.

Kad se zaštitni zid instalira na sistemu, svi podaci koji se šalju tom sistemu ili sa njega nadgledaju se i upoređuju sa nizom bezbednosnih kriterijuma koje određuje korisnik. Blokiraju se svi podaci koji ne ispunjavaju te kriterijume.

Instaliranje softverskih ispravki

HP softver, Windows softver i softver nezavisnih proizvođača instaliran na računaru treba redovno ažurirati da bi se otklonili problemi sa bezbednošću i poboljšale performanse softvera.



VAŽNO: Microsoft šalje upozorenja u vezi sa Windows ispravkama koje mogu da obuhvataju i bezbednosne ispravke. Da biste zaštitili računar od bezbednosnih upada i virusa, instalirajte sve ispravke korporacije Microsoft odmah nakon prijema upozorenja.

Te ispravke možete da instalirate automatski.

Da biste prikazali ili promenili postavke:

1. Izaberite dugme **Start**, izaberite **Postavke**, a zatim izaberite **Ažuriranje i bezbednost**.
2. Izaberite stavku **Windows Update** i pratite uputstva na ekranu.
3. Da biste zakazali vreme za instaliranje ispravki, izaberite **Više opcija** i pratite uputstva na ekranu.

Korišćenje HP uređaja kao usluge (samo na pojedinim proizvodima)

HP DaaS predstavlja IT rešenje zasnovano na tehnologiji oblaka koje preduzećima omogućava efikasno upravljanje imovinom preduzeća i njenu zaštitu. HP DaaS vam pomaže da zaštitite uređaje od malvera i drugih napada, nadgleda ispravnost uređaja i pomaže vam da smanjite vreme provedeno u rešavanju problema u vezi sa uređajima i bezbednošću. Softver možete brzo da preuzmete i instalirate, što je izuzetno ekonomično u odnosu na tradicionalna organizaciona rešenja. Dodatne informacije potražite na adresi <https://www.hptouchpointmanager.com/>.

Zaštita bežične mreže

Kad postavljate WLAN ili pristupate postojećem WLAN-u, uvek omogućite bezbednosne funkcije kako biste zaštitili svoju mrežu od neovlašćenog pristupa. WLAN mreže na javnim mestima (pristupne tačke) kao što su kafei i aerodromi možda ne nude nikakvu bezbednost.

Pravljenje rezervne kopije softverskih aplikacija i informacija

Redovno pravite rezervne kopije softverskih aplikacija i informacija da biste ih zaštitili od trajnog gubitka ili oštećenja usled napada virusa odnosno od otkazivanja softvera ili hardvera.

Korišćenje opcionalnog bezbednosnog kabla (samo na pojedinim proizvodima)

Bezbednosni kabl (kupuje se posebno) predviđen je da služi za odvratanje od zloupotrebe ili krađe računara, ali ne može da ih spreči. Da biste povezali bezbednosni kabl sa računarom, pratite uputstva proizvođača uređaja.

9 Korišćenje programa Setup Utility (BIOS)

Setup Utility ili Basic Input/Output System (BIOS) kontroliše komunikaciju između svih uređaja ulaza i izlaza u sistemu (kao što su disk jedinice, ekran, tastatura, miš i štampač). Setup Utility (BIOS) uključuje postavke za tipove instaliranih uređaja, sekvence za pokretanje računara i količinu sistemske i proširene memorije.

 **NAPOMENA:** Da biste pokrenuli Setup Utility na modularnim računarima, računar mora biti u režimu prenosnog računara i morate da koristite tastaturu pričvršćenu za prenosni računar.

Pokretanje programa Setup Utility (BIOS)

 **VAŽNO:** Budite veoma pažljivi kad pravite izmene u programu Setup Utility (BIOS). Greške mogu sprečiti ispravan rad računara.

- ▲ Uključite ili ponovo pokrenite računar, a zatim brzo pritisnite taster **f10**.

– ili –

Uključite ili ponovo pokrenite računar, brzo pritisnite taster **esc**, a zatim pritisnite taster **f10** kada se prikaže meni „Start“.

Ažuriranje programa Setup Utility (BIOS)

Ažurne verzije programa Setup Utility (BIOS) mogu biti dostupne na veb-lokaciji kompanije HP.

Većina ažurnih verzija BIOS-a koje se nalaze na HP veb lokaciji spakovane su u komprimovane datoteke pod nazivom *SoftPaqs*.

U nekim paketima za preuzimanje nalazi se datoteka pod imenom *Readme.txt*, koja sadrži informacije o instaliranju datoteke i rešavanju problema.

Utvrđivanje verzije BIOS-a

Da biste odlučili da li treba da ažurirate Setup Utility (BIOS), prvo utvrdite koju verziju BIOS-a imate na računaru.

Da biste prikazali informacije o verziji BIOS-a (poznato i kao *datum ROM-a* i *BIOS sistema*), koristite neku od ovih opcija:

- HP Support Assistant
 1. Otkucajte **support** (podrška) u polju za pretragu na traci zadataka, a zatim izaberite aplikaciju **HP Support Assistant**.
– ili –
Izaberite ikonu sa znakom pitanja na traci zadataka.
 2. Izaberite **Moj prenosni računar** i izaberite **Specifikacije**.
- Setup Utility (BIOS)

1. Pokrenite Setup Utility (BIOS) (pogledajte [Pokretanje programa Setup Utility \(BIOS\) na stranici 45](#)).
 2. Izaberite stavku **Main** (Glavno), a zatim zabeležite svoju verziju BIOS-a.
 3. Izaberite **Exit** (Izadi), izaberite jednu od opcija i pratite uputstva na ekranu.
- U operativnom sistemu Windows pritisnite **ctrl+alt+s**.

Da biste proverili da li postoje novije verzije BIOS-a, pogledajte [Preuzimanje ažurne verzije BIOS-a na stranici 46](#).

Preuzimanje ažurne verzije BIOS-a

 **VAŽNO:** Preuzimajte i instalirajte BIOS ispravku samo kad je računar povezan sa pouzdanim spoljnim napajanjem preko adaptera naizmenične struje da biste sprečili oštećenja računara ili neuspešno instaliranje. Nemojte preuzimati ili instalirati ažurnu verziju BIOS-a dok tablet računar radi na baterijsko napajanje, dok je u opcionalnom uređaju za priključivanje ili je povezan na opcionom izvor napajanja. Tokom preuzimanja i instalacije, postupajte prema sledećim uputstvima:

- Ne isključujte napajanje računara izvlačenjem kabla za napajanje iz utičnice za naizmeničnu struju.
- Ne isključujte računar i ne pokrećite režim spavanja.
- Nemojte ubacivati, uklanjati, povezivati ni iskopčavati bilo kakav uređaj, kabl ili žicu.

 **NAPOMENA:** Ako je računar povezan sa mrežom, posavetujte se sa administratorom mreže pre instaliranja bilo kakvih ažurnih verzija softvera, naročito u slučaju sistemskog BIOS-a.

1. Otkucajte `support` u polju za pretragu na traci zadataka, a zatim izaberite aplikaciju **HP Support Assistant**.
– ili –
Izaberite ikonu sa znakom pitanja na traci zadataka.
2. Izaberite **Ažuriranja**, a zatim izaberite **Proveri da li postoje ažuriranja i poruke**.
3. Pratite uputstva na ekranu da biste prepoznali svoj računar i pristupili ažurnoj verziji BIOS-a koju želite da preuzmete.
4. U oblasti za preuzimanje sledite ove korake:
 - a. Otkrijte koja je verzija BIOS-a najažurnija i uporedite je s verzijom BIOS-a koja je trenutno instalirana na računaru. Ako je ispravka novija od vašeg BIOS-a, zabeležite datum, ime ili druge identifikatore. Te informacije vam mogu biti potrebne da biste kasnije pronašli tu ispravku, pošto se ona preuzme na čvrsti disk.
 - b. Sledite uputstva na ekranu da biste preuzeli svoj izbor na čvrsti disk.

Zapišite putanju do lokacije na čvrstom disku gde će ispravka BIOS-a biti preuzeta. Ta putanja će vam biti potrebna da biste pristupili datoteci kada budete spremni da instalirate ažurnu verziju.

Postupci instaliranja BIOS-a se razlikuju. Pratite uputstva koja se pojavljuju na ekranu kada se završi preuzimanje. Ako se ne prikazu uputstva, pratite ove korake:

1. Otkucajte `datoteka` u polju za pretragu na traci zadataka i izaberite stavku **Istraživač datoteka**.
2. Kliknite na oznaku svog čvrstog diska. Oznaka čvrstog diska obično je „Local Disk (C:)“ (Lokalni disk (C:)).
3. Pomoću prethodno zabeležene putanje do čvrstog diska, otvorite direktorijum koji sadrži ažuriranu verziju.

4. Dvapat kliknite na datoteku sa ekstenzijom „.exe“ (na primer, *filename.exe*).
Instaliranje BIOS-a počinje.
5. Dovršite instaliranje praćenjem uputstava sa ekrana.



NAPOMENA: Kad se na ekranu pojavi poruka o uspešnoj instalaciji, možete da obrišete preuzetu datoteku sa čvrstog diska.

10 Korišćenje alatke HP PC Hardware Diagnostics

Korišćenje alatke HP PC Hardware Diagnostics Windows (samo na pojedinim proizvodima)

HP PC Hardware Diagnostics Windows predstavlja uslužni program za Windows koji vam omogućava da pokrenete dijagnostičke testove da biste utvrdili da li hardver računara ispravno funkcioniše. Alatka se pokreće u okviru operativnog sistema Windows radi dijagnostike kvara hardvera.

Ako alatka HP PC Hardware Diagnostics Windows nije instalirana na vašem računaru, morate je prvo preuzeti i instalirati. Da biste preuzeli HP PC Hardware Diagnostics Windows, pogledajte [Preuzimanje alatke HP PC Hardware Diagnostics Windows na stranici 49](#).

Kad instalirate alatku HP PC Hardware Diagnostics Windows, pratite ove korake da biste joj pristupili iz okvira HP pomoć i podrška ili iz aplikacije HP Support Assistant.

1. Da biste alatki HP PC Hardware Diagnostics Windows pristupili iz okvira HP pomoć i podrška:

- a. Izaberite dugme **Start**, a zatim izaberite stavku **HP pomoć i podrška**.
- b. Izaberite stavku **HP PC Hardware Diagnostics Windows**.

– ili –

Da biste pristupili alatki HP PC Hardware Diagnostics Windows iz programa HP Support Assistant:

- a. Otkucajte `support` u polju za pretragu na traci zadataka, a zatim izaberite aplikaciju **HP Support Assistant**.

– ili –

Izaberite ikonu sa znakom pitanja na traci zadataka.

- b. Izaberite **Rešavanje problema i ispravke**.
- c. Izaberite **Dijagnostika**, a zatim izaberite **HP PC Hardware Diagnostics Windows**.

2. Kad se alatka otvori, izaberite tip dijagnostičkog testa koji želite da pokrenete i pratite uputstva na ekranu.



NAPOMENA: Da biste zaustavili dijagnostički test, izaberite **Cancel** (Otkazi).

Kad HP PC Hardware Diagnostics Windows otkrije kvar koji zahteva zamenu hardvera, generiše se ID kôd greške od 24 cifre. Ekran prikazuje jednu od sledećih opcija:

- Prikazuje se veza „ID greške“. Izaberite vezu i pratite uputstva na ekranu.
- Prikazuju se uputstva za pozivanje podrške. Pratite navedena uputstva.

Preuzimanje alatke HP PC Hardware Diagnostics Windows

- Uputstva za preuzimanje alatke HP PC Hardware Diagnostics Windows obezbeđena su samo na engleskom jeziku.
- Morate koristiti Windows računar da biste preuzeli ovu alatku jer su obezbeđene samo .exe datoteke.

Preuzimanje najnovije verzije alatke HP PC Hardware Diagnostics Windows

Da biste preuzeli HP PC Hardware Diagnostics Windows, pratite ove korake:

1. Idite na <http://www.hp.com/go/techcenter/pcdiags>. Prikazaće se matična stranica alatke HP PC Diagnostics.
2. U odeljku **HP PC Hardware Diagnostics** izaberite stavku **Download** (Preuzmi), a zatim izaberite lokaciju na računaru ili USB fleš disku.

Alatka se preuzima na izabranu lokaciju.

– ili –

Možete da koristite sledeće korake da biste preuzeli HP PC Hardware Diagnostics Windows iz usluge Microsoft Store:

1. Izaberite Microsoft aplikaciju na radnoj površini ili unesite `Microsoft Store` u polje za pretragu na traci zadataka.
2. Unesite `HP PC Hardware Diagnostics Windows` u polje za pretragu u usluzi **Microsoft Store**.
3. Pratite uputstva na ekranu.

Alatka se preuzima na izabranu lokaciju.

Preuzimanje alatke HP Hardware Diagnostics Windows na osnovu naziva ili broja proizvoda (samo na pojedinim proizvodima)



NAPOMENA: Za neke proizvode možda ćete morati da preuzmete softver na USB fleš disk uz korišćenje naziva ili broja proizvoda.

Da biste preuzeli HP Remote PC Hardware Diagnostics Windows na osnovu naziva ili broja proizvoda, pratite ove korake:

1. Idite na <http://www.hp.com/support>.
2. Izaberite stavku **Get software and drivers** (Preuzmite softver i upravljačke programe), izaberite svoj tip proizvoda, a zatim unesite ime proizvoda ili broj u polje za pretragu koje se prikazuje.
3. U odeljku **Diagnostics** (Dijagnostika) izaberite **Download** (Preuzmi) i pratite uputstva na ekranu da biste izabrali određenu verziju Windows dijagnostike koja će biti preuzeta na računar ili USB fleš disk.

Alatka se preuzima na izabranu lokaciju.

Instaliranje alatke HP PC Hardware Diagnostics Windows

Da biste instalirali HP PC Hardware Diagnostics Windows, pratite ove korake:

- ▲ Idite do fascikle na računaru ili USB fleš disku u koju je preuzeta .exe datoteka, kliknite dvaput na .exe datoteku, a zatim pratite uputstva na ekranu.

Korišćenje alatke HP PC Hardware Diagnostics UEFI



NAPOMENA: Za računare sa operativnim sistemom Windows 10 S, morate da koristite računar sa Windows sistemom i USB fleš disk da biste preuzeli i napravili HP UEFI okruženje za podršku jer su obezbeđene samo .exe datoteke. Dodatne informacije potražite u članku [Preuzimanje alatke HP PC Hardware Diagnostics UEFI na USB fleš disk na stranici 50](#).

HP PC Hardware Diagnostics UEFI (Unified Extensible Firmware Interface) omogućava pokretanje dijagnostičkih testova da biste utvrdili da li hardver računara ispravno funkcioniše. Alatka se pokreće izvan operativnog sistema da bi se greške hardvera izolovale od problema do kojih dovodi operativni sistem ili druge softverske komponente.

Ako računar ne može da pokrene Windows, možete da koristite alatku HP PC Hardware Diagnostics UEFI da biste izvršili dijagnostiku hardverskih problema.

Kad HP PC Hardware Diagnostics UEFI otkrije grešku koja zahteva zamenu hardvera, generiše se ID kôd greške od 24 cifre. Za pomoć u rešavanju ovog problema:

- ▲ Izaberite **Contact HP** (Obratite se kompaniji HP), prihvatite HP izjavu o privatnosti, a zatim koristite mobilni uređaj da biste skenirali ID kôd greške koji se prikazuje na sledećem ekranu. HP podrška za korisnike – prikazuje se stranica servisnog centra sa automatski popunjenim ID-om greške i brojem proizvoda. Pratite uputstva na ekranu.

– ili –

Obratite se podršci i navedite ID kôd greške.



NAPOMENA: Da biste pokrenuli dijagnostiku na modularnom računaru, on mora da bude u režimu prenosnog računara i morate da koristite priključenu tastaturu.



NAPOMENA: Ako bude potrebno da zaustavite dijagnostički test, pritisnite taster [esc](#).

Pokretanje alatke HP PC Hardware Diagnostics UEFI

Da biste pokrenuli HP PC Hardware Diagnostics UEFI, pratite ove korake:

1. Uključite ili ponovo pokrenite računar i brzo pritisnite taster [esc](#).
2. Pritisnite taster [f2](#).

BIOS traži alatke za dijagnostiku na tri mesta sledećim redosledom:

- a. Povezani USB fleš disk



NAPOMENA: Da biste alatku HP PC Hardware Diagnostics UEFI preuzeli na USB fleš disk, pogledajte [Preuzimanje najnovije verzije alatke HP PC Hardware Diagnostics UEFI na stranici 51](#).

- b. Čvrsti disk
- c. BIOS

3. Kad se dijagnostička alatka otvori, izaberite jezik, izaberite tip dijagnostičkog testa koji želite da pokrenete i pratite uputstva na ekranu.

Preuzimanje alatke HP PC Hardware Diagnostics UEFI na USB fleš disk

Preuzimanje alatke HP PC Hardware Diagnostics UEFI na USB fleš disk može biti korisno u sledećim situacijama:

- Alatka HP PC Hardware Diagnostics UEFI nije uključena u sliku za instalaciju unapred.
- Alatka HP PC Hardware Diagnostics UEFI nije uključena na HP particiju sa alatkama.
- Čvrsti disk je oštećen.

 **NAPOMENA:** Uputstva za preuzimanje alatke HP PC Hardware Diagnostics UEFI obezbeđena su samo na engleskom jeziku i morate koristiti Windows računar da biste preuzeli i napravili HP UEFI okruženje za podršku jer su obezbeđene samo .exe datoteke.

Preuzimanje najnovije verzije alatke HP PC Hardware Diagnostics UEFI

Da biste preuzeli najnoviju verziju alatke HP PC Hardware Diagnostics UEFI na USB fleš disk:

1. Idite na <http://www.hp.com/go/techcenter/pcdiags>. Prikazaće se matična stranica alatke HP PC Diagnostics.
2. Izaberite **Download HP Diagnostics UEFI** (Preuzmi HP Diagnostics UEFI), a zatim izaberite **Run** (Pokreni).

Preuzimanje alatke HP PC Hardware Diagnostics UEFI na osnovu naziva ili broja proizvoda (samo na pojedinim proizvodima)

 **NAPOMENA:** Za neke proizvode možda ćete morati da preuzmete softver na USB fleš disk uz korišćenje naziva ili broja proizvoda.

Da biste preuzeli HP PC Hardware Diagnostics UEFI na osnovu naziva ili broja proizvoda (samo na pojedinim proizvodima) na USB fleš disk:

1. Idite na <http://www.hp.com/support>.
2. Unesite naziv ili broj proizvoda, izaberite svoj računar i izaberite operativni sistem.
3. U odeljku **Diagnostics** (Dijagnostika) pratite uputstva na ekranu da biste izabrali i preuzeli određenu verziju alatke UEFI Diagnostics za svoj računar.

Korišćenje postavki za Remote HP PC Hardware Diagnostics UEFI (samo na pojedinim proizvodima)

Remote HP PC Hardware Diagnostics UEFI predstavlja funkciju firmvera (BIOS) koja preuzima alatku HP PC Hardware Diagnostics UEFI na vaš računar. Ona zatim može da izvrši dijagnostiku na računaru, a rezultate može da otpremi na unapred konfigurisani server. Da biste pronašli dodatne informacije o alatki Remote HP PC Hardware Diagnostics UEFI, idite na <http://www.hp.com/go/techcenter/pcdiags> i izaberite **Find out more** (Saznajte više).

Preuzimanje alatke Remote HP PC Hardware Diagnostics UEFI

 **NAPOMENA:** Alatka Remote HP PC Hardware Diagnostics UEFI dostupna je i kao Softpaq koji možete preuzeti na server.

Preuzimanje najnovije verzije alatke Remote HP PC Hardware Diagnostics UEFI

Da biste preuzeli najnoviju verziju alatke Remote HP PC Hardware Diagnostics UEFI, pratite ove korake:

1. Idite na <http://www.hp.com/go/techcenter/pcdiags>. Prikazaće se matična stranica alatke HP PC Diagnostics.
2. Izaberite **Download Remote Diagnostics** (Preuzmi daljinsku dijagnostiku), a zatim izaberite **Run** (Pokreni).

Preuzimanje alatke Remote HP PC Hardware Diagnostics UEFI na osnovu naziva ili broja proizvoda



NAPOMENA: Za neke proizvode možda ćete morati da preuzmete softver na osnovu naziva ili broja proizvoda.

Da biste preuzeli Remote HP PC Hardware Diagnostics UEFI na osnovu naziva ili broja proizvoda, pratite ove korake:

1. Idite na <http://www.hp.com/support>.
2. Izaberite stavku **Get software and drivers** (Preuzmite softver i upravljačke programe), izaberite svoj tip proizvoda, unesite ime proizvoda ili broj u polje za pretragu koje se prikazuje, izaberite svoj računar, a zatim izaberite operativni sistem.
3. U odeljku **Diagnostics** (Dijagnostika) pratite uputstva na ekranu da biste izabrali i preuzeli verziju alatke **Remote UEFI** za taj proizvod.

Prilagođavanje postavki alatke Remote HP PC Hardware Diagnostics UEFI

Korišćenjem postavke Remote HP PC Hardware Diagnostics u programu Computer Setup (BIOS), možete da obavljate sledeća prilagođavanja:

- Podesite raspored za obavljanje dijagnostike bez nadzora. Dijagnostiku možete pokrenuti i odmah u interaktivnom režimu tako što ćete izabrati stavku **Execute Remote HP PC Hardware Diagnostics** (Izvrši daljinsku dijagnostiku hardvera HP računara).
- Podesite lokaciju za preuzimanje dijagnostičkih alatki. Ova funkcija pruža pristup alatkama sa veb-lokacije kompanije HP ili sa servera koji je unapred konfigurisan za upotrebu. Računar ne zahteva tradicionalno lokalno skladište (kao što su čvrsti disk ili USB fleš disk) da bi se pokrenula daljinska dijagnostika.
- Podesite lokaciju za čuvanje rezultata testa. Takođe možete da podesite korisničko ime i lozinku koje ćete koristiti za otpremanje.
- Prikažite informacije o statusu prethodno pokrenutih dijagnostičkih testova.

Da biste prilagodili postavke alatke Remote HP PC Hardware Diagnostics UEFI, pratite ove korake:

1. Uključite ili ponovo pokrenite računar i kad se pojavi HP logotip, pritisnite **F10** da biste otvorili Computer Setup (Podešavanje računara).
2. Izaberite stavku **Advanced** (Napredno), a zatim stavku **Settings** (Postavke).
3. Izaberite opcije prilagođavanja.
4. Izaberite opciju **Main** (Glavno), a zatim **Save Changes and Exit** (Sačuvaj promene i izađi) da biste sačuvali postavke.

Promene stupaju na snagu kada se računar ponovo pokrene.

11 Pravljenje rezervne kopije, vraćanje u prethodno stanje i oporavak

Ovo poglavlje sadrži informacije o sledećim procesima, koji predstavljaju standardne procedure za većinu proizvoda:

- **Pravljenje rezervnih kopija ličnih informacija** – Da biste napravili rezervne kopije ličnih informacija, možete da koristite alate operativnog sistema Windows (pogledajte [Korišćenje alatki operativnog sistema Windows na stranici 53](#)).
- **Pravljenje referentne tačke za obnavljanje** – Da biste napravili referentnu tačku za obnavljanje, možete da koristite alate operativnog sistema Windows (pogledajte [Korišćenje alatki operativnog sistema Windows na stranici 53](#)).
- **Pravljenje medijuma za oporavak** (samo na pojedinim proizvodima) – Medijume za oporavak možete da napravite koristeći HP Cloud Recovery Download Tool (samo na pojedinim proizvodima) (pogledajte [Korišćenje alatke HP Cloud Recovery Download Tool za pravljenje medijuma za oporavak \(samo na pojedinim proizvodima\) na stranici 54](#)).
- **Obnavljanje i oporavak** – Windows nudi nekoliko opcija za obnavljanje iz rezervne kopije, osvežavanje računara i vraćanje računara u prvobitno stanje (pogledajte [Korišćenje alatki operativnog sistema Windows na stranici 53](#)).

 **VAŽNO:** Ako ćete procedure oporavka izvršavati na tablet računaru, baterija tableta mora biti bar 70% napunjena pre pokretanja procesa oporavka.

VAŽNO: Kod tableta sa odvojitom tastaturom povežite tablet sa baznom stanicom sa tastaturom pre nego što započnete proces oporavka.

Pravljenje rezervnih kopija informacija i medijuma za oporavak

Korišćenje alatki operativnog sistema Windows

 **VAŽNO:** Windows je jedina opcija koja vam omogućava da napravite rezervnu kopiju ličnih informacija. Napravite plan za redovno pravljenje rezervnih kopija da biste izbegli gubitak informacija.

Rezervne kopije ličnih informacija, referentne tačke za obnavljanje sistema i medijume za oporavak možete da napravite pomoću alatki operativnog sistema Windows.

 **NAPOMENA:** Ako skladište računara ima 32 GB ili manje, Microsoft oporavak sistema podrazumevano je onemogućen.

Dodatne informacije i korake potražite u aplikaciji „Dobijanje pomoći“.

1. Izaberite dugme **Start**, a zatim aplikaciju **Dobijanje pomoći**.
2. Unesite zadatak koji želite da izvršite.

 **NAPOMENA:** Morate biti povezani s internetom da biste pristupili aplikaciji „Dobijanje pomoći“.

Korišćenje alatke HP Cloud Recovery Download Tool za pravljenje medijuma za oporavak (samo na pojedinim proizvodima)

Da biste napravili HP medijum za oporavak na USB fleš disku sa kojeg se može pokrenuti sistem, možete da koristite alatku za preuzimanje HP Cloud Recovery.

Za detalje:

- ▲ Idite na <http://www.hp.com/support>, potražite HP Cloud Recovery i izaberite rezultat koji odgovara tipu računara koji imate.



NAPOMENA: Ako ne možete sami da napravite medijume za oporavak, obratite se podršci da biste dobili diskove za oporavak. Idite na <http://www.hp.com/support>, izaberite svoju zemlju ili region i pratite uputstva na ekranu.

Obnavljanje i oporavak

Obnavljanje, resetovanje i osvežavanje pomoću Windows alatki

Windows nudi nekoliko opcija za obnavljanje, resetovanje i osvežavanje računara. Za detalje pogledajte [Korišćenje alatki operativnog sistema Windows na stranici 53](#).

Oporavak pomoću HP medijuma za oporavak

HP medijume za oporavak možete da koristite za oporavak originalnog operativnog sistema i softverskih programa koji su instalirani u fabrici. Na pojedinim proizvodima takav medijum može da se napravi na USB fleš disku sa kog se može pokrenuti sistem pomoću alatke HP Cloud Recovery Download Tool. Za detalje pogledajte [Korišćenje alatke HP Cloud Recovery Download Tool za pravljenje medijuma za oporavak \(samo na pojedinim proizvodima\) na stranici 54](#).



NAPOMENA: Ako ne možete sami da napravite medijume za oporavak, obratite se podršci da biste dobili diskove za oporavak. Idite na <http://www.hp.com/support>, izaberite svoju zemlju ili region i pratite uputstva na ekranu.

Da biste oporavili sistem:

- ▲ Ubacite HP medijum za oporavak i ponovo pokrenite računar.

Promena redosleda pokretanja sistema računara

Ako se računar ne pokrene ponovo pomoću HP medijuma za oporavak, možete da promenite redosled pokretanja sistema za računar. To je redosled uređaja naveden u BIOS-u gde računar traži informacije za pokretanje. Možete da promenite izbor u optičku disk jedinicu ili USB fleš disk, u zavisnosti od lokacije HP medijuma za oporavak.

Da biste promenili redosled pokretanja sistema:



VAŽNO: Kod tableta sa odvojivom tastaturom, tablet povežite sa baznom stanicom sa tastaturom pre nego što počnete sa ovim koracima.

1. Ubacite HP medijum za oporavak.
2. Pristupite sistemskom meniju **Startup** (Pokretanje).

Za računare ili tablete sa pričvršćenom tastaturom:

- ▲ Uključite ili ponovo pokrenite računar ili tablet, brzo pritisnite taster **esc**, a zatim pritisnite taster **f9** za opcije pokretanja sistema.

Za tablete bez tastatura:

- ▲ Uključite ili ponovo pokrenite tablet, brzo pritisnite i zadržite dugme za povećanje jačine zvuka i izaberite **F9**.

– ili –

Uključite ili ponovo pokrenite tablet, brzo pritisnite i zadržite dugme za smanjenje jačine zvuka i izaberite **F9**.

3. Izaberite optičku disk jedinicu ili USB fleš disk sa kojih želite da pokrenete sistem i pratite uputstva na ekranu.

Korišćenje tehnologije HP Sure Recover (samo na pojedinim proizvodima)

Pojedini modeli računara konfigurisani su sa tehnologijom HP Sure Recover, rešenjem za oporavak operativnog sistema računara ugrađenim u hardver i firmver. HP Sure Recover može potpuno da obnovi HP sliku operativnog sistema bez instaliranog softvera za oporavak.

Koristeći HP Sure Recover, administrator ili korisnik može da obnovi sistem i instalira:

- Najnoviju verziju operativnog sistema
- Upravljačke programe uređaja za specifičnu platformu
- Softverske aplikacije, u slučaju prilagođene slike

Da biste pristupili najnovijoj dokumentaciji za HP Sure Recover, idite na <http://www.hp.com/support>. Izaberite opciju **Find your product** (Pronađite svoj proizvod) i pratite uputstva na ekranu.

12 Specifikacije

Ulazno napajanje

Informacije o napajanju iz ovog odeljka mogu biti korisne ako planirate da putujete u inostranstvo s računarom.

Računar radi na napajanje jednosmernom strujom koja se može dobiti iz izvora napajanja naizmeničnom ili jednosmernom strujom. Izvor napajanja naizmeničnom strujom mora da bude u rasponu 100–240 V, 50–60 Hz. Iako računar može da se napaja sa samostalnog izvora napajanja jednosmernom strujom, trebalo bi da se napaja samo preko adaptera naizmenične struje ili izvora napajanja jednosmernom strujom koji se dobijaju od kompanije HP i koje ona odobrava za korišćenje sa ovim računarom.

Računar može da radi na napajanje jednosmernom strujom u okviru sledećih specifikacija. Radni napon i struja variraju u zavisnosti od platforme. Vrednosti za napon i struju za računar mogu se pronaći na nalepnici sa propisima.

Tabela 12-1 Specifikacije napajanja jednosmernom strujom

Ulazno napajanje	Nominalne vrednosti
Radni napon i struja	5 V jednosmerne struje pri 2 A / 12 V jednosmerne struje pri 3 A / 15 V jednosmerne struje pri 3 A – 45 W USB-C
	5 V jednosmerne struje pri 3 A / 9 V jednosmerne struje pri 3 A / 12 V jednosmerne struje pri 3,75 A / 15 V jednosmerne struje pri 3 A – 45 W USB-C
	5 V jednosmerne struje pri 3 A / 9 V jednosmerne struje pri 3 A / 10 V jednosmerne struje pri 3,75 A / 12 V jednosmerne struje pri 3,75 A / 15 V jednosmerne struje pri 3 A / 20 V jednosmerne struje pri 2,25 A – 45 W USB-C
	5 V jednosmerne struje pri 3 A / 9 V jednosmerne struje pri 3 A / 12 V jednosmerne struje pri 5 A / 15 V jednosmerne struje pri 4,33 A / 20 V jednosmerne struje pri 3,25 A – 65 W USB-C
	5 V jednosmerne struje pri 3 A / 9 V jednosmerne struje pri 3 A / 10 V jednosmerne struje pri 5 A / 12 V jednosmerne struje pri 5 A / 15 V jednosmerne struje pri 4,33 A / 20 V jednosmerne struje pri 3,25 A – 65 W USB-C
	5 V jednosmerne struje pri 3 A / 9 V jednosmerne struje pri 3 A / 10 V jednosmerne struje pri 5 A / 12 V jednosmerne struje pri 5 A / 15 V jednosmerne struje pri 5 A / 20 V jednosmerne struje pri 4,5 A – 90 W USB-C
	19,5 V jednosmerne struje pri 2,31 A – 45 W
	19,5 V jednosmerne struje pri 3,33 A – 65 W
	19,5 V jednosmerne struje pri 4,62 A – 90 W
	19,5 V jednosmerne struje pri 6,15 A – 120 W
	19,5 V jednosmerne struje pri 6,9 A – 135 W
	19,5 V jednosmerne struje pri 7,70 A – 150 W
19,5 V jednosmerne struje pri 10,3 A – 200 W	
19,5 V jednosmerne struje pri 11,8 A – 230 W	

Tabela 12-1 Specifikacije napajanja jednosmernom strujom (nastavljeno)

Ulazno napajanje	Nominalne vrednosti
	19,5 V jednosmerne struje pri 16,92 A – 330 W
Priključak za jednosmernu struju spoljnog HP napajanja (samo na pojedinim proizvodima)	

 **NAPOMENA:** Ovaj proizvod je projektovan za IT sisteme napajanja u Norveškoj sa naponom faza na fazu koji ne prelazi 240 V rms.

Radno okruženje

Tabela 12-2 Specifikacije radnog okruženja

Faktor	Metričke jedinice	SAD
Temperatura		
Radna	od 5° C do 35° C	od 41° F do 95° F
Neoperativna	od -20° C do 60° C	od -4° F do 140° F
Relativna vlažnost (bez kondenzacije)		
Radna	od 10% do 90%	od 10% do 90%
Neoperativna	od 5% do 95%	od 5% do 95%
Maksimalna nadmorska visina (bez pritiska)		
Radna	od -15 m do 3048 m	od -50 stopa do 10.000 stopa
Neoperativna	od -15 m do 12.192 m	od -50 stopa do 40.000 stopa

13 Elektrostatičko pražnjenje

Elektrostatičko pražnjenje je oslobađanje statičkog elektriciteta kada dva predmeta dođu u dodir – na primer, šok koji osetite kada hodate preko tepiha i dodirnete metalnu kvaku na vratima.

Pražnjenje statičkog elektriciteta sa prstiju ili drugih elektrostatičkih provodnika može da ošteti elektronske komponente.

 **VAŽNO:** Pridržavajte se ovih mera predostrožnosti da bi sprečili oštećenja računara i disk jedinice ili gubitak informacija:

- Ako vam uputstva za uklanjanje ili instalaciju nalažu da isključite računar iz utičnice, prvo proverite da li je ispravno uzemljen.
 - Držite komponente u njihovim kutijama koje pružaju zaštitu od statičkog elektriciteta sve dok ne budete spremni da ih instalirate.
 - Nemojte da dodirujete pinove, vodove ili strujna kola. Elektronske komponente dodirujte što je moguće manje.
 - Koristite nenamagnetisan alat.
 - Pre rukovanja komponentama, dodirnite neku neobojenu metalnu površinu da biste ispraznili statički elektricitet.
 - Ako uklanjate komponentu, postavite je u kutiju zaštićenu od elektrostatičkog elektriciteta.
-

14 Pristupačnost

HP i pristupačnost

Pošto HP nastoji da podrži raznolikost, uključivanje i posao/život u srž svoje kompanije, to se odražava na sve što HP radi. HP nastoji da stvori inkluzivno okruženje fokusirano na povezivanje ljudi sa moćnom tehnologijom širom sveta.

Pronalaženje potrebnih tehnoloških alatki

Tehnologija vam pomaže da ostvarite svoj puni potencijal. Asistivna tehnologija uklanja prepreke i pomaže vam da ostvarite nezavisnost kod kuće, na poslu i u zajednici. Asistivna tehnologija pomaže da se povećaju, održavaju i unapređuju funkcionalne mogućnosti elektronske i informativne tehnologije. Dodatne informacije potražite u članku [Pronalaženje najbolje asistivne tehnologije na stranici 60](#).

Posvećenost kompanije HP

HP je posvećen pružanju proizvoda i usluga koji su pristupačni ljudima sa invaliditetom. Ta posvećenost podržava ciljeve našeg preduzeća u vezi sa raznolikošću i pomaže nam da se uverimo da su pogodnosti tehnologije dostupne svima.

Cilj kompanije HP kad je reč o pristupačnosti jeste dizajniranje, stvaranje i reklamiranje proizvoda i usluga koje mogu koristiti svi, uključujući i ljude s invaliditetom, samostalno ili sa odgovarajućim pomoćnim uređajima.

Radi postizanja tog cilja, ove smernice za pristupačnost uspostavljaju sedam ključnih ciljeva na kojima se zasniva delovanje kompanije HP. Od svih menadžera i zaposlenih u kompaniji HP očekuje se da podrže ove ciljeve i njihovu primenu u skladu sa svojim ulogama i odgovornostima:

- Podignite nivo svesti za probleme pristupačnosti u okviru kompanije HP i obezbedite zaposlenima obuku koja im je potrebna za dizajniranje, stvaranje, reklamiranje i isporuku pristupačnih proizvoda i usluga.
- Razvijte smernice za pristupačnost za proizvode i usluge i održavajte grupe za razvoj proizvoda odgovornim za primenu ovih smernica kada je to konkurentno, tehnički i ekonomski izvodljivo.
- Uključite osobe sa invaliditetom u razvoj smernica za pristupačnost, kao i u dizajn i testiranje proizvoda i usluga.
- Dokumentujte funkcije pristupačnosti i učinite informacije o proizvodima i uslugama kompanije HP javno dostupnim u pristupačnom obliku.
- Uspostavite odnose sa vodećim dobavljačima asistivnih tehnologija i rešenja.
- Podržite unutrašnje i spoljašnje istraživanje i razvoj koji će poboljšati asistivnu tehnologiju koja je relevantna za proizvode i usluge kompanije HP.
- Podržite industrijske standarde i smernice za pristupačnost i pružite im svoj doprinos.

International Association of Accessibility Professionals (IAAP)

IAAP je neprofitna organizacija fokusirana na razvijanje pristupačnosti putem umrežavanja, edukacije i sertifikacije. Cilj je pomoći stručnjacima za pristupačnost da razviju i poboljšaju svoje karijere, kao i da bolje omoguće organizacijama da integrišu pristupačnost u svoje proizvode i infrastrukturu.

Kao član i osnivač, HP se pridružio da bi učestvovao s drugim organizacijama u poboljšanju oblasti pristupačnosti. Ova posvećenost podržava cilj pristupačnosti kompanije HP pri dizajniranju, proizvodnji i reklamiranju proizvoda i usluga koje osobe sa invaliditetom mogu efikasno da koriste.

IAAP će ojačati našu profesiju globalnim povezivanjem pojedinaca, studenata i organizacija kako bi učili jedni od drugih. Ako ste zainteresovani da saznate više, idite na <http://www.accessibilityassociation.org> da biste se pridružili zajednici na mreži, prijavili se za biltene i saznali više o opcijama članstva.

Pronalaženje najbolje asistivne tehnologije

Svi, uključujući ljude sa invaliditetom ili starosnim ograničenjima, trebalo bi da komuniciraju, da se izražavaju i povezuju sa svetom pomoću tehnologije. HP je posvećen povećanju svesti o pristupačnosti u okviru kompanije HP i kod naših klijenata i partnera. Bilo da su u pitanju veći fontovi koji se lakše čitaju, glasovno prepoznavanje koje vam omogućava da ne koristite ruke ili bilo koja druga asistivna tehnologija koja može da vam pomogne u određenoj situaciji – mnoštvo asistivnih tehnologija olakšava korišćenje HP proizvoda. Kako da izaberem?

Procenite svoje potrebe

Tehnologija može da oslobodi vaš potencijal. Asistivna tehnologija uklanja prepreke i pomaže vam da ostvarite nezavisnost kod kuće, na poslu i u zajednici. Asistivna tehnologija (AT) pomaže da se povećaju, održavaju i unapređuju funkcionalne mogućnosti elektronske i informativne tehnologije.

Možete da odaberete neki od mnogih proizvoda iz oblasti asistivnih tehnologija. Vaša procena asistivnih tehnologija trebalo bi da vam omogući da procenite nekoliko proizvoda, odgovorite na pitanja i olakšate izbor najboljeg rešenja za svoju situaciju. Uvidećete da stručnjaci kvalifikovani za vršenje procena asistivnih tehnologija dolaze iz raznih oblasti, uključujući one koji su licencirani ili sertifikovani u fizikalnoj terapiji, radnoj terapiji, patologiji govora/jezika i drugim oblastima stručnosti. Drugi, iako nisu sertifikovani ili licencirani, takođe mogu da pruže informacije za procenu. Želećete da pitate o iskustvu pojedinca, stručnosti i cenama da biste utvrdili da li je ta osoba odgovarajuća za vaše potrebe.

Pristupačnost za HP proizvode

Sledeće veze pružaju informacije o funkcijama pristupačnosti i asistivnoj tehnologiji koje su, ako je primenljivo, uključene u razne HP proizvode. Ovi resursi će vam pomoći da izaberete određene funkcije i proizvode asistivne tehnologije koje najviše odgovaraju vašoj situaciji.

- [HP Elite x3 – opcije pristupačnosti \(Windows 10 Mobile\)](#)
- [HP računari – opcije pristupačnosti operativnog sistema Windows 7](#)
- [HP računari – opcije pristupačnosti operativnog sistema Windows 8](#)
- [HP računari – opcije pristupačnosti operativnog sistema Windows 10](#)
- [HP Slate 7 tablet računari – omogućavanje funkcija pristupačnosti na vašem HP tablet računaru \(Android 4.1/Jelly Bean\)](#)
- [HP SlateBook računari – omogućavanje funkcija pristupačnosti \(Android 4.3,4.2/Jelly Bean\)](#)
- [HP Chromebook računari – omogućavanje funkcija pristupačnosti na HP Chromebook ili Chromebox računaru \(Chrome OS\)](#)
- [HP Shopping – periferni uređaji za HP proizvode](#)

Ako vam je potrebna dodatna podrška sa funkcijama pristupačnosti na HP proizvodu, pogledajte [Obraćanje podršci na stranici 63](#).

Dodatne veze ka spoljnim partnerima i dobavljačima koji mogu da obezbede dodatnu pomoć:

- [Microsoft Accessibility informacije \(Windows 7, Windows 8, Windows 10, Microsoft Office\)](#)
- [Informacije o pristupačnosti Google proizvoda \(Android, Chrome, Google aplikacije\)](#)
- [Asistivne tehnologije sortirane po tipu oštećenja](#)
- [Assistive Technology Industry Association \(ATIA\)](#)

Standardi i zakonodavstvo

Standardi

Odeljak 508 standarda Federal Acquisition Regulation (FAR) napravila je agencija US Access Board radi primene pristupa informacionim i komunikacionim tehnologijama (ICT) za ljude sa fizičkim, senzornim ili kognitivnim invaliditetom. Standardi sadrže tehničke kriterijume specifične za razne tipove tehnologija, kao i zahteve zasnovane na performansama koji se fokusiraju na funkcionalne mogućnosti obuhvaćenih proizvoda. Specifični kriterijumi obuhvataju softverske aplikacije i operativne sisteme, informacije zasnovane na webu i aplikacije, računare, telekomunikacione proizvode, video i multimedijiske i samostalne zatvorene proizvode.

Zahtev 376 – EN 301 549

Standard EN 301 549 kreirala je Evropska unija u okviru zahteva 376 kao osnovu za komplet alatki na mreži za javnu nabavku ICT proizvoda. Ovaj standard navodi funkcionalne zahteve pristupačnosti primenjive na ICT proizvode i usluge, zajedno sa opisom procedura testiranja i metodologije procene za svaki zahtev pristupačnosti.

Smernice za pristupačnost veb sadržaja (WCAG)

Web Content Accessibility Guidelines (WCAG) iz W3C Web Accessibility Initiative (WAI) pomaže veb dizajnerima i projektantima da prave sajtove koji bolje ispunjavaju potrebe ljudi sa invaliditetom ili starosnim ograničenjima. WCAG širi pristupačnost kroz pun opseg veb sadržaja (tekst, slike, audio i video) i veb aplikacija. WCAG se može precizno testirati, lak je za razumevanje i korišćenje i omogućava veb projektantima fleksibilnost u inovacijama. WCAG 2.0 je takođe odobren kao [ISO/IEC 40500:2012](#).

WCAG specijalno otklanja prepreke za pristup webu na koje nailaze osobe sa vizuelnim, zvučnim, fizičkim, kognitivnim i neurološkim invaliditetom i stariji korisnici veba sa potrebama pristupačnosti. WCAG 2.0 obezbeđuje karakteristike pristupačnog sadržaja:

- **Pojmljivost** (na primer, primenom teksta za slike, natpisa za audio, prilagodljivosti prezentacije i kontrastom boje)
- **Operativnost** (primenom pristupa tastaturi, kontrasta boja, trajanje vremena unosa, izbegavanje napada i navigacije)
- **Razumljivost** (primenom čitljivosti, predvidljivosti i pomoći pri unosu)
- **Robusnost** (na primer, primenom kompatibilnosti sa asistivnim tehnologijama)

Zakonodavstvo i propisi

Pristupačnost IT oblasti i informacija postala je oblast od sve veće važnosti u zakonodavstvu. Sledeće veze pružaju informacije o ključnim zakonima, propisima i standardima.

- [SAD](#)
- [Kanada](#)
- [Evropa](#)

- [Australija](#)
- [Širom sveta](#)

Korisni resursi i veze za pristupačnost

Sledeće organizacije mogu da budu dobri resursi za informacije o invaliditetu i starosnim ograničenjima.



NAPOMENA: Ovo nije potpuna lista. Ove organizacije su navedene samo u informativne svrhe. HP ne preuzima nikakvu odgovornost za informacije ili kontakte na koje možete naići na internetu. Spisak na ovoj stranici ne podrazumeva preporuku kompanije HP.

Organizacije

- American Association of People with Disabilities (AAPD)
- Association of Assistive Technology Act Programs (ATAP)
- Hearing Loss Association of America (HLAA)
- Information Technology Technical Assistance and Training Center (ITTATC)
- Lighthouse International
- Nacionalna asocijacija gluvih
- Nacionalna federacija slepih osoba
- Rehabilitation Engineering & Assistive Technology Society of North America (RESNA)
- Telecommunications for the Deaf and Hard of Hearing, Inc. (TDI)
- W3C Web Accessibility Initiative (WAI)

Obrazovne institucije

- California State University, Northridge, Center on Disabilities (CSUN)
- Univerzitet Viskonsin – Medison, centar za praćenje
- Univerzitet u Minesoti – program prilagođavanja računara

Drugi resursi za osobe sa invaliditetom

- ADA (Americans with Disabilities Act) program tehničke pomoći
- ILO Global Business and Disability network
- EnableMart
- European Disability Forum
- Job Accommodation Network
- Microsoft Enable

HP veze

[Naš veb obrazac za kontakt](#)

[HP vodič za udobnost i bezbednost](#)

Obraćanje podršci



NAPOMENA: Podrška je samo na engleskom jeziku.

- Korisnici koji su gluvi ili imaju oštećenje sluha i imaju pitanja o tehničkoj podršci ili pristupačnosti HP proizvoda:
 - Koristite TRS/VRS/WebCapTel da biste pozvali (877) 656-7058 od ponedjeljka do petka, od 6:00 do 21:00 po planinskom standardnom vremenu.
- Korisnici sa drugim invaliditetima ili sa starosnim ograničenjima koji imaju pitanja o tehničkoj podršci ili pristupačnosti HP proizvoda mogu da odaberu neku od sledećih opcija:
 - Pozovite (888) 259-5707 od ponedjeljka do petka, od 6:00 do 21:00 po planinskom standardnom vremenu.
 - Popunite [kontakt obrazac za osobe sa invaliditetom ili starosnim ograničenjima](#).

Indeks

W

- WWAN antene, prepoznavanje 7
- WWAN uređaj 19
- Windows
 - medijumi za oporavak 53
 - referentna tačka za obnavljanje sistema 53
 - rezervna kopija 53
- Windows Hello 22
 - korišćenje 42
- Windows lozinke 41
- Windows taster, prepoznavanje 12
- WLAN antene, prepoznavanje 7
- WLAN mreža u preduzeću 19
- WLAN nalepnica 16
- WLAN uređaj 16

A

- Akcijski taster za dobijanje pomoći u operativnom sistemu Windows 10 13
- akcijski taster za ekran za privatnost 13
- akcijski taster za ekran za privatnost, prepoznavanje 13
- akcijski taster za isključivanje zvuka 14
- akcijski taster za isključivanje zvuka mikrofona 14
- akcijski taster za menjanje slike na ekranu 13
- akcijski taster za pauziranje 13
- akcijski taster za pozadinsko svetlo tastature 13
- akcijski taster za reprodukciju 13
- akcijski taster za sledeću numeru 13
- akcijski tasteri
 - avionski režim 14
 - dodirna tabla 14
 - ekran za privatnost 13
 - help 13
 - isključivanje zvuka 14
 - isključivanje zvuka mikrofona 14

- jačina zvuka zvučnika 13, 14
- korišćenje 13
- menjanje slike na ekranu 13
- osvetljenost ekrana 13
- pauziranje 13
- pozadinsko svetlo tastature 13
- prepoznavanje 12, 13
- reprodukcija 13
- sledeća numera 13
- akcijski tasteri za jačinu zvučnika 13, 14
- akcijski tasteri za osvetljenost ekrana 13
- Alatke operativnog sistema Windows, korišćenje 53
- antivirusni softver, korišćenje 43
- asistivna tehnologija (AT)
 - pronalaženje 60
 - svrha 59
- AT (asistivna tehnologija)
 - pronalaženje 60
 - svrha 59
- audio 22
 - HDMI audio 24
 - podešavanje jačine zvuka 13, 14
 - postavke zvuka 23
 - slušalice 22
 - zvučnici 22
- avionski režim 18
- ažuriranje programa i upravljačkih programa 37
- ažuriranje softvera, instaliranje 44

B

- baterija
 - fabrički zapečaćena 34
 - niski nivoi napunjenosti baterije 33
 - praznjenje 33
 - pronalaženje informacija 33
 - rešavanje problema sa niskim nivoom napunjenosti baterije 34
 - ušteda energije baterije 33
- bezbednosni kabl, instaliranje 44

bežična mreža (WLAN)

- WLAN mreža u preduzeću 19
- funkcionalni domet 19
- javna WLAN mreža 19
- povezivanje 19
- bežična mreža, zaštita 44
- bežične antene, prepoznavanje 7
- bežične kontrole
 - dugme 18
 - operativni sistem 18
- BIOS
 - ažuriranje 45
 - pokretanje programa Setup Utility 45
 - preuzimanje ažurne verzije 46
 - utvrđivanje verzije 45
- Bluetooth nalepnica 16
- Bluetooth uređaj 18, 20
- briga o drvenom furniru 39
- briga o računaru 38

C

- caps lock lampica, prepoznavanje 10

Č

- čišćenje računara 38, 39
- čitač otiska prsta, prepoznavanje 11

D

- dodir dodirne table i pokret po dodirnom ekranu 26
- dodirna tabla
 - korišćenje 26
 - postavke 9
- dodirna tabla i pokreti po dodirnom ekranu
 - dodir 26
- dugmad
 - desna strana dodirne table 9
 - leva strana dodirne table 9
 - napajanje 12
- dugmad dodirne table prepoznavanje 9

dugme za bežično povezivanje 18
dugme za napajanje,
prepoznavanje 12

E

ekrana
ekran 7
elektrostatičko pražnjenje 58
esc taster, prepoznavanje 12

F

fabrički zapečaćena baterija 34
fn taster, prepoznavanje 12

G

GPS 20

H

hardver, pronalaženje 4
HDMI port
povezivanje 23
prepoznavanje 5
Hibernacija
izlaz 31
pokreće se tokom kritičnog nivoa
baterije 33
pokretanje 31
HP 3D DriveGuard 36
HP Easy Clean
korišćenje 38
HP Fast Charge 32
HP medijumi za oporavak
oporavak 54
HP Mobile Broadband
aktiviranje 19
IMEI broj 19
MEID broj 19
HP PC Hardware Diagnostics Windows
instaliranje 49
korišćenje 48
preuzimanje 49
HP PC Hardware Diagnostics UEFI
korišćenje 50
pokretanje 50
preuzimanje 50
HP Recovery Manager
rešavanje problema sa
pokretanjem sistema 54
HP resursi 2
HP smernice za asistivne
tehnologije 59

HP Sure Recover 55
HP Touchpoint Manager 44
HP uređaj kao usluga (HP Device as a
Service – HP DaaS) 44

I

Ikona Napajanje, korišćenje 32
IMEI broj 19
informacije o bateriji, pronalaženje
33
informacije o propisima
nalepnica sertifikata
bežične veze 16
nalepnica sa propisima 16
instalirani softver
pronalaženje 4
instaliranje
opcionali bezbednosni kabl 44
International Association of
Accessibility Professionals 59
interni mikrofoni, prepoznavanje 7
isključivanje 31
isključivanje računara 31

J

jacks
audio-izlaz (slušalice)/audio-ulaz
(mikrofon) 6
jačina zvuka
isključivanje zvuka 14
podešavanje 13, 14
javna WLAN mreža 19

K

kamera
korišćenje 22
prepoznavanje 7
kombinovani utikač za audio-izlaz
(slušalice)/audio-ulaz (mikrofon),
prepoznavanje 6
komponente
zona tastature 9
komponente ekrana 7
komponente sa desne strane 5
komponente sa donje strane 14
komponente sa leve strane 6
konektor za napajanje
prepoznavanje 6
konektori
napajanje 6
kontrola operativnog sistema 18

Korisnička podrška, pristupačnost
63

korišćenje dodirne table 26
korišćenje lozinke 41
korišćenje tastature i opcionalnog
miša 29
kritičan nivo baterije 33

L

lampica adaptera naizmjenične struje i
baterije, prepoznavanje 5
lampica bežične veze 18
lampica kamere, prepoznavanje 8
lampica za isključen zvuk,
prepoznavanje 10
lampice
adapter naizmjenične struje i
baterija 5
caps lock 10
kamera 8
napajanje 10
privremeno isključivanje 10
lampice napajanja, prepoznavanje
10
lozinke
Windows 41
Setup Utility (BIOS) 42

M

medijumi za oporavak
kreiranje pomoću alatki
operativnog sistema Windows
53
pravljenje pomoću alatke HP
Cloud Recovery Download
Tool 54
MEID broj 19
Miracast 25
mobilna veza širokog propusnog
opsega
aktiviranje 19
IMEI broj 19
MEID broj 19

N

nalepnica sertifikata bežične veze
16
nalepnice
WLAN 16
Bluetooth 16
certifikat bežične veze 16

- propisi 16
- serijski broj 15
- servisna 15
- napajanje
 - baterija 32
 - spoljašnje 34
- napajanje pomoću baterije 32
- naziv i broj proizvoda, računar 15
- nivo napunjenosti baterije 33
- nizak nivo napunjenosti baterije 33
- nošenje računara na put 16, 39

O

- obnavljanje 53
- održavanje
 - ažuriranje programa i upravljačkih programa 37
 - „Čišćenje diska“ 36
 - „Defragmentator diska“ 36
- oporavak 53
 - diskovi 54
 - HP particija za oporavak 54
 - medijumi 54
 - USB fleš disk 54
- otisci prstiju, registrovanje 42
- otvor za vazduh, prepoznavanje 6
- otvori za vazduh, identifikovanje 14

P

- pokret na dodirnoj tabli za prevlačenje pomoću dva prsta 27
- pokretanje stanja spavanja i hibernacije 30
- pokreti na dodirnom ekranu
 - prevlačenje jednim prstom 29
- portovi
 - HDMI 5, 23
 - USB 5, 6
 - USB Type-C 25
 - USB Type-C port sa funkcijom HP Sleep and Charge 5
- Postavke alatke Remote HP PC Hardware Diagnostics UEFI
 - korišćenje 51
 - prilagođavanje 52
- postavke napajanja, korišćenje 32
- postavke zvuka, korišćenje 23
- potez na dodirnoj tabli za dodir pomoću četiri prsta 28
- potez na dodirnoj tabli za dodir pomoću dva prsta 27
- potez na dodirnoj tabli za dodir pomoću tri prsta 27
- potez na dodirnoj tabli za prevlačenje pomoću četiri prsta 28
- potez na dodirnoj tabli za prevlačenje pomoću tri prsta 28
- potezi na dodirnoj tabli
 - dodir sa četiri prsta 28
 - dodir sa dva prsta 27
 - dodir sa tri prsta 27
 - prevlačenje pomoću četiri prsta 28
 - prevlačenje pomoću dva prsta 27
 - prevlačenje sa tri prsta 28
- potezi na dodirnoj tabli i pokreti po dodirnom ekranu
 - zumiranje primicanjem dva prsta 26
- potezi na preciznoj dodirnoj tabli
 - dodir pomoću četiri prsta 28
 - dodir pomoću dva prsta 27
 - dodir pomoću tri prsta 27
 - prevlačenje pomoću četiri prsta 28
 - prevlačenje pomoću dva prsta 27
 - prevlačenje pomoću tri prsta 28
- povezivanje na WLAN mrežu 19
- povezivanje na LAN mrežu 21
- povezivanje sa bežičnom mrežom 18
- povezivanje sa mrežom 18
- pravljenje rezervne kopije softvera i informacija 44
- precizna dodirna tabla
 - korišćenje 26
- prenos podataka 25
- preporučene radnje 1
- prevlačenje jednim prstom, pokret po dodirnom ekranu 29
- pristupačnost 59
- procena potreba pristupačnosti 60

R

- radno okruženje 57
- redosled pokretanja sistema, promena 54

- referentna tačka za obnavljanje sistema, pravljenje 53
- resursi, pristupačnost 62
- rezervna kopija, pravljenje 53
- rezervne kopije 53

S

- sa desne strane
 - desna strana 5
- sa donje strane
 - donja strana 14
- sa leve strane
 - leva strana 6
- serijski broj, računar 15
- servisne nalepnice, pronalaženje 15
- Setup Utility (BIOS) lozinke 42
- SIM kartica, ubacivanje 16
- SIM slot, prepoznavanje 5
- sistem koji se ne odaziva 31
- slotovi
 - čitač memorijskih kartica 5
 - SIM kartica 5
- slušalice sa mikrofonom, povezivanje 22
- smanjivanje/zumiranje primicanjem dva prsta, potez na dodirnoj tabli i pokret po dodirnom ekranu 26
- softver
 - pronalaženje 4
 - „Čišćenje diska“ 36
 - „Defragmentator diska“ 36
- softver programa „Čišćenje diska“ 36
- softver za internet bezbednost, korišćenje 43
- softver „Defragmentator diska“ 36
- specijalni tasteri, korišćenje 12
- spoljašnje napajanje, korišćenje 34
- standardi i zakonodavstvo, pristupačnost 61
- Standardi pristupačnosti za Odeljak 508 61
- Stanje spavanja
 - izlaz 30
 - pokretanje 30
- Stanje spavanja i hibernacije, pokretanje 30

T

- tastatura i opcionalni miš
 - korišćenje 29
- taster dodirne table 14
- taster za avionski režim 14, 18
- tasteri
 - Windows 12
 - akcijski 12
 - avionski režim 14
 - dodirna tabla 14
 - esc 12
 - fn 12
- transport računara 39

U

- ulazno napajanje 56
- upravljanje napajanjem 30
- Uređaji visoke rezolucije,
povezivanje 23
- uređaji visoke rezolucije,
povezivanje 25
- USB port, prepoznavanje 5, 6
- USB Type-C port sa funkcijom HP
Sleep and Charge, prepoznavanje
5
- USB Type-C port, povezivanje 25

V

- video
 - bežični ekrani 25
 - HDMI port 23
 - USB Type-C 25
- video, korišćenje 23

Z

- zaštitni zid 43
- zona dodirne table, prepoznavanje
9
- zvučnici
 - povezivanje 22
 - prepoznavanje 11
- zvuk. *Pogledajte* audio

Ž

- žična mreža (LAN) 21