



Brukerhåndbok

© Copyright 2020 HP Development Company, L.P.

AMD er et varemerke tilhørende Advanced Micro Devices, Inc. Bluetooth er et varemerke tilhørende sin eier og brukes av HP Inc. på lisens. Intel, Celeron, Pentium og Thunderbolt er varemerker tilhørende Intel Corporation eller deres datterselskaper i USA og/eller andre land. Windows er enten et registrert varemerke eller varemerke tilhørende Microsoft Corporation i USA og/eller i andre land. NVIDIA og NVIDIA-logoen er varemerker og/eller registrerte varemerker tilhørende NVIDIA Corporation i USA og andre land. DisplayPort™ og DisplayPort™-logoen er varemerker som eies av Video Electronics Standards Association (VESA®) i USA og andre land. Miracast® er et registrert varemerke tilhørende Wi-Fi Alliance.

Informasjonen i dette dokumentet kan endres uten varsel. De eneste garantiene for HP-produktene og -tjenestene er uttrykkelig angitt i garantierklæringene som følger med disse produktene og tjenestene. Ingenting i dette dokumentet kan tolkes som en tilleggsgaranti. HP er ikke erstatningsansvarlig for tekniske eller andre typer feil eller utelatelser i dette dokumentet.

Første utgave: mai 2020

Dokumentets delenummer: M00730-091

Produktmerknad

Denne brukerhåndboken beskriver funksjoner som er felles for de fleste modeller. Noen av funksjonene er kanskje ikke tilgjengelige på din datamaskin.

Ikke alle funksjoner er tilgjengelige i alle utgaver eller versjoner av Windows. Systemene kan kreve oppgradert og/eller separat innkjøpt maskinvare, drivere eller BIOS-oppdatering for å få fullt utbytte av Windows-funksjonalitet. Oppdatering av Windows 10 er automatisk og alltid aktivert. Avgifter og tilleggskrav til en internett-leverandør kan påregnes for oppdateringer. Se <http://www.microsoft.com>.

For å få tilgang til de nyeste brukerhåndbøkene, gå til <http://www.hp.com/support> og følg instruksjonene for å finne produktet ditt. Velg deretter **Brukerhåndbøker**.

Vilkår for programvaren

Ved å installere, kopiere, laste ned eller på annen måte bruke et programvareprodukt som er forhåndsinstallert på datamaskinen, samtykker du i vilkårene i HPs lisensavtale for sluttbrukere (EULA). Hvis du ikke godtar vilkårene i lisensavtalen, er ditt eneste rettsmiddel å returnere det ubrukte produktet (maskinvare og programvare) i sin helhet innen 14 dager for å få full refusjon i henhold til forhandlerens refusjonspolitikk.

Ta kontakt med forhandleren for å få mer informasjon eller be om full refusjon av datamaskinens kjøpesum.

Sikkerhetsadvarsel

 **ADVARSEL:** Reduser risikoen for varmerelaterte skader eller overoppheting av datamaskinen ved å unngå å sette datamaskinen i fanget eller dekke til datamaskinens luftespalter. Plasser datamaskinen på en fast, plan flate når du skal bruke den. Pass på at ingen annen hard flate, for eksempel en tilkoblet skriver, eller en myk flate, for eksempel puter eller tepper, blokkerer for luftstrømmen. La heller ikke strømadapteren komme i kontakt med hud eller myke overflater som puter eller tepper, under bruk. Datamaskinen og vekselstrømadapteren overholder de grenseverdier som er tilgjengelige for brukeren, og er definert av gjeldende sikkerhetsstandarder.

Innstilling av prosessorkonfigurasjon (kun på enkelte produkter)

 **VIKTIG:** Enkelte datamaskinprodukter er konfigurert med en Intel® Pentium® N35xx/N37xx-prosessor eller Celeron® N28xx/N29xx/N30xx/N31xx-prosessor og et Windows®-operativsystem. **Ikke endre prosessorkonfigurasjonsinnstillingen i msconfig.exe fra 4 eller 2 prosessorer til 1 prosessor på disse modellene.** Hvis du gjør det, vil ikke datamaskinen starte igjen. Da må du utføre en tilbakestilling til fabrikkstandardene for å gjenopprette de opprinnelige innstillingene.

Innhold

1 Komme i gang	1
Finne informasjon	1
2 Komponenter	3
Finne maskinvare	3
Finne programvare	3
Høyre	3
Venstre	5
Skjerm	6
Tastaturområde	7
Styrepute	7
Styreputeinnstillinger	7
Lamper	8
Knapp, høyttalere, luftespalter og fingeravtrykkleser	9
Spesialtaster	10
Handlingstaster	11
Direktetaster (kun på enkelte produkter)	13
Undersiden	14
Etiketter	14
Sette inn et nano SIM-kort (kun på enkelte produkter)	15
3 Nettverkstilkoblinger	17
Koble til et trådløst nettverk	17
Bruke trådløskontrollene	17
Trådløsknapp	17
Operativsystemkontroller	17
Koble til trådløse lokalnettverk	18
Bruke HP mobilt bredbånd (kun på enkelte produkter)	18
Bruke GPS (kun på enkelte produkter)	19
Bruke trådløse Bluetooth-enheter (kun på enkelte produkter)	19
Koble til Bluetooth-enheter	19
Bruke NFC for å dele informasjon (kun på enkelte produkter)	20
Deling	20
Koble til et kablet nettverk	20
Koble til et lokalnettverk (LAN) (bare på enkelte produkter)	20
Bruk av HP LAN-Wireless Protection (kun på enkelte produkter)	21

Aktivering og tilpassing av HP LAN-Wireless Protection	21
Bruk av HP MAC Address Pass Through for å identifisere datamaskinen i et nettverk (kun på enkelte produkter)	22
Tilpassing av MAC Address Pass Through	22
4 Navigere på skjermen	23
Bruke styrepute- og berøringsskjermbevegelser	23
Trykk på	23
Knip med to fingre for å zoome	24
Skyv med to fingre (styrepute og presisjonsstyrepute)	24
Trykk med to fingre (styrepute og presisjonsstyrepute)	24
Trykk med tre fingre (styrepute og presisjonsstyrepute)	25
Trykk med fire fingre (styrepute og presisjonsstyrepute)	25
Sveip med tre fingre (styrepute og presisjonsstyrepute)	26
Sveip med fire fingre (presisjonsstyrepute)	26
Dra med én finger (berøringsskjerm)	27
Bruke et valgfritt tastatur eller mus	27
Bruk av skjermtastaturet (kun på enkelte produkter)	27
5 Underholdningsfunksjoner	28
Bruke et kamera (kun på enkelte produkter)	28
Bruke lyd	28
Koble til høyttalere	28
Koble til hodetelefoner	28
Koble til hodesett	29
Bruke lydinnstillinger	29
Bruke video	29
Koble til en DisplayPort-enhet med en USB Type-C-kabel (kun på enkelte produkter)	30
Koble til en Thunderbolt-enhet ved å bruke en USB Type-C-kabel (kun på enkelte produkter)	31
Koble til skjermenheter med en HDMI-kabel (kun på enkelte produkter)	32
Konfigurere HDMI-lyd	32
Oppdage og koble til kablede skjermer med MultiStream Transport	33
Koble skjermer til datamaskiner med AMD- eller NVIDIA-grafikk (med en valgfri hub)	33
Koble skjermer til datamaskiner med Intel-grafikk (med en hub (tilleggsutstyr))	33
Koble skjermer til datamaskiner med Intel-grafikk (med en innebygd hub)	34
Finne og koble til Miracast-kompatible trådløse skjermer (kun på enkelte produkter)	34
Bruke dataoverføring	34
Koble enheter til en USB Type-C-port (kun på enkelte produkter)	35

6 Strømstyring	36
Bruke hvile- og dvalemodus	36
Starte og avslutte hvilemodus	36
Starte og avslutte dvalemodus (kun på enkelte produkter)	37
Avslutte (slå av) datamaskinen	37
Bruke strøm-ikonet og strømalternativer	38
Kjøre på batteristrøm	38
Bruke HP Fast Charge (kun på enkelte produkter)	38
Vise batterilading	38
Finne batteriinformasjon i HP Support Assistant (kun på enkelte produkter)	39
Spare batteristrøm	39
Fastslå lavt batterinivå	39
Løse lavt batterinivå	40
Løse lavt batterinivå når nettstrømmen er tilgjengelig	40
Løse lavt batterinivå når ingen strømkilde er tilgjengelig	40
Løse lavt batterinivå når du ikke kan avslutte dvalemodus	40
Fabrikkforseglet batteri	40
Bruke nettstrøm	40
7 Sikkerhet	42
Beskytte datamaskinen	42
Bruke passord	42
Angi passord i Windows	43
Angi passord i Computer Setup	43
Administrere et BIOS-administratorpassord	44
Oppgi et BIOS-administratorpassord	45
Bruke DriveLock-sikkerhetsalternativene	45
Velge Automatisk DriveLock (kun på enkelte produkter)	46
Aktivere Automatisk DriveLock	46
Deaktivere Automatisk DriveLock	46
Oppgi et automatisk DriveLock-passord	47
Velge manuell DriveLock	47
Angi DriveLock-passord	47
Aktivere DriveLock og angi DriveLock-brukerpassordet	48
Disabling DriveLock	48
Oppgi et DriveLock-passord	49
Endre DriveLock-passord	49
Windows Hello (kun på enkelte modeller)	50
Bruke antivirusprogramvare	50
Bruke brannmurprogramvare	50
Installere programvareoppdateringer	51

Bruke HP Client Security (kun på enkelte produkter)	51
Bruke HP-enheten som en tjeneste (kun på enkelte produkter)	51
Bruke en valgfri tyverisikringskabel (kun på enkelte produkter)	51
Bruke fingeravtrykkleser (kun på enkelte produkter)	51
Plasseringen av fingeravtrykkleseren	52
8 Vedlikehold	53
Forbedre ytelsen	53
Bruke Diskdefragmentering	53
Bruke Diskoppyrdding	53
Bruke HP 3D DriveGuard (kun på enkelte produkter)	53
Fastslå HP 3D DriveGuard-status	54
Oppdatere programmer og drivere	54
Rengjøre datamaskinen	54
Bruke HP Easy Clean (kun utvalgte produkter)	54
Fjerne smuss og rusk fra datamaskiner uten HP Easy Clean	55
Ta vare på trefiner (kun utvalgte produkter)	55
Reise med eller transportere datamaskinen	56
9 Sikkerhetskopiering, tilbakestilling og gjenoppretting	57
Sikkerhetskopierte data og opprette gjenopprettingsmedier	57
Bruke Windows-verktøy	57
Bruke av HP Cloud Recovery Download Tool til å lage gjenopprettingsmedier (kun på enkelte produkter)	57
Gjenoppretting	58
Gjenoppretting, tilbakestilling og oppdatering ved bruk av Windows-verktøy	58
Gjenoppretting med HP-gjenopprettingsmedier	58
Endre datamaskinens oppstartrekkefølge	58
Bruke HP Sure Recover (kun på enkelte modeller)	59
10 Computer Setup (BIOS), TPM og HP Sure Start	60
Bruke Computer Setup	60
Starte Computer Setup	60
Navigere og velge i Computer Setup	60
Gjenopprette fabrikkinnstillingene i Computer Setup	60
Oppdatere BIOS	61
Fastslå BIOS-versjon	61
Laste ned BIOS-oppdateringer	61
Endre oppstartsrekkefølgen med f9	62
TPM BIOS-innstillinger (kun på enkelte produkter)	62

Bruke HP Sure Start (kun på enkelte produkter)	63
11 Bruk av HP PC Hardware Diagnostics	64
Bruke HP PC Hardware Diagnostics Windows (kun på enkelte produkter)	64
Nedlasting av HP PC Hardware Diagnostics Windows	64
Nedlasting av den nyeste versjonen av HP PC Hardware Diagnostics Windows	65
Nedlasting av HP Hardware Diagnostics Windows etter produktnavn eller -nummer (kun på enkelte produkter)	65
Installering av HP PC Hardware Diagnostics Windows	65
Bruk av HP PC Hardware Diagnostics UEFI	65
Oppstart av HP PC Hardware Diagnostics UEFI	66
Nedlasting av HP PC Hardware Diagnostics UEFI til en USB-flash-stasjon	66
Nedlasting av nyeste versjon av HP PC Hardware Diagnostics UEFI	66
Nedlasting av HP PC Hardware Diagnostics UEFI med produktnavn eller -nummer (kun på enkelte produkter)	67
Bruk av Remote HP PC Hardware Diagnostics UEFI-innstillinger (kun på enkelte produkter)	67
Nedlasting av Remote HP PC Hardware Diagnostics UEFI	67
Last ned nyeste versjon av Remote HP PC Hardware Diagnostics UEFI	67
Laste ned Remote HP PC Hardware Diagnostics UEFI med produktnavn eller -nummer	67
Tilpassing av innstillinger for Remote HP PC Hardware Diagnostics UEFI	68
12 Spesifikasjoner	69
Strømforsyning	69
Driftsmiljø	70
13 Elektrostatisk utlading	71
14 Tilgjengelighet	72
HP og tilgjengelighet	72
Finne teknologiverktøyene du trenger	72
HPs forpliktelse	72
International Association of Accessibility Professionals (IAAP)	72
Finne den beste hjelpeteknologien	73
Vurdere behovene dine	73
Tilgjengelighet for HP-produkter	73
Standarder og lovgivning	74
Standarder	74
Mandat 376 – EN 301 549	74
Web Content Accessibility Guidelines (retningslinjer for tilgjengelighet av nettbasert innhold – WCAG)	74

Lovgivning og forskrifter	74
Nyttig ressurser og koblinger om tilgjengelighet	75
Organisasjoner	75
Utdanningsinstitusjoner	75
Andre funksjonshemningsrelaterte ressurser	75
HP-koblinger	76
Kontakte kundestøtte	76
Stikkordregister	77

1 Komme i gang

Når du har konfigurert og registrert datamaskinen, anbefaler HP at du gjennomfører disse trinnene for å få mest mulig ut av den smarte investeringen:



TIPS: Trykk på Windows-tasten  på tastaturet for å gå raskt tilbake til datamaskinens startskjerm fra en åpen app eller Windows-skrivebordet. Trykk en gang til på Windows-tasten for å gå tilbake til forrige skjermbilde.

- **Koble til internett** – konfigurert det kablede eller trådløse nettverket, slik at du kan koble datamaskinen til internett. Se [Nettverkstilkoblinger på side 17](#) for å få mer informasjon.
- **Oppdatere antivirusprogramvaren** – Beskytt datamaskinen mot skade forårsaket av virus. Programvaren er forhåndsinstallert på datamaskinen. Se [Bruke antivirusprogramvare på side 50](#) for å få mer informasjon.
- **Bli kjent med datamaskinen** – Lær om datamaskinens funksjoner. Se [Komponenter på side 3](#) og [Navigere på skjermen på side 23](#) for å få mer informasjon.
- **Finne installert programvare** – Få en oversikt over programvaren som er forhåndsinstallert på datamaskinen:
Velg **Start**-knappen.
– eller –
Høyreklikk på **Start**-knappen, og velg deretter **Programmer og funksjoner**.
- **Sikkerhetskopier harddisken** ved å opprette gjenoppretingsplater eller en USB-flashstasjon for gjenoppretting. Se [Sikkerhetskopiering, tilbakestilling og gjenoppretting på side 57](#).
- **Få tilgang til HP support Assistant-appen** – Åpne HP support Assistant-appen (kun på enkelte produkter) for rask elektronisk kundestøtte. HP Support Assistant optimaliserer datamaskinens ytelse og løser problemer ved bruk av de nyeste programvareoppdateringene, diagnostiske verktøy og veiledningshjelp. Skriv inn `support` i søkefeltet på oppgavelinjen, og velg deretter **HP Support Assistant**. Velg deretter **Support**.

Finne informasjon

Du finner ressurser som inneholder produktdetaljer, fremgangsmåter med mer i denne tabellen.

Tabell 1-1 Ytterligere informasjon

Ressurs	Innhold
<i>Installasjonsveiledning</i>	<ul style="list-style-type: none">• Oversikt over datamaskinoppsett og funksjoner
HPs kundestøtte	<ul style="list-style-type: none">• Chat med en HP-tekniker på Internett
Gå til http://www.hp.com/support for HP-støtte, og følg veiledningen for å finne produktet ditt.	<ul style="list-style-type: none">• Telefonnumre til kundestøtte
– eller –	<ul style="list-style-type: none">• Videoer om reservedeler (kun på enkelte produkter)
Skriv inn <code>support</code> i søkefeltet på oppgavelinjen, og velg deretter HP Support Assistant . Velg deretter Support .	<ul style="list-style-type: none">• Vedlikeholds- og serviceguider• Adresser til HP-servicesentre

Tabell 1-1 Ytterligere informasjon (forts.)

Ressurs	Innhold
– eller – Velg spørsmålstegnet i søkefeltet på oppgavelinjen. Velg deretter Support .	
<i>Sikkerhet og komfort</i> Slik får du tilgang til håndboken: ▲ Skriv inn HP-dokumentasjon i søkefeltet på oppgavelinjen og velg deretter HP-dokumentasjon .	<ul style="list-style-type: none">• Riktig oppsett av arbeidsstasjon• Retningslinjer for arbeidsstillinger og arbeidsvaner for økt komfort og redusert risiko for skader• Informasjon om elektrisk og mekanisk sikkerhet
– eller – ▲ Gå til http://www.hp.com/ergo . VIKTIG: Du må være koblet til internett for å få tilgang til nyeste versjon av brukerhåndboken.	
<i>Opplysninger om forskrifter, sikkerhet og miljø</i> Slik får du tilgang til dette dokumentet: ▲ Skriv inn HP-dokumentasjon i søkefeltet på oppgavelinjen og velg deretter HP-dokumentasjon .	<ul style="list-style-type: none">• Viktige opplysninger om forskrifter, inkludert informasjon om riktig avhending av batterier, om nødvendig.
<i>Begrenset garanti*</i> Slik får du tilgang til dette dokumentet: ▲ Skriv inn HP-dokumentasjon i søkefeltet på oppgavelinjen og velg deretter HP-dokumentasjon .	<ul style="list-style-type: none">• Spesifikk garantiinformasjon for denne datamaskinen
– eller – ▲ Gå til http://www.hp.com/go/orderdocuments . VIKTIG: Du må være koblet til internett for å få tilgang til nyeste versjon av brukerhåndboken.	
<p>*HPs begrensede garanti finner du sammen med brukerhåndbøkene for produktet, og/eller på CD- eller DVD-platen som følger med. I enkelte land eller regioner kan HP legge ved en trykt utgave av garantien i esken. I landene eller områdene hvor garantien ikke følger med i trykt format, kan du be om å få et trykt eksemplar fra http://www.hp.com/go/orderdocuments. For produkter som er kjøpt i stillehavsdelen av Asia, kan du skrive til HP på adresse POD, PO Box 161, Kitchener Road Post Office, Singapore 912006. Legg ved produktnavn, samt ditt navn, telefonnummer og postadresse.</p>	

2 Komponenter

Datamaskinen har komponenter av høy kvalitet. Dette kapittelet inneholder informasjon om komponentene, hvor de er plassert, og hvordan de fungerer.

Finne maskinvare

Gjør følgende for å finne ut hva slags maskinvare som er installert i datamaskinen:

- ▲ Skriv inn *enhetsbehandling* i søkefeltet på oppgavelinjen, og velg deretter appen **Enhetsbehandling**.

Da får du en oversikt over alle enhetene som er installert i datamaskinen.

Trykk på **fn+esc** (kun på enkelte produkter) for å få informasjon om systemets maskinvarekomponenter og BIOS-versjonsnummer.

Finne programvare

Gjør følgende for å finne ut hva slags programvare som er installert på datamaskinen:

- ▲ Høyreklikk på **Start**-knappen, og velg deretter **Apper og funksjoner**.

Høyre

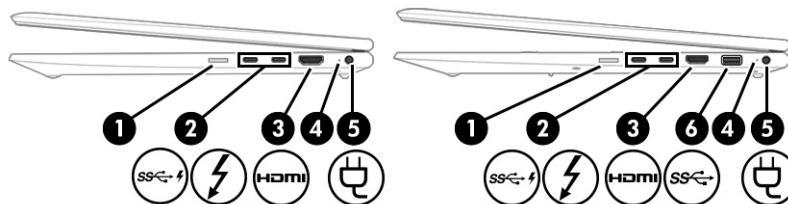

 **MERK:** Se illustrasjonen som samsvarer mest med din datamaskin.





Tabell 2-1 Komponenter på høyre side og deres beskrivelser

Komponent	Beskrivelse
(1) nano SIM-kortspor (kun på enkelte produkter)	Støtter et Nano SIM-kort for trådløs kommunikasjon (Subscriber Identity Module). VIKTIG: Å sette inn et SIM-kort av feil størrelse kan skade SIM-kortet eller føre til at SIM-kortet setter seg fast i sporet. Bruk minst mulig kraft når du setter inn et SIM-kort, slik at du ikke skader kontaktene.

Tabell 2-1 Komponenter på høyre side og deres beskrivelser (forts.)

Komponent	Beskrivelse
	<p>MERK: Før du kjøper et SIM-kort, følger du disse instruksjonene for å bestemme riktig SIM-kortstørrelse for datamaskinen:</p> <ol style="list-style-type: none">1. Gå til http://www.hp.com/support, og søk deretter etter datamaskinen med produktnavn eller produktnummer.2. Velg Produktinformasjon.3. Se de oppførte alternativene for å finne ut hvilket kort du skal kjøpe. <p>Se Sette inn et nano SIM-kort (kun på enkelte produkter) på side 15 for installasjonsveiledning.</p>
<p>(2)  USB Type-C-strømkontakt og Thunderbolt™-porter (2) med HP Sleep and Charge (kun på enkelte produkter)</p>	<p>Kobler til en strømadapter med USB Type-C-kontakt, leverer strøm til datamaskinen, og lader datamaskinbatteriet ved behov.</p> <p>– og –</p> <p>Kobler til en USB-enhet, sørger for dataoverføring i høy hastighet, og lader små enheter, selv når datamaskinen er av.</p> <p>– og –</p> <p>Kobler til en skjermenhet som har en USB Type-C-kontakt, og gir skjermen DisplayPort™-utdata.</p> <p>MERK: Datamaskinen din støtter kanskje en Thunderbolt-dockingstasjon.</p> <p>MERK: Kabler, adaptere eller begge deler (kjøpes separat) kan være nødvendig.</p>
<p> USB Type-C SuperSpeed-porter (2) med HP Sleep and Charge (kun på enkelte produkter)</p>	<p>Kobler til en USB-enhet, sørger for dataoverføring i høy hastighet, og lader små enheter, selv når datamaskinen er av.</p> <p>– og –</p> <p>Kobler til en skjermenhet som har en USB Type-C-kontakt, og gir skjermen DisplayPort™-utdata.</p> <p>MERK: Kabler, adaptere eller begge deler (kjøpes separat) kan være nødvendig.</p>
<p>(3)  HDMI-port</p>	<p>For tilkobling av en eventuell skjerm- eller lydenhet, for eksempel et HD-TV-apparat, en kompatibel digital- eller lydkomponent eller en høyhastighets HDMI-enhet.</p>
<p>(4) Batterilampe</p>	<p>Når strømmettet er tilkoblet:</p> <ul style="list-style-type: none">• Hvit: Batteriladingen er større enn 90 prosent.• Gul: Batteriladingen er fra 0 til 90 prosent.• Av: Batteriet lader ikke. <p>Når strømmettet er frakoblet (batteriet lades ikke):</p> <ul style="list-style-type: none">• Blinker gult: Batterinivået er lavt. Når ladingen i batteriet når et kritisk lavt nivå, begynner batterilampen å blinke raskt.• Av: Batteriet lader ikke.





Tabell 2-1 Komponenter på høyre side og deres beskrivelser (forts.)

Komponent	Beskrivelse
(5) 	Strømkontakt Brukes til tilkobling av en strømadapter.
(6) 	USB SuperSpeed-port Kobler til en USB-enhet, sørger for dataoverføring i høy hastighet, og (for enkelte produkter) lader små enheter, selv når datamaskinen er på eller i hvilemodus.

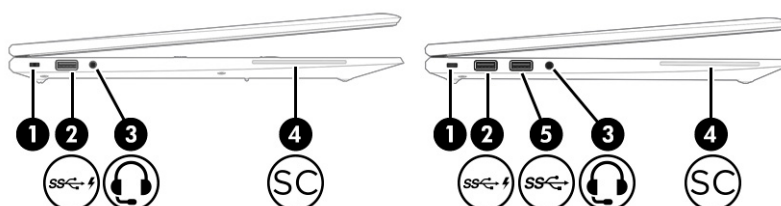
Venstre

 **MERK:** Se illustrasjonen som samsvarer mest med din datamaskin.

**Tabell 2-2 Komponenter på venstre side og deres beskrivelser**

Komponent	Beskrivelse
(1)	Feste for tyverisikringskabel Brukes til tilkobling av en eventuell tyverisikringskabel til datamaskinen. MERK: Tyverisikringskabelen er ment å virke avskrekkende, men kan ikke alltid hindre at datamaskinen blir skadet eller stjålet.
(2) 	USB SuperSpeed-port med HP Sleep and Charge Kobler til en USB-enhet, sørger for dataoverføring i høy hastighet og lader små enheter, selv når datamaskinen er av.
(3) 	Kombinert kontakt for lyduttgang (hodetelefoner) / lydinnngang (mikrofon) Brukes til å koble til eventuelle stereohøytalere, hodetelefoner, øreplugg eller en fjernsynslydkabel. Kan også brukes til tilkobling av en hodesettmikrofon (tilleggsutstyr). Denne kontakten støtter ikke ekstra frittstående mikrofoner. ADVARSEL: Demp lydvolument før du tar på deg hodetelefoner, øreplugg eller hodesett, slik at du ikke risikerer å skade hørselen. Du finner mer sikkerhetsinformasjon i <i>Opplysninger om forskrifter, sikkerhet og miljø</i> . Slik får du tilgang til håndboken: ▲ Skriv inn HP-dokumentasjon i søkefeltet på oppgavelinjen, og velg deretter HP-dokumentasjon . MERK: Når du kobler en enhet til kontakten, slås datamaskinens høyttalere av.
(4) 	Smartkortleser Støtter smartkort (tilleggsutstyr).
(5) 	USB SuperSpeed-port Kobler til en USB-enhet, sørger for dataoverføring i høy hastighet, og (for enkelte produkter) lader små enheter, selv når datamaskinen er på eller i hvilemodus.

Skjerm

 **MERK:** Se illustrasjonen som samsvarer mest med din datamaskin.

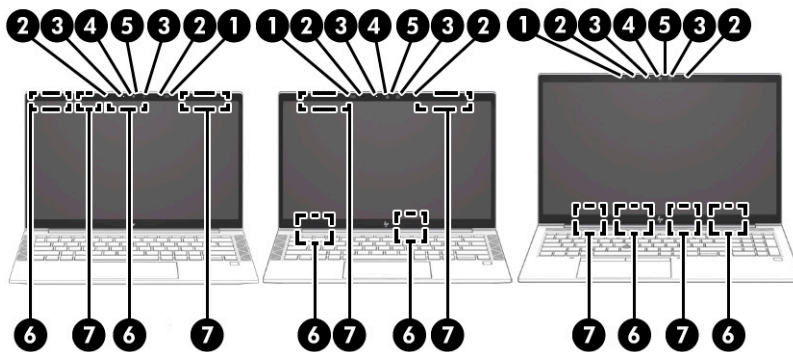

Tabell 2-3 Komponenter på skjermen og deres beskrivelser

Komponent	Beskrivelse
(1) Ambient lyssensor (kun på enkelte produkter)	Justerer lysstyrken på skjermen etter omgivelseslyset.
(2) Interne mikrofoner (2)	Brukes til å spille inn lyd.
(3) Kameralampe(r) (kun på enkelte produkter)	På: Ett eller flere kameraer er i bruk.
(4) Kamera (kun på enkelte produkter)	Muliggjør videosamtale, videoopptak og stillbilder. For å bruke kameraet ditt kan du se Bruke et kamera (kun på enkelte produkter) på side 28 . Noen kameraer gjør det mulig å logge seg på Windows med ansiktsgjenkjenning i stedet for med passord. Se Windows Hello (kun på enkelte modeller) på side 50 for å få mer informasjon. MERK: Kamerafunksjoner varierer avhengig av kameramaskinvaren og programvaren som er installert på produktet.
(5) Kameraets personverndeksel (kun på enkelte produkter)	Som standard er ikke kameranlinsen dekket til, men du kan skyve kameraets personverndeksel foran kameraet for å blokkere kameraet helt. Hvis du vil bruke kameraet, skyver du kameraets personverndeksel i motsatt retning for å fjerne dekelet foran linsen. MERK: Hvis du har kameraer som både vender forover og bakover, vil den ene kameranlinsen være blokkert når den andre ikke er blokkert og klar til bruk.
(6) WLAN-antenner* (kun på enkelte produkter)	Sender og mottar trådløse signaler for å kommunisere med trådløse lokalnettverk (WLAN).
(7) WWAN-antenner* (kun på enkelte produkter)	Sender og mottar trådløse signaler for å kommunisere med trådløse regionnettverk (WWAN).

*Antennene er ikke synlige på utsiden av datamaskinen. For å få best mulig forbindelse bør du unngå å dekke til områdene rundt antennene.

Du finner mer informasjon om forskrifter for trådløsheter i det avsnittet i *Opplysninger om forskrifter, sikkerhet og miljø* som gjelder for ditt land eller din region.

Slik får du tilgang til håndboken:

▲ Skriv inn HP-dokumentasjon i søkefeltet på oppgavelinjen, og velg deretter **HP-dokumentasjon**.

Tastaturområde

Styrepute

Styreputeinnstillinger

For å justere styreputeinnstillinger og bevegelser, eller slå av styrepute, gjør du følgende:

1. Skriv inn `styreputeinnstillinger` i søkefeltet på oppgavelinjen og trykk deretter på **enter**.
2. Velg en innstilling.

Slik aktiverer du styreputen:

1. Skriv inn `styreputeinnstillinger` i søkefeltet på oppgavelinjen og trykk deretter på **enter**.
2. Ved hjelp av en ekstern mus klikker du på **Styrepute**-knappen.

– eller –

- ▲ Trykk på **Tab**-tasten gjentatte ganger til pekeren hviler på **Styrepute**-knappen. Trykk deretter på **mellomromstasten** for å velge knappen.

 **MERK:** Se illustrasjonen som samsvarer mest med din datamaskin.

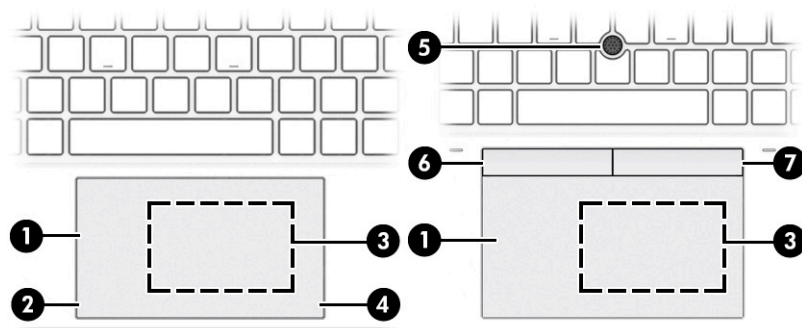

Tabell 2-4 Styreputekomponenter og deres beskrivelser



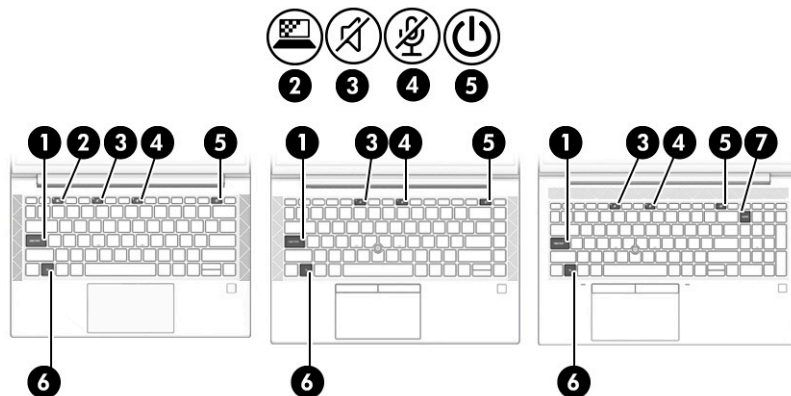

Komponent	Beskrivelse
(1) Styreputeområde	Leser fingerbevegelsene dine for å flytte pekeren eller aktivere objekter på skjermen. MERK: Se Bruke styrepute- og berørings skjermbevegelser på side 23 for å få mer informasjon.
(2) Venstre kontrollsoner	Område med tekstur der du kan utføre flere bevegelser.
(3) Near Field Communication (NFC)-berøringsområde og -antenne* (kun på enkelte produkter)	Gjør det mulig å dele informasjon når du berører den med en NFC-aktivert enhet.
(4) Høyre kontrollsoner	Område med tekstur der du kan utføre flere bevegelser.
(5) Styrepinne	Flytter pekeren på skjermen.
(6) Venstre styrepinneknapp	Fungerer på samme måte som venstre knapp på en ekstern mus.
(7) Høyre styrepinneknapp	Fungerer på samme måte som høyre knapp på en ekstern mus.

Lamper

 **MERK:** Se illustrasjonen som samsvarer mest med din datamaskin.



Tabell 2-5 Lys og deres beskrivelser

Komponent	Beskrivelse
(1) Caps lock-lampe	På: Caps Lock er på, slik at alle tastene gir store bokstaver.
(2)  Personverntastlampe (kun på enkelte produkter)	På: Personvernsskjerm er på. Dette bidrar til å hindre at personer ved siden av deg kan se skjermen.
(3)  Dempelampe	<ul style="list-style-type: none">• På: Datamaskinens lydfunksjon er av.• Av: Datamaskinens lydfunksjon er på.
(4)  Mikrofondempelampe	<ul style="list-style-type: none">• På: Mikrofonen er av.• Av: Mikrofonen er på.
(5)  Av/på-lampe	<ul style="list-style-type: none">• På: Datamaskinen er på.• Blinking (kun på enkelte produkter): Datamaskinen er i hvilemodus, en strømsparingstilstand. Datamaskinen slår av strømmen til skjermen og andre unødvendige komponenter.• Av: Avhengig av datamaskinmodellen din er datamaskinen av, i dvalemodus, eller i hvilemodus. Dvalemodus er strømsparingstilstanden som bruker minst strøm.
(6) Lampe for fn-lås	På: fn-tasten er låst. Se Direktetaster (kun på enkelte produkter) på side 13 for å få mer informasjon.
(7) Lampe for num lock	På: Num lock er på.

Knapp, høyttalere, luftespalter og fingeravtrykkleser

Fingeravtrykkslesere kan være plassert på styreputen, på datamaskinens sidepanel, eller på toppdekelet nedenfor tastaturet.

VIKTIG: For å sjekke om datamaskinen har en fingeravtrykksleser, skriver du inn Påloggingsalternativer i søkefeltet på oppgavelinjen. Deretter følger du veiledningen på skjermen. Hvis **Fingeravtrykkleser** ikke er listet opp som et alternativ, har ikke din bærbare PC en fingeravtrykksleser.

MERK: Se illustrasjonen som samsvarer mest med din datamaskin.

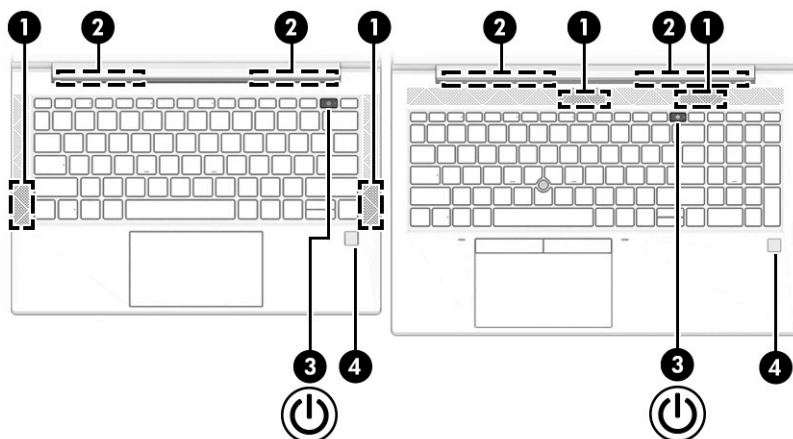

Tabell 2-6 Knapp, høyttalere, luftespalter, fingeravtrykkleser og deres funksjonsbeskrivelser

Komponent	Beskrivelse
(1) Høyttalere (2)	Brukes til å frembringe lyd.
(2) Luftespalter (2)	Kjøler ned interne komponenter ved hjelp av luftgjennomstrømning. MERK: Viften på datamaskinen starter automatisk for å kjøle ned de interne komponentene og hindre overoppheting. Det er normalt at den interne viften slår seg av og på med jevne mellomrom.
(3)  Av/på-knapp	<ul style="list-style-type: none">Når datamaskinen er av, trykker du kort på knappen for å slå datamaskinen på.Når datamaskinen er slått på, trykker du kort på knappen for å aktivere hvilemodus.Når datamaskinen er i hvilemodus, trykker du kort på knappen for å avslutte hvilemodus (kun på enkelte produkter).Når datamaskinen er i dvalemodus, trykker du kort på knappen for å avslutte dvalemodus. VIKTIG: Hvis du trykker på og holder av/på-knappen nede, mister du data som ikke er lagret. Hvis datamaskinen ikke reagerer, og avstengningsprosedyren ikke virker, trykker du på og holder av/på-knappen nede i minst 4 sekunder. Se gjennom strømalternativene for å lære mer om strøminnstillingene.

Tabell 2-6 Knapp, høyttalere, luftespalter, fingeravtrykkleser og deres funksjonsbeskrivelser (forts.)



Komponent	Beskrivelse
	<p>▲ Høyreklikk på Strømmåler-ikonet  og velg så Strømalternativer.</p>
(4)	<p>Fingeravtrykkleser (kun på enkelte modeller)</p> <p>Gjør det mulig å logge seg på Windows med fingeravtrykk i stedet for med passord.</p> <p>▲ Sveip ned over fingeravtrykkleseren. Se Windows Hello (kun på enkelte modeller) på side 50 for å få mer informasjon.</p> <p>VIKTIG: Sørg for at alle sider av fingeren registreres av fingeravtrykkleseren når du registrerer fingeravtrykket, for å unngå problemer med pålogging med fingeravtrykk.</p>

Spesialtaster

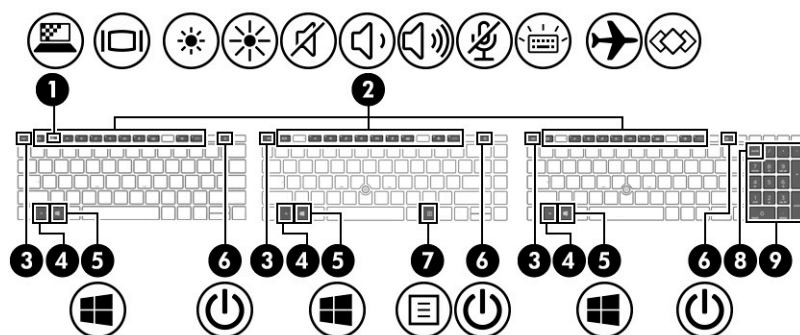

 **MERK:** Se illustrasjonen som samsvarer mest med din datamaskin.



Tabell 2-7 Spesialtaster og deres beskrivelser

Komponent	Beskrivelse
(1) 	<p>Personvern-tast (kun på enkelte produkter)</p> <p>Bidrar til å avskjære sidevisningsvinkelen for skuelystne. Hvis det er nødvendig, reduser eller øk lysstyrken for godt opplyste eller mørkere miljøer. Trykk på tasten igjen for å slå av personvernsskjermen.</p>
(2)	<p>Handlingstaster</p> <p>Brukes til å utføre ofte brukte systemfunksjoner.</p> <p>Se Handlingstaster på side 11.</p>
(3)	<p>esc-tast</p> <p>Viser systeminformasjon når du trykker på den og fn-tasten samtidig.</p>
(4)	<p>fn-tast</p> <p>Utfører vanlige systemkommandoer når du trykker på den samtidig med en annen tast. Disse tastekombinasjonene kalles <i>direktetaster</i>.</p> <p>Se Direktetaster (kun på enkelte produkter) på side 13.</p>
(5) 	<p>Windows-tast</p> <p>Åpner Start-menyen.</p> <p>MERK: Hvis du trykker på Windows-tasten igjen, lukkes Start-menyen.</p>

Tabell 2-7 Spesialtaster og deres beskrivelser (forts.)

Komponent	Beskrivelse
(6)  Av/på-knapp	<ul style="list-style-type: none"> Når datamaskinen er av, trykker du kort på knappen for å slå datamaskinen på. Når datamaskinen er slått på, trykker du kort på knappen for å aktivere hvilemodus. Når datamaskinen er i hvilemodus, trykker du kort på knappen for å avslutte hvilemodus (kun på enkelte produkter). Når datamaskinen er i dvalemodus, trykker du kort på knappen for å avslutte hvilemodus. <p>VIKTIG: Hvis du trykker på og holder av/på-knappen nede, mister du data som ikke er lagret.</p> <p>Hvis datamaskinen ikke reagerer, og avstengningsprosedyren ikke virker, trykker du på og holder av/på-knappen nede i minst 4 sekunder.</p> <p>Se gjennom strømalternativene for å lære mer om strømminnstillingene.</p> <p>▲ Høyreklikk på Strømmåler-ikonet  og velg så Strømalternativer.</p>
(7)  Windows-programtast	Viser alternativer for et valgt objekt.
(8) num lk-tast	Veksler mellom navigerings- og tallfunksjonene til den integrerte numeriske tastgruppen.
(9) Integrert numerisk tastgruppe	<p>En separat tastgruppe til høyre for bokstavgastaturet. Når du trykker på num lk, kan det integrerte tastaturet brukes som et eksternt numerisk tastatur.</p> <p>MERK: Hvis tastaturfunksjonen er aktiv når datamaskinen slås av, vil den også være aktiv når datamaskinen slås på igjen.</p>

Handlingstaster

Handlingstaster utfører bestemte funksjoner og varierer etter datamaskin. For å finne ut hvilke taster som finnes på datamaskinen kan du se på ikonene på tastaturet og matche dem med beskrivelsene i denne tabellen.

- ▲ Når du skal bruke en handlingstast, trykker du på og holder nede tasten.











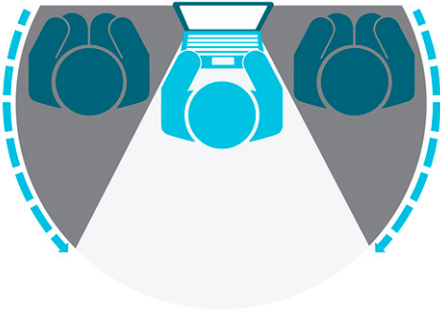



MERK: På noen produkter må du trykke på fn-tasten sammen med handlingstasten.







Tabell 2-8 Handlingstaster og deres beskrivelser

Ikon	Beskrivelse
	<p>Bidrar til å avskjære sidevisningsvinkelen for skulelystne. Hvis det er nødvendig, reduser eller øk lysstyrken for godt opplyste eller mørkere miljøer. Trykk på tasten igjen for å slå av personvernsskjermen.</p> <p>MERK: Trykk på fn+p for raskt å slå på den strengeste personverninnstillingen.</p>

Tabell 2-8 Handlingstaster og deres beskrivelser (forts.)

Ikone	Beskrivelse
	
	Reduserer skjermens lysstyrke trinnvis så lenge du holder tasten nede.
	Øker skjermens lysstyrke trinnvis så lenge du holder tasten nede.
	Slår det bakkbelyste tastaturet av eller på. På enkelte produkter kan du justere lysstyrken for tastaturets bakgrunnslys. Trykk på tasten flere ganger for å justere lysstyrken fra høy (når du først starter datamaskinen) til lav og så til av. Etter at du har justert innstillingen for tastaturets bakgrunnslys, går den tilbake til den forrige innstillingen hver gang du slår på datamaskinen. Tastaturets bakgrunnslys slås av etter 30 sekunder uten aktivitet. For å slå på tastaturets bakgrunnslys igjen trykker du på en tast eller på styreputen (kun på enkelte produkter). Slå av denne funksjonen for å spare batteri.
	Spiller av det forrige spor på en lyd-CD, eller forrige avsnitt på en DVD- eller en Blu-ray-plate (BD).
	Spiller av, setter på pause, eller fortsetter avspillingen av en lyd-CD-, DVD- eller BD-plate.
	Spiller av neste spor på en lyd-CD eller neste avsnitt på en DVD- eller BD-plate.
	Reduserer høyttalervolumet trinnvis mens du holder tasten nede.
	Øker høyttalervolumet trinnvis mens du holder tasten nede.
	Demper mikrofonen
	Åpner «Hvordan få hjelp i Windows 10»-nettstedet.
	Demper eller gjenoppretter høyttalerlyden.
	Slår trådløsfunksjonen på eller av. MERK: Et trådløst nettverk må være konfigurert før en trådløs forbindelse kan opprettes.

Tabell 2-8 Handlingstaster og deres beskrivelser (forts.)

Ikon	Beskrivelse
	Aktiverer eller deaktiverer styreputen.
	Slår styreputen og styreputelampen på og av.
	Veksler mellom visning på ulike skjermenheter som er koblet til systemet. Hvis det for eksempel er koblet en monitor til datamaskinen og du trykker gjentatte ganger på denne tasten, veksler du mellom visning på datamaskinens egen skjerm, visning på monitorskjermen, og samtidig visning på begge skjermene.
	Starter hvilemodus, som lagrer data i systemminnet. Skjermen og andre systemkomponenter slås av, slik at du sparer strøm. Trykk kort på av/på-knappen for å avslutte hvilemodus. VIKTIG: For å unngå å miste data bør du lagre alt arbeid før du starter hvilemodus.
	Aktiverer eller deaktiverer flymodus og trådløsfunksjonalitet. MERK: Flymodustasten kalles også trådløsknappen. MERK: Et trådløst nettverk må være konfigurert før en trådløs forbindelse kan opprettes.
	Utfører oppgaver som brukes ofte. Noen oppgaver er kanskje ikke tilgjengelig på alle produkter. <ul style="list-style-type: none"> • Åpner et program, en fil eller en nettside • Legg inn ofte brukt tekst på en permanent utklippstavle • Mulighet til å endre systemprofiler • Mulighet til å endre systemets egenskaper • Utføre brukerdefinerte tastesequenser

 **MERK:** Handlingstastfunksjonen er aktivert fra fabrikk. Du kan deaktivere denne funksjonen ved å trykke og holde **fn**-tasten og venstre **shift**-tast. **fn** lock-lampen slås på. Når du har deaktivert handlingstastfunksjonen, kan du fremdeles utføre de enkelte funksjonene ved å trykke på **fn**-tasten samtidig med den aktuelle handlingstasten.

Direktetaster (kun på enkelte produkter)

En direktetast er kombinasjonen av **fn**-tasten og en annen tast.

Slik bruker du en direktetast:

- ▲ Trykk på **fn**-tasten, og trykk deretter på en av tastene i tabellen nedenfor.

Tabell 2-9 Handlingstaster og deres beskrivelser

Tast	Beskrivelse
C	Slår på scroll lock.
E	Slår på Sett inn-funksjonen.
R	Avbryter operasjonen.
S	Sender en programmeringsspørring.
W	Setter operasjonen på pause.

Undersiden

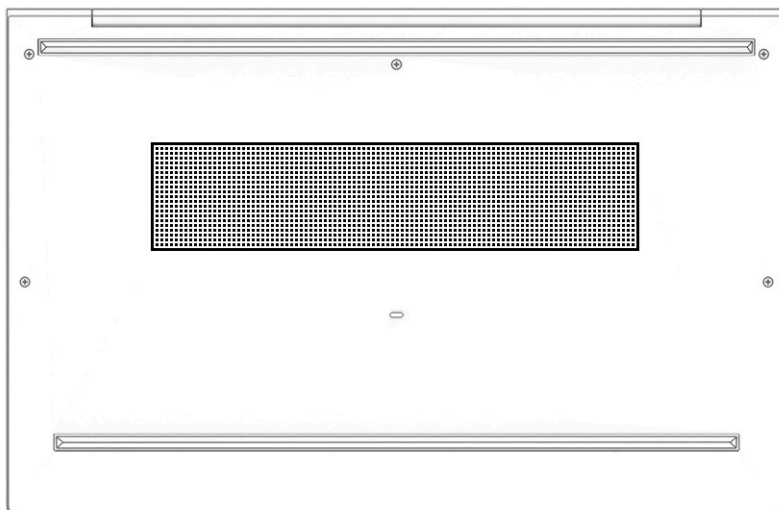

Tabell 2-10 Komponent på undersiden og dens beskrivelse

Komponent	Beskrivelse
Luftespalte	Kjøler ned interne komponenter ved hjelp av luftgjennomstrømning. MERK: Viften på datamaskinen starter automatisk for å kjøle ned de interne komponentene og hindre overoppheting. Det er normalt at den interne viften slår seg av og på med jevne mellomrom.

Etiketter

Etikettene på datamaskinen inneholder informasjon som kan være nyttig ved feilsøking av problemer, og hvis du skal bruke datamaskinen i utlandet. Etiketter kan være i papirform eller trykt på produktet.

 **VIKTIG:** Se etter etikettene som er beskrevet i denne delen på følgende steder: på undersiden av datamaskinen, inne i batteribrønningen, under servicedekselet, på baksiden av skjermen eller på undersiden av et nettbrettstativ.

- Serviceetikett – Inneholder viktig informasjon for å identifisere datamaskinen. Når du kontakter kundestøtte, kan det hende du blir bedt om å oppgi serienummeret, produktnummeret eller modellnummeret. Finn denne informasjonen før du kontakter kundestøtte.

Serviceetiketten vil ligne på ett av eksemplene som vises nedenfor. Se illustrasjonen som er mest i samsvar med serviceetiketten på din datamaskin.

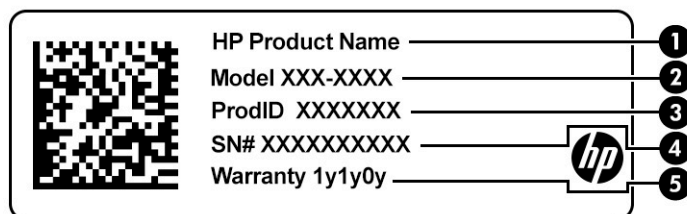

Tabell 2-11 Serviceetikettkomponenter

Komponent	
(1)	HP-produktnavn
(2)	Modellnummer
(3)	Produkt-ID
(4)	Serienummer
(5)	Garantiperiode

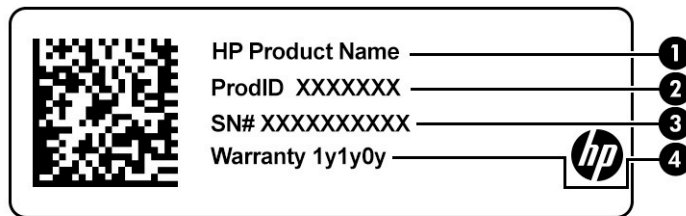

Tabell 2-12 Serviceetikettkomponenter

Komponent	
(1)	HP-produktnavn
(2)	Produkt-ID
(3)	Serienummer
(4)	Garantiperiode

- Forskriftsetikett(er) – Inneholder forskriftsinformasjon om datamaskinen.
- Trådløsertifiseringsetikett(er) – Inneholder informasjon om valgfrie trådløsenheter og godkjenningsmerking for de landene eller regionene der enhetene er godkjent for bruk.

Sette inn et nano SIM-kort (kun på enkelte produkter)

⚠ FORSIKTIG: Å sette inn et SIM-kort av feil størrelse kan skade SIM-kortet eller føre til at SIM-kortet setter seg fast i sporet. Det anbefales ikke bruk av nano SIM-kortadaptere. Bruk minst mulig kraft når du setter inn et nano-SIM-kort, slik at du ikke skader kortet eller kontaktene.

📋 MERK: Før du kjøper et SIM-kort, følger du disse instruksjonene for å bestemme riktig nano SIM-kortstørrelse for datamaskinen:

1. Gå til <http://www.hp.com/support>, og søk deretter etter datamaskinen med produktnavn eller produktnummer.
2. Velg **Produktinformasjon**.
3. Se de oppførte alternativene for å finne ut hvilket kort du skal kjøpe.

Følg denne fremgangsmåten når du skal sette inn et nano SIM-kort:

1. Legg datamaskinen med skjermensiden opp på et jevnt underlag.
2. Trykk forsiktig på nano SIM-kortskuffen frem til kortskuffen løses ut **(1)**.

3. Ta skuffen **(2)** ut av datamaskinen og sett inn kortet **(3)**.
4. Sett skuffen tilbake i datamaskinen. Trykk forsiktig skuffen **(4)** inn til den sitter godt på plass.

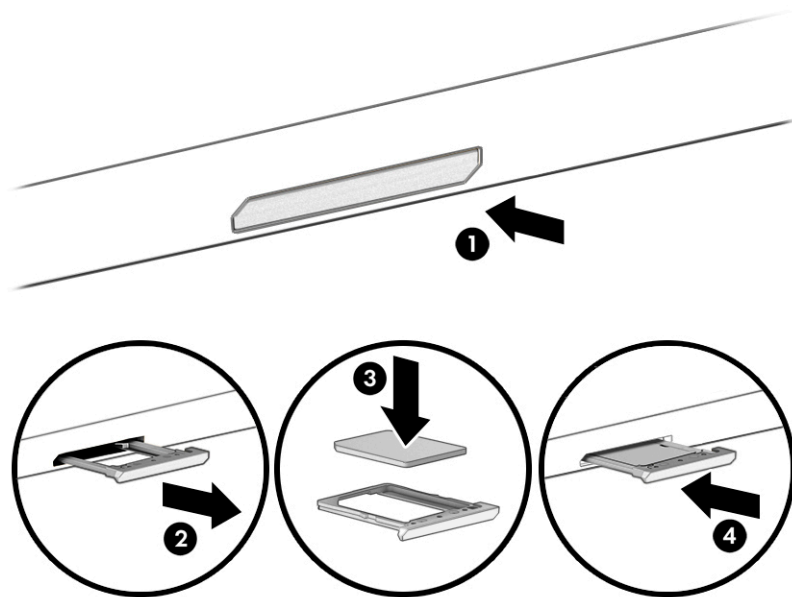

Slik tar du ut kortet:

1. Frigjør kortskuffen som beskrevet ovenfor, og ta deretter ut kortet.
2. Sett skuffen tilbake i datamaskinen. Trykk forsiktig skuffen inn til den sitter godt på plass.

3 Nettverkstilkoblinger

Du kan ta med deg datamaskinen overalt hvor du drar. Men selv når du er hjemme, kan du utforske verden og få tilgang til informasjon fra millioner av nettsteder ved hjelp av datamaskinen og enten nettverk over kabel eller trådløs nettverkstilkobling. I dette kapittelet får du hjelp til å koble til denne verdenen.

Koble til et trådløst nettverk

Datamaskinen kan være utstyrt med én eller flere av følgende trådløse enheter:

- WLAN-enhet – Kobler datamaskinen til trådløse lokalnettverk (omtales vanligvis som Wi-Fi-nettverk, trådløse lokalnett eller WLAN) på kontorer, hjemme og på offentlige steder som flyplasser, restauranter, kafeer, hoteller og universiteter. I et trådløst lokalnettverk kommuniserer den mobile trådløsenheten i datamaskinen med en trådløs ruter eller et trådløst tilgangspunkt.
- HP modul for mobilt bredbånd (kun på enkelte produkter) – En enhet for trådløst regionnettverk (WWAN) som gir deg trådløs tilgang over et mye større område. Mobilnettverkoperatører installerer basestasjoner (ligner på mobilmaster) i store geografiske områder, noe som gir effektiv dekning i hele delstater, regioner og til og med land.
- Bluetooth®-enhet – Oppretter et trådløst områdenettverk (PAN) for å koble til andre Bluetooth-aktiverte enheter, for eksempel datamaskiner, telefoner, skrivere, hodetelefoner, høyttalere og kameraer. I et trådløst områdenettverk kommuniserer hver enkelt enhet direkte med andre enheter, og enhetene må være plassert relativt nær hverandre – vanligvis innenfor en avstand på 10 meter (omtrent 33 fot).

Bruke trådløskontrollene

Du kan styre trådløsenhetene på datamaskinen med en eller flere av disse funksjonene:

- Trådløsknapp (også kalt *flymodustast* eller *trådløstast*)
- Operativsystemkontroller

Trådløsknapp

Datamaskinen kan ha en trådløsknapp, én eller flere trådløsenheter og en trådløsendikator. Alle trådløsenhetene på datamaskinen er aktivert fra fabrikk.

Trådløsendikatoren viser den generelle strømstatusen til trådløsenhetene, ikke statusen til enkeltenheter.

Operativsystemkontroller

Ved hjelp av Nettverks- og delingscenter kan du sette opp en forbindelse eller et nettverk, koble til et nettverk og diagnostisere og reparere nettverksproblemer.

Slik bruker du operativsystemkontroller:

1. Skriv `kontrollpanel` i søkeboksen på oppgavelinjen og velg deretter **Kontrollpanel**.
2. Velg **Nettverks- og delingscenter**.

– eller –

- ▲ Velg nettverksstatusikonet på oppgavelinjen, og velg **Innstillinger for nettverk og Internett**.

Koble til trådløse lokalnettverk

 **MERK:** Når du skal konfigurere internett-tilgang hjemme, må du opprette en konto hos en internett-leverandør (ISP). Kontakt en lokal internett-leverandør for å kjøpe internett-tjeneste og et modem. Internett-leverandøren vil hjelpe til med å konfigurere modemmet, installere en nettverkskabel for å koble den trådløse ruterer til modemmet og teste internett-tjenesten.

Slik kobler du til et trådløst lokalnettverk:

1. Kontroller at WLAN-enheten er på.
2. Velg nettverksstatusikonet på oppgavelinjen, og koble deretter til et av de tilgjengelige nettverkene.

Hvis nettverket er et trådløst lokalnettverk med sikkerhet aktivert, blir du bedt om å oppgi en sikkerhetskode. Skriv inn koden og velg **Neste** for å fullføre tilkoblingen.

 **MERK:** Hvis ingen trådløse nettverk vises, er du kanskje utenfor rekkevidden til trådløse rutere eller tilgangspunkter.

 **MERK:** Hvis du ikke ser det trådløse nettverket du vil koble deg til:

1. Høyreklikk på nettverksstatusikonet på oppgavelinjen, og velg **Innstillinger for nettverk og Internett**.

– eller –

Velg nettverksstatusikonet på oppgavelinjen, og velg **Innstillinger for nettverk og Internett**.

2. Under delen **Endre nettverksinnstillingene** velger du **Nettverks- og delingscenter**.
3. Velg **Konfigurer en ny tilkobling eller et nytt nettverk**.

Det vises en liste over alternativer der du kan velge å søke manuelt etter og koble deg til et nettverk eller opprette en ny nettverkstilkobling.

3. Følg veiledningen på skjermen for å fullføre tilkoblingen.

Når forbindelsen er opprettet, trykker du på nettverksstatusikonet i systemstatusfeltet lengst til høyre på oppgavelinjen for å kontrollere navnet og statusen for forbindelsen.

 **MERK:** Den funksjonelle rekkevidden (hvor langt de trådløse signalene når) er avhengig av WLAN-implementeringen, ruterprodusenten og støy fra andre elektroniske enheter eller bygningsmessige hindringer som vegger og gulv.

Bruke HP mobilt bredbånd (kun på enkelte produkter)

HP Mobile Broadband-datamaskinen har innebygd støtte for mobilt bredbånd. Når du bruker den nye datamaskinen sammen med et nettverk fra en mobilleverandør, får du frihet til å koble til internett, sende e-post eller koble til bedriftsnettverket uten behov for Wi-Fi-soner.

Du må kanskje ha IMEI-nummer, MEID-nummeret, eller begge, til HP modul for mobilt bredbånd for å aktivere mobil bredbåndstjeneste. Serienummeret kan være trykket på en etikett på undersiden av datamaskinen, inne i batteribrønningen eller på baksiden av skjermen.

– eller –

1. Velg nettverksstatusikonet på oppgavelinjen.
2. Velg **Innstillinger for nettverk og Internett**.
3. Under **Nettverk og Internett**-delen velger du **Mobiltelefoner**, og deretter **Avanserte alternativer**.

Noen mobilnettoperatører krever at det brukes et SIM-kort. Et SIM-kort inneholder grunnleggende opplysninger om deg, for eksempel en PIN-kode (Personlig identifikasjonsnummer) og nettverksinformasjon. Noen nettbrett kommer med et SIM-kort som er forhåndsinstallert. Hvis et SIM-kort ikke er forhåndsinstallert, kan det finnes blant informasjonen om HP Mobile Broadband som fulgte med datamaskinen, eller operatøren av mobilnettet kan levere det separat.

Du finner mer informasjon om HP-modulen for mobilt bredbånd og hvordan du aktiverer tjenesten med en foretrukket mobilnettoperatør i informasjonen om mobilt bredbånd som fulgte med datamaskinen.

Bruke GPS (kun på enkelte produkter)

Datamaskinen kan være utstyrt med en GPS-enhet (Global Positioning System). GPS-satelitter sørger for steds-, hastighets- og retningsinformasjon til GPS-utstyrte systemer.

Hvis du vil aktivere GPS, må du passe på at plasseringen er aktivert under personverninnstillingene i Windows.

1. Skriv `plassering` i søkefeltet på oppgavelinjen, og velg deretter **Personverninnstillinger for plassering**.
2. Følg veiledningen på skjermen for bruk av plasseringsinnstillinger.

Bruke trådløse Bluetooth-enheter (kun på enkelte produkter)

En Bluetooth-enhet sørger for trådløs kommunikasjon innenfor korte avstander som erstatning for fysiske kabeltilkoblinger som tradisjonelt er brukt til å koble sammen elektroniske enheter, som for eksempel:

- Datamaskiner (stasjonære, bærbare)
- Telefoner (mobiltelefoner, trådløse telefoner, smarttelefoner)
- Bildebehandlingsenheter (skriver, kamera)
- Lydenheter (hodetelefoner, høyttalere)
- Mus
- Eksternt tastatur

Koble til Bluetooth-enheter

Før du kan bruke en Bluetooth-enhet, må du følge disse trinnene for å opprette en Bluetooth-tilkobling:

1. Skriv inn `bluetooth` i søkefeltet på oppgavelinjen, og velg deretter **Innstillinger for Bluetooth og andre enheter**.
2. Slå på Bluetooth, hvis dette ikke allerede er slått på.
3. Velg **Legg til Bluetooth eller en annen enhet**, og velg deretter **Bluetooth** i dialogboksen **Legg til en enhet**.
4. Velg enheten din fra listen, og følg instruksjonene på skjermen.



MERK: Hvis enheten krever verifisering, vises en paringskode. På enheten du skal legge til, følger du veiledningen på skjermen for å kontrollere at koden på enheten samsvarer med paringskoden. Du finner mer informasjon i dokumentasjonen som fulgte med enheten.



MERK: Hvis enheten ikke vises i listen, må du passe på at Bluetooth er aktivert for enheten. Noen enheter kan ha flere krav. Se dokumentasjonen som fulgte med enheten.

Bruke NFC for å dele informasjon (kun på enkelte produkter)

Datamaskinen støtter nærfeltkommunikasjon (NFC), slik at du kan dele informasjon trådløst mellom to NFC-aktiverede enheter. Informasjon overføres fra berøringsområdet (antennen) for én enhet til en annen. Med NFC og støttede apper kan du dele nettsteder, overføre kontaktinformasjon, overføre betalinger og skrive ut på NFC-aktiverede skrivere.

 **MERK:** Se [Komponenter på side 3](#) for å finne datamaskinens berøringsområde.

Deling

1. Kontroller at NFC-funksjonen er aktivert.
 - a. Skriv **trådløs** i søkefeltet på oppgavelinjen, og velg deretter **Slå trådløse enheter på eller av**.
 - b. Kontroller at valget for NFC er **På**.
2. Berør NFC-berøringsområdet med en NFC-aktivert enhet. Det kan hende du hører en lyd når enhetene kobler til.

 **MERK:** Se enhetsinstruksjonene for enheten for å finne hvor antennen er plassert på den andre NFC-enheten.

3. Følg veiledningen på skjermen for å fortsette.

Koble til et kablet nettverk

Enkelte produkter tillater kanskje kablede tilkoblinger: lokalnettverk (LAN) og modemtilkobling. En LAN-tilkobling bruker en nettverkskabel og er mye raskere enn et modem, som bruker en telefonkabel. Begge kablene selges separat.

 **ADVARSEL:** Hvis du kobler en modem- eller telefonkabel til en RJ-45-nettverkskontakt, kan det medføre elektrisk støt, brann eller skade på utstyret.

Koble til et lokalnettverk (LAN) (bare på enkelte produkter)

Bruk en LAN-tilkobling hvis du vil koble datamaskinen direkte til en ruter hjemme (i stedet for å arbeide trådløst), eller hvis du vil koble den til et eksisterende nettverk på kontoret.

 **MERK:** En funksjon kalt HP LAN-Wireless Protection kan være aktivert på datamaskinen. Den deaktiverer den trådløse tilkoblingen (Wi-Fi) eller WWAN-tilkoblingen når du kobler direkte til et LAN. Hvis du ønsker mer informasjon om HP LAN-Wireless Protection, kan du se [Bruk av HP LAN-Wireless Protection \(kun på enkelte produkter\) på side 21](#).

Hvis det ikke finnes en RJ-45-port på datamaskinen, krever tilkobling til et LAN en nettverkskabel og en nettverkskontakt, eller en ekstra forankringsenhet eller et utvidelsesprodukt.

Følg denne fremgangsmåten for å koble til nettverkskabelen:

1. Koble nettverkskabelen til nettverksporten **(1)** på datamaskinen, eller til en forankringsenhet eller utvidelsesprodukt.

2. Koble den andre enden av nettverkskabelen til nettverkskontakten **(2)** eller ruteren.

 **MERK:** Hvis nettverkskabelen har støyreduksjonskretser **(3)** som hindrer støy fra TV- og radiosignaler, kobler du til kabelen med kretsenden mot datamaskinen.

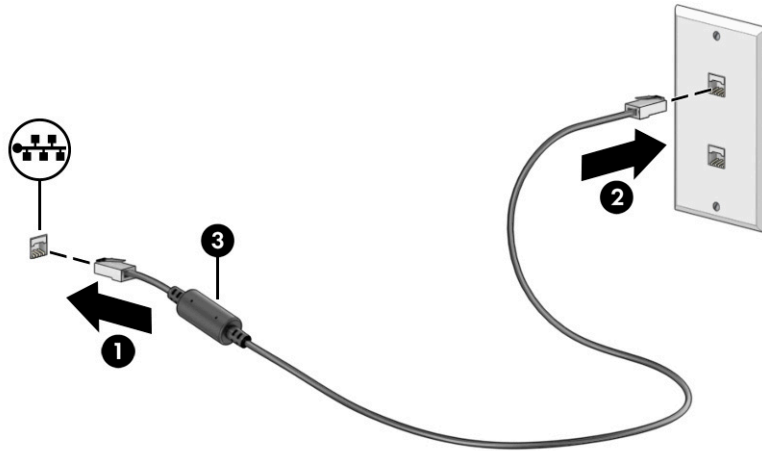

Bruk av HP LAN-Wireless Protection (kun på enkelte produkter)

Du kan konfigurere HP LAN-Wireless Protection for å beskytte det lokale nettverket mot uautorisert trådløs tilgang. Når HP LAN-Wireless Protection er aktivert, deaktiveres WWAN-tilkoblingen eller den trådløse tilkoblingen (Wi-Fi) når datamaskinen kobles direkte til et LAN.

Aktivering og tilpassing av HP LAN-Wireless Protection

1. Start Computer Setup (BIOS).
 - Datamaskiner eller nettbrett med tastatur:
 - ▲ Slå på eller start datamaskinen på nytt, trykk deretter på **f10** før HP-symbolet vises for å åpne Computer Setup.
 - Nettbrett uten tastatur:
 - ▲ Slå på eller start nettbrettet på nytt, og hold deretter straks inne volumreduksjonsknappen til oppstartsmenyen vises. Trykk på **f10** for å åpne Computer Setup.
2. Velg **Advanced** (Avansert), og velg deretter **Built-in Device Options** (Alternativer for innebygd enhet).
3. Velg avmerkingsboksen for **Automatisk LAN/WLAN-veksling**, **Automatisk LAN/WWAN-veksling** eller begge for å deaktivere WLAN-, WWAN-tilkoblinger, eller begge når du kobler til et LAN-nettverk.
4. For å lagre og avslutte Computer Setup velger du **Main** (Hoved), **Save Changes and Exit** (Lagre endringer og avslutt), og deretter **Yes** (Ja).

 **MERK:** Hvis du bruker piltastene til å merke valget ditt, må du deretter trykke på **enter**.

Endringene trer i kraft når datamaskinen startes på nytt.

Bruk av HP MAC Address Pass Through for å identifisere datamaskinen i et nettverk (kun på enkelte produkter)

Videreføring av MAC-adresse gir en tilpassbar metode for å identifisere datamaskinen og dens kommunikasjon på nettverket. Denne system-MAC-adressen gir en unik identifikasjon, selv når datamaskinen er koblet til via et nettverkskort. Denne adressen er aktivert som standard.

Tilpassing av MAC Address Pass Through

1. Start Computer Setup (BIOS).
 - Datamaskiner eller nettbrett med tastatur:
 - ▲ Slå på eller start datamaskinen på nytt, trykk på **f10** når HP-symbolet vises for å åpne Computer Setup.
 - Nettbrett uten tastatur:
 - ▲ Slå på eller start nettbrettet på nytt, og hold deretter straks inne volumreduksjonsknappen til oppstartsmenyen vises. Trykk på **f10** for å åpne Computer Setup.
2. Velg **Advanced** (Avansert), og deretter **MAC Address Pass Through**.
3. I boksen til høyre for **Host Based MAC Address** (Vertsbasert MAC-adresse) velger du **System Address** (Systemadresse) for å aktivere MAC Address Pass Through, eller **Custom Address** (Tilpasset adresse) for å tilpasse adressen.
4. Hvis du har valgt Custom (tilpasset), velger du **MAC ADDRESS** og angir den tilpassede system-MAC-adressen. Trykk deretter **enter** for å lagre adressen.
5. Hvis datamaskinen har innebygd nettverkskort, og du vil bruke den innebygde MAC-adressen som systemets MAC-adresse, velg **Reuse Embedded LAN Address** (Gjenbruk innebygd LAN-adresse).
– eller –
Velg **Main** (Hoved), **Save Changes and Exit** (Lagre endringer og avslutt), og velg deretter **Yes** (Ja).

 **MERK:** Hvis du bruker piltastene til å merke valget ditt, må du deretter trykke på **enter**.

Endringene trer i kraft når datamaskinen startes på nytt.

4 Navigere på skjermen

Du kan navigere på datamaskinskjermen ved å bruke én eller flere av følgende metoder, avhengig av datamaskinmodell:

- Bruke berøringsbevegelser direkte på skjermen.
- Bruke berøringsbevegelser på styreputen.
- Bruke en valgfri mus eller tastatur (kjøpes separat).
- Bruke et skjermtastatur.
- Bruke en styrepinne.

Bruke styrepute- og berøringsskjermbevegelser

Med styreputen kan du navigere på dataskjermen og styre pekeren ved bruk av enkle berøringsbevegelser. Du kan også bruke venstre og høyre styrepute knapp på samme måte som de tilsvarende knappene på en ekstern mus. Hvis du vil navigere på en berøringskjerm (kun på enkelte produkter), berører du skjermen direkte med bevegelser som beskrives i dette kapitlet.

Hvis du vil tilpasse bevegelser og se videoer av hvordan de fungerer, skriv `kontrollpanel` i søkefeltet på oppgavelinjen, velg **Kontrollpanel**, og deretter **Maskinvare og lyd**. Velg **Mus** under **Enheter og skrivere**.

Noen produkter har precision-styrepute, noe som gir forbedret bevegelsesfunksjonalitet. Velg **Start** for å avgjøre om du har en precision-styrepute og for å finne mer informasjon velger du **Innstillinger**, velg **Enheter**, og deretter **Styrepute**.

 **MERK:** Hvis ikke annet angis, kan berøringsbevegelser brukes på både datamaskinens styrepute og en berøringskjerm.

Trykk på

Pek på et objekt på skjermen og trykk med én finger i styreputeområdet eller på berøringskjermen for å velge det objektet. Dobbelttrykk på et objekt for å åpne det.



Knip med to fingre for å zoome

Bruk bevegelsen kniping/zooming med to fingre til å zoome ut eller inn på bilder og tekst.

- Zoom ut ved å plassere to fingre litt fra hverandre på styreputeområdet eller berøringsskjermen, og beveg dem deretter mot hverandre.
- Zoom inn ved å plassere to fingre sammen på styreputeområdet eller berøringsskjermen, og beveg dem deretter fra hverandre.

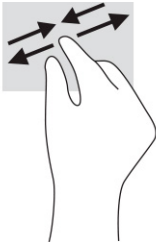

Skv med to fingre (styrepute og presisjonsstyrepute)

Plasser to fingre litt fra hverandre i styreputeområdet, og dra dem deretter opp, ned, mot venstre eller mot høyre for å flytte opp, ned eller sideveis på en side eller et bilde.

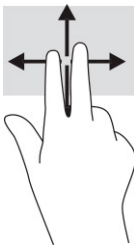

Trykk med to fingre (styrepute og presisjonsstyrepute)

Trykk med to fingre på styreputeområdet for å åpne alternativmenyen for det valgte objektet.

 **MERK:** Trykk med to fingre utfører samme handling som høyreklikking med en mus.



Trykk med tre fingre (styrepute og presisjonsstyrepute)

Som standard åpner trykk med tre fingre Cortana, en taleaktivert virtuell assistent. Trykk med tre fingre i styreputeområdet for å utføre bevegelsen.

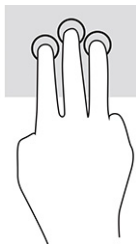

Hvis du vil endre funksjonen til denne bevegelsen på presisjonsstyreputen, velg **Start**, velg **Innstillinger**, velg **Enheter**, og deretter **Styrepute**. Under **Bevegelser med tre fingre** i boksen **Trykk**, velger du en bevegelsesinnstilling.

Trykk med fire fingre (styrepute og presisjonsstyrepute)

Bruk trykk med fire fingre som standard for å åpne handlingssenter. Trykk med fire fingre i styreputeområdet for å gjøre et valg.

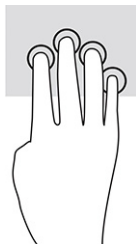

Hvis du vil endre funksjonen til denne bevegelsen på presisjonsstyreputen, velg **Start**, velg **Innstillinger**, velg **Enheter**, og deretter **Styrepute**. Under **Bevegelser med fire fingre** i boksen **Trykk**, velger du en bevegelsesinnstilling.

Sveip med tre fingre (styrepute og presisjonsstyrepute)

Som standard veksler sveip med tre fingre mellom åpne apper og skrivebordet.

- Sveip tre fingre bort fra deg for å se alle åpne vinduer.
- Sveip tre fingre mot deg for å vise skrivebordet.
- Sveip tre fingre til venstre eller høyre for å veksle mellom åpne vinduer.

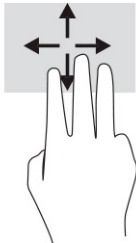

Hvis du vil endre funksjonen til denne bevegelsen på presisjonsstyreputen, velg **Start**, velg **Innstillinger**, velg **Enheter**, og deretter **Styrepute**. Under **Bevegelser med tre fingre** i **Sveip**-boksen, velger du en bevegelsesinnstilling.

Sveip med fire fingre (presisjonsstyrepute)

Sveip med fire fingre veksler som standard mellom åpne stasjonære datamaskiner.

- Sveip fire fingre bort fra deg å se alle åpne vinduer.
- Sveip fire fingre mot deg for å vise skrivebordet.
- Sveip fire fingre til venstre eller høyre for å veksle mellom skrivebord.

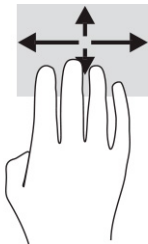

Hvis du vil endre funksjonen til denne bevegelsen, velg **Start**, velg **Innstillinger**, velg **Enheter**, og velg **Styrepute**. Under **Bevegelser med fire fingre** i **Sveip**-boksen, velger du en bevegelsesinnstilling.

Dra med én finger (berøringsskjerm)

Bruk bevegelsen dra med én finger til å panorere eller bla gjennom lister og sider, eller til å flytte et objekt.

- Når du skal bla på skjermen, drar du en finger over skjermen i den retningen du vil bevege innholdet.
- Hvis du vil flytte et objekt, trykker og holder du fingeren på objektet, og drar fingeren for å flytte på det.

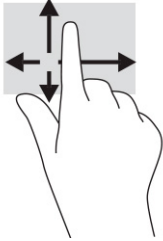

Bruke et valgfritt tastatur eller mus

Ved hjelp av et valgfritt tastatur eller en valgfri mus kan du skrive, velge objekter, rulle og utføre de samme funksjonene som med berøringsbevegelser. På tastaturet kan du også bruke handlings- og direktetaster til å utføre bestemte funksjoner.

Bruk av skjermtastaturet (kun på enkelte produkter)

1. For å vise et skjermtastatur trykker du på tastaturikonet i systemstatusfeltet, helt til høyre på oppgavelinjen.
2. Begynn å skrive.



MERK: Det vises kanskje ordforslag over skjermtastaturet. Trykk på et ord for å velge det.



MERK: Handlings- og direktetaster vises ikke og fungerer ikke på skjermtastaturet.

5 Underholdningsfunksjoner

Bruk HP-datamaskinen for forretninger eller fritid til å møte andre via kameraet, mikse lyd og video eller koble til eksterne enheter som en projektor, skjerm, TV eller høyttalere. Se [Komponenter på side 3](#) for å finne lyd-, video- og kamerafunksjonene på datamaskinen.

Bruke et kamera (kun på enkelte produkter)

Datamaskinen har ett eller flere kameraer som gjør at du kan koble deg sammen med andre for arbeid eller spilling. De fleste kameraer gir mulighet for videosamtale, videoopptak og opptak av stillbilder. Kameraene kan være vendt fremover eller bakover.

Se [Komponenter på side 3](#) for å finne ut hvilke(t) kamera eller kameraer som finnes på produktet ditt. For å bruke kameraet, skriv inn `kamera` i søkefeltet på oppgavelinjen, og velg deretter **Kamera** fra listen over programmer. Noen kameraer har også HD (high-definition)-funksjon, apper for spilling, eller ansiktsgjenkjenningsprogramvare som Windows Hello. Se [Sikkerhet på side 42](#) for mer informasjon om hvordan du bruker Windows Hello.

Du kan forbedre datamaskinens personvern ved å dekke linsen med kameraets personverndeksel. Som standard er ikke kameralinsen dekket til, men du kan skyve kameraets personverndeksel foran kameraet for å blokkere kameraet helt. Hvis du vil bruke kameraet, skyver du kameraets personverndeksel i motsatt retning for å fjerne dekselet foran linsen.

Bruke lyd

Du kan laste ned og lytte til musikk, direkteavspille (strømme) lydinnhold fra internett (inkludert radio), ta opp lyd eller mikse lyd og video for å skape multimedieinnhold. Du kan også spille av CD-er på datamaskinen (på enkelte produkter) eller koble til en ekstern optisk stasjon for å spille av CD-er. Koble til hodetelefoner eller høyttalere for å forbedre lytteropplevelsen.

Koble til høyttalere

Du kan koble kablede høyttalere til datamaskinen via en USB-port eller den kombinerte lydutgangen (hodetelefoner) / lydinngangen (mikrofon) på datamaskinen eller en forankringsstasjon.

Følg veiledningen fra produsenten for å koble trådløse høyttalere til datamaskinen. Hvis du vil koble HD-høyttalere til datamaskinen, kan du se [Konfigurere HDMI-lyd på side 32](#). Reduser voluminnstillingen før du kobler til høyttalere.

Koble til hodetelefoner

 **ADVARSEL:** Reguler lydvolumentstillingen før du tar på deg hodetelefoner, øreplugger eller hodesett, slik at du ikke risikerer å skade hørselen. Du finner mer sikkerhetsinformasjon i *Opplysninger om forskrifter, sikkerhet og miljø*.

Slik får du tilgang til håndboken:

▲ Skriv inn `HP-dokumentasjon` i søkefeltet på oppgavelinjen, og velg deretter **HP-dokumentasjon**.

Du kan koble hodesett med ledning til den kombinerte lydutgangen (hodetelefoner) og lydinngangen (mikrofon) på datamaskinen din.

Følg veiledningen fra produsenten for å koble trådløse hodetelefoner til datamaskinen.

Koble til hodesett

 **ADVARSEL:** Reguler lydvolminnstillingen før du tar på deg hodetelefoner, øreplugger eller hodesett, slik at du ikke risikerer å skade hørselen. Du finner mer sikkerhetsinformasjon i *Opplysninger om forskrifter, sikkerhet og miljø*.

Slik får du tilgang til håndboken:

- ▲ Skriv inn `HP-dokumentasjon` i søkefeltet på oppgavelinjen, og velg deretter **HP-dokumentasjon**.

Hodetelefoner med mikrofon kalles hodesett. Du kan koble hodesett med ledning til den kombinerte lydutgangen (hodetelefoner) og lydinngangen (mikrofon) på datamaskinen.

Hvis du skal koble trådløse hodesett til datamaskinen, følger du veiledningen fra produsenten av enheten.

Bruke lydinnstillinger

Bruk lydinnstillingene for å justere systemvolum, endre systemlyder eller styre lydenheter.

Slik viser eller endrer du lydinnstillingene:

- ▲ Skriv inn `kontrollpanel` i søkefeltet på oppgavelinjen, velg **Kontrollpanel**, velg **Maskinvare og lyd**, og velg deretter **Lyd**.

Datamaskinen kan ha et forbedret lydanlegg fra Bang & Olufsen, DTS, Beats audio eller en annen leverandør. Som et resultat kan datamaskinen ha avanserte lydfunksjoner, som kan styres via et kontrollpanel for lyd spesifikt for lydsystemet ditt.

Bruk kontrollpanelet for lyd for å se på og styre lydinnstillingene.

- ▲ Skriv inn `kontrollpanel` i søkefeltet på oppgavelinjen, velg **Kontrollpanel**, velg **Maskinvare og lyd**, og velg deretter det kontrollpanelet for lyd som er spesifikt for ditt system.

Bruke video

Datamaskinen er en kraftig videoenhet som gjør det mulig å strøemme (direkteavspille) video fra favorittnettsteder og laste ned video og filmer som du kan se på datamaskinen når den ikke er koblet til et nettverk.

Hvis du vil forbedre seeropplevelsen, kan du bruke en av skjermportene på datamaskinen til å koble til en ekstern skjerm, projektor eller TV.

 **VIKTIG:** Pass på at den eksterne enheten er koblet til riktig port på datamaskinen, og med riktig kabel. Følg veiledningen fra produsenten av enheten.

Du finner informasjon om bruk av videofunksjoner i HP Support Assistant.

Koble til en DisplayPort-enhet med en USB Type-C-kabel (kun på enkelte produkter)

 **MERK:** Hvis du skal koble en USB Type-C DisplayPort™-enhet til datamaskinen, trenger du en USB Type-C-kabel, som du må kjøpe separat.

Hvis du ønsker å se video eller skjerm i høy oppløsning på en ekstern DisplayPort-enhet, kobler du til DisplayPort-enheten ved å følge denne fremgangsmåten:

1. Koble den ene enden av USB Type-C-kabelen til USB SuperSpeed-port og DisplayPort-kontakten på datamaskinen.

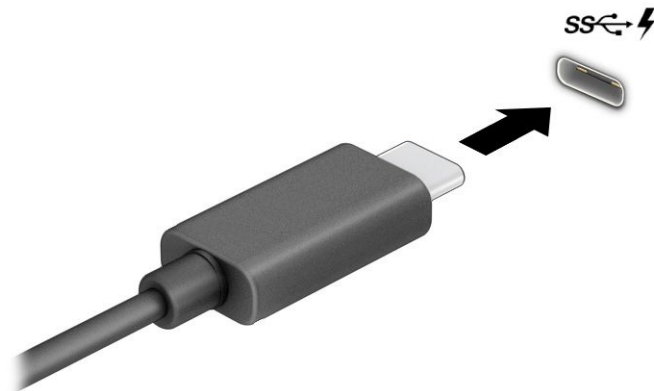

2. Koble den andre enden av kabelen til den eksterne DisplayPort-enheten.
3. Trykk **f1** for å bla gjennom fire visningstilstander:
 - **Bare PC-skjerm:** Vis skjermbildet bare på datamaskinen.
 - **Dupliser:** Vis skjermbildet samtidig på både datamaskinen og den eksterne enheten.
 - **Utvid:** Vis skjermbildet utvidet til både datamaskinen og den eksterne enheten.
 - **Bare ekstra skjerm:** Vis skjermbildet bare på den eksterne enheten.

Skjermbildevisningen endres hver gang du trykker på **f1**.

 **MERK:** Øk skjermopløsningen på den eksterne enheten på følgende måte for å oppnå best mulig resultat, spesielt hvis du velger **Utvid**-alternativet. Velg **Start**-knappen, velg **Innstillinger**, og velg deretter **System**. Under **Skjerm** velger du riktig oppløsning, og deretter **Behold endringer**.

Koble til en Thunderbolt-enhet ved å bruke en USB Type-C-kabel (kun på enkelte produkter)

 **MERK:** Hvis du skal koble en USB Type-C Thunderbolt™-enhet til datamaskinen, trenger du en USB Type-C-kabel som du må kjøpe separat.

For å se video eller innhold med høy oppløsning på en ekstern Thunderbolt-enhet, kobler du til Thunderbolt-enheten i henhold til følgende veiledning:

1. Koble den ene enden av USB Type-C-kabelen til USB Type-C Thunderbolt-porten på datamaskinen.

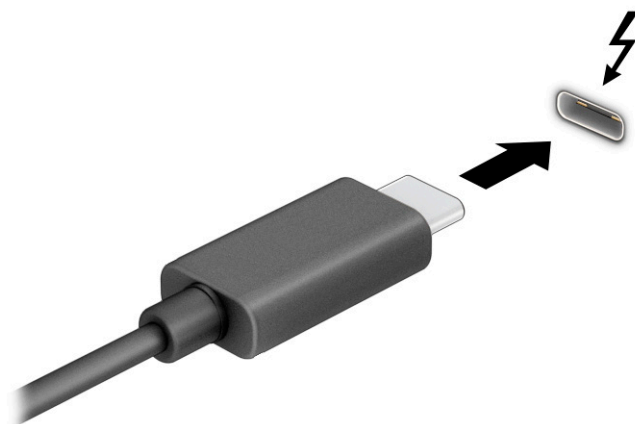

2. Koble den andre enden av kabelen til den eksterne Thunderbolt-enheten.
3. Trykk **f1** for å bla gjennom fire visningstilstander:
 - **Bare PC-skjerm:** Vis skjermbildet bare på datamaskinen.
 - **Dupliser:** Vis skjermbildet samtidig på både datamaskinen og den eksterne enheten.
 - **Utvid:** Vis skjermbildet utvidet til både datamaskinen og den eksterne enheten.
 - **Bare ekstra skjerm:** Vis skjermbildet bare på den eksterne enheten.

Skjermbildevisningen endres hver gang du trykker på **f1**.

 **MERK:** Øk skjermoppløsningen på den eksterne enheten på følgende måte for å oppnå best mulig resultat, spesielt hvis du velger **Utvid**-alternativet. Velg **Start**-knappen, velg **Innstillinger**, og velg deretter **System**. Under **Skjerm** velger du riktig oppløsning, og deretter **Behold endringer**.

Koble til skjermenheter med en HDMI-kabel (kun på enkelte produkter)

 **MERK:** Hvis du skal koble en HDMI-skjermenhet til datamaskinen, trenger du en HDMI-kabel, som du må kjøpe separat.

Hvis du vil vise datamaskinens skjermbilde på en HD-TV eller -skjerm, kobler du til HD-enheten ved å følge veiledningen nedenfor:

1. Koble den ene enden av HDMI-kabelen til HDMI-porten på datamaskinen.

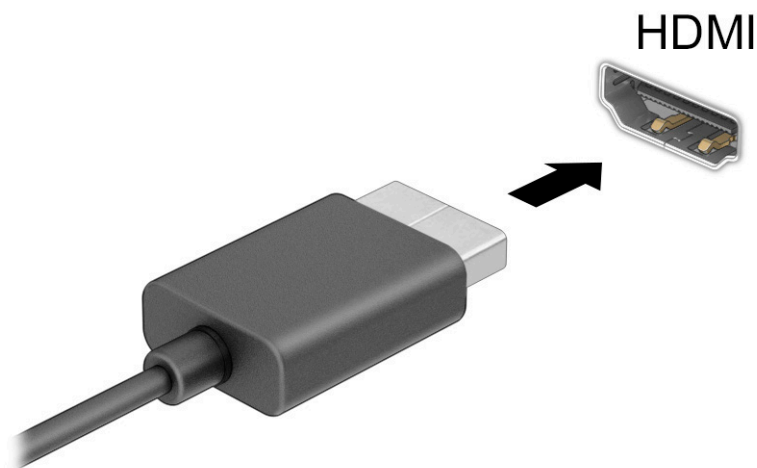

2. Koble til den andre enden av kabelen til en HD-TV eller -skjerm.
3. Trykk **f1** for å bla gjennom fire visningstilstander:
 - **Bare PC-skjerm:** Vis skjermbildet bare på datamaskinen.
 - **Dupliser:** Vis skjermbildet samtidig på både datamaskinen og den eksterne enheten.
 - **Utvid:** Vis skjermbildet utvidet til både datamaskinen og den eksterne enheten.
 - **Bare ekstra skjerm:** Vis skjermbildet bare på den eksterne enheten.

Skjermbildevisningen endres hver gang du trykker på **f1**.

 **MERK:** Øk skjermoppløsningen på den eksterne enheten på følgende måte for å oppnå best mulig resultat, spesielt hvis du velger **Utvid**-alternativet. Velg **Start**-knappen, velg **Innstillinger**, og velg deretter **System**. Under **Skjerm** velger du riktig oppløsning, og deretter **Behold endringer**.

Konfigurere HDMI-lyd

HDMI er det eneste skjermgrensesnittet som støtter HD-video og -lyd. Når du har koblet en HDMI-TV til datamaskinen, kan du slå HDMI-lyd på ved å følge denne fremgangsmåten:

1. Høyreklikk på **Høytalere**-ikonet i systemstatusfeltet lengst til høyre på oppgavelinjen, og klikk deretter på **Avspillingsenheter**.
2. Velg navnet til den digitale utdataenheten i **Avspilling**-fanen.
3. Velg **Bruk standard** og deretter **OK**.

Slik får du lyd i høyttalerne på datamaskinen igjen:



1. Høyreklikk på **Høyttalere**-ikonet i systemstatusfeltet lengst til høyre på oppgavelinjen, og klikk deretter på **Avspillingsenheter**.
2. Velg fanen **Avspilling** og velg **Høyttalere**.
3. Velg **Bruk standard** og deretter **OK**.

Oppdage og koble til kablede skjermer med MultiStream Transport

Bruk av MultiStream Transport (MST) gjør det mulig å koble flere kablede skjermenheter til datamaskinen ved å koble dem til VGA-porten eller DisplayPort-kontakter på datamaskinen og VGA-porten eller DisplayPort-kontakter på en ekstern hub eller forankringsstasjon. Du kan koble til på flere måter, avhengig av hvilken type grafikkontroller som er installert på datamaskinen, og hvorvidt datamaskinen har en innebygd hub. Gå til enhetsbehandling for å finne ut hva slags maskinvare som er installert på datamaskinen.

- ▲ Skriv inn *enhetsbehandling* i søkefeltet på oppgavelinjen, og velg deretter appen **Enhetsbehandling**. Da får du en oversikt over alle enhetene som er installert i datamaskinen.

Koble skjermer til datamaskiner med AMD- eller NVIDIA-grafikk (med en valgfri hub)

-
-  **MERK:** Du kan koble til opptil seks eksterne skjermenheter med en AMD®-grafikkontroller og ekstra hub.
 -  **MERK:** Du kan koble til opptil fire eksterne skjermenheter med en NVIDIA®-grafikkontroller og ekstra hub.
-

Slik konfigurerer du flere skjermenheter:

1. Koble en ekstern hub (kjøpes separat) til DisplayPort-kontakten (DP) på datamaskinen ved hjelp av en DP-til-DP-kabel (kjøpes separat). Påse at adapteren for huben er koblet til strømmettet.
2. Koble de eksterne skjermenhetene til VGA-porten eller DisplayPort-kontaktene på huben.
3. For å se alle de tilkoblede skjermenhetene, skriv inn *enhetsbehandling* i søkeboksen på oppgavelinjen, og velg deretter appen **Enhetsbehandling**. Hvis du ikke ser alle de tilkoblede skjermenhetene, sørger du for at alle er koblet til riktig port på huben.

-
-  **MERK:** Flere valg på skjermen omfatter **Dupliser**, som speiler datamaskinens skjerm på alle aktiverte skjermer, eller **Utvid**, som utvider datamaskinens skjerm på tvers av alle aktiverte skjermer.
-

Koble skjermer til datamaskiner med Intel-grafikk (med en hub (tilleggsutstyr))

-
-  **MERK:** Du kan koble til opptil tre skjermenheter med en Intel-grafikkontroller og ekstra hub.
-

Slik konfigurerer du flere skjermenheter:

1. Koble en ekstern hub (kjøpes separat) til DisplayPort-kontakten på datamaskinen ved hjelp av en DP-til-DP-kabel (kjøpes separat). Påse at adapteren for huben er koblet til strømmettet.
2. Koble de eksterne skjermenhetene til VGA-porten eller DisplayPort-kontaktene på huben.
3. Når Windows oppdager en skjerm som er koblet til DisplayPort-huben, vises dialogboksen **DisplayPort Topology Notification** (DisplayPort-topologivarsel). Velg de aktuelle alternativene for å konfigurere skjermene. Flere valg på skjermen omfatter **Dupliser**, som speiler datamaskinens skjerm på alle aktiverte skjermenheter, eller **Utvid**, som utvider skjermbildet på tvers av alle aktiverte skjermenheter.

-
-  **MERK:** Hvis ikke denne dialogboksen vises, sørg for at alle de eksterne skjermenhetene er koblet til riktig port på huben. Velg **Start**-knappen, velg **Innstillinger**, og velg deretter **System**. Under **Skjerm** velger du riktig oppløsning, og deretter **Behold endringer**.
-

Koble skjermer til datamaskiner med Intel-grafikk (med en innebygd hub)

Med den interne huben og Intel-grafikkontroller kan du koble til opptil tre skjermenheter i følgende konfigurasjoner:

- To 1920 x 1200 DisplayPort-skjermer tilkoblet datamaskinen og én 1920 x 1200 VGA-skjerm tilkoblet en dokkingstasjon
- Én 2560 x 1600 DisplayPort-skjerm tilkoblet datamaskinen og én 1920 x 1200 VGA-skjerm tilkoblet en dokkingstasjon

Slik konfigurerer du flere skjermenheter:

1. Koble de eksterne skjermenhetene til VGA-porten eller DisplayPort-kontaktene på datamaskinsokkelen eller dokkingstasjonen.
2. Når Windows oppdager en skjerm som er koblet til DisplayPort-huben, vises dialogboksen **DisplayPort Topology Notification** (DisplayPort-topologivarsel). Velg de aktuelle alternativene for å konfigurere skjermene. Flere valg på skjermen omfatter **Dupliser**, som speiler datamaskinens skjerm på alle aktiverte skjermenheter, eller **Utvid**, som utvider skjermbildet på tvers av alle aktiverte skjermenheter.

 **MERK:** Hvis ikke denne dialogboksen vises, sørg for at alle de eksterne skjermenhetene er koblet til riktig port på huben. Velg **Start**-knappen, velg **Innstillinger**, og velg deretter **System**. Under **Skjerm** velger du riktig oppløsning, og deretter **Behold endringer**.

Finne og koble til Miracast-kompatible trådløse skjermer (kun på enkelte produkter)

 **MERK:** Hvis du vil vite hva slags skjerm du har (Miracast®-kompatibel eller Intel WiDi), kan du se i dokumentasjonen som fulgte med TV-en eller en ekstra skjermenhet.

Følg fremgangsmåten nedenfor for å finne og koble til Miracast-kompatible trådløse skjermer uten å forlate de aktuelle appene.

Slik åpner du Miracast:

- ▲ Skriv inn **projiser** i søkefeltet på oppgavelinjen, og velg deretter **Projiser til en annen skjerm**. Trykk på **Koble til en trådløs skjerm**, og følg deretter instruksjonene på skjermen.

Bruke dataoverføring

Datamaskinen din er en kraftig underholdningsenhet som gjør det mulig å overføre bilder, videoer og filmer fra USB-enheter til å se på datamaskinen.

Hvis du vil forbedre seeropplevelsen, kan du bruke en av USB Type-C-portene på datamaskinen for å koble til en USB-enhet, for eksempel mobiltelefon, kamera, aktivitetssporer eller smartklokke, og overføre filene til datamaskinen.

 **VIKTIG:** Pass på at den eksterne enheten er koblet til riktig port på datamaskinen, og med riktig kabel. Følg veiledningen fra produsenten av enheten.

Du finner informasjon om bruk av USB Type-C-funksjoner i HP Support Assistant.

Koble enheter til en USB Type-C-port (kun på enkelte produkter)

 **MERK:** Hvis du skal koble en USB Type-C-enhet til datamaskinen, trenger du en USB Type-C-kabel, som du må kjøpe separat.

1. Koble den ene enden av USB Type-C-kabelen til USB Type-C-porten på datamaskinen.

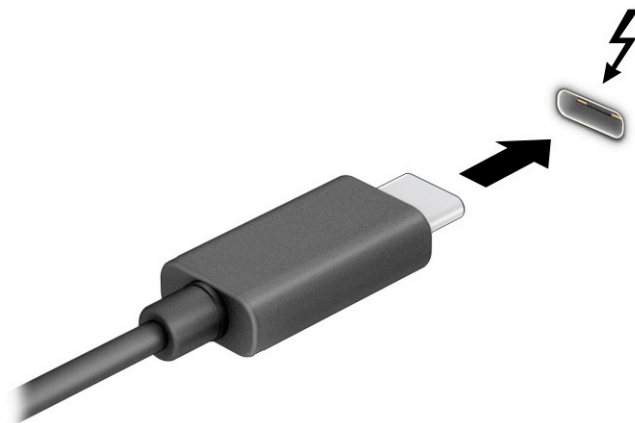

– eller –

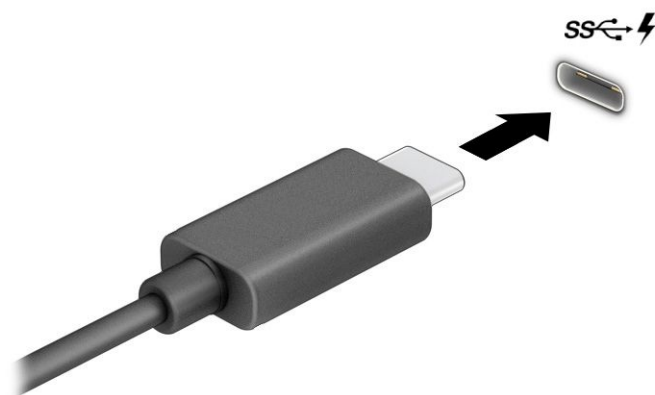

2. Koble den andre enden av kabelen til den eksterne enheten.

6 Strømstyring

Datamaskinen kan gå enten på batteristrøm eller på nettstrøm. Når datamaskinen går på kun batteristrøm og du ikke har noen ekstern strømkilde tilgjengelig for å lade batteriet, er det viktig å overvåke og spare på strømmen i batteriet.

Enkelte strømstyringsfunksjoner som er beskrevet i denne håndboken, er kanskje ikke tilgjengelig på din datamaskin.

Bruke hvile- og dvalemodus

 **VIKTIG:** Det finnes flere velkjente sikkerhetsproblemer når datamaskinen er i hvilemodus. For å unngå at en uautorisert bruker får tilgang til data på datamaskinen, selv krypterte data, anbefaler HP at du alltid aktiverer dvalemodus i stedet for hvilemodus når du ikke selv bruker datamaskinen. Dette er spesielt viktig når du reiser med datamaskinen.

VIKTIG: For å redusere risikoen for redusert lyd- og bildekvalitet, tap av lyd eller videoavspillingsfunksjonalitet eller tap av data må du ikke starte hvilemodus mens du leser fra eller skriver til en plate eller et eksternt mediekort.

Windows har to strømsparingstilstander, hvile- og dvalemodus.

- **Hvilemodus** – Hvilemodus startes automatisk etter en periode uten aktivitet. Alt arbeid er tilgjengelig i minnet, slik at du kan gjenoppta arbeidet raskt. Du kan også starte hvilemodus manuelt. Avhengig av datamaskinmodellen, kan hvilemodus også støtte moderne ventemodus. Denne modusen holder noen interne operasjoner våken og gjør at datamaskinen kan motta nettvarsler, som e-post, mens den er i hvilemodus. Se [Starte og avslutte hvilemodus på side 36](#) for å få mer informasjon.
- **Dvalemodus** – Dvalemodus startes automatisk dersom batteriet når et kritisk lavt nivå eller datamaskinen er i dvalemodus over en lengre tidsperiode. I dvalemodus lagres alt arbeid i en dvalemodusfil på harddisken og datamaskinen slår seg av. Du kan også starte dvalemodus manuelt. Se [Starte og avslutte dvalemodus \(kun på enkelte produkter\) på side 37](#) for å få mer informasjon.

Starte og avslutte hvilemodus

Du kan starte hvilemodus på en av disse måtene:

- Velg **Start**-knappen, **Strøm**-ikonet og deretter **Hvilemodus**.
- Lukke skjermen (kun på enkelte produkter).
- Trykk på direktetasten for dvale (kun på enkelte produkter); for eksempel, **fn+f1** eller **fn+f12**.
- Trykk kort på av/på-knappen (kun på enkelte produkter).

Du kan avslutte hvilemodus på en av disse måtene:

- Trykk kort på av/på-knappen.
- Hvis datamaskinen er lukket, åpner du skjermen (kun på enkelte produkter).
- Trykk på en tast på tastaturet (kun på enkelte produkter).
- Trykk på styreputen (kun på enkelte produkter).

Når datamaskinen avslutter hvilemodus, får du arbeidet tilbake på skjermen.

 **VIKTIG:** Hvis du har angitt at det skal kreves passord ved avslutning av hvilemodus, må du skrive inn Windows-passordet før arbeidet kommer opp på skjermen igjen.

Starte og avslutte dvalemodus (kun på enkelte produkter)

Du kan aktivere brukerstartet dvalemodus og endre andre strøminnstillinger og tidsavbrudd ved å bruke Strømalternativer:

1. Høyreklikk på **Strøm**-ikonet , og velg deretter **Strømalternativer**.
2. I den venstre ruten velger du **Velg hva av/på-knappen gjør** (navnet kan variere etter produkt).
3. Avhengig av produktet kan du aktivere dvalemodus for batteristrøm eller nettstrøm på en av disse måtene:
 - **Av/på-knapp** – Under **Innstillinger for av/på- og hvilemodusknapper og lokk** (navnet kan variere etter produkt) velger du **Når jeg trykker på av/på-knappen** og velger deretter **Dvalemodus**.
 - **Hvilemodusknapp** (kun på enkelte produkter) – Under **Innstillinger for av/på- og hvilemodusknapper og lokk** (navnet kan variere etter produkt), velg **Når jeg trykker på hvilemodusknappen**, og velg deretter **Dvalemodus**.
 - **Lokk** (kun på enkelte produkter) – Under **Innstillinger for av/på- og hvilemodusknapper og lokk** (navnet kan variere etter produkt), velg **Når jeg lukker lokket**, og velg deretter **Dvalemodus**.
 - **Av/på-knapp** – Velg **Endre innstillinger som for øyeblikket er utilgjengelige**, og deretter, under **Innstillinger for avslutning**, velger du avmerkingsboksen **Dvalemodus**.

Du kan få tilgang til strømmenyen ved å velge **Start**-knappen.

4. Velg **Lagre endringer**.
 - ▲ Hvis du vil starte dvalemodus, kan du bruke metoden som du har aktivert i trinn 3.
 - ▲ Trykk kort på av/på-knappen for å avslutte dvalemodus.

 **VIKTIG:** Hvis du har angitt at det skal kreves passord ved avslutning av dvalemodus, må du skrive inn Windows-passordet før arbeidet kommer opp på skjermen igjen.

Avslutte (slå av) datamaskinen

 **VIKTIG:** Data som ikke er lagret, går tapt når datamaskinen slås av. Husk på å lagre alt arbeid før du slår datamaskinen av.

Avslutningskommandoen lukker alle åpne programmer, inkludert operativsystemet, og slår deretter av skjermen og datamaskinen.

Slå av datamaskinen når den vil stå ubrukt og frakoblet nettstrøm over lengre tid.

Den anbefalte måten er å bruke Windows Avslutt-kommandoen.

 **MERK:** Hvis datamaskinen er i hvile- eller dvalemodus, må du avslutte hvile- eller dvalemodus ved å trykke kort på av/på-knappen.



1. Lagre alt arbeid og avslutt alle åpne programmer.
2. Velg **Start**-knappen, **Strøm**-ikonet og deretter **Avslutt**.

Hvis datamaskinen ikke reagerer på kommandoer og du ikke kan følge avslutningsprosedyren ovenfor, kan du følge disse prosedyrene for nødavslutning. Følg prosedyrene i den rekkefølgen de er angitt:

- Trykk på **ctrl+alt+delete**, velg **Strøm**-ikonet og velg deretter **Avslutt**.
- Trykk på og hold av/på-knappen inne i minst 4 sekunder.
- Hvis datamaskinen har et brukerutsiftbart batteri (kun på enkelte produkter), kobler du datamaskinen fra strømmettet og tar deretter ut batteriet.

Bruke strøm-ikonet og strømalternativer

Strøm-ikonet  befinner seg på Windows-oppgavelinjen. Med Strøm-ikonet kan du raskt få tilgang til strøminnstillinger og se hvor mye ladning som er igjen i batteriet.

- For å vise hvor mange prosent strøm batteriet har igjen, plasserer du musepekeren over **Strøm**-ikonet .
- Hvis du vil bruke strømalternativer, høyreklikker du på **Strøm**-ikonet  og velger **Strømalternativer**.

Forskjellige strømikoner viser om datamaskinen går på batteri eller nettstrøm. Når du plasserer musepekeren over ikonet, vises også en melding hvis batteriet har et lavt eller kritisk lavt batterinivå.

Kjøre på batteristrøm

⚠ ADVARSEL: Av hensyn til sikkerheten bør du bare bruke batteriet som fulgte med datamaskinen, et erstatningsbatteri fra HP, eller et kompatibelt batteri som er kjøpt fra HP.

Hvis du har et ladet batteri i datamaskinen og den ikke er koblet til strømmettet, går datamaskinen på batteristrøm. Batteriet i datamaskinen lades sakte ut når datamaskinen er slått av og ikke er koblet til strømmettet. Datamaskinen vil vise en melding når batteriet har et lavt eller kritisk lavt batterinivå.

Driftstiden til batteriet i datamaskinen varierer, avhengig av innstillingene for strømstyring, programmene som kjøres på datamaskinen, skjermens lysstyrke, eksterne enheter som er koblet til datamaskinen, og andre faktorer.

📝 MERK: Enkelte datamaskinmodeller kan bytte mellom grafikkontrollere for å spare batteriladning.

Bruke HP Fast Charge (kun på enkelte produkter)

HP Fast Charge-funksjonen gjør det mulig å hurtiglade datamaskinbatteriet. Ladetid kan variere med $\pm 10\%$. Når gjenværende batterinivå er mellom 0 og 50 %, blir batteriet ladet opp til 50 % av full kapasitet på mindre enn 30 til 45 minutter, avhengig av datamaskinmodellen.

Hvis du vil bruke HP Fast Charge, slår du av datamaskinen og kobler datamaskinens strømadapter til nettstrøm.

Vise batterilading

For å vise hvor mange prosent strøm batteriet har igjen, plasserer du musepekeren over **Strøm**-ikonet .

Finne batteriinformasjon i HP Support Assistant (kun på enkelte produkter)

Slik får du tilgang til batteriinformasjon:

1. Skriv inn *støtte* i søkefeltet på oppgavelinjen, og velg deretter appen **HP Support Assistant**.
– eller –
Klikk på spørsmålstegn-ikonet på oppgavelinjen.
2. Velg **Feilsøking og feilløsninger**, så delen **Diagnostikk**, og deretter **HP Batterisjekk**. Hvis HP Batterisjekk indikerer at batteriet bør byttes ut, tar du kontakt med kundestøtte.

HP Support Assistant inneholder følgende verktøy og informasjon om batteriet:

- HP Batterisjekk
- Informasjon om batterityper, spesifikasjoner, livssykluser og kapasitet

Spare batteristrøm

Slik sparer du batteriets strøm og får lengst mulig levetid:

- Reduser skjermens lysstyrke.
- Slå trådløse enheter av når du ikke bruker dem.
- Koble fra ubrukte eksterne enheter som ikke er koblet til en ekstern strømkilde, for eksempel en ekstern harddisk som er koblet til en USB-port.
- Stopp, deaktiver eller ta ut eventuelle eksterne minnekort som ikke er i bruk.
- Sett datamaskinen i hvilemodus eller slå den av før du forlater arbeidet.

Fastslå lavt batterinivå

Når et batteri som er datamaskinens eneste strømkilde, får et lavt eller kritisk lavt batterinivå, vil følgende skje:

- Batterilampen (kun på enkelte produkter) angir lavt eller kritisk lavt batterinivå.

– eller –

- Strøm-ikonet  viser et varsel om lavt eller kritisk lavt batterinivå.



MERK: Se [Bruke strøm-ikonet og strømalternativer på side 38](#) for å få mer informasjon om strømikonet.

Følgende skjer på datamaskinen hvis batteriet får kritisk lavt batterinivå:

- Hvis dvalemodus er deaktivert og datamaskinen er på eller i hvilemodus, vil den bli værende i hvilemodus en kort stund. Deretter slår den seg av og du mister data som ikke er lagret.
- Hvis dvalemodus er aktivert og datamaskinen er på eller i hvilemodus, går datamaskinen i dvalemodus.

Løse lavt batterinivå

Løse lavt batterinivå når nettstrømmen er tilgjengelig

Koble et av følgende til datamaskinen og til strømmettet:

- Strømadapter
- Forankrings- eller utvidelsesenhet (tilleggsutstyr)
- Strømadapter som er kjøpt som tilbehør fra HP (tilleggsutstyr)

Løse lavt batterinivå når ingen strømkilde er tilgjengelig

Lagre alt arbeid og slå av datamaskinen.

Løse lavt batterinivå når du ikke kan avslutte dvalemodus

1. Koble strømadapteren til datamaskinen og til strømmettet.
2. Avslutt dvalemodus ved å trykke på av/på-knappen.

Fabrikkforseglet batteri

Utfør HP Batterisjekk i HP Support Assistant-appen for å overvåke statusen til batteriet, eller hvis batteriet ikke lenger holder ordentlig på ladingen (kun på enkelte produkter).

1. Skriv inn `støtte` i søkefeltet på oppgavelinjen, og velg deretter appen **HP Support Assistant**.
– eller –
Klikk på spørsmålstegn-ikonet på oppgavelinjen.
2. Velg **Feilsøking og feilløsninger**, så delen **Diagnostikk**, og deretter **HP Batterisjekk**. Hvis HP Batterisjekk indikerer at batteriet bør byttes ut, tar du kontakt med kundestøtte.

Batteriet eller batteriene i produktet kan ikke skiftes ut av brukerne selv på noen enkel måte. Det å ta ut eller bytte ut batteriet kan påvirke garantidekningen. Ta kontakt med kundestøtte hvis et batteri ikke lenger holder på ladingen.

Bruke nettstrøm

Du finner mer informasjon om tilkobling til nettstrøm på *Installeringsveiledning*-plakaten som følger med datamaskinen.

Datamaskinen bruker ikke batteristrøm når den er koblet til strømmettet med en godkjent strømadapter eller en ekstra forankringsenhet- eller utvidelsesprodukt.

 **ADVARSEL:** Av hensyn til sikkerheten bør du bare bruke strømadapteren som fulgte med datamaskinen, en ny adapter fra HP eller en kompatibel adapter som er kjøpt fra HP.

 **ADVARSEL:** Ikke lad datamaskinens batteri om bord i fly.

Koble datamaskinen til strømmettet i følgende situasjoner:

- Når du lader eller kalibrerer et batteri
- Når du installerer eller oppdaterer systemprogramvare
- Når du oppdaterer systemets BIOS

- Når du skriver informasjon til en plate (kun på enkelte produkter)
- Når du utfører Diskdefragmentering på datamaskiner med interne harddisker
- Når du utfører sikkerhetskopiering eller gjenoppretting

Når du kobler datamaskinen til strømnettet, skjer følgende:

- Batteriet begynner å lades.
- Strøm-ikonet  skifter utseende.





Når du kobler fra nettstrøm:

- Datamaskinen går over til batteridrift.
- Strøm-ikonet  skifter utseende.

7 Sikkerhet

Beskytte datamaskinen

Standardsikkerhetsfunksjonene som finnes i Windows-operativsystemet og i Windows Computer Setup-verktøyet (BIOS, som kjører i alle operativsystemene), kan beskytte de personlige innstillingene og dataene mot mange forskjellige farer.

-  **MERK:** Sikkerhetsløsninger er ment å virke avskrekkende. Slike hindringer kan ikke alltid hindre at produktet blir skadet eller stjålet.
-  **MERK:** Før du sender datamaskinen til service, må du sikkerhetskopiere og slette alle konfidensielle filer og fjerne alle passordinnstillinger.
-  **MERK:** Enkelte av funksjonene i dette kapittelet er kanskje ikke tilgjengelige på datamaskinen.
-  **MERK:** Datamaskinen støtter Computrace, en elektronisk sikkerhetstjeneste for sporing og gjenoppretting som er tilgjengelig i utvalgte regioner. Hvis datamaskinen blir stjålet, kan Computrace spore den opp hvis en uautorisert bruker kobler seg til internett. Du må kjøpe programvaren og abonnere på tjenesten for å bruke Computrace. Gå til <http://www.hp.com> for å få mer informasjon om bestilling av Computrace-programvaren.

Tabell 7-1 Sikkerhetsløsninger

Risikofaktor	Sikkerhetsfunksjon
Uautorisert bruk av datamaskinen	<ul style="list-style-type: none">• HP Client Security-programvaren i kombinasjon med passord, smartkort, kontaktfrie kort, registrerte fingeravtrykk eller annen type godkjenning• BIOS-oppstartspassord
Uautorisert tilgang til Computer Setup (BIOS)	BIOS-administratorpassord i Computer Setup*
Uautorisert tilgang til innhold på harddisken	DriveLock-brukerpassord (bare enkelte produkter) i Computer Setup*
Uautorisert oppstart fra en ekstra ekstern optisk stasjon (kun på enkelte modeller), en ekstra ekstern harddisk (kun på enkelte modeller) eller et internt nettverkskort	Funksjon for oppstartsalternativer i Computer Setup*
Uautorisert tilgang til en Windows-brukerkonto	Windows-brukerpassord
Uautorisert tilgang til data	Windows BitLocker
Uautorisert fjerning av datamaskinen	Feste for tyverisikringskabel (brukes sammen med en valgfri tyverisikringskabel kun på utvalgte produkter)

*Computer Setup er et innebygd ROM-basert verktøy som kan brukes når operativsystemet ikke fungerer eller ikke kan lastes inn. Du kan bruke enten en pekeenhet (styrepute, styrepinne eller USB-mus) eller tastaturet til å navigere og gjøre valg i Computer Setup.

MERK: På nettbrett uten tastatur kan du bruke berøringsskjermen.

Bruke passord

Et passord er en gruppe tegn som du velger for å sikre informasjonen din på en datamaskin. Du kan angi flere typer passord, avhengig av hvordan du vil styre tilgangen til data. Du kan angi passord i Windows eller i datamaskinoppsettet, som er forhåndsinstallert på datamaskinen.

- BIOS-administrator-, oppstarts- og DriveLock-passordene angis i Computer Setup og administreres av system-BIOS.
- Windows-passord angis bare i Windows-operativsystemet.
- Hvis du glemmer både DriveLock-brukerpassordet og DriveLock-hovedpassordet som er angitt i Computer Setup, vil harddisken som er beskyttet av passordene, være låst permanent og kan ikke lenger brukes.

Du kan bruke det samme passordet for en funksjon i Computer Setup og for en sikkerhetsfunksjon i Windows.

Bruk følgende tips når du skal opprette og lagre passord:

- Når du skal opprette et passord, må du følge kravene som er angitt i programmet.
- Ikke bruk det samme passordet til flere programmer eller nettsteder, og ikke bruk Windows-passordet på nytt til noe annet program eller nettsted.
- Bruk Password Manager i HP Client Security til å oppbevare brukernavn og passord for alle nettsteder og programmer. Du kan trygt lese dem senere hvis du ikke husker dem.
- Ikke lagre passordene i en fil på datamaskinen.

Tabellene nedenfor viser mye brukte Windows- og BIOS-administratorpassord og beskriver deres funksjoner.

Angi passord i Windows

Tabell 7-2 Typer Windows-passord og deres funksjoner

Passord	Funksjon
Administratorpassord*	Beskytter tilgangen til en konto på administratornivå i Windows. MERK: Angivelse av administratorpassord for Windows fastsetter ikke administratorpassordet for BIOS.
Brukerpassord*	Beskytter tilgangen til en brukerkonto i Windows.

*For informasjon om hvordan du angir et Windows administratorpassord eller et brukerpassord, kan du skrive `support` i søkeboksen på oppgavelinen, og deretter velge applikasjonen **HP Support Assistant**.

Angi passord i Computer Setup

Tabell 7-3 Typer dataoppsett-passord og deres funksjoner

Passord	Funksjon
BIOS-administratorpassord*	Beskytter tilgangen til Computer Setup. MERK: Hvis funksjoner er aktivert for å hindre fjerning av BIOS-administratorpassord, er det ikke sikkert du kan fjerne det før disse funksjonene har blitt deaktivert.
Oppstartpassord	<ul style="list-style-type: none"> • Må oppgis hver gang du slår på eller starter datamaskinen på nytt. • Hvis du glemmer oppstartspassordet, kan du ikke slå på eller starter datamaskinen på nytt.
DriveLock-hovedpassord*	Beskytter tilgangen til den interne harddisken som er beskyttet av DriveLock, og angis under DriveLock-passord i aktiveringsprosessen. Det brukes også til å fjerne DriveLock-beskyttelsen.

Tabell 7-3 Typer dataoppsett-passord og deres funksjoner (forts.)

Passord	Funksjon
DriveLock-brukerpassord*	Beskytter tilgangen til den interne harddisken som er beskyttet av DriveLock, og angis under DriveLock-passord i aktiveringsprosessen.

*Se følgende emner for å få informasjon om disse passordene.

Administrere et BIOS-administratorpassord

Følg denne fremgangsmåten for å angi, endre eller slette dette passordet:

Angi et nytt BIOS-administratorpassord

1. Start Computer Setup.
 - Datamaskiner eller nettbrett med tastatur:
 - ▲ Slå på eller start datamaskinen på nytt, trykk deretter på **f10** når HP-symbolet vises for å åpne Computer Setup.
 - Nettbrett uten tastatur:
 - ▲ Slå nettbrettet av. Trykk på/av-knappen i kombinasjon med volum ned-knappen til oppstartsmenyen vises, og trykk deretter på **f10** for å åpne Computer Setup.
2. Velg **Security** (Sikkerhet), velg **Create BIOS Administrator Password** (Opprett administratorpassord for BIOS) eller **Set Up BIOS Administrator Password** (Sett opp administratorpassord for BIOS), og trykk deretter på **enter**.
3. Skriv et passord når du blir bedt om det.
4. Skriv passordet på nytt som en bekreftelse, når du blir bedt om det.
5. For å lagre og avslutte Computer Setup velger du **Main** (Hoved), **Save Changes and Exit** (Lagre endringer og avslutt), og deretter **Yes** (Ja).



MERK: Hvis du bruker piltastene til å merke valget ditt, må du deretter trykke på **enter**.

Endringene trer i kraft når datamaskinen startes på nytt.

Endre et BIOS-administratorpassord

1. Start Computer Setup.
 - Datamaskiner eller nettbrett med tastatur:
 - ▲ Skru på eller start datamaskinen på nytt, trykk så **f10** når HP-symbolet vises for å åpne Computer Setup.
 - Nettbrett uten tastatur:
 - ▲ Slå nettbrettet av. Trykk på/av-knappen i kombinasjon med volum ned-knappen til oppstartsmenyen vises, og trykk deretter på **f10** for å åpne Computer Setup.
2. Angi gjeldende administratorpassord for BIOS.
3. Velg **Security** (Sikkerhet), velg **Change BIOS Administrator Password** (Endre administratorpassord for BIOS) eller **Change Password** (Endre passord), og trykk deretter på **enter**.
4. Skriv det gjeldende passordet når du blir bedt om det.

5. Skriv det nye passordet når du blir bedt om det.
6. Skriv passordet på nytt som en bekreftelse, når du blir bedt om det.
7. For å lagre og avslutte Computer Setup velger du **Main** (Hoved), **Save Changes and Exit** (Lagre endringer og avslutt), og deretter **Yes** (Ja).

 **MERK:** Hvis du bruker piltastene til å merke valget ditt, må du deretter trykke på [enter](#).

Endringene trer i kraft når datamaskinen startes på nytt.

Slette et BIOS-administratorpassord

1. Start Computer Setup.
 - Datamaskiner eller nettbrett med tastatur:
 - ▲ Skru på eller start datamaskinen på nytt, trykk så **f10** når HP-symbolet vises for å åpne Computer Setup.
 - Nettbrett uten tastatur:
 - ▲ Slå nettbrettet av. Trykk på/av-knappen i kombinasjon med volum ned-knappen til oppstartsmenyen vises, og trykk deretter på **f10** for å åpne Computer Setup.
2. Angi gjeldende administratorpassord for BIOS.
3. Velg **Security** (Sikkerhet), velg **Create BIOS administrator password** (Opprett administratorpassord for BIOS) eller **Change Password** (Endre passord), og trykk deretter på [enter](#).
4. Skriv det gjeldende passordet når du blir bedt om det.
5. Når du blir bedt om å oppgi det nye passordet, lar du feltet stå åpent og trykker på [enter](#).
6. Når du blir bedt om å oppgi det nye passordet på nytt, lar du feltet stå åpent og trykker på [enter](#).
7. For å lagre og avslutte Computer Setup velger du **Main** (Hoved), **Save Changes and Exit** (Lagre endringer og avslutt), og deretter **Yes** (Ja).

 **MERK:** Hvis du bruker piltastene til å merke valget ditt, må du deretter trykke på [enter](#).

Endringene trer i kraft når datamaskinen startes på nytt.

Oppgi et BIOS-administratorpassord

Når meldingen **BIOS administrator password** (BIOS-administratorpassord) vises, oppgir du passordet (med de samme tastene som du brukte til å angi passordet) og trykker på [enter](#). Hvis du skriver inn feil BIOS-administratorpassord 3 ganger, må du starte datamaskinen på nytt og prøve igjen.

Bruke DriveLock-sikkerhetsalternativene

DriveLock-beskyttelse hindrer uautorisert tilgang til innholdet på en harddisk. DriveLock kan bare brukes på de interne harddiskene på datamaskinen. Når DriveLock-beskyttelse brukes på en stasjon, må du skrive inn det riktige passordet for å få tilgang til stasjonen. Stasjonen må settes inn i datamaskinen eller en avansert portreplikator for å kunne låse den opp.

DriveLock-sikkerhetsalternativene kommer med de følgende funksjonene:

- **Automatisk DriveLock** – Se [Velge Automatisk DriveLock \(kun på enkelte produkter\) på side 46](#).
- **Angi DriveLock-hovedpassord** – Se [Velge manuell DriveLock på side 47](#).
- **Aktivere DriveLock** – Se [Aktivere DriveLock og angi DriveLock-brukerpassordet på side 48](#).

Velge Automatisk DriveLock (kun på enkelte produkter)

BIOS-administratorpassordet må angis før du kan aktivere Automatisk DriveLock. Når Automatisk DriveLock er aktivert, opprettes det et vilkårlig DriveLock-brukerpassord og et DriveLock-hovedpassord som avledes fra BIOS-administratorpassordet. Når datamaskinen blir slått på, låser det vilkårlige brukerpassordet automatisk opp stasjonen. Hvis stasjonen blir flyttet til en annen datamaskin, låser du opp stasjonen ved å angi BIOS-administratorpassordet for den opprinnelige datamaskinen ved ledeteksten for DriveLock-passordet.

Aktivere Automatisk DriveLock

Følg disse trinnene for å aktivere Automatisk DriveLock:

1. Start Computer Setup.
 - Datamaskiner eller nettbrett med tastatur:
 1. Slå datamaskinen av.
 2. Trykk på på/av-knappen, og trykk på **f10** når HP-logoen vises for å åpne Computer Setup.
 - Nettbrett uten tastatur:
 1. Slå nettbrettet av.
 2. Trykk på/av-knappen i kombinasjon med volum ned-knappen til oppstartsmenyen vises, og trykk deretter på **f10** for å åpne Computer Setup.
2. Ved ledeteksten for BIOS-administratorpassordet oppgir du BIOS-administratorpassordet og trykker på **enter**.
3. Velg **Security** (Sikkerhet), velg **Hard Drive Utilities** (Harddiskverktøy), velg **DriveLock / Automatic DriveLock** (DriveLock / Automatisk DriveLock) og trykk deretter på **enter**.
4. Bruk **enter**-tasten, venstre museknapp eller berøringsskjermen for å velge avmerkingsboksen **Automatic DriveLock** (Automatisk DriveLock).
5. For å lagre og avslutte Computer Setup velger du **Main** (Hoved), **Save Changes and Exit** (Lagre endringer og avslutt), og deretter **Yes** (Ja).



MERK: Hvis du bruker piltastene til å merke valget ditt, må du deretter trykke på **enter**.

Deaktivere Automatisk DriveLock

Følg disse trinnene for å deaktivere DriveLock:

1. Start Computer Setup.
 - Datamaskiner eller nettbrett med tastatur:
 1. Slå datamaskinen av.
 2. Trykk på på/av-knappen, og trykk på **f10** når HP-logoen vises for å åpne Computer Setup.
 - Nettbrett uten tastatur:
 1. Slå nettbrettet av.
 2. Trykk på/av-knappen i kombinasjon med volum ned-knappen til oppstartsmenyen vises, og trykk deretter på **f10** for å åpne Computer Setup.
2. Ved ledeteksten for BIOS-administratorpassordet oppgir du BIOS-administratorpassordet og trykker på **enter**.

3. Velg **Security** (Sikkerhet), velg **Hard Drive Utilities** (Harddiskverktøy), velg **DriveLock / Automatic DriveLock** (DriveLock / Automatisk DriveLock) og trykk deretter på **enter**.
4. Velg en intern harddisk, og trykk deretter på **enter**.
5. Bruk **enter**-tasten, venstre museknapp eller berøringsskjermen for å tømme avmerkingsboksen **Automatic DriveLock** (Automatisk DriveLock).
6. For å lagre og avslutte Computer Setup velger du **Main** (Hoved), **Save Changes and Exit** (Lagre endringer og avslutt), og deretter **Yes** (Ja).

 **MERK:** Hvis du bruker piltastene til å merke valget ditt, må du deretter trykke på **enter**.

Oppgi et automatisk DriveLock-passord

Du vil ikke bli bedt om å angi DriveLock-passordet for å låse opp stasjonen når Automatisk DriveLock er aktivert og stasjonen fortsatt er tilkoblet den opprinnelige datamaskinen. Dersom stasjonen imidlertid blir flyttet til en annen datamaskin, eller dersom systemkortet blir byttet ut på den opprinnelige datamaskinen, vil du bli bedt å oppgi DriveLock-passordet.

Dersom dette skjer, oppgir du BIOS-administratorpassordet for den opprinnelige datamaskinen (med de samme tastene som du brukte til å angi passordet) og trykker på **enter** når ledeteksten for **DriveLock-administratorpassordet** vises.

Hvis du skriver passordet feil tre ganger, må du slå av datamaskinen og forsøke på nytt.

Velge manuell DriveLock

 **VIKTIG:** For å unngå at den DriveLock-beskyttede harddisken blir låst for godt, bør du skrive ned bruker- og hovedpassordet for DriveLock og lagre disse på et trygt sted utenom datamaskinen. Hvis du glemmer begge DriveLock-passordene, blir harddisken låst for godt og kan ikke lenger brukes.

Hvis du vil aktivere DriveLock-beskyttelse på en intern harddisk manuelt, må du angi et hovedpassord, og DriveLock må være aktivert i datamaskinoppsett. Vær oppmerksom på følgende ved bruk av DriveLock-beskyttelse:

- Når DriveLock-beskyttelse er brukt på en harddisk, får du bare tilgang til harddisken ved å skrive inn enten DriveLock-brukerpassordet eller hovedpassordet.
- Eieren av DriveLock-brukerpassordet bør være den daglige brukeren av den beskyttede harddisken. Eieren av DriveLock-hovedpassordet kan enten være systemadministratoren eller den daglige brukeren.
- DriveLock-brukerpassordet og DriveLock-hovedpassordet kan være identiske.

Angi DriveLock-passord

Følg denne fremgangsmåten når du skal angi et DriveLock-hovedpassord:

1. Start Computer Setup.
 - Datamaskiner eller nettbrett med tastatur:
 1. Slå datamaskinen av.
 2. Trykk på på/av-knappen, og trykk på **f10** når HP-logoen vises for å åpne Computer Setup.
 - Nettbrett uten tastatur:

1. Slå nettbrettet av.
2. Trykk på/av-knappen i kombinasjon med volum ned-knappen til oppstartsmenyen vises, og trykk deretter på **f10** for å åpne Computer Setup.
2. Velg **Security** (Sikkerhet), foreta valg for **Hard Drive Utilities** (Harddiskverktøy) velg **DriveLock / Automatic DriveLock** (DriveLock / Automatisk DriveLock) og trykk deretter på **enter**.
3. Velg harddisken du vil beskytte, og trykk deretter **enter**.
4. Velg **Set DriveLock Master Password** (Angi DriveLock-hovedpassord), og trykk på **enter**.
5. Les advarselen.
6. Følg veiledningen på skjermen for å angi et DriveLock-hovedpassord.



MERK: Du kan aktivere DriveLock og angi DriveLock-brukerpassordet før du går ut av Computer Setup. Se [Aktivere DriveLock og angi DriveLock-brukerpassordet på side 48](#) for å få mer informasjon.

7. For å lagre og avslutte Computer Setup velger du **Main** (Hoved), **Save Changes and Exit** (Lagre endringer og avslutt), og deretter **Yes** (Ja).



MERK: Hvis du bruker piltastene til å merke valget ditt, må du deretter trykke på **enter**.

Aktivere DriveLock og angi DriveLock-brukerpassordet

Følg denne fremgangsmåten for å aktivere DriveLock og angi DriveLock-brukerpassordet:

1. Start Computer Setup.
 - Datamaskiner eller nettbrett med tastatur:
 1. Slå datamaskinen av.
 2. Trykk på på/av-knappen, og trykk på **f10** når HP-logoen vises for å åpne Computer Setup.
 - Nettbrett uten tastatur:
 1. Slå nettbrettet av.
 2. Trykk på/av-knappen i kombinasjon med volum ned-knappen til oppstartsmenyen vises, og trykk deretter på **f10** for å åpne Computer Setup.
2. Velg **Security** (Sikkerhet), velg **Hard Drive Utilities** (Harddiskverktøy), velg **DriveLock / Automatic DriveLock** (DriveLock / Automatisk DriveLock) og trykk deretter på **enter**.
3. Velg harddisken du vil beskytte, og trykk deretter **enter**.
4. Velg **Enable DriveLock** (Aktivere DriveLock) og trykk deretter på **enter**.
5. Les advarselen.
6. Følg veiledningen på skjermen for å angi DriveLock-brukerpassordet og aktivere DriveLock.
7. For å lagre og avslutte Computer Setup velger du **Main** (Hoved), **Save Changes and Exit** (Lagre endringer og avslutt), og deretter **Yes** (Ja).



MERK: Hvis du bruker piltastene til å merke valget ditt, må du deretter trykke på **enter**.

Disabling DriveLock

1. Start Computer Setup.
 - Datamaskiner eller nettbrett med tastatur:

1. Slå datamaskinen av.
2. Trykk på på/av-knappen, og trykk på **f10** når HP-logoen vises for å åpne Computer Setup.
- Nettbrett uten tastatur:
 1. Slå nettbrettet av.
 2. Trykk på/av-knappen i kombinasjon med volum ned-knappen til oppstartsmenyen vises, og trykk deretter på **f10** for å åpne Computer Setup.
2. Velg **Security** (Sikkerhet), velg **Hard Drive Utilities** (Harddiskverktøy), velg **DriveLock / Automatic DriveLock** (DriveLock / Automatisk DriveLock) og trykk deretter på **enter**.
3. Velg harddisken du vil administrere, og trykk deretter på **enter**.
4. Velg **Enable DriveLock** (Aktivere DriveLock) og trykk deretter på **enter**.
5. Følg veiledningen på skjermen for å deaktivere DriveLock.
6. For å lagre og avslutte Computer Setup velger du **Main** (Hoved), **Save Changes and Exit** (Lagre endringer og avslutt), og deretter **Yes** (Ja).

 **MERK:** Hvis du bruker piltastene til å merke valget ditt, må du deretter trykke på **enter**.

Oppgi et DriveLock-passord

Kontroller at harddisken står i datamaskinen (ikke i en eventuell forankringsenhet eller ekstern MultiBay-enhet).

Når meldingen **DriveLock Password** (DriveLock-passord) vises, skriver du inn DriveLock-bruiker- eller hovedpassordet (med de samme tastene som du brukte til å angi passordet) og trykker på **enter**.

Hvis du skriver passordet feil tre ganger, må du slå av datamaskinen og forsøke på nytt.

Endre DriveLock-passord

Følg denne fremgangsmåten for å endre et DriveLock-passord i Computer Setup (konfigurasjon av datamaskin):

1. Slå datamaskinen av.
2. Trykk på av/på-knappen.
3. Ved meldingen **DriveLock Password** (DriveLock-passord), skriver du inn det gjeldende DriveLock-passordet eller hovedpassordet du vil endre, og trykk deretter **enter**, og trykk så **f10** for å åpne Computer Setup (konfigurasjon av datamaskin).
4. Velg **Security** (Sikkerhet), velg **Hard Drive Utilities** (Harddiskverktøy), velg **DriveLock / Automatic DriveLock** (DriveLock / Automatisk DriveLock) og trykk deretter på **enter**.
5. Velg harddisken du vil administrere, og trykk deretter på **enter**.
6. Foreta valgene for DriveLock-passordet du vil endre, og følg deretter veiledningen på skjermen for å angi passordene.

 **MERK:** Alternativet **Set DriveLock Master Password** (Angi DriveLock-hovedpassord) er bare synlig hvis DriveLock-hovedpassordet ble oppgitt i feltet for DriveLock passordet i trinn 3.

7. For å lagre og avslutte Computer Setup velger du **Main** (Hoved), **Save Changes and Exit** (Lagre endringer og avslutt), og deretter **Yes** (Ja).

 **MERK:** Hvis du bruker piltastene til å merke valget ditt, må du deretter trykke på **enter**.

Windows Hello (kun på enkelte modeller)

På produkter som er utstyrt med en fingeravtrykkleser eller et infrarødt kamera, gir Windows Hello deg mulighet til å registrere fingeravtrykk, ansikts-ID og konfigurere en PIN-kode. Etter registrering kan du bruke fingeravtrykkleseren, ansikts-ID eller PIN-kode til å logge deg på Windows.

Sette opp Windows Hello

1. Velg **Start**-knappen, velg **Innstillinger**, velg **Kontoer** og velg deretter **Påloggingsalternativer**.
2. Hvis du vil legge til et passord, velger du **Passord** og deretter **Legg til**.
3. Under **Windows Hello fingeravtrykk** eller **Windows Hello ansikt** velger du **Konfigurer**.
4. Velg **Komme i gang**, og følg deretter veiledningen på skjermen for å registrere fingeravtrykk- eller ansikts-ID og sett inn en PIN-kode.



VIKTIG: For å unngå problemer med fingeravtrykk må du passe på at alle sidene av fingeren er registrert av fingeravtrykksleseren når du registrerer fingeravtrykk.



MERK: PIN-koden er ikke begrenset i lengde. Standardinnstillingen er å bare bruke tall. Hvis du vil inkludere bokstaver eller spesialtegn, merker du av i boksen **inkluder bokstaver og symboler**.

Bruke antivirusprogramvare

Når du bruker datamaskinen for å få tilgang til e-post, nettverk eller internett, kan du utsette den for datavirus. Datavirus kan deaktivere operativsystemet, programmer eller verktøy, eller hindre dem i å fungere som de skal.

Antivirusprogramvare kan oppdage de fleste virus, ødelegge dem og i de fleste tilfeller reparere eventuell skade de har forårsaket. Du må sørge for å holde antivirusprogramvaren oppdatert for å få kontinuerlig beskyttelse mot nyoppdagede virus.

Windows Defender er forhåndsinstallert på datamaskinen. HP anbefaler på det sterkeste at du fortsetter med å bruke et antivirusprogram for å beskytte datamaskinen fullstendig.

Se HP Support Assistant for å få mer informasjon om datavirus.

Bruke brannmurprogramvare

Brannmurer er konstruert for å hindre uautorisert tilgang til et system eller nettverk. En brannmur kan være programvare du installerer på datamaskinen, nettverket eller begge deler, eller den kan være en løsning som består av både maskin- og programvare.

Det finnes to typer brannmurer man kan vurdere:

- Vertsbaserte brannmurer – Programvare som bare beskytter datamaskinen som den er installert på.
- Nettverksbaserte brannmurer – Installerer mellom DSL- eller kabelmodemet og hjemmenettverket for å beskytte alle datamaskinene i nettverket.

Når det installeres en brannmur i et system, overvåkes og sammenliknes alle data som sendes til og fra systemet, med et sett av brukerdefinerte sikkerhetskriterier. Alle data som ikke oppfyller disse kriteriene, blir blokkert.

Datamaskinen eller nettverksutstyret kan allerede ha en brannmur installert. Hvis ikke, finnes det brannmurprogramløsninger å få tak i.

 **MERK:** I enkelte tilfeller kan en brannmur blokkere tilgangen til internett-spill, påvirke deling av skrivere eller filer i et nettverk, eller blokkere autoriserte e-postvedlegg. Du kan løse problemet midlertidig ved å deaktivere brannmuren, utføre oppgaven du ønsker å utføre og deretter aktivere brannmuren igjen. For å løse problemet permanent, konfigurerer du brannmuren på nytt.

Installere programvareoppdateringer

HP, Windows og tredjeparts programvare som er installert på datamaskinen, bør oppdateres regelmessig for å løse sikkerhetsproblemer og forbedre programvarens ytelse.

 **VIKTIG:** Microsoft sender ut varsler om Windows-oppdateringer, inkludert sikkerhetsoppdateringer. Du beskytter datamaskinen mot sikkerhetsbrudd og datavirus ved å installere alle oppdateringene fra Microsoft så snart du mottar en melding om at de er tilgjengelig.

Du kan installere disse oppdateringene automatisk.

Slik viser eller endrer du innstillingene:

1. Klikk på **Start**-knappen, velg **Innstillinger** og velg deretter **Oppdatering og sikkerhet**.
2. Velg **Windows Update** og følg veiledningen på skjermen.
3. For å planlegge et tidspunkt for å installere oppdateringer, velger du **Avanserte alternativer**, og følger deretter instruksjonene på skjermen.

Bruke HP Client Security (kun på enkelte produkter)

HP Client Security-programvaren er forhåndsinstallert på datamaskinen. Du får tilgang til denne programvaren via HP Client Security-ikonet lengst til høyre på oppgavelinjen eller i Windows-kontrollpanelet. Den inneholder sikkerhetsfunksjoner som beskytter mot uautorisert tilgang til datamaskinen, nettverk og kritiske data. Hvis du vil ha mer informasjon, kan du se programvarehjelpen i HP Client Security.

Bruke HP-enheten som en tjeneste (kun på enkelte produkter)

HP DaaS er en nettskybasert IT-løsning som hjelper bedrifter med effektiv administrasjon og sikring av bedriftens aktiva. HP DaaS bidrar til å beskytte enheter mot skadelig programvare og andre angrep, overvåker tilstanden til enheter og bidrar til å redusere tiden som brukes på å løse problemer med enhet og sikkerhet. Du kan raskt laste ned og installere programvaren, som er svært kostnadseffektiv i forhold til tradisjonelle interne løsninger. Se <https://www.hptouchpointmanager.com/> for å få mer informasjon.

Bruke en valgfri tyverisikringskabel (kun på enkelte produkter)

Tyverisikringskabelen (kjøpes separat) er ment å virke avskrekkende, men kan ikke alltid hindre at nettbrettet blir skadet eller stjålet. Følg veiledningen fra produsenten for å koble tyverisikringskabelen til nettbrettet.

Bruke fingeravtrykkleser (kun på enkelte produkter)

Integrerte fingeravtrykklesere er bare tilgjengelig på enkelte produkter. Hvis du vil bruke fingeravtrykkleseren, må du registrere fingeravtrykket i HP Client Security Credential Manager. Hvis du vil ha mer informasjon, kan du se programvarehjelpen i HP Client Security.

Når du har registrert fingeravtrykk i Credential Manager, kan du bruke Password Manager-modulen i HP Client Security til å oppbevare og fylle ut brukernavn og passord for nettstedene og programmene som støttes.

Plasseringen av fingeravtrykkleseren

Fingeravtrykkleseren er en liten sensor i metall som er plassert på et av disse stedene i forhold til datamaskinen:

- Nær bunnen av styreputen
- På høyre side av tastaturet
- Oppe til høyre på skjermen
- Oppe til venstre på skjermen
- På baksiden av skjermen

Leseren kan være plassert vannrett eller loddrett, avhengig av datamaskinmodellen.

8 Vedlikehold

Regelmessig vedlikehold vil holde datamaskinen i optimal stand. Dette kapittelet forklarer hvordan du bruker verktøy som Diskdefragmentering og Diskopprydding. Det inneholder også veiledning om oppdatering av programmer og drivere, fremgangsmåter for rengjøring av datamaskinen og tips om reising med (eller transport av) datamaskinen.

Forbedre ytelsen

Du kan forbedre ytelsen til datamaskinen kraftig ved å utføre regelmessige vedlikeholdsoppgaver med verktøy som Diskdefragmentering og Diskopprydding.

Bruke Diskdefragmentering

HP anbefaler at du bruker Diskdefragmentering til å defragmentere harddisken minst én gang i måneden.

 **MERK:** Det er ikke nødvendig å kjøre Diskdefragmentering på halvlederstasjoner (SSD).

Slik kjører du Diskdefragmentering:

1. Koble datamaskinen til strømmettet.
2. Skriv inn `defragment` i søkefeltet på oppgavelinjen, og velg så **Defragmenter/optimaliser disk**.
3. Følg veiledningen på skjermen.

Du finner mer informasjon i hjelpen til Diskdefragmentering-programvaren.

Bruke Diskopprydding

Bruk Diskopprydding til å søke gjennom harddisken etter overflødige filer du trygt kan slette for å frigjøre plass på harddisken, slik at datamaskinen fungerer mer effektivt.

Slik kjører du Diskopprydding:

1. Skriv inn `disk` i oppgavelinjesøkefeltet, og velg deretter **Diskopprydding**.
2. Følg veiledningen på skjermen.

Bruke HP 3D DriveGuard (kun på enkelte produkter)

HP 3D DriveGuard beskytter en harddisk ved å parkere stasjonen og stanse dataforespørsler når en av følgende hendelser inntreffer:

- Du slipper datamaskinen.
- Du flytter datamaskinen med skjermen lukket mens datamaskinen går på batteristrøm.

Kort etter en av disse hendelsene setter HP 3D DriveGuard harddisken tilbake i normal driftsmodus.

 **MERK:** Bare interne harddisker beskyttes av HP 3D DriveGuard. En harddisk som er installert i en ekstra dokkingenhet eller som er koblet til en USB-port, beskyttes ikke av HP 3D DriveGuard.

 **MERK:** Fordi SSD-er ikke har bevegelige deler, er HP 3D DriveGuard unødvendig for disse stasjonene.

Fastslå HP 3D DriveGuard-status

Harddisklampen på datamaskinen skifter farge for å vise at stasjonen i en primær harddiskbrønn og/eller stasjonen i en sekundær harddiskbrønn (kun på enkelte produkter) er parkert.

Oppdatere programmer og drivere

HP anbefaler at du oppdaterer programmer og drivere regelmessig. Oppdateringer kan løse problemer og gi datamaskinen nye funksjoner og alternativer. Det kan for eksempel hende at eldre grafikkomponenter ikke fungerer så bra med de nyeste spillene. Uten de nyeste driverne vil du ikke få størst mulig utbytte av utstyret.

Gå til <http://www.hp.com/support> for å laste ned de nyeste versjonene av HP-programmer og -drivere. Du kan også registrere deg for å motta automatiske varsler når oppdateringer blir tilgjengelig.

Hvis du vil oppdatere programmer og drivere, følger du denne fremgangsmåten:

1. Skriv inn `support` i søkefeltet på oppgavelinjen, og velg så appen **HP Support Assistant**.
– eller –
Klikk på spørsmålstegn-ikonet på oppgavelinjen.
2. Velg **Min bærbare datamaskin**, så fanen **Oppdateringer** og deretter **Se etter oppdateringer og meldinger**.
3. Følg veiledningen på skjermen.

Rengjøre datamaskinen

Maskinen bør rengjøres jevnlig for å fjerne smuss, rusk og skadelige bakterier. Den følgende informasjonen beskriver hvordan du rengjør de fleste overflatene på datamaskinen. For datamaskiner med overflater i trefiner, se [Ta vare på trefiner \(kun utvalgte produkter\) på side 55](#).

Bruke HP Easy Clean (kun utvalgte produkter)

HP Easy Clean hjelper deg å unngå utilsiktet inntasting av data mens du rengjør datamaskinens overflater med bakteriedrepende våtservietter. Denne programvaren deaktiverer enheter som tastatur, berøringsskjerm og styreflate i en forhåndsinnstilt tidsperiode, slik at du kan rengjøre alle overflatene på datamaskinen.

1. Start HP Easy Clean på en av følgende måter:
 - Velg **Start**-menyen, og velg så **HP Easy Clean**.
– eller –
 - Klikk på **HP Easy Clean**-ikonet på oppgavelinjen.
– eller –
 - Velg **Start**, og velg så **HP Easy Clean**-flisen.
2. Nå som enhetene har blitt deaktivert i en kort periode, kan du trygt bruke bakteriedrepende våtservietter til å desinfisere alle eksponerte overflater på datamaskinen, inkludert tastatur, skjerm, styreflate og deksel. Følg produsentens bruksanvisning for våtserviettene.

 **VIKTIG:** Hvis du ikke er sikker på at et rengjøringsprodukt er trygt for datamaskinen, må du sjekke produktinnholdet for å være sikker på at det ikke inneholder følgende bestanddeler:

- Alkohol
- Aceton
- Ammoniumklorid
- Metylenklorid
- Hydrokarboner
- Petroleumbaserte produkter som benzen eller tynner

 **MERK:** Hold datamaskinen åpen til du har latt den lufttørke helt.

3. Når overflaten er helt tørr:
 - a. Koble til strømtilførsel.
 - b. Koble til alle strømdrevne eksterne enheter.
 - c. Slå datamaskinen på.

Fjerne smuss og rusk fra datamaskiner uten HP Easy Clean

Hvis HP Easy Clean ikke er forhåndsinnstilt på datamaskinen, følger du disse trinnene:

1. Slå av datamaskinen for å forhindre elektrisk støt eller skade på komponentene.
 - a. Koble fra strømtilførsel.
 - b. Koble fra alle strømdrevne eksterne enheter.
2. Tørk av datamaskinens utside med en myk klut fuktet med vann for å fjerne smuss etter behov.
 - Kluten bør være en tørr mikrofiberklut eller et pusseskinn (klut uten statisk elektrisitet og olje), eller en tørkeklut uten statisk elektrisitet.
 - Kluten skal være fuktet lett med vann, men ikke være våt. Hvis det drypper inn vann i lufteåpninger eller andre åpninger, kan det føre til skade.
 - Ikke bruk fibrøse materialer, som tørkepapir, som kan lage riper på datamaskinen. Over tid kan smusspartikler og rengjøringsmidler samle seg i ripene.
3. La enheten lufttørke før du bruker datamaskinen eller foretar ytterligere rengjøring med bakteriedrepende våtservietter.
4. Når du har rengjort datamaskinen og overflaten er tørr:
 - a. Koble til strømtilførsel.
 - b. Koble til alle strømdrevne eksterne enheter.
 - c. Slå datamaskinen på.

Ta vare på trefiner (kun utvalgte produkter)

Produktet ditt kan inneholde trefiner av høy kvalitet. Som med alle naturlige treprodukter er riktig pleie og behandling viktig for å sikre de beste resultatene gjennom produktets levetid. Som en følge av egenskapene til naturlig tre vil du kanskje se unike variasjoner i fibermønsteret eller subtile variasjoner i fargen. Det er normalt.

- Rengjør treverket med en tørr mikrofiberduk eller et pusseskinn, uten statisk elektrisitet.
- Unngå rengjøringsprodukter som inneholder stoffer som ammoniakk, klor, aceton, terpentin eller andre typer mineralsprit.
- Utsett ikke treverket for sol eller fuktighet over lengre perioder.
- Hvis treverket blir vått, tørk det av ved å trykke lett på det våte området med en absorberende, lofri klut.
- Unngå kontakt med stoff som kan farge eller misfarge treverket.
- Unngå kontakt med skarpe gjenstander eller røffe overflater som kan skrape opp treverket.

Reise med eller transportere datamaskinen

Følg disse rådene om hvordan du sikrer utstyret hvis du skal reise med eller transportere datamaskinen.

- Klargjør datamaskinen for reise eller transport:
 - Sikkerhetskopier alle data til en ekstern stasjon.
 - Ta ut alle plater og eksterne mediekort, for eksempel minnekort.
 - Slå av og koble fra alle eksterne enheter.
 - Slå datamaskinen av.
- Ta med deg en sikkerhetskopi av data du kan få bruk for. Du bør ikke oppbevare sikkerhetskopien sammen med datamaskinen.
- Når du reiser med fly, tar du med datamaskinen som håndbagasje. Ikke sjekk den inn sammen med resten av bagasjen.



VIKTIG: Unngå å utsette en disk eller stasjon for magnetiske felter. Sikkerhetsutstyr med magnetiske felter omfatter blant annet sikkerhetsportaler og håndskannere som brukes på flyplasser. Transportbelter på flyplasser og liknende sikkerhetsutstyr for kontroll av håndbagasje benytter røntgenstråler i stedet for magnetisme og skader ikke harddisker.

- Hvis du har tenkt å bruke datamaskinen mens du er om bord i flyet, bør du på forhånd finne ut om flyselskapet tillater dette. Hvert enkelt flyselskap kan ha egne regler for bruk av datautstyr om bord i fly.
- Hvis du skal sende en datamaskin eller stasjon som gods, pakker du den i egnet beskyttende emballasje og merker pakken "FRAGILE".
- Bruk av trådløsheter kan være begrenset i noen miljøer. Eksempler på steder der bruk av slike enheter kan være forbudt, er om bord i fly, på sykehus, i nærheten av sprengstoff og der farlig gods oppbevares. Hvis du er usikker på om det er tillatt å bruke en trådløshet i datamaskinen, bør du spørre om det er tillatt å bruke datamaskinen før du slår den på.
- Hvis du reiser i utlandet, bør du følge disse anbefalingene:
 - Kontroller tollbestemmelsene som gjelder for datautstyr i hvert land eller hver region på reiseruten.
 - Undersøk kravene til strømledning og strømadapter som gjelder på stedene hvor du skal bruke datamaskinen. Spenningen, frekvensen og støpseltypen varierer.



ADVARSEL: På grunn av faren for elektrisk støt, brann eller skade på utstyret må du ikke forsøke å kjøre datamaskinen med en spenningsomformer beregnet på elektriske apparater.

9 Sikkerhetskopiering, tilbakestilling og gjenoppretting

Dette kapitlet inneholder informasjon om de følgende prosessene, som er standardprosedyrer for de fleste produkter:

- **Sikkerhetskopiering av personlige opplysninger** – Du kan bruke Windows-verktøy til å opprette sikkerhetskopier av de personlige opplysningene dine (se [Bruke Windows-verktøy på side 57](#)).
- **Oppretting av et gjenopprettingspunkt** – Du kan bruke Windows-verktøy til å opprette et gjenopprettingspunkt (se [Bruke Windows-verktøy på side 57](#)).
- **Oppretting av gjenopprettingsmedier** (kun på enkelte produkter) – Du kan bruke HP Cloud Recovery Download Tool (kun på enkelte produkter) til å opprette gjenopprettingsmedier (se [Bruke av HP Cloud Recovery Download Tool til å lage gjenopprettingsmedier \(kun på enkelte produkter\) på side 57](#)).
- **Gjenoppretting** – Windows tilbyr flere alternativer for gjenoppretting fra sikkerhetskopier, oppdatering av datamaskinen og tilbakestilling av datamaskinen til opprinnelig tilstand (se [Bruke Windows-verktøy på side 57](#)).

 **VIKTIG:** Hvis du skal utføre gjenopprettingsprosedyrene på et nettbrett, må nettbrettets batteri være minst 70 % ladet før du starter gjenopprettingsprosessen.

VIKTIG: Hvis du har et nettbrett med avtakbart tastatur, kobler du nettbrettet til tastaturdokken før du starter gjenopprettingsprosessen.

Sikkerhetskopiere data og opprette gjenopprettingsmedier

Bruke Windows-verktøy

 **VIKTIG:** Windows er det eneste alternativet som lar deg ta sikkerhetskopier av personopplysninger. Planlegg regelmessig sikkerhetskopiering for å unngå informasjonstap.

Du kan bruke Windows-verktøy til å sikkerhetskopiere personopplysninger og opprette systemgjenopprettingspunkter og gjenopprettingsmedier.

 **MERK:** Hvis lagringsplassen er 32 GB eller mindre, blir Microsoft Systemgjenoppretting deaktivert som standard.

Hvis du vil ha mer informasjon og flere fremgangsmåter, kan du se [Få hjelp](#)-appen.

1. Velg **Start**-knappen, og velg deretter **Få hjelp**-appen.
2. Angi oppgaven du ønsker å utføre.

 **MERK:** Du må være koblet til internett for å få tilgang til [Få hjelp](#)-appen.

Bruke av HP Cloud Recovery Download Tool til å lage gjenopprettingsmedier (kun på enkelte produkter)

Du kan bruke HP Cloud Recovery Download til å opprette HP-gjenopprettingsmedier på en opstartbar USB-flash-stasjon.

For mer informasjon:

- ▲ Gå til <http://www.hp.com/support>, søk etter HP Cloud Recovery, og velg deretter resultatet som samsvarer med datamaskintypen du har.

 **MERK:** Hvis du ikke kan opprette gjenopprettingsmedier selv, kan du ta kontakt med kundestøtte for å skaffe gjenopprettingsplater. Gå til <http://www.hp.com/support>, velg land eller region og følg veiledningen på skjermen.

Gjenoppretting

Gjenoppretting, tilbakestilling og oppdatering ved bruk av Windows-verktøy

Windows tilbyr flere alternativer for å gjenopprette, tilbake stille og oppdatere datamaskinen. Se [Bruke Windows-verktøy på side 57](#) for mer informasjon.

Gjenoppretting med HP-gjenopprettingsmedier

Du kan bruke Gjenopprettingsmedier til å gjenopprette det opprinnelige operativsystemet og programmene som var installert fra fabrikk. På enkelte produkter kan det være opprettet i en oppstartbar USB-stasjon ved hjelp av HP Cloud Recovery Download Tool. Se [Bruke av HP Cloud Recovery Download Tool til å lage gjenopprettingsmedier \(kun på enkelte produkter\) på side 57](#) for mer informasjon.

 **MERK:** Hvis du ikke kan opprette gjenopprettingsmedier selv, kan du ta kontakt med kundestøtte for å skaffe gjenopprettingsplater. Gå til <http://www.hp.com/support>, velg land eller region og følg veiledningen på skjermen.

Slik gjenoppretter du systemet:

- ▲ Sett inn HP-gjenopprettingsmedier, og start deretter datamaskinen på nytt.

Endre datamaskinens oppstartrekkefølge

Hvis datamaskinen ikke automatisk startes på nytt ved bruk av HP Recovery-mediet, kan du endre datamaskinens oppstartrekkefølge. Dette er rekkefølgen for enhetene som vises i BIOS, der datamaskinen ser etter oppstartinformasjon. Du kan endre valget til en optisk stasjon eller en USB flash-stasjon, avhengig av hvor HP-gjenopprettingsmediene er plassert.

Slik endrer du oppstartrekkefølgen:

 **VIKTIG:** Hvis du har et nettbrett med avtagbart tastatur, kobler du nettbrettet til tastaturdokken før du utfører disse trinnene.

1. Sett inn HP-gjenopprettingsmediet.
2. Få tilgang til systemets **Oppstart**-meny.

For datamaskiner eller nettbrett med tastatur tilkoblet:

- ▲ Slå på eller omstart datamaskinen eller nettbrettet, trykk raskt på **esc** og deretter på **f9** for oppstartalternativer.

Nettbrett uten tastatur:

- ▲ Slå på eller omstart nettbrettet, hold volumøkingsknappen raskt inne og velg deretter **f9**.
– eller –

Slå på eller omstart nettbrettet, hold volumreduksjonsknappen raskt inne og velg deretter **f9**.

3. Velg den optiske stasjonen eller USB-flashstasjonen du ønsker å starte fra, og følg deretter instruksjonene på skjermen.

Bruke HP Sure Recover (kun på enkelte modeller)

Enkelte datamaskinmodeller er konfigurert med HP Sure Recover, en OS-gjenopprettingsløsning for PC som er innebygd i maskinvaren og fastvaren. HP Sure Recover kan gjenopprette HP OS-bildet helt uten installert gjenopprettingsprogramvare.

Hvis du bruker HP Sure Recover, kan en administrator eller bruker gjenopprette systemet og installere:

- Nyeste versjon av operativsystemet
- Plattformspekifikke enhetsdrivere
- Programmer, når det gjelder et egendefinert bilde

Du får tilgang til den nyeste dokumentasjonen for HP Sure Recover ved å gå til <http://www.hp.com/support>. Velg **Finn produktet ditt** og følg veiledningen på skjermen.

10 Computer Setup (BIOS), TPM og HP Sure Start

Bruke Computer Setup

Computer Setup eller BIOS (Basic Input/Output System) styrer kommunikasjonen mellom alle inndata- og utdataenheter i systemet (som diskstasjoner, skjerm, tastatur, mus og skriver). Computer Setup inkluderer innstillinger for alle typer enheter som er installert, oppstartrekkefølgen til datamaskinen og mengden systemminne og utvidet minne.

 **MERK:** Du må være svært nøye når du gjør endringer i Computer Setup. Feil kan føre til at datamaskinen ikke fungerer ordentlig.

Starte Computer Setup

- ▲ Slå på eller start datamaskinen på nytt, trykk deretter på **F10** når HP-symbolet vises for å åpne Computer Setup.

Navigere og velge i Computer Setup

- Når du skal velge en meny eller et menyalternativ, bruker du **tab**-tasten eller piltastene på tastaturet og trykker på **enter**, eller du kan velge alternativet med en pekeenhet.
- Når du skal bla opp og ned, velger du opp- eller ned-pilen oppe til høyre på skjermen, eller du kan bruke pil opp- eller pil ned-tasten på tastaturet.
- Trykk på **esc** for å lukke åpne dialogbokser og gå tilbake til hovedskjermbildet i Computer Setup, og følg veiledningen på skjermen.

Du kan avslutte Computer Setup på en av disse måtene:

- Velg **Main** (Hoved), velg **Ignore Changes and Exit** (Ignorer endringer og lukk) og velg deretter **Yes** (Ja) for å avslutte Computer Setup uten å lagre endringene.

 **MERK:** Hvis du bruker piltastene til å merke valget ditt, må du deretter trykke på **enter**.

- Hvis du vil avslutte Computer Setup velger du **Main** (Hoved), **Save Changes and Exit** (Lagre endringer og avslutt) og deretter **Yes** (Ja).

 **MERK:** Hvis du bruker piltastene til å merke valget ditt, må du deretter trykke på **enter**.

Endringene trer i kraft når datamaskinen startes på nytt.

Gjenopprette fabrikkinnstillingene i Computer Setup

 **MERK:** Gjenoppretting av standardverdier vil ikke endre harddiskmodusen.

Følg denne fremgangsmåten for å tilbakestille alle innstillingene i Computer Setup til verdiene som var angitt fra fabrikk:

1. Start Computer Setup. Se [Starte Computer Setup på side 60](#).
2. Velg **Main** (Hoved), og velg **Apply Factory Defaults and Exit** (Bruk fabrikkinnstillingene og avslutt) og velg deretter **Yes** (Ja).

 **MERK:** Hvis du bruker piltastene til å merke valget ditt, må du deretter trykke på **enter**.

 **MERK:** For enkelte produkter kan valgene vise **Restore Defaults** (Gjenopprett standard) i stedet for **Apply Factory Defaults and Exit** (Bruk fabrikkinnstillinger og avslutt).

Endringene trer i kraft når datamaskinen startes på nytt.

 **MERK:** Passord- og sikkerhetsinnstillingene endres ikke når du gjenopprettet fabrikkinnstillingene.

Oppdatere BIOS

Oppdaterte versjoner av BIOS kan være tilgjengelig på HP-nettstedet.

De fleste BIOS-oppdateringene på HP-nettstedet er pakket i komprimerte filer som kalles *SoftPaqs*.

Enkelte nedlastingspakker inneholder filen Readme.txt, som inneholder informasjon om installering av filen og feilsøking.

Fastslå BIOS-versjon

For å finne ut om du må oppdatere Computer Setup (BIOS), må du først vite hvilken BIOS-versjon du har på datamaskinen.

Du kan se informasjon om BIOS-versjonen (kalles også *ROM-dato* og *system-BIOS*) ved å trykke på **fn+esc** (hvis du allerede er i Windows) eller ved å bruke Computer Setup.

1. Start Computer Setup. Se [Starte Computer Setup på side 60](#).
2. Velg **Main** (Hoved) og deretter **System Information** (Systeminformasjon).
3. Velg **Main** (Hoved), velg **Ignore Changes and Exit** (Ignorer endringer og lukk) og velg deretter **Yes** (Ja) for å avslutte Computer Setup uten å lagre endringene.

 **MERK:** Hvis du bruker piltastene til å merke valget ditt, må du deretter trykke på **enter**.

Hvis du vil se etter nyere BIOS-versjoner, kan du se [Laste ned BIOS-oppdateringer på side 61](#).

Laste ned BIOS-oppdateringer

 **VIKTIG:** BIOS-oppdateringer må bare lastes ned og installeres når datamaskinen er koblet til en pålitelig ekstern strømkilde ved hjelp av strømadapteren for å redusere faren for skade på datamaskinen eller en mislykket installering. Ikke last ned eller installer BIOS-oppdateringer mens datamaskinen går på batteri, er koblet til en valgfri forankringsenhet, eller er koblet til en alternativ strømkilde. Følg denne veiledningen ved nedlasting og installering:

Ikke koble datamaskinen fra strømmettet ved å trekke strømledningen ut av stikkontakten.

Ikke slå datamaskinen av eller sett den i hvilemodus.

Ikke sett inn, fjern, koble til eller koble fra enheter, kabler eller ledninger.

1. Skriv inn `support` i søkefeltet på oppgavelinjen, og velg deretter appen HP Support Assistant.

– eller –

Velg spørsmålstegn-ikonet på oppgavelinjen.

2. Velg **Updates** (Oppdateringer), og velg deretter **Check for updates and messages** (Se etter oppdateringer og meldinger).
3. Følg veiledningen på skjermen.
4. Følg denne fremgangsmåten på nedlastingsområdet:
 - a. Finn den nyeste BIOS-oppdateringen og sammenlign den med BIOS-versjonen som er installert på datamaskinen. Noter datoen, navnet eller eventuell annen identifikasjon. Du kan komme til å trenge denne informasjonen for å finne oppdateringen senere, etter at den er lastet ned til harddisken.
 - b. Følg veiledningen på skjermen for å laste ned oppdateringen til harddisken.

Noter deg banen til harddiskplasseringen hvor BIOS-oppdateringen blir lastet ned. Du må finne frem til denne banen når du er klar til å installere oppdateringen.

 **MERK:** Hvis datamaskinen er koblet til et nettverk, må du kontakte nettverksadministratoren før du installerer programvareoppdateringer, spesielt BIOS-oppdateringer.

Prosedyrene for installering av BIOS varierer. Følg veiledningen som vises på skjermen når nedlastingen er fullført. Følg fremgangsmåten nedenfor hvis det ikke vises noen veiledning:

1. Skriv inn `fil` i søkefeltet på oppgavelinjen, og velg deretter **Filutforsker**.
2. Velg harddisken som skal brukes. Harddisken benevnes vanligvis som Lokal disk (C:).
3. Bruk harddiskbanen som du noterte ned tidligere, og åpne mappen som inneholder oppdateringen.
4. Dobbeltklikk på filen som har filtypen EXE (for eksempel *filnavn.exe*).

BIOS-installeringen starter.
5. Fullfør installeringen ved å følge veiledningen på skjermen.

 **MERK:** Når du får melding på skjermen om at installeringen er utført, kan du slette filen du lastet ned til harddisken.

Endre oppstartsrekkefølgen med f9

Følg denne fremgangsmåten når du skal velge en oppstartenhet for gjeldende oppstartssekvens:

1. Åpne menyen Alternativer for oppstartsenhet:
 - Slå på eller start datamaskinen på nytt, trykk så på **f9** når HP-symbolet vises for å åpne menyen Alternativer for oppstartsenhet.
2. Velg en oppstartenhet, trykk på **enter** og følg veiledningen på skjermen.

TPM BIOS-innstillinger (kun på enkelte produkter)

 **VIKTIG:** Før du aktiverer funksjonaliteten Trusted Platform Module (TPM) på dette systemet, må du sørge for at din bruk av TPM overholder gjeldende lokale lover, forskrifter og retningslinjer, og godkjenninger eller lisenser må innhentes dersom dette er påkrevd. Du vil personlig, helt og utelukkende, være ansvarlig i tilfeller der du ikke har overholdt forskriftene til drift/bruk av TPM. HP vil ikke være ansvarlig for eventuelle relaterte forpliktelser.

TPM gir datamaskinen din en ekstra sikkerhet. Du kan endre TPM-innstillingene i Computer Setup (BIOS).

 **MERK:** Hvis du endrer innstillingen for TPM til Hidden (Skjult), er TPM ikke lenger synlig i operativsystemet.

For å få tilgang til TPM-innstillingene i Computer Setup:

1. Start Computer Setup. Se [Starte Computer Setup på side 60](#).
2. Velg **Security** (Sikkerhet), **TPM Embedded Security** (TPM-innebygd sikkerhet) og følg veiledningen på skjermen.

Bruke HP Sure Start (kun på enkelte produkter)

Enkelte datamaskinmodeller er konfigurert med HP Sure Start, en teknologi som kontinuerlig overvåker datamaskinens BIOS for angrep eller skade. Hvis BIOS blir skadet eller angrepet, tilbakestill HP Sure Start BIOS til sin tidligere sikre tilstand automatisk, uten inngripen fra brukeren.

HP Sure Start er konfigurert og allerede aktivert slik at de fleste brukere kan bruke standardkonfigurasjonen for HP Sure Start. Erfarne brukere kan tilpasse standardkonfigurasjonen.

Du får tilgang til den nyeste dokumentasjonen om Sure Start ved å gå til <http://www.hp.com/support>. Velg **Finn produktet ditt**, og følg veiledningen på skjermen.

11 Bruk av HP PC Hardware Diagnostics

Bruke HP PC Hardware Diagnostics Windows (kun på enkelte produkter)

HP PC Hardware Diagnostics Windows er et Windows-basert verktøy som lar deg utføre diagnostiske tester, for å finne ut om datamaskinens maskinvare fungerer slik den skal. Verktøyet kjøres i Windows-operativsystemet for å kunne diagnostisere maskinvarefeil.

Hvis HP PC Hardware Diagnostics Windows ikke er installert på datamaskinen, må du først laste ned og installere den. Hvis du vil laste ned HP PC Hardware Diagnostics Windows, kan du se [Nedlasting av HP PC Hardware Diagnostics Windows på side 64](#).

Når HP PC Hardware Diagnostics Windows er installert, kan du følge denne fremgangsmåten for å få tilgang til den fra HP Hjelp og støtte, eller HP Support Assistant.

1. Slik åpner du HP PC Hardware Diagnostics Windows fra HP Hjelp og støtte:
 - a. Velg **Start**-knappen, og velg deretter **HP Hjelp og støtte**.
 - b. Velg **HP PC Hardware Diagnostics Windows**.– eller –

Slik åpner du HP PC Hardware Diagnostics Windows fra HP Support Assistant:

 - a. Skriv inn `support` i søkefeltet på oppgavelinjen, og velg deretter appen **HP Support Assistant**.– eller –

Klikk på spørsmålstegn-ikonet på oppgavelinjen.

 - b. Velg **Feilsøking og retting**.
 - c. Velg **Diagnostikk**, og deretter **HP PC Hardware Diagnostics Windows**.
2. Når diagnostikkverktøyet åpnes, velger du den typen diagnostisk test du vil utføre, og følger veiledningen på skjermen.



MERK: Hvis du vil stoppe en diagnostisk test, velger du **Cancel** (Avbryt).

Når HP PC Hardware Diagnostics Windows oppdager feil som krever maskinvareutbytting, genereres en 24-sifret feil-ID-kode. Skjermen viser en av følgende alternativer:

- En feil-ID-kobling vises. Velg koblingen og følg veiledningen på skjermen.
- Det vises instruksjoner for å ringe kundestøtte. Følg instruksjonene.

Nedlasting av HP PC Hardware Diagnostics Windows

- Nedlastingsveiledningen for HP PC Hardware Diagnostics Windows er kun tilgjengelig på engelsk.
- Du må bruke en Windows-datamaskin for å laste ned dette verktøyet, fordi kun .exe-filer er tilgjengelige.

Nedlasting av den nyeste versjonen av HP PC Hardware Diagnostics Windows

Følg denne fremgangsmåten for å laste ned HP PC Hardware Diagnostics Windows:

1. Gå til <http://www.hp.com/go/techcenter/pcdiags>. Hjemmesiden for HP PC Diagnostics vises.
2. Velg **Last ned HP-diagnostikk Windows**, og velg en plassering på datamaskinen eller en USB-flashstasjon.

Verktøyet lastes ned til den valgte plasseringen.

– eller –

Du kan bruke følgende fremgangsmåte for å laste ned HP PC Hardware Diagnostics Windows fra Microsoft store:

1. Velg Microsoft-appen på skrivebordet, eller skriv inn `Microsoft store` i søkefeltet på oppgavelinjen.
2. Skriv inn `HP PC Hardware Diagnostics Windows` i **Microsoft Store**-søkefeltet.
3. Følg instruksjonene på skjermen.

Verktøyet lastes ned til den valgte plasseringen.

Nedlasting av HP Hardware Diagnostics Windows etter produktnavn eller -nummer (kun på enkelte produkter)



MERK: For enkelte produkter kan det være nødvendig å laste ned programvaren til en USB-flash-stasjon, ved hjelp av produktnavn eller -nummer.

Følg denne fremgangsmåten for å laste ned HP PC Hardware Diagnostics Windows etter produktnavn eller -nummer:

1. Gå til <http://www.hp.com/support>.
2. Velg **Hent programvare og drivere**, velg type produkt, og angi deretter produktnavnet eller -nummeret i søkefeltet som vises.
3. I delen **Diagnostikk** kan du velge **Nedlasting**, og deretter følge instruksjonene på skjermen for å velge versjonen Windows-diagnostikk som passer for datamaskinen eller USB flash-enheten din.

Verktøyet lastes ned til den valgte plasseringen.

Installering av HP PC Hardware Diagnostics Windows

Følg denne fremgangsmåten for å installere HP PC Hardware Diagnostics Windows:

- ▲ Gå til mappen på datamaskinen eller USB-flashstasjonen der EXE-filen ble lastet ned. Dobbeltklikk på EXE-filen, og følg deretter instruksjonene på skjermen.

Bruk av HP PC Hardware Diagnostics UEFI



MERK: For Windows 10 S-maskiner må du bruke en Windows-datamaskin og en USB-flash-stasjon for å laste ned og opprette HP UEFI-støttemiljøet, siden kun EXE-filer er tilgjengelig. Se [Nedlasting av HP PC Hardware Diagnostics UEFI til en USB-flash-stasjon på side 66](#) for mer informasjon.

HP PC Hardware Diagnostics UEFI (Unified Extensible Firmware Interface) lar deg utføre diagnostiske tester for å finne ut om datamaskinens maskinvare fungerer slik den skal. Verktøyet kjøres utenom

operativsystemet, slik at det kan skille maskinvarefeil fra problemer som kan skyldes operativsystemet eller andre programvarekomponenter.

Hvis datamaskinen ikke starter opp i Windows, kan du bruke HP PC Hardware Diagnostics UEFI for å diagnostisere maskinvareproblemer.

Når HP PC Hardware Diagnostics (UEFI) oppdager feil som krever maskinvareutbytting, genereres en 24-sifret feil-ID-kode. For å få hjelp til å løse problemet:

- ▲ Velg **Contact HP** (Kontakt HP), godta HPs personvernsfraskrivelse, og bruk deretter en mobil enhet til å skanne feil-ID-koden som vises på det neste skjermbildet. Siden for HPs kundestøtte – servicesenter vises med din feil-ID og produktnummeret automatisk fylt ut. Følg instruksjonene på skjermen.

– eller –

Ta kontakt med kundestøtte og oppgi feil-ID-koden.

 **MERK:** For å starte diagnostikk på en konvertibel datamaskin må datamaskinen være i bærbar PC-modus, og du må bruke det tilkoblede tastaturet.

 **MERK:** Hvis du vil stoppe en diagnostisk test, trykker du på [esc](#).

Oppstart av HP PC Hardware Diagnostics UEFI

Følg denne fremgangsmåten for å starte HP PC Hardware Diagnostics UEFI:

1. Slå på eller start datamaskinen på nytt, og trykk raskt på [esc](#).
2. Trykk på [f2](#).

BIOS søker tre steder etter diagnostikkverktøyene, i denne rekkefølgen:

- a. Tilkoblet USB-flash-stasjon

 **MERK:** Hvis du vil laste HP PC Hardware Diagnostics UEFI-verktøyet inn på en USB-flash-stasjon, kan du se [Nedlasting av nyeste versjon av HP PC Hardware Diagnostics UEFI på side 66](#).

- b. Harddisk

- c. BIOS

3. Når diagnostikkverktøyet åpnes, velger du språk, velger typen diagnostisk test du vil utføre, og følger veiledningen på skjermen.

Nedlasting av HP PC Hardware Diagnostics UEFI til en USB-flash-stasjon

Nedlasting av HP PC Hardware Diagnostics UEFI til USB-flash-stasjon kan være nyttig i følgende situasjoner:

- HP PC Hardware Diagnostics UEFI er ikke inkludert i det forhåndsinstallerte bildet.
- HP PC Hardware Diagnostics UEFI er ikke inkludert i HP Tool-partisjonen.
- Harddisken er skadet.

 **MERK:** Nedlastingsveiledningen for HP PC Hardware Diagnostics UEFI finnes kun på engelsk, og du må bruke en Windows-datamaskin for å laste ned og opprette et HP UEFI-støttemiljø. Dette er fordi kun EXE-filer er tilgjengelige.

Nedlasting av nyeste versjon av HP PC Hardware Diagnostics UEFI

Hvis du vil laste den nyeste versjonen av HP PC Hardware Diagnostics UEFI-verktøyet inn på en USB-stasjon:

1. Gå til <http://www.hp.com/go/techcenter/pcdiags>. Hjemmesiden for HP PC Diagnostics vises.
2. Velg **Last ned HP Diagnostics UEFI**, og velg deretter **Kjør**.

Nedlasting av HP PC Hardware Diagnostics UEFI med produktnavn eller -nummer (kun på enkelte produkter)

 **MERK:** For enkelte produkter kan det være nødvendig å laste ned programvaren til en USB-flash-stasjon, ved hjelp av produktnavn eller -nummer.

Hvis du vil laste ned HP PC Hardware Diagnostics UEFI med produktnavn eller -nummer (kun på enkelte produkter) på en USB-flash-stasjon:

1. Gå til <http://www.hp.com/support>.
2. Oppgi produktnavn eller -nummer, velg datamaskin, og velg deretter riktig operativsystem.
3. I delen **Diagnostikk** følger du veiledningen på skjermen for å velge og laste ned riktig versjon av UEFI for datamaskinen din.

Bruk av Remote HP PC Hardware Diagnostics UEFI-innstillinger (kun på enkelte produkter)

Remote HP PC Hardware Diagnostics UEFI er en fastvarefunksjon (BIOS) som laster ned HP PC Hardware Diagnostics UEFI på datamaskinen. Den kan utføre diagnostikk på datamaskinen, og kan deretter laste opp resultatene til en forhånds konfigurert server. For mer informasjon om Remote HP PC Hardware Diagnostics UEFI, gå til <http://www.hp.com/go/techcenter/pcdiags>, og velg deretter **Finn ut mer**.

Nedlasting av Remote HP PC Hardware Diagnostics UEFI

 **MERK:** HP Remote PC Hardware Diagnostics UEFI er også tilgjengelig som en SoftPak som kan lastes ned til en server.

Last ned nyeste versjon av Remote HP PC Hardware Diagnostics UEFI

Følg denne fremgangsmåten for å laste ned den nyeste versjonen av Remote HP PC Hardware Diagnostics UEFI:

1. Gå til <http://www.hp.com/go/techcenter/pcdiags>. Hjemmesiden for HP PC Diagnostics vises.
2. Velg **Last ned Remote Diagnostics**, og velg deretter **Kjør**.

Laste ned Remote HP PC Hardware Diagnostics UEFI med produktnavn eller -nummer

 **MERK:** For enkelte produkter kan det hende du må laste programvaren ned ved hjelp av produktnavn eller -nummer.

Følg denne fremgangsmåten for å laste ned Remote HP PC Hardware Diagnostics UEFI med produktnavn eller -nummer:

1. Gå til <http://www.hp.com/support>.
2. Velg **Hent programvare og drivere**, velg type produkt og angi deretter produktnavnet eller -nummeret i søkefeltet som vises. Velg deretter datamaskin og operativsystemet ditt.
3. I delen **Diagnostikk** følger du veiledningen på skjermen for å velge og laste ned riktig versjon av **Ekstern UEFI** for produktet.

Tilpassing av innstillinger for Remote HP PC Hardware Diagnostics UEFI

Ved bruk av den eksterne HP PC Hardware Diagnostics-innstillingen i Computer Setup (BIOS) kan du utføre følgende tilpasninger:

- Angi en tidsplan for å kjøre diagnostikk uten tilsyn. Du kan også starte diagnostikken umiddelbart i interaktiv modus ved å velge **Kjør Remote HP PC Hardware Diagnostics**.
- Angi plasseringen for å laste ned diagnoseverktøy. Denne funksjonen gir tilgang til verktøyene fra HPs nettsted, eller fra en server som har blitt forhåndskonfigurert for bruk. Datamaskinen din krever ikke at tradisjonell lokal lagringsplass (for eksempel en harddisk eller en USB flash-stasjon) kjører fjerndiagnostikken.
- Angi en plassering for å lagre testresultatene. Du kan også angi brukernavn og passord som du bruker for opplastinger.
- Vis statusinformasjon om diagnoseprogrammene som er kjørt tidligere.

Følg denne fremgangsmåten for å tilpasse Remote HP PC Hardware Diagnostics UEFI:

1. Slå på eller omstart datamaskinen, trykk så **F10** når HP-symbolet vises for å åpne Computer Setup.
2. Velg **Avansert** og deretter **Innstillinger**.
3. Foreta tilpasningsvalg.
4. Velg **Hoved**, og deretter **Lagre endringer og Avslutt** for å lagre innstillingene.

Endringene trer i kraft når datamaskinen startes på nytt.

12 Spesifikasjoner

Strømforsyning

Informasjonen om strømforsyning i denne delen kan være nyttig hvis du skal bruke datamaskinen i utlandet.

Datamaskinen går på likestrøm som den kan få fra en vekselstrøm- eller likestrømkilde. Strømforsyningen må ha en nominell spenning på 100–240 V, 50–60 Hz. Selv om datamaskinen kan ha en frittstående likestrømkilde, bør den bare brukes med en strømadapter eller likestrømkilde som er levert og godkjent av HP for datamaskinen.

Datamaskinen kan gå på likestrøm innenfor én eller flere av disse spesifikasjonene. Informasjon om driftsspenning og strømstyrke for datamaskinen finnes på systemets forskriftsetikett.

Tabell 12-1 Likestrømspesifikasjoner

Strømforsyning	Spesifikasjon
Driftsspenning og -strøm	5 V Is ved 2 A / 12 V Is ved 3 A / 15 V Is ved 3 A – 45 W USB-C
	5 V Is ved 3 A / 9 V Is ved 3 A / 12 V Is ved 3,75 A / 15 V Is ved 3 A – 45 W USB-C
	5 V Is ved 3 A / 9 V Is ved 3 A / 10 V Is ved 3,75 A / 12 V Is ved 3,75 A / 15 V Is ved 3 A / 20 V Is ved 2,25 A – 45 W USB-C
	5 V Is ved 3 A / 9 V Is ved 3 A / 12 V Is ved 5 A / 15 V Is ved 4,33 A / 20 V Is ved 3,25 A – 65 W USB-C
	5 V Is ved 3 A / 9 V Is ved 3 A / 10 V Is ved 5 A / 12 V Is ved 5 A / 15 V Is ved 4,33 A / 20 V Is ved 3,25 A – 65 W USB-C
	5 V Is ved 3 A / 9 V Is ved 3 A / 10 V Is ved 5 A / 12 V Is ved 5 A / 15 V Is ved 5 A / 20 V Is ved 4,5 A – 90 W USB-C
	19,5 V Is ved 2,31 A – 45 W
	19,5 V Is ved 3,33 A – 65 W
	19,5 V Is ved 4,62 A – 90 W
	19,5 V Is ved 6,15 A – 120 W
	19,5 V Is ved 6,9 A – 135 W
	19,5 V Is ved 7,70 A – 150 W
	19,5 V Is ved 10,3 A – 200 W
19,5 V Is ved 11,8 A – 230 W	
19,5 V Is ved 16,92 A – 330 W	



MERK: Produktet er konstruert for IT-strømsystemer i Norge med fase-til-fase-spenning på opptil 240 V rms.

Driftsmiljø

Tabell 12-2 Driftsmiljøspesifikasjoner

Faktor	Metrisk	USA
Temperatur		
I drift (skrivning til optisk plate)	5 til 35 °C	41 til 95 °F
Ikke i drift	-20 til 60 °C	-4 til 140 °F
Relativ fuktighet (ikke-kondenserende)		
I drift	10 til 90 %	10 til 90 %
Ikke i drift	5 til 95 %	5 til 95 %
Maks. høyde over havet (ikke trykkabin)		
I drift	-15 m til 3 048 m	-50 fot til 10 000 fot
Ikke i drift	-15 m til 12 192 m	-50 fot til 40 000 fot

13 Elektrostatisk utlading

Elektrostatisk utlading er utlading av statisk elektrisitet når to gjenstander kommer i kontakt med hverandre, for eksempel slike støt du kan få når du går over et teppe og tar i et dørhåndtak av metall.

En utlading av statisk elektrisitet fra fingrer eller andre elektrostatiske ledere kan skade elektroniske komponenter.

 **VIKTIG:** Ta hensyn til disse forholdsreglene for å unngå skade på datamaskinen, disker eller stasjoner og på den måten hindre tap av data:

- Hvis veiledningen for demontering eller installering av komponenter ber deg koble fra strømmen til datamaskinen, må du forsikre deg om at den er ordentlig jordet.
 - Oppbevar komponentene i den inkluderte emballasjen som beskytter mot statisk elektrisitet, til du er klar til å installere dem.
 - Ikke ta på stifter, ledninger og kretser. Håndter elektroniske komponenter i minst mulig grad.
 - Ikke bruk magnetiske verktøy.
 - Før du håndterer komponenter, berører du en bar, umalt metallflate for å lade ut statisk elektrisitet.
 - Hvis du tar ut en komponent, må du plassere den i emballasje som beskytter mot statisk elektrisitet.
-

14 Tilgjengelighet

HP og tilgjengelighet

HP jobber med å inkludere mangfold, inkludering og balanse mellom arbeid og privatliv i selskapets struktur, og dette reflekteres i alt HP foretar seg. HP tilstreber å skape et inkluderende miljø med fokus på å knytte folk sammen med teknologi over hele verden.

Finne teknologiverktøyene du trenger

Teknologi kan frigjøre potensialet ditt. Hjelpeteknologier fjerner hindre og hjelper deg med å bli uavhengig i hjemmet, på jobben og i samfunnet. Hjelpeteknologi bidrar til å øke, vedlikeholde og forbedre den funksjonelle kapasiteten til elektronisk teknologi og informasjonsteknologi. Se [Finne den beste hjelpeteknologien på side 73](#) for mer informasjon.

HPs forpliktelse

HP forplikter seg til å tilby produkter og tjenester som er tilgjengelig for personer med funksjonshemninger. Denne forpliktelsen støtter selskapets målsetninger om mangfold, og dette hjelper oss sikre at fordelene teknologien tilbyr, er tilgjengelig for alle.

HPs mål for tilgjengelighet er å utvikle, produsere og markedsføre produkter og tjenester som kan brukes effektivt av alle, inkludert personer med funksjonshemninger, enten på et frittstående grunnlag eller med aktuelle hjelpeenheter.

For å oppnå dette målet fastsetter disse retningslinjene for tilgjengelighet sju målsetninger for å hjelpe til å rettlede handlingene til HP. Alle HPs ledere og ansatte forventes å støtte disse målsetningene og implementeringen av disse i henhold til sine roller og ansvarsområder:

- Heve nivået for bevissthet rundt tilgjengelighetsproblemer innenfor HP og gi våre medarbeidere opplæringen de trenger for å utvikle, produsere, markedsføre og levere tilgjengelige produkter og tjenester.
- Utvikle retningslinjer for tilgjengelighet, for produkter og tjenester samt holde produktutviklingsgrupper ansvarlig for å implementere disse retningslinjene der dette er konkurransemessig, teknisk og økonomisk gjennomførbart.
- Inkludere personer med funksjonshemninger i utformingen av i retningslinjer for tilgjengelighet og i utviklingen og testingen av produkter og tjenester.
- Dokumentere tilgjengelighetsfunksjoner og offentliggjøre informasjon om HP-produkter og -tjenester i en tilgjengelig form.
- Opprette forbindelser med ledende leverandører av hjelpeteknologier og -løsninger.
- Støtte intern og ekstern forskning og utvikling som vil forbedre hjelpeteknologier som er relevante for HP-produkter og tjenester.
- Støtte og bidra til bransjestandarder og retningslinjer for tilgjengelighet.

International Association of Accessibility Professionals (IAAP)

IAAP er en idealistisk forening fokusert på fremgang innen tilgjengelighetsyrket gjennom nettverksbygging, utdanning og sertifisering. Hensikten er å hjelpe tilgjengelighetsfagfolk med å utvikle og fremme karrieren

deres og gjøre det enklere for organisasjoner å integrere tilgjengeligheten i sine produkter og sin infrastruktur.

HP ble som et opprinnelig medlem med for å delta sammen med andre organisasjoner for å skape fremgang innen feltet tilgjengelighet. Denne forpliktelsen støtter HPs målsetninger for tilgjengelighet om å utvikle, produsere og markedsføre produkter og tjenester som personer med funksjonshemninger kan bruke effektivt.

IAAP vil gjøre yrket sterkt ved å koble sammen personer, studenter og organisasjoner på global skala og la dem lære fra hverandre. Hvis du ønsker å finne ut mer, kan du gå til <http://www.accessibilityassociation.org> for å bli med i nettfellesskapet, registrere deg for nyhetsbrevet og lese mer om medlemskapsalternativene.

Finne den beste hjelpeteknologien

Alle, inkludert personer med funksjonshemninger eller aldersrelaterte begrensninger, skal kunne kommunisere, uttrykke seg og koble seg til verden ved bruk av teknologi. HP forplikter seg til å øke bevisstheten om tilgjengelighet innen HP og hos våre kunder og partnere. Det finnes en rekke hjelpeteknologier som gjør HPs produkter mer brukervennlige, som større skrifttyper som er lettere å lese, stemmegjenkjenning som lar hendene hvile, eller andre hjelpeteknologier som hjelper deg med din spesifikke situasjon. Hvordan velger du?

Vurdere behovene dine

Teknologi kan frigjøre potensialet ditt. Hjelpeteknologier fjerner hindre og hjelper deg med å bli uavhengig i hjemmet, på jobben og i samfunnet. Hjelpeteknologi (AT) bidrar til å øke, vedlikeholde og forbedre den funksjonelle kapasiteten til elektronisk teknologi og informasjonsteknologi.

Du kan velge blant mange AT-produkter. AT-vurderingen skal la deg evaluere flere produkter, besvare spørsmålene dine og tilrettelegge for valget av løsningen som passer best for din situasjon. Du vil finne ut at fagfolk som er kvalifisert i AT-vurderinger, kommer fra mange bransjer, inkludert de som er lisensiert eller sertifisert i fysioterapi, arbeidsterapi, tale-/språkpatologi og andre ekspertområder. Andre kan også tilby evalueringinformasjon, selv om de ikke er sertifisert eller lisensiert. Du bør du spørre om vedkommendes erfaring, ekspertise og prisnivå, for å finne ut om de passer til ditt behov.

Tilgjengelighet for HP-produkter

Koblingene nedenfor inneholder informasjon om tilgjengelighetsfunksjoner og hjelpeteknologier, hvis aktuelt, inkludert i ulike HP-produkter. Disse ressurser hjelper deg med å velge bestemte hjelpeteknologifunksjoner og produktene som er mest relevante for din situasjon.

- [HP Elite x3 – tilgjengelighetsalternativer \(Windows 10 Mobile\)](#)
- [HP-datamaskiner – tilgjengelighetalternativer for Windows 7](#)
- [HP-datamaskiner – tilgjengelighetalternativer for Windows 8](#)
- [HP-datamaskiner – tilgjengelighetalternativer for Windows 10](#)
- [HP Slate 7-nettbrett – aktivere tilgjengelighetsfunksjoner på HP-nettbrett \(Android 4.1 / Jelly Bean\)](#)
- [HP SlateBook-enheter – aktivere tilgjengelighetsfunksjoner \(Android 4.3, 4.2 / Jelly Bean\)](#)
- [HP Chromebook-enheter – aktivere tilgjengelighetsfunksjoner på HP Chromebook eller Chromebox \(Chrome OS\)](#)
- [HP Shopping – tilbehør for HP-produkter](#)

Hvis du trenger mer hjelp med tilgjengelighetsfunksjonene på HP-produktet, kan du se [Kontakte kundestøtte på side 76](#).

Ytterligere koblinger til eksterne partnere og leverandører som kan tilby mer hjelp:

- [Tilgjengelighetsinformasjon for Microsoft \(Windows 7, Windows 8, Windows 10, Microsoft Office\)](#)
- [Tilgjengelighetsinformasjon for Google-produkter \(Android, Chrome, Google Apps\)](#)
- [Hjelpeteknologier sortert etter type funksjonshemming](#)
- [Assistive Technology Industry Association \(ATIA\)](#)

Standarder og lovgivning

Standarder

Del 508 av Federal Acquisition Regulation (FAR)-standardene ble opprettet av US Access Board for å rette på tilgang til informasjon og kommunikasjonsteknologi (IKT) for personer med fysiske, sensoriske eller kognitive funksjonshemninger. Standardene inneholder tekniske kriterier som er spesifikke for ulike typer teknologier, samt ytelsesbaserte krav som fokuserer på de funksjonelle kapasitetene til produkter som dekkes. Spesifikke kriterier dekker programvare og operativsystemer, nettbasert informasjon og programmer, datamaskiner, telekommunikasjonsprodukter, video og multimedia og selvstendige lukkede produkter.

Mandat 376 – EN 301 549

Standarden EN 301 549 ble opprettet av EU i mandat 376, som grunnlag for et nettbasert verktøysett for offentlige innkjøp av IKT-produkter. Standarden spesifiserer krav for funksjonell tilgjengelighet som gjelder for IKT-produkter og tjenester, sammen med en beskrivelse av testens prosedyrer og vurderingsmetodikken for hvert tilgjengelighetskrav.

Web Content Accessibility Guidelines (retningslinjer for tilgjengelighet av nettbasert innhold – WCAG)

WCAG fra W3Cs Web Accessibility Initiative (initiativ for Internett-tilgjengelighet – WAI) hjelper nettdesignere og -utviklere å lage nettstedene som bedre møter behovene til personer med funksjonshemninger eller aldersrelaterede begrensninger. WCAG fremmer tilgjengelighet over hele spekteret av nettinhold (tekst, bilder, lyd og video) og nettapper. WCAG kan testes nøyaktig, er enkelt å forstå og bruke, og tillater nettutviklere fleksibilitet for nyskaping. WCAG 2.0 har også blitt godkjent som [ISO/IEC 40500:2012](#).

WCAG dekker spesielt hindre for tilgang til Internett av personer med visuelle, auditive, fysiske, kognitive og nevrologiske funksjonshemninger, og eldre Internett-brukere med tilgjengelighetsbehov. WCAG 2.0 angir karakteristikk for tilgjengelig innhold:

- **Merkbart** (for eksempel ved å se på tekstalternativer som bilder, teksting av lyd, tilpasning av presentasjon og fargekontrast)
- **Anvendelig** (ved å se på tilgang til tastatur, fargekontrast, timing for inndata, unngå anfall og navigerbarhet)
- **Forståelig** (ved å se på lesbarhet, forutsigbarhet og inndatahjelp)
- **Robust** (for eksempel ved å se på kompatibilitet med hjelpeteknologier)

Lovgivning og forskrifter

Tilgjengeligheten av IT og informasjon har blitt et område av økende juridisk viktighet. De følgende koblingene gir informasjon om viktig lovgivning, forskrifter og standarder.

- [USA](#)
- [Canada](#)

- [Europa](#)
- [Australia](#)
- [Hele verden](#)

Nyttig ressurser og koblinger om tilgjengelighet

Følgende organisasjoner kan være gode ressurser for å innhente informasjon om funksjonshemninger og aldersrelaterte begrensninger.



MERK: Dette er ikke en fullstendig liste. Disse organisasjonene gis kun for informasjonsbaserte formål. HP er ikke ansvarlig for informasjon eller kontakter du kan møte på Internett. Å være oppført på denne siden betyr ikke at de er anbefalt av HP.

Organisasjoner

- American Association of People with Disabilities (AAPD)
- The Association of Assistive Technology Act Programs (ATAP)
- Hearing Loss Association of America (HLAA)
- Information Technology Technical Assistance and Training Center (ITTATC)
- Lighthouse International
- Nasjonale Association av Deaf
- National Federation of the Blind
- Rehabilitation Engineering & Assistive Technology Society of North America (RESNA)
- Telecommunications for the Deaf and Hard of Hearing, Inc. (TDI)
- W3C Web Accessibility Initiative (WAI)

Utdanningsinstitusjoner

- California State University, Northridge, Center on Disabilities (CSUN)
- University of Wisconsin – Madison, Trace Center
- University of Minnesota computer accommodations program

Andre funksjonshemningsrelaterte ressurser

- ADA (Americans with Disabilities Act) Technical Assistance Program
- ILO Global Business and Disability Network
- EnableMart
- European Disability Forum
- Job Accommodation Network
- Microsoft Enable

HP-koblinger

[Vårt nettbaserte kontaktskjema](#)

[HPs referansehåndbok for komfort og sikkerhet](#)

[HPs salg i offentlig sektor](#)

Kontakte kundestøtte



MERK: Kundestøtte er bare tilgjengelig på engelsk.

- Kunder som er døve eller har hørselsproblemer, som har spørsmål om teknisk støtte eller tilgjengelighet for HP-produkter:
 - Bruk TRS/VRS/WebCapTel for å ringe (877) 656-7058 mandag til fredag, 06.00 til 21.00 (MST).
- Kunder med andre funksjonshemninger eller aldersrelaterte begrensninger som har spørsmål om teknisk støtte eller tilgjengelighet for HP-produkter, kan velge ett av følgende alternativer:
 - Ring (888) 259-5707 mandag til fredag, 06.00 til 21.00 (MST).
 - Fyll ut [kontaktskjema for personer med funksjonshemninger eller aldersrelaterte begrensninger](#).

Stikkordregister

A

administratorpassord 43
ambient lyssensor, plassering 6
antivirusprogramvare 50
AT (hjelpeteknologi)
finne 73
formål 72
automatisk DriveLock
aktivere 46
disabling 46
Automatisk DriveLock 46
automatisk DriveLock-passord
oppgi 47
av/på-knapp, plassering 9
av/på-knapp, plassering av 11
av/på-lamper 8
avslutte 37

B

batteri
fabrikkforseglet 40
finne informasjon 39
lade ut 39
lavt batterinivå 39
løse lavt batterinivå 40
løses lavt batterinivå 40
spare strøm 39
batteriinformasjon, finne 39
batterilading 38
batterilampe 4
batteristrøm strøm 38
bedriftsintern WLAN-tilkobling 18
berøringsskjerm-bevegelser
dra med én finger 27
BIOS
fastslå versjon 61
laste ned oppdatering 61
oppdatere 61
Bluetooth-enhet 17, 19
Bluetooth-etikett 15
brannmurprogramvare 50
brukerpassord 43
bruke styreputen 23
bruke tastaturet og den valgfrie
musen 27

C

caps lock-lampe, plassering 8
computer setup 60
Computer Setup
BIOS-administratorpassord 44
gjenopprette
fabrikkinnstillinger 60
navigere og velge 60
oppstart 60

D

dataoverføring 34
Del 508 tilgjengelighetsstandarder
74
dempe volum-handlingstast 12
demp mikrofon-tast, plassering 12
direktetaster
avbryt 13
bruke 13
dempe mikrofon 12
pause 13
programmeringsspørring 13
scroll lock 13
sett inn 13
Diskdefragmentering-programvare
53
Diskoppyrdding-programvare 53
dra med én finger berøringsskjerm-
bevegelse 27
driftsmiljø 70
DriveLock-
aktivere 48
beskrivelse 47
disabling 48
DriveLock-hovedpassord
endre 49
DriveLock-passord
angi 47
endre 49
oppgi 49
dvalemodus
aktiveres ved kritisk lavt
batterinivå 39

Dvalemodus

avslutte 37
starte 37

E

ekstern strøm, bruke 40
elektrostatisk utlading 71
esc-tast, plassering 10
etiketter
Bluetooth 15
forskrift 15
serienummer 14
service 14
trådløs sertifisering 15
WLAN 15
etikett for trådløs sertifisering 15

F

fabrikkforseglet batteri 40
feste
tyverisikringskabel 5
fingeravtrykk, registrere 50
fingeravtrykkleser 51
fingeravtrykkleser, plassering av 10
flymodustast 17
fn-tast, plassering 10
forskriftsinformasjon
etiketter for trådløs
sertifisering 15
forskriftsetikett 15

G

gjenoppretting 57
HP-gjenopprettingspartisjon 58
medie 58
plater 58
USB-flashstasjon 58
gjenopprettingsmedier
opprette med Windows-
verktøys 57
opprette ved bruk av HP Cloud
Download Tool 57
GPS 19

- H**
- handlingstaster 11
 - bruke 11
 - bytte skjermbilde 13
 - dempe 12
 - flymodus 13
 - hjelp 12
 - høytalervolum 12
 - neste spor 12
 - pause 12
 - personvern skjerm 10, 11
 - plassering 11
 - skjermens lysstyrke 12
 - spill av 12
 - styrepute 13
 - tastaturets bakgrunnsbelysning 12
 - trådløs 12
 - handlingstaster for lysstyrke 12
 - handlingstast for personvern skjerm, plassering 10, 11
 - handlingstast for å bytte skjermbilde 13
 - HD-enheter, koble til 32, 34
 - HDMI-lyd, konfigurere 32
 - HDMI-port
 - koble til 32
 - HDMI-port, plassering 4
 - hjelpeteknologi (AT)
 - finne 73
 - formål 72
 - hjelp-handlingstast 12
 - hodesett, koble til 29
 - hodetelefoner, koble til 28
 - HP 3D DriveGuard 53
 - HP Client Security 51
 - HP Easy Clean
 - bruke 54
 - HP-enheten som en tjeneste (HP DaaS) 51
 - HP Fast Charge 38
 - HP-gjenopprettingsmedier
 - gjenoppretting 58
 - HP LAN-Wireless Protection 21
 - HP MAC Address Pass Through 22
 - HP PC Hardware Diagnostics UEFI
 - bruk 65, 66
 - laste ned 66
 - oppdstart 66
 - HP PC Hardware Diagnostics Windows
 - bruk 64
 - installering 65
 - laste ned 64
 - HP-ressurser 1
 - HP Sure Recover 59
 - HP Touchpoint Manager 51
 - hvilemodus
 - avslutte 36
 - starte 36
 - Hvile- og dvalemodus, starte 36
 - høyre kontrollsone, plassering 7
 - høytalere
 - koble til 28
 - høytalere, plassering 9
 - høytalervolum-handlingstaster 12
- I**
- Innstillinger for Remote HP PC Hardware Diagnostics UEFI
 - bruk 67
 - tilpasse 68
 - integrrert numerisk tastgruppe, plassering 11
 - International Association of Accessibility Professionals 72
 - interne mikrofoner, plassering 6
- K**
- kamera 6
 - bruke 28
 - plassering 6
 - kameraets personverndeksel
 - bruke 28
 - kameraets personverndeksel, plassering 6
 - kameralampe, plassering 6
 - knapper
 - av/på 11
 - av/på- 9
 - høyre styrepute 7
 - venstre styrepute 7
 - knip med to fingre for å zoome, styrepute- og berørings skjermbevegelse 24
 - koble til trådløse lokalnettverk 18
 - komponenter
 - høyre side 3
 - skjerm 6
 - tastaturområde 7
 - undersiden 14
 - venstre side 5
 - komponenter på høyre side 3
 - komponenter på venstre side 5
 - konfigureringsverktøy
 - gjenopprette
 - fabrikkinstillinger 60
 - navigere og velge 60
 - kontakt, strøm 4, 5
 - kontakter
 - lydutgang (hodetelefoner) / lydinn gang (mikrofon) 5
 - kontroll sone 7
 - kritisk lavt batterinivå 39
 - kundestøtte, tilgjengelighet 76
- L**
- lampe for fn-lås, plassering 8
 - lampe for num lock 8
 - lamper
 - av/på- 8
 - batteri 4
 - caps lock- 8
 - fn-lås 8
 - kamera 6
 - mikrofondempe- 8
 - num lock 8
 - personvertast 8
 - strømadapter og batteri 4
 - lavt batterinivå 39
 - luftespalter, plassering 9
 - luftespalter, plassering av 14
 - lyd
 - HDMI 32
 - hodesett 29
 - hodetelefoner 28
 - høytalere 28
 - justering av volum 12
 - lydinnstillinger 29
 - lydinnstillinger, bruke 29
 - lydutgang (hodetelefoner) / lydinn gang (mikrofon), plassering av 5
- M**
- maskinvare, finne 3
 - mikrofondempe lampe, plassering 8
 - Miracast 34
- N**
- nano SIM-kort, sette inn 15

- neste spor-handlingstast 12
- nettstrøm, bruke 40
- NFC 20
- NFC-berøringsområde, plassering 7
- O**
- offentlig WLAN-tilkobling 18
- oppdatere programmer og drivere 54
- oppstartrekkefølge
 - endre med F9-spørringen 62
- oppstartrekkefølge, endre 58
- overføre data 34
- P**
- passord
 - administrator- 43
 - BIOS-administrator- 44
 - bruker- 43
- pause-handlingstast 12
- personvern-tast 10
- personverntastlampe 8
- pleie av datamaskinen 54
- porter
 - HDMI 4, 32
 - USB SuperSpeed 5
 - USB SuperSpeed-port med HP Sleep and Charge 5
 - USB Type-C 35
 - USB Type-C-strømkontakt og Thunderbolt-port med HP Sleep and Charge 4
 - USB Type-C SuperSpeed med HP Sleep and Charge 4
 - USB Type-C SuperSpeed-port og DisplayPort 30
 - USB Type-C Thunderbolt 31
- presisjonsstyrepute
 - bruke 23
- presisjonsstyrepute-bevegelser
 - skyv med to fingre 24
 - sveip med fire fingre 26
 - sveip med tre fingre 26
 - trykk med fire fingre 25
 - trykk med to fingre 24
 - trykk med tre fingre 25
- produktnavn og-nummer, datamaskin 14
- programvare
 - antivirus- 50
 - brannmur- 50
 - Diskdefragmentering 53
 - Diskopprydding 53
 - programvare installert, finne 3
 - programvareoppdateringer, installere 51
- R**
- reise med datamaskin 56
- reise med datamaskinen 15
- Rengjøre datamaskinen 54, 55
- ressurser, tilgjengelighet 75
- Retningslinjer for HP-hjelp 72
- S**
- serienummer, datamaskin 14
- serviceetiketter, plassering av 14
- sikkerhetskopii, opprette 57
- sikkerhetskopier 57
- SIM-spor, plassering 3
- skjermkomponenter 6
- skyv med to fingre, styreputebevegelse 24
- slå datamaskin av 37
- smartkortspor, plassering 5
- spesialtaster, bruke 10
- spill av-handlingstast 12
- spor
 - SIM-kort 3
 - smartkort 5
- standarder og lovgivning, tilgjengelighet 74
- starte hvile- og dvalemodus 36
- strøm
 - batteri 38
 - ekstern 40
- strømforsyning 69
- strøm-ikon, bruke 38
- strøminnstillinger, bruke 38
- strømkontakt
 - plassering 5
 - plassering USB Type-C 4
- strømstyring 36
- styrepinne, plassering 7
- styrepute
 - bruke 23
 - innstillinger 7
 - knapper 7
- styreputebevegelser
 - skyv med to fingre 24
 - sveip med fire fingre 26
 - sveip med tre fingre 26
 - trykk med fire fingre 25
 - trykk med to fingre 24
 - trykk med tre fingre 25
- styrepute- og berørings skjermbevegelser
 - knip med to fingre for å zoome 24
 - trykk på 23
- styreputeområde, plassering av 7
- styrepute-tast 13
- SuperSpeed-port og DisplayPort-kontakt, koble til USB Type-C 30
- Sure Start
 - bruke 63
- sveip med fire fingre
 - styreputebevegelse 26
- sveip med tre fingre
 - styreputebevegelse 26
- systemgjenopprettingspunkt, oppretter 57
- system som henger 37
- T**
- tastaturets bakkelysning
 - handlingstast 12
- tastatur og valgfri mus
 - bruke 27
- taster
 - esc 10
 - flymodus 13
 - fn- 10
 - handling 11
 - num lock 11
 - personvern 10
 - styrepute 13
 - Windows 10
 - Windows-program 11
- tast for flymodus 13
- tastgruppe
 - integrert numerisk 11
- ta vare på trefiner 55
- Thunderbolt, koble til USB Type-C 31
- Thunderbolt-port med HP Sleep and Charge
 - plassering USB Type-C 4
- tilbakekopiering 57
- tilgjengelighet 72

- tilgjengelighet krever vurdering 73
- TPM-innstillinger 62
- transportere datamaskin 56
- trykk med fire fingre
 - styreputebevegelse 25
- trykk med to fingre
 - styreputebevegelse 24
- trykk med tre fingre
 - styreputebevegelse 25
- trykk på styrepute- og berørings skjermbevegelse 23
- trådløse antenner, plassering av 6
- trådløs-handlingstast 12
- trådløsknapp 17
- trådløskontroller
 - knapp 17
 - operativsystem 17
- trådløslampe 17
- trådløstast 17
- trådløst lokalnettverk (WLAN)
 - bedriftsintern WLAN-tilkobling 18
 - funksjonell rekkevidde 18
 - koble til 18
 - offentlig WLAN-tilkobling 18
- tyverisikringskabel feste, plassering 5

U

- underside 15
- USB SuperSpeed-port, plassering 5
- USB SuperSpeed-port med HP Sleep and Charge, plassering 5
- USB Type-C-port, koble til 30, 31, 35
- USB Type-C-strømkontakt og Thunderbolt-port med HP Sleep and Charge, plassering 4
- USB Type-C SuperSpeed-port med HP Sleep and Charge, plassering 4

V

- vedlikehold
 - Diskdefragmentering 53
 - Diskoppydding 53
 - oppdatere programmer og drivere 54
- venstre kontrollsone, plassering 7
- video 29
 - DisplayPort-enhet 30

- enhet med Thunderbolt-port 31
- HDMI-port 32
- trådløse skjermer 34
- USB Type-C 30, 31
- volum
 - dempe 12
 - justering 12

W

- Windows
 - gjenopprettingsmedier 57
 - sikkerhetskopii 57
 - systemgjenopprettingspunkt 57
- Windows Hello
 - bruk 50
- Windows-programtast, plassering 11
- Windows-tast, plassering 10
- Windows-verktøy, bruk 57
- WLAN-antenner, plassering 6
- WLAN-enhet 15
- WLAN-etikett 15
- WWAN-antenner, plassering av 6
- WWAN-enhet 17, 18