



מדריך למשתמש



HP DeskJet Ink Advantage
2300 All-in-One series

הודעות מטעם חברת HP

המידע המובא כאן כפוף לשינויים ללא הודעה מוקדמת.

כל הזכויות שמורות. אין לשכפל, להתאים או לתרגם חומר זה ללא קבלת רשות של HP מראש בכתב, אלא כפי שמתיריים זאת חוקי זכויות היוצרים. האחריות הבלעדית למוצרים ולשירותים של HP מפורטת בהצהרת האחריות המפורשת הנלווית למוצרים ושירותים אלה. אין לפרש דבר מן האמור במסמך זה כהענקת אחריות נוספת. HP אינה נושאת באחריות לשגיאות טכניות, לשגיאות עריכה או להשמטות במסמך זה.

© Copyright 2020 HP Development Company, L.P.

Microsoft ו-Windows הינם סימנים מסחריים רשומים או סימנים מסחריים של Microsoft Corporation בארצות הברית ו/או במדינות/אזורים אחרים.

ENERGY STAR והסמל של ENERGY STAR הם סימנים מסחריים רשומים הנמצאים בבעלותה של U.S. Environmental Protection Agency (הסוכנות להגנת הסביבה של ארצות הברית).

תוכן העניינים

1	1 צעדים ראשונים
2	חלקי המדפסת
3	מאפייני לוח הבקרה
4	נוריות מצב
8	טעינת חומרי הדפסה
12	טעינת מסמך מקור על-גבי משטח הזכוכית של הסורק
13	הנחיות בסיסיות לשימוש בנייר
15	פתיחת תוכנת המדפסת של HP
16	השתמש באפליקציית HP Smart כדי להדפיס, לסרוק ולפתור בעיות
17	הדפסה באמצעות האפליקציה HP Smart (Windows 10)
18	מצב שינה
19	כיבוי אוטומטי
21	2 הדפסה
22	הדפסת מסמכים
23	הדפסת צילומים
24	הדפסה על מעטפות
25	הדפסה תוך שימוש ב-dpi מרבי
26	הצעות להדפסה מוצלחת
29	3 העתקה וסריקה
30	העתקת מסמכים
31	סריקה באמצעות תוכנת המדפסת של HP
33	סריקה באמצעות האפליקציה HP Smart (Windows 10)
35	הצעות להעתקה ולסריקה מוצלחות
37	4 ניהול מחסניות דיו
38	בדיקת מפלסי הדיו המשוערים
39	הזמנת חומרי דיו מתכלים
40	החלף את מחסניות הדיו
42	שימוש במצב מחסנית יחידה

43	מידע על אחריות למחסניות
44	עצות לעבודה עם מחסניות

5 חיבור המדפסת

46	חבר את המדפסת למחשב באמצעות כבל USB (חיבור ללא רשת)
47	חיבור מדפסת חדשה

6 פתרון בעיות

50	חסימות ובעיות בהזנת נייר
54	בעיות במחסנית דיו
56	בעיות בהדפסה
60	בעיות בהעתקה
61	בעיות בסריקה
62	בעיות בחומרת המדפסת
63	התמיכה של HP

נספח א מידע טכני

66	מפרטים
68	הודעות תקינה
71	Environmental product stewardship program (תוכנית ניהול סביבתי למוצר)

אינדקס

79

1 צעדים ראשונים

- [חלקי המדפסת](#)
- [מאפייני לוח הבקרה](#)
- [נוריות מצב](#)
- [טעינת חומרי הדפסה](#)
- [טעינת מסמך מקור על-גבי משטח הזכוכית של הסרוק](#)
- [הנחיות בסיסיות לשימוש בנייר](#)
- [פתיחת תוכנת המדפסת של HP](#)
- [השתמש באפליקציית HP Smart כדי להדפיס, לסרוק ולפתור בעיות](#)
- [הדפסה באמצעות האפליקציה HP Smart \(Windows 10\)](#)
- [מצב שינה](#)
- [כיבוי אוטומטי](#)

חלקי המדפסת

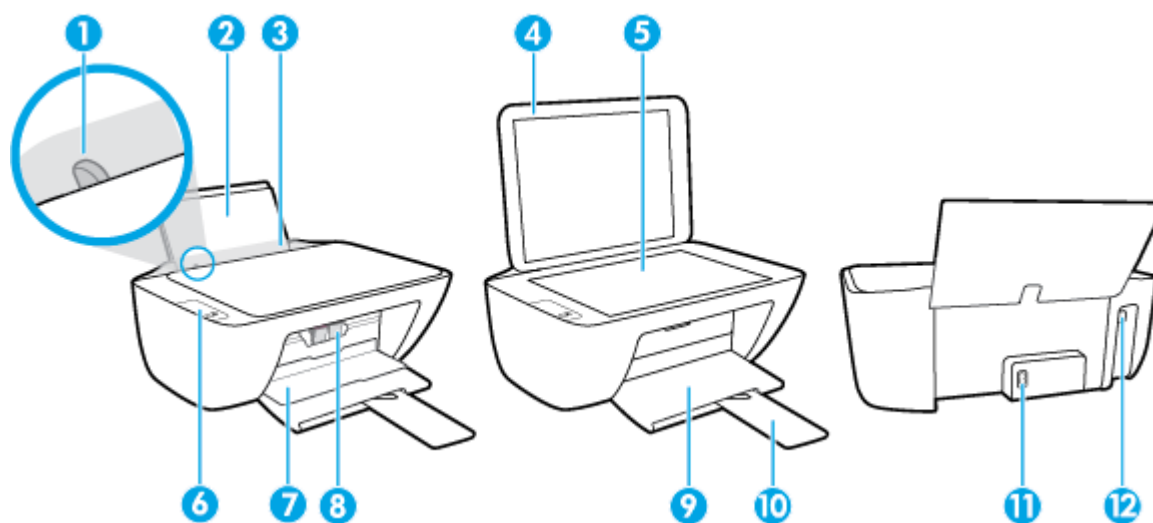

מכוון רוחב הנייר	1
מגש הזנה	2
מגן מגש ההזנה	3
מכסה הסורק	4
משטח זכוכית של הסורק	5
לוח הבקרה	6
דלת הגישה למחסניות	7
מחסניות דיו	8
מגש פלט	9
מארז למגש פלט (מכונה גם בשם מארז המגש)	10
חיבור חשמל	11
יציאת USB	12

מאפייני לוח הבקרה

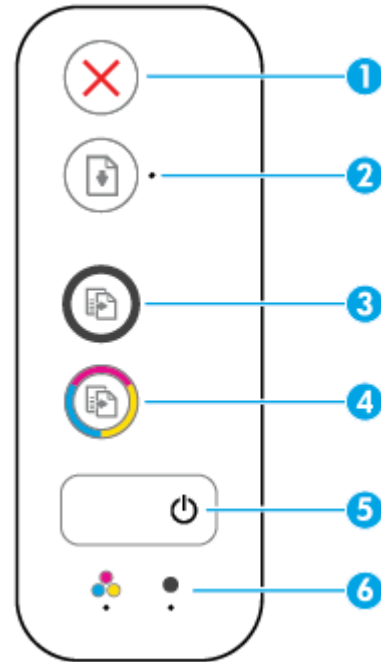

מאפיין	תיאור
1	לחצן ביטול : לעצירה של הפעולה הנוכחית.
2	לחצן חידוש פעולה : לחידוש עבודה לאחר הפרעה (לדוגמה, לאחר טעינת נייר או שחרור חסימת נייר). נורית חידוש פעולה : מציינת שהמדפסת נמצאת במצב אזהרה או שגיאה.
3	לחצן התחל העתקה בשחור : להתחלת עבודת העתקה בשחור-לבן. כדי להגדיל את מספר העותקים בשחור-לבן, לחץ על הלחצן כמה פעמים. ההעתקה תתחיל שתי שניות לאחר הלחיצה האחרונה על הלחצן.
4	לחצן התחל העתקה בצבע : להתחלת עבודת העתקה בצבע. כדי להגדיל את מספר העותקים בצבע, לחץ על הלחצן כמה פעמים. ההעתקה תתחיל שתי שניות לאחר הלחיצה האחרונה על הלחצן.
5	לחצן הפעלה/כיבוי : להפעלה או כיבוי של המדפסת.
6	נוריות התראת דיו : מציינת בעיה במחסנית דיו או מפלס דיו נמוך.

נוריות מצב

• נורית לחצן הפעלה/כיבוי



מצב	תיאור
מופעלת	המדפסת מופעלת.
כבויה	המדפסת כבויה.
מעומעמת	מציין כי המדפסת נמצאת במצב 'שינה'. המדפסת נכנסת למצב 'שינה' באופן אוטומטי לאחר 5 דקות של חוסר פעילות.
מהבהבת	המדפסת מעבדת עבודה. לביטול העבודה, לחץ על הלחצן ביטול (X).
המהבהבת במהירות	אם דלת הגישה למחסניות פתוחה, סגור אותה. אם דלת הגישה למחסניות סגורה והנורית מהבהבת במהירות, המדפסת נמצאת במצב שגיאה. ניתן לפתור זאת על-ידי ביצוע ההוראות המופיעות בהודעות שעל-גבי מסך המחשב. אם אינך רואה הודעות על-גבי המסך, נסה להדפיס מסמך כדי ליצור הודעה על-גבי המסך.

• הנורית חידוש פעולה מהבהבת.



הסיבה	פתרון
אין נייר במגש ההזנה.	טען נייר במגש ההזנה, ולאחר מכן לחץ על הלחצן חידוש פעולה (🔄) כדי להמשיך להדפיס. לקבלת מידע אודות אופן טעינת הנייר, עיין בסעיף טעינת חומרי הדפסה בעמוד 8 .

• הנורית חידוש פעולה כבויה ואחת מהנוריות של התראת דיו דולקות.



הסיבה	פתרון
ייתכן שאירעה אחת מהבעיות הבאות.	– אם אחת ממחסניות הדיו חסרה, המדפסת נכנסת למצב מחסנית יחידה. כדי לצאת ממצב מחסנית יחידה, הכנס את מחסנית הדיו המתאימה. לקבלת מידע נוסף אודות מצב מחסנית יחידה, ראה שימוש במצב מחסנית יחידה בעמוד 42 .
מחסנית הדיו המתאימה חסרה.	– מחסנית הדיו המתאימה מותקנת כהלכה, או שהסרט הפלסטי טרם הוסר ממנה.
מחסנית הדיו במחסנית הדיו המתאימה נמוך.	– אם שתי מחסניות הדיו מותקנות במדפסת, הסר את מחסנית הדיו המתאימה, ודא שהסרט הפלסטי הוסר ממנה, ולאחר מכן הכנס בחזרה את מחסנית הדיו והתקן אותה היטב. לקבלת מידע נוסף, ראה החלף את מחסניות הדיו בעמוד 40 .
	– אם מפלס הדיו במחסנית הדיו נמוך, המדפסת יכולה להמשיך להדפיס באמצעות כמות הדיו שנותרה. הדבר עלול להשפיע על איכות המסמכים המודפסים. החלף את מחסנית הדיו כאשר איכות ההדפסה כבר אינה משיימת רצון. לקבלת מידע נוסף, ראה החלף את מחסניות הדיו בעמוד 40 .

• הנורית חידוש פעולה כבויה ושתי הנוריות של התראת דיו דולקות.

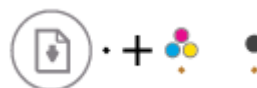

הסיבה	פתרון
מפלט הדיו בשתי מחסניות הדיו נמוך.	המדפסת יכולה להמשיך להדפיס באמצעות כמות הדיו שנותרה. הדבר עלול להשפיע על איכות המסמכים המודפסים. החלף את שתי מחסניות הדיו כאשר איכות ההדפסה כבר אינה משיגת רצון. לקבלת מידע אודות אופן ההחלפה של מחסניות הדיו, עיין בסעיף החלף את מחסניות הדיו בעמוד 40 .

• הבורית **חידוש פעולה** כבויה ואחת הבוריות של **התראת דיו** מהבהבת.

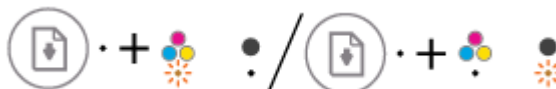

הסיבה	פתרון
מחסנית הדיו המתאימה פגומה, אינה תואמת, או שהותקנה שלא כהלכה.	– ודא שאתה משתמש במחסנית הדיו של HP הנכונה עבור המדפסת שברשותך.
–	– ודא שמחסנית הדיו המתאימה מותקנת בחריץ המתאים.
–	– אם השגיאה ממשיכה להופיע, החלף את מחסנית הדיו. לקבלת מידע אודות אופן ההחלפה של מחסניות הדיו, עיין בסעיף החלף את מחסניות הדיו בעמוד 40 .

• הבורית **חידוש פעולה** כבויה ושתי הבוריות של **התראת דיו** דולקות.



הסיבה	פתרון
ייתכן שאירעה אחת מהבעיות הבאות.	– אם במדפסת לא הותקנה מחסנית דיו, התקן את מחסניות הדיו.
– שתי מחסניות הדיו חסרות.	– אם שתי מחסניות הדיו מותקנות במדפסת, הסר אותן, ודא שהסרט הפלסטי הוסר מהן, ולאחר מכן הכנס בחזרה את מחסניות הדיו והתקן אותן היטב.
– שתי מחסניות הדיו מותקנות שלא כהלכה, או שהסרט הפלסטי טרם הוסר מהן.	– ודא שאתה משתמש במחסניות הדיו של HP הנכונות עבור המדפסת שברשותך.
– שתי מחסניות הדיו פגומות או שאינן תואמות.	– אם השגיאה ממשיכה להופיע, החלף את מחסניות הדיו. לקבלת מידע אודות אופן ההחלפה של מחסניות הדיו, עיין בסעיף החלף את מחסניות הדיו בעמוד 40 .

• הבורית **חידוש פעולה** מהבהבת ואחת הבוריות של **התראת דיו** דולקת.

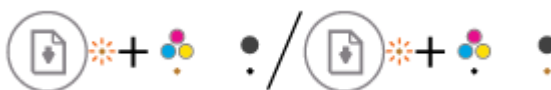

הסיבה	פתרון
ייתכן שאירעה אחת מהבעיות הבאות.	– אם מחסנית הדיו המתאימה הותקנה זה עתה, ייתכן שהיא מזויפת או שנעשה בה שימוש בעבר. עיין בהודעה בתוכנת המדפסת של HP לקבלת מידע נוסף.
– מותקנת מחסנית דיו מזויפת או מחסנית שנעשה בה שימוש בעבר.	–
– מפלס הדיו במחסניות הדיו התואמות נמוך מאוד.	– אם מחסנית הדיו המתאימה לא הותקנה זה עתה, מפלס הדיו בה נמוך מאוד. לחץ על הלחצן חידוש פעולה () כדי להמשיך בהדפסה, והחלף את מחסנית הדיו כאשר איכות ההדפסה כבר אינה משיעת רצון. לקבלת מידע אודות אופן ההחלפה של מחסניות הדיו, עיין בסעיף החלף את מחסניות הדיו בעמוד 40.

• הנורית **חידוש פעולה** מהבהבת ושתי הנוריות של **התראת דיו** דולקות.



הסיבה	פתרון
ייתכן שאירעה אחת מהבעיות הבאות.	– אם מחסניות הדיו המתאימות הותקנו זה עתה, ייתכן שהן מזויפות או שנעשה בהן שימוש בעבר. עיין בהודעה בתוכנת המדפסת של HP לקבלת מידע נוסף.
– מותקנות מחסניות דיו מזויפות או מחסניות שנעשה בהן שימוש בעבר.	–
– מפלס הדיו בשתי מחסניות הדיו נמוך מאוד.	– אם מחסניות הדיו לא הותקנו זה עתה, מפלס הדיו בהן נמוך מאוד. לחץ על הלחצן חידוש פעולה () כדי להמשיך בהדפסה, והחלף את מחסניות הדיו כאשר איכות ההדפסה כבר אינה משיעת רצון. לקבלת מידע אודות אופן ההחלפה של מחסניות הדיו, עיין בסעיף החלף את מחסניות הדיו בעמוד 40.

• הנורית **חידוש פעולה** מהבהבת, ונורית הלחצן **הפעלה/כיבוי** דולקת, ושתי הנוריות של **התראת דיו** מהבהבות.



הסיבה	פתרון
ייתכן שאירעה אחת מהבעיות הבאות.	אם ישנן חסימות נייר או גורה, שחרר אותן. לקבלת מידע נוסף, ראה חסימות ובעיות בהזנת נייר בעמוד 50.
– אירעה חסימת נייר.	–
– גורת המחסנית שבתוך המדפסת תקועה.	–

• הנורית **חידוש פעולה**, נורית הלחצן **הפעלה/כיבוי**, ושתי הנוריות של **התראת דיו** מהבהבות.



פתרון	הסיבה
אפס את המדפסת.	ייתכן שאירעה אחת מהבעיות הבאות.
1. כבה את המדפסת.	– הסורק אינו פועל.
2. נתק את כבל המתח.	– המדפסת נמצאת במצב שגיאה.
3. המתן דקה, ולאחר מכן חבר שוב את כבל המתח.	
4. הפעל את המדפסת.	
אם הבעיה נמשכת, פנה אל HP. המדפסת עדיין תדפיס גם אם הסורק אינו פועל.	

טעינת חומרי הדפסה

בחר גודל נייר כדי להמשיך.

לטעינת נייר בגודל מלא

1. הרים את מגש ההזנה.

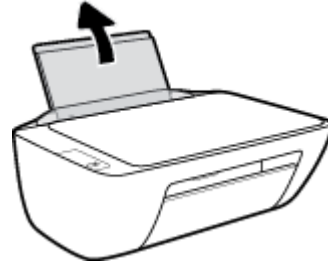

2. הסט את מכוון רוחב הנייר שמאלה.

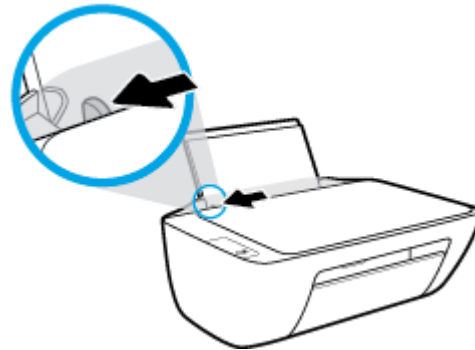

3. הכנס ערימת נייר למגש ההזנה כאשר הקצה הקצר פונה כלפי מטה והצד המיועד להדפסה פונה כלפי מעלה, והחלק את ערימת הנייר כלפי מטה עד שתיעצר.

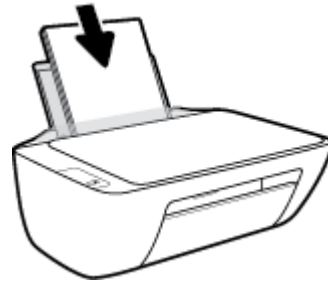

4. הסט את מכוון רוחב הנייר לימין עד שייעצר בקצה הנייר.

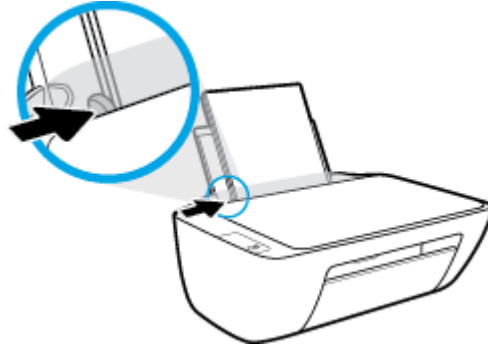

5. הורד את מגש הפלט ומשוך החוצה את מאריך המגש.



לטעינת נייר בגודל קטן

1. הרם את מגש ההזנה.

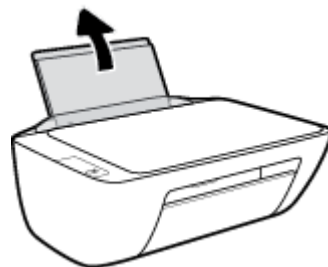

2. הסט את מכוון רוחב הנייר שמאלה.

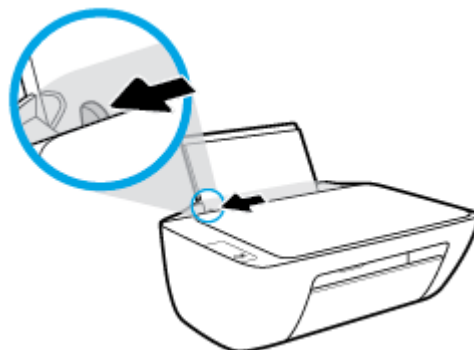

3. הכנס את ערימת נייר הצילום לפינה הימנית של מגש ההזנה, כאשר קצה הנייר הקצר פונה כלפי מטה והצד המיועד להדפסה פונה כלפי מעלה, והחלק את ערימת נייר הצילום כלפי מטה עד שתיעצר.



4. הסט את מכוון רוחב הנייר לימין עד שיעצר בקצה הנייר.

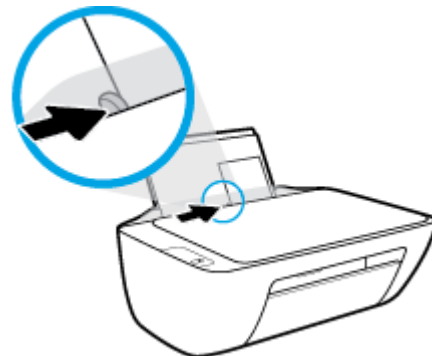

5. הורד את מגש הפלט ומשוך החוצה את מאריך המגש.

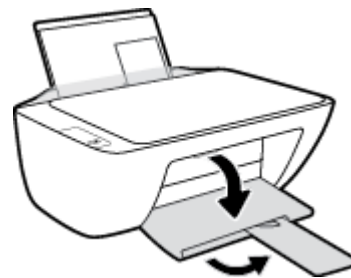

לטעינת מעטפות

1. הרים את מגש ההזנה.



2. הסט את מכוון רוחב הנייר שמאלה.

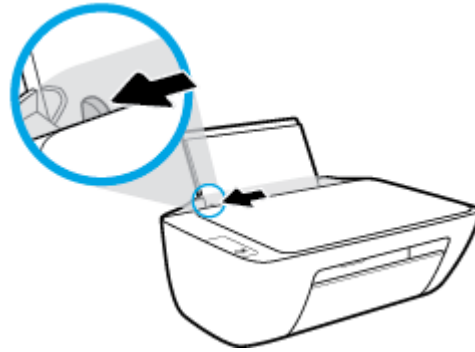

3. הכנס מעטפה אחת או יותר לפינה הימנית של מגש ההזנה, והחלק את ערימת המעטפות כלפי מטה עד שתיעצר. הצד המיועד להדפסה יפנה כלפי מעלה. דשי המעטפה אמורים להיות בצד השמאלי וכלפי מטה.



4. הסט את מכוון רוחב הנייר ימינה כנגד ערימת המעטפות עד שיעצר.

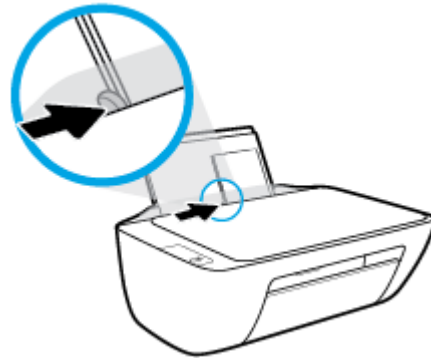

5. הורד את מגש הפלט ומשוך החוצה את מאריך המגש.



טעינת מסמך מקור על-גבי משטח הזכוכית של הסורק

לטעינת מסמך מקור על משטח הזכוכית של הסורק

1. הרום את מכסה הסורק.

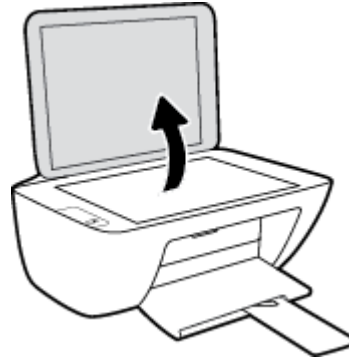

2. טען את מסמך המקור כשהצד המיועד להדפסה פונה כלפי מטה, בפינה הימנית של משטח הזכוכית של הסורק.

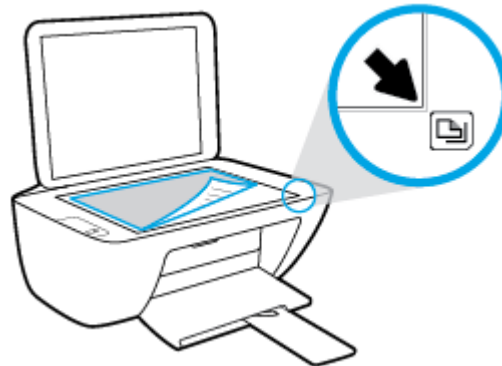

3. סגור את מכסה הסורק.

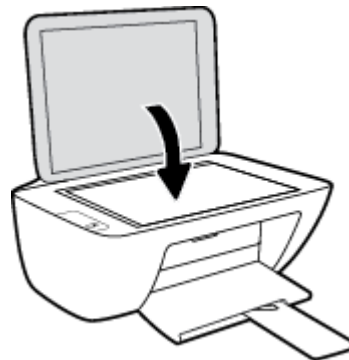

הנחיות בסיסיות לשימוש בנייר

המדפסת מתוכננת לעבוד היטב עם רוב בניירות המשרדיים. מומלץ לבדוק מגוון סוגים של בניירות לפני רכישת כמויות גדולות. השתמש בנייר של HP לאיכות הדפסה מיטבית. בקר באתר האינטרנט של HP בכתובת www.hp.com לקבלת מידע נוסף על נייר של HP.

HP ממליצה על בניירות רגילים עם הסמל של ColorLok להדפסת מסמכים יומיומיים. כל בניירות עם הסמל של ColorLok נבדקו באופן עצמאי כדי לעמוד בסטנדרטים הגבוהים ביותר של אמינות ואיכות הדפסה, והם מפיקים מסמכים עם צבעים ברויים ומלאי חיים וגוני שחור בולטים יותר, ומתייבשים מהר יותר מבניירות רגילים אחרים. חפש בניירות עם הסמל של ColorLok במגוון משקלים וגדלים אצל יצרני הנייר המובילים.



סעיף זה כולל את הנושאים הבאים:

- [סוגי נייר מומלצים להדפסה](#)
- [הזמנת חומרי הדפסה מתכלים של HP](#)

סוגי נייר מומלצים להדפסה

אם ברצונך להפיק את איכות ההדפסה הטובה ביותר, HP ממליצה להשתמש בניירות מתוצרת HP, שתוכננו במיוחד לסוגי הפרוייקטים שאתה מדפיס.

בהתאם למדינה/אזור שלך, ייתכן שלא כל סוגי הנייר יהיו זמינים.

הדפסת צילומים

- **נייר צילום HP Premium Plus Photo Paper**

נייר הצילום HP Premium Plus Photo Paper הוא נייר הצילום הטוב ביותר של HP המספק צילומים באיכות הטובה ביותר. עם נייר הצילום HP Premium Plus Photo Paper, באפשרותך להדפיס צילומים מרהיבים המתייבשים באופן מיידי כדי שתוכל לשתף אותם מיד עם יציאתם מהמדפסת. נייר זה זמין בכמה גדלים, לרבות A4, 8.5 x 11 אינץ', 4 x 6 אינץ', (10 x 15 ס"מ), 5 x 7 אינץ' (13 x 18 ס"מ) ושני גימורים – מבריק או מבריק רך (מבריק למחצה). הצילומים הטובים ביותר ופרוייקטי הצילום המיוחדים שלך הם הפתרון האידיאלי למסגור, לתצוגה או למתנה. נייר הצילום HP Premium Plus Photo Paper מספק תוצאות באיכות יוצאת מן הכלל עם איכות ועמידות מקצועיות.

- **נייר צילום HP Advanced Photo Paper**

נייר צילום זה כולל גימור של יבוש מיידי לטיפול קל ללא הכתמה. הוא עמיד בפני מים, מריחות, טביעות אצבע ולחות. הוא משווה להדפסים שלך מראה ותחושה של צילומים שעובדו בחנות. נייר זה זמין במספר גדלים, לרבות A4, 8.5 x 11 אינץ', 10 x 15 ס"מ (4 x 6 אינץ'), 13 x 18 ס"מ (5 x 7 אינץ'). הוא נטול חומצה ומספק מסמכים העמידים למשך זמן רב יותר.

- **נייר צילום HP Everyday Photo Paper**

הדפס צילומים יומיומיים מלאי צבע בעלות נמוכה, באמצעות נייר המיועד להדפסה מזדמנת של צילומים. נייר צילום זה במחיר שהינו בהישג יד מתייבש במהירות לטיפול קל. קבל תמונות חדות וברורות בעת השימוש בנייר זה בכל מדפסת להזקת דיו. נייר זה זמין בגימור מבריק בכמה גדלים, לרבות A4, 8.5 x 11 אינץ', ו-7 x 5 אינץ', ו-4 x 6 אינץ' (10 x 15 ס"מ). הוא נטול חומצה ומספק מסמכים העמידים למשך זמן רב יותר.

- **חבילות HP Photo Value Packs**

חבילות HP Photo Value Packs אורזות בנוחות מחסניות דיו מקוריות של HP ונייר HP Advanced Photo Paper על מנת לחסוך לך זמן ותהיות בנוגע להדפסת תצלומים מקצועיים בעזרת מדפסת HP שברשותך ללא הוצאות מיותרות.

צבעי דיו מקוריים של HP ונייר הצילום HP Advanced Photo Paper תוכננו לעבוד יחד כדי להפיק צילומים מלאי חיים העמידים לאורך זמן, בכל הדפסה. מצוין להדפסת כל הצילומים מחופשה או להדפסות מרובות לצורך שיתוף.

מסמכים עסקיים

- **נייר מט למצגות HP Premium של 120 ג' או נייר מט של HP לשימוש מקצועי של 120 ג'**
נייר זה הוא נייר כבד מצופה בשכבת מט משני הצדדים, מותאם במיוחד לשימוש במצגות, הצעות, דוחות וידיעונים. הוא כבד ולכן מספק מראה ותחושה מרשימים.
- **נייר HP Brochure Paper במשקל 180 ג', מבריק או נייר HP Professional Paper במשקל 180 ג', מבריק**
ניירות אלה מצופים בשכבה מבריקה משני הצדדים עבור שימוש דו-צדדי. ניירות אלה הם הבחירה המושלמת עבור הדפסים באיכות דומה לצילום ועבור גרפיקה עסקית לכריכות של דוחות, מצגות מיוחדות, חוברות, פרסומי דיוור ולוחות שנה.
- **נייר מט של HP לחוברות של 180 ג' או נייר מט של HP לשימוש מקצועי של 180 ג'**
ניירות אלה מצופים בשכבת מט משני הצדדים עבור שימוש דו-צדדי. ניירות אלה הם הבחירה המושלמת עבור הדפסים באיכות דומה לצילום ועבור גרפיקה עסקית לכריכות של דוחות, מצגות מיוחדות, חוברות, פרסומי דיוור ולוחות שנה.

הדפסה יומיומית

כל סוגי הנייר המפורטים כמתאים לשימוש לצורך הדפסה יומיומית כוללים טכנולוגיית ColorLok Technology להפחתה של מריחת הדיו ולקבלת צבעי שחור בולטים יותר וצבעים מלאי חיים.

- **נייר HP Bright White Inkjet Paper**
נייר HP Bright White Inkjet Paper מספק צבעים בניגודיות גבוהה וטקסט חד. הוא אטום מספיק לשימוש בצבע באופן דו-צדדי ללא שקיפות, ולכן הוא אידיאלי לעלוני חדשות, דוחות ועלונים.
- **נייר HP Printing Paper**
נייר HP Printing Paper הוא נייר רב-תכליתי איכותי. הוא מפיך מסמכים בעלי מראה ותחושה ממשיים יותר מאשר מסמכים המודפסים על נייר רב-תכליתי או נייר העתקה סטנדרטיים. הוא נטול חומצה ומספק מסמכים העמידים למשך זמן רב יותר.
- **נייר HP Office Paper**
נייר HP Office Paper הוא נייר רב-תכליתי איכותי. הוא מתאים לעותקים, טיוטות, מזכרים ומסמכים יומיומיים אחרים. הוא נטול חומצה ומספק מסמכים העמידים למשך זמן רב יותר.
- **נייר HP Office Recycled Paper**
נייר HP Office Recycled Paper הוא נייר רב-תכליתי באיכות גבוהה המיוצר עם 30% סיבים ממוחזרים.

הזמנת חומרי הדפסה מתכלים של HP

המדפסת מתוכננת לעבוד היטב עם רוב הניירות המשרדיים. השתמש בנייר של HP לאיכות הדפסה מיטבית.

להזמנת ניירות של HP וחומרים מתכלים אחרים, בקר בכתובת www.hp.com. בשלב זה, חלקים מסוימים של אתר האינטרנט של HP זמינים באנגלית בלבד.

HP ממליצה על ניירות וגילים עם הסמל ColorLok להדפסה והעתקה של מסמכים יומיומיים. כל הניירות הנושאים את סמל ColorLok נבדקים באופן עצמאי לעמידה בסטנדרטים גבוהים של מהימנות ואיכות הדפסה, ומפיקים מסמכים בצבעים חיים וחדים, עם גווני שחור בולטים יותר, ואשר מתייבשים במהירות רבה יותר בהשוואה לניירות וגילים אחרים. חפש ניירות עם הסמל ColorLok במגוון משקלים וגדלים אצל יצרני הנייר הגדולים.

פתיחת תוכנת המדפסת של HP

לאחר השלמת התקנת החומרה, בקר באתר 123.hp.com במחשב שלך, אם לא התקנת את תוכנת המדפסת של HP.

הערה:

- אם אתה משתמש באפליקציית HP Smart במקום בתוכנת המדפסת, ראה [השתמש באפליקציית HP Smart כדי להדפיס, לסרוק ולפתור בעיות בעמוד 16](#).
- האפליקציה או התוכנה חייבות להיות מותקנות בכל התקן על-מנת להדפיס.

לאחר התקנת תוכנת המדפסת של HP, בצע אחת מהפעולות הבאות:

- **Windows 10:** בשולחן העבודה של המחשב, לחץ על **התחל**, בחר **HP** מרשימת האפליקציות ולאחר מכן בחר את הסמל עם שם המדפסת.
- **Windows 7:** בשולחן העבודה של המחשב, לחץ על **התחל**, בחר **כל התוכניות**, לחץ על **HP**, לחץ על התיקייה של המדפסת, ולאחר מכן בחר את הסמל הנושא את שם המדפסת.

השתמש באפליקציית HP Smart כדי להדפיס, לסרוק ולפתור בעיות

HP Smart מסייע לך להגדיר, לסרוק, להדפיס, לשתף ולנהל את מדפסת HP שלך. תוכל לשתף מסמכים ותמונות באמצעות הדואר האלקטרוני, הודעות טקסט ושירותי ענן ומדיה חברתית פופולריים (כגון Dropbox, Google Drive, iCloud ו-Facebook). באפשרותך גם להגדיר מדפסות HP חדשות, וכן לבטל ולהזמין חומרים מתכלים.

הערה: אפליקציית HP Smart נתמכת ב-10 Windows עבור המדפסת. ייתכן שהאפליקציה לא תהיה זמינה בכל השפות. ייתכן שמאפיינים מסוימים לא יהיו זמינים בכל זגמי המדפסות.

- לקבלת הוראות בסיסיות בנוגע לאופן ההדפסה, הסריקה ופתרון הבעיות באמצעות HP Smart, ראה [הדפסה באמצעות האפליקציה HP Smart \(Windows 10\)](#) בעמוד 17. לקבלת מידע נוסף, תוכל גם לבקר בכתובת www.hp.com/go/hpsmartwin-help.

כדי להתקין את אפליקציית HP Smart ב-10 Windows ולהתחבר למדפסת

1. כדי להשיג את אפליקציית HP Smart בקר בכתובת 123.hp.com או בחנות האפליקציות של ההתקן כדי להוריד ולהתקין את האפליקציה.
2. לאחר ההתקנה, לחץ על **Start** (התחל) משולחן העבודה של המחשב.
3. כדי להתחבר למדפסת שלך, ודא שהמדפסת וההתקן מופעלים ומחוברים.
4. פתח את אפליקציית HP Smart בהתקן שלך.
5. במסך דף הבית של HP Smart, לחץ על **+** (סימן הפלוס) ולאחר מכן בחר או הוסף מדפסת. פעל לפי ההוראות שעל-גבי המסך כדי להשלים את החיבור.

הדפסה באמצעות האפליקציה HP Smart (Windows 10)

סעיף זה מספק הוראות בסיסיות בנוגע לשימוש באפליקציה HP Smart כדי להדפיס מההתקן שלך. לקבלת מידע נוסף על האפליקציה, ראה [השתמש באפליקציית HP Smart כדי להדפיס, לסרוק ולפתור בעיות בעמוד 16](#).

כדי להתחיל להשתמש באפליקציית HP Smart להדפסה

1. טען נייר במגש ההזנה. לקבלת מידע נוסף, ראה [טעינת חומרי הדפסה בעמוד 8](#).
2. פתח את אפליקציית HP Smart בהתקן שלך.
3. במסך דף הבית של HP Smart, ודא שהמדפסת שלך נבחרה.

עצה: אם המדפסת כבר מוגדרת, באפשרותך לבחור אותה ממסך דף הבית של HP Smart על-ידי החלקה ימינה או שמאלה ובחירתה.

כדי להשתמש במדפסת אחרת, לחץ או הקש על **+** (סמל הפלוס) במסך הבית, ולאחר מכן בחר מדפסת אחרת או הוסף מדפסת חדשה.

כדי להדפיס ממכשיר Windows 10

1. במסך הבית של HP Smart, בצע אחת מהפעולות הבאות:
 - בחר **הדפסת תמונה**, אתר תמונה שברצונך להדפיס ולאחר מכן לחץ או הקש על **בחירת תמונות להדפסה**.
 - בחר **הדפסת מסמך**, אתר מסמך PDF שברצונך להדפיס ולאחר מכן לחץ או הקש על **הדפסה**.
2. בחר באפשרויות המתאימות. כדי להציג הגדרות נוספות, לחץ או הקש על **הגדרות נוספות**. לקבלת מידע נוסף אודות הגדרות הדפסה, ראה [הצעות להדפסה מוצלחת בעמוד 26](#).
3. לחץ או הקש על **הדפסה** כדי להתחיל בהדפסה.

מצב שינה

- צריכת החשמל פוחתת במצב 'שינה'.
- לאחר ההפעלה הראשונית של המדפסת, היא תיכנס למצב 'שינה' לאחר 5 דקות של חוסר פעילות.
- נורית לחצן ההפעלה/כיבוי מעומעמת במצב 'שינה'.
- לא ניתן לשנות פרק זמן זה.

כיבוי אוטומטי

מאפיין זה מכבה את המדפסת לאחר שעתיים של חוסר פעילות כדי לסייע להפחית את צריכת האנרגיה. **כיבוי אוטומטי מכבה את המדפסת לחלוטין, כך שעליך להשתמש בלחצן ההפעלה כדי להפעיל את המדפסת מחדש.** אם המדפסת תומכת במאפיין זה לחיסכון באנרגיה, כיבוי אוטומטי יופעל או יושבת בהתאם ליכולות המדפסת ולאפשרויות החיבור. גם כאשר כיבוי אוטומטי מושבת, המדפסת נכנסת למצב 'שינה' לאחר 5 דקות של חוסר פעילות כדי לסייע להפחית את צריכת האנרגיה.

- כיבוי אוטומטי מופעל כאשר המדפסת מופעלת, או אם המדפסת אינה כוללת יכולת רשת או פקס, או אם אינה משתמשת ביכולות אלה.
- כיבוי אוטומטי מושבת כאשר היכולת האלחוטית או יכולת ה-Wi-Fi Direct מופעלת או כאשר מדפסת הכוללת יכולת פקס, USB, או רשת אתרנט יוצרת חיבור פקס, USB או רשת אתרנט.

עצה:  כדי לחסוך במתח סוללה, תוכל להפעיל את 'כיבוי אוטומטי', גם כאשר המדפסת מחוברת או כאשר חיבור האלחוט מופעל.

- [הדפסת מסמכים](#)
- [הדפסת צילומים](#)
- [הדפסה על מעטפות](#)
- [הדפסה תוך שימוש ב-dpi מרבי](#)
- [הצעות להדפסה מוצלחת](#)

הדפסת מסמכים

לפני הדפסת מסמכים, ודא שטענת נייר במגש ההזנה ושמגש הפלט פתוח. לקבלת מידע נוסף אודות טעינת נייר, עיין בסעיף [טעינת חומרי הדפסה בעמוד 8](#).

להדפסת מסמך (Windows)

1. בתוכנה שברשותך, בחר **הדפסה**.
2. ודא שהמדפסת הנכונה נבחרה.
3. לחץ על הלחצן שפותח את תיבת הדו-שיח **מאפיינים**.
בהתאם ליישום התוכנה, שמו של לחצן זה יכול להיות **מאפיינים**, **אפשרויות**, **הגדרות המדפסת**, **מאפייני המדפסת**, **מדפסת**, או **העדפות**.
4. בחר באפשרויות המתאימות.
 - בכרטיסייה **פריסה** בחר כיוון הדפסה **לאורך** או **לרוחב**.
 - בכרטיסייה **נייר/איכות**, בחר את הנייר המתאים מהרשימה הנפתחת **חומרי הדפסה** באזור **בחירת מגש**, בחר את איכות ההדפסה המתאימה באזור **הגדרות איכות**, ולאחר מכן בחר את הצבע המתאים באזור **צבע**.
 - לחץ על הלחצן **מתקדם** כדי לבחור את גודל הנייר המתאים מהרשימה הנפתחת **גודל נייר**.
5. לחץ על **אישור** כדי לסגור את תיבת הדו-שיח **מאפיינים**.
6. לחץ על **הדפסה** או על **אישור** כדי להתחיל בהדפסה.

להדפסה משני צידי הדף (Windows)

1. בתוכנה שברשותך, בחר **הדפסה**.
2. ודא שהמדפסת הנכונה נבחרה.
3. לחץ על הלחצן שפותח את תיבת הדו-שיח **מאפיינים**.
בהתאם ליישום התוכנה, שמו של לחצן זה יכול להיות **מאפיינים**, **אפשרויות**, **הגדרות המדפסת**, **מאפייני המדפסת**, **מדפסת**, או **העדפות**.
4. בחר באפשרויות המתאימות.
 - בכרטיסייה **פריסה** בחר כיוון הדפסה **לאורך** או **לרוחב**.
 - בכרטיסייה **נייר/איכות**, בחר את הנייר המתאים מהרשימה הנפתחת **חומרי הדפסה** באזור **בחירת מגש**, בחר את איכות ההדפסה המתאימה באזור **הגדרות איכות**, ולאחר מכן בחר את הצבע המתאים באזור **צבע**.
 - לחץ על הלחצן **מתקדם** כדי לבחור את גודל הנייר המתאים מהרשימה הנפתחת **גודל נייר**.
5. בכרטיסייה **פריסה** בחר באפשרויות המתאימה מהרשימה הנפתחת **הדפסה ידנית משני צידי הנייר**.
6. לאחר הדפסת הצד הראשון, פעל בהתאם להוראות שעל-גבי המסך כדי לטעון את הנייר מחדש כאשר צידו הריק פונה כלפי מעלה וראשו פונה כלפי מטה, ולאחר מכן לחץ על **המשך**.
7. להדפסה, לחץ על **אישור**.

הדפסת צילומים

לפני הדפסת צילומים, ודא שטענת נייר צילום במגש ההזנה ושמגש הפלט פתוח. לקבלת מידע נוסף אודות טעינת נייר, עיין בסעיף [טעינת חומרי הדפסה בעמוד 8](#).

להדפסת צילום על נייר צילום (Windows)

1. בתוכנה שברשותך, בחר **הדפסה**.
2. ודא שהמדפסת הנכונה נבחרה.
3. לחץ על הלחצן שפותח את תיבת הדו-שיח **מאפיינים**.
בהתאם ליישום התוכנה, שמו של לחצן זה יכול להיות **מאפיינים**, **אפשרויות**, **הגדרות המדפסת**, **מאפייני המדפסת**, **מדפסת**, או **העדפות**.
4. בחר באפשרויות המתאימות.
 - בכרטיסייה **פריסה** בחר כיוון הדפסה **לאורך** או **לרוחב**.
 - בכרטיסייה **נייר/איכות**, בחר את הנייר המתאים מהרשימה הנפתחת **חומרי הדפסה** באזור **בחירת מגש**, בחר את איכות ההדפסה המתאימה באזור **הגדרות איכות**, ולאחר מכן בחר את הצבע המתאים באזור **צבע**.
 - לחץ על האפשרות **מתקדם** כדי לבחור את הגודל המתאים של נייר הצילום מהרשימה הנפתחת **גודל נייר**.
5. לחץ על **אישור** לחזרה לתיבת הדו-שיח **מאפיינים**.
6. לחץ על **אישור**, ולאחר מכן לחץ על **הדפסה** או על **אישור** בתיבת הדו-שיח **הדפסה**.

 **הערה:** בסיום ההדפסה, הסר נייר צילום שלא נעשה בו שימוש ממגש ההזנה. אחסן את נייר הצילום כדי שלא יתחיל להסתלסל וכתוצאה מכך לפגוע באיכות ההדפס.

הדפסה על מעטפות

לפני הדפסת מעטפות, ודא שטענת מעטפות במגש ההזנה ושמגש הפלט פתוח. באפשרותך לטעון מעטפה אחת או יותר מגש ההזנה. אין להשתמש במעטפות מבריקות או עם תבליטים או במעטפות עם סגרים מתכתיים או חלוכיות. לקבלת מידע נוסף אודות טעינת מעטפות, עיין בסעיף [טעינת חומרי הדפסה בעמוד 8](#).

הערה: לקבלת פרטים ספציפיים לגבי עיצוב טקסט להדפסה על מעטפות, עיין בקובצי העזרה של יישום מעבד התמלילים.

להדפסת מעטפה (Windows)

1. בתוכנה שברשותך, בחר **הדפסה**.
2. ודא שהמדפסת הנכונה נבחרה.
3. לחץ על הלחצן שפותח את תיבת הדו-שיח **מאפיינים**.
בהתאם ליישום התוכנה, שמו של לחצן זה יכול להיות **מאפיינים**, **אפשרויות**, **הגדרת המדפסת**, **מאפייני המדפסת**, **מדפסת**, או **העדפות**.
4. בחר באפשרויות המתאימות.
 - בכרטיסייה **פריסה** בחר כיוון הדפסה **לאורך** או **לרוחב**.
 - בכרטיסייה **נייר/איכות**, בחר את הנייר המתאים מהרשימה הנפתחת **חומרי הדפסה** באזור **בחירת מגש**, בחר את איכות ההדפסה המתאימה באזור **הגדרות איכות**, ולאחר מכן בחר את הצבע המתאים באזור **צבע**.
 - לחץ על האפשרות **מתקדם** כדי לבחור את גודל המעטפה המתאים מהרשימה הנפתחת **גודל נייר**.
5. לחץ על **אישור**, ולאחר מכן לחץ על **הדפסה** או על **אישור** בתיבת הדו-שיח **הדפסה**.

הדפסה תוך שימוש ב-dpi מרבי

השתמש ברזולוציית הנקודות לאינץ' (dpi) המרבית להדפסת תמונות חדות ובאיכות גבוהה על נייר צילום. הדפסה במצב dpi מרבי אורכת זמן רב יותר מהדפסה באמצעות הגדרות אחרות ומצריכה שטח דיסק פנוי רב. לקבלת רשימה של רזולוציות הדפסה נתמכות, בקר בכתובת www.support.hp.com.

להדפסה במצב dpi מרבי (Windows)

1. בתוכנה שברשותך, בחר **הדפסה**.
2. ודא שהמדפסת הנכונה נבחרה.
3. לחץ על הלחצן שפותח את תיבת הדו-שיח **מאפיינים**. בהתאם ליישום התוכנה, שמו של לחצן זה יכול להיות **מאפיינים**, **אפשרויות**, **הגדרות המדפסת**, **מאפייני המדפסת**, **מדפסת**, או **העדפות**.
4. לחץ על הכרטיסייה **נייר/איכות**.
5. מהרשימה הנפתחת **חומרי הדפסה**, בחר סוג נייר מתאים.
6. לחץ על הלחצן **מתקדם**.
7. באזור **מאפייני המדפסת**, בחר באפשרות **כן** מהרשימה הנפתחת **הדפסה ב-DPI מרבי**.
8. בחר את גודל הנייר המתאים מתוך הרשימה הנפתחת **גודל נייר**.
9. לחץ על **אישור** כדי לסגור את האפשרויות המתקדמות.
10. אשר את האפשרות **כיוון הדפסה בכרטיסייה פריסה**, ולאחר מכן לחץ על **OK (אישור)** כדי להדפיס.

הצעות להדפסה מוצלחת

כדי להדפיס בהצלחה, על מחסניות הדיו של HP לפעול כהלכה עם כמות דיו מספקת, על הנייר להיות טעון כהלכה ועל הגדרות המדפסת להיות מתאימות.

הגדרות ההדפסה אינן חלות על העתקה ועל סריקה.

עצות לשימוש בדיו

- השתמש במחסניות דיו מקוריות של HP.
- התקן את המחסניות להדפסה בשחור ובשלושה צבעים כהלכה.
- לקבלת מידע נוסף, ראה [החלף את מחסניות הדיו בעמוד 40](#).
- בדוק את מפלסי הדיו המשוערים במחסניות הדיו כדי לוודא שכמות הדיו מספיקה.
- לקבלת מידע נוסף, ראה [בדיקת מפלסי הדיו המשוערים בעמוד 38](#).
- אם איכות ההדפסה אינה משיבעת רצון, עיין [בבעיות בהדפסה בעמוד 56](#) לקבלת מידע נוסף.

עצות לטעינת נייר

- טען ערימת נייר (לא עמוד אחד בלבד). על כל הנייר בערימה להיות באותו גודל ומאותו סוג כדי למנוע חסימת נייר.
- טען את הנייר כשהצד המיועד להדפסה פונה כלפי מעלה.
- ודא שהנייר שמונח במגש ההזנה ישר, ושהקצוות אינם כפופים או קרועים.
- התאם את מכוון רוחב הנייר במגש ההזנה כך שיתאים היטב לכל הניירות. ודא שמכוון רוחב הנייר אינו מקפל את הנייר במגש ההזנה.
- לקבלת מידע נוסף, ראה [טעינת חומרי הדפסה בעמוד 8](#).

עצות בנוגע להגדרות המדפסת (Windows)

- לשינוי הגדרות ההדפסה שנקבעו כברירת מחדל, פתח את תוכנת המדפסת של HP, לחץ על **הדפסה וסריקה**, ולאחר מכן לחץ על **הגדר העדפות**. לקבלת מידע על פתיחת תוכנת המדפסת, עיין בסעיף [פתיחת תוכנת המדפסת של HP בעמוד 15](#).
- לבחירת מספר העמודים להדפסה לפני גיליון, בכרטיסייה **פריסה**, בחר באפשרות המתאימה מהרשימה הנפתחת **עמודים לגיליון**.
- להצגת הגדרות הדפסה נוספות, בכרטיסייה **פריסה** או **נייר/איכות**, לחץ על הלחצן **מתקדם** לפתיחת תיבת הדו-שיח **אפשרויות מתקדמות**.
- **הדפסה בגוני אפור**: באמצעות אפשרות זו ניתן להדפיס מסמך בשחור-לבן עם דיו שחור בלבד. בחר **דיו שחור בלבד**, ולאחר מכן לחץ על **OK**. באמצעות אפשרות זו ניתן גם להדפיס תמונה בשחור-לבן באיכות גבוהה. בחר **גוני אפור באיכות גבוהה**, ולאחר מכן לחץ על **OK**.
- **פריסת עמודים לגיליון**: בעזרת אפשרות זו ניתן לציין את סדר העמודים בעת הדפסת מסמך של יותר משני עמודים לגיליון.

 **הערה:** התצוגה המקדימה בכרטיסייה **פריסה** אינה יכולה להציג את הפריטים שאתה בוחר מהרשימה הנפתחת **חוברת**.

- **טכנולוגיות HP Real Life**: בעזרת מאפיין זה ניתן לבצע החלקה וחיזור התמונות והגרפיקה לקבלת איכות הדפסה טובה יותר.

- **חוברת:** בעזרת אפשרות זו ניתן להדפיס מסמך מרובה עמודים כחוברת. בחירה באפשרות זו מביאה להדפסת שני עמודים בכל צד של הגיליון, שאותו ניתן לקפל לחוברת בגודל מחצית מגודלו של הנייר. בחר בשיטת הכריכה מהרשימה הנפתחת, ולאחר מכן לחץ על **OK**.
- **חוברת-כריכה משמאל:** לאחר קיפול הגיליון לחוברת, הכריכה תהיה בצד שמאל. בחר באפשרות זו אם אתה רגיל לקרוא משמאל לימין.
- **חוברת-כריכה מימין:** לאחר קיפול הגיליון לחוברת, הכריכה תהיה בצד ימין. בחר באפשרות זו אם אתה רגיל לקרוא מימין לשמאל.

 **הערה:** התצוגה המקדימה בכרטיסייה **פריסה** אינה יכולה לשקף את הפריטים שאתה בוחר מהרשימה הנפתחת **חוברת**.

- **עמודים להדפסה:** באמצעות אפשרות זו ניתן להדפיס את העמודים האי-זוגיים בלבד, את העמודים הזוגיים בלבד, או את כל העמודים.
- **שולי העמוד:** באמצעות אפשרות זו ניתן להוסיף שוליים לעמודים בעת הדפסת מסמך של יותר משני עמודים לגיליון.

 **הערה:** התצוגה המקדימה בכרטיסייה **פריסה** אינה יכולה לשקף את הפריטים שאתה בוחר מהרשימה הנפתחת **שולי העמוד**.

- ניתן להשתמש בקיצור דרך להדפסה כדי לחסוך את הזמן הנדרש להגדרת העדפות הדפסה. קיצור דרך להדפסה שומר את ההגדרות המתאימות לסוג מסוים של עבודה, כך שתוכל להגדיר את כל האפשרויות בלחיצה אחת בלבד. כדי להשתמש בקיצור הדרך, עבור לכרטיסייה **קיצור דרך להדפסה**, בחר קיצור דרך אחד להדפסה, ולאחר מכן לחץ על **OK**.
כדי להוסיף קיצור דרך חדש להדפסה, לאחר קביעת ההגדרות בכרטיסייה **פריסה** או **נייר/איכות**, לחץ על הכרטיסייה **קיצור דרך להדפסה**, לחץ על **שמירה בשם** והזן את השם, ולאחר מכן לחץ על **OK**.
למחיקת קיצור דרך להדפסה, סמן אותו, ולאחר מכן לחץ על **מחיקה**.

 **הערה:** לא ניתן למחוק את קיצורי הדרך להדפסה שהוגדרו כברירת המחדל.

הערות

- מחסניות הדיו המקוריות של HP תוכננו עבור מדפסות ונייר של HP ובבדקו בעזרתן כדי לסייע לך להפיק תוצאות מעולות בקלות, פעם אחר פעם.

 **הערה:** HP אינה יכולה לערוב לאיכותם או לאמינותם של חומרים מתכלים שאינם מתוצרת HP. האחריות אינה מכסה שירותים או תיקונים במוצר כתוצאה משימוש בחומר מתכלה שאינו מתוצרת HP.

אם אתה סבור שרכשת מחסניות דיו מקוריות של HP, בקר בכתובת:

www.hp.com/go/anticounterfeit

- התראות ומחווניים של מפלסי הדיו מספקים הערכות למטרות תכנון בלבד.

 **הערה:** כאשר מתקבלת הודעת אזהרה על מפלס דיו נמוך, שקול להחזיק מחסנית דיו חלופית בהישג יד כדי להימנע מעיכובים אפשריים בהדפסה. אינך צריך להחליף את מחסניות הדיו עד שאיכות ההדפסה הופכת בלתי סבירה.

- באפשרותך להדפיס את המסמך משני צידי הנייר באופן ידני.

3 העתקה וסריקה

- [העתקת מסמכים](#)
- [סריקה באמצעות תוכנת המדפסת של HP](#)
- [סריקה באמצעות האפליקציה HP Smart \(Windows 10\)](#)
- [עצות להעתקה ולסריקה מוצלחות](#)

העתקת מסמכים

הערה:  כל המסמכים מועתקים במצב הדפסה באיכות רגילה. לא ניתן לשנות את איכות מצב ההדפסה בעת העתקה.

להעתקת מסמכים

1. טען נייר במגש ההזנה.
לקבלת מידע אודות אופן טעינת הנייר, עיין בסעיף [טעינת חומרי הדפסה בעמוד 8](#).
2. טען את מסמך המקור כשהצד המודפס פונה כלפי מטה, בפינה הימנית הקדמית של משטח הזכוכית של הסורק.
לקבלת מידע נוסף, ראה [טעינת מסמך מקור על-גבי משטח הזכוכית של הסורק בעמוד 12](#).
3. לחץ על לחצן **התחל העתקה בשחור**  או על לחצן **התחל העתקה בצבע**  כדי ליצור עותק.
ההעתקה תתחיל שתי שניות לאחר הלחיצה האחרונה על הלחצן.

עצה:  באפשרותך להגדיל את מספר העותקים על-ידי לחיצה מספר פעמים על הלחצן.

סריקה באמצעות תוכנת המדפסת של HP

- [סריקה למחשב](#)
- [יצירת קיצור דרך חדש לסריקה \(Windows\)](#)
- [שינוי הגדרות סריקה \(Windows\)](#)

סריקה למחשב

לפני סריקה למחשב, ודא שכבר התקנת את התוכנה המומלצת של HP למדפסת. המדפסת והמחשב חייבים להיות מחוברים ומופעלים.

לסריקת מסמך או צילום לקובץ (Windows)

1. טען את מסמך המקור כשהצד המודפס פונה כלפי מטה, בפינה הימנית הקדמית של משטח הזכוכית של הסורק.
2. בתוכנת המדפסת, לחץ על **סריקת מסמך או צילום**.
3. בחר את סוג הסריקה הרצוי ולאחר מכן לחץ על **סריקה**.
 - בחר באפשרות **שמור כ-PDF** כדי לשמור את המסמך (או הצילום) כקובץ PDF.
 - בחר **שמור כ-JPEG** כדי לשמור את הצילום (או המסמך) כקובץ תמונה.

הערה: לחץ על הקישור **עוד** בפינה הימנית העליונה של תיבת הדו-שיח 'סריקה' כדי לעיין בהגדרות הסריקה ולשנות אותן.

לקבלת מידע נוסף, ראה [שינוי הגדרות סריקה \(Windows\)](#) בעמוד 32.

אם בחרת באפשרות **הצגת מציג לאחר סריקה**, תוכל לערוך שינויים בתמונה שסוקת במסך התצוגה המקדימה.

לסריקת מסמך או צילום לדואר אלקטרוני (Windows)

1. טען את מסמך המקור כשהצד המודפס פונה כלפי מטה, בפינה הימנית הקדמית של משטח הזכוכית של הסורק.
2. בתוכנת המדפסת של HP (זמינה מהתפריט 'התחל'), לחץ על **סריקה**, ולאחר מכן לחץ על **סריקת מסמך או צילום**.
3. בחר את סוג הסריקה הרצוי ולאחר מכן לחץ על **סריקה**.

בחר **שלח בדואר אלקטרוני כ-PDF** או **שלח בדואר אלקטרוני כ-JPEG** כדי לפתוח את תוכנת הדואר האלקטרוני המכילה את הקובץ הסרוק כמסמך מצורף.

הערה: לחץ על הקישור **עוד** בפינה הימנית העליונה של תיבת הדו-שיח 'סריקה' כדי לעיין בהגדרות הסריקה ולשנות אותן.

לקבלת מידע נוסף, ראה [שינוי הגדרות סריקה \(Windows\)](#) בעמוד 32.

אם בחרת באפשרות **הצגת מציג לאחר סריקה**, תוכל לערוך שינויים בתמונה שסוקת במסך התצוגה המקדימה.

יצירת קיצור דרך חדש לסריקה (Windows)

באפשרותך ליצור קיצור דרך משלך לסריקה כדי לבצע את הסריקה בקלות רבה יותר. לדוגמה, ייתכן שתמצא לסרוק ולשמור צילומים באופן קבוע בתבנית PNG, ולא ב-JPEG.

1. טען את מסמך המקור כשהצד המודפס פונה כלפי מטה, בפינה הימנית הקדמית של משטח הזכוכית של הסורק.
2. בתוכנת המדפסת של HP (זמינה מהתפריט 'התחל'), לחץ על **סריקה**, ולאחר מכן לחץ על **סריקת מסמך או צילום**.

3. לחץ על **יצירת קיצור דרך חדש לסריקה**.

4. הזן שם תיאורי, בחר קיצור דרך קיים שעליו יתבסס קיצור הדרך החדש, ולאחר מכן לחץ על **יצירה**.

לדוגמה, אם אתה יוצר קיצור דרך חדש לצילומים, בחר **שמור כ-JPEG** או **שלה בדואר אלקטרוני כ-JPEG**. באמצעות אפשרויות אלה תוכל לעבוד עם גרפיקה בעת סריקה.

5. שנה את ההגדרות עבור קיצור הדרך החדש בהתאם לצרכיך, ולאחר מכן לחץ על סמל השמירה מימין לקיצור הדרך.

 **הערה:** לחץ על הקישור **עוד** בפינה הימנית העליונה של תיבת הדו-שיח 'סריקה' כדי לעיין בהגדרות הסריקה ולשנות אותן.

לקבלת מידע נוסף, ראה [שינוי הגדרות סריקה \(Windows\) בעמוד 32](#).

שינוי הגדרות סריקה (Windows)

באפשרותך לשנות את הגדרות הסריקה לשימוש חד-פעמי או לשמור את השינויים לשימוש קבוע. הגדרות אלה כוללות אפשרויות כגון גודל וכיוון דף, רזולוציית סריקה, ביגודיות, ומיקום התיקייה עבור הסריקות ששמרת.

1. טען את מסמך המקור כשהצד המודפס פונה כלפי מטה, בפינה הימנית הקדמית של משטח הזכוכית של הסרוק.

2. בתוכנת המדפסת של HP (זמינה מהתפריט 'התחל'), לחץ על **סריקה**, ולאחר מכן לחץ על **סריקת מסמך או צילום**.

3. לחץ על הקישור **עוד** בפינה הימנית של תיבת הדו-שיח HP Scan.

חלונות ההגדרות המפורטות תופיע מימין. העמודה השמאלית מסכמת את ההגדרות הבוכחיות שנקבעו עבור כל מקטע. בעמודה הימנית ניתן לשנות את ההגדרות במקטע המודגש.

4. לחץ על כל מקטע בצידה השמאלי של חלונות ההגדרות המפורטות כדי לעיין בהגדרות של מקטע זה.

באפשרותך לעיין בהגדרות ולשנות את רובן באמצעות תפריטים נפתחים.

הגדרות מסוימות מעניקות גמישות רבה יותר באמצעות הצגת חלונות חדשה. הגדרות אלה מסומנות על-ידי + (סימן הפלוס) המופיע מימין להגדרה. עליך לקבל או לבטל את השינויים בחלונות זו כדי לחזור לחלונות ההגדרות המפורטות.

5. לאחר שתסיים לשנות את ההגדרות, בצע אחת מהפעולות הבאות.

● לחץ על **סריקה**. בסיום הסריקה, תתבקש לשמור או לדחות את השינויים שביצעת בקיצור הדרך.

● לחץ על לחצן השמירה שמימין לקיצור הדרך, ולאחר מכן לחץ על **סריקה**.

התחבר לאינטרנט כדי לקבל מידע נוסף על השימוש בתוכנת HP Scan. למד כיצד:

● לכוונן הגדרות סריקה, כגון סוג קובץ תמונה, רזולוציית סריקה ורמות ניגודיות.

● לסרוק לתיקיות רשת ולכוננים בענן.

● להציג בתצוגה מקדימה ולכוונן תמונות לפני סריקה.

סריקה באמצעות האפליקציה (HP Smart Windows 10)

סעיף זה מספק הוראות בסיסיות בנוגע לשימוש באפליקציה HP Smart כדי לסרוק מההתקן שלך. לקבלת מידע נוסף על האפליקציה, ראה [השתמש באפליקציית HP Smart כדי להדפיס, לסרוק ולפתור בעיות בעמוד 16](#).

סריקה מהתקן Windows 10

כדי לסרוק מסמך או צילום באמצעות סרוק המדפסת

1. טען את מסמך המקור כשצדו המודפס כלפי מטה, ליד הסמל שבפינת משטח הזכוכית של הסרוק במדפסת.
2. פתח את HP Smart. לקבלת מידע נוסף, ראה [השתמש באפליקציית HP Smart כדי להדפיס, לסרוק ולפתור בעיות בעמוד 16](#).
3. בחר **סריקה**, ולאחר מכן בחר **סרוק**.
4. לחץ או הקש על סמל ההגדרות כדי לשנות את ההגדרות הבסיסיות.
בחר 'משטח זכוכית' מהרשימה הנפתחת **מקור**.
5. לחץ או הקש על סמל התצוגה המקדימה כדי להציג בתצוגה מקדימה ולהתאים את התמונה, במידת הצורך.
6. לחץ או הקש על סמל הסריקה.
7. בצע התאמות אחרות במידת הצורך:
 - לחץ או הקש על **הוסף עמודים** כדי להוסיף מסמכים או תמונות.
 - לחץ או הקש על **עריכה** כדי לטובב או לחתוך את המסמך או התמונה, או כדי להתאים את הניגודיות, הבהירות, הרוויה או הזווית שלהם.
8. בחר את סוג הקובץ הרצוי, ולאחר מכן לחץ או הקש על סמל השמירה כדי לשמור אותו או לחץ או הקש על סמל השיתוף כדי לשתף אותו עם אחרים.

כדי לסרוק מסמך או צילום באמצעות מצלמת המכשיר

אם המכשיר שברשותך מצויד במצלמה, תוכל להשתמש באפליקציה HP Smart כדי לסרוק מסמך מודפס או צילום באמצעות מצלמת המכשיר. לאחר מכן תוכל להשתמש ב-HP Smart כדי לערוך, לשמור, להדפיס או לשתף את התמונה.

1. פתח את HP Smart. לקבלת מידע נוסף, ראה [השתמש באפליקציית HP Smart כדי להדפיס, לסרוק ולפתור בעיות בעמוד 16](#).
2. בחר **סריקה**, ולאחר מכן בחר **מצלמה**.
3. הצב מסמך או תמונה מול המצלמה, ולאחר מכן לחץ או הקש על הלחצן העגול בתחתית המסך כדי לצלם תמונה.
4. התאם את הגבולות במידת הצורך. לחץ או הקש על סמל ההחלה.
5. בצע התאמות אחרות במידת הצורך:
 - לחץ או הקש על **הוסף עמודים** כדי להוסיף מסמכים או תמונות.
 - לחץ או הקש על **עריכה** כדי לטובב או לחתוך את המסמך או התמונה, או כדי להתאים את הניגודיות, הבהירות, הרוויה או הזווית שלהם.
6. בחר את סוג הקובץ הרצוי, ולאחר מכן לחץ או הקש על סמל השמירה כדי לשמור אותו או לחץ או הקש על סמל השיתוף כדי לשתף אותו עם אחרים.

כדי לערוך מסמך או צילום שנסרקו בעבר

HP Smart מספק כלי עריכה, כגון חיתוך וסיבוב, שבאפשרותך להשתמש בהם כדי לכוונן מסמך או תמונה שנסרקו כבר בהתקן שלך.

1. פתח את HP Smart. לקבלת מידע נוסף, ראה [השתמש באפליקציית HP Smart כדי להדפיס, לסרוק ולפתור בעיות בעמוד 16](#).
2. בחר **סריקה**, ולאחר מכן בחר **ייבוא**.
3. בחר את המסמך או התמונה שברצונך להתאים, ולאחר מכן לחץ או הקש על **פתיחה**.
4. התאם את הגבולות במידת הצורך. לחץ או הקש על סמל ההחלה.
5. בצע התאמות אחרות במידת הצורך:
 - לחץ או הקש על **הוסף עמודים** כדי להוסיף מסמכים או תמונות.
 - לחץ או הקש על **עריכה** כדי לסובב או לחתוך את המסמך או התמונה, או כדי להתאים את הניגודיות, הבהירות, הרוויה או הזווית שלהם.
6. בחר את סוג הקובץ הרצוי, ולאחר מכן לחץ או הקש על **Save** (שמירה) או על **Share** (שיתוף) כדי לשמור את הקובץ או לשתף אותו עם אחרים.

עצות להעתקה ולסריקה מוצלחות

השתמש בעצות הבאות כדי לבצע בהצלחה העתקה וסריקה:

- שמור על משטח הזכוכית וגב המכסה נקיים. הסרוק מפרש כל דבר שהוא מזהה על-גבי משטח הזכוכית, כחלק מהתמונה.
- טען את מסמך המקור, כשהצד המודפס פונה כלפי מטה, בפינה הימנית הקדמית של משטח הזכוכית.
- כדי ליצור עותק גדול של מסמך מקור קטן, סרוק את מסמך המקור למחשב, שנה את גודל התמונה בתוכנת הסריקה ולאחר מכן הדפס עותק של התמונה המוגדלת.
- כדי למנוע טקסט שגוי או חסר במסמך הסרוק, ודא שהבהירות מוגדרת כהלכה בתוכנה.

4 ניהול מחסניות דיו

סעיף זה כולל את הנושאים הבאים:

- [בדיקת מפלסי הדיו המשוערים](#)
- [הזמנת חומרי דיו מתכלים](#)
- [החלף את מחסניות הדיו](#)
- [שימוש במצב מחסנית יחידה](#)
- [מידע על אחויות למחסניות](#)
- [עצות לעבודה עם מחסניות](#)

בדיקת מפלסי הדיו המשוערים

באפשרותך לבדוק בקלות את מפלס אספקת הדיו כדי להחליט מתי עליך להחליף את מחסנית הדיו. מפלס אספקת הדיו מציג כמות משוערת של הדיו שנותר במחסניות הדיו.

לבדיקת מפלסי הדיו מתוכנת המדפסת (Windows) של HP

1. פתח את תוכנת המדפסת של HP. לקבלת מידע נוסף, ראה [פתיחת תוכנת המדפסת של HP בעמוד 15](#).
2. בתוכנת המדפסת, לחץ על הכרטיסייה **מפלסי דיו משוערים**.

הערה: אם התקנת מחסנית דיו שמולאה מחדש או יוצרה מחדש, או אם בעשה שימוש במחסנית דיו במדפסת אחרת, מחוון מפלס הדיו עלול להיות לא מדויק או לא זמין.

הערה: התראות ומחוונים של מפלסי הדיו מספקים הערכות למטרות תכנון בלבד. כאשר מתקבלת הודעת אזהרה על מפלס דיו נמוך, שקול להחזיק מחסנית דיו חלופית בהישג יד כדי להימנע מעיכובים אפשריים בהדפסה. אין צורך להחליף את מחסניות הדיו כל עוד איכות ההדפסה הינה משביעת רצון.

הערה: הדיו ממחסניות הדיו נמצא בשימוש בתהליך ההדפסה במספר דרכים, לרבות בתהליך האתחול, המכין את המדפסת ואת מחסניות הדיו להדפסה, ובתחזוקת ראשי ההדפסה השומרת על ניקיונם של חורי ההדפסה ועל זרימת דיו חלקה. בנוסף, נותרות במחסנית הדיו שאריות של דיו לאחר השימוש בה. לקבלת מידע נוסף, בקר בכתובת www.hp.com/go/inkusage.

החלף את מחסניות הדיו

להחלפת מחסניות הדיו

1. ודא שהמוצר מופעל.

2. הוצא את מחסנית הדיו.

א. פתח את דלת המחסניות ולאחר מכן המתן עד שגורת ההדפסה תנוע למרכז.

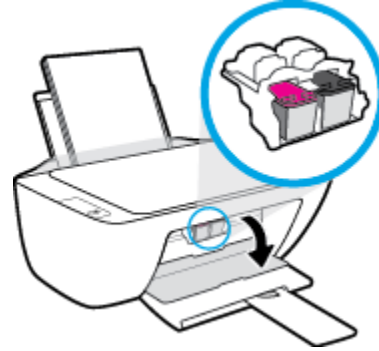

ב. לחץ כלפי מטה כדי לשחרר את מחסנית הדיו, ולאחר מכן הסר אותה מהחריץ.

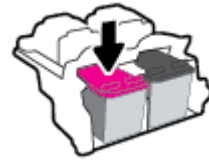

3. הכנס מחסנית דיו חדשה.

א. הסר את מחסנית הדיו מאריזתה.

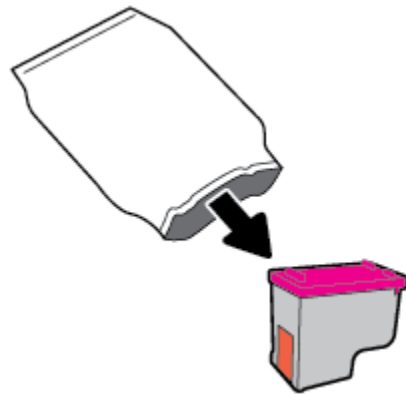

ב. הסר את הסרט הפלסטי באמצעות לשונית המשיכה.

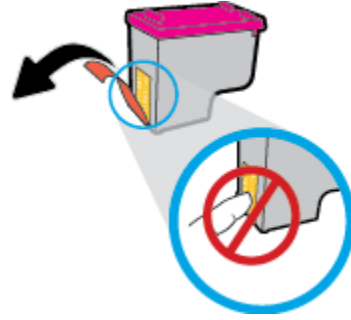

הערה: אין לגעת במגעים החשמליים במחסנית הדיו.

ג. הסט את מחסנית הדיו לחריץ עד שתינעל במקומה בנקישה.



ד. סגור את דלת הגישה למחסניות.



הערה: תוכנת המדפסת של HP מבחה אותך ליישור את מחסניות הדיו בעת הדפסת מסמך לאחר התקנת מחסנית הדיו החדשה.

שימוש במצב מחסנית יחידה

השתמש במצב מחסנית יחידה כדי להפעיל את המדפסת עם מחסנית דיו אחת בלבד. מצב מחסנית יחידה מופעל כאשר מחסנית דיו מוסרת מגורת מחסנית ההדפסה.

הערה:  כאשר המדפסת פועלת במצב מחסנית יחידה, מוצגת הודעה במסך המחשב. אם ההודעה מופיעה ובמדפסת מותקנות שתי מחסניות דיו, ודא כי סרט המגן הפלסטי הוסר מכל מחסניות הדיו. כאשר סרט המגן הפלסטי מכסה את מגעי מחסנית הדיו, המדפסת אינה יכולה לזהות שמחסנית הדיו מותקנת. אם הסרט הפלסטי הוסר מהמחסניות, נסה לנקות את מגעי המחסנית. לקבלת מידע על ניקוי מגעי מחסניות הדיו, עיין בפרק [בעיות במחסנית דיו בעמוד 54](#).

ליציאה ממצב מחסנית יחידה

- התקן במדפסת את המחסניות להדפסה בשחור ובשלושה צבעים.

מידע על אחריות למחסניות

האחריות של HP למחסניות חלה כאשר השימוש במחסנית נעשה בהתקן הדפסה של HP המיועד לה. אחריות זו לא מכסה מחסניות דיו של HP אשר מולאו מחדש, יוצרו מחדש, חודשו, חובלו או שנעשה בהם שימוש שלא כהלכה.

במהלך תקופת האחריות, המוצר מכוסה במסגרת האחריות כל עוד הדיו של HP לא התרוקן ולא פקע תוקף האחריות. תוקף האחריות, בתבנית YYYY/MM/DD, מופיע על-גבי המדפסת כמוצג באיור:

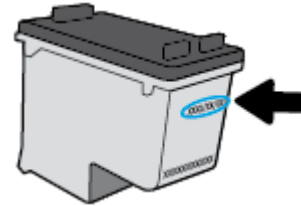

לקבלת עותק של הצהרת האחריות המוגבלת של HP, עיין בתיעוד המודפס המצורף למדפסת.

עצות לעבודה עם מחסניות

השתמש בעצות הבאות לעבודה עם מחסניות:

- כדי להגן על המחסניות מפני התייבשות, תמיד כבה את המדפסת באמצעות הלחצן **הפעלה/כיבוי**, והמתן לכיבוי הנורית של הלחצן **הפעלה/כיבוי**.
- אל תפתח את המחסניות ואל תסיר מהן את הסרט עד שתהיה מוכן להתקין אותן. השאר את הסרט על המחסניות מפחיתה את התנדפות הדיו.
- הכנס את המחסניות לתוך החריצים המתאימים. התאם את הצבע והסמל של כל מחסנית לצבע והסמל בכל חריץ. ודא שהמחסניות מתייצבות במקומן.
- לקבלת איכות הדפסה מיטבית, בצע יישור של המדפסת. לקבלת מידע נוסף, עיין בסעיף [בעיות בהדפסה בעמוד 56](#).
- כאשר במסך 'מפלסי דיו משוערים' מתקבלת התראה על מפלס דיו נמוך במחסנית אחת או בשתייהן, מומלץ להשיג מחסניות חלופיות כדי להימנע מעיכובים אפשריים בהדפסה. אינך צריך להחליף את המחסניות עד שאיכות ההדפסה הופכת בלתי סבירה. לקבלת מידע נוסף, עיין בסעיף [החלף את מחסניות הדיו בעמוד 40](#).
- אם מסיבה כלשהי תוציא מחסנית מהמדפסת, נסה להחזירה למקום במהירות האפשרית. מחסניות מתחילות להתייבש אם הן נמצאות מחוץ למדפסת ללא כיסוי מגן.

5 חיבור המדפסת

- [חבר את המדפסת למחשב באמצעות כבל USB \(חיבור ללא רשת\)](#)
- [חיבור מדפסת חדשה](#)

חבר את המדפסת למחשב באמצעות כבל USB (חיבור ללא רשת)

המדפסת תומכת ביציאת USB 2.0 High Speed אחורית לצורך חיבור למחשב.

אם תוכנת המדפסת של HP הותקנה, המדפסת תפעל כהתקן 'הכנס-הפעל'. אם התוכנה לא הותקנה, בצע את השלבים להן כדי לחבר את המדפסת באמצעות כבל ה-USB.

כדי לחבר את המדפסת עם כבל USB באמצעות תוכנת המדפסת של HP

1. הזן 123.hp.com בדפדפן אינטרנט במחשב שלך כדי להוריד ולהתקין את תוכנת המדפסת HP תוכנת המדפסת. באפשרותך גם להשתמש בתקליטור של HP תוכנת המדפסת (אם סופק) או להוריד את התוכנה מהכתובת www.hp.com/support.

 **הערה:** אל תחבר את כבל ה-USB למדפסת עד שתקבל הנחייה לעשות זאת.

2. פעל בהתאם להוראות שעל-גבי המסך. כאשר תתבקש לך, חבר את המדפסת אל המחשב על-ידי בחירת **USB** במסך **אפשרויות חיבור**.
3. פעל בהתאם להוראות שעל-גבי המסך.

לחיבור המדפסת באמצעות כבל ה-USB

1. הזן 123.hp.com בדפדפן אינטרנט במחשב שלך כדי להוריד ולהתקין את תוכנת המדפסת HP תוכנת המדפסת. באפשרותך גם להשתמש בתקליטור של HP תוכנת המדפסת (אם סופק) או להוריד את התוכנה מהכתובת www.hp.com/support.

 **הערה:** אל תחבר את כבל ה-USB למדפסת עד שתקבל הנחייה לעשות זאת.

2. פעל בהתאם להוראות שעל-גבי המסך. כאשר תתבקש לך, חבר את המדפסת אל המחשב על-ידי בחירת **USB** במסך **אפשרויות חיבור**.
3. פעל בהתאם להוראות שעל-גבי המסך.

כדי לחבר את המדפסת עם כבל USB באמצעות אפליקציית HP Smart

1. חבר את כבל ה-USB למדפסת מההתקן שלך.
2. פתח את אפליקציית HP Smart בהתקן שלך. לקבלת מידע, עיין בסעיף [השתמש באפליקציית HP Smart כדי להדפיס](#), [לסרוק ולפתור בעיות בעמוד 16](#).
3. במסך דף הבית של HP Smart, לחץ או הקש על **+** (סמל הפלוס) ולאחר מכן בחר את המדפסת שלך.

חיבור מדפסת חדשה

אם המדפסת שברשותך אינה מחוברת למחשב, או אם ברצונך לחבר למחשב מדפסת חדשה מזגם זהה, ניתן לפעול לפי ההוראות הבאות להגדרת החיבור.

הערה:  השתמש בשיטה זו אם כבר התקנת את תוכנת המדפסת.

לחיבור מדפסת חדשה (Windows)

1. פתח את תוכנת המדפסת. לקבלת מידע נוסף, ראה [פתיחת תוכנת המדפסת של HP בעמוד 15](#).
2. בתוכנת המדפסת, לחץ על **תוכניות שירות**.
3. בחר **הגדרת מדפסת ותוכנות**.
4. בחר **חבר מדפסת חדשה**. פעל בהתאם להוראות שעל-גבי המסך.

סעיף זה כולל את הנושאים הבאים:

- [חסימות ובעיות בהזנת נייר](#)
- [בעיות במחסנית דיו](#)
- [בעיות בהדפסה](#)
- [בעיות בהעתקה](#)
- [בעיות בסריקה](#)
- [בעיות בחומרת המדפסת](#)
- [התמיכה של HP](#)

חסימות ובעיות בהזנת נייר

איזו פעולה ברצונך לבצע?

שחרור חסימת נייר

פתור בעיות של חסימת נייר.	השתמש באשף מקוון של HP לפתרון בעיות
	הוראות לניקוי חסימות נייר ולפתרון בעיות הקשורות לנייר או להזנות הנייר.

הערה: ייתכן שהאשפים המקוונים של HP לפתרון בעיות אינם זמינים בכל השפות. 

קרא את ההוראות הכלליות המופיעות ב'עזרה' בנוגע לשחרור חסימות נייר

חסימות נייר יכולות להתרחש בכמה מקומות.

לשחרור חסימת נייר ממגש ההזנה

1. לחץ על הלחצן **ביטול** (X) כדי לנסות לשחרר את החסימה באופן אוטומטי. אם לחיצה זו לא עוזרת, בצע את השלבים הבאים כדי לשחרר את החסימה באופן ידני.
2. משוך בעדינות את הנייר שנתקע ממגש ההזנה.



3. ודא כי עצמים זרים לא חוסמים את נתיב הנייר, ולאחר מכן טען את הנייר מחדש.

הערה:  מגן מגש ההזנה יכול להגן על נתיב הנייר מחזירת פסולת ובכך למנוע חסימות נייר חמורות. אין לפרק את מגן מגש ההזנה.

4. לחץ על הלחצן **חידוש פעולה** (↻) בלוח הבקרה כדי להמשיך בעבודה הנוכחית.

לשחרור חסימת נייר ממגש הפלט

1. לחץ על הלחצן **ביטול** (X) כדי לנסות לשחרר את החסימה באופן אוטומטי. אם לחיצה זו לא עוזרת, בצע את השלבים הבאים כדי לשחרר את החסימה באופן ידני.

2. משוך בעדינות את הנייר שנתקע ממגש הפלט.



3. לחץ על הלחצן **חידוש פעולה** (🔄) בלוח הבקרה כדי להמשיך בעבודה הנוכחית.

לשחרור חסימת נייר מאזור הגישה למחסנית

1. לחץ על הלחצן **ביטול** (X) כדי לבסות לשחרור את החסימה באופן אוטומטי. אם לחיצה זו לא עוזרת, בצע את השלבים הבאים כדי לשחרר את החסימה באופן ידני.

2. הסר את הנייר שנתקע.

א. לחץ על הלחצן **הפעלה/כיבוי** (⏻) כדי לכבות את המדפסת.

ב. פתח את דלת הגישה למחסניות.

ג. אם מחסנית ההדפסה נמצאת במרכז המדפסת, הסט אותה לימין.

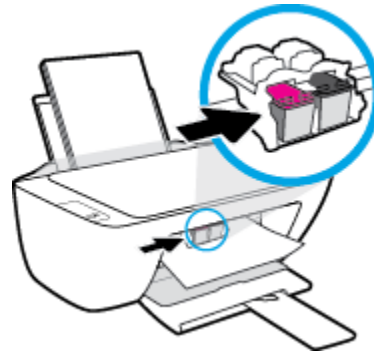

ד. הסר את הנייר שנתקע.



ה. סגור את דלת הגישה של המחסניות.

3. לחץ על הלחצן **הפעלה/כיבוי** (⏻) כדי להפעיל את המדפסת.

לשחרור חסימת נייר שנתקע במדפסת

1. לחץ על הלחצן **ביטול** (X) כדי לנסות לשחרר את החסימה באופן אוטומטי. אם לחיצה זו לא עוזרת, בצע את השלבים הבאים כדי לשחרר את החסימה באופן ידני.
2. לחץ על הלחצן **הפעלה/כיבוי** (⏻) כדי לכבות את המדפסת.
3. הפוך את המדפסת, אתר את דלת הפינאי בתחתית המדפסת, ולאחר מכן משוך את שתי הלשוניות שבדלת הפינאי כדי לפתוח אותה.

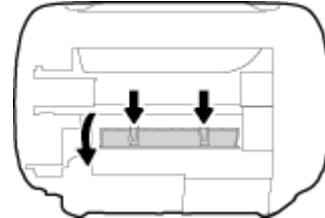

4. הסר את הנייר שנתקע.



5. סגור את דלת הפינאי. דחוף בעדינות את הדלת כלפי המדפסת עד ששני התפסים יינעלו במקומם בנקישה.

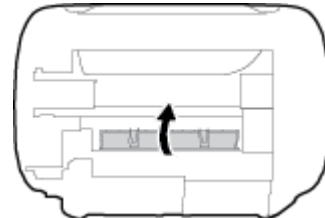

6. הפוך את המדפסת, ולאחר מכן לחץ על הלחצן **הפעלה/כיבוי** (⏻) כדי להפעיל את המדפסת.

שחרור חסימה בגורת הדפסה

השתמש באשף מקוון של HP לפתרון בעיות	פתור בעיה של חסימה בגורת הדפסה.
אם עצם כלשהו חוסם את גורת ההדפסה או אם הגרורה אינה נעה בחופשיות, עיין בהוראות המפורטות.	

הערה: ייתכן שהאשפים המקוונים של HP לפתרון בעיות אינם זמינים בכל השפות. 

קרא את ההוראות הכלליות המופיעות ב'עזרה' בנוגע לשחרור חסימות בגורת הדפסה

▲ הסר כל חפץ, כגון נייר, שחוסם את גורת ההדפסה.

למד כיצד למנוע חסימות נייר

פעל לפי הקווים המונחים שלהלן כדי לסייע במניעת חסימות נייר.

- אל תעמיס את מגש ההזנה יתר על המידה.
- הסר לעתים קרובות נייר מודפס ממגש הפלט.
- ודא שהנייר שמונח במגש ההזנה ישר, ושהקצוות אינם כפופים או קרועים.
- אין לשלב סוגים שונים וגדלים שונים של נייר במגש ההזנה. על ערימת הנייר במגש ההזנה להיות באותו גודל ומאותו סוג.
- התאם את מכוון רוחב הנייר במגש ההזנה כך שיתאים היטב לכל הניירות. ודא שמכוון רוחב הנייר אינו מקפל את הנייר במגש ההזנה.
- אל תדחס את הנייר יתר על המידה למגש ההזנה.
- אין להוסיף נייר כשהמדפסת מדפיסה. אם הנייר במדפסת עומד להיגמר, המתן עד שהנייר ייגמר ורק לאחר מכן הוסף נייר.

פתרון בעיות בהזנת הנייר

באיזו בעיה אתה נתקל?

• לא נאסף נייר ממגש ההזנה

- ודא שטעון נייר במגש ההזנה. לקבלת מידע נוסף, ראה [טעינת חומרי הדפסה בעמוד 8](#).
- התאם את מכוון רוחב הנייר במגש ההזנה כך שיתאים היטב לכל הניירות. ודא שמכוון רוחב הנייר אינו מקפל את הנייר במגש ההזנה.
- ודא כי הנייר במגש ההזנה אינו מסולסל. יישר את הנייר על-ידי כיפופו בעדינות בכיוון הפוך לסלסול.

• הדפים מוזנים בצורה עקומה

- ודא שהנייר טעון בפניה הימנית של מגש ההזנה ושמוון רוחב הנייר צמוד לציוד השמאלי של הנייר.
- טען נייר במדפסת רק כשלא מתבצעת הדפסה.

• נאספים מספר דפים יחד

- התאם את מכוון רוחב הנייר במגש ההזנה כך שיתאים היטב לכל הניירות. ודא שמכוון רוחב הנייר אינו מקפל את הנייר במגש ההזנה.
- ודא כי מגש ההזנה אינו עמוס בנייר יתר על המידה.
- ודא שגיליונות הנייר אינם דבוקים זה לזה.
- השתמש בנייר של HP לביצועים ויעילות מרביים.

בעיות במחסנית דיו

זיהוי בעיה במחסנית דיו

כדי לזהות אם קיימת בעיה במחסנית דיו, בדוק את מצב הנוורית המתאימה של **התראת דיו** בלוח הבקרה של המדפסת. לקבלת מידע נוסף, ראה [נווריות מצב בעמוד 4](#).

אם מתקבלת הודעה לגבי בעיה במחסנית דיו מתוכנת המדפסת ולפיה קיימת בעיה במחסנית אחת לפחות, בצע את הפעולות הבאות כדי לזהות אם קיימת בעיה במחסנית.

1. הסר את המחסנית להדפסה בשחור, ולאחר מכן סגור את דלת הגישה למחסנית.
 - אם הנוורית של **התראת דיו** המתייחסת למחסנית להדפסה בשלושה צבעים מהבהבת, קיימת בעיה במחסנית.
 - אם הנוורית של **התראת דיו** המתייחסת למחסנית להדפסה בשלושה צבעים אינה מהבהבת, המחסנית פועלת כהלכה.
2. החזר את מחסנית הדיו להדפסה בשחור למדפסת, הסר את המחסנית להדפסה בשלושה צבעים, ולאחר מכן סגור את דלת הגישה למחסניות.
 - אם הנוורית **התראת דיו** המתייחסת למחסנית להדפסה בשחור מהבהבת, קיימת בעיה במחסנית.
 - אם הנוורית **התראת דיו** המתייחסת למחסנית להדפסה בשחור אינה מהבהבת, המחסנית פועלת כהלכה.

טיפול בבעיות במחסנית הדיו

אם מתרחשת שגיאה לאחר התקנת המחסנית, או אם הודעה מציינת שקיימת בעיה במחסנית, נסה להוציא את מחסניות הדיו, לוודא שסרט המגן הפלסטי הוסר מכל מחסנית דיו, ולאחר מכן להכניס את מחסניות הדיו. אם פעולה זו לא הועילה, נקה את מגעי המחסניות. אם בעייתך עדיין לא נפתרה, החלף את מחסניות הדיו. לקבלת מידע אודות החלפת מחסניות הדיו, עיין בסעיף [החלף את מחסניות הדיו בעמוד 40](#).

לניקוי מגעי המחסניות

⚠ זיהרות: הליך הניקוי נמשך דקות ספורות. הקפד להתקין מחדש את מחסניות הדיו במדפסת בהקדם האפשרי. לא מומלץ להשאיר את מחסניות הדיו מחוץ למדפסת למשך יותר מ-30 דקות. הדבר עלול לגרום לנזק הן לראש ההדפסה והן למחסניות הדיו.

1. ודא שהמוצר מופעל.
2. פתח את דלת הגישה למחסניות ולאחר מכן המתן עד שגורת ההדפסה תנוע למרכז המדפסת.

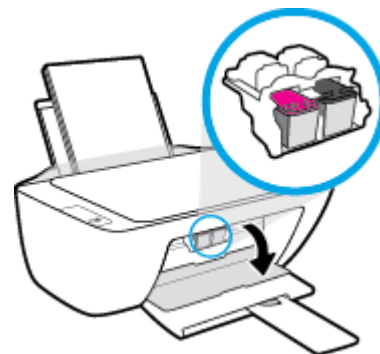

3. הסר את מחסנית הדיו שצויינה בהודעת השגיאה.

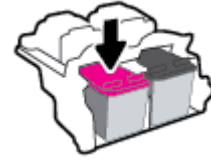

4. נקה את המגעים של המחסנית ושל המדפסת.

- א. אחוז במחסנית הדיו מצדדיה כשחלקה התחתון מצביע כלפי מעלה ואתר את המגעים החשמליים במחסנית הדיו. המגעים החשמליים הם הנקודות הקטנות בצבע זהב שעל מחסנית הדיו.

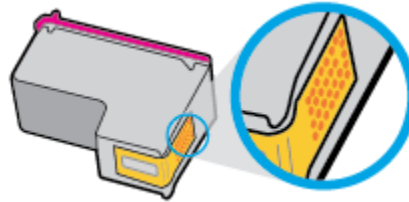

ב. נגב את המגעים בלבד בעזרת מקלון יבש או מטלית נטולת מוך.

⚠️ זהירות: הקפד לנגב את המגעים בלבד, והיזהר שלא להכתים בדיו או בחלקיקי פסולת חלקים אחרים של מחסנית הדיו.

- ג. בחלקה הפנימי של המדפסת, אתר את המגעים של המחסנית. המגעים של המדפסת נראים כמו ארבע בליטות בצבע זהב הממוקמות אל מול מגעי מחסנית הדיו.

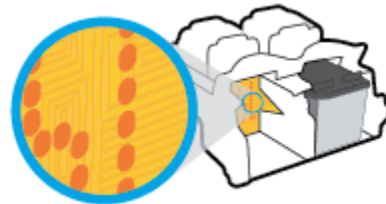

ד. השתמש במקלון יבש או במטלית נטולת מוך כדי לנגב את המגעים.

5. התקן מחדש את מחסנית הדיו.
6. סגור את דלת הגישה של המחסניות.
7. בדוק אם הבעיה, המפורטת בהודעת השגיאה, נפתרה. אם הודעת השגיאה עדיין מופיעה, כבה את המדפסת, ולאחר מכן הפעל אותה מחדש.

הערה: אם מחסנית דיו אחת גורמת לבעיות, ניתן להסיר אותה ולהשתמש במצב מחסנית יחידה כדי להפעיל את המדפסת באמצעות מחסנית דיו אחת בלבד.

טיפול בבעיות של מחסנית דיו לא תואמת

מחסנית הדיו אינה תואמת למדפסת שברשותך. החלף את המחסנית במחסנית דיו חדשה. לקבלת מידע נוסף, ראה [החלף את מחסניות הדיו בעמוד 40](#).

פתרון בעיות שבגללן לא ניתן להדפיס דף (לא ניתן להדפיס)

HP Print and Scan Doctor	HP Print and Scan Doctor
הערה: תוכנית שירות זו זמינה עבור מערכת ההפעלה Windows בלבד.	
השתמש באשף מקוון של HP לפתרון בעיות קבל הוראות מפורטות אם המדפסת אינה מגיבה או אינה מדפיסה.	פתור בעיות המונעות הדפסה של עבודות.

הערה: ייתכן ש-HP Print and Scan Doctor והאשפים המקוונים של HP לפתרון בעיות אינם זמינים בכל השפות.

קרא את ההוראות הכלליות המופיעות ב'עזרה' בנוגע לבעיות שבגללן לא ניתן להדפיס

לפתרון בעיות בהדפסה (Windows)

ודא שהמדפסת מופעלת ושנטען נייר במגש ההזנה. אם עדיין אינך מצליח להדפיס, נסה לבצע את הפעולות הבאות בסדר הבא:

1. בדוק אם מתוכנת המדפסת נשלחו הודעות שגיאה ופעל בהתאם להוראות שעל-גבי המסך כדי לפתור אותן.
2. אם המחשב מחובר למדפסת באמצעות כבל USB, נתק את כבל ה-USB וחבר אותו מחדש.
3. ודא שהמדפסת אינה במצב מושהה או לא מקוון.

כדי לוודא שהמדפסת אינה במצב מושהה או לא מקוון

- א. בהתאם למערכת ההפעלה שלך, בצע אחת מהפעולות הבאות:
 - **Windows 10:** בתפריט **התחל** של Windows, בחר **מערכת Windows** מרשימת האפליקציות, בחר **לוח הבקרה**, ולאחר מכן לחץ על **הצג התקנים ומדפסות תחת חומרה וקול**.
 - **Windows 7:** מתפריט **התחל** במערכת ההפעלה Windows, לחץ על **התקנים ומדפסות**.
 - ב. לחץ לחיצה כפולה או לחיצה ימנית על סמל המדפסת ובחר באפשרות **ראה מה מודפס** כדי לפתוח את תור ההדפסה.
 - ג. בתפריט **מדפסת**, ודא שאין סימני ביקורת ליד האפשרות **השהה הדפסה** או **השתמש במדפסת במצב לא מקוון**.
 - ד. אם ערכת שינויים, נסה להדפיס מחדש.
4. ודא שהמדפסת מוגדרת כמדפסת ברירת המחדל.

כדי לוודא שהמדפסת מוגדרת כמדפסת ברירת המחדל

- א. בהתאם למערכת ההפעלה שלך, בצע אחת מהפעולות הבאות:
 - **Windows 10:** בתפריט **התחל** של Windows, בחר **מערכת Windows** מרשימת האפליקציות, בחר **לוח הבקרה**, ולאחר מכן לחץ על **הצג התקנים ומדפסות תחת חומרה וקול**.
 - **Windows 7:** מתפריט **התחל** במערכת ההפעלה Windows, לחץ על **התקנים ומדפסות**.
- ב. ודא שהמדפסת הנכונה מוגדרת כמדפסת ברירת המחדל. ליד מדפסת ברירת המחדל יש סימן ביקורת בתוך עיגול שחור או ירוק.

ג. אם מדפסת שגויה מוגדרת כמדפסת ברירת המחדל, לחץ לחיצה ימנית על המדפסת הנכונה ובחר **קבע כמדפסת ברירת מחדל**.

ד. נסה להשתמש במדפסת שוב.

5. הפעל מחדש את מנגנון ההדפסה ברקע.

להפעלה מחדש של מנגנון ההדפסה ברקע

א. בהתאם למערכת ההפעלה שלך, בצע אחת מהפעולות הבאות:

• **Windows 10**: מתפריט **התחל** במערכת ההפעלה Windows, לחץ על **מערכת Windows** ולאחר מכן לחץ על **לוח הבקרה**.

• **Windows 7**: בתפריט **התחל** של Windows, לחץ על **לוח הבקרה**.

ב. לחץ על **מערכת ואבטחה**, ולאחר מכן לחץ על **כלי ניהול**.

ג. לחץ לחיצה כפולה על **שירותים**.

ד. לחץ לחיצה ימנית על **מנגנון הדפסה ברקע** ולאחר מכן לחץ על **מאפיינים**.

ה. בכרטיסייה **כללי** ודא שנבחר **אוטומטי** ברשימה הנפתחת **סוג הפעלה**.

ו. תחת **מצב שירות**, בדוק את המצב.

• אם השירות לא פועל, לחץ על **הפעלה**.

• אם השירות פועל, לחץ על **עצור** ולאחר מכן לחץ על **הפעלה** כדי להפעיל מחדש את השירות.

לאחר מכן, לחץ על **אישור**.

6. הפעל מחדש את המחשב.

7. פנה את תור ההדפסה.

לפינוי תור ההדפסה

א. בהתאם למערכת ההפעלה שלך, בצע אחת מהפעולות הבאות:

• **Windows 10**: מתפריט **התחל** במערכת ההפעלה Windows, לחץ על **מערכת Windows** ולאחר מכן לחץ על **לוח הבקרה**. תחת **חומרה וקול**, בחר באפשרות **הצג התקנים ומדפסות**.

• **Windows 7**: מתפריט **התחל** במערכת ההפעלה Windows, לחץ על **התקנים ומדפסות**.

ב. לחץ לחיצה ימנית על המדפסת, ולאחר מכן בחר את האפשרות 'ראה מה מודפס'.

ג. בתפריט **מדפסת**, לחץ על **בטל את כל המסמכים** או **מחק לצמיתות מסמכים להדפסה** ולאחר מכן לחץ על **כן** כדי לאשר.

ד. אם ישנם עדיין מסמכים בתור, הפעל מחדש את המחשב ונסה להדפיס שוב לאחר שהמחשב הופעל מחדש.

ה. בדוק שנית את תור ההדפסה כדי לוודא שהוא פנוי, ולאחר מכן נסה להדפיס מחדש.

פתרון בעיות באיכות ההדפסה

פתור בעיות באיכות ההדפסה באופן מקוון

[הוראות מפורטות בנוגע לפתרון מרבית הבעיות באיכות ההדפסה.](#)

קרא את ההוראות הכלליות המופיעות ב'עזרה' בנוגע לפתרון בעיות בהדפסה

הערה:

- כדי להגן על המחסניות מפני התייבשות, תמיד כבה את המדפסת באמצעות הלחצן **הפעלה/כיבוי**, והמתן לכיבוי הנורית של הלחצן **הפעלה/כיבוי**.
- כדי לשפר את איכות ההדפסה, תוכל גם ליישר או לנקות את מחסניות הדיו, או להדפיס דף אבחון באמצעות תוכנת המדפסת של HP או אפליקציית HP Smart. לקבלת מידע נוסף על האפליקציה, ראה [השתמש באפליקציית HP Smart](#) כדי להדפיס, לסרוק ולפתור בעיות בעמוד 16.

לשיפור איכות ההדפסה (Windows)

1. ודא שאתה משתמש במחסניות דיו מקוריות של HP.
2. בדוק את תוכנת המדפסת כדי לוודא שבחרת בסוג הנייר המתאים מתוך הרשימה הנפתחת **חומרי הדפסה** ובאיכות ההדפסה המתאימה מתוך הרשימה הנפתחת **הגדרות איכות**. בתוכנת המדפסת, לחץ על **הדפסה וסריקה** ולאחר מכן לחץ על **הגדר העדפות** כדי לגשת למאפייני ההדפסה.
3. בדוק את מפלסי הדיו המשוערים כדי לקבוע אם מפלס הדיו במחסניות הדיו נמוך. לקבלת מידע נוסף, ראה [בדיקת מפלסי הדיו המשוערים בעמוד 38](#). אם מפלס הדיו במחסניות הדיו נמוך, שקול להחליף אותן.
4. בדוק את סוג הנייר. לקבלת איכות הדפסה מיטבית, השתמש בנייר של HP באיכות גבוהה, או בניירות העומדים בתקן של ColorLok®. לקבלת מידע נוסף, ראה [הנחיות בסיסיות לשימוש בנייר בעמוד 13](#).
- הקפד תמיד להדפיס על נייר שטוח. קבלת תוצאות מיטביות בעת הדפסת תמונות, השתמש בנייר צילום HP Advanced Photo Paper.
- יש לאחסן נייר מיוחד באריזה המקורית בתוך שקית ניילון הניתנת לסגירה חוזרת, על משטח שטוח, במקום קריר ויבש. כשתהיה מוכן להדפיס, הוצא רק את הנייר שבו בכוונתך להשתמש. עם סיום ההדפסה, החזר נייר צילום שלא נעשה בו שימוש למארז הפלסטי. פעולה זו מונעת הסתלסלות של נייר הצילום.
5. יישר את מחסניות הדיו.

ליישור מחסניות הדיו

- א. טען נייר לבן רגיל בגודל Letter או A4 שלא נעשה בו שימוש לתוך מגש ההזנה.
- ב. פתח את תוכנת המדפסת. לקבלת מידע נוסף, ראה [פתיחת תוכנת המדפסת של HP בעמוד 15](#).
- ג. בתוכנת המדפסת, לחץ על **הדפסה וסריקה**, ולאחר מכן לחץ על **תחזוקת המדפסת** כדי לגשת אל ארגז הכלים של המדפסת. ארגז הכלים של המדפסת יופיע.
- ד. לחץ על **יישור מחסניות דיו** בכרטיסייה **שירותי התקן**. כעת המדפסת תוציא דף יישור.
- ה. פעל בהתאם להוראות המופיעות על-גבי המסך כדי לטעון את דף היישור של המחסנית כאשר הצד המיועד להדפסה פונה כלפי מטה על משטח הזכוכית של הסרוק, ולאחר מכן לחץ על **סריקה** כדי לסרוק את דף היישור. המדפסת מיישרת את מחסניות הדיו. מחזר או השלך את גיליון היישור של המחסנית.
6. הדפס דף אבחון אם מפלס הדיו במחסניות אינו נמוך.

להדפסת דף אבחון

- א. טען במגש ההזנה נייר לבן וגיל בגודל Letter או A4 שלא נעשה בו שימוש.
- ב. פתח את תוכנת המדפסת. לקבלת מידע נוסף, ראה [פתיחת תוכנת המדפסת של HP בעמוד 15](#).
- ג. בתוכנת המדפסת, לחץ על **הדפסה וסריקה**, ולאחר מכן לחץ על **תחזוקת המדפסת** כדי לגשת אל ארגז הכלים של המדפסת.
- ד. לחץ על **הדפסת מידע המשמש לאבחון** בכרטיסייה **דוחות התקן** כדי להדפיס דף אבחון.
- ה. סקור את הריבועים בצבע כחול, מגנטה, צהוב ושחור על-גבי דף האבחון.



- 7. נקה את מחסניות הדיו, אם דף האבחון מציג פסים או חלקים חסרים של הריבועים הצבעוניים או השחורים.

לניקוי מחסניות הדיו

- א. טען במגש ההזנה נייר לבן וגיל בגודל Letter או A4 שלא נעשה בו שימוש.
- ב. פתח את תוכנת המדפסת. לקבלת מידע נוסף, ראה [פתיחת תוכנת המדפסת של HP בעמוד 15](#).
- ג. בתוכנת המדפסת, לחץ על **הדפסה וסריקה**, ולאחר מכן לחץ על **תחזוקת המדפסת** כדי לגשת אל **ארגז הכלים של המדפסת**.
- ד. לחץ על **ניקוי מחסניות דיו** בכרטיסייה **שירותי התקן**. פעל בהתאם להוראות שעל-גבי המסך.

בעיות בהעתקה

השתמש באשף מקוון של HP לפתרון בעיות	פתור בעיות בהעתקה.
קבל הוראות מפורטות אם לא ניתן ליצור עותקים במדפסת, או אם ההדפסים מתקבלים באיכות ירודה.	

הערה:  ייתכן שהאשפים המקוונים של HP לפתרון בעיות אינם זמינים בכל השפות.

לקבלת מידע נוסף, ראה [עצות להעתקה ולסריקה מוצלחות בעמוד 35](#).

בעיות בסריקה

HP Print and Scan Doctor זוהי תוכנית שירות שתנסה לאבחן ולפתור את הבעיה באופן אוטומטי. הערה: תוכנית שירות זו זמינה עבור מערכת ההפעלה Windows בלבד.	HP Print and Scan Doctor
השתמש באשף מקוון של HP לפתרון בעיות. קבל הוראות מפורטות אם אינך מצליח לסרוק או אם הסריקות מתקבלות באיכות ירודה.	פתרון בעיות סריקה

הערה:  ייתכן ש-HP Print and Scan Doctor והאשפים המקוונים של HP לפתרון בעיות אינם זמינים בכל השפות.

לקבלת מידע נוסף, ראה [עצות להעתקה ולסריקה מוצלחות בעמוד 35](#).

בעיות בחומרת המדפסת

סגירת דלת הגישה למחסניות

- על דלת המחסנית להיות סגורה כדי להתחיל בהדפסה.



המדפסת נכבית באופן בלתי צפוי

- בדוק את הספקת החשמל ואת חיבורי החשמל.
- ודא שכבל החשמל של המדפסת מחובר היטב לשקע חשמל פעיל.



הערה:  כאשר כיבוי אוטומטי מופעל, המדפסת תכבה באופן אוטומטי לאחר שעתיים של חוסר פעילות כדי לסייע להפחית את צריכת האנרגיה. לקבלת מידע נוסף, ראה [כיבוי אוטומטי בעמוד 19](#).

פתרון כשל במדפסת

- כבה את המדפסת והפעל אותה מחדש. אם הבעיה אינה נפתרת, צור קשר עם HP.



התמיכה של HP

לקבלת מידע תמיכה ועדכוני מוצר עדכניים, בקר בכתובת www.support.hp.com. התמיכה המקוונת של HP מספקת מגוון אפשרויות שיסייעו לך בעבודה עם המדפסת:

מנהלי התקנים והורדות: הורד את מנהלי ההתקן והעדכונים של התוכנה, וכן את מדריכי המוצר והתיעוד הנלווה המצורף למדפסת.	
פורומי התמיכה של HP: בקר בפורומי התמיכה של HP לקבלת תשובות לשאלות ולבעיות נפוצות. באפשרותך להציג שאלות שפורסמו על-ידי לקוחות אחרים של HP, או להיכנס לפורום ולפרסם את השאלות וההערות שלך.	
פתרון בעיות: השתמש בכלים המקוונים של HP כדי לזהות את המדפסת ולאתר פתרונות מומלצים.	

פנייה ל-HP

אם אתה זקוק לסיוע של נציג התמיכה הטכנית של HP כדי לפתור בעיה, בקר בפניה לאתר האינטרנט של התמיכה. האפשרויות הבאות ליצירת קשר זמינות ללא תשלום עבור לקוחות בעלי אחריות בתוקף (תמיכה של נציג HP ללקוחות בעלות אחריות שאינה בתוקף עלולה להיות כרוכה בתשלום):

נהל צ'אט מקוון עם נציג התמיכה של HP.	
פנה לנציג התמיכה של HP.	

בעת פנייה לשירות התמיכה של HP, הכן מראש את הפרטים הבאים:

- שם המוצר (מופיע על-גבי המדפסת)
- מספר המוצר (מופיע בחלקה הפנימי של דלת הגישה למחסניות)

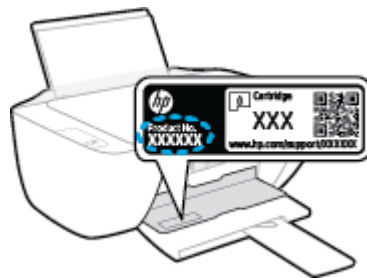

- מספר סידורי (נמצא בגב או בתחתית המדפסת)

רישום המדפסת

באמצעות רישום מהיר, באפשרותך ליהנות משירות טוב יותר, מתמיכה יעילה יותר ומהתראות תמיכה במוצר. אם לא רשמת את המדפסת שברשותך בעת התקנת התוכנה, באפשרותך לרשום אותה כעת בכתובת <http://www.register.hp.com>.

אפשרויות נוספות במסגרת האחריות

תוכניות שירות מורחבות זמינות עבור המדפסת תמורת עלות נוספת. עבור אל www.support.hp.com, בחר את המדינה/אזור שלך ואת השפה, ולאחר מכן חפש את אפשרויות האחריות המורחבת הזמינות עבור המדפסת.

המידע המובא כאן כפוף לשינויים ללא הודעה מוקדמת. ייתכן שהצהרות מסוימות אינן ישימות עבור המדפסת שלך או עבור כל המדינות/אזורים.

סעיף זה כולל את הנושאים הבאים:

- [מפרטים](#)
- [הודעות תקינה](#)
- [Environmental product stewardship program \(תוכנית ניהול סביבתי למוצר\)](#)

מפרטים

לקבלת מידע נוסף, בקר בכתובת www.support.hp.com.

דרישות המערכת

- למידע על הפצות עתידיות של מערכת ההפעלה, בקר בכתובת www.support.hp.com.

מפרטים סביבתיים

- טווח טמפרטורות מומלץ להפעלה: 15° צלזיוס עד 30° צלזיוס (59° פרנהייט עד 86° פרנהייט)
- טווח מותר של טמפרטורות הפעלה: 5° צלזיוס עד 40° צלזיוס (41° פרנהייט עד 104° פרנהייט)
- לחות: 15% עד 80% לחות יחסית ללא עיבוי; נקודת עיבוי מרבית של 28° צלזיוס
- טווח טמפרטורות במצב חוסר פעילות (אחסון): -40° – צלזיוס עד 60° צלזיוס (-40° – פרנהייט עד 140° פרנהייט)
- בנוכחות שדות אלקטרומגנטיים חזקים, ייתכן שיהיה עיוות מסוים בפלט מהמדפסת
- HP ממליצה להשתמש בכבל USB שאינו עולה באורכו על 3 מטרים כדי למזער רעשים פוטנציאליים שנוצרים כתוצאה משדות אלקטרומגנטיים.

קיבולת מגש ההזנה

- גליונות נייר רגיל (80 ג'/מ"ר [20 ליבראות]): עד 60
- מעטפות: עד 5
- כרטיסיות: עד 20
- גליונות נייר צילום: עד 20

קיבולת מגש הפלט

- גליונות נייר רגיל (80 ג'/מ"ר [20 ליבראות]): עד 25
- מעטפות: עד 5
- כרטיסיות: עד 10
- גליונות נייר צילום: עד 10

גודל הנייר

- לקבלת רשימה מלאה של גודלי חומרי ההדפסה הנתמכים, עיין בתוכנת המדפסת.

משקל הנייר

- נייר רגיל: 64 עד 90 ג'/מ"ר (16 עד 24 ליבראות)
- מעטפות: 75 עד 90 ג'/מ"ר (20 עד 24 ליבראות)
- כרטיסים: עד 200 ג'/מ"ר
- נייר צילום: עד 280 ג'/מ"ר (75 ליבראות)

מפּרטי הדפּסה

- מהירויות ההדפסה משתנות בהתאם למורכבות המסמך
- שיטה: הזרקת דיו תרמית לפי דרישה
- שפה: PCL3 GUI

מפּרט העתקה

- עיבוד תמונה דיגיטלי
- מהירויות העתקה משתנות בהתאם למורכבות המסמך והדגם

מפּרטי סריקה

- רזולוציה: עד 1,200 x 1,200 ppi אופטית
- לקבלת מידע בוסף אודות רזולוציית ppi, עיין בתוכנת הסורק.
- צבע: 24-bit צבע, 8-bit גוני אפור (256 רמות אפור)
- גודל סריקה מרבי ממשטח הזכוכית: 29.7 x 21.6 ס"מ

רזולוציית הדפסה

- לקבלת רשימה של רזולוציות הדפסה נתמכות, בקר בכתובת www.support.hp.com.

תפוקת המחסנית

- לקבלת מידע נוסף לגבי תפוקות המחסנית המשוערות, בקר בכתובת www.hp.com/go/learnaboutesupplies.

מידע אקוסטי

- אם יש לך גישה לאינטרנט, באפשרותך לקבל מידע על אקוסטיקה מאתר האינטרנט של HP.

הודעות תקינה

ה-HP DeskJet 2300 series עומד בדרישות המוצר של סוכנויות התקינה במדינה/אזור שלך.

סעיף זה כולל את הנושאים הבאים:

- [מספר דגם לתקינה](#)
- [הצהרת FCC](#)
- [הוראות בנוגע לכבל המתח](#)
- [הודעה למשתמשים בקוריאה](#)
- [הצהרת תאימות VCCI \(Class B\) למשתמשים ביפן](#)
- [הודעה בדבר כבל המתח למשתמשים ביפן](#)
- [הודעה למשתמשים בתצוגות חזותיות במקומות עבודה בגרמניה](#)
- [הצהרה בדבר פליטת רעשים למשתמשים בגרמניה](#)
- [הודעת תקינה של האיחוד האירופי](#)
- [הצהרת תאימות](#)

מספר דגם לתקינה

למוצר הוקצה מספר דגם לתקינה לצורך זיהוי ופיקוח. אין לבלבל את מספר הדגם לתקינה עם השמות השיווקיים או עם מספרי המוצר.

הצהרת FCC

The United States Federal Communications Commission (in 47 CFR 15.105) has specified that the following notice be brought to the attention of users of this product.

This equipment has been tested and found to comply with the limits for a Class B digital device, pursuant to Part 15 of the FCC Rules. These limits are designed to provide reasonable protection against harmful interference in a residential installation. This equipment generates, uses and can radiate radio frequency energy and, if not installed and used in accordance with the instructions, may cause harmful interference to radio communications. However, there is no guarantee that interference will not occur in a particular installation. If this equipment does cause harmful interference to radio or television reception, which can be determined by turning the equipment off and on, the user is encouraged to try to correct the interference by one or more of the following measures:

- Reorient or relocate the receiving antenna.
- Increase the separation between the equipment and the receiver.
- Connect the equipment into an outlet on a circuit different from that to which the receiver is connected.
- Consult the dealer or an experienced radio/TV technician for help.

 **NOTE:** If the product has an Ethernet / LAN port with metallic casing then use of a shielded interface cable is required to comply with the Class B limits of Part 15 of FCC rules.

Modifications (part 15.21)

Any changes or modifications made to this device that are not expressly approved by HP may void the user's authority to operate the equipment.

For further information, contact: Manager of Corporate Product Regulations, HP Inc. 1501 Page Mill Road, Palo Alto, CA 94304, U.S.A.

This device complies with Part 15 of the FCC Rules. Operation is subject to the following two conditions: (1) this device may not cause harmful interference, and (2) this device must accept any interference received, including interference that may cause undesired operation.

הוראות בנוגע לכבל המתח

ודא שמקור המתח שלך מתאים לדירוג המתח של המוצר. דירוג המתח מופיע על המוצר. המוצר משתמש במתח של 100-240 או 200-240 וולט AC תדר 50/60 Hz.

זהירות: כדי למנוע נזק למוצר, השתמש אך ורק בכבל החשמל שמצורף למוצר.

הודעה למשתמשים בקוריאה

.해당 무선설비는 운용 중 전파혼신 가능성이 있음으로 인명안전과 관련된 서비스는 할 수 없음

이 기기는 가정용(B급) 전자파적합기기로서 주로 가정에서 사용하는 것을 목적으로 하며, 모든 지역에서 사용할 수 있습니다

B급 기기

(가정용 방송통신기자재)

הצהרת תאימות VCCI (Class B) למשתמשים ביפן

この装置は、クラスB機器です。この装置は、住宅環境で使用することを目的としていますが、この装置がラジオやテレビジョン受信機に近接して使用されると、受信障害を引き起こすことがあります。取扱説明書に従って正しい取り扱いをして下さい。

VCCI-B

הודעה בדבר כבל המתח למשתמשים ביפן

製品には、同梱された電源コードをお使い下さい。

同梱された電源コードは、他の製品では使用出来ません。

הודעה למשתמשים בתצוגות חזותיות במקומות עבודה בגרמניה

GS-Erklärung (Deutschland)

Das Gerät ist nicht für die Benutzung im unmittelbaren Gesichtsfeld am Bildschirmarbeitsplatz vorgesehen. Um störende Reflexionen am Bildschirmarbeitsplatz zu vermeiden, darf dieses Produkt nicht im unmittelbaren Gesichtsfeld platziert werden.

הצהרה בדבר פליטת רעשים למשתמשים בגרמניה

Geräuschemission

LpA < 70 dB am Arbeitsplatz im Normalbetrieb nach DIN 45635 T. 19

הודעת תקינה של האיחוד האירופי



מוצרים הנושאים את סימון CE תואמים להנחית האיחוד האירופי הרלוונטיות ולתקנים המתואמים האירופאים הקשורים. ניתן למצוא את הצהרת התאימות המלאה באתר האינטרנט הבא:

www.hp.eu/certificates (חפש באמצעות שם דגם המוצר או מספר דגם התקינה שלו (RMN), שניתן למצוא בתווית התקינה).

ליצירת קשר בנושאי תקינה, יש לפנות אל HP Deutschland GmbH, HQ-TRE, 71025, Boeblingen, Germany.

הצהרת תאימות

ניתן למצוא את הצהרת התאימות בכתובת www.hp.eu/certificates.

Environmental product stewardship program (תוכנית ניהול סביבתי למוצר)

חברת HP מחויבת לספק מוצרים איכותיים שאינם פוגעים באיכות הסביבה. בתכנון מוצר זה הובאו בחשבון אפשרויות מיחזור שונות. מספר החומרים צומצם עד למינימום, מבלי לגרוע מהפונקציונליות של המדפסת ומאמינותה. התכנון מאפשר להפריד בקלות חומרים שונים זה מזה. אמצעי ההידוק והחיבורים השונים ניתנים לאיתור בקלות ולהסרה בעזרת כלים פשוטים. חלקים בעדיפות גבוהה תוכננו כך שניתן יהיה לגשת אליהם בקלות לפירוק ותיקון יעילים.

לקבלת מידע נוסף, בקר באתר 'המחויבות של HP לאיכות הסביבה' בכתובת:

www.hp.com/hpinfo/globalcitizenship/environment

- [עצות ידודות לסיביבה](#)
- [תקנה 1275/2008 של ועדת האיחוד האירופי](#)
- [נייר](#)
- [חלקי פלסטיק](#)
- [גיליונות נתונים של בטיחות חומרים](#)
- [תוכנית מיחזור](#)
- [תוכנית המיחזור של HP לחומרי דיו מתכלים](#)
- [צריכת חשמל](#)
- [השלכת ציוד פסולת על-ידי משתמשים](#)
- [השלכת פסולת עבור ברזיל](#)
- [חומרים כימיים](#)
- [טבלת החומרים/הרכיבים המסוכנים והרכבם \(סין\)](#)
- [הצהרת מצב הנוכחות של סימון החומרים המוגבלים \(טייוואן\)](#)
- [הגבלת חומרים מסוכנים \(הודו\)](#)
- [תקנות בנושא ניהול פסולת של ציוד חשמלי ואלקטרוניקה \(טורקיה\)](#)
- [EPEAT](#)
- [מידע למשתמש על SEPA Ecolabel \(סין\)](#)
- [הודעה על חומרים פרקוליים בקליפורניה](#)
- [תווית צריכת האנרגיה בסין בעת שימוש במדפסת, פקס ומכשיר העתקה](#)

עצות ידודות לסיביבה

HP מחויבת לסייע ללקוחותיה לצמצם את ההשפעה על הסביבה. בקר באתר האינטרנט HP Eco Solutions (פתרונות אקולוגיים של HP) לקבלת מידע נוסף אודות היוזמות הסביבתיות של HP.

www.hp.com/sustainableimpact

תקנה 1275/2008 של ועדת האיחוד האירופי

למידע על נתוני צריכת חשמל של המוצר, לרבות צריכת חשמל של המוצר במצב המתנה בחיבור לרשת כאשר כל שאר היציאות ברשת האלחוטית פעילות, עיין בסעיף P15 'מידע נוסף' בהצהרת IT ECO של המוצר בכתובת www.hp.com/hpinfo/globalcitizenship/environment/productdata/itecodesktop-pc.html.

נייר

מוצר זה מתאים לשימוש בנייר ממוחזר בהתאם לתקן DIN 19309 ו-EN 12281:2002.

חלקי פלסטיק

חלקי פלסטיק שמשקלם עולה על 25 גרם מסומנים בהתאם לתקנים בין-לאומיים המגבירים את האפשרות לזיהוי סוגי פלסטיק למטרות מיחזור בסיום חיי המוצר.

גיליונות נתונים של בטיחות חומרים

ניתן למצוא גיליונות נתונים של בטיחות חומרים (MSDS) באתר האינטרנט של HP בכתובת:

www.hp.com/go/msds

תוכנית מיחזור

HP מציעה מספר הולך וגדל של תוכניות החזרת מוצרים ומיחזור במדינות/אזורים רבים ושותפויות עם מספר מרכזי מיחזור מוצרי אלקטרוניקה ברחבי העולם. HP פועלת לשימור משאבים על-ידי מכירה חוזרת של כמה ממוצריה הפופולריים ביותר. לקבלת מידע נוסף אודות מיחזור מוצרי HP, בקר בכתובת:

[/www.hp.com/recycle](http://www.hp.com/recycle)

תוכנית המיחזור של HP לחומרי דיו מתכלים

HP מחויבת להגנה על הסביבה. תוכנית HP Inkjet Supplies Recycling Program (תוכנית המיחזור של HP לחומרי דיו מתכלים) זמינה במדינות/אזורים רבים ומאפשרת מיחזור ללא תשלום של מחסניות הדפסה ומחסניות דיו משומשות. לקבלת מידע נוסף, בקר באתר האינטרנט הבא:

[/www.hp.com/recycle](http://www.hp.com/recycle)

צריכת חשמל

ציוד הדפסה והדמיה של HP המסומן בסמל ENERGY STAR® מאושר על-ידי המשרד לאיכות הסביבה בארה"ב. הסימון הבא יופיע על-גבי מוצרי הדמיה בעלי אישור ENERGY STAR:



מידע נוסף אודות דגמים של מוצרי הדמיה המאושרים על-ידי ENERGY STAR מופיע בכתובת: www.hp.com/go/energystar

השלכת ציוד פסולת על-ידי משתמשים

סמל זה מציין כי אין להשליך את המוצר יחד עם פסולת ביתית אחרת. במקום זאת, עליך להגן על בריאות האנשים ועל הסביבה, על-ידי מסירת ציוד הפסולת לנקודת איסוף ייעודית לצורך מחזור פסולת של ציוד אלקטרוני וחשמלי. לקבלת מידע נוסף, פנה אל המשרד המקומי בעיר מגוריך, או בקר באתר <http://www.hp.com/recycle>.



השלכת פסולת עבור ברזיל

Este produto eletrônico e seus componentes não devem ser descartados no lixo comum, pois embora estejam em conformidade com padrões mundiais de restrição a substâncias nocivas, podem conter, ainda que em quantidades mínimas, substâncias impactantes ao meio ambiente. Ao final da vida útil deste produto, o usuário deverá entregá-lo à HP. A não observância dessa orientação sujeitará o infrator às sanções previstas em lei.

Após o uso, as pilhas e/ou baterias dos produtos HP deverão ser entregues ao estabelecimento comercial ou rede de assistência técnica autorizada pela HP.

Para maiores informações, inclusive sobre os pontos de recebimento, acesse:

www.hp.com.br/reciclar



Não descarte o produto eletrônico em lixo comum

חומרים כימיים

HP מחויבת לספק ללקוחותיה מידע אודות החומרים הכימיים במוצריה כדי להתאים לדרישות חוקיות, כגון REACH (תקנה EC מספר 1907/2006 של הפרלמנט והמועצה האיורופיים). דוח עם פרטי הכימיקלים עבור מוצר זה ניתן למצוא בכתובת: www.hp.com/go/reach

עבלת החומרים/הרכיבים המסוכנים והרכבם (סין)

产品中有害物质或元素的名称及含量

根据中国《电器电子产品有害物质限制使用管理办法》



有害物质						部件名称
多溴二苯醚 (PBDE)	多溴联苯 (PBB)	六价铬 (Cr(VI))	镉 (Cd)	汞 (Hg)	铅 (Pb)	
○	○	○	○	○	○	外壳和托盘
○	○	○	○	○	○	电线
○	○	○	○	○	X	印刷电路板
○	○	○	○	○	X	打印系统
○	○	○	○	○	X	显示器

有害物质						部件名称
多溴二苯醚 (PBDE)	多溴联苯 (PBB)	六价铬 (Cr(VI))	镉 (Cd)	汞 (Hg)	铅 (Pb)	
○	○	○	○	○	○	喷墨打印机墨盒
○	○	○	○	○	X	驱动光盘
○	○	○	○	○	X	扫描仪
○	○	○	○	○	X	网络配件
○	○	○	○	○	X	电池板
○	○	○	○	○	○	自动双面打印系统
○	○	○	○	○	X	外部电源

本表格依据 SJ/T 11364 的规定编制。

○：表示该有害物质在该部件所有均质材料中的含量均在 GB/T 26572 规定的限量要求以下。

X：表示该有害物质至少在该部件的某一均质材料中的含量超出 GB/T 26572 规定的限量要求。

此表中所有名称中含“X”的部件均符合中国 RoHS 达标管理目录限用物质应用例外清单的豁免。

此表中所有名称中含“X”的部件均符合欧盟 RoHS 立法。

注：环保使用期限的参考标识取决于产品正常工作的温度和湿度等条件。

הצהרת מצב הנוכחות של סימון החומרים המוגבלים (טייוואן)

台灣限用物質含有情況標示聲明書

Taiwan Declaration of the Presence Condition of the Restricted Substances Marking

限用物質及其化學符號						單元 יחידה
Restricted substances and their chemical symbols						
多溴二苯醚 (PBDE)	多溴聯苯 (PBB)	六價鉻 (Cr ^{VI})	鎘 (Cd)	汞 (Hg)	鉛 (Pb)	
○	○	○	○	○	—	列印引擎 Print engine
○	○	○	○	○	○	外殼和紙匣 External casing and trays
○	○	○	○	○	—	電源供應器 Power supply
○	○	○	○	○	○	電線 Cables

限用物質及其化學符號						單元	יחידה
Restricted substances and their chemical symbols							
多溴二苯醚 (PBDE)	多溴聯苯 (PBB)	六價鉻 (Cr ⁺⁶)	鎘 (Cd)	汞 (Hg)	鉛 (Pb)		
○	○	○	○	○	—	印刷電路板	Printed circuit board
○	○	○	○	○	—	控制面板	Control panel
○	○	○	○	○	○	墨水匣	Cartridge
○	○	○	○	○	—	掃描器組件	Scanner assembly

備考 1. “超出 0.1 wt %” 及 “超出 0.01 wt %” 係指限用物質之百分比含量超出百分比含量基準值。

Note 1: “Exceeding 0.1 wt %” and “exceeding 0.01 wt %” indicate that the percentage content of the restricted substance exceeds the reference percentage value of presence condition.

備考 2. “○” 係指該項限用物質之百分比含量未超出百分比含量基準值。

Note 2: “○” indicates that the percentage content of the restricted substance does not exceed the percentage of reference value of presence.

備考 3. “—” 係指該項限用物質為排除項目。

Note 3: “—” indicates that the restricted substance corresponds to the exemption.

若要存取產品的最新使用指南或手冊，請前往 www.support.hp.com。選取搜尋您的產品，然後依照畫面上的指示繼續執行。

To access the latest user guides or manuals for your product, go to www.support.hp.com. Select **Find your product**, and then follow the onscreen instructions.

הגבלת חומרים מסוכנים (הודו)

This product, as well as its related consumables and spares, complies with the reduction in hazardous substances provisions of the "India E-waste (Management and Handling) Rule 2016." It does not contain lead, mercury, hexavalent chromium, polybrominated biphenyls or polybrominated diphenyl ethers in concentrations exceeding 0.1 weight % and 0.01 weight % for cadmium, except for where allowed pursuant to the exemptions set in Schedule 2 of the Rule.

תקנות בנושא ניהול פסולת של ציוד חשמלי ואלקטרוניקה (טורקיה)

Türkiye Cumhuriyeti: AEEE Yönetmeliğine uygundur

EPEAT

Most HP products are designed to meet EPEAT. EPEAT is a comprehensive environmental rating that helps identify greener electronics equipment. For more information on EPEAT go to www.epeat.net. For information

on HP's EPEAT registered products go to www.hp.com/hpinfo/globalcitizenship/environment/pdf/epeat_printers.pdf.

מידע למשתמש על SEPA Ecolabel (סין)

中国环境标识认证产品用户说明

噪声大于 63.0 dB(A) 的办公设备不宜放置于办公室内，请在独立的隔离区域使用。

如需长时间使用本产品或打印大量文件，请确保在通风良好的房间内使用。

如您需要确认本产品处于零能耗状态，请按电源关闭按钮，并将插头从电源插座断开。

您可以使用再生纸，以减少资源耗费。

הודעה על חומרים פרקוליים בקליפורניה

Perchlorate material - special handling may apply. See: www.dtsc.ca.gov/hazardouswaste/perchlorate

This product's real-time clock battery or coin cell battery may contain perchlorate and may require special handling when recycled or disposed of in California.

תווית צריכת האנרגיה בסין בעת שימוש במדפסת, פקס ומכשיר העתקה

复印机、打印机和传真机能源效率标识实施规则

依据“复印机、打印机和传真机能源效率标识实施规则”，该打印机具有中国能效标识。标识上显示的能效等级和操作模式值根据“复印机、打印机和传真机能效限定值及能效等级”标准（“GB 21521”）来确定和计算。

1. 能效等级

产品能效等级分 3 级，其中 1 级能效最高。能效限定值根据产品类型和打印速度由标准确定。能效等级则根据基本功耗水平以及网络接口和内存等附加组件和功能的功率因子之和来计算。

2. 能效信息

喷墨打印机

– 操作模式功率

睡眠状态的能耗按照 GB 21521 的标准来衡量和计算。该数据以瓦特 (W) 表示。

– 待机功率

待机状态是产品连接到电网电源上功率最低的状态。该状态可以延续无限长时间，且使用者无法改变此状态下产品的功率。对于“成像设备”产品，“待机”状态通常相当于“关闭”状态，但也可能相当于“准备”状态或者“睡眠”状态。该数据以瓦特 (W) 表示。

– 睡眠状态预设延迟时间

出厂前由制造商设置的时间决定了该产品在完成主功能后进入低耗模式（例如睡眠、自动关机）的时间。该数据以分钟表示。

– 附加功能功率因子之和

网络接口和内存等附加功能的功率因子之和。该数据以瓦特 (W) 表示。

标识上显示的能耗数据是根据典型配置测量得出的数据，此类配置包含登记备案的打印机依据复印机、打印机和传真机能源效率标识实施规则所选的所有配置。因此，该特定产品型号的实际能耗可能与标识上显示的数据有所不同。

要了解规范的更多详情，请参考最新版的 GB 21521 标准。

ת	ה	א
תוכנת המדפסת (Windows)	מגשים	אחריות 64
פתיחה 15	פתרון בעיות בהזנה 53	ב
תמיכת לקוחות	שחורו חסימות נייר 50	בעיות בהזנת הנייר, פתרון בעיות 53
אחריות 64	מידע טכני	ג
	מפרט העתקה 67	גורה
	מפרטי הדפסה 67	שחורו חסימות גורה 52
	מפרטים סביבתיים 66	ד
	מפרטי סריקה 67	דרישות המערכת 66
	מיחזור	ה
	מחסניות דיו 72	הדפסה
	מערכות הפעלה נתמכות 66	מפרטים 67
	מפרטים	פתרון בעיות 62
	דרישות המערכת 66	הדפסה עקומה, פתרון בעיות
		הדפסה 53
נ	נ	הודעות תקינה 68
נייר	נייר	מספר זיהוי דגם לתקינה 68
HP, הזמנה 14	HP, הזמנה 14	הזנת מספר דפים יחד, פתרון בעיות 53
דפים עקומים 53	דפים עקומים 53	העתקה
פתרון בעיות בהזנה 53	פתרון בעיות בהזנה 53	מפרט 67
שחורו חסימות 50	שחורו חסימות 50	ח
ס	ס	חלונות
סביבה	סביבה	דרישות המערכת 66
Environmental product	Environmental product	חסימות
stewardship program (תוכנית	stewardship program (תוכנית	מחיקה 50
ניהול סביבתי למוצר) 71	ניהול סביבתי למוצר) 71	חשמל
מפרטים סביבתיים 66	מפרטים סביבתיים 66	פתרון בעיות 62
סריקה	סריקה	ל
מפרטי סריקה 67	מפרטי סריקה 67	לוח הבקרה
פ	פ	לחצנים 3
פתרון בעיות	פתרון בעיות	תכונות 3
בעיות בהזנת הנייר 53	בעיות בהזנת הנייר 53	לחצנים, לוח בקרה 3
דפים עקומים 53	דפים עקומים 53	
הדפסה 62	הדפסה 62	
הנייר אינו נאסף מהמגש 53	הנייר אינו נאסף מהמגש 53	
חשמל 62	חשמל 62	
נאספים מספר דפים יחד 53	נאספים מספר דפים יחד 53	

