



Guida per l'utente



HP DeskJet Ink Advantage
2300 All-in-One series

Avvisi di HP

LE INFORMAZIONI CONTENUTE NEL PRESENTE DOCUMENTO SONO SOGGETTE A MODIFICA SENZA PREAVVISO.

TUTTI I DIRITTI RISERVATI. LA RIPRODUZIONE, L'ADATTAMENTO O LA TRADUZIONE DEL PRESENTE MATERIALE È VIETATA SENZA PREVIA AUTORIZZAZIONE SCRITTA DI HP, FATTI SALVI I CASI CONSENTITI DALLE LEGGI SUL COPYRIGHT. LE UNICHE GARANZIE PER I SERVIZI E PRODOTTI HP SONO STABILITE NELLE DICHIARAZIONI DI GARANZIA ESPLICITE FORNITE CON TALI PRODOTTI E SERVIZI. NESSUNA AFFERMAZIONE CONTENUTA NEL PRESENTE DOCUMENTO PUÒ COSTITUIRE UN'ULTERIORE GARANZIA. HP NON È RESPONSABILE DEGLI EVENTUALI ERRORI TECNICI O EDITORIALI OVVERO DELLE OMISSIONI CONTENUTE NEL PRESENTE DOCUMENTO.

© Copyright 2020 HP Development Company, L.P.

Microsoft e Windows sono marchi o marchi registrati di Microsoft Corporation negli Stati Uniti e/o in altri paesi.

ENERGY STAR e il marchio ENERGY STAR sono marchi registrati della U.S. Environmental Protection Agency (Agenzia statunitense per la protezione dell'ambiente).

Sommario

| | |
|---|-----------|
| 1 Informazioni preliminari | 1 |
| Parti della stampante | 2 |
| Funzioni del pannello di controllo | 3 |
| Spie di stato | 4 |
| Caricamento dei supporti | 8 |
| Caricamento di un originale sul vetro dello scanner | 12 |
| Informazioni di base sulla carta | 13 |
| Aprire il software della stampante HP | 16 |
| Utilizzare l'app HP Smart per stampare, eseguire scansioni e risolvere i problemi | 17 |
| Stampare tramite l'app HP Smart (Windows 10) | 18 |
| Modalità di sospensione | 19 |
| Spegnimento automatico | 20 |
| 2 Stampa | 21 |
| Stampa dei documenti | 22 |
| Stampa delle foto | 24 |
| Stampa di buste | 25 |
| Stampare utilizzando il Max dpi | 26 |
| Suggerimenti per la riuscita della stampa | 27 |
| 3 Copia e scansione | 31 |
| Copia di documenti | 32 |
| Effettuare scansioni utilizzando il software della stampante HP | 33 |
| Effettuare scansioni utilizzando l'app HP Smart (Windows 10) | 36 |
| Suggerimenti per la riuscita delle operazioni di copia e scansione | 38 |
| 4 Gestione delle cartucce d'inchiostro | 39 |
| controllare i livelli di inchiostro stimati | 40 |
| Ordinare le cartucce di inchiostro | 41 |
| Sostituzione delle cartucce di inchiostro | 42 |
| Modalità di utilizzo con una sola cartuccia | 44 |

| | |
|---|-----------|
| Informazioni sulla garanzia della cartuccia | 45 |
| Suggerimenti per l'uso delle cartucce | 46 |
| 5 Collegamento della stampante | 47 |
| Collegamento della stampante al computer tramite cavo USB (connessione non di rete) | 48 |
| Collegare una nuova stampante | 49 |
| 6 Risoluzione di un problema | 51 |
| Problemi di inceppamento e alimentazione della carta | 52 |
| Problemi relativi alle cartucce d'inchiostro | 57 |
| Problemi di stampa | 60 |
| Problemi di copia | 65 |
| Problemi di scansione | 66 |
| Problemi legati all'hardware della stampante | 67 |
| Assistenza HP | 68 |
| Appendice A Informazioni tecniche | 71 |
| Specifiche | 72 |
| Informazioni sulle normative di conformità | 74 |
| Programma per la protezione dell'ambiente | 77 |
| Indice analitico | 85 |

1 Informazioni preliminari

- [Parti della stampante](#)
- [Funzioni del pannello di controllo](#)
- [Spie di stato](#)
- [Caricamento dei supporti](#)
- [Caricamento di un originale sul vetro dello scanner](#)
- [Informazioni di base sulla carta](#)
- [Aprire il software della stampante HP](#)
- [Utilizzare l'app HP Smart per stampare, eseguire scansioni e risolvere i problemi](#)
- [Stampare tramite l'app HP Smart \(Windows 10\)](#)
- [Modalità di sospensione](#)
- [Spegnimento automatico](#)

Parti della stampante

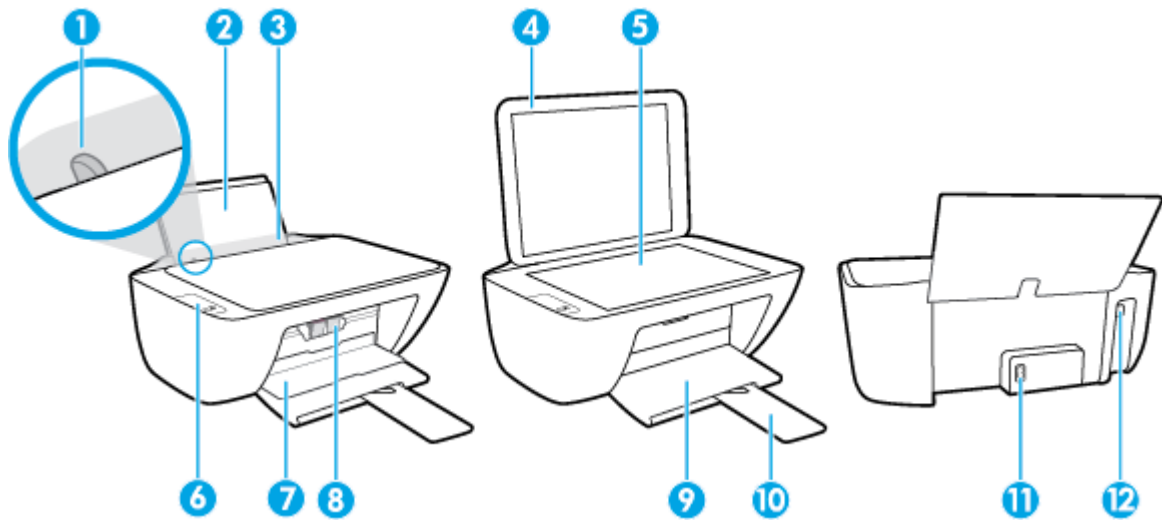

| | |
|----|---|
| 1 | Guida larghezza carta |
| 2 | Vassoio di alimentazione |
| 3 | Protezione del vassoio di alimentazione |
| 4 | Coperchio dello scanner |
| 5 | Piano di scansione |
| 6 | Pannello di controllo |
| 7 | Sportello di accesso alle cartucce |
| 8 | Cartucce d'inchiostro |
| 9 | Vassoio di uscita |
| 10 | Estensione del vassoio di uscita (indicato anche come "estensione del vassoio") |
| 11 | Connessione di alimentazione |
| 12 | Porta USB |

Funzioni del pannello di controllo

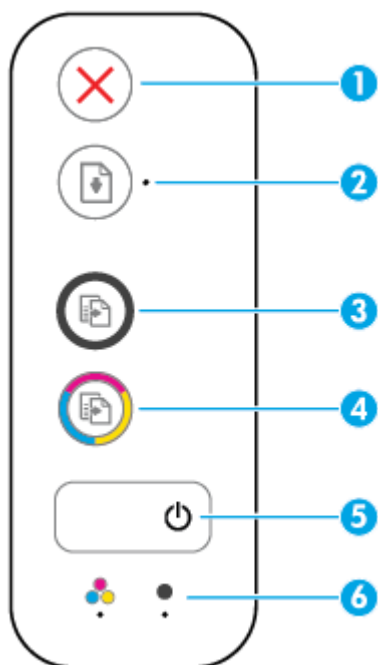

| Funzione | Descrizione |
|----------|--|
| 1 | Pulsante Pulsante di annullamento : interrompe l'operazione corrente. |
| 2 | Pulsante Riprendi : Consente di riprendere la stampa dopo un'interruzione (ad esempio, dopo aver caricato la carta o eliminato un inceppamento). Spia Riprendi : Indica che la stampante è in stato di avviso o di errore. |
| 3 | Pulsante Avvio Copia nero : consente di avviare un lavoro di copia in bianco e nero. Per aumentare il numero di copie in bianco e nero, premere il pulsante ripetutamente. La copia avrà inizio due secondi dopo aver premuto per l'ultima volta il pulsante. |
| 4 | Pulsante Avvio Copia colore : consente di avviare una copia a colori. Per aumentare il numero di copie a colori, premere il pulsante ripetutamente. La copia avrà inizio due secondi dopo aver premuto per l'ultima volta il pulsante. |
| 5 | Pulsante Specifiche tecniche : Consente di accendere o spegnere la stampante. |
| 6 | Spie luminose Avviso relativo all'inchiostro : indicano che l'inchiostro è quasi esaurito o che si è verificato un problema con la cartuccia d'inchiostro. |

Spie di stato

- Spia del pulsante **Specifiche tecniche**



| Stato | Descrizione |
|-----------------------|--|
| Accesa | La stampante è accesa. |
| Spenta | La stampante è spenta. |
| Semi-illuminata | Indica che la stampante si trova in modalità di sospensione. La stampante entra automaticamente in modalità di sospensione dopo 5 minuti di inattività. |
| Lampeggiante | La stampante sta elaborando un processo. Per annullare il processo, premere il pulsante Pulsante di annullamento (X). |
| Lampeggia rapidamente | Se lo sportello di accesso alle cartucce è aperto, chiuderlo. Se lo sportello di accesso alle cartucce è chiuso e la spia lampeggia rapidamente, la stampante si trova in uno stato di errore risolvibile seguendo i messaggi visualizzati sullo schermo del computer. Se sullo schermo non appare alcun messaggio, provare a stampare un documento per creare un messaggio. |

- La spia **Riprendi** lampeggia.



| Causa | Soluzione |
|--|--|
| Nel vassoio di alimentazione non è presente carta. | Caricare la carta nel vassoio di alimentazione, quindi premere il pulsante Riprendi (↓) per continuare a stampare. Per informazioni sul caricamento della carta, vedere Caricamento dei supporti a pagina 8 . |

- La spia **Riprendi** lampeggia e quella di **Avviso relativo all'inchiostro** è accesa.



| Causa | Soluzione |
|--|---|
| Potrebbe essersi verificato uno dei seguenti problemi. <ul style="list-style-type: none">– Manca la cartuccia d'inchiostro corrispondente.– La cartuccia d'inchiostro corrispondente è installata in modo erraneo o il nastro in plastica non è stato rimosso.– L'inchiostro della cartuccia corrispondente potrebbe essere in via di esaurimento. | <ul style="list-style-type: none">– Se manca una delle cartucce d'inchiostro, la stampante entra nella modalità a cartuccia singola. Per uscire dalla modalità a cartuccia singola, inserire la cartuccia d'inchiostro corrispondente. Per ulteriori informazioni |

| Causa | Soluzione |
|-------|---|
| | <p>sulla modalità a cartuccia singola, vedere Modalità di utilizzo con una sola cartuccia a pagina 44.</p> <ul style="list-style-type: none"> Se nella stampante sono installate entrambe le cartucce d'inchiostro, rimuovere la cartuccia corrispondente, assicurarsi che il nastro in plastica sia stato rimosso, quindi reinserire la cartuccia d'inchiostro in modo corretto. Per maggiori informazioni, vedere Sostituzione delle cartucce di inchiostro a pagina 42. Se l'inchiostro della cartuccia è in esaurimento, la stampante può utilizzare l'inchiostro rimanente. Il problema potrebbe ripercuotersi sulla qualità dei documenti stampati. Se la qualità di stampa non è più accettabile, sostituire la cartuccia d'inchiostro. Per maggiori informazioni, vedere Sostituzione delle cartucce di inchiostro a pagina 42. |

- La spia **Riprendi** è spenta ed entrambe le spie **Avviso relativo all'inchiostro** sono accese.



| Causa | Soluzione |
|---|--|
| Entrambe le cartucce stanno esaurendo l'inchiostro. | La stampante può continuare a stampare utilizzando l'inchiostro residuo. Il problema potrebbe ripercuotersi sulla qualità dei documenti stampati. Se la qualità di stampa non è più accettabile, sostituire le cartucce d'inchiostro. Per informazioni su come sostituire le cartucce d'inchiostro, vedere Sostituzione delle cartucce di inchiostro a pagina 42 . |

- La spia **Riprendi** è spenta e quella di **Avviso relativo all'inchiostro** lampeggia.



| Causa | Soluzione |
|---|---|
| La cartuccia d'inchiostro corrispondente è incompatibile, danneggiata o installata in modo erraneo. | <ul style="list-style-type: none"> Assicurarsi di utilizzare una cartuccia d'inchiostro HP appropriata per la stampante in uso. Assicurarsi che la cartuccia d'inchiostro corrispondente sia installata nell'alloggiamento corretto. Se l'errore persiste, sostituire la cartuccia d'inchiostro. Per informazioni su come sostituire le cartucce d'inchiostro, vedere Sostituzione delle cartucce di inchiostro a pagina 42. |

- La spia **Riprendi** è spenta ed entrambe le spie **Avviso relativo all'inchiostro** lampeggiano.



| Causa | Soluzione |
|---|--|
| <p>Potrebbe essersi verificato uno dei seguenti problemi.</p> <ul style="list-style-type: none"> – Mancano entrambe le cartucce. – Entrambe le cartucce d'inchiostro sono installate in modo erraneo o con il nastro in plastica ancora presente. – Entrambe le cartucce sono incompatibili o danneggiate. | <ul style="list-style-type: none"> – Se nessuna cartuccia è installata nella stampante, provvedere all'installazione delle cartucce d'inchiostro. – Se nella stampante sono installate entrambe le cartucce d'inchiostro, rimuovere le cartucce, assicurarsi che il nastro in plastica sia stato rimosso, quindi reinserire le cartucce d'inchiostro in modo corretto. – Assicurarsi di utilizzare cartucce d'inchiostro HP appropriate per la stampante in uso. – Se l'errore persiste, sostituire le cartucce. Per informazioni su come sostituire le cartucce d'inchiostro, vedere Sostituzione delle cartucce di inchiostro a pagina 42. |

- La spia **Riprendi** lampeggia e quella di **Avviso relativo all'inchiostro** è accesa.



| Causa | Soluzione |
|--|--|
| <p>Potrebbe essersi verificato uno dei seguenti problemi.</p> <ul style="list-style-type: none"> – È installata una cartuccia d'inchiostro contraffatta o usata in precedenza. – L'inchiostro delle cartucce corrispondenti potrebbe essere in via di esaurimento. | <ul style="list-style-type: none"> – Se la cartuccia d'inchiostro corrispondente è stata appena installata, potrebbe essere contraffatta o usata in precedenza. Per ulteriori informazioni, fare riferimento al messaggio nel software della stampante HP. – Se la cartuccia di inchiostro corrispondente non è stata installata di recente, il livello di inchiostro è quasi esaurito. Premere il pulsante Riprendi () per continuare a stampare e sostituire la cartuccia di inchiostro quando la qualità di stampa non è più accettabile. Per informazioni sulla sostituzione delle cartucce di inchiostro, vedere Sostituzione delle cartucce di inchiostro a pagina 42. |

- La spia **Riprendi** lampeggia ed entrambe le spie **Avviso relativo all'inchiostro** sono accese.



| Causa | Soluzione |
|---|---|
| <p>Potrebbe essersi verificato uno dei seguenti problemi.</p> <ul style="list-style-type: none"> – Sono installate cartucce contraffatte o usate in precedenza. – Inchiostro quasi esaurito in entrambe le cartucce d'inchiostro. | <ul style="list-style-type: none"> – Se le cartucce d'inchiostro sono state installate di recente, potrebbero essere contraffatte o già usate in precedenza. Per ulteriori informazioni, fare riferimento al messaggio nel software della stampante HP. – Se le cartucce di inchiostro non sono state installate di recente, il livello di inchiostro è quasi esaurito. Premere il pulsante Riprendi () per continuare a stampare e sostituire le cartucce di inchiostro quando la qualità di stampa non è più accettabile. Per informazioni sulla sostituzione delle cartucce di inchiostro, vedere Sostituzione delle cartucce di inchiostro a pagina 42. |

- La spia **Riprendi** lampeggia, la spia del pulsante **Specifiche tecniche** è accesa ed entrambe le spie **Avviso relativo all'inchiostro** lampeggiano.



Causa

Potrebbe essersi verificato uno dei seguenti problemi.

- La carta è inceppata.
- Il carrello delle cartucce, all'interno della stampante, si è bloccato.

Soluzione

Risolvere gli eventuali inceppamenti della carta o del carrello. Per maggiori informazioni, vedere [Problemi di inceppamento e alimentazione della carta a pagina 52](#).

- La spia **Riprendi**, la spia del pulsante **Specifiche tecniche** ed entrambe le spie **Avviso relativo all'inchiostro** lampeggiano.



Causa

Potrebbe essersi verificato uno dei seguenti problemi.

- Scanner non funzionante.
- La stampante è in stato di errore.

Soluzione

Reimpostare la stampante.

1. Spegner la stampante.
2. Scollegare il cavo di alimentazione.
3. Attendere un minuto e ricollegarlo.
4. Accendere la stampante.

Se il problema persiste, contattare HP. È possibile stampare anche se lo scanner non funziona.

Caricamento dei supporti

Selezionare un formato carta per continuare.

Per caricare carta di formato standard

1. Sollevare il vassoio di alimentazione.

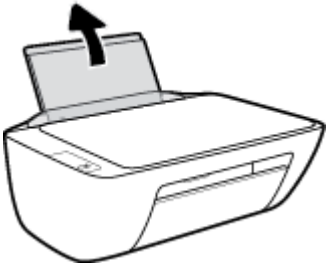

2. Far scorrere verso sinistra la guida della larghezza della carta.

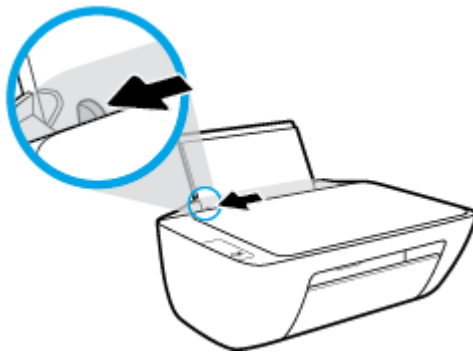

3. Inserire la risma di carta nel vassoio di alimentazione con il lato corto del foglio in basso e il lato di stampa rivolto verso l'alto, e far scorrere la risma di carta finché non si arresta.

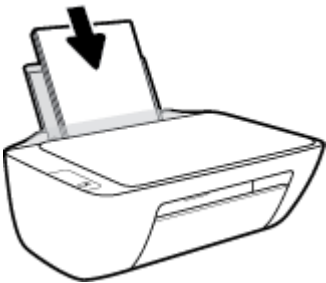

4. Far scorrere verso destra la guida della larghezza della carta finché non si arresta a contatto con il bordo della carta.

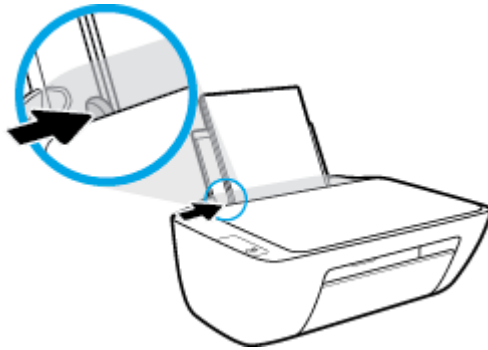

5. Abbassare il vassoio di uscita, quindi estrarre l'estensione.



Per caricare carta di formato piccolo

1. Sollevare il vassoio di alimentazione.

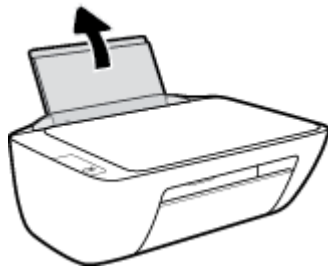

2. Far scorrere verso sinistra la guida della larghezza della carta.

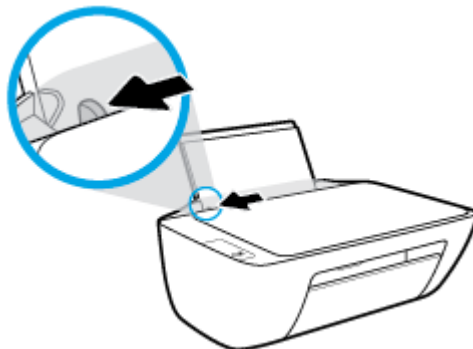

3. Caricare la risma di carta fotografica nell'estremità destra del vassoio di alimentazione dal lato corto e con il lato di stampa rivolto verso il basso, quindi far scorrere la risma di carta fotografica finché non si arresta.

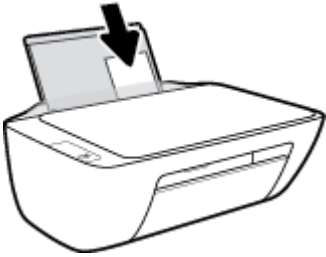

4. Far scorrere verso destra la guida della larghezza della carta finché non si arresta a contatto con il bordo della carta.

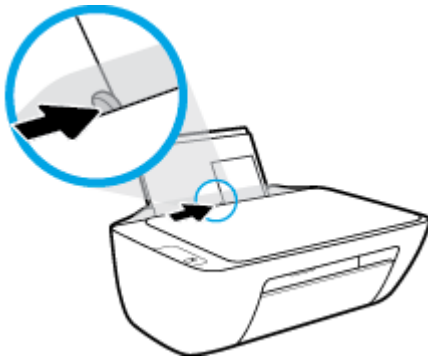

5. Abbassare il vassoio di uscita, quindi estrarre l'estensione.



Per caricare le buste

1. Sollevare il vassoio di alimentazione.

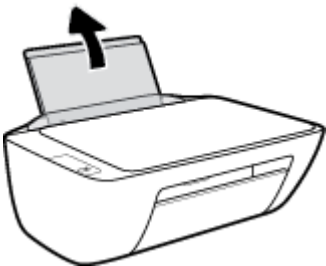

2. Far scorrere verso sinistra la guida della larghezza della carta.

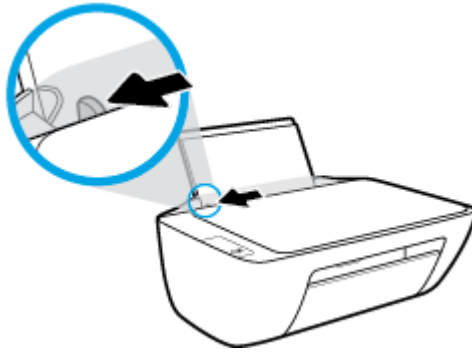

3. Inserire una o più buste all'estrema destra del vassoio di alimentazione e far scorrere la risma finché non si arresta.

Il lato da stampare deve essere rivolto verso l'alto. L'aletta deve trovarsi sul lato sinistro e deve essere rivolta verso il basso.



4. Far scorrere la guida della larghezza della carta verso destra accostandola alla risma di buste finché non si arresta.

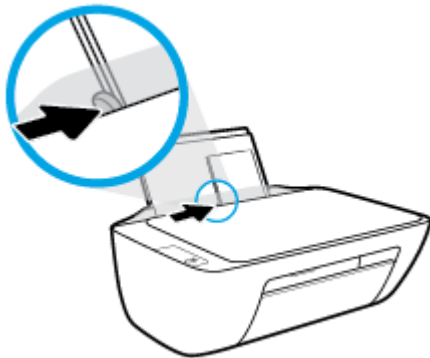

5. Abbassare il vassoio di uscita, quindi estrarre l'estensione.



Caricamento di un originale sul vetro dello scanner

Per caricare un originale sul vetro dello scanner

1. Sollevare il coperchio dello scanner.

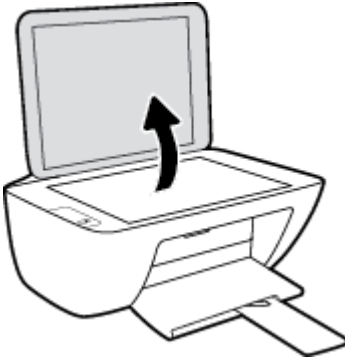

2. Caricare l'originale con il lato di stampa verso il basso nell'angolo destro del piano di scansione.

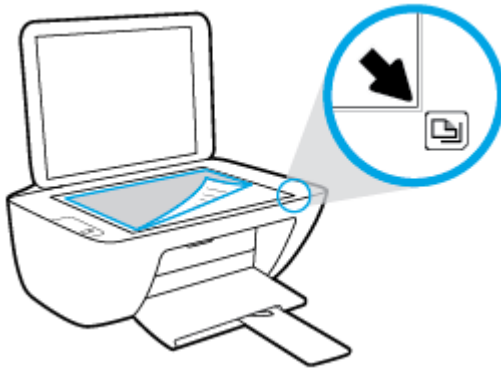

3. Chiudere il coperchio dello scanner.

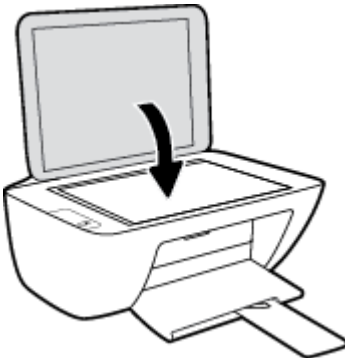

Informazioni di base sulla carta

La stampante è progettata per l'uso con la maggior parte dei tipi di carta da ufficio. Prima di acquistare grandi quantità di carta per stampa, è opportuno effettuare delle prove. Per ottenere una qualità di stampa ottimale si consiglia di utilizzare carta HP. Per ulteriori informazioni sulla carta HP, visitare il sito Web di HP all'indirizzo www.hp.com.



HP raccomanda l'uso di carta comune con il logo ColorLok per le stampe quotidiane. Tutti i tipi di carta con logo ColorLok sono testati singolarmente per soddisfare gli elevati standard di affidabilità e qualità di stampa, nonché per generare documenti con colori nitidi e brillanti, neri più intensi; inoltre si asciugano più velocemente rispetto alla tradizionale carta comune. Richiedere la carta con il logo ColorLok in diverse grammature e formati ai produttori di carta principali.

Questo capitolo tratta i seguenti argomenti:

- [Tipi di carta consigliati per la stampa](#)
- [Come ordinare le forniture di carta HP](#)

Tipi di carta consigliati per la stampa

Per ottenere stampe di ottima qualità, si consiglia di utilizzare i tipi di carta HP appositamente progettati per il tipo di documento che si desidera stampare.

In alcuni paesi o regioni, alcuni tipi di carta potrebbero non essere disponibili.

Stampa fotografica

- **HP Premium Plus Photo Paper**

HP Premium Plus Photo Paper è la carta fotografica di altissima qualità HP per stampare foto ottimali. Con HP Premium Plus Photo Paper, è possibile stampare splendide foto che si asciugano istantaneamente per condividerle non appena uscite dalla stampante. È disponibile in vari formati, tra cui A4, 8,5" x 11", 10 x 15 cm (4" x 6"), 13 x 18 cm (5" x 7") e in due finiture, lucida e semi lucida. Ideale per foto ottimali e progetti fotografici speciali, da incorniciare, da mostrare o regalare. HP Premium Plus Photo Paper offre risultati eccezionali con qualità e durata professionali.

- **HP Advanced Photo Paper**

Carta fotografica lucida, a rapida asciugatura, per evitare sbavature e per una maggiore semplicità d'utilizzo. Le stampe sono resistenti all'acqua, alle macchie, alle impronte digitali e all'umidità. Le stampe sono simili alle foto sviluppate nei laboratori sia al tatto che per l'aspetto. È disponibile in diversi formati, tra cui A4, 8,5" x 11", 10 x 15 cm (4" x 6"), 13 x 18 cm (5" x 7"). Senza acidi per una maggiore durata dei documenti.

- **Carta HP Everyday Photo Paper**

Stampa colorata, istantanee giornaliere ad un costo inferiore, utilizzando la carta progettata per la stampa delle foto casuali. Questa carta conveniente asciuga rapidamente per essere subito manipolata. Immagini nitide e ben definite su qualsiasi stampante a getto d'inchiostro. È disponibile in finitura lucida e in diversi formati, tra cui A4, 8,5" x 11", 5" x 7" e 4" x 6". Senza acidi per una maggiore durata dei documenti.

- **Kit HP Photo Value Pack**

I Value Pack carta fotografica HP raggruppano praticamente cartucce di inchiostro HP originali e carta fotografica ottimizzata HP per consentire di risparmiare tempo e semplificare la stampa di foto professionali economiche con la stampante HP. Gli inchiostri originali HP e la carta fotografica ottimizzata HP sono stati progettati per interagire e offrire foto durature e nitide, stampa dopo stampa. Sono ideali per stampare tutte le foto di un'intera vacanza o più foto da condividere.

Documenti aziendali

- **Carta per presentazioni HP alta qualità 120 g opaca o Carta professionale HP 120 g opaca**

Questo tipo di carta opaca per il fronte/retro è perfetta per presentazioni, proposte, rapporti e newsletter. È un tipo di carta robusto e pesante per risultati di forte impatto.

- **Carta HP per brochure 180 g, lucida o Carta Professionale HP 180 g lucida**

Queste carte sono lucide sui due lati per consentire la stampa su entrambi i lati. Si tratta della scelta ideale per riproduzioni di tipo semi fotografico e per grafica aziendale da utilizzare sulle copertine di relazioni, presentazioni speciali, brochure, stampati pubblicitari e calendari.

- **Carta HP per brochure 180 g opaca o Carta professionale HP 180 g opaca**

Queste carte sono opache sui due lati per consentire l'uso di entrambi i lati. Si tratta della scelta ideale per riproduzioni di tipo semifotografico e per grafica aziendale da utilizzare sulle copertine di relazioni, presentazioni speciali, brochure, stampati pubblicitari e calendari.

Stampa per uso quotidiano

Tutti i tipi di carta per le attività di stampa quotidiane inclusi nell'elenco sono stati concepiti con la tecnologia ColorLok che consente riduzione delle macchie, neri più decisi e colori accesi.

- **Carta HP bianca brillante per getto d'inchiostro**

La Carta HP bianca brillante per stampanti a getto d'inchiostro offre colori a contrasto elevato e testo molto nitido. L'opacità di tale carta consente la stampa fronte/retro a colori priva di visione in trasparenza e risulta ideale per newsletter, rapporti e volantini.

- **Carta multiuso per stampanti HP**

La carta per stampa HP è una carta multifunzione di alta qualità. Produce documenti di aspetto più efficace rispetto ai documenti stampati su carta standard multifunzione o per la copia. Senza acidi per una maggiore durata dei documenti.

- **Carta da ufficio HP**

La carta da ufficio HP è una carta multifunzione di alta qualità. È adatta per le copie, le bozze, i promemoria e altri documenti. Senza acidi per una maggiore durata dei documenti.

- **Carta riciclata per ufficio HP**

La carta riciclata per ufficio HP è una carta di alta qualità multifunzione prodotta con il 30% di fibre riciclate.

Come ordinare le forniture di carta HP

La stampante è progettata per l'uso con la maggior parte dei tipi di carta da ufficio. Per ottenere una qualità di stampa ottimale si consiglia di utilizzare carta HP.

Per ordinare carta HP e altri materiali di consumo, visitare il sito www.hp.com . Attualmente alcune sezioni del sito Web HP sono disponibili solo in lingua inglese.

HP consiglia carta comune con il logo ColorLok per la stampa e la copia dei documenti giornalieri. Tutti i tipi di carta con logo ColorLok sono testati singolarmente per soddisfare gli elevati standard di affidabilità e qualità di stampa, nonché per generare documenti con colori nitidi e brillanti, neri più intensi e tempi di asciugatura più rapidi rispetto alla carta comune tradizionale. Cercare la carta con il logo ColorLok in varie dimensioni e formati dai maggiori fornitori di carta.

Aprire il software della stampante HP

Una volta completata la configurazione dell'hardware, visitare 123.hp.com sul computer, se il software della stampante HP non è ancora stato installato.



NOTA:

- Se si utilizza l'app HP Smart invece del software della stampante, consultare [Utilizzare l'app HP Smart per stampare, eseguire scansioni e risolvere i problemi a pagina 17](#).
 - Per poter stampare, è necessario installare l'app o il software in ogni dispositivo.
-

Dopo l'installazione del software della stampante HP, effettuare una delle operazioni seguenti:

- **Windows 10:** Sul desktop del computer, fare clic su **Start**, selezionare **HP** dall'elenco di app, quindi selezionare l'icona con il nome della stampante.
- **Windows 7:** Sul desktop del computer, fare clic su **Start**, selezionare **Tutti i programmi**, fare clic su **HP**, fare clic sulla cartella della stampante, quindi selezionare l'icona con il nome della stampante.

Utilizzare l'app HP Smart per stampare, eseguire scansioni e risolvere i problemi

HP Smart consente di configurare, condividere e gestire la stampante HP, nonché di utilizzarla per effettuare scansioni e stampe. È possibile condividere documenti e immagini tramite e-mail, SMS e i più noti servizi cloud e di social media (come iCloud, Google Drive, Dropbox e Facebook). Inoltre, è possibile configurare le nuove stampanti HP, monitorare quelle esistenti e ordinare materiali di consumo.

 **NOTA:** L'app HP Smart è supportata su Windows 10 per la stampante. L'app potrebbe non essere disponibile in tutte le lingue. Alcune funzionalità potrebbero non essere disponibili per tutti i modelli di stampante.

- Per le istruzioni di base su come stampare, eseguire scansioni e risolvere i problemi con HP Smart, vedere [Stampare tramite l'app HP Smart \(Windows 10\) a pagina 18](#). Per ulteriori informazioni, è inoltre possibile visitare il sito www.hp.com/go/hpsmartwin-help.

Per installare l'app HP Smart su Windows 10 e connetterla alla stampante

1. È possibile scaricare e installare l'app HP Smart visitando 123.hp.com o l'App Store del dispositivo.
2. Dopo l'installazione, fare clic su **Start** sul desktop del computer.
3. Per connettersi alla stampante, verificare che la stampante e il dispositivo siano accesi e connessi.
4. Aprire l'app HP Smart sul dispositivo.
5. Nella schermata iniziale di HP Smart, fare clic su **+** (icona Più), quindi selezionare o aggiungere una stampante.

Per completare la connessione, seguire le istruzioni visualizzate.

Stampare tramite l'app HP Smart (Windows 10)

Questa sezione fornisce le informazioni di base per l'utilizzo dell'app HP Smart per stampare dal dispositivo in uso. Per ulteriori informazioni sull'app, consultare [Utilizzare l'app HP Smart per stampare, eseguire scansioni e risolvere i problemi a pagina 17](#).

Per iniziare a utilizzare l'app HP Smart per la stampa

1. Caricare la carta nel vassoio di alimentazione. Per maggiori informazioni, vedere [Caricamento dei supporti a pagina 8](#).
2. Aprire l'app HP Smart sul dispositivo.
3. Nella schermata iniziale di HP Smart, verificare che sia selezionata la stampante in uso.

 **SUGGERIMENTO:** Se la stampante è già stata configurata, è possibile selezionarla dalla schermata iniziale di HP Smart scorrendo verso sinistra o destra.

Per utilizzare un'altra stampante, toccare o fare clic su **+** (icona Più) nella schermata iniziale, quindi selezionare una stampante diversa o aggiungere una nuova stampante.

Per stampare da un dispositivo Windows 10

1. Nella schermata iniziale di HP Smart, effettuare una delle operazioni seguenti.
 - Selezionare **Stampa foto**, individuare la foto da stampare, quindi fare clic o toccare **Seleziona foto da stampare**.
 - Selezionare **Stampa documento**, individuare il documento PDF da stampare, quindi fare clic o toccare **Stampa**.
2. Selezionare le opzioni desiderate. Per visualizzare ulteriori impostazioni, fare clic o toccare **Altre impostazioni**.

Per ulteriori informazioni sulle impostazioni di stampa, consultare [Suggerimenti per la riuscita della stampa a pagina 27](#).

3. Fare clic o toccare **Stampa** per avviare la stampa.

Modalità di sospensione

- Il consumo energetico è ridotto nella modalità di sospensione.
- Dopo la configurazione iniziale, la stampante entra nella modalità di sospensione dopo 5 minuti di inattività.
- La spia del pulsante di accensione è oscurata nella modalità di sospensione.
- Il tempo di ingresso nella modalità di sospensione non può essere modificato.

Spegnimento automatico

Questa funzionalità consente di spegnere automaticamente la stampante dopo 2 ore di inattività per favorire la riduzione del consumo energetico. **Spegnimento automatico spegne completamente la stampante, quindi sarà necessario utilizzare il pulsante di accensione per riaccenderla.** Se la stampante supporta questa funzionalità di risparmio energetico, Spegnimento automatico viene abilitato o disabilitato automaticamente in base alle funzioni della stampante e alle opzioni di connessione. Anche quando la funzione Spegnimento automatico è disabilitata la stampante entra nella modalità di sospensione dopo 5 minuti di inattività per ridurre il consumo energetico.

- Spegnimento automatico è abilitato all'accensione della stampante, se la stampante non dispone di funzioni di rete o fax, o se non si utilizzano queste funzionalità.
- Spegnimento automatico è disabilitato quando la funzionalità wireless o Wi-Fi Direct di una stampante è attivata o quando una stampante dotata di funzioni fax, USB o di rete Ethernet stabilisce una connessione fax, USB o di rete Ethernet.

 **SUGGERIMENTO:** Per preservare l'energia della batteria, è possibile abilitare lo spegnimento automatico anche quando la stampante è connessa o la funzionalità wireless è attivata.

2 Stampa

- [Stampa dei documenti](#)
- [Stampa delle foto](#)
- [Stampa di buste](#)
- [Stampare utilizzando il Max dpi](#)
- [Suggerimenti per la riuscita della stampa](#)

Stampa dei documenti

Prima di stampare i documenti, assicurarsi di aver caricato la carta nel vassoio di alimentazione e che il vassoio di uscita sia aperto. Per ulteriori informazioni sul caricamento della carta, vedere [Caricamento dei supporti a pagina 8](#).

Per stampare un documento (Windows)

1. Dal software in uso, selezionare **Stampa**.
2. Controllare che sia stata selezionata la stampante.
3. Fare clic sul pulsante che consente di aprire la finestra di dialogo **Proprietà**.

A seconda dell'applicazione software in uso, il pulsante potrebbe essere denominato **Proprietà**, **Opzioni**, **Imposta stampante**, **Proprietà della stampante**, **Stampante** o **Preferenze**.

4. Selezionare le opzioni desiderate.
 - Sulla scheda **Layout** selezionare l'orientamento **Verticale** o **Orizzontale**.
 - Nella scheda **Carta/qualità**, selezionare il tipo di carta appropriato dal menu a discesa **Supporti** nell'area **Selezione del vassoio**, selezionare la qualità di stampa appropriata nell'area **Impostazioni della qualità**, quindi selezionare il colore appropriato nell'area **Colore**.
 - Fare clic su **Avanzate** e selezionare un formato carta dal menu a discesa **Formato carta**.
5. Fare clic su **OK** per chiudere la finestra di dialogo **Proprietà**.
6. Fare clic su **Stampa** o su **OK** per avviare il processo di stampa.

Per stampare su entrambi i lati della pagina (Windows)

1. Dal software in uso, selezionare **Stampa**.
2. Controllare che sia stata selezionata la stampante.
3. Fare clic sul pulsante che consente di aprire la finestra di dialogo **Proprietà**.

A seconda dell'applicazione in uso, questo pulsante può apparire come **Proprietà**, **Opzioni**, **Configurazione stampante**, **Proprietà della stampante**, **Stampante** o **Preferenze**.

4. Selezionare le opzioni desiderate.
 - Sulla scheda **Layout** selezionare l'orientamento **Verticale** o **Orizzontale**.
 - Nella scheda **Carta/qualità**, selezionare il tipo di carta appropriato dal menu a discesa **Supporti** nell'area **Selezione del vassoio**, selezionare la qualità di stampa appropriata nell'area **Impostazioni della qualità**, quindi selezionare il colore appropriato nell'area **Colore**.
 - Fare clic sul pulsante **Avanzate** e selezionare il formato carta desiderato dal menu a discesa **Formato carta**.
5. Nella scheda **Layout**, selezionare un'opzione appropriata dal menu a discesa **Stampa in fronte/retro manuale**.

6. Dopo la stampa sul primo lato, seguire le istruzioni visualizzate sullo schermo per ricaricare la carta con il lato vuoto verso l'alto e la parte superiore della pagina verso il basso, quindi fare clic su **Continua**.
7. Fare clic su **OK** per avviare la stampa.

Stampa delle foto

Prima di stampare le foto, assicurarsi di aver caricato la carta fotografica nel vassoio di alimentazione e che il vassoio di uscita sia aperto. Per ulteriori informazioni sul caricamento della carta, vedere [Caricamento dei supporti a pagina 8](#).

Per stampare una foto su carta fotografica (Windows)

1. Dal software in uso, selezionare **Stampa**.
2. Controllare che sia stata selezionata la stampante.
3. Fare clic sul pulsante che consente di aprire la finestra di dialogo **Proprietà**.

A seconda dell'applicazione software in uso, il pulsante potrebbe essere denominato **Proprietà**, **Opzioni**, **Imposta stampante**, **Proprietà della stampante**, **Stampante** o **Preferenze**.

4. Selezionare le opzioni desiderate.
 - Sulla scheda **Layout** selezionare l'orientamento **Verticale** o **Orizzontale**.
 - Nella scheda **Carta/qualità**, selezionare il tipo di carta appropriato dal menu a discesa **Supporti** nell'area **Selezione del vassoio**, selezionare la qualità di stampa appropriata nell'area **Impostazioni della qualità**, quindi selezionare il colore appropriato nell'area **Colore**.
 - Fare clic sul pulsante **Avanzate** e selezionare il formato foto appropriato dal menu a discesa **Formato carta**.
5. Fare clic su **OK** per ritornare alla finestra di dialogo **Proprietà**.
6. Fare clic su **OK**, quindi su **Stampa** o su **OK** nella finestra di dialogo **Stampa**.



NOTA: Al termine della stampa, rimuovere la carta fotografica non utilizzata dal vassoio di alimentazione. Conservare la carta fotografica in modo che non si arrotoli, in caso contrario la qualità delle stampe potrebbe essere compromessa.

Stampa di buste

Prima di stampare le buste, assicurarsi di aver caricato le buste nel vassoio di alimentazione e che il vassoio di uscita sia aperto. È possibile caricare una o più buste nel vassoio di alimentazione. Non utilizzare buste lucide o in rilievo oppure buste con fermagli o finestre. Per maggiori informazioni sul caricamento delle buste, vedere [Caricamento dei supporti a pagina 8](#).



NOTA: Per ulteriori informazioni su come formattare il testo per la stampa su buste, consultare la guida in linea dell'applicazione di elaborazione testi.

Per stampare una busta (Windows)

1. Dal software in uso, selezionare **Stampa**.
2. Controllare che sia stata selezionata la stampante.
3. Fare clic sul pulsante che consente di aprire la finestra di dialogo **Proprietà**.
A seconda dell'applicazione software in uso, il pulsante potrebbe essere denominato **Proprietà**, **Opzioni**, **Imposta stampante**, **Proprietà della stampante**, **Stampante** o **Preferenze**.
4. Selezionare le opzioni desiderate.
 - Sulla scheda **Layout** selezionare l'orientamento **Verticale** o **Orizzontale**.
 - Nella scheda **Carta/qualità**, selezionare il tipo di carta appropriato dal menu a discesa **Supporti** nell'area **Selezione del vassoio**, selezionare la qualità di stampa appropriata nell'area **Impostazioni della qualità**, quindi selezionare il colore appropriato nell'area **Colore**.
 - Fare clic sul pulsante **Avanzate** e selezionare il formato busta appropriato dal menu a discesa **Formato carta**.
5. Fare clic su **OK**, quindi su **Stampa** o su **OK** nella finestra di dialogo **Stampa**.

Stampare utilizzando il Max dpi

Utilizzare la funzione Max dpi per stampare immagini nitide e di alta qualità sulla carta fotografica.

La stampa in modalità Max dpi richiede più tempo della stampa con altre impostazioni, e richiede un'ampia disponibilità di spazio sul disco rigido.

Per un elenco delle risoluzioni di stampa supportate, visitare www.hp.com/support.

Per stampare in modalità Dpi max (Windows)

1. Dal software in uso, selezionare **Stampa**.
2. Controllare che sia stata selezionata la stampante.
3. Fare clic sul pulsante che consente di aprire la finestra di dialogo **Proprietà**.
A seconda dell'applicazione software in uso, il pulsante potrebbe essere denominato **Proprietà**, **Opzioni**, **Imposta stampante**, **Proprietà della stampante**, **Stampante** o **Preferenze**.
4. Fare clic sulla scheda **Carta/qualità**.
5. Nell'elenco a discesa **Supporto** selezionare il tipo di carta appropriato.
6. Fare clic sul pulsante **Avanzate**.
7. Nell'area **Caratteristiche della stampante**, selezionare **Sì** nell'elenco a discesa **Stampa in max dpi**.
8. Selezionare un formato carta nell'elenco a discesa **Formato**.
9. Fare clic su **OK** per uscire dalle opzioni avanzate.
10. Confermare l'**Orientamento** nella scheda **Layout**, quindi fare clic su **OK** per avviare la stampa.

Suggerimenti per la riuscita della stampa

Per ottenere delle stampe di qualità, le cartucce HP devono funzionare correttamente e disporre di sufficiente inchiostro, la carta deve essere caricata in modo appropriato e la stampante deve essere impostata in modo adeguato.

Le impostazioni di stampa non si applicano alla copia o alla scansione.

Consigli sull'inchiostro

- Utilizzare cartucce originali HP.
- Installare correttamente entrambe le cartucce (nero e tricromia).
Per maggiori informazioni, vedere [Sostituzione delle cartucce di inchiostro a pagina 42](#).
- Controllare i livelli di inchiostro nelle cartucce e accertarsi che l'inchiostro sia sufficiente.
Per maggiori informazioni, vedere [controllare i livelli di inchiostro stimati a pagina 40](#).
- Se la qualità di stampa non è accettabile, vedere [Problemi di stampa a pagina 60](#) per maggiori informazioni.

Consigli utili per il caricamento della carta

- Caricare una risma di carta (non un solo foglio). Per evitare che la carta si inceppi, tutti i fogli della risma devono essere dello stesso tipo e formato.
- Caricare la carta con il lato da stampare rivolto verso l'alto.
- Verificare che la carta caricata sia adagiata correttamente nel vassoio di alimentazione e che i margini non siano spiegazzati o strappati.
- Regolare la guida di larghezza della carta nel vassoio di alimentazione in modo che aderisca al supporto. Verificare che la guida di larghezza della carta non pieghi la carta nel vassoio di alimentazione.
Per maggiori informazioni, vedere [Caricamento dei supporti a pagina 8](#).

Consigli per le impostazioni della stampante(Windows)

- Per modificare le impostazioni di stampa predefinite, aprire HPsoftware della stampante, fare clic su **Stampa e scansione**, quindi su **Imposta preferenze**. Per ulteriori informazioni sull'apertura del software della stampante, vedere [Aprire il software della stampante HP a pagina 16](#).
- Per selezionare il numero di pagine da stampare per foglio, nella scheda **Layout**, selezionare l'opzione appropriata dal menu a discesa **Pagine per foglio**.
- Per visualizzare ulteriori impostazioni di stampa, nella scheda **Layout** o **Carta/qualità**, fare clic sul pulsante **Avanzate** per aprire la finestra di dialogo **Impostazioni avanzate**.
 - **Stampa in scala di grigi**: consente di stampare il documento in bianco e nero utilizzando solo l'inchiostro nero. Selezionare **Solo inchiostro nero**, quindi fare clic sul pulsante **OK**. Consente

inoltre di stampare immagini in bianco e nero di qualità elevata. Selezionare **Scala di grigi alta qualità**, quindi scegliere **OK**.

- **Layout pagine per foglio:** consente di specificare l'ordine delle pagine per la stampa di documenti con più di due pagine per foglio.



NOTA: L'anteprima nella scheda **Layout pagine per foglio** non riflette la selezione effettuata dal menu a discesa **Opuscolo**.

- **Tecnologie HP Real Life:** consente di aumentare il contrasto nelle immagini e nei grafici per migliorare la qualità di stampa.
- **Opuscolo:** consente di stampare un documento contenente più pagine come un opuscolo. Su ciascun lato del foglio vengono posizionate due pagine in modo che piegando il foglio a metà si ottenga un opuscolo con una pagina su ogni lato. Selezionare un metodo di rilegatura dal menu a discesa, quindi fare clic su **OK**.
 - **Opuscolo-Rilegatura a sinistra:** il lato di rilegatura dopo la piegatura del foglio compare sul lato sinistro. Scegliere questa opzione se l'orientamento di lettura è da sinistra a destra.
 - **Opuscolo-Rilegatura a destra:** il lato di rilegatura dopo la piegatura del foglio compare sul lato destro. Scegliere questa opzione se l'orientamento di lettura è da destra a sinistra.



NOTA: L'anteprima nella scheda **Layout** non riflette la selezione effettuata dal menu a discesa **Opuscolo**.

- **Pagine da stampare:** consente di stampare solo le pagine dispari, solo le pagine pari o tutte le pagine.
- **Margini della pagina:** consente di aggiungere margini alle pagine per la stampa di documenti con più di due pagine per foglio.



NOTA: La visualizzazione dell'anteprima nella scheda **Layout** non consente di visualizzare le impostazioni selezionate nell'elenco a discesa **Bordi pagina**.

- È possibile utilizzare il collegamento di stampa per accelerare l'impostazione delle preferenze di stampa. Il collegamento di stampa archivia i valori di configurazione relativi a un determinato tipo di lavoro, in modo da impostare tutte le opzioni con un solo clic. Per utilizzare questa funzionalità, accedere alla scheda **Collegamento di stampa**, selezionare un collegamento di stampa, quindi fare clic su **OK**.

Per aggiungere un nuovo collegamento di stampa, dopo aver configurato le impostazioni nella scheda **Layout** o **Carta/qualità**, fare clic sulla scheda **Collegamento di stampa**, fare clic su **Salva con nome** quindi inserire un nome e fare clic su **OK**.

Per eliminare un collegamento di stampa, selezionarlo e fare clic su **Elimina**.



NOTA: I collegamenti di stampa predefiniti non possono essere eliminati.

Note

- Le cartucce di inchiostro originali HP sono progettate e testate su stampanti e tipi di carta HP per consentire di produrre ogni volta risultati eccezionali.



NOTA: HP non garantisce la qualità o l'affidabilità dei materiali di consumo non HP. Gli interventi di assistenza o riparazione del prodotto resi necessari a seguito dell'uso di materiali non HP non sono coperti dalla garanzia.

Se si ritiene di aver acquistato una cartuccia originale HP, visitare il sito Web:

www.hp.com/go/anticounterfeit

- Le avvertenze e gli indicatori del livello di inchiostro forniscono una stima a scopo puramente informativo.



NOTA: Quando viene visualizzato un messaggio che avverte che il livello di inchiostro è basso, sarebbe meglio disporre di una cartuccia di ricambio in modo da evitare ogni possibile ritardo nella stampa. Finché la qualità di stampa è accettabile, non è necessario sostituire una cartuccia d'inchiostro.

- È possibile stampare il documento su entrambi i lato del foglio manualmente.

3 Copia e scansione

- [Copia di documenti](#)
- [Effettuare scansioni utilizzando il software della stampante HP](#)
- [Effettuare scansioni utilizzando l'app HP Smart \(Windows 10\)](#)
- [Suggerimenti per la riuscita delle operazioni di copia e scansione](#)

Copia di documenti



NOTA: Tutti i documenti sono copiati con qualità di stampa normale. Durante la copia non è possibile modificare la qualità della stampa.



Per copiare i documenti

1. Caricare la carta nel vassoio di alimentazione.

Per informazioni sul caricamento della carta, vedere [Caricamento dei supporti a pagina 8](#).

2. Caricare l'originale con il lato di stampa rivolto verso il basso nell'angolo anteriore destro del piano di scansione.

Per maggiori informazioni, vedere [Caricamento di un originale sul vetro dello scanner a pagina 12](#).

3. Premere il pulsante **Avvio Copia nero** () o il pulsante **Avvio Copia colore** () per effettuare una copia.

La copia avrà inizio due secondi dopo aver premuto l'ultimo pulsante.



SUGGERIMENTO: È possibile aumentare il numero di copie premendo il pulsante ripetutamente.

Effettuare scansioni utilizzando il software della stampante HP

- [Scansione a computer](#)
- [Creazione di un nuovo collegamento per la scansione \(Windows\)](#)
- [Modifica delle impostazioni di scansione \(Windows\)](#)

Scansione a computer

Prima di eseguire una scansione su computer, verificare di avere già installato il software della stampante HP consigliato. La stampante e il computer devono essere collegati e accesi.

Per eseguire la scansione di un documento o foto su un file (Windows)

1. Caricare l'originale con il lato di stampa rivolto verso il basso nell'angolo anteriore destro del piano di scansione.
2. Nel software della stampante, fare clic su **Scansione di un documento o una foto**.
3. Selezionare il tipo di scansione desiderato e fare clic su **Scansione**.
 - Scegliere **Salva come PDF** per salvare il documento (o la foto) come file PDF.
 - Scegliere **Salva come JPEG** per salvare la foto (o il documento) come file di immagine.



NOTA: Fare clic sul collegamento **Altro** nell'angolo superiore destro della finestra di dialogo della scansione per esaminare e modificare le impostazioni delle scansioni.

Per maggiori informazioni, vedere [Modifica delle impostazioni di scansione \(Windows\) a pagina 34](#).

Se **Mostra visualizzatore dopo la scansione** è selezionato, sarà possibile effettuare regolazioni all'immagine digitalizzata nella schermata di anteprima.

Per la scansione a e-mail di un documento o foto (Windows)

1. Caricare l'originale con il lato di stampa rivolto verso il basso nell'angolo anteriore destro del piano di scansione.
2. Nel software della stampante HP (disponibile nel menu Start), fare clic su **Scansione** e quindi su **Scansione di un documento o una foto**.
3. Selezionare il tipo di scansione desiderato e fare clic su **Scansione**.
Scegliere **Invia tramite e-mail come PDF** o **Invia tramite e-mail come JPEG** per aprire il programma di posta elettronica con il file digitalizzato come allegato.



NOTA: Fare clic sul collegamento **Altro** nell'angolo superiore destro della finestra di dialogo della scansione per esaminare e modificare le impostazioni delle scansioni.

Per maggiori informazioni, vedere [Modifica delle impostazioni di scansione \(Windows\) a pagina 34](#).

Se **Mostra visualizzatore dopo la scansione** è selezionato, sarà possibile effettuare regolazioni all'immagine digitalizzata nella schermata di anteprima.

Creazione di un nuovo collegamento per la scansione (Windows)

È possibile creare un collegamento personalizzato per semplificare la scansione. Ad esempio, per effettuare abitualmente scansioni e salvataggio di foto in formato PNG anziché in JPEG.

1. Caricare l'originale con il lato di stampa rivolto verso il basso nell'angolo anteriore destro del piano di scansione.
2. Nel software della stampante HP (disponibile nel menu Start), fare clic su **Scansione** e quindi su **Scansione di un documento o una foto**.
3. Fare clic su **Crea nuovo collegamento per la scansione**.
4. Inserire un nome descrittivo, scegliere un collegamento esistente su cui basare il nuovo collegamento e fare clic su **Crea**.

Ad esempio, se si sta creando un nuovo collegamento per le foto, scegliere **Salva come JPEG** o **Invia tramite e-mail come JPEG**. In questo modo saranno disponibili le opzioni per utilizzare la grafica durante la scansione.

5. Modificare le impostazioni del nuovo collegamento in base alle proprie esigenze, quindi fare clic per salvare l'icona a destra del collegamento.



NOTA: Fare clic sul collegamento **Altro** nell'angolo superiore destro della finestra di dialogo della scansione per esaminare e modificare le impostazioni delle scansioni.

Per maggiori informazioni, vedere [Modifica delle impostazioni di scansione \(Windows\) a pagina 34](#).

Modifica delle impostazioni di scansione (Windows)

È possibile modificare singolarmente tutte le impostazioni di scansione oppure salvare le modifiche per utilizzarle regolarmente. Tali impostazioni includono opzioni quali formato e orientamento della pagina, risoluzioni di scansione, contrasto e percorso della cartella per le scansioni salvate.

1. Caricare l'originale con il lato di stampa rivolto verso il basso nell'angolo anteriore destro del piano di scansione.
2. Nel software della stampante HP (disponibile nel menu Start), fare clic su **Scansione** e quindi su **Scansione di un documento o una foto**.
3. Fare clic sul collegamento **Altro** nell'angolo in alto a destra della finestra di dialogo HP Scan.

A destra viene visualizzato il riquadro delle impostazioni dettagliate. Nella colonna a sinistra vengono riepilogate le impostazioni correnti per ogni sezione. La colonna a destra consente di modificare le impostazioni nella sezione evidenziata.

4. Fare clic su ogni sezione a sinistra del riquadro delle impostazioni dettagliate per esaminare le impostazioni della sezione specifica.

Utilizzare i menu a discesa per esaminare e modificare la maggior parte delle impostazioni.

Alcune impostazioni consentono una maggiore flessibilità grazie alla visualizzazione di un nuovo riquadro. Tali impostazioni sono contrassegnate da + (segno più) a destra dell'impostazione. Per tornare al riquadro delle impostazioni dettagliate, è necessario accettare o annullare le modifiche in questo riquadro.

5. Una volta terminata la modifica delle impostazioni, effettuare una delle seguenti operazioni.

- Fare clic su **Scansione** . Una volta terminata la scansione, viene richiesto di salvare o rifiutare le modifiche al collegamento.
- Fare clic sull'icona Salva a destra del collegamento, quindi fare clic su **Scansione** .

[Le informazioni sull'utilizzo del software HP Scan sono disponibili online](#). Per istruzioni su come effettuare le seguenti attività:

- personalizzazione delle impostazioni di scansione, ad esempio il tipo di file immagine, risoluzione di scansione e livelli di contrasto.
- scansione su cartelle di rete e unità cloud.
- anteprima e adattamento delle immagini prima della scansione.

Effettuare scansioni utilizzando l'app HP Smart (Windows 10)

Questa sezione fornisce le informazioni di base per l'utilizzo dell'app HP Smart per eseguire scansioni dal dispositivo in uso. Per ulteriori informazioni sull'app, consultare [Utilizzare l'app HP Smart per stampare, eseguire scansioni e risolvere i problemi a pagina 17](#).

Scansione da un dispositivo Windows 10

Per effettuare la scansione di un documento o di una foto utilizzando lo scanner della stampante

1. Caricare l'originale con il lato stampato rivolto verso il basso accanto all'icona nell'angolo del piano di scansione sulla stampante.
2. Aprire HP Smart. Per maggiori informazioni, vedere [Utilizzare l'app HP Smart per stampare, eseguire scansioni e risolvere i problemi a pagina 17](#).
3. Selezionare **Scansione**, quindi **Scanner**.
4. Fare clic o toccare l'icona Impostazioni per modificare le impostazioni di base.
Selezionare Glass (Vetro) dall'elenco a discesa **Source** (Origine).
5. Fare clic o toccare l'icona Anteprima per vedere un'anteprima e regolare l'immagine se necessario.
6. Fare clic o toccare l'icona Scansione.
7. Se necessario, apportare altre modifiche:
 - Fare clic o toccare **Aggiungi pagine** per aggiungere altri documenti o foto.
 - Fare clic o toccare **Modifica** per ruotare o tagliare il documento o l'immagine o per regolare contrasto, luminosità, saturazione o angolazione.
8. Selezionare il tipo di file, quindi fare clic o toccare l'icona Salva per salvarlo oppure fare clic o toccare l'icona Condividi per condividerlo con altri.

Per acquisire un documento o una foto utilizzando la fotocamera del dispositivo

Se il dispositivo utilizzato è dotato di fotocamera, è possibile utilizzare l'app HP Smart per acquisire la foto o il documento con la fotocamera del dispositivo. Quindi è possibile utilizzare HP Smart per modificare, salvare, stampare o condividere l'immagine.

1. Aprire HP Smart. Per maggiori informazioni, vedere [Utilizzare l'app HP Smart per stampare, eseguire scansioni e risolvere i problemi a pagina 17](#).
2. Selezionare **Scansione**, quindi **Fotocamera**.
3. Posizionare un documento o una foto davanti alla fotocamera, quindi fare clic o toccare il pulsante rotondo nella parte inferiore dello schermo per scattare la foto.
4. Se necessario, regolare i bordi. Fare clic o toccare l'icona Applica.
5. Se necessario, apportare altre modifiche:

- Fare clic o toccare **Aggiungi pagine** per aggiungere altri documenti o foto.
 - Fare clic o toccare **Modifica** per ruotare o tagliare il documento o l'immagine o per regolare contrasto, luminosità, saturazione o angolazione.
6. Selezionare il tipo di file, quindi fare clic o toccare l'icona Salva per salvarlo oppure fare clic o toccare l'icona Condividi per condividerlo con altri.

Per modificare un documento o una foto già acquisita

HP Smart offre strumenti di editing, come ritaglia e ruota, per regolare una foto o un documento precedentemente acquisiti sul dispositivo.

1. Aprire HP Smart. Per maggiori informazioni, vedere [Utilizzare l'app HP Smart per stampare, eseguire scansioni e risolvere i problemi a pagina 17](#).
2. Selezionare **Scansione**, quindi selezionare **Importa**.
3. Selezionare il documento o la foto da regolare, quindi fare clic o toccare **Apri**.
4. Se necessario, regolare i bordi. Fare clic o toccare l'icona Applica.
5. Se necessario, apportare altre modifiche:
 - Fare clic o toccare **Aggiungi pagine** per aggiungere altri documenti o foto.
 - Fare clic o toccare **Modifica** per ruotare o tagliare il documento o l'immagine o per regolare contrasto, luminosità, saturazione o angolazione.
6. Selezionare il tipo di file desiderato, quindi fare clic o toccare **Salva** o **Condividi** per salvare il file o condividerlo con altri.

Suggerimenti per la riuscita delle operazioni di copia e scansione

Per eseguire copie e scansioni di qualità, seguire le seguenti istruzioni:

- Pulire la superficie di scansione e il retro del coperchio. Lo scanner considera qualunque cosa si trovi sulla superficie di scansione come parte dell'immagine.
- Caricare l'originale con il lato di stampa rivolto verso il basso nell'angolo anteriore destro della superficie di scansione.
- Se si desidera eseguire una copia di grandi dimensioni da un originale di formato ridotto, eseguire la scansione dell'originale sul computer, ridimensionare l'immagine utilizzando il software di scansione HP, quindi stampare una copia dell'immagine ingrandita.
- Per evitare errori nella scansione (testo non corretto o mancante), impostare correttamente i valori di luminosità nel software.

4 Gestione delle cartucce d'inchiostro

Questo capitolo tratta i seguenti argomenti:

- [controllare i livelli di inchiostro stimati](#)
- [Ordinare le cartucce di inchiostro](#)
- [Sostituzione delle cartucce di inchiostro](#)
- [Modalità di utilizzo con una sola cartuccia](#)
- [Informazioni sulla garanzia della cartuccia](#)
- [Suggerimenti per l'uso delle cartucce](#)

controllare i livelli di inchiostro stimati

È possibile verificare in modo semplice il livello d'inchiostro per determinare il grado di esaurimento di una cartuccia d'inchiostro. Il livello di inchiostro indica la quantità stimata di inchiostro ancora presente nelle cartucce.

Per controllare i livelli di inchiostro dal software della stampante (Windows) HP

1. Aprire il software della stampante HP. Per maggiori informazioni, vedere [Aprire il software della stampante HP a pagina 16](#).
2. Nel software della stampante, fare clic sulla scheda **Livello d'inchiostro stimato**.

 **NOTA:** Se è stata installata una cartuccia ricaricata o rifabbricata oppure se la cartuccia è stata già utilizzata in un'altra unità, l'indicatore del livello d'inchiostro potrebbe risultare impreciso o non disponibile.

 **NOTA:** Le avvertenze e gli indicatori del livello di inchiostro forniscono una stima a scopo puramente informativo. Quando viene visualizzato un messaggio che avverte che il livello di inchiostro è basso, sarebbe meglio disporre di una cartuccia di ricambio in modo da evitare ogni possibile ritardo nella stampa. Non è necessario sostituire le cartucce di inchiostro fino a quando la qualità di stampa non risulta insoddisfacente.

 **NOTA:** durante il processo di stampa, l'inchiostro delle cartucce viene utilizzato in diversi modi, inclusi il processo di inizializzazione, che prepara la stampante e le cartucce per la stampa, e la fase di manutenzione della testina, che mantiene puliti gli ugelli e garantisce che l'inchiostro scorra senza problemi. Nella cartuccia rimangono residui di inchiostro anche dopo l'utilizzo. Per ulteriori informazioni, visitare il sito Web www.hp.com/go/inkusage.

Ordinare le cartucce di inchiostro

Prima di ordinare le cartucce, verificare il codice corretto della cartuccia.

Per individuare il codice della cartuccia sulla stampante

- Il codice della cartuccia è indicato sullo sportello di accesso della cartuccia.

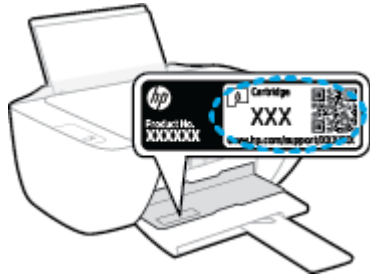

Per individuare il codice della cartuccia dal software della stampante (Windows)

1. Aprire il software della stampante HP. Per maggiori informazioni, vedere [Aprire il software della stampante HP a pagina 16](#).
2. Nel software della stampante, fare clic su **Acquista**, fare clic su **Acquisto mater. consumo online**, quindi seguire le istruzioni visualizzate sullo schermo.

Per ordinare i materiali di consumo originali HP per la stampante, visitare www.hp.com/buy/supplies. Se richiesto, scegliere il proprio paese/area geografica, quindi seguire le indicazioni per individuare le cartucce adatte alla stampante in uso.

 **NOTA:** In alcuni paesi/regioni non è possibile ordinare cartucce d'inchiostro online. Se il prodotto desiderato non è disponibile nel proprio paese/regione, è comunque possibile visualizzare le informazioni sui materiali di consumo e stampare un elenco utile come riferimento per l'acquisto presso il distributore HP di fiducia.

Sostituzione delle cartucce di inchiostro

Per sostituire le cartucce di inchiostro

1. Controllare che la stampante sia accesa.
2. Rimuovere la cartuccia d'inchiostro.
 - a. Aprire il coperchio della stampante e attendere che il carrello delle cartucce di stampa si sposti verso il centro della stampante.

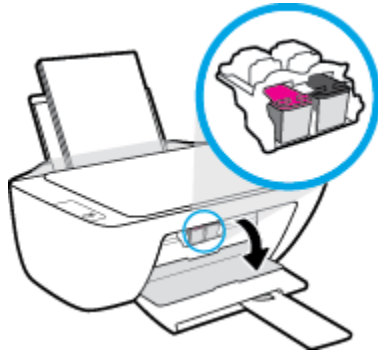

- b. Premere verso il basso per sbloccare la cartuccia di inchiostro, quindi estrarla dall'alloggiamento.

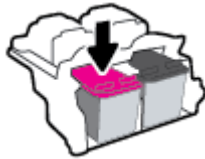

3. Inserire una nuova cartuccia di inchiostro.
 - a. Estrarre la nuova cartuccia d'inchiostro dalla confezione.

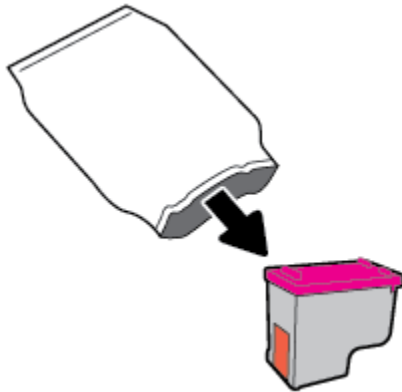

- b. Rimuovere il nastro di plastica utilizzando la linguetta.

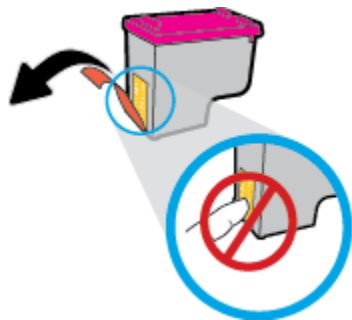

 **NOTA:** Non toccare i contatti elettrici sulla cartuccia di inchiostro.

- c. Far scorrere e bloccare la cartuccia di inchiostro nell'alloggiamento fino a quando non scatta in posizione.

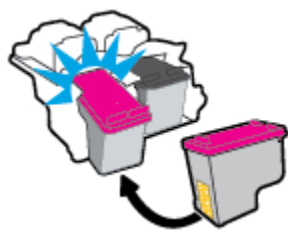

- d. Chiudere lo sportello di accesso alle cartucce.



 **NOTA:** La software della stampante HP suggerisce di allineare le cartucce quando si stampa un documento dopo avere installato una cartuccia nuova.

Modalità di utilizzo con una sola cartuccia

Utilizzare la modalità a cartuccia singola per utilizzare la stampante con una sola cartuccia d'inchiostro. La modalità a cartuccia singola viene attivata quando una cartuccia d'inchiostro viene rimossa dal carrello delle cartucce.



NOTA: Quando la stampante è in modalità a cartuccia singola, sullo schermo del computer viene visualizzato un messaggio. Se viene visualizzato il messaggio con due cartucce d'inchiostro installate, verificare che il nastro di protezione in plastica sia stato rimosso da entrambe le cartucce. Quando il nastro in plastica copre i contatti della cartuccia, la stampante non può rilevare che la cartuccia è installata. Se il nastro in plastica è stato rimosso dalle cartucce, provare a pulire i contatti delle cartucce. Per ulteriori informazioni sulla pulizia dei contatti delle cartucce di inchiostro, vedere [Problemi relativi alle cartucce d'inchiostro a pagina 57](#).

Per uscire dalla modalità a cartuccia singola

- Installare entrambe le cartucce nero e tricromia nella stampante.

Informazioni sulla garanzia della cartuccia

La garanzia relativa alle cartucce di HP è applicabile quando le cartucce vengono utilizzate nella periferica di stampa HP designata. Questa garanzia non copre le cartucce di inchiostro HP che sono state ricaricate, rigenerate, rimesse a nuovo, utilizzate in modo improprio o manomesse.

Durante il periodo di garanzia, la cartuccia risulta coperta a patto che l'inchiostro HP non sia rovinato e non sia stata superata la data di "fine garanzia". La data di "fine garanzia", nel formato AAAA/MM/GG, è rintracciabile sulla cartuccia nel seguente modo:

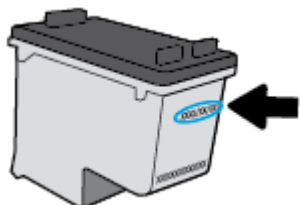

Per una copia della Garanzia limitata HP, vedere la documentazione stampata fornita con la stampante.

Suggerimenti per l'uso delle cartucce

Attenersi ai seguenti suggerimenti per lavorare con le cartucce:

- Per proteggere le cartucce dal rischio di essiccarsi, spegnere sempre la stampante utilizzando il pulsante **Specifiche tecniche** e attendere che la spia del pulsante **Specifiche tecniche** si spenga.
- Non aprire le cartucce e non rimuovere il nastro protettivo fino a quando non si è pronti ad installarle. Lasciando il nastro protettivo sulle cartucce si riduce l'evaporazione dell'inchiostro.
- Inserire le cartucce negli alloggiamenti appropriati. Far corrispondere il colore e l'icona di ogni cartuccia con il colore e l'icona di ogni alloggiamento. Accertarsi che le cartucce si aggancino nella posizione corretta.
- Allineare la stampante per ottenere una qualità di stampa ottimale. Per ulteriori informazioni, consultare la [Problemi di stampa a pagina 60](#).
- Quando nella schermata Livelli di inchiostro stimati viene mostrata una o entrambe le cartucce in esaurimento, procurarsi delle cartucce di ricambio per evitare ritardi nelle stampe. Non è necessario sostituire le cartucce finché la qualità di stampa è accettabile. Per ulteriori informazioni, consultare la [Sostituzione delle cartucce di inchiostro a pagina 42](#).
- Se si rimuove una cartuccia dalla stampante per qualsiasi motivo, riposizionarla appena possibile. Fuori dalla stampante e senza protezione le cartucce iniziano a essiccarsi.

5 Collegamento della stampante

- [Collegamento della stampante al computer tramite cavo USB \(connessione non di rete\)](#)
- [Collegare una nuova stampante](#)

Collegamento della stampante al computer tramite cavo USB (connessione non di rete)

La stampante supporta una porta USB 2.0 High Speed posteriore per il collegamento al computer.

Se è installato HP software della stampante, la stampante opera come un dispositivo Plug-and-Play. Se il software non è stato installato, attenersi alla seguente procedura per collegare la stampante con il cavo USB.

Per collegare la stampante con un cavo USB tramite il software della stampante HP

1. Digitare 123.hp.com in un browser web sul computer in uso per scaricare e installare HP software della stampante. È inoltre possibile utilizzare il CD di HP software della stampante (se fornito) o scaricare il software da www.hp.com/support.



NOTA: Non collegare il cavo USB alla stampante finché non espressamente indicato nelle istruzioni.

2. Seguire le istruzioni visualizzate sullo schermo. Quando viene richiesto, collegare la stampante al computer selezionando **USB** nella schermata **Opzioni di connessione**.
3. Seguire le istruzioni visualizzate sullo schermo.

Per collegare la stampante con un cavo USB

1. Digitare 123.hp.com in un browser web sul computer in uso per scaricare e installare HP software della stampante. È inoltre possibile utilizzare il CD di HP software della stampante (se fornito) o scaricare il software da www.hp.com/support.



NOTA: Non collegare il cavo USB alla stampante finché non espressamente indicato nelle istruzioni.

2. Seguire le istruzioni visualizzate. Quando richiesto, collegare la stampante al computer selezionando **USB** nella schermata **Opzioni di connessione**.
3. Seguire le istruzioni visualizzate.

Per collegare la stampante a un cavo USB tramite l'app HP Smart

1. Collegare il cavo USB alla stampante dal dispositivo in uso.
2. Aprire l'app HP Smart sul dispositivo. Per informazioni, consultare [Utilizzare l'app HP Smart per stampare, eseguire scansioni e risolvere i problemi a pagina 17](#).
3. Nella schermata iniziale di HP Smart, toccare o fare clic su **+** (icona Più), quindi selezionare la stampante.

Collegare una nuova stampante

Se la stampante non è collegata al computer o se si desidera collegare una nuova stampante allo stesso modello di computer, attenersi alle seguenti istruzioni per configurare la connessione.



NOTA: Usare questo metodo se software della stampante è già stato installato.

Per collegare una nuova stampante (Windows)

1. Aprire software della stampante. Per maggiori informazioni, vedere [Aprire il software della stampante HP a pagina 16](#).
2. Nel software della stampante, fare clic su **Programmi di utilità**.
3. Selezionare **Configurazione stampante e software**.
4. Selezionare **Collegare una nuova stampante**. Seguire le istruzioni visualizzate sullo schermo.

6 Risoluzione di un problema

Questo capitolo tratta i seguenti argomenti:

- [Problemi di inceppamento e alimentazione della carta](#)
- [Problemi relativi alle cartucce d'inchiostro](#)
- [Problemi di stampa](#)
- [Problemi di copia](#)
- [Problemi di scansione](#)
- [Problemi legati all'hardware della stampante](#)
- [Assistenza HP](#)

Problemi di inceppamento e alimentazione della carta

Quale operazione effettuare?

Rimozione della carta inceppata

| | |
|---|---|
| Risolvere i problemi di inceppamento carta. | Utilizzare la procedura guidata di risoluzione dei problemi online di HP Istruzioni per risolvere gli inceppamenti carta e i problemi relativi alla carta o all'alimentatore di documenti. |
|---|---|

 **NOTA:** Le procedure guidate di risoluzione dei problemi online di HP potrebbero non essere disponibili in tutte le lingue.

Per la rimozione degli inceppamenti, consultare la sezione della Guida con le istruzioni generali

Gli inceppamenti della carta possono verificarsi in diverse posizioni.

Per rimuovere un inceppamento dal vassoio carta

1. Premere il pulsante **Pulsante di annullamento** (✘) per cercare di eliminare automaticamente l'inceppamento. Se l'esito dell'operazione è negativo, seguire la procedura indicata di seguito per eliminare manualmente l'inceppamento.
2. Estrarre delicatamente la carta dal vassoio di alimentazione



3. Accertarsi che non siano presenti oggetti estranei lungo il percorso della carta, quindi ricaricare la carta.

 **NOTA:** La protezione del vassoio di alimentazione può evitare la caduta di corpi estranei nel percorso della carta che potrebbero causare inceppamenti della carta di grave entità. Non rimuovere la protezione del vassoio di alimentazione.

4. Premere il pulsante **Riprendi** (⏮) sul pannello di controllo per continuare il processo corrente.

Risoluzione di un inceppamento carta inceppata nel vassoio di uscita

1. Premere il pulsante **Pulsante di annullamento** (✘) per cercare di eliminare automaticamente l'inceppamento. Se l'esito dell'operazione è negativo, seguire la procedura indicata di seguito per eliminare manualmente l'inceppamento.

2. Estrarre delicatamente la carta dal vassoio di uscita



3. Premere il pulsante **Riprendi** (📄) sul pannello di controllo per continuare il processo corrente.

Rimozione di un inceppamento carta dall'area di accesso alle cartucce

1. Premere il pulsante **Pulsante di annullamento** (✖) per cercare di eliminare automaticamente l'inceppamento. Se l'esito dell'operazione è negativo, seguire la procedura indicata di seguito per eliminare manualmente l'inceppamento.
2. Rimuovere la carta inceppata.
 - a. Premere il pulsante **Specifiche tecniche** (🔌) per spegnere la stampante.
 - b. Aprire lo sportello di accesso alle cartucce.
 - c. Se il carrello di stampa si trova al centro della stampante, farlo scorrere a destra.

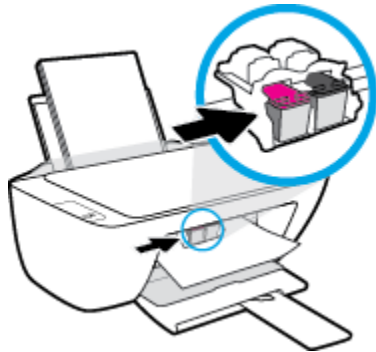

- d. Rimuovere la carta inceppata.



- e. Chiudere lo sportello di accesso alle cartucce.

3. Premere il pulsante **Specifiche tecniche** (🔌) per accendere la stampante.

Rimozione di un inceppamento carta all'interno della stampante.

1. Premere il pulsante **Pulsante di annullamento** (✖) per cercare di eliminare automaticamente l'inceppamento. Se l'esito dell'operazione è negativo, seguire la procedura indicata di seguito per eliminare manualmente l'inceppamento.
2. Premere il pulsante **Specifiche tecniche** (🔌) per spegnere la stampante.
3. Capovolgere la stampante, individuare lo sportello di pulizia collocato sotto la stampante e tirare entrambe le linguette sullo sportello di pulizia per aprirlo.

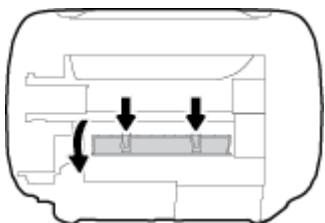

4. Rimuovere la carta inceppata.



5. Chiudere lo sportello di pulizia. Spingere delicatamente lo sportello verso la stampante finché entrambi i fermi non scattano in posizione.

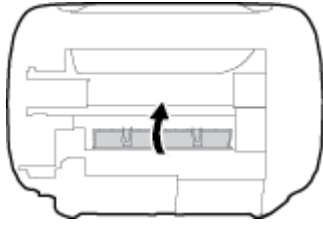

6. Capovolgere la stampante e premere il pulsante **Specifiche tecniche** (🔌) per accenderla.

Rimozione di un inceppamento nel carrello di stampa

| | |
|---|---|
| Risolvere un inceppamento del carrello di stampa. | Utilizzare la procedura guidata di risoluzione dei problemi online di HP Se il carrello di stampa è bloccato o è difficile spostarlo, seguire le istruzioni dettagliate. |
|---|---|

 **NOTA:** Le procedure guidate di risoluzione dei problemi online di HP potrebbero non essere disponibili in tutte le lingue.

Per la rimozione degli inceppamenti nel carrello di stampa, consultare la sezione della Guida con le istruzioni generali

- ▲ Rimuovere eventuali oggetti, come la carta, che bloccano il carrello di stampa.

 **NOTA:** non utilizzare strumenti o altri dispositivi per rimuovere la carta inceppata. Prestare sempre particolare attenzione durante la rimozione della carta inceppata dall'interno della stampante.

Consigli per evitare gli inceppamenti

Per evitare inceppamenti della carta, attenersi alle indicazioni riportate di seguito.

- Non caricare eccessivamente il vassoio di alimentazione.
- Rimuovere spesso il materiale stampato dal vassoio di uscita.
- Verificare che la carta caricata sia adagiata correttamente nel vassoio di alimentazione e che i margini non siano spiegazzati o strappati.
- Non inserire tipi e formati diversi di carta nel vassoio di alimentazione; i fogli di carta nel vassoio di alimentazione devono essere dello stesso formato e tipo.
- Regolare la guida di larghezza della carta nel vassoio di alimentazione in modo che aderisca al supporto. Verificare che la guida di larghezza della carta non pieghi la carta nel vassoio di alimentazione.
- Non forzare troppo la carta nel vassoio di alimentazione tirandola verso il basso.
- Non aggiungere carta durante la stampa. Se la carta nella stampante sta per terminare, attendere fino a visualizzare il messaggio di carta esaurita prima di aggiungere altra carta.

Risoluzione dei problemi di alimentazione della carta

Quale tipo di problema si è verificato?

- **La carta non viene prelevata dal vassoio di alimentazione**
 - Controllare che la carta sia caricata nel vassoio di alimentazione. Per maggiori informazioni, vedere [Caricamento dei supporti a pagina 8](#).
 - Regolare la guida di larghezza della carta nel vassoio di alimentazione in modo che aderisca al supporto. Verificare che la guida di larghezza della carta non pieghi la carta nel vassoio di alimentazione.
 - Accertarsi che la carta presente nel vassoio di alimentazione non sia arricciata. Stirare i fogli piegandoli nella direzione opposta a quella dell'arricciatura.
- **Le stampe risultano inclinate**
 - Accertarsi che la carta sia caricata nell'estremità destra del vassoio di alimentazione e che la guida di larghezza della carta aderisca al lato sinistro della risma.
 - Caricare la carta nella stampante solo quando la stampa non è in corso.
- **Vengono prelevate più pagine alla volta**
 - Regolare la guida di larghezza della carta nel vassoio di alimentazione in modo che aderisca al supporto. Verificare che la guida di larghezza della carta non pieghi la carta nel vassoio di alimentazione.
 - Assicurarsi di non aver sovraccaricato il vassoio con la carta.
 - Verificare che i fogli caricati non siano attaccati tra loro.
 - Per ottenere le migliori prestazioni ed efficienza, utilizzare carta HP.

Problemi relativi alle cartucce d'inchiostro

Identificare eventuali problemi nella cartuccia d'inchiostro

Per rilevare eventuali problemi con le cartucce d'inchiostro, controllare lo stato della spia **Avviso relativo all'inchiostro** corrispondente sul pannello di controllo della stampante. Per maggiori informazioni, vedere [Spie di stato a pagina 4](#).

Se viene visualizzato un messaggio dal software della stampante che segnala un problema almeno con una cartuccia d'inchiostro, procedere come segue per rilevare se effettivamente sussiste un problema con una cartuccia.

1. Rimuovere la cartuccia nera e chiudere lo sportello delle cartucce.
 - Se la spia **Avviso relativo all'inchiostro** della cartuccia in tricromia lampeggia, si è verificato un problema con la cartuccia in tricromia.
 - Se la spia del pulsante **Avviso relativo all'inchiostro** per la cartuccia in tricromia non lampeggia, non si è verificato alcun problema con la cartuccia in tricromia.
2. Installare nuovamente la cartuccia nero nella stampante, rimuovere la cartuccia in tricromia e chiudere lo sportello di accesso alle cartucce.
 - Se la spia **Avviso relativo all'inchiostro** della cartuccia nero lampeggia, si è verificato un problema con la cartuccia nero.
 - Se la spia del pulsante **Avviso relativo all'inchiostro** per la cartuccia nero non lampeggia, non si è verificato alcun problema con la cartuccia nero.

Risoluzione di problemi relativi alle cartucce d'inchiostro

Se si verifica un errore dopo l'installazione di una cartuccia o se un messaggio segnala un problema con una cartuccia, provare a rimuovere le cartucce d'inchiostro, verificando che la parte protettiva del nastro in plastica sia stato rimosso da ogni cartuccia, e quindi reinserirle. Se il problema persiste, pulire i contatti della cartuccia. Se il problema non è ancora stato risolto, sostituire le cartucce d'inchiostro. Per ulteriori informazioni sulla sostituzione delle cartucce d'inchiostro, vedere [Sostituzione delle cartucce di inchiostro a pagina 42](#).

Per pulire i contatti delle cartucce

 **ATTENZIONE:** La procedura di pulizia potrebbe impiegare alcuni minuti. Verificare che le cartucce d'inchiostro siano state reinserite nella stampante nel minor tempo possibile. Si consiglia di non lasciare le cartucce di inchiostro fuori dalla stampante per più di 30 minuti. Si potrebbero danneggiare la testina di stampa e le cartucce di inchiostro.

1. Controllare che la stampante sia accesa.

2. Aprire il coperchio della stampante e attendere che il carrello delle cartucce di stampa si sposti verso il centro della stampante.

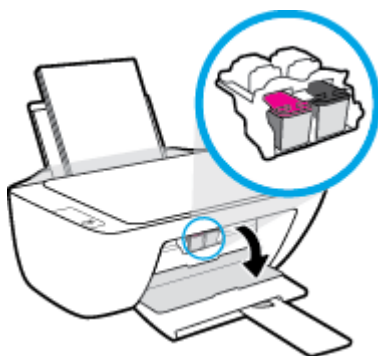

3. Rimuovere la cartuccia di inchiostro indicata dal messaggio di errore.

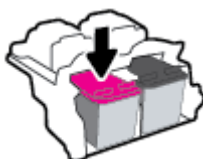

4. Pulire i contatti delle cartucce e quelli della stampante.

- a. Tenere la cartuccia ai lati con la parte inferiore rivolta verso l'alto ed individuare i contatti elettrici della cartuccia di inchiostro.

I contatti elettrici sono rappresentati da puntini color oro sulla cartuccia di inchiostro.

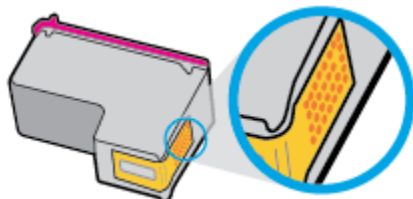

- b. Inumidire solo i contatti con un batuffolo di cotone asciutto o un panno che non lasci pelucchi.

⚠ ATTENZIONE: Inumidire solo i contatti e non macchiare di inchiostro o altro le rimanenti parti della cartuccia.

- c. Dall'interno della stampante, individuare i contatti nella cartuccia di inchiostro.

I contatti della stampante si presentano come una serie di puntini color oro posizionati in corrispondenza dei contatti della cartuccia di inchiostro.

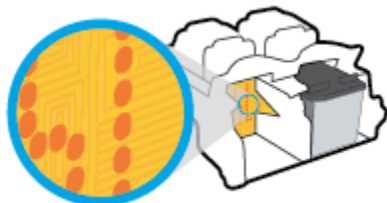

- d. Utilizzare un batuffolo asciutto o un panno che non lasci lanugine per pulire i contatti.

5. Reinserire la cartuccia di inchiostro.
6. Chiudere lo sportello di accesso alle cartucce.
7. Controllare se il messaggio di errore viene nuovamente visualizzato. Se il messaggio di errore viene visualizzato nuovamente, spegnere la stampante e riaccenderla.



NOTA: Se una cartuccia d'inchiostro causa dei problemi, rimuoverla e utilizzare la modalità cartuccia singola per stampare con una sola cartuccia di inchiostro.

Risoluzione dei problemi di incompatibilità delle cartucce d'inchiostro

La cartuccia d'inchiostro non è compatibile con la stampante. Sostituirla con una nuova cartuccia. Per maggiori informazioni, vedere [Sostituzione delle cartucce di inchiostro a pagina 42](#).

Problemi di stampa

Risolvere i problemi di mancata stampa delle pagine (impossibile stampare)

| | |
|--|--|
| HP Print and Scan Doctor | L'utilità HP Print and Scan Doctor tenta di diagnosticare e risolvere automaticamente i problemi. NOTA: Questa utility è disponibile solo per sistemi operativi Windows. |
| Risolvere i problemi di mancata stampa dei processi. | Utilizzare la procedura guidata di risoluzione dei problemi online di HP Seguire le istruzioni dettagliate se la stampante non risponde o non stampa. |



NOTA: HP Print and Scan Doctor e le procedure guidate di risoluzione dei problemi online di HP potrebbero non essere disponibili in tutte le lingue.

Leggere le istruzioni generali nella Guida relative all'impossibilità di stampare

Per risolvere i problemi di stampa (Windows)

Assicurarsi che la stampante sia accesa e che la carta sia caricata nel vassoio di alimentazione. Se il problema persiste, provare le seguenti soluzioni nell'ordine indicato:

1. Controllare i messaggi di errore visualizzati da software della stampante e risolvere i problemi seguendo le istruzioni visualizzate.
2. Se la stampante è collegata al computer con un cavo USB, scollegare e ricollegare il cavo USB.
3. Verificare che la stampante non sia in pausa o offline.

Per verificare che la stampante non sia in pausa o offline

- a. A seconda del sistema operativo in uso, effettuare una delle operazioni descritte di seguito:
 - **Windows 10:** Nel menu **Start** di Windows, selezionare **Sistema** nell'elenco di app, selezionare **Pannello di controllo**, quindi fare clic su **Visualizza dispositivi e stampanti** in **Hardware e suoni**.
 - **Windows 7:** nel menu **Start** di Windows, fare clic su **Dispositivi e stampanti**.
 - b. Fare doppio clic oppure fare clic con il pulsante destro del mouse sull'icona della stampante e selezionare **Stampa in corso** per aprire la coda di stampa.
 - c. Dal menu **Stampante**, verificare che non ci siano segni di spunta accanto a **Sospendi stampa** o **Utilizza stampante offline**.
 - d. Qualora siano state apportate modifiche, provare a stampare di nuovo.
4. Verificare che la stampante sia impostata come stampante predefinita.

Per verificare che la stampante sia impostata come stampante predefinita

- a. A seconda del sistema operativo in uso, effettuare una delle operazioni descritte di seguito:

- **Windows 10:** Nel menu **Start** di Windows, selezionare **Sistema** nell'elenco di app, selezionare **Pannello di controllo**, quindi fare clic su **Visualizza dispositivi e stampanti** in **Hardware e suoni**.
 - **Windows 7:** nel menu **Start** di Windows, fare clic su **Dispositivi e stampanti**.
- b. Verificare che la stampante corretta sia impostata come stampante predefinita.
- Accanto alla stampante predefinita è presente un segno di spunta all'interno di un cerchio nero o verde.
- c. Se la stampante impostata come predefinita non è quella corretta, fare clic con il pulsante destro del mouse sulla stampante corretta e selezionare **Imposta come predefinita**.
- d. Provare a utilizzare nuovamente la stampante.
5. Riavviare lo spooler di stampa.

Per riavviare lo spooler di stampa

- a. A seconda del sistema operativo in uso, effettuare una delle operazioni descritte di seguito:
- **Windows 10:** Nel menu **Start** di Windows, fare clic su **Sistema Windows**, quindi fare clic su **Pannello di controllo**.
 - **Windows 7:** nel menu **Start** di Windows, fare clic su **Pannello di controllo**.
- b. Fare clic su **Sistema e sicurezza**, quindi fare clic su **Strumenti di amministrazione**.
- c. Fare doppio clic su **Servizi**.
- d. Fare clic con il pulsante destro del mouse su **Spooler di stampa**, quindi fare clic su **Proprietà**.
- e. Nella scheda **Generale**, verificare che sia selezionato **Automatico** nell'elenco a discesa **Tipo di avvio**.
- f. Nella sezione **Stato del servizio**, verificare lo stato.
- Se il servizio non è in esecuzione, fare clic su **Avvia**.
 - Se il servizio è in esecuzione, fare clic su **Arresta**, quindi fare clic su **Avvia** per riavviare il servizio.
- Fare clic su **OK**.
6. Riavviare il computer.
7. Cancellare la coda di stampa.

Per cancellare la coda di stampa

- a. A seconda del sistema operativo in uso, effettuare una delle operazioni descritte di seguito:
- **Windows 10:** nel menu **Start** di Windows, fare clic su **Sistema Windows**, quindi fare clic su **Pannello di controllo**. In **Hardware e suoni**, fare clic su **Visualizza dispositivi e stampanti**.
 - **Windows 7:** nel menu **Start** di Windows, fare clic su **Dispositivi e stampanti**.
- b. Fare clic con il pulsante destro del mouse sull'icona della stampante, quindi selezionare l'opzione che consente di visualizzare il processo in stampa.

- c. Dal menu **Stampante**, fare clic su **Elimina tutti i documenti** oppure **Elimina documenti in stampa**, quindi fare clic su **Sì** per confermare.
- d. Se nella coda sono ancora presenti documenti, riavviare il computer e provare a stampare dopo il riavvio.
- e. Verificare ancora la coda di stampa per accertarsi che sia stata cancellata, quindi provare a stampare di nuovo.

Risolvere i problemi legati alla qualità di stampa

| | |
|---|---|
| Istruzioni dettagliate per risolvere la maggior parte dei problemi legati alla qualità di stampa. | Risolvere online i problemi legati alla qualità di stampa |
|---|---|

Leggere le istruzioni generali nella Guida per risolvere i problemi legati alla qualità di stampa



NOTA:

- Per proteggere le cartucce di inchiostro dall'essiccamento, spegnere sempre la stampante usando il pulsante **Specifiche tecniche** e attendere fino a quando la spia del pulsante **Specifiche tecniche** si spegne.
- Per migliorare la qualità di stampa, è possibile allineare o pulire le cartucce di inchiostro, oppure stampare una pagina di diagnostica utilizzando il software della stampante HP o l'app HP Smart. Per ulteriori informazioni sull'app, consultare [Utilizzare l'app HP Smart per stampare, eseguire scansioni e risolvere i problemi a pagina 17](#).

Per migliorare la qualità di stampa (Windows)

1. Assicurarsi di usare cartucce di inchiostro HP originali.
2. Controllare il software della stampante per assicurarsi di aver selezionato il formato carta appropriato dall'elenco a discesa **Supporto** e la qualità di stampa corretta dal menu a discesa **Impostazioni della qualità**.

In software della stampante, fare clic su **Stampa e scansione**, quindi fare clic su **Imposta preferenze** per accedere alle proprietà di stampa.

3. Controllare i livelli di inchiostro stimati per determinare il grado di esaurimento dell'inchiostro nelle cartucce.

Per ulteriori informazioni, vedere [controllare i livelli di inchiostro stimati a pagina 40](#). Se il livello di inchiostro è basso, sostituire le cartucce.

4. Controllare il tipo di carta.

Per una qualità di stampa ottimale, utilizzare carta HP di alta qualità o tipi di carta che rispettano gli standard ColorLok®. Per ulteriori informazioni, vedere [Informazioni di base sulla carta a pagina 13](#).

Assicurarsi sempre che la carta su cui si sta stampando sia priva di grinze. Per ottenere risultati ottimali nella stampa di immagini, utilizzare la carta fotografica HP Advanced.

Conservare la carta speciale nella confezione originale o in una busta di plastica sigillabile su una superficie piana, in un luogo fresco e asciutto. Quando si è pronti per la stampa, rimuovere soltanto la carta che si intende utilizzare immediatamente. Una volta terminata la stampa, reinserire la carta

fotografica non utilizzata nella busta di plastica. In questo modo si previene l'arricciamento della carta fotografica.

5. Allineare le cartucce di inchiostro.

Per allineare le cartucce di inchiostro

- a. Caricare carta normale bianca nuova in formato Letter o A4 nel vassoio di alimentazione.
- b. Aprire software della stampante. Per ulteriori informazioni, vedere [Aprire il software della stampante HP a pagina 16](#).
- c. In software della stampante, fare clic su **Stampa e scansione**, quindi fare clic su **Esegui manutenzione stampante** per accedere alla Casella strumenti stampante.

Viene visualizzata la Casella strumenti stampante.
- d. Fare clic su **Allinea cartucce d'inchiostro** nella scheda **Servizi dispositivo**.

Viene stampata una pagina di allineamento.
- e. Seguire le istruzioni visualizzate per caricare la pagina di allineamento delle cartucce con il lato di stampa rivolto verso il basso sul piano dello scanner, quindi fare clic su **Scansione** per eseguire la scansione della pagina di allineamento.

La stampante allinea le cartucce di inchiostro. Riciclare o gettare la pagina di allineamento delle cartucce.

6. Stampare una pagina di diagnostica se il livello di inchiostro delle cartucce non è basso.

Per stampare una pagina di diagnostica

- a. Caricare carta normale bianca nuova in formato Letter o A4 nel vassoio di alimentazione.
- b. Aprire software della stampante. Per ulteriori informazioni, vedere [Aprire il software della stampante HP a pagina 16](#).
- c. In software della stampante, fare clic su **Stampa e scansione**, quindi fare clic su **Esegui manutenzione stampante** per accedere alla Casella strumenti stampante.
- d. Fare clic su **Stampa informazioni diagnostiche** nella scheda **Rapporti dispositivi** per stampare una pagina di diagnostica.

- e. Verificare le caselle di colore blu, magenta, giallo e nero sulla pagina di diagnostica.



7. Pulire le cartucce di inchiostro se la pagina di diagnostica mostra striature o se mancano parti delle caselle nere o a colori.

Per pulire le cartucce di inchiostro

- Caricare carta normale bianca nuova in formato Letter o A4 nel vassoio di alimentazione.
- Aprire software della stampante. Per ulteriori informazioni, vedere [Aprire il software della stampante HP a pagina 16](#).
- In software della stampante, fare clic su **Stampa e scansione**, quindi fare clic su **Esegui manutenzione stampante** per accedere a **Casella strumenti stampante**.
- Fare clic su **Pulisci cartucce d'inchiostro** nella scheda **Servizi dispositivo**. Seguire le istruzioni visualizzate.

Problemi di copia

| | |
|--|---|
| Risolvere i problemi di copia. | Utilizzare la procedura guidata di risoluzione dei problemi online di HP Seguire le istruzioni dettagliate se la stampante non crea le copie o se la qualità di stampa è scadente. |
|--|---|

 **NOTA:** Le procedure guidate di risoluzione dei problemi online di HP potrebbero non essere disponibili in tutte le lingue.

Per ulteriori informazioni, vedere [Suggerimenti per la riuscita delle operazioni di copia e scansione a pagina 38](#).

Problemi di scansione

| | |
|---|---|
| HP Print and Scan Doctor | L'utilità HP Print and Scan Doctor tenta di diagnosticare e risolvere automaticamente i problemi. NOTA: Questa utility è disponibile solo per sistemi operativi Windows. |
| Risoluzione dei problemi di scansione | Utilizzare la procedura guidata di risoluzione dei problemi online HP. Seguire le istruzioni dettagliate se non è possibile effettuare scansioni o se la qualità delle scansioni è scadente. |



NOTA: HP Print and Scan Doctor e le procedure guidate di risoluzione dei problemi online di HP potrebbero non essere disponibili in tutte le lingue.

Per ulteriori informazioni, vedere [Suggerimenti per la riuscita delle operazioni di copia e scansione a pagina 38](#).

Problemi legati all'hardware della stampante

Chiudere lo sportello di accesso alle cartucce

- Per avviare la stampa, lo sportello delle cartucce deve essere chiuso



La stampante si spegne improvvisamente

- Controllare l'alimentazione e le connessioni.
- Verificare che il cavo di alimentazione della stampante sia collegato a una presa elettrica funzionante.

 **NOTA:** Se Spegnimento automatico è abilitato, la stampante viene spenta automaticamente dopo due ore di inattività per ridurre il consumo energetico. Per maggiori informazioni, vedere [Spegnimento automatico a pagina 20](#).

Risoluzione di un errore della stampante

- Spegnerne e riaccendere la stampante. Se questo tentativo non risolve il problema, contattare HP.

Assistenza HP

Per gli ultimi aggiornamenti del prodotto e le informazioni sul supporto, visitare www.support.hp.com. Il supporto online di HP fornisce un'ampia varietà di opzioni per risolvere i problemi della stampante:



Driver e download: download di driver e aggiornamenti del software, nonché manuali e documentazione del prodotto forniti in dotazione con la stampante.



Forum del supporto HP: visitate i forum del supporto HP per ottenere risposte alle domande e ai problemi più comuni. È possibile visualizzare le domande inserite da altri clienti HP oppure accedere e inserire le proprie domande e commenti.



Risoluzione dei problemi: utilizzare gli strumenti online HP per individuare la propria stampante e trovare le soluzioni consigliate.

Contatta HP

Per ottenere assistenza da un rappresentante del supporto tecnico HP per risolvere un problema, visitate il [sito Web di contatto del supporto tecnico](#). Le seguenti opzioni di contatto sono disponibili gratuitamente per i clienti che usufruiscono di una garanzia valida (il supporto con l'ausilio di un responsabile del supporto tecnico HP per i clienti che non dispongono di garanzia potrebbe richiedere il pagamento di una tariffa):



Chatta con un responsabile del supporto online HP.



Chiama un responsabile del supporto HP.

Quando si contatta il supporto HP, prepararsi a fornire le seguenti informazioni:

- Nome del prodotto (riportato sulla stampante)
- Numero di prodotto (situato all'interno dello sportello di accesso alle cartucce)



- Numero di serie (indicato sulla parte posteriore o inferiore del prodotto)

Registrazione stampante

Effettuando la registrazione, è possibile usufruire di un servizio veloce, un'assistenza più efficiente e notifiche sui prodotti. Se non è stata ancora effettuata la registrazione nel corso dell'installazione del software, è possibile effettuarla all'indirizzo <http://www.register.hp.com>.

Altre garanzie

Programmi di assistenza integrativa per la stampante sono disponibili a costi aggiuntivi. Visitare www.support.hp.com, selezionare il proprio paese/area geografica e la propria lingua, quindi esaminare le diverse opzioni per la garanzia estesa disponibili per la propria stampante.

A Informazioni tecniche

Le informazioni qui contenute sono soggette a modifiche senza preavviso. Alcune affermazioni potrebbero non essere valide per la presente stampante o in tutti i paesi/aree geografiche.

In questa sezione sono affrontati i seguenti argomenti:

- [Specifiche](#)
- [Informazioni sulle normative di conformità](#)
- [Programma per la protezione dell'ambiente](#)

Specifiche

Per ulteriori informazioni, visitare www.support.hp.com.

Requisiti di sistema

- Per informazioni sulle versioni future dei sistemi operativi e sul relativo supporto, visitare www.support.hp.com.

Specifiche ambientali

- Intervallo di temperatura operativa consigliato: da 15 a 30° C
- Intervallo di temperatura operativa consentito: da 5 a 40 °C
- Umidità: Dal 15% all'80% di umidità relativa senza condensa; 28° C punto di condensazione massimo
- Intervallo di temperatura consentito per la conservazione: da -40° C a 60° C
- In presenza di campi elettromagnetici elevati, è possibile che l'output della stampante risulti lievemente alterato
- HP consiglia l'utilizzo di un cavo USB lungo al massimo 3 m per ridurre le interferenze provocate dai campi elettromagnetici di una certa intensità

Capacità del vassoio di alimentazione

- Fogli di carta comune (80 g/m²): fino a 60
- Buste: Fino a 5
- Schede indice: Fino a 20
- Fogli di carta fotografica: Fino a 20

Capacità del vassoio di uscita

- Fogli di carta comune (80 g/m²): fino a 25
- Buste: Fino a 5
- Schede indice: Fino a 10
- Fogli di carta fotografica: Fino a 10

Formato della carta

- Per un elenco completo dei formati dei supporti accettati, vedere il software della stampante.

Grammatura della carta

- Carta comune: da 64 a 90 g/m²
- Buste: da 75 a 90 g/m²
- Biglietti: fino a 200 g/m² (indice massimo 110 libbre)
- Carta fotografica: fino a 280 g/m²

Specifiche di stampa

- La velocità di stampa varia a seconda della complessità del documento
- Metodo: getto termico d'inchiostro
- Lingue: PCL3 GUI

Specifiche per la copia

- Elaborazione delle immagini digitali
- Le velocità di copia variano a seconda del modello e della complessità del documento

Specifiche di scansione

- Risoluzione: fino a 1200 x 1200 PPI
Per ulteriori informazioni sulla risoluzione ppi, consultare il software dello scanner.
- Colore: colori a 24 bit, scala di grigi a 8 bit (256 livelli di grigio)
- Massima dimensione dal piano di scansione: 21,6 x 29,7 cm

Risoluzione della stampa

- Per un elenco delle risoluzioni di stampa supportate, visitare www.hp.com/support.

Rendimento delle cartucce

- Per ulteriori informazioni sui rendimenti stimati delle cartucce, visitare www.hp.com/go/learnaboutsupplies.

Informazioni vocali

- Se si dispone dell'accesso a Internet, è possibile accedere alle informazioni vocali [dal sito Web HP](#).

Informazioni sulle normative di conformità

L'unità HP DeskJet 2300 series soddisfa i requisiti degli enti normativi del proprio paese/regione.

Questo capitolo tratta i seguenti argomenti:

- [Numero di modello normativo](#)
- [Specifica FCC](#)
- [Istruzioni per il cavo di alimentazione](#)
- [Avviso per gli utenti residenti in Corea](#)
- [Dichiarazione di compatibilità VCCI \(Classe B\) per gli utenti residenti in Giappone](#)
- [Comunicazione relativa al cavo di alimentazione per gli utenti residenti in Giappone](#)
- [Informazioni per gli utenti residenti in Germania](#)
- [Dichiarazione sulle emissioni acustiche per la Germania](#)
- [Avviso normativo per l'Unione Europea](#)
- [Dichiarazione di conformità](#)

Numero di modello normativo

Ai fini della conformità alle norme, al prodotto è assegnato un Numero di modello normativo. È importante non confondere tale numero di modello normativo con il nome commerciale o con il numero del prodotto.

Specifica FCC

The United States Federal Communications Commission (in 47 CFR 15.105) has specified that the following notice be brought to the attention of users of this product.

This equipment has been tested and found to comply with the limits for a Class B digital device, pursuant to Part 15 of the FCC Rules. These limits are designed to provide reasonable protection against harmful interference in a residential installation. This equipment generates, uses and can radiate radio frequency energy and, if not installed and used in accordance with the instructions, may cause harmful interference to radio communications. However, there is no guarantee that interference will not occur in a particular installation. If this equipment does cause harmful interference to radio or television reception, which can be determined by turning the equipment off and on, the user is encouraged to try to correct the interference by one or more of the following measures:

- Reorient or relocate the receiving antenna.
- Increase the separation between the equipment and the receiver.
- Connect the equipment into an outlet on a circuit different from that to which the receiver is connected.
- Consult the dealer or an experienced radio/TV technician for help.

 **NOTE:** If the product has an Ethernet / LAN port with metallic casing then use of a shielded interface cable is required to comply with the Class B limits of Part 15 of FCC rules.

Modifications (part 15.21)

Any changes or modifications made to this device that are not expressly approved by HP may void the user's authority to operate the equipment.

For further information, contact: Manager of Corporate Product Regulations, HP Inc. 1501 Page Mill Road, Palo Alto, CA 94304, U.S.A.

This device complies with Part 15 of the FCC Rules. Operation is subject to the following two conditions: (1) this device may not cause harmful interference, and (2) this device must accept any interference received, including interference that may cause undesired operation.

Istruzioni per il cavo di alimentazione

accertarsi che la fonte di alimentazione sia adeguata alla tensione del prodotto. L'indicazione della tensione nominale si trova sul prodotto. Il prodotto utilizza 100-240 V CA o 200-240 V CA e 50/60 Hz.

⚠ ATTENZIONE: Per evitare di danneggiare il prodotto, utilizzare solo il cavo di alimentazione fornito in dotazione.

Avviso per gli utenti residenti in Corea

해당 무선설비는 운용 중 전파혼신 가능성이 있으므로 인명안전과 관련된 서비스는 할 수 없음.

| | |
|------------------------|--|
| B급 기기 (가정용 방송통신기자재) | 이 기기는 가정용(B급) 전자파적합기기로서 주로 가정에서 사용하는 것을 목적으로 하며, 모든 지역에서 사용할 수 있습니다. |
|------------------------|--|

Dichiarazione di compatibilità VCCI (Classe B) per gli utenti residenti in Giappone

この装置は、クラスB機器です。この装置は、住宅環境で使用することを目的としていますが、この装置がラジオやテレビジョン受信機に近接して使用されると、受信障害を引き起こすことがあります。取扱説明書に従って正しい取り扱いをして下さい。

VCCI-B

Comunicazione relativa al cavo di alimentazione per gli utenti residenti in Giappone

製品には、同梱された電源コードをお使い下さい。

同梱された電源コードは、他の製品では使用出来ません。

Informazioni per gli utenti residenti in Germania

GS-Erklärung (Deutschland)

Das Gerät ist nicht für die Benutzung im unmittelbaren Gesichtsfeld am Bildschirmarbeitsplatz vorgesehen. Um störende Reflexionen am Bildschirmarbeitsplatz zu vermeiden, darf dieses Produkt nicht im unmittelbaren Gesichtsfeld platziert werden.

Dichiarazione sulle emissioni acustiche per la Germania

Geräuschemission

LpA < 70 dB am Arbeitsplatz im Normalbetrieb nach DIN 45635 T. 19

Avviso normativo per l'Unione Europea



I prodotti con marchio CE sono conformi alle direttive europee applicabili e alle relative norme europee armonizzate. La dichiarazione completa di conformità è disponibile sul seguente sito Web:

www.hp.eu/certificates Cercare il nome del prodotto o il numero RMN (Regulatory Model Number), disponibile sull'etichetta.

Per le questioni normative, rivolgersi a HP Deutschland GmbH, HQ-TRE, 71025, Boeblingen, Germania.

Dichiarazione di conformità

La Dichiarazione di conformità è disponibile all'indirizzo www.hp.eu/certificates.

Programma per la protezione dell'ambiente

HP si impegna a fornire prodotti di alta qualità che non rechino danni all'ambiente. Questo prodotto è stato progettato in modo da facilitarne il riciclaggio. Il numero dei materiali utilizzati è stato ridotto al minimo, garantendo comunque un prodotto di funzionalità e affidabilità elevate. I vari materiali sono stati utilizzati in modo da poterli separare facilmente. Gli elementi di fissaggio e altri tipi di connessione sono facilmente individuabili e possono essere rimossi con normali utensili. I componenti principali sono stati progettati in modo da poter essere smontati e riparati in modo semplice e veloce.

Per ulteriori informazioni, visitare il sito Web HP Commitment to the Environment al seguente indirizzo:

www.hp.com/hpinfo/globalcitizenship/environment

- [Consigli per la protezione dell'ambiente](#)
- [Direttiva della Commissione della Comunità Europea 1275/2008](#)
- [Carta](#)
- [Componenti in plastica](#)
- [Schede dati sulla sicurezza dei materiali](#)
- [Programma di riciclaggio](#)
- [Programma di riciclaggio di forniture per stampanti a getto d'inchiostro HP](#)
- [Consumo energetico](#)
- [Smaltimento delle apparecchiature da rottamare da parte degli utenti](#)
- [Smaltimento dei rifiuti per il Brasile](#)
- [Sostanze chimiche](#)
- [Tabella delle sostanze/elementi pericolosi e relativo contenuto \(Cina\)](#)
- [Dichiarazione sulle condizioni di presenza del marchio che indica sostanze soggette a restrizioni \(Taiwan\)](#)
- [Vincoli imposti alle sostanze nocive \(India\)](#)
- [Regolamento sul Controllo dei rifiuti di apparecchiature elettriche ed elettroniche \(Turchia\)](#)
- [EPEAT](#)
- [Informazioni utente per etichetta ecologica SEPA \(Cina\)](#)
- [Avviso sui materiali in perclorato \(California\)](#)
- [Marchio CEL \(China Energy Label\) per stampanti, fax e fotocopiatrici](#)

Consigli per la protezione dell'ambiente

HP si impegna ad aiutare i clienti a ridurre il loro impatto sull'ambiente. Visitare il sito Web delle soluzioni eco HP per maggiori informazioni sulle iniziative per l'ambiente di HP.

www.hp.com/sustainableimpact

Direttiva della Commissione della Comunità Europea 1275/2008

Per i dati relativi all'alimentazione del prodotto, compreso il consumo elettrico del prodotto in standby in rete in caso di connessione di tutte le porte cablate e attivazione di tutte le porte di rete wireless, fare riferimento alla sezione P15 "Informazioni aggiuntive" della Dichiarazione ECO IT del prodotto all'indirizzo www.hp.com/hpinfo/globalcitizenship/environment/productdata/itecodesktop-pc.html.

Carta

Il prodotto è adatto a utilizzare carta riciclata conforme alle normative DIN 19309 ed EN 12281:2002.

Componenti in plastica

I componenti in plastica di peso superiore a 25 grammi sono contrassegnati secondo gli standard internazionali per facilitarne l'identificazione e il riciclaggio quando il prodotto viene smaltito.

Schede dati sulla sicurezza dei materiali

Le schede dati sulla sicurezza dei materiali (MSDS) sono disponibili sul sito Web HP:

www.hp.com/go/msds

Programma di riciclaggio

HP dispone di numerosi programmi per la resa e il riciclaggio dei prodotti in molti paesi/regioni e collabora con alcuni dei maggiori centri di riciclaggio di parti elettroniche in tutto il mondo. HP si occupa della conservazione delle risorse rivendendo alcuni dei suoi prodotti più comuni. Per ulteriori informazioni sul riciclaggio dei prodotti HP, visitare il sito:

www.hp.com/recycle/

Programma di riciclaggio di forniture per stampanti a getto d'inchiostro HP

HP si impegna nella protezione dell'ambiente. Il programma per il riciclaggio dei materiali di consumo HP a getto d'inchiostro è disponibile in molti paesi e regioni e consente di riciclare gratuitamente le cartucce di stampa e le cartucce d'inchiostro utilizzate. Per ulteriori informazioni, visitare il sito Web indicato di seguito all'indirizzo:

www.hp.com/recycle/

Consumo energetico

I dispositivi di stampa e di imaging HP contrassegnati dal logo ENERGY STAR® sono certificati dall'Agenzia statunitense per la protezione dell'ambiente. I dispositivi di imaging con certificazione ENERGY STAR presenteranno il seguente marchio:



Ulteriori informazioni sui modelli dei prodotti di imaging con certificazione ENERGY STAR sono disponibili all'indirizzo: www.hp.com/go/energystar

Smaltimento delle apparecchiature da rottamare da parte degli utenti



Questo simbolo indica di non smaltire il prodotto con gli altri rifiuti domestici. È responsabilità dell'utente smaltire le apparecchiature dismesse consegnandole al punto di raccolta designato per il riciclaggio dei rifiuti elettrici o elettronici. Per ulteriori informazioni, contattare il servizio di smaltimento rifiuti locale o visitare <http://www.hp.com/recycle>.

Smaltimento dei rifiuti per il Brasile



Não descarte o produto eletrônico em lixo comum

Este produto eletrônico e seus componentes não devem ser descartados no lixo comum, pois embora estejam em conformidade com padrões mundiais de restrição a substâncias nocivas, podem conter, ainda que em quantidades mínimas, substâncias impactantes ao meio ambiente. Ao final da vida útil deste produto, o usuário deverá entregá-lo à HP. A não observância dessa orientação sujeitará o infrator às sanções previstas em lei.

Após o uso, as pilhas e/ou baterias dos produtos HP deverão ser entregues ao estabelecimento comercial ou rede de assistência técnica autorizada pela HP.

Para maiores informações, inclusive sobre os pontos de recebimento, acesse:

www.hp.com.br/reciclar

Sostanze chimiche

HP si impegna a fornire ai propri clienti informazioni sulle sostanze chimiche contenute nei propri prodotti nella misura necessaria a soddisfare i requisiti legali, ad esempio REACH (*normativa CE N. 1907/2006 del Parlamento Europeo e del Consiglio*). Un rapporto delle informazioni chimiche per questo prodotto è disponibile all'indirizzo: www.hp.com/go/reach.

Tabella delle sostanze/elementi pericolosi e relativo contenuto (Cina)

产品中有有害物质或元素的名称及含量

根据中国《电器电子产品有害物质限制使用管理办法》



| 部件名称 | 有害物质 | | | | | |
|-------|-----------|-----------|-----------|-----------------|---------------|-----------------|
| | 铅 (Pb) | 汞 (Hg) | 镉 (Cd) | 六价铬 (Cr(VI)) | 多溴联苯 (PBB) | 多溴二苯醚 (PBDE) |
| 外壳和托盘 | ○ | ○ | ○ | ○ | ○ | ○ |
| 电线 | ○ | ○ | ○ | ○ | ○ | ○ |
| 印刷电路板 | X | ○ | ○ | ○ | ○ | ○ |
| 打印系统 | X | ○ | ○ | ○ | ○ | ○ |

| 部件名称 | 有害物质 | | | | | |
|----------|------|------|------|----------|-------|--------|
| | 铅 | 汞 | 镉 | 六价铬 | 多溴联苯 | 多溴二苯醚 |
| | (Pb) | (Hg) | (Cd) | (Cr(VI)) | (PBB) | (PBDE) |
| 显示器 | X | ○ | ○ | ○ | ○ | ○ |
| 喷墨打印机墨盒 | ○ | ○ | ○ | ○ | ○ | ○ |
| 驱动光盘 | X | ○ | ○ | ○ | ○ | ○ |
| 扫描仪 | X | ○ | ○ | ○ | ○ | ○ |
| 网络配件 | X | ○ | ○ | ○ | ○ | ○ |
| 电池板 | X | ○ | ○ | ○ | ○ | ○ |
| 自动双面打印系统 | ○ | ○ | ○ | ○ | ○ | ○ |
| 外部电源 | X | ○ | ○ | ○ | ○ | ○ |

本表格依据 SJ/T 11364 的规定编制。

○：表示该有害物质在该部件所有均质材料中的含量均在 GB/T 26572 规定的限量要求以下。

X：表示该有害物质至少在该部件的某一均质材料中的含量超出 GB/T 26572 规定的限量要求。

此表中所有名称中含“X”的部件均符合中国 RoHS 达标管理目录限用物质应用例外清单的豁免。

此表中所有名称中含“X”的部件均符合欧盟 RoHS 立法。

注：环保使用期限的参考标识取决于产品正常工作的温度和湿度等条件。

Dichiarazione sulle condizioni di presenza del marchio che indica sostanze soggette a restrizioni (Taiwan)

台灣限用物質含有情況標示聲明書

Taiwan Declaration of the Presence Condition of the Restricted Substances Marking

| 單元 Unità | 限用物質及其化學符號 Restricted substances and their chemical symbols | | | | | |
|------------------------------------|--|------|------|---------------------|-------|--------|
| | 鉛 | 汞 | 鎘 | 六價鉻 | 多溴聯苯 | 多溴二苯醚 |
| | (Pb) | (Hg) | (Cd) | (Cr ⁺⁶) | (PBB) | (PBDE) |
| 列印引擎 Print engine | — | ○ | ○ | ○ | ○ | ○ |
| 外殼和紙匣 External casing and trays | ○ | ○ | ○ | ○ | ○ | ○ |
| 電源供應器 Power supply | — | ○ | ○ | ○ | ○ | ○ |
| 電線 Cables | ○ | ○ | ○ | ○ | ○ | ○ |

| 單元 Unità | 限用物質及其化學符號 Restricted substances and their chemical symbols | | | | | |
|----------------------------|--|-----------|-----------|----------------------------|---------------|-----------------|
| | 鉛 (Pb) | 汞 (Hg) | 鎘 (Cd) | 六價鉻 (Cr ⁺⁶) | 多溴聯苯 (PBB) | 多溴二苯醚 (PBDE) |
| | 印刷電路板 Printed circuit board | — | ○ | ○ | ○ | ○ |
| 控制面板 Control panel | — | ○ | ○ | ○ | ○ | ○ |
| 墨水匣 Cartridge | ○ | ○ | ○ | ○ | ○ | ○ |
| 掃描器 組件 Scanner assembly | — | ○ | ○ | ○ | ○ | ○ |

備考 1. “超出 0.1 wt %” 及 “超出 0.01 wt %” 係指限用物質之百分比含量超出百分比含量基準值。
Note 1: “Exceeding 0.1 wt %” and “exceeding 0.01 wt %” indicate that the percentage content of the restricted substance exceeds the reference percentage value of presence condition.

備考 2. “○” 係指該項限用物質之百分比含量未超出百分比含量基準值。
Note 2: “○” indicates that the percentage content of the restricted substance does not exceed the percentage of reference value of presence.

備考 3. “—” 係指該項限用物質為排除項目。
Note 3: “—” indicates that the restricted substance corresponds to the exemption.

若要存取產品的最新使用指南或手冊，請前往 www.support.hp.com。選取 **搜尋您的產品**，然後依照 畫面上的指示繼續執行。

To access the latest user guides or manuals for your product, go to www.support.hp.com. Select **Find your product**, and then follow the onscreen instructions.

Vincoli imposti alle sostanze nocive (India)

This product, as well as its related consumables and spares, complies with the reduction in hazardous substances provisions of the "India E-waste (Management and Handling) Rule 2016." It does not contain lead, mercury, hexavalent chromium, polybrominated biphenyls or polybrominated diphenyl ethers in concentrations exceeding 0.1 weight % and 0.01 weight % for cadmium, except for where allowed pursuant to the exemptions set in Schedule 2 of the Rule.

Regolamento sul Controllo dei rifiuti di apparecchiature elettriche ed elettroniche (Turchia)

Türkiye Cumhuriyeti: AEEE Yönetmeliğine uygundur

EPEAT

Most HP products are designed to meet EPEAT. EPEAT is a comprehensive environmental rating that helps identify greener electronics equipment. For more information on EPEAT go to www.epeat.net. For information on HP's EPEAT registered products go to www.hp.com/hpinfo/globalcitizenship/environment/pdf/epeat_printers.pdf.

Informazioni utente per etichetta ecologica SEPA (Cina)

中国环境标识认证产品用户说明

噪声大于 63.0 dB(A) 的办公设备不宜放置于办公室内，请在独立的隔离区域使用。

如需长时间使用本产品或打印大量文件，请确保在通风良好的房间内使用。

如您需要确认本产品处于零能耗状态，请按下电源关闭按钮，并将插头从电源插座断开。

您可以使用再生纸，以减少资源耗费。

Avviso sui materiali in perclorato (California)

Perchlorate material - special handling may apply. See: www.dtsc.ca.gov/hazardouswaste/perchlorate

This product's real-time clock battery or coin cell battery may contain perchlorate and may require special handling when recycled or disposed of in California.

Marchio CEL (China Energy Label) per stampanti, fax e fotocopiatrici

复印机、打印机和传真机能源效率标识实施规则

依据“复印机、打印机和传真机能源效率标识实施规则”，该打印机具有中国能效标识。标识上显示的能效等级和操作模式值根据“复印机、打印机和传真机能效限定值及能效等级”标准（“GB 21521”）来确定和计算。

1. 能效等级

产品能效等级分 3 级，其中 1 级能效最高。能效限定值根据产品类型和打印速度由标准确定。能效等级则根据基本功耗水平以及网络接口和内存等附加组件和功能的功率因子之和来计算。

2. 能效信息

喷墨打印机

— 操作模式功率

睡眠状态的能耗按照 GB 21521 的标准来衡量和计算。该数据以瓦特 (W) 表示。

— 待机功率

待机状态是产品连接到电网电源上功率最低的状态。该状态可以延续无限长时间，且使用者无法改变此状态下产品的功率。对于“成像设备”产品，“待机”状态通常相当于“关闭”状态，但也可能相当于“准备”状态或者“睡眠”状态。该数据以瓦特 (W) 表示。

— 睡眠状态预设延迟时间

出厂前由制造商设置的时间决定了该产品在完成主功能后进入低耗模式（例如睡眠、自动关机）的时间。该数据以分钟表示。

— 附加功能功率因子之和

网络接口和内存等附加功能的功率因子之和。该数据以瓦特 (W) 表示。

标识上显示的能耗数据是根据典型配置测量得出的数据，此类配置包含登记备案的打印机依据复印机、打印机和传真机能源效率标识实施规则所选的所有配置。因此，该特定产品型号的实际能耗可能与标识上显示的数据有所不同。

要了解规范的更多详情，请参考最新版的 GB 21521 标准。

Indice analitico

A

- alimentazione
 - risoluzione dei problemi 67
- ambiente
 - Programma per la protezione dell'ambiente 77
 - specifiche ambientali 72
- avvisi normativi
 - numero di identificazione del modello normativo 74

C

- carrello
 - risolvere l'inceppamento della carta 55
- carta
 - HP, ordine 14
 - pagine inclinate 56
 - rimozione inceppamenti 52
 - risoluzione dei problemi di alimentazione 56
- copia
 - specifiche 73

D

- dati tecnici
 - specifiche ambientali 72
 - specifiche di stampa 73
- disallineamento, risoluzione dei problemi
 - stampa 56

G

- garanzia 69

I

- inceppamenti
 - eliminazione 52

- informazioni sulle normative di conformità 74
- informazioni tecniche
 - specifiche di scansione 73
 - specifiche per la copia 73

P

- pannello di controllo
 - funzioni 3
 - pulsanti 3
- prelievo di più pagine, risoluzione dei problemi 56
- problemi di alimentazione carta, risoluzione 56
- pulsanti, pannello di controllo 3

R

- requisiti di sistema 72
- Riciclaggio
 - cartucce d'inchiostro 78
- risoluzione dei problemi
 - alimentazione 67
 - la carta non viene prelevata dal vassoio 56
 - pagine inclinate 56
 - prelievo di più pagine 56
 - problemi di alimentazione carta 56
 - stampa 67

S

- scansione
 - specifiche di scansione 73
- sistemi operativi supportati 72
- software della stampante (Windows)
 - apertura 16
- specifiche
 - requisiti di sistema 72

stampa

- risoluzione dei problemi 67
- specifiche 73
- supporto tecnico alla clientela
- garanzia 69

V

- vassoi
 - eliminazione inceppamenti carta 52
 - risoluzione dei problemi di alimentazione 56

W

- Windows
 - requisiti di sistema 72

