



Brukerhåndbok

© Copyright 2019, 2020 HP Development Company, L.P.

Bluetooth er et varemerke for sin eier og brukes av HP Inc. på lisens. DisplayPort™ og DisplayPort™-logoen er varemerker eid av Video Electronics Standards Association (VESA) i USA og andre land. Intel, Celeron, Pentium og Thunderbolt er varemerker for Intel Corporation i USA og andre land. microSD-logoen og microSD er varemerker tilhørende SD-3C LLC. Miracast® er et registrert varemerke for wifi- Alliance. Windows er enten et registrert varemerke eller varemerke for Microsoft Corporation i USA og/eller i andre land.

Informasjonen i dette dokumentet kan endres uten varsel. De eneste garantiene for HP-produktene og -tjenestene er uttrykkelig angitt i garantierklæringene som følger med disse produktene og tjenestene. Ingenting i dette dokumentet kan tolkes som en tilleggsgaranti. HP er ikke erstatningsansvarlig for tekniske eller andre typer feil eller utelatelser i dette dokumentet.

Andre utgave: august 2020

Første utgave: september 2019

Dokumentets delenummer: L71009-092

Produktmerknad

Denne håndboken beskriver funksjoner som finnes på de fleste produktene. Enkelte av funksjonene er kanskje ikke tilgjengelige på din datamaskin.

Ikke alle funksjoner er tilgjengelige i alle utgaver eller versjoner av Windows. Systemene kan kreve oppgradert og/eller separat innkjøpt maskinvare, drivere eller BIOS-oppdatering for å få fullt utbytte av Windows-funksjonalitet. Oppdatering av Windows 10 er automatisk og alltid aktivert. Internettleverandørens avgifter og tilleggskrav kan påregnes for fremtidige oppdateringer. Se <http://www.microsoft.com> for flere opplysninger.

For å få tilgang til de nyeste brukerhåndbøkene, gå til <http://www.hp.com/support>, og følg instruksjonene for å finne produktet ditt. Velg deretter

Brukerhåndbøker.

Vilkår for programvaren

Ved å installere, kopiere, laste ned eller på annen måte bruke et programvareprodukt som er forhåndsinstallert på datamaskinen, samtykker du i vilkårene i HPs lisensavtale for sluttbrukere (EULA). Hvis du ikke godtar vilkårene i lisensavtalen, er ditt eneste rettsmiddel å returnere det ubrukte produktet (maskinvare og programvare) i sin helhet innen 14 dager for å få full refusjon i henhold til forhandlerens refusjonspolitikk.

Ta kontakt med forhandleren for å få mer informasjon eller be om full refusjon av datamaskinens kjøpesum.

Sikkerhetsadvarsel

 **ADVARSEL:** Reduser risikoen for varmerelaterte skader eller overoppheting av datamaskinen ved å unngå å sette datamaskinen i fanget eller dekke til datamaskinens luftespalter. Plasser datamaskinen på en fast, plan flate når du skal bruke den. Pass på at ingen annen hard flate, for eksempel en tilkoblet skriver, eller en myk flate, for eksempel puter eller tepper, blokkerer for luftstrømmen. La heller ikke strømadapteren komme i kontakt med hud eller myke overflater som puter eller tepper, under bruk. Datamaskinen og vekselstrømadapteren overholder de grenseverdier som er tilgjengelige for brukeren, og er definert av gjeldende sikkerhetsstandarder.

Prosessorkonfigurasjonsinnstilling (kun på enkelte produkter)

 **VIKTIG:** Enkelte produkter er konfigurert med en prosessor i Intel® Pentium® N35xx/N37xx-serien eller Celeron® N28xx/ N29xx/N30xx/N31xx-serien og et Windows®-operativsystem. **Ikke endre prosessorkonfigurasjonsinnstillingen i msconfig.exe fra 4 eller 2 prosessorer til 1 prosessor på disse modellene.** Hvis du gjør det, vil ikke datamaskinen starte igjen. Da må du utføre en tilbakestilling til fabrikkstandardene for å gjenopprette de opprinnelige innstillingene.

Innhold

1 Komme i gang	1
Sikker bruk av datamaskinen	1
Flere HP-ressurser	2
2 Bli kjent med datamaskinen	3
Finne maskinvare	3
Finne programvare	3
Høyre side	4
Venstre side	6
Skjerm	7
Modus med lavt blått lys (kun på enkelte produkter)	7
Tastaturområde	9
Styrepute	9
Lamper	10
Fingeravtryksleser	11
Spesialtaster	12
Handlingstaster	12
Undersiden	14
Baksiden	15
Etiketter	15
Sette inn et nano-SIM-kort (kun på enkelte produkter)	16
3 Koble til et nettverk	18
Koble til et trådløst nettverk	18
Bruke trådløskontrollene	18
Flymodustast	18
Operativsystemkontroller	18
Koble til trådløse lokalnettverk	19
Bruke HP mobilt bredbånd (kun på enkelte produkter)	19
Bruke GPS (kun på enkelte produkter)	20
Bruke trådløse Bluetooth-enheter (kun på enkelte produkter)	20
Koble til Bluetooth-enheter	20
Koble til et kablet lokalnettverk (kun på enkelte produkter)	21
4 Bruke underholdningsfunksjoner	22
Bruke kameraet	22

Bruke lyd	22
Koble til høyttalere	22
Koble til hodetelefoner	22
Koble til en mikrofon	23
Koble til hodesett	23
Bruke lydinnstillinger	23
Bruke video	23
Koble til en DisplayPort-enhet med en USB Type-C-kabel (kun på enkelte produkter)	24
Koble til en Thunderbolt-enhet med en USB Type-C-kabel (kun på enkelte produkter)	24
Koble til videoenheter med en HDMI-kabel (kun på enkelte produkter)	25
Konfigurere HDMI-lyd	26
Finne og koble til Miracast-kompatible trådløse skjermer (kun på enkelte produkter)	27
Bruke dataoverføring	27
Koble enheter til en USB Type C-port (kun på enkelte produkter)	27

5 Navigere på skjermen 28

Bruke styreputen og berøringsskjermbewegelser	28
Trykke	28
Zoom/knip med to fingre	28
Sveip med to fingre (styrepute og Precision-styrepute)	29
Trykk med to fingre (styrepute og Precision-styrepute)	29
Trykk med tre fingre (styrepute og Precision-styrepute)	29
Trykk med fire fingre (styrepute og Precision-styrepute)	30
Sveip med tre fingre (styrepute og Precision-styrepute)	30
Sveip med fire fingre (Precision-styrepute)	30
Dra med én finger (berøringsskjermer)	31
Bruke et valgfritt tastatur eller mus	31
Bruk av skjermtastaturet (kun på enkelte produkter)	31

6 Strømstyring 32

Bruke hvile- og dvalemodus	32
Starte og avslutte hvilemodus	32
Starte og avslutte dvalemodus manuelt (kun på enkelte produkter)	33
Avslutte (slå av) datamaskinen	33
Bruk strøm-ikonet og strømalternativer	34
Bruke batteristrøm	34
Bruke HP Fast Charge (kun på enkelte produkter)	34
Vise hvor mye batteriet har igjen	35
Finne batteriinformatjon i HP Support Assistant (kun på enkelte produkter)	35
Spare batteristrøm	35
Fastslå lavt batterinivå	35

Tiltak ved lavt batterinivå	36
Tiltak ved lavt batterinivå med tilgang til en ekstern strømkilde	36
Tiltak ved lavt batterinivå uten tilgang til en strømkilde	36
Tiltak ved lavt batterinivå når du ikke kan avslutte dvalemodus	36
Fabrikkforseglet batteri	36
Bruke nettstrøm	36
7 Vedlikehold av datamaskinen	38
Forbedre ytelsen	38
Bruke Diskdefragmentering	38
Bruke Diskopprydding	38
Bruke HP 3D DriveGuard (kun på enkelte produkter)	38
Fastslå HP 3D DriveGuard-status	39
Oppdatere programmer og drivere	39
Oppdatere med Windows 10	39
Oppdatere ved hjelp av Windows 10 S	39
Rengjøre datamaskinen	39
Rengjøringsprosedyrer	40
Rengjøre skjermen	40
Rengjøre sidene og dekselet	40
Rengjøre styreputen, tastaturet eller musen (kun på enkelte produkter)	40
Reise med eller transportere datamaskinen	40
8 Sikre datamaskinen og informasjon	42
Bruke passord	42
Angi Windows-passord	42
Angi Setup Utility-passord (BIOS)	43
Bruke Windows Hello (kun på enkelte modeller)	43
Bruke internett-sikkerhetsprogramvare	44
Bruke antivirusprogramvare	44
Bruke brannmurprogramvare	44
Installere programvareoppdateringer	45
Bruke HP-enheten som en tjeneste (kun på enkelte produkter)	45
Sikre det trådløse nettverket	45
Sikkerhetskopiere programvare og data	45
Bruke en valgfri tyverisikringskabel (kun på enkelte produkter)	45
9 Bruke Setup Utility (BIOS)	46
Starte Setup Utility (BIOS)	46
Oppdatere Setup Utility (BIOS)	46

Fastslå BIOS-versjon	46
Laste ned BIOS-oppdateringer	47
10 Bruk av HP PC Hardware Diagnostics	49
Bruke HP PC Hardware Diagnostics Windows (kun på enkelte produkter)	49
Nedlasting av HP PC Hardware Diagnostics Windows	49
Nedlasting av den nyeste versjonen av HP PC Hardware Diagnostics Windows	50
Nedlasting av HP Hardware Diagnostics Windows etter produktnavn eller -nummer (kun på enkelte produkter)	50
Installering av HP PC Hardware Diagnostics Windows	50
Bruk av HP PC Hardware Diagnostics UEFI	50
Oppstart av HP PC Hardware Diagnostics UEFI	51
Nedlasting av HP PC Hardware Diagnostics UEFI til en USB-flash-stasjon	51
Nedlasting av nyeste versjon av HP PC Hardware Diagnostics UEFI	51
Nedlasting av HP PC Hardware Diagnostics UEFI med produktnavn eller -nummer (kun på enkelte produkter)	51
Bruk av Remote HP PC Hardware Diagnostics UEFI-innstillinger (kun på enkelte produkter)	52
Nedlasting av Remote HP PC Hardware Diagnostics UEFI	52
Last ned nyeste versjon av Remote HP PC Hardware Diagnostics UEFI	52
Laste ned Remote HP PC Hardware Diagnostics UEFI med produktnavn eller -nummer	52
Tilpassing av innstillinger for Remote HP PC Hardware Diagnostics UEFI	52
11 Sikkerhetskopiering, tilbakestilling og gjenoppretting	54
Sikkerhetskopiere data og opprette gjenopprettingsmedier	54
Bruke Windows-verktøy	54
Bruke av HP Cloud Recovery Download Tool til å lage gjenopprettingsmedier (kun på enkelte produkter)	54
Gjenoppretting	55
Gjenoppretting, tilbakestilling og oppdatering ved bruk av Windows-verktøy	55
Gjenoppretting med HP-gjenopprettingsmedier	55
Endre datamaskinens oppstartrekkefølge	55
Bruke HP Sure Recover (kun på enkelte modeller)	56
12 Spesifikasjoner	57
Strømforsyning	57
Driftsmiljø	58
13 Elektrostatisk utlading	59

14 Tilgjengelighet	60
HP og tilgjengelighet	60
Finne teknologiverktøyene du trenger	60
HPs forpliktelse	60
International Association of Accessibility Professionals (IAAP)	60
Finne den beste hjelpeteknologien	61
Vurdere behovene dine	61
Tilgjengelighet for HP-produkter	61
Standarder og lovgivning	62
Standarder	62
Mandat 376 – EN 301 549	62
Web Content Accessibility Guidelines (retningslinjer for tilgjengelighet av nettbasert innhold – WCAG)	62
Lovgivning og forskrifter	63
Nyttig ressurser og koblinger om tilgjengelighet	63
Organisasjoner	63
Utdanningsinstitusjoner	63
Andre funksjonshemningsrelaterte ressurser	63
HP-koblinger	64
Kontakte kundestøtte	64
Stikkordregister	65

1 Komme i gang

Denne datamaskinen er et kraftig verktøy som er konstruert for å forbedre arbeid og underholdning. Les dette kapitlet for å lære om anbefalt bruk etter at du har konfigurert datamaskinen, morsomme ting du kan gjøre med datamaskinen og hvor du finner flere HP-ressurser.

Sikker bruk av datamaskinen

Når du har konfigurert og registrert datamaskinen, anbefaler vi at du gjennomfører disse trinnene for å få mest mulig ut av den smarte investeringen:

- Sikkerhetskopier harddisken ved å lage gjenopprettingsmedier. Se [Sikkerhetskopiering, tilbakestilling og gjenoppretting på side 54](#).
- Hvis du ikke har gjort det allerede, kobler du til et kablet eller trådløst nettverk. Se detaljer under [Koble til et nettverk på side 18](#).
- Gjør deg kjent med datamaskinen og programvaren. Se [Bli kjent med datamaskinen på side 3](#) og [Bruke underholdningsfunksjoner på side 22](#) for å få mer informasjon.
- Oppdater eller kjøp antivirusprogramvare. Se [Bruke antivirusprogramvare på side 44](#).

Flere HP-ressurser

Du finner ressurser som inneholder produktdetaljer, fremgangsmåter med mer i denne tabellen.

Tabell 1-1 Ytterligere informasjon

Ressurs	Innhold
<i>Installasjonsveiledning</i>	<ul style="list-style-type: none">Oversikt over datamaskinoppsett og funksjoner
HPs kundestøtte Gå til http://www.hp.com/support for HP-støtte, og følg veiledningen for å finne produktet ditt.	<ul style="list-style-type: none">Chat med en HP-tekniker på internettTelefonnumre til kundestøtteVideoer om reservedeler (kun på enkelte produkter)Vedlikeholds- og serviceguiderAdresser til HP-servicesentre
<i>Sikkerhet og komfort</i> Slik får du tilgang til håndboken: ▲ Skriv inn HP-dokumentasjon i søkefeltet på oppgavelinjen og velg deretter HP-dokumentasjon . – eller – ▲ Gå til http://www.hp.com/ergo . VIKTIG: Du må være koblet til internett for å få tilgang til nyeste versjon av brukerhåndboken.	<ul style="list-style-type: none">Riktig oppsett av arbeidsstasjonRetningslinjer for arbeidsstillinger og arbeidsvaner for økt komfort og redusert risiko for skaderInformasjon om elektrisk og mekanisk sikkerhet
<i>Opplysninger om forskrifter, sikkerhet og miljø</i> Slik får du tilgang til dette dokumentet: ▲ Skriv inn HP-dokumentasjon i søkefeltet på oppgavelinjen og velg deretter HP-dokumentasjon .	<ul style="list-style-type: none">Viktige opplysninger om forskrifter, inkludert informasjon om riktig avhending av batterier, om nødvendig.
<i>Begrenset garanti*</i> Slik får du tilgang til dette dokumentet: ▲ Skriv inn HP-dokumentasjon i søkefeltet på oppgavelinjen og velg deretter HP-dokumentasjon . – eller – ▲ Gå til http://www.hp.com/go/orderdocuments . VIKTIG: Du må være koblet til internett for å få tilgang til nyeste versjon av brukerhåndboken.	<ul style="list-style-type: none">Spesifikk garantiinformasjon for denne datamaskinen

*HPs begrensede garanti finner du sammen med brukerhåndbøkene for produktet, og/eller på CD- eller DVD-platen som følger med. I enkelte land eller regioner kan HP legge ved en trykt utgave av garantien i esken. I landene eller områdene hvor garantien ikke følger med i trykt format, kan du be om å få et trykt eksemplar fra <http://www.hp.com/go/orderdocuments>. For produkter som er kjøpt i stillehavsdelen av Asia, kan du skrive til HP på adresse POD, PO Box 161, Kitchener Road Post Office, Singapore 912006. Legg ved produktnavn, samt ditt navn, telefonnummer og postadresse.

2 Bli kjent med datamaskinen

Datamaskinen har komponenter av høy kvalitet. Dette kapitlet inneholder informasjon om komponentene, hvor de er plassert, og hvordan de fungerer.

Finne maskinvare

Gjør følgende for å finne ut hva slags maskinvare som er installert på datamaskinen:

- ▲ Skriv inn `enhetsbehandling` i søkefeltet på oppgavelinjen, og velg deretter appen **Enhetsbehandling**.

Da får du en oversikt over alle enhetene som er installert på datamaskinen.

Trykk på `fn+esc` (kun på enkelte produkter) for å få informasjon om systemets maskinvarekomponenter og BIOS-versjonsnummer.

Finne programvare



Gjør følgende for å finne ut hva slags programvare som er installert på datamaskinen:

- ▲ Høyreklikk på **Start**-knappen, og velg deretter **Apper og funksjoner**.

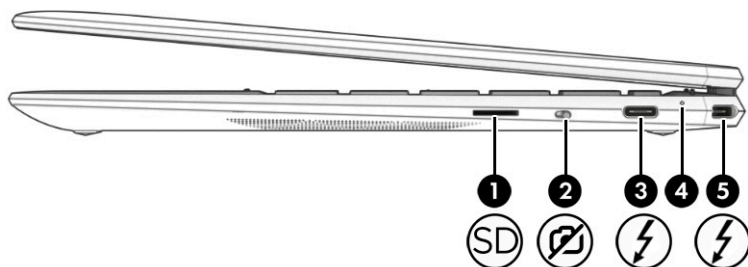
Høyre side



Tabell 2-1 Komponenter på høyre side og deres beskrivelser

Komponent	Beskrivelse
(1)  microSD™-minnekortleser	<p>Brukes til å lese ekstra minnekort som gir deg mulighet til å lagre, behandle, dele eller få tilgang til informasjon.</p> <p>Slik setter du inn et kort:</p> <ol style="list-style-type: none">1. Hold kortet slik at etiketten vender opp og kontaktene inn mot datamaskinen.2. Sett kortet inn i minnekortleseren, og trykk det deretter inn til det sitter på plass. <p>Slik tar du ut et kort:</p> <ul style="list-style-type: none">▲ Trykk kortet inn og ta det deretter ut av minnekortleseren.
(2)  Kamerapersonvern-bryter	<p>Slår kameraet av og på.</p> <p>MERK: Se Bruke kameraet på side 22 for å få mer informasjon.</p>
(3)  USB Type-C-strømkontakt og Thunderbolt™-port med HP Sleep and Charge	<p>Kobler til strømadaptere som har USB Type-C-kontakt, leverer strømmen til datamaskinen, og hvis nødvendig, lader datamaskinens batteri.</p> <p>– og –</p> <p>Selv når datamaskinen er slått av, kobler porten til og lader de fleste USB-enheter som har Type-C-kontakt, som mobiltelefon, kamera, aktivitetsmåler eller smartklokke, og sørger for høyhastighets dataoverføring.</p> <p>– og –</p> <p>Kobler til skjermenheter som har USB Type-C-kontakt, og leverer DisplayPort™-utdata.</p> <p>MERK: Datamaskinen din støtter kanskje en Thunderbolt-forankringsstasjon.</p> <p>MERK: Kabler og/eller adaptere (kjøpes separat) kan være nødvendig.</p>
(4) Vekselstrømadapter-/batterilampe	<ul style="list-style-type: none">• Hvit: Strømadapteren er tilkoblet, og batteriet er fulladet.• Blinker hvitt: Strømadapteren er frakoblet, og batteriet har lavt batterinivå.• Gul: Strømadapteren er tilkoblet, og batteriet lades.



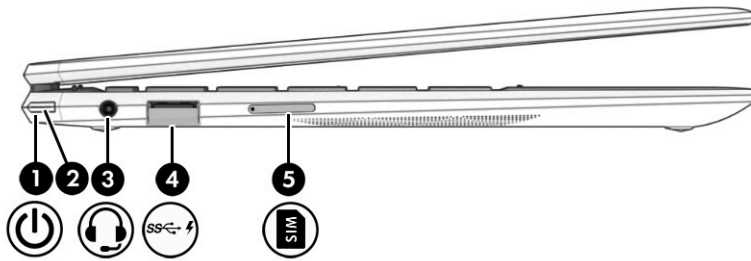

Tabell 2-1 Komponenter på høyre side og deres beskrivelser (forts.)

Komponent	Beskrivelse
(5)  USB Type-C-strømkontakt og Thunderbolt-port med HP Sleep and Charge	<ul style="list-style-type: none">• Av: Batteriet lader ikke. <p>– og –</p> <p>Selv når datamaskinen er slått av, kobler porten til og lader de fleste USB-enheter som har Type-C-kontakt, som mobiltelefon, kamera, aktivitetsmåler eller smartklokke, og sørger for høyhastighets dataoverføring.</p> <p>– og –</p> <p>Kobler til en skjermenhet som har USB Type-C-kontakt, og leverer DisplayPort-utdata til skjermen.</p> <p>MERK: Datamaskinen din støtter kanskje også en Thunderbolt-forankringsstasjon.</p> <p>MERK: Kabler og/eller adaptere (kjøpes separat) kan være nødvendig.</p>



Venstre side



Tabell 2-2 Komponenter på venstre side og deres beskrivelser

Komponent	Beskrivelse
(1)  Av/på-lampe	<ul style="list-style-type: none">• På: Datamaskinen er på.• Av: Datamaskinen er av, i dvale eller i ventemodus. Du finner informasjon om hvile- eller dvalemodus her: Bruke hvile- og dvalemodus på side 32.
(2)  Av/på-knapp	<ul style="list-style-type: none">• Når datamaskinen er av, trykker du på knappen for å slå datamaskinen på.• Når datamaskinen er slått på, trykker du kort på knappen for å aktivere hvilemodus.• Når datamaskinen er i hvilemodus, trykker du kort på knappen for å avslutte hvilemodus (kun på enkelte produkter).• Når datamaskinen er i dvalemodus, trykker du kort på knappen for å avslutte dvalemodus. <p>VIKTIG: Hvis du trykker på og holder av/på-knappen nede, mister du data som ikke er lagret.</p> <p>Hvis datamaskinen ikke reagerer, og avslutningsprosedyren ikke virker, trykker du på og holder av/på-knappen nede i minst fem sekunder.</p> <p>Se gjennom strømalternativene for å lære mer om strømnstillingerne:</p> <p>▲ Høyreklikk på Strøm-ikonet , og velg deretter Strømalternativer.</p>
(3)  Kombinert lyduttgang (hodetelefonkontakt) / lydinnang (mikrofonkontakt)	Brukes til å koble til eventuelle stereohøytalere, hodetelefoner, øreplugg, hodesett eller eventuelt en fjernsynslydkabel. Kan også brukes til tilkobling av en hodesettmikrofon (tilleggsutstyr). Denne kontakten støtter ikke ekstra frittstående mikrofoner.

Tabell 2-2 Komponenter på venstre side og deres beskrivelser (forts.)

Komponent	Beskrivelse
(4) 	<p>ADVARSEL: Demp lydvolumet før du tar på deg hodetelefoner, øreplugg eller hodesett, slik at du ikke risikerer å skade hørselen. Du finner mer sikkerhetsinformasjon i <i>Opplysninger om forskrifter, sikkerhet og miljø</i>.</p> <p>Slik får du tilgang til håndboken:</p> <ul style="list-style-type: none">▲ Skriv inn HP-dokumentasjon i søkefeltet på oppgavelinjen, og velg deretter HP-dokumentasjon. <p>MERK: Når du kobler en enhet til kontakten, slås datamaskinens høyttalere av.</p>
(5) 	<p>Kobler til en USB-enhet for høyhastighets dataoverføring og lading av produkter som mobiltelefoner, kamera, aktivitetsmålere eller smartklokker, selv når datamaskinen er slått av.</p> <p>Nano SIM-kortspor (kun på enkelte produkter)</p> <p>SIM-kort for trådløs kommunikasjon (Subscriber Identity Module). SIM-kortsporet er plassert på venstre side av maskinen.</p> <p>Hvis du vil se trinnene for innsetting av SIM-kortet, kan du se Sette inn et nano-SIM-kort (kun på enkelte produkter) på side 16.</p>

Skjerm

Modus med lavt blått lys (kun på enkelte produkter)

Datamaskinens skjerm sendes fra fabrikken i modus med lavt blått lys for bedre øyekomfort og sikkerhet. I tillegg justerer blått lys-modus automatisk utslipp av blått lys når du bruker datamaskinen på natten eller for lesing.

ADVARSEL: Les håndboken *Sikkerhet og komfort* for å redusere faren for alvorlig skade. Den beskriver hvordan du setter opp og bruker datamaskinen på en måte som sikrer gode arbeidsvaner og som hindrer og forebygger helseskade. I *Sikkerhet og komfort* finner du også viktige opplysninger om elektrisk og mekanisk sikkerhet. Håndboken *Sikkerhet og komfort* finner du på nettet på <http://www.hp.com/ergo>.

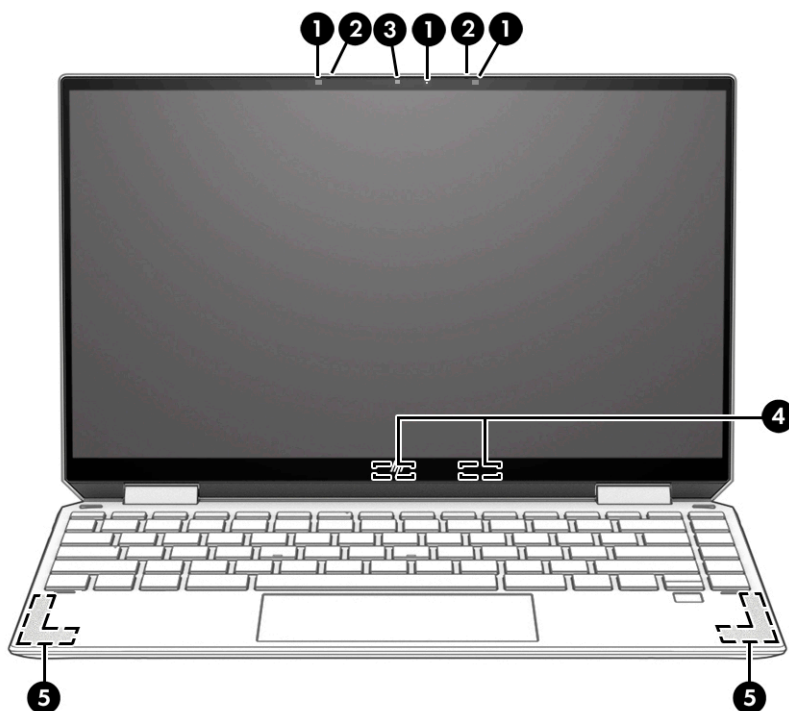

Tabell 2-3 Komponenter på skjermen og deres beskrivelser

Komponent	Beskrivelse
(1) Kameralampe	På: Kameraet er i bruk.
(2) Interne mikrofoner	Brukes til å spille inn lyd.
(3) Kamera	Muliggjør videosamtale, videoopptak og stillbilder. For å bruke kameraet ditt, se Bruke kameraet på side 22 . Noen kameraer gjør det mulig å logge seg på Windows med ansiktsgjenkjenning i stedet for med passord. Se Bruke Windows Hello (kun på enkelte modeller) på side 43 for å få mer informasjon. MERK: Kamerafunksjoner varierer avhengig av kameramaskinvaren og programvaren som er installert på produktet.
(4) WLAN-antenner*	Sender og mottar trådløse signaler for å kommunisere med trådløse lokalnettverk (WLAN).
(5) WWAN-antenner (kun på enkelte produkter)*	Sender og mottar trådløse signaler for å kommunisere med trådløse regionnettverk (WWAN).

*Antennene er ikke synlige på utsiden av datamaskinen. For å få best mulig forbindelse bør du unngå å dekke til områdene rundt antennene.

Du finner mer informasjon om forskrifter for trådløsheter i det avsnittet i *Opplysninger om forskrifter, sikkerhet og miljø* som gjelder for ditt land eller din region.

Slik får du tilgang til håndboken:

- ▲ Skriv inn **HP-dokumentasjon** i søkefeltet på oppgavelinjen, og velg deretter **HP-dokumentasjon**.

Tastaturområde

Styrepute





Tabell 2-4 Styreputekomponenter og deres funksjonsbeskrivelser

Komponent	Beskrivelse
(1) Styreputeområde	Leser fingerbevegelsene dine for å flytte pekeren eller aktivere objekter på skjermen. MERK: Se Bruke styreputen og berøringsskjermbevegelser på side 28 for å få mer informasjon.
(2) Venstre styringssone	Område med tekstur der du kan utføre flere bevegelser.
(3) Høyre styringssone	Område med tekstur der du kan utføre flere bevegelser.

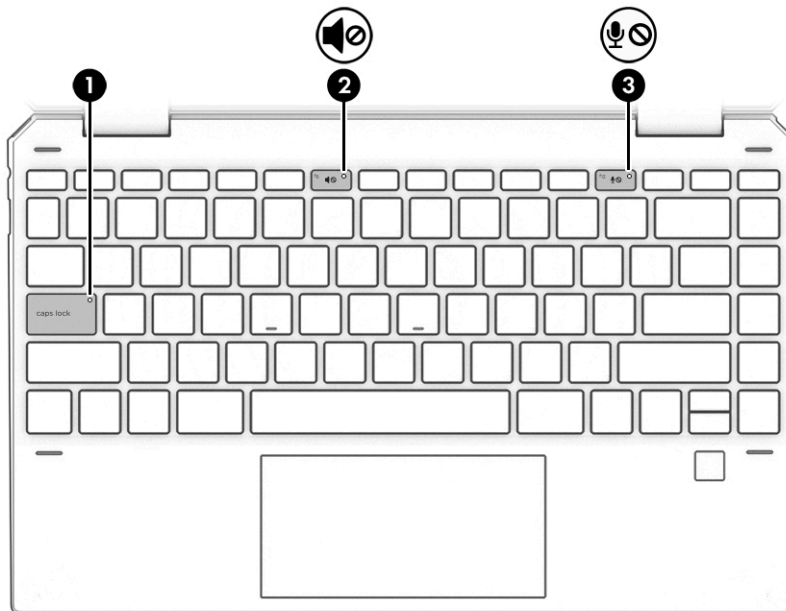
Lamper



Tabell 2-5 Lys og deres beskrivelser

Komponent		Beskrivelse
(1)	Caps lock-lampe	På: Caps Lock er på, slik at alle tastene gir store bokstaver.
(2)	 Dempelampe	<ul style="list-style-type: none">• På: Datamaskinens lydfunksjon er av.• Av: Datamaskinens lydfunksjon er på.
(3)	 Mikrofondempelampe	<ul style="list-style-type: none">• På: Mikrofonen er av.• Av: Mikrofonen er på.

Fingeravtrykksleser

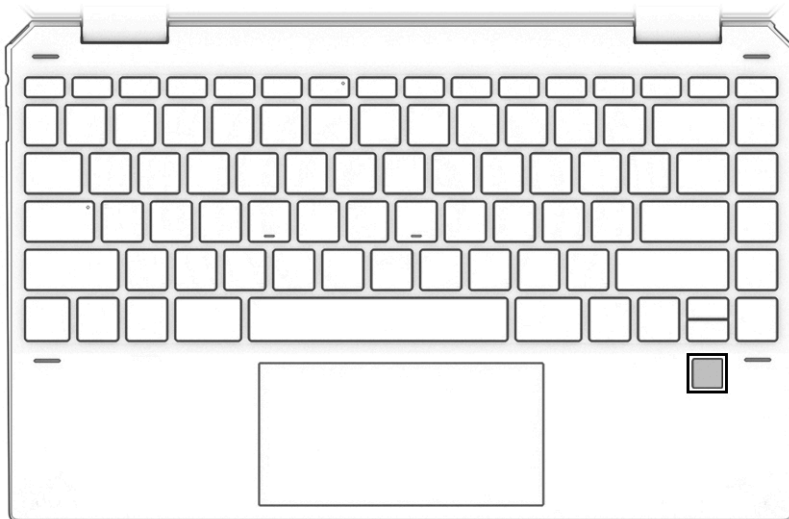



Tabell 2-6 Fingeravtrykksleser og dens beskrivelse

Komponent	Beskrivelse
Fingeravtrykksleser	<p>Gjør det mulig å logge seg på Windows med fingeravtrykk i stedet for med passord.</p> <p>▲ Trykk med fingeren på fingeravtrykksleseren. Se Bruke Windows Hello (kun på enkelte modeller) på side 43 for å få mer informasjon.</p> <p>VIKTIG: Sørg for at alle sider av fingeren registreres av fingeravtrykksleseren når du registrerer fingeravtrykket. Da unngår du problemer med pålogging med fingeravtrykk.</p>

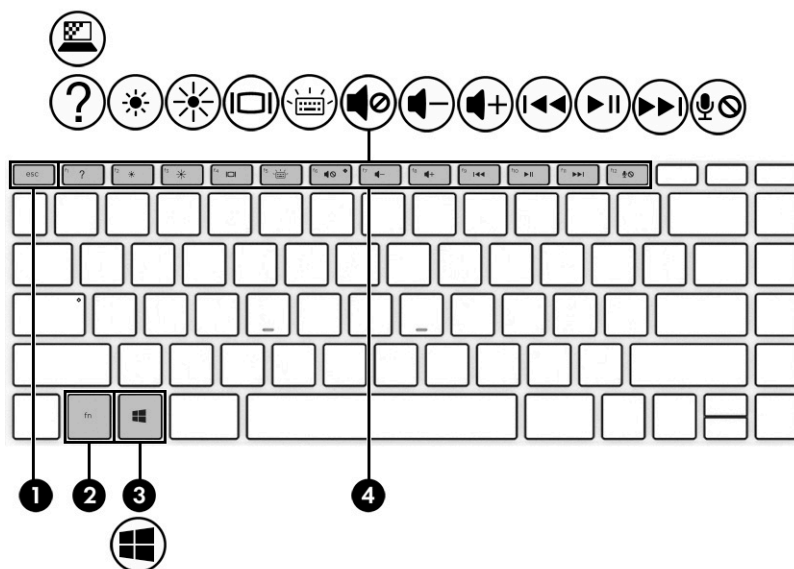
Spesialtaster



Tabell 2-7 Spesialtaster og deres beskrivelser

Komponent	Beskrivelse
(1)  esc-tast	Viser systeminformasjon når du trykker på den og fn-tasten samtidig.
(2)  fn-tast	Utfører spesifikke funksjoner når den brukes i kombinasjon med en annen tast.
(3)  Windows-tast	Åpner Start-menyen. MERK: Hvis du trykker på Windows-tasten igjen, lukkes Start-menyen.
(4) Handlingstaster	Brukes til å utføre ofte brukte systemfunksjoner. Se Handlingstaster på side 12 .

Handlingstaster







Handlingstastene på datamaskinen utfører bestemte funksjoner og varierer etter datamaskin. For å finne ut hvilke taster som finnes på datamaskinen, kan du se på ikonene på tastaturet og matche dem til beskrivelsene i denne tabellen.

▲ Når du skal bruke en handlingstastfunksjon, trykker du på og holder nede tasten.

Tabell 2-8 Handlingstaster og deres beskrivelser

Ikon	Beskrivelse
	Bidrar til å avskjære sidevisningsvinkelen for skuelystne. Hvis det er nødvendig, reduser eller øk lysstyrken for godt opplyste eller mørkere miljøer. Trykk på tasten igjen for å slå av personvernskjermbildet.

Tabell 2-8 Handlingstaster og deres beskrivelser (forts.)

Ikon	Beskrivelse
	
?	Åpner nettsiden Hvordan du kan få hjelp i Windows 10.
	Reduserer skjermens lysstyrke trinnvis så lenge du holder tasten nede.
	Øker skjermens lysstyrke trinnvis så lenge du holder tasten nede.
	Veksler mellom visning på ulike skjermenheter som er koblet til systemet. Hvis det for eksempel er koblet en monitor til datamaskinen og du trykker gjentatte ganger på denne tasten, veksler du mellom visning på datamaskinens egen skjerm, visning på PC- skjermen og samtidig visning på begge skjermene.
	Slår det bakkbelyste tastaturet av eller på. På enkelte produkter kan du justere lysstyrken for tastaturets bakgrunnslys. Trykk på tasten flere ganger for å justere lysstyrken fra høy (når du først starter datamaskinen) til lav til av. Etter at du har justert innstillingen for tastaturets bakgrunnslys, går den tilbake til den forrige innstillingen hver gang du slår på datamaskinen. Tastaturets bakgrunnslys slås av etter 30 sekunder uten aktivitet. For å slå på tastaturets bakgrunnslys igjen trykker du på en tast eller på styreputen (kun på enkelte produkter). Slå av denne funksjonen for å spare på batteristrømmen.
	Demper eller gjenoppretter høyttalerlyden.
	Reduserer høyttalervolumet trinnvis mens du holder tasten nede.
	Øker høyttalervolumet trinnvis mens du holder tasten nede.
	Spiller av forrige spor på en lyd-CD, eller forrige avsnitt på en DVD- eller en Blu-ray-plate (BD).
	Starter, stanser eller fortsetter avspilling av en lyd-CD-, DVD- eller BD-plate.
	Spiller av neste spor på en CD-plate eller neste avsnitt på en DVD- eller BD-plate.
	Demper mikrofonen.

Undersiden

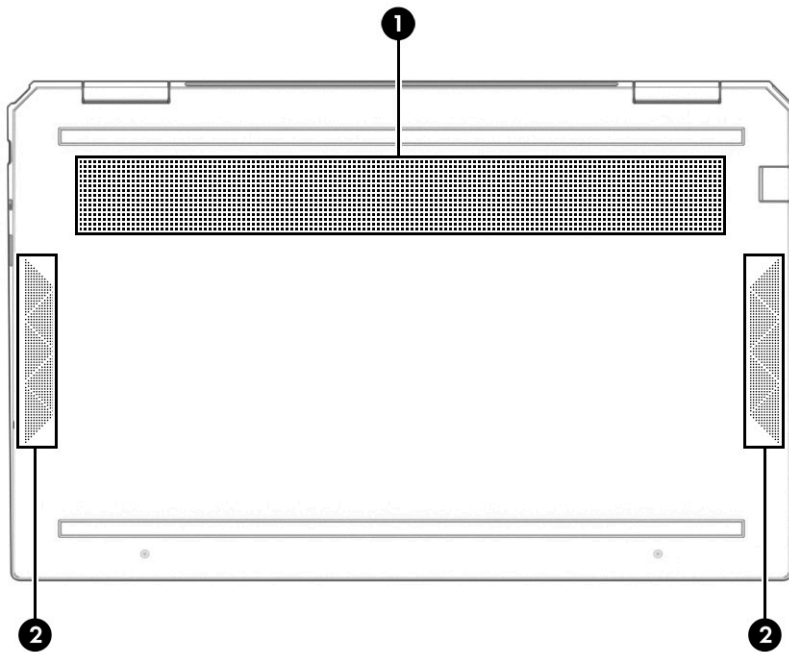

Tabell 2-9 Komponenter på undersiden og deres beskrivelser

Komponent	Beskrivelse
(1) Luftespalte	Kjøler ned interne komponenter ved hjelp av luftgjennomstrømning. MERK: Viften på datamaskinen starter automatisk for å kjøle ned de interne komponentene og hindre overoppheting. Det er normalt at den interne viften slår seg av og på med jevne mellomrom.
(2) Høytalere	Brukes til å frembringe lyd.

Baksiden

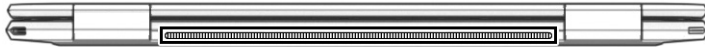

Tabell 2-10 Komponenten på baksiden og dens beskrivelse

Komponent	Beskrivelse
Luftespalte	Kjøler ned interne komponenter ved hjelp av luftgjennomstrømning. MERK: Viften på datamaskinen starter automatisk for å kjøle ned de interne komponentene og hindre overoppheting. Det er normalt at den interne viften slår seg av og på med jevne mellomrom.

Etiketter

Etikettene på datamaskinen inneholder informasjon som kan være nyttig ved feilsøking av problemer og hvis du skal bruke datamaskinen i utlandet. Etikettene kan være i papirform eller trykt på produktet.

 **VIKTIG:** Se etter etikettene som er beskrevet i denne delen på følgende steder: på undersiden av datamaskinen, inne i batteribrønningen, under servicedekselet, på baksiden av skjermen eller på undersiden av et nettbrettstativ.

- Serviceetikett –Inneholder viktig informasjon for å identifisere datamaskinen. Når du kontakter kundestøtte, blir du sannsynligvis bedt om å oppgi serienummeret, produktnummeret eller modellnummeret. Finn denne informasjonen før du kontakter kundestøtten.

Serviceetiketten vil likne på ett av eksemplene som vises nedenfor. Se illustrasjonen som er mest i samsvar med serviceetiketten på din datamaskin.

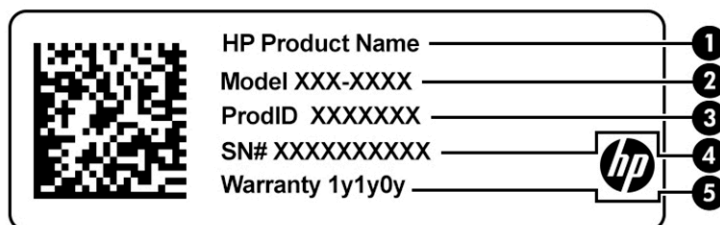

Tabell 2-11 Komponenter på serviceetikett

Komponent
(1) HP-produktnavn
(2) Modellnummer
(3) Produkt-ID

Tabell 2-11 Komponenter på serviceetikett (forts.)

Komponent	
(4)	Serienummer
(5)	Garantiperiode

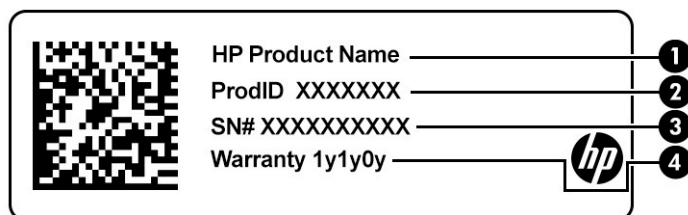

Tabell 2-12 Komponenter på serviceetikett

Komponent	
(1)	HP-produktnavn
(2)	Produkt-ID
(3)	Serienummer
(4)	Garantiperiode

- Forskriftsetikett(er) –Inneholder forskriftsopplysninger for datamaskinen.
- Trådløssertifiseringsetikett(er) –Inneholder informasjon om valgfrie enheter og godkjenningsmerker for landene eller regionene der enhetene er godkjent for bruk.

Sette inn et nano-SIM-kort (kun på enkelte produkter)

⚠ FORSIKTIG: Å sette inn et SIM-kort av feil størrelse kan skade SIM-kortet eller føre til at SIM-kortet setter seg fast i sporet. Det anbefales ikke bruk av nano SIM-kortadaptere. Bruk minst mulig kraft når du setter inn et nano-SIM-kort, slik at du ikke skader kortet eller kontaktene.

📝 MERK: Før du kjøper et SIM-kort, følger du disse instruksjonene for å bestemme riktig nano SIM-kortstørrelse for datamaskinen:

1. Gå til <http://www.hp.com/support>, og søk deretter etter datamaskinen med produktnavn eller produktnummer.
2. Velg **Produktinformasjon**.
3. Se de oppførte alternativene for å finne ut hvilket kort du skal kjøpe.

Følg denne fremgangsmåten når du skal sette inn et nano SIM-kort:

1. Legg datamaskinen med skjermensiden opp på et jevnt underlag.
2. Sett en liten binders som er rettet ut inn i tilgangshullet på kortskuffen.
3. Trykk bindersens forsiktig inn helt til kortskuffen løses ut **(1)**.
4. Ta skuffen **(2)** ut av datamaskinen og sett inn kortet **(3)**.

5. Sett skuffen tilbake i datamaskinen. Trykk forsiktig skuffen **(4)** inn til den sitter godt på plass.

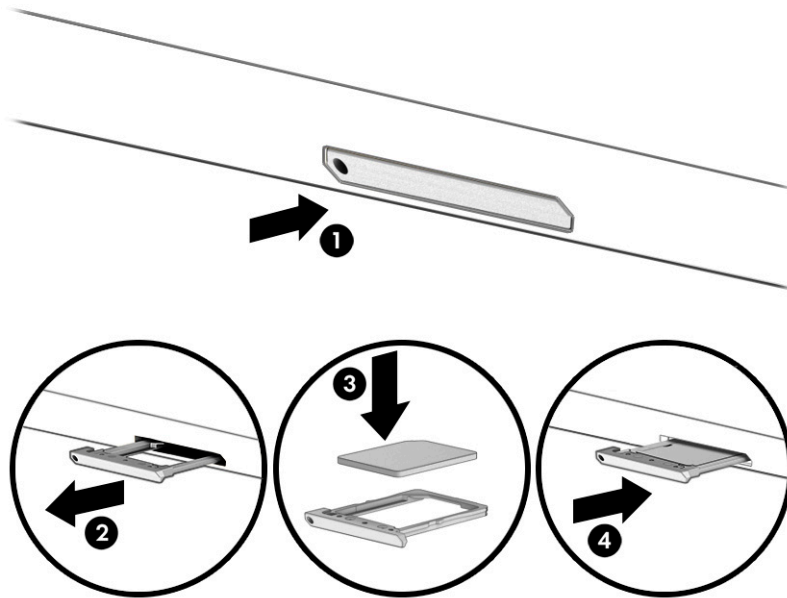

Slik tar du ut kortet:

1. Frigjør kortskuffen som beskrevet ovenfor, og ta deretter ut kortet.
2. Sett skuffen tilbake i datamaskinen. Trykk forsiktig skuffen inn til den sitter godt på plass.

3 Koble til et nettverk

Du kan ta med deg datamaskinen overalt hvor du drar. Men selv når du er hjemme, kan du utforske verden og få tilgang til informasjon fra millioner av nettsteder ved hjelp av datamaskinen og nettverk over kabel eller trådløs nettverkstilkobling. I dette kapittelet får du hjelp til å koble til denne verdenen.

Koble til et trådløst nettverk

Datamaskinen kan være utstyrt med én eller flere av følgende trådløsenheter:

- WLAN-enhet – Kobler datamaskinen til trådløse lokalnettverk (omtales vanligvis som wifi-nettverk, trådløse lokalnett eller WLAN) på kontorer, hjemme og på offentlige steder, som flyplasser, restauranter, kafeer, hoteller og universiteter. I et trådløst lokalnettverk kommuniserer den mobile trådløsenheten i datamaskinen med en trådløs ruter eller et trådløst tilgangspunkt.
- HP Mobile Broadband-modul – Sørger for trådløs tilkobling via et trådløst regionnettverk (WWAN), et mye større område. Mobilnettverkoperatører installerer basestasjoner (ligner på mobilmaster) i store geografiske områder, noe som gir effektiv dekning i hele delstater, regioner og til og med land.
- Bluetooth®-enhet – Oppretter et trådløst områdenettverk (PAN) for å koble til andre Bluetooth-aktiverte enheter, for eksempel dataskinner, telefoner, skrivere, hodetelefoner, høyttalere og kameraer. I et trådløst områdenettverk kommuniserer hver enkelt enhet direkte med andre enheter, og enhetene må være plassert relativt nær hverandre – vanligvis innenfor en avstand på 10 meter.

Bruke trådløskontrollene

Du kan styre trådløsenhetene på datamaskinen med én eller flere av disse funksjonene:

- Flymodustast (også kalt trådløsknappen eller trådløstasten) (heretter kalt flymodustast i dette kapittelet)
- Operativsystemkontroller

Flymodustast

Datamaskinen kan ha en flymodustast, én eller flere trådløse enheter og én eller to trådløslamper. Alle trådløsenhetene på datamaskinen er aktivert som standard.

Trådløsendikatoren viser den generelle strømstatusen til trådløsenhetene, ikke statusen til enkeltenheter.

Operativsystemkontroller

Ved hjelp av nettverks- og delingscenteret kan du sette opp en forbindelse eller et nettverk, koble til et nettverk og diagnostisere og reparere nettverksproblemer.

Slik bruker du operativsystemkontroller:

- ▲ Høyreklikk på nettverksstatusikonet på oppgavelinjen, og velg **Innstillinger for nettverk og internett**.

– eller –

- ▲ Velg nettverksstatusikonet på oppgavelinjen, og velg **Innstillinger for nettverk og internett**.

Koble til trådløse lokalnettverk

 **MERK:** Når du skal konfigurere internett-tilgang hjemme, må du opprette en konto hos en internett-leverandør (ISP). Kontakt en lokal internett-leverandør for å skaffe deg internett-tjeneste og et modem. Internett-leverandøren vil hjelpe til med å konfigurere modemmet, installere en nettverkskabel for å koble den trådløse ruter til modemmet og teste internett-tjenesten.

Slik kobler du til et trådløst lokalnettverk:

1. Kontroller at WLAN-enheten er på.
2. Velg nettverksstatusikonet på oppgavelinjen, og koble deretter til et av de tilgjengelige nettverkene.

Hvis nettverket er et trådløst lokalnettverk med sikkerhet aktivert, blir du bedt om å oppgi en sikkerhetskode. Skriv koden og velg **Neste** for å fullføre tilkoblingen.

 **MERK:** Hvis ingen trådløse nettverk vises, er du kanskje utenfor rekkevidden til trådløse rutere eller tilgangspunkter.

 **MERK:** Hvis du ikke ser WLAN-nettverket du vil koble deg til:

1. Høyreklikk på nettverksstatusikonet på oppgavelinjen, og velg **Innstillinger for nettverk og internett**.
– eller –
Velg nettverksstatusikonet på oppgavelinjen, og velg **Innstillinger for nettverk og internett**.
2. Under delen **Change your network settings** (Endre nettverksinnstillingene) velger du **Network and Sharing Center** (Nettverks- og delingssenter).
3. Velg **Konfigurer en ny tilkobling eller et nytt nettverk**.
Det vises en liste over alternativer, der du kan velge å søke manuelt etter og koble deg til et nettverk eller opprette en ny nettverkstilkobling.

3. Følg veiledningen på skjermen for å fullføre tilkoblingen.

Når forbindelsen er opprettet, trykker du på nettverksstatusikonet i systemstatusfeltet lengst til høyre på oppgavelinjen for å kontrollere navnet og status for forbindelsen.

 **MERK:** Den funksjonelle rekkevidden (hvor langt de trådløse signalene når) er avhengig av WLAN-implementeringen, ruterprodusenten og støy fra andre elektroniske enheter eller bygningsmessige hindringer, som vegger og gulv.

Bruke HP mobilt bredbånd (kun på enkelte produkter)

HP Mobile Broadband-datamaskinen har innebygd støtte for tjeneste for mobilt bredbånd. Når du bruker den nye datamaskinen sammen med en mobiloperatørs nettverk, får du frihet til å koble til internett, sende e-post eller koble til bedriftsnettverket uten behov for wifi-soner.

Du må kanskje ha IMEI- og/eller MEID-nummeret til HP-modulen for mobilt bredbånd for å aktivere mobil bredbåndstjeneste. Serienummeret kan være trykt på en etikett på undersiden av datamaskinen, inne i batteribrønnen, under servicedekselet eller på baksiden av skjermen.

– eller –

1. Velg nettverksstatusikonet på oppgavelinjen.
2. Velg **Innstillinger for nettverk og internett**.
3. Under **Nettverk og internett**-delen velger du **Mobiltelefoner**, og deretter **Avanserte alternativer**.

Noen operatører krever bruk av SIM-kort (Subscriber Identity Module). Et SIM-kort inneholder grunnleggende opplysninger om deg, for eksempel en PIN-kode (Personal Identification Number) og nettverksinformasjon. I noen datamaskiner følger det med et forhåndsinstallert SIM-kort. Hvis et SIM-kort ikke er forhåndsinstallert, kan det følge med dokumentene om HP mobilt bredbånd som fulgte med datamaskinen, eller mobilnettoperatøren kan levere det separat.

Du finner mer informasjon om HP-modulen for mobilt bredbånd og hvordan du aktiverer tjenesten med en foretrukket mobilnettoperatør i informasjonen om mobilt bredbånd som fulgte med datamaskinen.

Bruke GPS (kun på enkelte produkter)

Datamaskinen kan være utstyrt med en GPS-enhet (Global Positioning System). GPS-satellitter sørger for steds-, hastighets- og retningsinformasjon til GPS-utstyrte systemer.

Hvis du vil aktivere GPS, sørg for at plassering er aktivert under Plassering-innstillingene.

- ▲ Skriv inn `location` (plassering) i søkefeltet på oppgavelinjen, og velg deretter **Location privacy settings** (Personverninnstillinger for plassering) og velg deretter en innstilling.

Bruke trådløse Bluetooth-enheter (kun på enkelte produkter)

En Bluetooth-enhet sørger for trådløs kommunikasjon innenfor korte avstander som erstatning for fysiske kabeltilkoblinger som tradisjonelt er brukt til å koble sammen elektroniske enheter, som for eksempel:

- Datamaskiner (stasjonære, bærbare)
- Telefoner (mobiltelefoner, trådløse telefoner, smarttelefoner)
- Bildebehandlingsenheter (skriver, kamera)
- Lydenheter (hodetelefoner, høyttalere)
- Mus
- Eksternt tastatur

Koble til Bluetooth-enheter

Før du kan bruke en Bluetooth-enhet, må du følge disse trinnene for å opprette en Bluetooth-tilkobling:

1. Skriv inn `bluetooth` i søkefeltet på oppgavelinjen, og velg deretter **Innstillinger for Bluetooth og andre enheter**.
2. Aktiver **Bluetooth**, hvis dette allerede ikke er aktivert.
3. Velg **Legg til Bluetooth eller en annen enhet**, og velg deretter **Bluetooth** i dialogboksen **Legg til en enhet**.
4. Velg enheten din fra listen, og følg instruksjonene på skjermen.

 **MERK:** Hvis enheten krever verifisering, vises en paringskode. Følg veiledningen på skjermen på enheten du legger til, for å bekrefte at koden på enheten samsvarer med paringskoden. Du finner mer informasjon i dokumentasjonen som fulgte med enheten.

 **MERK:** Hvis enheten ikke vises i listen, må du kontrollere at Bluetooth på enheten er slått på. Noen enheter kan ha flere krav. Se dokumentasjonen som fulgte med enheten, for informasjon om disse.

Koble til et kablet lokalnettverk (kun på enkelte produkter)

Bruk en LAN-tilkobling hvis du vil koble datamaskinen direkte til en ruter hjemme (i stedet for å arbeide trådløst), eller hvis du vil koble den til et eksisterende nettverk på arbeidsplassen.

Tilkobling til et LAN krever en RJ-45 (nettverks)-kabel og en nettverkskontakt, eller en ekstra forankringsenhet eller utvidelsesport, hvis det ikke er en RJ-45-kontakt på datamaskinen.

Følg denne fremgangsmåten for å koble til nettverkskabelen:

1. Koble nettverkskabelen til nettverkskontakten **(1)** på datamaskinen.
2. Koble den andre enden av nettverkskabelen til nettverkskontakten **(2)** eller ruter.

 **MERK:** Hvis nettverkskabelen har støyreduksjonskretser **(3)** som hindrer støy fra TV- og radiosignaler, kobler du til kabelen med kretsenden mot datamaskinen.

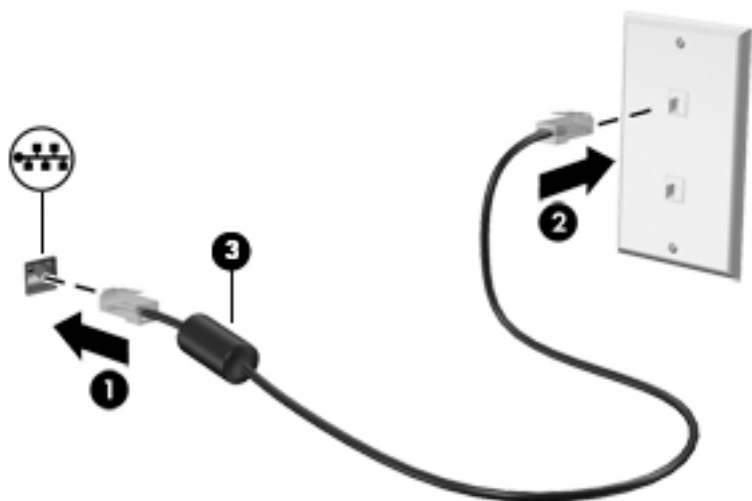

4 Bruke underholdningsfunksjoner

Bruk HP-datamaskinen som et underholdningssenter for å kommunisere med venner og kjente via kameraet, nyte og organisere musikk og laste ned og se på filmer. Du kan også gjøre datamaskinen til et enda kraftigere underholdningssenter ved å koble til eksterne enheter som skjerm, projektor, TV-apparat, høyttalere eller hodetelefoner.

Bruke kameraet

Datamaskinen har ett eller flere kameraer som gjør at du kan koble deg sammen med andre for arbeid eller spilling. Kameraer kan være vendt forover, bakover eller sprette opp. Se [Bli kjent med datamaskinen på side 3](#) for å finne ut hvilke(t) kamera eller kameraer som finnes på produktet ditt.

De fleste kameraer gir mulighet for videosamtale, videoopptak og stillbilder. Noen har også HD (high-definition)-funksjon, apper for spilling, eller gjenkjenningsprogramvare som Windows Hello. Se [Sikre datamaskinen og informasjon på side 42](#) for mer informasjon om hvordan du bruker Windows Hello.

På enkelte produkter kan du også forbedre personvernet ved å slå av kameraet. Kameraet er slått på som standard. For å slå av kameraet skyver du personvern Bryteren mot ikonet ved siden av bryteren. For å reaktivere kameraet, skyver du bryteren bort fra ikonet.

For å bruke kameraet, skriv inn `kamera` i søkefeltet på oppgavelinjen, og velg deretter **Kamera** fra listen over programmer.

Bruke lyd

Du kan laste ned og lytte til musikk, direkteavspille (strømme) lydinnhold fra internett (inkludert radio), ta opp lyd eller mikse lyd og video for å skape multimedieinnhold. Du kan også spille av CD-er på datamaskinen (på enkelte produkter) eller koble til en ekstern optisk stasjon for å spille av CD-er. Koble til eksterne lydenheter som høyttalere eller hodetelefoner, for å forbedre lytteropplevelsen.

Koble til høyttalere

Du kan koble kablede høyttalere til datamaskinen via en USB-port eller den kombinerte lydutgangen (hodetelefoner) / lydinngangen (mikrofon) på datamaskinen eller en forankringsstasjon.

Følg veiledningen fra produsenten for å koble trådløse høyttalere til datamaskinen. Hvis du vil koble HD-høyttalere til datamaskinen, kan du se [Konfigurere HDMI-lyd på side 26](#). Reduser voluminnstillingen før du kobler til høyttalere.

Koble til hodetelefoner

 **ADVARSEL:** Reguler lydvolumentstillingen før du tar på deg hodetelefoner, øreplugg eller hodesett, slik at du ikke risikerer å skade hørselen. Du finner mer sikkerhetsinformasjon i *Opplysninger om forskrifter, sikkerhet og miljø*.

Slik får du tilgang til dette dokumentet:

▲ Skriv inn `HP-dokumentasjon` i søkefeltet på oppgavelinjen, og velg deretter **HP-dokumentasjon**.

Du kan koble hodetelefoner med ledning til den kombinerte lydutgangen (hodetelefoner) og lydinngangen (mikrofon) på datamaskinen.

Følg veiledningen fra produsenten for å koble trådløse hodetelefoner til datamaskinen.

Koble til en mikrofon

Koble en mikrofon til mikrofoninngangen på datamaskinen når du skal ta opp lyd. Ved lydinnspilling får du best resultat når du snakker direkte inn i mikrofonen i omgivelser uten bakgrunnsstøy.

Koble til hodesett

 **ADVARSEL:** Reguler lydvoluminstillingen før du tar på deg hodetelefoner, øreplugger eller hodesett, slik at du ikke risikerer å skade hørselen. Du finner mer sikkerhetsinformasjon i *Opplysninger om forskrifter, sikkerhet og miljø*.

Slik får du tilgang til dette dokumentet:

▲ Skriv inn `HP-dokumentasjon` i søkefeltet på oppgavelinjen, og velg deretter **HP-dokumentasjon**.

Hodetelefoner med mikrofon kalles *hodesett*. Du kan koble hodesett med ledning til den kombinerte lydutgangen (hodetelefoner) og lydinngangen (mikrofon) på datamaskinen.

Hvis du skal koble trådløse hodesett til datamaskinen, følger du veiledningen fra produsenten av enheten.

Bruke lydinnstillinger

Bruk lydinnstillingene for å justere systemvolum, endre systemlyder eller styre lydenheter.

Slik viser eller endrer du lydinnstillingene:

▲ Skriv inn `kontrollpanel` i søkefeltet på oppgavelinjen, velg **Kontrollpanel**, velg **Maskinvare og lyd**, og velg deretter **Lyd**.

Datamaskinen kan ha et forbedret lydsystem fra Bang & Olufsen, B&O eller en annen leverandør. Som et resultat kan datamaskinen ha avanserte lydfunksjoner, som kan styres via et kontrollpanel for lyd spesifikt for lydsystemet ditt.

Bruk kontrollpanelet for lyd for å se på og styre lydinnstillingene.

▲ Skriv inn `kontrollpanel` i søkefeltet på oppgavelinjen, velg **Kontrollpanel**, velg **Maskinvare og lyd**, og velg deretter det kontrollpanelet for lyd som er spesifikt for ditt system.

Bruke video

Datamaskinen er en kraftig videoenhet som gjør det mulig å strøkke (direkteavspille) video fra favorittnettsteder og laste ned video og filmer som du kan se på datamaskinen når den ikke er koblet til et nettverk.

Hvis du vil forbedre seeropplevelsen, kan du bruke en av skjermportene på datamaskinen til å koble til en ekstern skjerm, projektor eller TV.

 **VIKTIG:** Pass på at den eksterne enheten er koblet til riktig port på datamaskinen, og med riktig kabel. Følg veiledningen fra produsenten av enheten.

For informasjon om å bruke USB Type-C-funksjoner går du til <http://www.hp.com/support> og følger instruksjonene for å finne produktet ditt.

Koble til en DisplayPort-enhet med en USB Type-C-kabel (kun på enkelte produkter)

 **MERK:** Hvis du ønsker å koble til en USB Type-C DisplayPort-enhet til datamaskinen, trenger du en USB Type-C-kabel som du kjøper separat.

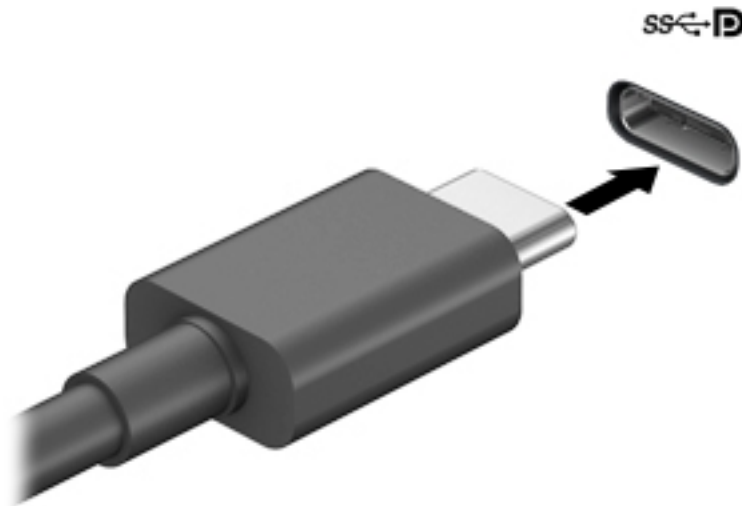

Hvis du ønsker å se video eller skjerm i høy oppløsning på en ekstern DisplayPort-enhet, kobler du til enheten ved å følge denne fremgangsmåten:

1. Koble den ene enden av USB Type-C-kabelen til USB SuperSpeed-port og DisplayPort-kontakt på datamaskinen.



2. Koble den andre enden av kabelen til den eksterne DisplayPort-enheten.
3. Trykk på **F4** for å bla gjennom fire visningstilstander:
 - **Bare PC-skjerm:** Vis skjermbildet bare på datamaskinen.
 - **Dupliser:** Vis skjermbildet samtidig på både datamaskinen og den eksterne enheten.
 - **Utvid:** Vis skjermbildet utvidet til både datamaskinen og den eksterne enheten.
 - **Bare ekstra skjerm:** Vis skjermbildet bare på den eksterne enheten.

Skjermbildevisningen endres hver gang du trykker på **F4**.

 **MERK:** Øk skjermoppløsningen til den eksterne enheten for å oppnå best mulig resultat, spesielt hvis du velger **Utvid**-alternativet: Velg **Start**-knappen, velg **Innstillinger**-ikonet  og deretter **System**. Under **Skjerm** velger du riktig oppløsning og deretter **Behold endringer**.

Koble til en Thunderbolt-enhet med en USB Type-C-kabel (kun på enkelte produkter)

 **MERK:** Hvis du skal koble en USB Type-C Thunderbolt™-enhet til datamaskinen, trenger du en USB Type-C-kabel som du må kjøpe separat.

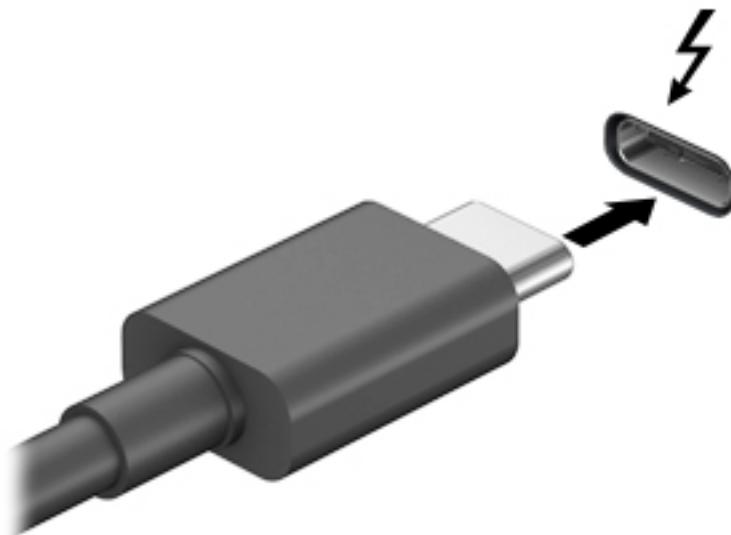

For å se video eller innhold med høy oppløsning på en ekstern Thunderbolt-enhet, koble til Thunderbolt-enheten ved å følge veiledningen nedenfor:

1. Koble den ene enden av USB Type-C-kabelen til USB Type-C Thunderbolt-porten på datamaskinen.



2. Koble den andre enden av kabelen til den eksterne Thunderbolt-enheten.
3. Trykk på **F4** for å bla gjennom fire visningstilstander:
 - **Bare PC-skjerm:** Vis skjermbildet bare på datamaskinen.
 - **Dupliser:** Vis skjermbildet samtidig på både datamaskinen og den eksterne enheten.
 - **Utvid:** Vis skjermbildet utvidet til både datamaskinen og den eksterne enheten.
 - **Bare ekstra skjerm:** Vis skjermbildet bare på den eksterne enheten.

Skjermbildevisningen endres hver gang du trykker på **F4**.

 **MERK:** Øk skjermoppløsningen på den eksterne enheten på følgende måte for å oppnå best mulig resultat, spesielt hvis du velger **Utvid**-alternativet. Velg **Start**-knappen, velg **Innstillinger**-ikonet  og deretter **System**. Under **Skjerm** velger du riktig oppløsning og deretter **Behold endringer**.

Koble til videoenheter med en HDMI-kabel (kun på enkelte produkter)

 **MERK:** Hvis du skal koble en HDMI-skjermenhet til datamaskinen, trenger du en HDMI-kabel som du kjøper separat.

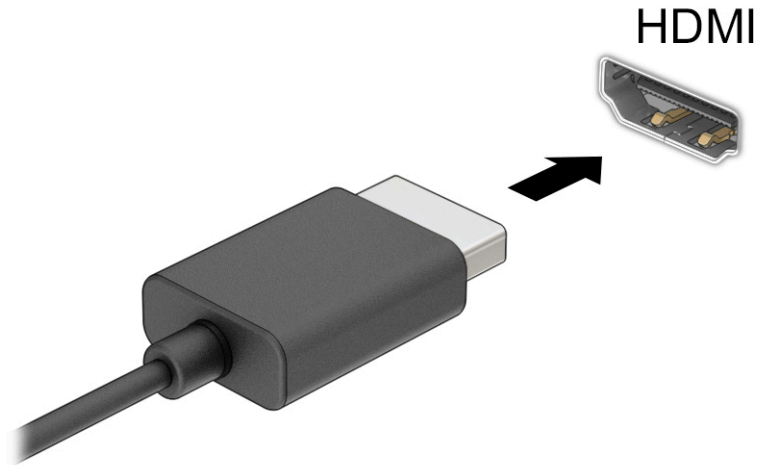

Hvis du vil vise datamaskinens skjermbilde på en HD-TV eller -skjerm, kobler du til HD-enheten ved å følge veiledningen nedenfor:

1. Koble den ene enden av HDMI-kabelen til HDMI-porten på datamaskinen.



2. Koble til den andre enden av kabelen til en HD-TV eller -skjerm.
3. Trykk på **F4** for å bla gjennom fire visningstilstander:
 - **Bare PC-skjerm:** Vis skjermbildet bare på datamaskinen.
 - **Dupliser:** Vis skjermbildet samtidig på både datamaskinen og den eksterne enheten.
 - **Utvid:** Vis skjermbildet utvidet til både datamaskinen og den eksterne enheten.
 - **Bare ekstra skjerm:** Vis skjermbildet bare på den eksterne enheten.

Skjermbildevisningen endres hver gang du trykker på **F4**.

 **MERK:** Øk skjermopløsningen på den eksterne enheten på følgende måte for å oppnå best mulig resultat, spesielt hvis du velger **Utvid**-alternativet. Velg **Start**-knappen, velg **Innstillinger**-ikonet  og deretter **System**. Under **Skjerm** velger du riktig oppløsning og deretter **Behold endringer**.

Konfigurere HDMI-lyd

HDMI er det eneste skjermgrensesnittet som støtter HD-video og -lyd. Når du har koblet en HDMI-TV til datamaskinen, kan du slå HDMI-lyd på ved å følge denne fremgangsmåten:

1. Høyreklikk på **Høytalere**-ikonet i systemstatusfeltet lengst til høyre på oppgavelinjen, og klikk deretter på **Avspillingsenheter**.
2. Velg navnet til den digitale utdataenheten i **Avspilling**-kategorien.
3. Velg **Bruk standard** og deretter **OK**.

Slik får du lyd i høytalerne på datamaskinen igjen:

1. Høyreklikk på **Høytalere**-ikonet i systemstatusfeltet lengst til høyre på oppgavelinjen, og klikk deretter på **Avspillingsenheter**.
2. Velg fanen **Avspilling** og velg **Høytalere**.
3. Velg **Bruk standard** og deretter **OK**.

Finne og koble til Miracast-kompatible trådløse skjermer (kun på enkelte produkter)

Følg fremgangsmåten nedenfor for å finne og koble til Miracast®-kompatible trådløse skjermer uten å forlate de aktuelle appene.

Slik åpner du Miracast:

- ▲ Skriv inn `projiser` i søkefeltet på oppgavelinjen, og velg deretter **Projiser til en annen skjerm**. Trykk på **Koble til en trådløs skjerm**, og følg deretter instruksjonene på skjermen.

Bruke dataoverføring

Datamaskinen din er en kraftig underholdningsenhet som gjør det mulig å overføre bilder, videoer og filmer fra USB-enheter for visning på datamaskinen.

Hvis du vil forbedre seeropplevelsen, kan du bruke en av USB Type-C-portene på datamaskinen for å koble til en USB-enhet, for eksempel mobiltelefon, kamera, aktivitetssporer eller smartklokke, og overføre filene til datamaskinen.

 **VIKTIG:** Pass på at den eksterne enheten er koblet til riktig port på datamaskinen og med riktig kabel. Følg veiledningen fra produsenten av enheten.

For informasjon om å bruke USB Type-C-funksjoner går du til <http://www.hp.com/support> og følger instruksjonene for å finne produktet ditt.

Koble enheter til en USB Type C-port (kun på enkelte produkter)

 **MERK:** Hvis du skal koble en USB Type-C-enhet til datamaskinen, trenger du en USB Type-C-kabel som du kjøper separat.

1. Koble den ene enden av USB Type-C-kabelen til USB Type-C-porten på datamaskinen.

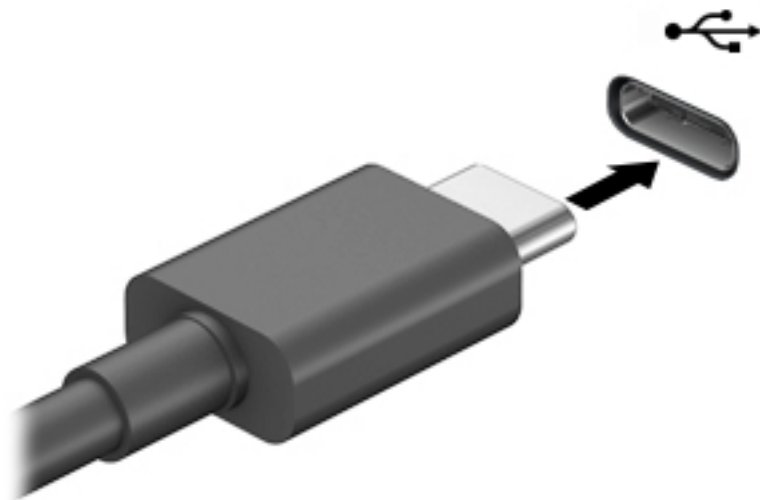

2. Koble den andre enden av kabelen til den eksterne enheten.

5 Navigere på skjermen

Du kan navigere på datamaskinskjermen ved å bruke én eller flere av disse metodene, avhengig av datamaskinmodell:

- berøringsbevegelser direkte på skjermen
- berøringsbevegelser på styreputen
- mus eller tastatur (kjøpes separat som tilleggsutstyr)
- skjermtastatur
- styrepinne

Bruke styreputen og berøringssskjermbevegelser

Med styreputen kan du navigere på dataskjermen og styre pekeren ved bruk av enkle berøringsbevegelser. Du kan også bruke venstre og høyre styreputeknapp på samme måte som de tilsvarende knappene på en ekstern mus. Hvis du vil navigere på en berøringssskjerm (kun på enkelte produkter), berører du skjermen direkte med bevegelser som beskrives i dette kapitlet.

Hvis du vil tilpasse bevegelser og se videoer av hvordan de fungerer, skriv `kontrollpanel` i søkefeltet på oppgavelinjen, velg **Kontrollpanel**, og deretter **Maskinvare og lyd**. Velg **Mus** under **Enheter og skrivere**.

Noen produkter har Precision-styrepute, noe som gir forbedret bevegelsesfunksjonalitet. Velg **Start** for å avgjøre om du har en Precision-styrepute og for å finne mer informasjon velger du **Innstillinger**, velg **Enheter** og deretter **Styrepute**.

 **MERK:** Hvis ikke annet angis, kan berøringsbevegelser brukes på både datamaskinens styrepute og en berøringssskjerm.

Trykke

Pek på et objekt på skjermen og trykk med én finger i styreputeområdet eller på berøringssskjermen for å velge det objektet. Dobbelttrykk på et objekt for å åpne det.



Zoom/knip med to fingre

Bruk bevegelsen kniping/zooming med to fingre til å zoome ut eller inn på bilder og tekst.

- Zoom ut ved å plassere to fingre litt fra hverandre på styreputeområdet eller berøringsskjermen, og beveg dem deretter mot hverandre.
- Zoom inn ved å plassere to fingre sammen på styreputeområdet eller berøringsskjermen, og beveg dem deretter fra hverandre.



Sveip med to fingre (styrepute og Precision-styrepute)

Plasser to fingre litt fra hverandre i styreputeområdet, og dra dem deretter opp, ned, mot venstre eller mot høyre for å flytte opp, ned eller sideveis på siden eller bildet.

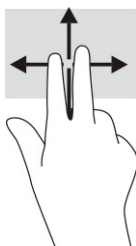

Trykk med to fingre (styrepute og Precision-styrepute)

Trykk med to fingre på styreputeområdet for å åpne alternativmenyen for det valgte objektet.

 **MERK:** Trykk med to fingre utfører samme handling som høyreklikking med en mus.



Trykk med tre fingre (styrepute og Precision-styrepute)

Som standard åpner tre-finger-trykk Cortana, en tale-aktivert virtuell assistent. Trykk med tre fingre i styreputeområdet for å utføre bevegelsen.

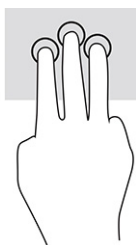

Hvis du vil endre funksjonen til denne bevegelsen på Precision-styreputen, velger du **Start, Innstillinger, Enheter** og til slutt **Styrepute**. Under **Tre-finger-bevegelser**, i esken **Trykk**, velger du en bevegelsesinnstilling.

Trykk med fire fingre (styrepute og Precision-styrepute)

Bruk fire-finger-trykk som standard for å åpne handlingscenter. Trykk med fire fingre i styreputeområdet for å utføre valg.

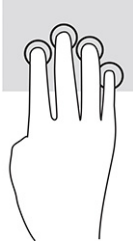

Hvis du vil endre funksjonen til denne bevegelsen på Precision-styreputen, velger du **Start, Innstillinger, Enheter** og til slutt **Styrepute**. Under **Fire-finger-bevegelser**, i esken **Trykk**, velger du en bevegelsesinnstilling.

Sveip med tre fingre (styrepute og Precision-styrepute)

Som standard veksler tre-finger-sveip mellom åpne apper og skrivebordet.

- Sveip tre fingre bort fra deg for å se alle åpne vinduer.
- Sveip tre fingre mot deg for å vise skrivebordet.
- Sveip tre fingre til venstre eller høyre for å veksle mellom åpne vinduer.

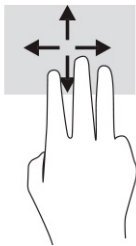

Hvis du vil endre funksjonen til denne bevegelsen på Precision-styreputen, velger du **Start, Innstillinger, Enheter** og til slutt **Styrepute**. Under **Tre-finger-bevegelser**, i boksen **Sveip**, velger du en bevegelsesinnstilling.

Sveip med fire fingre (Precision-styrepute)

Fire-finger-sveip veksler som standard mellom åpne stasjonære datamaskiner.

- Sveip 4 fingre bort fra deg å se alle åpne vinduer.
- Sveip 4 fingre mot deg for å vise skrivebordet.
- Sveip 4 fingre til venstre eller høyre for å veksle mellom skrivebord.

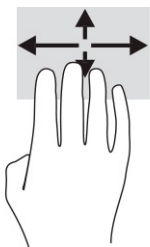

Hvis du vil endre funksjonen til denne bevegelsen, velger du **Start, Innstillinger, Enheter** og **Styrepute**. Under **Fire-finger-bevegelser**, i boksen **Sveip**, velger du en bevegelsesinnstilling.

Dra med én finger (berøringsskjerm)

Bruk bevegelsen dra med én finger til å panorere eller bla gjennom lister og sider, eller til å flytte et objekt.

- Når du skal bla på skjermen, drar du en finger over skjermen i den retningen du vil bevege innholdet.
- Hvis du vil flytte et objekt, trykker og holder du fingeren på objektet, og drar fingeren for å flytte på det.

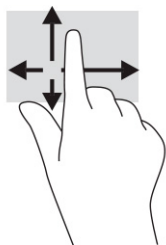

Bruke et valgfritt tastatur eller mus

Ved hjelp av et valgfritt tastatur eller en valgfri mus kan du skrive, velge objekter, rulle og utføre de samme funksjonene som med berøringsbevegelser. På tastaturet kan du også bruke handlings- og direktetaster til å utføre bestemte funksjoner.

Bruk av skjermtastaturet (kun på enkelte produkter)

1. For å vise et skjermtastatur trykker du på tastaturikonet i systemstatusfeltet, helt til høyre på oppgavelinjen.
2. Begynn å skrive.

 **MERK:** Det vises kanskje ordforslag i overkant av skjermtastaturet. Trykk på et ord for å velge det.

 **MERK:** Handlings- og direktetaster vises ikke og fungerer ikke på skjermtastaturet.

6 Strømstyring

Datamaskinen kan gå enten på batteristrøm eller nettstrøm. Når datamaskinen går på kun batteristrøm og du ikke har noen ekstern strømkilde tilgjengelig for å lade batteriet, er det viktig å overvåke og spare på batteriladingen.

Enkelte strømstyringsfunksjoner som er beskrevet i denne håndboken, er kanskje ikke tilgjengelig på din datamaskin.

Bruke hvile- og dvalemodus

 **VIKTIG:** Det finnes flere velkjente sikkerhetsproblemer når datamaskinen er i hvilemodus. For å unngå at en uautorisert bruker får tilgang til data på datamaskinen, selv krypterte data, anbefaler HP at du alltid aktiverer dvalemodus i stedet for hvilemodus når du ikke selv bruker datamaskinen. Dette er spesielt viktig når du reiser med datamaskinen.

VIKTIG: For å redusere risikoen for redusert lyd- og bildekvalitet, tap av lyd eller videoavspillingsfunksjonalitet eller tap av data må du ikke starte hvilemodus mens du leser fra eller skriver til en plate eller et eksternt mediekort.

Windows har to strømsparingstilstander, hvile- og dvalemodus.

- Hvilemodus – Hvilemodus startes automatisk etter en periode uten aktivitet. Alt arbeid lagres i minnet, slik at du kan gjenoppta arbeidet meget raskt. Du kan også starte hvilemodus manuelt. Se [Starte og avslutte hvilemodus på side 32](#) for å få mer informasjon.
- Dvalemodus – Dvalemodus startes automatisk dersom batteriet når et kritisk lavt nivå eller datamaskinen er i dvalemodus over en lengre tidsperiode. I dvalemodus lagres alt arbeid i en dvalemodusfil på harddisken og datamaskinen slår seg av. Du kan også starte dvalemodus manuelt. Se [Starte og avslutte dvalemodus manuelt \(kun på enkelte produkter\) på side 33](#) for å få mer informasjon.

Starte og avslutte hvilemodus

Du kan starte hvilemodus på en av disse måtene:

- Velg **Start**-knappen, **Av/på**-ikonet og deretter **Hvilemodus**.
- Lukk skjermen (kun på enkelte produkter).
- Trykk på direktetasten for dvale (kun på enkelte produkter), for eksempel, **Fn+F1** eller **Fn+f12**.
- Trykk kort på av/på-knappen (kun på enkelte produkter).

Du kan avslutte hvilemodus på en av disse måtene:

- Trykk kort på av/på-knappen.
- Hvis datamaskinen er lukket, åpner du skjermen (kun på enkelte produkter).
- Trykk på en tast på tastaturet (kun på enkelte produkter).
- Trykk på styreputen (kun på enkelte produkter).

Når datamaskinen avslutter hvilemodus, kommer arbeidet tilbake på skjermen.



MERK: Hvis du har angitt at det skal kreves passord ved avslutning av hvilemodus, må du skrive inn Windows-passordet før arbeidet kommer opp på skjermen igjen.

Starte og avslutte dvalemodus manuelt (kun på enkelte produkter)

Du kan aktivere brukerstartet dvalemodus og endre andre strøminnstillinger og tidsavbrudd ved å bruke Strømalternativer.

1. Høyreklikk på **Strøm**-ikonet , og velg deretter **Strømalternativer**.
2. I den venstre ruten velger du **Velg hva av/på-knappen gjør** (navnet kan variere etter produkt).
3. Avhengig av produktet kan du aktivere dvalemodus for batteristrøm eller nettstrøm på en av disse måtene:
 - **Av/på-knapp** – Under **Innstillinger for av/på- og hvilemodusknapper og lokk** (navnet kan variere etter produkt) velger du **Når jeg trykker på av/på-knappen**, og deretter **Dvalemodus**.
 - **Hvilemodusknapp** (kun på enkelte produkter) – Under **Innstillinger for av/på- og hvilemodusknapper og lokk** (navnet kan variere etter produkt) velger du **Når jeg trykker på hvilemodusknappen**, og deretter **Dvalemodus**.
 - **Lokk** (kun på enkelte produkter) – Under **Innstillinger for av/på- og hvilemodusknapper og lokk** (navnet kan variere etter produkt) velger du **Når jeg lukker lokket**, og deretter **Dvalemodus**.
 - **Av/på-knapp** – Velg **Endre innstillinger som for øyeblikket er utilgjengelige** og deretter, under **Innstillinger for avslutning**, velger du avmerkingsboksen **Dvalemodus**.

Du kan få tilgang til strømmenyen ved å velge **Start**-knappen.

4. Velg **Lagre endringer**.
 - ▲ Hvis du vil starte dvalemodus, kan du bruke metoden som du har aktivert i trinn 3.
 - ▲ Trykk kort på av/på-knappen for å avslutte dvalemodus.



MERK: Hvis du har angitt at det skal kreves passord ved avslutning av dvalemodus, må du skrive inn Windows-passordet før arbeidet kommer opp på skjermen igjen.

Avslutte (slå av) datamaskinen



VIKTIG: Data som ikke er lagret, går tapt når datamaskinen slås av. Husk på å lagre alt arbeid før du slår av datamaskinen.

Avslutningskommandoen lukker alle åpne programmer, inkludert operativsystemet, og slår deretter av skjermen og datamaskinen.

Slå av datamaskinen når den vil stå ubrukt og frakoblet nettstrøm over lengre tid.

Den anbefalte måten er å bruke Avslutt-kommandoen i Windows.



MERK: Hvis datamaskinen er i hvile- eller dvalemodus, må du avslutte hvile- eller dvalemodus ved å trykke kort på av/på-knappen.



1. Lagre alt arbeid og avslutt alle åpne programmer.
2. Velg **Start**-knappen, **Strøm**-ikonet og deretter **Avslutt**.

Hvis datamaskinen ikke reagerer på kommandoer og du ikke kan følge avslutningsprosedyren ovenfor, kan du følge disse prosedyrene for nødavslutning. Følg prosedyrene i den rekkefølgen de er angitt:

- Trykk på **ctrl+alt+delete**, velg **Strøm**-ikonet og velg deretter **Avslutt**.
- Trykk på og hold av/på-knappen inne i minst 10 sekunder.
- Hvis datamaskinen har et brukerutsiftbart batteri (kun på enkelte produkter), kobler du datamaskinen fra strømmettet og tar deretter ut batteriet.

Bruk strøm-ikonet og strømalternativer

Strøm-ikonet  befinner seg på Windows-oppgavelinjen. Med Strøm-ikonet kan du raskt få tilgang til strøminnstillinger og se hvor mye ladning som er igjen i batteriet.

- For å vise hvor mange prosent strøm batteriet har igjen og gjeldende strømstyringsplan plasserer du musepekeren over **Strøm**-ikonet .
- For å bruke strømalternativer høyreklikker du på **Strøm**-ikonet , og velger deretter **Strømalternativer**.

Forskjellige strømikoner viser om datamaskinen går på batteri eller nettstrøm. Når du plasserer musepekeren over ikonet, vises også en melding hvis batteriet har et lavt eller kritisk lavt batterinivå.

Bruke batteristrøm

 **ADVARSEL:** Av hensyn til sikkerheten bør du bare bruke batteriet som fulgte med datamaskinen, et erstatningsbatteri fra HP eller et kompatibelt batteri som er kjøpt fra HP.

Hvis du har et ladet batteri i datamaskinen og den ikke er koblet til strømmettet, går datamaskinen på batteristrøm. Batteriet i datamaskinen lades sakte ut når datamaskinen er slått av og ikke er koblet til strømmettet. Datamaskinen vil vise en melding når batteriet har et lavt eller kritisk lavt batterinivå.

Driftstiden til batteriet i datamaskinen varierer, avhengig av innstillingene for strømstyring, programmene som kjøres på datamaskinen, skjermens lysstyrke, eksterne enheter som er koblet til datamaskinen, og andre faktorer.

 **MERK:** Skjermens lysstyrke reduseres automatisk for å forlenge batteridriftstiden når nettstrømmen kobles fra. Enkelte datamaskinmodeller kan bytte mellom grafikkontrollere for å spare batteriladning.

Bruke HP Fast Charge (kun på enkelte produkter)

HP Fast Charge-funksjonen gjør det mulig å hurtiglade datamaskinbatteriet. Ladetid kan variere med +/- 10 %. Avhengig av datamaskinmodellen og HP-strømadapteren som følger med datamaskinen, er HP Fast Charge innstilt på én av følgende måter:

- Når gjenværende batterinivå er mellom 0 og 50 %, blir batteriet ladet opp til 50 % av full kapasitet på mindre enn 30 til 45 minutter, avhengig av datamaskinmodellen.
- Når gjenværende batterinivå er mellom 0 og 90 %, blir batteriet ladet opp til 90 % av full kapasitet på mindre enn 90 minutter.

Hvis du vil bruke HP Fast Charge, slår du av datamaskinen og kobler datamaskinens strømadapter til nettstrøm.

Vise hvor mye batteriet har igjen

For å vise hvor mange prosent strøm batteriet har igjen og den gjeldende strømstyringsplanen plasserer du musepekeren over **Strøm**-ikonet .

Finne batteriinformasjon i HP Support Assistant (kun på enkelte produkter)

Slik får du tilgang til batteriinformasjon:

1. Skriv inn **støtte** i søkefeltet på oppgavelinjen, og velg deretter appen **HP Support Assistant**.

– eller –

Klikk på spørsmålstegn-ikonet på oppgavelinjen.

2. Velg **Feilsøking og feilløsninger**, så delen **Diagnostikk**, og deretter **HP Batterisjekk**. Hvis HP Batterisjekk indikerer at batteriet bør byttes ut, tar du kontakt med kundestøtte.

HP Support Assistant inneholder følgende verktøy og informasjon om batteriet:

- HP Batterisjekk
- Informasjon om batterityper, spesifikasjoner, livssykluser og kapasitet

Spare batteristrøm

Slik sparer du batteriets strøm og får lengst mulig levetid:

- Reduser skjermens lysstyrke.
- Slå trådløse enheter av når du ikke bruker dem.
- Koble fra ubrukte eksterne enheter som ikke er koblet til en ekstern strømkilde, for eksempel en ekstern harddisk som er koblet til en USB-port.
- Stopp, deaktiver eller ta ut eventuelle eksterne minnekort som ikke er i bruk.
- Sett datamaskinen i hvilemodus eller slå den av før du forlater arbeidet.

Fastslå lavt batterinivå

Når et batteri som er datamaskinens eneste strømkilde, får et lavt eller kritisk lavt batterinivå, vil følgende skje:

- Batterilampen (kun på enkelte produkter) angir lavt eller kritisk lavt batterinivå.

– eller –

- Strøm-ikonet  viser et varsel om lavt eller kritisk lavt batterinivå.



MERK: Se [Bruk strøm-ikonet og strømalternativer på side 34](#) for å få mer informasjon om strømikonet.

Følgende skjer på datamaskinen hvis batteriet får kritisk lavt batterinivå:

- Hvis dvalemodus er deaktivert og datamaskinen er på eller i hvilemodus, vil den bli værende i hvilemodus en kort stund. Deretter slår den seg av, og du mister data som ikke er lagret.
- Hvis dvalemodus er aktivert og datamaskinen er på eller i hvilemodus, går datamaskinen i dvalemodus.

Tiltak ved lavt batterinivå

Tiltak ved lavt batterinivå med tilgang til en ekstern strømkilde

Koble en av følgende til datamaskinen og strømmettet:

- strømadapter
- forankrings- eller utvidelsesenhet (tilleggsutstyr)
- strømadapter som er kjøpt som tilbehør fra HP (tilleggsutstyr)

Tiltak ved lavt batterinivå uten tilgang til en strømkilde

Lagre alt arbeid og slå av datamaskinen.

Tiltak ved lavt batterinivå når du ikke kan avslutte dvalemodus

1. Koble strømadapteren til datamaskinen og strømmettet.
2. Avslutt dvalemodus ved å trykke på av/på-knappen.

Fabrikkforseglet batteri

Utfør HP Batterisjekk i HP Support Assistant-appen for å overvåke statusen til batteriet, eller hvis batteriet ikke lenger holder ordentlig på ladingen (kun utvalgte produkter).

1. Skriv inn `støtte` i søkefeltet på oppgavelinjen, og velg deretter appen **HP Support Assistant**.
– eller –
Klikk på spørsmålstegnikonet på oppgavelinjen.
2. Velg **Feilsøking og feilløsninger**, så delen **Diagnostikk**, og deretter **HP Batterisjekk**. Hvis HP Batterisjekk indikerer at batteriet bør byttes ut, tar du kontakt med kundestøtte.

Batteriet eller batteriene i produktet kan ikke skiftes ut av brukerne selv på noen enkel måte. Fjerning eller utskifting av batteriet kan ha betydning for garantidekningen. Ta kontakt med kundestøtte hvis et batteri ikke lenger holder på ladingen.

Bruke nettstrøm

Du finner mer informasjon om tilkobling til nettstrøm på *Installeringsveiledning*-plakaten som følger med datamaskinen.

Datamaskinen bruker ikke batteristrøm når den er koblet til strømmettet med en godkjent strømadapter eller en ekstra forankringsenhet- eller utvidelsesprodukt.

 **ADVARSEL:** Av hensyn til sikkerheten bør du bare bruke strømadapteren som fulgte med datamaskinen, en ny adapter fra HP eller en kompatibel adapter som er kjøpt fra HP.

 **ADVARSEL:** Ikke lad datamaskinens batteri om bord i fly.

Koble datamaskinen til strømmettet i følgende situasjoner:

- Når du lader eller kalibrerer et batteri
- Når du installerer eller oppdaterer systemprogramvare
- Når du oppdaterer systemets BIOS

- Når du skriver informasjon til en plate (kun på enkelte produkter)
- Når du kjører diskdefragmentering på datamaskiner med interne harddisker
- Når du utfører sikkerhetskopiering eller gjenoppretting

Når du kobler datamaskinen til strømnettet, skjer følgende:

- Batteriet begynner å lade.
- Strøm-ikonet  skifter utseende.

Når du kobler fra nettstrøm:

- Datamaskinen går over til batteridrift.
- Strøm-ikonet  skifter utseende.

7 Vedlikehold av datamaskinen

Regelmessig vedlikehold vil holde datamaskinen i optimal stand. Dette kapittelet forklarer hvordan du bruker verktøy som Diskdefragmentering og Diskoppydding. Det inneholder også veiledning om oppdatering av programmer og drivere, fremgangsmåter for rengjøring av datamaskinen og tips om reising med (eller transport av) datamaskinen.

Forbedre ytelsen

Du kan forbedre ytelsen til datamaskinen dramatisk ved å utføre regelmessige vedlikeholdsoppgaver med verktøy som Diskdefragmentering og Diskoppydding.

Bruke Diskdefragmentering

HP anbefaler at du bruker Diskdefragmentering til å defragmentere harddisken minst én gang i måneden.



MERK: Det er ikke nødvendig å kjøre Diskdefragmentering på halvlederstasjoner (SSD).

Slik kjører du Diskdefragmentering:

1. Koble datamaskinen til strømmettet.
2. Skriv inn `defragmenter` i søkefeltet på oppgavelinjen, og velg deretter **Defragmenter/optimaliser disk**.
3. Følg veiledningen på skjermen.

Du finner mer informasjon i hjelpen til Diskdefragmentering-programvaren.

Bruke Diskoppydding

Bruk Diskoppydding til å søke gjennom harddisken etter overflødige filer du trygt kan slette for å frigjøre plass på harddisken, slik at datamaskinen fungerer mer effektivt.

Slik kjører du Diskoppydding:

1. Skriv inn `disk` i oppgavelinjesøkefeltet, og velg deretter **Diskoppydding**.
2. Følg veiledningen på skjermen.

Bruke HP 3D DriveGuard (kun på enkelte produkter)

HP 3D DriveGuard beskytter en harddisk ved å parkere stasjonen og stanse dataforespørsler når en av følgende hendelser inntreffer:

- Du slipper datamaskinen ned.
- Du flytter datamaskinen med skjermen lukket mens datamaskinen går på batteristrøm.

Kort etter en av disse hendelsene setter HP 3D DriveGuard harddisken tilbake i normal driftsmodus.



MERK: Bare interne harddisker beskyttes av HP 3D DriveGuard. En harddisk som er installert i en ekstra dokkingenhet eller som er koblet til en USB-port, beskyttes ikke av HP 3D DriveGuard.



MERK: Fordi SSD-er ikke har bevegelige deler, er HP 3D DriveGuard unødvendig for disse stasjonene.

Fastslå HP 3D DriveGuard-status

Harddisklampen på datamaskinen skifter farge for å vise at stasjonen i en primær harddiskbrønn og/eller stasjonen i en sekundær harddiskbrønn (kun på enkelte produkter) er parkert.

Oppdatere programmer og drivere

HP anbefaler at du oppdaterer programmer og drivere regelmessig. Oppdateringer kan løse problemer og gi datamaskinen nye funksjoner og alternativer. Det kan for eksempel hende at eldre grafikkomponenter ikke fungerer så bra med de nyeste spillene. Uten den nyeste driveren vil du ikke få størst mulig utbytte av utstyret.

Velg én av de følgende metodene for å oppdatere programmer og drivere:

- [Oppdatere med Windows 10 på side 39](#)
- [Oppdatere ved hjelp av Windows 10 S på side 39](#)

Oppdatere med Windows 10

Oppdatere programmer og drivere

1. Skriv inn `support` i søkefeltet på oppgavelinjen, og velg deretter appen **HP Support Assistant**.
– eller –
Klikk på spørsmålstegn-ikonet på oppgavelinjen.
2. Velg **Min bærbare PC**, så **Oppdateringer**-fanen, og deretter **Se etter oppdateringer og meldinger**.
3. Følg veiledningen på skjermen.

Oppdatere ved hjelp av Windows 10 S

Oppdatere program:

1. Velg **Start**, og velg deretter **Microsoft Store**.
2. Velg kontoprofilbilde ved siden av søkefeltet, og deretter **Nedlastinger og oppdateringer**.
3. Velg oppdateringer og følg veiledningen på skjermen på **Nedlastinger og oppdateringer**-siden.

Oppdatere drivere:

1. Skriv inn `windows update-innstillinger` på oppgavelinjen og velg **Windows Update-innstillinger**.
2. Velg **Se etter oppdateringer**.



MERK: Hvis Windows ikke finner en ny driver, gå til produsentens nettsted og følg instruksjonene.

Rengjøre datamaskinen

Bruk følgende produkter for å rengjøre datamaskinen på en trygg måte:

- Alkoholritt rengjøringsmiddel for glass
- Løsning av vann og mild såpe

- Tørr mikrofiberklut eller pusseskinn (antistatisk klut uten olje)
- Antistatiske renseservietter

 **VIKTIG:** Unngå sterke rengjøringsmidler eller bakteriedrepende kluter som kan føre til permanent skade på datamaskinen. Hvis du ikke er sikker på at et rengjøringsprodukt er trygt for datamaskinen, må du sjekke produktinnholdet for å være sikker på at det ikke inneholder ingredienser som alkohol, aceton, ammoniumklorid, metylenklorid, hydrogenperoksid, nafta og hydrokarbonløsningsmidler.

Fibrøst materiale som papirtørkler kan ripe opp datamaskinen. Over tid kan smusspartikler og rengjøringsmidler samle seg i ripene.

Rengjøringsprosedyrer

Følg fremgangsmåtene i dette avsnittet for å rengjøre datamaskinen på en trygg måte.

 **ADVARSEL:** For å unngå elektrisk støt eller skade på komponenter må du ikke forsøke å rengjøre datamaskinen mens den er på.

1. Slå datamaskinen av.
2. Koble fra strømmen.
3. Koble fra alle eksterne enheter med strømforsyning.

 **FORSIKTIG:** For å unngå skade på interne komponenter må du ikke sprute rengjøringsmidler eller -væsker direkte på noen datamaskinflate. Væske som drypper på overflaten, kan skade interne komponenter permanent.

Rengjøre skjermen

Tørk forsiktig av skjermen med en myk, lofri klut som er fuktet med et alkoholfritt rengjøringsmiddel for glass. Pass på at skjermen er tørr før du lukker datamaskinen.

Rengjøre sidene og dekselet

Når du skal rengjøre sidene eller dekselet, bruker du en myk mikrofiberklut eller et pusseskinn fuktet med et av rengjøringsmidlene som er nevnt tidligere, eller bruker en egnet engangsserviett.

 **MERK:** Rengjør dekselet til datamaskinen med roterende bevegelser for å fjerne smuss og partikler mer effektivt.

Rengjøre styreputen, tastaturet eller musen (kun på enkelte produkter)

 **ADVARSEL:** For å unngå fare for elektrisk støt eller skade på interne komponenter må du ikke bruke støvsugertilbehør til å rengjøre tastaturet. En støvsuger kan avsette husstøv på tastaturets overflate.

 **FORSIKTIG:** For å unngå skade på interne komponenter må du ikke la væske dryppe mellom tastene.

- Når du skal rengjøre styreputen, tastaturet eller musen, bruker du en myk mikrofiberklut eller et pusseskinn fuktet med et av rengjøringsmidlene som er anbefalt.
- For å unngå at tastene blir klebrige og fjerne støv, lo og partikler fra tastaturet kan du bruke en trykkluftbeholder med blåserør.

Reise med eller transportere datamaskinen

Følg disse rådene om hvordan du sikrer utstyret hvis du skal reise med eller transportere datamaskinen.

- Klargjøre datamaskinen for reise eller transport:
 - Sikkerhetskopier alle data til en ekstern stasjon.
 - Ta ut alle plater og eksterne mediekort, for eksempel minnekort.
 - Slå av og koble fra alle eksterne enheter.
 - Slå datamaskinen av.
- Ta med deg en sikkerhetskopi av data du kan få bruk for. Du bør ikke oppbevare sikkerhetskopien sammen med datamaskinen.
- Når du reiser med fly, tar du med datamaskinen som håndbagasje. Ikke sjekk det inn sammen med resten av bagasjen.

⚠ FORSIKTIG: Unngå å utsette en disk eller stasjon for magnetiske felter. Sikkerhetsutstyr med magnetiske felter omfatter blant annet sikkerhetsportaler og håndskannere som brukes på flyplasser. Transportbelter på flyplasser og liknende sikkerhetsutstyr for kontroll av håndbagasje, benytter røntgenstråler i stedet for magnetisme og skader ikke harddisker.

- Hvis du har tenkt å bruke datamaskinen mens du er om bord i flyet, bør du på forhånd finne ut om flyselskapet tillater dette. Hvert enkelt flyselskap kan ha egne regler for bruk av datautstyr om bord i fly.
- Hvis du skal sende en datamaskin eller stasjon som gods, pakker du den i egnet beskyttende emballasje og merker pakken "FRAGILE".
- Bruk av trådløsheter kan være begrenset i noen miljøer. Eksempler på steder der bruk av slike enheter kan være forbudt, er om bord i fly, på sykehus, i nærheten av sprengstoff og der farlig gods oppbevares. Hvis du er usikker på om det er tillatt å bruke en trådløshet i datamaskinen, bør du spørre om det er tillatt å bruke datamaskinen før du slår den på.
- Hvis du reiser i utlandet, bør du følge disse anbefalingene:
 - Kontroller tollbestemmelsene som gjelder for datautstyr i hvert land eller hver region på reiseruten.
 - Undersøk kravene til strømledning og strømadapter som gjelder på stedene hvor du skal bruke datamaskinen. Spenningen, frekvensen og støpseltypen varierer.

⚠ ADVARSEL: På grunn av faren for elektrisk støt, brann eller skade på utstyret må du ikke forsøke å drive datamaskinen med en spenningsomformer beregnet på elektriske apparater.

8 Sikre datamaskinen og informasjon

Datamaskinens sikkerhet er avgjørende for å beskytte konfidensialiteten, integriteten og tilgjengeligheten til informasjonen. Standard sikkerhetsløsninger som besørgeres av Windows-operativsystemet, HP-programmer, verktøyet Setup Utility (BIOS) og annen tredjeparts programvare, kan bidra til å beskytte datamaskinen mot ulike farer, som virus, ormer og andre typer skadelig kode.

 **MERK:** Enkelte av sikkerhetsfunksjonene som er beskrevet i denne håndboken, er kanskje ikke tilgjengelig på din datamaskin.

Bruke passord

Et passord er en gruppe tegn som du velger for å sikre data på datamaskinen og beskytte transaksjoner på nettet. Flere typer passord kan angis. Da du konfigurerte datamaskinen for første gang, ble du for eksempel bedt om å opprette et brukerpasord for å sikre datamaskinen. Flere passord kan angis i Windows eller i HP Setup Utility (BIOS) som er forhåndsinstallert på datamaskinen.

Du vil kanskje finne det nyttig å bruke samme passord til en funksjon i Setup Utility (BIOS) og en sikkerhetsfunksjon i Windows.

Følg disse rådene for å opprette og lagre passord:

- Noter alle passord og oppbevar dem på et trygt sted borte fra datamaskinen for ikke å risikere å bli stengt ute fra datamaskinen. Ikke lagre passordene i en fil på datamaskinen.
- Når du skal opprette et passord, må du følge kravene som er angitt i programmet.
- Endre passordene dine minst hver 3. måned.
- Et ideelt passord er langt og består av bokstaver, skilletegn, symboler og tall.
- Før du sender datamaskinen til service, må du sikkerhetskopiere filene dine, slette konfidensielle filer og deretter fjerne alle passordinnstillinger.

Slik finner du mer informasjon om Windows-passord, for eksempel skjermsparerpassord:

- ▲ Skriv inn `support` i søkefeltet på oppgavelinjen, og velg så appen **HP Support Assistant**.

– eller –

Klikk på spørsmålstejn-ikonet på oppgavelinjen.

Angi Windows-passord

Tabell 8-1 Typer Windows-passord og deres funksjoner

Passord	Funksjon
Brukerpassord	Beskytter tilgangen til en brukerkonto i Windows.
Administratorpassord	Beskytter tilgangen til innholdet på datamaskinen på administratornivå. MERK: Dette passordet kan ikke brukes for å få tilgang til innhold i Setup Utility (BIOS).

Angi Setup Utility-passord (BIOS)

Tabell 8-2 Typer BIOS-passord og deres funksjoner

Passord	Funksjon
Administratorpassord	<ul style="list-style-type: none">• Må oppgis hver gang du åpner Setup Utility (BIOS).• Hvis du glemmer administratorpassordet, får du ikke tilgang til Setup Utility (BIOS).
Oppstartpassord	<ul style="list-style-type: none">• Må oppgis hver gang du slår på eller omstarter datamaskinen.• Hvis du glemmer oppstartpassordet, kan du ikke slå på eller omstarte datamaskinen.

Slik angir, endrer eller sletter du et administrator- eller oppstartpassord i Setup Utility (BIOS):

 **VIKTIG:** Du må være svært nøye når du gjør endringer i Setup Utility (BIOS). Feil kan føre til at datamaskinen ikke fungerer ordentlig.

1. Start Setup Utility (BIOS):

- Datamaskiner eller nettbrett med tastatur:
 - ▲ Slå på eller omstart datamaskinen og trykk raskt på **esc** og deretter **f10**.
- Nettbrett uten tastatur:
 1. Slå på eller omstart nettbrettet, og hold deretter straks volumøkingsknappen inne.
– eller –
Slå på eller omstart nettbrettet og hold deretter straks volumreduksjonsknappen inne.
– eller –
Slå på eller omstart nettbrettet og hold deretter straks Windows-knappen inne.
 2. Trykk på **f10**.

2. Velg **Security** (Sikkerhet), og følg deretter veiledningen på skjermen.

For å lagre endringene velger du **Exit** (Avslutt), deretter **Save Changes and Exit** (Lagre endringer og avslutt) og trykker så på **Yes** (Ja).

 **MERK:** Hvis du bruker piltastene til å merke valget ditt, må du deretter trykke på **enter**.

Endringene trer i kraft når datamaskinen startes på nytt.

Bruke Windows Hello (kun på enkelte modeller)

På produkter som er utstyrt med en fingeravtrykkleser eller et infrarødt kamera, kan du bruke Windows Hello til logge deg på ved å sveipe fingeren eller se på kameraet.

Sette opp Windows Hello

1. Velg **Start**-knappen, velg **Innstillinger**, velg **Kontoer** og velg deretter **Påloggingsalternativer**.
2. Hvis du vil legge til et passord, velger du **Legg til**.
3. Velg **Komme i gang**, og følg deretter veiledningen på skjermen for å registrere fingeravtrykk- eller ansikts-ID og sett inn en PIN-kode.

 **VIKTIG:** Sørg for at alle sider av fingeren registreres av fingeravtrykksleseren når du registrerer fingeravtrykket, for å unngå problemer med pålogging med fingeravtrykk.

 **MERK:** PIN-koden er ikke begrenset i lengde. Standardinnstillingen er å bare bruke tall. **Hvis du vil inkludere bokstaver eller spesialtegn, merker du av i boksen** inkluder bokstaver og symboler.

Bruke internett-sikkerhetsprogramvare

Når du bruker datamaskinen for å få tilgang til e-post, et nettverk eller internett, utsetter du kanskje datamaskinen for datavirus, spionprogramvare og andre nettrusler. Internett-sikkerhetsprogramvare som inkluderer antivirus- og brannmurfunksjoner, kan være forhåndsinstallert på datamaskinen som et prøvetilbud, for å bidra til å beskytte datamaskinen. For å få kontinuerlig beskyttelse mot nyoppdagede virus og andre sikkerhetstrusler må du sørge for å holde sikkerhetsprogramvaren oppdatert. Det anbefales sterkt at du oppgraderer prøvetilbudet på sikkerhetsprogramvare eller kjøper den programvaren du foretrekker, for å beskytte datamaskinen fullt ut.

Bruke antivirusprogramvare

Datavirus kan sette programmer, verktøy eller operativsystemet ut av spill eller hindre dem i å fungere som de skal. Antivirusprogramvare kan oppdage de fleste virus, uskadeliggjøre dem og i de fleste tilfeller reparere eventuell skade de har forårsaket.

Du må sørge for å holde antivirusprogramvaren oppdatert for at beskyttelsen skal fungere mot nye virus.

Et antivirusprogram kan være forhåndsinstallert på datamaskinen. Det anbefales sterkt at du bruker et antivirusprogram som du velger selv, for å beskytte datamaskinen fullt ut.

For mer informasjon om datavirus, skriv inn `support` i søkefeltet på oppgavelinjen og velg så appen **HP Support Assistant**.

– eller –

Klikk på spørsmålstegn-ikonet på oppgavelinjen.

Bruke brannmurprogramvare

Brannmurer er konstruert for å hindre uautorisert tilgang til et system eller nettverk. En brannmur kan være programvare på datamaskinen og/eller i nettverket, eller den kan være en kombinasjon av både maskinvare og programvare.

Det finnes to typer brannmurer man kan vurdere:

- Vertsbaserte brannmurer – programvare som bare beskytter datamaskinen som den er installert på.
- Nettverksbaserte brannmurer – installeres mellom DSL- eller kabelmodemet og hjemmenettverket for å beskytte alle datamaskinene i nettverket.

Når det installeres en brannmur i et system, overvåkes og sammenliknes alle data som sendes til og fra systemet, med et sett av brukerdefinerte sikkerhetskriterier. Alle data som ikke oppfyller disse kriteriene, blir blokkert.

Installere programvareoppdateringer

HP, Windows og tredjeparts programvare som er installert på datamaskinen, bør oppdateres regelmessig for å løse sikkerhetsproblemer og forbedre programvarens ytelse.

 **VIKTIG:** Microsoft sender ut varsler om Windows-oppdateringer, inkludert sikkerhetsoppdateringer. Du beskytter datamaskinen mot sikkerhetsbrudd og datavirus ved å installere alle oppdateringene fra Microsoft så snart du mottar en melding om at de er tilgjengelig.

Du kan installere disse oppdateringene automatisk.

Slik viser eller endrer du innstillingene:

1. Klikk på **Start**-knappen, velg **Innstillinger** og velg deretter **Oppdatering og sikkerhet**.
2. Velg **Windows Update** og følg veiledningen på skjermen.
3. Hvis du vil planlegge et tidspunkt for å installere oppdateringer, velg **Avanserte alternativer** og følg deretter veiledningen på skjermen.

Bruke HP-enheten som en tjeneste (kun på enkelte produkter)

HP DaaS er en nettskybasert IT-løsning som hjelper bedrifter med effektiv administrasjon og sikring av bedriftens eiendeler. HP DaaS bidrar til å beskytte enheter mot skadelig programvare og andre angrep, overvåker tilstanden til enheter og lar deg bruke mindre tid på å løse enhets- og sikkerhetsproblemer. Du kan raskt laste ned og installere programvaren, som er meget kostnadseffektiv i forhold til tradisjonelle interne løsninger. Se <https://www.hptouchpointmanager.com/> for å få mer informasjon.

Sikre det trådløse nettverket

Når du konfigurerer et trådløst lokalnettverk eller bruker et eksisterende trådløst lokalnettverk, må du alltid aktivere sikkerhetsfunksjoner for å beskytte nettverket mot uautorisert tilgang. Trådløse lokalnettverk på offentlige steder (trådløse soner) som kaffebarer og flyplasser, har kanskje ingen sikkerhet i det hele tatt.

Sikkerhetskopiere programvare og data

Ta regelmessige sikkerhetskopier av programvare og data for å beskytte både programvare og data mot å gå tapt eller bli skadet som følge av virusangrep eller programvare- eller maskinvaresvikt.

Bruke en valgfri tyverisikringskabel (kun på enkelte produkter)

Tyverisikringskabelen, som kjøpes separat, er ment å virke avskrekkende, men kan ikke alltid hindre at datamaskinen blir skadet eller stjålet. Følg veiledningen fra produsenten for å koble en tyverisikringskabel til datamaskinen.

9 Bruke Setup Utility (BIOS)

Setup Utility eller BIOS (Basic Input/Output System) styrer kommunikasjonen mellom alle inndata- og utdataenhetene i systemet (som diskstasjoner, skjerm, tastatur, mus og skriver). Setup Utility (BIOS) inkluderer innstillinger for alle typer enheter som er installert, oppstartsrekkefølgen til datamaskinen og mengden av systemminne og utvidet minne.

 **MERK:** Når du skal starte Setup Utility på en konvertibel datamaskin, må datamaskinen være i bærbar PC-modus, og du må ha tastaturet tilkoblet.

Starte Setup Utility (BIOS)

 **FORSIKTIG:** Du må være svært nøye når du gjør endringer i Setup Utility (BIOS). Feil kan føre til at datamaskinen ikke fungerer ordentlig.

▲ Slå på eller start datamaskinen på nytt, og trykk raskt på **F10**.

– eller –

Slå på eller start datamaskinen på nytt, trykk raskt på **Esc** og deretter på **F10** når startmenyen vises.

Oppdatere Setup Utility (BIOS)

Oppdaterte versjoner av Setup Utility (BIOS) kan være tilgjengelige på HP-nettstedet.

De fleste BIOS-oppdateringene på HP-nettstedet er pakket i komprimerte filer som kalles *SoftPaqs*.

Enkelte nedlastingspakker inneholder filen *Readme.txt*, som inneholder informasjon om installering av filen og feilsøking.

Fastslå BIOS-versjon

For å finne ut om du må oppdatere Setup Utility (BIOS), må du først vite hvilken BIOS-versjon du har på datamaskinen.

Bruk et av disse alternativene for å vise informasjon om BIOS-versjonen (også kjent som *ROM-data* og *System-BIOS*):

- HP Support Assistant
 1. Skriv inn `support` i søkefeltet på oppgavelinjen, og velg deretter appen **HP Support Assistant**.
– eller –
Klikk på spørsmålstegn-ikonet på oppgavelinjen.
 2. Velg **Min bærbare datamaskin**, og velg deretter **Spesifikasjoner**.
- Setup Utility (BIOS)

1. Start Setup Utility (BIOS) (se [Starte Setup Utility \(BIOS\) på side 46](#)).
 2. Velg **Main** (Hoved) og merk deg BIOS-versjonen.
 3. Velg **Main** (Avslutt), velg ett av alternativene og følg deretter veiledningen på skjermen.
- I Windows, trykk på **CTRL+Alt+S**.
- For å se etter nyere BIOS-versjoner kan du se [Laste ned BIOS-oppdateringer på side 47](#).

Laste ned BIOS-oppdateringer

 **FORSIKTIG:** BIOS-oppdateringer må bare lastes ned og installeres når datamaskinen er koblet til en pålitelig ekstern strømkilde ved hjelp av strømadapteren for å redusere faren for skade på datamaskinen eller en mislykket installering. Ikke last ned eller installer BIOS-oppdateringer mens datamaskinen går på batteri, er koblet til en forankringsstasjon (tilleggsutstyr) eller er koblet til en alternativ strømkilde. Følg denne veiledningen ved nedlasting og installering:

- Ikke koble datamaskinen fra strømmettet ved å trekke strømledningen ut av stikkontakten.
- Ikke slå datamaskinen av eller sett den i hvilemodus.
- Ikke sett inn, fjern, koble til eller koble fra enheter, kabler eller ledninger.

 **MERK:** Hvis datamaskinen er koblet til et nettverk, må du kontakte nettverksadministratoren før du installerer programvareoppdateringer, spesielt BIOS-oppdateringer.

1. Skriv inn `support` i søkefeltet på oppgavelinjen, og velg deretter appen **HP Support Assistant**.
– eller –
Klikk på spørsmålstegn-ikonet på oppgavelinjen.
2. Klikk på **Oppdateringer**, og klikk deretter på **Se etter oppdateringer og meldinger**.
3. Følg veiledningen på skjermen.
4. Følg denne fremgangsmåten på nedlastingsområdet:
 - a. Finn den nyeste BIOS-oppdateringen og sammenlign den med BIOS-versjonen som er installert på datamaskinen. Hvis oppdateringen er nyere enn din BIOS-versjon, noterer du dato, navn eller annen identifikasjon. Du kan komme til å trenge denne informasjonen for å finne igjen oppdateringen senere, etter at den er lastet ned til harddisken.
 - b. Følg veiledningen på skjermen for å laste ned oppdateringen til harddisken.

Noter deg banen til harddiskplasseringen hvor BIOS-oppdateringen blir lastet ned. Du må finne frem til denne banen når du er klar til å installere oppdateringen.

Prosedyrene for installering av BIOS varierer. Følg veiledningen som vises på skjermen når nedlastingen er fullført. Følg fremgangsmåten nedenfor hvis det ikke vises noen veiledning:

1. Skriv inn `fil` i søkefeltet på oppgavelinjen, og velg deretter **Filutforsker**.
2. Velg harddisken som skal brukes. Harddisken benevnes vanligvis som lokal disk (C:).
3. Bruk harddiskbanen som du har notert ned, og åpne mappen som inneholder oppdateringen.
4. Dobbeltklikk på filen som har filtypen EXE (for eksempel `filnavn.exe`).
BIOS-installeringen starter.
5. Fullfør installeringen ved å følge veiledningen på skjermen.



MERK: Når du får melding på skjermen om at installeringen er utført, kan du slette filen du lastet ned til harddisken.

10 Bruk av HP PC Hardware Diagnostics

Bruke HP PC Hardware Diagnostics Windows (kun på enkelte produkter)

HP PC Hardware Diagnostics Windows er et Windows-basert verktøy som lar deg utføre diagnostiske tester, for å finne ut om datamaskinens maskinvare fungerer slik den skal. Verktøyet kjøres i Windows-operativsystemet, for å kunne diagnostisere maskinvarefeil.

Hvis HP PC Hardware Diagnostics Windows ikke er installert på datamaskinen, må du først laste ned og installere den. Hvis du vil laste ned HP PC Hardware Diagnostics Windows, kan du se [Nedlasting av HP PC Hardware Diagnostics Windows på side 49](#).

Når HP PC Hardware Diagnostics Windows er installert, kan du følge denne fremgangsmåten for å få tilgang til den fra HP Hjelp og støtte, eller HP Support Assistant.

1. Slik åpner du HP PC Hardware Diagnostics Windows fra HP Hjelp og støtte:

- a. Velg **Start**-knappen, og velg deretter **HP Hjelp og støtte**.
- b. Velg **HP PC Hardware Diagnostics Windows**.

– eller –

Slik åpner du HP PC Hardware Diagnostics Windows fra HP Support Assistant:

- a. Skriv inn `support` i søkefeltet på oppgavelinjen, og velg deretter appen **HP Support Assistant**.

– eller –

Klikk på spørsmålstegn-ikonet på oppgavelinjen.

- b. Velg **Feilsøking og retting**.
- c. Velg **Diagnostikk**, og deretter **HP PC Hardware Diagnostics Windows**.

2. Når diagnostikkverktøyet åpnes, velger du den typen diagnostisk test du vil utføre, og følger veiledningen på skjermen.



MERK: Hvis du må stoppe en diagnostisk test på et hvilket som helst tidspunkt, trykker du på **Avbryt**.

Når HP PC Hardware Diagnostics Windows oppdager feil som krever maskinvareutbytting, genereres en 24-sifret feil-ID-kode. Skjermen viser en av følgende alternativer:

- En feil-ID-kobling vises. Velg koblingen og følg veiledningen på skjermen.
- Det vises en QR-kode. Velg en mobil enhet, skann koden og følg instruksjonene på skjermen.
- Det vises instruksjoner for å ringe kundestøtte. Følg instruksjonene.

Nedlasting av HP PC Hardware Diagnostics Windows

- Nedlastingsveiledningen for HP PC Hardware Diagnostics Windows er kun tilgjengelig på engelsk.
- Du må bruke en Windows-datamaskin for å laste ned dette verktøyet, fordi kun .exe-filer er tilgjengelige.

Nedlasting av den nyeste versjonen av HP PC Hardware Diagnostics Windows

Følg denne fremgangsmåten for å laste ned HP PC Hardware Diagnostics Windows:

1. Gå til <http://www.hp.com/go/techcenter/pcdiags>. Hjemmesiden for HP PC Diagnostics vises.
2. I delen **HP PC Hardware Diagnostics** velger du **Last ned** og deretter en plassering på datamaskinen eller en USB-flash-stasjon.

Verktøyet lastes ned til den valgte plasseringen.

Nedlasting av HP Hardware Diagnostics Windows etter produktnavn eller -nummer (kun på enkelte produkter)

 **MERK:** For enkelte produkter kan det være nødvendig å laste ned programvaren til en USB-flash-stasjon, ved hjelp av produktnavn eller -nummer.

Følg denne fremgangsmåten for å laste ned HP PC Hardware Diagnostics Windows etter produktnavn eller -nummer:

1. Gå til <http://www.hp.com/support>.
2. Velg **Hent programvare og drivere**, velg type produkt, og angi deretter produktnavnet eller -nummeret i søkefeltet som vises.
3. I delen **Diagnostikk** kan du velge **Nedlasting**, og deretter følge instruksjonene på skjermen for å velge versjonen Windows-diagnostikk som passer for datamaskinen eller USB flash-enheten din.

Verktøyet lastes ned til den valgte plasseringen.

Installering av HP PC Hardware Diagnostics Windows

Følg denne fremgangsmåten for å installere HP PC Hardware Diagnostics Windows:

- ▲ Gå til mappen på datamaskinen eller USB-flashstasjonen der .exe-filen ble lastet ned. Dobbeltklikk på .exe-filen, og følg deretter instruksjonene på skjermen.

Bruk av HP PC Hardware Diagnostics UEFI

 **MERK:** For Windows 10 S-maskiner må du bruke en Windows-datamaskin og en USB-flash-stasjon for å laste ned og opprette HP UEFI-støttemiljøet, siden kun EXE-filer er tilgjengelig. Se [Nedlasting av HP PC Hardware Diagnostics UEFI til en USB-flash-stasjon på side 51](#) for mer informasjon.

HP PC Hardware Diagnostics UEFI (Unified Extensible Firmware Interface) lar deg utføre diagnostiske tester for å finne ut om datamaskinens maskinvare fungerer slik den skal. Verktøyet kjøres utenom operativsystemet, slik at det kan skille maskinvarefeil fra problemer som kan skyldes operativsystemet eller andre programvarekomponenter.

Hvis datamaskinen ikke starter opp i Windows, kan du bruke HP PC Hardware Diagnostics UEFI for å diagnostisere maskinvareproblemer.

Når HP PC Hardware Diagnostics (UEFI) oppdager feil som krever maskinvareutbytting, genereres en 24-sifret feil-ID-kode. For å få hjelp til å løse problemet:

- ▲ Velg **Få støtte**, og bruk deretter en mobil enhet til å skanne QR-koden som vises på neste skjerm. På HPs kundestøtte - servicesenter-side vises med din feil-ID og produktnummeret automatisk fylt ut. Følg instruksjonene på skjermen.

– eller –

Ta kontakt med kundestøtte og oppgi feil-ID-koden.

 **MERK:** For å starte diagnostikk på en konvertibel datamaskin må datamaskinen være i bærbar PC-modus, og du må bruke det tilkoblede tastaturet.

 **MERK:** Hvis du vil stoppe en diagnostisk test, trykker du på **Esc**.

Oppstart av HP PC Hardware Diagnostics UEFI

Følg denne fremgangsmåten for å starte HP PC Hardware Diagnostics UEFI:

1. Slå på eller start datamaskinen på nytt, og trykk raskt på **Esc**.
2. Trykk på **F2**.

BIOS søker tre steder etter diagnostikkverktøyene, i denne rekkefølgen:

- a. Tilkoblet USB-flash-stasjon

 **MERK:** Hvis du vil laste HP PC Hardware Diagnostics UEFI-verktøyet inn på en USB-flash-stasjon, kan du se [Nedlasting av nyeste versjon av HP PC Hardware Diagnostics UEFI på side 51](#).

- b. Harddisk

- c. BIOS

3. Når diagnostikkverktøyet åpnes, velger du språk, velger typen diagnostisk test du vil utføre, og følger veiledningen på skjermen.

Nedlasting av HP PC Hardware Diagnostics UEFI til en USB-flash-stasjon

Nedlasting av HP PC Hardware Diagnostics UEFI til USB-flash-stasjon kan være nyttig i følgende situasjoner:

- HP PC Hardware Diagnostics UEFI er ikke inkludert i det forhåndsinstallerte bildet.
- HP PC Hardware Diagnostics UEFI er ikke inkludert i HP Tool-partisjonen.
- Harddisken er skadet.

 **MERK:** Nedlastingsveiledningen for HP PC Hardware Diagnostics UEFI finnes kun på engelsk, og du må bruke en Windows-datamaskin for å laste ned og opprette et HP UEFI-støttemiljø. Dette er fordi kun .exe-filer er tilgjengelige.

Nedlasting av nyeste versjon av HP PC Hardware Diagnostics UEFI

Hvis du vil laste den nyeste versjonen av HP PC Hardware Diagnostics UEFI-verktøyet inn på en USB-stasjon:

1. Gå til <http://www.hp.com/go/techcenter/pcdiags>. Hjemmesiden for HP PC Diagnostics vises.
2. Velg **Last ned HP Diagnostics UEFI**, og velg deretter **Kjør**.

Nedlasting av HP PC Hardware Diagnostics UEFI med produktnavn eller -nummer (kun på enkelte produkter)

 **MERK:** For enkelte produkter kan det være nødvendig å laste ned programvaren til en USB-flash-stasjon, ved hjelp av produktnavn eller -nummer.

Hvis du vil laste ned HP PC Hardware Diagnostics UEFI med produktnavn eller -nummer (kun på enkelte produkter) på en USB-flash-stasjon:

1. Gå til <http://www.hp.com/support>.
2. Oppgi produktnavn eller -nummer, velg datamaskin, og velg deretter riktig operativsystem.
3. I delen **Diagnostikk** følger du veiledningen på skjermen for å velge og laste ned riktig versjon av UEFI for datamaskinen din.

Bruk av Remote HP PC Hardware Diagnostics UEFI-innstillinger (kun på enkelte produkter)

Remote HP PC Hardware Diagnostics UEFI er en fastvarefunksjon (BIOS) som laster ned HP PC Hardware Diagnostics UEFI på datamaskinen. Den kan utføre diagnostikk på datamaskinen, og kan deretter laste opp resultatene til en forhåndsconfigurert server. For mer informasjon om Remote HP PC Hardware Diagnostics UEFI, gå til <http://www.hp.com/go/techcenter/pcdiags>, og velg deretter **Finn ut mer**.

Nedlasting av Remote HP PC Hardware Diagnostics UEFI

 **MERK:** Remote HP PC Hardware Diagnostics UEFI er også tilgjengelig som en Softpaq, som kan lastes ned til en server.

Last ned nyeste versjon av Remote HP PC Hardware Diagnostics UEFI

Følg denne fremgangsmåten for å laste ned den nyeste versjonen av Remote HP PC Hardware Diagnostics UEFI:

1. Gå til <http://www.hp.com/go/techcenter/pcdiags>. Hjemmesiden for HP PC Diagnostics vises.
2. Velg **Last ned Remote Diagnostics**, og velg deretter **Kjør**.

Laste ned Remote HP PC Hardware Diagnostics UEFI med produktnavn eller -nummer

 **MERK:** For enkelte produkter kan det være nødvendig å laste ned programvaren ved å bruke produktnavnet eller -nummeret.

Følg denne fremgangsmåten for å laste ned Remote HP PC Hardware Diagnostics UEFI med produktnavn eller -nummer:

1. Gå til <http://www.hp.com/support>.
2. Velg **Hent programvare og drivere**, velg type produkt og angi deretter produktnavnet eller -nummeret i søkefeltet som vises. Velg deretter datamaskin og operativsystemet ditt.
3. I delen **Diagnostikk** følger du veiledningen på skjermen for å velge og laste ned riktig versjon av **Remote UEFI** for produktet.

Tilpassing av innstillinger for Remote HP PC Hardware Diagnostics UEFI

Ved bruk av den eksterne HP PC Hardware Diagnostics-innstillingen i Computer Setup (BIOS) kan du utføre følgende tilpasninger:

- Angi en tidsplan for å kjøre diagnostikk uten tilsyn. Du kan også starte diagnostikken umiddelbart i interaktiv modus ved å velge **Kjør Remote HP PC Hardware Diagnostics**.
- Angi plasseringen for å laste ned diagnoseverktøy. Denne funksjonen gir tilgang til verktøyene fra HPs nettsted, eller fra en server som har blitt forhåndsconfigurert for bruk. Datamaskinen krever ikke at tradisjonell lokal lagringsplass (som en diskstasjon eller en USB flash-stasjon) kjører fjerndiagnostikken.

- Angi en plassering for å lagre testresultatene. Du kan også angi brukernavn og passordinnstillinger som brukes for opplastinger.
- Vis statusinformasjon om diagnoseprogrammene som er kjørt tidligere.

Følg denne fremgangsmåten for å tilpasse Remote HP PC Hardware Diagnostics UEFI:

1. Slå på eller omstart datamaskinen, trykk så **F10** når HP-symbolet vises for å åpne Computer Setup.
2. Velg **Avansert** og deretter **Innstillinger**.
3. Foreta tilpasningsvalg.
4. Velg **Hoved**, og deretter **Lagre endringer og Avslutt** for å lagre innstillingene.

Endringene trer i kraft når datamaskinen startes på nytt.

11 Sikkerhetskopiering, tilbakestilling og gjenoppretting

Dette kapittelet inneholder informasjon om de følgende prosessene, som er standardprosedyrer for de fleste produkter:

- **Sikkerhetskopiering av personlige opplysninger** – Du kan bruke Windows-verktøy til å opprette sikkerhetskopier av de personlige opplysningene dine (se [Bruke Windows-verktøy på side 54](#)).
- **Oppretting av et gjenopprettingspunkt** – Du kan bruke Windows-verktøy til å opprette et gjenopprettingspunkt (se [Bruke Windows-verktøy på side 54](#)).
- **Oppretting av gjenopprettingsmedier** (kun på enkelte produkter) – Du kan bruke HP Cloud Recovery Download Tool (kun på enkelte produkter) til å opprette gjenopprettingsmedier (se [Bruke av HP Cloud Recovery Download Tool til å lage gjenopprettingsmedier \(kun på enkelte produkter\) på side 54](#)).
- **Gjenoppretting** – Windows tilbyr flere alternativer for gjenoppretting fra sikkerhetskopier, oppdatering av datamaskinen og tilbakestilling av datamaskinen til opprinnelig tilstand (se [Bruke Windows-verktøy på side 54](#)).

 **VIKTIG:** Hvis du skal utføre gjenopprettingsprosedyrene på et nettbrett, må nettbrettets batteri være minst 70 % ladet før du starter gjenopprettingsprosessen.

VIKTIG: Hvis du har et nettbrett med avtakbart tastatur, kobler du nettbrettet til tastaturdokken før du starter gjenopprettingsprosessen.

Sikkerhetskopiere data og opprette gjenopprettingsmedier

Bruke Windows-verktøy

 **VIKTIG:** Windows er det eneste alternativet som lar deg ta sikkerhetskopier av personopplysninger. Planlegg regelmessig sikkerhetskopiering for å unngå informasjonstap.

Du kan bruke Windows-verktøy til å sikkerhetskopiere personopplysninger og opprette systemgjenopprettingspunkter og gjenopprettingsmedier.

 **MERK:** Hvis lagringsplassen er 32 GB eller mindre, blir Microsoft Systemgjenoppretting deaktivert som standard.

Hvis du vil ha mer informasjon og flere fremgangsmåter, kan du se [Få hjelp](#)-appen.

1. Velg **Start**-knappen, og velg deretter **Få hjelp**-appen.
2. Angi oppgaven du ønsker å utføre.

 **MERK:** Du må være koblet til internett for å få tilgang til [Få hjelp](#)-appen.

Bruke av HP Cloud Recovery Download Tool til å lage gjenopprettingsmedier (kun på enkelte produkter)

Du kan bruke HP Cloud Recovery Download til å opprette HP-gjenopprettingsmedier på en oppstartbar USB-flash-stasjon.

Slik laster du ned verktøyet:

- ▲ Gå til Microsoft Store og søk etter HP Cloud Recovery.

Hvis du vil ha mer informasjon, kan du gå til <http://www.hp.com/support>, søke etter HP Cloud Recovery og deretter velge «HP PC-er – Bruke verktøyet Cloud Recovery (Windows 10, 7)».

 **MERK:** Hvis du ikke kan opprette gjenopprettingsmedier selv, kan du ta kontakt med kundestøtte for å skaffe gjenopprettingsplater. Gå til <http://www.hp.com/support>, velg land eller region og følg veiledningen på skjermen.

Gjenoppretting

Gjenoppretting, tilbakestilling og oppdatering ved bruk av Windows-verktøy

Windows tilbyr flere alternativer for å gjenopprette, tilbakestille og oppdatere datamaskinen. Se [Bruke Windows-verktøy på side 54](#) for mer informasjon.

Gjenoppretting med HP-gjenopprettingsmedier

Gjenopprettingsmedier brukes til å gjenopprette det opprinnelige operativsystemet og programmene som var installert fra fabrikk. På enkelte produkter, kan det være opprettet i en opstartbar USB-flashstasjon ved hjelp av HP Cloud Recovery Download Tool. Se [Bruke av HP Cloud Recovery Download Tool til å lage gjenopprettingsmedier \(kun på enkelte produkter\) på side 54](#) for mer informasjon.

 **MERK:** Hvis du ikke kan opprette gjenopprettingsmedier selv, kan du ta kontakt med kundestøtte for å skaffe gjenopprettingsplater. Gå til <http://www.hp.com/support>, velg land eller region og følg veiledningen på skjermen.

Slik gjenoppretter du systemet:

- ▲ Sett inn HP-gjenopprettingsmedier, og start deretter datamaskinen på nytt.

Endre datamaskinens oppstartrekkefølge

Hvis datamaskinen ikke automatisk startes på nytt ved bruk av HP Recovery-mediet, kan du endre datamaskinens oppstartrekkefølge. Dette er rekkefølgen for enhetene som vises i BIOS, der datamaskinen ser etter oppstartinformasjon. Du kan endre valget til en optisk stasjon eller en USB flash-stasjon, avhengig av hvor HP-gjenopprettingsmediene er plassert.

Slik endrer du oppstartrekkefølgen:

 **VIKTIG:** Hvis du har et nettbrett med avtagbart tastatur, kobler du nettbrettet til tastaturdokken før du utfører disse trinnene.

1. Sett inn HP-gjenopprettingsmediet.
2. Få tilgang til systemets **Oppstart**-meny.

For datamaskiner eller nettbrett med tastatur tilkoblet:

- ▲ Slå på eller omstart datamaskinen eller nettbrettet, trykk raskt på **Esc** og deretter på **f9** for oppstartalternativer.

Nettbrett uten tastatur:

- ▲ Slå på eller omstart nettbrettet, hold volumøkingsknappen raskt inne og velg deretter **f9**.
– eller –

Slå på eller omstart nettbrettet, hold volumreduksjonsknappen raskt inne og velg deretter **f9**.

3. Velg den optiske stasjonen eller USB-flashstasjonen du ønsker å starte fra, og følg deretter instruksjonene på skjermen.

Bruke HP Sure Recover (kun på enkelte modeller)

Enkelte datamaskinmodeller er konfigurert med HP Sure Recover, en OS-gjenopprettingsløsning for PC som er innebygd i maskinvaren og fastvaren. HP Sure Recover kan gjenopprette HP OS-bildet helt uten installert gjenopprettingsprogramvare.

Hvis du bruker HP Sure Recover, kan en administrator eller bruker gjenopprette systemet og installere:

- Nyeste versjon av operativsystemet
- Plattformspekifikke enhetsdrivere
- Programmer, når det gjelder et egendefinert bilde

Du får tilgang til den nyeste dokumentasjonen for HP Sure Recover ved å gå til <http://www.hp.com/support>. Velg **Finn produktet ditt** og følg veiledningen på skjermen.

12 Spesifikasjoner

Strømforsyning

Opplysningene om strømforsyning i denne delen kan være nyttige hvis du skal bruke datamaskinen i utlandet.

Datamaskinen går på likestrøm som den kan få fra en vekselstrøm- eller likestrømkilde. Strømforsyningen må ha en nominell spenning på 100–240 V, 50–60 Hz. Selv om datamaskinen kan ha en frittstående likestrømkilde, bør den bare brukes med en strømadapter eller likestrømkilde som er levert og godkjent av HP for datamaskinen.

Datamaskinen kan gå på likestrøm innenfor disse spesifikasjonene. Driftsspenning og strømstyrke er forskjellig for ulike plattformmer. Informasjon om driftsspenning og strømstyrke for datamaskinen finnes på systemets forskriftsetikett.

Tabell 12-1 Likestrømspesifikasjoner

Strømforsyning	Spesifikasjon
Driftsspenning og strømstyrke	5 V DC ved 2 A / 12 V DC ved 3 A / 15 V DC, 3 A – 45 W USB-C
	5 V DC med 3 A / 9 V DC ved 3 A / 12 V DC ved 3,75 A / 15 V DC ved 3 A – 45 W USB-C
	5 V DC ved 3 A / 9 V DC ved 3 A / 10 V DC ved 3,75 A / 12 V DC ved 3,75 A / 15 V DC ved 3 A / 20 V DC ved 2,25 A – 45 W USB-C
	5 V DC ved 3 A / 9 V DC ved 3 A / 12 V DC ved 5 A / 15 V DC ved 4,33 A / 20 V DC ved 3,25 A – 65 W USB-C
	5 V DC ved 3 A / 9 V DC ved 3 A / 10 V DC ved 5 A / 12 V DC ved 5 A / 15 V DC ved 4,33 A / 20 V DC ved 3,25 A – 65 W USB-C
	5 V DC ved 3 A / 9 V DC ved 3 A / 10 V DC ved 5 A / 12 V DC ved 5 A / 15 V DC ved 5 A / 20 V DC ved 4,5 A – 90 W USB-C
	19,5 V DC ved 2,31 A – 45 W
	19,5 V DC ved 3,33 A – 65 W
	19,5 V DC ved 4,62 A – 90 W
	19,5 V DC ved 6,15 A – 120 W
	19,5 V ls ved 6,9 A – 135 W
	19,5 V DC ved 7,70 A – 150 W
	19,5 V DC ved 10,3 A – 200 W
19,5 V DC ved 11,8 A – 230 W	
19,5 V DC ved 16,92 A – 330 W	

Nettstøpsel på ekstern HP-strømforsyning (kun på enkelte produkter)





MERK: Produktet er konstruert for IT-strømsystemer i Norge med fase-til-fase-spenning på opptil 240 V rms.

Driftsmiljø

Tabell 12-2 Driftsmiljøspesifikasjoner

Faktor	Metrisk	Amerikansk
Temperatur		
I drift	5 til 35 °C	41 til 95 °F
Ikke i drift	-20 til 60 °C	-4 til 140 °F
Relativ luftfuktighet (ikke-kondenserende)		
I drift	10 til 90 %	10 til 90 %
Ikke i drift	5 til 95 %	5 til 95 %
Maks. høyde over havet (ikke trykkabin)		
I drift	-15 til 3 048 m	-50 til 10 000 fot
Ikke i drift	-15 til 12 192 m	-50 til 40 000 fot

13 Elektrostatisk utlading

Elektrostatisk utlading er utlading av statisk elektrisitet når to gjenstander kommer i kontakt med hverandre, for eksempel slike støt du kan få når du går over et teppe og tar i et dørhåndtak av metall.

En utlading av statisk elektrisitet fra fingrer eller andre elektrostatiske ledere kan skade elektroniske komponenter.

 **VIKTIG:** Ta hensyn til disse forholdsreglene for å unngå skade på datamaskinen, disketter eller stasjoner og på den måten hindre tap av data:

- Hvis veiledningen for demontering eller installering av komponenter ber deg koble fra strømmen til datamaskinen, må du forsikre deg om at den er ordentlig jordet.
 - Oppbevar komponentene i den inkluderte emballasjen som beskytter mot statisk elektrisitet, til du er klar til å installere dem.
 - Ikke ta på stifter, ledninger og kretser. Håndter elektroniske komponenter i minst mulig grad.
 - Ikke bruk magnetiske verktøy.
 - Før du håndterer komponenter, berører du en bar, umalt metallflate for å lade ut statisk elektrisitet.
 - Hvis du tar ut en komponent, må du plassere den i emballasje som beskytter mot statisk elektrisitet.
-

14 Tilgjengelighet

HP og tilgjengelighet

HP jobber med å inkludere mangfold, inkludering og balanse mellom arbeid og privatliv i selskapets struktur, og dette reflekteres i alt HP foretar seg. HP tilstreber å skape et inkluderende miljø med fokus på å knytte folk sammen med teknologi over hele verden.

Finne teknologiverktøyene du trenger

Teknologi kan frigjøre potensialet ditt. Hjelpeteknologier fjerner hindre og hjelper deg med å bli uavhengig i hjemmet, på jobben og i samfunnet. Hjelpeteknologi bidrar til å øke, vedlikeholde og forbedre den funksjonelle kapasiteten til elektronisk teknologi og informasjonsteknologi. Se [Finne den beste hjelpeteknologien på side 61](#) for mer informasjon.

HPs forpliktelse

HP forplikter seg til å tilby produkter og tjenester som er tilgjengelig for personer med funksjonshemninger. Denne forpliktelsen støtter selskapets målsetninger om mangfold, og dette hjelper oss sikre at fordelene teknologien tilbyr, er tilgjengelig for alle.

HPs mål for tilgjengelighet er å utvikle, produsere og markedsføre produkter og tjenester som kan brukes effektivt av alle, inkludert personer med funksjonshemninger, enten på et frittstående grunnlag eller med aktuelle hjelpeenheter.

For å oppnå dette målet fastsetter disse retningslinjene for tilgjengelighet sju målsetninger for å hjelpe til å rettlede handlingene til HP. Alle HPs ledere og ansatte forventes å støtte disse målsetningene og implementeringen av disse i henhold til sine roller og ansvarsområder:

- Heve nivået for bevissthet rundt tilgjengelighetsproblemer innenfor HP og gi våre medarbeidere opplæringen de trenger for å utvikle, produsere, markedsføre og levere tilgjengelige produkter og tjenester.
- Utvikle retningslinjer for tilgjengelighet, for produkter og tjenester samt holde produktutviklingsgrupper ansvarlig for å implementere disse retningslinjene der dette er konkurransemessig, teknisk og økonomisk gjennomførbart.
- Inkludere personer med funksjonshemninger i utformingen av i retningslinjer for tilgjengelighet og i utviklingen og testingen av produkter og tjenester.
- Dokumentere tilgjengelighetsfunksjoner og offentliggjøre informasjon om HP-produkter og -tjenester i en tilgjengelig form.
- Opprette forbindelser med ledende leverandører av hjelpeteknologier og -løsninger.
- Støtte intern og eksternt forskning og utvikling som vil forbedre hjelpeteknologier som er relevante for HP-produkter og tjenester.
- Støtte og bidra til bransjestandarder og retningslinjer for tilgjengelighet.

International Association of Accessibility Professionals (IAAP)

IAAP er en idealistisk forening fokusert på fremgang innen tilgjengelighetsyrket gjennom nettverksbygging, utdanning og sertifisering. Hensikten er å hjelpe tilgjengelighetsfagfolk med å utvikle og fremme karrieren

deres og gjøre det enklere for organisasjoner å integrere tilgjengeligheten i sine produkter og sin infrastruktur.

HP ble som et opprinnelig medlem med for å delta sammen med andre organisasjoner for å skape fremgang innen feltet tilgjengelighet. Denne forpliktelsen støtter HPs målsetninger for tilgjengelighet om å utvikle, produsere og markedsføre produkter og tjenester som personer med funksjonshemninger kan bruke effektivt.

IAAP vil gjøre yrket sterkt ved å koble sammen personer, studenter og organisasjoner på global skala og la dem lære fra hverandre. Hvis du ønsker å finne ut mer, kan du gå til <http://www.accessibilityassociation.org> for å bli med i nettfellesskapet, registrere deg for nyhetsbrevet og lese mer om medlemskapsalternativene.

Finne den beste hjelpeteknologien

Alle, inkludert personer med funksjonshemninger eller aldersrelaterte begrensninger, skal kunne kommunisere, uttrykke seg og koble seg til verden ved bruk av teknologi. HP forplikter seg til å øke bevisstheten om tilgjengelighet innen HP og hos våre kunder og partnere. Det finnes en rekke hjelpeteknologier som gjør HPs produkter mer brukervennlige, som større skrifttyper som er lettere å lese, stemmegjenkjenning som lar hendene hvile, eller andre hjelpeteknologier som hjelper deg med din spesifikke situasjon. Hvordan velger du?

Vurdere behovene dine

Teknologi kan frigjøre potensialet ditt. Hjelpeteknologier fjerner hindre og hjelper deg med å bli uavhengig i hjemmet, på jobben og i samfunnet. Hjelpeteknologi (AT) bidrar til å øke, vedlikeholde og forbedre den funksjonelle kapasiteten til elektronisk teknologi og informasjonsteknologi.

Du kan velge blant mange AT-produkter. AT-vurderingen skal la deg evaluere flere produkter, besvare spørsmålene dine og tilrettelegge for valget av løsningen som passer best for din situasjon. Du vil finne ut at fagfolk som er kvalifisert i AT-vurderinger, kommer fra mange bransjer, inkludert de som er lisensiert eller sertifisert i fysioterapi, arbeidsterapi, tale-/språkpatologi og andre ekspertområder. Andre kan også tilby evalueringsinformasjon, selv om de ikke er sertifisert eller lisensiert. Du bør du spørre om vedkommendes erfaring, ekspertise og prisnivå, for å finne ut om de passer til ditt behov.

Tilgjengelighet for HP-produkter

Koblingene nedenfor inneholder informasjon om tilgjengelighetsfunksjoner og hjelpeteknologier, hvis aktuelt, inkludert i ulike HP-produkter. Disse ressurser hjelper deg med å velge bestemte hjelpeteknologifunksjoner og produktene som er mest relevante for din situasjon.

- [HP Elite x3 – tilgjengelighetsalternativer \(Windows 10 Mobile\)](#)
- [HP-datamaskiner – tilgjengelighetalternativer for Windows 7](#)
- [HP-datamaskiner – tilgjengelighetalternativer for Windows 8](#)
- [HP-datamaskiner – tilgjengelighetalternativer for Windows 10](#)
- [HP Slate 7-nettbrett – aktivere tilgjengelighetsfunksjoner på HP-nettbrett \(Android 4.1 / Jelly Bean\)](#)
- [HP SlateBook-enheter – aktivere tilgjengelighetsfunksjoner \(Android 4.3, 4.2 / Jelly Bean\)](#)
- [HP Chromebook-enheter – aktivere tilgjengelighetsfunksjoner på HP Chromebook eller Chromebox \(Chrome OS\)](#)
- [HP Shopping – tilbehør for HP-produkter](#)

Hvis du trenger mer hjelp med tilgjengelighetsfunksjonene på HP-produktet, kan du se [Kontakte kundestøtte på side 64](#).

Ytterligere koblinger til eksterne partnere og leverandører som kan tilby mer hjelp:

- [Tilgjengelighetsinformasjon for Microsoft \(Windows 7, Windows 8, Windows 10, Microsoft Office\)](#)
- [Tilgjengelighetsinformasjon for Google-produkter \(Android, Chrome, Google Apps\)](#)
- [Hjelpeteknologier sortert etter type funksjonshemming](#)
- [Hjelpeteknologier sortert etter produkttype](#)
- [Leverandører av hjelpeteknologier med produktbeskrivelser](#)
- [Assistive Technology Industry Association \(ATIA\)](#)

Standarder og lovgivning

Standarder

Del 508 av Federal Acquisition Regulation (FAR)-standardene ble opprettet av US Access Board for å rette på tilgang til informasjon og kommunikasjonsteknologi (IKT) for personer med fysiske, sensoriske eller kognitive funksjonshemninger. Standardene inneholder tekniske kriterier som er spesifikke for ulike typer teknologier, samt ytelsesbaserte krav som fokuserer på de funksjonelle kapasitetene til produkter som dekkes. Spesifikke kriterier dekker programvare og operativsystemer, nettbasert informasjon og programmer, datamaskiner, telekommunikasjonsprodukter, video og multimedia og selvstendige lukkede produkter.

Mandat 376 – EN 301 549

Standarden EN 301 549 ble opprettet av EU i mandat 376, som grunnlag for et nettbasert verktøysett for offentlige innkjøp av IKT-produkter. Standarden spesifiserer krav for funksjonell tilgjengelighet som gjelder for IKT-produkter og tjenester, sammen med en beskrivelse av testens prosedyrer og vurderingsmetodikken for hvert tilgjengelighetskrav.

Web Content Accessibility Guidelines (retningslinjer for tilgjengelighet av nettbasert innhold – WCAG)

WCAG fra W3Cs Web Accessibility Initiative (initiativ for internett-tilgjengelighet – WAI) hjelper nettdesignere og -utviklere å lage nettsteder som bedre møter behovene til personer med funksjonshemninger eller aldersrelaterte begrensninger. WCAG fremmer tilgjengelighet over hele spekteret av nettinhold (tekst, bilder, lyd og video) og nettapper. WCAG kan testes nøyaktig, er enkelt å forstå og bruke, og tillater nettutviklere fleksibilitet for nyskaping. WCAG 2.0 har også blitt godkjent som [ISO/IEC 40500:2012](#).

WCAG dekker spesielt hindre for tilgang til internett av personer med visuelle, auditive, fysiske, kognitive og neurologiske funksjonshemninger, og eldre internett-brukere med tilgjengelighetsbehov. WCAG 2.0 angir karakteristikk for tilgjengelig innhold:

- **Merkbart** (for eksempel ved å se på tekstalternativer som bilder, teksting av lyd, tilpasning av presentasjon og fargekontrast)
- **Anvendelig** (ved å se på tilgang til tastatur, fargekontrast, timing for inndata, unngå anfall og navigerbarhet)
- **Forståelig** (ved å se på lesbarhet, forutsigbarhet og inndatahjelp)
- **Robust** (for eksempel ved å se på kompatibilitet med hjelpeteknologier)

Lovgivning og forskrifter

Tilgjengeligheten av IT og informasjon har blitt et område av økende juridisk viktighet. Koblingene nedenfor gir informasjon om viktig lovgivning, forskrifter og standarder.

- [USA](#)
- [Canada](#)
- [Europa](#)
- [Storbritannia](#)
- [Australia](#)
- [Hele verden](#)

Nyttig ressurser og koblinger om tilgjengelighet

Følgende organisasjoner kan være gode ressurser for å innhente informasjon om funksjonshemninger og aldersrelaterte begrensninger.



MERK: Dette er ikke en fullstendig liste. Disse organisasjonene gis kun for informasjonsbaserte formål. HP er ikke ansvarlig for informasjon eller kontakter du kan møte på internett. Å være oppført på denne siden betyr ikke at de er anbefalt av HP.

Organisasjoner

- American Association of People with Disabilities (AAPD)
- The Association of Assistive Technology Act Programs (ATAP)
- Hearing Loss Association of America (HLAA)
- Information Technology Technical Assistance and Training Center (ITTATC)
- Lighthouse International
- Nasjonale Association av Deaf
- National Federation of the Blind
- Rehabilitation Engineering & Assistive Technology Society of North America (RESNA)
- Telecommunications for the Deaf and Hard of Hearing, Inc. (TDI)
- W3C Web Accessibility Initiative (WAI)

Utdanningsinstitusjoner

- California State University, Northridge, Center on Disabilities (CSUN)
- University of Wisconsin – Madison, Trace Center
- University of Minnesota computer accommodations program

Andre funksjonshemningsrelaterte ressurser

- ADA (Americans with Disabilities Act) Technical Assistance Program
- ILO Global Business and Disability Network

- EnableMart
- European Disability Forum
- Job Accommodation Network
- Microsoft Enable

HP-koblinger

[Vårt nettbaserte kontaktskjema](#)

[HPs referansehåndbok for komfort og sikkerhet](#)

[HPs salg i offentlig sektor](#)

Kontakte kundestøtte



MERK: Kundestøtte er bare tilgjengelig på engelsk.

- Kunder som er døve eller har hørselsproblemer, som har spørsmål om teknisk støtte eller tilgjengelighet for HP-produkter:
 - Bruk TRS/VRS/WebCapTel for å ringe (877) 656-7058 mandag til fredag, 06.00 til 21.00 (MST).
- Kunder med andre funksjonshemninger eller aldersrelaterte begrensninger som har spørsmål om teknisk støtte eller tilgjengelighet for HP-produkter, kan velge ett av følgende alternativer:
 - Ring (888) 259-5707 mandag til fredag, 06.00 til 21.00 (MST).
 - Fyll ut [kontaktskjema for personer med funksjonshemninger eller aldersrelaterte begrensninger](#).

Stikkordregister

A

antivirusprogramvare, bruke 44
AT (hjelpeteknologi)
 finne 61
 formål 60
av/på-knapp, plassering 6
av/på-lamper, plassering 6
avslutte 33

B

batteri
 fabrikkforseglet 36
 finne informasjon 35
 lader ut 35
 lavt batterinivå 35
 spare strøm 35
 tiltak ved lavt batterinivå 36
batteriinformasjon, finne 35
batterilading 35
batteristrøm 34
bedriftsintern WLAN-tilkobling 19
berøringsskjermbevegelser
 dra én finger 31
BIOS
 fastslå versjon 46
 laste ned oppdatering 47
 oppdatere 46
 starte Setup Utility 46
Bluetooth-enhet 18, 20
Bluetooth-etikett 16
brannmurprogramvare 44
bruke passord 42
bruke styrepute 28
bruke tastaturet og den valgfrie musen 31
bytt skjermbilde-handlingstast 13

C

caps lock-lampe, plassering 10

D

dataoverføring 27
Del 508 tilgjengelighetsstandarder 62
dempelampe, plassering 10

demp mikrofon-handlingstasten 13
Diskdefragmentering-programvare 38
Diskoppyrdding-programvare 38
dra med én finger,
 berøringsskjermbevegelse 31
driftsmiljø 58
dvailemodus
 aktiveres ved kritisk lavt batterinivå 35
 avslutte 33
 starte 33

E

elektrostatisk utlading 59
esc-tast, plassering 12
etiketter
 Bluetooth- 16
 forskrifts- 16
 serienummer 15
 service- 15
 trådløssertifiserings- 16
 WLAN- 16

F

fabrikkforseglet batteri 36
feste
 minnekortleser 4
 SIM-kort 7
fingeravtrykk, registrere 43
fingeravtrykksleser, plassering 11
flymodus- 18
flymodustast 18
fn-tast, plassering 12
forskriftsinformasjon
 forskriftsetikett 16
 trådløssertifiseringsetiketter 16
Få hjelp i Windows 10
 handlingstast 13

G

gjenoppretting 54
 HP-gjenopprettingspartisjon 55
 medie 55

plater 55
USB-flashstasjon 55
gjenopprettingsmedier
 opprette med Windows-verktøys 54
 opprette ved bruk av HP Cloud Download Tool 54
GPS 20

H

handlingstaster
 bruke 12
 demp mikrofon 13
 demp volum 13
 hjelp 13
 høytalervolum 13
 neste spor 13
 pause 13
 personvernsskjerm 12
 plassering 12
 skjermens lysstyrke 13
 spill av- 13
 tastaturets bakbelysning 13
 veksle mellom skjermer 13
handlingstaster for høytalervolum 13
handlingstast for volumdemping 13
HD-enheter, koble til 25, 27
HDMI-port
 koble til 25
hjelpeteknologi (AT)
 finne 61
 formål 60
hodesett, koble til 23
hodetelefoner, koble til 22
HP 3D DriveGuard 38
HP-enheten som en tjeneste (HP DaaS) 45
HP Fast Charge 34
HP-gjenopprettingsmedier
 gjenoppretting 55
HP mobilt bredbånd
 aktiverer 19
 IMEI-nummer 19
 MEID-nummer 19

HP PC Hardware Diagnostics UEFI
bruk 50
laste ned 51
oppdstart 51
HP PC Hardware Diagnostics Windows
bruk 49
installering 50
laste ned 49
HP Recovery Manager
løse oppstartproblemer 55
HP-ressurser 2
HP Sure Recover 56
HP Touchpoint Manager 45
hvilemodus
avslutte 32
starte 32
høyre styringssone, plassering 9
høytalere
koble til 22
plassering 14

I

IMEI-nummer 19
Innstillinger for Remote HP PC
Hardware Diagnostics UEFI
bruk 52
tilpasse 52
installere
tilleggsutstyr,
tyverisikringskabel 45
International Association of
Accessibility Professionals 60
interne mikrofoner, plassering 8
Internett-sikkerhetsprogramvare,
bruke 44

K

kablet nettverk (LAN) 21
kamera
bruke 22
plassering 8
kameralampe, plassering 8
kamerapersonvernbytter,
plassering 4
knapper
strøm 6
koble til et nettverk 18
koble til et trådløst nettverk 18
koble til LAN 21
koble til trådløse lokalnettverk 19

kombinert lydutgang
(hodetelefonkontakt)/lydinngang
(mikrofonkontakt), plassering 6

komponenter

baksiden 15
høyre side 4
skjerm 7
tastaturområde 9
undersiden 14
venstre side 6
komponenter på høyre side 4
komponenter på undersiden 14
komponenter på venstre side 6
kontakter
lydutgang (hodetelefoner) /
lydinngang (mikrofon) 6
strøm 4, 5
kritisk lavt batterinivå 35
kundestøtte, tilgjengelighet 64

L

lamper
caps lock- 10
dempe- 10
kamera 8
mikrofondemping 10
strøm 6
Strømadapter og batteri 4
lavt batterinivå 35
luftespalter, plassering 14, 15
lyd
HDMI-lyd 26
hodesett 23
hodetelefoner 22
høytalere 22
justere volum 13
lydinnstillinger 23
mikrofoner 23
lydinnstillinger, bruke 23

M

maskinvare, finne 3
MEID-nummer 19
mikrofon, koble til 23
mikrofondempelampe, plassering
10
Miracast 27
mobilt bredbånd
aktiverer 19

IMEI-nummer 19
MEID-nummer 19

N

nano-SIM-kort, sette inn 16
neste spor-handlingstast 13
nettstrøm, bruke 36

O
offentlig WLAN-tilkobling 19
operativsystemkontroller 18
oppdatere programmer og drivere
39
oppstartrekkefølge, endre 55
overføre data 27

P

passord
Setup Utility (BIOS) 43
Windows- 42
pause-handlingstast 13
personvern skjerm-handlingstast
12
personvern skjerm-handlingstast,
plassering 12
porter
HDMI 25
USB SuperSpeed-port med HP
Sleep and Charge 7
USB Type-C 27
USB Type-C-strømkontakt og
Thunderbolt-port med HP Sleep
and Charge 4, 5
USB Type-C SuperSpeed-port og
DisplayPort-kontakt 24
USB Type-C Thunderbolt 24
Precision-styrepute
bruke 28
Precision-styreputebevegelser
sveip med to fingre 29
sveip med tre fingre 30
trykk med fire fingre 30
trykk med to fingre 29
trykk med tre fingre 29
produkt navn og -nummer,
datamaskin 15
programvare
Diskdefragmentering 38
Diskopprydding 38
finne 3

programvare installert
finne 3
programvareoppdateringer,
installere 45

R

reise med datamaskin 16, 40
rengjøre datamaskin 39
ressurser, tilgjengelighet 63
Retningslinjer for HP-hjelp 60

S

serienummer, datamaskin 15
serviceetiketter, plassering 15
Setup Utility-passord (BIOS) 43
sikker bruk 1
sikkerhetskopi, opprette 54
sikkerhetskopier 54
sikkerhetskopiere programvare og
data 45
SIM-kort, sette inn 16
SIM-spor, plassering 7
skjermkomponenter 7
slå datamaskin av 33
spesialtaster, bruke 12
spill av-handlingstast 13
standarder og lovgivning,
tilgjengelighet 62
starte hvile- og dvalemodus 32
stell av datamaskin 39
strøm
batteri 34
nett 36
strømforsyning 57
Strøm-ikon, bruke 34
strømstillinger, bruke 34
strømkontakt
plassering 4, 5
strømstyring 32
styrepute
bruke 28
styreputebevegelsen for trykk med
tre fingre 29
styreputebevegelsen sveip med to
fingre 29
styreputebevegelsen sveip med tre
fingre 30
styreputebevegelsen trykk med fire
fingre 30

styreputebevegelsen trykk med to
fingre 29

styreputebevegelser

sveip med to fingre 29
sveip med tre fingre 30
trykk med fire fingre 30
trykk med to fingre 29
trykk med tre fingre 29

Styrepute- og

berøringsskjermbevegelser
trykke 28

zoom/knip med to fingre 28

styreputeområde, plassering 9

styringszone 9

SuperSpeed-port og DisplayPort-
kontakt

koble til USB Type-C 24

systemgjenopprettingspunkt,
oppretter 54

system som henger 33

T

tastaturets bakgrunnslys,
handlingstast 13

tastatur og valgfri mus

bruke 31

taster

esc- 12

fn- 12

funksjons 12

Windows 12

taster for lysstyrke på skjerm 13

Thunderbolt, koble til USB Type-C
24

Thunderbolt-port med HP Sleep and
Charge, identifisere USB Type-C 4,
5

tilbakekopiering 54

tilgjengelighet 60

tilgjengelighet krever vurdering 61

transportere datamaskin 40

Trykke på styrepute- og

berøringsskjermbevegelse 28

trådløsknapp 18

trådløskontroller

knapp 18

operativsystem 18

trådløslampe 18

trådløssertifiseringsetikett 16

trådløst lokalnettverk (WLAN)

bedriftsintern WLAN-tilkobling
19

funksjonell rekkevidde 19

koble til 19

offentlig WLAN-tilkobling 19

trådløst nettverk, sikre 45

tyverisikringskabel, installere 45

U

USB SuperSpeed-port med HP sov-
og-lad, plassering 7

USB Type-C-port, tilkobling 24, 27

USB Type-C-strømkontakt og
Thunderbolt-port med HP Sleep and
Charge, plassering 4, 5

V

vedlikehold

Diskdefragmentering 38

Diskopprydding 38

oppdatere programmer og
drivere 39

Vekselstrømadapter-/batterilampe,
plassering 4

venstre styringszone, plassering 9
video

DisplayPort-enhet 24

HDMI port 25

Thunderbolt-portenhet 24

trådløs skjerm 27

USB Type-C 27

video, bruke 23

volum

demp- 13

stille inn 13

W

Windows

gjenopprettingsmedier 54

sikkerhetskopi 54

systemgjenopprettingspunkt 54

Windows Hello 22

bruk 43

Windows-passord 42

Windows-tast, plassering 12

Windows-verktøy, bruk 54

WLAN-antenner, plassering 8

WLAN-enhet 16

WLAN-etikett 16

WWAN-enhet 19

Z

zoom/knip med to fingre for
styrepute- og
berøringskjermbewegelse 28