



Lietotāja rokasgrāmata

© Copyright 2020 HP Development Company, L.P.

HDMI, HDMI logotips un "High-Definition Multimedia Interface" ir preču zīmes vai reģistrētas uzņēmuma "HDMI Licensing LLC" preču zīmes. "Windows" ir uzņēmuma "Microsoft Corporation" reģistrēta preču zīme vai preču zīme Amerikas Savienotajās Valstīs un/vai citās valstīs. DisplayPort™, DisplayPort™ logotips un VESA® ir preču zīmes vai reģistrētas preču zīmes, kas pieder Videoelektronikas standartu asociācijai (VESA) Amerikas Savienotajās Valstīs un citās valstīs.

Šeit ietvertā informācija var tikt mainīta bez iepriekšēja brīdinājuma. Vienīgās HP produktu un pakalpojumu garantijas ir izklāstītas šiem produktiem un pakalpojumiem pievienotajos garantijas paziņojumos. Nekas no šeit minētā nav interpretējams kā papildu garantija. HP neatbild par šajā tekstā pieļautām tehniskām un redakcionālām kļūdām vai izlaidumiem.

Paziņojums par izstrādājumu





Šajā rokasgrāmatā ir aprakstīti līdzekļi, kas ir pieejami lielākajā daļā modeļu. Daži līdzekļi jūsu produktā, iespējams, nav pieejami. Lai piekļūtu jaunākajai lietotāja rokasgrāmatai, apmeklējiet vietni <http://www.hp.com/support> un izpildiet norādījumus, lai atrastu savu produktu. Tad atlasiet **Lietotāja rokasgrāmatas**.

Pirmais izdevums: 2020. gada maijs

Dokumenta daļas numurs: M02686-E11

Par šo rokasgrāmatu

Šī rokasgrāmata nodrošina tehniskās specifikācijas un informāciju par monitora funkcijām, monitora iestatīšanu un programmatūras lietošanu. Atkarībā no modeļa monitoram var nebūt visas funkcijas, kas iekļautas šajā rokasgrāmatā.

-
-  **BRĪDINĀJUMS!** Norāda uz bīstamu situāciju, kas, ja netiek novērsta, **var** izraisīt nopietnu traumu vai bojāeju.
 -  **UZMANĪBU!** Norāda uz bīstamu situāciju, kas, ja to nenovērš, **varētu** izraisīt nelielu vai mērenu savainojumu.
 -  **SVARĪGI!** Norāda uz informāciju, kas tiek uzskatīta par svarīgu, bet nav saistīta ar bīstamību (piemēram, ziņojumi, kas attiecas uz ierīces bojājumu). Brīdina lietotāju, ka, neizpildot procedūru, tieši kā aprakstīts, var notikt datu zudums vai sabojāties aparatūra vai programmatūra. Satur arī svarīgu informāciju, lai izskaidrotu koncepciju vai lai izpildītu uzdevumu.
 -  **PIEZĪME.** Satur papildu informāciju, kas uzsver vai papildina svarīgus galvenā teksta jautājumus.
 -  **PADOMS.** Sniedz noderīgus padomus uzdevuma izpildei.
-



Šajā izstrādājumā ir integrēta HDMI tehnoloģija.

Saturs

1 Sagatavošanās darbam	1
Svarīga informācija par drošību	1
Produkta raksturlielumi un sastāvdaļas	2
Raksturlielumi	2
Priekšpusē esošie komponenti	3
Aizmugures un sānu komponenti	4
Monitora uzstādīšana	5
Monitora statīva un pamatnes piestiprināšana	5
Monitora augšdaļas uzstādīšana (tikai atsevišķiem produktiem)	7
Monitora statīva noņemšana	7
Monitora pievienošana montāžas ierīcei	8
Kabeļu pievienošana	9
USB ierīču pievienošana	12
Monitora pielāgošana	13
Drošības kabeļa uzstādīšana	15
Monitora ieslēgšana	16
HP ūdenszīmju un attēlu saglabāšanas politika	16
2 Monitora lietošana	17
Programmatūras un utilītprogrammu lejupielāde	17
Informācijas fails	17
Attēlu krāsu saskaņas fails	17
Ekrānizvēlnes lietošana	18
Funkciju pogu lietošana	19
Funkciju pogu piešķires maiņa	19
Barošanas režīma iestatījumu maiņa	19
Automātiskā miega režīma izmantošana	20
Samazinātas zilās gaismas izmantošana	20
3 Atbalsts un problēmu novēršana	21
Biežāk sastopamo problēmu novēršana	21
Pogu bloķēšana	22
Automātiskās regulēšanas funkcijas izmantošana (analogā ieeja)	22
Attēlu atveidojuma optimizēšana (analogā ieeja)	23
Sazināšanās ar atbalsta dienestu	24
Kā vērsties pēc tehniskā atbalsta	24

Sērijas numura un izstrādājuma numura atrašana	24
4 Monitora apkope	25
Norādījumi par apkopi	25
Monitora tīrīšana	25
Monitora transportēšana	26
A pielikums. Tehniskā specifikācija	27
68,6 cm (27,0 collu) FHD modeļa specifikācija	27
68,6 cm (27,0 collu) QHD modeļa specifikācija	28
61,0 cm (24,0 collu) modeļa specifikācija	28
60,5 cm (23,8 collu) modeļa specifikācija	29
58,4 cm (23,0 collu) modeļa specifikācija	30
54,6 cm (21,5 collu) modeļa specifikācijas	31
Iepriekš iestatītie displeja izšķirtspējas iestatījumi	31
FHD modeļi	31
QHD modeļi	32
WUXGA modeļi	33
Enerģijas taupīšanas funkcija	34
B pielikums. Pieejamība	35
HP un pieejamība	35
Nepieciešamo tehnoloģijas rīku atrašana	35
HP apņemšanās	35
Starptautiskā pieejamības profesionāļu asociācija (IAAP)	36
Vislabāko palīgtechnoloģiju atrašana	36
Jūsu vajadzību novērtēšana	36
HP produktu pieejamība	36
Standarti un tiesību akti	37
Standarti	37
Pilnvara 376 – EN 301 549	37
Tīmekļa satura pieejamības pamatnostādnes (WCAG)	37
Likumi un noteikumi	38
Noderīgi avoti un saites saistībā ar pieejamību	38
Organizācijas	38
Izglītības iestādes	38
Citi ar invaliditāti saistīti avoti	39
HP saites	39
Sazināšanās ar atbalsta dienestu	39

1 Sagatavošanās darbam

Svarīga informācija par drošību

Monitora komplektā ir iekļauts strāvas vads. Ja tiek izmantots cits vads, izmantojiet tikai šim monitoram piemērotu barošanas bloku un savienojumu. Papildinformāciju par pareizo strāvas vadu, kas ir iestatīts izmantošanai ar monitoru, skatiet jūsu dokumentācijas komplektā iekļautajā dokumentā *Paziņojumi par produktu*.

 **BRĪDINĀJUMS!** Kā samazināt elektriskās strāvas trieciena vai ierīces sabojāšanas risku:

- pievienojiet strāvas vadu tādai maiņstrāvas kontaktligzdai, kas vienmēr ir ērti pieejama;
- ja strāvas vadam ir pievienošanas kontaktdakša ar 3 kontaktiem, pievienojiet vadu iezemētai 3 kontaktu kontaktligzdai;
- atvienojiet no datora strāvas padevi, atvienojot strāvas vadu no maiņstrāvas kontaktligzdas. Atvienojot vadu no maiņstrāvas kontaktligzdas, satveriet vada kontaktdakšu.

Savas drošības labad neko nenovietojiet uz strāvas vadiem vai kabeļiem. Ir jāpievērš uzmanība, lai visi monitoram pievienotie vadi un kabeļi būtu novietoti tā, lai aiz tiem nevarētu nevilšus uzkāpt, aizķerties vai paklupt, vai tos paraut.

Lai samazinātu nopietnu ievainojumu risku, izlasiet *Drošas un ērtas lietošanas rokasgrāmatu*, kas iekļauta lietošanas rokasgrāmatu komplektā. Tajā ir aprakstīta pareiza darbstacijas uzstādīšana un pareiza datora lietotāja poza, kā arī veselības jautājumi un darba paņēmieni. *Drošas un ērtas lietošanas rokasgrāmatā* sniegta arī svarīga informācija par elektrisko un mehānisko drošību. *Drošas un ērtas lietošanas rokasgrāmata* ir pieejama arī tīmekļa vietnē <http://www.hp.com/ergo>.

 **SVARĪGI!** Monitora un datora aizsardzībai visi datora un tā perifērijas ierīču (piemēram, monitora, printera un skenera) vadi jāpievieno pārsprieguma aizsargierīcei, piemēram, pagarinātājam vai nepārtrauktās strāvas padeves blokam (UPS). Ne visi pagarinātāji nodrošina aizsardzību pret pārspriegumu; uz pagarinātāja jābūt īpašai norādei par šādu iespēju. Izmantojiet tādu pagarinātāju, kura ražotājs piedāvā bojājumu novēršanas politiku, lai jūs varētu nomainīt aprīkojumu, ja tā aizsardzība pret pārspriegumu nedarbojas.

Izmantojiet attiecīga un pareiza lieluma mēbeles, kas izstrādātas, lai pareizi atbalstītu jūsu monitoru.

 **BRĪDINĀJUMS!** Monitori, kas neatbilstoši ir novietoti uz naktsskapīšiem, grāmatplauktiem, skapjiem, soliem, skaļruņiem, kastēm vai ratiņiem, var apgāzties un izraisīt traumas.

 **PIEZĪME.** Šis produkts ir piemērots izklaides mērķiem. Apsveriet domu novietot monitoru kontrolēti apgaismojamā vidē, lai izvairītos no apkārtējā apgaismojuma un spilgtu virsmu ietekmes, kas rada traucējošus atspīdumus ekrānā.

 **BRĪDINĀJUMS!** **Stabilitātes apdraudējums:** ierīce var nokrist, radot nopietnus savainojumus vai nāvi. Lai novērstu traumas, stingri piestipriniet šo ierīci grīdai vai sienai saskaņā ar uzstādīšanas norādījumiem.

 **BRĪDINĀJUMS!** Šis aprīkojums nav piemērots izmantošanai vietās, kur var būt bērni.

Produkta raksturlielumi un sastāvdaļas

Raksturlielumi

Atkarībā no modeļa, jūsu monitors var ietvert šādas iespējas:

- Tālāk norādītie modeļi, kas ietver pilnekrāna atbalstu zemākas izšķirtspējas gadījumā; pielāgota mērogošana maksimālajam attēla izmēram, saglabājot sākotnējo attēla samēru:
 - Skatīšanās zona ir 68,6 cm (27,0 collas) pa diagonāli ar 1920 × 1080 izšķirtspēju
 - Skatīšanās zona ir 68,6 cm (27,0 collas) pa diagonāli ar 2560 × 1440 izšķirtspēju
 - Skatīšanās zona ir 61,0 cm (24,0 collas) pa diagonāli ar 1920 × 1200 izšķirtspēju
 - Skatīšanās zona ir 60,5 cm (23,8 collas) pa diagonāli ar 1920 × 1080 izšķirtspēju
 - Skatīšanās zona ir 60,5 cm (23,8 collas) pa diagonāli ar 2560 × 1440 izšķirtspēju
 - Skatīšanās zona ir 58,4 cm (23,0 collas) pa diagonāli ar 1920 × 1080 izšķirtspēju
 - Skatīšanās zona ir 54,6 cm (21,5 collas) pa diagonāli ar 1920 × 1080 izšķirtspēju
- Plaknes pārslēguma (IPS) panelis
- Neapzīlinošs panelis ar LED fona apgaismojumu
- Plašs skatīšanās leņķis, kas ļauj skatīties gan sēžot, gan stāvot, gan pārvietojoties no vienas puses uz otru
- Sasvēršanas, grozīšanas un augstuma regulēšana iespējas
- Pagriešanas iespējas, lai mainītu monitora orientāciju no ainavas uz portretu
- Noņemamā statne elastīgam monitora augšdaļas montāžas risinājumam
- HP Quick Release 2 ierīce, lai ar vienkāršu klikšķi ātri pievienotu monitora augšdaļu statīvam un pēc tam izņemtu to ar ērtu bīdāmo atvēršanas izcilni
- DisplayPort™ video ieejas (kabelis ir komplektā)
- High-Definition Multimedia Interface™ (HDMI) video ieeja
- VGA video ievade (atsevišķos reģionos iekļauts kabelis)
- USB centrmezgls ar vienu C tipa USB ievades portu (kabelis ir iekļauts komplektā) savienošanai ar datoru (ieejas) un četriem USB izejas portiņiem savienošanai ar USB ierīcēm (izejas)
- Četras ekrānizvēlnes (OSD) pogas, no kurām trīs var pārkonfigurēt, lai ļautu ātri atlasīt visbiežāk izmantotās darbības
- Plug and Play iespēja, ja to atbalsta operētājsistēma
- VESA® montāžas kronšteins monitora piestiprināšanai pie ierīces uzstādīšanai uz sienas vai pagrieziņa kronšteina
- Drošības kabeļa ligzda monitora aizmugurē papildu drošības kabelim
- Kabeļu pārvaldības rīks kabeļu un vadu izvietošanai
- Regulējama ekrānā vairākās valodās, kas nodrošina vienkāršu uzstādīšanu un ekrāna optimizāciju
- Enerģijas taupīšanas funkcija, kas nodrošina atbilstību enerģijas patēriņa samazināšanas prasībām

 **PIEZĪME.** Drošības un normatīvo informāciju skatiet dokumentācijas komplektā iekļautajā dokumentā *Paziņojumi par produktu*. Lai piekļūtu jaunākajai lietotāja rokasgrāmatai, apmeklējiet vietni <http://www.hp.com/support> un izpildiet norādījumus, lai atrastu savu produktu. Pēc tam atlasiet **Lietošanas pamācības**.

Priekšpusē esošie komponenti

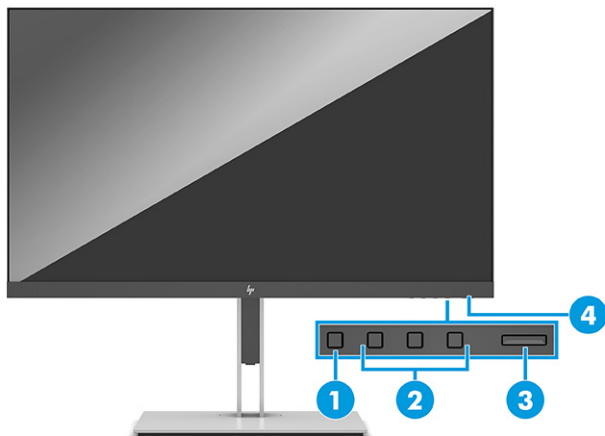

1-1. tabula. Priekšpusē esošie komponenti un to apraksti

Komponents	Apraksts
(1) Izvēlnes poga	Nospiediet, lai atvērtu ekrānizvēlni, izvēlētos ekrānizvēlnes vienumu vai aizvērtu ekrānizvēlni.
(2) Ekrānizvēlnes pogas (piešķiramas)	Kad ekrānizvēlne ir atvērta, nospiediet pogas, lai pārvietotos izvēlnē. Funkcijas indikatora ikonas norāda noklusējuma pogu funkcijas. Šo funkciju aprakstu skatiet sadaļā Funkciju pogu lietošana 19. lpp. Funkciju pogu piešķiri var mainīt, lai varētu ātri atlasīt visbiežāk veicamās darbības. Skatiet sadaļu Funkciju pogu piešķires maiņa 19. lpp.
(3) Barošanas poga	Ieslēdz vai izslēdz monitoru.
(4) Strāvas indikators	Balts: monitors ir ieslēgts. Dzeltenis: monitors ir samazinātas barošanas stāvoklī neaktivitātes dēļ. Skatiet sadaļu Automātiskā miega režīma izmantošana 20. lpp. Mirgo dzeltenā krāsā: monitors ir samazinātas barošanas stāvoklī enerģijas taupīšanas iestatījuma dēļ. Skatiet sadaļu Enerģijas taupīšanas funkcija 34. lpp.

Aizmugures un sānu komponenti

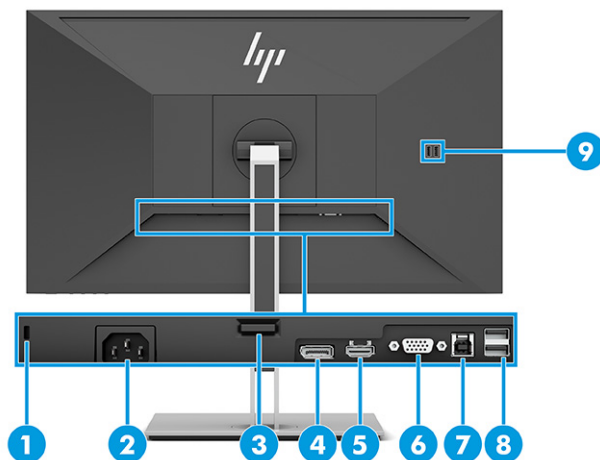

1-2. tabula. Aizmugurē un sānos esošie komponenti un to apraksti

Komponents	Apraksts
(1) Drošības kabeļa ligzda	Paredzēta papildu drošības kabeļa pievienošanai.
(2) Strāvas savienotājs	Ļauj pievienot strāvas vadu.
(3) VESA atbrīvošanas poga	Atbrīvo statīvu no monitora.
(4) DisplayPort savienotājs	Ļauj pievienot DisplayPort kabeli avota ierīcei, piemēram, datoram vai spēļu konsolei.
(5) HDMI ports	Ļauj pievienot HDMI kabeli avota ierīcei, piemēram, datoram vai spēļu konsolei.
(6) VGA ports	Savieno VGA kabeli ar avota ierīci.
(7) B tipa USB ports (ieejas)	Ļauj pievienot B tipa USB kabeli avota ierīcei, piemēram, datoram vai spēļu konsolei. PIEZĪME. Lai monitorā iespējotu A tipa USB portu, B tipa USB kabelis vai C tipa USB kabelis ir jāsavieno ar avota ierīci un monitoru.
(8) USB ports (2) (izejas)	Ļauj pievienot USB kabeli perifērijas ierīcei, piemēram, tastatūrai, pelei vai USB cietajam diskam.
(9) USB ports (2) (izejas)	Ļauj pievienot USB kabeli perifērijas ierīcei, piemēram, tastatūrai, pelei vai USB cietajam diskam, kā arī perifērijas ierīžu uzlādei.

Monitora uzstādīšana

BRĪDINĀJUMS! Lai samazinātu nopietnas traumas risku, izlasiet *Drošas un ērtas lietošanas rokasgrāmatu*. Tajā ir aprakstīta pareiza darbstacijas uzstādīšana un pareiza datora lietotāja poza, kā arī veselības jautājumi un darba paņēmieni. *Drošas un ērtas lietošanas rokasgrāmatā* sniegta arī svarīga informācija par elektrisko un mehānisko drošību. *Drošas un ērtas lietošanas rokasgrāmata* ir atrodama vietnē <http://www.hp.com/ergo>.

SVARĪGI! Lai nesabojātu monitoru, nepieskarieties šķidro kristālu displeja paneļa virsmai. Spiediens uz paneli var izraisīt krāsu nevienmērību vai šķidro kristālu dezorientāciju. Ja tā notiek, ekrāns neatkopsies uz tā parasto stāvokli.

SVARĪGI! Lai novērstu ekrāna saskrāpēšanu, virsmas bojājumus un citus bojājumus, kā arī lai nesabojātu vadības pogas, novietojiet monitoru uz leju uz līdzenas virsmas, kas pārklāta ar piemērotu putuplasta sloksni vai neabrazīvu drānu.

Monitora statīva un pamatnes piestiprināšana

PADOMS. Apsveriet monitora novietojumu, jo apkārtējais apgaismojums un spilgtas virsmas var radīt traucējušus atspīdumus.

PIEZĪME. Monitora statīva piestiprināšana procedūras var atšķirties par citiem modeļiem.

1. Monitoram atrodoties kārbā ar ekrānu uz leju, pa plēšanas līniju atplēsiet iepakojuma maisu.

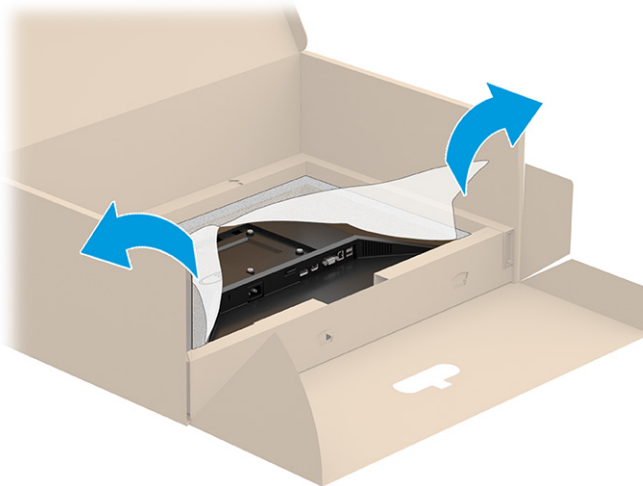

- 2.** Kamēr monitors ar leju pavērstu priekšējo virsmu ir ievietots kastē, nolaidiet statīva montāžas plāksnes apakšpusi monitora padziļinājuma aizmugurē (1), līdz tas ar klikšķi fiksējas vietā (2).

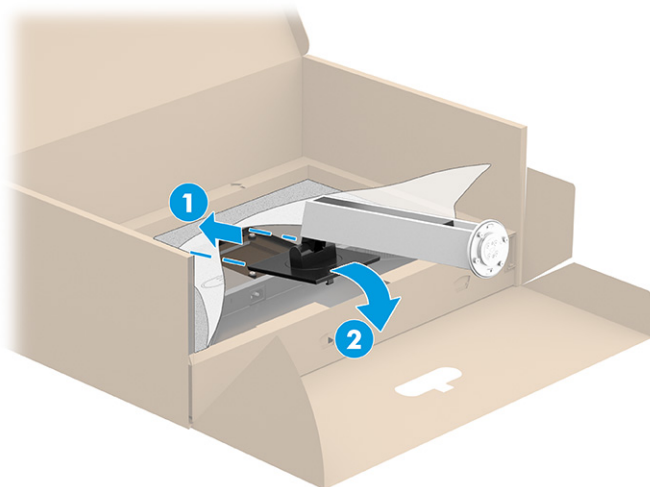

- 3.** Kamēr monitors vēl arvien ar leju pavērstu priekšējo virsmu ir ievietots kastē:
- a.** Ievietojiet pamatni monitora statīva apakšā (1).
 - b.** Pagrieziet pamatni pretēji pulksteņrādītāju kustības virzienam, lai nofiksētu to vietā (2).
 - c.** Pārliecinieties, vai uz monitora statīva esošā bultiņa ir savietota ar pamatnes apakšdaļas bultiņu (3).
 - d.** Pievelciet abas pamatnē esošās spārnskrūves (4).

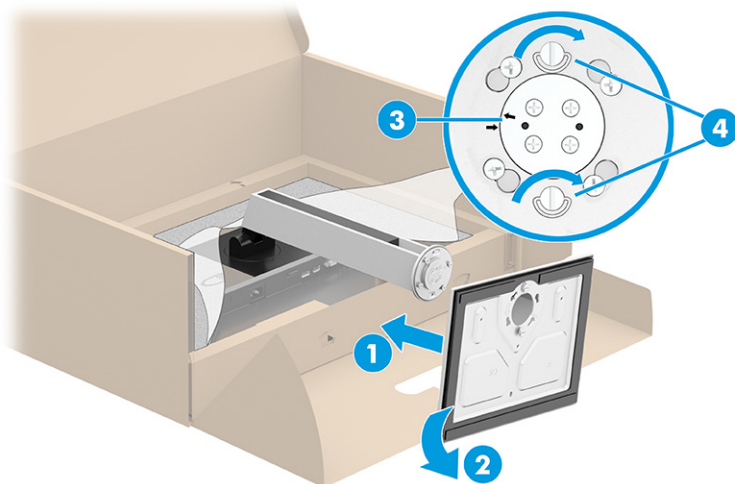

Monitora augšdaļas uzstādīšana (tikai atsevišķiem produktiem)

Monitora galvu var nostiprināt pie sienas, uz kustīgas sviras vai citas uzstādīšanas armatūras.

SVARĪGI! Šim monitoram atbilst VESA nozares standarta 100 mm montāžas caurumi. Lai pievienotu cita ražotāja montāžas armatūru pie monitora galvas, vajadzīgas četras 4 mm skrūves ar soli 0,7 un 10 mm garas skrūves. Garākas skrūves var izraisīt monitora bojājumus. Noteikti pārbaudiet, vai ražotāja montāžas risinājums atbilst VESA standartam un saskaņā ar specifikāciju var izturēt šī monitora svaru. Lai panāktu vislabāko rezultātu, lietojiet monitora komplektācijā iekļautos strāvas un video kabeļus.

PIEZĪME. Paredzēts, ka šo aparātu var stiprināt uz Underwriter Laboratories vai Canadian Standards Association sarakstos iekļautas sienas montāžas skavas.

Monitora statīva noņemšana

SVARĪGI! Pirms monitora izjaukšanas pārlicinieties, vai monitors ir izslēgts un visi kabeļi ir atvienoti.

1. Atvienojiet un noņemiet no monitora visus kabeļus.
2. Novietojiet monitoru ar ekrānu uz leju uz līdzenas virsmas, kas pārklāta ar putuplasta aizsargloksni vai tīru, sausu drānu.
3. Piespiediet uz augšu statīva montāžas plāksnes centra apakšdaļas vidū esošo fiksatoru (1).
4. Celiet statīva apakšu augšup, līdz montāžas plāksne nosedz monitora augšdaļā esošo spraugu (2).
5. Izbīdiet statīvu no padziļinājuma (3).

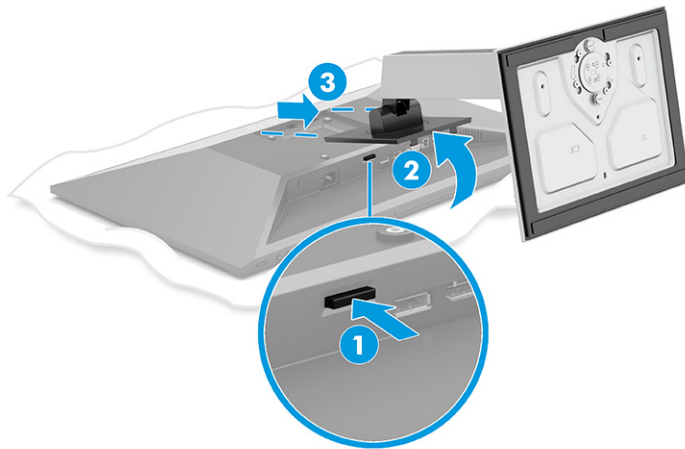

Monitors pievienošana montāžas ierīcei

1. Izskrūvējiet četras skrūves no VESA caurumiem, kas atrodas monitora augšdaļas aizmugurē.

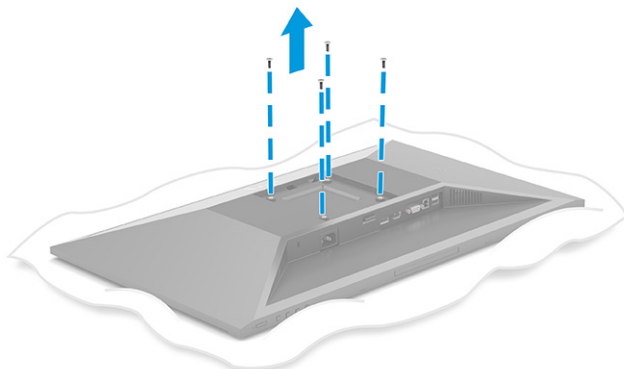

2. Lai pievienotu monitora pagriešanas kronšteinam vai citai montāžas ierīcei, ievietojiet četras montāžas skrūves montāžas ierīces caurumos un arī monitora aizmugurē esošajos VESA skrūvju caurumos.

 **SVARĪGI!** Ja šie norādījumi neattiecas uz jūsu ierīci, tad nostipriniet monitoru pie sienas vai pagriešanas kronšteina, ievērojot montāžas ierīces ražotāja norādījumus.

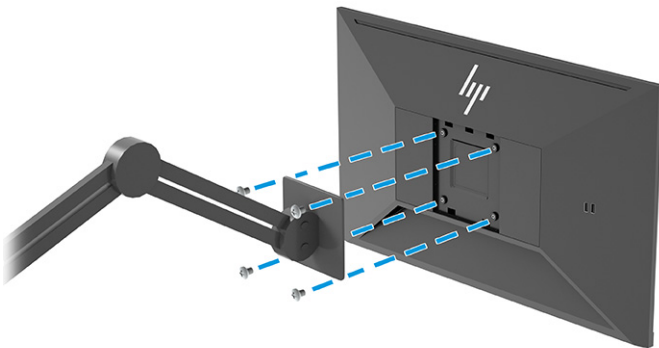

Kabeļu pievienošana

PIEZĪME. Atkarībā no modeļa monitors var atbalstīt VGA, HDMI vai DisplayPort ievades. Video režīms tiek noteikts pēc izmantotā video kabeļa. Monitors automātiski nosaka, kurām ievadēm ir derīgi videosignāli. Ievades veidu var izvēlēties ekrānizvēlnē. Monitors tiek piegādāts ar nepieciešamajiem kabeļiem. Ne visi kabeļi, kas aprakstīti šajā sadaļā, ir iekļauti komplektā ar monitoru.

1. Novietojiet monitoru ērtā, labi vēdinātā vietā datora tuvumā.
2. Pievienojiet video kabeli.
 - VGA kabeļa vienu galu pievienojiet monitora aizmugurējā daļā esošajam VGA portam, bet otru galu — avota ierīces VGA portam.

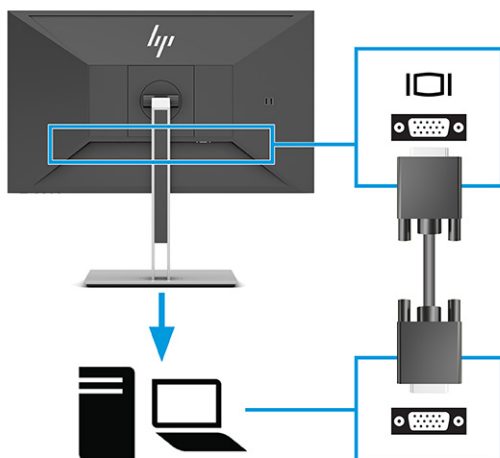

- DisplayPort kabeļa vienu galu pievienojiet monitora aizmugurējā daļā esošajam DisplayPort savienotājam, bet otru galu — avota ierīces DisplayPort savienotājam.

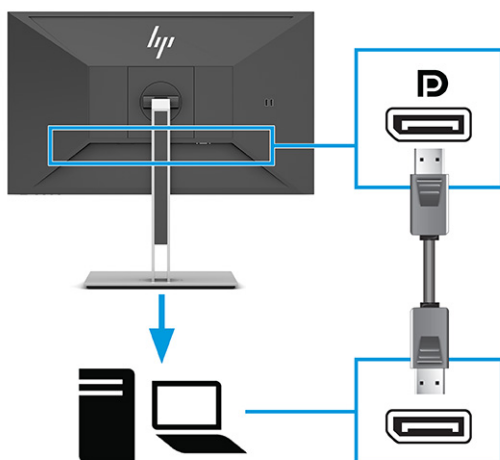

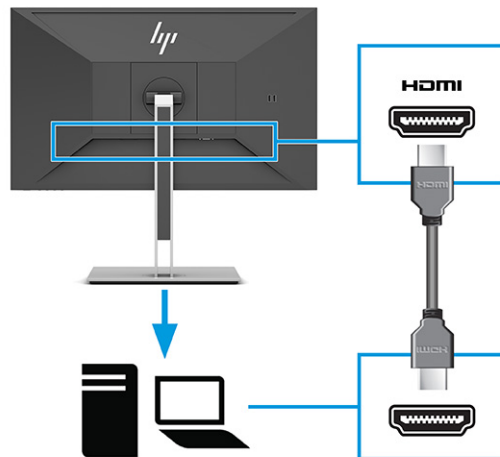

- Vienu HDMI kabeļa galu pievienojiet HDMI portam, kas atrodas monitora aizmugurē, bet otru galu — avota ierīces HDMI portam.

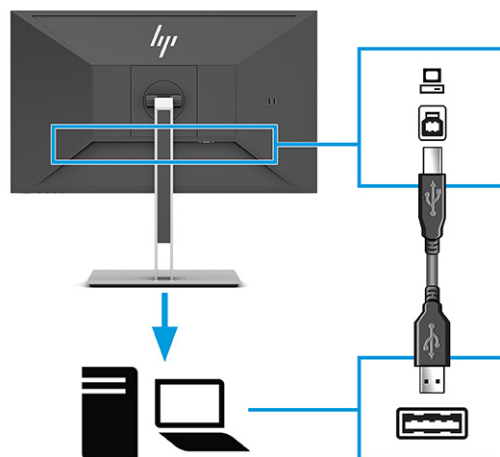

3. Pievienojiet USB kabeli.

- A tipa – B tipa USB kabeli pievienojiet B tipa USB portam, kas atrodas monitora aizmugurē, bet otru galu – avota ierīces USB portam.



 **PIEZĪME.** Lai iespējotu monitora USB A tipa izejas portus, ienākošais USB B tipa vai USB C tipa kabelis no avota ierīces (datora, klēpjdatora, spēļu konsoles) jāpievieno monitora aizmugurei. Papildinformāciju skatiet sadaļā [USB ierīču pievienošana 12. lpp.](#)

4. Pievienojiet strāvas vada vienu galu monitora aizmugurē esošajam strāvas savienotājam, bet otru galu – iezemētajai maiņstrāvas kontaktligzdai.

⚠ BRĪDINĀJUMS! Lai samazinātu elektriskās strāvas trieciena vai aparatūras bojājumu risku, ievērojiet tālāk norādītos piesardzības pasākumus:

Neatvienojiet strāvas vada zemējuma spraudni. Zemējuma spraudnis ir svarīgs drošības elements.

Iespraudiet strāvas vadu tādā iezemētā maiņstrāvas kontaktligzdā, kas vienmēr ir viegli pieejama.

Atvienojiet iekārtas no barošanas avota, izņemot strāvas vada spraudni no maiņstrāvas kontaktligzdas.

Savas drošības labad neko nenovietojiet uz barošanas vadiem vai kabeļiem. Novietojiet tos tā, lai nebūtu iespējas uz tiem nejauši uzkāpt vai aiz tiem aizķerties un paklupt. Nevelciet aiz vada vai kabeļa.

Atvienojot vadu no maiņstrāvas kontaktligzdas, satveriet vada kontaktdakšu.

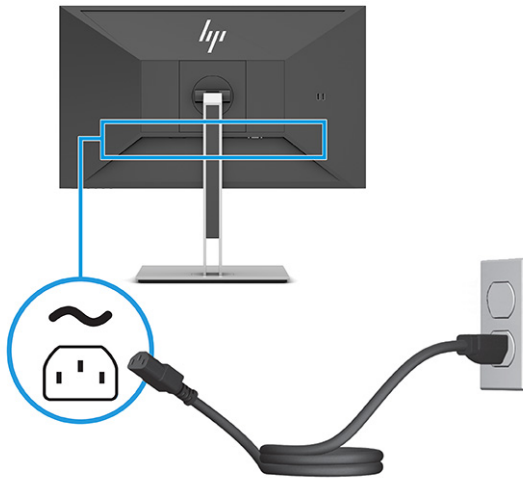

USB ierīču pievienošana

USB porti tiek izmantoti, lai izveidotu savienojumu ar ierīci, piemēram, digitālo kameru, USB tastatūru vai USB peli. Monitorā ir četri USB (izejas) porti ierīču pievienošanai: divi A tipa USB aizmugurē un divi A tipa USB sānā. Aizmugurē ir viens B tipa USB ports, kas darbojas kā centrmezgls (ieejas).

 **PIEZĪME.** Jums ar USB B tipa kabeli jāsavieno avota ierīce (dators) uz monitora aizmugure, lai iespējotu USB A tipa portus, kas kalpo kā USB centrmezgls pelei, tastatūrām, tālruņiem, ārējiem cietajiem diskem un praktiski visam, kas ir savienots ar USB un var akceptēt 5 V.

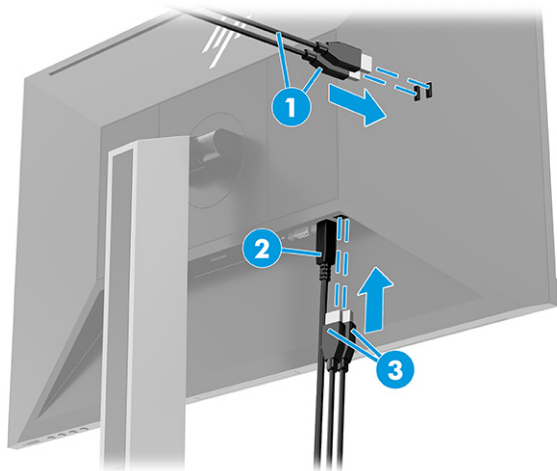

1-3. tabula. USB portu atrašanās vietas

USB porti	
(1)	A tipa izejas USB porti (2)
(2)	B tipa USB ports ieejai no datora
(3)	A tipa izejas USB porti (2)

Monitora pielāgošana

⚠ BRĪDINĀJUMS! Lai samazinātu nopietnas traumas risku, izlasiet *Drošas un ērtas lietošanas rokasgrāmatu*. Tajā ir aprakstīta pareiza darbstacijas uzstādīšana un pareiza datora lietotāja poza, kā arī veselības jautājumi un darba paņēmieni. *Drošas un ērtas lietošanas rokasgrāmatā* sniegta arī svarīga informācija par elektrisko un mehānisko drošību. *Drošas un ērtas lietošanas rokasgrāmata* ir atrodama vietnē <http://www.hp.com/ergo>.

1. Nolieciet vai atlieciet displeja daļu, lai to iestatītu ērtā acu līmenī.

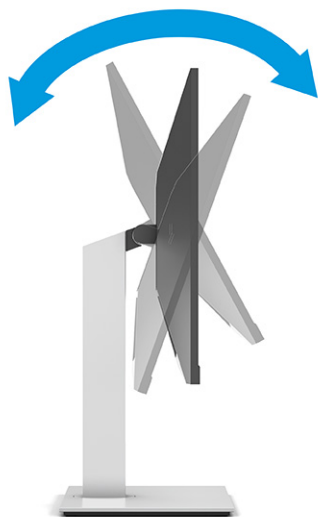

📝 SVARĪGI! Lai izvairītos no monitora bojājumiem, neveiciet visas tālāk norādītās darbības.

- Novietot monitoru portreta pozīcijā,
- un pēc tam pagāžot monitoru atpakaļ,
- pēc tam bīdot monitoru uz leju.

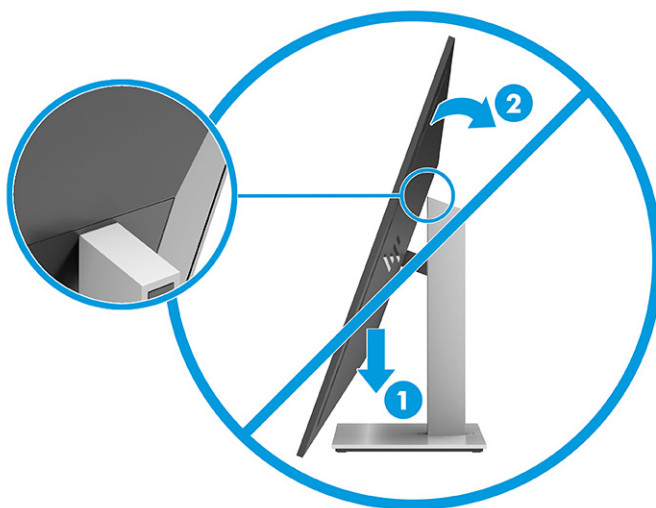

2. Pielāgojiet monitora augstumu ērtā stāvoklī jūsu konkrētajai darbstacijai. Monitora augšējā mala nedrīkst pārsniegt augstumu, kas ir paralēls jūsu acu augstumam. Monitors, kas novietots zemu un atgāzeniski, var būt ērtāks lietotājiem ar koriģējošajām lēcām. Lai pielāgotu darba pozai visas dienas garumā, monitoru vajadzētu pārvietot.

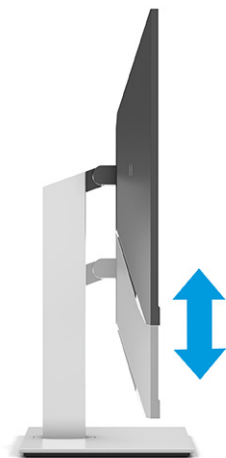

3. Groziet monitora augšdaļu pa kreisi vai pa labi, lai iegūtu labāku apskates leņķi.

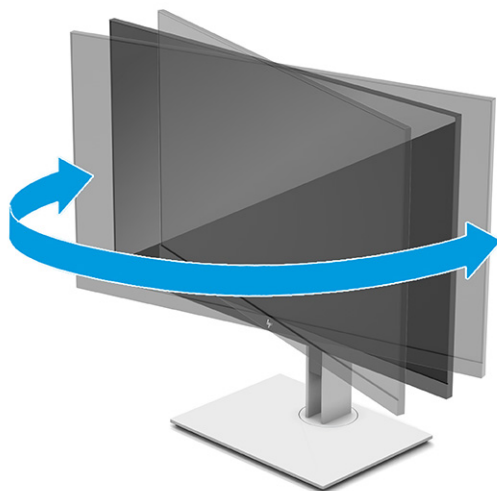



4. Jūs varat pagriezt monitora augšdaļu no ainavas uz portreta orientāciju, lai piemērotos jūsu vajadzībām.
 - a. Pielāgojiet monitoru pilna augstuma pozīcijā un nolieciet monitoru atpakaļ uz pilnībā sagāztu stāvokli (1).

- b. Pagrieziet monitora augšdaļu pulksteņrādītāju kustības virzienā vai pret to 90° leņķī, no ainavas uz portreta orientāciju (2).

 **SVARĪGI!** Ja monitors griežot nav pilna augstuma un pilna sagāzuma stāvoklī, monitora paneļa apakšējais labās puses stūris saskarsies ar pamatni un var radīt monitora bojājumu.

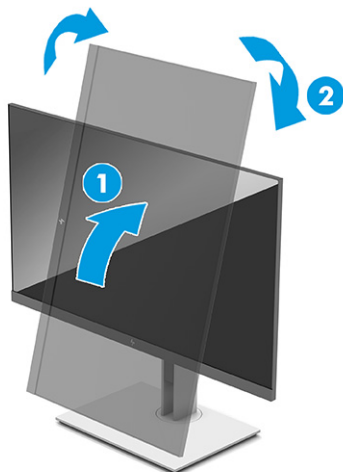
Ja jūs pievienojat papildu skaļruņu joslā pie monitora, instalējiet to pēc monitora pagriešanas. Skaļruņa josla saskarsies ar pamatni, kā rezultātā var rasties kaitējums monitoram vai skaļruņa joslai.



 **PIEZĪME.** Izmantojiet operētājsistēmu sistēmas displeja iestatījumus, lai pagrieztu attēlu ekrānā no portreta uz ainavas orientāciju. Lai pagrieztu ekrānizvēlni no portreta uz ainavas orientāciju, atveriet ekrānizvēlni un atlasiet **Image Adjustment** (Attēla pielāgošana), atlasiet **On-Screen Menu Rotation** (Ekrāna izvēlnes pagriešana) un pēc tam atlasiet **Portrait** (Portrets).

Drošības kabeļa uzstādīšana

Monitoru var nodrošināt, piestiprinot pie stacionāra objekta ar papildu drošības kabeli, ko piedāvā HP. Izmantojiet atslēgu, kas ir paredzēta slēdzenes pievienošanai un noņemšanai.

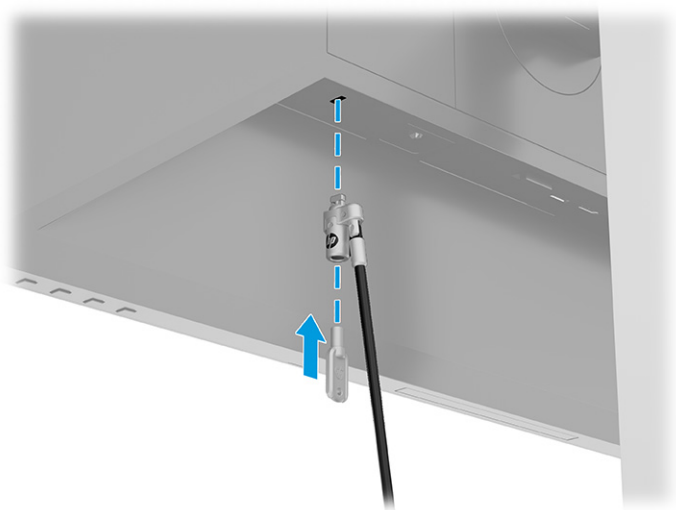

Monitora ieslēgšana

- SVARĪGI!** Monitoros, kuru ekrānā 12 stundas vai ilgāk tiek rādīts viens un tas pats statisks attēls, var rasties monitora bojājums – pēcattēls. Lai izvairītos no pēcattēla tipa bojājuma ekrānā, vienmēr, kad monitors netiks ilgstoši izmantots, jāaktivizē ekrānsaudzētāja lietojumprogramma vai jāizslēdz monitors. Attēla saglabāšana ir stāvoklis, kas var rasties uz visiem šķidro kristālu displeja ekrāniem. Uz pēcattēlu, kas radies monitorā, neattiecas HP garantijas segums.
- PIEZĪME.** Ja barošanas pogas nospiešanai nav ietekmes, iespējams, ka ir iespējota barošanas pogas bloķēšanas funkcija. Lai atspējotu šo funkciju, nospiediet barošanas pogu un turiet to nospiestu 10 sekundes.
- PIEZĪME.** Dažos HP monitoros strāvas indikatoru var atspējot ekrānizvēlnē. Nospiediet **Izvēlnes** pogu, lai atvērtu ekrānizvēlni, un pēc tam atlasiet **Power** (Strāva), atlasiet **Power LED** (Strāvas indikators) un **Off** (Izslēgts).

- ▲ Nospiediet strāvas pogu uz monitora, lai to ieslēgtu.



Kad monitoru ieslēdz pirmo reizi, piecas sekundes tiek rādīts monitora statusa ziņojums. Ziņojums parāda, kurā ieejā pašlaik ir aktīvais signāls, automātiskā slēdža sākotnējo iestatījumu (ieslēgts vai izslēgts; noklusējuma iestatījums ir „ieslēgts”), pašreizējo iepriekš iestatīto displeja izšķirtspēju un ieteicamo iepriekš iestatīto displeja izšķirtspēju.

Monitors automātiski meklē signālu aktīvajai ievadei un izmanto šo ievadi ekrānam.

HP ūdenszīmju un attēlu saglabāšanas politika

IPS monitoru modeļi ir veidoti ar pārslēgšanas plāknē (IPS) displeja tehnoloģiju, kas nodrošina īpaši plašus skata leņķus un uzlabotu attēla kvalitāti. IPS monitori ir piemēroti daudzu attīstītu attēla kvalitātes lietojumprogrammu izmantošanai. Tomēr šī paneļu tehnoloģija nav piemērota izmantošanai ar lietojumprogrammām, kas ilgstoši rāda statiskus, stacionārus vai fiksētus attēlus, neizmantojot ekrānsaudzētājus. Šādu veidu lietojumprogrammas var būt novērošanas kameras, video spēles, mārketinga logotipus un veidnes. Statiski attēli var izraisīt paliekošus bojājumus, kas uz monitora ekrāna var izskatīties kā pleķi vai ūdenszīmes.

Attēlu saglabāšanas bojājumi monitoriem, kas tiek izmantoti 24 stundas diennaktī, nav iekļauti HP garantijā. Lai izvairītos no saglabāšanas tipa bojājumiem, vienmēr izslēdziet monitoru, kad tas netiek lietots, vai izmantojiet barošanas pārvaldības iestatījumu, ja tādu jūsu sistēma atbalsta, lai izslēgtu monitoru, kad sistēma netiek lietota.

2 Monitors lietošana

Programmatūras un utilitprogrammu lejupielāde

No vietnes <http://www.hp.com/support> var lejupielādēt un instalēt šādus failus:

- INF (informācijas) fails
- Attēlu krāsu saskaņas (ICM) fails

Lai lejupielādētu failus, veiciet tālāk norādītās darbības:

1. Dodieties uz vietni <http://www.hp.com/support>.
2. Atlasiet **Software and Drivers** (Programmatūra un draiveri).
3. Atlasiet sava produkta tipu.
4. Meklēšanas laukā ievadiet sava HP monitora modeli un izpildiet ekrānā redzamās instrukcijas.

Informācijas fails

INF fails definē Windows® operētājsistēmas izmantotā monitora resursus, lai nodrošinātu monitora saderību ar datora grafikas adapteri.

Šis monitors ir saderīgs ar Windows Plug and Play sistēmu, un monitors darbosies pareizi bez INF faila uzstādīšanas. Monitora Plug and Play saderībai nepieciešams, lai datora grafikas karte būtu saderīga ar VESA DDC2 un lai monitors ir pievienots tieši grafikas kartei. Plug and Play nedarbojas, izmantojot atsevišķus BNC tipa savienotājus vai sadales buferus/kārbas vai tos abus.

Attēlu krāsu saskaņas fails

ICM faili ir datu faili, kurus izmanto kopā ar grafikas programmām, lai nodrošinātu saskaņotu krāsu atbilstību no monitora ekrāna uz printeri, vai no skenera uz monitora ekrānu. Šo failu aktivizē grafikas programmas, kas atbalsta šo funkciju.



PIEZĪME. ICM krāsu profils ir uzrakstīts saskaņā ar Starptautiskā krāsu konsorcijs (ICC) profilu formāta specifikāciju.

Ekrānizvēlnes lietošana

Ekrānizvēlne ir izmantojama, lai noregulētu ekrānā redzamo attēlu atbilstoši savām vēlmēm. Lai piekļūtu ekrānizvēlnei un veiktu pielāgošanu, veiciet tālāk norādītās darbības.

- Izmantojiet pogas, kas atrodas monitora priekšējā paneļa apakšpusē.

Kā atvērt ekrānizvēlni un veikt pielāgošanu.

1. Ja monitors vēl nav ieslēgts, nospiediet ieslēgšanas pogu, lai ieslēgtu monitoru.
2. Nospiediet **Izvēlnes** pogu.
3. Ar trīs funkciju pogu palīdzību pārvietojieties, atlasiet un pielāgojiet izvēlnes iespējas. Ekrānā redzamo pogu marķējums var atšķirties atkarībā no aktīvās izvēlnes vai apakšizvēlnes.

Šajā tabulā uzskaitīti vienumi, kurus var būt iespējams galvenajā ekrānizvēlnē.

2-1. tabula. Ekrānizvēlnes opcijas un apraksts par pogas izmantošanu

Galvenā izvēlne	Apraksts
Brightness+ (Spilgtums+)	Ekrāna spilgtuma, kontrasta un melnā ekrāna izstiepšanas līmeņu regulēšana.
Krāsa	Ekrāna krāsu izvēle un regulēšana.
Attēls	Ekrāna attēla pielāgošana.
Ievade	Video ieejas signāla (DisplayPort, HDMI vai VGA) atlasīšana.
Strāva	Regulē barošanas iestatījumus.
Izvēlne	Regulē ekrānizvēlnes un funkciju pogu vadīklas.
Pārvaldība	DDC/CI iestatījumu, uzstāda ekrānizvēlnes valodu (rūpnīcas noklusējuma iestatījums ir angļu valoda) un skaņas līmeņa iestatījumu pielāgošana, visu ekrānizvēlnes iestatījumu atiestatīšana uz rūpnīcas noklusējuma iestatījumiem.
Informācija	Izvēlas un parāda svarīgu informāciju par monitoru.
Iziet	Iziet no ekrānizvēlnes ekrāna.

Funkciju pogu lietošana

Nospiežot kādu no funkciju pogām, tiek aktivizētas pogas un iedegas virs tām esošās indikatoru ikonas.

 **PIEZĪME.** Funkciju pogu darbības atšķiras atkarībā no monitora modeļa.

Informāciju par pogu funkciju maiņu skatiet sadaļā [Funkciju pogu piešķires maiņa 19. lpp.](#)

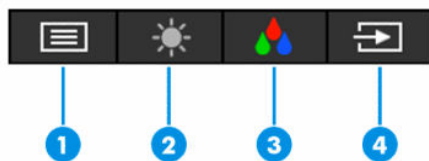

2-2. tabula. Pogų nosaukumi un apraksti

Poga	Apraksts
(1) Izvēlnes poga	Atver ekrānizvēlnes galveno izvēlni un no ekrānizvēlnes atlasa izvēlnes elementu.
(2) Poga Brightness+ (Spilgtums+) Piešķirama funkcijas poga	Atver Brightness+ (Spilgtums+) pielāgošanas skalu.
(3) Krāsas poga Piešķirama funkcijas poga	Atver Krāsas izvēlni, kur var noregulēt monitora ekrāna spilgtumu ērtākai apskatei vai atlasīt kādu iepriekš iestatītu skatīšanās režīmu.
(4) Nākamās aktivās ieejas poga Piešķirama funkcijas poga	Pārslēdz monitora ieejas avotu uz nākamo aktīvo ieeju.

Funkciju pogu piešķires maiņa

Pogām piešķiramo funkciju noklusējuma vērtības var mainīt, tā, lai tad, kad pogas ir aktivizētas, jūs varētu ātri piekļūt bieži lietotajiem izvēlnes elementiem. Jūs nevarat mainīt pogu **Menu** (Izvēlne).

Lai pogām piešķirtu citas funkcijas:

1. Nospiediet ekrānizvēlnes atvēršanai paredzēto **Izvēlnes** pogu.
2. Atlasiet opciju **Izvēlne**, atlasiet **Assign Buttons** (Piešķirt pogas) un pēc tam atlasiet vienu no pieejamajām opcijām, kuru vēlaties piešķirt pogai.

Barošanas režīma iestatījumu maiņa

Lai nodrošinātu atbilstību starptautiskajiem strāvas standartiem, kad monitors ir miega režīmā, monitora noklusējuma iestatījums ir enerģijas taupīšanas režīms. Ja monitors atbalsta veiktspējas režīmu, lai USB ports paliktu iespējots, kamēr monitors ir miega režīmā, mainiet barošanas režīma iestatījumu no **Enerģijas taupīšanas** režīma **Veiktspējas** režīmu. Veiktspējas režīma iespējošana palielina enerģijas patēriņu.

Lai mainītu barošanas režīma iestatījumu:

1. Nospiediet ekrānizvēlnes atvēršanai paredzēto **Izvēlnes** pogu.
2. Atlasiet **Power** (Strāva) atlasiet **Power Mode** (Strāvas režīms) un tad atlasiet **Performance** (Veiktspējas).
3. Atlasiet **Saglabāt** un aizveriet ekrānizvēlni.

 **PIEZĪME.** Kad barošanas režīms ir iestatīts uz veikspējas režīmu, USB centrmezgls un USB porti paliek ieslēgti, pat tad, ja monitors ir miega režīmā.

Automātiskā miega režīma izmantošana

Monitors atbalsta ekrānizvēlnes opciju, ko dēvē par automātisko miega (Auto-Sleep) režīmu, kas ļauj jums iespējot vai atspējot samazinātas strāvas stāvokli monitoram. Ja automātiskais miega režīms ir iespējots (iespējots pēc noklusējuma), monitors pārslēdzas maza enerģijas patēriņa režīmā, kad dators norāda uz samazinātu strāvas padeves stāvokli (horizontālās vai vertikālās sinhronizācijas signāla trūkums).

Iespējot šajā samazinātās jaudas stāvoklī (miega režīmā), monitora ekrāns tiek bloķēts, pretgaisma izslēdzas un strāvas gaismas indikators kļūst dzeltens. Samazinātās enerģijas stāvoklī monitors patērē mazāks nekā 0,5 W enerģijas. Monitors iziet no miega režīma, ja dators tam nosūta aktīvu signālu (piemēram, aktivizējot peli vai tastatūru).

Automātiskā miega režīma atspējošana ekrānizvēlnē.

1. Nospiediet ekrānizvēlnes atvēršanai paredzēto **Izvēlnes** pogu.
2. Ekrānizvēlnē atlasiet **Power** (Strāva).
3. Atlasiet **Auto-Sleep Mode** (Automātiskais miega režīms) un tad atlasiet **Off** (Izslēgts).

Samazinātas zilās gaismas izmantošana

Zilās gaismas izstarojuma samazināšana monitorā samazina zilās gaismas iekļūšanu acīs.

Šajā monitorā ir samazinātas zilās gaismas paneļa noklusējuma iestatīšanas režīmu, kas, izmantojot noklusējuma iestatījumu režīmu, ir sertificēts ar TÜV, lai lasot saturu ekrānā, zilās gaismas izvade būtu samazināta un veidotos vairāk relaksējošs un mazāk stimulējošs attēls.

 **BRĪDINĀJUMS!** Lai samazinātu nopietnu ievainojumu risku, izlasiet *Drošas un ērtas lietošanas rokasgrāmatu*, kas iekļauta lietošanas rokasgrāmatu komplektā. Tajā ir aprakstīta pareiza darbstacijas uzstādīšana un pareiza datora lietotāja poza, kā arī veselības jautājumi un darba paņēmieni. *Drošas un ērtas lietošanas rokasgrāmatā* sniegta arī svarīga informācija par elektrisko un mehānisko drošību. *Drošas un ērtas lietošanas rokasgrāmata* ir pieejama arī tīmekļa vietnē <http://www.hp.com/ergo>.

3 Atbalsts un problēmu novēršana

Biežāk sastopamo problēmu novēršana

Šajā tabulā uzskaitītas iespējamās problēmas, katras problēmas iespējamais cēlonis un ieteicamie risinājumi.

3-1. tabula. Bieži sastopamas problēmas un risinājumi

Problēmas	Iespējamais cēlonis	Risinājums
Ekrāns ir tukšs, vai video mirgo.	Barošanas vads atvienots.	Pieslēdziet barošanas vadu.
	Monitors ir izslēgts.	Nospiediet barošanas pogu. PIEZĪME. Ja barošanas pogas nospiešanai nav ietekmes, nospiediet un turiet nospiestu barošanas pogu 10 sekundes, lai atspējotu barošanas pogas bloķēšanas funkciju.
	Video kabelis nav pareizi pievienots.	Pievienojiet video kabeli pareizi. Papildinformāciju skatiet sadaļā Kabeļu pievienošana 9. lpp.
	Sistēma ir automātiskajā miega režīmā.	Nospiediet jebkuru taustiņu uz tastatūras vai pārvietojiet peli, lai deaktivizētu ekrāna notīršanas utilītu.
	Videokarte nav saderīga.	Atveriet ekrānizvēlni un atlasiet izvēlni Input (Ievade). Iestatiet Auto-Switch Input (Automātiskā slēdža ievadi) kā Izslēgtu un atlasiet ievadi manuāli. vai Nomainiet video karti vai pievienojiet video kabeli pie viena no datorā iebūvētajiem video avotiem.
Attēls ir miglains, neskaidrs vai pārāk tumšs.	Spilgtuma iestatījums ir pārāk zems.	Atveriet ekrānizvēlni un atlasiet Brightness (Spilgtums), lai pēc nepieciešamības noregulētu spilgtumu.
Ekrānā parādīts tiek paziņojums „Input Signal Not Found” (Ievades signāls nav atrasts).	Monitors video kabelis ir atvienots vai video avota nav.	Pievienojiet piemērotu video signāla kabeli starp datoru un monitoru. Pievienojot video kabeli, pārlicinieties, vai datoram ir izslēgta barošana.
Ekrānā redzams uzraksts „Input Signal Out of Range” (Ievades signāls ir ārpus diapazona).	Video izšķirtspēja un/vai atsvaidzes intensitāte ir iestatīta lielāka, nekā monitors atbalsta.	Mainiet iestatījumus uz atbalstītajiem iestatījumiem (skatīt sadaļu Iepriekš iestatītie displeja izšķirtspējas iestatījumi 31. lpp.).
Monitors nepārslēdzas mazas strāvas padeves stāvoklī miega režīmā.	Monitors strāvas taupīšanas režīms ir atspējots.	Atveriet ekrānizvēlni un atlasiet Power (Strāva), atlasiet Auto-Sleep Mode (Automātiskais miega režīms), tad iestatiet automātisko miega režīmu uz Izslēgts .
Redzams uzraksts „OSD Lockout” (Ekrānizvēlnes bloķēšana).	Monitors ekrānizvēlnes bloķēšana funkcija ir iespējota.	Lai ekrānizvēlnes bloķēšanas funkciju atspējotu, nospiediet un 10 sekundes turiet pogu Izvēlnes pogu.
Redzams uzraksts „Power Button Lockout” (Strāvas pogas bloķēšana).	Monitors barošanas pogas bloķēšanas funkcija ir iespējota.	Lai strāvas pogas bloķēšanas funkciju atspējotu, nospiediet un 10 sekundes turiet Strāvas pogu.

Pogu bloķēšana

Turot nospiestu strāvas pogu vai **Izvēlnes** pogu 10 sekundes, notiek šīs pogas atspējošana. Pogū var atkal iespējot, vēlreiz 10 sekundes turot to nospiestu. Pogas bloķēšanas funkcija ir pieejama tikai tad, ja monitors ir ieslēgts, redzams aktīvs signāls un ekrānizvēlne ir aizvērta.

Automātiskās regulēšanas funkcijas Izmantošana (analogā ieeja)

Automātiskā regulēšana ir līdzeklis, kas automātiski nostrādā un mēģina optimizēt ekrānu šādos gadījumos:

- Monitora iestatīšana
- Datora atiestatīšana uz rūpnīcas iestatījumiem
- Monitora izšķirtspējas maiņa

Datora ekrāna veiktspēju VGA (analogajai) ieejai var jebkurā laikā optimizēt manuāli no ekrānizvēlnes automātiskās regulēšanas izvēlnes. Jūs varat lejupielādēt automātiskās regulēšanas modeļa programmatūras utilītu no vietnes <http://www.hp.com/support>.

Nelietojiet šo procedūru, ja monitors izmanto citu ieeju, nevis VGA. Ja monitors izmanto VGA (analogo) ieeju, šī procedūra var izlabot attēla kvalitāti šādos gadījumos:

- Neskaidrs vai izplūdis fokuss
- Sekundārā attēla, svītru vai ēnu efekti
- Blāvas vertikālas joslas
- Plānas, horizontālas ritināšanas līnijas
- Attēls nav centrēts

Lai lietotu automātiskās regulēšanas funkciju:

1. Ieslēdziet monitoru, pagaidiet 20 minūtes un tikai pēc tam veiciet piergulēšanu.
2. Lai atvērtu ekrānizvēlni, nospiediet pogu **Izvēlne**, atlasiet opciju **Attēls** un atlasiet **Auto Adjustment** (Automātiskā regulēšana). Ja rezultāti nav apmierinoši, turpiniet veikt šo procedūru.
3. Atveriet automātiskās regulēšanas utilītu. (šo utilītu var lejupielādēt vietnē <http://www.hp.com/support>.) Tiek parādīta iestatīšanas testa secība.

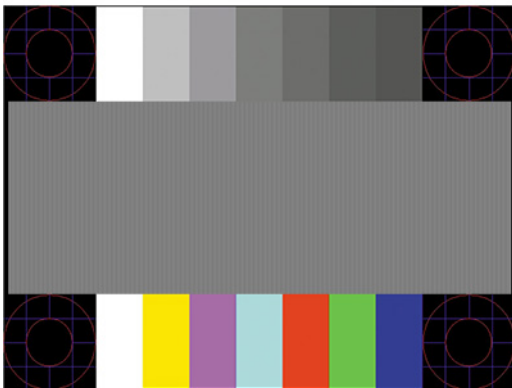

4. Nospiediet taustiņu **Esc** vai jebkuru citu tastatūras taustiņu, lai izietu no testa modeļa.

Attēlu atveidojuma optimizēšana (analogā ieeja)

Divas ekrānā redzamās displeja vadīklas, ar ko uzlabot attēlu atveidojumu: Takts un fāze (pieejama ekrānizvēlnē). Izmantojiet šīs vadīklas, tikai tad, ja automātiskās regulēšanas funkcija nenodrošina apmierinošu attēlu.

 **PIEZĪME.** Takts un fāzes vadīklas ir regulējamas tikai tad, ja izmanto analogo (VGA) ieeju. Šīs vadīklas digitālajās ieejās nav regulējamas.

Vispirms ir pareizi jāiestata takts, jo fāzes iestatījumi ir atkarīgi no galvenā takts iestatījuma.

- **Takts:** Paaugstina vai samazina vērtību, lai samazinātu vertikālās joslas vai līnijas, kas redzamas ekrāna fonā.
- **Fāze:** Paaugstina vai samazina vērtību, lai samazinātu video mirgošanu vai izplūšanu.

 **PIEZĪME.** Izmantojot vadīklas, vislabākie rezultāti tiks iegūti, izmantojot automātiskās regulēšanas modeļa programmatūras utilītu. Šo utilītu var lejupielādēt vietnē <http://www.hp.com/support>.

Ja regulējot takts un fāzes vērtības monitora attēls kļūst kropļots, turpiniet, vērtību regulēšanu, līdz kropļojumi vairs nav redzami. Lai atjaunotu rūpnīcas iestatījumus, nospiediet ekrānizvēlnes atvēršanai paredzēto pogu **Izvēlne**, tad atlasiet **Management** (Pārvaldība), atlasiet **Factory Reset** (Rūpnīcas iestatījumu atiestatīšana) un atlasiet **Yes** (Jā).

Lai samazinātu vertikālās joslas (Takts):

1. Lai atvērtu ekrānizvēlni, nospiediet pogu **Izvēlne**, atlasiet opciju **Attēls** un pēc tam atlasiet **Clock and Phase** (Takts un fāze).
2. Atlasiet **Clock** (Takts) un pēc tam nospiediet uz monitora esošās ekrānizvēlnes pogas, uz kurām attēlotas augšup un lejup vērstu bultiņu ikonas, lai samazinātu vertikālās joslas. Nospiediet taustiņus lēni, tā, lai nepalaistu garām optimālo regulēšanas punktu.



3. Ja pēc takts noregulēšanas attēls ekrānā izplūst vai mirgo vai parādās joslas, noregulējiet fāzi.

Lai noņemtu mirgošanu vai izplūšanu (Fāze):

1. Lai atvērtu ekrānizvēlni, nospiediet pogu **Izvēlne**, atlasiet opciju **Attēls** un pēc tam atlasiet **Clock and Phase** (Takts un fāze).
2. Atlasiet opciju **Phase** (Fāze) un pēc tam nospiediet uz monitora esošās ekrānizvēlnes pogas, uz kurām attēlotas augšup un lejup vērstu bultiņu ikonas, lai samazinātu mirgošanu vai izplūdumu. Mirgošanu vai izplūdumu var arī nebūt iespējams likvidēt, atkarībā no datora vai instalētās grafikas kontrollera kartes.



Lai korigētu ekrāna stāvokli (horizontālais stāvoklis vai vertikālais stāvoklis):

1. Lai atvērtu ekrānizvēlni, nospiediet pogu **Izvēlne**, atlasiet opciju **Attēls** un atlasiet **Image Position** (Attēla stāvoklis).

2. Lai pareizi noregulētu attēla pozīciju monitora displejā, nospiediet uz monitora esošās ekrānizvēlnes pogas, uz kurām attēlotas augšup un lejup vērstu bultiņu ikonas. **Horizontālais stāvoklis** nobīda attēlu pa kreisi vai pa labi; **Vertikālais stāvoklis** nobīda attēlu uz augšu vai uz leju.

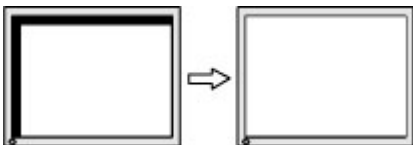

Sazināšanās ar atbalsta dienestu

Lai atrisinātu aparatūras vai programmatūras problēmu, dodieties uz vietni <http://www.hp.com/support>. Izmantojiet šo vietni, lai iegūtu vairāk informācijas par savu produktu, kā arī saites uz diskusiju forumiem un norādes par problēmu novēršanu. Varat arī atrast informāciju par to, kā sazināties ar HP un atvērt atbalsta saņemšanas pieteikuma formu.

 **PIEZĪME.** Sazinieties ar klientu atbalsta dienestu, lai nomainītu strāvas vadu vai citus kabelus, kas tiek piegādāti kopā ar monitoru.

Kā vērsties pēc tehniskā atbalsta

Ja nevarat atrisināt problēmu, izmantojot šajā nodaļā sniegtos problēmu novēršanas padomus, var būt nepieciešams sazināties ar atbalsta dienestu. Kad zvanāt, ir nepieciešama šāda informācija:

- Monitora modeļa numurs
- Ierīces sērijas numurs
- Uz rēķina norādītais iegādes datums
- Apstākļi, kādos radās problēma
- Saņemtie kļūdu ziņojumi
- Aparatūras konfigurācija
- Izmantotās aparatūras un programmatūras nosaukums un versija

Sērijas numura un izstrādājuma numura atrašana

Atkarībā no produkta, sērijas numurs un produkta numurs var atrasties uz uzlīmes, kas atrodas monitora aizmugurē, vai uz uzlīmes zem monitora priekšējās fasetes. Šie numuri var būt nepieciešami, sazinoties ar HP par šo monitoru.



4 Monitora apkope

Norādījumi par apkopi

Kā uzlabot monitora veiktspēju un palielinātu monitora kalpošanas laiku:

- Neatveriet monitora korpusu un nemēģiniet veikt šī produkta apkopi pašu spēkiem. Regulējiet tikai tās vadīklas, kas ir aprakstītas darba instrukcijās. Ja monitors nedarbojas pareizi vai ir nomests zemē, vai sabojāts, sazinieties ar pilnvarotu HP izplatītāju, pārdevēju vai pakalpojumu sniedzēju.
- Izmantojiet tikai šim monitoram paredzēto barošanas avotu un savienojumu, kā norādīts uz monitora etiķetes vai aizmugures plāksnes.
- Pārļiecinieties, vai maiņstrāvas kontaktligzdai pievienoto produktu kopējā patērētā strāva nepārsniedz maiņstrāvas kontaktligzdas strāvas parametrus un ka vadam pievienoto produktu kopējā patērētā strāva nepārsniedz vada parametrus. Atļautos strāvas stipruma parametrus (AMPS vai A) katrai ierīcei meklējiet barošanas uzlīmē.
- Monitoru uzstādiet maiņstrāvas kontaktligzdas tuvumā, kurai var viegli piekļūt. Atvienojiet monitoru, satverot spraudni stingri un izvelkot to no kontaktligzdas. Nekad neatvienojiet monitoru, velkot vadu.
- Izslēdziet monitoru, kad tas netiek lietots, un izmantojiet ekrāna saudzēšanas programmu. To darot, būtiski palielinās monitora paredzamais kalpošanas laiks.



PIEZĪME. Attēla iedezināšana monitorā nav iekļauta HP garantijā.

- Nenobloķējiet skapja spraugas un atveres un neuzbīdīet objektus uz tiem. Šie atveres nodrošina ventilāciju.
- Nenometiet monitoru zemē un nenovietojiet to uz nestabilas virsmas.
- Neko neuzlieciet strāvas vadam. Nestaigājiet pa vadu.
- Glabājiet monitoru labi vēdināmā vietā, tālu prom no pārmērīgas gaismas, karstuma vai mitruma.

Monitora tīrīšana

1. Izslēdziet datoru un atvienojiet strāvas vadu no kontaktligzdas.
2. Atvienojiet ārējās ierīces.
3. Noslaukiet no monitora ekrāna un korpusa putekļus, izmantojot mīkstu un tīru antistatisko drāniņu.
4. Gadījumos, kad ar to vien nepietiek, izmantojiet ūdens un izopropilspirta maisījumu attiecībā 50/50.



SVARĪGI! Ekrāna un korpusa tīrīšanai nelietojiet tīrīšanas līdzekļus, kas satur naftas produktu materiālus, piemēram, benzolu, šķīdinātājus un jebkādas citas gaistošas vielas. Šīs ķīmiskās vielas var izraisīt monitora bojājumus.

SVARĪGI! Uzsmidziniet tīrīšanas līdzekli uz drāniņas un ar samitrināto drāniņu saudzīgi noslaukiet ekrāna virsmu. Nekad nesmidziniet tīrīšanas līdzekli tieši uz ekrāna virsmas. Tas var iekļūt ierīcē un sabojāt elektroniku. Drānai jābūt mitrai, bet ne slapjai. Ventilācijas atverēs vai citos piekļuves vietās pilošs ūdens var izraisīt monitora bojājumus. Pirms lietošanas ļaujiet monitoram nožūt.

Monitora transportēšana

Glabājiet sākotnējo iesaiņojumu noliktavā. Tas var būt nepieciešams vēlāk, ja monitoru transportēsiet vai pārvietosiet.

A Tehniskā specifikācija

 **PIEZĪME.** Visas specifikācijas ir HP komponentu ražotāju nodrošinātās tipiskās specifikācijas; faktiskā veiktspēja var būt lielāka vai mazāka.

Lai saņemtu jaunākās specifikācijas vai papildu specifikācijas par šo izstrādājumu, dodieties uz vietni <http://www.hp.com/go/quickspecs/> un meklējiet sava monitora modeļa konkrētās QuickSpecs specifikācijas.

68,6 cm (27,0 collu) FHD modeļa specifikācija

A-1. tabula. 68,6 cm (27,0 collu) FHD monitora specifikācijas

Tehniskie dati	Mērišana	
Displejs, platekrāna	68,6 cm	27,0 collas
Tips	IPS	
Skatāmā attēla izmērs	68,6 cm diagonāle	27,0 collas pa diagonāli
Maksimālais svars (neizsaiņots)	6,9 kg	15,2 mārciņas
Izmēri (ieskaitot pamatni)		
Augstuma (augstākajā pozīcijā)	53,52 cm	21,07 collas
Augstuma (zemākā pozīcija)	38,52 cm	15,17 collas
Dziļums	21,60 cm	8,50 collas
Platums	61,17 cm	24,08 collas
Augstuma regulēšanas diapazons	15,0 cm	5,9 collas
Sagāzuma diapazona pielāgošana	no -5° līdz 23°	
Grozišanas regulēšanas diapazons	± 45°	
Pagrieziena pielāgošanas diapazons	± 90°	
Apkārtējās vides prasības		
Ekspluatācijas temperatūra	no 5 °C līdz 35 °C	no 41 °F līdz 95 °F
Uzglabāšanas temperatūra	no -34 °C līdz 60 °C	no -29 °F līdz 140 °F
Gaisa mitrums uzglabāšanas laikā	no 5 % līdz 95 % (bez kondensācijas)	
Gaisa mitrums ekspluatācijas laikā	no 20 % līdz 80 % (bez kondensācijas)	
Barošanas avots	100–240 V maiņstrāva, 50/60 Hz	
Ievades termināls	Viens HDMI ports, viens DisplayPort savienotājs un viens VGA ports	

68,6 cm (27,0 collu) QHD modeļa specifikācija

A-2. tabula. 68,6 cm (27,0 collu) QHD monitora specifikācijas

Tehniskie dati	Izmērs	
Displejs, platekrāna	68,6 cm	27,0 collas
Tips	IPS	
Skatāmā attēla izmērs	68,6 cm diagonāle	27,0 collas pa diagonāli
Maksimālais svars (neizsaiņots)	7,0 kg	15,43 mārciņas
Izmēri (ieskaitot pamatni)		
Augstuma (augstākajā pozīcijā)	53,6 cm	21,10 collas
Augstuma (zemākā pozīcija)	38,6 cm	15,20 collas
Dziļums	21,60 cm	8,50 collas
Platums	61,33 cm	24,15 collas
Augstuma regulēšanas diapazons	15,0 cm	5,9 collas
Sagāzuma diapazona pielāgošana	no -5° līdz 23°	
Grozišanas regulēšanas diapazons	± 45°	
Pagrieziena pielāgošanas diapazons	± 90°	
Apkārtējās vides prasības		
Ekspluatācijas temperatūra	no 5 °C līdz 35 °C	no 41 °F līdz 95 °F
Uzglabāšanas temperatūra	no -34 °C līdz 60 °C	no -29 °F līdz 140 °F
Gaisa mitrums uzglabāšanas laikā	no 5 % līdz 95 % (bez kondensācijas)	
Gaisa mitrums ekspluatācijas laikā	no 20 % līdz 80 % (bez kondensācijas)	
Barošanas bloks	100–240 V maiņstrāva, 50/60 Hz	
Ievades termināls	Viens HDMI ports, viens DisplayPort savienotājs un viens VGA ports	

61,0 cm (24,0 collu) modeļa specifikācija

A-3. tabula. 61,0 cm (24,0 collu) monitora specifikācijas

Tehniskie dati	Mērišana	
Displejs, platekrāna	61,0 cm	24,0 collas
Tips	IPS	
Skatāmā attēla izmērs	61,0 cm diagonāle	24,0 collas pa diagonāli
Maksimālais svars (neizsaiņots)	6,06 kg	13,36 mārciņas
Izmēri (ieskaitot pamatni)		
Augstuma (augstākajā pozīcijā)	50,96 cm	20,06 collas
Augstuma (zemākā pozīcija)	35,96 cm	14,05 collas

A-3. tabula. 61,0 cm (24,0 collu) monitora specifikācijas (turpinājums)

Tehniskie dati	Mērišana	
Dziļums	20,69 cm	8,15 collas
Platums	53,20 cm	20,94 collas
Augstuma regulēšanas diapazons	15,0 cm	5,9 collas
Sagāzuma diapazona pielāgošana	no -5° līdz 23°	
Grozīšanas regulēšanas diapazons	± 45°	
Pagrieziena pielāgošanas diapazons	± 90°	
Apkārtējās vides prasības		
Ekspluatācijas temperatūra	no 5 °C līdz 35 °C	no 41 °F līdz 95 °F
Uzglabāšanas temperatūra	no -34 °C līdz 60 °C	no -29 °F līdz 140 °F
Gaisa mitrums uzglabāšanas laikā	no 5 % līdz 95 % (bez kondensācijas)	
Gaisa mitrums ekspluatācijas laikā	no 20 % līdz 80 % (bez kondensācijas)	
Barošanas avots	100–240 V maiņstrāva, 50/60 Hz	
Ievades termināls	Viens HDMI ports, viens DisplayPort savienotājs un viens VGA ports	

60,5 cm (23,8 collu) modeļa specifikācija

A-4. tabula. 60,5 cm (23,8 collu) modeļa specifikācija

Tehniskie dati	Mērišana	
Displejs, platekrāna	60,5 cm	23,8 collas
Tips	IPS	
Skatāmā attēla izmērs	60,5 cm diagonāle	23,8 collas pa diagonāli
Maksimālais svars (neizsaiņots, ar statīvu)	5,7 kg	12,6 mārciņas
Izmēri (ieskaitot pamatni)		
Augstuma (augstākajā pozīcijā)	49,49 cm	19,48 collas
Augstuma (zemākā pozīcija)	34,49 cm	13,58 collas
Dziļums	20,70 cm	8,15 collas
Platums	53,94 cm	21,24 collas
Augstuma regulēšanas diapazons	15,0 cm	5,9 collas
Sagāzuma diapazona pielāgošana	no -5° līdz 23°	
Grozīšanas regulēšanas diapazons	± 45°	
Pagrieziena pielāgošanas diapazons	± 90°	
Apkārtējās vides prasības: temperatūra		
Ekspluatācijas temperatūra	no 5 °C līdz 35 °C	no 41 °F līdz 95 °F
Uzglabāšanas temperatūra	no -34 °C līdz 60 °C	no -29 °F līdz 140 °F

A-4. tabula. 60,5 cm (23,8 collu) modeļa specifikācija (turpinājums)

Tehniskie dati	Mērišana
Gaisa mitrums uzglabāšanas laikā	no 5 % līdz 95 % (bez kondensācijas)
Gaisa mitrums ekspluatācijas laikā	no 20 % līdz 80 % (bez kondensācijas)
Barošanas avots	100–240 V maiņstrāva, 50/60 Hz
Ievades termināls	Viens HDMI ports, viens DisplayPort savienotājs un viens VGA ports

58,4 cm (23,0 collu) modeļa specifikācija**A-5. tabula. 58,4 cm (23,0 collu) modeļa specifikācija**

Tehniskie dati	Mērišana
Displejs, platekrāna	58,4 cm 23,0 collas
Tips	IPS
Skatāmā attēla izmērs	58,4 cm diagonāle 23,0 collas pa diagonāli
Maksimālais svars (neizsaiņots, ar statīvu)	5,33 kg 11,75 mārciņas
Izmēri (ieskaitot pamatni)	
Augstuma (augstākajā pozīcijā)	48,98 cm 19,28 collas
Augstuma (zemākā pozīcija)	33,98 cm 13,38 collas
Dziļums	20,70 cm 8,15 collas
Platums	52,16 cm 20,54 collas
Augstuma regulēšanas diapazons	15,0 cm 5,9 collas
Sagāzuma diapazona pielāgošana	no -5° līdz 23°
Grozīšanas regulēšanas diapazons	± 45°
Pagrieziena pielāgošanas diapazons	± 90°
Apkārtojās vides prasības: temperatūra	
Ekspluatācijas temperatūra	no 5 °C līdz 35 °C no 41 °F līdz 95 °F
Uzglabāšanas temperatūra	no -34 °C līdz 60 °C no -29 °F līdz 140 °F
Gaisa mitrums uzglabāšanas laikā	no 5 % līdz 95 % (bez kondensācijas)
Gaisa mitrums ekspluatācijas laikā	no 20 % līdz 80 % (bez kondensācijas)
Barošanas avots	100–240 V maiņstrāva, 50/60 Hz
Ievades termināls	Viens HDMI ports, viens DisplayPort savienotājs un viens VGA ports

54,6 cm (21,5 collu) modeļa specifikācijas

A-6. tabula. 54,6 cm (21,5 collu) modeļa specifikācijas

Tehniskie dati	Mērišana	
Displejs, platekrāna	54,6 cm	21,5 collas
Tips	IPS	
Skatāmā attēla izmērs	54,6 cm diagonāle	21,5 collas pa diagonāli
Maksimālais svars (neizsaiņots, ar statīvu)	5,30 kg	11,68 mārciņas
Izmēri (ieskaitot pamatni)		
Augstuma (augstākajā pozīcijā)	48,06 cm	18,92 collas
Augstuma (zemākā pozīcija)	33,06 cm	13,01 collas
Dziļums	20,70 cm	8,15 collas
Platums	48,87 cm	19,24 collas
Augstuma regulēšanas diapazons	15,0 cm	5,9 collas
Sagāzuma diapazona pielāgošana	no -5° līdz 23°	
Grozīšanas regulēšanas diapazons	± 45°	
Pagrieziena pielāgošanas diapazons	± 90°	
Apkārtējās vides prasības: temperatūra		
Ekspluatācijas temperatūra	no 5 °C līdz 35 °C	no 41 °F līdz 95 °F
Uzglabāšanas temperatūra	no -34 °C līdz 60 °C	no -29 °F līdz 140 °F
Gaisa mitrums uzglabāšanas laikā	no 5 % līdz 95 % (bez kondensācijas)	
Gaisa mitrums ekspluatācijas laikā	no 20 % līdz 80 % (bez kondensācijas)	
Barošanas avots	100–240 V maiņstrāva, 50/60 Hz	
Ievades termināls	Viens HDMI ports, viens DisplayPort savienotājs un viens VGA ports	

Iepriekš iestatītie displeja izšķirtspējas iestatījumi

Tālāk norādītie displeja izšķirtspējas iestatījumi ir visbiežāk lietotie režīmi, un tie ir iestatīti kā rūpnīcas noklusējuma iestatījumi. Monitors automātiski atpazīst šos iepriekš iestatītos režīmus, un tie ekrānā tiks parādīti pareizā lielumā un centrējumā.

FHD modeļi

A-7. tabula. Iepriekš iestatītā displeja izšķirtspēja FHD modeļiem

Iepriekš iestatītā vērtība	Formāts pikseļos	Horiz. frekv. (kHz)	Vert. frekv. (Hz)
1	640 × 480	31,469	59,940
2	720 × 400	31,469	70,087

A-7. tabula. Iepriekš iestatītā displeja izšķirtspēja FHD modeļiem (turpinājums)

Iepriekš iestatītā vērtība	Formāts pikseļos	Horiz. frekv. (kHz)	Vert. frekv. (Hz)
3	800 × 600	37,879	60,317
4	1024 × 768	48,363	60,004
5	1280 × 720	45,000	60,000
6	1280 × 800	49,702	59,810
7	1280 × 1024	63,981	60,020
8	1440 × 900	55,935	59,887
9	1600 × 900	60,000	60,000
10	1680 × 1050	65,290	59,954
11	1920 × 1080	67,500	60,000

A-8. tabula. Iepriekš iestatītā laika koordinācijas izšķirtspēja FHD modeļiem

Iepriekš iestatītā vērtība	Laika koordinācijas nosaukums	Formāts pikseļos	Horiz. frekv. (kHz)	Vert. frekv. (Hz)
1	480p	720 × 480	31,469	59,940
2	720p60	1280 × 720	45,000	60,000
3	576p	720 × 576	31,250	50,000
4	720p50	1280 × 720	37,500	50,000
5	1080p60	1920 × 1080	67,500	60,000
6	1080p50	1920 × 1080	56,250	50,000

QHD modeļi

A-9. tabula. Iepriekš iestatītā displeja izšķirtspēja QHD modeļiem

Iepriekš iestatītā vērtība	Formāts pikseļos	Horiz. frekv. (kHz)	Vert. frekv. (Hz)
1	640 × 480	31,469	59,940
2	720 × 400	31,469	70,087
3	800 × 600	37,879	60,317
4	1024 × 768	48,363	60,004
5	1280 × 720	45,000	60,000
6	1280 × 1024	63,981	60,020
7	1440 × 900	55,935	59,887

A-9. tabula. Iepriekš iestatītā displeja izšķirtspēja QHD modeļiem (turpinājums)

Iepriekš iestatītā vērtība	Formāts pikseļos	Horiz. frekv. (kHz)	Vert. frekv. (Hz)
8	1600 × 900	60,000	60,000
9	1600 × 1200	75,000	60,000
10	1680 × 1050	65,290	59,954
11	1920 × 1080	67,500	60,000
12	1920 × 1200	74,038	59,950
13	2560 × 1440*	88,787	59,951

*Tikai HDMI un DisplayPort

A-10. tabula. Iepriekš iestatītā laika koordinācijas izšķirtspēja QHD modeļiem

Iepriekš iestatītā vērtība	Laika koordinācijas nosaukums	Formāts pikseļos	Horiz. frekv. (kHz)	Vert. frekv. (Hz)
1	480p	640 × 480	31,469	59,940
2	480p	720 × 480	31,469	59,940
3	720p60	1280 × 720	45,000	60,000
4	576p	720 × 576	31,250	50,000
5	720p50	1280 × 720	37,500	50,000
6	1080p60	1920 × 1080	67,500	60,000
7	1080p50	1920 × 1080	56,250	50,000

WUXGA modeļi

A-11. tabula. Iepriekš iestatītā displeja izšķirtspēja WUXGA modeļiem

Iepriekš iestatītā vērtība	Formāts pikseļos	Horiz. frekv. (kHz)	Vert. frekv. (Hz)
1	640 × 480	31,469	59,940
2	720 × 400	31,469	70,087
3	800 × 600	37,879	60,317
4	1024 × 768	48,363	60,004
5	1280 × 720	45,000	60,000
6	1280 × 800	49,702	59,810
7	1280 × 1024	63,981	60,020
8	1440 × 900	55,935	59,887

A-11. tabula. Iepriekš iestatītā displeja izšķirtspēja WUXGA modeļiem (turpinājums)

Iepriekš iestatītā vērtība	Formāts pikseļos	Horiz. frekv. (kHz)	Vert. frekv. (Hz)
9	1600 × 900	60,000	60,000
10	1600 × 1200	75,000	60,000
11	1680 × 1050	65,290	59,954
12	1920 × 1080	67,500	60,000
13	1920 × 1200	74,556	59,885

A-12. tabula. Iepriekš iestatītā laika koordinācijas izšķirtspēja QHD modeļiem

Iepriekš iestatītā vērtība	Laika koordinācijas nosaukums	Formāts pikseļos	Horiz. frekv. (kHz)	Vert. frekv. (Hz)
1	480p	640 × 480	31,469	59,940
2	480p	720 × 480	31,469	59,940
3	720p60	1280 × 720	45,000	60,000
4	576p	720 × 576	31,250	50,000
5	720p50	1280 × 720	37,500	50,000
6	1080p60	1920 × 1080	67,500	60,000
7	1080p50	1920 × 1080	56,250	50,000

Enerģijas taupīšanas funkcija

Monitors atbalsta samazinātas enerģijas stāvokli. Samazinātas strāvas padeves stāvoklis tiek aktivizēts, ja monitors konstatē horizontālā sinhronizācijas signāla vai vertikālā sinhronizācijas signāla trūkumu. Pēc šo signālu neesamības atklāšanas, monitora ekrāns nodziest, pretgaisma izslēdzas, barošanas indikators kļūst dzeltens. Kad monitors ir samazinātas strāvas padeves stāvoklī, monitors izmanto jaudu, kas ir mazāka par 0,5 W. Lai monitors atgrieztos tā parastajā darba režīmā, ir nepieciešams neilgs uzsilšanas laika periods.

Norādījumus par enerģijas taupīšanas režīma iestatīšanu (reizēm sauktu par strāvas pārvaldības līdzekli) skatiet datora rokasgrāmatu.



PIEZĪME. Enerģijas taupīšanas līdzeklis strādā tikai tad, ja monitors ir pievienots datoram, kam ir enerģijas taupīšanas līdzekļi.

Atlasot iestatījumus monitora miega režīma taimera utilītā, var arī programmēt monitoru aktivizēt samazinātas strāvas padeves stāvokli kādā iepriekš noteiktā laikā. Kad monitora miega režīma taimera utilīta izraisa samazinātas strāvas padeves stāvokļa aktivizēšanu, strāvas indikators mirgo dzeltenā krāsā.

B Pieejamība

HP un pieejamība

HP strādā pie tā, lai daudzveidība, iekļaušana un darba/dzīves līdzsvars kļūtu par uzņēmuma darbības pamatprincipiem, tāpēc šīs vērtības atspoguļojas ikvienā uzņēmuma aktivitātē. HP cenšas radīt iekļaujošu vidi, kas orientējas uz cilvēku un iespaidīgo tehnoloģiju iespēju savienošānu visā pasaulē.

Nepieciešamo tehnoloģijas rīku atrašana

Tehnoloģijas var atklāt jūsu cilvēcisko potenciālu. Palīgtehnoloģijas palīdz pārvarēt šķēršļus un ļauj baudīt neatkarīgu dzīvesveidu mājās, darbā un kopienā. Palīgtehnoloģijas palīdz palielināt, uzturēt un uzlabot elektronisko un informācijas tehnoloģiju funkcionālo kapacitāti. Papildinformāciju skatiet sadaļā [Vislabāko palīgtehnoloģiju atrašana 36. lpp.](#)

HP apņemšanās

HP ir apņēmis nodrošināt produktus un pakalpojumus, kas ir pieejami personām ar invaliditāti. Šī apņemšanās ir saistīta ar uzņēmuma daudzveidības atbalstīšanas mērķiem un palīdz nodrošināt, ka tehnoloģiju priekšrocības ir pieejamas visiem.

HP pieejamības mērķis ir izstrādāt, ražot un reklamēt tādus produktus un pakalpojumus, ko efektīvi var izmantot ikviens, tostarp cilvēki ar invaliditāti, to darot vai nu patstāvīgi, vai arī ar atbilstošu palīgierīču starpniecību.

Lai sasniegtu šo mērķi, pieejamības politikā ir noteikti septiņi galvenie uzdevumi, uz kuriem tiks orientētas HP darbības. Tiek sagaidīts, ka visi HP vadītāji un darbinieki atbalstīs šos uzdevumus un piedalīsies to īstenošanā atbilstoši saviem amatiem un pienākumiem.

- Palielināt informētību par pieejamības problēmām HP ietvaros un nodrošināt darbiniekiem apmācības, kas nepieciešamas, lai izstrādātu, ražotu, reklamētu un nodrošinātu visiem pieejamus produktus un pakalpojumus.
- Izveidot pieejamības pamatnostādnes attiecībā uz produktiem un pakalpojumiem un pieprasīt, lai produktu izstrādes grupas atskaitās par šo pamatnostādņu īstenošanu, ja tas ir iespējams konkurences, tehnisku vai ekonomisku apstākļu dēļ.
- Iesaistīt personas ar invaliditāti pieejamības pamatnostādņu izveidē, kā arī produktu un pakalpojumu izstrādē un testēšanā.
- Dokumentēt informāciju par pieejamības līdzekļiem un pieejamā formā publiskot informāciju par HP produktiem un pakalpojumiem.
- Izveidot sadarbības attiecības ar vadošo palīgtehnoloģiju un risinājumu pakalpojumu sniedzējiem.
- Atbalstīt iekšējus un ārējus pētniecības un izstrādes pasākumus, kas uzlabo HP produktiem un pakalpojumiem būtiskas palīgtehnoloģijas.
- Atbalstīt un sniegt ieguldījumu ar pieejamības jomu saistītu rūpniecības standartu un pamatnostādņu pilnveidošanā.

Starptautiskā pieejamības profesionāļu asociācija (IAAP)

IAAP ir bezpeļņas asociācija, kuras darbība ir vērsta uz pieejamības jomas pilnveidošanu ar tīklošanas, izglītības un sertifikācijas palīdzību. Tās uzdevums ir palīdzēt pieejamības jomas profesionāļiem izveidot un attīstīt viņu karjeru un veiksmīgāk rosināt organizācijas iekļaut pieejamības risinājumus viņu produktos un infrastruktūrā.

HP, kas ir viens no šīs asociācijas dibinātājiem, apvienoja spēkus ar citām organizācijām, lai attīstītu pieejamības nozari. Šī apņemšanās atbalsta HP pieejamības mērķi – izstrādāt, ražot un reklamēt produktus un pakalpojumus, ko var efektīvi izmantot personas ar invaliditāti.

IAAP palielina uzņēmuma profesionalitāti, visā pasaulē apvienojot privātpersonas, studentus un organizācijas, kuras vēlas mācīties viena no otras. Ja vēlaties iegūt papildinformāciju, apmeklējiet vietni <http://www.accessibilityassociation.org>, lai pievienotos tiešsaistes kopienai, abonētu biļetenus un uzzinātu vairāk par dalības iespējām.

Vislabāko palīgtehnoloģiju atrašana

Lietotājiem, tostarp cilvēkiem ar invaliditāti vai ar vecumu saistītiem ierobežojumiem, vajadzētu nodrošināt iespēju sazināties, izpausties un uzzināt par notikumiem pasaulē, izmantojot tehnoloģijas. HP ir apņēmis palielināt informētību par pieejamības problēmām HP ietvaros un mūsu klientu un partneru vidū. Neatkarīgi no tā, vai tas ir liela izmēra fonts, kas atvieglo uzdevumu jūsu acīm, vai balss atpazīšana, kas ļauj jums atpūtināt rokas, vai jebkuras citas palīgtehnoloģijas, kas var palīdzēt jūsu konkrētajā situācijā, plašs dažādu palīgtehnoloģiju klāsts atvieglo HP produktu lietošanu. Kā izvēlēties palīgtehnoloģijas?

Jūsu vajadzību novērtēšana

Tehnoloģijas var atklāt jūsu potenciālu. Palīgtehnoloģijas palīdz pārvarēt šķēršļus un ļauj baudīt neatkarīgu dzīvesveidu mājās, darbā un kopienā. Palīgtehnoloģijas (AT) palīdz palielināt, uzturēt un uzlabot elektronisko un informācijas tehnoloģiju funkcionālo kapacitāti.

Jūs varat izvēlēties no plaša palīgtehnoloģiju klāsta. Jūsu palīgtehnoloģiju novērtējumam vajadzētu ļaut jums novērtēt vairākus produktus, atbildēt uz jūsu jautājumiem un atvieglot jūsu situācijai piemērotāko risinājumu atlasīšanu. Jūs uzzināsiet, ka profesionāļi, kas ir kvalificēti veikt palīgtehnoloģiju novērtējumus, nāk no dažādām nozarēm, ietver personas, kurām ir fizioterapeita, ergoterapeita vai citas jomas licence vai sertifikāts. Arī citas personas, kurām nav sertifikātu vai licenču, var sniegt novērtēšanas informāciju. Jūs vēlēties uzzināt vairāk par privātpersonu pieredzi, zināšanu līmeni un atalgojumu, lai noteiktu, vai tie ir piemēroti jūsu vajadzībām.

HP produktu pieejamība

Šajās saitēs sniegta informācija par dažādos HP produktos iekļautajiem pieejamības līdzekļiem un palīgtehnoloģijām, ja tādas ir pieejamas. Šie resursi palīdzēs jums atlasīt konkrētus palīgtehnoloģiju līdzekļus un produktus, kas ir piemērotākie jūsu situācijai.

- [HP Elite x3 — pieejamības opcijas \(Windows 10 Mobile\)](#)
- [HP datori — Windows 7 pieejamības opcijas](#)
- [HP datori — Windows 8 pieejamības opcijas](#)
- [HP datori — Windows 10 pieejamības opcijas](#)
- [HP Slate 7 planšetdatori — pieejamības līdzekļu iespējošana jūsu HP planšetdatorā \(Android 4.1 / Jelly Bean\)](#)
- [HP SlateBook datori — pieejamības līdzekļu iespējošana \(Android 4.3, 4.2 / Jelly Bean\)](#)

- [HP Chromebook datori – pieejamības līdzekļu iespējošana jūsu HP Chromebook vai Chromebox \(Chrome OS\)](#)
- [HP iepirkšanās — perifērijas ierīces HP produktiem](#)

Ja jums nepieciešams papildu atbalsts saistībā ar jūsu HP produkta pieejamības līdzekļiem, skatiet sadaļu [Sazināšanās ar atbalsta dienestu 39. lpp.](#)

Papildu saites uz tādu ārējo partneru un piegādātāju tīmekļa vietnēm, kuri var sniegt papildu palīdzību:

- [Microsoft Pieejamības informācija \(Windows 7, Windows 8, Windows 10, Microsoft Office\)](#)
- [Google produktu pieejamības informācija \(Android, Chrome, Google lietojumprogrammas\)](#)
- [Palīgtehnoloģijas sakārtotas pēc veselības traucējumu tipa](#)
- [Palīgtehnoloģiju nozares asociācija \(ATIA\)](#)

Standarti un tiesību akti

Standarti

Federālo iepirkuma noteikumu (FAR) standartu 508. sadaļu sagatavoja ASV Pieejamības padome, lai noteiktu informācijas un komunikācijas tehnoloģiju (IKT) pieejamību personām ar fiziskiem, maņu orgānu vai garīgiem traucējumiem. Standarti satur tehniskus kritērijus, kas raksturīgi dažāda veida tehnoloģijām, kā arī uz veikspēju balstītas prasības, kas koncentrējas uz attiecīgo produktu funkcionālajām iespējām. Noteikti kritēriji tiek piemēroti lietojumprogrammām un operētājsistēmām, uz tīmekli balstītai informācijai un lietojumprogrammām, datoriem, telekomunikāciju produktiem, video un multividei, kā arī autonomiem slēgtiem produktiem.

Pilnvara 376 – EN 301 549

Standartu EN 301 549 pilnvaras 376 ietvaros izveidoja Eiropas Savienība, kā pamatu IKT produktu publiskajam iepirkumam paredzētai tiešsaistes rīkkopai. Standarts nosaka funkcionālas pieejamības prasības, kas attiecas uz IKT produktiem un pakalpojumiem, tajā ietvertas arī testēšanas procedūras un katrai pieejamības prasībai atbilstošās novērtēšanas metodes.

Tīmekļa satura pieejamības pamatnostādnes (WCAG)

Tīmekļa satura pieejamības pamatnostādnes (WCAG), kas iekļautas W3C Tīmekļa pieejamības iniciatīvā (WAI), palīdz tīmekļa vietņu izstrādātājiem un attīstītājiem izveidot vietnes, kas ir atbilstošākas personu ar invaliditāti un ar vecumu saistītiem ierobežojumiem vajadzībām. Tīmekļa satura pieejamības pamatnostādnes attīsta visa veida tīmekļa satura (teksta, attēlu, audio un video) un tīmekļa lietojumprogrammu pieejamību. Tīmekļa satura pieejamības pamatnostādņu ievērošanu iespējams precīzi pārbaudīt, tās ir viegli saprotamas un izmantojamas, kā arī sniedz tīmekļa vietņu izstrādātājiem iespējas ieviest jauninājumus. Tīmekļa satura pieejamības pamatnostādnes ir apstiprinātas arī ar nosaukumu [ISO/IEC 40500:2012](#).

Tīmekļa satura pieejamības pamatnostādņēs īpaša uzmanība vērsta uz tīmekļa piekļuves šķēršļiem, ar kuriem saskaras lietotāji ar redzes, dzirdes, fiziskiem, garīgiem vai neiroloģiskiem traucējumiem un vecāka gadu gājuma tīmekļa lietotāji ar pieejamības nepieciešamībām. Tīmekļa satura pieejamības pamatnostādņēs ir sniegta pieejama satura raksturojums.

- **Uztverams** (piemēram, runājot par teksta alternatīvām — attēliem, titriem — audio, izskata pielāgošanas iespējām un krāsu kontrastu).
- **Darbināms** (runājot par tastatūras piekļuvi, krāsu kontrastu, ievades laiku, izvairīšanos no lēkmes un navigācijas iespējām).

- **Saprotams** (runājot par salasāmību, paredzamību un ievades palīdzību).
- **Robusts** (piemēram, runājot par saderību ar palīgtehnoloģijām).

Likumi un noteikumi

IT un informācijas pieejamība ir kļuvusi par jomu, kurā tiesību aktu nozīme arvien paaugstinās. Tālāk norādītās saites sniedz informāciju par galvenajiem tiesību aktiem, noteikumiem un standartiem.

- [Latvija](#)
- [Kanāda](#)
- [Eiropa](#)
- [Austrālija](#)
- [Visā pasaulē](#)

Noderīgi avoti un saites saistībā ar pieejamību

Turpmāk minētās organizācijas var būt noderīgs informācijas avots invaliditātes un ar vecumu saistītu ierobežojumu jomā.



PIEZĪME. Šis nav pilnīgs saraksts. Šīs organizācijas ir minētas tikai informatīviem nolūkiem. HP neuzņemas atbildību par informāciju vai kontaktinformāciju, kuru jūs varat atrast internetā. Šajā lapā ievietotais saraksts nav apstiprināts HP.

Organizācijas

- American Association of People with Disabilities (AAPD) (Amerikas Personu ar invaliditāti asociācija)
- The Association of Assistive Technology Act Programs (ATAP) (Palīgtehnoloģiju likuma programmu asociācija)
- Hearing Loss Association of America (HLAA) (Amerikas Dzirdi zaudējušo asociācija)
- Informācijas tehnoloģiju tehniskās palīdzības un apmācības centrs (ITTATC)
- Lighthouse International
- National Association of the Deaf (Nacionālā Nedzirdīgo asociācija)
- National Federation of the Blind (Nacionālā Neredzīgo asociācija)
- Ziemeļamerikas Rehabilitācijas inženierzinātņu un palīgtehnoloģiju sabiedrība (RESNA)
- Telecommunications for the Deaf and Hard of Hearing, Inc. (TDI)
- W3C Tīmekļa pieejamības iniciatīva (WAI)

Izglītības iestādes

- Kalifornijas štata Universitāte (CSUN)
- Viskonsinas Universitāte — Medisona, „Trace Center”
- Minesotas Universitātes datoru pielāgošanas programma

Citi ar invaliditāti saistīti avoti

- ADA (Likums par amerikāņu ar invaliditāti tiesībām) tehniskās palīdzības programma
- ILO Starptautiskais uzņēmējdarbības un invaliditātes tīkls
- EnableMart
- Eiropas Invaliditātes forums
- Job Accommodation Network
- Microsoft Enable

HP saites

[Mūsu sazināšanās veidlapa tīmekļa vietnē](#)

[HP komforta un drošības rokasgrāmata](#)

[HP publiskā sektora pārdošana](#)

Sazināšanās ar atbalsta dienestu



PIEZĪME. Atbalsts ir pieejams tikai angļu valodā.

- Klientiem, kuri ir kurli vai ar dzirdes problēmām un kuriem ir jautājumi par HP produktu tehnisko atbalstu vai pieejamību:
 - izmantojiet TRS/VRS/WebCapTel, lai piezvanītu (877) 656-7058 no pirmdienas līdz piektdienai no plkst. 6.00 līdz 21.00 pēc UTC-7 — ziemā un UTC-6 — vasarā.
- Klientiem ar cita veida invaliditāti vai ar vecumu saistītiem ierobežojumiem, kuriem ir jautājumi par JP produktu tehnisko atbalstu vai pieejamību, izvēlieties kādu no šīm opcijām:
 - zvaniet (888) 259-5707 no pirmdienas līdz piektdienai no plkst. 6.00 līdz 21.00 pēc UTC-7 — ziemā un UTC-6 — vasarā;
 - aizpildiet [kontaktpersonas veidlapu, kas paredzēta personām ar invaliditāti vai ar vecumu saistītiem ierobežojumiem](#).