



HP DesignJet Studio Yazıcı Serisi Kullanıcı Kılavuzu



Yasal bilgiler

© Copyright 2020 HP Development Company, L.P.

Sürüm 1

Yasal bildirimler

Bu belgede yer alan bilgiler önceden haber verilmeksizin değiştirilebilir.

HP ürünleri ve hizmetleri için yalnızca söz konusu ürün ve hizmetlerin beraberinde verilen açık garanti beyanlarında belirtilen garantiler geçerlidir. Bu belgede yer alan hiçbir şey ek garanti olarak yorumlanamaz. HP, bu belgede yer alan teknik hata veya redaksiyon hatası ve eksikliklerinden sorumlu tutulamaz.



IPv6 özellikli



Wi-Fi sertifikalı

Ticari Markalar

Adobe®, Acrobat® ve Adobe Photoshop®; Adobe Systems Incorporated kuruluşunun ticari markalarıdır.

ENERGY STAR ve ENERGY STAR markası tescilli ABD ticari markalarıdır.

Microsoft® ve Windows® Microsoft Corporation'ın ABD'de kayıtlı ticari markalarıdır.

Apple ve AirPrint, Apple Computer, Inc. kuruluşunun ABD ve diğer ülkelerde tescilli ticari markalarıdır.

İçindekiler

1 Giriş	1
Güvenlik önlemleri	1
Bu kılavuzu kullanma	2
Yazıcı modelleri	3
Ana özellikler	4
Ana bileşenler	4
Yazıcıyı açma ve kapatma	6
Ön panel	7
Yazıcı çözümleri	8
Mobil Yazdırma	9
E-posta yazdırmayı etkinleştirme	9
Raporlar	10
2 Yazıcıyı bağlama	11
Kullanılacak bağlantı yöntemini seçme	11
Yazıcıyı ağınıza bağlama	12
Cihazı ayarlama	13
Diğer seçenekler	13
3 Yazıcıyı ayarlama	15
Giriş	15
Otomatik ürün yazılımı güncelleştirmesi	15
E-posta bildirimlerini açma ve kapatma	15
Alarmları açma veya kapatma	15
Gömülü Web Sunucusuna erişim kontrolü	17
Windows sürücü tercihlerini ayarlama	17
4 Yazıcıyı kişiselleştirme	19
Ön panel görüntüsünün dilini değiştirme	19
Gömülü Web Sunucusuna erişme	19
Gömülü Web Sunucusunun dilini değiştirme	20
HP Utility'ye erişim (Sadece Windows)	20
HP Utility programının dilini değiştirme	20
Uyku modu ayarını değiştirme	20
Güç düğmesi modunu yapılandırma	20
Otomatik kapanma ayarını değiştirme	21

Ön panel ekran parlaklığını değiştirme	21
Ağ ayarlarını yapılandırma	21
Güvenlik duvarı ayarlarını yapılandırma.....	22
Gömülü Web Sunucusu güvenlik ayarları.....	24
5 Kağıt kullanımı	25
Genel kağıt yükleme önerileri.....	25
Mile rulo yükleme	25
Yazıcıya rulo yükleme	26
Rulo çıkarma	27
Tek sayfa yükleme.....	28
Tek sayfayı çıkarma.....	29
Birden fazla yapraklık tepsiyi kullanma	29
Kağıtla ilgili bilgileri görüntüleme	30
Kağıdı koruma	30
Kuruma süresini uzatma	30
Otomatik kesiciyi açma ve kapatma.....	31
Form Feed (İlerlet) ve Form Feed and Cut (İlerlet ve Kes).....	31
6 Yazdırılıyor	33
Mobil Yazdırma	33
Wi-Fi Direct kullanarak yazdırma.....	34
HP Click ile kolay yazdırma	37
Yazıcı sürücüsü kullanarak uygulamadan yazdırma.....	37
7 Pratik yazdırma örnekleri.....	45
Taslağı doğru ölçekle yazdırıp gözden geçirme.....	45
Adobe Acrobat Reader veya Adobe Acrobat Pro'da birden fazla sayfalı bir PDF işi yazdırma.....	46
Bir belgeyi doğru renklerle yazdırma	46
Autodesk AutoCAD kullanarak bir projeyi yazdırma	50
Sunum yazdırma	52
Microsoft Office'ten yazdırma ve ölçeklendirme.....	55
8 Mürekkep kartuşlarını ve yazıcı kafasını kullanma.....	59
Mürekkep kartuşları hakkında.....	59
Anonim kullanım bilgilerinin saklanması	59
Mürekkep kartuşu durumunu kontrol etme.....	60
Mürekkep kartuşunu değiştirme.....	60
Yazıcı kafası hakkında	62
Güvenli mod	62

9 Yazıcının bakımı	63
Yazıcı durumunu kontrol etme	63
Yazıcının bakımı	63
Yazıcının dışını temizleme	63
Baskı Kalitesi Tanılama Raporu	63
Yazıcı kafasını temizleme	64
Yazıcı kafasını hizalama	65
Yazıcı kafasını değiştirme	66
Şifreleme şeridini temizleme	69
Kağıt ilerlemesini yeniden ayarlama	69
Yazıcıyı taşıma ya da saklama	70
Ürün yazılımı güncellemesi	71
Yazılım güncelleştirme	71
Yazıcı bakım kitleri	71
HP Destek Asistanı	72
10 Accessories (Aksesuarlar).....	73
Sarf malzemeleri ve aksesuar siparişi	73
Aksesuarların tanıtımı.....	74
11 Kağıtla ilgili sorunları giderme	75
Kağıt başarıyla yüklenemiyor	75
Kağıt türü sürücüde yok	77
Yazıcı yanlış kağıt türüne yazdırdı	78
Kağıt uyumsuzluğu	79
Rulo sıkışmış	79
Sıkışmayı önleme	81
Birden fazla yapraklık tepsi sıkışmış.....	82
Çıkış tepsisinde bir şerit duruyor ve kağıtların sıkışmasına neden oluyor	83
Kağıt varken, yazıcı kağıdın bittiğini bildiriyor	83
Baskılar bölmeye düzgün düşmüyor	84
Baskı bittikten sonra sayfa yazıcıda kalıyor	84
Kağıt yazdırma işlemi bittiğinde kesiliyor	84
Kesici iyi kesmiyor.....	84
Rulo milde gevşek duruyor	84
12 Baskı kalitesiyle ilgili sorunları giderme	85
Genel yazdırma önerileri	85
Resim boyunca yatay çizgiler oluşuyor (şeritlenme)	85
Çizgiler çok kalın, çok ince veya silik.....	86

Çizgiler kademeli veya çentikli görünüyor	86
Çizgiler çift olarak veya yanlış renkte yazdırılıyor	87
Çizgiler kesikli	87
Çizgiler bulanık	87
Çizgi uzunlukları yanlış	88
Tüm resim bulanık veya noktacıkl	88
Kağıt düz değil	89
Baskı aşınmış ya da çizilmiş	90
Kağıdın üzerinde mürekkep izleri	90
Baskıya dokunduğunuzda siyah mürekkep çıkıyor	91
Nesnelerin ucu kademeli veya keskin değil	91
Nesnelerin kenarları olması gerekenden daha koyu	91
Farklı renklerde dikey çizgiler	91
Baskıda beyaz noktalar	92
Renkler hatalı ise	92
Renkler soluyor	92
Resmin tamamı basılmamış (alttan kesilmiş)	93
Görüntü kesilmiş	93
Yazdırılan resimde bazı nesnelere eksik	93
Sorununuz devam ediyorsa	94
13 Mürekkep kartuşu ve yazıcı kafası ile ilgili sorunları giderme	95
Mürekkep kartuşu takılamıyor	95
Mürekkep kartuşları durum mesajları	95
Yazıcı kafası takılamıyor	95
14 Veri iletim sorunlarını giderme	97
Bilgisayar ve yazıcı arasındaki iletişim hataları	97
Kablolu ağ sorunları	98
Kablosuz ağ sorunları	99
Mobil Yazdırma ile ilgili sorunlar	102
Ağ yapılandırma sayfası	102
15 Genel yazıcı sorunlarını giderme	105
Yazıcı başlatılmıyor	105
Yazıcı yazdırmıyor	105
Yazıcı yavaş çalışıyor	105
Ön panel dondu	106
Gömülü Web Sunucusuna erişilemiyor	106
Fabrika varsayılanlarını ve ayarlarını geri yükleme	106

Uyarılar	107
16 Ön panel hata iletileri	109
Metin iletileri ve sayısal hata kodları.....	109
17 HP Müşteri Hizmetleri	111
Giriş.....	111
HP Professional Servisleri	111
Müşteri Tarafından Onarım	112
HP Destek bölümüne başvurun	112
18 Yazıcı teknik özellikleri	115
İşlevsel belirtiler	115
Mobil Yazdırma özellikleri.....	116
Fiziksel belirtiler	117
Bellek belirtileri	117
Güç belirtileri.....	117
Ekolojik belirtiler.....	118
Çevresel belirtiler	118
Akustik belirtiler	118
Sözlük.....	119
Dizin.....	123

1 Giriş

Temel güvenlik önlemleri ve yazıcının ana özellikleri, bileşenleri, yazılım seçenekleri ve yazdırma olasılıklarına genel bakış.

Güvenlik önlemleri

Yazıcının zarar görmemesi için doğru şekilde kullanıldığından emin olun.

Bu önlemleri her zaman alın:

- Etiketle belirtilen güç kaynağı voltajını kullanın. Yazıcının takılı olduğu elektrik prizini, çok sayıda aygıtla aşırı yüklemeyin.
- Yazıcıyı kendiniz sökmeyin veya onarmayın. Hizmet için yerel HP Hizmet Temsilcinize başvurun, bkz. [HP Destek Merkezi, sayfa 111](#).
- Yazıcıyla yalnızca HP tarafından sağlanan elektrik kablosunu kullanın. Elektrik kablosunu zedelemeyin, kesmeyin veya onarmayın. Hasarlı bir güç kablosu yangına veya elektrik çarpmasına neden olabilir. Hasar görmüş bir elektrik kablosunu HP tarafından onaylanmış bir elektrik kablosuyla değiştirin.
- Metal veya sıvıların yazıcının iç kısımlarına (HP Temizleme Kitinde kullanılanlar dışında) temas etmesine izin vermeyin. Aksi halde yangın, elektrik çarpması veya diğer ciddi tehlikeler meydana gelebilir.
- Sehpasız yazıcılar için:
 - Yazıcı, sarf malzemeleri ve aksesuarların toplam ağırlığının en az iki katı ağırlığı kaldırabilecek sağlamlıkta bir destek kullanın.
 - Yazıcının destek yüzeyine tam olarak oturduğundan emin olun.
 - Desteğin özel olarak yazıcı için kullanıldığından emin olun.
 - Tüm lastik yazıcı yataklarının destek yüzeyine tam olarak bulunduğundan emin olun.
 - Yazıcıyla birlikte verilen montaj talimatlarını uygulayın ve güvenli bir kullanım sağlamak için bunları kullanılabilir durumda tutun.

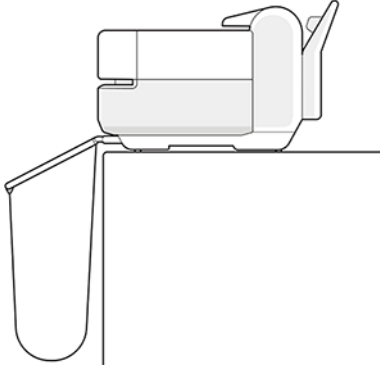

- Aşağıdaki durumlarda yazıcıyı kapatın ve elektrik kablosunu prizden çekin:

- Elinizi yazıcının içine soktuğunuzda
- Yazıcıdan duman çıktığında veya alışılmadık bir koku geldiğinde
- Yazıcıdan normal çalışma sırasında duyulmayan alışılmadık bir ses geldiğinde
- Yazıcının iç parçalarına metal veya sıvı temas ettiğinde (temizlik ve bakım işlemleri dışında)
- Elektrik fırtınası (gök gürültüsü/şimşek çakması) sırasında
- Elektrik kesildiğinde
- Parmaklarınızın sıkışmaması için, yazıcıyı sehpayla taşıırken parmaklarınızı yazıcının altı ile sehpa arasındaki boşluktan uzak tutun.

Bu kılavuzu kullanma

Bu kılavuz, HP Destek Merkezi'nden indirilebilir.

Bkz. <http://www.hp.com/go/DesignJetStudio/manuals>.

Giriş

Bu, yazıcı ve belgeleriyle ilgili yeni kullanıcılar için kısa bir tanıtımdır.

Kullanma ve bakım

Normal yazıcı işlemlerini gerçekleştirmenize yardımcı olur;

Başlıklar şunları içerir:

- [Yazıcıyı başlama, sayfa 11](#)
- [Yazıcıyı ayarlama, sayfa 15](#)
- [Yazıcıyı kişiselleştirme, sayfa 19](#)
- [Kağıt kullanımı, sayfa 25](#)
- [Yazdırılıyor, sayfa 33](#)
- [Mobil Yazdırma, sayfa 33](#)
- [Pratik yazdırma örnekleri, sayfa 45](#)
- [Mürekkep kartuşlarını ve yazıcı kafasını kullanma, sayfa 59](#)
- [Yazıcının bakımı, sayfa 63](#)

Sorun giderme

Yazdırma sırasında oluşabilecek sorunları çözmenize yardımcı olur.

Aşağıdaki konular yer almaktadır:

- [Kağıtla ilgili sorunları giderme, sayfa 75](#)
- [Baskı kalitesiyle ilgili sorunları giderme, sayfa 85](#)

- [Mürekkep kartuşu ve yazıcı kafası ile ilgili sorunları giderme, sayfa 95](#)
- [Veri iletim sorunlarını giderme, sayfa 97](#)
- [Genel yazıcı sorunlarını giderme, sayfa 105](#)
- [Metin iletileri ve sayısal hata kodları, sayfa 109](#)

Aksesuarlar, destek ve özellikler

Müşteri hizmetleri, yazıcı özellikleri ve kağıt türleri, mürekkep sarf malzemeleri ve aksesuarlar için parça numaraları dahil olmak üzere referans bilgileri.

[Accessories \(Aksesuarlar\), sayfa 73](#), [HP Müşteri Hizmetleri, sayfa 111](#) ve [Yazıcı teknik özellikleri, sayfa 115](#).

Sözlük

Sözlükte, bu belgede kullanılan yazdırma ve HP terimlerinin tanımları bulunur.

[Sözlük, sayfa 119](#).

Dizin

Konuları hızlı bir şekilde bulmanıza yardımcı olmak için içindekiler tablosuna ek olarak alfabetik bir dizin de bulunmaktadır.

Uyarılar ve dikkat edilmesi gereken hususlar

Bu kılavuzda geçen semboller yazıcının doğru kullanımını sağlamak ve yazıcının hasar görmesini önlemek üzere kullanılmıştır.

Bu sembollerle işaretlenmiş yönergeleri yerine getirin:

- ⚠ UYARI!** Bu sembollerle işaretlenmiş yönergeleri yerine getirmede yapılacak hatalar ciddi yaralanmalar veya ölümlle sonuçlanabilir.
- ⚠ DİKKAT:** Bu sembole işaretlenmiş yönergeleri yerine getirmede yapılacak hatalar küçük yaralanmalar veya yazıcının hasar görmesiyle sonuçlanabilir.

Yazıcı modelleri

Bu kılavuz, kısa bir anlatım sağlamak için yazıcı modellerini kısa adlarıyla ifade ederek aşağıdaki yazıcı modellerini kapsamaktadır.

Tam adı	Kısa adı
HP DesignJet Studio 24 inç Yazıcı	DJ Studio - 24
HP DesignJet Studio 36 inç Yazıcı	DJ Studio - 36

📄 NOT: Bu Kullanıcı Kılavuzunda bulunan resimler sahip olduğunuz yazıcıyla aynı görünmeyebilir.

Ana özellikler

HP DesignJet Studio Yazıcı Serisi Dört renkli mürekkep püskürtmeli çizici özelliğindeki yazıcınız, CAD/proje çizimleri ve yüksek kalitede grafikler oluşturmak üzere tasarlanan, dört renkli mürekkep püskürtmeli yazıcılar.

Üzerine yazdırmak için fazla 610 mm veya 914 mm genişlikte kağıt kullanılabilir. Yazıcının bazı temel özellikleri aşağıda gösterilmiştir:

- **Best** (En İyi) baskı kalitesi seçeneği, **Maximum Detail** (Maksimum Ayrıntı) seçeneği ve fotoğraf kağıdı kullanılarak en fazla 2400 x 1200 dpi yazdırma çözünürlüğü
- Yazıcı, ön panelinden, Gömülü Web Sunucusu kullanılarak uzak bir bilgisayardan veya HP DesignJet Utility'den* denetlenebilir. Ayrıca, HP Smart App ile tabletinizden veya mobil cihazınızdan kontrol edilebilir.
- Ruloları ve kesik kağıtları kullanır, ikisi arasında otomatik geçiş yapan birden fazla yapraklık tepsiye sahiptir.
- Sezgisel grafik kullanıcı arabirimi ile, dokunmaya duyarlı renkli ön panel
- USB, Ethernet veya Wi-Fi bağlantısı desteği
- Otomatik ürün yazılımı yükseltmeleri gibi Web bağlantılı özellikler yer alır
- HP Smart App ile mobil cihazlardan uzaktan yazdırmayı destekler, bkz. <http://www.hpsmart.com>
- Tasarruflu bir şekilde yazdırmak için EconoMode
- HP Click, masaüstünden kolayca yazdırma olanağı sağlar, bkz. <http://www.hp.com/go/designjetclick>
- Gömülü Web Sunucusundaki mürekkep ve kağıt kullanım bilgilerine ulaşma, bkz. [Gömülü Web Sunucusuna erişme, sayfa 19](#)
- Sarf malzemesi bilgileri, sorun giderme ve ürün yazılımı güncelleştirmeleri HP Utility'den temin edilebilir, bkz. [HP Utility'ye erişim \(Sadece Windows\), sayfa 20](#)
- Çevrimiçi HP Destek Merkezi'ne erişim, bkz. [HP Destek Merkezi, sayfa 111](#)
- HP Destek Asistanı yazıcıyı destekler, bkz. [HP Destek Asistanı, sayfa 72](#)
- HP Applications Center – Poster Uygulaması ile uyumlu:
<http://www.hpapplicationscenter.com>

*Sadece Windows

Ana bileşenler

Yazıcınızın donanım özellikleri.

Önden görünüm

Yazıcının ana donanım bileşenlerinin ön kısmına genel bakış.

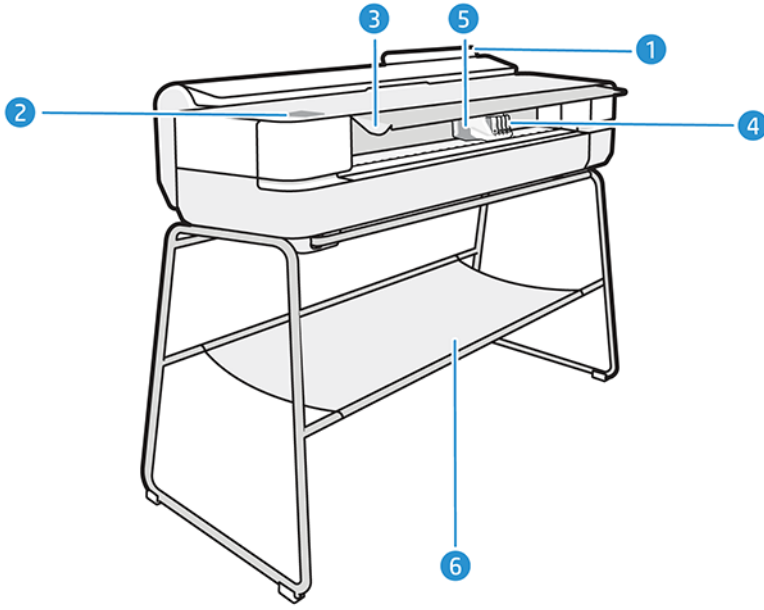

1. Birden fazla yapraklık tepsi
2. Ön panel
3. Ana kapak
4. Mürekkep kartuşları
5. Şaryo
6. Sehpa

Arkadan görünüm

Yazıcının ana donanım bileşenlerinin arka kısmına genel bakış.

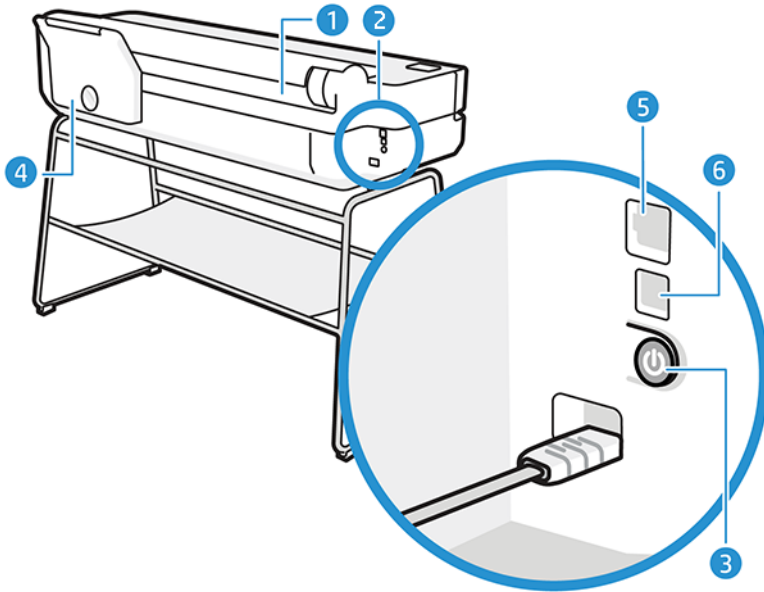

1. Kağıt rulosu
2. İletişim bağlantı noktaları
3. Güç düğmesi
4. Birden fazla yapraklık tepsi
5. Hızlı Ethernet bağlantı noktası, ağa bağlantı için
6. Yüksek Hızlı USB aygıt bağlantı noktası, bilgisayara bağlantı için

Yazıcıyı açma ve kapatma

Güç düğmesi yazıcının arka tarafında bulunur.

Güç düğmesi yazıcıyı uyku moduna geçirmek için de kullanılabilir. Bkz. [Güç düğmesi modunu yapılandırma, sayfa 20](#). Yazıcı açık olduğunda tuşun ışığı yanar. Yazıcı açık konumdan kapalı konuma geçerken bu ışık yanıp söner.

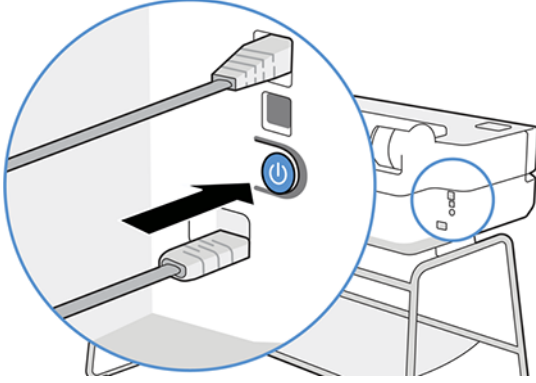

Ancak, yazıcıyı uzun bir süre kullanmayıp bir kenara kaldırmayı planlıyorsanız veya güç düğmesi çalışmıyorsa güç kablosunu çıkarmanız önerilir.

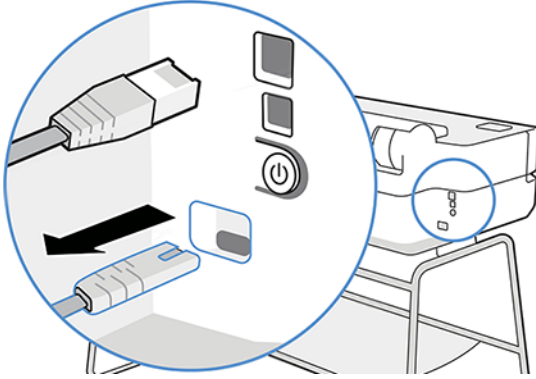

Yazıcıyı yeniden açmak için güç kablosunu takın.

Yazıcı tekrar açıldığında, başlaması ve yazıcı kafasını kontrol edip hazırlaması yaklaşık üç dakikayı bulur.



NOT: Yazıcı belli bir süre kullanılmadığında (varsayılan süre Energy Star tarafından belirlenmiştir), uyku moduna geçerek enerji tasarrufu sağlar. Ancak, yazıcının ön panel ekranına herhangi bir etkileşim yapıldığında veya yazdırılmak üzere yeni bir iş gönderildiğinde etkin moda döner ve hemen yazdırma işlemini devam ettirmeye geçebilir. Uyku modu süresini değiştirmek için bkz. [Uyku modu ayarını değiştirme, sayfa 20](#).

Ön panel

Yazıcının sol tarafında yer alan, grafik kullanıcı arabirimi ile dokunmaya duyarlı bir ekran bulunur. Buradan, yazdırma, bilgileri görüntüleme, ayarları değiştirme ve kalibrasyonlar ve testler yapma gibi işlemleri gerçekleştirebilirsiniz.



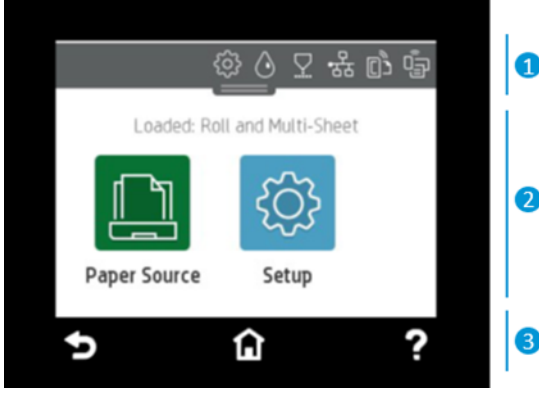

Ön panel gerektiğinde uyarıları da gösterir (uyarı ve hata mesajları).





1. Gösterge panosu simgeleri

Ön panel panosu, ekrandaki simgelere erişmenizi, yazıcının durumunu kontrol etmenizi veya mevcut ve planlanan yazıcı görevlerini izleyip yönetmenizi sağlar.

Panoyu açmak için ekranın üst kısmındaki sekmeye dokunun veya bunu aşağı kaydırın:

- Yazıcı ayarlarını değiştirmek için  dokununuz.
- Mürekkep bilgisini görüntülemek için  dokununuz.
- Yazıcı kafası bilgisini görüntülemek için  dokununuz.
- Bağlantı durum bilgisini görüntülemek ve ağ yapılandırmasını uygulamak için  dokununuz. Ağ kablosu takılıysa, bunun yerine  görüntülenir.

 **NOT:** Kablosuz ve kablolu ağ bağlantıları aynı anda kullanılamaz.



- Wi-Fi Direct ile ilgili bilgileri görüntülemek için  dokununuz.
- Bilgileri görüntülemek ve ePrint'i yazıcıya e-posta gönderen bir bilgisayar veya mobil aygıttan yazdıracak şekilde yapılandırmak için  dokununuz.

Yazıcı belirli bir süre kullanılmadan kalırsa, uyku moduna geçer ve ön panel ekranı kapanır. Güç yönetiminin nasıl yapılandırılacağı konusuna bakın: [Güç düğmesi modunu yapılandırma, sayfa 20](#).



2. Giriş ekranı dinamik simgeleri

Ön panel ekranında dinamik bilgiler ve simgeler görüntüleyen merkezi bir alan vardır.

Kağıt simgesine  dokunduğunuzda aşağıdaki öğeler görüntülenir:



- Kağıt rulosunu yüklemek, çıkarmak ve rulo seçeneklerini değiştirmek için  simgesine dokunun.
- Birden fazla yapraklık tepsi seçeneklerini değiştirmek veya tepsiyi etkinleştirmek için  simgesine dokunun.
- Tekli sayfaları yüklemek, çıkarmak ve seçenekleri değiştirmek için  simgesine dokunun.

Yazıcı ayarlarını değiştirebilmek veya raporları yazdırmak için, şurada bulunan seçenekleri kullanın: .

 **NOT:** Etkin kağıt kaynağı, yeşil daire içinde onay işareti içeren biraz daha büyük bir simge ile belirtilir: .

3. Sabit simgeler

Ekranın alt tarafında farklı zamanlarda 3 adede kadar sabit simge görülebilir. Normalde bunlar aynı anda görüntülenmez.

- Giriş ekranına dönmek için  simgesine dokunun.
- Geçerli ekranla ilgili yardımı görüntülemek için  simgesine dokunun.
- Değişiklikleri silmeden önceki ekrana geri dönmek için  simgesine dokunun.

Yazıcı çözümleri

Sürücüler ve diğer araçlar, yazıcınızda tarama, gözden geçirme, yerel olarak yazdırma ve gerekirse destek sağlayan diğer araçlardır.

Aşağıdan edinilebilen yazılım yazıcınızla birlikte kullanılabilir: <http://123.hp.com> veya <http://www.hp.com/go/DesignJetStudio/software>:

- Windows ve Mac için sürücü
- İşinizi nasıl yazdırılacağına temel bir önizlemesini görmeyi sağlayan, önizleme sunan HP DesignJet sürücü

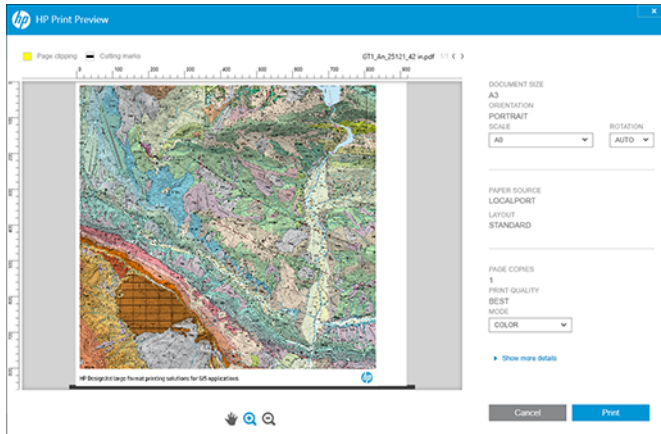

- Yazıcıyı uzak bir bilgisayardan yönetebilmeyi, yazıcının ürün yazılımını güncellemeyi ve çeşitli yazıcı ayarlarını değiştirmeyi vb. olarak sağlayan Gömülü Web Sunucusu.

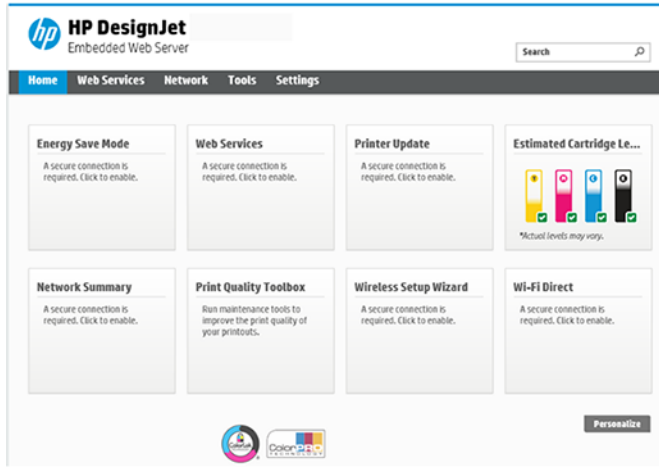

Bkz. [Gömülü Web Sunucusuna erişme, sayfa 19.](#)

- Yazıcıyı uzak bir bilgisayardan yönetebilmenizi sağlayan HP Utility (yalnızca Windows).

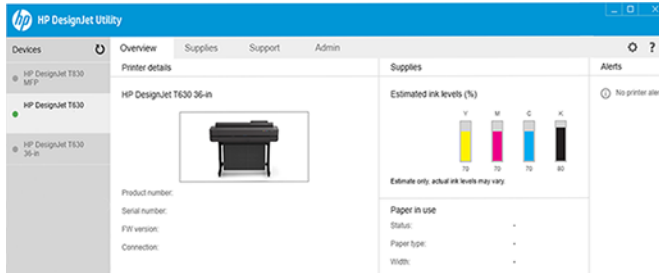

Bkz. [HP Utility'ye erişim \(Sadece Windows\), sayfa 20.](#)



NOT: Tüm yazıcı yazılımlarının yeni sürümlerinin dönem dönem ortaya çıkması beklenebilir. Bazen yazıcınızı aldığınızda, onunla birlikte sağlanan bazı yazılımların yeni sürümleri HP'nin web sitesinde zaten kullanıma sunulmuş olabilir.

Mobil Yazdırma

Yazıcınız İnternet ve Web'e bağlanarak çeşitli avantajlar sağlayabilir.

- Otomatik ürün yazılımı güncelleştirmeleri (bkz. [Ürün yazılımı güncellemesi, sayfa 71](#))
- HP Smart App ile neredeyse istediğiniz her yerden HP yazıcılarında yazdırın
- HP yazıcıları kullanarak akıllı telefonlar ve tablet bilgisayarlar dahil hemen her aygıttan yazdırma



Bu avantajlardan yararlanabilmeniz için yazıcınızın İnternet'e bağlı olması gerekir.

En son bilgiler için bkz. <http://www.hp.com/go/designjetmobility>.

E-posta yazdırmayı etkinleştirme

Web bağlantılı yazdırma hizmetleri ile, yazıcınızın internet üzerinden güvenli bir şekilde iletişim kurmasına izin vermek için Web Services'ı (Web Hizmetleri) açın.

1. Yazıcınızın İnternet'e doğru şekilde bağlandığından emin olun.

2. Web Hizmetleri'ni yazıcının ilk kurulumu sırasında veya daha sonra giriş ekranındaki  seçeneğine dokunarak ve ön paneldeki yönergeleri uygulayarak etkinleştirin. Ürün yazılımı güncellemesi olması durumunda yazıcının yeniden başlatılması gerekebilir.
3. Yazıcının e-posta adresini, giriş ekranında  simgesine dokunarak herhangi bir zamanda alabilirsiniz.
4. Bu isteğe bağlı bir adımdır: Yazıcının yöneticisi konumdaysanız, HP Smart (<http://www.hpsmart.com>) web sitesinde oturum açarak yazıcınızın e-posta adresini özelleştirebilir veya uzaktan yazdırmaya yönelik kullanıcı erişimini yönetebilirsiniz.

En yeni bilgiler, destek ve HP Smart kullanım şartları için bkz. <http://www.hpsmart.com>. Bu kurulumun ardından otomatik ürün yazılımı güncellemelerinden de yararlanabilirsiniz.

Raporlar

Dahili baskı işleri yazıcınız hakkında çeşitli bilgiler verir. Bu, ön panelden istenebilir.

Herhangi bir dahili baskı işi istemeden önce, yazıcının ve kağıdının yazdırma için hazır olup olmadığını kontrol edin. Yüklenen kağıt en az dikey A4 (210 mm) genişliğinde olmalıdır; aksi halde baskı kırılabilir.

Dahili baskıyı yazdırmak için  simgesine dokunun, sonra aşağı kaydırarak **Reports** (Raporlar) ögesine dokunun, sonra istediğiniz dahili baskıyı seçin. Kullanılabilen baskıların bazıları şunlardır:

- Yazıcının bazı özelliklerini gösteren demo baskılar
 - Çizim demosu
 - Oluşturma demosu
 - GIS haritası demosu
- Kullanıcı bilgileri baskıları
 - Yazıcı durumu raporu
 - Baskı kalitesi raporu
 - Web erişimi test raporu
 - Ağ yapılandırması
 - Kablosuz test raporu
 - İş günlüğü
 - Hata günlüğü

2 Yazıcıyı bağlama

Yazdırmak hiç bu kadar kolay olmamıştı, ayrıca yazıcınız, bunu yapmanıza yardımcı olmak için çeşitli bağlantı seçenekleriyle birlikte sunulur.

Kullanılacak bağlantı yöntemini seçme

Yazıcınız Kablosuz bağlantı, Gigabit Ethernet veya yüksek hızlı USB yoluyla bağlanabilir.

Tablo 2-1 Bağlantı yöntemleri

Adım 1: Yazıcıyı ağınıza bağlama:



SEÇENEK A

Mobil cihazınızı kullanın

Yeni bir yazıcı bağlarsanız, HP Smart App (App Store ve Play Store'dan edinilebilir) işlem sırasında size yol gösterir. Yazıcı ve cihazın aynı Wi-Fi'ya bağlı olması gerektiğini unutmayın.



SEÇENEK B

Aşağıdaki seçeneklerden birini seçmek için ön paneli kullanın:

Wi-Fi ile bağlanma

- Yazıcı yeniyse, ön paneldeki adımları izlemeniz yeterlidir

- Yazıcı ve cihaz aynı Wi-Fi'ya bağlanmalıdır



Ethernet ile bağlanma

Yazıcı yeniyse, açmadan önce Ethernet kablosunu bağlayın.



USB ile bağlanma

Yüksek Hızlı USB kablosu, erkek USB tip A - erkek USB tip B kullanın

Adım 2: Cihazınızı ayarlayın:

İstediğiniz yerden, istediğiniz zaman yazdırın

- Yazıcı ve cihazların aynı ağa bağlanmış olmaları gerekir

- Gerekirse, ekranınızın üst kısmından aşağı doğru kaydırarak yazıcınızın IP adresi bulabilirsiniz.



Otomatik kurulum

HP yazılımını ve sürücüsünü indirmek için <http://123.hp.com> adresine gidin.



Gelişmiş kurulum veya ek yazılım için:

Yazıcınızın serisine yönelik destek sayfasına gidin: <http://www.hp.com/go/DesignJetStudio/software>

NOT: Ethernet kablosunun bağlanması, yazıcının kablosuz özelliğini kapatır.

NOT: Kablosuz bağlantı, ağ yönlendiricisi ve cihazın konumundan etkilenebilir. Kablosuz bağlantıyı iyileştirmek için:

1. Kablosuz erişim noktasını, çalışma yeri dahilinde daha merkezi konuma getirin.

2. Kablosuz erişim noktasını yoğun malzemelerden uzak bir konuma yerleştirin. Metal, beton, çift katmanlı duvarlar bağlantıyı en zor geçirenlerdir, tahta ve alçı panel daha kolaydır. Yazıcıyı yerleştirirken bu noktayı göz önünde bulundurun.
3. Kablosuz kanalı kullanılmayan bir kanala değiştirin. Tercihen 1, 6 veya 11; bunlar, çakışmayan kanallardır.
4. Basit bir kablosuz genişletici kullanarak kablosuz ağın menzilini genişletin veya daha fazla kablosuz erişim noktası ekleyin.

Yazıcıyı ağınıza bağlama

Yazıcıyı ilk defa kullanıyorsanız: HP Smart App kullanarak yazıcınızı bağlayın.



NOT: Başlatma işlemi sırasında yazıcı kurulumu için HP Smart App'i kullanın. Yazıcınız yeni değilse ve HP Smart App'i kullanmak istiyorsanız **Default Configuration mode** (Varsayılan Yapılandırma modu) ögesine gitmeniz gerekir.

HP Smart App ile kurulum

Kablosuz ağınızda yazıcıyı kurmak için HP Smart App'i kullanabilirsiniz.

HP Smart App, iOS, Android ve Windows cihazlarında desteklenir. Bilgi için bkz. [HP Smart App ile Apple iOS veya Android'den yazdırma, sayfa 33](#).

1. iOS veya Android mobil cihazı kullanıyorsanız, Bluetooth'un açık olduğundan emin olun. (HP Smart, iOS ve Android mobil cihazlarda kurulum işlemini daha hızlı ve kolay hale getirmek için Bluetooth kullanır.)



NOT: HP Smart App, Bluetooth'u sadece yazıcı kurulumu için kullanır. Bluetooth kullanarak yazdırma desteklenmez.



2. HP Smart App'i indirin.
3. **Windows:** Giriş ekranında, **Set Up a New Printer** (Yeni Bir Yazıcı Kur) seçeneğine dokunun ve ağınıza yazıcı eklemek için ekrandaki talimatları izleyin.

veya

Android: Giriş ekranında, + simgesine ve ardından **Add Printer** (Yazıcı Ekle) seçeneğine dokunun. Ağınıza yazıcı eklemek için ekrandaki talimatları izleyin.

Yazıcıyı kablosuz ağınızda kurun

Ön panelde, kablosuz iletişim ayarlamak için **Wireless Setup Wizard**'ı (Kablosuz Kurulum Sihirbazı) veya **Wi-Fi Protected Setup**'ı (Wi-Fi Korumalı Kurulum) kullanın.

1. Ön panelde panoyu açmak için ekranın üst tarafındaki sekmeye dokunun veya sekmeyi aşağı çekin ve  ögesine dokunun.
2.  Ögesine dokunun.
3. **Wireless Settings** (Kablosuz ayarlar) ögesine dokunun.
4. **Wireless Setup Wizard** (Kablosuz Kurulum Sihirbazı) veya **Wi-Fi Protected Setup** (Wi-Fi Korumalı Kurulum) ögesine dokunun.
5. Ön paneldeki talimatları uygulayarak kurulumu tamamlayın.

Yazıcıyı, USB bağlantısı gibi farklı türde bir bağlantı ile zaten kullanıyorsanız, değiştirmek için bkz. [Mobil Yazdırma, sayfa 33](#).

Cihazı ayarlama

Yazıcıyı, cihazınız için olan uygun yazılıma göre hazırlayın.

Yazılımı yükleme (Windows)

Yazıcıyı ve bilgisayarı ya da mobil cihazı aynı ağa bağladığınızdan emin olun.

<http://123.hp.com> adresinden yazılımı indirin veya <http://www.hp.com/go/DesignJetStudio/software> adresini ziyaret edin.

Yazılımı yükleme (Mac OS X)

Yazıcıyı ve bilgisayarı ya da mobil cihazı aynı ağa bağladığınızdan emin olun.

<http://123.hp.com> adresinden yazılımı indirin veya <http://www.hp.com/go/DesignJetStudio/software> adresini ziyaret edin.

Yazıcı ekleme

Mac OS X'te bir ağa yazıcı ekleyin.

- ▲ **System Preferences (Sistem Tercihleri) > Printers and Scanners (Yazıcılar ve Tarayıcılar)** bölümüne gidin ve + ögesine dokunarak yeni bir yazıcı ekleyin.
 - **Sürücüyü yüklediyseniz:** IP sekmesini seçin, IP adresinizi girin ve **HP Jetdirect-Socket** (HP Jetdirect soketi) protokolünü seçin. **Continue** (Devam) ögesine dokununuz.
 - **AirPrint'i kullanmak istiyorsanız:** Görüntülenen ağ yazıcıları listesinden yazıcınızı seçin ve **Add** (Ekle) ögesine dokununuz. **Use** (Kullan) menüsünde, **Secure AirPrint** (Güvenli AirPrint) veya **AirPrint** ögesini seçin ve **Add** (Ekle) ögesine dokununuz.

 **İPUCU:** Ön paneldeki bonjour adını görmek için, yazıcının panosunu açın ve  veya  simgesine dokununuz.

Diğer seçenekler

Yazıcınızı doğrudan bir bilgisayara bağlamanın başka yolları da vardır.

Bilgisayarı USB kablosuyla yazıcıya bağlama (Windows)

Yazıcınızın yerleşik Yüksek Hızlı USB aygıtı bağlantı noktasını kullanarak, yazıcınızı ağ kullanmadan doğrudan bir bilgisayara bağlayabilirsiniz. USB bağlantısı, ağ bağlantısından daha hızlı olabilir ama dikkat edilmesi gereken bazı dezavantajları da bulunmaktadır.

- Kablo, sınırlı uzunluktadır.
- Yazıcı paylaşımı daha zordur.
- Web Hizmetleri'ni kullanamazsınız.

- Otomatik ürün yazılımı güncelleştirmelerini kullanamazsınız.



NOT: Sertifikalı olmayan USB kabloları bağlantı sorunlarına yol açabilir. Bu yazıcıda sadece USB Implementor's Forum (<http://www.usb.org/>) tarafından onaylanmış kablolar kullanılmalıdır.

Yazıcı paylaşımında üzerinde durulacak konular

USB bağlantılı yazıcıyı paylaşan diğer tüm kullanıcılar yazdırma işleri gönderebilir ancak yazıcıdan bilgi alamaz; bu da durumu raporlarını, yazıcı yönetimini ve sorun gidermeyi etkiler.



İPUCU: Yazıcıyı bir ağ üzerinden paylaşmanın en iyi yolu herhangi bir bilgisayar yerine ağa bağlamaktır. Bkz. [Yazıcıyı bağlama, sayfa 11](#).

3 Yazıcıyı ayarlama

Otomatik ürün yazılımı güncelleştirmelerini, e-posta bildirimlerini ve sürücü tercihlerini ayarlayın ve Gömülü Web Sunucusuna erişimi denetleyin.

Giriş

Yeni bir yazıcı kurulduktan ve kullanıma hazır hale getirildikten sonra yazıcı yöneticisinin denetlemek isteyebileceği çeşitli yazıcı ayarları bulunur.

Otomatik ürün yazılımı güncelleştirmesi

Yazıcı, ürün yazılımı güncelleştirmesini belirli aralıklarla otomatik olarak denetleyebilir.

Bkz. [Ürün yazılımı güncellemesi, sayfa 71](#)

E-posta bildirimlerini açma ve kapatma

Yazıcıdan e-posta bildirimleri alabilmek için e-posta sunucusunu yapılandırmanız gerekir.

E-posta sunucusunu Gömülü Web Sunucusu'nu kullanarak yapılandırmak için **Settings** (Ayarlar) > **Email server** (E-posta sunucusu) seçeneğini tıklattın ve aşağıdaki alanları doldurun:

- **SMTP server** (SMTP sunucusu): Yazıcıdan gelen tüm e-posta iletilerini işleyen giden posta sunucusunun (SMTP) IP adresi veya ana bilgisayar adı. Posta sunucusu kimlik doğrulaması gerektiriyorsa, e-posta uyarıları çalışmaz.
- **Printer email address** (Yazıcının e-posta adresi): Yazıcı tarafından gönderilen her e-posta iletisi, iletiyi alanların onu gönderen yazıcıyı tanıyabilmeleri için gerçek ve işlevsel bir e-posta adresi olması gerekmeyen ancak benzersiz bir dönüş adresi içermelidir.

Gömülü Web Sunucusu sekmesinde **Email alerts** (E-posta uyarıları) ögesine tıklayarak belirli e-posta bildirimlerini açabilir veya kapatabilirsiniz.

Alarmları açma veya kapatma

Yazıcı alarmları, yazıcıda herhangi bir müdahalede bulunarak düzeltebileceğiniz bir sorun olduğunda veya yazdırma işlerinizden birinin durumu değiştiğinde sizi uyarır. Uyarılar yazıcının ön panelinden, HP Utility'den (HP Yardımcı Programı), yazıcı sürücüsünden ve Gömülü Web Sunucusu'ndan görüntülenir.

Alarm ayarlarını, mevcut alarmların tümünü, bazılarını veya hiçbirini görüntüleyecek şekilde değiştirebilirsiniz.

Windows'taki alarm ayarlarına erişmek için:

- Gömülü Web Sunucusunun **Tools** (Araçlar) menüsünde **Alert Settings** (Alarm Ayarları) ögesine tıklayın.
- HP DesignJet Utility'nin sistem simgesine sağ tıklayın ve **Alert Settings** (Alarm Ayarları) seçeneğine tıklayın.

Uyarı Ayarları penceresinde, Uyarı kaydırıcısını kullanarak uyarıları tamamen kapatabilirsiniz.

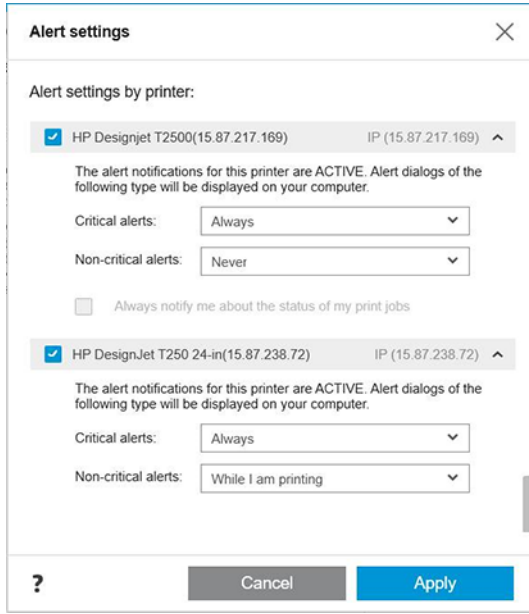

Alternatif olarak, kritik veya kritik olmayan uyarıların ne zaman görüntüleneceğini belirleyebilirsiniz.

Mac OS X'teki alarm ayarlarına erişmek için:

- HP Printer Monitor tercihlerini açıp, yazıcınızı seçtikten sonra **Customize Alerts** (Alarmları Özelleştir) seçeneğini belirleyerek her uyarıya özgü görüntüleme durumu ve zaman aralığı belirleyebilirsiniz.

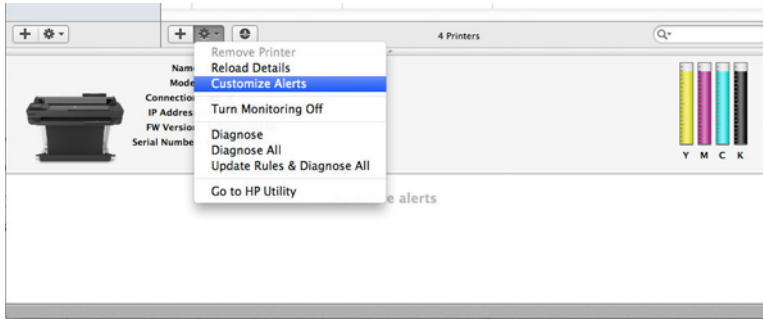

- HP Printer Monitor tercihlerinin Bildirimler sekmesindeki **Show monitor status in menu bar** (Monitör durumunu menü çubuğunda göster) kutusunun işaretini kaldırarak uyarıları tamamen kapatabilirsiniz. Bu kutuyu işaretli olarak bırakıp, **Notify me when alert appears** (Uyarı geldiğinde bana bildir) kutusunun işaretini kaldırdığınız takdirde (aşağıdaki gibi), uyarılar HP Printer Monitor'de belirir, ancak Dock ekranında açılmaz.

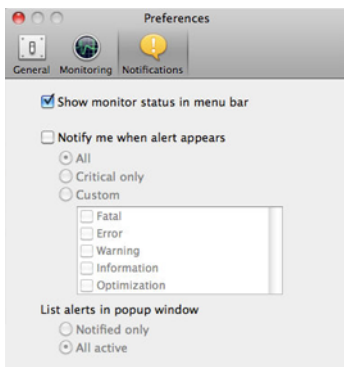

Gömülü Web Sunucusuna erişim kontrolü

Gömülü Web sunucusunda bir parola oluşturarak kullanıcıların önemli cihaz ayarlarını değiştirmelerini önleyebilirsiniz.

Parolası olmayan kullanıcılar yalnızca bilgi sekmelerini görebilirler. Belirlendikten sonra, diğer sekmelerdeki tüm parametreleri görüntülemek veya değiştirmek için parola gereklidir.

Windows sürücü tercihlerini ayarlama

Yazıcı sürücünüzdeki bazı varsayılan ayarları (örneğin renk veya kağıt tasarrufu seçeneklerini ayarlamak için) istediğiniz gibi değiştirebilirsiniz.

Varsayılan ayarları değiştirmek için bilgisayarınızda **Start** (Başlat) veya **Search** (Ara) düğmesine tıklayın (Windows sürümünüze bağlı olarak), ardından da **Devices and Settings** (Aygıtlar ve Ayarlar) veya **Devices and printers** (Aygıtlar ve yazıcılar) veya **Print Management** (Yazdırma Yönetimi) seçeneğine tıklayın. Sonra, yazıcınızın simgesine sağ tıklayın ve **Printing Preferences** (Yazdırma Tercihleri) veya **Set Printing Defaults** (Yazdırma Varsayılanlarını Ayarla) seçeneğine tıklayın. Printing Preferences (Yazdırma Tercihleri) penceresinde değiştirdiğiniz ayarlar geçerli kullanıcının varsayılan değerleri olarak kaydedilir.

Sisteminizdeki tüm kullanıcıların varsayılan değerlerini belirlemek için, yazıcı simgesine tekrar sağ tıklayıp **Printer Properties** (Yazıcı Özellikleri) seçeneğini belirledikten sonra Gelişmiş sekmesine gidin ve ardından **Printing Defaults** (Yazdırma Varsayılanları) seçeneğine tıklayın. Printing Defaults (Yazdırma Varsayılanları) penceresinde değiştirdiğiniz ayarlar tüm kullanıcılar için kaydedilir.

4 Yazıcıyı kişiselleştirme

Dil, uyku modu, güvenlik duvarı ve ön panel parlaklık ayarları yazıcı tercihlerini ayarlayabilirsiniz.

Ön panel görüntüsünün dilini değiştirme

Yazıcınızda arasından seçim yapılacak birçok dil seçeneği vardır.



Ön panel menülerinin ve mesajlarının dilini değiştirmek için:

Geçerli ön panel ekran dilini anlayabiliyorsanız,  öğesine, ardından **Preferences (Tercihler) > language (Dil)** seçeneklerine dokununuz. Tercih ettiğiniz dili seçin.

Gömülü Web Sunucusuna erişme

Herhangi bir bilgisayarda çalışan sıradan bir web tarayıcısı kullanarak yazıcınızı uzaktan yönetin.

Herhangi bir bilgisayardan Gömülü Web Sunucusu'na erişmek için Web tarayıcınızı açın ve yazıcınızın IP adresini yazın.

Yazıcınızın IP adresini ön panelde görebilirsiniz, panoyu açın ve  veya  öğesine dokununuz.

Gömülü Web Sunucusu'na erişmek için yazıcınıza TCP/IP bağlantınız olması gerekir. Yazıcınıza TCP/IP bağlantısı (kablolu veya kablosuz) yoluyla bağlanıyorsanız, Gömülü Web Sunucusu'na HP Utility üzerinden dolaylı olarak erişebilirsiniz.

Gömülü Web Sunucusuna ilk eriştiğinizde, bilgisayar, izinsiz kullanıcıların yazıcıyı uzaktan yapılandırmasını önlemek için kullanıcı adınızı ve parolanızı ister ve yazıcı ayarlarını görüntülemenize olanak sağlar. Yazıcı ayarlarını değiştirmek veya görüntülemek için parola gereklidir. Varsayılan olarak kullanıcı, **admin**'dir (yönetici). PIN, yazıcının arkasında bulunur.

Yazıcı durumu raporunu yazdırabilirsiniz: **Setup (Kurulum) > Reports (Raporlar) > Printer status report (Yazıcı durumu raporu)**.

 **NOT:** Durum raporunda PIN bulunur. Varsayılan ilk PIN'i değiştirdiyseniz ve unuttuysanız, [Genel yazıcı sorunlarını giderme, sayfa 105](#) adresine gidin.

Aşağıdaki tarayıcılar Tümlleşik Web Sunucusu ile uyumlu olarak bilinir:

- Windows 7 ve sonraki sürümler için Microsoft Internet Explorer 11
- OS X 10.10 ve üstü için Apple Safari 8 ve üstü
- Mozilla Firefox (en güncel sürüm)
- Google Chrome (en güncel sürüm)

Bu yönergeleri uygulamanıza rağmen Gömülü Web Sunucusu'na erişemediyseniz, bkz. [Gömülü Web Sunucusuna erişilemiyor, sayfa 106](#).

Gömülü Web Sunucusunun dilini deęiřtirme

Varsayılan dil, tarayıcınızın diliyle aynıdır, ancak desteklenmiyorsa, İngilizce olarak görünür. Bu dili desteklenen herhangi bir dille deęiřtirebilirsiniz.

Gömülü Web Sunucusu kullanılabilir dilleri; İngilizce, Portekizce, İspanyolca, Fransızca, İtalyanca, Almanca, Lehçe, Rusça, Basitleřtirilmiř Çince, Geleneksel Çince, Korece ve Japonca'dır. Pencerenin saę üst tarafında dili seęebileceęiniz bir sekme yer alır.

HP Utility'ye eriřim (Sadece Windows)

Yazıcınızı USB, TCP/IP veya Wi-Fi baęlantısıyla bir bilgisayardan yönetin.

Uygulamaya ilk defa eriřtięinizde, yazıcı bilgilerini girmeniz gerekir. Yazıcı listesine eklemek için yazıcının IP adresini veya ana bilgisayar adını girin. Alternatif olarak, aęınızdaki tüm HP DesignJet ve HP PageWide XL yazıcılarını bulmak için **General search** (Genel arama) öęesini seęin.

- **Windows altında**, HP Utility'yi (HP Yardımcı Programı) masaüstü kısayolunuzdan veya řu řekilde bařlatın: **Start** (Bařlat) > **All Programs** (Tüm Programlar) > **HP** > **HP DesignJet Utility** (HP DesignJet Yardımcı Programı) > **HP DesignJet Utility** (HP DesignJet Yardımcı Programı). Bu iřlemlerle, bilgisayarınızda yüklü olan HP DesignJet yazıcıları gösteren HP DesignJet Utility programı bařlatılır.
- Sol bölmede yazıcınızı seętięinizde, saę bölmede görüntülenen her řey söz konusu yazıcıyla ilgilidir.

HP Utility programının dilini deęiřtirme

İngilizce, Portekizce, İspanyolca, Katalanca (yalnızca Windows), Fransızca, İtalyanca, Almanca, Rusça, Basitleřtirilmiř Çince, Geleneksel Çince, Kore dili ve Japonca arasından seęim yapın.

- **Windows'da** dil, Windows Denetim Masası'nda tanımladıęı gibi bölgenizin dil ayarlarına getirilir.

Uyku modu ayarını deęiřtirme

Yazıcı açık bırakılmıř, ancak belirli bir süre kullanılmamıřsa, enerji tasarrufu yapmak üzere otomatik olarak uyku moduna geęer.

Yazıcının uyku moduna geęmeden önce bekleyeceęi süreyi deęiřtirmek için ön panele gidip  (Ayarlar) öęesine, ardından **Power management** (Güç yönetimi) > **Sleep mode** (Uyku modu) seęeneęine dokunun. İstedięiniz bekleme süresini seęin.

Güç düęmesi modunu yapılandırma

Yazıcının kendisini kapatmasını veya uyku moduna girmesini ayarlayabilirsiniz.

 öęesine, ardından **Power Management (Güç Yönetimi)** > **Power Button Mode (Güç Düęmesi Modu)** öęesine gidip istedięiniz seęeneęi belirleyin.

Uyku modundan önce geęmesi gereken süreyi deęiřtirmek için  simgesine dokunup ardından **Power Management (Güç Yönetimi)** > **Sleep Mode (Uyku Modu)** öęesine dokunun. 5 dakika ile geęerli enerji tasarrufu düzenlemeleri tarafından izin verilen maksimum süre arasında bir süre belirleyebilirsiniz.

Yazıcıya dıřarıdan herhangi bir řekilde müdahale edildięinde, uyku modundan çıkılır ve ön panel açılır.

Ön panelin özel kullanımları hakkındaki bilgileri bu kılavuzda bulabilirsiniz.

Otomatik kapanma ayarını değiştirme

Yazıcı, kendisini otomatik olarak kapatacak şekilde ayarlanabilir, bu da güç yönetimi kontrolü için yararlı bir özelliktir.

Örneğin, yazıcının otomatik kapanma özelliğinin 2 saatte kapanmaya ayarlanması, 2 saatlik kullanılmama süresi sonunda yazıcının kapanmasını sağlar. Bu yöntemle daha fazla enerji tasarrufu elde edebilirsiniz. Ancak, yazıcı ağa bağlandığında, ağ kullanıcılarına zorluk yaratmasını önlemek amacıyla otomatik kapanma özelliği otomatik olarak devre dışı bırakılır.

USB bağlantısı kullanıyorsanız, yazıcıyı 2 ile 12 saat arasında kullanılmadığı takdirde kendi kendine tamamen kapanacak şekilde ayarlayabilirsiniz. Ön panelde  ve ardından **Power Management (Güç Yönetimi) > Auto-off** (Otomatik kapanma) öğelerine dokununuz.

Ön panel ekran parlaklığını değiştirme

Görüntülenen parlaklık düzeyi ayarlanabilir.

Ön panel ekranının parlaklığını değiştirmek için  öğesine, ardından **Preferences (Tercihler) > Screen brightness** (Ekran Parlaklığı) öğesine dokununuz ve istediğiniz değeri seçin. Değeri ayarlamak için **Done** (Bitti) öğesine dokununuz.

Ağ ayarlarını yapılandırma

Ağ ayarlarını Gömülü Web Sunucusu'ndan, HP Utility'den (HP Yardımcı Programı) veya ön panelden görüntüleyebilir ve yapılandırabilirsiniz.

- Gömülü Web Sunucusu'ndan: **Network** (Ağ) sekmesini seçin.
- HP Utility'den (HP Yardımcı Programı): HP Utility programı aracılığıyla Gömülü Web Sunucusu'na erişebilirsiniz.
- Ön panelden: Panoyu aşağı çekin,  simgesine dokununuz, ardından menüde aşağı doğru ilerleyin ve **Network setup** (Ağ kurulumu) seçeneğine dokununuz.

Aşağıdaki seçenekler kullanılabilir:

- Talimatları yazdırmak için **Print the start Guide** (Başlama kılavuzunu yazdır) öğesine dokununuz
- **Enable/Disable wireless** (Kablosuz bağlantıyı Etkinleştir/ Devre Dışı Bırak) seçeneği, kablosuz bağlantıyı açmanızı ve kapatmanızı sağlar.
- **Wireless setup wizard** (Kablosuz kurulum sihirbazı), kablosuz ağa bağlanmak için kolay bir yol sunar.
- **Wi-Fi protected setup** (Wi-Fi korumalı kurulum), WPS (düğme veya pin) şifrelemesini kullanarak kablosuz ağ ile bağlantı kurmanızı sağlar.
- **View wireless details** (Kablosuz ayrıntılarını görüntüle) kablosuz ağ ile ilgili bilgileri görüntüler
- **IP settings** (IP ayarları), IP adresini seçmenizi sağlar; Otomatik veya Elle (Statik)
- **Print Wireless test report** (Kablosuz test raporunu yazdır) kablosuz ağ ile ilgili bilgileri yazdırma
- **Print wireless network test** (Kablosuz ağ sınaması yazdır) seçeneği, kablosuz ağı tanılama testlerini yürütür

- **Ethernet settings** (Ethernet ayarları) Ethernet ayrıntılarını görüntüler ve yazdırır
- **Advanced setup** (Gelişmiş kurulum)
 - **Link speed** (Bağlantı hızı), verilerin ağ üzerinde iletilme hızını ayarlar. Varsayılan değer **Automatic** (Otomatik)"tir.
 - **IP settings** (IP ayarları), IP adresini, alt ağ maskesini, varsayılan ağ geçidini ve DNS adresini görüntülemenize veya değiştirmenize olanak sağlar.
 - **General settings** (Genel ayarlar)
 - **Hostname** (Ana bilgisayar adı), ana bilgisayar adını değiştirmenizi sağlar.
 - **Proxy settings** (Proxy ayarları), proxy ayarlarını değiştirmenize olanak sağlar.
 - **Bonjour name** (Bonjour adı), Bonjour adını değiştirmenize olanak sağlar
- **Restore network defaults** (Ağ varsayılan değerlerini geri yükle)

Güvenlik duvarı ayarlarını yapılandırma

Güvenlik duvarı özellikleri, hem IPv4 hem de IPv6 ağlarında ağ katman güvenliği sağlar. Güvenlik duvarı, erişime izin veren IP adreslerinin kolay denetlenmesini sağlar.



NOT: Ağ katmanında güvenlik duvarı korumasına ek olarak yazıcı iletim katmanında istemci-sunucu kimlik doğrulaması veya HTTPS Web taraması gibi güvenli istemci-sunucu uygulamaları için açık güvenli soket katmanı (SSL) standartlarını da destekler.

Yazıcıdaki güvenlik duvarı işlemleri için belirli IP trafiğine uygulamak üzere bir güvenlik duvarı politikası yapılandırmanız gerekir. Güvenlik duvarı politikası sayfalarına Gömülü Web Sunucusu aracılığıyla erişilir ve Web tarayıcısı tarafından görüntülenir. Bir politika yapılandırdıktan sonra, Gömülü Web Sunucusu'nda **Apply** (Uygula) ögesini tıklamadığınız müddetçe etkinleştirilmez.

Güvenlik duvarı kurallarını oluşturma ve kullanma

IP adres ve hizmetlerine dayanan IP trafiğine izin vermek veya kesmek için IP trafiğini kontrol eder.

Her biri ana bilgisayar adreslerini, hizmetleri ve bu adresler ile hizmetler için alınacak aksiyonları belirten en fazla on kural girin.

Güvenlik duvarı kuralı oluşturma

Gömülü Web sunucusundan yeni bir kural ayarlayın.

1. Gömülü Web Sunucusunu açın.
2. **Settings** (Ayarlar) sekmesini, ardından **Firewall (Güvenlik Duvarı) > Firewall Rules (Güvenlik Duvarı Kuralları)** seçeneğine tıklayın.
3. **Enable firewall** (Güvenlik duvarını etkinleştir) seçeneğini belirleyin.
4.  ögesine dokununuz ve ardından ekranda beliren adımları uygulayın.



NOT: **Apply** (Uygula) ögesine dokunduğunuzda Gömülü Web Sunucusu bağlantısı kısa bir süre boyunca geçici olarak kesilebilir. IP adresi değiştirilmediği takdirde, Gömülü Web Sunucusu bağlantısı yeniden etkinleştirilir. Ancak, IP adresi değiştirilirse, Gömülü Web Sunucusu'nu açmak için yeni IP adresini kullanın.

Güvenlik duvarı kurallarının önceliğini değiştirme

Bir kuralı öncelik listesinde yukarı veya aşağı taşıyabilirsiniz.

1. Gömülü Web Sunucusunu açın.
2. Önce **Settings** (Ayarlar) sekmesini, ardından **Firewall (Güvenlik Duvarı) > Firewall Rules Priority (Güvenlik Duvarı Önceliği)** seçeneğine tıklayın.
3. Kural Önceliği listesinden 10 en yüksek ve 1 en düşük öncelik olmak üzere öncelik değerini belirleyin.
4. **Apply** (Uygula) ögesine dokunun.

Güvenlik duvarı seçeneklerini değiştirme

Seçenekler her zaman daha sonraki bir tarihte düzenlenebilir.

1. Gömülü Web Sunucusunu açın.
2. **Settings** (Ayarlar) sekmesine, ardından **Firewall (Güvenlik Duvarı) > Firewall Options (Güvenlik Duvarı Seçenekleri)** ögesine dokunun.
3. İsteddiğiniz seçenekleri değiştirdikten sonra **Apply** (Uygula) ögesine dokunun.



NOT: **Apply** (Uygula) ögesine dokunduğunuzda, Gömülü Web Sunucusu bağlantısı kısa bir süre boyunca geçici olarak kesilebilir. IP adresi değiştirilmediği takdirde, Gömülü Web Sunucusu bağlantısı yeniden etkinleştirilir. Ancak, IP adresi değiştirilirse, Gömülü Web Sunucusu'nu açmak için yeni IP adresini kullanın.

Güvenlik duvarı ayarlarını sıfırlama

Fabrika ayarlarına sıfırlamak için yazıcının ağ ayarlarını geri yükleyin.

Kurallar, şablonlar ve hizmetlerle ilgili sınırlamalar

Herhangi bir zamanda oluşturulabilen ve depolanabilen her öge için bir sınır bulunur.

Tablo 4-1 Öge başına sınırlamalar

Öge	Sınır
Maksimum kural sayısı	10 (biri varsayılan kural)
Maksimum adres şablonu sayısı	12
Maksimum kullanıcı tanımlı adres şablonu sayısı	5
Kullanıcı tanımlı hizmet şablonuna ekleyebileceğiniz maksimum hizmet sayısı	40
NOT: Önceden tanımlanan Tüm Hizmetler şablonu bu sınırlamaya tabi değildir ve yazıcı sunucusu tarafından desteklenen tüm hizmetleri içerir.	
Politikaya ekleyebileceğiniz maksimum hizmet sayısı	40
NOT: Belirli bir kural için yalnızca bir adres şablonu ve bir hizmet şablonu eklenebilir.	
Politikadaki maksimum hizmet şablonu sayısı	10
Maksimum kullanıcı tanımlı özel hizmet şablonu sayısı	5

Ağ ayarlarını sıfırlama

Yönetici parolası ve ağ ayarları geri yüklenebilir.

Ön panele gidin, panoyu aşağı çekip  (Ayarlar) ögesine dokunun, ardından menüde aşağı doğru ilerleyin ve **Network setup** (Ağ kurulumu) > **Restore network settings** (Ağ ayarlarını geri yükle) seçeneğine dokunun.

 **NOT:** Ağ yapılandırma sayfasını yazdırın ve ağ ayarlarının sıfırlandığını kontrol edin.

 **NOT:** Yazıcının ağ ayarlarının sıfırlanması, yazıcının güvenlik duvarı ayarlarını da sıfırlar.

Gömülü Web Sunucusu güvenlik ayarları

Erişimi ve değişiklikleri kontrol etmek için bir parola ve bir yönetici hesabı oluşturun.

Gömülü Web Sunucusu menüsünden, **Settings (Ayarlar)** > **Security (Güvenlik)** ögesine dokunun.

Parola ayarları:

İzinsiz kullanıcıların yazıcıyı uzaktan yapılandırmalarını veya Gömülü Web Sunucusundan (EWS) yazıcı ayarlarını görüntülemesini önlemek için bir parola oluşturabilirsiniz. Bir kez oluşturulduktan sonra bu parola, EWS'den birçok yazıcı ayarını değiştirmek veya görüntülemek için gerekir.

Parolayı devre dışı bırakmak için kutuyu boş bırakın.

Yönetici parolası:

Gömülü Web sunucusuna erişimi denetlemek için yönetici hesabı belirleyerek yazıcıya erişimi denetleyebilirsiniz. Kullanılabilen özellikleri etkinleştirerek veya devre dışı bırakarak yazıcınızı özelleştirebilirsiniz. Özellik, devre dışı bırakıldıktan sonra EWS veya yazıcının ön panelinden kullanılamaz.

5 Kağıt kullanımı

Yazdırmak için, ruloları, tek kağıtları yükleyebilir veya birden fazla yapraklık tepsiyi kullanabilirsiniz. Kağıt bilgilerini görüntüleyin ve yazıcının kesme aracını kullanın.

Genel kağıt yükleme önerileri

Yazıcıya üç farklı yoldan kağıt yükleyebilirsiniz: rulodan, tek yaprak olarak veya birden fazla yapraklık tepside tek yapraklar yığını olarak (varsa). Birinden diğerine geçiş otomatiktir.

- ⚠ DİKKAT:** Yazıcının sehpası varsa, yazıcının hareket etmesine engel olmak için tekerleklerin kilitli olduğundan emin olun (fren kolu aşağıya doğru itilmiş olmalıdır).
- ⚠ DİKKAT:** Tüm kağıtlar 280 mm veya daha geniş olmalıdır. A4 ve letter türü kağıtlar yatay olarak yüklenmemelidir.
- 💡 İPUCU:** Fotoğraf kağıdı kullanırken, kağıda yağ bulaşmaması için pamuklu eldiven kullanın.
- ⚠ DİKKAT:** Yükleme işlemi sırasında kağıt bölmesini kapalı tutun.

Mile rulo yükleme

Yazıcıya farklı genişliklerde rulolar yüklenebilir.

1. Mili yazıcıdan çıkarın.

- ⚠ UYARI!** Çıkarma işlemi sırasında parmaklarınızı mil desteklerinin içine sokmayın.

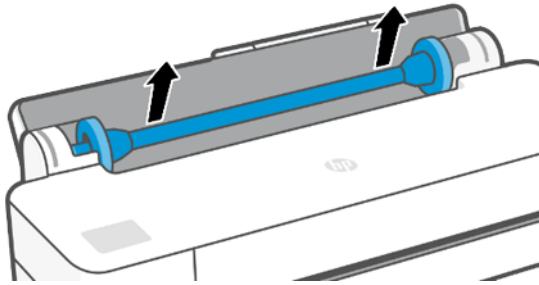

2. Ruloyu yerinde tutmak için milin uçlarında birer durdurucu vardır. Mavi durdurucu, yeni bir rulo takılırken çıkarılabilir; mavi durdurucu, farklı genişliklerdeki ruloları tutmak amacıyla mil üzerinde hareket eder. Mavi kağıt durdurucusunu milin ucundan çıkarın.

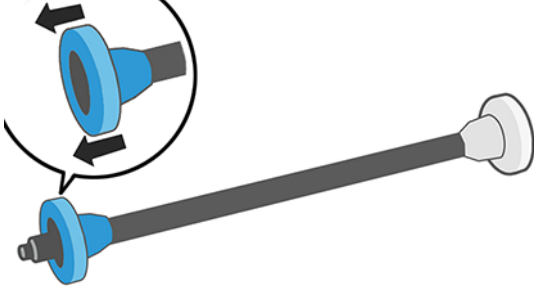

3. Rulo uzunsa, silindiri bir masanın üzerine yatay olarak koyup ruloyu masanın üzerinde takın.
4. Yeni ruloyu mile takın. Kağıt türünü aşağıda gösterilen yönde taktığınızdan emin olun. Değilse ruloyu çıkarın, 180 derece döndürün ve mile yeniden takın. Merdanenin üzerinde doğru yönü gösteren etiketler bulunur.



NOT: Yazıcının arka tarafından, mavi durdurucu sağ taraftaki tutucuya girer.

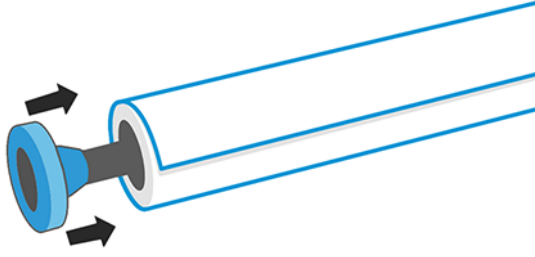

Rulonun her iki ucunun da mil durduruculara mümkün olduğunca yakın olmasını sağlayın.

5. Mavi kağıt durdurucusunu milin açık ucuna koyun ve rulonun ucuna doğru itin.

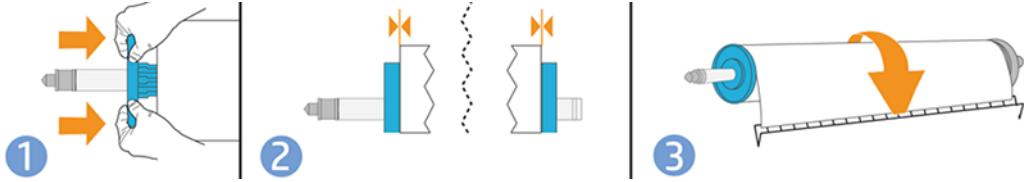



6. Mavi kağıt durdurucu gidebildiği kadar ileri itilmiş olmalıdır. Her iki uçta da rulo ile durdurucular arasında boşluk olmadığından emin olun.

Düzenli olarak farklı kağıt türleri kullanıyorsanız, farklı kağıt türlerindeki ruloları farklı millere önceden yükleyerek ruloları daha hızlı değiştirebilirsiniz. Ek mil satın alınabilir, bkz. [Accessories \(Aksesuarlar\), sayfa 73](#).

Yazıcıya rulo yükleme

Bu yordama başlamadan önce merdaneye yüklenmiş bir rulonuz olması gerekir.

Bkz. [Mile rulo yükleme, sayfa 25](#).

1. Ön panelden  ögesine, sonra da  ögesine dokununuz.

Bu adım isteğe bağlıdır: Kağıt rulosunu beslemeye başladığınızda, yazıcı rulo yüklemek istediğinizi algılar.

2. Makara milini her iki ucundan tutarak yazıcıya takın. Mavi hub yazıcının önünden bakıldığında solda olmalıdır.

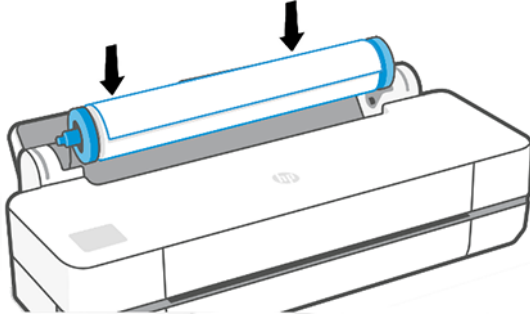

3. Rulonun kenarı düzgün değilse veya yırtılmışsa (bazen silindirin ucunu yapıştırmak için bant kullanıldığında oluşabilir), kağıdı hafifçe çekin ve düzgün bir şekilde kesin.
4. Kağıdın kenarını yazıcıya sokun.

⚠ UYARI! Parmaklarınızı yazıcının kağıt yolunun içine sokmayın.

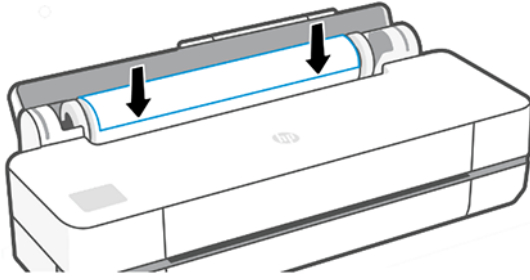



5. Direnç hissedinceye ve kağıt hafifçe esneyinceye kadar kağıdı yazıcının içine kaydırın. Yazıcı kağıdı algıladığında bip sesi çıkarır ve kağıdı otomatik olarak besler.
6. Ön panelde kağıt kategorisi ve türü seçmeniz istenir.
Kağıt türünüz ön panelde görünmüyorsa, **More paper types** (Diğer kağıt türleri) seçeneğine dokunun. Kağıt türünüz listenin tamamında da görünmüyorsa, bkz. [Kağıt türü sürücüde yok, sayfa 77](#).
7. Yazıcı hizalamayı kontrol eder ve genişliği ölçer. Rulo doğru şekilde hizalanmamışsa, ön panel ekranındaki yönergeleri izleyin.

📝 NOT: Kağıt yükleme işleminin herhangi bir aşamasında beklenmeyen bir sorunla karşılaşırsanız, bkz. [Kağıt başarıyla yüklenemiyor, sayfa 75](#).

Rulo çıkarma

Ruloda kağıt varsa, kağıdı ön panelden de çıkarabilirsiniz.

 öğesine, sonra  öğesine, ardından **Unload roll** (Ruloyu çıkar) seçeneğine dokunun. Ardından, birden fazla yapraklık tepsi varsayılan etkin kağıt kaynağı durumuna gelir.

Kağıdın ucu merkeze bağlı değilse, ön panelde ruloyu elle çıkarmanız istenir.



Rulo çıkarıldıktan sonra, birden fazla yapraklık tepsi varsayılan etkin kağıt kaynağı olur.

Tek sayfa yükleme

Rulo kağıt ve tekli sayfalar, yazıcıdaki aynı giriş yuvasını kullanır.

 **NOT:** Birden fazla yapraklık bir tepsi varsa, bkz. [Birden fazla yapraklık tepsiyi kullanma, sayfa 29.](#)

 **NOT:** Genişliği 329 mm veya daha küçük olan sayfalar, birden fazla yapraklık tepside yüklenmelidir.

1. Ön panelde  öğesine ve ardından  öğesine dokununuz.
2. Rulo önceden yüklenmişse, rulo otomatik olarak çıkarılıncaya kadar beklemeniz gerekir.
3. Rulo kapağını açın.
4. Kağıdınızın kategorisini ve türünü seçin. Kağıt türünüz ön panelde görünmüyorsa, **More paper types** (Diğer kağıt türleri) seçeneğine dokununuz. Kağıt türünüz listenin tamamında da görünmüyorsa, bkz. [Kağıt türü sürücünde yok, sayfa 77.](#)
5. Ön panelde istem görüntülediğinde, sayfayı giriş yuvasının sağ tarafına yerleştirin.

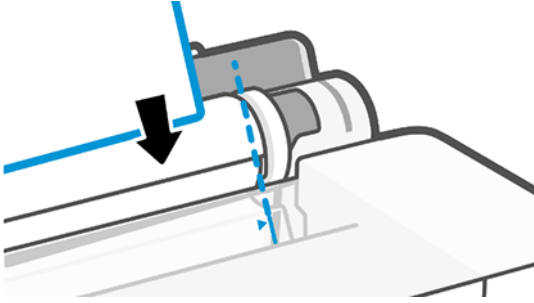

 **UYARI!** Parmaklarınızı yazıcının kağıt yolunun içine sokmayın.

6. Sayfayı mavi çizgiyle aynı hizaya getirin

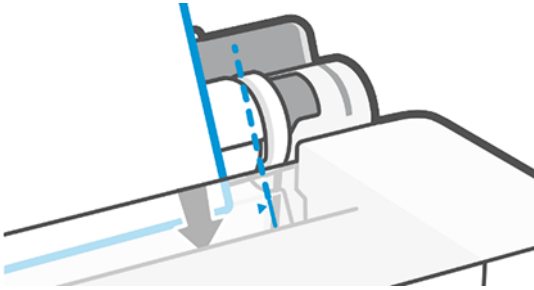

7. Ön paneldeki **OK** (Tamam) düğmesine dokunarak kağıdı yazıcıya besleyin. Sayfayı yazıcıya yönlendirin; bu işlem özellikle daha kalın kağıtlar için önemlidir.
8. Yazıcı hizalamayı kontrol eder ve sayfayı ölçer.



 **NOT:** Sayfa, genişliğine bağlı olarak, yazıcının önünden dışarı çıkar.

9. Sayfa düzgün şekilde hizalanmazsa, sayfayı yeniden yüklemeniz istenebilir.

 **NOT:** Kağıt yükleme işleminin herhangi bir aşamasında beklenmeyen bir sorunla karşılaşırsanız, bkz. [Kağıt başarıyla yüklenemiyor, sayfa 75.](#)

Tek sayfayı çıkarma

Yapraklar yazıcının önünden çıkarılır.



Bir yaprağı çıkarmak için ön panele gidin ve önce  (Ayarlar) öğesine, ardından  öğesine ve **Unload** (Tekli sayfayı çıkar) seçeneğine dokunun.

Yaprağı elinizle yakalayabilir veya sepete düşmesine izin verebilirsiniz.

Rulo çıkarıldıktan sonra, birden fazla yapraklık tepsi varsayılan etkin kağıt kaynağı olur.

Birden fazla yapraklık tepsiyi kullanma

Birden fazla yaprak yükleyebilir ve tek yapraklık yazdırmayı kolaylaştırabilirsiniz.

1. Rulo yüklü değilse veya ruloda kağıt yoksa, birden fazla yapraklık tepsi varsayılan olarak devreye girer. Alternatif olarak, ön panelde  öğesine, ardından  öğesine dokunun.
2. Giriş tepsiyi uzantılarını kağıdın uzunluğuna göre ayarlayın: ilk uzantı A4 ve ikinci uzantı A3 kağıt içindir.

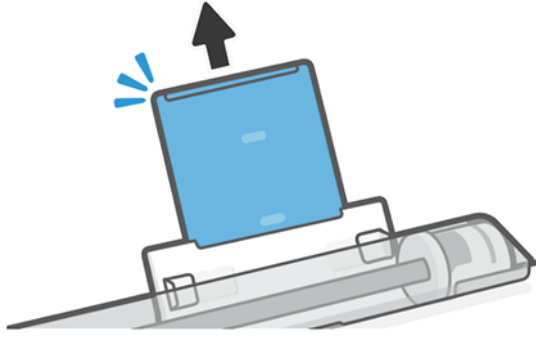
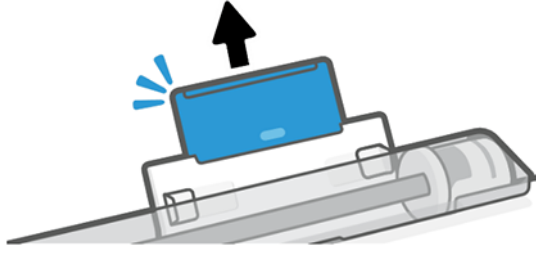

3. Kağıtları tepsiye basılı tarafları dışarı bakacak şekilde yükleyin. Tüm sayfaların aynı boyda olduğundan emin olun.

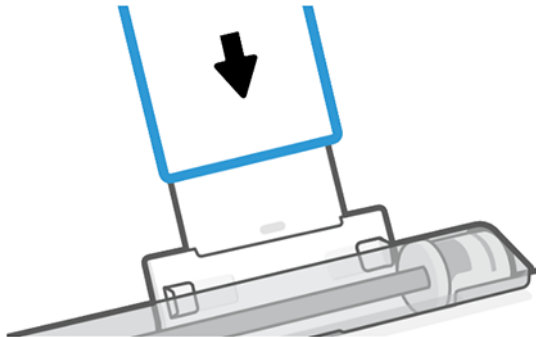

4. Tepsiyi kağıt genişliğine uyacak şekilde ayarlayın.



Kağıtla ilgili bilgileri görüntüleme

Etkin kağıt kaynağının simgesine dokunun.

Ön panelde aşağıdaki bilgiler görüntülenir:

- Seçtiğiniz kağıt türü
- Rulo veya sayfa durumu
- Kağıt genişliği

Rulo veya tek sayfalık kağıt yüklü değilse, **Kağıt yok** iletisi görüntülenir.

Kağıdı koruma

En yüksek kalitede yazdırmak için kağıt ve sayfalarınızı her zaman koruyun.

- Ruloları başka bir kağıtla veya bezle örterek saklayın.
- Kesilmiş kağıtları üzeri kapatılmış şekilde saklayın ve bunları yazıcıya yüklemeyen önce temizleyin veya fırçalayın
- Giriş ve çıkış silindirlerini temizleyin
- Yazıcınızın üst kapağını her zaman kapalı tutun.



NOT: Fotoğraf kağıdı ve kaplamalı kağıt itinayla kullanılmalıdır, bkz. [Baskı aşınmış ya da çizilmiş, sayfa 90.](#)

Kuruma süresini uzatma

Sürenin daha önemli olduğu birden fazla baskı alacağınız veya dokunmadan önce mürekkebin kurduğundan emin olmak istediğiniz özel yazdırma durumlarına bağlı olarak kuruma süresi ayarını değiştirmek isteyebilirsiniz.

 öğesine dokunup ardından **Printer preferences** (Yazıcı tercihleri) > **Print retrieval** (Baskı alma) > **Select drying time** (Kuruma süresini seç) seçeneklerini belirleyin. Şunları seçebilirsiniz:

- **Extended** (Uzatılmış), mürekkebin tamamen kurumasını sağlamak amacıyla önerilenden daha uzun bir süre belirlemek için kullanılır
- **Optimized** (En iyi duruma getirilmiş), seçmiş olduğunuz kağıda ait varsayılan ve önerilen süreyi belirlemek için (bu varsayılan ayardır)

- **None** (Hiçbiri), kuruma süresini devre dışı bırakmak ve baskınızı yazdırma biter bitmez çıkarmak için

⚠ DİKKAT: Baskı çıkarıldığında mürekkep kurumamışsa, çıkış tepsisinde mürekkep lekeleri ve baskı üzerinde lekeler olabilir.

📝 NOT: Kuruma süresini baskı sırasında iptal ederseniz, paralel olarak çalışan yazıcı kafası bakım servisine bağlı olarak yazıcı kağıdı hemen besleyip kesemeyebilir. Kuruma süresi sıfırda, yazıcı kağıdı keser ve yazıcı kafası bakımını gerçekleştirir. Ancak, kuruma süresi sıfırdan büyükse, yazıcı kafası bakımı tamamlanana kadar yazıcı kağıdı kesmez.

Otomatik kesiciyi açma ve kapatma

Her yazdırma işiyle ilgili gereksinimlerinize uygun olarak kesici seçeneğini değiştirebilirsiniz.

Yazıcının kağıt kesicisini açmak veya kapatmak için ön panele gidin ve  öğesine, ardından **Print Settings** (Yazdırma Ayarları) öğesine dokunup kesici seçeneğini değiştirin.

Varsayılan ayar **On** (Açık) öğesidir.

📝 NOT: Kesici kapalıysa, işler arasında kağıt kesmez ancak ruloları yükleme ve çıkarma işlemleri sırasında kağıdı kesmeye devam eder.

💡 İPUCU: Otomatik kesici devre dışı bırakılmışken rulo kağıdını kesmek için bkz. [Form Feed \(İlerlet\) ve Form Feed and Cut \(İlerlet ve Kes\), sayfa 31](#).

Form Feed (İlerlet) ve Form Feed and Cut (İlerlet ve Kes)

Kağıdı keserek veya kesmeden ilerletmeyi seçebilirsiniz.

Ön panele gidip  öğesine, ardından **Form feed** (İlerlet) öğesine dokunun. 2 seçenek vardır: **Form Feed** (İlerlet) ve **Form feed and Cut** (İlerlet ve Kes) **Form Feed** (İlerlet) seçeneği kağıdı kesmeden ilerletir. **Form feed and cut** (İlerlet ve Kes) kağıdı ilerletir ve ön kenardan düz bir şekilde keser. Bunu yapmak isteyebileceğiniz en az iki olası neden bulunmaktadır:

- Kağıdın ön kenarı bozuksa veya düzgün değilse, kağıdın ön kenarını kesmek için.
- Otomatik kesici devre dışı bırakıldığında kağıdı ilerletmek ve kesmek için.

📝 NOT: Her baskıdan sonra yazıcı kafasına servis yapılır ve işlem tamamlanıncaya kadar kağıt kesilemediğinden, gecikme olabilir.

⚠ DİKKAT: Kesilmiş parçayı çıkış silindirinden alın. Çıktı plakasında kağıt parçaları veya kısa baskılar kalırsa yazıcıda sıkışmaya neden olabilir. yazıcı kılavuzunda da kağıt parçacıkları olmadığından emin olun.

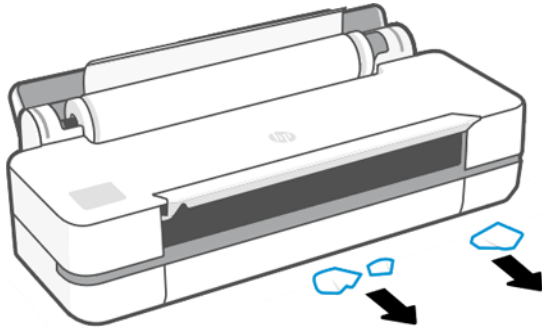

 **NOT:** Fotoğraf kağıdı ve kaplamalı kağıt itinayla kullanılmalıdır, bkz.[Baskı aşınmış ya da çizilmiş, sayfa 90.](#)

6 Yazdırılıyor

Yazdırma hiç bu kadar kolay ve esnek olmadı. Çeşitli yazılımlar, özelleştirilebilen seçenekler ve gelişmiş ayarlar kullanarak bilgisayarlardan ve mobil cihazlardan yazdırın.

Mobil Yazdırma

Aynı ağa bağlantı ile doğrudan yazdırmayı kullanarak çoğu mobil aygıttan yazıcınıza yazdırabilirsiniz.

Mobil aygıtlardan yazdırma

HP Mobil Yazdırma Çözümleri sayesinde yalnızca birkaç basit adımda akıllı telefonunuzdan veya tabletinizden yazdırabilirsiniz;

- Apple iOS üzerinden yazdırma, iOS cihazlara yüklenmiş bir şekilde gelen AirPrint üzerinden etkinleştirilir.
- Android yazdırma için Google Play'den HP Print Service Eklentisini yükleyin (mobil cihazınızda daha önceden yüklü değilse).

Daha fazla bilgi için bkz. <http://www.hp.com/go/designjetmobility>.

Android'den yazdırma

Google Play'den HP Print Service App uygulamasını yükleyin.

Uygulamayı şuradan indirebilirsiniz: <https://play.google.com/store/apps/details?id=com.hp.android.printservice>, (cihazınızda önceden yüklü değilse). Android Lollipop 5.0 veya sonraki bir sürümü kullanmanız gerekir.

1. Yazdırmak istediğiniz belge veya fotoğrafı açın, menü simgesine ve ardından **Print** (Yazdır) düğmesine dokunun.
2. Listedeki yazıcınızı seçin.
3. Baskı ayarlarını kontrol edin ve **Print** (Yazdır) düğmesine dokunun.

AirPrint'e sahip iOS (iPhone, iPad)

AirPrint ile yazdırmak kolaydır, tüm yapmanız gereken aygıtınız ve yazıcınızın aynı ağda çalıştığından emin olmaktır.

Aşağıdaki adımları uygulayın:

1. İçeriğinizi seçin. Yazdırmak istediğiniz belge veya fotoğrafı açın ve paylaş düğmesine dokunun.
2. Yazdırma simgesini seçin
3. Doğru yazıcının ve yazıcı ayarlarının seçili olduğunu onaylayın. **Print** (Yazdır) öğesine dokunun ve yazdırılan belgelerinizi toplayın.

HP Smart App ile Apple iOS veya Android'den yazdırma

Kablosuz bağlanıp Android veya Apple akıllı telefon veya tablettten yazdırın.

Apple Store'dan (<https://itunes.apple.com/us/app/hp-all-in-one-printer-remote/id469284907?mt=8>) veya Google Play'den (<https://play.google.com/store/apps/details?id=com.hp.printercontrol>) indirin.

1. HP Smart uygulamasını açın ve yazdırmak istediğiniz belgeyi veya fotoğrafı bulun.
2. Gerekirse çıktıyı ayarlamak için Edit (Düzenle) öğesine gidin.
3. **Yazdır**'ı tıklatın.

HP Smart App ile, mobil aygıtınız ve yazıcınız aynı ağda olmadığında da yazdırabilirsiniz.

Uzaktan Yazdırma özelliği, HP Smart ile yapmayı seçerseniz başlatma işlemi sırasında etkinleştirilebilir. Aksi takdirde, daha sonra etkinleştirilebilir.

 **NOT:** HP Smart'ta, **printer icon** (yazıcı simgesine) basarak yazıcınızı uzaktan yazdırma için etkinleştirin. Yazıcı seçeneklerinde **Print Anywhere** (Herhangi Bir Yerde Yazdır) seçeneğini işaretleyin ve uygulamadaki adımları uygulayın.

 **NOT:** **Remote Printing** (Uzaktan Yazdırma) özelliği için aygıt ve yazıcının internete bağlı olması gerekir.

 **NOT:** **Remote Printing** (Uzaktan Yazdırma) özelliği için bir HPSmart.com hesabı gereklidir. Bir hesabınız yoksa, HP Smart bir tane oluşturmanız için size rehberlik eder.

Yazıcınızda **Remote Printing** (Uzaktan Yazdırma) özelliği yapılandırılırsa, yazıcının sahibi, uzaktan yazdırma erişimini yazıcıyı diğer kullanıcılarla paylaşacak şekilde yönetebilir:

1. HP Smart App'i açın, yazıcınızı seçin ve **printer icon** (yazıcı simgesine) basın.
2. Yazıcının sahibiyse, **Manage Print Anywhere** (Herhangi Bir Yerde Yazdırmayı Yönet) adlı bir seçenek görürsünüz. Bu seçeneğe dokununuz.

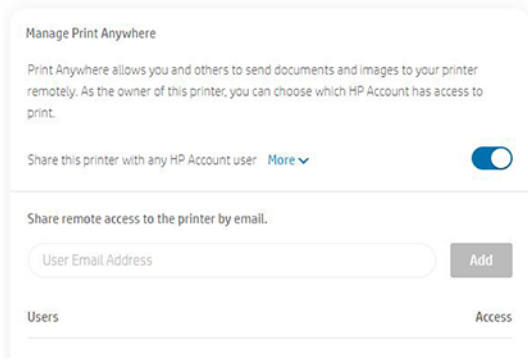

3. Yazıcıyı diğer kullanıcılarla paylaşmak veya ayrı olarak erişim hakkı vermek ya da erişim hakkını iptal etmek arasından bir seçim yapın.

 **NOT:** Yazıcı sahibi, yazıcıyı hesabına kaydetmiş olan HPSmart.com kullanıcısıdır.

Wi-Fi Direct kullanarak yazdırma

Wi-Fi Direct ile, mevcut bir kablosuz ağa bağlanmadan, bilgisayar, akıllı telefon, tablet veya diğer kablosuz ağ özellikli bir aygıttan kablosuz olarak yazdırabilirsiniz.



Wi-Fi Direct kullanımı ile ilgili yönergeler

Wi-Fi Direct kullanmak için temel önkoşullar bulunur.

- Bilgisayarınızın veya mobil cihazınızın gerekli yazılıma sahip olduğundan emin olun.
 - Bir bilgisayar kullanıyorsanız, HP yazıcı yazılımını yüklediğinizden emin olun.
 - Bilgisayarınıza HP yazıcı yazılımını yüklemeyerseniz, önce Wi-Fi Direct'e bağlanın ve sonra yazıcı yazılımını yükleyin. Yazıcı yazılımı tarafından istendiğinde, bağlantı türü için **Wireless** (Kablosuz) seçeneğini belirleyin.
- Mobil cihaz kullanıyorsanız, uyumlu bir yazdırma uygulaması yüklediğinizden emin olun. Daha fazla bilgi için, <http://www.hp.com/go/mobileprinting> adresindeki HP Mobil Yazdırma web sitesini ziyaret edin. Bu Web sitesinin yerel bir versiyonu ülkenizde/bölgenizde veya sizin dilinizle bulunmuyorsa, başka bir ülkedeki/bölgedeki HP Mobil Yazdırma web sitesine yönlendirilebilirsiniz.
- Yazıcınız için Wi-Fi Direct özelliğinin açık olduğundan emin olun.
- Beş adede kadar bilgisayar ve mobil cihaz, aynı Wi-Fi Direct bağlantısını kullanabilir.
- Wi-Fi Direct ayrıca, yazıcı, USB kablosu ile bir bilgisayara veya kablosuz bağlantı ile bir ağa bağlandığında Wi-Fi Direct kullanılabilir.
- Bilgisayarı, mobil cihazı veya yazıcıyı internete bağlamak için Wi-Fi Direct kullanılamaz.



Wi-Fi Direct'i açma

Wi-Fi Direct eklentisini doğrudan ön panelden veya alternatif olarak EWS'den açabilirsiniz.

1. Yazıcının ön panelinden, panoyu açmak için ekranın üst tarafındaki sekmeye dokununuz veya sekmeyi aşağı çekiniz ve  ögesine dokununuz.
2.  ögesine dokununuz.
3. Ekranda Wi-Fi Direct **Off** (Kapalı) görünüyorsa, **Wi-Fi Direct**'e dokunup ardından açınız.
4. Ayrıca, Wi-Fi Direct'i EWS'den açabilirsiniz. EWS kullanımı hakkında fazla bilgi için, bkz. [Gömülü Web Sunucusuna erişme, sayfa 19](#).

Bağlantı yöntemini değiştirme

Wi-Fi Direct bağlantı yöntemini değiştirebilir ve otomatik ve elle seçeneğini belirleyebilirsiniz.

1. Yazıcının ön panelinden, panoyu açmak için ekranın üst tarafındaki sekmeye dokununuz veya sekmeyi aşağı çekiniz ve  ögesine dokununuz.
2.  ögesine dokununuz.
3. **Connection Method** (Bağlantı Yöntemi) ögesine dokununuz ve ardından **Automatic** (Otomatik) veya **Manual** (Manuel) seçeneğini belirleyiniz:
 - a. Yazıcıda Wi-Fi Direct kurulum işlemi sırasında **Automatic** (Otomatik) seçilmişse, mobil aygıt yazıcıya otomatik olarak bağlanır.
 - b. Yazıcıda Wi-Fi Direct kurulumu sırasında **Manual** (Elle) seçilirse, yazıcı ekranında bağlantıyı onaylayın veya mobil cihazınıza yazıcı PIN'ini girin. PIN, bağlantı denemesi yapıldığı sırada yazıcı tarafından sağlanır.

Wi-Fi Direct'i destekleyen kablosuz özellikli bir mobil cihazdan yazdırma

Mobil cihazınıza HP Print Service eklentisinin en son sürümünü yüklediğinizden emin olun.



NOT: Mobil cihazınız Wi-Fi'ı desteklemiyorsa Wi-Fi Direct'i kullanamazsınız.

1. Yazıcı üzerinde Wi-Fi Direct'i etkinleştirdiğinizden emin olun.
2. Mobil cihazınızda Wi-Fi Direct'i açın. Daha fazla bilgi için mobil cihazla birlikte verilen belgelere bakın.
3. Mobil cihazınızdan, yazdırmanın etkinleştirildiği bir uygulamadan bir belge seçin, ardından belgeyi yazdırma seçeneğini belirleyin.

Mevcut yazıcıların listesi görünür.

4. Mevcut yazıcılar listesinden, **DIRECT-**-HP DesignJet Studio Yazıcı Serisi** (burada ** , yazıcınızı tanımlayan benzersiz karakterler) olarak gösterilen Wi-Fi Direct adını seçin ve sonra yazıcıda ve mobil cihazınızdaki talimatları izleyin.
5. Belgenizi yazdırın.

Wi-Fi Direct uygulamasını desteklemeyen kablosuz özellikli bir mobil cihazdan yazdırma

Mobil cihazınıza uyumlu bir yazdırma uygulaması yüklediğinizden emin olun.

Daha fazla bilgi için http://www.hp.com/global/us/en/eprint/mobile_printing_apps.html adresini ziyaret edin.

1. Yazıcı üzerinde Wi-Fi Direct'i etkinleştirdiğinizden emin olun.
2. Mobil cihazınızda Wi-Fi bağlantısını açın. Daha fazla bilgi için mobil cihazla birlikte verilen belgelere bakın.



NOT: Mobil cihazınız Wi-Fi'ı desteklemiyorsa Wi-Fi Direct'i kullanamazsınız.

3. Mobil cihazdan, yeni bir ağa bağlanın. Yeni bir kablosuz ağa veya kablosuz bağlantı noktasına bağlanmak için, normal olarak kullandığınız işlemi kullanın. **DIRECT-**-HP DesignJet Studio Yazıcı Serisi** gibi, gösterilen kablosuz ağlar listesinden Wi-Fi Direct adını seçin (burada ** , yazıcınızı tanımlayan benzersiz karakterlerdir).
4. İstendiğinde Wi-Fi Direct parolasını girin.
5. Belgenizi yazdırın.

Kablosuz özellikli bir bilgisayardan yazdırma (Windows)

Wi-Fi Direct'i kullanmak için bilgisayarınızın Wi-Fi desteği olması gerekir.

Bu örnek Windows 10 içindir.

1. **Start (Başlat) > Settings (Ayarlar) > Devices (Cihazlar) > Printers & scanners (Yazıcılar ve tarayıcılar)** bölümüne gidin ve Yazıcı eklemek için **Add a printer or scanner** (Yazıcı ya da tarayıcı ekle) öğesine dokunun.



NOT: Yazıcınız listelenmiyorsa, **Show Wi-Fi Direct printers** (Wi-Fi Direct yazıcılarını göster) bağlantısının görüntülenmesini beklemeniz gerekebilir.

2. Wi-Fi Direct bağlantınızı belirleyin, adı **DIRECT-XX-HP...** Son ekiyle başlar ve ardından model adı yazar.
3. Yazıcınız için yapılandırılmış Wi-Fi Direct bağlantı yöntemine bağlı olarak, ön paneldeki iletiye dokunarak bağlantıyı kabul etmeniz gerekebilir.
4. Bağlantı kurulduğunda, Windows uygun sürücüyü indirir ve yazıcıyı sisteminize ekler.

5. Eklendikten sonra, yazıcı herhangi bir Windows uygulaması ile kullanıma hazır hale gelir.

HP Click ile kolay yazdırma

HP Click, büyük boyutlu yazıcılarda basit bir şekilde baskı yapmak isteyen kişiler için tasarlanmış kullanımı kolay bir araçtır;

Posterler, rulo afişler, bilgi grafik sunumları, haritalar ve CAD belgeleri dahil olmak üzere geniş bir yelpazede grafik ve teknik uygulamalar için idealdir. Bkz. <http://www.hp.com/go/clickDesignJet>.

Yazıcı sürücüsü kullanarak uygulamadan yazdırma

Bu, bir uygulamadan yazdırmanın geleneksel yoludur.

Bilgisayara doğru yazıcı sürücüsü yüklenmeli (bkz. [Yazıcıyı bağlama, sayfa 11](#)) ve bilgisayar yazıcıya ağ veya USB kablosuyla bağlanmalıdır.

Yazıcı sürücüsü yüklendiğinde ve bilgisayar yazıcıya bağlandığında, uygulamanın kendi **Print** (Yazdır) komutunu kullanarak ve doğru yazıcıyı seçerek bir yazılım uygulamasından yazdırabilirsiniz.

Gelişmiş yazdırma ayarları

Gelişmiş yazdırma ayarları, varsayılanlar gereksinimlerinize uygun olmadığında kullanılabilir.

Bu bölümün geri kalan kısmında kullanabileceğiniz çeşitli baskı ayarları açıklanmaktadır. Bu yöntemler, tüm gereksinimlere yönelik çok çeşitli ayarlar sağlar.

 **İPUCU:** Genel olarak, gereksinimlerinizi karşılamadığını bilmediğiniz sürece varsayılan ayarları kullanmanız önerilir.

 **İPUCU:** Belirli bir ayar grubunu yeniden kullanmayı düşünüyorsanız, o ayarları istediğiniz bir adla kaydedebilir ve istediğinizde bu adla kullanabilirsiniz. Kaydedilmiş ayarlar grubu, Windows yazıcı sürücüsünde "hızlı ayarlar" olarak bilinir.

Baskı kalitesini seçin

En yüksek kalitede baskı hızının azalmasına neden olabileceğinden ve hızlı baskı neticesinde de baskı kalitesinde bir miktar azalma olabileceğinden, yazıcının bir çok baskı kalitesi seçeneği bulunmaktadır.

Aşağıdaki seçenekleri belirleyebilirsiniz: **Best** (En iyi), **Normal** ve **Fast** (Hızlı). **Fast** (Hızlı) seçeneğini belirlerseniz, daha az mürekkep tüketen **Economode**'u (Ekonomik mod) kullanabilirsiniz; yazdırma hızı daha da artar ama baskı kalitesi azalır. **Economode** (Ekonomik mod) yalnızca gelişmiş seçeneklerden belirlenebilir.

Baskı kalitesini etkileyebilecek ek özel seçenekler vardır: **Maximum detail** (Maksimum ayrıntı). Bkz. [Yüksek kalitede yazdırma, sayfa 41](#).

Baskı kalitesi seçeneklerini aşağıdaki şekillerde belirleyebilirsiniz:

- **Windows sürücü iletişiminde: Print quality** (Baskı kalitesi) ögesine gidin, ardından seçime bağlı olarak, yalnızca gelişmiş seçeneklerden belirlenebilen, **Economode** (Ekonomik mod) veya **Maximum detail** (Maksimum ayrıntı) gibi seçenekler belirir.
- **Mac OS X Yazdır iletişim kutusunda: Paper/Quality** (Kağıt/Kalite) paneline gidin ve **Quality Options** (Kalite Seçenekleri) bölümüne bakın. **Standard** (Standart) kalite seçeneklerini belirlerseniz, hız ve kaliteyi belirleyebileceğiniz basit bir kaydırıcı görürsünüz. **Custom** (Özel) kalite seçeneklerini belirlerseniz, yukarıda bahsedildiği gibi daha özel seçenekler görürsünüz.

 **NOT:** Baskı kalitesi bilgisayardan ayarlanmışsa, bu ayarlar ön panelden yapılan baskı kalitesi ayarlarını geçersiz kılar.

 **NOT:** Yazıcının almakta olduğu veya zaten almış olduğu sayfaların baskı kalitesini değiştiremezsiniz (yazdırılmaya başlanmamış olsalar bile).

Kağıt boyutunu seçme

Kağıt boyutu belirlenebilir ve belge, gerekiyorsa ölçeklendirilebilir.

 **NOT:** Belirtilen kağıt boyutu, belgenin oluşturulduğu kağıt boyutu olmalıdır. Belgeyi yazdırmak için tekrar ölçeklendirerek farklı bir boyuta getirmek mümkündür. Bkz. [Baskıyı yeniden ölçeklendirme, sayfa 40](#).

- **Windows sürücü iletişim kutusunda: Document Size** (Belge boyutu) listesinden kağıt boyutunu seçin.
- **Mac OS X Yazdır iletişim kutusunda: Printer** (Yazıcı) listesinden yazıcınızı seçip, daha sonra da **Paper Size** (Kağıt Boyutu) seçeneğinden kağıt boyutunuzu belirleyin.

 **NOT:** Uygulamanızda **Page Setup** (Sayfa Yapısı) iletişim kutusu yoksa, **Print** (Yazdır) iletişim kutusunu kullanın.

 **NOT:** Kağıt boyutu sizin bilgisayarınızdan ayarlanmışsa, bu ayar ön panelden yapılan kağıt boyutu ayarını geçersiz kılar.

Özel kağıt boyutları

Standart kağıt boyutları listesinde bulunmayan bir kağıt boyutunu seçmek istediğinizde, bunu belirtmek için kullanabileceğiniz çeşitli yollar vardır.

Windows yazıcı sürücüsünü kullanma

Gereksinimlerinize uygun olarak özel kağıt boyutları oluşturabilir ve kaydedebilirsiniz.

1. **Basic** (Temel) > **Document size** (Belge boyutu) ögesine gidin.
2. Açılır listeyi açın, **Custom** (Özel) bölümünü aşağı kaydırın ve **Create** (Oluştur) ögesine dokununuz.
3. Yeni özel kağıt boyutunun adını, birimini ve boyutunu girin.
4. **Save** (Kaydet) düğmesine dokununuz.

Yazıcı sürücüsüyle oluşturulan özel kağıt boyutları şu özelliklere sahip olur:

- Kağıt boyutu kalıcıdır ve sürücü ve bilgisayar kapatılsa da kaybolmaz.
- Kağıt boyutu, yazıcı kuyruğuna özeldir ve aynı bilgisayardaki diğer yazıcı kuyruklarından görülmez.

- Etki alanı sunucusu ağlarında, kağıt boyutu bilgisayara özeldir ve yazıcı kuyruğunu paylaşan diğer bilgisayarlardan görünmez.
- Çalışma grubu ağlarında, bu kağıt boyutu, yazıcı kuyruğunu paylaşan tüm bilgisayarlar arasında paylaşılır.
- Yazıcı kuyruğu silinirse, kağıt boyutu da onunla birlikte silinir.

Windows formlarını kullanma

Kısıtlanmamış kullanıcılar, yeni bir Windows formu oluşturabilir.

1. **Start** (Başlat) menüsünden veya ön panelden, **Printers** (Yazıcılar) > **File** (Dosya) öğesine dokunup **Server Properties** (Sunucu Özellikleri) seçeneğini belirleyin.

Windows 7: **Start** (Başlat) menüsünden veya ön panelden, **Devices and Printers** (Aygıtlar ve Yazıcılar) öğesine, ardından **Select Printer** (Yazıcı Seç) öğesine dokununuz.

2. **Forms** (Formlar) sekmesinde, **Create a new form** (Yeni form oluştur) kutusunu işaretleyin.
3. Yeni kağıt boyutunun adını ve boyutlarını girin. Kenar boşluklarını 0,00 olarak bırakın.
4. **Save Form** (Formu Kaydet) düğmesine dokununuz.
5. Yazıcı sürücüsüne gidin ve belge boyutunu seçin.
6. **Custom sizes** (Özel boyutlar) grubundan yeni kağıt boyutunuzu seçin.

Windows formlarıyla oluşturulan bir özel kağıt boyutu şu özelliklere sahip olur:

- Kağıt boyutu kalıcıdır ve sürücü ve bilgisayar kapatılsa da kaybolmaz.
- Kısıtlı kullanıcılar kağıt formları oluşturamaz. Windows Active Directory'deki **manage documents** (belgeleri yönet) rolü, gereken minimumdur.
- Kağıt boyutu bilgisayara özgüdür ve kağıt boyutunu destekleyen bilgisayarda oluşturulmuş tüm yazıcı kuyruklarında görünür.
- Yazıcı kuyruğu paylaşılıyorsa, bu kağıt boyutu istemci bilgisayarların tümünde görünür.
- Yazıcı kuyruğu başka bir bilgisayardan paylaşılıyorsa, bu kağıt boyutu, sürücünün belge boyutu listesinde **görünmez**. Sunucuda, paylaşılan bir kuyrukta bir Windows formu oluşturulmalıdır.
- Yazıcı kuyruğu silinse bile kağıt boyutu silinmez.

Mac OS X yazıcı sürücüsünü kullanma

Kağıt özel boyutlarını sürücüden yönetebilirsiniz.

1. **Print** (Yazdır) iletişim kutusuna gidin.
2. **Paper Size (Kağıt Boyutu)** > **Manage Custom Sizes (Özel Boyutları Yönet)** öğesini seçin.

Kenar boşluğu seçeneklerini belirleme

Yazıcı varsayılan olarak resmin kenarlarıyla kağıdın kenarları arasında 5 mm kenar boşluğu bırakır. Ancak, bu durumu aşağıdaki şekilde değiştirebilirsiniz:

- **Windows sürücü iletişiminde: Margin layout** (Kenar boşluğu düzeni) alanında doğru seçeneği belirleyin.
- **Mac OS X Yazdır iletişim kutusunda: Margins/Layout** (Kenar Boşlukları/Düzen) panelini seçin.

Aşağıdaki seçeneklerden bazıları görünür:

- **Standard** (Standart) veya **Use application settings** (Uygulama ayarlarını kullan). Resminiz, resmin kenarları ve kağıdın kenarları arasında ince bir kenar boşluğu bırakılarak seçtiğiniz boyuttaki bir sayfaya yazdırılır. Resim, kenar boşlukları arasına sığabilecek kadar küçük olmalıdır.
- **Oversize** (Büyük). Uygulama veya sürücüde seçtiğinizden daha büyük boyutta kağıt yüklemeniz gerekir. Yazdırma işleminden sonra kenar boşluklarını kaldırılırsa, resminiz ve kağıt kenarları arasında hiç kenar boşluğu olmadan, seçtiğiniz kağıt boyutuna yazdırılır. Bu seçenek, resminizin tüm kağıt alanını kaplamasını istediğinizde kullanışlıdır.
- **Clip Contents By Margins** (İçeriği Kenar Boşluğuna Göre Kes). Resminiz, resmin kenarları ve kağıdın kenarları arasında ince bir kenar boşluğu bırakılarak seçtiğiniz boyuttaki bir sayfaya yazdırılır. Bu durumda, resim kağıtla aynı boyuttaysa, yazıcı resmin en dış kenarlarının beyaz veya önemsiz olduğunu ve yazdırılmasına gerek olmadığını var sayar. Resminizin zaten bir kenarlığı olduğu durumlarda bu durum avantajlıdır.

Yüklü kağıda yazdırma

Yazıcıda yüklü olan herhangi bir yüzeye bir iş yazdırabilirsiniz.

- **Windows sürücü iletişim kutusunda:** Yazıcı sürücünüzün **Paper Type** (Kağıt Türü) seçeneğinde **Use printer settings** (Yazıcı ayarlarını kullan) seçeneğini belirleyin.
- **Mac OS X Yazdır iletişim kutusunda:** **Paper/Quality** (Kağıt/Kalite) bölümünü seçin ve **Paper Type** (Kağıt Türü) adlı aşağı açılan listeden **Any** (Herhangi) seçeneğini belirleyin.



NOT: Use printer settings (Yazıcı Ayarlarını Kullan), varsayılan **Paper Type** (Kağıt Türü) seçeneğidir.

Baskıyı yeniden ölçeklendirme

Yazıcıya belli boyutta bir resim gönderebilir, ancak bunu farklı bir boyuta ölçeklendirmesini isteyebilirsiniz (genelde daha büyük). Şu durumlarda yararlı olabilir:

- Yazılımınız büyük biçimleri desteklemiyorsa
- Dosyanız yazıcı belleği için çok büyükse; bu durumda, yazılımınızdaki kağıt boyutunu küçültebilir ve daha sonra ön panel seçeneğini kullanarak bunu tekrar ölçeklendirebilirsiniz

Resmi aşağıdaki yöntemlerle yeniden ölçeklendirebilirsiniz:

- **Windows sürücü iletişim kutusundan görüntüyü yeniden ölçeklendirebilirsiniz:** **Advance options** (Gelişmiş seçenekler) > **Scale** (Ölçek) öğesine gidin.
 - Bir kağıt boyutu seçtiğinizde, resim boyutu seçtiğiniz kağıt boyutuna göre ayarlanır. Örneğin, kağıt boyutu olarak ISO A2 seçtiyseniz ve A3 boyutu bir görüntü yazdırırsanız, bu A2 kağıdına sığacak şekilde genişletilir. ISO A4 kağıt boyutu seçilmişse, yazıcı daha büyük bir görüntüyü A4 boyutuna sığacak şekilde küçültür.
 - **Percentage of actual size** (Geçerli boyut yüzdesi) seçeneği özgün kağıt boyutunun yazdırılabilir alanını belirtilen yüzde oranında büyütür, ardından çıktı sayfa boyutunu oluşturmak üzere kenar boşluklarını ekler.
- **Mac OS X Yazdır iletişim kutusunda:** **Paper Handling** (Kağıt Kullanımı) panelini seçin, ardından **Scale to fit paper size** (Kağıt boyutuna getirmek için ölçeklendir) seçeneğini belirleyin ve görüntüyü ölçeklendirmek istediğiniz kağıt boyutunu seçin. Resmin boyutunu büyütme isterseniz, **Scale down only** (Sadece küçülterek ölçeklendir) kutusunun işaretli olmadığından emin olun.

Tek bir sayfaya yazdırıyorsanız, resmin sayfaya sığıdığından emin olmanız gerekir; aksi takdirde kırılma oluşacaktır.

Baskı önizleme

Yazıcıda baskı önizlemesi yaparsanız, kağıt ve mürekkep harcamayı önlemenize yardımcı olacak şekilde yazdırmadan önce düzeni kontrol edebilirsiniz.

- Windows'da baskı önizlemek için aşağıdaki seçenekleriniz vardır:

- HP Print Preview (HP Baskı Önizleme) uygulamasını kullanma:

Sürücü iletişim kutusunun sağ alt köşesinde bulunan **Show preview before printing** (Yazdırmadan önce önizlemeyi göster) kutusunu işaretleyin. **Print** (Yazdır) seçeneğini tıklayın ve HP Baskı Önizleme uygulamasının başlatılması için birkaç saniye bekleyin.

İş önizlemesinin istediğiniz gibi olduğundan emin olun ve istediğiniz gibiyse, **Print** (Yazdır) öğesine tıklayın. İsteddiğiniz gibi değilse, **Print Preview** (Baskı Önizleme) seçeneklerini değiştirip yeniden kontrol edin ya da **Cancel** (İptal) öğesine tıklayın.



NOT: Yeniden denemeden önce sürücü ayarlarını yeniden yapabilirsiniz.



NOT: Sürücü iletişim penceresindeki **Show preview before printing** (Yazdırmadan önce önizlemeyi göster) kutusu yalnızca HP Baskı Önizleme bilgisayarınızda yüklüyse görüntülenir. Yüklü değilse, bir indirme bağlantısı görüntülenir.

- Uygulamanızın baskı önizleme seçeneğini kullanın.

- macOS'ta baskı önizlemesi yapmak için aşağıdaki seçenekler vardır:

- Uygulamanızın baskı önizleme seçeneğini kullanın.

- macOS'un son sürümlerinde Print (Yazdır) iletişim kutusunun altında **Preview** (Önizleme) düğmesi yoktur. Uygulamaların çoğu için baskı önizlemesi her zaman Print (Yazdır) iletişim kutusunun sol üst köşesinde gösterilir.

- Yazdırma iletişim kutusunun altındaki **PDF** menüsünden **HP Print Preview** (HP Baskı Önizleme) seçeneğini belirtin. Baskı önizlemesi ayrı bir HP Print Preview (HP Baskı Önizleme) uygulamasıyla gösterilir.

Taslak yazdırma

Zamandan ve maliyetten tasarruf etmek için bunu seçebilirsiniz.

- **Windows sürücü iletişiminde: Print Quality** (Baskı Kalitesi) öğesine gidip **Fast**'i (Hızlı) seçin.

EconoMode'u kullanarak, taslak kalitesinde daha hızlı yazdırma yapılmasını aşağıdaki şekilde belirtebilirsiniz. Bu öncelikle yalnızca metin ve çizim içeren belgeler için tasarlanmıştır:

- **Windows sürücü iletişiminde: Print quality** (Baskı kalitesi) öğesinin gidip kalite seviyesini **Fast** (Hızlı) olarak ayarlayın ve **Economode** (Ekonomik mod) kutusunu işaretleyin.
- **Mac OS X Yazdır iletişim kutusunda: Paper/Quality** (Kağıt/Kalite) paneline gidin ve baskı kalitesi kaydırıcısını tamamen sola götürün (**Speed** [Hız]).

Yüksek kalitede yazdırma

Rakipsiz resim kalitesi için.

- **Windows sürücü iletişiminde: Print Quality** (Baskı Kalitesi) bölümüne gidip **Best** (En iyi) seçeneğini belirleyin.
- **Mac OS X Yazdır iletişim kutusunda: Paper/Quality** (Kağıt/Kalite) paneline gidin ve baskı kalitesi kaydırıcısını tamamen sağa götürün (**Quality** [Kalite]).

Yüksek çözünürlüklü bir resminiz olduğunda

Parlak kağıt kullanırken baskı keskinliğini artırabilirsiniz.

Resminizin çözünürlüğü tarama çözünürlüğünden yüksekse (**Custom Print Quality Options**'da (Özel Baskı Kalitesi Seçenekleri) görebilirsiniz), **Maximum Detail** (Maksimum Ayrıntı) seçeneğini belirleyerek baskınızda daha iyi netlik elde edebilirsiniz.

Bu seçeneği, yalnızca fotoğraf kağıdına yazdırıyorsanız ve **Best** (En İyi) kaliteyi seçtiyseniz kullanabilirsiniz.



NOT: **Maximum Detail** (Maksimum Ayrıntı) seçeneği, fotoğraf kağıdına yapılan baskıların yavaşlamasına neden olur, ancak kullanılan mürekkep miktarını artırmaz.

Kağıdı ekonomik kullanma

Boş alanları kaldırarak ve/veya resmi döndürerek rulo kağıdınızdan tasarruf edebilirsiniz.

- **Windows sürücü iletişiminde: Remove Blank Areas** (Boş Alanları Kaldır) kutusunu işaretleyin.
Ayrıca, **Rotation** (Döndürme) seçeneklerinden birini de belirleyebilirsiniz.
- **Mac OS X Yazdır iletişim kutusunda: Finishing panel (Son işlem paneli) > Remove Blank Areas (Boş Alanları Kaldır)** seçeneğini belirleyin.

Mürekkebi ekonomik kullanma

Mürekkep tasarrufu yapmak için uyabileceğiniz bazı öneriler bulunur.

- Yazdırmadan önce bilgisayarınızda baskı önizlemesi yaparak bazı hatalar içeren baskılar için kağıt israfından bazen kurtulabilirsiniz. Bkz. [Baskı önizleme, sayfa 41](#).
- Taslak baskılar için düz kağıt kullanın, **Print Quality** (Baskı Kalitesi), ardından **Fast** (Hızlı) seçeneğini belirleyin. Daha fazla tasarruf etmek için, **Economode** (Ekonomik mod) seçeneğini belirleyin.
- Yazıcı kafasını yalnızca gerektiğinde temizleyin. Yazıcı kafasının temizlenmesi faydalı olabilir, ancak az da olsa mürekkep kullanılır.
- Yazıcı kafasının otomatik olarak iyi durumda tutulabilmesi için yazıcıyı devamlı olarak açık durumda bırakın. Bu düzenli yazıcı kafası bakımında küçük miktarda mürekkep kullanılır. Bununla birlikte, yapılmaması durumunda yazıcının yazıcı kafasını korumak için çok daha fazla mürekkep kullanması gerekebilir.
- Yazıcı kafası bakımında biraz mürekkep kullanıldığından ve frekanslı yazıcı kafası tarafından yapılan geçişlerle ilgili olduğundan dar baskılara göre geniş baskılarda mürekkep daha etkin kullanılır.

Renk yönetimi

Yazıcınız, tahmin edilebilir ve güvenilir renk sonuçları vermek üzere ileri donanım ve yazılım özellikleriyle geliştirilmiştir.

- İleri teknoloji HP yazıcı kafaları ve HP mürekkepleri
- En sık kullanılan kağıt türleri için ayrı renk kaynakları

Renk yönetimi seçenekleri

Renkleri tüm cihazlarda mümkün olduğunca doğru şekilde üretin. Bir resim yazdırdığınızda gördüğünüz renkler, ekrandaki resmin renklerine çok benzer olur.

Renk yönetimi yüksek oranda yazıcıya yüklenen kağıt türüne bağlıdır, bu nedenle kullanılan kağıt türü için doğru ön ayarı seçmeye dikkat edin. Yazıcınızın renk yönetimi seçenekleri, Windows sürücü iletişim kutusunda **Color (Renk)** seçenekleri bölümünden seçilebilir. Bazı uygulamalarda uygulamanın kedisini içinde seçim yapabilirsiniz. Uygulamanızda renk yönetimi seçeneklerinin kullanımı ile ilgili bilgi için [HP Destek Merkezi, sayfa 111](#) adresini ziyaret edin.

- **Application-Managed Colors (Yazıcıyla Yönetilen Renkler):** Uygulamanın, resim renklerini, resmin katıştırılmış ICC profilini ve yazıcınız ile kağıt türünün ICC profilini kullanarak yazıcınız ile kağıt türünün renk boşluğuna dönüştürmesi gerekir.
- **Printer-Managed Colors (Yazıcıyla Yönetilen Renkler):** Uygulama, resmi yazıcıya herhangi bir renk dönüşümü yapmadan gönderir ve yazıcı renkleri sRGB'ye dönüştürür. Bu kaynak profili ortalama bir bilgisayar monitörü özelliklerinin öykünmesini yapar. Bu standart alan, birçok donanım ve yazılım üreticisi tarafından onaylanmıştır ve çoğu tarayıcı, kamera, yazıcı ve yazılım uygulaması için varsayılan renk alanı olmaktadır.

Yazıcı renk yönetimi, kayıtlı bir renk tabloları seti kullanılarak tamamlanır. ICC profilleri kullanılmaz. Bu yöntem desteklenen HP kağıt türleriyle çok iyi sonuçlar verebilir.

Gri tonlarında veya siyah-beyaz yazdırma

Resminizdeki tüm renkleri gri tonlarına dönüştürmenin çeşitli yolları vardır.

- **Uygulama programınızda:** Birçok uygulamada bu seçenek sunulur.
- **Windows sürücü iletişiminde: Color mode (Renk modu)** seçiminde, **Print in Grayscale (Gri tonlarında yazdır)** seçeneğine dokununuz. Yüklenen kağıdın parlak olduğu ve bu nedenle gri tonlarını oluşturmak üzere renkli mürekkeplerin kullanıldığı durumlar haricinde yazdırma işlemi için yalnızca siyah mürekkep kullanılır. Yalnızca siyah beyaz (gri gölgesiz) çıktı için **Print in pure black and white (Sadece siyah beyaz yazdır)** seçeneğini de belirleyebilirsiniz. Bu durumda, yazdırma işlemi için yalnızca siyah mürekkep kullanılır. **Print in pure black and white (Sadece siyah beyaz yazdır)** seçeneği parlak kağıda yazdırma sırasında desteklenmez.
- **Mac OS X Yazdır iletişim kutusunda: Color Options (Renk Seçenekleri)** paneline gidin ve **Mode (Mod)** açılır listesinden **Grayscale (Gri Tonlamalı)** seçeneğini belirleyin. Yüklenen kağıdın parlak olduğu ve bu nedenle gri tonlarını oluşturmak üzere diğer mürekkeplerin kullanıldığı durumlar haricinde yazdırma işlemi için yalnızca siyah mürekkep kullanılır. Yalnızca siyah beyaz (gri gölgesiz) çıktı almak istiyorsanız, **Pure black and white (Sadece siyah beyaz)** seçeneğini de belirleyebilirsiniz. Bu durumda, yazdırma işlemi için yalnızca siyah mürekkep kullanılır. **Print in pure black and white (Sadece siyah beyaz yazdır)** seçeneği parlak kağıda yazdırma sırasında desteklenmez.

7 Pratik yazdırma örnekleri

İşlerinize ilgili doğru prosedürü izlemenize yardımcı olmak üzere taslaklar, projeler, sunumlar vb. yazdırmak için adım adım örnekler.

Taslağı doğru ölçekle yazdırıp gözden geçirme

Sayfa boyutu ve yönlendirme, her zaman istediğiniz gibi ayarlanamayabilir. Bu değiştirilebilir.

Adobe Acrobat kullanma

Doğru ölçekle gözden geçirme taslağı yazdırın.

1. Acrobat penceresinde, sayfa boyutunu kontrol etmek için fare imlecini belge bölmesinin sol alt köşesine getirin.

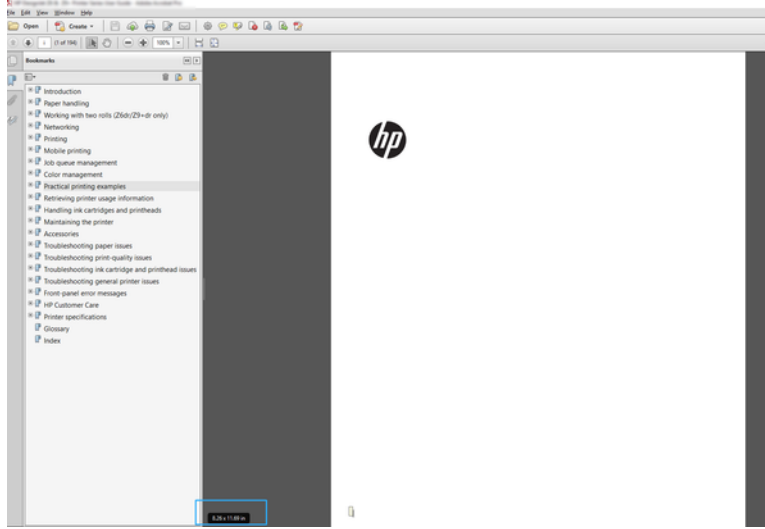

2. **File (Dosya) > Print (Yazdır)** öğesini seçin ve **Page Sizing & Handling (Sayfa Boyutlandırma ve İşleme)** seçeneğinin **Actual size (Gerçek boyut)** olarak ayarlandığından emin olun.



NOT: Sayfa boyutu çizim boyutuna göre otomatik olarak **seçilmez**.

3. **Properties (Özellikler)** düğmesini tıklayın.
4. Kullanmak istediğiniz **Document Size (Belge Boyutu)** ve **Print Quality (Baskı Kalitesi)** seçeneğini belirleyin. Yeni bir özel kağıt boyutu tanımlamak istiyorsanız [Özel kağıt boyutları, sayfa 38](#) adresindeki talimatları izleyin.
5. **Rotation (Döndür)** öğesini seçin, ardından **Autorotate (Otomatik Döndür)** seçeneğini belirleyin.
6. **OK (Tamam)** düğmesini tıklayın ve **Print (Yazdır)** iletişim kutusunda baskı önizlemenin doğru görünüp görünmediğini kontrol edin.

Adobe Acrobat Reader veya Adobe Acrobat Pro'da birden fazla sayfalı bir PDF işi yazdırma

Birden fazla sayfalı bir iş ayarlamak hızlı ve basit bir işlemdir.

Tarama sürücüsü kullanma

Adobe Acrobat 'ta birden fazla sayfalı bir iş yazdırılabilir.

1. Adobe Acrobat Reader veya Adobe Acrobat Pro'da birden fazla sayfalı bir iş (HP her zaman en son sürüm kullanılmasını önerir) açın.
2. **File (Dosya) > Print (Yazdır)** seçeneklerine tıklayın.
3. Yazıcıyı ve sürücüyü seçin.
4. **Choose paper source by PDF page size** (Kağıt kaynağını PDF sayfa boyutuna göre seç) kutusunu işaretleyin.

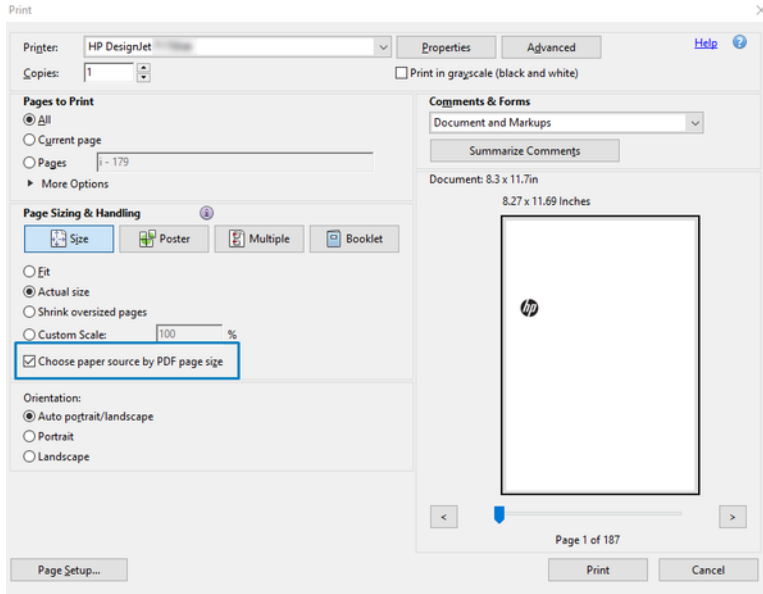

5. Sürücü özellikleri penceresinde, diğer özellikleri gerektiği gibi ayarlayın.
6. **Print (Yazdır)** düğmesini tıklayın.

Sayfalar, orijinal belgedeki sayfa boyutuna en yakın standart sayfa boyutunda yazdırılır.

Bir belgeyi doğru renklerle yazdırma

Renk yönetimi üzerinde özellikle durularak Adobe Acrobat ve Adobe Photoshop'tan belge yazdırın.

Adobe Acrobat Reader'ı kullanma

Yazdırma işlemi çok basittir. Acrobat Reader, PDF dosyaları için en kolay uygulamadır; daha gelişmiş uygulamalarda bulunan bazı renk yönetimi araçları görünür bir yerde değildir ve değiştirilemeyen önyayarlarla varsayılan olarak çalışırlar.

Örneğin, bir çalışma renk alanı seçemezsiniz; büyük ihtimalle sRGB olan varsayılan bir renk alanı uygulanır. Bu renk alanı örneğin, ekran görünümü için kullanılır. Ayrıca bir dosya tarafından belirtilmediğinde renk profiline bir alternatif de daha sonra açıklanacaktır.

1. **File (Dosya) > Print (Yazdır)** seçeneklerine tıklayın.
2. **Print (Yazdır)** iletişim kutusundaki **Printer (Yazıcı)** aşağı açılır menüsünden yazıcı ve sürücüyü seçin. Sürücü ayarlarını **Properties (Özellikler)** düğmesine tıklayarak ayarlayabilirsiniz.

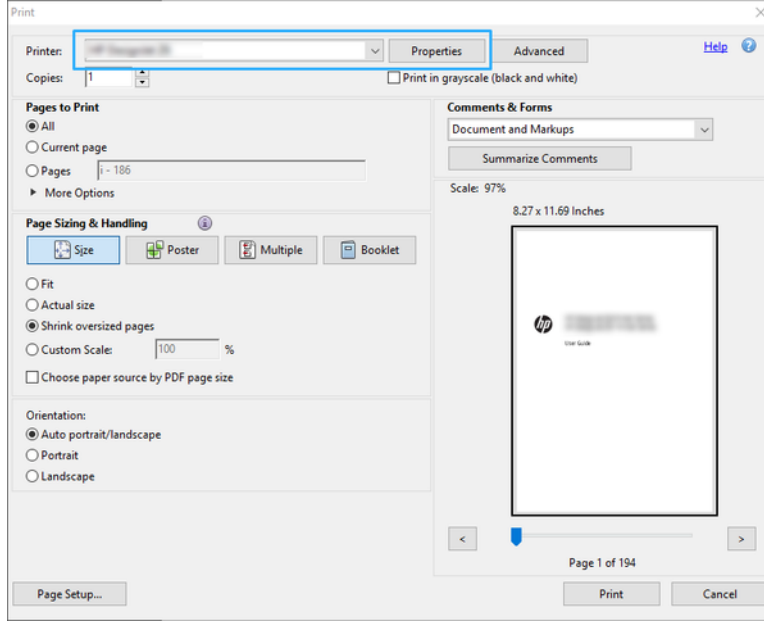

3. Renk ayarlarını sürücü özelliklerini penceresinden ayarlayın. **Print (Yazdır)** iletişim kutusundaki **Properties (Özellikler)** düğmesini tıklayın ve **Color mode (Renk modu)** bölümünde **Color (Renk)** seçeneğini belirtin. **OK (Tamam)** seçeneğine tıklayın.

4. Renk yönetimi seçeneklerini ayarlamak için Yazdırma iletişim kutusundaki **Advanced** (Gelişmiş) düğmesine tıklayın. **Let printer determine colors** (Renkleri yazıcı belirlesin) kutusunu işaretleyin.

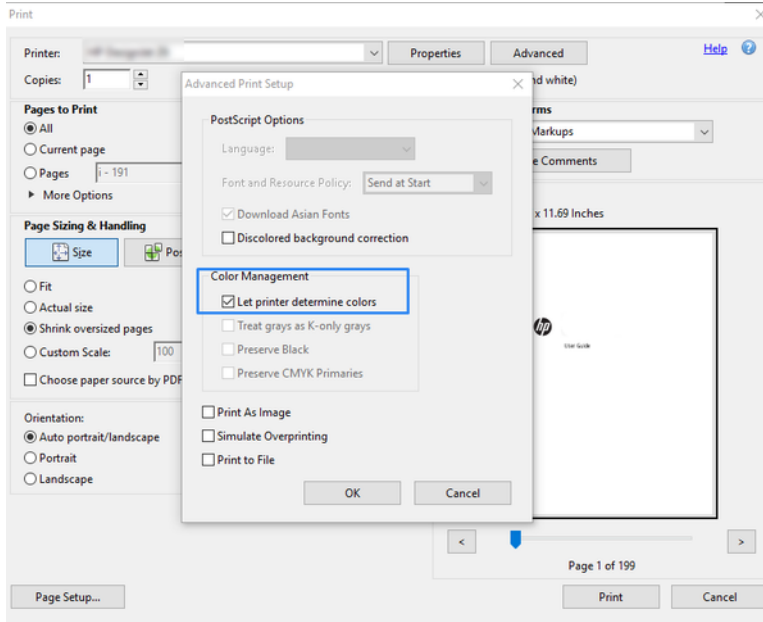

5. Belgede birden fazla renk profili varsa ve sonucun nasıl olacağından emin değilseniz önce belgeyi düzleştirip ekranda görüldüğü şekilde yazdırın. Bunu yapmak için Advanced Print Setup (Gelişmiş Yazıcı Ayarları) iletişim kutusunda **Print As Image** (Resim Olarak Yazdır) seçeneğini belirtin. Bu durumda pikselleştirme, sürücü çağrılmadan önce Acrobat Reader tarafından gerçekleştirilir; dolayısıyla bu kutuyu işaretlemesiniz pikselleştirme sürücü tarafından gerçekleştirilir. Bu nedenle söz konusu kutuyu işaretlemeniz yazdırılan belgenin görünümünde gözle görülür bir etkiye neden olabilir.

Adobe Acrobat Pro kullanma

Tam renk yönetimine izin veren profesyonel bir uygulamadır. Çalışma renk alanı seçme seçenekleri, resimleri istenen renk alanına dönüştürme ve yazdırma seçeneklerinin kısa açıklamalarına bakın.

1. PDF dosyaları bir renk profili içermeyebilir. Renk profili yoksa Acrobat varsayılan olarak bir çalışma renk alanı kullanır. Çalışma renk alanı seçmek için ilk önce **Edit** (Düzenle) > **Preferences** (Tercihler) seçeneklerine tıklayın.

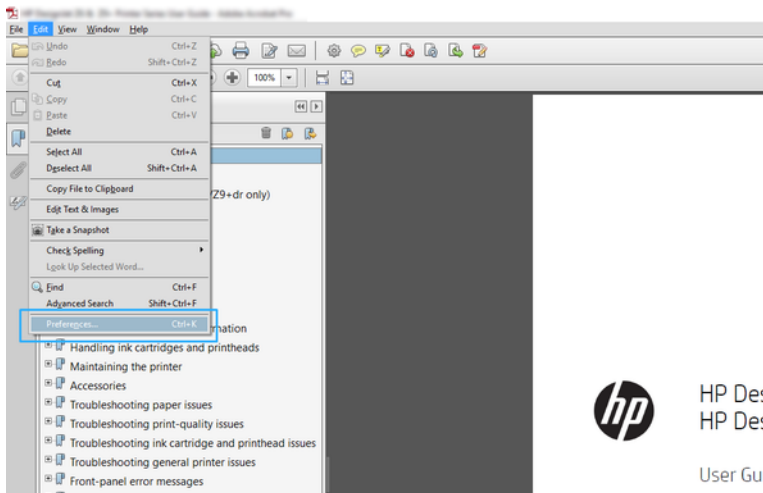

2. Preferences (Tercihler) iletişim kutusunda RGB, CMYK ve grayscale (gri) çalışma renk alanlarını seçebilirsiniz.

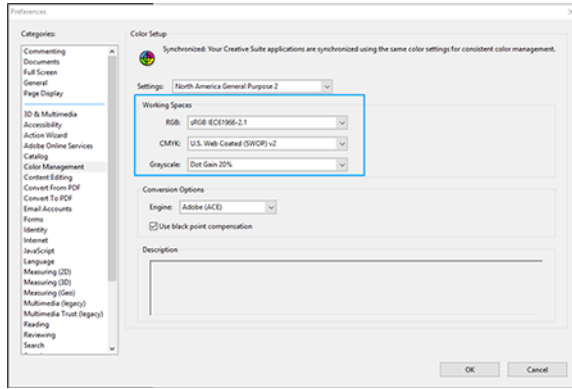

3. PDF dosyalarında farklı renk profilleri içeren öğeler bulunabilir. Bazılarında renk profilleri olabilir, bazılarında olmayabilir. Çalışma renk alanı, renk profili olmayan dosyaları etkiler. Belgeye belirli bir renk profili eklemek isterseniz belge içeriklerini aşağıdaki gibi dönüştürmeniz gerekir. Önce **View** (Görünüm) > **Tools** (Araçlar) > **Print Production** (Baskı Üretim) yolundan **Convert Colors** (Renkleri Dönüştür) veya durum çubuğundaki simgeye tıklayın.

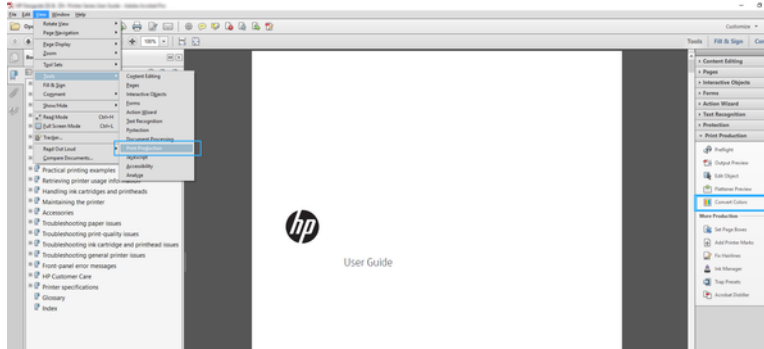

4. Eşleşen ölçütleri (nesne türü ve/veya renk türü) belirleyerek dönüştürmek istediğiniz öğeleri, ardından dönüştürme özniteliklerini seçin. Ekli renk profilini değiştirmek istiyorsanız Eşleşen Ölçüt bölümünde **Any Object** (Herhangi Bir Nesne) ve **Any Colorspace** (Herhangi Bir Renk Aralığı) seçeneklerini belirtebilirsiniz. Dönüştürme Öznitelikleri bölümünde örneğin **Conversion Profile** (Dönüştürme Profili) olarak seçip, **Embed** (Ekle) kutusunu işaretleyip, **OK** (Tamam) düğmesine tıklayıp değişiklikleri korumak üzere dosyayı kaydederek bir Adobe RGB (1998) profili ekleyebilirsiniz. Kaydedilen dosyanın bir ekli Adobe RGB renk profili olur.

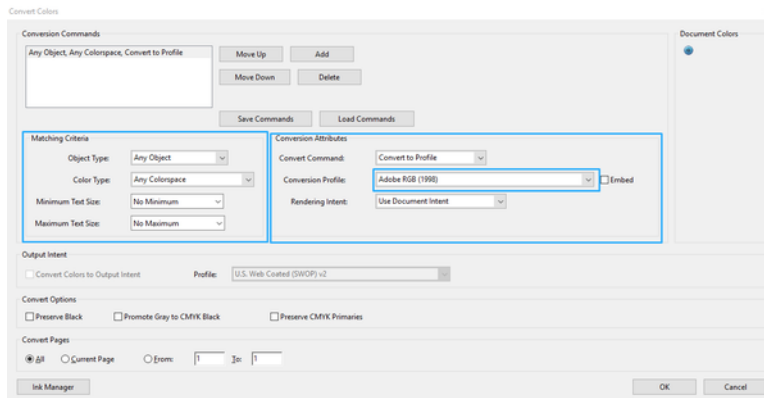

5. Belgeyi yazdırmak için Yazıcı iletişim kutusundan bir yazıcı seçin, **Properties** (Özellikler) düğmesine tıklayın ve **Color mode** (Renk modu) bölümünde renk seçeneklerini ayarlayın.

ÖNEMLİ: **Print in color** (Renkli yazdır) ve **Printer managed colors** (Yazıcı tarafından yönetilen renkler) seçeneklerini belirtin.

6. Yazdır iletişim kutusunda belgeyi yazdırmak için **Print** (Yazdır) düğmesine tıklayın.

Adobe Photoshop kullanma

Yazıcı renkleri doğrudan yönetebilir.

1. Photoshop'da, **File** (Dosya) > **Print** (Yazdır) öğesini tıklatın ve yazıcınızı seçin.
2. Color Management (Renk Yönetimi) bölümünde, Color Handling (Renk İşleme) seçeneğini **Printer Manages Colors** (Renkleri Yazıcı Yönetir) olarak ayarlayın.

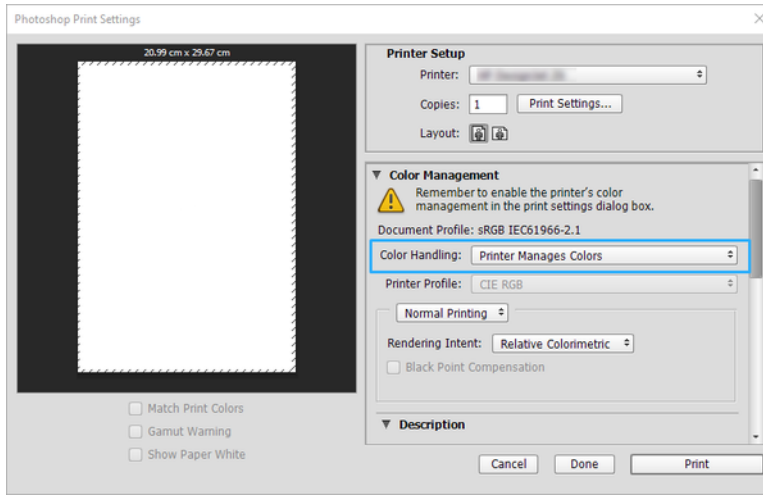

3. Sürücünün **Color** (Renk) bölümünde de, renk yönetimi seçeneğinin **Printer managed colors** (Yazıcıyla Yönetilen Renkler) olduğunu teyit edin. Photoshop'ta **Printer Manages Colors** (Renkleri Yazıcı Yönetir) seçeneğini seçtiğinizden burada da doğru seçenek budur.

Autodesk AutoCAD kullanarak bir projeyi yazdırma

Bir modelden ya da düzenden yazdırmak üzere bir çizim ayarlayın.

1. AutoCAD penceresi bir model veya düzen gösterebilir. Normalde model değil, bir düzen yazdırılır.

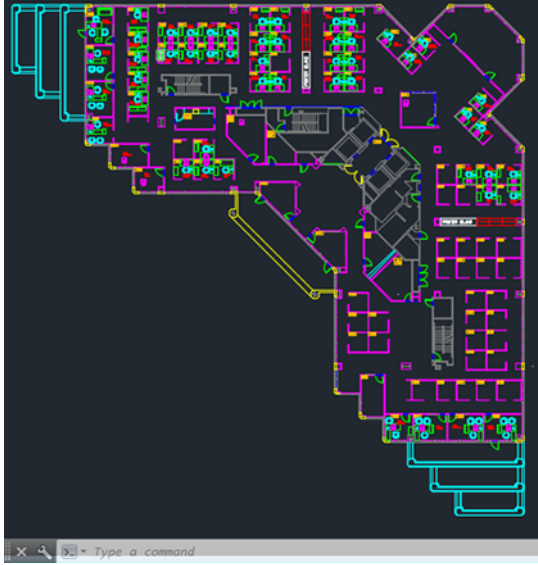

2. Pencerenin en üstünde **Plot** (Çizim) simgesine tıklayın.

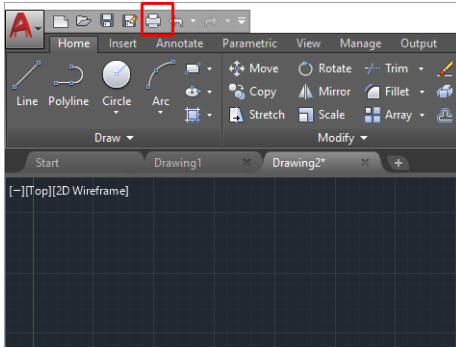

3. **Plot** (Çizim) penceresi açılır.
4. Pencerenin sağ alt köşesindeki yuvarlak düğmeyi tıklayarak başka seçenekleri de görebilirsiniz.

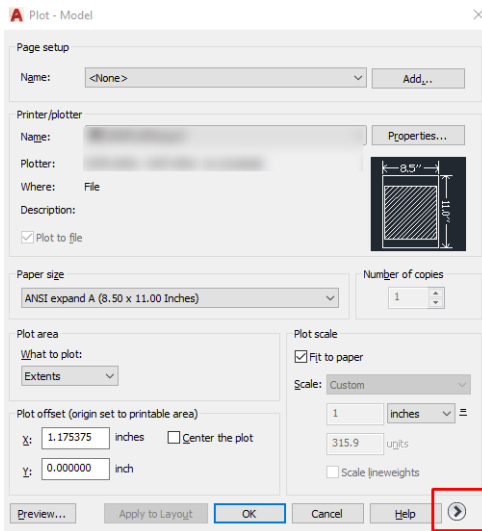

 **NOT:** Buradaki Kalite seçeneği nihai baskı kalitesi ile ilgili değildir, yazdırılmak üzere gönderilen AutoCAD görüntüleme bölümü nesnelerinin kalitesi ile ilgilidir.

5. Yazıcınızı seçin ve **Properties** (Özellikler) düğmesini tıklayın.
6. **Device and Document Settings** (Aygıt ve Belge Ayarları) sekmesini seçin, ardından **Custom Properties** (Özel Özellikler) düğmesini tıklayın.

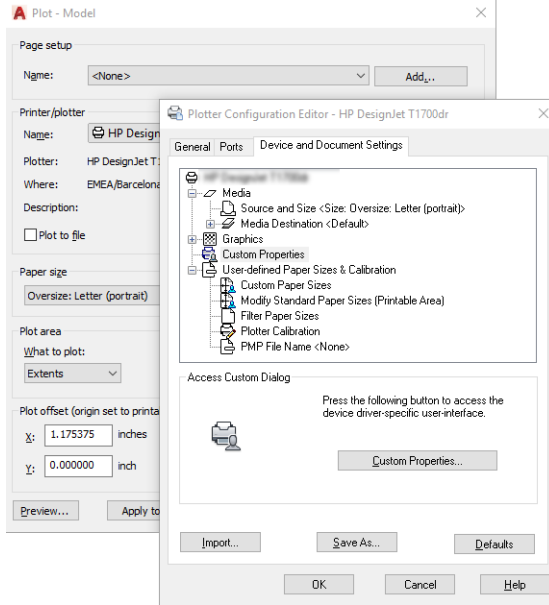

7. **Driver** (Sürücü) bölümünde, kullanmak istediğiniz kağıt türünü seçin.
8. Baskı kalitesini seçin.
9. Rulo kağıda yazdırmak istiyorsanız, yazıcının kağıdı keseceği yeri belirtmeniz gerekir.
 - Windows sürücüsünde: **Margin Layout options** (Kenar Boşluğu Süzeni Seçenekleri) > **Clip content by margins** (İçeriği kenar boşluğuna göre kes) seçeneğini belirleyin.
10. **Rotation** (Döndürme) bölümünden **Autorotate** (Otomatik döndür) seçeneğini belirleyin. Otomatik döndürme işlevi kağıt israfını önlemeye yardımcı olabilir.
11. **OK** (Tamam) düğmesini tıklayın ve yapılandırma değişikliklerinizi bir PC3 dosyasına kaydedin.
12. Çizim penceresinde **OK** (Tamam) düğmesini tıkladığınızda, yazıcı bir baskı önizlemesi oluşturur.

Sunum yazdırma

AutoCAD veya Photoshop sunumları ayarlayın.

Autodesk AutoCAD kullanma

Autodesk AutoCAD ile bir sunumu yazdırın.

1. AutoCAD dosyasını açın ve bir düzen seçin.

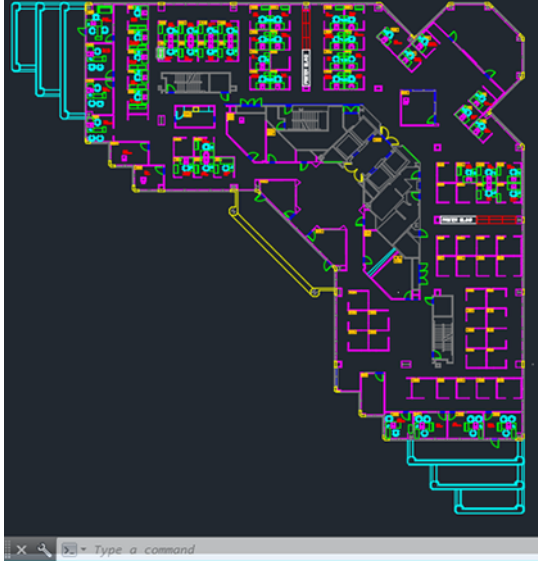

2. Pencerenin en üstünde Plot (Çizim) simgesine tıklayın.

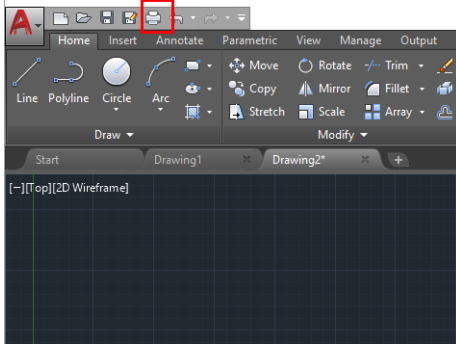

3. Doğru yazıcıyı seçtiğinizden emin olduktan sonra **Properties** (Özellikler) düğmesini tıklayın.

4. **Device and Document Settings** (Aygıt ve Belge Ayarları) sekmesini seçin, ardından **Custom Properties** (Özel Özellikler) düğmesini tıklayın.

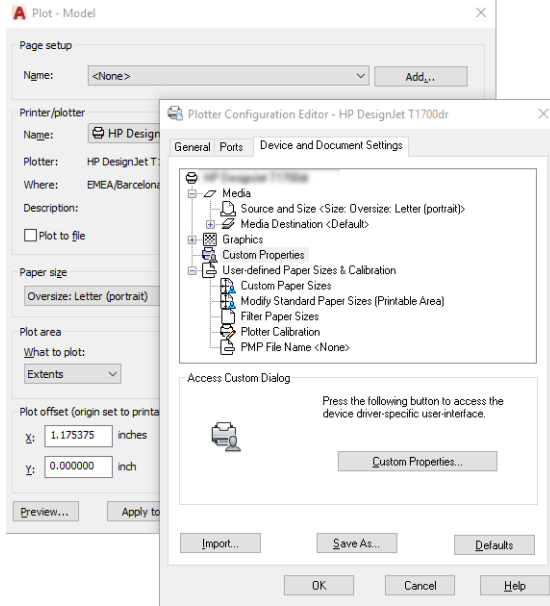

5. **Driver** (Sürücü) bölümünde, kullanmak istediğiniz kağıt türünü seçin.



NOT: Kağıt kaynağı veya kağıt türünü seçmezseniz, yazıcı korumalı bir ruloya yazdırmaz.

6. Baskı kalitesini seçin.
7. Rulo kağıda yazdırmak istiyorsanız, yazıcının kağıdı keseceği yeri belirtmeniz gerekir.
- Windows sürücüsünde: **Margin Layout options** (Kenar Boşluğu Düzeni Seçenekleri) > **Clip content by margins** (İçeriği kenar boşluğuna göre kes) seçeneğini belirleyin.
8. **Rotation** (Döndürme) bölümünde **Autorotate** (Otomatik döndür) seçeneğini belirleyin. Otomatik döndürme işlevi kağıt israfını önlemeye yardımcı olabilir.
9. **OK** (Tamam) düğmesini tıklayın ve yapılandırma değişikliklerinizi bir PC3 dosyasına kaydedin.
10. Çizim penceresinde **OK** (Tamam) düğmesini tıkladığınızda, yazıcı bir baskı önizlemesi oluşturur.

Adobe Photoshop kullanma

Adobe Photoshop ile bir sunuyu yazdırın.

1. Photoshop'da, **File** (Dosya) > **Print** (Yazdır) öğesini tıklayın ve yazıcınızı seçin.
2. **Print settings** (Yazdırma ayarları) seçeneğine tıklayın ve **Document size** (Belge boyutu) seçeneğini belirleyin.
3. Mevcut kağıt boyutlarından birini seçin.
İstedığınız kağıt boyutunuzu bulamıyorsanız, [Özel kağıt boyutları, sayfa 38](#) içinde yer alan talimatları takip edin.
4. **Show preview before printing** (Yazdırmadan önce önizlemeyi göster) seçeneğini belirleyin. Varsayılan kağıt kaynağını, kağıt türünü ve baskı kalitesini de değiştirmek isteyebilirsiniz.

5. **Color** (Renk) bölümünde, varsayılan renk yönetimi seçeneği **Printer managed colors** (Yazıcıyla yönetilen renkler) öğesidir ve Photoshop'ta **Printer Manages Colors** (Renkleri Yazıcı Yönetir) ayarını seçtiğiniz için bu doğru seçimdir.

Microsoft Office'ten yazdırma ve ölçeklendirme

Ölçek seçenekleriyle, belgelerinizi belirli bir boyutta yazdırılacak şekilde ölçekleyebilirsiniz.

Microsoft PowerPoint kullanma

Bir işi sayfa boyutuna sığdırmak için ölçeklendirme ve içeriği kenar boşluklarına göre kırpmayı.

1. **File** (Dosya) > **Print** (Yazdır) seçeneklerine tıklayıp yazıcınızın adını seçin.

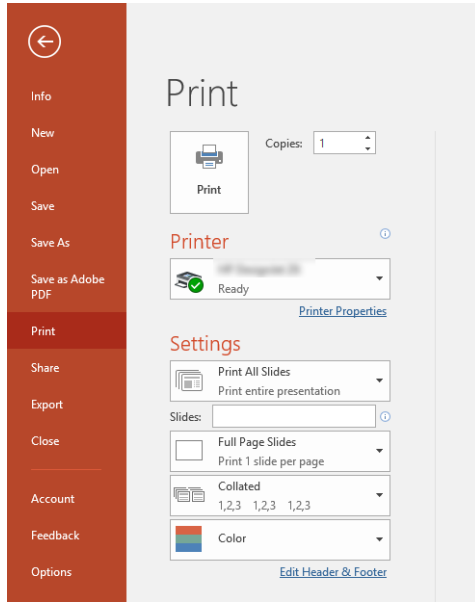

2. Belgeyi belirli bir boyuta göre ölçeklendirmek için **Scale** (Ölçek) seçeneğine tıklayın.
3. **Paper Source** (Kağıt Kaynağı) ve **Paper Type** (Kağıt Türü) seçeneğini belirleyin.
4. Sürücünüzün sürümüne bağlı olarak:
 - Windows sürücüsünde: **Margin/Layout** (Kenar Boşluğu/Düzen) seçeneğini ve ardından **Clip contents by margins** (İçeriği kenar boşluğuna göre kes) seçeneğini belirleyin.

Microsoft Project kullanma

Belgeyi belirli bir boyuta göre ölçeklendirmek için, uygun ölçek seçeneğini kullanın.

1. **File** (Dosya) > **Print** (Yazdır) seçeneklerine tıklayın.
2. Yazıcınızın adını seçin.

3. **Settings** (Ayarlar) bölümünde, yazdırılacak sayfaları, yazdırma yönünü ve kağıt boyutunu seçebilirsiniz.

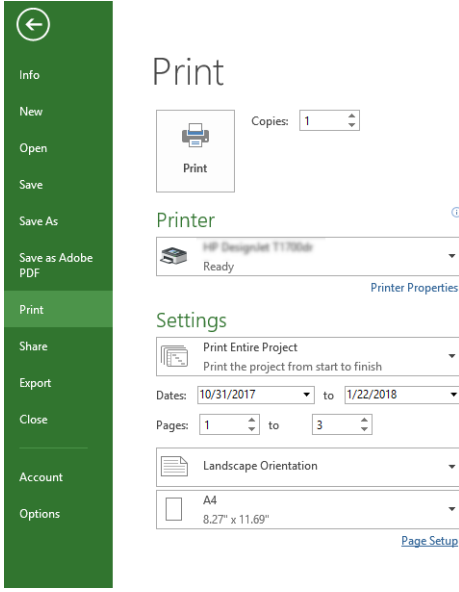

4. **Page Setup** (Sayfa Yapısı) seçeneğini tıklatın ve istediğiniz **Paper Size** (Kağıt Boyutu) değerini seçin.

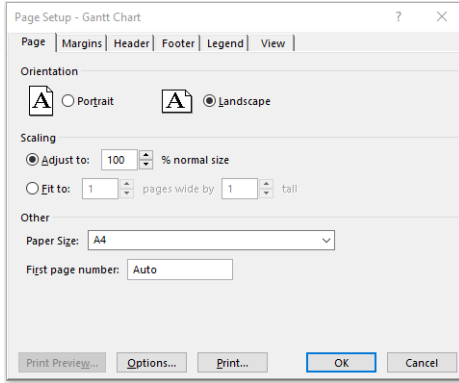

5. Yazıcı sürücüsüne gitmek için **Options** (Seçenekler) seçeneğini belirleyin.

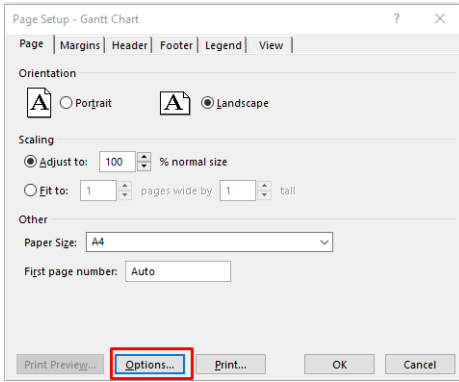

Varsayılan seçenekler muhtemelen uygundur: **Paper source** (Kağıt kaynağı): **Automatic** (Otomatik) ve **Paper Type** (Kağıt Türü): **Use Printer Settings** (Yazıcı Ayarlarını Kullan).

6. Belgeyi belli bir boyuta gre leklendirmek iin **Proper scale option** (Uygun lek seeneęi) ęesine tıklayın. İsterseniz, belgeyi Project'te de leklendirebilirsiniz.

8 Mürekkep kartuşlarını ve yazıcı kafasını kullanma

Yazıcı kafasını besleyen 4 deęiştirilebilir mürekkep kartuşu bulunur. Durum bilgilerini kontrol edebilir ve gerektiğinde mürekkep kartuşunu kolayca deęiştirebilirsiniz.

Mürekkep kartuşları hakkında

Mürekkep kartuşları mürekkebi depolar ve mürekkebi kağıda yayan yazıcı kafasına baęlıdır.

Yeni kartuş satın almak için bkz. [Accessories \(Aksesuarlar\), sayfa 73](#)

-
- ⚠ DİKKAT:** Mürekkep kartuşları ESD'ye duyarlı olduęu için kartuşları takıp çıkarırken alınması gereken önlemlere umanız gerekir. Pimlere, iletkenlere ve devrelere dokunmayın.
- 📝 NOT:** Dinamik güvenlik özellikli yazıcı. Yalnızca orijinal HP yonga içeren kartuşlarla kullanıma uygundur. HP olmayan yonga kullanan kartuşlar çalışmayabilir ve bugün çalışmakta olan bu tip kartuşlar gelecekte çalışmayabilir. Daha fazla bilgi için: <http://www.hp.com/go/learnaboutsupplies>.
-

Anonim kullanım bilgilerinin saklanması

Her mürekkep kartuşu, yazıcının işletilmesine yardımcı olan bir bellek yongası içerir.

Bellek yongası, yazıcının kullanımıyla ilgili, aşağıdakileri içerebilecek sınırlı bir anonim bilgi kümesini depolar ve aşağıdakileri içerebilir: kartuşun ilk takıldığı tarih, kartuşun en son kullanıldığı tarih, kartuşla yazdırılan sayfa sayısı, sayfa kapsamı, yazdırma sıklığı, kullanılan yazdırma modları, oluşabilecek yazdırma hataları ve ürün modeli. Bu bilgiler, HP'nin geleceğe yönelik ürünlerini müşterilerimizin yazdırma gereksinimlerini karşılayacak şekilde tasarlamasına yardımcı olur.

Bellek yongası tarafından toplanan veriler, müşterileri veya kartuş ya da yazıcı kullanıcılarını belirlemek için kullanılabilirler.

HP, ücretsiz iade ve geri dönüşüm programına (HP Planet Partners: <http://www.hp.com/recycle>). Bu örnek bellek yongaları, gelecekteki HP ürünlerini geliştirmek amacıyla okunur ve incelenir.

Mürekkep kartuşlarının geri dönüşümüne yardımcı olan HP ortakları da bu verilere erişebilir. Kartuşun sahibi olan üçüncü taraflar, bellek yongasındaki anonim bilgilere erişebilir. Bu bilgilere erişim izni vermemeyi tercih ediyorsanız, yongayı çalışmaz hale getirebilirsiniz. Bununla birlikte, bellek yongasını çalışmaz hale getirdikten sonra kartuşu HP ürününde kullanamazsınız.

Bu anonim bilgileri sağlamakla ilgili endişeleriniz varsa bellek yongasının yazıcıyı kullanım bilgilerini toplama özelliğini kapatabilirsiniz. Bunu yapmak için, ön panele erişip  öğesine, ardından **Preferences (Tercihler)** > **Automatically send printer data (Yazıcı verilerini otomatik gönder)** öğesine dokunun veya Gömülü Web Sunucusuna erişip **Settings (Ayarlar)** > **Preferences (Tercihler)** > **Data Collection settings (Veri Toplama ayarları)** öğesine tıklayın. Bu, kartuşun diğer yönlerindeki normal çalışmasını engellemez. Bununla birlikte, daha sonra fikrinizi deęiştirmeniz durumunda kullanım bilgilerinin toplanmaya devam edilmesi için fabrika varsayılanlarını geri yükleyebilirsiniz.

Mürekkep kartuşu durumunu kontrol etme

Mürekkep kartuşlarının gelişimi ile ilgili bilgiler.

Mürekkep kartuşlarındaki mürekkep seviyelerini görmek için, panoyu aşağı doğru çekin ve ön paneldeki  simgesine dokununuz. Daha fazla bilgi için, belirli kartuşa dokununuz.

Bu bilgileri HP Utility'den de (HP Yardımcı Programı) (Sadece Windows) alabilirsiniz:

- EWS 'de, Home (Ana) > Estimated Cartridges Levels (Tahmini Kartuş Seviyeleri) veya Tools (Araçlar) > Supply Status (Besleme Durumu) bölümüne gidin. HP DesignJet Utility'de Supplies (Sarf Malzemeleri) sekmesine giderek her kartuşun durumunu görebilirsiniz.

Mürekkep kartuşu durum iletilerine ilişkin açıklama için bkz. [Mürekkep kartuşları durum mesajları, sayfa 95.](#)

Mürekkep kartuşunu değiştirme

İki durumda mürekkep kartuşunu değiştirmeniz gerekir.

- Mürekkep kartuşu çok azalmıştır ve yazdırma işleminin bölünmemesi için dolu bir kartuşla değiştirmek istersiniz (birinci kartuşta kalan mürekkebi daha uygun bir zamanda kullanabilirsiniz).
- Mürekkep kartuşu boş veya arızalı olduğundan, devam etmek için kartuşu değiştirmeniz gereklidir.

⚠ DİKKAT: Yazdırma sırasında mürekkep kartuşunu çıkarmayı denemeyin.

⚠ DİKKAT: Yalnızca yeni bir kartuş takmaya hazır olduğunuzda mürekkep kartuşunu çıkarın.

📝 NOT: Bir kartuşta mürekkep bittiğinde, geçerli iş iptal edilir.

1. Yazıcının açık olduğundan emin olun.
2. Yazıcınız sehpa üzerindeyse, yazıcının hareket etmesine engel olmak için tekerleklerin kilitli olduğundan emin olun (fren kolu aşağıya doğru itilmiş olmalıdır).
3. Pencereyi açın.

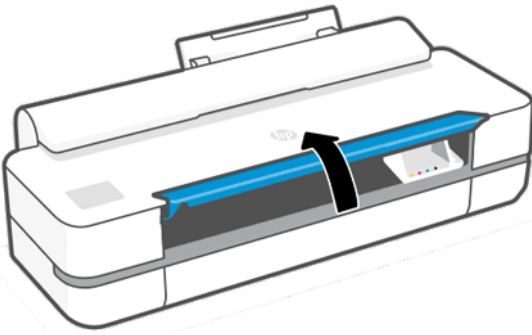

4. Mürekkep kartuşuna bastırarak kilidini açın.

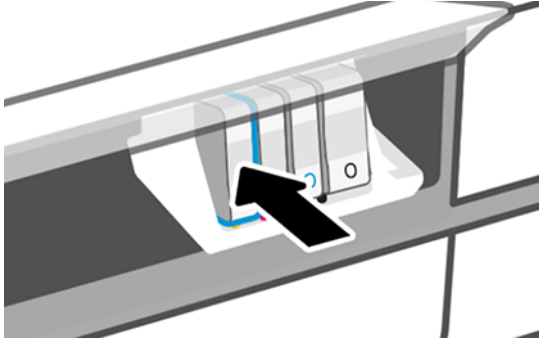

5. Mürekkep kartuşunu çıkarın.

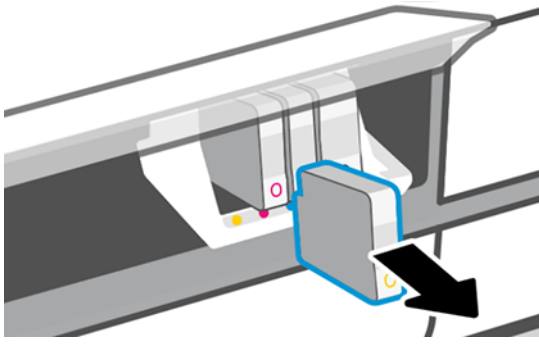

6. Yeni mürekkep kartuşunu takin. Mürekkep kartuşunu, kendisiyle aynı renkte harfi içeren yuvaya taktığınızdan emin olun.

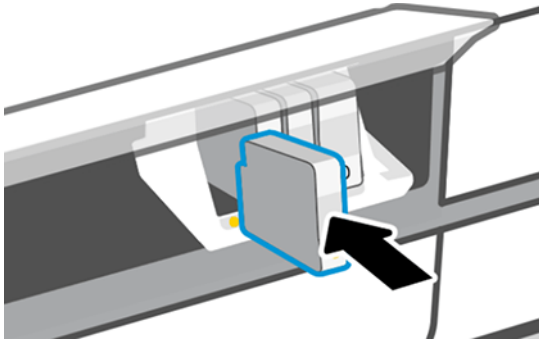

7. Pencereyi kapatın.

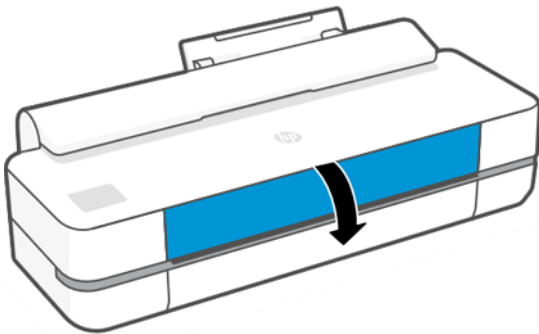

Yazıcı kafası hakkında

Yazıcıya takılı olarak tedarik edilen yazıcı kafası, mürekkep kartuşlarına bağlıdır ve mürekkebi kağıdın üzerine püskürtür.

-
- ⚠ DİKKAT:** ESD duyarlı bir alet olması nedeniyle, yazıcı kafasına dokunurken alınması gereken önlemlere uyun. Pimlere, iletkenlere ve devrelere dokunmayın.
-

Yazıcı kafalarını değiştirme hakkında daha fazla bilgi için bkz. [Yazıcı kafasını değiştirme, sayfa 66](#).

Güvenli mod

Yazıcının ortam özellikleri dışında çalışması gibi durumlarda ve kullanılmış, yeniden doldurulmuş veya sahte mürekkep kartuşlarının kullanıldığı belirlendiğinde yazıcı güvenli modda çalışır.

HP, ortam özellikleri dışında çalıştırılan veya kullanılmış, doldurulmuş ya da sahte mürekkep kartuşları takılmış aygıtlardaki yazdırma sisteminin performansı ile ilgili garanti veremez. Yazıcıyı ve yazıcı kafalarını beklenmeyen durumlara karşı korumak için tasarlanan güvenli mod, yazıcının ön panelinde ve Embedded Web Server (Gömülü Web Sunucusu) ile HP Utility tarafından simge görüntülendiğinde çalışır.

En iyi performans için orijinal HP mürekkep kartuşlarını kullanın. Orijinal HP mürekkepler ve yazıcı kafaları gibi HP DesignJet yazdırma sistemleri, her baskıda benzersiz baskı kalitesi, tutarlılık, performans, uzun ömür ve değer sunmak üzere tasarlanmış ve üretilmiştir.

-
- 📝 NOT:** Bu yazıcı sürekli mürekkep sistemleri kullanmak üzere tasarlanmamıştır. Yazdırmaya devam etmek için kesintisiz mürekkep sistemini kaldırın ve orijinal HP kartuş (veya uyumlu başka bir kartuş) takın.
- 📝 NOT:** Bu yazıcı, mürekkep kartuşlar bitene kadar kullanılmak üzere tasarlanmıştır. Kartuşun bitmeden doldurulması yazıcınızın arızalanmasına neden olabilir. Arızalanırsa, yazdırma işlemine devam etmek için yeni bir kartuş (orijinal HP veya uyumlu) takın.
- 📝 NOT:** Dinamik güvenlik özellikli yazıcı. Yalnızca orijinal HP yonga içeren kartuşlarla kullanıma uygundur. HP olmayan yonga kullanan kartuşlar çalışmayabilir ve bugün çalışmakta olan bu tip kartuşlar gelecekte çalışmayabilir. Daha fazla bilgi için: <http://www.hp.com/go/learnaboutsupplies>.
-

9 Yazıcının bakımı

Yazıcının durumunu ve bakımını kontrol etmek, ekipmanınızı en iyi durumda tutmak için gereklidir. Yazıcınızı temiz tutun, sorunları tanıyın, ayarlama yapın, gerektiğinde yazıcı kafasını değiştirin ve yazılımı güncelleyin.

Yazıcı durumunu kontrol etme

Mevcut yazıcı durumunu kontrol etmek için çeşitli yollar bulunur.

- HP Utility'yi (HP Yardımcı Programı) (Sadece Windows) başlatıp yazıcınızı seçerseniz, yazıcının durumunu, kağıt ve mürekkep sarf malzemelerini gösteren bir bilgi sayfası görürsünüz.
- Tümlşik Web Sunucusu'na erişerseniz, yazıcının genel durumu hakkındaki bilgileri görebilirsiniz.
- Yüklü kağıt ve mürekkep düzeyleri ile ilgili bilgileri ön panelden alabilirsiniz.

Yazıcının bakımı

Yazıcı, yazdırma işlemi dışında herhangi bir amaçla tasarlanmamıştır.

Yazıcının iki nedenden dolayı masa olarak kullanılması önerilmez:

- Yüzeyi kolayca hasar görebilir.
- Yazıcının içine düşen herhangi bir şey daha önemli hasara neden olabilir.

Yazıcının dışını temizleme

Yazıcının dışını ve normal işlemin bir bölümü olarak düzenli olarak dokunduğunuz yazıcı parçalarını nemli bir sünger veya yumuşak bezle ve aşındırıcı olmayan sıvı sabun gibi yumuşak bir temizleyici ile temizleyin.

⚠ UYARI! Elektrik çarpmasından kaçınmak için temizlemeden önce yazıcının kapalı olduğundan ve fişinin çekildiğinden emin olun. Yazıcının içine su girmesine engel olun.

⚠ DİKKAT: Yazıcıda aşındırıcı temizleyiciler kullanmayın.

Baskı Kalitesi Tanılama Raporu

Yazıcı kafası güvenilirliği sorunlarını vurgulamak üzere tasarlanmış iki test deseni bulunur.

Baskı Kalitesi Tanılama Raporunu yazdırmak için:

Yazıcınıza yüklü olan yazıcı kafasının performansını denetleyin ve tıkanma veya hizalama sorunu olup olmadığını belirleyin.

1. Sorun saptadığınız sırada kullandığınız kağıt türünün aynısını kullanın. Deneme desenleri düz beyaz kağıt üzerinde daha kolay değerlendirilir.

2. Seçilen kağıt türünün yazıcıya yüklenen kağıt türüyle aynı olup olmadığını kontrol edin. Bkz. [Kağıtla ilgili bilgileri görüntüleme, sayfa 30](#).
3. Yazıcının ön panelinde  ögesine ve ardından Resim **Reports** (Raporlar) > **Print Quality Report** (Baskı Kalitesi Raporu) seçeneğine dokununuz.

 **NOT:** Rapor, Gömülü Web Sunucusundan da alınabilir.

Baskı Kalitesi Tanılama Raporu'nun yazdırılması yaklaşık iki dakika sürer.

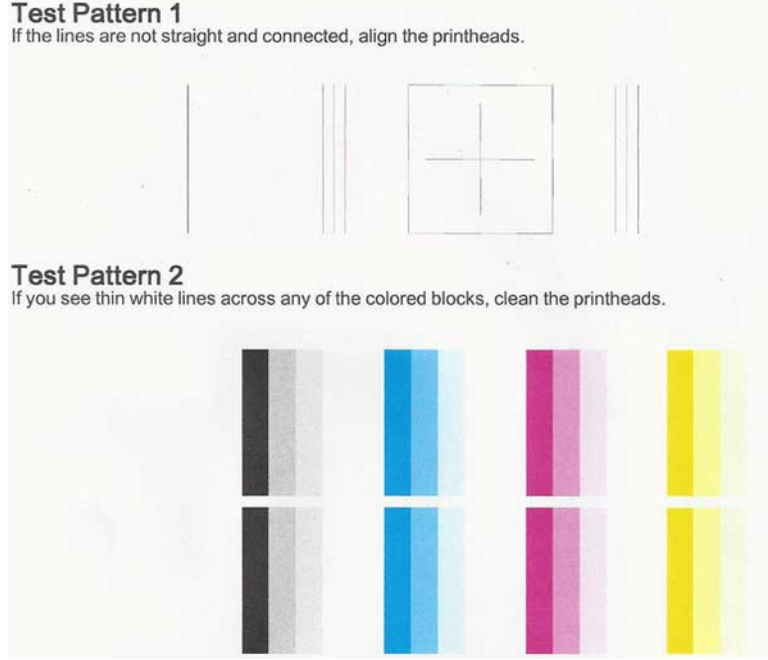

Düzeltilici eylemler

Tanılama sayfasında bir sorun varsa, soruna bağlı olarak gerçekleştirebileceğiniz adımlar vardır.

1. Deneme Desen 1'deki çizgiler düz ve bağlı değilse, yazıcı kafasını hizalayın (bkz. [Yazıcı kafasını hizalama, sayfa 65](#)).
2. Deneme Deseni 2'deki renkli bloklardan herhangi birinde beyaz çizgiler belirmesi, çizgilerin silik veya tamamen eksik olması durumunda yazıcı kafasını temizleyin (bkz. [Yazıcı kafasını temizleme, sayfa 64](#)). Ön panel gerekliliklerini ve gerekirse üç temizleme seviyesinin tamamını uygulayın.
3. Sorun devam ederse baskı kafasını tekrar temizleyin.
4. Sorun devam ederse, Deneme Deseni 2'de çizik, soluk veya eksik renk bloğu oluşturan mürekkep kartuşunu (bkz. [Mürekkep kartuşunu değiştirme, sayfa 60](#)) değiştirin.
5. Sorun devam ederse yazıcı kafasını değiştirin (bkz. [Yazıcı kafasını değiştirme, sayfa 66](#)). Yazıcı kafasının garantisi sürüyorsa HP Destek'e başvurun (see [HP Destek bölümüne başvurun, sayfa 112](#)).

Yazıcı kafasını temizleme

Baskınızda çizikler ya da yanlış veya eksik renkler varsa yazıcı kafasının temizlenmesi gerekiyor olabilir.

Temizlemenin üç aşaması vardır. Her aşama yaklaşık iki dakika sürer ve gittikçe artan miktarda mürekkeple bir sayfa kullanılır. Her aşamada yazdırılan sayfanın kalitesini gözden geçirin. Yalnızca yazdırma kalitesi düşük olduğunda bir sonraki temizleme aşamasına geçmeniz gerekir.

Temizlemenin tüm aşamalarını tamamladığınız halde baskı kalitesi hala düşük görünüyorsa, yazıcı kafasını hizalamayı deneyin.

 **NOT:** Temizleme işleminde mürekkep kullanılır, bu nedenle yazıcı kafasını yalnızca gerekli olduğunda temizleyin.

 **NOT:** Yazıcının düzgün kapatılmaması yazdırma kalitesi problemlerine neden olabilir.

Yazıcı kafasını kontrol panelinden temizleme

Baskı kalitesi kötü görünüyorsa ve yazıcının yanındaysanız bu, sorunu çözmek için basit bir yöntemdir.

1. Giriş tepsisine kağıt veya rulo yüklediğinden emin olun.
2. Ön panele gidin ve önce  öğesine, ardından **Printer Maintenance (Yazıcı Bakımı) > Clean the Printhead (Yazıcı kafasını temizle)** öğesine dokununuz.

Yazıcı kafasını Gömülü Web Sunucusundan temizleme

Bilgisayarlarda her zaman kullanılan Web tarayıcılarından biri ile, yazıcı kafasını uzaktan temizleyebilirsiniz.

1. Giriş tepsisine kağıt veya rulo yüklediğinden emin olun.
2. Gömülü Web Sunucusu'nun **Tools (Araçlar)** sekmesinde **Tools (Araçlar) > Utilities (Yardımcılar) > Print Quality Toolbox (Yazdırma Kalitesi Araç Kutusu) > Clean Printhead (Yazıcı Kafasını Temizle)** öğesine tıklayın ve ekrandaki yönergeleri uygulayın.

Yazıcı kafasını HP Utility'den (HP Yardımcı Programı) (Sadece Windows) temizleme

USB, TCP/IP veya Wi-Fi bağlantısıyla bir bilgisayardan bunu yönetebilir ve yazıcı kafasını temizleyebilirsiniz.

1. Giriş tepsisine kağıt veya rulo yüklediğinden emin olun.
2. HP Utility'nin **Support (Destek)** sekmesinde **Printhead Cleaning (Yazıcı Kafasını Temizleme)** öğesini tıklayın ve ekrandaki yönergeleri uygulayın.

Yazıcı kafasını hizalama

Doğru renkler, yumuşak renk geçişleri ve grafik öğelerde keskin kenarlar elde edilebilmesi için yazıcı kafasının doğru şekilde hizalanması gerekir.

Herhangi bir yazıcı kafasına erişildiğinde veya değiştirildiğinde, yazıcınız otomatik olarak yazıcı kafasını hizalamayı yapar. Bir kağıt sıkışması olduğunda veya yazdırma kalitesi sorunlarıyla karşılaştığınızda yazıcı kafasını hizalamanız gerekebilir.

 **ÖNEMLİ:** Dikey olarak A4 ve letter kağıt yükleyin. Bunları yatay olarak yüklemeyin.

1. Kullanmak istediğiniz kağıt türünü yükleyin, bkz. [Kağıt kullanımı, sayfa 25](#). Rulo veya kesik sayfa kullanabilirsiniz; düz beyaz kağıt önerilir.

 **DİKKAT:** Yazıcı kafasını hizalamak için saydam veya yarı saydam kağıt kullanmayın.

2. Yazıcı kafasının yeniden hizalanması sırasında yazıcıya yakın güçlü bir ışık kaynağı hizalamayı etkileyebileceğinden, pencerenin kapalı olduğundan emin olun.
3. Ön panelden  öğesine, ardından **Printer Maintenance (Yazıcı Bakımı) > Align printhead (Yazıcı kafasını hizalama)** öğesine dokunun.

 **NOT:** Yazıcı kafası hizalaması, Gömülü Web Sunucusu'ndan (**Tools (Araçlar) > Utilities (Yardımcı Programlar) > Print Quality Toolbox (Baskı Kalitesi Araç Kutusu) > Optimize and Improve (Optimize et ve iyileştir) > Align Printhead (Yazıcı Kafasını Hizala)**) veya HP Utility'den (Windows: **Support (Destek) > Yazıcı Kafası Hizalama;** Mac OS X: **Information and Print Quality (Bilgi ve Yazdırma Kalitesi) > Align (Hizala)**) başlatılabilir.

4. Yeterli miktarda kağıt varsa, yazıcı yeniden hizalama işlemini yapar ve bir yeniden hizalama deseni yazdırır.
5. İşlem yaklaşık beş dakika sürer. Yazıcıyı kullanmadan önce ön panel ekranında işlemin tamamlandığı gösterilene kadar bekleyin.

Yazıcı, baskı kafası hizalamasını başarılı bir şekilde tamamlayamazsa, yazıcı kafasını temizlemeniz ve yeniden denemeniz istenebilir.

Yazıcı kafasını değiştirme

Yazıcı kafasında mürekkep kalmadığında veya düzeltilemeyen bir sorun varsa değiştirmeniz gerekir. Değiştirildikten sonra, yazıcı yüklü kağıt üzerinde otomatik olarak yazıcı kafası hizalaması gerçekleştirir.

 **İPUCU:** Yazıcı kafası hizalamasını başka bir kağıt üzerinde gerçekleştirmek isterseniz (muhtemelen birden fazla sayfalı tepsiden) nu işleme başlamadan önce kağıdı değiştirebilirsiniz. Düz beyaz kağıt önerilir. A4 ve letter türü kağıtlar yatay olarak yüklenmemelidir.

1. Yazıcının açık olduğundan emin olun.
2. Yazıcınız sehpa üzerindeyse, yazıcının hareket etmesine engel olmak için tekerleklerin kilitli olduğundan emin olun (fren kolu aşağıya doğru itilmiş olmalıdır).
3. Ön panelden önce  öğesine, ardından **Printer maintenance (Yazıcı bakımı) > Replace printhead (Yazıcı kafasını değiştirme)** öğesine dokunun.
4. Devam etmek için, ön panelden **Continue (Devam)** öğesine dokunun.
5. Ana kapağı açın.

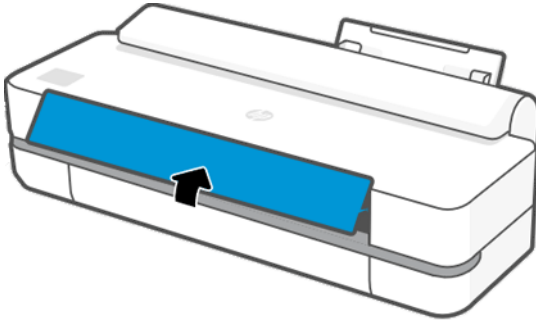

6. Her mürekkep kartuşunun kilidini bastırarak açın.

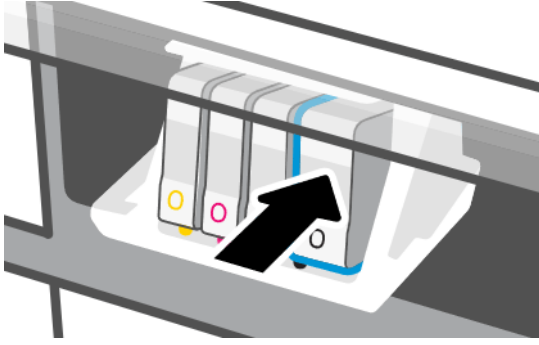

7. Tüm mürekkep kartuşlarını çıkarın, ardından **Next** (Sonraki) öğesine dokunun.

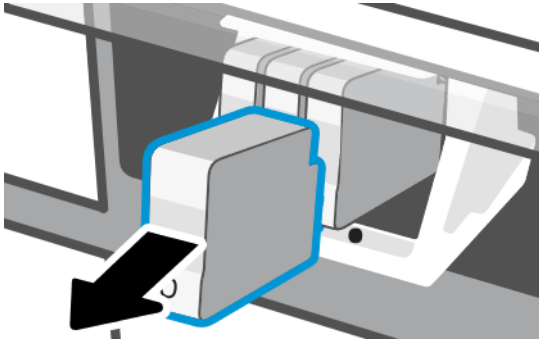

8. Yazıcı kafası mandalını açın.

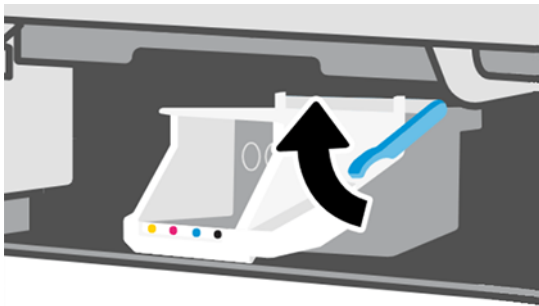
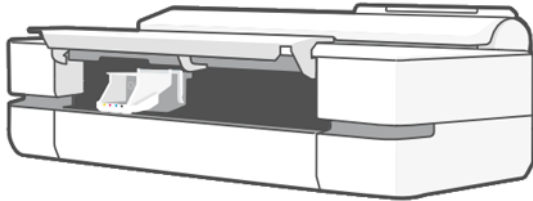

9. Yazıcı kafasını bağlantılara mürekkep gelmesini engellemek amacıyla dik tutarak çıkarın.

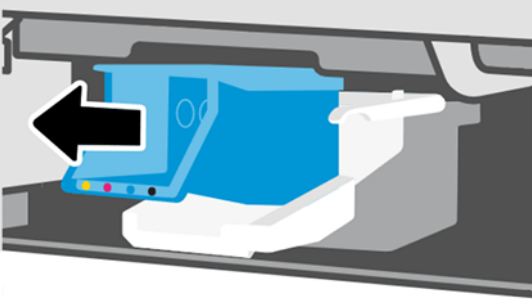

10. Yeni yazıcı kafasını takın.

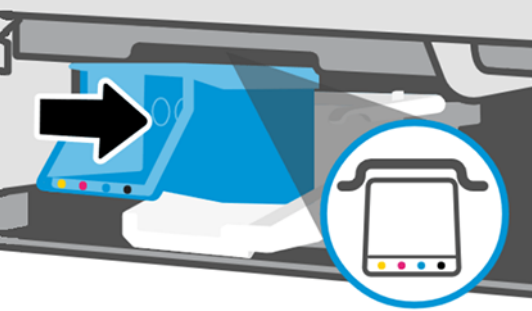

11. Bitirince, mandalı kapatın ve **Next** (Sonraki) öğesine dokunun.

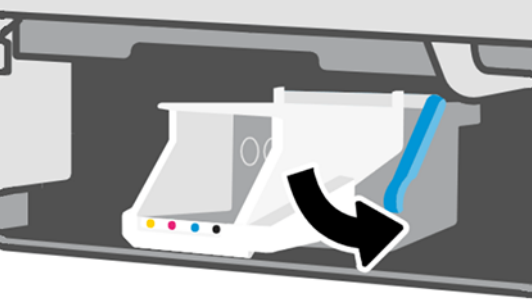

12. Mürekkep kartuşlarını takın. Her mürekkep kartuşunu, kendisiyle aynı renkte etiketi içeren yuvaya taktığınızdan emin olun.

 **ÖNEMLİ:** Yazıcı kafası yeniyse **yeni** mürekkep kartuşları takın. Yazıcı kafası değişikliğinin başarılı olması için yeni mürekkep kartuşları gerekir.

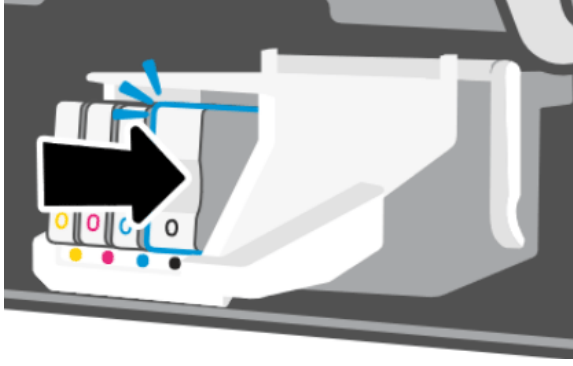

13. Ana kapađı kapatın.

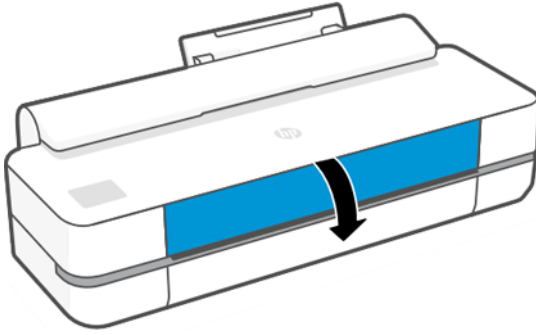

14. Ön panelde yazıcı kafası hizalaması yapılması önerilir.

Şifreleme şeridini temizleme

İstenmeyen kalıntıları çıkarmak için küçük nemli bir bez kullanabilirsiniz.

1. Yazıcıyı kapatın: Güç düğmesine basın ve güç kablosunu çıkarın.
2. Musluk suyu ve yazıcıda lif bırakmayacak küçük bir bez kullanın ve bezi ıslatıp nemli kalacak şekilde fazla suyunu sıkın.
3. Ana kapađı açın.
4. Bezi şifreleme şeridinin etrafında ters U şeklinde tutun ve beze mürekkep kalıntısı bulaşmayana kadar dikkatli bir şekilde silin. Şifreleme şeridini tırnaklarınız veya herhangi başka bir nesneyle çizmemeye büyük özen gösterin. Bezi düzgün tuttuğunuzdan emin olun.

 **NOT:** Taşıyıcıyı hizmet istasyonundan kıyılatmayın.

5. Ana kapađı kapatın.
6. Yazıcıyı açın.

Kağıt ilerlemesini yeniden ayarlama

Noktaların kağıt üzerinde düzgün yerleştirilmesine ait kontrolünün bir parçası olduğu için kağıdın doğru ilerlemesi görüntü kalitesi açısından önemlidir. Kağıt baskı kafası geçişleri arasında gerekli mesafe kadar ilerletilmezse, baskıda açık ya da koyu şeritler oluşabilir ve görüntüdeki noktacık sayısında artış olabilir.

Yazıcı, tüm kağıtlar ön panelde görüntülenecek şekilde doğru biçimde ilerlemek üzere kalibre edilmiştir. Yüklediğiniz kağıt türünü seçtiğinizde, yazıcı baskı sırasında kağıdın hangi hızda ilerleyeceğini ayarlar. Ancak, kağıdınız için varsayılan ayardan memnun değilseniz, kağıdın ilerleme hızını tekrar ayarlamanız gerekebilir. Kağıt ilerleme ayarının sorununuzu çözüp çözmediğini belirlemek için bkz. [Baskı kalitesiyle ilgili sorunları giderme, sayfa 85](#).

Kağıt ilerleme ayarını tekrar yapma yordamı

Tekrar ayarlama işlemi yaklaşık üç dakika sürer.

 **İPUCU:** Yalnızca ayarlamak istediğiniz kağıdın yüklenmiş olması önerilir.

1. Ön panelde,  öğesine, ardından **Printer Maintenance (Yazıcı Bakımı)** > **Paper advance calibration (Kağıt ilerleme ayarı)** > **Calibrate ready paper (Hazır kağıdı ayarlama)** öğesine dokunun. Ön panelde istendiğinde, kağıt kaynağını ve türünü doğrulayın. Yazıcı otomatik şekilde kağıt ilerlemeyi tekrar ayarlayarak bir kağıt ilerleme ayar resmi basar.
2. Ön panelde durum ekranının görüntülenmesini bekleyin ve baskınızı tekrar yazdırın.

 **NOT:** Kağıt ilerleme ayar resmi konusunda endişelenmeyin.

Baskınızdan memnun kalırsanız, kağıt türünüz için bu ayarı kullanmaya devam edin. Baskınızda iyileşme görüyorsanız, bir sonraki adımla devam edin. Yeniden yaptığınız ayardan memnun olmazsanız, varsayılan ayara geri dönün, bkz. [Varsayılan ayara dönme, sayfa 70](#).

3. İnce ayar yapmak isterseniz veya saydam bir kağıt kullanıyorsanız, panoyu aşağı çekin ve  simgesine dokunun, ardından menüde aşağı doğru ilerleyin ve **Image quality maintenance (Görüntü kalitesi bakımı)** > **Paper advance calibration (Kağıt ilerleme ayarı)** > **Adjust paper advance (Kağıt ilerlemesini ayarla)** seçeneğine dokunun.
4. -%99'den +%99'e değişim yüzdesini seçin. Açık şeritlenmeyi düzeltmek için yüzde oranını azaltın. Koyu şeritlenmeyi düzeltmek için yüzde oranını artırın.
5. Değeri kaydetmek için, ön panelde **OK (Tamam)** öğesine dokunun.
6. Ön panelde durum ekranının görüntülenmesini bekleyin ve baskınızı tekrar yazdırın.

Varsayılan ayara dönme

Bu, kağıt ilerleme ayarı tarafından yapılan tüm düzeltmeleri sıfırlar. Varsayılan kağıt ilerleme ayar değerine dönmek için ayarı sıfırlamanız gerekir.

1. Ön panelde,  öğesine, ardından **Printer Maintenance (Yazıcı Bakımı)** > **Paper advance calibration (Kağıt ilerleme ayarı)** > **Reset ready paper calibration (Hazır kağıt ayarını sıfırlama)** öğesine dokunun.
2. Ön panelde işlemin başarıyla tamamlandığı gösterilinceye kadar bekleyin.

Yazıcıyı taşıma ya da saklama

Yazıcıyı taşımanız gerekiyorsa herhangi bir zarar gelmemesi için düzgün şekilde hazırlık yapmaya özen gösterin.

Yazıcıyı hazırlamak için:

1. Mürekkep kartuşlarını veya yazıcı kafasını çıkarmayın.
2. Yüklü kağıt olmadığından emin olun.

3. Yazıcıyı arka taraftaki **Power** (Güç) düğmesine basarak kapatın.
4. Yazıcının güç kablosunu prizden çekin.
5. Yazıcıyı ağa veya bilgisayara bağlayan tüm kabloları çıkarın.

⚠ DİKKAT: Parmaklarınızın sıkışmaması için, yazıcıyı sehpayla taşıırken parmaklarınızı yazıcının altı ile sehpa arasındaki boşluktan uzak tutun.

⚠ DİKKAT: Yazıcıyı baş aşağı çevirirseniz, yazıcının içine mürekkep kaçarak ciddi zararlara yol açabilir.

Yazıcı tekrar açıldığında, başlaması ve yazıcı kafasını kontrol edip hazırlaması yaklaşık üç dakikayı bulur. Yazıcı kafasının hazırlanması normalde bir dakika kadar sürer. Ancak, yazıcı altı hafta veya daha uzun süre kapalı kaldıysa, yazıcı kafasının hazırlanması 45 dakikayı bulabilir.

⚠ DİKKAT: Yazıcı uzun süre kapalı durumda kalırsa, yazıcı kafası kullanılamaz duruma gelebilir. Bu durumda yazıcı kafasını yenisiyle değiştirmeniz gerekir.

Ürün yazılımı güncellemesi

Ürün yazılımı güncellemelerini çeşitli yollardan indirip yükleyebilirsiniz; en uygun bulduğunuz birini seçin.

📝 NOT: Ürün yazılımı güncelleme paketi büyük olabilir; ağ veya internetiniz için herhangi bir etkisi olup olmadığını dikkate almak isteyebilirsiniz.

Yazıcıyı, ürün yazılımı güncelleştirmeleri kullanıma sunulduğunda bunları otomatik olarak indirecek şekilde yapılandırabilirsiniz: bkz. [Otomatik ürün yazılımı güncelleştirme, sayfa 15](#).

Ürün yazılımı güncelleştirmelerini elle yapmayı seçerseniz aşağıdaki seçenekler kullanılabilir:

- Ön paneli kullanarak  öğesine, adından **Printer Maintenance (Yazıcı Bakımı) > Update the Printer (Yazıcıyı Güncelle) > Check Now (Şimdi Kontrol Et)** öğesine dokunarak yeni ürün yazılımının mevcut olup olmadığını kontrol edin. Yeni ürün yazılımı varsa, bu ürün yazılımını indirmenize ve yüklemenize olanak sağlar.
- Gömülü Web Sunucusunu kullanarak **Tools (Araçlar) > Printer Updates (Yazıcı Güncellemeleri) > Firmware Updates (Ürün Yazılımı Güncellemeleri) > Check Now (Şimdi Kontrol Et)** öğesine tıklayın.
- Windows altındaki HP DesignJet Utility programını kullanarak, yazıcınızı, **Support (Destek)** sekmesini ve ardından **Firmware Update (Ürün Yazılımı Güncelleştirme)** öğesini seçin.

Ürün yazılımı en sık kullanılan kağıt önayarları grubunu içerir.

Yazılım güncelleştirme

Yazıcınızda yazıcı sürücülerini ve diğer yazılımları elle güncelleştirilebilir.

Şu adresi ziyaret edin: <http://www.hp.com/go/DesignJetStudio/software>.

Yazıcı bakım kiti

Yazıcınızın, uzun süre kullanıldıktan sonra değiştirilmesi gerekebilecek parçalarını içeren üç adet bakım kiti bulunur.

Bunlardan biri gerekli olduđunda, ön panelde ve HP Utility'de bir mesaj görüntülenir ve HP Destek ile iletişime geçip (bkz. [HP Destek bölümüne başvurun, sayfa 112](#)) bakım kitini talep etmeniz gerekir. Kitler yalnızca servis teknisyenleri tarafından takılır.

HP Destek Asistanı

Bu, bilgisayarınızın ve yazıcınızın bakımını sağlamanıza yardımcı olur. Sorunları önlemenize ve çözenize yardımcı olur.

HP Destek Asistanı, size gerektiğinde uzman desteğine yönlendirir ve otomatik güncellemeler, dahili tanılama, kendi kendine yardım ve çeşitli yardım seçenekleri yoluyla en yüksek performansı korumanıza ve sorunları çözenize yardımcı olur. HP bilgisayarlarınız ve yazıcılarınıza ilişkin çok miktarda bilgi ve destek kaynakları sadece birkaç tık uzakta.

HP Destek Asistanı, Windows 7, Windows 8 veya Windows 10 işletim sistemlerini çalıştıran ve 2012 Ekim sonrasında satılan HP bilgisayarlara önceden yüklenmiştir.



NOT: Özellikler, yüklü sürüm, bilgisayar modelinize ve konunuza bağlı olarak farklılık gösterebilir.

HP Destek Asistanı, HP ürünü olmayan bilgisayarlarda da kullanılabilir.

HP Destek Asistanı, Windows 7, Windows 8 veya Windows 10 çalıştıran bir bilgisayarda yüklü değilse, yazıcı sürücüsü yükleyici paketindeki en son sürümü seçerek veya şuraya tıklayarak indirebilirsiniz: <http://www.hp.com/go/hpsupportassistant>.

10 Accessories (Aksesuarlar)

Yazıcınız için aksesuarlar ve sarf malzemeleri sipariş edilebilir.

Sarf malzemeleri ve aksesuar siparişi

Yazıcınız için sarf malzemeleri ve aksesuar sipariş etmenin iki yolu vardır.

- Web'de <http://www.hpmedia.com> adresini ziyaret edin.
- HP Destek bölümüne başvurun (bkz. [HP Destek Merkezi, sayfa 111](#)).

Bu bölümün geri kalanında sipariş edilebilecek sarf malzemeleri ve aksesuarlar ile bunlara ait parça numaraları liste halinde sunulmaktadır.

Mürekkep sarf malzemesi sipariş etme

Mürekkep Kartuşları 3'lü paketlerde sipariş edilebilir. Ayrıca, yazıcınız için sipariş edebileceğiniz bir yazıcı kafası değiştirme kiti de bulunur.

Tablo 10-1 Mürekkep kartuşları

Kartuş	Parça numarası
HP 712 29ml Camgöbeği DesignJet Mürekkep Kartuşu	3ED67A
HP 712 29ml Macenta DesignJet Mürekkep Kartuşu	3ED68A
HP 712 29ml Sarı DesignJet Mürekkep Kartuşu	3ED69A
HP 712 38ml Siyah DesignJet Mürekkep Kartuşu	3ED70A
HP 712 80ml Siyah DesignJet Mürekkep Kartuşu	3ED71A
HP 712 Camgöbeği DesignJet Mürekkep Kartuşu 3'lü paket	3ED77A
HP 712 Macenta DesignJet Mürekkep Kartuşu 3'lü paket	3ED78A
HP 712 Sarı DesignJet Mürekkep Kartuşu 3'lü paket	3ED79A
HP 712B 38ml Siyah DesignJet Mürekkep Kartuşu	3ED28A
HP 712B 80ml Siyah DesignJet Mürekkep Kartuşu	3ED29A

Tablo 10-2 Yazıcı kafası

Yazıcı kafası	Parça numarası
HP 713 DesignJet Yazıcı Kafası Değiştirme Seti	3ED58A

Kağıt sipariş etme

HP yazıcıları geniş bir kağıt yelpazesi kullanabilir.

Yazıcınız tarafından desteklenen kağıtlarla ilgili en son bilgileri kontrol etmek için şu adrese gidin: <http://www.hpmedia.com>.

Aksesuarları sipariş etme

Yazıcınız için aksesuarlar mevcuttur.

Adı	Ürün numarası
HP DesignJet 24 inç Mil	B3Q36A
HP DesignJet 36 inç Mil	B3Q37A

Aksesuarların tanıtımı

Yazıcınızın olanaklarını aksesuarlarla artırabilirsiniz.

Mil

Yedek merdaneye, bir kağıt türünden diğerine hızlı şekilde geçebilirsiniz.

11 Kağıtla ilgili sorunları giderme

Kağıt ile ilgili sorunları saptamanıza ve çözenize yardımcı olmak için adım adım talimatlar sağlanmıştır.

Kağıt başarıyla yüklenemiyor

Kağıdı yükleme ile ilgili sorunların çeşitli nedenleri vardır.

- Hiçbir kağıdın yüklü olmadığından emin olun.
- Kağıdın yazıcının içine doğru yeterince girmesini sağlayın, yazıcının kağıdı kavradığını hissetmeniz gerekir.
- Ön panel ekranında belirtilmediği sürece hizalama işlemi sırasında kağıdı düzeltmeye çalışmayın. Yazıcı otomatik olarak kağıdı düzeltmeye çalışır.
- Kağıt bükülmüş veya buruşmuş olabilir ya da kağıdın kenarları düz olmayabilir.

Rulo yüklenemiyor

Sorunları düzeltmek için gerçekleştirilecek kontroller ve adımlar bulunur.

- Rulonun en az 280 mm genişliğinde olduğundan emin olun: daha dar rulolar desteklenmez.
- Kağıdın ön kenarını kontrol edin: düz veya temiz değilse, kırılmalıdır. Rulonun ilk 20 mm'lik bölümünü kesip yeniden deneyin. Yeni bir kağıt rulusunda bile bu gerekli olabilir.
- Rulonun uçlarının milin uçlarına sıkı bir şekilde dayandığını kontrol edin.
- Milin doğru olarak yerleştiğini kontrol edin.
- Çıktı tepsisinin kapalı olduğunu kontrol edin. Rulo açık olduğunda yükleme yapmaz.
- Kağıdın mile doğru olarak yüklendiğini ve yüklemenin rulonun üzerinden size doğru olduğunu denetleyin.
- Tüm rulo uç tıkaçlarının çıkarılmış olduğunu kontrol edin.
- Kağıdın ruloya sıkıca sarıldığını denetleyin.
- Hizalama işlemi sırasında ruloya veya kağıda dokunmayın.

Kağıt düzgün takılmadıysa, ön paneldeki yönergeleri uygulayın.

Yükleme işlemine tekrar başlamak isterseniz, işlemi ön panelden iptal edin ve ruloyu merdanenin ucundan kenarı yazıcıdan çıkana kadar geriye sarın.



NOT: Rulo takıldığı yerde gevşemişse, yazıcı kağıt yükleyemez.

Sayfa yüklenemiyor

Sorunları düzeltmek için gerçekleştirilecek kontroller ve adımlar bulunur.

- Sayfanın 329 mm 'ten daha geniş (A3+) olduğunu kontrol edin. Sayfa bu veya daha az genişlikte ise birden fazla yapraklık tepsiden yükleyin.

- Yazıcı sayfayı almaya başladığında özellikle kalın kağıtları yazıcının içine doğru yönlendirin.
- Sayfanın rulo kapağındaki başvuru çizgisiyle hizalandığından emin olun.
- Ön panel ekranında istenmedikçe yükleme işlemi sırasında sayfayı düzeltmeye çalışmayın.
- Düzensiz biçimleri olabileceğinden elle kesilmiş sayfalar kullanmayın. Yalnızca satın alınmış sayfalar kullanın.

Herhangi bir sorun olması durumunda, ön panel ekranında verilen yönergeleri izleyin.

Yükleme işlemini yeniden başlatmak isterseniz ön paneldeki işlemi iptal edin; yazıcı sayfayı yazıcının ön tarafından dışarı çıkarır.

Birden fazla yapraklık tepsideen yükleme yapılamıyor

Sorunları düzeltmek için gerçekleştirilecek kontroller ve adımlar bulunur.

- Tepsiye çok fazla kağıt yüklediğinizden emin olun. Maksimum yaprak sayısı kağıt kalınlığına bağlıdır: yaklaşık 50 sayfalık düz, standart kağıt.
- Kağıtların tepsiye doğru şekilde yüklendiğinden emin olun.
- Sayfaların tepside doğru olarak ayarlandığından ve ortalandığından emin olun.
- Giriş ve çıkış tepsilerinin doğru şekilde genişletilmiş olup olmadığını kontrol edin: ilk uzantı A4 için, ikincisi A3 kağıt içindir.

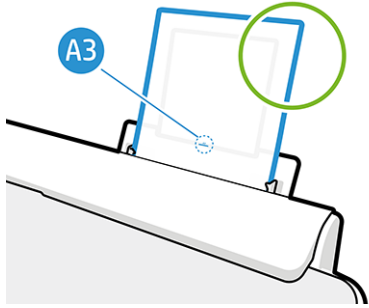
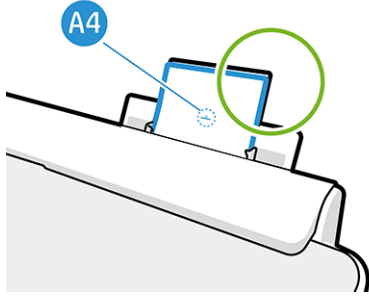

Kağıt gösterildiği şekilde tepsinin arkasından sarkarsa, yüklenemeyebilir.

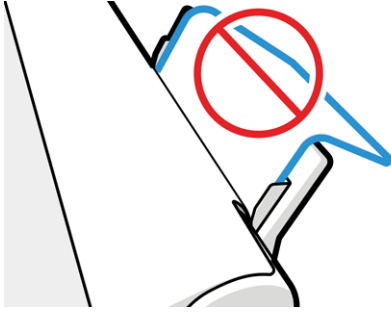

NOT: Sayfaları deforme olabilecekleri için uzun süre boyunca yazıcıda yüklü olarak bırakmaktan kaçının.

Kağıt yükleme hata mesajları

Aşağıda, önerilen düzeltici eylemle birlikte kağıt yüklemeyle ilgili ön panel mesajlarının listesi vardır.

Tablo 11-1 Hata İletileri

Ön panel mesajı	Önerilen eylem
Kağıt çok yamuk yüklendi	Kağıt yükleme işlemi sırasında yazıcı kağıtta çok fazla buruşukluk olduğunu algıladı. Ruloyu otomatik olarak çıkarmak için OK (Tamam) düğmesine dokunup işlemi yeniden başlatın.
Kağıt algılanmadı	Kağıt yükleme işlemi sırasında yazıcı kağıt algılamadı. Kağıdın tam olarak içeri girmesini sağlayın ve saydam kağıt kullanmayın.
Kağıt yan kenardan çok uzak	Kesik sayfayı, sağ kenarı makara milindeki siyah durdurucuya kadar gelecek şekilde hizalayarak yeniden yükleyin.
Kağıt yüklenemedi. Kağıt genişliği, seçilen kağıt kaynağının desteklediği minimum boyuttan daha küçük.	ISO A3'ten daha küçük boyuttaki kesik kağıtlar birden fazla yapraklık tepsi kullanılarak yüklenmelidir.
Kağıt çok büyük	Yükleme işlemi sırasında, yazıcı kağıdın hatasız olarak yüklenemeyecek kadar geniş veya uzun olduğunu algıladı. Yükleme işlemini durdurmak için X düğmesine dokununuz. Bkz. İşlevsel belirtiler, sayfa 115 .
Kağıt çok küçük	Yükleme işlemi sırasında, yazıcı kağıdın yazıcıya yüklenemeyecek kadar dar veya kısa olduğunu algıladı. Yükleme işlemini durdurmak için X düğmesine dokununuz. Bkz. İşlevsel belirtiler, sayfa 115 .

Kağıt türü sürücüde yok

Sürücüde olmayan kağıtla çalışmak için kağıdınızı sürücüde önceden bulunan ön ayarlardan biri olarak kullanabilirsiniz, ancak, kağıdınızın saydam veya yarı saydam, fotoğraf veya yazı kağıdı, kuşe ya da teknik olduğunu belirtmeniz gerekir.

NOT: Parlak kağıt kullanıldığında, yazıcının mürekkep kullanımını bu kağıda göre ayarlayabilmesi için parlak kağıt türünün seçilmesi önemlidir.

Saydam veya yarı saydam film

Saydam veya mat film kullanabilirsiniz.

Kağıdınız saydam film (örneğin asetat) ise, kağıt türünü **Film > Transparent/Clear film** (Yarı saydam/Şeffaf film) olarak seçin.

Kağıdınız yarı saydam bir kağıt veya film (örneğin teknik kağıt) ise, kağıt türünü **Film > Matte film** (Mat film) olarak seçin.

Fotoğraf kağıdı

Uygulayabileceğiniz farklı fotoğraf kağıdı yüzeyleri vardır.

Kağıdınız fotoğraf kağıdıysa, **Photo Paper** (Fotoğraf Kağıdı) kategorisini kullanın. Parlak veya çok parlak kağıt için **Photo Gloss Paper** (Parlak Fotoğraf Kağıdı) kağıt türünü seçin. Yarı Parlak, Saten, İnci veya Cila yüzeyleri için **Photo Semi-gloss/Satin Paper** (Yarı Parlak/Saten Fotoğraf Kağıdı) kağıt türünü seçin.

Fotoğraf kağıdında gamı artırmak için yüzeye bağlı olarak, **HP Universal Gloss Photo Paper** (HP Universal Parlak Fotoğraf Kağıdı) veya **HP Universal Satin Photo Paper** (HP Universal Saten Fotoğraf Kağıdı) kağıt türünü seçin.

Yazı kağıdı ve kuşe veya teknik kağıt

Jenerik kağıt için kağıt türü seçiminiz, kağıdın mürekkep emme kapasitesine bağlıdır.

- Doğal ozalit kağıtlar için kağıdın ağırlığına bağlı olarak **Natural Tracing Paper < 65 g/m²** (Doğal Ozalit Kağıt < 65 g/m²) veya **Natural Tracing Paper > 65 g/m²** (Doğal Ozalit Kağıt > 65 g/m²) kağıt türünü seçin.
- İnce (< 90 g/m²) veya kuşelenmemiş kağıtlar (örneğin düz kağıt veya parlak beyaz kağıt) için **Bond and Coated Paper** (Yazı Kağıdı ve Kuşe Kağıt) > **Plain Paper** (Düz Kağıt) kağıt türünü seçin. Ayrıca **Recycled Bond Paper** (Geri Dönüştürülmüş Yazı Kağıdı) türünü de seçebilirsiniz.
- Hafif kuşe kağıtlar (< 110 g/m²) için kağıt türünü **Bond and Coated Paper** (Yazı Kağıdı ve Kuşe Kağıt) > **HP Coated Paper** (HP Kuşe Kağıt) olarak seçin.
- Ağır kuşe kağıtlar (< 200 g/m²) için **Bond and Coated Paper** (Yazı Kağıdı ve Kuşe Kağıt) > **Heavyweight Coated Paper** (Ağır Kuşe Kağıt) kağıt türünü seçin.

Dokunulduğunda siyah mürekkep kolayca siliniyor

Bu durum kağıdınız mat siyah mürekkeple uyumlu olmadığında ortaya çıkar.

En iyi mürekkep birleşimini kullanmak için **Photo Paper** (Fotoğraf Kağıdı) > **Photo Gloss Paper** (Parlak Fotoğraf Kağıdı) kağıt türünü seçin.

Yazdırdıktan sonra kağıtta kırışıklıklar veya çok fazla mürekkep oluyor

Bu durum çok fazla mürekkep kullanıldığında ortaya çıkar.

Daha az mürekkep kullanmak için daha ince bir kategori seçin. En inceden en kalına doğru mat kağıt kategorileri şunlardır:

- Düz Kağıt
- Kuşe Kağıt
- Ağır Kuşe Kağıt

Diğer baskı kalitesi sorunları için bkz. [Baskı kalitesiyle ilgili sorunları giderme, sayfa 85](#).

Yazıcı yanlış kağıt türüne yazdırdı

Bu durum, yazıcı, işinizi siz istediğiniz kağıdı yüklemeye başlamadan önce yazdırdığında ortaya çıkar.

Yazıcı sürücüsünde **Paper Type** (Kağıt Türü) için **Use printer settings** (Yazıcı ayarlarını kullan) seçeneğini belirlemiş olabilirsiniz.

Use printer settings (Yazıcı ayarlarını kullan) seçildiğinde, yazıcı hangi kağıt yüklüyse anında ona yazdırır. İstedığınız kağıdı yükleyin (bkz. [Kağıt kullanımı, sayfa 25](#)) ve kağıt türünüzü özel olarak sürücüden seçin.

- **Windows sürücü iletişiminde:** Paper Type (Kağıt Türü) listesinden kağıt türünüzü seçin.
- **Mac OS X Yazdır iletişim kutusunda:** Paper/Quality (Kağıt/Kalite) panelini seçin, ardından **Paper Type** (Kağıt Türü) listesinden kağıt türünüzü seçin.

 **NOT:** Use printer settings (Yazıcı ayarlarını kullan) sürücü varsayılan ayarıdır.

Kağıt uyumsuzluğu

Yazıcıda yüklü bulunan kağıt belirli bir iş için uygun değilse, yazıcı durur ve ne yapacağınıza karar vermenizi bekler. Yüklü kağıdın uygunsuz bulunabileceği birkaç durum vardır.

- Kağıt türü iş için belirtilenle aynı değil.
- Kağıt kaynağı (rulo, birden fazla yapraklık tepsi veya elle besleme), iş için belirtilenle aynı değil.
- Kağıt boyutu iş için belirtilenden daha küçük.

Belirli bir iş için bu öğeleri belirtmemeniz durumunda yazıcı yüklü olan kağıda yazdırır.

Yazıcı kağıt uygun olmadığı için durursa, aşağıdaki alternatifler arasından seçim yapabilirsiniz:

- Doğru kağıdı yükleyin ve yazdırmaya devam edin.
- İşi önceden yüklenen kağıda yazdırın. Kağıt yeterli genişlikte olmazsa baskı yarıda kalabilir.
- İşi iptal edin.

Rulo sıkışmış

Kağıt sıkışması olduğunda, normalde ön panel ekranında bir ileti görüntülenir.

1. Rulo kapağını açın.

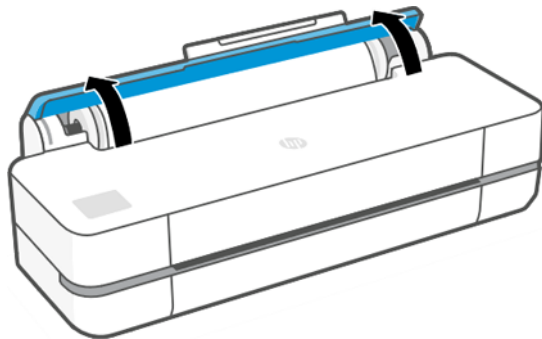

2. Ana kapağı açın.

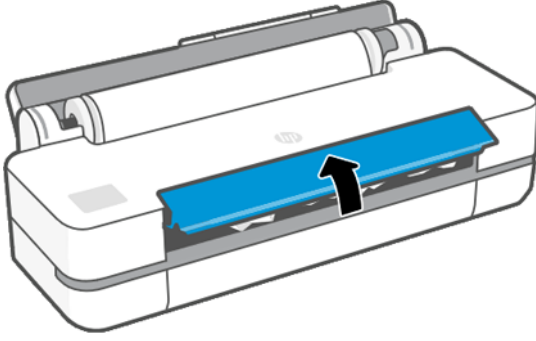

3. Döngü oluşturmak için ruloyu geri sarın. Gerekirse kağıdı kesin.

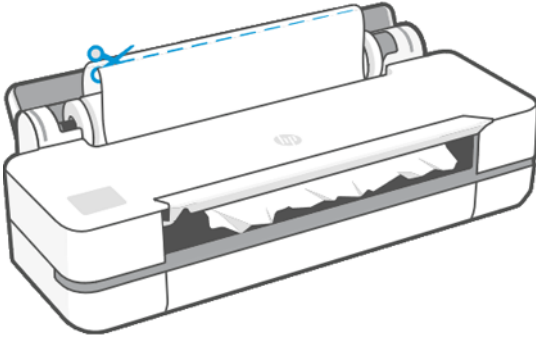

4. Çıkarabildiğiniz herhangi bir sıkışmış kağıdı yazıcının üst kısmından dikkatlice çıkarın.

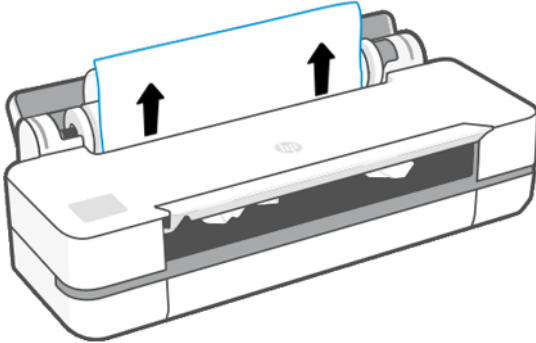

5. Sıkışmış kağıtları üst pencereden dikkatlice çıkarın.

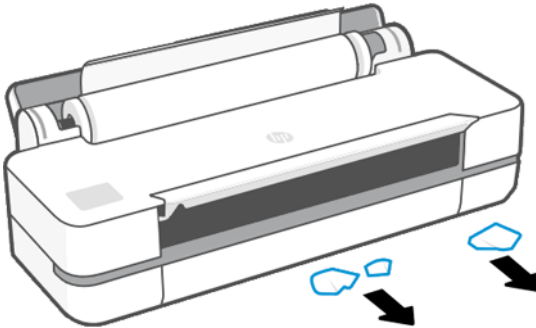

6. Ruloyu yeniden yükleyin veya yeni bir sayfa yükleyin; bkz. [Kağıt kullanımı, sayfa 25.](#)

NOT: Yazıcının içinde hala kağıt parçaları varsa ve tıkanıklık yaratıyorsa, yordama baştan başlayın ve tüm kağıt parçalarını dikkatli bir şekilde çıkarın. Birden fazla yapraklık tepsiyi çıkarmanız gerekebilir (bkz. [Birden fazla yapraklık tepsi sıkışmış, sayfa 82](#)).

Sıkışmayı önleme

Alt tabaka türüne, rulo durumuna, çevresel koşullara, görüntü içeriğine ve yazdırma moduna bağlı olarak, bir sıkışma, ana kapak yarıya kadar açarak önlenebilir.

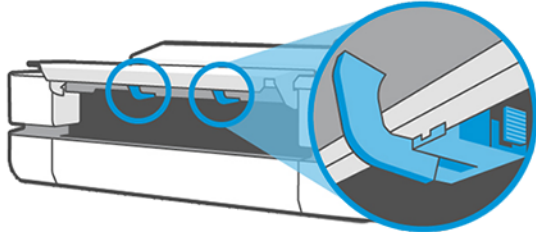
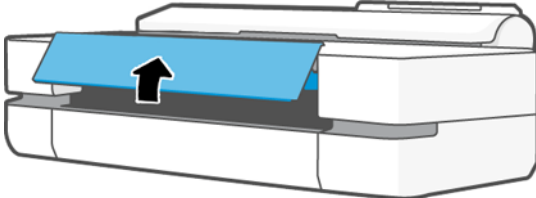

1x24"
2X36"

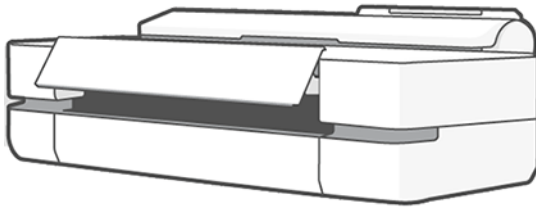
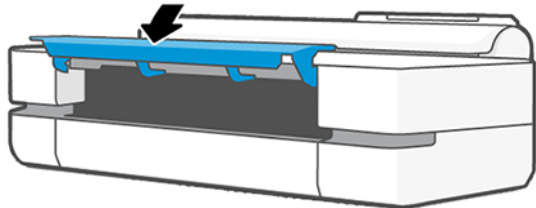
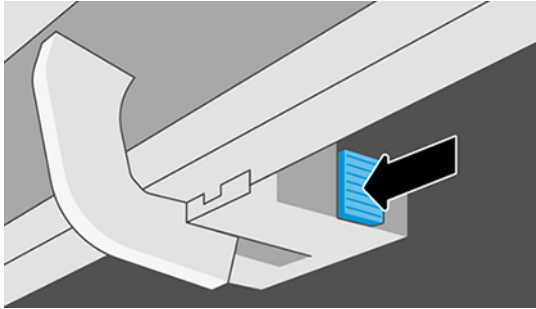

Birden fazla yapraklık tepsi sıkışmış

Çeşitli nedenlerden dolayı kağıt birden fazla yapraklık tepside sıkışabilir ve sorunu gidermek için izlenecek adımlar bulunur.

Aşağıdaki adımları takip edin:

1. Birden fazla yapraklık tepside mümkün olduğunca çok kağıt çıkarın.
2. Birden fazla yapraklık tepsi uzantılarını tepsi kullanımını kolaylaştıracak şekilde aşağı itin.
3. Tepsinin kilidini arkasında bulunan döner anahtarı kullanarak açın.

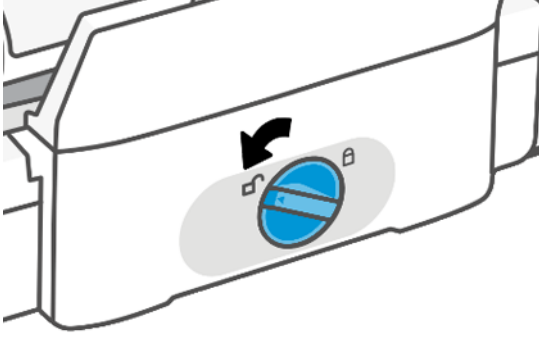

4. Tepsiyi dışarı çekin.

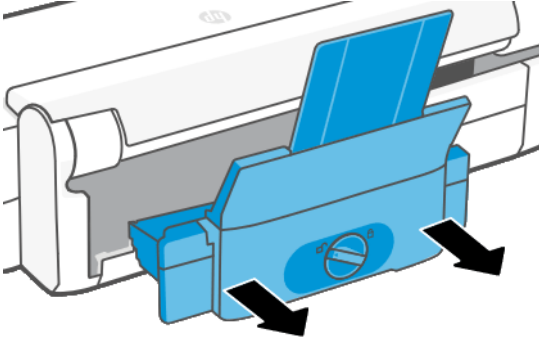

5. Tepsiden tüm kağıtları çıkarın.

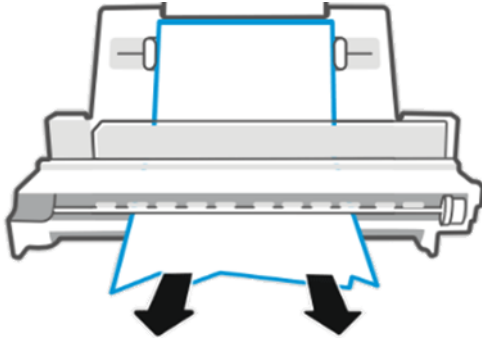

6. Tepsiyi yeniden yerleştirin.

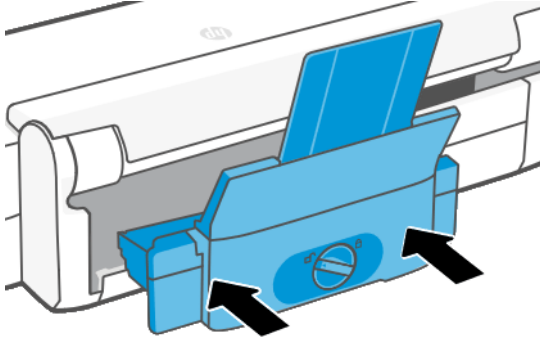

7. Tepsiyi kilitleyin.

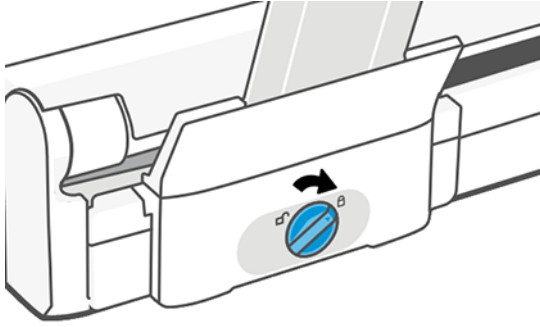

Çıkış tepsisinde bir şerit duruyor ve kağıtların sıkışmasına neden oluyor

Yeni ruloyu yazdırmadan önce veya **Form feed and cut** (ilerlet ve kes) ön panel seçeneği kullanıldıktan sonra küçük bir kağıt parçası kesilirse, kesilen bu şerit çıktı tepsisinde kalabilir. Yalnızca yazıcının çalışmadığı zamanlarda tepsiye uzanın ve **şeridi çıkarın**.

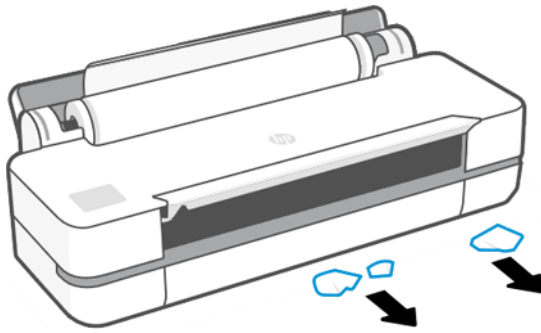

Kağıt varken, yazıcı kağıdın bittiğini bildiriyor

Rulo takıldığı yerde gevşemişse, düzgün şekilde kağıt veremez ve yazıcı da kağıdı yükleyemez. Mümkünse, kağıdın takıldığı yerde sıkı şekilde durmasını sağlayın veya yeni bir rulo takın.

Baskılar bölmeye düzgün düşmüyor

Bölmeye ilişkin bir sorun varsa, takip edebileceğini adımlar bulunur.

- Bölmenin doğru takılmış olduğundan emin olun.
- Bölmenin açık olduğundan emin olun.
- Bölmenin dolu olmadığından emin olun.
- Genellikle kağıt rulonun sonuna doğru kıvrılır, bu da çıktı sorunlarına neden olabilir. Yeni rulo yükleyin veya baskı işleri bittikçe elinizle çıkarın.

Baskı bittikten sonra sayfa yazıcıda kalıyor

Baskıdan sonra kuruması için yazıcı kağıdı bekletir.

Bkz. [Kuruma süresini uzatma, sayfa 30](#). Kuruma süresinin sonunda kağıdın sadece bir kısmı çıkarılmışsa, sayfayı yavaşça yazıcıdan dışarı çekin. Otomatik kesici devre dışıysa, ön paneldeki **Form feed and cut** (İlerlet ve Kes) seçeneğini kullanın, bkz. [Form Feed \(İlerlet\) ve Form Feed and Cut \(İlerlet ve Kes\), sayfa 31](#).

Kağıt yazdırma işlemi bittiğinde kesiliyor

Varsayılan olarak, yazıcı kağıdı kuruma süresinin sonunda keser. Kesiciyi devre dışı bırakabilirsiniz.

Bkz. [Kuruma süresini uzatma, sayfa 30](#). Kesiciyi devre dışı bırakabilirsiniz, bkz. [Otomatik kesiciyi açma ve kapatma, sayfa 31](#).

Kesici iyi kesmiyor

Varsayılan olarak, yazıcı kağıdı kuruma süresinin sonunda otomatik olarak kesmeye ayarlanmıştır.

Kesici açık ama doğru kesmiyorsa, kesici rayının temiz olup olmadığını ve bir engel bulunup bulunmadığını kontrol edin ve kesici yivinde kağıt parçaları olmadığından emin olun.

Rulo milde gevşek duruyor

Rulonun değiştirilmesi veya tekrar yüklenmesi gerekebilir.

12 Baskı kalitesiyle ilgili sorunları giderme

Sorunu saptamanıza ve çözmenize olanak sağlayan adım adım talimatlar sağlanmıştır.

Genel yazdırma önerileri

Yazıcınızdan en iyi performansı alabilmek için, yalnızca orijinal üretici sarf malzemelerini ve aksesuarlarını kullanın.

- Orijinal üretici sarf malzemeleri ve aksesuarlar sorunsuz performans ve en iyi baskı kalitesi sağlamak için kapsamlı olarak test edilmiştir. Önerilen kağıtlara ilişkin ayrıntılar için bkz. [Kağıt siparişi etme, sayfa 73](#).
- Ön panelde seçilen kağıt türünün yazıcıya yüklenen kağıt türüyle aynı olduğundan emin olun (bkz. [Kağıtla ilgili bilgileri görüntüleme, sayfa 30](#)). Ayrıca yazılımınızda seçili olan kağıt türünün yazıcıya yüklenen kağıt türüyle aynı olduğundan emin olun.

⚠ DİKKAT: Yanlış kağıt türü seçiliyse baskı kalitesi kötüleşebilir, renklerde bozulma olabilir ve hatta yazıcı kafası zarar görebilir.

- Amacınız için en uygun baskı kalitesi ayarlarından emin olun (bkz. [Yazdırılıyor, sayfa 33](#) [Yazdırma]). Kalite seviyesini **Fast** (Hızlı) olarak ayarladıysanız, baskı kalitesinin azaldığını görebilirsiniz.
- Çevresel koşullarınızın (ısı, nem) önerilen sınırlarda olup olmadığını kontrol edin. Bkz. [Çevresel belirtiler, sayfa 118](#).

Resim boyunca yatay çizgiler oluşuyor (şeritlenme)

Yazdırılan resminizde aşağıda gösterildiği gibi sonradan eklenmiş yatay çizgiler varsa (renk farklı olabilir).



1. Yüklediğiniz kağıt türünün ön panelden ve yazılımınızdan seçtiğiniz kağıt türüyle aynı olup olmadığını kontrol edin. Bkz. [Kağıtla ilgili bilgileri görüntüleme, sayfa 30](#).
2. Amaçlarınıza uygun baskı kalitesi ayarlarından emin olun (bkz. [Yazdırılıyor, sayfa 33](#)). Bazı durumlarda baskı kalitesiyle ilgili sorunu sadece daha yüksek bir baskı kalitesi seviyesi belirleyerek giderebilirsiniz. Örneğin, baskı kalitesi seviyesini **Fast** (Hızlı) olarak ayarlamışsanız, **Best** (En iyi) olarak ayarlamayı deneyin.
3. Baskı Kalitesi Tanılama Raporu yazdırın. Bkz. [Baskı Kalitesi Tanılama Raporunu yazdırmak için, sayfa 63](#).
4. Yazıcı kafası düzgün çalışıyorsa kağıt ilerleme ayarını yapın: bkz. [Kağıt ilerlemesini yeniden ayarlama, sayfa 69](#).

Tüm yukarıda sayılanları yaptıktan sonra sorun hala devam ederse, daha fazla destek için müşteri hizmetleri temsilcinizle bağlantı kurun.

Çizgiler çok kalın, çok ince veya silik

Kağıt türünü ve ayarlarını kontrol edin ve bir rapor oluşturun.

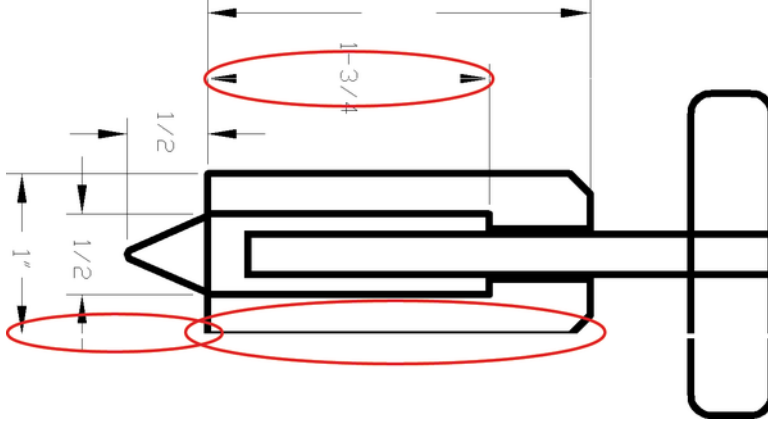

1. Yüklediğiniz kağıt türünün ön panelden ve yazılımınızdan seçtiğiniz kağıt türüyle aynı olup olmadığını kontrol edin. Bkz. [Kağıtla ilgili bilgileri görüntüleme, sayfa 30](#).
2. Amaçlarınıza uygun baskı kalitesi ayarlarını kullandığınızdan emin olun (bkz. [Yazdırılıyor, sayfa 33](#)). **Maximum Detail** (Maksimum Ayrıntı) seçeneğini etkinleştirmeyi deneyin (**Color and Quality** [Renk ve Kalite] ayarları altında varsa).
3. Çizgiler çok ince veya silikse, Resim Kalitesi Tanılama Raporu'nu yazdırın. Bkz. [Baskı Kalitesi Tanılama Raporunu yazdırmak için, sayfa 63](#).
4. Sorun devam ederse kağıt ilerleme ayarını yapın: bkz. [Kağıt ilerlemesini yeniden ayarlama, sayfa 69](#).

Tüm yukarıda sayılanları yaptıktan sonra sorun hala devam ederse, daha fazla destek için müşteri hizmetleri temsilcinizle bağlantı kurun.

Çizgiler kademeli veya çentikli görünüyor

Orijinal resminizi ve baskı kalitesi ayarlarını kontrol edin.



1. Sorun resmin kendisinde olabilir. Resmi düzenlemek için kullandığınız uygulama ile resmi iyileştirmeyi deneyin.
2. Uygun baskı kalitesi ayarlarını kullanıp kullanmadığınızı kontrol edin. Bkz. [Yazdırılıyor, sayfa 33](#).
3. **Maximum Detail** (Maksimum Ayrıntı) seçeneğini etkinleştirin (**Color and Quality** [Renk ve Kalite] ayarları altında varsa).

Çizgiler çift olarak veya yanlış renkte yazdırılıyor

Bu problemin çeşitli görünür belirtileri olabilir:

- Renkli çizgiler, farklı renklerde iki kere yazdırılmıştır.

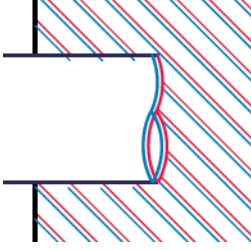

- Renkli blokların kenarları yanlış renktedir.



Bu tür sorunu düzeltmek için Baskı Kalitesi Tanılama Raporu'nu yazdırın ve raporda öneriliyorsa yazıcı kafasını hizalayın. Bkz. [Baskı Kalitesi Tanılama Raporunu yazdırmak için.; sayfa 63.](#)

Çizgiler kesikli

Baskı kalitesi ayarlarını kontrol edin ve Baskı Kalitesi Tanılama Raporu yazdırın.



1. Uygun baskı kalitesi ayarlarını kullanıp kullanmadığınızı kontrol edin. Bkz. [Yazdırılıyor, sayfa 33.](#)
2. Baskı Kalitesi Tanılama Raporu'nu yazdırın ve raporda öneriliyorsa yazıcı kafasını hizalayın. Bkz. [Baskı Kalitesi Tanılama Raporunu yazdırmak için.; sayfa 63.](#)

Çizgiler bulanık

Nem, çizgileri bulanık ve karmaşık hale getirerek, mürekkebin kağıt tarafından emilmesine neden olabilir.

Şunu yapmayı deneyin:



1. Çevre koşullarının (sıcaklık ve nem) yüksek kalitede yazdırma için uygun olduğundan emin olun. Bkz. [Çevresel belirtiler, sayfa 118](#).
2. Ön panelde seçilen kağıt türünün kullanmakta olduğunuz kağıt türüyle aynı olup olmadığını kontrol edin. Bkz. [Kağıtla ilgili bilgileri görüntüleme, sayfa 30](#).
3. HP Ağır Kuşe Kağıt gibi daha ağır bir kağıt türüne geçmeyi deneyin.
4. Daha düşük bir baskı kalitesi (ör. **Fast** [Hızlı]) seçin. böylece yazıcı daha az mürekkep kullanır.
5. Yüklediğiniz kağıttan biraz daha ince bir kağıt türü seçin; bu yazıcının daha az mürekkep kullanmasını sağlar. Aşağıda bazı kağıt türleri kalınlık olarak artan sırayla verilmektedir: Düz Kağıt, Kuşe Kağıt, Ağır Kuşe Kağıt.
6. Parlak kağıt kullanıyorsanız, farklı bir tür parlak kağıt kullanmayı deneyin.
7. Baskı Kalitesi Tanılama Raporu'nu yazdırın ve raporda öneriliyorsa yazıcı kafasını hizalayın. Bkz. [Baskı Kalitesi Tanılama Raporunu yazdırmak için; sayfa 63](#).

Çizgi uzunlukları yanlış

Yazdırılan satırlarınızın uzunluğunu ölçüp uzunlukların amacınıza uygun olmadığını belirlediyseniz, satır uzunluğu doğruluğunu iyileştirmeye çalışabilirsiniz.

Şunu yapmayı deneyin:

1. Yazıcınızın satır uzunluğu doğruluğunun belirlendiği HP Mat Filme yazdırın. Bkz. [İşlevsel belirtiler, sayfa 115](#).
Polyester film, kağıda oranla boyutsal olarak yaklaşık on kat daha tutarlıdır. Ancak, HP Mat Filmden daha ince veya daha kalın film kullanılması, satır uzunluğu doğruluğunu azaltır.
2. Baskı kalitesini **Best** (En iyi) olarak ayarlayın.
3. Oda sıcaklığını 10 - 30 °C (50 - 86 °F) arasında sabit bir sıcaklıkta tutun.
4. Film rulosunu yükleyin ve yazdırmadan önce beş dakika bekleyin.
5. Yine de sonuçtan memnun değilseniz, kağıt ilerleme ayarını yeniden yapmayı deneyin. Bkz. [Kağıt ilerlemesini yeniden ayarlama, sayfa 69](#).

Tüm resim bulanık veya noktacıkl

Bu sorunla ilgilenmek için bir dizi adım ve kontrol gerçekleştirebilirsiniz. Kağıdı, ayarları kontrol edin ve sorunu vb. bulmak için raporları çalıştırın



1. Yüklediğiniz kağıt türünün ön panelden ve yazılımınızdan seçtiğiniz kağıt türüyle aynı olup olmadığını kontrol edin. Bkz. [Kağıtla ilgili bilgileri görüntüleme, sayfa 30](#).
2. Kağıdın doğru yüzüne yazdırıp yazdırmadığınızı kontrol edin.
3. Uygun baskı kalitesi ayarlarını kullanıp kullanmadığınızı kontrol edin (bkz. [Yazdırılıyor, sayfa 33](#) (Yazdırma)). Bazı durumlarda baskı kalitesiyle ilgili sorunu sadece daha yüksek bir baskı kalitesi seviyesi belirleyerek giderebilirsiniz. Örneğin, baskı kalitesi kaydırıcısını **Fast** (Hızlı) olarak ayarlamışsanız, **Best**'i (En iyi) kullanmayı deneyin.
4. Baskı Kalitesi Tanılama Raporu'nu yazdırın ve raporda öneriliyorsa yazıcı kafasını hizalayın. Bkz. [Baskı Kalitesi Tanılama Raporunu yazdırmak için, sayfa 63](#).
5. Sorun devam ederse kağıt ilerleme ayarını yapın: bkz. [Kağıt ilerlemesini yeniden ayarlama, sayfa 69](#).

Tüm yukarıda sayılanları yaptıktan sonra sorun hala devam ederse, daha fazla destek için müşteri hizmetleri temsilcinizle bağlantı kurun.

Kağıt düz değil

Kağıt yazıcıdan çıktığında düz durmuyorsa ve yüzeyinde dalgalanmalar varsa, yazdırılan resimde dikey şeritler gibi hatalar görme olasılığınız bulunmaktadır. Mürekkep ile ıslanan ince kağıt kullandığınızda bu durum oluşur.



1. Yüklediğiniz kağıt türünün ön panelden ve yazılımınızdan seçtiğiniz kağıt türüyle aynı olup olmadığını kontrol edin. Bkz. [Kağıtla ilgili bilgileri görüntüleme, sayfa 30](#).
2. HP Ağır Kuşe Kağıt gibi daha kalın bir kağıt türüne geçmeyi deneyin.
3. Daha düşük bir baskı kalitesi (ör. **Fast** [Hızlı]) seçin. böylece yazıcı daha az mürekkep kullanır.

4. Yüklediğiniz kağıttan biraz daha ince bir kağıt türü seçin; bu yazıcının daha az mürekkep kullanmasını sağlar. Aşağıda bazı kağıt türleri kalınlık olarak artan sırayla verilmektedir: Düz Kağıt, Kuşe Kağıt, Ağır Kuşe Kağıt.

Baskı aşınmış ya da çizilmiş

Siyah mürekkep pigmentine parmakla, kalemle veya diğer bir nesneyle dokunulduğunda aşınabilir veya çizilebilir. Bu durum özellikle kuşe kağıtta görülür.

Kullanılan mürekkep miktarı ve baskı sırasındaki çevresel koşullara bağlı olarak, kuşe kağıt bölmeye veya basıldıktan sonra temas ettiği herhangi bir nesneye karşı son derece hassas olabilir.

Aşınma ve çizik riskini azaltmak için:

- Baskıları dikkatli tutun.
- Baskıları üst üste koymaktan kaçının.
- Baskılarınızı rulodan kesilir kesilmez alın ve baskıların bölmeye düşmesine izin vermeyin. Diğer bir yöntem olarak, yeni yazdırılan sayfaların bölmeye doğrudan temas etmemeleri için bölmeye bir sayfa kağıt bırakın.
- Kuruma süresini uzatın. Ön panelde,  simgesine, ardından **Setup** (Kurulum) > **Print Settings** (Yazdırma Ayarları) > **Drying Time** (Kuruma Süresi) > **Extended** (Uzatılmış) öğesine dokununuz.

Kağıdın üzerinde mürekkep izleri

Bu problem, çok sayıda farklı nedenden kaynaklanabilir.

Kuşe kağıdın ön yüzünde yatay lekeler

Düz veya kuşe kağıtta çok fazla mürekkep kullanıldıysa, kağıt mürekkebi çok hızlı emer ve genişler. Yazıcı kafası kağıt üzerinde hareket ettikçe kağıtla temas edebilir ve yazdırılan resim lekelenir.

Bu sorun normalde kesik sayfa kağıtlarda (rulo kağıtta değil) görülür.

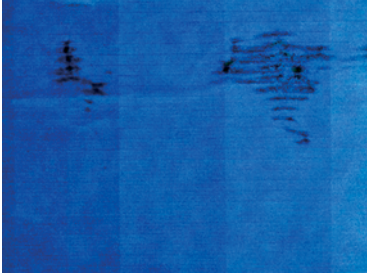

Bu sorunu fark ettiğinizde yazdırma işini hemen iptal edin.  simgesine dokununuz ve bilgisayar uygulamanızdan da işi iptal edin. Islanmış kağıt yazıcı kafasına zarar verebilir.

Bu sorunu fark ettikten sonra baskı kalitesinin düştüğünü görürseniz yazıcı kafasını temizleyin. Bkz. [Yazıcı kafasını temizleme, sayfa 64](#).

1. Yüklediğiniz kağıt türünün ön panelde ve yazılımınızdan seçtiğiniz kağıt türüyle aynı olup olmadığını kontrol edin. Bkz. [Kağıtla ilgili bilgileri görüntüleme, sayfa 30](#).
2. Önerilen bir kağıt türü kullanın (bkz. [Kağıt sipariş etme, sayfa 73](#)) ve yazdırma ayarlarını düzeltin.

3. Sayfa kağıt kullanıyorsanız, sayfayı 90 derece döndürmeyi deneyin. Kağıt liflerinin yönü performansı etkileyebilir.
4. HP Ağır Kuşe Kağıt gibi daha kalın bir kağıt türüne geçmeyi deneyin.
5. Yüklediğiniz kağıttan biraz daha ince bir kağıt türü seçin; bu yazıcının daha az mürekkep kullanmasını sağlar. Aşağıda bazı kağıt türleri kalınlık olarak artan sırayla verilmektedir: Düz Kağıt, Kuşe Kağıt, Ağır Kuşe Kağıt.
6. Yazılım uygulamanızdan resmin yerini sayfanın ortasına değiştirerek kenar boşluklarını artırmayı deneyin.

Kağıdın arkasında mürekkep izleri

Baskı plakasını yumuşak bir bezle temizleyin. Her kotu ayrı ayrı temizleyin.

Baskıya dokunduğunuzda siyah mürekkep çıkıyor

Parlak kağıda mat siyah mürekkeple yazdırıldığında bu sorun ortaya çıkabilir. Yazıcı kağıdın almayacağını biliyorsa mat siyah mürekkep kullanmaz.

Mat siyah mürekkepten kaçınmak için kağıt türü olarak **Photo Glossy Paper**'ı (Parlak Fotoğraf Kağıdı) seçebilirsiniz (**Photo Paper** (Fotoğraf Kağıdı) kategorisinde).

Nesnelerin ucu kademeli veya keskin değil

Nesnelerin kenarları veya çizgiler belirgin değilse veya bunların yoğunluğu düşükse ve baskı kalitesi kaydırıcısını zaten **Best** (En iyi) olarak ayarladıysanız.



Daha fazla bilgi için [Yazdırılıyor, sayfa 33](#) konusuna bakın.

Nesnelerin kenarları olması gerekenden daha koyu

Nesnelerin kenarları olması gerekenden daha koyu görünüyorsa ve baskı kalitesini **Best** (En iyi) olarak ayarladıysanız, kaliteyi **Fast** (Hızlı) olarak ayarlamayı deneyin.



Daha fazla bilgi için [Yazdırılıyor, sayfa 33](#) konusuna bakın.

Farklı renklerde dikey çizgiler

Baskınızda, kağıt üzerinde farklı renklerde dikey şeritler varsa kağıdı değiştirmeyi ve/veya baskı kalitesi ayarlarını yapmayı deneyin.

1. Önerilen kağıt türlerinden HP Ağır Kuşe Kağıt gibi daha kalın bir kağıt türü kullanmayı deneyin. Bkz. [Kağıt sipariş etme, sayfa 73](#).
2. Baskı kalitesi ayarlarını artırmayı deneyin (bkz. [Yazdırılıyor, sayfa 33](#)). Örneğin, Baskı Kalitesini **Fast** (Hızlı) olarak ayarlamışsanız, **Best** (En iyi) olarak ayarlamayı deneyin.

Baskıda beyaz noktalar

Baskıda beyaz noktalar olduğunu görebilirsiniz. Bu durum büyük bir olasılıkla kağıt lifleri, toz veya gevşek kaplama maddesinden kaynaklanır.

Bu sorunu önlemek için:

1. Yazdırmadan önce elinizle veya bir fırçayla kağıdın üzerindeki serbest lif parçalarını ve diğer parçacıkları temizlemeyi deneyin.
2. Yazıcınızın kapağını her zaman kapalı tutun.
3. Kağıt rulolarınızı ve sayfalarınızı her zaman torbalarda veya kutularda saklayarak koruyun.

Renkler hatalı ise

Baskınızdaki renkler beklentilerinize uymuyorsa, gerçekleştirebileceğiniz adımlar vardır.

Şunu yapmayı deneyin:



1. Yüklediğiniz kağıt türünün seçtiğiniz kağıt türüne karşılık geldiğinden emin olun.
2. Kağıdın doğru yüzüne yazdırıp yazdırmadığınızı kontrol edin.
3. Uygun baskı kalitesi ayarlarını kullanıp kullanmadığınızı kontrol edin. En doğru renkleri elde etmek için **Normal** veya **Best** (En İyi) kaliteyi seçin.
4. Baskı Kalitesi Tanılama Raporu yazdırın. Bkz. [Baskı Kalitesi Tanılama Raporunu yazdırmak için, sayfa 63](#).

Renkler soluyor

Hemen kuruyan bir fotoğraf kağıdına baskı yapıyorsanız baskılarınız hızla solar. Baskıları iki haftadan uzun bir süreyle sergilemeyi planlıyorsanız, daha uzun ömürlü olmaları için bunları ince bir tabaka ile kaplamalısınız.

Şişebilen kuşe kağıtlara yapılan baskılar çok daha yavaş bir şekilde solar. Bununla birlikte, ince tabaka ile kaplama işlemi tüm kağıt türlerinde baskıların ömrünü artırır (ince tabakanın türüne bağlı olarak). Daha fazla bilgi için ince tabaka sağlayıcınıza başvurun.

Resmin tamamı basılmamış (alttan kesilmiş)

Resim eksik olduğu takdirde, alınmakta olan veriler kesilmiş olabilir veya bir iletişim sorunu olabilir.

- Yazıcı tüm verileri almadan önce **Cancel** (İptal) öğesine dokundunuz mu? Bastıysanız veri aktarımını sonlandırmışsınız demektir ve sayfayı yeniden yazdırmanız gerekir.
- Yazıcınız ile bilgisayarınız arasında iletişim sorunu olabilir. USB veya ağ kablosunu veya Wi-Fi bağlantınızı kontrol edin.
- Yazılım ayarlarınızın, geçerli sayfa büyüklüğü için doğru olup olmadığını denetleyin (örneğin, uzun eksenli yazdırmalar).
- Ağ yazılımı kullanıyorsanız, zaman aşımına uğramadığından emin olun.

Görüntü kesilmiş

Kesilme genellikle, yüklü kağıdın geçerli basılabilir alanıyla yazılımınızın anladığı yazdırılabilir alan arasında bir tutarsızlık olduğunu gösterir.

- Yüklediğiniz kağıt boyutunun geçerli yazdırılabilir alanını denetleyin.
yazdırılabilir alan=kağıt boyutu - kağıt boşlukları
- Yazılımınızın yazdırılabilir alan olarak neyi algıladığını denetleyin ("yazdırılabilir alan" veya "resimlenebilir alan" olarak adlandırabilir). Örneğin, bazı yazılım uygulamaları, standart yazdırılabilir alanları yazıcıda kullanılanlardan daha geniş olarak kabul eder.
- Çok dar kenar boşluklarıyla özel bir sayfa boyutu tanımladıysanız, yazıcı kendi en düşük kenar boşluğu değerlerini kullanabilir ve resminizi bir miktar kesebilir. Daha geniş bir kağıt boyutu kullanmayı göz önünde bulundurabilirsiniz.
- Resminizin kendi kenar boşlukları olduğunda, **Clip Contents by Margins** (İçeriği Kenar Boşluklarına göre Kes) seçeneğini kullanarak resminizi başarıyla yazdırabilirsiniz (bkz. [Kenar boşluğu seçeneklerini belirleme, sayfa 39](#)).
- Rulo çok uzun resim yazdırmaya çalışıyorsanız, yazılımınızın bu boyuttaki bir resmi yazdırıp yazdıramayacağını denetleyin.
- Yeterince geniş olmayan boyutta bir kağıt kullanırken sayfayı dikeyden yataya döndürmeyi istemiş olabilirsiniz.
- Gerekliyse kenar boşluklarına sığması için resminizin veya belgenizin boyutunu yazılım uygulamanızda küçültün.

Yazdırılan resimde bazı nesnelere eksik

Yüksek kaliteli büyük boyutta bir işi yazdırmak için çok miktarda veri gerekli olabilir ve belirli iş akışlarında, bazı nesnelere eksik olmasına yol açabilen sorunlar ortaya çıkabilir.

Aşağıda bu sorunu önlemenize yardımcı olacak bazı öneriler verilmiştir:

- Daha küçük bir sayfa boyutu seçin ve sürücü veya ön panelde istenen sayfa boyutuna ölçekleyin.
- Dosyayı TIFF veya EPS gibi başka bir biçimde kaydedin ve başka bir uygulama ile açın.

- Uygulama yazılımınızdaki bíteşlem resimlerin çözünürlüğünü azaltın.



NOT: Adobe uygulamalarını kullanıyorsanız, en son sürümü yüklediğinizden emin olun.

Bu seçenekler sorun giderme amacıyla önerilmektedir ve son çıkış kalitesini veya yazdırma işini oluşturmak için gereken süreyi olumsuz etkileyebilir. Bu nedenle, sorunun giderilmesine yardımcı olmazsa iptal edilmelidir.

Sorununuz devam ediyorsa

Önerileri uyguladıktan sonra hala baskı kalitesi sorunları yaşıyorsanız, deneyebileceğiniz başka adımlar da vardır.

Yapabileceğiniz diğer bazı şeyler şunlardır:

- Daha yüksek bir baskı kalitesi seçeneği kullanmayı deneyin. Bkz. [Yazdırılıyor, sayfa 33](#).
- Yazdırma için kullandığınız sürücüyü denetleyin. Sürücü HP değilse, sorunla ilgili olarak sürücüyü satın aldığınız firmaya danışın. Mümkünse doğru HP sürücüsünü de kullanmayı deneyebilirsiniz. En güncel HP sürücüleri <http://www.hp.com/go/DesignJetStudio/software> adresinden indirilebilir.
- Yazıcınızın ürün yazılımının güncel olup olmadığını denetleyin. Bkz. [Ürün yazılımı güncellemesi, sayfa 71](#).
- Yazılım uygulamanızdaki ayarların doğru olduğundan emin olun.

13 Mürekkep kartuşu ve yazıcı kafası ile ilgili sorunları giderme

Sorunu saptamanıza ve çözümenize olanak sağlayan adım adım talimatlar sağlanmıştır.

Mürekkep kartuşu takılamıyor

Doğru kartuş türünü kullanmanız ve yuvaya düzgün şekilde yerleştirilmiş olması önemlidir.

1. Doğru kartuş türünü kullandığınızdan emin olun (model numarası).
2. Kartuştaki renkli etiketin, yuvadaki etiketle aynı renkte olduğunu denetleyin.
3. Kartuş etiketini işaretleyen harf veya harflerin doğru yöne doğru ve okunabilir olup olmadığına bakarak, kartuşun yönünün doğru olduğunu kontrol edin.

⚠ DİKKAT: Mürekkep kartuşu yuvalarının içini hiçbir zaman temizlemeyin.

Mürekkep kartuşları durum mesajları

Sizi sorun hakkında uyarmak için mürekkep kartuşu durum mesajları verilir.

- **OK** (Tamam): Kartuş, bilinen bir sorun olmadan normal şekilde çalışıyor.
- **Missing** (Eksik) veya **Damaged** (Bozuk): Kartuş yok veya yazıcıya (durum ekranında X ile belirtilen) düzgün şekilde takılmadı.
- **Low** (Düşük): Mürekkep düzeyi düşük.
- **Mürekkep bitti**: Kartuş boş.
- **Orijinal HP değil**: Kartuş, orijinal HP kartuşu değil.
- **Yanlış yuva**: Kartuş yanlış yuvaya takılı.
- **Uyumsuz**: Kartuş bu yazıcıyla uyumlu değil.

Yazıcı kafası takılamıyor

Doğru yazıcı kafası türünü kullanmanız ve yuvaya düzgün şekilde yerleştirilmiş olması önemlidir.

1. Yazıcı kafası türünün doğru olduğunu denetleyin (model numarası).
2. Turuncu renkli koruyucu başlığı yazıcı kafasından çıkarmış olduğunuzu kontrol edin.
3. Yazıcı kafası yönünün doğru olduğundan emin olun.
4. Yazıcı kafasının mandalını doğru şekilde kapattığınızdan emin olun, bkz. [Yazıcı kafasını değiştirme, sayfa 66](#).

14 Veri iletim sorunlarını giderme

Sorunu saptamanıza ve çözümenize olanak sağlayan adım adım talimatlar sağlanmıştır.

Bilgisayar ve yazıcı arasındaki iletişim hataları

Bazı belirtiler sorun olduğunda görünür.

- Yazıcıya bir resim yolladığınızda ön panel ekranında **Printing** (Yazdırılıyor) iletisi görüntülenmiyor.
- Bilgisayarınız siz yazdırmaya çalışırken bir hata iletisi görüntülüyor.
- İletişim sürerken bilgisayarınız veya yazıcınız askıda (boşta) kalıyor.
- Yazdırılmış çıktı rastgele, açıklanamayan hatalar gösteriyor (yanlış yerde çizgi, yarısı basılmış grafikler v.b.)

İletişim problemini çözmek için:



- Uygulamanızda doğru yazıcıyı seçtiğinizden emin olun, bkz. [Yazdırılıyor, sayfa 33](#).
- Diğer uygulamalardan yazdırırken yazıcının doğru çalıştığından emin olun.
- Çok büyük resimlerin almanın, işlemenin ve yazdırmanın zaman aldığını unutmayın.
- Yazıcı ağa bağlıysa, yazıcının bağlantı durumunu kontrol edin: Yazıcı IP adresine sahip olmalıdır ve bu IP, yazdırma bilgisayarında belirtilen IP adresi ile eşleşmelidir. Eşleşmemesi durumunda adresleri doğru şekilde yapılandırın; sorun devam ederse ağ yapılandırmanızı kontrol edin veya yazıcıya USB kablosu ile bağlanmayı deneyin.
- Başka bir arabirim kablosu kullanmayı deneyin.
- Ürün bir USB kablosu ile bağlıysa, kabloyu çıkartıp yeniden takmayı deneyin. Ayrıca bilgisayardaki farklı bir USB bağlantı noktasını kullanmayı deneyin.
- Yazıcı kablosuz ağa bağlıysa ön panelden tanılama raporu alabilirsiniz:  öğesine, ardından **Settings** (Ayarlar) > **Print Wireless Network Test** (Yazdırma Kablosuz Ağ Testi) öğesine dokununuz. Diğer bir yöntem olarak, yazıcıyı kablosuz yönlendiricinin daha yakınına taşıyın veya yazıcıyı kablolu ağ ya da USB kablosu ile bağlamayı deneyin.

Bir ağ aygıtı kendini DHCP'den aldığı IP adresi ile otomatik olarak yapılandırdığında, IP adresi aygıtın son kapatıldığı ve bir sonraki açıldığı süre içinde değişerek sürücü bağlantı noktası ayarlarının orijinal IP adresi ile yapılandırılması sırasında aygıtın "çevrimdışı" olarak görünmesine neden olabilir. Bunu en az üç şekilde önlemek mümkün olabilir:

- DHCP sunucu aygıtınızın kiralama süresini artırın.
- Yazıcınız için DHCP tarafından değiştirilemeyecek sabit bir IP adresi belirleyin.
- Yazıcı ve sürücüyü sayısal IP adresi yerine ana bilgisayar adını kullanacak şekilde yapılandırın.



Sabit IP

Ön panelden yazıcı için sabit bir IP adresi ayarlayın.

1. Ön panele gidin ve  veya  ögesine dokununuz.
2. Ekranın alt kısmında, **Settings** (Ayarlar) > **Advanced setup** (Gelişmiş ayarlar) > **IP settings** (IP ayarları) > **OK** (Tamam) > **Manual** (El ile) öğelerine dokunup IP adresi, alt ağ maskesi ve ağ geçidini girin (bu ayarların ağ yöneticiniz tarafından sağlanması gerekir).

Ana Bilgisayar Adı

Sayısal IP adresi yerine ana bilgisayar adını kullanabilirsiniz.

1. Ön panele gidin ve  veya  ögesine dokununuz.
2. IP adresi ile ana bilgisayar adını not edin (HPXXXXXX biçiminde).
3. Bilgisayarınızda Windows kullanıyorsanız, **Control Panel** (Denetim Masası) > **Printers** (Yazıcılar) seçeneğine gidip yazıcıyı sağ tıklayın ve **Properties** (Özellikler) > **Ports** (Bağlantı Noktaları) > **Configure Port** (Bağlantı Noktası Yapılandır) seçeneğini tıklayıp Yazıcı adı veya IP adresi alanına ana bilgisayar adını girin.

Kablolu ağ sorunları

Yazıcı ile birlikte sağlanan HP yazılımını yükleyemiyorsanız birkaç şeyi kontrol etmeniz gerekir.

Şunları kontrol edin:

- Bilgisayar ve yazıcının tüm kablo bağlantıları sağlam.
- Ağ çalışır durumda ve ağ hub'ı açık olmalıdır.
- Virüs koruma programları, casus yazılım koruma programları ve güvenlik duvarı gibi tüm uygulamaların Windows çalıştıran bilgisayarlarda kapalı veya devre dışı olduğundan emin olun.
- Yazıcı, yazıcıyı kullanan bilgisayarlarla aynı alt ağa yüklenmiştir.

Yükleme programı yazıcıyı algılayamıyorsa, ağ yapılandırma sayfasını yazdırın ve IP adresini el ile yükleme programına girin. Daha fazla bilgi için bkz. [Ağ yapılandırma sayfası, sayfa 102](#).

Yazıcıya statik IP adresi atanması önerilmese de, bu şekilde bazı yükleme sorunlarını (kişisel güvenlik duvarı ile çakışma gibi) giderebilirsiniz. Bkz. [Bilgisayar ve yazıcı arasındaki iletişim hataları, sayfa 97](#)

Oluşturulan ağ bağlantı noktası yazıcı IP adresi ile eşleşmemektedir (Windows)

Windows çalıştıran bir bilgisayar kullanıyorsanız, yazıcı sürücüsünde oluşturulan ağ bağlantı noktalarının yazıcının IP adresi ile eşleştiğinden emin olun.

1. Yazıcının ağ yapılandırma sayfasını yazdırın.
2. **Start** (Başlat) ögesini tıklayıp **Settings** (Ayarlar) seçeneğinin üzerine gelin, ardından **Printers** (Yazıcılar) veya **Printers and Faxes** (Yazıcı ve Fakslar) ögesini tıklayın.
– veya –
Start (Başlat) ve **Control Panel** (Denetim Masası) öğelerini tıklayıp, ardından **Printers** (Yazıcılar) ögesini çift tıklayın.
3. Yazıcı simgesini sağ tıklayıp, önce **Properties** (Özellikler) ögesini, sonra da **Ports** (Bağlantı Noktaları) sekmesini tıklayın.
4. Yazıcının TCP/IP bağlantı noktasını seçin ve **Configure Port** (Bağlantı Noktası Yapılandır) ögesini tıklayın.



- İletişim kutusunda listelenen IP adresini karşılaştırın ve bu adresin ağ yapılandırma sayfasında listelenen IP adresiyle eşleştiğinden emin olun. IP adresleri farklıysa, iletişim kutusundaki IP adresini ağ yapılandırma sayfasındaki adresle eşleşecek şekilde değiştirin.
- Ayarları kaydetmek için iki kez **OK** (Tamam) ögesini tıklatın ve iletişim kutularını kapatın.

Kablosuz ağ sorunları

Sorunu saptamanıza ve çözmenize olanak sağlayan adım adım talimatlar sağlanmıştır.

Kablosuz ağ sorunlarını giderme

Kablo bağlantılarında veya ağda sorun olmadığından, kablosuz bağlantının açık olduğundan emin olun.

- Ön panelin sol üst tarafındaki kablosuz (802.11) ışığının açık  olduğundan emin olun.
Mavi ışık yanmıyorsa, kablosuz özelliği açılmamış olabilir. Kablosuz özelliğini açmak için önce  ögesine, ardından **Settings** (Ayarlar) > **Wireless** (Kablosuz) > **On** (Açık) seçeneğine dokununuz.
- Ethernet kablosunun yazıcıya bağlı olmadığından emin olun. Ethernet kablosunun bağlı olması yazıcının kablosuz özelliğini kapatır.
- Kablosuz ağ bileşenlerini yeniden başlatın.
Yönlendirici ile yazıcıyı kapatın ve bunları şu sırayla tekrar açın: önce yönlendirici, sonra yazıcı. Hala bağlanamıyorsanız yönlendiriciyi, yazıcıyı ve bilgisayarınızı kapatın. Bazen, gücü kapatıp açmak ağ iletişim sorununu çözebilir.
- Kablosuz Ağ Sınaması'nı çalıştırın.
Kablosuz ağ bağlantısı sorunları için Kablosuz Ağ Sınaması'nı çalıştırın: Kablosuz Ağ Sınama sayfasını yazdırmak için önce  ögesine, ardından **Settings** (Ayarlar) > **Print Wireless Network Test** (Kablosuz Ağ Sınaması Yazdır) seçeneğine dokununuz. Bir sorun algılanırsa, yazdırılan test raporunda sorunu çözmeye yardımcı olabilecek öneriler yer alır.

Gelişmiş kablosuz ağ sorunlarını giderme

Sorunu düzeltmeyi denediyseniz ve yazıcınızı hala kablosuz ağa bağlayamıyorsanız, gerçekleştirebileceğiniz adımlar vardır.

Şunu yapmayı deneyin:

- Bilgisayarınızın kablosuz ağ bağlantısının açık olduğundan emin olun. Daha fazla bilgi için bilgisayarınızla birlikte verilen belgelere bakın.
- Benzersiz ağ adı (SSID) kullanmıyorsanız bilgisayarınızın yakındaki size ait olmayan bir ağa bağlanmış olması mümkündür. Aşağıdaki adımlar bilgisayarınızın kendi ağınıza bağlı olup olmadığını belirlemenize yardımcı olabilir.

Windows:

- Start** (Başlat) ile **Control Panel** (Denetim Masası) ögelerini tıklatıp, **Network Connections** (Ağ Bağlantıları) ögesinin üzerine gelin, ardından **AView Network Status and Tasks** (Ağ Durumunu ve Görevleri Görüntüle) ögesini tıklatın.

– veya –

Start (Başlat) öğesini tıklatın, **Settings** (Ayarlar) öğesini ve ardından **Control Panel** (Denetim Masası) öğesini tıklatın, **Network Connections** (Ağ Bağlantıları) seçeneğini çift tıklatın, **View** (Görünüm) menüsünü tıklatın, ardından **Details** (Ayrıntılar) öğesini seçin.

Sonraki adıma devam ederken ağ iletişim kutusunu açık bırakın.

- b. Güç kablosunu kablosuz yönlendiriciden çıkarın. Bilgisayarınızın bağlantı durumunun **Not Connected** (Bağlı Değil) olarak değişmesi gerekir.
- c. Güç kablosunu kablosuz yönlendiriciye yeniden bağlayın. Bağlantı durumunun **Connected** (Bağlandı) olarak değişmesi gerekir.

Mac OS X:

- ▲ Ekranın üst kısmındaki menü çubuğunda  simgesini tıklatın. Açılan menüden, Wi-Fi'ın açık olup olmadığını ve bilgisayarınızın hangi kablosuz ağa bağlı olduğunu belirleyebilirsiniz.

 **İPUCU:** Wi-Fi bağlantınız hakkında daha ayrıntılı bilgi için Dock'ta **System Preferences** (Sistem Tercihleri) seçeneğine tıklayın. Kablosuz bağlantı düzgün çalışıyorsa, bağlantılar listesinde bağlantıların yanında yeşil bir nokta görünür. Daha fazla bilgi için penceredeki **Help** (Yardım) düğmesini tıklatın.

Bilgisayarınızı ağa bağlayamıyorsanız yönlendiricide veya bilgisayarda donanım sorunu olabileceğinden ağı kuran kişiye/şirkete veya yönlendirici üreticisine başvurun.

3. Yazıcının Kablosuz Yapılandırma sayfasını yazdırın (bkz. [Ağ yapılandırma sayfası, sayfa 102](#)). Sayfa yazdırıldıktan sonra, Ağ Durumu'nu ve URL'yi kontrol edin. Yazıcının ağ bağlantısı etkin olduğunda Ağ Durumu **Ready** (Hazır) yada etkin olmadığında **Offline** (Çevrimdışı) olarak görüntülenir (çevrimdışı olması durumunda Kablosuz Ağ Sınaması'nı çalıştırın). URL, yönlendiriciniz tarafından yazıcıya atanan ağ adresidir; Yazıcının Gömülü Web Sunucusu'na bağlanmak için bu adresin olması gerekir.
4. Bilgisayar ve yazıcı ağ bağlantılarının etkin olduğunu saptadıktan sonra, yazıcının Gömülü Web Sunucusu'na erişmeye çalışarak bilgisayar ile yazıcının aynı ağ üzerinde olup olmadığını öğrenebilirsiniz.(bkz. [Gömülü Web Sunucusuna erişme, sayfa 19](#)).
5. Gömülü Web Sunucusu'na erişemiyor ve hem bilgisayarın hem de yazıcının aynı ağa etkin bağlantıları olduğundan eminseniz, güvenlik duvarı yazılımı iletişimi engelliyor olabilir. Bilgisayarınızda çalışan güvenlik duvarı yazılımlarının tümünü geçici olarak kapatın ve Gömülü Web Sunucusu'na erişmeyi yeniden deneyin. Gömülü Web Sunucusu'na erişemezseniz yazıcıyı kullanarak yazdırmayı deneyin.

Gömülü Web Sunucusu'na erişebiliyor ve yazıcıyı güvenlik duvarı kapalı olarak kullanabiliyorsanız, bilgisayar ile yazıcının ağ üzerinden iletişim kurabilmelerini sağlamak için güvenlik duvarı ayarlarınızı yeniden yapılandırmanız gerekir.

Gömülü Web Sunucusu'na erişebiliyor ancak güvenlik duvarı kapalı olduğu halde yazıcıyı hala kullanamıyorsanız, güvenlik duvarı yazılımının yazıcıyı tanımasını sağlamayı deneyin.

6. HP yazılımınız yüklüyse, yazıcının sizin kullanmanızı engelleyecek şekilde duraklatılmış veya çevrimdışı bırakılmış olup olmadığını öğrenmek üzere bilgisayarınızdan yazıcının durumunu kontrol edebilirsiniz.

Windows:

- a. **Start** (Başlat) öğesini tıklatıp **Settings** (Ayarlar) seçeneğinin üzerine gelin, ardından **Printers** (Yazıcılar) veya **Printers and Faxes** (Yazıcı ve Fakslar) öğesini tıklatın.

– veya –

Start (Başlat) ve **Control Panel** (Denetim Masası) öğelerini tıklatıp, ardından **Printers** (Yazıcılar) öğesini çift tıklatın.

- b. Bilgisayarınızdaki yazıcılar Ayrıntılar görünümünde görüntülenmiyorsa, önce **View** (Görünüm) menüsünü, ardından **Details** (Ayrıntılar) öğesini tıklayın.
- c. Yazıcının durumuna bağlı olarak aşağıdakilerden birini yapın:
 - Yazıcı **Offline** (Çevrimdışı) ise yazıcıyı sağ tıklayın ve **Use Printer Online** (Yazıcıyı Çevrimiçi Kullan) 'ı tıklayın.
 - Yazıcı **Paused** (Duraklatıldı) olarak görünüyorsa, yazıcıyı sağ tıklayın ve **Resume Printing** (Yazdırmayı Sürdür) seçeneğini tıklayın.
- d. Yazıcıyı ağ üzerinde kullanmayı deneyin.

Mac OS X:

- a. Dock'ta **System Preferences** (Sistem Tercihleri) seçeneğine tıklayıp, ardından **Printers & Scanners** (Yazıcılar ve Tarayıcılar) öğesine tıklayın.
 - b. Yazıcıyı seçip, **Print Queue** (Yazdırma Kuyruğu) öğesini tıklayın.
 - c. Görüntülenen pencerede **Jobs Stopped** (İşler Durduruldu) ifadesi beliriyoorsa, **Start Jobs** (İşleri Başlat) öğesini tıklayın.
7. HP yazılımını ikinci kez yüklediğinizde, yükleyici Yazıcılar veya Yazıcı ve Fakslar klasörünüzde yazıcı sürücüsünün ikinci bir sürümünü oluşturabilir (yalnızca Windows). Yazdırmada ve yazıcıya bağlanmada zorluklar yaşıyorsanız, Windows yazıcı sürücüsünün doğru sürümünün varsayılan olarak ayarlandığından emin olun.
- a. **Start** (Başlat) öğesini tıklayıp **Settings** (Ayarlar) seçeneğinin üzerine gelin, ardından **Printers** (Yazıcılar) veya **Printers and Faxes** (Yazıcı ve Fakslar) öğesini tıklayın.
– veya –
Start (Başlat) ve **Control Panel** (Denetim Masası) öğelerini tıklayıp, ardından **Printers** (Yazıcılar) öğesini çift tıklayın.
 - b. Yazıcı simgesini sağ tıklayın, sonra da **Properties** (Özellikler), **Document Defaults** (Belge Varsayılanları) veya **Printing Preferences** (Yazdırma Tercihleri) 'ni tıklayın.
 - c. **Ports** (Bağlantı noktaları) sekmesinde, listede bulunan işaretli bir bağlantı noktasını arayın. Kablosuz olarak bağlanan yazıcı sürücüsünün sürümünde Bağlantı noktası açıklaması olarak, ona işaretinin yanında **Standard TCP/IP Port** (Standart TCP/IP Bağlantı Noktası) yer alır.
 - d. Kablosuz bağlantılı yazıcı sürücüsü sürümünün yazıcı simgesini sağ tıklayın ve **Set as Default Printer** (Varsayılan Yazıcı Olarak Ayarla) öğesini tıklayın.
8. HP Ağ Aygıtı Desteği hizmetini yeniden başlatmayı deneyin (yalnızca Windows).
- a. Yazdırma kuyruğundaki yazdırma işlerini silin.
 - b. Masaüstünde **My Computer** (Bilgisayarım) veya **Computer** (Bilgisayar) öğesini sağ tıklayıp, ardından **Manage** (Yönet) seçeneğini tıklayın.
 - c. **Services and Applications** (Hizmetler ve Uygulamalar)'ı çift tıklayıp, ardından **Services** (Hizmetler)'i tıklayın.
 - d. Hizmetler listesini aşağıya doğru kaydırıp **HP Network Devices Support** (HP Ağ Aygıtları Desteği)'ni sağ tıklayın, ardından **Restart** (Yeniden başlat)'ı tıklayın.
 - e. Hizmet yeniden başlatıldıktan sonra yazıcıyı yeniden ağ üzerinde kullanmayı deneyin.

Yazıcıyı ağ üzerinde kullanabiliyorsanız ağ kurulumunuz başarılıdır.

Yazıcıyı ağ üzerinde hala kullanamıyorsanız veya kullanmakta periyodik sorunlar yaşıyorsanız, güvenlik duvarınızda engelleme ya da ağ yapılandırmanızda veya yönlendiricinizde sorun olabilir. Yardım için ağınızı kuran kişiyle veya yönlendirici üreticisiyle görüşün.

Kablosuz erişim noktasına (WAP) donanım adresleri ekleme

MAC filtrelemesi, WAP, ağa WAP üzerinden erişim kazanma izni verilen aygıtların MAC adreslerinden ("donanım adresleri" de denir) oluşan listeye yapılandırıldığı bir güvenlik özelliğidir.

Ağa erişmeye çalışan bir aygıtın donanım adresi WAP'de yoksa, WAP, aygıtın ağa olan erişimini engeller. MAC adresleri WAP tarafından filtreleniyorsa, yazıcının MAC adresi, WAP'ın kabul edilen MAC adresleri listesine eklenmelidir.

1. Ağ yapılandırma sayfasını yazdırın. Daha fazla bilgi için bkz. [Ağ yapılandırma sayfası, sayfa 102](#).
2. WAP'nin yapılandırma yardımcı programını açarak, yazıcının donanım adresini kabul edilen MAC adresleri listesine ekleyin.

Mobil Yazdırma ile ilgili sorunlar

Sorunlar için, burada listelenen bağlantıları ziyaret edin.

bkz. <http://www.hp.com/go/designjetmobility> (kullanılabilirlik ürün, ülke ve bölgeye göre değişiklik göstermektedir).

Ayrıca bkz. <http://www.hpsmart.com>.

Ağ yapılandırma sayfası

Yazıcı ağa bağlıysa, yazıcının ağ ayarlarını görüntülemek için bir ağ yapılandırması sayfası yazdırabilirsiniz.

Ağ yapılandırması sayfasını ağ bağlantı sorunlarını çözmeye yardımcı olmak üzere kullanabilirsiniz. HP'yi aramanız gerekirse, genellikle aramadan önce bu sayfayı yazdırmak yararlı olur. Ağ Yapılandırması sayfasını ön panelden yazdırmak için:  öğesine, ardından **Internal Prints** (Dahili Baskılar) > **User Information Prints** (Kullanıcı Bilgi Baskıları) > **Network Configuration Page** (Ağ Yapılandırma Sayfası) öğesine dokunun.



HP Network Configuration Page	
General Information	
Network Status	Offline
Network Configuration Type	Static
IP Address (IPv4)	192.168.1.10
Subnet Mask (IPv4)	255.255.255.0
Default Gateway (IPv4)	192.168.1.1
Domain Name	HP.COM
MAC Address	90:1E:39:00:00:00
802.3 Ethernet	
802.3 Ethernet (IPv4)	Enabled
802.11 Wireless	
802.11 Wireless (IPv4)	Enabled
Wireless Network Name	HP-Office
Wireless Network Mode	802.11n
Wireless Network Security	WPA2-PSK
Port 1 (USB)	
Status	Enabled
Port 2 (USB)	
Status	Enabled
Port 3 (USB)	
Status	Enabled
Microsoft Web Services	
MSN Discovery	Enabled
MSN Print	Enabled
MSN Scan	Enabled

1. **Genel Bilgiler:** Geçerli ağ bağlantı türü ve durumu hakkında bilgilerin yanı sıra Gömülü Web Sunucusu URL'si gibi diğer bilgileri de gösterir.
2. **802.3 Kablolu:** Etkin kablolu ağ bağlantısı hakkında IP adresi, alt ağ maskesi, varsayılan ağ geçidi ve yazıcının donanım adresi gibi bilgileri gösterir.

3. **802.11 Kablosuz:** Kablosuz ağ bağlantınız hakkında ana bilgisayar adı, IP adresi, alt ağ maskesi, varsayılan ağ geçidi ve sunucu gibi bilgileri gösterir.
4. **Çeşitli:** Daha gelişmiş ağ ayarları hakkında bilgileri gösterir.
- **Bağlantı Noktası 9100:** Yazıcı, TCP 9100 bağlantı noktası üzerinden işlenmemiş IP yazdırmasını destekler. Yazıcıda bulunan bu HP'ye özel TCP/IP bağlantı noktası, yazdırma işlemi için varsayılan bağlantı noktasıdır. Bu bağlantı noktasına HP yazılımıyla (örneğin, HP Standart Bağlantı Noktası) erişilir.
 - **LPD:** Satır Yazıcı Arka Plan Programı (LPD), çeşitli TCP/IP sistemlerine yüklenmiş olan satır yazıcı bekletme hizmetleriyle ilgili protokol ve programlardan oluşur.
-
-  **NOT:** LPD işlevselliği, LPD'nin RFC 1179 belgesiyle uyumlu herhangi bir ana bilgisayar uygulamasıyla kullanılabilir. Ancak, yazıcı bekletme dizinlerinin yapılandırılması işlemi değişiklik gösterebilir. Bu sistemlerin yapılandırılmasıyla ilgili bilgi için sistem belgelerine bakın.
-
- **Bonjour:** Bonjour hizmetleri (mDNS veya Çok Noktaya Yayın Etki Alanı Adı Sistemi'ni kullanan), genel olarak, geleneksel bir DNS sunucusunun kullanılmadığı küçük ağlarda (UDP bağlantı noktası 5353 aracılığıyla) IP adresi ve ad çözümü için kullanılır.
 - **SLP:** Hizmet Konumu Protokolü (SLP), ağ uygulamalarının kurumsal ağlardaki ağ hizmetlerinin varlığını, konumunu ve yapılandırmasını bulmalarına olanak sağlamak için bir çerçeve sunan bir Internet standart ağ protokolüdür. Bu protokol, yazıcılar, Web sunucuları, faks makineleri, video kameralar, dosya sistemleri, yedekleme aygıtları (bantlı sürücüler), veri tabanları, dizinler, posta sunucuları ve takvimler gibi ağ kaynaklarının bulunmasını ve kullanılmasını basitleştirir.
 - **Microsoft Web Services:** Yazıcıda desteklenen Microsoft Web Services Dynamic Discovery (WS Discovery) protokollerini veya Microsoft Web Services for Devices (WSD) Baskı hizmetlerini etkinleştirir veya devre dışı bırakır. Kullanılmayan baskı hizmetlerini devre dışı bırakarak bu hizmetler yoluyla erişimi engelleyebilirsiniz.
-
-  **NOT:** WS Discovery ve WSD Print hakkında daha fazla bilgi için <http://www.microsoft.com/> adresini ziyaret edin.
-
- **SNMP:** SNMP (Basit Ağ Yönetimi Protokolü), ağ yönetimi uygulamaları tarafından ağ yönetimi için kullanılır. Yazıcı, IP ağlarında SNMPv1 protokolünü destekler.
 - **WINS:** Ağınızda Dinamik Ana Bilgisayar Yapılandırma Protokolü (DHCP) sunucusu varsa, yazıcı IP adresini otomatik olarak bu sunucudan alır ve WINS sunucusunun IP adresini belirlediğinizde tüm RFC 1001 ve 1002 uyumlu dinamik ad hizmetleri için bu adı kaydeder.
5. **Bağlı PC'ler:** Bu yazıcıya bağlı bilgisayarları ve bunların yazıcıya son eriştiği zamanı listeler.

15 Genel yazıcı sorunlarını giderme

Sorunu saptamanıza ve çözümenize olanak sağlayan adım adım talimatlar sağlanmıştır.

Yazıcı başlatılmıyor

Yazıcıyı başlatamıyorsanız (ön panel boşsa), Power (Güç) anahtarını birkaç saniye boyunca basılı tutun ve anahtar basılı durumdayken Güç LED ışığının turuncuya dönüp dönmediğini kontrol edin.

- Turuncu ışık görünmüyorsa yazıcıya elektrik gitmiyordu; güç kablosunun doğru olarak takılıp takılmadığını kontrol edin. Sorun devam ederse HP Destek'i arayın (bkz. [HP Müşteri Hizmetleri, sayfa 111](#)) ve güç kaynağı ile ilgili sorun yaşadığınızı belirtin.
- Turuncu ışık görünüyorsa yazıcının bip sesi çıkarıp çıkarmadığını kontrol edin:
 - Üç bip sesi elektronik sorun olduğunu gösterir; HP Destek'i arayın ve durumu açıklayın.

Yazıcı yazdırmıyor

Her şey doğruysa (kağıt yüklenmiş, tüm mürekkep bileşenleri takılmış ve dosya hatası yoksa), bilgisayarınızdan gönderilen dosyanın beklendiğinde yazdırmamasının başka nedenleri de vardır:

- Elektrik gücü probleminiz olabilir. Yazıcıda hiç bir hareket yoksa ve ön panel cevap vermiyorsa, güç kablosunun doğru olarak bağlanıp bağlanmadığını kontrol edin ve fişte elektrik olduğundan emin olun.
- Yazıcının beklenmeyen şekilde davranmasına ve hatta durmasına neden olabilecek güçlü elektromanyetik alanlar veya ciddi elektrik düzensizlikleri gibi olağan dışı elektromanyetik olaylar yaşıyor olabilirsiniz. Bu durumda, arka paneldeki **Power** (Güç) düğmesini kullanarak yazıcıyı kapatın, elektrik kablosunu çıkartın, elektromanyetik ortamın normale dönmesini bekleyin ve yeniden açın. Problem hâlâ devam ediyorsa müşteri hizmetleri temsilcinize başvurun.
- Bilgisayarınıza yazıcınız için doğru sürücüyü yüklememiş olabilirsiniz, bkz. *Montaj yönergeleri*.
- Bir sayfaya yazdırıyorsanız yazıcı sürücünüzde kağıt kaynağı olarak Otomatik Yazıcı Otomatik veya Yaprak ya da Tepsi seçeneğini belirlemeniz gerekir.

Yazıcı yavaş çalışıyor

Aşağıda bazı muhtemel açıklamalar verilmiştir:

- Baskı kalitesini **Best** (En iyi) veya **Maximum Detail** (Maksimum Ayrıntı) olarak ayarladınız mı? En iyi ve maksimum ayrıntı ile yapılan baskılar daha uzun sürer.
- Kağıt yüklerken doğru kağıt türünü belirttiniz mi? Bazı kağıt türlerine yazdırmak için daha fazla zaman gerekir; örneğin, fotoğraf ve kaplamalı kağıtlar için geçişler arasında daha fazla kuruma zamanı gerekir. Yazıcının geçerli kağıt türü ayarını bulmak için bkz: [Kağıtla ilgili bilgileri görüntüleme, sayfa 30](#).
- Yazıcınız ağ yoluyla bağlıysa, ağda kullanılan tüm bileşenlerin (ağ arabirim kartları, hub'lar, yönlendiriciler, anahtarlar, kablolar) yüksek hızda çalışma özelliklerinin olup olmadığını kontrol edin. Ağda diğer aygıtların neden olduğu yoğun bir trafik var mı?

- Ön panelde kurutma süresini **Extended** (Uzatılmış) olarak mı belirttiniz? Kuruma süresini **Optimal** (En Uygun) olarak değiştirmeyi deneyin.
- Yazıcınız Wi-Fi ile bağlıysa, kablolu bir ağa geçin.

Ön panel dondu

Ön panelinizde sabit bir görüntü beliriyor ve paneli kullanamıyorsanız HP Destek'i arayın:

Bkz. [HP Müşteri Hizmetleri, sayfa 111](#).

Gömülü Web Sunucusuna erişilemiyor

Daha önce okumadıysanız:

Lütfen şu bilgileri okuyun: [Gömülü Web Sunucusuna erişme, sayfa 19](#).



NOT: Yazıcınıza USB kablosuyla doğrudan bağlıyorsanız Gömülü Web Sunucusu'na erişemezsiniz.

Bir proxy sunucusu kullanıyorsanız, sunucuyu atlamayı ve Web sunucusuna doğrudan bağlanmayı deneyin:

- Windows için Internet Explorer'da **Tools** (Araçlar) > **Internet Options** (Internet Seçenekleri) > **Connections** (Bağlantılar) > **LAN Settings** (LAN Ayarları) seçeneğine gidin ve **Bypass proxy server for local addresses** (Yerel adresler için proxy sunucusunu atla) kutusunu işaretleyin. Ayrıca, daha hassas denetim için **Advanced** (Gelişmiş) düğmesini tıklatın ve proxy sunucusunun kullanılmayacağı durumlar için yazıcının IP adresini istisnalar listesine ekleyin.
- Mac OS X için Safari'de, **Safari** > **Preferences** (Tercihler) > **Advanced** (Gelişmiş) seçeneğine ilerleyin ve **Proxies:** (Proxy'ler) **Ayarları Değiştir** (Change Settings) düğmesine tıklayın. Yazıcının IP adresini veya domain adını, **Bypass proxy settings for the Hosts & Domains** (Bu ana makineler ve domain adları için proxy ayarlarını devre dışı bırak) alanında bulunan ve proxy sunucusunun kullanılmadığı istisnalar listesine ekleyin.

Hala bağlantı kuramıyorsanız, ön paneldeki Power (Güç) düğmesinden yazıcıyı kapatıp tekrar açın.

Fabrika varsayılanlarını ve ayarlarını geri yükleme

Herhangi bir işlevi devre dışı bıraktıysanız veya bazı ayarları değiştirdiyseniz ve bunları geri almak istiyorsanız, yazıcıyı orijinal fabrika ayarlarına veya ağ ayarlarına geri yükleyebilirsiniz.

Varsayılanlar

Yazıcıyı orijinal fabrika varsayılanlarını geri yükleyin.

1. Ön panelden, ekranın üst kısmında, panoyu açmak için sekmeye dokunun veya sekmeyi aşağı doğru çekin ve  ögesine dokunun.
2. **Printer Maintenance** (Yazıcı Bakımı) ögesine dokunun.
3. **Restore** (Geri yükle) ögesine dokunun.
4. **Restore factory defaults** (Fabrika varsayılanlarını geri yükle) ögesine dokunun.
Fabrika varsayılanlarının geri yükleneceğini belirten bir mesaj görüntülenir.
5. **Continue** (Devam) ögesine dokunun.

Ayarlar

Yazıcıyı orijinal fabrika ayarlarına geri yükleyin.

Cold Reset (Soğuk Sıfırlama), kaydedilen yönetici parolaları, ağ yapılandırmaları, saklanan işler, seçilen ülke/bölge ve dil, adres defteri girişleri ve web hizmetleri hesap bilgileri dahil olmak üzere, kullanıcı tarafından yapılandırılan tüm ayarları kaldırır.

Yazıcıyı satıyorsanız veya başka birine veriyorsanız ve tüm kişisel bilgilerin silindiğinden emin olmak istiyorsanız bu özelliği kullanabilirsiniz.

1. Ön panelden, ekranın üst kısmında, panoyu açmak için sekmeye dokununuz veya sekmeyi aşağı doğru çekin ve  öğesine dokununuz.
2. **Printer Maintenance** (Yazıcı Bakımı) öğesine dokununuz.
3. **Restore** (Geri Yükle) öğesine dokununuz.
4. **Cold Reset** (Soğuk Sıfırlama) düğmesine dokununuz.

Hangi ayarların geri yükleneceğini belirten bir mesaj görüntülenir.

5. **Continue** (Devam) öğesine dokununuz.

Uyarılar

Yazıcınız iki çeşit alarm vererek iletişim kurar:

- **Hatalar:** Temel olarak yazıcının normal şekilde çalışmaması ile ilgili olarak sizi uyarır. Ancak yazıcı sürücüsünden gelen hatalar, yazıcı yazdırma yapabiliyor olsa da, kesilme gibi baskınızı bozabilecek durumlar ortaya çıktığında sizi uyarır.
- **Uyarılar:** Yazıcınızın ayarlama gerektirdiği durumlarda ve koruyucu bakım veya düşük mürekkep seviyesine bağlı olarak olası baskı alamama durumlarında ilgilenmeniz için alarm verir.

Yazıcınızın sisteminde dört farklı alarm iletişimcisi bulunur:

- **Ön panel ekranı:** Ön panel ekranında o andaki duruma en uygun olan alarm gösterilir. Uyarı olduğunda ise, zaman aşımı süresi dolduktan sonra kaybolur. Yazıcı boşken tekrar görünmeye başlayan, "mürekkep kartuşunda mürekkep azaldı" gibi kalıcı alarmlar da vardır ve en ciddi alarm budur.
- **Tümleşik Web Sunucusu:** Gömülü Web Sunucusu penceresinin sağ üst köşesinde yazıcı durumu gösterilir. Yazıcıda bir alarm varsa, durum bu alarm metnini gösterir.
- **Yazdırma kuyruğu:** Yazdırma kuyruğu uyarı veriyor. Sürücü, işin son çıktısında sorun oluşturabilecek yapılandırma ayarlarıyla ilgili uyarılar verir. Yazıcı yazdırmaya hazır değilse bir uyarı görüntülenir.
- **HP Utility:** HP Utility yüklüyse, alarmlar Windows altında otomatik olarak görüntülenebilir: ekranınızda, her yazıcı için bir alarm listesi ile yeni bir panel açılır. Bu alarmlar ekranı, Windows'da HP DesignJet Utility'deki **Alerts Settings** (Uyarı Ayarları) ile etkinleştirilebilir. Etkin alarmlar listesini HP DesignJet Utility'nin **Overview** (Genel Bakış) sekmesinden de görüntüleyebilirsiniz.

Varsayılan olarak, hata uyarıları (önemli uyarılar) her zaman görüntülenir, ikaz uyarıları ise yalnızca yazdırma işleminiz sırasında görüntülenir. Alarmlar etkinse ve bir işin tamamlanmasını engelleyen bir sorun varsa, sorunun nedenini açıklayan bir açılır pencere görürsünüz. İstedikleriniz sonuçları elde etmek için yönergeleri izleyin.



NOT: İki taraflı iletişimi desteklemeyen ortamlar vardır. Bu durumlarda alarmlar iş sahibine ulaşmaz.

16 Ön panel hata iletileri

Yazıcı sorunları, bunların nasıl düzeltecekleri ile ilgili önerilerle birlikte otomatik olarak ön panelde görünür.

Metin iletileri ve sayısal hata kodları

Hata iletileri, dikkat edilmesi gereken bir yazıcı hatası olduğunu gösterir. Bir hata iletilisi belirdiğinde, Öneri sütununda belirtilen öneriyi uygulayın.

Burada olmayan bir hata iletilisi görüyorsanız ve ne yapılması gerektiğinden emin olamıyorsanız ya da önerilen eylem sorunu çözecek gibi görünmüyorsa, HP Destek bölümüne başvurun. Bkz. [HP Destek bölümüne başvurun, sayfa 112](#).

Tablo 16-1 Metin iletileri

Mesaj	Öneri
Kartuş azaldı	Belirtilen kartuşlar azaldı. Kartuşları şu anda değiştirmeniz gerekmiyor. HP, kartuş tükendiğinde ve değiştirilmesi gerektiğinde hazırda bir yedek bulundurmanızı önerir.
Kartuş çok azaldı	Belirtilen kartuşlar çok azaldı ve kısa bir süre sonra tükenecek. Kartuşu şu anda değiştirmeniz gerekmez de HP, kartuş tükendiğinde ve değiştirilmesi gerektiğinde hazırda bir yedek bulundurmanızı önerir.
Kartuşlar tükendi	Belirtilen kartuşlar tükenmiştir. Bu kartuşları değiştirin.
Bakım seti 1 gereklidir	HP Destek bölümüne başvurun. Bkz. HP Destek bölümüne başvurun, sayfa 112 .
Bakım seti 2 gereklidir	HP Destek bölümüne başvurun. Bkz. HP Destek bölümüne başvurun, sayfa 112 .
Bakım seti 3 gereklidir	HP Destek bölümüne başvurun. Bkz. HP Destek bölümüne başvurun, sayfa 112 .
Kartuş Sorunu	Doğru renkteki kartuşları gerektiği şekilde takın. Bkz. Mürekkep kartuşunu değiştirme, sayfa 60 .
Şaryo sıkışması	Bkz. Rulo sıkışmış, sayfa 79 veya Birden fazla yapraklık tepsi sıkışmış, sayfa 82 .
Kağıt genişliği, seçilen ortam kaynağının desteklediği minimum boyuttan daha küçük. Yükleme iptal edildi.	Kağıdı çıkarın ve doğru boyutta kağıt yükleyin.
Yüklenen kağıt çok geniş. Elle çıkarılması gerekir.	Kağıdı elle çıkarın ve doğru boyutta kağıt yükleyin.
Kağıt yükleme çizgisinden çok uzak. Kağıdı yeniden yüklemeyi deneyin.	Kağıdı çıkarın ve tekrar yükleyin.
Lütfen kağıt rulosunu elle çıkarın ve yeniden deneyin.	Ruloğu elle geri sarın.
Yüklü olan kağıt çok yamuk yüklendi ve otomatik olarak düzeltileniyor. Remove (Çıkar) öğesine dokunun ve sonra kağıdı yeniden yükleyin.	Kağıdı çıkarın ve tekrar yükleyin.
Rulo kağıt tükendi ve mevcut iş iptal edildi. Başka bir rulo yükleyip işi yeniden gönderin.	Yeni bir rulo yükleyin.

Tablo 16-1 Metin iletileri (devam)

Mesaj	Öneri
Birden fazla sayfalı bir iş yazdırıyorsunuz. Yazdırmaya devam etmek için başka bir sayfa daha ekleyin veya işi iptal edin.	Tek bir sayfa daha yükleyin.
Birden fazla sayfalık tepside kağıt yok. Birden fazla sayfalık tepsiye kağıt yükleyin ve yazdırmaya devam etmek için Tamam'a basın veya işi iptal edin.	Birden fazla sayfalık tepsiye kağıt yükleyin.
Rulonun sonuna erişildi. Rulo yüklenemiyor.	Yeni bir rulo yükleyin.
Yazıcı kafası eksik veya bozuk.	Yazıcı kafasını çıkarıp aynı yazıcı kafasını tekrar takın veya elektrik bağlantılarını temizleyin. Gerekirse yeni bir yazıcı kafası takın. Bkz. Yazıcı kafasını değiştirme, sayfa 66 . NOT: Hata iletisi, yazıcı kafasını değiştirmek üzere giriş ekranına geri dönülmesine izin vermiyor. Bunun yerine Show more (Daha fazla bilgi göster) seçeneğine basın.
Yeniden doldurulmuş veya bitmiş kartuş tespit edildi	Kartuşu kontrol edin.
Kullanılmış kartuşlarda başlatma işlemi tamamlamaya yeterli mürekkep bulunmayabilir. Mürekkep kapağını açarak kartuşları değiştirin.	Yeni bir kartuş takımı olmadığı halde yeni bir yazıcı kafası takıldı. Yeni olarak işaretlenmemiş kartuşları değiştirin. Bkz. Mürekkep kartuşunu değiştirme, sayfa 60 .
Yanlış dosya biçimi.	Dosya biçimi yanlış veya desteklenmiyor. Yazıcı işi yürütemediğinden işi dışarı atacaktır.

Tablo 16-2 Sayısal hata kodları

Hata kodu	Öneri
0001-0082	Gerçek zamanlı saatin pil kullanma süresi sona erdi; HP Destek bölümüne başvurun. Bkz. HP Destek bölümüne başvurun, sayfa 112 .
0021-0017	Servis istasyonu hatası. Kağıt veya taşıyıcı sıkışması olabilir. Gerekirse yazıcı yolunu kontrol edip temizleyin ve yazıcıyı yeniden başlatın.
0041-0017, 0042-0117	Kağıt veya taşıyıcı sıkışması olabilir. Gerekirse kağıt yolunu kontrol edin ve temizleyin.
0085-XXXX	Kağıt besleme sorunu. Yazıcıyı yeniden başlatın.

17 HP Müşteri Hizmetleri

HP Müşteri Hizmetleri, HP DesignJet'inizden en iyi şekilde yararlanabilmeniz ve uçtan uca benzersiz bir destek alabilmeniz için kapsamlı, kanıtlanmış destek uzmanlığını ve yeni teknolojileri kullanarak ödüle layık bir müşteri desteği hizmeti sunmaktadır.

Giriş

Sunulan hizmetler şunlardır: kurulum ve yükleme, sorun giderme araçları, garanti yükseltmeleri, onarım ve değiştirme hizmetleri, telefon ve Web desteği, yazılım güncelleştirmeleri ve kendi kendine bakım hizmetleri.

HP Müşteri Hizmetleri ile ilgili daha fazla bilgi için bkz. [HP Destek bölümüne başvurun, sayfa 112](#).

Garanti kaydınızı yaptırmak için <http://register.hp.com/> adresini ziyaret edin.

HP Professional Servisleri

HP DesignJet yazıcı ve çözümlerinden her zaman en iyi performansı elde etmenize odaklanmış servis ve kaynaklar dünyasından yararlanın.

HP Destek Merkezi

Geniş boyutlu yazdırma topluluğunuz olan, HP Destek Merkezi'nde bulunan HP topluluğuna katılarak desteğe 7 gün 24 saat erişim sağlayabilirsiniz.

- Multimedya eğitim malzemeleri
- Adım adım nasıl yapılır kılavuzları
- Yükleme: en son yazıcı ürün yazılımı, sürücüler, yazılımlar, kağıt ön ayarları vb.
- Teknik destek: çevrimiçi sorun giderme, müşteri hizmetleri kişileri ve daha fazlası.
- Belirli yazılım uygulamalarından yaptırılan çeşitli yazdırma görevlerini tamamlamak için ayrıntılı öneriler ve iş akışları.
- Hem HP personeli, hem de meslektaşlarınızdan oluşan uzmanlarla doğrudan iletişim için forumlar
- İçinizin rahat olması için çevrimiçi garanti izleme.
- En son ürün bilgileri: yazıcılar, sarf malzemeleri, aksesuarlar, yazılım vb.
- Mürekkep ve kağıt hakkında bilmeniz gereken her şey için Sarf Malzemeleri Merkezi

HP Destek Merkezi'ne [HP Destek Merkezi, sayfa 111](#) adresinden ulaşabilirsiniz.

Satın aldığınız ürünlere ve iş türünüze göre kaydınızı özelleştirerek ve iletişim tercihlerinizi ayarlayarak gereksinim duyduğunuz bilgiye siz karar verirsiniz.

Yazıcı yazılımını indirme

Yazılımı yükleme yönergelerine uyun.

Yazıcı yazılımını şu adresten yükleyin: <http://www.hp.com/go/DesignJetStudio/software>.

HP Care Pack ve Garanti Uzatmaları

HP Care Pack ve Garanti Uzatmaları, yazıcınızın garanti süresini standart dönemden daha uzun bir süreye çıkarmanıza olanak tanır.

Ayrıca uzaktan desteği de içerir. Gerekli olduğunda yerinde servis hizmeti de sağlanır ve yanıt süresi için iki alternatif sunulur:

- Bir sonraki iş günü
- Aynı iş gününde dört saat içinde (tüm ülkelerde uygulanamayabilir)

Sizin için yazıcıyı ambalajından çıkarıp kuran ve bağlantısını yapan bir HP Kurulum servisi vardır.

HP Care Pack hakkında daha fazla bilgi için <http://www.hp.com/go/printservices> adresini ziyaret edin.

HP Kurulum

HP Kurulum servisi sizin için yazıcıyı ambalajından çıkarır, kurar ve bağlantısını yapar.

Bu, HP Care Pack hizmetlerinden biridir; daha fazla bilgi için <http://www.hp.com/go/printservices> adresini ziyaret edin.

Müşteri Tarafından Onarım

HP'nin Müşteri Tarafından Onarım programı, garanti veya sözleşme yoluyla müşterilerimize en hızlı hizmeti sunar. Parça değiştirebilmeniz için HP'nin yedek parçaları doğrudan size (son kullanıcı) göndermesine olanak verir.

Bu programı kullanarak, parçaları istediğiniz gibi değiştirebilirsiniz.

Kullanımı kolay ve rahat

- HP Destek Uzmanı tanılama işlemini yapar ve bozuk bir donanım bileşeni sorununu çözmek için yedek parça gerekip gerekmediğini değerlendirir.
- Yedek parçalar hızlı şekilde gönderilir; stoktaki çoğu parça ise HP'ye başvurduğunuz gün gönderilir.
- Garanti veya sözleşme kapsamındaki çoğu HP ürünü için vardır.
- Çoğu ülkede mevcuttur.

Müşteri Tarafından Onarım hakkında daha fazla bilgi için bkz. <http://www.hp.com/go/selfrepair>.

HP Destek bölümüne başvurun

HP Destek bölümüne telefonla ulaşabilirsiniz.

Bizi aramadan önce yapmanız gerekenler:

- Bu kılavuzdaki sorun giderme önerilerine bakın.
- İlgili sürücü belgelerini inceleyin.
- Başka bir şirkete ait yazıcı sürücüsü ve RIP yüklediyseniz, bunların belgelerine bakın.

- HP bürolarından birini arayacaksanız, lütfen sorunuzu daha hızlı yanıtlamamıza yardımcı olacak aşağıdaki bilgileri de iletin:
 - Kullandığınız ürün (ürünün arkasındaki etikette yazılı ürün numarası ve seri numarası)
 - Ön panelde bir hata kodu varsa bu kodu not alın; bkz. [Metin iletileri ve sayısal hata kodları, sayfa 109](#)
 - Kullandığınız bilgisayar
 - Kullandığınız özel donatı veya yazılımlar (örneğin, kuyruklayıcılar, ağlar, anahtarlama kutuları, modemler veya özel yazıcı sürücüler)
 - Ürününüzde kullanılan arabirim türü (USB, ağ veya Wi-Fi)
 - Kullanmakta olduğunuz yazılım ve sürücünün adı ile sürüm numarası
 - Yazıcı Servisi bilgileri:
 - Gömülü Web Sunucusu'ndan:

Bir web tarayıcısında, yazıcınızın IP adresini yazarak Gömülü Web Sunucusuna erişin. Yazıcının servis bilgilerine erişmek için:

Product Information (Ürün Bilgileri) > Printer Information (Yazıcı Bilgileri) öğesine dokunun.

Product Information (Ürün Bilgileri) > Supply Status (Besleme Durumu) öğesine dokunun.

Tools (Araçlar) > Reports (Raporlar) > Usage Report (Kullanım Raporu) öğesine dokunun.

Tools (Araçlar) > Report (Raporlar) > Error Log (Hata Günlüğü) öğesine dokunun.
 - Bilgisayardan:

Ön panelden servis bilgilerini yazdırabilirsiniz:

 simgesine, ardından **Reports (Raporlar) > Printer Status Report (Yazıcı Durum Raporu)** öğesine dokunun.

 simgesine, ardından **Reports (Raporlar) > Print Quality Report (Baskı Kalitesi Raporu)** öğesine dokunun.

 öğesine, ardından **Reports (Raporlar) > Error Log (Hata Günlüğü)** öğesine dokunun.

Telefon numarası

HP Destek telefon numarasını Web'de bulabilirsiniz.

http://welcome.hp.com/country/us/en/wwcontact_us.html adresini ziyaret edin.

18 Yazıcı teknik özellikleri

Yazıcınızın fiziksel, teknik, ekolojik vb. özelliklerinin referans listeleri.

İşlevsel belirtiler

Yazıcınız, CAD/proje çizimleri ve yüksek kalitede grafikler oluşturmak üzere tasarlanmıştır.

Tablo 18-1 HP mürekkep sarf malzemeleri

Yazıcı kafası	Tek yazıcı kafası
Mürekkep kartuşları	29 ml mürekkep içeren kartuşlar: sarı, macenta ve camgöbeği 38 ml mürekkep içeren kartuşlar: siyah 80 ml mürekkep içeren kartuşlar: siyah

Tablo 18-2 Kağıt boyutları

	En az	En çok
Rulo genişliği	279 mm	610 mm veya 914 mm
Rulo uzunluğu		46 m
Rulo çapı		100 mm
610 mm rulo ağırlığı		4,1 kg
914 mm rulo ağırlığı		6,2 kg
Sayfa genişliği	210 mm	610 mm veya 914 mm
Sayfa uzunluğu	279 mm	1676 mm
Kağıt kalınlığı		0,3 mm
Kağıt ağırlığı	60 g/m ²	280 g/m ² (birden fazla yapraklık tepside 220 g/m ²)

Tablo 18-3 Yazdırma çözünürlükleri

Yazdırma kalitesi	Maksimum detay	Oluşturma çözünürlüğü (dpi)	Yazdırma çözünürlüğü (dpi)
En iyi (parlak kağıt*)	Açık	1200 × 1200	2400 × 1200
	Kapalı	600 × 600	1200 × 1200
En iyi (diğer kağıtlar)	Kapalı	600 × 600	1200 × 1200
Normal	Kapalı	600 × 600	1200 × 1200
Fast (Hızlı)	Kapalı	600 × 600	1200 × 1200
Ekonomik hızlı	Kapalı	600 × 600	1200 × 1200

* Desteklenen parlak kağıtların bir listesi için bkz. [Kağıt sipariş etme, sayfa 73](#).

Tablo 18-4 Kenar boş.

Üst sol ve sağ kenar boşlukları	5 mm
Alt kenar boşluğu	17 mm (elle yaprak)

Tablo 18-5 Mekanik doğruluk

HP Ağır Kaplamalı Kağıt rulo besleme ile En iyi veya Normal modda, E/A0 yazdırma malzemesi üzerine 23 °C sıcaklık, %50-60 bağıl nemde, belirtilen vektör uzunluğunun $\pm 0,1$ 'i veya $\pm 0,2$ mm (hangisi büyükse).

Tablo 18-6 Desteklenen grafik dilleri

HP DesignJet	Diller
HP DesignJet Studio Yazıcı Serisi	HP PCL3GUI, HP-GL/2 ve HP RTL (Windows)

Mobil Yazdırma özellikleri

iPad, iPhone, Android veya başka bir cihazdan kolay kablosuz yazdırma.

Tablo 18-7 Mobil yazdırma

Mobil yazdırma	Evet, AirPrint ile iOS ve HP Print Service Eklentisi ile Android için doğrudan
HP Mobil yazdırma tarafından desteklenen mobil aygıtlar	Akıllı telefonlar ve tabletler
Desteklenen işletim sistemleri	iOS, Android
OS versiyonları	iOS 7.0 ve üzeri, Android 4.4 ve üzeri
Bağlantı gereksinimleri	Yazıcı ve mobil cihaz aynı ağı kullanmalıdır veya farklı ağlarda yer alıyorsa İnternet bağlantısı gereklidir
Desteklenen dosya biçimleri	PDF, JPEG

Tablo 18-8 HP Smart App

Yazılım	HP Smart App
Desteklenen mobil aygıtlar	Akıllı telefonlar, tabletler, PC
Desteklenen işletim sistemleri	iOS 11 ve sonrası, Android 5.0 ve sonrası, Windows 8.1 ve sonrası, macOS 10.11 ve sonrası
Bağlantı gereksinimleri	Yazıcı ve mobil cihaz aynı ağı kullanmalıdır veya farklı ağlarda yer alıyorsa İnternet bağlantısı gereklidir
Desteklenen dosya biçimleri	PDF, JPEG, web sayfaları, e-posta ekleri, Microsoft Office belgeleri

Tablo 18-9 E-posta yazdırma

Desteklenen mobil aygıtlar	Akıllı telefonlar, tabletler, PC
----------------------------	----------------------------------

Tablo 18-9 E-posta yazdırma (devam)

Desteklenen işletim sistemleri	E-posta özelliğine sahip tümü
Bağlantı gereksinimleri	Bulut bağlantısı
Bulut özellikleri	E-posta yoluyla uzaktan yazdırma
Desteklenen dosya biçimleri	PDF
Maks. dosya boyutu	10 MB

Fiziksel belirtiler

Yazıcı modellerinde hem ortak hem de ayrı özellikler bulunur.

Tablo 18-10 Yazıcının fiziksel belirtileri

	HP DesignJet Studio 24 inç Yazıcı	HP DesignJet Studio 36 inç Yazıcı
Ağırlık	34,7 kg sehpa dahil	42,5 kg sehpa dahil
Genişlik	1013 mm	1317 mm
Derinlik	512 mm sehpasız 555 mm sehpalı	512 mm sehpasız 555 mm sehpalı
Yükseklik	329 mm sehpasız 932 mm sehpalı 1110 mm sehpalı ve çok sayfalı tepsi uzatmalı	329 mm sehpasız 932 mm sehpalı 1110 mm sehpalı ve çok sayfalı tepsi uzatmalı

Bellek belirtileri

Yazıcınızda 1 GB bellek bulunur.

Tablo 18-11 Bellek belirtileri

Yazıcı	Bellek
HP DesignJet Studio serisi	1 GB

Güç belirtileri

Yazıcıyla birlikte verilen elektrik kablosu ve etikette belirtilen güç kaynağı voltajını kullanın. Yazıcının takılı olduğu elektrik prizini, çok sayıda aygıtla aşırı yüklemeyin.

Tablo 18-12 Yazıcı gücü teknik özellikleri

Tür:	Değerler:
Kaynak	100-240 V ac %±10, otomatik değiştirme
Sıklık	50/60 Hz
Maksimum akım	1200 mA

Tablo 18-12 Yazıcı gücü teknik özellikleri (devam)

Tür:	Değerler:
Ortalama tüketim	35 W

Ekolojik belirtiler

Bu ürün WEEE Yönergesi 2002/96/EC ile RoHS Yönergesi 2002/95/EC ile uyumludur.

Bu ürün modellerinin ENERGY STAR özelliklerini belirlemek için bkz. <http://www.hp.com/go/energystar>.

Çevresel belirtiler

Önerilen çalışma ve depolama ortamı sıcaklığı ve nemi.

Tablo 18-13 Yazıcının çevresel belirtileri

Tür:	Değerler:
Çalışma sıcaklığı	5 - 40 °C
Önerilen çalışma sıcaklığı	Kağıt türüne bağlı olarak 15 - 35 °C
Depolama ortamı sıcaklığı	-25 - 55 °C
Önerilen çalışma ortamı nem oranı	%20 ila 80 BN, kağıt türüne bağlı olarak
Depolama ortamı nem oranı	%0 ila 95 BN
Yazdırma için maksimum rakım	3000 m

Akustik belirtiler

HP DesignJet Studio Yazıcı Serisi İçin bildirilen gürültü emisyon seviyeleri. İzleyici konumundaki Ses Basıncı Düzeyleri ve Ses Gücü Düzeyleri ölçülmüştür.

Tablo 18-14 Yazıcının akustik özellikleri

Boş durumdayken ses gücü	< 3,4 B (A)
Çalışırken ses gücü	5,8 B (A)
Boş durumdayken ses basıncı	< 16 dB (A)
Çalışırken ses basıncı	42 dB (A)

Sözlük

Ağ

Ağ, bilgisayarlar ve aygıtlar arasında veri gönderen bir dizi bağlantıdır. Her aygıt aynı ağdaki diğer aygıtlarla iletişim kurabilir. Bu, bilgisayarlar ve aygıtlar arasında verinin taşınmasına, yazıcı gibi aygıtların pek çok bilgisayar arasında paylaşılmasına olanak verir.

AirPrint

Sürücülerini indirmenize ve yüklemenize gerek kalmadan tam kalitede yazdırılmış çıktı oluşturmanıza yardımcı olan Apple teknolojisi.

Bonjour

Apple Computer şirketinin, Apple Mac OS X'nin 10.2 sürümünden itibaren kullanılan bilgisayar ağı teknolojisi olan IETF Zeroconf belirtim çerçevesi uygulamasının ticari adıdır. Yerel ağda kullanılabilir olan servisleri bulmada kullanılır. Önceden Rendezvous olarak anılmaktaydı.

ESD

ElektroStatik Deşarj. Statik elektrik günlük yaşamda olağandır. Arabanızın kapısına dokunduğunuzda hissettiğiniz kıvılcıma ve kıyafetlerinizin yapışmasına yol açan şey odur. Kontrollü statik elektrik bazı uygulamalarda yararlı olsa da, kontrolsüz elektro statik deşarjlar elektronik ürünler için en önemli tehlikelerden biridir. Bu nedenle, herhangi bir hasarı engelleyebilmek için yazıcıyı kurarken veya elektrostatik deşarja (ESD) duyarlı aygıtlarla çalışırken bazı önlemler almak gerekir. Bu tür bir hasar, aygıtın ömrünü azaltabilir. Kontrollsüz ESB'lerin en aza indirilmesinin ve bu türde hasarların azaltılmasının bir yolu, ESB'ye hassas aygıtları (yazıcı kafası ve mürekkep kartuşları gibi) elinize almadan önce, yazıcının açıkta olan topraklanmış bir kısmına (ana metal kısımlarına) dokunmaktır. Ayrıca vücudunuzdaki elektrostatik yük oluşumunu azaltmak için halı döşenmiş bir alanda çalışmaktan kaçının ve ESD'ye duyarlı aygıtları kullanırken vücut hareketlerinizi minimum düzeyde tutun. Düşük nemli ortamlarda çalışmaktan da kaçının.

Ethernet

Yerel ağlar için sık kullanılan bir bilgisayar ağı teknolojisidir.

Fast Ethernet

100.000.000 bit/saniye hızla veri aktarabilen Ethernet ağıdır. Fast Ethernet arabirimleri, daha eski Ethernet aygıtlarıyla uyumluluk için gerektiğinde daha düşük hızlarda iletişim kurabilir.

G/Ç

Giriş/Çıkış: bu terim, bir aygıttan diğerine veri iletimini açıklar.

Gam

Yazıcı veya monitör gibi bir çıktı aygıtında yeniden üretilebilen renkler ve yoğunluk değerleridir.

HP-GL/2

HP Grafik Dili 2: HP tarafından geliştirilen, vektör grafiklerini tanımlayan bir dildir.

HP RTL

HP Raster Transfer Language: HP tarafından tarama (biteslem) grafiklerini açıklamak için tanımlanan dildir.

ICC

Uluslararası Renk Konsorsiyumu, renk profilleri için ortak bir standart üzerinde anlaşılan bir grup şirkettir.

IP adresi

IPv4 adresini (muhtemelen) veya bir IPv6 adresini belirtebilir.

IPSec

Bir ağdaki düğümler arasında gönderilen IP paketlerinin kimliğini doğrulayıp şifreleyerek ağ güvenliği sağlamak için kullanılan gelişmiş bir mekanizmadır. Her ağ düğümünün (bilgisayar veya aygıt) bir IPSec yapılandırması vardır. Uygulamalar genellikle IPSec'in kullanılıp kullanılmadığını algılamaz.

IPv4 adresi

IPv4 ağındaki belirli bir düğümü tanımlayan benzersiz bir tanımlayıcıdır. IPv4 adresi, noktalarla ayrılmış dört tam sayıdan oluşur. Dünyadaki çoğu ağda IPv4 adresleri kullanılmaktadır.

IPv6 adresi

IPv6 ağındaki belirli bir düğümü tanımlayan benzersiz bir tanımlayıcıdır. IPv6 adresi, iki nokta üstü üste karakteri ile ayrılmış on altı basamaklı gruplardan en fazla 8 tane içerir. Her grupta on altı basamaklı en fazla 4 sayı bulunabilir. Dünyada çok az sayıda yeni ağda IPv6 adresleri kullanılmaktadır.

Kağıt

Üzerine yazdırma veya baskı yapılmak üzere üretilmiş ince ve düz bir malzemedir. genellikle hamur yapılıp, kurutulan ve preslenen çeşitli fiberlerden üretilir.

Kesici

Kağıdı kesmek için baskı plakası boyunca ileri geri kayan yazıcı bileşenidir.

LED

Işık Yayan Diyot: elektrik akımı verildiğinde ışık yayan yarı iletken bir aygıttır.

MAC Adresi

Ortam Erişim Kontrol adresi: ağdaki belirli bir aygıtı belirleyen tek tanımlayıcıdır. IP adresinden daha düşük bir seviyede tanımlama için kullanılır. Böylece bir aygıtın hem MAC adresi, hem de IP adresi olabilir.

Mil

Yazdırma için kullanıldığı esnada rulo kağıdı tutan mildir.

Mürekkep kartuşu

Belirli renkteki mürekkebi barındıran ve yazıcı kafasına bu mürekkebi ileten, çıkarılabilir bir yazıcı bileşenidir.

Plaka

Yazdırma sırasında kağıdın üzerinden geçtiği, yazıcının içindeki düz yüzeydir.

Püskürtme ucu

Yazıcı kafasından kağıda mürekkebin aktarıldığı bir çok küçük deliğin her biri.

Renk alanı

Her rengin belirli bir sayı dizisiyle temsil edildiği bir renk modelidir. Birçok farklı renk alanı, aynı renk modelini kullanabilir: Örneğin, monitörler genellikle RGB renk modelini kullanır ancak belirli bir RGB sayısı dizisi farklı monitörlerde farklı renkler ortaya çıkardığından bu monitörlerin renk alanları farklı olabilir.

Renk doğruluğu

Tüm aygıtların sınırlı renk gamına sahip olduğu ve fiziksel olarak belirli renkleri tamamen doğru şekilde eşleştiremeyebileceği göz önünde bulundurularak, orijinal resimle olabildiğince yakından eşleşen renkleri yazdırma yeteneğidir.

Renk modeli

RGB veya CMYK gibi renkleri numaralarla temsil eden bir sistemdir.

Renk tutarlılığı

Belirli bir yazdırma işindeki renkleri her yazdırma işleminde ve her yazıcıda aynı şekilde yazdırma yeteneğidir.

TCP/IP

Aktarım Denetimi Protokolü/İnternet Protokolü: İnternet 'in dayandığı iletişim protokolleri.

USB

Evrensel Seri Veri Yolu: aygıtları bilgisayarlara bağlamak için tasarlanan standart seri yolu. Yazıcınız Yüksek Hızlı USB'yi (USB 2.0 olarak da bilinir) desteklemektedir.

USB ana bilgisayar bağlantı noktası

Bilgisayarlardaki gibi dikdörtgen şeklinde USB yuvasıdır. Yazıcı, bu tür bir bağlantı noktasına takılmış USB aygıtları kontrol edebilir. Yazıcınızda, aksesuarları ve USB flash sürücülerini kontrol etmek için kullanılan iki adet USB bağlantı noktası vardır.

USB aygıt bağlantı noktası

USB aygıtlarında bulunan, bir bilgisayarın aygıtı kontrol etmesi için kullanılabilen, kare şeklinde bir USB yuvası. Bir bilgisayarın USB bağlantısı kullanarak yazıcınızda yazdırma yapabilmesi için bilgisayarın yazıcıdaki USB aygıt bağlantı noktasına bağlanması gerekir.

Ürün yazılımı

Yazıcınızın işlevlerini kontrol eden ve yarı kalıcı olarak yazıcıda saklanan (güncelleştirilebilir) yazılım.

WiFi

Bu terim, Elektrik ve Elektronik Mühendisliği Enstitüsü'nün (IEEE) 802.11 standartlarına dayanan tüm kablosuz yerel ağ ürünlerinde kullanılır.

Yazıcı kafası

İlgili mürekkep kartuşlarından bir veya daha fazla renkte mürekkep olarak püskürtme uçları kümesinden kağıda aktaran, çıkarılabilir bir yazıcı bileşenidir.

Yazıcı sürücüsü

Genelleştirilmiş formattaki bir yazdırma işini belirli bir yazıcıya uygun verilere dönüştüren yazılımdır.

Yüksek Hızlı USB

Orijinal USB ile uyumlu olan, orijinal USB'den 40 kat hızlı çalışabilen ve bazen USB 2.0 da denilen USB sürümüdür. Günümüzde kullanılan çoğu kişisel bilgisayarda Yüksek Hızlı USB vardır.

Dizin

A

Acrobat Pro, yazdırma.....	46
Acrobat Reader, yazdırma.....	46
Acrobat, birden fazla sayfalı yazdırma.	46
Acrobat, yazdırma.....	45
ağ	
kablosuz bağlantı sorunları.....	99
yapılandırma sayfası.....	102
ağ ayarları.....	21
ağ sorunlarını giderme, kablolu.....	98
aksesuarlar	
giriş.....	74
sipariş etme.....	73, 74
akustik özellikler.....	118
alarmlar	
açma ve kapatma.....	15
hatalar.....	107
uyarılar.....	107
alttan kesilmiş.....	93
aşınmış baskılar.....	90
AutoCAD, sunu yazdırma.....	52

B

bakım kitleri.....	71
baskı kalitesi	
seç.....	37
baskı kalitesi sorunları	
aşınma.....	90
beyaz noktalar.....	92
bulanık çizgiler.....	87
bulanık veya noktacıklı resim.....	88
çizgiler kesikli.....	87
çizilme.....	90
doğru olmayan renkler.....	92
farklı renkte dikey çizgiler.....	91
genel.....	85
kademeli veya çentikli çizgiler.....	86
kağıt düz değil.....	89
kalın, ince veya eksik çizgiler.....	86
kenarlar olması gerekenden daha koyu.....	91

mürekkep izleri.....	90
siyah mürekkep çıkıyor.....	91
uçlar kademeli veya keskin değil.....	91
yanlış çizgi uzunluğu.....	88
yanlış hizalanmış renkler.....	87
yatay çizgiler.....	85
baskı kalitesi tanılama raporu.....	63, 64
baskı önizleme.....	41
baskı plakasını temizleme.....	90, 91
baskı plakasının temizlenmesi.....	90, 91
baskıyı ölçeklendirme.....	40
baskıyı yeniden ölçeklendirme.....	40
bellek belirtileri.....	117
bilgisayar iletişimi	
yazıcı/bilgisayar iletişimi hataları.....	97
bu kılavuzu kullanma.....	2

Ç

çevresel belirtiler.....	118
çizilmiş baskılar.....	90
çözümler.....	8

D

destek hizmetleri	
garanti uzatmaları.....	112
HP Care Pack'ler.....	112
HP Destek.....	112
HP Destek Merkezi.....	111
HP Müşteri Hizmetleri.....	111
yazıcı kurulumu.....	112
desteklemeyen mobil ile	
Wi-Fi Direct kullanma.....	36
destekleyen mobil ile	
Wi-Fi Direct kullanma.....	36
dil.....	19
Donuk ön panel.....	106

E

e-posta bildirimleri.....	15
e-posta yazdırma, etkinleştirme.....	9
E-posta yazdırmayı etkinleştirme.....	9
ekolojik belirtiler.....	118

ekonomik	
kağıt üzerine.....	42
mürekkep.....	42
erişim kontrolü.....	17

F

fabrika ayarlarına	
geri yükleme.....	107
fabrika varsayılanlarını	
geri yükleme.....	106
fiziksel belirtiler.....	117

G

garanti uzatmaları.....	112
gelişmiş yazdırma ayarları.....	37
Gömülü Web Sunucusu	
dil.....	20
erişilemiyor.....	106
erişme.....	19
görüntü sorunları	
alttan kesilmiş.....	93
eksik nesnelere.....	93
kesilmiş resim.....	93
grafik dilleri.....	115
gri tonlamalı.....	43
gri tonları.....	43
güç	
açık/kapalı.....	6
güç belirtileri.....	117
güç düğmesini yapılandırma.....	20
güvenli mod.....	62
güvenlik.....	17
güvenlik duvarı ayarları sınırlarını	
yapılandırma.....	23
güvenlik duvarı ayarlarını	
yapılandırma.....	22
ağ ayarlarını sıfırlama.....	24
ayarları sıfırlama.....	23
güvenlik duvarı kuralı oluşturma.....	22
güvenlik duvarı kurallarını	
oluşturma ve kullanma.....	22
kuralların önceliğini değiştirme.....	23

seçenekleri değiştirme.....	23
güvenlik önlemleri.....	1

H

hata iletileri	
ön panel.....	109
HP Care Pack'ler.....	112
HP Click.....	37
HP Destek.....	112
HP destek asistanı.....	72
HP Destek Merkezi.....	111
HP Kurulum.....	112
HP Müşteri Hizmetleri.....	111
HP Utility	
dil.....	20
erişme.....	20

I

IP adresi.....	19
ana bilgisayar adını kullan.....	98
statik.....	97

İ

istatistikler	
mürekkep kartuşu.....	60
işlevsel belirtiler.....	115

K

kablosuz özellikli bilgisayarla	
(Windows)	
Wi-Fi Direct kullanma.....	36
kağıdı çıkarma	
rulo.....	27
sayfa.....	29
kağıt	
bakım.....	30
bilgileri görüntüleme.....	30
birden fazla yapraklık tepsi	
sıkışmış.....	82
boyut.....	38
boyutlar (maks ve min).....	115
bölmede çıktı sorunları.....	84
ekonomik kullanım.....	42
hatalı kağıt yok uyarısı.....	83
ilerleme.....	31
ilerlet ve kes.....	31
ilerletme.....	31
iyi kesmeme.....	84
kağıt ilerlemesini kalibre etme.....	69
kağıt sürücüde yok.....	77
kesik şerit nedeniyle sıkışma.....	83
özel kağıt boyutu.....	38
rulo milde gevşek duruyor.....	84

rulo sıkışmış.....	79
sıkışmayı önleme.....	81
türü seçme.....	40
uyuşmazlık.....	79
yanlış kağıda yazdırma.....	78
yazdırmayı takiben kesilme.....	84
yazıcı tarafından tutulma.....	84
yükleme hatası iletileri.....	77
yüklü kağıda yazdırma.....	40, 78
kağıt boyutu.....	38
kağıt bölmesi	
çıktı sorunları.....	84
kağıt sürücüde yok.....	77
kağıt türleri.....	73
kağıt yükleme	
birden fazla yapraklık tepsi.....	29
genel tavsiye.....	25
kağıt sürücüde yok.....	77
mil rulosu.....	25
rulo yüklenemiyor.....	75
sayfa yüklenemiyor.....	75
tek sayfa.....	28
tepsiden kağıt yüklenemiyor.....	76
yazıcıya rulo.....	26
kağıt yüklenemiyor.....	75
kalite, yüksek.....	41
kartuşta depolanan kullanım bilgileri...	59
kenar boşlukları.....	39
özellik.....	115
kesici	
açık/kapalı.....	31
kesilmiş resim.....	93
kuruma süresi	
değiştirme.....	30

M

mac os x yazıcıyı bağlama	
yazıcı ekleme.....	13
mekanik doğruluk.....	115
Microsoft Office, yazdırma.....	55
mil.....	74
mobil cihazdan yazdırma	
Android'den yazdırma.....	33
mobil özellikleri.....	116
mobil yazdırma.....	33
AirPrint ile yazdırma.....	33
giriş.....	9
HP Smart App ile yazdırma.....	33
sorun giderme.....	102
modeller, yazıcı.....	3
mürekkep	
ekonomik kullanım.....	42

mürekkep kartuşu	
bellek yongası.....	59
değiştir.....	60
durum.....	60
durum iletileri.....	95
hakkında.....	59
özellik.....	115
sipariş etme.....	73
takılamıyor.....	95
mürekkep kartuşu; kullanım bilgileri...	59
mürekkep kartuşunu değiştirme.....	60
Müşteri Hizmetleri.....	111
Müşteri Tarafından Onarım.....	112

O

otomatik kapanma.....	21
otomatik ürün yazılımı	
güncelleştirmesi, yapılandırma... 15	

Ö

ön panel.....	7
dil.....	19
dinamik simgeler.....	7
donuk.....	106
gösterge panosu simgeleri.....	7
parlaklık.....	21
sabit simgeler.....	8
ön panel seçeneği	
ekran parlaklığı.....	21
G/Ç zaman aşımı seç.....	93
hazır kağıdı ayarlama.....	69, 70
hazır kağıdı sıfırlama.....	70
hazır kağıt ayarını sıfırlama.....	69
ilerlet ve kes.....	31
ilerletme.....	31
kesiciyi etkinleştir.....	31
kuruma süresini seçme.....	30
otomatik kapanma.....	21
resim tanılama yazdırma.....	63, 64
select language (Dil seç).....	19
unload roll (rulo çıkarma).....	27
uyku.....	20
ürün yazılımı güncelleştirme.....	71
yazıcı kafasını değiştirme.....	66
yazıcı kafasını hizalama.....	65
yazıcı kafasını temizleme.....	64, 65
ön panelin parlaklığı.....	21
özel kağıt boyutları.....	38
özellikler	
akustik.....	118
bellek.....	117
çevresel.....	118
ekolojik.....	118

fiziksel.....	117
grafik dilleri.....	115
güç.....	117
işlevsel.....	115
kağıt boyutu.....	115
kenar boşlukları.....	115
mekanik doğruluk.....	115
mürekkep sarf malzemeleri.....	115
sabit disk.....	117
taşınabilir.....	116
yazdırma çözünürlükleri.....	115

P

Photoshop, sunu yazdırma.....	52
Photoshop, yazdırma.....	46

R

raporlar.....	10
renk	
hatalı.....	92
solma.....	92
renk yönetimi.....	42
gri tonlamalı yazdırma.....	43
seçenekler.....	43
rulo kağıt	
çıkarma.....	27

S

sabit disk özelliği.....	117
sayfa kağıt	
çıkarma.....	29
sipariş etme	
aksesuarlar.....	73, 74
kağıt.....	73
mürekkep kartuşları.....	73
yazıcı kafası.....	73
siyah beyaz.....	43
solan renkler.....	92
studio serisi arkadan görünümü.....	5
studio serisi önden görünümü.....	4
sürücü tercihleri.....	17

Ş

şeritlenme sorunları.....	69
şifreleme şeridini temizleme.....	69

T

taslak yazdırma.....	41
telefon numarası.....	112, 113
tercihler, Windows sürücüsü.....	17

U

uyku modu bekleme süresi.....	20
-------------------------------	----

Ü

ürün yazılımı güncelleştirme.....	71
otomatik yapılandırma.....	15

W

Wi-Fi Direct kullanma.....	34
açma.....	35
bağlantı yöntemini değiştirme....	35
kullanım ile ilgili yönergeler.....	35

Y

yanlış hizalanmış renkler.....	87
yavaş yazdırma.....	105
yazdırma çözünürlükleri.....	115
yazıcı	
ana özellikler.....	4
çalışmıyor.....	105
çözümler.....	8
durum.....	63
güvenlik.....	24
modeller.....	3
yazdırmıyor.....	105
yazılım indirme.....	111
yazıcı bakımı.....	63
yazıcı kafası	
hakkında.....	62
özellik.....	115
sipariş etme.....	73
takılamıyor.....	95
temizleme; arındırma.....	64
yazıcı kafası temizleyicisi	
özellik.....	115
yazıcı kafasını değiştirme.....	66
yazıcı sürücüsünü kullanarak	
yazdırma.....	37
yazıcı yazılımını indirme.....	111
yazıcının özellikleri.....	4
yazıcıyı	
ağa bağlama.....	12
Kablosuz kurulum.....	12
HP Smart App'i kullanarak	
ağa bağlama.....	12
yazıcıyı bağlama	
cihazı ayarlama.....	13
diğer seçenekler.....	13
yöntem seçme.....	11
yazıcıyı bağlama (Windows USB).....	13
paylaşımında üzerinde durulacak	
konular.....	14
yazıcıyı taşıma ya da saklama.....	70

yazıcıyı temizleme.....	63
yazılım	
güncelleme.....	71
indirme.....	111
yükleme (Mac OS X).....	13
Yükleme (Windows).....	13