

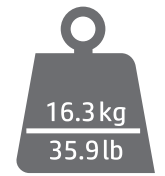

Color LaserJet Pro MFP M182-M185

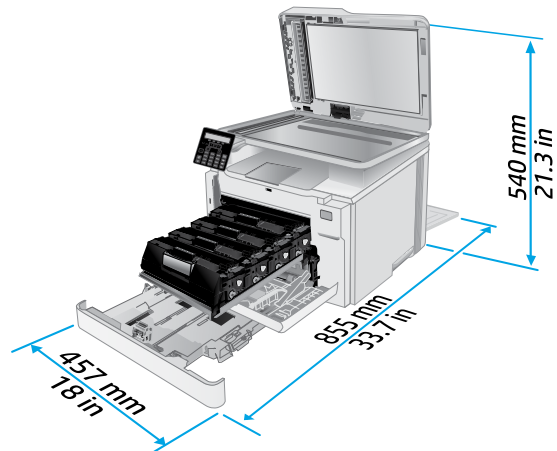

1

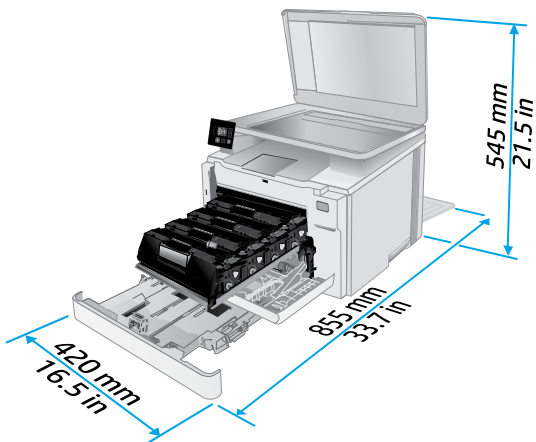
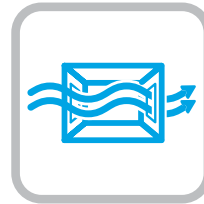
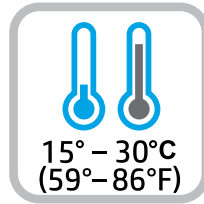
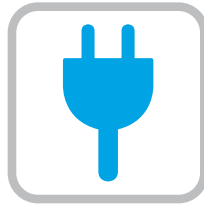
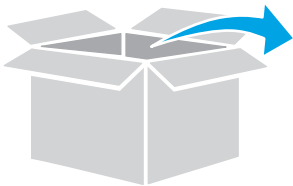
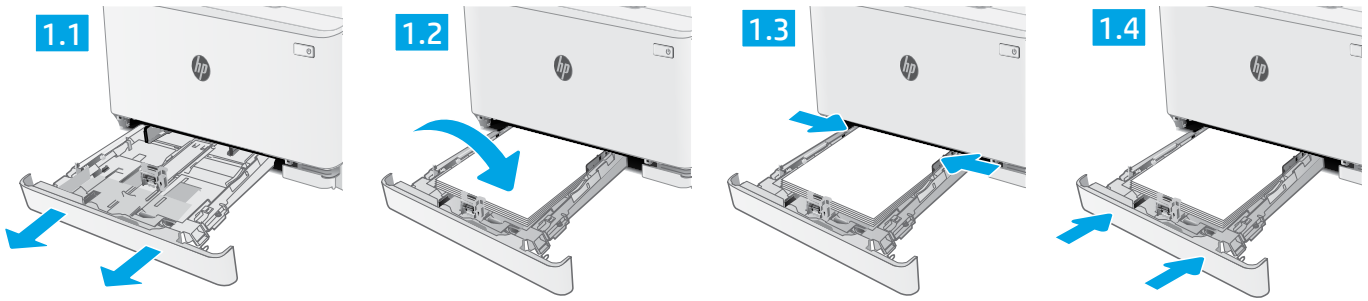

2

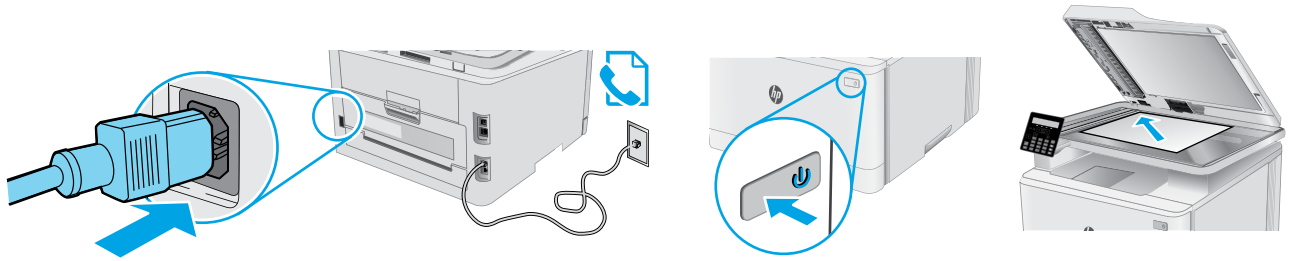

3

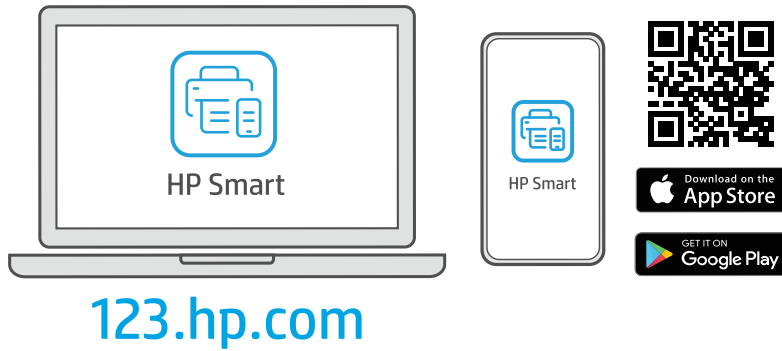

?

hp.com/support/printer-setup



EN **Trouble getting started?**
Find setup information and videos online.

DA **Har du problemer med at komme i gang?**
Find installationsoplysninger og videoer online.

SV **Problem med att komma igång?**
Hitta installationsinformation och videor online.

HE **מתקשה להתחיל?**
חפש באינטרנט סרטונים ומידע על התקנה.



Color LaserJet Pro MFP M182-M185 Reference Guide

English..... 3

Dansk 6

Svenska..... 9

עברית..... 12

Need Help? - FAQ

For frequently asked questions, go to www.hp.com/support/ljM182MFPFAQ or scan the QR code.



LED control panel view

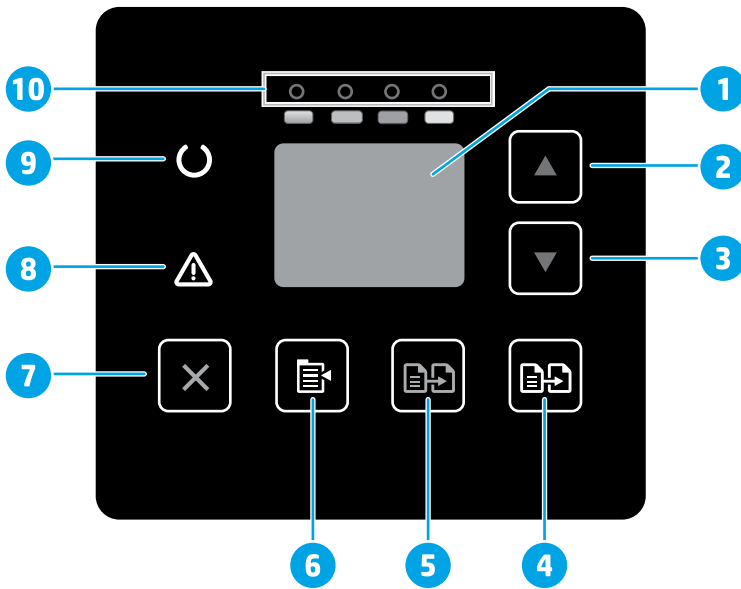



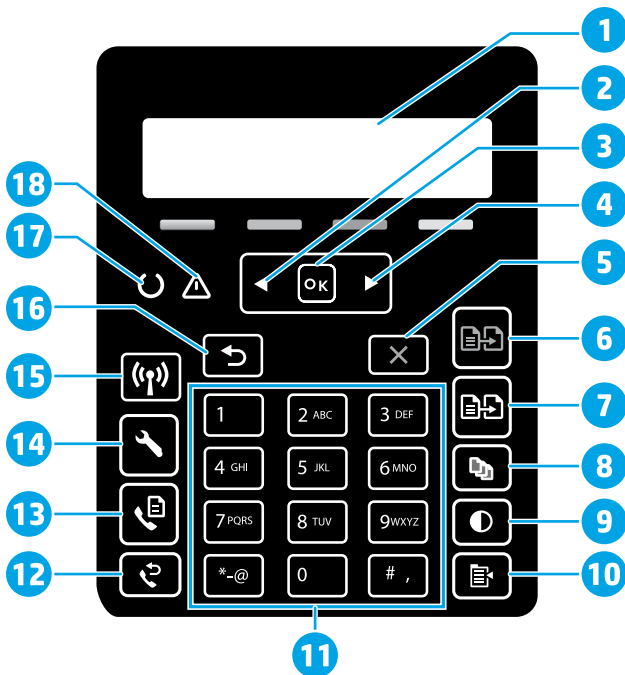

- | | |
|----|------------------------------|
| 1 | Control panel LED display |
| 2 | Up arrow ▲ button |
| 3 | Down arrow ▼ button |
| 4 | Start Color Copy / OK button |
| 5 | Start Mono Copy button |
| 6 | Copy Setup button |
| 7 | Cancel X button |
| 8 | Attention ▲ LED |
| 9 | Ready ○ LED |
| 10 | Supplies LEDs |

2-line LCD control panel view



- | | | | |
|---|------------------------------|----|---------------------------------------|
| 1 | 2-line control panel display | 10 | Copy Menu button |
| 2 | Left arrow ◀ button | 11 | Alphanumeric keypad |
| 3 | OK button | 12 | Fax Redial button (fax models only) |
| 4 | Right arrow ▶ button | 13 | Start Fax button (fax models only) |
| 5 | Cancel X button | 14 | Setup button |
| 6 | Start Mono Copy button | 15 | Wireless button (wireless model only) |
| 7 | Start Color Copy button | 16 | Back arrow button |
| 8 | Number of Copies button | 17 | Ready ○ LED |
| 9 | Lighter/Darker ● button | 18 | Attention ▲ LED |

Control panel light patterns

Lights	Description	Solution
	Ready	No action to take.
	Toner cartridge is at end of life	A Supplies light blinks when a supply error occurs, and it glows without blinking when the supply is very low.
	Fatal error	Power cycle. If error still appears, call HP customer service.
	Processing	No action to take.
	Error/Manual Feed/Manual Duplex/Out of paper/Door open/Jam	<ul style="list-style-type: none"> Manual Feed/Manual Duplex - Press the OK button when ready. Out of paper - Insert paper. Door open - Secure all doors. Error/Jam - Refer to User Guide.

Control panel error message

Error Message	Solution
Load Paper	Insert paper.
<ul style="list-style-type: none"> Initializing... Cleaning... Printing... Cool down mode 	No action to take.
Door is open	Secure all doors.
<ul style="list-style-type: none"> Jam in tray 1. Clear jam and then press OK. Jam in cartridge area. Open top cover and remove cartridge. Clear jam. 	Refer to User Guide.
<ul style="list-style-type: none"> Manual Feed. Plain, Letter. Or press OK to use available media. Manual Duplex. Load tray 1. Press OK to continue. 	Press the OK button when ready.
<ul style="list-style-type: none"> Supply problem. Install cartridge. Incompatible cartridge. Protected cartridge. Unauthorized cartridge. 	Take out and reinsert the toner cartridge. If error still appears, go to www.hp.com/support/ljM182MFP .
<ul style="list-style-type: none"> Cartridge is very low. Used or counterfeit cartridge in use. 	Replace with a new cartridge.

Download and install the software

NOTE: Do not connect the USB cable until you are prompted to do so.

Method 1: Download from 123.hp.com/laserjet

- Go to 123.hp.com/laserjet (Windows) or 123.hp.com (OS X), and click **Download**.
- Follow the onscreen instructions and then prompts to save the file to the computer.
- Launch the software file from the folder where the file was saved.
- Follow the onscreen instructions to install the software.
- When prompted to select a connection type, select the appropriate option for the type of connection.

Method 2: Download from printer support website (Windows)

- Go to www.hp.com/support/ljM182MFP.
- Select **Software and Drivers**.
- Download the software for your printer model and operating system.
- Launch the software file from the folder where the file was saved.
- Follow the onscreen instructions to install the software.
- When prompted to select a connection type, select the appropriate option for the type of connection.

Method 1: HP Smart

Use the HP Smart app to set up, print, and more.

1. Scan the QR code or go to 123.hp.com.
2. Install the HP Smart app.
3. Run the HP Smart app and follow the onscreen instructions to connect, set up, print, and more.



Method 2: Wi-Fi Direct (wireless models only)

Wi-Fi Direct allows Wi-Fi capable devices, such as smart phones, tablets, or computers, to make a wireless network connection directly to the printer without using a wireless router or access point. Connect to the printer's Wi-Fi Direct signal the same way Wi-Fi capable devices are connected to a new wireless network or hotspot.

Enable Wi-Fi Direct

To set up Wi-Fi Direct from the control panel, complete the following steps:

1. On the printer control panel, press the Setup  button, and then open the Network Setup menu.
2. Open the following menus:
 - **Wi-Fi Direct**
 - **On/Off**
3. Touch the **On** menu item.

Discover the printer

1. From the mobile device, turn on the Wi-Fi, and search for wireless networks.
2. Select the printer as shown on the printer control panel.

Example printer name: Direct-bb-HP M182 Laserjet

Learn more about mobile printing

For further information about these and other operating systems (Chrome/Google Cloud Print), go to www.hp.com/go/LaserJetMobilePrinting or scan the QR code.



Use the scan feature

Use the HP Scan software on your computer to start a scan job at the printer.

Windows

Click **Start**, select **Programs** or **All Programs**, select **HP**, and then select **HP Scan**.

OS X





Go to the **Applications** folder and open **HP Smart**.

Troubleshooting

Wireless connection troubleshooting

Verify that the printer is within the range of the wireless network. For most networks, the printer must be within 30 m (100 ft) of the wireless access point (wireless router). A USB cable might be required for temporary connection between the printer and the computer. To ensure that the wireless setup information synchronizes correctly, do not connect the USB cable until prompted to do so.

Follow these steps to restore the network settings:

1. Remove the USB cable from the printer.
2. Press and hold the Wireless  button on the printer control panel. When the Ready  LED and the Attention  LED start blinking simultaneously, release the Wireless  button. Printer will restore network default automatically and restart.
3. When the Ready  LED is on, continue to install the software.

User guide and additional support resources

The user guide includes printer usage and troubleshooting information. It is available on the web: Go to www.hp.com/support/ljM182MFP.

Check for firmware updates

1. Go to www.hp.com/support/ljM182MFP.
2. Select a printer or category from the list, and then click **Drivers**.
3. Select the operating system, and click the **Next** button.
4. Select **Firmware**, and click the **Download** button.

Wireless printing

For more information about wireless printing and wireless setup, go to www.hp.com/go/wirelessprinting.





Color LaserJet Pro MFP M182-M185

Referencevejledning

Har du brug for hjælp? - Ofte stillede spørgsmål

Se ofte stillede spørgsmål ved at gå til www.hp.com/support/ljM182MFPFAQ eller scanne QR-koden.



Visning af LED-kontrolpanel

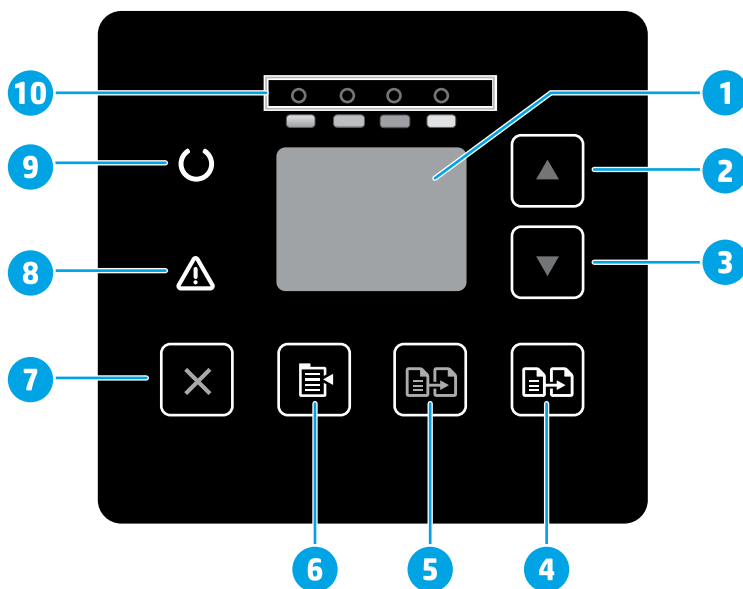



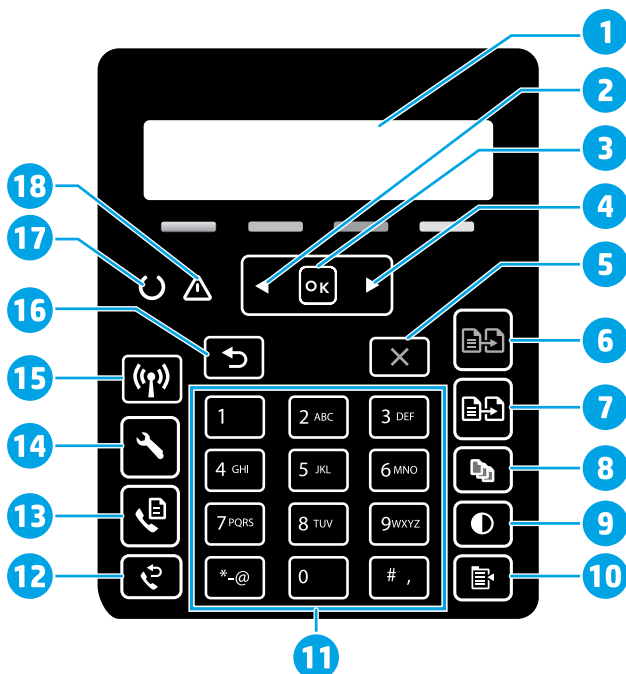

- | | |
|----|-----------------------------------|
| 1 | Kontrolpanelets LED-display |
| 2 | Knappen Pil op ▲ |
| 3 | Knappen Pil ned ▼ |
| 4 | Knappen Start farvekopiering/OK |
| 5 | Knappen Start sort-hvid kopiering |
| 6 | Knappen Kopiopsætning |
| 7 | Knappen Annuller X |
| 8 | Eftersynsindikator Δ LED |
| 9 | Klar ○ LED |
| 10 | LED for forbrugsvarer |

Visning af LCD-kontrolpanel med 2 linjer



- | | | | |
|---|-----------------------------------|----|---|
| 1 | Kontrolpanelskærm med 2 linjer | 10 | Knappen Kopimenu |
| 2 | Venstre pileknep ◀ | 11 | Alfanumerisk tastatur |
| 3 | Knappen OK | 12 | Knappen Faxgenopkald (kun modeller med fax) |
| 4 | Højre pileknep ▶ | 13 | Knappen Start fax (kun modeller med fax) |
| 5 | Knappen Annuller X | 14 | Knappen Opsætning |
| 6 | Knappen Start sort-hvid kopiering | 15 | Knappen Trådløs (kun trådløs model) |
| 7 | Knappen Start farvekopiering | 16 | Knappen Pil tilbage ↶ |
| 8 | Knappen Antal kopier | 17 | Klar ○ LED |
| 9 | Knappen Lysere/Mørkere ● | 18 | Eftersynsindikator Δ LED |

Kontrolpanelets indikatormønstre

Indikatorer	Beskrivelse	Løsning
	Klar	Du skal ikke foretage dig noget.
	Tonerpatronen er ved at være brugt op	En LED for forbrugsvarer blinker, når der opstår en fejl i en forbrugsvarer, og den lyser uden at blinke, når forbrugsvareren er meget lav.
	Kritisk fejl	Sluk og tænd. Hvis fejlen opstår igen, skal du ringe til HP's kundeservice.
	Behandler	Du skal ikke foretage dig noget.
	Fejl/Manuel indføring//Manuel dupleks//Der mangler papir/Dør åben/Papirstop	<ul style="list-style-type: none">• Manuel indføring/Manuel dupleks – tryk på knappen OK, når du er klar.• Der mangler papir – isæt papir.• Dør åben – luk alle døre.• Fejl/Papirstop – se brugervejledningen.

Fejlmeddelelse på kontrolpanel

Fejlmeddelelse	Løsning
Ilæg papir	Ilæg papir.
<ul style="list-style-type: none">• Starter...• Rengøring...• Udskriver... Nedkølingstilstand	Du skal ikke foretage dig noget.
Låge åben.	Luk alle døre.
<ul style="list-style-type: none">• Papirstop i bakke 1. Fjern papirstop, og tryk på OK.• Papirstop i patronområde. Åbn topdækslet, og tag tonerpatronen ud. Fjern papirstop.	Se i brugervejledningen.
<ul style="list-style-type: none">• Manuel indføring. Almindeligt, Letter. Eller tryk på OK for at bruge tilgængelige medier.• Manuel dupleks. Fyld bakke 1. Tryk på OK for at fortsætte.	Tryk på knappen OK , når du er klar.
<ul style="list-style-type: none">• Forsyningsproblem.• Installer patron.• Ikke-kompatibel patron.• Beskyttet patron.• Uautoriseret patron.	Tag tonerpatronen ud, og sæt den i igen. Hvis problemet stadig fortsætter, skal du gå til www.hp.com/support/ljm182MFP .
<ul style="list-style-type: none">• Patron er meget lav.• Der bruges en brugt eller forfalsket patron.	Udskift med en ny patron.

Download og installation af softwaren

BEMÆRK: Isæt ikke USB-kablet, før du bliver bedt om det.

Metode 1: Download fra 123.hp.com/laserjet

1. Gå til 123.hp.com/laserjet (Windows) eller 123.hp.com (OS X), og klik på **Download**.
2. Følg vejledningen og anvisningerne for at gemme filen på computeren.
3. Start softwarefilen fra den mappe, hvor filen blev gemt.
4. Følg anvisningerne på skærmen for at installere softwaren.
5. Når du bliver bedt om at vælge en tilslutningstype, skal du vælge den rette valgmulighed for tilslutningstypen.

Metode 2: Download fra webstedet med **printersupport (Windows)**

1. Gå til www.hp.com/support/ljm182MFP.
2. Vælg **Software og drivere**.
3. Download softwaren til din printermodel og dit operativsystem.
4. Start softwarefilen fra den mappe, hvor filen blev gemt.
5. Følg anvisningerne på skærmen for at installere softwaren.
6. Når du bliver bedt om at vælge en tilslutningstype, skal du vælge den rette valgmulighed for tilslutningstypen.

Metode 1: HP Smart

Brug appen HP Smart til at konfigurere, udskrive og meget mere.

1. Scan QR-koden, eller gå til 123.hp.com.
2. Installer appen HP Smart.
3. Kør appen HP Smart, og følg instruktionerne på skærmen for at oprette forbindelse, konfigurere, udskrive og mere.



Metode 2: Wi-Fi Direct (kun trådløse modeller)

Wi-Fi Direct giver wi-fi-enheder som f.eks. smartphones, tablets eller computere mulighed for at få trådløs netværksforbindelse direkte med printeren uden at skulle bruge en trådløs router eller et adgangspunkt. Opret forbindelse til printerens Wi-Fi Direct-signal på samme måde, som wi-fi-kompatible enheder opretter forbindelse til et nyt trådløst netværk eller et hotspot.

Aktivér Wi-Fi Direct

Hvis du vil konfigurere Wi-Fi Direct fra kontrolpanelet, skal du udføre følgende trin:

1. Tryk på knappen Opsætning på printerens kontrolpanel, og åbn derefter menuen Netværksopsætning.
2. Åbn følgende menuer:
 - **Wi-Fi Direct**
 - **Til/Fra**
3. Tryk på menupunktet **Til**.

Registrer printeren

1. Aktivér wi-fi fra mobilenheden, og søg efter trådløse netværk.
2. Vælg printeren som vist på printerens kontrolpanel.
Eksempel på printernavn: Direct-bb-HP M182 Laserjet

Få mere at vide om mobil udskrivning

Du kan finde flere oplysninger om disse og andre operativsystemer (Chrome/Google Cloud Print) ved at gå til www.hp.com/go/LaserJetMobilePrinting eller scanne QR-koden.



Brug af scanningsfunktionen

Brug HP Scan-softwaren på din computer til at starte et scanningsjob på printeren.

Windows

Klik på **Start**, vælg **Programmer** eller **Alle programmer**, vælg **HP**, og vælg derefter **HP Scan**.

OS X

Gå til mappen **Programmer**, og åbn **HP Smart**.

Fejlfinding

Fejlfinding af trådløs forbindelse

Kontrollér, at printeren er inden for rækkevidde af det trådløse netværk. For de fleste netværk må printeren højst være 30 m fra det trådløse adgangspunkt (trådløs router). Et USB-kabel kræves muligvis for midlertidig forbindelse mellem printerne og computeren. For at sikre, at oplysninger om den trådløse konfiguration synkroniseres korrekt, må du ikke tilslutte USB-kablet, før du bliver bedt om det.

Følg disse trin for at justere netværksindstillingerne:

1. Fjern USB-kablet fra printeren.
2. Hold knappen Trådløs på enhedens kontrolpanel inde. Når lysdioden for Klar og lysdioden for Advarsel begynder at blinke sammen, skal du slippe knappen Trådløs . Printeren gendanner standardnetværket automatisk og genstarter.
3. Når lysdioden for Klar er tændt, skal du fortsætte med at installere softwaren.

Brugervejledning og flere supportressourcer

Brugervejledningen indeholder oplysninger om printeranvendelse og fejlfinding. Den er tilgængelig på internettet: Gå til www.hp.com/support/ijM182MFP.

Søg efter firmwareopdateringer

1. Gå til www.hp.com/support/ijM182MFP.
2. Vælg en printer eller en kategori på listen, og klik derefter på **Drivere**.
3. Vælg operativsystemet, og klik på knappen **Næste**.
4. Vælg **Firmware**, og klik derefter på knappen **Download**.

Trådløs udskrivning

Yderligere oplysninger om trådløs udskrivning og trådløs opsætning findes på adressen www.hp.com/go/wirelessprinting.





Color LaserJet Pro MFP M182-M185

Referenshandbok

English..... 3

Dansk 6

Svenska..... 9

עברית..... 12

Vill du ha hjälp? – Frågor och svar

För att få svar på vanliga frågor kan du gå till www.hp.com/support/ljM182MFPFAQ eller skanna QR-koden.



Kontrollpanel med LED-lampor

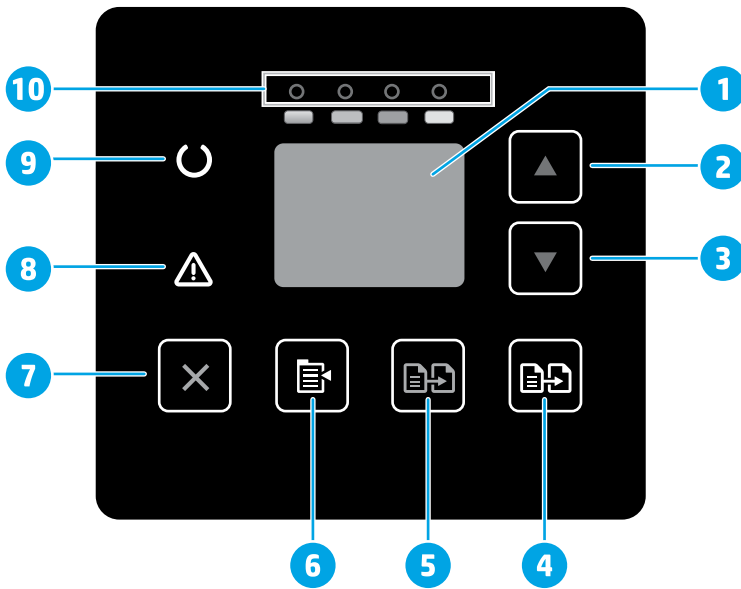



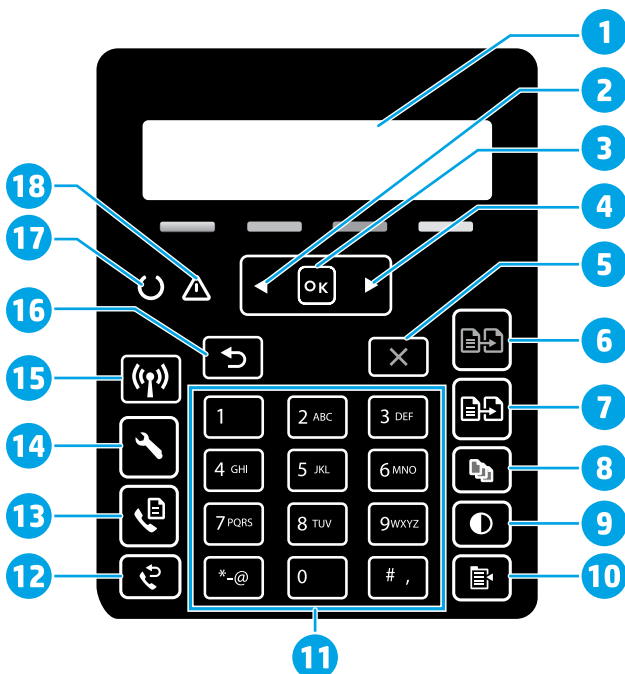

- | | |
|----|---------------------------------|
| 1 | Kontrollpanelens LED-skärm |
| 2 | Uppåtpil ▲ |
| 3 | Nedåtpil ▼ |
| 4 | Starta färgkopiering/OK |
| 5 | Starta svartvit kopiering |
| 6 | Kopieringsinställningar |
| 7 | Avbryt ✕ |
| 8 | Varningslampa ⚠ |
| 9 | Redolampa Ⓞ |
| 10 | Lampor för förbrukningsmaterial |

LCD-kontrollpanel med två rader



- | | | | |
|---|------------------------------|----|---|
| 1 | 2-radig kontrollpaneldisplay | 10 | Kopieringsmeny |
| 2 | Vänsterpil ◀ | 11 | Alfanumerisk knappsats |
| 3 | OK | 12 | Faxåteruppringning (endast faxmodeller) |
| 4 | Högerpil ▶ | 13 | Starta fax (endast faxmodeller) |
| 5 | Avbryt ✕ | 14 | Inställningar |
| 6 | Starta svartvit kopiering | 15 | Trådlöst (endast trådlös modell) |
| 7 | Starta färgkopiering | 16 | Bakåtpilsknapp ↶ |
| 8 | Antal kopior | 17 | Redolampa Ⓞ |
| 9 | Ljusare/Mörkare ● | 18 | Varningslampa ⚠ |

Kontrollpanelens lampmönster

Lampor	Beskrivning	Lösning
	Redo	Ingen åtgärd.
	Tonerkassett är vid slutet på sin livslängd	En lampa för förbrukningsmaterial blinkar när ett fel uppstår för ett förbrukningsmaterial, och den lyser utan att blinka när förbrukningsmaterialet snart är slut.
	Kritiskt fel	Kall omstart. Om felet kvarstår ska du kontakta HP kundservice.
	Bearbetar	Ingen åtgärd.
	Fel/Manuell matning/Manuell dubbelsidig utskrift/ Slut på papper/Lucka öppen/Trassel	<ul style="list-style-type: none">• Manuell matning/Manuell dubbelsidig utskrift – Tryck på OK när klart.• Slut på papper – Fyll på papper.• Lucka öppen – Stäng alla luckor.• Fel/Trassel – Se användarhandbok.

Felmeddelande på kontrollpanelen

Felmeddelande	Lösning
Fyll på papper	Fyll på papper.
<ul style="list-style-type: none">• Initierar ...• Rengöring utförs ...• Skriver ut ... Avsvalningsläge	Ingen åtgärd.
Lucka öppen	Stäng alla luckor.
<ul style="list-style-type: none">• Trassel i fack 1. Åtgärda trassel och tryck OK.• Trassel i kassettområde. Öppna övre luckan och ta bort tonerkassetten. Åtgärda trassel.	Se användarhandbok.
<ul style="list-style-type: none">• Manuell matning. Plain, Letter. Eller tryck på OK för att använda tillgängliga media.• Manuell dubbelsidig utskrift. Ladda fack 1. Tryck på OK för att fortsätta.	Tryck på OK när klart.
<ul style="list-style-type: none">• Problem med förbrukningsmaterial.• Installera tonerkassett.• Fel tonerkassett.• Skyddad tonerkassett.• Ej godkänd tonerkassett.	Ta ut och sätt tillbaka tonerkassetten. Om felet kvarstår ska du gå till www.hp.com/support/ljM182MFP .
<ul style="list-style-type: none">• Kassetten nästan slut.• Använd eller öka tonerkassett används.	Byt ut till ny tonerkassett.

Hämta och installera programvaran

OBS! Anslut inte USB-kabeln förrän du uppmanas att göra det.

Metod 1: Hämta från 123.hp.com/laserjet

1. Gå till 123.hp.com/laserjet (Windows) eller 123.hp.com (OS X) och klicka på **Hämta**.
2. Följ anvisningarna på skärmen och sedan uppmaningar att spara filen på datorn.
3. Starta programvarufilen från mappen där filen sparades.
4. Följ anvisningarna på skärmen för att installera programvaran.
5. När du uppmanas att välja anslutningstyp väljer du tillämpligt alternativ för typen av anslutning.

Metod 2: Hämta från skrivarens supportwebbplats (Windows)

1. Gå till www.hp.com/support/ljM182MFP.
2. Välj **Programvara och drivrutiner**.
3. Hämta programvaran för din skrivarmodell och ditt operativsystem.
4. Starta programvarufilen från mappen där filen sparades.
5. Följ anvisningarna på skärmen för att installera programvaran.
6. När du uppmanas att välja anslutningstyp väljer du tillämpligt alternativ för typen av anslutning.

Metod 1: HP Smart

Använd appen HP Smart för att installera, skriva ut med mera.

1. Skanna QR-koden eller gå till 123.hp.com.
2. Installera appen HP Smart.
3. Kör appen HP Smart och följ anvisningarna på skärmen för att ansluta, installera, skriva ut med mera.



Metod 2: Wi-Fi Direct (endast trådlösa modeller)

Med Wi-Fi Direct kan Wi-Fi-förberedda enheter som smartphones, surfplattor och datorer skapa en trådlös nätverksanslutning direkt till skrivaren utan att använda trådlös router eller åtkomstpunkt. Anslut till skrivarens Wi-Fi Direct-signal på samma sätt som Wi-Fi-förberedda enheter ansluts till ett nytt trådlöst nätverk eller en hotspot.

Aktivera Wi-Fi Direct

Så här konfigurerar du Wi-Fi Direct via kontrollpanelen:

1. På skrivarens kontrollpanel trycker du på Inställningar  och öppnar sedan meny Nätverksinställningar.
2. Öppna följande menyer:
 - **Wi-Fi Direct**
 - **På/Av**
3. Tryck på menyalternativet **On** (på).

Upptäcka skrivaren

1. Från den mobila enheten startar du Wi-Fi och söker efter trådlösa nätverk.
2. Välj skrivaren så som visas på skrivarens kontrollpanel. **Exempel på skrivarnamn:** Direct-bb-HP M182 Laserjet

! Läs mer om mobil utskrift

För ytterligare information om dessa och andra operativsystem (Chrome/Google Cloud Print) ska du gå till www.hp.com/go/LaserJetMobilePrinting eller skanna QR-koden.



Använda skanningsfunktionen

Använd programvaran HP Scan på datorn för att starta ett skanningsjobb på skrivaren.

Windows

Klicka på **Start**, välj **Program** eller **Alla program**, välj **HP** och välj sedan **HP Scan**.

OS X





Gå till mappen **Program** och öppna **HP Smart**.

Felsökning

Felsöka trådlös anslutning

Kontrollera att skrivaren är inom det trådlösa nätverkets täckning. För de flesta nätverk måste skrivaren vara inom 30 m från den trådlösa åtkomstpunkten (trådlösa routern). En USB-kabel kanske krävs för att tillfälligt ansluta skrivaren och datorn. För att garantera att informationen om konfiguration av trådlöst synkroniserar korrekt, anslut inte USB-kabeln tills du uppmanas att göra det.

Så här återställer du nätverksinställningarna:

1. Ta bort USB-kabeln från skrivaren.
2. Håll knappen Trådlöst  intryckt på skrivarens kontrollpanel. När LED-lamporna Redo  och Varning  blinkar samtidigt ska du släppa knappen Trådlöst . Skrivaren återställs automatiskt till nätverksstandard och startar om.
3. När LED-lampan Redo  lyser kan du fortsätta att installera programvaran.

Användarhandbok och andra supportresurser

Den här användarhandboken innehåller information om användning och felsökning. Den finns på webben: Gå till www.hp.com/support/ljM182MFP.

Leta efter uppdateringar av inbyggd programvara

1. Gå till www.hp.com/support/ljM182MFP.
2. Välj en skrivare eller kategori från listan och klicka sedan på **Drivrutiner**.
3. Välj ditt operativsystem och klicka på **Nästa**.
4. Välj **Inbyggd programvara** och klicka på **Hämta**.

! Trådlös utskrift

Mer information om trådlösa utskrifter och inställningar finns på www.hp.com/go/wirelessprinting.





Color LaserJet Pro MFP M182-M185

מדריך עזר

זקוק לעזרה? - שאלות נפוצות



לשאלות נפוצות, בקר בכתובת
www.hp.com/support/ijm182MFPFAQ או טרוק את
 קוד ה-QR.

תצוגת לוח בקרה עם נורית חיוי

1	תצוגת לוח הבקרה עם LED
2	לחצן חץ מעלה ▲
3	לחצן חץ מטה ▼
4	לחצן התחל העתקה בצבע/OK (אישור)
5	לחצן התחל העתקה בשחור-לבן
6	לחצן הגדרות עותק
7	לחצן ביטול X
8	נורית החיויי ▲ התראה
9	נורית החיויי ◡ 'מוכן'
10	נוריות החיויי לחומרים מתכלים

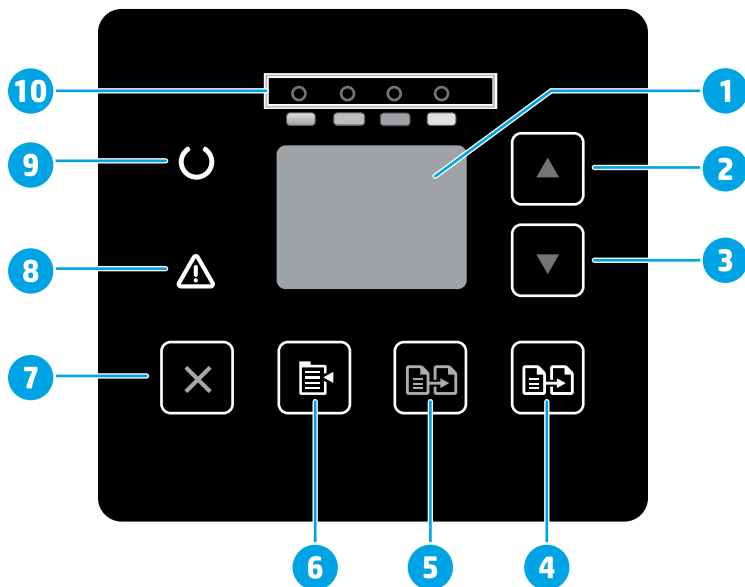

לוח בקרה עם תצוגת LCD בת 2 שורות

1	תצוגת לוח בקרה בת 2 שורות	10	לחצן תפריט העתקה
2	לחצן חץ שמאלה ◀	11	לוח מקשים אלפאנומרי
3	לחצן OK (אישור)	12	לחצן חץ חיוג חוזר של מספר פקס (בדגמים עם פקס בלבד)
4	לחצן חץ ימינה ▶	13	לחצן התחלת פקס (בדגמים עם פקס בלבד)
5	לחצן ביטול X	14	לחצן הגדרה
6	לחצן התחל העתקה בשחור-לבן	15	לחצן אלחוט (בדגמים עם יכולות אלחוט בלבד)
7	לחצן התחל העתקה בצבע	16	לחצן חץ לאחור ⏪
8	לחצן מספר עותקים	17	נורית החיויי ◡ 'מוכן'
9	לחצן בהיר/כהה ●	18	נורית החיויי ▲ התראה

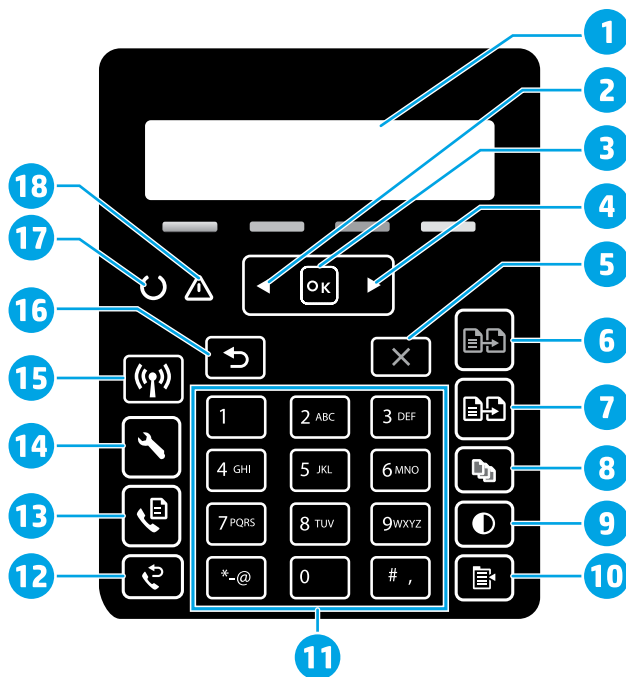

דפוסי נוריות חיווי בלוח הבקרה

נוריות	תיאור	פתרון
	מוכן	אין צורך לנקוט בפעולה כלשהי.
	מחסנית הטונר הגיעה לסוף חייה	נוריות חומרים מתכלים מהבהבת כשמותרת שגיאת חומרים, והיא דולקת ללא הבהוב כאשר החומרים המתכלים מגיעים למפלס נמוך מאוד.
	שגיאה חמורה	מחזור הפעלה. אם עדיין מופיעה שגיאה, התקשר לשירות הלקוחות של HP.
	מבצע עיבוד	אין צורך לנקוט בפעולה כלשהי.
	שגיאה/הזנה ידנית/הדפסה דו-צדדית ידנית/הנייר אזל/דלת פתוחה/חסימה	<ul style="list-style-type: none"> הזנה ידנית/הדפסה דו-צדדית ידנית - לחץ על לחצן OK (אישור) כשתהיה מוכן. הנייר אזל - הוסף נייר. דלת פתוחה - סגור את כל הדלתות. שגיאה/חסימה - עיין במדריך למשתמש.

הודעת שגיאה של לוח הבקרה

הודעת שגיאה	פתרון
טען נייר	הכנס נייר.
<ul style="list-style-type: none"> מאתחל... מנקה... מדפיס... מצב קיור 	אין צורך לנקוט בפעולה כלשהי.
דלת פתוחה	סגור את כל הדלתות.
<ul style="list-style-type: none"> חסימה במגש 1. נקה את החסימה ולאחר מכן לחץ על OK (אישור). חסימה באזור המחסנית. פתח את הכיסוי העליון והוצא את המחסנית. נקה את החסימה. 	עיין במדריך למשתמש.
<ul style="list-style-type: none"> הזנה ידנית. גיל, Letter. או לחץ על OK (אישור) כדי להשתמש במדיה הזמינה. הדפסה דו-צדדית ידנית. טען את מגש 1. לחץ על OK (אישור) כדי להמשיך. 	לחץ על לחצן OK (אישור) כשתהיה מוכן.
<ul style="list-style-type: none"> בעיית חומרים מתכלים. התקן מחסנית. מחסנית לא מתאימה. מחסנית מוגנת. מחסנית לא מאושרת. 	הוצא והכנס מחדש את מחסנית הטונר. אם השגיאה ממשיכה להופיע, בקר בכתובת www.hp.com/support/ijm182ME .
<ul style="list-style-type: none"> המחסנית כמעט ריקה. מחסנית משומשת או מזויפת נמצאת בשימוש. 	החלף במחסנית חדשה.

הורד והתקן את התוכנה

הערה: אל תחבר את כבל ה-USB עד שתקבל הנחייה לעשות זאת.

שיטה 2: הורדה מאתר האינטרנט של התמיכה במדפסת (Windows)

1. בקר בכתובת www.hp.com/support/ijm182MEF.
2. בחר באפשרות **מנהלי התקן ותוכנות**.
3. הורד את התוכנה עבור דגם המדפסת ומערכת ההפעלה שברשותך.
4. הפעל את קובץ התוכנה מהתיקייה שבה הקובץ נשמר.
5. התקן את התוכנה בהתאם להוראות המופיעות על המסך.
6. כאשר תתבקש לבחור סוג חיבור, בחר את האפשרות המתאימה עבור סוג החיבור.

שיטה 1: הורדה מתוך 123.hp.com/laserjet (Windows) או 123.hp.com (OS X).

1. בקר בכתובת 123.hp.com/laserjet (Windows) או 123.hp.com (OS X), ולחץ **הורדה**.
2. פעל בהתאם להוראות ולבקשות שעל-גבי המסך כדי לשמור את הקובץ במחשב.
3. הפעל את קובץ התוכנה מהתיקייה שבה הקובץ נשמר.
4. התקן את התוכנה בהתאם להוראות המופיעות על המסך.
5. כאשר תתבקש לבחור סוג חיבור, בחר את האפשרות המתאימה עבור סוג החיבור.



שיטה 1: HP Smart

השתמש באפליקציה HP Smart כדי להגדיר, להדפיס ועוד.

1. סרוק את קוד ה-QR או בקר בכתובת 123.hp.com.
2. התקן את האפליקציה HP Smart.
3. הפעל את האפליקציה HP Smart ובצע את ההוראות על-גבי המסך כדי להתחבר, להגדיר, להדפיס ועוד.

שיטה 2: Wi-Fi Direct (דגמים אלחוטיים בלבד)

Wi-Fi Direct מאפשר להתקנים התומכים ב-Wi-Fi, כגון טלפונים חכמים, מחשבי לוח או מחשבים אישיים, לבצע חיבור רשת אלחוטית ישירות למדפסת מבלי להשתמש בבת אלחוטי או בנקודת גישה. התחבר לאות Wi-Fi Direct של המדפסת באותו אופן שבו אתה מחבר התקן התומך ב-Wi-Fi לרשת אלחוטית חדשה או לנקודה חמה חדשה.

הפעלה של Wi-Fi Direct

כדי להגדיר את Wi-Fi Direct מלוח הבקרה, בצע את הפעולות הבאות:

1. בלוח הבקרה של המדפסת לחץ על לחצן הגדרות, ולאחר מכן פתח את התפריט Network Setup (הגדרת רשת).
2. פתח את התפריטים הבאים:
 - Wi-Fi Direct
 - הפעלה/כיבוי
3. גע בפריט התפריט הפעלה.

גילוי המדפסת

1. מהמכשיר הנייד, הפעל את חיבור ה-Wi-Fi וחפש רשתות אלחוטיות.
2. בחר את המדפסת כפי שמוצג בלוח הבקרה של המדפסת.
שם מדפסת לדוגמה: Direct-bb-HP M182 Laserjet

מידע נוסף על הדפסה ניידת



למידע נוסף על מערכות הפעלה אלה ואחרות (Google Cloud Print/Chrome) עבור אל או סרוק את www.hp.com/go/LaserJetMobilePrinting קוד ה-QR.

שימוש במאפיין הסריקה

השתמש בתוכנה HP Scan שבמחשב שלך כדי לבצע עבודת סריקה במדפסת.

Windows

לחץ על Start (התחל), ובחר באפשרות Programs (תוכניות) או All Programs (כל התוכניות), בחר באפשרות HP, ולאחר מכן בחר HP Scan.

OS X

עבור לתיקייה Applications ופתח את HP Smart.

פתרון בעיות

פתרון בעיות של חיבור אלחוטי

ודא שהמדפסת נמצאת בטווח הקליטה של הרשת האלחוטית. במרבית הרשתות, על המדפסת להימצא בטווח של 30 מטר (100 רגל) מנקודת הגישה האלחוטית (הנתב האלחוטי). ייתכן שיידרש כבל USB עבור חיבור זמני בין המדפסת והמחשב. כדי להבטיח שמידע הגדרת האלחוט מסתכנך כשורה, אל תחבר את כבל ה-USB לפני שתבקש לעשות זאת.

בצע את השלבים הבאים לשחזור הגדרות הרשת:

1. נתק את כבל ה-USB מהמדפסת.
2. לחץ לחיצה ממושכת על לחצן אלחוט בלוח הבקרה של המדפסת. כאשר נורית החיווי מוכן ונורית החיווי התראה מתחילות להבהב ביחד, שחרר את לחצן האלחוט . המדפסת תשחזר את ברירת המחדל של הרשת באופן אוטומטי ותופעל מחדש.
3. כאשר נורית החיווי 'מוכן' תידלק, המשך בהתקנת התוכנה.

הדפסה אלחוטית



למידע נוסף על הדפסה אלחוטית והתקנה אלחוטית, בקר בכתובת www.hp.com/go/LaserJetMobilePrinting.

מדריך למשתמש ומשאבי תמיכה נוספים

המדריך למשתמש כולל פרטים אודות השימוש במדפסת ופתרון בעיות. הוא זמין באינטרנט: בקר בכתובת www.hp.com/support/ljM1182MFP.

בדיקה של עדכוני קושחה

1. בקר בכתובת www.hp.com/support/ljM1182MFP.
2. בחר מדפסת או קטגוריה מהרשימה, ולאחר מכן לחץ על Drivers (מנהלי התקן).
3. בחר את מערכת ההפעלה ולחץ על הלחצן Next (הבא).
4. בחר Firmware (קושחה), ולאחר מכן לחץ על לחצן Download (הורדה).

© Copyright 2020 HP Development Company, L.P.

Reproduction, adaptation or translation without prior written permission is prohibited, except as allowed under the copyright laws.

The information contained herein is subject to change without notice.

The only warranties for HP products and services are set forth in the express warranty statements accompanying such products and services. Nothing herein should be construed as constituting an additional warranty. HP shall not be liable for technical or editorial errors or omissions contained herein.

Trademark Credits

Windows® is a U.S. registered trademark of Microsoft Corporation.

Apple and the Apple logo are trademarks of Apple Inc., registered in the U.S. and other countries.

App Store is a service mark of Apple Inc. Android, Google Play, and the Google Play logo are trademarks of Google Inc.

OS X is a trademark of Apple Inc., registered in the U.S. and other countries.

AirPrint is a trademark of Apple Inc., registered in the U.S. and other countries.



 www.register.hp.com

 Printed on recycled paper

EN DA SV HE

Printed in Vietnam הודפס בוויאטנאם

© Copyright 2020 HP Development Company, L.P.



7KW54-90016