

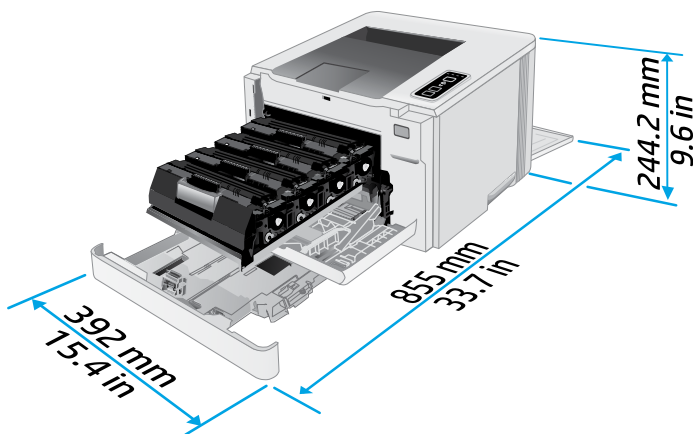

# Color LaserJet Pro M155-M156

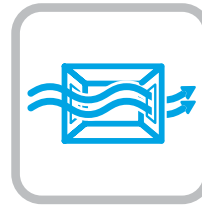

Lea esto primero

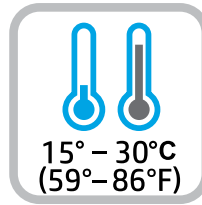
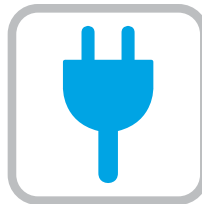
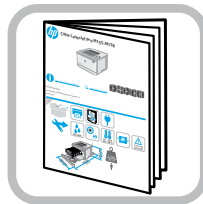
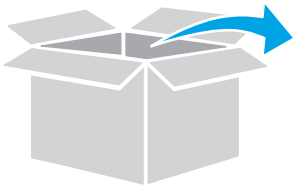

# 1

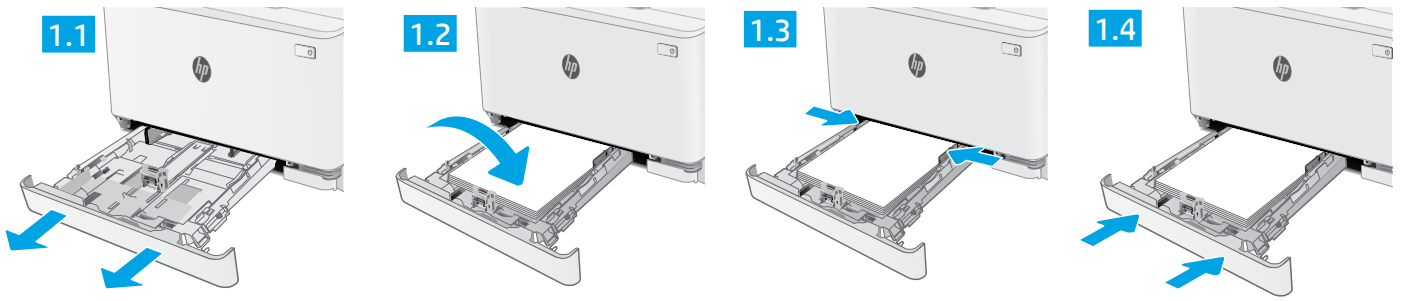

# 2

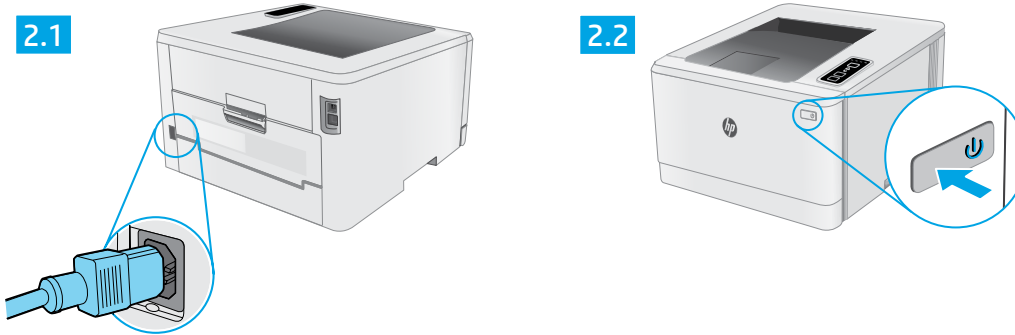

**ES** **ADVERTENCIA:** Para evitar daños en el producto, en áreas en las que se utilice 110 V y 220 V, verifique el voltaje del enchufe.

**PT** **AVISO:** Para impedir danos ao produto, em áreas onde 110 V e 220 V estiverem em uso, verifique a tensão da tomada.

# 3

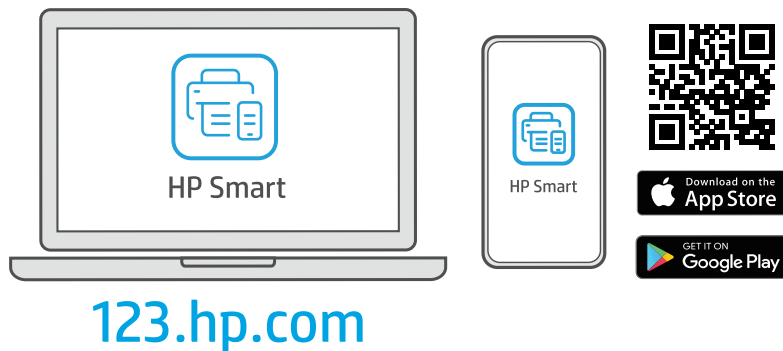

# ?

[hp.com/support/printer-setup](http://hp.com/support/printer-setup)



**EN** **Trouble getting started?**  
Find setup information and videos online.

**FR** **Vous rencontrez des problèmes au démarrage ?**  
Accédez aux informations et vidéos de configuration en ligne.

**ES** **¿Problemas para empezar?**  
Encuentre información y videos de configuración en línea.

**PT** **Problemas para começar?**  
Encontre informações e vídeos de configuração on-line.

**HE** **מתקשה להתחיל?**  
חפש באינטרנט סרטונים ומידע על התקנה.



# Color LaserJet Pro M155-M156 Reference Guide

English..... 3

Français..... 6

Español ..... 9

Português ..... 12

עברית..... 15

## Need Help? - FAQ

For frequently asked questions, go to [www.hp.com/support/ljm155faq](http://www.hp.com/support/ljm155faq) or scan the QR code.



## LED control panel view

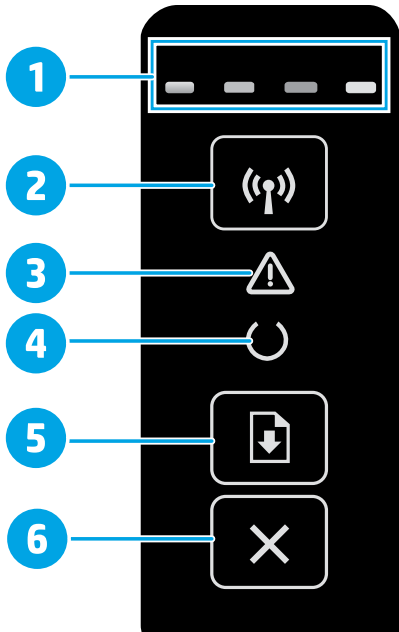

- |   |  |
|---|--|
| 1 | Supplies LEDs                          |
| 2 | Wireless  button (wireless model only) |
| 3 | Attention  LED                         |
| 4 | Ready  LED                             |
| 5 | Resume / OK  button                    |
| 6 | Cancel  button                         |

## Control panel light patterns

Lights	Description	Solution
	Ready	No action to take.
	Toner cartridge is at end of life	A Supplies light blinks when a supply error occurs, and it glows without blinking when the supply is very low.
	Fatal error	Power cycle. If error still appears, call HP customer service.
	Processing	No action to take.
	Error/Manual Feed/Manual Duplex/Out of paper/Door open/Jam	<ul style="list-style-type: none"> <li>Manual Feed/Manual Duplex - Press the Resume / OK  button when ready.</li> <li>Out of paper - Insert paper.</li> <li>Door open - Secure all doors.</li> <li>Error/Jam - Refer to User Guide.</li> </ul>

# Download and install the software

**NOTE:** Do not connect the USB cable until you are prompted to do so.

## Method 1: Download from 123.hp.com/laserjet

1. Go to 123.hp.com/laserjet (Windows) or 123.hp.com (OS X), and click **Download**.
2. Follow the onscreen instructions and then prompts to save the file to the computer.
3. Launch the software file from the folder where the file was saved.
4. Follow the onscreen instructions to install the software.
5. When prompted to select a connection type, select the appropriate option for the type of connection.

## Method 2: Download from printer support website (Windows)

1. Go to [www.hp.com/support/ljM155](http://www.hp.com/support/ljM155).
2. Select **Software and Drivers**.
3. Download the software for your printer model and operating system.
4. Launch the software file from the folder where the file was saved.
5. Follow the onscreen instructions to install the software.
6. When prompted to select a connection type, select the appropriate option for the type of connection.

# Mobile printing

## Method 1: HP Smart

Use the HP Smart app to set up, print, and more.

1. Scan the QR code or go to 123.hp.com.
2. Install the HP Smart app.
3. Run the HP Smart app and follow the onscreen instructions to connect, set up, print, and more.



## Method 2: Wi-Fi Direct (wireless models only)

Wi-Fi Direct allows Wi-Fi capable devices, such as smart phones, tablets, or computers, to make a wireless network connection directly to the printer without using a wireless router or access point. Connect to the printer's Wi-Fi Direct signal the same way Wi-Fi capable devices are connected to a new wireless network or hotspot.

### Enable Wi-Fi Direct

Enable Wi-Fi Direct in the HP Embedded Web Server (EWS) by following these steps:

1. Connect the printer to a network, and print a configuration page to get the printer IP address.

**NOTE:** To set the IP address manually or configure it automatically, see “Configure IP network settings” in the user guide.

2. Open a web browser, enter the printer IP address into the address line, and then press **Enter**. **Example IP address:** 192.168.0.1
3. In the HP EWS, select the **Networking** tab.
4. Select the **Wi-Fi Direct Setup** page, select **On**, and then click **Apply**.

### Discover the printer

1. From the mobile device, turn on the Wi-Fi, and search for wireless networks.
2. Select the printer as shown on the printer control panel.  
**Example printer name:** Direct-bb-HP M155 Laserjet

## Learn more about mobile printing

For further information about these and other operating systems (Chrome/Google Cloud Print), go to [www.hp.com/go/LaserJetMobilePrinting](http://www.hp.com/go/LaserJetMobilePrinting) or scan the QR code.



# Troubleshooting

## 📶 Wireless connection troubleshooting

Verify that the printer is within the range of the wireless network. For most networks, the printer must be within 30 m (100 ft) of the wireless access point (wireless router). A USB cable might be required for temporary connection between the printer and the computer. To ensure that the wireless setup information synchronizes correctly, do not connect the USB cable until prompted to do so.

### Follow these steps to restore the network settings:

1. Remove the USB cable from the printer.
2. Press and hold the Wireless 📶 button on the printer control panel. When the Ready ⏻ LED and the Attention ⚠️ LED start blinking simultaneously, release the Wireless 📶 button. Printer will restore network default automatically and restart.
3. When the Ready ⏻ LED is on, continue to install the software.

### User guide and additional support resources

The user guide includes printer usage and troubleshooting information. It is available on the web: Go to [www.hp.com/support/ljM155](http://www.hp.com/support/ljM155).

### Check for firmware updates

1. Go to [www.hp.com/support/ljM155](http://www.hp.com/support/ljM155).
2. Select a printer or category from the list, and then click **Drivers**.
3. Select the operating system, and click the **Next** button.
4. Select **Firmware**, and click the **Download** button.

### 📶 Wireless printing

For more information about wireless printing and wireless setup, go to [www.hp.com/go/wirelessprinting](http://www.hp.com/go/wirelessprinting).





# Color LaserJet Pro M155-M156

## Manuel de référence

### Besoin d'aide ? - FAQ

Pour consulter les questions fréquemment posées, rendez-vous à l'adresse [www.hp.com/support/ljM155FAQ](http://www.hp.com/support/ljM155FAQ) ou scannez le code QR.



## Vue de panneau de commande LED

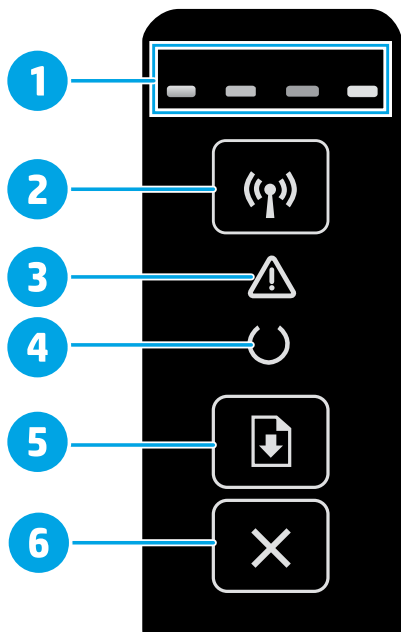

- |   |   |
|---|---|
| 1 | Voyants des consommables                      |
| 2 | Bouton  Sans fil (modèle sans fil uniquement) |
| 3 | Voyant  Attention                             |
| 4 | Voyant  Prêt                                  |
| 5 | Bouton  Reprise / OK                          |
| 6 | Bouton  Annuler                               |

## Etat des voyants dans le panneau de commande

Voyant	Description	Solution
	Prête	Aucune action à prendre.
	La cartouche de toner est en fin de vie	Un voyant des consommables clignote lorsqu'une erreur de consommable se produit. Il reste allumé sans clignoter lorsque le niveau du consommable est très bas.
	Erreur fatale	Réinitialisation. Si l'erreur persiste, appelez le service clientèle HP.
	Traitement	Aucune action à prendre.
	Erreur / Alimentation manuelle / Duplex manuel / Manque de papier / Porte ouverte / Bourrage	<ul style="list-style-type: none"> <li>Alimentation manuelle / Duplex manuel - Appuyez sur le bouton  Reprise / OK lorsque vous êtes prêt.</li> <li>Manque de papier - Insérer du papier.</li> <li>Porte ouverte - Verrouillez toutes les portes.</li> <li>Erreur / Bourrage - Voir le Guide de l'utilisateur.</li> </ul>

# Télécharger et installer le logiciel

**REMARQUE :** Ne connectez pas le câble USB avant d'y avoir été invité.

## Méthode 1 : Téléchargement à partir de 123.hp.com/laserjet

1. Accédez à 123.hp.com/laserjet (Windows) ou 123.hp.com (OS X), puis cliquez sur **Télécharger**.
2. Suivez les instructions puis les indications à l'écran pour enregistrer le fichier sur l'ordinateur.
3. Lancez le fichier du logiciel à partir du dossier dans lequel il a été enregistré.
4. Suivez les instructions à l'écran pour installer le logiciel.
5. Lorsque vous êtes invité à sélectionner un type de connexion, sélectionnez l'option appropriée pour le type de connexion.

## Méthode 2 : Téléchargement à partir du site Web d'assistance de l'imprimante (Windows)

1. Accédez à [www.hp.com/support/ljM155](http://www.hp.com/support/ljM155).
2. Sélectionnez **Pilotes et logiciels**.
3. Téléchargez le logiciel adapté à votre modèle d'imprimante et à votre système d'exploitation.
4. Lancez le fichier du logiciel à partir du dossier dans lequel il a été enregistré.
5. Suivez les instructions à l'écran pour installer le logiciel.
6. Lorsque vous êtes invité à sélectionner un type de connexion, sélectionnez l'option appropriée pour le type de connexion.

## Impression mobile

### Méthode 1 : HP Smart

Utilisez l'application HP Smart pour la configuration, l'impression et plus.

1. Scannez le code QR ou consultez 123.hp.com.
2. Installez l'application HP Smart.
3. Exécutez l'application HP Smart et suivez les instructions à l'écran pour connecter, configurer, imprimer et plus.



### Méthode 2 : Wi-Fi Direct (modèles sans fil uniquement)

Wi-Fi Direct permet aux périphériques Wi-Fi (smartphones, tablettes ou ordinateurs) d'effectuer une connexion réseau sans fil directement vers l'imprimante sans utiliser de routeur sans fil ou de point d'accès. Les utilisateurs se connectent au signal d'impression directe Wi-Fi de l'imprimante de la même manière qu'ils connectent un périphérique Wi-Fi à un nouveau réseau sans fil ou à une borne d'accès.

#### Activer Wi-Fi Direct

Activez les services Wi-Fi Direct dans le serveur Web intégré (EWS) HP en procédant comme suit :

1. Connectez l'imprimante à un réseau et imprimez une page de configuration pour déterminer l'adresse IP de l'imprimante.

**REMARQUE :** Pour configurer manuellement ou automatiquement l'adresse IP, consultez « Configurer les paramètres de réseau IP » dans le manuel de l'utilisateur.

2. Lancez un navigateur Internet, saisissez l'adresse IP de l'imprimante dans le champ d'adresse, puis appuyez sur **Entrée**. **Exemple d'adresse IP :** 192.168.0.1
3. Dans le serveur Web intégré (EWS) HP, cliquez sur l'onglet **Réseaux**.
4. Sélectionnez la page **Configuration Wi-Fi Direct**, sélectionnez **Activé**, puis cliquez sur **Appliquer**.

#### Détecter l'imprimante

1. Depuis le périphérique mobile, activez le Wi-Fi, puis recherchez des réseaux sans fil.
2. Sélectionnez l'imprimante tel qu'illustré sur le panneau de commande de l'imprimante. **Exemple de nom d'imprimante :** Direct-bb-HP M155 Laserjet

#### En savoir plus sur l'impression mobile

Pour obtenir de plus amples informations sur ces systèmes et les autres systèmes d'exploitation (Chrome/Google Cloud Print), accédez à [www.hp.com/go/LaserJetMobilePrinting](http://www.hp.com/go/LaserJetMobilePrinting) ou numérisez le code QR.







# Dépannage

## Dépannage de la connexion sans fil

Vérifiez que l'imprimante se trouve dans la plage du réseau sans fil. Pour la plupart des réseaux, l'imprimante doit se trouver dans une plage de 30 m (100 pi) du point d'accès sans fil (routeur sans fil). Un câble USB pourrait être requis pour la connexion temporaire entre l'imprimante et l'ordinateur. Pour garantir une bonne synchronisation des informations liées à la configuration sans fil, ne branchez le câble USB que lorsque vous y êtes invité.

### Suivez ces étapes pour restaurer les paramètres réseau.

1. Retirez le câble USB de l'imprimante.
2. Appuyez sur le bouton Sans fil  du panneau de commande de l'imprimante et maintenez-le enfoncé. Lorsque les voyants  Prêt et Attention  commencent à clignoter simultanément, relâchez le bouton  Sans fil. L'imprimante rétablit automatiquement les paramètres réseau par défaut et redémarre.
3. Dès que la diode électroluminescente de l'état  Prêt est allumée, poursuivez l'installation du logiciel.

### Guide de l'utilisateur et ressources d'assistance supplémentaires

Le guide de l'utilisateur comprend des informations relatives à l'utilisation de l'imprimante et au dépannage. Il est disponible sur le Web : Accédez à [www.hp.com/support/ljM155](http://www.hp.com/support/ljM155).

### Recherche des mises à jour de micrologiciels

1. Accédez à [www.hp.com/support/ljM155](http://www.hp.com/support/ljM155).
2. Sélectionnez une imprimante ou une catégorie dans la liste, puis cliquez sur **Pilotes**.
3. Sélectionnez le système d'exploitation et cliquez sur le bouton **Suivant**.
4. Sélectionnez le **micrologiciel** et cliquez sur le bouton **Télécharger**.

### Impression sans fil

Pour en savoir plus sur l'impression sans fil et la configuration sans fil, accédez à [www.hp.com/go/wirelessprinting](http://www.hp.com/go/wirelessprinting).







# Color LaserJet Pro M155-M156

## Guía de referencia

English..... 3

Français..... 6

Español ..... 9

Português ..... 12

עברית..... 15

### ¿Necesita ayuda? - Preguntas frecuentes

Para acceder a las preguntas frecuentes, acceda a [www.hp.com/support/ljm155FAQ](http://www.hp.com/support/ljm155FAQ) o escanee el código QR.



## Vista del panel de control LED

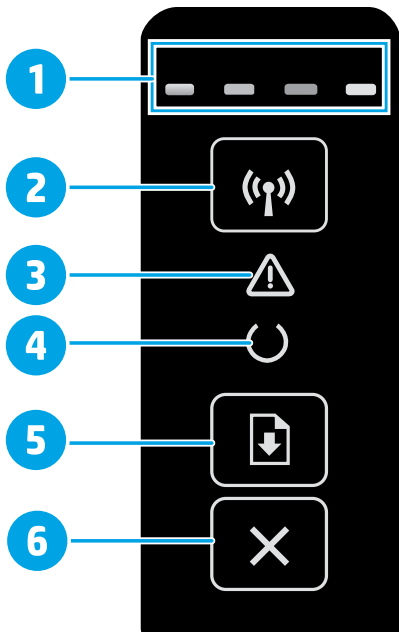

- |   |  |
|---|--|
| 1 | Indicadores LED de consumibles                                 |
| 2 | Botón de conexión inalámbrica  (solo los modelos inalámbricos) |
| 3 | Indicador LED Aviso  |
| 4 | Indicador LED Preparada  |
| 5 | Botón Reanudar/Aceptar   |
| 6 | Botón Cancelar   |

## Patrones de luces del panel de control

Luz	Descripción	Solución
	Preparada	No es necesario llevar a cabo una acción.
	El cartucho de tóner alcanzó el límite de su vida útil.	El indicador de consumibles parpadea cuando se produce un error con un consumible, y se ilumina sin parpadear cuando el nivel del consumible es muy bajo.
	Error grave	Apagar y encender. Si el error persiste, póngase en contacto con atención al cliente de HP.
	En proceso	No es necesario llevar a cabo una acción.
	Error/Alimentación manual/Dúplex manual/Falta de papel/Puerta abierta/Atasco	<ul style="list-style-type: none"> <li>Alimentación manual/Dúplex manual - Presione el botón Resumir/Aceptar  cuando esté preparada la impresora.</li> <li>Falta de papel - Inserte papel.</li> <li>Puerta abierta - Asegure todas las puertas.</li> <li>Error/Atasco - Consulte la Guía del usuario.</li> </ul>

# Descarga e instalación del software

**NOTA:** No conecte el cable USB hasta que se le indique.

## Método 1: Descarga desde 123.hp.com/laserjet

1. Acceda a 123.hp.com/laserjet (Windows) o 123.hp.com (OS X). Haga clic en **Descargar**.
2. Siga las indicaciones e instrucciones en la pantalla para guardar el archivo en el equipo.
3. Inicie el archivo de software desde la carpeta en la que lo guardó.
4. Siga las instrucciones en la pantalla para instalar el software.
5. Cuando se le indique que seleccione un tipo de conexión, seleccione la opción correspondiente para el tipo de conexión.

## Método 2: Descarga desde el sitio web de asistencia de la impresora (Windows)

1. Acceda a [www.hp.com/support/ljM155](http://www.hp.com/support/ljM155).
2. Seleccione **Software y controladores**.
3. Descargue el software para su modelo de impresora y sistema operativo.
4. Inicie el archivo de software desde la carpeta en la que lo guardó.
5. Siga las instrucciones en la pantalla para instalar el software.
6. Cuando se le indique que seleccione un tipo de conexión, seleccione la opción correspondiente para el tipo de conexión.

# Impresión móvil

## Método 1: HP Smart

Utilice la aplicación HP Smart para configurar, imprimir y mucho más.

1. Escanee el código QR o acceda a 123.hp.com.
2. Instale la aplicación HP Smart.
3. Ejecute la aplicación HP Smart y siga las instrucciones en la pantalla para conectar, configurar, imprimir y mucho más.



## Método 2: Wi-Fi Direct (solo modelos inalámbricos)

Wi-Fi Direct permite que los dispositivos con capacidad Wi-Fi, como por ejemplo, los teléfonos inteligentes, las tablets o los equipos, realicen conexiones de red inalámbricas directamente a la impresora sin utilizar un router ni un punto de acceso inalámbrico. Conéctese a la señal directa de Wi-Fi Direct de la impresora del mismo modo que conecta un dispositivo con capacidad Wi-Fi a una red inalámbrica nueva o a un punto de acceso inalámbrico.

### Activar Wi-Fi Direct

Active Wi-Fi Direct en el servidor web incorporado de HP (EWS). Para hacerlo, siga estos pasos:

1. Conecte la impresora a una red e imprima una página de configuración para obtener la dirección IP de la impresora.

**NOTA:** Para establecer manualmente la dirección IP o configurarla de manera automática, consulte la sección “Configuración de la red IP” de la Guía del usuario.

2. Abra un navegador web, escriba la dirección IP de la impresora en la barra de direcciones y, a continuación, presione **Intro**.

**Dirección IP de ejemplo:** 192.168.0.1

3. En el EWS de HP, seleccione la pestaña **Red**.
4. Seleccione la página **Configuración de Wi-Fi Direct** y, luego, **Activado**. Por último, seleccione **Aplicar**.

### Detección de la impresora

1. En el dispositivo móvil, active la conectividad Wi-Fi y busque redes inalámbricas.
2. Seleccione la impresora que se muestra en el panel de control de la impresora. **Nombre de impresora de ejemplo:** Direct-bb-HP M155 Laserjet

## Obtener más información sobre la impresión móvil

Para obtener más información acerca de este y otros sistemas operativos (Chrome/Google Cloud Print) acceda a [www.hp.com/go/LaserJetMobilePrinting](http://www.hp.com/go/LaserJetMobilePrinting) o escanee el código QR.







# Solución de problemas

## 📶 Solución de problemas de la conexión inalámbrica

Compruebe que la impresora se encuentre dentro del alcance de la red inalámbrica. Para la mayoría de las redes, la impresora debe encontrarse dentro de un alcance de 30 m (100 pies) del punto de acceso inalámbrico (direccionador inalámbrico). Es posible que necesite un cable USB para realizar una conexión temporal entre la impresora y el equipo. Para asegurarse de que la información de la configuración inalámbrica se sincronice correctamente, no conecte el cable USB hasta que se le indique.

### Siga estos pasos para restablecer la configuración de la red:

1. Retire el cable USB de la impresora.
2. Presione y mantenga pulsado el botón de conexión inalámbrica  en el panel control de la impresora. Cuando el indicador LED Preparada  y el indicador LED Aviso  comiencen a parpadear al mismo tiempo, suelte el botón de conexión inalámbrica . La impresora restaurará la configuración predeterminada de la red automáticamente y se reiniciará.
3. Cuando el LED Preparada  esté encendido, continúe con la instalación del software.

### Guía del usuario y recursos adicionales de soporte

En la Guía del usuario se incluye información acerca del uso de la impresora y la solución de problemas. Está disponible en la web. Acceda a [www.hp.com/support/ljM155](http://www.hp.com/support/ljM155).

### Comprobar las actualizaciones del firmware

1. Acceda a [www.hp.com/support/ljM155](http://www.hp.com/support/ljM155).
2. Seleccione una impresora o una categoría en la lista y, a continuación, haga clic en **Controladores**.
3. Seleccione el sistema operativo y haga clic en el botón **Siguiente**.
4. Seleccione **Firmware** y haga clic en el botón **Descargar**.

### 📄 Impresión inalámbrica

Para obtener más información sobre la impresión y la configuración inalámbrica, acceda a [www.hp.com/go/wirelessprinting](http://www.hp.com/go/wirelessprinting).





# Color LaserJet Pro M155-M156

## Guia de referência

### Precisa de ajuda? - Perguntas frequentes

Para ver as perguntas frequentes, acesse [www.hp.com/support/ljM155FAQ](http://www.hp.com/support/ljM155FAQ) ou leia o código QR.



## Exibição do painel de controle LED

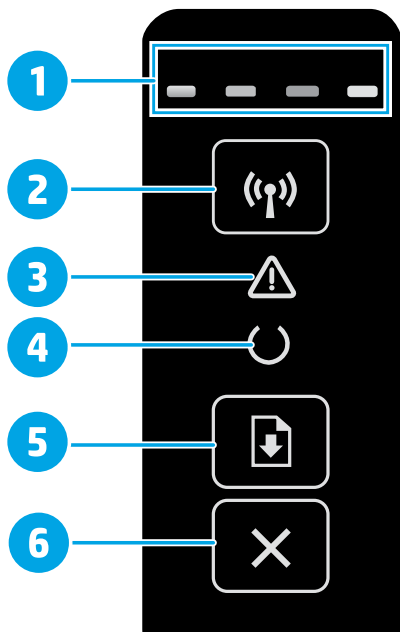

1	LEDs de suprimentos
2	Botão Sem fio (somente para modelo sem fio)
3	LED de atenção ⚠
4	LED Pronto ⏻
5	Botão Continuar/OK
6	Botão Cancelar ✕

## Padrões das luzes do painel de controle

Luzes	Descrição	Solução
	Pronto	Nenhuma ação a ser tomada.
	Cartucho de toner está acabando	Uma luz de Suprimentos pisca quando ocorre um erro de suprimento e acende sem piscar quando o suprimento está com nível muito baixo.
	Erro fatal	Desligue e ligue. Se o erro ainda aparecer, ligue para o atendimento ao cliente da HP.
	Processamento	Nenhuma ação a ser tomada.
	Erro/Alimentação manual/Duplo manual/ Sem papel/Porta aberta/Atolamento	<ul style="list-style-type: none"> <li>Alimentação manual/Duplo manual - Pressione o botão Continuar/OK quando estiver pronto.</li> <li>Sem papel - Inserir papel.</li> <li>Porta aberta - Travar todas as portas.</li> <li>Erro/Atolamento - Consultar o Guia do Usuário.</li> </ul>

# Download e instalação do software

**NOTA:** Conecte o cabo USB somente quando for solicitado.



## Método 1: Download de 123.hp.com/laserjet

1. Acesse 123.hp.com/laserjet (Windows) ou 123.hp.com (OS X) e clique em **Download**.
2. Siga as instruções na tela e os comandos para salvar o arquivo no computador.
3. Inicie o arquivo de software a partir da pasta em que ele foi salvo.
4. Siga as instruções exibidas na tela para instalar o software.
5. Quando a seleção de um tipo de conexão for solicitada, selecione a opção apropriada para o tipo de conexão.



## Método 2: Faça download no site de suporte da impressora (Windows)

1. Acesse [www.hp.com/support/ljM155](http://www.hp.com/support/ljM155).
2. Selecione **Software e Drivers**.
3. Faça o download do software para seu modelo de impressora e sistema operacional.
4. Inicie o arquivo de software a partir da pasta em que ele foi salvo.
5. Siga as instruções exibidas na tela para instalar o software.
6. Quando a seleção de um tipo de conexão for solicitada, selecione a opção apropriada para o tipo de conexão.



## Impressão móvel

### Método 1: HP Smart

Use o aplicativo HP Smart para configurar, imprimir e muito mais.

1. Escaneie o código QR ou acesse 123.hp.com.
2. Instale o aplicativo HP Smart.
3. Execute o aplicativo HP Smart e siga as instruções na tela para conectar, configurar, imprimir e muito mais.



### Método 2: Wi-Fi Direct (somente modelo sem fio)

O Wi-Fi Direct permite que dispositivos compatíveis com Wi-Fi, como smartphones, tablets ou computadores, façam uma conexão de rede sem fio diretamente com a impressora sem o uso de um ponto de acesso ou roteador sem fio. Conecte-se ao sinal Wi-Fi Direct da impressora da mesma maneira que dispositivos compatíveis com Wi-Fi se conectam a uma nova rede sem fio ou hotspot.

#### Ativar o Wi-Fi Direct

Ative o Wi-Fi Direct no Servidor da Web incorporado (EWS) da HP seguindo estas etapas:

1. Conecte a impressora a uma rede e imprima uma página de configuração para obter o endereço IP da impressora.  
**NOTA:** Para definir manualmente o endereço IP ou configurá-lo automaticamente, consulte “Configurações de rede para definir o IP” no guia do usuário.
2. Abra um navegador da Web, insira o endereço IP da impressora na linha de endereço e pressione **Enter**. **Exemplo de endereço IP:** 192.168.0.1
3. No EWS da HP, selecione a guia **Rede**.
4. Selecione a página **Configuração do Wi-Fi Direct**, selecione **Ativado** e clique em **Aplicar**.

#### Descobrir a impressora

1. No dispositivo móvel, ative a conexão Wi-Fi e procure redes sem fio.
2. Selecione a impressora conforme mostrado no painel de controle dela.  
**Nome da impressora de exemplo:** Direct-bb-HP M155 Laserjet

#### 📌 Saiba mais sobre a impressão móvel

Para obter mais informações sobre esses e outros sistemas operacionais (Chrome/Google Cloud Print) acesse [www.hp.com/go/LaserJetMobilePrinting](http://www.hp.com/go/LaserJetMobilePrinting) ou escaneie o código QR.







# Solução de problemas

## 📶 Solução de problemas de conexão sem fio

Verifique se a impressora está dentro do alcance da rede sem fio. Na maioria das redes, a impressora deve estar a 30 m (100 pés) do ponto de acesso sem fio (roteador sem fio). Um cabo USB pode ser necessário para conexão temporária entre a impressora e o computador. Para garantir que as informações de configuração sem fio sincronizem corretamente, não conecte o cabo USB até ser avisado para fazê-lo.

### Siga estas etapas para restaurar as configurações de rede:

1. Remova o cabo USB da impressora.
2. Pressione o botão Sem fio  no painel de controle do produto. Quando LED  Pronto e LED  Atenção começam a piscar simultaneamente, libere o botão Sem fio . A impressora restaurará a rede padrão automaticamente e reiniciará.
3. Quando o LED Pronto  estiver aceso, prossiga para instalar o software.

### Guia de usuários e recursos de suporte adicionais

O guia do usuário inclui o uso da impressora e informações sobre solução de problemas. Está disponível na Web: Acesse [www.hp.com/support/ljM155](http://www.hp.com/support/ljM155).

### Verificar atualizações de firmware

1. Acesse [www.hp.com/support/ljM155](http://www.hp.com/support/ljM155).
2. Selecione uma impressora ou uma categoria na lista e então clique em **Drivers**.
3. Selecione o sistema operacional e clique no botão **Avançar**.
4. Selecione **Firmware** e clique no botão **Download**.

### ℹ Impressão sem fio

Para obter mais informações sobre impressão sem fio e configuração sem fio, acesse [www.hp.com/go/wirelessprinting](http://www.hp.com/go/wirelessprinting).





### זקוק לעזרה? - שאלות נפוצות



לשאלות נפוצות, בקר בכתובת  
[www.hp.com/support/ljM155FAQ](http://www.hp.com/support/ljM155FAQ)  
 או סרוק את קוד ה-QR.

### תצוגת לוח בקרה עם נורית חיווי

1	נוריות החיווי לחומרים מתכלים
2	לחצן אלחוט (הדגם האלחוטי בלבד)
3	נורית החיווי ⚠ התראה
4	נורית החיווי ⌚ 'מוכן'
5	לחצן חידוש פעולה/OK (אישור) ⏪
6	לחצן ביטול ✖

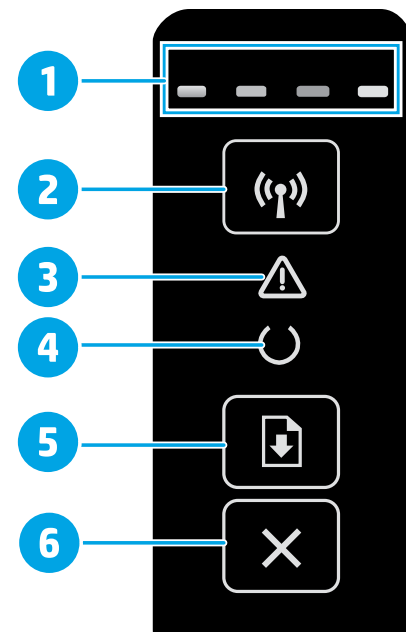

### דפוסי נוריות חיווי בלוח הבקרה

נוריות	תיאור	פתרון
	מוכן	אין צורך לנקוט בפעולה כלשהי.
	מחסנית הטונר הגיעה לסוף חייה	נוריות חומרים מתכלים מהבהבת כשמתרחשת שגיאת חומרים, והיא דולקת ללא הבהוב כאשר החומרים המתכלים מגיעים למפלס במוך מאוד.
	שגיאה חמורה	מחזור הפעלה. אם עדיין מופיעה שגיאה, התקשר לשירות הלקוחות של HP.
	מבצע עיבוד	אין צורך לנקוט בפעולה כלשהי.
	שגיאה/הזנה ידנית/הדפסה דו-צדדית ידנית/הנייר אזל/ דלת פתוחה/חסימה	<ul style="list-style-type: none"> <li>הזנה ידנית/הדפסה דו-צדדית ידנית - לחץ על לחצן חידוש פעולה/OK (אישור) ⏪ כשתהיה מוכן.</li> <li>הנייר אזל - הוסף נייר.</li> <li>דלת פתוחה - סגור את כל הדלתות.</li> <li>שגיאה/חסימה - עיין במדריך למשתמש.</li> </ul>

**הערה:** אל תחבר את כבל ה-USB עד שתקבל הנחייה לעשות זאת.

## שיטה 2: הורדה מאתר האינטרנט של התמיכה במדפסת (Windows)

1. בקר בכתובת [www.hp.com/support/ljM155](http://www.hp.com/support/ljM155).
2. בחר באפשרות **מנהלי התקן ותוכנות**.
3. הורד את התוכנה עבור דגם המדפסת ומערכת ההפעלה שברשותך.
4. הפעל את קובץ התוכנה מהתיקייה שבה הקובץ נשמר.
5. התקן את התוכנה בהתאם להוראות המופיעות על המסך.
6. כאשר תתבקש לבחור סוג חיבור, בחר את האפשרות המתאימה עבור סוג החיבור.

## שיטה 1: הורדה מתוך [123.hp.com/laserjet](http://123.hp.com/laserjet)

1. בקר בכתובת [123.hp.com/laserjet](http://123.hp.com/laserjet) (Windows) או [123.hp.com](http://123.hp.com) (OS X), ולחץ **הורדה**.
2. פעל בהתאם להוראות ולבקשות שעל-גבי המסך כדי לשמור את הקובץ במחשב.
3. הפעל את קובץ התוכנה מהתיקייה שבה הקובץ נשמר.
4. התקן את התוכנה בהתאם להוראות המופיעות על המסך.
5. כאשר תתבקש לבחור סוג חיבור, בחר את האפשרות המתאימה עבור סוג החיבור.

## הדפסה מהתקן נייד

### שיטה 1: HP Smart

השתמש באפליקציה HP Smart כדי להגדיר, להדפיס ועוד.

1. סרוק את קוד ה-QR או בקר בכתובת [123.hp.com](http://123.hp.com).
2. התקן את האפליקציה HP Smart.
3. הפעל את האפליקציה HP Smart ובצע את ההוראות על-גבי המסך כדי להתחבר, להגדיר, להדפיס ועוד.



### שיטה 2: Wi-Fi Direct (דגמים אלחוטיים בלבד)

Wi-Fi Direct מאפשר להתקנים התומכים ב-Wi-Fi, כגון טלפונים חכמים, מחשבי לוח או מחשבים אישיים, לבצע חיבור רשת אלחוטית ישירות למדפסת מבלי להשתמש בנתב אלחוטי או בנקודת גישה. התחבר לאות Wi-Fi Direct של המדפסת באותו אופן שבו אתה מחבר התקן התומך ב-Wi-Fi לרשת אלחוטית חדשה או לנקודה חמה חדשה.

### גילוי המדפסת

1. מהמכשיר הנייד, הפעל את חיבור ה-Wi-Fi וחפש רשתות אלחוטיות.
2. בחר את המדפסת כפי שמוצג בלוח הבקרה של המדפסת.  
**שם מדפסת לדוגמה:** Direct-bb-HP M155 Laserjet

### הפעלה של Wi-Fi Direct

- הפעל את Wi-Fi Direct בשרת האינטרנט המשובץ (EWS) של HP באופן הבא:
1. חבר את המדפסת לרשת והדפס דף תצורה כדי לקבל את כתובת ה-IP של המדפסת.  
**הערה:** כדי להגדיר את כתובת ה-IP באופן ידני או כדי להגדיר אותה באופן אוטומטי, ראה "קביעת הגדרות רשת IP" במדריך למשתמש.
  2. פתח דפדפן אינטרנט, הזן את כתובת ה-IP של המדפסת בשורת הכתובת, והקש על **Enter**. **כתובת IP לדוגמה:** 192.168.0.1
  3. בשרת האינטרנט המשובץ (EWS) של HP, בחר את הכרטיסייה **עבודה ברשת**.
  4. בחר את הדף **Wi-Fi Direct Setup** (הגדרת Wi-Fi Direct) בחר **On** (הפעלה), ולאחר מכן לחץ על **Apply** (החל).

### מידע נוסף על הדפסה ניידת







למידע נוסף על מערכות הפעלה אלה ואחרות (Google Cloud Print/Chrome) עבור אל [www.hp.com/go/LaserJetMobilePrinting](http://www.hp.com/go/LaserJetMobilePrinting) או סרוק את קוד ה-QR.



## פתרון בעיות של חיבור אלחוטי

ודא שהמדפסת נמצאת בטווח הקליטה של הרשת האלחוטית. במרבית הרשתות, על המדפסת להימצא בטווח של 30 מטר (100 רגל) מנקודת הגישה האלחוטית (הנתב האלחוטי). ייתכן שיידרש כבל USB עבור חיבור זמני בין המדפסת והמחשב. כדי להבטיח שמידע הגדרת האלחוט מסתכנן כשורה, אל תחבר את כבל ה-USB לפני שתבקש לעשות זאת.

### בצע את השלבים הבאים לשחזור הגדרות הרשת:

1. נתק את כבל ה-USB מהמדפסת.
2. לחץ לחיצה ממושכת על לחצן אלחוט  בלוח הבקרה של המדפסת. כאשר נורית החיווי מוכן  ונורית החיווי התואה  מתחילות להבהב ביחד, שחרר את לחצן האלחוט . המדפסת תשחזר את ברירת המחדל של הרשת באופן אוטומטי ותופעל מחדש.
3. כאשר נורית החיווי 'מוכן'  תידלק, המשך בהתקנת התוכנה.

### מדריך למשתמש ומשאבי תמיכה נוספים

המדריך למשתמש כולל פרטים אודות השימוש במדפסת ופתרון בעיות. הוא זמין באינטרנט: בקר בכתובת [www.hp.com/support/ljm155](http://www.hp.com/support/ljm155).

### בדיקה של עדכוני קושחה

1. בקר בכתובת [www.hp.com/support/ljm155](http://www.hp.com/support/ljm155).
2. בחר מדפסת או קטגוריה מהרשימה, ולאחר מכן לחץ על **Drivers** (מנהלי התקן).
3. בחר את מערכת ההפעלה ולחץ על הלחצן **Next** (הבא).
4. בחר **Firmware** (קושחה), ולאחר מכן לחץ על לחצן **Download** (הורדה).

### הדפסה אלחוטית



למידע נוסף על הדפסה אלחוטית והתקנה אלחוטית, בקר בכתובת [www.hp.com/go/wirelessprinting](http://www.hp.com/go/wirelessprinting).





Reproduction, adaptation or translation without prior written permission is prohibited, except as allowed under the copyright laws.

The information contained herein is subject to change without notice.

The only warranties for HP products and services are set forth in the express warranty statements accompanying such products and services. Nothing herein should be construed as constituting an additional warranty. HP shall not be liable for technical or editorial errors or omissions contained herein.

### Trademark Credits

Windows® is a U.S. registered trademark of Microsoft Corporation.

Apple and the Apple logo are trademarks of Apple Inc., registered in the U.S. and other countries.

App Store is a service mark of Apple Inc. Android, Google Play, and the Google Play logo are trademarks of Google Inc.

OS X is a trademark of Apple Inc., registered in the U.S. and other countries.

AirPrint is a trademark of Apple Inc., registered in the U.S. and other countries.



La reproduction, l'adaptation ou la traduction sans autorisation écrite préalable est interdite, sauf dans le cadre des lois sur le droit d'auteur.

Les informations contenues dans ce document peuvent être modifiées sans préavis.

Les seules garanties pour les produits et services HP sont décrites dans les déclarations de garantie expresses accompagnant ces mêmes produits et services. Les informations contenues dans ce document ne constituent en aucun cas une garantie supplémentaire. HP ne pourra être tenu responsable des erreurs ou omissions de nature technique ou rédactionnelle qui pourraient subsister dans le présent document.

### Trademark Credits

Windows® est une marque déposée de Microsoft Corporation aux États-Unis.

Apple et le logo Apple sont des marques commerciales d'Apple, Inc. aux États-Unis et dans d'autres pays/régions.

App Store est une marque de service d'Apple Inc. Android, Google Play et le logo Google Play sont des marques commerciales de Google Inc.

OS X est une marque commerciale d'Apple Inc. aux États-Unis et dans d'autres pays/régions.

AirPrint est une marque commerciale d'Apple Inc. aux États-Unis et dans d'autres pays/régions.

