



Ghidul utilizatorului



HP LaserJet M207e-M212e series

Notificări ale companiei HP

INFORMAȚIILE DIN DOCUMENTUL DE FAȚĂ POT FI MODIFICATE FĂRĂ NOTIFICARE PREALABILĂ.

TOATE DREPTURILE REZERVATE. ESTE INTERZISĂ REPRODUCEREA, ADAPTAREA SAU TRADUCEREA ACESTUI MATERIAL FĂRĂ ACORDUL SCRIS ÎN PREALABIL AL COMPANIEI HP, CU EXCEPȚIA CAZURILOR PREVĂZUTE DE LEGILE PRIVIND DREPTURILE DE AUTOR. SINGURELE GARANȚII PENTRU PRODUSELE ȘI SERVICIILE HP SUNT CELE SPECIFICATE ÎN DECLARAȚIILE EXPRESE DE GARANȚIE CARE ÎNSOȚESC RESPECTIVELE PRODUSE ȘI SERVICII. NIMIC DIN DOCUMENTUL DE FAȚĂ NU TREBUIE INTERPRETAT CA REPREZENTÂND O GARANȚIE SUPLIMENTARĂ. COMPANIA HP NU VA FI RĂSPUNZĂTOARE PENTRU ERORILE TEHNICE SAU EDITORIALE ORI PENTRU OMISIUNILE DIN DOCUMENTUL DE FAȚĂ.

© Copyright 2020 HP Development Company, L.P.

Microsoft și Windows sunt mărci comerciale înregistrate sau mărci comerciale ale Microsoft Corporation în Statele Unite și/sau în alte țări/regiuni.

Mac, OS X, macOS și AirPrint sunt mărci comerciale ale Apple Inc., înregistrate în S.U.A. și în alte țări/regiuni.

ENERGY STAR și simbolul ENERGY STAR sunt mărci comerciale înregistrate deținute de Agenția de protecție a mediului din S.U.A.

Android este o marcă comercială a Google LLC.

iOS este marcă comercială sau marcă comercială înregistrată a Cisco în S.U.A. și în alte țări/regiuni și este utilizată sub licență.

Informații despre siguranță



Respectați întotdeauna măsurile de siguranță minime la utilizarea acestui produs, pentru a reduce riscul eventualelor arsuri sau electrocutări.

- Citiți și asigurați-vă că ați înțeles toate instrucțiunile din documentația care însoțește imprimanta.
- Citiți cu atenție toate avertismentele și instrucțiunile de pe produs.
- Deconectați acest produs de la rețeaua de curent electric înainte de a-l curăța.
- Nu instalați și nu utilizați acest produs lângă apă sau atunci când sunteți ud.
- Instalați produsul în siguranță, pe o suprafață stabilă.
- Instalați produsul într-un loc protejat, unde cablul nu poate fi deteriorat. Cablul trebuie poziționat astfel încât să nu se păsească peste el sau să constituie o piedică în calea cuiva.
- Dacă produsul nu funcționează normal, consultați [Rezolvarea problemelor](#).
- În interiorul dispozitivului nu există componente care să necesite intervenții de service din partea utilizatorului. Apelați la serviciile personalului calificat.

Cuprins

1 Noțiuni introductive	1
Vederile imprimantei	2
Caracteristicile panoului de control	4
Utilizarea aplicației HP Smart pentru imprimare, scanare și gestionare	6
2 Conectarea imprimantei	7
Cerințe pentru imprimantele HP+	8
Conectați imprimanta la o rețea Wi-Fi folosind HP Smart	9
Conectați imprimanta la o rețea Wi-Fi folosind Wi-Fi Protected Setup (WPS)	10
Conectați imprimanta la o rețea Ethernet	11
Conectați imprimanta folosind un cablu USB	12
Modificarea setărilor wireless	13
Schimbarea tipului de conexiune	15
3 Încărcarea suporturilor de imprimare	16
Încărcarea hârtiei	16
Încărcarea plicurilor	19
Încărcarea etichetelor	20
4 Imprimare	21
Înainte de a începe	22
Imprimarea de la un computer Windows	23
Imprimarea de la un computer Mac	24
Imprimarea cu dispozitivele mobile	25
5 Configurarea imprimantei	26
Utilizarea serviciilor Web	27
Actualizarea imprimantei	28
Configurați imprimanta folosind Embedded Web Server (EWS)	29

6 Consumabile, accesorii și componente	33
Comandarea de consumabile, accesorii și componente	34
Activarea sau dezactivarea caracteristicii Politica privind cartușele	36
Înlocuirea cartușului de toner	37
7 Rezolvarea problemelor	39
Asistență HP	40
Imprimanta nu poate imprima	42
Nu se pot configura Serviciile web	43
Interpretarea combinațiilor de indicatoare luminoase de pe panoul de control	44
Imprimarea rapoartelor imprimantei	47
Restabilirea valorilor și setărilor implicite din fabrică	48
Nivel scăzut al cartușului	49
Imprimanta nu preia hârtia sau alimentează defectuos	50
Eliminarea blocajelor de hârtie	53
Îmbunătățirea calității imprimării	62
Rezolvarea problemelor legate de calitatea imprimării	66
Rezolvarea problemelor de rețea wireless	73
Rezoluți problemele de conexiune Ethernet	77
Anexa A Specificațiile imprimantei	78
Specificații tehnice	79
Cerințe de sistem	80
Dimensiunile imprimantei	81
Consum de energie, specificații electrice și emisii acustice	82
Intervale referitoare la mediul de funcționare	83
Pictograme de avertizare	84
Avertisment privind radiațiile laser	85
Anexa B Service și asistență	86
Declarația de garanție limitată HP	87
Garanția HP Premium Protection: Declarație de garanție limitată pentru cartușele de toner LaserJet	100
Memento privind utilizarea de consumabile non-HP	101
Site-ul Web HP de combatere a contrafacerii	102
Datele stocate pe cartușul de toner	103
Acord de licență pentru utilizatorul final	104
Serviciul de garanție cu reparare de către client	110
Asistență pentru clienți	111

Anexa C Programul de protecție a mediului	112
Protejarea mediului	113
Producerea de ozon	113
Consum de energie	113
Consumul de toner	113
Utilizarea hârtiei	114
Materiale plastice	114
Consumabile pentru imprimarea cu echipamente HP LaserJet	114
Hârtie	114
Restricții pentru materiale	114
Eliminarea de către utilizatori a echipamentelor uzate (UE și India)	115
Reciclarea componentelor hardware electronice	115
Informații despre reciclarea hardware-ului (Brazilia)	116
Substanțe chimice	116
Date privind alimentarea produsului, conform Regulamentului 1275/2008 al Comisiei Europene	116
Informații pentru utilizatori privind eticheta ecologică SEPA (China)	117
Reglementarea implementării privind eticheta de energie necesară în China pentru imprimantă și copiator	117
Declarație privind restricționarea substanțelor periculoase (India)	117
WEEE (Turcia)	117
Tabelul cu substanțele/elementele periculoase și conținutul acestora (China)	118
Fișa de date privind siguranța materialelor (MSDS)	118
EPEAT	119
Declarație privind condiția de prezență a marcajului de substanțe interzise (Taiwan)	120
Pentru mai multe informații	121
 Anexa D Informații de reglementare	 122
Declarații de reglementare	123
Declarații privind comunicațiile wireless	128
 Index	 132

1 Noțiuni introductive









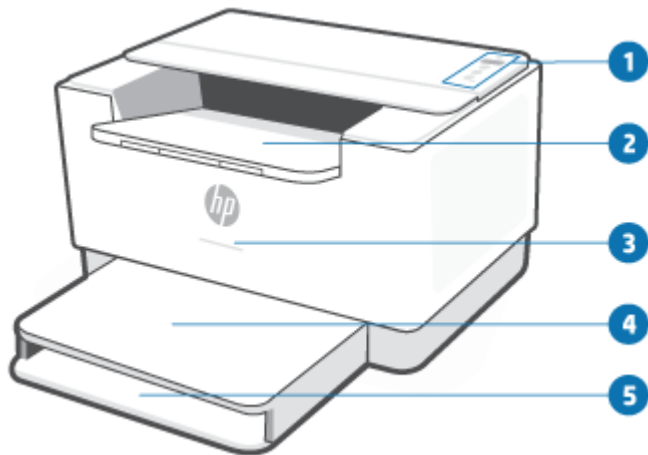





- [Vederile imprimantei](#)
- [Caracteristicile panoului de control](#)
- [Utilizarea aplicației HP Smart pentru imprimare, scanare și gestionare](#)

Vederile imprimantei

- [Vedere din față a imprimantei](#)
- [Vedere din spate a imprimantei](#)

Vedere din față a imprimantei



Caracteristică	Descriere															
1	Panou de control															
2	Tavă de ieșire/ușă de acces la cartușe															
3	Indicator luminos de stare. Pentru informații suplimentare, consultați Modelele indicatoarelor luminoase.															
	<table border="0"><tr><td></td><td>Alb</td><td>Inactiv, în repaus sau în funcțiune</td></tr><tr><td></td><td>Chihlimburiu</td><td>Necesită atenție, deoarece a survenit o eroare</td></tr><tr><td></td><td>Albastru</td><td>Starea conexiunii la rețeaua wireless</td></tr><tr><td></td><td>Verde</td><td>Pornește, procesează sau se actualizează</td></tr><tr><td></td><td>Mov</td><td>Mod de configurare a conexiunii wireless</td></tr></table>		Alb	Inactiv, în repaus sau în funcțiune		Chihlimburiu	Necesită atenție, deoarece a survenit o eroare		Albastru	Starea conexiunii la rețeaua wireless		Verde	Pornește, procesează sau se actualizează		Mov	Mod de configurare a conexiunii wireless
	Alb	Inactiv, în repaus sau în funcțiune														
	Chihlimburiu	Necesită atenție, deoarece a survenit o eroare														
	Albastru	Starea conexiunii la rețeaua wireless														
	Verde	Pornește, procesează sau se actualizează														
	Mov	Mod de configurare a conexiunii wireless														
4	Capacul tăvii															
5	Tavă de alimentare															



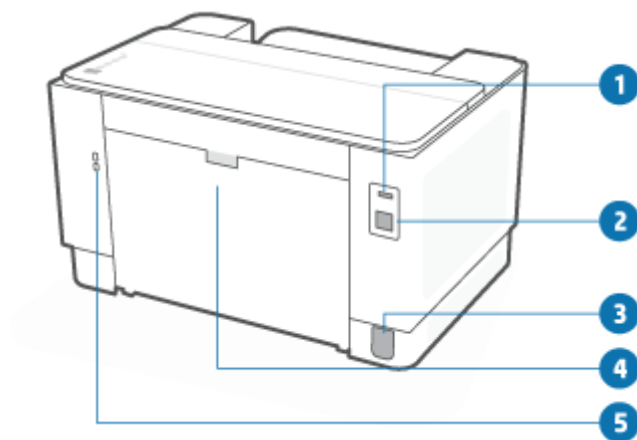



Vedere din spate a imprimantei

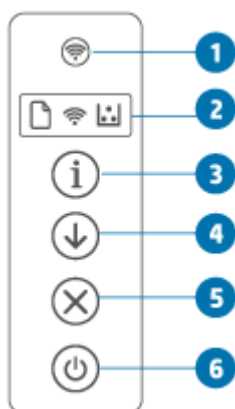













Caracteristică	Descriere
1	Port USB posterior NOTĂ: Este posibil ca portul USB să fie acoperit de o etichetă. După configurare, puteți să îndepărtați eticheta și să imprimați folosind o conexiune prin USB, dacă doriți, dar imprimanta trebuie să rămână conectată la internet.
2	Port Ethernet
3	Alimentare cu energie electrică
4	Ușă de acces spate
5	Slot de securitate

Caracteristicile panoului de control



Caracteristică	Descriere
1	<p> Butonul Wireless</p> <p>Apăsați pe  (butonul Wireless) pentru a activa sau a dezactiva capacitatea wireless. Pentru informații suplimentare, consultați Starea conexiunii wireless a imprimantei.</p> <p>Apăsați și țineți apăsat pe  (butonul Wireless) pentru a configura conexiunea wireless prin WPS.</p>
2	<p>Indicator luminos al panoului de control</p> <p> Indicator luminos pentru hârtie</p> <p>Indicator luminos pentru hârtie clipește când tava de alimentare rămâne fără hârtie sau când există o eroare legată de hârtie.</p> <p> Indicator luminos Wireless (la modelul wireless)</p> <p>Dacă indicatorul luminos Wireless este aprins, imprimanta este conectată printr-o conexiune wireless stabilă. Dacă acesta clipește, imprimanta este în modul de configurare a conexiunii wireless sau configurarea WPS este în derulare ori imprimanta nu este conectată la rețea.</p> <p>Pentru informații suplimentare, consultați Starea conexiunii wireless a imprimantei.</p> <p> Indicatorul luminos al cartușului</p> <p>Când Indicatorul luminos al cartușului este aprins, indică faptul că nivelul de cartuș din toner este scăzut. Dacă Indicatorul luminos al cartușului clipește, puteți continua imprimarea până când Indicatorul luminos Atenție clipește sau până când indicatorul luminos de stare se aprinde în chihlimbariu.</p> <p>Dacă Indicatorul luminos al cartușului clipește și Indicatorul luminos Atenție este aprins sau dacă bara de stare este chihlimbarie, a apărut o problemă cu cartușul. Reinstalați sau înlocuiți cartușul pentru a continua imprimarea. Consultați Scoateti și înlocuiți cartușul de toner.</p>

3		Butonul/ indicatorul luminos Informații (la modelul wireless)	<p>Apăsați pe  (butonul Informații) pentru a imprima un rezumat al setărilor și stării imprimantei. Dacă apare o eroare la imprimantă,  (butonul Informații) se aprinde sau clipește. Apăsați butonul, verificați și urmați instrucțiunile de pe pagina imprimată pentru a remedia eroarea.</p> <p>Dacă  (butonul Informații) clipește în timpul configurării conexiunii wireless, apăsați acest buton pentru a finaliza autorizarea.</p>
4		Butonul/ indicatorul luminos Reluare	<p>Apăsați pe  (butonul Reluare) pentru a realiza următoarele acțiuni:</p> <ul style="list-style-type: none"> • Dacă indicatorul luminos Reluare este aprins, imprimanta necesită atenție. Apăsați pe  (butonul Reluare) pentru a confirma și a relua imprimarea. • Apăsați și țineți apăsat pe  (butonul Informații) timp de 3 secunde până când se aprind toate butoanele, apoi apăsați pe  (butonul Reluare) pentru a imprima un raport de configurare.
5		Butonul/ indicatorul luminos Anulare	<p>Apăsați pe  (butonul Anulare) pentru a anula o lucrare.</p>
6		Butonul Alimentare	<p>Apăsați pe  (butonul Alimentare) pentru a porni sau a opri imprimanta.</p>

Utilizarea aplicației HP Smart pentru imprimare, scanare și gestionare

Aplicația HP Smart vă poate ajuta să realizați diferite activități la imprimantă, între care următoarele:

- configurarea și conectarea imprimantei;
- imprimarea și scanarea documentelor și a fotografiilor;
- trimiterea documentelor prin e-mail și alte aplicații;
- gestionarea setărilor imprimantei, verificarea stării imprimantei, imprimarea rapoartelor și comandarea consumabilelor.

HP Smart este acceptată pe dispozitive mobile și computere cu iOS, Android, Windows 10 și macOS 10.13 și versiuni ulterioare.



NOTĂ: În prezent, este posibil ca aplicația HP Smart să nu fie disponibilă în toate limbile. Unele caracteristici sunt disponibile doar la anumite imprimante sau modele. HP Smart nu acceptă toate formatele de fișiere. Consultați [Solicitați mai multe informații despre HP Smart.](#)

Pentru a instala HP Smart și a deschide aplicația

Parcurgeți pașii de mai jos pentru a instala și a deschide HP Smart, a conecta imprimanta și a începe să utilizați aplicația.

1. Accesați 123.hp.com pentru a descărca și a instala HP Smart pe dispozitivul dvs.



NOTĂ: Dispozitive cu iOS, Android, Windows 10 și macOS: În plus, puteți descărca HP Smart din magazinele de aplicații corespunzătoare pentru dispozitiv.

2. Deschideți HP Smart după instalare.
 - **iOS/Android:** De pe desktopul dispozitivului mobil sau din meniul aplicației, atingeți HP Smart.
 - **Windows 10:** De pe desktopul computerului, faceți clic pe **Start**, apoi selectați **HP Smart** din lista de aplicații.
 - **macOS:** Din Launchpad, selectați HP Smart.
3. Conectați imprimanta wireless folosind HP Smart. Consultați [Conectați imprimanta la o rețea Wi-Fi folosind HP Smart.](#)
4. Când vi se solicită, creați un cont HP și înregistrați imprimanta.

Solicitați mai multe informații despre HP Smart

Pentru a afla cum să vă conectați, să imprimați și să scanați cu HP Smart, accesați site-ul web pentru dispozitivul dvs.:

- **iOS/Android:** www.hp.com/go/hpsmart-help
- **Windows 10:** www.hp.com/go/hpsmartwin-help
- **macOS:** www.hp.com/go/hpsmartmac-help

2 Conectarea imprimantei

- [Cerințe pentru imprimantele HP+](#)
- [Conectați imprimanta la o rețea Wi-Fi folosind HP Smart](#)
- [Conectați imprimanta la o rețea Wi-Fi folosind Wi-Fi Protected Setup \(WPS\)](#)
- [Conectați imprimanta la o rețea Ethernet](#)
- [Conectați imprimanta folosind un cablu USB](#)
- [Modificarea setărilor wireless](#)
- [Schimbarea tipului de conexiune](#)

Cerințe pentru imprimantele HP+

Mențineți imprimanta conectată la internet

Imprimantele HP+ sunt dispozitive conectate în cloud care trebuie să rămână conectate la internet pentru a funcționa. Conexiunea la internet face posibil ca imprimanta să asigure caracteristici HP+ specifice aplicației și actualizări de firmware. În timpul configurării, trebuie să conectați imprimanta la internet prin Wi-Fi sau Ethernet. După configurare, puteți să imprimați folosind un cablu USB, dacă doriți, dar imprimanta trebuie să rămână conectată la internet.

Utilizați cartușe originale HP

Cartușele originale HP sunt cartușe fabricate și vândute de HP în ambalaje HP oficiale. Dacă instalați consumabile non-HP sau cartușe reumplute, imprimantele HP+ nu vor funcționa conform așteptărilor.

Creați un cont HP

Creați un cont HP sau conectați-vă la acesta pentru a gestiona imprimanta.

Conectați imprimanta la o rețea Wi-Fi folosind HP Smart

 **NOTĂ:** Această secțiune se aplică numai pentru imprimante wireless.

Instalați aplicația HP Smart pe computer sau pe dispozitivul mobil și utilizați aplicația pentru a configura sau a conecta imprimanta la rețeaua Wi-Fi.

Pentru informații despre HP Smart, inclusiv de unde puteți descărca aplicația, consultați [Utilizarea aplicației HP Smart pentru imprimare, scanare și gestionare](#).

1. Asigurați-vă că dispozitivul mobil sau computerul este conectat la rețeaua Wi-Fi. Pe dispozitivul mobil, activați Bluetooth și serviciile de localizare.

 **NOTĂ:** HP Smart utilizează Bluetooth pentru configurarea imprimantei. Nu acceptă imprimarea prin Bluetooth.

2. În cazul în care conexiunea Wi-Fi a imprimantei a fost dezactivată anterior, activați-o. Pentru mai multe informații despre starea conexiunii wireless, consultați [Pentru a activa sau a dezactiva capacitățile wireless ale imprimantei](#).
3. Dacă imprimanta nu mai este în modul de configurare a conexiunii wireless, restabiliți setările pentru rețeaua imprimantei. Consultați [Pentru a restabili setările de rețea la valorile implicite](#).

 **NOTĂ:** La anumite imprimante sau modele, lumina mov va începe să clipească pe bara Indicator luminos de stare sau indicatorul luminos Wireless se va aprinde intermitent atunci când imprimanta este în modul de configurare a conexiunii wireless.

4. Deschideți aplicația HP Smart pe computer sau dispozitivul mobil. Consultați [Utilizarea aplicației HP Smart pentru imprimare, scanare și gestionare](#).

5. Din HP Smart, atingeți sau faceți clic pe  (pictograma Plus) sau pe **Add Printer** (Adăugați o imprimantă), apoi alegeți opțiunea de a selecta sau adăuga o imprimantă. Dacă vi se solicită, acordați permisiuni pentru Bluetooth și locație.

Urmați instrucțiunile pentru a adăuga imprimanta la rețea.

6. Când vi se solicită, creați un cont HP și înregistrați imprimanta.

 **NOTĂ:** După conectarea imprimantei, indicatorul luminos Wireless se oprește din clipit și luminează constant (la toate modelele wireless). Consultați [Vederile imprimantei](#).

Conectați imprimanta la o rețea Wi-Fi folosind Wi-Fi Protected Setup (WPS)

Această metodă de configurare a conexiunii wireless poate fi utilizată dacă routerul are un buton WPS. Dacă routerul nu are acest buton, vă recomandăm să conectați imprimanta folosind aplicația HP Smart. Consultați [Conectați imprimanta la o rețea Wi-Fi folosind HP Smart](#).

1. Asigurați-vă că routerul și imprimanta nu se află la distanță foarte mare una de cealaltă.
2. Pe panoul de control al imprimantei, apăsați lung  (butonul Wireless) timp de minimum 3 secunde pentru a activa modul WPS.

Indicatorul luminos Wireless clipește.

3. Apăsați butonul WPS de pe router.

NOTĂ:

- Apăsați butonul WPS de pe router în decurs de 2 minute.
- După conectarea imprimantei, indicatorul luminos Wireless se oprește din clipit și luminează constant (la toate modelele wireless). Consultați [Vederile imprimantei](#).

4. Deschideți aplicația HP Smart pe computer sau dispozitivul mobil. Consultați [Utilizarea aplicației HP Smart pentru imprimare, scanare și gestionare](#).
5. Din HP Smart, atingeți sau faceți clic pe  (pictograma Plus) sau pe **Add Printer** (Adăugați o imprimantă), apoi alegeți opțiunea de a selecta sau adăuga o imprimantă.
Urmați instrucțiunile pentru a adăuga imprimanta la rețea.
6. Când vi se solicită, creați un cont HP și înregistrați imprimanta.

Conectați imprimanta la o rețea Ethernet

Dacă rețeaua Ethernet nu are conexiune la internet, conectați imprimanta printr-o conexiune wireless la aplicația HP Smart. Consultați [Conectați imprimanta la o rețea Wi-Fi folosind HP Smart](#).

1. Asigurați-vă că computerul este conectat la router.
2. Conectați imprimanta și routerul folosind un cablu Ethernet. (Cablul Ethernet se comercializează separat.)

 **NOTĂ:**

- Conexiunea Wi-Fi este dezactivată automat când conectați cablul Ethernet.
 - Pentru a conecta imprimanta printr-o conexiune wireless, deconectați cablul Ethernet și conectați imprimanta la rețeaua wireless folosind HP Smart. Consultați [Conectați imprimanta la o rețea Wi-Fi folosind HP Smart](#).
-
3. Deschideți aplicația HP Smart pe computer sau dispozitivul mobil. Consultați [Utilizarea aplicației HP Smart pentru imprimare, scanare și gestionare](#).
 4. Din HP Smart, atingeți sau faceți clic pe  (pictograma Plus) sau pe **Add Printer** (Adăugați o imprimantă), apoi alegeți opțiunea de a selecta sau adăuga o imprimantă.
Urmați instrucțiunile pentru a adăuga imprimanta la rețea.
 5. Când vi se solicită, creați un cont HP și înregistrați imprimanta.

Conectați imprimanta folosind un cablu USB



NOTĂ:

- Nu conectați imprimanta cu un cablu USB când o configurați pentru prima dată. Imprimanta HP+ nu va funcționa conform așteptărilor dacă utilizați conexiunea prin USB ca să o configurați pentru prima dată.
 - Pentru a configura și utiliza imprimanta, aceasta trebuie să fie conectată în permanență la internet.
-







Citiți cerințele din [Cerințe pentru imprimantele HP+](#).

1. Dacă este necesar, scoateți eticheta care acoperă portul USB de pe spatele imprimantei.
2. Conectați imprimanta și computerul cu un cablu USB.
3. Deschideți aplicația HP Smart pe computer. Consultați [Utilizarea aplicației HP Smart pentru imprimare, scanare și gestionare](#).
4. Din HP Smart, atingeți sau faceți clic pe  (pictograma Plus) sau pe **Add Printer** (Adăugați o imprimantă), apoi alegeți opțiunea de a selecta sau adăuga o imprimantă.
Urmați instrucțiunile pentru a adăuga imprimanta.
5. Când vi se solicită, creați un cont HP și înregistrați imprimanta.

Modificarea setărilor wireless

Puteți configura și gestiona conexiunea wireless a imprimantei. Acest lucru include imprimarea informațiilor despre setările de rețea, activarea sau dezactivarea conexiunii wireless și restabilirea setărilor wireless.

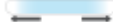



Starea conexiunii wireless a imprimantei

Indicatorul luminos Wireless	Indicator luminos de stare	Starea conexiunii Wi-Fi
Stinsă	Bară aprinsă în alb constant. 	Imprimanta nu este conectată la rețea. Pentru a activa funcționalitatea wireless, apăsați  (butonul Wireless). Pentru a conecta imprimanta la o rețea Wi-Fi, consultați Conectați imprimanta la o rețea Wi-Fi folosind HP Smart , sau Conectați imprimanta la o rețea Wi-Fi folosind Wi-Fi Protected Setup (WPS) .
 Aprinsă	Lumină albastru deschis constant pe bară. 	Imprimanta este conectată la rețea.
 Clipește rapid în albastru	Bara clipește în albastru deschis. 	Imprimanta încearcă să se conecteze la o rețea wireless.
 Clipește în chihlimbariu	Lumina albastră constantă clipește, apoi devine chihlimbarie și clipește. 	Imprimanta nu se poate conecta la o rețea wireless. Pentru a remedia problemele legate de conexiunea wireless, consultați Rezolvarea problemelor de rețea wireless .
Stinsă	Lumina mov clipește pe bară. 	Imprimanta este în modul de configurare wireless.

Pentru a activa sau a dezactiva capacitățile wireless ale imprimantei

Apăsați butonul  (butonul Wireless) pentru a activa sau a dezactiva capacitățile wireless ale imprimantei.

Pentru a restabili setările de rețea la valorile implicite

1. Apăsați lung  (butonul Informații) timp de 3 secunde, apoi eliberați butonul. Toate butoanele panoului de control se vor aprinde.
2. Apăsați și țineți apăsați  (butonul Wireless) și  (butonul Anulare). Imprimanta repornește și, în funcție de modelul imprimantei, Indicator luminos de stare clipește în mov sau  (butonul Wireless) începe să clipească în albastru. Aceasta indică faptul că imprimanta este în modul de

configurare a conexiunii wireless. Acum puteți configura o conexiune wireless între imprimantă și dispozitiv.



NOTĂ: Utilizați aplicația HP Smart ca să conectați imprimanta printr-o conexiune wireless.

Schimbarea tipului de conexiune

De la conexiunea USB la conexiunea wireless

Windows 10/macOS

1. Deconectați cablul USB de la imprimantă.
2. Asigurați-vă că dispozitivul mobil sau computerul este conectat la rețeaua Wi-Fi. Pe dispozitivul mobil, activați Bluetooth și serviciile de localizare.
3. În cazul în care conexiunea Wi-Fi a imprimantei a fost dezactivată anterior, activați-o. Pentru mai multe informații despre starea conexiunii wireless, consultați [Pentru a activa sau a dezactiva capacitățile wireless ale imprimantei](#).
4. Dacă imprimanta nu mai este în modul de configurare a conexiunii wireless, restabiliți setările pentru rețeaua imprimantei. Consultați [Pentru a restabili setările de rețea la valorile implicite](#).
5. Deschideți aplicația HP Smart pe computer sau dispozitivul mobil. Consultați [Utilizarea aplicației HP Smart pentru imprimare, scanare și gestionare](#).
6. Când vi se solicită, creați un cont HP și înregistrați imprimanta.
7. Urmați instrucțiunile de pe ecran pentru a conecta imprimanta la rețeaua Wi-Fi.

De la conexiunea wireless la conexiunea USB

Windows/macOS

 **NOTĂ:** Mențineți imprimanta conectată la internet. Pentru ca imprimanta să funcționeze corect (indiferent dacă utilizați o conexiune Wi-Fi, Ethernet sau USB), aceasta trebuie să fie în permanență conectată la internet. Consultați [Conectați imprimanta la o rețea Wi-Fi folosind HP Smart](#), și [Imprimanta nu poate imprima](#).

1. Dacă este necesar, scoateți eticheta care acoperă portul USB de pe spatele imprimantei.
2. Conectați imprimanta și computerul cu un cablu USB.
3. Deschideți aplicația HP Smart pe computer. Consultați [Utilizarea aplicației HP Smart pentru imprimare, scanare și gestionare](#).
4. Din HP Smart, atingeți sau faceți clic pe  (pictograma Plus) sau pe **Add Printer** (Adăugați o imprimantă), apoi alegeți opțiunea de a selecta sau adăuga o imprimantă. Urmați instrucțiunile pentru a adăuga imprimanta.
5. Când vi se solicită, creați un cont HP și înregistrați imprimanta.

3 Încărcarea suporturilor de imprimare

- [Încărcarea hârtiei](#)
- [Încărcarea plicurilor](#)
- [Încărcarea etichetelor](#)

Încărcarea hârtiei

Informațiile următoare descriu cum să încărcați hârtie în tava de intrare.

 **NOTĂ:** Pentru evitarea blocajelor de hârtie:

- Nu adăugați și nu scoateți niciodată hârtia din tava de intrare în timpul imprimării.
- Înainte de încărcarea tăvii de intrare, scoateți toată hârtia din tava de intrare și îndreptați topul de hârtie.
- Utilizați hârtie care nu este șifonată, îndoită sau deteriorată.
- Folosiți întotdeauna o singură dimensiune a hârtiei. De exemplu, nu așezați hârtie A5 peste coli de hârtie A4.
- Împingeți întotdeauna ghidajele pentru hârtie ca să vă asigurați că hârtia nu se așază oblic când este preluată de imprimantă.

Pentru a încărca hârtie

1. Scoateți hârtia din tava de alimentare, dacă există.

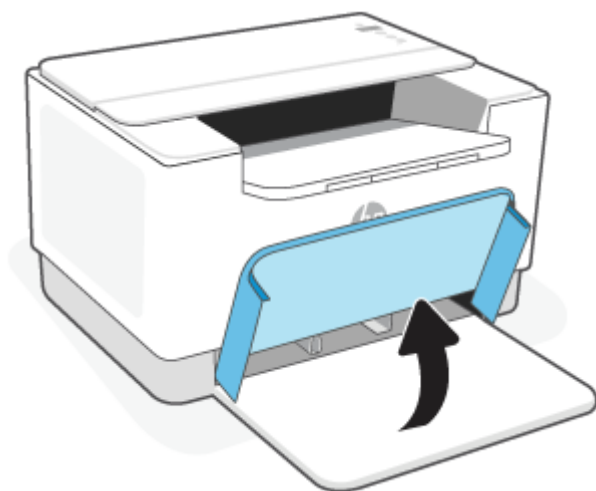

 **SFAT:** Pentru a încărca hârtie în format Legal, ridicați capacul imprimantei și, dacă este necesar, lăsați-l deschis. În funcție de modelul imprimantei, poate fi necesar să coborâți ușa tăvii.

2. Glisați ghidajele pentru hârtie spre marginile tăvii de intrare.

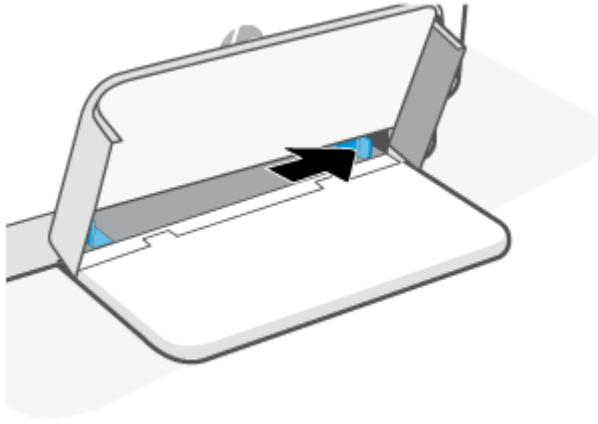

3. Introduceți teancul de hârtie în tava de intrare cu partea superioară înainte și partea de imprimat cu fața în sus.

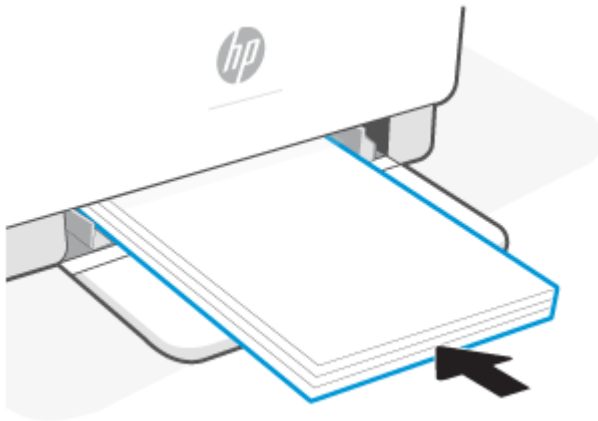

4. Glisați ghidajele pentru hârtie până când ating marginile suportului de imprimare.

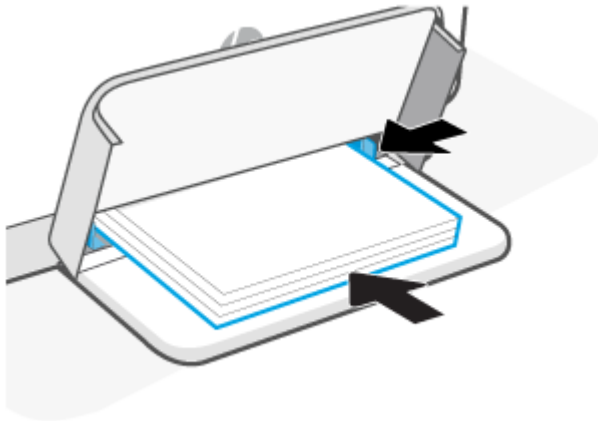

5. Coborâți capacul tăvii și extindeți tava de ieșire.

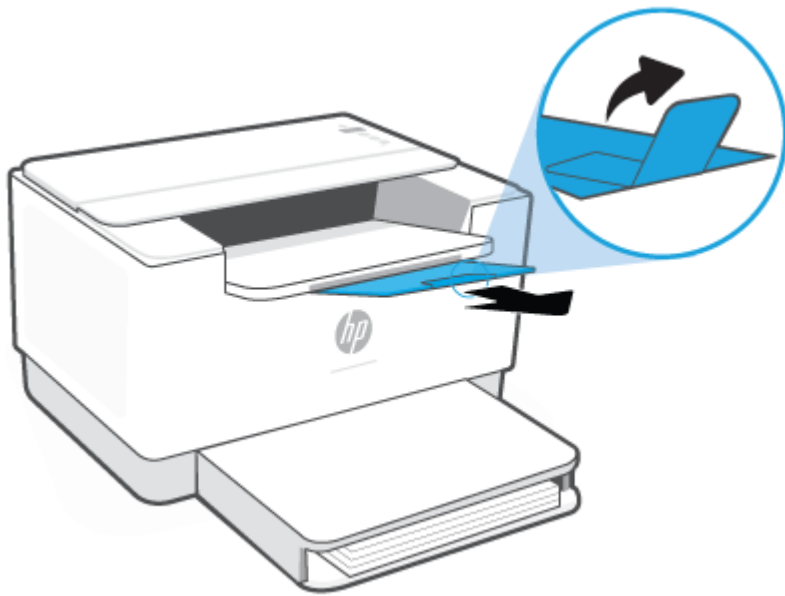

Încărcarea plicurilor

Informațiile următoare descriu cum să încărcați hârtie în tava de alimentare.

Pentru lista dimensiunilor și capacităților tăvii acceptate, accesați www.hp.com/support/ljM207e . Faceți clic pe **Product information** (Informații produs), apoi pe Product specifications (Specificații produs) pentru imprimanta dvs.

Pentru a încărca plicuri

1. Scoateți toată hârtia din tava de intrare.
2. Introduceți plicul în mijlocul tăvii de intrare, cu capătul scurt, timbrat spre spatele tăvii. Fața de imprimat trebuie să fie orientată în sus.



3. Glisați ghidajele pentru hârtie până când ating marginile suportului de imprimare.
4. Coborâți capacul tăvii și extindeți tava de ieșire.

Încărcarea etichetelor

Informațiile următoare descriu cum să încărcați hârtie în tava de alimentare.

Pentru lista dimensiunilor și capacităților tăvii acceptate, accesați www.hp.com/support/ljM207e . Faceți clic pe **Product information** (Informații produs), apoi pe Product specifications (Specificații produs) pentru imprimanta dvs.

Pentru a încărca etichete

1. Scoateți toată hârtia din tava de intrare.
2. Introduceți o coală de etichete în mijlocul tăvii de intrare, cu marginea superioară a acesteia spre spatele tăvii. Fața de imprimat trebuie să fie orientată în sus.

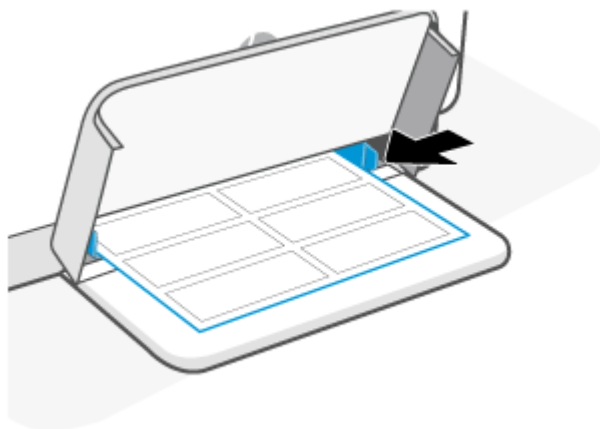

3. Glisați ghidajele pentru hârtie până când ating marginile suportului de imprimare.
4. Coborâți capacul tăvii și extindeți tava de ieșire.

4 Imprimare

- [Înainte de a începe](#)
- [Imprimarea de la un computer Windows](#)
- [Imprimarea de la un computer Mac](#)
- [Imprimarea cu dispozitivele mobile](#)

 **NOTĂ:** În funcție de imprimantă, Indicator luminos de stare clipește sau apare o lumină verde constantă pe bară la inițializarea, răcirea, realizarea procedurilor de curățare automată sau oprirea imprimantei.

Pentru a asigura o imprimare productivă, această imprimantă poate intra automat în modul de răcire în anumite condiții de mediu. Acest proces poate dura câteva minute. Când imprimanta se răcește, este posibil ca lucrările de imprimare să se întrerupă, dar acestea vor fi reluate când motorul este gata.

Înainte de a începe

- Configurați și conectați imprimanta folosind aplicația HP Smart. Consultați [Utilizarea aplicației HP Smart pentru imprimare, scanare și gestionare](#), și [Conectați imprimanta la o rețea Wi-Fi folosind HP Smart](#).
- Încărcați hârtie în tava de alimentare și deschideți tava de ieșire. Consultați [Încărcarea hârtiei](#).
- Mențineți imprimanta conectată la internet. Pentru ca imprimanta să funcționeze corect (indiferent dacă utilizați o conexiune Wi-Fi, Ethernet sau USB), aceasta trebuie să fie în permanență conectată la internet. Consultați [Conectați imprimanta la o rețea Wi-Fi folosind HP Smart](#), și [Imprimanta nu poate imprima](#).
- Utilizați numai cartușe originale HP. Imprimanta nu va funcționa conform așteptărilor dacă instalați cartușe non-HP sau cartușe reumplute.

Imprimarea de la un computer Windows

Citiți cerințele din [Cerințe pentru imprimantele HP+](#).

1. Asigurați-vă că ați instalat aplicația HP Smart. Consultați [Utilizarea aplicației HP Smart pentru imprimare, scanare și gestionare](#).

2. Deschideți documentul pe care doriți să îl imprimați.

3. În meniul **File** (Fișier) din programul software, selectați opțiunea **Imprimare**.

4. Faceți clic pe butonul care deschide caseta de dialog **Properties** (Proprietăți).

În funcție de aplicația software utilizată, butonul poate avea denumirea **Properties** (Proprietăți), **Options** (Opțiuni), **Setup** (Configurare) sau **Preferences** (Preferințe).

5. Asigurați-vă că imprimanta este selectată.

6. Modificați orice setări de imprimare și faceți clic pe **OK**.

7. Faceți clic pe butonul **Print** (Imprimare) sau **OK** pentru a imprima lucrarea.

Imprimarea de la un computer Mac

Citiți cerințele din [Cerințe pentru imprimantele HP+](#).

1. Asigurați-vă că ați instalat aplicația HP Smart. Consultați [Utilizarea aplicației HP Smart pentru imprimare, scanare și gestionare](#).
2. Pe computer, deschideți **System Preferences** (Preferințe sistem) și selectați **Printers and Scanners** (Imprimante și scanere).
3. Faceți clic pe + (butonul/pictograma Adăugare), selectați imprimanta din lista de imprimante, apoi faceți clic pe **Add** (Adăugare).
4. După conectare, deschideți documentul pe care doriți să îl imprimați și utilizați comanda **Print** (Imprimare).
5. Asigurați-vă că este selectată imprimanta dorită.
6. Modificați orice setări de imprimare.
7. Faceți clic pe **Print** (Imprimare) pentru a imprima documentul.

Imprimarea cu dispozitivele mobile

Puteți utiliza aplicația HP Smart pentru a imprima documente și fotografii de la dispozitivul mobil, din contul de pe rețelele sociale sau din spațiul de stocare în cloud. Consultați [Utilizarea aplicației HP Smart pentru imprimare, scanare și gestionare](#).

De asemenea, puteți imprima direct de la dispozitivele mobile folosind AirPrint (iOS) sau HP Print Service Plugin (Android):

- **iOS:** Dispozitivele cu iOS 4.2 sau o versiune ulterioară au aplicația AirPrint preinstalată.
- **Android:** Descărcați HP Print Service Plugin (Android): din Magazinul Google Play sau din magazinul de aplicații preferat, apoi activați-l pe dispozitivul dvs.

 **NOTĂ:** Puteți imprima utilizând HP Smart sau AirPrint/HP Print Service Plugin când dispozitivul mobil este conectat la aceeași rețea ca imprimanta sau la o rețea diferită (folosind Wi-Fi Direct).

Imprimarea cu dispozitivul conectat la aceeași rețea Wi-Fi

Puteți imprima documente și fotografii de pe dispozitivul mobil când dispozitivul este conectat la aceeași rețea Wi-Fi ca imprimanta.

Vizitați www.hp.com/go/mobileprinting pentru mai multe informații despre imprimarea mobilă.

 **NOTĂ:** Asigurați-vă că dispozitivul mobil și imprimanta sunt conectate la aceeași rețea Wi-Fi. Consultați [Conectați imprimanta la o rețea Wi-Fi folosind HP Smart](#).

Imprimarea fără conectarea dispozitivului la aceeași rețea Wi-Fi (Wi-Fi Direct)

Cu Wi-Fi Direct, puteți să conectați direct computerul sau dispozitivul mobil la imprimantă și să imprimați wireless, fără să conectați computerul sau dispozitivul mobil la o rețea wireless existentă.

Vizitați www.hp.com/go/wifidirectprinting pentru mai multe informații despre Wi-Fi Direct.



 **NOTĂ:**



- Asigurați-vă că funcția Wi-Fi Direct pentru imprimantă este pornită. Ca să verificați, deschideți EWS (consultați [Pentru a accesa și a utiliza Embedded Web Server \(EWS\)](#)), faceți clic pe fila **Networking** (Rețea), apoi selectați **Wi-Fi Direct Setup** (Configurare).
- Puteți conecta până la 5 computere și dispozitive mobile la imprimantă folosind conexiunea Wi-Fi Direct.

Pentru a activa sau a dezactiva funcția Wi-Fi Direct de la panoul de control:

1. Apăsați lung  (butonul Informații) timp de trei secunde, apoi eliberați butonul.

Toate butoanele panoului de control se vor aprinde.

2. Apăsați simultan  (butonul Reluare) și  (butonul Wireless).

 **SFAT:** Apăsați  (butonul Informații) pentru a imprima un raport pentru verificarea stării și a parolei Wi-Fi Direct.

5 Configurarea imprimantei

- [Utilizarea serviciilor Web](#)
- [Actualizarea imprimantei](#)
- [Configurați imprimanta folosind Embedded Web Server \(EWS\)](#)

Utilizarea serviciilor Web

Imprimanta oferă soluții inovatoare bazate pe cloud, cum ar fi Imprimare oriunde, scanare și salvarea în cloud și alte servicii (inclusiv aprovizionarea automată cu consumabile). Pentru mai multe informații, vizitați site-ul web HP Smart (www.hpsmart.com).

 **NOTĂ:** Pentru a utiliza aceste soluții bazate pe cloud, imprimanta trebuie să fie conectată la internet. Dacă nu se stabilește altfel, HP poate să modifice sau să anuleze aceste soluții bazate pe cloud oferite la propria alegere.

Configurarea serviciilor Web

1. Înainte de a configura Serviciile Web, asigurați-vă că imprimanta este conectată la internet.
2. Deschideți pagina de pornire a imprimantei (serverul web încorporat sau EWS). Consultați [Pentru a accesa și a utiliza Embedded Web Server \(EWS\)](#).
3. Faceți clic pe fila **HP Web Services** (Servicii web HP).
4. În **Web Services Settings** (Setări Servicii web), faceți clic pe **Enable** (Activare) și urmați instrucțiunile de pe ecran pentru a accepta termenii de utilizare.
5. Dacă vi se solicită, alegeți să permiteți ca imprimanta să își caute și să își instaleze automat actualizări.

 **NOTĂ:**

- Dacă vi se solicită o parolă, introduceți codul PIN de pe eticheta imprimantei. Consultați [De reținut când accesați EWS](#).
 - Dacă vi se solicită setări proxy și dacă rețeaua utilizează setări proxy, urmați instrucțiunile de pe ecran pentru a configura un server proxy. Dacă nu aveți detaliile, contactați administratorul de rețea sau persoana care a configurat rețeaua.
 - Dacă este disponibilă o actualizare pentru imprimantă, imprimanta o descarcă și o instalează, apoi repornește automat. Urmăriți din nou instrucțiunile de mai sus pentru a configura **HP Web Services** (Servicii web HP).
-
6. Când imprimanta este conectată la serverul HP, imprimă o pagină cu informații. Urmăriți instrucțiunile de pe pagina cu informații pentru a finaliza configurarea Serviciilor web.

Actualizarea imprimantei

HP oferă actualizări periodice pentru imprimantă pentru a îmbunătăți performanța imprimantei, a remedia erori și a vă proteja imprimanta împotriva eventualelor amenințări de securitate.

Dacă imprimanta este conectată la o rețea Wi-Fi sau Ethernet cu acces la internet, aceasta se va actualiza automat când devin disponibile actualizări noi. Imprimanta caută automat actualizări în mod implicit.

 **SFAT:** Puteți verifica oricând dacă sunt disponibile actualizări pentru imprimantă. [Aflați mai multe despre căutarea actualizărilor pentru imprimantă.](#)

Configurați imprimanta folosind Embedded Web Server (EWS)

Utilizați Embedded Web Server (EWS) pentru a gestiona funcțiile de imprimare de la computer.

- Vizualizarea informațiilor despre starea imprimantei
- Verificați informațiile și starea consumabilelor de imprimare
- Primirea de înștiințări despre evenimentele privitoare la imprimante și la consumabile
- Vedeți și modificați setările pentru rețea și imprimantă

Pentru a accesa și a utiliza Embedded Web Server (EWS)

Puteți să deschideți EWS utilizând una din următoarele metode:

- Aplicația HP Smart
- Software-ul pentru imprimantă HP
- Browserul web folosind adresa IP
- Browserul web folosind conexiunea Wi-Fi Direct

De reținut când accesați EWS

- Dacă browserul web afișează un mesaj care indică faptul că site-ul web este nesigur, selectați opțiunea de a continua. Accesarea site-ului web nu vă va afecta dispozitivul.
- Dacă vi se solicită, introduceți numele de utilizator și parola implicite ale imprimantei.
 - **Nume de utilizator:** admin
 - **Parolă:** Deschideți ușa de acces la cartușe și consultați eticheta din interiorul imprimantei.

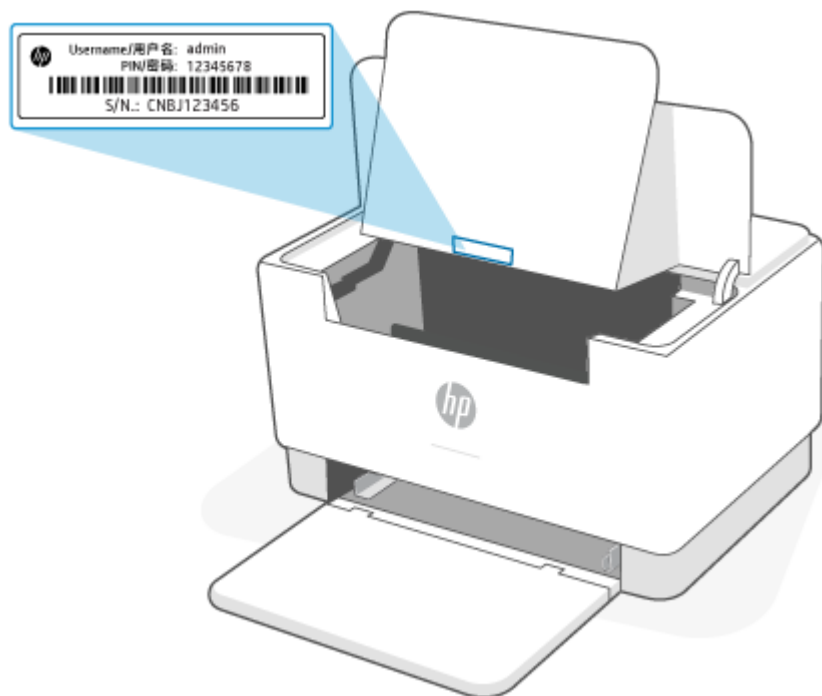

- În funcție de modul de conectare a imprimantei, este posibil ca unele funcții EWS să nu fie disponibile.
- EWS nu poate fi accesat dincolo de firewallul rețelei.

Pentru a deschide EWS utilizând HP Smart (iOS, Android și Windows 10)

1. Deschideți aplicația HP Smart pe computer sau dispozitivul mobil. Consultați [Utilizarea aplicației HP Smart pentru imprimare, scanare și gestionare](#).
2. Din HP Smart, selectați imprimanta, apoi atingeți sau faceți clic pe **Advanced Settings** (Setări avansate).

Pentru a deschide EWS utilizând o adresă IP (conexiune Wi-Fi sau Ethernet)

1. Găsiți adresa IP. Apăsați  (butonul Informații) de pe imprimantă pentru a imprima o pagină cu informații.
2. Deschideți un browser web, introduceți adresa IP sau numele de gazdă în bara de adrese, apoi atingeți sau faceți clic pe **Enter**.

Pentru a deschide EWS utilizând o adresă IP (conexiune Wi-Fi Direct)

1. Asigurați-vă că dispozitivul și imprimanta sunt conectate utilizând Wi-Fi Direct. Consultați [Imprimarea fără conectarea dispozitivului la aceeași rețea Wi-Fi \(Wi-Fi Direct\)](#).
2. Deschideți un browser web, introduceți următoarea adresă IP sau nume de gazdă al imprimantei în bara de adrese, apoi atingeți sau faceți clic pe **Enter**.

Adresă IP: 192.168.223.1

Configurarea setărilor de rețea IP

Utilizați secțiunile următoare pentru a configura setările de rețea ale imprimantei.

Vizualizarea sau modificarea setărilor de rețea

Utilizați Embedded Web Server pentru a vizualiza sau a modifica setările configurației IP.

1. Deschideți EWS. Consultați [Pentru a accesa și a utiliza Embedded Web Server \(EWS\)](#).
2. Faceți clic pe fila **Rețea** pentru a obține informații despre rețea. Modificați setările după cum este necesar.

Redenumirea imprimantei în rețea

Pentru a redenumi imprimanta într-o rețea, astfel încât aceasta să poată fi identificată în mod unic, utilizați Embedded Web Server (EWS).

1. Deschideți EWS. Consultați [Pentru a accesa și a utiliza Embedded Web Server \(EWS\)](#).
2. Deschideți fila **Sistem**.
3. Pe pagina **Informații dispozitiv**, numele implicit al imprimantei se află în câmpul **Descriere dispozitiv**. Puteți schimba acest nume pentru a identifica în mod unic această imprimantă.

 **NOTĂ:** Completarea celorlalte câmpuri de pe această pagină este opțională.

4. Faceți clic pe butonul **Aplicare** pentru a salva modificările.

Configurarea manuală a parametrilor IPv4 TCP/IP

Utilizați EWS pentru a seta manual o adresă IPv4, o mască de subrețea și un gateway implicit.

1. Deschideți EWS. Consultați [Pentru a accesa și a utiliza Embedded Web Server \(EWS\)](#),.
2. În fila **Rețea**, faceți clic pe **Configurație IPv4** în panoul de navigare din partea stângă.
3. Din lista verticală **Metodă adresă IP preferată**, selectați **Manual** și apoi editați setările de configurare IPv4.
4. Faceți clic pe butonul **Aplicare**.

Atribuirea sau schimbarea parolei sistemului utilizând Embedded Web Server

Atribuiți o parolă de administrator pentru accesul la imprimantă și la HP Embedded Web Server, astfel încât utilizatorii neautorizați să nu poată modifica setările imprimantei.

1. Deschideți EWS. Consultați [Pentru a accesa și a utiliza Embedded Web Server \(EWS\)](#),.
2. În fila **Sistem**, faceți clic pe legătura **Administrare** din panoul de navigare din partea stângă.
3. În zona etichetată **Securitate produs**, introduceți parola în câmpul **Parolă**.
4. Reintroduceți parola în câmpul **Confirmare parolă**.
5. Faceți clic pe butonul **Aplicare**.

 **NOTĂ:** Rețineți parola și păstrați-o într-un loc sigur.

Schimbarea setărilor de economisire a energiei

Imprimanta include mai multe funcții economice pentru conservarea energiei și consumabilelor.

Stabilirea setării Repaus/Dezactivare automată după inactivitate

Utilizați EWS pentru a seta durata timpului de inactivitate înainte ca imprimanta să intre în modul repaus.

Efectuați următoarea procedură, pentru a modifica setarea Repaus/Dezactivare automată după inactivitate:

1. Deschideți EWS. Consultați [Pentru a accesa și a utiliza Embedded Web Server \(EWS\)](#),.
2. Faceți clic pe fila **Sistem**, apoi selectați **Setări de energie**.
3. Din lista verticală **Repaus/Dezactivare automată după inactivitate**, selectați durata pentru întârziere.
4. Faceți clic pe butonul **Aplicare**.

Setarea întârzierii Opririi după o perioadă de inactivitate și configurarea imprimantei pentru a utiliza o putere de maximum 1 watt

Utilizați EWS pentru a seta intervalul de timp după care imprimanta se oprește.

 **NOTĂ:** După ce imprimanta se oprește, consumul de energie este de 1 watt sau mai puțin.

Efectuați următoarea procedură pentru a modifica setarea Oprește după o perioadă de inactivitate:

1. Deschideți EWS. Consultați [Pentru a accesa și a utiliza Embedded Web Server \(EWS\)](#).
2. Faceți clic pe fila **Sistem**, apoi selectați **Setări de energie**.
3. Din lista verticală **Oprește după inactivitate**, selectați durata pentru întârziere.



NOTĂ: Valoarea implicită este de **4 ore**.

4. Faceți clic pe butonul **Aplicare**.

Stabilirea setării Întârziere oprire

Utilizați EWS pentru a selecta dacă doriți sau nu ca imprimanta să se oprească cu întârziere după ce este apăsat  (butonul Alimentare).

Efectuați următoarea procedură pentru a modifica setarea de întârziere a opririi:

1. Deschideți EWS. Consultați [Pentru a accesa și a utiliza Embedded Web Server \(EWS\)](#).
2. Faceți clic pe fila **Sistem**, apoi selectați **Setări de energie**.
3. Selectați sau deselectați opțiunea **Întârziere când porturile sunt active**.



NOTĂ: Când este selectată această opțiune, imprimanta nu se oprește decât dacă toate porturile sunt inactive. O legătură activă la rețea va împiedica imprimanta să se oprească.

6 Consumabile, accesorii și componente

Imprimanta funcționează numai cu cartușe originale HP.

NOTIFICARE: În cazul în care în această imprimantă sunt instalate cartușe care nu sunt originale HP (inclusiv cartușe reumplute sau cartușe non-HP), imprimanta nu va funcționa conform așteptărilor.

- [Comandarea de consumabile, accesorii și componente](#)
- [Activarea sau dezactivarea caracteristicii Politica privind cartușele](#)
- [Înlocuirea cartușului de toner](#)

Comandarea de consumabile, accesorii și componente

Plasarea unei comenzi

Comandă hârtie și consumabile	www.hp.com/go/suresupply
Comandă piese sau accesorii originale HP	www.hp.com/buy/parts
Comandă prin intermediul furnizorilor de service sau asistență	Contactați un furnizor de service sau de asistență autorizat de HP.
Comandare prin serverul Web încorporat HP (EWS)	Pentru a-l accesa, într-un browser web acceptat de pe computer, introduceți adresa IP a imprimantei în câmpul pentru adresă/URL. EWS oferă opțiuni pentru achiziționarea de consumabile originale HP.



NOTĂ: Puteți plasa comenzi și din aplicația HP Smart. Pentru informații despre această aplicație, consultați [Utilizarea aplicației HP Smart pentru imprimare, scanare și gestionare.](#)

Consumabile și accesorii

Articol	Descriere	Cod cartuș	Număr piesă
Consumabile			
Numai pentru utilizare în America de Nord, Australia și Noua Zeelandă			
Cartuș de toner HP 134A LaserJet original negru	Cartuș de toner negru de capacitate standard, de schimb	134A	W1340A
Cartuș de toner HP 134X LaserJet original negru, de mare capacitate	Cartuș de toner negru de mare capacitate, de schimb	134X	W1340X
Numai pentru utilizare în Spațiul Economic European, Elveția, Regatul Unit și Israel*			
Cartuș de toner HP 135A LaserJet original negru	Cartuș de toner negru de capacitate standard, de schimb	135A	W1350A
Cartuș de toner HP 135X LaserJet original negru, de mare capacitate	Cartuș de toner negru de mare capacitate, de schimb	135X	W1350X
Numai pentru utilizare în Africa, America Latină, Orientul Mijlociu, CSI, țările/regiunile balcanice non-UE și Asia Pacific (exclusiv China, India, Australia și Noua Zeelandă)			
Cartuș de toner HP 136A LaserJet original negru	Cartuș de toner negru de capacitate standard, de schimb	136A	W1360A
Cartuș de toner HP 136X LaserJet original negru, de mare capacitate	Cartuș de toner negru de mare capacitate, de schimb	136X	W1360X
Pentru utilizare numai în China și India			
Cartuș de toner HP 137A LaserJet original negru	Cartuș de toner negru de capacitate standard, de schimb	137A	W1370A
Cartuș de toner HP 137X LaserJet original negru, de mare capacitate	Cartuș de toner negru de mare capacitate, de schimb	137X	W1370X

*Produsul este regionalizat pentru regiunile și țările menționate mai sus. Însă nicio prevedere din acest document nu trebuie să fie considerată drept autorizație din partea companiei HP de a importa produse în Spațiul Economic European, Elveția și UK din orice țară aflată în afara regiunii respective.

Activarea sau dezactivarea caracteristicii Politica privind cartușele

Caracteristica Politica privind cartușele poate fi activată sau dezactivată utilizând serverul web încorporat (EWS).



NOTĂ: Activarea sau dezactivarea acestei caracteristici poate necesita introducerea unei parole de administrator.

1. Deschideți EWS. Consultați [Pentru a accesa și a utiliza Embedded Web Server \(EWS\)](#).
2. Faceți clic pe fila **System** (Sistem), apoi selectați **Supply Settings** (Setări consumabile).
3. Din meniul vertical **Cartridge Policy** (Politica privind cartușele), selectați **Off** (Dezactivată) sau **Authorized HP** (Autorizare HP).
4. Faceți clic pe butonul **Aplicare**.

Înlocuirea cartușului de toner

Imprimanta funcționează numai cu cartușe originale HP.

NOTIFICARE: În cazul în care în această imprimantă sunt instalate cartușe care nu sunt originale HP (inclusiv cartușe reumplute sau cartușe non-HP), imprimanta nu va funcționa conform așteptărilor.

Informații privind cartușele

Continuați să imprimați utilizând cartușul existent până când redistribuirea tonerului nu mai oferă o calitate de imprimare acceptabilă. Pentru a redistribui tonerul, scoateți cartușul de toner din imprimantă și scuturați ușor cartușul înainte și înapoi pe orizontală. Pentru o reprezentare grafică, consultați instrucțiunile de înlocuire a cartușului. Introduceți cartușul de toner la loc în imprimantă, apoi închideți capacul.

Scoateți și înlocuiți cartușul de toner

Când un cartuș de imprimare se apropie de sfârșitul duratei de utilizare, puteți continua imprimarea cu cartușul actual până când redistribuirea tonerului nu mai oferă o calitate de imprimare acceptabilă.

1. Deschideți ușa de acces la cartuș, apoi scoateți cartușul de imprimare vechi.

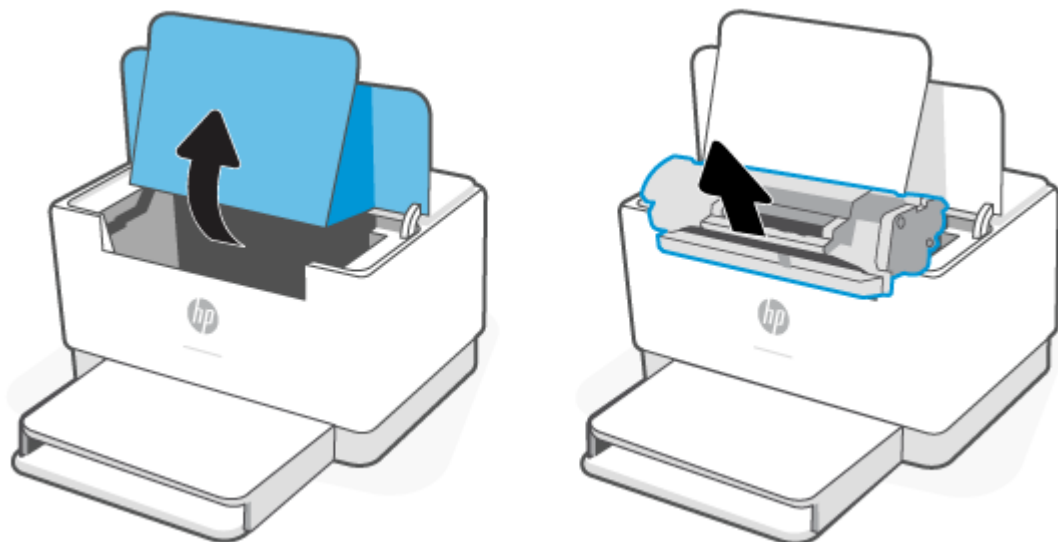

2. Scoateți cartușul de imprimare nou din ambalaj. Puneți cartușul de imprimare uzat în pungă și în cutie pentru a-l recicla.

⚠ ATENȚIE: Pentru a preveni deteriorarea cartușului de imprimare, țineți cartușul de imprimare de ambele capete. Nu atingeți capacul de protecție sau suprafața rolelor.

3. Prindeți ambele părți ale cartușului de imprimare și balansați ușor cartușul pentru a distribui uniform tonerul în interiorul acestuia.

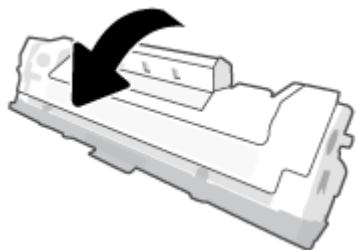

4. Scoateți capacul de pe cartușul de imprimare.

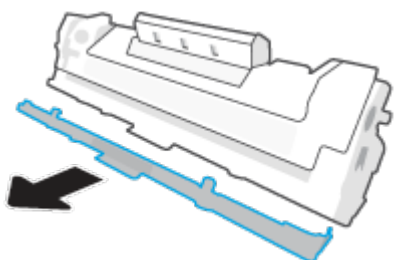

5. Introduceți cartușul de imprimare în produs, apoi închideți ușa de acces la cartuș.

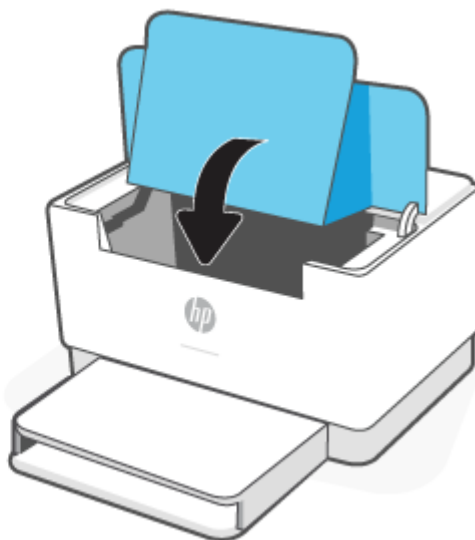
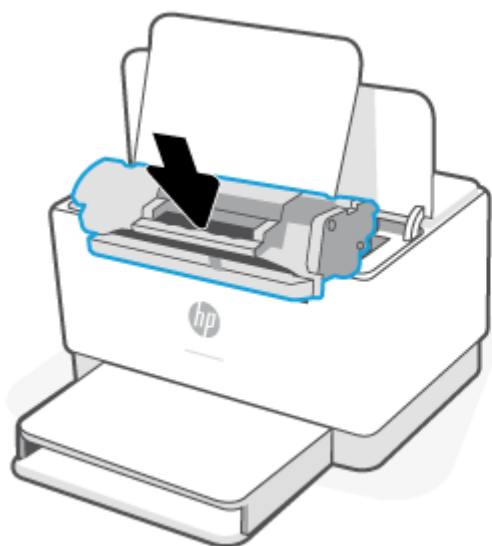

⚠ ATENȚIE: Dacă v-ați murdărit cu toner pe haine, ștergeți-le cu o cârpă uscată și spălați hainele cu apă rece. *Apa fierbinte impregnează tonerul în țesătură.*

7 Rezolvarea problemelor

- [Asistență HP](#)
- [Imprimanta nu poate imprima](#)
- [Nu se pot configura Serviciile web](#)
- [Interpretarea combinațiilor de indicatoare luminoase de pe panoul de control](#)
- [Imprimarea rapoartelor imprimantei](#)
- [Restabilirea valorilor și setărilor implicite din fabrică](#)
- [Nivel scăzut al cartușului](#)
- [Imprimanta nu preia hârtia sau alimentează defectuos](#)
- [Eliminarea blocajelor de hârtie](#)
- [Îmbunătățirea calității imprimării](#)
- [Rezolvarea problemelor legate de calitatea imprimării](#)
- [Rezolvarea problemelor de rețea wireless](#)
- [Rezolvați problemele de conexiune Ethernet](#)

Asistență HP

Pentru cele mai recente actualizări pentru produs și informații despre asistență, vizitați site-ul web de asistență pentru produs la www.hp.com/support/ljM207e. Asistența online HP furnizează o varietate de opțiuni utile în legătură cu imprimanta:



Obținere software și drivere: Descărcați software, drivere și firmware necesare pentru imprimantă.



Întrebați comunitatea: Alăturați-vă forumurilor comunității pentru a găsi soluții, a adresa întrebări și a partaja sfaturi.



Instrumente de diagnosticare HP: Utilizați instrumentele online HP pentru a detecta imprimanta și a găsi soluțiile recomandate.

Contactați HP

Dacă aveți nevoie de ajutor de la un reprezentant al serviciului de asistență tehnică HP pentru a rezolva o problemă, vizitați www.support.hp.com. Următoarele opțiuni de contact sunt disponibile gratuit pentru clienții care au produse în garanție (asistența oferită de un agent HP pentru clienții care nu mai beneficiază de garanție poate necesita plata unei taxe):



Discutați pe chat cu un agent de asistență HP sau cu un agent virtual HP online.



Apelați un agent de asistență HP.

Când contactați asistența HP, fiți pregătit să furnizați următoarele informații:

- Numele produsului (situat pe imprimantă)
- Numărul produsului (se găsește pe o etichetă în interiorul imprimantei)
- Numărul de serie (se găsește pe o etichetă în interiorul imprimantei)

Înregistrați imprimanta

Rezervându-vă doar câteva minute pentru înregistrare, vă puteți bucura de service mai rapid, asistență mai eficientă și mesaje de alertă despre asistența pentru produs. Dacă nu ați înregistrat imprimanta în timp ce instalați software-ul, o puteți înregistra acum la www.register.hp.com

Opțiuni suplimentare de garanție

Sunt disponibile și planuri de service extinse pentru imprimantă, la costuri suplimentare. Accesați www.hp.com/support/ljM207e, selectați țara/regiunea și limba, apoi explorați opțiunile de abonamente pentru servicii disponibile pentru imprimanta dumneavoastră.

Informații suplimentare despre consumabile și toner

Pentru informații suplimentare despre consumabile și toner și politicile de garanție, accesați www.hp.com/go/learnaboutsupplies

Imprimanta nu poate imprima

Verificați conexiunea imprimantei la internet

Asigurați-vă că imprimanta este conectată la internet. Dacă este deconectată, imprimanta nu va funcționa conform așteptărilor.

Imprimanta se poate deconecta uneori de la internet (de exemplu, până de curent, probleme cu rețeaua sau routerul sau oprirea imprimantei atunci când nu este folosită). Este posibilă să puteți imprima un număr limitat de pagini cu imprimanta deconectată, dar este foarte important să reconectați imprimanta pentru a continua imprimarea.

Asigurați-vă că folosiți cartușe originale HP

Asigurați-vă că utilizați cartușe originale HP. Cartușele originale HP sunt fabricate și vândute de HP în ambalaje HP oficiale. Imprimantele HP+ necesită cartușe originale HP. Dacă instalați consumabile non-HP sau cartușe reumplute, imprimantele HP+ nu vor funcționa conform așteptărilor.

Verificați setările și starea imprimantei

Apăsați pe  (butonul Informații) pentru a imprima un rezumat al setărilor și stării imprimantei. Verificați această pagină pentru informații despre erorile imprimantei.

 **SFAT:** Pentru a configura imprimanta printr-o conexiune wireless, consultați [Conectați imprimanta la o rețea Wi-Fi folosind HP Smart](#).

Dacă tot nu puteți imprima, accesați site-ul de asistență HP www.hp.com/support/ljM207e

Nu se pot configura Serviciile web





Pentru a utiliza imprimanta, aceasta trebuie să fie în permanență conectată la internet și Serviciile web trebuie să fie activate.

[Aflați mai multe despre configurarea Serviciilor web.](#)

Interpretarea combinațiilor de indicatoare luminoase de pe panoul de control





- [Prezentare generală](#)
- [Modelele indicatoarelor luminoase](#)

Prezentare generală





Prezentare generală pentru Indicator luminos de stare		Descriere
	Alb	Inactiv, în repaus sau în funcțiune
	Chihlimbriu	Necesită atenție, deoarece a survenit o eroare
	Albastru	Starea conexiunii la rețeaua wireless
	Verde	Pornește, procesează sau se actualizează
	Mov	Mod de configurare a conexiunii wireless

Modelele indicatoarelor luminoase







Tabelul 7-2 Alb

Comportamentul indicatoarelor luminoase	Descriere
Bară aprinsă în alb constant. 	Imprimanta este inactivă și nu este conectată la o rețea wireless. Pentru a conecta imprimanta la rețeaua wireless, consultați Conectați imprimanta la o rețea Wi-Fi folosind HP Smart .
	Dacă  (Indicatorul luminos al cartușului) este aprins, nivelul din cartușul imprimantei este scăzut; consultați Cartușul are un nivel scăzut .
	Dacă  (Indicatorul luminos al cartușului) clipește, nivelul din cartușul imprimantei este foarte scăzut; consultați Cartușul are un nivel foarte scăzut .
Lumina albă clipește pe bară. 	Imprimanta procesează și imprimă o lucrare de imprimare.
Lumină albă în centrul barei. 	Imprimanta este în modul Repaus.

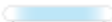

Tabelul 7-3 Chihlimbriu

Comportamentul indicatoarelor luminoase	Descriere
Lumină chihlimbarie constantă pe bară. 	Este posibil ca ușa imprimantei să nu fie bine închisă. Asigurați-vă că ușa de acces la cartușe și ușa de acces din partea din spate sunt bine închise. Dacă  (Indicator luminos pentru hârtie) clipește, este posibil ca imprimanta să fi rămas fără hârtie sau ca hârtia să nu fie încărcată corect (consultați Încărcarea hârtiei .) Încărcați hârtia și apăsați  (butonul Reluare) pentru a continua. Sau este posibil să fi survenit un blocaj de hârtie. Eliminați blocajul (consultați Eliminarea blocajelor de hârtie .) și apăsați  (butonul Reluare) pentru a continua.
Lumina chihlimbarie constantă clipește rapid pe bară. 	A apărut o problemă la imprimantă. Opriiți, apoi reporniți imprimanta după 30 de secunde. Dacă problema persistă, accesați www.hp.com/support/ljm207e .



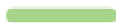

 Tabelul 7-4 Albastru

Comportamentul indicatoarelor luminoase	Descriere
Lumină albastru deschis constant pe bară. 	Imprimanta este inactivă și conectată la o rețea wireless. Un computer sau un dispozitiv mobil este conectat direct la imprimantă, utilizând Wi-Fi Direct. Dacă  (Indicatorul luminos al cartușului) este aprins, nivelul din cartușul imprimantei este scăzut; consultați Cartușul are un nivel scăzut .
Bara clipește în albastru deschis. 	Dacă  (Indicatorul luminos al cartușului) clipește, nivelul din cartușul imprimantei este foarte scăzut; consultați Cartușul are un nivel foarte scăzut .
Bara clipește în albastru deschis. 	Imprimanta încearcă să se conecteze la o rețea wireless.
Lumina albastră constantă clipește, apoi devine chihlimbarie și clipește. 	Imprimanta nu se poate conecta la o rețea wireless. Pentru a remedia problemele legate de conexiunea wireless, consultați Rezolvarea problemelor de rețea wireless .







Tabelul 7-5 Verde

Comportamentul indicatoarelor luminoase	Descriere
Lumină verde constantă pe bară. 	Imprimanta se inițializează, este în așteptarea confirmării, efectuează proceduri automatizate de curățare, descarcă și instalează o actualizare pentru imprimantă sau se răcește. (Pentru a asigura o imprimare productivă, imprimanta poate intra automat în modul de răcire în anumite condiții de mediu.) NOTIFICARE: Imprimanta trebuie să fie pornită în timpul procesului de actualizare. Nu opriți imprimanta și nu deconectați sursa de alimentare înainte de finalizarea actualizării. NOTĂ: <ul style="list-style-type: none"> • Dacă apare o problemă în timpul instalării actualizării pentru imprimantă, imprimanta va reporni și va încerca să se actualizeze automat (printr-o conexiune activă la internet). • Când imprimanta se răcește, este posibil ca lucrările de imprimare să fie întrerupte. Lucrările de imprimare vor fi reluate când motorul este pregătit. Acest proces poate să dureze câteva minute.
Lumină verde clipește pe bară. 	Imprimanta efectuează întreținerea de rutină.

Tabelul 7-6 Mov

Comportamentul indicatoarelor luminoase	Descriere
Lumina mov clipește pe bară. 	Imprimanta este în modul de configurare wireless. Dacă  (butonul Informații) clipește, apăsați pentru conectare.
Lumina mov constantă clipește rapid, apoi devine chihlimbarie și clipește. 	Expiră timpul pentru modul Wi-Fi Protected Setup (WPS). Apăsați  (butonul Anulare) pentru a elimina eroarea. Pentru informații suplimentare, consultați Conectați imprimanta la o rețea Wi-Fi folosind Wi-Fi Protected Setup (WPS) .

Imprimarea rapoartelor imprimantei

Raport imprimantă	Mod de imprimare	Descriere
Raport cu informații	Apăsați  (butonul Informații).	Raportul cu informații despre imprimantă prezintă un rezumat al informațiilor despre imprimantă și al stării actuale a acesteia.
Raport de configurare	Apăsați lung  (butonul Informații) timp de 3 secunde, până când se aprind toate butoanele. Apăsați  (butonul Reluare) pentru a imprima un raport de configurare.	Raportul de configurare prezintă jurnalul de utilizare a imprimantei (paginile imprimate, imaginile scanate), jurnale de evenimente, setări pentru copiere/energie, starea rețelei și altele.
Raport privind testarea rețelei wireless	Apăsați lung  (butonul Informații) timp de 3 secunde, până când se aprind toate butoanele. Apăsați simultan  (butonul Informații) și  (butonul Reluare). Sau deschideți EWS. Consultați Pentru a accesa și a utiliza Embedded Web Server (EWS) , faceți clic pe fila Networking (Rețea) și pe Wireless Configuration (Configurație wireless), apoi faceți clic pe Print Test Report (Imprimare raport de test).	Raportul de testare a rețelei wireless afișează rezultatele diagnosticării privind starea rețelei wireless, puterea semnalului wireless, rețelele detectate și altele.
Pagina cu informații despre Serviciile web	Deschideți EWS. Consultați Pentru a accesa și a utiliza Embedded Web Server (EWS) , faceți clic pe fila HP Web Services (Servicii web HP), pe Web Services Settings (Setări servicii web), apoi faceți clic pe Print Information Sheet (Imprimare fișă cu informații). Dacă nu ați activat caracteristica Web Services (Servicii web), faceți clic pe Enable (Activare) pentru opțiunea Print Information Sheet (Imprimare fișă cu informații).	În funcție de starea Serviciilor web, Rapoartele privind Serviciile web oferă diferite instrucțiuni pentru a vă ajuta să activați Serviciile web, să le configurați, să remediați problemele cu conexiunea și altele.
Pagina de test pentru ajustarea alinierii	Deschideți EWS. Consultați Pentru a accesa și a utiliza Embedded Web Server (EWS) , faceți clic pe fila System (Sistem) și pe Service (Servicii) și urmați instrucțiunile de pe ecran din secțiunea Ajustarea alinierii pentru a poziționa imaginea în locul dorit pe coala de hârtie.	Imprimanta imprimă o pagină de aliniere.

Restabilirea valorilor și setărilor implicite din fabrică

Dacă dezactivați unele funcții sau modificați unele setări și doriți să reveniți la cele inițiale, puteți restaura imprimanta la setările inițiale din fabrică sau de rețea.

1. Deschideți EWS. Consultați [Pentru a accesa și a utiliza Embedded Web Server \(EWS\)](#).
2. Din fila **Sistem**, faceți clic pe **Service**.
3. În zona **Restabilire setări implicite**, faceți clic pe butonul **Restabilire setări implicite**.

Imprimanta repornește automat.

Nivel scăzut al cartușului

Cartușul are un nivel scăzut

Durata de viață rămasă efectivă a cartușului poate fi diferită. Încercați să aveți un consumabil de schimb disponibil, pe care să-l puteți instala când calitatea imprimării nu mai este acceptabilă. Cartușul nu trebuie înlocuit în acest moment.

Continuați să imprimați utilizând cartușul existent până când redistribuirea tonerului nu mai oferă o calitate de imprimare acceptabilă. Pentru a redistribui tonerul, scoateți cartușul de toner din imprimantă și scuturați ușor cartușul înainte și înapoi pe orizontală. Pentru o reprezentare grafică, consultați instrucțiunile de înlocuire a cartușului. Introduceți cartușul de toner la loc în imprimantă, apoi închideți capacul.

Cartușul are un nivel foarte scăzut

Durata de viață rămasă efectivă a cartușului poate fi diferită. Încercați să aveți un consumabil de schimb disponibil, pe care să-l puteți instala când calitatea imprimării nu mai este acceptabilă. Cartușul nu trebuie înlocuit în acest moment decât în cazul în care calitatea de imprimare nu mai este acceptabilă.

După ce un cartuș de toner HP a atins nivelul Foarte scăzut, ia sfârșit și garanția HP de protecție premium pentru cartușul de toner respectiv.

Schimbarea setărilor de „Nivel foarte scăzut”

Puteți schimba modul în care imprimanta reacționează când consumabilele ating nivelul Foarte scăzut. Nu trebuie să restabiliți aceste setări la instalarea unui nou cartuș de toner.

1. Deschideți EWS. Consultați [Pentru a accesa și a utiliza Embedded Web Server \(EWS\)](#).
2. Selectați fila **Sistem**, apoi selectați **Setări consumabile**.
3. Selectați una dintre următoarele opțiuni din lista verticală **Very Low Setting (Black Cartridge)** (Setare de nivel foarte scăzut (cartuș negru)).
 - Selectați opțiunea **Oprire** pentru ca imprimanta să se oprească din imprimat până când înlocuiți cartușul.
 - Selectați opțiunea **Continuare** pentru a seta imprimanta să vă avertizeze când nivelul cartușului este foarte scăzut, dar să continue imprimarea.

Comandarea de consumabile

Comandă hârtie și consumabile	www.hp.com/go/suresupply
Comandă prin intermediul furnizorilor de service sau asistență	Contactați un furnizor de service sau de asistență autorizat de HP.
Comandare prin serverul Web încorporat HP (EWS)	Pentru a-l accesa, într-un browser web acceptat de pe computer, introduceți adresa IP a imprimantei în câmpul pentru adresă/URL. EWS oferă opțiuni pentru achiziționarea de consumabile originale HP.

Imprimanta nu preia hârtia sau alimentează defectuos

Introducere

Următoarele soluții pot ajuta la rezolvarea problemelor în cazul în care imprimanta nu preia hârtie din tava de intrare sau dacă preia mai multe coli de hârtie în același timp. Oricare dintre următoarele situații poate duce la blocaje de hârtie.

- [Produsul nu preia hârtia](#)
- [Curățați rola de preluare](#)
- [Produsul preia mai multe coli de hârtie](#)

Produsul nu preia hârtia

Dacă produsul nu preia hârtia din tava de intrare, încercați aceste soluții.

1. Deschideți produsul și scoateți colile de hârtie blocate.
2. Încărcați tava cu dimensiunea corectă de hârtie pentru operația dvs.
3. Asigurați-vă că dimensiunea și tipul hârtiei sunt setate corect.
4. Asigurați-vă că ghidajele pentru hârtie sunt ajustate corect pentru dimensiunea hârtiei. Reglați ghidajele la marcajul de aliniere corespunzător din tavă.
5. Curățați rola de preluare.



NOTĂ: Dacă problema persistă, accesați site-ul de asistență pentru această imprimantă la www.hp.com/support/ljM207e pentru a afla mai multe despre rezolvarea problemelor cu hârtia.

Curățați rola de preluare

1. Opriți imprimanta.
2. Deconectați cablul de alimentare din spatele imprimantei.
3. Scoateți topul de hârtie din tava de alimentare.
4. Întoarceți imprimanta pe o parte, așa cum vedeți în imagine.

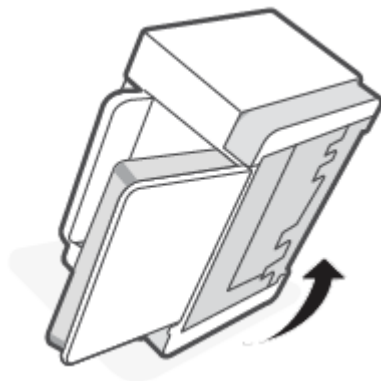

5. Eliberați și țineți de elementul de blocare albastru, apoi scoateți panoul.

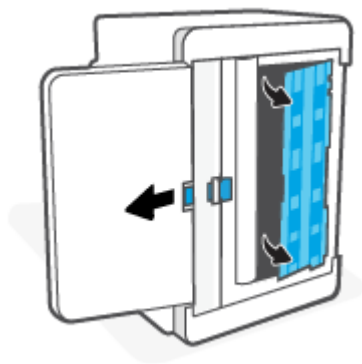

6. Umeziți o lavetă moale, fără scame, cu alcool sau apă, apoi ștergeți fiecare rolă.

 **NOTĂ:** Aplicați o presiune moderată asupra fiecărei role ca să vă asigurați că este bine curățată.

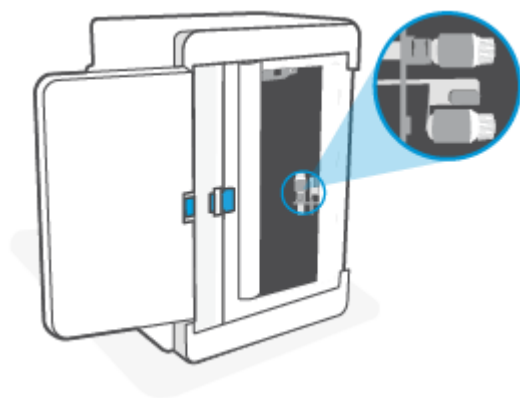

7. Așteptați aproximativ 10 minute pentru ca rola de preluare să se usuce complet.
8. Ținând de elementul de blocare albastru, aliniați și introduceți panoul așa cum vedeți în imagine. Eliberați elementul de blocare albastru pentru a fixa panoul în poziție.

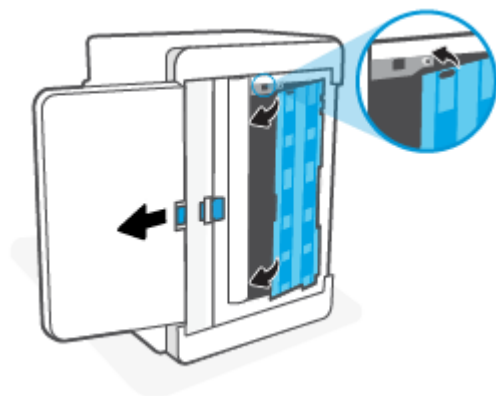

9. Întoarceți imprimanta în poziția verticală inițială.

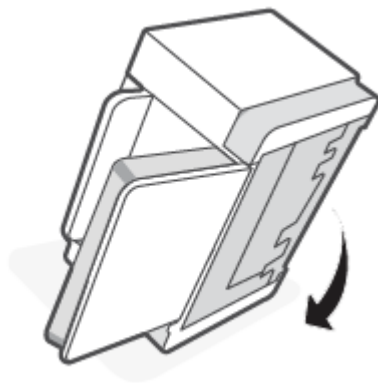

10. Reintroduceți teancul de hârtie în tava de alimentare.
11. Conectați la loc cablul de alimentare în spatele imprimantei, apoi porniți imprimanta.

Produsul preia mai multe coli de hârtie

Dacă produsul preia mai multe coli de hârtie din tava de intrare, încercați aceste soluții.

1. Scoateți teancul de hârtie din tava de alimentare, rotiți-l la 180 de grade și întoarceți-l. Puneți teancul de hârtie înapoi în tava de alimentare.
2. Utilizați numai hârtie care respectă specificațiile HP pentru acest produs.
3. Utilizați hârtie care nu este șifonată, îndoită sau deteriorată. Dacă este necesar, utilizați hârtie din alt pachet.
4. Asigurați-vă că tava de intrare nu este umplută excesiv. Dacă este, scoateți întregul teanc de hârtie din tavă, îndreptați-l, apoi puneți la loc în tava de intrare o parte din hârtie.
5. Asigurați-vă că ghidajele pentru hârtie sunt ajustate corect pentru dimensiunea hârtiei. Reglați ghidajele la marcajul de aliniere corespunzător din tavă.
6. Asigurați-vă că mediul de imprimare respectă specificațiile recomandate.

Eliminarea blocajelor de hârtie

Introducere

Următoarele informații includ instrucțiuni pentru îndepărtarea blocajelor de hârtie din imprimantă.

- [Locații blocaje](#)
- [Blocaje de hârtie frecvente sau repetate?](#)
- [Eliminarea blocajelor din tava de alimentare](#)
- [Eliminați blocajele de la baza imprimantei](#)
- [Eliminarea blocajelor din zona cartușelor de imprimare](#)
- [Eliminarea blocajelor din zonele de ieșire](#)
- [Eliminarea blocajelor din duplexorul posterior](#)

Locații blocaje

Blocajele pot surveni în următoarele locații ale produsului:

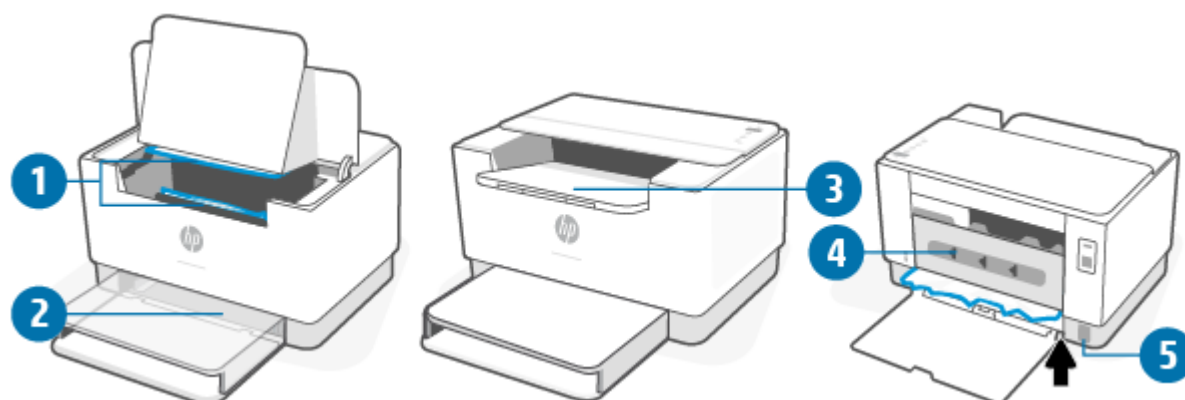

1	Zone interne
2	Tavă de alimentare
3	Sertar de ieșire
4	Zona duplexorului posterior
5	Baza imprimantei

 **NOTĂ:** Blocajele pot să apară mai multe locații.

Blocaje de hârtie frecvente sau repetate?

Urmați acești pași pentru a rezolva problemele cu blocajele frecvente de hârtie. Dacă primul pas nu rezolvă problema, continuați cu următorul pas până când ați rezolvat problema.

1. Dacă hârtia s-a blocat în imprimantă, eliminați blocajul și imprimați o pagină de test pentru a testa imprimanta.
2. Asigurați-vă că tava este configurată pentru dimensiunea și tipul de hârtie corecte.
 - a. Deschideți EWS. Consultați [Pentru a accesa și a utiliza Embedded Web Server \(EWS\)](#).
 - b. Faceți clic pe fila **System** (Sistem) apoi faceți clic pe pagina **Paper Setup** (Configurare hârtie).
 - c. Selectați tipul hârtiei care se află în tavă.
3. Opriți imprimanta, așteptați 30 de secunde, apoi reporniți-o.
4. [Imprimarea unei pagini de curățare](#), pentru a elimina excesul de toner din imprimantă.
5. Imprimați o pagină de test pentru a testa imprimanta.

Dacă niciunul dintre acești pași nu rezolvă problema, este posibil să fie necesară repararea imprimantei. Contactați serviciul de asistență.

Eliminarea blocajelor din tava de alimentare

ATENȚIE: Nu utilizați obiecte ascuțite, cum ar fi o pensetă sau un clește cu vârf ascuțit, pentru a elimina blocajele de hârtie. Garanția nu va acoperi deteriorările produse prin utilizarea obiectelor ascuțite.

La îndepărtarea suportului de imprimare blocate, trageți-l drept afară din produs. Dacă trageți strâmb suportul de imprimare, riscați să deteriorați produsul.

NOTĂ: În funcție de locul unde se află amplasat blocajul, este posibil ca unii din următorii pași să nu fie necesari.

1. Deschideți ușa de acces la cartuș, apoi scoateți cartușul de imprimare.

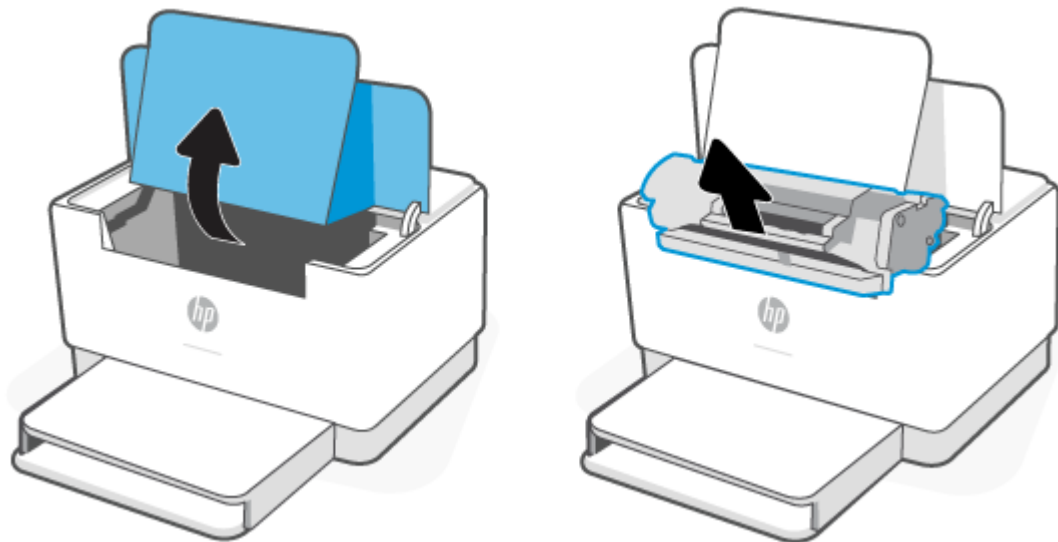

2. Scoateți teancul de suporturi de imprimare din tava de alimentare.

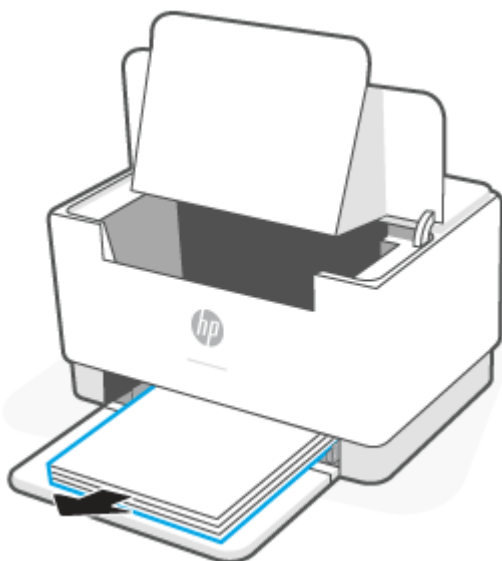

3. Cu ambele mâini, apucați partea suportului de imprimare blocat care este cea mai vizibilă (inclusiv mijlocul) și trageți suportul afară din imprimantă.

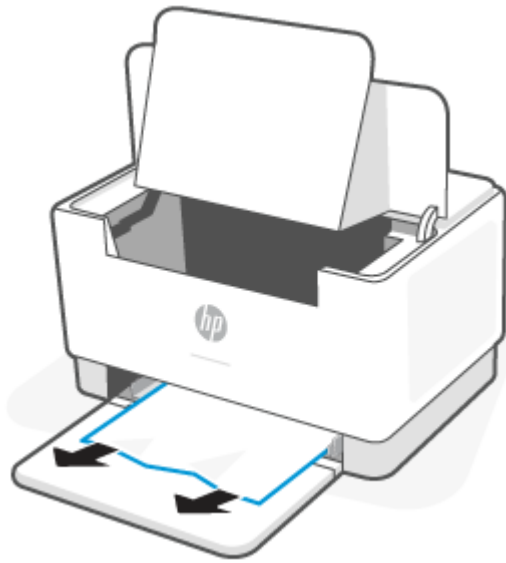

4. Reinstalați cartușul de imprimare, apoi închideți ușa de acces la cartuș.

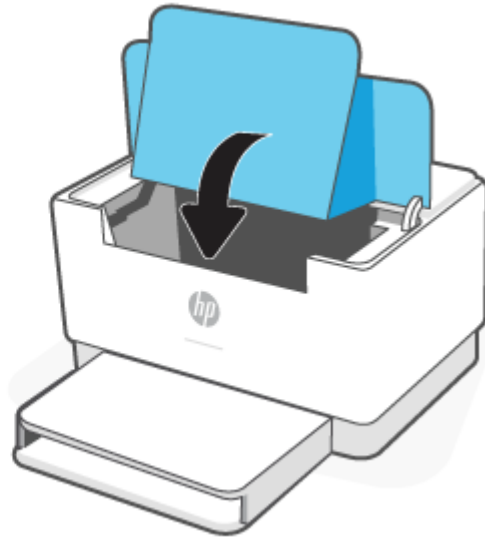
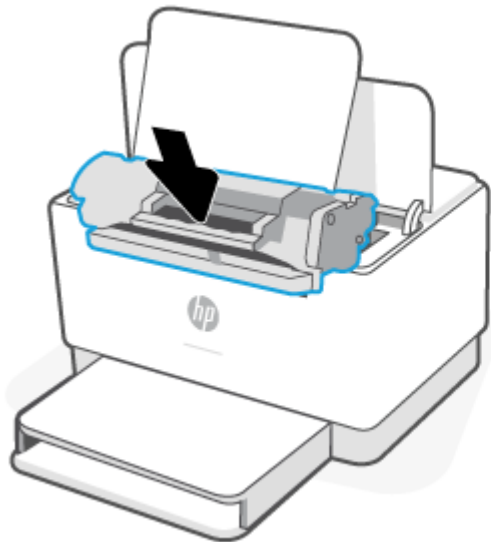

Eliminați blocajele de la baza imprimantei

1. Întoarceți imprimanta pe o parte, așa cum vedeți în imagine.

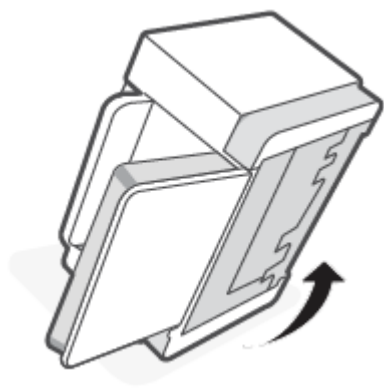

2. Eliberați și țineți de elementul de blocare albastru, apoi scoateți panoul.

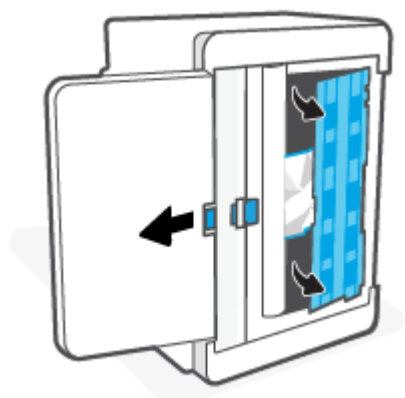

3. Scoateți suporturile blocate.



4. Ținând de elementul de blocare albastru, aliniați și introduceți panoul așa cum vedeți în imagine. Eliberați elementul de blocare albastru pentru a fixa panoul în poziție.

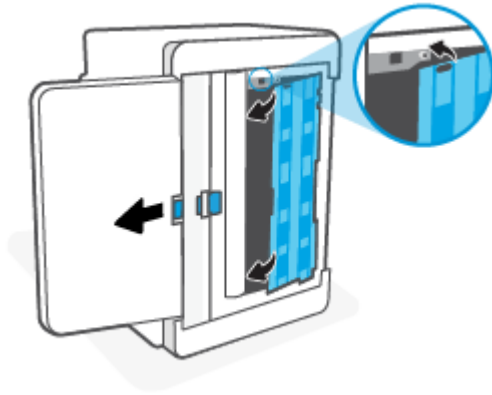

5. Întoarceți imprimanta în poziția verticală inițială.

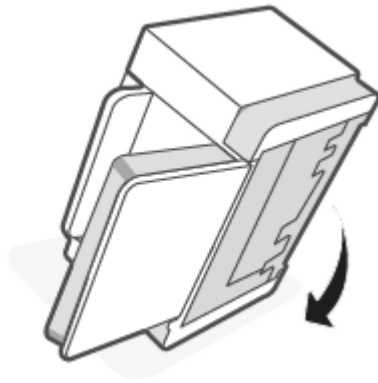

Eliminarea blocajelor din zona cartușelor de imprimare

1. Deschideți ușa de acces la cartuș, apoi scoateți cartușul de imprimare.

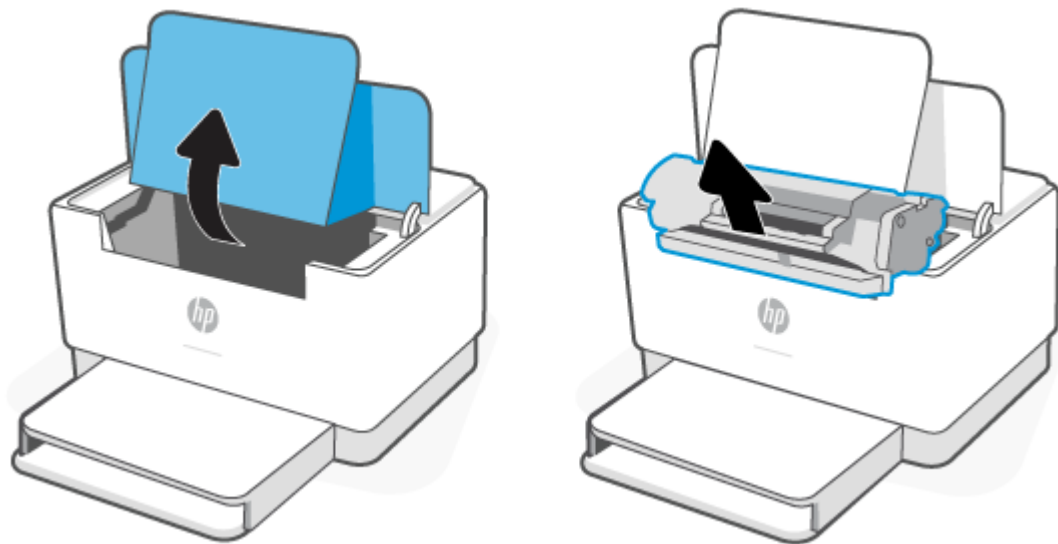

2. Dacă puteți vedea hârtia blocată, apucați-o cu grijă și trageți-o ușor afară din imprimantă.

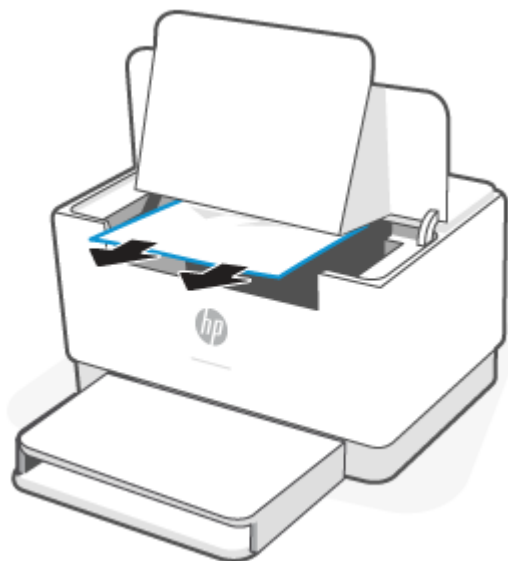

3. Reinstalați cartușul de imprimare, apoi închideți ușa de acces la cartuș.

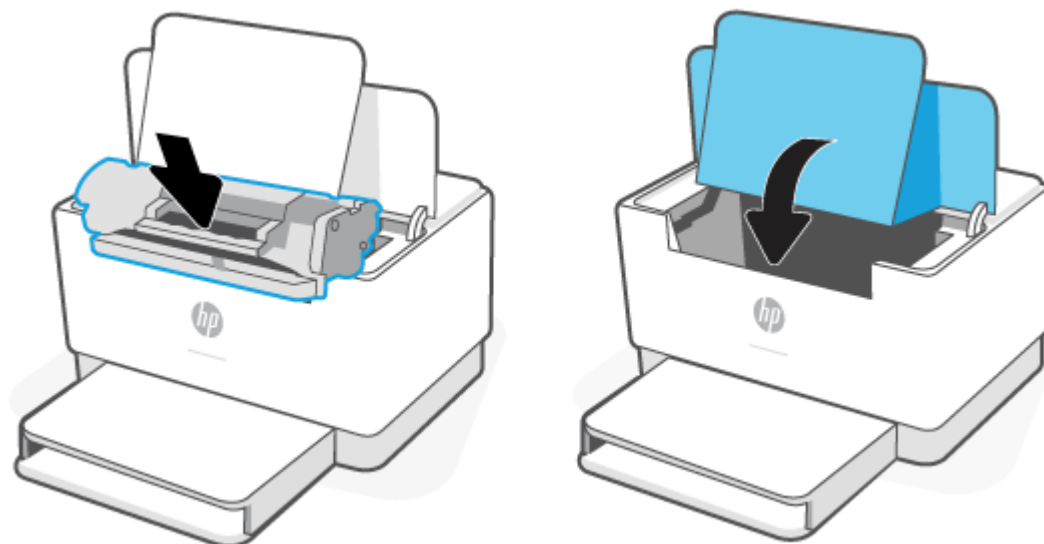

Eliminarea blocajelor din zonele de ieșire

⚠ ATENȚIE: Nu utilizați obiecte ascuțite, cum ar fi o pensetă sau un clește cu vârf ascuțit, pentru a elimina blocajele de hârtie. Garanția nu acoperă deteriorările produse prin utilizarea obiectelor ascuțite.

Când apare un blocaj,  (Indicator luminos pentru hârtie) clipește și pe bară apare o lumină chihlimbarie constantă (în funcție de imprimantă).

Îndepărtați orice hârtie blocată vizibilă din zona tăvii de ieșire. Pentru a evita ruperea, folosiți ambele mâini pentru a scoate hârtia blocată.

Eliminarea blocajelor din duplexorul posterior

Utilizați următoarea procedură pentru a verifica dacă există hârtie blocată în toate locațiile posibile din duplexorul posterior.

1. Deschideți ușa de acces din spate.
2. Dacă puteți vedea hârtia blocată, apucați-o cu grijă și trageți-o ușor afară din imprimantă.

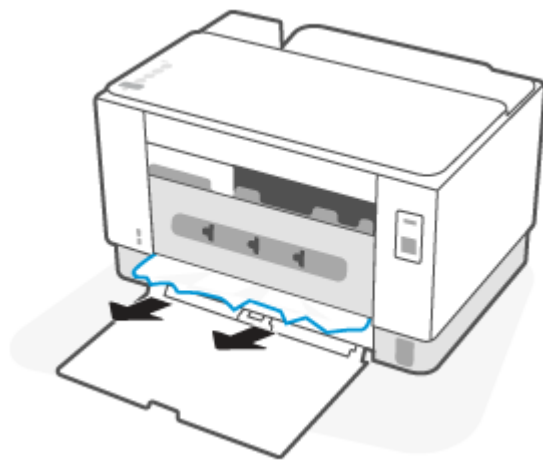

3. Închideți ușa de acces din spate.

Îmbunătățirea calității imprimării

- [Introducere](#)
- [Imprimarea din alt program software](#)
- [Verificarea setării pentru tipul de hârtie pentru operația de imprimare](#)
- [Verificarea stării cartușului de toner](#)
- [Curățarea cartușului](#)
- [Imprimarea unei pagini de curățare](#)
- [Inspectarea vizuală a cartușului de toner](#)
- [Verificarea hârtiei și a mediului de imprimare](#)
- [Ajustare densitate de imprimare](#)

Introducere

Următoarele informații furnizează pașii de depanare pentru rezolvarea problemelor de calitate a imprimării, inclusiv a următoarelor probleme:

- Pete
- Imprimare neclară
- Imprimare întunecată
- Imprimare deschisă la culoare
- Dungi
- Lipsa tonerului
- Puncte de toner împrăștiate
- Toner revărsat
- Imagini înclinate

Pentru a rezolva problemele de calitate a imprimării, încercați următoarele soluții în ordinea prezentată.

Pentru informații despre remedierea anumitor defecte de imagine, consultați [Rezolvarea problemelor legate de calitatea imprimării](#).

Imprimarea din alt program software

Încercați să imprimați dintr-un alt program software. Dacă pagina se imprimă corect, problema este legată de programul software din care ați imprimat.

Dacă pagina nu se imprimă corect, încercați să actualizați imprimanta și să imprimați din nou. Consultați [Actualizarea imprimantei](#).

Verificarea setării pentru tipul de hârtie pentru operația de imprimare

Verificați setarea pentru tipul de hârtie când imprimați dintr-un program software și paginile imprimate prezintă pete, imprimare neclară sau întunecată, hârtie ondulată, puncte împrăștiate de toner, toner nefixat sau zone mici de pe care lipsește tonerul.

Verificarea setării tipului de hârtie pe imprimantă

Verificați dacă tava este încărcată cu tipul corect de hârtie.

Verificarea setării tipului de hârtie (Windows)

1. Din programul software, selectați opțiunea **Imprimare**.
2. Selectați imprimanta, apoi faceți clic pe butonul **Proprietăți** sau **Preferințe**.
3. Verificați setările hârtiei.

Verificarea setării tipului de hârtie (OS X)

1. Faceți clic pe meniul **File (Fișier)**, apoi faceți clic pe opțiunea **Print (Imprimare)**.
2. În meniul **Imprimantă**, selectați imprimanta.
3. În mod prestabilit, driverul de imprimare afișează meniul **Exemplare și pagini**. Deschideți lista derulantă a meniurilor, apoi faceți clic pe meniul **Finisare**.
4. Selectați un tip din lista derulantă **Tip suport**.

Verificarea stării cartușului de toner

Urmați acești pași pentru a verifica durata de viață rămasă a cartușelor de toner și, dacă este cazul, starea altor componente de întreținere înlocuibile.

Pasul unu: Găsiți informații despre consumabile

Pe panoul de control al imprimantei, apăsați  (butonul Informații) pentru a imprima un raport cu informații.

Pasul doi: Verificați starea consumabilelor

1. Deschideți EWS (consultați [Pentru a accesa și a utiliza Embedded Web Server \(EWS\)](#)), pentru a vedea raportul privind starea consumabilelor pentru cartușele de toner și, dacă este cazul, starea altor componente care necesită întreținere și care pot fi înlocuite.

Când se utilizează un cartuș de toner care a ajuns la sfârșitul duratei de viață estimate, pot surveni probleme de calitate a imprimării. Raportul de configurare indică când nivelul unui consumabil este foarte scăzut.

După ce un cartuș de toner HP a atins nivelul Foarte scăzut, ia sfârșit și garanția HP de protecție premium pentru cartușul de toner respectiv.

Cartușul de toner nu trebuie înlocuit în acest moment, decât în cazul în care calitatea de imprimare nu mai este acceptabilă. Încercați să aveți un consumabil de schimb disponibil, pe care să îl puteți instala când calitatea imprimării nu mai este acceptabilă.

Dacă decideți să înlocuiți un cartuș de toner sau alte componente de întreținere, raportul de configurare listează numerele de reper ale produselor HP originale.

2. Verificați dacă utilizați un cartuș original HP.

Pe un cartuș de toner HP original sunt inscripționate „HP” sau sigla HP. Pentru mai multe informații despre identificarea cartușelor HP, accesați www.hp.com/go/learnaboutesupplies

Curățarea cartușului

În timpul procesului de imprimare, cartușele se pot contamina cu praf de hârtie și pot cauza probleme de calitate a imprimării, precum probleme de fundal, benzi verticale întunecate sau benzi orizontale repetitive.

Urmați acești pași pentru a ameliora problemele de calitate a imprimării menționate mai sus:

1. Deschideți EWS. Consultați [Pentru a accesa și a utiliza Embedded Web Server \(EWS\)](#).
2. Faceți clic pe fila **Sistem** și apoi faceți clic pe pagina **Service**.
3. În zona **Cartridge Cleaning Mode** (Mod de curățare cartuș), faceți clic pe **Start** pentru a începe procesul de curățare.

Imprimarea unei pagini de curățare

În timpul procesului de imprimare, este posibil ca în interiorul imprimantei să se acumuleze hârtie, particule de toner și de praf care pot cauza probleme de calitate a imprimării, precum stropi sau pete de toner, scurgeri, linii întrerupte sau urme repetitive.

Utilizați procedura următoare pentru a imprima o pagină de curățare.

1. Deschideți EWS. Consultați [Pentru a accesa și a utiliza Embedded Web Server \(EWS\)](#).
2. Din fila **Sistem**, faceți clic pe **Service**.
3. În zona **Mod de curățare**, faceți clic pe **Start** pentru a începe procesul de curățare.

Inspectarea vizuală a cartușului de toner

Urmați acești pași pentru a inspecta cartușul de toner.

1. Scoateți cartușele de toner din imprimantă și verificați dacă banda protectoare a fost scoasă.
2. Verificați cipul de memorie pentru deteriorări.
3. Dacă observați semne de deteriorare a cartușului de toner, înlocuiți-l.
4. Reinstalați cartușul de toner și imprimați câteva pagini pentru a vedea dacă s-a rezolvat problema.

Verificarea hârtiei și a mediului de imprimare

Pasul unu: Utilizarea hârtiei care respectă specificațiile HP

Unele probleme de calitate a imprimării apar în urma utilizării hârtiei care nu îndeplinește specificațiile HP.

- Utilizați întotdeauna tipul și greutatea de hârtie acceptate de această imprimantă.
- Utilizați hârtie care este de bună calitate și nu are tăieturi, zgârieturi, rupturi, pete, particule desprinse, praf, cute, goluri, capse și margini ondulate sau îndoite.

- Utilizați hârtie care nu a mai fost imprimată anterior.
- Utilizați hârtie fără materiale metalice și luciu.
- Utilizați hârtie destinată imprimantelor laser. Nu utilizați hârtie destinată exclusiv imprimantelor cu jet de cerneală.
- Utilizați hârtie care nu este prea aspră. Utilizarea hârtiei mai netede duce în general la o mai bună calitate a imprimării.

Pasul doi: Verificarea condițiilor de mediu

Mediul poate afecta în mod direct calitatea imprimării și este o cauză comună pentru problemele de calitate a imprimării și de alimentare cu hârtie. Încercați următoarele soluții:

- mutați imprimanta departe de locuri expuse curentului, precum ferestre și uși deschise sau orificiile de ventilare ale aparatelor de aer condiționat.
- Asigurați-vă că imprimanta nu este expusă la temperaturi sau condiții de umiditate ce nu respectă specificațiile imprimantei.
- Nu așezați imprimanta într-un spațiu închis, precum un dulap.
- Așezați imprimanta pe o suprafață solidă și plană.
- Îndepărtați orice ar putea bloca orificiile de ventilație de pe imprimantă. Imprimanta necesită un flux corespunzător de aer pe toate laturile, inclusiv în partea de sus.
- Protejați imprimanta de reziduuri din aer, praf, abur sau alte elemente care pot lăsa impurități în interiorul imprimantei.

Ajustare densitate de imprimare

Parcurgeți următorii pași pentru a ajusta densitatea de imprimare.

1. Deschideți EWS. Consultați [Pentru a accesa și a utiliza Embedded Web Server \(EWS\)](#).
2. Faceți clic pe fila **Sistem**, apoi selectați **Configurare sistem** din panoul de navigare din stânga.
3. Selectați setările de densitate corecte.
4. Faceți clic pe **Aplicare**, pentru a salva modificările.

Rezolvarea problemelor legate de calitatea imprimării

- [Introducere](#)
- [Depanarea problemelor legate de calitatea imprimării](#)

Introducere

Următoarele informații furnizează pașii de depanare pentru rezolvarea defectelor de imagine, inclusiv a următoarelor defecte:

- Imprimare deschisă la culoare
- Fundal gri sau imprimare întunecată
- Pagini goale
- Pagini negre
- Benzi deschise sau închise
- Dungi deschise sau închise
- Lipsa tonerului
- Imagini înclinate
- Culori care nu se aliniaza
- Hârtie ondulată

Depanarea problemelor legate de calitatea imprimării

Tabelul 7-7 Referință rapidă tabel cu defecte de imagine

Tabelul 7-8 Imprimare deschisă la culoare,

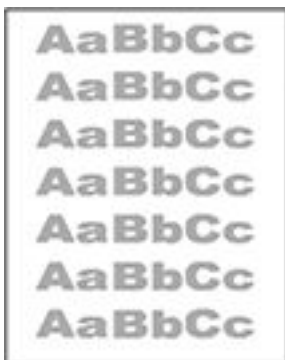

Tabelul 7-9 Fundal gri sau imprimare întunecată,



Tabelul 7-10 Pagină goală — Fără imprimare,



Tabelul 7-7 Referință rapidă tabel cu defecte de imagine (Continuare)

Tabelul 7-11 Pagină neagră,



Tabelul 7-12 Defecte de imprimare în benzi,

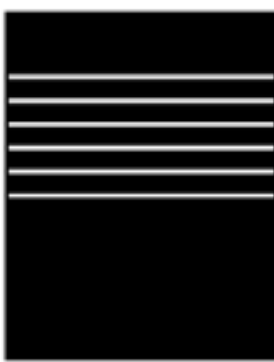

Tabelul 7-13 Defecte de dungi,



Tabelul 7-14 Defecte de fixare/cuptor,

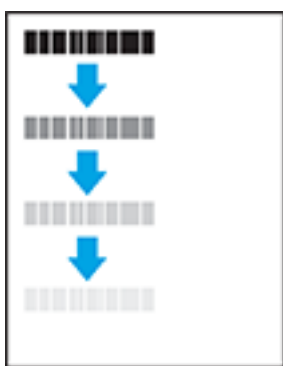

Tabelul 7-15 Defecte de amplasare a imaginii,



Tabelul 7-16 Defecte la ieșire,





Indiferent de cauză, defectele de imagine pot fi deseori rezolvate utilizând aceiași pași. Utilizați următorii pași ca punct de pornire pentru rezolvarea defectelor de imagine.

1. Imprimați din nou documentul. Defectele de calitate a imprimării pot apărea sporadic sau pot dispărea definitiv la imprimarea continuă.
2. Verificați starea cartușului. În cazul în care un cartuș atinge nivelul **Foarte scăzut** (a depășit durata de viață estimată), înlocuiți-l.
3. Asigurați-vă că setările driverului și ale modului de imprimare pentru tavă corespund cu suporturile de imprimare încărcate în tavă. Încercați să utilizați alt top de suporturi de imprimare sau altă tavă. Încercați să utilizați alt mod de imprimare.
4. Asigurați-vă că imprimanta este în intervalul acceptat de temperatură/umiditate de operare.
5. Asigurați-vă că tipul, dimensiunea și greutatea hârtiei sunt acceptate de imprimantă. Consultați pagina de asistență pentru imprimantă la www.hp.com/support/ljM207e pentru o listă a dimensiunilor și tipurilor de hârtie compatibile cu imprimanta.

 **NOTĂ:** Termenul „absorbție” se referă la o parte din procesul de imprimare în care tonerul este aplicat pe hârtie.

Următoarele exemple prezintă hârtia de dimensiune letter care a trecut prin imprimantă cu marginea scurtă înainte.

Tablul 7-8 Imprimare deschisă la culoare

Descriere	Mostră	Soluții posibile
<p>Imprimare deschisă la culoare:</p> <p>Conținutul imprimat de pe întreaga pagină este deschis la culoare sau estompat.</p>		<ol style="list-style-type: none"> 1. Imprimați din nou documentul. 2. Scoateți cartușul și apoi scuturați-l pentru a redistribui tonerul. 3. Asigurați-vă de instalarea corectă a cartușului. 4. Imprimați un raport de configurare și verificați durata de viață și utilizarea cartușului (țineți apăsat  (butonul Informații) timp de 3 secunde până când se aprind toate butoanele, apoi apăsați  (butonul Reluare) pentru a imprima un raport de configurare). 5. Înlocuirea cartușului de toner. 6. Dacă problema persistă, accesați www.hp.com/support/ljM207e

Tablul 7-9 Fundal gri sau imprimare întunecată

Descriere	Mostră	Soluții posibile
<p>Fundal gri sau imprimare întunecată:</p> <p>Imaginea sau textul sunt mai întunecate decât s-a estimat.</p>		<ol style="list-style-type: none"> 1. Asigurați-vă că hârtia din tăvi are nu a trecut deja prin imprimantă. 2. Utilizați alt tip de hârtie. 3. Imprimați din nou documentul. 4. Doar pentru modelele alb-negru: din serverul EWS al imprimantei, accesați meniul Ajustare densitate toner, apoi reglați densitatea tonerului la un nivel mai scăzut. 5. Asigurați-vă că imprimanta se încadrează în intervalele de temperatură și umiditate de operare acceptate. 6. Înlocuirea cartușului de toner. 7. Dacă problema persistă, accesați www.hp.com/support/ljM207e

Tabelul 7-10 Pagină goală — Fără imprimare

Descriere	Eșantion	Soluții posibile
<p>Pagină goală — Fără imprimare:</p> <p>Pagina este complet goală și nu prezintă conținut imprimat.</p>		<ol style="list-style-type: none">1. Verificați cartușul: acesta trebuie să fie original HP.2. Asigurați-vă de instalarea corectă a cartușului.3. Imprimați cu alt cartuș.4. Verificați tipul de hârtie din tava de hârtie și ajustați corespunzător setările imprimantei. Dacă este necesar, selectați un tip de hârtie mai ușor.5. Dacă problema persistă, accesați www.hp.com/support/ljM207e



Tabelul 7-11 Pagină neagră

Descriere	Mostră	Soluții posibile
<p>Pagină neagră:</p> <p>Întreaga pagină imprimată este neagră.</p>		<ol style="list-style-type: none">1. Inspectarea vizuală a cartușului de toner, pentru a detecta eventuale deteriorări.2. Asigurați-vă de instalarea corectă a cartușului.3. Înlocuirea cartușului de toner.4. Dacă problema persistă, accesați www.hp.com/support/ljM207e

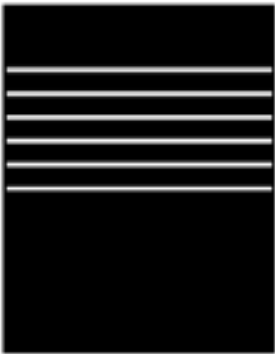

Tabelul 7-12 Defecte de imprimare în benzi

Descriere	Mostră	Soluții posibile
<p>Imprimare în benzi repetate la interval mare și benzi de impuls:</p> <p>Linii repetate închise sau deschise la culoare de-a lungul paginii. Acestea pot fi intense sau estompate. Defectul se prezintă numai în zonele de umplere, nu pe text sau în porțiuni fără conținut imprimat.</p>		<ol style="list-style-type: none">1. Imprimați din nou documentul.2. Înlocuirea cartușului de toner.3. Utilizați alt tip de hârtie.4. Dacă problema persistă, accesați www.hp.com/support/ljM207e

Tabelul 7-13 Defecte de dungii

Descriere	Mostră	Soluții posibile
<p>Dungii verticale deschise la culoare:</p> <p>Dungii deschise la culoare care de obicei se desfășoară pe întreaga lungime a paginii. Defectul se prezintă numai în zonele de umplere, nu pe text sau în porțiuni fără conținut imprimat.</p>		<ol style="list-style-type: none">1. Imprimați din nou documentul.2. Scoateți cartușul și apoi scuturați-l pentru a redistribui tonerul.3. Dacă problema persistă, accesați www.hp.com/support/ljM207e <p>NOTĂ: Dungile verticale atât deschise cât și închise la culoare pot apărea atunci când mediul de imprimare nu se încadrează în intervalul de temperatură sau umiditate specificat pentru operare. Consultați specificațiile de mediu pentru imprimanta dvs. pentru a consulta nivelurile permise de temperatură și umiditate.</p>
<p>Dungii verticale întunecate și dungii de curățare a curelei intermediare de transfer (numai pentru modelele color):</p> <p>Linii întunecate care apar pe lungimea paginii. Defectul poate apărea oriunde pe pagină, în zonele de umplere sau pe porțiunile fără conținut imprimat.</p>		<ol style="list-style-type: none">1. Imprimați din nou documentul.2. Scoateți cartușul și apoi scuturați-l pentru a redistribui tonerul.3. Imprimarea unei pagini de curățare.4. Verificați nivelul de toner din cartuș. Consultați Pentru a deschide EWS utilizând HP Smart (iOS, Android și Windows 10).5. Dacă problema persistă, accesați www.hp.com/support/ljM207e

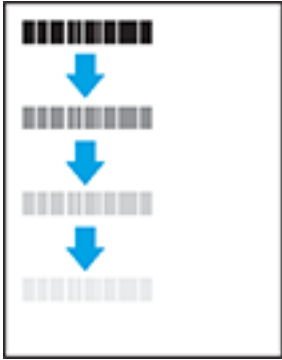

Tabelul 7-14 Defecte de fixare/cuptor

Descriere	Fixare/cuptor	Soluții posibile
<p>Deplasare cuptor fierbinte (tonuri închise):</p> <p>Tonuri ușor închise sau decalaje ale imaginii repetate în josul paginii. Imaginea repetată poate deveni din ce în ce mai estompată.</p>		<ol style="list-style-type: none"> 1. Imprimați din nou documentul. 2. Verificați tipul de hârtie din tava de hârtie și ajustați corespunzător setările imprimantei. Dacă este necesar, selectați un tip de hârtie mai ușor. 3. Dacă problema persistă, accesați www.hp.com/support/ljM207e
<p>Absorbție slabă:</p> <p>Tonerul se șterge de pe oricare dintre marginile paginii. Acest defect este mai des întâlnit documentele imprimate cu acoperire ridicată a marginilor pe tipuri de hârtie ușoară, însă poate apărea oriunde pe pagină.</p>		<ol style="list-style-type: none"> 1. Imprimați din nou documentul. 2. Verificați tipul de hârtie din tava de hârtie și ajustați corespunzător setările imprimantei. Dacă este necesar, selectați un tip de hârtie mai grea. 3. Dacă problema persistă, accesați www.hp.com/support/ljM207e

Tabelul 7-15 Defecte de amplasare a imaginii

Descriere	Mostră	Soluții posibile
<p>Margine și înclinare:</p> <p>Imaginea nu este centrată sau este înclinată pe pagină. Defectul apare când hârtia nu este poziționată corect sau este trasă din tavă și se deplasează pe traseul hârtiei.</p>		<ol style="list-style-type: none"> 1. Imprimați din nou documentul. 2. Scoateți hârtia și apoi reîncărcați tava. Asigurați-vă că toate marginile hârtiei sunt egale pe toate laturile. 3. Asigurați-vă că partea superioară a teancului de hârtie se află sub indicatorul de plin al tăvii. Nu supraîncărcați tava. 4. Asigurați-vă că ghidajele pentru hârtie sunt ajustate la dimensiunea de hârtie corectă. Nu ajustați ghidajele pentru hârtie strâns pe teancul de hârtie. Reglați-le la marcajele sau marcajele de aliniere de pe tavă. 5. Dacă problema persistă, accesați www.hp.com/support/ljM207e

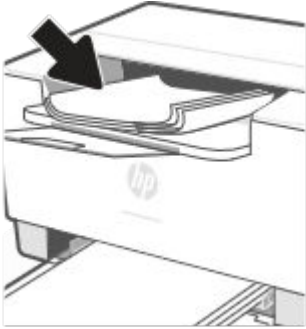
Tabelul 7-16 Defecte la ieșire

Descriere	Mostră	Soluții posibile
<p>Răsucire la ieșire:</p> <p>Hârtia imprimată are marginile răsucite. Marginile răsucite se pot prezenta pe latura scurtă sau lungă a hârtiei. Pot exista două tipuri de răsucire:</p> <ul style="list-style-type: none">• Răsucire pozitivă: hârtia se răsucește spre fața imprimată. Defectul apare în medii uscate sau la imprimarea cu acoperire ridicată a paginii.• Răsucire negativă: hârtia se răsucește în direcția opusă feței imprimate. Defectul apare în medii cu umiditate ridicată, sau la imprimarea cu acoperire redusă a paginii.		<ol style="list-style-type: none">1. Imprimați din nou documentul.2. Ondulare pozitivă: selectați un tip de hârtie mai grea din serverul EWS al imprimantei. Tipul de hârtie mai grea creează o temperatură mai ridicată pentru imprimare. Ondulare negativă: selectați un tip de hârtie mai ușoară din serverul EWS al imprimantei. Tipul de hârtie mai ușoară creează o temperatură mai scăzută pentru imprimare. Încercați să păstrați hârtia într-un mediu uscat înainte de a o utiliza sau să folosiți hârtie proaspăt scoasă din ambalaj.3. Imprimați în modul duplex.4. Dacă problema persistă, accesați www.hp.com/support/ljM207e
<p>Stivuire la ieșire:</p> <p>Hârtia nu este stivuită în mod adecvat în tava de ieșire. Stiva poate fi inegală, înclinată, sau paginile sunt împinse în afara tăvii, pe jos. Acest defect poate fi provocat de oricare dintre următoarele condiții:</p> <ul style="list-style-type: none">• Răsucire semnificativă a hârtiei• Hârtia din tavă este încrețită sau deformată• Hârtia nu este de tip standard, precum plicuri• Tava de ieșire este prea plină		<ol style="list-style-type: none">1. Imprimați din nou documentul.2. Extindeți extensia tăvii de ieșire.3. Dacă defectul este cauzat de răsucirea semnificativă a hârtiei, urmați pașii de depanare pentru Răsucire la ieșire.4. Utilizați alt tip de hârtie.5. Utilizați hârtie nouă.6. Scoateți hârtia din tava de ieșire ca tava să se umple.7. Dacă problema persistă, accesați www.hp.com/support/ljM207e

Rezolvarea problemelor de rețea wireless

- [Introducere](#)
- [Listă de verificare pentru conectivitate wireless](#)
- [Imprimanta nu imprimă după finalizarea configurării wireless](#)
- [Imprimanta nu imprimă, iar computerul are instalat un firewall terț](#)
- [Conexiunea wireless nu funcționează după mutarea routerului sau a imprimantei wireless](#)
- [Nu se pot conecta mai multe computere la imprimanta wireless \(Wi-Fi Direct\).](#)
- [Imprimanta wireless pierde comunicarea atunci când este conectată la un VPN](#)
- [Rețeaua nu apare în lista de rețele wireless](#)
- [Rețeaua wireless nu funcționează](#)
- [Efectuarea unui test de diagnosticare a rețelei wireless](#)
- [Reducerea interferențelor dintr-o rețea wireless](#)

Introducere

Utilizați informațiile de depanare pentru a rezolva problemele.



NOTĂ: Pentru a afla dacă imprimarea Wi-Fi Direct este activată la imprimantă, imprimați un raport cu informații de la panoul de control al imprimantei.

Listă de verificare pentru conectivitate wireless

- Verificați dacă imprimanta și routerul wireless sunt pornite și alimentate cu energie electrică. De asemenea, asigurați-vă că semnalul radio wireless al imprimantei este activat.
- Verificați dacă identificatorul setului de servicii (SSID) este corect. Imprimați un raport cu informații pentru a afla identificatorul SSID.

Pe panoul de control al imprimantei, apăsați  (butonul Informații).

Dacă nu sunteți sigur că SSID-ul este corect, executați din nou configurarea wireless.

- În cazul rețelelor securizate, asigurați-vă că informațiile de securitate sunt corecte. Dacă informațiile de securitate sunt corecte, executați din nou configurarea wireless.
- Dacă rețeaua wireless funcționează corespunzător, încercați să accesați alte computere din rețeaua wireless. Dacă rețeaua are acces la internet, încercați să vă conectați la internet printr-o conexiune wireless.
- Verificați dacă metoda de criptare (AES sau TKIP) este aceeași pentru imprimantă și pentru punctul de acces wireless (la rețelele care utilizează securitate WPA).
- Verificați dacă imprimanta se află în aria de acoperire a rețelei wireless. Pentru majoritatea rețelelor, imprimanta trebuie să se afle la 30 m de punctul de acces wireless (routerul wireless).

- Asigurați-vă că nu există obstacole care să blocheze semnalul wireless. Înlăturați toate obiectele metalice mari dintre punctul de acces și imprimantă. Asigurați-vă că imprimanta nu este despărțită de punctul de acces prin stâlpi, ziduri sau coloane de suport care conțin metal sau beton.
- Asigurați-vă că imprimanta este situată departe de dispozitive electronice care pot interfera cu semnalul wireless. Majoritatea dispozitivelor pot interfera cu semnalul wireless, printre care motoare, telefoane fără fir, camerele sistemelor de securitate, alte rețele wireless și anumite dispozitive Bluetooth.
- Asigurați-vă că driverul de imprimare este instalat pe computer.
- Asigurați-vă că ați selectat portul corect al imprimantei.
- Verificați dacă computerul și imprimanta se conectează la aceeași rețea wireless.
- Pentru OS X, verificați dacă routerul wireless acceptă Bonjour.

Imprimanta nu imprimă după finalizarea configurării wireless

1. Asigurați-vă că imprimanta este pornită și în starea Pregătit.
2. Opriți toate firewallurile terțe de pe computerul dvs.
3. Asigurați-vă că rețeaua wireless funcționează corect.
4. Asigurați-vă de funcționarea corespunzătoare a computerului. Dacă este necesar, reporniți computerul.
5. Verificați dacă puteți să deschideți serverul EWS al imprimantei de pe un computer din rețea.
6. Dacă problema persistă, consultați [Imprimanta nu poate imprima.](#)

Imprimanta nu imprimă, iar computerul are instalat un firewall terț

1. Actualizați firewall-ul cu cea mai recentă actualizare disponibilă de la producător.
2. Dacă programele solicită acces prin firewall când instalați imprimanta sau când încercați să imprimați, asigurați-vă că permiteți programelor să se execute.
3. Dezactivați temporar firewall-ul, apoi instalați imprimanta wireless pe computer. Activați firewall-ul când ați finalizat instalarea wireless.

Conexiunea wireless nu funcționează după mutarea routerului sau a imprimantei wireless

1. Asigurați-vă că routerul sau imprimanta se conectează la aceeași rețea la care se conectează computerul.
2. Imprimați un raport cu informații.
3. Comparați identificatorul setului de servicii (SSID) din raportul cu informații cu SSID-ul din configurația imprimantei pentru computer.
4. Dacă numerele nu sunt identice, dispozitivele nu sunt conectate la aceeași rețea. Reconfigurați configurarea wireless a imprimantei.

Nu se pot conecta mai multe computere la imprimanta wireless (Wi-Fi Direct).

1. Asigurați-vă că celelalte computere se află în aria de acoperire wireless și că niciun obstacol nu blochează semnalul. Pentru majoritatea rețelelor, raza de acțiune a rețelei wireless este de 30 m față de punctul de acces wireless.
2. Asigurați-vă că imprimanta este pornită și în starea Pregătit.
3. Asigurați-vă că nu există mai mult de 5 utilizatori Wi-Fi Direct simultani.
4. Opriți toate firewallurile terțe de pe computerul dvs.
5. Asigurați-vă că rețeaua wireless funcționează corect.
6. Asigurați-vă de funcționarea corespunzătoare a computerului. Dacă este necesar, reporniți computerul.

Imprimanta wireless pierde comunicarea atunci când este conectată la un VPN

- În mod normal, nu vă puteți conecta la un VPN și la alte rețele în același timp.

Rețeaua nu apare în lista de rețele wireless

- Asigurați-vă că routerul wireless este pornit și este alimentat.
- Este posibil ca rețeaua să fie ascunsă.
- Asigurați-vă că imprimanta se află în raza de acțiune a rețelei wireless a routerului wireless și că niciun obstacol nu blochează semnalul.
- Imprimanta funcționează în bandă wireless de 2,4 GHz și 5 GHz.
- Reîmprospătați lista de rețele wireless.
- Încercați să reporniți imprimanta.

Rețeaua wireless nu funcționează



1. Pentru a verifica dacă rețeaua a pierdut comunicarea, încercați să conectați alte dispozitive la rețea.
2. Verificați comunicarea cu rețeaua, testând-o cu comanda ping.
 - a. Deschideți un prompt în linie de comandă pe computer.
 - Pentru Windows, faceți clic pe **Start**, faceți clic pe **Executare**, tastați `cmd` și apăsați **Enter**.
 - Pentru OS X, accesați **Applications (Aplicații)**, apoi **Utilities (Utilitare)** și deschideți **Terminal**.
 - b. Introduceți `ping`, urmat de adresa IP a routerului.
 - c. Dacă fereastra afișează timpul de revenire al pachetelor, rețeaua funcționează.
3. Asigurați-vă că routerul sau imprimanta se conectează la aceeași rețea la care se conectează computerul.

- a. Pe panoul de control al imprimantei, apăsați  (butonul Informații) pentru a imprima un raport cu informații.
- b. Comparați identificatorul setului de servicii (SSID) din raportul cu informații cu SSID-ul din informațiile imprimantei pentru computer.
- c. Dacă numerele nu sunt identice, dispozitivele nu sunt conectate la aceeași rețea. Reconfigurați configurarea wireless a imprimantei.

Efectuarea unui test de diagnosticare a rețelei wireless

Un test de diagnosticare a rețelei wireless poate fi efectuat utilizând panoul de control al imprimantei sau Embedded Web Server (EWS). Instrumentul de diagnosticare a rețelei wireless furnizează informații despre setările rețelei wireless.

Metoda 1: efectuați un test de diagnosticare a rețelei wireless utilizând panoul de control al imprimantei

- Pe panoul de control al imprimantei, țineți apăsat  (butonul Informații) timp de 3 secunde, apoi apăsați simultan  (butonul Informații)  (butonul Reluare).

Metoda 2: Efectuați un test de diagnosticare a rețelei wireless utilizând EWS

1. Deschideți EWS. Consultați [Pentru a accesa și a utiliza Embedded Web Server \(EWS\)](#).
2. Selectați fila **Rețea**.
3. Pe pagina **Configurare wireless**, asigurați-vă că opțiunea Activat este selectată.
4. Faceți clic pe butonul **Imprimare raport de testare**, pentru a imprima o pagină de test care prezintă rezultatele testului.

Reducerea interferențelor dintr-o rețea wireless

Următoarele sfaturi pot reduce interferențele dintr-o rețea wireless:

- Păstrați dispozitivele wireless departe de obiecte metalice, precum cabinete de îndosariere și alte dispozitive electromagnetice, precum cuptoare cu microunde și telefoane fără fir. Aceste obiecte pot perturba semnalele radio.
- Păstrați dispozitivele wireless departe de structuri de zidărie mari și de alte structuri de construcții. Aceste obiecte pot să absoarbă undele radio și să reducă puterea semnalului.
- Poziționați routerul wireless într-o locație centrală, în raza imprimantelor wireless din rețea.

Rezolvați problemele de conexiune Ethernet

Verificați următoarele:

- Rețeaua este funcțională și hub-ul, switch-ul sau ruterul de rețea este pornit.
- Cablul Ethernet este conectat corespunzător între imprimantă și ruter. Cablul Ethernet este conectat la portul Ethernet al imprimantei și indicatorul luminos de lângă conector se aprinde când este conectat.
- Programele antivirus, inclusiv programele anti-spyware, nu afectează conexiunea de rețea la imprimantă. Dacă știți că antivirusul sau firewall-ul nu permit conectarea computerului la imprimantă, utilizați [Instrument online HP de depanare a problemelor legate de firewall](#) pentru a rezolva problema.
- Rulați [HP Print and Scan Doctor](#) pentru a depana automat problema. Utilitarul va încerca să diagnosticheze și să remedieze problema. Este posibil ca HP Print and Scan Doctor să nu fie disponibil în toate limbile.

A Specificațiile imprimantei

Citiți cerințele din [Cerințe pentru imprimantele HP+](#).



IMPORTANT: Următoarele specificații sunt corecte la momentul publicării, dar pot suferi modificări. Pentru informații actuale, consultați www.hp.com/support/ljM207e.

- [Specificații tehnice](#)
- [Cerințe de sistem](#)
- [Dimensiunile imprimantei](#)
- [Consum de energie, specificații electrice și emisii acustice](#)
- [Intervale referitoare la mediul de funcționare](#)
- [Pictograme de avertizare](#)
- [Avertisment privind radiațiile laser](#)

Specificații tehnice

Pentru mai multe informații, vizitați www.hp.com/support/ljM207e . Selectați țara/regiunea dvs. Faceți clic pe Product Support & Troubleshooting (Asistență și depanare produs). Introduceți numele de pe partea frontală a imprimantei, apoi selectați Search (Căutare). Faceți clic pe Product information (Informații produs), apoi selectați Product specifications (Specificații produs).

Cerințe de sistem

Pentru informații despre cerințele de software și de sistem sau despre versiunile ulterioare de sisteme de operare și asistență, vizitați site-ul web de asistență online HP la www.hp.com/support/ljM207e

Dimensiunile imprimantei

Figura A-1 Dimensiuni pentru imprimantă

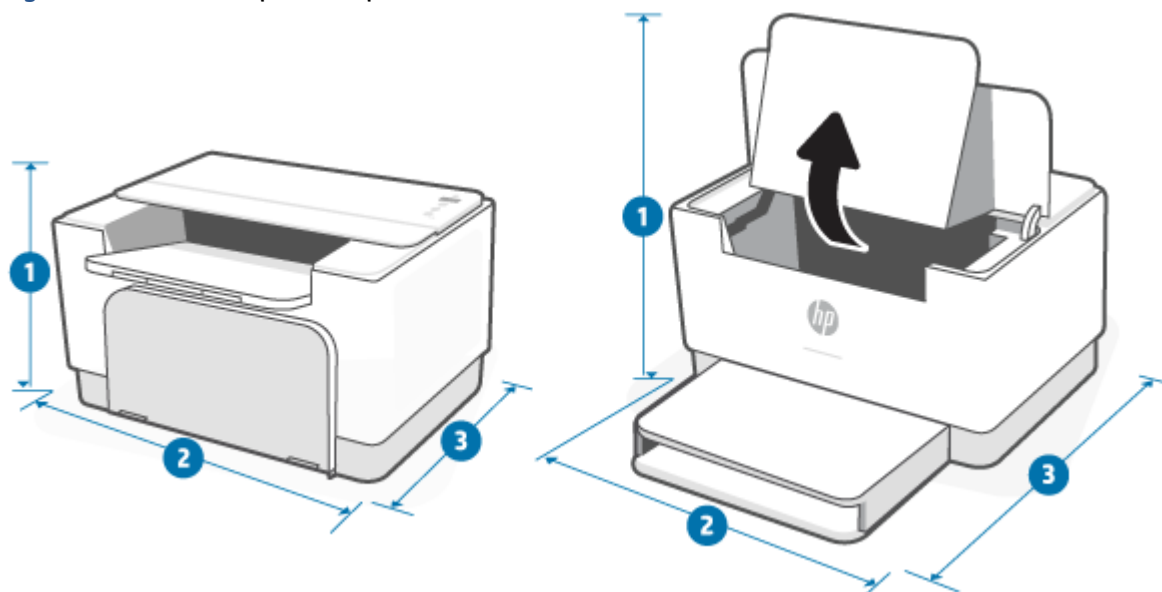

	Imprimantă complet închisă	Imprimantă complet deschisă
1. Înălțime	205,45 mm	362,80 mm
2. Lățime	355,10 mm	355,10 mm
3. Adâncime	281,28 mm	396,80 mm
Greutate (cu cartușe)	5,6 kg	

Consum de energie, specificații electrice și emisii acustice

Pentru informații actuale, consultați www.hp.com/support/ljM207e.

⚠ ATENȚIE: Cerințele de alimentare cu energie au la bază țara/regiunea în care este comercializată imprimanta. Nu converțiți tensiunile de funcționare. Acest lucru va duce la deteriorarea imprimantei și la anularea garanției acesteia.

Intervale referitoare la mediul de funcționare

Mediu	Recomandată	Permisă
Temperatură	Între 17,5° și 25 °C	15 – 32 °C
Umiditate pentru funcționare	Umiditate relativă între 30% și 70%, fără condens	Umiditate relativă între 10% și 80%, fără condens
Umiditate relativă	Umiditate relativă între 20% și 70%, fără condens	Umiditate relativă între 10% și 80%, fără condens

Pictograme de avertizare

Definițiile pictogramelor de avertizare: Următoarele pictograme de avertizare pot apărea pe produsele HP. Acolo unde este cazul, se va acorda atenția necesară.

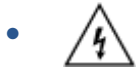

Atenție: Electrocutare



Atenție: Suprafață fierbinte

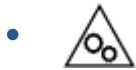

Atenție: Feriți părțile corpului de piesele aflate în mișcare



Atenție: Margini ascuțite în imediata apropiere



Avertisment

Avertisment privind radiațiile laser



CAUTION - CLASS 3B INVISIBLE LASER RADIATION WHEN OPEN. AVOID EXPOSURE TO THE BEAM.

ATTENTION - RAYONNEMENT LASER INVISIBLE DE CLASSE 3B EN CAS D'OUVERTURE. ÉVITEZ L'EXPOSITION AU FAISCEAU.

VORSICHT - UNSICHTBARE LASERSTRAHLUNG KLASSE 3B, WENN ABDECKUNG GEÖFFNET. NICHT DEM STRAHL AUSSETZEN.

PRECAUCIÓN - RADIACIÓN LÁSER INVISIBLE DE CLASE 3B PRESENTE AL ABRIR. EVITE LA EXPOSICIÓN AL HAZ.

VARNING - OSYNLIG LASERSTRÅLNING KLAS 3B VID ÖPPEN LUCKA UNDVIK EXPONERING FÖR LASERSTRÅLNINGEN.

VAROITUS - LUOKAN 3B NÄKYMÄTTÖMÄLLE LASER-SÄTEILYÄ AVATTUNA. VÄLTÄ ALTISTUMISTA SÄTEELLE.

注意 - 打开时，存在不可见的 3B 类激光辐射，请避免接触该激光束。

주의 - 켜리면 3B 비가시레이저 방사선이 방출됩니다. 광선에 노출을 피하십시오.

注意 - ここを開くとクラス 3B 不可視レーザー放射が出ます。ビームに身をさらさないこと。

B Service și asistență

- [Declarația de garanție limitată HP](#)
- [Garanția HP Premium Protection: Declarație de garanție limitată pentru cartușele de toner LaserJet](#)
- [Memento privind utilizarea de consumabile non-HP](#)
- [Site-ul Web HP de combatere a contrafacerii](#)
- [Datele stocate pe cartușul de toner](#)
- [Acord de licență pentru utilizatorul final](#)
- [Serviciul de garanție cu reparare de către client](#)
- [Asistență pentru clienți](#)

Declarația de garanție limitată HP

PRODUS HP	DURATA GARANȚIEI LIMITATE*
HP LaserJet M207e–M212e series	Garanție limitată de doi ani

 **NOTĂ:** *Garanția și opțiunile de asistență variază în funcție de produs, de țară/regiune și de cerințele legale locale. Accesați www.support.hp.com pentru a vă informa despre opțiunile premiate de service și asistență HP din țara/regiunea dumneavoastră. Pentru detalii despre politica HP privind garanția limitată pentru consumabile, accesați www.hp.com/go/learnaboutsupplies

HP vă garantează dumneavoastră, clientul utilizator final, că prezenta Garanție limitată HP se aplică numai produselor marca HP vândute sau închiriate a) de la HP Inc., filialele, afiliații, revanzătorii autorizați, distribuitorii autorizați sau distribuitorii săi la nivel național; și b) prin această Garanție limitată HP, că hardware-ul și accesoriile HP nu vor prezenta defecte de materiale și de manoperă după data cumpărării, pe perioada specificată mai sus. Dacă HP primește o notificare despre asemenea defecte în timpul perioadei de garanție, HP va repara sau va înlocui, conform propriei decizii, produsele care se dovedesc a fi defecte. Produsele de schimb pot fi noi sau echivalente ca performanțe cu cele noi. În loc să fie reparate, produsele HP prezentate pentru reparare pot fi înlocuite cu produse recondiționate, de același tip. Pentru repararea produselor se pot utiliza piese recondiționate. Repararea produselor poate duce la pierderea datelor generate de utilizator.

HP garantează că, dacă este instalat și utilizat corespunzător, software-ul HP nu va eșua la executarea instrucțiunilor de programare după data achiziției și pe perioada specificată mai sus, ca urmare a defectelor de material și manoperă. Dacă HP primește o înștiințare despre asemenea defecte în perioada de garanție, va înlocui software-ul care nu execută instrucțiunile de programare din cauza unor defecte de acest fel.

HP nu garantează că funcționarea produselor HP va fi neîntreruptă sau fără erori. Dacă HP nu poate, într-un timp rezonabil, să repare sau să înlocuiască un produs conform condițiilor garantate, clientul va fi îndreptățit la returnarea prețului de achiziție, în cazul returnării prompte a produsului.

Produsele HP pot conține componente recondiționate, echivalente din punct de vedere al performanțelor cu unele noi sau care au fost utilizate accidental.

Garanția nu se aplică pentru defecte rezultate din (a) întreținere sau calibrare improprie sau inadecvată, (b) software, interfațare, componente sau consumabile care nu au fost livrate de HP, (c) modificare neautorizată sau utilizare greșită, (d) utilizare în afara specificațiilor de mediu publicate pentru produs, sau (e) amenajare nepotrivită a locației sau întreținere nepotrivită.

ÎN MĂSURA PERMISĂ DE LEGISLAȚIA LOCALĂ, GARANȚIILE DE MAI SUS SUNT EXCLUSIVE ȘI NU ESTE EXPRIMATĂ SAU IMPLICATĂ NICIO ALTĂ GARANȚIE SAU CONDIȚIE, SCRISĂ SAU VERBALĂ, IAR HP RESPINGE ÎN MOD SPECIFIC ORICE ALTE GARANȚII SAU CONDIȚII IMPLICITE PRIVIND VANDABILITATEA, CALITATEA SATISFĂCĂTOARE ȘI POTRIVIREA CU UN ANUMIT SCOP. În unele țări/regiuni, state sau provincii nu este permisă limitarea duratei unei garanții implicite, deci este posibil ca limitările sau excluderile de mai sus să nu vi se aplice dumneavoastră. Prezenta garanție vă conferă drepturi legale specifice, după cum este posibil să aveți și alte drepturi, care diferă de la o țară/regiune la alta, de la un stat la altul sau de la o provincie la alta. Consultați declarațiile specifice fiecărei țări de la finalul acestui document.

Garanția cu răspundere limitată HP este valabilă în orice țară/regiune sau localitate unde HP are o reprezentanță de asistență pentru acest produs și unde HP comercializează acest produs. Nivelul de service pe perioada de garanție poate varia conform standardelor locale. HP nu va modifica sau adapta nici un produs pentru ca acesta să poată funcționa într-o țară/regiune pentru care nu a fost destinat, din motive derivând din legislație sau alte reglementări.

ÎN MĂSURA PERMISĂ DE LEGEA LOCALĂ, COMPENSAȚIILE DIN ACEASTĂ DECLARAȚIE DE GARANȚIE SUNT COMPENSAȚIILE UNICE ȘI EXCLUSIVE ALE CUMPĂRĂTORULUI. CU EXCEPȚIA CELOR INDICATE MAI SUS, HP SAU FURNIZORII SĂI NU VOR PUTEA FI FĂCUȚI RĂSPUNZĂTORI PENTRU NICI UN FEL DE PIERDERI DE DATE SAU PAGUBE DIRECTE, SPECIALE, INCIDENTALE SAU DERIVATE (INCLUSIV PIERDERI DE PROFIT SAU DE DATE), SAU PENTRU ALTE PAGUBE, INDIFERENT DACĂ ACESTE SE BAZEAZĂ PE CONTRACTE, ÎNCĂLCĂRI ALE DREPTULUI CIVIL SAU ALTE CLAUZE. Anumite țări/regiuni, state sau provincii nu permit excluderea sau limitarea pagubelor incidentale sau derivate, deci limitările de mai sus s-ar putea să nu fie aplicabile în cazul dvs.

TERMENII DE GARANȚIE DIN PREZENTA DECLARAȚIE, CU EXCEPȚIA SITUAȚIILOR PERMISE PRIN LEGE ȘI ÎN MĂSURA PERMISĂ PRIN LEGE, NU EXCLUD, NU RESTRIȚIONEAZĂ ȘI NU MODIFICĂ, CI SE ADAUGĂ LA DREPTURILE LEGALE OBLIGATORII APLICABILE LA VÂNZAREA ACESTUI PRODUS CĂTRE DUMNEAVOASTRĂ. CONSULTAȚI DECLARAȚIILE SPECIFICE FIECĂREI ȚĂRI DE LA FINALUL ACESTUI DOCUMENT (DACĂ ESTE CAZUL) PENTRU INFORMAȚII SUPLIMENTARE PRIVIND DREPTURILE DVS. ÎN CALITATE DE CONSUMATOR.

Condiții specifice țării

În anumite jurisdicții, este posibil să aveți drepturi statutare diferite. Vedeți mai jos.

Australia

Drepturile dvs. în calitate de client din Australia diferă de cele prevăzute în documentul de mai sus.

Nu luați în considerare limitările sau excluderile din documentul de mai sus și consultați informațiile de mai jos.

1. Când cumpărați un produs de la HP în calitate de client, produsul respectiv este însoțit de garanții care nu pot fi excluse în temeiul Legii privind consumatorii din Australia. Aveți dreptul la înlocuire sau rambursare în cazul unui defect major și la despăgubirea oricăror alte pierderi sau daune previzibile în mod rezonabil. În plus, sunteți îndreptățit la repararea sau înlocuirea produsului dacă acesta nu are o calitate acceptabilă și problema nu conduce la o defecțiune majoră.
2. Aceasta înseamnă că nu există o perioadă de garanție fixă pentru produsele HP livrate consumatorilor din Australia.
3. Însă produsele trebuie să fie potrivite scopurilor în care sunt livrate de obicei pentru o perioadă rezonabilă la care se așteaptă un client conștient de starea și condiția produselor respective. Această perioadă poate varia în funcție de produs.
4. Contactați HP dacă vă preocupă faptul că unul dintre produsele HP nu se supune niciuneia dintre garanțiile enumerate mai jos. HP va discuta cu dvs. despre natura și circumstanțele specifice ale produsului respectiv și dacă defecțiunea/problema asociată intră în sfera de acoperire a garanțiilor statutare.

Nicio prevedere a Garanției limitate HP nu exclude, restricționează sau modifică vreo condiție, garanție, declarație, drept sau cale de atac la care sunteți îndreptățit conform legii (inclusiv o garanție pentru consumator în baza Legii privind consumatorii din Australia), care nu poate fi exclusă sau limitată din punct de vedere legal.

Garanțiile relevante sunt după cum urmează:

1. **Calitate** – produsele furnizate de HP trebuie să fie de calitate acceptabilă. Calitatea este acceptabilă dacă un consumator rezonabil, pe deplin conștient de starea și condiția produselor, le consideră:

- sigure, durabile și fără defecte;
- acceptabile ca aspect și finisaj; și
- potrivite tuturor scopurilor pentru care produsele de acel tip sunt furnizate de obicei.

Aici trebuie să fie luate în considerare natura și prețul produselor și afirmațiile de pe ambalaj sau etichete.

- 2. Scopul declarat** – produsele sau serviciile oferite de HP despre care HP declară că sunt potrivite în mod rezonabil unui scop declarat explicit pentru consumator trebuie să fie potrivite în mod rezonabil aceluși scop.
- 3. Descrierea** – produsele oferite de HP trebuie să corespundă descrierii oferite de HP.
- 4. Eșantionul** – produsele oferite de HP trebuie să corespundă eșantionului prezentat de HP.
- 5. Drepturile** – un consumator care achiziționează un produs de la HP trebuie să primească drepturi clare asupra produsului respectiv.
- 6. Diligența și competența necesare** – serviciile oferite de HP trebuie să fie furnizate cu diligența și competența necesare.
- 7. Garanții explicite** – HP va avea obligația legală de a se conforma garanției explicite prevăzute în termenii și condițiile sale.
- 8. Termenul rezonabil** – serviciile de reparații oferite de HP trebuie să fie furnizate într-un termen rezonabil.

Dacă credeți că aveți dreptul la oricare dintre căile de atac de mai sus sau la orice cale de atac în temeiul documentului Garanția limitată și asistența tehnică HP în întreaga lume, contactați HP:

HP PPS Australia Pty Ltd
 Rhodes Corporate Park, Building F, Level 5
 1 Homebush Bay Drive
 Rhodes, NSW 2138
 Australia

Pentru a iniția o solicitare de asistență, folosiți numerele de mai jos sau accesați www.hp.com.au și selectați opțiunea „Customer Service” (Serviciul clienți) pentru lista actuală a numerelor pentru asistență telefonică.

Produs	Telefon
Asistență pentru toate produsele HP, cu excepția celor menționate separat mai jos	13 10 47 Număr internațional: +61 2 8278-1039
DeskJet, Office Jet, PSC, All-in-One, Photosmart și Personal LaserJet Series 1000, P1000, M1000 și Colour LaserJet CP1000 Series și modelul CM1415	1300 721 147 Număr internațional: +61 2 8934 4380

Pentru mai multe informații despre drepturile consumatorului, accesați www.consumerlaw.gov.au și www.accc.gov.au/consumer/guarantees.

Noua Zeelandă

În Noua Zeelandă, hardware-ul și software-ul sunt însoțite de garanții care nu pot fi excluse conform Legii privind consumatorii din Noua Zeelandă. În Noua Zeelandă, o tranzacție cu consumatorul înseamnă o tranzacție care implică o persoană care achiziționează bunuri pentru utilizarea sau consumul personal(ă), la domiciliu sau în gospodărie și nu în scopuri de afaceri. Clienții din Noua Zeelandă care cumpără bunuri pentru uz sau consum personal sau casnic și nu în scopul unei afaceri („Clienții din Noua Zeelandă”) au dreptul la reparare, înlocuire sau rambursare pentru o defecțiune și la o compensare pentru alte pierderi sau daune previzibile în mod rezonabil. Un client din Noua Zeelandă (după cum este definit mai sus) poate recupera costurile de returnare a produsului la locul de cumpărare dacă există o încălcare a legii privind protecția consumatorilor din Noua Zeelandă; mai mult decât atât, dacă returnarea bunurilor la HP implică un cost semnificativ pentru clientul din Noua Zeelandă, atunci compania HP va colecta astfel de bunuri pe propria cheltuială.

Produs	Telefon
Asistență pentru toate produsele HP, cu excepția celor menționate separat mai jos	0800 449 553 Număr internațional: +61 2 8031-8317
DeskJet, Office Jet, PSC, All-in-One, Photosmart și Personal LaserJet Series 1000, P1000, M1000 și Colour LaserJet CP1000 Series și modelul CM1415	0800 441 147 Număr internațional: +61 2 8934 4380

Marea Britanie, Irlanda și Malta

The HP Limited Warranty is a commercial guarantee voluntarily provided by HP. The name and address of the HP entity responsible for the performance of the HP Limited Warranty in your country/region is as follows:

UK: HP Inc UK Limited, Cain Road, Amen Corner, Bracknell, Berkshire, RG12 1HN

Ireland: Hewlett-Packard Ireland Limited, Liffey Park Technology Campus, Barnhall Road, Leixlip, Co.Kildare

Malta: Hewlett-Packard Europe B.V., Amsterdam, Meyrin Branch, Route du Nant-d'Avril 150, 1217 Meyrin, Switzerland

United Kingdom: The HP Limited Warranty benefits apply in addition to any legal rights to a guarantee from seller of nonconformity of goods with the contract of sale. These rights expire six years from delivery of goods for products purchased in England or Wales and five years from delivery of goods for products purchased in Scotland. However various factors may impact your eligibility to receive these rights. For further information, please consult the following link: Consumer Legal Guarantee (www.hp.com/go/eu-legal) or you may visit the European Consumer Centers website (ec.europa.eu/info/live-work-travel-eu/consumers/resolve-your-consumer-complaint/european-consumer-centres-network-ecc-net_en). Consumers have the right to choose whether to claim service under the HP Limited Warranty or against the seller under the legal guarantee.

Ireland: The HP Limited Warranty benefits apply in addition to any statutory rights from seller in relation to nonconformity of goods with the contract of sale. However various factors may impact your eligibility to receive these rights. Consumer statutory rights are not limited or affected in any manner by HP Care Pack. For further information, please consult the following link: Consumer Legal Guarantee (www.hp.com/go/eu-legal) or you may visit the European Consumer Centers website (ec.europa.eu/info/live-work-travel-eu/consumers/resolve-your-consumer-complaint/european-consumer-centres-network-ecc-net_en). Consumers have the right to choose whether to claim service under the HP Limited Warranty or against the seller under the legal guarantee.

Malta: The HP Limited Warranty benefits apply in addition to any legal rights to a two-year guarantee from seller of nonconformity of goods with the contract of sale; however various factors may impact your eligibility to receive these rights. Consumer statutory rights are not limited or affected in any manner by the HP Limited Warranty. For further information, please consult the following link: Consumer Legal Guarantee (www.hp.com/go/eu-legal) or you may visit the European Consumer Centers website (ec.europa.eu/info/live-work-travel-eu/consumers/resolve-your-consumer-complaint/european-consumer-centres-network-ecc-net_en). Consumers have the right to choose whether to claim service under the HP Limited Warranty or against the seller under two-year legal guarantee.

Austria, Belgia, Germania și Luxemburg

Die beschränkte HP Herstellergarantie ist eine von HP auf freiwilliger Basis angebotene kommerzielle Garantie. Der Name und die Adresse der HP Gesellschaft, die in Ihrem Land für die Gewährung der beschränkten HP Herstellergarantie verantwortlich ist, sind wie folgt:

Deutschland: HP Deutschland GmbH, Schickardstr. 32, D-71034 Böblingen

Österreich: HP Austria GmbH., Technologiestrasse 5, A-1120 Wien

Luxemburg: Hewlett-Packard Luxembourg S.C.A., 75, Parc d'Activités Capellen, Rue Pafebruc, L-8308 Capellen

Belgien: HP Belgium BVBA, Hermeslaan 1A, B-1831 Diegem

Die Rechte aus der beschränkten HP Herstellergarantie gelten zusätzlich zu den gesetzlichen Ansprüchen wegen Sachmängeln auf eine zweijährige Gewährleistung ab dem Lieferdatum. Ob Sie Anspruch auf diese Rechte haben, hängt von zahlreichen Faktoren ab. Die Rechte des Kunden sind in keiner Weise durch die

beschränkte HP Herstellergarantie eingeschränkt bzw. betroffen. Weitere Hinweise finden Sie auf der folgenden Website: Gewährleistungsansprüche für Verbraucher (www.hp.com/go/eu-legal) oder Sie können die Website des Europäischen Verbraucherzentrums (ec.europa.eu/info/live-work-travel-eu/consumers/resolve-your-consumer-complaint/european-consumer-centres-network-ecc-net_en) besuchen. Verbraucher haben das Recht zu wählen, ob sie eine Leistung von HP gemäß der beschränkten HP Herstellergarantie in Anspruch nehmen oder ob sie sich gemäß der gesetzlichen zweijährigen Haftung für Sachmängel (Gewährleistung) sich an den jeweiligen Verkäufer wenden.

Belgia, Franța și Luxemburg

La garantie limitée HP est une garantie commerciale fournie volontairement par HP. Voici les coordonnées de l'entité HP responsable de l'exécution de la garantie limitée HP dans votre pays:

France: HP France SAS, société par actions simplifiée identifiée sous le numéro 448 694 133 RCS Evry, 1 Avenue du Canada, 91947, Les Ulis

G.D. Luxembourg: Hewlett-Packard Luxembourg S.C.A., 75, Parc d'Activités Capellen, Rue Pafebruc, L-8308 Capellen

Belgique: HP Belgium BVBA, Hermeslaan 1A, B-1831 Diegem

France: Les avantages de la garantie limitée HP s'appliquent en complément des droits dont vous disposez au titre des garanties légales applicables dont le bénéfice est soumis à des conditions spécifiques. Vos droits en tant que consommateur au titre de la garantie légale de conformité mentionnée aux articles L. 211-4 à L. 211-13 du Code de la Consommation et de celle relatives aux défauts de la chose vendue, dans les conditions prévues aux articles 1641 à 1648 et 2232 du Code de Commerce ne sont en aucune façon limités ou affectés par la garantie limitée HP. Pour de plus amples informations, veuillez consulter le lien suivant : Garanties légales accordées au consommateur (www.hp.com/go/eu-legal). Vous pouvez également consulter le site Web des Centres européens des consommateurs (ec.europa.eu/info/live-work-travel-eu/consumers/resolve-your-consumer-complaint/european-consumer-centres-network-ecc-net_en). Les consommateurs ont le droit de choisir d'exercer leurs droits au titre de la garantie limitée HP, ou auprès du vendeur au titre des garanties légales applicables mentionnées ci-dessus.

POUR RAPPEL:

Garantie Légale de Conformité:

« Le vendeur est tenu de livrer un bien conforme au contrat et répond des défauts de conformité existant lors de la délivrance.

Il répond également des défauts de conformité résultant de l'emballage, des instructions de montage ou de l'installation lorsque celle-ci a été mise à sa charge par le contrat ou a été réalisée sous sa responsabilité ».

Article L211-5 du Code de la Consommation:

« Pour être conforme au contrat, le bien doit:

1° Etre propre à l'usage habituellement attendu d'un bien semblable et, le cas échéant:

- correspondre à la description donnée par le vendeur et posséder les qualités que celui-ci a présentées à l'acheteur sous forme d'échantillon ou de modèle;

- présenter les qualités qu'un acheteur peut légitimement attendre eu égard aux déclarations publiques faites par le vendeur, par le producteur ou par son représentant, notamment dans la publicité ou l'étiquetage;

2° Ou présenter les caractéristiques définies d'un commun accord par les parties ou être propre à tout usage spécial recherché par l'acheteur, porté à la connaissance du vendeur et que ce dernier a accepté ».

Article L211-12 du Code de la Consommation:

« L'action résultant du défaut de conformité se prescrit par deux ans à compter de la délivrance du bien ».

Garantie des vices cachés

Article 1641 du Code Civil : *« Le vendeur est tenu de la garantie à raison des défauts cachés de la chose vendue qui la rendent impropre à l'usage auquel on la destine, ou qui diminuent tellement cet usage que l'acheteur ne l'aurait pas acquise, ou n'en aurait donné qu'un moindre prix, s'il les avait connus. »*

Article 1648 alinéa 1 du Code Civil:

« L'action résultant des vices rédhibitoires doit être intentée par l'acquéreur dans un délai de deux ans à compter de la découverte du vice. »

G.D. Luxembourg et Belgique: Les avantages de la garantie limitée HP s'appliquent en complément des droits dont vous disposez au titre de la garantie de non-conformité des biens avec le contrat de vente. Cependant, de nombreux facteurs peuvent avoir un impact sur le bénéfice de ces droits. Vos droits en tant que consommateur au titre de ces garanties ne sont en aucune façon limités ou affectés par la garantie limitée HP. Pour de plus amples informations, veuillez consulter le lien suivant : Garanties légales accordées au consommateur (www.hp.com/go/eu-legal) ou vous pouvez également consulter le site Web des Centres européens des consommateurs (ec.europa.eu/info/live-work-travel-eu/consumers/resolve-your-consumer-complaint/european-consumer-centres-network-ecc-net_en). Les consommateurs ont le droit de choisir de réclamer un service sous la garantie limitée HP ou auprès du vendeur au cours d'une garantie légale de deux ans.

Italia

La Garanzia limitata HP è una garanzia commerciale fornita volontariamente da HP. Di seguito sono indicati nome e indirizzo della società HP responsabile della fornitura dei servizi coperti dalla Garanzia limitata HP nel vostro Paese:

Italia: HP Italy S.r.l., Via G. Di Vittorio 9, 20063 Cernusco S/Naviglio

I vantaggi della Garanzia limitata HP vengono concessi ai consumatori in aggiunta ai diritti derivanti dalla garanzia di due anni fornita dal venditore in caso di non conformità dei beni rispetto al contratto di vendita. Tuttavia, diversi fattori possono avere un impatto sulla possibilità di beneficiare di tali diritti. I diritti spettanti ai consumatori in forza della garanzia legale non sono in alcun modo limitati, né modificati dalla Garanzia limitata HP. Per ulteriori informazioni, si prega di consultare il seguente link: Garanzia legale per i clienti (www.hp.com/go/eu-legal), oppure visitare il sito Web dei Centri europei per i consumatori (ec.europa.eu/info/live-work-travel-eu/consumers/resolve-your-consumer-complaint/european-consumer-centres-network-ecc-net_en). I consumatori hanno il diritto di scegliere se richiedere un servizio usufruendo della Garanzia limitata HP oppure rivolgendosi al venditore per far valere la garanzia legale di due anni.

Spania

Su Garantía limitada de HP es una garantía comercial voluntariamente proporcionada por HP. El nombre y dirección de las entidades HP que proporcionan la Garantía limitada de HP (garantía comercial adicional del fabricante) en su país es:

España: Hewlett-Packard Española S.L. Calle Vicente Aleixandre, 1 Parque Empresarial Madrid - Las Rozas, E-28232 Madrid

Los beneficios de la Garantía limitada de HP son adicionales a la garantía legal de 2 años a la que los consumidores tienen derecho a recibir del vendedor en virtud del contrato de compraventa; sin embargo, varios factores pueden afectar su derecho a recibir los beneficios bajo dicha garantía legal. A este respecto, la Garantía limitada de HP no limita o afecta en modo alguno los derechos legales del consumidor

(www.hp.com/go/eu-legal). Para más información, consulte el siguiente enlace: Garantía legal del consumidor o puede visitar el sitio web de los Centros europeos de los consumidores (ec.europa.eu/info/live-work-travel-eu/consumers/resolve-your-consumer-complaint/european-consumer-centres-network-ecc-net_en). Los clientes tienen derecho a elegir si reclaman un servicio acogiéndose a la Garantía limitada de HP o al vendedor de conformidad con la garantía legal de dos años.

Danemarca

Den begrænsede HP-garanti er en garanti, der ydes frivilligt af HP. Navn og adresse på det HP-selskab, der er ansvarligt for HP's begrænsede garanti i dit land, er som følger:

Danmark: HP Inc Danmark ApS, Engholm Parkvej 8, 3450, Allerød

Den begrænsede HP-garanti gælder i tillæg til eventuelle juridiske rettigheder, for en toårig garanti fra sælgeren af varer, der ikke er i overensstemmelse med salgsaftalen, men forskellige faktorer kan dog påvirke din ret til at opnå disse rettigheder. Forbrugerens lovbestemte rettigheder begrænses eller påvirkes ikke på nogen måde af den begrænsede HP-garanti. Se nedenstående link for at få yderligere oplysninger: Forbrugerens juridiske garanti (www.hp.com/go/eu-legal) eller du kan besøge De Europæiske Forbrugercentres websted (ec.europa.eu/info/live-work-travel-eu/consumers/resolve-your-consumer-complaint/european-consumer-centres-network-ecc-net_en). Forbrugere har ret til at vælge, om de vil gøre krav på service i henhold til HP's begrænsede garanti eller hos sælger i henhold til en toårig juridisk garanti.

Norge

HPs garanti er en begrenset og kommersiell garanti som HP selv har valgt å tilby. Følgende lokale selskap innestår for garantien:

Norge: HP Norge AS, Rolfbuktveien 4b, 1364 Fornebu

HPs garanti kommer i tillegg til det mangelsansvar HP har i henhold til norsk forbrukerkjøpslovgivning, hvor reklamasjonsperioden kan være to eller fem år, avhengig av hvor lenge salgsgjenstanden var ment å vare. Ulike faktorer kan imidlertid ha betydning for om du kvalifiserer til å kreve avhjelp iht slikt mangelsansvar. Forbrukerens lovmessige rettigheter begrenses ikke av HPs garanti. Hvis du vil ha mer informasjon, kan du klikke på følgende kobling: Juridisk garanti for forbruker (www.hp.com/go/eu-legal) eller du kan besøke nettstedet til de europeiske forbrukersentrene (ec.europa.eu/info/live-work-travel-eu/consumers/resolve-your-consumer-complaint/european-consumer-centres-network-ecc-net_en). Forbrukere har retten til å velge å kreve service under HPs garanti eller iht selgerens lovpålagte mangelsansvar.

Suedia

HP:s begränsade garanti är en kommersiell garanti som tillhandahålls frivilligt av HP. Namn och adress till det HP-företag som ansvarar för HP:s begränsade garanti i ditt land är som följer:

Sverige: HP PPS Sverige AB, SE-169 73 Stockholm

Fördelarna som ingår i HP:s begränsade garanti gäller utöver de lagstadgade rättigheterna till tre års garanti från säljaren angående varans bristande överensstämmelse gentemot köpeavtalet, men olika faktorer kan påverka din rätt att utnyttja dessa rättigheter. Konsumentens lagstadgade rättigheter varken begränsas eller påverkas på något sätt av HP:s begränsade garanti. Mer information får du om du följer denna länk: Lagstadgad garanti för konsumenter (www.hp.com/go/eu-legal) eller så kan du gå till European Consumer Centers webbplats (ec.europa.eu/info/live-work-travel-eu/consumers/resolve-your-consumer-complaint/european-consumer-centres-network-ecc-net_en). Konsumenter har rätt att välja om de vill ställa krav enligt HP:s begränsade garanti eller på säljaren enligt den lagstadgade treåriga garantin.

Portugalia

A Garantia Limitada HP é uma garantia comercial fornecida voluntariamente pela HP. O nome e a morada da entidade HP responsável pela prestação da Garantia Limitada HP no seu país são os seguintes:

Portugal: HPCP – Computing and Printing Portugal, Unipessoal, Lda., Edifício D. Sancho I, Quinta da Fonte, Porto Salvo, Lisboa, Oeiras, 2740 244

As vantagens da Garantia Limitada HP aplicam-se cumulativamente com quaisquer direitos decorrentes da legislação aplicável à garantia de dois anos do vendedor, relativa a defeitos do produto e constante do contrato de venda. Existem, contudo, vários fatores que poderão afetar a sua elegibilidade para beneficiar de tais direitos. Os direitos legalmente atribuídos aos consumidores não são limitados ou afetados de forma alguma pela Garantia Limitada HP. Para mais informações, consulte a ligação seguinte: Garantia legal do consumidor (www.hp.com/go/eu-legal) ou visite o Web site da Rede dos Centros Europeus do Consumidor (ec.europa.eu/info/live-work-travel-eu/consumers/resolve-your-consumer-complaint/european-consumer-centres-network-ecc-net_en). Os consumidores têm o direito de escolher se pretendem reclamar assistência ao abrigo da Garantia Limitada HP ou contra o vendedor ao abrigo de uma garantia jurídica de dois anos.

Grecia și Cipru

Η Περιορισμένη εγγύηση HP είναι μια εμπορική εγγύηση η οποία παρέχεται εθελοντικά από την HP. Η επωνυμία και η διεύθυνση του νομικού προσώπου HP που παρέχει την Περιορισμένη εγγύηση HP στη χώρα σας είναι η εξής:

Ελλάδα /Κύπρος: HP Printing and Personal Systems Hellas EPE, Tzavella 1-3, 15232 Chalandri, Attiki

Ελλάδα /Κύπρος: HP Συστήματα Εκτύπωσης και Προσωπικών Υπολογιστών Ελλάς Εταιρεία Περιορισμένης Ευθύνης, Tzavella 1-3, 15232 Chalandri, Attiki

Τα προνόμια της Περιορισμένης εγγύησης HP ισχύουν επιπλέον των νόμιμων δικαιωμάτων για διετή εγγύηση έναντι του Πωλητή για τη μη συμμόρφωση των προϊόντων με τις συνομολογημένες συμβατικά ιδιότητες, ωστόσο η άσκηση των δικαιωμάτων σας αυτών μπορεί να εξαρτάται από διάφορους παράγοντες. Τα νόμιμα δικαιώματα των καταναλωτών δεν περιορίζονται ούτε επηρεάζονται καθ' οιονδήποτε τρόπο από την Περιορισμένη εγγύηση HP. Για περισσότερες πληροφορίες, συμβουλευτείτε την ακόλουθη τοποθεσία web: Νόμιμη εγγύηση καταναλωτή (www.hp.com/go/eu-legal) ή μπορείτε να επισκεφτείτε την τοποθεσία web των Ευρωπαϊκών Κέντρων Καταναλωτή (ec.europa.eu/info/live-work-travel-eu/consumers/resolve-your-consumer-complaint/european-consumer-centres-network-ecc-net_en). Οι καταναλωτές έχουν το δικαίωμα να επιλέξουν αν θα αξιώσουν την υπηρεσία στα πλαίσια της Περιορισμένης εγγύησης HP ή από τον πωλητή στα πλαίσια της νόμιμης εγγύησης δύο ετών.

Ungaria

A HP korlátozott jótállás egy olyan kereskedelmi jótállás, amelyet a HP a saját elhatározásából biztosít. Az egyes országokban a HP mint gyártó által vállalt korlátozott jótállást biztosító HP vállalatok neve és címe:

Magyarország: HP Inc Magyarország Kft., H-1117 Budapest, Alíz utca 1.

A HP korlátozott jótállásban biztosított jogok azokon a jogokon felül illetik meg Önt, amelyek a termékeknek az adásvételi szerződés szerinti minőségére vonatkozó kétéves, jogszabályban foglalt eladói szavatosságból, továbbá ha az Ön által vásárolt termékre alkalmazandó, a jogszabályban foglalt kötelező eladói jótállásból erednek, azonban számos körülmény hatással lehet arra, hogy ezek a jogok Önt megilletik-e. További információért kérjük, keresse fel a következő webhelyet: Jogi Tájékoztató Fogyasztóknak (www.hp.com/go/eu-legal) vagy látogassa meg az Európai Fogyasztói Központok webhelyét (ec.europa.eu/info/live-work-travel-eu/consumers/resolve-your-consumer-complaint/european-consumer-centres-network-ecc-net_en). A fogyasztóknak jogában áll, hogy megválasszák, hogy a jótállással kapcsolatos igényüket a HP korlátozott

jótállás alapján vagy a kétéves, jogszabályban foglalt eladói szavatosság, illetve, ha alkalmazandó, a jogszabályban foglalt kötelező eladói jótállás alapján érvényesítik.

Republica Cehă

Omezená záruka HP je obchodní zárukou dobrovolně poskytovanou společností HP. Názvy a adresy společností skupiny HP, které odpovídají za plnění omezené záruky HP ve vaší zemi, jsou následující:

Česká republika: HP Inc Czech Republic s. r. o., Za Brumlovkou 5/1559, 140 00 Praha 4

Výhody, poskytované omezenou zárukou HP, se uplatňují jako doplněk k jakýmkoli právním nárokům na dvouletou záruku poskytnutou prodejcem v případě nesouladu zboží s kupní smlouvou. Váš nárok na uznání těchto práv však může záviset na mnohých faktorech. Omezená záruka HP žádným způsobem neomezuje ani neovlivňuje zákonná práva zákazníka. Další informace získáte kliknutím na následující odkaz: Zákonná záruka spotřebitele (www.hp.com/go/eu-legal) případně můžete navštívit webové stránky Evropského spotřebitelského centra (ec.europa.eu/info/live-work-travel-eu/consumers/resolve-your-consumer-complaint/european-consumer-centres-network-ecc-net_en). Spotřebitelé mají právo se rozhodnout, zda chtějí službu reklamovat v rámci omezené záruky HP nebo v rámci zákonem stanovené dvouleté záruky u prodejce.

Slovenia

Obmedzená záruka HP je obchodná záruka, ktorú spoločnosť HP poskytuje dobrovoľne. Meno a adresa subjektu HP, ktorý zabezpečuje plnenie vyplývajúce z Obmedzenej záruky HP vo vašej krajine:

Slovenská republika: HP Inc Slovakia, s.r.o., Galvaniho 7, 821 04 Bratislava

Výhody Obmedzenej záruky HP sa uplatnia vedľa prípadných zákazníkových zákonných nárokov voči predávajúcemu z váš, ktoré spočívajú v nesúlade vlastností tovaru s jeho popisom podľa predmetnej zmluvy. Možnosť uplatnenia takých prípadných nárokov však môže závisieť od rôznych faktorov. Služby Obmedzenej záruky HP žiadnym spôsobom neobmedzujú ani neovplyvňujú zákonné práva zákazníka, ktorý je spotrebiteľom. Ďalšie informácie nájdete na nasledujúcom prepojení: Zákonná záruka spotrebiteľa (www.hp.com/go/eu-legal), prípadne môžete navštíviť webovú lokalitu európskych zákazníckych stredísk (ec.europa.eu/info/live-work-travel-eu/consumers/resolve-your-consumer-complaint/european-consumer-centres-network-ecc-net_en). Spotrebiteľia majú právo zvoliť si, či chcú uplatniť servis v rámci Obmedzenej záruky HP alebo počas zákonnej dvojročnej záručnej lehoty u predajcu.

Polonia

Ograniczona gwarancja HP to komercyjna gwarancja udzielona dobrowolnie przez HP. Nazwa i adres podmiotu HP odpowiedzialnego za realizację Ograniczonej gwarancji HP w Polsce:

Polska: HP Inc Polska sp. z o.o., Szturmowa 2a, 02-678 Warszawa, wpisana do rejestru przedsiębiorców prowadzonego przez Sąd Rejonowy dla m.st. Warszawy w Warszawie, XIII Wydział Gospodarczy Krajowego Rejestru Sądowego, pod numerem KRS 0000546115, NIP 5213690563, REGON 360916326, GIOŚ E0020757WZBW, kapitał zakładowy 480.000 PLN.

Świadczenia wynikające z Ograniczonej gwarancji HP stanowią dodatek do praw przysługujących nabywcy w związku z dwuletnią odpowiedzialnością sprzedawcy z tytułu niezgodności towaru z umową (rękojmia). Niemniej, na możliwość korzystania z tych praw mają wpływ różne czynniki. Ograniczona gwarancja HP w żaden sposób nie ogranicza praw konsumenta ani na nie nie wpływa. Więcej informacji można znaleźć pod następującym łączem: Gwarancja prawna konsumenta (www.hp.com/go/eu-legal), można także odwiedzić stronę internetową Europejskiego Centrum Konsumentckiego (ec.europa.eu/info/live-work-travel-eu/consumers/resolve-your-consumer-complaint/european-consumer-centres-network-ecc-net_en).

Konsumenci mają prawo wyboru co do możliwości skorzystania albo z usług gwarancyjnych przysługujących

w ramach Ograniczonej gwarancji HP albo z uprawnień wynikających z dwuletniej rękojmi w stosunku do sprzedawcy.

Bulgaria

Ограничената гаранция на HP представлява търговска гаранция, доброволно предоставяна от HP. Името и адресът на дружеството на HP за вашата страна, отговорно за предоставянето на гаранционната поддръжка в рамките на Ограничената гаранция на HP, са както следва:

HP Inc Bulgaria EOOD (Ейч Пи Инк България EOOD), гр. София 1766, район р-н Младост, бул. Околовръстен Път No 258, Бизнес Център Камбаните

Предимствата на Ограничената гаранция на HP се прилагат в допълнение към всички законови права за двугодишна гаранция от продавача при несъответствие на стоката с договора за продажба. Въпреки това, различни фактори могат да окажат влияние върху условията за получаване на тези права. Законовите права на потребителите не са ограничени или засегнати по никакъв начин от Ограничената гаранция на HP. За допълнителна информация, моля вижте Правната гаранция на потребителя (www.hp.com/go/eu-legal) или посетете уебсайта на Европейския потребителски център (ec.europa.eu/info/live-work-travel-eu/consumers/resolve-your-consumer-complaint/european-consumer-centres-network-ecc-net_en). Потребителите имат правото да избират дали да претендират за извършване на услуга в рамките на Ограничената гаранция на HP или да потърсят такава от търговеца в рамките на двугодишната правна гаранция.

România

Garanția limitată HP este o garanție comercială furnizată în mod voluntar de către HP. Numele și adresa entității HP răspunzătoare de punerea în aplicare a Garanției limitate HP în țara dumneavoastră sunt următoarele:

România: HP Inc Romania SRL, 5 Fabrica de Glucoza Str., Building F, Ground Floor and Floor 8, 2nd District, București

Beneficiile Garanției limitate HP se aplică suplimentar față de orice drepturi privind garanția de doi ani oferită de vânzător pentru neconformitatea bunurilor cu contractul de vânzare; cu toate acestea, diversi factori pot avea impact asupra eligibilității dvs. de a beneficia de aceste drepturi. Drepturile legale ale consumatorului nu sunt limitate sau afectate în vreun fel de Garanția limitată HP. Pentru informații suplimentare consultați următorul link: гаранцията acordată потребителите по закон (www.hp.com/go/eu-legal) или можете да посетите сайта на Европейския център за потребители (ec.europa.eu/info/live-work-travel-eu/consumers/resolve-your-consumer-complaint/european-consumer-centres-network-ecc-net_en). Потребителите имат правото да решат дали да претендират за извършване на услуга в рамките на Гаранцията limitată HP или да потърсят такава от търговеца в рамките на двугодишната правна гаранция.

Belgia și Olanda

De Beperkte Garantie van HP is een commerciële garantie vrijwillig verstrekt door HP. De naam en het adres van de HP-entiteit die verantwoordelijk is voor het uitvoeren van de Beperkte Garantie van HP in uw land is als volgt:

Nederland: HP Nederland B.V., Startbaan 16, 1187 XR Amstelveen

België: HP Belgium BVBA, Hermeslaan 1A, B-1831 Diegem

De voordelen van de Beperkte Garantie van HP vormen een aanvulling op de wettelijke garantie voor consumenten gedurende twee jaren na de levering te verlenen door de verkoper bij een gebrek aan conformiteit van de goederen met de relevante verkoopovereenkomst. Niettemin kunnen diverse factoren een impact hebben op uw eventuele aanspraak op deze wettelijke rechten. De wettelijke rechten van de

consument worden op geen enkele wijze beperkt of beïnvloed door de Beperkte Garantie van HP. Raadpleeg voor meer informatie de volgende webpagina: Wettelijke garantie van de consument (www.hp.com/go/eu-legal) of u kan de website van het Europees Consumenten Centrum bezoeken (ec.europa.eu/info/live-work-travel-eu/consumers/resolve-your-consumer-complaint/european-consumer-centres-network-ecc-net_en). Consumenten hebben het recht om te kiezen tussen enerzijds de Beperkte Garantie van HP of anderzijds het aanspreken van de verkoper in toepassing van de wettelijke garantie.

Finlanda

HP:n rajoitettu takuu on HP:n vapaaehtoisesti antama kaupallinen takuu. HP:n myöntämästä takuusta maassanne vastaavan HP:n edustajan yhteystiedot ovat:

Suomi: HP Finland Oy, Piispankalliontie, FIN - 02200 Espoo

HP:n takuun edut ovat voimassa mahdollisten kuluttajansuojalakiin perustuvien oikeuksien lisäksi sen varalta, että tuote ei vastaa myyntisopimusta. Saat lisätietoja seuraavasta linkistä: Kuluttajansuoja (www.hp.com/go/eu-legal) tai voit käydä Euroopan kuluttajakeskuksen sivustolla (ec.europa.eu/info/live-work-travel-eu/consumers/resolve-your-consumer-complaint/european-consumer-centres-network-ecc-net_en). Kuluttajilla on oikeus vaatia virheen korjausta HP:n takuun ja kuluttajansuojan perusteella HP:lta tai myyjältä.

Slovenia

Omejena garancija HP je prostovoljna trgovska garancija, ki jo zagotavlja podjetje HP. Ime in naslov poslovne enote HP, ki je odgovorna za omejeno garancijo HP v vaši državi, sta naslednja:

Slovenija: Hewlett-Packard Europe B.V., Amsterdam, Meyrin Branch, Route du Nant-d'Avril 150, 1217 Meyrin, Switzerland

Ugodnosti omejene garancije HP veljajo poleg zakonskih pravic, ki ob sklenitvi kupoprodajne pogodbe izhajajo iz dveletne garancije prodajalca v primeru neskladnosti blaga, vendar lahko na izpolnjevanje pogojev za uveljavitev pravic vplivajo različni dejavniki. Omejena garancija HP nikakor ne omejuje strankinih z zakonom predpisanih pravic in ne vpliva nanje. Za dodatne informacije glejte naslednjo povezavo: Strankino pravno jamstvo (www.hp.com/go/eu-legal); ali pa obiščite spletno mesto evropskih središč za potrošnike (ec.europa.eu/info/live-work-travel-eu/consumers/resolve-your-consumer-complaint/european-consumer-centres-network-ecc-net_en). Potrošniki imajo pravico izbrati, ali bodo uveljavljali pravice do storitev v skladu z omejeno garancijo HP ali proti prodajalcu v skladu z dvoletno zakonsko garancijo.

Croația

HP ograničeno jamstvo komercijalno je dobrovoljno jamstvo koje pruža HP. Ime i adresa HP subjekta odgovornog za HP ograničeno jamstvo u vašoj državi:

Hrvatska: HP Computing and Printing d.o.o. za računalne i srodne aktivnosti, Radnička cesta 41, 10000 Zagreb

Pogodnosti HP ograničenog jamstva vrijede zajedno uz sva zakonska prava na dvogodišnje jamstvo kod bilo kojeg prodavača s obzirom na nepodudaranje robe s ugovorom o kupnji. Međutim, razni faktori mogu utjecati na vašu mogućnost ostvarivanja tih prava. HP ograničeno jamstvo ni na koji način ne utječe niti ne ograničava zakonska prava potrošača. Dodatne informacije potražite na ovoj adresi: Zakonsko jamstvo za potrošače (www.hp.com/go/eu-legal) ili možete posjetiti web-mjesto Evropskih potrošačkih centara (ec.europa.eu/info/live-work-travel-eu/consumers/resolve-your-consumer-complaint/european-consumer-centres-network-ecc-net_en). Potrošači imaju pravo odabrati žele li ostvariti svoja potraživanja u sklopu HP ograničenog jamstva ili pravnog jamstva prodavača u trajanju ispod dvije godine.

Letonia

HP ierobežotā garantija ir komercgarantija, kuru brīvprātīgi nodrošina HP. HP uzņēmums, kas sniedz HP ierobežotās garantijas servisa nodrošinājumu jūsu valstī:

Latvija: HP Finland Oy, PO Box 515, 02201 Espoo, Finland

HP ierobežotās garantijas priekšrocības tiek piedāvātas papildus jebkurām likumīgajām tiesībām uz pārdevēja un/vai ražotāju nodrošinātu divu gadu garantiju gadījumā, ja preces neatbilst pirkuma līgumam, tomēr šo tiesību saņemšanu var ietekmēt vairāki faktori. HP ierobežotā garantija nekādā veidā neierobežo un neietekmē patērētāju likumīgās tiesības. Lai iegūtu plašāku informāciju, izmantojiet šo saiti: Patērētāju likumīgā garantija (www.hp.com/go/eu-legal) vai arī Eiropas Patērētāju tiesību aizsardzības centra tīmekļa vietni (ec.europa.eu/info/live-work-travel-eu/consumers/resolve-your-consumer-complaint/european-consumer-centres-network-ecc-net_en). Patērētājiem ir tiesības izvēlēties, vai pieprasīt servisa nodrošinājumu saskaņā ar HP ierobežoto garantiju, vai arī pārdevēja sniegto divu gadu garantiju.

Lituania

HP ribotoji garantija yra HP savanoriškai teikiama komercinė garantija. Toliau pateikiami HP bendrovių, teikiančių HP garantiją (gamintojo garantiją) jūsų šalyje, pavadinimai ir adresai:

Lietuva: HP Finland Oy, PO Box 515, 02201 Espoo, Finland

HP ribotoji garantija papildomai taikoma kartu su bet kokiomis kitomis įstatymais nustatytais teisėmis į pardavėjo suteikiamą dviejų metų laikotarpio garantiją dėl prekių atitikties pardavimo sutarčiai, tačiau tai, ar jums ši teisė bus suteikiama, gali priklausyti nuo įvairių aplinkybių. HP ribotoji garantija niekaip neapriboja ir neįtakoja įstatymais nustatytų vartotojo teisių. Daugiau informacijos rasite paspaudę šią nuorodą: Teisinė vartotojo garantija (www.hp.com/go/eu-legal) arba apsilankę Europos vartotojų centro internetinėje svetainėje (ec.europa.eu/info/live-work-travel-eu/consumers/resolve-your-consumer-complaint/european-consumer-centres-network-ecc-net_en). Vartotojai turi teisę prašyti atlikti techninį aptarnavimą pagal HP ribotąją garantiją arba pardavėjo teikiamą dviejų metų įstatymais nustatytą garantiją.

Estonia

HP piiratud garantii on HP poolt vabatahtlikult pakutav kaubanduslik garantii. HP piiratud garantii eest vastutab HP üksus addressil:

Eesti: HP Finland Oy, PO Box 515, 02201 Espoo, Finland

HP piiratud garantii rakendub lisaks seaduses ettenähtud müüjapoolsele kaheaastasele garantiile, juhul kui toode ei vasta müügilepingu tingimustele. Siiski võib esineda asjaolusid, mille puhul teie jaoks need õigused ei pruugi kehtida. HP piiratud garantii ei piira ega mõjuta mingil moel tarbija seadusjärgseid õigusi. Lisateavet leiate järgmiselt lingilt: tarbija õiguslik garantii (www.hp.com/go/eu-legal) või võite külastada Euroopa tarbijakeskuste veebisaiti (ec.europa.eu/info/live-work-travel-eu/consumers/resolve-your-consumer-complaint/european-consumer-centres-network-ecc-net_en). Tarbijal on õigus valida, kas ta soovib kasutada HP piiratud garantiid või seadusega ette nähtud müüjapoolset kaheaastast garantiid.

Rusia

Срок службы принтера для России

Срок службы данного принтера HP составляет пять лет в нормальных условиях эксплуатации. Срок службы отсчитывается с момента ввода принтера в эксплуатацию. В конце срока службы HP рекомендует посетить веб-сайт нашей службы поддержки по адресу www.support.hp.com и/или связаться с авторизованным поставщиком услуг HP для получения рекомендаций в отношении дальнейшего безопасного использования принтера.

Garanția HP Premium Protection: Declarație de garanție limitată pentru cartușele de toner LaserJet

Acest produs HP este garantat ca lipsit de defecțiuni legate de material și manoperă.

Această garanție nu acoperă produsele care (a) au fost reumplute, re prelucrate, modificate sau utilizate necorespunzător, (b) întâmpină probleme în urma folosirii sau depozitării necorespunzătoare sau în neconcordanță cu specificațiile de mediu publicate pentru imprimantă sau (c) prezintă urme de uzură rezultate din funcționarea normală.

Pentru a obține service în perioada de garanție, vă rugăm să returnați produsul la locul de achiziție (împreună cu o descriere în scris a problemei și cu exemple imprimate) sau să contactați asistența. HP va decide înlocuirea produselor care se dovedesc a fi defecte sau rambursarea prețului de achiziție.

ÎN MĂSURA PERMISĂ DE LEGEA LOCALĂ, GARANȚIA DE MAI SUS ESTE EXCLUSIVĂ, ȘI NICI O ALTĂ GARANȚIE SAU CONDIȚIE, FIE EA SCRISĂ SAU ORALĂ, NU ESTE EXPRIMATĂ SAU IMPLICATĂ, IAR HP REFUZĂ SPECIFIC ORICE GARANȚII IMPLICATE SAU CONDIȚII DE COMERCIALIZARE, CALITATE SATISFĂCĂTOARE SAU ADAPTARE LA UN ANUMIT SCOP.

ÎN MĂSURA PERMISĂ DE LEGEA LOCALĂ, ÎN NICI UN CAZ HP SAU FURNIZORII SĂI NU VOR FI RĂSPUNZĂTORI PENTRU DEFECȚIUNI APĂRUTE ÎN MOD DIRECT, SPECIAL, INCIDENTAL SAU IMPLICIT (INCLUSIV PIERDERI DE PROFIT SAU DE DATE), SAU PENTRU ALTE DEFECȚIUNI, CHIAR DACĂ SE BAZEAZĂ PE CONTRACTE, CLAUZE DE PIERDERE A REPUTAȚIEI SAU PE ALTE CLAUZE.

CONDIȚIILE DE GARANȚIE INCLUSE ÎN ACEST CERTIFICAT, NU EXCLUD, RESTRICȚIONEAZĂ SAU MODIFICĂ, DECÂT ÎN MĂSURA PERMISĂ DE LEGE, DREPTURILE STATUTARE OBLIGATORII ÎN VIGOARE LA VÂNZAREA ACESTUI PRODUS CĂTRE DVS., LA CARE SE ADAUGĂ.

Memento privind utilizarea de consumabile non-HP

Imprimanta nu va funcționa conform așteptărilor în cazul în care sunt detectate consumabile non-HP sau consumabile HP care au fost reumplute, recondiționate, refabricate sau modificate în orice fel.

Site-ul Web HP de combatere a contrafacerii

Accesați www.hp.com/go/anticounterfeit când instalați un cartuș de toner HP și mesajul de pe panoul de control vă înștiințează că acesta nu este un cartuș original HP. HP vă va ajuta să stabiliți dacă respectivul cartuș este original și să luați măsurile necesare pentru rezolvarea problemei.

Cartușul dvs. de toner s-ar putea să nu fie un cartuș de toner HP original dacă observați următoarele:

- Pagina de stare a consumabilelor indică instalarea unui consumabil non-HP.
- Vă confrunțați cu un număr mare de probleme cu acel cartuș.
- Cartușul nu arată ca de obicei (de exemplu, ambalajul diferă de ambalajul HP).

Datele stocate pe cartușul de toner

Cartușele de toner HP utilizate cu acest produs conțin un cip de memorie care ajută la operarea produsului.

În plus, acest cip de memorie colectează un set limitat de informații privind utilizarea produsului, în care pot fi incluse următoarele: data primei instalări a cartușului de toner, data ultimei utilizări a cartușului de toner, numărul de pagini imprimate cu cartușul de toner, acoperirea paginilor, modurile de imprimare utilizate, toate erorile de imprimare care au putut surveni și modelul produsului. Aceste informații ajută HP să proiecteze produse viitoare care să corespundă cerințelor de imprimare ale clienților noștri.

Datele colectate de pe cipul de memorie al cartușului de toner nu conțin informații care pot fi utilizate pentru a identifica un client, un utilizator al cartușului de toner sau produsul deținut.

HP colectează mostre ale cipurilor de memorie de la cartușele de toner returnate prin programul gratuit de returnare și reciclare al HP (HP Planet Partners: www.hp.com/recycle). Cipurile de memorie din aceste mostre sunt citite și studiate în vederea îmbunătățirii viitoarelor produse HP. Partenerii HP care asistă la reciclarea cartușelor cu toner pot avea, de asemenea, acces la aceste date.

Toate companiile terțe aflate în posesia cartușului de toner pot avea acces la informațiile anonime de pe cipul de memorie.

Acord de licență pentru utilizatorul final

CITIȚI CU ATENȚIE ÎNAINTE DE A UTILIZA ACEST ECHIPAMENT SOFTWARE: Acest Acord de licență pentru utilizatorul final („ALUF”) este un acord legal între (a) dvs. (fie o persoană fizică sau o entitate) și (b) HP Inc. („HP”), care guvernează utilizarea de către dvs. a oricărui produs software, deja instalat sau pus la dispoziție de către HP pentru utilizare împreună cu produsul dvs. HP („Produs HP”), care nu este supus în alt mod unui acord de licență separat între dvs. și HP sau furnizorii săi. Este posibil ca alt echipament software să conțină un Acord ALUF în documentația online aferentă. Termenul „Produs software” se referă la software pentru computer și poate include suporturi asociate, materiale imprimare și documentație „online” sau în format electronic.

Este posibil ca Produsul HP să fie însoțit de un acord ALUF care conține o rectificare sau o anexă.

DREPTURILE ASUPRA PRODUSULUI SOFTWARE SUNT OFERITE NUMAI CU CONDIȚIA SĂ FIȚI DE ACORD CU TOȚI TERMENII ȘI CONDIȚIILE ACESTUI ACORD ALUF. PRIN INSTALAREA, COPIEREA, DESCĂRCAREA SAU UTILIZAREA SOFTWARE-ULUI, SUNTEȚI DE ACORD SĂ RESPECTAȚI TERMENII ACESTUI ACORD ALUF. DACĂ NU ACCEPȚAȚI ACEȘTI TERMENI DE LICENȚĂ, AVEȚI POSIBILITATEA DE A RETURNA PRODUSUL COMPLET (HARDWARE ȘI SOFTWARE), NEUTILIZAT, ÎN TERMEN DE 14 ZILE, PENTRU RAMBURSARE ÎN CONFORMITATE CU POLITICA UNITĂȚII DE UNDE L-AȚI ACHIZIȚIONAT.

ACEST ACORD ALUF ESTE UN ACORD GLOBAL ȘI NU ESTE SPECIFIC PENTRU O ȚARĂ, UN STAT SAU UN TERITORIU ANUME. DACĂ AȚI ACHIZIȚIONAT SOFTWARE-UL ÎN CALITATE DE CONSUMATOR ÎN ÎNȚELESUL LEGISLAȚIEI RELEVANTE ÎN PRIVINȚA CONSUMATORILOR DIN ȚARA, STATUL SAU TERITORIUL DUMNEAVOASTRĂ, ATUNCI, ÎN CIUDA TUTUROR PREVEDERILOR CONTRARE DIN ACEST ACORD ALUF, NIMIC DIN ACEST ACORD ALUF NU AFECTEAZĂ DREPTURILE STATUTARE SAU COMPENSAȚIILE CARE NU POT FI EXCLUSE ȘI PE CARE LE PUTEȚI AVEA ÎN CONDIȚIILE UNEI ASTFEL DE LEGISLAȚII DE PROTECȚIE A CONSUMATORULUI, IAR ACEST ACORD ALUF FACE OBIECTUL ACELOR DREPTURI ȘI COMPENSAȚII. CONSULTAȚI SECȚIUNEA 16, PENTRU INFORMAȚII SUPLIMENTARE DESPRE DREPTURILE DUMNEAVOASTRĂ ÎN CALITATE DE CONSUMATOR.

- 1. ACORDAREA LICENȚEI.** În condițiile în care respectați toți termenii și toate condițiile ale acestui acord ALUF, HP vă acordă următoarele drepturi:
 - a.** Utilizare. Aveți dreptul de a utiliza acest Produs software pe un singur computer („Computerul dvs.”). Dacă acest Produs software vă este furnizat prin Internet și ați primit inițial licența de utilizare pentru mai multe computere, aveți dreptul de a instala și utiliza Produsul software numai pe computerele respective. Nu aveți dreptul de a separa părțile componente ale Produsului software pentru utilizare pe mai multe computere. Nu aveți dreptul să distribuiți Produsul software, nici dreptul să modificați Produsul software sau să dezactivați orice licență sau caracteristică de control a Produsului software. Puteți încărca Produsul software pe computerul dvs. și în memoria temporară a acestuia (RAM) cu scopul de a utiliza Produsul software.
 - b.** Stocare. Puteți copia Produsul software în memoria locală sau pe dispozitivul de stocare al produsului HP.
 - c.** Copiere. Puteți face copii arhivate sau de rezervă ale Produsului software, cu condiția ca acestea să conțină toate avizele referitoare la drepturile de proprietate asupra Produsului software original și să fie utilizate numai ca material de rezervă.
 - d.** Rezervarea drepturilor. Compania HP și furnizorii săi își rezervă toate drepturile care nu vă sunt acordate în mod expres în acest ALUF.
 - e.** Freeware. Fără a ține seama de termenii și condițiile acestui acord ALUF, Produsul software întreg sau orice parte a acestuia care reprezintă software ce nu este proprietatea HP sau software oferit sub licență publică de către terți („Freeware”) vă este oferit sub licență în conformitate cu termenii și condițiile acordului de licență care însoțește acest Freeware, fie acesta sub forma unui acord discret, a unei licențe livrate împreună cu produsul sau a acceptării termenilor și condițiilor în

momentul descărcării. Utilizarea de Freeware de către dvs. va fi guvernată în întregime de termenii și condițiile unor astfel de licențe.

- f.** Soluții de recuperare. Orice soluție de recuperare de software oferită împreună cu/pentru produsul dvs. HP, fie ea pe unitatea hard disk, pe un suport extern (de ex., dischetă, CD sau DVD) sau o soluție echivalentă, oferită sub orice altă formă, poate fi utilizată doar pentru a restabili datele de pe hard diskul Produsului HP împreună cu/pentru care a fost achiziționată inițial această soluție de recuperare. Utilizarea oricărui alt software al sistemului de operare Microsoft conținut într-o astfel de soluție de recuperare va fi guvernată de Acordul de licență Microsoft.
- 2. UPGRADE-URI.** Pentru a utiliza un Produs software identificat drept upgrade, trebuie mai întâi să aveți licență pentru Produsul software original recunoscut de HP ca fiind eligibil pentru upgrade. După upgrade, nu mai puteți utiliza Produsul software original care a stat la baza eligibilității pentru upgrade. Prin utilizarea Produsului software sunteți, de asemenea, de acord că HP poate accesa automat Produsul dvs. HP atunci când este conectat la Internet, pentru a verifica versiunea sau starea anumitor Produse software și poate descărca și instala automat upgrade-uri sau actualizări ale acestor Produse software pe Produsul dvs. HP, pentru a oferi noile versiuni sau actualizările necesare pentru menținerea funcționalității, a performanțelor sau securității Produsului software și a Produsul dvs. HP și pentru a facilita asigurarea serviciilor de asistență sau altor servicii furnizate. În anumite cazuri și în funcție de tipul de upgrade sau actualizare, vă vor fi oferite notificări (prin mesaje pop-up sau alte mijloace), care vă pot solicita inițierea upgrade-ului sau a actualizării.
- 3. SOFTWARE SUPPLEMENTAR.** Acest acord ALUF se aplică actualizărilor sau suplimentelor la Produsul software original furnizat de HP, dacă HP nu furnizează alți termeni împreună cu actualizarea sau suplimentul. În cazul unui conflict între astfel de termeni, ceilalți termeni vor prevala.
- 4. TRANSFER.**

 - a.** Terți. Utilizatorul inițial al Produsului software poate să facă un transfer unic al Produsului software către alt utilizator final. Orice transfer va include toate părțile componente, suporturile media, materialele imprimate, acordul ALUF și, dacă este cazul, Certificatul de autenticitate. Transferul nu poate fi un transfer indirect, precum o încredințare. Înainte de transfer, utilizatorul final care primește produsul transferat trebuie să fie de acord cu toți termenii ALUF. Din momentul transferului Produsului software, licența dvs. își pierde automat valabilitatea.
 - b.** Restricții. Nu aveți permisiunea să închiriați, să oferiți în leasing sau să împrumutați Produsul software, nici să îl utilizați în regim de partajare a timpului sau în servicii de tip oficiu. Nu aveți dreptul să sublicențiați, să atribuiți sau să transferați licența sau Produsul software cu excepția celor prevăzute în mod expres în acest ALUF.
- 5. DREPTURI DE PROPRIETATE.** Toate drepturile de proprietate intelectuală pentru Produsul software și documentația de utilizator sunt deținute de HP sau de furnizorii săi și sunt protejate de lege, inclusiv, dar fără a se limita la legea drepturilor de autor din Statele Unite, legislația privind secretul comercial și cea referitoare la mărcile comerciale, precum și alte legi și tratate internaționale aplicabile. Nu vi se permite să eliminați din Produsul software elementele de identificare ale produsului, avizele referitoare la drepturile de autor sau restricțiile referitoare la proprietate.
- 6. LIMITARE PRIVIND REFACEREA CODULUI SURSĂ.** Nu aveți permisiunea să refaceți codul sursă, să decompilați sau să dezasamblați Produsul software, cu excepția cazului și numai în măsura în care dreptul de a face acest lucru este permis de legislația în vigoare, fără a ține seama de această limitare, sau dacă este prevăzut în mod expres în acest ALUF.
- 7. TERMENUL.** Acest ALUF este valabil până la încheierea sau respingerea acestuia. Prezentul ALUF, va înceta, de asemenea, în cazul îndeplinirii unor condiții stipulate în altă parte a prezentului ALUF sau dacă nu respectați vreun termen sau vreo condiție a acestui ALUF.
- 8. NOTIFICARE PRIVIND COLECTAREA DE DATE.**

CONSIMȚĂMÂNTUL DE A COLECTA/UTILIZA DATELE.

- a. Sunteți de acord că HP și companiile afiliate pot colecta, combina și utiliza informațiile despre dispozitiv și despre utilizatorul individual pe care le furnizați în legătură cu serviciile de asistență pentru Produsul software. HP este de acord să nu utilizeze aceste informații pe piață fără acordul dumneavoastră. Aflați mai multe despre practicile HP de colectare de date la www.hp.com/go/privacy

HP va utiliza module cookie și alte instrumente web pentru colectarea anonimă a informațiilor tehnice legate de Software-ul HP și de Produsul dumneavoastră HP. Aceste date vor fi utilizate pentru a furniza upgrade-urile și asistența corelată sau alte servicii descrise în Secțiunea 2. De asemenea, HP va colecta informații personale, inclusiv adresa dumneavoastră de protocol de Internet sau alte informații unice de identificare asociate cu Produsul dumneavoastră HP și cu datele furnizate de dumneavoastră la înregistrarea Produsului HP. Pe lângă oferirea de upgrade-uri și asistență asociată sau alte servicii, aceste date vor fi utilizate și pentru a vă trimite comunicări de marketing (cu consimțământul dvs. expres în fiecare situație, dacă legislația aplicabilă prevede acest lucru).

În limitele permise de legislația în vigoare, prin acceptarea acestor termeni și condiții vă acordați consimțământul pentru colectarea și utilizarea datelor anonime și personale de către HP, filialele și afiliații săi, conform descrierii din acest ALUF și descrierii detaliate din cadrul politicii de confidențialitate HP: www.hp.com/go/privacy

- b. Colectarea/utilizarea datelor de către terți. Anumite programe software incluse în Produsul dvs. HP vă sunt furnizate, cu licență separată, de către furnizori terți („Software de la terți”). Software-ul de la terți poate fi instalat și poate funcționa pe Produsul dvs. HP, chiar dacă alegeți să nu activați/achiziționați un astfel de software. Software-ul de la terți poate colecta și transmite informații tehnice despre sistemul dvs. (de ex., adresa IP, identificatorul unic al dispozitivului, versiunea de software instalată etc.) și alte informații despre sistem. Aceste informații sunt utilizate de către terți pentru a identifica atributele tehnice ale sistemului și pentru a se asigura că în sistemul dvs. a fost instalată cea mai recentă versiune a software-ului. Dacă nu doriți ca Software-ul de la terți să colecteze aceste informații tehnice și să vă trimită în mod automat actualizări ale versiunilor, trebuie să dezinstalați software-ul înainte de a vă conecta la internet.

9. **CLAUZĂ DE NEGARE A GARANȚIILOR.** ÎN MĂSURA MAXIMĂ PERMISĂ DE LEGISLAȚIA APLICABILĂ, HP ȘI FURNIZORII SĂI FURNIZEAZĂ PRODUSUL SOFTWARE „CA ATARE” ȘI FĂRĂ NICIO EROARE ȘI PRIN PREZENTA EXCLUD TOATE CELELALTE GARANȚII, OBLIGAȚII ȘI CONDIȚII, EXPRESE, IMPLICITE SAU IMPUSE PRIN LEGE, INCLUZÂND, FĂRĂ LIMITARE, GARANȚIILE: (i) PRIVIND TITLUL DE PROPRIETATE ȘI DE NEÎNCĂLCARE; (ii) DE VANDABILITATE; (iii) DE ADECVARE PENTRU UN ANUMIT SCOP; (iv) PRIVIND FUNCȚIONAREA PRODUSULUI SOFTWARE CU CONSUMABILE SAU ACCESORII NON-HP; ȘI (iv) PRIVIND INEXISTENȚA VIRUȘILOR, TOATE PENTRU PRODUSUL SOFTWARE. Anumite state/jurisdicții nu permit excluderea garanțiilor implicite sau limitările asupra duratei garanțiilor implicite, prin urmare, excluderea de mai sus poate să nu vi se aplice în întregime.
10. **LIMITAREA RĂSPUNDERII.** Sub rezerva respectării legilor din Republica Populară Chineză, fără a se ține seama de orice daune pe care le-ați putea suferi, întreaga răspundere a companiei HP și a tuturor furnizorilor săi în contextul prezentului ALUF și remediul dumneavoastră exclusiv pentru toate cele de mai sus se va limita la suma mai mare dintre suma plătită de dumneavoastră separat pentru Produsul software și 5,00 USD. ÎN MĂSURA MAXIMĂ PERMISĂ DE LEGISLAȚIA APLICABILĂ, HP ȘI FURNIZORII SĂI NU VOR FI RĂSPUNZĂTORI ÎN NICIO SITUAȚIE PENTRU NICIUN FEL DE DAUNE SPECIALE, ACCIDENTALE, INDIRECTE SAU REZULTATE PE CALE DE CONSECINȚĂ (INCLUSIV, DAR FĂRĂ A SE LIMITA, LA DAUNE PENTRU PIERDERI DE PROFIT SAU DE INFORMAȚII CONFIDENȚIALE SAU DE ALTĂ NATURĂ, PENTRU ÎNTRERUPEREA ACTIVITĂȚII COMERCIALE, PENTRU VĂTĂMARE CORPORALĂ SAU PENTRU PIERDEREA CONFIDENȚIALITĂȚII) APĂRUȚE ÎN URMA UTILIZĂRII SAU INCAPACITĂȚII DE UTILIZARE A PRODUSULUI SOFTWARE SAU CORELATE ÎN ALT MOD CU VREUNA DINTRE PREVEDERILE PREZENTULUI ACORD EULA, CHIAR DACĂ HP SAU ORICARE DINTRE FURNIZORII SĂI AU FOST AVIZAȚI ÎN LEGĂTURĂ CU POSIBILITATEA

PRODUCERII UNOR ASTFEL DE DAUNE ȘI CHIAR DACĂ REMEDIUL DE MAI SUS NU ÎȘI ATINGE SCOPUL ESENȚIAL. Unele state/jurisdicții nu permit excluderea sau limitarea daunelor accidentale sau rezultate pe cale de consecință, așa că este posibil ca limitarea sau excluderea de mai sus să nu vi se aplice dumneavoastră.

- 11. CLIENȚII DIN CADRUL GUVERNULUI S.U.A.** În conformitate cu FAR 12.211 și FAR 12.212, software-ul pentru computere comerciale, documentația software-ului pentru computer și datele tehnice pentru articolele comerciale sunt oferite Guvernului S.U.A. sub licență conform acordului de licență comercial HP.
- 12. CONFORMITATEA CU LEGILE PRIVIND EXPORTUL.** Trebuie să vă conformați tuturor legilor și reglementărilor din Statele Unite și din alte țări („Legi privind exportul”) pentru a vă asigura că Produsul software nu este (1) exportat, în mod direct sau indirect, încălcând legile privind exportul, sau (2) utilizat în orice scop interzis de legile privind exportul, inclusiv, dar fără a se limita la proliferarea armelor nucleare, chimice sau biologice.
- 13. CAPACITATEA ȘI AUTORITATEA CONTRACTANTĂ.** Declarați că sunteți persoană majoră în țara de reședință și că, dacă este cazul, sunteți autorizat de angajatorul dvs. să încheiați acest contract.
- 14. LEGISLAȚIA APLICABILĂ.** Acest ALUF este guvernat de legile din țara în care a fost achiziționat echipamentul.
- 15. ÎNTREGUL ACORD.** Acest ALUF (inclusiv orice anexă sau amendament la acest ALUF, livrate împreună cu Produsul HP) reprezintă întregul acord între dvs. și HP cu privire la Produsul software și înlocuiește toate comunicările, ofertele sau reprezentările prealabile, pe cale orală sau scrisă, în ceea ce privește Produsul software sau orice alt aspect acoperit de acest ALUF. În măsura în care termenii oricărui politici sau programe HP pentru servicii de asistență intră în conflict cu termenii prezentului ALUF, termenii prezentului ALUF vor avea întâietate.
- 16. DREPTURILE CONSUMATORULUI.** Consumatorii din unele țări, state sau teritorii pot avea avantajul anumitor drepturi statutare și compensații în baza legislației privind protecția consumatorului, față de care răspunderea HP nu poate fi exclusă sau limitată din punct de vedere legal. Dacă ați achiziționat software-ul în calitate de consumator în înțelesul legislației relevante privitoare la consumatorii din țara, statul sau teritoriul dumneavoastră, dispozițiile acestui acord ALUF (inclusiv exonerări de răspundere, limitări sau excluderi ale răspunderii) trebuie interpretate în corelație cu legea în vigoare și aplicate în limitele permise de acea legislație în vigoare.

Consumatorii din Australia: Dacă ați achiziționat software-ul în calitate de consumator în înțelesul „Legii consumatorului din Australia” aflată sub incidența normativului „Australian Competition and Consumer Act 2010 (Cth)”, atunci, în pofida altor dispoziții din acest acord ALUF:

- a.** Software-ul se livrează cu garanții care nu pot fi excluse în condițiile Legii privind protecția consumatorilor australieni, inclusiv faptul că bunurile vor fi de o calitate acceptabilă și serviciile vor fi furnizate cu grijă și pricepere. Aveți dreptul la o înlocuire sau la o rambursare în cazul unei defecțiuni majore și la o compensare a oricărui altor pierderi sau daune previzibile în mod rezonabil. Sunteți îndreptățit la remedierea sau înlocuirea Software-ului dacă acesta nu are o calitate acceptabilă și problema nu conduce la o defecțiune majoră.
- b.** nimic din acest acord ALUF nu exclude, nu limitează și nu modifică niciun drept sau compensație și nicio garanție sau alți termeni și condiții implicite sau impuse de Legea consumatorului din Australia, care nu pot fi excluse sau limitate din punct de vedere legal; și
- c.** avantajele care vă sunt oferite prin garanțiile explicite din acest acord ALUF sunt în completarea altor drepturi și compensații în favoarea dumneavoastră, sub incidența Legii consumatorului din Australia. Drepturile dumneavoastră, care decurg din Legea consumatorului din Australia, prevalează în măsura în care ele nu intră în conflict cu orice limitări conținute în garanția explicită.

Software-ul poate fi capabil să păstreze date generate de utilizator. Prin prezentul document HP vă informează că, dacă HP vă repară Software-ul, acea reparație poate conduce la pierderea acelor date. Până la limita maximă permisă de legislație în privința unor astfel de pierderi de date, se aplică limitările și excluderile răspunderii HP aflate în acest acord ALUF.

În cazul în care credeți că sunteți îndreptățiți la orice garanție din acest acord sau la orice compensații descrise mai sus, contactați compania HP:

HP PPS Australia Pty Ltd
Rhodes Corporate Park, Building F, Level 5
1 Homebush Bay Drive
Rhodes, NSW 2138
Australia

Pentru a iniția o cerere de asistență sau de despăgubire în garanție, vă rugăm să apelați 13 10 47 (în Australia) sau +61 2 8278 1039 (dacă efectuați un apel internațional) sau să vizitați www8.hp.com/au/en/contact-hp/phone-assist.html pentru cea mai recentă listă de numere de asistență telefonică.

Dacă sunteți un consumator în înțelesul „Legii consumatorului din Australia” și achiziționați Software-ul sau garanția și serviciile de asistență pentru Software care nu sunt de tipul achizițiilor obișnuite pentru utilizare sau consum personal, casnic sau în gospodărie, atunci, în pofida oricăror alte dispoziții din cadrul acestui acord ALUF, HP limitează răspunderea sa la defecțiuni, pentru a o pune în acord cu garanția consumatorului, după cum urmează:

- a. asigurarea garanției sau serviciilor de asistență pentru Software: la una sau mai multe dintre următoarele: prestarea din nou a serviciilor sau plata costurilor pentru prestarea din nou a serviciilor;
- b. furnizarea Software-ului: la una sau mai multe dintre următoarele: înlocuirea Software-ului sau furnizarea unui software echivalent; repararea Software-ului; plata costurilor pentru înlocuirea Software-ului sau pentru achiziționarea unui software echivalent; sau plata costurilor pentru repararea Software-ului; și
- c. în alte situații, până la limita maximă permisă de lege.

Consumatorii din Noua Zeelandă: În Noua Zeelandă, Software-ul este însoțit de garanții care nu pot fi excluse, prin efectul normativului „Consumer Guarantees Act 1993”. În Noua Zeelandă, Tranzacție a consumatorului înseamnă o tranzacție care implică o persoană care cumpără bunuri pentru consum sau uz personal, casnic sau în gospodărie și nu în scop comercial. Consumatorii din Noua Zeelandă care achiziționează bunuri pentru consum sau uz personal, casnic sau în gospodărie și nu în scop comercial („Consumatorii din Noua Zeelandă”) sunt îndreptățiți la o reparație, înlocuire sau rambursare pentru o defecțiune și la compensații pentru alte tipuri de pierderi sau pagube care pot fi anticipate în mod rezonabil. Un consumator din Noua Zeelandă (cum s-a definit mai sus) poate recupera costurile cu returnarea produsului la locul de achiziție, dacă există o lacună în legea consumatorului din Noua Zeelandă; mai mult decât atât, dacă acest cost de returnare a bunurilor către HP este semnificativ pentru consumatorul din Noua Zeelandă, HP va colecta astfel de bunuri pe cheltuiala proprie. Acolo unde furnizarea de produse sau servicii este în scop comercial, sunteți de acord că normativul „Consumer Guarantees Act 1993” nu se aplică și, dată fiind natura și valoarea tranzacției, acest lucru este corect și rezonabil.

© Copyright 2020 HP Development Company, L.P.

Informațiile din acest document pot fi modificate fără înștiințare prealabilă. Toate celelalte nume de produse menționate în prezentul document pot fi mărci comerciale ale companiilor deținătoare respective. În măsura

permisă de legislația aplicabilă, singurele garanții pentru produsele și serviciile HP sunt cele stabilite explicit prin certificatele de garanție care însoțesc respectivele produse și servicii. Nicio prevedere din acest document nu trebuie să fie interpretată ca reprezentând o garanție suplimentară. În măsura permisă de legislația în vigoare, compania HP nu va fi răspunzătoare pentru erorile tehnice sau editoriale ori pentru omisiunile din documentul de față.

Serviciul de garanție cu reparare de către client

Produsele HP sunt proiectate cu multe componente care pot fi reparate de clienți (CSR) pentru a diminua timpul de reparare și pentru a permite o flexibilitate sporită în înlocuirea componentelor defecte. Dacă, în timpul perioadei de diagnostic, HP determină că reparația poate fi efectuată utilizând o componentă CSR, HP vă va livra direct componenta respectivă pentru a o înlocui. Există două categorii de componente CSR:

- 1) Componente pentru care reparația trebuie efectuată obligatoriu de către client. Dacă cereți companiei HP să înlocuiască piesele respective, veți fi taxat pentru cheltuielile de deplasare și de manoperă ale operației de service.
- 2) Componente pentru care reparația efectuată de către client este opțională. Aceste componente sunt, de asemenea, proiectate în scopul reparării de către client. Dacă, totuși, aveți nevoie ca HP să înlocuiască piesele pentru dvs., acest lucru poate fi realizat fără costuri suplimentare, conform tipului de garanție corespunzător produsului dvs.

În funcție de disponibilitate și în cazul în care așezarea geografică permite acest lucru, componentele CSR vor fi livrate într-o zi lucrătoare. În cazul în care locația permite acest lucru, este posibil să vi se ofere opțiunea de livrare în aceeași zi sau cea de livrare în patru ore, în schimbul unui tarif suplimentar. Dacă aveți nevoie de asistență specializată, centrul HP de asistență tehnică și un tehnician vă vor îndruma prin telefon. HP specifică în materialele livrate cu o piesă de schimb de tip CSR, dacă piesa defectă trebuie returnată companiei. În cazurile în care este necesar să returnați componenta defectă, acest lucru trebuie realizat într-o anumită perioadă de timp, de obicei cinci (5) zile lucrătoare. Piesa defectă trebuie returnată împreună cu documentația asociată acesteia, furnizată în materialul livrat. Dacă nu returnați componenta defectă, este posibil ca HP să vă solicite contravaloarea piesei de schimb. În cazul reparațiilor efectuate de clienți, HP va achita toate costurile de livrare și de returnare ale componentei și va stabili curierul care va fi utilizat.

Asistență pentru clienți

Obținerea de asistență prin telefon pentru țara/regiunea dvs. Pregătiți denumirea, numărul de serie, data cumpărării și descrierea problemei produsului.	Numerele de telefon ale țării/regiunii pot fi găsite pe fluturașul din cutia echipamentului sau pe www.hp.com/plus-support
Obțineți asistență non-stop pe internet și descărcați utilitare software și drivere	www.hp.com/support
Comandați contracte suplimentare HP de service sau întreținere	www.hp.com/go/carepack
Înregistrarea produsului	www.register.hp.com

C Programul de protecție a mediului

- [Protejarea mediului](#)
- [Producerea de ozon](#)
- [Consum de energie](#)
- [Consumul de toner](#)
- [Utilizarea hârtiei](#)
- [Materiale plastice](#)
- [Consumabile pentru imprimarea cu echipamente HP LaserJet](#)
- [Hârtie](#)
- [Restricții pentru materiale](#)
- [Eliminarea de către utilizatori a echipamentelor uzate \(UE și India\)](#)
- [Reciclarea componentelor hardware electronice](#)
- [Informații despre reciclarea hardware-ului \(Brazilia\)](#)
- [Substanțe chimice](#)
- [Date privind alimentarea produsului, conform Regulamentului 1275/2008 al Comisiei Europene](#)
- [Informații pentru utilizatori privind eticheta ecologică SEPA \(China\)](#)
- [Reglementarea implementării privind eticheta de energie necesară în China pentru imprimantă și copiator](#)
- [Declarație privind restricționarea substanțelor periculoase \(India\)](#)
- [WEEE \(Turcia\)](#)
- [Tabelul cu substanțele/elementele periculoase și conținutul acestora \(China\)](#)
- [Fișa de date privind siguranța materialelor \(MSDS\)](#)
- [EPEAT](#)
- [Declarație privind condiția de prezență a marajului de substanțe interzise \(Taiwan\)](#)
- [Pentru mai multe informații](#)

Protejarea mediului

HP și-a luat angajamentul de a furniza produse de calitate, într-o manieră care contribuie la protejarea mediului. Acest produs a fost proiectat cu anumite caracteristici pentru a minimiza impactul asupra mediului.

Producerea de ozon

Emisiile de ozon în aer pentru acest produs au fost măsurate în conformitate cu un protocol standardizat și, când aceste date despre emisii se aplică într-un scenariu anticipat de utilizare intensă într-un spațiu de birou, HP a determinat că nu există o cantitate apreciabilă de ozon generată în timpul imprimării și că nivelurile se încadrează în limitele standardelor și recomandărilor actuale privind calitatea aerului din interior.

Referințe –

Metoda de testare pentru determinarea emisiilor de la dispozitivele de copiere pe hârtie, referitoare la acordarea etichetei de mediu pentru dispozitivele de birou cu funcție de imprimare; DE-UZ 205 – BAM; Ianuarie 2018.

Pe baza concentrației de ozon când se imprimă 2 ore pe zi într-o cameră de 30,6 metri cubi, cu o rată de ventilare de 0,68 de modificări ale aerului pe oră, cu consumabile de imprimare HP.

Consum de energie

Consumul de energie scade semnificativ în modurile Pregătit, Repaus sau Oprit, fapt care determină economisirea resurselor naturale și a celor materiale, fără a afecta nivelul ridicat de performanță al acestui produs. Echipamentele de imprimare și prelucrare a imaginilor HP marcate cu sigla ENERGY STAR® sunt calificate conform specificațiilor ENERGY STAR ale Agenției pentru Protecția Mediului din S.U.A., referitoare la echipamentele de prelucrare a imaginilor. Marcajul următor va apărea pe produsele de prelucrare a imaginilor care sunt certificate ENERGY STAR:



Informații suplimentare despre modelele de produse calificate ENERGY STAR sunt disponibile la:

www.hp.com/go/energystar

Consumul de toner

Modul economic utilizează mai puțin toner, fapt care poate prelungi durata de viață a cartușului de imprimare. HP nu recomandă utilizarea continuă a Modulului economic. Dacă Modul economic este utilizat continuu, este posibil ca tonerul să reziste mai mult decât părțile mecanice ale cartușului de imprimare. În cazul în care calitatea imprimării începe să se degradeze și nu mai este acceptabilă, luați în considerare înlocuirea cartușului de imprimare.

Utilizarea hârtiei

Funcția duplex (manuală sau automată) a acestui produs și capabilitatea de imprimare a N pagini pe coală pot reduce consumul de hârtie și, drept urmare, consumul de resurse naturale.

Materiale plastice

Componentele din plastic mai grele de 25 de grame sunt marcate în funcție de standardele internaționale, ceea ce îmbunătățește capacitatea de a identifica materialele plastice, în scopul reciclării la sfârșitul duratei de viață a produsului.

Consumabile pentru imprimarea cu echipamente HP LaserJet

Consumabilele originale HP au fost proiectate ținându-se cont de protejarea mediului. În timpul operațiilor de imprimare, HP facilitează conservarea resurselor și a hârtiei. Iar când se termină consumabilele, cu ajutorul nostru puteți să reciclați simplu și gratuit.¹

Toate cartușele HP returnate la HP Planet Partners trec printr-un proces de reciclare cu mai multe faze, unde materialele sunt separate și purificate pentru a fi utilizate ca materii prime în noile cartușe originale și produsele de zi cu zi de la HP. Niciun cartuș original HP returnat prin programul HP Planet Partners nu este trimis la groapa de gunoi și compania HP nu reumple și nu revinde niciodată cartușele originale HP.

Pentru a participa la programul de returnare și reciclare HP Planet Partners, vizitați www.hp.com/recycle. Selectați țara/regiunea dumneavoastră, pentru informații referitoare la modalitatea de returnare a consumabilelor de imprimare HP. Informații și instrucțiuni multilingve despre program sunt incluse și în pachetul fiecărui cartuș de imprimare HP LaserJet nou.

¹ Disponibilitatea programului variază. Pentru informații suplimentare, accesați www.hp.com/recycle

Hârtie

Acest produs este capabil să utilizeze hârtie reciclată și hârtie ușoară (EcoFFICIENT™), dacă hârtia îndeplinește indicațiile din *Ghidul cu suporturi de imprimare pentru familia de imprimante HP Laser*. Acest produs este indicat pentru utilizarea hârtiei reciclate și a hârtiei ușoare (EcoFFICIENT™) în conformitate cu EN12281:2002.

Restricții pentru materiale

Acest produs HP nu conține mercur adăugat.

Eliminarea de către utilizatori a echipamentelor uzate (UE și India)



Acest simbol înseamnă că produsul nu trebuie aruncat la gunoi împreună cu deșeurile menajere. Pentru a proteja sănătatea celorlalți și mediul, trebuie să predați echipamentul uzat la un punct de colectare special pentru reciclarea echipamentelor electrice și electronice uzate. Pentru mai multe informații, contactați serviciul de salubritate local sau accesați: www.hp.com/recycle

Reciclarea componentelor hardware electronice

HP încurajează clienții să recicleze componentele hardware electronice uzate. Pentru mai multe informații despre programele de reciclare, accesați: www.hp.com/recycle

Informații despre reciclarea hardware-ului (Brazilia)



**Não descarte o
produto eletrônico
em lixo comum**

Este produto eletrônico e seus componentes não devem ser descartados no lixo comum, pois embora estejam em conformidade com padrões mundiais de restrição a substâncias nocivas, podem conter, ainda que em quantidades mínimas, substâncias impactantes ao meio ambiente. Ao final da vida útil deste produto, o usuário deverá entregá-lo à HP. A não observância dessa orientação sujeitará o infrator às sanções previstas em lei.

Após o uso, as pilhas e/ou baterias dos produtos HP deverão ser entregues ao estabelecimento comercial ou rede de assistência técnica autorizada pela HP.

Para maiores informações, inclusive sobre os pontos de recebimento, acesse:

www8.hp.com/br/pt/ads/planet-partners/index.html

Substanțe chimice

HP se angajează să le ofere clienților săi informații despre substanțele chimice din produsele noastre, așa cum este necesar pentru a respecta cerințele legale precum Regulamentul REACH (Regulamentul CE Nr. 1907/2006 al Parlamentului European și al Consiliului European). Un raport cu informații despre substanțele chimice pentru acest produs este disponibil la adresa: www.hp.com/go/reach

Date privind alimentarea produsului, conform Regulamentului 1275/2008 al Comisiei Europene

Pentru date referitoare la alimentarea cu energie electrică a produsului, inclusiv consumul de energie al produsului în mod standby conectat în rețea, dacă toate porturile de rețea cablată sunt conectate și toate porturile de rețea wireless sunt activate, consultați secțiunea P14 „Additional Information” (Informații suplimentare) din Declarația IT ECO pentru produs, de la www.hp.com/hpinfo/globalcitizenship/environment/productdata/itecodesktop-pc.html

Informații pentru utilizatori privind eticheta ecologică SEPA (China)

中国环境标识认证产品用户说明

噪声大于 63.0 dB(A)的办公设备不宜放置于办公室内，请在独立的隔离区域使用。

如需长时间使用本产品或打印大量文件，请确保在通风良好的房间内使用。

如您需要确认本产品处于零能耗状态，请按下电源关闭按钮，并将插头从电源插座断开。

您可以使用再生纸，以减少资源耗费。

Reglementarea implementării privind eticheta de energie necesară în China pentru imprimantă și copiator

依据“复印机、打印机和传真机能源效率标识实施规则”，本打印机具有中国能效标签。根据“复印机、打印机和传真机能效限定值及能效等级”（“GB21521”）决定并计算得出该标签上所示的能效等级和 TEC（典型能耗）值。

1. 能效等级

能效等级分为三个等级，等级 1 级能效最高。根据产品类型和打印速度标准决定能效限定值。

2. 能效信息

2.1 激光打印机及一体机和高性能喷墨打印机及一体机

- 典型能耗

典型能耗是正常运行 GB21521 测试方法中指定的时间后的耗电量。此数据表示为每周千瓦时 (kWh)。

标签上所示的能效数字按涵盖根据“复印机、打印机和传真机能源效率标识实施规则”选择的登记装置中所有配置的代表性配置测定而得。因此，本特定产品型号的实际能耗可能与标签上所示的数据不同。

有关规范的详情信息，请参阅 GB21521 标准的当前版本。

Declarație privind restricționarea substanțelor periculoase (India)

This product, as well as its related consumables and spares, complies with the reduction in hazardous substances provisions of the "India E-waste Rule 2016." It does not contain lead, mercury, hexavalent chromium, polybrominated biphenyls or polybrominated diphenyl ethers in concentrations exceeding 0.1 weight % and 0.01 weight % for cadmium, except where allowed pursuant to the exemptions set in Schedule 2 of the Rule.

WEEE (Turcia)

Türkiye Cumhuriyeti: AEEE Yönetmeliğine Uygundur

Tabelul cu substanțele/elementele periculoase și conținutul acestora (China)

产品中有害物质或元素的名称及含量

The Table of Hazardous Substances/Elements and their Content

根据中国《电器电子产品有害物质限制使用管理办法》

As required by China's Management Methods for Restricted Use of Hazardous Substances in Electrical and Electronic Products



部件名称 Part Name	有害物质 Hazardous Substances					
	铅 Lead (Pb)	汞 Mercury (Hg)	镉 Cadmium (Cd)	六价铬 Hexavalent Chromium (Cr(VI))	多溴联苯 Polybrominated biphenyls (PBB)	多溴二苯醚 Polybrominated diphenyl ethers (PBDE)
打印引擎	X	○	○	○	○	○
控制面板	X	○	○	○	○	○
塑料外壳	○	○	○	○	○	○
格式化板组件	X	○	○	○	○	○
碳粉盒	X	○	○	○	○	○

CHR-LJ-PK-SF-02

表格依据SJ/T 11364 的规定编制。

This form has been prepared in compliance with the provisions of SJ/T 11364.

○: 表示该有害物质在该部件所有均质材料中的含量均在GB/T 26572 规定的限量要求以下。

○: Indicates that the content of said hazardous substance in all of the homogenous materials in the component is within the limits required by GB/T 26572.

X: 表示该有害物质至少在该部件的某一均质材料中的含量超出GB/T 26572 规定的限量要求。

X: Indicates that the content of said hazardous substance exceeds the limits required by GB/T 26572 in at least one homogenous material in the component.

此表中所有名称中含“X”的部件均符合中国 RoHS 达标管理目录限用物质应用例外清单的豁免。

All parts named in this table with an "X" are in compliance with the China RoHS "List of Exceptions to RoHS Compliance Management Catalog (or China RoHS Exemptions)".

此表中所有名称中含“X”的部件均符合欧盟 RoHS 立法。

All parts named in this table with an "X" are in compliance with the European Union's RoHS Legislation.

注: 环保使用期限的参考标识取决于产品正常工作的温度和湿度等条件

Note: The referenced Environmental Protection Use Period Marking was determined according to normal operating use conditions of the product such as temperature and humidity.

Fișa de date privind siguranța materialelor (MSDS)

Fișele de date privind siguranța materialelor (MSDS) pentru consumabilele ce conțin substanțe chimice (de exemplu, tonerul) pot fi obținute accesând site-ul Web HP la adresa www.hp.com/go/msds.

EPEAT

Multe produse HP sunt proiectate pentru a îndeplini specificațiile EPEAT. EPEAT este un sistem cuprinzător de evaluare a impactului asupra mediului, care contribuie la identificarea echipamentelor electronice mai ecologice. Pentru mai multe informații despre EPEAT, accesați www.epeat.net. Pentru informații despre produsele HP cu înregistrare EPEAT, accesați www8.hp.com/us/en/hp-information/global-citizenship/index.html

Declarație privind condiția de prezență a marcajului de substanțe interzise (Taiwan)

台灣 限用物質含有情況標示聲明書

Taiwan Declaration of the Presence Condition of the Restricted Substances Marking

單元 unit	限用物質及其化學符號 Restricted substances and chemical symbols					
	鉛 (Pb)	汞 (Hg)	鎘 (Cd)	六價鉻 (Cr ⁺⁶)	多溴聯苯 (PBB)	多溴二苯醚 (PBDE)
列印引擎 Print engine	—	○	○	○	○	○
外殼和紙匣 External Casing and Trays	○	○	○	○	○	○
電源供應器 Power Supply	—	○	○	○	○	○
電線 Cables	○	○	○	○	○	○
印刷電路板 Print printed circuit board	—	○	○	○	○	○
控制面板 Control panel	—	○	○	○	○	○
碳粉匣 Cartridge	○	○	○	○	○	○
<p>備考1. “超出0.1wt%”及“超出0.01wt%”係指限用物質之百分比含量超出百分比含量基準值。 Note 1: “Exceeding 0.1 wt %” and “exceeding 0.01 wt %” indicate that the percentage content of the restricted substance exceeds the reference percentage value of presence condition.</p> <p>備考2. “○”係指該項限用物質之百分比含量未超出百分比含量基準值。 Note 2: “○” indicates that the percentage content of the restricted substance does not exceed the percentage of reference value of presence.</p> <p>備考3. “—”係指該項限用物質為排除項目 Note 3: “—” indicates that the restricted substance corresponds to the exemption.</p>						

若要存取產品的最新使用指南或手冊，請前往 www.support.hp.com。選取**搜尋您的產品**，然後依照畫面上的指示繼續執行。

To access the latest user guides or manuals for your product, go to www.support.hp.com. Select **Find your product**, and then follow the onscreen instructions.

Pentru mai multe informații

Pentru a obține informații despre aceste subiecte referitoare la mediu:

- Specificații legate de protecția mediului pentru acest produs și pentru alte produse HP corelate
- Angajamentul HP privind protecția mediului
- Sistemul HP de management ecologic
- Programul HP de returnare și reciclare a produselor la sfârșitul duratei de viață a acestora
- Fișe de date privind siguranța materialelor

Vizitați www.hp.com/go/environment

De asemenea, vizitați www.hp.com/recycle

D Informații de reglementare

- [Declarații de reglementare](#)
- [Declarații privind comunicațiile wireless](#)

Declarații de reglementare

Notificare pentru Uniunea Europeană și Regatul Unit



Produsele care poartă marcajul CE și marcajul UKCA se conformează cu una sau mai multe din următoarele directive UE și/sau instrumente de reglementare echivalente din UK, după caz: Directiva 2014/35/UE referitoare la echipamentele de joasă tensiune, directiva EMC 2014/30/UE, directiva Eco Design 2009/125/CE, RED 2014/53/UE, directiva RoHS 2011/65/UE. Conformitatea cu aceste directive este evaluată utilizând Standardele europene armonizate aplicabile. Declarația de conformitate pentru UE și UK poate fi găsită în forma sa integrală la următorul site web: www.hp.com/go/certificates (Căutați cu numele de model al produsului sau cu numărul de model de reglementare (RMN – Regulatory Model Number), care poate fi găsit pe eticheta de reglementare.)

Punctul de contact pentru aspecte legate de reglementări este: E-mail techregshelp@hp.com

Punctul de contact din UE pentru probleme de reglementare este:

HP Deutschland GmbH, HP HQ-TRE, 71025 Boeblingen, Germania

Punctul de contact din UK pentru probleme de reglementare este:

HP Inc UK Ltd, Regulatory Enquiries, Earley West, 300 Thames Valley Park Drive, Reading, RG6 1PT

Numere de identificare pentru modelele de reglementare

În scopul identificării conform reglementărilor, produsul dumneavoastră are asociat un număr de model de reglementare. Numerele de model de reglementare nu trebuie confundate cu denumirile de marketing sau cu codurile de produse.

Număr de model al produsului	Număr de model de reglementare
HP LaserJet M211d	SHNGC-1900-00
HP LaserJet M208dw	SHNGC-1900-01
HP LaserJet M209dw	
HP LaserJet M209dwe	
HP LaserJet M211dw	

Reglementări FCC

Acest echipament a fost testat și corespunde limitelor pentru dispozitive digitale din Clasa B, conform Capitolului 15 din regulamentul FCC. Aceste limite sunt stabilite astfel încât să ofere o protecție rezonabilă împotriva interferențelor dăunătoare în cazul instalării la domiciliu. Acest echipament generează, folosește și poate emite energie de radiofrecvență. Dacă nu este instalat și utilizat în conformitate cu instrucțiunile, poate să cauzeze interferențe dăunătoare comunicațiilor radio. Totuși, nu există nicio garanție că nu se vor produce interferențe într-o instalație particulară. Dacă acest echipament cauzează interferențe dăunătoare recepției radio sau TV, lucru care poate fi determinat prin oprirea și pornirea echipamentului, utilizatorul este încurajat să încerce să corecteze interferența luând una sau mai multe din măsurile următoare:

- Reorientarea sau schimbarea poziției antenei de recepție.
- Mărirea distanței dintre echipament și receptor.
- Conectarea echipamentului la o priză aflată pe alt circuit decât cel pe care se află receptorul.
- Consultați furnizorul sau un tehnician radio/TV experimentat.

 **NOTĂ:** Orice schimbări sau modificări aduse imprimantei, care nu sunt aprobate în mod explicit de HP, pot anula dreptul utilizatorului de a opera acest echipament.

Pentru a corespunde parametrilor Clasei B, conform Capitolului 15 din regulamentul FCC, este obligatorie utilizarea unui cablu de interfață ecranat.

Canada - Industry Canada ICES-003 - Declarație de conformitate

CAN ICES-3(B)/NMB-3(B)

Instrucțiuni cu privire la cablul de alimentare

Asigurați-vă că sursa de alimentare corespunde tensiunii nominale a produsului. Tensiunea nominală este menționată pe eticheta produsului. Produsul utilizează fie 110 – 127 V c.a., fie 220-240 V c.a. și 50/60 Hz.

Conectați cablul de alimentare între produs și o priză de c.a. cu împământare.

 **ATENȚIE:** Pentru a preveni deteriorarea produsului, utilizați numai cablul de alimentare care a fost livrat împreună cu produsul.

Siguranța laserului

Center for Devices and Radiological Health (CDRH), departament al Food and Drug Administration din SUA a implementat regulamente pentru produse cu laser fabricate începând cu 1 august 1976. Conformitatea este obligatorie pentru produsele vândute în Statele Unite. Dispozitivul este certificat ca fiind un produs laser „Clasa 1” de către U.S. Department of Health and Human Services (DHHS) Radiation Performance Standard în conformitate cu Radiation Control for Health and Safety Act din 1968. Deoarece radiația emisă în interiorul dispozitivului este limitată complet de carcasa protectoare și capacele externe, raza laser nu poate ajunge în afara dispozitivului în nici una dintre fazele funcționării normale.

⚠️ AVERTISMENT! Folosirea comenzilor, realizarea ajustărilor sau a procedurilor altele decât cele specificate în acest ghid de utilizare poate conduce la expunerea la radiații periculoase.

Pentru alte aspecte de reglementare pentru SUA/Canada, contactați:

HP Inc.

HP Inc. 1501 Page Mill Rd, Palo Alto, CA 94304, S.U.A.

Contact prin e-mail: (techregshelp@hp.com) sau contact prin telefon: +1 (650) 857-1501

Declarație privind laserul pentru Finlanda

Luokan 1 laserlaite

HP LaserJet M207–M212, laserkirjoitin on käyttäjän kannalta turvallinen luokan 1 laserlaite. Normaalisissa käytössä kirjoittimen suojakotelointi estää lasersäteen pääsyn laitteen ulkopuolelle. Laitteen turvallisuusluokka on määritetty standardin EN 60825-1 (2014) mukaisesti.

VAROITUS !

Laitteen käyttäminen muulla kuin käyttöohjeessa mainitulla tavalla saattaa altistaa käyttäjän turvallisuusluokan 1 ylittävälle näkymättömälle lasersäteilylle.

WARNING !

Om apparaten används på annat sätt än i bruksanvisning specificerats, kan användaren utsättas för osynlig laserstrålning, som överskrider gränsen för laserklass 1.

HUOLTO

HP LaserJet M207–M212 - kirjoittimen sisällä ei ole käyttäjän huollettavissa olevia kohteita. Laitteen saa avata ja huoltaa ainoastaan sen huoltamiseen koulutettu henkilö. Tällaiseksi huoltotoimenpiteeksi ei katsota väriainekasetin vaihtamista, paperiradan puhdistusta tai muita käyttäjän käsikirjassa lueteltuja, käyttäjän tehtäväksi tarkoitettuja ylläpitotoimia, jotka voidaan suorittaa ilman erikoistyökaluja.

VARO !

Mikäli kirjoittimen suojakotelo avataan, olet alttiina näkymättömälle lasersäteilylle laitteen ollessa toiminnassa. Älä katso säteeseen.

WARNING !

Om laserprinterns skyddshölje öppnas då apparaten är i funktion, utsättas användaren för osynlig laserstrålning. Betrakta ej strålen.

Tiedot laitteessa käytettävän laserdiodin säteilyominaisuuksista: Aallonpituus 775-795 nm Teho 5 m W Luokan 3B laser.

Declarația GS (Germania)

Das Gerät ist nicht für die Benutzung im unmittelbaren Gesichtsfeld am Bildschirmarbeitsplatz vorgesehen. Um störende Reflexionen am Bildschirmarbeitsplatz zu vermeiden, darf dieses Produkt nicht im unmittelbaren Gesichtsfeld platziert werden.

Das Gerät ist kein Bildschirmarbeitsplatz gemäß BildscharbV. Bei ungünstigen Lichtverhältnissen (z. B. direkte Sonneneinstrahlung) kann es zu Reflexionen auf dem Display und damit zu Einschränkungen der Lesbarkeit der dargestellten Zeichen kommen.

Die Bilddarstellung dieses Gerätes ist nicht für verlängerte Bildschirmtätigkeiten geeignet.

Declarații valabile în țările Nordice (Danemarca, Finlanda, Norvegia, Suedia)

Danemarca:

Apparatets stikprop skal tilsattes en stikkontakt med jord, som giver forbindelse til stikproppens jord.

Finlanda:

Laite on liitettävä suojakoskettimilla varustettuun pistorasiaan.

Norvegia:

Apparatet må tilkoples jordet stikkontakt.

Suedia:

Apparaten skall anslutas till jordat uttag.

Conformitate pentru Eurasia (Armenia, Belarus, Kazahstan, Kârgâzstan, Rusia)

Производитель и дата производства



HP Inc.

Адрес: 1501 Page Mill Road, Palo Alto, California 94304, U.S.

Дата производства зашифрована в 10-значном серийном номере, расположенном на наклейке со служебной информацией изделия. 4-я, 5-я и 6-я цифры обозначают год и неделю производства. 4-я цифра обозначает год, например, «3» обозначает, что изделие произведено в «2013» году. 5-я и 6-я цифры обозначают номер недели в году производства, например, «12» обозначает «12-ю» неделю.

Өндіруші және өндіру мерзімі

HP Inc.

Мекенжайы: 1501 Page Mill Road, Palo Alto, California 94304, U.S.

Өнімнің жасалу мерзімін табу үшін өнімнің қызмет көрсету жапсырмасындағы 10 таңбадан тұратын сериялық нөмірін қараңыз. 4-ші, 5-ші және 6-шы сандар өнімнің жасалған жылы мен аптасын көрсетеді. 4-ші сан жылын көрсетеді, мысалы «3» саны «2013» дегенді білдіреді. 5-ші және 6-шы

сандары берілген жылдың қай аптасында жасалғанын көрсетеді, мысалы, «12» саны «12-ші» апта дегенді білдіреді.

Местные представители

Россия: 000 "Эйч Пи Инк",

Российская Федерация, 125171, г. Москва, Ленинградское шоссе, 16А, стр.3,

Телефон/факс: +7 495 797 35 00 / +7 499 92132 50

Казахстан: Филиал компании "ЭйчПи Глобал Трэйдинг Би.Ви.", Республика Казахстан, 050040, г. Алматы, Бостандыкский район, проспект Аль-Фараби, 77/7,

Телефон/факс: + 7 7 27 355 35 52

Жергілікті өкілдіктері

Ресей: 000 "Эйч Пи Инк",

Ресей Федерациясы, 125171, Мәскеу, Ленинград шоссесі, 16А блок 3,

Телефон/факс: +7 495 797 35 00 / +7 499 92132 50

Қазақстан: "ЭйчПи Глобал Трэйдинг Би.Ви." компаниясының Қазақстандағы филиалы, Қазақстан Республикасы, 050040, Алматы к., Бостандық ауданы, Әл-Фараби даңғылы, 77/7,

Телефон/факс: +7 727 355 35 52

Declarații privind comunicațiile wireless

Declarațiile din această secțiune se aplică numai la imprimantele cu capabilitate wireless.

Declarația de conformitate cu FCC – Statele Unite

Exposure to radio frequency radiation

ATENȚIE: The radiated output power of this device is far below the FCC radio frequency exposure limits. Nevertheless, the device shall be used in such a manner that the potential for human contact during normal operation is minimized.

In order to avoid the possibility of exceeding the FCC radio frequency exposure limits, human proximity to the antenna shall not be less than 20 cm during normal operation.

This device complies with Part 15 of FCC Rules. Operation is subject to the following two conditions: (1) this device may not cause interference, and (2) this device must accept any interference, including interference that may cause undesired operation of the device.

ATENȚIE: Based on Section 15.21 of the FCC rules, changes of modifications to the operation of this product without the express approval by HP may invalidate its authorized use.

Declarație Australia

This device incorporates a radio-transmitting (wireless) device. For protection against radio transmission exposure, it is recommended that this device be operated no less than 20 cm from the head, neck, or body.

Declarație pentru Belarus

В соответствии с Постановлением Совета Министров Республики Беларусь от 24 мая 2017 года № 383 (об описании и порядке применения знака соответствия к техническому регламенту Республики Беларусь) продукция, требующая подтверждения соответствия техническому регламенту Республики Беларусь, размещенная на рынке Республики Беларусь, должна быть маркирована знаком соответствия ТР ВУ.



Declarația ANATEL pentru Brazilia

Este equipamento não tem direito à proteção contra interferência prejudicial e não pode causar interferência em sistemas devidamente autorizados.

Para maiores informações consulte o site da ANATEL – www.anatel.gov.br

Declarații pentru Canada

For Indoor Use. This digital apparatus does not exceed the Class B limits for radio noise emissions from digital apparatus as set out in the radio interference regulations of the Canadian Department of Communications. The internal wireless radio complies with RSS 210 of Industry Canada.

Pour l'usage d'intérieur. Le présent appareil numérique n'émet pas de bruits radioélectriques dépassant les limites applicables aux appareils numériques de Classe B prescrites dans le règlement sur le brouillage radioélectrique édicté par le Ministère des Communications du Canada. Le composant RF interne est conforme à la norme CNR-210 d'Industrie Canada.

Declarații privind comunicațiile wireless CMIIT pentru China

中国无线电发射设备通告

型号核准代码显示在产品本体的铭牌上。

Declarație pentru Coreea

무선 전용제품:

해당 무선설비는 전파혼신 가능성이 있음으로 인명안전과 관련된 서비스는 할 수 없음. (무선모듈제품이 설치되어있는 경우)

Declarație pentru Taiwan (chineză tradițională)

取得審驗證明之低功率射頻器材，非經核准，公司、商號或使用者均不得擅自變更頻率、加大功率或變更原設計之特性及功能。低功率射頻器材之使用不得影響飛航安全及干擾合法通信；經發現有干擾現象時，應立即停用，並改善至無干擾時方得繼續使用。前述合法通信，指依電信管理法規定作業之無線電通信。低功率射頻器材須忍受合法通信或工業、科學及醫療用電波輻射性電機設備之干擾。

應避免影響附近雷達系統之操作。

高增益指向性天線只得應用於固定式點對點系統。

Produse care funcționează la 5 GHz, Industry Canada

⚠️ ATENȚIE: When using IEEE 802.11a wireless LAN, this product is restricted to indoor use, due to its operation in the 5.15- to 5.25-GHz frequency range. Industry Canada requires this product to be used indoors for the frequency range of 5.15 GHz to 5.25 GHz to reduce the potential for harmful interference to co-channel mobile satellite systems. High-power radar is allocated as the primary user of the 5.25- to 5.35-GHz and 5.65- to 5.85-GHz bands. These radar stations can cause interference with and/or damage to this device.

Lors de l'utilisation d'un réseau local sans fil IEEE 802.11a, ce produit est réservé à une utilisation en intérieur en raison de sa plage de fréquences, comprise entre 5,15 et 5,25 GHz. Industrie Canada recommande l'utilisation en intérieur de ce produit pour la plage de fréquences comprise entre 5,15 et 5,25 GHz afin de réduire les interférences nuisibles potentielles avec les systèmes de satellite portables utilisant le même canal. Le radar à haute puissance est défini comme étant le principal utilisateur des bandes 5,25 à 5,35 GHz et 5,65 à 5,85 GHz. Ces stations radar peuvent provoquer des interférences sur ce périphérique et/ou l'endommager.

Declarație NCC pentru Taiwan:(numai pentru 5 GHz)

應避免影響附近雷達系統之操作。

Expunerea la radiații de radiofrecvență (Canada)

⚠️ AVERTISMENT! Exposure to Radio Frequency Radiation. The radiated output power of this device is below the Industry Canada radio frequency exposure limits. Nevertheless, the device should be used in such a manner that the potential for human contact is minimized during normal operation.

⚠️ AVERTISMENT! Exposition aux émissions de fréquences radio. La puissance de sortie émise par ce périphérique est inférieure aux limites fixées par Industrie Canada en matière d'exposition aux fréquences radio. Néanmoins, les précautions d'utilisation du périphérique doivent être respectées afin de limiter tout risque de contact avec une personne.

To avoid the possibility of exceeding the Industry Canada radio frequency exposure limits, human proximity to the antennas should not be less than 20 cm.

Pour éviter tout dépassement des limites fixées par Industrie Canada en matière d'exposition aux fréquences radio, la distance entre les utilisateurs et les antennes ne doit pas être inférieure à 20 cm (8 pouces).

Notificare privind reglementările din Europa

Funcționalitatea pentru telecomunicații a acestui produs poate fi utilizată în următoarele țări/regiuni din Europa:

Austria, Belgia, Bulgaria, Cipru, Republica Cehă, Danemarca, Estonia, Finlanda, Franța, Germania, Grecia, Ungaria, Islanda, Irlanda, Italia, Letonia, Liechtenstein, Lituania, Luxemburg, Malta, Olanda, Norvegia, Polonia, Portugalia, România, Republica Slovacă, Slovenia, Spania, Suedia, Elveția și Marea Britanie.

Notificare pentru utilizare în Rusia

Существуют определенные ограничения по использованию беспроводных сетей (стандарта 802.11 b/g) с рабочей частотой 2,4 ГГц: Данное оборудование может использоваться внутри помещений с использованием диапазона частот 2400-2483,5 МГц (каналы 1-13). При использовании внутри помещений максимальная эффективная изотропно-излучаемая мощность (ЭИИМ) должна составлять не более 100мВт.

Declarație pentru Mexic

Aviso para los usuarios de México

"La operación de este equipo está sujeta a las siguientes dos condiciones: (1) es posible que este equipo o dispositivo no cause interferencia perjudicial y (2) este equipo o dispositivo debe aceptar cualquier interferencia, incluyendo la que pueda causar su operación no deseada."

Para saber el modelo de la tarjeta inalámbrica utilizada, revise la etiqueta regulatoria de la impresora.

Declarație pentru Thailanda

เครื่องวิทยุคมนาคมนี้มีระดับการแผ่คลื่นแม่เหล็กไฟฟ้าสอดคล้องตามมาตรฐานความปลอดภัยต่อสุขภาพของมนุษย์จากการใช้เครื่องวิทยุคมนาคมที่คณะกรรมการกิจการโทรคมนาคมแห่งชาติประกาศกำหนด

This radio communication equipment has the electromagnetic field strength in compliance with the Safety Standard for the Use of Radio Communication Equipment on Human Health announced by the National Telecommunications Commission.

Vietnam Telecom



 **NOTĂ:** Marcaj wireless Telecom pentru produse aprobate de tipul ICTQC.

Index

- A**
- accesorii
 - comandare 34
 - numere de reper 34
 - asistență
 - online 111
 - asistență clienți
 - garanție 40
 - asistență online 111
 - asistență pentru clienți
 - online 111
 - asistență tehnică
 - online 111
 - Australia 88
- B**
- blocaj de hârtie. *Vezi* blocaje
 - blocaje
 - locații 53
 - sertar de ieșire, eliminare 61
 - tavă, eliminare 55
 - butoane, panou de control 4
 - buton de pornire/oprire, amplasare 2
- C**
- calitate imagine
 - verificarea stării cartușului de toner 63
 - capace, amplasare 2
 - cartuș de toner
 - setări prag mic 49
 - utilizarea când nivelul este scăzut 49
 - cartușe
 - garanție 100
 - non-HP 101
 - reciclare 114
 - cartușe de toner
 - cipuri de memorie 103
 - garanție 100
 - non-HP 101
 - numere de reper 34
 - reciclare 114
 - cerințe de sistem 80
 - cip de memorie, cartuș de toner
 - descriere 103
 - comandă
 - consumabile și accesorii 34
 - comutator de alimentare, amplasare 2
 - condiții
 - specifice 88, 90
 - condiții specifice
 - specifice țării 88, 90
 - conexiune alimentare
 - amplasare 3
 - conformitate pentru Eurasia 126
 - consumabile
 - comandare 34
 - contrafăcute 102
 - non-HP 101
 - numere de reper 34
 - reciclare 114
 - setări prag mic 49
 - utilizarea când nivelul este scăzut 49
 - consumabile anticontrafacere 102
 - consumabile contrafăcute 102
 - consumabile non-HP 101
 - curățare
 - traseu hârtie 64
- D**
- declarație ANATEL 128
 - declarație de conformitate cu FCC 128
 - declarație privind siguranța laserului pentru Finlanda 125
 - declarații de siguranță 125
 - declarații privind siguranța 125
 - declarații privind siguranța laserului Finlanda 125
 - depanare
 - LED, combinații de LED-uri 44
 - LED, erori 44
 - probleme alimentare hârtie 50
 - rețea wireless 73
 - verificarea stării cartușului de toner 63
 - dimensiuni, imprimantă 81
- E**
- eliminare deșeuri 115
 - Embedded Web Server (EWS)
 - atribuire parole 31
 - caracteristici 29
 - Embedded Web Server (EWS) HP
 - caracteristici 29
 - energie
 - consum 82
 - etichetă
 - orientare 20
 - etichetă număr de serie
 - amplasare 3
 - etichetă produs și număr de serie
 - amplasare 3
 - etichete
 - imprimare pe 20
 - etichete, încărcare 20
- F**
- fantă alimentare prioritară pentru o coală
 - încărcare etichete 20

Fișa de date privind siguranța materialelor (MSDS) 118

G

garanție 40
cartușe de toner 100
licență 104
produs 87
reparare de către client 110
greutate, imprimantă 81

H

hârtie
încărcare 16
selectare 64
hârtie, comandă 34
HP Customer Care 111
HP Device Toolbox, utilizare 29
HP EWS, utilizare 29

I

ICES-003 notificare 124
interferență rețea wireless 76

Î

întârziere oprire
setare 32
întârziere repaus
activare 31
dezactivare 31

L

licență, software 104
listă de verificare
conectivitate wireless 73

N

notificări
Brazilia 128
Canada 129, 130
FCC 124, 128
marcaj CE 123
Mexic 130
Rusia 130
Statele Unite ale Americii 128
țările Nordice 126
UE 123
Uniunea Europeană 130
Vietnam 131
notificări pentru Canada
ICES-003 conformitate 124

Noua Zeelandă 90
numere de reper 34
accesorii 34
consumabile 34

O

oprire după întârziere
setare 31

P

panou de control
amplasare 2
butoane 4
caracteristici 4
combinații de LED-uri 44
plic, încărcare 19
plic, orientare 19
port de rețea
amplasare 3
porturi de interfață
amplasare 3
port USB
amplasare 3
probleme de calitate a imaginii
exemple și soluții 66
probleme preluare hârtie
rezolvare 50, 52
program de protecție a mediului
112

R

reciclare 114
componente hardware
electronice 115
reciclare componente hardware
electronice 115
reciclare hardware, Brazilia 116
rețea wireless
depanare 73
rețele
compatibile 79
rezolvarea blocajelor
locații 53

S

SEOLA - numere de identificare
conform reglementărilor 124
sertar, ieșire
blocaje, eliminare 61
sertar de ieșire
amplasare 2

sertare, ieșire
amplasare 2
setări economisire 31
siguranță laser 125
sisteme de operare (SO)
compatibile 79
sisteme de operare acceptate 80
Site-ul Web HP antifraudă 102
site-uri web
asistență pentru clienți 111
Fișa de date privind siguranța
materialelor (MSDS) 118
site-uri Web
rapoarte de fraudă 102
site Web antifraudă 102
SO (sistem de operare)
compatibil 79
software
acord de licență pentru
software 104
specificații
cerințe de sistem 80
electrice și acustice 82
specificații acustice 82
specificații electrice 82
stare
indicatoare luminoase de pe
panoul de control 44

T

tavă
blocaje, eliminare 55
tavă de intrare
amplasare 2

W

Windows
cerințe de sistem 80