



מדריך למשתמש



HP ENVY 6400e All-in-One series

הודעות מטעם חברת HP

המידע המובא כאן כפוף לשינויים ללא הודעה מוקדמת.

כל הזכויות שמורות. אין לשכפל, להתאים או לתרגם חומר זה ללא קבלת הרשות של HP מראש בכתב, למעט כפי שמתירים זאת חוקי זכויות היוצרים. האחריות היחידה של HP לכל מוצר ושירות מפורטת בתעודת האחריות הנלווית לכל מוצר ושירות של HP. אין לפרש דבר במסמך זה כאילו הוא מהווה אחריות נוספת. חברת HP לא תישא באחריות לשגיאות או להשמטות מסיבות טכניות או בעקבות עריכה הכלולות כאן.

© Copyright 2021 HP Development Company, L.P

Microsoft ו-Windows הינם סימנים מסחריים רשומים או סימנים מסחריים של Microsoft Corporation בארצות הברית ו/או במדינות/אזורים אחרים.

Apple Inc, macOS, OS X, Mac ו-AirPrint הם סימנים מסחריים של Apple Inc, הרשומים בארה"ב ובמדינות/אזורים אחרים.

ENERGY STAR והסמל של ENERGY STAR הם סימנים מסחריים רשומים הנמצאים בבעלותה של U.S. Environmental Protection Agency (הסוכנות להגנת הסביבה של ארצות הברית).

Android ו-Chromebook הם סימנים מסחריים של Google LLC.

Kindle ו-Amazon הם סימנים מסחריים של Amazon.com, Inc או החברות המסונפות לה.

iOS הוא סימן מסחרי או סימן מסחרי רשום של Cisco בארה"ב ובמדינות/אזורים אחרים ומשמש במסגרת רישיון.

מידע בטיחות



יש לפעול תמיד על-פי אמצעי הזהירות הבסיסיים בעת השימוש במוצר זה, כדי לצמצם את סכנת הפגיעה מדליקה או התחשמלות.

קרא היטב את כל ההוראות הכלולות בתיעוד הנלווה למדפסת.

- ציית לכל האזהרות וההוראות שסומנו על-גבי המוצר.

- נתק מוצר זה משקע החשמל לפני שתנקה אותו.

- אין להתקין מוצר זה או להשתמש בו בקרבת מים או כאשר אתה רטוב.

- התקן את המוצר ב בטחה על-גבי משטח יציב.

- התקן את המדפסת במקום מוגן, כך שאיש לא ידרוך על כבל החשמל או ייתקל בו, והכבל עצמו יהיה מוגן מנזקים.

- אם המוצר אינו פועל כהלכה, עיין בפרק [פתרון בעיות בעמוד 78](#).

- אין בתוך המוצר חלקים שהשתמש יכול לתחזק אותם. לשירות, פנה לעובדי שירות מוסמכים.

תוכן העניינים

| | |
|-----------|--|
| 1 | 1 חלקי המדפסת |
| 2 | מבט כולל על המדפסת |
| 4 | לחצנים |
| 7 | הדפסת דוחות מלוח הבקרה |
| 8 | תאורת קצה ונוריות מצב |
| 13 | מצב שקט |
| 14 | כיבוי אוטומטי |
| 15 | מצב שינה |
| 16 | התאמת נוריות המדפסת או עוצמת הקול |
| 17 | 2 טען פרטים בסיסיים של חומרי ההדפסה והנייר |
| 18 | טעינת חומרי הדפסה |
| 21 | טען מסמך מקור |
| 23 | שינוי גודל הנייר שהוגדר כברירת מחדל ושזוהה על-ידי המדפסת |
| 24 | הנחיות בסיסיות לשימוש בנייר |
| 25 | 3 חיבור המדפסת |
| 26 | זרישות למדפסות HP+ |
| 27 | התחברות באמצעות היישום HP Smart |
| 28 | התחברות לרשת אלחוטית באמצעות נתב |
| 30 | התחבר באופן אלחוטי ללא שימוש בנתב |
| 33 | שינוי סוג החיבור |
| 34 | הגדרות אלחוט |
| 35 | כלי ניהול מדפסת מתקדמים (למדפסות אלחוטיות) |
| 36 | עצות להגדרת מדפסת אלחוטית ושימוש בה |
| 37 | 4 כלי ניהול מדפסת |
| 38 | השתמש ביישום HP Smart כדי להדפיס, להעתיק, לסרוק ולפתור בעיות |
| 39 | פתח את תוכנת המדפסת (Windows) |
| 40 | ארגז כלים (Windows) |
| 41 | שרת אינטרנט משובץ |

43 עדכון המדפסת

44 5 הדפסה

45 הדפסה באמצעות האפליקציה HP Smart

46 הדפסה מהתקנים ניידים

47 הדפסה באמצעות מחשב

51 הדפס באמצעות Print Anywhere

52 הצעות להדפסה מוצלחת

54 6 העתקה, סריקה ופקס נייד

55 העתקה וסריקה באמצעות HP Smart

57 העתקה מן המדפסת

58 סריקה

62 עצות להעתקה ולסריקה מוצלחות

63 פקס נייד

64 7 ניהול מחסניות

65 מידע על המחסניות וראש ההדפסה

66 בדיקת מפלסי הדיו המשוערים

67 הזמנת חומרי דיו מתכלים

68 HP Instant Ink

69 החלפת המחסניות

71 שימוש במצב מחסנית יחידה

72 מידע על אחריות למחסניות

73 עצות לעבודה עם מחסניות

74 8 שירותי אינטרנט

75 מהם 'שירותי אינטרנט'?

76 הגדרת שירותי אינטרנט

77 הסרת 'שירותי אינטרנט'

78 9 פתרון בעיות

79 קבלת עזרה מהאפליקציה HP Smart

80 קבל עזרה במדריך זה

101 הבנת דוחות המדפסת

102 פתרון בעיות באמצעות 'שירותי אינטרנט'

103 תחזוקת המדפסת

106 שחזור ההגדרות המקוריות של היצון שנקבעו כברירת מחדל

107 התמיכה של HP

| | |
|------------|---|
| 109 | HP EcoSolutions 10 (HP ואיכות הסביבה) |
| 110 | מצב חיסכון בחשמל |
| 111 | נספח א מידע טכני |
| 112 | הודעות של HP Company |
| 113 | מפרטים |
| 115 | הודעות תקינה |
| 121 | Environmental product stewardship program (תוכנית ניהול סביבתי למוצר) |
| 128 | אינדקס |

1 חלקי המדפסת

סעיף זה כולל את הנושאים הבאים:

- [מבט כולל על המדפסת](#)
- [לחצנים](#)
- [הדפסת דוחות מלוח הבקרה](#)
- [תאורת קצה ונוריות מצב](#)
- [מצב שקט](#)
- [כיבוי אוטומטי](#)
- [מצב שינה](#)
- [התאמת נוריות המדפסת או עוצמת הקול](#)

מבט כולל על המדפסת

- תצוגה עליונה וקדמית
- מבט מאחור

תצוגה עליונה וקדמית

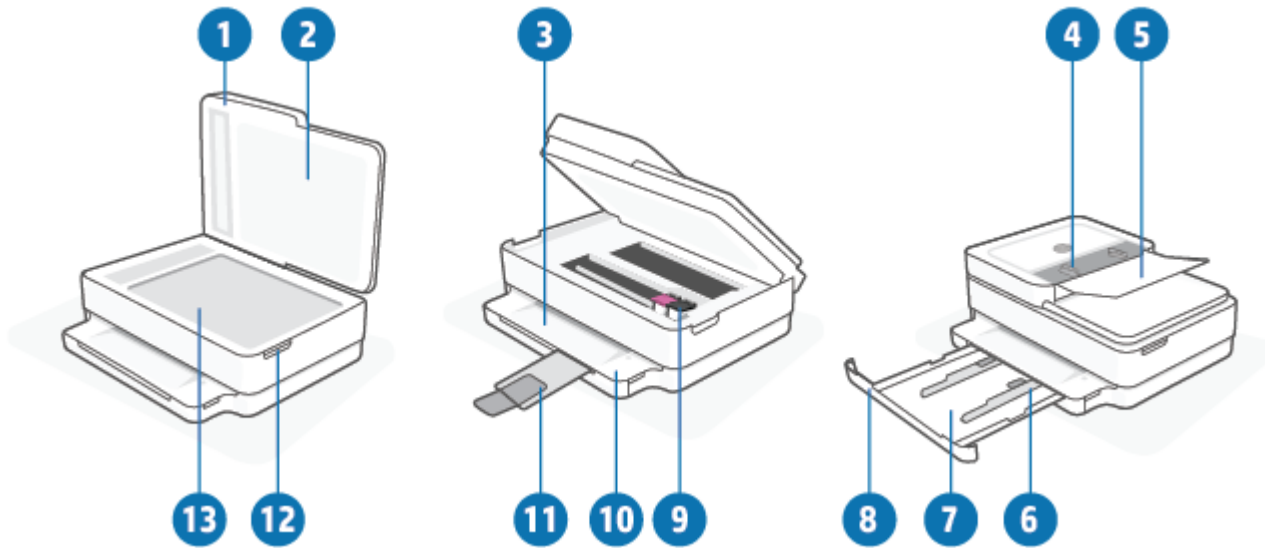

| מאפיין | תיאור |
|--------|--|
| 1 | מכסה הסורק |
| 2 | תומך המכסה |
| 3 | מגש פלט |
| 4 | מכווני רוחב הנייר במזין המסמכים |
| 5 | מגש ההזנה של מזין המסמכים |
| 6 | מכווני רוחב הנייר |
| 7 | מגש נייר |
| 8 | דלת מגש הנייר |
| 9 | מחסניות דיו |
| 10 | לוח הבקרה |
| 11 | מארץ למגש פלט (מכונה גם בשם מארץ המגש) |
| 12 | דלת הגישה למחסניות |
| 13 | משטח זכוכית של הסורק |

מבט מאחור

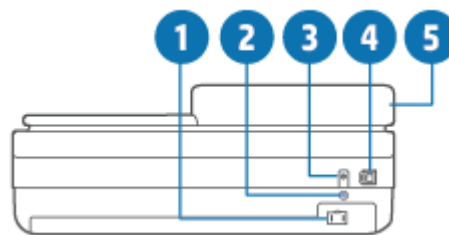







| | |
|---------------------------|---|
| חיבור חשמל | 1 |
| לחצן Wi-Fi | 2 |
| לחצן הפעלה/כיבוי | 3 |
| יציאת USB | 4 |
| מגש ההזנה של מזין המסמכים | 5 |

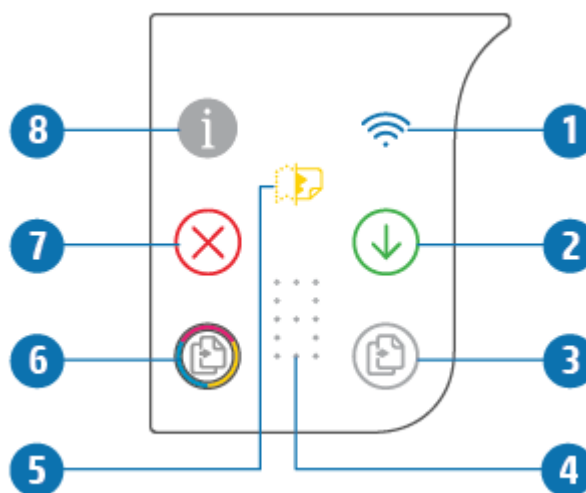

לחצנים

- [לחצני לוח הבקרה](#)
- [לחצנים בגב המדפסת](#)
- [צירופי לחצנים](#)

לחצני לוח הבקרה











| מאפיין | תיאור |
|--------|--|
| 1 |  (נורית אלחוט): מאירה בכחול. מציינת את סטטוס החיבור האלחוטי של המדפסת. מאירה באופן קבוע כאשר מחוברת, מהבהבת כאשר מנותקת. |
| 2 |  (לחצן חידוש פעולה): כאשר הנורית מאירה, לחץ כדי לחדש עבודה לאחר הפרעה (לדוגמה, לאחר טעינת נייר או ניקוי חסימת נייר). לקבלת מידע נוסף, ראה אזהרת מדפסת או מצב שגיאה בעמוד 97 . |
| 3 |  (התחל העתקה בשחור): מאיר בלבן. להתחלת עבודה של העתקה בשחור-לבן. כדי להגדיל את מספר העותקים, לחץ על הלחצן כמה פעמים. |
| 4 |  (מחווך מונה מספרים): משמש להצגת ספירת העותקים וקודי השגיאות (מאיר בלבן). לקבלת מידע נוסף, ראה אזהרת מדפסת או מצב שגיאה בעמוד 97 . |
| 5 |  (מחווך שגיאה של מזין המסמכים): סמל אזהרה לציון שגיאה במזין המסמכים, כגון חסימת נייר או אי איסוף. |
| 6 |  (התחל העתקה בצבע): מאיר בצבעים, משנה צבעים באטיות. להתחלת עבודה של העתקה בצבע. כדי להגדיל את מספר העותקים, לחץ על הלחצן כמה פעמים. |

| מאפיין | תיאור |
|--------|--|
| 7 |  (לחצן ביטול): כאשר הנורית מאירה, לחץ כדי להפסיק את הפעולה הנוכחית. |
| 8 |  (לחצן מידע): הדפסת דף מידע של המדפסת לגבי מצבה הנוכחי. <ul style="list-style-type: none"> אם הוא מהבהב בלבן, לחץ כדי לאשר ניסיון חיבור מהתקנים אחרים. אם הוא כתום (ייתכן שמהבהב), הוא מציין אזהרה או שגיאה של HP Instant Ink. לחץ על הלחצן כדי להדפיס דף מידע, בדוק תוצאות אבחון במקטע HP Instant Ink ולאחר מכן בצע את ההוראות שעל-גבי המסך. <p>הערה: ייתכן ששירות HP Instant Ink לא יהיה זמין בכל המדינות/אזורים. כדי לבדוק את הזמינות, בקר בכתובת hpinstantink.com.</p> |

לחצנים בגב המדפסת

| | |
|---|---|
|  (חיבור לחשמל) | השתמש רק בכבל המתח המסופק על-ידי HP. |
|  (לחצן הפעלה) | לחץ להפעלה או כיבוי של המדפסת. |
|  (יציאת USB) | השתמש בכבל USB כדי לחבר את המדפסת להתקנים אחרים. |
|  (לחצן Wi-Fi) | <ul style="list-style-type: none"> לחץ כדי להפעיל או לכבות את היכולות האלחוטיות של המדפסת של התחברות לרשת אלחוטית באמצעות כתב או נקודת גישה. לחץ לחיצה ממושכת למשך שלוש שניות לפחות כדי לשחזר את הגדרות הרשת להגדרות ברירת המחדל. פעולה זו גם תחזיר את המדפסת למצב ההגדרה של 'חיבור אלחוטי אוטומטי' (AWC). המדפסת מוכרחה להיות במצב הגדרה של AWC כדי להתחבר ליישום HP Smart ולרשת שלך. לקבלת מידע נוסף, ראה התחברות באמצעות היישום HP Smart בעמוד 27. |









צירופי לחצנים

| פונקציה | צירוף לחצנים | הוראה |
|---|---|---|
| איפוס רשת (AWC) Auto Wireless Connect מבוססת Wi-Fi |  | לחץ לחיצה ממושכת על לחצן Wi-Fi למשך שלוש שניות לפחות כדי לשחזר את הגדרות הרשת להגדרות ברירת המחדל. פעולה זו גם תחזיר את המדפסת למצב ההגדרה של 'חיבור אלחוטי אוטומטי' (AWC). |
| היכנס למצב Push Button של הגדרה מוגנת על-ידי Wi-Fi (WPS) |  +  | לחץ לחיצה ממושכת על לחצן Wi-Fi ולחצן ההפעלה בחלקה האחורי של המדפסת למשך שלוש שניות. |
| היכנס למצב PIN של הגדרה מוגנת על-ידי Wi-Fi (WPS) והדפס דף באמצעות קוד PIN |  +  | לחץ לחיצה ממושכת על לחצן המידע למשך שלוש שניות לפחות כדי להאיר את כל הלחצנים, ולאחר מכן לחץ על לחצני המידע וחידוש הפעולה בו-זמנית למשך חמש שניות. |
| הפעל או השבת את Wi-Fi Direct |  +  +  | לחץ לחיצה ממושכת על לחצן המידע למשך שלוש שניות לפחות כדי להאיר את כל הלחצנים, ולאחר מכן לחץ על לחצני המידע, הביטול וחידוש הפעולה בו-זמנית. |

| פונקציה | צירוף לחצנים | הוראה |
|-----------------------------------|---|---|
| איפוס מוצר מלא |  | איפוס מוצר מלא ינקה את כל הנתונים האישיים, ההגדרות ופרטי הרשת שלך מן המדפסת. כאשר דלת הגישה למחסנית פתוחה, לחץ לחיצה ממושכת על לחצן ההפעלה למשך חמש שניות לפחות. |
| שחזור הגדרות ברירת המחדל של היצרן |  +  | שחזור המדפסת להגדרות ברירת המחדל של היצרן יסיר את כל ההגדרות והפונקציות שהוגדרו קודם לכן במדפסת. כאשר דלת הגישה למחסנית פתוחה, לחץ לחיצה ממושכת על לחצן Wi-Fi ולחצן הפעלה למשך שלוש שניות לפחות. |

הדפסת דוחות מלוח הבקרה

הערה: לפני הדפסת דוחות, לחץ לחיצה ממושכת על  (לחצן מידע) למשך שלוש שניות לפחות כדי להאיר את כל הלחצנים בלוח הבקרה, ולאחר מכן בצע את ההנחיות בטבלה.

| דוח מדפסת | כיצד להדפיס | תיאור |
|---|---|--|
| דף המידע של המדפסת | לחץ על  . | דף המידע של המדפסת מספק את פרטי הסיכום בנוגע להיבטים שונים של המדפסת ולמצב הנוכחי שלהם. |
| עבור דוח זה, אל תלחץ על לחצן המידע למשך שלוש שניות תחילה. | | המצב הכללי של 'רשת', Wi-Fi Direct, Mobile Printing ו-HP Instant Ink כלול בדוח זה בעיקר. |
| דוח מצב של המדפסת | לחץ על  ו-  בו-זמנית. | דוח מצב של המדפסת מספק את מידע המדפסת העדכני, מצב המחסנית או אירועים אחרונים. הוא יכול גם לסייע בפתרון בעיות במדפסת. |
| דוח בדיקת הרשת האלחוטית ודף תצורת הרשת | לחץ על  ו-  בו-זמנית. | דוח בדיקת רשת האלחוטית מציג את תוצאות האבחון של מצב הרשת האלחוטית, עוצמת אות האלחוט, רשתות מזוהות ועוד. דף תצורת הרשת מציג את מצב הרשת, שם המארז, שם הרשת ועוד. |
| מדריך להפעלה מהירה של האלחוט | לחץ על  . | מדריך להפעלה מהירה של האלחוט מספק הוראות שלב-אחרי-שלב כדי לסייע לך להגדיר את החיבור האלחוטי. |
| מדריך Wi-Fi Direct | לחץ על  ו-  בו-זמנית. | המדריך Wi-Fi Direct מספק לך את ההנחיות שיסייעו לך להגדיר את Wi-Fi Direct ולהשתמש בו. |
| דוחות שירותי אינטרנט | לחץ על  . | בהתאם למצב שירותי האינטרנט, דוחות שירותי אינטרנט מספקים הנחיות שונות שיסייעו לך להפעיל את שירותי האינטרנט, להגדיר את שירותי האינטרנט או לתקן בעיות חיבור, ועוד. |
| דוח איכות הדפסה | | כדי להדפיס את הדוח 'אבחון איכות הדפסה': <ul style="list-style-type: none"> • שרת אינטרנט משובץ (EWS): לחץ על הכרטיסייה 'כלים', לחץ על 'ארגז הכלים של איכות הדפסה' תחת 'תוכניות שירות', ולאחר מכן לחץ על הלחצן 'דוח איכות הדפסה'. • אפליקציית HP Smart (Win10): בהגדרות המדפסת, לחץ על 'דוחות מדפסת', לחץ על 'אבחון איכות הדפסה' ולאחר מכן לחץ על 'הדפס'. |

תאורת קצה ונוריות מצב

- [סקירה כללית של נוריות המצב](#)
- [תאורת קצה](#)

סקירה כללית של נוריות המצב

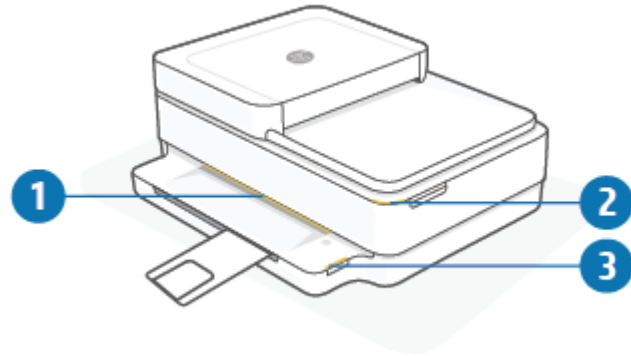

| מאפיין | תיאור |
|--------|--|
| 1 | תאורת קצה: יכולה להאיר בכחול, לבן, ירוק, כתום או סגול כדי להראות מצבי מדפסת שונים. לקבלת מידע נוסף, עיין בסעיף שלהלן. |
| 2 | נורית דלת הגישה למחסניות: נורית דלת הגישה למחסנית היא פס תאורה מעוקל בפינה הימנית העליונה. כשהיא מאירה, היא מציינת שגיאת דיו. נוריות מחסניות הדיו: כל אחת ממחסניות הדיו - השחור והצבעוני - כוללת נורית שמהבהבת לציון שגיאה. פתח את הדלת כדי לבדוק את העניין. לקבלת מידע נוסף, ראה אזהרת מדפסת או מצב שגיאה בעמוד 97 . |
| 3 | נורית מגש הנייר: נורית מגש הנייר מהבהבת מימין ללוח הבקרה, בצד, מעל לקצה מגש הנייר. כאשר היא מאירה, היא מציינת שגיאות בחומרי הדפסה או אזהרות כגון חוסר התאמה בגודל חומרי הדפסה, חוסר התאמה ברוחב הנייר, או חוסר התאמה באורך הנייר. לקבלת מידע נוסף, ראה אזהרת מדפסת או מצב שגיאה בעמוד 97 . |

תאורת קצה



המדפסת תאורת קצה כוללת מד תאורה גדול לרוחב קדמת המדפסת. נוריות אלה מציינות את מצבי המדפסת באמצעות צבע ותנועה.

טבלה 1-1 תאורת קצה - סגול

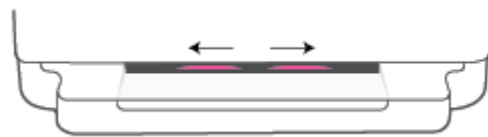
| אופן פעולת הנורית | תיאור |
|--|--|
| מד התאורה מאיר בצבע סגול מן המרכז החוצה, באופן חוזר ונשנה. | המדפסת נמצאת במצב Wi-Fi וממתינה להתחברות של אפליקציית HP Smart או HP תוכנת המדפסת. זפוס תאורה זה פירושו שהמדפסת מאותתת ומוכנה להתגלות לצורך הגדרה. הגדרה מלאה באמצעות האפליקציה HP Smart או HP תוכנת המדפסת. המדפסת תישאר במצב הגדרה Wi-Fi במשך שעתיים. כדי לאפס את מצב ההגדרה של Wi-Fi, לחץ על לחצן ה-Wi-Fi בגב המדפסת למשך 5 שניות. |

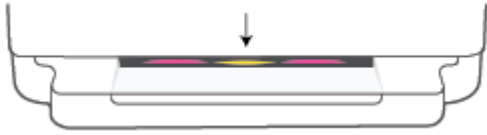

טבלה 1-1 תאורת קצה - סגול (המשך)

| תיאור | אופן פעולת הנורית |
|---|---|
| <p>המדפסת מתחברת לאפליקציית HP Smart ומצב זה נמשך עד שאישורי הרשת עוברים למדפסת. לאחר שלוש דקות של חוסר פעילות, המדפסת תחזור למצב ההמתנה.</p> | <p>מד התאורה מאיר בסגול במרכז.</p>  |
| <p>המדפסת מחוברת לרשת אלחוטית ומצב Push Button של WPS מתבצע.</p> | <p>הקצוות החיצוניים של מד התאורה מהבהבים בסגול, באופן חוזר ונשנה.</p>  |
| <p>אירעה שגיאה במהלך מצב Push Button של WPS.</p> | <p>צבע כתום מהבהב במרכז עם שני מדי תאורה סגולים קבועים בקצוות החיצוניים.</p>  |

טבלה 1-2 תאורת קצה - כתום

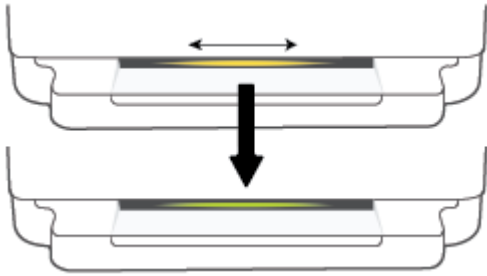





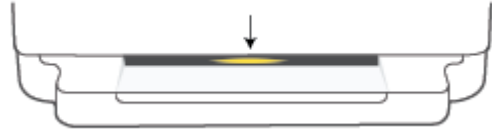

| תיאור | אופן פעולת הנורית |
|---|--|
| <p>קיימת אזהרה או שגיאת חסימה במדפסת. לקבלת מידע נוסף על נורית תאורת קצה כתומה, סיבות ופתרונות, ראה אזהרת מדפסת או מצב שגיאה בעמוד 97. כאשר המדפסת יוצאת ממצב השגיאה, הנורית הכתומה תשנה את צבעה לירוק במרכז.</p> | <p>נורית כתומה מאירה לרוחב מד התאורה הגדול.</p>  |
| <p>המדפסת שוחזרה להגדרות ברירת המחדל של היצרן ותופעל מחדש אוטומטית לאחר שתסיים.</p> | <p>מד התאורה מאיר בכתום לכיוון הקצוות ולאחר מכן משנה את צבעו לירוק.</p>  |

טבלה 1-2 תאורת קצה - כתום (המשך)

| אופן פעולת הנורית | תיאור |
|---|---|
| מד התאורה מהבהב במהירות בצבע כתום. | אירעה שגיאה חמורה במדפסת. כל נוריות ה-LED במדפסת מהבהבות במהירות. כבה את המדפסת והפעל אותה מחדש כדי לפתור את הבעיה. |
| שלושה הבהובים מהירים בכתום במרכז מד התאורה. | נלחץ לחצן המושבת כעת. |



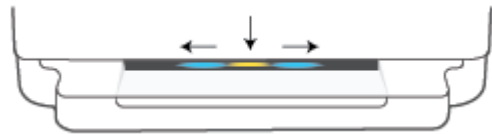
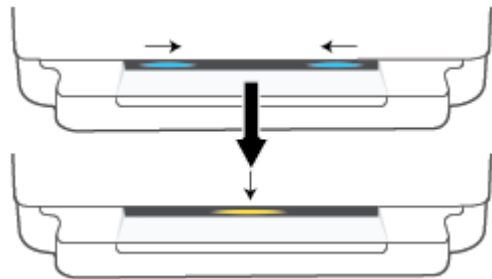
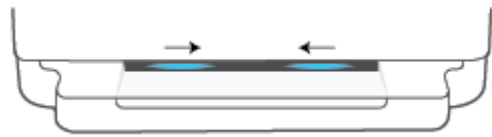

טבלה 1-3 תאורת קצה - כחול

| אופן פעולת הנורית | תיאור |
|---|--|
| מד התאורה מהבהב בכחול לכיוון המרכז, מסתיים במד תאורה קטן שמאיר בכחול. | Wi-Fi Direct מופעל כברירת מחדל עבור המדפסת שלך. ניתן גם להפעיל אותו שוב על-ידי לחיצה על לחצנים מלוח הבקרה. |
| מד התאורה מהבהב בכחול לכיוון המרכז, מסתיים במד תאורה קטן שמאיר בכתום במרכז. | עצה: כדי להפעיל את Wi-Fi Direct דרך לוח הבקרה של המדפסת, לחץ לחיצה ממושכת על  עד שכל הלחצנים יאירו, ולאחר מכן לחץ על  ,  , ו-  בו-זמנית. |
| מד התאורה מאיר בכחול ונע לכיוון הקצוות, מהבהב בכתום במרכז. | עצה: כדי להשבית את Wi-Fi Direct דרך לוח הבקרה של המדפסת, לחץ לחיצה ממושכת על  עד שכל הלחצנים יאירו, ולאחר מכן לחץ על  ,  , ו-  בו-זמנית. |
| מד התאורה מאיר בכחול ונע לכיוון הקצוות, מהבהב בכתום במרכז. | המדפסת איבדה את החיבור ל-Wi-Fi, או שאירעה שגיאת חיבור במהלך ההגדרה. |

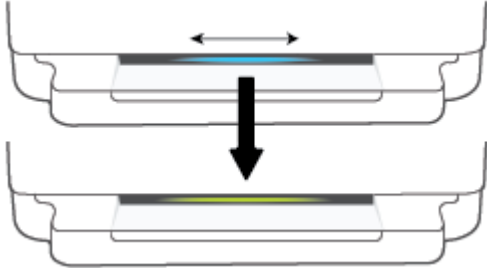

טבלה 1-3 תאורת קצה - כחול (המשך)

| אופן פעולת הנורית | תיאור |
|---|---|
| מד התאורה מהבהב בכחול ובכתום במהירות שלוש פעמים במרכז. | מספר החיבורים של Wi-Fi Direct הגיע למספר המרבי של חמישה התקנים. כדי להשתמש ב-Wi-Fi Direct מהתקנים אחרים, עליך לבטל את ההתקנים המחוברים כעת. |
| מד התאורה מהבהב בכחול מן המרכז, מסתיים במד תאורה שמאיר בירוק, באופן חוזר ונשנה. התקן iOS באמצעות הגדרות המדפסת. | המדפסת מזהה את עצמה, כאשר היא מופעלת על-ידי |



טבלה 1-4 תאורת קצה - לבן

| אופן פעולת הנורית | תיאור |
|---------------------------------|--|
| מד התאורה מאיר בכחול-לבן במרכז. | המדפסת אינה פעילה ומחוברת לרשת אלחוטית. המחשב או היישום HP Smart מחובר ישירות למדפסת באמצעות Wi-Fi Direct. |



טבלה 1-4 תאורת קצה - לבן (המשך)

| תיאור | אופן פעולת הנורית |
|-----------------------------------|--|
| המדפסת מעבדת ומדפיסה עבודת הדפסה. | מד התאורה מהבהב בלבן ונע לכיוון החוץ. המד ממשיך להאיר במהלך ההדפסה. |
| |  |
| המדפסת מעבדת עבודת סריקה. | מד התאורה מהבהב בלבן במרכז, באופן חוזר ונשנה. |
| |  |

טבלה 1-5 תאורת קצה - ירוק

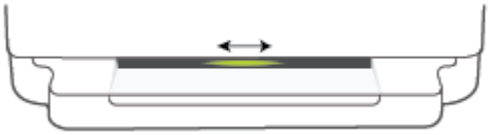
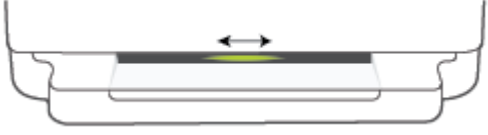
| תיאור | אופן פעולת הנורית |
|--|--|
| המדפסת מופעלת וכנבית. אין לבתק את כבל החשמל עד להפעלה או לכיבוי של המדפסת. | אור ירוק במד התאורה, לאחר מכן עובר לדפוס תאורה ולוונטי אחר (הגדרה, סרק וכן הלאה). אור ירוק מופיע ונעלם במהלך הכיבוי. |
| |  |
| המדפסת מעדכנת קושחה או נמצאת במצב עדכון. ייתכן שאירע אחד המקרים הבאים: | ירוק מהבהב במרכז מד התאורה. |
| <ul style="list-style-type: none"> • המדפסת מורידה עדכון. • מתבצע עדכון. • קיימת שגיאת עדכון. המדפסת תופעל מחדש ותנסה לעדכן במועד מאוחר יותר. |  |
| הערה: המדפסת מוכרחה לפעול במהלך העדכון. אין לבתק את כבל החשמל לפני השלמת העדכון. | |

מצב שקט

'מצב שקט' מאט את ההדפסה כדי להפחית את הרעש הכולל מבלי להשפיע על איכות ההדפסה. 'מצב שקט' פועל רק להדפסה באיכות הדפסה **טובה יותר** על נייר רגיל. כדי להפחית את רעש ההדפסה, הפעל את 'מצב שקט'. כדי להדפיס במהירות רגילה, כבה את 'מצב שקט'. 'מצב שקט' מושבת כברירת מחדל.

הערה:  ב'מצב שקט', אם אתה מדפיס על נייר רגיל באיכות ההדפסה **טובה או מיטבית**, או אם אתה מדפיס צילומים או מעטפות, המדפסת פועלת באופן הזהה לאופן פעילות בזמן ש'מצב שקט' מושבת.

להפעלה או לכיבוי של 'מצב שקט' דרך התקן Android או iOS

1. פתח את HP Smart. לקבלת מידע נוסף, ראה [השתמש ביישום HP Smart כדי להדפיס, להעתיק, לסרוק ולפתור בעיות בעמוד 38](#).
2. הקש על תמונת המדפסת במסך **בית**.
3. הקש על **מצב שקט**, ולאחר מכן שנה את ההגדרה.

להפעלה או לכיבוי של 'מצב שקט' משרת האינטרנט המשובץ (EWS)

1. פתח את שרת האינטרנט המשובץ (EWS). לקבלת מידע נוסף, ראה [פתיחת שרת האינטרנט המשובץ בעמוד 35](#).
2. לחץ על הכרטיסייה **הגדרות**.
3. במקטע **העדפות**, בחר **מצב שקט**, ולאחר מכן בחר **מופעל** או **כבוי**.
4. לחץ על **החל**.

כיבוי אוטומטי

מאפיין זה מכבה את המדפסת לאחר 2 שעות של חוסר פעילות כדי להפחית את צריכת האנרגיה. **כיבוי אוטומטי מכבה את המדפסת לחלוטין, כך שעליך להשתמש בלחצן ההפעלה כדי להפעיל את המדפסת מחדש.** אם המדפסת תומכת במאפיין זה לחיסכון באנרגיה, כיבוי אוטומטי יופעל או יושבת בהתאם ליכולות המדפסת ולאפשרויות החיבור. גם כאשר כיבוי אוטומטי מושבת, המדפסת נכנסת למצב **מצב חיסכון בחשמל בעמוד 110** לאחר 5 דקות של חוסר פעילות כדי לסייע להפחית את צריכת האנרגיה.

- כיבוי אוטומטי מופעל תמיד אם למדפסת אין יכולת רשת או פקס.
- כיבוי אוטומטי מושבת כאשר היכולת האלחוטית או יכולת ה-Wi-Fi Direct מופעלת או כאשר מדפסת הכוללת יכולת פקס, USB, או רשת אתרכט יוצרת חיבור פקס, USB או רשת אתרכט.

מצב שינה

צריכת החשמל פוחתת במצב 'שינה'. לאחר ההפעלה הראשונית של המדפסת, היא תיכנס למצב 'שינה' לאחר חמש דקות של אי פעילות. השתמש באפליקציה HP Smart כדי לשנות את משך הזמן של אי הפעילות לפני שהמדפסת נכנסת למצב שינה על-ידי בחירת **הגדרות מתקדמות**. באפשרותך גם לשנות הגדרה זו באמצעות שרת האינטרנט המשובץ של המדפסת על-ידי השלמת השלבים הבאים.

לשינוי משך הזמן עד מעבר למצב שינה

1. פתח את שרת האינטרנט המשובץ (EWS). לקבלת מידע נוסף, ראה [פתיחת שרת האינטרנט המשובץ בעמוד 35](#).

2. לחץ על הכרטיסייה **הגדרות**.

3. במקטע **ניהול צריכת חשמל**, לחץ על **מצב היסכון באנרגיה** ובחר באפשרות הרצויה.

הערה: אם תתבקש להזין סיסמה, הזן את קוד ה-PIN מהתווית שבמדפסת. היא עשויה להופיע ליד אזור הגישה למחסנית שבמדפסת או בגב המדפסת, בצידה או בחלק התחתון שלה.

4. לחץ על **החל**.

התאמת נוריות המדפסת או עוצמת הקול

באפשרותך להתאים את הבהירות של נוריות המדפסת או את עוצמת הקול של צילי המדפסת בהתאם לסביבה ולצרכים שלך.

הערה: רמות עוצמת הקול הזמינות של האפקטים הקוליים משתנות בהתאם לקושחה או לדגם המדפסת. 

כדי להתאים את נוריות המדפסת או את עוצמת הקול דרך התקן Android או iOS

1. פתח את HP Smart. לקבלת מידע נוסף, ראה [השתמש ביישום HP Smart כדי להדפיס, להעתיק, לסרוק ולפתור בעיות בעמוד 38](#).
2. הקש על תמונת המדפסת במסך **בית**.
3. מצא ושנה את ההגדרות דרך **העדפות**.

2 טען פרטים בסיסיים של חומרי ההדפסה והנייר

- [טעינת חומרי הדפסה](#)
- [טען מסמך מקור](#)
- [שינוי גודל הנייר שהוגדר כברירת מחדל ושזוהה על-ידי המדפסת](#)
- [הנחיות בסיסיות לשימוש בנייר](#)

טעינת חומרי הדפסה

לטעינת נייר

1. פתח את מגש הנייר.

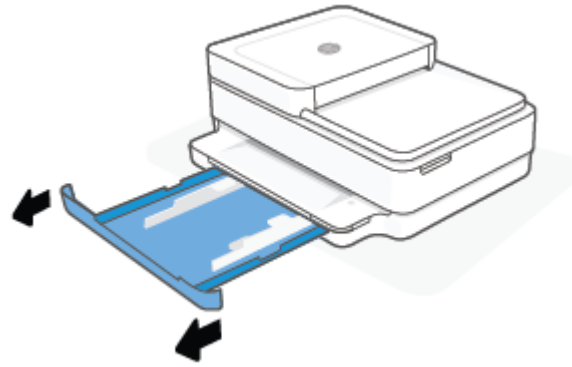

2. החלק את מכווני רוחב הנייר לקצוות של מגש הנייר.

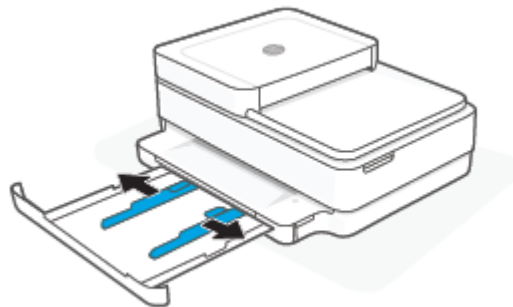

3. הכנס ערימה של נייר בגודל מלא או נייר צילום לאמצע מגש הנייר כשהקצה הקצר פונה לכיוון המדפסת. עבור נייר צילום, ודא שהצד המיועד להדפסה פונה כלפי מטה. לאחר מכן, החלק את ערימת הנייר עד שהיא תיעצר.

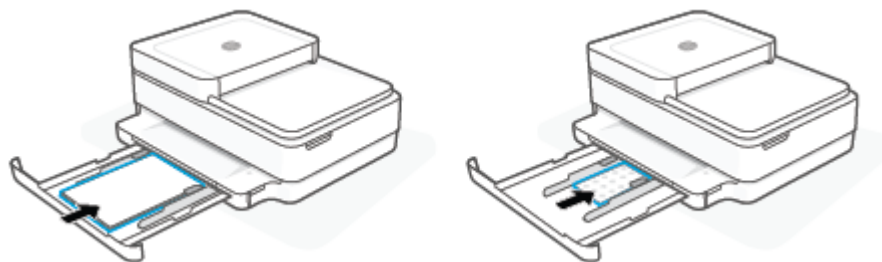

4. החלק את מכווני רוחב הנייר לקצוות השמאליים והימניים של הנייר בגודל מלא או נייר הצילום עד שהם ייעצרו בשני הקצוות.

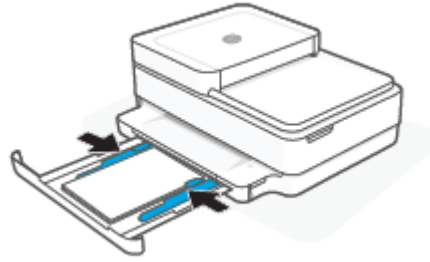

5. סגור את מגש הנייר.

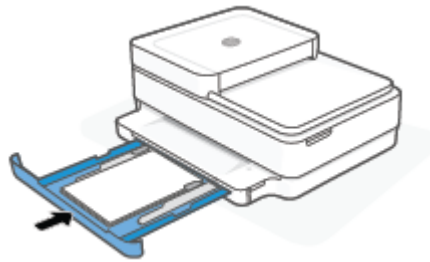

לטעינת מעטפות

1. פתח את מגש הנייר.

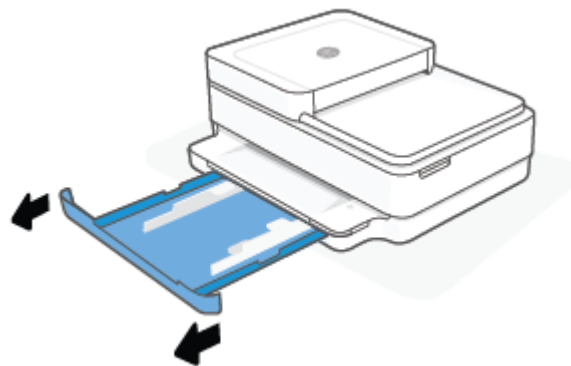

2. החלק את מכווני רוחב הנייר לקצוות של מגש הנייר.

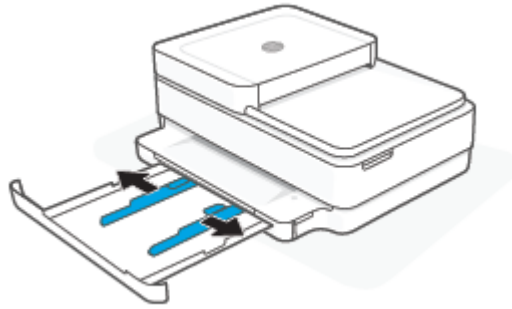

3. הכנס מעטפה אחת או יותר לאמצע של מגש הנייר והחלק את ערימת המעטפות עד שהיא תיעצר. הצד המיועד להדפסה צריך לפנות כלפי מטה במדפסת.

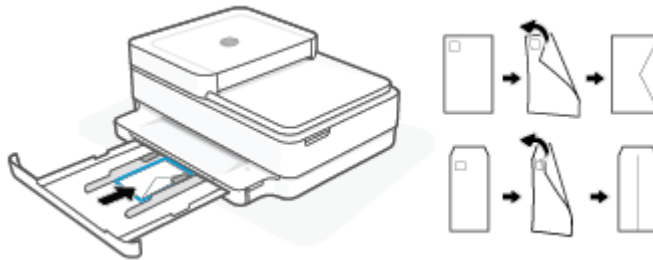

4. החלק את מכווני רוחב הנייר לקצוות השמאליים והימניים של ערימת המעטפות עד שהם ייעצרו בשני הקצוות.

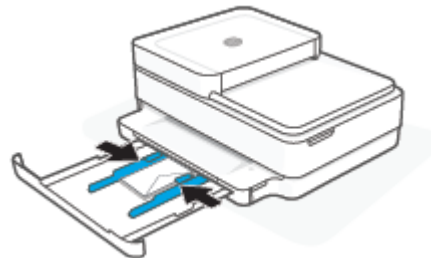

5. סגור את מגש הנייר.

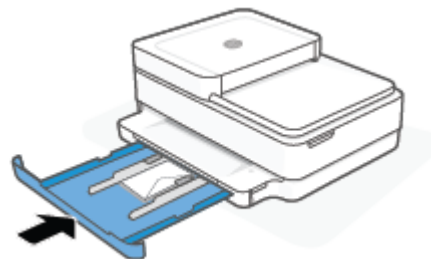

טען מסמך מקור

כדי לטעון מסמך מקור על משטח הזכוכית של הסורק

1. הרים את מכסה הסורק.



2. טען את מסמך המקור, כשהצד המיועד להדפסה פונה כלפי מטה, על משטח הזכוכית של הסורק, כשהוא מיושר עם הפינה השמאלית העליונה.

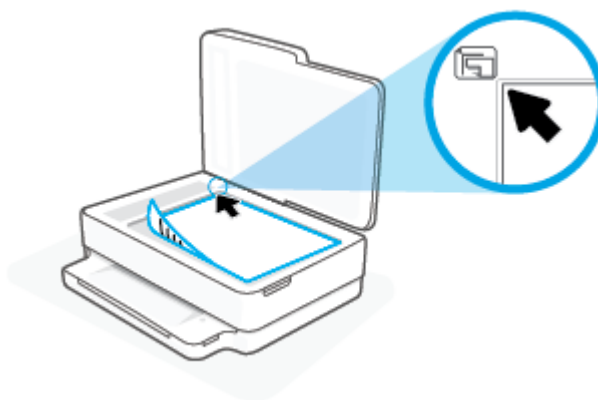

3. סגור את מכסה הסורק.

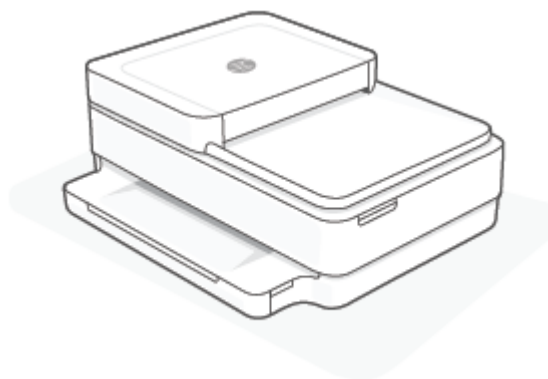

טעינת מסמך מקור במזין המסמכים

1. פתח את מגש ההזנה של מזין המסמכים.

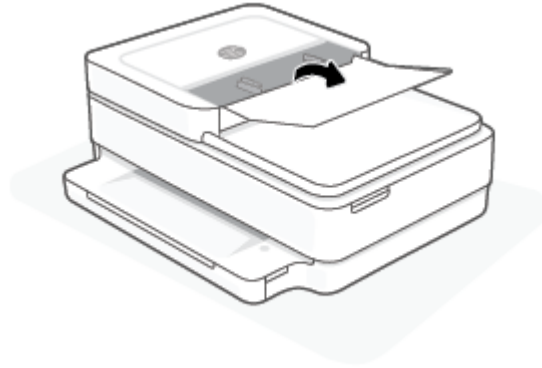

2. הסט את מכווני רוחב הנייר כלפי חוץ.

3. טען את מסמך המקור במזין המסמכים כאשר הצד המיועד להדפסה פונה כלפי מעלה.

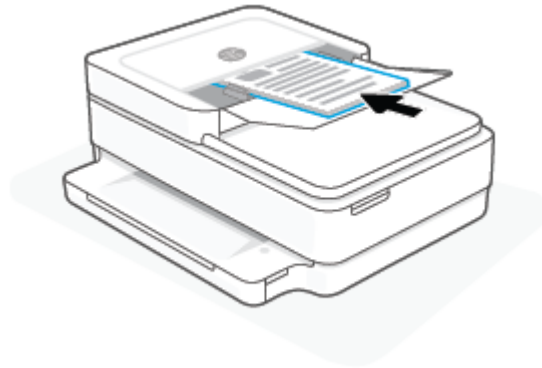

4. הסט את מכווני רוחב הנייר פנימה עד ששיעצרו בקצה הנייר.

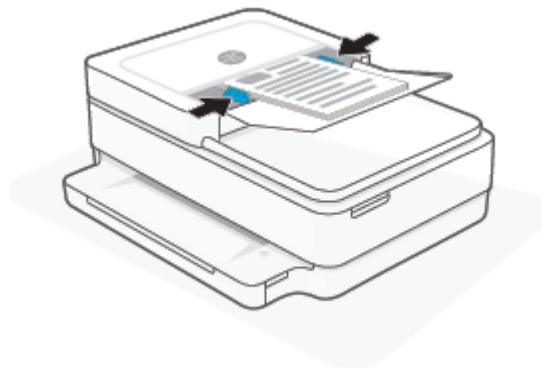

שינוי גודל הנייר שהוגדר כברירת מחדל ושזוהה על-ידי המדפסת

המדפסת יכולה לזהות באופן אוטומטי אם נטען נייר במגש הנייר ואם רוחב הנייר שנטען גדול, קטן או בינוני. באפשרותך לשנות את הגדרות ברירת המחדל עבור גודל נייר קטן, בינוני או גדול שזוהה על-ידי המדפסת.

לשינוי גודל הנייר שהוגדר כברירת מחדל ושזוהה על-ידי המדפסת מהתקן Android או iOS

1. פתח את האפליקציה HP Smart.
2. הקש על תמונת המדפסת במסך **בית**.
3. מצא ושנה את ההגדרות דרך העדפות.

לשינוי גודל הנייר שהוגדר כברירת מחדל ושזוהה על-ידי המדפסת משרת האינטרנט המשובץ (EWS)

1. פתח את שרת האינטרנט המשובץ (EWS). לקבלת מידע נוסף, ראה [פתיחת שרת האינטרנט המשובץ בעמוד 35](#).
2. לחץ על הכרטיסייה **הגדרות**.
3. במקטע **העדפות**, לחץ על **מגש וניהול נייר**, ולאחר מכן בחר באפשרות הרצויה.
4. לחץ על **החל**.

הנחיות בסיסיות לשימוש בנייר

המדפסת מתוכננת לעבוד היטב עם רוב ניירות המשרדיים. מומלץ לבדוק מגוון סוגים של ניירות לפני רכישת כמויות גדולות. השתמש בנייר של HP לאיכות הדפסה מיטבית. בקר באתר האינטרנט של HP בכתובת www.hp.com לקבלת מידע נוסף על נייר של HP.

HP ממליצה על ניירות רגילים עם הסמל של ColorLok להדפסת מסמכים יומיומיים. כל הניירות עם הסמל של ColorLok נבדקו באופן עצמאי כדי לעמוד בסטנדרטים הגבוהים ביותר של אמינות ואיכות הדפסה, והם מפיקים מסמכים עם צבעים ברורים ומלאי חיים וגוני שחור בולטים יותר, ומתייבשים מהר יותר מניירות רגילים אחרים. חפש ניירות עם הסמל של ColorLok במגוון משקלים וגדלים אצל יצרני הנייר המובילים.



המדפסת שלך תומכת בסוגי החיבורים הבאים לצורך הדפסה: Wi-Fi, Wi-Fi Direct, אתרנט, ו-USB.

השתמש בתוכנת HP Smart ובחיבור רשת כדי להגדיר את המדפסת שלך ולקבל את הצעת HP+. לאחר ההתקנה, באפשרותך להדפיס באמצעות כבל USB או Wi-Fi Direct, אם תבחר בכך, אבל המדפסת חייבת להישאר מחוברת לאינטרנט.

- [דרישות למדפסות HP+](#)
- [התחברות באמצעות היישום HP Smart](#)
- [התחברות לרשת אלחוטית באמצעות נתב](#)
- [התחבר באופן אלחוטי ללא שימוש בנתב](#)
- [שינוי סוג החיבור](#)
- [הגדרות אלחוט](#)
- [כלי ניהול מדפסת מתקדמים \(למדפסות אלחוטיות\)](#)
- [עצות להגדרת מדפסת אלחוטית ושימוש בה](#)

דרישות למדפסות HP+

שמירה על המצלמה מחוברת לאינטרנט

מדפסות HP+ הן התקנים המחוברים לענן, אשר חייבים להישאר מחוברים לאינטרנט כדי לתפקד. החיבור לאינטרנט מאפשר למדפסת לספק מאפייני אפליקציות ועדכוני קושחה הספציפיים ל-HP+. בזמן ההתקנה, עליך לחבר את המדפסת לאינטרנט באמצעות Wi-Fi או Ethernet. לאחר ההתקנה, באפשרותך להדפיס באמצעות כבל USB, אם תבחר בכך, אבל המדפסת חייבת להישאר מחוברת לאינטרנט.

השתמש במחסניות מקוריות של HP

מחסניות מקוריות של HP הן מחסניות המיוצרות ונמכרות על ידי HP באריזה רשמית של HP. אם הותקנו חומרים מתכלים שאינם מקוריים או מחסניות שמולאו מחדש, מדפסות HP+ לא יפעלו כצפוי.

בעל חשבון של HP

צור או היכנס לחשבון HP כדי לנהל את המדפסת שלך.

התחברות באמצעות היישום HP Smart

כדי להגדיר באמצעות האפליקציה HP Smart

באפשרותך להשתמש ביישום HP Smart כדי להגדיר את המדפסת ברשת האלחוטית שלך. היישום HP Smart נתמך בהתקני iOS, Android, Windows ו-macOS. לקבלת מידע אודות אפליקציה זו, עיין בסעיף [השתמש ביישום HP Smart כדי להדפיס, להעתיק, לסרוק ולפתור בעיות בעמוד 38](#).

1. ודא שהמחשב או ההתקן הנייד שלך מחובר לרשת האלחוטית ושסיסתת ה-Wi-Fi של הרשת האלחוטית שלך ידועה לך.
2. אם אתה משתמש בהתקן נייד של iOS או Android, ודא ש-Bluetooth מופעל. (HP Smart משתמשת ב-Bluetooth כדי להפוך את תהליך ההתקנה למהיר וקל יותר בהתקנים ניידים של iOS ו-Android.)

הערה: HP Smart משתמשת ב-Bluetooth עבור הגדרת המדפסת בלבד. הדפסה באמצעות Bluetooth אינה נתמכת.

3. ודא שהמדפסת נמצא במצב ההגדרה של 'חיבור אלחוטי אוטומטי' (AWC). כאשר המדפסת נמצאת במצב הגדרת AWC, תאורת תאורת קצה תאיר בסגול, תהבהב מן המרכז כלפי חוץ, באופן חוזר ונשנה.

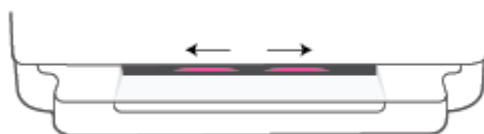



אם זו הפעם הראשונה שאתה מתקין את המדפסת, המדפסת מוכנה להגדרה והיא במצב AWC מיד לאחר הפעלתה. המדפסת תמשיך לחפש את היישום HP Smart כדי להתחבר תוך שעתיים, ולאחר מכן מפסיקה לחפש.

אם זה נמשך מעבר לשעתיים, לחץ לחיצה ממושכת על לחצן  **אלחוט** בגב המדפסת למשך לפחות שלוש שניות כדי להחזיר את המדפסת למצב הגדרה של AWC.

4. פתח את היישום HP Smart ולאחר מכן בצע אחת מהפעולות הבאות:

- **iOS/Android:** במסך הבית, הקש על סימן הפלוס (+) ולאחר מכן בחר את המדפסת. אם המדפסת אינה ברשימה, הקש על **Add Printer** (הוסף מדפסת). בצע את ההוראות על-גבי המסך כדי להוסיף את המדפסת לרשת שלך.
- **Windows ו-macOS:** במסך הבית, הקש על סימן החיבור ובחר במדפסת. אם המדפסת לא נמצאה, לחץ או הקש על **הגדר מדפסת חדשה**. בצע את ההוראות על-גבי המסך כדי להוסיף את המדפסת לרשת שלך.

התחברות לרשת אלחוטית באמצעות נתב

עצה: כדי להדפיס את המדריך להפעלה מהירה של האלחוט, לחץ לחיצה ממושכת על  עד שכל הלחצנים בלוח הבקרה יאיירו, ולאחר מכן לחץ שוב על .

- [חבר את המדפסת לרשת אלחוטית באמצעות הגדרה מוגנת על-ידי Wi-Fi \(WPS\)](#)
- [חיבור המדפסת לרשת אלחוטית באמצעות תוכנת המדפסת של HP](#)

חבר את המדפסת לרשת אלחוטית באמצעות הגדרה מוגנת על-ידי Wi-Fi (WPS)



לפני שתוכל לחבר את המדפסת לרשת אלחוטית באמצעות WPS, ודא שברשותך:

- רשת 802.11b/g/n הכוללת נתב או נקודת גישה אלחוטיים מאפשרי-WPS.

הערה:  המדפסת תומכת בחיבורים באמצעות 2.4 GHz או 5 GHz בלבד.

- המחשב מחובר לרשת האלחוטית שעליה אתה מתכנן לחבר את המדפסת. ודא שהתקנת את תוכנת המדפסת של HP במחשב.
- אם ברשותך נתב (WPS) עם לחצן WPS, פעל לפי **שיטת Push Button**. אם אינך בטוח שהנתב כולל לחצן, פעל לפי **שיטת PIN**.

שימוש בשיטת (PBC) Push Button Configuration

1. לחץ לחיצה ממושכת על  ועל  בגב המדפסת למשך שלוש שניות לפחות כדי להפעיל שיטת Push Button של WPS.
תאורת תאורת קצה מציגה את הקצוות החיצוניים של מד התאורה בהבהוב סגול, באופן חוזר ונשנה.



2. לחץ על לחצן WPS בנתב.

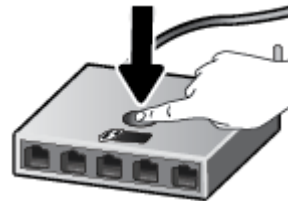

הערה:  המוצר מפעיל שעון עצר למשך כשתי דקות במהלך יצירת החיבור האלחוט.

אם המדפסת מתחברת בהצלחה, תאורת תאורת קצה מאירה בסגול בקצוות החיצוניים של מד התאורה. תאורה מהבהבת בצבע כתום במרכז מד התאורה מציינת שגיאה.

1. לחץ לחיצה ממושכת על  עד שכל הלחצנים בלוח הבקרה יאירו, ולאחר מכן לחץ לחיצה ממושכת על  ועל

למשך חמש שניות לפחות כדי להפעיל שיטת PIN של WPS ולהדפיס דף באמצעות קוד PIN. 

תאורת תאורת קצה מציגה את מד התאורה מאיר בסגול ליד הקצוות.



2. פתח את תוכנית השירות להגדרת התצורה או את התוכנה של הנתב האלחוטי או את נקודת הגישה האלחוטית, ולאחר מכן הזן את הקוד האישי של WPS.

הערה: לקבלת מידע נוסף אודות השימוש בתוכנית השירות להגדרת התצורה, עיין בתיעוד המצורף לנתב או לנקודת הגישה האלחוטית. 

המתן כשתי דקות. אם המדפסת מתחברת בהצלחה, מד התאורה מאיר בלבן במרכז.

חיבור המדפסת לרשת אלחוטית באמצעות תוכנת המדפסת של HP

כדי לחבר את המדפסת לרשת WLAN 802.11 אלחוטית משולבת, תזדקק לדברים הבאים:

- רשת 802.11b/g/n אלחוטית הכוללת נתב או נקודת גישה אלחוטיים.

הערה: המדפסת תומכת בחיבורים באמצעות 2.4 GHz או 5 GHz בלבד. 

- המחשב מחובר לרשת האלחוטית שעליה אתה מתכנן לחבר את המדפסת.
- שם רשת (SSID).
- מפתח WEP או משפט סיסמה WPA (אם נדרש).

כדי לחבר את המדפסת באמצעות HP תוכנת המדפסת (Windows ו-macOS)

1. בין שהתקנת את תוכנת המדפסת של HP ובין שלא, בצע את הפעולות הבאות:

אם לא התקנת את תוכנת המדפסת של HP במחשב

- א. בקר באתר 123.hp.com כדי להוריד ולהתקין את תוכנת המדפסת.
- ב. פעל בהתאם להוראות שעל-גבי המסך.

אם התקנת את תוכנת המדפסת של HP במחשב

- א. פתח את תוכנת המדפסת. לקבלת מידע נוסף, ראה [פתח את תוכנת המדפסת \(Windows\) בעמוד 39](#).
- ב. בתוכנת המדפסת, לחץ על **כלים**.
- ג. לחץ על **הגדרת התקן ותוכנות**.
- ד. לחץ על **חבר התקן חדש**, ולאחר מכן פעל בהתאם להנחיות שעל-גבי המסך.

2. לאחר שהמדפסת מתחברת בהצלחה, מד התאורה הגדול של תאורת קצה מאיר בכחול בהיר במרכז.

התחבר באופן אלחוטי ללא שימוש בנתב

עם Wi-Fi Direct, באפשרותך להדפיס באופן אלחוטי ממחשב, מטלפון חכם, ממחשב לוח או מהתקן אחרי התומך באלחוט— מבלי להתחבר לרשת אלחוטית קיימת.

הנחיות לשימוש ב-Wi-Fi Direct

- ודא שהמחשב או ההתקן הנייד כוללים את התוכנות הנדרשות.
- אם אתה משתמש במחשב, ודא שהתקנת את תוכנת המדפסת של HP.
- אם לא התקנת את תוכנת המדפסת של HP במחשב, התחבר תחילה אל Wi-Fi Direct ולאחר מכן התקן את תוכנת המדפסת. בחר **אלחוטי** כשתוכנת המדפסת תבקש לציין את סוג החיבור.
- אם אתה משתמש בהתקן נייד, ודא שהתקנת יישום הדפסה תואם. לקבלת מידע נוסף, בקר באתר האינטרנט HP Mobile Printing (הדפסה של HP מהתקנים ניידים) בכתובת (www.hp.com/go/mobileprinting). אם גרסה מקומית של אתר אינטרנט זה אינה זמינה במדינה/אזור שלך, ייתכן שתועבר לאתר HP Mobile Printing (הדפסה של HP מהתקנים ניידים) במדינה/אזור אחרים או בשפה אחרת.
- ודא שה-Wi-Fi Direct עבור המדפסת מופעל.
- עד חמישה מחשבים והתקנים ניידים יכולים להשתמש באותו חיבור Wi-Fi Direct.
- ניתן להשתמש ב-Wi-Fi Direct גם אם המדפסת מחובר לרשת באמצעות חיבור אלחוטי וגם אם לא.
- לא ניתן להשתמש ב-Wi-Fi Direct לצורך חיבור מחשב, התקן נייד או מדפסת לאינטרנט.

להפעלה או להשבתה של Wi-Fi Direct מלוח הבקרה

- ▲ בלוח הבקרה של המדפסת, לחץ לחיצה ממושכת על **i** עד שכל הלחצנים יאירו, ולאחר מכן לחץ על **i**, **X**.
- ו- **↓** בו-זמנית.

- כאשר Wi-Fi Direct מופעל, אור כחול נע מן הקצוות אל המרכז של מד התאורה.



- כאשר Wi-Fi Direct מופעל, אור כחול נע מן הקצוות אל המרכז של מד התאורה ומסתיים באור כתום.

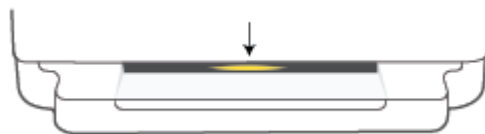

הערה: אם המדפסת נמצאת במצב הפעלה של AWC, לא תוכל להפעיל או לכבות את Wi-Fi Direct דרך לוח הבקרה. באפשרותך גם להמתין עד שהגדרת AWC תושלם או ללחוץ על לחצן  **אלהוט** בגב המדפסת כדי לצאת ממצב הגדרת AWC.

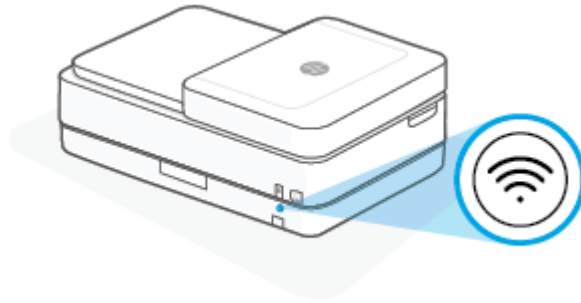

עצה: המדריך Wi-Fi Direct מספק הוראות בנוגע לאופן השימוש ב-Wi-Fi Direct. להדפסת המדריך, לחץ לחיצה ממושכת על  עד שכל הלחצנים יאירו, ולאחר מכן לחץ על  ועל  ביחד. ייתכן שהמדריך לא יהיה זמין בכל השפות.

להפעלה או לכיבוי של Wi-Fi Direct דרך התקן Android או iOS

1. פתח את HP Smart. לקבלת מידע נוסף, ראה [השתמש ביישום HP Smart כדי להדפיס, להעתיק, לסרוק ולפתור בעיות בעמוד 38](#).
2. הקש על סמל המדפסת ולאחר מכן מצא והקש על **הגדרות מתקדמות**.
3. פעל בהתאם להוראות על-גבי המסך כדי להתחבר לשרת האינטרנט המשובץ של המדפסת.
4. בשרת האינטרנט המשובץ, הקש על **רשת < Wi-Fi Direct < מצב < עריכת הגדרות**.
5. בחר את האפשרות להפעלה או לכיבוי של Wi-Fi Direct ולאחר מכן הקש על **החל**.

עצה: באפשרותך לשנות את הגדרת אבטחת החיבור של Wi-Fi Direct עבור המדפסת כאן.

הגדרת אבטחת חיבור של Wi-Fi Direct

- אם אבטחת החיבור של Wi-Fi Direct עבור המדפסת מוגדרת ל**ידינית** (הגדרת ברירת המחדל), עליך לבצע אחת מהפעולות הבאות כדי לחבר את המדפסת להתקן הנייד או למחשב שלך.
 - אם  (לחצן מידע) מהבהבת בלבן, לחץ עליה תוך 30 שניות.
 - אם המדפסת מדפיסה דף עם קוד PIN, פעם בהתאם להוראה המופיעה בדף.

עצה: 

- באפשרותך גם להפעיל את Wi-Fi Direct או לשנות את הגדרת אבטחת החיבור של Wi-Fi Direct דרך EWS. לפרטים נוספים על השימוש בשרת האינטרנט המשובץ (EWS), ראה [פתיחת שרת האינטרנט המשובץ בעמוד 35](#).
- כדי לאתר את השם ואת הסיסמה של Wi-Fi Direct, לחץ על  (לחצן מידע) כדי להדפיס דף מידע של מדפסת.
- תאורת קצה מציגה את המצב של Wi-Fi Direct. לקבלת מידע נוסף, ראה [תאורת קצה בעמוד 8](#).

להדפסה מהתקן נייד התומך באלחוט עם תמיכה ב-Wi-Fi Direct

ודא שהתקנת את הגרסה העדכנית ביותר של יישום ה-Plugin של HP Print Service בהתקן הנייד שברשותך (אם אתה משתמש בהתקן Android). באפשרותך להוריד את יישום ה-Plugin מחנות האפליקציות Google Play.

1. ודא כי הפעלת את Wi-Fi Direct במדפסת.
2. להפעלת Wi-Fi Direct בהתקן הנייד שברשותך. לקבלת מידע נוסף, עיין בתיעוד המצורף להתקן הנייד.
3. בהתקן הנייד, בחר מסמך מאפליקציה שתומכת בהדפסה, ולאחר מכן בחר את אפשרות הדפסת המסמך. תופיע רשימה של מדפסות זמינות.
4. מרשימת המדפסות הזמינות, בחר את השם של Wi-Fi Direct המוצג, כגון HP ENVY 6400e series-DIRECT-**. (הסימון ** מציין את התווים הייחודיים לזיהוי המדפסת).
5. הזן את הסיסמה של Wi-Fi Direct כשתבקש לעשות זאת.

הדפס את המסמך.

להדפסה מהתקן נייד התומך באלחוט שאינו תומך ב-Wi-Fi Direct

ודא שהתקנת יישום הדפסה תואם להתקן הנייד. לקבלת מידע נוסף, בקר באתר האינטרנט HP Mobile Printing (הדפסה של HP מהתקנים ניידים) בכתובת (www.hp.com/go/mobileprinting). אם גרסה מקומית של אתר אינטרנט זה אינה זמינה במדינה/אזור שלך, ייתכן שתועבר לאתר HP Mobile Printing (הדפסה של HP מהתקנים ניידים) במדינה/אזור אחרים או בשפה אחרת.

1. ודא כי הפעלת את Wi-Fi Direct במדפסת.
2. הפעל את חיבור ה-Wi-Fi בהתקן הנייד. לקבלת מידע נוסף, עיין בתיעוד המצורף להתקן הנייד.

הערה: אם ההתקן הנייד שברשותך אינו תומך ב-Wi-Fi, לא תוכל להשתמש ב-Wi-Fi Direct.

3. התחבר לרשת חדשה מההתקן הנייד. השתמש בתהליך הרגיל להתחברות לרשת אלחוטית חדשה או לנקודה חמה. בחר בשם של Wi-Fi Direct מרשימת הרשתות האלחוטיות כגון HP ENVY 6400e series-DIRECT-**. (הסימון ** מציין את התווים הייחודיים לזיהוי המדפסת).
4. הזן את הסיסמה של Wi-Fi Direct כשתבקש לעשות זאת.

להדפסה ממחשב התומך באלחוט (Windows)

1. ודא כי הפעלת את Wi-Fi Direct במדפסת.
2. הפעל את חיבור ה-Wi-Fi של המחשב. לקבלת מידע נוסף, עיין בתיעוד המצורף למחשב.

הערה: אם המחשב שברשותך אינו תומך ב-Wi-Fi, לא תוכל להשתמש ב-Wi-Fi Direct.

3. התחבר לרשת חדשה מהמחשב. השתמש בתהליך הרגיל להתחברות לרשת אלחוטית חדשה או לנקודה חמה. בחר בשם של Wi-Fi Direct מרשימת הרשתות האלחוטיות כגון HP ENVY 6400e series-DIRECT-**. (הסימון ** מציין את התווים הייחודיים לזיהוי המדפסת).
4. הזן את הסיסמה של Wi-Fi Direct כשתבקש לעשות זאת.

הדפס את המסמך.

שינוי סוג החיבור

אם תחילה הגדרת את המדפסת והתקנת את התוכנה באמצעות כבל USB, תוך חיבור המדפסת ישירות למחשב, באפשרותך לעבור בקלות לחיבור רשת אלחוטית. תזדקק לרשת 802.11 a/b/g/n אלחוטית הכוללת כתב או נקודת גישה אלחוטיים.

הערה: המדפסת תומכת בחיבורים באמצעות 2.4 GHz או 5 GHz.

לפני המעבר מחיבור USB לרשת אלחוטית, ודא כי:

- המדפסת מחוברת למחשב באמצעות כבל USB עד שתבקש לנתק את הכבל.
 - המחשב מחובר לרשת האלחוטית שעליה אתה מתכנן להתקין את המדפסת.
- ניתן גם לעבור מחיבור אלחוטי לחיבור USB.

למעבר מחיבור USB לחיבור רשת אלחוטית (Windows)

1. פתח את HP תוכנת המדפסת. לקבלת מידע נוסף, ראה [פתח את תוכנת המדפסת \(Windows\) בעמוד 39](#).
2. בתוכנת המדפסת, לחץ על **כלים**.
3. לחץ על **הגדרת התקן ותוכנות**, ולאחר מכן בחר באפשרות **חבר התקן חדש**.
4. פעל בהתאם להוראות שעל-גבי המסך.

כדי לעבור מחיבור USB לרשת אלחוטית באמצעות האפליקציה (HP Smart (Windows 10/macOS

1. פתח את האפליקציה HP Smart. לקבלת מידע על אופן פתיחת האפליקציה במחשב Windows 10, ראה [השתמש ביישום HP Smart כדי להדפיס, להעתיק, לסרוק ולפתור בעיות בעמוד 38](#).
2. ודא שהמדפסת הנכונה נבחרה.

עצה: אם ברצונך לבחור מדפסת אחרת, לחץ על (+) בסרגל הכלים בצדו השמאלי של המסך ולאחר מכן בחר מדפסת שונה מתוך רשימת כל המדפסות הזמינות.

3. לחץ על **מידע נוסף** כאשר אתה רואה את ההודעה "הפוך את ההדפסה לקלה יותר על-ידי חיבור המדפסת שלך באופן אלחוטי" בראש דף הבית של האפליקציה.

למעבר מחיבור אלחוטי אל חיבור USB (Windows/macOS)

▲ חבר את המדפסת למחשב באמצעות כבל USB. יציאת ה-USB נמצאת בגב המדפסת.

הגדרות אלחוט

באפשרותך להגדיר ולנהל את החיבור האלחוטי של המדפסת שלך. פעולות אלה כוללות הדפסת מידע על הגדרות הרשת, הפעלה או השבתה של פונקציית האלחוט ושחזור הגדרות האלחוט.

הפעלה והשבתה של יכולת האלחוט של המדפסת

לחץ על לחצן  אלחוט בגב המדפסת כדי להפעיל או להשבית את יכולות האלחוט של המדפסת.

- אם למדפסת יש חיבור פעיל לרשת אלחוטית, מד התאורה הגדול של תאורת קצה מאיר בכחול במרכז.
- אם אלחוט כבוי, מד התאורה הגדול של תאורת קצה מאיר בלבן במרכז.
- לקבלת מידע נוסף על נורית האלחוט, עיין בסעיף [תאורת קצה בעמוד 8](#).

לשחזור הגדרות הרשת להגדרות ברירת המחדל

- לחץ לחיצה ממושכת על לחצן  אלחוט בגב המדפסת למשך שלוש שניות לפחות. לאחר מכן המדפסת נכנסת למצב ההגדרה של 'חיבור אלחוטי אוטומטי' (AWC). היא ממשיכה לחפש וממתיכה ליישום HP Smart כדי להתחבר תוך כשעתיים, ולאחר מכן מפסיקה לחפש.

לשינוי הגדרות האלחוט (Windows)

שיטה זו זמינה אם כבר התקנת את תוכנת המדפסת.

1. פתח את HP תוכנת המדפסת. לקבלת מידע נוסף, ראה [פתח את תוכנת המדפסת \(Windows\) בעמוד 39](#).
2. בתוכנת המדפסת, לחץ על **כלים**.
3. לחץ על **הגדרות התקן ותוכנות**.
4. בחר **הגדרה מחדש של הגדרות האלחוט**. פעל בהתאם להוראות שעל-גבי המסך.

כלי ניהול מדפסת מתקדמים (למדפסות אלחוטיות)

כשהמדפסת מחוברת לרשת, ניתן להשתמש בשרת האינטרנט המשובץ (EWS) כדי להציג מידע אודות המצב, לשנות הגדרות ולנהל את המדפסת דרך המחשב.

הערה: באפשרותך לפתוח את שרת האינטרנט המשובץ (EWS) ולהשתמש בו גם כשאינך מחובר לאינטרנט. עם זאת, חלק מהמאפיינים לא יהיו זמינים.



הערה: ייתכן שתזדקק לסיסמה כדי להציג או לשנות הגדרות מסוימות.

• [פתיחת שרת האינטרנט המשובץ](#)

פתיחת שרת האינטרנט המשובץ

באפשרותך להשתמש באחת מהדרכים הבאות כדי לפתוח את שרת האינטרנט המשובץ.

פתיחת שרת האינטרנט המשובץ דרך הרשת

1. דרך לוח הבקרה של המדפסת, לחץ לחיצה ממושכת על  (לחצן מידע) עד שכל הלחצנים יאירו, ולאחר מכן לחץ על  ועל  בו-זמנית כדי להדפיס את זוח בדיקת הרשת האלחוטית ואת דף תצורת הרשת.
2. תוכל למצוא את כתובת ה-IP או את שם המארח של המדפסת בדף תצורת הרשת.
3. בדפדפן אינטרנט נתמך במחשב, הקלד את כתובת ה-IP או שם המארח שהוקצה למדפסת.
לדוגמה, אם כתובת ה-IP היא 192.168.0.12, הקלד את הכתובת הבאה בדפדפן אינטרנט: `https://192.168.0.12`

כדי לפתוח את שרת האינטרנט המשובץ ת-HP Smart (Windows ו-macOS)

לפתיחת שרת האינטרנט המשובץ דרך HP Smart:

1. לחץ על תמונת המדפסת.
2. לחץ על **הגדרות מתקדמות**.

לפתיחת שרת האינטרנט המשובץ באמצעות Wi-Fi Direct

1. ודא ש-Wi-Fi Direct מופעל. לקבלת מידע נוסף, ראה [התחבר באופן אלחוטי ללא שימוש בנתב בעמוד 30](#).
 2. מהמחשב האלחוטי שברשותך, הפעל את הגדרות האלחוט, ולאחר מכן חפש אחר השם של Wi-Fi Direct והתחבר אליו, לדוגמה: `DIRECT-**-HP ENVY 6400e series`. הזן את הסיסמה של Wi-Fi Direct כשתבקש לעשות זאת.
 3. בדפדפן אינטרנט נתמך במחשב, הקלד את הכתובת הבאה: `https://192.168.223.1`.
- לקבלת מידע אודות קובצי Cookie, ראה [שרת אינטרנט משובץ בעמוד 41](#).

עצות להגדרת מדפסת אלחוטית ושימוש בה

השתמש בעצות הבאות כדי להגדיר מדפסת אלחוטית ולהשתמש בה:

- בעת הגדרת המדפסת המחוברת לרשת האלחוטית באמצעות מחשב, ודא:
 - שהכתב האלחוטי או נקודת הגישה מופעלים.
 - שהמחשב מחובר לרשת אלחוטית (לא באמצעות כבל Ethernet).
 - שהמדפסת נמצאת במצב הגדרת ה-AWC.
 - המדפסת מחפשת אחר נתבים אלחוטיים ולאחר מכן מציגה רשימה של שמות הרשת שאותרו במחשב.
 - אם המחשב או ההתקן הנייד שברשותן מחוברים לרשת פרטית וירטואלית (VPN), עליך להתנתק מרשת ה-VPN לפני שתוכל לגשת לכל התקן אחר ברשת, לרבות המדפסת.
 - למד עוד אודות הגדרת תצורת הרשת והמדפסת להדפסה אלחוטית. [לחץ כאן לקבלת מידע נוסף באינטרנט.](#)
 - למד כיצד לאתר את הגדרות האבטחה ברשת. [לחץ כאן לקבלת מידע נוסף באינטרנט.](#)
 - למד אודות HP Print and Scan Doctor. [לחץ כאן לקבלת מידע נוסף באינטרנט.](#)
-
- הערה:**  תוכנית שירות זו זמינה עבור מערכת ההפעלה Windows בלבד.
-
- השתמש ב-[פותר הבעיות המקוון של חומת האש של HP](#) כדי לקבוע אם תוכנית חומת-אש או אנטי-וירוס מונעת מהמחשב שלך להתחבר למדפסת ולמצוא פתרונות.

4 כלי ניהול מדפסת

- [השתמש ביישום HP Smart כדי להדפיס, להעתיק, לסרוק ולפתור בעיות](#)
- [פתח את תוכנת המדפסת \(Windows\)](#)
- [ארגז כלים \(Windows\)](#)
- [שרת אינטרנט משובץ](#)
- [עדכון המדפסת](#)

השתמש ביישום HP Smart כדי להדפיס, להעתיק, לסרוק ולפתור בעיות

HP Smart מסייע לך להגדיר, להעתיק, לסרוק, להדפיס, לשתף ולנהל את מדפסת HP שלך. תוכל לשתף מסמכים ותמונות באמצעות הדואר האלקטרוני, הודעות טקסט ושירותי ענן ומדיה חברתית פופולריים (כגון iCloud, Google Drive, Dropbox ו-Facebook). באפשרותך גם להגדיר מדפסות HP חדשות, וכן לבטל ולהזמין חומרים מתכלים.

הערה: ייתכן שהאפליקציה HP Smart לא תהיה זמינה בכל השפות. ייתכן שמאפיינים מסוימים לא יהיו זמינים בכל זגמי המדפסות.

להתקנת האפליקציה HP Smart

▲ האפליקציה HP Smart נתמכת בהתקני iOS, Android, Windows 10 ו-macOS. כדי להתקין את האפליקציה במכשיר שלך, עבור אל hp.com.123 ובצע את ההנחיות שמופיעות על המסך כדי לגשת אל חנות האפליקציות של המכשיר.

לפתיחת האפליקציה HP Smart במחשב Windows 10

▲ לאחר התקנת האפליקציה HP Smart, בשולחן העבודה של המכשיר, לחץ על **התחל**, ולאחר מכן בחר ב-**HP Smart** מתוך רשימת האפליקציות.

התחבר למדפסת שלך

▲ ודא כי ההתקן מחובר לאותה הרשת שאליה מחוברת המדפסת. לאחר מכן HP Smart תזהה אוטומטית את המדפסת.

קבל מידע נוסף אודות האפליקציה HP Smart

לקבלת הוראות בסיסיות בנוגע לאופן ההדפסה, ההעתיקה, הסריקה ופתרון הבעיות באמצעות HP Smart, ראה [הדפסה באמצעות האפליקציה HP Smart בעמוד 45](#), העתקה, סריקה ופקס נייד בעמוד 54 ו-[קבלת עזרה מהאפליקציה HP Smart בעמוד 79](#).

לקבלת מידע נוסף אודות שימוש ב-HP Smart לצורך הדפסה, העתקה, סריקה, קבלת גישה למאפייני המדפסת ופתרון בעיות, עבור אל:

● **iOS/Android:** www.hp.com/go/hpsmart-help

● **Windows 10:** www.hp.com/go/hpsmartwin-help

● **macOS:** www.hp.com/go/hpsmartmac-help

פתח את תוכנת המדפסת (Windows)

לאחר התקנת תוכנת המדפסת של HP, לחץ לחיצה כפולה על סמל המדפסת בשולחן העבודה או בצע אחת מהפעולות הבאות כדי לפתוח את תוכנת המדפסת:

- **Windows 10:** בשולחן העבודה של המחשב, לחץ על **התחל**, בחר **HP** מרשימת האפליקציות ולאחר מכן בחר את הסמל עם שם המדפסת.
- **Windows 7:** בשולחן העבודה של המחשב, לחץ על **התחל**, בחר **כל התוכניות**, לחץ על **HP**, לחץ על התיקייה של המדפסת, ולאחר מכן בחר את הסמל הנושא את שם המדפסת.

הערה: אם לא התקנת את תוכנת המדפסת של HP, בקר בכתובת 123.hp.com כדי להוריד ולהתקין את התוכנה הדרושה. 

ארגז כלים (Windows)

ארגז הכלים מספק מידע על תחזוקת המדפסת.

הערה: ניתן להתקין את ארגז הכלים ביחד עם תוכנת המדפסת של HP, וזאת בתנאי שהמחשב עומד בדרישות המערכת. לקבלת מידע אודות דרישות המערכת, ראה [מפרטים בעמוד 113](#).

פתיחה של ארגז הכלים

1. פתח את HP תוכנת המדפסת. לקבלת מידע נוסף, ראה [פתח את תוכנת המדפסת \(Windows\) בעמוד 39](#).
2. לחץ על **הדפסה וסריקה**.
3. לחץ על **תחזוקת המדפסת**.

שרת אינטרנט משובץ

כשהמדפסת מחוברת לרשת, ניתן להשתמש בשרת האינטרנט המשובץ (EWS) של המדפסת כדי להציג נתוני מצב, לשנות הגדרות ולנהל את המדפסת דרך המחשב.

הערה: לטובת האבטחה שלך, הגדרות מסוימות ב-EWS מוגנות באמצעות סיסמה. אם תתבקש להזין סיסמה, הזן את קוד ה-PIN מהתווית שבמדפסת. היא עשויה להופיע ליד אזור הגישה למחסנית שבמדפסת או בגב המדפסת, בצדיה או בחלק התחתון שלה.

הערה: קיימת אפשרות לפתוח את שרת האינטרנט המשובץ ולהשתמש בו גם מבלי להיות מחובר לאינטרנט. עם זאת, מאפיינים מסוימים לא יהיו זמינים.

• [אודות קובצי Cookie](#)

• [לא ניתן לפתוח את שרת האינטרנט המשובץ](#)

אודות קובצי Cookie

שרת האינטרנט המשובץ (EWS) ממקם קובצי טקסט קטנים מאוד (Cookies) בכונן הקשיח בזמן הגלישה. קבצים אלה מאפשרים ל-EWS לזהות את המחשב שלך בפעם הבאה שתבקרו באתר. לדוגמה, אם הגדרת את שפת EWS, קובץ Cookie יעזור למערכת לזכור את השפה שנבחרה כך שבפעם הבאה שתיגש ל-EWS, הדפים יוצגו באותה שפה. חלק מקובצי ה-Cookie (כגון קובצי ה-Cookie שבהם נשמרות העדפות ייחודיות ללקוח) יישמרו במחשב עד שתמחק אותם ידנית.

באפשרותך להגדיר את תצורת הדפדפן לקבל את כל קובצי ה-Cookie או להתריע בכל פעם שקובץ Cookie מוצע למחשב, הגדרה המאפשרת לך להחליט אם לקבל או לדחות את קובץ ה-Cookie. ניתן גם להשתמש בדפדפן להסרת קובצי Cookie בלתי רצויים.

בהתאם למדפסת שברשותך, אם תשבית קובצי Cookie, תשבית גם אחד או יותר מהמאפיינים הבאים:

• שימוש בחלק מאשפי ההגדרה

• שמירה בזיכרון של הגדרות שפת הדפדפן של EWS

• התאמה אישית של דף הבית של EWS דף הבית

לקבלת מידע אודות שינוי הגדרות פרטיות וקובצי Cookie ואודות הצגה או מחיקה של קובצי Cookie, עיין בתיעוד הזמין בדפדפן האינטרנט.

לא ניתן לפתוח את שרת האינטרנט המשובץ

בדוק את הגדרות הרשת

• ודא שלא חיבורת את המדפסת לרשת באמצעות כבל טלפון או כבל מוצלב.

• ודא שכבל הרשת מחובר היטב למדפסת.

• ודא כי הרכות, המתג או הנתב המסדירים את העבודה ברשת מופעלים ופועלים באופן תקין.



בדוק את המחשב

• ודא כי המחשב שאתה משתמש בו מחובר לאותה הרשת שאליה מחובר המחשב.

בדוק את דפדפן האינטרנט

- ודא כי דפדפן האינטרנט עומד בדרישות המינימום של המערכת. לקבלת מידע אודות דרישות המערכת, ראה [מפרטים בעמוד 113](#).
- אם דפדפן האינטרנט שלך משתמש בהגדרות proxy כלשהן לחיבור לאינטרנט, נסה לכבות הגדרות אלה. לקבלת מידע נוסף, עיין בתיעוד הזמין עבור דפדפן האינטרנט שלך.
- ודא ש-JavaScript וקובצי Cookie מופעלים בדפדפן האינטרנט. לקבלת מידע נוסף, עיין בתיעוד הזמין עבור דפדפן האינטרנט שלך.

בדוק את כתובת ה-IP של המדפסת

- ודא שכתובת ה-IP של המדפסת נכונה.
חפש את כתובת ה-IP של המדפסת:
 - לחץ והחזק את  (לחצן מידע) למשך שלוש שניות עד שכל לחצני לוח הבקרה יידלקו.
 - לחץ על  (לחצן מידע) ועל  לחצן 'חידוש פעולה' בו-זמנית כדי להדפיס את דוח תצורת הרשת.
- ודא שכתובת ה-IP של המדפסת חוקית. התבנית של כתובת ה-IP של המדפסת חייבת להיות לזו של כתובת ה-IP של הנתב. לדוגמה, כתובת ה-IP של הנתב עשויה להיות 192.168.0.1 או 10.0.0.1 וכתובת ה-IP של המדפסת היא 192.168.0.5 או 10.0.0.5.
אם תבנית כתובת ה-IP של המדפסת דומה ל-169.254.XXX.XXX או ל-0.0.0.0, המדפסת לא מחוברת לרשת.

עצה:  אם אתה משתמש במחשב עם מערכת הפעלה Windows, תוכל לבקר באתר התמיכה המקוונת של HP בכתובת www.support.hp.com. אתר זה מספק מידע ותוכניות שירות שבעזרתם ניתן לפתור בעיות נפוצות רבות במדפסת.

עדכון המדפסת

כברירת מחדל, אם המדפסת מחוברת לרשת ו'שירותי אינטרנט' מופעלים, המדפסת מחפשת באופן אוטומטי אם קיימים עדכונים.

להפעלת חיפוש אוטומטי אחר עדכונים במדפסת

1. בעת הפעלת 'שירותי האינטרנט של HP' במהלך הגדרת המדפסת, יתבצע רישום אוטומטי של המדפסת לבדיקת עדכונים.
2. כדי לכבות עדכונים אוטומטיים, כבה תחילה את 'שירותי אינטרנט'.

לעדכון המדפסת באמצעות שרת האינטרנט המשובץ

1. פתח את שרת האינטרנט המשובץ (EWS).
2. לקבלת מידע נוסף, ראה [פתיחת שרת האינטרנט המשובץ בעמוד 35](#).
2. לחץ על הכרטיסייה **כלים**.
3. במקטע **עדכוני מדפסת**, לחץ על **עדכוני קושחה**, ולאחר מכן פעל על-פי ההוראות המוצגות על-גבי המסך.

הערה: אם תתבקש להזין סיסמה, הזן את קוד ה-PIN מהתווית שבמדפסת. היא עשויה להופיע ליד אזור הגישה למחסנית שבמדפסת או בגב המדפסת, בצידה או בחלק התחתון שלה.

הערה: אם תתבקש לציין הגדרות Proxy ואם הרשת שלך משתמשת בהגדרות Proxy, פעל בהתאם להנחיות שעל-גבי המסך להגדרת שרת Proxy. אם הפרטים אינם ברשותך, צור קשר עם מנהל המערכת שלך או עם האדם שהגדיר את הרשת.

הערה: אם קיים עדכון מדפסת זמין, המדפסת תוריד ותתקין את העדכון, ולאחר מכן תופעל מחדש.

מרבית הגדרות ההדפסה מטופלות באופן אוטומטי על-ידי יישום התוכנה. שנה את ההגדרות באופן ידני רק כאשר ברצונך לשנות את איכות ההדפסה, להדפיס על סוגי נייר ספציפיים או להשתמש במאפיינים מיוחדים.

סעיף זה כולל את הנושאים הבאים:

- [הדפסה באמצעות האפליקציה HP Smart](#)
- [הדפסה מהתקנים ניידים](#)
- [הדפסה באמצעות מחשב](#)
- [הדפס באמצעות Print Anywhere](#)
- [הצעות להדפסה מוצלחת](#)

הדפסה באמצעות האפליקציה HP Smart

סעיף זה מספק הוראות בסיסיות בנוגע לשימוש באפליקציית HP Smart כדי להדפיס מהתקני iOS, Android, Windows 10 או macOS. לפרטים נוספים על השימוש ביישום HP Smart, עבור אל:

- **iOS/Android:** www.hp.com/go/hpsmart-help
- **Windows 10:** www.hp.com/go/hpsmartwin-help
- **macOS:** www.hp.com/go/hpsmartmac-help

כדי להדפיס ממכשיר Android או iOS

1. ודא שטענת נייר במגש ההזנה. לקבלת מידע נוסף, ראה [טעינת חומרי הדפסה בעמוד 18](#).
2. פתח את האפליקציה HP Smart.
3. הקש על סמל החיבור אם ברצונך להחליף למדפסת אחרת, או להוסיף מדפסת חדשה.
4. הקש על אפשרות הדפסה (לדוגמה, **הדפסת תמונות** או **הדפסת מסמכים** וכו'). באפשרותך להדפיס תמונות ומסמכים דרך ההתקן שלך, אחסון בענן או אתרי מדיה חברתית.
5. בחר את התמונה או המסמך שברצונך להדפיס.
6. בחר באפשרויות המתאימות. כדי להציג הגדרות נוספות, לחץ או הקש על **הגדרות נוספות**. לקבלת מידע נוסף אודות הגדרות הדפסה, ראה [הצעות להגדרות המדפסת בעמוד 52](#).
7. הקש על **הדפסה**.

כדי להדפיס ממכשיר Windows 10

1. ודא שטענת נייר במגש ההזנה. לקבלת מידע נוסף, ראה [טעינת חומרי הדפסה בעמוד 18](#).
 2. פתח את HP Smart. לקבלת מידע נוסף, ראה [השתמש ביישום HP Smart כדי להדפיס, להעתיק, לסרוק ולפתור בעיות בעמוד 38](#).
 3. במסך הבית של HP Smart, הקפד לבחור את המדפסת שלך.
-
- עצה:** אם ברצונך לבחור מדפסת אחרת, לחץ או הקש על הסמל (+) בסוגל הכלים בצדו השמאלי של המסך ולאחר מכן בחר מדפסת שונה מתוך רשימת כל המדפסות הזמינות.
4. בחר **הדפסת תמונות**, אתר תמונה שברצונך להדפיס ולאחר מכן לחץ או הקש על **בחירת תמונות להדפסה**.
 5. בחר **הדפסת מסמכים**, אתר מסמך שברצונך להדפיס ולאחר מכן לחץ או הקש על **הדפסה**.
 5. בחר באפשרויות המתאימות. כדי להציג הגדרות נוספות, לחץ או הקש על **הגדרות נוספות**. לקבלת מידע נוסף אודות הגדרות הדפסה, ראה [הצעות להגדרות המדפסת בעמוד 52](#).
 6. לחץ או הקש על **הדפסה** כדי להתחיל בהדפסה.

הדפסה מהתקנים ניידים

באפשרותך להדפיס מסמכים ותמונות ישירות מההתקנים הניידים שלך, כולל iOS, Android, Windows Mobile, Amazon Kindle Fire ו-Chromebook.

הערה: באפשרותך גם להשתמש באפליקציה HP Smart כדי להדפיס מהתקנים ניידים. לקבלת מידע נוסף, ראה [הדפסה באמצעות האפליקציה HP Smart בעמוד 45](#).

כדי להדפיס מהתקנים ניידים

1. ודא שהמדפסת מחוברת לרשת שאליה מחובר גם ההתקן הנייד.

עצה: אם ברצונך להדפיס מבלי להתחבר לכתב, השתמש ב-Wi-Fi Direct כדי להדפיס מהתקן נייד. לקבלת מידע נוסף, ראה [התחבר באופן אלחוטי ללא שימוש בכתב בעמוד 30](#).

2. הפעל הדפסה בהתקן הנייד שברשותך:

- **iOS:** השתמש באפשרות **Print** (הדפסה) דרך התפריט **Share** (שיתוף) או .

הערה: בהתקנים שבהם פועלת מערכת ההתקנה iOS 4.2 ואילך, AirPrint מותקן מראש.

- **Android:** הורד את יישום ה-Plugin של HP Print Service (שנתמך על-ידי רוב ההתקנים מבוססי Android) מחנות Google Play Store והפעל אותו בהתקן שברשותך.

- **Windows Mobile:** הקש על **Print** (הדפסה) מהתפריט **Device** (התקן).

הערה: אם המדפסת שברשותך לא מופיעה ברשימה, יתכן שעליך לבצע התקנה חד-פעמית של המדפסת באמצעות האשף **Add Printer** (הוספת מדפסת).

- **Chromebook:** הורד והתקן את היישום **HP Print for Chrome** דרך Chrome Web Store כדי להפעיל הדפסת Wi-Fi.

- **Amazon Kindle Fire HD9 ו-HDX:** בפעם הראשונה שתבחר **Print** (הדפסה) בהתקן שברשותך, יישום ה-HP Print Service Plugin יורד באופן אוטומטי כדי להפעיל הדפסה ניידת.

הערה: לקבלת מידע מפורט אודות הפעלת הדפסה דרך ההתקנים הניידים שלך, בקר באתר האינטרנט של 'הדפסה ניידת של HP' (www.hp.com/go/mobileprinting). אם גרסה מקומית של אתר אינטרנט זה אינה זמינה במדינה/אזור שלך, ייתכן שתועבר לאתר HP Mobile Printing (הדפסה של HP מהתקנים ניידים) במדינה/אזור אחרים או בשפה אחרת.

3. ודא שהנייר שנטען תואם להגדרות הנייר של המדפסת (ראה [טעינת חומרי הדפסה בעמוד 18](#) לקבלת מידע נוסף). הגדרה מדויקת של גודל הנייר בהתאם לנייר הטעון מאפשרת להתקן הנייד שברשותך לדעת על איזה גודל נייר מתבצעת ההדפסה.

הדפסה באמצעות מחשב

- [הדפסת מסמכים](#)
- [הדפסת צילומים](#)
- [הדפסה על מעטפות](#)
- [הדפסה משני צדי הדף](#)
- [הדפסה תוך שימוש ב-dpi מרבי](#)
- [הדפסה באמצעות מחשב שולחני או מחשב נישא של Mac](#)

הדפסת מסמכים

לפני הדפסת מסמכים, ודא שטענת בייר במגש הבייר ושמגש הפלט פתוח. לקבלת מידע נוסף אודות טעינת בייר, עיין בסעיף [טעינת חומרי הדפסה בעמוד 18](#).

להדפסת מסמך (Windows)

1. בתוכנה שברשותך, בחר **הדפסה**.
2. ודא שהמדפסת הנכונה נבחרה.
3. לחץ על הלחצן שפותח את תיבת הדו-שיח **מאפיינים**.
בהתאם ליישום התוכנה, שמו של לחצן זה יכול להיות **מאפיינים**, **אפשרויות**, **הגדרת המדפסת**, **מאפייני המדפסת**, **מדפסת**, או **העדפות**.
4. בחר באפשרויות המתאימות.
 - בכרטיסייה **פריסה** בחר כיוון הדפסה **לאורך** או **לרוחב**.
 - בכרטיסייה **נייר/איכות**, בחר את הנייר המתאים מהרשימה הנפתחת **חומרי הדפסה** באזור **בחירת מגש**, בחר את איכות ההדפסה המתאימה באזור **הגדרות איכות**, ולאחר מכן בחר את הצבע המתאים באזור **צבע**.
 - לחץ על הלחצן **מתקדם** כדי לבחור את גודל הנייר המתאים מהרשימה הנפתחת **גודל נייר**.

הערה: אם אתה משנה את גודל הנייר, ודא שטענת את הנייר המתאים במגש הנייר.

לקבלת עצות נוספות בנושא הדפסה, עיין בסעיף [הצעות להגדרות המדפסת בעמוד 52](#).

5. לחץ על **אישור** כדי לסגור את תיבת הדו-שיח **מאפיינים**.
6. לחץ על **הדפסה** או על **אישור** כדי להתחיל בהדפסה.

להדפסה משני צידי הדף (Windows)

1. בתוכנה שברשותך, בחר **הדפסה**.
2. ודא שהמדפסת הנכונה נבחרה.
3. לחץ על הלחצן שפותח את תיבת הדו-שיח **מאפיינים**.
בהתאם ליישום התוכנה, שמו של לחצן זה יכול להיות **מאפיינים**, **אפשרויות**, **הגדרת המדפסת**, **מאפייני המדפסת**, **מדפסת**, או **העדפות**.
4. בחר באפשרויות המתאימות.

- בכרטיסייה **פריסה** בחר בכיוון הנייר **לאורך** או **לרוחב** ובחר באפשרות הפיכת הנייר המתאימה מהרשימה הנפתחת **הדפסה זו-צדדית ידנית**.
- בכרטיסייה **נייר/איכות**, בחר את הנייר המתאים מהרשימה הנפתחת **חומרי הדפסה באזור בחירת מגש**, בחר את איכות ההדפסה המתאימה באזור **הגדרות איכות**, ולאחר מכן בחר את הצבע המתאים באזור **צבע**.
- לחץ על הלחצן **מתקדם** כדי לבחור את גודל הנייר המתאים מהרשימה הנפתחת **גודל נייר**.

הערה: אם אתה משנה את גודל הנייר, ודא שטענת את הנייר המתאים במגש הנייר.

לקבלת עצות נוספות בנושא הדפסה, עיין בסעיף [הצעות להגדרות המדפסת בעמוד 52](#).

5. לאחר שהעמודים האי-זוגיים של המסמך הודפסו, הסר את המסמך ממגש הפלט.

הפוך את המסמך מהקצה הארוך או מהקצה הקצר, בהתאם לאפשרות שהגדרת בשלב הקודם.

טען מחדש את המסמך. ודא שהצד הריק של המסמך פונה החוצה מהמדפסת.

6. לחץ על  לחצן 'חידוש פעולה' כדי להדפיס את הצד השני של המסמך.

הדפסת צילומים

לפני הדפסת צילומים, ודא שטענת נייר צילום במגש הנייר ושמגש הפלט פתוח. לקבלת מידע נוסף אודות טעינת נייר, עיין בסעיף [טעינת חומרי הדפסה בעמוד 18](#).

להדפסת צילום על נייר צילום (Windows)

1. בתוכנה שברשותך, בחר **הדפסה**.

2. ודא שהמדפסת הנכונה נבחרה.

3. לחץ על הלחצן שפותח את תיבת הדו-שיח **מאפיינים**.

בהתאם ליישום התוכנה, שמו של לחצן זה יכול להיות **מאפיינים**, **אפשרויות**, **הגדרת המדפסת**, **מאפייני המדפסת**, **מדפסת**, או **העדפות**.

4. בחר באפשרויות המתאימות.

- בכרטיסייה **פריסה** בחר כיוון הדפסה **לאורך** או **לרוחב**.

- בכרטיסייה **נייר/איכות**, בחר את הנייר המתאים מהרשימה הנפתחת **חומרי הדפסה באזור בחירת מגש**, בחר את איכות ההדפסה המתאימה באזור **הגדרות איכות**, ולאחר מכן בחר את הצבע המתאים באזור **צבע**.

- לחץ על האפשרות **מתקדם** כדי לבחור את הגודל המתאים של נייר הצילום מהרשימה הנפתחת **גודל נייר**.

הערה: אם אתה משנה את גודל הנייר, ודא שטענת את הנייר המתאים במגש הנייר.

לקבלת עצות נוספות בנושא הדפסה, עיין בסעיף [הצעות להגדרות המדפסת בעמוד 52](#).

5. לחץ על **אישור** לחזרה לתיבת הדו-שיח **מאפיינים**.

6. לחץ על **אישור**, ולאחר מכן לחץ על **הדפסה** או על **אישור** בתיבת הדו-שיח **הדפסה**.

הערה: לאחר סיום ההדפסה, הסר נייר צילום שלא נעשה בו שימוש ממגש הנייר. אחסן את נייר הצילום כדי שלא יתחיל להסתלסל וכתוצאה מכך לפגוע באיכות ההדפס.

הדפסה על מעטפות

לפני הדפסת מעטפות, ודא שטענת מעטפות במגש הנייר ושמגש הפלט פתוח. באפשרותך לטעון מעטפה אחת או יותר במגש הנייר. אין להשתמש במעטפות מבריקות או עם תבליטים או במעטפות עם סגרים מתכתיים או חלונות. לקבלת מידע נוסף אודות טעינת מעטפות, עיין בסעיף [טעינת חומרי הדפסה בעמוד 18](#).

הערה: לקבלת פרטים ספציפיים לגבי עיצוב טקסט להדפסה על מעטפות, עיין בקובצי העזרה של יישום מעבד התמלילים. 

להדפסת מעטפה (Windows)

1. בתוכנה שברשותך, בחר **הדפסה**.
2. ודא שהמדפסת הנכונה נבחרה.
3. לחץ על הלחצן שפותח את תיבת הדו-שיח **מאפיינים**. בהתאם ליישום התוכנה, שמו של לחצן זה יכול להיות **מאפיינים**, **אפשרויות**, **הגדרת המדפסת**, **מאפייני המדפסת**, **מדפסת**, או **העדפות**.
4. בחר באפשרויות המתאימות.
 - בכרטיסייה **פריסה** בחר כיוון הדפסה **לאורך** או **לרוחב**.
 - בכרטיסייה **נייר/איכות**, בחר את הנייר המתאים מהרשימה הנפתחת **חומרי הדפסה** באזור **בחירת מגש**, בחר את איכות ההדפסה המתאימה באזור **הגדרות איכות**, ולאחר מכן בחר את הצבע המתאים באזור **צבע**.
 - לחץ על האפשרות **מתקדם** כדי לבחור את גודל המעטפה המתאים מהרשימה הנפתחת **גודל נייר**.
5. לקבלת עצות נוספות בנושא הדפסה, עיין בסעיף [הצעות להגדרות המדפסת בעמוד 52](#). לחץ על **אישור**, ולאחר מכן לחץ על **הדפסה** או על **אישור** בתיבת הדו-שיח **הדפסה**.

הדפסה משני צדי הדף

להדפסה משני צידי הנייר (Windows)

1. טען נייר במגש הנייר. לקבלת מידע נוסף, ראה [טעינת חומרי הדפסה בעמוד 18](#).
 2. בתוכנה שברשותך, בחר **הדפסה**.
 3. ודא שהמדפסת הנכונה נבחרה.
 4. לחץ על הלחצן שפותח את תיבת הדו-שיח **מאפיינים**. בהתאם ליישום התוכנה, שמו של לחצן זה יכול להיות **מאפיינים**, **אפשרויות**, **הגדרת המדפסת**, **מאפייני המדפסת**, **מדפסת**, או **העדפות**.
-
- הערה:**  כדי לשנות הגדרות הדפסה עבור כל עבודות ההדפסה, בצע את השינויים בתוכנת המדפסת של HP המצורפת למדפסת. לקבלת מידע נוסף אודות תוכנת המדפסת של HP, ראה [כלי ניהול מדפסת בעמוד 37](#).
5. בכרטיסייה **קיצורי דרך להדפסה** או **קיצור דרך להדפסה**, בחר קיצור דרך שתומך בהגדרה **הדפסה דו-צדדית**. בחר באפשרות מתוך הרשימה הנפתחת **הדפסה דו-צדדית**.
לשינוי הגדרות הדפסה אחרות, לחץ על הכרטיסיות האחרות.
לקבלת עצות נוספות בנושא הדפסה, עיין בסעיף [הצעות להגדרות המדפסת בעמוד 52](#).

הערה: אם אתה משנה את גודל הנייר, ודא שטענת את הנייר המתאים במגש הנייר והגדרת את גודל הנייר בלוח הבקרה של המדפסת.

6. לחץ על **אישור** כדי לסגור את תיבת הדו-שיח **מאפיינים**.

7. לחץ על **הדפסה** או על **אישור** כדי להתחיל בהדפסה.

הדפסה תוך שימוש ב-dpi מרבי

השתמש ברזולוציית הנקודות לאינץ' (dpi) המרבית להדפסת תמונות חדות ובאיכות גבוהה על נייר צילום. הדפסה במצב dpi מרבי אורכת זמן רב יותר מהדפסה באמצעות הגדרות אחרות ומצריכה שטח דיסק פנוי רב. לקבלת רשימה של רזולוציות הדפסה בתמונות, בקר באתר התמיכה במוצר בכתובת www.support.hp.com.

להדפסה במצב dpi מרבי (Windows)

1. בתוכנה שברשותך, בחר **הדפסה**.

2. ודא שהמדפסת הנכונה נבחרה.

3. לחץ על הלחצן שפותח את תיבת הדו-שיח **מאפיינים**.

בהתאם ליישום התוכנה, שמו של לחצן זה יכול להיות **מאפיינים**, **אפשרויות**, **הגדרת המדפסת**, **מאפייני המדפסת**, **מדפסת**, או **העדפות**.

4. בחר באפשרויות המתאימות.

- לחץ על הכרטיסייה **נייר/איכות**. מהרשימה הנפתחת **חומרי הדפסה**, בחר סוג נייר מתאים.
- לחץ על הכרטיסייה **Advanced** (מתקדם), בחר את תיבת הסימון **Print in Max DPI** (הדפסה ב-DPI מרבי), ולאחר מכן, לחץ על **OK** (אישור).

הערה: לא כל סוגי הנייר תומכים ב-dpi מרבי. סמל התראה יופיע ליד האפשרות אם סוג הנייר שנבחר ברשימה הנפתחת **חומרי הדפסה** אינו תומך בו.

לקבלת עצות נוספות בנושא הדפסה, עיין בסעיף [הצעות להגדרות המדפסת בעמוד 52](#).

5. אשר את כיוון הדפסת הנייר בכרטיסייה **פריסה** ולאחר מכן לחץ על **OK** כדי להדפיס.

הדפסה באמצעות מחשב שולחני או מחשב נישא של Mac

המדפסת תואמת למחשבי Mac עם מערכת הפעלה MacOS או OS X 10.7 ואילך ו-AirPrint. פעל בהתאם להוראות בסעיף זה כדי לאפשר הדפסה ממחשב Mac באמצעות AirPrint.

הערה: השתמש ביישום HP Smart כדי לנטר מפלסי דיו והתראות מדפסת.

אם לא הגדרת או חיברת את המדפסת לרשת, עבור אל 123.hp.com כדי להתקין את התוכנה הדרושה ולהשלים את ההגדרה. לאחר שהמדפסת הוגדרה וחבורה לרשת האלחוטית שלך, פעל בהתאם לשלבים הבאים כדי לאפשר הדפסה באמצעות AirPrint.

1. פתח את **System Preferences** (העדפות מערכת) ובחר **Printers and Scanners** (מדפסות וסורקים).

2. לחץ על סמל הפלוס + כדי להוסיף את המדפסת.

3. בחר במדפסת שלך מתוך הרשימה המוצגת של מדפסות רשת, ולאחר מכן לחץ על **Add** (הוסף).

המחשב מתקין את מנהלי ההתקנים הזמינים (הדפסה, סריקה ופקס, כאשר רלוונטי) עבור המדפסת שלך.

הדפס באמצעות Print Anywhere

Print Anywhere הוא שירות של HP המוצע בחינם המאפשר לך להשתמש באפליקציה HP Smart ביחד עם חשבון HP כדי להדפיס מרחוק באמצעות נתונים סלולריים או חיבור Wi-Fi מרחוק.

בעזרת Print Anywhere, תוכל להדפיס במדפסת HP המחוברת לאינטרנט, מכל מקום. [לחץ כאן לקבלת מידע נוסף באינטרנט.](#)

לפני שתוכל להשתמש ב-Print Anywhere, ודא שהמדפסת מחוברת לרשת פעילה המספקת גישה לאינטרנט.

להדפסת מסמך באמצעות HP ePrint

1. אם יצרת חשבון HP במהלך הגדרת המדפסת (ייתכן שלא יהיה זמין בכל המדינות/האזורים), **HP ePrint** הופעל אוטומטית.

אם לא יצרת חשבון HP במהלך ההגדרה, בצע את השלבים הבאים עבור מערכת ההפעלה שלך כדי להפעיל את **HP ePrint**.

iOS/Android

א. במסך הבית של אפליקציית HP Smart, הקש על המדפסת שלך.

ב. הקש על **הפעל את Print Anywhere**.

ג. היכנס או צור חשבון HP כאשר תתבקש.

ד. הקש על **הפעל**.

Windows 10/macOS

א. במסך הבית של אפליקציית HP Smart, לחץ על תמונת המדפסת.

ב. בכרטיסייה **הדפסה בכל מקום**, לחץ על **כניסה**.

ג. היכנס או צור חשבון HP כאשר תתבקש.

ד. לחץ על **הפעל**.

2. פתח את HP Smart, ולאחר מכן הדפס את המסמך שלך. לקבלת מידע נוסף, ראה [הדפסה באמצעות האפליקציה HP Smart בעמוד 45](#).

הערה: אם ברצונך להשתמש ביכולות **HP ePrint** מהתקנים מרובים, עליך להיכנס עם חשבון HP בכל אחד מההתקנים הנוספים. לאחר הכניסה, ההתקן החדש יהיה מוכן להדפסה עם **HP ePrint**.

הצעות להדפסה מוצלחת

- [עצות לשימוש בדיו](#)
- [עצות לטעינת נייר](#)
- [הצעות להגדרות המדפסת](#)

כדי להדפיס בהצלחה, על המחסניות של HP לפעול כהלכה עם כמות דיו מספקת, על הנייר להיות טעון כהלכה ועל הגדרות המדפסת להיות מתאימות.

עצות לשימוש בדיו

- השתמש במחסניות מקוריות של HP.
- התקן את המחסניות להדפסה בשחור ובשלושה צבעים כהלכה.
- לקבלת מידע נוסף, ראה [החלפת המחסניות בעמוד 69](#).
- בדוק את מפלסי הדיו המשוערים במחסניות כדי לוודא שכמות הדיו מספיקה.
- לקבלת מידע נוסף, ראה [בדיקת מפלסי הדיו המשוערים בעמוד 66](#).
- אם איכות ההדפסה אינה משביעת רצון, עיין ב**פתרון בעיות באיכות ההדפסה בעמוד 93** לקבלת מידע נוסף.

הערה: המחסניות המקוריות של HP תוכננו עבור מדפסות ונייר של HP ונבדקו בעזרתם כדי לסייע לך להפיק תוצאות מעולות בקלות, פעם אחר פעם.

HP אינה יכולה לערוב לאיכותם או לאמינותם של חומרים מתכלים שאינם מתוצרת HP. האחריות אינה מכסה שירותים או תיקונים במוצר כתוצאה משימוש בחומר מתכלה שאינו מתוצרת HP.

אם מוצגת לך הודעת 'Non-HP Cartridge' (מחסנית שאינה של HP) מתוכנת המדפסת ואתה סבור שרכשת מחסניות HP מקוריות, עבור אל: www.hp.com/go/anticounterfeit.

עצות לטעינת נייר

- טען ערימת נייר (לא עמוד אחד בלבד). על כל הנייר בערימה להיות באותו גודל ומאותו סוג כדי למנוע חסימת נייר.
- טען את הנייר כשהצד המיועד להדפסה פונה כלפי מעלה.
- ודא שנייר שנטען במגש הנייר מונח בצורה שטוחה ושהקצוות אינם מקופלים או קרועים.
- התאם את מכווני רוחב הנייר במגש הנייר כך שיתאימו היטב לכל הניירות. ודא שמכווני רוחב הנייר אינם מקפלים את הנייר במגש הנייר.
- לקבלת מידע נוסף, ראה [טעינת חומרי הדפסה בעמוד 18](#).

הצעות להגדרות המדפסת

עצות בנוגע להגדרות המדפסת (Windows)

- לשינוי הגדרות ההדפסה שנקבעו כברירת מחדל, פתח את תוכנת המדפסת של HP, לחץ על **הדפסה וסריקה**, ולאחר מכן לחץ על **הגדר העדפות**. לקבלת מידע על פתיחת תוכנת המדפסת, עיין בסעיף [פתח את תוכנת המדפסת \(Windows\)](#) בעמוד [39](#).
- כדי להבין את הגדרות הנייר ומגש הנייר:

- **גודל נייר:** בחר את גודל הנייר שטענת במגש הנייר.
- **סוג נייר או חומר הדפסה:** בחר את סוג הנייר שבו אתה משתמש.
- כדי להבין את הגדרות הצבע או השחור-לבן:
 - **צבע:** שימוש בדיו מכל המחסניות עבור הדפסים בצבעים מלאים.
 - **שחור-לבן או דיו שחור בלבד:** שימוש בדיו השחור בלבד עבור הדפסים בשחור-לבן באיכות וגילה או נמוכה יותר.
 - **גוני אפור באיכות גבוהה:** שימוש בדיו מהמחסנית בצבע ומהמחסנית בשחור כדי להפיק מגוון רחב יותר של גוני שחור ואפור עבור הדפסים בשחור-לבן באיכות גבוהה.
- כדי להבין את הגדרות איכות ההדפסה:
 - איכות ההדפסה נמדדת בנקודות של רזולוציית הדפסה לכל אינץ' (dpi). גבוה יותר מפיק הדפסים ברורים ומפורטים יותר, אבל מאט את מהירות ההדפסה ועשוי להשתמש בכמות דיו גדולה יותר.
 - **טיוטה:** ה-dpi הנמוך ביותר משמש בדרך כלל כאשר מפלסי הדיו נמוכים או כאשר אין צורך בהדפסים באיכות גבוהה.
 - **רגיל:** מתאים לרוב עבודות ההדפסה.
 - **מיטבי:** dpi טוב יותר מאשר **טוב יותר**.
 - **DPI מרבי מופעל:** הגדרת ה-dpi הגבוהה ביותר הזמינה עבור איכות הדפסה.
- כדי להבין את הגדרות הדף והפריסה:
 - **Orientation (כיוון הדפסה):** בחר **לאורך** עבור הדפסים מאונכים או **לרוחב** עבור הדפסים אופקיים.
 - **הדפסה דו-צדדית:** הפיכת הדפים באופן ידני לאחר שצד אחד של הנייר הודפס כך שבאפשרותך להדפיס על שני צידי הנייר.
 - **הפוך בצד הארוך:** בחר באפשרות זו אם ברצונך להפוך דפים מהצד הארוך של הנייר בעת הדפסה על שני צידי הנייר.
 - **הפוך בצד הקצר:** בחר באפשרות זו אם ברצונך להפוך דפים מהצד הקצר של הנייר בעת הדפסה על שני צידי הנייר.
 - **עמודים לגיליון:** בעזרת אפשרות זו ניתן לציין את סדר העמודים בעת הדפסת מסמך של יותר משני עמודים לגיליון.

6 העתקה, סריקה ופקס נייד

באפשרותך לסרוק מסמכים, צילומים וסוגי ניירות נוספים, וכן לשלוח אותם למגוון יעדים, כגון למחשב או לנמען בדואר אלקטרוני.

בעת סריקת מסמכים בעזרת תוכנת המדפסת של HP, ניתן לסרוק אותם בתבנית שתאפשר חיפוש במסמכים ועריכה שלהם.

בעת סריקת מסמך מקור ללא שוליים, השתמש במשטח הזכוכית של הסרוק ולא במזין המסמכים.

הערה: פונקציות סריקה מסוימות זמינות רק לאחר התקנת תוכנת המדפסת של HP. 

- [העתקה וסריקה באמצעות HP Smart](#)
- [העתקה מן המדפסת](#)
- [סריקה](#)
- [עצות להעתקה ולסריקה מוצלחות](#)
- [פקס נייד](#)

העתקה וסריקה באמצעות HP Smart

באפשרותך להשתמש ביישום HP Smart כדי להעתיק ולסרוק מסמכים או תמונות באמצעות מצלמת ההתקן שלך. HP Smart כולל כלי עריכה שמאפשרים לך להתאים את התמונה הסרוקה לפני השמירה, השיתוף או ההדפסה. באפשרותך להדפיס, לשמור את הסריקות שלך באופן מקומי או באחסון הענן ולשתף אותן דרך דואר אלקטרוני, הודעת SMS, Facebook, Instagram וכדומה. כדי להעתיק ולסרוק באמצעות HP Smart, בצע את ההנחיות שסופקו בסעיף המתאים להלן, בהתאם לסוג ההתקן שבו אתה משתמש.

סעיף זה מספק הוראות בסיסיות בנוגע לשימוש באפליקציית HP Smart כדי להעתיק או לסרוק מהתקני iOS, Android, Windows 10 או macOS. לפרטים נוספים על השימוש ביישום HP Smart, עבור אל:

- **iOS/Android:** www.hp.com/go/hpsmart-help
- **Windows 10:** www.hp.com/go/hpsmartwin-help
- **macOS:** www.hp.com/go/hpsmartmac-help
- [העתקה וסריקה מהתקן Android או iOS](#)
- [סרוק ממכשיר Windows 10](#)

העתקה וסריקה מהתקן Android או iOS

כדי להעתיק מהתקן Android או iOS

1. פתח את האפליקציה HP Smart.
2. הקש על סמל החיבור אם ברצונך להחליף למדפסת אחרת, או להוסיף מדפסת חדשה.
3. הקש על **העתקה**. המצלמה המובנית תיפתח.
4. הצב מסמך או תמונה מול המצלמה, בחר אפשרות גודל כדי לסייע בזיהוי גודל מסמך המקור ולאחר מכן הקש על הלחצן העגול בתחתית המסך כדי לצלם תמונה.

עצה: לקבלת התוצאה המיטבית, התאם את מיקום המצלמה כדי להציב את מסמך המקור במסגרת שסופקה של מסך התצוגה המקדימה.

5. הגדר את מספר העותקים או בצע התאמות נוספות בעת הצורך:
 - הקש על הסמל 'הוסף עמודים' כדי להוסיף מסמכים או תמונות.
 - הקש על הסמל 'מחיקה' כדי להסיר מסמכים או תמונות.
 - הקש על **שינוי גודל** כדי להתאים את אופן המילוי של מסמך המקור על הנייר.
6. הקש על **התחל בשחור** או על **התחל בצבע** כדי ליצור עותק.

כדי לסרוק ממכשיר Android או iOS

1. פתח את האפליקציה HP Smart.
2. הקש על סמל החיבור אם ברצונך להחליף למדפסת אחרת, או להוסיף מדפסת חדשה.
3. בחר **סריקת מצלמה**. המצלמה המובנית תיפתח. סרוק את התמונה או המסמך שלך באמצעות המצלמה.
4. לאחר שתסיים להתאים את המסמך או הצילום הסרוקים, שמור, שתף או הדפס אותם.

סרוק ממכשיר Windows 10

כדי לסרוק מסמך או צילום באמצעות מצלמת המכשיר

אם המכשיר שברשותך מצויד במצלמה, תוכל להשתמש באפליקציה HP Smart כדי לסרוק מסמך מודפס או צילום באמצעות מצלמת המכשיר. לאחר מכן תוכל להשתמש ב-HP Smart כדי לערוך, לשמור, להדפיס או לשתף את התמונה.

1. פתח את HP Smart. לקבלת מידע נוסף, ראה [השתמש ביישום HP Smart כדי להדפיס, להעתיק, לסרוק ולפתור בעיות בעמוד 38](#).
2. בחר **סריקה**, ולאחר מכן בחר **מצלמה**.
3. הצב מסמך או תמונה מול המצלמה, ולאחר מכן לחץ או הקש על הלחצן העגול בתחתית המסך כדי לצלם תמונה.
4. התאם את הגבולות במידת הצורך. לחץ או הקש על סמל ההחלה.
5. בצע התאמות אחרות במידת הצורך:
 - לחץ או הקש על **הוסף עמודים** כדי להוסיף מסמכים או תמונות.
 - לחץ או הקש על **עריכה** כדי לסובב או לחתוך את המסמך או התמונה, או כדי להתאים את הניגודיות, הבהירות, הרוויה או הזווית שלהם.
6. בחר את סוג הקובץ הרצוי, ולאחר מכן לחץ או הקש על סמל השמירה כדי לשמור אותו או לחץ או הקש על סמל השיתוף כדי לשתף אותו עם אחרים.

כדי לערוך מסמך או צילום שנסרקו בעבר

HP Smart מספקת כלי עריכה, כגון חיתוך או סיבוב, כך שתוכל להשתמש בה כדי להתאים מסמך או צילום שנסרקו בעבר במכשיר שלך.

1. פתח את HP Smart. לקבלת מידע נוסף, ראה [השתמש ביישום HP Smart כדי להדפיס, להעתיק, לסרוק ולפתור בעיות בעמוד 38](#).
2. בחר **סריקה**, ולאחר מכן בחר **ייבוא**.
3. בחר את המסמך או התמונה שברצונך להתאים, ולאחר מכן לחץ או הקש על **פתיחה**.
4. התאם את הגבולות במידת הצורך. לחץ או הקש על סמל ההחלה.
5. בצע התאמות אחרות במידת הצורך:
 - לחץ או הקש על **הוסף עמודים** כדי להוסיף מסמכים או תמונות.
 - לחץ או הקש על **עריכה** כדי לסובב או לחתוך את המסמך או התמונה, או כדי להתאים את הניגודיות, הבהירות, הרוויה או הזווית שלהם.
6. בחר את סוג הקובץ הרצוי, ולאחר מכן לחץ או הקש על **Save** (שמירה) או על **Share** (שיתוף) כדי לשמור את הקובץ או לשתף אותו עם אחרים.

העתקה מן המדפסת

לחצן **העתקה** על-גבי תצוגת המדפסת מאפשר לך לבחור בקלות את מספר העותקים ופלט בצבע או בשחור-לבן בהעתקה על נייר רגיל.

משטח הזכוכית של הסורק

1. טען נייר במגש הנייר.
לקבלת מידע אודות אופן טעינת הנייר, עיין בסעיף [טעינת חומרי הדפסה בעמוד 18](#).
2. טען את מסמך המקור, כשהצד המיועד להדפסה פונה כלפי מטה, על משטח הזכוכית של הסורק, כשהוא מיושר עם הפינה השמאלית העליונה.
לקבלת מידע נוסף, ראה [טען מסמך מקור בעמוד 21](#).
3. לחץ על הלחצן **התחל העתקה בשחור** () או על הלחצן **התחל העתקה בצבע** () כדי ליצור עותק.
ההעתקה תתחיל שתי שניות לאחר הלחיצה האחרונה על הלחצן.

עצה: באפשרותך להגדיל את מספר העותקים על-ידי לחיצה מספר פעמים על הלחצן.

ממזין המסמכים האוטומטי

1. טען נייר במגש הנייר.
לקבלת מידע אודות אופן טעינת הנייר, עיין בסעיף [טעינת חומרי הדפסה בעמוד 18](#).
2. טען את מסמך המקור במזין המסמכים כאשר הצד המיועד להדפסה פונה כלפי מעלה.
לקבלת מידע נוסף, ראה [טען מסמך מקור בעמוד 21](#).
3. לחץ על לחצן **התחל העתקה בשחור** () או על לחצן **התחל העתקה בצבע** () כדי ליצור עותק.
ההעתקה תתחיל שתי שניות לאחר הלחיצה האחרונה על הלחצן.

עצה: באפשרותך להגדיל את מספר העותקים על-ידי לחיצה מספר פעמים על הלחצן.

סריקה

באפשרותך לסרוק מסמכים, צילומים וסוגי ניירות נוספים, וכן לשלוח אותם למגוון יעדים, כגון למחשב או לנמען בדואר אלקטרוני.

בעת סריקת מסמך מקור ללא שוליים, השתמש במשטח הזכוכית של הסורק ולא במזין המסמכים.

הערה: פונקציות סריקה מסוימות זמינות רק לאחר התקנת תוכנת המדפסת של HP.

- [סרוק באמצעות תוכנה תוכנת המדפסת](#)
- [סריקה באמצעות Webscan](#)

סרוק באמצעות תוכנה תוכנת המדפסת

- [סריקה למחשב](#)
- [סריקה לדואר אלקטרוני](#)
- [יצירת קיצור דרך חדש לסריקה \(Windows\)](#)
- [שינוי הגדרות סריקה \(Windows\)](#)

סריקה למחשב

לפני סריקה למחשב, ודא שכבר התקנת את התוכנה המומלצת של HP למדפסת. המדפסת והמחשב חייבים להיות מחוברים ומופעלים.

בנוסף, במחשבי Windows, יש להפעיל את תוכנת המדפסת לפני הסריקה.

כדי להפעיל את המאפיין 'סריקה למחשב' (Windows)

אם המדפסת מחוברת למחשב באמצעות חיבור USB, מאפיין הסריקה למחשב מופעל כברירת מחדל ולא ניתן להשבתה. אם אתה משתמש בחיבור רשת, פעל בהתאם להוראות אלה אם המאפיין הושבת ואם ברצונך להפעיל אותו מחדש.

1. פתח את HP תוכנת המדפסת. לקבלת מידע נוסף, ראה [פתח את תוכנת המדפסת \(Windows\) בעמוד 39](#).
2. עבור לסעיף **סריקה**.
3. בחר **בניהול סריקה למחשב**.
4. לחץ על **הפעל**.

לסריקה של מסמך מקור מ-HP תוכנת המדפסת (Windows)

1. טען את מסמך המקור במזין המסמכים כשהצד המיועד להדפסה פונה כלפי מעלה, או הנח אותו בפינה השמאלית העליונה של משטח הזכוכית של הסורק, כשהצד המיועד להדפסה פונה כלפי מטה.
2. פתח את HP תוכנת המדפסת. לקבלת מידע נוסף, ראה [פתח את תוכנת המדפסת \(Windows\) בעמוד 39](#).
3. בתוכנת המדפסת, תחת **הדפסה וסריקה**, לחץ על **סריקה**, ולאחר מכן לחץ על **סריקת מסמך או צילום**.
4. תחת **קיצורי דרך לסריקה**, בחר בסוג הסריקה הרצויה, ולאחר מכן לחץ על **סריקה**.

הערה: המסך ההתחלתי מאפשר לך לעיין בהגדרות בסיסיות ולשנות אותן. לחץ על הקישור **עוד** בפינה השמאלית העליונה של תיבת הדו-שיח 'סריקה' כדי לעיין בהגדרות המפורטות ולשנות אותן.

לקבלת מידע נוסף, ראה [שינוי הגדרות סריקה \(Windows\)](#) בעמוד 59.

סריקה לדואר אלקטרוני

כדי לסרוק מסמך או צילום לדואר אלקטרוני מתוכנת המדפסת (Windows) של HP.

1. טען את מסמך המקור במזין המסמכים כשהצד המיועד להדפסה פונה כלפי מעלה, או הנח אותו בפינה השמאלית העליונה של משטח הזכוכית של הסורק, כשהצד המיועד להדפסה פונה כלפי מטה.
2. פתח את HP תוכנת המדפסת. לקבלת מידע נוסף, ראה [פתח את תוכנת המדפסת \(Windows\)](#) בעמוד 39.
3. בתוכנת המדפסת, תחת **הדפסה וסריקה**, לחץ על **סריקה**, ולאחר מכן לחץ על **סריקת מסמך או צילום**.
4. תחת **קיצורי דרך לסריקה**, בחר **שלח בדואר אלקטרוני כ-PDF** או **שלח בדואר אלקטרוני כ-JPEG**, ולאחר מכן לחץ על **סריקה**.

הערה: המסך ההתחלתי מאפשר לך לעיין בהגדרות בסיסיות ולשנות אותן. לחץ על הקישור **עוד** בפינה השמאלית העליונה של תיבת הדו-שיח 'סריקה' כדי לעיין בהגדרות המפורטות ולשנות אותן.

לקבלת מידע נוסף, ראה [שינוי הגדרות סריקה \(Windows\)](#) בעמוד 59.

אם בחרת באפשרות **הצגת מציג לאחר סריקה**, תוכל לערוך שינויים בתמונה שסוקת במסך התצוגה המקדימה.

יצירת קיצור דרך חדש לסריקה (Windows)

באפשרותך ליצור קיצור דרך משלך לסריקה כדי לבצע את הסריקה בקלות רבה יותר. לדוגמה, ייתכן שתרוצה לסרוק ולשמור צילומים באופן קבוע בתבנית PNG, ולא ב-JPEG.

1. טען את מסמך המקור במזין המסמכים כשהצד המיועד להדפסה פונה כלפי מעלה, או הנח אותו בפינה השמאלית העליונה של משטח הזכוכית של הסורק, כשהצד המיועד להדפסה פונה כלפי מטה.
2. פתח את HP תוכנת המדפסת. לקבלת מידע נוסף, ראה [פתח את תוכנת המדפסת \(Windows\)](#) בעמוד 39.
3. בתוכנת המדפסת, תחת **הדפסה וסריקה**, לחץ על **סריקה**, ולאחר מכן לחץ על **סריקת מסמך או צילום**.
4. לחץ על **יצירת קיצור דרך חדש לסריקה**.
5. הזן שם תיאורי, בחר קיצור דרך קיים שעליו יתבסס קיצור הדרך החדש, ולאחר מכן לחץ על **יצירה**.
6. לדוגמה, אם אתה יוצר קיצור דרך חדש לצילומים, בחר **שמור כ-JPEG** או **שלח בדואר אלקטרוני כ-JPEG**. באמצעות אפשרויות אלה תוכל לעבוד עם גרפיקה בעת סריקה.

הערה: המסך ההתחלתי מאפשר לך לעיין בהגדרות בסיסיות ולשנות אותן. לחץ על הקישור **עוד** בפינה השמאלית העליונה של תיבת הדו-שיח 'סריקה' כדי לעיין בהגדרות המפורטות ולשנות אותן.

לקבלת מידע נוסף, ראה [שינוי הגדרות סריקה \(Windows\)](#) בעמוד 59.

שינוי הגדרות סריקה (Windows)

באפשרותך לשנות את הגדרות הסריקה לשימוש חד-פעמי או לשמור את השינויים לשימוש קבוע. הגדרות אלה כוללות אפשרויות כגון גודל וכיוון דף, רזולוציית סריקה, ביגודיות, ומיקום התיקייה עבור הסריקות ששמרת.

1. טען את מסמך המקור במזין המסמכים כשהצד המיועד להדפסה פונה כלפי מעלה, או הנח אותו בפינה השמאלית העליונה של משטח הזכוכית של הסורק, כשהצד המיועד להדפסה פונה כלפי מטה.
2. פתח את HP תוכנת המדפסת. לקבלת מידע נוסף, ראה [פתח את תוכנת המדפסת \(Windows\) בעמוד 39](#).
3. בתוכנת המדפסת, תחת **הדפסה וסריקה**, לחץ על **סריקה**, ולאחר מכן לחץ על **סריקת מסמך או צילום**.
4. לחץ על הקישור **עוד** בפינה הימנית של תיבת הדו-שיח HP Scan.
5. חלונות ההגדרות המפורטות תופיע מימין. העמודה השמאלית מסכמת את ההגדרות הנוכחיות שנקבעו עבור כל מקטע. בעמודה הימנית ניתן לשנות את ההגדרות במקטע המודגש. לחץ על כל מקטע בצידה השמאלי של חלונות ההגדרות המפורטות כדי לעיין בהגדרות של מקטע זה. באפשרותך לעיין בהגדרות ולשנות את רובן באמצעות תפריטים נפתחים. הגדרות מסוימות מעביקות גמישות רבה יותר באמצעות הצגת חלונות חדשה. הגדרות אלה מסומנות על-ידי + (סימן הפלוס) המופיע מימין להגדרה. עליך לקבל או לבטל את השינויים בחלונות זו כדי לחזור לחלונות ההגדרות המפורטות. לאחר שתסיים לשנות את ההגדרות, בצע אחת מהפעולות הבאות.
 - לחץ על **סריקה**. בסיום הסריקה, תתבקש לשמור או לחכות את השינויים שביצעת בקיצור הדרך.
 - לחץ על לחצן השמירה שבצידו השמאלי של קיצור הדרך. הלחצן שומר את השינויים שביצעת בקיצור הדרך כדי שתוכל להשתמש בהם שוב. לחלופין, השינויים ישפיעו על הסריקה הנוכחית בלבד. לאחר מכן, לחץ על **סריקה**.
6. קבל מידע נוסף על השימוש בתוכנת HP Scan. [לחץ כאן לקבלת מידע נוסף באינטרנט](#). בשלב זה, ייתכן שאתר אינטרנט זה אינו זמין בכל השפות.
 - להתאים אישית הגדרות סריקה, כגון סוג קובץ תמונה, רזולוציית סריקה ורמות ניגודיות.
 - לסרוק לתיקיות רשת ולכוננים בענן.
 - להציג בתצוגה מקדימה ולכוון תמונות לפני סריקה.

סריקה באמצעות Webscan

Webscan הוא מאפיין של שרת האינטרנט המשובץ שמאפשר לך לסרוק צילומים ומסמכים מהמדפסת למחשב באמצעות דפדפן אינטרנט.

מאפיין זה זמין גם אם לא התקנת את תוכנת המדפסת במחשב.

לקבלת מידע נוסף, ראה [פתיחת שרת האינטרנט המשובץ בעמוד 35](#).

הערה:  כברירת מחדל, המאפיין Webscan מושבת. ניתן להפעיל מאפיין זה דרך שרת האינטרנט המשובץ.

אם אינך מצליח לפתוח את Webscan בשרת האינטרנט המשובץ (EWS), ייתכן שמנהל הרשת שלך כיבה אותו. לקבלת מידע נוסף, פנה אל מנהל הרשת שלך או אל האדם שהגדיר את הרשת.

להפעלת Webscan

1. פתח את שרת האינטרנט המשובץ. לקבלת מידע נוסף, ראה [פתיחת שרת האינטרנט המשובץ בעמוד 35](#).
2. לחץ על הכרטיסייה **הגדרות**.
3. במקטע **אבטחה**, לחץ על **הגדרות מנהל מערכת**.

4. בחר **Webscan משרת אינטרנט משובץ** כדי להפעיל את המאפיין Webscan.

5. לחץ על **החל**.

לסריקה באמצעות Webscan

סריקה באמצעות Webscan מציעה אפשרויות סריקה בסיסיות. לקבלת אפשרויות או פונקציות סריקה נוספות, בצע סריקה באמצעות תוכנת המדפסת של HP.

1. טען את מסמך המקור, כשהצד המיועד להדפסה פונה כלפי מטה, על משטח הזכוכית של הסורק, כשהוא מיושר עם הפינה השמאלית העליונה.

2. פתח את שרת האינטרנט המשובץ. לקבלת מידע נוסף, ראה [פתיחת שרת האינטרנט המשובץ בעמוד 35](#).

3. לחץ על הכרטיסייה **סריקה**.

4. לחץ על **Webscan** בחלונית הימנית, שנה הגדרות ולחץ על **התחל סריקה**.

עצות להעתקה ולסריקה מוצלחות

השתמש בעצות הבאות כדי לבצע בהצלחה העתקה וסריקה:

- שמור על משטח הזכוכית וגב המכסה נקיים. הסרוק מפרש כל דבר שהוא מזהה על-גבי משטח הזכוכית, כחלק מהתמונה.
- טען את מסמך המקור במזין המסמכים כשהצד המיועד להדפסה פונה כלפי מעלה, או כשהוא מיושר עם הפינה השמאלית העליונה של משטח הזכוכית של הסרוק, כשהצד המיועד להדפסה פונה כלפי מטה.
- כדי ליצור עותק גדול של מסמך מקור קטן, סרוק את מסמך המקור למחשב, שנה את גודל התמונה בתוכנת הסריקה ולאחר מכן הדפס עותק של התמונה המוגדלת.
- אם ברצונך לכוונן את גודל הסריקה, סוג הפלט, רזולוציית הסריקה, או סוג הקובץ, וכן הלאה, התחל את הסריקה מתוכנת המדפסת.
- כדי למנוע טקסט שגוי או חסר במסמך הסרוק, ודא שהבהירות מוגדרת כהלכה בתוכנה.
- אם ברצונך לסרוק מסמך מרובה עמודים לקובץ אחד במקום לקבצים מרובים, התחל את הסריקה באמצעות תוכנת המדפסת או האפליקציה.

פקס נייד

השתמש באפליקציית HP Smart כדי לסרוק ולשלוח בפקס במהירות עמודים מרובים בבת אחת מההתקן הנייד או המחשב שלך. אפליקציית HP Smart תשלח את הפקס שלך באופן מאובטח.

לקבלת מידע נוסף אודות פקס נייד, בקר [באתר האינטרנט של HP Smart](#).

שימוש בפקס נייד באפליקציית HP Smart

1. ודא שההתקן הנייד או המחשב שלך מחוברים לרשת. הפעל את אפליקציית HP Smart והיכנס או צור חשבון HP משלך.
2. בחר את האריח 'פקס נייד'.

אם אינך רואה את האריח **פקס נייד**, הפעל אותו באופן הבא:

- בהתקן נייד: הקש על **התאמה אישית של אריחים**, הקש על הלחצן הדו-מצבי **פקס נייד** כדי להפעיל את האריח, ולאחר מכן חזור למסך הבית.
- בהתקן Windows 10: לחץ על **הגדרות**, בחר **התאמה אישית של אריחים** ולחץ על הלחצן הדו-מצבי **פקס נייד** כדי להפעיל את האריח. לאחר מכן חזור למסך הבית.
- בהתקן Mac: בשורת התפריטים, בחר **HP Smart < Personalize Tiles** (התאמה אישית של אריחים). הגדר את אפשרות הפקס הנייד למצב **On** (מופעל).

הערה:  'פקס נייד' זמין במדינות/אזורים ספציפיים. אם אינך רואה אפשרות של 'פקס נייד' בתפריט ההתאמה האישית, ייתכן ש'פקס נייד' אינו זמין במדינה/אזור שלך.

3. מלא את פרטי הפקס הנייד הדרושים.
4. כדי להוסיף עמוד שער, הקש על הלחצן הדו-מצבי **Add a cover page** (הוסף עמוד שער) ולאחר מכן הקלד נושא והודעה.
5. סרוק את הפריט שברצונך לשלוח בפקס באמצעות המדפסת או מצלמת ההתקן הנייד שלך, או צרף סוג קובץ נתמך. שלח את הפקס כאשר אתה מוכן.

הפקס שלך יישלח באופן מאובטח ותוכל לעקוב את המצב באפליקציית HP Smart.

- [מידע על המחסניות וראש ההדפסה](#)
- [בדיקת מפלסי הדיו המשוערים](#)
- [הזמנת חומרי דיו מתכלים](#)
- [HP Instant Ink](#)
- [החלפת המחסניות](#)
- [שימוש במצב מחסנית יחידה](#)
- [מידע על אחריות למחסניות](#)
- [עצות לעבודה עם מחסניות](#)

מידע על המחסניות וראש ההדפסה

- העצות הבאות יסייעו לך בתחזוקת מחסניות HP ויבטיחו איכות הדפסה עקבית.
- ההוראות במדריך זה מיועדות להחלפת מחסניות דיו ולא להתקנה ראשונית.
- אחסן את כל המחסניות במארזים המקוריים האטומים עד שתזדקק להן.
- הקפד לכבות את המדפסת כהלכה.
- אחסן את מחסניות הדיו בטמפרטורת החדר (15-35° צלזיוס או 59-95° פרנהייט).
- נקה את ראש ההדפסה רק בעת הצורך. ניקוי שלא לצורך מבזבז דיו ומקצר את חיי המחסניות.
- יש לטפל במחסניות בזהירות. הפלה, טלטול או טיפול לקוי במחסניות הדפסה במהלך התקנתן, עלול לגרום לבעיות הדפסה.
- אם אתה משנע את המדפסת, כדי למנוע נזילת דיו מהמדפסת או נזק אחר שעלול לקרות לה, פעל לפי ההוראות הבאות:
- הקפד לכבות את המדפסת על-ידי לחיצה על  (לחצן הפעלה/כיבוי). טרם ניתוקה של המדפסת מהחשמל, יש להמתין עד לרגע שבו אין רעשי תנועה פנימיים.
- ודא שהמחסניות מותקנות.
- יש לשנע את המדפסת כשהיא מונחת בצורה שטוחה; אין להניחה על הצד, על חלקה האחורי, הקדמי או העליון.
- אם ברשותך מדפסת HP+, עליך להשתמש במחסניות מקוריות של HP. אם הותקבו חומרים מתכלים שאינם מקוריים של HP או מחסניות שמולאו מחדש, מדפסת HP+ לא תוכל להדפיס.

⚠ זיהרות: HP ממליצה להחליף מחסניות חסרות בהקדם האפשרי כדי למנוע בעיות באיכות ההדפסה ובעיות אפשריות של שימוש יתר בדיו או נזק למערכת הדיו. לעולם אין לכבות את המדפסת כאשר חסרות בה מחסניות.

בדיקת מפלסי הדיו המשוערים

ניתן לבדוק את מפלסי הדיו המשוערים דרך תוכנת המדפסת, לוח הבקרה של המדפסת או HP Smart.

לבדיקת מפלסי הדיו מתוכנת המדפסת (Windows)

1. פתח את HP תוכנת המדפסת.
2. בתוכנת המדפסת, לחץ על **מפלסים משוערים**.

לבדיקת מפלסי הדיו HP Smart

▲ פתח את HP Smart בהתקן הנייד שברשותך. מפלסי הדיו המשוערים עבור המדפסת שלך מופיעים בראש המסך, לצד תמונת המדפסת.

הערה: התראות ומחוננים של מפלסי הדיו מספקים הערכות למטרות תכנון בלבד. כאשר המחונן מצביע על מפלסי דיו נמוכים, שקול להחזיק מחסנית דיו חלופית בהישג יד כדי להימנע מעיכובים אפשריים בהדפסה. אינך צריך להחליף את מחסניות הדיו עד שאיכות ההדפסה הופכת בלתי סבירה.

הערה: אם התקנת מחסנית שמולאה מחדש או יוצרה מחדש, או אם נעשה שימוש במחסנית במדפסת אחרת, מחונן מפלס הדיו עלול להיות לא מדויק או לא זמין.

הערה: הדיו מהמחסניות נמצא בשימוש במהלך תהליך ההדפסה במספר דרכים, לרבות בתהליך האתחול המכין את המדפסת ואת המחסניות להדפסה, ובתחזוקת ראשי ההדפסה השומרת שחירי ההדפסה יהיו נקיים ושהדיו יזרום באופן חלק. בנוסף, נותרות במחסנית שאריות של דיו לאחר השימוש בה. לקבלת מידע נוסף, ראה www.hp.com/go/inkusage.

הזמנת חומרי דיו מתכלים

לפני הזמנת המחסניות, אתר את מספר המחסנית הנכון.

לאיתור מספר המחסנית במדפסת

- מספר המחסנית נמצא בחלקה הפנימי של דלת הגישה למחסנית.

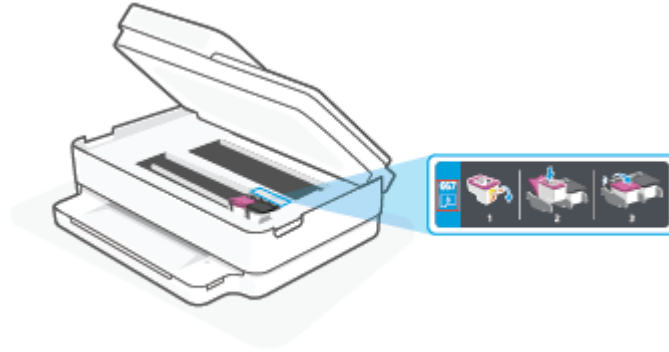

לאיתור מספר המחסנית מתוך היישום HP Smart

- פתח את HP Smart. במסך הבית, לחץ או הקש על תמונת המדפסת, ולאחר מכן לחץ או הקש על **Supported Supplies** (חומרים מתכלים נתמכים) או על **Supply Status** (מצב חומרים מתכלים).

להזמנת חומרים מתכלים מקוריים של HP עבור המדפסת, בקר בכתובת www.hp.com/buy/supplies. אם תבקש, בחר את המדינה/אזור שלך, ולאחר מכן פעל על-פי ההנחיות לאיתור המחסניות המתאימות עבור המדפסת שברשותך.

הערה: הזמנת מחסניות באופן מקוון אינה נתמכת בכל המדינות/אזורים. אם היא אינה זמינה במדינה/אזור שלך, תוכל עדיין להציג מידע אודות חומרים מתכלים ולהדפיס רשימה שתסייע לך כאשר תיגש למשווק HP המקומי.

HP Instant Ink

המדפסת שברשותך זכאית לשירות ההחלפה של HP Instant Ink, שעשוי להפחית את עלויות ההדפסה ולחסוך לך זמן. לאחר שתירשם לשירות, המדפסת תעקוב אוטומטית אחר מפלסי הדיו ותזמין דיו נוסף עבורך כאשר נותרה כמות קטנה של דיו. HP שולחת את המחסניות החדשות ישירות אל ביתך לפני שהדיו אוזל, כך שתמיד יהיה ברשותך דיו כשתצטרך אותו. בנוסף, המחסניות שאתה מקבל מכילות כמות גדולה יותר של דיו לעומת מחסניות HP XL, כך שתצטרך להחליף מחסניות בתדירות נמוכה יותר. כדי לקבל מידע נוסף אודות האופן שבו HP Instant Ink באפשרותך לחסוך בזמן ובכסף, עבור אל [.hpinstantink.com](http://hpinstantink.com)

הערה:  ייתכן ששירות HP Instant Ink לא יהיה זמין בכל המדינות/אזורים. כדי לבדוק את הזמינות, בקר בכתובת [.hpinstantink.com](http://hpinstantink.com)

החלפת המחסניות

הערה: לקבלת מידע על מיחזור חומרי דיו מתכלים, עיין בסעיף [תוכנית המיחזור של HP לחומרי דיו מתכלים בעמוד 123](#).

הערה: בשלב זה, חלקים מסוימים של אתר האינטרנט של HP זמינים באנגלית בלבד.

הערה: לא כל המחסניות זמינות בכל המדינות/אזורים.

להחלפת המחסניות

1. ודא שהמוצר מופעל.

2. הוצא את המחסנית הישנה.

א. פתח את דלת הגישה למחסניות.

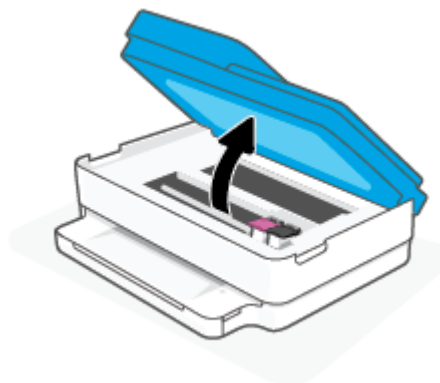

ב. פתח את התפס של חריץ המחסנית. ולאחר מכן הסר את המחסנית מהחריץ.

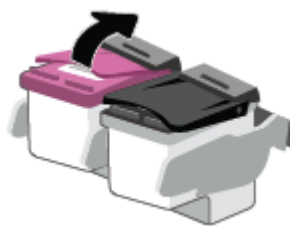

3. הכנס מחסנית חדשה.

א. הוצא את המחסנית מארזתה.

ב. הסר את סרט הפלסטיק באמצעות לשונית המשיכה.

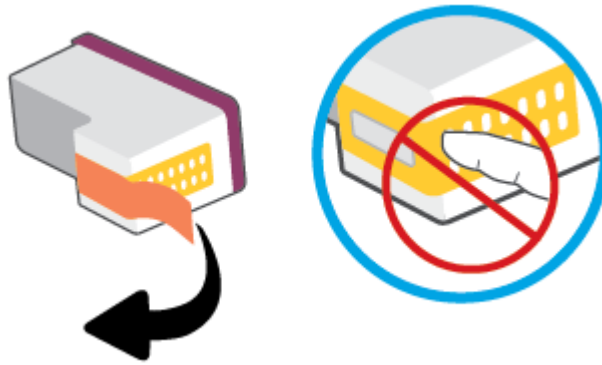

הערה: אין לגעת במגעים החשמליים במחסנית.

ג. החלק את המחסנית החדשה לחריץ וסגור את התפס עד שיינעל במקומו בנקישה.

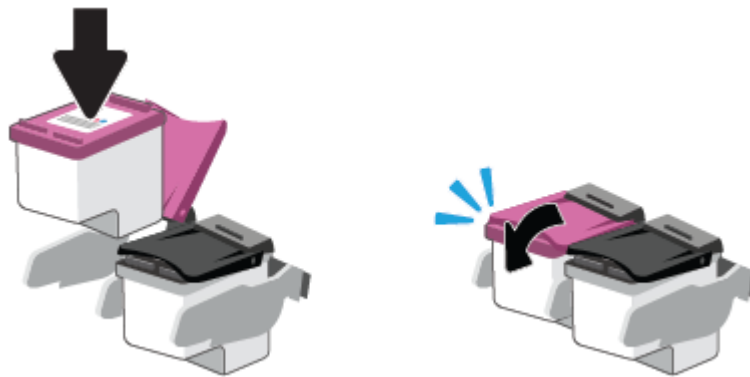

4. סגור את דלת הגישה של המחסניות.

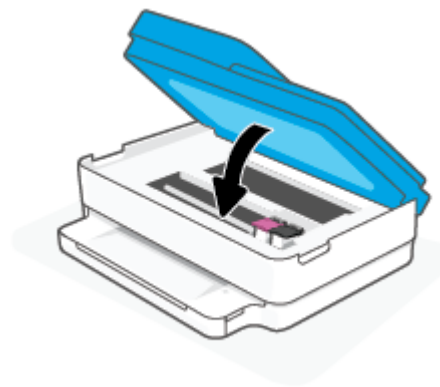

הערה: תוכנת המדפסת של HP מנחה אותך ליישור את מחסניות הדיו בעת הדפסת מסמן לאחר התקנת מחסנית דיו חדשה.

שימוש במצב מחסנית יחידה

השתמש במצב מחסנית יחידה כדי להפעיל את המדפסת עם מחסנית אחת בלבד. מצב המחסנית היחידה מופעלת כאשר מתקיים אחד התנאים הבאים.

- בגרור מותקנת מחסנית אחת בלבד.
- אם בגרור נמצאות שתי מחסניות שהותקנו קודם לכן, מחסנית מוסרת מהגרור.

הערה:  אם המדפסת נכנסת למצב מחסנית יחידה כאשר מותקנות בה שתי מחסניות, ודא כי סרט המגן הפלסטי הוסר מכל מחסנית. כאשר סרט המגן הפלסטי מכסה את מגעי המחסנית, המדפסת אינה יכולה לזהות שהמחסנית מותקנת. אם הסרט הפלסטי הוסר מהמחסניות, נסה לנקות את מגעי המחסנית. לקבלת מידע על ניקוי מגעי המחסנית, עיין בפרק [בעיות במחסנית דיו בעמוד 88](#).

ליציאה ממצב מחסנית יחידה

- התקן במדפסת את המחסניות להדפסה בשחור ובשלושה צבעים.

מידע על אחריות למחסניות

האחריות של HP למחסניות חלה כאשר השימוש במחסנית נעשה בהתקן הדפסה של HP המיועד לה. אחריות זו לא מכסה מחסניות של HP אשר מולאו מחדש, יוצרו מחדש, חודשו, חובלו או שנעשה בהם שימוש שלא כהלכה.

במהלך תקופת האחריות, המוצר מכוסה במסגרת האחריות כל עוד הדיו של HP לא התרוקן ולא פקע תוקף האחריות. תוקף האחריות, בתבנית YYYY/MM/DD, מופיע על-גבי המדפסת כמוצג באיור:

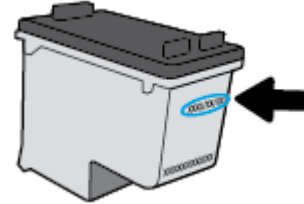

לקבלת עותק של הצהרת האחריות המוגבלת של HP, בקר בכתובת www.hp.com/go/orderdocuments.

עצות לעבודה עם מחסניות

השתמש בעצות הבאות לעבודה עם מחסניות:

- כדי להגן על המחסניות מפני התייבשות, תמיד כבה את המדפסת באמצעות לחצן הפעלה/כיבוי.
- אל תפתח את המחסניות ואל תסיר מהן את הסרט עד שתהיה מוכן להתקין אותן. השאר את הסרט על המחסניות מפחיתה את התנדפות הדיו.
- הכנס את המחסניות לתוך החריצים המתאימים. התאם את הצבע של כל מחסנית לצבע של תפס המחסנית. ודא שהמחסניות מתייצבות במקומן.
- לקבלת איכות הדפסה מיטבית, בצע יישור של המדפסת. לקבלת מידע נוסף, עיין בסעיף [בעיות בהדפסה בעמוד 90](#).
- כאשר במסך **מפלסי מחסנית משוערים** ביישום HP Smart או במסך **מפלסים משוערים** בתוכנת המדפסת מופיעה התראה על מפלס דיו נמוך במחסנית אחת או בשתייהן, מומלץ להשיג מחסניות חלופיות כדי להימנע מעיכובים אפשריים בהדפסה. אינך צריך להחליף את המחסניות עד שאיכות ההדפסה הופכת בלתי סבירה. לקבלת מידע נוסף, עיין בסעיף [החלפת המחסניות בעמוד 69](#).
- אם מסיבה כלשהי תוציא מחסנית מהמדפסת, נסה להחזירה למקום במהירות האפשרית. אם מחסנית נשארה לא מוגנת מחוץ למדפסת, החרירים שלה עשויים להתייבש ולהיסתם.
- ניתן להשאיר את המחסניות במדפסת לפרקי זמן ממושכים. עם זאת, על מנת להבטיח תקינות מיטבית של המחסנית, הקפד לכבות את המדפסת כהלכה כאשר אינה בשימוש.
- לחץ על  (לחצן הפעלה/כיבוי) כדי לכבות את המדפסת. המתן עד שתיכבה נורית הפעלה לפני ניתוק כבל המתח או כיבוי מפצל.

⚠ זיהרות: אם כיבית את המדפסת שלא כהלכה, מחסנית ההדפסה עלולה שלא לחזור למיקומה הנכון, ובכך לגרום לבעיות במחסניות ובאיכות ההדפסה.

סעיף זה כולל את הנושאים הבאים:

- [מהם 'שירותי אינטרנט'?](#)
- [הגדרת שירותי אינטרנט](#)
- [הסרת 'שירותי אינטרנט'](#)

מהם 'שירותי אינטרנט'?

המדפסת מציעה פתרונות חדשניים מותאמי אינטרנט שיסייעו לך לגשת במהירות לאינטרנט, לגשת למסמכים ולהדפיס אותם במהירות רבה יותר ובפחות טרחה - וכל זאת ללא שימוש במחשב.

הערה:  כדי שתוכל להשתמש במאפייני האינטרנט האלה, המדפסת צריכה להיות מחוברת לאינטרנט. אינך יכול להשתמש במאפייני אינטרנט אלה אם המדפסת מחוברת באמצעות כבל USB.

הגדרת שירותי אינטרנט

לפני שתגדיר את 'שירותי אינטרנט', ודא שהמדפסת מחוברת לאינטרנט.

להגדרת 'שירותי אינטרנט', השתמש באחת מהשיטות הבאות.

כדי להגדיר את שירותי האינטרנט עם אפליקציית HP Smart

1. במסך הבית של האפליקציה, הקש או לחץ על המדפסת שלך או על **הגדרות המדפסת**.
2. הקש או לחץ על **הגדרות מתקדמות**.
3. הקש או לחץ על **שירותי האינטרנט**.
4. אם שירותי האינטרנט לא הופעלו עדיין, האפשרות **התקנה** תוצג במקטע שירותי האינטרנט. הקש או לחץ על **התקנה**, ולאחר מכן פעל על-פי ההוראות שעל-גבי המסך כדי להפעיל את שירותי האינטרנט.

להגדרת שירותי אינטרנט באמצעות שרת האינטרנט המשובץ

1. פתח את שרת האינטרנט המשובץ (EWS). לקבלת מידע נוסף, ראה [פתיחת שרת האינטרנט המשובץ בעמוד 35](#).
2. לחץ על הכרטיסייה **שירותי אינטרנט**.
3. במקטע **הגדרות שירותי אינטרנט** לחץ על **הגדרות**, לחץ על **המשך**, פעל בהתאם להנחיות שעל-גבי המסך כדי לקבל את תנאי השימוש.
4. אם תתבקש, בחר לאפשר למדפסת לבדוק אם קיימים עדכוני מדפסת ולהתקין אותם.

הערה:  כשקיימים עדכונים זמינים, המדפסת תוריד ותתקין אותם באופן אוטומטי, ולאחר מכן תופעל מחדש.

הערה:  אם תתבקש לציין הגדרות Proxy ואם הרשת שלך משתמשת בהגדרות Proxy, פעל בהתאם להנחיות שעל-גבי המסך להגדרת שרת Proxy. אם פרטי ה-proxy אינם ברשותך, צור קשר עם מנהל המערכת שלך או עם האדם שהגדיר את הרשת.

5. כאשר המדפסת מחוברת לשרת, המדפסת מדפיסה דף מידע. עקוב אחר ההנחיות בדף המידע כדי לסיים את ההתקנה.

להגדרת 'שירותי אינטרנט' באמצעות תוכנת המדפסת (Windows) של HP

1. פתח את HP תוכנת המדפסת. לקבלת מידע נוסף, ראה [פתח את תוכנת המדפסת \(Windows\) בעמוד 39](#).
2. בחלון המוצג, לחץ לחיצה כפולה על **הדפסה וסריקה**, ולאחר מכן בחר באפשרות **חיבור המדפסת לאינטרנט** תחת **הדפסה**. דף הבית של המדפסת (שרת האינטרנט המשובץ) נפתח.
3. בכרטיסייה **שירותי אינטרנט**, לחץ על **המשך**, ופעל בהתאם להנחיות שעל-גבי המסך כדי לקבל את תנאי השימוש.
4. אם תתבקש, בחר לאפשר למדפסת לבדוק אם קיימים עדכוני מדפסת ולהתקין אותם.

הערה:  כשקיימים עדכונים זמינים, המדפסת תוריד ותתקין אותם באופן אוטומטי, ולאחר מכן תופעל מחדש.

הערה:  אם תתבקש לציין הגדרות Proxy ואם הרשת שלך משתמשת בהגדרות Proxy, פעל בהתאם להנחיות שעל-גבי המסך להגדרת שרת Proxy. אם הפרטים אינם ברשותך, צור קשר עם מנהל המערכת שלך או עם האדם שהגדיר את הרשת.

5. כאשר המדפסת מחוברת לשרת, המדפסת מדפיסה דף מידע. עקוב אחר ההנחיות בדף המידע כדי לסיים את ההתקנה.

הסרת 'שירותי אינטרנט'

היעזר בהנחיות הבאות כדי להסיר את 'שירותי אינטרנט'.

להסרת 'שירותי אינטרנט' באמצעות שרת האינטרנט המשובץ

1. פתח את שרת האינטרנט המשובץ (EWS). לקבלת מידע נוסף, ראה [פתיחת שרת האינטרנט המשובץ בעמוד 35](#).
2. לחץ על הכרטיסייה **שירותי אינטרנט**, ולאחר מכן לחץ על **הסרת שירותי אינטרנט** במקטע **הגדרות שירותי אינטרנט**.
3. לחץ על **הסרת שירותי אינטרנט**.
4. לחץ על **כן** להסרת שירותי האינטרנט מהמדפסת.

סעיף זה כולל את הנושאים הבאים:

- [קבלת עזרה מהאפליקציה HP Smart](#)
- [קבל עזרה במזריך זה](#)
- [הבנת דוחות המדפסת](#)
- [פתרון בעיות באמצעות 'שירותי אינטרנט'](#)
- [תחזוקת המדפסת](#)
- [שחזור ההגדרות המקוריות של היצרן שנקבעו כברירת מחדל](#)
- [התמיכה של HP](#)

קבלת עזרה מהאפליקציה HP Smart

האפליקציה HP Smart מספקת התראות עבור בעיות מדפסת (חסימות ובעיות אחרות), קישורים לתוכן עזרה ואפשרויות ליצירת קשר עם התמיכה לקבלת סיוע נוסף.

קבל עזרה במדריך זה

סעיף זה כולל את הנושאים הבאים:

- [חסימות ובעיות בהזנת נייר](#)
- [בעיות במחסנית די](#)
- [בעיות בהדפסה](#)
- [בעיות ברשת ובחיבור](#)
- [בעיות בחומרת המדפסת](#)
- [אזהרת מדפסת או מצב שגיאה](#)

חסימות ובעיות בהזנת נייר

- [שחרור חסימת נייר](#)
- [למד כיצד למנוע חסימות נייר](#)
- [פתרון בעיות בהזנת הנייר](#)

שחרור חסימת נייר

הערה: חסימות נייר יכולות להתרחש בכמה אזורים. שחרור תחילה חסימת נייר ממגש הנייר. דבר זה מסייע בביקוי בתיב הנייר והופך שחרור חסימות באזורים אחרים לפשוט יותר. לאחר מכן המשך לאזור הבא עד שכל חסימות הנייר יאותרו וישוחררו.

לשחרור חסימת נייר ממגש הנייר

1. הסר את כל הנייר ממגש הנייר, לרבות נייר חופשי ונייר תקוע.
2. השתמש בפנס כדי לבדוק אם יש נייר תקוע או עצמים זרים בנתיב הנייר והוצא אותם. כדי למנוע קריעה של גיליונות נייר שלמים, משוך את הנייר בעדינות בשתי הידיים.

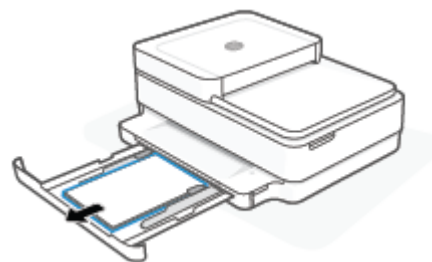

3. לחץ על (לחצן הביטול). המדפסת מנסה לשחרר את החסימה באופן אוטומטי.

לשחרור חסימת נייר ממגש הפלט

1. הסר את כל הנייר ממגש הפלט, לרבות נייר חופשי ונייר תקוע.

2. השתמש בפנס כדי לבדוק אם יש נייר תקוע או עצמים זרים בנתיב הנייר והוצא אותם. כדי למנוע קריעה של גליונות נייר שלמים, משוך את הנייר בעדינות בשתי הידיים.

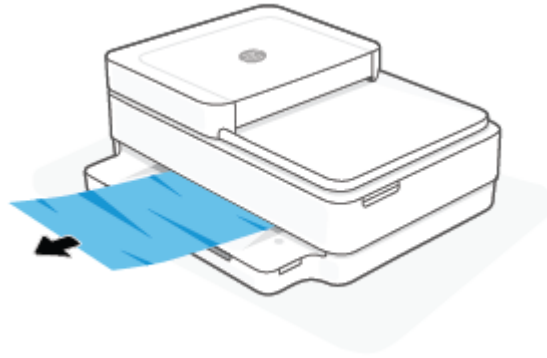

לשחרור חסימת נייר מאזור הגישה למחסנית

1. לחץ על  (לחצן הביטול) כדי לנסות לשחרר את החסימה באופן אוטומטי. אם לחיצה זו לא עוזרת, בצע את השלבים הבאים כדי לשחרר את החסימה באופן ידני.
2. פתח את דלת הגישה למחסניות.

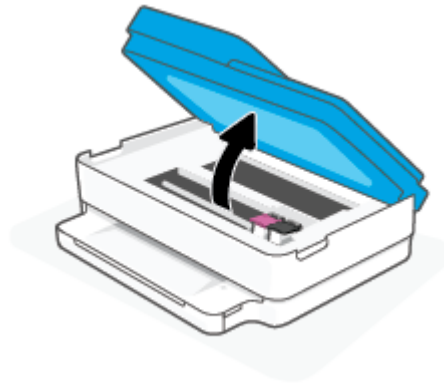

3. המתן עד שהגורה תפסיק לנוע.
4. לחץ על  כדי לכבות את המדפסת. לאחר מכן נתק את כבל המתח מהחלק האחורי של המדפסת.

⚠ זיהרות: כדי להימנע מסכנת התחשמלות, עליך לנתק את כבל המתח כדי להזיז את הגורה ביד.

5. השתמש בפנס כדי לבדוק אם יש נייר תקוע או עצמים זרים באזור הגישה למחסנית והוצא אותם. כדי למנוע קריעה של גליונות נייר שלמים, משוך את הנייר בעדינות בשתי הידיים.

6. הסר את מכסה נתיב הנייר.

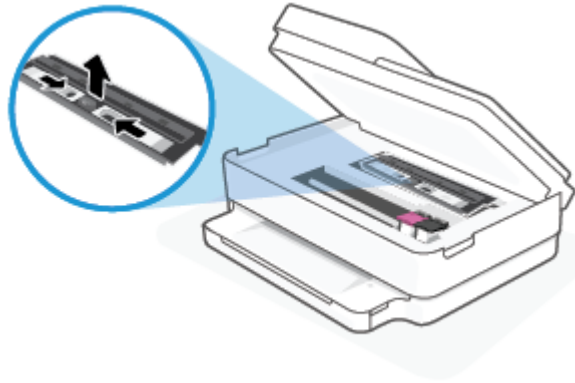

7. אם הגרורה נמצאת במרכז המדפסת, החלק אותה ימינה, ולאחר מכן הסר את כל הנייר או העצמים החוסמים את נתיב הגרורה.

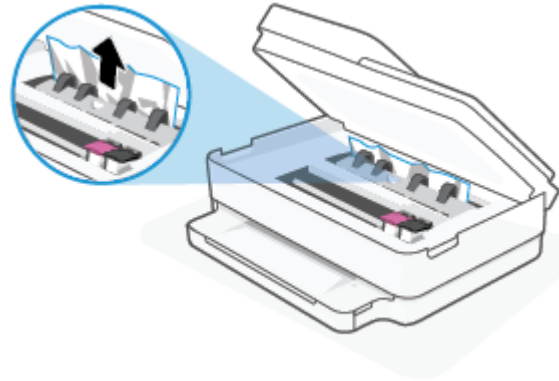

8. סגור את דלת הגישה למחסניות.

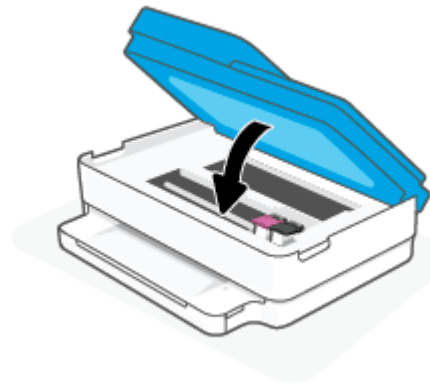

9. חבר מחדש את כבל המתח לגב המדפסת כדי להפעיל אותה.

לשחרור חסימת נייר פנימית

⚠️ זהירות: הימנע ממשכת נייר שנתקע מחזית המדפסת. במקום למשוך את הנייר שנתקע, בצע את השלבים שלהלן כדי לשחרר את החסימה. משיכת נייר תקוע מחזית המדפסת עשויה לגרום להיקרעות הנייר ולהותיר פיסות קרועות של נייר בתוך המדפסת; הדבר עשוי לגרום לחסימות נוספות בהמשך.

1. בדוק את נתיב הנייר בתוך המדפסת.

א. פתח את דלת הגישה למחסניות.

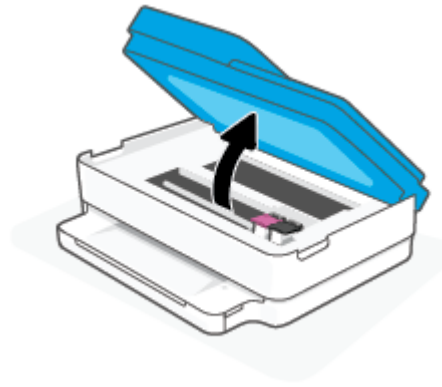

ב. הסר את מכסה נתיב הנייר.

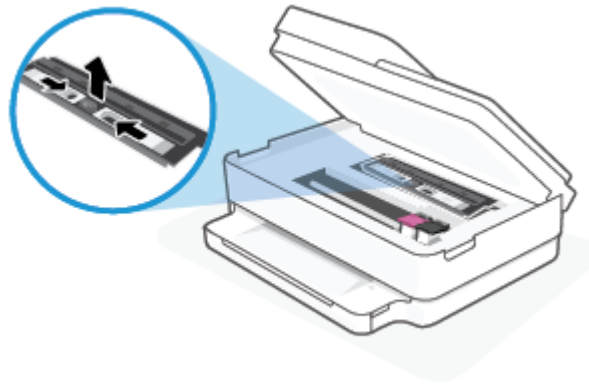

ג. הרום את מכסה היחידה להדפסה דו-צדדית והסר את הנייר התקוע.

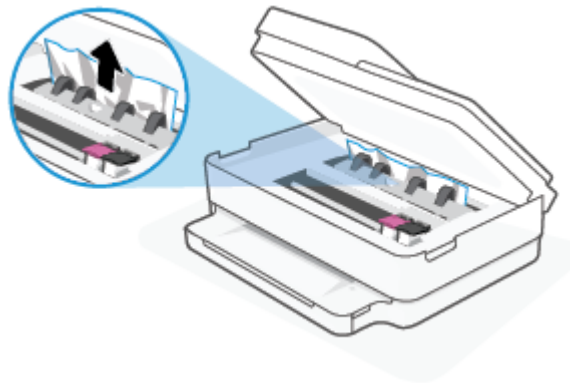

ד. החזר את המכסה של נתיב הנייר למקומו. ודא שמכסה מתייצב במקומו.

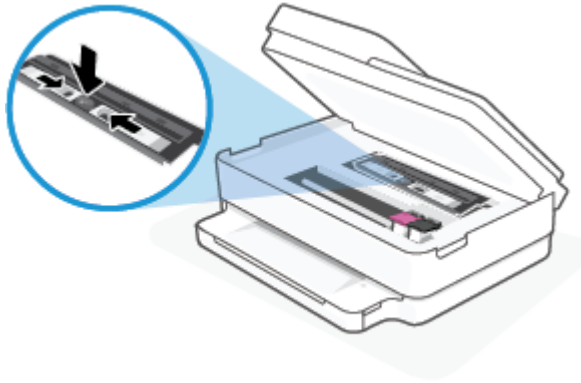

ה. סגור את דלת הגישה למחסניות.

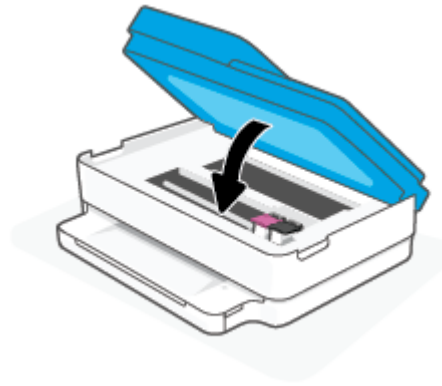

ו. גע ב-  בלוח הבקרה כדי להמשיך בעבודה הנוכחית.

2. אם הפעולה אינה פותרת את הבעיה, בדוק באזור גורת ההדפסה בתוך המדפסת.

⚠ זיהרות: במשך ביצוע התהליך, הימנע מלגעת בכבל המחובר לגורת ההדפסה.

א. פתח את דלת הגישה למחסניות.

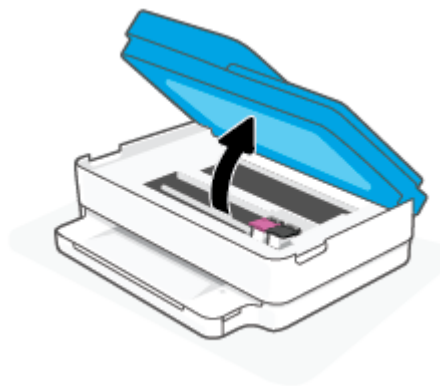

ב. אם זיהית נייר תקוע, הזז את גורת ההדפסה לקצה הימני של המדפסת, אחוז בנייר התקוע בשתי ידיים ומשוך אותו כלפיך.

זהירות: ⚠ אם הנייר נקרע בעת הוצאתו מהגלגלות, בדוק את הגלגלות והגלגלים וחפש פיסות נייר שנשארו בתוך המדפסת.

אם לא תוציא את כל פיסות הנייר מתוך המדפסת, סביר להניח שיתרחשו חסימות נייר נוספות.

ג. העבר את גורת ההדפסה לקצה השמאלי של המדפסת ובצע את הפעולה המתוארת בשלב הקודם כדי להוציא פיסות נייר שנקרעו.

ד. סגור את דלת הגישה למחסניות.

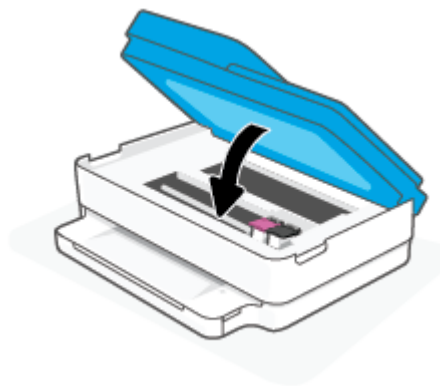

ה. גע ב-⬇ בלוח הבקרה כדי להמשיך בעבודה הנוכחית.

3. אם לא הצלחת לפתור את הבעיה, בדוק באזור המגש.

א. משוך את מגש הנייר כלפי חוץ כדי להאריך אותו.

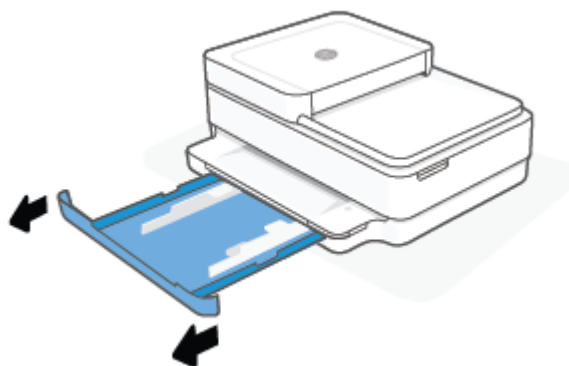

ב. הפוך בזהירות את המדפסת על צד אחד כדי לחשוף את חלקה התחתון.

ג. בדוק אם נתקע נייר ברווח במדפסת שבו היה מגש הנייר. אם אתה מזהה נייר שנתקע, אחוז בו בשתי הידיים ומשוך אותו כלפיו.

⚠ זיהירות: אם הנייר נקרע בעת הוצאתו מהגלגלות, בדוק את הגלגלות והגלגלים וחפש פיסות נייר שנשארו בתוך המדפסת.

אם לא תוציא את כל פיסות הנייר מתוך המדפסת, סביר להניח שיתרחשו חסימות נייר נוספות.

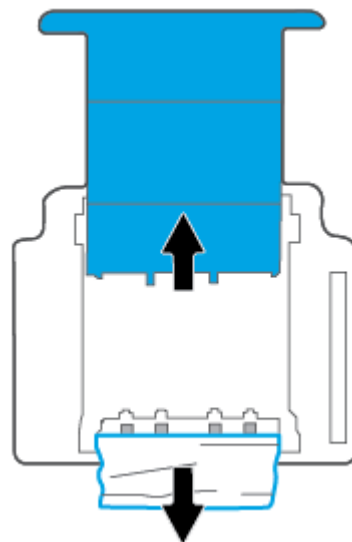

ד. הפוך את המדפסת חזרה בזהירות.

ה. דחוף פנימה את מגש הנייר.

ו. גע ב-  בלוח הבקרה כדי להמשיך בעבודה הנוכחית.

לשחרור חסימת נייר במזין המסמכים

א. הרם את המכסה של מזין המסמכים.

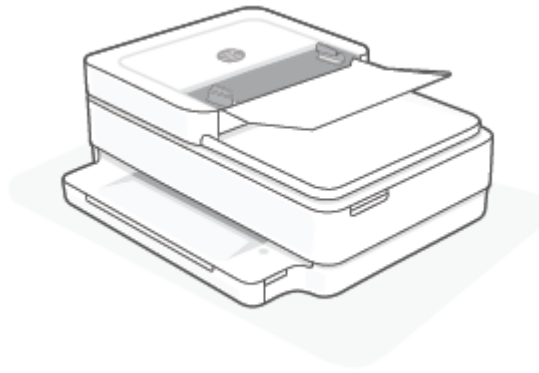

ב. משוך בעדינות את הנייר התקוע מתוך הגלגלות.

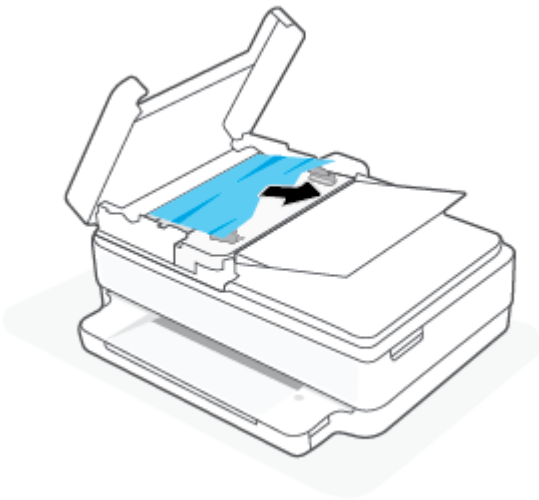

⚠️ זהירות: אם הנייר נקרע בעת הוצאתו מהגלגלות, בדוק את הגלגלות והגלגלים וחפש פיסות נייר שנשארו בתוך המדפסת.

אם לא תוציא את כל פיסות הנייר מתוך המדפסת, סביר להניח שיתרחשו חסימות נייר נוספות.

ג. סגור את מגש ההזנה של מזין המסמכים, תוך לחיצה חזקה כלפי מטה עד שיינעל במקומו.

למד כיצד למנוע חסימות נייר

פעל לפי הקווים המונחים שלהלן כדי לסייע במניעת חסימות נייר.

- הסר לעיתים קרובות נייר מודפס ממגש הפלט.
- ודא שאתה מדפיס על נייר שאינו מקומט, מקופל או פגום.
- מנע סלסול וקמטים בנייר באמצעות אחסון כל החומרים המתכלים בצורה שטוחה ובמארז הניתן לאיטום חוזר.
- אל תשתמש בנייר עבה מדי או דק מדי למדפסת.
- וודא שהמגשים טעונים כהלכה ואינם מלאים מדי. לקבלת מידע נוסף, ראה [טעינת חומרי הדפסה בעמוד 18](#).
- ודא שנייר שנטען במגש הנייר מונח בצורה שטוחה ושהקצוות אינם מקופלים או קרועים.
- אל תערבב סוגים וגדלים שונים של נייר במגש הנייר; ערימת הנייר כולה במגש הנייר צריכה להכיל נייר מאותו סוג וגודל.

- התאם את מכווני רוחב הנייר במגש הנייר כך שיתאימו היטב לכל הניירות. ודא שמכווני רוחב הנייר אינם מקפלים את הנייר במגש הנייר.
- אל תדחוף את הנייר עמוק מדי במגש הנייר.
- אם אתה מדפיס משני צידי הדף, אל תדפיס תמונות עשירות בצבע על נייר דק.
- אם הנייר במדפסת עומד להיגמר, המתן עד שהנייר ייגמר ורק לאחר מכן הוסף נייר. אין לטעון נייר כשהמדפסת מדפיסה.

פתרון בעיות בהזנת הנייר

באיזו בעיה אתה נתקל?

- **הנייר לא נאסף ממגש ההדפסה**
 - ודא שטעון נייר במגש הנייר. לקבלת מידע נוסף, ראה [טעינת חומרי הדפסה בעמוד 18](#).
 - התאם את מכווני רוחב הנייר במגש הנייר כך שיתאימו היטב לכל הניירות. ודא שמכווני רוחב הנייר אינם מקפלים את הנייר במגש הנייר.
 - ודא כי הנייר במגש הנייר אינו מסולסל. יישר את הנייר על-ידי כיפופו בעדינות בכיוון הפוך לסלסול.
- **הדפים מוזנים בצורה עקומה**
 - ודא שהנייר טעון במרכז מגש הנייר ושמוכווני רוחב הנייר צמודים לצד הימני והשמאלי של הנייר.
 - טען נייר במדפסת רק כשלא מתבצעת הדפסה.
- **נאספים מספר דפים יחד**
 - התאם את מכווני רוחב הנייר במגש הנייר כך שיתאימו היטב לכל הניירות. ודא שמכווני רוחב הנייר אינם מקפלים את הנייר במגש הנייר.
 - ודא כי מגש הנייר אינו עמוס בנייר יתר על המידה.
 - ודא שגליונות הנייר אינם דבוקים זה לזה.
 - השתמש בנייר של HP לביצועים ויעילות מרביים.

בעיות במחסנית דיו

- [זיהוי בעיה במחסנית](#)
- [טיפול בבעיות במחסנית](#)

זיהוי בעיה במחסנית

אם קיימת בעיה במחסנית, ייתכן שתקבל הודעה על בעיה במחסנית מתוכנת המדפסת או מהיישום HP Smart, או שהנורה דלת הגישה למחסניות תאיר.

כדי לזהות אם קיימת בעיה במחסנית ספציפית, פתח את דלת הגישה למחסנית ולאחר מכן בדוק את נורית מחסנית הדיו. אם היא מאירה או מהבהבת, קיימת בעיה במחסנית המתאימה. לקבלת מידע נוסף על סיבה ופתרון, ראה [אזהרת מדפסת או מצב שגיאה בעמוד 97](#).

טיפול בבעיות במחסנית

אם מתרחשת שגיאה לאחר התקנת המחסנית, או אם הודעה מציינת שקיימת בעיה במחסנית, בסה להוציא את המחסניות, לוודא שסרט המגן הפלסטי הוסר מכל מחסנית, ולאחר מכן להכניס את המחסניות. אם פעולה זו לא הועילה, בקה את מגני

המחסניות. אם בעייתך עדיין לא נפתרה, החלף את המחסניות. לקבלת מידע אודות החלפת מחסניות, ראה [החלפת המחסניות בעמוד 69](#).

לניקוי מגעי המחסניות

⚠ זהירות: הליך הניקוי נמשך דקות ספורות. הקפד להתקין מחדש את המחסניות במדפסת בהקדם האפשרי. לא מומלץ להשאיר את המחסניות מחוץ למדפסת למשך יותר מ-30 דקות. אם מחסניות נשארו לא מוגנות מחוץ למדפסת, החריים שלהן עשויים להתייבש ולהיסתם.

1. ודא שהמוצר מופעל.

2. פתח את דלת הגישה למחסניות.

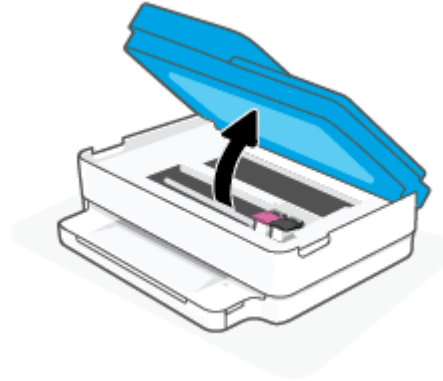

3. המתן עד שהגררה תפסיק לנוע.

4. הסר את המחסנית שצוינה בהודעת השגיאה.



5. נקה את המגעים של המחסנית ושל המדפסת.

א. אחוז במחסנית מצדיה כשחלקה התחתון מצביע כלפי מעלה ואתר את המגעים החשמליים במחסנית.

המגעים החשמליים הם הנקודות הקטנות בצבע זהב שעל המחסנית.



ב. נגב את המגעים בלבד בעזרת מקלון יבש או מטלית נטולת מוך.

⚠️ זהירות: הקפד לנגב את המגעים בלבד, והיזהר שלא להכתים בדיו או בחלקיקי פסולת חלקים אחרים של המחסנית.

ג. בחלקה הפנימי של המדפסת, אתר את המגעים של המחסנית. המגעים של המדפסת הם ארבע בליטות בצבע זהב הממוקמות אל מול מגעי המחסנית.

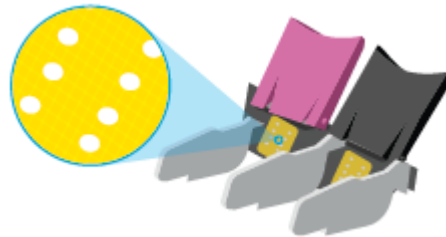

ד. השתמש במקלון יבש או במטלית נטולת מוך כדי לנגב את המגעים.

6. התקן מחדש את המחסנית.

7. סגור את דלת הגישה למחסניות.

8. בדוק אם הבעיה, המפורטת בהודעת השגיאה, נפתרה. אם הודעת השגיאה עדיין מופיעה, כבה את המדפסת, ולאחר מכן הפעל אותה מחדש.

הערה: אם מחסנית אחת גורמת לבעיות, ניתן להסיר אותה ולהשתמש במצב מחסנית יחידה כדי להפעיל את המדפסת באמצעות מחסנית אחת בלבד.

בעיות בהדפסה

איזו פעולה ברצונך לבצע?

- [תיקון בעיות במדפסות HP+ שאינן מדפיסות](#)
- [פתרון בעיות שבגללן לא ניתן להדפיס דף \(לא ניתן להדפיס\)](#)
- [פתרון בעיות באיכות ההדפסה](#)

תיקון בעיות במדפסות HP+ שאינן מדפיסות

אם מדפסת HP+ שלך לא מדפיסה, ודא שהיא מחוברת לאינטרנט ושאתה משתמש במחסניות מקוריות של HP.

מדפסות HP+ מוכרות להיות מחוברות לאינטרנט דרך Wi-Fi או Ethernet כדי לפעול. המדפסת שלך עשויה להתנתק מעת לעת מהאינטרנט (לדוגמה, בשל הפסקת חשמל, בעיות ברשת או בנתב או כיבוי המדפסת כשאינה בשימוש). ייתכן שתוכל להדפיס מספר עמודים מוגבל כשהמדפסת מנותקת, אך חיוני לחבר אותה מחדש כדי להמשיך בהדפסה.

כמו כן, ודא שהתקנת מחסניות מקוריות של HP. המחסניות המקוריות של HP מיוצרות ובמכרות על ידי HP באריזה רשמית של HP. מדפסות HP+ מחייבות מחסניות מקוריות של HP. אם הותקנו מחסניות שאינן מקוריות של HP או שמולאו מחדש, מדפסות HP+ לא יפעלו כצפוי.

פתרון בעיות שבגללן לא ניתן להדפיס דף (לא ניתן להדפיס)

לפתרון בעיות בהדפסה (Windows)

ודא שהמדפסת מופעלת ושנטען נייר במגש הנייר. אם עדיין אינך מצליח להדפיס, נסה לבצע את הפעולות הבאות בסדר הבא:

1. בדוק אם קיימות הודעות שגיאה שנשלחו מתוכנת המדפסת ופעל בהתאם להוראות שעל-גבי המסך כדי לטפל בהן.
2. אם המחשב מחובר למדפסת באמצעות חיבור אלחוטי, ודא כי החיבור פועל.
3. ודא שהמדפסת אינה במצב מושהה או לא מקוון.

כדי לוודא שהמדפסת אינה במצב מושהה או לא מקוון

א. בהתאם למערכת ההפעלה שלך, בצע אחת מהפעולות הבאות:

- **Windows 10:** בתפריט **התחל** של Windows, בחר **מערכת Windows** מרשימת האפליקציות, בחר **לוח הבקרה**, ולאחר מכן לחץ על **הצג התקנים ומדפסות תחת חומרה וקול**.
 - **Windows 8.1 ו-Windows 8:** הצבע על או הקש על הפינה השמאלית העליונה במסך כדי לפתוח את סרגל צ'ארמס, לחץ על **הסמל הגדרות**, לחץ או הקש על **לוח הבקרה** ולאחר מכן לחץ או הקש על **הצג התקנים ומדפסות**.
 - **Windows 7:** מתפריט **התחל** במערכת ההפעלה Windows, לחץ על **התקנים ומדפסות**.
- ב. לחץ לחיצה כפולה או לחיצה ימנית על סמל המדפסת ובחר באפשרות **ראה מה מודפס** כדי לפתוח את תור ההדפסה.
 - ג. בתפריט **מדפסת**, ודא שאין סימני ביקורת ליד האפשרות **השהה הדפסה** או **השתמש במדפסת במצב לא מקוון**.
 - ד. אם ערכת שינויים, נסה להדפיס מחדש.
4. ודא שהמדפסת מוגדרת כמדפסת ברירת המחדל.

לבדיקה אם המדפסת מוגדרת כמדפסת ברירת המחדל

א. בהתאם למערכת ההפעלה שלך, בצע אחת מהפעולות הבאות:

- **Windows 10:** בתפריט **התחל** של Windows, בחר **מערכת Windows** מרשימת האפליקציות, בחר **לוח הבקרה**, ולאחר מכן לחץ על **הצג התקנים ומדפסות תחת חומרה וקול**.
 - **Windows 8.1 ו-Windows 8:** הצבע על או הקש על הפינה השמאלית העליונה במסך כדי לפתוח את סרגל צ'ארמס, לחץ על **הסמל הגדרות**, לחץ או הקש על **לוח הבקרה** ולאחר מכן לחץ או הקש על **הצג התקנים ומדפסות**.
 - **Windows 7:** מתפריט **התחל** במערכת ההפעלה Windows, לחץ על **התקנים ומדפסות**.
- ב. ודא שהמדפסת הנכונה מוגדרת כמדפסת ברירת המחדל.
ליד מדפסת ברירת המחדל יש סימן ביקורת בתוך עיגול שחור או ירוק.

ג. אם מדפסת שגויה מוגדרת כמדפסת ברירת המחדל, לחץ לחיצה ימנית על המדפסת הנכונה ובוחר **קבע כמדפסת ברירת מחדל**.

ד. נסה להשתמש במדפסת שוב.

5. הפעל מחדש את מנגנון ההדפסה ברקע.

להפעלה מחדש של מנגנון ההדפסה ברקע

א. בהתאם למערכת ההפעלה שלך, בצע אחת מהפעולות הבאות:

Windows 10

i. מתפריט **התחל** של Windows, בחר **כלי ניהול של Windows** מרשימת האפליקציות ולאחר מכן בחר **שירותים**.

ii. לחץ לחיצה ימנית על **הדפסה ברקע** ולאחר מכן לחץ על **מאפיינים**.

iii. בכרטיסייה **כללי**, שליד **סוג הפעלה**, ודא שנבחרה האפשרות **אוטומטי**.

iv. אם השירות טרם הופעל, תחת **מצב שירות**, לחץ על **התחל** ולאחר מכן לחץ על **אישור**.

Windows 8.1 ו- Windows 8

i. הצבע על או הקש על הפינה השמאלית העליונה במסך כדי לפתוח את סרגל צ'ארמס, ולאחר מכן לחץ על **הסמל הגדרות**.

ii. לחץ או הקש על **לוח הבקרה**, ולאחר מכן לחץ או הקש על **מערכת ואבטחה**.

iii. לחץ או הקש על **כלי ניהול**, ולאחר מכן לחץ לחיצה כפולה או הקש הקשה כפולה על **שירותים**.

iv. לחץ לחיצה ימנית או גע ממושכות על **הדפסה ברקע**, ולאחר מכן לחץ על **מאפיינים**.

v. בכרטיסייה **כללי**, שליד **סוג אתחול**, ודא שנבחרה האפשרות **אוטומטי**.

vi. אם השירות טרם הופעל, תחת **מצב שירות**, לחץ על **התחל** ולאחר מכן לחץ על **אישור**.

Windows 7

i. מתפריט **התחל** במערכת ההפעלה Windows, לחץ על **לוח הבקרה**, **מערכת ואבטחה** ולאחר מכן לחץ על **כלי ניהול**.

ii. לחץ לחיצה כפולה על **שירותים**.

iii. לחץ לחיצה ימנית על **הדפסה ברקע** ולאחר מכן לחץ על **מאפיינים**.

iv. בכרטיסייה **כללי**, שליד **סוג הפעלה**, ודא שנבחרה האפשרות **אוטומטי**.

v. אם השירות טרם הופעל, תחת **מצב שירות**, לחץ על **התחל** ולאחר מכן לחץ על **אישור**.

ב. ודא שהמדפסת הנכונה מוגדרת כמדפסת ברירת המחדל.

ליד מדפסת ברירת המחדל יש סימן ביקורת בתוך עיגול שחור או ירוק.

ג. אם מדפסת שגויה מוגדרת כמדפסת ברירת המחדל, לחץ לחיצה ימנית על המדפסת הנכונה ובוחר **קבע כמדפסת ברירת מחדל**.

ד. נסה להשתמש במדפסת שוב.

6. הפעל מחדש את המחשב.

7. פנה את תור ההדפסה.

לפינוי תור ההדפסה

א. בהתאם למערכת ההפעלה שלך, בצע אחת מהפעולות הבאות:

- **Windows 10:** בתפריט **התחל** של Windows, בחר **מערכת Windows** מרשימת האפליקציות, בחר **לוח הבקרה**, ולאחר מכן לחץ על **הצג התקנים ומדפסות תחת חומרה וקול**.
 - **Windows 8.1 ו-Windows 8:** הצבע על או הקש על הפינה השמאלית העליונה במסך כדי לפתוח את סרגל צ'ארמס, לחץ על הסמל **הגדרות**, לחץ או הקש על **לוח הבקרה** ולאחר מכן לחץ או הקש על **הצג התקנים ומדפסות**.
 - **Windows 7:** מתפריט **התחל** במערכת ההפעלה Windows, לחץ על **התקנים ומדפסות**.
- ב. לחץ לחיצה כפולה על סמל המדפסת כדי לפתוח את תור ההדפסה.
- ג. בתפריט **Printer (מדפסת)**, לחץ על **Cancel all documents (בטל את כל המסמכים)** או **Purge Print Document (מחק לצמיתות מסמכים להדפסה)** ולאחר מכן לחץ על **Yes (כן)** כדי לאשר.
- ד. אם ישנם עדיין מסמכים בתור, הפעל מחדש את המחשב ונסה להדפיס שוב לאחר שהמחשב הופעל מחדש.
- ה. בדוק שנית את תור ההדפסה כדי לוודא שהוא פנוי, ולאחר מכן נסה להדפיס מחדש.

פתרון בעיות באיכות ההדפסה

 **הערה:** כדי להגן על המחסניות מפני התייבשות, תמיד כבה את המדפסת באמצעות לחצן ההפעלה/כיבוי.

לשיפור איכות ההדפסה (Windows)

1. ודא שאתה משתמש במחסניות מקוריות של HP.
2. בדוק את סוג הנייר.
לקבלת איכות הדפסה מיטבית, השתמש בנייר של HP באיכות גבוהה, או בניירות העומדים בתקן של ColorLok®. לקבלת מידע נוסף, ראה [הנחיות בסיסיות לשימוש בנייר בעמוד 24](#).
- הקפד תמיד להדפיס על נייר שטוח. קבלת תוצאות מיטביות בעת הדפסת תמונות, השתמש בנייר צילום HP Advanced Photo Paper.
יש לאחסן נייר מיוחד באריזה המקורית בתוך שקית ניילון הניתנת לסגירה חוזרת, על משטח שטוח, במקום קריר ויבש. כשתהיה מוכן להדפיס, הוצא רק את הנייר שבו בכוונתך להשתמש. עם סיום ההדפסה, החזר נייר צילום שלא נעשה בו שימוש למארז הפלסטי. פעולה זו מונעת הסתלסלות של נייר הצילום.
3. בדוק את תוכנת המדפסת כדי לוודא שבחרת בסוג הנייר המתאים מתוך הרשימה הנפתחת **חומרי הדפסה** ובאיכות ההדפסה המתאימה מתוך הרשימה הנפתחת **הגדרות איכות**.
בתוכנת המדפסת, לחץ על **הדפסה וסריקה** ולאחר מכן לחץ על **הגזר העדפות** כדי לגשת למאפייני ההדפסה.
4. בדוק את מפלסי הדיו המשוערים כדי לקבוע אם מפלס הדיו במחסניות נמוך.
לקבלת מידע נוסף, ראה [בדיקת מפלסי הדיו המשוערים בעמוד 66](#). אם מפלס הדיו במחסניות נמוך, מומלץ להחליף אותן.
5. יישר את המחסניות.

ליישור המחסניות

- א. טען נייר לבן וגיל בגודל Letter או A4 שלא נעשה בו שימוש במגש הנייר.
 - ב. פתח את תוכנת המדפסת. לקבלת מידע נוסף, ראה [פתח את תוכנת המדפסת \(Windows\) בעמוד 39](#).
 - ג. בתוכנת המדפסת, לחץ על **הדפסה וסריקה**, ולאחר מכן לחץ על **תחזוקת המדפסת** כדי לגשת אל ארגז הכלים של המדפסת.
ארגז הכלים של המדפסת יופיע.
 - ד. לחץ על **יישור מחסניות** בכרטיסייה **שירותי התקן**.
כעת המדפסת תוציא דף יישור.
 - ה. פעל בהתאם להוראות שעל-גבי המסך כדי ליישר את המחסניות. מחזור או השלך את גיליון היישור של המחסנית מאוחר יותר.
6. הדפס דף אבחון אם מפלס הדיו במחסניות אינו נמוך.

להדפסת דף אבחון

- א. טען נייר לבן וגיל בגודל Letter או A4 שלא נעשה בו שימוש במגש הנייר.
- ב. פתח את תוכנת המדפסת. לקבלת מידע נוסף, ראה [פתח את תוכנת המדפסת \(Windows\) בעמוד 39](#).
- ג. בתוכנת המדפסת, לחץ על **הדפסה וסריקה**, ולאחר מכן לחץ על **תחזוקת המדפסת** כדי לגשת אל ארגז הכלים של המדפסת.
- ד. לחץ על **הדפסת מידע המשמש לאבחון** בכרטיסייה **דוחות התקן** כדי להדפיס דף אבחון.
- ה. בדוק את גושי הצבע בדף האבחון.
אם גושי הצבע מציגים פסים לבנים, הם דהויים או שחסרים לגמרי, המשך לשלב הבא.



7. נקה את המחסניות.

לניקוי המחסניות

- א. טען נייר לבן וגיל בגודל Letter או A4 שלא נעשה בו שימוש במגש הנייר.
- ב. פתח את תוכנת המדפסת. לקבלת מידע נוסף, ראה [פתח את תוכנת המדפסת \(Windows\) בעמוד 39](#).

ג. בתוכנת המדפסת, לחץ על **הדפסה וסריקה**, ולאחר מכן לחץ על **תחזוקת המדפסת** כדי לגשת אל ארגז הכלים של המדפסת.

ד. לחץ על **ניקוי מחסניות** בכרטיסייה **שירותי התקן**. פעל בהתאם להוראות שעל-גבי המסך.



בעיות ברשת ובחיבור

איזו פעולה ברצונך לבצע?



- [פתרון בעיה בחיבור אלחוטי](#)
- [פתרון בעיה בחיבור של Wi-Fi Direct](#)

פתרון בעיה בחיבור אלחוטי

בחר באחת מהאפשרויות הבאות לפתרון בעיות:

- ודא שהמדפסת והנתב האלחוטי פועלים ומחוברים לאספקת חשמל. בנוסף, ודא שהרדיו האלחוטי במדפסת מופעל.
- ודא שהמחונן 'אלחוט'  בלוח הבקרה מופעל.
- בלוח הבקרה של המדפסת, לחץ על 'חידוש פעולה'  ועל  (לחצן מידע) בו-זמנית כדי להדפיס את דוח בדיקת הרשת האלחוטית ואת דף תצורת הרשת.
בדוק את חלקו העליון של דוח בדיקת הרשת האלחוטית כדי לראות אם אירע כשל כלשהו במהלך הבדיקה. ניתן גם לראות את עוצמת האות של Wi-Fi.
- עיין בסעיף **תוצאות האבחון** לקבלת רשימה של כל הבדיקות שבוצעו, כדי לקבוע אם המדפסת שברשותך עברה את הבדיקה או נכשלה בה. אם קיימות בעיות, בצע את השלבים המומלצים המפורטים בדוח ולאחר מכן נסה להשתמש שוב במדפסת.
- בסעיף **תצורה נוכחית**, מצא את שם הרשת (SSID) שאליה מחוברת המדפסת כעת. ודא שהמדפסת מחוברת לרשת שאליה מחוברים גם המחשב או ההתקנים הניידים.
- **בדוק את עוצמת האות של Wi-Fi**. אם האות חלש, ודא שהמדפסת נמצאת בטווח של הרשת האלחוטית. במרבית הרשתות, על המדפסת להימצא בטווח של 30 מטר (100 רגל) מנקודת הגישה האלחוטית (הנתב האלחוטי).
- שחזר הגדרות רשת ולאחר מכן חבר מחדש את המדפסת. עיין בסעיף [התחברות באמצעות היישום HP Smart](#) [בעמוד 27](#).
- דרך מרכז העזרה של HP Smart, אתר עזרה לחיבור המדפסת ולאחר מכן פעל בהתאם להוראות על-גבי המסך.
- אם אתה מדפיס ממחשב Windows, נסה להשתמש בתוכנית השירות [HP Print and Scan Doctor](#) כדי לאבחן ולפתור את הבעיה באופן אוטומטי.
- כדי לקבוע אם חומת אש או תוכנת אנטי-וירוס מונעות מהמחשב שלך להתחבר למדפסת ולמצוא פתרונות, השתמש ב-[פורט הבעיות המקוון של חומת האש של HP](#).
- לקבלת מידע נוסף אודות פתרון בעיות הקשורות לחיבור לרשת האלחוטית, בקר באתר www.hp.com/go/wirelessprinting

פתרון בעיה בחיבור של Wi-Fi Direct

1. ודא ש-Wi-Fi Direct מופעל. אם הוא כבוי, לחץ לחיצה ממושכת על  (לחצן מידע) למשך שלוש שניות לפחות כדי להפעיל את כל נוריות הלחצן, ולאחר מכן לחץ לחיצה ממושכת על , ועל  ביחד.

2. מהמחשב האלחוטי או מההתקן הנייד שלך, חפש והתחבר לשם המדפסת של Wi-Fi Direct.

אם אתה משתמש בהתקן נייד שאינו תומך ב-Wi-Fi Direct, ודא שהתקנת אפליקציית הדפסה תואמת. לקבלת מידע נוסף, בקר באתר האינטרנט HP Mobile Printing (הדפסה של HP מהתקנים ניידים) בכתובת www.hp.com/go/mobileprinting. אם גרסה מקומית של אתר אינטרנט זה אינה זמינה במדינה/אזור שלך, ייתכן שתועבר לאתר HP Mobile Printing (הדפסה של HP מהתקנים ניידים) במדינה/אזור אחרים או בשפה אחרת.

הערה: אם ההתקן הנייד שברשותך אינו תומך ב-Wi-Fi, לא תוכל להשתמש ב-Wi-Fi Direct.

3. אם אבטחת החיבור של Wi-Fi Direct עבור המדפסת מוגדרת כ**ידינית**, בצע אחת מהפעולות הבאות כדי להתחבר למדפסת.

- הקפד להזין את הסיסמה או קוד ה-PIN הנכונים של Wi-Fi Direct כאשר תתבקש.

- אם הנורית  (לחצן מידע) מהבהבת בלבן בלוח הבקרה של המדפסת, הקפד ללחוץ עליה תוך 30 שניות כדי לאשר את החיבור.

4. ודא שמספר החיבורים של Wi-Fi Direct לא הגיע למספר המרבי של חמישה התקנים.

5. לקבלת סיוע נוסף בפתרון בעיות של Wi-Fi Direct או קביעת תצורה של Wi-Fi Direct, בקר בכתובת www.hp.com/go/wpc-wirelessdirect.

בעיות בחומרת המדפסת

עצה: הפעל את [HP Print and Scan Doctor](#) כדי לאבחן בעיות בהדפסה, בסריקה ובהעתקה ולפתור אותן באופן אוטומטי. היישום זמין רק בחלק מהשפות.

המדפסת נכבית באופן בלתי צפוי

- בדוק את הספקת החשמל ואת חיבורי החשמל.
- ודא שכבל החשמל של המדפסת מחובר היטב לשקע חשמל פעיל.

דלת הגישה למחסניות פתוחה

- סגור את דלת הגישה למחסניות כדי להתחיל בהדפסה.

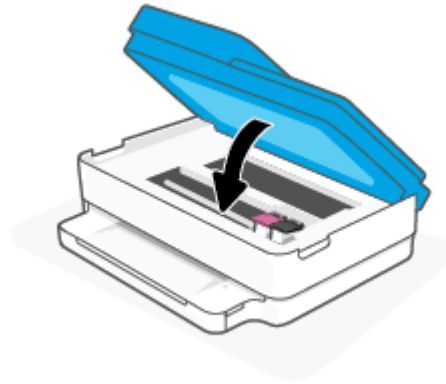

יישור המחסניות נכשל

- אם תהליך היישור נכשל, ודא שבמגש הנייר טעון נייר לבן רגיל שלא נעשה בו שימוש. אם טענת נייר צבעוני במגש הנייר בעת יישור מחסניות הדיו, תהליך היישור ייכשל.
- אם תהליך היישור נכשל שוב ושוב, ייתכן שקיים חיישן פגום או שיש לנקות את ראש ההדפסה.
- אם ניקוי ראש ההדפסה אינו פותר את הבעיה, פנה לתמיכה של HP. בקר בכתובת www.support.hp.com. אתר זה מספק מידע ותוכניות שירות שבעזרתם ניתן לפתור בעיות נפוצות רבות במדפסת. אם תתבקש, בחר במדינה/אזור שלך, ולאחר מכן לחץ על **כל אנשי הקשר ב-HP** לקבלת מידע אודות פנייה לתמיכה טכנית.

פתרון כשל במדפסת

- ▲ כבה את המדפסת והפעל אותה מחדש. אם הבעיה אינה נפתרת, צור קשר עם HP. לקבלת מידע נוסף אודות פניה לתמיכה של HP, ראה [התמיכה של HP בעמוד 107](#).

אזהרות מדפסת או מצב שגיאה



הערה: היישום HP Smart מספק מידע מפורט עבור אזהרות ושגיאות של המדפסת. פתח את היישום ובדוק את מצב המדפסת, ולאחר מכן פעל בהתאם להוראות שעל-גבי המסך כדי לפתור את הבעיה. לאחר מכן בדוק את הפרטים הבאים לקבלת סיוע נוספת בעת הצורך.



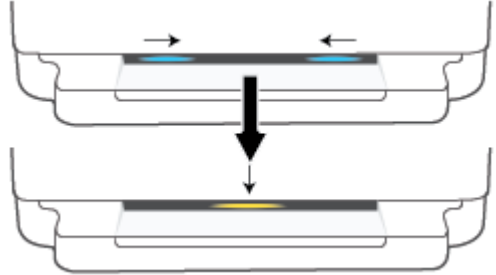
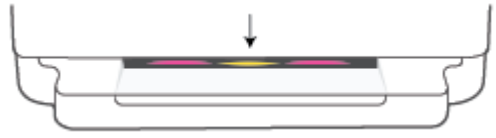

- [שגיאות בחיבור האלחוטי](#)
- [מצב שגיאת נייר](#)
- [מצב שגיאת דיו](#)
- [קודי שגיאה בלוח הבקרה](#)

שגיאות בחיבור האלחוטי



| סיבה ופתרון | אופן פעולת הנורית |
|--|--|
| <p>קיימת שגיאת 'חיבור אלחוטי אוטומטי' (AWC) אם היא מופיעה במהלך מצב ההגדרה של AWC, לקבלת הוראות נוספות, ראה התחברות באמצעות היישום HP Smart בעמוד 27.</p> <p>אם היא מופיעה לאחר שהחיבור הושלם בהצלחה, עבור פתרון הבעיה, ראה בעיות ברשת ובחיבור בעמוד 95.</p> | <p>מד התאורה הגדול מהבהב בכחול מן המרכז אל הקצוות, באופן חוזר ונשנה. בין כל מחזור, קיים הבהוב בכתום במד התאורה הגדול.</p>  |
| <p>קיימת שגיאה בחיבור האלחוטי במהלך מצב הגדרה מוגנת על-ידי Wi-Fi (WPS). לקבלת מידע נוסף אודות אופן חיבור המדפסת, ראה חבר את המדפסת לרשת אלחוטית באמצעות הגדרה מוגנת על-ידי Wi-Fi (WPS) בעמוד 28.</p> <p>לקבלת מידע נוסף אודות אופן פתרון הבעיה, ראה בעיות ברשת ובחיבור בעמוד 95.</p> | <p>מד התאורה הגדול מאיר בסגול בקצוות החיצוניים ומהבהב בכתום במרכז.</p>  |



מצב שגיאת נייר

| סיבה ופתרון | אופן פעולת הנורית | | | |
|--|-------------------|-----------------|---------------|--|
| | תאורת קצה | נורית מגש הנייר | מופעלת | כבויה |
| <p>המדפסת מקבלת עבודת הדפסה, מתחילה בהזנת נייר, ומזהה שרוחב הנייר עבור עבודת ההדפסה גדול יותר מרוחב הנייר שנטען.</p> <p>לחץ על  (לחצן הביטול) כדי לבטל את עבודת ההדפסה ולהוציא את הנייר.</p> <p>כדי למנוע בעיה של חוסר התאמה בגודל הנייר, בצע אחת מהפעולות הבאות לפני ההדפסה:</p> <ul style="list-style-type: none"> שנה את הגדרת גודל הנייר של עבודת ההדפסה כך שתתאים לנייר שנטען. הסר את כל הנייר ממגש הנייר ולאחר מכן טען נייר התואם להגדרת גודל הנייר עבור עבודת ההדפסה. <p>עצה: באפשרותך לשנות את גודל הנייר שהוגדר כברירת מחדל ושזוהה על-ידי המדפסת באופן אוטומטי. לקבלת מידע נוסף, ראה שינוי גודל הנייר שהוגדר כברירת מחדל ושזוהה על-ידי המדפסת בעמוד 23.</p> | <p>מופעלת</p> | <p>מופעלת</p> | <p>מהבהבת</p> | <p>נורית כתומה לרוחב מד התאורה הגדול</p> |
| <p>ייתכן שאירעה אחת מהבעיות הבאות.</p> <ul style="list-style-type: none"> המדפסת מקבלת עבודת הדפסה של עמודים מרובים, מזהה שאורך הנייר עבור עבודת ההדפסה אינו תואם לאורך של הנייר שנטען, ולאחר מכן מדפיסה את העמוד הראשון של העבודה עם שגיאות. <p>לביטול עבודת ההדפסה, לחץ על  (לחצן הביטול).</p> | <p>מופעלת</p> | <p>מופעלת</p> | <p>מהבהבת</p> | <p>נורית כתומה לרוחב מד התאורה הגדול</p> |

| סיבה ופתרון | אופן פעולת הנורית | | | |
|--|---|---|-----------------|-----------|
| |  |  | נורית מגש הנייר | תאורת קצה |
| <p>כדי להמשיך בהדפסת העמודים שנותרו, לחץ על  לחצן 'חידוש פעולה'. העמודים שנותרו יכללו את השגיאות שהופיעו בעמוד הראשון.</p> <p>כדי לשנות את גודל הנייר שהוגדר כברירת מחדל ושזוהה על-ידי המדפסת באופן אוטומטי, ראה שינוי גודל הנייר שהוגדר כברירת מחדל ושזוהה על-ידי המדפסת בעמוד 23.</p> <ul style="list-style-type: none"> המדפסת מקבלת עבודת הדפסה ומזהה שאין נייר במגש הנייר. <p>לביטול עבודת ההדפסה, לחץ על  (לחצן הביטול).</p> <p>כדי להמשיך בהדפסה, טען נייר ולאחר מכן לחץ על  לחצן 'חידוש פעולה'.</p> <p>לקבלת מידע אודות אופן טעינת הנייר, עיין בסעיף טעינת חומרי הדפסה בעמוד 18.</p> | | | | |

מצב שגיאת דיו

| סיבה ופתרון | אופן פעולת הנורית | | | | |
|---|--|---|------------------------------|--------------------|-----------------------------------|
| |  |  | נורית מחסנית הדיו | דלת הגישה למחסניות | תאורת קצה |
| <p>ייתכן שאירעה אחת מהבעיות הבאות.</p> <ul style="list-style-type: none"> מותקנת מחסנית מזויפת או מחסנית שנעשה בה שימוש בעבר. מפלס הדיו במחסנית התואמת נמוך מאוד. נסה את הפתרונות הבאים כדי לפתור את הבעיה. אם המחסנית המתאימה הותקנה זה עתה, ייתכן שהיא מזויפת או שנעשה בה שימוש בעבר. עיין בהודעה בתוכנת המדפסת של HP או באפליקציה HP Smart לקבלת מידע נוסף. אם המחסנית המתאימה לא הותקנה זה עתה, מפלס הדיו בה נמוך מאוד. <p>לחץ על הלחצן  לחצן 'חידוש פעולה' כדי להמשיך בהדפסה, והחלף את המחסנית כאשר איכות ההדפסה אינה קבילה עוד. לקבלת מידע על אופן החלפת מחסניות, עיין בסעיף החלפת המחסניות בעמוד 69.</p> | מופעלת | מופעלת | מופעלת עבור המחסנית עם הבעיה | מהבהבת | נורית כתומה לרוחב מד התאורה הגדול |
| <p>ייתכן שאירעה אחת מהבעיות הבאות.</p> <ul style="list-style-type: none"> המחסנית המתאימה חסרה. <p>אם אחת מהמחסניות חסרה, המדפסת נכנסת למצב מחסנית יחידה. כדי לצאת ממצב מחסנית יחידה, הכנס את המחסנית המתאימה. לקבלת מידע</p> | כבויה | מופעלת | מהבהבת עבור המחסנית עם הבעיה | מהבהבת | נורית כתומה לרוחב מד התאורה הגדול |

| סיבה ופתרון | אופן פעולת הנורית | | | | |
|--|---|--|--|--------------------|-----------------------------------|
| |  |  | נורית מחסנית הדיו | דלת הגישה למחסניות | תאורת קצה |
| <p>נוסף אודות מצב מחסנית יחידה, ראה שימוש במצב מחסנית יחידה בעמוד 71.</p> <p>• המחסנית המתאימה מותקנת שלא כהלכה, או שהסרט הפלסטי טרם הוסר ממנה.</p> <p>הסר את המחסנית המתאימה, ודא שהסרט הפלסטי הוסר ממנה, ולאחר מכן הכנס בחזרה את המחסנית והתקן אותה היטב. לקבלת מידע נוסף, ראה החלפת המחסניות בעמוד 69.</p> | | | | | נורית כתומה לרוחב מד התאורה הגדול |
| <p>דלת הגישה למחסניות פתוח. עליו להיות סגור כדי להתחיל בהדפסה.</p> | כבויה | כבויה | כבויה | מופעלת | נורית כתומה לרוחב מד התאורה הגדול |
| <p>הגורה שבתוך המדפסת תקועה.</p> <p>לחץ על  (לחצן הביטול) כדי לבטל את עבודת ההדפסה. פתח את דלת הגישה למחסניות ודא שדבר אינו עומד בדרכה של הגורה. הזז את הגורה ימינה וסגור את דלת הגישה למחסניות. אם הבעיה עדיין לא נפתרה, עיין בסעיף חסימות ובעיות בהזנת נייר בעמוד 80 לקבלת מידע נוסף.</p> | כבויה | מופעלת | מהבהבת במהירות, לסירוגין בשתי המחסניות | מהבהבת במהירות | נורית כתומה לרוחב מד התאורה הגדול |

קודי שגיאה בלוח הבקרה

סיכום של קודי שגיאה נתמכים:

| קודי שגיאה | תיאור |
|------------|---|
| E0 | מחסנית שיצאה מכלל שימוש |
| E1 | שגיאת חוסר התאמה בגודל הנייר |
| E2 | שגיאת חוסר התאמה בחיישן/אורך הנייר |
| E3 | גורת דיו תקועה |
| E4 | חסימת נייר |
| E5 | כשל בסרוק |
| E6 | General printer error (שגיאה כללית של המדפסת) |
| E9 | שגיאת עדכון |

הבנת דוחות המדפסת

תוכל להדפיס את הדוחות הבאים שסייעו לך לפתור בעיות במדפסת.

- [דוח מצב המדפסת](#)
- [דף תצורת הרשת](#)
- [דוח איכות הדפסה](#)
- [דוח בדיקת הרשת האלחוטית](#)
- [דוח בדיקת הגישה לרשת](#)

לקבלת מידע נוסף לגבי אופן ההדפסה של דוחות אלה, ראה [הדפסת דוחות מלוח הבקרה בעמוד 7](#).

דוח מצב המדפסת

השתמש בדוח מצב המדפסת להצגת פרטי המדפסת ומצב המחסנית הנוכחיים. כמו כן, ניתן להשתמש בדוח מצב המדפסת לפתרון בעיות במדפסת.

דוח מצב המדפסת מכיל גם יומן של אירועים אחרונים.

אם עליך להתקשר ל-HP, כדאי להדפיס את דוח המצב של המדפסת לפני ביצוע השיחה.

דף תצורת הרשת

אם המדפסת מחוברת לרשת, באפשרותך להדפיס דף תצורת רשת כדי להציג את הגדרות הרשת עבור המדפסת ורשימת רשתות שאותרו על-ידי המדפסת. העמוד האחרון בדוח כולל רשימה של כל הרשתות האלחוטיות הניתנות לזיהוי באזור, כמו גם עוצמת האות של הרשתות והערוצים שבהם נעשה שימוש. רשימה זו עשויה לסייע לך לבחור עבור הרשת שלך ערוץ שרשתות אחרות אינן עושות בו שימוש רב (ובכך לשפר את ביצועי הרשת).

הערה: כדי לקבל את הרשימה של הרשתות האלחוטיות שזוהו באזור, יש להפעיל את הרדיו האלחוט. אם הרדיו האלחוט כבוי, הרשימה לא תוצג.

באפשרותך להשתמש בדף תצורת הרשת המסייע לפתור בעיות של קישוריות לרשת. אם עליך להתקשר ל-HP, כדאי להדפיס דף זה לפני ביצוע השיחה.

דוח איכות הדפסה

לבעיות באיכות ההדפסה יכולות להיות סיבות רבות - הגדרות תוכנה שגויה, קובץ מקור תמונה ירוד או מערכת ההדפסה עצמה. אם אינך שבע רצון מאיכות ההדפסים שלך, בעזרת דף 'אבחון איכות הדפסה' תוכל לקבוע אם מערכת ההדפסה פועלת כהלכה.

דוח בדיקת הרשת האלחוטית

בעת הדפסת 'דוח בדיקת הרשת האלחוטית', מתבצעות כמה בדיקות הבודקות מצבים שונים של החיבור האלחוט של המדפסת. הדוח מציג את תוצאות הבדיקה. אם נגלתה בעיה כלשהי, בחלקו העליון של הדוח תופיע הודעה על כך ועל פתרון הבעיה. במקטע התחתון של הדוח ניתן למצוא כמה פרטים מרכזיים על תצורת הרשת האלחוטית.

דוח בדיקת הגישה לרשת

הדפס את דוח הגישה לרשת כדי שסייע לך לזהות בעיות בקישוריות האינטרנט העשויות להשפיע על שירותי האינטרנט.

פתרון בעיות באמצעות 'שירותי אינטרנט'

אם אתה נתקל בבעיות בעת השימוש ב'שירותי אינטרנט', כגון **HP ePrint**, בצע את הפעולות הבאות:

- ודא כי המדפסת מחוברת לאינטרנט באמצעות חיבור אלחוטי.

הערה: אינך יכול להשתמש במאפייני אינטרנט אלה אם המדפסת מחוברת באמצעות כבל USB. 

- ודא כי עדכוני המוצר האחרונים הותקנו במדפסת.
 - ודא כי 'שירותי אינטרנט' מופעלים במדפסת. לקבלת מידע נוסף, ראה [הגדרת שירותי אינטרנט בעמוד 76](#).
 - ודא כי הרוכז, המתג או הנתב המסדירים את העבודה ברשת מופעלים ופועלים באופן תקין.
 - אם אתה מחבר את המדפסת באמצעות חיבור אלחוטי, ודא שהרשת האלחוטית פועלת כהלכה. לקבלת מידע נוסף, ראה [בעיות ברשת ובחיבור בעמוד 95](#).
 - אם אתה משתמש ב-**HP ePrint**, בצע את הפעולות הבאות:
 - ודא כי כתובת הדואר האלקטרוני של המדפסת נכונה.
 - ודא כי כתובת הדואר האלקטרוני של המדפסת היא הכתובת היחידה המפורטת בשורה "אל" של הודעת הדואר האלקטרוני. אם כתובות דוא"ל נוספות מפורטות בשורה "אל", ייתכן כי הקבצים המצורפים שתשלח לא יודפסו.
 - ודא שאתה שולח מסמכים שעומדים בדרישות של **HP ePrint**. לקבלת מידע נוסף, בקר באתר האינטרנט של [HP Smart](#). ייתכן שאתר זה אינו זמין בכל המדינות/האזורים.
 - אם הרשת שלך משתמשת בהגדרות proxy בעת ההתחברות לאינטרנט, ודא כי הגדרות ה-proxy שהזנת חוקיות:
 - בדוק את ההגדרות שבשימוש בדפדפן האינטרנט שבו אתה משתמש (כגון Internet Explorer, Firefox או Safari).
 - היעזר במנהל ה-IT או באדם שהגדיר את חומת האש שלך.
 - אם הגדרות ה-Proxy שבשימוש בחומת האש שלך השתנו, עליך לעדכן הגדרות אלה בלוח הבקרה של המדפסת או בשרת האינטרנט המשובץ. אם הגדרות אלה אינן מעודכנות, לא תוכל להשתמש ב-HP ePrint.
- לקבלת מידע נוסף, ראה [הגדרת שירותי אינטרנט בעמוד 76](#).

עצה:  לקבלת סיוע נוסף לגבי הגדרה ושימוש ב'שירותי אינטרנט', בקר באתר האינטרנט של [HP Smart](#). (ייתכן שאינו זמין בכל המדינות/האזורים).

תחזוקת המדפסת

נקה את משטח הזכוכית של הסורק

אבק או לכלוך על משטח הזכוכית של הסורק, על תומך המכסה של הסורק או על מסגרת הסורק עלולים להאט את הביצועים, לפגוע באיכות הסריקות, ולהשפיע על דיוקן של תכונות כגון התאמת עותקים לגודל דף מסוים.

ניקוי משטח הזכוכית של הסורק

אזהרה! לפני ניקוי המדפסת, כבה אותה על-ידי לחיצה על  (לחצן הפעלה/כיבוי) וביתוק כבל המתח משקע החשמל.

1. הרום את מכסה הסורק.



2. נקה את משטח הזכוכית של הסורק ואת המכסה בעזרת מטלית רכה ונטולת סיבים שהתזת עליה נוזל ניקוי עדין למשטחי זכוכית.



זהירות! נקה את משטח הזכוכית של הסורק רק בעזרת נוזל ניקוי למשטחי זכוכית. אל תשתמש בחומרי ניקוי שמכילים חומרים שוחקים, אצטון, בנזן או פחמן טטרכלוריד, העלולים לגרום נזק למשטח הזכוכית. אל תשתמש באלכוהול מכיוון שהוא עלול להשאיר סימני מריחה על משטח הזכוכית של הסורק.

זהירות: אל תרסס את נוזל הניקוי ישירות על משטח הזכוכית של הסורק. אם תתיז כמות גדולה מדי של נוזל ניקוי, נוזל הניקוי עלול לבזול מתחת למשטח הזכוכית של הסורק ולגרום נזק לסורק.

3. סגור את מכסה הסורק והפעל את המדפסת.

ניקוי חיצוני

אזהרה! לפני ניקוי המדפסת, כבה אותה על-ידי לחיצה על  (הלחצן הפעלה/כיבוי), ונתק את כבל המתח משקע החשמל.

השתמש במטלית רכה, לחה ונטולת מוך לניגוב אבק, לכלוך וכתמים מהמארז. הרחק בוזלים מפנים המדפסת ומלוח הבקרה שלה.

ניקוי מזין המסמכים

אם מזין המסמכים מרים מספר דפים או אם הוא אינו מרים נייר וגיל, באפשרותך לנקות את הגלגלות ואת משטח ההפרדה.

לניקוי הגלגלות או משטח ההפרדה

אזהרה! לפני ניקוי המדפסת, כבה אותה על-ידי לחיצה על  (הלחצן הפעלה/כיבוי), ונתק את כבל המתח משקע החשמל.

1. הסר את כל מסמכי המקור ממגש מזין המסמכים.

2. הרום את מגש ההזנה של מזין המסמכים.

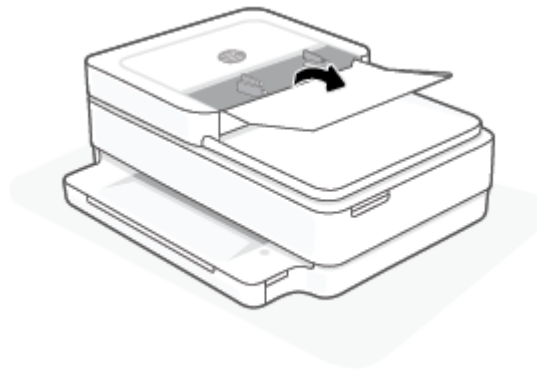

פעולה זו מספקת גישה קלה לגלגלות (1) ולמשטח ההפרדה (2).

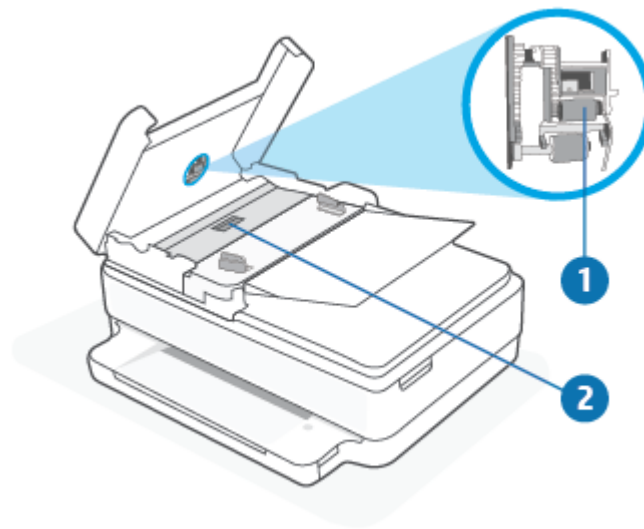

| | |
|---|------------|
| 1 | גלגלות |
| 2 | משטח הפרדה |

3. הרטב קלות מטלית נקיה בטולת מוך במים מזוקקים ולאחר מכן סחוט את הנוזלים העודפים מהמטלית.

4. השתמש במטלית הלחה כדי לנגב את כל המשקעים מהגלגלות או ממשטח ההפרדה.



הערה: אם המשקע אינו יורד באמצעות מים מזוקקים, נסה להשתמש בכוהל איזופרופיל (ספירט).

5. סגור את המכסה של מזין המסמכים.

שחזור ההגדרות המקוריות של היצרן שנקבעו כברירת מחדל

אם לאחר השבתת פונקציות מסוימות או שינוי הגדרות מסוימות ברצונך להחזירן למצב הקודם, ניתן לשחזר את המדפסת להגדרות היצרן או להגדרות הרשת המקוריות.

לשחזור המדפסת להגדרות ברירת המחדל המקוריות של היצרן

1. הרם את דלת הגישה למחסנית כדי לחשוף את אזור המחסנית.
2. כאשר דלת הגישה למחסנית פתוחה, לחץ לחיצה ממושכת על  (הלחצן הפעלה/כיבוי) ועל הלחצן  **אלחוט** בגב המדפסת למשך שלוש שניות.

לשחזור המדפסת להגדרות הרשת המקוריות

- בגב המדפסת, לחץ לחיצה ממושכת על הלחצן  **אלחוט** למשך שלוש שניות לפחות.





הערה:  לאחר איפוס הגדרות הרשת של המדפסת, הגדרות האלחוט שנקבעו קודם לכן (כגון מהירות הקישור או כתובת IP) יימחקו. כתובת ה-IP מוגדרת בחזרה למצב 'אוטומטי'.

עצה:  באפשרותך לבקר באתר התמיכה המקוון של HP בכתובת www.support.hp.com לקבלת מידע ותוכניות שירות שבעזרתם ניתן לפתור בעיות נפוצות רבות במדפסת.

(Windows) הפעל את [HP Print and Scan Doctor](#) כדי לאבחן בעיות בהדפסה, בסריקה ובהעתקה ולפתור אותן באופן אוטומטי. היישום זמין רק בחלק מהשפות.

התמיכה של HP



לקבלת המידע העדכני ביותר בנוגע לתמיכה ועדכוני המוצר העדכניים ביותר, בקר באתר האינטרנט של התמיכה במוצר בכתובת www.support.hp.com. התמיכה המקוונת של HP מספקת מגוון אפשרויות שיסייעו לך בעבודה עם המדפסת:

| | |
|---|---|
| קבל סיוע בפתרון בעיות: מצא מידע עבור פתרון חסימות נייר, בעיות של חיבור רשת, בעיות באיכות הדפסה, שגיאות מדפסת ועוד. |  |
| קבל תוכנות ומנהלי התקנים: הורד תוכנות, מנהלי התקנים וקושחה שאתה זקוק להם עבור המדפסת. |  |
| שאל את הקהילה: הצטרף לפורומים של הקהילה כדי לחפש פתרונות, לשאול שאלות ולשתף בעצות. |  |
| פתרונות האבחון של HP: השתמש בכלים המקוונים של HP כדי לזהות את המדפסת ולאתר פתרונות מומלצים. עבור מערכת ההפעלה של Windows, באפשרותך לאבחן ולפתור בעיות במדפסת באופן אוטומטי בעזרת HP Print and Scan Doctor . |  |

הערה: באפשרותך גם למצוא עזרה מקוונת על-ידי ביקור בדף האינטרנט של [Printer Essentials](#). כאן תוכל למצוא קישורים להתקנת אפליקציית HP Smart, לרכישת דיו חלופי עבור המדפסת שלך (כולל HP Instant Ink, אם ישים) ולקבל עזרה במשימות מדפסת נפוצות.

פנייה ל-HP

אם אתה זקוק לסיוע של נציג התמיכה הטכנית של HP כדי לפתור בעיה, בקר באתר www.support.hp.com. האפשרויות הבאות ליצירת קשר זמינות ללא תשלום עבור לקוחות בעלי אחריות בתוקף (תמיכה של נציג HP ללקוחות בעלות אחריות שאינה בתוקף עלולה להיות כרוכה בתשלום):

| | |
|--|---|
| נהל צ'אט מקוון עם נציג התמיכה של HP או עם נציג וירטואלי של HP. |  |
| פנה לנציג התמיכה של HP. |  |

בעת פנייה לשירות התמיכה של HP, הכן מראש את הפרטים הבאים:

- שם המוצר (מופיע על-גבי המדפסת)
- מספר המוצר ומספר סידורי (מופיע בחלקה הפנימי של דלת הגישה למחסניות)



רישום המדפסת

באמצעות רישום מהיר, באפשרותך ליהנות משירות טוב יותר, מתמיכה יעילה יותר ומהתראות תמיכה במוצר. אם לא רשמת את המדפסת שברשותך בעת התקנת התוכנה, באפשרותך לרשום אותה כעת בכתובת <https://www.register.hp.com>.

אפשרויות נוספות במסגרת האחריות

תוכניות שירות מורחבות זמינות עבור המדפסת תמורת עלות נוספת. עבור אל www.support.hp.com, בחר את המדינה/אזור שלך ואת השפה, ולאחר מכן חפש את אפשרויות האחריות המורחבת הזמינות עבור המדפסת.

10 HP EcoSolutions (HP) ואיכות הסביבה

HP מחויבת לסייע לך למטב את ההשפעה על הסביבה ולאפשר לך להדפיס באחריות—בבית ובמשרד.

לקבלת מידע מפורט יותר על הנחיות בנוגע לאיכות הסביבה ש-HP פועלת על-פיהן לאורך תהליך הייצור, עיין בסעיף [Environmental product stewardship program](#) (תוכנית ניהול סביבתי למוצר) בעמוד 121. לקבלת מידע בוסף אודות היוזמות הסביבתיות של HP, בקר בכתובת www.hp.com/ecosolutions.

מצב חיסכון בחשמל

צריכת החשמל פוחתת במצב 'חיסכון בחשמל'.

לאחר ההתקנה הראשונית של המדפסת, המדפסת תיכנס למצב 'חיסכון בחשמל' לאחר 5 דקות של חוסר פעילות.

כדי לשנות את הזמן עד למצב 'חיסכון בחשמל' דרך שרת האינטרנט המשובץ (EWS)

1. פתח את שרת האינטרנט המשובץ (EWS). לקבלת מידע נוסף, ראה [פתיחת שרת האינטרנט המשובץ בעמוד 35](#).
2. לחץ על הכרטיסייה הגדרות.
3. במקטע ניהול צריכת חשמל, לחץ על מצב חיסכון באנרגיה ובחר באפשרות הרצויה.
4. לחץ על החל.

בסעיף זה מסופקים המפרטים הטכניים ומידע תקינה בין-לאומי עבור ה-HP ENVY All-in-One 6400e series.

לקבלת מפרטים נוספים, עיין בתיעוד המודפס המצורף ל-HP ENVY All-in-One 6400e series.

סעיף זה כולל את הנושאים הבאים:

- [הודעות של HP Company](#)
- [מפרטים](#)
- [הודעות תקינה](#)
- [Environmental product stewardship program \(תוכנית ניהול סביבתי למוצר\)](#)

הודעות של HP Company

המידע המובא כאן כפוף לשינויים ללא הודעה מוקדמת.

כל הזכויות שמורות. אין לשכפל, להתאים או לתרגם חומר זה ללא קבלת רשות של HP מראש בכתב, אלא כפי שמתירים זאת חוקי זכויות היוצרים. האחריות הבלעדית למוצרים ולשירותים של HP מפורטת בהצהרת האחריות המפורשת הנלווית למוצרים ושירותים אלה. אין לפרש דבר מן האמור במסמך זה כהענקת אחריות נוספת. HP אינה נושאת באחריות לשגיאות טכניות, לשגיאות עריכה או להשמטות במסמך זה.

© Copyright 2021 HP Development Company, L.P.

Microsoft ו-Windows הינם סימנים מסחריים רשומים או סימנים מסחריים של Microsoft Corporation בארצות הברית ו/או במדינות/אזורים אחרים.

Bluetooth הוא סימן מסחרי של בעליו ונמצא בשימוש של HP Inc. ברישיון.

מפרטים

המידע הכלול כאן נתון לשינויים ללא הודעה מראש. לקבלת מפרטי מוצר נוספים, עיין בגיליון הנתונים של המוצר בכתובת www.support.hp.com.

דרישות המערכת

- לקבלת מידע אודות דרישות תוכנה ומערכת או פרסומים עתידיים ותמיכה הקשורים למערכת ההפעלה, בקר באתר התמיכה המקוונת של HP בכתובת www.support.hp.com.

מפרטים סביבתיים

- טווח טמפרטורות מומלץ להפעלה: 15° עד 30° צלזיוס (59° עד 86° פרנהייט)
- טווח מותר של טמפרטורות הפעלה: 5° עד 40° צלזיוס (41° עד 104° פרנהייט)
- לחות: 25% עד 75% לחות יחסית ללא עיבוי (מומלץ);
- טווח טמפרטורות במצב חוסר פעילות (אחסון): -40° עד 60° צלזיוס (-40° עד 140° פרנהייט)
- בנכוחות שדות אלקטרומגנטיים חזקים, ייתכן שיהיה עיוות מסוים בפלט מהמדפסת.

קיבולת מגשי הנייר

- גליונות נייר רגיל: עד 80
- מעטפות: עד 10
- כרטיסיות: עד 40
- גליונות נייר צילום: עד 30

קיבולת מגש הפלט

- גליונות נייר רגיל: עד 25
- מעטפות: עד 5
- גליונות נייר צילום: עד 10

קיבולת מגש ההזנה של מזין המסמכים

- גליונות נייר רגיל: עד 35

גודל הנייר

- לקבלת רשימה מלאה של גודלי חומרי ההדפסה הנתמכים, עיין בתוכנת המדפסת.

משקל הנייר

- נייר רגיל: 60 עד 90 ג'/מ"ר
- מעטפות: 75 עד 90 ג'/מ"ר
- כרטיסים: עד 200 ג'/מ"ר
- נייר צילום: עד 300 ג'/מ"ר

מפרטי הדפסה

- מהירויות ההדפסה משתנות בהתאם למורכבות המסמך
- שיטה: הזרקת דיו תרמית לפי דרישה
- שפה: PCL3 GUI

רזולוציית הדפסה

- לקבלת רשימה של רזולוציות הדפסה נתמכות, בקר באתר התמיכה במוצר בכתובת www.support.hp.com.

מפרט סריקה

- רזולוציה אופטית: עד 1,200 dpi
- רזולוציית חומרה: עד 1,200 x 1,200 dpi
- רזולוציה משופרת: עד 1,200 x 1,200 dpi
- עומק סיביות: 24-bit צבע, 8-bit גוני אפור (256 רמות אפור)
- גודל סריקה מרבי ממשטח הזכוכית: 215.9 x 297 מ"מ (8.5 x 11.7 אינץ')
- גודל הסריקה המרבי (מזין המסמכים): 215.9 x 297 מ"מ (8.5 x 11.7 אינץ')
- סוגי קבצים נתמכים: PDF, JPEG, RAW
- גרסת Twain: 1.9

מפרט העתקה

- רזולוציית העתקה (שחור וצבע): עד 300 x 300 dpi
- עיבוד תמונה דיגיטלי
- מספר העותקים המרבי משתנה בהתאם לדגם.
- מהירויות העתקה משתנות בהתאם למורכבות המסמך והזגם.

תפוקת המחסנית

- לקבלת מידע נוסף לגבי תפוקות המחסנית המשוערות, בקר בכתובת www.hp.com/go/learnaboutsupplies.

מידע אקוסטי

- אם יש לך גישה לאינטרנט, באפשרותך לקבל מידע על אקוסטיקה מאתר האינטרנט של HP.

הודעות תקינה

ה-HP ENVY All-in-One 6400e series עומד בדרישות המוצר של סוכנויות התקינה במדינה/אזור שלך.

סעיף זה כולל את הנושאים הבאים:

- [מספר דגם לתקינה](#)
- [הצהרת FCC](#)
- [הודעה למשתמשים בקוריאה](#)
- [הצהרת תאימות VCCI \(Class B\) למשתמשים ביפן](#)
- [הודעה בדבר כבל המתח למשתמשים ביפן](#)
- [הצהרה בדבר פליטת רעשים למשתמשים בגרמניה](#)
- [הודען תקינה של האיחוד האירופי ובריטניה](#)
- [מוצרים עם פונקציונליות אלחוטית](#)
- [הודעה למשתמשים בתצוגות חזותיות במקומות עבודה בגרמניה](#)
- [הצהרת תאימות](#)
- [הצהרות תקינה בנוגע לאלחוט](#)

מספר דגם לתקינה

למוצר הוקצה מספר דגם לתקינה לצורך זיהוי ופיקוח. מספר הדגם לתקינה עבור המוצר שלך הוא SNPRC-1807-02 ואין לבלבל בין מספר תקינה זה לשמות השיווקיים או למספרי המוצרים.

הצהרת FCC

The United States Federal Communications Commission (in 47 CFR 15.105) has specified that the following notice be brought to the attention of users of this product.

This equipment has been tested and found to comply with the limits for a Class B digital device, pursuant to Part 15 of the FCC Rules. These limits are designed to provide reasonable protection against harmful interference in a residential installation. This equipment generates, uses and can radiate radio frequency energy and, if not installed and used in accordance with the instructions, may cause harmful interference to radio communications. However, there is no guarantee that interference will not occur in a particular installation. If this equipment does cause harmful interference to radio or television reception, which can be determined by turning the equipment off and on, the user is encouraged to try to correct the interference by one or more of the following measures:

- Reorient or relocate the receiving antenna.
- Increase the separation between the equipment and the receiver.
- Connect the equipment into an outlet on a circuit different from that to which the receiver is connected.
- Consult the dealer or an experienced radio/TV technician for help.

For further information, contact: Manager of Corporate Product Regulations, HP Inc. 1501 Page Mill Road, Palo Alto, CA 94304, U.S.A.

Modifications (part 15.21)

The FCC requires the user to be notified that any changes or modifications made to this device that are not expressly approved by HP may void the user's authority to operate the equipment.

This device complies with Part 15 of the FCC Rules. Operation is subject to the following two conditions: (1) this device may not cause harmful interference, and (2) this device must accept any interference received, including interference that may cause undesired operation.

הודעה למשתמשים בקוריאה

이 기기는 가정용(B급) 전자파적합기기로서 주로 가정에서 사용하는 것을 목적으로 B급 기기
하며, 모든 지역에서 사용할 수 있습니다.

(가정용 방송통신기자재)

הצהרת תאימות (Class B) VCCI למשתמשים ביפן

この装置は、クラス B 機器です。この装置は、住宅環境で使用することを目的としていますが、この装置がラジオやテレビジョン受信機に近接して使用されると、受信障害を引き起こすことがあります。取扱説明書に従って正しい取り扱いをして下さい。

VCCI-B

הודעה בדבר כבל המתח למשתמשים ביפן

製品には、同梱された電源コードをお使い下さい。

同梱された電源コードは、他の製品では使用出来ません。

הצהרה בדבר פליטת רעשים למשתמשים בגרמניה

Geräuschemission

LpA < 70 dB am Arbeitsplatz im Normalbetrieb nach DIN 45635 T. 19

הודעו תקינה של האיחוד האירופי ובריטניה



מוצרים הנושאים את סימון CE וסימון UK מציינים להנחיות הרלוונטיות של האיחוד האירופי ולמכשירים הסטוטוריים המקבילים של בריטניה ויכולים לפעול לפחות במדינה חברה אחת באיחוד האירופי ובריטניה. ניתן למצוא את הצהרת התאימות המלאה של EU ו-UK באתר האינטרנט הבא: www.hp.eu/certificates (חפש באמצעות שם דגם המוצר או מספר דגם התקינה שלו (RMN), שניתן למצוא בתווית התקינה).

ליצירת קשר בנושאי תקינה, יש לפנות אל:

עבור EU: HP Deutschland GmbH, HP HQ-TRE, 71025 Boeblingen, Germany

עבור GB: HP Inc UK Ltd, Regulatory Enquiries, Earley West, 300 Thames Valley Park Drive, Reading, RG6 1PT

מוצרים עם פונקציונליות אלחוטית

EMF

מוצר זה עומד בדרישות המפורטות בהנחיות הבינלאומיות (ICNIRP) בנוגע לחשיפה לקרינת תדרי רדיו. אם המוצר כולל התקן המשדר ומקבל אותות רדיו, שמירה על מרחק הפרדה של 20 ס"מ בעת שימוש רגיל במוצר מבטיחה כי רמות החשיפה לתדרי רדיו עומדות בדרישות האיחוד האירופי.

פונקציונליות אלחוטית באירופה

עבור מוצרים עם 802.11 b/g/n או רדיו Bluetooth:

- רצועת תדרי רדיו: 2,483.5-2,400 מגה-הרץ, עם עוצמת שידור של 20 dBm (100 mW) או פחות. עבור מוצרים עם רדיו 802.11 a/b/g/n/ac:
- רצועת תדרי רדיו: 2,483.5-2,400 מגה-הרץ, עם עוצמת שידור של 20 dBm (100 mW) או פחות.
- רצועת תדרי רדיו: 5,330-5,170 מגה-הרץ, עם עוצמת שידור של 23 dBm (200 mW) או פחות.
- רצועת תדרי רדיו: 5,730-5,490 מגה-הרץ, עם עוצמת שידור של 23 dBm (200 mW) או פחות.
- רצועת תדרי רדיו: 5,835-5,735 מגה-הרץ, עם עוצמת שידור של 13.98 dBm (25 mW) או פחות.

חשוב: LAN אלחוטי IEEE 802.11x עם רצועת תדרים של 5.17-5.33 ג'יגה-הרץ מוגבל לשימוש בתוך מבנים בלבד בכל המדינות/אזורים המופיעים בתרשים. שימוש באפליקציית WLAN זו בחוץ עלול להוביל להפרעות בשירותי רדיו קיימים.



| | | | | |
|----|----|--------|----|----|
| AT | BE | BG | CY | CZ |
| DE | DK | EE | EL | ES |
| FI | FR | HR | HU | IE |
| IT | LT | LU | LV | MT |
| NL | PL | PT | RO | SE |
| SI | SK | IS | LI | NO |
| CH | TR | UK(NI) | | |

| | | | | |
|----|----|----|----|----|
| AL | BA | MD | ME | MK |
| RS | UK | XK | | |

הודעה למשתמשים בתצוגות חזותיות במקומות עבודה בגרמניה

GS-Erklärung (Deutschland)

Das Gerät ist nicht für die Benutzung im unmittelbaren Gesichtsfeld am Bildschirmarbeitsplatz vorgesehen. Um störende Reflexionen am Bildschirmarbeitsplatz zu vermeiden, darf dieses Produkt nicht im unmittelbaren Gesichtsfeld platziert werden.

הצהרת תאימות

ניתן למצוא את הצהרת התאימות בכתובת www.hp.eu/certificates.

הצהרות תקינה בנוגע לאלחוט

סעיף זה כולל את מידע התקינה הבא בנוגע למוצרים אלחוטיים:

- חשיפה לקרינת תדר רדיו

- [הודעה למשתמשים בקנדה \(5 GHz\)](#)
- [הודעה למשתמשים בטייוואן \(5 GHz\)](#)
- [הודעה למשתמשים בסרביה \(5 GHz\)](#)
- [הודעה למשתמשים במקסיקו](#)
- [הודעה למשתמשים בברזיל](#)
- [הודעה למשתמשים בקנדה](#)
- [הודעה למשתמשים בטייוואן](#)
- [הודעה למשתמשים ביפן](#)
- [הודעה למשתמשים בתאילנד \(5 GHz\)](#)

חשיפה לקרינת תדר רדיו

⚠ CAUTION: The radiated output power of this device is far below the FCC radio frequency exposure limits. Nevertheless, the device shall be used in such a manner that the potential for human contact during normal operation is minimized. This product and any attached external antenna, if supported, shall be placed in such a manner to minimize the potential for human contact during normal operation. In order to avoid the possibility of exceeding the FCC radio frequency exposure limits, human proximity to the antenna shall not be less than 20 cm (8 inches) during normal operation.

הודעה למשתמשים בקנדה (5 GHz)

⚠ CAUTION: When using IEEE 802.11a wireless LAN, this product is restricted to indoor use, due to its operation in the 5.15- to 5.25-GHz frequency range. The Industry Canada requires this product to be used indoors for the frequency range of 5.15 GHz to 5.25 GHz to reduce the potential for harmful interference to co-channel mobile satellite systems. High-power radar is allocated as the primary user of the 5.25- to 5.35-GHz and 5.65- to 5.85-GHz bands. These radar stations can cause interference with and/or damage to this device.

⚠ ATTENTION: Lors de l'utilisation du réseau local sans fil IEEE 802.11a, ce produit se limite à une utilisation en intérieur à cause de son fonctionnement sur la plage de fréquences de 5,15 à 5,25 GHz. Industrie Canada stipule que ce produit doit être utilisé en intérieur dans la plage de fréquences de 5,15 à 5,25 GHz afin de réduire le risque d'interférences éventuellement dangereuses avec les systèmes mobiles par satellite via un canal adjacent. Le radar à haute puissance est alloué pour une utilisation principale dans une plage de fréquences de 5,25 à 5,35 GHz et de 5,65 à 5,85 GHz. Ces stations radar peuvent provoquer des interférences avec cet appareil et l'endommager.

הודעה למשתמשים בטייוואן (5 GHz)

應避免影響附近雷達系統之操作。

高增益指向性天線只得應用於固定式點對點系統。

הודעה למשתמשים בסרביה (5 GHz)

Upotreba ovog uređaja je ogranična na zatvorene prostore u slučajevima koriscenja na frekvencijama od 5150-5350 MHz.

הודעה למשתמשים במקסיקו

La operación de este equipo está sujeta a las siguientes dos condiciones: (1) es posible que este equipo o dispositivo no cause interferencia perjudicial y (2) este equipo o dispositivo debe aceptar cualquier interferencia, incluyendo la que pueda causar su operación no deseada.

Para saber el modelo de la tarjeta inalámbrica utilizada, revise la etiqueta regulatoria de la impresora.

הודעה למשתמשים בברזיל

Este equipamento opera em caráter secundário, isto é, não tem direito à proteção contra interferência prejudicial, mesmo de estações do mesmo tipo, e não pode causar interferência em sistemas operando em caráter primário. Este equipamento não tem direito à proteção contra interferência prejudicial e não pode causar interferência em sistemas devidamente autorizados.

Para obter mais informações, verifique o site da ANATEL www.anatel.gov.br.

הודעה למשתמשים בקנדה

Under Industry Canada regulations, this radio transmitter may only operate using an antenna of a type and maximum (or lesser) gain approved for the transmitter by Industry Canada. To reduce potential radio interference to other users, the antenna type and its gain should be so chosen that the equivalent isotropically radiated power (e.i.r.p.) is not more than that necessary for successful communication.

This device complies with Industry Canada licence-exempt RSS standard(s). Operation is subject to the following two conditions: (1) this device may not cause interference, and (2) this device must accept any interference, including interference that may cause undesired operation of the device.

WARNING! Exposure to Radio Frequency Radiation. The radiated output power of this device is below the Industry Canada radio frequency exposure limits. Nevertheless, the device should be used in such a manner that the potential for human contact is minimized during normal operation.

To avoid the possibility of exceeding the Industry Canada radio frequency exposure limits, human proximity to the antennas should not be less than 20 cm (8 inches).

Conformément au Règlement d'Industrie Canada, cet émetteur radioélectrique ne peut fonctionner qu'avec une antenne d'un type et d'un gain maximum (ou moindre) approuvé par Industrie Canada. Afin de réduire le brouillage radioélectrique potentiel pour d'autres utilisateurs, le type d'antenne et son gain doivent être choisis de manière à ce que la puissance isotrope rayonnée équivalente (p.i.r.e.) ne dépasse pas celle nécessaire à une communication réussie.

Cet appareil est conforme aux normes RSS exemptes de licence d'Industrie Canada. Son fonctionnement dépend des deux conditions suivantes : (1) cet appareil ne doit pas provoquer d'interférences nuisibles et (2) doit accepter toutes les interférences reçues, y compris des interférences pouvant provoquer un fonctionnement non souhaité de l'appareil.

AVERTISSEMENT relatif à l'exposition aux radiofréquences. La puissance de rayonnement de cet appareil se trouve sous les limites d'exposition de radiofréquences d'Industrie Canada. Néanmoins, cet appareil doit être utilisé de telle sorte qu'il doive être mis en contact le moins possible avec le corps humain.

Afin d'éviter le dépassement éventuel des limites d'exposition aux radiofréquences d'Industrie Canada, il est recommandé de maintenir une distance de plus de 20 cm entre les antennes et l'utilisateur.

הודעה למשתמשים בטייוואן

取得審驗證明之低功率射頻器材，非經核准，公司、商號或使用者均不得擅自變更頻率、加大功率或變更原設計之特性及功能。低功率射頻器材之使用不得影響飛航安全及干擾合法通信；經發現有干擾現象

時，應立即停用，並改善至無干擾時方得繼續使用。前述合法通信，指依電信管理法規定作業之無線電通信。低功率射頻器材須忍受合法通信或工業、科學及醫療用電波輻射性電機設備之干擾。

הודעה למשתמשים ב־5 GHz

この機器は技術基準適合証明又は工事設計認証を受けた無線設備を搭載しています。

הודעה למשתמשים בתאילנד (5 GHz)

เครื่องวิทยุคมนาคมนี้มีการแผ่คลื่นแม่เหล็กไฟฟ้าสอดคล้องตามมาตรฐานความปลอดภัยต่อสุขภาพของมนุษย์จากการใช้เครื่องวิทยุคมนาคมที่คณะกรรมการกิจการโทรคมนาคมแห่งชาติประกาศกำหนด

This radio communication equipment has the electromagnetic field strength in compliance with the Safety Standard for the Use of Radio Communication Equipment on Human Health announced by the National Telecommunications Commission.

Environmental product stewardship program (תוכנית ניהול סביבתי למוצר)

חברת HP מחויבת לספק מוצרים איכותיים שאינם פוגעים באיכות הסביבה. בתכנון מוצר זה הובאו בחשבון אפשרויות מיחזור שונות. מספר החומרים צומצם עד למינימום, מבלי לגרוע מהפונקציונליות של המדפסת ומאמינותה. התכנון מאפשר להפריד בקלות חומרים שונים זה מזה. אמצעי ההידוק והחיבורים השונים ניתנים לאיתור בקלות ולהסרה בעזרת כלים פשוטים. חלקים בעדיפות גבוהה תוכננו כך שניתן יהיה לגשת אליהם בקלות לפירוק ותיקון יעילים. למידע נוסף, בקר באתר המחויבות לסביבה של HP, בכתובת:

www.hp.com/sustainableimpact

- [עצות של HP לצמצום ההשפעה על הסביבה](#)
- [עצות ידודות לסביבה](#)
- [תקנה 1275/2008 של ועדת האיחוד האירופי](#)
- [נייר](#)
- [חלקי פלסטיק](#)
- [גיליונות נתונים על בטיחות](#)
- [תוכנית מיחזור](#)
- [תוכנית המיחזור של HP לחומרי דיו מתכלים](#)
- [צריכת חשמל](#)
- [השלכת ציוד פסולת על-ידי משתמשים](#)
- [חומרים כימיים](#)
- [הצהרת מצב הנוכחות של סימון החומרים המוגבלים \(טייוואן\)](#)
- [טבלת החומרים/הרכיבים המסוכנים והרכבם \(סין\)](#)
- [הגבלת חומרים מסוכנים \(הודו\)](#)
- [הצהרה בדבר הגבלה על חומרים מסוכנים \(טורקיה\)](#)
- [EPEAT](#)
- [מידע למשתמש על SEPA Ecolabel \(סין\)](#)
- [תווית צריכת האנרגיה בסין בעת שימוש במדפסת, פקס ומכשיר העתקה](#)
- [השלכת סוללות בטייוואן](#)
- [הנחיית האיחוד האירופי בנושא סוללות](#)
- [הודעה בנושא סוללות עבור ברזיל](#)
- [הודעה על חומרים פרקוליים בקליפורניה](#)
- [השלכת פסולת עבור ברזיל](#)

עצות של HP לצמצום ההשפעה על הסביבה

- בחר ממגוון רחב של סוגי נייר של HP עם אישור FSC[®] או PEFC[™], המציין כי סיבי העצים מגיעים ממקור מהימן שנמצא בפיקוח צמוד.¹
 - חסוך במשאבים - חפש נייר שעשוי מתוכן ממוחזר.
 - מחזור את מחסניות הדיו המקוריות של HP - עשה זאת בקלות וללא תשלום באמצעות התוכנית HP Planet Partners, הזמינה ב-47 מדינות ואזורים ברחבי העולם.²
 - חסוך בנייר על-ידי הדפסה משני צידי הדף.
 - חסוך בצריכת החשמל על-ידי בחירה במוצרי HP באישור Energy Star[®].
 - צמצם את טביעת הרגל הפחמנית - כל מדפסות HP כוללות הגדרות ניהול צריכת חשמל המסייעות לך לשלוט בצריכת החשמל.
 - גלה באילו דרכים נוספות HP ולקוחותיה מצמצמים את ההשפעה על איכות הסביבה בכתובת www.hp.com/ecosolutions.
- ¹ הניירות של HP מאושרים בהתאם לתקן FSC[®]C017543 או PEFC[™]TMPEFC/29-13-198.
- ² זמינות התוכנית משתנה. אפשרות החזרה ומיחזור של מחסניות מקוריות של HP זמינה כיום ביותר מ-50 מדינות, ואזורים באסיה, אירופה, צפון אמריקה ודרום אמריקה באמצעות התוכנית HP Planet Partners. לקבלת מידע נוסף, בקר בכתובת: www.hp.com/recycle.

עצות יזדותיות לסביבה

HP מחויבת לסייע ללקוחותיה לצמצם את ההשפעה על הסביבה. בקר באתר האינטרנט HP Eco Solutions (פתרונות אקולוגיים של HP) לקבלת מידע נוסף אודות היוזמות הסביבתיות של HP.

www.hp.com/sustainableimpact

תקנה 1275/2008 של ועדת האיחוד האירופי

למידע על נתוני צריכת חשמל של המוצר, לרבות צריכת חשמל של המוצר במצב המתנה בחיבור לרשת כאשר כל שאר היציאות ברשת האלחוטית פעילות, עיין בסעיף P15 'מידע נוסף' בהצהרת IT ECO של המוצר בכתובת www.hp.com/hpinfo/globalcitizenship/environment/productdata/itecodesktop-pc.html.

נייר

מוצר זה מתאים לשימוש בנייר ממוחזר בהתאם לתקן DIN 19309 ו-EN 12281:2002.

חלקי פלסטיק

חלקי פלסטיק שמשקלם עולה על 25 גרם מסומנים בהתאם לתקנים בין-לאומיים המגבירים את האפשרות לזיהוי סוגי פלסטיק למטרות מיחזור בסיום חיי המוצר.

גיליונות נתונים על בטיחות

גיליונות נתונים על בטיחות, מידע על בטיחות המוצר ועל איכות הסביבה זמינים באתר www.hp.com/go/ecodata או לפי בקשה.

תוכנית מיחזור

HP מציעה מספר ההולך וגדל של תוכניות החזרת מוצרים ומיחזור במדינות/אזורים רבים ושותפויות עם מספר מרכזי מיחזור מוצרי אלקטרוניקה ברחבי העולם. HP פועלת לשימור משאבים על-ידי מכירה חוזרת של כמה ממוצריה הפופולריים ביותר. לקבלת מידע נוסף אודות מיחזור מוצרי HP, בקר בכתובת:

www.hp.com/recycle

תוכנית המיחזור של HP לחומרי דיו מתכלים

HP מחויבת להגנה על הסביבה. תוכנית HP Inkjet Supplies Recycling Program (תוכנית המיחזור של HP לחומרי דיו מתכלים) זמינה במדינות/אזורים רבים ומאפשרת מיחזור ללא תשלום של מחסניות הדפסה ומחסניות דיו משומשות. לקבלת מידע נוסף, בקר באתר האינטרנט הבא:

www.hp.com/recycle

צריכת השמל

ציוד הדפסה והדמיה של HP המסומן בסמל ENERGY STAR® מאושר על-ידי המשרד לאיכות הסביבה בארה"ב. הסימון הבא יופיע על-גבי מוצרי הדמיה בעלי אישור ENERGY STAR:



מידע נוסף אודות דגמים של מוצרי הדמיה המאושרים על-ידי ENERGY STAR מופיע בכתובת: [www.hp.com/go/](http://www.hp.com/go/energystar)

השלת ציוד פסולת על-ידי משתמשים

סמל זה מצייין כי אין להשליך את המוצר יחד עם פסולת ביתית אחרת. במקום זאת, עליך להגן על בריאות האנשים ועל הסביבה, על-ידי מסירת ציוד הפסולת לנקודת איסוף ייעודית לצורך מחזור פסולת של ציוד אלקטרוני וחשמלי. לקבלת מידע נוסף, פנה אל המשרד המקומי בעיר מגוריך, או בקר באתר <http://www.hp.com/recycle>



חומרים כימיים

HP מחויבת לספק ללקוחותיה מידע אודות החומרים הכימיים במוצריה כדי להתאים לדרישות חוקיות, כגון REACH (תקנה EC מספר 1907/2006 של הפרלמנט והמועצה האירופיים). דוח עם פרטי הכימיקלים עבור מוצר זה ניתן למצוא בכתובת: www.hp.com/go/reach

הצהרת מצב הנוכחות של סימון החומרים המוגבלים (טייוואן)

台灣 限用物質含有情況標示聲明書

Taiwan Declaration of the Presence Condition of the Restricted Substances Marking

| 限用物質及其化學符號 | | | | | | 單元 |
|--|---------------|----------------------------|-----------|-----------|-----------|------------------------------------|
| Restricted substances and their chemical symbols | | | | | | |
| 多溴二苯醚 (PBDE) | 多溴聯苯 (PBB) | 六價鉻 (Cr ⁶⁺) | 鎘 (Cd) | 汞 (Hg) | 鉛 (Pb) | יחידה |
| ○ | ○ | ○ | ○ | ○ | — | 列印引擎 Print engine |
| ○ | ○ | ○ | ○ | ○ | ○ | 外殼和紙匣 External casing and trays |
| ○ | ○ | ○ | ○ | ○ | — | 電源供應器 Power supply |
| ○ | ○ | ○ | ○ | ○ | ○ | 電線 Cables |
| ○ | ○ | ○ | ○ | ○ | — | 印刷電路板 Printed circuit board |
| ○ | ○ | ○ | ○ | ○ | — | 控制面板 Control panel |
| ○ | ○ | ○ | ○ | ○ | ○ | 墨水匣 Cartridge |
| ○ | ○ | ○ | ○ | ○ | — | 掃描器組件 Scanner assembly |

備考 1. “超出 0.1 wt %” 及 “超出 0.01 wt %” 係指限用物質之百分比含量超出百分比含量基準值。

Note 1: “Exceeding 0.1 wt %” and “exceeding 0.01 wt %” indicate that the percentage content of the restricted substance exceeds the reference percentage value of presence condition.

備考 2. “○” 係指該項限用物質之百分比含量未超出百分比含量基準值。

Note 2: “○” indicates that the percentage content of the restricted substance does not exceed the percentage of reference value of presence.

備考 3. “—” 係指該項限用物質為排除項目。

Note 3: “—” indicates that the restricted substance corresponds to the exemption.

若要存取產品的最新使用指南或手冊，請前往 www.support.hp.com。選取搜尋您的產品，然後依照 畫面上的指示繼續執行。

To access the latest user guides or manuals for your product, go to www.support.hp.com. Select **Find your product**, and then follow the onscreen instructions.

טבלת החומרים/הרכיבים המסוכנים והרכבם (סין)

产品中有害物质或元素的名称及含量

根据中国《电器电子产品有害物质限制使用管理办法》 

| 有害物质 | | | | | | 部件名称 |
|-----------------|---------------|-----------------|-----------|-----------|-----------|----------|
| 多溴二苯醚 (PBDE) | 多溴联苯 (PBB) | 六价铬 (Cr(VI)) | 镉 (Cd) | 汞 (Hg) | 铅 (Pb) | |
| ○ | ○ | ○ | ○ | ○ | ○ | 外壳和托盘 |
| ○ | ○ | ○ | ○ | ○ | ○ | 电线 |
| ○ | ○ | ○ | ○ | ○ | X | 印刷电路板 |
| ○ | ○ | ○ | ○ | ○ | X | 打印系统 |
| ○ | ○ | ○ | ○ | ○ | X | 显示器 |
| ○ | ○ | ○ | ○ | ○ | ○ | 喷墨打印机墨盒 |
| ○ | ○ | ○ | ○ | ○ | X | 驱动光盘 |
| ○ | ○ | ○ | ○ | ○ | X | 扫描仪 |
| ○ | ○ | ○ | ○ | ○ | X | 网络配件 |
| ○ | ○ | ○ | ○ | ○ | X | 电池板 |
| ○ | ○ | ○ | ○ | ○ | ○ | 自动双面打印系统 |
| ○ | ○ | ○ | ○ | ○ | X | 外部电源 |

本表格依据 SJ/T 11364 的规定编制。

○: 表示该有害物质在该部件所有均质材料中的含量均在 GB/T 26572 规定的限量要求以下。

X: 表示该有害物质至少在该部件的某一均质材料中的含量超出 GB/T 26572 规定的限量要求。

此表中所有名称中含“X”的部件均符合中国 RoHS 达标管理目录限用物质应用例外清单的豁免。

此表中所有名称中含“X”的部件均符合欧盟 RoHS 立法。

注: 环保使用期限的参考标识取决于产品正常工作的温度和湿度等条件。

הגבלת חומרים מסוכנים (הודו)

This product, as well as its related consumables and spares, complies with the reduction in hazardous substances provisions of the "India E-waste (Management and Handling) Rule 2016." It does not contain lead, mercury, hexavalent chromium, polybrominated biphenyls or polybrominated diphenyl ethers in concentrations exceeding 0.1 weight % and 0.01 weight % for cadmium, except for where allowed pursuant to the exemptions set in Schedule 2 of the Rule.

הצהרה בדבר הגבלה על חומרים מסוכנים (טורקיה)

Türkiye Cumhuriyeti: AEEE Yönetmeliğine Uygundur

Most HP products are designed to meet EPEAT. EPEAT is a comprehensive environmental rating that helps identify greener electronics equipment. For more information on EPEAT go to www.epeat.net. For information on HP's EPEAT registered products go to www.hp.com/hpinfo/globalcitizenship/environment/pdf/epeat_printers.pdf.

מידע למשתמש על SEPA Ecolabel (סין)

中国环境标识认证产品用户说明

噪声大于 63.0 dB(A) 的办公设备不宜放置于办公室内，请在独立的隔离区域使用。

如需长时间使用本产品或打印大量文件，请确保在通风良好的房间内使用。

如您需要确认本产品处于零能耗状态，请按下电源关闭按钮，并将插头从电源插座断开。

您可以使用再生纸，以减少资源耗费。

תווית צריכת האנרגיה בסין בעת שימוש במדפסת, פקס ומכשיר העתקה

复印机、打印机和传真机能源效率标识实施规则

依据“复印机、打印机和传真机能源效率标识实施规则”，该打印机具有中国能效标识。标识上显示的能效等级和操作模式值根据“复印机、打印机和传真机能效限定值及能效等级”标准（“GB 21521”）来确定和计算。

1. 能效等级

产品能效等级分 3 级，其中 1 级能效最高。能效限定值根据产品类型和打印速度由标准确定。能效等级则根据基本功耗水平以及网络接口和内存等附加组件和功能的功率因子之和来计算。

2. 能效信息

喷墨打印机

– 操作模式功率

睡眠状态的能耗按照 GB 21521 的标准来衡量和计算。该数据以瓦特 (W) 表示。

– 待机功率

待机状态是产品连接到电网电源上功率最低的状态。该状态可以延续无限长时间，且使用者无法改变此状态下产品的功率。对于“成像设备”产品，“待机”状态通常相当于“关闭”状态，但也可能相当于“准备”状态或者“睡眠”状态。该数据以瓦特 (W) 表示。

– 睡眠状态预设延迟时间

出厂前由制造商设置的时间决定了该产品在完成主功能后进入低耗模式（例如睡眠、自动关机）的时间。该数据以分钟表示。

– 附加功能功率因子之和

网络接口和内存等附加功能的功率因子之和。该数据以瓦特 (W) 表示。

标识上显示的能耗数据是根据典型配置测量得出的数据，此类配置包含登记备案的打印机依据复印机、打印机和传真机能源效率标识实施规则所选的所有配置。因此，该特定产品型号的实际能耗可能与标识上显示的数据有所不同。

要了解规范的更多详情，请参考最新版的 GB 21521 标准。

השלכת סוללות בטייוואן



廢電池請回收

הנחיית האיחוד האירופי בנושא סוללות



מוצר זה כולל סוללה המשמשת לשמירה על שלמות הנתונים של שעון זמן אמת או הגדרות המוצר, והיא מתוכננת להמשיך לפעול למשך כל חיי המוצר. כל ניסיון להעביק שירות או להחליף את הסוללה צריך להתבצע אך ורק על-ידי טכנאי שירות מוסמך.

הודעה בנושא סוללות עבור ברזיל

A bateria deste equipamento nao foi projetada para ser removida pelo cliente.

הודעה על חומרים פרקוליים בקליפורניה

Perchlorate material - special handling may apply. See: www.dtsc.ca.gov/hazardouswaste/perchlorate

This product's real-time clock battery or coin cell battery may contain perchlorate and may require special handling when recycled or disposed of in California.

השלכת פסולת עבור ברזיל

Este produto eletrônico e seus componentes não devem ser descartados no lixo comum, pois embora estejam em conformidade com padrões mundiais de restrição a substâncias nocivas, podem conter, ainda que em quantidades mínimas, substâncias impactantes ao meio ambiente. Ao final da vida útil deste produto, o usuário deverá entregá-lo à HP. A não observância dessa orientação sujeitará o infrator às sanções previstas em lei.

Após o uso, as pilhas e/ou baterias dos produtos HP deverão ser entregues ao estabelecimento comercial ou rede de assistência técnica autorizada pela HP.

Para maiores informações, inclusive sobre os pontos de recebimento, acesse:

www.hp.com.br/reciclar



Não descarte o produto eletrônico em lixo comum

| | | |
|-----------------------------|------------------------------------|-----------------------------------|
| | | א |
| | | אחריות 108 |
| | | ב |
| | | בעיות בהזנת הנייר, פתרון בעיות 88 |
| | | ג |
| | | גישה אחורית |
| | | איוור 3 |
| | | ד |
| | | דוח איכות הדפסה 101 |
| | | דוח בדיקת הגישה לרשת 101 |
| | | דוח בדיקת הרשת האלחוטית 101 |
| | | דוחות |
| | | אבחוני 101 |
| | | בדיקת הרשת האלחוטית 101 |
| | | גישה לרשת 101 |
| | | דוח מצב המדפסת |
| | | מידע על 101 |
| | | דלת הגישה למחסניות |
| | | איתור 2 |
| | | דף אבחוני 101 |
| | | דרישות המערכת 113 |
| | | ה |
| | | הדפסה |
| | | דו-צדדית 49 |
| | | דף אבחוני 101 |
| | | מפרטים 114 |
| | | פתרון בעיות 96 |
| | | הדפסה דו-צדדית 49 |
| | | הדפסה על שני צדי הדף 49 |
| | | הדפסה עקומה, פתרון בעיות |
| | | הדפסה 88 |
| | | הודעות |
| | | האיחוד האירופי 116 |
| | | סימון CE 116 |
| מכונני רוחב הנייר 2 | הודעות תקינה 115 | |
| פתרון בעיות הזנה 88 | הצהרות אלחוט 117 | |
| שחרור חסימות נייר 80 | מספר זיהוי דגם לתקינה 115 | |
| מגש נייר | הזנת מספר דפים יחד, פתרון בעיות 88 | |
| איתור 2 | העתקה | |
| מזין המסמכים | מפרט 114 | |
| בעיות הזנה, פתרון בעיות 104 | הצגה | |
| ניקוי 104 | הגדרות רשת 7 | |
| מחברים, איתור 3 | ח | |
| מחסניות | חומרי הדפסה | |
| בדיקת מפלסי הדיו 66 | הדפסה דו צדדית 49 | |
| עצות 65 | חיבור רשת | |
| מידע טכני | חיבור אלחוטי 28 | |
| מפרט העתקה 114 | חלונות | |
| מפרטי הדפסה 114 | דרישות המערכת 113 | |
| מפרטים סביבתיים 113 | חסימות | |
| מפרט סריקה 114 | מחיקה 80 | |
| מיחזור | חשמל | |
| מחסניות דיו 123 | פתרון בעיות 96 | |
| מערכות הפעלה נתמכות 113 | כ | |
| מפלסי דיו, בדיקה 66 | כניסת מתח, איתור 3 | |
| מפרטים | כתובת IP | |
| דרישות המערכת 113 | בדיקה עבור המדפסת 42 | |
| מצב | ל | |
| דף תצורת רשת 101 | לוח הבקרה | |
| משטח הזכוכית, סורק | לחצנים 4 | |
| ניקוי 103 | מאפיינים 4 | |
| משטח הזכוכית של הסורק | לוח הבקרה של המדפסת | |
| ניקוי 103 | איתור 2 | |
| ב | לחצנים, לוח בקרה 4 | |
| נועל מחסנית, מחסנית | לסריקת | |
| איתור 2 | HP 58 | |
| נייר | מ | |
| דפים עקומים 88 | מגשים | |
| פתרון בעיות הזנה 88 | איתור 2 | |
| שחרור חסימות 80 | | |
| ניקוי | | |
| החלק החיצוני 104 | | |

דף אבחוני 101
ביקוי 104
תמיכת לקוחות
אחריות 108

מזין המסמכים 104
משטח הזכוכית של הסורק 103

ס

סביבה

Environmental product
stewardship program (תוכנית
ניהול סביבתי למוצר) 121
מפרטים סביבתיים 113
סריקה
מפרט סריקה 114
מתוך Webscan 60

E
EWS. ואה שרת אינטרנט משובץ

W

Webscan 60

פ

פתרון בעיות

HP Smart 79
בעיות בהזנת הנייר 88
זוח מצב המדפסת 101
דפים עקומים 88
דף תצורת רשת 101
הדפסה 96
הנייר לא באסף מהמגש 88
חשמל 96
נאספים מספר דפים יחד 88
שרת אינטרנט משובץ 41

ר

רשתות

איור של המחבר 3
הגדרות אלחוט 101
הגדרות הצגה והדפסה 7

ש

שני צדי הדף, הדפס על 49
שרת אינטרנט משובץ
Webscan 60
אודות 41
פתיחה 35
פתרון בעיות, לא ניתן לפתוח 41

ת

תוכנה

Webscan 60
תוכנת הדפסה (Windows)
פתיחה 40
תוכנת מדפסת (Windows)
אודות 40
תוכנת מדפסת של HP (Windows)
פתיחה 39
תחזוקה
בדיקת מפלסי הדיו 66