

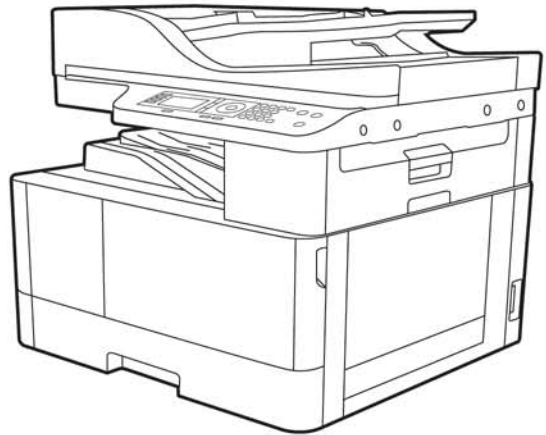

HP LaserJet MFP M438  
HP LaserJet MFP M440  
HP LaserJet MFP M442  
HP LaserJet MFP M443

## Guia do usuário

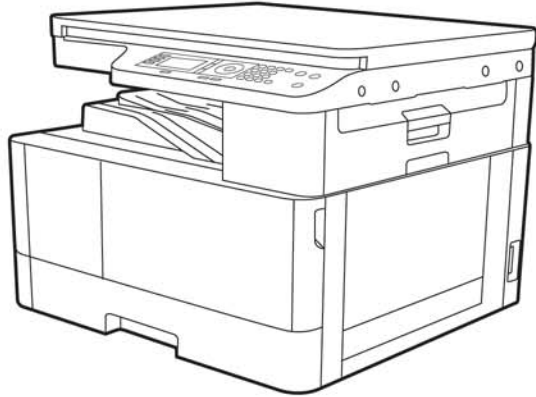

[www.hp.com/support/ljM438MFP](http://www.hp.com/support/ljM438MFP)  
[www.hp.com/support/ljM440MFP](http://www.hp.com/support/ljM440MFP)

[www.hp.com/support/ljM442MFP](http://www.hp.com/support/ljM442MFP)  
[www.hp.com/support/ljM443MFP](http://www.hp.com/support/ljM443MFP)





# HP LaserJet MFP M438, M440, M442, M443 Guia do usuário

## RESUMO

Este guia fornece informações sobre configuração, uso, garantia, segurança e meio-ambiente.

## Direitos autorais e licença

© Copyright 2020 HP Development Company, L.P.

A reprodução, adaptação ou tradução sem permissão prévia por escrito é proibida, exceto quando permitido sob as leis de direitos autorais.

As informações contidas neste documento estão sujeitas a alterações sem aviso prévio.

As únicas garantias para produtos e serviços HP são descritas nas declarações de garantia expressa que acompanham tais produtos e serviços. Nenhuma parte deste documento deve ser interpretada como garantia adicional. A HP não se responsabiliza por omissões, erros técnicos ou editoriais contidos neste documento.

Edition 2, 10/2020

## Créditos de marcas registradas

Adobe®, Adobe Photoshop®, Acrobat® e PostScript® são marcas registradas da Adobe Systems Incorporated.

Apple e o logotipo da Apple são marcas registradas da Apple Inc. nos EUA e em outros países/regiões.

macOS é uma marca comercial da Apple Inc. registrada nos EUA e em outros países.

AirPrint é uma marca comercial da Apple Inc. registrada nos EUA e em outros países/regiões.

Google™ é uma marca comercial da Google Inc.

Microsoft®, Windows® e Windows Server® são marcas registradas da Microsoft Corporation nos EUA.

UNIX® é marca registrada do The Open Group.



---

# Conteúdo

<b>1 Visão geral da impressora .....</b>	<b>1</b>
Ícones de advertência .....	1
Modos de exibição da impressora .....	2
Vista frontal da impressora .....	2
Vista traseira da impressora .....	4
Vista do painel de controle .....	4
Especificações da impressora .....	6
Especificações técnicas .....	6
Sistemas operacionais compatíveis .....	11
Dimensões da impressora .....	13
Condições ambientais e consumo de energia .....	14
Especificações ambientais e de alimentação .....	14
Configuração do hardware e instalação do software da impressora .....	15
<b>2 Acesso aos menus .....</b>	<b>16</b>
Menus de acesso no painel de controle .....	16
<b>3 Bandejas de papel .....</b>	<b>17</b>
Visão geral da bandeja .....	17
Diretrizes para carregamento do papel .....	18
Tamanhos de papel compatíveis .....	18
Bandeja 1 (para uso geral) .....	21
Colocar papel na Bandeja 1 (bandeja multiuso) .....	21
Bandeja 2/Bandeja opcional .....	23
Colocar papel na Bandeja 2 e nas bandejas de 250 folhas .....	23
Carregamento de originais no vidro do scanner ou no alimentador de documentos .....	26
Diretrizes para carregamento de originais .....	26
Carregar um original no vidro do scanner .....	26
Carregar um documento original no alimentador de documentos .....	28
Impressão em papel especial ou mídia de impressão .....	28
Papel-cartão/papel de tamanho personalizado .....	29
Papel pré-impresso .....	29
Configurar o tamanho e o tipo do papel .....	30
<b>4 Suprimentos, acessórios e peças .....</b>	<b>32</b>
Solicitar suprimentos, acessórios e peças .....	32

Pedidos .....	32
Suprimentos e acessórios .....	32
Produtos consumíveis de manutenção/longa duração .....	34
Substituir os cartuchos de toner .....	34
Uso e vida útil estimada do cartucho de toner .....	34
Redistribuição do toner .....	35
Como redistribuir o toner .....	35
Informações do cartucho de toner .....	37
Remova e substitua os cartuchos .....	37
Diretrizes de manuseio da unidade de imagem .....	40
Substitua a unidade de imagem .....	41
<b>5 Monitorar o status dos suprimentos e configurar alertas de toner no painel de controle .....</b>	<b>49</b>
Monitorar a vida útil dos suprimentos .....	49
Configuração do alerta de pouco toner .....	49
Armazenar os consumíveis .....	49
<b>6 Impressão .....</b>	<b>51</b>
Tarefas de impressão (Windows) .....	51
Menu Configuração de impressão .....	51
Configuração de impressão no painel de controle .....	52
Como imprimir (Windows) .....	53
Imprimir em um lado ou em ambos os lados da página (Windows) .....	54
Criar e usar marcas d'água ao imprimir (Windows) .....	55
Tarefas adicionais de impressão .....	55
Armazenar e imprimir trabalhos protegidos .....	56
Menu Trabalho protegido .....	56
Visão geral dos trabalhos de impressão ao usar um Universal Printer Driver (UPD) e um driver de impressora de host separado .....	56
Imprimir documentos de forma segura pelo painel de controle .....	56
<b>7 Copiar .....</b>	<b>58</b>
Menu Recurso de cópia .....	58
Recursos de cópia no painel de controle .....	60
Cópia básica .....	62
Alterar as configurações para cada cópia .....	63
Modificando a intensidade .....	63
Alterar tipo de original .....	63
Cópia reduzida ou ampliada .....	64
Selecionar entre os tamanhos de cópia predefinidos .....	64

Dimensionar a cópia inserindo diretamente a taxa de escala .....	64
Cópia do cartão de ID .....	65
Copiar um cartão de identificação .....	65
Tarefas adicionais de cópia .....	66
<b>8 Digitalizar .....</b>	<b>67</b>
Menu Digitalizar .....	67
Digitalização na impressora .....	68
Recurso Digitalizar .....	68
Digitalização básica .....	70
Digitalizar a partir do computador .....	71
Digitalizar para PC .....	71
Definir configurações de digitalização usando o utilitário Configuração de Digitalizar para PC .....	71
Digitalizar para PC .....	71
Digitalizar pelo software HP Scan .....	72
Digitalizar no programa de edição de imagens .....	72
Digitalizar usando o driver WIA .....	72
Digitalizar via WSD .....	73
Instalar um driver de impressora WSD .....	73
Digitalizar usando o recurso WSD .....	74
Envio de imagens digitalizadas para destinos diferentes .....	74
Configurar uma conta de e-mail .....	74
Digitalizar e enviar um e-mail .....	74
Configurar um servidor FTP/SMB .....	75
Digitalizando e enviando para o servidor FTP/SMB .....	75
<b>9 Gerenciar a impressora .....</b>	<b>76</b>
Menus de configuração e gerenciamento da impressora .....	76
Configuração da máquina .....	76
Menu Configuração do papel .....	78
Menu Relatórios .....	79
Menu Manutenção .....	79
Menu Configuração da rede .....	80
Uso de um equipamento conectado à rede .....	81
Menu Rede .....	81
Acessando a configuração de rede .....	81
Acessar configurações usando o Embedded Web Server (EWS) .....	82
Acesse o EWS .....	82
Modificar configurações no EWS .....	82
Configurar e gerenciar contas no EWS .....	82

Configurar uma conta de e-mail .....	83
Configurar um destino de servidor .....	83
Atualizações de software e firmware .....	84
Atualizar o firmware .....	84
Etapa um: Baixar o firmware de HP.com .....	84
Etapa 2: Atualizar o firmware .....	85
Método um: Atualizar o firmware de uma impressora conectada via USB (Windows XP/Vista/7/8/8.1/10) .....	85
Método dois: Atualizar o firmware para uma impressora conectada em rede .....	85
Configurações úteis .....	87
Alterar a senha após a configuração inicial da impressora .....	87
Modificar as configurações básicas da impressora .....	88
Ajuste de altitude .....	88
Limpeza da impressora .....	89
Limpeza externa .....	89
Limpar o interior .....	89
Limpar os cilindros .....	90
Limpeza do cilindro de uma bandeja .....	90
Limpeza do cilindro do alimentador de documentos .....	92
Limpar a unidade de digitalização .....	94
Configurações de economia de energia .....	96
Configurações ecológicas .....	96
<b>10 Solucionar problemas .....</b>	<b>97</b>
Problemas na alimentação do papel .....	97
Resolver problemas de alimentação de papel ou de multicoleta .....	97
Resolver problemas de alimentação de papel .....	103
Eliminar congestionamento de papel .....	104
Locais de atolamento de papel .....	104
Enfrentando congestionamentos de papel frequentes ou recorrentes? .....	105
Congestionamento de papel na Bandeja 1 (M1-1110, M1-1111, M1-1113, M1-1610) .....	105
Congestionamento de papel na bandeja 2 (H-1210) .....	107
Congestionamento de papel na bandeja 3 (H1-131x) .....	110
Congestionamento na área de saída (M3-1110) .....	114
Congestionamento no interior da impressora (M2-1110, M2-2210) .....	116
Obstrução de papel dentro do caminho duplex da impressora .....	117
Eliminar congestionamento de papel no scanner .....	119
Remover congestionamento de papel do alimentador de documentos (U3-32yz, U3-33yz, U3-34yz, U3-35yz) .....	119
Eliminar congestionamento de papel dentro do scanner .....	121
Limpar o congestionamento de papel original na área de saída do scanner .....	122

Congestionamentos de papel original no caminho do duplex do scanner .....	123
Entender o LED de status .....	124
Status do LED .....	125
Entendendo as mensagens da tela .....	126
Mensagens relacionadas a congestionamento de papel .....	126
Mensagens relacionadas ao toner .....	127
Mensagens relacionadas à bandeja .....	128
Mensagens relacionadas à rede .....	129
Mensagens diversas .....	129
Problemas de conexão de alimentação e cabo .....	130
Resolver um problema de conexão de energia .....	130
Soluções de problemas de impressão .....	131
Problemas de impressão .....	131
Problemas na qualidade da impressão .....	133
Solução de problemas de qualidade de impressão .....	134
Solução de problemas de defeitos nas imagens .....	135
Problemas de cópia .....	150
Melhorar a qualidade da imagem de cópia .....	150
Problemas de cópia .....	150
Problemas de digitalização .....	151
Melhorar a qualidade da imagem de digitalização .....	151
Resolver problemas de digitalização .....	152
Problemas do sistema operacional .....	153
Solução de problemas no sistema operacional .....	153
<b>Apêndice A Serviço e suporte .....</b>	<b>154</b>
Declaração de garantia limitada HP .....	154
Reino Unido, Irlanda e Malta .....	155
Áustria, Bélgica, Alemanha e Luxemburgo .....	155
Bélgica, França e Luxemburgo .....	156
Itália .....	157
Espanha .....	157
Dinamarca .....	158
Noruega .....	158
Suécia .....	158
Portugal .....	158
Grécia e Chipre .....	159
Hungria .....	159
República Tcheca .....	160
Eslováquia .....	160
Polônia .....	160

Bulgária .....	160
Romênia .....	161
Bélgica e Holanda .....	161
Finlândia .....	161
Eslovênia .....	162
Croácia .....	162
Letônia .....	162
Lituânia .....	163
Estônia .....	163
Garantia de Proteção Premium da HP: Declaração de garantia limitada para cartuchos de toner LaserJet .....	163
Declaração de garantia limitada do kit de manutenção e de consumíveis de longa duração .....	164
Política da HP para suprimentos não HP .....	164
Website antifalsificações HP .....	164
Dados armazenados no cartucho de toner .....	165
Acordo de licença de usuário final .....	165
Serviço de garantia de auto-reparo do cliente .....	169
Assistência ao cliente .....	170

## **Apêndice B Programa de proteção ambiental ..... 171**

Proteção ambiental .....	171
Produção de ozônio .....	171
Uso do papel .....	171
Plástico .....	171
Suprimentos para impressão da HP LaserJet .....	171
Papel .....	172
Restrições materiais .....	172
Informações sobre bateria .....	172
Descarte de equipamentos não usados pelos usuários (União Europeia, Reino Unido e Índia) .....	173
Reciclagem de hardware eletrônico .....	173
Informações para reciclagem de hardware no Brasil .....	173
Substâncias químicas .....	173
Dados de alimentação elétrica conforme o Regulamento 1275/2008 da União Europeia e respectivos Regulamentos e Leis do Reino Unido .....	173
Informações do usuário sobre SEPA Ecolabel (China) .....	174
A etiqueta de regulamentação da implementação na energia da China para impressora, fax e copiadora .....	174
Declaração de restrição de substâncias perigosas (Índia) .....	174
WEEE (Turquia) .....	174
Tabela de conteúdo (China) .....	175
Folha de dados de segurança de materiais (MSDS) .....	175
EPEAT .....	175
Tabela de substâncias (Taiwan) .....	176

Para obter mais informações .....	177
<b>Apêndice C Informações de regulamentação .....</b>	<b>178</b>
Declarações regulamentares .....	178
Números de identificação do modelo regulamentar .....	178
Aviso regulamentar da União Europeia e Reino Unido .....	178
Regulamentos da FCC .....	179
Canadá - Declaração de Conformidade ICES-003 Canadense do Setor .....	179
Declaração VCCI (Japão) .....	179
Declaração da EMC (Coreia) .....	179
Declaração da EMC (China) .....	179
Instruções para cabo de energia .....	180
Declaração para o cabo de alimentação (Japão) .....	180
Segurança do laser .....	180
Declaração sobre laser para a Finlândia .....	180
Declarações dos países/regiões nórdicos (Dinamarca, Finlândia, Noruega, Suécia) .....	181
Declaração de GS (Alemanha) .....	181
Conformidade Eurasiática (Armênia, Belarus, Cazaquistão, Quirguistão, Rússia) .....	182
Declaração de EMI (Taiwan) .....	182
Estabilidade do produto .....	183
<b>Índice .....</b>	<b>184</b>





# 1 Visão geral da impressora

Revise a localização dos recursos da impressora, as especificações físicas e técnicas da impressora e onde encontrar informações de configuração.

As informações a seguir estão corretas no momento da publicação. Para informações atuais, consulte <http://www.hp.com/support/ljM438MFP> ou <http://www.hp.com/support/ljM440MFP> ou <http://www.hp.com/support/ljM442MFP> ou <http://www.hp.com/support/ljM443MFP>

## Para obter mais informações:

A ajuda integral da HP para a impressora inclui os seguintes tópicos:

- Instalar e configurar
- Conhecer e usar
- Solucionar problemas
- Fazer download de atualizações de software e firmware
- Participar de fóruns de suporte
- Localizar informações de garantia e regulatórias

## Ícones de advertência

Tenha cuidado se você visualizar um ícones de advertência em sua impressora HP, conforme indicado nas definições de ícone.

**Figura 1-1** Cuidado: choque elétrico

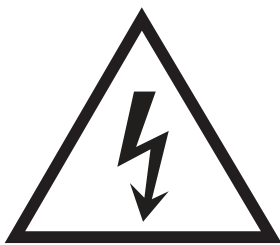

**Figura 1-2** Cuidado: Superfície quente



Figura 1-3 Cuidado: Mantenha as partes do corpo longe das peças em movimento



Figura 1-4 Cuidado: Borda afiada nas proximidades



Figura 1-5 Aviso

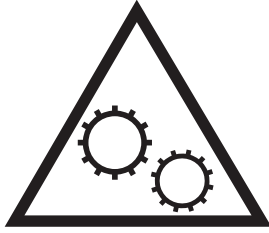

## Modos de exibição da impressora

Localize os principais recursos na impressora e no painel de controle.

### Vista frontal da impressora

Localize os recursos na parte frontal da impressora.

Figura 1-6 Vista frontal da impressora



Tabela 1-1 Vista frontal

Item	Descrição
1	Tampa do alimentador automático de documentos (recurso opcional)
2	Guia de largura do alimentador automático de documentos (recurso opcional)
3	Bandeja de entrada do alimentador automático de documentos (recurso opcional)
4	Bandeja de saída do alimentador automático de documentos (recurso opcional)
5	Painel de controle
6	Bandeja de várias finalidades (Bandeja 1)
7	Bandeja 2
8	Tampa frontal
9	Bandeja de saída
10	Alimentador automático de documentos (recurso opcional)
11	Tampa do scanner
12	Vidro do scanner

Tabela 1-1 Vista frontal (continuação)

Item	Descrição
13	Unidade de imagem
14	Cartucho de toner
15	Guias de largura do papel em uma bandeja multiuso

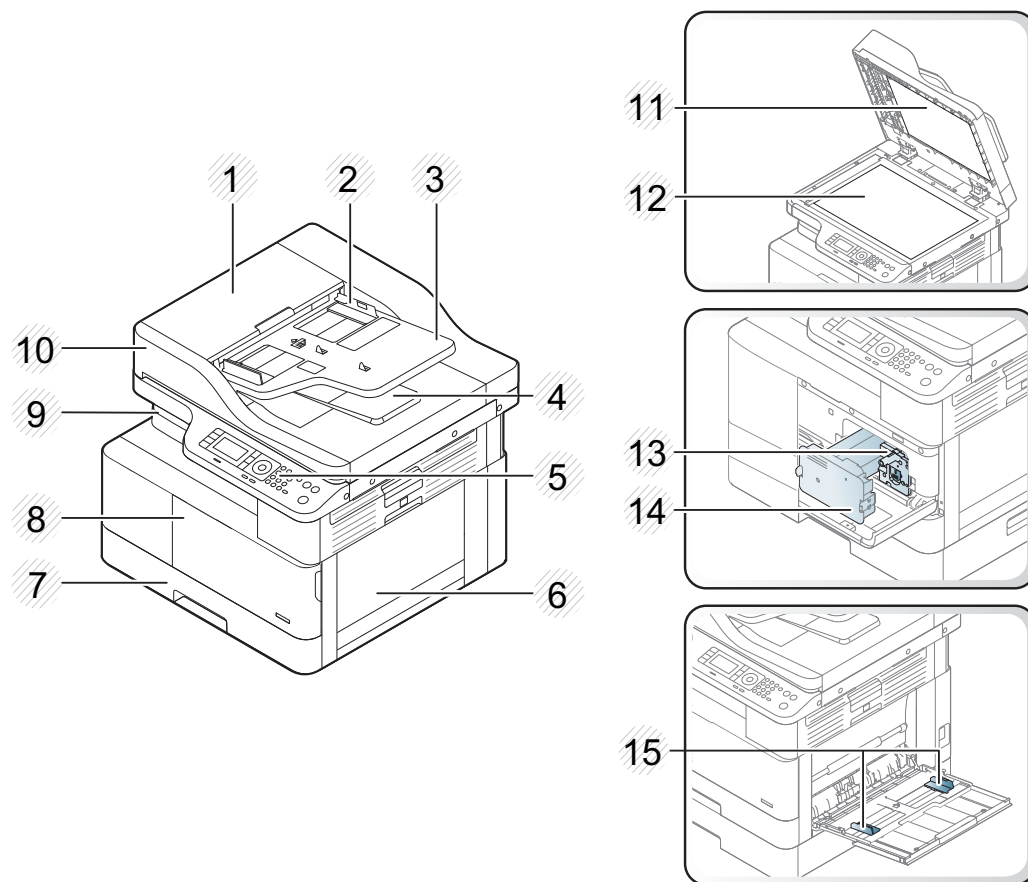
## Vista traseira da impressora

Localize os recursos na parte traseira da impressora.

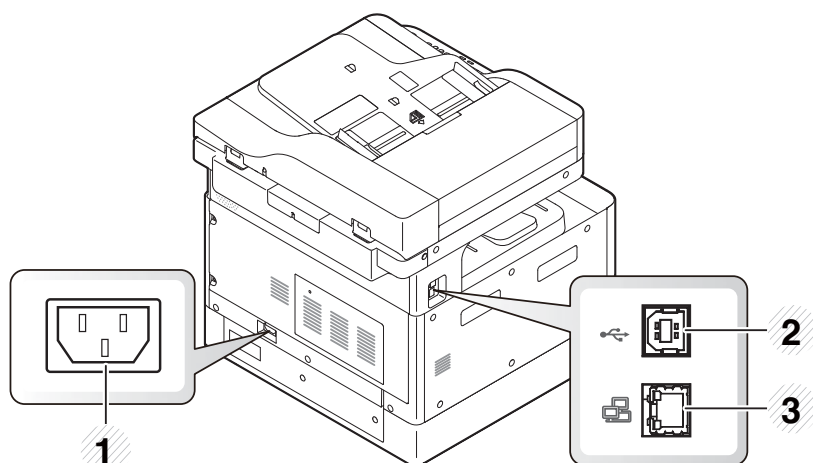



Item	Descrição
1	Receptáculo de alimentação elétrica
2	Porta USB 2.0 tipo B
3	Porta de rede

## Vista do painel de controle

Localize recursos no painel de controle da impressora.

A tela do visor permite o acesso aos recursos da impressora e indica seu status atual.







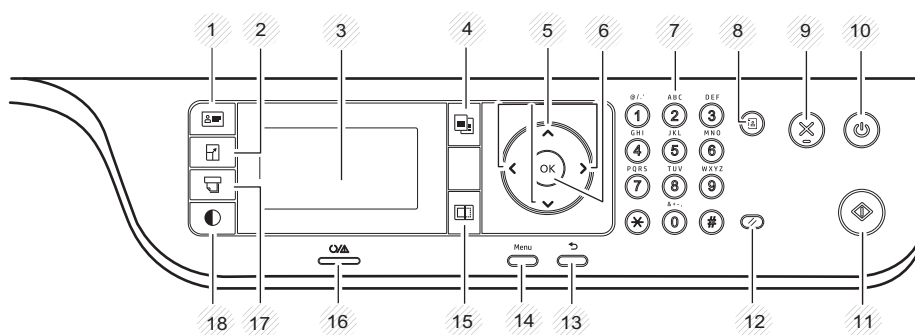

 **NOTA:** Para obter mais informações sobre o painel de controle da impressora, acesse <http://www.hp.com/support/ljM438MFP> ou <http://www.hp.com/support/ljM440MFP> ou <http://www.hp.com/support/ljM442MFP> ou <http://www.hp.com/support/ljM443MFP>.





 **NOTA:** Esse painel de controle pode ser diferente da sua impressora dependendo do modelo. Existem vários tipos de painéis de controle.

Alguns recursos e itens opcionais podem não estar disponíveis dependendo do modelo ou do país/região. Alguns botões podem não funcionar dependendo do modo (cópia ou digitalização).

Figura 1-7 Visão geral do painel de controle da impressora



Item	Botões do painel de controle	Descrição
1		Permite que você copie ambos os lados de um documento de identificação, como a carteira de motorista em um único lado do papel.
2		Você pode reduzir ou ampliar o tamanho das imagens copiadas de 25% a 400% ao copiar documentos originais do vidro do scanner.
3		Mostra o status atual e as solicitações durante uma operação.
4		Alterna para o modo de cópia.
5		Percorra as opções disponíveis no menu selecionado e aumente ou diminua os valores.
6		Confirma a seleção na tela.
7		Especifica o número de cópias.
8		Permite armazenar uma lista de endereços de e-mail.
9		Interrompe e remove a operação atual.
10		Liga, desliga ou ativa a impressora do modo de economia de energia. Se for necessário ligar a impressora, pressione esse botão por mais de três segundos.
11		Inicia um trabalho de cópia.
12		Redefine as configurações de cópia para os valores padrão. Toque no botão <b>Redefinir</b> para desfazer as alterações, liberar a impressora de um estado pausado, redefinir o campo de contagem de cópias, exibir erros ocultos e restaurar as configurações padrão (incluindo o idioma e layout do teclado).
13		Direciona-o de volta para o nível de menu superior.

Item	Botões do painel de controle	Descrição
		
14	Menu 	Entra no modo de menu e percorre os menus disponíveis.
15	Digitalizar 	Alterna para o modo de digitalização.
16	LED de status	Indica o status da impressora.
17	Seleção de papel 	Seleciona a bandeja desejada na tela do visor.
18	Intensidade 	Ajusta o nível de brilho para fazer uma cópia para leitura mais fácil, quando o original contiver imagens escuras e marcações esmaecidas.

## Especificações da impressora

Leia as especificações de ambiente de hardware, software e impressora.

 **IMPORTANTE:** As especificações a seguir estão corretas no momento da publicação, mas estão sujeitas a alterações. Para obter mais informações atuais, consulte <http://www.hp.com/support/ljM438MFP> ou <http://www.hp.com/support/ljM440MFP> ou <http://www.hp.com/support/ljM442MFP> ou <http://www.hp.com/support/ljM443MFP>.

## Especificações técnicas

Leia as especificações técnicas da impressora.

Consulte <http://www.hp.com/support/ljM438MFP> ou <http://www.hp.com/support/ljM440MFP> ou <http://www.hp.com/support/ljM442MFP> ou <http://www.hp.com/support/ljM443MFP> para obter informações atualizadas.

### Especificações para o manuseio de papel

Tabela 1-2 M438: Especificações para o manuseio de papel

Recursos de manuseio de papel	M438n 8AF43A	M438dn 8AF44A	M438nda 8AF45A
Bandeja multiuso 1 (bandeja MP 1) (capacidade para 100 folhas)	✓	✓	✓
Bandeja 2 (capacidade para 250 folhas)	✓	✓	✓
Segundo alimentador de cassete (bandeja 3)	Opcional	Opcional	Opcional
Alimentador automático de documentos invertido (AADI) <sup>a</sup>	Não disponível	Não disponível	✓

**Tabela 1-2 M438: Especificações para o manuseio de papel (continuação)**

	M438n 8AF43A	M438dn 8AF44A	M438nda 8AF45A
Recursos de manuseio de papel			
Impressão duplex automática (2 lados)	Não disponível	✓	✓
Impressão manual duplex (2 lados) <sup>b</sup>	✓	Não disponível	Não disponível

<sup>a</sup> Para modelos nos quais o AADI é opcional, a instalação do CarePack é necessária e pode variar dependendo do país/região de compra ou modelo específico

<sup>b</sup> Disponível somente para sistema operacional Windows e Linux.

**Tabela 1-3 M440: Especificações para o manuseio de papel**

	M440n 8AF46A	M440dn 8AF47A	M440nda 8AF48A
Recursos de manuseio de papel			
Bandeja multiuso 1 (bandeja MP 1) (capacidade para 100 folhas)	✓	✓	✓
Bandeja 2 (capacidade para 250 folhas)	✓	✓	✓
Segundo alimentador de cassete (bandeja 3)	Opcional	Opcional	Opcional
Alimentador automático de documentos invertido (AADI) <sup>a</sup>	Não disponível	Não disponível	✓
Impressão duplex automática (2 lados)	Não disponível	✓	✓
Impressão manual duplex (2 lados) <sup>b</sup>	✓	Não disponível	Não disponível

<sup>a</sup> Para modelos nos quais o AADI é opcional, a instalação do CarePack é necessária e pode variar dependendo do país/região de compra ou modelo específico

<sup>b</sup> Disponível somente para sistema operacional Windows e Linux.

**Tabela 1-4 M442 e M443: Especificações para o manuseio de papel**

	M442dn 8AF71A	M443nda 8AF72A
Recursos de manuseio de papel		
Bandeja multiuso 1 (bandeja MP 1) (capacidade para 100 folhas)	✓	✓
Bandeja 2 (capacidade para 250 folhas)	✓	✓
Segundo alimentador de cassete (bandeja 3)	Não disponível	Não disponível
Alimentador automático de documentos invertido (AADI) <sup>a</sup>	Não disponível	✓
Impressão duplex automática (2 lados)	✓	✓

**Tabela 1-4 M442 e M443: Especificações para o manuseio de papel (continuação)**

	M442dn	M443nda
Recursos de manuseio de papel	8AF71A	8AF72A
Impressão manual duplex (2 lados) <sup>b</sup>	Não disponível	Não disponível

<sup>a</sup> Para modelos nos quais o AADI é opcional, a instalação do CarePack é necessária e pode variar dependendo do país/região de compra ou modelo específico

<sup>b</sup> Disponível somente para sistema operacional Windows e Linux.

## Especificações de conectividade

**Tabela 1-5 M438: Especificações de conectividade**

	M438n	M438dn	M438nda
Recursos de conectividade	8AF43A	8AF44A	8AF45A
Ethernet 10/100 Base TX LAN com fio	✓	✓	✓
USB 2.0 de alta velocidade	✓	✓	✓
Interface de rede	✓	✓	✓

**Tabela 1-6 M440: Especificações de conectividade**

	M440n	M440dn	M440nda
Recursos de conectividade	8AF46A	8AF47A	8AF48A
Ethernet 10/100 Base TX LAN com fio	✓	✓	✓
USB 2.0 de alta velocidade	✓	✓	✓
Interface de rede	✓	✓	✓

**Tabela 1-7 M442 e M443: Especificações de conectividade**

	M442dn	M443nda
Recursos de conectividade	8AF71A	8AF72A
Ethernet 10/100 Base TX LAN com fio	✓	✓
USB 2.0 de alta velocidade	✓	✓
Interface de rede	✓	✓

## Especificações de cópia e digitalização

Para obter as informações mais atuais sobre velocidades de digitalização, acesse <http://www.hp.com/support/ljM438MFP> ou <http://www.hp.com/support/ljM440MFP> ou <http://www.hp.com/support/ljM442MFP> ou <http://www.hp.com/support/ljM443MFP>



**Tabela 1-8 M438: Especificações de cópia e digitalização**

Recursos de cópia e digitalização *	M438n 8AF43A	M438dn 8AF44A	M438nda 8AF45A
<b>Copiar</b>	✓	✓	✓
<b>Digitalizar</b>	✓	✓	✓
Digitalizar para PC local	✓	✓	✓
Digitalizar para PC na Rede	✓	✓	✓
Digitalizar para e-mail (com catálogo de endereços)	Não disponível	✓	✓
Digitalizar para SMB (com catálogo de endereços)	Não disponível	✓	✓
Digitalizar para FTP (com catálogo de endereços)	Não disponível	✓	✓
<b>Digitalizações do AAD (opcional) a 60/90 ipm (simplex/duplex, mono)</b>	✓	✓	✓
<b>Digitalizações a partir do AAD (opcional) a 30/45 ipm (simplex/duplex, cor)</b>	✓	✓	✓

\* Velocidades de digitalização sujeitas a alterações.

**Tabela 1-9 M440: Especificações de cópia e digitalização**

Recursos de cópia e digitalização *	M440n 8AF46A	M440dn 8AF47A	M440nda 8AF48A
<b>Copiar</b>	✓	✓	✓
<b>Digitalizar</b>	✓	✓	✓
Digitalizar para PC local	✓	✓	✓
Digitalizar para PC na Rede	✓	✓	✓
Digitalizar para e-mail (com catálogo de endereços)	✓	✓	✓
Digitalizar para SMB (com catálogo de endereços)	✓	✓	✓
Digitalizar para FTP (com catálogo de endereços)	✓	✓	✓
<b>Digitalizações do AAD (opcional) a 60/90 ipm (simplex/duplex, mono)</b>	✓	✓	✓
<b>Digitalizações a partir do AAD (opcional) a 30/45 ipm (simplex/duplex, cor)</b>	✓	✓	✓

\* Velocidades de digitalização sujeitas a alterações.

**Tabela 1-10 M442 e M443: Especificações de cópia e digitalização**

Recursos de cópia e digitalização *	M442dn 8AF71A	M443nda 8AF72A
<b>Copiar</b>	✓	✓
<b>Digitalizar</b>	✓	✓
Digitalizar para PC local	✓	✓

**Tabela 1-10 M442 e M443: Especificações de cópia e digitalização (continuação)**

Recursos de cópia e digitalização *	M442dn 8AF71A	M443nda 8AF72A
Digitalizar para PC na Rede	✓	✓
Digitalizar para e-mail (com catálogo de endereços)	✓	✓
Digitalizar para SMB (com catálogo de endereços)	✓	✓
Digitalizar para FTP (com catálogo de endereços)	✓	✓
Digitalizações do AAD (opcional) a 60/90 ipm (simplex/duplex, mono)	✓	✓
Digitalizações a partir do AAD (opcional) a 30/45 ipm (simplex/duplex, cor)	✓	✓

\* Velocidades de digitalização sujeitas a alterações.

## Outras especificações

**Tabela 1-11 M438: Outras especificações**

Recurso	M438n 8AF43A	M438dn 8AF44A	M438nda 8AF45A
Memória base (RAM)	256 MB	512 MB	512 MB
Impressão PIN (Impressão confidencial por disco RAM)	Não disponível	✓	✓
Visor de quatro linhas com teclado	✓	✓	✓
Velocidade de impressão/páginas por minuto (ppm) de A4/Carta	22	22	22
Impressão Eco	✓	✓	✓
Contabilização do trabalho	Não disponível	✓	✓

**Tabela 1-12 M440: Outras especificações**

Recurso	M440n 8AF46A	M440dn 8AF47A	M440nda 8AF48A
Memória base (RAM)	256 MB	512 MB	512 MB
Impressão PIN (Impressão confidencial por disco RAM)	✓	✓	✓
Visor de quatro linhas com teclado	✓	✓	✓
Velocidade de impressão/páginas por minuto (ppm) de A4/Carta	24	24	24
Impressão Eco	✓	✓	✓
Contabilização do trabalho	✓	✓	✓

**Tabela 1-13** M442 e M443: Outras especificações

Recurso	M442dn 8AF71A	M443nda 8AF72A
Memória base (RAM)	512 MB	512 MB
Impressão PIN (Impressão confidencial por disco RAM)	✓	✓
Visor de quatro linhas com teclado	✓	✓
Velocidade de impressão/páginas por minuto (ppm) de A4/Carta	24	25
Impressão Eco	✓	✓
Contabilização do trabalho	✓	✓

## Sistemas operacionais compatíveis

Use as seguintes informações para garantir a compatibilidade da impressora com seu sistema operacional e software.

**Tabela 1-14** Visão geral do software suportado para Windows

Software	Windows XP, Vista, Server 2003	Windows 7, 8, 8.1, 10
PS (PostScript)	✓	✓
Driver da impressora PCL 6	✓	✓
Gerenciador de impressora	✓	✓
Aplicativo de digitalização	✓	✓
Instalador/desinstalador de software do Windows	✓	✓
Monitor de status	✓	✓
Software de digitalização	✓	✓
Configuração de Digitalizar para PC	✓	✓

## Drivers de impressora para sistemas operacionais Windows

**Tabela 1-15** Sistemas operacionais e drivers de impressão compatíveis

Sistema operacional	Driver de impressão instalado (do software na web)	Observações
<b>Windows 7</b> (32 bits/64 bits)	O driver de impressão "HP PCL 6" específico da impressora foi instalado nesse sistema operacional como parte da instalação completa do software.	O instalador completo do software é suportado neste sistema operacional.
<b>Windows 8</b> (32 bits/64 bits)	O driver de impressão "HP PCL 6" específico da impressora foi instalado nesse sistema operacional como parte da instalação completa do software.	O instalador completo do software é suportado neste sistema operacional.  Suporte ao Windows 8 RT é fornecido por meio do Microsoft in OS, versão 4, driver de 32 bits.

**Tabela 1-15** Sistemas operacionais e drivers de impressão compatíveis (continuação)

Sistema operacional	Driver de impressão instalado (do software na web)	Observações
Windows 8.1 (32 bits/64 bits)	O driver de impressão "HP PCL 6" específico da impressora foi instalado nesse sistema operacional como parte da instalação completa do software.	O instalador completo do software é suportado neste sistema operacional.  Suporte ao Windows 8 RT é fornecido por meio do Microsoft in OS, versão 4, driver de 32 bits.
Windows 10 (32 bits/64 bits)	O driver de impressão "HP PCL 6" específico da impressora foi instalado nesse sistema operacional como parte da instalação completa do software.	O instalador completo do software é suportado neste sistema operacional.
Windows XP SP3 (32 bits/64 bits)	O driver de impressão "HP PCL 6" específico da impressora foi instalado nesse sistema operacional como parte da instalação completa do software.	O instalador completo do software não é suportado neste sistema operacional.  A Microsoft encerrou o suporte base para Windows XP em abril de 2009. A HP continuará se esforçando para oferecer o melhor suporte para o sistema operacional XP descontinuado.
Windows Vista (32 bits/64 bits)	O driver de impressão "HP PCL 6" específico da impressora foi instalado nesse sistema operacional como parte da instalação completa do software. O instalador básico instala apenas o driver.	O instalador completo do software não é suportado neste sistema operacional.
Windows Server 2003 SP2 (32 bits/64 bits)	O driver de impressão "HP PCL 6" específico da impressora foi instalado nesse sistema operacional como parte da instalação completa do software. O instalador básico instala apenas o driver.	O instalador completo do software não é suportado neste sistema operacional.  A Microsoft encerrou o suporte base para Windows Server 2003 em julho de 2010. A HP continuará se esforçando para oferecer o melhor suporte para o sistema operacional Server 2003 descontinuado.

**Linux:** Para obter informações e drivers de impressora para Linux, acesse [www.hp.com/go/linuxprinting](http://www.hp.com/go/linuxprinting).

**Windows:** Acesse o site de suporte à impressora em <http://www.hp.com/support/ljM438MFP> ou <http://www.hp.com/support/ljM440MFP> ou <http://www.hp.com/support/ljM442MFP> ou <http://www.hp.com/support/ljM443MFP> faça o download e instale o driver de impressão HP para sua impressora.

## Instalar o software



**NOTA:** Antes de instalar um software, verifique se ele é compatível com o sistema operacional do seu computador.

Para instalar o software:

1. Baixe a solução de software completa para seu modelo.
  - M438: <http://www.hp.com/support/ljM438MFP>
  - M440: <http://www.hp.com/support/ljM440MFP>

- M442: <http://www.hp.com/support/ljM442MFP>
  - M443: <http://www.hp.com/support/ljM443MFP>
2. Clique em **Software, Drivers e Firmware**.
  3. Clique no sinal de mais (+) para expandir o driver ou a seção de firmware.
  4. Clique em **Download** e siga as instruções exibidas na tela para instalar e configurar o software do produto.

Plataformas de sistema operacional de servidores somente suportam a instalação do driver da impressora por meio do **Assistente para adicionar impressora**.

Outros drivers de impressão compatíveis estão disponíveis para download em [support.hp.com](http://support.hp.com):

- HP UPD PCL6
- Driver HP UPD PostScript

 **NOTA:** Para obter mais detalhes sobre sistemas operacionais do cliente e do servidor e para obter suporte do driver HP UPD para esta impressora, acesse [www.hp.com/go/upd](http://www.hp.com/go/upd). Em **Informações adicionais**, clique nos links.

## Dimensões da impressora

Verifique se que o ambiente da impressora é suficientemente grande para acomodar a impressora.

As dimensões e o peso dos seguintes modelos de impressora estão relacionados na tabela abaixo:

- **Modelos n:** M438n e M440n
- **Modelos dn:** M438dn e M440dn
- **Modelos nda:** M438nda e M440nda

**Tabela 1-16** Dimensões dos modelos de impressora

Medida <sup>1,2</sup>	Impressora totalmente fechada	Impressora totalmente aberta
Altura	<b>Modelos n/dn:</b> 417 mm <b>Modelos nda:</b> 504,5 mm	<b>Modelos n/dn:</b> 933 mm <b>Modelos nda:</b> 1020,5 mm
Profundidade	<b>Modelos n/dn:</b> 540 mm <b>Modelos nda:</b> 583 mm	<b>Modelos n/dn:</b> 1090 mm <b>Modelos nda:</b> 1133,5 mm
Largura	<b>Modelos n/dn:</b> 560 mm <b>Modelos nda:</b> 560 mm	<b>Modelos n/dn:</b> 960 mm <b>Modelos nda:</b> 960 mm
Peso	<b>Modelos n/dn:</b> 25 kg <b>Modelos nda:</b>	<b>Modelos n/dn:</b> 25 kg <b>Modelos nda:</b>

**Tabela 1-16** Dimensões dos modelos de impressora (continuação)

Medida <sup>1, 2</sup>	Impressora totalmente fechada	Impressora totalmente aberta
	30 kg	30 kg

<sup>1</sup> As dimensões e o peso são medidos sem outros acessórios.

<sup>2</sup> O AAD é opcional em alguns modelos.

## Condições ambientais e consumo de energia

Para funcionar corretamente, a impressora deve estar em um ambiente que atenda a determinadas especificações de energia.

Para obter informações atuais, acesse <http://www.hp.com/support/ljM438MFP> ou <http://www.hp.com/support/ljM440MFP> ou <http://www.hp.com/support/ljM442MFP> ou <http://www.hp.com/support/ljM443MFP>.

## Especificações ambientais e de alimentação

Saiba mais sobre as condições ambientais e de alimentação recomendadas para garantir o funcionamento correto da impressora.

**Tabela 1-17** Especificações do ambiente operacional

Ambiente	Recomendado	Permitido
Temperatura	15° a 22°C	10° a 30°C
Umidade relativa (UR)	20% a 55% de UR	20% a 80% de UR

## Consumo e requisitos de alimentação

Os requisitos de alimentação são baseados no país/região onde a impressora é vendida. Consulte a etiqueta da impressora para ver a tensão correta da fonte de alimentação (V), a frequência (hertz) e a corrente (A).

**⚠ CUIDADO:** Não converta as tensões de operação. Isto danifica a impressora e invalida a garantia do produto.

**Tabela 1-18** Volts e amp recomendados

Especificações de energia	Modelos 220 volts
Requisitos de alimentação	220 a 240 volts (± 5%) 50/60 Hz (± 2 Hz)
Corrente nominal	5 a 10 amps

**Tabela 1-19** Consumo de energia da impressora

Condições operacionais da impressora	Consumo de energia (Watt-hora (Wh) /watt (W))
Impressão/cópia	22 ppm 550 W 23 ppm 560 W 24 ppm 580 W 25 ppm 600 W

**Tabela 1-19** Consumo de energia da impressora (continuação)

Condições operacionais da impressora	Consumo de energia (Watt-hora (Wh) /watt (W))
Digitalização	80 W
Modo pronto	80 W
Modo desligado <sup>a</sup>	0,2 W

<sup>a</sup> O consumo de energia pode ser evitado completamente somente quando o cabo de alimentação não está conectado.

## Configuração do hardware e instalação do software da impressora

Para obter as instruções de configuração básicas, consulte o Guia de Instalação do Hardware que acompanha a impressora. Para obter instruções adicionais, acesse o Suporte a HP na Web.

Acesse <http://www.hp.com/support/ljM438MFP> ou <http://www.hp.com/support/ljM440MFP> ou <http://www.hp.com/support/ljM442MFP> ou <http://www.hp.com/support/ljM443MFP> para ver a ajuda integral da HP para a impressora, que inclui as seguintes informações:

- Instalar e configurar
- Conhecer e usar
- Solucionar problemas
- Fazer download de atualizações de software e firmware
- Participar de fóruns de suporte
- Localizar informações de garantia e regulamentação
- Encontre instruções sobre como usar a ferramenta Adicionar impressora da Microsoft

## 2 Acesso aos menus

Você pode ver os menus usando o painel de controle ou o Embedded Web Server (EWS)

 **NOTA:** Alguns menus podem não aparecer no visor dependendo das opções selecionadas, do modelo do produto ou do país/região de residência. Se for esse o caso, não é aplicável à sua impressora.

Para ver o menu Imprimir, consulte [Menu Configuração de impressão na página 51](#).

Para ver o menu Copiar, consulte [Menu Recurso de cópia na página 58](#).

Para ver o menu Digitalizar, consulte [Menu Digitalizar na página 67](#).

Para ver o menu Sistema, consulte [Configuração da máquina na página 76](#).

Para ver o menu Rede, consulte [Menu Rede na página 81](#).





Para ver o menu Trabalho de impressão protegido, consulte [Menu Trabalho protegido na página 56](#).

 **NOTA:** Os recursos de menu podem ser acessados também remotamente pelo Embedded Web Server (EWS) em impressoras conectadas em rede. Para obter mais informações sobre o EWS, acesse <http://support.hp.com>.

### Menus de acesso no painel de controle

Saiba como acessar menus no painel de controle.

 **NOTA:** Alguns menus podem não aparecer no visor dependendo das opções selecionadas, do modelo do produto ou do país/região de residência. Se for esse o caso, não é aplicável à sua impressora.

1. Selecione o botão Copiar  ou botão Digitalizar  no painel de controle, dependendo do recurso a ser usado.
2. Pressione o ícone Menu  à esquerda para entrar no modo Menu.
3. Pressione as setas até o item de menu necessário aparecer e pressione o botão **OK**.
4. Se o item de configuração tiver submenus, repita a etapa 3.
5. Pressione o botão **OK** para salvar a seleção.
6. Selecione o botão Voltar  para retornar ao item de menu anterior.
7. Pressione o botão Parar/Limpar  para retornar ao modo Pronto.



## 3 Bandejas de papel

Descubra como carregar e usar as bandejas de papel, incluindo como carregar itens especiais como cartões e papel de tamanho personalizado.

As informações a seguir estão corretas no momento da publicação. Para obter informações atualizadas, consulte <http://www.hp.com/support/ljM438MFP> ou <http://www.hp.com/support/ljM440MFP> ou <http://www.hp.com/support/ljM442MFP> ou <http://www.hp.com/support/ljM443MFP>.

### Para obter mais informações:

A ajuda integral da HP para a impressora inclui os seguintes tópicos:

- Instalar e configurar
- Conhecer e usar
- Solucionar problemas
- Fazer download de atualizações de software e firmware
- Participar de fóruns de suporte
- Localizar informações de garantia e regulatórias

## Visão geral da bandeja

Aprenda sobre a localização das guias de papel em uma bandeja.

Cuidado ao carregar as bandejas de papel.

**⚠ CUIDADO:** Não estenda mais de uma bandeja de papel ao mesmo tempo.

Não use a bandeja de papel como um degrau.

Todas as bandejas devem estar fechadas durante o transporte da impressora.

Afaste suas mãos das bandejas ou gavetas de papel ao fechá-las.

Para alterar o tamanho do papel, é necessário ajustar as guias de papel.

**Figura 3-1** Localização das guias de papel





Tabela 3-1 Guias de papel em uma bandeja

Item	Descrição
1	Guia de comprimento do papel
2	Guia de largura do papel
3	Placa inferior de papel
4	Alavanca de extensão da bandeja

## Diretrizes para carregamento do papel

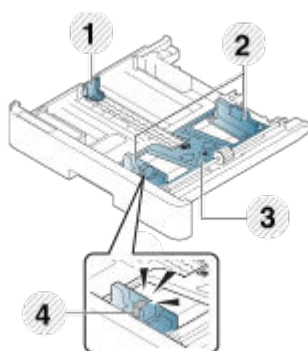
Use as informações a seguir ao preparar o carregamento do papel em uma bandeja.

 **NOTA:** Os papéis ou mídias de impressão que não estiverem de acordo com as diretrizes da HP poderão reduzir a qualidade de impressão, aumentar atolamentos e desgastar o produto rapidamente.

- Use somente mídias de impressão que atendam às especificações exigidas pela impressora.
- Se você usar mídia de impressão que não atenda às especificações descritas neste guia, os seguintes problemas poderão ocorrer:
  - Baixa qualidade de impressão, atolamentos de papel, desgaste excessivo na impressora.
- A gramatura, o material, a condição da superfície e o teor de umidade da mídia de impressão podem afetar o desempenho e a qualidade de impressão da impressora.
- Algumas mídias de impressão podem não produzir o resultado desejado, mesmo se elas atenderem às especificações apresentadas no guia.

Isso pode ocorrer devido a manuseio incorreto da mídia de impressão, temperatura ou umidade instável ou outros fatores incontrolláveis.
- O uso de mídia de impressão que não atender às especificações apresentadas neste guia poderá resultar em defeitos da impressora que exijam reparos.

Tais reparos não são cobertos pelo termo de garantia.
- Não use mídia de impressão de foto para jato de tinta nesta impressora. Isso pode danificar a impressora.
- Não use mídia de impressão úmida, dobrada ou rasgada.

 **AVISO!** O uso de mídia inflamável ou a presença de materiais estranhos deixados na impressora pode resultar em superaquecimento da unidade e, em casos raros, causar incêndio.

## Tamanhos de papel compatíveis

A tabela a seguir descreve os atributos da mídia de impressão suportados pela impressora. Os atributos incluem tipo de mídia, tamanho, dimensões, gramatura e capacidade da bandeja para a mídia especificada.

**Tabela 3-2** Especificações de mídia de impressão

Tipo de papel	Tamanho	Dimensões	Gramatura/capacidade da mídia de impressão <sup>a</sup>	
			Bandeja 2 / Bandeja 3	Bandeja 1 multiuso  Bandeja 1: A capacidade máxima pode variar dependendo da gramatura e da espessura da mídia e das condições ambientais.
Papel comum	Carta	216 x 279 mm (8,5 x 11 polegadas)	71 a 85 g/m <sup>2</sup> (19 a 22,5 lb. sulfite)  250 folhas de 80 g/m <sup>2</sup> (21 lb. sulfite)	71 a 85 g/m <sup>2</sup> (19 a 22,5 lb. sulfite)  100 folhas de 80 g/m <sup>2</sup> (21 lb. sulfite)
Papel comum	11x17	279 x 432 mm (11 x 17 polegadas)	71 a 85 g/m <sup>2</sup> (19 a 22,5 lb. sulfite)  250 folhas de 80 g/m <sup>2</sup> (21 lb. sulfite)	71 a 85 g/m <sup>2</sup> (19 a 22,5 lb. sulfite)  100 folhas de 80 g/m <sup>2</sup> (21 lb. sulfite)
Papel comum	Ofício	216 x 356 mm (8,5 x 14 polegadas)	71 a 85 g/m <sup>2</sup> (19 a 22,5 lb. sulfite)  250 folhas de 80 g/m <sup>2</sup> (21 lb. sulfite)	71 a 85 g/m <sup>2</sup> (19 a 22,5 lb. sulfite)  100 folhas de 80 g/m <sup>2</sup> (21 lb. sulfite)
Papel comum	Ofício	216 x 330 mm (8,5 x 13 polegadas)	71 a 85 g/m <sup>2</sup> (19 a 22,5 lb. sulfite)  250 folhas de 80 g/m <sup>2</sup> (21 lb. sulfite)	71 a 85 g/m <sup>2</sup> (19 a 22,5 lb. sulfite)  100 folhas de 80 g/m <sup>2</sup> (21 lb. sulfite)
Papel comum	Ofício (216x340)	216 x 340 mm (8,5 x 13,39 polegadas)	71 a 85 g/m <sup>2</sup> (19 a 22,5 lb. sulfite)  250 folhas de 80 g/m <sup>2</sup> (21 lb. sulfite)	71 a 85 g/m <sup>2</sup> (19 a 22,5 lb. sulfite)  100 folhas de 80 g/m <sup>2</sup> (21 lb. sulfite)
Papel comum	B4	257 x 364 mm (10,1 x 14,3 polegadas)	71 a 85 g/m <sup>2</sup> (19 a 22,5 lb. sulfite)  250 folhas de 80 g/m <sup>2</sup> (21 lb. sulfite)	71 a 85 g/m <sup>2</sup> (19 a 22,5 lb. sulfite)  100 folhas de 80 g/m <sup>2</sup> (21 lb. sulfite)
Papel comum	B5	182 x 257 mm (7,16 x 10,11 polegadas)	71 a 85 g/m <sup>2</sup> (19 a 22,5 lb. sulfite)  250 folhas de 80 g/m <sup>2</sup> (21 lb. sulfite)	71 a 85 g/m <sup>2</sup> (19 a 22,5 lb. sulfite)  100 folhas de 80 g/m <sup>2</sup> (21 lb. sulfite)
Papel comum	Executivo	184 x 267 mm (7,25 x 10,5 polegadas)	71 a 85 g/m <sup>2</sup> (19 a 22,5 lb. sulfite)  250 folhas de 80 g/m <sup>2</sup> (21 lb. sulfite)	71 a 85 g/m <sup>2</sup> (19 a 22,5 lb. sulfite)  100 folhas de 80 g/m <sup>2</sup> (21 lb. sulfite)
Papel comum	8K	270 x 390 mm (10,75 x 15,5 polegadas)	71 a 85 g/m <sup>2</sup> (19 a 22,5 lb. sulfite)  250 folhas de 80 g/m <sup>2</sup> (21 lb. sulfite)	71 a 85 g/m <sup>2</sup> (19 a 22,5 lb. sulfite)  100 folhas de 80 g/m <sup>2</sup> (21 lb. sulfite)
Papel comum	16K	195 x 270 mm (7,76 x 10,75 polegadas)	71 a 85 g/m <sup>2</sup> (19 a 22,5 lb. sulfite)	71 a 85 g/m <sup>2</sup> (19 a 22,5 lb. sulfite)

**Tabela 3-2** Especificações de mídia de impressão (continuação)

Tipo de papel	Tamanho	Dimensões	Gramatura/capacidade da mídia de impressão <sup>a</sup>	
			Bandeja 2 / Bandeja 3	Bandeja 1 multiuso  Bandeja 1: A capacidade máxima pode variar dependendo da gramatura e da espessura da mídia e das condições ambientais.
			250 folhas de 80 g/m <sup>2</sup> (21 lb. sulfite)	100 folhas de 80 g/m <sup>2</sup> (21 lb. sulfite)
Papel comum	A3	297 x 420 mm (11,7 x 16,5 polegadas)	71 a 85 g/m <sup>2</sup> (19 a 22,5 lb. sulfite)	71 a 85 g/m <sup>2</sup> (19 a 22,5 lb. sulfite)
			250 folhas de 80 g/m <sup>2</sup> (21 lb. sulfite)	100 folhas de 80 g/m <sup>2</sup> (21 lb. sulfite)
Papel comum	A4	210 x 297 mm (8,26 x 11,69 polegadas)	71 a 85 g/m <sup>2</sup> (19 a 22,5 lb. sulfite)	71 a 85 g/m <sup>2</sup> (19 a 22,5 lb. sulfite)
			250 folhas de 80 g/m <sup>2</sup> (21 lb. sulfite)	100 folhas de 80 g/m <sup>2</sup> (21 lb. sulfite)
Papel comum	A5	148 x 210 mm (5,82 x 8,26 polegadas)	71 a 85 g/m <sup>2</sup> (19 a 22,5 lb. sulfite)	71 a 85 g/m <sup>2</sup> (19 a 22,5 lb. sulfite)
			250 folhas de 80 g/m <sup>2</sup> (21 lb. sulfite)	100 folhas de 80 g/m <sup>2</sup> (21 lb. sulfite)
Papel comum	Declaração	140 x 216 mm (5,5 x 8,5 polegadas)	Não disponível na bandeja 2/ bandeja 3.	71 a 85 g/m <sup>2</sup> (19 a 22,5 lb. sulfite)  100 folhas de 80 g/m <sup>2</sup> (21 lb. sulfite)
Papel comum	Cartão postal	152 x 102 mm (6 x 4 polegadas)	Não disponível na bandeja 2/ bandeja 3.	71 a 85 g/m <sup>2</sup> (19 a 22,5 lb. sulfite)  100 folhas de 80 g/m <sup>2</sup> (21 lb. sulfite)
Peso médio 96-110g	Consulte a seção Papel comum	Consulte a seção Papel comum	96 a 110 g/m <sup>2</sup> (26 a 29 lb sulfite)	96 a 110 g/m <sup>2</sup> (26 a 29 lb sulfite)
Pesado, 110 a 130 g <sup>b</sup>	Consulte a seção Papel comum	Consulte a seção Papel comum	Não disponível na bandeja 2/ bandeja 3.	111 a 163 g/m <sup>2</sup> (30 a 43,5 lb. sulfite)
Leve 60-74 g	Consulte a seção Papel comum	Consulte a seção Papel comum	60 a 74 g/m <sup>2</sup> (16 a 20 lb sulfite)	60 a 74 g/m <sup>2</sup> (16 a 20 lb sulfite)
HP LaserJet 90 g, papel colorido, papel pré-impresso, papel timbrado, papel pré-perfurado	Consulte a seção Papel comum	Consulte a seção Papel comum	75 a 90 g/m <sup>2</sup> (20 a 24 lb sulfite)	75 a 90 g/m <sup>2</sup> (20 a 24 lb sulfite)
Papel reciclado	Consulte a seção Papel comum	Consulte a seção Papel comum	60 a 90 g/m <sup>2</sup> (16 a 24 lb sulfite)	60 a 90 g/m <sup>2</sup> (16 a 24 lb sulfite)
Papel sulfite <sup>c</sup>	Consulte a seção Papel comum	Consulte a seção Papel comum	Não disponível na bandeja 2/ bandeja 3.	105 a 120 g/m <sup>2</sup> (28 a 32 lb sulfite)

**Tabela 3-2** Especificações de mídia de impressão (continuação)

Tipo de papel	Tamanho	Dimensões	Gramatura/capacidade da mídia de impressão <sup>a</sup>	Gramatura/capacidade da mídia de impressão
			Bandeja 2 / Bandeja 3	Bandeja 1 multiuso
Intermediário 85-95 g	Consulte a seção Papel comum	Consulte a seção Papel comum	85 a 95 g/m <sup>2</sup> (23 a 26 lb sulfite)	85 a 95 g/m <sup>2</sup> (23 a 26 lb sulfite)
Cartolina <sup>d</sup>	Consulte a seção Papel comum	Consulte a seção Papel comum	Não disponível na bandeja 2/ bandeja 3.	105 a 163 g/m <sup>2</sup> (28 a 43 lb. sulfite)
Tamanho mínimo (personalizado) <sup>e, f</sup>	N/D	<ul style="list-style-type: none"> <li>Bandeja 1: 125 x 101,6 mm (4,92 x 4 polegadas)</li> <li>Bandeja 2/Bandeja 3: 148 x 182 mm (5,83 x 7,17 polegadas)</li> </ul>	60 a 110 g/m <sup>2</sup> (16 a 29,3 lb. sulfite)	60 a 163 g/m <sup>2</sup> (16 a 43,5 lb. sulfite)
Tamanho máximo (personalizado)	N/D	297 x 914 mm (11,6 x 36 polegadas)	60 a 110 g/m <sup>2</sup> (16 a 29,3 lb. sulfite)	60 a 163 g/m <sup>2</sup> (16 a 43,5 lb. sulfite)

<sup>a</sup> Bandeja 2/3: A capacidade máxima pode variar dependendo da gramatura e da espessura da mídia e das condições ambientais.

<sup>a1</sup> Bandeja 1: A capacidade máxima pode variar dependendo da gramatura e da espessura da mídia e das condições ambientais.

<sup>b</sup> A impressora não suporta duplexação com papel pesado.

<sup>c</sup> A impressora não suporta duplexação com papel sulfite.

<sup>d</sup> A impressora não suporta duplexação com tipos de cartolina.

<sup>e</sup> Os tipos de papel disponíveis na bandeja 1 multiuso: Comum, gramatura média 96-110 g, pesado 110-130 g, leve 60-74 g, HP LaserJet 90 g, colorido, pré-impresso, reciclado, sulfite, intermediário 85-95 g, papel timbrado, pré-perfurado, papel-cartão

<sup>f</sup> Tipos de papel disponíveis na bandeja 2: Comum, gramatura média 96 - 110 g, leve 60-74 g, HP LaserJet 90 g, colorido, pré-impresso, reciclado, intermediário 85-95 g, papel timbrado, pré-perfurado.

## Bandeja 1 (para uso geral)

Veja como posicionar e colocar o papel na Bandeja 1 ou na bandeja multiuso.

### Colocar papel na Bandeja 1 (bandeja multiuso)

Essa bandeja aceita até 100 folhas de papel de 80 g/m<sup>2</sup> ou 10 envelopes.

A bandeja multiuso 1 é compatível com diversos tamanhos e tipos especiais de material de impressão, tais como cartões postais e cartões de anotação.

 **CUIDADO:** Para evitar congestionamentos, nunca adicione nem remova papel da Bandeja 1 durante a impressão.

1. Segure a alça da bandeja multiuso 1 e puxe-a para baixo para abrir e puxar para fora a extensão de papel da bandeja multiuso 1.

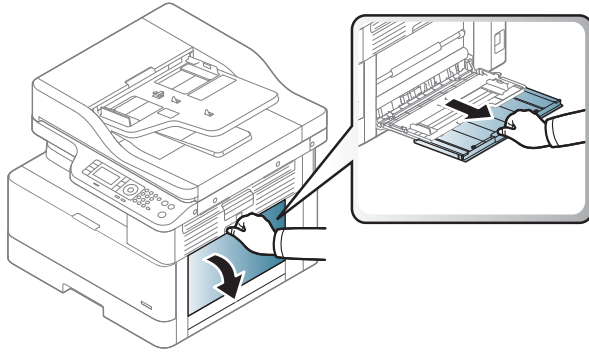

2. Coloque papel na bandeja.

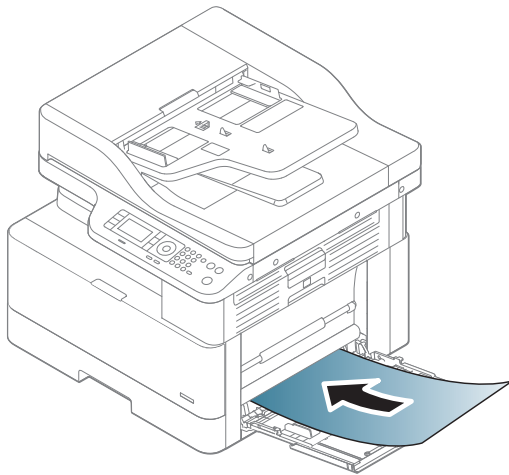

3. Verifique se o papel se encaixa sob as linhas nas guias de papel.

 **NOTA:** A altura máxima da pilha é de 10 mm ou aproximadamente 100 folhas de papel de 80 g/m<sup>2</sup>.

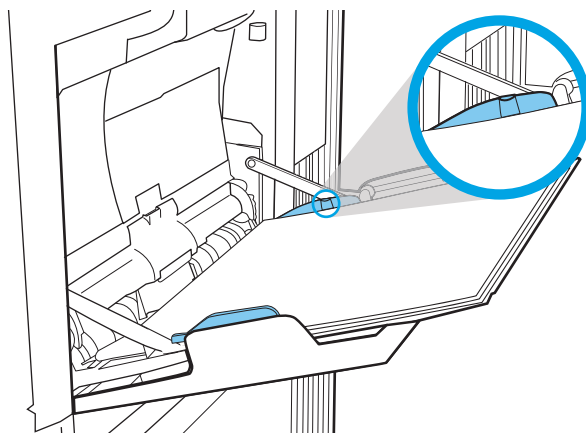

4. Aperte as guias de largura de papel da bandeja multiuso 1 e ajuste-as para a largura do papel. Não as force em excesso, ou o papel será dobrado, resultando em atolamento de papel ou inclinação.

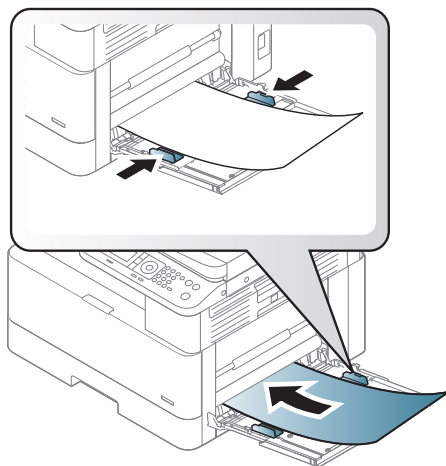

5. Quando você imprimir um documento, defina o tipo de papel e o tamanho para a bandeja multiuso 1.

 **NOTA:** Para evitar congestionamentos de papel, sempre pressione para baixo a placa de alimentação da bandeja 1 ao recolocar papel.

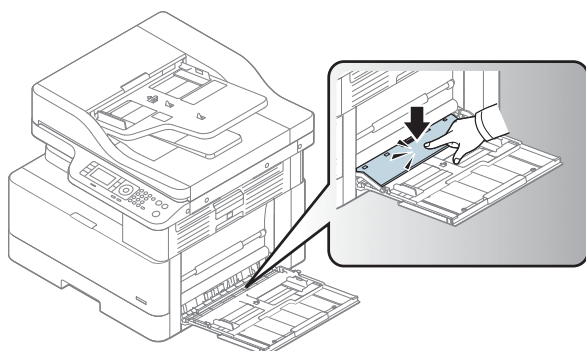

## Bandeja 2/Bandeja opcional

Saiba como colocar papel na bandeja 2 e na bandeja 3.

 **NOTA:** O procedimento de carregamento de papel nas bandejas de 250 folhas é o mesmo da Bandeja 2. Somente a Bandeja 2 é exibida aqui.

 **CUIDADO:** Não estenda mais de uma bandeja de papel ao mesmo tempo.

## Colocar papel na Bandeja 2 e nas bandejas de 250 folhas

Essas bandejas aceitam até 250 folhas de papel de 80 g/m<sup>2</sup>.

1. Puxe a bandeja de papel para fora.

**NOTA:** Não abra essa bandeja enquanto estiver em uso.

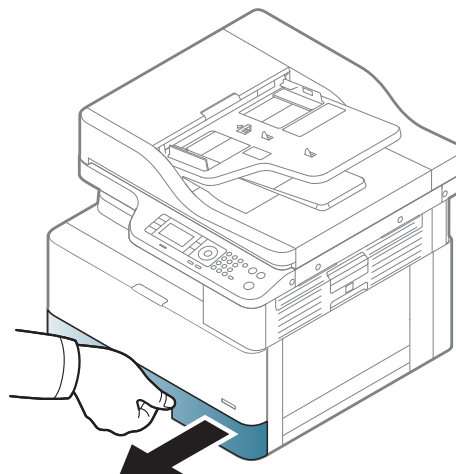

2. Antes de carregar papel, ajuste as guias da largura e do comprimento do papel apertando as travas de ajuste azuis e deslizando as guias até o tamanho do papel em uso.

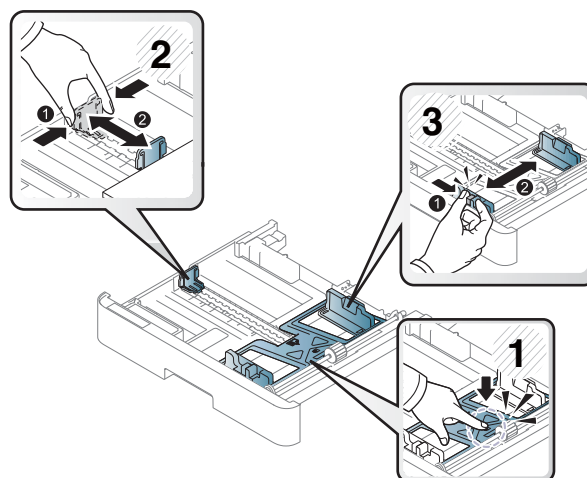

3. Flexione ou ventile a borda da pilha de papel para separar as páginas antes de colocar papéis.

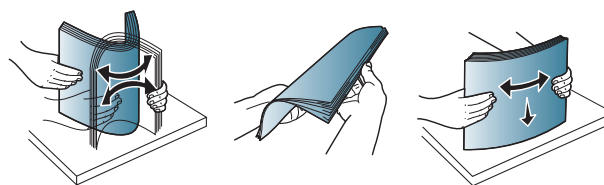



4. Depois de colocar o papel na bandeja, aperte e deslize as guias de largura e comprimento do papel. Verifique o papel para observar se as guias laterais encostam levemente na pilha, sem dobrá-la.

**NOTA:** Não pressione excessivamente as guias do papel contra a pilha de papel. Ajuste-as aos recuos ou marcações na bandeja.

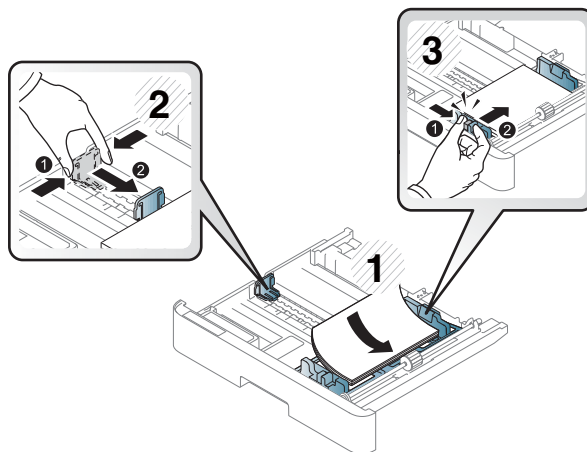
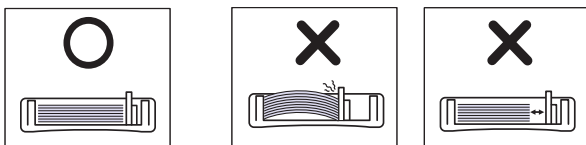

**NOTA:** Para impedir atolamentos, ajuste as guias do papel no tamanho correto e não encha demais a bandeja. Certifique-se de que o topo da pilha está abaixo do indicador de bandeja cheia.

**NOTA:** Não use papel com um enrolamento da borda de entrada, pois isso poderá causar um atolamento de papel ou o papel poderá ficar enrugado.

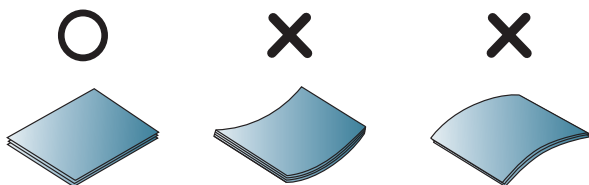

5. Recoloque a bandeja na impressora e feche a bandeja.

**NOTA:** A mensagem de configuração da bandeja é exibida no painel de controle da impressora.

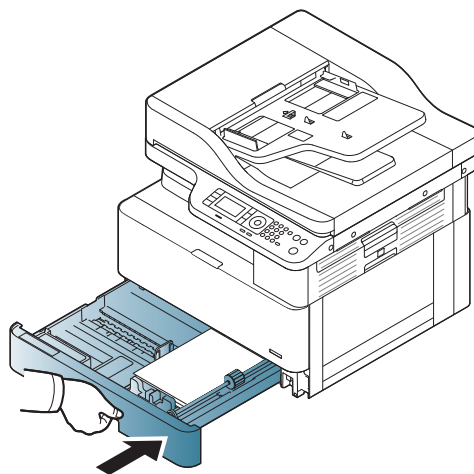

6. Quando você imprimir um documento, defina o tipo e o tamanho do papel para as bandejas 2 ou 3.

**CUIDADO:** Para evitar congestionamentos de papel, sempre pressione para baixo a bandeja 2/ placa de alimentação da bandeja opcional ao recolocar papel.

# Carregamento de originais no vidro do scanner ou no alimentador de documentos

Aprenda a colocar documentos originais no vidro do scanner ou no alimentador de documentos para cópia e digitalização.

## Diretrizes para carregamento de originais

Use as seguintes informações quando se preparar para carregar originais no vidro do scanner ou no alimentador de documentos.

---

 **NOTA:** Os papéis ou mídias de impressão que não estiverem de acordo com as diretrizes da HP poderão reduzir a qualidade de impressão, aumentar atolamentos e desgastar o produto rapidamente.

---

- Não coloque documentos com menos de 125 x 101,6 mm ou maiores que 297 x 914 mm.
- Não coloque documentos impressos nos seguintes tipos de papel para evitar congestionamentos de papel, baixa qualidade de impressão e defeitos na impressora:
  - Papel-carbono ou papel adesivo-carbono
  - Papel revestido
  - Papel vegetal ou papel fino
  - Papel enrolado ou com dobras
  - Papel enrolado ou em rolo
  - Papel rasgado
- Remova todos os grampos e cliques de papel do documento antes de colocá-lo.
- Certifique-se de que qualquer cola, tinta ou corretivo líquido no documento esteja completamente seco antes de colocá-lo.
- Não carregue documentos originais que incluam diferentes tamanhos ou gramaturas de papel.
- Não carregue livretos, panfletos, transparências ou documentos com outras características incomuns.

## Carregar um original no vidro do scanner

Você pode usar o vidro do scanner para colocar o original a copiar e digitalizar. Você pode obter a melhor qualidade de digitalização, especialmente para imagens coloridas ou em escala de cinza.

Verifique se nenhum original está no alimentador de documentos. Se for detectado um original no alimentador de documentos, a impressora dará prioridade em relação ao original no vidro do scanner.

---

 **NOTA:** As ilustrações neste guia do usuário podem ser diferentes da sua impressora, dependendo dos opcionais ou dos modelos. Verifique o modelo da sua impressora.

---

1. Levante e abra a tampa do scanner.

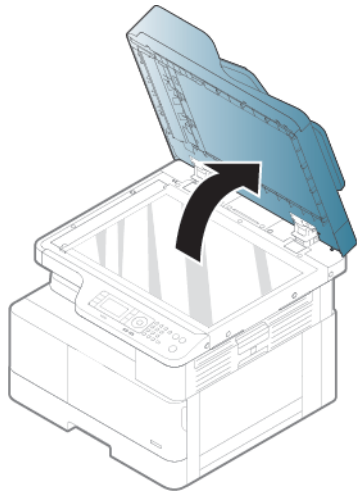

2. Coloque o original sobre o vidro do scanner com a face voltada para baixo. Alinhe-o com a guia de registro no canto superior esquerdo do vidro.

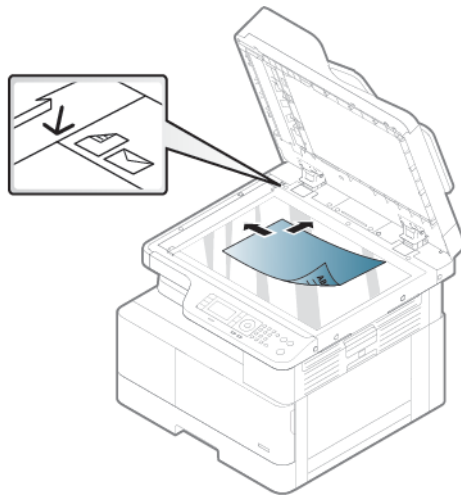

3. Feche a tampa do scanner.

 **NOTA:**

- Deixar a tampa do scanner aberta ao copiar pode afetar o consumo de toner e a qualidade da cópia.
- Poeira no vidro do scanner pode provocar manchas pretas na impressão. Sempre mantenha-o limpo.

 **DICA:**

- Se você estiver copiando uma página de um livro ou revista, levante a tampa do scanner até que as dobradiças fiquem presas pelo batente e, em seguida, feche a tampa
- Se o livro ou a revista tiver espessura superior a 30 mm, inicie a cópia com a tampa do scanner aberta.

 **CUIDADO:** Tenha cuidado para não quebrar o vidro do scanner. Você pode se ferir.

 **AVISO!** Não olhe para a luz de dentro do scanner durante a cópia ou a digitalização. Isso é prejudicial para os olhos.

## Carregar um documento original no alimentador de documentos

Saiba como usar o alimentador de documentos para colocar um original para copiar e digitalizar.

Ao usar o alimentador automático de documentos (AAD), é possível colocar até 100 folhas de papel de 80 g/m<sup>2</sup>, por trabalho.

 **NOTA:** As ilustrações no guia do usuário podem ser diferentes da sua máquina dependendo dos opcionais ou dos modelos. Verifique o tipo de máquina.

1. Flexione ou ventile a borda da pilha de papel para separar as páginas antes de colocar os originais.



2. Coloque o original voltado para cima na bandeja de entrada do alimentador de documentos.

 **NOTA:** Certifique-se de que a parte inferior da pilha de originais corresponda ao tamanho do papel marcado na bandeja de entrada de documentos.

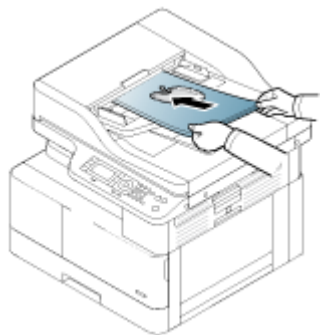

3. Ajuste as guias de largura do alimentador de documentos para o tamanho do papel.

 **NOTA:** Poeira no alimentador de documentos poderá provocar manchas pretas na impressão. Sempre mantenha-o limpo.

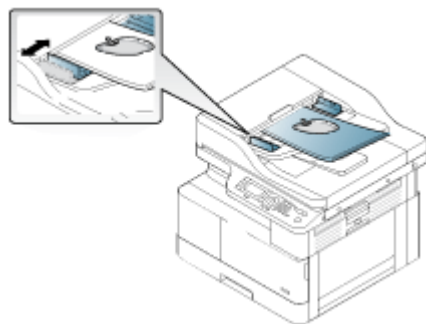

## Impressão em papel especial ou mídia de impressão

Saiba como configurar o tipo e o tamanho do papel no painel de controle. Para obter os melhores resultados usando papel especial ou mídia de impressão, configure o tipo e o tamanho do papel no driver da impressora.

---

 **IMPORTANTE:** Ao usar mídia especial, recomendamos que você coloque uma folha de cada vez.

 **NOTA:** As ilustrações neste guia do usuário podem ser diferentes da sua impressora, dependendo dos opcionais ou dos modelos. Verifique o tipo da sua impressora.

---

## Papel-cartão/papel de tamanho personalizado

Utilize as seguintes diretrizes ao utilizar papel-cartão ou de tamanho personalizado.

**Figura 3-2** Coloque papel cartão ou papel de tamanho personalizado

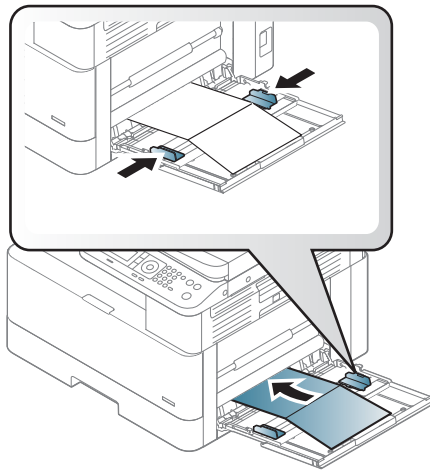

- A configuração de papel na impressora e no driver deve corresponder para oferecer impressão sem um erro de incompatibilidade de papel.
- No software, defina as margens a uma distância como pelo menos 6,4 mm das bordas do material.

## Papel pré-impresso

Use as diretrizes a seguir ao colocar papel pré-impresso.

Quando papel pré-impresso for colocado, o lado impresso deve estar voltado para cima com uma borda sem enrolamento na frente. Se você tiver problemas com a alimentação de papel, vire o papel.

Figura 3-3 Colocar papel pré-impreso

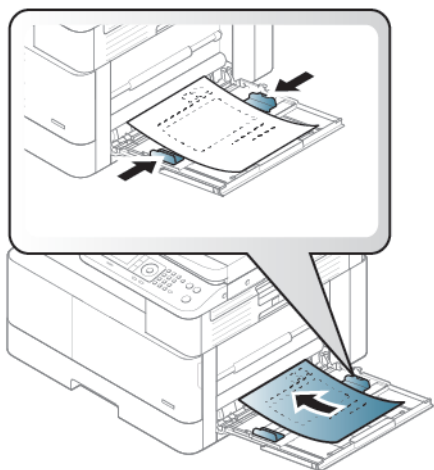

#### Dicas para colocar papel pré-impreso:

- Antes de colocar papel pré-impreso, verifique se a tinta no papel está seca. Durante o processo de fusão, a tinta molhada pode ser liberada do papel pré-impreso, reduzindo a qualidade da impressão.
- O papel pré-impreso deve ser imprimido com tinta resistente ao calor, que não derreta, não evapore nem solte emissões perigosas quando sujeita à temperatura de fusão da impressora por 0,1 segundo (aproximadamente 170 °C 338 °F).
- A tinta do papel pré-impreso deve ser não inflamável e não deve afetar negativamente os cilindros da máquina.

---

 **NOTA:** Os papéis ou mídias de impressão que não estiverem de acordo com as diretrizes da HP poderão reduzir a qualidade de impressão, aumentar atolamentos e desgastar o produto rapidamente.

---

## Configurar o tamanho e o tipo do papel

Após colocar papel na bandeja, especifique o tamanho e o tipo de papel usando os botões do painel de controle.

As configurações de papel na impressora e no driver devem corresponder para evitar erro de incompatibilidade de papel.



Ou, se a impressora tiver uma tela, você poderá defini-las usando o botão Menu  no painel de controle para definir o tipo de papel no driver da impressora.

---

 **NOTA:** Pode ser necessário pressionar **OK** para navegar até os menus de nível inferior para alguns modelos.

---

1. Pressione o botão Menu  e selecione os menus [Configuração do sistema](#) > [Configuração do papel](#) > [Tamanho do papel](#) > [Tipo do papel](#) no painel de controle.
2. Selecione a bandeja e a opção desejadas.
3. Pressione o botão **OK** para salvar a seleção.

4. Pressione o botão Voltar  à direita do botão Menu para retornar à tela [Configuração de papel](#). Em seguida, selecione o tipo de papel, se desejado.
5. Pressione o botão Parar/Limpar  para retornar ao modo Pronto.
6. Certifique-se de definir o tipo do papel no driver da impressora ou no aplicativo.
  - a. No software, selecione a opção **Imprimir**.
  - b. Selecione o botão **Propriedades da impressora** ou **Preferências da impressora** para abrir o driver de impressão.



**NOTA:** O nome do botão varia de acordo com programas de software diferentes.

---

- c. Clique na guia **Papel/qualidade**.
- d. Na lista suspensa **Tipo do papel**, selecione o tipo de papel.
- e. Clique no botão **OK** para fechar a caixa de diálogo **Propriedades do documento**.
- f. Na caixa de diálogo **Imprimir**, clique no botão **OK** para imprimir a tarefa.



**NOTA:** Se você quiser usar papel de tamanho especial, como papel de bobina para cupom fiscal, selecione a guia **Papel > Tamanho > Editar...** e defina **Configurações de tamanho de papel personalizado** nas **Preferências de impressão**.

---

## 4 Suprimentos, acessórios e peças

Encomende suprimentos ou acessórios, substitua cartuchos de toner, ou remova e substitua outra peça.

As informações a seguir estão corretas no momento da publicação. Para obter mais informações atuais, consulte <http://www.hp.com/support/ljM438MFP> ou <http://www.hp.com/support/ljM440MFP> ou <http://www.hp.com/support/ljM442MFP> ou <http://www.hp.com/support/ljM443MFP>.

### Para obter mais informações:

A ajuda integral da HP para a impressora inclui os seguintes tópicos:

- Instalar e configurar
- Conhecer e usar
- Solucionar problemas
- Fazer download de atualizações de software e firmware
- Participar de fóruns de suporte
- Localizar informações de garantia e regulatórias

## Solicitar suprimentos, acessórios e peças

Descubra como encomendar suprimentos, acessórios e peças da impressora.

### Pedidos

Encomendar peças, suprimentos ou acessórios por meio de um dos seguintes canais.

**Tabela 4-1** Opções de pedidos

Opção de pedidos	Informações sobre pedidos
Pedidos de suprimentos e papel	<a href="http://www.hp.com">www.hp.com</a>
Solicitar peças ou acessórios HP originais	<a href="http://www.hp.com/buy/parts">www.hp.com/buy/parts</a>
Peça por meio de prestadores de serviço de manutenção ou suporte	Entre em contato com a assistência técnica autorizada ou prestador de serviços de suporte HP.
Solicitar usando o servidor da Web Incorporado da HP (EWS)	Para acessar, de um navegador compatível, digite o endereço IP ou o nome do host no campo de endereço/URL. O EWS contém um link para o site da HP, que fornece opções para a compra de suprimentos originais HP.

## Suprimentos e acessórios

Use as seguintes informações ao comprar suprimentos e acessórios que estão disponíveis para sua impressora.

 **NOTA:** Os acessórios disponíveis podem variar de país/região para país/região. Entre em contato com seus representantes de vendas para obter a lista de peças de manutenção e suprimentos disponíveis.



## Consumíveis disponíveis

Quando os suprimentos atingirem o fim de sua vida útil, você poderá pedir os seguintes suprimentos para sua impressora:

**Tabela 4-2** Suprimentos

Item	Descrição	Número de peça <sup>a</sup>
Cartucho de toner	Cartucho de toner preto de capacidade padrão para substituição	W1335A
Cartucho de toner original preto de alto rendimento LaserJet	Cartucho de toner preto de alta capacidade para substituição	W1335X
Unidade de imagem	Substituição da unidade de imagem	CF257A

<sup>a</sup> Todos os números de peças estão sujeitos a alterações.

 **NOTA:** Dependendo das opções, da porcentagem da área da imagem e do modo de trabalho usado, a vida útil do cartucho de toner poderá variar.

 **AVISO!** Na aquisição de novos cartuchos de toner ou outros suprimentos, eles deverão ser adquiridos no mesmo país/região da impressora que você está usando. Caso contrário, novos cartuchos de toner ou outros suprimentos serão incompatíveis com sua impressora para diferentes configurações de cartuchos de toner e outros suprimentos de acordo com as condições específicas do país/região.

 **CUIDADO:** A HP não recomenda o uso de cartucho de toner não original HP, como toner recarregado ou remanufaturado. A HP não pode garantir a qualidade do cartucho de toner de HP não original. A manutenção ou o reparo decorrente do uso de cartuchos de toner não HP não originais não será coberto pela garantia da impressora.

## Acessórios disponíveis

Você pode comprar acessórios para melhorar o desempenho e capacidade da sua impressora. Esses acessórios devem ser instalados por um fornecedor de assistência técnica HP qualificado, revendedor ou varejista onde a impressora foi comprada. Entre em contato com a assistência técnica autorizada ou prestador de serviços de suporte HP para comprar acessórios.

 **NOTA:** Alguns recursos e itens opcionais podem não estar disponíveis dependendo do modelo ou do país/região.

**Tabela 4-3** Acessórios

Item	Descrição	Número de peça <sup>a</sup>
Bandeja opcional	Alimentador de papel de 250 folhas opcional <sup>b</sup> <b>NOTA:</b> Se houver problemas frequentes de fornecimento de papel, você poderá acoplar uma bandeja adicional de 250 folhas.	W7U01-67906
AAD	Alimentador automático de documentos <sup>c</sup>	W7U01-67907

<sup>a</sup> Todos os números de peças estão sujeitos a alterações.

<sup>b</sup> Papel comum de 80 g/m<sup>2</sup> (sulfite de 20 lb).

<sup>c</sup> É necessário um técnico de serviço para instalar.

## Produtos consumíveis de manutenção/longa duração

Localize informações sobre os consumíveis de manutenção/longa vida que estão disponíveis para sua impressora.

Para adquirir peças de manutenção, entre em contato com a fonte de onde você comprou a impressora. A substituição de peças de manutenção pode ser realizada somente por um fornecedor assistência técnica autorizado, revendedor ou varejista onde a impressora foi comprada. A garantia não cobre a substituição de nenhuma peça de manutenção depois que ela atingir seu "Rendimento médio".

As peças de manutenção são substituídas em intervalos específicos para evitar problemas de qualidade de impressão e alimentação de papel resultantes de peças gastas, consulte a tabela abaixo. A finalidade disso é manter a impressora funcionando com o desempenho máximo. As peças de manutenção abaixo deverão ser substituídas quando a vida útil de cada item for atingida.

**Tabela 4-4 Peças de manutenção disponíveis**

Kit de manutenção/LLC	Número de peça	Rendimento médio <sup>a</sup>
Cilindro de transferência	JC93-00842A	Aprox. 100.000 páginas
Unidade do fusor (110v/220v)	JC91-01217A	Aprox. 100.000 páginas
Cilindro de coleta da bandeja MP 1	Não disponível	Aprox. 100.000 páginas
Almofada de fricção da bandeja MP 1	Não disponível	Aprox. 50.000 páginas
Cilindro de coleta da bandeja 2	JC66-05020A	Aprox. 100.000 páginas
Almofada de atrito da bandeja 2	JC93-00830A	Aprox. 50.000 páginas
Cilindro do alimentador de documentos (AAD)	JC97-04009A	Aprox. 100.000 páginas
Borracha do alimentador de documentos (AAD)		Aprox. 50.000 páginas

<sup>a</sup> Será afetado pelo sistema operacional utilizado, o desempenho de computação, o software, o método de conexão, a mídia, o tamanho da mídia e a complexidade do trabalho.

## Substituir os cartuchos de toner

Substitua os cartuchos de toner se você receber uma mensagem na impressora, ou se tiver problemas de qualidade de impressão.

### Uso e vida útil estimada do cartucho de toner

Consulte as informações a seguir ao instalar ou usar cartuchos de toner.

A HP não pode recomendar o uso de cartuchos de toner de outros fabricantes, sejam eles novos ou reconicionados.

 **NOTA:** Para produtos da impressora HP, o uso de cartuchos de impressão não fabricados pela HP ou de um cartucho de toner recarregado não afeta a garantia ao cliente ou nenhum contrato de suporte HP com o cliente. Entretanto, se a falha ou dano no produto for atribuído ao uso de um cartucho de toner recarregado ou não HP, a HP cobrará taxas padrão de material e de tempo de serviço com relação ao produto com essa falha ou dano específico.

## Vida útil estimada do cartucho de toner

A vida útil do cartucho de impressão é aproximada, com base na contagem média de páginas de tamanho A4/ Carta com cobertura ISO. Valor de rendimento de cartucho declarado de acordo com ISO/IEC 19798. O rendimento real varia consideravelmente, com base em imagens impressas e outros fatores.

Para obter mais informações, acesse: <http://www.hp.com/go/learnaboutsupplies>.

## Redistribuição do toner

Saiba quando redistribuir o toner no cartucho e melhorar temporariamente a qualidade de impressão.

Quando um cartucho de toner está perto do fim de sua vida útil:

- Listras brancas ou impressão clara ocorrem e/ou a densidade varia de um lado para outro.
- O LED de status pisca vermelho. A mensagem relativa a toner informando que o toner está baixo pode aparecer no visor.
- A janela do programa de status de impressão do computador é exibida no computador e informa qual cartucho tem pouco toner.

Se isso ocorrer, você poderá melhorar temporariamente a qualidade da impressão redistribuindo o toner restante no cartucho. Em alguns casos, listras brancas ou impressão clara ainda ocorrerão mesmo depois de você ter redistribuído o toner.

## Como redistribuir o toner

Use o procedimento a seguir para redistribuir o toner no cartucho.

**⚠ CUIDADO:** Se o toner cair em sua roupa, limpe-o com um pano seco e lave a roupa em água fria. Água quente irá fixar o toner ao tecido.

**📝 NOTA:** As ilustrações neste guia do usuário podem ser diferentes da sua impressora, dependendo dos opcionais ou dos modelos. Verifique o modelo da sua impressora.

1. Abra a porta frontal.

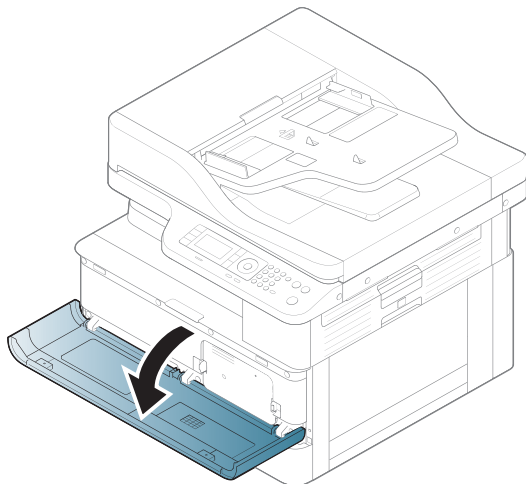

2. Remova o cartucho de toner.

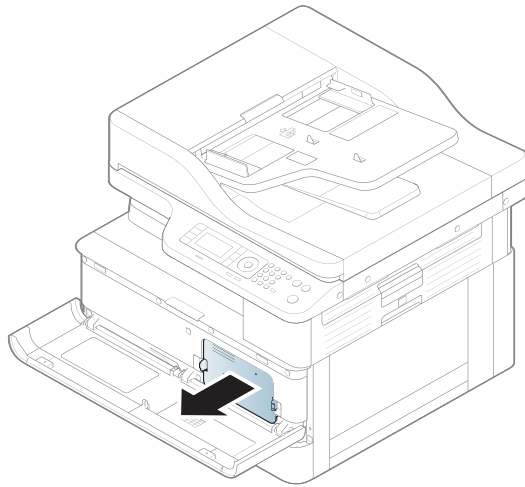

3. Redistribua o toner.

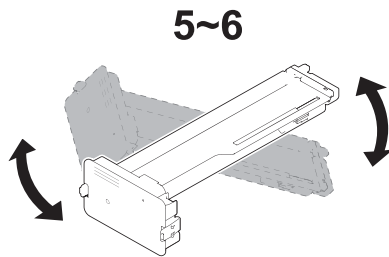

4. Reinstale o cartucho de toner.

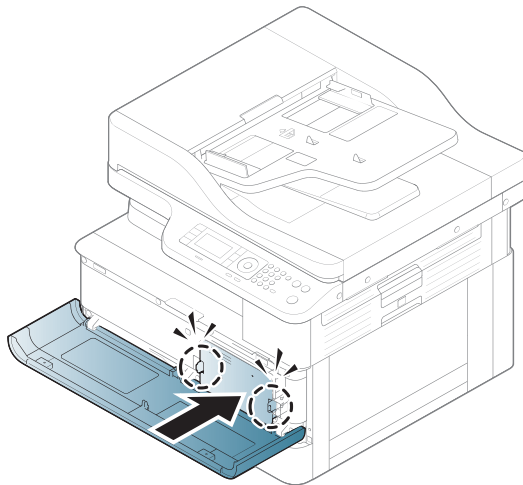

5. Feche a porta frontal.

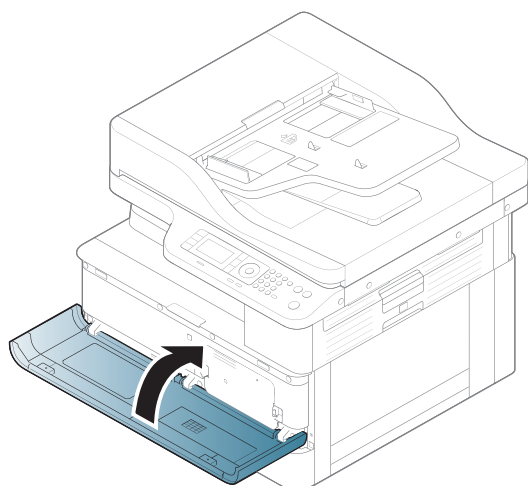

## Informações do cartucho de toner

Revise as informações sobre como pedir cartuchos de toner substitutos.

A impressora indica quando o nível do cartucho de toner está baixo ou muito baixo. A vida útil real restante do cartucho de toner pode variar. É recomendável ter um cartucho de impressão para substituição disponível para instalação quando a qualidade de impressão não estiver mais satisfatória.

Para adquirir cartuchos ou verificar a compatibilidade dos cartuchos com a impressora, acesse o HP SureSupply em [www.hp.com/go/suresupply](http://www.hp.com/go/suresupply). Vá até o canto inferior da página e verifique se o país/região está correto.

Tabela 4-5 Suprimentos

Item	Descrição	Número de peça
Cartucho de toner	Cartucho de toner preto de capacidade padrão para substituição	W1335A
Cartucho de toner original preto de alto rendimento LaserJet	Cartucho de toner preto de alta capacidade para substituição	W1335X

**NOTA:** Os cartuchos de toner de alta capacidade contêm mais toner que os cartuchos padrão para um maior fluxo de página. Para obter mais informações, acesse [www.hp.com/go/learnaboutsupplies](http://www.hp.com/go/learnaboutsupplies).

Não retire o cartucho de toner de sua embalagem até o momento de usá-lo.

**CUIDADO:** Para evitar danos ao cartucho de toner, não o exponha à luz por mais de alguns minutos. Cubra o tambor de imagens verde se o cartucho de toner tiver de ser removido da impressora durante um período prolongado.

**CUIDADO:** Caso caia toner em suas roupas, limpe com um pano seco e lave a roupa em água fria. Água quente irá fixar o toner ao tecido.

**NOTA:** Informações sobre a reciclagem de cartuchos de toner usados estão na caixa do cartucho.

## Remova e substitua os cartuchos

Siga estas etapas para substituir o cartucho de toner na impressora.

1. Abra a porta dianteira direita.



2. Segure as duas guias do cartucho de toner interno usado e puxe para removê-lo.



3. Remova o novo cartucho de toner da embalagem. Guarde todas as embalagens para reciclagem do cartucho de toner utilizado.



 **DICA:** Mantenha o plugue laranja no lugar. Ele é necessário para a substituição do cartucho de toner.

4. Segure o cartucho de toner conforme mostrado e gire-o por completo para redistribuir o toner no cartucho.

Figura 4-1 Redistribua o toner no cartucho

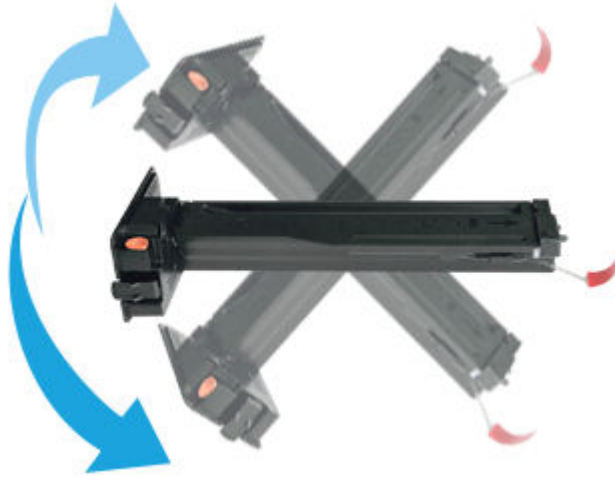

5. Puxe a lingueta removível laranja ou vermelha e remova-a completamente.



6. Alinhe o cartucho de toner com a abertura e empurre até o cartucho de toner travar no lugar. Um som de clique indicará que o cartucho está travado no lugar.



7. Feche a porta dianteira direita.



## Diretrizes de manuseio da unidade de imagem

Use as seguintes informações ao manusear a unidade de imagem.



- Abrir a embalagem da unidade de ar antes do uso reduz enormemente sua vida útil e operacional. Não armazene a unidade de imagem no piso.
- Se a embalagem original não estiver disponível, cubra a abertura superior da unidade de imagem com papel e armazene em um gabinete escuro.
- Não toque na superfície do tambor fotocondutor na unidade de imagem.
- Não exponha a unidade de imagem a vibrações ou choques desnecessários.
- Nunca gire o tambor manualmente, especialmente na direção inversa; pode causar danos internos e vazamento de toner.

## Substitua a unidade de imagem

Siga estas etapas para substituir a unidade de imagem na impressora.

Substitua a unidade de imagem quando o painel de controle solicitar.

**⚠ CUIDADO:** Caso caia toner em suas roupas, limpe com um pano seco e lave a roupa em água fria. Água quente irá fixar o toner ao tecido.

1. Remova a unidade de imagem da embalagem de transporte e coloque-a em uma superfície plana limpa.



2. Solte a fita de transporte da parte inferior e de ambos os lados.



3. Remova as travas de transporte laranja da unidade de imagem.

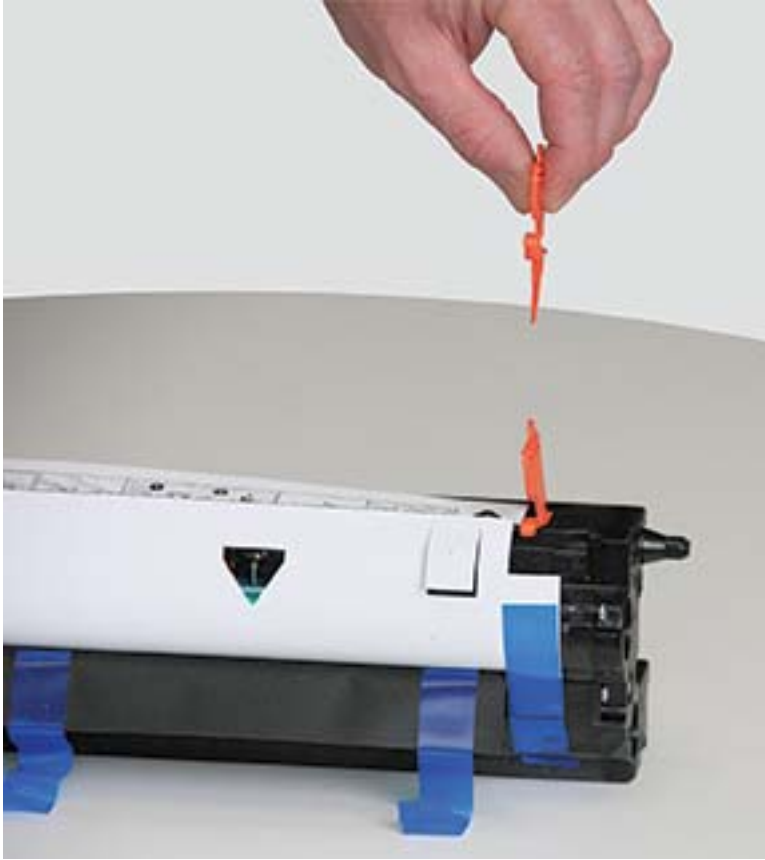

 **NOTA:** Há travas de transporte em cada lado da unidade de imagem.

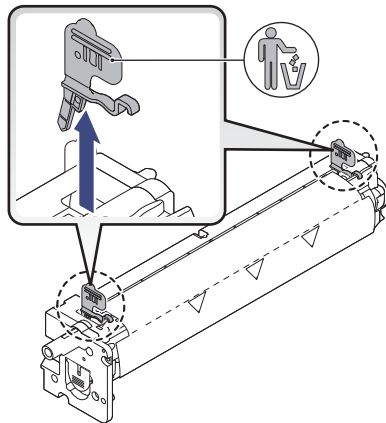

4. Remova a fita de transporte restante e puxe a folha protetora da unidade de imagem.



**⚠ CUIDADO:** Não toque na superfície do cilindro do tambor exposta.



**📝 NOTA:** Não exponha a unidade de imagem à luz por mais do que alguns minutos.

5. Remover o plugue laranja na parte de trás da unidade de imagem



---

**⚠ CUIDADO:** Depois que o plugue for removido, a unidade de imagem deverá permanecer nivelada. O conteúdo pode ser derramado se a unidade de imagem for virada.

---

6. Abra as portas dianteira e direita.



---

**⚠ CUIDADO:** Deixe as portas frontal e direita abertas até que todas as etapas de instalação estejam concluídas.

---

7. Com as portas direita e frontal totalmente abertas, levante cuidadosamente a unidade de imagem na posição correta para que a parte inferior fique alinhada com os trilhos de alinhamento elevados dentro do gabinete da impressora, como mostrado.



---

**⚠ CUIDADO:** Não toque na superfície do cilindro do tambor exposta.

---

8. Instale a unidade de imagem e certifique-se de que ela esteja totalmente encaixada.

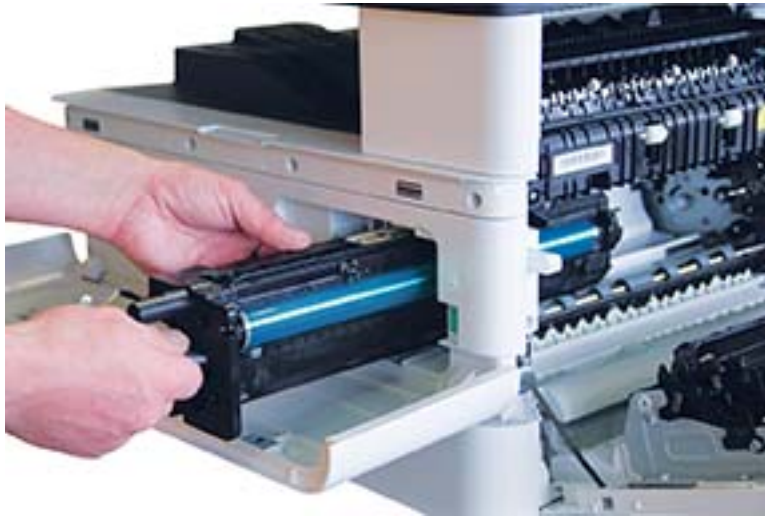

---

**📝 NOTA:** Se a unidade de imagem aderir ou não deslizar facilmente para dentro do gabinete, verifique se a porta direita está totalmente aberta, realinhe a unidade de imagem e instale.

---

9. Direcione o cabo elétrico por dentro do suporte, como mostrado, e instale o conector.

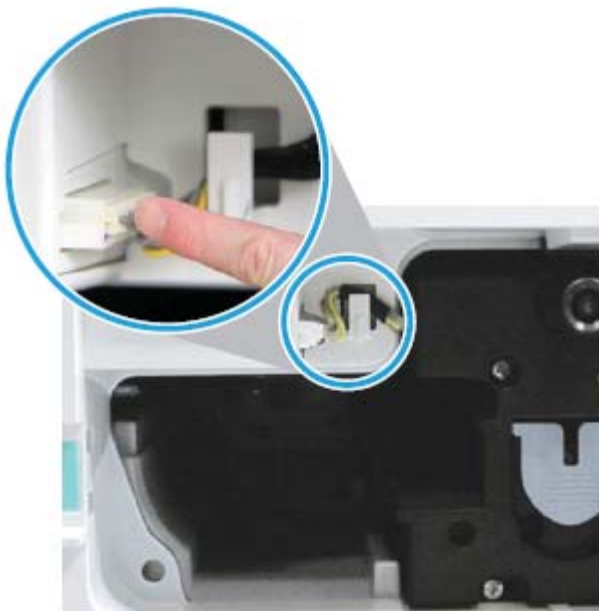

---

**⚠ CUIDADO:** Certifique-se de que o conector esteja totalmente encaixado no soquete.

---



10. Instale os dois parafusos conforme mostrado.

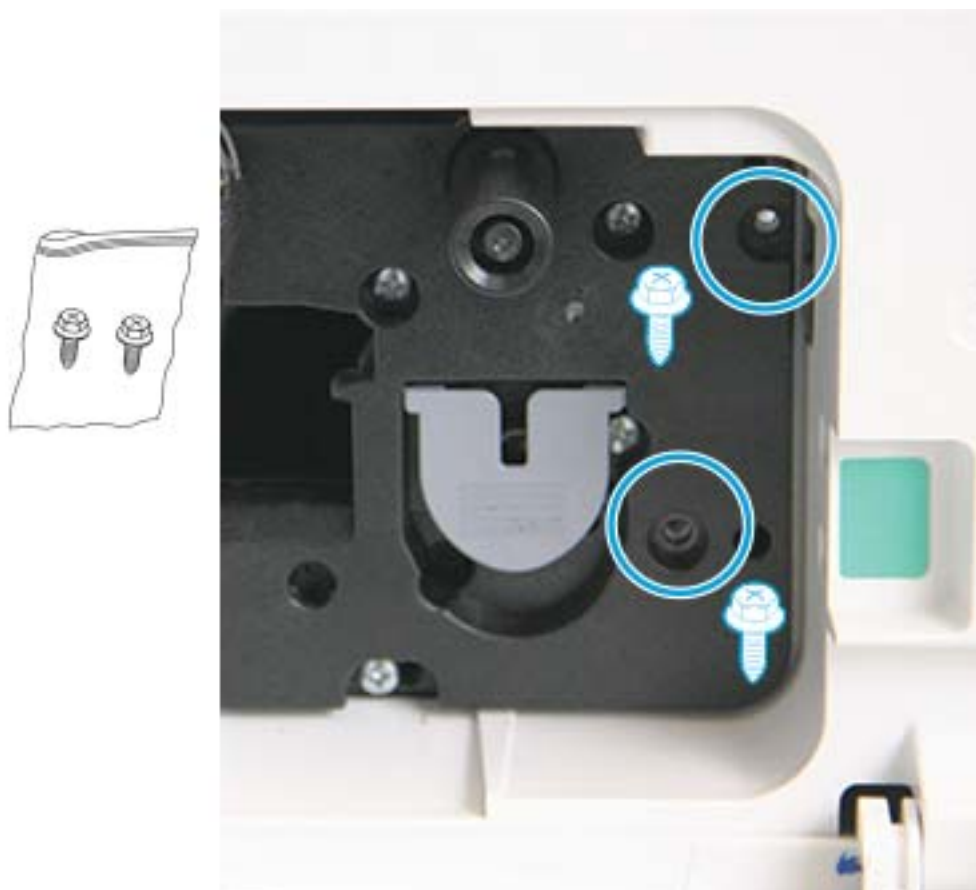

11. Certifique-se de que o conector elétrico esteja conectado e totalmente encaixado. Certifique-se de que os dois parafusos estejam firmemente instalados.

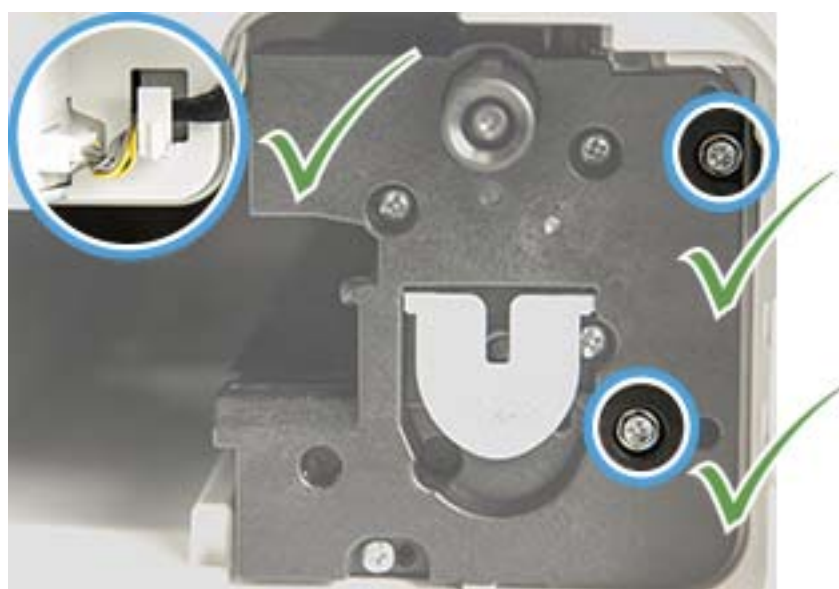

12. Feche as portas dianteira e direita.





---

## 5 Monitorar o status dos suprimentos e configurar alertas de toner no painel de controle

Saiba como visualizar a vida útil dos suprimentos e configurar alertas de pouco toner no painel de controle.



### Monitorar a vida útil dos suprimentos

Aprenda a verificar a vida útil dos suprimentos no painel de controle.

Se ocorrerem atolamentos de papel ou problemas de impressão frequentes, verifique o número de páginas que a impressora imprimiu ou digitalizou. Se necessário, substitua as peças correspondentes.

 **NOTA:** Alguns menus podem não aparecer no visor dependendo de opções ou modelos. Se for esse o caso, não é aplicável à sua impressora.

Pode ser necessário pressionar o botão **OK** para navegar até os menus de nível inferior para alguns modelos.

1. Selecione o botão Menu  e os menus [Configuração do sistema](#) > [Manutenção](#) > [Vida útil dos suprimentos](#) no painel de controle.
2. Selecione a opção desejada e pressione o botão **OK**.
3. Pressione o botão Parar/Limpar  para retornar ao modo Pronto.

### Configuração do alerta de pouco toner

Saiba como configurar um alerta de pouco toner no painel de controle.

Se a quantidade de toner no cartucho estiver baixa, aparecerá uma mensagem ou um LED informando o usuário para trocar o cartucho de toner. Você pode definir a opção de exibir ou não essa mensagem ou LED.

1. No painel de controle, selecione o botão Menu  e depois os menus [Configuração do sistema](#) > [Manutenção](#) > [Alerta de toner baixo](#).
2. Selecione a opção desejada.
3. Pressione o botão **OK** para salvar a seleção.

### Armazenar os consumíveis

Utilize as diretrizes a seguir para armazenar os consumíveis.

Os consumíveis contêm componentes sensíveis à luz, à temperatura e à umidade. A HP sugere que os usuários sigam essas recomendações para garantir o desempenho ideal, a mais alta qualidade e a vida útil mais longa dos seus novos consumíveis HP.

Armazene os consumíveis no mesmo ambiente em que a impressora será usada. Isso deve ser em condições de temperatura e umidade controladas. Os consumíveis devem permanecer em sua embalagem original e não aberta até a instalação.

Se os consumíveis forem removidos da impressora, siga as instruções abaixo para armazenar o cartucho de toner corretamente.

- Armazene o cartucho de dentro da embalagem de proteção da embalagem original.
- Armazene deitado (e não de pé sobre uma extremidade) com o mesmo lado voltado para cima, como se estivesse instalado na máquina.
- Não armazene os consumíveis em qualquer uma das seguintes condições:
  - Temperatura maior que 40 °C (104 °F).
  - Umidade relativa do ar menor que 20% ou maior que 80%.
  - Um ambiente com alterações extremas de umidade ou temperatura.
  - Luz solar direta ou luz ambiente.
  - Locais empoeirados.
  - Dentro do carro por um longo período.
  - Um ambiente onde há a presença de gases corrosivos.
  - Um ambiente com maresia (ar salgado).

## 6 Impressão

Imprima usando o software.

As informações a seguir estão corretas no momento da publicação. Para obter informações atualizadas, consulte <http://www.hp.com/support/ljM438MFP> ou <http://www.hp.com/support/ljM440MFP> ou <http://www.hp.com/support/ljM442MFP> ou <http://www.hp.com/support/ljM443MFP>.

### Para obter mais informações:

A ajuda integral da HP para a impressora inclui os seguintes tópicos:

- Instalar e configurar
- Conhecer e usar
- Solucionar problemas
- Fazer download de atualizações de software e firmware
- Participar de fóruns de suporte
- Localizar informações de garantia e regulatórias

## Tarefas de impressão (Windows)

Saiba mais sobre tarefas comuns de impressão para usuários do Windows.

### Menu Configuração de impressão

Leia o menu [Configuração de impressão](#) no painel de controle.



**NOTA:** Alguns menus podem não aparecer no visor dependendo das opções selecionadas, do modelo do produto ou do país/região de residência. Se for esse o caso, não é aplicável à sua impressora.

**Tabela 6-1** Configuração de impressão

Menu	Submenu	Submenu
Orientação	<ul style="list-style-type: none"><li>• Retrato</li><li>• Paisagem</li></ul>	
Duplex	<ul style="list-style-type: none"><li>• Desligado</li><li>• Margem longa</li><li>• Margem curta</li></ul>	
Cópias	1-999	
Resolução	<ul style="list-style-type: none"><li>• Padrão</li><li>• Alta resolução</li></ul>	
Texto simples	<ul style="list-style-type: none"><li>• Desligado</li><li>• Mínimo</li></ul>	

**Tabela 6-1** Configuração de impressão (continuação)

Menu	Submenu	Submenu
	<ul style="list-style-type: none"><li>• Normal</li><li>• Máximo</li></ul>	
CR automático	<ul style="list-style-type: none"><li>• LF</li><li>• LF=CR</li></ul>	
Ignorar páginas em branco	Ativar/Desativar	
Emulação	Configuração	
PCL	Estilo da fonte	PCL 1 - 58
PCL	Conjunto de símbolos	
PCL	Linhas	5 - 128
PCL	Densidade	0,44 - 99,99
PCL	Largura A4	Ativar/Desativar
PCL	Courier	Regular
PCL	Courier	Escura
PostScript	Erro de impressão PS	

## Configuração de impressão no painel de controle

Veja as opções disponíveis no menu [Configuração de impressão](#) do painel de controle. Essas funções controlam a aparência das páginas impressas.

 **NOTA:** Alguns menus podem não aparecer no visor dependendo de opções ou modelos. Se for esse o caso, não é aplicável à sua impressora.

Para alterar as opções de menu:

Pressione o botão Menu  e selecione o menu **Configuração de impressão** no painel de controle.

**Tabela 6-2** opções do menu Configuração de impressão



Item	Descrição
<b>Orientação</b>	Seleciona a direção em que as informações são impressas em uma página. <ul style="list-style-type: none"><li>• <b>Retrato</b></li></ul>  <ul style="list-style-type: none"><li>• <b>Paisagem</b></li></ul>

Tabela 6-2 opções do menu Configuração de impressão (continuação)

Item	Descrição
	
Duplex	Você pode configurar a máquina para imprimir em ambos os lados do papel. <b>NOTA:</b> Dependendo do modelo, isso pode ser duplexação manual ou automática.
Cópias	Você pode também inserir o número de impressões utilizando o teclado numérico.
Resolução	Define a opção de resolução. Quanto maior for a configuração, mais nítidos serão os caracteres e os gráficos impressos.
Texto simples	Imprime texto mais escuro do que em um documento normal.
CR automático	Permite anexar o retorno de carro necessário a cada alimentação de linha, que é útil para usuários de DOS.
Ignorar páginas em branco	A impressora detecta os dados de impressão do computador, se uma página estiver vazia ou não. Você pode configurar para imprimir ou ignorar a página em branco.
Emulação	Configure informações da fonte a ser utilizada ao enviar PCL5 diretamente para o dispositivo.

## Como imprimir (Windows)

Use a opção **Imprimir** de um aplicativo de software para selecionar a impressora e as opções básicas para o trabalho de impressão.

O procedimento seguinte descreve o processo de impressão básico para o Windows.

1. No software, selecione a opção **Imprimir**.

2. Selecione a impressora na lista de impressoras. Para alterar as configurações, clique no botão **Propriedades** ou **Preferências** para abrir o driver de impressão.

 **NOTA:** O nome do botão varia de acordo com programas de software diferentes.

Para acessar esses recursos em um aplicativo de tela Início do Windows 8 ou 8.1, selecione **Dispositivos, Imprimir** e, em seguida, selecione a impressora.

 **NOTA:** Para obter mais informações, clique no botão Ajuda (?) no driver de impressão.

 **NOTA:** O driver de impressão pode ter aparência diferente da exibida aqui, mas as etapas são as mesmas.

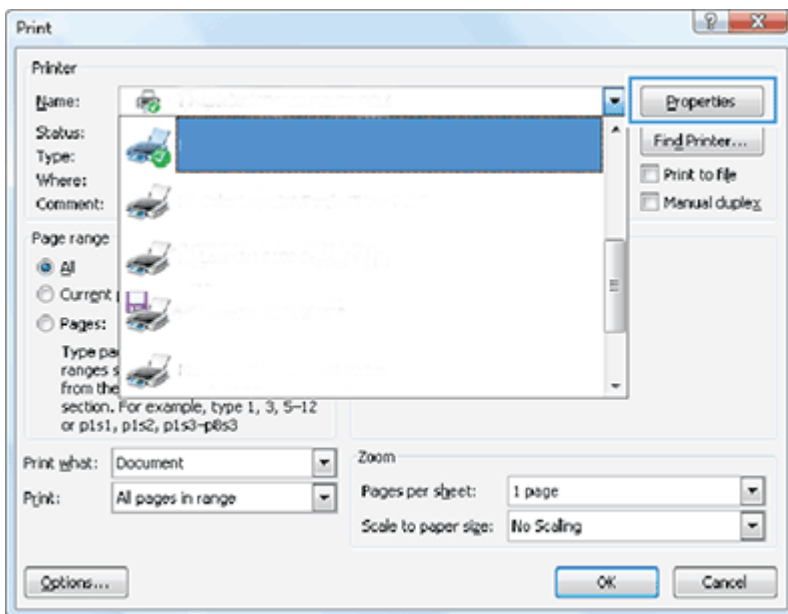

3. Clique nas guias do driver de impressão para configurar as opções disponíveis. Por exemplo, configure a orientação do papel na guia **Acabamento** e a fonte, o tipo e o tamanho do papel e os ajustes da qualidade de impressão na guia **Papel/qualidade**.
4. Clique no botão **OK** para retornar para a caixa de diálogo **Imprimir**. Nesta tela, selecione o número de cópias a serem impressas.
5. Clique no botão **Imprimir** para imprimir o trabalho.

## Imprimir em um lado ou em ambos os lados da página (Windows)

Veja como alterar as configurações de impressão padrão usando o driver do Windows para imprimir em um lado ou em ambos os lados do papel.

 **NOTA:** As configurações padrão do driver da impressora determinam as configurações utilizadas em todos os trabalhos de impressão, *exceto* se houver alterações nas configurações nas caixas de diálogo **Configurar página**, **Imprimir** ou **Propriedades da impressora**.

As configurações alteradas no painel de controle da impressora têm uma prioridade menor do que aquelas feitas em qualquer outro lugar.

1. **Windows Server 2008 (usando a exibição padrão do menu Iniciar):** Clique em **Iniciar** e, em seguida, clique em **Impressoras e aparelhos de fax**.

**Windows Server 2008 (usando a visualização clássica do menu Iniciar):** Clique em **Iniciar, Configurações** e, em seguida, clique em **Impressoras**.

**Windows 7:** Clique no ícone do Windows no canto inferior esquerdo da tela e clique em **Dispositivos e Impressoras**.

**Windows 8:** Clique com o botão direito no canto inferior esquerdo da tela do computador para exibir o menu. Clique em **Painel de Controle** e, em seguida, selecione **Dispositivos e Impressoras**.

**Windows 10, Windows Server 2012/2016/2019:** Clique com o botão direito do mouse no ícone do Windows no canto inferior esquerdo da tela e clique em **Painel de controle**. Clique em **Dispositivos e impressoras**.



**NOTA:** O processo para localizar o menu **Dispositivos e impressoras** pode variar de acordo com as diferentes versões do SO. É possível localizar **Dispositivos e impressoras** usando a ferramenta Windows Search.

2. Clique com o botão direito do mouse no ícone da impressora e selecione **Preferências de impressão**.
3. Clique na guia **Acabamento**.
4. Na seção **Opções do documento**, selecione ou desmarque a caixa de seleção de **Imprimir em ambos os lados** e, em seguida, clique em **OK**.

## Criar e usar marcas d'água ao imprimir (Windows)

Saiba como criar e usar marcas d'água usando o driver de impressão do Windows.

1. No software, selecione a opção **Imprimir**.
2. Selecione a impressora e clique em **Preferências de impressão**.
3. Clique na guia **Efeitos** ou **Avançado**.
4. Selecione uma marca d'água na lista suspensa **Marcas d'água**.  
Ou adicione uma nova marca d'água à lista clicando no botão **Editar**. Especifique as configurações da marca d'água e clique no botão **OK**.
5. Para imprimir a marca d'água apenas na primeira página, clique na caixa de seleção **Somente a primeira página**. Caso contrário, a marca d'água será impressa em todas as páginas.
6. Clique no botão **OK** para fechar a caixa de diálogo **Propriedades do documento**. Na caixa de diálogo **Imprimir**, clique no botão **Imprimir** para imprimir o trabalho.

## Tarefas adicionais de impressão

Localize as informações na Web para realizar tarefas comuns de impressão.

Acesse o endereço <http://www.hp.com/support/ljM438MFP> ou <http://www.hp.com/support/ljM440MFP> ou <http://www.hp.com/support/ljM442MFP> ou <http://www.hp.com/support/ljM443MFP>.

Instruções estão disponíveis para tarefas de impressão, como:

- Alterar as configurações do trabalho de impressão
- Como interromper ou cancelar um trabalho de impressão
- Criar e usar atalhos ou predefinições de impressão
- Selecionar o tamanho do papel ou usar um tamanho de papel personalizado
- Imprimir marcas em um documento

## Armazenar e imprimir trabalhos protegidos

A **impressão por PIN (impressão confidencial por disco RAM)** é um método simples de proteção dos trabalhos de impressão na impressora até o usuário final inserir o PIN correto para recuperar o trabalho privado. Esse método trabalha com o recurso **Armazenamento de trabalhos** ativado no driver da impressora e os trabalhos de impressão privados são armazenados no disco RAM. Cada trabalho de impressão recebe um nome de trabalho, um nome de usuário e um número PIN.

### Menu Trabalho protegido

Veja as opções no menu **Trabalho protegido** no painel de controle para imprimir documentos protegidos.

 **NOTA:** Alguns menus podem não aparecer no visor dependendo das opções selecionadas, do modelo do produto ou do país/região de residência. Se for esse o caso, não é aplicável à sua impressora.

**Tabela 6-3** Menu Trabalho protegido

Menu	Submenu	Submenu
Lista de nomes de usuários	Senha	<ul style="list-style-type: none"><li>• Impressão</li><li>• Excluir</li></ul>

 **NOTA:** Se um usuário enviar vários trabalhos confidenciais, o nome do usuário será listado uma vez na impressora. O número máximo de trabalhos de impressão confidenciais é 100. Se a máquina tiver 100 trabalhos armazenados na impressora, será armazenado um novo trabalho após a remoção do trabalho de impressão mais antigo.

## Visão geral dos trabalhos de impressão ao usar um Universal Printer Driver (UPD) e um driver de impressora de host separado

Saiba mais sobre trabalhos de impressão usando o HP UPD e o driver de impressora separado.

**Tabela 6-4** Seleção de trabalhos de impressão para impressão normal e confidencial

Universal Print Driver (UPD)	Driver de impressão separado
<p>As tarefas normais de trabalhos de impressão são executadas nas seguintes condições:</p> <ul style="list-style-type: none"><li>• Quando o usuário seleciona uma das seguintes opções de Modo de armazenamento de trabalho no HP UPD:<ul style="list-style-type: none"><li>– Cópia com espera</li><li>– Cópia rápida</li><li>– Trabalho armazenado</li></ul></li><li>• Quando o usuário seleciona a opção Trabalho pessoal no HP UPD sem uma senha.</li></ul>	<p>O usuário pode selecionar trabalhos de impressão normais ou confidenciais e esses modos são baseados no disco RAM da impressora.</p> <p><b>NOTA:</b> Esse driver não é compatível com o modo de impressão "Prova".</p>
<p>O usuário pode configurar trabalhos confidenciais ao usar um Trabalho pessoal com senha (PIN).</p>	<p>O usuário pode definir trabalhos de impressão como confidenciais.</p>

## Imprimir documentos de forma segura pelo painel de controle

Veja como imprimir trabalhos protegidos a partir do painel de controle usando o HP UPD.



O usuário final precisa ter o nome do trabalho, um nome de usuário e uma informação de número PIN para conseguir imprimir um trabalho particular em uma bandeja de saída.

O número máximo de trabalhos de impressão confidenciais é 100. Se um usuário enviar vários trabalhos confidenciais, o nome do usuário será listado uma vez na impressora. Cada trabalho de impressão recebe um nome de trabalho, um nome de usuário e um número PIN.

1. Verifique se a impressora está conectada ao computador e ligada.
2. No HP UPD, selecione o modo **Trabalho pessoal** e digite um PIN e um nome de usuário.
  - a. Selecione sua impressora no sistema operacional Windows, clique no menu **Preferências de impressão** e, em seguida, selecione a guia **Armazenamento de trabalhos**.

Se a guia **Armazenamento de trabalhos** não aparecer, abra a janela Propriedades do driver da impressora, clique na guia **Configurações do dispositivo** e role para baixo até **Opções instaláveis**. Altere a **Configuração automática** para **Atualizar agora**, clique em **OK** e, em seguida, verifique novamente a guia **Armazenamento de trabalhos**.
  - b. Verifique se você selecionou **PIN para imprimir** na lista suspensa **Tornar trabalho privado/seguro** para inserir um PIN e, em seguida, selecione o nome do usuário.

A impressora salva esse trabalho no disco RAM.

---

 **NOTA:** Se o disco RAM estiver cheio, o painel de controle exibirá a seguinte mensagem "**Memória cheia**".

O número máximo de trabalhos de impressão confidenciais é 100. Se houver 100 trabalhos armazenados na impressora, será armazenado um novo trabalho após a remoção do trabalho de impressão mais antigo.

---

- c. Clique no botão **Aplicar**.
3. Selecione o menu **Trabalho protegido** no painel de controle.

O painel de controle exibirá uma lista de trabalhos de impressão seguros.

---

 **NOTA:** Se um usuário enviar vários trabalhos confidenciais, o nome do usuário será listado uma vez na impressora.

---

4. Selecione o documento a ser impresso.
5. Insira o PIN que você definiu no driver da impressora.
6. Imprima ou exclua o documento.

# 7 Copiar

Faça cópias com a impressora, aprenda a copiar um documento frente e verso, e localize tarefas adicionais de cópia na Web.

As informações a seguir estão corretas no momento da publicação. Para obter mais informações atuais, consulte <http://www.hp.com/support/ljM438MFP> ou <http://www.hp.com/support/ljM440MFP> ou <http://www.hp.com/support/ljM442MFP> ou <http://www.hp.com/support/ljM443MFP>.

## Para obter mais informações:

A ajuda integral da HP para a impressora inclui os seguintes tópicos:

- Instalar e configurar
- Conhecer e usar
- Solucionar problemas
- Fazer download de atualizações de software e firmware
- Participar de fóruns de suporte
- Localizar informações de garantia e regulatórias

## Menu Recurso de cópia

Consulte o menu [Recurso de cópia](#) no painel de controle.



**NOTA:** Alguns menus podem não aparecer no visor dependendo das opções selecionadas, do modelo do produto ou do país/região de residência. Se for esse o caso, não é aplicável à sua impressora.

Tabela 7-1 Recurso de cópia

Menu	Submenu
Reduzir/Ampliar <sup>3</sup>	<ul style="list-style-type: none"><li>• 25%</li></ul>
<b>NOTA:</b> As reduções/ampliações mais usadas normalmente são:	<ul style="list-style-type: none"><li>• 50% (A3 -&gt; A5)</li><li>• 61% (A3 -&gt; B5)</li><li>• 70% (A3 -&gt; A4), B4(JIS) -&gt; B5, A4 -&gt; A5)</li><li>• 81% (B4(JIS) -&gt; A4, B5-A5)</li><li>• 86% (A3-B4(JIS), A4 -&gt; B5)</li><li>• 100%</li><li>• Ajuste automático</li><li>• 115% (B4(JIS) -&gt; A3)</li><li>• 122% (A4 -&gt; B4(JIS))</li><li>• 141% (A4 -&gt; A3), A5 -&gt; A4)</li><li>• 150%</li><li>• 200% (A5 -&gt; A3)</li></ul>
<ul style="list-style-type: none"><li>• 70% (A3 -&gt; A4)</li><li>• 141% (A4 -&gt; A3)</li></ul>	

**Tabela 7-1** Recurso de cópia (continuação)

Menu	Submenu
	<ul style="list-style-type: none"> <li>• 400%</li> <li>• Personalizado (25 – 400%)</li> </ul>
Duplex <sup>b</sup>	<ul style="list-style-type: none"> <li>• Lado 1 → 2</li> <li>• Lado 1 → 2, livro</li> <li>• Lado 1 → 2, calendário</li> <li>• Lado 2 → 1, livro</li> <li>• Lado 2 → 1, calendário</li> <li>• Lado 2 → 2, livro → livro</li> <li>• Lado 2 → 2, calendário → calendário</li> <li>• Lado 2 → 2, livro → calendário</li> <li>• Lado 2 → 2, calendário → livro</li> </ul>
Intensidade	-5 → +5
Tipo de original	<ul style="list-style-type: none"> <li>• Texto</li> <li>• Texto/foto</li> <li>• Foto</li> <li>• Mapa</li> </ul>
Rotação de imagem	Ativar/Desativar
Intercalação	Ativar/Desativar
Layout	<ul style="list-style-type: none"> <li>• Normal</li> <li>• Cópia de ID</li> <li>• N páginas por folha</li> <li>• Cópia de livro</li> </ul>
Ajustar plano de fundo	<ul style="list-style-type: none"> <li>• Desligado</li> <li>• Automático</li> <li>• Melhorar Nív.1</li> <li>• Melhorar Nív.2</li> <li>• Apagar Nív.1 - Apagar Nív.4</li> </ul>

<sup>a</sup> Reduzir/Ampliar significa especificamente imprimir um tamanho de papel específico em outro tamanho de papel específico. A % e os tamanhos específicos listados baseiam-se no tamanho de papel padrão.

<sup>b</sup> Alguns menus podem não aparecer no visor dependendo de opções ou modelos. Se for esse o caso, não é aplicável à sua impressora.

**Tabela 7-2** Porcentagens de redução/ampliação para outros tamanhos de mídia

Mídia	Porcentagem de configuração de redução/ampliação
A3 → A5	50%
A3 → B5	61%
A3 → A4	70%

**Tabela 7-2** Percentagens de redução/ampliação para outros tamanhos de mídia (continuação)

Mídia	Porcentagem de configuração de redução/ampliação
B4 → B5/A5	70%
B4 → A4/B5/A5	81%
A3/B4/A4 → B5	86%
A5 → A3	200%
B4 → A3	115%
A4 → B4	122%
A4 → A3	141%
A5 → A4	141%
A5 → A3	200%

**Tabela 7-3** Menu Configuração de cópia

Menu	Submenu
Alterar padrão	Cópias
Bandeja Auto	Ativar/Desativar

## Recursos de cópia no painel de controle

Veja as opções disponíveis do menu [Recurso de cópia](#) no painel de controle. Esses recursos controlam a aparência das cópias geradas.

 **NOTA:** Alguns menus podem não aparecer no visor dependendo de opções ou modelos. Se for esse o caso, não é aplicável à sua impressora.

Para alterar as opções de menu:

Pressione os botões Copiar  > Menu  e selecione o menu [Recurso de cópia](#) no painel de controle.

Ou pressione o botão Menu  e selecione o menu [Recurso de cópia](#) no painel de controle.

**Tabela 7-4** Recurso de cópia

Menu	Descrição
<a href="#">Reduzir/ampliar</a>	Reduz ou amplia o tamanho de uma imagem copiada. <b>NOTA:</b> Se a impressora estiver configurada para o modo Eco, os recursos de reduzir e ampliar não estarão disponíveis.
<a href="#">Duplex</a>	Lado 1 → 1: Digitaliza um lado de um original e imprime-o em um lado do papel. Lado 1 → 2, livro 

Tabela 7-4 Recurso de cópia (continuação)





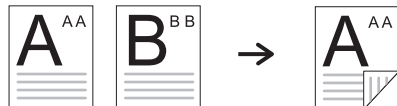

Menu	Descrição
	<p>Lado 1 → 2, calendário</p> 
	<p>Lado 2 → 1, livro</p> 
	<p>Lado 2 → 1, calendário</p> 
	<p>Lado 2 → 2, livro → livro</p> 
	<p>Lado 2 → 2, calendário → calendário</p> 
	<p>Lado 2 → 2, livro → calendário</p> 
	<p>Lado 2 → 2, calendário → livro</p> 
<p>Intensidade</p>	<p>Ajusta o nível de brilho para fazer uma cópia de leitura mais fácil, quando o original contiver imagens escuras e marcações esmaecidas.</p>
<p>Tipo de original</p>	<p>Melhora a qualidade da cópia selecionando o tipo de documento para o trabalho de cópia atual.</p>
<p>Rotação de imagem</p>	<p>Permite que você gire a imagem nos originais.</p>

Tabela 7-4 Recurso de cópia (continuação)

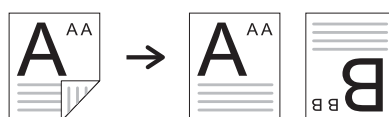
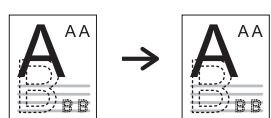

Menu	Descrição
Intercalação	<p>Define a impressora para classificar o trabalho de cópia. Por exemplo, se você fizer duas cópias de um original de três páginas, um documento completo de três páginas será impresso seguido por um segundo documento completo.</p> <ul style="list-style-type: none"> <li>• <b>Ligado:</b> Imprime o trabalho em conjuntos para corresponder à sequência de originais.</li> </ul>  <ul style="list-style-type: none"> <li>• <b>Desligado:</b> Imprime o trabalho classificado em pilhas de páginas individuais.</li> </ul> 
Layout	Ajusta o formato de layout, como Cópia de ID, N páginas por folha etc.
Ajustar plano de fundo	<p>Imprime uma imagem sem o plano de fundo. Esse recurso de cópia remove a cor de fundo e pode ser útil ao copiar um original que contém cor no plano de fundo, como jornal ou catálogo.</p> <ul style="list-style-type: none"> <li>• <b>Desligado:</b> Não use esse recurso.</li> <li>• <b>Automático:</b> Otimiza o plano de fundo.</li> <li>• <b>Melhorar Nív.1~2:</b> quanto maior o número, mais vivos será o plano de fundo.</li> <li>• <b>Apagamento Nív.1~4:</b> quanto maior o número, mais claro será o plano de fundo.</li> </ul>

Tabela 7-5 Configuração de cópia

Menu	Descrição
Alterar padrão	As opções de cópia podem ser definidas para as usadas com mais frequência.
Bandeja Auto	Essa é a opção a ser definida se a impressora precisar continuar imprimindo ou não quando alguma bandeja ficar vazia.

## Cópia básica

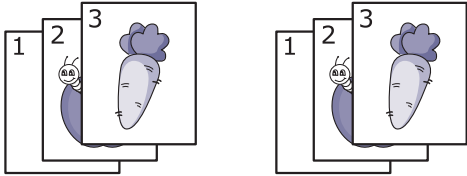
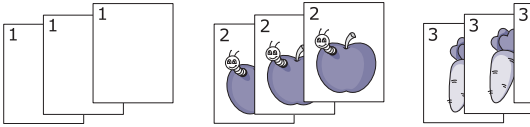
Copie um documento no vidro do scanner ou no alimentador automático de documentos.

1. Pressione os botões Copiar  > Menu  e selecione o menu [Recurso de cópia](#) no painel de controle.

Ou pressione o botão Menu  e selecione o menu [Recurso de cópia](#) no painel de controle.

2. Coloque um único documento voltado para baixo no vidro do scanner ou coloque os documentos voltados para cima no alimentador de documentos.
3. Se você quiser personalizar as configurações de cópia, incluindo as opções **Reduzir/Ampliar**, **Intensidade**, o **Tipo de original** etc., use os botões de seta no painel de controle.
4. Digite o número de cópias usando a seta ou o teclado numérico, se necessário.
5. Pressione o botão Iniciar .

---

 **NOTA:** Se for necessário cancelar o trabalho de cópia durante a operação, pressione o botão Parar/Limpar  e a cópia será interrompida.

---

## Alterar as configurações para cada cópia

A impressora fornece as configurações padrão de cópia para que você possa fazer uma cópia de forma rápida e fácil.





---

 **NOTA:**

- Se você pressionar o botão Parar/Limpar  duas vezes durante a configuração das opções de cópia, todas as opções que você tiver configurado para o trabalho de cópia atual serão canceladas e retornarão para o status padrão. Ou elas retornarão automaticamente para seu status padrão depois que a impressora concluir a cópia em andamento.
  - O acesso aos menus pode ser diferente de um modelo para outro.
  - Pode ser necessário pressionar o botão **OK** para navegar até os menus de nível inferior para alguns modelos.
- 



## Modificando a intensidade

Se tiver um original contendo marcação esmaecida e imagens escuras, você poderá ajustar o brilho para fazer uma cópia mais fácil de ler.

1. Pressione os botões Copiar  > Menu , selecione o menu [Recurso de cópia](#) e a opção [Intensidade](#) no painel de controle.  
Pressione o botão [Intensidade](#)  no painel de controle.
2. Selecione a opção desejada e pressione o botão **OK**.  
Por exemplo, **+5** é o mais claro e **-5**, o mais escuro.
3. Pressione o botão Parar/Limpar  para retornar ao modo Pronto.

## Alterar tipo de original

A configuração original é utilizada para melhorar a qualidade da cópia, selecionando o documento para o trabalho de cópia atual.

1. Pressione os botões Copiar  > Menu , selecione o menu **Recurso de cópia** e a opção **Tipo de original** no painel de controle.  
Ou pressione o botão Menu  e selecione as opções **Recurso de cópia** > **Tipo de original** no painel de controle.
2. Selecione a opção desejada e pressione o botão **OK**.
  - **Texto**: utilize os originais que contenham principalmente texto.
  - **Texto/foto**: use para originais com textos e fotografias.

---

 **NOTA:** Se os textos da impressão estiverem borrados, selecione **Texto** para obter os textos claros.

  - **Foto**: Use quando os originais forem fotografias.
  - **Mapa**: Use quando os originais forem mapa.
3. Pressione o botão Parar/Limpar  para retornar ao modo Pronto.

## Cópia reduzida ou ampliada

Você pode reduzir ou ampliar o tamanho de uma imagem copiada de 25% a 400% do alimentador de documentos ou do vidro do scanner.





---

### **NOTA:**

- Esse recurso pode não estar disponível dependendo do modelo ou dos itens opcionais.
  - Se a impressora estiver configurada para o modo Eco, os recursos de reduzir e ampliar não estarão disponíveis.
- 





## Selecionar entre os tamanhos de cópia predefinidos

Saiba como reduzir ou ampliar o tamanho de uma imagem copiada de 25% a 400%.

1. Pressione os botões Copiar  > Menu , selecione o menu **Recurso de cópia** e a opção **Reduzir/Ampliar** no painel de controle.  
Ou pressione o botão Menu  e selecione o botão **Copiar recurso** > **Reduzir/Ampliar**  no painel de controle.
2. Selecione a opção desejada e pressione o botão **OK**.
3. Pressione o botão Parar/Limpar  para retornar ao modo Pronto.

## Dimensionar a cópia inserindo diretamente a taxa de escala

Saiba como modificar o tamanho da escala de uma imagem de cópia inserindo uma taxa de escala apropriada.

1. Pressione os botões Copiar  > Menu , selecione o menu **Recurso de cópia** e a opção **Reduzir/Ampliar** no painel de controle.  
Ou pressione o botão Menu  e selecione o botão **Copiar recurso** > **Reduzir/Ampliar**  no painel de controle.
2. Selecione a opção **Personalizar**.



3. Insira o tamanho de cópia desejado usando o teclado numérico.
4. Pressione o botão **OK** para salvar a seleção.
5. Pressione o botão Parar/Limpar  para retornar ao modo Pronto.

 **NOTA:** Quando você faz uma cópia reduzida, linhas pretas podem aparecer na parte inferior da cópia.

## Cópia do cartão de ID

Sua impressora pode imprimir originais de dois lados em uma folha.

A impressora imprime um lado do original na metade superior do papel e o outro lado na metade inferior sem reduzir o tamanho do original. Esse recurso é útil para cópia de um item pequeno, como um cartão de visita.

 **NOTA:**

- O original deve ser colocado no vidro do scanner para usar esse recurso.
- Se a impressora estiver definida para o modo Eco, esse recurso não estará disponível.

## Copiar um cartão de identificação

Copie os dois lados de um cartão de identificação no vidro do scanner.

Dependendo do modelo, o procedimento de operação pode ser diferente.

1. Pressione o botão Cópia de ID  no painel de controle.

Ou pressione o botão Menu  e selecione a opção **Recurso de cópia > Layout > Cópia de ID** no painel de controle.

2. Coloque o lado frontal de um original voltado para baixo no vidro do scanner de acordo, posicione de acordo com as setas indicadas e feche a tampa do scanner.

 **NOTA:** Para obter uma imagem melhor, feche a tampa do scanner e pressione-a levemente.

A mensagem **Posicione lado frontal, pressione [Iniciar]** é exibida na tela do painel de controle.

**Figura 7-1** Cópia de cartão de identificação

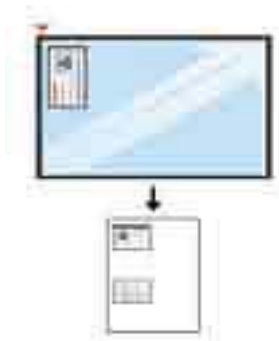

3. Pressione o botão Iniciar .

A impressora começa a digitalização pelo lado frontal e mostra **Posicione lado traseiro, pressione [Iniciar]** no painel de controle.

4. Vire o original e coloque-o no vidro do scanner de acordo com as indicações das setas, como mostrado, e feche a tampa do scanner.

Figura 7-2 Cópia de cartão de identificação

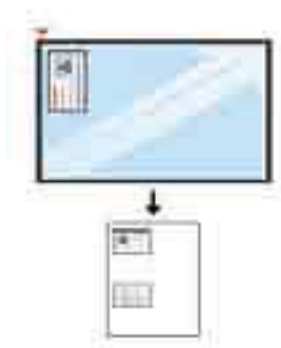

5. Pressione o botão Iniciar .

 **NOTA:**

- Se você não pressionar o botão Iniciar , somente o lado frontal será copiado.
- Se o original for maior do que a área imprimível, algumas partes não poderão ser impressas.



## Tarefas adicionais de cópia

Localize as informações na Web para realizar tarefas comuns de cópia.

Acesse o endereço <http://www.hp.com/support/ljM438MFP> ou <http://www.hp.com/support/ljM440MFP> ou <http://www.hp.com/support/ljM442MFP> ou <http://www.hp.com/support/ljM443MFP>.

Instruções estão disponíveis para tarefas de cópia, como estas:

- Copiar ou digitalizar páginas de livros ou outros documentos encadernados
- Copiar documentos de tamanhos mistos
- Copiar ou digitalizar ambos os lados de um cartão de identificação
- Copiar ou digitalizar um documento em um formato de folheto

# 8 Digitalizar

Este capítulo explica o procedimento normal para digitalizar originais.

As informações a seguir estão corretas no momento da publicação. Para obter informações atualizadas, consulte <http://www.hp.com/support/ljM438MFP> ou <http://www.hp.com/support/ljM440MFP> ou <http://www.hp.com/support/ljM442MFP> ou <http://www.hp.com/support/ljM443MFP>.

## Para obter mais informações:

A ajuda integral da HP para a impressora inclui os seguintes tópicos:

- Instalar e configurar
- Conhecer e usar
- Solucionar problemas
- Fazer download de atualizações de software e firmware
- Participar de fóruns de suporte
- Localizar informações de garantia e regulatórias

## Menu Digitalizar

Consulte o menu Digitalizar no painel de controle.

 **NOTA:** Alguns menus podem não aparecer no visor dependendo das opções selecionadas, do modelo do produto ou do país/região de residência. Se for esse o caso, não é aplicável à sua impressora.

Pressione o botão **Digitalizar**  e selecione **Digitalizar para PC** no painel de controle.

**Tabela 8-1** Menu Digitalizar

Menu	Submenu
Digitalizar para PC	<ul style="list-style-type: none"><li>• PC de rede</li><li>• Tamanho do original</li><li>• Tipo de original</li><li>• Resolução</li><li>• Modo colorido</li><li>• Formato do arquivo</li><li>• Duplex</li><li>• Intensidade</li><li>• Ajustar plano de fundo</li></ul>
Digitalizar para e-mail	<ul style="list-style-type: none"><li>• Tamanho do original</li><li>• Tipo de original</li><li>• Resolução</li></ul>

Tabela 8-1 Menu Digitalizar (continuação)

Menu	Submenu
	<ul style="list-style-type: none"><li>• Modo colorido</li><li>• Formato do arquivo</li><li>• Duplex</li><li>• Intensidade</li><li>• Confirm. de e-mail</li></ul>
Digitalizar para SMB	<ul style="list-style-type: none"><li>• Tamanho do original</li><li>• Tipo de original</li><li>• Resolução</li><li>• Modo colorido</li><li>• Formato do arquivo</li><li>• Duplex</li><li>• Intensidade</li><li>• Confirmação servidor</li></ul>
Digitalizar para FTP	<ul style="list-style-type: none"><li>• Tamanho do original</li><li>• Tipo de original</li><li>• Resolução</li><li>• Modo colorido</li><li>• Formato do arquivo</li><li>• Duplex</li><li>• Intensidade</li><li>• Confirmação servidor</li></ul>

## Digitalização na impressora

Saiba como configurar as opções do menu [Digitalizar para PC](#) no painel de controle e, em seguida, digitalizar um documento.

### Recurso Digitalizar

Saiba mais sobre as opções de digitalização disponíveis no painel de controle.

 **NOTA:** Alguns menus podem não aparecer no visor dependendo de opções ou modelos. Se for esse o caso, não é aplicável à sua impressora.

 **NOTA:** Para o botão **Digitalizar para** funcionar, você deverá instalar o software HP Scan no PC.

Para alterar as opções de menu:

Pressione o botão Digitalizar  e selecione [Digitalizar para PC](#) no painel de controle.

**Tabela 8-2 Recurso Digitalizar**

Item	Descrição
Digitalizar para PC	Seleciona o destino da digitalização para um computador local ou conectado à rede com o software de digitalização instalado e o recurso <a href="#">Digitalizar para</a> configurado.
Digitalizar para e-mail	Define o destino da digitalização para um e-mail.
Digitalizar para FTP	Define o destino da digitalização para um servidor FTP.
Digitalizar para SMB	Define o destino da digitalização para um servidor SMB.
Formato do arquivo	<p>Define o formato do arquivo no qual a imagem deve ser salva. Se selecionar JPEG, TIFF ou PDF, você poderá digitalizar várias páginas. Dependendo do tipo de digitalização selecionado, esta opção pode não aparecer.</p> <ul style="list-style-type: none"> <li>● <b>PDF de várias páginas:</b> digitaliza originais em PDF, mas vários originais são digitalizados como um arquivo.</li> <li>● <b>PDF de uma página:</b> Digitaliza originais em PDF, e vários originais são digitalizados, cada um, como um arquivo PDF individual.</li> <li>● <b>TIFF de várias páginas:</b> Digitaliza originais em TIFF (Tagged Image File Format), mas vários originais são digitalizados como um arquivo.</li> <li>● <b>TIFF de uma página:</b> Digitaliza os originais em TIFF (Tagged Image File Format), e vários originais são digitalizados, cada um, como um arquivo TIFF individual.</li> <li>● <b>JPEG:</b> Digitaliza um original no formato JPEG.</li> </ul> <p><b>NOTA:</b> O formato de arquivo <b>JPEG</b> não poderá ser selecionado na opção Formato de arquivo se “Mono” estiver selecionado em “Modo de cor”.</p>
Modo colorido	<p>Você pode selecionar as opções de cor das digitalizações.</p> <ul style="list-style-type: none"> <li>● <b>Cor:</b> Usa cor para exibir uma imagem. 24 bits por pixel e 8 bits para cada RGB são utilizados em 1 pixel.</li> <li>● <b>Cinza:</b> Utiliza gradação de preto para exibir uma imagem. 8 bits por pixel.</li> <li>● <b>Mono:</b> Exibe uma imagem em preto e branco de 1 bit por pixel.</li> </ul>
Intensidade	Ajusta o nível de brilho para digitalizar.
Resolução	Define a resolução da imagem.
Tamanho do original	Define o tamanho da imagem.
Tipo de original	Define o tipo do documento original.
Duplex	<p>Seleciona se a impressoras digitaliza um lado do papel (1 lado), ambos os lados do papel (2 lados) ou ambos os lados do papel (2 lados girados).</p> <ul style="list-style-type: none"> <li>● <b>1 lado:</b> para originais que são impressos em um único lado somente.</li> <li>● <b>2 lados, Livro:</b> Para originais que são impressos nos dois lados.</li> </ul>

Tabela 8-2 Recurso Digitalizar (continuação)

Item	Descrição
	<ul style="list-style-type: none"> <li>• <b>2 lados, Calendário:</b> Para originais que são impressos nos dois lados, mas a parte de trás é girada 180 graus.</li> </ul> <p><b>NOTA:</b> Se um original for colocado no vidro do scanner, a impressora mostrará a janela solicitando para colocar outra página. Coloque outro original e pressione <b>Sim</b>. Quando terminar, selecione <b>Não</b> para esta opção.</p>
Confirm. de e-mail	<p>Configura a impressora para imprimir o relatório de resultados de confirmação de e-mail.</p> <p><b>NOTA:</b> Se você selecionar a opção <b>Com erro</b>, a impressora imprimirá um relatório somente quando a transmissão não for realizada com êxito.</p>
Confirmação servidor	<p>Configura a impressora para imprimir o relatório de resultados de confirmação do servidor.</p> <p><b>NOTA:</b> Se você selecionar a opção <b>Com erro</b>, a impressora imprimirá um relatório somente quando a transmissão não for realizada com êxito.</p> <p>Se o relatório contiver caracteres ou fontes com os quais a impressora não é compatível, <b>Desconhecido</b> poderá ser impresso em vez dos caracteres/fontes no relatório.</p>

## Digitalização básica

Esse é o procedimento normal e usual para digitalizar originais.

O software completo da impressora, que inclui o HP Scan, deve estar instalado para que o botão Digitalizar para PC funcione corretamente no painel de controle.

 **NOTA:** O processo para acessar os menus pode ser diferente de um modelo para outro.

Pode ser necessário pressionar **OK** para navegar até os menus inferiores em alguns modelos.

1. Coloque um único documento voltado para baixo no vidro de documentos ou coloque os documentos voltados para cima no alimentador de documentos.
2. Pressione o botão Digitalizar  e selecione **Digitalizar para PC** no painel de controle.

 **NOTA:** Se você não conseguir ver **Digitalizar para PC** no painel de controle, use a seta para baixo para exibir mais opções de destino de **Digitalizar para**.

 **NOTA:** Se você vir uma mensagem **Não disponível**, verifique a porta.

Altere para o modo Avançado e selecione **Configurações de digitalizar para PC**.

3. Selecione o destino de digitalização desejado e pressione o botão **OK**.  
A configuração padrão é **Meus documentos**.
4. Selecione a opção desejada e pressione botão **OK**.
5. A digitalização começa.

 **NOTA:** A imagem digitalizada é salva na unidade C do computador: **C:\Users\users name\My Documents \Scan**. A pasta salva pode variar de acordo com o sistema operacional ou o aplicativo que você está usando.

# Digitalizar a partir do computador

Saiba mais sobre os vários métodos para digitalizar um documento do scanner para um computador.



**NOTA:** A resolução máxima que pode ser alcançada depende de vários fatores, incluindo a velocidade do computador, o espaço em disco disponível, a memória, o tamanho da imagem que está sendo digitalizada e as configurações de profundidade de bits. Assim, dependendo do sistema e do que está sendo digitalizado, talvez não seja possível digitalizar certas resoluções, principalmente com o dpi aprimorado.

## Digitalizar para PC

A instalação do software completo da impressora inclui o aplicativo HP Scan. O aplicativo HP Scan está disponível no botão **Digitalizar para** no painel de controle da impressora.

O aplicativo HP Scan inclui o utilitário **Configuração de Digitalizar para PC** para definir as configurações de digitalização usadas quando a digitalização é feita usando a opção **Digitalizar para** no painel de controle da impressora.

## Definir configurações de digitalização usando o utilitário Configuração de Digitalizar para PC

Saiba como usar o utilitário **Configuração de Digitalizar para PC**

1. Abra o utilitário **Configuração de Digitalizar para PC**:
  - a. Selecione o ícone **Windows** no canto inferior esquerdo da tela.
  - b. Selecione **Todos os Programas**.
  - c. Selecione a pasta **HP** ou **Impressoras HP LaserJet**.
  - d. Selecione o aplicativo **Configuração de Digitalizar HP MFP para PC**.
2. Selecione sua impressora na lista no utilitário **Configuração de Digitalizar para PC** e, em seguida, clique no botão **Propriedades**. As configurações a seguir estão disponíveis:
  - **Nome do perfil** – Este é o nome exibido no painel de controle da impressora para identificar e selecionar o perfil.
  - **Configurações de digitalização**
    - **Modo colorido**
    - **Resolução**
    - **Tamanho do original**
    - **Duplex**
  - **Salvar configurações**
    - **Local de gravação**
    - **Formato do arquivo**
    - **Ação após salvar**
3. Clique no botão **OK** para salvar as configurações.

## Digitalizar para PC

Saiba como usar a opção **Digitalizar para PC**

1. Coloque um único documento voltado para baixo no vidro do scanner ou coloque os documentos voltados para cima no alimentador de documentos.
2. Toque em [Digitalizar para PC](#) no painel de controle.
3. Selecione a [ID](#) do computador registrado e digite a [Senha](#) se necessário.
4. Selecione a opção desejada e toque no botão [OK](#).
5. A digitalização começa.



**NOTA:** As imagens digitalizadas são salvas C:\Usuários\nome do usuário\Meus Documentos. A pasta salva pode variar de acordo com o sistema operacional ou o aplicativo que você está usando.

## Digitalizar pelo software HP Scan

A solução de software completa no CD do produto ou disponível em [hp.com](http://hp.com) contém um aplicativo de digitalização compatível com TWAIN.

1. Abra o aplicativo HP Scan.
  - a. Clique no botão **Iniciar**.
  - b. Clique em **Todos os programas**.
  - c. Clique em **Impressoras HP** ou **HP Laser**.
  - d. Clique em **Digitalização HP MFP**.
2. Use os recursos [Digitalização rápida](#), [Digitalização avançada](#) ou [Configuração](#) para digitalizar documentos ou ajustar as configurações de digitalização.

## Digitalizar no programa de edição de imagens

Você poderá digitalizar e importar documentos em um software de edição de imagens que seja compatível com TWAIN.

Siga as etapas abaixo para digitalizar com o software compatível com TWAIN:

1. Verifique se a impressora está conectada ao computador e ligada.
2. Coloque um único documento voltado para baixo no vidro do scanner ou coloque os documentos voltados para cima no alimentador de documentos.
3. Abra um aplicativo, como o Adobe Photoshop.
4. Clique em **Arquivo ► Importar** e selecione o dispositivo do scanner.
5. Selecione as opções de digitalização.
6. Digitalize e salve a imagem digitalizada.

## Digitalizar usando o driver WIA

Digitalize imagens usando um driver compatível com WIA.

A impressora suporta o driver Windows Image Acquisition (WIA) para digitalizar imagens. WIA é um dos componentes padrão fornecidos pelo Microsoft Windows e funciona com scanners e câmeras digitais. Diferentemente do driver TWAIN, o driver WIA permite digitalizar e ajustar facilmente as imagens sem usar software adicional.



1. Verifique se a impressora está conectada ao computador e ligada.
2. Coloque um único documento voltado para baixo no vidro de documentos ou coloque os documentos voltados para cima no alimentador de documentos.
3. Abra um aplicativo compatível com WIA, por exemplo, o Microsoft Paint e, em seguida, faça o seguinte:
  - Selecione **Arquivo**
  - Selecione **Do scanner ou câmera**.
  - Selecione o modelo da impressora.
4. Na tela **Digitalização WIA**, selecione **Mesa** ou **Alimentador de documentos** como a **Origem do papel**.

---

 **NOTA:** Para usar o alimentador de documentos como a origem do papel, o **Tipo de arquivo** e o **Tamanho da página** deverão ser definidos no menu **Configurações**.

---

5. Clique no botão **Digitalizar**.

## Digitalizar via WSD

Digitaliza os originais e salva os dados digitalizados em um computador conectado se o computador der suporte ao recurso WSD (Web Service for Device).

Para usar o recurso WSD, você precisará instalar o driver de impressora WSD no seu computador.

Para o Windows, você pode instalar o driver WSD em **Painel de controle ► Dispositivos e impressoras ► Adicionar uma impressora**. Clique em **Adicionar uma impressora de rede** no assistente.

---

 **IMPORTANTE:** Para que se possa usar o recurso WSD, o computador deverá ter **Deteção de rede** e **Compartilhamento de arquivo e impressão** ativados.

---

 **NOTA:**

- **Deteção de dispositivo** e **Compartilhamento de arquivo e impressão** deverão estar ativados no computador para que o WSD funcione.
  - Para utilizar esse recurso, a impressora precisa ser compatível com a interface de rede.
  - O recurso WSD funciona apenas com o Windows Vista® ou uma versão posterior compatível com computador com WSD.
- 

## Instalar um driver de impressora WSD

Use o painel de controle do computador para instalar um driver WSD (Web Services Device).

As seguintes etapas de instalação são baseadas em um computador com Windows 7.

1. Selecione **Iniciar ► Painel de controle ► Dispositivos e impressoras ► Adicionar uma impressora**.
2. Clique em **Adicionar impressora de rede, Bluetooth ou sem fio** no assistente.
3. Na lista de impressoras, selecione a que você deseja usar e clique em **Avançar**.

---

 **NOTA:**

- O endereço IP da impressora WSD é `http://IP address/ws/` (exemplo: `http:// 111.111.111.111/ws/`).
  - Se nenhuma impressora WSD for exibida na lista, clique em **A impressora que eu quero não está na lista ► Adicionar uma impressora usando um endereço TCP/IP ou nome de host** e selecione **Dispositivo de serviços da Web** em **Tipo de dispositivo** e digite o endereço IP da impressora.
- 
4. Siga as instruções descritas na janela de instalação.

## Digitalizar usando o recurso WSD

Aprenda a digitalizar no painel de controle usando o recurso **Digitalizar para WSD**.

1. Verifique se a impressora está conectada ao computador e ligada.
2. Coloque um único documento voltado para baixo no vidro do scanner ou coloque os documentos voltados para cima no alimentador de documentos.
3. Pressione o botão **Digitalizar**  e selecione **Digitalizar para WSD** no painel de controle.

---

 **NOTA:** Se a mensagem **Não disponível** for exibida, verifique a conexão da porta ou o driver da impressora para ver se o WSD foi instalado corretamente

---

4. Selecione o nome do computador na **Lista de destino**.
5. Selecione a opção desejada e pressione **OK**.
6. A digitalização começa.

## Envio de imagens digitalizadas para destinos diferentes

Veja como enviar documentos digitalizados para uma conta de e-mail ou um servidor FTP/SMB.

Para enviar documentos digitalizados para diferentes destinos, defina as configurações de rede no Embedded Web Server (EWS).

### Configurar uma conta de e-mail

Configure uma conta de e-mail para enviar documentos digitalizados.

1. Abra um navegador da Web e digite o endereço IP da sua impressora na janela do navegador para acessar o Embedded Web Server (EWS). Para obter instruções, consulte [Acessar configurações usando o Embedded Web Server \(EWS\) na página 82](#).
2. Configure os parâmetros de rede, SMTP e configurações de e-mail nas configurações de rede. Para obter instruções, consulte [Configurar uma conta de e-mail na página 83](#).

### Digitalizar e enviar um e-mail

Saiba como enviar um documento digitalizado para uma conta de e-mail por meio do painel de controle.

---

 **NOTA:** Para digitalizar e enviar uma imagem como um anexo de e-mail, defina as configurações de rede no EWS.

---

Verifique se um cabo de rede está conectado à impressora.

---

1. Coloque um único documento voltado para baixo no vidro de documentos ou coloque os documentos voltados para cima no alimentador de documentos.
2. Pressione o botão **Digitalizar**  e selecione **Digitalizar para e-mail** no painel de controle.
3. Selecione as opções de digitalização desejadas e pressione o botão **OK**.
4. Insira o endereço de email do remetente e do destinatário.

5. Insira um assunto de e-mail e pressione o botão **OK**.
6. Pressione o botão Iniciar .

A impressora começa a digitalizar e envia o e-mail.

## Configurar um servidor FTP/SMB

Configure um destino de servidor FTP ou SMB para enviar documentos digitalizados.

---

 **NOTA:** Para digitalizar e enviar uma imagem para um destino de servidor, defina as configurações de rede no EWS.

---



Verifique se um cabo de rede está conectado à impressora.

1. Abra um navegador da Web e digite o endereço IP da sua impressora na janela do navegador para acessar o Embedded Web Server (EWS). Para obter instruções, consulte [Acessar configurações usando o Embedded Web Server \(EWS\) na página 82](#).
2. Configure os parâmetros de rede nas configurações de rede. Para obter instruções, consulte [Configurar um destino de servidor na página 83](#).

## Digitalizando e enviando para o servidor FTP/SMB

Saiba como enviar um documento digitalizado para um servidor FTP ou SMB por meio do painel de controle.

Defina os parâmetros de rede nas configurações de rede.

1. Verifique se um cabo de rede está conectado à impressora.
2. Coloque um único documento voltado para baixo no vidro de documentos ou coloque os documentos voltados para cima no alimentador de documentos.
3. Pressione o botão **Digitalizar**  e selecione **Digitalizar para FTP** ou **Digitalizar para SMB** no painel de controle.
4. Selecione um servidor, as configurações de resolução desejadas e pressione o botão **OK**.
5. Pressione o botão Iniciar .

A impressora começa a digitalizar e depois envia a imagem digitalizada para o servidor especificado.

## 9 Gerenciar a impressora

Utilize ferramentas de gerenciamento, defina as configurações de conservação de energia e de segurança e gerencie atualizações de firmware para a impressora.

As informações a seguir estão corretas no momento da publicação. Para obter mais informações atuais, consulte <http://www.hp.com/support/ljM438MFP> ou <http://www.hp.com/support/ljM440MFP> ou <http://www.hp.com/support/ljM442MFP> ou <http://www.hp.com/support/ljM443MFP>.

### Para obter mais informações:

A ajuda integral da HP para a impressora inclui os seguintes tópicos:

- Instalar e configurar
- Conhecer e usar
- Solucionar problemas
- Fazer download de atualizações de software e firmware
- Participar de fóruns de suporte
- Localizar informações de garantia e regulatórias

## Menus de configuração e gerenciamento da impressora

Use os menus a seguir para configurar e gerenciar a impressora.

### Configuração da máquina

Personalize a impressora usando as opções de [Configuração da máquina](#).



**NOTA:** Alguns menus podem não aparecer no visor dependendo de opções ou modelos. Se um menu não aparecer na tela do visor, ele não se aplica à sua impressora.

Para alterar as opções de menu: Pressione o botão Menu  e selecione os menus [Configuração do sistema](#) > [Configuração da máquina](#) no painel de controle.

**Tabela 9-1** Configuração da máquina

Item	Descrição
<a href="#">Data e hora</a>	Define a data e a hora.
<a href="#">Modo de relógio</a>	Seleciona o formato para a exibição das horas entre 12h e 24h.
<a href="#">Idioma</a>	Define o idioma do texto que aparece no visor do painel de controle.
<a href="#">Economia de energia</a>	1 - 60 minuto(s) Define quanto tempo a impressora aguarda antes de entrar no modo de economia de energia. Quando a impressora não recebe dados durante um período prolongado, o consumo de energia é reduzido automaticamente.
<a href="#">Evento de ativação</a>	<a href="#">Ativar/Desativar</a>

Tabela 9-1 Configuração da máquina (continuação)



Item	Descrição
	<p>Quando esta opção for "Ligado", você poderá ativar a impressora a partir do modo de economia de energia com as seguintes ações:</p> <ul style="list-style-type: none"> <li>• Colocar papel em uma bandeja.</li> <li>• Abrir ou fechar a tampa frontal.</li> <li>• Puxar uma bandeja para fora ou empurrar uma bandeja para dentro.</li> </ul>
Desligamento automático	<ul style="list-style-type: none"> <li>• Desligado</li> <li>• Ligado (5 - 240 minutos)</li> </ul> <p>Desligará a alimentação automaticamente quando a impressora estiver no modo de economia de energia pelo tempo definido em <a href="#">Desligamento automático</a> &gt; <a href="#">Ligado</a> &gt; <a href="#">Tempo limite</a>.</p> <p><b>NOTA:</b></p> <ul style="list-style-type: none"> <li>• Para ligar novamente a impressora, pressione o botão Ligar/Despertar  no painel de controle.</li> <li>• Se você executar o driver da impressora ou o aplicativo HP Scan, o tempo será estendido automaticamente.</li> <li>• Enquanto a impressora estiver conectada à rede ou executando um trabalho de impressão, o recurso <b>Desligamento automático</b> não funcionará.</li> </ul>
Tempo limite de sistema	<ul style="list-style-type: none"> <li>• Desligado</li> <li>• Ligado (10 - 600 segundos)</li> </ul> <p>Define o tempo durante o qual a impressora lembra as configurações de cópia usadas anteriormente. Após o tempo limite, a impressora restaura as configurações de cópia padrão.</p>
Tempo limite do trabalho	<ul style="list-style-type: none"> <li>• Desligado</li> <li>• Ligado (15 - 300 segundos)</li> </ul> <p>Define quanto tempo a impressora aguardará antes de imprimir a última página de um trabalho de impressão que não termina com um comando para imprimir a página.</p>
Ajuste de altitude	<ul style="list-style-type: none"> <li>• Normal</li> <li>• Alta 1 - 4</li> </ul> <p>Otimize a qualidade da impressão de acordo com a altitude da impressora.</p>
Umidade	<ul style="list-style-type: none"> <li>• Normal</li> <li>• Alta 1 - 3</li> </ul> <p>Otimiza a qualidade de impressão de acordo com a umidade no ambiente.</p>
Limpeza de OPC	<p>Use o modo OPC quando a saída tiver impressão clara ou desbotada usando papel Century com 297 mm.</p> <ul style="list-style-type: none"> <li>• <b>Automático:</b> Use esta opção para realizar a Limpeza de OPC com base na contagem de páginas excedentes (a cada 1.000 páginas em um "Horário de início").  <a href="#">Hora de início: (HH):(MM) AM/PM</a>                      Hora padrão: 12:00:00 AM.  <a href="#">Hora da limpeza: (1 - 5) minutos</a> Padrão: 5 minutos</li> <li>• <b>Executar agora:</b> Use esta opção para executar a Limpeza de OPC após a conclusão de um trabalho atual.</li> </ul>

Tabela 9-1 Configuração da máquina (continuação)

Item	Descrição
	<p>Hora da limpeza: (1 - 5) minutos Padrão: 5 minutos</p> <ul style="list-style-type: none"><li>• <b>Desligado:</b> Esta é a opção padrão.</li></ul> <p><b>NOTA:</b> Este recurso não pode ser selecionado se não houver papel na bandeja ou se ocorrer um erro na impressora.</p>
Continuar automaticamente	<p>Determine se a impressora deve continuar imprimindo ou não quando ela detectar que o papel não corresponde às configurações de papel.</p> <ul style="list-style-type: none"><li>• <b>Após 0 s:</b> esta opção permite que você continue a impressão quando o tamanho do papel definido não corresponder ao papel na bandeja.</li><li>• <b>Após 30 s:</b> se uma incompatibilidade de papel ocorrer, uma mensagem de erro será exibida. A impressora aguarda aproximadamente 30 segundos, apaga automaticamente a mensagem e continua imprimindo.</li><li>• <b>Desligado:</b> Se ocorrer uma incompatibilidade de papel, a impressora aguardará até que você insira o papel correto.</li></ul>
Interruptor de bandeja auto	<p><b>Ativar/Desativar</b></p> <p>Determine se a impressora deve continuar imprimindo ou não quando ela detectar que o papel não é compatível. Por exemplo, se a bandeja 2 e a bandeja 3 forem carregadas com o mesmo tamanho de papel, a impressora automaticamente imprimirá da bandeja 3 após a bandeja 2 ficar sem papel.</p> <p><b>NOTA:</b> Esta opção não será exibida se você tiver selecionado Auto para Origem do papel no driver da impressora.</p>
Substituição de papel	<p><b>Ativar/Desativar</b></p> <p>Substitui automaticamente o tamanho do papel do driver da impressora para evitar a incompatibilidade de papel entre Carta e A4. Por exemplo, se houver papel A4 na bandeja, mas você definir o tamanho de papel como Carta no driver da impressora, a impressora imprimirá em papel A4 e vice-versa.</p>
Proteção de bandeja	<p><b>Ativar/Desativar</b></p> <p>Decide se é para usar ou não usar o recurso <b>Interruptor de bandeja auto</b>.</p> <p>Se você definir a bandeja 2 como <b>Ligado</b>, por exemplo, a bandeja 2 será excluída durante a alternância de bandeja.</p> <p><b>NOTA:</b> Essa configuração funciona para trabalhos de cópia ou impressão.</p>
Configurações ecológicas	<p>Permite que você poupe os recursos de impressão e habilita a impressão ecologicamente correta.</p> <ul style="list-style-type: none"><li>• <b>Modo padrão:</b> Selecione se deseja ativar ou desativar o modo Eco.</li><li>• <b>Selecionar modelo:</b> seleciona o modelo eco definido no EWS.<ul style="list-style-type: none"><li>– Eco padrão</li><li>– Eco personalizado</li></ul></li></ul>

## Menu Configuração do papel

Use o menu **Configuração do papel** para definir as opções de papel e bandeja.

 **NOTA:** Alguns menus podem não aparecer no visor dependendo de opções ou modelos. Se for esse o caso, não é aplicável à sua impressora.

Para alterar as opções do menu, pressione o botão Menu  e selecione as opções **Configuração do sistema > Configuração do papel** no painel de controle.

**Tabela 9-2** Configuração de papel

Item	Descrição
Tamanho do papel	Escolha o tamanho de papel para cada bandeja. Ele deve corresponder ao tamanho do papel que está na bandeja.  Tamanho padrão do papel: A4/Carta
Tipo de papel	Escolha o tipo de papel para cada bandeja.
Seleção de papel	Selecione a bandeja de papel padrão para <a href="#">Copiar</a> e <a href="#">Imprimir</a> .
Margem	Define as margens padrão para todas as impressões. <ul style="list-style-type: none"><li>• Margem simplex</li><li>• Margem dúplice</li></ul>
Confirmação de bandeja	Se a confirmação da bandeja for definida, a mensagem de confirmação será exibida automaticamente quando você colocar papel em uma bandeja vazia. A impressora detecta automaticamente alguns tipos e tamanhos de papel. Você pode confirmar ou alterar o tamanho/tipo detectado na janela de confirmação.

## Menu Relatórios

Utilize o menu [Relatório](#) para imprimir vários relatórios de status da impressora.

 **NOTA:** Alguns menus podem não aparecer no visor dependendo de opções ou modelos. Se for esse o caso, não é aplicável à sua impressora.

Para alterar as opções do menu, pressione o botão Menu  e selecione as opções [Configuração do sistema](#) > [Relatório](#) no painel de controle.

**Tabela 9-3** Relatório

Item	Descrição
Configuração	Imprime um relatório sobre a configuração geral da impressora.
Página de demonstração	Imprime a página de demonstração para verificar se a impressora está imprimindo corretamente ou não.
Configurações de rede	Imprime informações sobre a conexão de rede e a configuração da impressora.
Informações sobre suprimentos	Imprime informações sobre os suprimentos.
Contador de uso	Imprime uma página de uso. A página de uso contém o número total de páginas impressas.
Conta	Imprime um relatório sobre um usuário que utilize a impressora.
Fonte PCL	Imprime a lista de fontes PCL.
Fonte PS	Imprime a lista de fontes PS.

## Menu Manutenção

Verifique o status da impressora ou obtenha o número de série para fazer manutenção usando o menu [Manutenção](#).

 **NOTA:** Alguns menus podem não aparecer no visor dependendo de opções ou modelos. Se for esse o caso, não é aplicável à sua impressora.

Para alterar as opções do menu, pressione o botão Menu  e selecione as opções de [Configuração do sistema](#) > [Manutenção](#) no painel de controle.

**Tabela 9-4** Manutenção

Item	Descrição
<a href="#">Vida útil dos suprimentos</a>	Mostra os indicadores de vida útil dos suprimentos e permite obter o status dos suprimentos.
<a href="#">Mar. de imagem</a>	Permite ajustar configurações de cor, tais como registro de cor, densidade de cor, etc.
<a href="#">Alerta de pouco toner</a>	Permite ativar ou desativar o <a href="#">Alerta de pouco toner</a> .
<a href="#">Alerta de unidade de OPC baixa</a>	Permite ativar ou desativar o <a href="#">Alerta de unidade OPC baixa</a> .
<a href="#">Número de série</a>	Mostra o número de série da impressora. Quando liga para a assistência técnica ou se registra como um usuário no site, você pode encontrar essa informação.
<a href="#">Empilhamento de papel</a>	Se você utilizar uma impressora em uma área úmida ou se estiver utilizando mídia de impressão úmida causada por umidade alta, as impressões na bandeja de saída poderão sair enroladas e não serão empilhadas corretamente. Nesse caso, você pode configurar a impressora para usar essa função a fim de permitir que as impressões sejam empilhadas firmemente. Porém, o uso dessa função tornará a velocidade de impressão lenta.

## Menu Configuração da rede

Defina as configurações de rede usando a guia [Rede](#).



**NOTA:** Alguns menus podem não aparecer no visor dependendo de opções ou modelos. Se for esse o caso, não é aplicável à sua impressora.

Para alterar as opções do menu, pressione o botão Menu  e selecione a opção [Rede](#) no painel de controle.

**Tabela 9-5** Manutenção

Item	Descrição
<a href="#">TCP/IP (IPv4)</a>	Seleciona o protocolo apropriado e configure os parâmetros para usar o ambiente de rede. <b>NOTA:</b> Há inúmeros parâmetros a serem definidos. Se não tiver certeza, deixe como está ou consulte o administrador de rede.
<a href="#">TCP/IP (IPv6)</a>	Seleciona esta opção para usar o ambiente de rede por meio de IPv6.
<a href="#">Ethernet</a>	Configure a velocidade ou a porta de transmissão de rede. <b>NOTA:</b> Desligue e ligue a alimentação depois que você alterar esta opção.
<a href="#">Gerenciamento de protocolo/ HTTP</a>	Você pode definir se deseja usar o serviço da Web ou não. <b>NOTA:</b> Desligue e ligue a alimentação depois que você alterar esta opção para <a href="#">Desligado</a> .
<a href="#">Gerenciamento de protocolo/ WINS</a>	Você pode configurar o servidor WINS. WINS (Windows Internet Name Service) é utilizado no sistema operacional Windows.
<a href="#">Gerenciamento de protocolo/ SNMP V1/V2</a>	Você pode definir SNMP (Simple Network Management Protocol). Os administradores podem usar SNMP para monitorar e gerenciar impressoras na rede.
<a href="#">Gerenciamento de protocolo/ UPnP(SSDP)</a>	Você pode definir o protocolo UPnP. <b>NOTA:</b> Desligue e ligue a alimentação depois que você alterar esta opção para <a href="#">Desligado</a> .
<a href="#">Gerenciamento de protocolo/ MDNS</a>	Você pode definir as configurações de mDNS (Multicast Domain Name System).



Tabela 9-5 Manutenção (continuação)

Item	Descrição
Configurações de rede	Esta lista mostra informações sobre a conexão de rede e a configuração da impressora.
Apagar configurações	Reverte as configurações de rede para os valores padrão.

**NOTA:** Desligue e ligue a alimentação depois que você alterar esta opção.

## Uso de um equipamento conectado à rede

Ferramentas, configurações e procedimentos para a utilização de uma impressora conectada à rede.

Quando o cabo de rede correto estiver conectado à porta correspondente das impressoras, será possível executar a configuração e a impressão em rede.

### Menu Rede

Confira o menu Rede no painel de controle.



**NOTA:** Alguns menus podem não aparecer no visor dependendo das opções selecionadas, do modelo do produto ou do país/região de residência. Se for esse o caso, não é aplicável à sua impressora.

Tabela 9-6 Menu Rede

Menu	Submenu
TCP/IP (IPv4)	<ul style="list-style-type: none"><li>• DHCP</li><li>• BOOTP</li><li>• Estático</li></ul>
TCP/IP (IPv6)	<ul style="list-style-type: none"><li>• Protocolo IPv6</li><li>• Configuração de DHCPv6</li></ul>
Ethernet	<ul style="list-style-type: none"><li>• Porta Ethernet</li><li>• Velocidade de Ethernet</li></ul>
Gerenciamento de protocolo	<ul style="list-style-type: none"><li>• HTTP</li><li>• WINS</li><li>• SNMPv1/v2</li><li>• UPnP(SSDP)</li><li>• mDNS</li></ul>
Configurações de rede	
Apagar configurações	

## Acessando a configuração de rede

Defina as configurações de TCP/IP ao conectar a impressora a uma rede.

1. Certifique-se de que o cabo Ethernet esteja conectado à impressora.
2. Pressione o botão Menu e selecione a opção [Rede](#) no painel de controle.

3. Pressione as setas até o item de menu necessário aparecer e pressione o botão **OK**.
4. Selecione a opção desejada.  
Se a opção estiver disponível somente para o administrador, insira os campos necessários para modificar as configurações.
5. Pressione o botão **OK** para salvar a seleção.

## Acessar configurações usando o Embedded Web Server (EWS)

Os MFPs conectados em rede têm um Embedded Web Server disponível para exibir e modificar as configurações da impressora.

Embedded Web Server (EWS) fornece uma interface para a impressora que pode ser aberta e usada por qualquer um com um computador conectado à rede e um navegador da Web padrão. Não são necessários softwares ou drivers adicionais.

Para obter mais informações sobre o EWS, vá para <http://support.hp.com>.

### Acesse o EWS

Veja como obter o endereço IP da impressora e acessar o EWS.

Sua impressora deve estar conectada à Internet, então siga estas etapas para abrir o EWS:

1. Imprima uma página de configuração para obter o endereço IP ou o nome do host da impressora.
2. Abra um navegador e, na linha de endereço, digite o endereço IP ou o nome do host exatamente como exibido na página de configuração. Pressione a tecla **Enter** no teclado. O EWS será exibido.

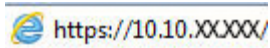

Se o navegador da Web exibir a mensagem **Ocorreu um problema com o certificado de segurança deste site** quando você tentar abrir o EWS, clique em **Continuar neste website (Não recomendado)**.

 **NOTA:** Caso selecione **Continuar neste site (não recomendado)**, você não prejudicará o computador enquanto navega no EWS da impressora HP.

### Modificar configurações no EWS

O EWS mostra as configurações da impressora em uma exibição "Somente leitura" por padrão. Os usuários devem fazer login no EWS para alterar as configurações.

Se não for possível acessar o EWS ou determinadas guias, contate seu administrador de sistema.

Siga estas etapas para entrar no EWS:

1. Clique no botão **Login** no canto superior direito da página do EWS.
2. Digite admin como **Nome de usuário** e **Senha**.

 **NOTA:** É recomendável que o administrador configure inicialmente o **ID** e a **Senha** e os usuários devem inserir o **ID** e **Senha** corretos para fazer login no EWS.

### Configurar e gerenciar contas no EWS

O recurso **Contabilização do trabalho** está ativado no EWS. É possível gerenciar contas e permitir que os usuários façam login digitando um ID e uma senha.

---

 **NOTA:** **Digitalizar para WSD** não oferece suporte ao recurso **Contabilização do trabalho** quando esse recurso está ativado porque o Windows não oferece suporte à ID/senha de contabilização desses trabalhos.

Os trabalhos do driver UPD são cancelados na impressora quando a opção **Contabilização padrão** está selecionada ou se o modo de conta estiver definido como "Ativado" no dispositivo.

---

Siga estas etapas para ativar a opção **Contabilização do trabalho**:

1. Acesse o EWS e, em seguida, clique no botão **Login** no canto superior direito da página do EWS.
2. Digite **ID** e **Senha** corretos para fazer login no EWS.
3. No EWS, clique na guia **Segurança**.
4. No painel de navegação esquerdo, selecione **Contabilização** e clique na opção **Métodos de contabilização**.
5. Selecione a opção **Contabilização padrão**.

Há duas opções de Contabilização do trabalho:

- **Sem contabilização:** Quando essa opção é selecionada, o recurso Contabilização do trabalho é desativado.
  - **Contabilização padrão:** Quando essa opção é selecionada, o usuário pode selecionar o modo "ID/senha" ou o modo "Somente ID".
6. Clique no **botão Adicionar** para adicionar um ID de conta de usuário.

---

 **NOTA:** O recurso Contabilização padrão suporta até 200 usuários.

---

## Configurar uma conta de e-mail

Você pode configurar um catálogo de endereços no EWS e gerenciar 200 contatos individuais e 200 grupos no catálogo de endereços.

---

 **NOTA:** Certifique-se de que a rede esteja conectada à impressora.

---

Siga estas etapas para configurar uma conta de e-mail:

1. Acesse o EWS e, em seguida, clique no botão **Login** no canto superior direito da página do EWS.
2. Digite **ID** e **Senha** corretos para fazer login no EWS.
3. Clique na guia **Configurações** e selecione **Configurações de rede ▶ SMTP**.
4. Digite o endereço IP na representação decimal com pontos ou como um nome de host.
5. Digite o número da porta do servidor, de 1 a 65535.
6. Marque a caixa ao lado de **SMTP requer autenticação** para requerer autenticação.
7. Insira o nome de login e a senha do servidor SMTP.
8. Clique no botão **Aplicar**.

## Configurar um destino de servidor

Configure um destino de servidor FTP ou SMB para enviar imagens digitalizados.

---

 **NOTA:** Certifique-se de que a rede esteja conectada à impressora.

---

Siga estas etapas para configurar um destino de servidor de e-mail:

1. Acesse o EWS e, em seguida, clique no botão **Login** no canto superior direito da página do EWS.
2. Digite **ID** e **Senha** corretos para fazer login no EWS.
3. Clique na guia **Catálogo de endereços** e selecione **Individual ► Adicionar**.
4. Marque a caixa ao lado de **Adicionar FTP** ou **Adicionar SMB**.
5. Digite o endereço IP na representação decimal com pontos ou como um nome de host.
6. Digite o número da porta do servidor, de 1 a 65535.
7. Marque a caixa de seleção ao lado de **Anônimo** para permitir que o servidor autorize o acesso de pessoas não autorizadas.
8. Digite o nome e a senha de login.
9. Digite o nome de domínio caso o servidor tenha ingressado em um determinado domínio, caso contrário, basta digitar o nome do computador que está registrado no SMB.
10. Insira o caminho para salvar a imagem digitalizada.



**NOTA:** A pasta na qual irá salvar a imagem digitalizada deve estar na raiz.

As propriedades da pasta precisam ser configuradas como compartilhamento.

Seu nome de usuário deve ter direitos de leitura e gravação na pasta.

11. Clique no botão **Aplicar**.

## Atualizações de software e firmware

A HP atualiza regularmente os recursos disponíveis no firmware da impressora. Para aproveitar os recursos mais atuais, atualize o firmware da impressora.

Faça o download do arquivo de atualização de firmware mais recente na Web:

Acesse o endereço <http://www.hp.com/support/ljM438MFP> ou <http://www.hp.com/support/ljM440MFP> ou <http://www.hp.com/support/ljM442MFP> ou <http://www.hp.com/support/ljM443MFP>. Clique em **Software, Drivers e Firmware**.

## Atualizar o firmware

As etapas a seguir explicam como baixar e atualizar o firmware na impressora.

### Etapa um: Baixar o firmware de HP.com

Veja como baixar o firmware na impressora.

1. Acesse [www.hp.com/support](http://www.hp.com/support).
2. Selecione **Software e Drivers**, clique no ícone **Impressora**, digite o nome da impressora no campo de pesquisa e clique em **Enviar**.
3. Se ele não for detectado automaticamente, selecione ou altere o sistema operacional.
4. Na seção **Firmware**, localize o arquivo Utilitário de atualização de firmware.
5. Clique em **Download** e salve o arquivo em um local como a área de trabalho ou a pasta Downloads.
6. Abra o local onde o arquivo de firmware foi salvo, clique com o botão direito do mouse no arquivo .zip e extraia os arquivos.

## Etapa 2: Atualizar o firmware

Siga as etapas apropriadas para uma conexão de cabo USB ou uma conexão de rede com fio a fim de atualizar o firmware.



### Método um: Atualizar o firmware de uma impressora conectada via USB (Windows XP/Vista/7/8/8.1/10)

Use esse método para atualizar o firmware se a impressora estiver conectada ao computador usando um cabo USB.

---

 **NOTA:** Para usar esse método, você deverá ter um driver ou uma solução de software completa instalada.

---

1. Verifique se a impressora está conectada ao computador por meio de um cabo USB e consegue copiar ou imprimir com êxito.
2. Desligue a impressora.
3. Pressione e segure o botão Parar/Limpar  no painel de controle.
4. Ligue a impressora e continue pressionando o botão Parar/Limpar  até o painel de controle exibir a seguinte mensagem: **Modo de download, pressione Parar ou Cancelar.**
5. Pressione novamente o botão Parar/Limpar  para entrar no Modo de emergência.

---

 **NOTA:** Uma mensagem **Aguardar imagem** será exibida no painel de controle.

---

6. No seu computador, navegue até a pasta que contém os arquivos baixados do HP.com.
7. Selecione o arquivo de firmware \*.hd. Arraste e solte-o sobre o arquivo usblast2.exe. A atualização de firmware será iniciada automaticamente na impressora.
8. Quando concluída, a atualização de firmware reiniciará a impressora automaticamente.
9. Imprima uma página de configuração para verificar a versão de firmware instalada após o processo de atualização.

### Método dois: Atualizar o firmware para uma impressora conectada em rede

Use esse método para atualizar o firmware se a impressora estiver conectada ao computador por meio de uma rede com fio.

1. Imprima uma página de configuração para obter o endereço IP ou o nome do host da impressora.
2. Abra um navegador e, na linha de endereço, digite o endereço IP ou o nome do host exatamente como exibido na página de configuração. Pressione a tecla **Enter** no teclado. O EWS será exibido.

 <https://10.10.XX.XXX/>

Se o navegador da Web exibir a mensagem **Ocorreu um problema com o certificado de segurança deste site** quando você tentar abrir o EWS, clique em **Continuar neste website (Não recomendado)**.

---

 **NOTA:** Caso selecione **Continuar neste site (não recomendado)**, você não prejudicará o computador enquanto navega no EWS da impressora HP.

---

- Clique no botão **Login** no canto superior direito da página do EWS.

Figura 9-1 Entrar no Embedded Web Server (EWS)

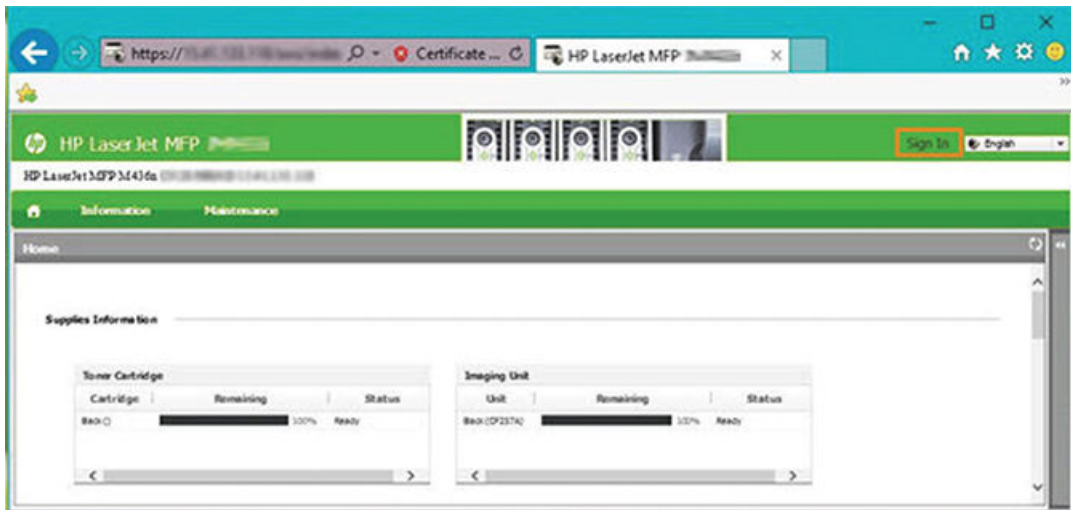

- Insira seu nome de usuário e senha.



 **NOTA:** Se ainda não tiver criado uma senha para o EWS, digite as credenciais padrão de `admin` para o **ID** (Nome de usuário) e a **Senha**.

Figura 9-2 Credenciais de nome de usuário e senha no EWS



- Selecione a guia **Manutenção**.
- Selecione o botão **Assistente de atualização**.

 **NOTA:** Se você não tiver feito login no EWS, esse botão não estará disponível.

- Selecione **Procurar** e navegue até o local onde extraiu os arquivos.
- Selecione o arquivo do firmware e clique em **Abrir**.
- Selecione **Avançar** e, em seguida, aguarde o assistente verificar o firmware.

- Quando solicitado, verifique a versão do firmware, selecione **Avançar** e, em seguida, aguarde até que o firmware ser carregado na impressora.

Figura 9-3 Versão do firmware no EWS

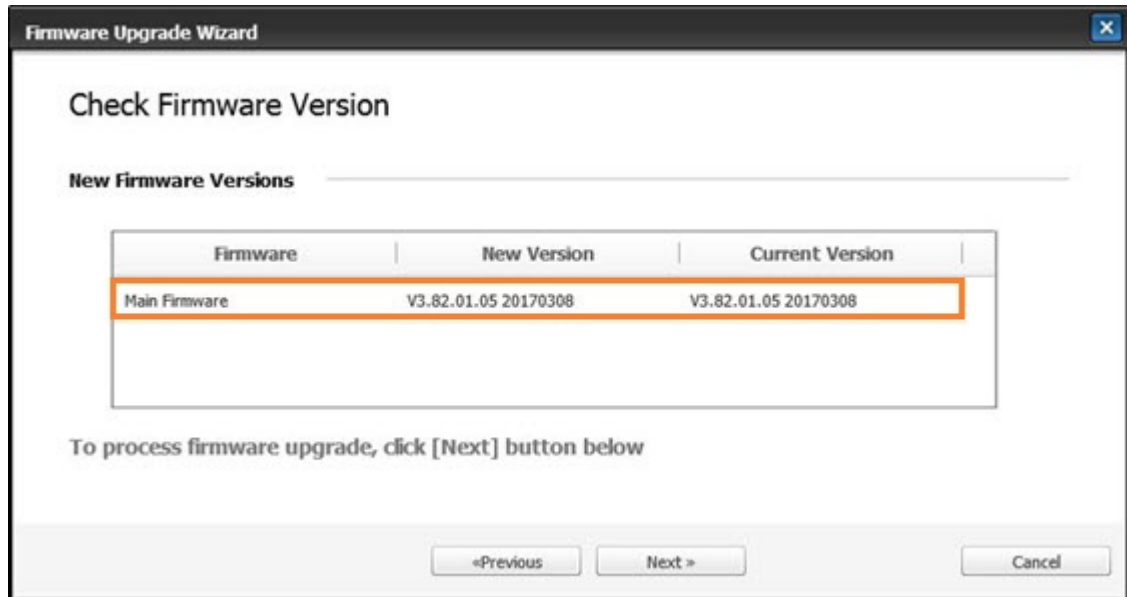

- Aguarde a conclusão do processo de programação de firmware e a reinicialização da impressora.

**NOTA:** Esse processo pode levar alguns minutos. Não feche a janela do navegador nem interrompa a comunicação até que o HP Embedded Web Server (EWS) seja exibido na página de confirmação.

- Siga todas as instruções na tela restantes para concluir a instalação.
- Imprima uma página de configuração para verificar a versão de firmware instalada após o processo de atualização.

## Configurações úteis

Saiba como visualizar o status atual e personalizar as configurações padrão da impressora.

### Alterar a senha após a configuração inicial da impressora

Após configurar a impressora e conectá-la a um cabo de alimentação, configure uma senha ou altere a senha atual.

Siga estas etapas para configurar uma senha para que usuários não autorizados não alterem as configurações do produto:

- Selecione seu país na lista de países.

**NOTA:** Dependendo do país/região selecionado, o sistema selecionará o idioma.

- Insira um código PIN numérico de oito dígitos como senha e digite-o novamente para confirmar a senha.

**NOTA:** Se a senha não for válida, a mensagem de erro “**Entrada inválida**” será exibida na tela. Pressione o botão **OK**.



## Modificar as configurações básicas da impressora

Veja como alterar as configurações padrão da impressora.

As configurações da impressora também estão disponíveis para visualização/modificação no EWS.

 **NOTA:** Pode ser necessário pressionar o botão **OK** para navegar até os menus de nível inferior para alguns modelos.

Siga estas etapas para alterar as configurações de papel no painel de controle:

1. Pressione o botão Menu  e selecione os menus **Configuração do sistema** > **Configuração da máquina** no painel de controle.
2. Selecione a opção desejada e pressione o botão **OK**.
3. Pressione o botão **OK** para salvar a seleção.
4. Pressione o botão Parar/Limpar  para retornar ao modo Pronto.

## Ajuste de altitude

Personalize a opção **Ajuste de altitude** para obter a melhor qualidade de impressão.

A qualidade de impressão é afetada pela pressão atmosférica, que é determinada pela altura da impressora acima do nível do mar. Utilize as seguintes informações para configurar a impressora a fim de obter a melhor qualidade de impressão:

1. Antes de definir o valor de altitude, determine a altitude de onde você está.

**Figura 9-4** Valor de altitude

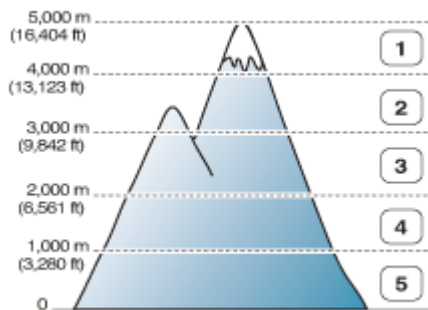

**Tabela 9-7** Opções de altitude no painel de controle

Item	Descrição
1	Alto 4
2	Alto 3
3	Alto 2



Tabela 9-7 Opções de altitude no painel de controle (continuação)

Item	Descrição
4	Alto 1
5	Normal

2. Pressione o botão Menu  e selecione os menus [Configuração do sistema](#) > [Configuração da máquina](#) > [Ajuste de altitude](#) no painel de controle.
3. Selecione uma das seguintes opções para otimizar a qualidade de impressão de acordo com a altitude da impressora.
  - [Normal](#)
  - [Alto 1](#)
  - [Alto 2](#)
  - [Alto 3](#)
  - [Alto 4](#)

## Limpeza da impressora

Se ocorrerem problemas de qualidade de impressão ou se você usar a impressora em um ambiente empoeirado, será necessário limpá-la regularmente para mantê-la na melhor condição de impressão melhor e usá-la por mais tempo.

### CUIDADO:

- A limpeza do gabinete da impressora com materiais de limpeza contendo grandes quantidades de álcool, solventes ou outras substâncias fortes pode descolorir ou deformar o gabinete.
- Se a impressora ou a área ao redor dela estiver contaminada com toner, recomendamos usar um pano ou um tecido umedecido com água para limpá-la. Se você usar um aspirador de pó, o toner poderá ser soprado no ar e isso poderá ser prejudicial a você

## Limpeza externa

A limpeza do gabinete da impressora elimina ou reduz problemas de qualidade de impressão.

Siga estas diretrizes ao limpar a parte externa da impressora:

1. Limpe o gabinete da máquina com um tecido macio e sem fiapos.
2. Umedeça o pano levemente com água, mas tenha cuidado para não permitir que caia água sobre ou dentro da impressora.



**NOTA:** Não use água morna ou quente para limpar a impressora.

## Limpar o interior

Durante o processo de impressão, papel, toner e partículas de pó podem acumular dentro da impressora. Esse acúmulo pode causar problemas na qualidade de impressão, como manchas ou respingos de toner. A limpeza do interior da impressora elimina e reduz esses problemas.

---

**⚠ CUIDADO:**

- Para evitar danos ao cartucho de toner, não o exponha à luz por mais de alguns minutos. Cubra-o com uma folha de papel, se necessário.
  - Não toque na área verde do cartucho de toner. Use a alça no cartucho para evitar tocar nessa área.
  - Use um pano seco e sem fiapos ao limpar o interior da impressora. Tenha cuidado para não danificar o cilindro de transferência ou qualquer outra peça interna. Não use solventes como benzeno ou tiner. Problemas de qualidade de impressão podem ocorrer e causar danos à impressora.
- 

Observe as seguintes orientações ao limpar o interior da impressora:

- Use um pano seco e sem fiapos para limpar a impressora.
- Desligue a impressora e desconecte o cabo de alimentação da tomada. Espere a impressora esfriar.

## Limpar os cilindros

Veja como limpar a bandeja e os cilindros do AAD para manter a qualidade da imagem.

**✍ NOTA:** As ilustrações neste guia do usuário podem ser diferentes da sua impressora, dependendo dos opcionais ou dos modelos. Verifique o modelo da sua impressora.

---

## Limpeza do cilindro de uma bandeja

Veja como limpar os cilindros dentro da área da bandeja de papel.

**✍ NOTA:** As ilustrações neste guia do usuário podem ser diferentes da sua impressora, dependendo dos opcionais ou dos modelos. Verifique o modelo da sua impressora.

---

1. Desligue a impressora e desconecte o cabo de alimentação da tomada. Espere a impressora esfriar.

**Figura 9-5** Desconectar o cabo de alimentação

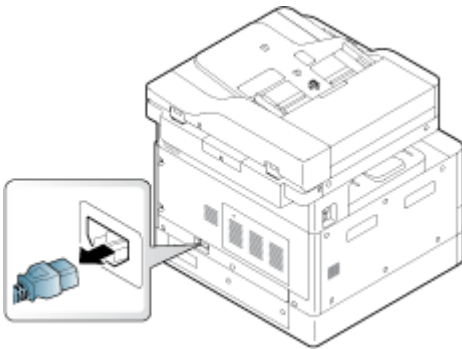

2. Retire a bandeja de papel e remova a pilha de papel da bandeja.

**Figura 9-6** Abrir bandeja 2

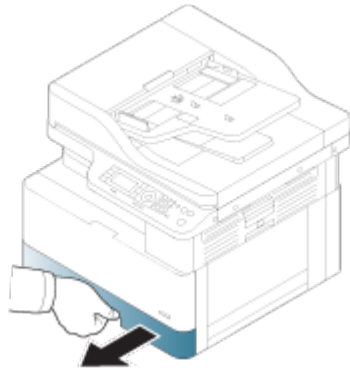

3. Umedeça levemente um pano sem fiapos com água destilada ou filtrada e esprema o pano para remover o excesso de água. Limpe os cilindros suavemente com o pano úmido.

Tenha cuidado para não deixar que a água escorra pela impressora.

---

**⚠ CUIDADO:** Não use solventes como benzeno ou tiner. Problemas de qualidade de impressão podem ocorrer e causar danos à impressora.

---

**Figura 9-7** Limpeza do cilindro da bandeja

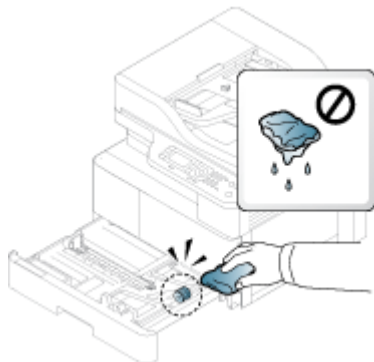

4. Deixe os cilindros secarem e feche a bandeja de papel.

**Figura 9-8** Feche a bandeja

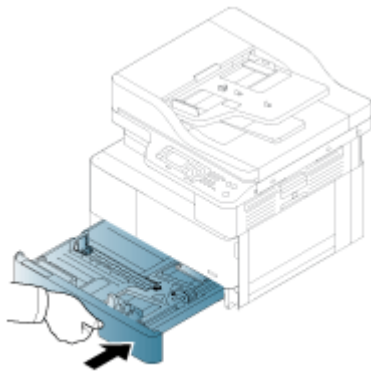

5. Reconecte o cabo de alimentação e ligue a impressora.

**Figura 9-9** Conectar o cabo de alimentação

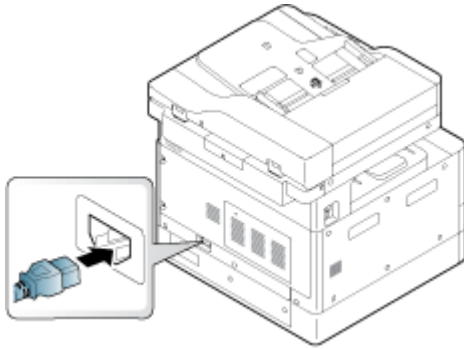

## Limpeza do cilindro do alimentador de documentos

Se a impressora tiver um alimentador automático de documentos, é recomendável limpar os cilindros do AAD para evitar congestionamentos.

 **NOTA:** As ilustrações neste guia do usuário podem ser diferentes da sua impressora, dependendo dos opcionais ou dos modelos. Verifique o modelo da sua impressora.

O procedimento a seguir é somente para modelos AAD.

1. Desligue a impressora e desconecte o cabo de alimentação da tomada. Espere a impressora esfriar.

**Figura 9-10** Desconectar o cabo de alimentação

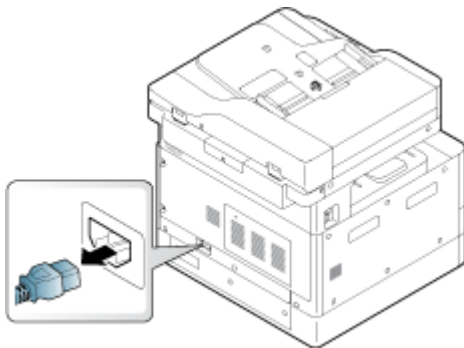

2. Abra a tampa do AAD.

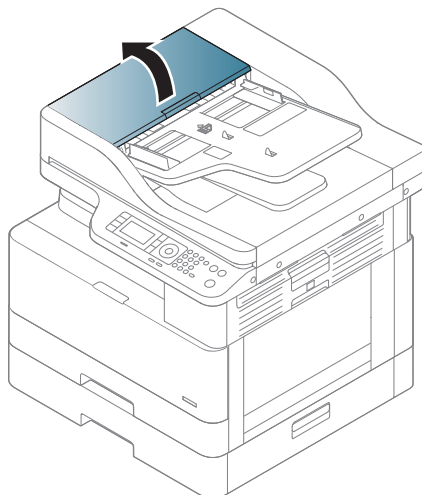

3. Umedeça levemente um pano sem fiapos com água destilada ou filtrada e esprema o pano para remover o excesso de água. Limpe os cilindros suavemente com o pano úmido.

Tenha cuidado para não deixar que a água escorra pela impressora.

**⚠ CUIDADO:** Não use solventes como benzeno ou tiner. Problemas de qualidade de impressão podem ocorrer e causar danos à impressora.

**Figura 9-11** Limpar o cilindro do AAD

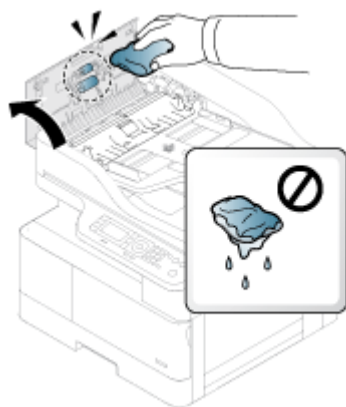

4. Deixe os cilindros secarem e feche a tampa do AAD.

Figura 9-12 Fechar o AAD

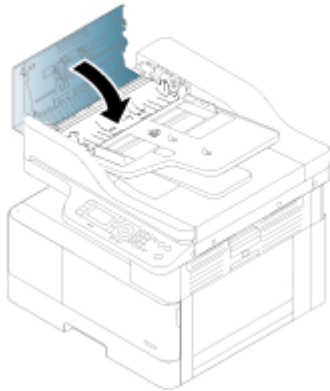

5. Reconecte o cabo de alimentação e ligue a impressora.

Figura 9-13 Conectar o cabo de alimentação

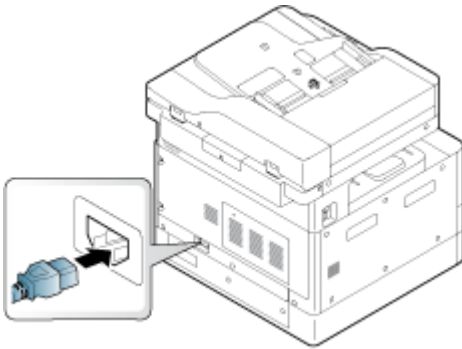

## Limpar a unidade de digitalização

Manter a unidade de digitalização limpa ajuda a garantir as melhores cópias possíveis. Sugerimos que você limpe a unidade de digitalização no início de cada dia e durante o dia, conforme necessário.

 **NOTA:** As ilustrações neste guia do usuário podem ser diferentes da sua impressora, dependendo dos opcionais ou dos modelos. Verifique o modelo da sua impressora.

1. Desligue a impressora e desconecte o cabo de alimentação da tomada. Espere a impressora esfriar.

Figura 9-14 Desconectar o cabo de alimentação

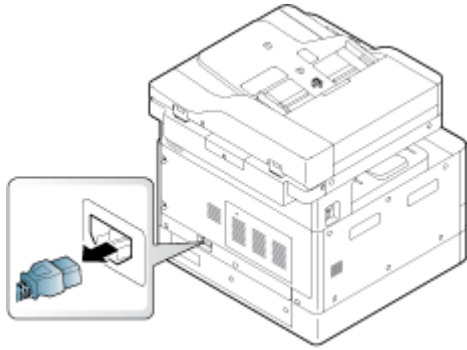

2. Umedeça levemente um pano sem fiapos com água destilada ou filtrada e esprema o pano para remover o excesso de água.

Tenha cuidado para não deixar que a água pingue na impressora.

**⚠ CUIDADO:** Não use solventes como benzeno ou tiner. Problemas de qualidade de impressão podem ocorrer e causar danos à impressora.

3. Levante e abra a tampa do scanner.
4. Limpe a superfície do scanner até que ela esteja limpa e seca.

Figura 9-15 Limpar a unidade de digitalização

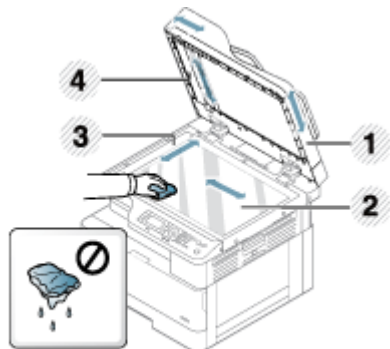

Item	Descrição
1	Tampa do scanner
2	Vidro do scanner
3	Vidro do alimentador de documentos
4	Barra branca

5. Feche a tampa do scanner.

6. Reconecte o cabo de alimentação e ligue a impressora.

**Figura 9-16** Conectar o cabo de alimentação

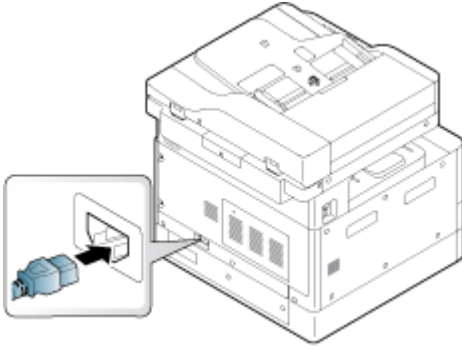

## Configurações de economia de energia

Saiba mais sobre as configurações de economia de energia que estão disponíveis em sua impressora.

### Configurações ecológicas

O recurso [Configurações Eco](#) permite economizar recursos de impressão, disponibilizando impressões ecológicas.

É possível ligar ou desligar o modo Eco. Se o modo Eco estiver ligado, será possível ver a imagem ecológica em alguns recursos. Algumas opções nos recursos não estão disponíveis para uso no modo Ecológico.

#### **NOTA:**

- Somente administradores têm permissão para acessar as Configurações ecológicas.  
Pressione o botão Menu  e selecione os menus [Configuração do sistema](#) > [Configuração da máquina](#) > [Configurações ecológicas](#) no painel de controle.
- Se a impressora solicitar, insira a senha para o modo Ecológico. Se necessário, entre em contato com o seu administrador.
- O modo Eco é ativado somente nos menus [Copiar](#).

 **NOTA:** Pode ser que alguns recursos de cópia não estejam disponíveis se a impressora for definida para o modo Eco.

**Tabela 9-8** Botão Eco

Botão	Status	Descrição
Não acende	Desligado	A impressora não está no modo Ecológico.
Verde	Ligado	A impressora está no modo Ecológico.



---

# 10 Solucionar problemas

Solucione problemas com a impressora. Localize recursos adicionais para ajuda e suporte técnico.

As informações a seguir estão corretas no momento da publicação. Para obter mais informações atuais, consulte <http://www.hp.com/support/ljM438MFP> ou <http://www.hp.com/support/ljM440MFP> ou <http://www.hp.com/support/ljM442MFP> ou <http://www.hp.com/support/ljM443MFP>.

## Para obter mais informações:

A ajuda integral da HP para a impressora inclui os seguintes tópicos:

- Instalar e configurar
- Conhecer e usar
- Solucionar problemas
- Fazer download de atualizações de software e firmware
- Participar de fóruns de suporte
- Localizar informações de garantia e regulatórias

## Problemas na alimentação do papel

Os sintomas comuns de problemas de alimentação do papel incluem erros de alimentação ou a impressora não consegue coletar o papel de uma bandeja. Essas situações podem resultar em congestionamentos de papel.

## Resolver problemas de alimentação de papel ou de multicoleta

Use os procedimentos a seguir ao encontrar problemas de alimentação de papel.

1. Verifique o tipo e a condição do papel em uso.

Utilize as diretrizes a seguir para examinar a condição do papel em uso.

- Substitua qualquer papel dobrado, empoeirado, enrolado, enrugado ou dobrado. Se necessário, use papel de um pacote diferente.
- Remova todos os grampos, cliques de papel ou notas autoadesivas.
- Use papéis que atendam às especificações da HP para a impressora.
- Não use papel que já foi empregado em cópia ou impressão.

---

 **NOTA:** Não carregue tipos mistos de papel na bandeja, pois a impressora só poderá processar um tipo de papel por vez.

---

2. Remova a pilha de papéis da bandeja. Use as duas mãos para flexionar a pilha de papel no formato de U e depois na direção oposta.

---

 **AVISO!** Ventilar papel introduz eletricidade estática.

---

- a. Use as duas mãos para segurar as extremidades da pilha de papel e, em seguida, levante cada extremidade para flexionar em um pequeno formato de "U".
- b. Gire as extremidades para baixo para inverter o formato de U.
- c. Segure cada lado da pilha de papel e repita esse processo.

 **NOTA:** Este processo libera folhas individuais ou solta todas as folhas de papel presas na pilha sem usar eletricidade estática.

**Figura 10-1** Técnica para dobrar a pilha de papel

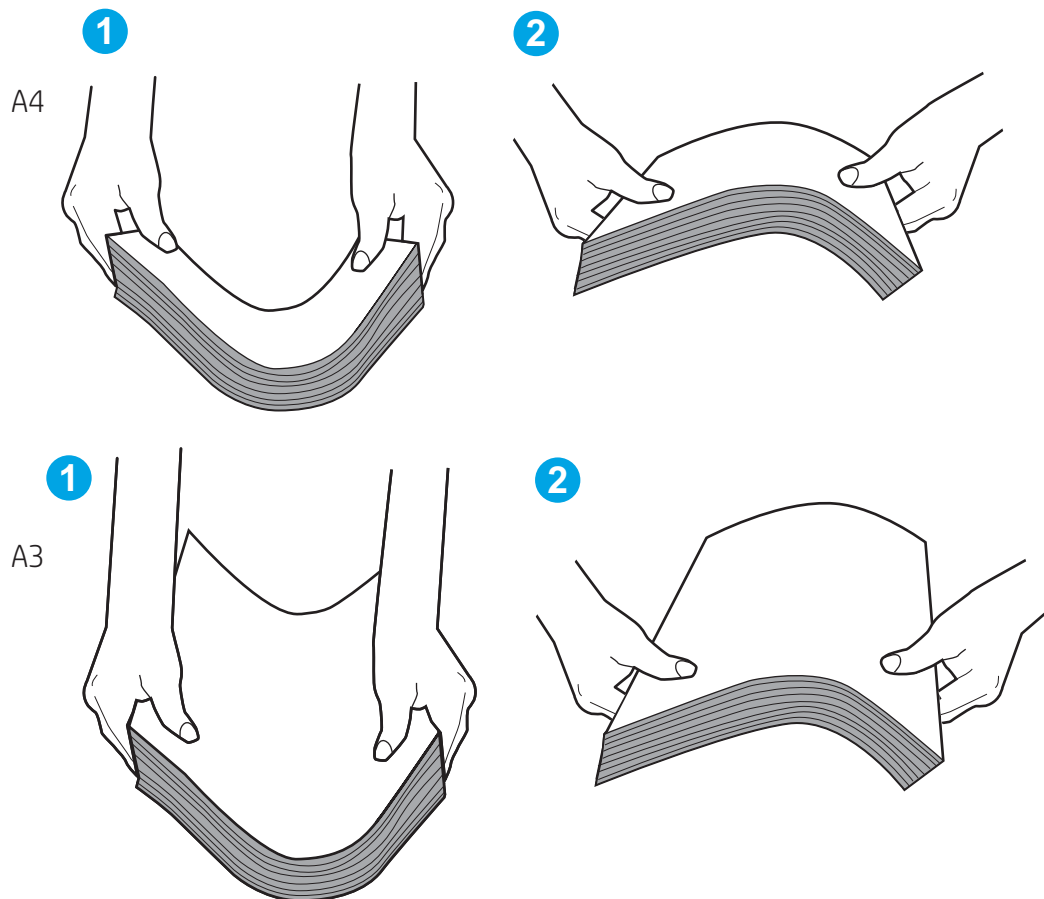

- d. Gire o papel por 180° e vire-o para o outro lado
  - e. Bata as bordas da pilha de papel sobre uma mesa para certificar-se de que as margens estejam alinhadas.
3. Verifique se a umidade na sala está dentro das especificações recomendadas para esta impressora e se o papel está armazenado em pacotes fechados.

 **NOTA:** A maioria das resmas de papel é vendida em embalagem à prova de umidade para manter o papel seco.

Dependendo se a umidade do ambiente é alta ou baixa, execute as tarefas apropriadas:

- **Em ambientes com alta umidade:** Se o papel no topo da pilha na bandeja tiver uma aparência ondulada ou desigual, remova as primeiras cinco a dez folhas da pilha.

---

 **NOTA:** Uma aparência ondulada ou desigual pode absorver umidade.

---

- **Em ambientes com baixa umidade:** Se as folhas de papel permanecerem juntas, remova o papel da bandeja e flexione a pilha de papel.

 **NOTA:** Devido a excesso de eletricidade estática, pode ser que as folhas de papel na bandeja grudem. Não aponte um ventilador para o papel, pois isso introduz mais eletricidade estática.

---

4. Recoloque a pilha de papel na bandeja.

5. Ajuste as guias ao recuo apropriado na bandeja. Verifique se as guias de papel na bandeja estão ajustadas corretamente para o tamanho do papel. A seta na guia da bandeja deve se adaptar exatamente com a marca da bandeja.

 **NOTA:** Não pressione excessivamente as guias do papel contra a pilha de papel.

As imagens a seguir mostram exemplos de indentações de tamanho do papel nas bandejas para várias impressoras. A maioria das impressoras HP apresentam marcas semelhantes a estas imagens.

**Figura 10-2** Marcações de tamanho para Bandeja 1 ou bandeja multipropósito

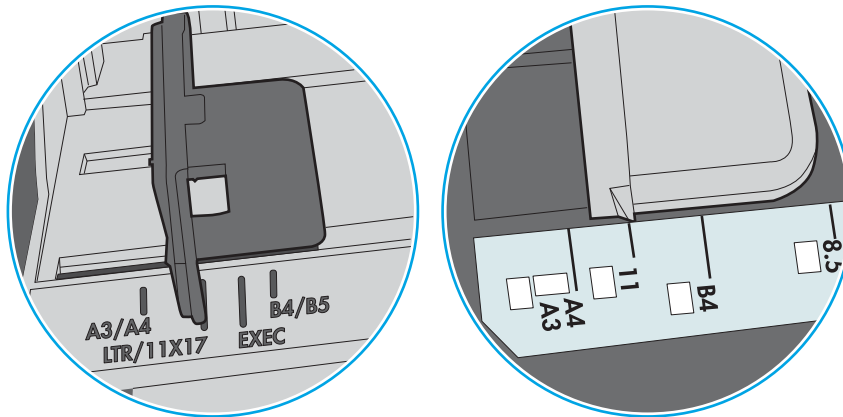

**Figura 10-3** Marcações de tamanho das bandejas de cassete

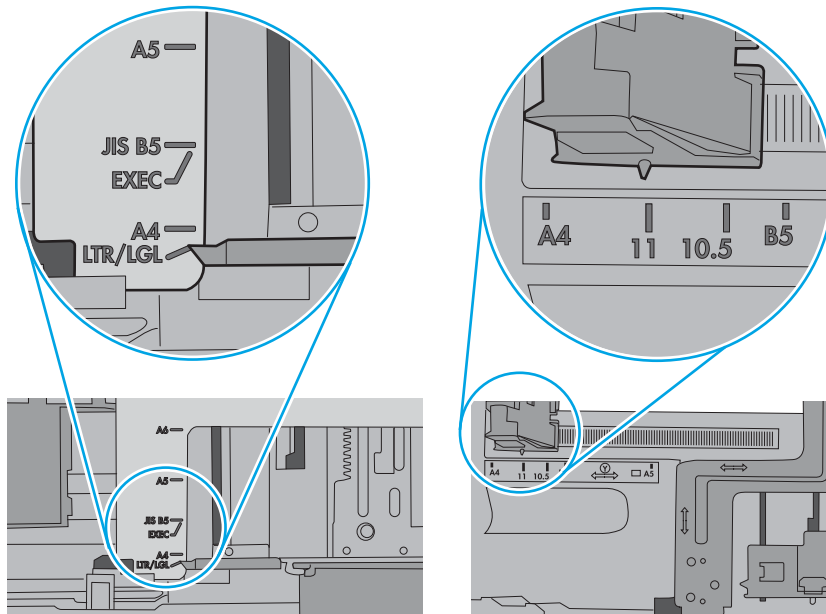

6. Confirme se que a bandeja não está sobrecarregada verificando as marcações de altura da pilha no interior da bandeja. Se estiver cheia demais, remova toda a pilha de papel da bandeja, endireite a pilha e recoloque algumas folhas na bandeja.
  - a. Verifique as marcações de altura da pilha dentro da bandeja.
  - b. Se a bandeja estiver cheia demais, remova toda a pilha de papel da bandeja, endireite a pilha e coloque algumas folhas na bandeja.

- c. Certifique-se de que todas as folhas de papel estejam abaixo das linguetas e perto das marcas de altura da pilha.

 **NOTA:** Essas linguetas ajudam a apoiar o papel na posição correta quando ele entra na impressora.

As imagens a seguir mostram exemplos das marcações de altura da pilha nas bandejas para várias impressoras. A maioria das impressoras HP apresentam marcas semelhantes a estas imagens.

**Figura 10-4** Marcações de altura da pilha

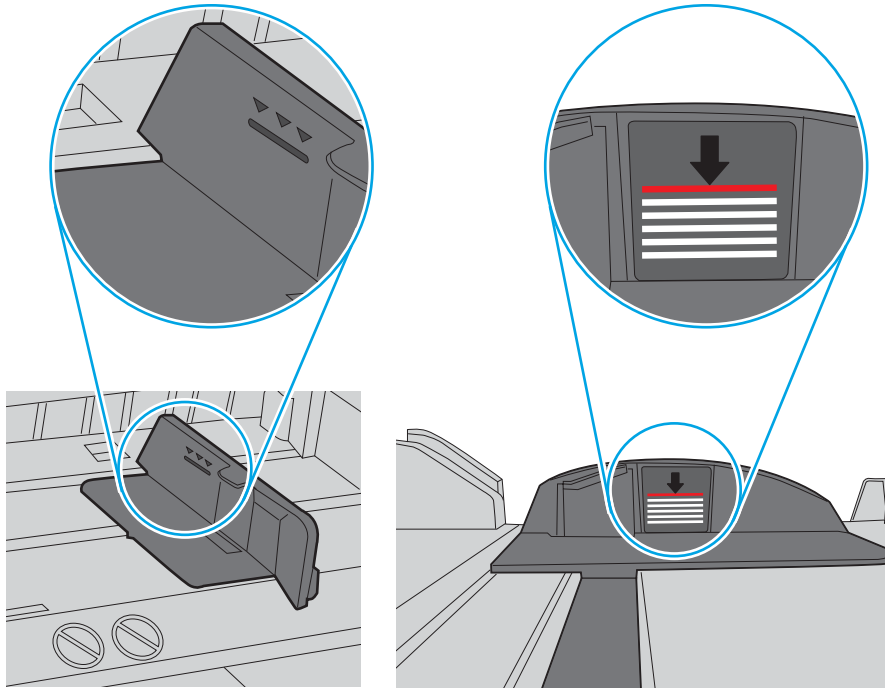

**Figura 10-5** Lingueta da pilha de papel

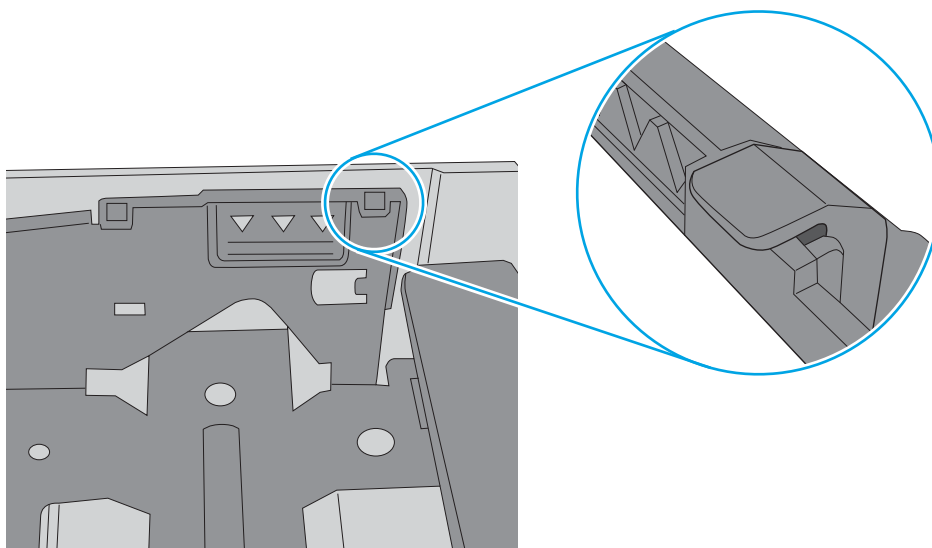

7. Tente imprimir e veja se o problema persiste.
8. Se o problema persistir, verifique os cilindros da bandeja.

9. Verifique se os cilindros acima da bandeja estão contaminados ou sujos.

**Como limpar os roletes:** Umedeça levemente um pano sem fiapos com água destilada ou filtrada e esprema o pano para remover o excesso de água. Limpe os cilindros suavemente com o pano úmido.

 **NOTA:** Substitua os cilindros da bandeja se estiverem danificados ou gastos. Entre em contato com o revendedor de peças HP ou com o representante de serviços gerenciados para obter assistência.

10. Coloque o papel e tente imprimir.

## Resolver problemas de alimentação de papel

Veja como solucionar problemas na alimentação de papel.

A tabela a seguir descreve os problemas comuns de alimentação de papel e as soluções sugeridas para cada um. Para obter mais detalhes, consulte [Resolver problemas de alimentação de papel ou de multicoleta na página 97](#)

 **IMPORTANTE:** Empurrar para baixo a placa de elevação é necessário ao adicionar papel a uma bandeja vazia.

Tabela 10-1 Problemas na alimentação do papel

Condição	Possíveis causas	Soluções sugeridas
O papel gruda.	<ul style="list-style-type: none"><li>• A bandeja está cheia demais.</li><li>• O tipo e a condição do papel não atendem às especificações da HP.</li><li>• Condições de umidade podem fazer com que alguns papéis grudem.</li></ul>	<ul style="list-style-type: none"><li>• Verifique a capacidade máxima de papel da bandeja. Verifique as marcações de altura da pilha dentro da bandeja.</li><li>• Certifique-se de usar o tipo de papel correto.  Use papel que atenda às especificações exigidas pela impressora.</li><li>• Remova o papel da bandeja e flexione-o.</li><li>• Verifique se a umidade da sala está dentro das especificações recomendadas da impressora.</li></ul>
Várias folhas de papel não são alimentadas.	Diferentes tipos de papel podem estar empilhados na bandeja.	Coloque papel de apenas um tipo, tamanho e gramatura.
O papel não é alimentado na impressora.	<ul style="list-style-type: none"><li>• As bandejas de papel não são redefinidas corretamente antes da colocação do papel.</li><li>• A bandeja está com excesso de papel.</li><li>• O papel é muito grosso ou não foi carregado corretamente.</li></ul>	<ul style="list-style-type: none"><li>• Abra a bandeja e remova obstruções que estejam dentro da impressora.</li><li>• Verifique se as bandejas de papel estão reconfiguradas adequadamente antes de carregar o papel.</li><li>• Verifique as marcações de altura da pilha dentro da bandeja.  Remova o excesso de papel da bandeja.</li><li>• Use papel que atenda às especificações exigidas pela impressora.</li></ul>

Tabela 10-1 Problemas na alimentação do papel (continuação)

Condição	Possíveis causas	Soluções sugeridas
O papel continua ficando preso.	<ul style="list-style-type: none"> <li>• Pode haver detritos dentro da impressora.</li> <li>• As bandejas de papel não são redefinidas corretamente antes da colocação do papel.</li> <li>• A bandeja está com excesso de papel.</li> <li>• Um tipo de papel incorreto está sendo usado.</li> </ul>	<ul style="list-style-type: none"> <li>• Remova o papel da bandeja e recoloque-o corretamente.</li> <li>• Abra a tampa frontal e remova todos os resíduos. Remova da bandeja as folhas de papel soltas da bandeja</li> </ul> <p>Se houver congestionamento de papel visível, segure o papel com as duas mãos e puxe com cuidado o papel direto para removê-lo da impressora.</p> <ul style="list-style-type: none"> <li>• Use papel que atenda às especificações exigidas pela impressora.</li> <li>• Verifique as marcações de altura da pilha dentro da bandeja. Remova o excesso de papel da bandeja.</li> </ul> <p>Se você estiver imprimindo em materiais especiais, use a alimentação manual na bandeja.</p>

## Eliminar congestionamento de papel

Veja como solucionar problemas de congestionamento de papel.

### Locais de atolamento de papel

Veja as áreas em que ocorrem congestionamentos de papel na impressora.

Figura 10-6 Locais de atolamento

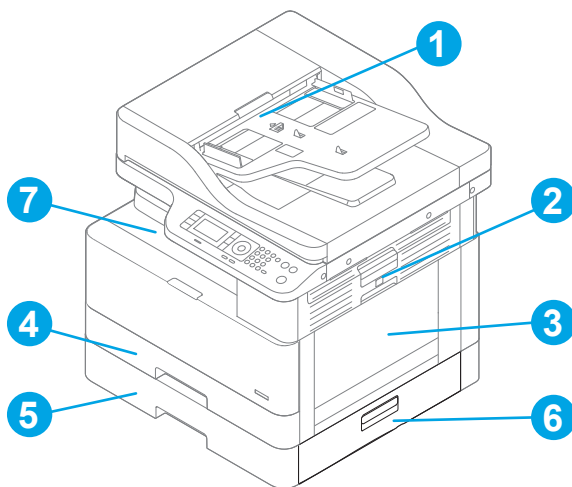

Item	Descrição
1	Alimentador de documentos
2	Porta direita e área do fusor



Item	Descrição
3	Bandeja 1
4	Bandeja 2
5	Bandeja 3
6	Porta de acesso da bandeja 3
7	Compartimento de saída

## Enfrentando congestionamentos de papel frequentes ou recorrentes?

Utilize estas diretrizes para reduzir o número de congestionamentos de papel.

- Use somente papéis que atendam às especificações de papel da HP para esta impressora.
- Use um papel que não esteja enrugado, dobrado ou danificado. Se necessário, use papel de um pacote diferente.
- Não use papel que já foi empregado em cópia ou impressão.
- Verifique as marcas de altura da pilha dentro da bandeja e certifique-se de que a bandeja não esteja sobrecarregada.  
Se a bandeja estiver cheia demais, remova toda a pilha de papel da bandeja, endireite a pilha e coloque algumas folhas na bandeja.
- Verifique se as guias de papel na bandeja estão ajustadas corretamente para o tamanho do papel. Ajuste as guias ao recuo apropriado na bandeja.
- Verifique se a bandeja está totalmente inserida na impressora.
- Se estiver imprimindo papel de alta gramatura, com relevo ou perfurado, use o recurso de alimentação manual e coloque uma folha de cada vez.
- Verifique se o ambiente de impressão está dentro das especificações recomendadas.

## Congestionamento de papel na Bandeja 1 (M1-1110, M1-1111, M1-1113, M1-1610)

Use o procedimento a seguir para verificar o papel em todos os possíveis locais do atolamento relacionados à Bandeja 1 ou à bandeja multiuso.

Quando ocorrer um atolamento, o painel de controle poderá exibir uma mensagem e uma animação que auxiliará na eliminação do atolamento.

- **M1-1110, Congestionamento de papel na bandeja 1**
- **M1-1111 Congestionamento de papel na bandeja 1**
- **M1-1113 Congestionamento de papel na bandeja 1**
- **M1-1610 Congestionamento de papel na bandeja multiuso**

1. Se o papel obstruído estiver visível na Bandeja 1, elimine o atolamento puxando gentilmente o papel para fora.

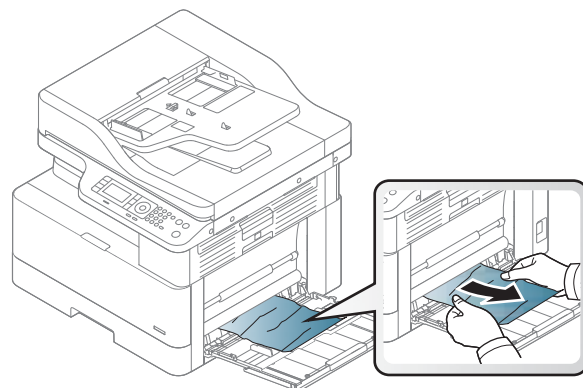

2. Abra a porta direita.

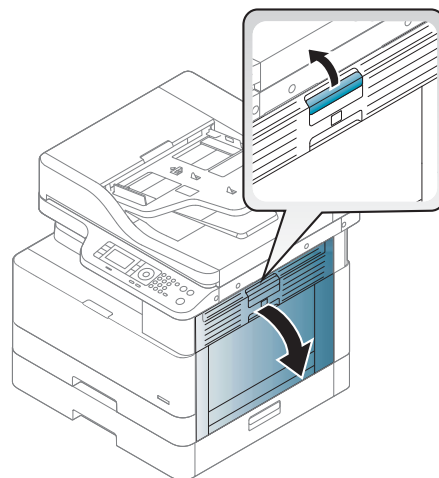

3. Retire com cuidado qualquer papel atolado.

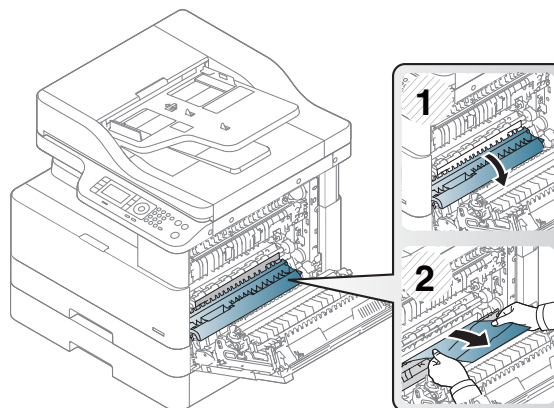

4. Feche a porta da direita.

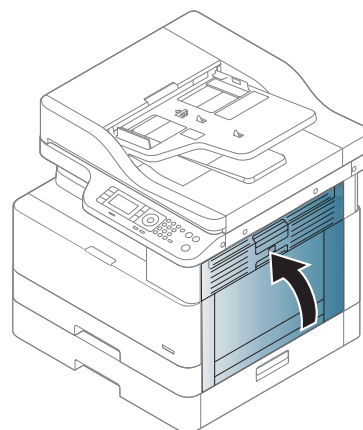

## Congestionamento de papel na bandeja 2 (H-1210)

Use o procedimento a seguir para verificar o papel em todos os locais de atolamento possíveis relacionados à Bandeja 2.

Quando ocorrer um atolamento, o painel de controle poderá exibir uma mensagem e uma animação que auxiliará na eliminação do atolamento.

- H1-1210, Congestionamento de papel na bandeja 2

1. Puxe completamente a bandeja para fora da impressora e levante-a um pouco.

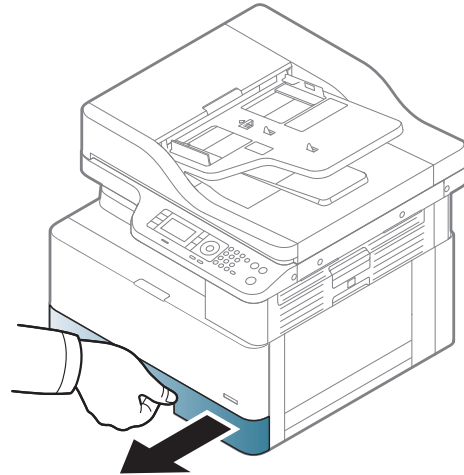

2. Remova qualquer folha de papel atolada ou danificada. Verifique se a bandeja não está cheia demais e se as guias do papel estão ajustadas corretamente.

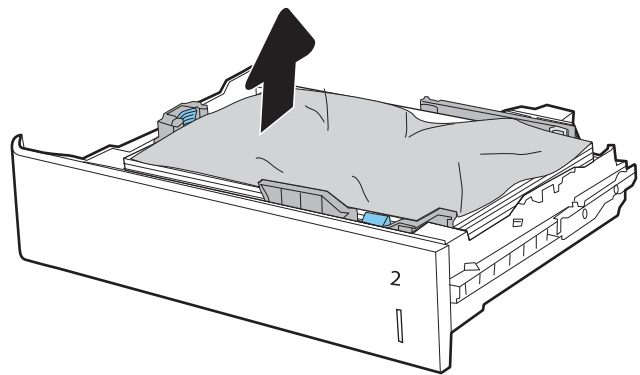

3. Remova cuidadosamente qualquer papel dos cilindros de alimentação de dentro da impressora. Primeiro, puxe o papel para a esquerda para liberá-lo e, em seguida, para frente para removê-lo.

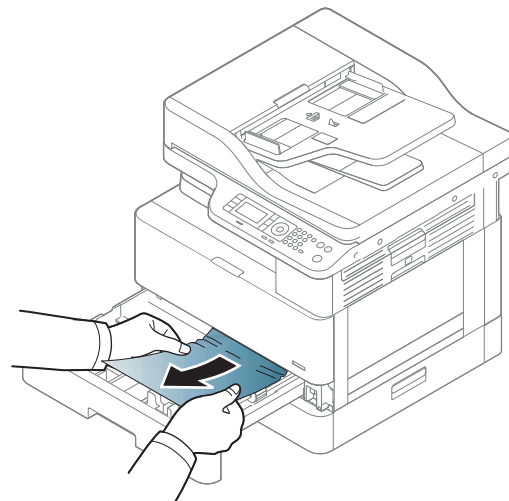

- Com a bandeja vazia, verifique e limpe os cilindros de papel da bandeja com um pano úmido e sem fiapos.

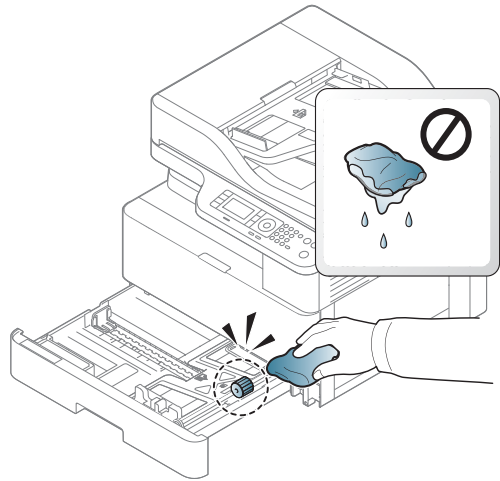

- Instale a bandeja ou feche-a.

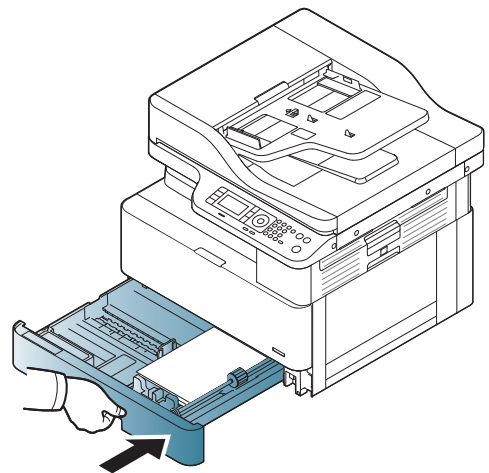

- Abra a porta direita.

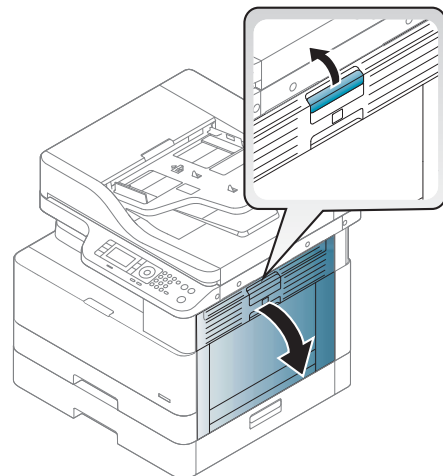

7. Retire com cuidado qualquer papel atolado.

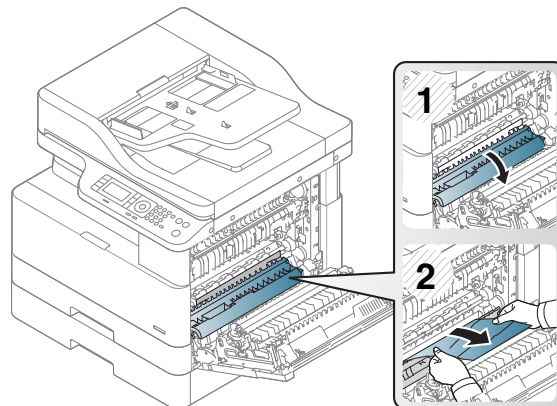

8. Feche a porta da direita.

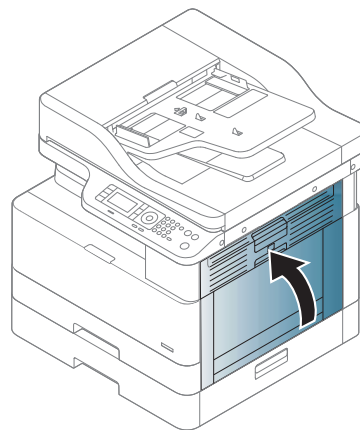

## Congestionamento de papel na bandeja 3 (H1-131x)

Use o procedimento a seguir para procurar papel em todos os locais de atolamento possíveis relacionados às bandejas para 250 folhas.

Quando ocorrer um atolamento, o painel de controle poderá exibir uma mensagem e uma animação que auxiliará na eliminação do atolamento.

- H1-131x - Congestionamento de papel na bandeja 3

1. Puxe completamente a bandeja para fora da impressora e levante-a um pouco.

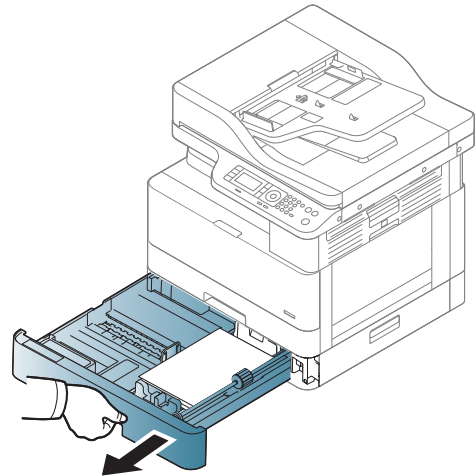

2. Remova qualquer folha de papel atolada ou danificada. Verifique se a bandeja não está cheia demais e se as guias do papel estão ajustadas corretamente.

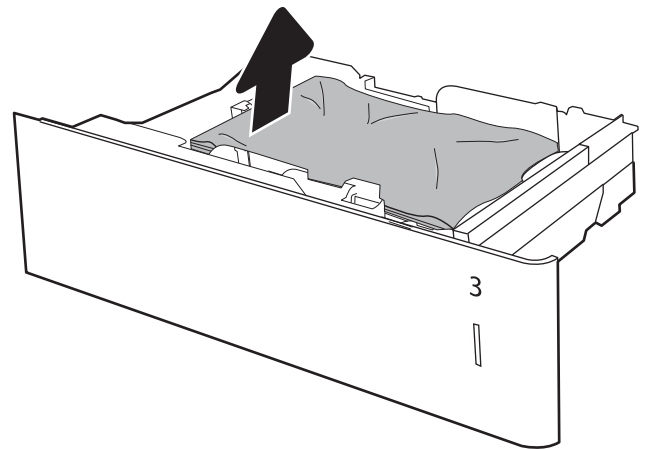

3. Remova qualquer papel dos cilindros de alimentação de dentro da impressora. Primeiro, puxe o papel para a esquerda para liberá-lo e, em seguida, para frente para removê-lo.
4. Com a bandeja vazia, verifique e limpe os cilindros de papel da bandeja com um pano úmido e sem fiapos.

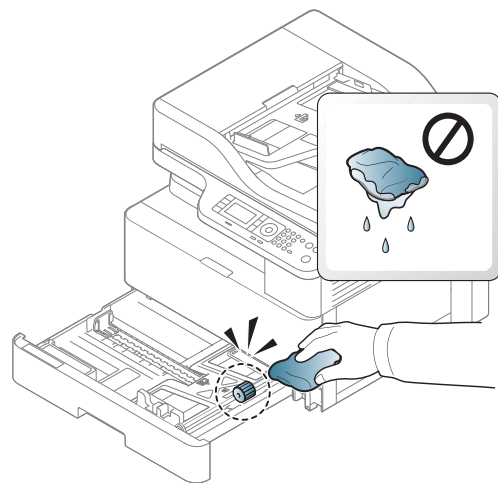

5. Remova cuidadosamente qualquer papel dos cilindros de alimentação de dentro da impressora. Primeiro, puxe o papel para a esquerda para liberá-lo e, em seguida, para frente para removê-lo.

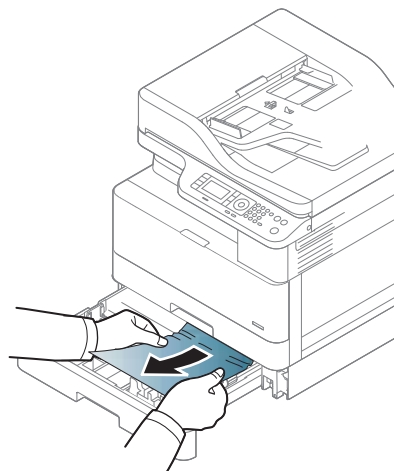

6. Instale a bandeja ou feche-a.

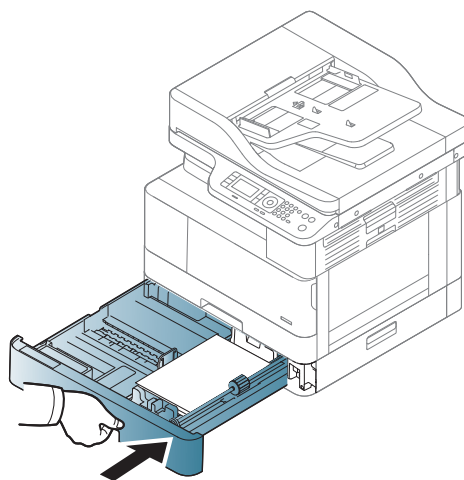

7. Abra a tampa de congestionamento inferior direita.

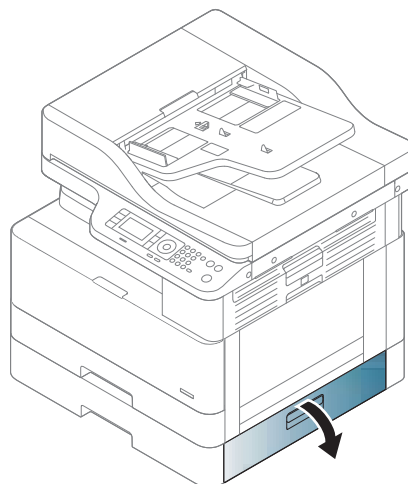



8. Retire com cuidado qualquer papel atolado.

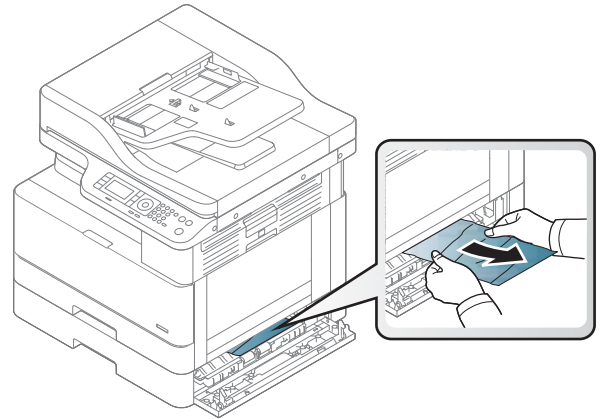

9. Feche a tampa de congestionamento inferior direita.

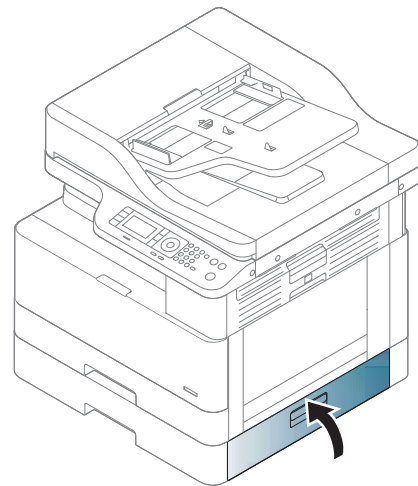

10. Abra a porta direita.

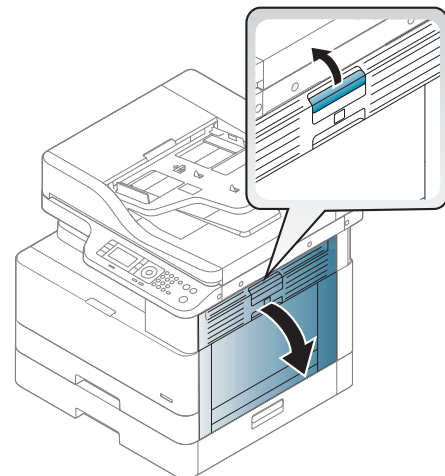

11. Retire com cuidado qualquer papel atolado.

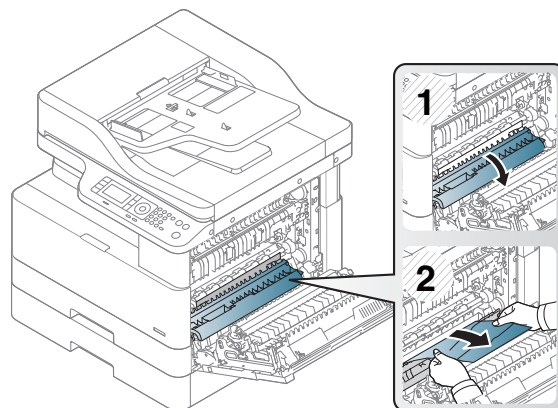

12. Feche a porta da direita.

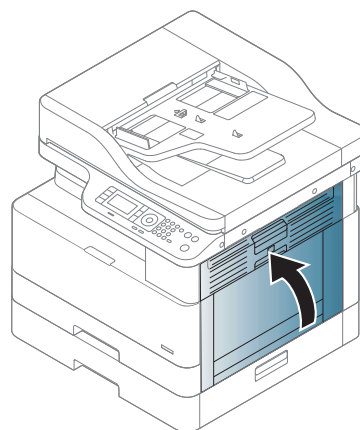

## Congestionamento na área de saída (M3-1110)

Use o procedimento a seguir para eliminar congestionamentos no compartimento de saída.

Quando ocorrer um atolamento, o painel de controle poderá exibir uma mensagem e uma animação que auxiliará na eliminação do atolamento.

- **M3-1110, Congestionamento de papel na área de saída**

---

**⚠ CUIDADO:** A área do fusor está quente. Tome cuidado ao remover o papel da impressora.

1. Puxe o papel atolado cuidadosamente para fora para removê-lo.

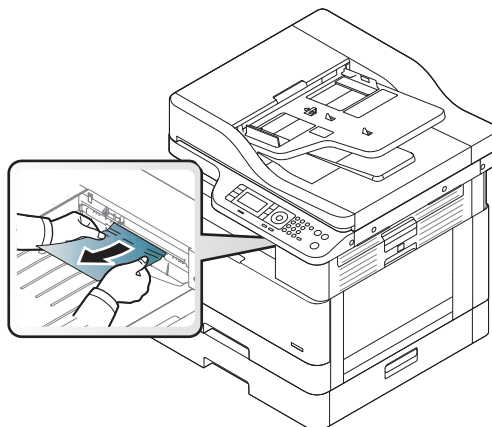

2. Abra a tampa lateral direita.

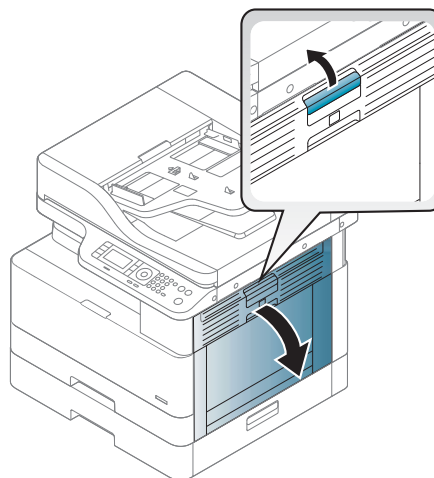

3. Remova o papel preso da unidade de saída ou da unidade do fusor.

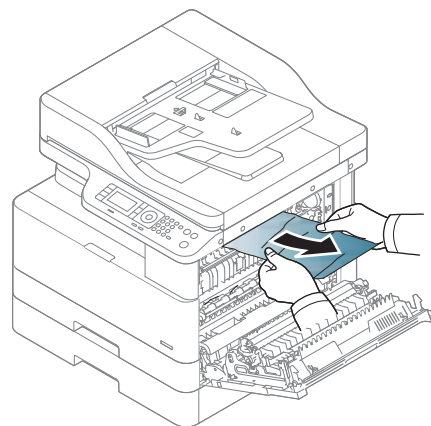

**CUIDADO:** A área do fusor está quente. Tome cuidado ao remover o papel da impressora.

4. Feche a tampa lateral direita.

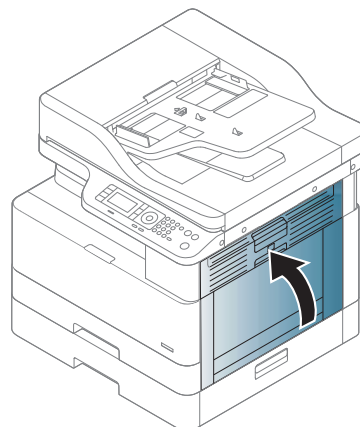

## Congestionamento no interior da impressora (M2-1110, M2-2210)

Use o procedimento a seguir para verificar o papel em todos os locais de atolamento possíveis dentro da porta direita.

Quando ocorrer um atolamento, o painel de controle poderá exibir uma mensagem e uma animação que auxiliará na eliminação do atolamento.

- M2-1110 Erros de congestionamento interno
- M2-2210 Erros de congestionamento interno

---

**!** **CUIDADO:** A área do fusor está quente. Tome cuidado ao remover o papel da impressora.

1. Abra a tampa lateral direita.

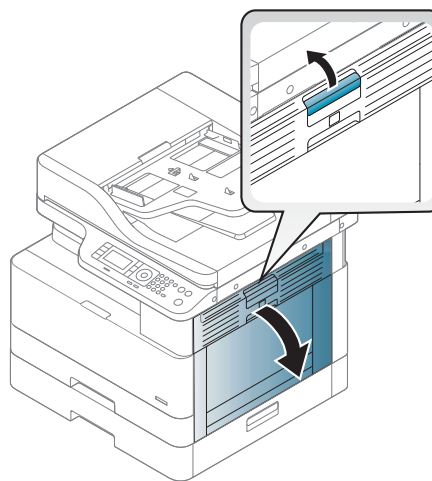

2. Abra a guia de congestionamento e remova o papel preso.

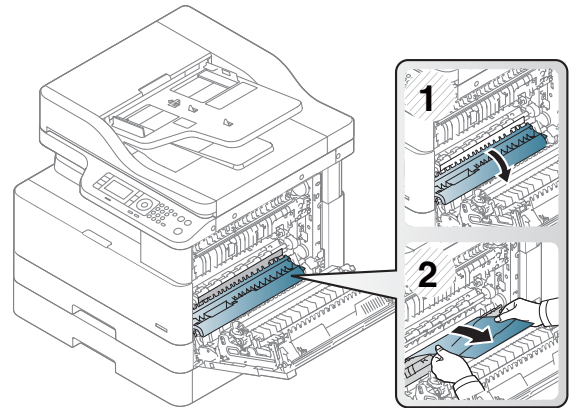

3. Abra a tampa de congestionamento do fusor e remova o papel preso.

**CUIDADO:** A área do fusor está quente. Tome cuidado ao remover o papel da impressora.

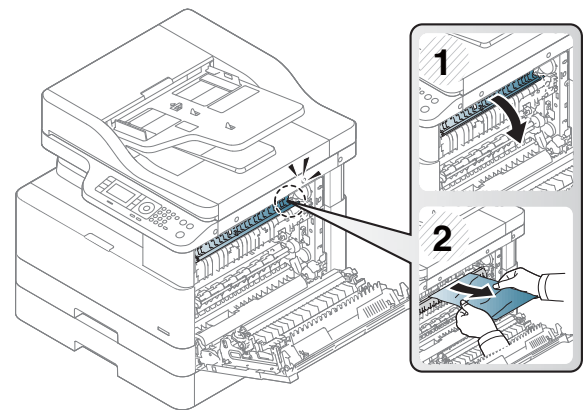

4. Feche a porta da direita.

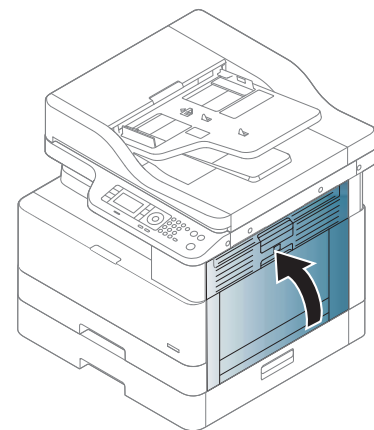

## Obstrução de papel dentro do caminho duplex da impressora

Use o seguinte procedimento para verificar se há papel na área duplex.

Quando um atolamento ocorre, o painel de controle pode exibir uma mensagem:

**M2-2111, M2-2112, M2-2114 - Atolamento de papel no caminho duplex**

1. Abra a tampa lateral direita.

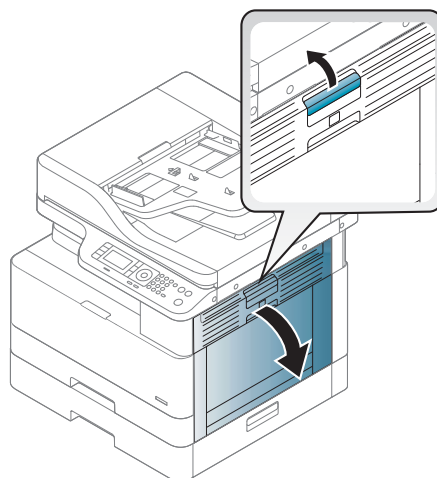

2. Remova o papel preso do conjunto do cilindro de transferência.

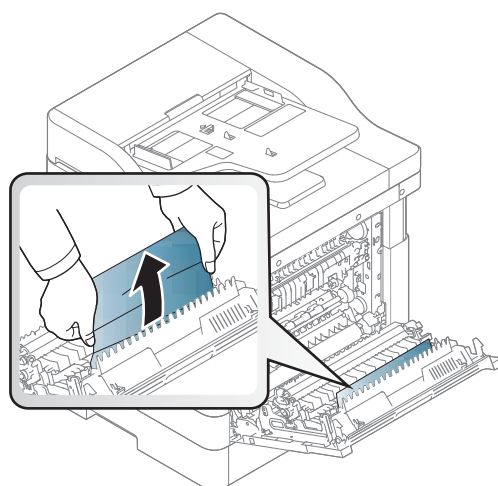

3. Solte o conjunto do cilindro de transferência e remova o papel preso.

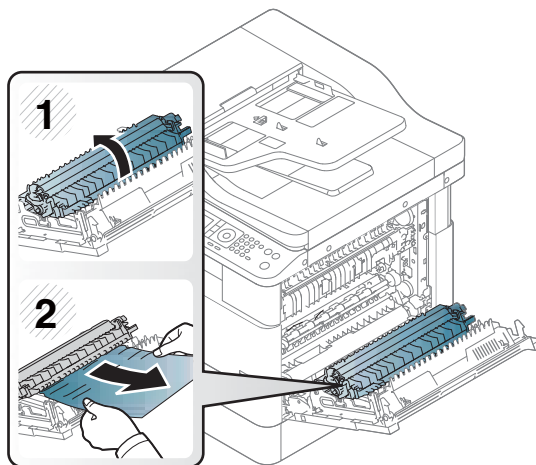

4. Solte o conjunto do cilindro de transferência e remova o papel preso.

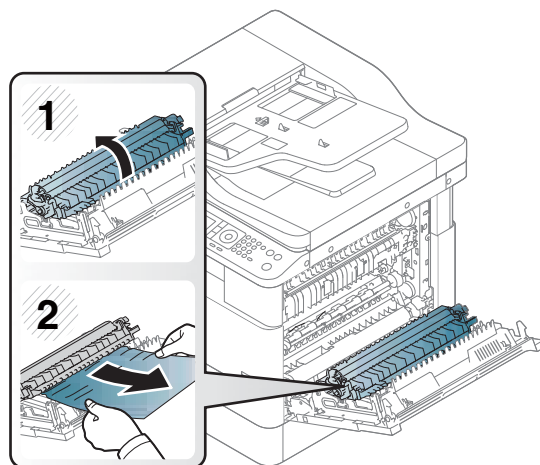

5. Feche a tampa lateral direita.

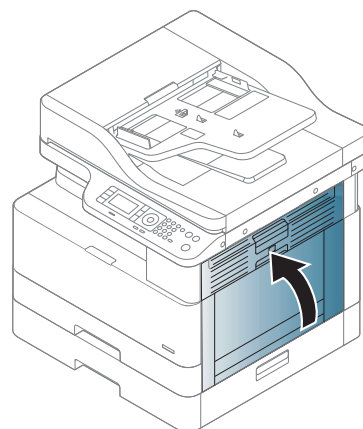

## Eliminar congestionamento de papel no scanner

Saiba como eliminar congestionamentos ao digitalizar documentos originais.

 **NOTA:** Para evitar congestionamentos de documentos, utilize o vidro do scanner para originais com papel grosso, fino ou misto.

 **CUIDADO:** Para evitar rasgar o documento, remova-o de forma lenta e cuidadosa.

## Remover congestionamento de papel do alimentador de documentos (U3-32yz, U3-33yz, U3-34yz, U3-35yz)

Use o procedimento a seguir para verificar o papel em todos os locais de atolamento possíveis relacionados ao alimentador de documentos.

Quando ocorrer um atolamento, o painel de controle poderá exibir uma mensagem e uma animação que auxiliará na eliminação do atolamento.

- U3-32yz, U3-33yz, U3-34yz, U3-35yz Atolamento no alimentador de documentos

1. Abra a tampa do alimentador de documentos.

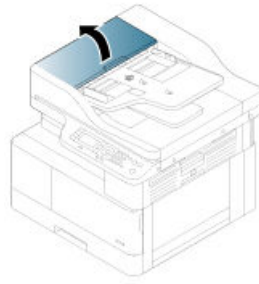

2. Remova cuidadosamente todo o papel atolado.

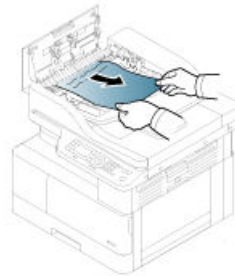

3. Use um pano úmido sem fiapos para limpar os cilindros de coleta e a almofada de separação de modo a remover a poeira.

**CUIDADO:** Não utilize produtos abrasivos como acetona, benzeno, amônia, álcool etílico ou tetracloreto de carbono em nenhuma peça da impressora; isso pode danificar a impressora. Não coloque líquidos diretamente no vidro ou na chapa. Eles poderão vazar e danificar a impressora.

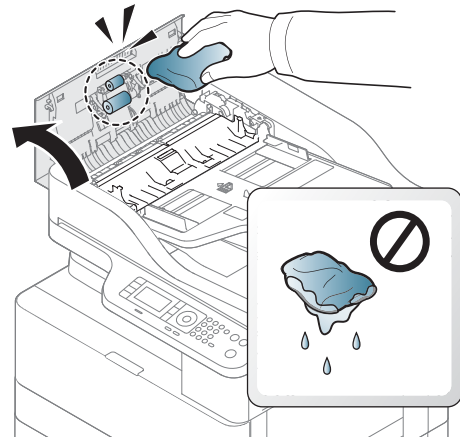

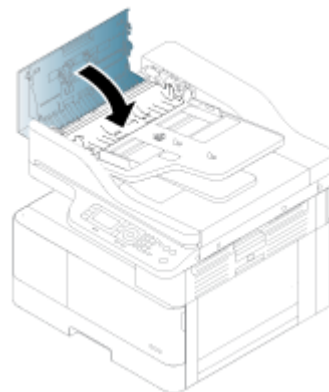

4. Feche a tampa do alimentador de documentos.





---

 **NOTA:** Para evitar atolamentos, verifique se as guias da bandeja de entrada do alimentador de documentos estão ajustadas firmemente ao documento. Remova todos os grampos, cliques de papel ou fitas dos documentos originais.

 **NOTA:** Documentos originais que são impressos em papel pesado e brilhante podem atolar com mais frequência do que originais impressos em papel comum.

---

## Eliminar congestionamento de papel dentro do scanner

Use este procedimento para remover papel preso dentro do scanner.

1. Abra a tampa do alimentador de documentos.

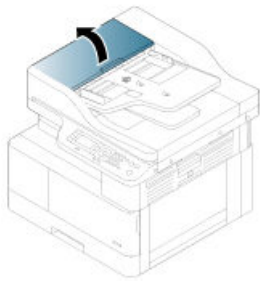

2. Remova o papel original preso puxando-o cuidadosamente para fora do alimentador de documentos.

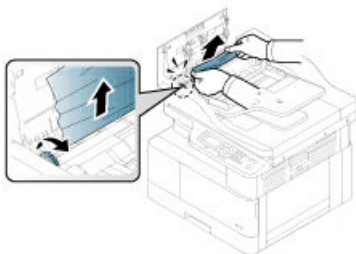

Se você não conseguir ver o papel nessa área, pare e veja a próxima etapa.

3. Abra a tampa do scanner.

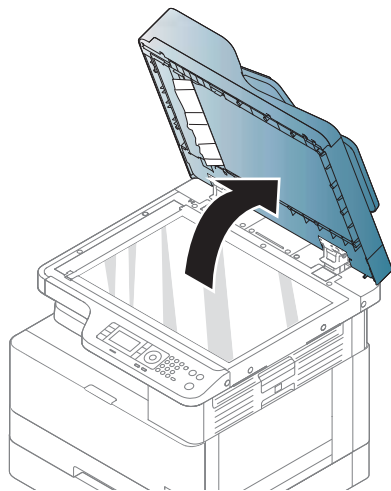

4. Segure o original que foi alimentado incorretamente e remova o papel da área de alimentação puxando-o com cuidado.

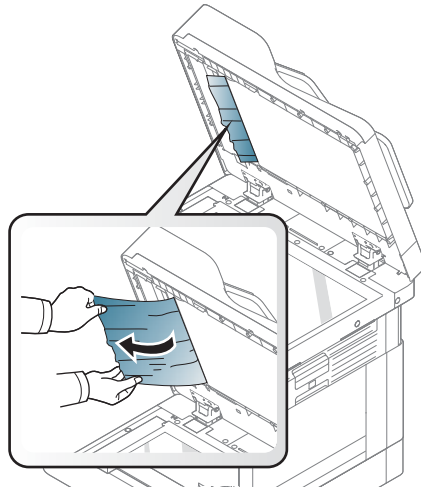

5. Feche a tampa do scanner.

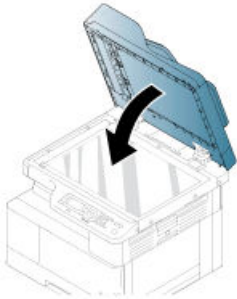

6. Feche a tampa do alimentador de documentos.

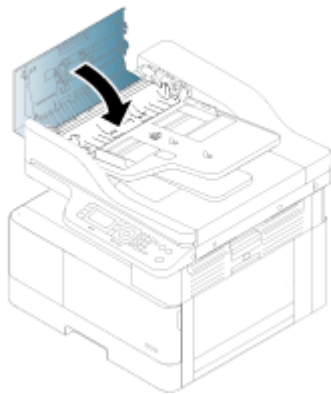

## Limpar o congestionamento de papel original na área de saída do scanner

Siga o procedimento abaixo para remover um atolamento de papel original na área de saída do scanner.

1. Abra a tampa do alimentador de documentos e levante o empilhador.

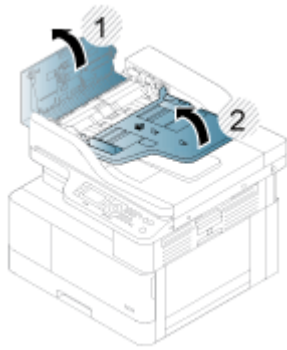

2. Remova o papel original preso puxando-o cuidadosamente para fora do alimentador de documentos.

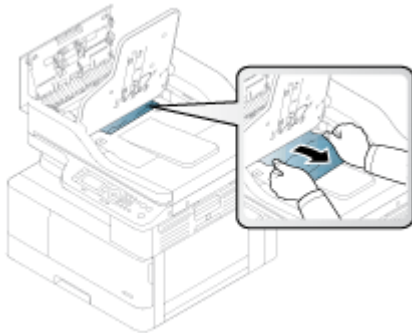

3. Feche a tampa do alimentador de documentos e puxe o empilhador para baixo.

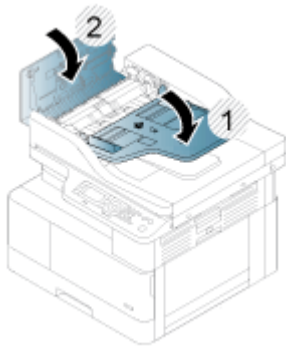

### Congestionamentos de papel original no caminho do duplex do scanner

Use este procedimento para remover um papel original preso no caminho do duplex do scanner.

1. Abra a tampa do alimentador de documentos.

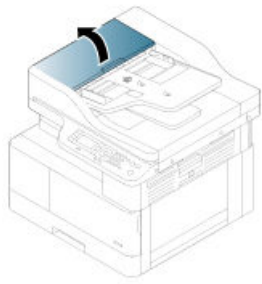

2. Abra a tampa de congestionamento do duplex. Puxe devagar e com cuidado o documento original preso para fora do alimentador de documentos.

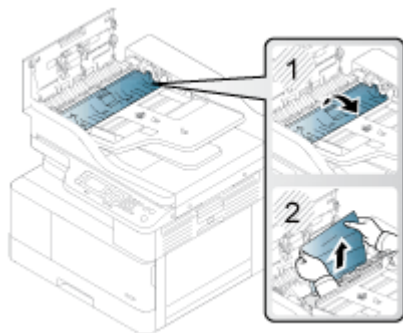

3. Feche a tampa de congestionamento do duplex e a tampa do alimentador de documentos.

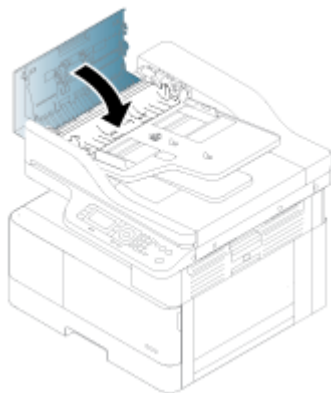

## Entender o LED de status

A cor do LED indica o status atual da impressora.

 **NOTA:** Alguns LEDs não podem estar disponíveis dependendo do modelo ou país/região.

Se o LED do painel de controle estiver vermelho, indica que ocorreu um erro.

- Para solucionar o erro, observe a mensagem de erro e suas instruções na parte de solução de problemas
- Você também pode resolver o erro com a diretriz da janela Status de impressão do computador.
- Se o problema persistir, ligue para um representante de assistência técnica

## Status do LED

As luzes de LED do painel de controle podem estar acesas, apagadas ou piscando para indicar o status da impressora.

A tabela a seguir fornece informações sobre o Status do LED.

**Tabela 10-2** Indicador Status do LED

Colorido de LED	Status	Descrição
Sem cor	Desligado	<ul style="list-style-type: none"><li>A impressora está off-line.</li><li>A impressora está em Economia de energia.</li></ul>
Verde	Piscando	Quando a luz de fundo está piscando, a impressora está recebendo ou imprimindo dados.
Verde	Ligado	A impressora está on-line e pode ser usada.
Vermelho	Piscando	<ul style="list-style-type: none"><li>Ocorreu um erro sem gravidade, e a impressora está aguardando o erro ser eliminado. Verifique a mensagem de exibição. Quando o problema for eliminado, a impressora voltará a funcionar.</li><li>Uma pequena quantidade de toner é deixada no cartucho. Vida útil estimada do cartucho<sup>a</sup> de toner está próximo. Prepare um novo cartucho para substituição. Você pode aumentar temporariamente a qualidade da impressão redistribuindo o toner.<sup>b</sup></li></ul>
Vermelho	Ligado	<ul style="list-style-type: none"><li>O cartucho de toner está quase atingindo o fim estimado de sua vida útil.<sup>c</sup> Recomenda-se substituir o cartucho de toner.</li><li>A tampa está aberta. Feche a tampa.</li><li>Não há papel na bandeja. Coloque papel na bandeja</li><li>A impressora parou devido a um erro grave. Verifique a mensagem de exibição.</li><li>Ocorreu um congestionamento de papel</li><li>Uma unidade de imagem está quase atingindo o fim estimado de sua vida útil.<sup>d</sup> Recomenda-se substituir o cartucho de toner</li></ul>



<sup>a</sup> A vida útil do cartucho de impressão é aproximada, com base na contagem média de páginas de tamanho A4/Carta com cobertura ISO. Valor de rendimento de cartucho declarado de acordo com ISO/IEC 19798. O rendimento real varia consideravelmente, com base em imagens impressas e outros fatores. Para obter mais informações, acesse <http://www.hp.com/go/learnaboutsupplies>. Um pouco de toner pode permanecer no cartucho mesmo quando o LED vermelho está aceso e a impressora para de imprimir.

<sup>b</sup> Alguns LEDs não podem estar disponíveis, dependendo do modelo ou país/região.

<sup>c</sup> Veja a nota de rodapé

<sup>d</sup> Quando a unidade de imagem tiver atingido o fim de sua vida útil, a impressora interromperá a impressão. Nesse caso, você pode optar por parar ou continuar a impressão usando o serviço da Web (Configurações > Configurações da máquina > Sistema > Configuração > Gerenciamento de suprimentos > Parada da unidade de imagem). Desativar esta opção e continuar imprimindo pode danificar o sistema do dispositivo.

**Tabela 10-3** Status do LED para alimentação e Ligar/Despertar

LED	Colorido de LED	Status	Descrição
Ligar/Despertar 	Branco	Ligado	A impressora está no modo de Economia de energia.
Ligar/Despertar 	Branco	Desligado	A impressora está no modo pronto ou a alimentação dela está desligada.

## Entendendo as mensagens da tela

As mensagens aparecem no visor do painel de controle para indicar o status ou erros da impressora.

Consulte as tabelas abaixo para entender as mensagens e seu significado e corrigir o problema, se necessário.



### NOTA:

- Você pode resolver o erro com a diretriz da janela do programa de status de impressão do computador.
- Se uma mensagem não estiver na tabela, desligue e ligue a alimentação e tente imprimir o trabalho novamente. Se o problema persistir, ligue para um representante de assistência técnica.
- Quando você ligar para solicitar assistência técnica, forneça ao representante de assistência técnica o conteúdo da mensagem de exibição.
- Algumas mensagens podem não aparecer no visor dependendo do modelo ou dos itens opcionais.
- [número do erro] indica o número do erro.
- [tipo de bandeja] indica o número da bandeja.
- [tipo de mídia] indica o tipo de mídia.
- [tamanho de mídia] indica o tamanho da mídia.
- [tipo de unidade] indica o tipo de unidade.

## Mensagens relacionadas a congestionamento de papel

Revise o local do papel congestionado quando uma mensagem de erro de congestionamento de papel for exibida no painel de controle.

Para obter instruções sobre como limpar um congestionamento de papel, consulte a seção [Eliminar congestionamento de papel na página 104](#).

**Tabela 10-4** Mensagens de congestionamento de papel

Mensagem	Significado	Soluções sugeridas
<a href="#">Congestionamento de papel original</a>	O documento original carregado ficou preso no alimentador de documentos.	Elimine o atolamento.
<a href="#">Congestionamento de papel da bandeja 1</a>	O papel ficou preso na bandeja multiuso.	Elimine o atolamento.
<a href="#">Congestionamento de papel da bandeja 2</a>	Há papel preso na bandeja.	Elimine o atolamento.

**Tabela 10-4** Mensagens de congestionamento de papel (continuação)

Mensagem	Significado	Soluções sugeridas
Congestionamento dentro do duplexador	Há papel preso dentro do duplexador.	Elimine o atolamento.
Congestionamento na área de saída	Há papel preso na área de saída do papel.	Elimine o atolamento.

## Mensagens relacionadas ao toner

Veja as soluções a seguir quando uma mensagem de erro no cartucho de toner ou na unidade de imagem for exibida no painel de controle.

**Tabela 10-5** Mensagens de toner

Mensagem	Significado	Soluções sugeridas
Erro [número do erro] Falha no cartucho de toner [número do erro] Ligue para a assistência técnica	<ul style="list-style-type: none"> <li>Um cartucho de toner não está instalado.</li> <li>Um cartucho de toner não está sendo detectado.</li> <li>A película protetora não foi removida do toner.</li> </ul>	<ul style="list-style-type: none"> <li>Reinstale o cartucho de toner.</li> <li>Reinstale o cartucho de toner duas ou três vezes para confirmar se ele está encaixado corretamente. Se o problema persistir, entre em contato com os representantes de assistência técnica.</li> <li>Remova a película protetora do cartucho de toner.</li> </ul>
Toner não instalado O cartucho de toner não está instalado. Instale-o.	<ul style="list-style-type: none"> <li>Um cartucho de toner não está instalado.</li> <li>Um cartucho de toner não está sendo detectado.</li> <li>A película protetora não foi removida do toner.</li> </ul>	<ul style="list-style-type: none"> <li>Reinstale o cartucho de toner.</li> <li>Reinstale o cartucho de toner duas ou três vezes para confirmar se ele está encaixado corretamente. Se o problema persistir, entre em contato com os representantes de assistência técnica.</li> <li>Remova a película protetora do cartucho de toner.</li> </ul>
IMG. Não compatível A unidade de imagem não é compatível. Verificar guia	A unidade de imagem que você instalou não é para sua impressora.	Instale uma unidade de imagem original HP desenvolvida para sua impressora.
IMG. Não instalado A unidade de imagem não está instalada. Instale a unidade.	A unidade de imagem não está instalada.	Reinstale a unidade de imagem duas ou três vezes. Se o problema persistir, solicite assistência técnica.
Prepare a unidade IMG. Prepare a nova unidade de imagem	O fim estimado da vida útil da unidade de imagem está próximo.	Prepare uma nova unidade de imagem para substituição.
Substituir unid.IMG Substitua por uma nova unidade de imagem	A unidade de imagem indicada quase atingiu o fim estimado de sua vida útil.	<ul style="list-style-type: none"> <li>Você pode escolher “Parar” ou “Continuar” como mostrado no painel de controle. Se você selecionar “Parar”, a impressora parará de imprimir, e você não poderá imprimir mais sem alterar a unidade de imagem. Se você selecionar “Continuar”, a impressora continuará imprimindo, mas não será possível</li> </ul>

**Tabela 10-5 Mensagens de toner (continuação)**

Mensagem	Significado	Soluções sugeridas
		<p>garantir a qualidade da impressão. Substitua a unidade de imagem quando essa mensagem for exibida para obter a melhor qualidade de impressão. Usar uma unidade de imagem além desse estágio pode resultar em problemas de qualidade de impressão.</p> <ul style="list-style-type: none"> <li>Se a impressora parar de imprimir, substitua a unidade de imagem.</li> </ul>
<p><b>Toner não compatível</b> O cartucho de toner não é compatível. Verificar guia</p>	<p>O cartucho de toner indicado não é adequado para sua impressora.</p>	<p>Substitua o cartucho de toner indicado por um cartucho HP.</p>
<p><b>Prepare toner novo</b> Prepare cartucho de toner novo</p>	<p>Resta uma pequena quantidade de toner no cartucho indicado. Vida útil estimada do cartucho<sup>a</sup> do toner está perto.</p>	<p>Prepare um cartucho para substituição. Você pode aumentar temporariamente a qualidade da impressão redistribuindo o toner.</p>
<p><b>Substitua toner novo</b> Substitua por cartucho de toner novo</p>	<ul style="list-style-type: none"> <li>O cartucho de toner indicado está quase atingindo o fim estimado de sua vida útil.</li> <li>O cartucho de toner indicado atingiu o fim estimado de sua vida útil.</li> </ul>	<ul style="list-style-type: none"> <li>Você pode escolher Parar ou Continuar conforme mostrado no painel de controle. Se você selecionar Parar, a impressora interromperá a impressão. Se você selecionar Continuar, a impressora continuará imprimindo, mas a qualidade de impressão não poderá ser garantida.</li> <li>Substitua o cartucho de toner para a melhor qualidade de impressão quando essa mensagem for exibida. Usar um cartucho além desse estágio pode resultar em problemas de qualidade de impressão.</li> <li>Substitua o cartucho de toner.</li> </ul>

<sup>a</sup> A impressora indica quando o nível do cartucho está baixo. O restante da vida útil do cartucho pode variar. É recomendável ter um cartucho de substituição disponível quando a qualidade de impressão não for mais aceitável. Não é necessário substituir o cartucho de tinta nesse momento, a menos que a qualidade de impressão não seja mais aceitável.

**⚠ CUIDADO:** Para produtos da impressora HP, o uso de cartuchos de impressão não fabricados pela HP ou de um cartucho de toner recarregado não afeta a garantia ao cliente ou nenhum contrato de suporte HP com o cliente. Entretanto, se a falha ou dano no produto for atribuído ao uso de um cartucho de toner recarregado ou não HP, a HP cobrará taxas padrão de material e de tempo de serviço com relação ao produto com essa falha ou dano específico.

## Mensagens relacionadas à bandeja

Veja as seguintes soluções quando uma mensagem de erro nas bandejas de papel for exibida no painel de controle.

Para obter instruções sobre como carregar papel em uma bandeja, consulte [Colocar papel na Bandeja 1 \(bandeja multiuso\) na página 21](#) e [Colocar papel na Bandeja 2 e nas bandejas de 250 folhas na página 23](#).



**Tabela 10-6 Mensagens da bandeja**

Mensagem	Significado	Soluções sugeridas
Toda a bandeja vazia Não há papel em nenhuma bandeja. Carregue o papel	Não há papel na bandeja.	Coloque papel na bandeja.
Sem papel na bandeja 2 Não há papel na bandeja 2. Carregue o papel	Não há papel na bandeja.	Coloque papel na bandeja.
Sem papel na bandeja 3 Não há papel na bandeja 3. Carregue o papel	Não há papel na bandeja.	Coloque papel na bandeja.
Sem papel na bandeja 1 Não há papel na Bandeja 1. Carregue o papel	Não há nenhum papel na bandeja multiuso.	Coloque papel na bandeja multiuso.

## Mensagens relacionadas à rede

Veja a seguinte solução quando uma mensagem de erro de rede for exibida no painel de controle.

Para obter o endereço IP da impressora, imprima a página [Configurações](#) no menu [Relatório](#) do painel de controle.

(No painel de controle, pressione o botão  e selecione os menus [Configuração do sistema](#) > [Relatório](#).)

Para ver a conexão e as configurações de rede, imprima a página [Configuração de rede](#) no menu [Relatório](#) do painel de controle.

**Tabela 10-7 Mensagens de rede**

Mensagem	Significado	Soluções sugeridas
Conflito de IP Este endereço IP está em conflito com o endereço IP do outro sistema	O endereço IP da rede definido está sendo usado por outra pessoa.	Verifique o endereço IP e redefina-o, se necessário.

## Mensagens diversas

Veja soluções para as seguintes mensagens de erro do painel de controle.

**Tabela 10-8 Mensagens diversas**

Mensagem	Significado	Soluções sugeridas
A porta da bandeja 2 está aberta. Feche-a	A porta da bandeja 2 não está travada com segurança.	Feche a porta até que ela se encaixe no lugar.
A porta frontal está aberta. Feche-a	A porta frontal não está travada com segurança.	Feche a porta até que ela se encaixe no lugar.
A porta direita está aberta. Feche-a	A porta direita não está travada com segurança.	Feche a porta até que ela se encaixe no lugar.
Porta do scanner aberta A porta do scanner está aberta. Feche a porta	A tampa do alimentador de documentos não está bem travada.	Feche a tampa até que ela se encaixe no lugar.

**Tabela 10-8 Mensagens diversas (continuação)**

Mensagem	Significado	Soluções sugeridas
Temperatura ambiente não adequada Temperatura ambiente não adequada. Altere a temperatura ambiente	A máquina está em uma sala com temperatura ambiente inadequada.	Mova a máquina para uma sala com temperatura ambiente adequada
Preparar cilindro TR/Preparar com novo cilindro de transferência	A vida útil do cilindro de inversão de bandeja expirou.	Substitua o cilindro de inversão de bandeja por um novo. Entre em contato com os representantes de assistência técnica.
Erro: Falha C9–2220/TR: #C92220. Instalar cilindro de transferência novamente	A vida útil do cilindro de inversão de bandeja expirou.	Substitua o cilindro de inversão de bandeja por um novo. Entre em contato com os representantes de assistência técnica.
Scanner travado O scanner está travado. Pressionar botão Parar	O scanner está travado.	Desligue e ligue a alimentação. Se o problema persistir, solicite assistência técnica.
Porta do scanner aberta A porta do scanner está aberta. Feche a porta	A tampa do alimentador de documentos não está bem travada.	Feche a tampa até que ela se encaixe no lugar.
Erro [número do erro] Falha da unidade do fusor: [número do erro] Desligue e ligue novamente. Ligue para a assistência se o problema persistir	Há um problema na unidade do fusor.	Desligue e ligue a alimentação. Se o problema persistir, solicite assistência técnica.
Erro [número do erro] Falha do motor: [número do erro] Desligue e ligue novamente. Ligue para a assistência se o problema persistir	Há um problema no sistema do motor.	Desligue e ligue a alimentação. Se o problema persistir, solicite assistência técnica.
Erro [número do erro] Falha da LSU: [número do erro] Desligue e ligue novamente. Ligue para a assistência se o problema persistir	Há um problema na LSU.	Desligue e ligue a alimentação. Se o problema persistir, solicite assistência técnica.
Erro [número do erro] Falha no sistema de entrada: [número do erro] Verifique a conexão da bandeja 3	Há um problema na bandeja 3.	Verifique a conexão da bandeja 3.



## Problemas de conexão de alimentação e cabo

A impressora pode não ligar ao encontrar problemas de energia ou de conexão.

### Resolver um problema de conexão de energia

Veja as soluções a seguir quando a impressora apresentar um problema de energia.

**Tabela 10-9** Soluções para problema de alimentação

Condição	Soluções sugeridas
A impressora não está recebendo energia ou o cabo de conexão entre o computador e ela não está conectado adequadamente.	<ul style="list-style-type: none"> <li> <p>Certifique-se de que o cabo de alimentação da impressora esteja conectado a uma tomada em funcionamento que forneça a tensão correta.</p> <p>Se você estiver usando um estabilizador, um cabo de extensão ou um filtro de linha, conecte o cabo de alimentação da impressora diretamente na tomada da parede.</p> <p>Se a impressora tiver o botão Ligar/Despertar  no painel de controle, pressione o botão Ligar/Despertar .</p> </li> <li> <p>Desligue o cabo de alimentação da impressora e aguarde 15 minutos.</p> <p>Após 15 minutos, conecte o cabo de alimentação da impressora diretamente na tomada da parede.</p> </li> </ul>



## Soluções de problemas de impressão

Saiba como solucionar problemas de impressão.

### Problemas de impressão

Revise as causas e as soluções sugeridas se houver problemas de impressão.

**Tabela 10-10** Problemas de impressão

Condição	Possível causa	Soluções sugeridas
A impressora não imprime.	A impressora não está recebendo energia.	<p>Conecte o cabo de alimentação da impressora diretamente na tomada.</p> <p>Se a impressora tiver o botão Ligar/Despertar  no painel de controle, pressione o botão Ligar/Despertar .</p>
A impressora não imprime.	A impressora não está selecionada como impressora padrão.	Selecione a impressora como a impressora padrão no Windows.
A impressora não imprime.	A tampa não está fechada.	Feche a tampa.
A impressora não imprime.	Há papel preso.	Elimine o congestionamento de papel.
A impressora não imprime.	Não há papel carregado.	Carregue papel.
A impressora não imprime.	O cartucho de toner não está instalado.	Instale o cartucho de toner.
A impressora não imprime.	O cartucho de toner não está funcionando corretamente.	Certifique-se de remover as folhas e a tampa de proteção do cartucho de toner.
A impressora não imprime.	O cabo de conexão entre o computador e a impressora não está conectado adequadamente.	Desligue o cabo da impressora e reconecte-o.

**Tabela 10-10** Problemas de impressão (continuação)

Condição	Possível causa	Soluções sugeridas
A impressora não imprime.	A configuração da porta está incorreta.	Verifique as configurações de impressora do Windows para certificar-se de que o trabalho de impressão seja enviado à porta correta. Se o computador tiver mais de uma porta, assegure-se de que a impressora esteja conectada à porta correta.
A impressora não imprime.	A impressora pode estar configurada incorretamente.	Verifique as <b>Preferências de impressão</b> para garantir que todas as configurações de impressão estejam corretas.
A impressora não imprime.	O driver de impressora pode estar instalado incorretamente.	Desinstale e reinstale o driver da impressora.
A impressora não imprime.	A impressora não está funcionando corretamente.	Verifique a mensagem de exibição no painel de controle para ver se a impressora está indicando um erro de sistema.  Entre em contato com um representante de serviço.
A impressora não imprime.	O tamanho do documento é tão grande que o espaço em disco rígido do computador é insuficiente para acessar o trabalho de impressão	Libere mais espaço no disco rígido e imprima o documento novamente.
A impressora não imprime.	A bandeja de saída está cheia.	Remova o papel da bandeja de saída.
A impressora seleciona materiais de impressão da fonte de papel incorreta.	A opção de papel selecionada nas Preferências de impressão pode estar incorreta.	Em vários aplicativos, a seleção de origem do papel é encontrada no guia <b>Papel</b> em <b>Preferências de impressão</b> . Selecione a fonte de papel correta. Veja a tela de ajuda do driver de impressora.
Um trabalho de impressão está muito lento	O trabalho talvez seja muito complexo.	Reduza a complexidade da página ou tente ajustar as configurações da qualidade de impressão.
Metade da página está em branco.	A configuração de orientação da página pode estar incorreta.	Altere a orientação da página no aplicativo.
Metade da página está em branco.	O tamanho do papel e as configurações de tamanho do papel não coincidem.	Certifique-se de que o tamanho do papel nas configurações do driver da impressora corresponda ao papel na bandeja. Ou verifique se o tamanho do papel nas configurações do driver da impressora corresponde à seleção de papel nas configurações do software utilizado.
A impressora imprime, mas o texto está errado, incompreensível ou incompleto.	O cabo da impressora está solto ou com defeito.	Desligue o cabo da impressora e reconecte-o. Tente imprimir um trabalho que já foi impresso com êxito. Se possível, conecte o cabo e a impressora a outro computador que esteja funcionando e tente imprimir um trabalho de impressão. Finalmente, tente um cabo de impressora novo.
A impressora imprime, mas o texto está errado, incompreensível ou incompleto.	O driver de impressora incorreto foi selecionado	Verifique o menu de seleção de impressora do aplicativo para se certificar de que a sua impressora esteja selecionada.
A impressora imprime, mas o texto está errado, incompreensível ou incompleto.	O aplicativo de software não está funcionando corretamente.	Tente imprimir um trabalho a partir de outro aplicativo.
A impressora imprime, mas o texto está errado,	O sistema operacional está com defeito.	Saia do Windows e reinicie o computador. Desligue a impressora e, em seguida, ligue-a novamente.

**Tabela 10-10** Problemas de impressão (continuação)

Condição	Possível causa	Soluções sugeridas
incompreensível ou incompleto.		
As páginas são impressas, mas ficam em branco.	O cartucho de toner está defeituoso ou sem toner.	Redistribua o toner, se necessário. Se isso não funcionar, substitua o cartucho de toner.
As páginas são impressas, mas ficam em branco.	O arquivo talvez contenha páginas em branco.	Verifique o arquivo para garantir que ele não tenha páginas em branco.
As páginas são impressas, mas ficam em branco.	Algumas peças, como o controlador ou a placa, podem estar com defeito.	Entre em contato com um representante de serviço.
A impressora não imprime arquivos PDF corretamente. Algumas partes de gráficos, texto ou ilustrações estão ausentes.	Incompatibilidade entre o arquivo PDF e os produtos Acrobat.	Imprimir o arquivo PDF como uma imagem pode permitir que o arquivo seja impresso. Ative o recurso <b>Imprimir como imagem</b> nas opções de impressão do Acrobat.  <b>NOTA:</b> A impressão de um arquivo PDF como imagem aumenta o tempo de impressão.
A qualidade de impressão de fotos não está boa. As imagens não estão claras.	A resolução da foto está muito baixa.	Reduza o tamanho da foto. Se você aumentar o tamanho da foto no aplicativo, a resolução será reduzida.
Antes da impressão, a impressora emite vapor próximo à bandeja de saída.	O uso de papel úmido/molhado pode gerar vapor [fumaça branca] durante a impressão.	Isso não é um problema. Continue imprimindo. Se você se incomodar com o vapor, substitua o papel por papel de um pacote de papel não aberto.
A impressora não imprime papel de tamanho especial, como papel de bobina para cupom fiscal.	O tamanho do papel e a configuração de tamanho do papel não coincidem.	Defina o tamanho de papel correto em <b>Personalizado</b> na guia <b>Papel</b> em <b>Preferências de impressão</b> .
O papel de bobina para cupom fiscal impresso está enrolado.	A configuração de tipo de papel não coincide.	Altere a opção da impressora e tente novamente. Acesse <b>Preferências de impressão</b> , clique na guia <b>Papel</b> e defina o tipo como <b>Fino</b> .

## Problemas na qualidade da impressão

Use as informações abaixo para solucionar problemas de qualidade de impressão, inclusive problemas na qualidade da imagem.

As etapas de solução de problemas podem ajudar a resolver os defeitos a seguir:

- Fundo preto ou colorido
- Páginas pretas
- Falhas de impressão
- Impressão clara ou desbotada
- Caracteres malformados
- Páginas tortas, enroladas ou onduladas

- Partículas de toner, toner solto e manchas
- Linhas verticais, faixas verticais e listas horizontais
- Pontos brancos
- Dobras ou pregas

Para obter instruções sobre como solucionar defeitos específicos da imagem, consulte [Solução de problemas de defeitos nas imagens na página 135](#).

## Solução de problemas de qualidade de impressão

Use os seguintes procedimentos para solucionar problemas na qualidade de impressão.

Experimente as soluções abaixo na ordem apresentada para solucionar o problema. Se alguma das soluções resolver o problema, não será necessário continuar com a solução de problemas.

1. Verifique as configurações do tipo de papel no painel de controle da impressora. Se necessário, altere a configuração.



**NOTA:** Certifique-se de que o tamanho do papel nas configurações do driver da impressora corresponda ao papel na bandeja. Ou verifique se o tamanho do papel nas configurações do driver da impressora corresponde à seleção de papel nas configurações do software utilizado.



Para obter instruções, consulte [Configurar o tamanho e o tipo do papel na página 30](#).

Ao imprimir de um software, verifique se as páginas impressas apresentam manchas de tinta, borrões ou impressão escura, papel enrolado, pontos espalhados de toner, toner solto ou pequenas áreas sem toner.

2. Verifique se os cartuchos HP são originais e o status do cartucho de toner.



**NOTA:** A HP recomenda o uso de cartuchos originais da HP. A HP não garante a qualidade ou a confiabilidade de cartuchos não HP ou de cartuchos HP recarregados.

- a. No painel de controle, pressione o botão Menu  e selecione os menus [Configuração do sistema](#) > [Manutenção](#) > [Vida útil dos suprimentos](#).
- b. Selecione a opção desejada e pressione o botão **OK**.
- c. Pressione o botão Parar/Limpar  para retornar ao modo Pronto.

3. Verifique se o cartucho de toner ou a unidade de imagem estão danificados.

É possível redistribuir o toner no cartucho e melhorar temporariamente a qualidade da impressão. Para obter instruções, consulte [Como redistribuir o toner na página 35](#)

Para obter instruções para substituir o cartucho, consulte [Remova e substitua os cartuchos na página 37](#)

4. Configure um alerta no painel de controle para quando a quantidade de toner de um cartucho estiver baixa.

Para obter instruções, consulte [Configuração do alerta de pouco toner na página 49](#).

5. Verifique o ambiente de impressão e o papel.

- a. Use papel que atenda às especificações da HP.
- b. Assegure-se que a impressora não esteja exposta a temperaturas nem umidade que estejam fora das especificações técnicas da impressora.

Para obter instruções sobre como colocar papel em uma bandeja, consulte [Resolver problemas de alimentação de papel ou de multicoleta na página 97](#).

## 6. Limpe o OPC.

 **NOTA:** Durante o processo de impressão, partículas de talco e poeira de papel podem se acumular dentro da impressora e no tambor do OPC do cartucho de toner. Isso pode causar problemas na qualidade da impressão, como impressão clara ou densidade de impressão irregular.

- a. No painel de controle, pressione o botão Menu  e selecione os menus [Configuração do sistema](#) > [Configuração da máquina](#) > [Limpeza do OPC](#).
- b. Selecione [Automático](#) para iniciar uma limpeza a cada 1.000 páginas.  
A limpeza de OPC leva aproximadamente cinco minutos para ser concluída.  
Uma mensagem **Limpendo...** é exibida no painel de controle da impressora. Não desligue a impressora até que o processo de limpeza termine.

## 7. Verifique as [Configurações ecológicas](#).

 **NOTA:** A HP não recomenda o uso contínuo do modo Eco. Se o modo Eco for usado continuamente, o suprimento de toner pode durar mais do que as partes mecânicas do cartucho de toner. Se a qualidade da impressão começar a diminuir e não for mais satisfatória, avalie a possibilidade de substituir o cartucho de toner.

- a. No painel de controle, pressione o botão Menu  e selecione os menus [Configuração do sistema](#) > [Configuração da máquina](#) > [Configurações ecológicas](#).
- b. Configure a opção [Modo padrão](#) como [Desligado](#) e pressione o botão [OK](#).

## Solução de problemas de defeitos nas imagens

Revise exemplos de defeitos de imagem e etapas para solucionar esses defeitos.

### Referência rápida sobre defeitos nas imagens

Identifique a imagem que representa o problema de qualidade de impressão e clique no link para ver as etapas para resolver o problema.

**Tabela 10-11** Referência rápida da tabela de defeitos de imagem











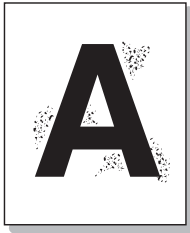

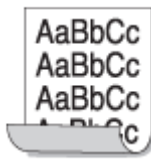
<a href="#">Tabela 10-12</a> <a href="#">Dispersão do fundo</a> <a href="#">na página 137</a> 	<a href="#">Tabela 10-14</a> <a href="#">Fundo preto ou colorido</a> <a href="#">na página 138</a> 	<a href="#">Tabela 10-16</a> <a href="#">Página preta na página 138</a> 
<a href="#">Tabela 10-18</a> <a href="#">Lacunas de caractere</a> <a href="#">na página 139</a>	<a href="#">Tabela 10-20</a> <a href="#">Enrolamento na página 139</a> 	<a href="#">Tabela 10-22</a> <a href="#">Ondulações na página 140</a>

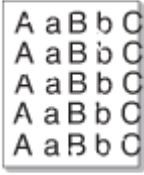
Tabela 10-11 Referência rápida da tabela de defeitos de imagem (continuação)

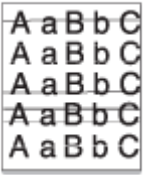
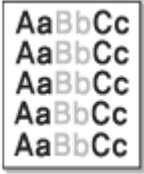
		
<p><a href="#">Tabela 10-24 Falhas de impressão na página 141</a></p> 	<p><a href="#">Tabela 10-26 Impressão horizontal clara na parte superior de uma página na página 141</a></p> 	<p><a href="#">Tabela 10-28 Faixas horizontais na página 142</a></p> 
<p><a href="#">Tabela 10-30 Impressão clara ou desbotada na página 142</a></p> 	<p><a href="#">Tabela 10-32 Toner solto na página 143</a></p> 	<p><a href="#">Tabela 10-34 Caracteres malformados na página 143</a></p> 
<p><a href="#">Tabela 10-36 Página torta na página 144</a></p> 	<p><a href="#">Tabela 10-38 As impressões estão sujas na parte de trás do papel na página 145</a></p> 	<p><a href="#">Tabela 10-40 Partículas de toner estão ao redor de imagens ou caracteres na página 145</a></p> 
<p><a href="#">Tabela 10-42 Manchas de toner na página 146</a></p> 	<p><a href="#">Tabela 10-44 Linhas verticais na página 147</a></p> 	<p><a href="#">Tabela 10-47 Defeitos recorrentes na vertical na página 147</a></p> 
<p><a href="#">Tabela 10-49 Faixas verticais na página 148</a></p>	<p><a href="#">Tabela 10-51 Pontos brancos na página 148</a></p>	<p><a href="#">Tabela 10-53 Rugas ou vincos na página 149</a></p>

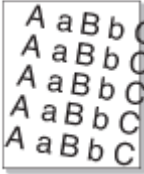
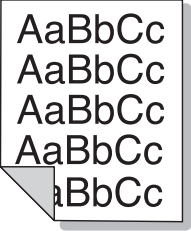

**Tabela 10-11** Referência rápida da tabela de defeitos de imagem (continuação)

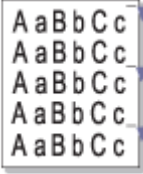
		
---	---	---

 **NOTA:** Para solucionar problemas desconhecidos de imagens em uma página impressa, consulte [Tabela 10-55 Solucionar problema de imagem desconhecida repetitiva na página 150](#)

**Tabela 10-12** Dispersão do fundo

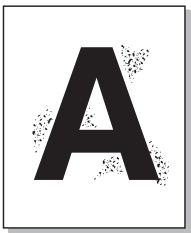
Amostra de toner distribuído aleatoriamente na página impressa	Descrição
	A dispersão do fundo resulta de partículas de toner distribuídas aleatoriamente na página impressa.

### Causa e solução

 **NOTA:** Experimente as soluções sugeridas na tabela a seguir para solucionar o defeito da imagem. Se alguma das soluções resolver o problema, não será necessário continuar com a solução de problemas.

**Tabela 10-13** Resolver problema de dispersão de fundo

Possível causa	Soluções sugeridas
O papel pode estar muito úmido.	Tente imprimir com um lote de papel diferente. Não abra pacotes de papel até que seja necessário, para que o papel não absorva muita umidade.
É necessário ajustar a resolução de impressão se a dispersão de fundo cobrir toda a área da superfície de uma página impressa.	Ajuste a resolução de impressão por meio do aplicativo de software ou em <b>Preferências de impressão</b> .
Foi selecionado um tipo de papel incorreto.	Verifique se o tipo de papel correto está selecionado.  Por exemplo: Se “Papel mais grosso” estiver selecionado, mas na verdade o “Papel comum” for utilizado, poderá ocorrer uma sobrecarga que causa o problema de qualidade na cópia.
O toner não é distribuído de maneira uniforme no cartucho.	Gire a extremidade do cartucho de toner para redistribuir o toner no cartucho ao instalar um novo cartucho.

Tabela 10-14 Fundo preto ou colorido

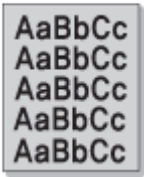
Exemplo de fundo preto ou cinza	Descrição
	A página impressa mostra um sombreamento de fundo preto ou cinza.

### Causa e solução



**NOTA:** Experimente as soluções sugeridas na tabela a seguir para solucionar o defeito da imagem. Se alguma das soluções resolver o problema, não será necessário continuar com a solução de problemas.

Tabela 10-15 Solucionar fundo preto ou colorido

Possíveis causas	Soluções sugeridas
O tipo de papel está incorreto.	Verifique se o papel nas bandejas já não tenha passado pela impressora. Altere para um papel de gramatura menor.
A máquina não está dentro da faixa compatível de temperatura e umidade de operação.	Verifique as condições ambientais. Verifique se a impressora está dentro da faixa compatível de temperatura e umidade de operação. <b>NOTA:</b> Condições muito secas ou um alto nível de umidade (UR superior a 80%) podem aumentar a quantidade de sombreamento no plano de fundo.
O cartucho de toner pode estar com defeito.	Remova o cartucho de toner antigo e instale um novo. Gire a extremidade do cartucho de toner para redistribuir o toner no cartucho.

Tabela 10-16 Página preta

Amostra de uma página impressa em preto	Descrição
	A página impressa está preta.

### Causa e solução



**NOTA:** Experimente as soluções sugeridas na tabela a seguir para solucionar o defeito da imagem. Se alguma das soluções resolver o problema, não será necessário continuar com a solução de problemas.

Se o problema persistir depois de tentar as soluções sugeridas, o aparelho pode precisar de conserto. Entre em contato com um representante de serviço.

**Tabela 10-17** Resolver problema de página impressa em preto

Possível causa	Soluções sugeridas
O cartucho de toner pode não estar instalado corretamente.	Remova o cartucho e insira-o novamente.
O cartucho de toner pode estar com defeito.	Remova o cartucho de toner e instale um novo.  Gire a extremidade do cartucho de toner para redistribuir o toner no cartucho.

**Tabela 10-18** Lacunas de caractere

Exemplo de lacunas de caractere	Descrição
	As lacunas de caractere são áreas brancas dentro de partes de caracteres que devem ser preto sólido.

**Causa e solução**

 **NOTA:** Experimente as soluções sugeridas na tabela a seguir para solucionar o defeito da imagem.

**Tabela 10-19** Resolver problema de lacunas de caracteres

Possível causa	Soluções sugeridas
Você pode estar imprimindo na superfície incorreta do papel.	Remova o papel e vire-o.
O papel pode não atender às especificações.	Use papel que atenda às especificações da HP.  Verifique se a impressora está dentro da faixa compatível de temperatura e umidade operacional.

**Tabela 10-20** Enrolamento

Amostra de papel enrolado	Descrição
	Se o papel impresso estiver enrolado ou se o papel não for alimentado na máquina.

**Causa e solução**

 **NOTA:** Experimente as soluções sugeridas na tabela a seguir para solucionar o defeito da imagem.

**Tabela 10-21** Resolver problema de papel enrolado

Possível causa	Soluções sugeridas
O papel na bandeja está deformado.	<ul style="list-style-type: none"> <li>• Remova o papel da bandeja de saída.</li> <li>• Tente imprimir com um lote de papel diferente. Não abra pacotes de papel até que seja necessário, para que o papel não absorva muita umidade.</li> <li>• Vire a pilha de papel na bandeja. Tente também girar o papel em 180° na bandeja.</li> <li>• Altere a opção de papel da impressora e tente novamente             <ol style="list-style-type: none"> <li>1. Selecione as <b>Preferências de impressão</b>.</li> <li>2. Clique na guia <b>Papel</b> e defina o tipo de papel como <b>Fino</b>.</li> </ol> </li> </ul>

**Tabela 10-22** Ondulações

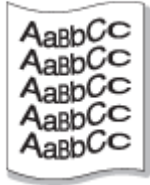
Amostra de texto ondulado	Descrição
	O texto impresso está ondulado ou enrolado.

**Causa e solução**

 **NOTA:** Experimente as soluções sugeridas na tabela a seguir para solucionar o defeito da imagem.

**Tabela 10-23** Resolver problema de texto ondulado ou enrolado

Possível causa	Soluções sugeridas
O papel não está carregado corretamente.	<p>Verifique se o papel foi carregado corretamente.</p> <ol style="list-style-type: none"> <li>1. Remova o papel e, em seguida, recarregue a bandeja.</li> <li>2. Reinstale a bandeja corretamente.</li> </ol> <p>Assegure-se de que todas as bordas de papel estejam alinhadas em todos os lados.</p> <ol style="list-style-type: none"> <li>3. Verifique se a parte superior da pilha do papel está abaixo do indicador de bandeja cheia. Não encha demais a bandeja.</li> </ol>
<p>Tipo e qualidade de papel incorretos.</p> <p>Alta temperatura e umidade podem fazer o papel enrolar.</p>	<ul style="list-style-type: none"> <li>• Verifique o tipo e a qualidade do papel.</li> <li>• Tente imprimir com um lote de papel diferente. Não abra pacotes de papel até que seja necessário, para que o papel não absorva muita umidade.</li> <li>• Vire a pilha de papel na bandeja. Tente também girar o papel em 180° na bandeja.</li> </ul>

**Tabela 10-24** Falhas de impressão

Amostra de falhas de impressão na página impressa	Descrição
	Algumas áreas estão desbotadas, geralmente arredondadas e ocorrem aleatoriamente na página.

**Causa e solução**

 **NOTA:** Experimente as soluções sugeridas na tabela a seguir para solucionar o defeito da imagem. Se alguma das soluções resolver o problema, não será necessário continuar com a solução de problemas.

Se essas etapas não corrigirem o problema, entre em contato com um representante de atendimento ao cliente.

**Tabela 10-25** Resolver pingos de tinta ou áreas desbotadas em uma página

Possíveis causas	Soluções sugeridas
Uma única folha de papel pode estar com defeito.	Tente imprimir novamente o trabalho.
O grau de umidade do papel é desigual ou o papel tem áreas molhadas na superfície.	Tente usar outra marca de papel. Não abra pacotes de papel até que seja necessário, para que o papel não absorva muita umidade.  Verifique se a impressora está dentro da faixa compatível de temperatura e umidade operacional.
O lote de papel está ruim. O processo de fabricação pode fazer com que algumas áreas rejeitem o toner.	Tente usar um tipo ou marca de papel diferente.
Configuração incorreta do tipo de papel.	Altere a opção da impressora e tente novamente.  1. Selecione as <b>Preferências de impressão</b> . 2. Clique na guia <b>Papel</b> e configure o tipo de papel como <b>Grosso</b> .

**Tabela 10-26** Impressão horizontal clara na parte superior de uma página

Amostra de impressão horizontal clara na parte superior da página	Descrição
	A metade superior do papel é impressa mais clara que o restante do papel.

**Causa e solução**

Experimente as soluções sugeridas na tabela a seguir para solucionar o defeito da imagem.

**Tabela 10-27** Resolver impressão horizontal clara na parte superior de uma página

Possível causa	Soluções sugeridas
O toner pode não aderir adequadamente a esse tipo de papel.	Altere a configuração do tipo de papel no driver da impressora:

**Tabela 10-27** Resolver impressão horizontal clara na parte superior de uma página

Possível causa	Soluções sugeridas
	<ol style="list-style-type: none"> <li>1. Selecione as <b>Preferências de impressão</b>.</li> <li>2. Clique na guia <b>Papel</b> e defina o tipo de papel como <b>Reciclado</b>.</li> </ol>

**Tabela 10-28** Faixas horizontais

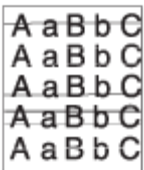
Amostra de faixas ou manchas horizontais na página impressa	Descrição
	Faixas ou manchas pretas horizontalmente alinhadas aparecem em uma página impressa.

### Causa e solução

 **NOTA:** Experimente as soluções sugeridas na tabela a seguir para solucionar o defeito da imagem. Se alguma das soluções resolver o problema, não será necessário continuar com a solução de problemas.

Se o problema persistir, a máquina poderá exigir reparo. Entre em contato com um representante de serviço.

**Tabela 10-29** Resolver problema de faixas horizontais

Possível causa	Soluções sugeridas
O cartucho de toner pode estar instalado incorretamente.	Remova o cartucho e insira-o novamente.
O cartucho de toner pode estar com defeito.	Remova o cartucho de toner e instale um novo.

**Tabela 10-30** Impressão clara ou desbotada

Amostra de impressão clara ou desbotada	Descrição
	Uma faixa vertical branca ou desbotada aparece na página.

### Causa e solução

 **NOTA:** Experimente as soluções sugeridas na tabela a seguir para solucionar o defeito da imagem. Se alguma das soluções resolver o problema, não será necessário continuar com a solução de problemas.

**Tabela 10-31** Solucionar problemas de impressão claras ou desbotadas

Possível causa	Soluções sugeridas
O suprimento de toner está baixo.	Instale um novo cartucho de tinta.

**Tabela 10-31** Solucionar problemas de impressão claras ou desbotadas (continuação)

Possível causa	Soluções sugeridas
O papel pode não atender às especificações; por exemplo, o papel pode estar muito úmido ou áspero.	Use papel que atenda às especificações da HP. Verifique se a impressora está dentro do intervalo de temperatura/umidade operacional compatível.
A configuração de resolução de impressão está muito baixa ou o modo de economia de toner está ativado.	Ajuste a resolução de impressão e desative o modo de economia de toner. Veja a tela de ajuda do driver de impressora.
Uma combinação de defeitos desbotados ou borrados pode indicar que o cartucho de toner precisa de limpeza.	Limpe o interior da máquina.
A superfície da parte interna da LSU dentro da máquina pode estar suja.	Limpe o interior da máquina. Se a limpeza não corrigir o problema, entre em contato com um representante de assistência técnica.

**Tabela 10-32** Toner solto

Amostra de toner solto em uma página	Descrição
	O toner está solto ou se espalha pela página.

### Causa e solução

 **NOTA:** Experimente as soluções sugeridas na tabela a seguir para solucionar o defeito da imagem. Se alguma das soluções resolver o problema, não será necessário continuar com a solução de problemas.

Se o problema persistir, a máquina poderá exigir reparo. Entre em contato com um representante de serviço.

**Tabela 10-33** Resolver problema de toner solto

Possíveis causas	Soluções sugeridas
Foi usado papel incorreto durante a impressão.	Verifique o tipo, a espessura e a qualidade do papel. Use papel que atenda às especificações da HP.
O cartucho de toner precisa ser substituído.	<ul style="list-style-type: none"> <li>• Limpe o interior da máquina.</li> <li>• Remova o cartucho de toner e instale um novo.</li> </ul>

**Tabela 10-34** Caracteres malformados

Exemplo de caracteres malformados	Descrição
	Os caracteres estão malformados e produzem imagens vazias.

## Causa e solução

Experimente as soluções sugeridas na tabela a seguir para solucionar o defeito da imagem.

**Tabela 10-35** Resolver problema com caracteres malformados

Possível causa	Soluções sugeridas
O estoque de papel pode estar muito escorregadio.	Tente imprimir em um papel ou um lote de papel diferente. Use papel que atenda às especificações da HP. Verifique se a impressora está dentro da faixa compatível de temperatura e da umidade operacional.

**Tabela 10-36** Página torta

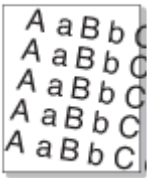
Amostra de páginas tortas	Descrição
	A imagem não está centralizada ou aparece inclinada na página. O defeito ocorre quando o papel não está posicionado adequadamente à medida que ele é puxado da bandeja e se move pelo caminho do papel.

## Causa e solução



**NOTA:** Experimente as soluções sugeridas na tabela a seguir para solucionar o defeito da imagem. Se alguma das soluções resolver o problema, não será necessário continuar com a solução de problemas.

**Tabela 10-37** Resolver o problema de páginas tortas

Possível causa	Soluções sugeridas
O papel não está carregado corretamente.	Verifique se o papel foi carregado corretamente. <ol style="list-style-type: none"><li>1. Remova o papel e, em seguida, recarregue a bandeja.</li><li>2. Reinstale a bandeja corretamente. Assegure-se de que todas as bordas de papel estejam alinhadas em todos os lados.</li><li>3. Verifique se a parte superior da pilha do papel está abaixo do indicador de bandeja cheia. Não encha demais a bandeja.</li></ol>
Tipo e qualidade de papel incorretos.	Verifique o tipo e a qualidade do papel.
As guias estão muito apertadas ou muito frouxas na pilha de papel.	Certifique-se de que as guias de papel estejam ajustadas ao tamanho correto de papel. Não pressione excessivamente as guias do papel contra a pilha de papel. Ajuste-as aos recuos ou marcações na bandeja.

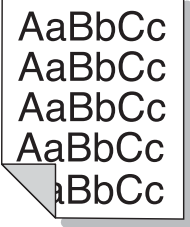

**Tabela 10-38** As impressões estão sujas na parte de trás do papel

Amostra da parte de trás suja da página impressa	Descrição
	A parte de trás da página impressa está suja.

### Causa e solução

 **NOTA:** Tente as soluções sugeridas para solucionar o defeito da imagem. Se alguma das soluções resolver o problema, não será necessário continuar com a solução de problemas.

**Tabela 10-39** Solucionar problemas quando o verso de uma página impressa estiver sujo

Possíveis causas	Soluções sugeridas
O toner está vazando	<p>Verifique se o toner está vazando. Limpe o interior da máquina.</p> <p>Use um pano seco e sem fiapos ao limpar o interior da máquina</p>
O cilindro de transferência está gasto ou sujo	<p>Verifique o cilindro de transferência.</p> <ol style="list-style-type: none"> <li>1. Abra a tampa lateral.</li> <li>2. Limpe o cilindro de transferência.</li> <li>3. Se necessário, substitua o cilindro de transferência.</li> </ol>

**Tabela 10-40** Partículas de toner estão ao redor de imagens ou caracteres

Amostra de partículas de toner na página impressa	Descrição
	Partículas de toner estão ao redor de imagens ou caracteres escuros.

### Causa e solução

 **NOTA:** Experimente as soluções sugeridas na tabela a seguir para solucionar o defeito da imagem. Se alguma das soluções resolver o problema, não será necessário continuar com a solução de problemas.

**Tabela 10-41** Resolver partículas de toner ao redor de linhas ou caracteres de fontes em uma página

Possíveis causas	Soluções sugeridas
O toner pode não aderir adequadamente a esse tipo de papel.	<p>Altere a configuração do tipo de papel no driver da impressora:</p> <ol style="list-style-type: none"> <li>1. Selecione as <b>Preferências de impressão</b>.</li> </ol>

**Tabela 10-41** Resolver partículas de toner ao redor de linhas ou caracteres de fontes em uma página (continuação)

Possíveis causas	Soluções sugeridas
	<p>2. Clique na guia <b>Papel</b> e defina o tipo de papel como <b>Reciclado</b>.</p>
Configuração incorreta do tipo de papel.	<p>Certifique-se de usar papel que atenda às especificações da HP.</p> <ul style="list-style-type: none"> <li>Verifique se o tipo de papel correto está selecionado. Verifique o tipo, a espessura e a qualidade do papel.</li> </ul> <p>Por exemplo: Se "Papel mais grosso" estiver selecionado, mas na verdade o "Papel comum" for utilizado, poderá ocorrer uma sobrecarga que causa o problema de qualidade na cópia.</p> <ul style="list-style-type: none"> <li>Certifique-se de que o tamanho do papel nas configurações do driver da impressora corresponda ao papel na bandeja. Ou verifique se o tamanho do papel nas configurações do driver da impressora corresponde à seleção de papel nas configurações do software utilizado.</li> </ul>

**Tabela 10-42** Manchas de toner

Amostra de manchas de toner em uma impressão	Descrição
	<p>Toner solto está espalhado em uma página impressa. Manchas de toner ocorrem quando partículas de poeira se acumulam dentro da máquina.</p>

### Causa e solução

 **NOTA:** Tente as soluções sugeridas para solucionar o defeito da imagem. Se alguma das soluções resolver o problema, não será necessário continuar com a solução de problemas.

Se essas etapas não corrigirem o problema, entre em contato com um representante de atendimento ao cliente.

**Tabela 10-43** Resolver manchas de toner

Possíveis causas	Soluções sugeridas
<p>Pode ser que o papel não atenda às especificações.</p> <p>O papel pode estar muito úmido ou áspero.</p> <p>A máquina não está dentro da faixa compatível de temperatura e umidade de operação.</p>	<p>Use papel que atenda às especificações da HP. Verifique se a impressora está dentro do intervalo compatível de temperatura/umidade operacional.</p> <p>Tente imprimir com um lote de papel diferente. Não abra pacotes de papel até que seja necessário, para que o papel não absorva muita umidade.</p>
<p>O cilindro de transferência pode estar sujo.</p>	<p>Verifique o cilindro de transferência.</p> <ol style="list-style-type: none"> <li>Abra a tampa lateral.</li> <li>Limpe o cilindro de transferência.</li> </ol>
<p>A passagem de papel pode estar precisando de limpeza.</p>	<p>Limpe o interior da máquina.</p> <p>Use um pano seco e sem fiapos ao limpar o interior da máquina</p>

Tabela 10-44 Linhas verticais

Amostra de faixas verticais pretas ou brancas na página	Descrição
	Faixas verticais pretas ou brancas aparecem na página.

### Causa e solução

 **NOTA:** Experimente as soluções sugeridas nas tabelas a seguir para resolver o defeito da imagem.

Tabela 10-45 Resolver faixas verticais pretas

Possível causa	Soluções sugeridas
Uma faixa vertical preta aparece em uma impressão quando provavelmente a superfície (parte do tambor) do cartucho dentro da máquina está riscada.	Remova o cartucho e instale um novo.

Tabela 10-46 Resolver faixas verticais brancas

Possível causa	Soluções sugeridas
Uma faixa vertical branca aparece em uma impressão quando a superfície da peça LSU dentro da máquina pode estar suja.	Limpe o interior da máquina. Se a limpeza não corrigir o problema, entre em contato com um representante de assistência técnica.

Tabela 10-47 Defeitos recorrentes na vertical

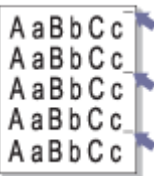
Amostra de defeitos verticais recorrentes	Descrição
	Se repetidamente aparecem marcas no lado impresso da página em intervalos regulares.

### Causa e solução

 **NOTA:** Experimente as soluções sugeridas na tabela a seguir para solucionar o defeito da imagem. Se alguma das soluções resolver o problema, não será necessário continuar com a solução de problemas.

Tabela 10-48 Resolver defeitos verticais recorrentes

Possíveis causas	Soluções sugeridas
O cartucho de toner pode estar danificado.	Remova o cartucho de toner e instale um novo.

**Tabela 10-48** Resolver defeitos verticais recorrentes (continuação)

Possíveis causas	Soluções sugeridas
Peças da máquina podem conter toner.	Se os defeitos ocorrerem no verso da página, o problema provavelmente será corrigido com a impressão de mais algumas páginas.
O conjunto do fusor pode estar danificado.	Entre em contato com um representante de serviço.

**Tabela 10-49** Faixas verticais

Amostra de faixas verticais claras na página impressa.	Descrição
	Faixas verticais claras na página impressa.

### Causa e solução



**NOTA:** Experimente a solução sugerida na tabela a seguir para solucionar o defeito da imagem.

**Tabela 10-50** Resolver faixas verticais claras na página impressa

Possível causa	Soluções sugeridas
Ao usar a mídia Century Star, ela pode contaminar a superfície do OPC. Isso fará com que haja faixas verticais claras durante a impressão.	<p>Use o painel de controle para iniciar o modo Limpeza de OPC .</p> <p><b>NOTA:</b> A limpeza de OPC leva aproximadamente cinco minutos para ser concluída.</p> <ol style="list-style-type: none"> <li>No painel de controle, pressione o botão Menu  e selecione os menus <a href="#">Configuração do sistema</a> &gt; <a href="#">Configuração da máquina</a> &gt; <a href="#">Limpeza do OPC</a>.</li> <li>Selecione <a href="#">Automático</a> para iniciar uma limpeza a cada 1.000 páginas.</li> </ol>

**Tabela 10-51** Pontos brancos

Amostra de pontos brancos em uma página	Descrição
	Pontos brancos aparecem na página.

### Causa e solução

 **NOTA:** Experimente as soluções sugeridas na tabela a seguir para solucionar o defeito da imagem. Se alguma das soluções resolver o problema, não será necessário continuar com a solução de problemas.

Se essas etapas não corrigirem o problema, entre em contato com um representante de atendimento ao cliente.

**Tabela 10-52** Resolver pontos brancos em uma página

Possível causa	Soluções sugeridas
O papel é muito áspero e muita sujeira do papel cai nos componentes internos da máquina, portanto, o cilindro de transferência pode ficar sujo.	Verifique o cilindro de transferência. <ol style="list-style-type: none"><li>1. Abra a tampa lateral.</li><li>2. Limpe o cilindro de transferência.</li></ol>
A passagem de papel pode estar precisando de limpeza.	Limpe o interior da máquina.

**Tabela 10-53** Rugas ou vincos

Amostra de rugas no papel impresso.	Descrição
	Rugas ou vincos na página impressa.

### Causa e solução

 **NOTA:** Experimente as soluções sugeridas na tabela a seguir para solucionar o defeito da imagem. Se alguma das soluções resolver o problema, não será necessário continuar com a solução de problemas.

**Tabela 10-54** Resolva as rugas ou vincos em um papel impresso

Possível causa	Soluções sugeridas
O papel da bandeja está enrugado ou deformado	<ul style="list-style-type: none"><li>• Remova o papel da bandeja de saída e verifique se ele foi carregado corretamente.</li><li>• Tente imprimir com um lote de papel diferente. Não abra pacotes de papel até que seja necessário, para que o papel não absorva muita umidade.</li><li>• Vire a pilha de papel na bandeja. Tente também girar o papel em 180° na bandeja.</li></ul>

### Imagem desconhecida

Uma imagem desconhecida aparece repetidamente em algumas folhas. Nesses casos, ocorre impressão clara ou contaminação.

### Causa e solução

**Tabela 10-55 Solucionar problema de imagem desconhecida repetitiva**

Possível causa	Soluções sugeridas
Sua máquina provavelmente está sendo usada em uma altitude de 1.000 m (3.281 pés) ou mais. A altitude elevada pode afetar a qualidade de impressão, como toner solto ou imagem clara.	<p>Defina a altitude correta na máquina.</p> <ol style="list-style-type: none"> <li>1. Antes de definir o valor de altitude, determine a altitude de onde você está.</li> <li>2. Pressione o botão Menu  e selecione os menus <a href="#">Configuração do sistema</a> &gt; <a href="#">Configuração da máquina</a> &gt; <a href="#">Ajuste de altitude</a> no painel de controle.</li> <li>3. Selecione a opção para otimizar a qualidade de impressão de acordo com a altitude do produto.</li> </ol>

## Problemas de cópia

Saiba como solucionar problemas de cópia.

### Melhorar a qualidade da imagem de cópia

Se a impressora estiver com problemas na qualidade da cópia, tente as seguintes soluções na ordem apresentada para resolver o problema.

1. Use o vidro do scanner em vez do alimentador de documentos ao copiar um documento original.  
Certifique-se de colocar o original sobre o vidro do scanner com a face voltada para baixo.



**NOTA:** Para evitar congestionamentos de documentos, utilize o vidro do scanner para originais com papel grosso, fino ou misto.

2. Utilize originais de alta qualidade.
3. Ao usar o alimentador de documentos, carregue corretamente o documento original no alimentador, usando as guias de papel, para evitar imagens não nítidas ou distorcidas.  
Certifique-se de que o original esteja voltado para cima no alimentador de documentos.
4. Verifique se o vidro do scanner está sujo e com manchas.  
Para obter instruções, consulte [Limpar a unidade de digitalização na página 94](#)
5. Limpe os cilindros do alimentador de documentos.  
Para obter instruções, consulte [Limpeza do cilindro do alimentador de documentos na página 92](#)
6. Personalize as configurações de cópia, incluindo [Reduzir/Ampliar](#), [Intensidade](#), [Tipo de original](#) etc. usando os botões do painel de controle.

## Problemas de cópia

A tabela a seguir descreve problemas de cópia comuns e as soluções sugeridas.

**Tabela 10-56 Problemas de cópia**

Condição	Soluções sugeridas
As cópias estão muito claras ou muito escuras.	Ajuste a intensidade no recurso de cópia para clarear ou escurecer o plano de fundo das cópias.

Tabela 10-56 Problemas de cópia (continuação)

Condição	Soluções sugeridas
Manchas, linhas, marcas ou pontos aparecem nas cópias.	<ul style="list-style-type: none"><li>• Se os defeitos estiverem no documento original, diminua a intensidade no recurso de cópia para clarear o plano de fundo das cópias.</li><li>• Se não houver nenhum defeito no original, limpe a unidade de digitalização. Limpe a unidade de digitalização ou entre em contato com um representante de suporte.</li></ul>
A imagem de cópia está inclinada.	<ul style="list-style-type: none"><li>• Certifique-se de que o original esteja voltado para baixo no vidro do scanner ou voltado para cima no alimentador de documentos.</li><li>• Verifique se o papel para cópia foi colocado corretamente.</li><li>• Se o problema persistir, a impressora poderá exigir reparo. Entre em contato com um representante de serviço.</li></ul>
Cópias em branco são impressas.	Certifique-se de que o original esteja voltado para baixo no vidro do scanner ou voltado para cima no alimentador de documentos.
A imagem sai da cópia facilmente.	<ul style="list-style-type: none"><li>• Substitua o papel na bandeja por papel de um pacote novo.</li><li>• Em áreas de umidade alta, não deixe papel na impressora por períodos prolongados.</li></ul>
Ocorrem congestionamentos de papel de cópia frequentes.	<ul style="list-style-type: none"><li>• Separe as folhas da pilha de papel e, em seguida, vire-as na bandeja. Substitua o papel na bandeja por um novo suprimento. Verifique/ajuste as guias de papel, se necessário.</li><li>• Verifique se o papel possui a gramatura adequada.</li><li>• Verifique se há papel de cópia ou pedaços de papel de cópia remanescentes na impressora após a remoção de um congestionamento de papel.</li></ul>
O cartucho de toner produz menos cópias que o esperado antes de acabar o toner.	<ul style="list-style-type: none"><li>• Os originais podem conter imagens e linhas sólidas ou grossas. Por exemplo, os originais podem ser formulários, boletins informativos, livros ou outros documentos que usam mais toner.</li><li>• A tampa do scanner pode ficar aberta enquanto as cópias são feitas.</li><li>• É possível ligar e desligar a impressora com frequência.</li></ul>

## Problemas de digitalização

Veja como solucionar problemas de digitalização.

### Melhorar a qualidade da imagem de digitalização

Tente as seguintes soluções básicas para melhorar a qualidade da imagem digitalizada.

1. Use o vidro do scanner em vez do alimentador de documentos quando digitalizar um documento original. Certifique-se de colocar o original sobre o vidro do scanner com a face voltada para baixo.



**NOTA:** Você pode obter a melhor qualidade de digitalização usando o vidro do scanner, especialmente para imagens coloridas ou em escala de cinza..

Verifique se nenhum original está no alimentador de documentos. Se for detectado um original no alimentador de documentos, a máquina dará prioridade em relação ao original no vidro do scanner.

2. Utilize originais de alta qualidade.

3. Ao usar o alimentador de documentos, carregue corretamente o documento original no alimentador, usando as guias de papel, para evitar imagens não nítidas ou distorcidas.

Certifique-se de que o original esteja voltado para cima no alimentador de documentos.

4. Verifique se o vidro do scanner está sujo e com manchas.

Para obter instruções, consulte [Limpar a unidade de digitalização na página 94](#).

5. Defina as configurações e a resolução da digitalização. Definir a resolução para um valor alto aumenta o tamanho do arquivo e o tempo de digitalização.



**NOTA:** A resolução máxima que pode ser alcançada depende de vários fatores, incluindo a velocidade do computador, o espaço em disco disponível, a memória, o tamanho da imagem que está sendo digitalizada e as configurações de profundidade de bits. Assim, dependendo do sistema e do que está sendo digitalizado, talvez não seja possível digitalizar certas resoluções, principalmente com o dpi aprimorado.

6. Limpe os cilindros do alimentador de documentos.

Para obter instruções, consulte [Limpeza do cilindro do alimentador de documentos na página 92](#).

## Resolver problemas de digitalização

A tabela a seguir descreve os problemas comuns de digitalização e as soluções sugeridas.

**Tabela 10-57 Resolver problemas de digitalização**

Condição	Soluções sugeridas
O scanner não funciona.	<ul style="list-style-type: none"> <li>• Certifique-se de colocar o original a ser digitalizado voltado para baixo no vidro do scanner ou voltado para cima no alimentador de documentos.</li> <li>• Pode não haver memória suficiente disponível para manter o documento que deseja digitalizar. Experimente a função Pré-digitalização para ver se funciona. Tente diminuir a taxa de resolução de digitalização.</li> <li>• Verifique se o cabo de impressora está conectado corretamente.</li> <li>• Verifique se o cabo de impressora não está com defeito. Troque o cabo da impressora por um cabo em bom estado. Se necessário, substitua o cabo da impressora.</li> <li>• Verifique se o scanner está configurado corretamente. Verifique a configuração de digitalização no aplicativo que você deseja usar para se certificar de que o trabalho do scanner esteja sendo enviada à porta correta (por exemplo, USB001).</li> </ul>
A unidade digitaliza muito lentamente.	<ul style="list-style-type: none"> <li>• Verifique se a impressora está imprimindo os dados recebidos. Em caso afirmativo, digitalize o documento após a impressão dos dados recebidos.</li> <li>• Os gráficos são digitalizados mais devagar do que o texto.</li> </ul>
A mensagem é exibida na tela do computador: <ul style="list-style-type: none"> <li>• <b>O dispositivo não pode ser configurado para o modo de H/W desejado.</b></li> <li>• <b>A porta está sendo usada por outro programa.</b></li> <li>• <b>A porta está desativada.</b></li> <li>• <b>O scanner está ocupado recebendo ou imprimindo dados. Quando o trabalho atual estiver concluído, tente novamente.</b></li> </ul>	<ul style="list-style-type: none"> <li>• Pode haver um trabalho de cópia ou impressão em andamento. Tente novamente o trabalho quando ele estiver concluído.</li> <li>• A porta selecionada está sendo utilizada. Reinicie o computador e tente novamente.</li> <li>• O cabo da impressora pode estar conectado incorretamente ou a alimentação pode estar desligada.</li> <li>• O driver do scanner não está instalado ou o ambiente operacional não está configurado corretamente.</li> <li>• Certifique-se de que a impressora esteja conectada corretamente e que a alimentação, ligada e, em seguida, reinicie o computador.</li> <li>• O cabo USB pode estar conectado incorretamente ou a alimentação pode estar desligada.</li> </ul>



Tabela 10-57 Resolver problemas de digitalização (continuação)

Condição	Soluções sugeridas
<ul style="list-style-type: none"> <li>• Identificador inválido.</li> <li>• A exploração falhou.</li> </ul>	

## Problemas do sistema operacional

Saiba como solucionar mensagens do sistema operacional ao instalar o driver da impressora ou ao usar o software para a impressora.

### Solução de problemas no sistema operacional

Use as seguintes soluções quando enfrentar problemas com o driver da impressora no Windows.

Tabela 10-58 Problemas do sistema operacional

Condição	Soluções sugeridas
A mensagem "Arquivo em uso" é exibida durante a instalação.	<ol style="list-style-type: none"> <li>1. Saia de todos os aplicativos</li> <li>2. Remova todos os softwares do grupo de inicialização e reinicie o Windows.</li> <li>3. Reinstale o driver da impressora.</li> </ol>
As mensagens "Falha de proteção geral", "Exceção OE", "Spool 32" ou "Operação ilegal" são exibidas.	Feche todos os outros aplicativos, reinicie o Windows e tente imprimir novamente.
As mensagens "Falha ao imprimir", "Ocorreu um erro de tempo limite da impressora" aparecem.	<p>Essas mensagens podem aparecer durante a impressão.</p> <ul style="list-style-type: none"> <li>• Aguarde até que a impressora conclua a impressão.</li> <li>• Se a mensagem for exibida no modo pronto ou após a impressão ser concluída, verifique a conexão e/ou se ocorreu um erro.</li> </ul>
As informações da impressora não são exibidas quando você clica no dispositivo em <b>Dispositivos e impressoras</b> .	<p>Abra as <b>Propriedades da impressora</b> e clique na guia <b>Portas</b>.</p> <p>(No sistema operacional Windows: <b>Painel de controle &gt; Dispositivos e impressoras</b> &gt; clique com o botão direito do mouse no ícone da impressora e selecione <b>Propriedades da impressora</b>.)</p> <p>Se a porta estiver definida como Arquivo ou LPT, desmarque tudo e selecione TCP/IP, USB ou WSD.</p>



**NOTA:** Consulte o Guia do usuário do Microsoft Windows que foi fornecido com o computador para obter mais informações sobre as mensagens de erro do Windows.

# A Serviço e suporte

## Declaração de garantia limitada HP

PRODUTO HP	DURAÇÃO DA GARANTIA LIMITADA*
HP LaserJet MFP M438, M440, M442, M443	Garantia de um ano no local no próximo dia útil



**NOTA:** \*As opções de garantia e suporte variam de acordo com o produto, o país e os requisitos legais locais. Acesse [support.hp.com](http://support.hp.com) para saber mais sobre as premiadas opções de suporte e serviço da HP em sua região.

A HP garante a você, cliente usuário final, que esta garantia limitada da HP se aplica somente a produtos da marca HP vendidos ou arrendados a) da HP Inc., suas subsidiárias, afiliadas, revendedores autorizados, distribuidores autorizados ou distribuidores de países/regiões; e b) com esta garantia limitada da HP, que o hardware e acessórios HP não apresentarão defeitos de materiais e de fabricação após a data da compra, pelo período especificado acima. Caso a HP seja notificada de quaisquer defeitos no período de garantia, a HP responsabiliza-se por reparar ou substituir, de acordo com sua própria opção, os produtos comprovadamente avariados. Os produtos para substituição podem ser novos ou com desempenho equivalente aos novos.

A HP garante que o software HP não deixará de executar as instruções de programação após a data da compra, devido a defeitos de material e de fabricação, dentro do prazo especificado acima, desde que esteja devidamente instalado e que seja utilizado de forma correta. Se receber uma notificação sobre tais defeitos durante o período de garantia, a HP substituirá o software que não executar suas instruções de programação por causa desses defeitos.

A HP não garante que a operação dos produtos HP será ininterrupta ou sem erros. Se a HP não puder consertar ou substituir, em um período razoável, qualquer produto conforme a condição especificada na garantia, o cliente terá direito ao reembolso do preço de compra assim que o produto for devolvido.

Os produtos da HP podem conter peças reconcondicionadas, cujo desempenho é equivalente ao de peças novas, ou que tenham sido usadas incidentalmente.

A garantia não cobre defeitos resultantes de (a) manutenção ou calibragem impróprias ou inadequadas, (b) software, interfaces, peças ou materiais que não sejam fornecidos pela HP, (c) modificação não autorizada ou má utilização, (d) funcionamento fora das especificações ambientais publicadas para o produto ou (e) manutenção ou preparação inadequadas do local de instalação.

NA EXTENSÃO DO PERMITIDO PELAS LEIS LOCAIS, AS GARANTIAS ACIMA SÃO EXCLUSIVAS, E NENHUMA OUTRA GARANTIA OU CONDIÇÃO, ESCRITA OU ORAL, ESTÁ EXPRESSA OU IMPLÍCITA. A HP ISENTA-SE ESPECIFICAMENTE DE QUAISQUER GARANTIAS OU CONDIÇÕES DE COMERCIALIZAÇÃO, QUALIDADE SATISFATÓRIA E ADEQUAÇÃO PARA FINS PESSOAIS QUE ESTEJAM IMPLÍCITAS. Determinados países/regiões, estados ou províncias não permitem limitações na duração da garantia implícita e as limitações ou exclusões acima podem não se aplicar ao usuário. Esta garantia concede ao usuário direitos legais específicos, e ele poderá estar sujeito a outros direitos que variam de país/região para país/região, estado para estado ou província para província.

A garantia limitada da HP é válida em todos os países/regiões ou locais nos quais a HP ofereça suporte para este produto e nos quais ele tenha sido comercializado. O nível do serviço de garantia que você recebe pode variar de acordo com padrões locais. A HP não alterará a forma, a adequação ou a função do produto para torná-lo operacional em um país/região para o qual nunca se tenha pretendido que ele funcione por motivos legais ou regulamentares.

DE ACORDO COM OS LIMITES PERMITIDOS PELA LEGISLAÇÃO LOCAL, AS SOLUÇÕES FORNECIDAS NESTA DECLARAÇÃO DE GARANTIA SÃO SOLUÇÕES EXCLUSIVAS E ÚNICAS DO CLIENTE. EXCETO CONFORME ACIMA ESPECIFICADO, EM HIPÓTESE ALGUMA A HP OU SEUS FORNECEDORES SERÃO RESPONSÁVEIS PELA PERDA DE DADOS OU POR DANOS DIRETOS, ESPECIAIS, INCIDENTAIS, CONSEQUENTES (INCLUSIVE POR PERDA DE LUCROS OU DADOS) NEM POR QUAISQUER OUTROS DANOS, QUER SEJAM BASEADOS EM CONTRATO, OBRIGAÇÕES EXTRACONTRATUAIS OU EM QUALQUER OUTRO ASPECTO. Determinados países/regiões, estados ou províncias não permitem a exclusão ou limitação de danos incidentais ou consequenciais e, em função disso, as limitações ou exclusões acima podem não se aplicar a você.

OS TERMOS DE GARANTIA CONTIDOS NESTA DECLARAÇÃO, EXCETO NA EXTENSÃO MÁXIMA PERMITIDA PELA LEGISLAÇÃO, NÃO EXCLUEM, RESTRINGEM NEM MODIFICAM OS DIREITOS LEGAIS OBRIGATÓRIOS APLICÁVEIS À VENDA DESTE PRODUTO A VOCÊ. OS TERMOS DA GARANTIA COMPLEMENTAM OS DIREITOS LEGAIS OBRIGATÓRIOS.

## Reino Unido, Irlanda e Malta

The HP Limited Warranty is a commercial guarantee voluntarily provided by HP. The name and address of the HP entity responsible for the performance of the HP Limited Warranty in your country/region is as follows:

**UK:** HP Inc UK Limited, Cain Road, Amen Corner, Bracknell, Berkshire, RG12 1HN

**Ireland:** Hewlett-Packard Ireland Limited, Liffey Park Technology Campus, Barnhall Road, Leixlip, Co.Kildare

**Malta:** Hewlett-Packard Europe B.V., Amsterdam, Meyrin Branch, Route du Nant-d'Avril 150, 1217 Meyrin, Switzerland

**United Kingdom:** The HP Limited Warranty benefits apply in addition to any legal rights to a guarantee from seller of nonconformity of goods with the contract of sale. These rights expire six years from delivery of goods for products purchased in England or Wales and five years from delivery of goods for products purchased in Scotland. However various factors may impact your eligibility to receive these rights. For further information, please consult the following link: Consumer Legal Guarantee ([www.hp.com/go/eu-legal](http://www.hp.com/go/eu-legal)) or you may visit the European Consumer Centers website ([http://ec.europa.eu/consumers/solving\\_consumer\\_disputes/non-judicial\\_redress/ecc-net/index\\_en.htm](http://ec.europa.eu/consumers/solving_consumer_disputes/non-judicial_redress/ecc-net/index_en.htm)). Consumers have the right to choose whether to claim service under the HP Limited Warranty or against the seller under the legal guarantee.

**Ireland:** The HP Limited Warranty benefits apply in addition to any statutory rights from seller in relation to nonconformity of goods with the contract of sale. However various factors may impact your eligibility to receive these rights. Consumer statutory rights are not limited or affected in any manner by HP Care Pack. For further information, please consult the following link: Consumer Legal Guarantee ([www.hp.com/go/eu-legal](http://www.hp.com/go/eu-legal)) or you may visit the European Consumer Centers website ([http://ec.europa.eu/consumers/solving\\_consumer\\_disputes/non-judicial\\_redress/ecc-net/index\\_en.htm](http://ec.europa.eu/consumers/solving_consumer_disputes/non-judicial_redress/ecc-net/index_en.htm)). Consumers have the right to choose whether to claim service under the HP Limited Warranty or against the seller under the legal guarantee.

**Malta:** The HP Limited Warranty benefits apply in addition to any legal rights to a two-year guarantee from seller of nonconformity of goods with the contract of sale; however various factors may impact your eligibility to receive these rights. Consumer statutory rights are not limited or affected in any manner by the HP Limited Warranty. For further information, please consult the following link: Consumer Legal Guarantee ([www.hp.com/go/eu-legal](http://www.hp.com/go/eu-legal)) or you may visit the European Consumer Centers website ([http://ec.europa.eu/consumers/solving\\_consumer\\_disputes/non-judicial\\_redress/ecc-net/index\\_en.htm](http://ec.europa.eu/consumers/solving_consumer_disputes/non-judicial_redress/ecc-net/index_en.htm)). Consumers have the right to choose whether to claim service under the HP Limited Warranty or against the seller under two-year legal guarantee.

## Áustria, Bélgica, Alemanha e Luxemburgo

Die beschränkte HP Herstellergarantie ist eine von HP auf freiwilliger Basis angebotene kommerzielle Garantie. Der Name und die Adresse der HP Gesellschaft, die in Ihrem Land für die Gewährung der beschränkten HP Herstellergarantie verantwortlich ist, sind wie folgt:

**Deutschland:** HP Deutschland GmbH, Schickardstr. 32, D-71034 Böblingen

**Österreich:** HP Austria GmbH., Technologiestrasse 5, A-1120 Wien

**Luxemburg:** Hewlett-Packard Luxembourg S.C.A., 75, Parc d'Activités Capellen, Rue Pafebruc, L-8308 Capellen

**Belgien:** HP Belgium BVBA, Hermeslaan 1A, B-1831 Diegem

Die Rechte aus der beschränkten HP Herstellergarantie gelten zusätzlich zu den gesetzlichen Ansprüchen wegen Sachmängeln auf eine zweijährige Gewährleistung ab dem Lieferdatum. Ob Sie Anspruch auf diese Rechte haben, hängt von zahlreichen Faktoren ab. Die Rechte des Kunden sind in keiner Weise durch die beschränkte HP Herstellergarantie eingeschränkt bzw. betroffen. Weitere Hinweise finden Sie auf der folgenden Website: Gewährleistungsansprüche für Verbraucher ([www.hp.com/go/eu-legal](http://www.hp.com/go/eu-legal)) oder Sie können die Website des Europäischen Verbraucherzentrums ([http://ec.europa.eu/consumers/solving\\_consumer\\_disputes/non-judicial\\_redress/ecc-net/index\\_en.htm](http://ec.europa.eu/consumers/solving_consumer_disputes/non-judicial_redress/ecc-net/index_en.htm)) besuchen. Verbraucher haben das Recht zu wählen, ob sie eine Leistung von HP gemäß der beschränkten HP Herstellergarantie in Anspruch nehmen oder ob sie sich gemäß der gesetzlichen zweijährigen Haftung für Sachmängel (Gewährleistung) sich an den jeweiligen Verkäufer wenden.

## Bélgica, França e Luxemburgo

La garantie limitée HP est une garantie commerciale fournie volontairement par HP. Voici les coordonnées de l'entité HP responsable de l'exécution de la garantie limitée HP dans votre pays:

**France:** HP France SAS, société par actions simplifiée identifiée sous le numéro 448 694 133 RCS Evry, 1 Avenue du Canada, 91947, Les Ulis

**G.D. Luxembourg:** Hewlett-Packard Luxembourg S.C.A., 75, Parc d'Activités Capellen, Rue Pafebruc, L-8308 Capellen

**Belgique:** HP Belgium BVBA, Hermeslaan 1A, B-1831 Diegem

**France:** Les avantages de la garantie limitée HP s'appliquent en complément des droits dont vous disposez au titre des garanties légales applicables dont le bénéfice est soumis à des conditions spécifiques. Vos droits en tant que consommateur au titre de la garantie légale de conformité mentionnée aux articles L. 211-4 à L. 211-13 du Code de la Consommation et de celle relatives aux défauts de la chose vendue, dans les conditions prévues aux articles 1641 à 1648 et 2232 du Code de Commerce ne sont en aucune façon limités ou affectés par la garantie limitée HP. Pour de plus amples informations, veuillez consulter le lien suivant : Garanties légales accordées au consommateur ([www.hp.com/go/eu-legal](http://www.hp.com/go/eu-legal)). Vous pouvez également consulter le site Web des Centres européens des consommateurs ([http://ec.europa.eu/consumers/solving\\_consumer\\_disputes/non-judicial\\_redress/ecc-net/index\\_en.htm](http://ec.europa.eu/consumers/solving_consumer_disputes/non-judicial_redress/ecc-net/index_en.htm)). Les consommateurs ont le droit de choisir d'exercer leurs droits au titre de la garantie limitée HP, ou auprès du vendeur au titre des garanties légales applicables mentionnées ci-dessus.

### POUR RAPPEL:

Garantie Légale de Conformité:

*« Le vendeur est tenu de livrer un bien conforme au contrat et répond des défauts de conformité existant lors de la délivrance.*

*Il répond également des défauts de conformité résultant de l'emballage, des instructions de montage ou de l'installation lorsque celle-ci a été mise à sa charge par le contrat ou a été réalisée sous sa responsabilité ».*

Article L211-5 du Code de la Consommation:

*« Pour être conforme au contrat, le bien doit:*

*1° Etre propre à l'usage habituellement attendu d'un bien semblable et, le cas échéant:*

*- correspondre à la description donnée par le vendeur et posséder les qualités que celui-ci a présentées à l'acheteur sous forme d'échantillon ou de modèle;*

- présenter les qualités qu'un acheteur peut légitimement attendre eu égard aux déclarations publiques faites par le vendeur, par le producteur ou par son représentant, notamment dans la publicité ou l'étiquetage;

2° Ou présenter les caractéristiques définies d'un commun accord par les parties ou être propre à tout usage spécial recherché par l'acheteur, porté à la connaissance du vendeur et que ce dernier a accepté ».

Article L211-12 du Code de la Consommation:

« L'action résultant du défaut de conformité se prescrit par deux ans à compter de la délivrance du bien ».

Garantie des vices cachés

Article 1641 du Code Civil : « Le vendeur est tenu de la garantie à raison des défauts cachés de la chose vendue qui la rendent impropre à l'usage auquel on la destine, ou qui diminuent tellement cet usage que l'acheteur ne l'aurait pas acquise, ou n'en aurait donné qu'un moindre prix, s'il les avait connus. »

Article 1648 alinéa 1 du Code Civil:

« L'action résultant des vices rédhibitoires doit être intentée par l'acquéreur dans un délai de deux ans à compter de la découverte du vice. »

**G.D. Luxembourg et Belgique:** Les avantages de la garantie limitée HP s'appliquent en complément des droits dont vous disposez au titre de la garantie de non-conformité des biens avec le contrat de vente. Cependant, de nombreux facteurs peuvent avoir un impact sur le bénéfice de ces droits. Vos droits en tant que consommateur au titre de ces garanties ne sont en aucune façon limités ou affectés par la garantie limitée HP. Pour de plus amples informations, veuillez consulter le lien suivant: Garanties légales accordées au consommateur ([www.hp.com/go/eu-legal](http://www.hp.com/go/eu-legal)) ou vous pouvez également consulter le site Web des Centres européens des consommateurs ([http://ec.europa.eu/consumers/solving\\_consumer\\_disputes/non-judicial\\_redress/ecc-net/index\\_en.htm](http://ec.europa.eu/consumers/solving_consumer_disputes/non-judicial_redress/ecc-net/index_en.htm)). Les consommateurs ont le droit de choisir de réclamer un service sous la garantie limitée HP ou auprès du vendeur au cours d'une garantie légale de deux ans.

## Itália

La Garanzia limitata HP è una garanzia commerciale fornita volontariamente da HP. Di seguito sono indicati nome e indirizzo della società HP responsabile della fornitura dei servizi coperti dalla Garanzia limitata HP nel vostro Paese:

**Italia:** HP Italy S.r.l., Via G. Di Vittorio 9, 20063 Cernusco S/Naviglio

I vantaggi della Garanzia limitata HP vengono concessi ai consumatori in aggiunta ai diritti derivanti dalla garanzia di due anni fornita dal venditore in caso di non conformità dei beni rispetto al contratto di vendita. Tuttavia, diversi fattori possono avere un impatto sulla possibilità di beneficiare di tali diritti. I diritti spettanti ai consumatori in forza della garanzia legale non sono in alcun modo limitati, né modificati dalla Garanzia limitata HP. Per ulteriori informazioni, si prega di consultare il seguente link: Garanzia legale per i clienti ([www.hp.com/go/eu-legal](http://www.hp.com/go/eu-legal)), oppure visitare il sito Web dei Centri europei per i consumatori ([http://ec.europa.eu/consumers/solving\\_consumer\\_disputes/non-judicial\\_redress/ecc-net/index\\_en.htm](http://ec.europa.eu/consumers/solving_consumer_disputes/non-judicial_redress/ecc-net/index_en.htm)). I consumatori hanno il diritto di scegliere se richiedere un servizio usufruendo della Garanzia limitata HP oppure rivolgendosi al venditore per far valere la garanzia legale di due anni.

## Espanha

Su Garantía limitada de HP es una garantía comercial voluntariamente proporcionada por HP. El nombre y dirección de las entidades HP que proporcionan la Garantía limitada de HP (garantía comercial adicional del fabricante) en su país es:

**España:** Hewlett-Packard Española S.L. Calle Vicente Aleixandre, 1 Parque Empresarial Madrid - Las Rozas, E-28232 Madrid

Los beneficios de la Garantía limitada de HP son adicionales a la garantía legal de 2 años a la que los consumidores tienen derecho a recibir del vendedor en virtud del contrato de compraventa; sin embargo, varios

factores pueden afectar su derecho a recibir los beneficios bajo dicha garantía legal. A este respecto, la Garantía limitada de HP no limita o afecta en modo alguno los derechos legales del consumidor ([www.hp.com/go/eu-legal](http://www.hp.com/go/eu-legal)). Para más información, consulte el siguiente enlace: Garantía legal del consumidor o puede visitar el sitio web de los Centros europeos de los consumidores ([http://ec.europa.eu/consumers/solving\\_consumer\\_disputes/non-judicial\\_redress/ecc-net/index\\_en.htm](http://ec.europa.eu/consumers/solving_consumer_disputes/non-judicial_redress/ecc-net/index_en.htm)). Los clientes tienen derecho a elegir si reclaman un servicio acogiéndose a la Garantía limitada de HP o al vendedor de conformidad con la garantía legal de dos años.

## Dinamarca

Den begrænsede HP-garanti er en garanti, der ydes frivilligt af HP. Navn og adresse på det HP-selskab, der er ansvarligt for HP's begrænsede garanti i dit land, er som følger:

**Danmark:** HP Inc Danmark ApS, Engholm Parkvej 8, 3450, Allerød

Den begrænsede HP-garanti gælder i tillæg til eventuelle juridiske rettigheder, for en toårig garanti fra sælgeren af varer, der ikke er i overensstemmelse med salgsaftalen, men forskellige faktorer kan dog påvirke din ret til at opnå disse rettigheder. Forbrugerens lovbestemte rettigheder begrænses eller påvirkes ikke på nogen måde af den begrænsede HP-garanti. Se nedenstående link for at få yderligere oplysninger: Forbrugerens juridiske garanti ([www.hp.com/go/eu-legal](http://www.hp.com/go/eu-legal)) eller du kan besøge De Europæiske Forbrugercentres websted ([http://ec.europa.eu/consumers/solving\\_consumer\\_disputes/non-judicial\\_redress/ecc-net/index\\_en.htm](http://ec.europa.eu/consumers/solving_consumer_disputes/non-judicial_redress/ecc-net/index_en.htm)). Forbrugere har ret til at vælge, om de vil gøre krav på service i henhold til HP's begrænsede garanti eller hos sælger i henhold til en toårig juridisk garanti.

## Noruega

HPs garanti er en begrenset og kommersiell garanti som HP selv har valgt å tilby. Følgende lokale selskap innestår for garantien:

**Norge:** HP Norge AS, Rolfbuktveien 4b, 1364 Fornebu

HPs garanti kommer i tillegg til det mangelsansvar HP har i henhold til norsk forbrukerkjøpslovgivning, hvor reklamasjonsperioden kan være to eller fem år, avhengig av hvor lenge salgsgjenstanden var ment å vare. Ulike faktorer kan imidlertid ha betydning for om du kvalifiserer til å kreve avhjelp iht slikt mangelsansvar. Forbrukerens lovmessige rettigheter begrenses ikke av HPs garanti. Hvis du vil ha mer informasjon, kan du klikke på følgende kobling: Juridisk garanti for forbruker ([www.hp.com/go/eu-legal](http://www.hp.com/go/eu-legal)) eller du kan besøke nettstedet til de europeiske forbrukersentrene ([http://ec.europa.eu/consumers/solving\\_consumer\\_disputes/non-judicial\\_redress/ecc-net/index\\_en.htm](http://ec.europa.eu/consumers/solving_consumer_disputes/non-judicial_redress/ecc-net/index_en.htm)). Forbrukere har retten til å velge å kreve service under HPs garanti eller iht selgerens lovpålagte mangelsansvar.

## Suécia

HP:s begränsade garanti är en kommersiell garanti som tillhandahålls frivilligt av HP. Namn och adress till det HP-företag som ansvarar för HP:s begränsade garanti i ditt land är som följer:

**Sverige:** HP PPS Sverige AB, SE-169 73 Stockholm

Fördelarna som ingår i HP:s begränsade garanti gäller utöver de lagstadgade rättigheterna till tre års garanti från säljaren angående varans bristande överensstämmelse gentemot köpeavtalet, men olika faktorer kan påverka din rätt att utnyttja dessa rättigheter. Konsumentens lagstadgade rättigheter varken begränsas eller påverkas på något sätt av HP:s begränsade garanti. Mer information får du om du följer denna länk: Lagstadgad garanti för konsumenter ([www.hp.com/go/eu-legal](http://www.hp.com/go/eu-legal)) eller så kan du gå till European Consumer Centers webbplats ([http://ec.europa.eu/consumers/solving\\_consumer\\_disputes/non-judicial\\_redress/ecc-net/index\\_en.htm](http://ec.europa.eu/consumers/solving_consumer_disputes/non-judicial_redress/ecc-net/index_en.htm)). Konsumenter har rätt att välja om de vill ställa krav enligt HP:s begränsade garanti eller på säljaren enligt den lagstadgade treåriga garantin.

## Portugal

A Garantia Limitada HP é uma garantia comercial fornecida voluntariamente pela HP. O nome e a morada da entidade HP responsável pela prestação da Garantia Limitada HP no seu país são os seguintes:

**Portugal:** HPCP – Computing and Printing Portugal, Unipessoal, Lda., Edifício D. Sancho I, Quinta da Fonte, Porto Salvo, Lisboa, Oeiras, 2740 244

As vantagens da Garantia Limitada HP aplicam-se cumulativamente com quaisquer direitos decorrentes da legislação aplicável à garantia de dois anos do vendedor, relativa a defeitos do produto e constante do contrato de venda. Existem, contudo, vários fatores que poderão afetar a sua elegibilidade para beneficiar de tais direitos. Os direitos legalmente atribuídos aos consumidores não são limitados ou afetados de forma alguma pela Garantia Limitada HP. Para mais informações, consulte a ligação seguinte: Garantia legal do consumidor ([www.hp.com/go/eu-legal](http://www.hp.com/go/eu-legal)) ou visite o Web site da Rede dos Centros Europeus do Consumidor ([http://ec.europa.eu/consumers/solving\\_consumer\\_disputes/non-judicial\\_redress/ecc-net/index\\_en.htm](http://ec.europa.eu/consumers/solving_consumer_disputes/non-judicial_redress/ecc-net/index_en.htm)). Os consumidores têm o direito de escolher se pretendem reclamar assistência ao abrigo da Garantia Limitada HP ou contra o vendedor ao abrigo de uma garantia jurídica de dois anos.

## Grécia e Chipre

Η Περιορισμένη εγγύηση HP είναι μια εμπορική εγγύηση η οποία παρέχεται εθελοντικά από την HP. Η επωνυμία και η διεύθυνση του νομικού προσώπου HP που παρέχει την Περιορισμένη εγγύηση HP στη χώρα σας είναι η εξής:

**Ελλάδα /Κύπρος:** HP Printing and Personal Systems Hellas EPE, Tzavella 1-3, 15232 Chalandri, Attiki

**Ελλάδα /Κύπρος:** HP Συστήματα Εκτύπωσης και Προσωπικών Υπολογιστών Ελλάς Εταιρεία Περιορισμένης Ευθύνης, Tzavella 1-3, 15232 Chalandri, Attiki

Τα προνόμια της Περιορισμένης εγγύησης HP ισχύουν επιπλέον των νόμιμων δικαιωμάτων για διετή εγγύηση έναντι του Πωλητή για τη μη συμμόρφωση των προϊόντων με τις συνομολογημένες συμβατικά ιδιότητες, ωστόσο η άσκηση των δικαιωμάτων σας αυτών μπορεί να εξαρτάται από διάφορους παράγοντες. Τα νόμιμα δικαιώματα των καταναλωτών δεν περιορίζονται ούτε επηρεάζονται καθ' οιονδήποτε τρόπο από την Περιορισμένη εγγύηση HP. Για περισσότερες πληροφορίες, συμβουλευτείτε την ακόλουθη τοποθεσία web: Νόμιμη εγγύηση καταναλωτή ([www.hp.com/go/eu-legal](http://www.hp.com/go/eu-legal)) ή μπορείτε να επισκεφτείτε την τοποθεσία web των Ευρωπαϊκών Κέντρων Καταναλωτή ([http://ec.europa.eu/consumers/solving\\_consumer\\_disputes/non-judicial\\_redress/ecc-net/index\\_en.htm](http://ec.europa.eu/consumers/solving_consumer_disputes/non-judicial_redress/ecc-net/index_en.htm)). Οι καταναλωτές έχουν το δικαίωμα να επιλέξουν αν θα αξιώσουν την υπηρεσία στα πλαίσια της Περιορισμένης εγγύησης HP ή από τον πωλητή στα πλαίσια της νόμιμης εγγύησης δύο ετών.

## Hungria

A HP korlátozott jótállás egy olyan kereskedelmi jótállás, amelyet a HP a saját elhatározásából biztosít. Az egyes országokban a HP mint gyártó által vállalt korlátozott jótállást biztosító HP vállalatok neve és címe:

**Magyarország:** HP Inc Magyarország Kft., H-1117 Budapest, Alíz utca 1.

A HP korlátozott jótállásban biztosított jogok azokon a jogokon felül illetik meg Önt, amelyek a termékeknek az adásvételi szerződés szerinti minőségére vonatkozó kétéves, jogszabályban foglalt eladói szavatosságból, továbbá ha az Ön által vásárolt termékre alkalmazandó, a jogszabályban foglalt kötelező eladói jótállásból erednek, azonban számos körülmény hatással lehet arra, hogy ezek a jogok Önt megilletik-e. További információért kérjük, keresse fel a következő webhelyet: Jogi Tájékoztató Fogyasztóknak ([www.hp.com/go/eu-legal](http://www.hp.com/go/eu-legal)) vagy látogassa meg az Európai Fogyasztói Központok webhelyét ([http://ec.europa.eu/consumers/solving\\_consumer\\_disputes/non-judicial\\_redress/ecc-net/index\\_en.htm](http://ec.europa.eu/consumers/solving_consumer_disputes/non-judicial_redress/ecc-net/index_en.htm)). A fogyasztóknak jogában áll, hogy megválasszák, hogy a jótállással kapcsolatos igényüket a HP korlátozott jótállás alapján vagy a kétéves, jogszabályban foglalt eladói szavatosság, illetve, ha alkalmazandó, a jogszabályban foglalt kötelező eladói jótállás alapján érvényesítik.



## República Tcheca

Omezená záruka HP je obchodní zárukou dobrovolně poskytovanou společností HP. Názvy a adresy společností skupiny HP, které odpovídají za plnění omezené záruky HP ve vaší zemi, jsou následující:

**Česká republika:** HP Inc Czech Republic s. r. o., Za Brumlovkou 5/1559, 140 00 Praha 4

Výhody, poskytované omezenou zárukou HP, se uplatňují jako doplněk k jakýmkoli právním nárokům na dvouletou záruku poskytnutou prodejcem v případě nesouladu zboží s kupní smlouvou. Váš nárok na uznání těchto práv však může záviset na mnohých faktorech. Omezená záruka HP žádným způsobem neomezuje ani neovlivňuje zákonná práva zákazníka. Další informace získáte kliknutím na následující odkaz: Zákonná záruka spotřebitele ([www.hp.com/go/eu-legal](http://www.hp.com/go/eu-legal)) případně můžete navštívit webové stránky Evropského spotřebitelského centra ([http://ec.europa.eu/consumers/solving\\_consumer\\_disputes/non-judicial\\_redress/ecc-net/index\\_en.htm](http://ec.europa.eu/consumers/solving_consumer_disputes/non-judicial_redress/ecc-net/index_en.htm)). Spotřebitelé mají právo se rozhodnout, zda chtějí službu reklamovat v rámci omezené záruky HP nebo v rámci zákonem stanovené dvouleté záruky u prodejce.

## Eslováquia

Obmedzená záruka HP je obchodná záruka, ktorú spoločnosť HP poskytuje dobrovoľne. Meno a adresa subjektu HP, ktorý zabezpečuje plnenie vyplývajúce z Obmedzenej záruky HP vo vašej krajine:

**Slovenská republika:** HP Inc Slovakia, s.r.o., Galvaniho 7, 821 04 Bratislava

Výhody Obmedzenej záruky HP sa uplatnia vedľa prípadných zákazníkových zákonných nárokov voči predávajúcemu z váš strany, ktoré spočívajú v nesúlade vlastností tovaru s jeho popisom podľa predmetnej zmluvy. Možnosť uplatnenia takých prípadných nárokov však môže závisieť od rôznych faktorov. Služby Obmedzenej záruky HP žiadnym spôsobom neobmedzujú ani neovplyvňujú zákonné práva zákazníka, ktorý je spotrebiteľom. Ďalšie informácie nájdete na nasledujúcom prepojení: Zákonná záruka spotrebiteľa ([www.hp.com/go/eu-legal](http://www.hp.com/go/eu-legal)), prípadne môžete navštíviť webovú lokalitu európskych zákazníckych stredísk ([http://ec.europa.eu/consumers/solving\\_consumer\\_disputes/non-judicial\\_redress/ecc-net/index\\_en.htm](http://ec.europa.eu/consumers/solving_consumer_disputes/non-judicial_redress/ecc-net/index_en.htm)). Spotrebiteľia majú právo zvoliť si, či chcú uplatniť servis v rámci Obmedzenej záruky HP alebo počas zákonnej dvojročnej záručnej lehoty u predajcu.

## Polônia

Ograniczona gwarancja HP to komercyjna gwarancja udzielona dobrowolnie przez HP. Nazwa i adres podmiotu HP odpowiedzialnego za realizację Ograniczonej gwarancji HP w Polsce:

**Polska:** HP Inc Polska sp. z o.o., Szturmowa 2a, 02-678 Warszawa, wpisana do rejestru przedsiębiorców prowadzonego przez Sąd Rejonowy dla m.st. Warszawy w Warszawie, XIII Wydział Gospodarczy Krajowego Rejestru Sądowego, pod numerem KRS 0000546115, NIP 5213690563, REGON 360916326, GIOŚ E0020757WZBW, kapitał zakładowy 480.000 PLN.

Świadczenia wynikające z Ograniczonej gwarancji HP stanowią dodatek do praw przysługujących nabywcy w związku z dwuletnią odpowiedzialnością sprzedawcy z tytułu niezgodności towaru z umową (rękojmią). Niemniej, na możliwość korzystania z tych praw mają wpływ różne czynniki. Ograniczona gwarancja HP w żaden sposób nie ogranicza praw konsumenta ani na nie nie wpływa. Więcej informacji można znaleźć pod następującym łączem: Gwarancja prawna konsumenta ([www.hp.com/go/eu-legal](http://www.hp.com/go/eu-legal)), można także odwiedzić stronę internetową Europejskiego Centrum Konsumentckiego ([http://ec.europa.eu/consumers/solving\\_consumer\\_disputes/non-judicial\\_redress/ecc-net/index\\_en.htm](http://ec.europa.eu/consumers/solving_consumer_disputes/non-judicial_redress/ecc-net/index_en.htm)). Konsumentci mają prawo wyboru co do możliwości skorzystania albo z usług gwarancyjnych przysługujących w ramach Ograniczonej gwarancji HP albo z uprawnień wynikających z dwuletniej rękojmi w stosunku do sprzedawcy.

## Bulgária

Ограничената гаранция на HP представлява търговска гаранция, доброволно предоставяна от HP. Името и адресът на дружеството на HP за вашата страна, отговорно за предоставянето на гаранционната поддръжка в рамките на Ограничената гаранция на HP, са както следва:



HP Inc Bulgaria EOOD (Ейч Пи Инк България EOOD), гр. София 1766, район р-н Младост, бул. Околовръстен Път No 258, Бизнес Център Камбаните

Предимствата на Ограничената гаранция на HP се прилагат в допълнение към всички законови права за двугодишна гаранция от продавача при несъответствие на стоката с договора за продажба. Въпреки това, различни фактори могат да окажат влияние върху условията за получаване на тези права. Законовите права на потребителите не са ограничени или засегнати по никакъв начин от Ограничената гаранция на HP. За допълнителна информация, моля вижте Правната гаранция на потребителя ([www.hp.com/go/eu-legal](http://www.hp.com/go/eu-legal)) или посетете уебсайта на Европейския потребителски център ([http://ec.europa.eu/consumers/solving\\_consumer\\_disputes/non-judicial\\_redress/ecc-net/index\\_en.htm](http://ec.europa.eu/consumers/solving_consumer_disputes/non-judicial_redress/ecc-net/index_en.htm)). Потребителите имат правото да избират дали да претендират за извършване на услуга в рамките на Ограничената гаранция на HP или да потърсят такава от търговеца в рамките на двугодишната правна гаранция.

## România

Garanția limitată HP este o garanție comercială furnizată în mod voluntar de către HP. Numele și adresa entității HP răspunzătoare de punerea în aplicare a Garanției limitate HP în țara dumneavoastră sunt următoarele:

**România:** HP Inc Romania SRL, 5 Fabrica de Glucoza Str., Building F, Ground Floor and Floor 8, 2nd District, București

Beneficiile Garanției limitate HP se aplică suplimentar față de orice drepturi privind garanția de doi ani oferită de vânzător pentru neconformitatea bunurilor cu contractul de vânzare; cu toate acestea, diversi factori pot avea impact asupra eligibilității dvs. de a beneficia de aceste drepturi. Drepturile legale ale consumatorului nu sunt limitate sau afectate în vreun fel de Garanția limitată HP. Pentru informații suplimentare consultați următorul link: garanția acordată consumatorului prin lege ([www.hp.com/go/eu-legal](http://www.hp.com/go/eu-legal)) sau puteți accesa site-ul Centrul European al Consumatorilor ([http://ec.europa.eu/consumers/solving\\_consumer\\_disputes/non-judicial\\_redress/ecc-net/index\\_en.htm](http://ec.europa.eu/consumers/solving_consumer_disputes/non-judicial_redress/ecc-net/index_en.htm)). Consumatorii au dreptul să alegă dacă să pretindă despăгубири în cadrul Garanției limitate HP sau de la vânзător, în cadrul гаранției legale de doi ani.

## Bélgica e Holanda

De Beperkte Garantie van HP is een commerciële garantie vrijwillig verstrekt door HP. De naam en het adres van de HP-entiteit die verantwoordelijk is voor het uitvoeren van de Beperkte Garantie van HP in uw land is als volgt:

**Nederland:** HP Nederland B.V., Startbaan 16, 1187 XR Amstelveen

**België:** HP Belgium BVBA, Hermeslaan 1A, B-1831 Diegem

De voordelen van de Beperkte Garantie van HP vormen een aanvulling op de wettelijke garantie voor consumenten gedurende twee jaren na de levering te verlenen door de verkoper bij een gebrek aan conformiteit van de goederen met de relevante verkoopovereenkomst. Niettemin kunnen diverse factoren een impact hebben op uw eventuele aanspraak op deze wettelijke rechten. De wettelijke rechten van de consument worden op geen enkele wijze beperkt of beïnvloed door de Beperkte Garantie van HP. Raadpleeg voor meer informatie de volgende webpagina: Wettelijke garantie van de consument ([www.hp.com/go/eu-legal](http://www.hp.com/go/eu-legal)) of u kan de website van het Europees Consumenten Centrum bezoeken ([http://ec.europa.eu/consumers/solving\\_consumer\\_disputes/non-judicial\\_redress/ecc-net/index\\_en.htm](http://ec.europa.eu/consumers/solving_consumer_disputes/non-judicial_redress/ecc-net/index_en.htm)). Consumenten hebben het recht om te kiezen tussen enerzijds de Beperkte Garantie van HP of anderzijds het aanspreken van de verkoper in toepassing van de wettelijke garantie.

## Finlândia

HP:n rajoitettu takuu on HP:n vapaaehtoisesti antama kaupallinen takuu. HP:n myöntämästä takuusta maassanne vastaavan HP:n edustajan yhteystiedot ovat:

**Suomi:** HP Finland Oy, Piispankalliontie, FIN - 02200 Espoo

HP:n takuun edut ovat voimassa mahdollisten kuluttajansuojalakiin perustuvien oikeuksien lisäksi sen varalta, että tuote ei vastaa myyntisopimusta. Saat lisätietoja seuraavasta linkistä: Kuluttajansuoja ([www.hp.com/go/eu-legal](http://www.hp.com/go/eu-legal)) tai voit käydä Euroopan kuluttajakeskuksen sivustolla ([http://ec.europa.eu/consumers/solving\\_consumer\\_disputes/non-judicial\\_redress/ecc-net/index\\_en.htm](http://ec.europa.eu/consumers/solving_consumer_disputes/non-judicial_redress/ecc-net/index_en.htm)). Kuluttajilla on oikeus vaatia virheen korjausta HP:n takuun ja kuluttajansuojan perusteella HP:lta tai myyjältä.

## Eslovênia

Omejena garancija HP je prostovoljna trgovska garancija, ki jo zagotavlja podjetje HP. Ime in naslov poslovne enote HP, ki je odgovorna za omejeno garancijo HP v vaši državi, sta naslednja:

**Slovenija:** Hewlett-Packard Europe B.V., Amsterdam, Meyrin Branch, Route du Nant-d'Avril 150, 1217 Meyrin, Switzerland

Ugodnosti omejene garancije HP veljajo poleg zakonskih pravic, ki ob sklenitvi kupoprodajne pogodbe izhajajo iz dveletne garancije prodajalca v primeru neskladnosti blaga, vendar lahko na izpolnjevanje pogojev za uveljavitev pravic vplivajo različni dejavniki. Omejena garancija HP nikakor ne omejuje strankinih z zakonom predpisanih pravic in ne vpliva nanje. Za dodatne informacije glejte naslednjo povezavo: Strankino pravno jamstvo ([www.hp.com/go/eu-legal](http://www.hp.com/go/eu-legal)); ali pa obiščite spletno mesto evropskih središč za potrošnike ([http://ec.europa.eu/consumers/solving\\_consumer\\_disputes/non-judicial\\_redress/ecc-net/index\\_en.htm](http://ec.europa.eu/consumers/solving_consumer_disputes/non-judicial_redress/ecc-net/index_en.htm)). Potrošniki imajo pravico izbrati, ali bodo uveljavljali pravice do storitev v skladu z omejeno garancijo HP ali proti prodajalcu v skladu z dvoletno zakonsko garancijo.

## Croácia

HP ograničeno jamstvo komercialno je dobrovoljno jamstvo koje pruža HP. Ime i adresa HP subjekta odgovornog za HP ograničeno jamstvo u vašoj državi:

**Hrvatska:** HP Computing and Printing d.o.o. za računalne i srodne aktivnosti, Radnička cesta 41, 10000 Zagreb

Pogodnosti HP ograničenog jamstva vrijede zajedno uz sva zakonska prava na dvogodišnje jamstvo kod bilo kojeg prodavača s obzirom na nepodudaranje robe s ugovorom o kupnji. Međutim, razni faktori mogu utjecati na vašu mogućnost ostvarivanja tih prava. HP ograničeno jamstvo ni na koji način ne utječe niti ne ograničava zakonska prava potrošača. Dodatne informacije potražite na ovoj adresi: Zakonsko jamstvo za potrošače ([www.hp.com/go/eu-legal](http://www.hp.com/go/eu-legal)) ili možete posjetiti web-mjesto Europskih potrošačkih centara ([http://ec.europa.eu/consumers/solving\\_consumer\\_disputes/non-judicial\\_redress/ecc-net/index\\_en.htm](http://ec.europa.eu/consumers/solving_consumer_disputes/non-judicial_redress/ecc-net/index_en.htm)). Potrošači imaju pravo odabrati žele li ostvariti svoja potraživanja u sklopu HP ograničenog jamstva ili pravnog jamstva prodavača u trajanju ispod dvije godine.

## Letônia

HP ierobežotā garantija ir komercgarantija, kuru brīvprātīgi nodrošina HP. HP uzņēmums, kas sniedz HP ierobežotās garantijas servisa nodrošinājumu jūsu valstī:

**Latvija:** HP Finland Oy, PO Box 515, 02201 Espoo, Finland

HP ierobežotās garantijas priekšrocības tiek piedāvātas papildus jebkurām likumīgajām tiesībām uz pārdevēja un/vai ražotāju nodrošinātu divu gadu garantiju gadījumā, ja preces neatbilst pirkuma līgumam, tomēr šo tiesību saņemšanu var ietekmēt vairāki faktori. HP ierobežotā garantija nekādā veidā neierobežo un neietekmē patērētāju likumīgās tiesības. Lai iegūtu plašāku informāciju, izmantojiet šo saiti: Patērētāju likumīgā garantija ([www.hp.com/go/eu-legal](http://www.hp.com/go/eu-legal)) vai arī Eiropas Patērētāju tiesību aizsardzības centra tīmekļa vietni ([http://ec.europa.eu/consumers/solving\\_consumer\\_disputes/non-judicial\\_redress/ecc-net/index\\_en.htm](http://ec.europa.eu/consumers/solving_consumer_disputes/non-judicial_redress/ecc-net/index_en.htm)). Patērētājiem ir tiesības izvēlēties, vai pieprasīt servisa nodrošinājumu saskaņā ar HP ierobežoto garantiju, vai arī pārdevēja sniegto divu gadu garantiju.

## Lituânia

HP ribotoji garantija yra HP savanoriškai teikiama komercinė garantija. Toliau pateikiami HP bendrovių, teikiančių HP garantiją (gamintojo garantiją) jūsų šalyje, pavadinimai ir adresai:

**Lietuva:** HP Finland Oy, PO Box 515, 02201 Espoo, Finland

HP ribotoji garantija papildomai taikoma kartu su bet kokiais kitomis įstatymais nustatytais teisėmis į pardavėjo suteikiamą dviejų metų laikotarpio garantiją dėl prekių atitikties pardavimo sutarčiai, tačiau tai, ar jums ši teisė bus suteikiama, gali priklausyti nuo įvairių aplinkybių. HP ribotoji garantija niekaip neapriboja ir neįtakuoja įstatymais nustatytų vartotojo teisių. Daugiau informacijos rasite paspaudę šią nuorodą: Teisinė vartotojo garantija ([www.hp.com/go/eu-legal](http://www.hp.com/go/eu-legal)) arba apsilankę Europos vartotojų centro internetinėje svetainėje ([http://ec.europa.eu/consumers/solving\\_consumer\\_disputes/non-judicial\\_redress/ecc-net/index\\_en.htm](http://ec.europa.eu/consumers/solving_consumer_disputes/non-judicial_redress/ecc-net/index_en.htm)). Vartotojai turi teisę prašyti atlikti techninį aptarnavimą pagal HP ribotąją garantiją arba pardavėjo teikiamą dviejų metų įstatymais nustatytą garantiją.

## Estônia

HP piiratud garantii on HP poolt vabatahtlikult pakutav kaubanduslik garantii. HP piiratud garantii eest vastutab HP üksus aadressil:

**Eesti:** HP Finland Oy, PO Box 515, 02201 Espoo, Finland

HP piiratud garantii rakendub lisaks seaduses ettenähtud müüjapoolsele kaheaastasele garantiile, juhul kui toode ei vasta müügilepingu tingimustele. Siiski võib esineda asjaolusid, mille puhul teie jaoks need õigused ei pruugi kehtida. HP piiratud garantii ei piira ega mõjuta mingil moel tarbija seadusjärgseid õigusi. Lisateavet leiate järgmiselt lingilt: tarbija õiguslik garantii ([www.hp.com/go/eu-legal](http://www.hp.com/go/eu-legal)) või võite külastada Euroopa tarbijakeskuste veebisaiti ([http://ec.europa.eu/consumers/solving\\_consumer\\_disputes/non-judicial\\_redress/ecc-net/index\\_en.htm](http://ec.europa.eu/consumers/solving_consumer_disputes/non-judicial_redress/ecc-net/index_en.htm)). Tarbijal on õigus valida, kas ta soovib kasutada HP piiratud garantiid või seadusega ette nähtud müüjapoolset kaheaastast garantiid.

## Garantia de Proteção Premium da HP: Declaração de garantia limitada para cartuchos de toner LaserJet

Este produto HP está garantido como livre de defeitos na matéria-prima ou de fabricação.

Esta garantia não se aplica a produtos que (a) foram reabastecidos, remodelados, reconicionados ou violados de alguma forma, que (b) experienciaram problemas devido ao mal uso, armazenamento inadequado ou operação fora das especificações ambientais publicadas para o produto da impressora ou (c) exibem desgaste pelo uso comum.

Para obter serviços de garantia, devolva o produto ao local onde o adquiriu (com uma descrição por escrito do problema e amostras de impressão) ou entre em contato com o suporte ao cliente HP. A HP, a seu critério, substituirá os produtos cujo defeito for comprovado ou reembolsará o preço de compra.

NA MEDIDA EM QUE PERMITIDO PELA LEGISLAÇÃO LOCAL, A GARANTIA ACIMA É EXCLUSIVA E NENHUMA OUTRA GARANTIA OU CONDIÇÃO, SEJA ESCRITA OU VERBAL, ESTÁ EXPRESSA OU IMPLÍCITA. A HP ISENTA-SE ESPECIFICAMENTE DE QUAISQUER GARANTIAS OU CONDIÇÕES IMPLÍCITAS DE COMERCIALIZAÇÃO, QUALIDADE SATISFATÓRIA E ADEQUAÇÃO A UMA FINALIDADE ESPECÍFICA.

ATÉ ONDE PERMITIDO PELA LEI LOCAL, EM HIPÓTESE ALGUMA A HP OU SEUS FORNECEDORES SERÃO RESPONSABILIZADOS POR DANOS DIRETOS, ESPECIAIS, CONSEQÜENCIAIS, INCIDENTAIS (INCLUINDO A PERDA DE LUCROS OU DADOS) OU OUTROS, SEJA POR CONTRATO, ATO ILÍCITO OU OUTRA FORMA.

OS TERMOS DE GARANTIA CONTIDOS NESTA DECLARAÇÃO, EXCETO NA EXTENSÃO MÁXIMA PERMITIDA PELA LEGISLAÇÃO, NÃO EXCLUEM, RESTRINGEM NEM MODIFICAM OS DIREITOS LEGAIS OBRIGATÓRIOS APLICÁVEIS À

VENDA DESTE PRODUTO A VOCÊ. OS TERMOS DA GARANTIA COMPLEMENTAM OS DIREITOS LEGAIS OBRIGATÓRIOS.

## Declaração de garantia limitada do kit de manutenção e de consumíveis de longa duração

Este produto HP é garantido contra defeitos de materiais e de fabricação até antes de a) a impressora apresentar um indicador de fim da vida útil no painel de controle ou b) dentro do período de vigência da garantia da impressora. Kits de manutenção preventiva de substituição ou produtos LLCs possuem uma garantia limitada de 90 dias somente para peças, a partir da data de compra mais recente.

Esta garantia não se aplica a produtos que (a) tenham sido reconicionados, remanufaturados ou alterados de qualquer maneira, (b) tenham apresentado problemas resultantes de erros de utilização, armazenamento inadequado ou operação fora das especificações ambientais publicadas para a impressora ou (c) exibirem desgaste de utilização normal.

Para obter serviços de garantia, devolva o produto ao local de compra (com uma descrição por escrito do problema) ou entre em contato com o atendimento ao cliente da HP. Caberá à HP optar por substituir os produtos comprovadamente defeituosos ou reembolsar seu preço de compra.

NA MEDIDA EM QUE PERMITIDO PELA LEGISLAÇÃO LOCAL, A GARANTIA MENCIONADA ACIMA É EXCLUSIVA, E NENHUMA OUTRA GARANTIA, ESCRITA OU ORAL, SERÁ EXPRESSA OU IMPLÍCITA. A HP SE ISENTA ESPECIFICAMENTE DE QUAISQUER GARANTIAS OU CONDIÇÕES IMPLÍCITAS DE COMERCIALIZAÇÃO, QUALIDADE SATISFATÓRIA E ADEQUAÇÃO A UMA FINALIDADE ESPECÍFICA.

ATÉ ONDE PERMITIDO PELA LEI LOCAL, EM HIPÓTESE ALGUMA A HP OU SEUS FORNECEDORES SERÃO RESPONSABILIZADOS POR DANOS DIRETOS, ESPECIAIS, CONSEQUENCIAIS, INCIDENTAIS (INCLUINDO A PERDA DE LUCROS OU DADOS) OU OUTROS, SEJA POR CONTRATO, ATO ILÍCITO OU OUTRA FORMA.

OS TERMOS DE GARANTIA CONTIDOS NESTA DECLARAÇÃO, EXCETO NA EXTENSÃO MÁXIMA PERMITIDA PELA LEGISLAÇÃO, NÃO EXLUEM, RESTRINGEM OU MODIFICAM OS DIREITOS LEGAIS OBRIGATÓRIOS APLICÁVEIS À VENDA DESTE PRODUTO A VOCÊ. OS TERMOS DA GARANTIA COMPLEMENTAM OS DIREITOS LEGAIS OBRIGATÓRIOS.

## Política da HP para suprimentos não HP

A HP não pode recomendar o uso de cartuchos de toner de outros fabricantes, sejam eles novos ou reconicionados.



**NOTA:** No caso de impressoras HP, o uso de cartuchos de toner fabricados por terceiros ou de cartuchos de toner recarregados não afeta a garantia ao cliente nem qualquer contrato de suporte da HP com o cliente. Entretanto, se a falha ou dano no produto for atribuído ao uso de um cartucho de toner recarregado ou não HP, a HP cobrará taxas padrão de material e de tempo de serviço com relação ao produto com essa falha ou dano específico.

## Website antifalsificações HP

Acesse [www.hp.com/go/anticounterfeit](http://www.hp.com/go/anticounterfeit) ao instalar um cartucho HP e o painel de controle exibirá uma mensagem indicando se o cartucho não é fabricado pela HP. A HP determinará se o cartucho é original ou não e tomará as medidas adequadas para resolver o problema.

Seu cartucho pode não ser um HP original se você perceber o seguinte:

- A página de status dos suprimentos indica que um suprimento de um fabricante que não a HP foi instalado.
- Ocorrerem muitos problemas com o cartucho.
- O cartucho não apresenta a aparência normal (por exemplo, a embalagem é diferente das embalagens HP).

## Dados armazenados no cartucho de toner

Os cartuchos de impressão da HP usados com esse produto contêm um chip de memória que ajuda na operação do produto.

Além disso, esse chip de memória coleta um conjunto limitado de informações sobre a utilização do produto, que pode incluir: a data em que o cartucho de toner foi instalado pela primeira vez, a data em que o cartucho foi usado pela última vez, o número de páginas impressas com o cartucho, a cobertura da página, os modos de impressão utilizados, os erros de impressão que podem ter ocorrido e o modelo do produto. Essas informações ajudam a HP a projetar produtos futuros que atendam às necessidades de impressão dos clientes.

Os dados coletados do chip de memória do cartucho de toner não contêm informações que possam ser usadas para identificar um cliente ou usuário do cartucho ou do produto.

A HP coleta uma amostra dos chips de memória dos cartuchos de toner devolvidos ao programa gratuito de reciclagem e devolução da HP (HP Planet Partners: [www.hp.com/recycle](http://www.hp.com/recycle)). Os chips de memória dessa amostra são lidos e analisados para melhorar os produtos futuros da HP. Os parceiros da HP que auxiliam na reciclagem desse cartucho de toner também poderão ter acesso a esses dados.

Qualquer empresa de terceiros que possua o cartucho de toner poderá ter acesso às informações anônimas no chip de memória.

## Acordo de licença de usuário final

LEIA COM ATENÇÃO ANTES DE USAR ESTE EQUIPAMENTO DE SOFTWARE: Este Contrato de Licença do Usuário Final ("EULA") é um contrato legal entre (a) você (seja pessoa física ou jurídica) e (b) a HP Inc. ("HP") regendo o uso do aplicativo Sign-In Once instalado em, ou disponibilizado pela HP para uso com, seu dispositivo de impressão (o "Software").

Uma correção ou um adendo a este EULA pode acompanhar o Produto HP.

OS DIREITOS NO SOFTWARE SÃO OFERECIDOS SOMENTE SOB A CONDIÇÃO DE QUE VOCÊ ACEITA TODOS OS TERMOS E CONDIÇÕES DESTE. AO INSTALAR, COPIAR, BAIXAR OU DE OUTRA FORMA USAR O SOFTWARE, VOCÊ CONCORDA COM OS TERMOS DESTE EULA. SE VOCÊ NÃO ACEITAR ESSES TERMOS DE LICENÇA, SUA ÚNICA SOLUÇÃO SERÁ INTERROMPER IMEDIATAMENTE O USO DO SOFTWARE E DESINSTALAR O PRODUTO DO DISPOSITIVO.

ESTE EULA É UM CONTRATO GLOBAL E NÃO É ESPECÍFICO PARA QUALQUER PAÍS EM PARTICULAR, ESTADO OU TERRITÓRIO. SE VOCÊ TIVER ADQUIRIDO O SOFTWARE COMO UM CONSUMIDOR, DENTRO DA RESPECTIVA DEFINIÇÃO LEGAL DE CONSUMIDOR EM SEU PAÍS, ESTADO OU TERRITÓRIO, ENTÃO, NÃO OBSTANTE ALGO EM CONTRÁRIO NESTE EULA, NADA NESTE EULA AFETA QUAISQUER DIREITOS OU RECURSOS LEGAIS NÃO EXCLUÍVEIS QUE VOCÊ POSSA TER EM TAL LEGISLAÇÃO DO CONSUMIDOR, E ESTE EULA ESTÁ SUJEITO A ESSES DIREITOS E RECURSOS. CONSULTE A SEÇÃO 17 PARA OBTER MAIS INFORMAÇÕES SOBRE SEUS DIREITOS DE CONSUMIDOR.

- 1. CONCESSÃO DE LICENÇA.** A HP lhe concede os seguintes direitos, contanto que aceite todos os termos e condições deste EULA. Caso você esteja representando uma entidade ou organização, os mesmos termos e condições desta seção 1 também serão aplicáveis com relação ao uso, cópia e armazenamento do Software nos dispositivos da sua respectiva pessoa ou organização.
  - a.** Uso. É permitido usar uma cópia do Software no dispositivo somente com o objetivo de acessar e usar o Software. Você não pode separar as partes componentes do Software para uso em mais de um dispositivo. Você não tem o direito de distribuir o software, nem tem o direito de modificar o



acesso e uso da conta de ID HP, quaisquer aplicativos vinculados por meio deste software e seu(s) dispositivo(s), além de pagar quaisquer gastos aplicáveis.

- b. VOCÊ É TOTAL E EXCLUSIVAMENTE RESPONSÁVEL PELA MANUTENÇÃO DA CONFIDENCIALIDADE DE QUAISQUER NOMES DE USUÁRIO E SENHAS COLETADOS PELO SOFTWARE. Você deve notificar a HP imediatamente a respeito de qualquer uso não autorizado da sua conta de ID HP ou de qualquer outra violação de segurança relacionada a este Software ou com o(s) dispositivo(s) no qual está(ão) instalado(s).
9. **AVISO DE COLETA DE DADOS.** A HP pode coletar nomes de acesso, senhas, endereços IP de dispositivos e/ou outras informações de autenticação utilizadas por você para acessar o ID HP e os vários aplicativos conectados por meio deste Software. A HP pode usar esses dados para otimizar o desempenho do Software com base nas preferências do usuário, fornecer suporte e manutenção e assegurar a segurança e a integridade do software. Você pode ler mais sobre a coleta de dados nas seções intituladas "Quais dados coletamos" e "Como usamos dados" na [Declaração de Privacidade HP](#).
10. **ISENÇÃO DE RESPONSABILIDADE SOBRE GARANTIAS.** NA MEDIDA DO PERMITIDO PELA LEGISLAÇÃO APLICÁVEL, A HP E SEUS FORNECEDORES FORNECEM O SOFTWARE "COMO ESTÁ" E COM TODAS AS FALHAS, E PELO PRESENTE ISENTAM-SE DE RESPONSABILIDADE POR TODAS AS OUTRAS GARANTIAS, DEVERES E CONDIÇÕES, SEJAM EXPRESSAS, IMPLÍCITAS OU LEGAIS, INCLUINDO, MAS SEM LIMITAÇÃO, GARANTIAS: (i) DO TÍTULO E NÃO VIOLAÇÃO; (ii) DA COMERCIALIZAÇÃO; (iii) DE ADEQUAÇÃO PARA FINALIDADE ESPECÍFICA; (iv) DE QUE O SOFTWARE FUNCIONARÁ COM SUPRIMENTOS OU ACESSÓRIOS QUE NÃO SEJAM DA HP; E (v), DA AUSÊNCIA DE VÍRUS, TUDO COM RELAÇÃO AO SOFTWARE. Alguns estados/algumas jurisdições não permitem a exclusão de garantias implícitas ou limitações na duração dessas garantias, portanto, a isenção de responsabilidades pode não se aplicar a você.
11. **LIMITAÇÃO DE RESPONSABILIDADE.** Sujeito à legislação local, excluindo qualquer dano que possa ocorrer, a responsabilidade total da HP e de seus fornecedores sob qualquer provisão deste EULA e sua solução exclusiva para o supracitado estará limitada à quantia máxima realmente paga por você separadamente pelo Software, ou US\$ 5,00. NA MEDIDA DO PERMITIDO PELA LEGISLAÇÃO APLICÁVEL, EM NENHUMA SITUAÇÃO A HP OU SEUS FORNECEDORES SERÃO RESPONSÁVEIS POR QUAISQUER DANOS ESPECIAIS, INCIDENTAIS, INDIRETOS OU DECORRENTES, SEJAM QUAIS FOREM (INCLUINDO, MAS SEM LIMITAÇÃO, DANOS POR LUCROS CESSANTES, POR PERDA DE INFORMAÇÕES CONFIDENCIAIS OU DE OUTRAS INFORMAÇÕES, PELA INTERRUPÇÃO DOS NEGÓCIOS, POR ACIDENTES PESSOAIS OU PELA PERDA DE PRIVACIDADE), RESULTANTES DE, OU DE ALGUMA FORMA RELACIONADOS A, UTILIZAÇÃO OU INCAPACIDADE DE UTILIZAR O SOFTWARE, OU DE QUALQUER OUTRA FORMA RELACIONADO A QUALQUER PROVISÃO DESTES EULA, MESMO SE A HP OU QUALQUER DE SEUS FORNECEDORES TIVEREM SIDO AVISADOS DA POSSIBILIDADE DE TAIS DANOS OCORREREM E MESMO SE A SOLUÇÃO PROPOSTA FALHAR EM SEU PROPÓSITO ESSENCIAL. Alguns estados/jurisdições não permitem a exclusão de danos incidentais ou decorrentes, portanto a limitação ou exclusão acima pode não ser aplicável a você.
12. **CLIENTES DO GOVERNO DOS EUA.** Em conformidade com FAR 12.211 e 12.212, Software para Computador Comercial, Documentação de Software para Computador e Dados Técnicos para itens comerciais são licenciados para o Governo dos Estados Unidos sob licença comercial padrão da HP.
13. **CONFORMIDADE COM AS LEIS DE EXPORTAÇÃO.** Você deverá atuar em conformidade com todas as leis e regulamentos dos Estados Unidos da América e de outros países ("Leis de Exportação") para garantir que o Software não seja (1) exportado, direta ou indiretamente, em desacordo com as Leis de Exportação; ou (2) sejam usados para qualquer finalidade proibida pelas Leis de Exportação, incluindo, sem limitação, a proliferação de armas nucleares, químicas ou biológicas.
14. **CAPACIDADE E AUTORIDADE PARA CONTRATAR.** Você declara que possui idade legal suficiente (maioridade) na jurisdição de sua residência e, se aplicável, está devidamente autorizado por seu empregador a dar início a esse contrato em nome dele.
15. **LEGISLAÇÃO VIGENTE.** Este EULA é regido pela leis do estado da Califórnia, EUA



- 16. CONTRATO COMPLETO.** A não ser que você tenha assinado um acordo de licença separado para o Software, este EULA (incluindo seus adendos e correções que acompanham o Produto HP) é o contrato na íntegra entre você e a HP em relação ao Software e substitui todas as comunicações, propostas e representações, anteriores ou contemporâneas, verbais ou por escrito, em relação ao Software ou a qualquer outro assunto coberto por este EULA. No caso de os termos de quaisquer políticas ou programas da HP para serviços de suporte entrarem em conflito com os termos deste EULA, os termos deste EULA prevalecerão.
- 17. Direitos de consumidor.** Os consumidores em alguns países, estados ou territórios podem ter o benefício de determinados direitos e recursos legais sob a legislação do consumidor, em respeito dos quais a responsabilidade da HP não pode ser excluída ou limitada legalmente. Se você tiver adquirido o software como um cliente dentro da respectiva definição legal de consumidor em seu país, estado ou território, as provisões deste EULA (incluindo os avisos de garantia, limitações e exclusões de responsabilidade) devem ser lidas sujeitas à lei aplicável e aplicadas somente à extensão máxima permitida por essa lei aplicável.

**Consumidores australianos:** Se você adquiriu o software como um consumidor dentro da definição da “Lei do consumidor australiano” sob o Ato 2010 (Cth) de Competição e Consumidor Australiano, então apesar de qualquer outra provisão deste EULA:

- a. o software é fornecido com garantias que não podem ser excluídas sob a Lei do consumidor australiano, incluindo que produtos terão qualidade aceitável e serviços serão fornecidos com o cuidado e habilidade devidos. Você tem direito a uma reposição ou reembolso no caso de uma falha grave e compensação por outras perdas e danos razoavelmente previsíveis. Você também tem direito a ter o software reparado ou substituído caso ele não seja de qualidade aceitável e caso a falha não chegue a ser grave
- b. nada neste EULA exclui, restringe ou modifica qualquer direito ou recurso, ou qualquer garantia, ou outro termo ou condição implicado ou imposto pela lei do consumidor australiano, que não possa ser excluído ou limitado legalmente; e
- c. as vantagens fornecidas a você pelas garantias expressas neste EULA estão em conjunto com outros direitos e recursos disponíveis a você sob a lei do consumidor australiano. Seus direitos sob a lei do consumidor australiano prevalecem à extensão de que eles sejam inconsistentes com quaisquer limitações contidas na garantia expressa.

O Software pode ser capaz de reter dados gerados pelo usuário. A HP pelo presente fornece aviso de que se HP reparar o Software, esse reparo pode resultar em perda de dados. À extensão máxima permitida pela lei, as limitações e exclusões de responsabilidade da HP neste EULA aplicam-se em respeito a qualquer perda de dados.

Se você achar que deve receber qualquer garantia sob este acordo ou qualquer um dos recursos acima, entre em contato com a HP:

HP PPS Australia Pty Ltd  
Building F, 1 Homebush Bay  
Drive  
Rhodes, NSW 2138  
Austrália

Para iniciar uma solicitação de suporte ou reivindicação de garantia, ligue para 13 10 47 (dentro da Austrália) ou +61 2 8278 1039 (se estiver ligando internacionalmente) ou acesse [www.hp.com.au](http://www.hp.com.au) e selecione a opção "Support" (Suporte) para obter as opções mais atuais de atendimento ao cliente.

Se você for um consumidor dentro da definição da Lei de Consumidor Australiano e estiver comprando o software ou garantia e serviços de suporte para o software, que não são ordinariamente adquiridos para uso ou consumo pessoal, doméstico ou do lar, então apesar de qualquer outra provisão deste EULA, a HP



limita sua responsabilidade sobre falha para estar de acordo com uma garantia de consumidor conforme a seguir:

- a. fornecimento de garantia ou serviços de suporte para o Software: para um ou mais destes procedimentos: refornecimento dos serviços ou pagamento dos custos de ter os serviços refornecidos;
- b. fornecimento do Software: para um ou mais dos seguintes: substituição do Software ou do fornecimento de software equivalente; reparo do Software; pagamento dos custos de substituição do Software ou de obtenção de Software equivalente; ou pagamento dos custos de ter o Software reparado; e
- c. caso contrário, à extensão máxima permitida pela lei.

**Consumidores neozelandeses:** Na Nova Zelândia, o Software é fornecido com garantias que não podem ser excluídas sob Ato 1993 de Garantias do Consumidor. Na Nova Zelândia, a Transação do Consumidor significa uma transação envolvendo uma pessoa que comprou produtos para uso ou consumo pessoais, doméstico ou do lar e não para o fim empresarial. Os consumidores neozelandeses adquirindo itens para uso pessoal, doméstico, no lar ou para consumo e não para fins comerciais (“consumidores neozelandeses”) têm direito a reparo, substituição ou reembolso em caso de falha e compensação por outras perdas ou danos razoavelmente previsíveis. Um consumidor neozelandês (como definido acima) pode recuperar os custos de devolução do produto ao lugar da compra se houver uma quebra da lei do consumidor neozelandês; além disso, se o custo de devolução dos produtos para HP for significativo para o novo consumidor neozelandês, então a HP coletará tais produtos pagando esses custos. Onde qualquer suprimento de produtos ou serviços for para fins comerciais, você concorda que o Ato 1993 das Garantias do Consumidor não se aplica e que dada a natureza e valor da transação, isso é justo e razoável.

© Copyright 2019 HP Development Company, L.P.

As informações contidas neste documento estão sujeitas a alterações sem aviso prévio. Todos os outros nomes de produtos aqui mencionados podem ser marcas comerciais de suas respectivas empresas. Na extensão permitida pela lei aplicável, as únicas garantias para produtos e serviços da HP são as estabelecidas nas declarações de garantia expressa que acompanham tais produtos e serviços. Nenhuma parte deste documento deve ser interpretada como garantia adicional. Na extensão permitida pela lei aplicável, a HP não será responsável por omissões, erros técnicos ou erros editoriais contidos neste documento.

Version: Abril de 2019

## Serviço de garantia de auto-reparo do cliente

Os produtos HP são projetados com muitas peças de auto-reparo do cliente (Customer Self Repair, CSR) para minimizar o tempo de reparo e permitir maior flexibilidade na substituição de peças com defeito. Se durante o período de diagnóstico a HP identificar que o reparo pode ser feito com uma peça CSR, ela enviará essa peça diretamente a você para substituição. Existem duas categorias de peças CSR: 1) Peças cujo auto-reparo do cliente é obrigatório. Se você pedir que a HP troque essas peças, será cobrado pelos custos de deslocamento e mão-de-obra relativos à execução desse serviço. 2) Peças cujo auto-reparo do cliente é opcional. Essas peças também são destinadas ao auto-reparo do cliente. Porém, se você pedir que a HP as substitua, isso poderá ser feito sem custo adicional, de acordo com o tipo de serviço de garantia designado ao seu produto.

Com base na disponibilidade e de acordo com a localização geográfica, as peças CSR serão enviadas com entrega prevista para o dia útil seguinte. É possível oferecer entregas para o mesmo dia ou num prazo de quatro horas, por um custo adicional e de acordo com a localização geográfica. Caso precise de ajuda, você pode ligar para o Centro de Suporte Técnico HP, que um técnico o ajudará por telefone. A HP especifica, nos materiais enviados com uma peça CSR de reposição, se a peça correspondente com defeito deverá ser devolvida à HP. Nos casos em que é preciso devolver a peça com defeito à HP, você deverá enviar essa peça defeituosa dentro de um prazo definido, em geral cinco (5) dias úteis. A peça com defeito deverá ser devolvida juntamente com a documentação associada constante no material de remessa fornecido. Caso você não devolva a peça com

defeito, a HP poderá lhe cobrar pela reposição. No caso de um auto-reparo do cliente, a HP pagará todas as despesas de remessa e devolução de peças, e determinará o courier/transportadora a ser usado(a).

## Assistência ao cliente

Obtenha suporte por telefone no seu país/região	Os números de telefones por país/região estão no folheto que vem na caixa junto com o produto ou em <a href="http://www.hp.com/support/">www.hp.com/support/</a> .
Tenha em mãos o nome do produto, o número de série, a data da aquisição e a descrição do problema	
Obtenha suporte 24 horas via Internet e baixe utilitários de software e drivers	<a href="http://www.hp.com/support/ljM438MFP">http://www.hp.com/support/ljM438MFP</a> ou <a href="http://www.hp.com/support/ljM440MFP">http://www.hp.com/support/ljM440MFP</a> ou <a href="http://www.hp.com/support/ljM442MFP">http://www.hp.com/support/ljM442MFP</a> ou <a href="http://www.hp.com/support/ljM443MFP">http://www.hp.com/support/ljM443MFP</a>
Solicite acordos de manutenção e serviços adicionais da HP	<a href="http://www.hp.com/go/carepack">www.hp.com/go/carepack</a>
Registrar seu produto	<a href="http://www.register.hp.com">www.register.hp.com</a>

## B Programa de proteção ambiental

### Proteção ambiental

A HP tem o compromisso de fornecer produtos de qualidade de uma maneira ambientalmente segura. Este produto foi projetado com vários atributos para minimizar impactos ambientais.

### Produção de ozônio

As emissões aéreas de ozônio para este produto foram medidas de acordo com um protocolo padronizado\* e quando esses dados de emissão são aplicados a um cenário de alto uso antecipado em um espaço de trabalho profissional\*\*, a HP determinou que não há um valor considerável de ozônio gerado durante a impressão e os níveis estão certos dentro dos padrões e diretrizes de qualidade de ar em ambiente interno atuais.

\* O método de teste para a determinação de emissões de dispositivos de cópia em relação à obtenção da etiqueta ambiental para dispositivos de escritório com função de impressão; DE-UZ 205 – BAM, janeiro de 2018

\*\* Com base na concentração de ozônio ao imprimir 2 horas por dia em uma sala de 30,6 metros cúbicos com uma taxa de ventilação de 0,68 trocas de ar por hora com suprimentos de impressão HP

### Uso do papel

O recurso de duplexação (manual ou automático) e impressão N+ (várias páginas impressas em uma única página) deste produto pode reduzir o uso de papel e as demandas resultantes de recursos naturais.

### Plástico

As peças plásticas com mais de 25 gramas possuem marcas, de acordo com os padrões internacionais, para facilitar a identificação de plásticos para reciclagem no fim da vida útil do produto.

### Suprimentos para impressão da HP LaserJet

Os suprimentos originais da HP foram projetados com o meio ambiente em mente. A HP facilita a economia de recursos e papel ao imprimir. E, quando terminarem, a reciclagem é fácil e gratuita.<sup>1</sup>

Todos os cartuchos HP devolvidos ao programa HP Planet Partners passam por um processo de reciclagem de várias fases onde materiais são separados e refinados para uso como matéria-prima em novos cartuchos originais da HP e produtos diários. Cartuchos não originais da HP devolvidos por meio do programa HP Planet Partners são enviados para um aterro, e a HP nunca recarrega ou revende cartuchos originais da HP.

**Para participar do programa HP Planet Partners de devolução e reciclagem, acesse [www.hp.com/recycle](http://www.hp.com/recycle). Selecione seu país/região para obter informações sobre como devolver suprimentos de impressão HP. Informações e instruções sobre o programa em diferentes idiomas também são incluídas em todos os novos pacotes de cartuchos de impressão HP LaserJet.**

<sup>1</sup> A disponibilidade do programa varia. Para mais informações, acesse [www.hp.com/recycle](http://www.hp.com/recycle).

## Papel

Este produto pode usar papéis reciclados e leves (EcoFFICIENT™), desde que eles atendam às diretrizes descritas no *HP LaserJet Printer Family Print Media Guide* (Guia de mídia de impressão da família de impressoras HP LaserJet). Este produto é adequado para o uso de papéis reciclados e leves (EcoFFICIENT™), de acordo com a norma EN12281:2002.

## Restrições materiais

Este produto HP não contém mercúrio adicionado.

## Informações sobre bateria

Este produto pode conter uma bateria de:

- Lítio de policarbono monofluoreto (tipo BR) ou
- Lítio-dióxido de manganês (tipo CR)

que pode exigir tratamento especial no final da vida útil.

---

 **NOTA:** OBSERVAÇÃO apenas para tipo CR: Material com percloratos – manuseio especial pode ser necessário. Consulte <http://dtsc.ca.gov/hazardouswaste/perchlorate>.

**Gramatura:** ~3 g

**Localização:** Na placa-mãe

**Removível pelo usuário:** Não



廢電池請回收

Para informações sobre reciclagem, você pode entrar em contato com <http://www.hp.com/recycle> ou com suas autoridades locais ou com a Electronics Industries Alliance em <http://www.eiae.org>.

---

## Descarte de equipamentos não usados pelos usuários (União Europeia, Reino Unido e Índia)



Este símbolo indica que você não deve descartar o produto com o lixo doméstico. Em vez disso, você deve proteger a saúde e o ambiente, devolvendo o equipamento que já não está mais em uso para um ponto de coleta designado para a reciclagem de equipamentos eletroeletrônicos. Para obter mais informações, entre em contato com o serviço de descarte de lixo doméstico ou visite: [www.hp.com/recycle](http://www.hp.com/recycle).

## Reciclagem de hardware eletrônico

A HP incentiva seus clientes a reciclarem o hardware eletrônico usado. Para obter mais informações sobre programas de reciclagem, visite: [www.hp.com/recycle](http://www.hp.com/recycle).

## Informações para reciclagem de hardware no Brasil



**Não descarte o produto eletrônico em lixo comum**

Este produto eletrônico e seus componentes não devem ser descartados no lixo comum, pois embora estejam em conformidade com padrões mundiais de restrição a substâncias nocivas, podem conter, ainda que em quantidades mínimas, substâncias impactantes ao meio ambiente. Ao final da vida útil deste produto, o usuário deverá entregá-lo à HP. A não observância dessa orientação sujeitará o infrator às sanções previstas em lei.

Após o uso, as pilhas e/ou baterias dos produtos HP deverão ser entregues ao estabelecimento comercial ou rede de assistência técnica autorizada pela HP.

Para maiores informações, inclusive sobre os pontos de recebimento, acesse:

[www.hp.com.br/reciclar](http://www.hp.com.br/reciclar)

## Substâncias químicas

A HP tem o compromisso de oferecer a seus clientes informações sobre as substâncias químicas em nossos dispositivos, conforme o necessário para cumprir os requisitos legais, como o REACH (Regulation EC No 1907/2006 of the European Parliament and the Council). Um relatório de informações químicas sobre este produto pode ser encontrado no site: [www.hp.com/go/reach](http://www.hp.com/go/reach).

## Dados de alimentação elétrica conforme o Regulamento 1275/2008 da União Europeia e respectivos Regulamentos e Leis do Reino Unido

Para obter dados avançados de produto, incluindo o consumo de energia do produto em espera em rede caso todas as portas de rede com cabo estejam conectadas e todas as portas de rede sem fio estejam ativadas, consulte a seção P14 'Informações adicionais' da Declaração ECO de TI do produto em [www.hp.com/hpinfo/globalcitizenship/environment/productdata/itecodesktop-pc.html](http://www.hp.com/hpinfo/globalcitizenship/environment/productdata/itecodesktop-pc.html).

## Informações do usuário sobre SEPA Ecolabel (China)

中国环境标识认证产品用户说明

噪声大于 63.0 dB(A)的办公设备不宜放置于办公室内，请在独立的隔离区域使用。

如需长时间使用本产品或打印大量文件，请确保在通风良好的房间内使用。

如您需要确认本产品处于零能耗状态，请按下电源关闭按钮，并将插头从电源插座断开。

您可以使用再生纸，以减少资源耗费。

## A etiqueta de regulamentação da implementação na energia da China para impressora, fax e copiadora

依据“复印机、打印机和传真机能源效率标识实施规则”，本打印机具有中国能效标签。根据“复印机、打印机和传真机能效限定值及能效等级”（“GB21521”）决定并计算得出该标签上所示的能效等级和 TEC（典型能耗）值。

### 1. 能效等级

能效等级分为三个等级，等级 1 级能效最高。根据产品类型和打印速度标准决定能效限定值。

### 2. 能效信息

#### 2.1 LaserJet 打印机和高性能喷墨打印机

- 典型能耗

典型能耗是正常运行 GB21521 测试方法中指定的时间后的耗电量。此数据表示为每周千瓦时 (kWh)。

标签上所示的能效数字按涵盖根据“复印机、打印机和传真机能源效率标识实施规则”选择的登记装置中所有配置的代表性配置测定而得。因此，本特定产品型号的实际能耗可能与标签上所示的数据不同。

有关规格的详细信息，请参阅 GB21521 标准的当前版本。

## Declaração de restrição de substâncias perigosas (Índia)

This product, as well as its related consumables and spares, complies with the reduction in hazardous substances provisions of the "India E-waste Rule 2016." It does not contain lead, mercury, hexavalent chromium, polybrominated biphenyls or polybrominated diphenyl ethers in concentrations exceeding 0.1 weight % and 0.01 weight % for cadmium, except where allowed pursuant to the exemptions set in Schedule 2 of the Rule.

## WEEE (Turquia)

Türkiye Cumhuriyeti: AEEE Yönetmeliğine Uygundur

## Tabela de conteúdo (China)

产品中有毒物质或元素的名称及含量  
The Table of Hazardous Substances/Elements and their Content  
根据中国《电器电子产品有害物质限制使用管理办法》  
As required by China's Management Methods for Restricted Use of  
Hazardous Substances in Electrical and Electronic Products



部件名称 Part Name	有害物质 Hazardous Substances					
	铅 Lead (Pb)	汞 Mercury (Hg)	镉 Cadmium (Cd)	六价铬 Hexavalent Chromium (Cr(VI))	多溴联苯 Polybrominated biphenyls (PBB)	多溴二苯醚 Polybrominated diphenyl ethers (PBDE)
打印引擎	X	O	O	O	O	O
复印机组件	X	O	O	O	O	O
控制面板	X	O	O	O	O	O
塑料外壳	O	O	O	O	O	O
格式化板组件	X	O	O	O	O	O
碳粉盒	X	O	O	O	O	O

CHR-LJ-PK-MFP-02

表格依据SJ/T 11364 的规定编制。

This form has been prepared in compliance with the provisions of SJ/T 11364.

O: 表示该有害物质在该部件所有均质材料中的含量均在GB/T 26572 规定的限量要求以下。

O: Indicates that the content of said hazardous substance in all of the homogenous materials in the component is within the limits required by GB/T 26572.

X: 表示该有害物质至少在该部件的某一均质材料中的含量超出GB/T 26572 规定的限量要求。

X: Indicates that the content of said hazardous substance exceeds the limits required by GB/T 26572 in at least one homogenous material in the component.

此表中所有名称中含“X”的部件均符合中国 RoHS达标管理目录限用物质应用例外清单的豁免。

All parts named in this table with an "X" are in compliance with the China RoHS "List of Exceptions to RoHS Compliance Management Catalog (or China RoHS Exemptions)".

此表中所有名称中含“X”的部件均符合欧盟 RoHS 立法。

All parts named in this table with an "X" are in compliance with the European Union's RoHS Legislation.

注: 环保使用期限的参考标识取决于产品正常工作的温度和湿度等条件

Note: The referenced Environmental Protection Use Period Marking was determined according to normal operating use conditions of the product such as temperature and humidity.

## Folha de dados de segurança de materiais (MSDS)

É possível obter as folhas de dados de segurança de materiais (Material Safety Data Sheets, MSDS) para suprimentos que contêm substâncias químicas (por exemplo, toner) no site da HP, no endereço [www.hp.com/go/msds](http://www.hp.com/go/msds).

## EPEAT

Vários produtos HP foram projetados para atenderem ao EPEAT. O EPEAT é uma classificação ambiental abrangente que ajuda a identificar equipamentos eletrônicos mais ecológicos. Para obter mais informações sobre o EPEAT, acesse [www.epeat.net](http://www.epeat.net). Para obter informações sobre produtos HP registrados para o EPEAT, acesse [www.hp.com/hpinfo/globalcitizenship/environment/pdf/epeat\\_printers.pdf](http://www.hp.com/hpinfo/globalcitizenship/environment/pdf/epeat_printers.pdf).

# Tabela de substâncias (Taiwan)

台灣 限用物質含有情況標示聲明書

Taiwan Declaration of the Presence Condition of the Restricted Substances Marking (20190207)

LaserJet Multi Function Printer (LaserJet MFD Printer) - 01

## 限用物質含有情況標示聲明書

Declaration of the Presence Condition of the Restricted Substances Marking

若要存取產品的最新使用指南或手冊，請前往 <http://www.hp.com/support>。選取搜尋您的產品，然後依照畫面上的指示繼續執行。

To access the latest user guides or manuals for your product. Go to

<http://www.support.hp.com>. Select **Find your product**, and then follow the on-screen instructions.

單元 Unit	限用物質及其化學符號 Restricted substances and its chemical symbols					
	鉛 Lead (Pb)	汞 Mercury (Hg)	鎘 Cadmium (Cd)	六價鉻 Hexavalent chromium (Cr <sup>+6</sup> )	多溴聯苯 Polybrominated biphenyls (PBB)	多溴二苯醚 Polybrominated diphenyl ethers (PBDE)
列印引擎 Print engine	—	○	○	○	○	○
列印機組件 Print assembly	—	○	○	○	○	○
控制面板 Control panel	—	○	○	○	○	○
塑膠外殼 Plastic housing parts	○	○	○	○	○	○
格式化組件 Formatter	—	○	○	○	○	○
備考1. “超出0.1 wt %”及“超出0.01 wt %”係指限用物質之百分比含量超出百分比含量基準值。 Note 1 : “Exceeding 0.1 wt %” and “exceeding 0.01 wt %” indicate that the percentage content of the restricted substance exceeds the reference percentage value of presence condition.						
備考2. “○”係指該項限用物質之百分比含量未超出百分比含量基準值。 Note 2 : “○” indicates that the percentage content of the restricted substance does not exceed the percentage of reference value of presence.						
備考3. “—”係指該項限用物質為排除項目。 Note 3 : The “—” indicates that the restricted substance corresponds to the exemption.						

TWR-LJ-MFP-01



## Para obter mais informações

Para obter informações sobre esses tópicos ambientais:

- Folha do perfil ambiental do produto deste e de muitos outros produtos HP relacionados
- Compromisso da HP com o meio ambiente;
- sistema de gerenciamento ambiental HP;
- programa de devolução e reciclagem de produtos HP no fim da vida útil;
- Folha de dados de segurança de materiais

Acesse [www.hp.com/go/environment](http://www.hp.com/go/environment).

Acesse também o site [www.hp.com/recycle](http://www.hp.com/recycle).

# C Informações de regulamentação

## Declarações regulamentares

### Números de identificação do modelo regulamentar

Para fins de identificação regulamentar, foi atribuído ao seu produto um número de modelo regulamentar. Os números de modelo regulamentar não devem ser confundidos com nomes de marketing ou números do produto.

**Tabela C-1** Número de modelo regulamentar

Número do modelo do produto	Número de modelo regulamentar
HP LaserJet MFP M438n, M438dn, M440n, M440dn, M442dn, M443nda	SEOLA-1907-02

**Tabela C-2** Número de modelo regulamentar: M438nda e M440nda

Número do modelo do produto	Número de modelo regulamentar
HP LaserJet MFP M438nda, M440nda	SEOLA-1907-02A

### Aviso regulamentar da União Européia e Reino Unido



Produtos com a marca CE e UKCA atendem uma ou mais das seguintes Diretrizes da UE e/ou Instrumentos Legais do Reino Unido, conforme o caso: Diretiva de baixa tensão 2014/35/UE, Diretiva EMC 2014/30/UE, Diretiva de Design Eco 2009/125/EC, RED 2014/53/UE, Diretiva RoHS 2011/65/UE.

A compatibilidade com essas diretivas é avaliada usando os Padrões de harmonia europeus. A declaração de conformidade completa da UE e do Reino Unido pode ser encontrada no seguinte site: [www.hp.com/go/certificates](http://www.hp.com/go/certificates) (pesquise pelo nome do modelo do produto ou pelo número de modelo regulamentar, ou RMN (Regulatory Model Number), que pode ser encontrado na etiqueta regulamentar)

O ponto de contato para questões regulamentares é: Email [techregshelp@hp.com](mailto:techregshelp@hp.com)

O ponto de contato na Europa para questões regulamentares é:

HP Deutschland GmbH, HP HQ-TRE, 71025 Boeblingen, Germany

O ponto de contato no Reino Unido para questões regulamentares é:

HP Inc UK Ltd, Regulatory Enquiries, Earley West, 300 Thames Valley Park Drive, Reading, RG6 1PT

O produto atende os requisitos da EN 55032 e da norma UK/BS EN equivalente, em cujo caso se aplica o seguinte: "Aviso - Este é um produto da Classe A. Em um ambiente doméstico, esse produto pode causar interferência em comunicações de rádio, caso em que o usuário deve tomar as medidas necessárias."

## Regulamentos da FCC

Este equipamento foi submetido a testes e se encontra em conformidade com os limites para um dispositivo digital Classe A, de acordo com a Parte 15 das normas da FCC. Esses limites foram criados para proporcionar proteção razoável contra interferência prejudicial quando o equipamento é operado em um ambiente comercial. Este equipamento gera, usa e pode irradiar energia de frequência de rádio e, se não instalado e utilizado de acordo com o manual de instruções, pode causar interferência prejudicial em comunicações por rádio. A operação deste equipamento em área residencial provavelmente causará interferência prejudicial, e as despesas com a correção dessa interferência serão de responsabilidade do usuário.

 **NOTA:** Qualquer alteração ou modificação na impressora que não seja expressamente aprovada pela HP pode anular a autoridade do usuário de operar esse equipamento.

Para estar em conformidade com os limites de Classe A da Parte 15 das normas da FCC, é necessário utilizar um cabo de interface blindado.

## Canadá - Declaração de Conformidade ICES-003 Canadense do Setor

CAN ICES-3(A)/NMB-3(A)

## Declaração VCCI (Japão)

VCCI 32-1 規定適合の場合

この装置は、クラスA機器です。この装置を住宅環境で使用すると電波妨害を引き起こすことがあります。この場合には使用者が適切な対策を講ずるよう要求されることがあります。

**VCCI - A**

## Declaração da EMC (Coreia)

A 급 기기 (업무용방송통신기자재)	이 기기는 업무용 환경에서 사용할 목적으로 적합성평가를 받은 기기로서 가정용 환경에서 사용하는 경우 전파간섭의 우려가 있습니다.
------------------------	---

## Declaração da EMC (China)

此为 A 级产品，在生活环境中，该产品可能会造成无线电干扰。在这种情况下，可能需要用户对其干扰采取切实可行的措施。

## Instruções para cabo de energia

Verifique se sua fonte de alimentação é adequada para a classificação de tensão do produto. A classificação de tensão está na etiqueta do dispositivo. O produto usa 100-127 Vac ou 220-240 Vac e 50/60 Hz.

Conecte o cabo de alimentação entre o produto e a tomada CA aterrada.

---

**⚠ CUIDADO:** Para evitar danos ao produto, use apenas o cabo de alimentação fornecido com o produto.

---

## Declaração para o cabo de alimentação (Japão)

製品には、同梱された電源コードをお使い下さい。  
同梱された電源コードは、他の製品では使用出来ません。

## Segurança do laser

O CDRH (Center for Devices and Radiological Health) do U.S. Food and Drug Administration implementou regulamentações para produtos a laser fabricados desde o dia 1 de agosto de 1976. A conformidade é obrigatória para produtos comercializados nos Estados Unidos. O dispositivo está certificado como um produto a laser "Classe 1" segundo o Padrão de Emissão de Radiação do Departamento Americano de Saúde e Serviços Humanos (DHHS), de acordo com a Lei de Controle de Radiação para Saúde e Segurança, de 1968. Como a radiação emitida dentro do dispositivo está totalmente confinada em compartimentos protetores e tampas externas, o raio laser não pode escapar durante qualquer fase de operação normal do usuário.

---

**⚠ AVISO!** O uso de controles, a execução de ajustes ou procedimentos não especificados neste Guia do usuário podem resultar em exposição à radiação perigosa.

---

Para outros assuntos regulatórios nos Estados Unidos/Canadá, entre em contato com:

HP Inc.

1501 Page Mill Rd, Palo Alto, CA 94304, USA

Contato por e-mail: techregshelp@hp.com ou contato por telefone: +1 (650) 857-1501

## Declaração sobre laser para a Finlândia

### Luokan 1 laserlaite

HP LaserJet MFP M438, M440, M442, M443, laserkirjoitin on käyttäjän kannalta turvallinen luokan 1 laserlaite. Normaalisissa käytössä kirjoittimen suojakoteloointi estää lasersäteen pääsyn laitteen ulkopuolelle. Laitteen turvallisuusluokka on määritetty standardin EN 60825-1 (2014) mukaisesti.

### VAROITUS!

Laitteen käyttäminen muulla kuin käyttöohjeessa mainitulla tavalla saattaa altistaa käyttäjän turvallisuusluokan 1 ylittävälle näkymättömälle lasersäteilylle.

### VARNING!

Om apparaten används på annat sätt än i bruksanvisning specificerats, kan användaren utsättas för osynlig laserstrålning, som överskrider gränsen för laserklass 1.

### HUOLTO

HP LaserJet MFP M438, M440, M442, M443 - kirjoittimen sisällä ei ole käyttäjän huollettavissa olevia kohteita. Laitteen saa avata ja huoltaa ainoastaan sen huoltamiseen koulutettu henkilö. Tällaiseksi huoltotoimenpiteeksi ei

katsota väriainekasetin vaihtamista, paperiradan puhdistusta tai muita käyttäjän käsikirjassa lueteltuja, käyttäjän tehtäväksi tarkoitettuja ylläpitotoimia, jotka voidaan suorittaa ilman erikoistyökaluja.

**VARO !**

Mikäli kirjoittimen suojakotelo avataan, olet alttiina näkymättömälle lasersäteilylle laitteen ollessa toiminnassa. Älä katso säteeseen.

**VARNING !**

Om laserprinterns skyddshölje öppnas då apparaten är i funktion, utsätts användaren för osynlig laserstrålning. Betrakta ej strålen.

Tiedot laitteessa käytettävän laserdiodin säteilyominaisuuksista: Aallonpituus 775-795 nm Teho 5 m W Luokan 3B laser.

## Declarações dos países/regiões nórdicos (Dinamarca, Finlândia, Noruega, Suécia)

**Dinamarca:**

Apparatets stikprop skal tilsættes en stikkontakt med jord, som giver forbindelse til stikproppens jord.

**Finlândia:**

Laitte on liitettävä suojakoskettimilla varustettuun pistorasiaan.

**Noruega:**

Apparatet må tilkoples jordet stikkontakt.

**Suécia:**

Apparaten skall anslutas till jordat uttag.

## Declaração de GS (Alemanha)

Das Gerät ist nicht für die Benutzung im unmittelbaren Gesichtsfeld am Bildschirmarbeitsplatz vorgesehen. Um störende Reflexionen am Bildschirmarbeitsplatz zu vermeiden, darf dieses Produkt nicht im unmittelbaren Gesichtsfeld platziert werden.

Das Gerät ist kein Bildschirmarbeitsplatz gemäß BildscharbV. Bei ungünstigen Lichtverhältnissen (z. B. direkte Sonneneinstrahlung) kann es zu Reflexionen auf dem Display und damit zu Einschränkungen der Lesbarkeit der dargestellten Zeichen kommen.

Die Bildarstellung dieses Gerätes ist nicht für verlängerte Bildschirmtätigkeiten geeignet.

## Conformidade Eurasiática (Armênia, Belarus, Cazaquistão, Quirguistão, Rússia)



### Өндіруші және өндіру мерзімі

HP Inc. Мекенжайы: 1501 Page Mill Road, Palo Alto, California 94304, U.S.

Өнімнің жасалу мерзімін табу үшін өнімнің қызмет көрсету жапсырмасындағы 10 таңбадан тұратын сериялық нөмірін қараңыз.

4-ші, 5-ші және 6-шы сандар өнімнің жасалған жылы мен аптасын көрсетеді. 4-ші сан жылын көрсетеді, мысалы «3» саны «2013» дегенді білдіреді.

5-ші және 6-шы сандары берілген жылдың қай аптасында жасалғанын көрсетеді, мысалы, «12» саны «12-ші» апта дегенді білдіреді.

### Жергілікті өкілдіктері:

**Ресей:** 000 "ЭйчПи Инк",

Ресей Федерациясы, 125171, Мәскеу, Ленинград шоссесі, 16А блок 3,

Телефон/факс: +7 495 797 35 00 / +7 499 92132 50

**Қазақстан:** "ЭйчПи Глобал Трэйдинг Би.Ви." компаниясының Қазақстандағы филиалы, Қазақстан Республикасы, 050040, Алматы қ., Бостандық ауданы, Әл-Фараби даңғылы, 77/7,

Телефон/факс: +7 727 355 35 52



### Производитель и дата производства

HP Inc. Адрес: 1501 Page Mill Road, Palo Alto, California 94304, U.S.

Дата производства зашифрована в 10-значном серийном номере, расположенном на наклейке со служебной информацией изделия.

4-я, 5-я и 6-я цифры обозначают год и неделю производства. 4-я цифра обозначает год, например, «3» обозначает, что изделие произведено в «2013» году.

5-я и 6-я цифры обозначают номер недели в году производства, например, «12» обозначает «12-ю» неделю.

### Местные представители:

**Россия:** 000 "ЭйчПи Инк",

Российская Федерация, 125171, г. Москва, Ленинградское шоссе, 16А, стр.3,

Телефон/факс: +7 495 797 35 00 / +7 499 92132 50

**Казахстан:** Филиал компании "ЭйчПи Глобал Трэйдинг Би.Ви.", Республика Казахстан, 050040, г.

Алматы, Бостандыкский район, проспект Аль-Фараби, 77/7, Телефон/факс: + 7 727 355 35 52

## Declaração de EMI (Taiwan)

### 警告使用者：

此為甲類資訊技術設備，於居住環境中使用時，可能會造成射頻擾動，在此種情況下，使用者會被要求採取某些適當的對策。

## Estabilidade do produto

Não estenda mais de uma bandeja de papel ao mesmo tempo.

Não use a bandeja de papel como um degrau.

Afasto suas mãos da bandeja de papel ao fechá-la.

Todas as bandejas devem estar fechadas quando transportar a impressora.

# Índice

## A

AAD com guia na impressora 2  
acessar menu 16  
acesso EWS  
  endereço IP 82  
acessórios  
  pedidos 32  
  visão geral 32  
ajuste de altitude  
  alterar as configurações padrão 88  
alertas de toner  
  cartucho de toner 49  
alimentador automático de documentos (AAD) na impressora 2  
alimentador de documentos, colocar originais 26  
Aplicativo HP Scan  
  Digitalização 71  
Armazenamento de trabalho  
  imprimir trabalhos protegidos 56  
arquivo em uso (erro) 153  
assistência ao cliente  
  on-line 154, 170  
Atendimento ao cliente HP 154, 170  
atolamentos  
  causas  
    solução de problemas 105  
atolamentos no scanner  
  eliminar congestionamento de papel 119  
Atraso de inatividade  
  configuração 96  
atualização de firmware  
  Suporte ao cliente HP, USB, EWS 84

## B

bandeja 1, bandeja multiuso na impressora 2  
Bandeja 1, carregar papel 21  
bandeja 2, carregar 23  
bandeja 2 na impressora 2

bandeja de entrada e saída do AAD na impressora 2  
bandeja multiuso, carregar papel 21  
bandeja opcional, carregar papel  
  Bandeja para 250 folhas 23  
bandejas de papel 6, 17  
Bandeja vazia, mensagem de erro 128  
baterias incluídas 171, 172  
botão catálogo de endereços, painel de controle 4  
botão copiar, painel de controle 4  
botão digitalizar, painel de controle 4  
Botão Digitalizar para 71  
botão iniciar, painel de controle 4  
botão ligar/despertar, painel de controle 4  
botão menu, painel de controle 4  
botão parar/limpar, painel de controle 4  
botão redefinir, painel de controle 4  
botões do painel de controle na impressora 4

## C

caracteres impressos deformados.  
  solução de problemas 135  
cartucho  
  diretrizes de armazenamento 49  
  substituição 34  
cartucho de impressão  
  vida útil 34  
cartucho de toner  
  números de peça 32  
  uso 34  
cartucho de toner na impressora 2  
cartuchos  
  garantia 154, 163  
  números de pedidos 34  
  outros fabricantes 154, 164  
  reciclagem 171  
cartuchos de toner  
  chips de memória 154, 165  
  componentes 34  
  garantia 154, 163  
  números de pedidos 34  
  outros fabricantes 154, 164  
  reciclagem 171  
  substituição 34  
chip de memória, cartucho de toner  
  descrição 154, 165  
chip de memória (toner)  
  localização 34  
cilindros da bandeja, limpeza 90  
cilindros do AAD, limpeza 90  
colocação de originais  
  diretrizes 26  
colocar papel, bandeja  
  diretrizes 18  
colocar papel nas bandejas 17  
conexão, rede, ethernet, USB 6  
conexão de energia  
  localização 4  
Configuração da máquina  
  usar o painel de controle 76  
Configuração de Digitalizar para PC  
  Digitalização 71  
Configuração de papel, painel de controle 78  
Configuração do sistema  
  menus de gerenciamento 76  
configuração do tipo de papel  
  solução de problemas 134  
configuração inicial da impressora  
  alterar as configurações padrão 87  
configuração inicial da máquina  
  alterar configurações padrão 87  
configurações de cópia  
  cópia no painel de controle 63  
configurações de digitalização  
  Configuração de Digitalizar para PC 71  
configurações de e-mail  
  modificar configurações de rede 83  
configurações de e-mail no EWS  
  digitalizar 74



- configurações do painel de controle, modificar
  - alterar as configurações padrão 88
- configurações do servidor no EWS digitalizar 75
- Configurações do TCP/IP configurar rede
  - configuração manual 81
- configurações ecológicas modo ecológico 96
- Conformidade Eurasiática 178, 182
- congestionamento dentro da área do scanner
  - congestionamento de papel 121
- congestionamento de papel, solução 97
- congestionamento na área de saída do scanner
  - congestionamento de papel 122
- congestionamento na área do duplex
  - remover congestionamento de papel 104
- Congestionamento na bandeja 2
  - remover congestionamento de papel 104
- Congestionamento na bandeja 3
  - remover congestionamento de papel 104
- congestionamento na impressora
  - remover congestionamento de papel 104
- congestionamento na porta direita
  - remover congestionamento de papel 104
- congestionamento no alimentador de documentos
  - eliminar congestionamento de papel 119
- congestionamento no caminho do duplex do scanner
  - congestionamento de papel 123
- congestionamentos de papel 105
  - Consulte também* Resolver problemas de alimentação de papel ou de multicoleta
- congestionamentos de papel, limpar 104
- Congestionamentos na bandeja multifuncional 1
  - remover congestionamento de papel 104
- congestionamentos no alimentador de documentos
  - remover congestionamento de papel 104
- congestionamentos no compartimento de saída
  - remover congestionamento de papel 104
- consumíveis
  - condições de armazenamento 49
- consumo de energia 14, 96
- Contabilização do trabalho Configuração do EWS 82
- conta de e-mail destino do servidor EWS 83
- cópia
  - visão geral 58
- cópia, suportada em impressoras 6
- Cópia do cartão de ID
  - opção de cópia 65
- copiar, menu 60
- copiar, vidro do scanner ou alimentador de documentos 62
- copiar originais
  - cópia do cartão de ID 65
  - opção de cópia 63
- cópias claras ou escuras
  - solução de problemas 150
- cópia torta, solução de problemas 150
- D**
- Declaração de segurança do laser em finlandês 178, 180
- Declaração EMC na Coreia 178, 179
- Declaração EMI em Taiwan 178, 182
- Declaração VCCI para o Japão 178, 179
- declarações de segurança 178, 180
- declarações de segurança do laser 178, 180
- defeito de imagem
  - solução de problemas 135
- defeito de imagem, linhas verticais, horizontais
  - solução de problemas 135
- descarte, fim da vida útil 171, 172
- descarte ao fim da vida útil 171, 172
- descarte de resíduos 171, 173
- destino de digitalização
  - opções de digitalização 68
- destino de e-mail, imagens digitalizados 83
- Digitalização
  - Aplicativo HP Scan 72
  - visão geral 67
- digitalização lenta, solução de problemas 152
- digitalização na impressora
  - opções do menu digitalizar 68
- digitalizar
  - usar Digitalizar para PC 71
- digitalizar, menu
  - painel de controle 67
- digitalizar a partir do computador uso da digitalização 71
- digitalizar originais
  - pasta de rede 70
- digitalizar para destino 74
- Digitalizar para e-mail, painel de controle 74
- Digitalizar para FTP, painel de controle 75
- Digitalizar para PC
  - Digitalização 68
  - digitalizar no painel de controle 71
- Digitalizar para SMB, painel de controle 75
- Digitalizar para WSD 73
- dimensões, impressora 6
  - altura, largura, profundidade 13
- download do firmware
  - Suporte ao cliente HP 84
- driver da impressora, configurações Windows 51
- driver de impressão
  - configurar para impressão 28
- driver de impressora WSD, instalar 73
- drivers de impressão, Windows 11
- Driver WIA
  - digitalização de imagens 72
- driver Windows Image Acquisition (WIA), digitalizar 72

- E**
- Embedded Web Server, EWS 82
  - endereço IP da impressora
    - Menu Relatórios 129
  - especificações da impressora
    - visão geral 6
  - especificações de digitalização 6
  - especificações de energia 14
  - especificações do ambiente 14
  - EWS, configurar e gerenciar contas
    - Contabilização do trabalho 82
  - EWS, conta de e-mail
    - configurações de EWS 83
  - EWS, destino do servidor
    - configurações de EWS 83
  - EWS, MFP conectados à rede 82
  - EWS, modificar configurações 82
  - exceção (erro) 153
- F**
- falha ao imprimir (erro) 153
  - falha de digitalização, solução de problemas 152
  - falha de proteção geral (erro) 153
  - Folha de dados de segurança de materiais (MSDS) 171, 175
- G**
- garantia
    - cartuchos de toner 154, 163
    - licença 154, 165
    - produto 154
    - Produto 154
    - reparo pelo próprio cliente 154, 169
  - gerenciar a impressora
    - visão geral 76
  - guias do papel, localização 17
- H**
- HP UPD, trabalhos de impressão protegidos 56
- I**
- Impressão
    - visão geral 51
  - impressão confidencial 56
  - impressão desbotada ou clara
    - solução de problemas 135
  - impressão em um lado
    - driver de impressão do Windows 54
  - impressão frente e verso
    - configurações (Windows) 51
    - driver de impressão do Windows 54
  - impressão frente e verso (nos dois lados)
    - configurações (Windows) 51
  - Impressão por PIN
    - Trabalhos protegidos 56
  - impressora
    - visão geral 1
  - Impressora conectada à rede
    - Atualizar firmware 85
  - impressora conectada por USB
    - Atualizar firmware 85
  - informações sobre suprimentos, relatório 79
  - instalação do software completo 71
- L**
- LED
    - visão geral 124
  - licença, software 154, 165
  - limpeza da impressora
    - diretrizes 89
  - limpeza da impressora/máquina
    - limpeza interna, externa 89
  - locais de atolamento de papel 104
  - luzes do painel de controle
    - status do LED 125
- M**
- manchas, cópias com marcas, solução de problemas 150
  - marcas d'água
    - impressão (Windows) 55
  - material de impressão, carregar
    - bandeja 2, bandeja de 250 folhas 23
  - memória (RAM) 6
  - mensagem de erro
    - painel de controle 129
  - mensagem de erro de congestionamento de papel
    - painel de controle 126
  - Mensagem de erro de endereço IP de rede 129
  - mensagem de erro de toner
    - painel de controle 127
  - mensagem de erro do endereço IP 129
  - mensagem de erro do painel de controle 126
  - mensagens de erro de bandeja
    - painel de controle 128
  - Mensagens do painel de controle 126
  - mensagens exibidas 126
  - menu configuração de impressão, painel de controle 51
  - Menu Configuração do papel
    - painel de controle 28
  - menu Manutenção, configurações 79
  - menu recurso de cópia
    - painel de controle 58
  - menu rede
    - configurações, painel de controle 81
  - menu Rede, configurações 80
  - menu Relatório, painel de controle imprimir relatórios 79
  - Menus de Configuração da impressora
    - gerenciar impressora 76
  - menus no painel de controle, acessar 16
  - Menu Trabalho protegido
    - painel de controle 56
  - mídia de impressão
    - carregamento na Bandeja 1 21
    - colocação de originais 26
- N**
- nível de toner
    - configurar alerta 49
  - número de série
    - Menu Manutenção 79
- O**
- oe (erro) 153
  - OPC
    - limpeza 134
  - opção de intensidade, cópia 63
  - opções configurações de impressão, painel de controle 52
  - opções de cópia 60
  - operação ilegal (erro) 153

## P

Página de configuração 79  
páginas em branco, solução de problemas 150  
páginas por minuto, velocidade de impressão 6  
painel de controle 2  
painel de controle na impressora 2  
papel, solicitação 32  
papel enrolado, página torta  
solução de problemas 135  
papel especial, mídia de impressão  
configurar para impressão 28  
papel personalizado, cartolina 28  
papel pré-impresso, colocar  
diretrizes 29  
peças  
visão geral 32  
peças de manutenção  
rendimento médio 34  
pedidos  
suprimentos e acessórios 32  
peso, impressora 13  
peso da mídia 18  
porta de rede  
localização 4  
problema de alimentação e cabo  
conexão 130  
problema de conexão da  
alimentação 130  
problema de conexão da impressora  
resolver problema de  
alimentação 130  
problemas ao copiar imagem  
solução de problemas 150  
problemas de coleta de papel,  
solucionar problemas 97  
problemas de cópia  
solução de problemas 150  
problemas de digitalização  
solução de problemas 151  
problemas de impressão 133  
problemas de impressão, soluções  
solução de problemas 131  
problemas na alimentação do papel,  
solução de problemas 97  
problemas na imagem da digitalização  
solução de problemas 151  
produto sem mercúrio 171, 172

programa de proteção ambiental  
171  
propriedades da impressora (erro)  
153

## Q

qualidade da imagem (verifique o  
cartucho de toner 134  
qualidade de impressão  
redistribuição do toner 35  
resolver impressão 133

## R

reciclagem 171  
hardware eletrônico 171, 173  
reciclagem de hardware, Brasil 171,  
173  
reciclagem de hardware eletrônico  
171, 173  
recursos da impressora 2  
recursos de digitalização  
solução de software completa 72  
recurso Web Service for Device 73  
redistribuição do toner 35  
Reduzir/ampliar, opção de cópia 64  
Regulamentos da FCC 178, 179  
requisitos do sistema  
mínimo 6  
restrições materiais 171, 172

## S

senha da impressora, país 87  
servidor FTP/SMB, configurações de  
digitalização 74  
sistema operacional  
solução de problemas 153  
sistemas operacionais 11  
sistemas operacionais, suportados 6  
site antifraudes da Web 154, 164  
Site de fraudes HP 154, 164  
sites na Web  
assistência ao cliente 170  
Sites na Web  
assistência ao cliente 154  
Folha de dados de segurança de  
materiais (MSDS) 171, 175  
reportar fraude 154, 164  
software  
contrato de licença de software  
154, 165

software compatível com TWAIN,  
digitalizar 72  
software de edição de imagens 72  
solução de problemas  
visão geral 97  
soluções de qualidade de impressão  
134  
spool 32 (erro) 153  
status da impressora  
LED de status 125  
Status do LED  
luz no painel de controle 125  
status dos suprimentos  
monitorar itens consumíveis 49  
substituição  
cartuchos de toner 34  
suporte  
on-line 154, 170  
suporte on-line 154, 170  
suporte técnico  
on-line 154, 170  
suprimentos  
falsificação 154, 164  
outros fabricantes 154, 164  
pedidos 32  
reciclagem 171  
status no painel de controle 49  
substituição dos cartuchos de  
toner 34  
visão geral 32  
suprimentos antifalsificações 154,  
164  
suprimentos falsificados 154, 164  
suprimentos não HP 154, 164

## T

tamanho de escala, opção de cópia  
64  
tamanho do papel 18  
tampa do scanner na impressora 2  
tampa frontal da impressora 2  
toner solto, manchas, partículas  
solução de problemas 135  
trabalhos de cópia 62  
trabalhos de impressão protegidos  
56

## U

unidade de digitalização, limpeza 90

- unidade de imagem
  - diretrizes
    - substituição da unidade de imagem 40
- unidade de imagem na impressora 2
- USB
  - localização 4
- USB ou EWS, atualizar firmware 85
- utilização de energia, otimização 96

## V

- velocidade, otimização 96
- vida útil dos suprimentos
  - cartucho de toner 49
- vidro do scanner, colocar originais 26
- vidro do scanner na impressora 2
- visor
  - status, erros 126
- vista da impressora 2

## W

- WSD, digitalizar 73