



Οδηγός χρήσης



HP LaserJet MFP M232-M237 series

Σημειώσεις της HP Company

ΟΙ ΠΛΗΡΟΦΟΡΙΕΣ ΠΟΥ ΠΕΡΙΕΧΟΝΤΑΙ ΣΤΟ ΠΑΡΟΝ ΥΠΟΚΕΙΝΤΑΙ ΣΕ ΑΛΛΑΓΗ ΧΩΡΙΣ ΠΡΟΕΙΔΟΠΟΙΗΣΗ.

ΜΕ ΤΗΝ ΕΠΙΦΥΛΑΞΗ ΠΑΝΤΟΣ ΔΙΚΑΙΩΜΑΤΟΣ. ΑΠΑΓΟΡΕΥΕΤΑΙ Η ΑΝΑΠΑΡΑΓΩΓΗ, Η ΠΡΟΣΑΡΜΟΓΗ Ή Η ΜΕΤΑΦΡΑΣΗ ΤΟΥ ΠΑΡΟΝΤΟΣ ΥΛΙΚΟΥ ΧΩΡΙΣ ΠΡΟΗΓΟΥΜΕΝΗ ΓΡΑΠΤΗ ΑΔΕΙΑ ΤΗΣ HP, ΜΕ ΕΞΑΙΡΕΣΗ ΟΣΩΝ ΕΠΙΤΡΕΠΟΝΤΑΙ ΑΠΟ ΤΟΥΣ ΝΟΜΟΥΣ ΠΕΡΙ ΠΝΕΥΜΑΤΙΚΩΝ ΔΙΚΑΙΩΜΑΤΩΝ. ΟΙ ΜΟΝΕΣ ΕΓΓΥΗΣΕΙΣ ΠΟΥ ΠΑΡΕΧΟΝΤΑΙ ΓΙΑ ΤΑ ΠΡΟΪΟΝΤΑ ΚΑΙ ΤΙΣ ΥΠΗΡΕΣΙΕΣ ΤΗΣ HP ΚΑΘΟΡΙΖΟΝΤΑΙ ΣΤΙΣ ΡΗΤΕΣ ΔΗΛΩΣΕΙΣ ΕΓΓΥΗΣΗΣ ΠΟΥ ΣΥΝΟΔΕΥΟΥΝ ΤΑ ΕΝ ΛΟΓΩ ΠΡΟΪΟΝΤΑ ΚΑΙ ΥΠΗΡΕΣΙΕΣ. ΚΑΝΕΝΑ ΣΤΟΙΧΕΙΟ ΤΟΥ ΠΑΡΟΝΤΟΣ ΕΓΓΡΑΦΟΥ ΔΕΝ ΠΡΕΠΕΙ ΝΑ ΕΚΛΗΦΘΕΙ ΩΣ ΠΡΟΣΘΕΤΗ ΕΓΓΥΗΣΗ. Η HP ΔΕΝ ΦΕΡΕΙ ΕΥΘΥΝΗ ΓΙΑ ΤΕΧΝΙΚΑ Ή ΣΥΝΤΑΚΤΙΚΑ ΣΦΑΛΜΑΤΑ Ή ΓΙΑ ΠΑΡΑΛΕΙΨΕΙΣ ΣΤΟ ΠΑΡΟΝ ΕΓΓΡΑΦΟ.

© Copyright 2020 HP Development Company, L.P.

Οι ονομασίες Microsoft και Windows είναι σήματα κατατεθέντα ή εμπορικά σήματα της Microsoft Corporation στις ΗΠΑ ή/και σε άλλες χώρες/περιοχές.

Οι ονομασίες Mac, OS X, macOS και AirPrint είναι εμπορικά σήματα της Apple Inc., κατατεθέντα στις ΗΠΑ και σε άλλες χώρες/περιοχές.

Η ονομασία ENERGY STAR και το σήμα ENERGY STAR είναι σήματα κατατεθέντα του Οργανισμού Προστασίας Περιβάλλοντος των ΗΠΑ.

Η ονομασία Android είναι εμπορικό σήμα της Google LLC.

Η ονομασία iOS είναι εμπορικό σήμα ή σήμα κατατεθέν της Cisco στις Η.Π.Α και σε άλλες χώρες/περιοχές και χρησιμοποιείται κατόπιν άδειας.

Πληροφορίες για την ασφάλεια



Ακολουθείτε πάντα τα βασικά προληπτικά μέτρα ασφαλείας όταν χρησιμοποιείτε το προϊόν για να μειώσετε τον κίνδυνο τραυματισμού από φωτιά ή ηλεκτροπληξία.

- Διαβάστε και κατανοήστε όλες τις οδηγίες της τεκμηρίωσης που συνοδεύει τον εκτυπωτή.
- Διαβάστε προσεκτικά όλες τις προειδοποιήσεις και τις οδηγίες που αναγράφονται στο προϊόν.
- Αποσυνδέστε το προϊόν από την πρίζα πριν από τον καθαρισμό.
- Μην εγκαθιστάτε ή χρησιμοποιείτε το προϊόν κοντά σε νερό ή όταν τα χέρια σας είναι υγρά.
- Εγκαταστήστε το προϊόν σε σταθερή επιφάνεια.
- Εγκαταστήστε το προϊόν σε προστατευμένη θέση, όπου το καλώδιο δεν αποτελεί εμπόδιο και δεν μπορεί να υποστεί βλάβη.
- Εάν το προϊόν δεν λειτουργεί όπως πρέπει, ανατρέξτε στην ενότητα [Επίλυση προβλημάτων](#).
- Το προϊόν δεν περιέχει εξαρτήματα που μπορούν να επισκευαστούν από το χρήστη. Για συντήρηση ή επισκευή, να απευθύνεστε πάντα σε ειδικευμένο τεχνικό προσωπικό.

CLASS 1 CONSUMER LASER PRODUCT

EN 50689:2021

Πίνακας περιεχομένων

1 Έναρξη χρήσης	1
Όψεις εκτυπωτή	2
Λειτουργίες πίνακα ελέγχου	5
Χρήση της εφαρμογής HP Smart για εκτύπωση, σάρωση και διαχείριση	12
2 Σύνδεση του εκτυπωτή	14
Σύνδεση του εκτυπωτή σε δίκτυο Wi-Fi μέσω HP Smart	15
Σύνδεση του εκτυπωτή σε δίκτυο Wi-Fi μέσω Wi-Fi Protected Setup (WPS)	16
Σύνδεση του εκτυπωτή σε δίκτυο Ethernet	17
Σύνδεση του εκτυπωτή μέσω καλωδίου USB	18
Αλλαγή ρυθμίσεων ασύρματης σύνδεσης	19
Αλλαγή τύπου σύνδεσης	21
3 Φόρτωση μέσου εκτύπωσης	22
Φόρτωση χαρτιού	22
Τοποθέτηση φακέλων	25
Τοποθέτηση ετικετών	26
Τοποθέτηση πρωτοτύπου στη γυάλινη επιφάνεια του σαρωτή	27
Τοποθέτηση πρωτοτύπου στον τροφοδότη εγγράφων (μόνο για ορισμένα μοντέλα)	29
4 Εκτύπωση	30
Εκτύπωση από υπολογιστή με λειτουργικό σύστημα Windows	31
Εκτύπωση από υπολογιστή Mac	32
Εκτύπωση από φορητή συσκευή	33
5 Αντιγραφή και σάρωση	35
Δημιουργία αντιγράφου	36
Αντιγραφή ταυτότητας	37
Σάρωση μέσω της εφαρμογής HP Smart (iOS/Android, Windows 10 και macOS)	39
Σάρωση με χρήση του λογισμικού HP Scan (Windows 7)	40

6 Διαμόρφωση του εκτυπωτή σας	41
Χρήση των Υπηρεσιών Web	42
Ενημέρωση του εκτυπωτή	43
Διαμόρφωση του εκτυπωτή μέσω του Embedded Web Server (EWS)	44
7 Αναλώσιμα, αξεσουάρ και εξαρτήματα	48
Παραγγελία αναλώσιμων, εξαρτημάτων και αξεσουάρ	49
Διαμόρφωση των ρυθμίσεων παροχής προστασίας των δοχείων γραφίτη της HP	51
Ενεργοποίηση/απενεργοποίηση της δυνατότητας Πολιτική δοχείων	52
Αντικατάσταση του δοχείου γραφίτη	53
8 Επίλυση προβλημάτων	55
Υποστήριξη HP	56
Ερμηνεία συνδυασμών φωτεινών ενδείξεων στον πίνακα ελέγχου	58
Ερμηνεία των κωδικών οθόνης εκτυπωτή	63
Αναφορές εκτυπώσεων εκτυπωτή	66
Επαναφορά εργοστασιακών προεπιλογών και ρυθμίσεων	67
Χαμηλή στάθμη δοχείου	68
Ο εκτυπωτής δεν τραβά χαρτί ή δεν τροφοδοτείται σωστά	69
Αποκατάσταση εμπλοκών χαρτιού	72
Βελτίωση ποιότητας εκτύπωσης	83
Επίλυση προβλημάτων ποιότητας εκτύπωσης	87
Βελτίωση της ποιότητας αντιγραφής και σάρωσης εικόνας	95
Επίλυση προβλημάτων ασύρματου δικτύου	97
Επίλυση προβλημάτων σύνδεσης Ethernet	101
Παράρτημα Α Προδιαγραφές εκτυπωτή	102
Τεχνικές προδιαγραφές	103
Απαιτήσεις συστήματος	104
Διαστάσεις εκτυπωτή	105
Κατανάλωση ενέργειας, ηλεκτρικές προδιαγραφές και ακουστικές εκπομπές	107
Εύρος λειτουργικού περιβάλλοντος	108
Προειδοποιητικά εικονίδια	109
Προειδοποίηση λείζερ	110
Παράρτημα Β Σέρβις και υποστήριξη	111
Δήλωση περιορισμένης εγγύησης HP	112
Εγγύηση Premium Protection Warranty της HP: Δήλωση περιορισμένης εγγύησης για τα δοχεία γραφίτη LaserJet	126
Πολιτική της HP για μη αυθεντικά αναλώσιμα άλλου κατασκευαστή	127

Τοποθεσία Web της HP για τις απομιμήσεις	128
Αποθηκευμένα δεδομένα στο δοχείο γραφίτη	129
Άδεια χρήσης τελικού χρήστη	130
Υπηρεσία εγγύησης επιδιόρθωσης από τον ίδιο τον πελάτη	136
Υποστήριξη πελατών	137
Παράρτημα Γ Περιβαλλοντικό πρόγραμμα διαχείρισης προϊόντων	138
Προστασία του περιβάλλοντος	140
Παραγωγή όζοντος	140
Κατανάλωση ενέργειας	140
Κατανάλωση γραφίτη	140
Χρήση χαρτιού	141
Πλαστικά εξαρτήματα	141
Αναλώσιμα εκτύπωσης HP LaserJet	141
Χαρτί	141
Περιορισμοί υλικών	141
Απόρριψη άχρηστου εξοπλισμού από τους χρήστες (ΕΕ και Ινδία)	142
Ανακύκλωση ηλεκτρονικών συσκευών	142
Πληροφορίες σχετικά με την ανακύκλωση υλικού (Βραζιλία)	143
Χημικές ουσίες	143
Δεδομένα που σχετίζονται με την τροφοδοσία από τον Κανονισμό της Επιτροπής της Ευρωπαϊκής Ένωσης 1275/2008	143
Πληροφορίες χρήστη για την ετικέτα οικολογικής σήμανσης SEPA (Κίνα)	144
Ο κανονισμός της εφαρμογής της ετικέτας ενέργειας της Κίνας για συσκευές εκτυπωτών και αντιγραφικών	144
Δήλωση περιορισμού της χρήσης επικίνδυνων ουσιών (Ινδία)	144
WEEE (Τουρκία)	144
Πίνακας επικίνδυνων ουσιών/στοιχείων και περιεχόμενο (Κίνα)	145
Φύλλο δεδομένων ασφάλειας υλικού (MSDS)	145
EPEAT	146
Δήλωση της Συνθήκης Παρουσίας της Επισήμανσης Ουσιών με Περιορισμό Χρήσης (Ταϊβάν)	147
Για περισσότερες πληροφορίες	148
Παράρτημα Δ Πληροφορίες κανονισμών	149
Κανονιστικές δηλώσεις	150
Δηλώσεις για την ασύρματη λειτουργία	155
Ευρετήριο	159

1 Έναρξη χρήσης





- [Όψεις εκτυπωτή](#)
- [Λειτουργίες πίνακα ελέγχου](#)
- [Χρήση της εφαρμογής HP Smart για εκτύπωση, σάρωση και διαχείριση](#)

Όψεις εκτυπωτή

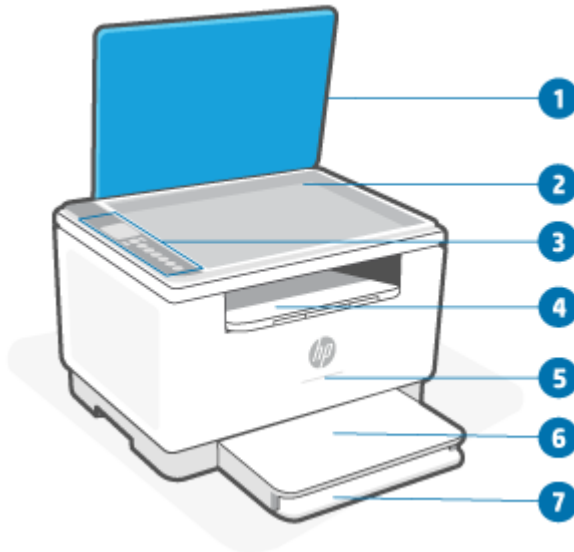
- [Μπροστινή πλευρά εκτυπωτή \(μοντέλο d/dw\)](#)
- [Μπροστινή πλευρά εκτυπωτή \(μοντέλο sdn/sdw\)](#)
- [Πίσω πλευρά εκτυπωτή](#)

Μπροστινή πλευρά εκτυπωτή (μοντέλο d/dw)



Λειτουργία	Περιγραφή
1	Κάλυμμα σαρωτή
2	Γυάλινη επιφάνεια σαρωτή
3	Πίνακας ελέγχου
4	Δίσκος εξόδου / θύρα πρόσβασης δοχείων
5	Φωτεινή ένδειξη κατάστασης (μόνο σε ορισμένα μοντέλα). Για περισσότερες πληροφορίες, ανατρέξτε στην ενότητα Συνδυασμοί φωτεινών ενδείξεων .
	 Λευκή Αδράνεια, αναστολή λειτουργίας ή λειτουργεί
	 Πορτοκαλί Απαιτεί την προσοχή σας επειδή παρουσιάστηκε σφάλμα
	 Μπλε Κατάσταση σύνδεσης ασύρματου δικτύου
	 Πράσινη Πραγματοποιείται εκκίνηση, επεξεργασία ή ενημέρωση
	 Μοβ Λειτουργία ρύθμισης ασύρματης σύνδεσης
6	Κάλυμμα δίσκου
7	Δίσκος εισόδου

Μπροστινή πλευρά εκτυπωτή (μοντέλο sdn/sdw)

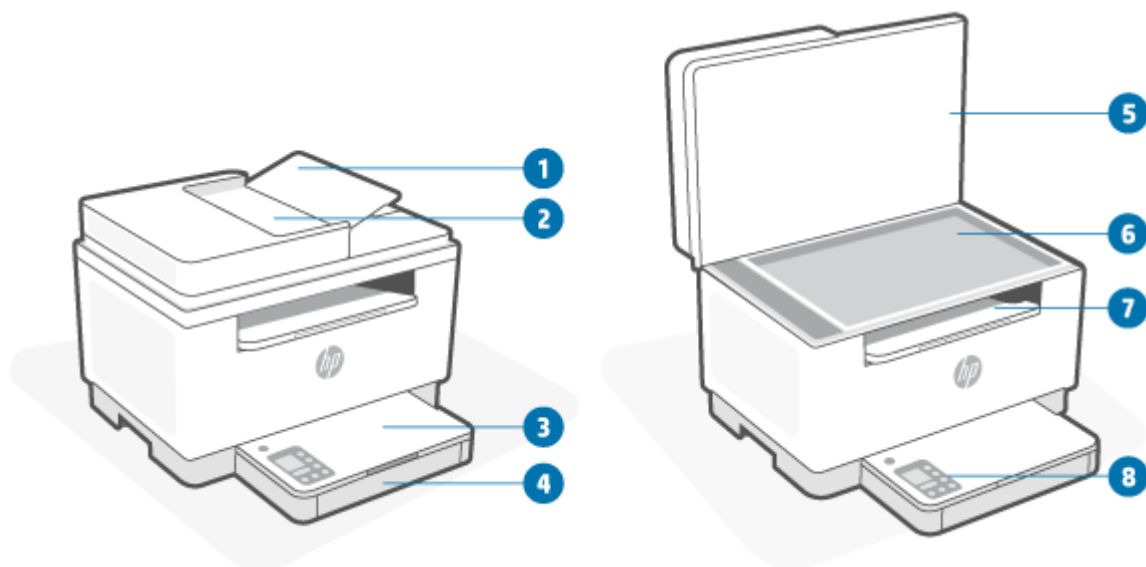

Λειτουργία	Περιγραφή
1	Θύρα τροφοδότη εγγράφων
2	Τροφοδότης εγγράφων
3	Κάλυμμα δίσκου
4	Δίσκος εισόδου
5	Κάλυμμα σαρωτή
6	Γυάλινη επιφάνεια σαρωτή
7	Δίσκος εξόδου / θύρα πρόσβασης δοχείων
8	Πίνακας ελέγχου

Πίσω πλευρά εκτυπωτή

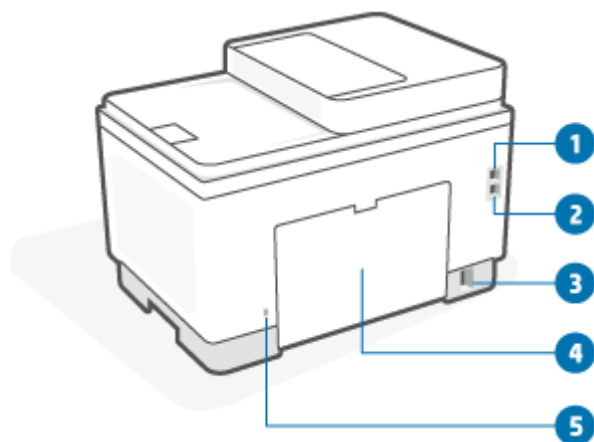







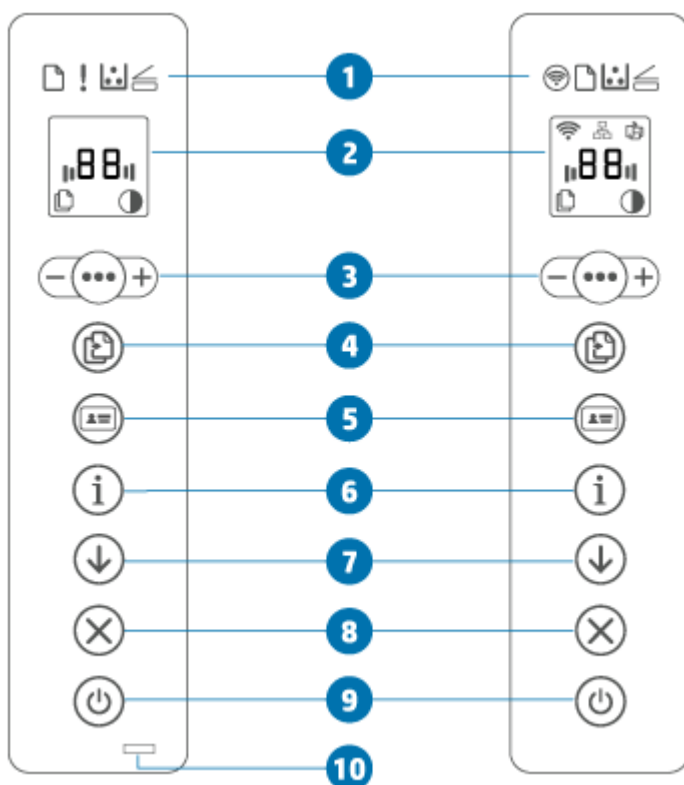

Λειτουργία	Περιγραφή
1	Πίσω θύρα USB
2	Θύρα Ethernet (μόνο για ορισμένα μοντέλα)
3	Υποδοχή τροφοδοσίας
4	Πίσω θύρα πρόσβασης
5	Υποδοχή ασφαλείας

















Λειτουργίες πίνακα ελέγχου







- [Όψη του πίνακα ελέγχου \(μοντέλο d/dw\)](#)
- [Όψη του πίνακα ελέγχου \(μοντέλο sdh/sdw\)](#)
- [Οθόνη πίνακα ελέγχου](#)

Όψη του πίνακα ελέγχου (μοντέλο d/dw)







Λειτουργία	Περιγραφή
1	Φωτεινές ενδείξεις πίνακα ελέγχου
	Κουμπί ασύρματης λειτουργίας (μόνο για ορισμένα μοντέλα)
	Πατήστε  (κουμπί ασύρματης λειτουργίας) για να ενεργοποιήσετε ή να απενεργοποιήσετε τη δυνατότητα ασύρματης λειτουργίας. Για περισσότερες πληροφορίες, ανατρέξτε στην ενότητα Κατάσταση ασύρματης λειτουργίας του εκτυπωτή .
	Πατήστε παρατεταμένα  (κουμπί ασύρματης λειτουργίας) για να ρυθμίσετε την ασύρματη σύνδεση χρησιμοποιώντας τη λειτουργία WPS.
	Φωτεινή ένδειξη χαρτιού
	Η Φωτεινή ένδειξη χαρτιού αναβοσβήνει όταν ο δίσκος εισόδου δεν έχει χαρτί ή όταν υπάρχει σφάλμα χαρτιού.



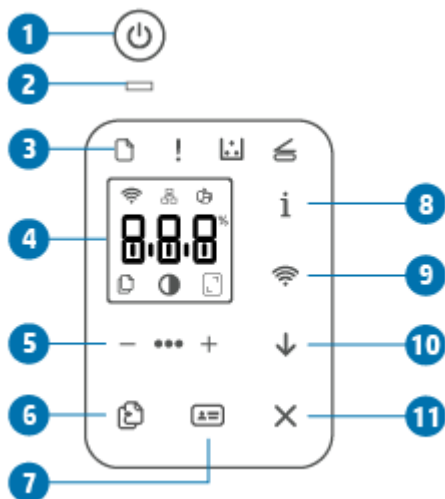













!	Φωτεινή ένδειξη προσοχής (μόνο για μοντέλο USB)	Η Φωτεινή ένδειξη προσοχής είναι αναμμένη ή αναβοσβήνει όταν ο εκτυπωτής απαιτεί την προσοχή του χρήστη. Για περισσότερες πληροφορίες, ανατρέξτε στην ενότητα Ερμηνεία συνδυασμών φωτεινών ενδείξεων στον πίνακα ελέγχου .
	Φωτεινή ένδειξη δοχείου	Όταν η Φωτεινή ένδειξη δοχείου είναι αναμμένη, υποδηλώνει ότι το δοχείο έχει χαμηλή στάθμη γραφίτη. Αν η Φωτεινή ένδειξη δοχείου αναβοσβήνει, μπορείτε να συνεχίσετε την εκτύπωση μέχρι η Φωτεινή ένδειξη προσοχής να αναβοσβήσει ή η φωτεινή ένδειξη κατάστασης να γίνει πορτοκαλί. Αν η Φωτεινή ένδειξη δοχείου αναβοσβήνει και η Φωτεινή ένδειξη προσοχής είναι αναμμένη ή η γραμμή κατάστασης είναι πορτοκαλί, υπάρχει πρόβλημα με το δοχείο. Για να συνεχίσετε την εκτύπωση, επανατοποθετήστε ή αντικαταστήστε το δοχείο. Ανατρέξτε στην ενότητα Αφαίρεση και αντικατάσταση του δοχείου γραφίτη .
	Φωτεινή ένδειξη ανοιχτού καλύμματος	Αυτή η φωτεινή ένδειξη αναβοσβήνει κατά τη διάρκεια της λειτουργίας αντιγραφής ταυτότητας. Ανοίξτε το κάλυμμα και γυρίστε ανάποδα το πρωτότυπο για να αντιγραφεί η δεύτερη πλευρά.
2	Οθόνη πίνακα ελέγχου	Για τη λίστα των κωδικών οθόνης του εκτυπωτή, ανατρέξτε στην ενότητα Ερμηνεία των κωδικών οθόνης εκτυπωτή .
3	 Επιλογές αντιγραφής	Χρησιμοποιήστε το  (κουμπί μενού), το  (κουμπί "πλην") και το  (κουμπί "συν") ως εξής: 1. Πατήστε  (κουμπί "συν"/"πλην") για να ορίσετε τον αριθμό αντιγράφων που θα εκτυπωθούν. 2. Πατήστε  (κουμπί μενού) για να μετακινηθείτε στην επόμενη επιλογή,  (εικονίδιο ρύθμισης αντίθεσης). 3. Πατήστε  (κουμπί "συν"/"πλην") για να ρυθμίσετε την αντίθεση.
4	 Κουμπί/φωτεινή ένδειξη αντιγραφής	Πατήστε αυτό το κουμπί για να ξεκινήσει η εργασία αντιγραφής.
5	 Κουμπί αντιγραφής ταυτότητας	Πατήστε το κουμπί αυτό για να ξεκινήσει η διαδικασία αντιγραφής δύο όψεων δελτίου ταυτότητας ή παρόμοιου εγγράφου. Ανατρέξτε στην ενότητα Αντιγραφή ταυτότητας .
6	 Κουμπί / Φωτεινή ένδειξη πληροφοριών	Πατήστε  (κουμπί πληροφοριών) για να εκτυπώσετε μια σύνοψη των ρυθμίσεων και της κατάστασης του εκτυπωτή. Αν παρουσιαστεί σφάλμα εκτυπωτή, το  (κουμπί πληροφοριών) ανάβει ή αναβοσβήνει. Πατήστε το κουμπί, ελέγξτε και ακολουθήστε τις οδηγίες στην εκτυπωμένη σελίδα για να επιλύσετε το σφάλμα. Αν το  (κουμπί πληροφοριών) αναβοσβήνει ενώ γίνεται ρύθμιση της ασύρματης λειτουργίας, πατήστε αυτό το κουμπί για να ολοκληρώσετε την επιβεβαίωση.

7		Κουμπί / Φωτεινή ένδειξη συνέχισης	Αν η φωτεινή ένδειξη συνέχισης είναι αναμμένη, ο εκτυπωτής απαιτεί την προσοχή σας. Πατήστε  (κουμπί συνέχισης) για να επιβεβαιώσετε και να συνεχίσετε την εκτύπωση.
8		Κουμπί / Φωτεινή ένδειξη ακύρωσης	Πατήστε  (κουμπί ακύρωσης) για να ακυρώσετε μια εργασία εκτύπωσης.
9		Κουμπί λειτουργίας	Πατήστε  (κουμπί λειτουργίας) για να ενεργοποιήσετε ή να απενεργοποιήσετε τον εκτυπωτή.
10		Φωτεινή ένδειξη κατάστασης (μόνο σε ορισμένα μοντέλα)	Όταν η Φωτεινή ένδειξη κατάστασης είναι αναμμένη, ο εκτυπωτής είναι έτοιμος για εκτύπωση. Όταν η φωτεινή ένδειξη αναβοσβήνει, ο εκτυπωτής αρχίζει να λειτουργεί, λαμβάνει δεδομένα εκτύπωσης ή ακυρώνει μια εργασία. Όταν μειώνεται η φωτεινότητα της φωτεινής ένδειξης, ο εκτυπωτής βρίσκεται σε αναστολή λειτουργίας (κατάσταση χαμηλής ισχύος).

Όψη του πίνακα ελέγχου (μοντέλο sdn/sdw)



Λειτουργία	Περιγραφή
1	 Κουμπί λειτουργίας Πατήστε  (κουμπί λειτουργίας) για να ενεργοποιήσετε ή να απενεργοποιήσετε τον εκτυπωτή.
2	 Φωτεινή ένδειξη κατάστασης Όταν η Φωτεινή ένδειξη κατάστασης είναι αναμμένη, ο εκτυπωτής είναι έτοιμος για εκτύπωση. Όταν η φωτεινή ένδειξη αναβοσβήνει, ο εκτυπωτής αρχίζει να λειτουργεί, λαμβάνει δεδομένα εκτύπωσης ή ακυρώνει μια εργασία. Όταν μειώνεται η φωτεινότητα της φωτεινής ένδειξης, ο εκτυπωτής βρίσκεται σε αναστολή λειτουργίας (κατάσταση χαμηλής ισχύος).
3	Φωτεινές ενδείξεις πίνακα ελέγχου  Φωτεινή ένδειξη χαρτιού Η Φωτεινή ένδειξη χαρτιού αναβοσβήνει όταν ο δίσκος εισόδου δεν έχει χαρτί ή όταν υπάρχει σφάλμα χαρτιού.

		Φωτεινή ένδειξη προσοχής	Η Φωτεινή ένδειξη προσοχής είναι αναμμένη ή αναβοσβήνει όταν ο εκτυπωτής απαιτεί την προσοχή του χρήστη. Για περισσότερες πληροφορίες, ανατρέξτε στην ενότητα Ερμηνεία συνδυασμών φωτεινών ενδείξεων στον πίνακα ελέγχου .
		Φωτεινή ένδειξη δοχείου	Όταν η Φωτεινή ένδειξη δοχείου είναι αναμμένη, υποδηλώνει ότι το δοχείο έχει χαμηλή στάθμη γραφίτη. Αν η Φωτεινή ένδειξη δοχείου αναβοσβήνει, μπορείτε να συνεχίσετε την εκτύπωση μέχρι η Φωτεινή ένδειξη προσοχής να αναβοσβήσει ή η φωτεινή ένδειξη κατάστασης να γίνει πορτοκαλί. Αν η Φωτεινή ένδειξη δοχείου αναβοσβήνει και η Φωτεινή ένδειξη προσοχής είναι αναμμένη ή η γραμμή κατάστασης είναι πορτοκαλί, υπάρχει πρόβλημα με το δοχείο. Για να συνεχίσετε την εκτύπωση, επανατοποθετήστε ή αντικαταστήστε το δοχείο. Ανατρέξτε στην ενότητα Αφαίρεση και αντικατάσταση του δοχείου γραφίτη .
		Φωτεινή ένδειξη ανοιχτού καλύμματος	Αυτή η φωτεινή ένδειξη αναβοσβήνει κατά τη διάρκεια της λειτουργίας αντιγραφής ταυτότητας. Ανοίξτε το κάλυμμα και γυρίστε ανάποδα το πρωτότυπο για να αντιγραφεί η δεύτερη πλευρά.
4	Οθόνη πίνακα ελέγχου		Για τη λίστα των κωδικών οθόνης του εκτυπωτή, ανατρέξτε στην ενότητα Ερμηνεία των κωδικών οθόνης εκτυπωτή .
5		Επιλογές αντιγραφής	Χρησιμοποιήστε το  (κουμπί μενού), το  (κουμπί "πλην") και το  (κουμπί "συν") ως εξής: 1. Πατήστε  (κουμπί "συν"/"πλην") για να ορίσετε τον αριθμό αντιγράφων που θα εκτυπωθούν. 2. Πατήστε  (κουμπί μενού) για να μετακινηθείτε στην επόμενη επιλογή,  (εικονίδιο ρύθμισης αντίθεσης). 3. Πατήστε  (κουμπί "συν"/"πλην") για να ρυθμίσετε την αντίθεση. 4. Πατήστε  (κουμπί μενού) για να μετακινηθείτε στην επόμενη επιλογή,  (εικονίδιο σμίκρυνσης/μεγέθυνσης). 5. Πατήστε  (κουμπί "συν"/"πλην") για να ρυθμίσετε το μέγεθος.
6		Κουμπί αντιγραφής	Πατήστε αυτό το κουμπί για να ξεκινήσει η εργασία αντιγραφής.
7		Κουμπί αντιγραφής ταυτότητας	Πατήστε το κουμπί αυτό για να ξεκινήσει η διαδικασία αντιγραφής δύο όψεων δελτίου ταυτότητας ή παρόμοιου εγγράφου. Ανατρέξτε στην ενότητα Αντιγραφή ταυτότητας .

8		Κουμπί / Φωτεινή ένδειξη πληροφοριών	<p>Πατήστε (κουμπί πληροφοριών) για να εκτυπώσετε μια σύνοψη των ρυθμίσεων και της κατάστασης του εκτυπωτή. Αν παρουσιαστεί σφάλμα εκτυπωτή, το (κουμπί πληροφοριών) ανάβει ή αναβοσβήνει. Πατήστε το κουμπί, ελέγξτε και ακολουθήστε τις οδηγίες στην εκτυπωμένη σελίδα για να επιλύσετε το σφάλμα.</p> <p>Αν το (κουμπί πληροφοριών) αναβοσβήνει ενώ γίνεται ρύθμιση της ασύρματης λειτουργίας, πατήστε αυτό το κουμπί για να ολοκληρώσετε την επιβεβαίωση.</p>
9		Κουμπί ασύρματης λειτουργίας (μόνο για ορισμένα μοντέλα)	<p>Πατήστε (κουμπί ασύρματης λειτουργίας) για να ενεργοποιήσετε ή να απενεργοποιήσετε τη δυνατότητα ασύρματης λειτουργίας. Για περισσότερες πληροφορίες, ανατρέξτε στην ενότητα Κατάσταση ασύρματης λειτουργίας του εκτυπωτή.</p> <p>Πατήστε παρατεταμένα (κουμπί ασύρματης λειτουργίας) για να ρυθμίσετε την ασύρματη σύνδεση χρησιμοποιώντας τη λειτουργία WPS.</p>
10		Κουμπί / Φωτεινή ένδειξη συνέχισης	<p>Αν η φωτεινή ένδειξη συνέχισης είναι αναμμένη, ο εκτυπωτής απαιτεί την προσοχή σας. Πατήστε (κουμπί συνέχισης) για να επιβεβαιώσετε και να συνεχίσετε την εκτύπωση.</p>
11		Κουμπί / Φωτεινή ένδειξη ακύρωσης	<p>Πατήστε (κουμπί ακύρωσης) για να ακυρώσετε μια εργασία εκτύπωσης.</p>





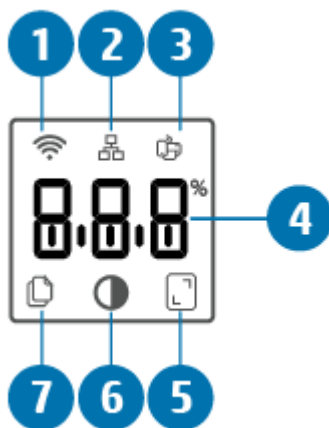

Θθόνη πίνακα ελέγχου

Στοιχεία του πίνακα ελέγχου

Ο εκτυπωτής διαθέτει τα παρακάτω στοιχεία στον πίνακα ελέγχου.



Λειτουργία	Περιγραφή
------------	-----------

1		Εικονίδιο ασύρματης λειτουργίας (μόνο για ορισμένα μοντέλα)	Αν το εικονίδιο ασύρματης λειτουργίας είναι αναμμένο, τότε υπάρχει σταθερή ασύρματη σύνδεση. Αν εμφανιστεί ένα εικονίδιο θαυμαστικού δίπλα στο εικονίδιο ασύρματης λειτουργίας, ανατρέξτε στην ενότητα Κατάσταση ασύρματης λειτουργίας του εκτυπωτή .
2		Εικονίδιο Ethernet	Υποδηλώνει ότι ο εκτυπωτής είναι συνδεδεμένος μέσω ενσύρματης (Ethernet) σύνδεσης.
3		Εικονίδιο Wi-Fi Direct (μόνο για μοντέλο ασύρματης λειτουργίας)	Το εικονίδιο Wi-Fi Direct υποδηλώνει ότι το Wi-Fi Direct είναι ενεργοποιημένο.
4	Οθόνη χαρακτήρων		Ανάλογα με την τρέχουσα λειτουργία, οι χαρακτήρες σηματοδοτούν τα εξής: <ul style="list-style-type: none"> • τον αριθμό των αντιγράφων που εκτυπώνονται • τις ρυθμίσεις αντιγραφής (ρύθμιση αντίθεσης και σμίκρυνσης/μεγέθυνσης) • κινούμενες εικόνες που σηματοδοτούν ότι η συσκευή είναι απασχολημένη • κωδικούς σφάλματος και κατάστασης. Για τη λίστα των κωδικών οθόνης του εκτυπωτή, ανατρέξτε στην ενότητα Ερμηνεία των κωδικών οθόνης εκτυπωτή.
5		Εικονίδιο σμίκρυνσης/μεγέθυνσης (κλίμακα)	Όταν προβάλλεται, η οθόνη χαρακτήρων εμφανίζει τον τρέχοντα συντελεστή κλίμακας (σε ποσοστά).
6		Εικονίδιο φωτεινότερου/σκορύτερου (αντίθεση)	Όταν προβάλλεται, η οθόνη χαρακτήρων εμφανίζει τη ρύθμιση αντίθεσης (ως γράφημα ράβδων).
7		Εικονίδιο αριθμού αντιγράφων	Όταν προβάλλεται, η οθόνη χαρακτήρων σηματοδοτεί τον τρέχοντα επιλεγμένο αριθμό αντιγράφων για εκτύπωση.

Λειτουργίες του πίνακα ελέγχου

Η εμφάνιση της οθόνης του πίνακα ελέγχου αλλάζει ανάλογα με τη λειτουργία στην οποία βρίσκεται ο εκτυπωτής. Παρακάτω παρατίθενται τρεις συνήθεις λειτουργίες οθόνης.



Λειτουργία αντιγραφής

Στην οθόνη εμφανίζεται  (εικονίδιο αριθμού αντιγράφων) και ο τρέχων επιλεγμένος αριθμός αντιγράφων.



Λειτουργία αντίθεσης

Στην οθόνη εμφανίζεται  (εικονίδιο φωτεινότερου/σκουρότερου) και η τρέχουσα ρύθμιση.



Λειτουργία κλίμακας (μόνο για ορισμένα μοντέλα)

Στην οθόνη εμφανίζεται  (εικονίδιο σμίκρυνσης/μεγέθυνσης) και η τρέχουσα κλίμακα (ως ποσοστό του μεγέθους του πρωτοτύπου).

Χρήση της εφαρμογής HP Smart για εκτύπωση, σάρωση και διαχείριση

Η εφαρμογή HP Smart μπορεί να σας βοηθήσει να εκτελέσετε πολλές διαφορετικές εργασίες του εκτυπωτή, συμπεριλαμβανομένων των εξής:

- Ρύθμιση και σύνδεση του εκτυπωτή.
- Εκτύπωση και σάρωση εγγράφων και φωτογραφιών.
- Κοινή χρήση εγγράφων μέσω email και άλλων εφαρμογών.
- Διαχείριση ρυθμίσεων εκτυπωτή, έλεγχος κατάστασης εκτυπωτή, εκτύπωση αναφορών και παραγγελία αναλωσίμων.

Η εφαρμογή HP Smart υποστηρίζεται σε φορητές συσκευές και υπολογιστές που διαθέτουν iOS, Android, Windows 10 και macOS 10.13 και νεότερες εκδόσεις.



ΣΗΜΕΙΩΣΗ: Προς το παρόν, η εφαρμογή HP Smart μπορεί να μην είναι διαθέσιμη σε όλες τις γλώσσες. Ορισμένες λειτουργίες είναι διαθέσιμες μόνο σε συγκεκριμένους εκτυπωτές ή μοντέλα. Η εφαρμογή HP Smart δεν υποστηρίζει όλες τις μορφές αρχείων. Ανατρέξτε στην ενότητα [Λήψη περισσότερων πληροφοριών για την εφαρμογή HP Smart](#).

Για να εγκαταστήσετε και να ανοίξετε την εφαρμογή HP Smart

Ολοκληρώστε τα παρακάτω βήματα για να εγκαταστήσετε και να ανοίξετε την εφαρμογή HP Smart, συνδέστε τον εκτυπωτή και αρχίστε να χρησιμοποιείτε την εφαρμογή.

1. Επισκεφθείτε την τοποθεσία 123.hp.com για να λάβετε και να εγκαταστήσετε την εφαρμογή HP Smart στη συσκευή σας.



ΣΗΜΕΙΩΣΗ:

- **Συσκευές με iOS, Android, Windows 10 και macOS:** Μπορείτε επίσης να λάβετε την εφαρμογή HP Smart από τα αντίστοιχα καταστήματα εφαρμογών για τη συσκευή.
 - **Windows 7:** Μπορείτε να λάβετε το λογισμικό του εκτυπωτή HP από την τοποθεσία 123.hp.com, να εγκαταστήσετε το λογισμικό και να συνδέσετε τον εκτυπωτή ασύρματα χρησιμοποιώντας το λογισμικό.
2. Ανοίξτε την εφαρμογή HP Smart μετά την εγκατάσταση.
 - **iOS/Android:** Στην επιφάνεια εργασίας της φορητής συσκευής ή στο μενού της εφαρμογής, πατήστε HP Smart.
 - **Windows 10:** Στην επιφάνεια εργασίας του υπολογιστή, επιλέξτε **Έναρξη** και, στη συνέχεια, επιλέξτε **HP Smart** από τη λίστα εφαρμογών.
 - **macOS:** Στο Launchpad, επιλέξτε HP Smart.
 3. Συνδέστε τον εκτυπωτή ασύρματα χρησιμοποιώντας την εφαρμογή HP Smart. Ανατρέξτε στην ενότητα [Σύνδεση του εκτυπωτή σε δίκτυο Wi-Fi μέσω HP Smart](#).
 4. Όταν σας ζητηθεί, δημιουργήστε έναν λογαριασμό HP και δηλώστε τον εκτυπωτή.

Λήψη περισσότερων πληροφοριών για την εφαρμογή HP Smart

Για πληροφορίες σχετικά με τη σύνδεση, την εκτύπωση και τη σάρωση μέσω της εφαρμογής HP Smart, επισκεφθείτε την τοποθεσία Web της συσκευής σας:

- **iOS/Android:** www.hp.com/go/hpsmart-help
- **Windows 10:** www.hp.com/go/hpsmartwin-help
- **macOS:** www.hp.com/go/hpsmartmac-help

2 Σύνδεση του εκτυπωτή

- [Σύνδεση του εκτυπωτή σε δίκτυο Wi-Fi μέσω HP Smart](#)
- [Σύνδεση του εκτυπωτή σε δίκτυο Wi-Fi μέσω Wi-Fi Protected Setup \(WPS\)](#)
- [Σύνδεση του εκτυπωτή σε δίκτυο Ethernet](#)
- [Σύνδεση του εκτυπωτή μέσω καλωδίου USB](#)
- [Αλλαγή ρυθμίσεων ασύρματης σύνδεσης](#)
- [Αλλαγή τύπου σύνδεσης](#)

Σύνδεση του εκτυπωτή σε δίκτυο Wi-Fi μέσω HP Smart

 **ΣΗΜΕΙΩΣΗ:** Η ενότητα αυτή ισχύει αποκλειστικά για τους ασύρματους εκτυπωτές.

Εγκαταστήστε την εφαρμογή HP Smart στον υπολογιστή ή στη φορητή συσκευή και χρησιμοποιήστε την εφαρμογή για να ρυθμίσετε ή να συνδέσετε τον εκτυπωτή στο δίκτυο Wi-Fi.

Για πληροφορίες σχετικά με την εφαρμογή HP Smart, καθώς και από που μπορείτε να τη λάβετε, ανατρέξτε στην ενότητα [Χρήση της εφαρμογής HP Smart για εκτύπωση, σάρωση και διαχείριση](#).

1. Βεβαιωθείτε ότι ο υπολογιστής ή η φορητή συσκευή σας έχει συνδεθεί στο δίκτυο Wi-Fi. Στη φορητή συσκευή, ενεργοποιήστε τις υπηρεσίες Bluetooth και εντοπισμού θέσης.

 **ΣΗΜΕΙΩΣΗ:** Η εφαρμογή HP Smart χρησιμοποιεί τη λειτουργία Bluetooth για τη ρύθμιση του εκτυπωτή. Δεν υποστηρίζει εκτύπωση μέσω Bluetooth.

2. Αν είχατε απενεργοποιήσει νωρίτερα το Wi-Fi του εκτυπωτή, πρέπει να το ενεργοποιήσετε. Για περισσότερες πληροφορίες σχετικά με την κατάσταση της ασύρματης λειτουργίας, ανατρέξτε στην ενότητα [Για να ενεργοποιήσετε ή να απενεργοποιήσετε τις δυνατότητες ασύρματης λειτουργίας του εκτυπωτή](#).
3. Αν ο εκτυπωτής δεν βρίσκεται πλέον σε κατάσταση ρύθμισης της ασύρματης λειτουργίας, επαναφέρετε τις ρυθμίσεις δικτύου του εκτυπωτή. Ανατρέξτε στην ενότητα [Για να επαναφέρετε τις ρυθμίσεις δικτύου στις προεπιλεγμένες τιμές](#).

 **ΣΗΜΕΙΩΣΗ:** Σε ορισμένους εκτυπωτές ή μοντέλα, η μοβ φωτεινή ένδειξη θα αρχίσει να πάλλεται στη γραμμή Φωτεινή ένδειξη κατάστασης ή η φωτεινή ένδειξη ασύρματης λειτουργίας θα αναβοσβήνει όταν ο εκτυπωτής βρίσκεται σε κατάσταση ρύθμισης της ασύρματης λειτουργίας.

4. Ανοίξτε την εφαρμογή HP Smart στον υπολογιστή ή στη φορητή συσκευή σας. Ανατρέξτε στην ενότητα [Χρήση της εφαρμογής HP Smart για εκτύπωση, σάρωση και διαχείριση](#).

5. Από το HP Smart, κάντε κλικ ή πατήστε στο  (εικονίδιο "συν") ή στην επιλογή **Προσθήκη εκτυπωτή** και μετά ορίστε την επιλογή για να επιλέξετε ή να προσθέσετε εκτυπωτή. Αν σας ζητηθεί, επιτρέψτε τα δικαιώματα Bluetooth και εντοπισμού θέσης.

Ακολουθήστε τις οδηγίες για να προσθέσετε τον εκτυπωτή στο δίκτυό σας.

6. Όταν σας ζητηθεί, δημιουργήστε έναν λογαριασμό HP και δηλώστε τον εκτυπωτή.

 **ΣΗΜΕΙΩΣΗ:** Όταν ο εκτυπωτής συνδεθεί επιτυχώς, η φωτεινή ένδειξη ασύρματης λειτουργίας σταματά να αναβοσβήνει και παραμένει αναμμένη (για όλα τα μοντέλα ασύρματης λειτουργίας). Ανατρέξτε στην ενότητα [Όψεις εκτυπωτή](#).

Σύνδεση του εκτυπωτή σε δίκτυο Wi-Fi μέσω Wi-Fi Protected Setup (WPS)

Αυτή η μέθοδος ρύθμισης της ασύρματης λειτουργίας μπορεί να χρησιμοποιηθεί αν ο δρομολογητής διαθέτει κουμπί WPS. Αν ο δρομολογητής δεν διαθέτει αυτό το κουμπί, συνιστάται να συνδέσετε τον εκτυπωτή μέσω της εφαρμογής HP Smart. Ανατρέξτε στην ενότητα [Σύνδεση του εκτυπωτή σε δίκτυο Wi-Fi μέσω HP Smart](#).

1. Βεβαιωθείτε ότι ο δρομολογητής και ο εκτυπωτής δεν βρίσκονται σε μεγάλη απόσταση μεταξύ τους.
2. Στον πίνακα ελέγχου του εκτυπωτή, πατήστε παρατεταμένα το  (κουμπί ασύρματης λειτουργίας) για τουλάχιστον 3 δευτερόλεπτα για να ξεκινήσει η λειτουργία WPS.

Η φωτεινή ένδειξη ασύρματης λειτουργίας αναβοσβήνει.

3. Πατήστε το κουμπί WPS στο δρομολογητή.



ΣΗΜΕΙΩΣΗ:

- Πρέπει να πατήσετε το κουμπί WPS στον δρομολογητή μέσα σε 2 λεπτά.
 - Όταν ο εκτυπωτής συνδεθεί επιτυχώς, η φωτεινή ένδειξη ασύρματης λειτουργίας σταματά να αναβοσβήνει και παραμένει αναμμένη (για όλα τα μοντέλα ασύρματης λειτουργίας). Ανατρέξτε στην ενότητα [Όψεις εκτυπωτή](#).
4. Ανοίξτε την εφαρμογή HP Smart στον υπολογιστή ή στη φορητή συσκευή σας. Ανατρέξτε στην ενότητα [Χρήση της εφαρμογής HP Smart για εκτύπωση, σάρωση και διαχείριση](#).
 5. Από το HP Smart, κάντε κλικ ή πατήστε στο  (εικονίδιο "συν") ή στην επιλογή **Προσθήκη εκτυπωτή** και μετά ορίστε την επιλογή για να επιλέξετε ή να προσθέσετε εκτυπωτή. Ακολουθήστε τις οδηγίες για να προσθέσετε τον εκτυπωτή στο δίκτυό σας.
 6. Όταν σας ζητηθεί, δημιουργήστε έναν λογαριασμό HP και δηλώστε τον εκτυπωτή.

Σύνδεση του εκτυπωτή σε δίκτυο Ethernet

Εάν το δίκτυο Ethernet δεν έχει σύνδεση Internet, συνδέστε τον εκτυπωτή ασύρματα με την εφαρμογή HP Smart. Ανατρέξτε στην ενότητα [Σύνδεση του εκτυπωτή σε δίκτυο Wi-Fi μέσω HP Smart](#).

1. Βεβαιωθείτε ότι ο υπολογιστής είναι συνδεδεμένος με το δρομολογητή.
2. Συνδέστε τον εκτυπωτή και τον δρομολογητή μέσω καλωδίου Ethernet. (Το καλώδιο Ethernet πωλείται ξεχωριστά.)

ΣΗΜΕΙΩΣΗ:

- Η σύνδεση Wi-Fi απενεργοποιείται αυτόματα όταν συνδέετε το καλώδιο Ethernet.
 - Για να πραγματοποιήσετε ασύρματη σύνδεση του εκτυπωτή, αποσυνδέστε το καλώδιο Ethernet και συνδέστε τον εκτυπωτή στο ασύρματο δίκτυο χρησιμοποιώντας την εφαρμογή HP Smart. Ανατρέξτε στην ενότητα [Σύνδεση του εκτυπωτή σε δίκτυο Wi-Fi μέσω HP Smart](#).
-
3. Ανοίξτε την εφαρμογή HP Smart στον υπολογιστή ή στη φορητή συσκευή σας. Ανατρέξτε στην ενότητα [Χρήση της εφαρμογής HP Smart για εκτύπωση, σάρωση και διαχείριση](#).
 4. Από το HP Smart, κάντε κλικ ή πατήστε στο  (εικονίδιο "συν") ή στην επιλογή **Προσθήκη εκτυπωτή** και μετά ορίστε την επιλογή για να επιλέξετε ή να προσθέσετε εκτυπωτή.
Ακολουθήστε τις οδηγίες για να προσθέσετε τον εκτυπωτή στο δίκτυό σας.
 5. Όταν σας ζητηθεί, δημιουργήστε έναν λογαριασμό HP και δηλώστε τον εκτυπωτή.





Σύνδεση του εκτυπωτή μέσω καλωδίου USB





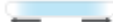

1. Συνδέστε τον εκτυπωτή και τον υπολογιστή χρησιμοποιώντας καλώδιο USB.
2. Ανοίξτε την εφαρμογή HP Smart στον υπολογιστή σας. Ανατρέξτε στην ενότητα [Χρήση της εφαρμογής HP Smart για εκτύπωση, σάρωση και διαχείριση](#).
3. Από το HP Smart, κάντε κλικ ή πατήστε στο  (εικονίδιο "συν") ή στην επιλογή **Προσθήκη εκτυπωτή** και μετά ορίστε την επιλογή για να επιλέξετε ή να προσθέσετε εκτυπωτή.
Ακολουθήστε τις οδηγίες για να προσθέσετε τον εκτυπωτή.
4. Όταν σας ζητηθεί, δημιουργήστε έναν λογαριασμό HP και δηλώστε τον εκτυπωτή.

Αλλαγή ρυθμίσεων ασύρματης σύνδεσης

Μπορείτε να ρυθμίσετε και να διαχειριστείτε την ασύρματη σύνδεση του εκτυπωτή σας. Μεταξύ άλλων, μπορείτε να εκτυπώσετε πληροφορίες για τις ρυθμίσεις δικτύου, να ενεργοποιήσετε ή να απενεργοποιήσετε την ασύρματη λειτουργία, και να επαναφέρετε τις ρυθμίσεις ασύρματης σύνδεσης στις προεπιλεγμένες τιμές.

Κατάσταση ασύρματης λειτουργίας του εκτυπωτή





Εικονίδιο ασύρματης λειτουργίας	Κουμπί ασύρματης λειτουργίας (μοντέλο sdn/sdw)	Φωτεινή ένδειξη κατάστασης (μοντέλο d/dw)	Κατάσταση Wi-Fi
Απενεργοποίηση	Απενεργοποίηση	Φωτεινή ένδειξη σταθερά αναμμένη με λευκό χρώμα στη γραμμή. 	Ο εκτυπωτής δεν είναι συνδεδεμένος στο δίκτυο. Για να ενεργοποιήσετε την ασύρματη σύνδεση, πατήστε  (κουμπί ασύρματης λειτουργίας). Για να συνδέσετε τον εκτυπωτή σε ένα δίκτυο Wi-Fi, ανατρέξτε στην ενότητα Σύνδεση του εκτυπωτή σε δίκτυο Wi-Fi μέσω HP Smart ή Σύνδεση του εκτυπωτή σε δίκτυο Wi-Fi μέσω Wi-Fi Protected Setup (WPS) .
 Ενεργοποίηση	Ενεργοποίηση	Φωτεινή ένδειξη σταθερά αναμμένη με ανοιχτό μπλε χρώμα στη γραμμή. 	Ο εκτυπωτής είναι συνδεδεμένος στο δίκτυο.
 Ενεργοποίηση (κύκλοι γραμμών σήματος)	Αναβοσβήνει	Η γραμμή πάλλεται με ανοιχτό μπλε χρώμα. 	Ο εκτυπωτής προσπαθεί να συνδεθεί σε ασύρματο δίκτυο.

Εικονίδιο ασύρματης λειτουργίας	Κουμπί ασύρματης λειτουργίας (μοντέλο sdn/sdw)	Φωτεινή ένδειξη κατάστασης (μοντέλο d/dw)	Κατάσταση Wi-Fi
 Ενεργοποίηση (κύκλοι γραμμών σήματος)	Αναβοσβήνει	Μπλε φωτεινή ένδειξη πάλλεται και μετά αναβοσβήνει με πορτοκαλί χρώμα. 	Ο εκτυπωτής δεν μπορεί να συνδεθεί σε ασύρματο δίκτυο. Αν ο εκτυπωτής δεν μπορεί να συνδεθεί σε ασύρματο δίκτυο, το  (εικονίδιο ασύρματης λειτουργίας) αναβοσβήνει και η ένδειξη Et/61 εμφανίζεται στον πίνακα ελέγχου. Πατήστε  (κουμπί ακύρωσης) για να συνεχίσετε και προσπαθήστε να συνδέσετε τον εκτυπωτή ξανά στο ασύρματο δίκτυο. Ανατρέξτε στην ενότητα Σύνδεση του εκτυπωτή σε δίκτυο Wi-Fi μέσω Wi-Fi Protected Setup (WPS) . Αν το πρόβλημα παραμένει, προσπαθήστε να συνδεθείτε μέσω της εφαρμογής HP Smart. Ανατρέξτε στην ενότητα Σύνδεση του εκτυπωτή σε δίκτυο Wi-Fi μέσω HP Smart .
 Ενεργοποίηση (κύκλοι γραμμών σήματος)	Αναβοσβήνει	Μοβ φωτεινή ένδειξη πάλλεται στη γραμμή. 	Ο εκτυπωτής βρίσκεται σε κατάσταση ρύθμισης της ασύρματης λειτουργίας.

Για να ενεργοποιήσετε ή να απενεργοποιήσετε τις δυνατότητες ασύρματης λειτουργίας του εκτυπωτή

Πατήστε  (κουμπί ασύρματης λειτουργίας) για να ενεργοποιήσετε ή να απενεργοποιήσετε τις δυνατότητες ασύρματης λειτουργίας του εκτυπωτή.

Για να επαναφέρετε τις ρυθμίσεις δικτύου στις προεπιλεγμένες τιμές

1. Πατήστε παρατεταμένα το κουμπί  (κουμπί πληροφοριών) για 3 δευτερόλεπτα και μετά αφήστε το κουμπί. Θα ανάψουν όλες οι φωτεινές ενδείξεις του πίνακα ελέγχου.
2. Πατήστε παρατεταμένα το  (κουμπί ασύρματης λειτουργίας) και το  (κουμπί ακύρωσης). Γίνεται επανεκκίνηση του εκτυπωτή και, ανάλογα με το μοντέλο του εκτυπωτή, η Φωτεινή ένδειξη κατάστασης πάλλεται με μοβ χρώμα ή το  (κουμπί ασύρματης λειτουργίας) αρχίζει να αναβοσβήνει με μπλε χρώμα. Αυτό υποδηλώνει ότι ο εκτυπωτής βρίσκεται σε κατάσταση ρύθμισης της ασύρματης λειτουργίας. Μπορείτε πλέον να διαμορφώσετε μια ασύρματη σύνδεση μεταξύ του εκτυπωτή και της συσκευής σας.

 **ΣΗΜΕΙΩΣΗ:** Χρησιμοποιήστε την εφαρμογή HP Smart για να συνδέσετε τον εκτυπωτή ασύρματα.

Αλλαγή τύπου σύνδεσης

Σύνδεση USB σε ασύρματη σύνδεση

Windows 10 / macOS

1. Αποσυνδέστε το καλώδιο USB από τον εκτυπωτή.
2. Βεβαιωθείτε ότι ο υπολογιστής ή η φορητή συσκευή σας έχει συνδεθεί στο δίκτυο Wi-Fi. Στη φορητή συσκευή, ενεργοποιήστε τις υπηρεσίες Bluetooth και εντοπισμού θέσης.
3. Αν είχατε απενεργοποιήσει νωρίτερα το Wi-Fi του εκτυπωτή, πρέπει να το ενεργοποιήσετε. Για περισσότερες πληροφορίες σχετικά με την κατάσταση της ασύρματης λειτουργίας, ανατρέξτε στην ενότητα [Για να ενεργοποιήσετε ή να απενεργοποιήσετε τις δυνατότητες ασύρματης λειτουργίας του εκτυπωτή](#).
4. Αν ο εκτυπωτής δεν βρίσκεται πλέον σε κατάσταση ρύθμισης της ασύρματης λειτουργίας, επαναφέρετε τις ρυθμίσεις δικτύου του εκτυπωτή. Ανατρέξτε στην ενότητα [Για να επαναφέρετε τις ρυθμίσεις δικτύου στις προεπιλεγμένες τιμές](#).
5. Ανοίξτε την εφαρμογή HP Smart στον υπολογιστή ή στη φορητή συσκευή σας. Ανατρέξτε στην ενότητα [Χρήση της εφαρμογής HP Smart για εκτύπωση, σάρωση και διαχείριση](#).
6. Όταν σας ζητηθεί, δημιουργήστε έναν λογαριασμό HP και δηλώστε τον εκτυπωτή.
7. Ακολουθήστε τις οδηγίες που εμφανίζονται στην οθόνη για να συνδέσετε τον εκτυπωτή στο δίκτυο Wi-Fi.

Windows 7

1. Ανοίξτε το λογισμικό του εκτυπωτή HP.
Εάν δεν έχετε εγκαταστήσει το λογισμικό του εκτυπωτή HP στον υπολογιστή, επισκεφθείτε τη διεύθυνση 123.hp.com για να λάβετε και να εγκαταστήσετε το λογισμικό του εκτυπωτή.
2. Στο λογισμικό του εκτυπωτή, επιλέξτε **Εργαλεία** και μετά επιλέξτε **Εγκατάσταση & λογισμικό συσκευής**.
3. Επιλέξτε **Μετατροπή σύνδεσης συσκευής USB σε ασύρματη**. Ακολουθήστε τις οδηγίες που εμφανίζονται στην οθόνη.

Ασύρματη σύνδεση σε σύνδεση USB

Windows/macOS

1. Συνδέστε τον εκτυπωτή και τον υπολογιστή χρησιμοποιώντας καλώδιο USB.
2. Ανοίξτε την εφαρμογή HP Smart στον υπολογιστή σας. Ανατρέξτε στην ενότητα [Χρήση της εφαρμογής HP Smart για εκτύπωση, σάρωση και διαχείριση](#).
3. Από το HP Smart, κάντε κλικ ή πατήστε στο  (εικονίδιο "συν") ή στην επιλογή **Προσθήκη εκτυπωτή** και μετά ορίστε την επιλογή για να επιλέξετε ή να προσθέσετε εκτυπωτή. Ακολουθήστε τις οδηγίες για να προσθέσετε τον εκτυπωτή.
4. Όταν σας ζητηθεί, δημιουργήστε έναν λογαριασμό HP και δηλώστε τον εκτυπωτή.

3 Φόρτωση μέσου εκτύπωσης

- [Φόρτωση χαρτιού](#)
- [Τοποθέτηση φακέλων](#)
- [Τοποθέτηση ετικετών](#)
- [Τοποθέτηση πρωτοτύπου στη γυάλινη επιφάνεια του σαρωτή](#)
- [Τοποθέτηση πρωτοτύπου στον τροφοδότη εγγράφων \(μόνο για ορισμένα μοντέλα\)](#)

Φόρτωση χαρτιού

Οι παρακάτω πληροφορίες περιγράφουν τον τρόπο φόρτωσης του χαρτιού στο δίσκο εισόδου.



ΣΗΜΕΙΩΣΗ: Για να αποφύγετε εμπλοκές χαρτιού:

- Μην προσθέτετε ή αφαιρείτε χαρτί στο/από το δίσκο εισόδου κατά την εκτύπωση.
- Προτού φορτώσετε το δίσκο εισόδου, αφαιρέστε όλο το χαρτί από αυτόν και ισιώστε τη στοίβα.
- Χρησιμοποιείτε χαρτί που δεν είναι τσαλακωμένο, διπλωμένο ή κατεστραμμένο.
- Χρησιμοποιείτε πάντα χαρτί ενός μεγέθους. Για παράδειγμα, μην τοποθετείτε χαρτί A5 πάνω σε χαρτί μεγέθους A4.
- Πιέζετε πάντα τους οδηγούς χαρτιού για να διασφαλίσετε ότι το χαρτί δεν είναι ασύμμετρο/λοξό ενώ ο εκτυπωτής το τραβά.

Για να τοποθετήσετε χαρτί

1. Αφαιρέστε το χαρτί από τον δίσκο εισόδου, αν υπάρχει.

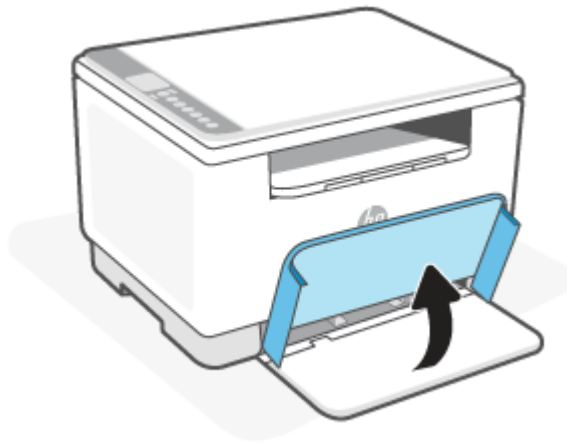

ΥΠΟΔΕΙΞΗ: Για να τοποθετήσετε χαρτί μεγέθους Legal, ανασηκώστε το κάλυμμα του εκτυπωτή και, αν χρειάζεται, αφήστε το ανοιχτό. Ανάλογα με το μοντέλο του εκτυπωτή, ίσως πρέπει επίσης να κατεβάσετε τη θύρα του δίσκου.

2. Σύρετε τους οδηγούς χαρτιού στις άκρες του δίσκου εισόδου.

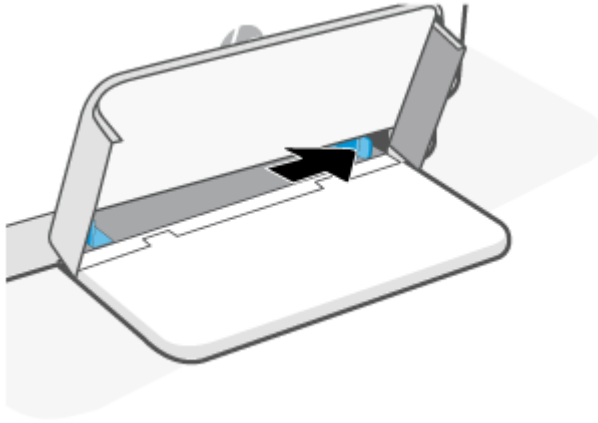

3. Τοποθετήστε τη στοίβα χαρτιού στο δίσκο εισόδου με την επάνω πλευρά προς τα εμπρός και την πλευρά που πρόκειται να εκτυπωθεί στραμμένη προς τα επάνω.

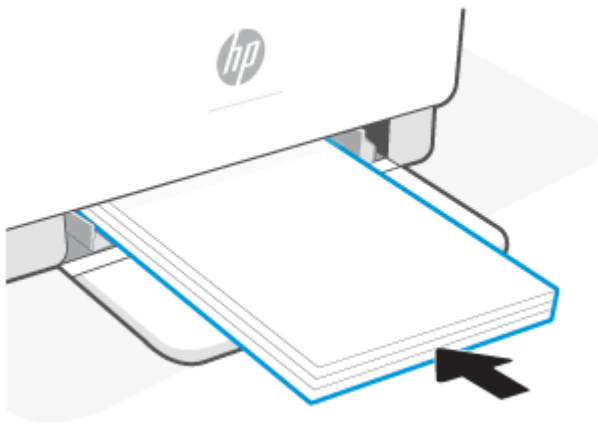

4. Σύρετε τους οδηγούς χαρτιού μέχρι να ακουμπήσουν τις πλευρές του μέσου.

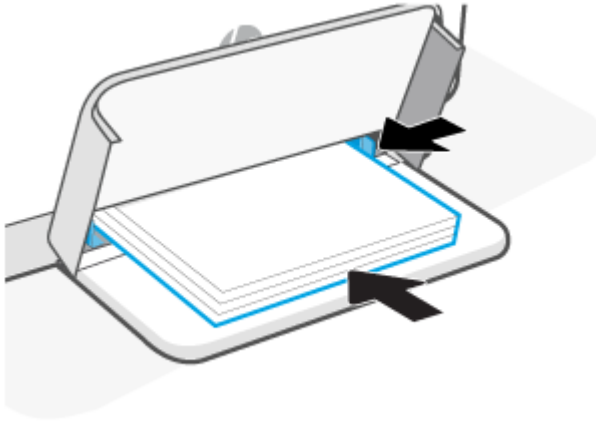

5. Κατεβάστε το κάλυμμα του δίσκου και προεκτείνετε τον δίσκο εξόδου.

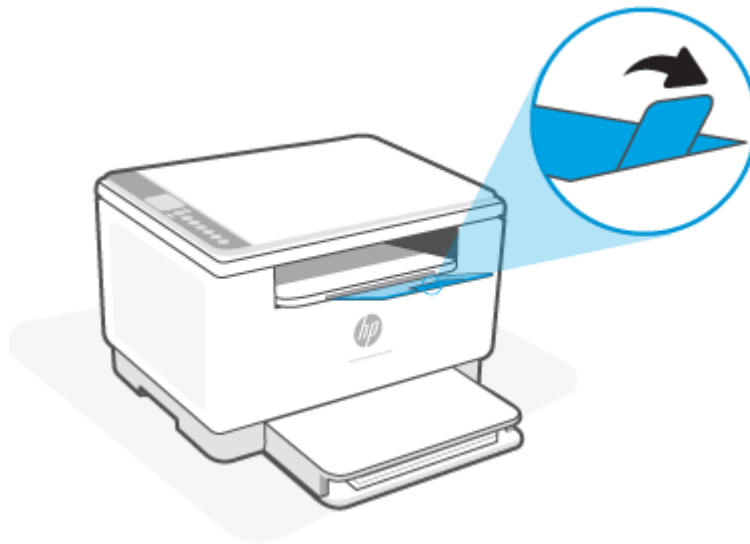

Τοποθέτηση φακέλων

Οι παρακάτω πληροφορίες περιγράφουν πώς να τοποθετήσετε χαρτί στον δίσκο εισόδου.

Για τον κατάλογο με τα υποστηριζόμενα μεγέθη και τη χωρητικότητα δίσκου, επισκεφθείτε τη διεύθυνση www.hp.com/support/ljM232MFP . Επιλέξτε **Πληροφορίες προϊόντος** και, στη συνέχεια, επιλέξτε τις προδιαγραφές προϊόντος για τον εκτυπωτή σας.

Για να τοποθετήσετε φακέλους

1. Αφαιρέστε όλο το χαρτί από το δίσκο εισόδου.
2. Εισαγάγετε το φάκελο στο κέντρο του δίσκου εισόδου, με το στενό άκρο του γραμματοσήμου προς την πίσω πλευρά του δίσκου. Η όψη η οποία θα εκτυπωθεί πρέπει να είναι στραμμένη προς τα πάνω.



3. Σύρετε τους οδηγούς χαρτιού μέχρι να ακουμπήσουν τις πλευρές του μέσου.
4. Κατεβάστε το κάλυμμα του δίσκου και προεκτείνετε τον δίσκο εξόδου.

Τοποθέτηση ετικετών

Οι παρακάτω πληροφορίες περιγράφουν πώς να τοποθετήσετε χαρτί στον δίσκο εισόδου.

Για τον κατάλογο με τα υποστηριζόμενα μεγέθη και τη χωρητικότητα δίσκου, επισκεφθείτε τη διεύθυνση www.hp.com/support/ljM232MFP. Επιλέξτε **Πληροφορίες προϊόντος** και, στη συνέχεια, επιλέξτε τις προδιαγραφές προϊόντος για τον εκτυπωτή σας.

Για να φορτώσετε ετικέτες

1. Αφαιρέστε όλο το χαρτί από το δίσκο εισόδου.
2. Εισαγάγετε το φύλλο ετικετών στο κέντρο του δίσκου εισόδου, με την επάνω άκρη του φύλλου στραμμένη προς την πίσω πλευρά του δίσκου. Η όψη η οποία θα εκτυπωθεί πρέπει να είναι στραμμένη προς τα πάνω.

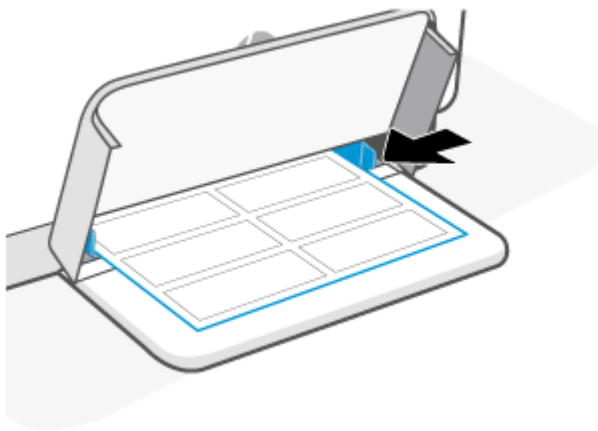

3. Σύρετε τους οδηγούς χαρτιού μέχρι να ακουμπήσουν τις πλευρές του μέσου.
4. Κατεβάστε το κάλυμμα του δίσκου και προεκτείνετε τον δίσκο εξόδου.

Τοποθέτηση πρωτοτύπου στη γυάλινη επιφάνεια του σαρωτή

Μπορείτε να αντιγράψετε ή να σαρώσετε πρωτότυπα τοποθετώντας τα στη γυάλινη επιφάνεια του σαρωτή.

ΣΗΜΕΙΩΣΗ:

- Ο σαρωτής ενδέχεται να μην λειτουργεί σωστά εάν η γυάλινη επιφάνεια και η πίσω πλευρά του καλύμματος δεν είναι καθαρές.
- Αφαιρέστε όλα τα πρωτότυπα από το δίσκο του τροφοδότη εγγράφων πριν σηκώσετε το κάλυμμα του εκτυπωτή.

Για να τοποθετήσετε ένα πρωτότυπο στη γυάλινη επιφάνεια του σαρωτή

1. Ανασηκώστε τον σαρωτή κάλυμμα.



2. Τοποθετήστε το πρωτότυπο με την εκτυπωμένη πλευρά προς τα κάτω και ευθυγραμμίστε το με τα σημάδια που υπάρχουν στην πίσω αριστερή γωνία της γυάλινης επιφάνειας.

 **ΥΠΟΔΕΙΞΗ:** Για περισσότερη βοήθεια σχετικά με την τοποθέτηση ενός πρωτοτύπου, δείτε τους οδηγούς που είναι χαραγμένοι κατά μήκος της άκρης της γυάλινης επιφάνειας.

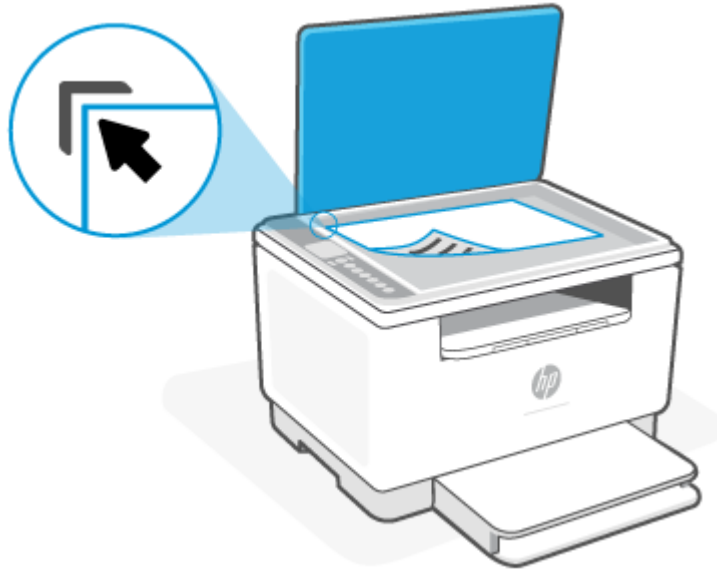

3. Κλείστε το κάλυμμα.

Τοποθέτηση πρωτοτύπου στον τροφοδότη εγγράφων (μόνο για ορισμένα μοντέλα)

Μπορείτε να αντιγράψετε ή να σαρώσετε ένα έγγραφο τοποθετώντας το στον τροφοδότη εγγράφων.

⚠ ΠΡΟΣΟΧΗ: Μην τοποθετείτε φωτογραφίες στον τροφοδότη εγγράφων, καθώς μπορεί να καταστραφούν. Χρησιμοποιείτε μόνο χαρτί που υποστηρίζεται από τον τροφοδότη εγγράφων.

📝 ΣΗΜΕΙΩΣΗ: Ορισμένες λειτουργίες, όπως η λειτουργία αντιγραφής **Προσαρμογή στη σελίδα**, δεν λειτουργούν όταν τοποθετείτε τα πρωτότυπά σας στον τροφοδότη εγγράφων. Εάν θέλετε να χρησιμοποιήσετε αυτές τις λειτουργίες, τοποθετήστε τα πρωτότυπα στη γυάλινη επιφάνεια του σαρωτή.

Για να τοποθετήσετε ένα πρωτότυπο στον τροφοδότη εγγράφων

1. Τοποθετήστε το πρωτότυπο στον τροφοδότη εγγράφων με την εκτυπωμένη πλευρά προς τα πάνω.
 - α. Εάν το πρωτότυπο που θέλετε να τοποθετήσετε έχει εκτυπωθεί με κατακόρυφο προσανατολισμό, τοποθετήστε τις σελίδες έτσι ώστε να εισέλθει πρώτα η επάνω πλευρά τους. Εάν το πρωτότυπο που θέλετε να τοποθετήσετε έχει εκτυπωθεί με οριζόντιο προσανατολισμό, τοποθετήστε τις σελίδες έτσι ώστε να εισέλθει πρώτα η αριστερή πλευρά τους.
 - β. Σύρετε το χαρτί μέσα στον τροφοδότη εγγράφων μέχρι να ακούσετε έναν ήχο.

💡 ΥΠΟΔΕΙΞΗ: Για περισσότερη βοήθεια σχετικά με την τοποθέτηση εγγράφων στον τροφοδότη εγγράφων, ανατρέξτε στο διάγραμμα που υπάρχει στο δίσκο του τροφοδότη εγγράφων.

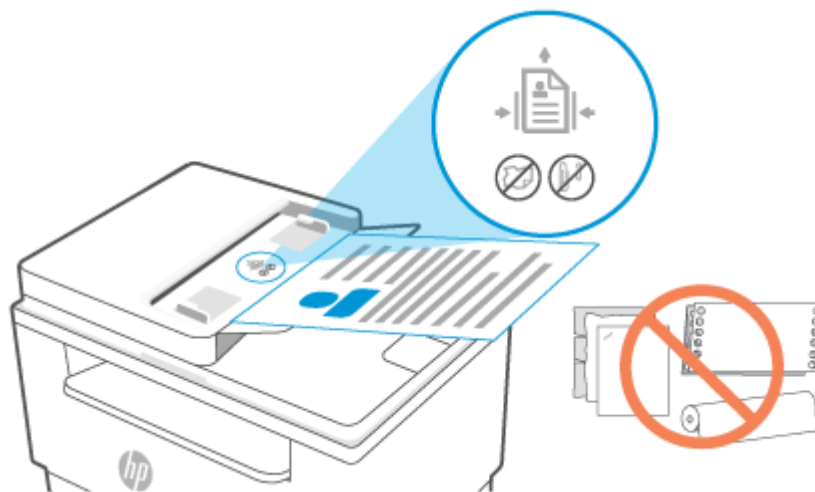

2. Σύρετε τους οδηγούς πλάτους χαρτιού προς τα μέσα μέχρι να σταματήσουν στις δύο πλαϊνές πλευρές του χαρτιού.

4 Εκτύπωση

- [Εκτύπωση από υπολογιστή με λειτουργικό σύστημα Windows](#)
- [Εκτύπωση από υπολογιστή Mac](#)
- [Εκτύπωση από φορητή συσκευή](#)



ΣΗΜΕΙΩΣΗ: Ανάλογα με τον εκτυπωτή σας, η Φωτεινή ένδειξη κατάστασης αναβοσβήνει ή μια σταθερά αναμμένη πράσινη φωτεινή ένδειξη εμφανίζεται στη γραμμή όταν ο εκτυπωτής ξεκινάει τη λειτουργία του, κρυώνει, εκτελεί διαδικασία αυτόματου καθαρισμού ή τερματίζει τη λειτουργία του.

Για παραγωγική εκτύπωση, αυτός ο εκτυπωτής μπορεί να τεθεί αυτόματα σε κατάσταση λειτουργίας ψύξης υπό ορισμένες συνθήκες περιβάλλοντος. Η διαδικασία μπορεί να διαρκέσει μερικά λεπτά. Όσο κρυώνει ο εκτυπωτής, ενδέχεται να διακοπούν προσωρινά οι εργασίες εκτύπωσης, αλλά αυτές οι εργασίες θα συνεχιστούν όταν ο μηχανισμός εκτύπωσης θα είναι έτοιμος.

Εκτύπωση από υπολογιστή με λειτουργικό σύστημα Windows

1. Βεβαιωθείτε ότι έχετε εγκαταστήσει την εφαρμογή HP Smart. Ανατρέξτε στην ενότητα [Χρήση της εφαρμογής HP Smart για εκτύπωση, σάρωση και διαχείριση](#).
2. Ανοίξτε το έγγραφο που θέλετε να εκτυπώσετε.
3. Στο μενού **Αρχείο** του λογισμικού, κάντε κλικ στην επιλογή **Εκτύπωση**.
4. Κάντε κλικ στο κουμπί που ανοίγει το πλαίσιο διαλόγου **Ιδιότητες**.
Ανάλογα με την εφαρμογή λογισμικού που χρησιμοποιείτε, το συγκεκριμένο κουμπί μπορεί να ονομάζεται **Ιδιότητες**, **Επιλογές**, **Ρύθμιση** ή **Προτιμήσεις**.
5. Βεβαιωθείτε ότι ο εκτυπωτής σας είναι επιλεγμένος.
6. Αλλάξτε οποιοσδήποτε ρυθμίσεις εκτύπωσης και κάντε κλικ στο κουμπί **OK**.
7. Κάντε κλικ στην επιλογή **Εκτύπωση** ή στο κουμπί **OK** για να εκτυπώσετε την εργασία.

Εκτύπωση από υπολογιστή Mac

1. Βεβαιωθείτε ότι έχετε εγκαταστήσει την εφαρμογή HP Smart. Ανατρέξτε στην ενότητα [Χρήση της εφαρμογής HP Smart για εκτύπωση, σάρωση και διαχείριση](#).
2. Στον υπολογιστή, ανοίξτε τις **Προτιμήσεις συστήματος** και επιλέξτε **Εκτυπωτές και σαρωτές**.
3. Κάντε κλικ στο + (κουμπί/εικονίδιο προσθήκης), επιλέξτε τον εκτυπωτή από τη λίστα εκτυπωτών και μετά κάντε κλικ στην επιλογή **Προσθήκη**.
4. Όταν συνδεθείτε, ανοίξτε το έγγραφο που θέλετε να εκτυπώσετε και χρησιμοποιήστε την εντολή **Εκτύπωση**.
5. Βεβαιωθείτε ότι έχετε επιλέξει τον κατάλληλο εκτυπωτή.
6. Αλλάξτε οποιεσδήποτε ρυθμίσεις του εκτυπωτή.
7. Κάντε κλικ στο κουμπί **Print** (Εκτύπωση) για να εκτυπώσετε το έγγραφο.

Εκτύπωση από φορητή συσκευή

Μπορείτε να χρησιμοποιήσετε την εφαρμογή HP Smart για να εκτυπώσετε έγγραφα και φωτογραφίες από τη φορητή συσκευή σας, τον λογαριασμό μέσω κοινωνικής δικτύωσής σας ή τον χώρο αποθήκευσης στο cloud σας. Ανατρέξτε στην ενότητα [Χρήση της εφαρμογής HP Smart για εκτύπωση, σάρωση και διαχείριση](#).

Επίσης, μπορείτε να εκτυπώσετε απευθείας από τις φορητές συσκευές σας μέσω του AirPrint (iOS) ή του HP Print Service Plugin (Android):

- **iOS:** Στις συσκευές με iOS 4.2 ή μεταγενέστερη έκδοση, το AirPrint είναι προεγκατεστημένο.
- **Android:** Λάβετε το HP Print Service Plugin από το Google Play Store ή το αγαπημένο σας κατάστημα εφαρμογών και μετά ενεργοποιήστε το στη συσκευή σας.

 **ΣΗΜΕΙΩΣΗ:** Μπορείτε να εκτυπώσετε μέσω του HP Smart ή του AirPrint / HP Print Service Plugin όταν η φορητή συσκευή βρίσκεται στο ίδιο δίκτυο με τον εκτυπωτή ή σε διαφορετικό δίκτυο (μέσω του Wi-Fi Direct).

Εκτύπωση ενώ είστε συνδεδεμένοι στο ίδιο δίκτυο Wi-Fi

Μπορείτε να εκτυπώσετε έγγραφα και φωτογραφίες από τη φορητή συσκευή σας όταν η συσκευή βρίσκεται στο ίδιο δίκτυο Wi-Fi με τον εκτυπωτή.

Επισκεφθείτε τη διεύθυνση www.hp.com/go/mobileprinting για περισσότερες πληροφορίες σχετικά με την εκτύπωση από φορητές συσκευές.

 **ΣΗΜΕΙΩΣΗ:** Βεβαιωθείτε ότι η φορητή συσκευή και ο εκτυπωτής έχουν συνδεθεί στο ίδιο δίκτυο Wi-Fi. Ανατρέξτε στην ενότητα [Σύνδεση του εκτυπωτή σε δίκτυο Wi-Fi μέσω HP Smart](#).

Εκτύπωση χωρίς σύνδεση στο ίδιο δίκτυο Wi-Fi (Wi-Fi Direct)



Με το Wi-Fi Direct, μπορείτε να συνδέσετε απευθείας τον υπολογιστή ή τη φορητή συσκευή σας με τον εκτυπωτή και να εκτυπώσετε ασύρματα, χωρίς σύνδεση του υπολογιστή ή της φορητής συσκευής σε ένα υπάρχον ασύρματο δίκτυο.

Επισκεφθείτε τη διεύθυνση www.hp.com/go/wifidirectprinting για περισσότερες πληροφορίες για το Wi-Fi Direct.

 **ΣΗΜΕΙΩΣΗ:**

- Βεβαιωθείτε ότι το Wi-Fi Direct είναι ενεργοποιημένο στον εκτυπωτή. Αν το Wi-Fi Direct είναι ενεργοποιημένο, εμφανίζεται η ένδειξη  (εικονίδιο Wi-Fi Direct) στην οθόνη του πίνακα ελέγχου.
- Μπορείτε να συνδέσετε έως 5 υπολογιστές και φορητές συσκευές στον εκτυπωτή μέσω σύνδεσης Wi-Fi Direct.

Για να ενεργοποιήσετε ή να απενεργοποιήσετε το Wi-Fi Direct από τον πίνακα ελέγχου:

1. Πατήστε παρατεταμένα το  (κουμπί πληροφοριών) για τρία δευτερόλεπτα και μετά αφήστε το κουμπί.
Θα ανάψουν όλες οι φωτεινές ενδείξεις του πίνακα ελέγχου.
2. Πατήστε ταυτόχρονα τα κουμπιά  (κουμπί συνέχισης) και  (κουμπί ασύρματης λειτουργίας).









ΥΠΟΔΕΙΞΗ: Πατήστε το  (κουμπί πληροφοριών) για να εκτυπώσετε μια αναφορά, προκειμένου να δείτε την κατάσταση και τον κωδικό πρόσβασης του Wi-Fi Direct.

5 Αντιγραφή και σάρωση

- [Δημιουργία αντιγράφου](#)
- [Αντιγραφή ταυτότητας](#)
- [Σάρωση μέσω της εφαρμογής HP Smart \(iOS/Android, Windows 10 και macOS\)](#)
- [Σάρωση με χρήση του λογισμικού HP Scan \(Windows 7\)](#)

Δημιουργία αντιγράφου

Ακολουθήστε τα παρακάτω βήματα για να δημιουργήσετε αντίγραφο από το γυαλί του σαρωτή:

1. Τοποθετήστε το έγγραφο στο γυαλί του σαρωτή σύμφωνα με τις ενδείξεις του εκτυπωτή.
2. Πατήστε  (κουμπί μενού) για να επιλέξετε μία από τις παρακάτω ρυθμίσεις αντιγραφής.
 - Χρησιμοποιήστε το  (κουμπί "πλην") και το  (κουμπί "συν") για να ορίσετε τον αριθμό αντιγράφων που θα εκτυπωθούν.
 - Επιλέξτε τη ρύθμιση  (Φωτεινότερο/Σκουρότερο) και χρησιμοποιήστε το  (κουμπί "πλην") και το  (κουμπί "συν") για να προσαρμόσετε τη ρύθμιση σκουρότητας της τρέχουσας εργασίας αντιγραφής.
3. Πατήστε  (κουμπί αντιγραφής) για να αρχίσετε την αντιγραφή.

 **ΥΠΟΔΕΙΞΗ:** Εάν η συσκευή σας διαθέτει κάμερα, μπορείτε να χρησιμοποιήσετε την εφαρμογή HP Smart για να σαρώσετε ένα εκτυπωμένο έγγραφο ή φωτογραφία με την κάμερα της συσκευής. Στη συνέχεια, μπορείτε να χρησιμοποιήσετε την εφαρμογή HP Smart για επεξεργασία, αποθήκευση, εκτύπωση ή κοινή χρήση της εικόνας.

Αντιγραφή ταυτότητας

Χρησιμοποιήστε τη λειτουργία Αντίγραφο ταυτότητας για να αντιγράψετε και τις δύο όψεις της ταυτότητας ή άλλων εγγράφων μικρού μεγέθους στην ίδια πλευρά ενός φύλλου χαρτιού. Ο εκτυπωτής εκτυπώνει και τις δύο εικόνες ταυτόχρονα.

1. Ανοίξτε το κάλυμμα του σαρωτή και τοποθετήστε την ταυτότητα στο πάνω μισό της γυάλινης επιφάνειας του σαρωτή, όπως φαίνεται στην εικόνα.



2. Κλείστε το κάλυμμα του σαρωτή και πατήστε  (κουμπί αντιγραφής ταυτότητας) για να ξεκινήσει η αντιγραφή.

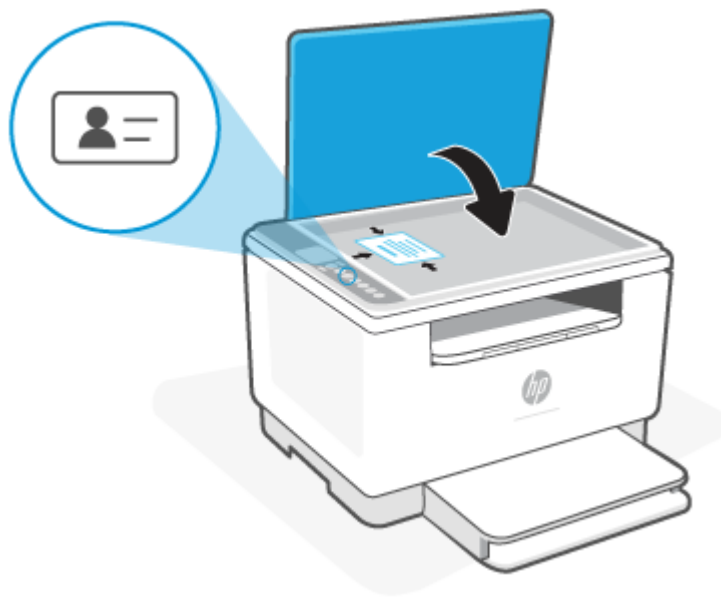

Όταν ολοκληρωθεί η αντιγραφή, ανάβει η  (Φωτεινή ένδειξη ανοιχτού καλύμματος) και εμφανίζεται στην οθόνη η ένδειξη "P2".

3. Ανοίξτε το κάλυμμα του σαρωτή, γυρίστε ανάποδα την ταυτότητα και τοποθετήστε τη στο ίδιο τμήμα της γυάλινης επιφάνειας του σαρωτή.



4. Κλείστε το κάλυμμα του σαρωτή και πατήστε  (κουμπί συνέχισης) για να αρχίσει η σάρωση της δεύτερης πλευράς και η εκτύπωση.

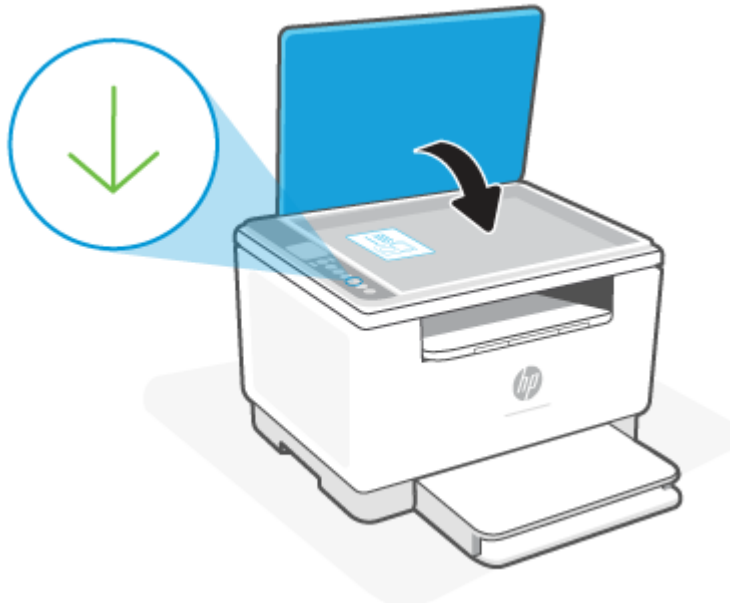

Σάρωση μέσω της εφαρμογής HP Smart (iOS/Android, Windows 10 και macOS)

Μπορείτε να χρησιμοποιήσετε την εφαρμογή HP Smart για να σαρώσετε έγγραφα ή φωτογραφίες από τον σαρωτή του εκτυπωτή. Μπορείτε επίσης να σαρώσετε χρησιμοποιώντας την κάμερα της συσκευής σας. Η εφαρμογή HP Smart περιλαμβάνει εργαλεία επεξεργασίας που σας επιτρέπουν να προσαρμόσετε τη σαρωμένη εικόνα πριν την αποθηκεύσετε ή την κοινοποιήσετε. Μπορείτε να εκτυπώσετε, να αποθηκεύσετε τοπικά ή στο cloud, και να μοιραστείτε τις σαρώσεις σας μέσω email, SMS, Facebook, Instagram κ.λπ. Για να σαρώσετε χρησιμοποιώντας το HP Smart, ακολουθήστε τις οδηγίες που παρέχονται στην αντίστοιχη ενότητα παρακάτω, ανάλογα με τον τύπο της συσκευής που χρησιμοποιείτε.

- **iOS/Android:** www.hp.com/go/hpsmart-help
- **Windows 10:** www.hp.com/go/hpsmartwin-help
- **macOS:** www.hp.com/go/hpsmartmac-help

Σάρωση με χρήση του λογισμικού HP Scan (Windows 7)

Χρησιμοποιήστε το λογισμικό σάρωσης της HP για να εκκινήσετε τη σάρωση από τον υπολογιστή σας. Μπορείτε να αποθηκεύσετε την σαρωμένη εικόνα ως έγγραφο ή να τη στείλετε σε άλλη εφαρμογή λογισμικού.

1. Τοποθετήστε το έγγραφο στο γυαλί του σαρωτή σύμφωνα με τις ενδείξεις του εκτυπωτή.
2. Ανοίξτε το λογισμικό του εκτυπωτή HP. Στην επιφάνεια εργασίας του υπολογιστή, κάνετε κλικ στο κουμπί **Έναρξη**, επιλέξτε **Όλα τα προγράμματα**, κάνετε κλικ στην επιλογή **HP**, κάνετε κλικ στο φάκελο του εκτυπωτή σας και επιλέξτε το όνομα του εκτυπωτή.
3. Επιλέξτε **Σάρωση** και μετά επιλέξτε **Σάρωση εγγράφου ή φωτογραφίας**.
4. Προσαρμόστε τις ρυθμίσεις κατ' ανάγκη.
5. Επιλέξτε **Σάρωση**.

6 Διαμόρφωση του εκτυπωτή σας

- [Χρήση των Υπηρεσιών Web](#)
- [Ενημέρωση του εκτυπωτή](#)
- [Διαμόρφωση του εκτυπωτή μέσω του Embedded Web Server \(EWS\)](#)

Χρήση των Υπηρεσιών Web

Ο εκτυπωτής προσφέρει καινοτόμες λύσεις που βασίζονται στο cloud, όπως εκτύπωση οπουδήποτε, σάρωση και αποθήκευση στο cloud και άλλες υπηρεσίες (συμπεριλαμβανομένης της αυτόματης αναπλήρωσης αναλωσίμων). Για περισσότερες πληροφορίες, επισκεφθείτε τη διεύθυνση την τοποθεσία Web του HP Smart (www.hpsmart.com).



ΣΗΜΕΙΩΣΗ: Για να χρησιμοποιήσετε αυτές τις λύσεις που βασίζονται στο cloud, ο εκτυπωτής πρέπει να είναι συνδεδεμένος στο Internet. Εκτός εάν αναφέρεται κάτι διαφορετικό, η HP μπορεί να τροποποιήσει ή να ακυρώσει κατά τη διακριτική της ευχέρεια αυτά τα προϊόντα λύσεων που βασίζονται στο cloud.

Ρύθμιση των Υπηρεσιών Web

Για τον εκτυπωτή HP LaserJet MFP M235sdw, οι υπηρεσίες Web μπορούν να ρυθμιστούν μόνο μέσω της εφαρμογής HP Smart ή του HP Easy Start (με σύνδεση στο Internet). Δεν μπορεί να ρυθμιστεί χρησιμοποιώντας τον embedded web server (EWS).

1. Προτού ρυθμίσετε τις Υπηρεσίες Web, βεβαιωθείτε ότι ο εκτυπωτής είναι συνδεδεμένος στο Internet.
2. Ανοίξτε την αρχική σελίδα του εκτυπωτή (το Embedded Web Server ή EWS). Ανατρέξτε στην ενότητα [Για πρόσβαση και χρήση του Embedded Web Server \(EWS\)](#).
3. Κάντε κλικ στην καρτέλα **Υπηρεσίες Web HP**.
4. Στην ενότητα **Ρυθμίσεις Υπηρεσιών Web**, επιλέξτε **Ενεργοποίηση** και ακολουθήστε τις οδηγίες που εμφανίζονται στην οθόνη για να αποδεχτείτε τους όρους χρήσης.
5. Εάν σας ζητηθεί, επιλέξτε να μπορεί ο εκτυπωτής να κάνει έλεγχο και να εγκαθιστά τις ενημερώσεις εκτυπωτή.



ΣΗΜΕΙΩΣΗ:

- Αν σας ζητηθεί κωδικός πρόσβασης, εισαγάγετε το PIN από την ετικέτα που υπάρχει στον εκτυπωτή. Ανατρέξτε στην ενότητα [Τι να λάβετε υπόψη κατά την πρόσβαση στο EWS](#).
 - Εάν σας ζητηθούν οι ρυθμίσεις του διακομιστή μεσολάβησης και εάν το δίκτυό σας χρησιμοποιεί ρυθμίσεις διακομιστή μεσολάβησης, ακολουθήστε τις οδηγίες που εμφανίζονται στην οθόνη για να ρυθμίσετε το διακομιστή μεσολάβησης. Εάν δεν έχετε αυτές τις πληροφορίες, επικοινωνήστε με το διαχειριστή του δικτύου ή το άτομο που εγκατέστησε το δίκτυο.
 - Εάν υπάρχει διαθέσιμη ενημέρωση για τον εκτυπωτή, ο εκτυπωτής θα κάνει λήψη και εγκατάσταση της ενημέρωσης και, στη συνέχεια, θα πραγματοποιήσει επανεκκίνηση αυτόματα. Επαναλάβετε τις παραπάνω οδηγίες για να ρυθμίσετε τις **Υπηρεσίες Web HP**.
6. Αφού ο εκτυπωτής συνδεθεί στον διακομιστή HP, θα εκτυπώσει μια σελίδα πληροφοριών. Ακολουθήστε τις οδηγίες της σελίδας πληροφοριών για να ολοκληρώσετε τη διαδικασία ρύθμισης των Υπηρεσιών Web.

Κατάργηση των Υπηρεσιών Web

1. Ανοίξτε την αρχική σελίδα του εκτυπωτή (το Embedded Web Server ή EWS). Ανατρέξτε στην ενότητα [Για πρόσβαση και χρήση του Embedded Web Server \(EWS\)](#).
2. Κάντε κλικ στην καρτέλα **Υπηρεσίες Web HP**.
3. Στην ενότητα **Ρυθμίσεις Υπηρεσιών Web**, κάντε κλικ στην επιλογή **Απενεργοποίηση Υπηρεσιών Web**.

Ενημέρωση του εκτυπωτή

Η HP προσφέρει περιοδικές ενημερώσεις εκτυπωτή για τη βελτίωση της απόδοσης, τη διόρθωση προβλημάτων ή την προστασία του εκτυπωτή από ενδεχόμενες απειλές για την ασφάλεια.

Αν ο εκτυπωτής είναι συνδεδεμένος σε ένα δίκτυο Wi-Fi ή Ethernet με πρόσβαση στο Internet, γίνεται αυτόματη ενημέρωση του εκτυπωτή όταν υπάρχουν διαθέσιμες νέες ενημερώσεις. Από προεπιλογή, ο εκτυπωτής ελέγχει αυτόματα για ενημερώσεις.

 **ΥΠΟΔΕΙΞΗ:** Μπορείτε να ελέγξετε οποιαδήποτε στιγμή για να δείτε αν υπάρχει διαθέσιμη ενημέρωση για τον εκτυπωτή. [Μάθετε περισσότερα σχετικά με τον έλεγχο για ενημερώσεις του εκτυπωτή.](#)

Διαμόρφωση του εκτυπωτή μέσω του Embedded Web Server (EWS)

Χρησιμοποιήστε τον Embedded Web Server (EWS) για να διαχειριστείτε τις λειτουργίες εκτύπωσης από τον υπολογιστή.

- Προβολή πληροφοριών κατάστασης εκτυπωτή
- Έλεγχος των πληροφοριών και της κατάστασης των αναλωσίμων εκτύπωσης
- Λάβετε ειδοποιήσεις για συμβάντα του εκτυπωτή και των αναλωσίμων
- Προβολή και αλλαγή των ρυθμίσεων δικτύου και εκτυπωτή

Για πρόσβαση και χρήση του Embedded Web Server (EWS)

Μπορείτε να ανοίξετε το EWS χρησιμοποιώντας μία από τις ακόλουθες μεθόδους:

- Εφαρμογή HP Smart
- Λογισμικό εκτυπωτή HP
- Πρόγραμμα περιήγησης Web με χρήση της διεύθυνσης IP
- Πρόγραμμα περιήγησης Web με χρήση της σύνδεσης Wi-Fi Direct

Τι να λάβετε υπόψη κατά την πρόσβαση στο EWS

- Αν στο πρόγραμμα περιήγησης Web εμφανιστεί ένα μήνυμα που δηλώνει ότι η τοποθεσία Web δεν είναι ασφαλής, επιβεβαιώστε την επιλογή για να συνεχίσετε. Η μετάβαση στην τοποθεσία Web δεν θα βλάψει τη συσκευή σας.
- Αν σας ζητηθεί, εισαγάγετε το προεπιλεγμένο όνομα χρήστη και τον κωδικό πρόσβασης του εκτυπωτή.
 - **Όνομα χρήστη:** admin
 - **Password (Κωδικός πρόσβασης):** Ανοίξτε τη θύρα πρόσβασης των δοχείων και δείτε την ετικέτα στο εσωτερικό του εκτυπωτή.

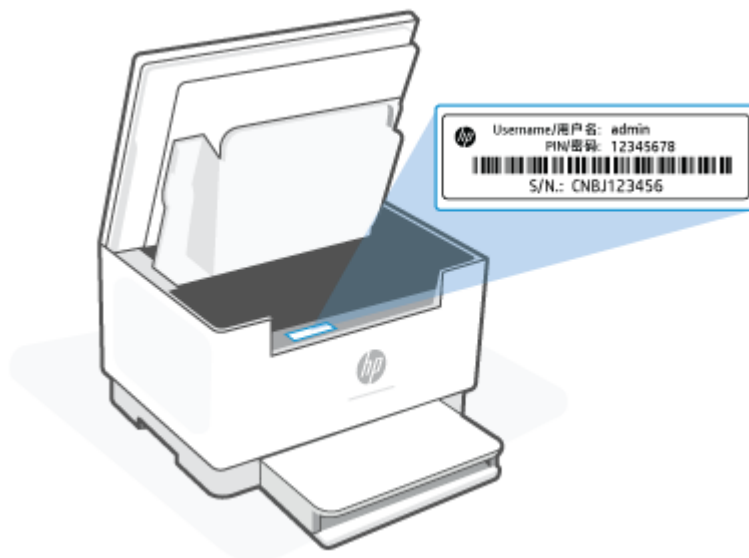

- Ανάλογα με τον τρόπο σύνδεσης του εκτυπωτή, ενδέχεται να μην είναι διαθέσιμες ορισμένες λειτουργίες του EWS.
- Η πρόσβαση στο EWS δεν είναι δυνατή πέρα από το τείχος προστασίας δικτύου.

Για να ανοίξετε το EWS μέσω του HP Smart (iOS, Android και Windows 10)

1. Ανοίξτε την εφαρμογή HP Smart στον υπολογιστή ή στη φορητή συσκευή σας. Ανατρέξτε στην ενότητα [Χρήση της εφαρμογής HP Smart για εκτύπωση, σάρωση και διαχείριση](#).
2. Από το HP Smart, επιλέξτε τον εκτυπωτή σας και μετά κάντε κλικ ή πατήστε στις **Σύνθετες ρυθμίσεις**.

Για να ανοίξετε το EWS μέσω μιας διεύθυνσης IP (σύνδεση Wi-Fi ή Ethernet)

1. Μάθετε τη διεύθυνση IP. Πατήστε  (κουμπί πληροφοριών) στον εκτυπωτή για να εκτυπώσετε μια σελίδα πληροφοριών.
2. Ανοίξτε ένα πρόγραμμα περιήγησης, πληκτρολογήστε τη διεύθυνση IP ή το όνομα κεντρικού υπολογιστή στη γραμμή διευθύνσεων και μετά κάντε κλικ ή πατήστε στο **Enter**.

Για να ανοίξετε το EWS μέσω μιας διεύθυνσης IP (σύνδεση Wi-Fi Direct)

1. Βεβαιωθείτε ότι η συσκευή και ο εκτυπωτής συνδέονται μέσω Wi-Fi Direct. Ανατρέξτε στην ενότητα [Εκτύπωση χωρίς σύνδεση στο ίδιο δίκτυο Wi-Fi \(Wi-Fi Direct\)](#).
2. Ανοίξτε ένα πρόγραμμα περιήγησης, πληκτρολογήστε την παρακάτω διεύθυνση IP ή το όνομα κεντρικού υπολογιστή του εκτυπωτή στη γραμμή διευθύνσεων και μετά κάντε κλικ ή πατήστε στο **Enter**.

IP Address (Διεύθυνση IP): 192.168.223.1

Για να ανοίξετε το EWS μέσω του λογισμικού του εκτυπωτή HP (Windows 7)

1. Στην επιφάνεια εργασίας του υπολογιστή, κάντε κλικ στην επιλογή **Έναρξη**, επιλέξτε **Όλα τα προγράμματα**, κάντε κλικ στο στοιχείο **HP**, κάντε κλικ στο φάκελο του εκτυπωτή, επιλέξτε το εικονίδιο με το όνομα του εκτυπωτή και ανοίξτε το **HP Printer Assistant**.
2. Στο **HP Printer Assistant**, επιλέξτε την καρτέλα **Εκτύπωση**.
3. Επιλέξτε **Αρχική σελίδα εκτυπωτή (EWS)**.

Διαμόρφωση ρυθμίσεων δικτύου IP

Χρησιμοποιήστε τις παρακάτω ενότητες για να διαμορφώσετε τις ρυθμίσεις δικτύου του εκτυπωτή.

Προβολή ή αλλαγή ρυθμίσεων δικτύου

Χρησιμοποιήστε το Embedded Web Server για την προβολή ή αλλαγή των ρυθμίσεων διαμόρφωσης IP.

1. Ανοίξτε το EWS. Ανατρέξτε στην ενότητα [Για πρόσβαση και χρήση του Embedded Web Server \(EWS\)](#).
2. Κάνετε κλικ στην καρτέλα **Δικτύωση** για να λάβετε πληροφορίες δικτύου. Αλλάξτε τις ρυθμίσεις όπως απαιτείται.

Μετονομάστε τον δικτυωμένο εκτυπωτή

Για να μετονομάσετε τον εκτυπωτή σε ένα δίκτυο ώστε να είναι αναγνωρίσιμος με μοναδικό τρόπο, χρησιμοποιήστε το Embedded Web Server.

1. Ανοίξτε το EWS. Ανατρέξτε στην ενότητα [Για πρόσβαση και χρήση του Embedded Web Server \(EWS\)](#).
2. Ανοίξτε την καρτέλα **Σύστημα**.
3. Στη σελίδα **Πληροφορίες συσκευής**, το προεπιλεγμένο όνομα του εκτυπωτή βρίσκεται στο πεδίο **Περιγραφή συσκευής**. Μπορείτε να αλλάξετε το όνομα για την αναγνώριση αυτού του εκτυπωτή με μοναδικό τρόπο.



ΣΗΜΕΙΩΣΗ: Η συμπλήρωση των άλλων πεδίων σε αυτήν τη σελίδα είναι προαιρετική.

4. Κάνετε κλικ στο κουμπί **Εφαρμογή** για να αποθηκεύσετε τις αλλαγές.

Μη αυτόματη διαμόρφωση παραμέτρων IPv4 TCP/IP

Χρησιμοποιήστε τον EWS για τη μη αυτόματη ρύθμιση της διεύθυνσης IPv4, της μάσκας υποδικτύου και της προεπιλεγμένης πύλης.

1. Ανοίξτε το EWS. Ανατρέξτε στην ενότητα [Για πρόσβαση και χρήση του Embedded Web Server \(EWS\)](#).
2. Στην καρτέλα **Δικτύωση**, κάνετε κλικ στην επιλογή **Διαμόρφωση IPv4** στο αριστερό παράθυρο πλοήγησης.
3. Από την αναπτυσσόμενη λίστα **Μέθοδος προτιμώμενης διεύθυνσης IP**, επιλέξτε **Μη αυτόματο** και μετά επεξεργαστείτε τις ρυθμίσεις διαμόρφωσης IPv4.
4. Κάνετε κλικ στο κουμπί **Εφαρμογή**.

Ορισμός ή αλλαγή του κωδικού πρόσβασης του συστήματος μέσω του Embedded Web Server

Ορίστε έναν κωδικό πρόσβασης διαχειριστή για την πρόσβαση στον εκτυπωτή και στον ενσωματωμένο διακομιστή Web της HP ούτως ώστε να μην μπορούν να αλλάξουν τις ρυθμίσεις του εκτυπωτή μη εξουσιοδοτημένοι χρήστες.

1. Ανοίξτε το EWS. Ανατρέξτε στην ενότητα [Για πρόσβαση και χρήση του Embedded Web Server \(EWS\)](#).
2. Στην καρτέλα **Σύστημα**, κάνετε κλικ στο σύνδεσμο **Διαχείριση** στο αριστερό παράθυρο πλοήγησης.
3. Στην περιοχή με την ονομασία **Ασφάλεια προϊόντος**, καταχωρίστε τον κωδικό πρόσβασης στο πεδίο **Κωδικός πρόσβασης**.
4. Καταχωρίστε ξανά τον κωδικό πρόσβασης στο πεδίο **Επιβεβαίωση κωδικού πρόσβασης**.
5. Κάνετε κλικ στο κουμπί **Εφαρμογή**.



ΣΗΜΕΙΩΣΗ: Σημειώστε τον κωδικό πρόσβασης και φυλάξτε τον σε ασφαλές μέρος.

Αλλαγή ρυθμίσεων εξοικονόμησης ενέργειας

Ο εκτυπωτής περιλαμβάνει διάφορες λειτουργίες οικονομίας για την εξοικονόμηση ενέργειας και αναλωσίμων.

Επιλογή της ρύθμισης αναστολής λειτουργίας/αυτόματης απενεργοποίησης ύστερα από αδράνεια

Χρησιμοποιήστε τον EWS για να ρυθμίσετε το χρόνο αδράνειας προτού ο εκτυπωτής τεθεί σε κατάσταση αναστολής λειτουργίας.

Ολοκληρώστε την ακόλουθη διαδικασία για να αλλάξετε τη ρύθμιση Αδράνεια/Αυτόματη απενεργοποίηση μετά από αδράνεια:

1. Ανοίξτε το EWS. Ανατρέξτε στην ενότητα [Για πρόσβαση και χρήση του Embedded Web Server \(EWS\)](#).
2. Κάνετε κλικ στην καρτέλα **Σύστημα** και μετά επιλέξετε **Ρυθμίσεις ενέργειας**.
3. Από την αναπτυσσόμενη λίστα **Αναστολή λειτουργίας/αυτόματη απενεργοποίησης ύστερα από αδράνεια** επιλέξτε το χρόνο καθυστέρησης.
4. Κάνετε κλικ στο κουμπί **Εφαρμογή**.

Ρύθμιση της καθυστέρησης τερματισμού λειτουργίας ύστερα από αδράνεια και διαμόρφωση του εκτυπωτή για χρήση τροφοδοσίας 1 και κάτω watt

Χρησιμοποιήστε τον EWS για να ρυθμίσετε το χρονικό διάστημα πριν από τον τερματισμό της λειτουργίας του εκτυπωτή.

 **ΣΗΜΕΙΩΣΗ:** Αφού τερματιστεί η λειτουργία του εκτυπωτή σας, η κατανάλωση ρεύματος είναι 1 watt και κάτω.

Ολοκληρώστε την ακόλουθη διαδικασία για να αλλάξετε τη ρύθμιση Απενεργοποίηση μετά από αδράνεια:

1. Ανοίξτε το EWS. Ανατρέξτε στην ενότητα [Για πρόσβαση και χρήση του Embedded Web Server \(EWS\)](#).
2. Κάνετε κλικ στην καρτέλα **Σύστημα** και μετά επιλέξετε **Ρυθμίσεις ενέργειας**.
3. Από την αναπτυσσόμενη λίστα **Τερματισμός λειτουργίας ύστερα από αδράνεια**, επιλέξτε το χρόνο καθυστέρησης.

 **ΣΗΜΕΙΩΣΗ:** Η προεπιλεγμένη τιμή είναι **4 ώρες**.

4. Κάνετε κλικ στο κουμπί **Εφαρμογή**.

Ορισμός της ρύθμισης Καθυστέρηση τερματισμού λειτουργίας

Χρησιμοποιήστε το EWS για να επιλέξετε αν ο εκτυπωτής θα καθυστερεί τον τερματισμό λειτουργίας μετά το πάτημα του κουμπιού  (κουμπί λειτουργίας).

Ολοκληρώστε την παρακάτω διαδικασία για να αλλάξετε τη ρύθμιση καθυστέρησης τερματισμού λειτουργίας:

1. Ανοίξτε το EWS. Ανατρέξτε στην ενότητα [Για πρόσβαση και χρήση του Embedded Web Server \(EWS\)](#).
2. Κάνετε κλικ στην καρτέλα **Σύστημα** και μετά επιλέξετε **Ρυθμίσεις ενέργειας**.
3. Επιλέξτε ή αποεπιλέξτε την επιλογή **Καθυστέρηση με ενεργές θύρες**.

 **ΣΗΜΕΙΩΣΗ:** Όταν είναι επιλεγμένη αυτή η επιλογή, η λειτουργία του εκτυπωτή δεν τερματίζεται παρά μόνον όταν είναι ανενεργές όλες οι θύρες. Ένας ενεργός σύνδεσμος δικτύου αποτρέπει τον τερματισμό λειτουργίας του εκτυπωτή.

7 Αναλώσιμα, αξεσουάρ και εξαρτήματα

- [Παραγγελία αναλώσιμων, εξαρτημάτων και αξεσουάρ](#)
- [Διαμόρφωση των ρυθμίσεων παροχής προστασίας των δοχείων γραφίτη της HP](#)
- [Ενεργοποίηση/απενεργοποίηση της δυνατότητας Πολιτική δοχείων](#)
- [Αντικατάσταση του δοχείου γραφίτη](#)

Παραγγελία αναλώσιμων, εξαρτημάτων και αξεσουάρ

Παραγγελία

Παραγγελία αναλωσίμων και χαρτιού	www.hp.com/go/suresupply
Παραγγελία γνήσιων ανταλλακτικών ή εξαρτημάτων HP	www.hp.com/buy/parts
Παραγγελία μέσω αντιπροσώπου συντήρησης ή υποστήριξης	Επικοινωνήστε με έναν εξουσιοδοτημένο αντιπρόσωπο συντήρησης ή τεχνικής υποστήριξης της HP.
Παραγγελία με χρήση του Ενσωματωμένου διακομιστή Web της HP (EWS)	Για πρόσβαση, στο πεδίο διεύθυνσης/URL ενός υποστηριζόμενου προγράμματος περιήγησης Web στον υπολογιστή, πληκτρολογήστε τη διεύθυνση IP του εκτυπωτή. Το EWS παρέχει επιλογές για την αγορά αυθεντικών αναλωσίμων HP.

 **ΣΗΜΕΙΩΣΗ:** Επίσης, μπορείτε να παραγγείλετε μέσω της εφαρμογής HP Smart. Για πληροφορίες σχετικά με την εφαρμογή, ανατρέξτε στην ενότητα [Χρήση της εφαρμογής HP Smart για εκτύπωση, σάρωση και διαχείριση](#).

Αναλώσιμα και εξαρτήματα

Στοιχείο	Περιγραφή	Αριθμός δοχείου	Κωδικός εξαρτήματος
Αναλώσιμα			
Για χρήση μόνο στη Βόρεια Αμερική, στην Αυστραλία και στη Νέα Ζηλανδία			
Αυθεντικό δοχείο μαύρου γραφίτη HP 134A LaserJet	Ανταλλακτικό δοχείο μαύρου γραφίτη, τυπικής χωρητικότητας	134A	W1340A
Αυθεντικό δοχείο μαύρου γραφίτη υψηλής κάλυψης HP 134X LaserJet	Ανταλλακτικό δοχείο μαύρου γραφίτη, υψηλής χωρητικότητας	134X	W1340X
Για χρήση μόνο στον Ευρωπαϊκό Οικονομικό Χώρο, στην Ελβετία, στο Ηνωμένο Βασίλειο και στο Ισραήλ*			
Αυθεντικό δοχείο μαύρου γραφίτη HP 135A LaserJet	Ανταλλακτικό δοχείο μαύρου γραφίτη, τυπικής χωρητικότητας	135A	W1350A
Αυθεντικό δοχείο μαύρου γραφίτη υψηλής κάλυψης HP 135X LaserJet	Ανταλλακτικό δοχείο μαύρου γραφίτη, υψηλής χωρητικότητας	135X	W1350X
Για χρήση μόνο στην Αφρική, στη Λατινική Αμερική, στη Μέση Ανατολή, στην Κοινοπολιτεία Ανεξάρτητων Κρατών (ΚΑΚ), σε Βαλκανικές χώρες/ περιοχές εκτός ΕΕ και σε Ασία-Ειρηνικό (εκτός από Κίνα, Ινδία, Αυστραλία και Νέα Ζηλανδία)			
Αυθεντικό δοχείο μαύρου γραφίτη HP 136A LaserJet	Ανταλλακτικό δοχείο μαύρου γραφίτη, τυπικής χωρητικότητας	136A	W1360A
Αυθεντικό δοχείο μαύρου γραφίτη υψηλής κάλυψης HP 136X LaserJet	Ανταλλακτικό δοχείο μαύρου γραφίτη, υψηλής χωρητικότητας	136X	W1360X
Για χρήση μόνο στην Κίνα και την Ινδία			
Αυθεντικό δοχείο μαύρου γραφίτη HP 137A LaserJet	Ανταλλακτικό δοχείο μαύρου γραφίτη, τυπικής χωρητικότητας	137A	W1370A
Αυθεντικό δοχείο μαύρου γραφίτη υψηλής κάλυψης HP 137X LaserJet	Ανταλλακτικό δοχείο μαύρου γραφίτη, υψηλής χωρητικότητας	137X	W1370X

*Το προϊόν είναι διαμορφωμένο ειδικά για τις περιοχές και τις χώρες που αναφέρονται παραπάνω. Ωστόσο, τίποτα στο παρόν δεν πρέπει να θεωρείται ως εξουσιοδότηση από την HP για εισαγωγή προϊόντων στον Ευρωπαϊκό Οικονομικό Χώρο, στην Ελβετία και στο Ηνωμένο Βασίλειο από οποιαδήποτε χώρα εκτός αυτής της περιοχής.

Διαμόρφωση των ρυθμίσεων παροχής προστασίας των δοχείων γραφίτη της HP

Χρησιμοποιήστε τις δυνατότητες Πολιτική δοχείων και Προστασία δοχείων της HP, για να ελέγχετε ποια δοχεία τοποθετούνται στον εκτυπωτή και να προστατεύετε από τυχόν κλοπή τα δοχεία που έχουν τοποθετηθεί.

- **Πολιτική δοχείων:** Αυτή η δυνατότητα προστατεύει τον εκτυπωτή από τυχόν μη γνήσια δοχεία γραφίτη, επιτρέποντας τη χρήση μόνο γνήσιων δοχείων HP με τον εκτυπωτή. Η χρήση γνήσιων δοχείων HP διασφαλίζει τη βέλτιστη δυνατή ποιότητα εκτύπωσης. Όταν κάποιος τοποθετεί ένα μη γνήσιο δοχείο HP, στον πίνακα ελέγχου του εκτυπωτή εμφανίζεται ένα μήνυμα που αναφέρει ότι το δοχείο δεν είναι εγκεκριμένο και παρέχει πληροφορίες επεξηγώντας τον τρόπο με τον οποίο πρέπει να συνεχίσετε.
- **Προστασία δοχείων:** Αυτή η δυνατότητα συσχετίζει σε μόνιμη βάση δοχεία γραφίτη με ένα συγκεκριμένο εκτυπωτή ή σειρά εκτυπωτών, ώστε να μην είναι δυνατή η χρήση τους σε άλλους εκτυπωτές. Η προστασία δοχείων προστατεύει την επένδυσή σας. Όταν είναι ενεργοποιημένη αυτή η δυνατότητα, εάν κάποιος προσπαθήσει να μεταφέρει ένα προστατευμένο δοχείο από το γνήσιο εκτυπωτή σε ένα μη εγκεκριμένο εκτυπωτή, αυτός ο εκτυπωτής δεν θα εκτυπώνει με το προστατευμένο δοχείο. Στον πίνακα ελέγχου του εκτυπωτή εμφανίζεται ένα μήνυμα που αναφέρει ότι το δοχείο είναι προστατευμένο και παρέχει πληροφορίες επεξηγώντας τον τρόπο με τον οποίο πρέπει να συνεχίσετε.

⚠ ΠΡΟΣΟΧΗ: Μετά την ενεργοποίηση της δυνατότητας Προστασία δοχείων για τον εκτυπωτή, όλα τα επόμενα δοχεία γραφίτη που τοποθετούνται στον εκτυπωτή προστατεύονται αυτόματα και *σε μόνιμη βάση*. Για να αποφύγετε την προστασία ενός νέου δοχείου, απενεργοποιήστε τη δυνατότητα *πριν* από την τοποθέτηση του νέου δοχείου.

Εάν απενεργοποιήσετε τη δυνατότητα, δεν απενεργοποιείται η προστασία για τα δοχεία που είναι ήδη τοποθετημένα.

Και οι δύο λειτουργίες είναι απενεργοποιημένες από προεπιλογή. Ακολουθήστε αυτές τις διαδικασίες για να τις ενεργοποιήσετε/απενεργοποιήσετε.

Ενεργοποίηση/απενεργοποίηση της δυνατότητας Πολιτική δοχείων

Η δυνατότητα Πολιτική δοχείων μπορεί να ενεργοποιηθεί ή να απενεργοποιηθεί μέσω του Embedded Web Server (EWS).



ΣΗΜΕΙΩΣΗ: Για την ενεργοποίηση/απενεργοποίηση αυτής της δυνατότητας μπορεί να απαιτείται η εισαγωγή κωδικού πρόσβασης διαχειριστή.

1. Ανοίξτε το EWS. Ανατρέξτε στην ενότητα [Για πρόσβαση και χρήση του Embedded Web Server \(EWS\)](#).
2. Κάντε κλικ στην καρτέλα **Σύστημα** και, στη συνέχεια, επιλέξτε **Ρυθμίσεις αναλωσίμων**.
3. Από το αναπτυσσόμενο μενού **Πολιτική δοχείων**, επιλέξτε **Απενεργοποίηση ή Εγκεκριμένο από την ΗΡ**.
4. Κάντε κλικ στο κουμπί **Εφαρμογή**.

Αντικατάσταση του δοχείου γραφίτη

Πληροφορίες δοχείων

Μπορείτε να συνεχίσετε την εκτύπωση με την τρέχουσα κασέτα, μέχρι η ανακατανομή του γραφίτη να σταματήσει να παρέχει αποδεκτή ποιότητα εκτύπωσης. Για ανακατανομή του γραφίτη, αφαιρέστε την κασέτα γραφίτη από τον εκτυπωτή και ανακινήστε την ελαφρά με οριζόντια φορά. Για γραφική απεικόνιση, ανατρέξτε στις οδηγίες αντικατάστασης κασέτας. Επανατοποθετήστε την κασέτα γραφίτη στον εκτυπωτή και κλείστε το κάλυμμα.

Αφαίρεση και αντικατάσταση του δοχείου γραφίτη

Όταν μια κασέτα εκτύπωσης φτάνει στο τέλος της ωφέλιμης διάρκειας ζωής της, μπορείτε να συνεχίσετε την εκτύπωση με την τρέχουσα κασέτα, μέχρι η ανακατανομή του γραφίτη να σταματήσει να παρέχει αποδεκτή ποιότητα εκτύπωσης.

1. Ανοίξτε τη θύρα πρόσβασης των δοχείων και αφαιρέστε το παλιό δοχείο εκτύπωσης.

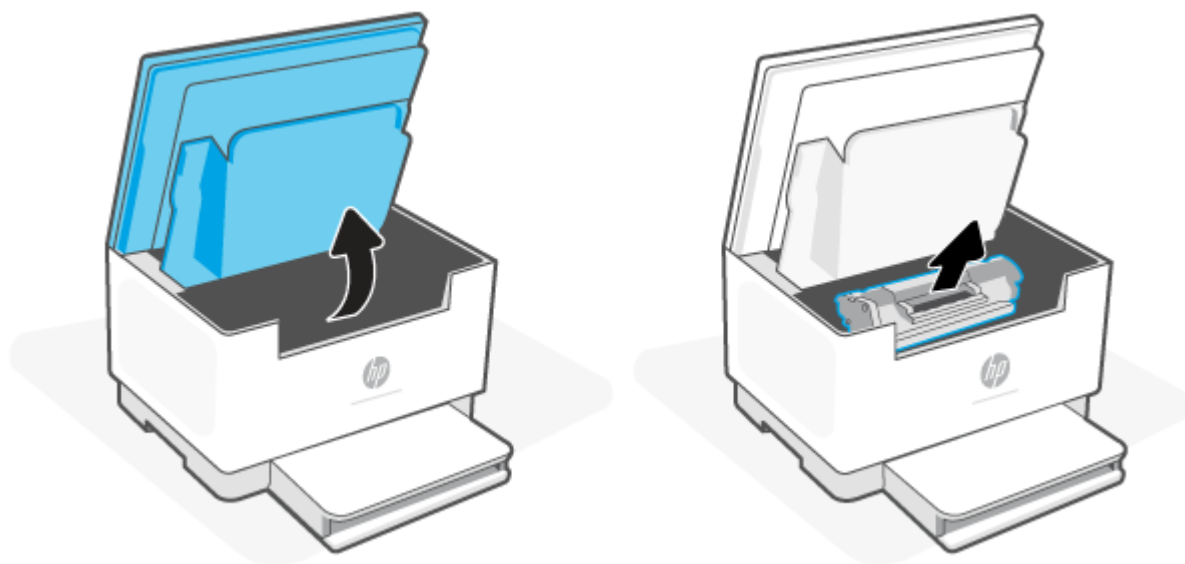

2. Αφαιρέστε τη νέα κασέτα εκτύπωσης από τη συσκευασία. Τοποθετήστε τη χρησιμοποιημένη κασέτα εκτύπωσης στη σακούλα και συσκευάστε την για ανακύκλωση.

⚠ ΠΡΟΣΟΧΗ: Για να αποφύγετε τη ζημιά στο δοχείο εκτύπωσης, κρατήστε το από τα άκρα. Μην αγγίζετε το προστατευτικό κάλυμμα ή την επιφάνεια του κυλίνδρου.

3. Κρατήστε την κασέτα εκτύπωσης από τα δύο άκρα και ανακινήστε την ελαφρά, για να ανακατανομηθεί ισοδύναμα ο γραφίτης στο εσωτερικό της.

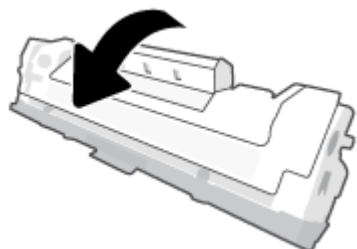

4. Αφαιρέστε το κάλυμμα από το δοχείο εκτύπωσης.

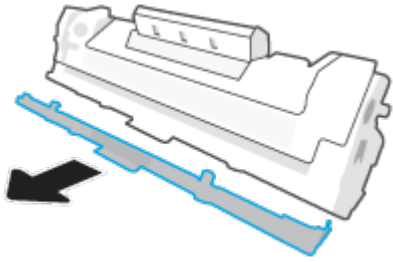

5. Τοποθετήστε το δοχείο εκτύπωσης στο προϊόν και μετά κλείστε τη θύρα πρόσβασης των δοχείων.

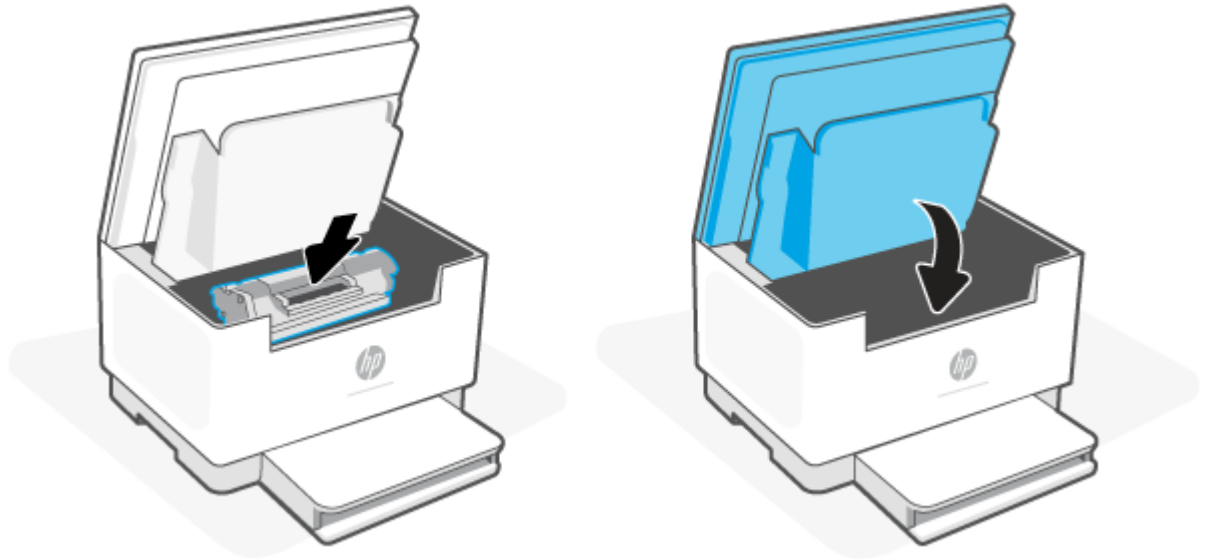

⚠ ΠΡΟΣΟΧΗ: Εάν τα ρούχα σας λερωθούν με γραφίτη, σκουπίστε τα με ένα στεγνό πανί και πλύνετε τα με κρύο νερό. *Το καυτό νερό διευκολύνει την εισχώρηση του γραφίτη στο ύφασμα.*

8 Επίλυση προβλημάτων

- [Υποστήριξη HP](#)
- [Ερμηνεία συνδυασμών φωτεινών ενδείξεων στον πίνακα ελέγχου](#)
- [Ερμηνεία των κωδικών οθόνης εκτυπωτή](#)
- [Αναφορές εκτυπώσεων εκτυπωτή](#)
- [Επαναφορά εργοστασιακών προεπιλογών και ρυθμίσεων](#)
- [Χαμηλή στάθμη δοχείου](#)
- [Ο εκτυπωτής δεν τραβά χαρτί ή δεν τροφοδοτείται σωστά](#)
- [Αποκατάσταση εμπλοκών χαρτιού](#)
- [Βελτίωση ποιότητας εκτύπωσης](#)
- [Επίλυση προβλημάτων ποιότητας εκτύπωσης](#)
- [Βελτίωση της ποιότητας αντιγραφής και σάρωσης εικόνας](#)
- [Επίλυση προβλημάτων ασύρματου δικτύου](#)
- [Επίλυση προβλημάτων σύνδεσης Ethernet](#)

Υποστήριξη HP

Για τις πιο πρόσφατες ενημερώσεις και πληροφορίες υποστήριξης του προϊόντος, επισκεφθείτε την τοποθεσία υποστήριξης του προϊόντος στη διεύθυνση www.hp.com/support/ljM232MFP. Η online υποστήριξη της HP παρέχει διάφορες επιλογές βοήθειας για τον εκτυπωτή σας:



Λήψη λογισμικού και προγραμμάτων οδήγησης: Κατεβάστε το λογισμικό, τα προγράμματα οδήγησης και το υλικολογισμικό που χρειάζεστε για τον εκτυπωτή.



Ρωτήστε την κοινότητα: Συμμετάσχετε στα φόρουμ της κοινότητας για να βρείτε λύσεις, να κάνετε ερωτήσεις και να μοιραστείτε συμβουλές.



Διαγνωστικά εργαλεία HP Χρησιμοποιήστε τα online εργαλεία της HP για να εντοπίσετε τον εκτυπωτή σας και να βρείτε προτεινόμενες λύσεις.

Επικοινωνία με την HP

Αν χρειάζεστε βοήθεια από εκπρόσωπο τεχνικής υποστήριξης της HP για να λύσετε ένα πρόβλημα, επισκεφθείτε τη διεύθυνση www.support.hp.com. Διατίθενται οι παρακάτω επιλογές επικοινωνίας χωρίς χρέωση για τις συσκευές που καλύπτονται από εγγύηση (για τις συσκευές που δεν καλύπτονται από εγγύηση, ενδέχεται να ισχύει χρέωση):



Συνομιλήστε online με έναν εκπρόσωπο υποστήριξης της HP ή τον εικονικό εκπρόσωπο της HP.



Τηλεφωνική επικοινωνία με εκπρόσωπο υποστήριξης της HP.

Όταν επικοινωνείτε με την υποστήριξη της HP, πρέπει να έχετε διαθέσιμες τις παρακάτω πληροφορίες:

- Όνομα προϊόντος (βρίσκεται στον εκτυπωτή)
- Αριθμός προϊόντος (βρίσκεται σε μια ετικέτα στο εσωτερικό του εκτυπωτή)
- Σειριακός αριθμός (βρίσκεται σε μια ετικέτα στο εσωτερικό του εκτυπωτή)

Δήλωση εκτυπωτή

Αφιερώνοντας μόνο λίγα λεπτά για να δηλώσετε το προϊόν, απολαμβάνετε ταχύτερη εξυπηρέτηση, αποτελεσματικότερη υποστήριξη και ειδοποιήσεις υποστήριξης προϊόντων. Εάν δεν δηλώσατε τον εκτυπωτή σας κατά την εγκατάσταση του λογισμικού, μπορείτε να τον δηλώσετε τώρα, στη διεύθυνση www.register.hp.com

Πρόσθετες επιλογές εγγύησης

Υπάρχουν διαθέσιμα πακέτα διευρυμένων υπηρεσιών για τον εκτυπωτή με πρόσθετο κόστος. Μεταβείτε στη διεύθυνση www.hp.com/support/ljM232MFP, επιλέξτε χώρα/περιοχή και γλώσσα και δείτε τις επιλογές προγράμματος σέρβις που διατίθενται για τον εκτυπωτή σας.

Ερμηνεία συνδυασμών φωτεινών ενδείξεων στον πίνακα ελέγχου

- [Μοντέλο USB](#)
- [Μοντέλο ασύρματης λειτουργίας](#)

Μοντέλο USB



Η Φωτεινή ένδειξη κατάστασης στον εκτυπωτή αναβοσβήνει

Ο εκτυπωτής επεξεργάζεται μια εργασία ή ξεκινάει τη λειτουργία του, επανεκκινείται, κρυώνει ή πραγματοποιεί καθαρισμό. Δεν απαιτείται καμία ενέργεια.

ΕΙΔΟΠΟΙΗΣΗ: Αν η Φωτεινή ένδειξη κατάστασης αναβοσβήνει γρήγορα, απενεργοποιήστε τον εκτυπωτή και μετά ενεργοποιήστε τον ξανά. Αν το πρόβλημα δεν λυθεί, [Επικοινωνία με την HP](#).

Η Φωτεινή ένδειξη προσοχής είναι αναμμένη

Φωτεινή ένδειξη προσοχής αναμμένη, Φωτεινή ένδειξη χαρτιού αναβοσβήνει.

Αν η  (Φωτεινή ένδειξη χαρτιού) αναβοσβήνει, μπορεί να έχει τελειώσει το χαρτί στον εκτυπωτή (ανατρέξτε στην ενότητα [Φόρτωση χαρτιού](#)) ή μπορεί να υπάρχει εμπλοκή χαρτιού (ανατρέξτε στην ενότητα [Αποκατάσταση εμπλοκών χαρτιού](#)). Αν στέλνετε μια εργασία μη αυτόματης τροφοδοσίας, τοποθετήστε χαρτί και πατήστε  (κουμπί συνέχισης) για να συνεχίσετε.

Φωτεινή ένδειξη προσοχής αναμμένη, Φωτεινή ένδειξη δοχείου αναβοσβήνει.

Αν το  (Φωτεινή ένδειξη δοχείου) αναβοσβήνει, η στάθμη του δοχείου γραφίτη μπορεί να είναι πολύ χαμηλή ή υπάρχει σφάλμα δοχείου (όπως μη συμβατό, μη εγκεκριμένο, προστατευμένο). Τοποθετήστε ξανά το δοχείο γραφίτη.

ΣΗΜΕΙΩΣΗ: Αν ο εκτυπωτής έχει διαμορφωθεί ώστε να συνεχίζει την εκτύπωση όταν η στάθμη του δοχείου γραφίτη είναι πολύ χαμηλή, δεν θα παρουσιαστεί η κατάσταση που απαιτεί την προσοχή σας.

Για τη λίστα των κωδικών οθόνης του εκτυπωτή, ανατρέξτε στην ενότητα [Ερμηνεία των κωδικών οθόνης εκτυπωτή](#).

Η Φωτεινή ένδειξη προσοχής αναβοσβήνει

Η Φωτεινή ένδειξη προσοχής αναβοσβήνει.

Βεβαιωθείτε ότι η θύρα πρόσβασης των δοχείων του εκτυπωτή ή η πίσω θύρα πρόσβασης έχει κλείσει καλά.

Για τη λίστα των κωδικών οθόνης του εκτυπωτή, ανατρέξτε στην ενότητα [Ερμηνεία των κωδικών οθόνης εκτυπωτή](#).

Η Φωτεινή ένδειξη προσοχής είναι σβηστή

Φωτεινή ένδειξη προσοχής σβηστή, Φωτεινή ένδειξη δοχείου αναμμένη.





Αν η  (Φωτεινή ένδειξη δοχείου) είναι αναμμένη, η στάθμη του δοχείου του εκτυπωτή είναι χαμηλή. Ανατρέξτε στην ενότητα [Χαμηλή στάθμη δοχείου](#).

Για τη λίστα των κωδικών οθόνης του εκτυπωτή, ανατρέξτε στην ενότητα [Ερμηνεία των κωδικών οθόνης εκτυπωτή](#).

Μοντέλο ασύρματης λειτουργίας





- [Επισκόπηση](#)
- [Συνδυασμοί φωτεινών ενδείξεων](#)

Επισκόπηση







Επισκόπηση Φωτεινή ένδειξη κατάστασης	Περιγραφή
	Λευκή Αδράνεια, αναστολή λειτουργίας ή λειτουργεί
	Πορτοκαλί Απαιτεί την προσοχή σας επειδή παρουσιάστηκε σφάλμα
	Μπλε Κατάσταση σύνδεσης ασύρματου δικτύου
	Πράσινη Πραγματοποιείται εκκίνηση, επεξεργασία ή ενημέρωση
	Μοβ Λειτουργία ρύθμισης ασύρματης σύνδεσης

Συνδυασμοί φωτεινών ενδείξεων



Πίνακας 8-2 Λευκή

Συμπεριφορά φωτεινής ένδειξης	Περιγραφή
Φωτεινή ένδειξη σταθερά αναμμένη με λευκό χρώμα στη γραμμή. 	Ο εκτυπωτής βρίσκεται σε αδράνεια και δεν είναι συνδεδεμένος σε ασύρματο δίκτυο. Για τη σύνδεση του εκτυπωτή σε ασύρματο δίκτυο, ανατρέξτε στην ενότητα Σύνδεση του εκτυπωτή σε δίκτυο Wi-Fi μέσω HP Smart .
	Αν η  (Φωτεινή ένδειξη δοχείου) είναι αναμμένη, η στάθμη του δοχείου του εκτυπωτή είναι χαμηλή, ανατρέξτε στην ενότητα Χαμηλή στάθμη δοχείου .
	Αν η  (Φωτεινή ένδειξη δοχείου) αναβοσβήνει, η στάθμη του δοχείου του εκτυπωτή είναι πολύ χαμηλή, ανατρέξτε στην ενότητα Πολύ χαμηλή στάθμη δοχείου .
	Για τη λίστα των κωδικών οθόνης του εκτυπωτή, ανατρέξτε στην ενότητα Ερμηνεία των κωδικών οθόνης εκτυπωτή .
Λευκή φωτεινή ένδειξη αναβοσβήνει στη γραμμή. 	Ο εκτυπωτής επεξεργάζεται και εκτυπώνει μια εργασία εκτύπωσης.
Λευκή φωτεινή ένδειξη στο κέντρο της γραμμής. 	Ο εκτυπωτής βρίσκεται σε αναστολή λειτουργίας.



Πίνακας 8-3 Πορτοκαλί

Συμπεριφορά φωτεινής ένδειξης	Περιγραφή
Φωτεινή ένδειξη σταθερά αναμμένη με πορτοκαλί χρώμα στη γραμμή. 	<p>Η θύρα του εκτυπωτή μπορεί να μην έχει κλείσει καλά. Βεβαιωθείτε ότι η θύρα πρόσβασης δοχείων και η πίσω θύρα πρόσβασης έχουν κλείσει καλά.</p> <p>Για τη λίστα των κωδικών οθόνης του εκτυπωτή, ανατρέξτε στην ενότητα Ερμηνεία των κωδικών οθόνης εκτυπωτή.</p> <p>Αν η  (Φωτεινή ένδειξη χαρτιού) αναβοσβήνει, μπορεί το χαρτί να έχει τελειώσει στον εκτυπωτή ή να μην έχει τοποθετηθεί σωστά (ανατρέξτε στην ενότητα Φόρτωση χαρτιού).</p> <p>Τοποθετήστε χαρτί και πατήστε  (κουμπί συνέχισης) για να συνεχίσετε.</p> <p>Διαφορετικά, μπορεί να υπάρχει εμπλοκή χαρτιού. Αποκαταστήστε την εμπλοκή (ανατρέξτε στην ενότητα Αποκατάσταση εμπλοκών χαρτιού) και πατήστε  (κουμπί συνέχισης) για να συνεχίσετε.</p> <p>Αν το  (Φωτεινή ένδειξη δοχείου) αναβοσβήνει, η στάθμη του δοχείου γραφίτη μπορεί να είναι πολύ χαμηλή ή υπάρχει σφάλμα δοχείου (όπως μη συμβατό, μη εγκεκριμένο ή προστατευμένο). Τοποθετήστε ξανά το δοχείο γραφίτη.</p> <p>ΣΗΜΕΙΩΣΗ: Δεν εμφανίζεται καμία ειδοποίηση αν ο εκτυπωτής έχει διαμορφωθεί ώστε να συνεχίζει την εκτύπωση όταν η στάθμη του δοχείου γραφίτη είναι πολύ χαμηλή.</p>
Πορτοκαλί φωτεινή ένδειξη αναβοσβήνει γρήγορα στη γραμμή. 	<p>Ο εκτυπωτής έχει αντιμετωπίσει κάποιο πρόβλημα. Απενεργοποιήστε τον εκτυπωτή και μετά από 30 δευτερόλεπτα ενεργοποιήστε τον ξανά. Αν το πρόβλημα δεν λυθεί, επισκεφθείτε τη διεύθυνση www.hp.com/support/ijM232MFP</p> <p>Για τη λίστα των κωδικών οθόνης του εκτυπωτή, ανατρέξτε στην ενότητα Ερμηνεία των κωδικών οθόνης εκτυπωτή.</p>



Πίνακας 8-4 Μπλε

Συμπεριφορά φωτεινής ένδειξης	Περιγραφή
Φωτεινή ένδειξη σταθερά αναμμένη με ανοιχτό μπλε χρώμα στη γραμμή. 	<p>Ο εκτυπωτής βρίσκεται σε αδράνεια και είναι συνδεδεμένος σε ασύρματο δίκτυο. Υπολογιστής ή φορητή συσκευή συνδέεται απευθείας στον εκτυπωτή μέσω Wi-Fi Direct.</p> <p>Αν η  (Φωτεινή ένδειξη δοχείου) είναι αναμμένη, η στάθμη του δοχείου του εκτυπωτή είναι χαμηλή, ανατρέξτε στην ενότητα Χαμηλή στάθμη δοχείου.</p>



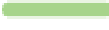

Πίνακας 8-4 Μπλε (συνέχεια)

Συμπεριφορά φωτεινής ένδειξης	Περιγραφή
	<p>Αν η  (Φωτεινή ένδειξη δοχείου) αναβοσβήνει, η στάθμη του δοχείου του εκτυπωτή είναι πολύ χαμηλή, ανατρέξτε στην ενότητα Πολύ χαμηλή στάθμη δοχείου.</p> <p>Για τη λίστα των κωδικών οθόνης του εκτυπωτή, ανατρέξτε στην ενότητα Ερμηνεία των κωδικών οθόνης εκτυπωτή.</p>
Η γραμμή πάλλεται με ανοιχτό μπλε χρώμα. 	Ο εκτυπωτής προσπαθεί να συνδεθεί σε ασύρματο δίκτυο.
Μπλε φωτεινή ένδειξη πάλλεται και μετά αναβοσβήνει με πορτοκαλί χρώμα. 	Ο εκτυπωτής δεν μπορεί να συνδεθεί σε ασύρματο δίκτυο. Για την επίλυση προβλημάτων ασύρματης σύνδεσης, ανατρέξτε στην ενότητα Επίλυση προβλημάτων ασύρματου δικτύου .

Πίνακας 8-5 Πράσινη













Συμπεριφορά φωτεινής ένδειξης	Περιγραφή
Φωτεινή ένδειξη σταθερά αναμμένη με πράσινο χρώμα στη γραμμή. 	<p>Ο εκτυπωτής ξεκινάει τη λειτουργία του, αναμένει επιβεβαίωση, εκτελεί αυτόματες διαδικασίες καθαρισμού, πραγματοποιεί λήψη και εγκατάσταση μιας ενημέρωσης εκτυπωτή ή κρυώνει. (Για την παροχή παραγωγικής εκτύπωσης, ο εκτυπωτής μπορεί να εισέλθει αυτόματα στη λειτουργία ψύξης κάτω από ορισμένες περιβαλλοντικές συνθήκες.)</p> <p>Για τη λίστα των κωδικών οθόνης του εκτυπωτή, ανατρέξτε στην ενότητα Ερμηνεία των κωδικών οθόνης εκτυπωτή.</p> <p>ΕΙΔΟΠΟΙΗΣΗ: Ο εκτυπωτής πρέπει να είναι ενεργοποιημένος κατά τη διαδικασία ενημέρωσης. Μην απενεργοποιήσετε τον εκτυπωτή και μην αποσυνδέσετε την τροφοδοσία πριν από την ολοκλήρωση της ενημέρωσης.</p> <p>ΣΗΜΕΙΩΣΗ:</p> <ul style="list-style-type: none">• Αν παρουσιαστεί πρόβλημα κατά την εγκατάσταση της ενημέρωσης του εκτυπωτή, ο εκτυπωτής θα κάνει επανεκκίνηση και θα προσπαθήσει να κάνει ενημέρωση αυτόματα (με μια ενεργή σύνδεση Internet).• Όσο κρυώνει ο εκτυπωτής, ενδέχεται να διακοπούν προσωρινά οι εργασίες εκτύπωσης. Οι εργασίες εκτύπωσης θα συνεχιστούν όταν θα είναι έτοιμος ο μηχανισμός εκτύπωσης. Αυτό ενδέχεται να διαρκέσει αρκετά λεπτά.
Πράσινη φωτεινή ένδειξη πάλλεται στη γραμμή. 	Ο εκτυπωτής εκτελεί συντήρηση ρουτίνας.

Πίνακας 8-6 Μοβ





Συμπεριφορά φωτεινής ένδειξης	Περιγραφή
<p>Μοβ φωτεινή ένδειξη πάλλεται στη γραμμή.</p> 	<p>Ο εκτυπωτής βρίσκεται σε κατάσταση ρύθμισης της ασύρματης λειτουργίας.</p> <p>Αν το  (κουμπί πληροφοριών) αναβοσβήνει, πατήστε το για σύνδεση.</p>
<p>Μοβ φωτεινή ένδειξη αναβοσβήνει γρήγορα και μετά αναβοσβήνει με πορτοκαλί χρώμα.</p> 	<p>Ο χρόνος εξαντλείται για τη λειτουργία Wi-Fi Protected Setup (WPS). Πατήστε  (κουμπί ακύρωσης) για διαγραφή του σφάλματος. Για περισσότερες πληροφορίες, ανατρέξτε στην ενότητα Σύνδεση του εκτυπωτή σε δίκτυο Wi-Fi μέσω Wi-Fi Protected Setup (WPS).</p>

Ερμηνεία των κωδικών οθόνης εκτυπωτή



Πίνακας 8-7 Μοτίβα φωτεινών ενδείξεων πίνακα ελέγχου

Εμφάνιση κωδικού	Κατάσταση του εκτυπωτή	Ενέργεια
Go/01	Ο εκτυπωτής βρίσκεται σε κατάσταση λειτουργίας μη αυτόματης τροφοδοσίας.	Στον δίσκο εισόδου, τοποθετήστε χαρτί σωστού τύπου και μεγέθους για την εργασία εκτύπωσης και μετά πατήστε  (κουμπί συνέχισης) για να συνεχίσετε ή πατήστε  (κουμπί ακύρωσης) για να ακυρώσετε την τρέχουσα εργασία.
Go/02	Ο εκτυπωτής επεξεργάζεται μια εργασία μη αυτόματης εκτύπωσης δύο όψεων.	Τοποθετήστε τις σελίδες στον δίσκο εισόδου για να εκτυπώσετε τη δεύτερη πλευρά τους και μετά πατήστε  (κουμπί συνέχισης) για να συνεχίσετε ή πατήστε  (κουμπί ακύρωσης) για να ακυρώσετε την τρέχουσα εργασία.
Μετάβαση/03	Ο τύπος ή το μέγεθος του χαρτιού στον δίσκο εισόδου διαφέρει από τον τύπο ή το μέγεθος του χαρτιού που ορίζεται στις ρυθμίσεις της εργασίας εκτύπωσης.	Τοποθετήστε χαρτί κατάλληλου τύπου και μεγέθους με βάση τις ρυθμίσεις της εργασίας εκτύπωσης στον δίσκο εισόδου ή πατήστε  (κουμπί συνέχισης) για να συνεχίσετε με το χαρτί που υπάρχει. Διαφορετικά, μπορείτε να πατήσετε  (κουμπί ακύρωσης) για να ακυρώσετε την τρέχουσα εργασία.
Μετάβαση/06 (Μόνο για μοντέλο ασύρματης λειτουργίας)	Ο εκτυπωτής έχει λάβει ένα αίτημα σύνδεσης με αυτόν τον εκτυπωτή μέσω Wi-Fi Direct.	Πατήστε  (κουμπί συνέχισης) για σύνδεση ή πατήστε  (κουμπί ακύρωσης) για διακοπή.
P2	Δρομολογήθηκε μια εργασία αντιγράφου ταυτότητας.	Όταν το  (Φωτεινή ένδειξη ανοιχτού καλύμματος) αναβοσβήνει, ανοίξτε το κάλυμμα και γυρίστε ανάποδα το δελτίο ταυτότητας, κλείστε το κάλυμμα και μετά πατήστε  (κουμπί συνέχισης) για να συνεχίσετε ή πατήστε  (κουμπί ακύρωσης) για να ακυρώσετε την τρέχουσα εργασία.
Er/01	Ο δίσκος εισόδου είναι άδειος.	Τοποθετήστε τον δίσκο εισόδου ή πατήστε  (κουμπί ακύρωσης) για να ακυρώσετε την τρέχουσα εργασία.
Er/02	Η θύρα πρόσβασης των δοχείων είναι ανοιχτή.	Βεβαιωθείτε ότι το επάνω κάλυμμα έχει κλείσει τελείως.
Σφάλμα/03	Ο εκτυπωτής απέτυχε να συλλέξει ένα φύλλο χαρτιού για να εκτυπώσει.	Πατήστε  (κουμπί συνέχισης) για να προσπαθήσετε ξανά ή τοποθετήστε ξανά το χαρτί και εκτυπώστε πάλι.

Πίνακας 8-7 Μοτίβα φωτεινών ενδείξεων πίνακα ελέγχου (συνέχεια)

Εμφάνιση κωδικού	Κατάσταση του εκτυπωτή	Ενέργεια
Er/04	Εμπλοκή χαρτιού στον δίσκο εισόδου / στη βάση του εκτυπωτή.	Αποκαταστήστε την εμπλοκή στην περιοχή του δίσκου εισόδου ή στη βάση του εκτυπωτή. Μετά την αποκατάσταση της εμπλοκής, πατήστε  (κουμπί συνέχισης) για να συνεχίσετε. Ανατρέξτε στην ενότητα Αποκατάσταση εμπλοκών χαρτιού .
Er/05	Εμπλοκή χαρτιού στην περιοχή του δοχείου γραφίτη.	Αποκαταστήστε την εμπλοκή στην περιοχή του δοχείου γραφίτη. Κλείστε τη θύρα και η εργασία εκτύπωσης θα συνεχιστεί αυτόματα. Ανατρέξτε στην ενότητα Αποκατάσταση εμπλοκών χαρτιού .
Σφάλμα/06	Εμπλοκή χαρτιού στην περιοχή του δίσκου εξόδου.	Αποκαταστήστε την εμπλοκή στην περιοχή του δίσκου εξόδου. Μετά την αποκατάσταση της εμπλοκής, πατήστε  (κουμπί συνέχισης) για να συνεχίσετε. Ανατρέξτε στην ενότητα Αποκατάσταση εμπλοκών χαρτιού .
Σφάλμα/07	Το δοχείο γραφίτη λείπει ή δεν είναι σωστά τοποθετημένο.	Τοποθετήστε ή επανατοποθετήστε το δοχείο γραφίτη.
Er/08	Η στάθμη του γραφίτη είναι πολύ χαμηλή για να εκτελεστούν εκτυπώσεις.	Το δοχείο πρέπει να αντικατασταθεί ή η ρύθμιση του δοχείου πρέπει να τροποποιηθεί σε Συνέχεια στο EWS (ανατρέξτε στην ενότητα Για να ανοίξετε το EWS μέσω του HP Smart (iOS, Android και Windows 10)). Στην καρτέλα Σύστημα , επιλέξτε Ρυθμίσεις αναλωσίμων – αν η επιλογή Πολύ χαμηλή στάθμη έχει ρυθμιστεί σε Συνέχεια , τότε η Φωτεινή ένδειξη αναλωσίμων θα αναβοσβήνει χωρίς κωδικό σφάλματος.
Er/11	Υπάρχει πρόβλημα με το δοχείο γραφίτη.	Βεβαιωθείτε ότι το υλικό συσκευασίας έχει αφαιρεθεί από το δοχείο και ότι το δοχείο είναι συμβατό και δεν έχει υποστεί ζημιά.
Σφάλμα/14	Το δοχείο γραφίτη προστατεύεται και δεν επιτρέπεται να χρησιμοποιηθεί σε αυτόν τον εκτυπωτή.	Αντικαταστήστε με το σωστό δοχείο γραφίτη.
Σφάλμα/17	Τοποθετήθηκε μη εγκεκριμένο δοχείο γραφίτη.	Αντικαταστήστε με το σωστό δοχείο γραφίτη.
Σφάλμα/20	Σφάλμα αισθητήρα δοχείου.	Απενεργοποιήστε τον εκτυπωτή. Περιμένετε 30 δευτερόλεπτα και ενεργοποιήστε τον εκτυπωτή. Εάν το πρόβλημα δεν λυθεί, επικοινωνήστε στη διεύθυνση www.hp.com/support/ljM232MFP .
Er/23	Εξαντλείται η μνήμη του εκτυπωτή (Εκτύπωση, Αντιγραφή ή Σάρωση).	Πατήστε  (κουμπί ακύρωσης) για να ακυρώσετε την τρέχουσα εργασία. Χωρίστε την εργασία σε μικρότερες εργασίες που περιέχουν λιγότερες σελίδες και στείλτε την ξανά. Αποφύγετε την εκτέλεση πολλών εργασιών ταυτόχρονα, όπως σάρωση ενώ εκτυπώνετε.
Σφάλμα/26	Ο εκτυπωτής εντόπισε γενικό σφάλμα στο μηχανισμό.	Πατήστε  (κουμπί συνέχισης) για να συνεχίσετε. Εάν το σφάλμα επαναληφθεί, απενεργοποιήστε τον εκτυπωτή. Περιμένετε 30 δευτερόλεπτα και ενεργοποιήστε τον εκτυπωτή. Εάν το πρόβλημα δεν λυθεί, επικοινωνήστε στη διεύθυνση www.hp.com/support/ljM232MFP .







Πίνακας 8-7 Μοτίβα φωτεινών ενδείξεων πίνακα ελέγχου (συνέχεια)

Εμφάνιση κωδικού	Κατάσταση του εκτυπωτή	Ενέργεια
Er/30	Υπάρχει πρόβλημα με τον σαρωτή.	Βεβαιωθείτε ότι το προστατευτικό φύλλο έχει αφαιρεθεί από τη γυάλινη επιφάνεια σάρωσης. Απενεργοποιήστε τη συσκευή, περιμένετε 30 δευτερόλεπτα και μετά ενεργοποιήστε την και πάλι. Εάν το πρόβλημα δεν λυθεί, επικοινωνήστε στη διεύθυνση www.hp.com/support/ljM232MFP .
Er/41	Εμπλοκή χαρτιού στον τροφοδότη εγγράφων.	Αποκαταστήστε την εμπλοκή στον τροφοδότη εγγράφων. Μετά την αποκατάσταση της εμπλοκής χαρτιού, πραγματοποιήστε ξανά την αντιγραφή ή τη σάρωση της εργασίας. Ανατρέξτε στην ενότητα Αποκατάσταση εμπλοκών στον τροφοδότη εγγράφων (μόνο για ορισμένα μοντέλα) .
Er/42	Εμπλοκή χαρτιού στο πίσω εξάρτημα εκτύπωσης διπλής όψης.	Αποκαταστήστε την εμπλοκή στο πίσω εξάρτημα εκτύπωσης διπλής όψης. Μετά την αποκατάσταση της εμπλοκής, πατήστε  (κουμπί συνέχισης) για να συνεχίσετε. Ανατρέξτε στην ενότητα Αποκατάσταση εμπλοκών στο πίσω εξάρτημα εκτύπωσης διπλής όψης .
Er/50 Er/51 Er/52 Er/54 Er/55 Σφάλμα/58 Σφάλμα/59	Υπάρχει πρόβλημα με τη μηχανή εκτύπωσης.	Απενεργοποιήστε τον εκτυπωτή. Περιμένετε 30 δευτερόλεπτα και ενεργοποιήστε τον εκτυπωτή. Εάν το πρόβλημα δεν λυθεί, επικοινωνήστε στη διεύθυνση www.hp.com/support/ljM232MFP .
Er/61	Πρόεκυψε σφάλμα κατά την απόπειρα ασύρματης σύνδεσης WPS.	Πατήστε  (κουμπί ακύρωσης) για να συνεχίσετε και προσπαθήστε να συνδέσετε τον εκτυπωτή ξανά στο ασύρματο δίκτυο. Ανατρέξτε στην ενότητα Σύνδεση του εκτυπωτή σε δίκτυο Wi-Fi μέσω Wi-Fi Protected Setup (WPS) . Αν το πρόβλημα παραμένει, προσπαθήστε να συνδεθείτε μέσω της εφαρμογής HP Smart. Ανατρέξτε στην ενότητα Σύνδεση του εκτυπωτή σε δίκτυο Wi-Fi μέσω HP Smart .
Er/66	Το υλικό ασύρματης σύνδεσης δεν εντοπίζεται.	Πατήστε  (κουμπί συνέχισης) για να συνεχίσετε χωρίς το υλικό ασύρματης σύνδεσης. Διαφορετικά, απενεργοποιήστε τον εκτυπωτή. Περιμένετε 30 δευτερόλεπτα και ενεργοποιήστε τον εκτυπωτή. Εάν το πρόβλημα δεν λυθεί, επικοινωνήστε στη διεύθυνση www.hp.com/support/ljM232MFP .
Er/77	Αποτυχία ασφαλούς συσκευής.	Απενεργοποιήστε τον εκτυπωτή. Περιμένετε 30 δευτερόλεπτα και ενεργοποιήστε τον εκτυπωτή. Εάν το πρόβλημα δεν λυθεί, επικοινωνήστε στη διεύθυνση www.hp.com/support/ljM232MFP .

Αναφορές εκτυπώσεων εκτυπωτή

 **ΣΗΜΕΙΩΣΗ:** Η ενότητα αυτή ισχύει αποκλειστικά για τους ασύρματους εκτυπωτές.

Για το μοντέλο USB, πατήστε παρατεταμένα  (κουμπί συνέχισης) για 3 δευτερόλεπτα για να εκτυπώσετε μια αναφορά διαμόρφωσης.

Αναφορά εκτυπωτή	Πώς να την εκτυπώσετε	Περιγραφή
Αναφορά πληροφοριών	Πατήστε  (κουμπί πληροφοριών).	Η αναφορά πληροφοριών του εκτυπωτή παρέχει μια σύνοψη των πληροφοριών του εκτυπωτή και της τρέχουσας κατάστασής του.
Αναφορά ρυθμίσεων	Πατήστε παρατεταμένα  (κουμπί πληροφοριών) για 3 δευτερόλεπτα μέχρι να ανάψουν όλα τα κουμπιά. Πατήστε  (κουμπί συνέχισης) για να εκτυπώσετε μια αναφορά διαμόρφωσης.	Η αναφορά διαμόρφωσης παρουσιάζει το αρχείο καταγραφής χρήσης του εκτυπωτή (σελίδες που εκτυπώθηκαν, εικόνες που σαρώθηκαν), αρχεία καταγραφής συμβάντων, ρυθμίσεις αντιγραφής/ενέργειας, κατάσταση δικτύου και άλλα.
Αναφορά ελέγχου ασύρματου δικτύου	Πατήστε παρατεταμένα  (κουμπί πληροφοριών) για 3 δευτερόλεπτα μέχρι να ανάψουν όλα τα κουμπιά. Πατήστε ταυτόχρονα τα κουμπιά  (κουμπί πληροφοριών) και  (κουμπί συνέχισης).	Η αναφορά ελέγχου ασύρματου δικτύου εμφανίζει τα αποτελέσματα του διαγνωστικού ελέγχου για την κατάσταση του ασύρματου δικτύου, την ισχύ του σήματος ασύρματης σύνδεσης, τα δίκτυα που έχουν εντοπιστεί, κ.ά.
	Εναλλακτικά, ανοίξτε το EWS. Ανατρέξτε στην ενότητα Για πρόσβαση και χρήση του Embedded Web Server (EWS) , επιλέξτε την καρτέλα Δικτύωση , επιλέξτε Διαμόρφωση ασύρματης σύνδεσης και μετά επιλέξτε Εκτύπωση αναφοράς ελέγχου .	
Σελίδα πληροφοριών Υπηρεσιών Web	Ανοίξτε το EWS. Ανατρέξτε στην ενότητα Για πρόσβαση και χρήση του Embedded Web Server (EWS) , επιλέξτε την καρτέλα Υπηρεσίες Web HP , επιλέξτε Ρυθμίσεις Υπηρεσιών Web και μετά επιλέξτε Εκτύπωση σελίδας πληροφοριών . Αν δεν έχετε ενεργοποιήσει τις Υπηρεσίες Web , επιλέξτε Ενεργοποίηση για Εκτύπωση σελίδας πληροφοριών .	Ανάλογα με την κατάσταση των Υπηρεσιών Web, οι αναφορές των Υπηρεσιών Web παρέχουν διάφορες οδηγίες που θα σας βοηθήσουν να ενεργοποιήσετε τις Υπηρεσίες Web, να ρυθμίσετε τις Υπηρεσίες Web, να διορθώσετε προβλήματα σύνδεσης, και άλλα.
Δοκιμαστική σελίδα ρύθμισης ευθυγράμμισης	Ανοίξτε το EWS. Ανατρέξτε στην ενότητα Για πρόσβαση και χρήση του Embedded Web Server (EWS) , επιλέξτε την καρτέλα Σύστημα , επιλέξτε Υπηρεσία και ακολουθήστε τις οδηγίες που εμφανίζονται στην οθόνη στη Ρύθμιση ευθυγράμμισης για να τοποθετήσετε την εικόνα στην επιθυμητή θέση στο χαρτί.	Ο εκτυπωτής θα εκτυπώσει μια σελίδα ευθυγράμμισης.

Επαναφορά εργοστασιακών προεπιλογών και ρυθμίσεων

Εάν απενεργοποιήσατε κάποιες λειτουργίες ή αλλάξατε ορισμένες ρυθμίσεις και θέλετε να τις επαναφέρετε, μπορείτε να επαναφέρετε τις εργοστασιακές ρυθμίσεις ή τις ρυθμίσεις δικτύου του εκτυπωτή.

1. Ανοίξτε το EWS. Ανατρέξτε στην ενότητα [Για πρόσβαση και χρήση του Embedded Web Server \(EWS\)](#).
2. Στην καρτέλα **Σύστημα**, κάντε κλικ στο **Σέρβις**.
3. Στο πεδίο **Αποκατάσταση προεπιλογών**, κάντε κλικ στο κουμπί **Αποκατάσταση προεπιλογών**.

Ο εκτυπωτής επανεκκινείται αυτόματα.

Χαμηλή στάθμη δοχείου

Χαμηλή στάθμη δοχείου

Ο πραγματικός χρόνος ζωής του δοχείου ενδέχεται να διαφέρει. Συνιστάται να έχετε ένα ανταλλακτικό δοχείο, το οποίο θα χρησιμοποιήσετε όταν η ποιότητα εκτύπωσης του παλιού δοχείου δεν θα είναι πλέον αποδεκτή. Το δοχείο γραφίτη δεν χρειάζεται να αντικατασταθεί τώρα.

Μπορείτε να συνεχίσετε την εκτύπωση με την τρέχουσα κασέτα, μέχρι η ανακατανομή του γραφίτη να σταματήσει να παρέχει αποδεκτή ποιότητα εκτύπωσης. Για ανακατανομή του γραφίτη, αφαιρέστε την κασέτα γραφίτη από τον εκτυπωτή και ανακινήστε την ελαφρά με οριζόντια φορά. Για γραφική απεικόνιση, ανατρέξτε στις οδηγίες αντικατάστασης κασέτας. Επανατοποθετήστε την κασέτα γραφίτη στον εκτυπωτή και κλείστε το κάλυμμα.

Πολύ χαμηλή στάθμη δοχείου

Ο πραγματικός χρόνος ζωής του δοχείου ενδέχεται να διαφέρει. Συνιστάται να έχετε ένα ανταλλακτικό δοχείο, το οποίο θα χρησιμοποιήσετε όταν η ποιότητα εκτύπωσης του παλιού δοχείου δεν θα είναι πλέον αποδεκτή. Το δοχείο γραφίτη δεν χρειάζεται να αντικατασταθεί τώρα, εκτός αν η ποιότητα εκτύπωσης δεν είναι πλέον αποδεκτή.

Όταν για τη στάθμη ενός δοχείου γραφίτη HP εμφανιστεί το μήνυμα Πολύ χαμηλή, η εγγύηση Premium Protection της HP για το συγκεκριμένο δοχείο γραφίτη έχει λήξει.

Αλλαγή των ρυθμίσεων "Πολύ χαμηλή" στάθμη

Μπορείτε να αλλάξετε τον τρόπο που ο εκτυπωτής αντιδρά όταν η στάθμη των αναλώσιμων είναι σε κατάσταση "Πολύ χαμηλή". Δεν χρειάζεται να διαμορφώσετε εκ νέου αυτές τις ρυθμίσεις κατά την εγκατάσταση ενός νέου δοχείου γραφίτη.

1. Ανοίξτε το EWS. Ανατρέξτε στην ενότητα [Για πρόσβαση και χρήση του Embedded Web Server \(EWS\)](#).
2. Επιλέξτε την καρτέλα **Σύστημα** και, στη συνέχεια, επιλέξτε **Ρυθμίσεις αναλώσιμων**.
3. Επιλέξτε ένα από τα παρακάτω στοιχεία στην αναπτυσσόμενη λίστα **Πολύ χαμηλή στάθμη (Δοχείο μαύρου γραφίτη)**:
 - Επιλέξτε **Διακοπή** για να ρυθμίσετε τον εκτυπωτή να διακόπτει την εκτύπωση μέχρι να αντικαταστήσετε το δοχείο γραφίτη.
 - Επιλέξτε **Συνέχεια** για να ρυθμίσετε τον εκτυπωτή να σας ειδοποιεί όταν η στάθμη του δοχείου γραφίτη είναι πολύ χαμηλή, αλλά να συνεχίζει την εκτύπωση.

Παραγγελία αναλώσιμων

Παραγγελία αναλώσιμων και χαρτιού	www.hp.com/go/suresupply
Παραγγελία μέσω αντιπροσώπου συντήρησης ή υποστήριξης	Επικοινωνήστε με έναν εξουσιοδοτημένο αντιπρόσωπο συντήρησης ή τεχνικής υποστήριξης της HP.
Παραγγελία με χρήση του Ενσωματωμένου διακομιστή Web της HP (EWS)	Για πρόσβαση, στο πεδίο διεύθυνσης/URL ενός υποστηριζόμενου προγράμματος περιήγησης Web στον υπολογιστή σας, πληκτρολογήστε τη διεύθυνση IP του εκτυπωτή. Το EWS παρέχει επιλογές για την αγορά αυθεντικών αναλώσιμων HP.

Ο εκτυπωτής δεν τραβά χαρτί ή δεν τροφοδοτείται σωστά

Εισαγωγή

Οι παρακάτω λύσεις μπορούν να συμβάλουν στην επίλυση προβλημάτων όταν ο εκτυπωτής δεν τραβά χαρτί από το δίσκο εισόδου ή τραβά πολλά φύλλα χαρτιού κάθε φορά. Και στις δύο αυτές περιπτώσεις μπορεί να προκληθεί εμπλοκή χαρτιού.

- [Το προϊόν δεν τραβά χαρτί](#)
- [Καθαρισμός κυλίνδρου παραλαβής](#)
- [Το προϊόν τραβά πολλά φύλλα χαρτιού](#)

Το προϊόν δεν τραβά χαρτί

Εάν το προϊόν δεν τραβά χαρτί από το δίσκο, δοκιμάστε τις παρακάτω λύσεις.

1. Ανοίξτε το προϊόν και αφαιρέστε το μπλοκαρισμένο χαρτί.
2. Τοποθετήστε στο δίσκο το κατάλληλο μέγεθος χαρτιού για την εργασία.
3. Βεβαιωθείτε ότι το μέγεθος και ο τύπος του χαρτιού έχουν ρυθμιστεί σωστά.
4. Βεβαιωθείτε ότι οι οδηγοί χαρτιού στο δίσκο έχουν ρυθμιστεί σωστά για το συγκεκριμένο μέγεθος χαρτιού. Προσαρμόστε τους οδηγούς στην κατάλληλη εσοχή του δίσκου.
5. Καθαρίστε τον κύλινδρο παραλαβής.



ΣΗΜΕΙΩΣΗ: Αν το πρόβλημα δεν λυθεί, επισκεφθείτε την τοποθεσία υποστήριξης για αυτόν τον εκτυπωτή στη διεύθυνση www.hp.com/support/ljM232MFP για να δείτε περισσότερες πληροφορίες σχετικά με την επίλυση προβλημάτων χαρτιού.

Καθαρισμός κυλίνδρου παραλαβής

1. Απενεργοποιήστε τον εκτυπωτή.
2. Αποσυνδέστε το καλώδιο τροφοδοσίας από την πίσω πλευρά του εκτυπωτή.
3. Αφαιρέστε τη στοιβία χαρτιού από το δίσκο εισόδου.
4. Γυρίστε τον εκτυπωτή στο πλάι, όπως φαίνεται στην εικόνα.

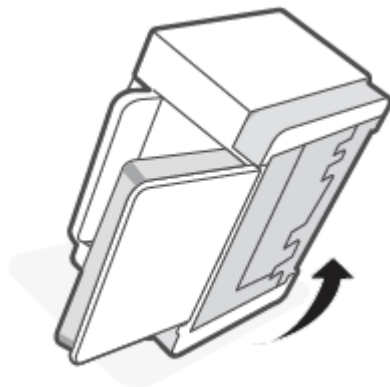

5. Απελευθερώστε και κρατήστε την μπλε ασφάλεια και, στη συνέχεια, αφαιρέστε το κάλυμμα.

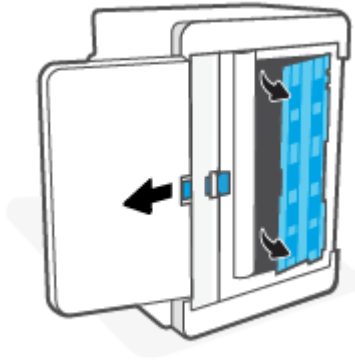

6. Βρέξτε ένα μαλακό, χωρίς χνούδι πανί με αλκοόλη ή νερό και σκουπίστε κάθε κύλινδρο.



ΣΗΜΕΙΩΣΗ: Ασκήστε μέτρια πίεση σε κάθε κύλινδρο για να βεβαιωθείτε ότι καθαρίζονται τελείως.

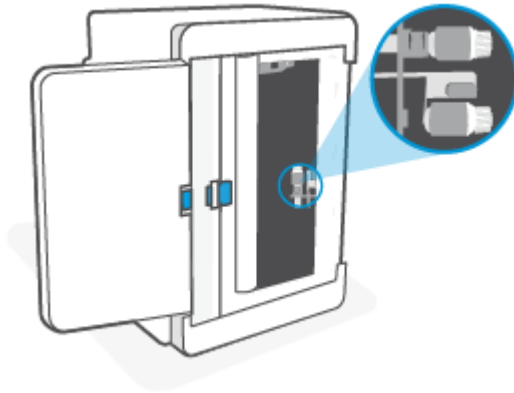

7. Περιμένετε περίπου 10 λεπτά για να στεγνώσει τελείως ο κύλινδρος παραλαβής.
8. Ενώ κρατάτε την μπλε ασφάλεια, ευθυγραμμίστε και τοποθετήστε το κάλυμμα, όπως φαίνεται στην εικόνα. Απελευθερώστε την μπλε ασφάλεια για να κλειδώσετε το κάλυμμα στη θέση του.

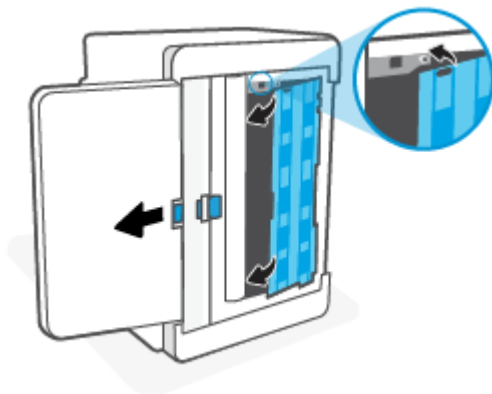

9. Γυρίστε τον εκτυπωτή πίσω στην αρχική θέση, όρθια θέση του.

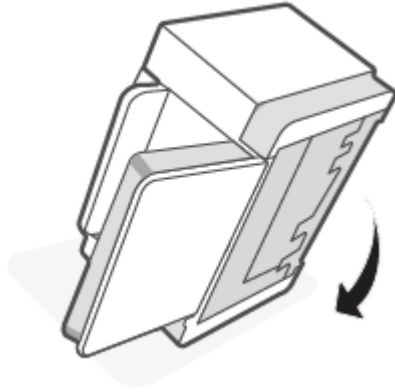

10. Τοποθετήστε ξανά τη στοιβία του χαρτιού στον δίσκο εισόδου.
11. Συνδέστε ξανά το καλώδιο τροφοδοσίας στον εκτυπωτή και ενεργοποιήστε τον εκτυπωτή.

Το προϊόν τραβά πολλά φύλλα χαρτιού

Εάν το προϊόν τραβά πολλά φύλλα χαρτιού από το δίσκο εισόδου, δοκιμάστε τις παρακάτω λύσεις.

1. Αφαιρέστε τη στοιβία του χαρτιού από τον δίσκο εισόδου, περιστρέψτε την κατά 180 μοίρες και αναποδογυρίστε την. Τοποθετήστε ξανά τη στοιβία χαρτιού στο δίσκο εισόδου.
2. Χρησιμοποιείτε αποκλειστικά χαρτί που πληροί τις προδιαγραφές της HP για το συγκεκριμένο προϊόν.
3. Χρησιμοποιείτε χαρτί που δεν είναι τσαλακωμένο, διπλωμένο ή κατεστραμμένο. Αν χρειαστεί, χρησιμοποιήστε χαρτί από διαφορετικό πακέτο.
4. Βεβαιωθείτε ότι ο δίσκος χαρτιού δεν έχει υπερβολικά πολύ χαρτί. Αν συμβαίνει κάτι τέτοιο, αφαιρέστε ολόκληρη τη στοιβία χαρτιού από το δίσκο, ισιώστε τη και, στη συνέχεια, τοποθετήστε ένα μέρος της στο δίσκο εισόδου.
5. Βεβαιωθείτε ότι οι οδηγοί χαρτιού στο δίσκο έχουν ρυθμιστεί σωστά για το συγκεκριμένο μέγεθος χαρτιού. Προσαρμόστε τους οδηγούς στην κατάλληλη εσοχή του δίσκου.
6. Βεβαιωθείτε ότι το περιβάλλον εκτύπωσης πληροί τις συνιστώμενες προδιαγραφές.

Αποκατάσταση εμπλοκών χαρτιού

Εισαγωγή

Οι παρακάτω πληροφορίες περιλαμβάνουν οδηγίες για την αντιμετώπιση εμπλοκών χαρτιού από τον εκτυπωτή.

- [Σημεία εμπλοκής](#)
- [Συχνές ή επαναλαμβανόμενες εμπλοκές χαρτιού;](#)
- [Αποκατάσταση εμπλοκών από τον δίσκο εισόδου](#)
- [Αποκατάσταση εμπλοκών στη βάση του εκτυπωτή](#)
- [Αποκατάσταση εμπλοκών από την περιοχή του δοχείου εκτύπωσης](#)
- [Αποκατάσταση εμπλοκών από τις περιοχές εξόδου](#)
- [Αποκατάσταση εμπλοκών στον τροφοδότη εγγράφων \(μόνο για ορισμένα μοντέλα\)](#)
- [Αποκατάσταση εμπλοκών στο πίσω εξάρτημα εκτύπωσης διπλής όψης](#)

Σημεία εμπλοκής

Εμπλοκές μπορεί να προκύψουν στις ακόλουθες θέσεις του προϊόντος.

Θέση	Κωδικός σφάλματος
Δίσκος εισόδου / βάση εκτυπωτή	Σφάλμα/04
Περιοχή δοχείου εκτύπωσης	Σφάλμα/05
Δίσκος εξόδου	Σφάλμα/06
Τροφοδότης εγγράφων	Er/41
Πίσω εξάρτημα εκτύπωσης διπλής όψης	Er/42



ΣΗΜΕΙΩΣΗ: Εμπλοκές μπορούν να παρουσιαστούν σε περισσότερα από ένα σημεία.

Συχνές ή επαναλαμβανόμενες εμπλοκές χαρτιού;

Ακολουθήστε αυτά τα βήματα για να επιλύσετε προβλήματα με συχνές εμπλοκές χαρτιού. Εάν το πρώτο βήμα δεν λύσει το πρόβλημα, συνεχίστε με το επόμενο βήμα μέχρι να λύσετε το πρόβλημα.

1. Εάν προκύψει εμπλοκή χαρτιού στον εκτυπωτή, αποκαταστήστε την και μετά εκτυπώστε μια δοκιμαστική σελίδα για να δοκιμάσετε τον εκτυπωτή.
2. Βεβαιωθείτε ότι ο δίσκος έχει διαμορφωθεί για το σωστό μέγεθος και τύπο χαρτιού.
 - α. Ανοίξτε το EWS. Ανατρέξτε στην ενότητα [Για πρόσβαση και χρήση του Embedded Web Server \(EWS\)](#).
 - β. Κάνετε κλικ στην καρτέλα **Σύστημα** και μετά στο κουμπί **Ρυθμίσεις χαρτιού**.
 - γ. Επιλέξτε τον τύπο του χαρτιού που βρίσκεται στο δίσκο.
3. Απενεργοποιήστε τον εκτυπωτή, περιμένετε 30 δευτερόλεπτα και μετά ενεργοποιήστε τον και πάλι.
4. [Εκτύπωση σελίδας καθαρισμού](#) για να αφαιρέσετε την περίσσεια ποσότητα γραφίτη από το εσωτερικό του εκτυπωτή.
5. Εκτυπώστε μια δοκιμαστική σελίδα για να δοκιμάσετε τον εκτυπωτή.

Εάν κανένα από αυτά τα βήματα δεν λύσει το πρόβλημα, ο εκτυπωτής ενδέχεται να χρειάζεται σέρβις. Επικοινωνήστε με την υποστήριξη.

Αποκατάσταση εμπλοκών από τον δίσκο εισόδου

Κωδικός σφάλματος: Σφάλμα/04

ΠΡΟΣΟΧΗ: Μην χρησιμοποιείτε αιχμηρά αντικείμενα, όπως λαβίδες ή τανάλλες με αιχμηρή μύτη για να αποκαταστήσετε εμπλοκές. Οι ζημιές που προκαλούνται από αιχμηρά αντικείμενα δεν καλύπτονται από την εγγύηση.

Κατά την απομάκρυνση του μπλοκαρισμένου μέσου, τραβήξτε ευθέως το μέσο από το προϊόν. Η απομάκρυνση του μπλοκαρισμένου μέσου από το προϊόν με κλίση μπορεί να προκαλέσει βλάβη στο προϊόν.

ΣΗΜΕΙΩΣΗ: Ανάλογα με το σημείο του μπλοκαρίσματος, μερικά από τα επόμενα βήματα μπορεί να είναι περιττά.

1. Ανοίξτε τη θύρα πρόσβασης των δοχείων και αφαιρέστε το δοχείο εκτύπωσης.

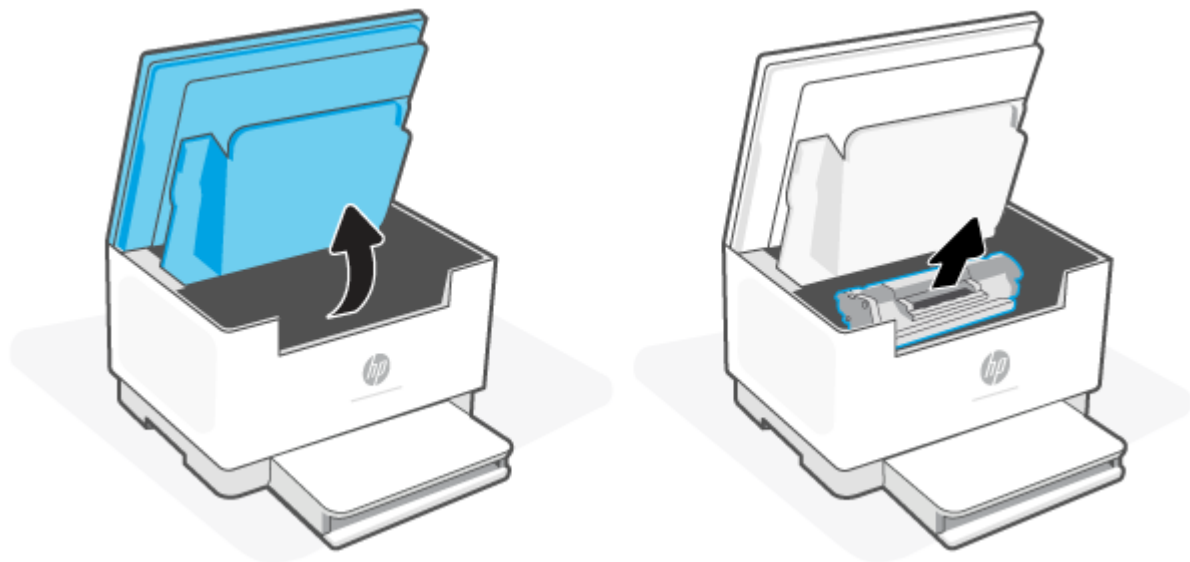

2. Αφαιρέστε τη στοίβα του μέσου από το δίσκο εισόδου.

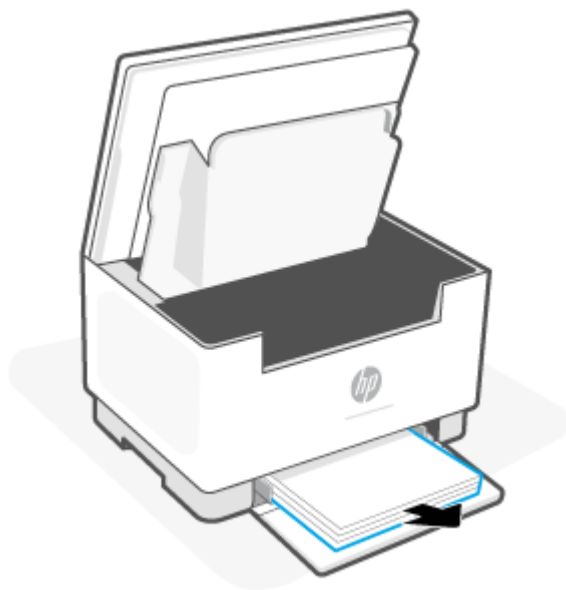

3. Πιάστε με τα δύο χέρια την πλευρά του μπλοκαρισμένου μέσου που είναι πιο ορατή (συμπεριλαμβανομένου του κέντρου) και αποδεσμεύστε το προσεκτικά από τον εκτυπωτή.



4. Τοποθετήστε ξανά το δοχείο εκτύπωσης και κλείστε τη θύρα πρόσβασης των δοχείων.

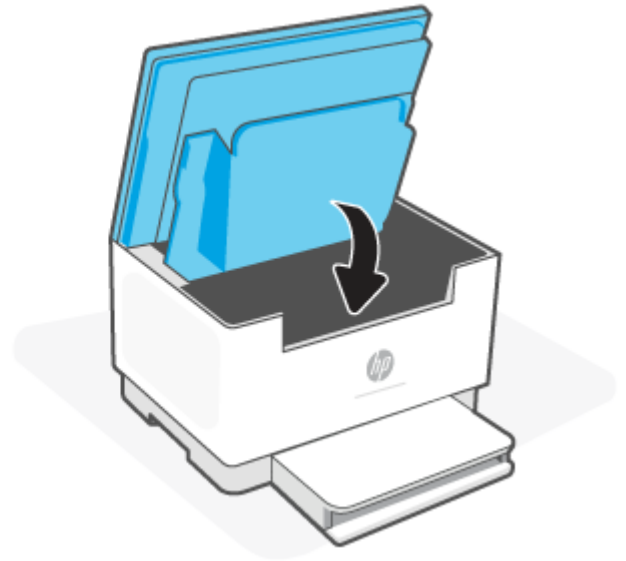
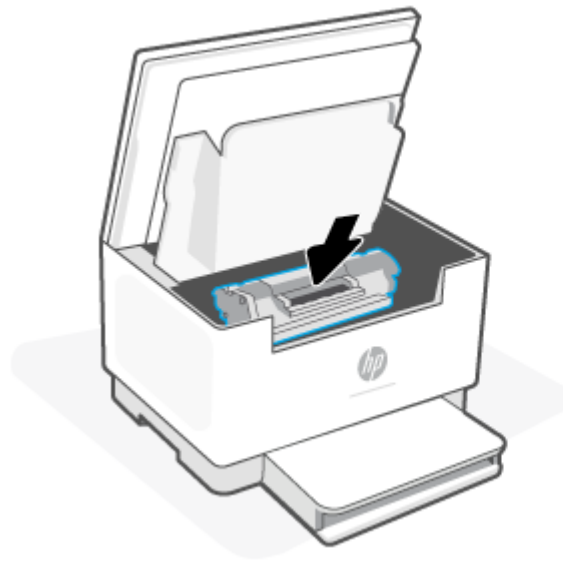

Αποκατάσταση εμπλοκών στη βάση του εκτυπωτή

Κωδικός σφάλματος: Σφάλμα/04

1. Γυρίστε τον εκτυπωτή στο πλάι, όπως φαίνεται στην εικόνα.

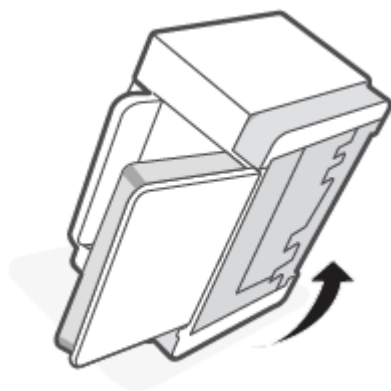

2. Απελευθερώστε και κρατήστε την μπλε ασφάλεια και, στη συνέχεια, αφαιρέστε το κάλυμμα.

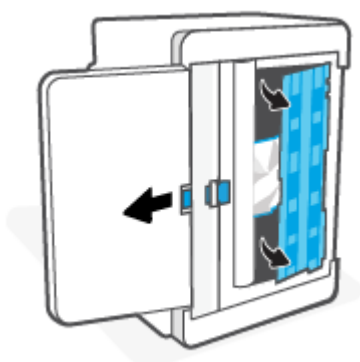

3. Αφαιρέστε τα μπλοκαρισμένα μέσα.



4. Ενώ κρατάτε την μπλε ασφάλεια, ευθυγραμμίστε και τοποθετήστε το κάλυμμα, όπως φαίνεται στην εικόνα. Απελευθερώστε την μπλε ασφάλεια για να κλειδώσετε το κάλυμμα στη θέση του.

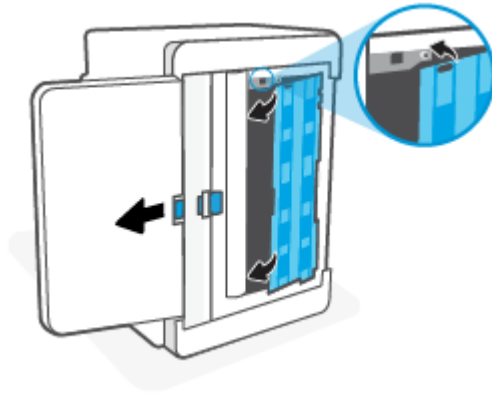

5. Γυρίστε τον εκτυπωτή πίσω στην αρχική θέση, όρθια θέση του.

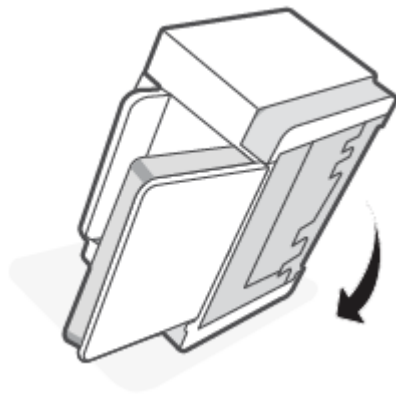

Αποκατάσταση εμπλοκών από την περιοχή του δοχείου εκτύπωσης

Κωδικός σφάλματος: Σφάλμα/05

1. Ανοίξτε τη θύρα πρόσβασης των δοχείων και αφαιρέστε το δοχείο εκτύπωσης.

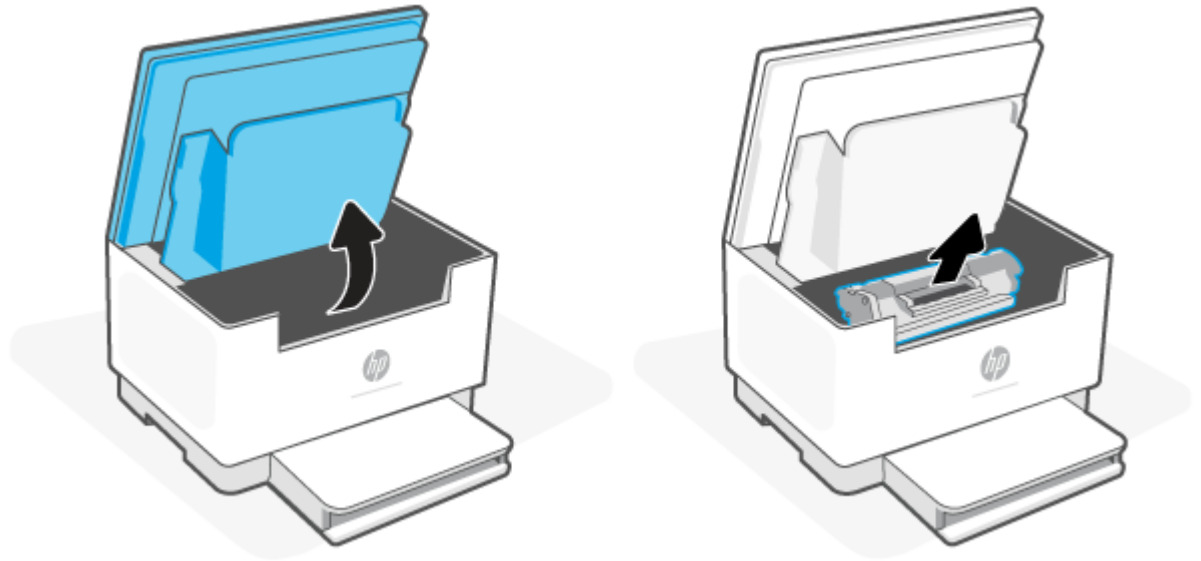

2. Εάν μπορείτε να δείτε το μπλοκαρισμένο χαρτί, πιάστε το προσεκτικά και τραβήξτε το αργά έξω από τον εκτυπωτή.

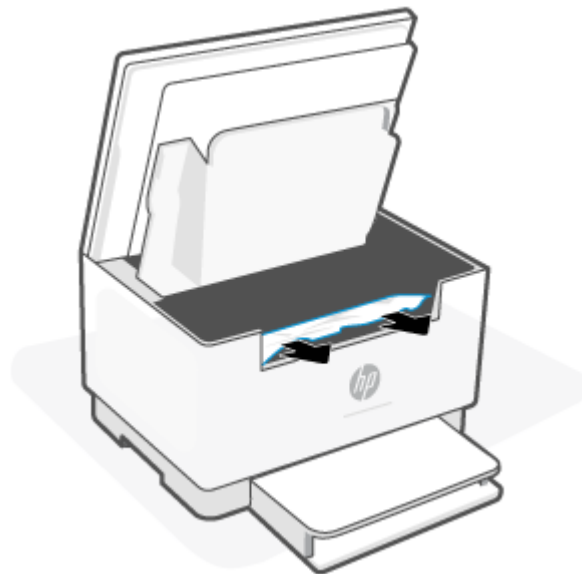

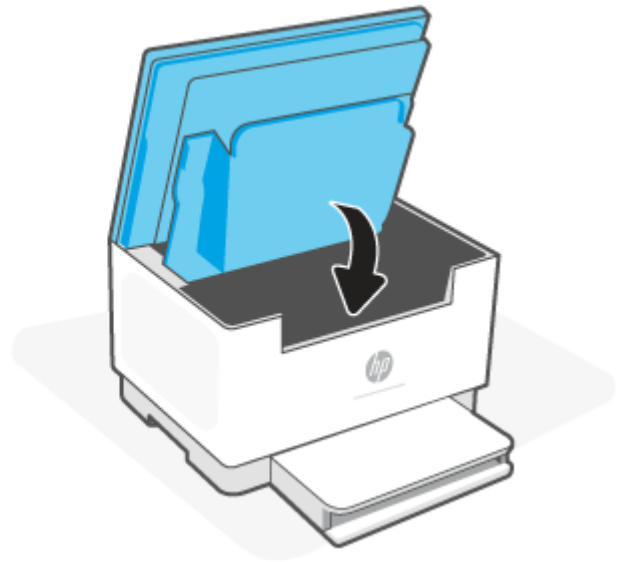
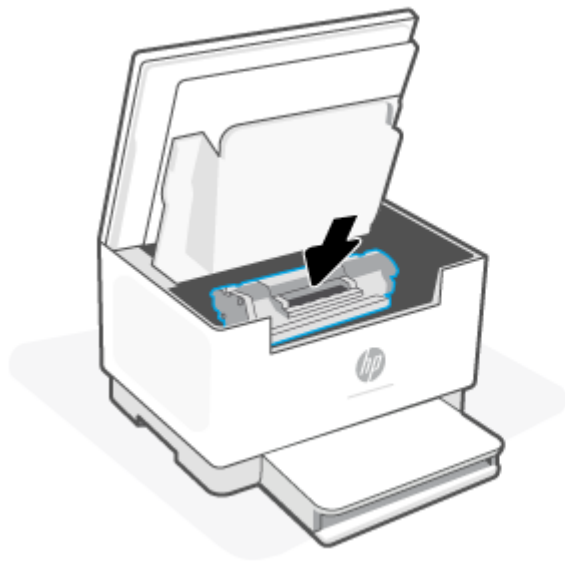

3. Τοποθετήστε ξανά το δοχείο εκτύπωσης και κλείστε τη θύρα πρόσβασης των δοχείων.



Αποκατάσταση εμπλοκών από τις περιοχές εξόδου

Κωδικός σφάλματος: Σφάλμα/06

⚠ ΠΡΟΣΟΧΗ: Μην χρησιμοποιείτε αιχμηρά αντικείμενα, όπως λαβίδες ή τανάλιες με αιχμηρή μύτη για να αποκαταστήσετε εμπλοκές. Οι φθορές που οφείλονται στη χρήση αιχμηρών αντικειμένων δεν καλύπτονται από την εγγύηση.

Όταν παρουσιαστεί μια εμπλοκή, το  (Φωτεινή ένδειξη χαρτιού) αναβοσβήνει και είτε το  (Φωτεινή ένδειξη προσοχής) αναβοσβήνει είτε μια σταθερή πορτοκαλί φωτεινή ένδειξη εμφανίζεται στη γραμμή (ανάλογα με τον εκτυπωτή).

Αφαιρέστε τυχόν μπλοκαρισμένο χαρτί που είναι ορατό στην περιοχή του δίσκου εξόδου. Χρησιμοποιήστε και τα δύο χέρια για να αφαιρέσετε το μπλοκαρισμένο χαρτί, ώστε να μην σκιστεί.

Αποκατάσταση εμπλοκών στον τροφοδότη εγγράφων (μόνο για ορισμένα μοντέλα)

Κωδικός σφάλματος: Er/41

Όταν παρουσιαστεί εμπλοκή, εμφανίζεται ένα μήνυμα εμπλοκής στον πίνακα ελέγχου του εκτυπωτή.

1. Αφαιρέστε το χαρτί που τυχόν έχει ξεφύγει από το δίσκο εισόδου του τροφοδότη εγγράφων.

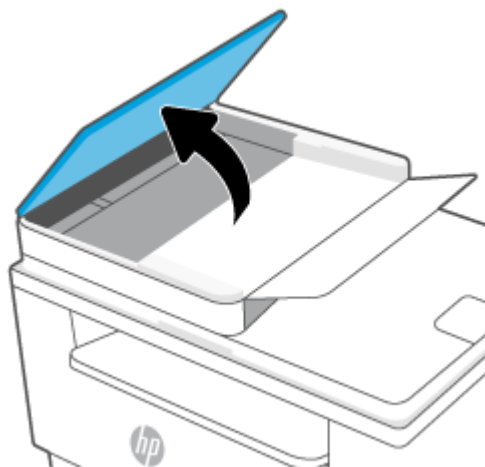

2. Αφαιρέστε τυχόν χαρτί που έχει εμπλακεί και είναι ορατό στην περιοχή δίσκου εισόδου. Χρησιμοποιήστε και τα δύο χέρια για να αφαιρέσετε το μπλοκαρισμένο χαρτί, ώστε να μην σκιστεί.

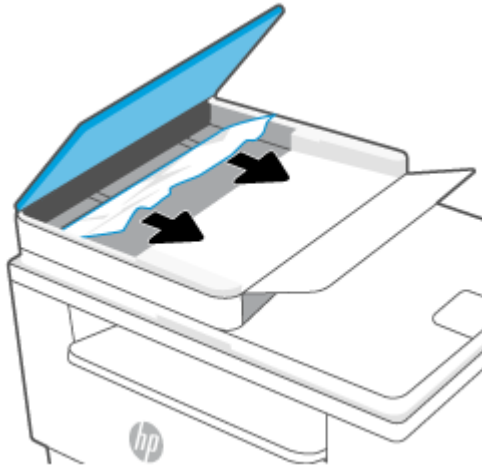

3. Ανασηκώστε το κάλυμμα πρόσβασης σε εμπλοκή στον τροφοδότη εγγράφων.
4. Αφαιρέστε τυχόν μπλοκαρισμένο χαρτί.
5. Κλείστε το κάλυμμα πρόσβασης σε εμπλοκή.

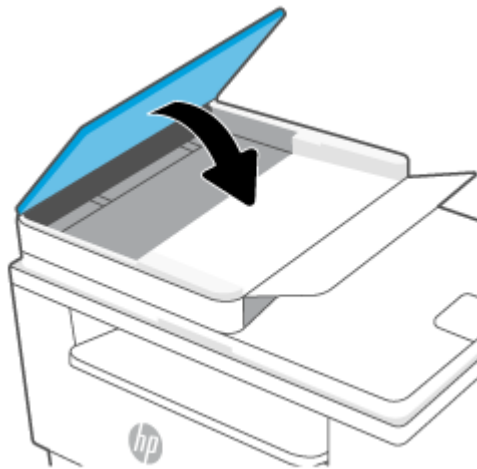

Αποκατάσταση εμπλοκών στο πίσω εξάρτημα εκτύπωσης διπλής όψης

Κωδικός σφάλματος: Er/42

Χρησιμοποιήστε την παρακάτω διαδικασία για να ελέγξετε για χαρτί σε όλα τα πιθανά σημεία εμπλοκής στο πίσω εξάρτημα εκτύπωσης διπλής όψης.

1. Ανοίξτε την πίσω θύρα πρόσβασης.

2. Εάν μπορείτε να δείτε το μπλοκαρισμένο χαρτί, πιάστε το προσεκτικά και τραβήξτε το αργά από το προϊόν.

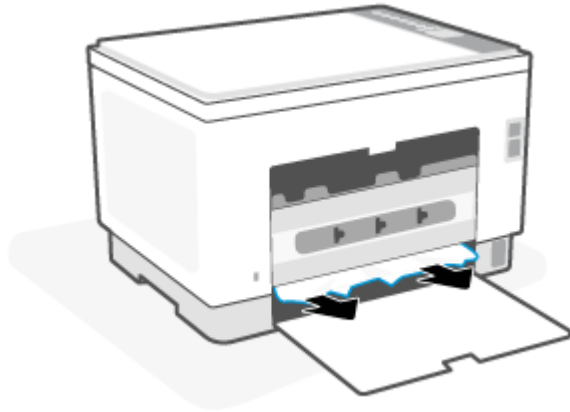

3. Κλείστε την πίσω θύρα πρόσβασης.

Βελτίωση ποιότητας εκτύπωσης

- [Εισαγωγή](#)
- [Εκτύπωση από διαφορετικό πρόγραμμα λογισμικού](#)
- [Έλεγχος της ρύθμισης τύπου χαρτιού για την εργασία εκτύπωσης](#)
- [Έλεγχος κατάστασης δοχείου γραφίτη](#)
- [Καθαρισμός του δοχείου](#)
- [Εκτύπωση σελίδας καθαρισμού](#)
- [Οπτικός έλεγχος του δοχείου γραφίτη](#)
- [Έλεγχος χαρτιού και περιβάλλοντος εκτύπωσης](#)
- [Προσαρμογή πυκνότητας εκτύπωσης](#)

Εισαγωγή

Στις ακόλουθες πληροφορίες θα βρείτε βήματα αντιμετώπισης προβλημάτων σχετικά με την επίλυση προβλημάτων ποιότητας εκτύπωσης, όπως τα παρακάτω:

- Κηλίδες
- Θολή εκτύπωση
- Σκούρα εκτύπωση
- Ανοιχτόχρωμη εκτύπωση
- Ραβδώσεις
- Απουσία γραφίτη
- Διασκορπισμένες κουκκίδες γραφίτη
- Ασταθής γραφίτης
- Λοξές εικόνες

Για να επιλύσετε αυτά ή άλλα προβλήματα ποιότητας εκτύπωσης, δοκιμάστε τις παρακάτω λύσεις με τη σειρά που περιγράφονται.

Για πληροφορίες σχετικά με την επίλυση συγκεκριμένων ελαττωμάτων εικόνας, ανατρέξτε στην ενότητα [Επίλυση προβλημάτων ποιότητας εκτύπωσης](#).

Εκτύπωση από διαφορετικό πρόγραμμα λογισμικού

Δοκιμάστε να εκτυπώσετε από διαφορετικό πρόγραμμα λογισμικού. Εάν η σελίδα εκτυπώνεται σωστά, υπάρχει πρόβλημα στο πρόγραμμα λογισμικού από το οποίο εκτυπώνετε.

Αν η σελίδα δεν εκτυπώνεται σωστά, δοκιμάστε να κάνετε ενημέρωση του εκτυπωτή και εκτυπώστε ξανά. Ανατρέξτε στην ενότητα [Ενημέρωση του εκτυπωτή](#).

Έλεγχος της ρύθμισης τύπου χαρτιού για την εργασία εκτύπωσης

Ελέγξτε τη ρύθμιση του τύπου χαρτιού όταν εκτυπώνετε από πρόγραμμα λογισμικού και οι εκτυπωμένες σελίδες έχουν κηλίδες, θαμπάδες ή σκούρα σημεία, παραμορφωμένο χαρτί, διάσπαρτες κουκκίδες γραφίτη, ασταθή γραφίτη ή μικρές περιοχές χωρίς γραφίτη.

Έλεγχος της ρύθμισης τύπου χαρτιού στον εκτυπωτή

Βεβαιωθείτε ότι στο δίσκο έχει τοποθετηθεί ο σωστός τύπος χαρτιού.

Έλεγχος της ρύθμισης τύπου χαρτιού (Windows)

1. Στο πρόγραμμα λογισμικού, ορίστε την επιλογή **Εκτύπωση**.
2. Επιλέξτε τον και, στη συνέχεια, κάντε κλικ στο κουμπί **Ιδιότητες** ή στο κουμπί **Προτιμήσεις**.
3. Ελέγξτε τις ρυθμίσεις χαρτιού.

Έλεγχος ρύθμισης τύπου χαρτιού (OS X)

1. Κάντε κλικ στο μενού **File** (Αρχείο) και, στη συνέχεια, κάντε κλικ στην επιλογή **Print** (Εκτύπωση).
2. Στο μενού **Εκτυπωτής**, επιλέξτε τον εκτυπωτή.
3. Από προεπιλογή, το πρόγραμμα οδήγησης εκτύπωσης εμφανίζει το μενού **Copies & Pages** (Αντίγραφα και σελίδες). Ανοίξτε την αναπτυσσόμενη λίστα μενού και κάντε κλικ στο μενού **Finishing** (Φινίρισμα).
4. Επιλέξτε έναν τύπο από την αναπτυσσόμενη λίστα **Media-type** (Τύπος μέσου εκτύπωσης).

Έλεγχος κατάστασης δοχείου γραφίτη

Ακολουθήστε τα παρακάτω βήματα για να ελέγξετε την υπολειπόμενη διάρκεια ζωής των δοχείων γραφίτη και, εάν ισχύει, την κατάσταση των υπόλοιπων εξαρτημάτων συντήρησης.

Βήμα 1: Εύρεση πληροφοριών αναλωσίμων

Στον πίνακα ελέγχου του εκτυπωτή, πατήστε  (κουμπί πληροφοριών) για να εκτυπώσετε μια αναφορά πληροφοριών.

Βήμα 2: Έλεγχος της κατάστασης των αναλωσίμων

1. Ανοίξτε το EWS (ανατρέξτε στην ενότητα [Για πρόσβαση και χρήση του Embedded Web Server \(EWS\)](#)) για να δείτε την αναφορά κατάστασης αναλωσίμων των δοχείων γραφίτη και των άλλων αντικαθιστώμενων εξαρτημάτων συντήρησης, εάν υπάρχουν.

Όταν χρησιμοποιείτε δοχείο γραφίτη που έχει φτάσει σχεδόν στο τέλος της διάρκειας ζωής του, μπορεί να παρουσιαστούν προβλήματα στην ποιότητα εκτύπωσης. Η αναφορά διαμόρφωσης υποδεικνύει τότε η στάθμη ενός αναλώσιμου είναι πολύ χαμηλή.

Όταν για τη στάθμη ενός δοχείου γραφίτη HP εμφανιστεί το μήνυμα Πολύ χαμηλή, η εγγύηση Premium Protection της HP για το συγκεκριμένο δοχείο γραφίτη έχει λήξει.

Το δοχείο γραφίτη δεν χρειάζεται να αντικατασταθεί τώρα, εκτός αν η ποιότητα εκτύπωσης δεν είναι πλέον αποδεκτή. Συνιστάται να έχετε ένα ανταλλακτικό δοχείο, το οποίο θα χρησιμοποιήσετε όταν η ποιότητα εκτύπωσης του παλιού δοχείου δεν θα είναι πλέον αποδεκτή.

Εάν διαπιστώσετε ότι πρέπει να αντικαταστήσετε ένα δοχείο γραφίτη ή κάποιο άλλο αντικαθιστώμενο εξάρτημα, μπορείτε να βρείτε τους κωδικούς των γνήσιων αναλώσιμων HP στην αναφορά διαμόρφωσης.

2. Ελέγξτε εάν χρησιμοποιείτε αυθεντικό δοχείο HP.

Τα γνήσια δοχεία γραφίτη της HP φέρουν την ένδειξη "HP" ή το λογότυπο της HP. Για περισσότερες πληροφορίες σχετικά με την αναγνώριση των δοχείων HP, επισκεφθείτε τη διεύθυνση www.hp.com/go/learnaboutsupplies

Καθαρισμός του δοχείου

Κατά τη διάρκεια της διαδικασίας εκτύπωσης, τα δοχεία μπορεί να ρυπανθούν από σκόνη χαρτιού προκαλώντας προβλήματα στην ποιότητα της εκτύπωσης, όπως προβλήματα με το φόντο, κατακόρυφες σκοτεινές λωρίδες ή εμφάνιση επαναλαμβανόμενων οριζόντων λωρίδων.

Ακολουθήστε αυτά τα βήματα για να βελτιώσετε τα ζητήματα ποιότητας εκτύπωσης που αναφέρονται παραπάνω:

1. Ανοίξτε το EWS. Ανατρέξτε στην ενότητα [Για πρόσβαση και χρήση του Embedded Web Server \(EWS\)](#).
2. Κάντε κλικ στην καρτέλα **Σύστημα** και, στη συνέχεια, κάντε κλικ στην επιλογή **Συντήρηση**.
3. Στην περιοχή **Λειτουργία καθαρισμού δοχείου**, κάντε κλικ στο κουμπί **Έναρξη** για να ξεκινήσει η διαδικασία καθαρισμού.

Εκτύπωση σελίδας καθαρισμού

Κατά τη διάρκεια της διαδικασίας εκτύπωσης μπορεί να συσσωρευτούν χαρτί, γραφίτης και σκόνη στο εσωτερικού του εκτυπωτή, τα οποία ενδέχεται να προκαλέσουν προβλήματα ποιότητας εκτύπωσης όπως κόκκους ή πιτσιλιές γραφίτη, μουντζούρες, λωρίδες, γραμμές ή επαναλαμβανόμενα σημάδια.

Χρησιμοποιήστε την παρακάτω διαδικασία για να εκτυπώσετε μια σελίδα καθαρισμού.

1. Ανοίξτε το EWS. Ανατρέξτε στην ενότητα [Για πρόσβαση και χρήση του Embedded Web Server \(EWS\)](#).
2. Στην καρτέλα **Σύστημα**, επιλέξτε **Συντήρηση**.
3. Στην περιοχή **Λειτουργία καθαρισμού μονάδας σταθεροποιητή γραφίτη**, κάντε κλικ στο κουμπί **Έναρξη** για να ξεκινήσει η διαδικασία καθαρισμού.

Οπτικός έλεγχος του δοχείου γραφίτη

Ακολουθήστε τα παρακάτω βήματα για να επιθεωρήσετε το δοχείο γραφίτη.

1. Αφαιρέστε τα δοχεία γραφίτη από τον εκτυπωτή και βεβαιωθείτε ότι έχει αφαιρεθεί η ταινία σφράγισης.
2. Ελέγξτε το τσιπ της μνήμης για τυχόν ζημιά.
3. Αν δείτε οποιαδήποτε ζημιά στο δοχείο γραφίτη, αντικαταστήστε το.
4. Τοποθετήστε ξανά το δοχείο γραφίτη και εκτυπώστε μερικές σελίδες για να δείτε εάν έχει λυθεί το πρόβλημα.

Έλεγχος χαρτιού και περιβάλλοντος εκτύπωσης

Βήμα 1: Χρησιμοποιήστε χαρτί που πληροί τις προδιαγραφές της HP

Ορισμένα προβλήματα στην ποιότητα εκτύπωσης οφείλονται στη χρήση χαρτιού που δεν πληροί τις προδιαγραφές της HP.

- Χρησιμοποιείτε πάντα τύπο και βάρος χαρτιού που υποστηρίζονται από τον συγκεκριμένο εκτυπωτή.
- Για το καλύτερο δυνατό αποτέλεσμα, να χρησιμοποιείτε καλής ποιότητας χαρτί, χωρίς κοψίματα, σκισίματα, κηλίδες, σκόνη, ασταθή επιφάνεια, τσαλακώματα, κενά, συνδετήρες και κυρτές ή τσαλακωμένες άκρες.
- Χρησιμοποιήστε χαρτί που δεν έχει εκτυπωθεί προηγουμένως.
- Χρησιμοποιήστε χαρτί που δεν περιέχει μεταλλικό υλικό, όπως γκλίτερ.
- Χρησιμοποιήστε χαρτί που έχει σχεδιαστεί ειδικά για εκτυπωτές λέιζερ. Μην χρησιμοποιείτε χαρτί που έχει σχεδιαστεί μόνο για εκτυπωτές ψεκασμού.
- Μην χρησιμοποιείτε πολύ τραχύ χαρτί. Αν χρησιμοποιήσετε πιο απαλό χαρτί, η ποιότητα εκτύπωσης θα είναι καλύτερη.

Βήμα 2: Έλεγχος του περιβάλλοντος

Το περιβάλλον μπορεί να επηρεάσει άμεσα την ποιότητα εκτύπωσης και αποτελεί συχνή αιτία προβλημάτων ποιότητας εκτύπωσης ή τροφοδοσίας χαρτιού. Δοκιμάστε τις παρακάτω λύσεις:

- Απομακρύνετε τον εκτυπωτή από σημεία με ρεύματα αέρα, όπως ανοιχτά παράθυρα, πόρτες ή αεραγωγοί κλιματισμού.
- Βεβαιωθείτε ότι ο εκτυπωτής δεν είναι εκτεθειμένος σε θερμοκρασίες ή υγρασία εκτός των προδιαγραφών του εκτυπωτή.
- Μην τοποθετείτε τον εκτυπωτή σε περιορισμένο χώρο, όπως σε ντουλάπια.
- Τοποθετήστε τον εκτυπωτή σε στερεή, επίπεδη επιφάνεια.
- Αφαιρέστε οτιδήποτε εμποδίζει τους αεραγωγούς του εκτυπωτή. Πρέπει να διασφαλίζεται η καλή ροή αέρα σε όλες τις πλευρές του εκτυπωτή, συμπεριλαμβανομένου και του επάνω μέρους.
- Προστατέψτε τον εκτυπωτή από ακαθαρσίες, σκόνη, ατμό, γράσο ή άλλα στοιχεία που μεταφέρονται μέσω του αέρα και τα οποία μπορούν να αφήσουν κατάλοιπα στο εσωτερικό του εκτυπωτή.

Προσαρμογή πυκνότητας εκτύπωσης

Ολοκληρώστε τα παρακάτω βήματα για να προσαρμόσετε την πυκνότητα της εκτύπωσης.

1. Ανοίξτε το EWS. Ανατρέξτε στην ενότητα [Για πρόσβαση και χρήση του Embedded Web Server \(EWS\)](#).
2. Κάντε κλικ στην καρτέλα **Σύστημα** και κατόπιν επιλέξτε **Ρύθμιση συστήματος** στο αριστερό τμήμα του παραθύρου.
3. Επιλέξτε τις σωστές ρυθμίσεις πυκνότητας.
4. Κάντε κλικ στην επιλογή **Εφαρμογή** για να αποθηκεύσετε τις αλλαγές.

Επίλυση προβλημάτων ποιότητας εκτύπωσης

- [Εισαγωγή](#)
- [Αντιμετώπιση προβλημάτων ποιότητας εκτύπωσης](#)

Εισαγωγή

Στις ακόλουθες πληροφορίες θα βρείτε βήματα αντιμετώπισης προβλημάτων σχετικά με την επίλυση ελαττωμάτων εικόνας, όπως τα παρακάτω:

- Ανοιχτόχρωμη εκτύπωση
- Γκρίζο φόντο ή σκούρα εκτύπωση
- Κενές σελίδες
- Μαύρες σελίδες
- Ανοιχτόχρωμες ή σκούρες κάθετες γραμμές
- Ανοιχτόχρωμες ή σκούρες ραβδώσεις
- Απουσία γραφίτη
- Λοξές εικόνες
- Μη ευθυγραμμισμένα χρώματα
- Παραμορφωμένο χαρτί

Αντιμετώπιση προβλημάτων ποιότητας εκτύπωσης

Πίνακας 8-8 Πίνακας γρήγορης αναφοράς ελαττωμάτων εικόνας

Πίνακας 8-9 Ανοιχτόχρωμη εκτύπωση

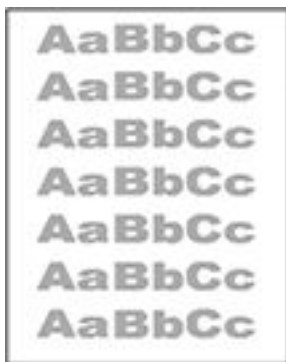

Πίνακας 8-10 Γκρίζο φόντο ή σκούρα εκτύπωση



Πίνακας 8-11 Κενή σελίδα – Χωρίς εκτύπωση

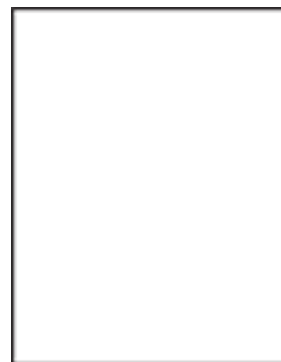

Πίνακας 8-8 Πίνακας γρήγορης αναφοράς ελαττωμάτων εικόνας (συνέχεια)

Πίνακας 8-12 Μαύρη σελίδα

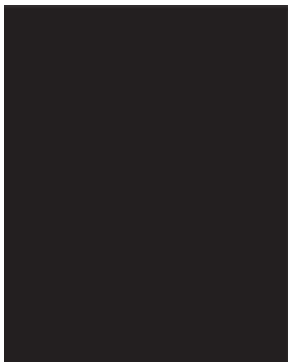

Πίνακας 8-13 Ελαττώματα με ζώνες



Πίνακας 8-14 Ελαττώματα λωρίδων



Πίνακας 8-15 Ελαττώματα εφαρμογής/ σύντηξης

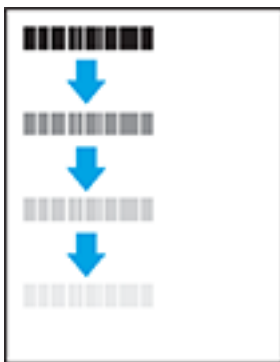

Πίνακας 8-16 Ελαττώματα τοποθέτησης εικόνας



Πίνακας 8-17 Ελαττώματα εξόδου

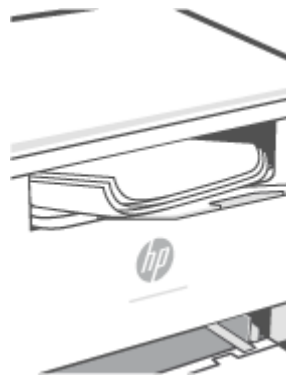

Τα ελαττώματα εικόνας, ανεξάρτητα από την αιτία, μπορούν συχνά να επιλυθούν ακολουθώντας τα ίδια βήματα. Ακολουθήστε τα παρακάτω βήματα ως αφετηρία για την επίλυση προβλημάτων με ελαττώματα εικόνας.



1. Επανεκτυπώστε το έγγραφο. Τα ελαττώματα στην ποιότητα εκτύπωσης μπορεί να είναι παροδικά από τη φύση τους ή μπορεί διορθωθούν πλήρως με τη συνεχή εκτύπωση.
2. Ελέγξτε την κατάσταση του δοχείου. Εάν η στάθμη ενός δοχείου είναι **Πολύ χαμηλή** (έχει περάσει η καθορισμένη διάρκεια ζωής του), αντικαταστήστε το δοχείο.
3. Βεβαιωθείτε ότι οι ρυθμίσεις του προγράμματος οδήγησης και της λειτουργίας εκτύπωσης του δίσκου ταιριάζουν με το μέσο εκτύπωσης που είναι τοποθετημένο στο δίσκο. Δοκιμάστε να χρησιμοποιήσετε διαφορετικό μέσο εκτύπωσης ή διαφορετικό δίσκο. Δοκιμάστε να χρησιμοποιήσετε διαφορετική λειτουργία εκτύπωσης.
4. Βεβαιωθείτε ότι ο εκτυπωτής βρίσκεται εντός του εύρους θερμοκρασίας/υγρασίας λειτουργίας που υποστηρίζεται.
5. Βεβαιωθείτε ότι ο τύπος, το μέγεθος και το βάρος του χαρτιού υποστηρίζονται από τον εκτυπωτή. Δείτε τη σελίδα υποστήριξης του εκτυπωτή στη διεύθυνση www.hp.com/support/ljm232MFP για έναν κατάλογο με τα μεγέθη και τους τύπους χαρτιού που υποστηρίζονται από τον εκτυπωτή.



ΣΗΜΕΙΩΣΗ: Ο όρος "σύντηξη" είναι το μέρος της διαδικασίας εκτύπωσης όπου ο γραφίτης επικάθεται πάνω στο χαρτί.

Τα παρακάτω παραδείγματα αφορούν χαρτί μεγέθους letter που έχει περάσει από τον εκτυπωτή με την κοντή πλευρά πρώτη.

Πίνακας 8-9 Ανοιχτόχρωμη εκτύπωση

Περιγραφή	Δείγμα	Πιθανές λύσεις
<p>Ανοιχτόχρωμη εκτύπωση:</p> <p>Το εκτυπωμένο περιεχόμενο σε ολόκληρη τη σελίδα είναι ανοιχτόχρωμο ή ξεθωριασμένο.</p>		<ol style="list-style-type: none">1. Επανεκτυπώστε το έγγραφο.2. Αφαιρέστε το δοχείο και, στη συνέχεια, ανακινήστε το για να ανακατανεμηθεί ο γραφίτης.3. Βεβαιωθείτε το δοχείο έχει τοποθετηθεί σωστά.4. Εκτυπώστε μια αναφορά διαμόρφωσης και ελέγξτε τη για τη διάρκεια ζωής και τη χρήση του δοχείου (πατήστε παρατεταμένα το  (κουμπί πληροφοριών) για 3 δευτερόλεπτα μέχρι να ανάψουν όλα τα κουμπιά και μετά πατήστε το  (κουμπί συνέχισης) για να εκτυπώσετε μια αναφορά διαμόρφωσης).5. Αντικατάσταση του δοχείου γραφίτη.6. Αν το πρόβλημα δεν λυθεί, επισκεφθείτε τη διεύθυνση www.hp.com/support/ljM232MFP

Πίνακας 8-10 Γκρίζο φόντο ή σκούρα εκτύπωση

Περιγραφή	Δείγμα	Πιθανές λύσεις
<p>Γκρίζο φόντο ή σκούρα εκτύπωση:</p> <p>Η εικόνα ή το κείμενο είναι πιο σκούρα από το αναμενόμενο.</p>		<ol style="list-style-type: none">1. Βεβαιωθείτε ότι το χαρτί στους δίσκους δεν έχει ήδη περάσει από τον εκτυπωτή.2. Χρησιμοποιήστε διαφορετικό τύπο χαρτιού.3. Επανεκτυπώστε το έγγραφο.4. Μόνο στα ασπρόμαυρα μοντέλα: Στον EWS του εκτυπωτή, μεταβείτε στο μενού Προσαρμογή πυκνότητας γραφίτη και ρυθμίστε την πυκνότητα του γραφίτη σε χαμηλότερο επίπεδο.5. Βεβαιωθείτε ότι ο εκτυπωτής βρίσκεται εντός του εύρους θερμοκρασίας/υγρασίας λειτουργίας που υποστηρίζεται.6. Αντικατάσταση του δοχείου γραφίτη.7. Αν το πρόβλημα δεν λυθεί, επισκεφθείτε τη διεύθυνση www.hp.com/support/ljM232MFP

Πίνακας 8-11 Κενή σελίδα – Χωρίς εκτύπωση

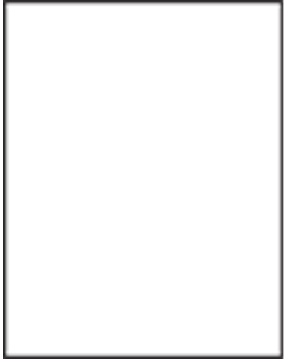
Περιγραφή	Δείγμα	Πιθανές λύσεις
<p>Κενή σελίδα – Χωρίς εκτύπωση:</p> <p>Η σελίδα είναι εντελώς κενή και δεν περιέχει εκτυπωμένο περιεχόμενο.</p>		<ol style="list-style-type: none">1. Βεβαιωθείτε ότι το δοχείο είναι γνήσιο δοχείο HP.2. Βεβαιωθείτε το δοχείο έχει τοποθετηθεί σωστά.3. Εκτυπώστε με διαφορετικό δοχείο.4. Ελέγξτε τον τύπο του χαρτιού στο δίσκο χαρτιού και προσαρμόστε τις ρυθμίσεις του εκτυπωτή ανάλογα. Εάν χρειαστεί, επιλέξτε ένα τύπο χαρτιού μικρότερου βάρους.5. Αν το πρόβλημα δεν λυθεί, επισκεφθείτε τη διεύθυνση www.hp.com/support/ljM232MFP



Πίνακας 8-12 Μαύρη σελίδα

Περιγραφή	Δείγμα	Πιθανές λύσεις
<p>Μαύρη σελίδα:</p> <p>Ολόκληρη η εκτυπωμένη σελίδα είναι μαύρη.</p>		<ol style="list-style-type: none">1. Οπτικός έλεγχος του δοχείου γραφίτη για να ελέγξετε για ζημιά.2. Βεβαιωθείτε το δοχείο έχει τοποθετηθεί σωστά.3. Αντικατάσταση του δοχείου γραφίτη.4. Αν το πρόβλημα δεν λυθεί, επισκεφθείτε τη διεύθυνση www.hp.com/support/ljM232MFP

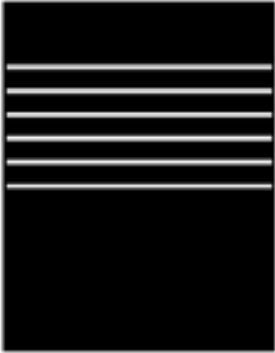

Πίνακας 8-13 Ελαττώματα με ζώνες

Περιγραφή	Δείγμα	Πιθανές λύσεις
<p>Επαναλαμβανόμενες ευρείες ζώνες και ρέουσες ζώνες:</p> <p>Σκούρες ή φωτεινές γραμμές που επαναλαμβάνονται προς τα κάτω κατά μήκος της σελίδας. Μπορεί να είναι αιχμηρές ή απαλές. Το ελάττωμα εμφανίζεται μόνο σε περιοχές γεμίσματος, όχι σε κείμενο ή σε τμήματα χωρίς εκτυπωμένο περιεχόμενο.</p>		<ol style="list-style-type: none">1. Επανεκτυπώστε το έγγραφο.2. Αντικατάσταση του δοχείου γραφίτη.3. Χρησιμοποιήστε διαφορετικό τύπο χαρτιού.4. Αν το πρόβλημα δεν λυθεί, επισκεφθείτε τη διεύθυνση www.hp.com/support/ljM232MFP

Πίνακας 8-14 Ελαττώματα λωρίδων

Περιγραφή	Δείγμα	Πιθανές λύσεις
<p>Ανοιχτόχρωμες κάθετες ραβδώσεις:</p> <p>Ανοιχτόχρωμες ραβδώσεις που συνήθως εκτείνονται σε ολόκληρο το μήκος της σελίδας. Το ελάττωμα εμφανίζεται μόνο σε περιοχές γεμίματος, όχι σε κείμενο ή σε τμήματα χωρίς εκτυπωμένο περιεχόμενο.</p>		<ol style="list-style-type: none">1. Επανεκτυπώστε το έγγραφο.2. Αφαιρέστε το δοχείο και, στη συνέχεια, ανακινήστε το για να ανακατανομηθεί ο γραφίτης.3. Αν το πρόβλημα δεν λυθεί, επισκεφθείτε τη διεύθυνση www.hp.com/support/ljM232MFP <p>ΣΗΜΕΙΩΣΗ: Όταν το περιβάλλον εκτύπωσης είναι εκτός του καθορισμένου εύρους θερμοκρασίας ή υγρασίας, ενδέχεται να προκύψουν τόσο ανοιχτόχρωμες όσο και σκούρες κάθετες γραμμές. Ανατρέξτε στις προδιαγραφές περιβάλλοντος του εκτυπωτή σας για τα επιτρεπόμενα επίπεδα θερμοκρασίας και υγρασίας.</p>
<p>Σκούρες κάθετες ραβδώσεις και ραβδώσεις καθαρισμού ιμάντα ενδιάμεσης μεταφοράς (μόνο για τα έγχρωμα μοντέλα):</p> <p>Σκούρες γραμμές που εμφανίζονται προς τα κάτω κατά μήκος της σελίδας. Το ελάττωμα μπορεί να εμφανίζεται οπουδήποτε στη σελίδα, σε περιοχές γεμίματος ή σε τμήματα που δεν υπάρχει εκτυπωμένο περιεχόμενο.</p>		<ol style="list-style-type: none">1. Επανεκτυπώστε το έγγραφο.2. Αφαιρέστε το δοχείο και, στη συνέχεια, ανακινήστε το για να ανακατανομηθεί ο γραφίτης.3. Εκτύπωση σελίδας καθαρισμού.4. Ελέγξτε τη στάθμη του γραφίτη στο δοχείο. Ανατρέξτε στην ενότητα Για να ανοίξετε το EWS μέσω του HP Smart (iOS, Android και Windows 10).5. Αν το πρόβλημα δεν λυθεί, επισκεφθείτε τη διεύθυνση www.hp.com/support/ljM232MFP

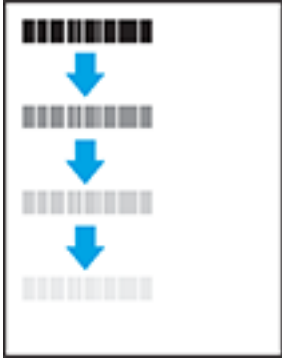
Πίνακας 8-15 Ελαττώματα εφαρμογής/σύντηξης

Περιγραφή	Εφαρμογή/σύντηξη	Πιθανές λύσεις
<p>Απόκλιση καυτής σύντηξης (σκιά):</p> <p>Ελαφρές σκιές, ή αποκλίσεις, της εικόνας, επαναλαμβανόμενες προς τα κάτω στη σελίδα. Η επαναλαμβανόμενη εικόνα μπορεί να ξεθωριάζει μετά από κάθε εμφάνιση.</p>		<ol style="list-style-type: none"> 1. Επανεκτυπώστε το έγγραφο. 2. Ελέγξτε τον τύπο του χαρτιού στο δίσκο χαρτιού και προσαρμόστε τις ρυθμίσεις του εκτυπωτή ανάλογα. Εάν χρειάζεται, επιλέξτε πιο ελαφρύ τύπο χαρτιού. 3. Αν το πρόβλημα δεν λυθεί, επισκεφθείτε τη διεύθυνση www.hp.com/support/ljM232MFP
<p>Κακή σύντηξη:</p> <p>Ο γραφίτης τρίβεται και αφαιρείται κατά μήκος και των δύο όψεων της σελίδας. Αυτό το ελάττωμα είναι πιο συνηθισμένο στις άκρες των εργασιών με μεγάλη κάλυψη και σε ελαφρούς τύπους χαρτιού, αλλά μπορεί να προκύψει οπουδήποτε στη σελίδα.</p>		<ol style="list-style-type: none"> 1. Επανεκτυπώστε το έγγραφο. 2. Ελέγξτε τον τύπο του χαρτιού στο δίσκο χαρτιού και προσαρμόστε τις ρυθμίσεις του εκτυπωτή ανάλογα. Εάν χρειάζεται, επιλέξτε πιο βαρύ τύπο χαρτιού. 3. Αν το πρόβλημα δεν λυθεί, επισκεφθείτε τη διεύθυνση www.hp.com/support/ljM232MFP

Πίνακας 8-16 Ελαττώματα τοποθέτησης εικόνας

Περιγραφή	Δείγμα	Πιθανές λύσεις
<p>Περιθώρια και στρέβλωση:</p> <p>Η εικόνα δεν είναι κεντραρισμένη ή είναι τοποθετημένη στρεβλά στη σελίδα. Το ελάττωμα παρουσιάζεται όταν το χαρτί δεν έχει τοποθετηθεί σωστά, όταν τραβιέται από το δίσκο και κινείται στη διαδρομή χαρτιού.</p>		<ol style="list-style-type: none"> 1. Επανεκτυπώστε το έγγραφο. 2. Αφαιρέστε το χαρτί και επανατοποθετήστε χαρτί στο δίσκο. Βεβαιωθείτε ότι όλα τα άκρα του χαρτιού είναι ομοιόμορφα τοποθετημένα σε όλες τις πλευρές. 3. Βεβαιωθείτε ότι το επάνω μέρος της στοιβάδας χαρτιού βρίσκεται κάτω από την ένδειξη γεμάτου δίσκου. Μη γεμίζετε υπερβολικά το δίσκο. 4. Βεβαιωθείτε ότι οι οδηγοί χαρτιού έχουν ρυθμιστεί για το σωστό μέγεθος χαρτιού. Μην ρυθμίσετε τους οδηγούς χαρτιού ώστε να εφάπτονται στη στοιβάδα του χαρτιού. Ρυθμίστε τους στις εσοχές ή στις ενδείξεις στο δίσκο. 5. Αν το πρόβλημα δεν λυθεί, επισκεφθείτε τη διεύθυνση www.hp.com/support/ljM232MFP

Πίνακας 8-17 Ελαττώματα εξόδου

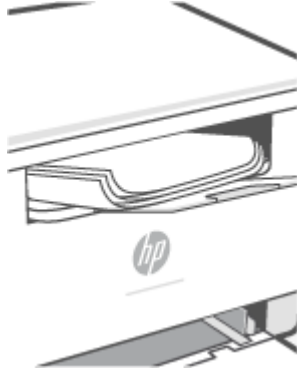
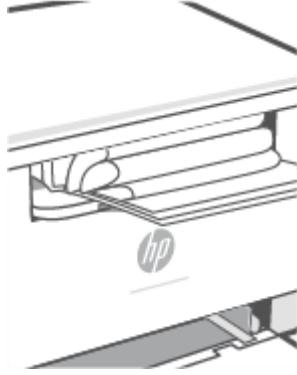
Περιγραφή	Δείγμα	Πιθανές λύσεις
<p>Κυρτωμένη εκτύπωση:</p> <p>Το εκτυπωμένο χαρτί έχει κυρτωμένα άκρα. Το κυρτωμένο άκρο μπορεί να βρίσκεται στην κοντή ή στη μακριά πλευρά του χαρτιού. Είναι πιθανοί δύο τύποι κύρτωσης:</p> <ul style="list-style-type: none"> • Θετική κύρτωση: Το χαρτί είναι κυρτωμένο προς την εκτυπωμένη πλευρά. Το ελάττωμα παρουσιάζεται σε ξηρά περιβάλλοντα ή κατά την εκτύπωση σελίδων με υψηλή κάλυψη. • Αρνητική κύρτωση: Το χαρτί είναι κυρτωμένο προς την αντίθετη πλευρά της εκτύπωσης. Το ελάττωμα παρουσιάζεται σε περιβάλλοντα με υψηλή υγρασία ή κατά την εκτύπωση σελίδων με χαμηλή κάλυψη. 		<ol style="list-style-type: none"> 1. Επανεκτυπώστε το έγγραφο. 2. Θετική κύρτωση: Στον EWS του εκτυπωτή, επιλέξτε βαρύτερο τύπο χαρτιού. Το βαρύτερο χαρτί δημιουργεί υψηλότερη θερμοκρασία για την εκτύπωση. <ul style="list-style-type: none"> Αρνητική κύρτωση: Στον EWS του εκτυπωτή, επιλέξτε ελαφρύτερο τύπο χαρτιού. Το ελαφρύτερο χαρτί δημιουργεί χαμηλότερη θερμοκρασία για την εκτύπωση. Δοκιμάστε να αποθηκεύσετε το χαρτί σε ξηρό περιβάλλον ή χρησιμοποιήστε χαρτί που μόλις αποσυσκευάσατε. 3. Εκτυπώστε σε λειτουργία εκτύπωσης διπλής όψης. 4. Αν το πρόβλημα δεν λυθεί, επισκεφθείτε τη διεύθυνση www.hp.com/support/ljM232MFP
<p>Στοιβάξη στην έξοδο:</p> <p>Το χαρτί δεν στοιβάζεται καλά στο δίσκο εξόδου. Η στοιβα ενδέχεται να είναι ανομοιόμορφη, στρεβλή ή οι σελίδες να ωθούνται έξω από το δίσκο και να πέφτουν στο δάπεδο. Οποιαδήποτε από τις ακόλουθες συνθήκες μπορεί να προκαλέσει αυτό το ελάττωμα:</p> <ul style="list-style-type: none"> • Υπερβολική κύρτωση του χαρτιού • Το χαρτί στο δίσκο έχει πτυχώσεις ή είναι παραμορφωμένο • Το χαρτί είναι ένας μη τυπικός τύπος χαρτιού, όπως φάκελοι • Ο δίσκος εξόδου είναι υπερβολικά γεμάτος 		<ol style="list-style-type: none"> 1. Επανεκτυπώστε το έγγραφο. 2. Ανοίξτε την επέκταση της κασέτας εξόδου. 3. Εάν το ελάττωμα οφείλεται σε υπερβολική κύρτωση του χαρτιού, ακολουθήστε τα βήματα της αντιμετώπισης προβλημάτων για την κύρτωση στην έξοδο. 4. Χρησιμοποιήστε διαφορετικό τύπο χαρτιού. 5. Χρησιμοποιήστε χαρτί που μόλις αποσυσκευάσατε. 6. Αφαιρέστε το χαρτί από το δίσκο εξόδου, προτού γεμίσει υπερβολικά ο δίσκος. 7. Αν το πρόβλημα δεν λυθεί, επισκεφθείτε τη διεύθυνση www.hp.com/support/ljM232MFP

Βελτίωση της ποιότητας αντιγραφής και σάρωσης εικόνας

Εισαγωγή

Εάν ο εκτυπωτής έχει προβλήματα ποιότητας εικόνας, βεβαιωθείτε κατ' αρχάς ότι χρησιμοποιείτε πρωτότυπα προϊόντα υψηλής ποιότητας. Εάν το πρόβλημα εξακολουθήσει να υφίσταται, δοκιμάστε τις παρακάτω λύσεις με τη σειρά που παρατίθενται για να αντιμετωπίσετε το πρόβλημα.

- [Ελέγξτε τη γυάλινη επιφάνεια του σαρωτή για τυχόν ακαθαρσίες και λεκέδες](#)
- [Ελέγξτε τις ρυθμίσεις χαρτιού](#)
- [Βελτιστοποίηση για κείμενο ή φωτογραφίες](#)
- [Αντιγραφή πλήρους κάλυψης](#)

Εάν δεν λυθεί το πρόβλημα, ανατρέξτε στην ενότητα [Βελτίωση ποιότητας εκτύπωσης](#) για περισσότερες λύσεις.

Ελέγξτε τη γυάλινη επιφάνεια του σαρωτή για τυχόν ακαθαρσίες και λεκέδες

Με την πάροδο του χρόνου, ενδέχεται να συσσωρευτούν σωματίδια σκόνης στη γυάλινη επιφάνεια του σαρωτή και στη λευκή πλαστική εσωτερική πλευρά, γεγονός που μπορεί να επηρεάσει την απόδοση. Ακολουθήστε την παρακάτω διαδικασία για να καθαρίσετε το σαρωτή.

1. Πατήστε  (κουμπί λειτουργίας) για να απενεργοποιήσετε τον εκτυπωτή και έπειτα αποσυνδέστε το καλώδιο τροφοδοσίας από την πρίζα.
2. Ανοίξτε το κάλυμμα του σαρωτή.
3. Καθαρίστε τη γυάλινη επιφάνεια και τη λευκή πλαστική εσωτερική πλευρά κάτω από το κάλυμμα του σαρωτή με ένα μαλακό πανί ή σφουγγάρι, ελαφρά βουτηγμένο σε μη λειαντικό καθαριστικό για γυάλινες επιφάνειες.

⚠ ΠΡΟΣΟΧΗ: Μην χρησιμοποιείτε στιλβωτικά, ακετόνη, βενζόλιο, αμμωνία, αιθυλική αλκοόλη, ή τετραχλωράνθρακα σε οποιοδήποτε μέρος του εκτυπωτή, γιατί μπορεί να προκαλέσουν ζημιά στον εκτυπωτή. Μην φέρνετε υγρά σε απευθείας επαφή με τη γυάλινη επιφάνεια ή τον κύλινδρο. Ενδέχεται να εισχωρήσουν στον εκτυπωτή και να προκαλέσουν βλάβες.

4. Σκουπίστε τη γυάλινη επιφάνεια και τα λευκά πλαστικά εξαρτήματα με ένα κομμάτι από δέρμα σαμουά ή με ένα σφουγγάρι από κυτταρίνη για να μην μείνουν σημάδια.
5. Συνδέστε το καλώδιο τροφοδοσίας σε μια πρίζα και μετά πατήστε  (κουμπί λειτουργίας) για να ενεργοποιήσετε τον εκτυπωτή.

Ελέγξτε τις ρυθμίσεις χαρτιού

1. Ανοίξτε το EWS. Ανατρέξτε στην ενότητα [Για πρόσβαση και χρήση του Embedded Web Server \(EWS\)](#).
2. Στην καρτέλα **Σύστημα**, κάνετε κλικ στην επιλογή **Ρυθμίσεις χαρτιού**.
3. Αλλάξτε τις αναγκαίες ρυθμίσεις και μετά κάνετε κλικ στο κουμπί **Εφαρμογή**.

Βελτιστοποίηση για κείμενο ή φωτογραφίες

1. Ανοίξτε το EWS. Ανατρέξτε στην ενότητα [Για πρόσβαση και χρήση του Embedded Web Server \(EWS\)](#).
2. Στην καρτέλα **Αντιγραφή**, επιλέξτε την αναπτυσσόμενη λίστα **Βελτιστοποίηση**.
3. Επιλέξτε τη ρύθμιση που θέλετε να χρησιμοποιήσετε.
 - **Μικτό** Χρησιμοποιήστε αυτήν τη ρύθμιση για έγγραφα που περιέχουν κείμενο και εικόνες.
 - **Κείμενο**: Χρησιμοποιήστε αυτήν τη ρύθμιση για έγγραφα που περιέχουν κατά κύριο λόγο κείμενο.
 - **Εικόνα** (: Χρησιμοποιήστε αυτήν τη ρύθμιση για έγγραφα που περιέχουν κατά κύριο λόγο εικόνες.
4. Αλλάξτε τις αναγκαίες ρυθμίσεις και μετά κάνετε κλικ στο κουμπί **Εφαρμογή**.

Αντιγραφή πλήρους κάλυψης

Ο εκτυπωτής δεν μπορεί να εκτελέσει εκτύπωση πλήρους κάλυψης. Υπάρχει ένα περιθώριο 4 mm που δεν εκτυπώνεται γύρω από τη σελίδα.

Ζητήματα για την εκτύπωση ή τη σάρωση εγγράφων με περικομμένα άκρα:

- Όταν το πρωτότυπο είναι μικρότερο από το μέγεθος εξόδου, απομακρύνετε το πρωτότυπο κατά 4 mm από τη γωνία που επισημαίνεται με το εικονίδιο στο σαρωτή. Επαναλάβετε την αντιγραφή ή τη σάρωση σε αυτήν τη θέση.
- Όταν το μέγεθος του πρωτότυπου είναι ίδιο με εκείνο της εκτύπωσης που θέλετε, χρησιμοποιήστε τη λειτουργία Σμίκρυνση/Μεγέθυνση για να σμικρύνετε την εικόνα ώστε να μην περικοπεί το αντίγραφο.

Επίλυση προβλημάτων ασύρματου δικτύου

- [Εισαγωγή](#)
- [Λίστα ελέγχου ασύρματης συνδεσιμότητας](#)
- [Ο εκτυπωτής δεν εκτυπώνει μετά την ολοκλήρωση της διαμόρφωσης της ασύρματης λειτουργίας](#)
- [Ο εκτυπωτής δεν εκτυπώνει και στον υπολογιστή υπάρχει εγκατεστημένο τείχος προστασίας τρίτου κατασκευαστή](#)
- [Η ασύρματη σύνδεση δεν λειτουργεί μετά την αφαίρεση του ασύρματου δρομολογητή ή εκτυπωτή](#)
- [Δεν είναι δυνατή η σύνδεση περισσότερων συσκευών στον ασύρματο εκτυπωτή \(Wi-Fi Direct\)](#)
- [Ο ασύρματος εκτυπωτής χάνει την επικοινωνία όταν συνδέεται σε VPN](#)
- [Το δίκτυο δεν εμφανίζεται στη λίστα ασύρματων δικτύων](#)
- [Το ασύρματο δίκτυο δεν λειτουργεί](#)
- [Διεξαγωγή δοκιμής διάγνωσης ασύρματου δικτύου](#)
- [Μείωση των παρεμβολών σε ασύρματο δίκτυο](#)

Εισαγωγή

Χρησιμοποιήστε τις πληροφορίες αντιμετώπισης προβλημάτων για βοήθεια για την επίλυση προβλημάτων.



ΣΗΜΕΙΩΣΗ: Για να προσδιορίσετε αν η εκτύπωση Wi-Fi Direct είναι ενεργοποιημένη στον εκτυπωτή, εκτυπώστε μια αναφορά πληροφοριών από τον πίνακα ελέγχου του εκτυπωτή.

Λίστα ελέγχου ασύρματης συνδεσιμότητας

- Βεβαιωθείτε ότι ο εκτυπωτής και ο ασύρματος δρομολογητής έχουν ενεργοποιηθεί και τροφοδοτούνται με ρεύμα. Επίσης, βεβαιωθείτε ότι η ασύρματη λειτουργία είναι ενεργοποιημένη στον εκτυπωτή.
- Βεβαιωθείτε ότι το αναγνωριστικό συνόλου υπηρεσιών (SSID) είναι σωστό. Εκτυπώστε μια αναφορά πληροφοριών για να προσδιορίσετε το SSID.

Στον πίνακα ελέγχου του εκτυπωτή, πατήστε  (κουμπί πληροφοριών).

Εάν δεν είστε βέβαιοι ότι το SSID είναι σωστό, επαναλάβετε της ρυθμίσεις ασύρματης λειτουργίας.

- Με ασφαλή δίκτυα, βεβαιωθείτε ότι οι πληροφορίες ασφαλείας είναι σωστές. Εάν οι πληροφορίες ασφαλείας δεν είναι σωστές, εκτελέστε ξανά τη ρύθμιση της ασύρματης λειτουργίας.
- Αν το ασύρματο δίκτυο λειτουργεί σωστά, προσπελάστε άλλους υπολογιστές στο ασύρματο δίκτυο. Αν το δίκτυο έχει πρόσβαση στο Internet, συνδεθείτε στο Internet μέσω ασύρματης σύνδεσης.
- Βεβαιωθείτε ότι η μέθοδος κρυπτογράφησης (AES ή TKIP) είναι η ίδια για τον εκτυπωτή όπως και για το σημείο ασύρματης πρόσβασης (σε δίκτυα με ασφάλεια WPA).
- Βεβαιωθείτε ότι ο εκτυπωτής βρίσκεται εντός της εμβέλειας του ασύρματου δικτύου. Στα περισσότερα δίκτυα, ο εκτυπωτής πρέπει να βρίσκεται σε ακτίνα 30 m (100 πόδια) από το σημείο ασύρματης πρόσβασης (ασύρματος δρομολογητής).

- Βεβαιωθείτε ότι δεν παρεμβάλλονται εμπόδια που μπλοκάρουν το ασύρματο σήμα. Αφαιρέστε τυχόν μεγάλα μεταλλικά αντικείμενα μεταξύ του σημείου πρόσβασης και του εκτυπωτή. Βεβαιωθείτε ότι δεν υπάρχουν στύλοι, τοίχοι ή κολώνες που περιέχουν ατσάλι ή μπετόν, που να παρεμβάλλονται μεταξύ του εκτυπωτή και του σημείου ασύρματης πρόσβασης.
- Ο εκτυπωτής βρίσκεται μακριά από ηλεκτρονικές συσκευές που ενδέχεται να προκαλούν παρεμβολές στο ασύρματο σήμα. Πολλές συσκευές μπορούν να προκαλέσουν παρεμβολές στο ασύρματο σήμα, όπως τα μοτέρ, τα ασύρματα τηλέφωνα, οι κάμερες συστημάτων ασφαλείας, άλλα ασύρματα δίκτυα και ορισμένες συσκευές Bluetooth.
- Βεβαιωθείτε ότι το πρόγραμμα οδήγησης του εκτυπωτή είναι εγκατεστημένο στον υπολογιστή.
- Βεβαιωθείτε ότι έχετε επιλέξει τη σωστή θύρα εκτυπωτή.
- Βεβαιωθείτε ότι ο υπολογιστής και ο εκτυπωτής συνδέονται στο ίδιο ασύρματο δίκτυο.
- Για συστήματα OS X, βεβαιωθείτε ότι ο ασύρματος δρομολογητής υποστηρίζει το πρόγραμμα Bonjour.

Ο εκτυπωτής δεν εκτυπώνει μετά την ολοκλήρωση της διαμόρφωσης της ασύρματης λειτουργίας

1. Βεβαιωθείτε ότι ο εκτυπωτής είναι ενεργοποιημένος και βρίσκεται σε κατάσταση ετοιμότητας.
2. Απενεργοποιήστε τυχόν τείχη προστασίας άλλου κατασκευαστή στον υπολογιστή.
3. Βεβαιωθείτε ότι το ασύρματο δίκτυο λειτουργεί σωστά.
4. Βεβαιωθείτε ότι ο υπολογιστής λειτουργεί σωστά. Εάν είναι απαραίτητο, επανεκκινήστε τον υπολογιστή σας.
5. Βεβαιωθείτε ότι μπορείτε να ανοίξετε το EWS του εκτυπωτή από έναν υπολογιστή στο δίκτυο.

Ο εκτυπωτής δεν εκτυπώνει και στον υπολογιστή υπάρχει εγκατεστημένο τείχος προστασίας τρίτου κατασκευαστή

1. Ενημερώστε το τείχος προστασίας με την πιο πρόσφατη διαθέσιμη ενημέρωση του κατασκευαστή.
2. Εάν κάποια προγράμματα ζητήσουν πρόσβαση στο τείχος προστασίας κατά την εγκατάσταση του εκτυπωτή ή δοκιμάσουν να εκτυπώσουν, βεβαιωθείτε ότι έχετε επιτρέψει την εκτέλεση των προγραμμάτων.
3. Απενεργοποιήστε το τείχος προστασίας προσωρινά και μετά εγκαταστήστε τον ασύρματο εκτυπωτή στον υπολογιστή. Ενεργοποιήστε το τείχος προστασίας όταν θα έχετε ολοκληρώσει την εγκατάσταση της ασύρματης συσκευής.

Η ασύρματη σύνδεση δεν λειτουργεί μετά την αφαίρεση του ασύρματου δρομολογητή ή εκτυπωτή

1. Βεβαιωθείτε ότι ο δρομολογητής ή ο εκτυπωτής συνδέονται στο ίδιο δίκτυο με τον υπολογιστή σας.
2. Εκτυπώστε μια αναφορά πληροφοριών.
3. Συγκρίνετε το αναγνωριστικό συνόλου υπηρεσιών (SSID) στην αναφορά πληροφοριών με το SSID στη διαμόρφωση του εκτυπωτή για τον υπολογιστή.
4. Αν οι κωδικοί δεν είναι ίδιοι, οι συσκευές δεν συνδέονται στο ίδιο δίκτυο. Ρυθμίστε εκ νέου την ασύρματη λειτουργία του εκτυπωτή σας.

Δεν είναι δυνατή η σύνδεση περισσότερων συσκευών στον ασύρματο εκτυπωτή (Wi-Fi Direct)

1. Βεβαιωθείτε ότι οι υπόλοιποι υπολογιστές βρίσκονται εντός της ακτίνας ασύρματης κάλυψης και ότι το σήμα δεν εμποδίζεται. Στα περισσότερα δίκτυα, η εμβέλεια ασύρματης κάλυψης είναι 30 μέτρα (100 πόδια) από το σημείο ασύρματης πρόσβασης.
2. Βεβαιωθείτε ότι ο εκτυπωτής είναι ενεργοποιημένος και βρίσκεται σε κατάσταση ετοιμότητας.
3. Βεβαιωθείτε ότι δεν υπάρχουν περισσότεροι από 5 ταυτόχρονοι χρήστες της λειτουργίας Wi-Fi Direct.
4. Απενεργοποιήστε τυχόν τείχη προστασίας άλλου κατασκευαστή στον υπολογιστή.
5. Βεβαιωθείτε ότι το ασύρματο δίκτυο λειτουργεί σωστά.
6. Βεβαιωθείτε ότι ο υπολογιστής λειτουργεί σωστά. Εάν είναι απαραίτητο, επανεκκινήστε τον υπολογιστή σας.

Ο ασύρματος εκτυπωτής χάνει την επικοινωνία όταν συνδέεται σε VPN

- Συνήθως, δεν μπορείτε να συνδεθείτε σε VPN και σε άλλα δίκτυα ταυτόχρονα.

Το δίκτυο δεν εμφανίζεται στη λίστα ασύρματων δικτύων

- Βεβαιωθείτε ότι ο ασύρματος δρομολογητής είναι ενεργοποιημένος και τροφοδοτείται με ρεύμα.
- Το δίκτυο μπορεί να είναι κρυφό.
- Βεβαιωθείτε ότι ο εκτυπωτής είναι εντός της ασύρματης εμβέλειας του ασύρματου δρομολογητή και ότι δεν υπάρχουν εμπόδια που να εμποδίζουν το σήμα.
- Ο εκτυπωτής λειτουργεί στις ζώνες ασύρματης σύνδεσης 2,4 GHz και 5 GHz.
- Ανανεώστε τη λίστα ασύρματων δικτύων.
- Δοκιμάστε να κάνετε επανεκκίνηση στον εκτυπωτή.

Το ασύρματο δίκτυο δεν λειτουργεί



1. Για να εξακριβώσετε αν το δίκτυο έχει χάσει την επικοινωνία, δοκιμάστε να συνδέσετε άλλες συσκευές στο δίκτυο.
2. Ελέγξτε την επικοινωνία του δικτύου κάνοντας ping στο δίκτυο.
 - α. Ανοίξτε μια γραμμή εντολών στον υπολογιστή σας.
 - Για συστήματα Windows, κάνετε κλικ στο κουμπί **Έναρξη**, κάνετε κλικ στο κουμπί **Εκτέλεση**, πληκτρολογήστε `cmd` και μετά πατήστε **Enter**.
 - Για συστήματα OS X, μεταβείτε στις **Εφαρμογές** (, στη συνέχεια στα **Βοηθητικά προγράμματα** και ανοίξτε την επιλογή **Τερματική μονάδα**.
 - β. Πληκτρολογήστε `ping` και μετά τη διεύθυνση IP του δρομολογητή.
 - γ. Αν το παράθυρο εμφανιστεί και στην αποστολή και στην επιστροφή, τότε το δίκτυο λειτουργεί.
3. Βεβαιωθείτε ότι ο δρομολογητής ή ο εκτυπωτής συνδέονται στο ίδιο δίκτυο με τον υπολογιστή.

- α. Στον πίνακα ελέγχου του εκτυπωτή, πατήστε  (κουμπί πληροφοριών) για να εκτυπώσετε μια αναφορά πληροφοριών.
- β. Συγκρίνετε το αναγνωριστικό συνόλου υπηρεσιών (SSID) της αναφοράς διαμόρφωσης με το SSID στις πληροφορίες του εκτυπωτή για τον υπολογιστή.
- γ. Αν οι κωδικοί δεν είναι ίδιοι, οι συσκευές δεν συνδέονται στο ίδιο δίκτυο. Ρυθμίστε εκ νέου την ασύρματη λειτουργία του εκτυπωτή σας.

Διεξαγωγή δοκιμής διάγνωσης ασύρματου δικτύου

Μια δοκιμή διάγνωσης ασύρματου δικτύου μπορεί να διεξαχθεί μέσω του πίνακα ελέγχου του εκτυπωτή ή του ενσωματωμένου διακομιστή Web (EWS). Η δοκιμή διάγνωσης ασύρματου δικτύου παρέχει πληροφορίες για τις ρυθμίσεις του ασύρματου δικτύου.

Πρώτος τρόπος: Διεξαγωγή δοκιμής διάγνωσης ασύρματου δικτύου μέσω του πίνακα ελέγχου του εκτυπωτή

- Στον πίνακα ελέγχου του εκτυπωτή, πατήστε παρατεταμένα το  (κουμπί πληροφοριών) για 3 δευτερόλεπτα και μετά πατήστε ταυτόχρονα  (κουμπί πληροφοριών)  (κουμπί συνέχισης).

Δεύτερος τρόπος: Διεξαγωγή δοκιμής διάγνωσης ασύρματου δικτύου μέσω του EWS

1. Ανοίξετε το EWS. Ανατρέξτε στην ενότητα [Για πρόσβαση και χρήση του Embedded Web Server \(EWS\)](#).
2. Επιλέξτε την καρτέλα **Δικτύωση**.
3. Στη σελίδα **Διαμόρφωση ασύρματης λειτουργίας**, βεβαιωθείτε ότι η επιλογή On είναι επιλεγμένη.
4. Κάνετε κλικ στο κουμπί **Εκτύπωση αναφοράς ελέγχου** για να εκτυπώσετε μια δοκιμαστική σελίδα με τα αποτελέσματα της δοκιμής.

Μείωση των παρεμβολών σε ασύρματο δίκτυο

Οι παρακάτω συμβουλές βοηθούν στον περιορισμό των παρεμβολών σε ένα ασύρματο δίκτυο:

- Κρατήστε τις ασύρματες συσκευές μακριά από μεγάλα μεταλλικά αντικείμενα, όπως ερμάρια αρχειοθέτησης, καθώς και άλλες ηλεκτρομαγνητικές συσκευές όπως συσκευές μικροκυμάτων και ασύρματα τηλέφωνα. Αυτά τα αντικείμενα μπορούν να προκαλέσουν παρεμβολές σε ραδιοσήματα.
- Τοποθετείτε τις ασύρματες συσκευές μακριά από μεγάλες κατασκευές τοιχοποιίας και άλλες κτιριακές κατασκευές. Αυτά τα αντικείμενα μπορούν να απορροφούν ραδιοκύματα ελαττώνοντας την ισχύ του σήματος.
- Τοποθετήστε τον ασύρματο δρομολογητή σε κεντρικό σημείο και σε άμεση επαφή με τους ασύρματους εκτυπωτές του δικτύου.

Επίλυση προβλημάτων σύνδεσης Ethernet

Ελέγξτε τα παρακάτω:

- Το δίκτυο λειτουργεί σωστά και ο διανομέας, ο μεταγωγέας ή ο δρομολογητής του δικτύου είναι ενεργοποιημένος.
- Το καλώδιο Ethernet είναι σωστά συνδεδεμένο στον εκτυπωτή και στο δρομολογητή. Το καλώδιο Ethernet είναι συνδεδεμένο στη θύρα Ethernet του εκτυπωτή και η φωτεινή ένδειξη δίπλα στην υποδοχή ανάβει.
- Τα προγράμματα προστασίας από ιούς, συμπεριλαμβανομένων των προγραμμάτων προστασίας από κατασκοπευτικό λογισμικό, δεν επηρεάζουν τη σύνδεση δικτύου στον εκτυπωτή. Εάν γνωρίζετε ότι το λογισμικό προστασίας από ιούς ή το τείχος προστασίας δεν επιτρέπει στον υπολογιστή σας να συνδεθεί στον εκτυπωτή, χρησιμοποιήστε το [Online εργαλείο αντιμετώπισης προβλημάτων τείχους προστασίας της HP](#) για να επιλύσετε το πρόβλημα.
- Εκτελέστε το [HP Print and Scan Doctor](#) για να επιλύσετε αυτόματα το πρόβλημα. Το βοηθητικό πρόγραμμα θα προσπαθήσει να διαγνώσει και να επιδιορθώσει το πρόβλημα. Το HP Print and Scan Doctor ενδέχεται να μην διατίθεται σε όλες τις γλώσσες.

A Προδιαγραφές εκτυπωτή

 **ΣΗΜΑΝΤΙΚΟ:** Οι παρακάτω προδιαγραφές είναι σωστές τη χρονική στιγμή της δημοσίευσης, αλλά ενδέχεται να αλλάξουν. Για τις τρέχουσες πληροφορίες, ανατρέξτε στην ενότητα www.hp.com/support/ljM232MFP

- [Τεχνικές προδιαγραφές](#)
- [Απαιτήσεις συστήματος](#)
- [Διαστάσεις εκτυπωτή](#)
- [Κατανάλωση ενέργειας, ηλεκτρικές προδιαγραφές και ακουστικές εκπομπές](#)
- [Εύρος λειτουργικού περιβάλλοντος](#)
- [Προειδοποιητικά εικονίδια](#)
- [Προειδοποίηση λείζερ](#)

Τεχνικές προδιαγραφές

Για περισσότερες πληροφορίες, επισκεφθείτε τη διεύθυνση www.hp.com/support/ljM232MFP . Επιλέξτε τη χώρα/περιοχή σας. Επιλέξτε Υποστήριξη Προϊόντων & Βοήθεια. Εισαγάγετε το όνομα που υπάρχει στην μπροστινή πλευρά του εκτυπωτή και επιλέξτε Αναζήτηση. Επιλέξτε "Πληροφορίες προϊόντος" και, στη συνέχεια, επιλέξτε "Προδιαγραφές προϊόντος".

Απαιτήσεις συστήματος

Για πληροφορίες σχετικά με τις απαιτήσεις του λογισμικού και του συστήματος ή για μελλοντικές εκδόσεις και υποστήριξη του λειτουργικού συστήματος, επισκεφθείτε την τοποθεσία online υποστήριξης της HP στη διεύθυνση www.hp.com/support/ljM232MFP

Διαστάσεις εκτυπωτή

Εικόνα A-1 Διαστάσεις του εκτυπωτή (μοντέλο d/dw)

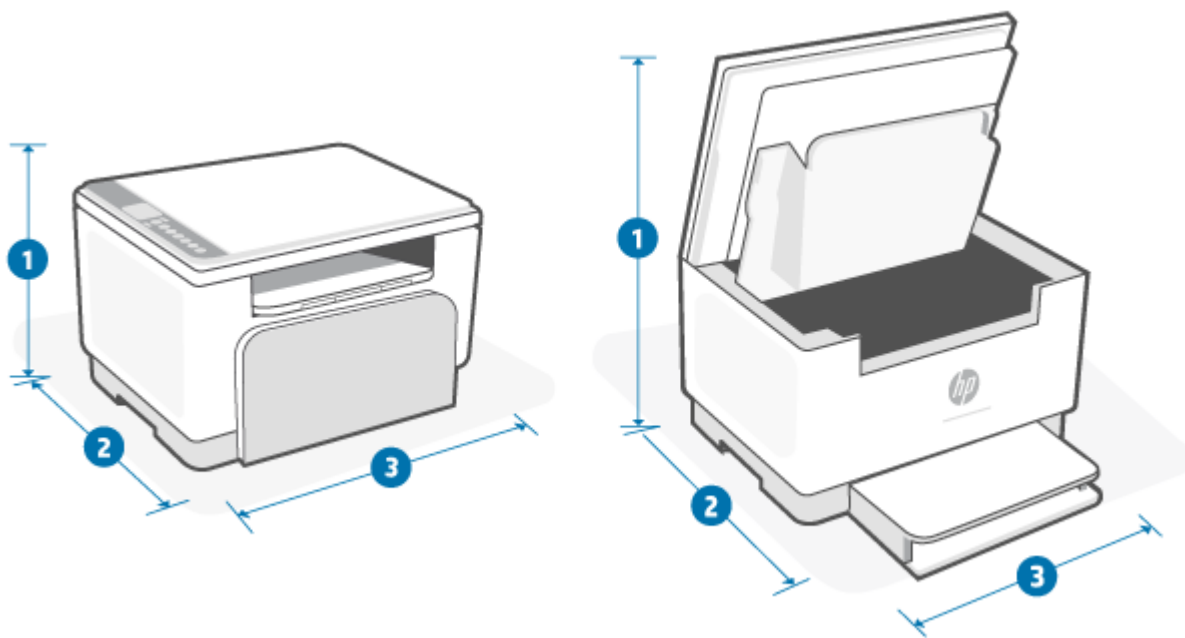

	Εκτυπωτής πλήρως κλειστός	Εκτυπωτής πλήρως ανοιχτός
1. Ύψος	241,90 mm	436,25 mm
2. Βάθος	298,62 mm	419,61 mm
3. Πλάτος	368 mm	368 mm
Βάρος (με δοχεία)	7,6 kg	

Εικόνα A-2 Διαστάσεις του εκτυπωτή (μοντέλο sdh/sdw)

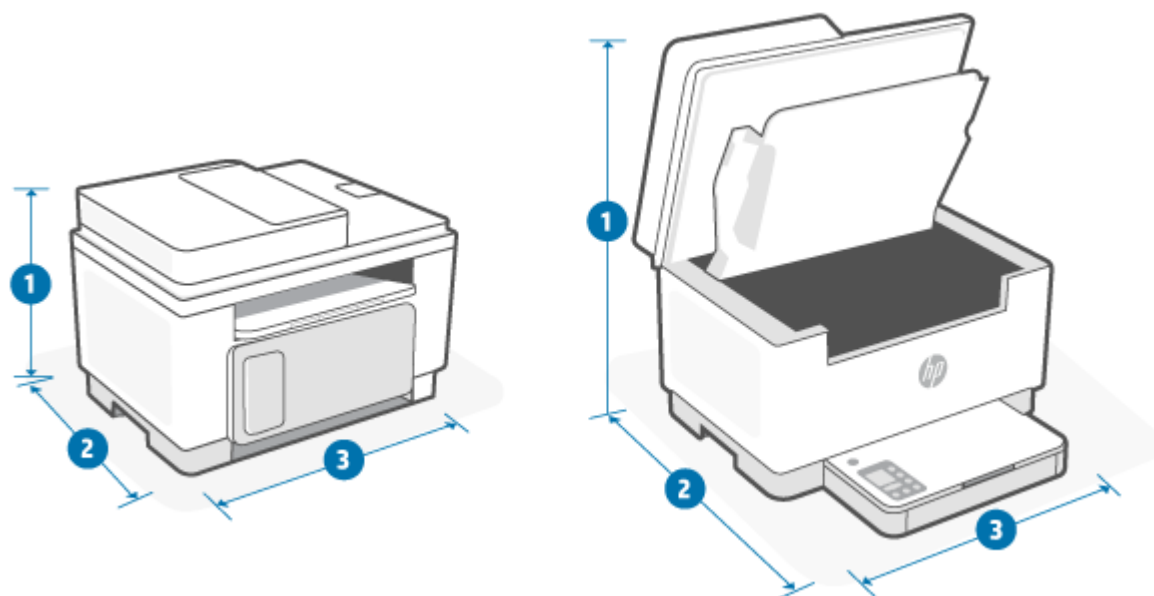

	Εκτυπωτής πλήρως κλειστός	Εκτυπωτής πλήρως ανοιχτός
1. Ύψος	294,40 mm	452,83 mm
2. Βάθος	307,95 mm	467,64 mm
3. Πλάτος	418 mm	418 mm
Βάρος (με δοχεία)	9,5 kg	

Κατανάλωση ενέργειας, ηλεκτρικές προδιαγραφές και ακουστικές εκπομπές

Ανατρέξτε στην ενότητα www.hp.com/support/ljM232MFP για τρέχουσες πληροφορίες.

⚠ ΠΡΟΣΟΧΗ: Οι απαιτήσεις ισχύος εξαρτώνται από τη χώρα/περιοχή όπου διατίθεται ο εκτυπωτής. Μη μετατρέπετε τις τάσεις λειτουργίας. Αυτό θα έχει ως αποτέλεσμα την καταστροφή του εκτυπωτή και την ακύρωση της εγγύησής του.

Εύρος λειτουργικού περιβάλλοντος

Περιβάλλον	Συνιστώμενες	Επιτρεπόμενες
Θερμοκρασία	17,5° έως 25°C	15° έως 32 °C
Υγρασία κατά τη λειτουργία	Σχετική υγρασία 30% έως 70%, μη συμπυκνούμενη	10% έως 80% (ΣΥ), χωρίς συμπύκνωση
Σχετική υγρασία	20% έως 70% σχετική υγρασία (ΣΥ), χωρίς συμπύκνωση	10% έως 80% (ΣΥ), χωρίς συμπύκνωση

Προειδοποιητικά εικονίδια

Ορισμοί των προειδοποιητικών εικονιδίων: Τα παρακάτω προειδοποιητικά εικονίδια μπορεί να εμφανιστούν στα προϊόντα ΗΡ. Δείξτε την απαιτούμενη προσοχή όπου ισχύει.



Προσοχή: Ηλεκτροπληξία



Προσοχή: Θερμή επιφάνεια

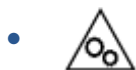

Προσοχή: Διατηρείτε τα μέρη του σώματος μακριά από τα κινούμενα εξαρτήματα



Προσοχή: Αιχμηρή άκρη σε μικρή απόσταση



Προειδοποίηση

Προειδοποίηση λέιζερ



CAUTION - CLASS 3B INVISIBLE LASER RADIATION WHEN OPEN. AVOID EXPOSURE TO THE BEAM.

ATTENTION - RAYONNEMENT LASER INVISIBLE DE CLASSE 3B EN CAS D'OUVERTURE. ÉVITEZ L'EXPOSITION AU FAISCEAU.

VORSICHT - UNSICHTBARE LASERSTRAHLUNG KLASSE 3B, WENN ABDECKUNG GEÖFFNET. NICHT DEM STRAHL AUSSETZEN.

PRECAUCIÓN - RADIACIÓN LÁSER INVISIBLE DE CLASE 3B PRESENTE AL ABRIR. EVITE LA EXPOSICIÓN AL HAZ.

VARNING - OSYNLIG LASERSTRÅLNING KLAS 3B VID ÖPPEN LUCKA UNDVIK EXPONERING FÖR LASERSTRÅLNINGEN.

VAROITUS - LUOKAN 3B NÄKYMÄTTÖMÄLLE LASER-SÄTEILYÄ AVATTUNA. VÄLTÄ ALTISTUMISTA SÄTEELLE.

注意 - 打开时，存在不可见的 3B 类激光辐射，请避免接触该激光束。

주의 - 열리면 3B 비가시 레이저 방사선이 방출됩니다. 광선에 노출을 피하십시오.

注意 - ここを開くとクラス 3B 不可視レーザー放射が出ます。ビームに身をさらさないこと。

B Σέρβις και υποστήριξη

- [Δήλωση περιορισμένης εγγύησης HP](#)
- [Εγγύηση Premium Protection Warranty της HP: Δήλωση περιορισμένης εγγύησης για τα δοχεία γραφίτη LaserJet](#)
- [Πολιτική της HP για μη αυθεντικά αναλώσιμα άλλου κατασκευαστή](#)
- [Τοποθεσία Web της HP για τις απομιμήσεις](#)
- [Αποθηκευμένα δεδομένα στο δοχείο γραφίτη](#)
- [Άδεια χρήσης τελικού χρήστη](#)
- [Υπηρεσία εγγύησης επιδιόρθωσης από τον ίδιο τον πελάτη](#)
- [Υποστήριξη πελατών](#)

Δήλωση περιορισμένης εγγύησης HP

ΠΡΟΪΟΝ HP	ΔΙΑΡΚΕΙΑ ΠΕΡΙΟΡΙΣΜΕΝΗΣ ΕΓΓΥΗΣΗΣ*
HP LaserJet MFP M232–M237 series	Περιορισμένη εγγύηση ενός έτους



ΣΗΜΕΙΩΣΗ: *Οι επιλογές εγγύησης και υποστήριξης ποικίλλουν ανά προϊόν, χώρα και τοπικές νομικές απαιτήσεις. Επισκεφθείτε τη διεύθυνση www.support.hp.com για να ενημερωθείτε σχετικά με τις βραβευμένες επιλογές υπηρεσιών και υποστήριξης της HP που υπάρχουν στην περιοχή σας. Για λεπτομέρειες σχετικά με την πολιτική περιορισμένης εγγύησης της HP για τα αναλώσιμα, επισκεφθείτε τη διεύθυνση www.hp.com/go/learnaboutsupplies

Η HP εγγυάται σε εσάς, τον πελάτη-τελικό χρήστη, ότι αυτή η Περιορισμένη Εγγύηση της HP ισχύει μόνο για προϊόντα επωνυμίας HP που πωλούνται ή εκμισθώνονται: α) από την HP Inc., τις θυγατρικές, τις συνδεδεμένες εταιρείες, τους εξουσιοδοτημένους μεταπωλητές, τους εξουσιοδοτημένους διανομείς ή τους διανομείς χώρας, και β) με την παρούσα Περιορισμένη Εγγύηση της HP, ότι το υλικό και τα παρελκόμενα της HP δεν θα φέρουν ελαττώματα ως προς τα υλικά και την κατασκευή μετά την ημερομηνία αγοράς, για το χρονικό διάστημα που καθορίζεται παραπάνω. Εάν η HP ενημερωθεί για τέτοια ελαττώματα κατά τη διάρκεια της περιόδου εγγύησης, θα επισκευάσει ή θα αντικαταστήσει, κατ' επιλογή της, τα προϊόντα που θα αποδειχθούν ελαττωματικά. Τα προϊόντα που παρέχονται κατά την αντικατάσταση μπορεί να είναι καινούρια ή ισοδύναμα σε απόδοση με καινούρια. Τα προϊόντα της HP που παραδίδονται για επισκευή μπορεί να αντικατασταθούν από ανακατασκευασμένα προϊόντα ίδιου τύπου, αντί να επισκευαστούν. Για την επισκευή των προϊόντων, μπορεί να χρησιμοποιηθούν ανακατασκευασμένα εξαρτήματα. Η επισκευή εξαρτημάτων μπορεί να οδηγήσει σε απώλεια δεδομένων που έχουν δημιουργηθεί από το χρήστη.

Η HP σας εγγυάται ότι το λογισμικό της HP δεν θα αστοχήσει κατά την εκτέλεση των εντολών προγραμματισμού τις οποίες περιέχει, μετά την ημερομηνία αγοράς και για την περίοδο η οποία καθορίζεται παραπάνω, εξαιτίας ελαττωμάτων υλικών και κατασκευής, εφόσον εγκατασταθεί και χρησιμοποιείται σωστά. Αν η HP λάβει ειδοποίηση για τέτοια ελαττώματα κατά τη διάρκεια της περιόδου εγγύησης, θα προχωρήσει σε αντικατάσταση του λογισμικού που δεν εκτελεί τις οδηγίες προγραμματισμού του λόγω τέτοιων ελαττωμάτων.

Η HP δεν εγγυάται ότι η λειτουργία των προϊόντων HP θα είναι απρόσκοπτη και χωρίς σφάλματα. Αν η HP δεν έχει τη δυνατότητα, μέσα σε εύλογο χρόνο, να επισκευάσει ή να αντικαταστήσει οποιοδήποτε προϊόν στην κατάσταση που περιγράφεται από την εγγύηση, δικαιούστε επιστροφή του ποσού αγοράς, με την προϋπόθεση ότι το προϊόν θα επιστραφεί έγκαιρα στη HP.

Τα προϊόντα της HP μπορεί να περιέχουν ανακατασκευασμένα εξαρτήματα ισοδύναμης απόδοσης με καινούργια ή εξαρτήματα που μπορεί να χρησιμοποιήθηκαν περιστασιακά.

Η εγγύηση δεν ισχύει για ελαττώματα που οφείλονται σε (α) ακατάλληλη ή ανεπαρκή συντήρηση ή μικρορρύθμιση, (β) λογισμικό, σύστημα διασύνδεσης, εξαρτήματα ή αναλώσιμα άλλου κατασκευαστή, (γ) μη εξουσιοδοτημένη τροποποίηση ή κακή χρήση, (δ) λειτουργία εκτός δημοσιευμένων περιβαλλοντικών προδιαγραφών για το προϊόν ή (ε) ακατάλληλη προετοιμασία ή συντήρηση του χώρου εργασίας.

ΣΤΟ ΒΑΘΜΟ ΠΟΥ ΕΠΙΤΡΕΠΕΤΑΙ ΑΠ'Ο ΤΗΝ ΤΟΠΙΚΗ ΝΟΜΟΘΕΣΙΑ, ΟΙ ΠΑΡΑΠΑΝΩ ΕΓΓΥΗΣΕΙΣ ΕΙΝΑΙ ΑΠΟΚΛΕΙΣΤΙΚΕΣ ΚΑΙ ΚΑΜΙΑ ΑΛΛΗ ΕΓΓΥΗΣΗ Ή ΣΥΝΘΗΚΗ, ΓΡΑΠΤΗ Ή ΠΡΟΦΟΡΙΚΗ, ΔΕΝ ΠΑΡΕΧΕΤΑΙ Ή ΕΝΝΟΕΙΤΑΙ. Η HP ΔΕΝ ΑΝΑΓΝΩΡΙΖΕΙ ΟΠΟΙΕΣΔΗΠΟΤΕ ΣΙΩΠΗΡΕΣ ΕΓΓΥΗΣΕΙΣ Ή ΣΥΝΘΗΚΕΣ ΕΜΠΟΡΕΥΣΙΜΟΤΗΤΑ, ΙΚΑΝΟΠΟΙΗΤΙΚΗΣ ΠΟΙΟΤΗΤΑ ΚΑΙ ΚΑΤΑΛΛΗΛΟΤΗΤΑΣ ΓΙΑ ΣΥΓΚΕΚΡΙΜΕΝΟ ΣΚΟΠΟ. Μερικές χώρες/περιοχές, πολιτείες ή περιφέρειες δεν επιτρέπουν περιορισμούς στη διάρκεια της σιωπηρής εγγύησης με αποτέλεσμα οι παραπάνω περιορισμοί ή εξαιρέσεις να μην ισχύουν για εσάς. Η παρούσα εγγύηση σας παρέχει συγκεκριμένα νομικά δικαιώματα, ενώ μπορεί να έχετε και άλλα που διαφέρουν από χώρα/περιοχή σε χώρα/περιοχή, από πολιτεία σε πολιτεία και από περιφέρεια σε περιφέρεια. Ανατρέξτε στις δηλώσεις που ισχύουν για κάθε χώρα στο τέλος του παρόντος εγγράφου.

Η περιορισμένη εγγύηση της HP ισχύει σε κάθε χώρα/περιοχή όπου η HP παρέχει υπηρεσίες υποστήριξης για το συγκεκριμένο προϊόν και σε κάθε χώρα/περιοχή όπου η HP εμπορεύεται το προϊόν. Το επίπεδο εξυπηρέτησης βάσει εγγύησης που θα λάβετε μπορεί να ποικίλλει ανάλογα με τις τοπικές προδιαγραφές. Η HP δεν πρόκειται να τροποποιήσει το προϊόν όσον αφορά τη μορφή, την εφαρμογή ή τη λειτουργία του, ώστε να λειτουργεί σε χώρα/περιοχή για την οποία δεν υπήρξε εξ αρχής καμία τέτοια πρόβλεψη, για νομικούς και κανονιστικούς λόγους.

ΣΤΟ ΒΑΘΜΟ ΠΟΥ ΕΠΙΤΡΕΠΕΤΑΙ ΑΠΟ ΤΗΝ ΤΟΠΙΚΗ ΝΟΜΟΘΕΣΙΑ, ΤΑ ΕΝΔΙΚΑ ΜΕΣΑ ΤΑ ΟΠΟΙΑ ΠΡΟΒΛΕΠΟΝΤΑΙ ΑΠΟ ΤΗΝ ΠΑΡΟΥΣΑ ΕΓΓΥΗΣΗ ΕΙΝΑΙ ΤΑ ΜΟΝΑ ΚΑΙ ΑΠΟΚΛΕΙΣΤΙΚΑ ΜΕΣΑ ΤΑ ΟΠΟΙΑ ΕΧΕΤΕ ΣΤΗ ΔΙΑΘΕΣΗ ΣΑΣ. ΜΕ ΤΗΝ ΕΞΑΙΡΕΣΗ ΟΣΩΝ ΑΝΑΦΕΡΟΝΤΑΙ ΠΑΡΑΠΑΝΩ, Η HP Ή ΟΙ ΠΡΟΜΗΘΕΥΤΕΣ ΤΗΣ ΔΕΝ ΘΑ ΕΙΝΑΙ ΣΕ ΚΑΜΙΑ ΠΕΡΙΠΤΩΣΗ ΥΠΟΛΟΓΟΙ ΓΙΑ ΑΠΩΛΕΙΑ ΔΕΔΟΜΕΝΩΝ Ή ΓΙΑ ΑΜΕΣΗ, ΕΙΔΙΚΗ, ΠΕΡΙΣΤΑΣΙΑΚΗ, ΠΑΡΕΠΟΜΕΝΗ (ΣΥΜΠΕΡΙΛΑΜΒΑΝΟΜΕΝΟΥ ΤΟΥ ΔΙΑΦΥΓΟΝΤΟΣ ΚΕΡΔΟΥΣ Ή ΤΗΣ ΑΠΩΛΕΙΑΣ ΔΕΔΟΜΕΝΩΝ) Ή ΑΛΛΗ ΖΗΜΙΑ, ΒΑΣΕΙ ΣΥΜΒΑΣΗΣ, ΑΔΙΚΟΠΡΑΞΙΑΣ Ή ΑΛΛΟΥ. Σε ορισμένες χώρες/περιοχές, πολιτείες ή επαρχίες δεν επιτρέπεται η εξαίρεση ή ο περιορισμός των περιστασιακών ή παρεπόμενων ζημιών, συνεπώς, ο ανωτέρω περιορισμός μπορεί να μην ισχύει στην περίπτωση σας.

ΟΙ ΟΡΟΙ ΤΗΣ ΕΓΓΥΗΣΗΣ ΠΟΥ ΠΕΡΙΛΑΜΒΑΝΟΝΤΑΙ ΣΤΗΝ ΠΑΡΟΥΣΑ ΔΗΛΩΣΗ, ΜΕ ΕΞΑΙΡΕΣΗ ΤΗΝ ΠΕΡΙΠΤΩΣΗ ΠΟΥ ΕΠΙΤΡΕΠΕΤΑΙ ΑΠΟ ΤΟ ΝΟΜΟ, ΔΕΝ ΑΠΟΚΛΕΙΟΥΝ, ΠΕΡΙΟΡΙΖΟΥΝ Ή ΤΡΟΠΟΠΟΙΟΥΝ ΚΑΙ ΠΡΟΣΤΙΘΕΝΤΑΙ ΣΤΑ ΝΟΜΙΚΑ ΔΙΚΑΙΩΜΑΤΑ ΠΟΥ ΙΣΧΥΟΥΝ ΓΙΑ ΤΗΝ ΠΩΛΗΣΗ ΤΟΥ ΠΡΟΪΟΝΤΟΣ ΣΕ ΕΣΑΣ. ΑΝΑΤΡΕΞΤΕ ΣΤΙΣ ΔΗΛΩΣΕΙΣ ΠΟΥ ΙΣΧΥΟΥΝ ΓΙΑ ΚΑΘΕ ΧΩΡΑ ΣΤΟ ΤΕΛΟΣ ΤΟΥ ΠΑΡΟΝΤΟΣ ΕΓΓΡΑΦΟΥ (ΑΝ ΥΠΑΡΧΟΥΝ) ΓΙΑ ΠΕΡΙΣΣΟΤΕΡΕΣ ΠΛΗΡΟΦΟΡΙΕΣ ΣΧΕΤΙΚΑ ΜΕ ΤΑ ΔΙΚΑΙΩΜΑΤΑ ΣΑΣ ΩΣ ΚΑΤΑΝΑΛΩΤΗ.

Όροι ειδικά για κάθε χώρα

Σε κάποιες δικαιοδοσίες, μπορεί να έχετε άλλα νόμιμα δικαιώματα. Ανατρέξτε παρακάτω.

Αυστραλία

Τα δικαιώματα που έχετε ως Αυστραλός καταναλωτής διαφέρουν από αυτά που αναφέρονται στο έγγραφο παραπάνω.

Θα πρέπει να αγνοήσετε τυχόν περιορισμούς ή εξαιρέσεις στο παραπάνω έγγραφο και να ανατρέξετε στις πληροφορίες παρακάτω.

1. Όταν αγοράζετε ένα προϊόν από την HP ως καταναλωτής, το προϊόν συνοδεύεται από εγγυήσεις που δεν μπορούν να εξαιρεθούν από τη νομοθεσία περί καταναλωτών της Αυστραλίας. Σε περίπτωση σοβαρής βλάβης, έχετε το δικαίωμα να ζητήσετε την αντικατάσταση του προϊόντος ή την επιστροφή των χρημάτων σας, καθώς και αποζημίωση για κάθε άλλη εύλογα προβλέψιμη απώλεια ή ζημία. Επίσης, έχετε το δικαίωμα να ζητήσετε την επισκευή ή αντικατάσταση του προϊόντος, εφόσον η ποιότητά του δεν είναι αποδεκτή και το πρόβλημα που έχει παρουσιάσει δεν μπορεί να χαρακτηριστεί ως σοβαρή βλάβη.
2. Αυτό σημαίνει ότι δεν υπάρχει καθορισμένη περίοδος εγγύησης για τα προϊόντα HP που παρέχονται στους Αυστραλούς καταναλωτές.
3. Αντιθέτως, τα προϊόντα θα πρέπει, για παράδειγμα, να είναι κατάλληλα για τους σκοπούς για τους οποίους συνήθως παρέχονται για μια τέτοια χρονική περίοδο, όπως θα περίμενε ένας λογικός καταναλωτής πλήρως εξοικειωμένος με την κατάσταση και τις συνθήκες των προϊόντων. Αυτή η χρονική περίοδος μπορεί να διαφέρει ανάλογα με το προϊόν.
4. Θα πρέπει να επικοινωνήσετε με την HP εάν ανησυχείτε ότι ένα από τα προϊόντα της HP δεν ικανοποιεί οποιαδήποτε από τις εγγυήσεις που αναφέρονται παρακάτω. Η HP θα συζητήσει μαζί σας την ειδική φύση και τις περιστάσεις αυτού του προϊόντος, καθώς και εάν το συγκεκριμένο σφάλμα/πρόβλημα εμπίπτει στο πεδίο εφαρμογής των νόμιμων εγγυήσεων.

Καμία από τις διατάξεις της Περιορισμένης Εγγύησης της HP δεν εξαιρεί, περιορίζει ή τροποποιεί οποιαδήποτε συνθήκη, εγγύηση, δικαίωμα ή μέτρα επανόρθωσης που μπορεί να διαθέσετε εκ του

νόμου (συμπεριλαμβανομένης της εγγύησης καταναλωτή σύμφωνα με τη νομοθεσία περί καταναλωτών της Αυστραλίας) και δεν μπορεί σύννομα να εξαιρεθεί ή να περιοριστεί.

Οι σχετικές εγγυήσεις έχουν ως εξής:

- 1. Ποιότητα** – τα προϊόντα που παρέχονται από την HP πρέπει να είναι αποδεκτής ποιότητας. Ο έλεγχος για αποδεκτή ποιότητα έχει σχέση με το αν ένας λογικός καταναλωτής, πλήρως εξοικειωμένος με την κατάσταση και τις συνθήκες των προϊόντων, θα διαπιστώσει ότι:
 - είναι ασφαλή, ανθεκτικά και χωρίς ελαττώματα,
 - είναι αποδεκτής εμφάνισης και φινιρίσματος, και
 - είναι κατάλληλα για όλους τους σκοπούς για τους οποίους συνήθως παρέχονται προϊόντα αυτού του είδους.Σε αυτό πρέπει να ληφθεί υπόψη η φύση και η τιμή των προϊόντων, καθώς και τυχόν δηλώσεις που υπάρχουν στη συσκευασία ή σε ετικέτες.
- 2. Γνωστοποιημένος σκοπός** – προϊόντα ή υπηρεσίες που παρέχονται από την HP για τα οποία η HP δηλώνει ότι είναι ευλόγως κατάλληλα για τον σκοπό που ρητώς περιγράφεται από τον καταναλωτή πρέπει να είναι ευλόγως κατάλληλα για αυτόν τον σκοπό.
- 3. Περιγραφή** – προϊόντα που παρέχονται από την HP πρέπει να συμφωνούν με την περιγραφή που παρέχεται από την HP.
- 4. Δείγμα** – προϊόντα που παρέχονται από την HP πρέπει να συμφωνούν με οποιοδήποτε δείγμα που παρουσιάζεται σε εσάς από την HP.
- 5. Τίτλος ιδιοκτησίας** – ο καταναλωτής που αγοράζει ένα προϊόν από την HP πρέπει να λαμβάνει σαφή τίτλο ιδιοκτησίας για το προϊόν.
- 6. Δέουσα επιμέλεια και επιδεξιότητα** – οι υπηρεσίες που παρέχονται σε εσάς από την HP πρέπει να παρέχονται με τη δέουσα επιμέλεια και επιδεξιότητα.
- 7. Ρητές εγγυήσεις** – η HP θα πρέπει από τον νόμο να συμμορφώνεται με τη ρητή εγγύηση που ορίζεται στους όρους και προϋποθέσεις της.
- 8. Εύλογο χρονικό διάστημα** – υπηρεσίες επισκευής που παρέχονται από την HP πρέπει να παρέχονται εντός εύλογου χρονικού διαστήματος.

Αν θεωρείτε ότι δικαιούστε οποιοδήποτε από τα παραπάνω μέτρα επανόρθωσης ή οποιοδήποτε μέτρο επανόρθωσης σύμφωνα με την Παγκόσμια Περιορισμένη Εγγύηση και το Έγγραφο Τεχνικής Υποστήριξης της HP, επικοινωνήστε με την HP:

HP PPS Australia Pty Ltd
Rhodes Corporate Park, Building F, Level 5
1 Homebush Bay Drive
Rhodes, NSW 2138
Australia

Για να ξεκινήσετε ένα αίτημα υποστήριξης, χρησιμοποιήστε τους αριθμούς παρακάτω ή επισκεφθείτε τη διεύθυνση www.hp.com.au και επιλέξτε "Customer Service" (Εξυπηρέτηση πελατών) για να δείτε την πιο πρόσφατη λίστα με αριθμούς τηλεφωνικής υποστήριξης.

Προϊόν	Τηλέφωνο
Υποστήριξη για όλα τα προϊόντα HP εκτός όσων αναφέρονται ξεχωριστά παρακάτω	13 10 47 Για κλήσεις από το εξωτερικό: +61 2 8278-1039
DeskJet, Office Jet, PSC, All-in-One, Photosmart & Personal LaserJet Series 1000, P1000, M1000 και Colour LaserJet CP1000 Series και μοντέλο CM1415	1300 721 147 Για κλήσεις από το εξωτερικό: +61 2 8934 4380

Για περισσότερες πληροφορίες σχετικά με τα δικαιώματα καταναλωτή, επισκεφθείτε τις διευθύνσεις www.consumerlaw.gov.au και www.accc.gov.au/consumer guarantees.

Νέα Ζηλανδία

Στη Νέα Ζηλανδία, το υλικό και το λογισμικό συνοδεύονται από εγγυήσεις που δεν εξαιρούνται από τη νομοθεσία περί καταναλωτών της Νέας Ζηλανδίας. Στη Νέα Ζηλανδία, ο όρος Συναλλαγή καταναλωτή υποδηλώνει μια συναλλαγή η οποία περιλαμβάνει ένα άτομο που αγοράζει αγαθά για ατομική, ιδιωτική ή οικιακή χρήση ή κατανάλωση και όχι για επαγγελματική χρήση. Οι καταναλωτές στη Νέα Ζηλανδία που προμηθεύονται αγαθά για προσωπική ή οικιακή χρήση ή κατανάλωση, και όχι για επαγγελματικούς σκοπούς ("καταναλωτές στη Νέα Ζηλανδία"), δικαιούνται επισκευή, αντικατάσταση ή επιστροφή χρημάτων σε περίπτωση βλάβης και αποζημίωση για κάθε εύλογα προβλέψιμη απώλεια ή ζημία. Οι καταναλωτές στη Νέα Ζηλανδία (όπως ορίζονται πιο πάνω) δικαιούνται να εισπράξουν τα έξοδα επιστροφής του προϊόντος στο κατάστημα αγοράς του, σε περίπτωση παραβίασης του νόμου περί καταναλωτών της Νέας Ζηλανδίας. Περαιτέρω, σε περίπτωση που η επιστροφή των αγαθών στην HP συνεπάγεται σημαντικό κόστος για τον καταναλωτή στη Νέα Ζηλανδία, η HP οφείλει να ανακτήσει τα εν λόγω αγαθά με δικά της έξοδα.

Προϊόν	Τηλέφωνο
Υποστήριξη για όλα τα προϊόντα HP εκτός όσων αναφέρονται ξεχωριστά παρακάτω	0800 449 553 Για κλήσεις από το εξωτερικό: +61 2 8031-8317
DeskJet, Office Jet, PSC, All-in-One, Photosmart & Personal LaserJet Series 1000, P1000, M1000 και Colour LaserJet CP1000 Series και μοντέλο CM1415	0800 441 147 Για κλήσεις από το εξωτερικό: +61 2 8934 4380

Ηνωμένο Βασίλειο, Ιρλανδία και Μάλτα

The HP Limited Warranty is a commercial guarantee voluntarily provided by HP. The name and address of the HP entity responsible for the performance of the HP Limited Warranty in your country/region is as follows:

UK: HP Inc UK Limited, Cain Road, Amen Corner, Bracknell, Berkshire, RG12 1HN

Ireland: Hewlett-Packard Ireland Limited, Liffey Park Technology Campus, Barnhall Road, Leixlip, Co.Kildare

Malta: Hewlett-Packard Europe B.V., Amsterdam, Meyrin Branch, Route du Nant-d'Avril 150, 1217 Meyrin, Switzerland

United Kingdom: The HP Limited Warranty benefits apply in addition to any legal rights to a guarantee from seller of nonconformity of goods with the contract of sale. These rights expire six years from delivery of goods for products purchased in England or Wales and five years from delivery of goods for products purchased in Scotland. However various factors may impact your eligibility to receive these rights. For further information, please consult the following link: Consumer Legal Guarantee (www.hp.com/go/eu-legal) or you may visit the European Consumer Centers website (ec.europa.eu/info/live-work-travel-eu/consumers/resolve-your-consumer-complaint/european-consumer-centres-network-ecc-net_en). Consumers have the right to choose whether to claim service under the HP Limited Warranty or against the seller under the legal guarantee.

Ireland: The HP Limited Warranty benefits apply in addition to any statutory rights from seller in relation to nonconformity of goods with the contract of sale. However various factors may impact your eligibility to receive these rights. Consumer statutory rights are not limited or affected in any manner by HP Care Pack. For further information, please consult the following link: Consumer Legal Guarantee (www.hp.com/go/eu-legal) or you may visit the European Consumer Centers website (ec.europa.eu/info/live-work-travel-eu/consumers/resolve-your-consumer-complaint/european-consumer-centres-network-ecc-net_en). Consumers have the right to choose whether to claim service under the HP Limited Warranty or against the seller under the legal guarantee.

Malta: The HP Limited Warranty benefits apply in addition to any legal rights to a two-year guarantee from seller of nonconformity of goods with the contract of sale; however various factors may impact your eligibility to receive these rights. Consumer statutory rights are not limited or affected in any manner by the HP Limited Warranty. For further information, please consult the following link: Consumer Legal Guarantee (www.hp.com/go/eu-legal) or you may visit the European Consumer Centers website (ec.europa.eu/info/live-work-travel-eu/consumers/resolve-your-consumer-complaint/european-consumer-centres-network-ecc-net_en). Consumers have the right to choose whether to claim service under the HP Limited Warranty or against the seller under two-year legal guarantee.

Αυστρία, Βέλγιο, Γερμανία και Λουξεμβούργο

Die beschränkte HP Herstellergarantie ist eine von HP auf freiwilliger Basis angebotene kommerzielle Garantie. Der Name und die Adresse der HP Gesellschaft, die in Ihrem Land für die Gewährung der beschränkten HP Herstellergarantie verantwortlich ist, sind wie folgt:

Deutschland: HP Deutschland GmbH, Schickardstr. 32, D-71034 Böblingen

Österreich: HP Austria GmbH., Technologiestrasse 5, A-1120 Wien

Luxemburg: Hewlett-Packard Luxembourg S.C.A., 75, Parc d'Activités Capellen, Rue Pafebruc, L-8308 Capellen

Belgien: HP Belgium BVBA, Hermeslaan 1A, B-1831 Diegem

Die Rechte aus der beschränkten HP Herstellergarantie gelten zusätzlich zu den gesetzlichen Ansprüchen wegen Sachmängeln auf eine zweijährige Gewährleistung ab dem Lieferdatum. Ob Sie Anspruch auf diese Rechte haben, hängt von zahlreichen Faktoren ab. Die Rechte des Kunden sind in keiner Weise durch die

beschränkte HP Herstellergarantie eingeschränkt bzw. betroffen. Weitere Hinweise finden Sie auf der folgenden Website: Gewährleistungsansprüche für Verbraucher (www.hp.com/go/eu-legal) oder Sie können die Website des Europäischen Verbraucherzentrums (ec.europa.eu/info/live-work-travel-eu/consumers/resolve-your-consumer-complaint/european-consumer-centres-network-ecc-net_en) besuchen. Verbraucher haben das Recht zu wählen, ob sie eine Leistung von HP gemäß der beschränkten HP Herstellergarantie in Anspruch nehmen oder ob sie sich gemäß der gesetzlichen zweijährigen Haftung für Sachmängel (Gewährleistung) sich an den jeweiligen Verkäufer wenden.

Βέλγιο, Γαλλία και Λουξεμβούργο

La garantie limitée HP est une garantie commerciale fournie volontairement par HP. Voici les coordonnées de l'entité HP responsable de l'exécution de la garantie limitée HP dans votre pays:

France: HP France SAS, société par actions simplifiée identifiée sous le numéro 448 694 133 RCS Evry, 1 Avenue du Canada, 91947, Les Ulis

G.D. Luxembourg: Hewlett-Packard Luxembourg S.C.A., 75, Parc d'Activités Capellen, Rue Pafebruc, L-8308 Capellen

Belgique: HP Belgium BVBA, Hermeslaan 1A, B-1831 Diegem

France: Les avantages de la garantie limitée HP s'appliquent en complément des droits dont vous disposez au titre des garanties légales applicables dont le bénéfice est soumis à des conditions spécifiques. Vos droits en tant que consommateur au titre de la garantie légale de conformité mentionnée aux articles L. 211-4 à L. 211-13 du Code de la Consommation et de celle relatives aux défauts de la chose vendue, dans les conditions prévues aux articles 1641 à 1648 et 2232 du Code de Commerce ne sont en aucune façon limités ou affectés par la garantie limitée HP. Pour de plus amples informations, veuillez consulter le lien suivant : Garanties légales accordées au consommateur (www.hp.com/go/eu-legal). Vous pouvez également consulter le site Web des Centres européens des consommateurs (ec.europa.eu/info/live-work-travel-eu/consumers/resolve-your-consumer-complaint/european-consumer-centres-network-ecc-net_en). Les consommateurs ont le droit de choisir d'exercer leurs droits au titre de la garantie limitée HP, ou auprès du vendeur au titre des garanties légales applicables mentionnées ci-dessus.

POUR RAPPEL:

Garantie Légale de Conformité:

« Le vendeur est tenu de livrer un bien conforme au contrat et répond des défauts de conformité existant lors de la délivrance.

Il répond également des défauts de conformité résultant de l'emballage, des instructions de montage ou de l'installation lorsque celle-ci a été mise à sa charge par le contrat ou a été réalisée sous sa responsabilité ».

Article L211-5 du Code de la Consommation:

« Pour être conforme au contrat, le bien doit:

1° Etre propre à l'usage habituellement attendu d'un bien semblable et, le cas échéant:

- correspondre à la description donnée par le vendeur et posséder les qualités que celui-ci a présentées à l'acheteur sous forme d'échantillon ou de modèle;

- présenter les qualités qu'un acheteur peut légitimement attendre eu égard aux déclarations publiques faites par le vendeur, par le producteur ou par son représentant, notamment dans la publicité ou l'étiquetage;

2° Ou présenter les caractéristiques définies d'un commun accord par les parties ou être propre à tout usage spécial recherché par l'acheteur, porté à la connaissance du vendeur et que ce dernier a accepté ».

Article L211-12 du Code de la Consommation:

« L'action résultant du défaut de conformité se prescrit par deux ans à compter de la délivrance du bien ».

Garantie des vices cachés

Article 1641 du Code Civil : *« Le vendeur est tenu de la garantie à raison des défauts cachés de la chose vendue qui la rendent impropre à l'usage auquel on la destine, ou qui diminuent tellement cet usage que l'acheteur ne l'aurait pas acquise, ou n'en aurait donné qu'un moindre prix, s'il les avait connus. »*

Article 1648 alinéa 1 du Code Civil:

« L'action résultant des vices rédhibitoires doit être intentée par l'acquéreur dans un délai de deux ans à compter de la découverte du vice. »

G.D. Luxembourg et Belgique: Les avantages de la garantie limitée HP s'appliquent en complément des droits dont vous disposez au titre de la garantie de non-conformité des biens avec le contrat de vente. Cependant, de nombreux facteurs peuvent avoir un impact sur le bénéfice de ces droits. Vos droits en tant que consommateur au titre de ces garanties ne sont en aucune façon limités ou affectés par la garantie limitée HP. Pour de plus amples informations, veuillez consulter le lien suivant : Garanties légales accordées au consommateur (www.hp.com/go/eu-legal) ou vous pouvez également consulter le site Web des Centres européens des consommateurs (ec.europa.eu/info/live-work-travel-eu/consumers/resolve-your-consumer-complaint/european-consumer-centres-network-ecc-net_en). Les consommateurs ont le droit de choisir de réclamer un service sous la garantie limitée HP ou auprès du vendeur au cours d'une garantie légale de deux ans.

Ιταλία

La Garanzia limitata HP è una garanzia commerciale fornita volontariamente da HP. Di seguito sono indicati nome e indirizzo della società HP responsabile della fornitura dei servizi coperti dalla Garanzia limitata HP nel vostro Paese:

Italia: HP Italy S.r.l., Via G. Di Vittorio 9, 20063 Cernusco S/Naviglio

I vantaggi della Garanzia limitata HP vengono concessi ai consumatori in aggiunta ai diritti derivanti dalla garanzia di due anni fornita dal venditore in caso di non conformità dei beni rispetto al contratto di vendita. Tuttavia, diversi fattori possono avere un impatto sulla possibilità di beneficiare di tali diritti. I diritti spettanti ai consumatori in forza della garanzia legale non sono in alcun modo limitati, né modificati dalla Garanzia limitata HP. Per ulteriori informazioni, si prega di consultare il seguente link: Garanzia legale per i clienti (www.hp.com/go/eu-legal), oppure visitare il sito Web dei Centri europei per i consumatori (ec.europa.eu/info/live-work-travel-eu/consumers/resolve-your-consumer-complaint/european-consumer-centres-network-ecc-net_en). I consumatori hanno il diritto di scegliere se richiedere un servizio usufruendo della Garanzia limitata HP oppure rivolgendosi al venditore per far valere la garanzia legale di due anni.

Ισπανία

Su Garantía limitada de HP es una garantía comercial voluntariamente proporcionada por HP. El nombre y dirección de las entidades HP que proporcionan la Garantía limitada de HP (garantía comercial adicional del fabricante) en su país es:

España: Hewlett-Packard Española S.L. Calle Vicente Aleixandre, 1 Parque Empresarial Madrid - Las Rozas, E-28232 Madrid

Los beneficios de la Garantía limitada de HP son adicionales a la garantía legal de 2 años a la que los consumidores tienen derecho a recibir del vendedor en virtud del contrato de compraventa; sin embargo, varios factores pueden afectar su derecho a recibir los beneficios bajo dicha garantía legal. A este respecto, la Garantía limitada de HP no limita o afecta en modo alguno los derechos legales del consumidor

(www.hp.com/go/eu-legal). Para más información, consulte el siguiente enlace: Garantía legal del consumidor o puede visitar el sitio web de los Centros europeos de los consumidores (ec.europa.eu/info/live-work-travel-eu/consumers/resolve-your-consumer-complaint/european-consumer-centres-network-ecc-net_en). Los clientes tienen derecho a elegir si reclaman un servicio acogiéndose a la Garantía limitada de HP o al vendedor de conformidad con la garantía legal de dos años.

Δανία

Den begrænsede HP-garanti er en garanti, der ydes frivilligt af HP. Navn og adresse på det HP-selskab, der er ansvarligt for HP's begrænsede garanti i dit land, er som følger:

Danmark: HP Inc Danmark ApS, Engholm Parkvej 8, 3450, Allerød

Den begrænsede HP-garanti gælder i tillæg til eventuelle juridiske rettigheder, for en toårig garanti fra sælgeren af varer, der ikke er i overensstemmelse med salgsaftalen, men forskellige faktorer kan dog påvirke din ret til at opnå disse rettigheder. Forbrugerens lovbestemte rettigheder begrænses eller påvirkes ikke på nogen måde af den begrænsede HP-garanti. Se nedenstående link for at få yderligere oplysninger: Forbrugerens juridiske garanti (www.hp.com/go/eu-legal) eller du kan besøge De Europæiske Forbrugercentres websted (ec.europa.eu/info/live-work-travel-eu/consumers/resolve-your-consumer-complaint/european-consumer-centres-network-ecc-net_en). Forbrugere har ret til at vælge, om de vil gøre krav på service i henhold til HP's begrænsede garanti eller hos sælger i henhold til en toårig juridisk garanti.

Νορβηγία

HPs garanti er en begrenset og kommersiell garanti som HP selv har valgt å tilby. Følgende lokale selskap innestår for garantien:

Norge: HP Norge AS, Rolfbuktveien 4b, 1364 Fornebu

HPs garanti kommer i tillegg til det mangelsansvar HP har i henhold til norsk forbrukerkjøpslovgivning, hvor reklamasjonsperioden kan være to eller fem år, avhengig av hvor lenge salgsgjenstanden var ment å vare. Ulike faktorer kan imidlertid ha betydning for om du kvalifiserer til å kreve avhjelp iht slikt mangelsansvar. Forbrukerens lovmessige rettigheter begrenses ikke av HPs garanti. Hvis du vil ha mer informasjon, kan du klikke på følgende kobling: Juridisk garanti for forbruker (www.hp.com/go/eu-legal) eller du kan besøke nettstedet til de europeiske forbrukersentrene (ec.europa.eu/info/live-work-travel-eu/consumers/resolve-your-consumer-complaint/european-consumer-centres-network-ecc-net_en). Forbrukere har retten til å velge å kreve service under HPs garanti eller iht selgerens lovpålagte mangelsansvar.

Σουηδία

HP:s begränsade garanti är en kommersiell garanti som tillhandahålls frivilligt av HP. Namn och adress till det HP-företag som ansvarar för HP:s begränsade garanti i ditt land är som följer:

Sverige: HP PPS Sverige AB, SE-169 73 Stockholm

Fördelarna som ingår i HP:s begränsade garanti gäller utöver de lagstadgade rättigheterna till tre års garanti från säljaren angående varans bristande överensstämmelse gentemot köpeavtalet, men olika faktorer kan påverka din rätt att utnyttja dessa rättigheter. Konsumentens lagstadgade rättigheter varken begränsas eller påverkas på något sätt av HP:s begränsade garanti. Mer information får du om du följer denna länk: Lagstadgad garanti för konsumenter (www.hp.com/go/eu-legal) eller så kan du gå till European Consumer Centers webbplats (ec.europa.eu/info/live-work-travel-eu/consumers/resolve-your-consumer-complaint/european-consumer-centres-network-ecc-net_en). Konsumenter har rätt att välja om de vill ställa krav enligt HP:s begränsade garanti eller på säljaren enligt den lagstadgade treåriga garantin.

Πορτογαλία

A Garantia Limitada HP é uma garantia comercial fornecida voluntariamente pela HP. O nome e a morada da entidade HP responsável pela prestação da Garantia Limitada HP no seu país são os seguintes:

Portugal: HPCP – Computing and Printing Portugal, Unipessoal, Lda., Edifício D. Sancho I, Quinta da Fonte, Porto Salvo, Lisboa, Oeiras, 2740 244

As vantagens da Garantia Limitada HP aplicam-se cumulativamente com quaisquer direitos decorrentes da legislação aplicável à garantia de dois anos do vendedor, relativa a defeitos do produto e constante do contrato de venda. Existem, contudo, vários fatores que poderão afetar a sua elegibilidade para beneficiar de tais direitos. Os direitos legalmente atribuídos aos consumidores não são limitados ou afetados de forma alguma pela Garantia Limitada HP. Para mais informações, consulte a ligação seguinte: Garantia legal do consumidor (www.hp.com/go/eu-legal) ou visite o Web site da Rede dos Centros Europeus do Consumidor (ec.europa.eu/info/live-work-travel-eu/consumers/resolve-your-consumer-complaint/european-consumer-centres-network-ecc-net_en). Os consumidores têm o direito de escolher se pretendem reclamar assistência ao abrigo da Garantia Limitada HP ou contra o vendedor ao abrigo de uma garantia jurídica de dois anos.

Ελλάδα και Κύπρος

Η Περιορισμένη εγγύηση HP είναι μια εμπορική εγγύηση η οποία παρέχεται εθελοντικά από την HP. Η επωνυμία και η διεύθυνση του νομικού προσώπου HP που παρέχει την Περιορισμένη εγγύηση HP στη χώρα σας είναι η εξής:

Ελλάδα /Κύπρος: HP Printing and Personal Systems Hellas EPE, Tzavella 1-3, 15232 Chalandri, Attiki

Ελλάδα /Κύπρος: HP Συστήματα Εκτύπωσης και Προσωπικών Υπολογιστών Ελλάς Εταιρεία Περιορισμένης Ευθύνης, Tzavella 1-3, 15232 Chalandri, Attiki

Τα προνόμια της Περιορισμένης εγγύησης HP ισχύουν επιπλέον των νόμιμων δικαιωμάτων για διετή εγγύηση έναντι του Πωλητή για τη μη συμμόρφωση των προϊόντων με τις συνομολογημένες συμβατικά ιδιότητες, ωστόσο η άσκηση των δικαιωμάτων σας αυτών μπορεί να εξαρτάται από διάφορους παράγοντες. Τα νόμιμα δικαιώματα των καταναλωτών δεν περιορίζονται ούτε επηρεάζονται καθ' οιονδήποτε τρόπο από την Περιορισμένη εγγύηση HP. Για περισσότερες πληροφορίες, συμβουλευτείτε την ακόλουθη τοποθεσία web: Νόμιμη εγγύηση καταναλωτή (www.hp.com/go/eu-legal) ή μπορείτε να επισκεφτείτε την τοποθεσία web των Ευρωπαϊκών Κέντρων Καταναλωτή (ec.europa.eu/info/live-work-travel-eu/consumers/resolve-your-consumer-complaint/european-consumer-centres-network-ecc-net_en). Οι καταναλωτές έχουν το δικαίωμα να επιλέξουν αν θα αξιώσουν την υπηρεσία στα πλαίσια της Περιορισμένης εγγύησης HP ή από τον πωλητή στα πλαίσια της νόμιμης εγγύησης δύο ετών.

Ουγγαρία

A HP korlátozott jótállás egy olyan kereskedelmi jótállás, amelyet a HP a saját elhatározásából biztosít. Az egyes országokban a HP mint gyártó által vállalt korlátozott jótállást biztosító HP vállalatok neve és címe:

Magyarország: HP Inc Magyarország Kft., H-1117 Budapest, Alíz utca 1.

A HP korlátozott jótállásban biztosított jogok azokon a jogokon felül illetik meg Önt, amelyek a termékeknek az adásvételi szerződés szerinti minőségére vonatkozó kétéves, jogszabályban foglalt eladói szavatosságból, továbbá ha az Ön által vásárolt termékre alkalmazandó, a jogszabályban foglalt kötelező eladói jótállásból erednek, azonban számos körülmény hatással lehet arra, hogy ezek a jogok Önt megilletik-e. További információért kérjük, keresse fel a következő webhelyet: Jogi Tájékoztató Fogyasztóknak (www.hp.com/go/eu-legal) vagy látogassa meg az Európai Fogyasztói Központok webhelyét (ec.europa.eu/info/live-work-travel-eu/consumers/resolve-your-consumer-complaint/european-consumer-centres-network-ecc-net_en). A fogyasztóknak jogában áll, hogy megválasszák, hogy a jótállással kapcsolatos igényüket a HP korlátozott

jótállás alapján vagy a kétéves, jogszabályban foglalt eladói szavatosság, illetve, ha alkalmazandó, a jogszabályban foglalt kötelező eladói jótállás alapján érvényesítik.

Δημοκρατία της Τσεχίας

Omezená záruka HP je obchodní zárukou dobrovolně poskytovanou společností HP. Názvy a adresy společností skupiny HP, které odpovídají za plnění omezené záruky HP ve vaší zemi, jsou následující:

Česká republika: HP Inc Czech Republic s. r. o., Za Brumlovkou 5/1559, 140 00 Praha 4

Výhody, poskytované omezenou zárukou HP, se uplatňují jako doplněk k jakýmkoli právním nárokům na dvouletou záruku poskytnutou prodejcem v případě nesouladu zboží s kupní smlouvou. Váš nárok na uznání těchto práv však může záviset na mnohých faktorech. Omezená záruka HP žádným způsobem neomezuje ani neovlivňuje zákonná práva zákazníka. Další informace získáte kliknutím na následující odkaz: Zákonná záruka spotřebitele (www.hp.com/go/eu-legal) případně můžete navštívit webové stránky Evropského spotřebitelského centra (ec.europa.eu/info/live-work-travel-eu/consumers/resolve-your-consumer-complaint/european-consumer-centres-network-ecc-net_en). Spotřebitelé mají právo se rozhodnout, zda chtějí službu reklamovat v rámci omezené záruky HP nebo v rámci zákonem stanovené dvouleté záruky u prodejce.

Σλοβακία

Obmedzená záruka HP je obchodná záruka, ktorú spoločnosť HP poskytuje dobrovoľne. Meno a adresa subjektu HP, ktorý zabezpečuje plnenie vyplývajúce z Obmedzenej záruky HP vo vašej krajine:

Slovenská republika: HP Inc Slovakia, s.r.o., Galvaniho 7, 821 04 Bratislava

Výhody Obmedzenej záruky HP sa uplatnia vedľa prípadných zákazníkových zákonných nárokov voči predávajúcemu z väd, ktoré spočívajú v nesúlade vlastností tovaru s jeho popisom podľa predmetnej zmluvy. Možnosť uplatnenia takých prípadných nárokov však môže závisieť od rôznych faktorov. Služby Obmedzenej záruky HP žiadnym spôsobom neobmedzujú ani neovplyvňujú zákonné práva zákazníka, ktorý je spotrebiteľom. Ďalšie informácie nájdete na nasledujúcom prepojení: Zákonná záruka spotrebiteľa (www.hp.com/go/eu-legal), prípadne môžete navštíviť webovú lokalitu európskych zákazníckych stredísk (ec.europa.eu/info/live-work-travel-eu/consumers/resolve-your-consumer-complaint/european-consumer-centres-network-ecc-net_en). Spotrebiteľia majú právo zvoliť si, či chcú uplatniť servis v rámci Obmedzenej záruky HP alebo počas zákonnej dvojročnej záručnej lehoty u predajcu.

Πολωνία

Ograniczona gwarancja HP to komercyjna gwarancja udzielona dobrowolnie przez HP. Nazwa i adres podmiotu HP odpowiedzialnego za realizację Ograniczonej gwarancji HP w Polsce:

Polska: HP Inc Polska sp. z o.o., Szturmowa 2a, 02-678 Warszawa, wpisana do rejestru przedsiębiorców prowadzonego przez Sąd Rejonowy dla m.st. Warszawy w Warszawie, XIII Wydział Gospodarczy Krajowego Rejestru Sądowego, pod numerem KRS 0000546115, NIP 5213690563, REGON 360916326, GIOŚ E0020757WZBW, kapitał zakładowy 480.000 PLN.

Świadczenia wynikające z Ograniczonej gwarancji HP stanowią dodatek do praw przysługujących nabywcy w związku z dwuletnią odpowiedzialnością sprzedawcy z tytułu niezgodności towaru z umową (rękojmia). Niemniej, na możliwość korzystania z tych praw mają wpływ różne czynniki. Ograniczona gwarancja HP w żaden sposób nie ogranicza praw konsumenta ani na nie nie wpływa. Więcej informacji można znaleźć pod następującym łączem: Gwarancja prawna konsumenta (www.hp.com/go/eu-legal), można także odwiedzić stronę internetową Europejskiego Centrum Konsumentckiego (ec.europa.eu/info/live-work-travel-eu/consumers/resolve-your-consumer-complaint/european-consumer-centres-network-ecc-net_en).

Konsumenci mają prawo wyboru co do możliwości skorzystania albo z usług gwarancyjnych przysługujących

w ramach Ograniczonej gwarancji HP albo z uprawnień wynikających z dwuletniej rękojmi w stosunku do sprzedawcy.

Βουλγαρία

Ограничената гаранция на HP представлява търговска гаранция, доброволно предоставяна от HP. Името и адресът на дружеството на HP за вашата страна, отговорно за предоставянето на гаранционната поддръжка в рамките на Ограничената гаранция на HP, са както следва:

HP Inc Bulgaria EOOD (Ейч Пи Инк България EOOD), гр. София 1766, район р-н Младост, бул. Околоръстен Път No 258, Бизнес Център Камбаните

Предимствата на Ограничената гаранция на HP се прилагат в допълнение към всички законови права за двугодишна гаранция от продавача при несъответствие на стоката с договора за продажба. Въпреки това, различни фактори могат да окажат влияние върху условията за получаване на тези права. Законовите права на потребителите не са ограничени или засегнати по никакъв начин от Ограничената гаранция на HP. За допълнителна информация, моля вижте Правната гаранция на потребителя (www.hp.com/go/eu-legal) или посетете уебсайта на Европейския потребителски център (ec.europa.eu/info/live-work-travel-eu/consumers/resolve-your-consumer-complaint/european-consumer-centres-network-ecc-net_en). Потребителите имат правото да избират дали да претендират за извършване на услуга в рамките на Ограничената гаранция на HP или да потърсят такава от търговеца в рамките на двугодишната правна гаранция.

Ρουμανία

Garanția limitată HP este o garanție comercială furnizată în mod voluntar de către HP. Numele și adresa entității HP răspunzătoare de punerea în aplicare a Garanției limitate HP în țara dumneavoastră sunt următoarele:

România: HP Inc Romania SRL, 5 Fabrica de Glucoza Str., Building F, Ground Floor and Floor 8, 2nd District, București

Beneficiile Garanției limitate HP se aplică suplimentar față de orice drepturi privind garanția de doi ani oferită de vânzător pentru neconformitatea bunurilor cu contractul de vânzare; cu toate acestea, diverși factori pot avea impact asupra eligibilității dvs. de a beneficia de aceste drepturi. Drepturile legale ale consumatorului nu sunt limitate sau afectate în vreun fel de Garanția limitată HP. Pentru informații suplimentare consultați următorul link: garanția acordată consumatorului prin lege (www.hp.com/go/eu-legal) sau puteți accesa site-ul Centrul European al Consumatorilor (ec.europa.eu/info/live-work-travel-eu/consumers/resolve-your-consumer-complaint/european-consumer-centres-network-ecc-net_en). Consumatorii au dreptul să aleagă dacă să pretindă despăgubiri în cadrul Garanției limitate HP sau de la vânzător, în cadrul garanției legale de doi ani.

Βέλγιο και Ολλανδία

De Beperkte Garantie van HP is een commerciële garantie vrijwillig verstrekt door HP. De naam en het adres van de HP-entiteit die verantwoordelijk is voor het uitvoeren van de Beperkte Garantie van HP in uw land is als volgt:

Nederland: HP Nederland B.V., Startbaan 16, 1187 XR Amstelveen

België: HP Belgium BVBA, Hermeslaan 1A, B-1831 Diegem

De voordelen van de Beperkte Garantie van HP vormen een aanvulling op de wettelijke garantie voor consumenten gedurende twee jaren na de levering te verlenen door de verkoper bij een gebrek aan conformiteit van de goederen met de relevante verkoopovereenkomst. Niettemin kunnen diverse factoren een impact hebben op uw eventuele aanspraak op deze wettelijke rechten. De wettelijke rechten van de

consument worden op geen enkele wijze beperkt of beïnvloed door de Beperkte Garantie van HP. Raadpleeg voor meer informatie de volgende webpagina: Wettelijke garantie van de consument (www.hp.com/go/eu-legal) of u kan de website van het Europees Consumenten Centrum bezoeken (ec.europa.eu/info/live-work-travel-eu/consumers/resolve-your-consumer-complaint/european-consumer-centres-network-ecc-net_en). Consumenten hebben het recht om te kiezen tussen enerzijds de Beperkte Garantie van HP of anderzijds het aanspreken van de verkoper in toepassing van de wettelijke garantie.

Φινλανδία

HP:n rajoitettu takuu on HP:n vapaaehtoisesti antama kaupallinen takuu. HP:n myöntämästä takuusta maassanne vastaavan HP:n edustajan yhteystiedot ovat:

Suomi: HP Finland Oy, Piispankalliontie, FIN - 02200 Espoo

HP:n takuun edut ovat voimassa mahdollisten kuluttajansuojalakiin perustuvien oikeuksien lisäksi sen varalta, että tuote ei vastaa myyntisopimusta. Saat lisätietoja seuraavasta linkistä: Kuluttajansuoja (www.hp.com/go/eu-legal) tai voit käydä Euroopan kuluttajakeskuksen sivustolla (ec.europa.eu/info/live-work-travel-eu/consumers/resolve-your-consumer-complaint/european-consumer-centres-network-ecc-net_en). Kuluttajilla on oikeus vaatia virheen korjausta HP:n takuun ja kuluttajansuojan perusteella HP:lta tai myyjältä.

Σλοβενία

Omejena garancija HP je prostovoljna trgovska garancija, ki jo zagotavlja podjetje HP. Ime in naslov poslovne enote HP, ki je odgovorna za omejeno garancijo HP v vaši državi, sta naslednja:

Slovenija: Hewlett-Packard Europe B.V., Amsterdam, Meyrin Branch, Route du Nant-d'Avril 150, 1217 Meyrin, Switzerland

Ugodnosti omejene garancije HP veljajo poleg zakonskih pravic, ki ob sklenitvi kupoprodajne pogodbe izhajajo iz dveletne garancije prodajalca v primeru neskladnosti blaga, vendar lahko na izpolnjevanje pogojev za uveljavitev pravic vplivajo različni dejavniki. Omejena garancija HP nikakor ne omejuje strankinih z zakonom predpisanih pravic in ne vpliva nanje. Za dodatne informacije glejte naslednjo povezavo: Strankino pravno jamstvo (www.hp.com/go/eu-legal); ali pa obiščite spletno mesto evropskih središč za potrošnike (ec.europa.eu/info/live-work-travel-eu/consumers/resolve-your-consumer-complaint/european-consumer-centres-network-ecc-net_en). Potrošniki imajo pravico izbrati, ali bodo uveljavljali pravice do storitev v skladu z omejeno garancijo HP ali proti prodajalcu v skladu z dvoletno zakonsko garancijo.

Κροατία

HP ograničeno jamstvo komercijalno je dobrovoljno jamstvo koje pruža HP. Ime i adresa HP subjekta odgovornog za HP ograničeno jamstvo u vašoj državi:

Hrvatska: HP Computing and Printing d.o.o. za računalne i srodne aktivnosti, Radnička cesta 41, 10000 Zagreb

Pogodnosti HP ograničenog jamstva vrijede zajedno uz sva zakonska prava na dvogodišnje jamstvo kod bilo kojeg prodavača s obzirom na nepodudaranje robe s ugovorom o kupnji. Međutim, razni faktori mogu utjecati na vašu mogućnost ostvarivanja tih prava. HP ograničeno jamstvo ni na koji način ne utječe niti ne ograničava zakonska prava potrošača. Dodatne informacije potražite na ovoj adresi: Zakonsko jamstvo za potrošače (www.hp.com/go/eu-legal) ili možete posjetiti web-mjesto Evropskih potrošačkih centara (ec.europa.eu/info/live-work-travel-eu/consumers/resolve-your-consumer-complaint/european-consumer-centres-network-ecc-net_en). Potrošači imaju pravo odabrati žele li ostvariti svoja potraživanja u sklopu HP ograničenog jamstva ili pravnog jamstva prodavača u trajanju ispod dvije godine.

Λετονία

HP ierobežotā garantija ir komercgarantija, kuru brīvprātīgi nodrošina HP. HP uzņēmums, kas sniedz HP ierobežotās garantijas servisa nodrošinājumu jūsu valstī:

Latvija: HP Finland Oy, PO Box 515, 02201 Espoo, Finland

HP ierobežotās garantijas priekšrocības tiek piedāvātas papildus jebkurām likumīgajām tiesībām uz pārdevēja un/vai ražotāju nodrošinātu divu gadu garantiju gadījumā, ja preces neatbilst pirkuma līgumam, tomēr šo tiesību saņemšanu var ietekmēt vairāki faktori. HP ierobežotā garantija nekādā veidā neierobežo un neietekmē patērētāju likumīgās tiesības. Lai iegūtu plašāku informāciju, izmantojiet šo saiti: Patērētāju likumīgā garantija (www.hp.com/go/eu-legal) vai arī Eiropas Patērētāju tiesību aizsardzības centra tīmekļa vietni (ec.europa.eu/info/live-work-travel-eu/consumers/resolve-your-consumer-complaint/european-consumer-centres-network-ecc-net_en). Patērētājiem ir tiesības izvēlēties, vai pieprasīt servisa nodrošinājumu saskaņā ar HP ierobežoto garantiju, vai arī pārdevēja sniegto divu gadu garantiju.

Λιθουανία

HP ribotoji garantija yra HP savanoriškai teikiama komercinė garantija. Toliau pateikiami HP bendrovių, teikiančių HP garantiją (gamintojo garantiją) jūsų šalyje, pavadinimai ir adresai:

Lietuva: HP Finland Oy, PO Box 515, 02201 Espoo, Finland

HP ribotoji garantija papildomai taikoma kartu su bet kokiomis kitomis įstatymais nustatytais teisėmis į pardavėjo suteikiamą dviejų metų laikotarpio garantiją dėl prekių atitikties pardavimo sutarčiai, tačiau tai, ar jums ši teisė bus suteikiama, gali priklausyti nuo įvairių aplinkybių. HP ribotoji garantija niekaip neapriboja ir neįtakoja įstatymais nustatytų vartotojo teisių. Daugiau informacijos rasite paspaudę šią nuorodą: Teisinė vartotojo garantija (www.hp.com/go/eu-legal) arba apsilankę Europos vartotojų centro internetinėje svetainėje (ec.europa.eu/info/live-work-travel-eu/consumers/resolve-your-consumer-complaint/european-consumer-centres-network-ecc-net_en). Vartotojai turi teisę prašyti atlikti techninį aptarnavimą pagal HP ribotąją garantiją arba pardavėjo teikiamą dviejų metų įstatymais nustatytą garantiją.

Εσθονία

HP piiratud garantii on HP poolt vabatahtlikult pakutav kaubanduslik garantii. HP piiratud garantii eest vastutab HP üksus aadressil:

Eesti: HP Finland Oy, PO Box 515, 02201 Espoo, Finland

HP piiratud garantii rakendub lisaks seaduses ettenähtud müüjapoolsele kaheaastasele garantiile, juhul kui toode ei vasta müügilepingu tingimustele. Siiski võib esineda asjaolusid, mille puhul teie jaoks need õigused ei pruugi kehtida. HP piiratud garantii ei piira ega mõjuta mingil moel tarbija seadusjärgseid õigusi. Lisateavet leiate järgmiselt lingilt: tarbija õiguslik garantii (www.hp.com/go/eu-legal) või võite külastada Euroopa tarbijakeskuste veebisaiti (ec.europa.eu/info/live-work-travel-eu/consumers/resolve-your-consumer-complaint/european-consumer-centres-network-ecc-net_en). Tarbijal on õigus valida, kas ta soovib kasutada HP piiratud garantiid või seadusega ette nähtud müüjapoolset kaheaastast garantiid.

Рωσία

Срок службы принтера для России

Срок службы данного принтера HP составляет пять лет в нормальных условиях эксплуатации. Срок службы отсчитывается с момента ввода принтера в эксплуатацию. В конце срока службы HP рекомендует посетить веб-сайт нашей службы поддержки по адресу www.support.hp.com и/или связаться с авторизованным поставщиком услуг HP для получения рекомендаций в отношении дальнейшего безопасного использования принтера.

Εγγύηση Premium Protection Warranty της HP: Δήλωση περιορισμένης εγγύησης για τα δοχεία γραφίτη LaserJet

Αυτό το προϊόν HP καλύπτεται από εγγύηση ως προς την απουσία ελαττωμάτων στα υλικά και την κατασκευή.

Η παρούσα εγγύηση δεν ισχύει για προϊόντα που (α) έχουν επαναπληρωθεί, ανακαινιστεί, ανακατασκευαστεί ή αλλοιωθεί σκόπιμα με οποιονδήποτε τρόπο, (β) παρουσιάζουν προβλήματα εξαιτίας κακής χρήσης, ακατάλληλης φύλαξης ή λειτουργίας εκτός των δημοσιευμένων περιβαλλοντικών προδιαγραφών για το προϊόν εκτυπωτή ή (γ) παρουσιάζουν σημεία φθοράς λόγω φυσιολογικής χρήσης.

Για να εξυπηρετηθείτε με βάση την εγγύηση, επιστρέψτε το προϊόν στο σημείο αγοράς (μαζί με μια γραπτή περιγραφή του προβλήματος και δείγματα εκτύπωσης) ή επικοινωνήστε με το τμήμα υποστήριξης. Η HP, κατά την κρίση της, θα αντικαταστήσει το προϊόν, αν αποδειχτεί ότι είναι ελαττωματικό ή θα σας επιστρέψει τα χρήματα της αγοράς.

ΣΤΟ ΒΑΘΜΟ ΠΟΥ ΕΠΙΤΡΕΠΕΤΑΙ ΑΠΟ ΤΗΝ ΤΟΠΙΚΗ ΝΟΜΟΘΕΣΙΑ, Η ΑΝΩΤΕΡΩ ΕΓΓΥΗΣΗ ΕΙΝΑΙ ΑΠΟΚΛΕΙΣΤΙΚΗ ΚΑΙ ΔΕΝ ΓΙΝΕΤΑΙ ΑΝΑΦΟΡΑ, ΕΙΤΕ ΡΗΤΗ ΕΙΤΕ ΣΙΩΠΗΡΗ, ΣΕ ΚΑΜΙΑ ΑΛΛΗ ΓΡΑΠΤΗ Ή ΠΡΟΦΟΡΙΚΗ ΕΓΓΥΗΣΗ Ή ΟΡΟ. ΕΙΔΙΚΟΤΕΡΑ, Η HP ΑΠΟΠΟΙΕΙΤΑΙ ΚΑΘΕ ΣΙΩΠΗΡΗ ΕΓΓΥΗΣΗ Ή ΟΡΟ ΕΜΠΟΡΕΥΣΙΜΟΤΗΤΑΣ, ΙΚΑΝΟΠΟΙΗΤΙΚΗΣ ΠΟΙΟΤΗΤΑΣ ΚΑΙ ΚΑΤΑΛΛΗΛΟΤΗΤΑΣ ΓΙΑ ΣΥΓΚΕΚΡΙΜΕΝΟ ΣΚΟΠΟ.

ΣΤΟ ΒΑΘΜΟ ΠΟΥ ΕΠΙΤΡΕΠΕΤΑΙ ΑΠΟ ΤΗΝ ΤΟΠΙΚΗ ΝΟΜΟΘΕΣΙΑ, Η HP Ή ΟΙ ΠΡΟΜΗΘΕΥΤΕΣ ΤΗΣ ΔΕΝ ΘΑ ΕΙΝΑΙ ΣΕ ΚΑΜΙΑ ΠΕΡΙΠΤΩΣΗ ΥΠΟΛΟΓΟΙ ΓΙΑ ΑΜΕΣΗ, ΕΙΔΙΚΗ, ΠΕΡΙΣΤΑΣΙΑΚΗ, ΠΑΡΕΠΟΜΕΝΗ (ΣΥΜΠΕΡΙΛΑΜΒΑΝΟΜΕΝΟΥ ΤΟΥ ΔΙΑΦΥΓΟΝΤΟΣ ΚΕΡΔΟΥΣ Ή ΤΗΣ ΑΠΩΛΕΙΑΣ ΔΕΔΟΜΕΝΩΝ) Ή ΑΛΛΗ ΖΗΜΙΑ, ΕΙΤΕ ΒΑΣΕΙ ΣΥΜΒΑΣΗΣ, ΑΔΙΚΟΠΡΑΞΙΑΣ Ή ΑΛΛΟΥ.

ΟΙ ΟΡΟΙ ΤΗΣ ΕΓΓΥΗΣΗΣ ΠΟΥ ΠΕΡΙΛΑΜΒΑΝΟΝΤΑΙ ΣΕ ΑΥΤΗΝ ΤΗ ΔΗΛΩΣΗ, ΕΚΤΟΣ ΑΠΟ ΤΟ ΒΑΘΜΟ ΣΤΟΝ ΟΠΟΙΟ ΕΠΙΤΡΕΠΕΤΑΙ ΑΠΟ ΤΟ ΝΟΜΟ, ΔΕΝ ΑΠΟΚΛΕΙΟΥΝ, ΠΕΡΙΟΡΙΖΟΥΝ Ή ΤΡΟΠΟΠΟΙΟΥΝ ΑΛΛΑ ΣΥΜΠΛΗΡΩΝΟΥΝ ΤΑ ΥΠΟΧΡΕΩΤΙΚΑ ΝΟΜΟΘΕΤΙΚΑ ΔΙΚΑΙΩΜΑΤΑ ΠΟΥ ΙΣΧΥΟΥΝ ΓΙΑ ΤΗΝ ΠΩΛΗΣΗ ΤΟΥ ΠΡΟΪΟΝΤΟΣ ΑΥΤΟΥ ΣΕ ΕΣΑΣ.

Πολιτική της HP για μη αυθεντικά αναλώσιμα άλλου κατασκευαστή

Η HP δεν συνιστά τη χρήση μη αυθεντικών δοχείων γραφίτη άλλου κατασκευαστή, είτε αυτά είναι καινούργια είτε ανακατασκευασμένα.

 **ΣΗΜΕΙΩΣΗ:** Όσον αφορά τα προϊόντα εκτυπωτών HP, η χρήση μη αυθεντικού δοχείου γραφίτη άλλου κατασκευαστή ή ξαναγεμισμένου δοχείου γραφίτη δεν επηρεάζει την εγγύηση προς τον πελάτη ή τυχόν συμβάσεις υποστήριξης της HP με τον πελάτη. Ωστόσο, αν η βλάβη ή η ζημιά του προϊόντος οφείλεται στη χρήση μη αυθεντικού δοχείου γραφίτη άλλου κατασκευαστή ή ξαναγεμισμένου δοχείου γραφίτη, η HP θα εφαρμόζει τις κανονικές χρεώσεις για εργασία και υλικά που αντιστοιχούν στη συγκεκριμένη βλάβη ή ζημιά.

Τοποθεσία Web της HP για τις απομιμήσεις

Αν έχετε τοποθετήσει ένα δοχείο γραφίτη HP και το μήνυμα στον πίνακα ελέγχου δηλώνει ότι πρόκειται για μη αυθεντικό δοχείο άλλου κατασκευαστή, επισκεφθείτε τη διεύθυνση www.hp.com/go/anticounterfeit. Η HP θα σας βοηθήσει να διαπιστώσετε αν το δοχείο είναι αυθεντικό και θα λάβει μέτρα για να επιλύσει το πρόβλημα.

Το δοχείο γραφίτη που αγοράσατε ενδέχεται να μην είναι γνήσιο δοχείο γραφίτη της HP, αν:

- Η σελίδα κατάστασης αναλωσίμων δηλώνει ότι έχει τοποθετηθεί μη αυθεντικό αναλώσιμο άλλου κατασκευαστή.
- Αντιμετωπίζετε πολλά προβλήματα με το δοχείο.
- Η κασέτα δεν έχει τη συνήθη εμφάνιση (για παράδειγμα, η συσκευασία διαφέρει από τη συσκευασία της HP).

Αποθηκευμένα δεδομένα στο δοχείο γραφίτη

Τα δοχεία γραφίτη HP που χρησιμοποιούνται με αυτό το προϊόν περιέχουν ένα chip μνήμης που βοηθά στη λειτουργία του προϊόντος.

Επιπλέον, αυτό το chip μνήμης συλλέγει ένα περιορισμένο σύνολο πληροφοριών σχετικά με τη χρήση του προϊόντος, μεταξύ των οποίων και οι εξής: η ημερομηνία της πρώτης τοποθέτησης του δοχείου γραφίτη, η ημερομηνία τελευταίας χρήσης του δοχείου γραφίτη, ο αριθμός των σελίδων που εκτυπώθηκαν με το δοχείο γραφίτη, η κάλυψη σελίδας, οι τρόποι εκτύπωσης που χρησιμοποιήθηκαν, τυχόν σφάλματα που εμφανίστηκαν στην εκτύπωση, καθώς και το μοντέλο του προϊόντος. Αυτές οι πληροφορίες βοηθούν την HP να σχεδιάσει τα μελλοντικά προϊόντα, έτσι ώστε να καλύπτουν τις ανάγκες εκτύπωσης των πελατών της.

Τα δεδομένα που συλλέγονται από το chip μνήμης του δοχείου γραφίτη δεν περιέχουν πληροφορίες που μπορούν να χρησιμοποιηθούν για την αναγνώριση κάποιου πελάτη ή χρήστη του δοχείου γραφίτη ή του συγκεκριμένου προϊόντος.

Η HP συλλέγει δειγματοληπτικά chip μνήμης από τα δοχεία γραφίτη που επιστρέφονται μέσω του προγράμματος δωρεάν επιστροφής και ανακύκλωσης της HP (HP Planet Partners: www.hp.com/recycle). Οι μικροπλακέτες μνήμης από αυτή τη δειγματοληψία διαβάζονται και μελετώνται προκειμένου να βελτιωθούν τα μελλοντικά προϊόντα της HP. Επίσης, σε αυτά τα δεδομένα μπορεί να έχουν πρόσβαση οι συνεργάτες της HP που βοηθούν στην ανακύκλωση του δοχείου γραφίτη.

Όποιος έχει στην κατοχή του το δοχείο γραφίτη, μπορεί να έχει πρόσβαση στις ανώνυμες πληροφορίες του chip μνήμης.

Άδεια χρήσης τελικού χρήστη

ΔΙΑΒΑΣΤΕ ΠΡΟΣΕΚΤΙΚΑ ΠΡΙΝ ΑΠΟ ΤΗ ΧΡΗΣΗ ΑΥΤΟΥ ΤΟΥ ΛΟΓΙΣΜΙΚΟΥ: Η παρούσα Άδεια χρήσης τελικού χρήστη ("Άδεια χρήσης") είναι μια νομική συμφωνία ανάμεσα (α) σε εσάς (είτε ως άτομο είτε ως ενιαία οντότητα) και (β) στην HP Inc. ("HP"), η οποία διέπει την από πλευράς σας χρήση οποιουδήποτε Προϊόντος λογισμικού που εγκαθίσταται ή διατίθεται από την HP για χρήση μαζί με το προϊόν HP που έχετε αποκτήσει ("Προϊόν HP"), το οποίο δεν υπόκειται σε ξεχωριστή άδεια χρήσης ανάμεσα σε εσάς και την HP ή τους προμηθευτές της. Άλλα προϊόντα λογισμικού ενδέχεται να περιέχουν Άδεια χρήσης στην ηλεκτρονική τους τεκμηρίωση. Ο όρος "Προϊόν λογισμικού" αντιστοιχεί στο λογισμικό υπολογιστών και μπορεί να περιλαμβάνει σχετικά μέσα, έντυπο υλικό και διαδικτυακή ή ηλεκτρονική τεκμηρίωση.

Το προϊόν HP ενδέχεται να συνοδεύεται από μια τροποποίηση ή προσθήκη στην παρούσα Άδεια Χρήσης Τελικού Χρήστη.

ΤΑ ΔΙΚΑΙΩΜΑΤΑ ΧΡΗΣΗΣ ΤΟΥ ΠΡΟΪΟΝΤΟΣ ΛΟΓΙΣΜΙΚΟΥ ΠΑΡΕΧΟΝΤΑΙ ΜΟΝΟ ΜΕ ΤΗΝ ΠΡΟΫΠΟΘΕΣΗ ΟΤΙ ΣΥΜΦΩΝΕΙΤΕ ΜΕ ΟΛΟΥΣ ΤΟΥΣ ΟΡΟΥΣ ΚΑΙ ΤΙΣ ΠΡΟΫΠΟΘΕΣΕΙΣ ΤΗΣ ΠΑΡΟΥΣΑΣ ΑΔΕΙΑΣ ΧΡΗΣΗΣ ΤΕΛΙΚΟΥ ΧΡΗΣΤΗ. ΜΕ ΤΗΝ ΕΓΚΑΤΑΣΤΑΣΗ, ΑΝΤΙΓΡΑΦΗ, ΛΗΨΗ Ή ΟΠΟΙΑΔΗΠΟΤΕ ΑΛΛΗ ΧΡΗΣΗ ΤΟΥ ΠΡΟΪΟΝΤΟΣ ΛΟΓΙΣΜΙΚΟΥ, ΣΥΜΦΩΝΕΙΤΕ ΟΤΙ ΔΕΣΜΕΥΕΣΤΕ ΑΠΟ ΤΟΥΣ ΟΡΟΥΣ ΤΗΣ ΠΑΡΟΥΣΑΣ ΑΔΕΙΑΣ ΧΡΗΣΗΣ ΤΕΛΙΚΟΥ ΧΡΗΣΤΗ. ΑΝ ΔΕΝ ΑΠΟΔΕΧΕΣΤΕ ΤΟΥΣ ΟΡΟΥΣ ΤΗΣ ΠΑΡΟΥΣΑΣ ΑΔΕΙΑΣ ΧΡΗΣΗΣ, ΠΡΕΠΕΙ ΟΠΩΣΔΗΠΟΤΕ ΝΑ ΕΠΙΣΤΡΕΨΕΤΕ ΟΛΟΚΛΗΡΟ ΤΟ ΜΗ ΧΡΗΣΙΜΟΠΟΙΗΜΕΝΟ ΠΡΟΪΟΝ (ΥΛΙΚΟ ΚΑΙ ΛΟΓΙΣΜΙΚΟ) ΕΝΤΟΣ 14 ΗΜΕΡΩΝ, ΓΙΑ ΝΑ ΣΑΣ ΕΠΙΣΤΡΑΦΟΥΝ ΤΑ ΧΡΗΜΑΤΑ ΣΑΣ ΣΥΜΦΩΝΑ ΜΕ ΤΗΝ ΠΟΛΙΤΙΚΗ ΕΠΙΣΤΡΟΦΗΣ ΧΡΗΜΑΤΩΝ ΠΟΥ ΙΣΧΥΕΙ ΣΤΟ ΚΑΤΑΣΤΗΜΑ ΑΓΟΡΑΣ.

Η ΠΑΡΟΥΣΑ ΑΔΕΙΑ ΧΡΗΣΗΣ ΑΠΟΤΕΛΕΙ ΜΙΑ ΠΑΓΚΟΣΜΙΑ ΣΥΜΦΩΝΙΑ ΚΑΙ ΔΕΝ ΙΣΧΥΕΙ ΣΥΓΚΕΚΡΙΜΕΝΑ ΓΙΑ ΚΑΠΟΙΑ ΜΕΜΟΝΩΜΕΝΗ ΧΩΡΑ, ΠΟΛΙΤΕΙΑ Ή ΕΠΙΚΡΑΤΕΙΑ. ΕΑΝ ΑΠΟΚΤΗΣΑΤΕ ΤΟ ΛΟΓΙΣΜΙΚΟ ΩΣ ΚΑΤΑΝΑΛΩΤΗΣ, ΚΑΤΑ ΤΗΝ ΕΝΝΟΙΑ ΤΗΣ ΣΧΕΤΙΚΗΣ ΝΟΜΟΘΕΣΙΑΣ ΠΕΡΙ ΚΑΤΑΝΑΛΩΤΩΝ ΤΗΣ ΧΩΡΑΣ, ΠΟΛΙΤΕΙΑΣ Ή ΕΠΙΚΡΑΤΕΙΑΣ ΟΠΟΥ ΔΙΑΜΕΝΕΤΕ, ΤΟΤΕ, ΚΑΤΑ ΠΑΡΕΚΚΛΙΣΗ ΟΠΟΙΩΝΔΗΠΟΤΕ ΤΥΧΟΝ ΑΝΤΙΘΕΤΩΝ ΔΙΑΤΑΞΕΩΝ ΤΗΣ ΠΑΡΟΥΣΑΣ ΑΔΕΙΑΣ ΧΡΗΣΗΣ, ΤΙΠΟΤΑ ΕΞ ΟΣΩΝ ΠΕΡΙΛΑΜΒΑΝΟΝΤΑΙ ΣΤΗΝ ΠΑΡΟΥΣΑ ΑΔΕΙΑ ΧΡΗΣΗΣ ΔΕΝ ΘΙΓΕΙ ΟΠΟΙΟΔΗΠΟΤΕ ΤΥΧΟΝ ΜΗ ΕΞΑΙΡΕΣΙΜΟ ΚΑΤΑΣΤΑΤΙΚΟ ΔΙΚΑΙΩΜΑ Ή ΕΝΔΙΚΟ ΜΕΣΟ ΠΟΥ ΕΝΔΕΧΟΜΕΝΩΣ ΕΧΕΤΕ ΣΤΗ ΔΙΑΘΕΣΗ ΣΑΣ ΣΥΜΦΩΝΑ ΜΕ ΤΗΝ ΕΝ ΛΟΓΩ ΝΟΜΟΘΕΣΙΑ ΠΕΡΙ ΚΑΤΑΝΑΛΩΤΩΝ, ΚΑΙ Η ΠΑΡΟΥΣΑ ΑΔΕΙΑ ΧΡΗΣΗΣ ΥΠΟΚΕΙΤΑΙ ΣΤΑ ΕΝ ΛΟΓΩ ΔΙΚΑΙΩΜΑΤΑ ΚΑΙ ΕΝΔΙΚΑ ΜΕΣΑ. ΓΙΑ ΠΕΡΑΙΤΕΡΩ ΠΛΗΡΟΦΟΡΙΕΣ ΩΣ ΠΡΟΣ ΤΑ ΔΙΚΑΙΩΜΑΤΑ ΣΑΣ ΩΣ ΚΑΤΑΝΑΛΩΤΗ, ΑΝΑΤΡΕΞΤΕ ΣΤΗΝ ΕΝΟΤΗΤΑ 16.

1. ΠΑΡΑΧΩΡΗΣΗ ΑΔΕΙΑΣ ΧΡΗΣΗΣ. Η HP σας παραχωρεί τα ακόλουθα δικαιώματα, υπό τον όρο ότι συμμορφώνεστε με όλους τους όρους και τις προϋποθέσεις της παρούσας Άδειας Χρήσης Τελικού Χρήστη:

- α.** Χρήση: Επιτρέπεται να χρησιμοποιήσετε το Προϊόν λογισμικού σε ένα μόνο υπολογιστή ('Ο υπολογιστής σας'). Αν το Προϊόν λογισμικού παρέχεται σε εσάς μέσω Internet και αρχικά η άδειά του προέβλεπε χρήση σε περισσότερους από έναν υπολογιστές, επιτρέπεται να εγκαταστήσετε και να χρησιμοποιήσετε το Προϊόν λογισμικού μόνο σε αυτούς τους υπολογιστές. Δεν επιτρέπεται να διαχωρίζετε τα συστατικά μέρη του Προϊόντος λογισμικού για να τα χρησιμοποιήσετε σε περισσότερους από έναν υπολογιστές. Δεν έχετε το δικαίωμα να διανέμετε το Προϊόν λογισμικού, ούτε το δικαίωμα να τροποποιήσετε το Προϊόν λογισμικού ή να απενεργοποιήσετε οποιοδήποτε χαρακτηριστικό αδειοδότησης ή ελέγχου του Προϊόντος αυτού. Επιτρέπεται να φορτώνετε το Προϊόν λογισμικού στην προσωρινή μνήμη (RAM) του υπολογιστή σας, με σκοπό τη χρήση του Προϊόντος λογισμικού.
- β.** Αποθήκευση. Μπορείτε να αντιγράψετε το Προϊόν λογισμικού στην τοπική μνήμη ή στη συσκευή αποθήκευσης του προϊόντος HP.
- γ.** Αντιγραφή. Επιτρέπεται η δημιουργία αρχειοθήκης ή αντιγράφων ασφαλείας του Προϊόντος λογισμικού, με την προϋπόθεση ότι τα αντίγραφα περιέχουν όλες τις αρχικές σημειώσεις κυριότητας του Προϊόντος λογισμικού και ότι γίνεται χρήση μόνο για σκοπούς δημιουργίας αντιγράφων ασφαλείας.

- δ.** Επιφύλαξη δικαιωμάτων. Η HP και οι προμηθευτές της διατηρούν κάθε δικαίωμα το οποίο δεν παραχωρείται ρητά σε εσάς στα πλαίσια της παρούσας Άδειας Χρήσης Τελικού Χρήστη.
- ε.** Δωρεάν λογισμικό. Με την επιφύλαξη των όρων και των προϋποθέσεων της παρούσας Άδειας Χρήσης Τελικού Χρήστη, το σύνολο ή οποιοδήποτε μέρος του Προϊόντος λογισμικού που αποτελεί λογισμικό το οποίο δεν ανήκει στην HP ή λογισμικό που παρέχεται με δημόσια άδεια χρήσης από τρίτους κατασκευαστές ('Δωρεάν λογισμικό') παραχωρείται σε εσάς υποκείμενο στους όρους και τις προϋποθέσεις της άδειας χρήσης λογισμικού που συνοδεύει αυτό το Δωρεάν λογισμικό και έχει τη μορφή ξεχωριστής συμφωνίας, άδειας χρήσης εσωκλειόμενης σε πλαστική συσκευασία ή όρων ηλεκτρονικής άδειας χρήσης που γίνονται δεκτοί κατά τη λήψη. Η χρήση του Δωρεάν λογισμικού από εσάς διέπεται πλήρως από τους όρους και τις προϋποθέσεις αυτής της άδειας χρήσης.
- ζ.** Λύση αποκατάστασης. Οποιαδήποτε λύση αποκατάστασης λογισμικού παρέχεται μαζί με/για το Προϊόν HP είτε πρόκειται για λύση που αποθηκεύεται σε σκληρό δίσκο, λύση αποθηκευμένη σε εξωτερικό μέσο (π.χ. δισκέτα, CD ή DVD) είτε για ισοδύναμη λύση που παραδίδεται σε οποιαδήποτε άλλη μορφή, επιτρέπεται να χρησιμοποιηθεί μόνο για την επαναφορά του σκληρού δίσκου του Προϊόντος HP με το οποίο, ή για το οποίο, αγοράστηκε η λύση αποκατάστασης. Η χρήση οποιουδήποτε λογισμικού λειτουργικού συστήματος της Microsoft που περιέχεται σε μια τέτοια λύση αποκατάστασης διέπεται από τη Συμφωνία άδειας χρήσης της Microsoft.
- 2. ΑΝΑΒΑΘΜΙΣΕΙΣ.** Για να χρησιμοποιήσετε ένα Προϊόν λογισμικού που χαρακτηρίζεται ως αναβάθμιση, πρέπει πρώτα να αποκτήσετε άδεια χρήσης για το αρχικό Προϊόν λογισμικού το οποίο η HP θεωρεί ότι είναι επιλέξιμο για αναβάθμιση. Μετά την αναβάθμιση, δεν επιτρέπεται η χρήση του αρχικού Προϊόντος λογισμικού που αποτελούσε τη βάση για την αναβάθμιση. Με τη χρήση του Προϊόντος λογισμικού, συμφωνείτε επίσης ότι η HP επιτρέπεται να αποκτά αυτόματα πρόσβαση στο Προϊόν HP που διαθέτετε, κατά τη σύνδεσή του στο Internet για τον έλεγχο της έκδοσης ή της κατάστασης συγκεκριμένων Προϊόντων λογισμικού, και μπορεί να πραγματοποιεί αυτόματα λήψη και εγκατάσταση των αναβαθμίσεων ή των ενημερώσεων αυτών των Προϊόντων λογισμικού στο Προϊόν HP σας, για την παροχή νέων εκδόσεων ή ενημερώσεων που απαιτούνται για τη διατήρηση της λειτουργικότητας, της απόδοσης ή της ασφάλειας του Λογισμικού HP και του Προϊόντος HP σας, καθώς και για τη διευκόλυνση της παροχής υποστήριξης ή άλλων υπηρεσιών που παρέχονται σε εσάς. Σε ορισμένες περιπτώσεις και ανάλογα με τον τύπο αναβάθμισης ή ενημέρωσης, θα παρέχονται σε εσάς ειδοποιήσεις (μέσω αναδυόμενου παραθύρου ή άλλων μέσων), στις οποίες μπορεί να ζητείται από εσάς να ξεκινήσετε τη διαδικασία αναβάθμισης ή ενημέρωσης.
- 3. ΠΡΟΣΘΕΤΟ ΛΟΓΙΣΜΙΚΟ.** Η παρούσα Άδεια Χρήσης Τελικού Χρήστη ισχύει για ενημερώσεις ή συμπληρωματικά προγράμματα στο αρχικό Προϊόν λογισμικού που παρέχονται από την HP, εκτός εάν η HP προβλέπει άλλους όρους οι οποίοι συνοδεύουν την ενημέρωση ή το συμπληρωματικό πρόγραμμα. Σε περίπτωση ασυμφωνίας μεταξύ των όρων, υπερισχύουν οι άλλοι όροι.
- 4. ΜΕΤΑΒΙΒΑΣΗ.**
- α.** Σε τρίτους. Ο αρχικός χρήστης του Προϊόντος λογισμικού έχει δικαίωμα να μεταβιβάσει άπαξ το Προϊόν λογισμικού σε κάποιον άλλο τελικό χρήστη. Οποιαδήποτε μεταβίβαση πρέπει να περιλαμβάνει όλα τα επιμέρους στοιχεία, μέσα, έντυπο υλικό, την παρούσα Άδεια Χρήσης Τελικού Χρήστη και, εάν υπάρχει, το Πιστοποιητικό γνησιότητας. Η μεταβίβαση δεν επιτρέπεται να είναι έμμεση, όπως με τη μορφή παρακαταθήκης. Πριν από τη μεταβίβαση, ο τελικός χρήστης που θα παραλάβει το μεταβιβαζόμενο προϊόν πρέπει να συμφωνήσει με όλους τους όρους της Άδειας Χρήσης Τελικού Χρήστη. Με τη μεταβίβαση του Προϊόντος λογισμικού, η δική σας άδεια χρήσης τερματίζεται αυτόματα.
- β.** Περιορισμοί. Δεν επιτρέπεται η ενοίκιαση, η μίσθωση ή ο δανεισμός του Προϊόντος λογισμικού ή η εμπορική χρονομεριστική ή υπηρεσιακή χρήση του. Δεν επιτρέπεται η μερική παραχώρηση, η εκχώρηση ή η μεταβίβαση της άδειας χρήσης του Προϊόντος λογισμικού, παρά μόνο με τους τρόπους που αναφέρονται ρητά στην παρούσα Άδεια Χρήσης Τελικού Χρήστη.

- 5. ΙΔΙΟΚΤΗΣΙΑΚΑ ΔΙΚΑΙΩΜΑΤΑ.** Όλα τα δικαιώματα πνευματικής ιδιοκτησίας στο Προϊόν λογισμικού και στην τεκμηρίωση χρήστη ανήκουν στην HP ή στους προμηθευτές της και προστατεύονται από το νόμο, συμπεριλαμβανομένων ενδεικτικά των νόμων περί προστασίας των πνευματικών δικαιωμάτων, εμπορικών μυστικών και κατάθεσης σημάτων που ισχύουν στις Η.Π.Α., καθώς και άλλων νόμων και διεθνών συμβάσεων. Δεν επιτρέπεται η αφαίρεση οποιουδήποτε αναγνωριστικού του προϊόντος ή οποιασδήποτε γνωστοποίησης σχετικά με τα πνευματικά δικαιώματα ή τους περιορισμούς ιδιοκτησίας από το Προϊόν λογισμικού.
- 6. ΠΕΡΙΟΡΙΣΜΟΣ ΣΧΕΤΙΚΑ ΜΕ ΤΗΝ ΑΠΟΣΥΜΠΙΛΗΣΗ.** Δεν επιτρέπεται η αποσυμπίληση ή η εξαγωγή του πηγαιού ή του αντικειμενικού κώδικα του Προϊόντος λογισμικού, παρά μόνο στο βαθμό που το δικαίωμα αυτό υπαγορεύεται από ισχύοντες νόμους που αντιτίθενται σε αυτόν τον περιορισμό ή προβλέπεται ρητά στην παρούσα Άδεια Χρήσης Τελικού Χρήστη.
- 7. ΔΙΑΡΚΕΙΑ ΙΣΧΥΟΣ.** Η παρούσα Άδεια Χρήσης Τελικού Χρήστη ισχύει εκτός εάν τερματιστεί ή απορριφθεί. Η παρούσα Άδεια Χρήσης Τελικού Χρήστη θα τερματιστεί επίσης βάσει των προϋποθέσεων που διατυπώνονται σχετικοί όροι σε άλλο σημείο της Άδειας Χρήσης Τελικού Χρήστη ή σε περίπτωση μη συμμόρφωσης με οποιονδήποτε όρο ή προϋπόθεση της παρούσας Άδειας.

8. ΕΙΔΟΠΟΙΗΣΗ ΓΙΑ ΣΥΛΛΟΓΗ ΔΕΔΟΜΕΝΩΝ.

ΣΥΓΚΑΤΑΘΕΣΗ ΓΙΑ ΤΗ ΣΥΛΛΟΓΗ/ΧΡΗΣΗ ΔΕΔΟΜΕΝΩΝ.

- α.** Συμφωνείτε ότι η HP και οι συνεργάτες της μπορούν να συλλέγουν, συνδυάζουν και χρησιμοποιούν πληροφορίες σχετικά με τη συσκευή και μεμονωμένους χρήστες που παρέχετε σε σχέση με υπηρεσίες υποστήριξης που σχετίζονται με το Προϊόν λογισμικού. Η HP συμφωνεί να μην χρησιμοποιεί τις πληροφορίες για σκοπούς εμπορικής προώθησης προς εσάς, χωρίς τη συγκατάθεσή σας. Μάθετε περισσότερα σχετικά με τις πρακτικές συλλογής δεδομένων της HP στη διεύθυνση www.hp.com/go/privacy

Η HP χρησιμοποιεί cookies και άλλα εργαλεία της διαδικτυακής τεχνολογίας για να συλλέξει τις ανώνυμες τεχνικές πληροφορίες που σχετίζονται με το λογισμικό HP και το προϊόν HP που διαθέτετε. Τα δεδομένα αυτά θα χρησιμοποιηθούν για να παρασχεθούν οι αναβαθμίσεις και η σχετική υποστήριξη ή άλλες υπηρεσίες που περιγράφονται στην ενότητα 2. Η HP θα συλλέξει επίσης προσωπικές πληροφορίες, όπως η διεύθυνση του Πρωτοκόλλου Ίντερνετ σας ή άλλες πληροφορίες σχετικά με τον μοναδικό αναγνωριστικό κωδικό που σχετίζεται με το προϊόν HP και τα δεδομένα που παρείχατε κατά την εγγραφή του προϊόντος HP. Εκτός από την παροχή αναβαθμίσεων και σχετικής υποστήριξης ή άλλων υπηρεσιών, τα δεδομένα αυτά θα χρησιμοποιηθούν για να σας σταλούν ενημερώσεις μάρκετινγκ (σε κάθε περίπτωση, με τη δική σας ρητή συγκατάθεση, όπου απαιτείται από την ισχύουσα νομοθεσία).

Στον βαθμό που επιτρέπεται από την ισχύουσα νομοθεσία, με την αποδοχή των εν λόγω όρων και προϋποθέσεων, δίνετε τη συγκατάθεσή σας για τη συλλογή και τη χρήση ανώνυμων και προσωπικών δεδομένων από την HP, τις θυγατρικές και τις συνδεδεμένες εταιρείες της, όπως περιγράφεται στην παρούσα άδεια χρήσης τελικού χρήστη, καθώς και στην πολιτική απορρήτου της HP: www.hp.com/go/privacy

- β.** Συλλογή/χρήση από τρίτους. Ορισμένα προγράμματα λογισμικού που περιλαμβάνονται στο προϊόν HP που διαθέτετε παρέχονται και φέρουν ξεχωριστή άδεια χρήσης από τρίτους κατασκευαστές ('Λογισμικό τρίτων κατασκευαστών'). Το Λογισμικό τρίτων κατασκευαστών ενδέχεται να εγκατασταθεί και να λειτουργεί στο προϊόν HP που διαθέτετε ακόμα και εάν επιλέξετε να μην ενεργοποιήσετε/αγοράσετε αυτό το λογισμικό. Το Λογισμικό τρίτων κατασκευαστών μπορεί να συλλέγει και να μεταδίδει τεχνικές πληροφορίες σχετικά με το σύστημά σας (π.χ. διεύθυνση IP, μοναδικό αναγνωριστικό συσκευής, εγκατεστημένη έκδοση λογισμικού κ.λπ.) και άλλα δεδομένα συστήματος. Αυτές οι πληροφορίες χρησιμοποιούνται από τρίτους για την αναγνώριση των τεχνικών χαρακτηριστικών του συστήματος και για να διασφαλίζεται ότι στο σύστημά σας υπάρχει εγκατεστημένη η πιο πρόσφατη έκδοση του λογισμικού. Εάν δεν θέλετε το Λογισμικό τρίτων κατασκευαστών να συλλέγει αυτές τις τεχνικές

πληροφορίες ή να σας στέλνει αυτόματα ενημερωμένες εκδόσεις, θα πρέπει να καταργήσετε την εγκατάσταση του λογισμικού πριν από τη σύνδεση στο Internet.

- 9. ΑΠΟΠΟΙΗΣΗ ΕΓΓΥΗΣΕΩΝ.** ΣΤΟΝ ΜΕΓΙΣΤΟ ΒΑΘΜΟ ΠΟΥ ΕΠΙΤΡΕΠΕΤΑΙ ΒΑΣΕΙ ΤΗΣ ΙΣΧΟΥΣΑΣ ΝΟΜΟΘΕΣΙΑΣ, Η ΗΡ ΚΑΙ ΟΙ ΠΡΟΜΗΘΕΥΤΕΣ ΤΗΣ ΠΑΡΕΧΟΥΝ ΤΟ ΠΡΟΪΟΝ ΛΟΓΙΣΜΙΚΟΥ "ΩΣ ΕΧΕΙ" ΚΑΙ ΜΕ ΟΛΑ ΤΑ ΕΛΑΤΤΩΜΑΤΑ ΚΑΙ ΑΠΟΡΡΙΠΤΟΥΝ ΔΙΑ ΤΗΣ ΠΑΡΟΥΣΗΣ ΚΑΘΕ ΑΛΛΗ ΕΓΓΥΗΣΗ, ΥΠΟΧΡΕΩΣΗ ΚΑΙ ΟΡΟ, ΡΗΤΟ, ΣΙΩΠΗΡΟ Ή ΘΕΣΜΟΘΕΤΗΜΕΝΟ, ΣΥΜΠΕΡΙΛΑΜΒΑΝΩΝ, ΕΝΔΕΙΚΤΙΚΑ, ΤΩΝ ΕΓΓΥΗΣΕΩΝ: (i) ΤΙΤΛΟΥ ΙΔΙΟΚΤΗΣΙΑΣ ΚΑΙ ΜΗ ΠΑΡΑΠΟΙΗΣΗΣ, (ii) ΕΜΠΟΡΕΥΣΙΜΟΤΗΤΑΣ, (iii) ΚΑΤΑΛΛΗΛΟΤΗΤΑΣ ΓΙΑ ΣΥΓΚΕΚΡΙΜΕΝΟ ΣΚΟΠΟ, (iv) ΟΤΙ ΤΟ ΠΡΟΪΟΝ ΛΟΓΙΣΜΙΚΟΥ ΘΑ ΛΕΙΤΟΥΡΓΕΙ ΜΕ ΑΝΑΛΩΣΙΜΑ Η ΠΑΡΕΛΚΟΜΕΝΑ ΑΛΛΟΥ ΚΑΤΑΣΚΕΥΑΣΤΗ, ΚΑΙ (v), ΜΗ ΥΠΑΡΞΗΣ ΙΩΝ ΣΕ ΣΧΕΣΗ ΜΕ ΤΟ ΠΡΟΪΟΝ ΛΟΓΙΣΜΙΚΟΥ. Κάποια κράτη/δικαιοδοσίες δεν επιτρέπουν την εξαίρεση των σιωπηρών εγγυήσεων ή τον περιορισμό της διάρκειας ισχύος των σιωπηρών εγγυήσεων και κατά συνέπεια η παραπάνω δήλωση αποποίησης ευθύνης ενδέχεται να μην ισχύει για εσάς στο σύνολό της.
- 10. ΠΕΡΙΟΡΙΣΜΟΣ ΕΥΘΥΝΗΣ.** Με την επιφύλαξη της νομοθεσίας της Λαϊκής Δημοκρατίας της Κίνας, ανεξάρτητα των ζημιών που ενδέχεται να υποστείτε, η συνολική ευθύνη της ΗΡ και των προμηθευτών της, στα πλαίσια των διατάξεων της παρούσας άδειας χρήσης τελικού χρήστη, και η αποκλειστική αποζημίωση που δικαιούστε για όλα όσα προαναφέρθηκαν περιορίζεται στο ποσό που καταβάλατε για το προϊόν λογισμικού ή στο ποσό των 5,00 δολαρίων Αμερικής, όποιο από τα δύο είναι μεγαλύτερο. ΣΤΟΝ ΜΕΓΙΣΤΟ ΒΑΘΜΟ ΠΟΥ ΕΠΙΤΡΕΠΕΤΑΙ ΑΠΟ ΤΗΝ ΙΣΧΥΟΥΣΑ ΝΟΜΟΘΕΣΙΑ, Η ΗΡ ΚΑΙ ΟΙ ΠΡΟΜΗΘΕΥΤΕΣ ΤΗΣ ΔΕΝ ΕΙΝΑΙ ΣΕ ΚΑΜΙΑ ΠΕΡΙΠΤΩΣΗ ΥΠΕΥΘΥΝΟΙ ΓΙΑ ΕΙΔΙΚΕΣ, ΤΥΧΑΙΕΣ, ΕΜΜΕΣΕΣ Ή ΣΥΝΕΠΑΚΟΛΟΥΘΕΣ ΖΗΜΙΕΣ (ΣΥΜΠΕΡΙΛΑΜΒΑΝΟΜΕΝΩΝ, ΕΝΔΕΙΚΤΙΚΑ, ΖΗΜΙΩΝ ΑΠΟ ΑΠΩΛΕΙΑ ΕΣΟΔΩΝ Ή ΕΜΠΙΣΤΕΥΤΙΚΩΝ Ή ΑΛΛΩΝ ΠΛΗΡΟΦΟΡΙΩΝ, ΑΠΟ ΔΙΑΚΟΠΗ ΕΡΓΑΣΙΑΣ, ΑΠΟ ΠΡΟΣΩΠΙΚΟ ΤΡΑΥΜΑΤΙΣΜΟ Ή ΑΠΟ ΠΑΡΑΒΙΑΣΗ ΑΠΟΡΡΗΤΟΥ) ΠΟΥ ΠΡΟΚΥΠΤΟΥΝ Ή ΣΧΕΤΙΖΟΝΤΑΙ ΜΕ ΤΗ ΧΡΗΣΗ Ή ΤΗΝ ΑΔΥΝΑΜΙΑ ΧΡΗΣΗΣ ΤΟΥ ΠΡΟΪΟΝΤΟΣ ΛΟΓΙΣΜΙΚΟΥ, Ή ΑΛΛΕΣ ΖΗΜΙΕΣ ΣΕ ΣΧΕΣΗ ΜΕ ΟΠΟΙΑΔΗΠΟΤΕ ΔΙΑΤΑΞΗ ΤΗΣ ΠΑΡΟΥΣΑΣ ΑΔΕΙΑΣ ΧΡΗΣΗΣ ΤΕΛΙΚΟΥ ΧΡΗΣΤΗ, ΑΚΟΜΑ ΚΑΙ ΕΑΝ Η ΗΡ Ή ΟΠΟΙΟΣΔΗΠΟΤΕ ΠΡΟΜΗΘΕΥΤΗΣ ΕΧΕΙ ΕΝΗΜΕΡΩΘΕΙ ΓΙΑ ΤΟ ΕΝΔΕΧΟΜΕΝΟ ΤΕΤΟΙΩΝ ΖΗΜΙΩΝ ΚΑΙ ΑΚΟΜΑ ΚΑΙ ΕΑΝ Η ΑΠΟΖΗΜΙΩΣΗ ΔΕΝ ΚΑΛΥΠΤΕΙ ΤΟΝ ΟΥΣΙΑΣΤΙΚΟ ΤΗΣ ΣΚΟΠΟ. Κάποια κράτη/δικαιοδοσίες δεν επιτρέπουν την εξαίρεση ή τον περιορισμό των θετικών ή αποθετικών ζημιών. Συνεπώς ο παραπάνω περιορισμός ή εξαίρεση ενδέχεται να μην ισχύει για εσάς στο σύνολό του.
- 11. ΠΕΛΑΤΕΣ ΤΗΣ ΚΥΒΕΡΝΗΣΗΣ ΤΩΝ ΗΠΑ.** Σύμφωνα με τον κανονισμό FAR 12.211 και 12.212, το Εμπορικό λογισμικό υπολογιστών, η Τεκμηρίωση λογισμικού υπολογιστών και τα Τεχνικά δεδομένα για εμπορικά στοιχεία παρέχονται στην Κυβέρνηση των ΗΠΑ με την τυπική εμπορική άδεια χρήσης της ΗΡ.
- 12. ΣΥΜΜΟΡΦΩΣΗ ΜΕ ΤΟΥΣ ΝΟΜΟΥΣ ΠΕΡΙ ΕΞΑΓΩΓΩΝ.** Πρέπει να συμμορφώσετε με όλους τους νόμους και κανονισμούς των Ηνωμένων Πολιτειών και άλλων χωρών ("Νομοθεσία περί εξαγωγών") για να διασφαλίσετε ότι το Προϊόν λογισμικού (1) δεν εξάγεται, άμεσα ή έμμεσα, κατά παράβαση της Νομοθεσίας περί εξαγωγών ή (2) δεν χρησιμοποιείται για κανένα σκοπό που απαγορεύεται από τη Νομοθεσία περί εξαγωγών, συμπεριλαμβανομένης, ενδεικτικά, της κατασκευής πυρηνικών, χημικών ή βιολογικών όπλων.
- 13. ΔΥΝΑΤΟΤΗΤΑ ΚΑΙ ΠΛΗΡΕΞΟΥΣΙΟΤΗΤΑ ΣΥΝΑΨΗΣ ΣΥΜΒΑΣΗΣ.** Δηλώνετε ότι είστε στη νόμιμη ηλικία ενηλικίωσης που ισχύει στη χώρα διαμονής σας και, εάν ισχύει στην περίπτωσή σας, ότι είστε εξουσιοδοτημένος από τον εργοδότη σας να συνάψετε την παρούσα σύμβαση.
- 14. ΙΣΧΥΟΝ ΔΙΚΑΙΟ.** Η παρούσα άδεια χρήσης τελικού χρήστη διέπεται από τη νομοθεσία της χώρας στην οποία αγοράστηκε ο εξοπλισμός.
- 15. ΠΛΗΡΗΣ ΣΥΜΒΑΣΗ.** Η παρούσα άδεια χρήσης τελικού χρήστη (συμπεριλαμβανομένου οποιουδήποτε παραρτήματος ή τροποποίησης που συνοδεύει το προϊόν ΗΡ) είναι η πλήρης σύμβαση ανάμεσα σε εσάς και την ΗΡ όσον αφορά το προϊόν λογισμικού και υπερισχύει όλων των προηγούμενων ή σύγχρονων προφορικών ή έγγραφων συνεννοήσεων, προτάσεων και δηλώσεων σχετικά με το προϊόν λογισμικού ή οποιοδήποτε άλλο ζήτημα που καλύπτει η παρούσα άδεια χρήσης τελικού χρήστη. Σε περίπτωση που οι όροι των συμβολαίων ή των προγραμμάτων υπηρεσιών τεχνικής υποστήριξης της ΗΡ αντιτίθενται στους όρους της παρούσας άδειας χρήσης τελικού χρήστη, υπερισχύουν οι όροι της άδειας χρήσης.

- 16. ΔΙΚΑΙΩΜΑΤΑ ΚΑΤΑΝΑΛΩΤΗ.** Σε ορισμένες χώρες, κράτη ή εδάφη, οι καταναλωτές ενδέχεται να επωφελούνται από ορισμένα νόμιμα δικαιώματα και ένδικα μέσα βάσει της νομοθεσίας για τους καταναλωτές, για τα οποία η ευθύνη της ΗΡ δεν δύναται να αποκλειστεί ή να περιοριστεί νομίμως. Εάν αποκτήσατε το Λογισμικό ως καταναλωτής κατά την έννοια της σχετικής νομοθεσίας περί καταναλωτών στη χώρα, την πολιτεία ή την επικράτειά σας, οι διατάξεις της παρούσας Άδειας χρήσης (συμπεριλαμβανομένης της αποποίησης εγγυήσεων καθώς και των περιορισμών και εξαιρέσεων ευθύνης) πρέπει να διαβάζονται σε συμμόρφωση προς την εφαρμοστέα νομοθεσία και να εφαρμόζονται έως τον μέγιστο βαθμό που επιτρέπεται από την εν λόγω εφαρμοστέα νομοθεσία.

Αυστραλοί Καταναλωτές: Εάν αποκτήσατε το Λογισμικό ως καταναλωτής κατά την έννοια της σχετικής "Νομοθεσίας περί καταναλωτών της Αυστραλίας" δυνάμει του Νόμου περί Ανταγωνισμού και Καταναλωτών της Αυστραλίας, 2010 (Cth), τότε, κατά παρέκκλιση οποιασδήποτε άλλης διάταξης της παρούσας Άδειας χρήσης:

- α.** Το λογισμικό συνοδεύεται από εγγυήσεις που δεν μπορούν να εξαιρεθούν σύμφωνα με τον αυστραλιανό νόμο περί καταναλωτών, μεταξύ των οποίων και η εγγύηση που προβλέπει ότι τα αγαθά θα πρέπει να είναι αποδεκτής ποιότητας και οι υπηρεσίες θα πρέπει να παρέχονται με τη δέουσα επιμέλεια και επιδεξιότητα. Σε περίπτωση σοβαρής βλάβης, έχετε το δικαίωμα να ζητήσετε την αντικατάσταση του προϊόντος ή την επιστροφή των χρημάτων σας, και αποζημίωση για κάθε άλλη εύλογα προβλέψιμη απώλεια ή ζημία. Επίσης, δικαιούστε επισκευή ή αντικατάσταση του Λογισμικού, εφόσον δεν είναι αποδεκτής ποιότητας και η βλάβη δεν αναλογεί σε σοβαρή αστοχία.
- β.** καμία διάταξη της παρούσας Άδειας χρήσης δεν αποκλείει, περιορίζει ή τροποποιεί οποιοδήποτε δικαίωμα ή ένδικο μέσο ή οποιαδήποτε εγγύηση, υπόσχεση ή άλλο όρο ή προϋπόθεση που υπονοείται ή επιβάλλεται από τη Νομοθεσία περί Καταναλωτών της Αυστραλίας, που δεν δύναται να αποκλειστεί ή να περιοριστεί νομίμως, και
- γ.** τα οφέλη που σας παρέχονται από τις ρητές εγγυήσεις της παρούσας Άδειας χρήσης προστίθενται στα λοιπά δικαιώματα και ένδικα μέσα που σας παρέχονται βάσει της Νομοθεσίας περί Καταναλωτών της Αυστραλίας. Τα δικαιώματα που υπέχετε βάσει της Νομοθεσίας περί Καταναλωτών της Αυστραλίας υπερισχύουν στον βαθμό που συγκρούονται με τυχόν περιορισμούς που περιέχονται στη ρητή εγγύηση.

Το Λογισμικό ενδέχεται να έχει τη δυνατότητα διατήρησης δεδομένων που δημιουργούνται από τους χρήστες. Η ΗΡ σας ενημερώνει ότι σε περίπτωση που η ΗΡ επισκευάσει το Λογισμικό σας, αυτή η επισκευή μπορεί να οδηγήσει σε απώλεια αυτών των δεδομένων. Στο μέγιστο βαθμό που επιτρέπεται από το νόμο, οι περιορισμοί και οι αποκλεισμοί της ευθύνης της ΗΡ σε αυτήν την Άδεια χρήσης ισχύουν και για κάθε τέτοια απώλεια δεδομένων.

Εάν θεωρείτε ότι δικαιούστε οποιαδήποτε εγγύηση βάσει αυτής της συμφωνίας ή οποιοδήποτε από τα ανωτέρω διορθωτικά μέτρα, επικοινωνήστε με την ΗΡ:

HP PPS Australia Pty Ltd

Rhodes Corporate Park, Building F, Level 5

1 Homebush Bay Drive

Rhodes, NSW 2138

Αυστραλία

Για να υποβάλετε αίτημα υποστήριξης ή αξίωση εγγύησης, καλέστε το 13 10 47 (εντός Αυστραλίας) ή το +61 2 8278 1039 (από το εξωτερικό) ή επισκεφτείτε το www8.hp.com/au/en/contact-hp/phone-assist.html για τη λίστα με τα πιο συχνά νούμερα τηλεφωνικής υποστήριξης.

Εάν είστε καταναλωτής κατά την έννοια της Νομοθεσίας περί Καταναλωτών της Αυστραλίας και αγοράζετε το Λογισμικό ή υπηρεσίες εγγύησης και υποστήριξης του Λογισμικού που δεν είναι του είδους που συνήθως αποκτάται για προσωπική ή οικιακή χρήση ή κατανάλωση, τότε, κατά παρέκκλιση οποιασδήποτε άλλης διάταξης της παρούσας Άδειας χρήσης, η HP περιορίζει την ευθύνη της για μη συμμόρφωση με την εγγύηση προς τους καταναλωτές ως εξής:

- α.** παροχή υπηρεσιών εγγύησης ή υποστήριξης για το Λογισμικό: σε ένα ή περισσότερα από τα ακόλουθα: εκ νέου παροχή των υπηρεσιών ή πληρωμή του κόστους για την εκ νέου παροχή των υπηρεσιών·
- β.** παροχή του Λογισμικού: σε ένα ή περισσότερα από τα ακόλουθα: αντικατάσταση του Λογισμικού ή παροχή ισοδύναμου λογισμικού, επισκευή του Λογισμικού, καταβολή του κόστους αντικατάστασης του Λογισμικού ή της απόκτησης αντίστοιχου λογισμικού, ή πληρωμή του κόστους επισκευής του Λογισμικού· και
- γ.** διαφορετικά, στον μέγιστο βαθμό που επιτρέπεται από το νόμο.

Καταναλωτές της Νέας Ζηλανδίας: Στη Νέα Ζηλανδία, το Λογισμικό συνοδεύεται από εγγυήσεις που δεν δύνανται να αποκλειστούν, βάσει του Νόμου περί εγγυήσεων για τους καταναλωτές του 1993. Στη Νέα Ζηλανδία, "Καταναλωτική συναλλαγή" είναι μια συναλλαγή στην οποία συμμετέχει πρόσωπο που αγοράζει αγαθά για προσωπική ή οικιακή χρήση ή κατανάλωση και όχι για επιχειρηματικούς σκοπούς. Οι καταναλωτές της Νέας Ζηλανδίας που αγοράζουν αγαθά για προσωπική ή οικιακή χρήση ή κατανάλωση και όχι για επιχειρηματικούς σκοπούς («Καταναλωτές της Νέας Ζηλανδίας») δικαιούνται επισκευή, αντικατάσταση ή επιστροφή χρημάτων για βλάβη και αποζημίωση για άλλη, ευλόγως προβλέψιμη, απώλεια ή βλάβη. Ένας Καταναλωτής της Νέας Ζηλανδίας (όπως ορίζεται ανωτέρω) δύναται να ανακτήσει το κόστος επιστροφής του προϊόντος στον τόπο αγοράς, εάν υπάρχει παράβαση της νομοθεσίας της Νέας Ζηλανδίας για τους καταναλωτές. Επιπλέον, ο Καταναλωτής της Νέας Ζηλανδίας πρόκειται να επιβαρυνθεί με σημαντικό κόστος για να επιστρέψει τα προϊόντα στην HP τότε η HP θα παραλάβει αυτά τα προϊόντα με δικά της έξοδα. Σε περίπτωση που οποιαδήποτε παροχή προϊόντων ή υπηρεσιών προορίζεται για επαγγελματικούς σκοπούς, συμφωνείτε ότι ο Νόμος περί εγγυήσεων για τους καταναλωτές του 1993 δεν ισχύει και ότι, δεδομένης της φύσης και της αξίας της συναλλαγής, αυτό είναι δίκαιο και εύλογο.

© Copyright 2020 HP Development Company, L.P.

Οι πληροφορίες που περιέχονται στο παρόν ενδέχεται να αλλάξουν χωρίς προειδοποίηση. Όλες οι άλλες ονομασίες προϊόντων που αναφέρονται στο παρόν ενδέχεται να αποτελούν εμπορικά σήματα των αντίστοιχων εταιρειών. Στο βαθμό που το επιτρέπει η ισχύουσα νομοθεσία, οι μόνες εγγυήσεις που παρέχονται για τα προϊόντα και τις υπηρεσίες της HP ορίζονται στις ρητές δηλώσεις εγγύησης που συνοδεύουν τα εν λόγω προϊόντα και υπηρεσίες. Κανένα στοιχείο του παρόντος εγγράφου δεν πρέπει να εκληφθεί ως πρόσθετη εγγύηση. Στον βαθμό που επιτρέπεται από την ισχύουσα νομοθεσία, η HP δεν φέρει ευθύνη για τεχνικά ή συντακτικά σφάλματα ή παραλείψεις του παρόντος.

Υπηρεσία εγγύησης επιδιόρθωσης από τον ίδιο τον πελάτη

Τα προϊόντα της HP έχουν σχεδιαστεί έτσι ώστε να διαθέτουν πολλά ανταλλακτικά με δυνατότητα επισκευής από τον πελάτη (CSR), προκειμένου να ελαττωματικοποιείται ο χρόνος επισκευής και να παρέχεται μεγαλύτερη ευελιξία κατά την αντικατάσταση των ελαττωματικών εξαρτημάτων. Εάν κατά τη διάρκεια του διαγνωστικού ελέγχου, η HP διαπιστώσει ότι η επισκευή μπορεί να πραγματοποιηθεί με τη χρήση ενός ανταλλακτικού CSR, η HP θα αποστείλει το εν λόγω ανταλλακτικό απευθείας σε εσάς για αντικατάσταση. Υπάρχουν δύο κατηγορίες ανταλλακτικών CSR: 1) Ανταλλακτικά για τα οποία η επισκευή από τον πελάτη είναι υποχρεωτική. Εάν ζητήσετε από την HP να αντικαταστήσει τα εν λόγω ανταλλακτικά, θα επιβαρυνθείτε με τα έξοδα μετάβασης και εργασίας για την υπηρεσία αυτή. 2) Ανταλλακτικά για τα οποία η επισκευή από τον πελάτη είναι προαιρετική. Τα ανταλλακτικά αυτά έχουν σχεδιαστεί και για επισκευή από τον ίδιο τον πελάτη. Ωστόσο, εάν θέλετε να τα αντικαταστήσει η HP, αυτό μπορεί να γίνει χωρίς πρόσθετη επιβάρυνση ανάλογα με την κατηγορία υπηρεσίας εγγύησης που έχει καθοριστεί για το προϊόν σας.

Ανάλογα με τη διαθεσιμότητα και τη γεωγραφική θέση, τα ανταλλακτικά CSR αποστέλλονται για παραλαβή την επόμενη εργάσιμη ημέρα. Όπου το επιτρέπει η γεωγραφική θέση, μπορεί να παρέχεται και παραλαβή την ίδια ημέρα ή εντός τεσσάρων ωρών με πρόσθετη επιβάρυνση. Εάν χρειάζεστε βοήθεια, καλέστε το κέντρο τεχνικής υποστήριξης της HP και κάποιος τεχνικός θα σας βοηθήσει τηλεφωνικώς. Στην τεκμηρίωση που συνοδεύει το ανταλλακτικό CSR αναγράφεται εάν θα πρέπει να επιστρέψετε το ελαττωματικό εξάρτημα στην HP. Στις περιπτώσεις που το ελαττωματικό εξάρτημα πρέπει να επιστραφεί στην HP, θα πρέπει να το στείλετε εντός ενός ορισμένου χρονικού διαστήματος, συνήθως εντός πέντε (5) εργάσιμων ημερών. Το ελαττωματικό εξάρτημα πρέπει να επιστραφεί μαζί με τη σχετική τεκμηρίωση μέσα στα παρεχόμενα υλικά αποστολής. Τυχόν παράλειψη επιστροφής του ελαττωματικού εξαρτήματος μπορεί να έχει ως αποτέλεσμα τη χρέωσή σας από την HP για το ανταλλακτικό. Όταν πρόκειται για επισκευή από τον ίδιο τον πελάτη, η HP καταβάλλει όλα τα έξοδα αποστολής και επιστροφής εξαρτημάτων και επιλέγει το μεταφορέα ή την εταιρεία αποστολής που θα χρησιμοποιηθεί.

Υποστήριξη πελατών

Λάβετε τηλεφωνική υποστήριξη για τη χώρα/περιοχή σας	Οι αριθμοί τηλεφώνου για κάθε χώρα/περιοχή βρίσκονται στο φυλλάδιο που περιλαμβάνεται στη συσκευασία του προϊόντος ή στη διεύθυνση www.hp.com/support
Να έχετε διαθέσιμα το όνομα προϊόντος, τον σειριακό αριθμό, την ημερομηνία αγοράς και μια περιγραφή του προβλήματος.	
Λάβετε 24ωρη διαδικτυακή υποστήριξη και κατεβάστε τα βοηθητικά λογισμικά και προγράμματα οδήγησης	www.hp.com/support
Παραγγελία πρόσθετων συμφωνητικών υπηρεσιών ή συντήρησης HP	www.hp.com/go/carepack
Δήλωση της συσκευής σας	www.register.hp.com

Γ Περιβαλλοντικό πρόγραμμα διαχείρισης προϊόντων

- [Προστασία του περιβάλλοντος](#)
- [Παραγωγή όζοντος](#)
- [Κατανάλωση ενέργειας](#)
- [Κατανάλωση γραφίτη](#)
- [Χρήση χαρτιού](#)
- [Πλαστικά εξαρτήματα](#)
- [Αναλώσιμα εκτύπωσης HP LaserJet](#)
- [Χαρτί](#)
- [Περιορισμοί υλικών](#)
- [Απόρριψη άχρηστου εξοπλισμού από τους χρήστες \(ΕΕ και Ινδία\)](#)
- [Ανακύκλωση ηλεκτρονικών συσκευών](#)
- [Πληροφορίες σχετικά με την ανακύκλωση υλικού \(Βραζιλία\)](#)
- [Χημικές ουσίες](#)
- [Δεδομένα που σχετίζονται με την τροφοδοσία από τον Κανονισμό της Επιτροπής της Ευρωπαϊκής Ένωσης 1275/2008](#)
- [Πληροφορίες χρήστη για την ετικέτα οικολογικής σήμανσης SEPA \(Κίνα\)](#)
- [Ο κανονισμός της εφαρμογής της ετικέτας ενέργειας της Κίνας για συσκευές εκτυπωτών και αντιγραφικών](#)
- [Δήλωση περιορισμού της χρήσης επικίνδυνων ουσιών \(Ινδία\)](#)
- [WEEE \(Τουρκία\)](#)
- [Πίνακας επικίνδυνων ουσιών/στοιχείων και περιεχόμενο \(Κίνα\)](#)
- [Φύλλο δεδομένων ασφάλειας υλικού \(MSDS\)](#)
- [EPEAT](#)
- [Δήλωση της Συνθήκης Παρουσίας της Επισήμανσης Ουσιών με Περιορισμό Χρήσης \(Ταϊβάν\)](#)

- [Για περισσότερες πληροφορίες](#)

Προστασία του περιβάλλοντος

Η HP έχει δεσμευτεί να παρέχει ποιοτικά προϊόντα με τρόπο που δεν βλάπτει το περιβάλλον. Αυτό το προϊόν έχει σχεδιαστεί με διάφορα χαρακτηριστικά ώστε να ελαχιστοποιούνται οι επιπτώσεις του στο περιβάλλον.

Παραγωγή όζοντος

Οι εκπομπές όζοντος στην ατμόσφαιρα για το προϊόν αυτό μετρήθηκαν σύμφωνα με το τυποποιημένο πρωτόκολλο και σε περίπτωση που οι εκπομπές αυτές ισχύουν σε προβλεπόμενο σενάριο εντατικής χρήσης σε γραφειακό χώρο, η HP διαπίστωσε ότι δεν παράγεται αισθητή ποσότητα όζοντος κατά την εκτύπωση και ότι τα επίπεδα βρίσκονται εντός των ισχυόντων προτύπων και οδηγιών σχετικά με την ποιότητα αέρα σε εσωτερικούς χώρους.

Αναφορές

Μέθοδος δοκιμής για τη μέτρηση εκπομπών των συσκευών εκτύπωσης αναφορικά με την απονομή του περιβαλλοντικού σήματος στις γραφειακές συσκευές εκτύπωσης, DE-UZ 205 – BAM; Ιανουάριος 2018.

Βάσει της συγκέντρωσης όζοντος για εκτυπώσεις συνολικής διάρκειας 2 ωρών την ημέρα σε χώρο 30,6 τετραγωνικών μέτρων με συχνότητα 0,68 ανανεώσεις αέρα την ώρα με αναλώσιμα εκτύπωσης HP.

Κατανάλωση ενέργειας

Η χρήση ενέργειας μειώνεται σημαντικά στη λειτουργία ετοιμότητας, αδράνειας ή απενεργοποίησης εξοικονομώντας φυσικούς πόρους και χρήματα χωρίς να επηρεάζεται η υψηλή απόδοση του προϊόντος. Ο εξοπλισμός εκτύπωσης και απεικόνισης της HP που φέρει το λογότυπο ENERGY STAR® έχει εγκριθεί σύμφωνα με τις προδιαγραφές ENERGY STAR που έχει ορίσει η υπηρεσία περιβαλλοντικής προστασίας των ΗΠΑ για τον εξοπλισμό απεικόνισης. Το παρακάτω σήμα θα εμφανίζεται σε προϊόντα απεικόνισης με πιστοποίηση ENERGY STAR:



Πρόσθετες πληροφορίες σχετικά με μοντέλα προϊόντων απεικόνισης με πιστοποίηση ENERGY STAR υπάρχουν στη διεύθυνση:

www.hp.com/go/energystar

Κατανάλωση γραφίτη

Η λειτουργία EconoMode καταναλώνει μικρότερη ποσότητα γραφίτη, πράγμα που ενδέχεται να παρατείνει τη ζωή της κασέτας εκτύπωσης. Η HP δεν συνιστά τη μόνιμη χρήση της λειτουργίας EconoMode. Εάν η λειτουργία EconoMode χρησιμοποιείται συνεχώς, ο γραφίτης ενδέχεται να διαρκέσει περισσότερο από τα μηχανικά μέρη του δοχείου εκτύπωσης. Αν η ποιότητα της εκτύπωσης αρχίσει να υποβαθμίζεται και δεν είναι πλέον αποδεκτή, αντικαταστήστε την κασέτα εκτύπωσης.

Χρήση χαρτιού

Η εκτύπωση διπλής όψης και η δυνατότητα εκτύπωσης N-up (χειρωνακτική ή αυτόματη) της συσκευής μπορούν να μειώσουν τη χρήση χαρτιού και τις αντίστοιχες απαιτήσεις φυσικών πόρων.

Πλαστικά εξαρτήματα

Τα πλαστικά εξαρτήματα άνω των 25 γραμμαρίων χαρακτηρίζονται σύμφωνα με τα διεθνή πρότυπα που βελτιώνουν την ικανότητα αναγνώρισης πλαστικών για σκοπούς ανακύκλωσης στο τέλος της διάρκειας ζωής του προϊόντος.

Αναλώσιμα εκτύπωσης HP LaserJet

Τα αυθεντικά αναλώσιμα HP έχουν σχεδιαστεί με γνώμονα την προστασία του περιβάλλοντος. Η HP διευκολύνει την εξοικονόμηση πόρων και χαρτιού κατά τις εκτυπώσεις. Και όταν τελειώσετε, η ανακύκλωση των προϊόντων μας γίνεται εύκολα και δωρεάν.¹

Όλες οι κασέτες εκτύπωσης HP που επιστρέφονται μέσω του προγράμματος HP Planet Partners υποβάλλονται σε μια διαδικασία ανακύκλωσης με πολλά στάδια, όπου τα υλικά διαχωρίζονται και καθαρίζονται προκειμένου να χρησιμοποιηθούν ως πρώτη ύλη σε νέες αυθεντικές κασέτες HP και προϊόντα καθημερινής χρήσης. Καμία αυθεντική κασέτα εκτύπωσης HP που επιστρέφεται μέσω του προγράμματος HP Planet Partners δεν αποστέλλεται σε χωματερές και η HP ποτέ δεν αναπληρώνει ή μεταπωλεί τις κασέτες.

Για να συμμετάσχετε στο πρόγραμμα επιστροφής και ανακύκλωσης HP Planet Partners, επισκεφθείτε τη διεύθυνση www.hp.com/recycle. Επιλέξτε χώρα/περιοχή για να δείτε πληροφορίες σχετικά με τον τρόπο επιστροφής των αναλωσίμων εκτύπωσης HP. Κάθε νέα συσκευασία δοχείου εκτύπωσης HP LaserJet περιλαμβάνει επίσης πληροφορίες και οδηγίες για το πρόγραμμα σε πολλές γλώσσες.

¹ Η διαθεσιμότητα του προγράμματος διαφέρει. Για περισσότερες πληροφορίες, επισκεφθείτε τη διεύθυνση www.hp.com/recycle

Χαρτί

Το προϊόν αυτό είναι κατάλληλο για χρήση ανακυκλωμένου χαρτιού και ελαφριού χαρτιού (EcoFFICIENT™), όταν το χαρτί πληροί τις προδιαγραφές που περιγράφονται στον *Οδηγό μέσων εκτύπωσης για την οικογένεια εκτυπωτών Laser HP*. Το προϊόν αυτό είναι κατάλληλο για χρήση ανακυκλωμένου χαρτιού και ελαφριού χαρτιού (EcoFFICIENT™) σύμφωνα με το πρότυπο EN12281:2002.

Περιορισμοί υλικών

Αυτή η συσκευή HP δεν περιέχει πρόσθετο υδράργυρο.

Απόρριψη άχρηστου εξοπλισμού από τους χρήστες (ΕΕ και Ινδία)



Το σύμβολο αυτό σημαίνει ότι απαγορεύεται η απόρριψη του προϊόντος μαζί με τα οικιακά απορρίμματα. Προστατέψτε την υγεία σας και το περιβάλλον, απορρίπτοντας τον άχρηστο εξοπλισμό στα ειδικά σημεία συλλογής για ανακύκλωση του άχρηστου ηλεκτρικού και ηλεκτρονικού εξοπλισμού. Για περισσότερες πληροφορίες, επικοινωνήστε με την υπηρεσία αποκομιδής οικιακών απορριμμάτων ή μεταβείτε στη διεύθυνση: www.hp.com/recycle

Ανακύκλωση ηλεκτρονικών συσκευών

Η HP ενθαρρύνει τους πελάτες της να ανακυκλώνουν τις χρησιμοποιημένες ηλεκτρονικές συσκευές. Για περισσότερες πληροφορίες σχετικά με τα προγράμματα ανακύκλωσης, επισκεφτείτε τη διεύθυνση www.hp.com/recycle

Πληροφορίες σχετικά με την ανακύκλωση υλικού (Βραζιλία)



**Não descarte o
produto eletrônico
em lixo comum**

Este produto eletrônico e seus componentes não devem ser descartados no lixo comum, pois embora estejam em conformidade com padrões mundiais de restrição a substâncias nocivas, podem conter, ainda que em quantidades mínimas, substâncias impactantes ao meio ambiente. Ao final da vida útil deste produto, o usuário deverá entregá-lo à HP. A não observância dessa orientação sujeitará o infrator às sanções previstas em lei.

Após o uso, as pilhas e/ou baterias dos produtos HP deverão ser entregues ao estabelecimento comercial ou rede de assistência técnica autorizada pela HP.

Para maiores informações, inclusive sobre os pontos de recebimento, acesse:

www8.hp.com/br/pt/ads/planet-partners/index.html

Χημικές ουσίες

Η HP έχει δεσμευθεί να παρέχει στους πελάτες της πληροφορίες σχετικά με τις χημικές ουσίες στα προϊόντα της, όπως απαιτείται για να συμμορφώνεται με τις νόμιμες απαιτήσεις όπως αυτές των κανονισμών REACH (Κανονισμός ΕΚ αρ. 1907/2006 του Ευρωπαϊκού Κοινοβουλίου και του Συμβουλίου). Αναφορά χημικών πληροφοριών για το προϊόν μπορεί να βρεθεί στη διεύθυνση: www.hp.com/go/reach

Δεδομένα που σχετίζονται με την τροφοδοσία από τον Κανονισμό της Επιτροπής της Ευρωπαϊκής Ένωσης 1275/2008

Σε ό,τι αφορά τα δεδομένα που σχετίζονται με την τροφοδοσία του προϊόντος, συμπεριλαμβανομένης της κατανάλωσης ενέργειας του προϊόντος όταν αυτό είναι συνδεδεμένο σε δίκτυο και σε αναμονή, με όλες τις θύρες ενσύρματης δικτύωσης συνδεδεμένες και όλες τις θύρες ασύρματης δικτύωσης ενεργοποιημένες, ανατρέξτε στην ενότητα P14 "Πρόσθετες πληροφορίες" της Δήλωσης IT ECO του προϊόντος στη διεύθυνση www.hp.com/hpinfo/globalcitizenship/environment/productdata/itecodesktop-pc.html

Πληροφορίες χρήστη για την ετικέτα οικολογικής σήμανσης SEPA (Κίνα)

中国环境标识认证产品用户说明

噪声大于 63.0 dB(A)的办公设备不宜放置于办公室内，请在独立的隔离区域使用。

如需长时间使用本产品或打印大量文件，请确保在通风良好的房间内使用。

如您需要确认本产品处于零能耗状态，请按下电源关闭按钮，并将插头从电源插座断开。

您可以使用再生纸，以减少资源耗费。

Ο κανονισμός της εφαρμογής της ετικέτας ενέργειας της Κίνας για συσκευές εκτυπωτών και αντιγραφικών

依据“复印机、打印机和传真机能源效率标识实施规则”，本打印机具有中国能效标签。根据“复印机、打印机和传真机能效限定值及能效等级”（“GB21521”）决定并计算得出该标签上所示的能效等级和 TEC（典型能耗）值。

1. 能效等级

能效等级分为三个等级，等级 1 级能效最高。根据产品类型和打印速度标准决定能效限定值。

2. 能效信息

2.1 激光打印机及一体机和高性能喷墨打印机及一体机

- 典型能耗

典型能耗是正常运行 GB21521 测试方法中指定的时间后的耗电量。此数据表示为每周千瓦时 (kWh)。

标签上所示的能效数字按涵盖根据“复印机、打印机和传真机能源效率标识实施规则”选择的登记装置中所有配置的代表性配置测定而得。因此，本特定产品型号的实际能耗可能与标签上所示的数据不同。

有关规范的详情信息，请参阅 GB21521 标准的当前版本。

Δήλωση περιορισμού της χρήσης επικίνδυνων ουσιών (Ινδία)

This product, as well as its related consumables and spares, complies with the reduction in hazardous substances provisions of the "India E-waste Rule 2016." It does not contain lead, mercury, hexavalent chromium, polybrominated biphenyls or polybrominated diphenyl ethers in concentrations exceeding 0.1 weight % and 0.01 weight % for cadmium, except where allowed pursuant to the exemptions set in Schedule 2 of the Rule.

WEEE (Τουρκία)

Türkiye Cumhuriyeti: AEEE Yönetmeliğine Uygundur

Πίνακας επικίνδυνων ουσιών/στοιχείων και περιεχόμενο (Κίνα)

产品中有害物质或元素的名称及含量
The Table of Hazardous Substances/Elements and their Content
根据中国《电器电子产品有害物质限制使用管理办法》
As required by China's Management Methods for Restricted Use of
Hazardous Substances in Electrical and Electronic Products



部件名称 Part Name	有害物质 Hazardous Substances					
	铅 Lead (Pb)	汞 Mercury (Hg)	镉 Cadmium (Cd)	六价铬 Hexavalent Chromium (Cr(VI))	多溴联苯 Polybrominated biphenyls (PBB)	多溴二苯醚 Polybrominated diphenyl ethers (PBDE)
打印引擎	X	○	○	○	○	○
复印机组件	X	○	○	○	○	○
控制面板	X	○	○	○	○	○
塑料外壳	○	○	○	○	○	○
格式化板组件	X	○	○	○	○	○
碳粉盒	X	○	○	○	○	○

CHR-LJ-PK-MFP-02

表格依据SJ/T 11364 的规定编制。

This form has been prepared in compliance with the provisions of SJ/T 11364.

○: 表示该有害物质在该部件所有均质材料中的含量均在GB/T 26572 规定的限量要求以下。

○: Indicates that the content of said hazardous substance in all of the homogenous materials in the component is within the limits required by GB/T 26572.

X: 表示该有害物质至少在该部件的某一均质材料中的含量超出GB/T 26572 规定的限量要求。

X: Indicates that the content of said hazardous substance exceeds the limits required by GB/T 26572 in at least one homogenous material in the component.

此表中所有名称中含“X”的部件均符合中国 RoHS达标管理目录限用物质应用例外清单的豁免。

All parts named in this table with an "X" are in compliance with the China RoHS "List of Exceptions to RoHS Compliance Management Catalog (or China RoHS Exemptions)".

此表中所有名称中含“X”的部件均符合欧盟 RoHS 立法。

All parts named in this table with an "X" are in compliance with the European Union's RoHS Legislation.

注: 环保使用期限的参考标识取决于产品正常工作的温度和湿度等条件

Note: The referenced Environmental Protection Use Period Marking was determined according to normal operating use conditions of the product such as temperature and humidity.

Φύλλο δεδομένων ασφάλειας υλικού (MSDS)

Τα φύλλα δεδομένων ασφάλειας υλικού (MSDS) για τα αναλώσιμα που περιέχουν χημικές ουσίες (για παράδειγμα, ο γραφίτης) μπορούν να ληφθούν μέσω της τοποθεσίας Web της HP στη διεύθυνση www.hp.com/go/msds

EPEAT

Πολλά προϊόντα HP είναι σχεδιασμένα για να πληρούν το EPEAT. Το EPEAT είναι ένας πλήρης περιβαλλοντικός δείκτης που βοηθά τον εντοπισμό οικολογικότερου ηλεκτρονικού εξοπλισμού. Για περισσότερες πληροφορίες σχετικά με το EPEAT, μεταβείτε στη διεύθυνση www.epeat.net. Για πληροφορίες σχετικά με τα δηλωμένα προϊόντα EPEAT της HP, επισκεφθείτε τη διεύθυνση www8.hp.com/us/en/hp-information/global-citizenship/index.html

Δήλωση της Συνθήκης Παρουσίας της Επισήμανσης Ουσιών με Περιορισμό Χρήσης (Ταϊβάν)

台灣 限用物質含有情況標示聲明書

Taiwan Declaration of the Presence Condition of the Restricted Substances Marking

單元 unit	限用物質及其化學符號 Restricted substances and chemical symbols					
	鉛 (Pb)	汞 (Hg)	鎘 (Cd)	六價鉻 (Cr ⁺⁶)	多溴聯苯 (PBB)	多溴二苯醚 (PBDE)
列印引擎 Print engine	—	○	○	○	○	○
外殼和紙匣 External Casing and Trays	○	○	○	○	○	○
電源供應器 Power Supply	—	○	○	○	○	○
電線 Cables	○	○	○	○	○	○
印刷電路板 Print printed circuit board	—	○	○	○	○	○
控制面板 Control panel	—	○	○	○	○	○
碳粉匣 Cartridge	○	○	○	○	○	○
掃描器組件 Scanner assembly	—	○	○	○	○	○

備考1. “超出0.1wt%”及“超出0.01wt%”係指限用物質之百分比含量超出百分比含量基準值。
Note 1: “Exceeding 0.1 wt %” and “exceeding 0.01 wt %” indicate that the percentage content of the restricted substance exceeds the reference percentage value of presence condition.

備考2. “○”係指該項限用物質之百分比含量未超出百分比含量基準值。
Note 2: “○” indicates that the percentage content of the restricted substance does not exceed the percentage of reference value of presence.

備考3. “—”係指該項限用物質為排除項目
Note 3: “—” indicates that the restricted substance corresponds to the exemption.

若要存取產品的最新使用指南或手冊，請前往 www.support.hp.com。選取**搜尋您的產品**，然後依照畫面上的指示繼續執行。

To access the latest user guides or manuals for your product, go to www.support.hp.com. Select **Find your product**, and then follow the onscreen instructions.

Για περισσότερες πληροφορίες

Για να λάβετε πληροφορίες σχετικά με τα εν λόγω περιβαλλοντικά ζητήματα:

- Φύλλο περιβαλλοντικού προφίλ προϊόντος για το προϊόν αυτό και για πολλά άλλα σχετικά προϊόντα HP
- Η δέσμευση της HP για το περιβάλλον
- Σύστημα περιβαλλοντικής διαχείρισης της HP
- Το πρόγραμμα επιστροφής και ανακύκλωσης προϊόντων στο τέλος ζωής της HP
- Φύλλα δεδομένων ασφάλειας υλικού

Επισκεφθείτε τη διεύθυνση www.hp.com/go/environment

Επισκεφθείτε επίσης τη διεύθυνση www.hp.com/recycle

Δ Πληροφορίες κανονισμών

- [Κανονιστικές δηλώσεις](#)
- [Δηλώσεις για την ασύρματη λειτουργία](#)

Κανονιστικές δηλώσεις

Σημείωση για την Ευρωπαϊκή Ένωση και το Ηνωμένο Βασίλειο



Τα προϊόντα που φέρουν τη σήμανση CE και τη σήμανση UKCA συμμορφώνονται με μία ή περισσότερες από τις παρακάτω Οδηγίες της ΕΕ ή/και τις ισοδύναμες Κανονιστικές Πράξεις του Ηνωμένου Βασιλείου, όπως αυτές ισχύουν: Οδηγία χαμηλής τάσης 2014/35/ΕΕ, Οδηγία ηλεκτρομαγνητικής συμβατότητας 2014/30/ΕΕ, Οδηγία οικολογικής σχεδίασης 2009/125/ΕΚ, Οδηγία περί ραδιοεξοπλισμού 2014/53/ΕΕ, Οδηγία για τον περιορισμό της χρήσης ορισμένων επικίνδυνων ουσιών σε ηλεκτρικό και ηλεκτρονικό εξοπλισμό 2011/65/ΕΕ. Η συμμόρφωση με αυτές τις Οδηγίες αξιολογείται σύμφωνα με τα ισχύοντα εναρμονισμένα ευρωπαϊκά πρότυπα. Μπορείτε να βρείτε την πλήρη Δήλωση συμμόρφωσης για την ΕΕ και το ΗΒ στην εξής τοποθεσία web: www.hp.com/go/certificates (Πραγματοποιήστε αναζήτηση με την ονομασία του μοντέλου του προϊόντος ή του κανονιστικού αριθμού μοντέλου (RMN), που μπορείτε να βρείτε στην κανονιστική ετικέτα.)

Για θέματα κανονισμών μπορείτε να απευθύνεστε στην εξής διεύθυνση: Email techregshelp@hp.com

Για θέματα κανονισμών της ΕΕ, μπορείτε να απευθύνεστε στην εξής διεύθυνση:

HP Deutschland GmbH, HP HQ-TRE, 71025 Boeblingen, Germany

Για θέματα κανονισμών του ΗΒ, μπορείτε να απευθύνεστε στην εξής διεύθυνση:

HP Inc UK Ltd, Regulatory Enquiries, Earley West, 300 Thames Valley Park Drive, Reading, RG6 1PT

Κανονιστικοί αριθμοί μοντέλου

Για σκοπούς αναγνώρισης κανονισμών, στο προϊόν έχει ανατεθεί ένας Κανονιστικός Αριθμός Μοντέλου. Οι κανονιστικοί αριθμοί μοντέλου δεν πρέπει να συγχέονται με τις εμπορικές ονομασίες ή τους αριθμούς προϊόντος.

Αριθμός μοντέλου προϊόντος	Κανονιστικός αριθμός μοντέλου
HP LaserJet MFP M233sdn	SHNGC-1901-00
HP LaserJet MFP M234d	
HP LaserJet MFP M234sdn	
HP LaserJet MFP M234sdne	
HP LaserJet MFP M236d	
HP LaserJet MFP M233sdn	SHNGC-1901-00A (μόνο για την Ινδία)
HP LaserJet MFP M232dw	SHNGC-1901-01
HP LaserJet MFP M232dwc	
HP LaserJet MFP M233dw	
HP LaserJet MFP M233sdw	
HP LaserJet MFP M234dw	
HP LaserJet MFP M234dwe	
HP LaserJet MFP M234sdw	
HP LaserJet MFP M234sdwe	
HP LaserJet MFP M235sdw	
HP LaserJet MFP M236dw	
HP LaserJet MFP M236sdw	
HP LaserJet MFP M233sdw	SHNGC-1901-01A (μόνο για την Ινδία)

Κανονισμοί FCC

Ο εξοπλισμός αυτός έχει ελεγχθεί και έχει βρεθεί ότι συμμορφώνεται με τα όρια που ισχύουν για τις ψηφιακές συσκευές κλάσης Β, όπως αυτά ορίζονται στους κανονισμούς FCC, Ενότητα 15. Αυτά τα όρια έχουν σχεδιαστεί ώστε να παρέχουν εύλογη προστασία από επιβλαβείς παρεμβολές σε οικιακές εγκαταστάσεις. Αυτός ο εξοπλισμός παράγει, χρησιμοποιεί και μπορεί να εκπέμπει ενέργεια ραδιοσυχνοτήτων. Εάν ο εξοπλισμός αυτός δεν εγκατασταθεί και χρησιμοποιηθεί σύμφωνα με τις οδηγίες, μπορεί να προκαλέσει επιβλαβή παρεμβολή στις ράδιο-επικοινωνίες. Ωστόσο, δεν παρέχεται καμία εγγύηση ότι δεν θα προκληθούν παρεμβολές σε μια συγκεκριμένη εγκατάσταση. Εάν ο παρών εξοπλισμός προκαλέσει επιβλαβείς παρεμβολές στη ραδιοφωνική ή τηλεοπτική λήψη, το οποίο μπορεί να καθοριστεί με την απενεργοποίηση και την εκ νέου ενεργοποίηση του εξοπλισμού, οι παρεμβολές μπορούν να διορθωθούν με ένα ή περισσότερα από τα εξής μέτρα:

- Αλλαγή του προσανατολισμού ή της θέσης της κεραίας λήψης.
- Αύξηση ενδιάμεσου διαστήματος μεταξύ εξοπλισμού και δέκτη.
- Σύνδεση εξοπλισμού σε πρίζα κυκλώματος διαφορετικού από εκείνο στο οποίο είναι βρίσκεται ο δέκτης.
- Επικοινωνία με τον πωλητή σας ή με έμπειρο τεχνικό ραδιοφώνων/τηλεοράσεων .



ΣΗΜΕΙΩΣΗ: Οποιοσδήποτε αλλαγές ή τροποποιήσεις στον εκτυπωτή που δεν εγκρίνονται ρητά από την HP μπορεί να ακυρώσουν το δικαίωμα του χρήστη να λειτουργεί τον εν λόγω εξοπλισμό.

Η χρήση θωρακισμένου καλωδίου διεπαφής είναι απαραίτητο να συμμορφώνεται με τα όρια της Κατηγορίας Β του Μέρους 15 των Κανόνων FCC.

Καναδάς - Industry Canada ICES-003 Δήλωση συμμόρφωσης

CAN ICES-3(B)/NMB-3(B)

Οδηγίες για το καλώδιο τροφοδοσίας

Βεβαιωθείτε ότι η πηγή τροφοδοσίας είναι επαρκής για την ονομαστική τιμή τάσης της συσκευής. Η ονομαστική τιμή τάσης αναγράφεται στην ετικέτα της συσκευής. Το προϊόν χρησιμοποιεί τάση 110-127 Vac ή 220-240 Vac και 50/60 Hz.

Συνδέστε το καλώδιο τροφοδοσίας του προϊόντος σε μια γειωμένη πρίζα AC.



ΠΡΟΣΟΧΗ: Για να αποφευχθεί η πρόκληση βλάβης στο προϊόν, χρησιμοποιείτε μόνο το καλώδιο τροφοδοσίας που παρέχεται με το προϊόν.

ασφάλεια των προϊόντων λέιζερ

Το Κέντρο συσκευών και ραδιολογικής υγείας (Center for Devices and Radiological Health, CDRH) του Οργανισμού Τροφίμων και Φαρμάκων (Food and Drug Administration) των Η.Π.Α. έχει εφαρμόσει από την 1η Αυγούστου 1976 κανονισμούς για τα προϊόντα λέιζερ. Η συμμόρφωση είναι υποχρεωτική για τα προϊόντα που διατίθενται στην αγορά των Ηνωμένων Πολιτειών. Η συσκευή είναι πιστοποιημένη ως προϊόν λέιζερ «Κατηγορίας 1» σύμφωνα με το πρότυπο ακτινολογικών επιδόσεων του Υπουργείου Υγείας και Πρόνοιας των Η.Π.Α. (DHHS) βάσει του νόμου περί ελέγχου της ακτινοβολίας για λόγους υγείας και ασφάλειας του 1968. Δεδομένου ότι η ακτινοβολία που εκπέμπεται εντός της συσκευής είναι εντελώς εγκλεισμένη από προστατευτικά τοιχώματα και εξωτερικά καλύμματα, οι δέσμες λέιζερ δεν μπορούν να διαφύγουν κατά τη διάρκεια μιας κανονικής χρήσης.



ΠΡΟΕΙΔ/ΣΗ! Η χρήση ελέγχων, η πραγματοποίηση προσαρμογών ή η διεξαγωγή διενεργειών που αποκλίνουν από αυτές που ορίζονται στον παρόντα οδηγό χρήστη μπορούν να οδηγήσουν σε έκθεση σε επικίνδυνη ακτινοβολία.

Για άλλα θέματα κανονισμών σε ΗΠΑ/Καναδά, επικοινωνήστε με:

HP Inc.

HP Inc. 1501 Page Mill Rd, Palo Alto, CA 94304, USA

Email: (techregshelp@hp.com) ή Τηλέφωνο: +1 (650) 857-1501

Δήλωση ασφαλείας για τη Φινλανδία

Luokan 1 laserlaite

HP LaserJet MFP M232–M237, laserkirjoitin on käyttäjän kannalta turvallinen luokan 1 laserlaite. Normaalisessa käytössä kirjoittimen suojakotelointi estää lasersäteiden pääsyn laitteen ulkopuolelle. Laitteen turvallisuusluokka on määritetty standardin EN 60825-1 (2014) mukaisesti.

VAROITUS !

Laitteen käyttäminen muulla kuin käyttöohjeessa mainitulla tavalla saattaa altistaa käyttäjän turvallisuusluokan 1 ylittävälle näkymättömälle lasersäteilylle.

VARNING !

Om apparaten används på annat sätt än i bruksanvisning specificerats, kan användaren utsättas för osynlig laserstrålning, som överskrider gränsen för laserklass 1.

HUOLTO

HP LaserJet MFP M232–M237 - kirjoittimen sisällä ei ole käyttäjän huollettavissa olevia kohteita. Laitteen saa avata ja huoltaa ainoastaan sen huoltamiseen koulutettu henkilö. Tällaiseksi huoltotoimenpiteeksi ei katsota väriainekasetin vaihtamista, paperiradan puhdistusta tai muita käyttäjän käsikirjassa lueteltuja, käyttäjän tehtäväksi tarkoitettuja ylläpitotoimia, jotka voidaan suorittaa ilman erikoistyökaluja.

VARO !

Mikäli kirjoittimen suojakotelo avataan, olet alttiina näkymättömälle lasersäteilylle laitteen ollessa toiminnassa. Älä katso säteeseen.

VARNING !

Om laserprinterns skyddshölje öppnas då apparaten är i funktion, utsättas användaren för osynlig laserstrålning. Betrakta ej strålen.

Tiedot laitteessa käytettävän laserdiodin säteilyominaisuuksista: Aallonpituus 775-795 nm Teho 5 m W Luokan 3B laser.

Δήλωση GS (Γερμανία)

Das Gerät ist nicht für die Benutzung im unmittelbaren Gesichtsfeld am Bildschirmarbeitsplatz vorgesehen. Um störende Reflexionen am Bildschirmarbeitsplatz zu vermeiden, darf dieses Produkt nicht im unmittelbaren Gesichtsfeld platziert werden.

Das Gerät ist kein Bildschirmarbeitsplatz gemäß BildscharbV. Bei ungünstigen Lichtverhältnissen (z. B. direkte Sonneneinstrahlung) kann es zu Reflexionen auf dem Display und damit zu Einschränkungen der Lesbarkeit der dargestellten Zeichen kommen.

Die Bilddarstellung dieses Gerätes ist nicht für verlängerte Bildschirmtätigkeiten geeignet.

Δηλώσεις Βόρειων χωρών (Δανία, Φινλανδία, Νορβηγία, Σουηδία)

Δανία:

Apparatets stikprop skal tilsættes en stikkontakt med jord, som giver forbindelse til stikproppens jord.

Φινλανδία:

Laitte on liitettävä suojakoskettimilla varustettuun pistorasiaan.

Νορβηγία:

Apparatet må tilkoples jordet stikkontakt.

Σουηδία:

Apparaten skall anslutas till jordat uttag.

Συμβόρρωση Ευρασίας (Αρμενία, Λευκορωσία, Καζακστάν, Κιργιστάν, Ρωσία)

Производитель и дата производства



HP Inc.

Адрес: 1501 Page Mill Road, Palo Alto, California 94304, U.S.

Дата производства зашифрована в 10-значном серийном номере, расположенном на наклейке со служебной информацией изделия. 4-я, 5-я и 6-я цифры обозначают год и неделю производства. 4-я цифра обозначает год, например, «3» обозначает, что изделие произведено в «2013» году. 5-я и 6-я цифры обозначают номер недели в году производства, например, «12» обозначает «12-ю» неделю.

Өндіруші және өндіру мерзімі

HP Inc.

Мекенжайы: 1501 Page Mill Road, Palo Alto, California 94304, U.S.

Өнімнің жасалу мерзімін табу үшін өнімнің қызмет көрсету жапсырмасындағы 10 таңбадан тұратын сериялық нөмірін қараңыз. 4-ші, 5-ші және 6-шы сандар өнімнің жасалған жылы мен аптасын көрсетеді. 4-ші сан жылын көрсетеді, мысалы «3» саны «2013» дегенді білдіреді. 5-ші және 6-шы сандары берілген жылдың қай аптасында жасалғанын көрсетеді, мысалы, «12» саны «12-ші» апта дегенді білдіреді.

Местные представители

Россия: ООО "Эйч Пи Инк",

Российская Федерация, 125171, г. Москва, Ленинградское шоссе, 16А, стр.3,

Телефон/факс: +7 495 797 35 00 / +7 499 92132 50

Казахстан: Филиал компании "ЭйчПи Глобал Трейдинг Би.Ви.", Республика Казахстан, 050040, г. Алматы, Бостандыкский район, проспект Аль-Фараби, 77/7,

Телефон/факс: + 7 7 27 355 35 52

Жергілікті өкілдіктері

Ресей: ООО "Эйч Пи Инк",

Ресей Федерациясы, 125171, Мәскеу, Ленинград шоссесі, 16А блок 3,

Телефон/факс: +7 495 797 35 00 / +7 499 92132 50

Қазақстан: "ЭйчПи Глобал Трейдинг Би.Ви." компаниясының Қазақстандағы филиалы, Қазақстан Республикасы, 050040, Алматы к., Бостандық ауданы, Әл-Фараби даңғылы, 77/7,

Телефон/факс: +7 727 355 35 52

Δηλώσεις για την ασύρματη λειτουργία

Οι δηλώσεις που περιλαμβάνονται σε αυτήν την ενότητα αφορούν μόνο τους εκτυπωτές με δυνατότητα ασύρματης λειτουργίας.

Δήλωση συμμόρφωσης της FCC—Ηνωμένες Πολιτείες

Exposure to radio frequency radiation

⚠ ΠΡΟΣΟΧΗ: The radiated output power of this device is far below the FCC radio frequency exposure limits. Nevertheless, the device shall be used in such a manner that the potential for human contact during normal operation is minimized.

In order to avoid the possibility of exceeding the FCC radio frequency exposure limits, human proximity to the antenna shall not be less than 20 cm during normal operation.

This device complies with Part 15 of FCC Rules. Operation is subject to the following two conditions: (1) this device may not cause interference, and (2) this device must accept any interference, including interference that may cause undesired operation of the device.

⚠ ΠΡΟΣΟΧΗ: Based on Section 15.21 of the FCC rules, changes of modifications to the operation of this product without the express approval by HP may invalidate its authorized use.

Δήλωση για την Αυστραλία

This device incorporates a radio-transmitting (wireless) device. For protection against radio transmission exposure, it is recommended that this device be operated no less than 20 cm from the head, neck, or body.

Δήλωση για τη Λευκορωσία

В соответствии с Постановлением Совета Министров Республики Беларусь от 24 мая 2017 года № 383 (об описании и порядке применения знака соответствия к техническому регламенту Республики Беларусь) продукция, требующая подтверждения соответствия техническому регламенту Республики Беларусь, размещенная на рынке Республики Беларусь, должна быть маркирована знаком соответствия TP BY.



Δήλωση ANATEL για τη Βραζιλία

Este equipamento não tem direito à proteção contra interferência prejudicial e não pode causar interferência em sistemas devidamente autorizados.

Para maiores informações consulte o site da ANATEL – www.anatel.gov.br

Δηλώσεις Καναδά

For Indoor Use. This digital apparatus does not exceed the Class B limits for radio noise emissions from digital apparatus as set out in the radio interference regulations of the Canadian Department of Communications. The internal wireless radio complies with RSS 210 of Industry Canada.

Pour l'usage d'intérieur. Le présent appareil numérique n'émet pas de bruits radioélectriques dépassant les limites applicables aux appareils numériques de Classe B prescrites dans le règlement sur le brouillage radioélectrique édicté par le Ministère des Communications du Canada. Le composant RF interne est conforme à la norme CNR-210 d'Industrie Canada.

Δηλώσεις για την ασύρματη λειτουργία CMIIT για την Κίνα

中国无线电发射设备通告

型号核准代码显示在产品本体的铭牌上。

Δήλωση για την Κορέα

무선 전용제품:

해당 무선설비는 전파혼신 가능성이 있으므로 인명안전과 관련된 서비스는 할 수 없음. (무선모듈제품이 설치되어있는경우)

Δήλωση για την Ταϊβάν (Παραδοσιακά Κινεζικά)

低功率電波輻射性電機管理辦法:	
第十二條	經型式認證合格之低功率射頻電機，非經許可，公司、商號或使用者均不得擅自變更頻率、加大功率或變更原設計之特性及功能。
第十四條	低功率射頻電機之使用不得影響飛航安全及干擾合法通信；經發現有干擾現象時，應立即停用，並改善至無干擾時方得繼續使用。 前項合法通信，指依電信法規定作業之無線電通信。 低功率射頻電機須忍受合法通信或工業、科學及醫療用電波輻射性電機設備之干擾。

在 5.25-5.35 兆赫頻帶內操作之無線資訊傳輸設備，限於室內使用。

Προϊόντα που λειτουργούν στα 5 GHz, Industry of Canada

⚠ ΠΡΟΣΟΧΗ: When using IEEE 802.11a wireless LAN, this product is restricted to indoor use, due to its operation in the 5.15- to 5.25-GHz frequency range. Industry Canada requires this product to be used indoors for the frequency range of 5.15 GHz to 5.25 GHz to reduce the potential for harmful interference to co-channel mobile satellite systems. High-power radar is allocated as the primary user of the 5.25- to 5.35-GHz and 5.65- to 5.85-GHz bands. These radar stations can cause interference with and/or damage to this device.

Lors de l'utilisation d'un réseau local sans fil IEEE 802.11a, ce produit est réservé à une utilisation en intérieur en raison de sa plage de fréquences, comprise entre 5,15 et 5,25 GHz. Industrie Canada recommande l'utilisation en intérieur de ce produit pour la plage de fréquences comprise entre 5,15 et 5,25 GHz afin de réduire les interférences nuisibles potentielles avec les systèmes de satellite portables utilisant le même canal. Le radar à haute puissance est défini comme étant le principal utilisateur des bandes 5,25 à 5,35 GHz et 5,65 à 5,85 GHz. Ces stations radar peuvent provoquer des interférences sur ce périphérique et/ou l'endommager.

Δήλωση NCC για την Ταϊβάν (μόνο για 5 GHz)

應避免影響附近雷達系統之操作。

Έκθεση σε ακτινοβολία ραδιοσυχνότητας (Καναδάς)

⚠ ΠΡΟΕΙΔ/ΣΗ! Exposure to Radio Frequency Radiation. The radiated output power of this device is below the Industry Canada radio frequency exposure limits. Nevertheless, the device should be used in such a manner that the potential for human contact is minimized during normal operation.

⚠ ΠΡΟΕΙΔ/ΣΗ! Exposition aux émissions de fréquences radio. La puissance de sortie émise par ce périphérique est inférieure aux limites fixées par Industrie Canada en matière d'exposition aux fréquences radio. Néanmoins, les précautions d'utilisation du périphérique doivent être respectées afin de limiter tout risque de contact avec une personne.

To avoid the possibility of exceeding the Industry Canada radio frequency exposure limits, human proximity to the antennas should not be less than 20 cm.

Pour éviter tout dépassement des limites fixées par Industrie Canada en matière d'exposition aux fréquences radio, la distance entre les utilisateurs et les antennes ne doit pas être inférieure à 20 cm (8 pouces).

Σημείωση κανονισμών για την Ευρωπαϊκή Ένωση

Η τηλεπικοινωνιακή λειτουργικότητα αυτού του προϊόντος μπορεί να χρησιμοποιηθεί στις ακόλουθες χώρες/περιοχές της Ευρωπαϊκής Ένωσης:

Αυστρία, Βέλγιο, Βουλγαρία, Κύπρος, Δημοκρατία της Τσεχίας, Δανία, Εσθονία, Φινλανδία, Γαλλία, Γερμανία, Ελλάδα, Ουγγαρία, Ισλανδία, Ιρλανδία, Ιταλία, Λετονία, Λιχτενστάιν, Λιθουανία, Λουξεμβούργο, Μάλτα, Ολλανδία, Νορβηγία, Πολωνία, Πορτογαλία, Ρουμανία, Δημοκρατία της Σλοβακίας, Σλοβενία, Ισπανία, Σουηδία, Ελβετία και Ηνωμένο Βασίλειο.

Σημείωση χρήσης στη Ρωσία

Существуют определенные ограничения по использованию беспроводных сетей (стандарта 802.11 b/g) с рабочей частотой 2,4 ГГц: Данное оборудование может использоваться внутри помещений с использованием диапазона частот 2400–2483,5 МГц (каналы 1–13). При использовании внутри помещений максимальная эффективная изотропно-излучаемая мощность (ЭИИМ) должна составлять не более 100мВт.

Δήλωση για το Μεξικό

Aviso para los usuarios de México

“La operación de este equipo está sujeta a las siguientes dos condiciones: (1) es posible que este equipo o dispositivo no cause interferencia perjudicial y (2) este equipo o dispositivo debe aceptar cualquier interferencia, incluyendo la que pueda causar su operación no deseada.”

Para saber el modelo de la tarjeta inalámbrica utilizada, revise la etiqueta regulatoria de la impresora.

Δήλωση για την Ταϊλάνδη

เครื่องวิทยุคมนาคมนี้มีระดับการแผ่คลื่นแม่เหล็กไฟฟ้าสอดคล้องตามมาตรฐานความปลอดภัยต่อสุขภาพของมนุษย์จากการใช้เครื่องวิทยุคมนาคมที่คณะกรรมการกิจการโทรคมนาคมแห่งชาติประกาศกำหนด

This radio communication equipment has the electromagnetic field strength in compliance with the Safety Standard for the Use of Radio Communication Equipment on Human Health announced by the National Telecommunications Commission.

Τηλεπικοινωνίες για το Βιετνάμ



ΣΗΜΕΙΩΣΗ: Σήμανση ασύρματων τηλεπικοινωνιών για εγκεκριμένα προϊόντα τύπου ICTQC

Ευρετήριο

A

άδεια χρήσης, λογισμικό 130
ακουστικές προδιαγραφές 107
ανακύκλωση 141
 ηλεκτρονικές συσκευές 142
ανακύκλωση ηλεκτρονικών
 συσκευών 142
ανακύκλωση υλικού, Βραζιλία 143
αναλώσιμα
 άλλου κατασκευαστή 127
 ανακύκλωση 141
 απομίμηση 128
 κωδικοί εξαρτημάτων 49
 παραγγελία 49
 ρυθμίσεις χαμηλού ορίου 68
 χρήση σε χαμηλή στάθμη 68
αντιγραφή
 βελτιστοποίηση για κείμενο ή
 φωτογραφίες 96
 δελτίο ταυτότητας 37
 μονά αντίγραφα 36
 πλήρης κάλυψη 96
 πολλαπλά αντίγραφα 36
 ρύθμιση μεγέθους και τύπου
 χαρτιού 95
αντιγραφή δελτίου ταυτότητας 37
αντιμετώπιση προβλημάτων
 ασύρματο δίκτυο 97
 έλεγχος κατάστασης δοχείου
 γραφίτη 84
 προβλήματα τροφοδότησης
 χαρτιού 69
 LED, συνδυασμοί φωτεινών
 ενδείξεων 58, 63
 LED, σφάλματα 58, 63
απαιτήσεις συστήματος 104
αποκατάσταση εμπλοκών
 σημεία 72
αριθμός αντιγράφων, αλλαγή 36

ασύρματο δίκτυο
 αντιμετώπιση προβλημάτων 97
ασφάλεια των προϊόντων λείζερ
 152
 Φινλανδία 152
Αυστραλία 113

B

βάρος, εκτυπωτής 105

Γ

γνήσια αναλώσιμα 128
γνήσια δοχεία HP 51
γυάλινη επιφάνεια του σαρωτή
 τοποθέτηση πρωτοτύπων 27
γυάλινη επιφάνεια, καθαρισμός 95
γυάλινη επιφάνεια, σαρωτής
 τοποθέτηση πρωτοτύπων 27

Δ

δηλώσεις ασφαλείας 152
Δήλωση ασφαλείας για τη
 Φινλανδία 152
δήλωση συμμόρφωσης της FCC 155
δήλωση ANATEL 155
διάθεση απορριμμάτων 142
διακόπτης λειτουργίας, εντοπισμός
 2, 3
διαστάσεις, εκτυπωτής 105
δίκτυα
 υποστηριζόμενα 103
δίσκοι, έξοδος
 εντοπισμός 2, 3
δίσκος
 εμπλοκές, αποκατάσταση 74
δίσκος εισόδου
 εντοπισμός 2, 3
δίσκος εξόδου
 εντοπισμός 2, 3

δίσκος, έξοδος
 εμπλοκές, αποκατάσταση 80
δοχεία
 άλλου κατασκευαστή 127
δοχεία γραφίτη
 άλλου κατασκευαστή 127
 ανακύκλωση 141
 εγγύηση 126
 κωδικοί 49
 chip μνήμης 129
δοχείο γραφίτη
 ρυθμίσεις χαμηλού ορίου 68
 χρήση σε χαμηλή στάθμη 68

E

εγγύηση 57
 άδεια χρήσης 130
 δοχεία γραφίτη 126
 επισκευή από τον πελάτη 136
 προϊόντος 112
ειδικοί όροι
 ειδικά για τη χώρα 113, 116
εμπλοκές
 δίσκος εξόδου, αποκατάσταση
 80
 δίσκος, αποκατάσταση 74
 σημεία 72
εμπλοκές χαρτιού. *Βλέπετε* εμπλοκές
Ενσωματωμένος διακομιστής Web
 (EWS)
 ορισμός κωδικών πρόσβασης 46
εξαρτήματα
 κωδικοί εξαρτημάτων 49
 παραγγελία 49
Εξυπηρέτηση πελατών της HP 137
Εργαλειοθήκη συσκευής HP, χρήση
 44
ετικέτα
 προσανατολισμός 26

ετικέτα αριθμού σειράς
εντοπισμός 4
ετικέτα προϊόντος και αριθμού σειράς
εντοπισμός 4
ετικέτες
εκτύπωση σε 26
ετικέτες, τοποθέτηση 26

H
ηλεκτρικές προδιαγραφές 107

Θ
θύρα δικτύου
εντοπισμός 4
θύρα USB
εντοπισμός 4
θύρες διασύνδεσης
εντοπισμός 4

K
καθαρισμός
γυάλινη επιφάνεια 95
διαδρομή χαρτιού 85
καθυστερήση αναστολής λειτουργίας
απενεργοποίηση 47
ενεργοποίηση 47
καθυστερήση απενεργοποίησης
ρύθμιση 47
καθυστερήση τερματισμού
λειτουργίας ύστερα από αδράνεια
ρύθμιση 47
καλύμματα, εντοπισμός 2, 3
Κανονιστικοί αριθμοί μοντέλου
SEOLA 151
κασέτες
ανακύκλωση 141
εγγύηση 126
κατάσταση
φωτεινές ενδείξεις πίνακα
ελέγχου 58, 63
κουμπί αντιγραφής ταυτότητας 37
κουμπί ενεργοποίησης/
απενεργοποίησης, εντοπισμός 2,
3
κουμπιά, πίνακας ελέγχου 5
κωδικοί εξαρτημάτων 49
αναλώσιμα 49
εξαρτήματα 49

Λ
λειτουργικά συστήματα (ΛΣ)
υποστηριζόμενα 103
λίστα ελέγχου
ασύρματη συνδεσιμότητα 97
λογισμικό
άδεια χρήσης λογισμικού 130
Λογισμικό HP Scan (Windows) 40
ΛΣ (λειτουργικό σύστημα)
υποστηριζόμενο 103

M
μη αυθεντικά αναλώσιμα άλλου
κατασκευαστή 127
μη γνήσια αναλώσιμα 128

N
Νέα Ζηλανδία 116

O
όροι
ειδικοί 113, 116

Π
παραγγελία
αναλώσιμα και εξαρτήματα 49
παρεμβολές ασύρματου δικτύου
100
περιβαλλοντικό πρόγραμμα
διαχείρισης 138
πίνακας ελέγχου
εντοπισμός 2, 3
κουμπιά 5
λειτουργίες 5
συνδυασμοί φωτεινών ενδείξεων
LED 58, 63
ποιότητα εικόνας
έλεγχος κατάστασης δοχείου
γραφίτη 84
πολιτική δοχείων 51
προβλήματα ποιότητας εικόνας
παραδείγματα και λύσεις 87
προβλήματα τροφοδοσίας χαρτιού
επίλυση 69, 71
προδιαγραφές
απαιτήσεις συστήματος 104
ηλεκτρικές και ακουστικές 107

P
ρυθμίσεις οικονομίας 46

Σ
σάρωση
από λογισμικό HP Scan
(Windows) 40
σαρωτής
καθαρισμός γυάλινης
επιφάνειας 95
σημειώσεις
Βιετνάμ 158
Βόρειες χώρες 153
Βραζιλία 155
Ευρωπαϊκή Ένωση 157
Ηνωμένες Πολιτείες της
Αμερικής 155
Καναδάς 156, 157
Μεξικό 157
Ρωσία 157
σήμανση CE 150
EE 150
FCC 151, 155
σημειώσεις για τον Καναδά
Συμμόρφωση με ICES-003 152
Σημείωση ICES-003 152
Συμμόρφωση Ευρασίας 154
σύνδεση τροφοδοσίας
εντοπισμός 4

T
τεχνική υποστήριξη
online 137
τοποθεσία web για τις απάτες 128
Τοποθεσία web της HP για τις
απάτες 128
τοποθεσίες web
υποστήριξη πελατών 137
Φύλλο δεδομένων ασφάλειας
υλικού (MSDS) 145
τοποθεσίες Web
αναφορές απάτης 128
τροφοδοσία
κατανάλωση 107
τροφοδότης εγγράφων
τοποθέτηση πρωτοτύπων 29

Υ
υποδοχή τροφοδοσίας κατά
προτεραιότητα ενός φύλλου
τοποθέτηση ετικετών 26
υποστηριζόμενα λειτουργικά
συστήματα 104

υποστήριξη
online 137
υποστήριξη πελατών
εγγύηση 57
online 137

Φ

φάκελος, προσανατολισμός 25
φάκελος, τοποθέτηση 25
Φύλλο δεδομένων ασφάλειας υλικού
(MSDS) 145

X

χαρτί
επιλογή 86
φόρτωση 22
χαρτί, παραγγελία 49

C

chip μνήμης, δοχείο γραφίτη
περιγραφή 129

E

Embedded Web Server (EWS)
δυνατότητες 44

H

HP EWS, χρήση 44

O

online υποστήριξη 137

W

Windows
απαιτήσεις συστήματος 104