



Guía del usuario



HP LaserJet MFP M232-M237 series

Avisos de HP

LA INFORMACIÓN QUE CONTIENE ESTE DOCUMENTO ESTÁ SUJETA A CAMBIOS SIN PREVIO AVISO.

TODOS LOS DERECHOS RESERVADOS. QUEDAN PROHIBIDAS LA REPRODUCCIÓN, ADAPTACIÓN O TRADUCCIÓN DE ESTE MATERIAL SIN EL PERMISO PREVIO POR ESCRITO DE HP, EXCEPTO EN LOS CASOS PERMITIDOS POR LAS LEYES DE PROPIEDAD INTELECTUAL. LAS ÚNICAS GARANTÍA DE LOS PRODUCTOS Y SERVICIOS DE HP QUEDAN ESTABLECIDAS EN LAS DECLARACIONES DE GARANTÍA EXPRESA QUE ACOMPAÑAN A DICHS PRODUCTOS Y SERVICIOS. NADA DE LO AQUÍ INDICADO DEBE INTERPRETARSE COMO UNA GARANTÍA ADICIONAL. HP NO SE RESPONSABILIZA DE ERRORES U OMISIONES TÉCNICOS O EDITORIALES QUE PUEDAN EXISTIR EN ESTE DOCUMENTO.

© Copyright 2020 HP Development Company, L.P.

Microsoft y Windows son marcas comerciales registradas o marcas comerciales de Microsoft Corporation en EE. UU. y otros países.

Mac, OS X, macOS y AirPrint son marcas registradas de Apple Inc. en EE. UU. y otros países.

ENERGY STAR y el logotipo de ENERGY STAR son marcas comerciales registradas de la Agencia de Protección Medioambiental de Estados Unidos.

Android es una marca comercial de Google LLC.

iOS es una marca comercial o registrada de Cisco en EE. UU. y otros países y se utiliza bajo licencia.

Información de seguridad



Tome las precauciones básicas de seguridad siempre que vaya a usar este producto para reducir el riesgo de daños por fuego o descarga eléctrica.

- Lea y comprenda todas las instrucciones de la documentación suministrada con la impresora.
- Tenga presente todos los avisos y las instrucciones indicadas en el producto.
- Antes de proceder a su limpieza, desenchufe este producto de las tomas mural.
- No instale o utilice este producto cuando esté cerca de agua o mojado.
- Instale el dispositivo de manera segura sobre una superficie estable.
- Instale el producto en un lugar protegido donde nadie pueda pisar el cable de alimentación eléctrica ni tropezar con él, y donde dicho cable no sufra daños.
- Si el producto no funciona normalmente, consulte [Solución de problemas](#).
- En el interior no hay piezas que el usuario pueda reparar. Las tareas de reparación se deben encomendar al personal de servicio cualificado.

Tabla de contenido

1 Comienzo	1
Vistas de la impresora	2
Funciones del panel de control	5
Utilice la aplicación HP Smart para imprimir, escanear y gestionar	11
2 Conecte su impresora	13
Conecte la impresora a una red Wi-Fi empleando HP Smart	14
Conectar la impresora a una red Wi-Fi mediante la configuración protegida de Wi-Fi (WPS)	15
Conecte la impresora a una red Ethernet	16
Conecte la impresora empleando un cable USB	17
Cambie los ajustes inalámbricos	18
Cambie el tipo de conexión	20
3 Carga de medios	21
Carga de papel	21
Cargar sobres	24
Cargar etiquetas	25
Cargar un original en el cristal del escáner	26
Cargar un original en el alimentador de documentos (solo algunos modelos)	28
4 Imprimir	29
Imprimir desde un equipo Windows	30
Imprimir desde un equipo Mac	31
Imprimir con dispositivos móviles	32
5 Copia y escaneado	34
Hacer una copia	35
Copiar una tarjeta de identificación (ID)	36
Escanear con HP Smart (iOS/Android, Windows 10 y macOS)	38
Escanear usando el software HP Scan (Windows 7)	39

6 Configurar su impresora	40
Uso de Servicios Web	41
Actualice la impresora	42
Configure la impresora empleando Embedded Web Server (EWS)	43
7 Consumibles, accesorios y piezas	47
Pedido de consumibles, accesorios y piezas	48
Configurar los ajustes de protección de consumibles HP compuestos por tóneres y cartuchos	50
Activación o desactivación de la política de cartuchos	51
Sustitución del cartucho de tóner	52
8 Solución de problemas	54
Asistencia técnica de HP	55
Interpretación de los patrones de luces del panel de control	56
Interpretar códigos de pantalla de la impresora	61
Impresión de informes de la impresora	64
Recuperar la configuración predeterminada de fábrica	65
Cartucho bajo	66
La impresora no recoge el papel o lo recoge mal	67
Eliminación de atascos de papel	70
Mejora de la calidad de impresión	81
Solución de problemas de calidad	85
Mejorar la calidad de imagen al copiar y escanear	92
Solucionar problemas de la red inalámbrica	94
Resolver problemas de la conexión Ethernet	98
Apéndice A Especificaciones de la impresora	99
Especificaciones técnicas	100
Requisitos del sistema	101
Dimensiones de la impresora	102
Consumo de energía, especificaciones eléctricas y emisiones acústicas	104
Rango de ambiente de operación	105
Iconos de advertencia	106
Advertencia de láser	107
Apéndice B Mantenimiento y soporte técnico	108
Declaración de garantía limitada de HP	109
Garantía de protección Premium de HP: Declaración de garantía limitada del cartucho de tóner LaserJet ...	123
Política de HP sobre consumibles que no son Original HP	124
Sitio web contra falsificaciones HP	125

Datos almacenados en el cartucho de tóner	126
Licencia de uso para el usuario final	127
Servicio de garantía de autorreparación por el cliente	132
Asistencia al cliente	133
Apéndice C Programa de responsabilidad medioambiental de productos	134
Protección del medioambiente	135
Producción de ozono	135
Consumo de energía	135
Consumo de tóner	135
Uso de papel	136
Plástico	136
Consumibles de impresión de HP LaserJet	136
Papel	136
Restricciones de materiales	136
Reciclaje del equipo usado por los usuarios (UE e India)	137
Reciclaje de hardware electrónico	137
Información sobre reciclaje de hardware (Brasil)	138
Sustancias químicas	138
Datos de alimentación del producto según el reglamento 1275/2008 de la Comisión de la Unión Europea ..	138
Información de usuarios Ecolabel SEPA (China)	139
Normativa de la implementación en la etiqueta de energía de China para impresoras, faxes y copiadoras ..	139
Declaración de restricción de sustancias peligrosas (India)	139
Directiva WEEE (Turquía)	139
La tabla de sustancias/elementos peligrosos y su contenido (China)	140
Hoja de datos de seguridad de materiales	140
EPEAT	141
Declaración de la condición presente de las sustancias de mercado restringidas (Taiwán)	142
Para obtener más información	143
Apéndice D Información normativa	144
Declaraciones normativas	145
Declaraciones sobre productos inalámbricos	150
Índice	154

1 Comienzo





- [Vistas de la impresora](#)
- [Funciones del panel de control](#)
- [Utilice la aplicación HP Smart para imprimir, escanear y gestionar](#)

Vistas de la impresora

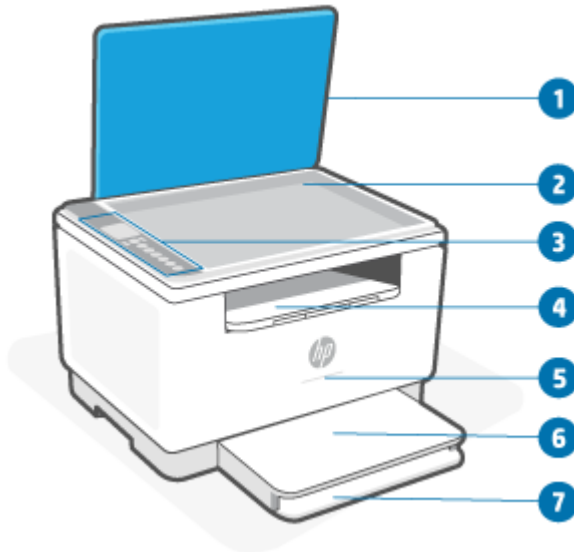
- [Vista frontal de la impresora \(modelo d/dw\)](#)
- [Vista frontal de la impresora \(modelo sdn/sdw\)](#)
- [Vista posterior de la impresora](#)

Vista frontal de la impresora (modelo d/dw)



Función	Descripción
1	Tapa del escáner
2	Cristal del escáner
3	Panel de control
4	Bandeja de salida/puerta de acceso al cartucho
5	Indicador luminoso de estado (sólo en algunos modelos). Para obtener más información, consulte Patrones del indicador luminoso .
	 Blanco Inactiva, en suspensión o en funcionamiento
	 Ámbar Requiere atención porque se ha producido un error
	 Azul Estado de conexión de red inalámbrica
	 Verde Iniciando, procesando o actualizando
	 Morado Modo de configuración inalámbrica
6	Cubierta de la bandeja
7	Bandeja de entrada

Vista frontal de la impresora (modelo sdn/sdw)

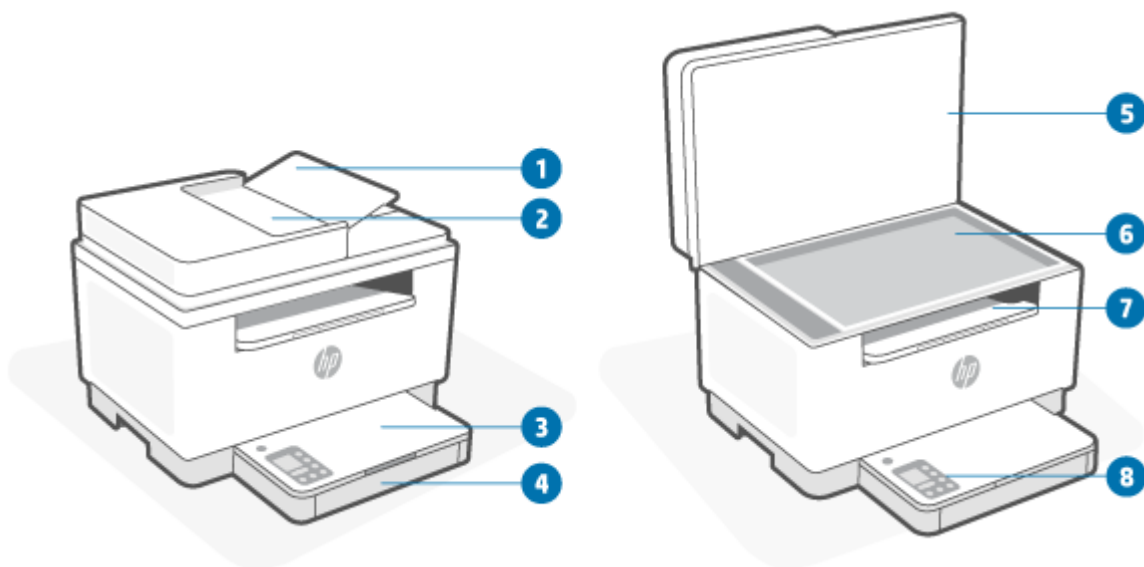

Función	Descripción
1	Puerta del alimentador de documentos
2	Alimentador de documentos
3	Cubierta de la bandeja
4	Bandeja de entrada
5	Tapa del escáner
6	Cristal del escáner
7	Bandeja de salida/puerta de acceso al cartucho
8	Panel de control

Vista posterior de la impresora

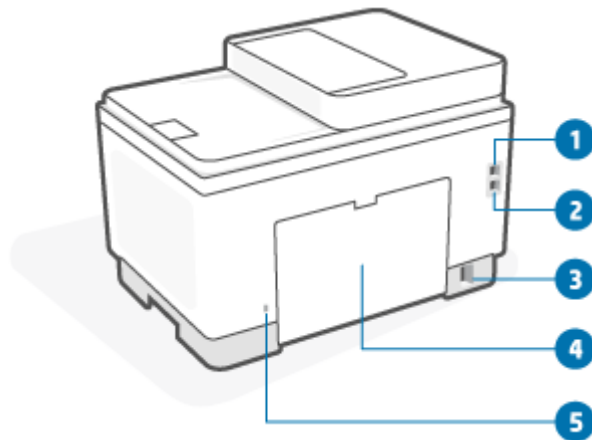





Función	Descripción
1	Puerto USB posterior
2	Puerto Ethernet (solo para determinados modelos)
3	Entrada de alimentación
4	Puerta de acceso posterior
5	Ranura de seguridad



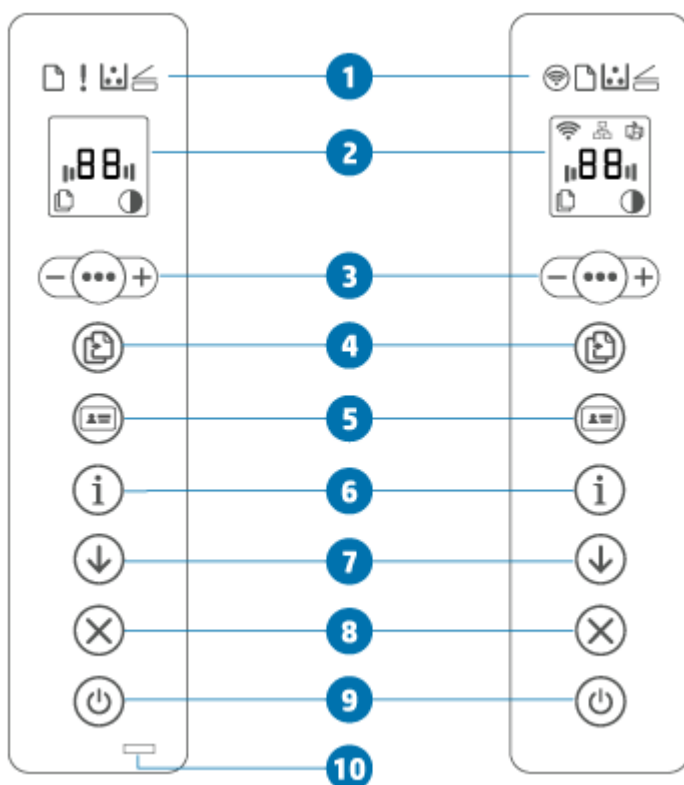















Funciones del panel de control





- [Vista del panel de control \(modelo d/dw\)](#)
- [Vista del panel de control \(modelo sdn/sdw\)](#)
- [Pantalla del panel de control](#)

Vista del panel de control (modelo d/dw)







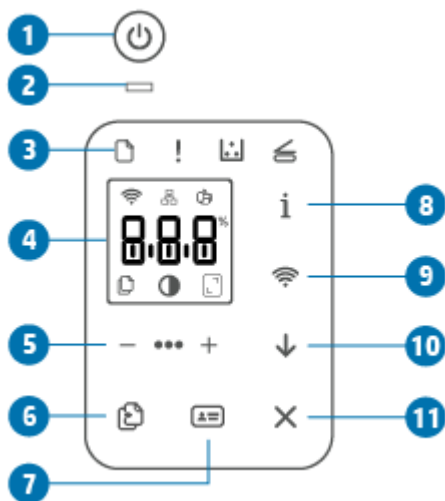

Función	Descripción
1	Indicadores luminosos del panel de control
	<p>Botón de Conexión inalámbrica (solo algunos modelos)</p> <p>Pulse  (botón de Conexión inalámbrica) para activar o desactivar la función inalámbrica. Para obtener más información, consulte Estado inalámbrico de la impresora.</p> <p>Mantenga pulsado  (botón de Conexión inalámbrica) para configurar la conexión inalámbrica empleando WPS.</p>
	<p>Indicador luminoso del papel</p> <p>El Indicador luminoso del papel parpadea cuando la bandeja de entrada no tiene papel o cuando se produce un error de papel.</p>

		Indicador luminoso de Atención (solo modelo USB)	El Indicador luminoso de Atención está encendido o parpadea cuando la impresora requiere la atención del usuario. Para obtener más información, consulte Interpretación de los patrones de luces del panel de control .
		Indicador luminoso de Cartucho	<p>Cuando Indicador luminoso de Cartucho está encendido, indica que el nivel de tóner del cartucho es bajo. Si parpadea Indicador luminoso de Cartucho, puede seguir imprimiendo hasta que parpadee Indicador luminoso de Atención o el indicador luminoso de estado se ilumine en ámbar.</p> <p>Si Indicador luminoso de Cartucho parpadea y Indicador luminoso de Atención está encendido o la barra de estado se ilumina en ámbar, ha ocurrido un problema con el cartucho. Vuelva a instalar el cartucho o sustitúyalo para seguir imprimiendo. Consulte Extracción y sustitución del cartucho de tóner.</p>
		Indicador luminoso de tapa abierta	Este indicador luminoso parpadea durante el modo de Copia de tarjeta de ID. Abra la tapa y dé la vuelta al original para copiar la otra cara.
2	Pantalla del panel de control		Para obtener una lista de los códigos de pantalla de la impresora, consulte Interpretar códigos de pantalla de la impresora .
3		Opciones de copia	<p>Emplee  (el botón Menú),  (el botón Minus) y  (el botón Plus), tal y como se indica a continuación:</p> <ol style="list-style-type: none"> 1. Pulse  (el botón Plus/Minus) para ajustar el número de copias que se imprimirán. 2. Pulse  (el botón Menú) para pasar a la siguiente opción,  (la opción de configuración de Contraste). 3. Pulse  (el botón Plus/Minus) para ajustar el contraste.
4		Botón/indicador luminoso Copiar	Pulse este botón para iniciar un trabajo de copia.
5		Botón Copia de tarjeta de ID	Pulse este botón para iniciar el proceso de copiado de una tarjeta de identificación de doble cara o un documento similar. Consulte Copiar una tarjeta de identificación (ID) .
6		Botón/indicador luminoso de información	<p>Pulse  (botón de Información) para imprimir un resumen de la configuración y el estado de la impresora. Si se produce un error de la impresora,  (botón de Información) se ilumina o parpadea. Pulse el botón, compruebe las instrucciones de la página impresa y sígalas para resolver el error.</p> <p>Si  (botón de Información) parpadea al configurar la conexión inalámbrica, pulse este botón para completar la autorización.</p>
7		Botón/indicador luminoso Reanudar	<p>Si el indicador luminoso Reanudar está encendido, la impresora requiere atención.</p> <p>Pulse  (botón Reanudar) para aceptar y reanudar la impresión.</p>







8		Botón/indicador luminoso Cancelar	Pulse  (botón Cancelar) para cancelar un trabajo.
9		Botón de encendido	Pulse  (botón de Encendido) para encender o apagar la impresora.
10		Indicador luminoso de estado (sólo en algunos modelos)	Cuando Indicador luminoso de estado está encendido, la impresora está lista para imprimir. Cuando parpadea el indicador luminoso, la impresora se está iniciando, está recibiendo datos de impresión o está cancelando un trabajo. Cuando se atenúa el indicador luminoso, la impresora está en modo de reposo (un estado de bajo consumo).

Vista del panel de control (modelo sdn/sdw)



Función	Descripción		
1		Botón de encendido	Pulse  (botón de Encendido) para encender o apagar la impresora.
2		Indicador luminoso de estado	Cuando Indicador luminoso de estado está encendido, la impresora está lista para imprimir. Cuando parpadea el indicador luminoso, la impresora se está iniciando, está recibiendo datos de impresión o está cancelando un trabajo. Cuando se atenúa el indicador luminoso, la impresora está en modo de reposo (un estado de bajo consumo).
3	Indicadores luminosos del panel de control		
		Indicador luminoso del papel	El Indicador luminoso del papel parpadea cuando la bandeja de entrada no tiene papel o cuando se produce un error de papel.
		Indicador luminoso de Atención	El Indicador luminoso de Atención está encendido o parpadea cuando la impresora requiere la atención del usuario. Para obtener más información, consulte Interpretación de los patrones de luces del panel de control .

	Indicador luminoso de Cartucho	<p>Cuando Indicador luminoso de Cartucho está encendido, indica que el nivel de tóner del cartucho es bajo. Si parpadea Indicador luminoso de Cartucho, puede seguir imprimiendo hasta que parpadee Indicador luminoso de Atención o el indicador luminoso de estado se ilumine en ámbar.</p> <p>Si Indicador luminoso de Cartucho parpadea y Indicador luminoso de Atención está encendido o la barra de estado se ilumina en ámbar, ha ocurrido un problema con el cartucho. Vuelva a instalar el cartucho o sustitúyalo para seguir imprimiendo. Consulte Extracción y sustitución del cartucho de tóner.</p>	
	Indicador luminoso de tapa abierta	<p>Este indicador luminoso parpadea durante el modo de Copia de ID. Abra la tapa y dé la vuelta al original para copiar la otra cara.</p>	
4	Pantalla del panel de control	<p>Para obtener una lista de los códigos de pantalla de la impresora, consulte Interpretar códigos de pantalla de la impresora.</p>	
5		Opciones de copia	<p>Emplee (el botón Menú), (el botón Minus) y (el botón Plus), tal y como se indica a continuación:</p> <ol style="list-style-type: none"> 1. Pulse (el botón Plus/Minus) para ajustar el número de copias que se imprimirán. 2. Pulse (el botón Menú) para pasar a la siguiente opción, (la opción de configuración de Contraste). 3. Pulse (el botón Plus/Minus) para ajustar el contraste. 4. Pulse (el botón Menú) para pasar a la siguiente opción, (el icono de configuración de Reducción/Ampliación). 5. Pulse (el botón Plus/Minus) para ajustar el tamaño.
6		Botón Copiar	<p>Pulse este botón para iniciar un trabajo de copia.</p>
7		Botón Copia de tarjeta de ID	<p>Pulse este botón para iniciar el proceso de copiado de una tarjeta de identificación de doble cara o un documento similar. Consulte Copiar una tarjeta de identificación (ID).</p>
8		Botón/indicador luminoso de información	<p>Pulse (botón de Información) para imprimir un resumen de la configuración y el estado de la impresora. Si se produce un error de la impresora, (botón de Información) se ilumina o parpadea. Pulse el botón, compruebe las instrucciones de la página impresa y sígalas para resolver el error.</p> <p>Si (botón de Información) parpadea al configurar la conexión inalámbrica, pulse este botón para completar la autorización.</p>



9		Botón de Conexión inalámbrica (solo algunos modelos)	Pulse  (botón de Conexión inalámbrica) para activar o desactivar la función inalámbrica. Para obtener más información, consulte Estado inalámbrico de la impresora . Mantenga pulsado  (botón de Conexión inalámbrica) para configurar la conexión inalámbrica empleando WPS.
10		Botón/indicador luminoso Reanudar	Si el indicador luminoso Reanudar está encendido, la impresora requiere atención. Pulse  (botón Reanudar) para aceptar y reanudar la impresión.
11		Botón/indicador luminoso Cancelar	Pulse  (botón Cancelar) para cancelar un trabajo.

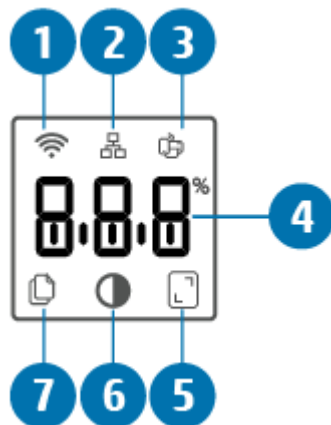

Pantalla del panel de control

Elementos del panel de control

La impresora cuenta con los siguientes elementos del panel de control.



Función	Descripción		
1		Icono de Conexión inalámbrica (solo algunos modelos)	Si el icono de Conexión inalámbrica está encendido, hay una conexión inalámbrica estable. Si aparece un punto de exclamación al lado del icono de conexión inalámbrica, consulte Estado inalámbrico de la impresora .
2		Icono Ethernet	Indica que la impresora se encuentra conectada a través de una conexión por cable (Ethernet).
3		Icono de Wi-Fi Direct (solo en modelos inalámbricos)	El icono de Wi-Fi Direct indica que Wi-Fi Direct está activado.

4	Monitor de caracteres	Dependiendo del modo en que se encuentre la impresora, el monitor de caracteres mostrará lo siguiente: <ul style="list-style-type: none"> • Cantidad de copias que se están imprimiendo • Ajustes de copia (ajuste de contraste y reducción/ampliación) • Animación para mostrar que el dispositivo está en uso • Códigos de error y estado. Para obtener una lista de los códigos de pantalla de la impresora, consulte Interpretar códigos de pantalla de la impresora.
5	 Icono de Reducir/Ampliar (escala)	Cuando se muestra, el monitor de caracteres presenta el factor de escala actual (en porcentaje).
6	 Icono de Más claro/Más oscuro (contraste)	Cuando se muestra, el monitor de caracteres presenta el ajuste de contraste (como un gráfico de barras).
7	 Icono de Número de copias	Cuando se muestra, el monitor de caracteres presenta la cantidad de copias que se han seleccionado para impresión.

Modos del panel de control

El aspecto de la pantalla del panel de control cambia en función del modo en que se encuentre la impresora. A continuación se muestran tres modos comunes de la pantalla.



Modo de copia

La pantalla muestra  (el icono de Número de copias) y el número de copias seleccionado.



Modo de contraste

La pantalla muestra  (el icono de Más claro/Más oscuro), y el ajuste actual.



Modo de escala (solo algunos modelos)

La pantalla muestra  (el icono de Reducción/Ampliación) y la escala actual (como porcentaje del tamaño original).

Utilice la aplicación HP Smart para imprimir, escanear y gestionar

La aplicación HP Smart puede ayudarle a realizar varias tareas de la impresora, entre las que se incluyen las siguientes:

- Configurar y conectar la impresora.
- Imprimir y escanear documentos y fotos.
- Compartir documentos por correo electrónico y mediante otras aplicaciones.
- Gestionar la configuración de la impresora, comprobar su estado, imprimir informes y pedir consumibles.

HP Smart es compatible con dispositivos móviles y equipos que operen bajo iOS, Android, Windows 10, así como macOS 10.13 y posteriores.

 **NOTA:** En este momento, puede que la aplicación HP Smart no esté disponible en todos los idiomas. Algunas funciones solo se encuentran disponibles para impresoras o modelos determinados. HP Smart no es compatible con todos los formatos de archivo. Consulte [Obtener más información acerca de HP Smart](#).

Cómo instalar HP Smart y abrir la aplicación

Complete los pasos siguientes para instalar y abrir HP Smart, conectar la impresora y empezar a usar la aplicación.

1. Visite 123.hp.com para descargar e instalar HP Smart en su dispositivo.

 **NOTA:**

- **Dispositivos iOS, Android, Windows 10 y macOS:** también puede descargar HP Smart de la App Store que corresponda al dispositivo.
 - **Windows 7:** Puede descargar el software de impresora HP de 123.hp.com, instalarlo y conectar la impresora de forma inalámbrica empleando el software.
-
2. Abra HP Smart tras la instalación.
 - **iOS/Android:** En el escritorio o menú de la aplicación del dispositivo móvil, toque HP Smart.
 - **Windows 10:** En el escritorio del equipo, haga clic en **Iniciar** y seleccione a continuación **HP Smart** de la lista de las aplicaciones.
 - **macOS:** En el Launchpad, seleccione HP Smart.
 3. Conecte la impresora de forma inalámbrica empleando HP Smart. Consulte [Conecte la impresora a una red Wi-Fi empleando HP Smart](#).
 4. Cuando se le indique, cree una cuenta de HP y registre la impresora.

Obtener más información acerca de HP Smart

Para saber cómo conectar, imprimir y escanear empleando HP Smart, visite el sitio web correspondiente a su dispositivo:

- **iOS/Android:** www.hp.com/go/hpsmart-help
- **Windows 10:** www.hp.com/go/hpsmartwin-help
- **macOS:** www.hp.com/go/hpsmartmac-help

2 Conecte su impresora

- [Conecte la impresora a una red Wi-Fi empleando HP Smart](#)
- [Conectar la impresora a una red Wi-Fi mediante la configuración protegida de Wi-Fi \(WPS\)](#)
- [Conecte la impresora a una red Ethernet](#)
- [Conecte la impresora empleando un cable USB](#)
- [Cambie los ajustes inalámbricos](#)
- [Cambie el tipo de conexión](#)

Conecte la impresora a una red Wi-Fi empleando HP Smart

 **NOTA:** Esta sección se aplica solo a modelos de impresoras inalámbricas.

Instale la aplicación HP Smart en su equipo o dispositivo móvil y empléela para configurar o conectar la impresora a la red Wi-Fi.

Para obtener más información sobre HP Smart, incluido dónde descargar la aplicación, consulte [Utilice la aplicación HP Smart para imprimir, escanear y gestionar](#).

1. Asegúrese de que el equipo o dispositivo móvil esté conectado a la red inalámbrica. En el dispositivo móvil, active la función de Bluetooth y los servicios de localización.

 **NOTA:** HP Smart utiliza Bluetooth para configurar la impresora. No admite la impresión mediante Bluetooth.

2. Si la impresora Wi-Fi se había apagado, asegúrese de encenderla. Para obtener más información sobre el estado de la conexión inalámbrica, consulte [Para activar o desactivar las capacidades inalámbricas de la impresora](#).
3. Si la impresora ya no se encuentra en modo de configuración inalámbrica, restablezca la configuración de red de la impresora. Consulte [Para restaurar la configuración de red a la configuración predeterminada](#).

 **NOTA:** En algunas impresoras o modelos, el indicador luminoso morado empezará a emitir pulsos en la barra del Indicador luminoso de estado o el indicador luminoso de Conexión inalámbrica parpadeará cuando la impresora se encuentre en modo de configuración inalámbrica.

4. Abra la aplicación HP Smart en su dispositivo móvil. Consulte [Utilice la aplicación HP Smart para imprimir, escanear y gestionar](#).
5. En HP Smart, toque o haga clic en  (el icono Plus) o **Agregar impresora** y seleccione la opción para seleccionar o agregar una impresora. Si se le solicita, acepte los permisos para Bluetooth y ubicación. Siga las instrucciones para agregar la impresora a su red.
6. Cuando se le indique, cree una cuenta de HP y registre la impresora.

 **NOTA:** Cuando se conecta la impresora correctamente, el indicador luminoso de Conexión inalámbrica deja de parpadear y permanece encendido (para todos los modelos inalámbricos). Consulte [Vistas de la impresora](#).

Conectar la impresora a una red Wi-Fi mediante la configuración protegida de Wi-Fi (WPS)

Puede emplear este método de conexión inalámbrica si su enrutador dispone de un botón WPS. Si el enrutador no cuenta con este botón, se recomienda que conecte la impresora mediante la aplicación HP Smart. Consulte [Conecte la impresora a una red Wi-Fi empleando HP Smart](#).

1. Asegúrese de que el enrutador y la impresora no se encuentren demasiado lejos entre sí.
2. En el panel de control de la impresora, mantenga pulsado  (botón de Conexión inalámbrica) durante al menos 3 segundos para iniciar el WPS.

Parpadea el indicador luminoso de Conexión inalámbrica.

3. Pulse el botón WPS del router.

 **NOTA:**

- Asegúrese de pulsar el botón WPS del enrutador en un plazo de 2 minutos.
- Cuando se conecta la impresora correctamente, el indicador luminoso de Conexión inalámbrica deja de parpadear y permanece encendido (para todos los modelos inalámbricos). Consulte [Vistas de la impresora](#).

-
4. Abra la aplicación HP Smart en su dispositivo móvil. Consulte [Utilice la aplicación HP Smart para imprimir, escanear y gestionar](#).
 5. En HP Smart, toque o haga clic en  (el icono Plus) o **Agregar impresora** y seleccione la opción para seleccionar o agregar una impresora.
Siga las instrucciones para agregar la impresora a su red.
 6. Cuando se le indique, cree una cuenta de HP y registre la impresora.

Conecte la impresora a una red Ethernet

Si la red Ethernet no cuenta con conexión a Internet, conecte la impresora de forma inalámbrica a la aplicación HP Smart. Consulte [Conecte la impresora a una red Wi-Fi empleando HP Smart](#).

1. Asegúrese de que el equipo esté conectado al enrutador.
2. Conecte la impresora y el enrutador empleando un cable Ethernet. (El cable Ethernet se vende por separado).

 **NOTA:**

- La conexión Wi-Fi se desactiva automáticamente al conectar el cable Ethernet.
 - Para conectar la impresora de forma inalámbrica, desconecte el cable Ethernet y conecte la impresora a la red inalámbrica empleando HP Smart. Consulte [Conecte la impresora a una red Wi-Fi empleando HP Smart](#).
-
3. Abra la aplicación HP Smart en su dispositivo móvil. Consulte [Utilice la aplicación HP Smart para imprimir, escanear y gestionar](#).
 4. En HP Smart, toque o haga clic en  (el icono Plus) o **Agregar impresora** y seleccione la opción para seleccionar o agregar una impresora.
Siga las instrucciones para agregar la impresora a su red.
 5. Cuando se le indique, cree una cuenta de HP y registre la impresora.







Conecte la impresora empleando un cable USB







1. Conecte la impresora y el equipo empleando un cable USB.
2. Abra la aplicación HP Smart en su dispositivo. Consulte [Utilice la aplicación HP Smart para imprimir, escanear y gestionar](#).
3. En HP Smart, toque o haga clic en  (el icono Plus) o **Agregar impresora** y seleccione la opción para seleccionar o agregar una impresora.
Siga las instrucciones para agregar la impresora.
4. Cuando se le indique, cree una cuenta de HP y registre la impresora.

Cambie los ajustes inalámbricos

Puede configurar y gestionar la conexión inalámbrica para su impresora. Ello incluye imprimir información sobre los ajustes de la red, activar o desactivar la función inalámbrica y restablecer la configuración inalámbrica.

Estado inalámbrico de la impresora





Icono Red inalámbrica	Botón de Conexión inalámbrica (modelo sdn/sdw)	Indicador luminoso de estado (modelo d/dw)	Estado de Wi-Fi
Desactivado	Desactivado	La barra muestra una luz blanca fija. 	La impresora no está conectada a la red. Para activar la conexión inalámbrica, pulse el botón  (botón de Conexión inalámbrica) (Inalámbrica). Para conectar la impresora a una red Wi-Fi, consulte Conecte la impresora a una red Wi-Fi empleando HP Smart o Conectar la impresora a una red Wi-Fi mediante la configuración protegida de Wi-Fi (WPS) .
 Activado	Activado	La barra muestra una luz azul claro fija. 	La impresora está conectada a la red.
 Encendida (ciclos de la barra de señales)	Parpadea	La barra emite pulsos en azul claro. 	La impresora está intentando conectarse a una red inalámbrica.

Icono Red inalámbrica	Botón de Conexión inalámbrica (modelo sdn/sdw)	Indicador luminoso de estado (modelo d/dw)	Estado de Wi-Fi
 <p>Encendida (ciclos de la barra de señales)</p>	Parpadea	Emite pulsos en azul sólido y a continuación, parpadea en ámbar. 	<p>La impresora es incapaz de conectarse a una red inalámbrica.</p> <p>Si la impresora no puede conectarse a una red inalámbrica,  (el icono de conexión inalámbrica) parpadea y aparece el mensaje Er/61 en el panel de control. Pulse  (el botón Cancelar) para continuar e intente conectar de nuevo la impresora a la red inalámbrica. Consulte Conectar la impresora a una red Wi-Fi mediante la configuración protegida de Wi-Fi (WPS).</p> <p>Si el problema continúa, intente conectar empleando la aplicación HP Smart. Consulte Conecte la impresora a una red Wi-Fi empleando HP Smart.</p>
 <p>Encendida (ciclos de la barra de señales)</p>	Parpadea	La barra emite pulsos en morado. 	<p>La impresora se encuentra en modo de configuración inalámbrica.</p>

Para activar o desactivar las capacidades inalámbricas de la impresora

Pulse  (botón de Conexión inalámbrica) para activar o desactivar las capacidades inalámbricas de la impresora.

Para restaurar la configuración de red a la configuración predeterminada

- Mantenga pulsado  (botón de Información) durante 3 segundos y libere el botón. Se iluminarán todos los botones del panel de control.
- Mantenga pulsados  (botón de Conexión inalámbrica) y  (botón Cancelar). La impresora se reinicia y, en función del modelo, Indicador luminoso de estado emitirá pulsos morados o  (botón de Conexión inalámbrica) empezará a parpadear en azul. Ello indica que la impresora se encuentra en modo de configuración inalámbrica. Ahora puede configurar una conexión inalámbrica entre la impresora y su dispositivo.

 **NOTA:** Emplee la aplicación HP Smart para conectar la impresora de forma inalámbrica.

Cambie el tipo de conexión

USB a una conexión inalámbrica

Windows 10/macOS

1. Desconecte el cable USB de la impresora.
2. Asegúrese de que el equipo o dispositivo móvil esté conectado a la red inalámbrica. En el dispositivo móvil, active la función de Bluetooth y los servicios de localización.
3. Si la impresora Wi-Fi se había apagado, asegúrese de encenderla. Para obtener más información sobre el estado de la conexión inalámbrica, consulte [Para activar o desactivar las capacidades inalámbricas de la impresora](#).
4. Si la impresora ya no se encuentra en modo de configuración inalámbrica, restablezca la configuración de red de la impresora. Consulte [Para restaurar la configuración de red a la configuración predeterminada](#).
5. Abra la aplicación HP Smart en su dispositivo móvil. Consulte [Utilice la aplicación HP Smart para imprimir, escanear y gestionar](#).
6. Cuando se le indique, cree una cuenta de HP y registre la impresora.
7. Siga las instrucciones en pantalla para conectar la impresora a la red Wi-Fi.

Windows 7

1. Abra el software de la impresora HP.
Si no ha instalado el software de la impresora HP en el equipo, visite 123.hp.com para descargar e instalar el software de la impresora.
2. En software de la impresora, haga clic en **Herramientas** y, a continuación, en **Configuración y software del dispositivo**.
3. Seleccione **Convertir un dispositivo conectado por USB en inalámbrico**. Siga las instrucciones que se muestran en la pantalla.

Conexión inalámbrica a USB

Windows/macOS

1. Conecte la impresora y el equipo empleando un cable USB.
2. Abra la aplicación HP Smart en su equipo. Consulte [Utilice la aplicación HP Smart para imprimir, escanear y gestionar](#).
3. En HP Smart, toque o haga clic en  (el icono Plus) o **Agregar impresora** y seleccione la opción para seleccionar o agregar una impresora. Siga las instrucciones para agregar la impresora.
4. Cuando se le indique, cree una cuenta de HP y registre la impresora.

3 Carga de medios

- [Carga de papel](#)
- [Cargar sobres](#)
- [Cargar etiquetas](#)
- [Cargar un original en el cristal del escáner](#)
- [Cargar un original en el alimentador de documentos \(solo algunos modelos\)](#)

Carga de papel

La siguiente información describe la forma de cargar papel en la bandeja de entrada.



NOTA: Para evitar atascos de papel:

- Nunca añada o retire papel de la bandeja de entrada durante la impresión.
- Antes de cargar la bandeja de entrada, retire todo el papel de la bandeja y enderece la pila.
- Use papel que no esté arrugado, doblado, o dañado.
- Emplee siempre papel del mismo tamaño. Por ejemplo, no coloque papel A5 sobre papel A4.
- Ajuste siempre las guías para el papel para asegurarse de que este no se ladee o tuerza cuando lo tome la impresora.

Para cargar papel

1. Retire el papel de la bandeja de entrada, en caso de haberlo.

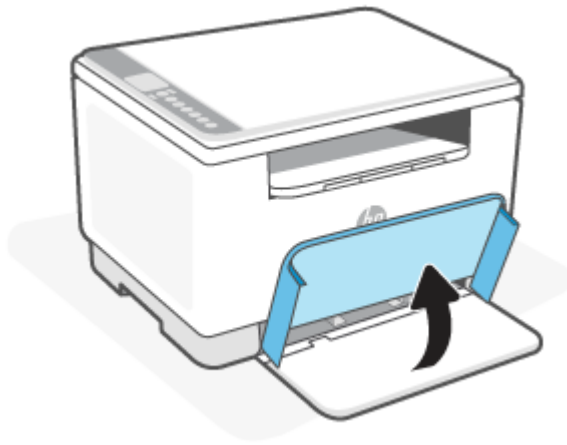

SUGERENCIA: Para cargar papel de tamaño legal, levante la tapa de la impresora y, si es necesario, déjela abierta. En función de su modelo de impresora, puede que también deba bajar la puerta de la bandeja.

2. Deslice las guías del papel hacia los bordes de la bandeja de entrada.

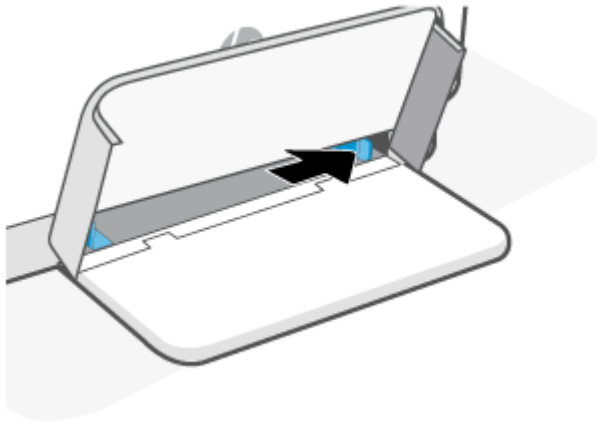

3. Inserte la pila de papel en la bandeja de entrada con la parte superior hacia delante y la cara que se imprime hacia arriba.

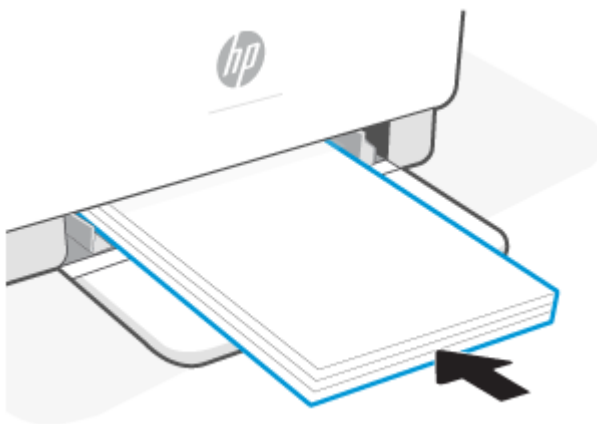

4. Deslice las guías del papel hasta que toquen los bordes de los soportes.

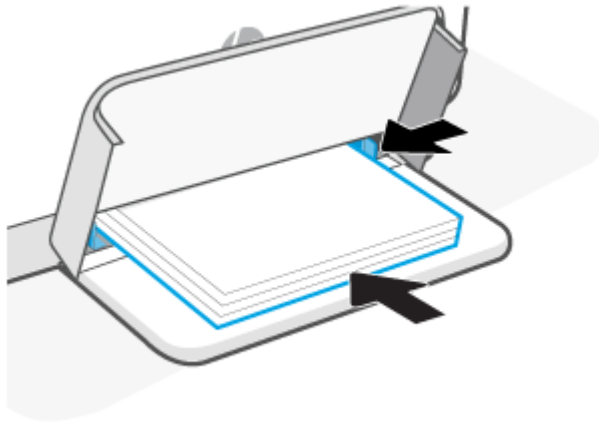

5. Baje la cubierta de la bandeja y extienda la bandeja de salida.

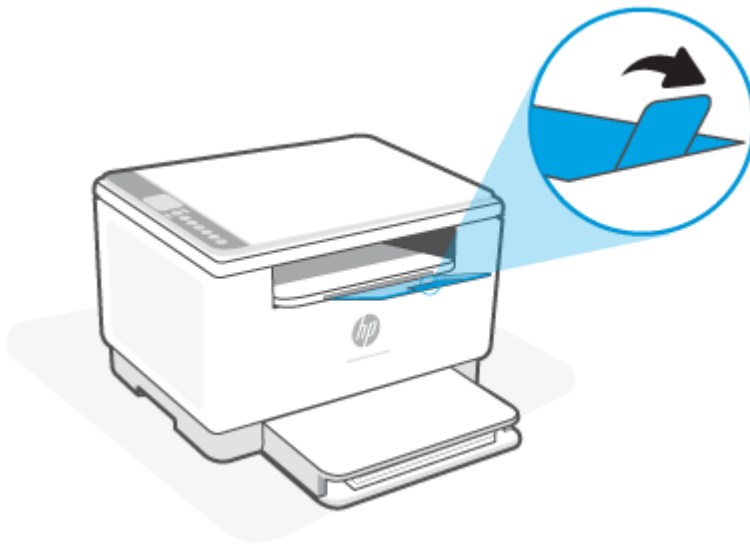

Cargar sobres

La siguiente información describe cómo cargar papel en la bandeja de entrada.

Para obtener una lista de los tamaños admitidos y la capacidad de la bandeja, visite www.hp.com/support/ijM232MFP. Haga clic en **Información del producto** y luego en las especificaciones de producto para su impresora.

Para cargar sobres

1. Retire todo el papel de la bandeja de entrada.
2. Inserte el sobre en el centro de la bandeja de entrada, con el borde corto con el franqueo hacia la parte posterior de la bandeja. El lado que va a imprimir debe estar hacia arriba.

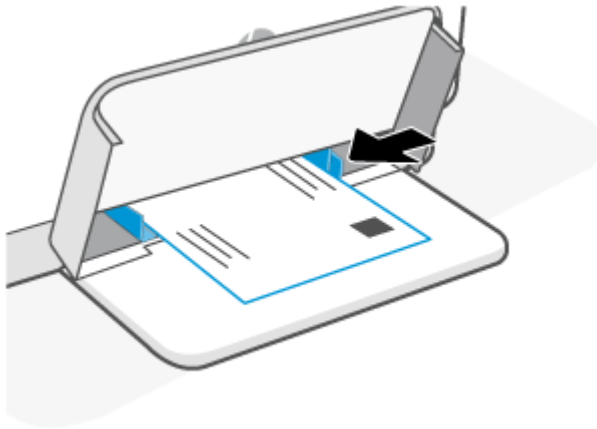

3. Deslice las guías del papel hasta que toquen los bordes de los soportes.
4. Baje la cubierta de la bandeja y extienda la bandeja de salida.

Cargar etiquetas

La siguiente información describe cómo cargar papel en la bandeja de entrada.

Para obtener una lista de los tamaños admitidos y la capacidad de la bandeja, visite www.hp.com/support/ljM232MFP. Haga clic en **Información del producto** y luego en las especificaciones de producto para su impresora.

Para cargar etiquetas

1. Retire todo el papel de la bandeja de entrada.
2. Inserte la hoja de etiquetas en el centro de la bandeja de entrada, con el borde superior de la hoja hacia la parte posterior de la bandeja. El lado que va a imprimir debe estar hacia arriba.

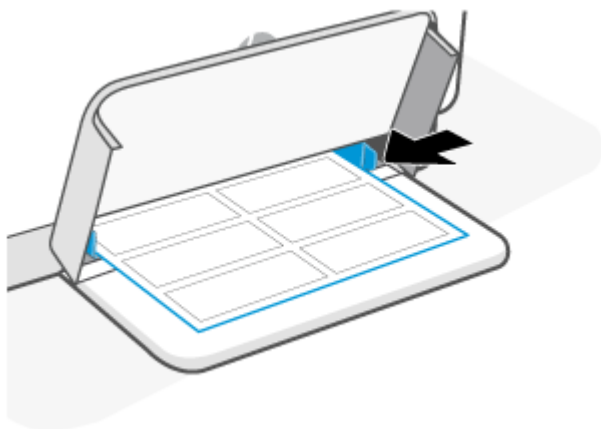

3. Deslice las guías del papel hasta que toquen los bordes de los soportes.
4. Baje la cubierta de la bandeja y extienda la bandeja de salida.

Cargar un original en el cristal del escáner

Puede copiar o escanear originales cargándolos en el cristal del escáner.

 **NOTA:**

- El escáner podría no funcionar correctamente si el cristal y el respaldo de la tapa no están limpios.
 - Retire todos los originales de la bandeja del alimentador de documentos antes de levantar la tapa de la impresora.
-

Para cargar el documento original en el cristal del escáner

1. Tapa Levante el escáner.



2. Cargue su original con la cara impresa hacia abajo y alinéelo con la marca del ángulo posterior izquierdo del cristal.

 **SUGERENCIA:** Para obtener más ayuda sobre la carga de originales, consulte las guías grabadas en el borde del cristal.

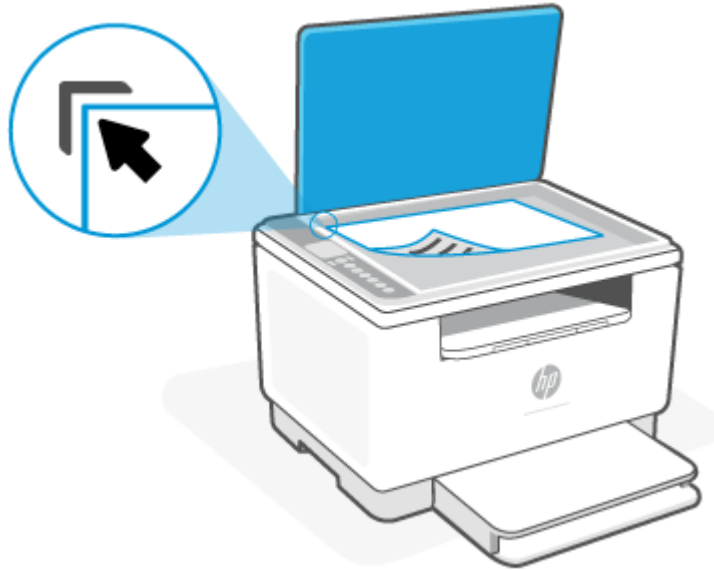

3. Cierre la tapa.

Cargar un original en el alimentador de documentos (solo algunos modelos)

Puede copiar o escanear un documento colocándolo en el alimentador de documentos.

PRECAUCIÓN: No cargue fotografías en el alimentador de documentos, ya que podría dañar sus fotografías. Utilice solo papel admitido por el alimentador de documentos.

NOTA: Algunas funciones, como la de copia **Ajustar a la página**, no funcionan cuando se cargan los originales en el alimentador de documentos. Para llevar a cabo estas funciones, cargue un original en el cristal del escáner.

Para cargar un original en el alimentador de documentos

1. Cargue el original con la cara de impresión hacia arriba en el alimentador de documentos.
 - a. Si carga un original impreso en orientación vertical, coloque las hojas de forma que el borde superior del documento se introduzca en primer lugar. Si carga un original impreso en orientación horizontal, coloque las hojas de forma que el borde izquierdo del documento se introduzca en primer lugar.
 - b. Deslice el papel dentro del alimentador de documentos hasta que oiga un tono.

SUGERENCIA: Para obtener más ayuda sobre la carga de originales en el alimentador de documentos, consulte el diagrama de la bandeja del alimentador.

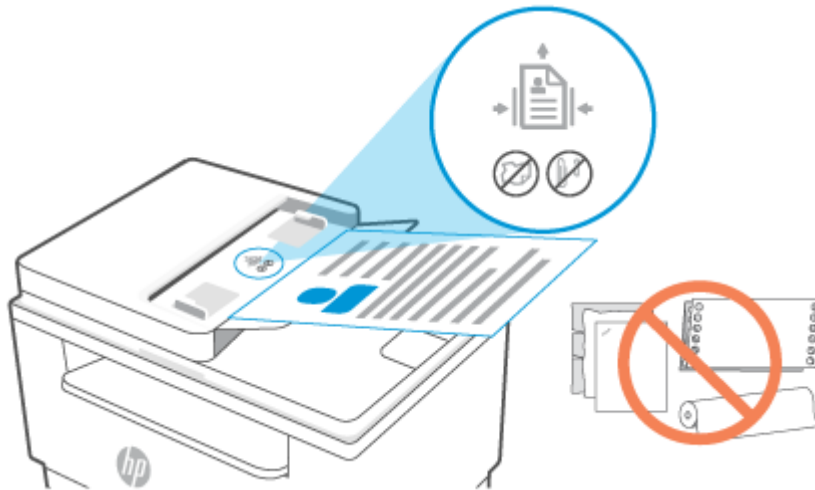

2. Deslice las guías de ancho de papel hacia dentro hasta que entren en contacto con los bordes izquierdo y derecho de la hoja.

4 Imprimir

- [Imprimir desde un equipo Windows](#)
- [Imprimir desde un equipo Mac](#)
- [Imprimir con dispositivos móviles](#)



NOTA: Según el modelo de impresora, Indicador luminoso de estado parpadea o la barra se ilumina en verde mientras la impresora se inicia, se enfría, realiza rutinas de limpieza o se apaga.

Para que la impresión sea productiva, bajo ciertas condiciones ambientales, esta impresora puede entrar automáticamente en modo de enfriamiento. Este proceso puede tardar varios minutos. Cuando la impresora se está enfriando, los trabajos de impresión pueden quedar pausados, aunque continuarán cuando el motor esté preparado.

Imprimir desde un equipo Windows

1. Asegúrese de haber instalado la aplicación HP Smart. Consulte [Utilice la aplicación HP Smart para imprimir, escanear y gestionar](#).
2. Abra el documento que desea imprimir.
3. Desde el menú **Archivo** del programa de software, seleccione la opción **Imprimir**.
4. Haga clic en el botón que abre el cuadro de diálogo **Propiedades**.

Según cuál sea la aplicación de software, este botón se puede llamar **Propiedades, Opciones, Configuración o Preferencias**.

5. Asegúrese de que esté seleccionada su impresora.
6. Cambie los ajustes de impresión necesarios y haga clic en **Aceptar**.
7. Haga clic el botón **Imprimir** o **Aceptar** para imprimir el trabajo.

Imprimir desde un equipo Mac

1. Asegúrese de haber instalado la aplicación HP Smart. Consulte [Utilice la aplicación HP Smart para imprimir, escanear y gestionar](#).
2. En el equipo, abra **Preferencias del sistema** y seleccione **Impresoras y escáneres**.
3. Haga clic en + (el botón/icono de Agregar), seleccione la impresora de la lista y haga clic en **Agregar**.
4. Una vez conectada, abra el documento que desea imprimir y emplee el comando **Imprimir**.
5. Asegúrese de que está seleccionada la impresora adecuada.
6. Cambie los ajustes de impresión que necesite.
7. Haga clic en **Imprimir** para imprimir el documento.

Imprimir con dispositivos móviles

Puede emplear la aplicación HP Smart para imprimir documentos y fotos desde dispositivos móviles, cuentas de redes sociales o almacenamiento en la nube. Consulte [Utilice la aplicación HP Smart para imprimir, escanear y gestionar](#).

También puede imprimir directamente desde sus dispositivos móviles empleando AirPrint (iOS) o HP Print Service Plugin (Android):

- **iOS:** Los dispositivos con iOS 4.2 o posterior disponen de AirPrint preinstalado.
- **Android:** Descargue el HP Print Service Plugin de Google Play Store o su App Store preferida y habilítelo en su dispositivo.

 **NOTA:** Puede imprimir empleando HP Smart o AirPrint/HP Print Service Plugin, tanto cuando el dispositivo móvil se encuentre en la misma red que la impresora como cuando se encuentre en una red distinta (empleando Wi-Fi Direct).

Imprimir mientras esté conectado a la misma red Wi-Fi

Puede imprimir documentos y fotos desde su dispositivo móvil cuando este se encuentre en la misma red Wi-Fi que la impresora.



Visite www.hp.com/go/mobileprinting para más información sobre la impresión móvil.

 **NOTA:** Asegúrese de que su dispositivo móvil y la impresora estén conectados a la misma red Wi-Fi. Consulte [Conecte la impresora a una red Wi-Fi empleando HP Smart](#).

Imprimir sin conectarse a la misma red Wi-Fi (Wi-Fi Direct)

Con Wi-Fi Direct, puede conectar su equipo o dispositivo móvil directamente a la impresora e imprimir de forma inalámbrica, sin necesidad de conectar el equipo o dispositivo móvil a una red inalámbrica existente.



Visite www.hp.com/go/wifidirectprinting para más información sobre Wi-Fi Direct.

-
-  **NOTA:**
- Asegúrese de que Wi-Fi Direct de la impresora esté activado. Si Wi-Fi Direct está activado, aparecerá  (el icono de Wi-Fi Direct) en la pantalla del panel de control.
 - Pueden conectarse hasta 5 equipos y dispositivos móviles a una impresora empleando la conexión Wi-Fi Direct.
-

Para activar o desactivar Wi-Fi Direct desde el panel de control:

1. Mantenga pulsado  (botón de Información) durante 3 segundos y libere el botón.

Se iluminarán todos los botones del panel de control.

2. Pulse  (botón Reanudar) y  (botón de Conexión inalámbrica) simultáneamente.









SUGERENCIA: Pulse  (el botón Información) para imprimir un informe y comprobar el estado y la contraseña de Wi-Fi Direct.

5 Copia y escaneado

- [Hacer una copia](#)
- [Copiar una tarjeta de identificación \(ID\)](#)
- [Escanear con HP Smart \(iOS/Android, Windows 10 y macOS\)](#)
- [Escanear usando el software HP Scan \(Windows 7\)](#)

Hacer una copia

Siga estos pasos para hacer una copia desde el cristal del escáner:

1. Cargue el documento en el cristal del escáner de acuerdo a las indicaciones de la impresora.
2. Pulse  (el botón Menú) para elegir cualquiera de los siguientes ajustes de copia.
 - Emplee  (el botón Minus) y  (el botón Plus) para seleccionar el número de copias que se imprimirán.
 - Seleccione el ajuste  (Más claro/Más oscuro) y, a continuación, emplee  (el botón Minus) y  (el botón Plus) para ajustar la configuración de oscuridad para el trabajo de copia actual.
3. Pulse  (el botón Copiar) para empezar a copiar.

 **SUGERENCIA:** Si su dispositivo tiene una cámara, puede usar la aplicación HP Smart para escanear el documento o la foto impresos con la cámara del dispositivo. A continuación, puede emplear HP Smart para editar, guardar, imprimir o compartir la imagen.

Copiar una tarjeta de identificación (ID)

Use la función de copia de Id. para copiar ambos lados de una tarjeta de identificación, o documentos pequeños, en el mismo lado de una hoja de papel. La impresora imprime ambas imágenes al mismo tiempo.

1. Abra la tapa del escáner y coloque la tarjeta de ID en la mitad superior del cristal del escáner, tal y como se muestra a continuación.



2. Cierre la tapa del escáner y pulse  (el botón Copiar ID) para iniciar la copia.

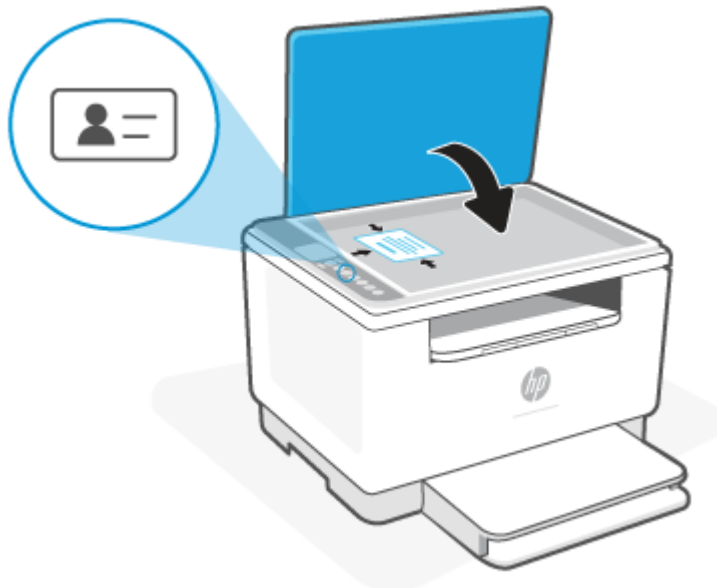

Una vez completada la copia,  (el Indicador luminoso de tapa abierta) se ilumina y aparece «P2» en la pantalla.

3. Abra la tapa del escáner, voltee la tarjeta de ID y colóquela en la misma sección del cristal del escáner.



4. Cierre la tapa del escáner y pulse  (botón Reanudar) para empezar a escanear la otra cara e imprimir la copia.

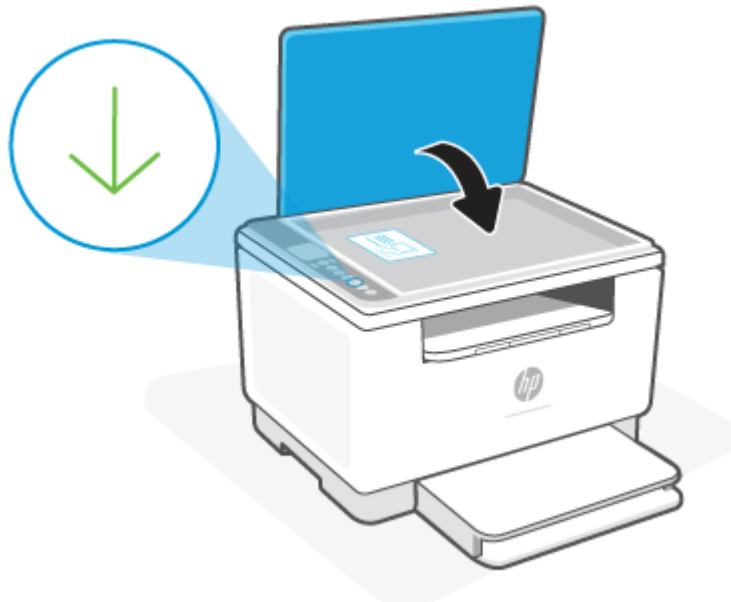

Escanear con HP Smart (iOS/Android, Windows 10 y macOS)

Puede utilizar la aplicación HP Smart para escanear documentos o fotos desde el escáner de la impresora o también puede escanear empleando la cámara de su dispositivo. HP Smart incluye herramientas de edición que le permiten ajustar la imagen escaneada antes de guardarla o compartirla. Puede imprimir, guardar los archivos escaneados de forma local o en la nube, además de compartirlos a través de correo electrónico, SMS, Facebook, Instagram, etc. Para escanear con HP Smart, siga las instrucciones de la sección correspondiente que encontrará a continuación, en función del tipo de dispositivo que esté utilizando.

- **iOS/Android:** www.hp.com/go/hpsmart-help
- **Windows 10:** www.hp.com/go/hpsmartwin-help
- **macOS:** www.hp.com/go/hpsmartmac-help

Escanear usando el software HP Scan (Windows 7)

Use el programa HP Scan para iniciar el escaneo desde el programa en su computadora. Puede guardar la imagen escaneada como archivo o enviarla a otro programa.

1. Cargue el documento en el cristal del escáner de acuerdo a las indicaciones de la impresora.
2. Abra el software de la impresora HP. en el escritorio del equipo, haga clic en **Inicio**, seleccione **Todos los programas > HP**, seleccione la carpeta de la impresora y, por último, el nombre de la impresora.
3. Seleccione **Escanear** y, a continuación, **Escanear un documento o foto**.
4. Ajuste la configuración si es necesario.
5. Haga clic en **Scan (escanear)**.

6 Configurar su impresora

- [Uso de Servicios Web](#)
- [Actualice la impresora](#)
- [Configure la impresora empleando Embedded Web Server \(EWS\)](#)

Uso de Servicios Web

La impresora brinda innovadoras soluciones basadas en la nube, como imprimir en cualquier lugar, escanear y guardar en la nube, y otros servicios (que incluyen el reabastecimiento automático de consumibles). Para obtener más información, visite el sitio web HP Smart (www.hpSMART.com).



NOTA: Para usar estas funciones basadas en la nube, la impresora debe estar conectada a Internet. Salvo que se acuerde lo contrario, HP puede modificar o cancelar estas ofertas de solución basada en la nube a su discreción.

Configuración de Servicios Web

1. Antes de configurar los servicios web, asegúrese de que la impresora esté conectada a Internet.
2. Abra la página de inicio de la impresora (el servidor web integrado o EWS). Consulte [Cómo acceder a Embedded Web Server \(EWS\) y usarlo](#).
3. **Haga clic en la ficha** Servicios web de HP.
4. En **Configuración de servicios web**, haga clic en **Habilitar** y siga las instrucciones en pantalla para aceptar los términos de uso.
5. Si se le requiere, seleccione permitir a la impresora buscar e instalar actualizaciones para la misma.



NOTA:

- Si se le solicita una contraseña, introduzca el PIN de la etiqueta de la impresora. Consulte [Qué se debe tener en cuenta al acceder al EWS](#).
 - Si se requiere una configuración proxy y su red utiliza una de ellas, siga las instrucciones en pantalla para configurar un servidor proxy. Si no tiene los detalles, comuníquese con el administrador de la red o la persona que configuró la red.
 - Si existe una actualización disponible, la impresora la descargará e instalará y, a continuación, se reiniciará. Repita las instrucciones anteriores para configurar los **Servicios web de HP**.
6. Una vez conectada la impresora al servidor, esta imprimirá una página de información. Siga las instrucciones de la hoja de información para finalizar la configuración de los servicios web.

Eliminar Web Services

1. Abra la página de inicio de la impresora (el servidor web integrado o EWS). Consulte [Cómo acceder a Embedded Web Server \(EWS\) y usarlo](#).
2. **Haga clic en la ficha** Servicios web de HP.
3. En **Configuración de servicios web**, haga clic en **Deshabilitar servicios web**.

Actualice la impresora

HP brinda actualizaciones periódicas para impresoras, a fin de mejorar su rendimiento, solucionar problemas o protegerlas ante amenazas de seguridad en potencia.

Si su impresora se encuentra contactada a una red Wi-Fi o Ethernet con acceso a Internet, se actualizará automáticamente con cada nueva versión disponible. La impresora busca actualizaciones automáticamente de forma predeterminada.



SUGERENCIA: Puede buscar nuevas actualizaciones para la impresora en cualquier momento. [Más información sobre cómo buscar actualizaciones para la impresora.](#)

Configure la impresora empleando Embedded Web Server (EWS)

Usar Embedded Web Server (EWS) para gestionar las funciones de impresión desde su computadora.

- Ver información del estado de la impresora
- Comprobar la información y el estado de los consumibles de impresión
- Recibir avisos sobre eventos de la impresora y los suministros
- Visualizar y cambiar la configuración de red y de la impresora

Cómo acceder a Embedded Web Server (EWS) y usarlo

Puede abrir el EWS de alguna de las siguientes formas:

- Aplicación HP Smart
- Software de impresora HP
- Navegador web empleando una dirección IP
- Navegador web empleando una conexión Wi-Fi Direct

Qué se debe tener en cuenta al acceder al EWS

- Si el navegador web presenta un mensaje que indica que el sitio web no es seguro, seleccione la opción de continuar. Acceder al sitio web no causará ningún daño a su dispositivo.
- Si se le pide, introduzca el nombre de usuario y contraseña predeterminados de la impresora.
 - **Nombre de usuario:** admin
 - **Contraseña:** Abra la puerta de acceso a los cartuchos para ver la etiqueta que se encuentre en el interior de la impresora.

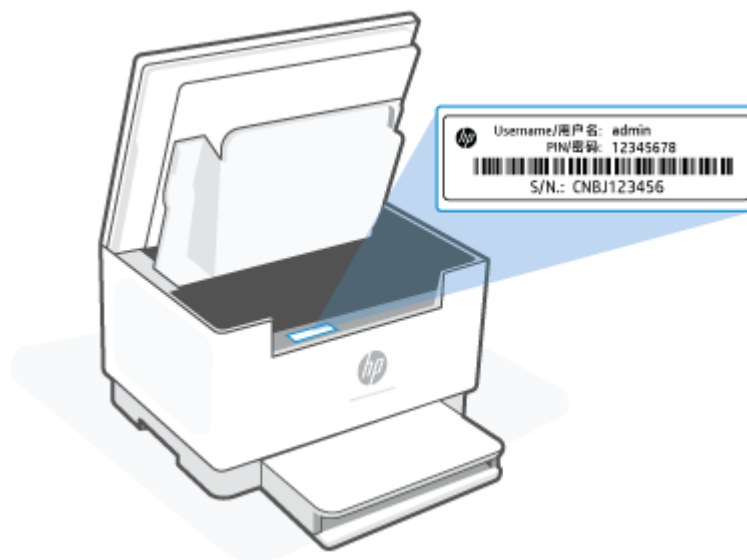

- En función de la conexión de la impresora, es posible que algunas funciones del EWS no estén disponibles.
- EWS no está disponible más allá del firewall de la red.

Cómo abrir el EWS empleando HP Smart (iOS, Android y Windows 10)

1. Abra la aplicación HP Smart en su dispositivo móvil. Consulte [Utilice la aplicación HP Smart para imprimir, escanear y gestionar](#).
2. Desde HP Smart, seleccione su impresora y toque o haga clic en **Configuración avanzada**.

Cómo abrir el EWS empleando una dirección IP (conexión Wi-Fi o Ethernet)

1. Averiguar la dirección IP. Pulse  (botón de Información) en la impresora para imprimir una página de información.
2. Abra un navegador web, escriba la dirección IP o el nombre de host en la barra de direcciones y, a continuación, toque o haga clic en **Intro**.

Cómo abrir el EWS empleando una dirección IP (conexión Wi-Fi Direct)

1. Asegúrese de que su dispositivo y la impresora estén conectados mediante Wi-Fi Direct. Consulte [Imprimir sin conectarse a la misma red Wi-Fi \(Wi-Fi Direct\)](#).
2. Abra un navegador web, escriba la siguiente dirección IP o nombre de host de la impresora en la barra de herramientas y, a continuación, toque o haga clic en **Intro**.

Dirección IP: 192.168.223.1

Cómo abrir el EWS empleando el software de impresora HP (Windows 7)

1. En el escritorio del equipo, haga clic en **Inicio**, seleccione **Todos los programas**, haga clic en **HP** y, en la carpeta de la impresora, seleccione el icono con el nombre de la impresora; a continuación, abra **HP Printer Assistant**.
2. En **HP Printer Assistant**, seleccione la pestaña **Imprimir**.
3. Seleccione la **Página de inicio de la impresora (EWS)**.

Configurar los ajustes de una red IP

Use las siguientes secciones para configurar los ajustes de red de la impresora.

Ver o modificar los ajustes de red

Usar Embedded Web Server para ver o cambiar la configuración de IP.

1. Abra el EWS. Consulte [Cómo acceder a Embedded Web Server \(EWS\) y usarlo](#).
2. Haga clic en la pestaña **Networking (Red)** para acceder a la información de la red. Modifique los ajustes según sea necesario.

Cambiar el nombre de la impresora en una red

Para cambiar el nombre de la impresora en una red con el fin de poder identificarla de forma única, use Embedded Web Server.

1. Abra el EWS. Consulte [Cómo acceder a Embedded Web Server \(EWS\) y usarlo](#).
2. Abra la pestaña **System (Sistema)**.
3. El nombre predeterminado de la impresora aparece en el campo **Device Description (Descripción del dispositivo)** en la página **Device Information (Información del dispositivo)**. Podrá cambiar este nombre por uno que sea distintivo para identificar la impresora.



NOTA: El resto de los campos de esta página son opcionales.

4. Haga clic en el botón **Apply (Aplicar)** para guardar los cambios.

Configurar manualmente los parámetros TCP/IP IPv4

Use el EWS para configurar manualmente la dirección IPv4, la máscara de subred y la puerta de enlace predeterminada.

1. Abra el EWS. Consulte [Cómo acceder a Embedded Web Server \(EWS\) y usarlo](#).
2. En la pestaña **Networking (Red)**, haga clic en **IPv4 Configuration (Configuración IPv4)** en el panel de navegación sobre la izquierda.
3. Desde el menú desplegable de **IP Preferred Address Method (Método de dirección IP preferido)**, seleccione **Manual** y modifique los ajustes de la configuración IPv4.
4. Haga clic en el botón **Apply (Aplicar)**.

Asignación o cambio de la contraseña del sistema con Embedded Web Server

Asigne una contraseña de administrador para acceder a la impresora y al servidor web incorporado de HP para que los usuarios no autorizados no puedan modificar los ajustes de la impresora.

1. Abra el EWS. Consulte [Cómo acceder a Embedded Web Server \(EWS\) y usarlo](#).
2. En la pestaña **System (Sistema)**, haga clic en el enlace **Administration (Administración)** en el panel de navegación sobre la izquierda.
3. Escriba la contraseña en el campo **Password (Contraseña)** que está en el área etiquetada como **Product Security (Seguridad del producto)**.
4. Vuelva a escribir la contraseña en el campo **Confirm Password (Confirmar contraseña)**.
5. Haga clic en el botón **Apply (Aplicar)**.



NOTA: Anote la contraseña y guárdela en un lugar seguro.

Modificar los ajustes de conservación de energía

La impresora incluye varias funciones de economía para ahorrar energía y suministros.

Ajuste de reposo/apagado automático por inactividad

Use el EWS para establecer el tiempo de inactividad antes de que la impresora entre en el modo de reposo.

Complete el siguiente procedimiento para cambiar la configuración de reposo/apagado por inactividad:

1. Abra el EWS. Consulte [Cómo acceder a Embedded Web Server \(EWS\) y usarlo](#).
2. Haga clic en la pestaña **Sistema** y, a continuación, seleccione **Configuración de energía**.
3. Del menú desplegable **Sleep/Auto Off After Inactivity (Reposo/apagado automático por inactividad)**, seleccione el tiempo de demora.
4. Haga clic en el botón **Apply (Aplicar)**.

Establecer el tiempo de demora para el apagado por inactividad y configurar la impresora para que utilice 1 vatio de energía o menos

Use el EWS para establecer el tiempo antes de que se apague la impresora.

 **NOTA:** Cuando la impresora se apaga, el consumo de energía es de 1 vatio o menos.

Complete el siguiente procedimiento para cambiar la configuración del pagado por inactividad:

1. Abra el EWS. Consulte [Cómo acceder a Embedded Web Server \(EWS\) y usarlo](#).
2. Haga clic en la pestaña **System (Sistema)** y seleccione **Energy Settings (Ajustes de energía)**.
3. Desde el menú desplegable **Shut Down After Inactivity (Apagado por inactividad)**, seleccione el tiempo de demora.

 **NOTA:** El valor predeterminado son **4 horas**.

4. Haga clic en el botón **Apply (Aplicar)**.

Establecer el tiempo de apagado demorado

Utilice el EWS para seleccionar si la impresora retrasa o no el tiempo de apagado tras pulsar  (botón de Encendido).

Complete el siguiente procedimiento para modificar los ajustes de apagado demorado:

1. Abra el EWS. Consulte [Cómo acceder a Embedded Web Server \(EWS\) y usarlo](#).
2. Haga clic en la pestaña **System (Sistema)** y seleccione **Energy Settings (Ajustes de energía)**.
3. Seleccione o restablezca la opción **Delay when ports are active (Demorar cuando los puertos estén activos)**.

 **NOTA:** Cuando se haya seleccionado esta opción, la impresora no se apagará hasta que todos los puertos estén inactivos. Un enlace de red activo evitará que la impresora se apague.

7 Consumibles, accesorios y piezas

- [Pedido de consumibles, accesorios y piezas](#)
- [Configurar los ajustes de protección de consumibles HP compuestos por tóneres y cartuchos](#)
- [Activación o desactivación de la política de cartuchos](#)
- [Sustitución del cartucho de tóner](#)

Pedido de consumibles, accesorios y piezas

Realizar pedidos

Realice su pedido de consumibles y papel	www.hp.com/go/suresupply
Realice su pedido de piezas y accesorios originales HP	www.hp.com/buy/parts
Realice su pedido a través del servicio técnico o proveedores de asistencia	Póngase en contacto con el proveedor de servicio técnico o asistencia autorizado por HP.
Pedido mediante el servidor web incorporado de HP (EWS)	Para acceder, en un navegador web compatible de su equipo, escriba la dirección IP en el campo de dirección/URL. El EWS proporciona opciones para comprar consumibles Original HP.



NOTA: También puede realizar el pedido empleando la aplicación HP Smart. Para más información sobre esta aplicación, consulte [Utilice la aplicación HP Smart para imprimir, escanear y gestionar](#).

Consumibles y accesorios

Elemento	Descripción	Número de cartucho	Número de pieza
Consumibles			
Para uso exclusivo en Norteamérica, Australia y Nueva Zelanda			
Cartucho de tóner negro original HP 134A LaserJet	Cartucho de tóner de sustitución de capacidad estándar negro	134A	W1340A
Cartucho de tóner negro original de alta capacidad HP 134X LaserJet	Cartucho de tóner de sustitución de gran capacidad negro	134X	W1340X
Para uso exclusivo en el Espacio Económico Europeo, Suiza, Reino Unido e Israel*			
Cartucho de tóner negro original HP 135A LaserJet	Cartucho de tóner de sustitución de capacidad estándar negro	135A	W1350A
Cartucho de tóner negro original de alta capacidad HP 135X LaserJet	Cartucho de tóner de sustitución de gran capacidad negro	135X	W1350X
Para uso exclusivo en África, América Latina, Oriente Medio, Comunidad de Estados Independientes, países y regiones de los Balcanes no pertenecientes a la UE, y Asia y el Pacífico (a excepción de China, India, Australia y Nueva Zelanda)			
Cartucho de tóner negro original HP 136A LaserJet	Cartucho de tóner de sustitución de capacidad estándar negro	136A	W1360A
Cartucho de tóner negro original de alta capacidad HP 136X LaserJet	Cartucho de tóner de sustitución de gran capacidad negro	136X	W1360X
Para uso exclusivo en China e India			
Cartucho de tóner negro Original HP LaserJet 137A	Cartucho de tóner de sustitución de capacidad estándar negro	137A	W1370A
Cartucho de tóner negro original de alta capacidad HP 137X LaserJet	Cartucho de tóner de sustitución de gran capacidad negro	137X	W1370X

*El producto se ha regionalizado para las áreas y países enumerados anteriormente. No obstante, ninguna parte del presente documento debe entenderse como una autorización por parte de HP para importar

productos al Espacio Económico Europeo, Suiza y el Reino Unido desde cualquier país que se encuentre fuera de esa región.

Configurar los ajustes de protección de consumibles HP compuestos por tóneres y cartuchos

Utilice la política de cartuchos de HP y la función de protección para controlar los cartuchos que se instalan en la impresora y evitar el robo de los cartuchos instalados.

- **Política de cartuchos:** esta función protege la impresora frente a falsificaciones porque solo permite el uso de cartuchos de HP originales. El uso de cartuchos de HP originales garantiza la mejor calidad de impresión posible. Al instalarse un cartucho que no es original de HP, el panel de control de la impresora muestra un mensaje indicando que ese cartucho no está autorizado y proporciona información útil para solucionar el problema.
- **Protección de cartuchos:** esta función asocia los cartuchos de tóner a una impresora específica, o un grupo de impresoras, de forma permanente, evitando que se utilicen en otras impresoras. La protección de los cartuchos preserva su inversión. Al activarse esta función, si una persona intenta usar un cartucho protegido de la impresora original en una impresora no autorizada, esta última no iniciará el trabajo de impresión. El panel de control de la impresora mostrará un mensaje que indicará que el cartucho está protegido y dará información para solucionar el problema.

 **PRECAUCIÓN:** Después de activar esta función de protección en una impresora, todos los cartuchos de tóner que se instalen en ella se protegerán automática y *permanentemente*. Si no desea utilizar la protección de un nuevo cartucho, desactive la función *antes* de instalarlo.

La desactivación de esta función no anula la protección de los cartuchos que ya están instalados.

Ambas funciones están desactivadas de forma predeterminada. Para activarlas o desactivarlas, siga los pasos que se indican a continuación.

Activación o desactivación de la política de cartuchos

La funcionalidad de la política de cartuchos se puede activar o desactivar mediante el servidor web incorporado (EWS).



NOTA: Puede que la activación o desactivación de esta función requiera una contraseña de administrador.

1. Abra el EWS. Consulte [Cómo acceder a Embedded Web Server \(EWS\) y usarlo](#).
2. Haga clic en la pestaña **Sistema** y, a continuación, seleccione **Configuración de consumibles**.
3. En el menú desplegable de **Política de cartuchos**, seleccione **desactivada** o **Autorizado de HP**.
4. Haga clic en el botón **Aplicar**.

Sustitución del cartucho de tóner

Información del cartucho

Continúe imprimiendo con el cartucho actual hasta que la distribución del tóner no proporcione una calidad de impresión aceptable. Para redistribuir el tóner, retire el cartucho de tóner de la impresora y agítelo con cuidado hacia delante y hacia atrás. Para ver una representación gráfica, consulte las instrucciones de sustitución del cartucho. Reinserte el cartucho de tóner en la impresora y cierre la cubierta.

Extracción y sustitución del cartucho de tóner

Cuando un cartucho de impresión se acerca al término de su vida útil, puede continuar imprimiendo con el cartucho actual hasta que la distribución del tóner ya no produzca impresiones de calidad aceptable.

1. Abra la puerta de acceso al cartucho y retire el cartucho de impresión antiguo.

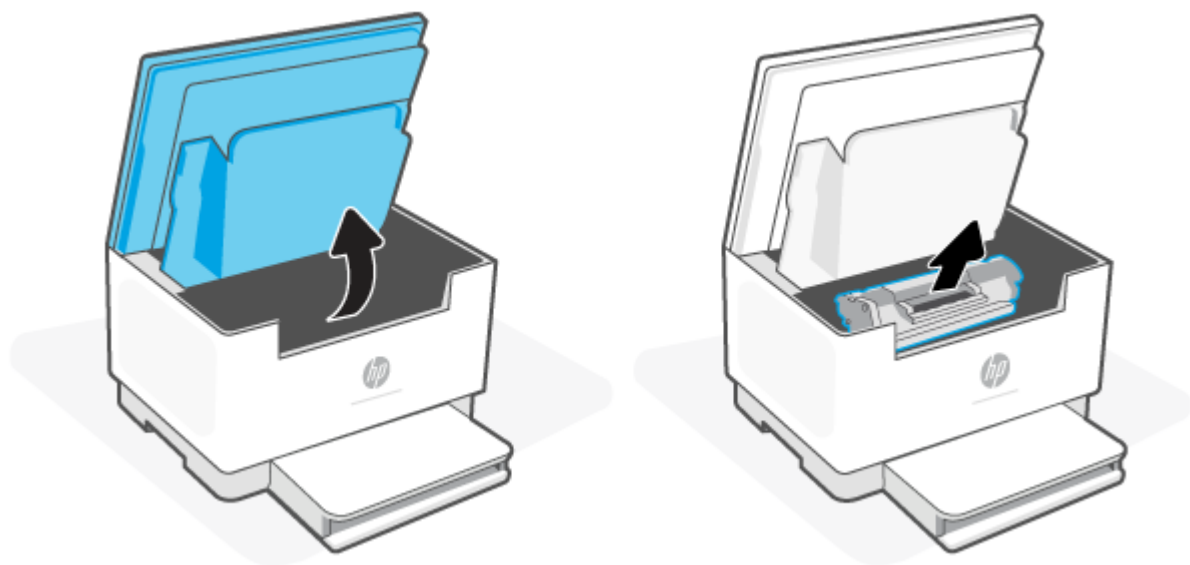

2. Extraiga el cartucho de impresión nuevo de su envoltorio. Coloque el cartucho de impresión usado en el envase y la caja para reciclarlo.

⚠ PRECAUCIÓN: Para evitar dañar el cartucho de impresión, tómelolo de los extremos. No toque la tapa protectora ni la superficie del rodillo.

3. Sujete ambos lados del cartucho de impresión y agítelo con cuidado para que el tóner se distribuya uniformemente en su interior.

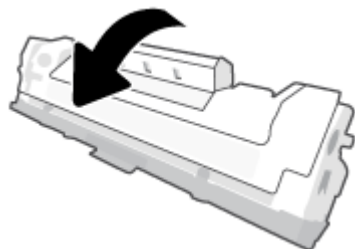

4. Retire la cubierta del cartucho de impresión.

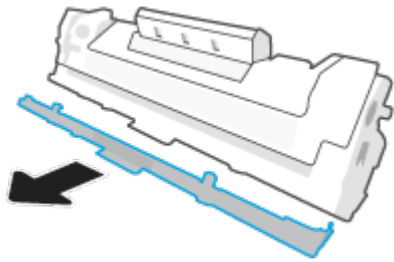

5. Vuelva a insertar el cartucho de impresión en el producto y, a continuación, cierre la puerta de acceso al cartucho.

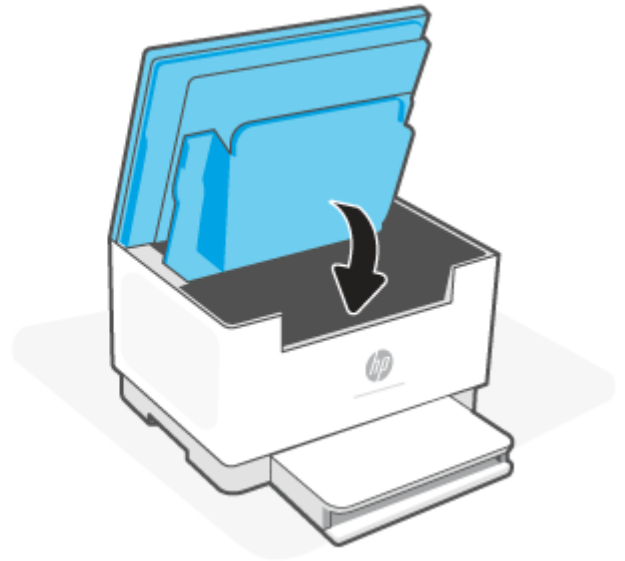
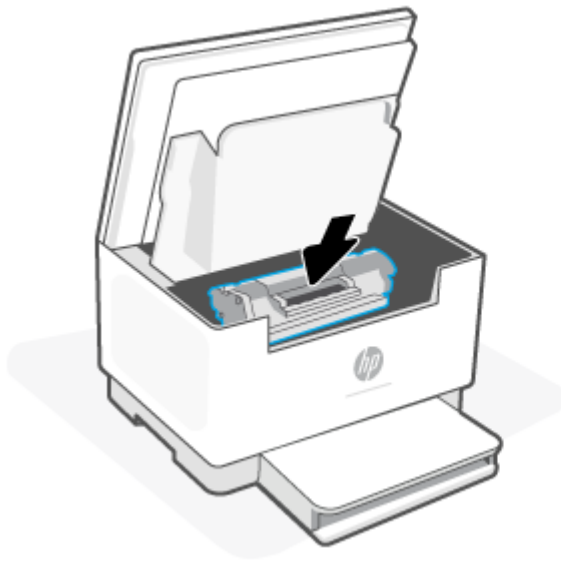

⚠ PRECAUCIÓN: Si se mancha la ropa con el tóner, límpiela con un paño seco y lávela en agua fría. *El agua caliente fija el tóner en los tejidos.*

8 Solución de problemas

- [Asistencia técnica de HP](#)
- [Interpretación de los patrones de luces del panel de control](#)
- [Interpretar códigos de pantalla de la impresora](#)
- [Impresión de informes de la impresora](#)
- [Recuperar la configuración predeterminada de fábrica](#)
- [Cartucho bajo](#)
- [La impresora no recoge el papel o lo recoge mal](#)
- [Eliminación de atascos de papel](#)
- [Mejora de la calidad de impresión](#)
- [Solución de problemas de calidad](#)
- [Mejorar la calidad de imagen al copiar y escanear](#)
- [Solucionar problemas de la red inalámbrica](#)
- [Resolver problemas de la conexión Ethernet](#)

Asistencia técnica de HP

Para las últimas actualizaciones de productos e información de asistencia, visite el sitio web de asistencia de la impresora en www.hp.com/support/ljM232MFP. La asistencia en línea HP proporciona varias opciones para ayudarle con su impresora:



Obtenga software y controladores: Descargue software, controladores y el firmware que necesita para la impresora.



Pregunte a la comunidad: Únase a los foros de comunidades para encontrar soluciones, hacer preguntas y compartir consejos.



Herramientas de diagnóstico de HP: Utilice las herramientas en línea de HP para detectar su impresora y buscar soluciones recomendadas.

Contacto con HP

Si necesita ayuda de un representante de asistencia técnica de HP para resolver un problema, visite www.support.hp.com. Las opciones de contacto siguientes están disponibles sin coste para los clientes con garantía (la asistencia con un agente HP fuera de garantía puede requerir una tasa):



Hable con un agente de asistencia técnica de HP o con un agente virtual de HP en línea.



Llame a un agente de asistencia técnica de HP.

Cuando se ponga en contacto con el equipo de asistencia técnica de HP, esté preparado para proporcionar la siguiente información:

- Nombre del producto (ubicado en la impresora)
- Número de producto (en la etiqueta interior de la impresora)
- Número de serie (en la etiqueta interior de la impresora)

Registro de la impresora

Si invierte unos pocos minutos en hacer el registro, podrá disfrutar de un servicio más rápido, una asistencia técnica más eficaz y recibirá avisos de soporte del producto. Si no registró su impresora durante la instalación del software, puede hacerlo ahora en www.register.hp.com

Opciones de garantía adicionales

La impresora dispone de un servicio ampliado a un coste adicional. Visite www.hp.com/support/ljM232MFP, seleccione su país/región e idioma y, a continuación, explore las opciones de planes de servicio disponibles para su impresora.

Interpretación de los patrones de luces del panel de control

- [Modelo USB](#)
- [Modelo inalámbrico](#)

Modelo USB



Parpadea Indicador luminoso de estado en la impresora

La impresora está procesando un trabajo o se está inicializando, reiniciando, enfriando o limpiando. No es necesaria ninguna acción.

AVISO: Si Indicador luminoso de estado parpadea rápidamente, apague la impresora y vuelva a encenderla. Si el problema continúa, [Contacto con HP](#).

Indicador luminoso de Atención está encendido

Indicador luminoso de Atención encendido, Indicador luminoso del papel parpadea.

Si el  (el Indicador luminoso del papel) parpadea, es posible que la impresora se haya quedado sin papel (consulte [Carga de papel](#)) o que se haya atascado el papel (consulte [Eliminación de atascos de papel](#)). Si está enviando un trabajo de alimentación manual, cargue el papel y pulse  (botón Reanudar) para continuar.

Indicador luminoso de Atención encendido, Indicador luminoso de Cartucho parpadea.

Si  (el Indicador luminoso de Cartucho) parpadea, puede que el nivel de tinta del cartucho sea muy bajo o que se haya producido un error de cartucho (como que sea incompatible, no esté autorizado o esté protegido). Sustituya el cartucho de tóner.

NOTA: No habrá ningún estado de Atención si la impresora está configurada para continuar imprimiendo cuando el nivel del cartucho de tóner es muy bajo.

Para obtener una lista de los códigos de pantalla de la impresora, consulte [Interpretar códigos de pantalla de la impresora](#).

Indicador luminoso de Atención parpadea

Indicador luminoso de Atención parpadea.

Compruebe que la puerta de acceso al cartucho o el acceso posterior de la impresora se encuentren correctamente cerrados.

Para obtener una lista de los códigos de pantalla de la impresora, consulte [Interpretar códigos de pantalla de la impresora](#).

Indicador luminoso de Atención está apagado.

Indicador luminoso de Atención encendido, Indicador luminoso de Cartucho apagado.





Si  (el Indicador luminoso de Cartucho) está encendido, el nivel de cartucho de la impresora es bajo. Consulte [Cartucho bajo](#).

Para obtener una lista de los códigos de pantalla de la impresora, consulte [Interpretar códigos de pantalla de la impresora](#).

Modelo inalámbrico

- [Información general](#)
- [Patrones del indicador luminoso](#)

Información general

Descripción general de indicador luminoso de estado	Descripción
	Blanco Inactiva, en suspensión o en funcionamiento
	Ámbar Requiere atención porque se ha producido un error
	Azul Estado de conexión de red inalámbrica
	Verde Iniciando, procesando o actualizando
	Morado Modo de configuración inalámbrica

Patrones del indicador luminoso

Tabla 8-2 Blanco





Comportamiento del indicador luminoso	Descripción
<p>La barra muestra una luz blanca fija.</p> 	<p>La impresora está inactiva y no está conectada a una red inalámbrica.</p> <p>Para conectar su impresora a la red inalámbrica, consulte Conecte la impresora a una red Wi-Fi empleando HP Smart.</p> <p>Si  (el Indicador luminoso de Cartucho) está encendido, el nivel del cartucho de la impresora es bajo; consulte Nivel del cartucho bajo.</p> <p>Si  (el Indicador luminoso de Cartucho) parpadea, el nivel de cartucho de la impresora es muy bajo; consulte El nivel del cartucho es muy bajo.</p> <p>Para obtener una lista de los códigos de pantalla de la impresora, consulte Interpretar códigos de pantalla de la impresora.</p>
<p>La barra parpadea en blanco.</p> 	<p>La impresora está procesando e imprimiendo un trabajo de impresión.</p>
<p>El centro de la barra se ilumina en blanco.</p> 	<p>La impresora está en modo de suspensión.</p>

Tabla 8-3 Ámbar







Comportamiento del indicador luminoso	Descripción
<p>La barra muestra una luz ámbar fija.</p> 	<p>Es posible que no se haya cerrado correctamente la puerta de la impresora. Asegúrese de que las puertas de acceso al cartucho y de acceso posterior estén correctamente cerradas.</p> <p>Para obtener una lista de los códigos de pantalla de la impresora, consulte Interpretar códigos de pantalla de la impresora.</p> <hr/> <p>Si  (el Indicador luminoso del papel) parpadea, es posible que la impresora se haya quedado sin papel o que este no se haya cargado correctamente (consulte Carga de papel). Cargue el papel y pulse  (botón Reanudar) para continuar.</p> <p>También podría haber un atasco de papel. Elimine el atasco (consulte Eliminación de atascos de papel) y pulse  (botón Reanudar) para continuar.</p> <hr/> <p>Si  (el Indicador luminoso de Cartucho) parpadea, puede que el nivel de tinta del cartucho sea muy bajo o que se haya producido un error de cartucho (como que sea incompatible, no esté autorizado o esté protegido). Sustituya el cartucho de tóner.</p> <p>NOTA: No se proporciona ninguna notificación si la impresora está configurada para continuar imprimiendo cuando el nivel del cartucho de tóner es muy bajo.</p>
<p>Parpadea una luz ámbar fija en la barra.</p> 	<p>La impresora ha tenido algún problema. Apague la impresora y vuelva a encenderla transcurridos 30 segundos. Si el problema continúa, visite www.hp.com/support/ljM232MFP</p> <p>Para obtener una lista de los códigos de pantalla de la impresora, consulte Interpretar códigos de pantalla de la impresora.</p>

Tabla 8-4 Azul



Comportamiento del indicador luminoso	Descripción
<p>La barra muestra una luz azul claro fija.</p> 	<p>La impresora está inactiva y conectada a una red inalámbrica. Un ordenador o dispositivo móvil está conectado directamente a la impresora mediante Wi-Fi Direct.</p> <hr/> <p>Si  (el Indicador luminoso de Cartucho) está encendido, el nivel del cartucho de la impresora es bajo; consulte Nivel del cartucho bajo.</p> <hr/> <p>Si  (el Indicador luminoso de Cartucho) parpadea, el nivel de cartucho de la impresora es muy bajo; consulte El nivel del cartucho es muy bajo.</p> <p>Para obtener una lista de los códigos de pantalla de la impresora, consulte Interpretar códigos de pantalla de la impresora.</p>

Tabla 8-4 Azul (continuación)



Comportamiento del indicador luminoso	Descripción
La barra parpadea en azul claro. 	La impresora está intentando conectarse a una red inalámbrica.
Parpadea una luz azul claro fija seguida de un destello ámbar. 	La impresora es incapaz de conectarse a una red inalámbrica. Para resolver una conexión inalámbrica, consulte Solucionar problemas de la red inalámbrica .

Tabla 8-5 Verde







Comportamiento del indicador luminoso	Descripción
Indicador luminoso verde fijo en la barra. 	La impresora se está inicializando, está esperando confirmación, está realizando rutinas de limpieza automáticas, está descargando e instalando una actualización de impresora o se está enfriando. (Para que la impresión sea productiva, bajo ciertas condiciones ambientales esta impresora puede entrar automáticamente en modo de enfriamiento). Para obtener una lista de los códigos de pantalla de la impresora, consulte Interpretar códigos de pantalla de la impresora . AVISO: La impresora debe estar encendida durante el proceso de actualización. No apague ni desconecte la impresora de la corriente hasta que se complete la actualización. NOTA: <ul style="list-style-type: none"> • Si se produce un problema durante la instalación de la actualización de la impresora, esta se reiniciará e intentará actualizarse automáticamente (si dispone de una conexión a Internet activa). • Cuando la impresora se está enfriando, los trabajos de impresión pueden quedar pausados. Los trabajos de impresión se reanudarán cuando el motor esté preparado. Este proceso puede tardar varios minutos.
La barra emite pulsos en verde. 	La impresora está realizando tareas rutinarias de mantenimiento.

Tabla 8-6 Morado

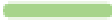
Comportamiento del indicador luminoso	Descripción
La barra parpadea en morado. 	La impresora se encuentra en modo de configuración inalámbrica. Si  (botón de Información) parpadea, púlselo para conectar.
Parpadea rápidamente una luz morada fija seguida de un destello ámbar. 	Se está agotando el tiempo del modo de Config. Wi-Fi protegida (WPS). Pulse  (botón Cancelar) para borrar el error. Para obtener más información, consulte Conectar la impresora a una red Wi-Fi mediante la configuración protegida de Wi-Fi (WPS) .

Interpretar códigos de pantalla de la impresora

Tabla 8-7 Patrones de indicadores luminosos del panel de control















Código en la pantalla	Estado de la impresora	Acción
Go/01	La impresora está en modo de alimentación manual.	Cargue el tipo y tamaño de papel para el trabajo de impresión en la bandeja de entrada y pulse  (botón Reanudar) para continuar o  (botón Cancelar) para cancelar el trabajo en curso.
Go/02	La impresora está procesando un trabajo de impresión manual a doble cara.	Cargue las páginas en la bandeja de entrada para imprimir las otras caras y pulse  (botón Reanudar) para continuar o  (botón Cancelar) para cancelar el trabajo en curso.
Go/03	El tipo o tamaño de papel cargado en la bandeja de entrada es diferente al tipo o tamaño de papel especificado en los ajustes del trabajo de impresión.	Cargue el tipo y tamaño de papel que coincida con la configuración del trabajo de impresión en la bandeja de entrada o pulse el botón  (botón Reanudar) para continuar con el papel ya cargado. Alternativamente, puede pulsar  (botón Cancelar) para cancelar el trabajo en curso.
Go/06 (Solo impresoras inalámbricas)	La impresora ha recibido una solicitud de conexión mediante Wi-Fi Direct.	Pulse  (botón Reanudar) para establecer la conexión o  (botón Cancelar) para detenerla.
P2	Se ha iniciado un trabajo de copia de Id.	Cuando  (el Indicador luminoso de tapa abierta) parpadee, abra la tapa y dé la vuelta a la tarjeta de identificación, cierre la tapa y pulse  (botón Reanudar) para continuar o  (botón Cancelar) para cancelar el trabajo en curso.
Er/01	La bandeja de entrada está vacía.	Cargue la bandeja de entrada o pulse  (botón Cancelar) para cancelar el trabajo actual.
Er/02	La puerta de acceso al cartucho de tinta está abierta.	Compruebe que la cubierta superior se encuentre totalmente cerrada.
Er/03	La impresora no ha podido recoger una hoja de papel para imprimir.	Pulse  (botón Reanudar) para reintentarlo o volver a cargar el papel e imprimir de nuevo.
Er/04	Atasco de papel en la bandeja de entrada/base de la impresora.	Elimine el atasco en el área de la bandeja de entrada o la base de la impresora. Una vez retirado el papel, pulse  (botón Reanudar) para continuar. Consulte Eliminación de atascos de papel .

Tabla 8-7 Patrones de indicadores luminosos del panel de control (continuación)









Código en la pantalla	Estado de la impresora	Acción
Er/05	Atasco de papel en el área del cartucho de tóner.	Elimine el atasco en el área del cartucho de tóner. Cuando cierre la puerta, el trabajo de impresión debería reanudarse automáticamente. Consulte Eliminación de atascos de papel .
Er/06	Atasco de papel en el área de la bandeja de salida.	Elimine el atasco en el área de la bandeja de salida. Una vez retirado el papel, pulse  (botón Reanudar) para continuar. Consulte Eliminación de atascos de papel .
Er/07	Falta el cartucho de tóner o no está instalado correctamente.	Instale o vuelva a instalar el cartucho de tóner.
Er/08	El nivel de tóner es demasiado bajo para imprimir.	Debe sustituir el cartucho o cambiar la configuración de cartucho para Continuar en el EWS (consulte Cómo abrir el EWS empleando HP Smart (iOS, Android y Windows 10)). En la pestaña Sistema , haga clic en Configuración de consumibles ; si se ha establecido la Configuración en nivel muy bajo para Continuar , el Indicador luminoso de consumibles parpadeará sin un código de error.
Er/11	Hay un problema con el cartucho de tóner.	Asegúrese de que se ha retirado el material de embalaje del cartucho, así como de que el cartucho es compatible y no está dañado.
Er/14	El cartucho de tóner está protegido y no se permite su uso en esta impresora.	Sustitúyalo por el cartucho de tóner correcto.
Er/17	Se ha instalado un cartucho de tóner no autorizado.	Sustitúyalo por el cartucho de tóner correcto.
Er/20	Error del sensor de cartucho.	Apague la impresora. Espere 30 segundos y vuelva a encenderla. Si el problema continúa, póngase en contacto con www.hp.com/support/ljM232MFP
Er/23	La impresora no tiene memoria suficiente para operar (Imprimir, Copiar o Escanear).	Pulse  (botón Cancelar) para cancelar el trabajo en curso. Divida el trabajo en otros más pequeños que contengan menos páginas y vuelva a enviarlo. Evite realizar varias tareas simultáneamente, como escanear mientras imprime.
Er/26	Se ha presentado un fallo general en el motor.	Pulse  (botón Reanudar) para continuar. Si se repite, apague la impresora. Espere 30 segundos y vuelva a encenderla. Si el problema continúa, póngase en contacto con www.hp.com/support/ljM232MFP
Er/30	Se ha producido un problema con el escáner.	Asegúrese de que se ha retirado la lámina de protección del cristal del escáner. Apague el dispositivo, espere 30 segundos y vuelva a encenderlo. Si el problema continúa, póngase en contacto con www.hp.com/support/ljM232MFP
Er/41	Atasco de papel en el alimentador de documentos.	Elimine el atasco en el alimentador de documentos. Una vez retirado el papel, copie o escanee el trabajo de nuevo. Consulte Eliminación de atascos en el alimentador de documentos (solo algunos modelos) .
Er/42	Atasco de papel en la unidad de doble cara trasera.	Elimine el atasco en la unidad de doble cara trasera. Una vez retirado el papel, pulse  (botón Reanudar) para continuar. Consulte Eliminación de atascos en la unidad de doble cara trasera .







Tabla 8-7 Patrones de indicadores luminosos del panel de control (continuación)

Código en la pantalla	Estado de la impresora	Acción
Er/50	Hay un problema con el motor de impresión.	Apague la impresora. Espere 30 segundos y vuelva a encenderla. Si el problema continúa, póngase en contacto con www.hp.com/support/ljM232MFP
Er/51		
Er/52		
Er/54		
Er/55		
Er/58		
Er/59		
Er/61	Ocurrió un error al intentar establecer una conexión WPS inalámbrica.	Pulse  (botón Cancelar) para continuar y vuelva a intentar conectar la impresora a la red inalámbrica. Consulte Conectar la impresora a una red Wi-Fi mediante la configuración protegida de Wi-Fi (WPS) . Si el problema continúa, intente conectar empleando la aplicación HP Smart. Consulte Conecte la impresora a una red Wi-Fi empleando HP Smart .
Er/66	No se detecta el hardware inalámbrico.	Pulse  (botón Reanudar) para continuar sin el hardware inalámbrico. O bien, apague la impresora. Espere 30 segundos y vuelva a encenderla. Si el problema continúa, póngase en contacto con www.hp.com/support/ljM232MFP
Er/77	Fallo del dispositivo seguro.	Apague la impresora. Espere 30 segundos y vuelva a encenderla. Si el problema continúa, póngase en contacto con www.hp.com/support/ljM232MFP

Impresión de informes de la impresora

 **NOTA:** Esta sección se aplica solo a modelos de impresoras inalámbricas.

En los modelos USB, mantenga pulsado  (botón Reanudar) durante 3 segundos para imprimir un informe de configuración.

Informe de impresora	Cómo imprimir	Descripción
Página de información	Pulse  (botón de Información).	La página de información de la impresora brinda un resumen con la información de la impresora y su estado actual.
Informe de configuración	Mantenga pulsado  (botón de Información) durante 3 segundos hasta que se iluminen todos los botones. Pulse  (botón Reanudar) para imprimir un informe de configuración.	El informe de configuración muestra el registro de uso de la impresora (páginas impresas, páginas escaneadas), los registros de eventos, los ajustes de copia, la configuración de energía, el estado de red y más.
Informe de prueba de red inalámbrica	Mantenga pulsado  (botón de Información) durante 3 segundos hasta que se iluminen todos los botones. Pulse  (botón de Información) y  (botón Reanudar) simultáneamente. Alternativamente, abra el EWS. Consulte Cómo acceder a Embedded Web Server (EWS) y usarlo , haga clic en la pestaña Red , después en Configuración inalámbrica y, por último, en Imprimir informe de prueba .	El informe de prueba de red inalámbrica muestra los resultados del diagnóstico del estado de la red inalámbrica, la intensidad de la señal inalámbrica, las redes detectadas y mucho más.
Página de información de Servicios web	Abra el EWS. Consulte Cómo acceder a Embedded Web Server (EWS) y usarlo , haga clic en la pestaña Servicios web de HP , después en Configuración de Servicios web y, por último, en Imprimir hoja de información . Si no ha habilitado los Servicios web , haga clic en Habilitar para poder Imprimir la hoja de información .	En función del estado de Servicios web, los informes de Servicios web brindan distintos tipos de instrucciones para ayudarle a activar los propios Servicios web, solucionar problemas de conexión y más.
Página de prueba de ajuste de alineación	Abra el EWS. Consulte Cómo acceder a Embedded Web Server (EWS) y usarlo , haga clic en la pestaña Sistema y, a continuación, en Servicio . Siga las instrucciones que aparecen en la pantalla de Ajuste de alineación para colocar la imagen en la posición deseada del papel.	La impresora imprime una página de alineación.

Recuperar la configuración predeterminada de fábrica

Si desactiva algunas funciones o cambia algunos ajustes y desea volverlos a cambiar, puede restaurar la impresora a la configuración original de fábrica o a la configuración de la red.

1. Abra el EWS. Consulte [Cómo acceder a Embedded Web Server \(EWS\) y usarlo](#).
2. En la pestaña **System (Sistema)**, haga clic en **Service (Servicio)**.
3. En el área **Restore Defaults (Restablecer ajustes predeterminados)**, haga clic en el botón **Restore Defaults (Restablecer ajustes predeterminados)**.

El dispositivo se reiniciará automáticamente.

Cartucho bajo

Nivel del cartucho bajo

La vida útil restante real del cartucho puede variar. Tenga un recambio disponible para instalarlo cuando la calidad de impresión deje de ser aceptable. No es necesario sustituir el cartucho ahora.

Continúe imprimiendo con el cartucho actual hasta que la distribución del tóner no proporcione una calidad de impresión aceptable. Para redistribuir el tóner, retire el cartucho de tóner de la impresora y agítelo con cuidado hacia delante y hacia atrás. Para ver una representación gráfica, consulte las instrucciones de sustitución del cartucho. Reinserte el cartucho de tóner en la impresora y cierre la cubierta.

El nivel del cartucho es muy bajo

La vida útil restante real del cartucho puede variar. Tenga un recambio disponible para instalarlo cuando la calidad de impresión deje de ser aceptable. No es necesario sustituir el cartucho ahora a menos que la calidad de impresión ya no sea aceptable.

Cuando un cartucho de tóner HP alcanza el nivel Muy bajo, finaliza la garantía de protección Premium de HP de ese cartucho.

Cambio de la configuración "Muy bajo"

Se puede cambiar la reacción de la impresora cuando los consumibles alcanzan el estado Muy bajo. No es necesario reconfigurar estos parámetros cuando se instala un cartucho de tóner.

1. Abra el EWS. Consulte [Cómo acceder a Embedded Web Server \(EWS\) y usarlo](#).
2. Seleccione la pestaña **Sistema** y, a continuación, seleccione **Configuración de consumibles**.
3. Seleccione una de las siguientes opciones de la lista desplegable **Configuración en nivel muy bajo (Cartucho negro)**:
 - Seleccione la opción **Detener** para configurar la impresora de modo que detenga la impresión hasta que sustituya el cartucho.
 - Seleccione la opción **Continuar** para configurar la impresora de modo que le avise cuando el nivel del cartucho sea muy bajo, pero le permita seguir imprimiendo.

Pida consumibles

Realice su pedido de consumibles y papel	www.hp.com/go/suresupply
Realice su pedido a través del servicio técnico o proveedores de asistencia	Póngase en contacto con el proveedor de servicio técnico o asistencia autorizado por HP.
Pedido mediante el servidor web incorporado de HP (EWS)	Para acceder, en un navegador web compatible de su equipo, escriba la dirección IP de la impresora en el campo de dirección/URL. El EWS proporciona opciones para comprar consumibles Original HP.

La impresora no recoge el papel o lo recoge mal

Introducción

Las siguientes soluciones pueden ayudar a resolver problemas si la impresora no está recogiendo el papel de la bandeja de entrada o si recoge varias hojas de papel al mismo tiempo. Cualquiera de estas situaciones puede causar un atasco de papel.

- [El producto no recoge el papel](#)
- [Limpie el rodillo de recogida](#)
- [El equipo recoge varias hojas de papel al mismo tiempo](#)

El producto no recoge el papel

Si el producto no recoge el papel de la bandeja de entrada, pruebe estas soluciones.

1. Abra el equipo y saque las hojas de papel que estén atascadas.
2. Cargue la bandeja con el tamaño de papel correcto para el trabajo.
3. Asegúrese de que el tipo y el tamaño de papel están configurados correctamente.
4. Asegúrese de que las guías de papel de la bandeja están ajustadas correctamente al tamaño del papel. Ajuste las guías a la sangría adecuada en la bandeja.
5. Limpie el rodillo de recogida.



NOTA: Si el problema persiste, visite el sitio de soporte para esta impresora en www.hp.com/support/ljM232MFP para obtener más información sobre cómo solucionar problemas con el papel.

Limpie el rodillo de recogida

1. Apague la impresora.
2. Desenchufe el cable de alimentación de la parte posterior de la impresora.
3. Retire la pila de papel de la bandeja de entrada.
4. Coloque la impresora sobre el lateral, como se indica.

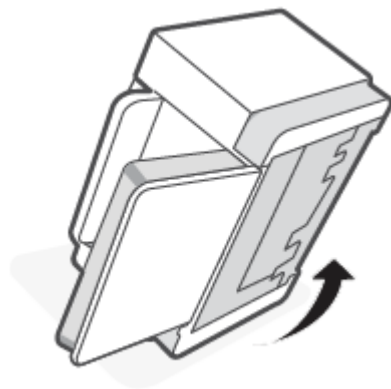

5. Suelte y sujete el pestillo azul. A continuación, retire el papel.

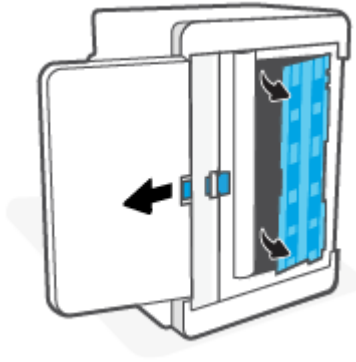

6. Humedezca con alcohol o agua un trapo suave sin pelusas y páselo por cada rodillo.



NOTA: Aplique una presión moderada sobre cada rodillo para asegurarse de limpiarlos completamente.

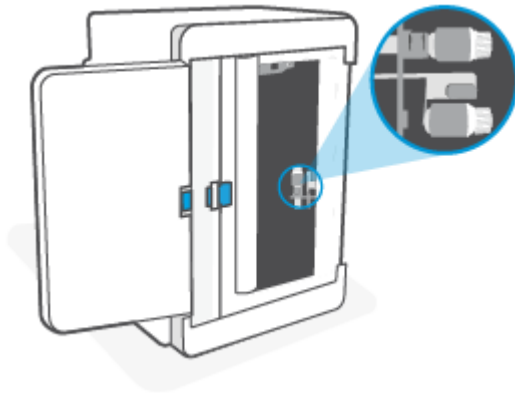

7. Espere unos 10 minutos para que el rodillo de la impresora se seque completamente.
8. Sin soltar el pestillo azul, alinee e inserte el panel como se muestra. Suelte el pestillo azul para fijar el panel en su posición.

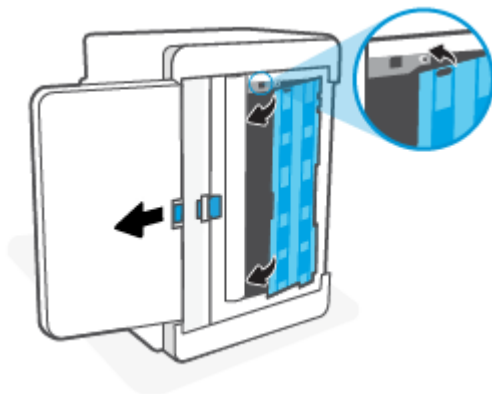

9. Vuelva a colocar la impresora en su posición derecha original.

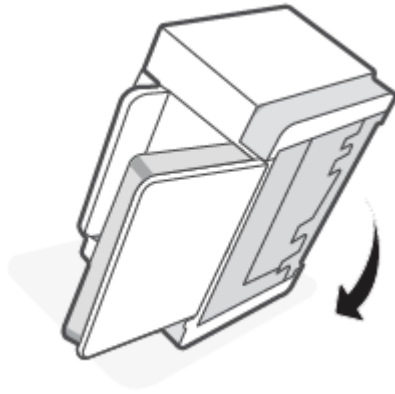

10. Vuelva a cargar la pila de papel en la bandeja de entrada.
11. Enchufe el cable de alimentación y encienda la impresora.

El equipo recoge varias hojas de papel al mismo tiempo

Si el producto recoge varias hojas de la bandeja de entrada simultáneamente, pruebe estas soluciones.

1. Retire la pila de papel de la bandeja de entrada, rótelas 180 grados y dele la vuelta. Vuelva a colocar la pila de papel en la bandeja de entrada.
2. Use solamente papel que cumpla las especificaciones de HP para este producto.
3. Use papel que no esté arrugado, doblado, o dañado. Si es necesario, use papel de un paquete diferente.
4. Asegúrese de que la bandeja de entrada no esté demasiado llena. Si lo está, saque toda la pila de papel de la bandeja de entrada, enderece la pila y coloque una parte en la bandeja.
5. Asegúrese de que las guías de papel de la bandeja están ajustadas correctamente al tamaño del papel. Ajuste las guías a la sangría adecuada en la bandeja.
6. Asegúrese de que el ambiente donde se imprime está dentro de las especificaciones recomendadas.

Eliminación de atascos de papel

Introducción

La siguiente información incluye instrucciones para eliminar atascos de papel de la impresora.

- [Ubicaciones de atasco](#)
- [¿Sufre atascos de papel frecuentes o que se repiten?](#)
- [Eliminar atascos de la bandeja de entrada](#)
- [Eliminación de los atascos en la base de la impresora](#)
- [Elimine cualquier atasco en el área del cartucho de impresión](#)
- [Eliminar atascos de las áreas de salida](#)
- [Eliminación de atascos en el alimentador de documentos \(solo algunos modelos\)](#)
- [Eliminación de atascos en la unidad de doble cara trasera](#)

Ubicaciones de atasco

Los atascos pueden producirse en las siguientes ubicaciones del producto.

Ubicación	Código de error
Bandeja de entrada/base de la impresora	Er/04
Área del cartucho de impresión	Er/05
Bandeja de salida	Er/06
Alimentador de documentos	Er/41
Unidad de doble cara trasera	Er/42



NOTA: Los atascos pueden ocurrir en más de una ubicación.

¿Sufre atascos de papel frecuentes o que se repiten?

Siga estos pasos para solucionar problemas de atascos de papel frecuentes. Si el primer paso no soluciona el problema, continúe con el paso siguiente hasta que haya resuelto el problema.

1. Si el papel se ha atascado en la impresora, elimine el atasco y, a continuación, imprima una página de prueba.
2. Compruebe que la bandeja está configurada para el tamaño y el tipo de papel correcto.
 - a. Abra el EWS. Consulte [Cómo acceder a Embedded Web Server \(EWS\) y usarlo](#).
 - b. Haga clic en la pestaña **Sistema** y, a continuación, haga clic en la página **Configuración de papel**.
 - c. Seleccione el tipo de papel que hay en la bandeja.
3. Apague la impresora, espere 30 segundos y vuelva a encenderla.
4. [Impresión de una página de limpieza](#) para retirar el exceso de tóner que pueda haber dentro de la impresora.
5. Imprima una página de prueba de la impresora.

Si ninguno de estos pasos soluciona el problema, es posible que la impresora necesite servicio técnico. Póngase en contacto con el servicio de asistencia técnica.

Eliminar atascos de la bandeja de entrada

Código de error: Er/04

⚠ PRECAUCIÓN: No utilice objetos punzantes, como pinzas o alicates puntiagudos, para eliminar los atascos. La garantía no cubre los daños causados por objetos punzantes.

Al quitar el papel atascado, extráigalo recto del producto. Si extrae el papel atascado en ángulo, podría dañar el producto.

📝 NOTA: Dependiendo de dónde se encuentra el atasco, algunos de los siguientes pasos es posible que no sea necesario.

1. Abra la puerta de acceso al cartucho y retírelo.

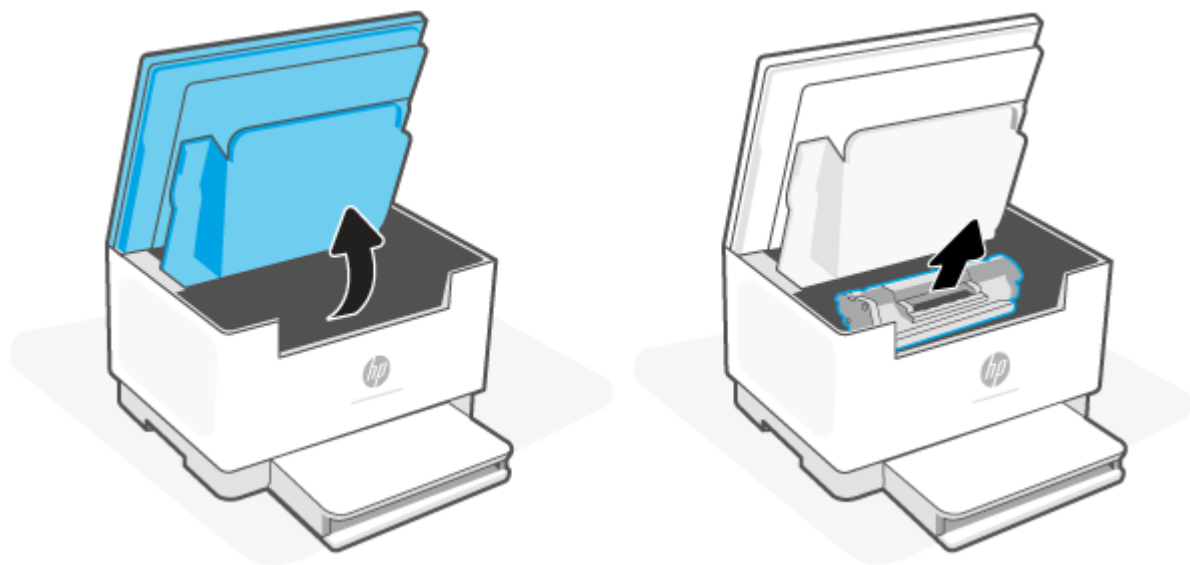

2. Retire cualquier hoja de la bandeja de entrada.



3. Sujete con ambas manos el lado del soporte atascado que sea más visible (incluido el centro) y a continuación, tire cuidadosamente para sacarlo de la impresora.



4. Vuelva a instalar el cartucho de impresión y cierre la puerta de acceso al cartucho.

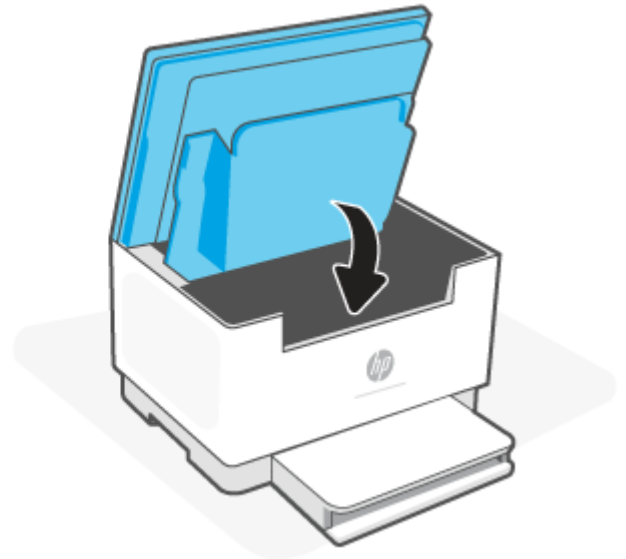
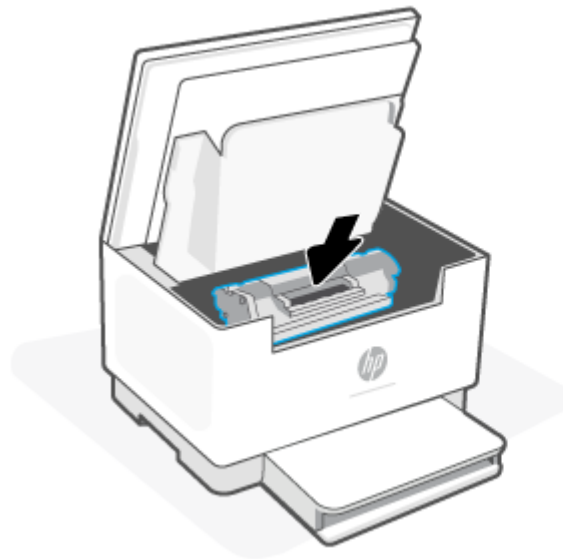

Eliminación de los atascos en la base de la impresora

Código de error: Er/04

1. Coloque la impresora sobre el lateral, como se indica.

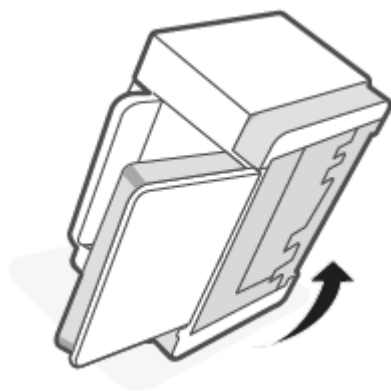

2. Suelte y sujete el pestillo azul. A continuación, retire el papel.

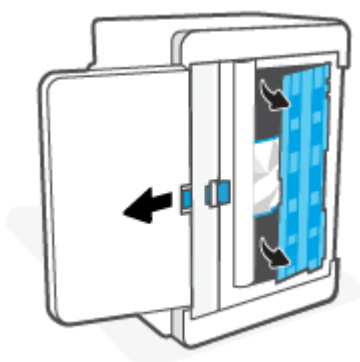

3. Retire el soporte atascado.



4. Sin soltar el pestillo azul, alinee e inserte el panel como se muestra. Suelte el pestillo azul para fijar el panel en su posición.

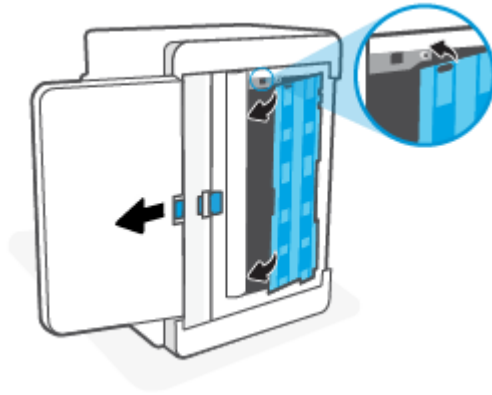

5. Vuelva a colocar la impresora en su posición derecha original.

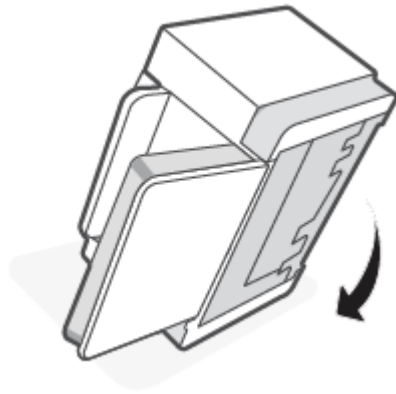

Elimine cualquier atasco en el área del cartucho de impresión

Código de error: Er/05

1. Abra la puerta de acceso al cartucho y retírelo.

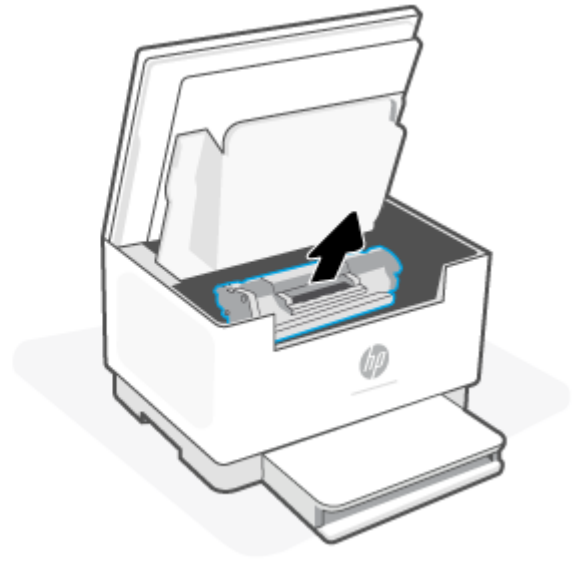
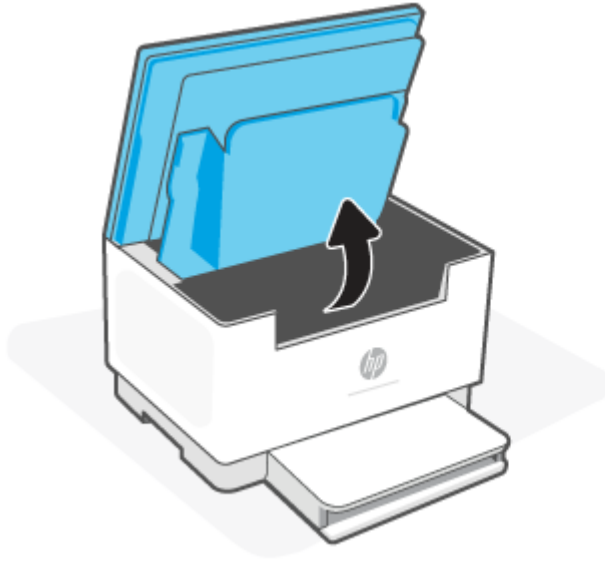

2. Si puede ver el papel atascado, sujételo con cuidado y tire de él lentamente para extraerlo de la impresora.



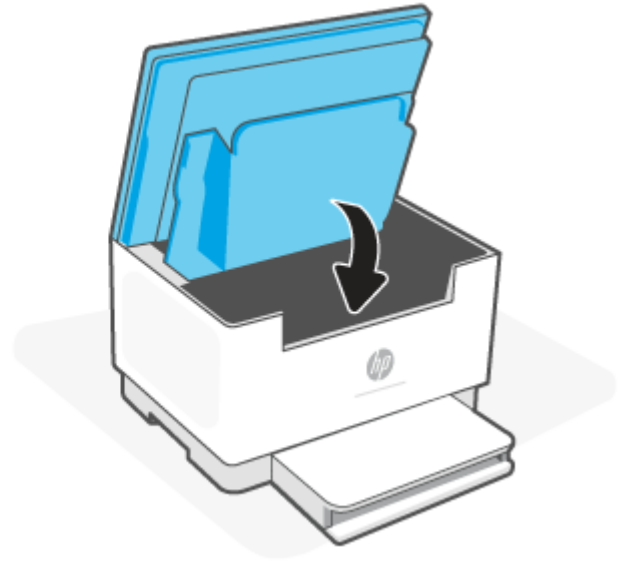
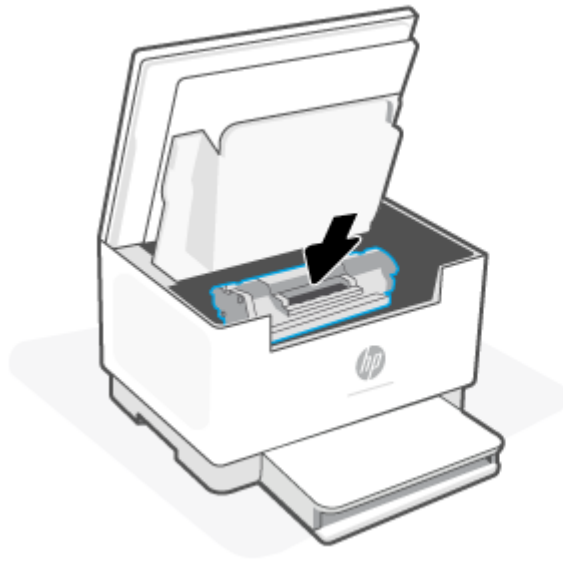

3. Vuelva a instalar el cartucho de impresión y cierre la puerta de acceso al cartucho.



Eliminar atascos de las áreas de salida

Código de error: Er/06

⚠ PRECAUCIÓN: No utilice objetos punzantes, como pinzas o alicates puntiagudos, para eliminar los atascos. La garantía no cubre los daños causados por objetos punzantes.

Cuando se produce un atasco,  (el Indicador luminoso del papel) parpadea, y  (el Indicador luminoso de Atención) parpadea o la barra se ilumina en color ámbar fijo (en función de la impresora).

Retire cualquier papel atascado que vea en el área de la bandeja de salida. Utilice ambas manos para extraer el papel atascado sin que se rasgue.

Eliminación de atascos en el alimentador de documentos (solo algunos modelos)

Código de error: Er/41

Cuando se produce un atasco, se muestra un mensaje de atasco en el panel de control de la impresora.

1. Retire todo el papel suelto que pueda haber en la bandeja de entrada del alimentador de documentos.

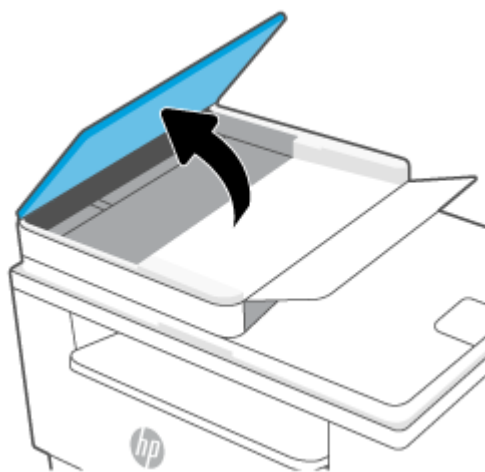

2. Retire cualquier papel atascado que pueda ver en el área de la bandeja de entrada. Utilice ambas manos para extraer el papel atascado sin que se rasgue.

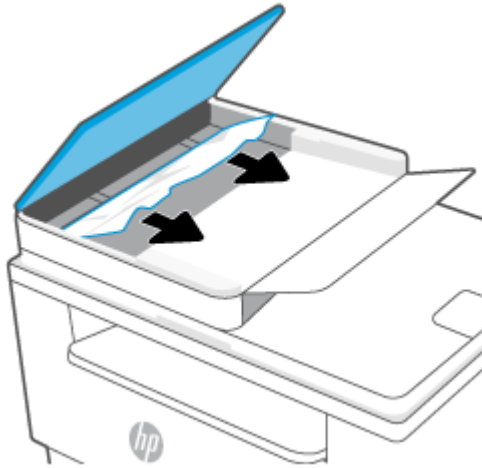

3. Levante la puerta de acceso a atascos del alimentador de documentos.
4. Retire todo el papel atascado.
5. Cierre la puerta de acceso a atascos.

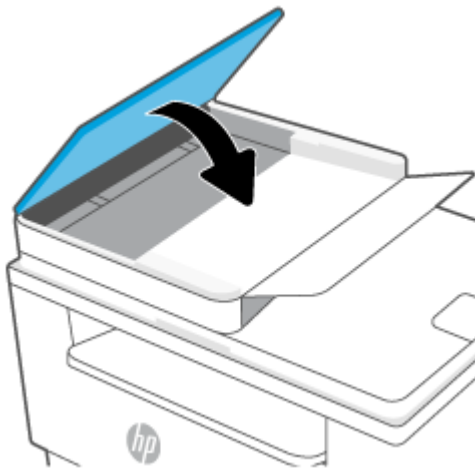

Eliminación de atascos en la unidad de doble cara trasera

Código de error: Er/42

Siga este procedimiento para comprobar la presencia de papel en todas las ubicaciones de la unidad de doble cara posterior donde puedan producirse atascos.

1. Abra la puerta de acceso posterior.

2. Si puede ver el papel atascado, sujételo con cuidado y tire de él lentamente para extraerlo de la impresora.

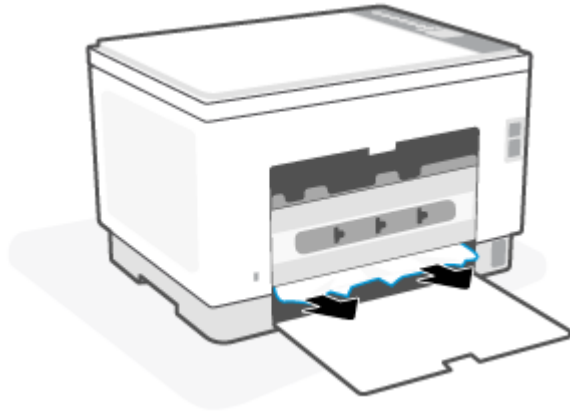

3. Cierre la puerta de acceso posterior.

Mejora de la calidad de impresión

- [Introducción](#)
- [Impresión desde un programa de software diferente](#)
- [Comprobación de la configuración del tipo de papel para el trabajo de impresión](#)
- [Comprobación del estado del cartucho de tóner](#)
- [Limpie el cartucho](#)
- [Impresión de una página de limpieza](#)
- [Inspección visual del cartucho de tóner](#)
- [Comprobación del papel y el entorno de impresión](#)
- [Ajuste de la densidad de impresión](#)

Introducción

La siguiente información proporciona los pasos de solución de problemas para resolver problemas de calidad de impresión, incluidos los problemas siguientes:

- Manchas
- Impresión borrosa
- Impresión oscura
- Impresión clara
- Rayas
- Falta tóner
- Manchas de tóner dispersas
- Tóner suelto
- Imágenes inclinadas

Para solucionar problemas de calidad de impresión, pruebe con las siguientes soluciones en el orden en que se presentan.

Para obtener información sobre cómo resolver defectos de imagen específicos, consulte [Solución de problemas de calidad](#).

Impresión desde un programa de software diferente

Intente imprimir desde un programa de software diferente. Si la página se imprime correctamente, el problema tiene su origen en el programa de software desde el que estaba imprimiendo.

Si la página no se imprime correctamente, intente actualizar la impresora y volver a imprimir. Consulte [Actualice la impresora](#).

Comprobación de la configuración del tipo de papel para el trabajo de impresión

Compruebe la configuración del tipo de papel cuando imprima desde un programa de software y las páginas impresas presenten manchas, zonas borrosas u oscuras, papel enrollado, manchas de tóner dispersas, tóner suelto o áreas en las que el tóner no se haya aplicado.

Comprobación de la configuración del tipo de papel en la impresora

Compruebe que la bandeja está cargada con el tipo de papel correcto.

Comprobación de la configuración del tipo de papel (Windows)

1. Desde el programa de software, seleccione la opción **Imprimir**.
2. Seleccione la impresora y, a continuación, haga clic en el botón **Propiedades** o **Preferencias**.
3. Compruebe los ajustes del papel.

Comprobación de la configuración del tipo de papel (OS X)

1. Haga clic en el menú **Archivo** y, a continuación, en **Imprimir**.
2. En el menú **Imprimir**, seleccione la impresora.
3. De forma predeterminada, el controlador de impresión muestra el menú **Copias y páginas**. Abra la lista desplegable de menús y, a continuación, haga clic en el menú **Acabado**.
4. Seleccione un tipo de la lista desplegable **Tipo de soporte**.

Comprobación del estado del cartucho de tóner

Siga estos pasos para comprobar la vida útil estimada que queda a los cartuchos de tóner y, si corresponde, el estado de otros componentes de mantenimiento reemplazables.

Paso 1: busque la información de los consumibles

En el panel de control de la impresora, pulse  (botón de Información) para imprimir una página de información.

Paso dos: Comprobar el estado de los consumibles

1. Abra el EWS (consulte [Cómo acceder a Embedded Web Server \(EWS\) y usarlo](#)) para ver el informe de estado de los consumibles relativo a los cartuchos de tóner y, si corresponde, el estado de otras piezas de mantenimiento sustituibles.

Pueden surgir problemas de calidad de impresión al utilizar un cartucho de tóner que ha alcanzado el final de su vida útil estimada. El informe de configuración indica si el nivel de un consumible es muy bajo.

Cuando un cartucho de tóner HP alcanza el nivel Muy bajo, finaliza la garantía de protección Premium de HP de ese cartucho.

El cartucho de tóner no tiene que sustituirse en ese momento, a no ser que la calidad de impresión no sea aceptable. Tenga un recambio disponible para instalarlo cuando la calidad de impresión deje de ser aceptable.

Si determina que necesita sustituir un cartucho de tóner o cualquier otro componente de mantenimiento reemplazable, el informe de configuración muestra los números de referencia de HP originales.

2. Compruebe que se trata de un cartucho de HP original.

Un cartucho de tóner HP original incluye la palabra "HP", o bien, muestra el logotipo de HP. Para obtener más información acerca de cómo identificar los cartuchos HP, vaya a www.hp.com/go/learnaboutsupplies

Limpie el cartucho

Durante el proceso de impresión, es posible que los cartuchos se contaminen con polvo de papel. Esto puede generar problemas en la calidad de impresión, como inconvenientes en el fondo o bandas oscuras verticales u horizontales repetitivas.

Siga estos pasos para solucionar los problemas de impresión mencionados anteriormente:

1. Abra el EWS. Consulte [Cómo acceder a Embedded Web Server \(EWS\) y usarlo](#).
2. Haga clic en la pestaña **Sistema** y, a continuación, haga clic en la página **Servicio**.
3. En el área **Modo de limpieza del cartucho**, haga clic en **Inicio** para iniciar el proceso de limpieza.

Impresión de una página de limpieza

Durante el proceso de impresión, pueden acumularse partículas de papel, tóner y polvo en el interior de la impresora y ello podría provocar problemas de calidad de impresión, como manchas de tóner, zonas con demasiado tóner, rayas o líneas, o marcas repetitivas.

Utilice el siguiente procedimiento para imprimir una página de limpieza.

1. Abra el EWS. Consulte [Cómo acceder a Embedded Web Server \(EWS\) y usarlo](#).
2. En la pestaña **Sistema**, haga clic en **Servicio**.
3. En el área **Modo de limpieza del fusor**, haga clic en **Inicio** para iniciar el proceso de limpieza.

Inspección visual del cartucho de tóner

Siga estos pasos para inspeccionar cada cartucho de tóner.

1. Retire los cartuchos de tóner de la impresora y compruebe que no tienen el precinto.
2. Compruebe si el chip de la memoria está dañado.
3. Si observa algún daño en el cartucho de tóner, sustitúyalo.
4. Vuelva a instalar el cartucho de tóner e imprima algunas páginas para ver si se ha resuelto el problema.

Comprobación del papel y el entorno de impresión

Paso uno: Uso de papel conforme a las especificaciones de HP

Algunos problemas de calidad de impresión aparecen por utilizar papel que no cumple con las especificaciones de HP.

- Utilice siempre un tipo y peso de papel compatible con esta impresora.
- Utilice papel de buena calidad y que no presente cortes, muescas, desgarros, agujeros, partículas sueltas, polvo, arrugas, huecos ni bordes abarquillados o doblados.
- Utilice papel que no se haya utilizado previamente para imprimir.
- Utilice papel libre sin materiales metálicos como purpurina.
- Utilice papel que esté diseñado para su uso en impresoras láser. No utilice papel que esté diseñado sólo para su uso en impresoras de inyección de tinta.
- Utilice papel que no sea demasiado rugoso. La calidad de impresión suele ser mejor si utiliza papel más suave.

Paso dos: Comprobación del entorno

El entorno puede afectar directamente a la calidad de impresión y es una causa común tanto de problemas de este tipo como de alimentación del papel. Pruebe las siguientes soluciones:

- No exponga la impresora a corrientes de aire, como las producidas por puertas o ventanas abiertas o aparatos de aire acondicionado.
- Asegúrese de que la impresora no se someta a una temperatura o una humedad que estén fuera de las especificaciones de la impresora.
- No coloque la impresora en un espacio cerrado, como un armario.
- Coloque la impresora en una superficie resistente y plana.
- Retire cualquier elemento que bloquee las salidas de ventilación de la impresora. La impresora requiere una adecuada ventilación en todos los lados, incluida la parte superior.
- Proteja la impresora de residuos, polvo, vapor, grasa u otros elementos que podrían dejar un residuo en el interior.

Ajuste de la densidad de impresión

Siga estos pasos para cambiar la densidad de la impresión.

1. Abra el EWS. Consulte [Cómo acceder a Embedded Web Server \(EWS\) y usarlo](#).
2. Haga clic en la pestaña **Sistema** y, a continuación, seleccione **Configuración del sistema** en el panel de navegación izquierdo.
3. Seleccione la configuración de densidad correcta.
4. Haga clic en **Aplicar** para guardar los cambios.

Solución de problemas de calidad

- [Introducción](#)
- [Resolución de problemas de calidad de impresión](#)

Introducción

La siguiente información proporciona los pasos de solución de problemas de defectos de imagen, incluidos los siguientes defectos:

- Impresión clara
- Fondo gris o impresión oscura
- Páginas en blanco
- Páginas negras
- Bandas oscuras o claras
- Rayas oscuras o claras
- Falta tóner
- Imágenes inclinadas
- Colores que no se alinean
- Papel abarquillado

Resolución de problemas de calidad de impresión

Tabla 8-8 Referencia rápida de la tabla de defectos de imagen

[Tabla 8-9 Impresión clara](#)

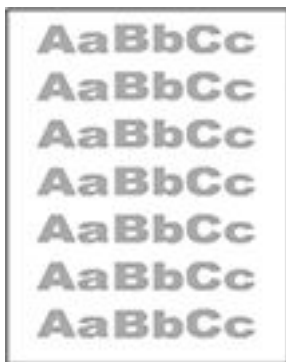

[Tabla 8-10 Fondo gris o impresión oscura](#)



[Tabla 8-11 Página en blanco, no se ha imprimido nada](#)



Tabla 8-8 Referencia rápida de la tabla de defectos de imagen (continuación)

Tabla 8-12 Página negra



Tabla 8-13 Defectos de formación de bandas

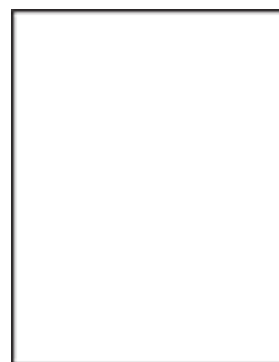

Tabla 8-14 Defectos de formación de rayas

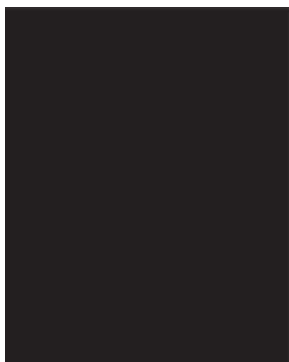

Tabla 8-15 Defectos de fijación/del fusor

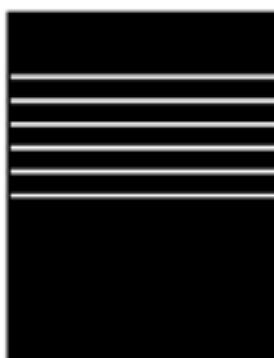

Tabla 8-16 Defectos de colocación de imagen

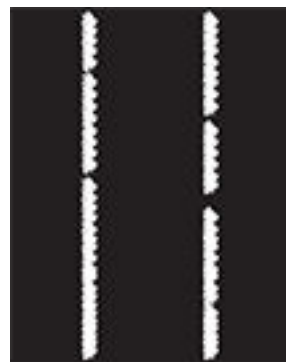

Tabla 8-17 Defectos de salida

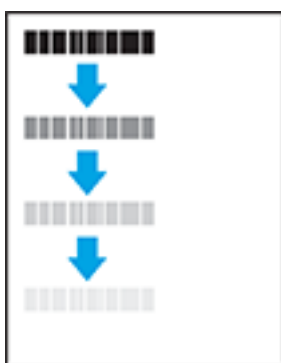
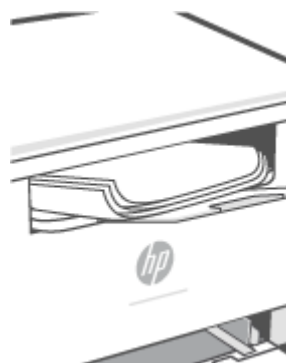

Normalmente, los defectos de imagen suelen poderse resolver siguiendo los mismos pasos, independientemente de la causa. Utilice los siguientes pasos como punto de partida para solucionar problemas de defecto de imagen.

1. Reimprima el documento. Los defectos de calidad de impresión pueden ser de carácter intermitente o pueden desaparecer por completo al continuar imprimiendo.
2. Compruebe el estado del cartucho. Si el nivel de un cartucho es **Muy bajo** (ha excedido su vida nominal), sustitúyalo.
3. Asegúrese de que la configuración del controlador y del modo de impresión de la bandeja se corresponda con el soporte que está cargado en la bandeja. Intente utilizar una serie de soportes de impresión diferente o una bandeja diferente. Intente utilizar un modo de impresión diferente.
4. Compruebe que la impresora esté dentro del rango de temperatura/humedad de funcionamiento admisible.
5. Compruebe que el tipo, el tamaño y el peso del papel sean compatibles con la impresora. Vea la página de asistencia de la impresora en www.hp.com/support/ljM232MFP para una lista de tamaños y tipos de papel compatibles con la impresora.



NOTA: El término “fusión” hace referencia a la parte del proceso de impresión en el que el tóner se fija al papel.

Los ejemplos siguientes ilustran el papel de tamaño carta que ha pasado por el borde corto de la impresora primero.

Tabla 8-9 Impresión clara



Descripción	Muestra	Posibles soluciones
<p>Impresión clara:</p> <p>El contenido impreso en toda la página es claro o está difuminado.</p>		<ol style="list-style-type: none"> 1. Reimprima el documento. 2. Extraiga el cartucho y, a continuación, muévelo para redistribuir el tóner. 3. Compruebe que el cartucho esté instalado correctamente. 4. Imprima un informe de configuración y compruebe la vida útil y el uso del cartucho (Mantenga pulsado  (botón de Información) durante 3 segundos hasta que se iluminen todos los botones y, a continuación, pulse  (botón Reanudar) para imprimir un informe de configuración). 5. Sustitución del cartucho de tóner. 6. Si el problema no se ha resuelto, vaya a www.hp.com/support/ljM232MFP

Tabla 8-10 Fondo gris o impresión oscura

Descripción	Muestra	Posibles soluciones
<p>Fondo gris o impresión oscura:</p> <p>La imagen o el texto son más oscuros de lo esperado.</p>		<ol style="list-style-type: none"> 1. Compruebe que el papel que hay en las bandejas no haya pasado anteriormente por la impresora. 2. Utilice un tipo de papel diferente. 3. Reimprima el documento. 4. Solo modelos monocromáticos: Desde el EWS de la impresora, acceda al menú Ajustar densidad del tóner y, a continuación, ajuste la densidad del tóner a un nivel más bajo. 5. Compruebe que la impresora esté dentro del rango de temperatura/humedad de funcionamiento admisible. 6. Sustitución del cartucho de tóner. 7. Si el problema no se ha resuelto, vaya a www.hp.com/support/ljM232MFP

Tabla 8-11 Página en blanco, no se ha imprimido nada

Descripción	Muestra	Posibles soluciones
<p>Página en blanco, no se ha imprimido nada:</p> <p>La página está totalmente en blanco y no contiene contenido impreso.</p>		<ol style="list-style-type: none"> 1. Compruebe que el cartucho sea original de HP. 2. Compruebe que el cartucho esté instalado correctamente. 3. Imprima utilizando otro cartucho. 4. Compruebe el tipo de papel de la bandeja para papel y ajuste la configuración de la impresora para que coincida. Si es necesario, seleccione un tipo de cuyo peso sea menor. 5. Si el problema no se ha resuelto, vaya a www.hp.com/support/ljM232MFP

Tabla 8-12 Página negra

Descripción	Muestra	Posibles soluciones
<p>Página negra:</p> <p>Toda la página está impresa en color negro.</p>		<ol style="list-style-type: none"> 1. Inspección visual del cartucho de tóner para comprobar si hay daños. 2. Compruebe que el cartucho esté instalado correctamente. 3. Sustitución del cartucho de tóner. 4. Si el problema no se ha resuelto, vaya a www.hp.com/support/ljM232MFP

Tabla 8-13 Defectos de formación de bandas

Descripción	Muestra	Posibles soluciones
<p>Aparición reiterada de bandas anchas o a intervalos:</p> <p>Líneas claras u oscuras que se repiten a lo largo de toda la página. Pueden ser de carácter definido o suave. El defecto aparece solo en áreas de relleno, no en el texto ni en secciones sin ningún contenido impreso.</p>		<ol style="list-style-type: none"> 1. Reimprima el documento. 2. Sustitución del cartucho de tóner. 3. Utilice un tipo de papel diferente. 4. Si el problema no se ha resuelto, vaya a www.hp.com/support/ljM232MFP

Tabla 8-14 Defectos de formación de rayas



Descripción	Muestra	Posibles soluciones
<p>Rayas verticales claras:</p> <p>Rayas claras que suelen extenderse a lo largo de toda la página. El defecto aparece solo en áreas de relleno, no en el texto ni en secciones sin ningún contenido impreso.</p>		<ol style="list-style-type: none">1. Reimprima el documento.2. Extraiga el cartucho y, a continuación, muévelo para redistribuir el tóner.3. Si el problema no se ha resuelto, vaya a www.hp.com/support/ljM232MFP <p>NOTA: Las rayas verticales claras y oscuras pueden producirse cuando el entorno de impresión se encuentra fuera del rango especificado de temperatura o humedad. Consulte las especificaciones ambientales de la impresora para ver los niveles admisibles de temperatura y humedad.</p>
<p>Rayas verticales oscuras y rayas de limpieza de la ITB (solo modelos a color):</p> <p>Líneas oscuras que se producen a lo largo de toda la página. El defecto puede producirse en cualquier lugar en la página, en las áreas de relleno o en secciones sin ningún contenido impreso.</p>		<ol style="list-style-type: none">1. Reimprima el documento.2. Extraiga el cartucho y, a continuación, muévelo para redistribuir el tóner.3. Impresión de una página de limpieza.4. Compruebe el nivel de tóner del cartucho. Consulte Cómo abrir el EWS empleando HP Smart (iOS, Android y Windows 10).5. Si el problema no se ha resuelto, vaya a www.hp.com/support/ljM232MFP

Tabla 8-15 Defectos de fijación/del fusor

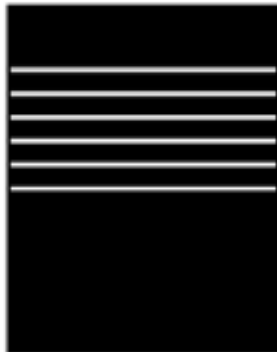

Descripción	Fijación/fusor	Posibles soluciones
<p>Desplazamiento de fusión caliente (sombras):</p> <p>Pequeñas sombras, o desplazamientos, de la imagen que se repiten página abajo. La imagen repetida puede desvanecerse progresivamente con cada repetición.</p>		<ol style="list-style-type: none"> 1. Reimprima el documento. 2. Compruebe el tipo de papel de la bandeja para papel y ajuste la configuración de la impresora para que coincida. Si es necesario, seleccione un tipo de cuyo peso sea menor. 3. Si el problema no se ha resuelto, vaya a www.hp.com/support/ljM232MFP
<p>Fusión deficiente:</p> <p>El tóner se borra en todos los bordes de la página. Este defecto, aunque es más común por los bordes de los trabajos de alta cobertura y en tipos de soporte de impresión de poco peso, puede producirse en cualquier lugar de la página.</p>		<ol style="list-style-type: none"> 1. Reimprima el documento. 2. Compruebe el tipo de papel de la bandeja para papel y ajuste la configuración de la impresora para que coincida. Si es necesario, seleccione un tipo de cuyo peso sea mayor. 3. Si el problema no se ha resuelto, vaya a www.hp.com/support/ljM232MFP

Tabla 8-16 Defectos de colocación de imagen

Descripción	Muestra	Posibles soluciones
<p>Márgenes e inclinación:</p> <p>La imagen no está centrada o aparece inclinada en la página. El defecto se produce cuando el papel no está colocado correctamente en el momento en que se saca de la bandeja y se mueve por la trayectoria del papel.</p>		<ol style="list-style-type: none"> 1. Reimprima el documento. 2. Retire el papel y, a continuación, vuelva a cargar la bandeja. Asegúrese de que todos los bordes del papel estén igualados por todos los lados. 3. Asegúrese de que la parte superior de la pila de papel se encuentre por debajo del indicador de llenado de la bandeja. No sobrecargue la bandeja. 4. Asegúrese de que las guías del papel estén ajustadas para el tamaño de papel correcto. No ajuste las guías de papel demasiado contra la pila de papel. Ajústelas hasta las sangrías o marcas de la bandeja. 5. Si el problema no se ha resuelto, vaya a www.hp.com/support/ljM232MFP

Tabla 8-17 Defectos de salida

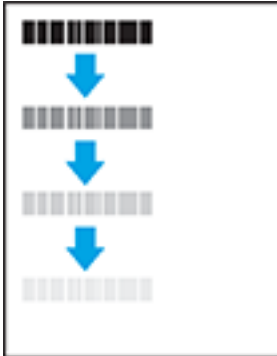
Descripción	Muestra	Posibles soluciones
<p>Salida abarquillada:</p> <p>Los bordes del papel impreso están abarquillados. El borde abarquillado puede estar situado en el lado corto o largo del papel. Pueden producirse dos tipos de abarquillamiento:</p> <ul style="list-style-type: none"> • Abarquillamiento positivo: el papel se abarquilla hacia la cara impresa. El defecto se produce en entornos secos o cuando se imprimen páginas de alta cobertura. • Abarquillamiento negativo: el papel se abarquilla hacia la cara no impresa. El defecto se produce en entornos con mucha humedad o al imprimir páginas de poca cobertura. 		<ol style="list-style-type: none"> 1. Reimprima el documento. 2. Abarquillamiento positivo: desde el EWS de la impresora, seleccione un tipo de papel más pesado. Un tipo de papel más pesado genera una temperatura más alta para la impresión. Abarquillamiento negativo: desde el EWS de la impresora, seleccione un tipo de papel más ligero. El tipo de papel de peso menor crea una temperatura inferior para la impresión. Intente almacenar el papel previamente en un entorno seco o utilice papel abierto recientemente. 3. Imprima en modo dúplex. 4. Si el problema no se ha resuelto, vaya a www.hp.com/support/ljM232MFP
<p>Apilado en la salida:</p> <p>El papel no se apila correctamente en la bandeja de salida. Es posible que la pila sea irregular, quede inclinada o puede que las páginas se caigan de la bandeja al suelo. Cualquiera de las siguientes condiciones puede provocar este defecto:</p> <ul style="list-style-type: none"> • Abarquillamiento extremo • El papel de la bandeja está arrugado o deformado • El papel no es de un tipo de papel estándar, como sobres • La bandeja de salida está demasiado llena 		<ol style="list-style-type: none"> 1. Reimprima el documento. 2. Despliegue la extensión de la bandeja de salida. 3. Si el defecto se produce por un abarquillamiento extremo del papel, siga los pasos de solución de problemas indicados para el Abarquillamiento de salida. 4. Utilice un tipo de papel diferente. 5. Utilice papel abierto recientemente. 6. Retire el papel de la bandeja de salida antes de que la bandeja esté demasiado llena. 7. Si el problema no se ha resuelto, vaya a www.hp.com/support/ljM232MFP

Mejorar la calidad de imagen al copiar y escanear

Introducción

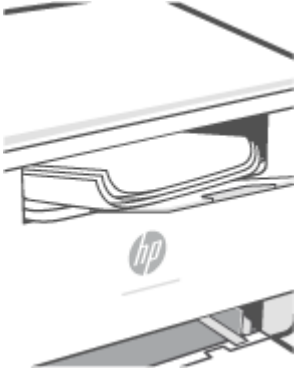
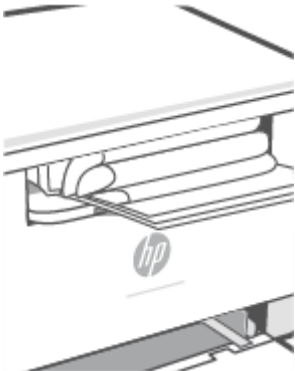
Si la impresora tiene problemas de calidad de la imagen, primero asegúrese de que está usando materiales originales de alta calidad. Si el problema continúa, intente las siguientes soluciones en el orden que se presentan para resolverlo.

- [Revisar si el cristal del escáner está sucio o manchado](#)
- [Verificar la configuración del papel](#)
- [Optimizar para texto o imágenes](#)
- [Copiado de borde a borde](#)

Si el problema no se resuelve, consulte [Mejora de la calidad de impresión](#) para más soluciones.

Revisar si el cristal del escáner está sucio o manchado

Con el tiempo, las partículas de residuos se pueden acumular sobre el cristal del escáner y en el respaldo blanco de plástico, y esto puede afectar el desempeño. Use el siguiente procedimiento para limpiar el escáner.

1. Pulse  (botón de Encendido) para apagar la impresora y, a continuación, desconecte el cable de alimentación de la toma de corriente.
2. Abra la tapa del escáner.
3. Limpie el cristal del escáner y el respaldo blanco de plástico que está debajo de la tapa con un paño suave o esponja humedecidos con un limpiacristales no abrasivo.

 **PRECAUCIÓN:** No use abrasivos, acetona, benceno, amoníaco, alcohol etílico ni tetracloruro de carbono en ninguna parte de la impresora; estos materiales pueden dañar el equipo. No aplique líquidos directamente sobre el cristal ni la platina. Estos podrían filtrarse y dañar la impresora.

4. Seque el cristal y las partes de plástico blanco con una gamuza o una esponja de celulosa para impedir que queden manchas.
5. Conecte el cable de alimentación a un enchufe y pulse  (botón de Encendido) para volver a encender la impresora.

Verificar la configuración del papel

1. Abra el EWS. Consulte [Cómo acceder a Embedded Web Server \(EWS\) y usarlo](#).
2. En la pestaña **System (Sistema)**, haga clic en **Paper Setup (Configuración de papel)**.
3. Cambie los ajuste necesarios y luego haga clic en **Apply (Aceptar)**.

Optimizar para texto o imágenes

1. Abra el EWS. Consulte [Cómo acceder a Embedded Web Server \(EWS\) y usarlo](#).
2. En la pestaña **Copy (Copiar)**, seleccione la lista desplegable **Optimize (Optimizar)**.

3. Seleccione el ajuste que desea usar.
 - **Mixed (Mixto):** Use este ajuste para documentos que contienen una mezcla de texto y gráficos.
 - **Text (Texto):** Use este ajuste para documentos que contienen texto en su mayor parte.
 - **Picture (Imagen):** Use este ajuste para documentos que contienen imágenes en su mayor parte.
4. Cambie los ajuste necesarios y luego haga clic en **Apply (Aceptar)**.

Copiado de borde a borde

La impresora no puede imprimir completamente de borde a borde. Hay un margen no imprimible de 4 mm alrededor de la página.

Consideraciones para la impresión o el escaneo de documentos con bordes recortados:

- Cuando el original sea más pequeño que el tamaño de salida, aleje el original 4 mm de la esquina indicada por el icono en el escáner. Vuelva a copiar o escanear en esta posición.
- Cuando el original sea del mismo tamaño que la salida de impresión deseada, use la función Reduce/Enlarge (Reducir/Ampliar) para reducir la imagen de manera que no se corte la copia.

Solucionar problemas de la red inalámbrica

- [Introducción](#)
- [Lista de verificación de conectividad inalámbrica](#)
- [La impresora no imprime una vez finalizada la configuración inalámbrica](#)
- [La impresora no imprime y el equipo tiene instalado un firewall de terceros](#)
- [La conexión inalámbrica no funciona después de mover el enrutador inalámbrico o la impresora](#)
- [No se pueden conectar más equipos a la impresora inalámbrica \(Wi-Fi Direct\)](#)
- [La impresora inalámbrica pierde la comunicación cuando se conecta a una VPN](#)
- [La red no aparece en la lista de redes inalámbricas](#)
- [La red inalámbrica no funciona](#)
- [Hacer una prueba de diagnóstico de la red inalámbrica](#)
- [Reducir la interferencia en una red inalámbrica](#)

Introducción

Use la información de solución de problemas para ayudar a resolver los inconvenientes.



NOTA: Para determinar si la impresión con Wi-Fi Direct se ha activado en la impresora, imprima una página de información desde el panel de control de la impresora

Lista de verificación de conectividad inalámbrica

- Compruebe que la impresora y el enrutador inalámbrico estén encendidos y reciban alimentación. Asegúrese también de que la radio inalámbrica de la impresora esté activada.
- Compruebe que el identificador de conjunto de servicios (SSID) es correcto. Imprima una página de información para determinar el SSID.

En el panel de control de la impresora, pulse  (botón de Información).

Si no está seguro de que el SSID es correcto, vuelva a ejecutar la configuración de conexión inalámbrica.

- Para redes seguras, verifique que la información de seguridad sea correcta. Si la información de seguridad no es correcta, vuelva a ejecutar la configuración de conexión inalámbrica.
- Si la red inalámbrica funciona correctamente, intente acceder a otros equipos de la red inalámbrica. Si la red tiene acceso a Internet, intente conectarse a Internet mediante una conexión inalámbrica.
- Verifique que el método de encriptación (AES o TKIP) sea el mismo para la impresora y para el punto de acceso inalámbrico (en redes que usan seguridad WPA).
- Compruebe que la impresora se encuentre dentro del alcance de la red inalámbrica. Para la mayoría de las redes, la impresora debe encontrarse dentro de un alcance de 30 m (100 pies) del punto de acceso inalámbrico (direccionador inalámbrico).

- Verifique que no haya obstáculos que bloqueen la señal inalámbrica. Retire objetos metálicos de gran tamaño que se encuentren entre el punto de acceso y la impresora. Asegúrese de que no haya postes, paredes o columnas de soporte que contengan metal o concreto entre la impresora y el punto de acceso inalámbrico.
- Verifique que la impresora se encuentre lejos de dispositivos electrónicos que puedan interferir con la señal inalámbrica. Muchos dispositivos pueden interferir con la señal inalámbrica, incluyendo motores, teléfonos inalámbricos, cámaras de sistemas de seguridad, otras redes inalámbricas y algunos dispositivos Bluetooth.
- Verifique que el controlador de impresión esté instalado en la computadora.
- Verifique que haya seleccionado el puerto de impresora correcto.
- Verifique que la computadora y la impresora se conecten a la misma red inalámbrica.
- Para OS X, verifique que el enrutador inalámbrico sea compatible con Bonjour.

La impresora no imprime una vez finalizada la configuración inalámbrica

1. Asegúrese de que la impresora está encendida y lista para imprimir.
2. Desactive los firewall de terceros que tenga instalados en el equipo.
3. Asegúrese de que la red inalámbrica está funcionando correctamente.
4. Asegúrese de que el equipo funciona correctamente. Si es necesario, reinicie el equipo.
5. Compruebe que puede abrir el EWS de la impresora desde una computadora de la red.

La impresora no imprime y el equipo tiene instalado un firewall de terceros

1. Actualice el firewall a la versión más reciente que el fabricante tenga disponible.
2. Si los programas solicitan acceso al firewall cuando instala la impresora o intenta imprimir, asegúrese de permitir que los programas se ejecuten.
3. Desactive temporalmente el firewall e instale la impresora inalámbrica en el equipo. Habilite el firewall cuando haya completado la instalación inalámbrica.

La conexión inalámbrica no funciona después de mover el enrutador inalámbrico o la impresora

1. Asegúrese de que el router o la impresora se conectan a la misma red a la que se conecta el equipo.
2. Imprima una página de información.
3. Compare el identificador de conjunto de servicios (SSID) que aparece en la página de información con el SSID que aparece en la configuración de la impresora de la computadora.
4. Si los números no coinciden, los dispositivos no se están conectando a la misma red. Vuelva a configurar los ajustes inalámbricos de la impresora.

No se pueden conectar más equipos a la impresora inalámbrica (Wi-Fi Direct)

1. Asegúrese de que los otros equipos están dentro del alcance de la señal inalámbrica y que no hay obstáculos que la bloqueen. Para la mayoría de las redes, la señal se encuentra dentro de un alcance de 30 m (100 pies) del punto de acceso inalámbrico.
2. Asegúrese de que la impresora está encendida y lista para imprimir.
3. Asegúrese de que no haya más de 5 usuarios simultáneos de Wi-Fi Direct.
4. Desactive los firewall de terceros que tenga instalados en el equipo.
5. Asegúrese de que la red inalámbrica funciona correctamente.
6. Asegúrese de que el equipo funciona correctamente. Si es necesario, reinicie el equipo.

La impresora inalámbrica pierde la comunicación cuando se conecta a una VPN

- Normalmente, no puede conectarse a una VPN y a otras redes al mismo tiempo.

La red no aparece en la lista de redes inalámbricas

- Asegúrese de que el enrutador inalámbrico tenga alimentación y esté encendido.
- La red podría estar oculta.
- Asegúrese de que la impresora se encuentre dentro del alcance del enrutador inalámbrico y que no haya obstáculos que bloqueen la señal.
- La impresora opera en las bandas inalámbricas de 2.4 GHz y 5 GHz.
- Actualice la lista de redes inalámbricas.
- Intente reiniciando la impresora.

La red inalámbrica no funciona



1. Para verificar si la red ha perdido la comunicación, intente conectar otros dispositivos a la red.
2. Haga una prueba de la comunicación haciendo ping a la red.
 - a. Abra el símbolo de sistema en su computadora.
 - Para Windows, haga clic en **Start (Inicio)**, haga clic en **Run (Ejecutar)**, escriba `cmd` y pulse **Enter (Intro)**.
 - Para OS X, diríjase a **Applications (Aplicaciones)**, **Utilities (Utilidades)** y abra **Terminal**.
 - b. Escriba `ping` seguido de la dirección IP del enrutador.
 - c. Si la ventana muestra tiempos de recorrido de ida y vuelta, la red está funcionando.
3. Asegúrese de que el enrutador y la impresora se conecten a la misma red que la computadora.

- a. En el panel de control de la impresora, pulse  (botón de Información) para imprimir una página de información.
- b. Compare el identificador de conjunto de servicios (SSID) que aparece en la página de información con el SSID que aparece en la información de la impresora de la computadora.
- c. Si los números no coinciden, los dispositivos no se están conectando a la misma red. Vuelva a configurar los ajustes inalámbricos de la impresora.

Hacer una prueba de diagnóstico de la red inalámbrica

Se puede realizar una prueba de diagnóstico de la red inalámbrica usando el panel de control de la impresora o el servidor web incorporado (EWS). La prueba de diagnóstico de la red inalámbrica proporciona información sobre la configuración de la red inalámbrica.

Método uno: Haga una prueba de diagnóstico de la red inalámbrica usando el panel de control de la impresora

- En el panel de control de la impresora, mantenga pulsado  (botón de Información) durante 3 segundos y, a continuación, pulse  (botón de Información)  (botón Reanudar) simultáneamente.

Método dos: Haga una prueba de diagnóstico de la red inalámbrica usando el EWS

1. Abra el EWS. Consulte [Cómo acceder a Embedded Web Server \(EWS\) y usarlo](#).
2. Seleccione la pestaña **Networking (Red)**.
3. En la página **Wireless Configuration (Configuración inalámbrica)**, verifique que la opción On (Activado) esté seleccionada.
4. Haga clic en el botón **Print Test Report (Imprimir informe de prueba)** para imprimir una página que muestre los resultados de la prueba.

Reducir la interferencia en una red inalámbrica

Los siguientes consejos pueden ayudar a reducir la interferencia en una red inalámbrica:

- Mantenga los dispositivos inalámbricos alejados de objetos metálicos grandes, como archivadores, y de otros aparatos electromagnéticos, como hornos de microondas y teléfonos inalámbricos. Estos objetos pueden interferir en las señales de radio.
- Mantenga los equipos inalámbricos lejos de estructuras grandes de concreto y otras construcciones. Estos objetos pueden absorber las ondas de radio y reducir la intensidad de la señal.
- Coloque el enrutador en un lugar central, con línea de vista a las impresoras inalámbricas de la red.

Resolver problemas de la conexión Ethernet

Verifique lo siguiente:

- La red funcione y el concentrador, interruptor o enrutador de red esté encendido.
- El cable Ethernet conecta correctamente la impresora y el enrutador. El cable Ethernet está conectado en el puerto Ethernet de la impresora y el indicador luminoso junto al conector se ilumina cuando se conecta.
- Los programas de antivirus, incluyendo programas de protección contra spyware, no tienen un impacto sobre la conexión de la red a la impresora. Si sabe que el software del antivirus o de firewall está impidiendo que el equipo se conecte a la impresora, utilice [Solución de problemas de firewall en línea de HP](#) para ayudar a solucionar el problema.
- Ejecute [HP Print and Scan Doctor](#) para solucionar el problema automáticamente. La utilidad intentará diagnosticar y solucionar el problema. La HP Print and Scan Doctor puede que no esté disponible en todos los idiomas.

A Especificaciones de la impresora

 **IMPORTANTE:** Las especificaciones siguientes son correctas en el momento de la publicación, pero están sujetas a posibles cambios. Para obtener información actualizada, consulte www.hp.com/support/ljM232MFP

- [Especificaciones técnicas](#)
- [Requisitos del sistema](#)
- [Dimensiones de la impresora](#)
- [Consumo de energía, especificaciones eléctricas y emisiones acústicas](#)
- [Rango de ambiente de operación](#)
- [Iconos de advertencia](#)
- [Advertencia de láser](#)

Especificaciones técnicas

Para obtener más información, visite www.hp.com/support/ljM232MFP . Seleccione un país o región. Haga clic en Soporte y solución de problemas del producto. Introduzca el nombre que aparece en la parte frontal de la impresora y, a continuación, seleccione Buscar. Haga clic en Información del producto y luego, en Especificaciones del producto.

Requisitos del sistema

Para obtener información sobre el software y los requisitos del sistema o sobre versiones y compatibilidad con sistemas operativos futuros, visite el sitio web de asistencia técnica en línea de HP en www.hp.com/support/ljM232MFP

Dimensiones de la impresora

Figura A-1 Dimensiones de la impresora (modelo d/dw)

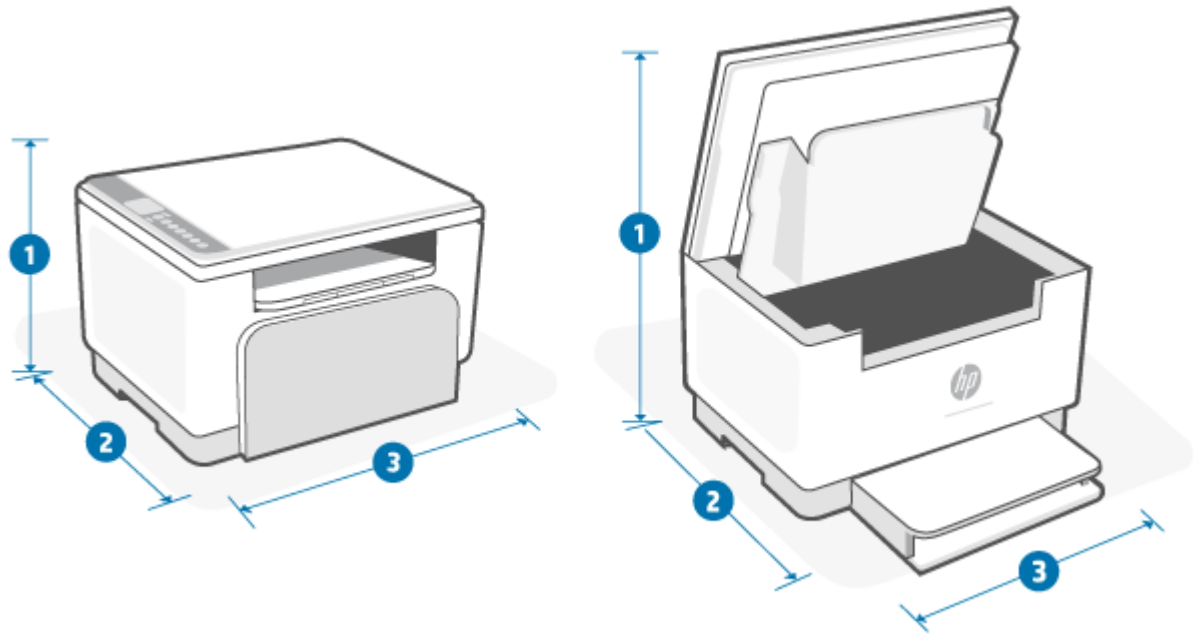

	Impresora completamente cerrada	Impresora completamente abierta
1. Altura	241,90 mm	436,25 mm
2. Profundidad	298,62 mm	419,61 mm
3. Anchura	368 mm	368 mm
Peso (con cartuchos)	7,6 kg	

Figura A-2 Dimensiones de la impresora (modelo sdn/sdw)

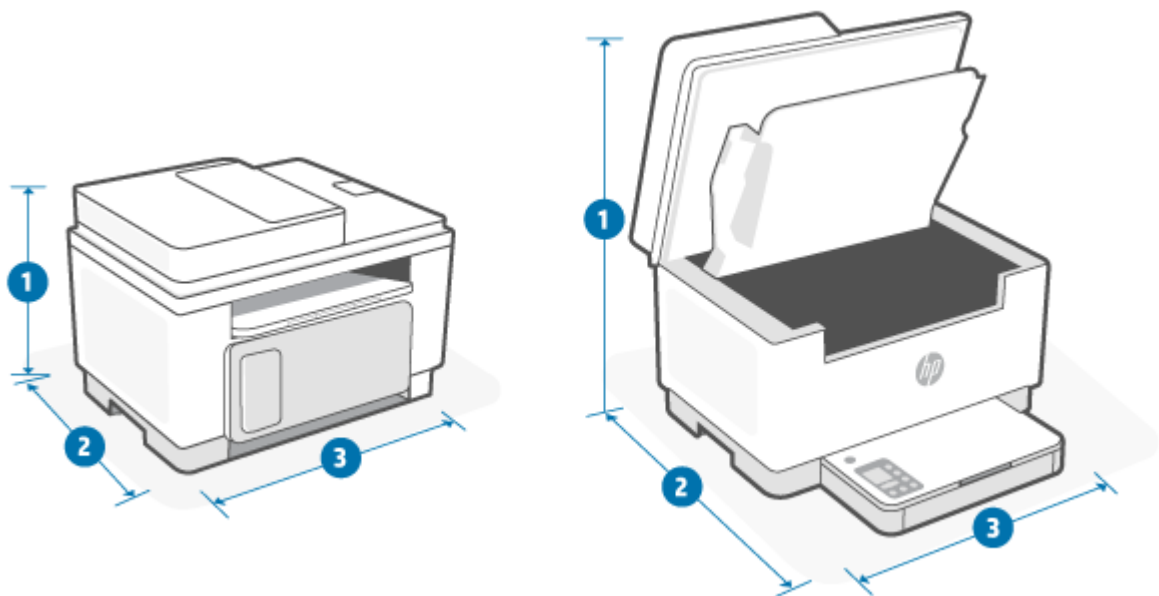

	Impresora completamente cerrada	Impresora completamente abierta
1. Altura	294,40 mm	452,83 mm
2. Profundidad	307,95 mm	467,64 mm
3. Anchura	418 mm	418 mm
Peso (con cartuchos)	9,5 kg	

Consumo de energía, especificaciones eléctricas y emisiones acústicas

Consulte www.hp.com/support/ljM232MFP para obtener información actualizada.

⚠ PRECAUCIÓN: Los requisitos de potencia eléctrica dependen del país o de la región donde se vende la impresora. No transforme el voltaje de operación. Si lo hace, podría dañar la impresora y anular la garantía del producto.

Rango de ambiente de operación

Ambiente	Recomendado	Permitido
Temperatura	17,5 ° a 25°C	15° a 32° C
Humedad de funcionamiento	Del 30 al 70 % de humedad relativa (HR), sin condensación	Del 10 al 80 % (HR), sin condensación
Humedad relativa	Del 20 al 70 % de humedad relativa (HR), sin condensación	Del 10 al 80 % (HR), sin condensación

Iconos de advertencia

Definiciones de los Iconos de advertencia: Los siguientes Iconos de advertencia pueden aparecer en productos de HP. Tenga la precaución apropiada cuando corresponda.



Precaución: descarga eléctrica



Precaución: superficie caliente



Precaución: mantenga las partes del cuerpo lejos de las partes móviles



Precaución: borde afilado cerca



Advertencia

Advertencia de láser



CAUTION - CLASS 3B INVISIBLE LASER RADIATION WHEN OPEN. AVOID EXPOSURE TO THE BEAM.

ATTENTION - RAYONNEMENT LASER INVISIBLE DE CLASSE 3B EN CAS D'OUVERTURE. ÉVITEZ L'EXPOSITION AU FAISCEAU.

VORSICHT - UNSICHTBARE LASERSTRAHLUNG KLASSE 3B, WENN ABDECKUNG GEÖFFNET. NICHT DEM STRAHL AUSSETZEN.

PRECAUCIÓN - RADIACIÓN LÁSER INVISIBLE DE CLASE 3B PRESENTE AL ABRIR. EVITE LA EXPOSICIÓN AL HAZ.

VARNING - OSYNLIG LASERSTRÅLNING KLASSE 3B VID ÖPPEN LUCKA UNDVIK EXPONERING FÖR LASERSTRÅLNINGEN.

VAROITUS - LUOKAN 3B NÄKYMÄTTÖMÄLLE LASER-SÄTEILYÄ AVATTUNA. VÄLTÄ ALTISTUMISTA SÄTEELLE.

注意 - 打开时，存在不可见的 3B 类激光辐射，请避免接触该激光束。

주의 - 켜리면 3B 비가시레이저 방사선이 발생할 수 있습니다. 광선에 노출을 피하십시오.

注意 - ここを開くとクラス 3B 不可視レーザー放射が出ます。ビームに身をさらさないこと。

B Mantenimiento y soporte técnico

- [Declaración de garantía limitada de HP](#)
- [Garantía de protección Premium de HP: Declaración de garantía limitada del cartucho de tóner LaserJet](#)
- [Política de HP sobre consumibles que no son Original HP](#)
- [Sitio web contra falsificaciones HP](#)
- [Datos almacenados en el cartucho de tóner](#)
- [Licencia de uso para el usuario final](#)
- [Servicio de garantía de autorreparación por el cliente](#)
- [Asistencia al cliente](#)

Declaración de garantía limitada de HP

PRODUCTO HP	DURACIÓN DE LA GARANTÍA LIMITADA*
HP LaserJet MFP M232–M237 series	Garantía limitada de un año

 **NOTA:** * La garantía y las opciones de asistencia varían en función del producto, país y requisitos legales locales. Vaya a www.support.hp.com para obtener más información sobre el galardonado servicio de HP y las opciones de asistencia en su región. Para más información sobre la política de garantía limitada de HP relativa a consumibles, visite www.hp.com/go/learnaboutsupplies

HP le garantiza que, como cliente y usuario final, la presente Garantía limitada HP solo es válida para los productos de la marca HP vendidos o alquilados a) de HP Inc., sus subsidiarias, filiales, revendedores autorizados, distribuidores autorizados o distribuidores del país; y, b) con esta Garantía limitada HP, que el hardware y los accesorios de HP no presentarán defectos materiales ni de fabricación después de la fecha de compra y durante el período especificado anteriormente. Si HP recibe aviso de tales defectos durante el período de garantía, HP reparará o sustituirá, según su criterio, los productos que se demuestre que son defectuosos. Los productos de sustitución podrán ser nuevos o de un rendimiento equivalente al de los productos nuevos. Los productos de HP que se lleven a reparación se pueden sustituir por productos reacondicionados del mismo tipo en lugar de ser reparados. Pueden emplearse piezas reacondicionadas para reparar los bienes. Es posible que la reparación de los productos provoque la pérdida de datos generados por el usuario.

HP garantiza que el software de HP no dejará de ejecutar sus instrucciones de programación después de la fecha de compra, durante el período especificado anteriormente, debido a defectos en el material y la mano de obra cuando se instale y utilice correctamente. Si se notifica a HP la existencia de tales defectos durante el período de garantía, HP reemplazará los soportes en los que se almacena el software que no ejecuta sus instrucciones de programación debido a dichos defectos.

HP no garantiza que el funcionamiento de los productos HP será ininterrumpido o estará libre de errores. Si, tras un período de tiempo razonable, HP no puede reparar o reemplazar el producto como se garantiza, se reembolsará al cliente el importe de la compra previa devolución del producto.

Los productos de HP pueden contener componentes reprocesados equivalentes en rendimiento a un componente nuevo o componentes que hayan sido utilizados alguna vez.

La garantía no se aplica a defectos derivados de (a) mantenimiento o calibración incorrectos o inadecuados, (b) software, interfaces, piezas o consumibles no suministrados por HP, (c) modificaciones no autorizadas o uso incorrecto, (d) funcionamiento fuera de las especificaciones ambientales indicadas para el producto o (e) preparación o mantenimiento incorrectos.

EN LA MEDIDA EN QUE ESTÉ PERMITIDO POR LA LEGISLACIÓN LOCAL, LAS GARANTÍAS ANTERIORES SON EXCLUSIVAS, Y NO SE OFRECEN OTRAS GARANTÍAS O CONDICIONES, YA SEAN ESCRITAS U ORALES, EXPRESAS O TÁCITAS. ASIMISMO, HP RECHAZA ESPECÍFICAMENTE TODA GARANTÍA O CONDICIÓN IMPLÍCITA DE COMERCIALIZACIÓN, CALIDAD SATISFACTORIA E IDONEIDAD PARA UN FIN CONCRETO. Algunos países, regiones, estados o provincias no permiten que se limite la duración de una garantía implícita; por tanto, es posible que la anterior limitación o exclusión no sea válida en su caso. Esta garantía le confiere derechos jurídicos específicos, y también podrán corresponderle otros derechos que varían según cada país, región, estado o provincia. Consulte las declaraciones específicas para cada país, que encontrará al final de este documento.

La garantía limitada de HP es válida en cualquier país/región o localidad en los que HP ofrezca un servicio de asistencia para este producto y donde haya comercializado este producto. El nivel del servicio de garantía que recibe puede variar según los estándares locales. HP no modificará el modelo, el montaje ni las funciones del

producto para hacer que funcione en un país/una región en el/la que nunca iba a utilizarse por cuestiones legales o reglamentarias.

EN LA MEDIDA EN QUE LO PERMITA LA LEGISLACIÓN LOCAL, LOS RECURSOS INDICADOS EN ESTA DECLARACIÓN DE GARANTÍA SON LOS RECURSOS ÚNICOS Y EXCLUSIVOS A LOS QUE PUEDE OPTAR EL CLIENTE. EXCEPTO EN LOS CASOS QUE SE INDICAN ANTERIORMENTE, BAJO NINGÚN CONCEPTO SERÁN HP O SUS PROVEEDORES RESPONSABLES DE PÉRDIDAS DE DATOS NI POR DAÑOS DIRECTOS, ESPECIALES, INCIDENTALES, CONSECUENCIALES (INCLUIDO LUCRO CESANTE O PÉRDIDA DE DATOS) NI POR DAÑOS DE OTROS TIPOS, AUNQUE SE BASEN EN CONTRATOS, RECLAMACIONES U OTRA CAUSA. Algunos países/algunas regiones, estados o provincias no permiten la exclusión ni limitación de daños incidentales ni consecuenciales, por lo que la limitación o exclusión anterior puede no ser aplicable en su caso.

EN LA MEDIDA EN QUE LO PERMITA LA LEGISLACIÓN, LOS TÉRMINOS DE GARANTÍA CONTENIDOS EN ESTA DECLARACIÓN NO EXCLUYEN, RESTRINGEN NI MODIFICAN, SINO QUE SE UNEN A LOS DERECHOS LEGALES OBLIGATORIOS APLICABLES A LA VENTA DE ESTE PRODUCTO A USTED. CONSULTE LAS DECLARACIONES ESPECÍFICAS PARA CADA PAÍS, QUE ENCONTRARÁ AL FINAL DE ESTE DOCUMENTO (SI PROCEDE), PARA OBTENER MÁS INFORMACIÓN SOBRE SUS DERECHOS COMO CONSUMIDOR.

Términos específicos para cada país

En algunas jurisdicciones, puede disfrutar de otros derechos legales. Encontrará más información a continuación.

Australia

Sus derechos como consumidor australiano son distintos de los enunciados en el documento anterior.

Debe ignorar las limitaciones o exclusiones dispuestas en el documento anterior y consultar la información que se presenta a continuación.

1. Cuando adquiere un bien a HP como consumidor, los bienes se entregan con garantías que no se pueden excluir, en aplicación de la Legislación de protección de los consumidores australiana. Tiene derecho a una sustitución o devolución como consecuencia de una avería grave o a una compensación por cualquier otra pérdida o daño razonablemente previsible. También tiene derecho a una reparación o sustitución de los bienes si estos no presentan una calidad aceptable y la avería no constituye una avería grave.
2. Ello significa que no existe un período de garantía definido para los bienes de HP suministrados a los consumidores australianos.
3. En su lugar, los bienes deben resultar, por ejemplo, adecuados a los fines para los que se suministran normalmente, durante el período que esperaría un consumidor razonable y plenamente conocedor del estado de los bienes. Este período puede variar en función del producto.
4. Debe ponerse en contacto con HP si le preocupa que alguno de los productos de HP no satisfaga cualquiera de las garantías enumeradas a continuación. HP comentará con usted la naturaleza y circunstancias concretas de dicho bien y si determinadas averías o problemas recaen en el ámbito de las garantías legales.

Ninguna parte de la Garantía limitada de HP excluye, restringe ni modifica condición, garantía, derecho o recurso alguno al que pueda tener derecho por ley (incluida la garantía del consumidor bajo la Ley de protección de los consumidores australiana) que no pueda excluirse o limitarse de una manera que permita la legislación.

Las garantías relevantes se indican a continuación:

1. **Calidad:** los bienes que proporcione HP deben ser de una calidad aceptable. La prueba para determinar si la calidad resulta aceptable consiste en que un consumidor razonable, plenamente consciente del estado de los bienes, los pueda encontrar:
 - seguros, duraderos y libres de defectos;
 - de apariencia y acabado aceptables; y
 - adecuados para todos los fines para los que los bienes de ese tipo se suministran habitualmente.
 Ello debe tener en cuenta la naturaleza y el precio de los bienes, así como cualquier declaración que figure en su empaquetado o etiquetas.
2. **Finalidad revelada:** los bienes o servicios suministrados por HP y que HP indique que resultan razonablemente adecuados para un fin revelado expresamente al consumidor deben serlo.
3. **Descripción:** los bienes suministrados por HP deben coincidir con la descripción proporcionada por HP.
4. **Muestra:** los bienes suministrados por HP deben coincidir con cualquier muestra que le presente HP.
5. **Título de propiedad:** el consumidor que adquiera un bien a HP debe recibir un título de propiedad inequívoco del bien.
6. **Debida diligencia y competencia:** los servicios que le preste HP deben proporcionarse con la debida diligencia y competencia.
7. **Garantías expresas:** HP tendrá la obligación legal de cumplir la garantía expresa que se establezca en sus términos y condiciones.
8. **Plazo razonable:** los servicios de reparación proporcionados por HP deben prestarse dentro de un plazo razonable.

Si cree que tiene derecho a alguno de los recursos anteriores o a cualquier otro incluido en la Garantía limitada internacional de HP y el Documento de asistencia técnica, póngase en contacto con HP:

HP PPS Australia Pty Ltd
 Rhodes Corporate Park, Building F, Level 5
 1 Homebush Bay Drive
 Rhodes, NSW 2138
 Australia

Para iniciar una solicitud de asistencia, utilice los números que se indican a continuación o visite www.hp.com.au y seleccione la opción «Servicio al cliente» para obtener la lista más reciente de números de asistencia telefónica.

Producto	Teléfono
Asistencia para todos los productos de HP; excepto los enumerados por separado a continuación	13 10 47 Si marca desde el extranjero: +61 2 8278-1039
DeskJet, Office Jet, PSC, All-in-One, Photosmart y Personal LaserJet Series 1000, P1000, M1000, y Colour LaserJet CP1000 Series y modelo CM1415	1300 721 147 Si marca desde el extranjero: +61 2 8934 4380

Para obtener más información sobre los derechos de los consumidores, visite www.consumerlaw.gov.au y www.accc.gov.au/consumer/guarantees.

Nueva Zelanda

En Nueva Zelanda, el hardware y software se entrega con garantías que no se pueden excluir bajo su legislación de protección de los consumidores. En Nueva Zelanda, Transacción del consumidor implica una transacción de una persona que adquiere productos para su uso personal o doméstico o para su consumo y no para su uso comercial. Los consumidores neozelandeses que adquieran productos para su uso personal o doméstico o para su consumo y no para su uso comercial ("Consumidores neozelandeses") tienen derecho a una reparación, sustitución o devolución con motivo de una avería, o a una compensación por cualquier otra pérdida o daño razonablemente previsible. Un consumidor de Nueva Zelanda (tal y como se define anteriormente) puede recuperar los costos de devolver el producto al lugar de adquisición si se produce una infracción de la legislación de consumo de Nueva Zelanda; asimismo, si devolver los bienes a HP supone un costo significativo para el consumidor de Nueva Zelanda, HP se ocupará de recoger dichos bienes y correrá con los gastos correspondientes.

Producto	Teléfono
Asistencia para todos los productos de HP; excepto los enumerados por separado a continuación	0800 449 553 Si marca desde el extranjero: +61 2 8031-8317
DeskJet, Office Jet, PSC, All-in-One, Photosmart y Personal LaserJet Series 1000, P1000, M1000, y Colour LaserJet CP1000 Series y modelo CM1415	0800 441 147 Si marca desde el extranjero: +61 2 8934 4380

Reino Unido, Irlanda y Malta

The HP Limited Warranty is a commercial guarantee voluntarily provided by HP. The name and address of the HP entity responsible for the performance of the HP Limited Warranty in your country/region is as follows:

UK: HP Inc UK Limited, Cain Road, Amen Corner, Bracknell, Berkshire, RG12 1HN

Ireland: Hewlett-Packard Ireland Limited, Liffey Park Technology Campus, Barnhall Road, Leixlip, Co.Kildare

Malta: Hewlett-Packard Europe B.V., Amsterdam, Meyrin Branch, Route du Nant-d'Avril 150, 1217 Meyrin, Switzerland

United Kingdom: The HP Limited Warranty benefits apply in addition to any legal rights to a guarantee from seller of nonconformity of goods with the contract of sale. These rights expire six years from delivery of goods for products purchased in England or Wales and five years from delivery of goods for products purchased in Scotland. However various factors may impact your eligibility to receive these rights. For further information, please consult the following link: Consumer Legal Guarantee (www.hp.com/go/eu-legal) or you may visit the European Consumer Centers website (ec.europa.eu/info/live-work-travel-eu/consumers/resolve-your-consumer-complaint/european-consumer-centres-network-ecc-net_en). Consumers have the right to choose whether to claim service under the HP Limited Warranty or against the seller under the legal guarantee.

Ireland: The HP Limited Warranty benefits apply in addition to any statutory rights from seller in relation to nonconformity of goods with the contract of sale. However various factors may impact your eligibility to receive these rights. Consumer statutory rights are not limited or affected in any manner by HP Care Pack. For further information, please consult the following link: Consumer Legal Guarantee (www.hp.com/go/eu-legal) or you may visit the European Consumer Centers website (ec.europa.eu/info/live-work-travel-eu/consumers/resolve-your-consumer-complaint/european-consumer-centres-network-ecc-net_en). Consumers have the right to choose whether to claim service under the HP Limited Warranty or against the seller under the legal guarantee.

Malta: The HP Limited Warranty benefits apply in addition to any legal rights to a two-year guarantee from seller of nonconformity of goods with the contract of sale; however various factors may impact your eligibility to receive these rights. Consumer statutory rights are not limited or affected in any manner by the HP Limited Warranty. For further information, please consult the following link: Consumer Legal Guarantee (www.hp.com/go/eu-legal) or you may visit the European Consumer Centers website (ec.europa.eu/info/live-work-travel-eu/consumers/resolve-your-consumer-complaint/european-consumer-centres-network-ecc-net_en). Consumers have the right to choose whether to claim service under the HP Limited Warranty or against the seller under two-year legal guarantee.

Austria, Bélgica, Alemania y Luxemburgo

Die beschränkte HP Herstellergarantie ist eine von HP auf freiwilliger Basis angebotene kommerzielle Garantie. Der Name und die Adresse der HP Gesellschaft, die in Ihrem Land für die Gewährung der beschränkten HP Herstellergarantie verantwortlich ist, sind wie folgt:

Deutschland: HP Deutschland GmbH, Schickardstr. 32, D-71034 Böblingen

Österreich: HP Austria GmbH., Technologiestrasse 5, A-1120 Wien

Luxemburg: Hewlett-Packard Luxembourg S.C.A., 75, Parc d'Activités Capellen, Rue Pafebruc, L-8308 Capellen

Belgien: HP Belgium BVBA, Hermeslaan 1A, B-1831 Diegem

Die Rechte aus der beschränkten HP Herstellergarantie gelten zusätzlich zu den gesetzlichen Ansprüchen wegen Sachmängeln auf eine zweijährige Gewährleistung ab dem Lieferdatum. Ob Sie Anspruch auf diese Rechte haben, hängt von zahlreichen Faktoren ab. Die Rechte des Kunden sind in keiner Weise durch die

beschränkte HP Herstellergarantie eingeschränkt bzw. betroffen. Weitere Hinweise finden Sie auf der folgenden Website: Gewährleistungsansprüche für Verbraucher (www.hp.com/go/eu-legal) oder Sie können die Website des Europäischen Verbrauchersentrums (ec.europa.eu/info/live-work-travel-eu/consumers/resolve-your-consumer-complaint/european-consumer-centres-network-ecc-net_en) besuchen. Verbraucher haben das Recht zu wählen, ob sie eine Leistung von HP gemäß der beschränkten HP Herstellergarantie in Anspruch nehmen oder ob sie sich gemäß der gesetzlichen zweijährigen Haftung für Sachmängel (Gewährleistung) sich an den jeweiligen Verkäufer wenden.

Bélgica, Francia y Luxemburgo

La garantie limitée HP est une garantie commerciale fournie volontairement par HP. Voici les coordonnées de l'entité HP responsable de l'exécution de la garantie limitée HP dans votre pays:

France: HP France SAS, société par actions simplifiée identifiée sous le numéro 448 694 133 RCS Evry, 1 Avenue du Canada, 91947, Les Ulis

G.D. Luxembourg: Hewlett-Packard Luxembourg S.C.A., 75, Parc d'Activités Capellen, Rue Pafeburc, L-8308 Capellen

Belgique: HP Belgium BVBA, Hermeslaan 1A, B-1831 Diegem

France: Les avantages de la garantie limitée HP s'appliquent en complément des droits dont vous disposez au titre des garanties légales applicables dont le bénéfice est soumis à des conditions spécifiques. Vos droits en tant que consommateur au titre de la garantie légale de conformité mentionnée aux articles L. 211-4 à L. 211-13 du Code de la Consommation et de celle relatives aux défauts de la chose vendue, dans les conditions prévues aux articles 1641 à 1648 et 2232 du Code de Commerce ne sont en aucune façon limités ou affectés par la garantie limitée HP. Pour de plus amples informations, veuillez consulter le lien suivant : Garanties légales accordées au consommateur (www.hp.com/go/eu-legal). Vous pouvez également consulter le site Web des Centres européens des consommateurs (ec.europa.eu/info/live-work-travel-eu/consumers/resolve-your-consumer-complaint/european-consumer-centres-network-ecc-net_en). Les consommateurs ont le droit de choisir d'exercer leurs droits au titre de la garantie limitée HP, ou auprès du vendeur au titre des garanties légales applicables mentionnées ci-dessus.

POUR RAPPEL:

Garantie Légale de Conformité:

« Le vendeur est tenu de livrer un bien conforme au contrat et répond des défauts de conformité existant lors de la délivrance.

Il répond également des défauts de conformité résultant de l'emballage, des instructions de montage ou de l'installation lorsque celle-ci a été mise à sa charge par le contrat ou a été réalisée sous sa responsabilité ».

Article L211-5 du Code de la Consommation:

« Pour être conforme au contrat, le bien doit:

1° Etre propre à l'usage habituellement attendu d'un bien semblable et, le cas échéant:

- correspondre à la description donnée par le vendeur et posséder les qualités que celui-ci a présentées à l'acheteur sous forme d'échantillon ou de modèle;

- présenter les qualités qu'un acheteur peut légitimement attendre eu égard aux déclarations publiques faites par le vendeur, par le producteur ou par son représentant, notamment dans la publicité ou l'étiquetage;

2° Ou présenter les caractéristiques définies d'un commun accord par les parties ou être propre à tout usage spécial recherché par l'acheteur, porté à la connaissance du vendeur et que ce dernier a accepté ».

Article L211-12 du Code de la Consommation:

« L'action résultant du défaut de conformité se prescrit par deux ans à compter de la délivrance du bien ».

Garantie des vices cachés

Article 1641 du Code Civil : *« Le vendeur est tenu de la garantie à raison des défauts cachés de la chose vendue qui la rendent impropre à l'usage auquel on la destine, ou qui diminuent tellement cet usage que l'acheteur ne l'aurait pas acquise, ou n'en aurait donné qu'un moindre prix, s'il les avait connus. »*

Article 1648 alinéa 1 du Code Civil:

« L'action résultant des vices rédhibitoires doit être intentée par l'acquéreur dans un délai de deux ans à compter de la découverte du vice. »

G.D. Luxembourg et Belgique: Les avantages de la garantie limitée HP s'appliquent en complément des droits dont vous disposez au titre de la garantie de non-conformité des biens avec le contrat de vente. Cependant, de nombreux facteurs peuvent avoir un impact sur le bénéfice de ces droits. Vos droits en tant que consommateur au titre de ces garanties ne sont en aucune façon limités ou affectés par la garantie limitée HP. Pour de plus amples informations, veuillez consulter le lien suivant : Garanties légales accordées au consommateur (www.hp.com/go/eu-legal) ou vous pouvez également consulter le site Web des Centres européens des consommateurs (ec.europa.eu/info/live-work-travel-eu/consumers/resolve-your-consumer-complaint/european-consumer-centres-network-ecc-net_en). Les consommateurs ont le droit de choisir de réclamer un service sous la garantie limitée HP ou auprès du vendeur au cours d'une garantie légale de deux ans.

Italia

La Garanzia limitata HP è una garanzia commerciale fornita volontariamente da HP. Di seguito sono indicati nome e indirizzo della società HP responsabile della fornitura dei servizi coperti dalla Garanzia limitata HP nel vostro Paese:

Italia: HP Italy S.r.l., Via G. Di Vittorio 9, 20063 Cernusco S/Naviglio

I vantaggi della Garanzia limitata HP vengono concessi ai consumatori in aggiunta ai diritti derivanti dalla garanzia di due anni fornita dal venditore in caso di non conformità dei beni rispetto al contratto di vendita. Tuttavia, diversi fattori possono avere un impatto sulla possibilità di beneficiare di tali diritti. I diritti spettanti ai consumatori in forza della garanzia legale non sono in alcun modo limitati, né modificati dalla Garanzia limitata HP. Per ulteriori informazioni, si prega di consultare il seguente link: Garanzia legale per i clienti (www.hp.com/go/eu-legal), oppure visitare il sito Web dei Centri europei per i consumatori (ec.europa.eu/info/live-work-travel-eu/consumers/resolve-your-consumer-complaint/european-consumer-centres-network-ecc-net_en). I consumatori hanno il diritto di scegliere se richiedere un servizio usufruendo della Garanzia limitata HP oppure rivolgendosi al venditore per far valere la garanzia legale di due anni.

España

Su Garantía limitada de HP es una garantía comercial voluntariamente proporcionada por HP. El nombre y dirección de las entidades HP que proporcionan la Garantía limitada de HP (garantía comercial adicional del fabricante) en su país es:

España: Hewlett-Packard Española S.L. Calle Vicente Aleixandre, 1 Parque Empresarial Madrid - Las Rozas, E-28232 Madrid

Los beneficios de la Garantía limitada de HP son adicionales a la garantía legal de 2 años a la que los consumidores tienen derecho a recibir del vendedor en virtud del contrato de compraventa; sin embargo, varios factores pueden afectar su derecho a recibir los beneficios bajo dicha garantía legal. A este respecto, la Garantía limitada de HP no limita o afecta en modo alguno los derechos legales del consumidor

(www.hp.com/go/eu-legal). Para más información, consulte el siguiente enlace: Garantía legal del consumidor o puede visitar el sitio web de los Centros europeos de los consumidores (ec.europa.eu/info/live-work-travel-eu/consumers/resolve-your-consumer-complaint/european-consumer-centres-network-ecc-net_en). Los clientes tienen derecho a elegir si reclaman un servicio acogiéndose a la Garantía limitada de HP o al vendedor de conformidad con la garantía legal de dos años.

Dinamarca

Den begrænsede HP-garanti er en garanti, der ydes frivilligt af HP. Navn og adresse på det HP-selskab, der er ansvarligt for HP's begrænsede garanti i dit land, er som følger:

Danmark: HP Inc Danmark ApS, Engholm Parkvej 8, 3450, Allerød

Den begrænsede HP-garanti gælder i tillæg til eventuelle juridiske rettigheder, for en toårig garanti fra sælgeren af varer, der ikke er i overensstemmelse med salgsaftalen, men forskellige faktorer kan dog påvirke din ret til at opnå disse rettigheder. Forbrugerens lovbestemte rettigheder begrænses eller påvirkes ikke på nogen måde af den begrænsede HP-garanti. Se nedenstående link for at få yderligere oplysninger: Forbrugerens juridiske garanti (www.hp.com/go/eu-legal) eller du kan besøge De Europæiske Forbrugercentres websted (ec.europa.eu/info/live-work-travel-eu/consumers/resolve-your-consumer-complaint/european-consumer-centres-network-ecc-net_en). Forbrugere har ret til at vælge, om de vil gøre krav på service i henhold til HP's begrænsede garanti eller hos sælger i henhold til en toårig juridisk garanti.

Noruega

HPs garanti er en begrenset og kommersiell garanti som HP selv har valgt å tilby. Følgende lokale selskap innestår for garantien:

Norge: HP Norge AS, Rolfbuktveien 4b, 1364 Fornebu

HPs garanti kommer i tillegg til det mangelsansvar HP har i henhold til norsk forbrukerkjøpslovgivning, hvor reklamasjonsperioden kan være to eller fem år, avhengig av hvor lenge salgsgjenstanden var ment å vare. Ulike faktorer kan imidlertid ha betydning for om du kvalifiserer til å kreve avhjelp iht slikt mangelsansvar. Forbrukerens lovmessige rettigheter begrenses ikke av HPs garanti. Hvis du vil ha mer informasjon, kan du klikke på følgende kobling: Juridisk garanti for forbruker (www.hp.com/go/eu-legal) eller du kan besøke nettstedet til de europeiske forbrukersentrene (ec.europa.eu/info/live-work-travel-eu/consumers/resolve-your-consumer-complaint/european-consumer-centres-network-ecc-net_en). Forbrukere har retten til å velge å kreve service under HPs garanti eller iht selgerens lovpålagte mangelsansvar.

Suecia

HP:s begränsade garanti är en kommersiell garanti som tillhandahålls frivilligt av HP. Namn och adress till det HP-företag som ansvarar för HP:s begränsade garanti i ditt land är som följer:

Sverige: HP PPS Sverige AB, SE-169 73 Stockholm

Fördelarna som ingår i HP:s begränsade garanti gäller utöver de lagstadgade rättigheterna till tre års garanti från säljaren angående varans bristande överensstämmelse gentemot köpeavtalet, men olika faktorer kan påverka din rätt att utnyttja dessa rättigheter. Konsumentens lagstadgade rättigheter varken begränsas eller påverkas på något sätt av HP:s begränsade garanti. Mer information får du om du följer denna länk: Lagstadgad garanti för konsumenter (www.hp.com/go/eu-legal) eller så kan du gå till European Consumer Centers webbplats (ec.europa.eu/info/live-work-travel-eu/consumers/resolve-your-consumer-complaint/european-consumer-centres-network-ecc-net_en). Konsumenter har rätt att välja om de vill ställa krav enligt HP:s begränsade garanti eller på säljaren enligt den lagstadgade treåriga garantin.

Portugal

A Garantia Limitada HP é uma garantia comercial fornecida voluntariamente pela HP. O nome e a morada da entidade HP responsável pela prestação da Garantia Limitada HP no seu país são os seguintes:

Portugal: HPCP – Computing and Printing Portugal, Unipessoal, Lda., Edifício D. Sancho I, Quinta da Fonte, Porto Salvo, Lisboa, Oeiras, 2740 244

As vantagens da Garantia Limitada HP aplicam-se cumulativamente com quaisquer direitos decorrentes da legislação aplicável à garantia de dois anos do vendedor, relativa a defeitos do produto e constante do contrato de venda. Existem, contudo, vários fatores que poderão afetar a sua elegibilidade para beneficiar de tais direitos. Os direitos legalmente atribuídos aos consumidores não são limitados ou afetados de forma alguma pela Garantia Limitada HP. Para mais informações, consulte a ligação seguinte: Garantia legal do consumidor (www.hp.com/go/eu-legal) ou visite o Web site da Rede dos Centros Europeus do Consumidor (ec.europa.eu/info/live-work-travel-eu/consumers/resolve-your-consumer-complaint/european-consumer-centres-network-ecc-net_en). Os consumidores têm o direito de escolher se pretendem reclamar assistência ao abrigo da Garantia Limitada HP ou contra o vendedor ao abrigo de uma garantia jurídica de dois anos.

Grecia y Chipre

Η Περιορισμένη εγγύηση HP είναι μια εμπορική εγγύηση η οποία παρέχεται εθελοντικά από την HP. Η επωνυμία και η διεύθυνση του νομικού προσώπου HP που παρέχει την Περιορισμένη εγγύηση HP στη χώρα σας είναι η εξής:

Ελλάδα /Κύπρος: HP Printing and Personal Systems Hellas EPE, Tzavella 1-3, 15232 Chalandri, Attiki

Ελλάδα /Κύπρος: HP Συστήματα Εκτύπωσης και Προσωπικών Υπολογιστών Ελλάς Εταιρεία Περιορισμένης Ευθύνης, Tzavella 1-3, 15232 Chalandri, Attiki

Τα προνόμια της Περιορισμένης εγγύησης HP ισχύουν επιπλέον των νόμιμων δικαιωμάτων για διετή εγγύηση έναντι του Πωλητή για τη μη συμμόρφωση των προϊόντων με τις συνομολογημένες συμβατικά ιδιότητες, ωστόσο η άσκηση των δικαιωμάτων σας αυτών μπορεί να εξαρτάται από διάφορους παράγοντες. Τα νόμιμα δικαιώματα των καταναλωτών δεν περιορίζονται ούτε επηρεάζονται καθ' οιονδήποτε τρόπο από την Περιορισμένη εγγύηση HP. Για περισσότερες πληροφορίες, συμβουλευτείτε την ακόλουθη τοποθεσία web: Νόμιμη εγγύηση καταναλωτή (www.hp.com/go/eu-legal) ή μπορείτε να επισκεφτείτε την τοποθεσία web των Ευρωπαϊκών Κέντρων Καταναλωτή (ec.europa.eu/info/live-work-travel-eu/consumers/resolve-your-consumer-complaint/european-consumer-centres-network-ecc-net_en). Οι καταναλωτές έχουν το δικαίωμα να επιλέξουν αν θα αξιώσουν την υπηρεσία στα πλαίσια της Περιορισμένης εγγύησης HP ή από τον πωλητή στα πλαίσια της νόμιμης εγγύησης δύο ετών.

Hungria

A HP korlátozott jótállás egy olyan kereskedelmi jótállás, amelyet a HP a saját elhatározásából biztosít. Az egyes országokban a HP mint gyártó által vállalt korlátozott jótállást biztosító HP vállalatok neve és címe:

Magyarország: HP Inc Magyarország Kft., H-1117 Budapest, Alíz utca 1.

A HP korlátozott jótállásban biztosított jogok azokon a jogokon felül illetik meg Önt, amelyek a termékeknek az adásvételi szerződés szerinti minőségére vonatkozó kétéves, jogszabályban foglalt eladói szavatosságból, továbbá ha az Ön által vásárolt termékre alkalmazandó, a jogszabályban foglalt kötelező eladói jótállásból erednek, azonban számos körülmény hatással lehet arra, hogy ezek a jogok Önt megilletik-e. További információért kérjük, keresse fel a következő webhelyet: Jogi Tájékoztató Fogyasztóknak (www.hp.com/go/eu-legal) vagy látogassa meg az Európai Fogyasztói Központok webhelyét (ec.europa.eu/info/live-work-travel-eu/consumers/resolve-your-consumer-complaint/european-consumer-centres-network-ecc-net_en). A fogyasztóknak jogában áll, hogy megválasszák, hogy a jótállással kapcsolatos igényüket a HP korlátozott

jótállás alapján vagy a kétéves, jogszabályban foglalt eladói szavatosság, illetve, ha alkalmazandó, a jogszabályban foglalt kötelező eladói jótállás alapján érvényesítik.

República Checa

Omezená záruka HP je obchodní zárukou dobrovolně poskytovanou společností HP. Názvy a adresy společností skupiny HP, které odpovídají za plnění omezené záruky HP ve vaší zemi, jsou následující:

Česká republika: HP Inc Czech Republic s. r. o., Za Brumlovkou 5/1559, 140 00 Praha 4

Výhody, poskytované omezenou zárukou HP, se uplatňují jako doplněk k jakýmkoli právním nárokům na dvouletou záruku poskytnutou prodejcem v případě nesouladu zboží s kupní smlouvou. Váš nárok na uznání těchto práv však může záviset na mnohých faktorech. Omezená záruka HP žádným způsobem neomezuje ani neovlivňuje zákonná práva zákazníka. Další informace získáte kliknutím na následující odkaz: Zákonná záruka spotřebitele (www.hp.com/go/eu-legal) případně můžete navštívit webové stránky Evropského spotřebitelského centra (ec.europa.eu/info/live-work-travel-eu/consumers/resolve-your-consumer-complaint/european-consumer-centres-network-ecc-net_en). Spotřebitelé mají právo se rozhodnout, zda chtějí službu reklamovat v rámci omezené záruky HP nebo v rámci zákonem stanovené dvouleté záruky u prodejce.

Eslovaquia

Obmedzená záruka HP je obchodná záruka, ktorú spoločnosť HP poskytuje dobrovoľne. Meno a adresa subjektu HP, ktorý zabezpečuje plnenie vyplývajúce z Obmedzenej záruky HP vo vašej krajine:

Slovenská republika: HP Inc Slovakia, s.r.o., Galvaniho 7, 821 04 Bratislava

Výhody Obmedzenej záruky HP sa uplatnia vedľa prípadných zákazníkových zákonných nárokov voči predávajúcemu z vád, ktoré spočívajú v nesúlade vlastností tovaru s jeho popisom podľa predmetnej zmluvy. Možnosť uplatnenia takých prípadných nárokov však môže závisieť od rôznych faktorov. Služby Obmedzenej záruky HP žiadnym spôsobom neobmedzujú ani neovplyvňujú zákonné práva zákazníka, ktorý je spotrebiteľom. Ďalšie informácie nájdete na nasledujúcom prepojení: Zákonná záruka spotrebiteľa (www.hp.com/go/eu-legal), prípadne môžete navštíviť webovú lokalitu európskych zákazníckych stredísk (ec.europa.eu/info/live-work-travel-eu/consumers/resolve-your-consumer-complaint/european-consumer-centres-network-ecc-net_en). Spotrebiteľia majú právo zvoliť si, či chcú uplatniť servis v rámci Obmedzenej záruky HP alebo počas zákonnej dvojročnej záručnej lehoty u predajcu.

Polonia

Ograniczona gwarancja HP to komercyjna gwarancja udzielona dobrowolnie przez HP. Nazwa i adres podmiotu HP odpowiedzialnego za realizację Ograniczonej gwarancji HP w Polsce:

Polska: HP Inc Polska sp. z o.o., Szturmowa 2a, 02-678 Warszawa, wpisana do rejestru przedsiębiorców prowadzonego przez Sąd Rejonowy dla m.st. Warszawy w Warszawie, XIII Wydział Gospodarczy Krajowego Rejestru Sądowego, pod numerem KRS 0000546115, NIP 5213690563, REGON 360916326, GIOŚ E0020757WZBW, kapitał zakładowy 480.000 PLN.

Świadczenia wynikające z Ograniczonej gwarancji HP stanowią dodatek do praw przysługujących nabywcy w związku z dwuletnią odpowiedzialnością sprzedawcy z tytułu niezgodności towaru z umową (rekojmia). Niemniej, na możliwość korzystania z tych praw mają wpływ różne czynniki. Ograniczona gwarancja HP w żaden sposób nie ogranicza praw konsumenta ani na nie nie wpływa. Więcej informacji można znaleźć pod następującym łączem: Gwarancja prawna konsumenta (www.hp.com/go/eu-legal), można także odwiedzić stronę internetową Europejskiego Centrum Konsumentckiego (ec.europa.eu/info/live-work-travel-eu/consumers/resolve-your-consumer-complaint/european-consumer-centres-network-ecc-net_en). Konsumentci mają prawo wyboru co do możliwości skorzystania albo z usług gwarancyjnych przysługujących

w ramach Ograniczonej gwarancji HP albo z uprawnień wynikających z dwuletniej rękojmi w stosunku do sprzedawcy.

Bulgaria

Ограничената гаранция на HP представлява търговска гаранция, доброволно предоставяна от HP. Името и адресът на дружеството на HP за вашата страна, отговорно за предоставянето на гаранционната поддръжка в рамките на Ограничената гаранция на HP, са както следва:

HP Inc Bulgaria EOOD (Ейч Пи Инк България EOOD), гр. София 1766, район р-н Младост, бул. Околовръстен Път No 258, Бизнес Център Камбаните

Предимствата на Ограничената гаранция на HP се прилагат в допълнение към всички законови права за двугодишна гаранция от продавача при несъответствие на стоката с договора за продажба. Въпреки това, различни фактори могат да окажат влияние върху условията за получаване на тези права. Законовите права на потребителите не са ограничени или засегнати по никакъв начин от Ограничената гаранция на HP. За допълнителна информация, моля вижте Правната гаранция на потребителя (www.hp.com/go/eu-legal) или посетете уебсайта на Европейския потребителски център (ec.europa.eu/info/live-work-travel-eu/consumers/resolve-your-consumer-complaint/european-consumer-centres-network-ecc-net_en). Потребителите имат правото да избират дали да претендират за извършване на услуга в рамките на Ограничената гаранция на HP или да потърсят такава от търговеца в рамките на двугодишната правна гаранция.

Rumanía

Garanția limitată HP este o garanție comercială furnizată în mod voluntar de către HP. Numele și adresa entității HP răspunzătoare de punerea în aplicare a Garanției limitate HP în țara dumneavoastră sunt următoarele:

România: HP Inc Romania SRL, 5 Fabrica de Glucoza Str., Building F, Ground Floor and Floor 8, 2nd District, București

Beneficiile Garanției limitate HP se aplică suplimentar față de orice drepturi privind garanția de doi ani oferită de vânzător pentru neconformitatea bunurilor cu contractul de vânzare; cu toate acestea, diverși factori pot avea impact asupra eligibilității dvs. de a beneficia de aceste drepturi. Drepturile legale ale consumatorului nu sunt limitate sau afectate în vreun fel de Garanția limitată HP. Pentru informații suplimentare consultați următorul link: garanția acordată consumatorului prin lege (www.hp.com/go/eu-legal) sau puteți accesa site-ul Centrul European al Consumatorilor (ec.europa.eu/info/live-work-travel-eu/consumers/resolve-your-consumer-complaint/european-consumer-centres-network-ecc-net_en). Consumatorii au dreptul să aleagă dacă să pretindă despăgubiri în cadrul Garanției limitate HP sau de la vânzător, în cadrul garanției legale de doi ani.

Bélgica y Países Bajos

De Beperkte Garantie van HP is een commerciële garantie vrijwillig verstrekt door HP. De naam en het adres van de HP-entiteit die verantwoordelijk is voor het uitvoeren van de Beperkte Garantie van HP in uw land is als volgt:

Nederland: HP Nederland B.V., Startbaan 16, 1187 XR Amstelveen

België: HP Belgium BVBA, Hermeslaan 1A, B-1831 Diegem

De voordelen van de Beperkte Garantie van HP vormen een aanvulling op de wettelijke garantie voor consumenten gedurende twee jaren na de levering te verlenen door de verkoper bij een gebrek aan conformiteit van de goederen met de relevante verkoopovereenkomst. Niettemin kunnen diverse factoren een impact hebben op uw eventuele aanspraak op deze wettelijke rechten. De wettelijke rechten van de

consument worden op geen enkele wijze beperkt of beïnvloed door de Beperkte Garantie van HP. Raadpleeg voor meer informatie de volgende webpagina: Wettelijke garantie van de consument (www.hp.com/go/eu-legal) of u kan de website van het Europees Consumenten Centrum bezoeken (ec.europa.eu/info/live-work-travel-eu/consumers/resolve-your-consumer-complaint/european-consumer-centres-network-ecc-net_en). Consumenten hebben het recht om te kiezen tussen enerzijds de Beperkte Garantie van HP of anderzijds het aanspreken van de verkoper in toepassing van de wettelijke garantie.

Finlandia

HP:n rajoitettu takuu on HP:n vapaaehtoisesti antama kaupallinen takuu. HP:n myöntämästä takuusta maassanne vastaavan HP:n edustajan yhteystiedot ovat:

Suomi: HP Finland Oy, Piispankalliontie, FIN - 02200 Espoo

HP:n takuun edut ovat voimassa mahdollisten kuluttajansuojalakiin perustuvien oikeuksien lisäksi sen varalta, että tuote ei vastaa myyntisopimusta. Saat lisätietoja seuraavasta linkistä: Kuluttajansuoja (www.hp.com/go/eu-legal) tai voit käydä Euroopan kuluttajakeskuksen sivustolla (ec.europa.eu/info/live-work-travel-eu/consumers/resolve-your-consumer-complaint/european-consumer-centres-network-ecc-net_en). Kuluttajilla on oikeus vaatia virheen korjausta HP:n takuun ja kuluttajansuojan perusteella HP:lta tai myyjältä.

Eslovenia

Omejena garancija HP je prostovoljna trgovska garancija, ki jo zagotavlja podjetje HP. Ime in naslov poslovne enote HP, ki je odgovorna za omejeno garancijo HP v vaši državi, sta naslednja:

Slovenija: Hewlett-Packard Europe B.V., Amsterdam, Meyrin Branch, Route du Nant-d'Avril 150, 1217 Meyrin, Switzerland

Ugodnosti omejene garancije HP veljajo poleg zakonskih pravic, ki ob sklenitvi kupoprodajne pogodbe izhajajo iz dveletne garancije prodajalca v primeru neskladnosti blaga, vendar lahko na izpolnjevanje pogojev za uveljavitev pravic vplivajo različni dejavniki. Omejena garancija HP nikakor ne omejuje strankinih z zakonom predpisanih pravic in ne vpliva nanje. Za dodatne informacije glejte naslednjo povezavo: Strankino pravno jamstvo (www.hp.com/go/eu-legal); ali pa obiščite spletno mesto evropskih središč za potrošnike (ec.europa.eu/info/live-work-travel-eu/consumers/resolve-your-consumer-complaint/european-consumer-centres-network-ecc-net_en). Potrošniki imajo pravico izbrati, ali bodo uveljavljali pravice do storitev v skladu z omejeno garancijo HP ali proti prodajalcu v skladu z dvoletno zakonsko garancijo.

Croacia

HP ograničeno jamstvo komercijalno je dobrovoljno jamstvo koje pruža HP. Ime i adresa HP subjekta odgovornog za HP ograničeno jamstvo u vašoj državi:

Hrvatska: HP Computing and Printing d.o.o. za računalne i srodne aktivnosti, Radnička cesta 41, 10000 Zagreb

Pogodnosti HP ograničenog jamstva vrijede zajedno uz sva zakonska prava na dvogodišnje jamstvo kod bilo kojeg prodavača s obzirom na nepodudaranje robe s ugovorom o kupnji. Međutim, razni faktori mogu utjecati na vašu mogućnost ostvarivanja tih prava. HP ograničeno jamstvo ni na koji način ne utječe niti ne ograničava zakonska prava potrošača. Dodatne informacije potražite na ovoj adresi: Zakonsko jamstvo za potrošače (www.hp.com/go/eu-legal) ili možete posjetiti web-mjesto Evropskih potrošačkih centara (ec.europa.eu/info/live-work-travel-eu/consumers/resolve-your-consumer-complaint/european-consumer-centres-network-ecc-net_en). Potrošači imaju pravo odabrati žele li ostvariti svoja potraživanja u sklopu HP ograničenog jamstva ili pravnog jamstva prodavača u trajanju ispod dvije godine.

Letonia

HP ierobežotā garantija ir komercgarantija, kuru brīvprātīgi nodrošina HP. HP uzņēmums, kas sniedz HP ierobežotās garantijas servisa nodrošinājumu jūsu valstī:

Latvija: HP Finland Oy, PO Box 515, 02201 Espoo, Finland

HP ierobežotās garantijas priekšrocības tiek piedāvātas papildus jebkurām likumīgajām tiesībām uz pārdevēja un/vai ražotāju nodrošinātu divu gadu garantiju gadījumā, ja preces neatbilst pirkuma līgumam, tomēr šo tiesību saņemšanu var ietekmēt vairāki faktori. HP ierobežotā garantija nekādā veidā neierobežo un neietekmē patērētāju likumīgās tiesības. Lai iegūtu plašāku informāciju, izmantojiet šo saiti: Patērētāju likumīgā garantija (www.hp.com/go/eu-legal) vai arī Eiropas Patērētāju tiesību aizsardzības centra tīmekļa vietni (ec.europa.eu/info/live-work-travel-eu/consumers/resolve-your-consumer-complaint/european-consumer-centres-network-ecc-net_en). Patērētājiem ir tiesības izvēlēties, vai pieprasīt servisa nodrošinājumu saskaņā ar HP ierobežoto garantiju, vai arī pārdevēja sniegto divu gadu garantiju.

Lituania

HP ribotoji garantija yra HP savanoriškai teikiama komercinė garantija. Toliau pateikiami HP bendrovių, teikiančių HP garantiją (gamintojo garantiją) jūsų šalyje, pavadinimai ir adresai:

Lietuva: HP Finland Oy, PO Box 515, 02201 Espoo, Finland

HP ribotoji garantija papildomai taikoma kartu su bet kokiomis kitomis įstatymais nustatytais teisėmis į pardavėjo suteikiamą dviejų metų laikotarpio garantiją dėl prekių atitikties pardavimo sutarčiai, tačiau tai, ar jums ši teisė bus suteikiama, gali priklausyti nuo įvairių aplinkybių. HP ribotoji garantija niekaip neapriboja ir neįtakoja įstatymais nustatytų vartotojo teisių. Daugiau informacijos rasite paspaudę šią nuorodą: Teisinė vartotojo garantija (www.hp.com/go/eu-legal) arba apsilankę Europos vartotojų centro internetinėje svetainėje (ec.europa.eu/info/live-work-travel-eu/consumers/resolve-your-consumer-complaint/european-consumer-centres-network-ecc-net_en). Vartotojai turi teisę prašyti atlikti techninį aptarnavimą pagal HP ribotąją garantiją arba pardavėjo teikiamą dviejų metų įstatymais nustatytą garantiją.

Estonia

HP piiratud garantii on HP poolt vabatahtlikult pakutav kaubanduslik garantii. HP piiratud garantii eest vastutab HP üksus aadressil:

Eesti: HP Finland Oy, PO Box 515, 02201 Espoo, Finland

HP piiratud garantii rakendub lisaks seaduses ettenähtud müüjapoolsele kaheaastasele garantiile, juhul kui toode ei vasta müügilepingu tingimustele. Siiski võib esineda asjaolusid, mille puhul teie jaoks need õigused ei pruugi kehtida. HP piiratud garantii ei piira ega mõjuta mingil moel tarbija seadusjärgseid õigusi. Lisateavet leiate järgmiselt lingilt: tarbija õiguslik garantii (www.hp.com/go/eu-legal) või võite külastada Euroopa tarbijakeskuste veebisaiti (ec.europa.eu/info/live-work-travel-eu/consumers/resolve-your-consumer-complaint/european-consumer-centres-network-ecc-net_en). Tarbijal on õigus valida, kas ta soovib kasutada HP piiratud garantiid või seadusega ette nähtud müüjapoolset kaheaastast garantiid.

Rusia

Срок службы принтера для России

Срок службы данного принтера HP составляет пять лет в нормальных условиях эксплуатации. Срок службы отсчитывается с момента ввода принтера в эксплуатацию. В конце срока службы HP рекомендует посетить веб-сайт нашей службы поддержки по адресу www.support.hp.com и/или связаться с авторизованным поставщиком услуг HP для получения рекомендаций в отношении дальнейшего безопасного использования принтера.

Garantía de protección Premium de HP: Declaración de garantía limitada del cartucho de tóner LaserJet

Este producto HP está garantizado contra defectos en los materiales y la mano de obra.

Esta garantía no se aplica a aquellos productos (a) rellenados, restaurados, reprocesados o manipulados de alguna forma, (b) que presenten problemas producidos por el uso indebido, almacenamiento incorrecto o funcionamiento sin atenerse a las especificaciones medioambientales publicadas para el producto o (c) que muestren desgaste por el uso habitual.

Para obtener un servicio de garantía, devuelva el producto al lugar de compra (con una descripción por escrito del problema y muestras de impresión), o bien póngase en contacto con el servicio de asistencia. HP sustituirá los productos que se demuestren que son defectuosos o devolverá el dinero de la compra.

HASTA EL PUNTO PERMITIDO POR LA LEGISLACIÓN LOCAL, LA ANTERIOR GARANTÍA EXCLUYE TODA GARANTÍA O CONDICIÓN, TANTO ESCRITA COMO VERBAL, EXPRESA O IMPLÍCITA. HP RECHAZA ESPECÍFICAMENTE CUALQUIER OTRA GARANTÍA O CONDICIÓN IMPLÍCITA DE COMERCIABILIDAD, CALIDAD SATISFACTORIA E IDONEIDAD PARA UN FIN DETERMINADO.

HASTA EL PUNTO PERMITIDO POR LA LEGISLACIÓN LOCAL, EN NINGÚN CASO SERÁ HP O SUS PROVEEDORES RESPONSABLE DE DAÑOS DIRECTOS, ESPECIALES, INCIDENTALES, CONSECUENCIALES (INCLUIDA LA PÉRDIDA DE BENEFICIOS O DATOS) O DE CUALQUIER OTRO TIPO, TANTO SI SON CONTRACTUALES, EXTRA CONTRACTUALES O DE CUALQUIER OTRO TIPO.

LAS CLAÚSULAS DE LA PRESENTE GARANTÍA MENCIONADAS EN ESTA DECLARACIÓN, EXCEPTO HASTA DONDE LO PERMITE LA LEY, NO EXCLUYEN, RESTRINGEN O MODIFICAN, SINO QUE SE CONSIDERAN ADICIONALES A LOS DERECHOS LEGALES RECONOCIDOS POR LA LEY APLICABLES A LA VENTA DE ESTE PRODUCTO A USTED.

Política de HP sobre consumibles que no son Original HP

HP no recomienda el uso de cartuchos de tóner, nuevos o reacondicionados, que no sean Original HP.



NOTA: Para los productos de impresión HP, el uso de un cartucho de tóner que no sea Original HP o que haya sido recargado no afecta a la garantía ni a los contratos de asistencia entre HP y el cliente. No obstante, si el fallo o el daño del producto resulta atribuible al uso de un cartucho de tóner que no es Original HP o que ha sido recargado, HP facturará las tarifas de tiempo y materiales estándares que resulten de reparar el producto de ese fallo o daño en concreto.

Sitio web contra falsificaciones HP

Vaya a www.hp.com/go/anticounterfeit cuando instale un cartucho de tóner HP y aparezca un mensaje en el panel de control que indique que el cartucho no es Original HP. De este modo, HP podrá ayudarle a determinar si el cartucho es original y le indicará los pasos que debe seguir para solucionar el problema.

Es posible que el cartucho de tóner no sea un cartucho original de HP si observa lo siguiente:

- En la página de estado de los consumibles se indica que se ha instalado un consumible que no es Original HP.
- Si tiene un gran número de problemas con el cartucho.
- El cartucho no tiene la apariencia común (por ejemplo, el envoltorio es diferente al de HP).

Datos almacenados en el cartucho de tóner

Los cartuchos de tóner HP que se usan con este producto tienen un chip de memoria que ayuda en el funcionamiento del producto.

Además, este chip de memoria recopila un conjunto limitado de datos sobre el uso del producto, que puede incluir la siguiente información: la fecha en que se instaló el cartucho de tóner por primera vez, la fecha en que se utilizó el cartucho de tóner por última vez, el número de páginas impresas con el cartucho de tóner, la cobertura de página, los modos de impresión utilizados, todos los errores de impresión que se hayan producido y el modelo de producto. Esta información contribuye a que HP diseñe en el futuro productos que satisfagan las necesidades de impresión de nuestros clientes.

Los datos recopilados por el chip de memoria del cartucho de tóner no contienen información que pueda utilizarse para identificar a un cliente o usuario del cartucho de tóner del producto que utilizan.

HP recopila una muestra de los chips de memoria procedentes de los cartuchos que son devueltos al programa gratuito de devolución y reciclaje de HP (HP Planet Partners: www.hp.com/recycle). Los chips de memoria de esta muestra se leen y se estudian para mejorar los futuros productos de HP. Es posible que los socios de HP que colaboran en el reciclaje de estos cartuchos de tóner también tengan acceso a estos datos.

Cualquier tercera parte que posea el cartucho de tóner podría tener acceso a la información anónima que contiene el chip de memoria.

Licencia de uso para el usuario final

LEA DETENIDAMENTE ESTA INFORMACIÓN ANTES DE UTILIZAR ESTE EQUIPO DE SOFTWARE: Este Contrato de licencia del usuario final (en lo sucesivo, "CLUF") es un acuerdo legal establecido entre (a) usted (una persona o una sola entidad) y (b) HP Inc. (en adelante, "HP"), que rige el uso de cualquier producto de software instalado o puesto a su disposición por HP para su uso con un producto HP (en lo sucesivo, "Producto HP") y que no está sujeto de otro modo a un contrato de licencia independiente establecido entre el usuario y HP o sus proveedores. Otro software puede contener un CLUF en su documentación en línea. El término "Producto de software" hace referencia a software informático y puede incluir soportes asociados, materiales impresos y documentación electrónica o "en línea".

Es posible que el Producto HP incluya una enmienda o un anexo de este CLUF.

LOS DERECHOS DEL PRODUCTO DE SOFTWARE SE OFRECEN ÚNICAMENTE CON LA CONDICIÓN DE QUE ACEPTE TODOS LOS TÉRMINOS Y CONDICIONES DE ESTE CLUF. AL INSTALAR, COPIAR, DESCARGAR O HACER CUALQUIER OTRO USO DEL PRODUCTO DE SOFTWARE, EXPRESA SU CONFORMIDAD CON LOS TÉRMINOS DE ESTE CLUF. SI NO ACEPTA ESTOS TÉRMINOS DE LICENCIA, SU ÚNICA OPCIÓN ES DEVOLVER EL PRODUCTO COMPLETO SIN UTILIZAR (HARDWARE Y SOFTWARE) EN UN PLAZO DE 14 DÍAS PARA OBTENER UNA DEVOLUCIÓN, SUJETA A LA POLÍTICA DE DEVOLUCIÓN DEL SITIO DE COMPRA.

ESTE CLUF ES UN ACUERDO GLOBAL Y NO ES ESPECÍFICO PARA NINGÚN PAÍS, ESTADO O TERRITORIO EN PARTICULAR. SI ADQUIRIÓ EL SOFTWARE COMO CONSUMIDOR SEGÚN LO DISPUESTO EN LA LEGISLACIÓN DEL CONSUMIDOR PERTINENTE EN SU PAÍS, ESTADO O TERRITORIO, AUNQUE ESTE CLUF ESTIPULE LO CONTRARIO, EL CONTENIDO DE ESTE CLUF NO AFECTARÁ A LOS RECURSOS O DERECHOS LEGALES NO EXCLUIBLES QUE PUEDA TENER EN VIRTUD DE LA PERTINENTE LEGISLACIÓN DEL CONSUMIDOR Y, POR ELLO, ESTE CLUF ESTÁ SUJETO A DICHOS DERECHOS Y RECURSOS. CONSULTE LA SECCIÓN 16 PARA OBTENER INFORMACIÓN ADICIONAL ACERCA DE SUS DERECHOS COMO CONSUMIDOR.

- 1. CONCESIÓN DE LICENCIA.** HP le concede los siguientes derechos siempre que cumpla con todos los términos y condiciones de este CLUF:
 - a.** Uso. Puede utilizar el Producto de software en un único equipo (en adelante, "Su equipo"). Si el Producto de software se le proporciona a través de Internet y la licencia autoriza originalmente su uso en más de un equipo, puede instalar y utilizar el Producto de software en estos equipos. No puede separar los componentes del Producto de software para su uso en más de un equipo. No tiene el derecho de distribución del Producto de software, ni tiene el derecho de modificar el Producto de software o desactivar cualquier función de licencia o control del Producto de software. Puede cargar el Producto de software en la memoria temporal (RAM) de Su equipo siempre que sea con el fin de utilizar dicho Producto de software.
 - b.** Almacenamiento. Puede copiar el Producto de software en la memoria local o en un dispositivo de almacenamiento del Producto de HP.
 - c.** Copia. Puede archivar o realizar copias de seguridad del Producto de software, siempre que las copias contengan todos los avisos de propiedad originales del producto y su uso esté destinado únicamente a fines de copia de seguridad.
 - d.** Reserva de derechos. HP y sus proveedores se reservan todos los derechos que no se le han concedido expresamente al usuario en el presente CLUF.
 - e.** Software gratuito. A pesar de los términos y las condiciones de este CLUF, la totalidad o cualquier parte del Producto de software que constituya software que no pertenezca a HP o software proporcionado con una licencia pública por terceros ('Software gratuito') dispondrá de una licencia sujeta a los términos y condiciones del contrato de licencia de software que acompañe a dicho Software gratuito, ya sea en la forma de términos de un acuerdo por separado, una licencia de aceptación incluida en el paquete físico o una licencia electrónica en la que se acepten los términos

en el momento de la descarga. El uso del Software gratuito está plenamente regido por los términos y condiciones de dicha licencia.

- f. Solución de recuperación. Cualquier solución de recuperación de software proporcionada con/para su Producto HP, ya sea en la forma de una solución de disco duro, una solución de recuperación externa basada en soportes (por ejemplo, disquete, CD o DVD) o una solución equivalente proporcionada de cualquier otra forma, solo puede utilizarse para restablecer el disco duro del Producto HP con/para el que la solución de recuperación se adquirió originalmente. El uso de cualquier software del sistema operativo de Microsoft contenido en dicha recuperación está regido por el Contrato de licencia de Microsoft.
2. **ACTUALIZACIONES.** Para utilizar un Producto de software identificado como una actualización, en primer lugar debe disponer de la licencia del Producto de software original identificado por HP para optar a la actualización. Después de actualizar, no podrá seguir utilizando el Producto de software original que le ha permitido optar a la actualización. Al utilizar el Producto de software, también acepta que HP pueda acceder automáticamente a su Producto HP cuando esté conectado a Internet, con el objetivo de comprobar la versión o el estado de ciertos Productos de software. Asimismo, podrá descargar e instalar automáticamente actualizaciones de dichos Productos de software en su Producto HP para proporcionar nuevas versiones o actualizaciones, necesarias para mantener la funcionalidad, el rendimiento o la seguridad del Software de HP y de su Producto HP y facilitar el suministro de soporte u otros servicios. En algunos casos, en función del tipo de actualización, se le proporcionarán notificaciones (a través de mensajes emergentes u otras formas), que pueden solicitar que inicie la actualización.
 3. **SOFTWARE ADICIONAL.** Este CLUF se aplica a las actualizaciones o complementos del Producto de software original proporcionados por HP, a menos que HP indique otros términos junto con la actualización o el complemento. En caso de conflicto entre los términos, prevalecerán los otros términos.
 4. **TRANSFERENCIA.**
 - a. Terceros. El usuario inicial del Producto de software puede realizar una única transferencia de dicho producto a otro usuario final. Cualquier transferencia debe incluir todos los componentes, soportes, materiales impresos, este CLUF y el Certificado de autenticidad, si procede. La transferencia no puede ser una transferencia indirecta, como una consignación. Antes de la transferencia, el usuario final que recibe el producto transferido debe aceptar todos los términos del CLUF. Tras la transferencia del Producto de software, su licencia finalizará automáticamente.
 - b. Restricciones. No puede alquilar, arrendar ni prestar el Producto de software, ni utilizarlo para su uso comercial compartido o de oficina. No puede sublicenciar, asignar ni transferir la licencia o el Producto de software, salvo que se indique expresamente lo contrario en este CLUF.
 5. **DERECHOS DE PROPIEDAD.** Todos los derechos de propiedad intelectual del Producto de software y la documentación del usuario son propiedad de HP o de sus proveedores y están protegidos por la ley, que incluye, a mero título enunciativo, las leyes de copyright, de secreto comercial y de marcas comerciales de EE. UU., así como otras leyes aplicables y disposiciones de tratados internacionales. No puede eliminar las identificaciones de producto, los avisos de copyright ni las restricciones de propiedad del Producto de software.
 6. **LIMITACIÓN DE INGENIERÍA INVERSA.** No puede utilizar la ingeniería inversa, descompilar ni desmontar el Producto de software, a no ser que así lo indique la ley aplicable, con independencia de esta limitación, o cuando así lo indique expresamente este CLUF.
 7. **VIGENCIA.** Este CLUF estará vigente a menos que finalice o sea rechazado. Este CLUF también concluirá si así se determina en función las condiciones establecidas en él o en el caso de que no cumpla con los términos y condiciones de este CLUF.
 8. **AVISO DE RECOPIACIÓN DE DATOS.**

CONSENTIMIENTO DE LA RECOPIACIÓN/EL USO DE DATOS.

- a. Usted autoriza a HP y sus afiliados a recopilar, combinar y utilizar la información del usuario individual y el dispositivo relacionados con el producto de software que proporciona a fin de recibir servicios de asistencia. HP no usará esta información con fines de marketing sin su consentimiento. Obtenga más información acerca de la recopilación de datos de HP en www.hp.com/go/privacy.

HP utilizará las cookies y otras herramientas de tecnología web para recopilar información técnica anónima relacionada con el Software de HP y su Producto HP. Estos datos se usarán para proporcionar las actualizaciones y el servicio técnico u otros servicios relacionados descritos en la Sección 2. Asimismo, HP recopilará información personal, lo que incluye su dirección de protocolo de Internet u otra información de identificación única asociada con su Producto HP y los datos provistos por usted al registrar su Producto HP. Además de proporcionar actualizaciones y soporte relacionado u otros servicios, estos datos se utilizarán para enviarle comunicaciones de marketing (en cualquier caso, con su expreso consentimiento cuando así lo requiera la ley aplicable).

En la medida en que lo permita la ley aplicable, al aceptar estos términos y condiciones, acepta la recopilación y el uso de datos anónimos y personales por parte de HP, sus filiales y afiliados, tal y como se describe en este CLUF y en la política de privacidad de HP: www.hp.com/go/privacy

- b. Recopilación/uso por parte de terceros. Ciertos programas de software incluidos en su Producto HP se proporcionan y disponen de licencia de forma independiente a través de proveedores terceros (en adelante, 'Software de terceros'). El Software de terceros puede instalarse y funcionar en su Producto HP incluso si selecciona no activar/adquirir dicho software. El Software de terceros puede recopilar y transmitir información técnica sobre el sistema (por ejemplo, la dirección IP, el identificador único del dispositivo, la versión de software instalada, etc.) y otros datos del sistema. Esta información se utiliza por terceros para identificar los atributos técnicos del sistema y garantizar que se haya instalado la versión más reciente del software en su sistema. Si no desea que el Software de terceros recopile esta información técnica ni le envíe automáticamente actualizaciones de versión, debe desinstalar el software antes de conectarse a Internet.

9. DESCARGO DE RESPONSABILIDAD. HASTA EL ALCANCE MÁXIMO PERMITIDO POR LA LEGISLACIÓN APLICABLE, HP Y SUS PROVEEDORES PROPORCIONAN EL PRODUCTO "TAL COMO SE ENCUENTRE" Y CON TODAS LAS FALLAS QUE PUDIERA TENER Y POR EL PRESENTE RECHAZAN CUALQUIER OTRA GARANTÍA, OBLIGACIÓN Y CONDICIÓN, EXPRESA, IMPLÍCITA O REGLAMENTARIA, INCLUYENDO, PERO NO LIMITÁNDOSE A GARANTÍAS (i) DE TITULARIDAD Y NO INFRACCIÓN; (ii) DE COMERCIABILIDAD; (iii) DE ADECUACIÓN PARA UN USO DETERMINADO; (iv) DE QUE EL PRODUCTO DE SOFTWARE FUNCIONARÁ CON CONSUMIBLES O ACCESORIOS QUE NO SEAN DE HP; Y (v), DE LA AUSENCIA DE VIRUS EN LO QUE RESPECTA AL PRODUCTO DE SOFTWARE. Algunos estados/jurisdicciones no permiten la exclusión de garantías implícitas ni limitaciones en la duración de las garantías implícitas, por lo que el descargo de responsabilidad anterior puede no aplicarse en su totalidad en su caso.

10. LIMITACIÓN DE RESPONSABILIDAD. Con sujeción a las leyes de la República Popular de China, con independencia de los daños en los que pudiera incurrir, la responsabilidad completa de HP y sus proveedores, según lo estipulado en este Contrato de licencia de usuario final, y el único recurso del que dispone para todo lo precedente, queda limitada al importe mayor de los dos siguientes: el importe que haya abonado realmente por el Producto de software o 5 dólares estadounidenses. EN LA MEDIDA EN QUE LO PERMITA LA LEY APLICABLE, HP Y SUS PROVEEDORES NO SERÁN RESPONSABLES EN NINGÚN CASO DE LOS DAÑOS ESPECIALES, INCIDENTALES, INDIRECTOS NI CONSIGUIENTES (INCLUIDOS, ENTRE OTROS, LOS DAÑOS CAUSADOS POR LA PÉRDIDA DE BENEFICIOS O DE DATOS CONFIDENCIALES Y CUALQUIER OTRA INFORMACIÓN, LA INTERRUPCIÓN DE LA ACTIVIDAD EMPRESARIAL, LOS DAÑOS PERSONALES O LA PÉRDIDA DE PRIVACIDAD) DERIVADOS DE O EN RELACIÓN CON EL USO O LA INCAPACIDAD DE USO DEL PRODUCTO DE SOFTWARE O CON CUALQUIER DISPOSICIÓN DE ESTE CLUF, INCLUSO SI SE HA ADVERTIDO A HP O A CUALQUIER PROVEEDOR DE LA POSIBILIDAD DE TALES DAÑOS E INCLUSO SI LA SOLUCIÓN NO CUMPLE CON SU FIN ESPECÍFICO. Algunos estados/jurisdicciones no

permiten la exclusión ni la limitación de los daños incidentales o consiguientes, por lo que es posible que la limitación anterior no se aplique en su caso.

- 11. CONSUMIDORES DEL GOBIERNO DE LOS EE. UU.** El software informático comercial, la documentación de software informático y los datos técnicos de los elementos comerciales cumplen las normativas FAR 12.211 y 12.212 y están autorizados para el Gobierno de los EE. UU. de acuerdo con la licencia comercial estándar de HP.
- 12. CUMPLIMIENTO DE LAS LEYES DE EXPORTACIÓN.** Debe cumplir con todas las legislaciones y normativas de los Estados Unidos y otros países (en lo sucesivo, "Leyes de exportación") para garantizar que el Producto de software no (1) se exporte, directa o indirectamente, de forma que viole las Leyes de exportación o (2) se utilice para un fin no permitido por las Leyes de exportación como, por ejemplo, la proliferación de armas nucleares, químicas o biológicas, entre otros.
- 13. CAPACIDAD Y AUTORIDAD PARA CONTRATAR.** Declara haber alcanzado la mayoría de edad legal en su estado de residencia y, si procede, que dispone de la debida autorización de su empresa para formalizar este contrato.
- 14. LEGISLACIÓN APLICABLE.** Este CLUF se rige por las leyes del país en el que se ha adquirido el equipo.
- 15. CONTRATO COMPLETO.** Este CLUF (así como cualquier anexo o enmienda incluidos junto con el Producto de HP) conforma la totalidad del contrato establecido entre el usuario y HP en relación con el Producto de software, y reemplaza todas las comunicaciones orales o escritas, propuestas y representaciones anteriores o contemporáneas con respecto al Producto de software o cualquier otra cuestión tratada en este CLUF. Si los términos de las políticas de HP o de los programas de servicios de soporte entran en conflicto con los términos de este CLUF, prevalecerán los términos del presente CLUF.
- 16. DERECHOS COMO CONSUMIDOR.** En algunos países, estados o territorios, los consumidores pueden beneficiarse de determinados recursos y derechos legales en virtud de la legislación del consumidor, respecto de los cuales la responsabilidad de HP no puede ser excluida o limitada legalmente. Si adquirió el software como consumidor en el sentido de la legislación pertinente del consumidor en su país, estado o territorio, las disposiciones de este CLUF (incluidas las renunciaciones de garantías, limitaciones y exclusiones de responsabilidad) deben leerse sujetas a la ley aplicable y se aplican únicamente en la medida en que lo permita dicha ley.

Consumidores australianos: Si adquirió el software como consumidor en el sentido de la "Ley del Consumidor de Australia" en virtud de la Ley de la Competencia y el Consumidor de Australia de 2010 (Cth), a pesar de cualquier otra disposición incluida en este CLUF:

- a.** El software incluye garantías que no se pueden excluir dentro del marco de la ley de consumidores de Australia, por ejemplo, que los bienes deben ser de una calidad aceptable y los servicios se deben proporcionar con la debida diligencia y competencia. Tiene derecho a una sustitución o devolución con motivo de una avería grave, o a una compensación por cualquier otra pérdida o daño razonablemente previsible. También tiene derecho a una reparación o sustitución del Software si este no presenta una calidad aceptable y la avería no constituye una avería grave.
- b.** ninguna disposición incluida en este CLUF restringe o modifica cualquier derecho o recurso, o cualquier garantía u otro término o condición implicados o impuestos por la Ley del Consumidor de Australia que no puedan ser legalmente excluidas o limitadas; y
- c.** las ventajas que le brindan las garantías expresas en este CLUF se suman a otros derechos y recursos disponibles en virtud de la Ley del Consumidor de Australia. Los derechos que le concede la Ley del Consumidor de Australia prevalecen en la medida en que son inconsistentes con cualquier limitación contenida en la garantía expresa.

El Software puede ser capaz de retener datos generados por el usuario. HP le notifica que, en caso de reparar su Software, dicha reparación puede resultar en la pérdida de dichos datos. En la

medida permitida por la ley, las limitaciones y exclusiones de la responsabilidad de HP incluidas en este CLUF se aplican con respecto a cualquier pérdida de datos.

Si cree que tiene derecho a cualquier garantía en virtud de este acuerdo o cualquiera de los recursos anteriores, póngase en contacto con HP:

HP PPS Australia Pty Ltd
Rhodes Corporate Park, Building F, Level 5
1 Homebush Bay Drive
Rhodes, NSW 2138
Australia

Para iniciar una solicitud de asistencia o reclamo de garantía, llame al número de teléfono 13 10 47 (desde Australia) o +61 2 8278 1039 (desde el resto del mundo) o visite www8.hp.com/au/en/contact-hp/phone-assist.html para consultar la lista más actualizada de números de teléfono del servicio de asistencia.

Si usted es un consumidor en el sentido de la Ley del Consumidor de Australia y está comprando el Software o la garantía y los servicios de soporte del Software que no son de un tipo normalmente adquirido para su uso o consumo personal o doméstico, a pesar de cualquier otra disposición de este CLUF, HP limita su responsabilidad por el incumplimiento de una garantía de consumo de la siguiente manera:

- a. prestación de servicios de garantía o soporte para el Software: a uno o varios de los siguientes: reabastecimiento de los servicios o pago de los gastos de suministro de los servicios;
- b. suministro del Software: a uno o varios de los siguientes: sustitución del Software o suministro de software equivalente; reparación del Software; pago de los costes de sustitución del Software o de adquisición de software equivalente; o pago de los costes de reparación del Software; y
- c. de otro modo, en la medida en que lo permita la ley.

Consumidores de Nueva Zelanda: En Nueva Zelanda, el Software incluye garantías que no pueden ser excluidas en virtud de la Ley de Garantías del Consumidor de 1993. En dicho país, la transacción de consumo es aquella que involucra a una persona que está comprando productos para su uso o consumo personal o doméstico y no con fines comerciales. Los consumidores neozelandeses que adquieran productos para su uso o consumo personal o doméstico y no con fines comerciales ("Nuevos consumidores neozelandeses") tienen derecho a una reparación, sustitución o devolución con motivo de una avería, o a una compensación por cualquier otra pérdida o daño razonablemente previsible. Un Consumidor de Nueva Zelanda (según lo definido anteriormente) podrá recuperar los costes de devolución del producto al lugar de compra si hay un incumplimiento de la ley de consumo de Nueva Zelanda; además, si la devolución de los productos a HP supone un coste significativo al consumidor de Nueva Zelanda, HP costeará la recogida de dichos productos. Cuando una oferta de productos o servicios se realiza con fines comerciales, usted acepta que la Ley de Garantías del Consumidor de 1993 no se aplica y que, dada la naturaleza y el valor de la transacción, esto es justo y razonable.

© Copyright 2020 HP Development Company, L.P.

La información aquí contenida está sujeta a cambios sin previo aviso. Cualquier otro producto mencionado en este documento puede ser una marca comercial de sus respectivas empresas. En la medida en que lo permita la ley, las únicas garantías de los productos y servicios HP se detallan en las declaraciones de garantía expresas que acompañan a dichos productos y servicios. Ninguna información contenida en este documento debe interpretarse como una garantía adicional. En la medida en que lo permita la ley aplicable, HP no será responsable de las omisiones ni de los errores técnicos o editoriales contenidos en el presente documento.

Servicio de garantía de autorreparación por el cliente

Los productos de HP han sido diseñados con numerosas piezas de Autorreparación por el cliente (CSR) para reducir al mínimo el tiempo de reparación y permitir una mayor flexibilidad al sustituir las piezas defectuosas. Si durante el período de diagnóstico, HP identifica que la reparación puede realizarse con una pieza de CSR, HP le enviará dicha pieza directamente para su sustitución. Existen dos categorías de piezas de CSR: 1) Piezas para las cuales la autorreparación por el cliente resulta obligatoria. Si pide a HP que sustituya estas piezas, se le cobrarán los gastos de desplazamiento y mano de obra del servicio. 2) Piezas para las cuales la autorreparación por el cliente resulta opcional. Estas piezas también han sido diseñadas para la Autorreparación por el cliente. No obstante, si necesita que HP las sustituya, dicha sustitución podrá realizarse sin cargo adicional alguno bajo el tipo de servicio de garantía destinado al producto.

En función de la disponibilidad y de la situación geográfica, se enviarán las piezas de CSR para su entrega al siguiente día laborable. También puede ofrecerse una entrega el mismo día o en cuatro horas con un costo adicional, si la situación geográfica lo permite. Si necesita ayuda, puede llamar al Centro de asistencia técnica de HP y un técnico lo ayudará a través del teléfono. HP especifica en el material enviado con una pieza de CSR de sustitución si debe devolverse una pieza defectuosa a HP. En los casos en los que se requiera devolver la pieza defectuosa a HP, deberá enviar dicha pieza dentro de un período de tiempo definido, que suele ser de cinco (5) días laborables. En el material para el envío debe incluir, junto con la pieza defectuosa, la documentación asociada. En el caso de que no devuelva la pieza defectuosa, HP podría cobrarle la pieza de repuesto. Con la autorreparación por el cliente, HP pagará todos los costos de envío y devolución de piezas, y determinará el servicio de transporte o mensajería que se utilizará.

Asistencia al cliente

Obtenga asistencia técnica por teléfono para su país o región	Los números de teléfono de los distintos países/regiones se encuentran en el folleto incluido en la caja del producto o en www.hp.com/support
Tenga a mano el nombre del producto, el número de serie, la fecha de compra y la descripción del problema.	
Obtenga asistencia técnica por Internet las 24 horas del día y descargue utilidades y controladores de software	www.hp.com/support
Solicite acuerdos de soporte o mantenimiento de HP adicionales	www.hp.com/go/carepack
Registre su producto	www.register.hp.com

C Programa de responsabilidad medioambiental de productos

- [Protección del medioambiente](#)
- [Producción de ozono](#)
- [Consumo de energía](#)
- [Consumo de tóner](#)
- [Uso de papel](#)
- [Plástico](#)
- [Consumibles de impresión de HP LaserJet](#)
- [Papel](#)
- [Restricciones de materiales](#)
- [Reciclaje del equipo usado por los usuarios \(UE e India\)](#)
- [Reciclaje de hardware electrónico](#)
- [Información sobre reciclaje de hardware \(Brasil\)](#)
- [Sustancias químicas](#)
- [Datos de alimentación del producto según el reglamento 1275/2008 de la Comisión de la Unión Europea](#)
- [Información de usuarios Ecolabel SEPA \(China\)](#)
- [Normativa de la implementación en la etiqueta de energía de China para impresoras, faxes y copiadoras](#)
- [Declaración de restricción de sustancias peligrosas \(India\)](#)
- [Directiva WEEE \(Turquía\)](#)
- [La tabla de sustancias/elementos peligrosos y su contenido \(China\)](#)
- [Hoja de datos de seguridad de materiales](#)
- [EPEAT](#)
- [Declaración de la condición presente de las sustancias de marcado restringidas \(Taiwán\)](#)
- [Para obtener más información](#)

Protección del medioambiente

HP tiene el compromiso de proporcionar productos de calidad de una manera ecológica. Este producto se ha diseñado con varios atributos que reducen al mínimo los impactos en nuestro medioambiente.

Producción de ozono

El ozono emitido a la atmósfera por este producto se ha medido según un protocolo estandarizado y, cuando se aplican estos datos sobre emisiones a un escenario de alto grado de uso como en un espacio de trabajo de oficina, HP ha determinado que no se genera una cantidad de ozono apreciable durante el proceso de impresión, y que los niveles se ciñen correctamente a los estándares y las pautas de calidad del aire interior actuales.

Referencias:

método de prueba para la determinación de emisiones de dispositivos de copia impresa para otorgar la etiqueta medioambiental para dispositivos de oficina con función de impresión; DE-UZ 205 – BAM; Enero de 2018.

Basado en la concentración de ozono al imprimir 2 horas al día en una sala de 30,6 metros cúbicos con una tasa de ventilación de 0,68 cambios de aire por hora con consumibles de impresión HP.

Consumo de energía

El consumo de energía se reduce de manera considerable cuando el producto está en modo Listo, Suspendido o Apagado, lo cual ahorra recursos naturales y dinero sin afectar el alto rendimiento del producto. Los equipos de impresión y creación de imágenes de HP que llevan la marca del logo de ENERGY STAR® están homologados según las especificaciones de ENERGY STAR para equipos de creación de imágenes de la Agencia de Protección Ambiental de EE. UU. La siguiente marca aparecerá en los productos de creación de imágenes homologados según ENERGY STAR:



Se incluye información adicional sobre modelos de productos de creación de imágenes homologados según ENERGY STAR en:

www.hp.com/go/energystar

Consumo de tóner

En el modo EconoMode, la impresora consume bastante menos tóner, lo cual amplía la duración del cartucho. HP no recomienda utilizar la función EconoMode todo el tiempo. Si utiliza EconoMode de forma constante, la vida útil del consumible de tóner podría superar la de las piezas mecánicas del cartucho de impresión. Si la calidad de impresión empieza a disminuir y ya no es aceptable, sustituya el cartucho de impresión.

Uso de papel

Esta característica doble del producto (manual o automático) y la función de impresión N-arriba (varias páginas impresas en una hoja) puede reducir el uso de papel y las demandas de recursos naturales que vienen aparejadas.

Plástico

Las piezas de plástico de más de 25 gramos están marcadas de conformidad con las normas internacionales que mejoran la capacidad de identificar el plástico para fines de reciclaje al final de la vida útil del producto.

Consumibles de impresión de HP LaserJet

Los consumibles originales de HP están diseñados teniendo en cuenta el medio ambiente. HP contribuye a la conservación de los recursos y del papel para imprimir. Y al acabar, facilita el reciclaje, que resulta completamente gratuito¹.

Todos los cartuchos de HP que se devuelven a HP Planet Partners pasan por un proceso de reciclaje de varias fases, donde los materiales se separan y se refinan para utilizarlos como material sin procesar en nuevos cartuchos originales HP y productos cotidianos. Los cartuchos de HP originales que se devuelven a través de HP Planet Partners no van a parar nunca a un vertedero, y HP nunca rellena ni revende cartuchos HP originales.

Para participar en el programa de devolución y reciclaje de HP Planet Partners, visite www.hp.com/recycle. Seleccione su país/región para obtener información sobre cómo devolver sus consumibles de impresión de HP. En todos los paquetes nuevos de cartuchos de impresión de HP LaserJet, encontrará la información y las instrucciones del programa en varios idiomas.

¹ La disponibilidad del programa varía. Para obtener más información, visite www.hp.com/recycle

Papel

Este producto admite papel reciclado y papel liviano (EcoFFICIENT™) si el papel cumple con las recomendaciones de la *HP Laser Printer Family Print Media Guide* (Guía de medios de impresión de la familia de impresoras HP Laser). Este producto es compatible con el uso de papel reciclado y papel liviano (EcoFFICIENT™), de acuerdo con EN12281:2002.

Restricciones de materiales

Este producto HP no contiene mercurio agregado.

Reciclaje del equipo usado por los usuarios (UE e India)



Este símbolo significa que no se debe eliminar el producto con el resto de los residuos domésticos. En su lugar, deberá proteger la salud humana y el medioambiente transportando el equipo usado al punto de recogida destinado al reciclaje de residuos de equipos eléctricos y electrónicos. Para obtener más información, póngase en contacto con el servicio de desecho de residuos domésticos o consulte: www.hp.com/recycle

Reciclaje de hardware electrónico

HP promueve el reciclaje de hardware electrónico usado entre sus clientes. Para obtener más información sobre reciclaje, consulte: www.hp.com/recycle

Información sobre reciclaje de hardware (Brasil)



**Não descarte o
produto eletrônico
em lixo comum**

Este produto eletrônico e seus componentes não devem ser descartados no lixo comum, pois embora estejam em conformidade com padrões mundiais de restrição a substâncias nocivas, podem conter, ainda que em quantidades mínimas, substâncias impactantes ao meio ambiente. Ao final da vida útil deste produto, o usuário deverá entregá-lo à HP. A não observância dessa orientação sujeitará o infrator às sanções previstas em lei.

Após o uso, as pilhas e/ou baterias dos produtos HP deverão ser entregues ao estabelecimento comercial ou rede de assistência técnica autorizada pela HP.

Para maiores informações, inclusive sobre os pontos de recebimento, acesse:

www8.hp.com/br/pt/ads/planet-partners/index.html

Sustancias químicas

HP se compromete a proporcionar información a sus clientes acerca de las sustancias químicas que se encuentran en nuestros productos de forma adecuada para cumplir con requisitos legales tales como REACH (Regulación CE N° 1907/2006 del Parlamento Europeo y del Consejo Europeo). Encontrará el informe sobre sustancias químicas para este producto en: www.hp.com/go/reach

Datos de alimentación del producto según el reglamento 1275/2008 de la Comisión de la Unión Europea

Para obtener los datos de alimentación del producto, incluido el consumo de energía del producto en modo de espera de red si todos los puertos de red con cable están conectados y todos los puertos de red inalámbrica están activados, consulte la sección P14 «Información adicional» de la Declaración ECO de TI del producto en www.hp.com/hpinfo/globalcitizenship/environment/productdata/itecodesktop-pc.html

Información de usuarios Ecolabel SEPA (China)

中国环境标识认证产品用户说明

噪声大于 63.0 dB(A)的办公设备不宜放置于办公室内，请在独立的隔离区域使用。

如需长时间使用本产品或打印大量文件，请确保在通风良好的房间内使用。

如您需要确认本产品处于零能耗状态，请按下电源关闭按钮，并将插头从电源插座断开。

您可以使用再生纸，以减少资源耗费。

Normativa de la implementación en la etiqueta de energía de China para impresoras, faxes y copiadoras

依据“复印机、打印机和传真机能源效率标识实施规则”，本打印机具有中国能效标签。根据“复印机、打印机和传真机能效限定值及能效等级”（“GB21521”）决定并计算出该标签上所示的能效等级和 TEC（典型能耗）值。

1. 能效等级

能效等级分为三个等级，等级 1 级能效最高。根据产品类型和打印速度标准决定能效限定值。

2. 能效信息

2.1 激光打印机及一体机和高性能喷墨打印机及一体机

- 典型能耗

典型能耗是正常运行 GB21521 测试方法中指定的时间后的耗电量。此数据表示为每周千瓦时 (kWh)。

标签上所示的能效数字按涵盖根据“复印机、打印机和传真机能源效率标识实施规则”选择的登记装置中所有配置的代表性配置测定而得。因此，本特定产品型号的实际能耗可能与标签上所示的数据不同。

有关规范的详情信息，请参阅 GB21521 标准的当前版本。

Declaración de restricción de sustancias peligrosas (India)

This product, as well as its related consumables and spares, complies with the reduction in hazardous substances provisions of the "India E-waste Rule 2016." It does not contain lead, mercury, hexavalent chromium, polybrominated biphenyls or polybrominated diphenyl ethers in concentrations exceeding 0.1 weight % and 0.01 weight % for cadmium, except where allowed pursuant to the exemptions set in Schedule 2 of the Rule.

Directiva WEEE (Turquía)

Türkiye Cumhuriyeti: AEEE Yönetmeliğine Uygundur

La tabla de sustancias/elementos peligrosos y su contenido (China)

产品中有害物质或元素的名称及含量

The Table of Hazardous Substances/Elements and their Content

根据中国《电器电子产品有害物质限制使用管理办法》

As required by China's Management Methods for Restricted Use of Hazardous Substances in Electrical and Electronic Products



部件名称 Part Name	有害物质 Hazardous Substances					
	铅 Lead (Pb)	汞 Mercury (Hg)	镉 Cadmium (Cd)	六价铬 Hexavalent Chromium (Cr(VI))	多溴联苯 Polybrominated biphenyls (PBB)	多溴二苯醚 Polybrominated diphenyl ethers (PBDE)
打印引擎	X	○	○	○	○	○
复印机组件	X	○	○	○	○	○
控制面板	X	○	○	○	○	○
塑料外壳	○	○	○	○	○	○
格式化板组件	X	○	○	○	○	○
碳粉盒	X	○	○	○	○	○

CHR-LJ-PK-MFP-02

表格依据SJ/T 11364 的规定编制。

This form has been prepared in compliance with the provisions of SJ/T 11364.

○: 表示该有害物质在该部件所有均质材料中的含量均在GB/T 26572 规定的限量要求以下。

○: Indicates that the content of said hazardous substance in all of the homogenous materials in the component is within the limits required by GB/T 26572.

X: 表示该有害物质至少在该部件的某一均质材料中的含量超出GB/T 26572 规定的限量要求。

X: Indicates that the content of said hazardous substance exceeds the limits required by GB/T 26572 in at least one homogenous material in the component.

此表中所有名称中含“X”的部件均符合中国 RoHS 达标管理目录限用物质应用例外清单的豁免。

All parts named in this table with an "X" are in compliance with the China RoHS "List of Exceptions to RoHS Compliance Management Catalog (or China RoHS Exemptions)".

此表中所有名称中含“X”的部件均符合欧盟 RoHS 立法。

All parts named in this table with an "X" are in compliance with the European Union's RoHS Legislation.

注: 环保使用期限的参考标识取决于产品正常工作的温度和湿度等条件

Note: The referenced Environmental Protection Use Period Marking was determined according to normal operating use conditions of the product such as temperature and humidity.

Hoja de datos de seguridad de materiales

Puede obtener las hojas de datos sobre seguridad de los materiales (MSDS) de los consumibles con sustancias químicas (por ejemplo, el tóner) en el sitio web de HP, en: www.hp.com/go/msds

EPEAT

Muchos productos de HP están diseñados para cumplir con los estándares de EPEAT. EPEAT es una clasificación medioambiental exhaustiva que ayuda a identificar cuáles son los equipos electrónicos más respetuosos con el medio ambiente. Para obtener más información sobre EPEAT, vaya a www.epeat.net. Para obtener información sobre los productos de HP incluidos en el registro EPEAT, vaya a www8.hp.com/us/en/hp-information/global-citizenship/index.html

Declaración de la condición presente de las sustancias de marcado restringidas (Taiwán)

台灣限用物質含有情況標示聲明書

Taiwan Declaration of the Presence Condition of the Restricted Substances Marking

單元 unit	限用物質及其化學符號 Restricted substances and chemical symbols					
	鉛 (Pb)	汞 (Hg)	鎘 (Cd)	六價鉻 (Cr ⁺⁶)	多溴聯苯 (PBB)	多溴二苯醚 (PBDE)
列印引擎 Print engine	—	○	○	○	○	○
外殼和紙匣 External Casing and Trays	○	○	○	○	○	○
電源供應器 Power Supply	—	○	○	○	○	○
電線 Cables	○	○	○	○	○	○
印刷電路板 Print printed circuit board	—	○	○	○	○	○
控制面板 Control panel	—	○	○	○	○	○
碳粉匣 Cartridge	○	○	○	○	○	○
掃描器組件 Scanner assembly	—	○	○	○	○	○
<p>備考1. “超出0.1wt%”及“超出0.01wt%”係指限用物質之百分比含量超出百分比含量基準值。 Note 1: “Exceeding 0.1 wt %” and “exceeding 0.01 wt %” indicate that the percentage content of the restricted substance exceeds the reference percentage value of presence condition.</p> <p>備考2. “○”係指該項限用物質之百分比含量未超出百分比含量基準值。 Note 2: “○” indicates that the percentage content of the restricted substance does not exceed the percentage of reference value of presence.</p> <p>備考3. “—”係指該項限用物質為排除項目 Note 3: “—” indicates that the restricted substance corresponds to the exemption.</p>						

若要存取產品的最新使用指南或手冊，請前往 www.support.hp.com。選取搜尋您的產品，然後依照畫面上的指示繼續執行。

To access the latest user guides or manuals for your product, go to www.support.hp.com. Select **Find your product**, and then follow the onscreen instructions.

Para obtener más información

Para obtener información sobre estos temas medioambientales:

- Hoja de perfil medioambiental del producto para este y muchos productos HP relacionados
- Compromiso de HP con el medioambiente
- Sistema de gestión medioambiental de HP
- Programa de devolución y reciclaje de productos al final de su vida útil de HP
- Hojas de datos de seguridad de materiales

Visite www.hp.com/go/environment

Visite también www.hp.com/recycle

D Información normativa

- [Declaraciones normativas](#)
- [Declaraciones sobre productos inalámbricos](#)

Declaraciones normativas

Aviso para la Unión Europea y el Reino Unido



Los productos con la marca CE y la marca UKCA cumplen con una o más de las siguientes directivas de la UE y/o instrumentos legislativos británicos equivalentes, según corresponda: Directiva 2014/35/CE de bajo voltaje, Directiva EMC 2014/30/UE, Directiva 2009/125/CE sobre el diseño ecológico de los productos relacionados con la energía, Directiva RED 2014/53/UE y Directiva RoHS 2011/65/UE. El cumplimiento de estas directivas se evalúa según las normas armonizadas europeas. Encontrará la Declaración completa de conformidad de la UE y el Reino Unido en el siguiente sitio web: www.hp.com/go/certificates (busque el nombre del modelo del producto o su número de modelo normativo (RMN), que se encuentra en la etiqueta reglamentaria).

El punto de contacto para cuestiones reglamentarias es: Correo electrónico techregshelp@hp.com

El punto de contacto de la UE para cuestiones reglamentarias es:

HP Deutschland GmbH, HP HQ-TRE, 71025 Boeblingen, Alemania

El punto de contacto del Reino Unido para cuestiones reglamentarias es:

HP Inc UK Ltd, Regulatory Enquiries, Earley West, 300 Thames Valley Park Drive, Reading, RG6 1PT

Números de identificación de modelo para normativas

Para fines de identificación normativa, al producto se le asignó un número de modelo normativo. Los números de modelo normativo no deben confundirse con los nombres de comercialización o números de productos.

Número de modelo del producto	Número normativo de modelo
HP LaserJet MFP M233sdn	SHNGC-1901-00
HP LaserJet MFP M234sdn	
HP LaserJet MFP M234sdne	
HP LaserJet MFP M236d	
HP LaserJet MFP M233sdn	SHNGC-1901-00A (Solo para India)
HP LaserJet MFP M232dw	SHNGC-1901-01
HP LaserJet MFP M232dwc	
HP LaserJet MFP M233dw	
HP LaserJet MFP M233sdw	
HP LaserJet MFP M234dw	
HP LaserJet MFP M234dwe	
HP LaserJet MFP M234sdw	
HP LaserJet MFP M234sdwe	
HP LaserJet MFP M236dw	
HP LaserJet MFP M236sdw	
HP LaserJet MFP M233sdw	SHNGC-1901-01A (Solo para India)

Reglamentos de la FCC

Las pruebas realizadas a este equipo han determinado que cumple con los límites establecidos para los dispositivos digitales de Clase B, de acuerdo con la Parte 15 de la Normativa de la FCC. Dichos límites se han establecido con el fin de conceder un margen razonable de protección contra interferencias perjudiciales en caso de instalación en áreas residenciales. Este equipo genera, usa y puede irradiar energía de radiofrecuencia. Si este equipo no se instala y usa según las instrucciones, puede causar interferencias dañinas para las comunicaciones radiales. No obstante, no se garantiza que no se producirán interferencias en una instalación determinada. Si este equipo causa alguna interferencia nociva en la recepción de radio o televisión, lo que se puede determinar apagando el equipo y encendiéndolo de nuevo, se recomienda al usuario que trate de corregir la interferencia de una de las siguientes maneras:

- Cambie la orientación o la ubicación de la antena receptora.
- Aumente la separación entre el equipo y el receptor.
- Enchufe el equipo en un tomacorriente que pertenezca a un circuito distinto de aquel en el que está ubicado el receptor.
- Consulte a su distribuidor o un técnico de radio o televisión experimentado.



NOTA: Los cambios o modificaciones en la impresora que no cuenten con la aprobación expresa de HP pueden anular la autoridad del usuario para utilizar este equipo.

El uso de una interfaz protegida es obligatorio para cumplir con los límites de Clase B de la Parte 15 de la Normativa de la FCC.

Canadá: Declaración de cumplimiento de ICES-003 del Ministerio de Industria de Canadá

CAN ICES-3(B)/NMB-3(B)

Instrucciones del cable de alimentación

Asegúrese de que la fuente de alimentación sea adecuada para la tensión nominal del producto. La tensión nominal se especifica en la etiqueta del producto. El producto utiliza 110-127 VCA o 220-240 V CA y 50/60 Hz.

Conecte el cable de alimentación entre el producto y una toma CA con conexión a tierra.



PRECAUCIÓN: Para evitar daños en el producto, utilice únicamente el cable de alimentación suministrado con el producto.

Seguridad del láser

El Centro para Dispositivos y Salud Radiológica (CDRH) de la Administración de Medicamentos y Alimentos de EE. UU. ha implementado normativas para los productos láser fabricados a partir del 1 de agosto de 1976. Su cumplimiento es obligatorio para los productos comercializados en Estados Unidos. El dispositivo está certificado como un producto láser de "Clase 1" de conformidad con la Norma sobre el Rendimiento de la Radiación del Departamento de Salud y Servicios Humanos de EE. UU. (DHHS) de acuerdo con la Ley de Control de Radiación para la Salud y Seguridad de 1968. Dado que la radiación emitida dentro del dispositivo está completamente limitada dentro de la carcasa de protección y las cubiertas externas, el rayo láser no puede escapar durante cualquier fase del funcionamiento normal por parte del usuario.



¡ADVERTENCIA! Usar controles, realizar ajustes o llevar a cabo procedimientos distintos de aquellos especificados en esta guía de usuario puede provocar una exposición a radiación peligrosa.

Para otros asuntos reglamentarios en EE. UU./Canadá, póngase en contacto con:

HP Inc.

HP Inc. 1501 Page Mill Rd, Palo Alto, CA 94304, EE. UU.

Correo electrónico: techregshelp@hp.com o en el teléfono de contacto: +1 (650) 857-1501

Declaración de láser para Finlandia

Luokan 1 laserlaite

HP LaserJet MFP M232–M237, laserkirjoitin on käyttäjän kannalta turvallinen luokan 1 laserlaite. Normaalisessa käytössä kirjoittimen suojakotelointi estää lasersäteiden pääsyn laitteen ulkopuolelle. Laitteen turvallisuusluokka on määritetty standardin EN 60825-1 (2014) mukaisesti.

VAROITUS !

Laitteen käyttäminen muulla kuin käyttöohjeessa mainitulla tavalla saattaa altistaa käyttäjän turvallisuusluokan 1 ylittävälle näkymättömälle lasersäteilylle.

WARNING !

Om apparaten används på annat sätt än i bruksanvisning specificerats, kan användaren utsättas för osynlig laserstrålning, som överskrider gränsen för laserklass 1.

HUOLTO

HP LaserJet MFP M232–M237 - kirjoittimen sisällä ei ole käyttäjän huollettavissa olevia kohteita. Laitteen saa avata ja huoltaa ainoastaan sen huoltamiseen koulutettu henkilö. Tällaiseksi huoltotoimenpiteeksi ei katsota väriainekasetin vaihtamista, paperiradan puhdistusta tai muita käyttäjän käsikirjassa lueteltuja, käyttäjän tehtäväksi tarkoitettuja ylläpitotoimia, jotka voidaan suorittaa ilman erikoistyökaluja.

VARO !

Mikäli kirjoittimen suojakotelo avataan, olet alttiina näkymättömälle lasersäteilylle laitteen ollessa toiminnassa. Älä katso säteeseen.

WARNING !

Om laserprinterns skyddshölje öppnas då apparaten är i funktion, utsättas användaren för osynlig laserstrålning. Betrakta ej strålen.

Tiedot laitteessa käytettävän laseriodin säteilyominaisuuksista: Aallonpituus 775-795 nm Teho 5 m W Luokan 3B laser.

Declaración GS (Alemania)

Das Gerät ist nicht für die Benutzung im unmittelbaren Gesichtsfeld am Bildschirmarbeitsplatz vorgesehen. Um störende Reflexionen am Bildschirmarbeitsplatz zu vermeiden, darf dieses Produkt nicht im unmittelbaren Gesichtsfeld platziert werden.

Das Gerät ist kein Bildschirmarbeitsplatz gemäß BildscharbV. Bei ungünstigen Lichtverhältnissen (z. B. direkte Sonneneinstrahlung) kann es zu Reflexionen auf dem Display und damit zu Einschränkungen der Lesbarkeit der dargestellten Zeichen kommen.

Die Bilddarstellung dieses Gerätes ist nicht für verlängerte Bildschirmtätigkeiten geeignet.

Declaraciones para los países nórdicos (Dinamarca, Finlandia, Noruega y Suecia)**Dinamarca:**

Apparatets stikprop skal tilsattes en stikkontakt med jord, som giver forbindelse til stikproppens jord.

Finlandia:

Laite on liitettävä suojakoskettimilla varustettuun pistorasiaan.

Noruega:

Apparatet må tilkoples jordet stikkontakt.

Suecia:

Apparaten skall anslutas till jordat uttag.

Conformidad para Euroasia (Armenia, Bielorrusia, Kazajistán, Kirguistán, Rusia)

Производитель и дата производства



HP Inc.

Адрес: 1501 Page Mill Road, Palo Alto, California 94304, U.S.

Дата производства зашифрована в 10-значном серийном номере, расположенном на наклейке со служебной информацией изделия. 4-я, 5-я и 6-я цифры обозначают год и неделю производства. 4-я цифра обозначает год, например, «3» обозначает, что изделие произведено в «2013» году. 5-я и 6-я цифры обозначают номер недели в году производства, например, «12» обозначает «12-ю» неделю.

Өндіруші және өндіру мерзімі

HP Inc.

Мекенжайы: 1501 Page Mill Road, Palo Alto, California 94304, U.S.

Өнімнің жасалу мерзімін табу үшін өнімнің қызмет көрсету жапсырмасындағы 10 таңбадан тұратын сериялық нөмірін қараңыз. 4-ші, 5-ші және 6-шы сандар өнімнің жасалған жылы мен аптасын көрсетеді. 4-ші сан жылын көрсетеді, мысалы «3» саны «2013» дегенді білдіреді. 5-ші және 6-шы сандары берілген жылдың қай аптасында жасалғанын көрсетеді, мысалы, «12» саны «12-ші» апта дегенді білдіреді.

Местные представители

Россия: 000 "Эйч Пи Инк",

Российская Федерация, 125171, г. Москва, Ленинградское шоссе, 16А, стр.3,

Телефон/факс: +7 495 797 35 00 / +7 499 92132 50

Казахстан: Филиал компании "ЭйчПи Глобал Трейдинг Би.Ви.", Республика Казахстан, 050040, г. Алматы, Бостандыкский район, проспект Аль-Фараби, 77/7,

Телефон/факс: +7 7 27 355 35 52

Жергілікті өкілдіктері

Ресей: 000 "Эйч Пи Инк",

Ресей Федерациясы, 125171, Мәскеу, Ленинград шоссесі, 16А блок 3,

Телефон/факс: +7 495 797 35 00 / +7 499 92132 50

Қазақстан: "ЭйчПи Глобал Трейдинг Би.Ви." компаниясының Қазақстандағы филиалы, Қазақстан Республикасы, 050040, Алматы к., Бостандық ауданы, Әл-Фараби даңғылы, 77/7,

Телефон/факс: +7 727 355 35 52

Declaraciones sobre productos inalámbricos

Las declaraciones de esta sección son aplicables exclusivamente a modelos de impresoras compatibles con funcionalidad inalámbrica.

Declaración de cumplimiento de la FCC: Estados Unidos

Exposure to radio frequency radiation

⚠ PRECAUCIÓN: The radiated output power of this device is far below the FCC radio frequency exposure limits. Nevertheless, the device shall be used in such a manner that the potential for human contact during normal operation is minimized.

In order to avoid the possibility of exceeding the FCC radio frequency exposure limits, human proximity to the antenna shall not be less than 20 cm during normal operation.

This device complies with Part 15 of FCC Rules. Operation is subject to the following two conditions: (1) this device may not cause interference, and (2) this device must accept any interference, including interference that may cause undesired operation of the device.

⚠ PRECAUCIÓN: Based on Section 15.21 of the FCC rules, changes of modifications to the operation of this product without the express approval by HP may invalidate its authorized use.

Declaración de Australia

This device incorporates a radio-transmitting (wireless) device. For protection against radio transmission exposure, it is recommended that this device be operated no less than 20 cm from the head, neck, or body.

Declaración para Bielorrusia

В соответствии с Постановлением Совета Министров Республики Беларусь от 24 мая 2017 года № 383 (об описании и порядке применения знака соответствия к техническому регламенту Республики Беларусь) продукция, требующая подтверждения соответствия техническому регламенту Республики Беларусь, размещенная на рынке Республики Беларусь, должна быть маркирована знаком соответствия TP BY.



Declaración de la ANATEL para Brasil

Este equipamento não tem direito à proteção contra interferência prejudicial e não pode causar interferência em sistemas devidamente autorizados.

Para maiores informações consulte o site da ANATEL – www.anatel.gov.br

Declaraciones para Canadá

For Indoor Use. This digital apparatus does not exceed the Class B limits for radio noise emissions from digital apparatus as set out in the radio interference regulations of the Canadian Department of Communications. The internal wireless radio complies with RSS 210 of Industry Canada.

Pour l'usage d'intérieur. Le présent appareil numérique n'émet pas de bruits radioélectriques dépassant les limites applicables aux appareils numériques de Classe B prescrites dans le règlement sur le brouillage radioélectrique édicté par le Ministère des Communications du Canada. Le composant RF interne est conforme à la norme CNR-210 d'Industrie Canada.

Declaraciones sobre requisitos inalámbricos del Ministerio de industria e información de China

中国无线电发射设备通告

型号核准代码显示在产品本体的铭牌上。

Declaración de Corea

무선 전용제품:

해당 무선설비는 전파혼신 가능성이 있으므로 인명안전과 관련된 서비스는 할 수 없음.(무선모듈제품이 설치되어있는경우)

Declaración para Taiwán (Chino tradicional)

低功率電波輻射性電機管理辦法：
第十二條 經型式認證合格之低功率射頻電機，非經許可，公司、商號或使用者均不得擅自變更頻率、加大功率或變更原設計之特性及功能。
第十四條 低功率射頻電機之使用不得影響飛航安全及干擾合法通信；經發現有干擾現象時，應立即停用，並改善至無干擾時方得繼續使用。前項合法通信，指依電信法規定作業之無線電通信。低功率射頻電機須忍受合法通信或工業、科學及醫療用電波輻射性電機設備之干擾。

在 5.25-5.35 兆赫頻帶內操作之無線資訊傳輸設備，限於室內使用。

Productos que operan a 5 GHz Industria de Canadá

⚠ PRECAUCIÓN: When using IEEE 802.11a wireless LAN, this product is restricted to indoor use, due to its operation in the 5.15- to 5.25-GHz frequency range. Industry Canada requires this product to be used indoors for the frequency range of 5.15 GHz to 5.25 GHz to reduce the potential for harmful interference to co-channel mobile satellite systems. High-power radar is allocated as the primary user of the 5.25- to 5.35-GHz and 5.65- to 5.85-GHz bands. These radar stations can cause interference with and/or damage to this device.

Lors de l'utilisation d'un réseau local sans fil IEEE 802.11a, ce produit est réservé à une utilisation en intérieur en raison de sa plage de fréquences, comprise entre 5,15 et 5,25 GHz. Industrie Canada recommande l'utilisation en intérieur de ce produit pour la plage de fréquences comprise entre 5,15 et 5,25 GHz afin de réduire les interférences nuisibles potentielles avec les systèmes de satellite portables utilisant le même canal. Le radar à haute puissance est défini comme étant le principal utilisateur des bandes 5,25 à 5,35 GHz et 5,65 à 5,85 GHz. Ces stations radar peuvent provoquer des interférences sur ce périphérique et/ou l'endommager.

Declaración de la NCC de Taiwán: (solo para 5 GHz)

應避免影響附近雷達系統之操作。

Exposición a la radiación de radiofrecuencia (Canadá)

- ⚠ **¡ADVERTENCIA!** Exposure to Radio Frequency Radiation. The radiated output power of this device is below the Industry Canada radio frequency exposure limits. Nevertheless, the device should be used in such a manner that the potential for human contact is minimized during normal operation.
- ⚠ **¡ADVERTENCIA!** Exposition aux émissions de fréquences radio. La puissance de sortie émise par ce périphérique est inférieure aux limites fixées par Industrie Canada en matière d'exposition aux fréquences radio. Néanmoins, les précautions d'utilisation du périphérique doivent être respectées afin de limiter tout risque de contact avec une personne.

To avoid the possibility of exceeding the Industry Canada radio frequency exposure limits, human proximity to the antennas should not be less than 20 cm.

Pour éviter tout dépassement des limites fixées par Industrie Canada en matière d'exposition aux fréquences radio, la distance entre les utilisateurs et les antennes ne doit pas être inférieure à 20 cm (8 pouces).

Aviso reglamentario europeo

La funcionalidad de telecomunicaciones de este producto se puede usar en los siguientes países/regiones de la Unión Europea:

Austria, Bélgica, Bulgaria, Chipre, República Checa, Dinamarca, Estonia, Finlandia, Francia, Alemania, Grecia, Hungría, Islandia, Irlanda, Italia, Letonia, Liechtenstein, Lituania, Luxemburgo, Malta, Holanda, Noruega, Polonia, Portugal, Rumania, República Eslovaca, Eslovenia, España, Suecia, Suiza y el Reino Unido.

Aviso para uso en Rusia

Существуют определенные ограничения по использованию беспроводных сетей (стандарта 802.11 b/g) с рабочей частотой 2,4 ГГц: Данное оборудование может использоваться внутри помещений с использованием диапазона частот 2400-2483,5 МГц (каналы 1-13). При использовании внутри помещений максимальная эффективная изотропно-излучаемая мощность (ЭИИМ) должна составлять не более 100мВт.

Declaración para México

Aviso para los usuarios de México

"La operación de este equipo está sujeta a las siguientes dos condiciones: (1) es posible que este equipo o dispositivo no cause interferencia perjudicial y (2) este equipo o dispositivo debe aceptar cualquier interferencia, incluyendo la que pueda causar su operación no deseada."

Para saber el modelo de la tarjeta inalámbrica utilizada, revise la etiqueta regulatoria de la impresora.

Declaración para Tailandia

เครื่องวิทยุคมนาคมนี้มีระดับการแผ่คลื่นแม่เหล็กไฟฟ้าสอดคล้องตามมาตรฐานความปลอดภัยต่อสุขภาพของมนุษย์จากการใช้เครื่องวิทยุคมนาคมที่คณะกรรมการกิจการโทรคมนาคมแห่งชาติประกาศกำหนด

This radio communication equipment has the electromagnetic field strength in compliance with the Safety Standard for the Use of Radio Communication Equipment on Human Health announced by the National Telecommunications Commission.

Vietnam Telecom



NOTA: Marca de Telecom inalámbrico para productos aprobados del tipo ICTQC.

Índice

- A**
 - accesorios
 - números de referencia 48
 - pedido 48
 - ajustes de economía 45
 - alimentador de documentos
 - cargar originales 28
 - antifalsificación de consumibles 125
 - apagar después de demora
 - configuración 46
 - asistencia al cliente
 - garantía 55
 - online 133
 - atascos
 - bandeja, eliminar 72
 - bandeja de salida, eliminar 78
 - ubicaciones 70
 - atascos de papel. *Consulte* atascos
 - Atención al cliente de HP 133
 - Australia 110
 - Aviso de ICES-003 147
 - avisos
 - Brasil 150
 - Canadá 151, 152
 - Estados Unidos de América 150
 - FCC 146, 150
 - Marca CE 145
 - México 152
 - Países nórdicos 148
 - Rusia 152
 - UE 145
 - Unión Europea 152
 - Vietnam 153
 - Avisos para Canadá
 - Cumplimiento de ICES-003 147
- B**
 - bandeja
 - atascos, eliminar 72
 - bandeja, salida
 - atascos, eliminar 78
 - bandeja de entrada
 - ubicar 2, 3
 - bandeja de salida
 - ubicar 2, 3
 - bandejas, salida
 - ubicar 2, 3
 - Botón Copiar ID 36
 - botón de encendido/apagado,
 - ubicar 2, 3
 - botones, panel de control 5
- C**
 - calidad de imagen
 - comprobación del estado del cartucho de tóner 82
 - cartucho de tóner
 - configuración de umbral bajo 66
 - usar con un nivel bajo 66
 - cartuchos
 - garantía 123
 - no de HP 124
 - reciclaje 136
 - cartuchos de tóner
 - chips de memoria 126
 - garantía 123
 - no de HP 124
 - números de referencia 48
 - reciclaje 136
 - cartuchos HP originales 50
 - conexión de alimentación
 - ubicación 4
 - Conformidad para Euroasia 149
 - consumibles
 - configuración de umbral bajo 66
 - falsificación 125
 - no de HP 124
 - números de referencia 48
 - pedido 48
 - reciclaje 136
 - usar con un nivel bajo 66
 - consumibles que no son Original HP 124
 - consumo de energía 104
 - copiar
 - borde a borde 93
 - configuración del tamaño y tipo de papel 92
 - copias múltiples 35
 - copias simples 35
 - optimizar para texto o imágenes 92
 - tarjeta de identificación 36
 - copiar tarjeta de identificación 36
 - crystal, escáner
 - cargar originales 26
 - crystal, limpieza 92
 - crystal del escáner
 - cargar originales 26
- CH**
 - chip de memoria, cartucho de tóner
 - descripción 126
- D**
 - Declaración de cumplimiento de la FCC 150
 - declaración de la ANATEL 150
 - Declaración de seguridad del láser en finlandés 147
 - declaraciones de seguridad 147
 - declaraciones de seguridad del láser Finlandia 147

demora de apagado
 configuración 46
demora de reposo
 activar 45
 desactivar 45
dimensiones, impresora 102

E

Embedded Web Server (EWS)
 funciones 43
escaneado
 desde el software HP Scan
 (Windows) 39
escáner
 limpieza del cristal 92
especificaciones
 eléctricas y acústicas 104
 requisitos del sistema 101
especificaciones acústicas 104
especificaciones eléctricas 104
estado
 indicadores luminosos del panel
 de control 61
 luces del panel de control 56
etiqueta
 orientación 25
etiqueta de los números de producto
y serie
 ubicación 4
etiqueta de número de serie
 ubicación 4
etiquetas
 imprimir sobre 25
etiquetas, cargar 25

F

falsificación de consumibles 125

G

garantía 55
 autorreparación por el cliente
 132
 cartuchos de tóner 123
 licencia 127
 producto 109

H

Hoja de datos de seguridad de
 materiales 140
HP Device Toolbox, empleando 43
HP EWS, empleando 43

I

interferencia en una red
 inalámbrica 97
interruptor de alimentación, ubicar
 2, 3

L

licencia, software 127
limpieza
 cristal 92
 ruta del papel 83
lista de verificación
 conectividad inalámbrica 94

N

Nueva Zelanda 113
Número de copias, cambiar 35
Números de identificación para
 normativas SEOLA 146
números de referencia 48
 consumibles 48

P

panel de control
 botones 5
 funciones 5
 Patrones de luces LED 61
 patrones de luz LED 56
 ubicar 2, 3
papel
 carga 21
 selección 83
papel, pedido 48
pedido
 consumibles y accesorios 48
peso, impresora 102
política de cartuchos 50
problemas de calidad de imagen
 ejemplos y soluciones 85
problemas de recogida de papel
 solución 67, 69
programa de responsabilidad
 medioambiental 134
puerto de red
 ubicación 4
puertos de interfaz
 ubicación 4
Puerto USB
 ubicación 4

R

ranura de alimentación prioritaria de
 hojas individuales
 cargar etiquetas 25
reciclaje 136
 hardware electrónico 137
reciclaje de hardware, Brasil 138
reciclaje de hardware electrónico
 137
reciclaje de residuos 137
redes
 compatibles 100
red inalámbrica
 solución de problemas 94
referencia, números
 accesorios 48
requisitos del sistema 101
resolución de problemas
 LED, patrones de luz 56

S

seguridad del láser 147
Servidor web incorporado (EWS)
 asignación de contraseñas 45
sistemas operativos (SO)
 compatibles 100
sistemas operativos admitidos 101
Sitios web
 asistencia al cliente 133
 Hoja de datos de seguridad de
 materiales 140
sitio web contra fraudes 125
sitio web contra fraudes HP 125
SO (sistema operativo)
 compatible 100
sobre, cargar 24
sobre, orientación 24
software
 acuerdo de licencia de software
 127
Software HP Scan (Windows) 39
solución de atascos
 ubicaciones 70
solución de problemas
 comprobación del estado del
 cartucho de tóner 82
 LED, errores 56, 61
 LED, patrones de luces 61

- problemas de alimentación de
 - papel 67
 - red inalámbrica 94
- soporte
 - online 133
- soporte en línea 133
- soporte técnico
 - online 133

T

- tapas, ubicar 2, 3
- términos
 - específicos 110, 113
- términos específicos
 - específicos de país 110, 113

W

- web, sitios
 - informes de fraude 125
- Windows
 - requisitos del sistema 101