



Kasutusjuhend



HP Smart Tank
660-670 series



HP Smart Tank
710-720 series



HP Smart Tank
750 series

HP Smart Tank series

Ettevõtte HP teatised

Autoriõigus ja litsents

SELLES DOKUMENDIS SISALDUVAT TEAVET VÕIDAKSE ETTE TEATAMATA MUUTA.

KÕIK ÕIGUSED ON KAITSTUD. SELLE MATERJALI TAASTOOTMINE, KOHANDAMINE VÕI TÕLKIMINE ILMA HP EELNEVA KIRJALIKU LOATA ON KEELATUD, VÄLJA ARVATUD AUTORIKAITSESEADUSTEGA LUBATUD MÄÄRAL. HP TOODETE JA TEENUSTE GARANTIID AVALDATAKSE AINULT NENDE TOODETE NING TEENUSTEGA KAASNEVATES SÕNASELGETES GARANTIIAVALDUSTES. MITTE MINGIT SELLES DOKUMENDIS SISALDUVAT TEAVET EI SAA PIDADA LISAGARANTIIS. HP EI VASTUTA SIIN ESINEDA VÕIVATE TEHNILISTE EGA TOIMETAMISE VIGADE JA SAMUTI MITTE VÄLJAJÄETUD TEABE EEST.

© Copyright 2021 HP Development Company, L.P.

Kaubamärkide nimetused

Microsoft ja Windows on ettevõtte Microsoft Corporation kaubamärgid või Microsoft registreeritud kaubamärgid USA-s ja/või teistes riikides.

MacOS X, macOS, ja AirPrint on ettevõtte Apple Inc. USA-s ja teistes riikides registreeritud kaubamärgid.

ENERGY STAR ja ENERGY STAR märk on Ameerika Ühendriikide Keskkonnakaitse Agentuuri registreeritud kaubamärgid.

Android ja Chromebook on Google LLC kaubamärgid.

iOS on Cisco kaubamärk või registreeritud kaubamärk USA-s ja teistes riikides ning seda kasutatakse litsentsi alusel.

Ohutusteave

Seadme kasutamisel täitke alati elementaarseid ohutusnõudeid, et vähendada tulekahju või elektrilöögi ohtu.

- Lugege hoolikalt läbi kõik printeri dokumentatsioonis olevad juhendid.

- Järgige kõiki seadmel olevaid hoiatusi ja juhiseid.

- Enne seadme puhastamist lülitage see vooluvõrgust välja.

- Ärge paigaldage ega kasutage seadet vee lähedal või märgade kätega.

- Paigaldage seade tasasele pinnale nii, et see püsiks seal kindlalt.

- Paigaldage seade ohutusse kohta, et keegi ei saaks juhtme peale astuda või selle taha komistada ja et juhe ei saaks kahjustada.

- Kui toode ei tööta normaalselt, vaadake selle juhendi jaotist **Probleemi lahendamine**.

- Seadme sees olevaid osi ei saa kasutaja ise hooldada ega parandada. Pöörduge kvalifitseeritud tugipersonali poole.

Sisukord

1 Alustamine	1
Printeri vaated	1
Printeri eestvaated	1
Printeri tagantvaade	2
Printeri sisevaade	3
Juhtpaneeli võimalused	4
Nuppude ja tulede ülevaade	4
Juhtpaneeli ekraaniikoonid	5
Mõistke juhtpaneeli tulesid ja ekraani ikoone	7
Juhtpaneeli tõrkekoodid	7
Toitenupu tuli	8
Dokumendiikoon ja paberivead	9
Prindipea ikoonid ja vead	10
Prindipea joondamise icoon	10
Tindiikoonid ja vead	11
WiFi olek, valgus ja ikoonid	12
Tehke printeri juhtpaneelil tavalisi toiminguid	13
Aruannete printimine printeri juhtpaneelilt	14
Printeri teabelehe printimine	14
Muude aruannete printimiseks	14
Printeri sätete muutmine	15
Printeri sätete muutmine embedded web server (EWS) sisseehitatud veebiserverist	15
Printeri sätete muutmine rakendusest HP Smart (iOS, Android ja Windows 10)	15
Kasutage HP printeri tarkvara	15
HP printeritarkvara installimiseks ja tarkvara avamiseks	15
Rakenduse HP Smart kasutamine printimiseks, skannimiseks ja haldamiseks	15
Rakenduse HP Smart installimine ja avamine	16
Lisateavet HP Smarti kohta	16
2 Printeri ühendamine	17
Enne alustamist	17
Printeri ühendamine Wi-Fi-võrguga, kasutades rakendust HP Smart	17
Ühendage printer ruuteriga Wi-Fi-võrguga	18
Printeri ühendamine Wi-Fi-võrguga, kasutades rakendust HP printeri tarkvara	18
Printeri ühendamine Wi-Fi-võrguga, kasutades kaitstud Wi-Fi seadistust (WPS)	19
Printeri ühendamine Etherneti-võrguga (ainult Etherneti mudel)	19
Printeri ühendamine, kasutades USB-kaablit	20
Ühendusviisi muutmine	20
Üleminek USB-ühenduselt traadita ühendusele	20

Üleminek traadita ühenduselt USB-ühendusele.....	21
3 Laadige andmekandja ja paberikasutuse põhisuunised.....	22
Paberi laadimine salve.....	22
Tavapaberi laadimine.....	22
Tavapaberi laadimine.....	25
Ümbrike laadimine.....	28
Kaartide ja fotopaberi laadimine.....	29
Originaalide laadimine.....	30
Originaali asetamine klaasile.....	30
Originaali sisestamine dokumendisõoturisse (ainult teatud printerimudelid).....	31
Pabersätete muutmine embedded web server (EWS) sisseehitatud veebiserverist.....	32
Paberikasutuse põhisuunised.....	32
Paberisoovitused printimiseks.....	32
HP paberitarvikute tellimine.....	34
4 Printimine.....	35
Printimine Windowsiga arvutist.....	35
Printimine Maci arvutist.....	35
Mobiilseadmetest printimine.....	36
Printimine ühendatuna sama Wi-Fi-võrguga.....	36
Printimine ilma ühenduseta sama Wi-Fi-võrguga (Wi-Fi Direct).....	36
5 Copy, Scan ja Mobile Fax (kopeerimine, skannimine ja mobiilseadmest faksimine).....	38
Printerist kopeerimine.....	38
Identifitseerimiskaardi (ID-kaardi) kopeerimine (mõned printerimudelid).....	38
Skannimine, kasutades rakendust HP Smart (iOS/Android, Windows 10 ja macOS).....	40
Skannimine HP printeri tarkvara abil.....	40
Skannimine arvutist.....	40
Skannimissätete muutmine (Windows).....	41
Skannimise uue otsetee loomine (Windows).....	41
Skannimine Webscani abil.....	42
Webscani lubamine.....	42
Skannimine Webscani abil.....	42
Näpunäiteid edukaks skannimiseks ja kopeerimiseks.....	42
Mobiilseadmest faksimine.....	43
Kasutage rakenduses HP Smart funktsiooni Mobile Fax (mobiilseadmest faksimine).....	43
6 Printeri konfigureerimine.....	44
Printeri konfigureerimine embedded web server (EWS) sisseehitatud veebiserveri abil.....	44
EWS-ile juurdepääsemiseks ja selle kasutamiseks.....	44
IP võrgusätete konfigureerimine.....	46
Embedded web server (EWS) sisseehitatud veebiserveri kasutamine süsteemi parooli määramiseks või muutmiseks.....	46
Printeri uuendamine.....	47
Printeri värskendamiseks või embedded web server (EWS) sisseehitatud veebiserveri sätete muutmiseks.....	47

Veebiteenuste kasutamine	47
Veebiteenuste seadistamine embedded web server (EWS) sisseehitatud veebiserveri abil.....	47
Veebiteenuste eemaldamine embedded web server (EWS) sisseehitatud veebiserveri abil	48
7 Tindi ja prindipeade haldamine	49
Kontrollige tinditasemeid	49
Hinnangulise tinditaseme kontrollimine printeri tarkvarast (Windows).....	49
Tindimahutite täitmine	49
Tindimahutite täitmine.....	49
Tindivarude tellimine	52
Ainult musta tindiga printimine (Windows).....	52
Prindikvaliteedi parandamine	53
Prindikvaliteedi diagnostikalehe printimiseks (Windows).....	53
Prindikvaliteedi diagnostikalehe mõistmine.....	54
Joondate ja puhastage prindipead	54
Embedded web server (EWS) Sisseehitatud veebiserveri prindipeade joondamine või puhastamine	55
Prindipeade joondamine või puhastamine (Windows).....	55
Printeri puhastamine	55
Printeri puhastamiseks printeritarkvara kaudu (Windows).....	55
Prindipeade ja tindiga töötamise näpunäited	56
Prindipeadega seotud näpunäited	56
Tindikassettidega seotud näpunäited.....	56
Printeri viimine ühest kohast teise.....	56
8 Probleemi lahendamine.....	57
Ummistused ja paberisöötmise probleemid	57
Paberi- või prindikelgu ummistuse kõrvaldamine	57
Paberiummistuste vältimine	63
Paberi söötmisprobleemide lahendamine	63
Probleem prindipeadega	65
Prindipea õige paigalduse kontrollimine.....	66
Prindipea kontaktide puhastamine	67
Printimisprobleemid	69
Prinditõrgete lahendamine (Windows).....	69
Prinditõrgete lahendamine (macOS)	71
Kopeerimisel ja skannimisel esinevad probleemid.....	72
Võrgu ja ühendamise probleemid.....	72
Võrguühenduse probleemide lahendamine	72
Wi-Fi Direct ühenduse probleemide parandamine	72
Ethernet-ühenduse probleemide lahendamine (mõned printerimudelid).....	73
Tehaseseadete taastamine	73
Printeri tehasesätete taastamiseks printeri juhtpaneelilt.....	73
Printeri võrgusätete taastamiseks printeri juhtpaneelilt	73
Printeri tehasesätete või võrgusätete taastamiseks embedded web server (EWS) sisseehitatud veebiserverist	74

Veebiteenuste probleemide lahendamine	74
Printeri riistvara probleemid	74
Printeri hooldus	75
Puhastage skanneri klaas.....	75
Puhastage dokumendisööturi klaasipind (mõned printerimudelid)	76
Välispinna puhastamine	77
Puhastage dokumendisöötur (mõned printerimudelid)	77
HP tugi.....	79
Võta ühendust HP-ga.....	79
Printeri registreerimine	79
Täiendavad garantiivõimalused	79
9 HP EcoSolutions (HP ja keskkond)	80
Power Management (Toitehaldus)	80
Säästurežiim	80
Automaatne väljalülitus	80
Puhkerežiimi ja automaatse väljalülituse aja muutmine embedded web server (EWS) sisseehitatud veebiserverist	80
Ajastatud sisse- ja väljalülitamine	81
Vaikne režiim.....	81
Vaikse režiimi sisse- või väljalülitamine või embedded web server (EWS) sisseehitatud veebiserveri sätete muutmine.....	81
Lisa A Tehniline teave.....	82
Spetsifikatsioonid	82
Normatiivteave	84
Regulatiivne mudelinumber	84
FCC teatis.....	84
Toitekaabli juhised	84
VCCI (klass B) vastavusavaldus Jaapani kasutajatele	85
Teatis Jaapani kasutajatele toitejuhtme kohta	85
Kuvaseadmega töökohtade teave Saksamaa jaoks	85
Müraemissiooni avaldus Saksamaa kohta	85
Euroopa Liidu ja Ühendkuningriigi regulatiivne teade	85
Vastavusdeklaratsioon	85
Regulatiivne teave traadita võrkude kohta.....	86
Hölbustusfunktsioonid	89
Keskkonnasäästlik tootmisprogramm.....	89
HP nõuanded keskkonnamõju vähendamiseks	90
Eco-Tips säästunõuanded	90
Euroopa Liidu Komisjoni määrus 1275/2008.....	90
Paber	90
Plast	90
Ohutuskaardid	91
Ringlussevõtureprogramm	91
HP tindiprinteritarvikute jäätmekäitlusprogramm	91
Energiatarbimine	91

Seadmete jäätmete kasutusest kõrvaldamine kasutajate poolt.....	91
Jäätmete kõrvaldamise nõuded Brasiilias	91
Keemilised ained.....	92
Ohtlike ainete/elementide ja nende sisu tabel (Hiina)	92
Piiratud kasutusega ainete kohaloleku seisundi kinnituse märkimine (Taiwan)	93
Ohtlike ainete piirang (India)	94
Ohtlike ainete piirangute teatis (Türgi)	94
EPEAT	94
Kasutajateave SEPA ökomärgise kohta (Hiina)	94
Hiina energiamärgis printeritele, faksidele ja koopiamasinatele	94
Akude kasutusest kõrvaldamine Taiwanis	95
Euroopa Liidu akudirektiiv	95
Akuga seotud teatis Brasiilia jaoks.....	95
Perkloraatmaterjali märkus (California).....	95

1 Alustamine

Selles teemas kirjeldatakse printeri osi, juhtpaneeli funktsioone ja muid printeri funktsioone.

Printeri vaated

Selles teemas kirjeldatakse printeri osi.

Printeri eestvaated

 **MÄRKUS.** Printeri pildid ja üksikasjad võivad varieeruda sõltuvalt teie printeri mudelist ja riigist/piirkonnast.

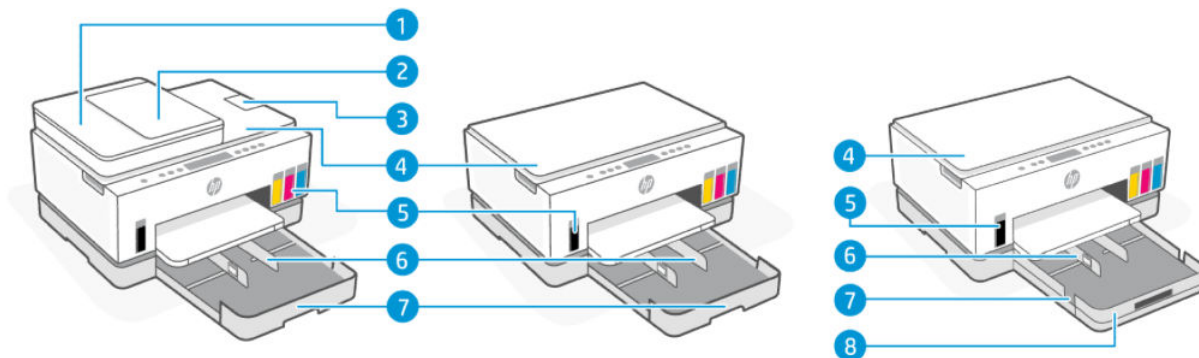

Tabel 1-1 Printeri eestvaade -1

Funktsioon	Kirjeldus
1	Dokumendisööturi kaas
2	Dokumendisööturi sisendsalv
3	Dokumendisööturi väljundi pikendus
4	Skanneri kaas
5	Tindimahutid
6	Paberilaiuse juhikud
7	Sisendsalv
8	Eemaldatav salve kate (tolmukate) (mõned printerimudelid)

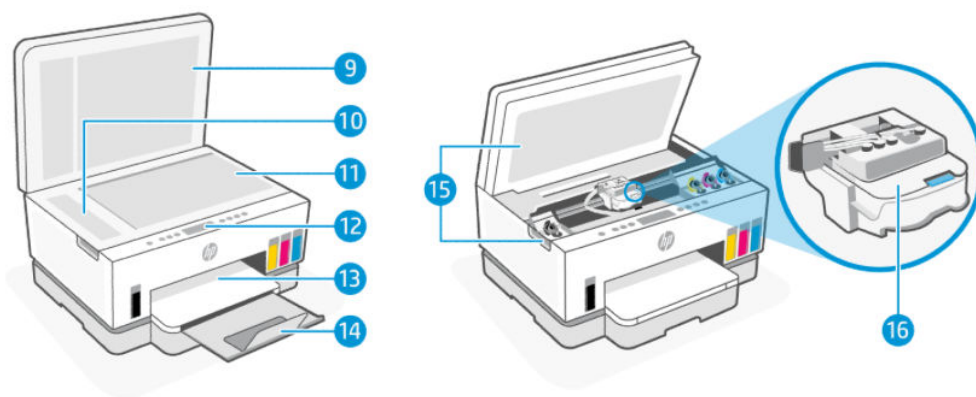

Tabel 1-2 Printeri eestvaade -2

Funktsioon	Kirjeldus
9	Skanneri kaas
10	Dokumendisööturi klaas
11	Skanneri klaas
12	Juhtpaneel
13	Väljundsolv
14	Väljundsolve pikendi
15	Tindi sissepääsu luuk
16	Printerikelk

Printeri tagantvaade

 **MÄRKUS.** Printeri pildid ja üksikasjad võivad varieeruda sõltuvalt teie printeri mudelist ja riigist/piirkonnast.

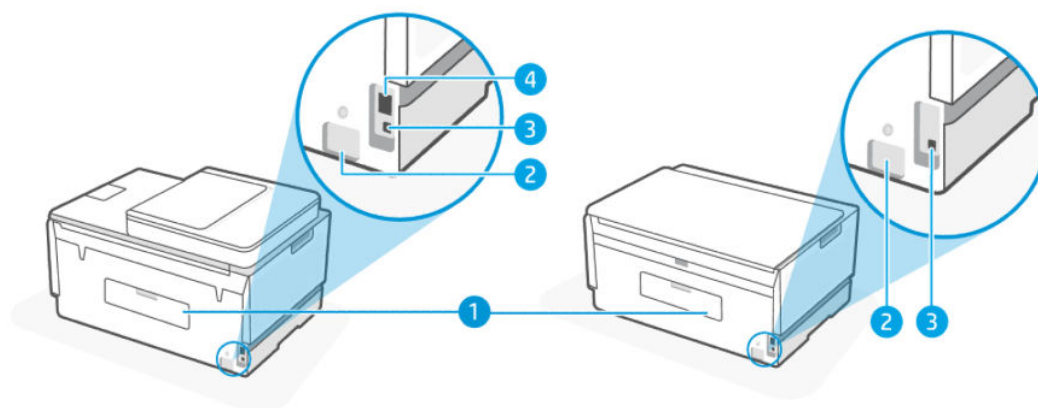

Tabel 1-3 Printeri tagantvaade

Funktsioon	Kirjeldus
1	Tagaluuk
2	Toitejuhtme ühenduspesa
3	USB-port
4	Etherneti võrguport (ainult Etherneti mudelitel)

Printeri sisevaade

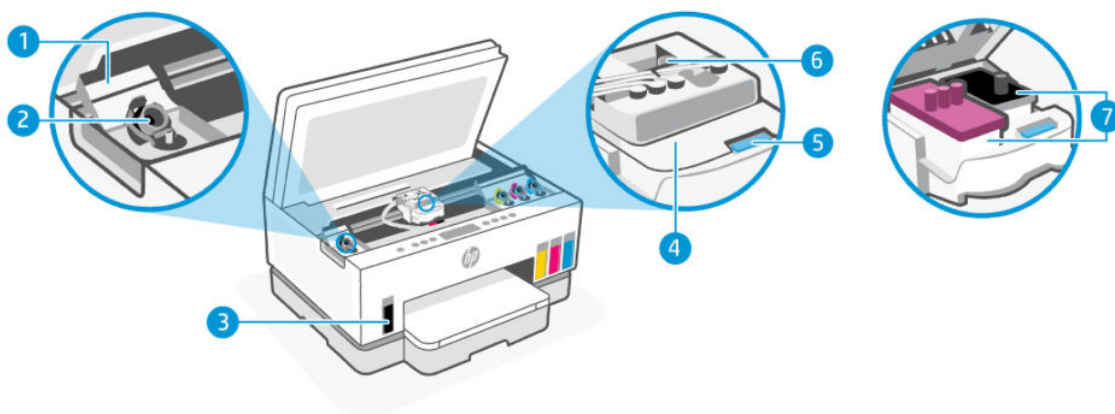

Tabel 1-4 Printeri sisevaade

Funktsioon	Kirjeldus
1	<p>Mahuti kaaned</p> <p>Mahuti kaaned ümbritsevad tindimahuteid printeri mõlemal küljel.</p>
2	<p>Mahuti korgid</p> <p>Mahuti korgid on tindimahutite avamise tihendamiseks mõeldud pistikud.</p>
3	<p>Tindimahutid</p> <p>Printeril on neli tindimahutit. Igas mahutis on erinevat värvi tint: must, kollane, magenta ja tsüaan.</p>
4	<p>Prindipea kaas</p> <p>Prindikelgul olev prindipea kaas kinnitab prindipead kelgu külge. Veenduge, et prindipea kaas oleks õigesti suletud, et vältida probleeme, nagu kelguummistused.</p> <p>ETTEVAATUST. Kui printer on seadistatud, ärge prindipea katet avage, kui teile pole vastavaid juhiseid antud.</p>
5	<p>Prindipea kaane nupp</p> <p>Vajutage prindipea kaane avamiseks.</p> <p>ETTEVAATUST. Kui printer on seadistatud, ärge prindipea katet avage, kui teile pole vastavaid juhiseid antud.</p>
6	<p>Tinditorude nupp</p>

Tabel 1-4 Printeri sisevaade (järg)

Funktsioon	Kirjeldus
	Vajutage tinditorude avamiseks, Tindilekete või printeri kahjustuste vältimiseks peate pärast esmast seadistamist printeri teisaldamisel mujale kui kodust või kontorist tinditorud lahti ühendama.
7	<p>Prindipead</p> <p>Prindipead on prindimehhanismi osad, mis kannavad paberile tinti. Prindipead on kaks: värviline ja must.</p> <p>Joondamine on prindipeade joondamine prindikvaliteedi parandamiseks. Vt jaotist Prindikvaliteedi parandamine.</p>



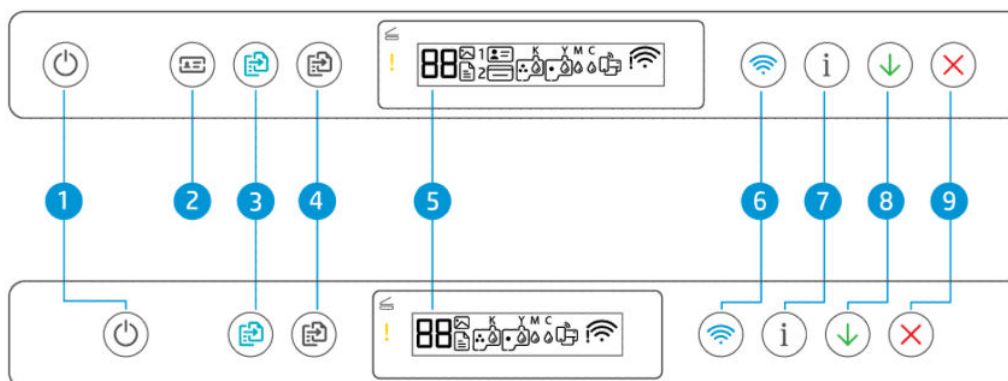

Juhtpaneeli võimalused

Selles teemas kirjeldatakse printeri juhtpaneeli funktsioone.





Nuppude ja tulede ülevaade



Tabel 1-5 Nuppude ja tulede ülevaade

Funktsioon	Nupp	Kirjeldus
1	<p>Toitenupp</p> 	Lülitage printer sisse või välja.
2	<p>ID-kaardi kopeerimise nupp (mõned printerimudelid)</p> 	Funktsioon ID Copy võimaldab teil paigutada kaardi või väikesemõõdulise dokumendi kõikjale skanneriklaasile, et mõlemad pooled ühele lehele kopeerida. Vt jaotist Identifitseerimiskaardi (ID-kaardi) kopeerimine (mõned printerimudelid) .
3	<p>Nupp Värvikooia</p> 	<p>Algatab värvilise paljundustöö. Kooiate arvu suurendamiseks hoidke nuppu all ja vajutage seda mitu korda.</p> <p>Kopeerimist alustatakse 2 sekundit pärast viimast nupuvajutust.</p>
4	<p>Nupp Mustvalge kooia</p> 	<p>Algatab mustvalge paljundustöö. Kooiate arvu suurendamiseks hoidke nuppu all ja vajutage seda mitu korda.</p> <p>Kopeerimist alustatakse 2 sekundit pärast viimast nupuvajutust.</p>

Tabel 1-5 Nuppude ja tulede ülevaade (järg)





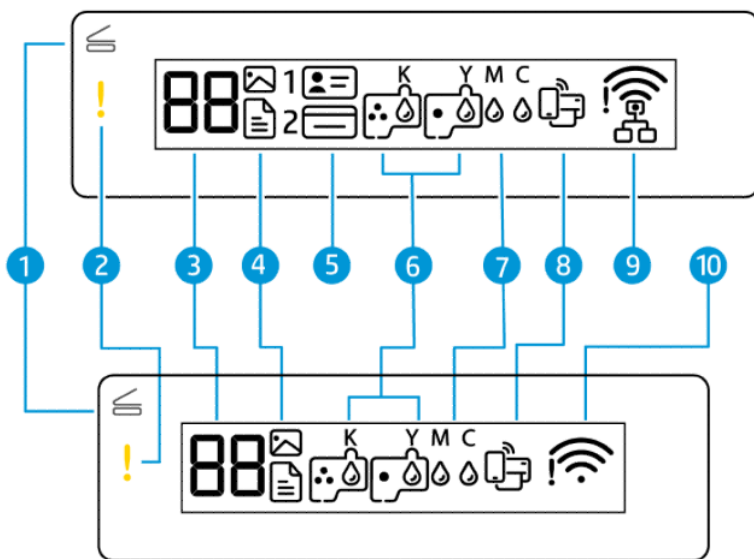





Funktsioon	Nupp	Kirjeldus
5	Juhtpaneeli näidik 	<p>Näitab numbriloendurit või veakode, erinevaid koopiarežiime, tindit, prindipeade või paberiga seotud probleeme ja võrguühenduse olekut.</p> <p>Lisateavet kuvariikoonide ja veakoodide kohta vt Mõistke juhtpaneeli tulesid ja ekraani ikoone.</p>
6	Wi-Fi nupp 	<p>Lülitage printeri traadita ühendus sisse või välja. Vt jaotist WiFi olek, valgus ja ikoonid.</p>
7	Teabenupp 	<p>Infolehe printimine. Teabelehel on kokkuvõte printeri teabest ja selle praegusest olekust (sh võrk, Wi-Fi Direct, veebiteenused, tint jne).</p>
8	Jätkamisnupp 	<p>Jätkab tööd pärast katkestust (nt pärast paberi laadimist või paberiummistuse eemaldamist).</p>
9	Tühistamisnupp 	<p>Seiskab poolerioleva toimingut.</p>

Juhtpaneeli ekraaniikoonid





MÄRKUS. Lisateavet nuputulede, kuvariikoonide ja veakoodide kohta vt [Mõistke juhtpaneeli tulesid ja ekraani ikoone](#).

Tabel 1-6 Juhtpaneeli ekraaniikoonid

Funktsioon	Ikoon	Kirjeldus
1	<p>Avatud kaane märgutuli</p> 	<p>See tuli süttib ühes järgmistest olukordadest:</p> <ul style="list-style-type: none"> ID-koopia režiim (mõned printerimudelid): Avage skanneri kaas, klappige kaart ja kopeerimiseks ja printimiseks vajutage vilkuvat või põleva kopeerimisnuppu. Vt jaotist Identifitseerimiskaardi (ID-kaardi) kopeerimine (mõned printerimudelid). Prindipeade joondamise ajal: Avage skanneri kaas, asetage prinditud joondusleht prinditav pool allpool skanneri klaasile ja vajutage seejärel lehe skannimiseks vilkuvat koopia nuppu. Vt jaotist Prindipea joondamise ikoon.
2	<p>Märgu tuli</p> 	<p>Näitab viga või hoiatusolekut.</p>
3	<p>Numbriloenduri ikoon</p> 	<p>Näitab dokumente paljudades numbriloendurit, muutub A-täheks, kui printer prindipead joondab, ning näitab E-tähte, kui printer on tõrkeolekus.</p> <p>Vt jaotist Juhtpaneeli tõrkekoodid.</p>
4	<p>Dokumendi ikoon</p>  <p>Foto ikoon</p> 	<p>Tavalisele paberile kopeerimiseks ilmub dokumendi ikoon, kui printer on režiimis Dokumendi kopeerimine. Kui tähelepanutuli põleb või vilgub, näitab see ka paberitega seotud viga. Vt jaotist Dokumendiikoon ja paberivead.</p> <p>Fotopaberile kopeerimiseks kuvatakse ikoon Foto, kui printer on režiimis Fotokopeerimine.</p> <p>Kahe režiimi vahel vahetamiseks vt Tehke printeri juhtpaneelil tavalisi toiminguid.</p>
5	<p>ID koopia esikülje ja ID koopia tagakülje ikoonid (mõned printerimudelid)</p>  	<p>Näitab kaardi poolt, mis skanneri klaasile asetada.</p>
6	<p>Prindipea ikoonid</p> 	<p>Vilkuv vasak ikoon näitab värvilise prindipeaga seotud viga.</p> <p>Vilkuv parempoolne ikoon näitab musta prindipeaga seotud viga.</p>
7	<p>KYMC ja tindi ikoonid</p> 	<p>KYMC ikoone ja tinditilga ikoone kasutatakse printeri nelja tindimahuti oleku näitamiseks.</p> <p>Igale ikoonide komplektile vastab üks tindimahuti: must, kollane, magenta ja tsüaan.</p>
8	<p>Wi-Fi Directi ikoon</p> 	<p>Näitab praegust Wi-Fi Directi olekut.</p> <ul style="list-style-type: none"> On (Sees): Wi-Fi Direct on sisse lülitatud ja kasutusvalmis. Off (Väljas): Wi-Fi Direct on välja lülitatud. Vt jaotist Wi-Fi Directi sisse- või väljalülitamine.
9	<p>Etherneti ikoon</p>	<ul style="list-style-type: none"> On (Sees): Näitab, et printer on võrguga ühendatud juhtmega (Ethernet) ühenduse kaudu.

Tabel 1-6 Juhtpaneeli ekraaniikoonid (järg)

Funktsioon	Icoon	Kirjeldus
	(Ainult Etherneti mudel)	<ul style="list-style-type: none"> Off (Väljas): Printeri Etherneti porti pole ühendatud ühtegi Etherneti kaablit või printer ei suuda kaablit tuvastada. Vilgub: Printer on ühendatud aktiivse Etherneti kaabliga, kuid pole võrku ühendatud.
		Vt jaotist Ethernet-ühenduse probleemide lahendamine (mõned printerimudelid) .
10	Wi-Fi olekuikoonid	Näitab Wi-Fi olekut ja signaali tugevust. Vt jaotist WiFi olek, valgus ja ikoonid . Ühenduse probleemide lahendamiseks vt Võrgu ja ühendamise probleemid .
		

Mõistke juhtpaneeli tulesid ja ekraani ikoone



Selles teemas kirjeldatakse printeri juhtpaneeli funktsioone.

Juhtpaneeli tõrkekoodid

Selles teemas kirjeldatakse printeri ekraanil esitatud veakode.

Kui numbri loenduri ikoon printeri ekraani vaheldub E-tähe ja numbri vahel, näitab see, et printer on tõrkeolekus. E-täht ja number toimivad tõrkekoodina.

Tabel 1-7 Juhtpaneeli tõrkekoodid

Veakood	Põhjus	Lahendus
E1/E2	Ilmnes paberi formaadi sobimatus (E1) või paberi pikkuse sobimatus (E2). Printimisel tuvastab printer, et prinditöö paberisuurus ei vasta laaditud paberi laiusele või pikkusele.	<ol style="list-style-type: none"> Printimise tühistamiseks vajutage tühistamisnuppu . Laadige paber, mis vastab soovitud prinditava lehe suursele, või vahetage rakenduses paberisuuruse säte suursele, mis vastab kasutatavale paberile. Printige dokument uuesti. <p>Paberi suuruse muutmise kohta vt jaotist Pabersätete muutmine embedded web server (EWS) sisseehitatud veebiserverist.</p>
E3	Kelk printeri sees on seiskunud.	<ol style="list-style-type: none"> Tõstke tindi sissepääsu luuk üles. Veenduge, et prindipea kaas on korralikult suletud ja prindikelk pole takistatud. Ärge avage prindipea kaant. Eemaldage ummistunud paber või muud printimiskelku blokeerivad esemed. Sulgege tindi sissepääsu luuk. Vajutage printimise jätkamiseks jätkamisnuppu  või vajutage printimise peatamiseks tühistamisnuppu . <p>Lisateavet leiate teemast Ummistused ja paberisöötmise probleemid.</p>

Tabel 1-7 Juhtpaneeli tõrkekoodid (järg)

Veakood	Põhjus	Lahendus
E4	Tekkinud on paberiummistus.	Eemaldage ummistus ja vajutage printimise jätkamiseks jätkamisnuppu  . Lisateavet leiate teemast Ummistused ja paberisöötmise probleemid. ETTEVAATUST. Ärge avage prindipea kaant.
E5	Skanner ei tööta.	Lülitage printer välja ja seejärel uuesti sisse. Kui probleem ikka ei lahene, pöörduge HP poole. Printer prindib ka siis, kui skanner ei tööta.
E6	Printer on veaolekus.	Taaskäivitage printer 1. Lülitage printer välja. 2. Lahutage toitejuhe. 3. Oodake umbes minut ja ühendage toitejuhe uuesti. 4. Lülitage printer sisse. Kui probleem ikka ei lahene, pöörduge HP poole.
E7	Ühes või mitmes tindimahutis on tint otsas.	Täitke uuesti tindiga see paak, mis on tindist tühjaks saanud. Vt jaotist Tindimahutite täitmine.
E8	Saatuslik viga.	Lülitage printer välja ja seejärel uuesti sisse. Kui probleem ikka ei lahene, pöörduge HP poole.
E9	Püsivara värskenduse viga.	Lülitage printer välja ja seejärel uuesti sisse. Kui probleem ikka ei lahene, pöörduge HP poole.

Toitenupu tuli



Olek	Põhjus ja lahendus
Sees	Printer on sisse lülitatud.
Väljas	Printer on välja lülitatud.
Tuhmistatud	Printer on unerežiimis. Vt jaotist Säästurežiim.
Vilgub	Printer lülitub sisse või välja või töötleb prinditööd. Prinditöö tühistamiseks vajutage tühistamisnuppu  .

Olek	Põhjus ja lahendus
Kiire vilkumine	Kui tindi sissepääsu luuk on avatud, sulgege see. Kui tindi sissepääsu luuk on suletud ja tuli vilgub kiiresti, on printer veaolekus. Kontrollige, kas arvutis või seadmes pole sõnumeid, mis võivad aidata lisateavet. Vajadusel proovige ekraanil kuvatava teate genereerimiseks lehte printida.

Dokumendiikoon ja paberivead

Paberi mittevastavuse või ummistustega seotud vigade kohta vt [Juhtpaneeli tõrkekoodid](#).

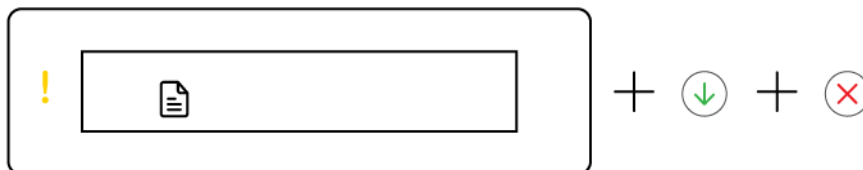

- Tähelepanu märgutuli ja dokumendi ikoon vilguvad.
Jätkamise märgutuli ja tühistamise märgutuli põlevad.

Põhjus	Lahendus
Printer saab printitöö ja tuvastab, et sisendsalves ei ole paberit.	Sisestage paber ja vajutage printimise jätkamiseks nuppu  . Vt jaotist Paberi laadimine salve .

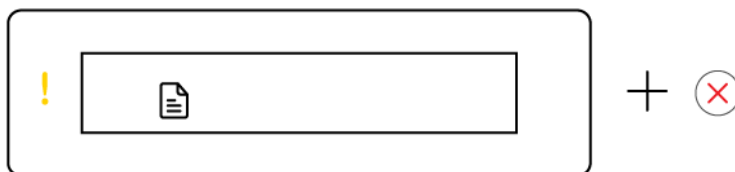

- Tähelepanu märgutuli ja dokumendi ikoon vilguvad.
Jätkamise märgutuli ei põle. Tühistamise tuli võib põleda.

Põhjus	Lahendus
Dokumendisööturis on paberiummistus või originaal pole dokumendisööturisse õigesti sisestatud.	Kui tühistustuli põleb, vajutage tühistamisnuppu  .
MÄRKUS. Dokumendisöötur on saadaval ainult mõnedes printerimudelites.	Lisateavet vt jaotisest Ummistused ja paberisöötmise probleemid , ja Originaali sisestamine dokumendisööturisse (ainult teatud printerimudelid) .

Prindipea ikoonid ja vead

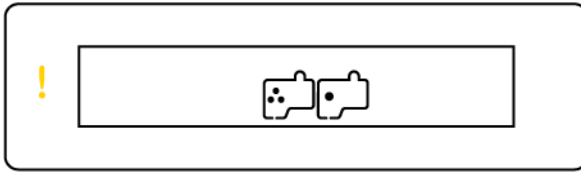

- Märkutuli ja üks või mõlemad prindipea ikoonid vilguvad.

Põhjus	Lahendus
Ilmneda võis üks järgmistest.	– Veenduge, et mõlemad prindipead oleks korralikult paigaldatud.
– Üks või mõlemad prindipead puuduvad.	– Paigaldage puuduvad prindipead.
– Üks või mõlemad prindipead on valesti paigaldatud.	– Kui printerisse on paigaldatud mõlemad prindipead, eemaldage viidatud prindipea ja veenduge, et sellel poleks oranži korki ega plastteipi peal. Seejärel sisestage prindipea uuesti.
– Ühel või mõlemal prindipeal on endiselt oranž kork või plastteip peal.	– Veenduge, et kasutaksite printeris õigeid HP prindipäid.
– Üks või mõlemad prindipead ei ühildu või on kahjustatud.	Lisateavet leiate teemast Probleem prindipeadega .
	MÄRKUS. Ärge avage prindipea kaant, kui teile pole selleks käsku antud.

Prindipea joondamise ikoon



- Numbriloenduri ikoon näitab A-tähte või vilkuvat A-tähte või „võidusõiduraja animatsiooni“.

Põhjus	Lahendus
Printer joondab prindipead.	Pärast joonduslehe printimist ja avatud kaane tuli 
Kui printer prindib prindipeade joonduslehte, ilmub ekraanile võidusõiduraja animatsioon.	vilgub, asetage prinditud leht prinditav pool allpool skanneri klaasile, sulgege skanneri kaas ja vajutage seejärel lehe skannimiseks vilkuvat koopia nuppu.
Kui joondusleht prinditakse, ilmub püsiv "A".	Pärast skannimist on prindipea joondamine lõppenud.
Kui printer skaneerib joonduslehte, ilmub vilkuv "A".	Originaali laadimiseks vt Paberi laadimine salve .
A-täht kaob pärast skannimist, kui prindipea joondamine on lõppenud.	

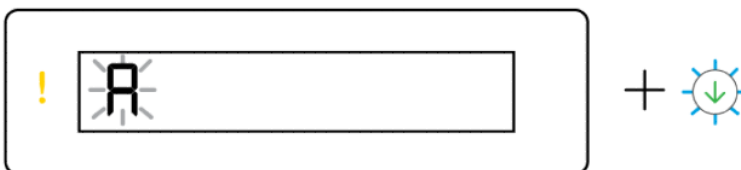

- Numbriloenduri ikoon näitab vilkuvat A-tähte. Tähelepanu märgutuli ja jätkamise märgutuli vilguvad.

Põhjus	Lahendus
Prindipea joondamine nurjus. See juhtub pärast joonduslehe skannimist.	<p>Proovige ühte toimingut alljärgnevatest:</p> <ul style="list-style-type: none"> – Joonduslehe uuesti skannimiseks vajutage ühte kopeerimisnuppu. – Vajutage nuppu Jätka , et joonduslehte uuesti printida. <p>Kui te ei tee midagi, tühistatakse prindipea joondamine mõne aja pärast.</p>

Tindiikoonid ja vead

Tindimahutite täitmiseks vt [Tindimahutite täitmine](#).

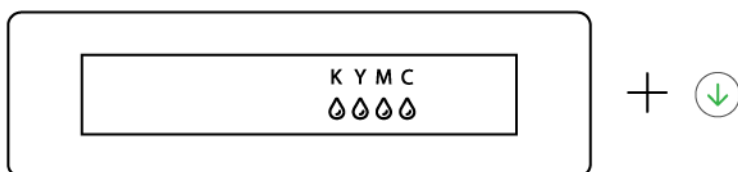

- Üks või mitu tindiikooni ja jätkamise tuli põleb.

Põhjus	Lahendus
Ühes või mitmes tindimahutis on tinti vähe.	Täitke näidatud tindimahuti uuesti.

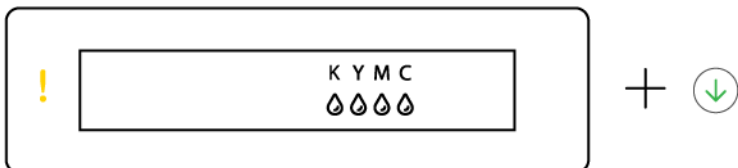

- Tähelepanu märgutuli põleb, üks või mitu tindi ikooni vilgub ja tuli Jätka põleb.

Põhjus	Lahendus
Ühes või mitmes tindimahutis on väga vähe tinti.	Täitke näidatud tindimahuti uuesti.

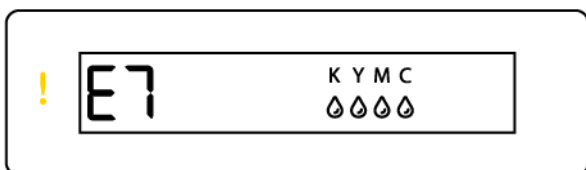

- Tähelepanu, veakood E7 ja üks või mitu tindi ikooni vilguvad.





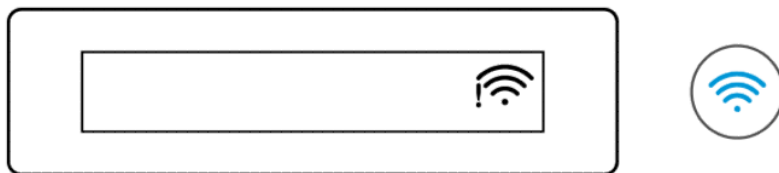

Põhjus	Lahendus
Ühes või mitmes tindimahutis on tint otsas.	Täitke näidatud tindimahuti uuesti.

WiFi olek, valgus ja ikoonid

Wi-Fi märgutuli ja juhtpaneeli ekraanil olevad traadita ühenduse olekuikoonid näitavad koos traadita ühenduse olekut.



Tabel 1-8 WiFi olek, valgus ja ikoonid

Wi-Fi märgutuli	Wi-Fi ikoonid	Wi-Fi olek
Väljas	Väljas	<p>Printer ei ole Wi-Fi võrguga ühendatud.</p> <p>Funktsiooni  sisselülitamiseks vajutage Wi-Fi nuppu .</p> <p>Printeri ühendamiseks Wi-Fi-võrguga vaadake jaotist Printeri ühendamine Wi-Fi-võrguga, kasutades rakendust HP Smart või Printeri ühendamine Wi-Fi-võrguga, kasutades kaitstud Wi-Fi seadistust (WPS).</p>
Sees	 Sees	Printer on Wi-Fi-võrguga ühendatud.
Vilgub	 Sees (signaalriba tsükkel)	<p>Printer on Wi-Fi häälestusrežiimis või proovib Wi-Fi-võrguga ühendust luua.</p> <p>Vilkuv Wi-Fi märgutuli näitab, et printer pole võrguga ühendatud või üritab ühendust luua. Seadistamise ajal näitab see lisaks printeri olemist Wi-Fi seadistamisrežiimis. Kui seadistusrežiim mõne aja pärast aegub, saate selle taaskäivitada, taastades printeri võrguseaded. Vt jaotist Tehaseaadete taastamine.</p>
Vilgub	 Sees (signaalriba tsükkel)	<p>Printer ei saa Wi-Fi-võrguga ühendust luua.</p> <p>Ühenduse probleemide lahendamiseks vt Võrgu ja ühendamise probleemid.</p>
Vilgub	 Vilgub	Printer on WPS-režiimis. Vt jaotist Printeri ühendamine Wi-Fi-võrguga, kasutades kaitstud Wi-Fi seadistust (WPS) .

Tehke printeri juhtpaneelil tavalisi toiminguid

Printeri traadita ühenduse funktsiooni sisse- ja väljalülitamine

Kui printeri traadita ühendus on sisse lülitatud, peaks printeri juhtpaneeli nupp Wi-Fi põlema.

- Kui sinine Wi-Fi märgutuli ei põle, vajutage Wi-Fi-nuppu  selle sisselülitamiseks.
- WiFi-funktsiooni väljalülitamiseks vajutage uuesti nuppu.

Kaitstud Wi-Fi seadistuse (WPS) surunupurežiimi sisenemiseks

- Vajutage ja hoidke Wi-Fi nuppu  all vähemalt kolm sekundit.

 **MÄRKUS.** Enne mis tahes nupukombinatsioonide kasutamist asetage printer järgmises tabelis loetletud ülesannete jaoks kindlasti tugirežiimi.

Printeri tugirežiimi sisenemiseks

- Vajutage ja hoidke vähemalt viis sekundit all teabenuppu .









Kõik nupu tuled printeri juhtpaneelil süttivad.

Printeri tugirežiimist väljumiseks

- Vajutage nuppu Cancel (Tühista) .

Kui printeri vigu pole, kustuvad kõik nuputuled.

Tabel 1-9 Levinumad ülesanded printeri juhtpaneelilt

Ülesanne	Juhised (peab olema tugirežiimis)
Lülitage Wi-Fi Direct sisse või välja	Vajutage korraga Wi-Fi nuppu  ja jätkamisnuppu  .
Dokumendi kopeerimise ja fotokopeerimise režiimide vahel vahetamine	Vajutage ja hoidke all must-valge koopia nuppu  ja värvikopeerimise nuppu  samal ajal 3 sekundit.
Taastage võrgu vaikesätted	Vajutage Wi-Fi nuppu  ja tühistamisnuppu  samal ajal 5 sekundit.
Tehase vaikesätete taastamine	Printeri tehase vaikesätetele taastamine kustutab kõik printeris varem seadistatud seaded ja funktsioonid. Kui tindi sissepääsu luuk on avatud, vajutage ja hoidke all teabenuppu  ja tühistamisnuppu  vähemalt 3 sekundit.

Aruannete printimine printeri juhtpaneelilt

Selles teemas kirjeldatakse printeri aruandeid ja printimist.

Printeri teabelehe printimine









Vajutage printeri juhtpaneelil teabenuppu .

Teabelehel on kokkuvõte printeri teabest ja selle praegusest olekust (sh võrk, Wi-Fi Direct, veebiteenused, tint jne).

Muude aruannete printimiseks

1. Asetage printer juhtpaneelilt tugirežiimi. Selleks vajutage ja hoidke all infonuppu  5 sekundit, kuni juhtpaneeli nupud süttib.
2. Soovitud aruande printimiseks vaadake järgmisi juhiseid.

Tabel 1-10 Print Reports (Prindi aruanded)

Printer Reports (Printeri aruanded)	Kirjeldus	Kuidas printida (peab olema tugirežiimis)
Printeri olekuteave	Sellel lehel on kokkuvõte printeri teabest, praegusest olekust ja sätetest, sealhulgas ühenduse seadetest, samuti printimise või skannimise sätetest ja kasutamisest.	Vabastage jätkamisnupp  .
Wi-Fi võrgu testiaruanne ja võrgu konfigureerimise leht	Traadita võrgu testiaruanne näitab Wi-Fi võrgu oleku, Wi-Fi signaali tugevuse, tuvastatud võrkude ja muu diagnostika tulemusi. Võrgu konfiguratsioonilehel näidatakse ühenduse olekut, hostinime, võrgunime jms.	Vajutage samaaegselt teabenuppu  ja jätkamisnuppu  .
Wi-Fi lühijuhend	Pakub juhiseid, mis aitavad teil printerit WiFi-võrguga ühendada.	Vajutage infonuppu  .
Wi-Fi Directi juhend	Pakub juhiseid, mis aitavad teil Wi-Fi Directi seadistada ja kasutada.	Vajutage samaaegselt teabenuppu  ja tühistamisnuppu  .
Veebiteenuste aruanded	Olenevalt veebiteenuste olekust sisaldavad veebiteenuste aruanded erinevaid suuniseid, mis aitavad veebiteenused sisse lülitada ja neid seadistada, parandada ühendusprobleeme ja teha muud.	Vajutage samaaegselt jätkamisnuppu  ja tühistamisnuppu  .
Prindikvaliteedi diagnostikaaruanne	Võimalik on printida diagnostikaleht, et vaadata, kas on soovitatav prindipeade puhastamine või joondamine prindikvaliteedi parandamiseks. Vt jaotist Prindikvaliteedi diagnostikalehe printimiseks (Windows) .	Vajutage ja hoidke kopeerimisnuppu  kolm sekundit all.

Printeri sätete muutmine



MÄRKUS. Printeri sätteid saate vaadata või muuta ka HP printeri tarkvara abil. Vt jaotist [Kasutage HP printeri tarkvara](#).

Printeri sätete muutmine embedded web server (EWS) sisseehitatud veebiserverist

1. Avage EWS. Vt jaotist [EWS-ile juurdepääsemiseks ja selle kasutamiseks](#).
2. Otsige sätet. Või klõpsake soovitud funktsiooni või vahekaarti ja valige vasakpoolsest menüüst seade.
3. Tehke vajalikud muudatused.

Printeri sätete muutmine rakendusest HP Smart (iOS, Android ja Windows 10)

1. Avage rakendus HP Smart arvutis või mobiilseadmes. Vt jaotist [Rakenduse HP Smart kasutamine printimiseks, skannimiseks ja haldamiseks](#).
2. Valige oma printer ja seejärel klõpsake või koputage nuppu **Printer Settings** (Printeri sätted).
3. Valige soovitud valik ja tehke vajalikud muudatused.

Kasutage HP printeri tarkvara

Saate kasutada HP printeritarkvara printeri sätete konfigureerimiseks, hinnanguliste tinditasemete kontrollimiseks, printimistarvikute tellimiseks, printeri hooldamiseks, printimisprobleemide lahendamiseks ja muuks.

- Kui kasutate printeritarkvara asemel rakendust HP Smart, vt [Rakenduse HP Smart kasutamine printimiseks, skannimiseks ja haldamiseks](#).
- Igal seadmepool peab printimiseks olema installitud rakendus või tarkvara.
- (HP printeritarkvara installimiseks on vajalik Windows 7 hoolduspakett Service Pack 1 (SP1).)

HP printeritarkvara installimiseks ja tarkvara avamiseks

1. Külastage [HP printeritarkvara installimiseks ja tarkvara avamiseks](#) tarkvara allalaadimiseks ja arvutisse installimiseks.
2. Avage tarkvara.
 - **Windows 10:** Klõpsake arvuti töölaual üksust **Start**, valige rakenduste loendist suvand **HP** ja valige printeri nimega ikoon.
 - **Windows 7:** klõpsake arvuti töölaual üksust **Start**, valige **All Programs** (Kõik programmid), klõpsake suvandit **HP**, seejärel printeri kausta ning valige sealt printeri nimega ikoon.

Rakenduse HP Smart kasutamine printimiseks, skannimiseks ja haldamiseks

Rakendus HP Smart aitab sooritada printeriga paljusid eri toiminguid, sh järgmisi.

- Printeri seadistamine ja ühendamine.
- Dokumentide ja fotode printimine ning skannimine.
- Dokumentide jagamine meili teel või teiste rakenduste kaudu.
- Printeri sätete haldamine, printeri oleku kontrollimine, aruannete printimine ja tarvikute tellimine.

 **MÄRKUS.**

- HP Smart on toetatud mobiilseadmetes ja arvutites, milles töötab iOS, Android, Windows 10 ja macOS (versioonid 10.14, 10.15 ja 11.0).
- Rakendus HP Smart ei pruugi mõnes keeles saadaval olla. Mõned funktsioonid ei pruugi kõigis printerimudelites saadaval olla.

Rakenduse HP Smart installimine ja avamine

1. Külastage aadressi [Rakenduse HP Smart installimine ja avamine](#), et HP Smart oma seadmesse alla laadida ja installida.

 **MÄRKUS.** **iOS, Android, Windows 10 ja macOS:** saate laadida rakenduse HP Smart alla ka vastava seadme rakenduste poest.

2. Pärast installimist avage HP Smart.
 - **iOS/Android:** Puudutage mobiilseadme töölaual või rakenduse menüüs suvandit **HP Smart**.
 - **Windows 10:** klõpsake arvuti töölaual nupul **Start** ja seejärel valige rakenduste loendist **HP Smart**.
 - **macOS:** Valige käivitusribalt rakendus HP Smart.
3. Ühendage printer traadita ühenduse kaudu, kasutades rakendust HP Smart. Vt jaotist [Printeri ühendamine Wi-Fi-võrguga, kasutades rakendust HP Smart](#).
4. Kui seda palutakse, looge HP konto ja registreerige printer.

Kui teil palutakse protsessi käigus parooli sisestada, sisestage PIN-kood, mis on saadaval etiketilt tindipääsuosal või kasseti juurdepääsuosal.

Lisateavet HP Smarti kohta

Teabe saamiseks rakendusega HP Smart ühenduse loomise, printimise ja skannimise kohta külastage oma seadme veebisaiti.

- **iOS/Android:** www.hp.com/go/hpsmart-help
- **Windows 10:** www.hp.com/go/hpsmartwin-help
- **macOS:** www.hp.com/go/hpsmartmac-help

2 Printeri ühendamine

Selles jaotises kirjeldatakse printeri ühendamise erinevaid viise.

Enne alustamist

 **MÄRKUS.**

- Printeri traadita ühenduse funktsiooni sisse- ja väljalülitamine, vt [Tehke printeri juhtpaneelil tavalisi toiminguid](#).
- Võrguühenduse probleemide lahendamiseks vaadake [Võrguühenduse probleemide lahendamine](#).

Kontrollige järgmist.

- Wi-Fi võrk on õigesti seadistatud ja toimib õigesti.
- Printer ja printerit kasutavad arvutid on samas võrgus (alamvõrk).

Printeri ühendamise ajal palutakse teil sisestada oma Wi-Fi võrgu nimi (SSID) ja Wi-Fi võrgu parool.

- Wi-Fi võrgu nimi on teie Wi-Fi võrgu nimi.
- Wi-Fi võrgu parool on vajalik selleks, et teised inimesed ei saaks teie Wi-Fi võrguga ilma teie loata ühendust luua. Olenevalt vajalikust turbetasemest võib teie Wi-Fi võrk kasutada WPA-parooli või WEP-võtit.

Kui te pole pärast Wi-Fi võrgu seadistamist võrgu nime ega pääsukoodi muutnud, võite need leida traadita ruuteri tagaosast või küljelt.

Kui te võrgu nime ega pääsukoodi ei leia või olete need unustanud, vaadake arvutiga või traadita ruuteriga kaasnenud dokumentatsiooni. Kui te ikka neid andmeid ei leia, võtke ühendust oma võrguadministraatori või isikuga, kes Wi-Fi võrgu seadistas.

Printeri ühendamine Wi-Fi-võrguga, kasutades rakendust HP Smart

Installige rakendus HP Smart arvutisse või mobiilseadmesse ja kasutage seda, et seadistada Wi-Fi-võrk või ühendada printer sellega.

Teabe saamiseks rakenduse HP Smart kohta, sh kust selle saab alla laadida, vaadake jaotist [Rakenduse HP Smart kasutamine printimiseks, skannimiseks ja haldamiseks](#).

1. Veenduge, et teie arvuti või mobiilseade oleks ühendatud Wi-Fi-võrguga. Lülitage mobiilseadmes sisse Bluetooth ja asukohateenused.

 **MÄRKUS.** HP Smart kasutab Bluetoothi printeri seadistamiseks. See ei toeta Bluetoothi kaudu printimist.

2. Kui Wi-Fi oli printeri puhul välja lülitatud, siis lülitage see kindlasti sisse. Vt jaotist [Tehke printeri juhtpaneelil tavalisi toiminguid](#).
3. Kui printer ei ole enam traadita võrgu seadistamise režiimis, taastage printeri võrgusätted. Vt jaotist [Printeri võrgusätete taastamiseks printeri juhtpaneelilt](#).



MÄRKUS. Mõne printeri või mudeli puhul hakkab lilla märgutuli olekuribal pulseerima või traadita ühenduse märgutuli vilkuma, kui printer on Wi-Fi seadistamise režiimis. Vt jaotist [WiFi olek, valgus ja ikoonid](#).

4. Avage rakendus HP Smart arvutis või mobiilseadmes. Vt jaotist [Rakenduse HP Smart kasutamine printimiseks, skannimiseks ja haldamiseks](#).
5. Puudutage või klõpsake rakenduses ikooni  või **Add Printer** (Lisa printer) ja seejärel valige printeri valimine või lisamine.

Printeri oma võrku lisamiseks järgige suuniseid.

6. Kui seda palutakse, looge HP konto ja registreerige printer.

Kui teil palutakse protsessi käigus parooli sisestada, sisestage PIN-kood, mis on saadaval etiketilt tindipääsualal või kasseti juurdepääsualal.



MÄRKUS. Kui printer on edukalt ühendatud, lakkab Wi-Fi märgutuli vilkumast ja jääb põlema.

Ühendage printer ruuteriga Wi-Fi-võrguga

Selles teemas kirjeldatakse, kuidas printerit ruuteri abil WiFi-võrguga ühendada.

Printeri ühendamise Wi-Fi-võrguga, kasutades rakendust HP printeri tarkvara

Printeri ühendamiseks integreeritud traadita võrku WLAN 802.11 veenduge järgmises.

- 802.11a/b/g/n/ac traadita võrk, mis hõlmab traadita ruuterit või pääsupunkti.



MÄRKUS. Printer toetab 2,4 GHz ja 5 GHz kasutavaid ühendusi.

- Teil on arvuti, mis on juba ühendatud sellesse Wi-Fi võrku, mida soovite printeri ühendamiseks kasutada.
- Võrgunimi (SSID).
- WEP-võti või WPA-salafraas (kui vaja).

Printeri ühendamise, kasutades HP printeri tarkvara (Windows)

Kui ühendate printeri HP tarkvara abil traadita, lülitage printer Wi-Fi häälestusrežiimile, lähtestades printeri võrgusätted. Vt jaotist [Tehaseseadete taastamine](#).

1. Klõpsake HP printeritarkvaras (saadaval menüüst **Start**) valikut **Tools** (Tööriistad).
Teavet selle tarkvara kohta vt [Kasutage HP printeri tarkvara](#).
2. Klõpsake suvandit **Seadme häälestus ja tarkvara**.
3. Klõpsake valikut **Connect a new device** (Uue seadme ühendamine).

4. Valige suvand **Manual Setup** (Käsitsi seadistamine), valige traadita ühenduse suvand ja järgige seejärel ekraanil kuvatavaid juhiseid.

Printeri ühendamine Wi-Fi-võrguga, kasutades kaitstud Wi-Fi seadistust (WPS)

Seda WiFi-seadistusmeetodit saab kasutada, kui teie ruuteril on WPS-nupp.

Kui ruuteril ei ole seda nuppu, on soovitatav ühendada printer, kasutades rakendust HP Smart. Vt jaotist [Võrguühenduse probleemide lahendamine](#).

1. Veenduge, et ruuter ja printer ei oleks üksteisest liiga kaugel.
2. Vajutage ja hoidke Wi-Fi nuppu  printeri juhtpaneelil vähemalt 3 sekundit all, et käivitada WPS.
3. Vajutage marsruuteril nuppu WPS.



MÄRKUS.

- Vajutage ruuteril olevat WPS-i nuppu 2 minuti jooksul.
 - Kui printer on edukalt ühendatud, lakkab Wi-Fi märgutuli vilkumast ja jääb põlema.
-
4. Avage rakendus HP Smart arvutis või mobiilseadmes. Vt jaotist [Rakenduse HP Smart kasutamine printimiseks, skannimiseks ja haldamiseks](#).
 5. Puudutage või klõpsake rakenduses ikooni  või **Add Printer** (Lisa printer) ja seejärel valige printeri valimine või lisamine.
Printeri oma võrku lisamiseks järgige suuniseid.
 6. Kui seda palutakse, looge HP konto ja registreerige printer.
Kui teil palutakse protsessi käigus parooli sisestada, sisestage PIN-kood, mis on saadaval etiketilt tindipääsualal või kasseti juurdepääsualal.

Printeri ühendamine Etherneti-võrguga (ainult Etherneti mudel)

Kui teie Etherneti-võrgul pole Interneti-ühendust, ühendage printer traadita ühenduse kaudu rakendusega HP Smart. Vt jaotist [Printeri ühendamine Wi-Fi-võrguga, kasutades rakendust HP Smart](#).

1. Veenduge, et teie arvuti on ruuteriga ühendatud.
2. Ühendage printer ja ruuter, kasutades Etherneti-kaablit. (Etherneti-kaablit müüakse eraldi.)



MÄRKUS.

- Wi-Fi-ühendus keelatakse automaatselt, kui ühendate Etherneti-kaabli.
- Printeri ühendamiseks traadita võrgu kaudu lahutage Etherneti-kaabel ja ühendage printer Wi-Fi võrguga, kasutades rakendust HP Smart. Vt jaotist [Printeri ühendamine Wi-Fi-võrguga, kasutades rakendust HP Smart](#).

3. Avage arvutis rakendus HP Smart. Vt jaotist [Rakenduse HP Smart kasutamine printimiseks, skannimiseks ja haldamiseks](#).
4. Puudutage või klõpsake rakenduses ikooni  või **Add Printer** (Lisa printer) ja seejärel valige printeri valimine või lisamine.

Printeri oma võrku lisamiseks järgige suuniseid.
5. Kui seda palutakse, looge HP konto ja registreerige printer.

Kui teil palutakse protsessi käigus parooli sisestada, sisestage PIN-kood, mis on saadaval etiketilt tindipääsualal või kasseti juurdepääsualal.

Printeri ühendamine, kasutades USB-kaablit

1. Vajaduse korral eemaldage printeri tagaosas USB-porti kattev silt.
2. Ühendage printer ja arvuti USB-kaabli abiga.
3. Avage arvutis rakendus HP Smart. Vt jaotist [Rakenduse HP Smart kasutamine printimiseks, skannimiseks ja haldamiseks](#).
4. Puudutage või klõpsake rakenduses ikooni  või **Add Printer** (Lisa printer) ja seejärel valige printeri valimine või lisamine.

Järgige printeri lisamiseks kuvatavaid suuniseid.
5. Kui seda palutakse, looge HP konto ja registreerige printer.

Kui teil palutakse protsessi käigus parooli sisestada, sisestage PIN-kood, mis on saadaval etiketilt tindipääsualal või kasseti juurdepääsualal.

Ühendusviisi muutmine

Selles teemas kirjeldatakse, kuidas muuta printeri ühendamise viisi.

Üleminek USB-ühenduselt traadita ühendusele

Windows 10 / macOS

1. Lahutage USB-kaabel printeri küljest.
2. Veenduge, et teie arvuti või mobiilseade oleks ühendatud Wi-Fi-võrguga. Lülitage mobiilseadmes sisse Bluetooth ja asukohateenused.
3. Kui Wi-Fi oli printeri puhul välja lülitatud, siis lülitage see kindlasti sisse. Lisateavet Wi-Fi oleku kohta vt [WiFi olek, valgus ja ikoonid](#).
4. Kui printer ei ole enam traadita võrgu seadistamise režiimis, taastage printeri võrgusätted. Vt jaotist [Printeri võrgusätete taastamiseks printeri juhtpaneelilt](#).
5. Avage rakendus HP Smart arvutis või mobiilseadmes. Vt jaotist [Rakenduse HP Smart kasutamine printimiseks, skannimiseks ja haldamiseks](#).

6. Kui seda palutakse, looge HP konto ja registreerige printer.

Kui teil palutakse protsessi käigus parooli sisestada, sisestage PIN-kood, mis on saadaval etiketilt tindipääsualal või kasseti juurdepääsualal.

7. Printeri Wi-Fi-võrguga ühendamiseks järgige kuvatavaid suuniseid.

Windows 7

1. Avage HP printeri tarkvara.

Kui te ei ole HP printeritarkvara arvutisse installinud, siis külastage aadressi 123.hp.com, et see alla laadida ja installida.



MÄRKUS. (HP printeritarkvara installimiseks on vajalik Windows 7 hoolduspakett Service Pack 1 (SP1).)

2. Avage printeri tarkvara, klõpsake suvandil **Tools** (Tööriistad) ja seejärel suvandil **Device Setup & Software** (Seadme seadistamine ja tarkvara).
3. Valige **Convert a USB connected device to wireless** (USB-ühendusega seadmele traadita ühenduse määramine). Järgige ekraanil kuvatavaid juhiseid.

Üleminek traadita ühenduselt USB-ühendusele

Windows/macOS

1. Vajaduse korral eemaldage printeri tagaosas USB-porti kattev silt.
2. Ühendage printer ja arvuti USB-kaabli abiga.
3. Avage arvutis rakendus HP Smart. Vt jaotist [Rakenduse HP Smart kasutamine printimiseks, skannimiseks ja haldamiseks](#).
4. Puudutage või klõpsake rakenduses ikooni  või **Add Printer** (Lisa printer) ja seejärel valige printeri valimine või lisamine.
Järgige printeri lisamiseks kuvatavaid suuniseid.
5. Kui seda palutakse, looge HP konto ja registreerige printer.

Kui teil palutakse protsessi käigus parooli sisestada, sisestage PIN-kood, mis on saadaval etiketilt tindipääsualal või kasseti juurdepääsualal.

3 Laadige andmekandja ja paberikasutuse põhisuunised

Selles jaotises kirjeldatakse, kuidas muuta paberisätteid ja laadida printerisse erinevaid andmekandjaid.

Paberi laadimine salve

Selles teemas kirjeldatakse, kuidas paberit sisendsalve laadida.

MÄRKUS.

- Ärge sisestage paberit seadme printimise ajal.
- Kui sisendsalves on teist paberit, eemaldage see täielikult enne muu tüübi või suurusega paberi laadimist.
- Kui paberi laadimisel küsitakse, muutke printeri juhtpaneelil paberi sätteid, et need vastaks teie kasutatavale paberile.
- Printeri pildid ja üksikasjad võivad varieeruda sõltuvalt teie printeri mudelist ja riigist/piirkonnast.
- Printeri toetatud kandjate kohta lugege printeri tarkvara või embedded web server (EWS) sisseehitatud veebiserverist. Sisseehitatud veebiserveri EWS avamiseks vaadake jaotist [EWS-ile juurdepääsemiseks ja selle kasutamiseks](#).

Tavapaberi laadimine

1. Avage sisendsalv.

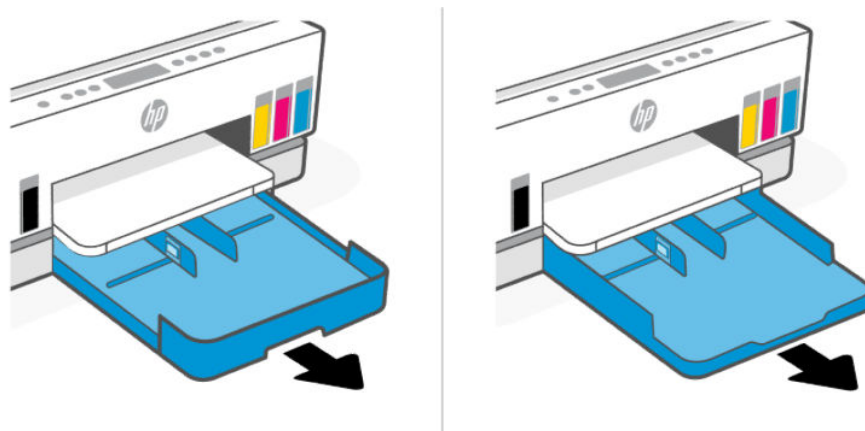

2. Vajutage ja hoidke paberilaiuse juhiku nuppu ning libistage siis juhikud salve servadeni.

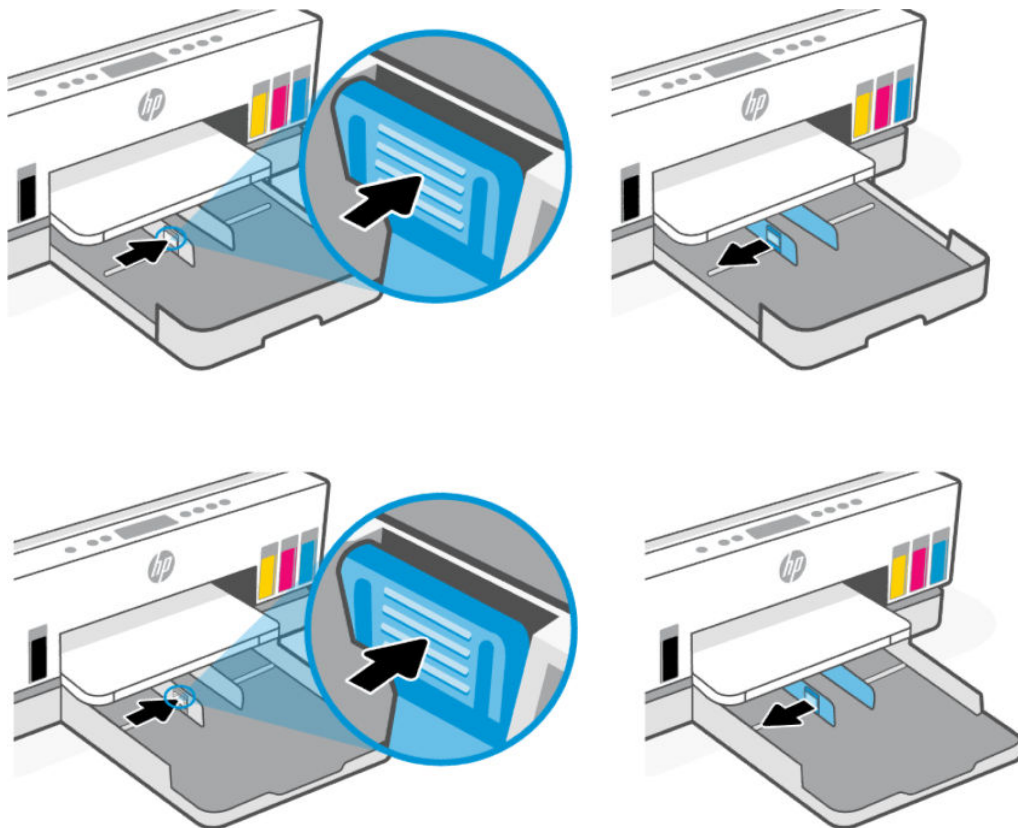

3. Sisestage paber vertikaalpaigutusega prinditava poolega all.

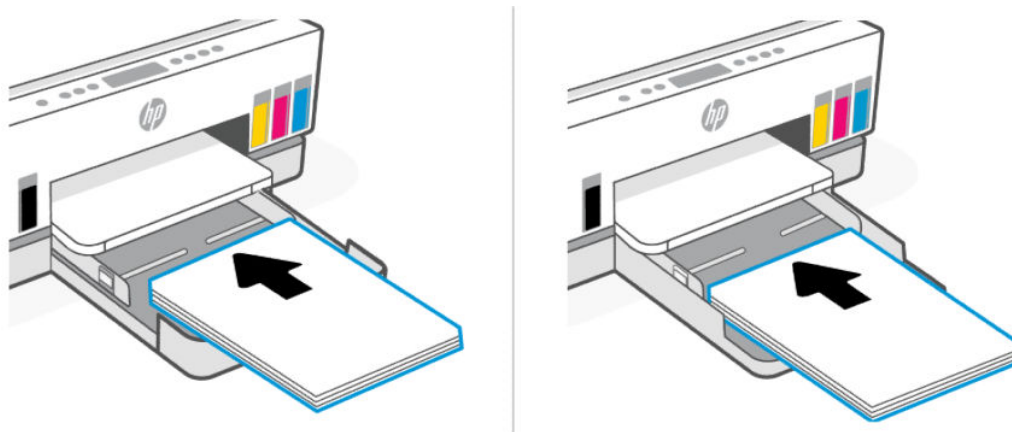

Veenduge, et paberipakk oleks joondatud sobivate paberi suurusjoontega salves. Samuti veenduge, et paberipakk ei ületa virna kõrguse tähist, mis on märgitud salves.



4. Nihutage salve paberilaiuse juhikuid, kuni need puudutavad paberipaki serva.

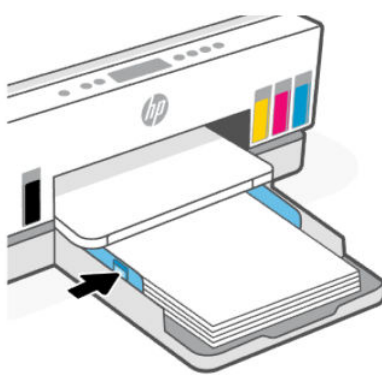
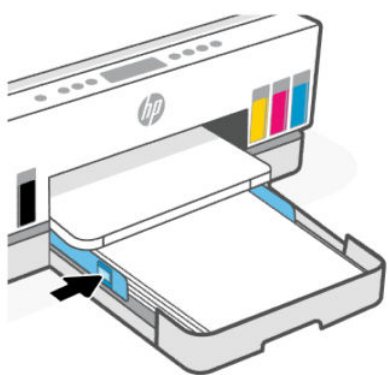

5. Sulgege sisendsalv.

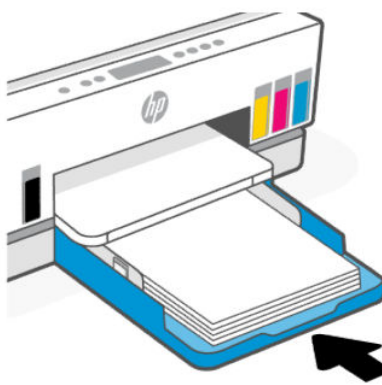
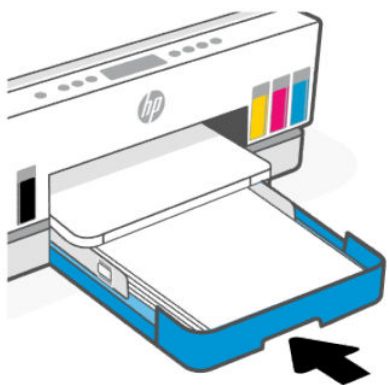

6. Tõmmake paberisalve pikendus välja

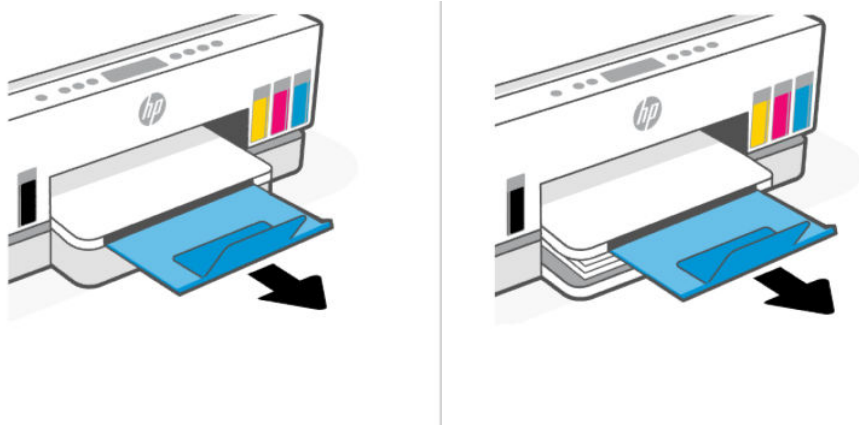

Tavapaberi laadimine

1. Avage sisendsalv.
2. Vajutage ja hoidke paberilaiuse juhiku nuppu ning libistage siis juhikud salve servadeni.
3. Pikendage sisendsalv.

 **MÄRKUS.** Avatud sisendsalvega printerimudelid ei vaja sisendsalve pikendamist.

- a. Vajutage ja hoidke sisendsalve esiserval asuvat nuppu ning pikendage salve.

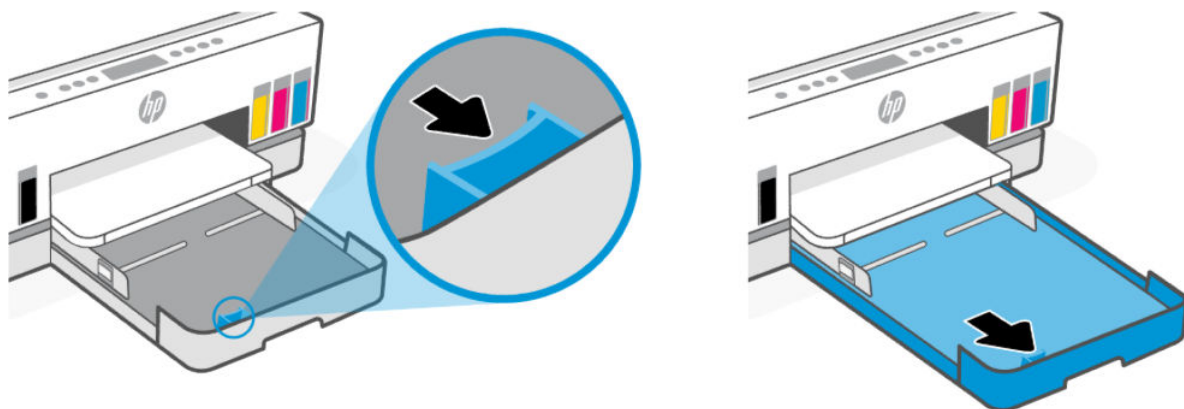

- b. Eemaldatava salve kaanega (tolmukate) printerimudelitel puhul vajutage kaane vabastamiseks ja eemaldamiseks salve all olevaid nuppe.

Pärast printimise lõpetamist pidage kate uuesti sisestama.

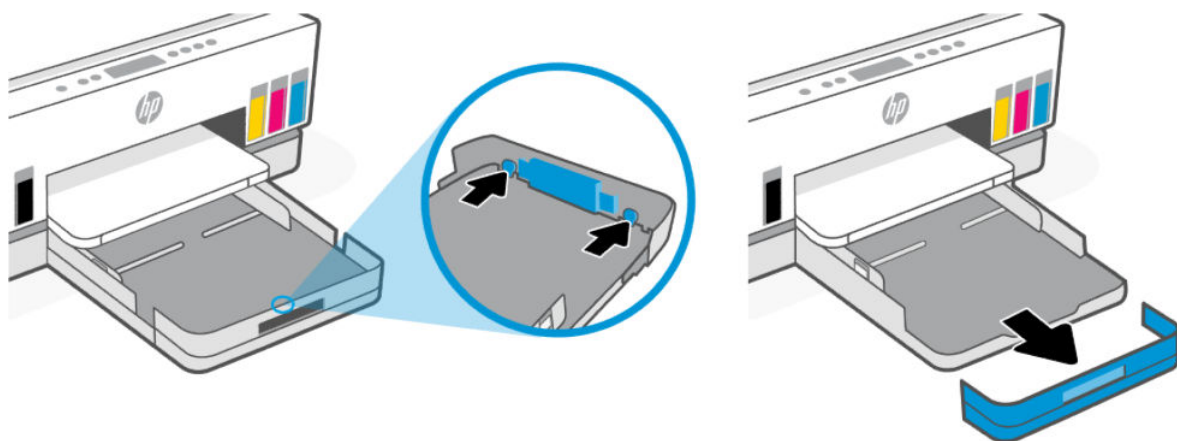

4. Sisestage paber vertikaalpaigutusega prinditava poolega all.

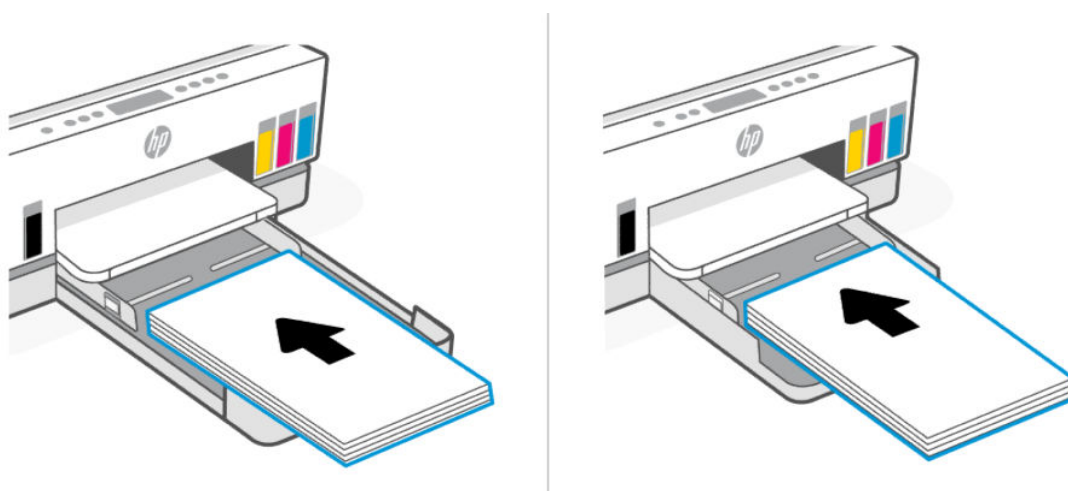

Veenduge, et paberipakk oleks joondatud sobivate paberi suurusjoontega salves. Samuti veenduge, et paberipakk ei ületa virna kõrguse tähist, mis on märgitud salves.



5. Nihutage salve paberilaiuse juhikuid, kuni need puudutavad paberipaki serva.

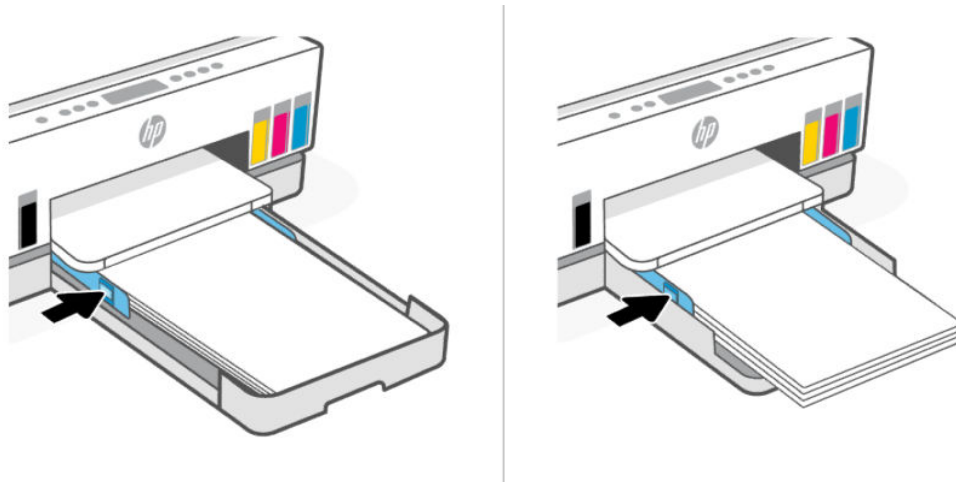

6. Sulgege sisendsalv.



MÄRKUS. Kui sisestate salve uuesti, jääb pikendatud osa printerist väljapoole.

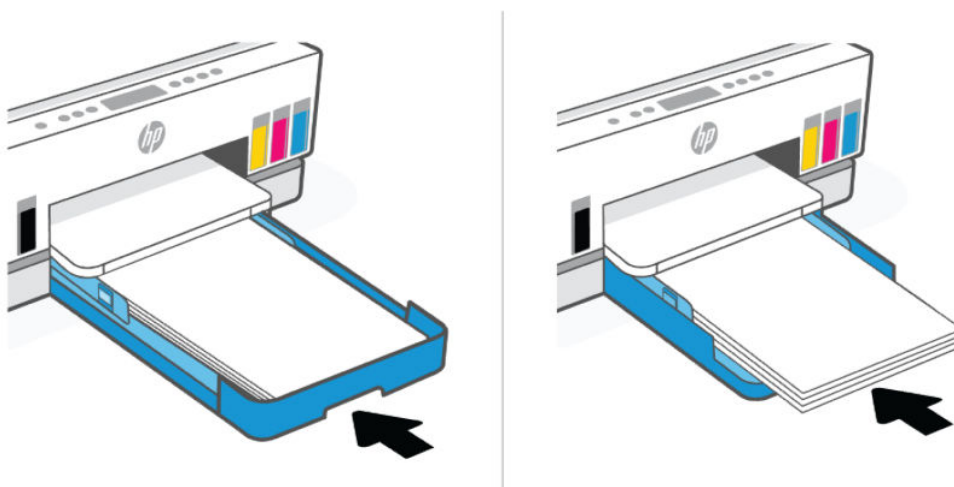

7. Tõmmake paberisalve pikendus välja

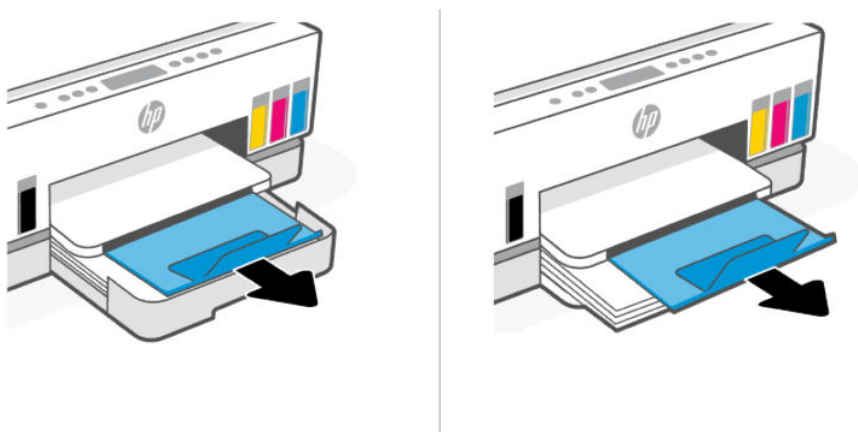

Ümbrike laadimine

1. Avage sisendsalv.
2. Vajutage ja hoidke paberilaiuse juhiku nuppu ning libistage siis juhikud salve servadeni.
3. Sisestage ümbrik püstpaigutusega prinditava pool all.

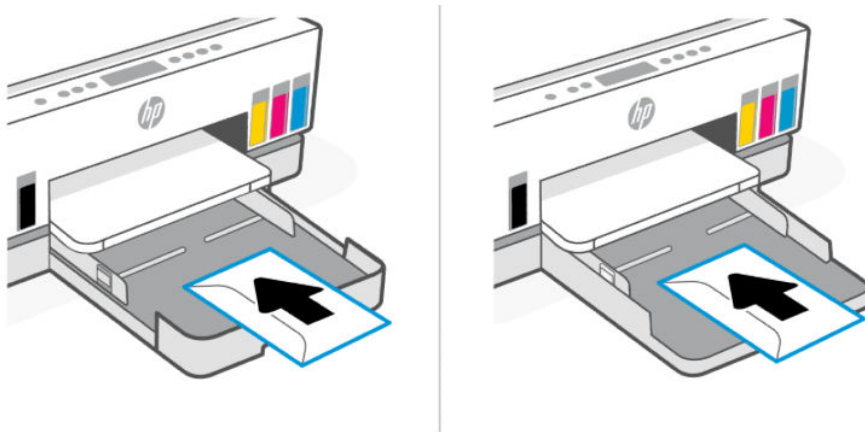

Veenduge, et paberipakk oleks joondatud sobivate paberi suurusjoontega salves. Samuti veenduge, et paberipakk ei ületa virna kõrguse tähist, mis on märgitud salves.



4. Nihutage salve paberilaiuse juhikuid, kuni need puudutavad paberipaki serva.

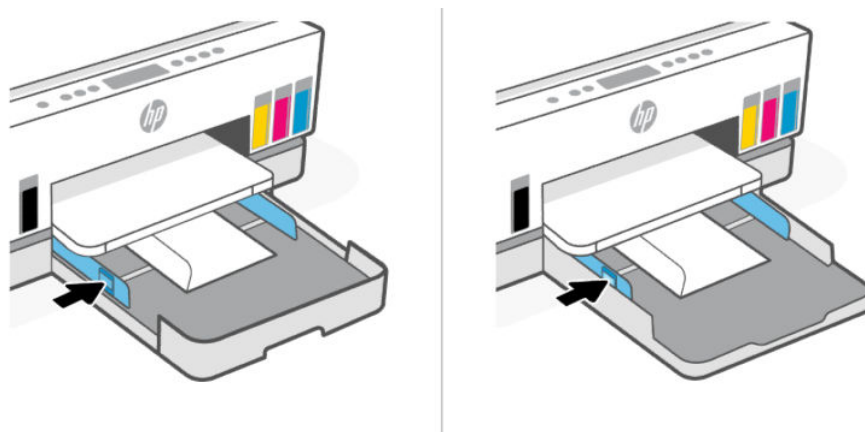

5. Sulgege sisendsalv.
6. Tõmmake paberisalve pikendus välja

Kaartide ja fotopaberi laadimine

1. Avage sisendsalv.
2. Vajutage ja hoidke paberilaiuse juhiku nuppu ning libistage siis juhikud salve servadeni.
3. Sisestage kaardid või fotopaber vertikaalpaigutusega prinditav pool all.

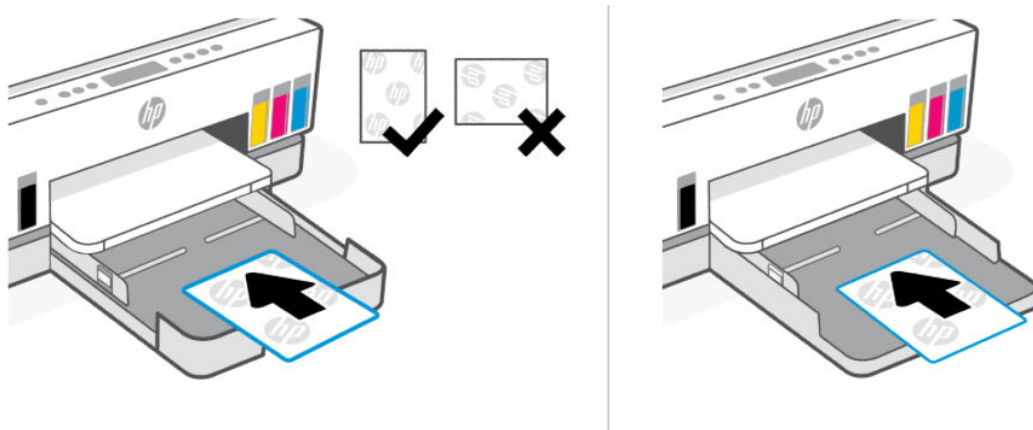

Veenduge, et paberipakk oleks joondatud sobivate paberi suurusjoontega salves. Samuti veenduge, et paberipakk ei ületa virna kõrguse tähist, mis on märgitud salves.



4. Nihutage salve paberilaiuse juhikuid, kuni need puudutavad paberipaki serva.

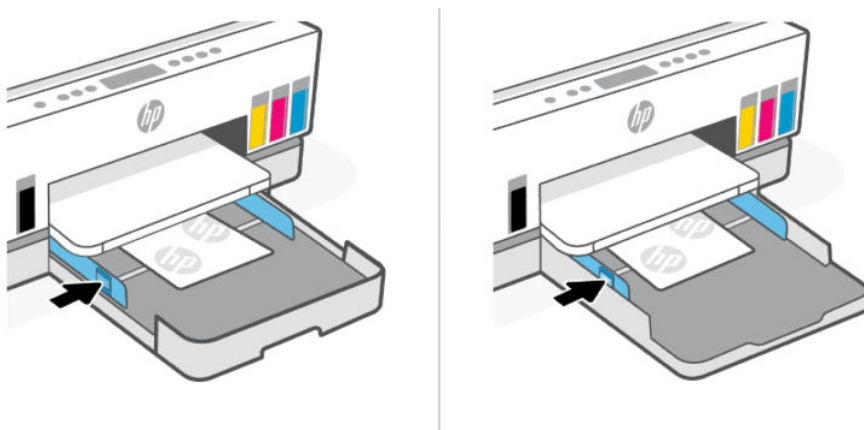

5. Sulgege sisendsalv.
6. Tõmmake paberisalve pikendus välja

Originaalide laadimine

Selles teemas kirjeldatakse, kuidas printerisse originaali laadida.

Originaali asetamine klaasile

1. Tõstke skanneri kaas üles.



2. Asetage originaal skanneri klaasile prinditav pool allpool (joondatud näidatud nurga alla).



3. Sulgege skanneri kaas.



Originaali sisestamine dokumendisööturisse (ainult teatud printerimudelid)

1. Avage dokumendisööturi väljastussalve pikendus.

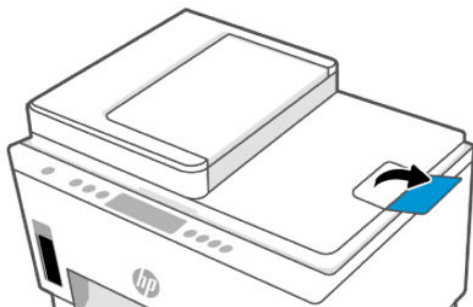

2. Avage dokumendisööturi sisendsalv.

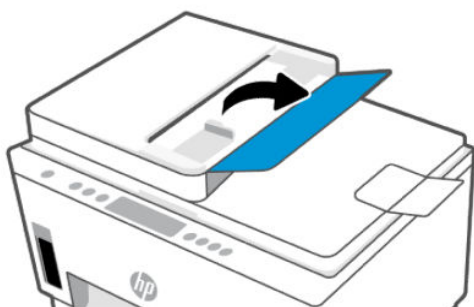

3. Libistage paberilaiuse juhikud väljapoole.

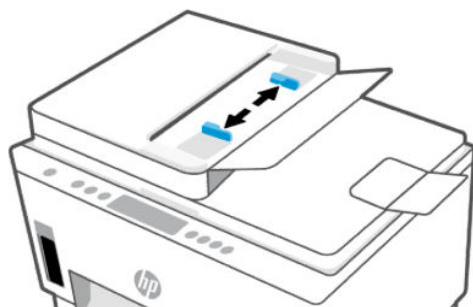

4. Sisestage originaaldokument dokumendisööturisse, nii et prinditav pool jääb üles.

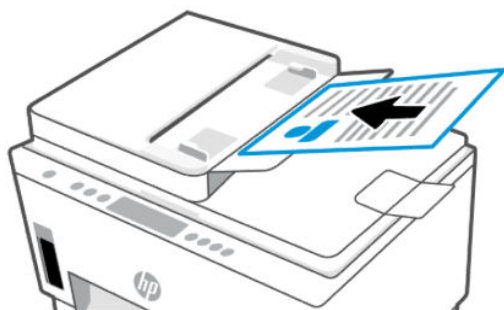

5. Nihutage paberilaiuse juhikud sissepoole, kuni need paberi servas peatuvad.

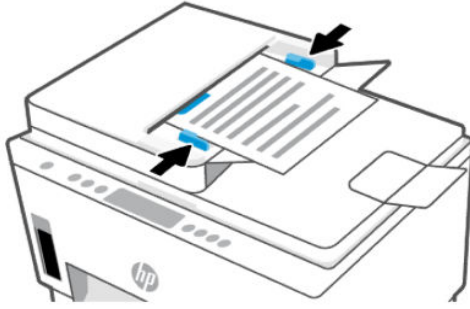

Pabersätete muutmine embedded web server (EWS) sisseehitatud veebiserverist



MÄRKUS. Teie turvalisuse huvides on mõned embedded web server (EWS) sisseehitatud veebiserveri seaded parooliga kaitstud. Sisestage küsimise korral parool. See on parool, mille olete määranud EWS-is, või tindi juurdepääsuosal asuva sildi vaikep PIN.

1. Avage EWS. Vt jaotist [EWS-ile juurdepääsemiseks ja selle kasutamiseks](#).
2. Klõpsake sakki **Settings** (Sätted).
3. Klõpsake vasakpoolses menüüs valikut **Preferences** (Eelistused).
4. Klõpsake nuppu **Tray and Paper Management** (Salve ja paberi haldus) ja tehke vajalikud muudatused.
5. Klõpsake käsku **Apply** (Rakenda).

Paberikasutuse põhisuunised

Printeris saab kasutada edukalt enamikku kontoripaberitüüpe. Enne suurte koguste ostmist on kõige parem katsetada erinevaid paberitüüpe.

Parima prindikvaliteedi tagamiseks kasutage HP paberit. Lisateavet HP paberi kohta leiate HP veebisaidilt www.hp.com.



HP soovib tavadokumentide printimiseks kasutada ColorLok-logoga tavapaberit. Kõiki ColorLoki logoga pabereid on eraldi testitud, et nende usaldusväärsus ja printimiskvaliteet vastaksid kõrgetele standarditele ning et printida täpseid, erksavärvilisi ja tugevalt mustade toonidega dokumente, mis kuivavad kiiremini kui tavapaber. Küsige suurematelt paberitootjatelt ColorLoki logoga pabereid, mille kaal ja suurus varieeruvad.

Paberisoovitused printimiseks

Kui soovite parimat prindikvaliteeti, siis HP soovib HP pabereid, mis on loodud spetsiaalselt teie printitava projekti tüübi jaoks. Olenevalt teie riigist/regioonist ei pruugi kõiki pabereid olla saadaval.

Fotode printimine

- **Fotopaber HP Advanced**

Läikiv fotopaber kuivab kohe, et selle käsitsemisel ei tuleks tahmaga jännata. Paber on vee-, määrdumis-, sõrmejälje- ja niiskuskindel. Prinditud dokumendid näivad professionaalses fotolaboris tehtud piltidele üsna sarnased. Paber on saadaval mitmesuguses formaadis, sh A4, 8,5 x 11 tolli, 10 x 15 cm (4 x 6 tolli), 13 x 18 cm (5 x 7 tolli). See on happevaba, et dokumentide eluiga oleks pikem.

- **Fotopaber HP Everyday**

Printige värvirikkaid igapäevaseid kaadreid madala hinnaga, kasutades argifotode jaoks kavandatud paberit. See soodsa hinnaga fotopaber kuivab kiiresti ja on seetõttu kergesti käsitsetav. Printige teravaid ja täpseid pilte, kasutades kõnealust paberit mis tahes inkjet-printeriga. See on saadaval läikiva viimistlusega erinevates suurustes, sh A4, 8,5 x 11 tolli, 5 x 7 tolli ja 4 x 6 tolli (10 x 15 cm). See on happevaba, et dokumentide eluiga oleks pikem.

- **HP fotopaberi sooduskomplektid**

HP Photo väärtuspakid pakivad mugavalt Original HP tindikassetid ja HP Advanced Photo Paperi aja säästmise eesmärgil ja fotolabori kvaliteediga fotode taskukohaseks printimiseks HP printeriga. Originaalsed HP tindid ja HP Advanced Photo Paper on kujundatud koos töötamiseks, et teie fotod oleksid kauakestvad ja värviküllased iga printimise järel. Suurepärase puhkusepiltide printimiseks või mitmete piltide jagamiseks.

Äridokumendid

- **HP täiustatud mattpaber 150 g**

See paber on raske mattlaserpaber, mis sobib ideaalselt professionaalsete värvidega turundusmaterjalide, sh voldikute printimiseks.

- **HP Brochure Paper 180 g Glossy või HP Professional Paper 180 Glossy**

Need paberid on mõlemalt poolt läikiva pinnaga ja mõeldud kahepoolseks kasutuseks. Sellised paberid sobivad suurepäraselt fotode reproduktsioonide ja reklaamtrükiste printimiseks aruannete kaantele, eriesitlustele, brošüüridele, plaadiümbristele ja kalendritele.

Igapäevane printimine

Kõiki igapäevaseks printimiseks mõeldud pabereid iseloomustab ColorLok-tehnoloogia, mis tagab madalama määrimistaseme, sügavamad mustad ja erksamad värvid.

- **HP Bright White Inkjet Paper (HP säravvalge paber tindiprintimiseks)**

HP Bright White Inkjet Paper esitab värvid kontrastselt ja teksti selgepiirilisel. Paber on piisavalt läbipaistmatu kahepoolseks värviliseks printimiseks, mistõttu sobib ideaalselt infolehtede, aruannete ja flaierte printimiseks.

- **HP printimispaber**

HP Printing Paper on kõrgekvaliteediline mitmeotstarbeline paber. Sellele paberile printimisel on kujutis selgem kui neil dokumentidel, mis on prinditud standardsele mitmeotstarbelisele paljunduspaberile. See on happevaba, et dokumentide eluiga oleks pikem.

- **Kontoripaber HP Office Paper**

HP Office Paper on kvaliteetne mitmeotstarbeline paber. See sobib koopiate, visandite, memode ja muude igapäevaste dokumentide printimiseks. See on happevaba, et dokumentide eluiga oleks pikem.

- **HP Office'i taaskasutatud paber**

HP makulatuurist valmistatud paber on mitmeotstarbeline kvaliteetpaber, milles on 30% ulatuses ümbertöödeldud kiudainet.

HP paberitarvikute tellimine

Printeris saab kasutada edukalt enamikku kontoripaberitüüpe. Parima prindikvaliteedi tagamiseks kasutage HP paberit.

HP pabereid ja muid tarvikuid saate tellida aadressilt www.hp.com. Praegu on mõned HP veebisaidi osad saadaval ainult inglise keeles.

Igapäevaste dokumentide printimise ja kopeerimise jaoks soovitab HP kasutada ColorLoki logoga tavapaberit. Kõiki ColorLoki logoga pabereid on eraldi testitud veendumaks, et need vastavad kõrgetele usaldatavus- ja prindikvaliteedistandarditele ning et tulemuseks on teravate eredate värvide, selgemate mustade toonidega ja lühema kuivamisajaga dokumendid kui tavapaber. Küsi suurematelt paberitootjatelt ColorLoki logoga pabereid, mille kaal ja suurus varieeruvad.

4 Printimine

Selles jaotises kirjeldatakse, kuidas printida erinevatest seadmetest .

See printer on loodud töötama rakendusega HP Smart. See on tarkvararakendus, mis hõlbustab printimist, skannimist ja haldamist nutitelevonist, sülearvutist, lauaarvutist või muudest seadmetest.

Printeriga saate printida ja seda hallata kõigist oma seadmetest, installides rakenduse igasse seadmesse. Lisateavet rakenduse kohta leiate teemast [Rakenduse HP Smart kasutamine printimiseks, skannimiseks ja haldamiseks](#).

Printimine Windowsiga arvutist

1. Veenduge, et oleksite installinud HP Smart. Vt jaotist [Rakenduse HP Smart kasutamine printimiseks, skannimiseks ja haldamiseks](#).
2. Avage dokument, mille soovite printida.
3. Valige tarkvaraprogrammi menüüst **File** (Fail) suvand **Print** (Prindi).
4. Klõpsake nuppu, mis avab dialoogiakna **Properties** (Atribuudid).
Olenevalt tarkvararakendusest võib selle nupu nimi olla **Properties** (Atribuudid), **Options** (Suvandid), **Setup** (Seadistus) või **Preferences** (Eelistused).
5. Veenduge, et teie printer on valitud.
6. Muutke soovitud printimissätteid ja klõpsake nupul **OK**.
7. Töö printimiseks klõpsake nupul **Print** (Prindi) või **OK**.

Printimine Maci arvutist

1. Veenduge, et oleksite installinud rakenduse HP Smart. Vt jaotist [Rakenduse HP Smart kasutamine printimiseks, skannimiseks ja haldamiseks](#).
2. Avage arvutis **System Preference** (Süsteemi eelistused) ja valige **Printers and Scanners** (Printeri ja skannerid).
3. Klõpsake lisamisnupul +, valige printerite loendist printer ja seejärel klõpsake suvandil **Add** (Lisa).
4. Kui ühendus on loodud, avage dokument, mille soovite printida, ja kasutage käsklust **Print** (Prindi).
5. Veenduge, et valitud oleks soovitud printer.
6. Muutke soovi korral printimissätteid.
7. Dokumendi printimiseks klõpsake nuppu **Print** (Prindi).

Mobiilseadmetest printimine

Saate kasutada rakendust HP Smart, et printida dokumente ja fotosid mobiilseadmest, sotsiaalmeedia kontolt või pilvepõhisest salvestusruumist.

Vt [Rakenduse HP Smart kasutamine printimiseks, skannimiseks ja haldamiseks](#).

Lisaks saate printida ka otse mobiilseadmest, kasutades rakendust AirPrint (iOS) või HP Print Service Plugin (Android).

- **iOS:** operatsioonisüsteemiga iOS 4.2 (või uuem) seadmetesse on AirPrint eelinstallitud.
- **Android:** laadige HP Print Service Plugin alla Google Play poest või enda eelistatud rakenduste poest ja seejärel lubage see oma seadmes.

 **MÄRKUS.** Saate printida, kasutades rakendust HP Smart või AirPrint / HP Print Service Plugin, kui mobiilseade on printeriga samas võrgus või teises võrgus (kasutades funktsiooni Wi-Fi Direct).

Printimine ühendatuna sama Wi-Fi-võrguga

Saate printida oma mobiilseadmest dokumente ja fotosid, kui seade ja printer on ühendatud sama Wi-Fi-võrguga.

Lisateabe saamiseks mobiilseadmest printimise kohta külastage aadressi www.hp.com/go/mobileprinting.

 **MÄRKUS.** Veenduge, et mobiilseade ja printer oleksid ühendatud sama Wi-Fi-võrguga. Vt jaotist [Printeri ühendamine Wi-Fi-võrguga, kasutades rakendust HP Smart](#).

Printimine ilma ühenduseta sama Wi-Fi-võrguga (Wi-Fi Direct)

Funktsiooniga Wi-Fi Direct saate ühendada arvuti või mobiilseadme otse printeriga ja printida traadita ühenduseta, ilma et peaksite ühendama arvuti või mobiilseadme olemasoleva traadita võrguga.

Funktsiooni Wi-Fi Direct kohta lisateabe saamiseks külastage aadressi www.hp.com/go/wifidirectprinting.

 **MÄRKUS.**

- Veenduge, et funktsioon Wi-Fi Direct oleks printeri puhul sisse lülitatud. Kui Wi-Fi Direct on sisse lülitatud, peaks printeri koval kuvatama Wi-Fi Directi ikoon .
- Funktsiooni Wi-Fi Direct kaudu saab ühendada printeriga kuni viis arvutit ja mobiilseadet.

Wi-Fi Directi sisse- või väljalülitamine

Kui Wi-Fi Direct on sisse lülitatud, peaks printeri koval kuvatama Wi-Fi Directi ikoon . Kui ikoon on väljas, tehke järgmiste suuniste järgi.

1. Vajutage printeri juhtpaneelil ja hoidke all infonuppu  5 sekundit, kuni juhtpaneeli nupud süttib.

2. Vajutage ja hoidke all Wi-Fi nuppu  ja nuppu Jätka  samal ajal 3 sekundit.

 **MÄRKUS.** Kui lülitate Wi-Fi Direct esmakordselt sisse, prindib printer automaatselt Wi-Fi Direct juhendi. Juhend sisaldab juhiseid Wi-Fi Directi kasutamise kohta. Vt jaotist [Aruannete printimine printeri juhtpaneelilt](#).

Wi-Fi Directi nime või parooli leidmiseks

Printeri teabelehe printimiseks vajutage printeri juhtpaneelil teabenuppu .

 **MÄRKUS.** Võrgu muude üksikasjade saamiseks printige võrgu konfiguratsioonileht. Vt jaotist [Aruannete printimine printeri juhtpaneelilt](#).

Printeri Wi-Fi Direct-ühenduse turbesätete muutmiseks embedded web server (EWS) sisseehitatud veebiserveri abil

1. Avage EWS. Vt jaotist [EWS-ile juurdepääsemiseks ja selle kasutamiseks](#).
2. Klõpsake sakki **Võrk**.
3. Klõpsake vasakpoolses menüüs valikut **Wi-Fi Direct** ja seejärel nuppu **Edit Settings** (Redigeeri sätteid).
4. Tehke vajalikud muudatused.
5. Klõpsake käsku **Apply** (Rakenda).



5 Copy, Scan ja Mobile Fax (kopeerimine, skannimine ja mobiiliseadmest faksimine)

Selles jaotises kirjeldatakse kopeerimist, skannimist ja mobiiliseadmest faksimist.

Printerist kopeerimine



MÄRKUS. Kõik dokumendid kopeeritakse normaalse kvaliteediga printimisrežiimis. Kopeerimisel ei saa printimisrežiimi kvaliteeti muuta.

1. Sisestage sisendsalve paberit.
Vt jaotist [Paberi laadimine salve](#).
2. Asetage originaal prinditav pool ülespoole dokumendisööturisse või prinditav pool allapoole skanneri klaasile (joondatud nurgaga ikooniga).
Vt jaotist [Originaalide laadimine](#).
3. Vajutage printeri juhtpaneelil kopeerima asumiseks must-valge koopia nuppu  või värvikopeerimise nuppu .

Koopia te arvutuse suurendamiseks hoidke nuppu all ja vajutage seda mitu korda.

Kopeerimist alustatakse 2 sekundit pärast viimast nupuvajutust.

Identifitseerimiskaardi (ID-kaardi) kopeerimine (mõned printerimudelid)



Funktsioon ID Copy võimaldab teil paigutada kaardi või väikesemõdulise dokumendi kõikjale skanneriklaasile, et mõlemad pooled ühele lehele kopeerida.

1. Sisestage sisendsalve paberit.
Vt jaotist [Paberi laadimine salve](#).
2. Asetage kaart kõikjale skanneri klaasile, eemale klaasi servadest või nurkadest.

3. Sulgege skanneri kaas.



4. Vajutage nuppu ID-koopia  ID-koopia režiimi sisenemiseks.

Värvikopeerimise nupp  ja must-valge koopia nupp  vilgub või süttib.

5. Kaardi ühe külje kopeerimiseks vajutage üht või teist nuppu

Koopiate arvu suurendamiseks hoidke nuppu all ja vajutage seda mitu korda.

6. Kui avatud kaane tuli  vilgub või süttib, avage skanneri kaas, pange kaart skanneri klaasile ja sulgege skanneri kaas.

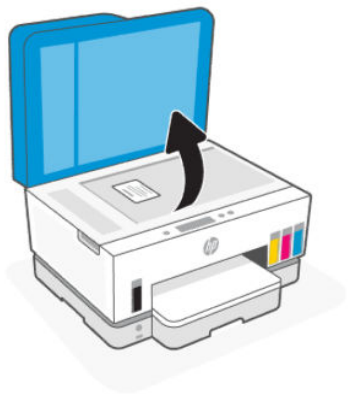

7. Teise poole kopeerimiseks vajutage vilkuvat või põlevat kopeerimisnuppu.
8. Oodake, kuni leht prinditakse.

Skannimine, kasutades rakendust HP Smart (iOS/Android, Windows 10 ja macOS)

Dokumentide või fotode skannimiseks printeri skannerist saate kasutada rakendust HP Smart, samuti saate skannida oma seadme kaamera abil. HP Smart sisaldab töötlemistööriistu, mis võimaldavad skannitud kujutist enne salvestamist või jagamist muuta. Saate printida, salvestada oma skaneeringuid kohapeal või pilvsalvestussüsteemis ja jagada neid e-posti, SMS-i, Facebooki, Instagrami jms abil. Selleks et skannida rakenduse HP Smart abil, järgige allpool olevas vastavas URLis esitatud juhiseid, mis olenevad kasutatava seadme tüübist.

- **iOS/Android:** www.hp.com/go/hpsmart-help
- **Windows 10:** www.hp.com/go/hpsmartwin-help
- **macOS:** www.hp.com/go/hpsmartmac-help

Skannimine HP printeri tarkvara abil

Selles teemas kirjeldatakse, kuidas skannida HP printeritarkvara abil.

Skannimine arvutist

Enne arvutist skannimist veenduge, et HP soovitatud printeritarkvara on installitud. Printer ja arvuti peavad olema ühendatud ja sisse lülitatud.

Dokumendi või foto skannimine faili (Windows)

1. Asetage originaal prinditav pool ülespoole dokumendisööturisse või prinditav pool allapoole skanneri klaasile (joondatud nurgaga ikooniga).
2. Klõpsake HP printeritarkvaras (saadaval menüüst **Start**) valikut **Scan** (Skanni) ja siis valikut **Scan a Document or Photo** (Skaneeri dokumenti või fotot).
3. Valige soovitud skannitüüp ja klõpsake seejärel **Scan** (Skanni).

Valige dokumendi (või foto) salvestamiseks failivorming.



MÄRKUS.

- Klõpsake **More** (Täpsemalt) skannidialoogi paremal üleval nurgas linki, et skannimise sätteid üle vaadata ja muuta. Vt jaotist [Skannimissätete muutmise \(Windows\)](#).
- Kui suvand **Show Viewer After Scan** (Kuva vaatur pärast skannimist) on valitud, saate skannimise eelvaate kuval teha skannitava kujutisega seotud muudatusi.

Dokumendi või foto skannimine meilisõnumisse (Windows)

1. Asetage originaal prinditav pool ülespoole dokumendisööturisse või prinditav pool allapoole skanneri klaasile (joondatud nurgaga ikooniga).

2. Klõpsake HP printeritarkvaras (saadaval menüüst **Start**) valikut **Scan** (Skanni) ja siis valikut **Scan a Document or Photo** (Skanni dokumenti või fotot).
3. Valige soovitud skannitüüp ja klõpsake seejärel **Scan** (Skanni).



MÄRKUS.

- Klõpsake **More** (Täpsemalt) skannidialoogi paremal üleval nurgas linki, et skannimise sätteid üle vaadata ja muuta. Vt jaotist [Skannimissätete muutmine \(Windows\)](#).
- Kui suvand **Show Viewer After Scan** (Kuva vaatur pärast skannimist) on valitud, saate skannimise eelvaate kuval teha skannitava kujutisega seotud muudatusi.

Skannimissätete muutmine (Windows)

Saate skannimissätteid muuta kas ühekordseks kasutamiseks või salvestada muudatused jäädavalt. Nende sätete hulka kuuluvad sellised valikud nagu lehekülje formaat ja paigutus, skannimise eraldusvõime ja kausta asukoht salvestatud skannide jaoks.

1. Asetage originaal prinditav pool ülespoole dokumendisööturisse või prinditav pool allapoole skanneri klaasile (joondatud nurgaga ikooniga).
2. Klõpsake HP printeritarkvaras (saadaval menüüst **Start**) valikut **Scan** (Skanni) ja siis valikut **Scan a Document or Photo** (Skanni dokumenti või fotot).
3. Klõpsake HP Scan dialoogi paremas ülanurgas linki **More** (Veel).

Paremal kuvatakse üksikasjalik sätete paan. Vasakus tulpas on esitatud iga üksuse kehtivad sätted. Parem tulp võimaldab muuta sätteid esiletõstetud üksuses.

4. Klõpsake vasakul üksikasjalike sätete paani igal üksusel, et üksuse sätted üle vaadata.

Enamikke sätteid saab üle vaadata ja muuta, kasutades rippmenüüd.

Mõned sätted võimaldavad suuremat paindlikkust, kuvades uue paani. Neile viitab + (plussmärk) sättest paremal. Üksikasjalike sätete paanile naasmiseks peate aktsepteerimiseks klõpsama nuppu **OK** või tühistamiseks nuppu **Cancel** (Tühista).

5. Pärast sätete muutmist valige üks järgmistest toimingutest.
 - Klõpsake **Scan** (Skanni) Teilt palutakse pärast skannimist otsetee muudatused salvestada või tagasi lükata.
 - Klõpsake salvestamisikoonil otseteest paremal ja klõpsake seejärel .

Skannimise uue otsetee loomine (Windows)

Skannimine lihtsamaks muutmiseks saate luua skannimise otsetee. Näiteks, kui te soovite regulaarselt skannida ja salvestada fotosid PNG-formaadis, mitte JPEG-formaadis.

1. Asetage originaal prinditav pool ülespoole dokumendisööturisse või prinditav pool allapoole skanneri klaasile (joondatud nurgaga ikooniga).
2. Klõpsake HP printeritarkvaras (saadaval menüüst **Start**) valikut **Scan** (Skanni) ja siis valikut **Scan a Document or Photo** (Skanni dokumenti või fotot).
3. Klõpsake nuppu **Create New Scan Shortcut** (Uue otsetee loomine).

4. Sisestage kirjeldav nimi, valige olemasolev otsetee, millele uus otsetee rajada, ja klõpsake siis nuppu **Create** (Loo).
5. Muutke oma uue otsetee sätteid vastavalt vajadustele ja seejärel klõpsake salvestusikoonile otseteest paremal.



MÄRKUS. Klõpsake **More** (Täpsemalt) skannidialoogi paremal üleval nurgas linki, et skannimise sätteid üle vaadata ja muuta.

Lisateavet leiate teemast [Skannimissätete muutmine \(Windows\)](#).

Skannimine Webscani abil

Webscan (veebiskannimine) on sisseehitatud veebiserveri EWS (Embedded Web Server) funktsioon, mis võimaldab skannida fotosid ja dokumente veebibrauseri abil printerist seadmesse.



MÄRKUS. Teie turvalisuse tagamiseks on mõned EWS-i seaded parooliga kaitstud. Sisestage küsimise korral parool. See on parool, mille olete määranud EWS-is, või tindi juurdepääsuosal asuva sildi vaikepin.

Webscani lubamine

1. Avage EWS. Lisateavet leiate teemast [EWS-ile juurdepääsemiseks ja selle kasutamiseks](#).
2. Klõpsake sakki **Settings** (Sätted).
3. Klõpsake vasakpoolses menüüs valikut **Security** (Turvalisus) ja seejärel valige **Administrator Settings** (Administraatori sätted).
4. Valige suvand Webscani lubamiseks.
5. Klõpsake käsku **Apply** (Rakenda).

Skannimine Webscani abil

Skannimine funktsiooni Webscan abil pakub põhilisi skannimise valikuid. Skannimise lisavalikute või funktsionaalsuse jaoks skannige HP printeri tarkvarast.

1. Asetage originaal prinditav pool ülespoole dokumendisööturisse või prinditav pool allapoole skanneri klaasile (joondatud nurgaga ikooniga). Vt jaotist [Originaalide laadimine](#).
2. Avage EWS. Lisateavet leiate teemast [EWS-ile juurdepääsemiseks ja selle kasutamiseks](#).
3. Klõpsake vahekaarti **Scan** (Skanni).
4. Klõpsake vasakpoolses menüüs valikut **Webscan** (Veebiskannimine).
5. Valige soovitud suvandid ja klõpsake valikut **Start Scan** (Alusta skannimist).

Näpunäiteid edukaks skannimiseks ja kopeerimiseks

Edukaks paljundamiseks ja skannimiseks pange tähele järgmisi näpunäiteid.

- Hoidke klaas ja kaane tagakülj puhtana. Skanner peab kõike, mis klaasil on, pildi osaks.
- Asetage originaal skanneri klaasile prinditav pool allapoole (joondatud ikooniga nurga alla).

- Kui soovite teha suurt koopiat väikesest originaalist, skannige originaal arvutisse, suurendage kujutist skannimistarkvara abil ja printige seejärel suurendatud pildi koopia.
- Halvasti loetava või puuduva teksti vältimiseks veenduge, et heledus on tarkvara abil õigesti seadistatud.
- Veenduge, et valiksite HP tarkvara kasutades skannimiseks õige allika (nt skanneri klaas).

Mobiiliseadmest faksimine

Kasutage rakendust HP Smart, et mobiilseadmest või arvutist kiiresti mitu lehte korraga skannida ja faksida.

Mobiilseadmest faksimise kohta leiate lisateavet [HP Smart veebisaidilt](#).

Kasutage rakenduses HP Smart funktsiooni Mobile Fax (mobiilseadmest faksimine)

1. Veenduge, et teie mobiilseade või arvuti oleks võrguga ühendatud. Käivitage rakendus HP Smart ja logige sisse või looge oma HP konto.
2. Valige paan Mobile Fax (Mobiilseadmest faksimine).

Kui te ei näe paani **Mobile Fax** (mobiilseadmest faksimine), lubage see järgmiselt:

- Mobiilsideadmes: Puudutage **Personalize Tiles** (Paanide kohandamine), puudutage paani võimaldamiseks **Mobile Fax** (mobiilseadmest faksimine) ja minge tagasi avaekraanile.
- Windows 10 seadmes: Klõpsake nuppu **Settings** (Seaded), valige **Personalize Tiles** (Paanide kohandamine) ja klõpsake paani võimaldamiseks **Mobile Fax** (mobiilseadmest faksimine). Seejärel minge tagasi avaekraanile.
- Mac seadmes: Valige menüüribalt **HP Smart > Personalize Tiles** (Paanide kohandamine). Seadke suvand Mobile Fax **On** (Sees).



MÄRKUS. Mobile Fax on saadaval ainult teatud riikides / piirkondades. Kui te ei näe menüüs Personalize (Isikupärastamine) valikut Mobile Fax, ei pruugi mobiilne faksimine teie riigis / piirkonnas saadaval olla.

3. Sisestage vajalik mobiilseadmest faksimise teave.
4. Tiitelehe lisamiseks puudutage nuppu **Add a cover page** (Lisa tiitelleht) ning sisestage seejärel teema ja sõnum.
5. Skannige printeri või mobiilseadme kaameraga üksus, mida soovite faksida, või lisage toetatud failitüüp. Kui olete valmis, saatke faks.

Teie faks saadetakse turvaliselt ja saate olekut jälgida rakenduses HP Smart.

6 Printeri konfigureerimine

Selles jaotises kirjeldatakse printeri seadistamist.

Printeri konfigureerimine embedded web server (EWS) sisseehitatud veebiserveri abil

Arvutist printimisfunktsioonide haldamiseks kasutage embedded web server (EWS) sisseehitatud veebiserverit.

- Printeri olekuteabe vaatamine
- Printimistarvikute teabe ja oleku kontrollimine
- Teavituste tellimine printerit ja tarvikuid puudutavate sündmuste kohta
- Võrgu- ja printeri sätete vaatamine ning muutmine

EWS-ile juurdepääsemiseks ja selle kasutamiseks

EWS-i saate avada ühel järgmistest viisidest.

- Rakendus HP Smart
- HP printeritarkvara
- Veebibrauser, kasutades IP-aadressi
- Veebibrauser, kasutades Wi-Fi Direct-ühendust

Asjad, millele EWS-i kasutades tähelepanu pöörata

- Kui veebibrauseris kuvatakse sõnum ebaturvalise veebisaidi kohta, siis valige jätkamine. Veebisaidi avamine ei kahjusta teie seadet.
- Vaikimisi kasutajanimi on "admin".
- Teie turvalisuse huvides on printeri avalehe või EWS-i mõned sätted parooliga kaitstud.
 - EWS-ile esmakordsel juurdepääsul sisestage viipamise korral PIN-kood. See isikukood (PIN) on saadaval printeri sildil.
 - Sildi leidmiseks avage tindi sissepääsu luuk või kasseti juurdepääsu luuk.
 - Kui teil on juurdepääs EWS-ile, saate EWS-is parooli muuta.

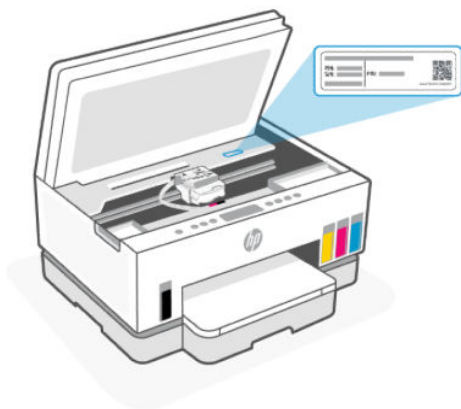

- Olenevalt sellest, kuidas printer on ühendatud, ei pruugi mõned EWS-i funktsioonid saadaval olla.
- EWS ei ole väljaspool võrgu tule müüri juurdepääsetav.

EWS-i avamine rakendusega HP Smart (iOS, Android ja Windows 10)

1. Avage rakendus HP Smart arvutis või mobiilseadmes. Vt jaotist [Rakenduse HP Smart kasutamine printimiseks, skannimiseks ja haldamiseks](#).
2. Valige rakenduses HP Smart oma printer ja seejärel klõpsake või puudutage suvandit **Advanced Settings** (Täpsemad sätted).

EWS-i avamine, kasutades IP-aadressi (Wi-Fi- või Etherneti-ühendus)

1. Leidke printeri IP-aadress. Vajutage infolehe printimiseks printeris teabenuppu .
2. Avage veebibrauser, sisestage aadressiribale IP-aadress või hostinimi ja seejärel klõpsake või puudutage suvandit **Enter** (Sisesta).

EWS-i avamine, kasutades IP-aadressi (funktsioon Wi-Fi Direct)

1. Veenduge, et seade ja printer oleksid ühendatud funktsiooni Wi-Fi Direct kaudu. Vt jaotist [Printimine ühendatuna sama Wi-Fi-võrguga](#).
2. Avage veebibrauser, sisestage aadressiribale järgmine printeri IP-aadress või hostinimi ja seejärel klõpsake või puudutage suvandit **Enter** (Sisesta).

IP-aadress: 192.168.223.1

EWS-i avamine HP printeritarkvaraga (Windows 7)

1. Klõpsake arvuti töölaua valikut **Start**, tehke valik **All Programs** (Kõik programmid), klõpsake valikut **HP**, klõpsake printeri kausta, valige printeri nimega ikoon ning seejärel avage rakendus **HP Printer Assistant**.



MÄRKUS. (HP printeritarkvara installimiseks on vajalik Windows 7 hoolduspakett Service Pack 1 (SP1).)

2. Valige rakenduses **HP Printer Assistant** vahekaart **Print** (Printimine).
3. Valige **Printer Home Page (EWS)** (Printeri avaleht (EWS)).

IP võrgusätete konfigurimine

Järgmistes jaotistes saate konfigurida printeri võrguseaded.

Kui teil palutakse parooli sisestada, sisestage PIN-kood, mis on saadaval kasseti juurdepääsualal oleval sildil. Vt jaotist [Asjad, millele EWS-i kasutades tähelepanu pöörata](#).

Võrgusätete vaatamine ja muutmine

IP-konfiguratsioonisätete vaatamiseks või muutmiseks kasutage embedded web server (EWS) sisseehitatud veebiserverit.

1. Avage EWS. Vt jaotist [EWS-ile juurdepääsemiseks ja selle kasutamiseks](#).
2. Võrguteabe hankimiseks klõpsake vahekaarti **Network** (Võrk). Muutke seadeid vajaduse korral.

Printeri võrgunime muutmine

Printeri võrgunime muutmiseks, et seda üheselt tuvastada, kasutage embedded web server (EWS) sisseehitatud veebiserverit.

1. Avage EWS. Vt jaotist [EWS-ile juurdepääsemiseks ja selle kasutamiseks](#).
2. Klõpsake sakki **Võrk**.
3. Klõpsake vasakpoolses menüüs valikut **General** (Üldine).
4. Klõpsake nuppu **Network Identification** (Võrgu tuvastamine).
5. Muutke vajalikke seadistusi ja klõpsake valikut **Apply** (Rakenda).

IPv4 TCP/IP-parameetrite käsitsi konfigurimine

Kasutage embedded web server (EWS) sisseehitatud veebiserverit, et käsitsi seadistada IPv4 aadress, alamvõrgu mask ja vaikevõrguvärv.

1. Avage EWS. Vt jaotist [EWS-ile juurdepääsemiseks ja selle kasutamiseks](#).
2. Klõpsake sakki **Võrk**.
3. Klõpsake vasakpoolses menüüs valikut **Wired** (Juhtmega).
4. Klõpsake nuppu **IPv4 Configuration** (IPv4 seadistamine).
5. Muutke vajalikku ja klõpsake valikut **Apply** (Rakenda).

Embedded web server (EWS) sisseehitatud veebiserveri kasutamine süsteemi parooli määramiseks või muutmiseks

Määrake printerile ja EWS-ile juurdepääsuks administraatori parool, et volitamata kasutajad ei saaks printeri sätteid muuta.

1. Avage EWS. Vt jaotist [EWS-ile juurdepääsemiseks ja selle kasutamiseks](#).
2. Klõpsake sakki **Settings** (Sätted).
3. Klõpsake vasakpoolses menüüs valikut **Security** (Turvalisus).
4. Klõpsake **Password Settings** (Parooli sätted).

5. Muutke vajalikke seadistusi ja klõpsake valikut **Apply** (Rakenda).

 **MÄRKUS.** Märkige parool üles ja hoidke seda turvalises kohas.

Printeri uuendamine

Selles teemas kirjeldatakse printeri püsivara värskendamist.

Toote funktsionaalsuse parandamiseks ja probleemide lahendamiseks väljastab HP perioodiliselt püsivara värskendusi. Kui printer on ühendatud Internetiga, kontrollib printer automaatselt värskendusi regulaarsete ajavahemike järel.

Printeri värskendamiseks või embedded web server (EWS) sisseehitatud veebiserveri sätete muutmiseks

1. Avage EWS. Vt jaotist [EWS-ile juurdepääsemiseks ja selle kasutamiseks](#).
2. Klõpsake vahekaarti **Tools** (Tööriistad).
3. Klõpsake vasakpoolses menüüs nuppu **Printer Updates** (Printerivärskendused) ja valige seejärel **Firmware Updates** (Püsivara värskendused).
4. Valige soovitud suvand ja klõpsake valikut **Apply** (Rakenda).

Veebiteenuste kasutamine

Selles teemas kirjeldatakse, kuidas veebiteenuseid kasutada.

 **MÄRKUS.** Teie turvalisuse huvides on mõned embedded web server (EWS) sisseehitatud veebiserveri seaded parooliga kaitstud. Sisestage küsimise korral parool. See on parool, mille olete määranud EWS-is, või tindi juurdepääsuosalal asuva sildi vaikep PIN.

Veebiteenuste seadistamine embedded web server (EWS) sisseehitatud veebiserveri abil

1. Avage EWS. Vt jaotist [EWS-ile juurdepääsemiseks ja selle kasutamiseks](#).
2. Klõpsake sakk **Web Services** (Veebiteenused).
3. Klõpsake vasakpoolses menüüs valikut **Web Services Settings** (Veebiteenuste sätted).
4. Klõpsake nuppu **Setup** (Seadistamine), jätkamiseks valige sobiv valik või nupp ja järgige kasutustingimustega nõustumiseks ekraanil kuvatavaid juhiseid.

 **MÄRKUS.** Kui küsitakse puhvri sätteid ja teie võrgus on need kasutusel, häälestage puhverserveri ekraanil kuvatavaid juhiseid järgides. Kui te ei tea puhvri andmeid, võtke ühendust oma võrguadministraatori või isikuga, kes võrgu seadistas.

5. Kui printeri ja serveri vahel luuakse ühendus, prindib printer teabelehe. Seadistuse lõpetamiseks järgige teabelehel olevaid suuniseid.

Veebiteenuste eemaldamine embedded web server (EWS) sisseehitatud veebiserveri abil

1. Avage EWS. Vt jaotist [EWS-ile juurdepääsemiseks ja selle kasutamiseks](#).
2. Klõpsake sakk **Web Services** (Veebiteenused).
3. Klõpsake vasakpoolses menüüs valikuid **Web Services Settings** (Veebiteenuste sätted), **Remove Web Services** (Veebiteenuste eemaldamine) ja järgige ekraanil kuvatavaid juhiseid.

7 Tindi ja prindipeade haldamine

Selles jaotises kirjeldatakse tindi ja prindipeade haldamist.

Kontrollige tinditasemeid

Tinditasemeid saate kontrollida printeri tindimahutitest. Samuti saate kontrollida HP printeritarkvarast või printeri juhtpaneelilt, millal mahuteid on vaja täita.

Kui kasutate rakendust HP Smart, kuvatakse avakuval valitud printeri hinnangulist tinditaset.

Hinnangulise tinditaseme kontrollimine printeri tarkvarast (Windows)

1. Klõpsake HP printeritarkvaras (saadaval menüüst **Start**) akna ülaosas valikut **Estimated Levels** (Hinnangulised tasemed).
2. Klõpsake rakenduses vahekaarti **Estimated Levels** (Hinnangulised tasemed).

Tindimahutite täitmine

 **MÄRKUS.** Garantii ei kata tindimahutite ebaõigest täitmisest ja/või mitte-HP tindi kasutamisest tingitud seadme hooldus- ja remonditöid.

Tindimahutite täitmine

1. Avage tindi sissepääsu luuk ja paagi kaaned.

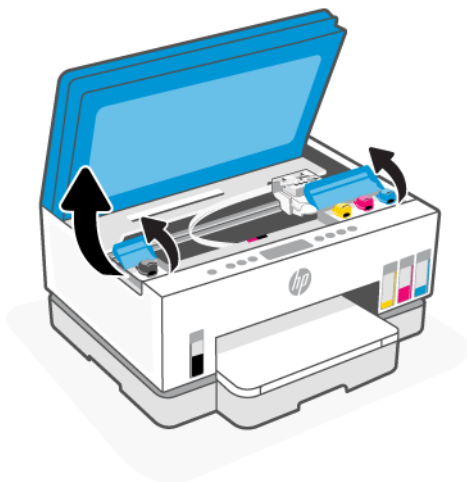

2. Avage täidetava tindimahuti kork.

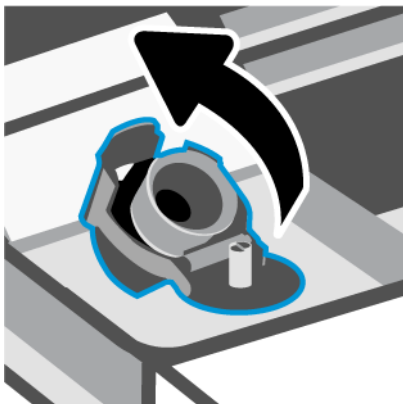

3. Olevalt pudelitest tehke ühte järgmistest.

- **Keeratava korgiga pudelid:** Eemaldage tindipudeliilt keerates kork.



- **Äratõmmatava korgiga pudelid:** Keerake tindipudeli kork lahti, eemaldage pudelilt tihend, keerake kork tagasi ja pingutage. Seejärel keerake korgi ülaosa lahti.

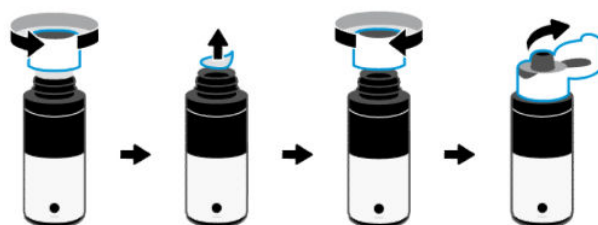

4. Sobitage tindipudeli värv tindimahuti värviga.

Asetage pudel tagurpidi paagile, veenduge, et pudeli ots oleks korralikult üle paagi otsiku.

 **MÄRKUS.**

- Keeratava korgiga pudelite korral peaks pudeli ots klõpsates paagi otsiku kohal ettevaatlikult alla vajutama.
- Ärge pigistage tindi lisamise ajal tindipudeleid. Tindipudelid, mis teil on, võivad erineda.

- Kui pudelisse on jäänud tinti, siis hoidke pudelit püstiasendis jahedas ja kuivas kohas.
-

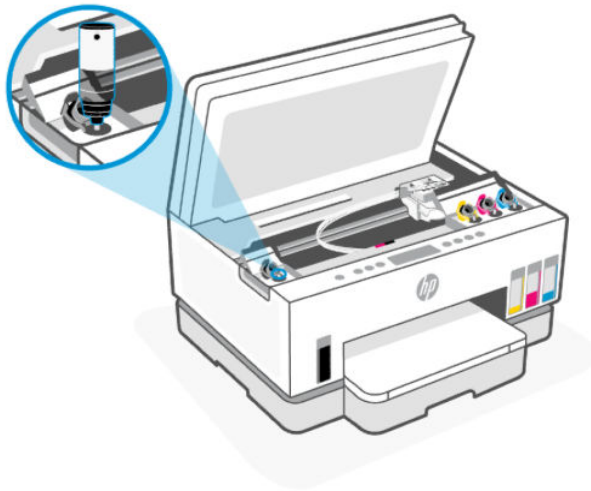

5. Laske tindil mahutisse voolata, kuni paak on täis.
Kui tint kohe jooksmas ei hakka, siis eemaldage pudel ja lükake see korralikult paaki.
6. Sulgege mahuti kork kindlalt.

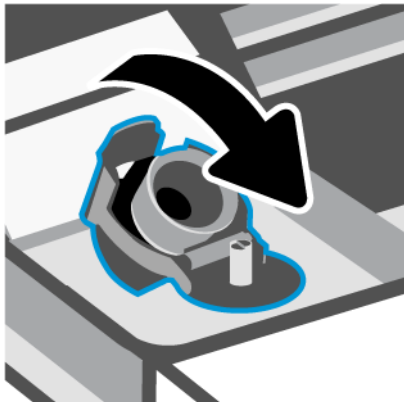

7. Teiste tindimahutite täitmiseks korrake samme 2 kuni 6.

8. Sulgege paagi kaaned ja tindipudelede sissepääsu luuk.

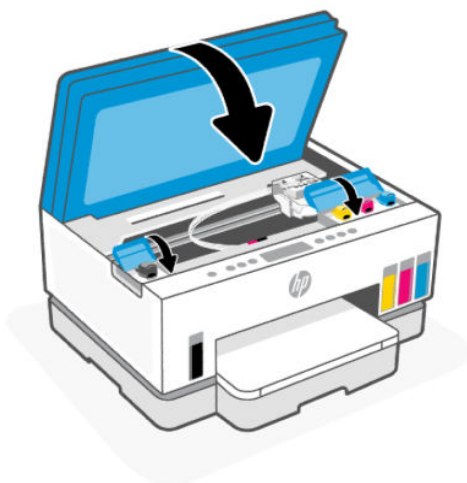

Ettevaatusabinõud tindipudelitega töötamisel

Järgige tindipudelitega töötamisel järgmisi juhiseid.

- Hoidke tindipudeleid laste käeulatuses eemal.
- Avage tindipudelid alles siis, kui kavatsete tindimahuteid täita.
- Tindilekete vältimiseks ärge kallutage, raputage ega pigistage avatud tindipudelit.
- Hoidke tindipudeleid jahedas ja pimedas kohas.
- Ärge jooge ega pange suhu.

Tindivarude tellimine

Enne tindipudelite tellimist leidke tindipudelilt sildid, kus on kirjas tindipudeli numbrid. Selle teabe leiate ka tindile juurdepääsu ala sildilt.

Veebiaadressi www.hp.com/buy/supplies kaudu saate printerile HP originaaltarvikuid tellida. Küsimisel valige oma riik/piirkond ja seejärel järgige viipasid, et leida oma printeri jaoks sobivad tindipudelid.



MÄRKUS. Teatud riikides/piirkondades ei toetata tindipudelite veebipõhist tellimist. Kui teie riigis/regioonis seda ei toetata, saate siiski vaadata tarvikute teavet ja printida välja loendi, mis HP edasimüüja juurde kaasa võtta.

Ainult musta tindiga printimine (Windows)

1. Valige tarkvaraprogrammist suvand **Print** (Prindi).
2. Veenduge, et teie printer on valitud.

3. Klõpsake nuppu, mis avab dialoogiakna **Properties** (Atribuudid).

Olenevalt tarkvararakendusest võib selle nupu nimi olla **Properties** (Atribuudid), **Options** (Valikud), **Printer Setup** (Printeri häälestus), **Printer Properties**, (Printeri atribuudid) **Printer** või **Preferences** (Eelistused).

4. Tehke sobivad valikud.

- **Windows 10**

- Klõpsake vahekaarti **Paper/Quality** (Paber/Kvaliteet).
- Jaotises **Print in Grayscale** (Hallskaalas printimine) valige loendist **Black Ink Only** (Ainult must tint) ja klõpsake seejärel nuppu **OK**.

- **Windows 7**

- Klõpsake vahekaardil **Layout** (Paigutus) või **Paper/Quality** (Paber/kvaliteet) nuppu **Advanced** (Täpsemalt), et avada dialoogiaken **Advanced Options** (Täpsemad sätted).
- Rippmenüüst **Print in Grayscale** (Halliskaalas printimine) valige **Black Ink Only** (Ainult must tint) ja klõpsake seejärel nuppu **OK**.

Prindikvaliteedi parandamine

Võimalik on printida diagnostikaleht, et vaadata, kas on soovitatav printipeade puhastamine või joondamine prindikvaliteedi parandamiseks.

Prindikvaliteedi diagnostikalehe printimiseks vt [Aruannete printimine printeri juhtpaneelilt](#).

Prindikvaliteedi parandamiseks võite kasutada ka rakendust HP Smart. Teavet selle rakenduse kohta leiate teemast [Rakenduse HP Smart kasutamine printimiseks, skannimiseks ja haldamiseks](#).

Prindikvaliteedi diagnostikalehe printimiseks (Windows)

1. Laadige sisendsalve kirja- või A4-suurusel valget paberit.
2. Klõpsake HP printeritarkvaras (saadaval menüüst **Start**) akna ülaosas valikut **Print & Scan (Printimine ja skannimine)**.
3. Klõpsake jaotises **Print** (Printimine) valikut **Maintain Your Printer** (Printeri hooldus), et siseneda tööriistakasti.
4. Klõpsake tööriistakastis vahekaarti **Device Services** (Seadmeteenus) ja seejärel lehe printimiseks suvandit.

Prindikvaliteedi diagnostikalehe mõistmine

1. Vaadake üle sinine, punane, kollane ja must kast ning muu diagnostikalehel olev sisu.

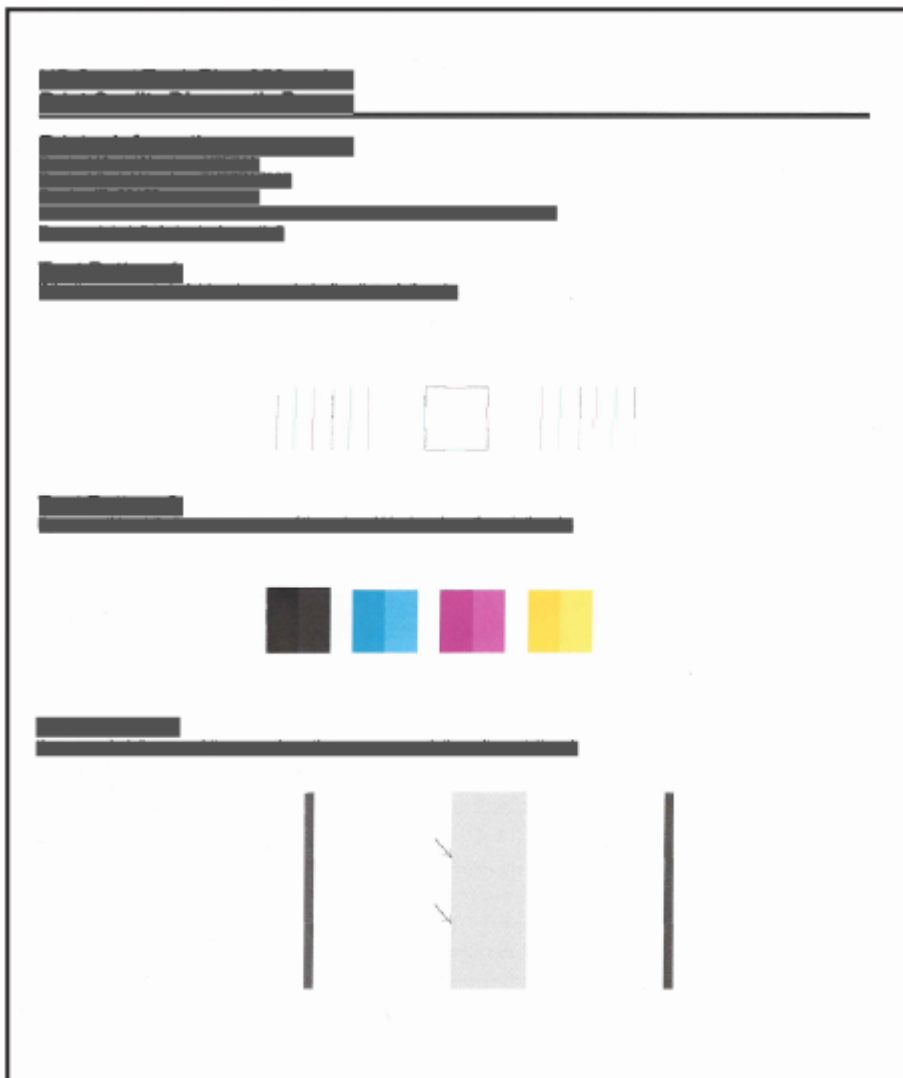

2. Kui diagnostikalehel on esitatud värviliste või mustade kastide vead või puuduvad osad, tuleb prindipead automaatselt puhastada.
Vt jaotist [Joondage ja puhastage prindipead](#).
3. Kui väljatrükkidel ilmuvad sirged jooned või kui diagnostikaleht näitab prindipeade joondamist, siis joondage prindipead automaatselt.
Vt jaotist [Joondage ja puhastage prindipead](#).
4. Kui pärast prindipeade puhastamist ja joondamist prindikvaliteediprobleemid ei kao, pöörduge HP toe poole.

Joondage ja puhastage prindipead

Printeril on funktsioon prindipeade automaatselt joondamiseks või puhastamiseks.

Võite kontrollida prindikvaliteedi diagnostikalehte, et teha kindlaks, kas joondamine või puhastamine on soovitatav. Vt jaotist [Prindikvaliteedi diagnostikalehe mõistmine](#).

- **Prindipeade joondamine:** Prindipeade joondamine võib prindikvaliteeti parandada. Kui märkate valesti joondatud värve või jooni väljaprintidel või prindikvaliteedi diagnostikalehel, tuleks teha joondamine.
- **Prindipeade puhastamine:** Kui väljaprintidel on triibud, värvid on valed või puuduvad, võib olla vaja prindipäid puhastada.



MÄRKUS.

- Puhastusprotsess prindib ühe lehe, püüdes prindipäid puhastada.
- Puhastage prindipäid ainult vajaduse korral. Asjatu puhastamine raiskab tinti ja lühendab prindipeade tööiga.

Embedded web server (EWS) Sisseehitatud veebiserveri prindipeade joondamine või puhastamine

1. Avage EWS. Vt jaotist [EWS-ile juurdepääsemiseks ja selle kasutamiseks](#).
2. Klõpsake vahekaarti **Tools** (Tööriistad).
3. Klõpsake vasakpoolses menüüs valikut **Utilities** (Utiliidid) ja valige **Print Quality Toolbox** (Printeri kvaliteedi tööriistakast).
4. Prindipeade joondamiseks või puhastamiseks klõpsake suvandi kõrval olevat nuppu.

Prindipeade joondamine või puhastamine (Windows)

1. Laadige sisendsalve kirja- või A4-suurusel valget paberit.
2. Klõpsake HP printeritarkvaras (saadaval menüüst **Start**) akna ülaosas valikut **Print & Scan (Printimine ja skannimine)**.
3. Klõpsake jaotises **Print** (Printimine) valikut **Maintain Your Printer** (Printeri hooldus), et siseneda tööriistakasti.
4. Klõpsake tööriistakastis vahekaarti **Device Services** (Seadmete teenused), klõpsake soovitud suvandit ja järgige ekraanil kuvatavaid juhiseid.

Printeri puhastamine

Lehe tagakülje määrimise vältimiseks võite teha puhastusprotseduuri.

Printeri puhastamiseks printeritarkvara kaudu (Windows)

1. Laadige sisendsalve kirja- või A4-suurusel valget paberit.
2. Klõpsake HP printeritarkvaras (saadaval menüüst **Start**) akna ülaosas valikut **Print & Scan (Printimine ja skannimine)**.
3. Klõpsake jaotises **Print** (Printimine) valikut **Maintain Your Printer** (Printeri hooldus), et siseneda tööriistakasti.

4. Klõpsake tööriistakastis vahekaarti **Device Services** (Seadmeteenused), klõpsake soovitud suvandit ja järgige ekraanil kuvatavaid juhiseid.

Prindipeade ja tindiga töötamise näpunäited

Prindipeadega seotud näpunäited

Järgige prindipeadega töötamisel järgmisi juhiseid.

- Kasutage HP originaalprindipäid.
- Käsitsege prindipead ettevaatlikult. Ärge visake prindipead maha ja ärge puudutage elektrilisi kontakte ega prindidüüse ühelgi pinnal.
- Prindipeade kaitsmiseks kuivamise eest lülitage printer alati välja toitenupust ja oodake, kuni toitenupu tuli kustub.
- Ärge avage ega eemaldage prindipead enne, kui olete valmis neid installima, kuna see võib põhjustada prindikvaliteedi probleeme. Kui jätate teibi prindipeadele, vähendab see tindi aurustumist.
- Paigaldage nii mustad kui ka värvilised prindipead õigesti. Vt jaotist [Prindipea õige paigalduse kontrollimine](#).
- Kui printer on seadistatud, ärge prindipea katet avage, kui teile pole vastavaid juhiseid antud.
- Prindikvaliteedi parandamiseks saate prindipead joondada. Lisateavet vaadake jaotisest [Prindikvaliteedi parandamine](#).
- Kui prindipea mingil põhjusel printerist eemaldate, asetage see võimalikult kiiresti tagasi. Kui see jääb printerist väljaspool kaitsmata, võib prindipea kuivama hakata.

Tindikassettidega seotud näpunäited

Järgige tindiga töötamisel järgmisi juhiseid.

- Veenduge enne printimist, et tindimahutid poleks tühjaks saamas. Vt jaotist [Kontrollige tinditasemeid](#).
- Lisage tindimahutitesse tinti, kui need hakkavad tühjaks saama. Kui prindite tühjaks saavate tindimahutitega, võite printerit kahjustada.
- Ärge printerit kallutage.



MÄRKUS. HP originaalprindipead on valmistatud HP printerite ja paberite jaoks ning nende sobivust on testitud, et teie printimine alati õnnestuks.

HP ei saa anda garantiid teiste tootjate tarvikute kvaliteedile ega töökindlusele. Garantii ei kata mitte-HP tarvikute kasutamisest tingitud seadme hooldus- ja parandustöid.

Printeri viimine ühest kohast teise

Printeri kahjustamise või tindilekke vältimiseks järgige neid juhiseid.

Printerit kodus või kontoris teisaldades hoidke prindipea kate suletuna ning printer horisontaalselt.

Printeri teisaldamiseks mõnda teise kohta väljaspool kodu või kontorit vaadake printeri teisaldamiseks sisendkaustas toodud juhiseid või külastage aadressi hp.com/support.

8 Probleemi lahendamine

Selles jaotises pakutakse lahendusi levinud probleemidele.

Kui soovitus ei lahenda probleeme, proovige abi saada mõne pakutud tugiteenuse abil, vaadake jaotist [HP tugi](#).

Abi saate ka rakendusest HP Smart ja printeri juhtpaneelilt:

- HP Smart: pakub hoiatusi printeriprobleemide kohta (ummistused ja muud probleemid), linke spikritele ning võimalusi võtta täiendava abi saamiseks ühendust toega. Vt jaotist [Rakenduse HP Smart kasutamine printimiseks, skannimiseks ja haldamiseks](#).
- Printeri juhtpaneel: Vt jaotist [Mõistke juhtpaneeli tulesid ja ekraani ikoone](#).

Ummistused ja paberisöötmise probleemid.

See teema aitab teil lahendada ummistusi ja paberisöötmisega seotud probleeme.

Paberi- või prindikelgu ummistuse kõrvaldamine

Paberiummistused võivad ilmneda mitmes kohas. Prindikelgu ummistuste korral eemaldage kõik tindi pääsuluugis prindikelku blokeerivad objektid, sh paber.

 **MÄRKUS.** Ärge kasutage seadmesse kinnijäänud objekti eemaldamiseks mingeid vahendeid ega riistu. Eemaldage ummistunud objektid printerist väga ettevaatlikult.

Paberiummistuste eemaldamine salvest

1. Eemaldage sisendsalv.
2. Eemaldage väljastussalv.

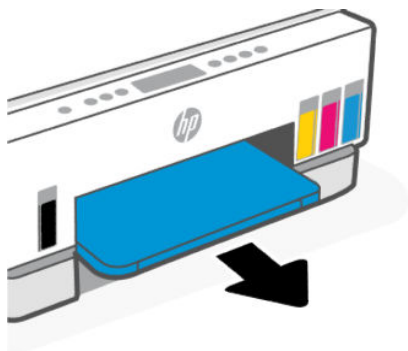

3. Eemaldage dupleksplaat. Selleks tehke ettevaatlikult vahe sisse, kus salved olid, ja tõmmake plaat välja.



4. Eemaldage ummistunud paber.

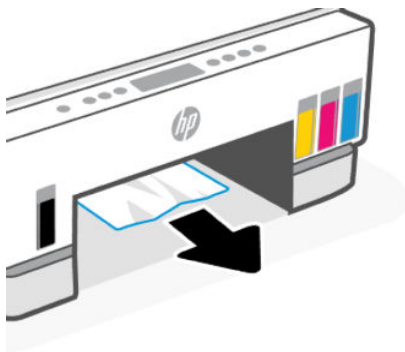

5. Sisestage dupleksplaat, väljastussalv ja seejärel uuesti sisendsalv.

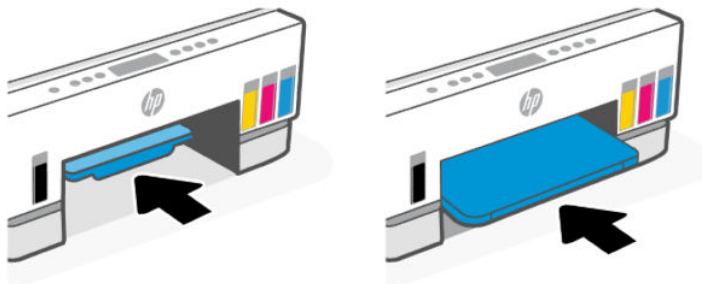

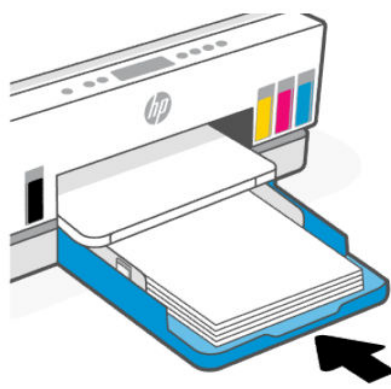
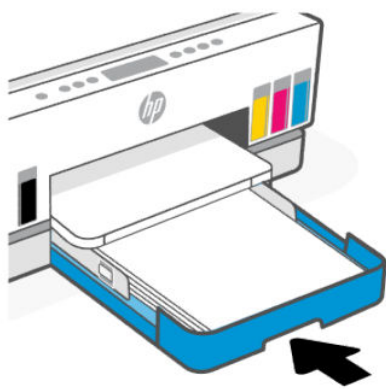

Paberiummistuse kõrvaldamine printeri seest

1. Tõstke tindi sissepääsu luuk üles.

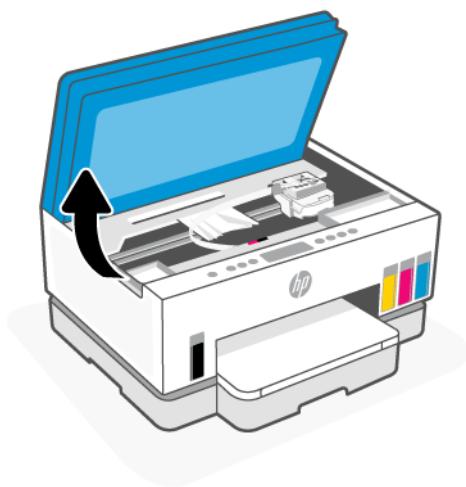

2. Eemaldage ummistunud paber.

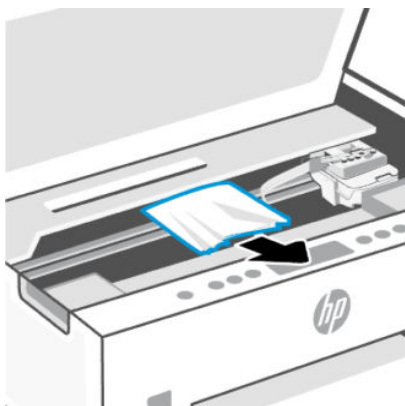

3. Sulgege tindi sissepääsu luuk.

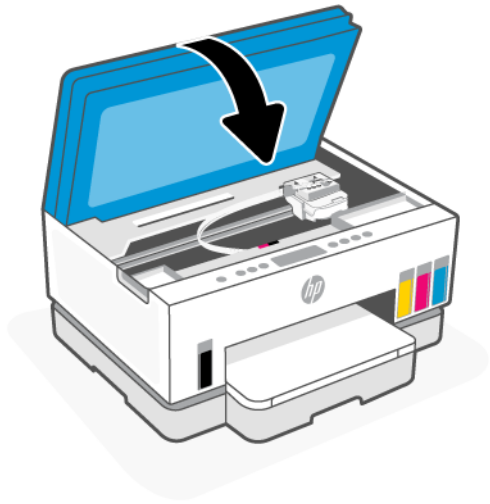

Paberiummistuste kõrvaldamine printeri tagant

1. Avage printeri tagaosas olev uks.

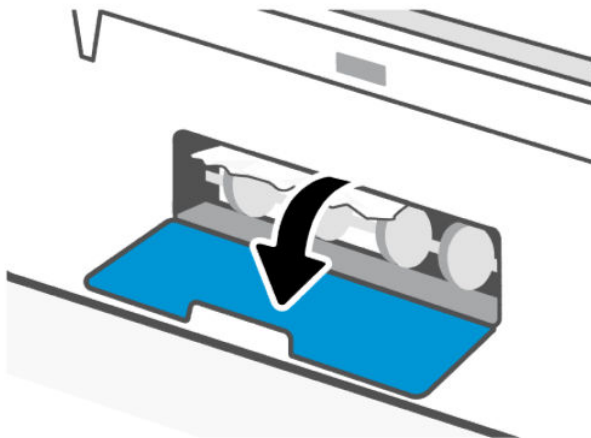

2. Eemaldage ummistunud paber.

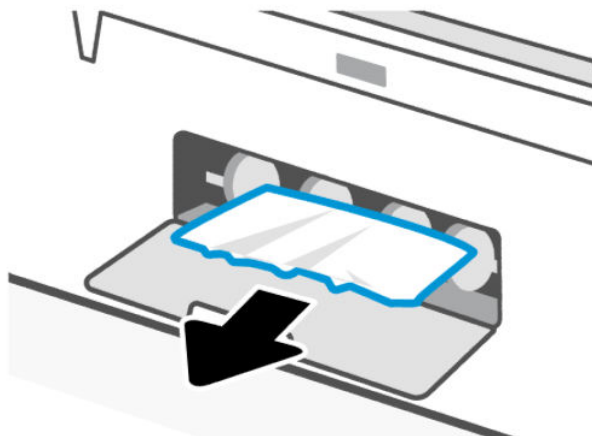

3. Sulgege tagumine luuk.

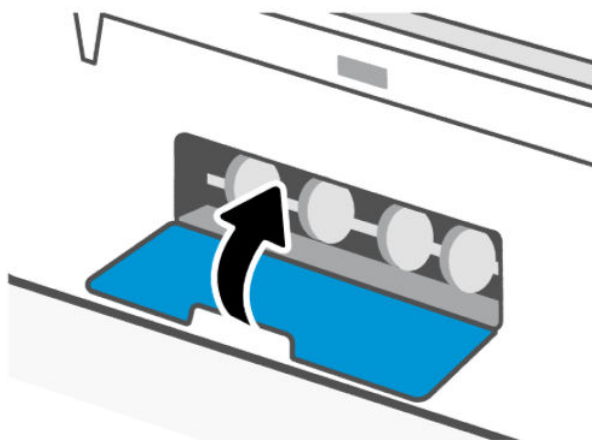

Paberiummistuse kõrvaldamine dokumendisööturist (ainult teatud mudelid)

 **MÄRKUS.** Kui dokumendisööturi kasutamisel tekivad jätkuvalt paberiummistused ja muud dokumendisööturi ummistuste vältimiseks kasutatavad vahendid ei aita, proovige dokumendisööturi klaasist ala puhastada kuiva, ebamevaba lapiga. Vt jaotist [Puhastage dokumendisööturi klaasipind \(mõned printerimudelid\)](#).

1. Avage dokumendisöötori kate.

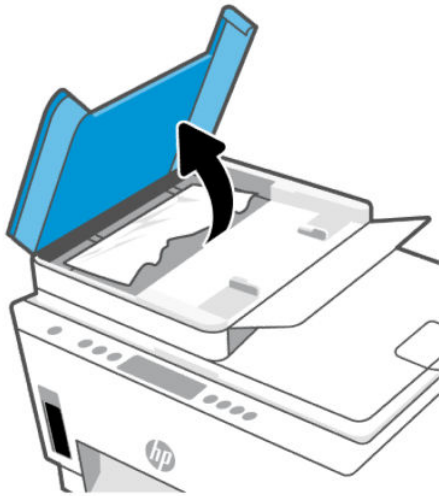

2. Eemaldage ummistunud paber.

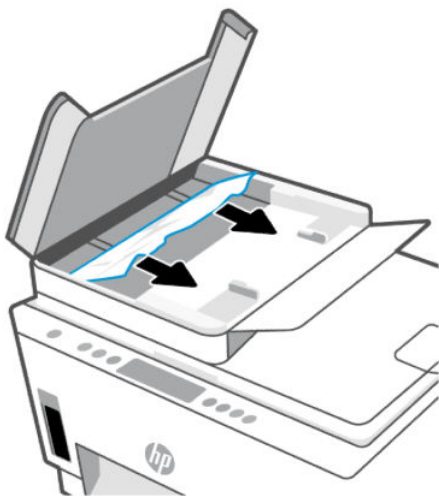

3. Sulgege dokumendisöötori kaas.

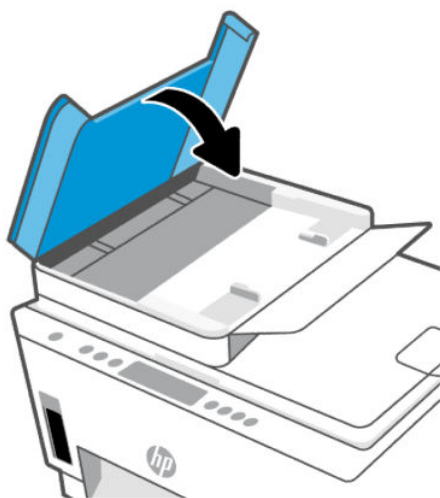

Paberiummistuste vältimine

Paberiummistuste vältimiseks järgige alltoodud juhiseid.

- Ärge sisendsalve liiga palju paberit laadige, kuid parimate tulemuste saavutamiseks veenduge, et seal oleks vähemalt viis lehte.
- Kui te printerit ei kasuta, siis eemaldage sisendsalvest paber ja sulgege salv, et printerisse ei satuks tolmu ega mustust.
- Eemaldage prinditud paberid väljastussalvest piisavalt sageli.
- Veenduge, et sisendsalve asetatud paberid on otse ja nende servad ei ole murtud ega rebenenud.
- Ärge pange sisendsalve korraga erinevat tüüpi ja erinevas formaadis paberit; kogu sisendsalves olev paberipakk peab olema ühte tüüpi ja samas formaadis.

Optimaalsete tulemuste saavutamiseks kasutage ainult HP paberit. Lisateavet HP paberi kohta leiate jaotisest [Paberikasutuse põhisuunised](#).

- Reguleerige söötesalves olevaid paberilaiuse juhikuid, et need oleksid korralikult kogu paberipaki vastas. Veenduge, et paberijuhikud ei painutaks söötesalves olevat paberit.
- Ärge suruge paberit liiga sügavale sisendsalve.
- Ärge sisestage paberit siis, kui printer prindib. Enne paberi laadimist oodake, kuni printer küsib.

Paberi söötmissprobleemide lahendamine

Millist laadi probleem teil on?

- **Sisendsalvest ei tõmmata paberit sisse**
 - Veenduge, et sisendsalve on laaditud paberit. Vt jaotist [Paberi laadimine salve](#).
 - Reguleerige söötesalves olevaid paberilaiuse juhikuid, et need oleksid korralikult kogu paberipaki vastas. Veenduge, et paberijuhikud ei painutaks söötesalves olevat paberit.

- Veenduge, et paber sisendsalves ei ole kaardunud. Painutage kandjat kaardumisele vastupidises suunas.
- Hoidke kasutamata pabereid kaardumise või kortsumise vältimiseks ühtlasel tasapinnal taassuletavas kotis.
- Kui olete printimise lõpetanud, eemaldage kasutamata fotopaber sisendsalvest. Hoiustage paberit nii, et see ei hakka lakkima, mis võib kahandada prinditöö kvaliteeti.
- Puhastage paberisööterullikud.
- **Lehed tõmmatakse viltu**
 - Veenduge, et söötesalve laaditud paber on paberijuhikutega joondatud. Vajaduse korral võtke söötesalv printerist välja ja sisestage paber korralikult, tagades, et paberijuhikud on õigesti joondatud.
 - Sisestage paber printerisse ainult printeri jõudeolekus.
 - Veenduge, et tagaluuk on korralikult suletud.
- **Korruga tõmmatakse sisse mitu lehte**
 - Reguleerige söötesalves olevaid paberilaiuse juhikuid, et need oleksid korralikult kogu paberipaki vastas. Veenduge, et paberijuhikud ei painutaks söötesalves olevat paberit.
 - Veenduge, et sisendsalve ei oleks pandud liiga palju paberit.
 - Veenduge, et sisestatud paberid ei kleepuks üksteise külge.
 - Optimaalse tulemuslikkuse ja tõhususe nimel kasutage ainult HP paberit.
 - Puhastage paberisööterullikud.

Paberisööterullikute käsitsi puhastamine

1. Koguge kokku järgmised esemed.
 - Pikk ebemevaba vatitups
 - Destilleeritud, filtreeritud või pudelivesi (kraanivesi võib printerit kahjustada)
2. Printeri väljalülitamiseks vajutage nuppu 
3. Eemaldage toitejuhe printeri tagant.
4. Eemaldage printerist kõik muud kaablid.
5. Eemaldage sisendsalv.

6. Eemaldage väljastussalv.

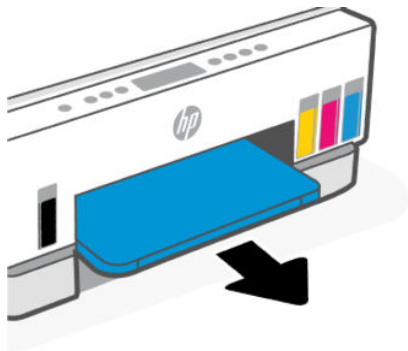

7. Vaadake vahe sisse, kus olid salved, ja leidke hallid paberirullid. Võite vajada ala valgustamiseks taskulampi.
8. Niisutage vatitupsu pudelivees või destilleeritud vees ja pigistage liigne vesi välja.
9. Vajutage vatitups vastu rullikuid ja keerake neid sõrmedega endast eemale. Tolmu ja mustuse eemaldamiseks rakendage keskmiselt jõudu.
10. Laske rullikutel 10 kuni 15 minutit kuivada.
11. Sisestage uuesti väljastussalv ja sisendsalv.

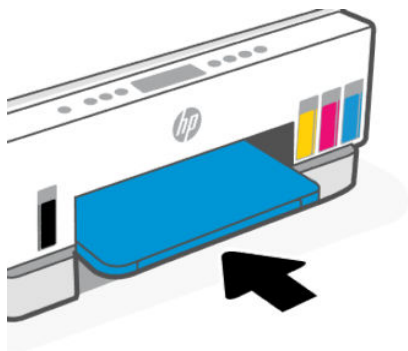

12. Ühendage toitejuhe printeri taha tagasi.
13. Vajadusel ühendage printeriga uuesti kõik muud kaablid.
14. Vajutage printeri nuppu Toide.

Probleem prindipeadega

Selles teemas kirjeldatakse prindipeadega seotud probleemide tõrkeotsingut.

1. Veenduge, et viidatud prindipea oleks õigesti paigaldatud.
2. Puhastage prindipea kontaktid.
3. Pöörduge abi saamiseks HP klienditeenindusse. Minge aadressile hp.com/support.

Prindipea õige paigalduse kontrollimine

MÄRKUS.

- Siinsed juhised kehtivad ainult selle jaotise kohta. Kui printer on seadistatud, ärge prindipea katet avage, kui teile pole vastavaid juhiseid antud.
- Käsitsege prindipead ettevaatlikult. Ärge visake prindipead maha ja ärge puudutage elektrilisi kontakte ega prindidüüse ühelgi pinnal.

1. Veenduge, et printer oleks sisse lülitatud.
2. Tõstke tindi sissepääsu luuk üles. Oodake, kuni prindikelk liigub keskossa ja jääb seisma.

 **MÄRKUS.** Kui printer on seadistatud, ärge prindipea katet avage, kui teile pole vastavaid juhiseid antud.

3. Eemaldage prindipea ja paigaldage see uuesti.
 - a. Prindipea kaane avamiseks vajutage sinist nuppu.
 - b. Eemaldage prindipea kelgult

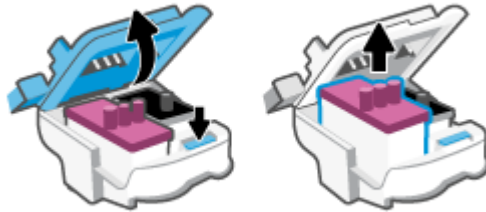

- c. Kui leiate prindipeast oranži korki või teipi, eemaldage see.

 **ETTEVAATUST.** Ärge puudutage elektrilisi kontakte ega prindidüüse.

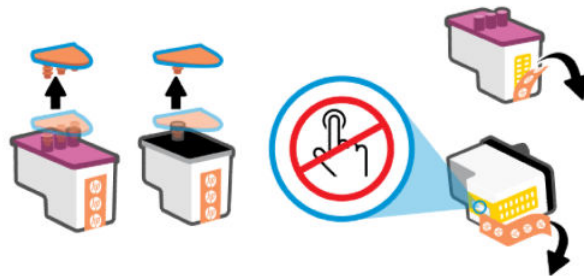

- d. Lükake prindipea pessa, kuni see paika klõpsatab.

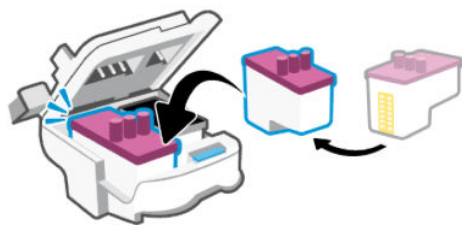

- e. Sulgege prindipea kate.

Veenduge, et see oleks õigesti suletud, et vältida probleeme, nagu kelguummistused.

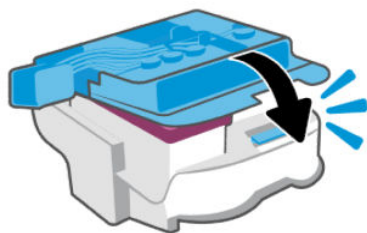

4. Sulgege tindi sissepääsu luuk.

Prindipea kontaktide puhastamine

MÄRKUS.

- Avage prindipea kaas ja puhastage prindipea kontakte ainult siis, kui see on vajalik. Näiteks kui prindipead ei suudeta tuvastada.
Siinsed juhised kehtivad ainult selle jaotise kohta. Kui printer on seadistatud, ärge prindipea katet avage, kui teile pole vastavaid juhiseid antud.
- Puhastustoiming peaks vältama ainult paar minutit. Paigaldage prindipead uuesti printerisse nii ruttu kui võimalik. Prindipäid pole soovitatav üle 30 minuti printerist väljas hoida. See võib prindipäid kahjustada.
- Käsitsege prindipead ettevaatlikult. Ärge visake prindipead maha ja ärge puudutage elektrilisi kontakte ega prindidüüse ühelgi pinnal.

1. Veenduge, et printer oleks sisse lülitatud.
2. Tõstke tindi sissepääsu luuk üles.

MÄRKUS. Kui printer on seadistatud, ärge prindipea katet avage, kui teile pole vastavaid juhiseid antud.

3. Prindipea kaane avamiseks vajutage sinist nuppu.

4. Eemaldage veateates märgitud prindipea.

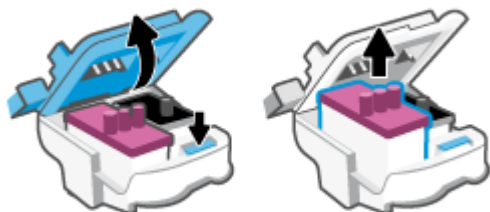

5. Puhastage prindipea ja printeri kontaktid.

a. Hoidke prindipead külgedelt ja otsige üles prindipea elektrikontaktid.

Elektrikontaktid on prindipeal olevad väikesed kollavärvi metallelemendid.



MÄRKUS. Ärge puudutage elektrilisi kontakte ega prindidüüse.



b. Puhastage kontaktid kuiva ebemevaba lapi või riidega.



MÄRKUS. Puhastage üksnes kontakte – ärge ajage tinti ega mustust kontaktidele laiali.

c. Leidke printerist prindipea kontaktid.

Printeri kontaktid on kollavärvi elemendid, mis paiknevad prindipea kontaktide vastas, et nendega kokku puutuda.

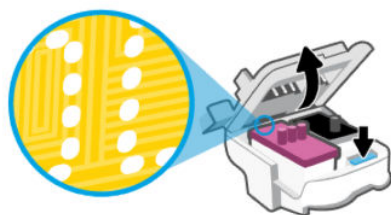

d. Puhastage kontakte kuiva lapi või ebemevaba riidega.



MÄRKUS. Puhastage üksnes kontakte – ärge ajage tinti ega mustust kontaktidele laiali.

6. Lükake prindipea pessa, kuni see paika klõpsatab.

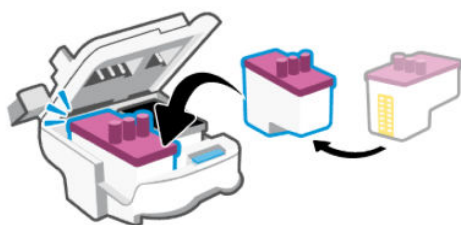

7. Sulgege prindipea kate.

Veenduge, et see oleks õigesti suletud, et vältida probleeme, nagu kelguummistused.

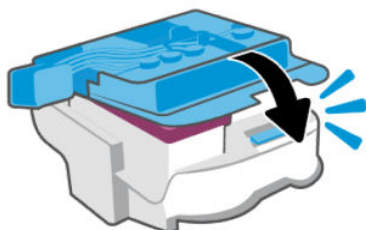

8. Sulgege tindi sissepääsu luuk.
9. Kontrollige, kas veateade on kadunud.

Kui veateade kuvatakse endiselt, lülitage printer välja ja siis uuesti sisse.

Printimisprobleemid

Selles teemas kirjeldatakse printimisega seotud probleemide tõrkeotsingut.

- Probleemide diagnoosimiseks ja automaatselt lahendamiseks kasutage rakendust [HP Print and Scan Doctor](#) (HP printimise ja skannimise abi).

 **MÄRKUS.** See tööriist on mõeldud Windowsi operatsioonisüsteemile ja on saadaval ainult mõnes keeles.

- Prindikvaliteediõrgete vältimiseks lülitage alati printer toitenupust välja ja oodake, kuni toitenupu tuli kustub; alles siis võite eraldada toitejuhtme või lülitada toite pikendusjuhtme lülitist välja. Nõnda toimides liiguvad prindipead õhu juurdepääsu eest kaitstud positsioonile ega hakka kuivama.

Prindikvaliteedi parandamise kohta vaadake teemast [Prindikvaliteedi parandamine](#).

Prinditõrgete lahendamine (Windows)

Veenduge, et printer on sisse lülitatud ja paberisalves on paberit. Kui te ei saa ikka printida, toimige järgmiselt.

1. Otsige printeri tarkvarast veateateid ja lahendage need kuvatavaid juhiseid järgides.
2. Kui printer on arvutiga ühendatud USB-kaabli abil, eraldage USB-kaabel ja ühendage see uuesti. Kui printer on arvutiga ühendatud traadita võrgu abil, kontrollige, kas traadita võrk töötab.

3. Veenduge, et printimine pole peatatud ega printer pole vallasrežiimis.

Veenduge, et printer pole peatatud ega vallasrežiimis

- a. Sõltuvalt kasutatavast operatsioonisüsteemist toimige järgmiselt.
- **Windows 10:** klõpsake Windowsi **Start**-menüü rakenduste loendist valikut **Windows System** (Windowsi süsteem), valige **Control Panel** (Juhtpaneel) ja seejärel klõpsake suvandit **View devices and printers** (Kuva seadmed ja printerid) menüüs **Hardware and Sound** (Riistvara ja heli).
 - **Windows 7:** klõpsake Windowsi menüü **Start** käsku **Devices and Printers** (Seadmed ja printerid).
- b. Topelt- või paremklõpsake oma printeri ikooni ja valige printijärjekorra vaatamiseks **See what's printing** (Vaata mida printitakse).
- c. Menüüs **Printer** veenduge, et väljad **Pause Printing** (Peata printimine) või **Use Printer Offline** (Kasuta printerit vallasrežiimis) pole märgitud.
- d. Kui muutsite midagi, proovige uuesti printida.

4. Veenduge, et printer on määratud vaikeprinteriks.

Kontrollimine, kas printer on määratud vaikeprinteriks.

- a. Sõltuvalt kasutatavast operatsioonisüsteemist toimige järgmiselt.
- **Windows 10:** klõpsake Windowsi **Start**-menüü rakenduste loendist valikut **Windows System** (Windowsi süsteem), valige **Control Panel** (Juhtpaneel) ja seejärel klõpsake suvandit **View devices and printers** (Kuva seadmed ja printerid) menüüs **Hardware and Sound** (Riistvara ja heli).
 - **Windows 7:** klõpsake Windowsi menüü **Start** käsku **Devices and Printers** (Seadmed ja printerid).
- b. Veenduge, et vaikeprinteriks on määratud õige printer.
- Vaikeprinter on märgitud täpikesega mustas või rohelises ringis.
- c. Kui vaikeprinteriks on määratud vale printer, paremklõpsake õigel printeril ja valige **Set as Default Printer** (Määra vaikeprinteriks).
- d. Proovige printerit uuesti kasutada.

5. Taaskäivitage printerispuuler.

Printerispuuleri taaskäivitamine

- a. Sõltuvalt kasutatavast operatsioonisüsteemist toimige järgmiselt.
- **Windows 10:** klõpsake Windowsi menüüs **Start** suvandit **Windowsi süsteem** ja seejärel **Juhtpaneel**.
 - **Windows 7:** klõpsake Windowsi menüüs **Start** valikut **Juhtpaneel**.
- b. Klõpsake suvandit **Süsteem ja turve** ja seejärel **Haldusriistad**.
- c. Topetklõpsake ikooni **Services** (Teenused).
- d. Paremkõpsake valikut **Print Spooler** (Printerispuuler) ja seejärel **Properties** (Atribuudid).

- e. Veenduge, et sakil **General** (Üldine) oleks rippmenüüs **Startup type** (Käivitustüüp) valitud suvand **Automatic** (Automaatne).
 - f. Kontrollige olekut (status) jaotises **Service status** (Teenuse olek).
 - Kui teenus ei tööta, klõpsake nuppu **Start** (Käivita).
 - Kui teenus töötab, klõpsake nuppu **Stop** (Peata) ja seejärel klõpsake teenuse taaskäivitamiseks nuppu **Start** (Käivita).

Seejärel klõpsake **OK**.
6. Taaskäivitage arvuti.
7. Kustutage prindijärjekord.

Prindijärjekorra tühjendamine

- a. Sõltuvalt kasutatavast operatsioonisüsteemist toimige järgmiselt.
 - **Windows 10:** klõpsake Windowsi menüüs **Start** suvandit **Windowsi süsteem** ja seejärel **Juhtpaneel**. Valikus **Hardware and Sound** (Riistvara ja heli) klõpsake suvandit **View devices and printers** (Kuva printerid ja seadmed).
 - **Windows 7:** klõpsake Windowsi menüü **Start** käsku **Devices and Printers** (Seadmed ja printerid).
- b. Paremklopsake printeriikooni ja seejärel valige suvand, et näha, mida printitakse.
- c. Klõpsake menüüs **Printer** valikut **Cancel all documents** (Tühista kõik dokumendid) või **Purge Print Document** (Puhasta prindidokument), seejärel klõpsake kinnitamiseks valikut **Yes** (Jah).
- d. Kui järjekorras on veel dokumente, taaskäivitage arvuti ja proovige uuesti printida pärast arvuti taaskäivitumist.
- e. Kontrollige prindijärjekorda uuesti, veenduge, et see on tühi, ja proovige seejärel uuesti printida.

Prinditõrgete lahendamine (macOS)

1. Kontrollige tõrketeateid ja kõrvaldage kõik tõrked.
2. Eemaldage USB-kaabel ja ühendage see uuesti.
3. Veenduge, et printimine pole peatatud ega pole printer vallasrežiimis.
 - a. Klõpsake alal **System Preferences** (Süsteemieelistused), klõpsake **Printers & Scanners** (Printerid ja skannerid).
 - b. Klõpsake nuppu **Open Print Queue** (Ava prindijärjekord).
 - c. Soovitud prinditöö valimiseks klõpsake seda.

Prinditööd saate hallata järgmiste nuppude abil.

 - **Delete** (Kustuta): tühistab valitud prinditöö.
 - **Hold** (Peata): peatab valitud prinditöö.
 - **Resume** (Jätka): saate peatatud prinditööd jätkata.
 - **Pause Printer** (Peata printimine): peatab kõik prindijärjekorras olevad tööd.

- d. Kui muutsite midagi, proovige uuesti printida.
4. Taaskäivitage arvuti.

Kopeerimisel ja skannimisel esinevad probleemid

Selles teemas kirjeldatakse kopeerimis- ja skannimisprobleeme tõrkeotsingut.

- Vt jaotist [Näpunäiteid edukaks skannimiseks ja kopeerimiseks](#).
- Probleemide diagnoosimiseks ja automaatseks lahendamiseks kasutage rakendust [HP Print and Scan Doctor](#) (HP printimise ja skannimise abi).



MÄRKUS. See tööriist on mõeldud Windowsi operatsioonisüsteemile ja on saadaval ainult mõnes keeles.

Võrgu ja ühendamise probleemid

Selles teemas kirjeldatakse võrgu- ja ühendusprobleemide tõrkeotsingut.

Võrguühenduse probleemide lahendamine

Valige üks järgmistest tõrkeotsingu valikutest.

- Taastage võrgusätted ja ühendage printer uuesti. Vt jaotist [Tehaseseadete taastamine](#).
- Võrguühenduse probleemide diagnoosimiseks saate printida ja kontrollida traadita võrgu testiaruannet ja võrgu konfiguratsioonilehte. Vt jaotist [Aruannete printimine printeri juhtpaneelilt](#).
- Veenduge, et tulemüürid ja turvatarkvara (sh viirusetõrje, nuhkvaratõrje programmid) ei mõjutaks printeri ühendust teie võrguga.

Lisateabe saamiseks külastage veebisaiti www.hpsmart.com/wireless-printing.

- Võrguühenduse probleemide diagnoosimiseks ja automaatseks lahendamiseks kasutage rakendust [HP Print and Scan Doctor](#) (HP printimise ja skannimise abi) (ainult Windows).

Selle tööriista abil saate leida ka võrguseadeid, näiteks võrgu nime (SSID) ja parooli (võrguvõtit).

Wi-Fi Direct ühenduse probleemide parandamine

1. Vt [Printimine ilma ühenduseta sama Wi-Fi-võrguga \(Wi-Fi Direct\)](#).
2. Veenduge, et printeri ekraanil oleks Wi-Fi Directi ikoon sisse lülitatud. Vt jaotist [Wi-Fi Directi sisse- või väljalülitamine](#).
3. Lülitage traadita ühendust võimaldavas arvutis või mobiilsideseadmes traadita (Wi-Fi) ühendus sisse ning otsige ühenduse loomiseks Wi-Fi Direct printeri nime.
4. Sisestage küsimisel funktsiooni Wi-Fi Direct parool.
5. Mobiilseadme kasutamisel veenduge, et olete installinud ühilduva prindirakenduse. Mobiilse printimise kohta lisateabe saamiseks külastage aadressi www.hp.com/go/mobileprinting.

Ethernet-ühenduse probleemide lahendamine (mõned printerimudelid)

Selles teemas kirjeldatakse, kuidas lahendada Etherneti ühenduse probleeme.

Toimige järgmiselt.

- Võrk on töökorras ning võrgujaotur, kommutaator või marsruuter on sisse lülitatud.
- Veenduge, et Etherneti kaabel on korralikult printeri ja ruuteri vahel ühendatud. Etherneti kaabel on sisestatud Etherneti porti printeris ja ühenduse kõrval asuv tuli süttib ühendades.
- Veenduge, et tulemüürid ja turvatarkvara (sh viirusetõrje, nuhkvaratõrje programmid) ei mõjutaks printeri ühendust teie võrguga.

Lisateabe saamiseks külastage veebisaiti www.hpSMART.com/wireless-printing.



- Ühenduse probleemide diagnoosimiseks ja automaatseks lahendamiseks kasutage rakendust [HP Print and Scan Doctor](#) (HP printimise ja skannimise abi) (ainult Windows).

Tehaseseadete taastamine



Selles teemas kirjeldatakse, kuidas taastada algsed tehaseseaded.

- Kui olete printeri või võrgu sätteid muutnud, saate printeri või võrgu tehasesätteid taastada.
- Kui printeri esmasest sisselülitamisest on möödunud üle kahe tunni, kuid te pole printeri traadita ühendust häälestanud, lülitage printer Wi-Fi häälestusrežiimile, lähtestades printeri võrgusätteid. Häälestusrežiim kestab kaks tundi.
- Samuti on võrguühenduse probleeme võimalik lahendada, kui taastate printeri võrgusätteid.
- Kui taastate printeri võrgusätteid, peate printeri uuesti võrku ühendama rakendusega HP Smart. Vt jaotist [Printeri ühendamine Wi-Fi-võrguga, kasutades rakendust HP Smart](#).

Printeri tehasesätete taastamiseks printeri juhtpaneelilt

1. Selleks vajutage ja hoidke all infonupp  5 sekundit, kuni juhtpaneeli nupud süttivad.
2. Tõstke tindi sissepääsu luuk üles.
3. Vajutage teabenupp  ja tühistamisnupp  samal ajal vähemalt 3 sekundit.

Printeri võrgusätete taastamiseks printeri juhtpaneelilt

1. Selleks vajutage ja hoidke all infonupp  5 sekundit, kuni juhtpaneeli nupud süttivad.
2. Vajutage Wi-Fi nupp  ja tühistamisnupp  samal ajal 5 sekundit, kuni Wi-Fi-tuli vilgub siniselt.

Wi-Fi häälestusrežiimis vilgub Wi-Fi märgutuli siniselt, Wi-Fi signaaliribad töötavad ja Wi-Fi märguande ikoon on välja lülitatud. Vt jaotist [WiFi olek, valgus ja ikoonid](#).

Printeri tehasesätete või võrgusätete taastamiseks embedded web server (EWS) sisseehitatud veebiserverist

1. Avage EWS. Vt jaotist [EWS-ile juurdepääsemiseks ja selle kasutamiseks](#).
2. Klõpsake sakki **Settings** (Sätted).
3. Klõpsake suvandit **Restore Defaults** (Taasta vaikesätted) ja valige kas tehase vaikesätete või võrgusätete taastamissuvand.
4. Jätkamiseks klõpsake valitud leheküljel olevat nuppu.

Veebiteenuste probleemide lahendamine

Kui teil on probleeme veebiteenuste kasutamisega, kontrollige järgmist.

- Veenduge, et printeril on võrguühendusega Interneti-ühendus.
- Veenduge, et printerisse on installitud kõige viimased tootevärskendused.
- Veenduge, et veebiteenused on printeris lubatud. Vt jaotist [Veebiteenuste kasutamine](#).
- Veenduge, et võrgujaotur, kommutaator või marsruuter on sisse lülitatud ja töötab õigesti.
- Kui kasutate printeri ühendamiseks traadita ühendust, siis veenduge, et Wi-Fi võrk toimib tõrgeteta. Lisateavet leiate teemast [Võrgu ja ühendamise probleemid](#).
- Kui võrk kasutab Interneti-ühenduse loomiseks proksisätteid, siis veenduge, et sisestatavad proksisätted on kehtivad.
 - Kontrollige oma veebibrauseri (nt Internet Explorer, Firefox või Safari) kasutatavaid sätteid.
 - Võtke ühendust IT-administraatori või isikuga, kes seadistas teie tulemüüri.

Kui tulemüüri kasutatavad puhvisätted on muutunud, tuleb neid printeri juhtpaneelil või embedded web server (EWS) sisseehitatud veebiserveris värskendada. Kui te neid sätteid ei värskenda, ei saa te veebiteenuseid kasutada.

Lisateavet leiate teemast [Veebiteenuste kasutamine](#).

Printeri riistvara probleemid

Selles teemas kirjeldatakse printeri riistvaraprobleemide tõrkeotsingut.

Sulgege kõik kaaned ja ukсед

- Veenduge, et paagi kaaned, prindipea kaas ja tindi sissepääsu luuk on korralikult suletud.

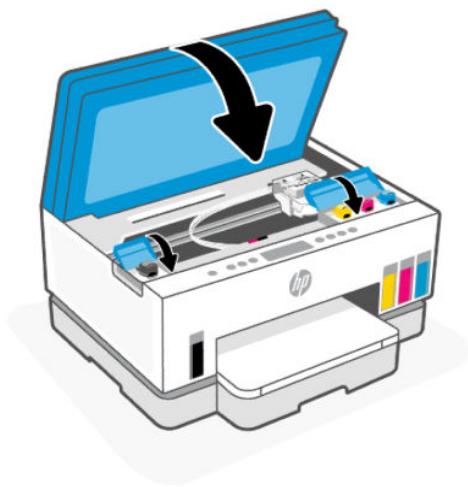

Printer lülitub ootamatult välja

- Kontrollige toidet ja toiteühendusi.
- Kontrollige, kas printeri toitejuhe on korralikult ühendatud töötavasse pistikupesasse.

 **MÄRKUS.** Kui automaatse väljalülitamise funktsioon Auto-Off on lubatud, lülitub printer pärast kahte tundi tegevusetult seismist energia säästmiseks automaatselt välja. Lisateavet leiate teemast [Automaatne väljalülitus](#).

Printimistõrke lahendamine

- Lülitage printer välja ja uuesti sisse. Kui probleem ei lahene, võtke ühendust HP-ga.



Printeri hooldus

Selles teemas kirjeldatakse printeri hooldamist.

Puhastage skanneri klaas

Klaasil või katteplaadil või raamil olev tolm või mustus aeglustab seadme tööd, vähendab skannimise kvaliteeti ja mõjutab erifunktsioonide (nt koopia mahutamise teatud formaadis paberile) töötamise täpsust.

Skanneri klaasi puhastamine

 **HOIATUS!** Enne printeri puhastamist lülitage see toitenupust  välja ja eemaldage toitejuhe elektrivõrgu pistikupesast.

1. Tõstke skanneri kaas üles.



2. Puhastage skanneri klaas ja kaane alus kuiva ja pehme, ebemevaba lapiga.

Pihustage lappi pehme klaasipuhastusvahendiga ja puhastage **ainult** klaasi.



⚠ ETTEVAATUST.

- Kaitsekihi kahjustamise vältimiseks ärge puhastage skanneri kaane alust märjaga.
- Puhastage skanneri klaasi ainult klaasipuhastusvahendiga. Ärge kasutage klaasi puhastamiseks abrasiivaineid, atsetooni, benseeni ega süsiniktetrakloriidi – need võivad skanneri klaasi kahjustada. Hoiduge isopropüülalkoholi kasutamast, kuna see võib skanneri klaasile jätta triipe.
- Ärge pihustage klaasipuhastusvahendit otse skanneri klaasile. Kui skanneri klaasile kanda liiga suur kogus puhastusainet, võib see klaasi alla voolata ja skannerit kahjustada.

3. Sulgege skanneri kaas ja lülitage printer sisse.

Puhastage dokumendisööturi klaasipind (mõned printerimudelid)

Kui dokumendisööturi kasutamisel tekivad jätkuvalt paberiummistused ja muud dokumendisööturi ummistuste vältimiseks kasutatavad vahendid ei aita, proovige dokumendisööturi klaasist ala puhastada kuiva, ebemevaba lapiga.

1. Tõstke skanneri kaas üles.

2. Puhastage dokumendisööteri klaas ja skanneri kaanel näidatud ala kuiva ja pehme, ebemevaba lapiga.

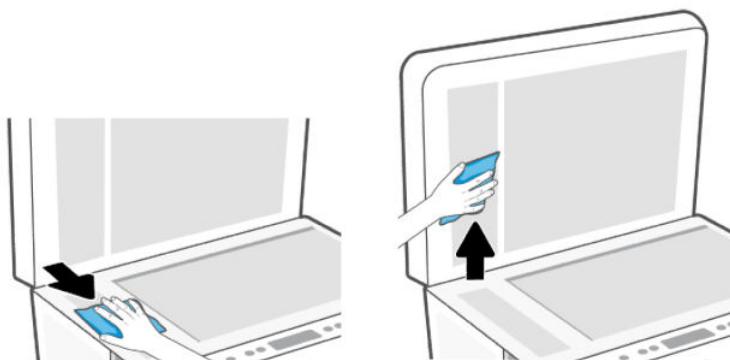

Välispinna puhastamine

- ⚠ HOIATUS!** Enne printeri puhastamist lülitage see toitenupust  välja ja eemaldage toitejuhe seinakontaktist.

Tolmu ja plekkide eemaldamiseks korpuse välispindadelt kasutage pehmet, niisket ja ebemevaba riidelappi. Jälgige, et seadme sisemusse ega juhtpaneelile ei satuks vedelikke.

Puhastage dokumendisöötur (mõned printerimudelid)

Kui dokumendisöötur tõmbab sisse mitu lehte või ei tõmba sisse tavapaberit, puhastage rullikud ja eralduspadjake.

- 📝 MÄRKUS.** Kui dokumendisööturiga kopeerimisel või skannimisel ilmnevad paberiummistused või halb tulemus, peate võib-olla puhastama dokumendisööteri klaasi (mõned mudelid), vt [Puhastage dokumendisööteri klaasipind \(mõned printerimudelid\)](#).

Rullide ja eralduspadjakese puhastamine

- ⚠ HOIATUS!** Enne printeri puhastamist lülitage see toitenupust  välja ja eemaldage toitejuhe elektrivõrgu pistikupesast.

1. Eemaldage dokumendisööteri sisendsalvelt kõik originaalid.

2. Avage dokumendisöötori kate.

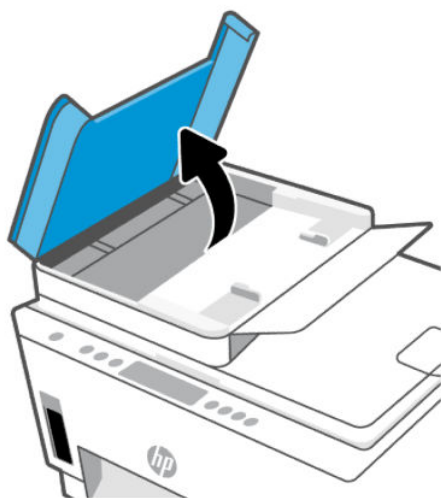

Nii on tagatud hõlbus juurdepääs rullikutele (1) ja eralduspadjakesele (2).

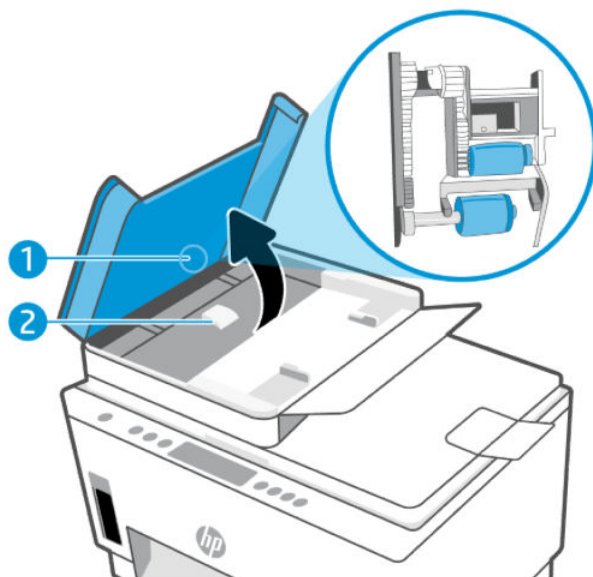

Tabel 8-1 Rullid ja eraldajad

Funktsioon	Kirjeldus
1	Rullid
2	Eralduspadjake

3. Võtke puhas ebemevaba riidelapp, niisutage seda destilleeritud veega ja pigistage liigne vesi välja.
4. Pühkige mustus rullidelt ja eralduspadjakeselt niiske lapiga.



MÄRKUS. Kui mustus ei tule destilleeritud veega maha, proovige isopropüülalkoholiga (piiritusega).

5. Sulgege dokumendisöötori kaas.

HP tugi

HP veebitugi pakub printeri mitmeid abitavaid valikuid. Kõige viimased tootevärskendused ja tugiteabe leiata aadressil www.support.hp.com.

 **MÄRKUS.** Samuti saate printeri vigade kontrollimiseks ja veaotsingu abi saamiseks kasutada rakendust HP Smart. Teavet selle rakenduse kohta leiata teemast [Rakenduse HP Smart kasutamine printimiseks, skannimiseks ja haldamiseks](#).

Võta ühendust HP-ga

Kui te vajate probleemi lahendamiseks abi HP tehnilise toe esindajalt, avage veebileht [Contact Support website](#). Järgmised kontaktivõimalused on klientidele garantiiajal saadaval tasuta (HP tugiagendi abi klientidele väljaspool garantiiaega võib olla tasuline).

- Võrguvestlus HP tugiagendiga.
- Telefonikõne HP tugiagendiga.

HP toega ühenduse võtmisel olge valmis esitama järgmist infot.

- Toote nimi (asub printeri peal).
- Toote number ja seerianumber (asub sildil tindi juurdepääsuala juures)

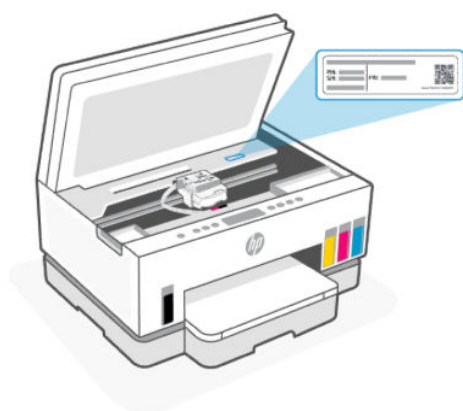

Printeri registreerimine

Kulutades paar minutit registreerimiseks, saate nautida kiiremat teenindust, efektiivsemat tootetuge ja tugiteateid.

Kui te ei registreerinud printerit tarkvara installimise ajal, saate teha seda nüüd aadressil register.hp.com.

Täiendavad garantiivõimalused

Lisatasu eest on printerile võimalik tellida laiendatud teenindusplaani. Avage hp.com/support, valige oma riik/piirkond ja keel ning seejärel tutvuge teie printeri laiendatud garantii võimalustega.

9 HP EcoSolutions (HP ja keskkond)

Üksikasjaliku teabe keskkonnaalaste suuniste kohta, mida HP tootmisprotsessi käigus järgib, leiate aadressilt [Keskkonnasäästlik tootmisprogramm](#). Lisateavet HP keskkonnaalaste algatuste kohta leiate veebisaidilt [HP EcoSolutions](#).

Power Management (Toitehaldus)

Selles teemas kirjeldatakse printeri toitehalduse funktsioone.

Säästurežiim

- Unerežiimis väheneb seadme energiatarve.
- Pärast algseadistust lülitub printer unerežiimi, kui viie minuti jooksul tegevust ei toimu.
- Pärast tegevusetust saate muuta printeri unerežiimi aega.
- Unerežiimis on toitenupu tuli tuhmunud ja printeri juhtpaneeli ekraan väljas.
- Printeri unest äratamiseks puudutage printeri juhtpaneeli suvalist kohta.

Automaatne väljalülitus

See funktsioon lülitab printeri energia säästmiseks automaatselt välja pärast 2 tundi tegevusetult seismist. Automaatne väljalülitus eraldab printeri toite täielikult, mistõttu tuleb uuesti sisselülitamiseks vajutada toitenuppu.

Kui teie printer toetab seda energiasäästufunktsiooni, siis funktsioon Auto-Off on automaatselt lubatud või keelatud olenevalt printeri võimalustest ja ühendussuvanditest. Ka keelatud automaatse väljalülituse korral käivitab printer energia säästmiseks unerežiimi, kui seda pole viie minuti jooksul kasutatud.

- Funktsioon Auto-Off on lubatud, kui printer on sisse lülitatud, kui printeril ei ole võrgu-, faksi- ega Wi-Fi Directi võimalust või kui printer ei kasuta neid võimalusi.
- Funktsioon Auto-Off ei ole lubatud, kui printeri Wi-Fi ühenduse või funktsiooni Wi-Fi Direct võimalus on sisse lülitatud või kui faksi-, USB- või Etherneti võrgu võimalusega printer loob faksi, USB või Etherneti võrguühenduse.

 **NÄPUNÄIDE.** Aku säästmiseks saate lubada funktsiooni Auto-Off (Automaatne väljalülitus) isegi siis, kui printer on ühendatud või Wi-Fi ühendus on sisse lülitatud.

Puhkerežiimi ja automaatse väljalülituse aja muutmise embedded web server (EWS) sisseehitatud veebiserverist

1. Avage EWS. Vt jaotist [EWS-ile juurdepääsemiseks ja selle kasutamiseks](#).
2. Klõpsake sakk **Settings** (Sätted).
3. Klõpsake vasakpoolses menüüs valikut **Power Management** (Toitehaldus).
4. Klõpsake nappu **Energy Save Mode** (Energiasäästurežiim) või **Auto-Off** (Automaatne väljalülitamine).

5. Valige soovitud aeg ja klõpsake valikut **Apply** (Rakenda).

Ajastatud sisse- ja väljalülitamine

Selle funktsiooni abil saab printeri valitud päevadel automaatselt sisse või välja lülitada. Näiteks võite ajastada printeri sisse lülituma esmaspäevast reedeni kell 8.00 ja välja lülituma kell 20.00. Sedasi toimides saate öösel ja nädalavahetustel energiat säästa.

Päevade ja kellaaja ajastamine printeri sisse- või väljalülitamiseks

1. Avage EWS. Vt jaotist [EWS-ile juurdepääsemiseks ja selle kasutamiseks](#).
2. Klõpsake sakk **Settings** (Sätted).
3. Klõpsake vasakpoolses menüüs valikut **Power Management** (Toitehaldus).
4. Klõpsake nuppu **Schedule On/Off** (Ajakava sisse/välja) ja määrake soovitud aeg ja päevad printeri automaatseks sisse- või väljalülitamiseks.
5. Klõpsake käsku **Apply** (Rakenda).

Vaikne režiim

Vaikne režiim aeglustab printimist, et vähendada prindikvaliteeti mõjutamata müra üldtaset. Vaikne režiim töötab ainult tavalise prindikvaliteediga tavalisele paberile printimisel.

Printimise müra vähendamiseks lülitage vaikne režiim sisse. Tavakiirusel printimiseks lülitage vaikne režiim välja. Vaikne režiim on vaikimisi välja lülitatud.



MÄRKUS.

- Saate määrata funktsiooni automaatse sisselülitamise aja.
 - HP Smarti sätte muutmiseks avage oma seadmes HP Smart, valige oma printer ja klõpsake siis nuppu **Printer Settings** (Printeri sätted).
-

Vaikse režiimi sisse- või väljalülitamine või embedded web server (EWS) sisseehitatud veebiserveri sätete muutmine

1. Avage EWS. Vt jaotist [EWS-ile juurdepääsemiseks ja selle kasutamiseks](#).
2. Klõpsake sakk **Settings** (Sätted).
3. Klõpsake vasakpoolses menüüs valikut **Preferences** (Eelistused).
4. Klõpsake suvandit **Quiet Mode** (Vaikne režiim) ja tehke vajalikud muudatused.
5. Klõpsake käsku **Apply** (Rakenda).

A Tehniline teave

Selles dokumendis sisalduvat teavet võidakse ette teatamata muuta. Mõni lause ei pruugi teie printeri ega kõigi riikide/piirkondade jaoks kehtida.

Spetsifikatsioonid

Lisateavet toote spetsifikatsioonide (sh akustilise teabe, printimisresolutsioonide, süsteeminõuete) kohta leiate aadressilt hp.com/support.

Keskkonnaalased spetsifikatsioonid

- Soovitatav töötemperatuurivahemik: 15 °C kuni 30 °C
- Soovitatav õhuniiskuse vahemik, sh töökeskkonnas: 20 kuni 80% suhteline õhuniiskus (RH), mittekondenseeruv
- Töötemperatuuri vahemik: 5 °C kuni 40 °C
- Tööväline (ladustamise) temperatuurivahemik: –40 °C kuni 60 °C (–40 °F kuni 140 °F)
- Tugevate elektromagnetväljade mõju korral võib printeri väljund olla mõnevõrra moonutatud.
- HP soovib kasutada USB-kaablit, mis ei ole pikem kui 3 meetrit, et vähendada võimalikku tugevast elektromagnetväljast tulenevat müra

Sisendsalve maht (HP Smart Tank 660-670 seeria)

- Tavapaberilehed (75 g/m² [20lb]): kuni 150
- Ümbrikud: kuni 10
- Fotopaberilehed: kuni 30

Sisendsalve maht (HP Smart Tank 710-720, 750 seeria)

- Tavapaberilehed (75 g/m² [20lb]): kuni 250
- Ümbrikud: kuni 30
- Registrikaardid: kuni 50
- Fotopaberilehed: kuni 50

Väljastussalve mahutavus

- Tavapaberilehed (75 g/m² [20lb]): kuni 100
- Ümbrikud: kuni 30
- Registrikaardid: Kuni 30 (HP Smart Tank 710-720, 750 seeria)

- Fotopaberilehed: kuni 30

Dokumendisööturi maht (HP Smart Tank 750 seeria)

- Tavapaber (60–90 g/m² [16 kuni 24 naela]): Kuni 35

Paberitüüp ja -suurus

- Toetatud andmekandjate täieliku loendi leiate printeritarkvarast või embedded web server (EWS) sisseehitatud veebiserverist. Sisseehitatud veebiserveri EWS avamiseks vaadake jaotist [EWS-ile juurdepääsemiseks ja selle kasutamiseks](#).

Paberi kaal

- Tavapaber: 60–105 g/m² (16–28 lb)
- Ümbrikud: 75–90 g/m² (20–24 lb)
- Kaardid: Kuni 200 g/m² (110 naela) (HP Smart Tank 710-720, 750 seeria)
- Fotopaber: kuni 250 g/m² (66 lb)

Printimisandmed

- Printimiskiirus varieerub sõltuvalt dokumendi keerukusest
- Meetod: Drop-on-Demand-termoprinter
- Keel: PCL3 GUI
- Prinditavate eraldusvõimete ja veeriste kohta leiate lisateavet tootetoe veebisaidilt.

Kopeerimisandmed

- Eraldusvõime: kuni 600 punkti tolli kohta
- Digitaalne pilditöötlus
- Kopeerimiskiirused sõltuvad mudelist ja dokumendi keerukusest

Skannimisandmed

- Eraldusvõime: kuni 1200 × 1200 ppi (optiline)
Täpsemat teavet eraldusvõime (ppi) kohta leiate skanneri tarkvarast.
- Värviline: 24-bitine värviline, 8-bitine halliskaala (256 halltooni)
- Maksimaalne skannisuurus: 21,6 x 29,7 cm

Toite spetsifikatsioonid

- Sisendpinge: 100–240 V AC (+/- 10%)
- Sisendsagedus: 50/60 Hz (+/- 3 Hz)

Normatiivteave

Printer vastab teie riigi/maa normatiivametite tootenõuetele.

Regulatiivne mudelinumber

Regulatiivseks identifitseerimiseks on teie tootel regulatiivne mudelinumber. Regulatiivnumbrit ei tohi käsitleda turundusnime ega tootenumbriina.

FCC teatis

Ameerika Ühendriikide föderaalne sidekomisjon (47 CFR 15.105) täpsustas, et selle toote kasutajatele tuleb edastada järgmine teade.

Seade on testitud ja tunnistatud vastavaks B-klassi digitaalseadmetele kehtestatud nõuetele vastavalt FCC reeglite 15. osale. Need piirangud on ette nähtud elamutes ohtlike häirete vastu mõõduka kaitse tagamiseks. See seade loob, kasutab ja võib kiirata raadiosagedusega energiat ja kui seda ei kasutata ega paigaldada vastavalt juhistele, võib tekitada kahjulikke häireid raadiosides. Siiski ei ole mingit garantiid, et häireid mingis konkreetses paigalduses ei esine. Kui seade põhjustab raadio- või telesignaali vastuvõtul häireid, mida saab kontrollida, kui lülitate seadet välja ja sisse, võiksite häiretest vabanemiseks toimida järgmiselt:

- Muutke vastuvõtva antenni suunda või paigaldage antenn mujale.
- Suurendage seadmete ja vastuvõtja vahelist vahemaad.
- Ühendage arvuti toitepistik sellisesse pistikupessa, kuhu pole ühendatud telerit ega raadiovastuvõtjat.
- Pöörduge müüja või kogunud raadio-/teletehniku poole.



MÄRKUS. Kui tootel on metallist korpusega Ethernet / LAN-port, tuleb FCC reeglite 15. osa B-klassi piirnormide järgimiseks kasutada varjestatud liidesekaablit.

Muudatused (osa 15.21)

Seadmes tehtud muudatused, mida HP ei ole otseselt heaks kiitnud, võivad tühistada kasutaja õigused seda seadet kasutada.

Lisateabe saamist pöörduge järgmisel aadressil. Manager of Corporate Product Regulations, HP Inc., 1501 Page Mill Road, Palo Alto, CA 94304, USA.

Seade vastab FCC reeglite 15. osas toodud nõuetele. Kasutamisel tuleb järgida kaht järgmist tingimust: (1) see seade ei tohi tekitada kahjulikku sekkumist ja (2) see seade peab suutma vastu võtma kõik häired, sealhulgas häired, mis võivad põhjustada soovimatut tööd.

Toitekaabli juhised

Veenduge, et teie vooluallikas on seadme pingeklassile sobiv. Pingeklass on kirjas seadmel. Toode töötab vahelduvvooluga pingel 100–240 V (+/- 10%) või 200–240 V ja sagedusel 50/60 Hz (+/- 3 Hz).



ETTEVAATUST. Toote kahjustuste vältimiseks kasutage ainult tootega kaasas olevat toitekaablit.

VCCI (klass B) vastavusavaldus Jaapani kasutajatele

この装置は、クラスB機器です。この装置は、住宅環境で使用することを目的としていますが、この装置がラジオやテレビジョン受信機に近接して使用されると、受信障害を引き起こすことがあります。

取扱説明書に従って正しい取り扱いをして下さい。

VCCI – B

Teatis Jaapani kasutajatele toitejuhtme kohta

製品には、同梱された電源コードをお使い下さい。

同梱された電源コードは、他の製品では使用出来ません。

Kuvaseadmega töökohtade teave Saksamaa jaoks

GS-Erklärung (Deutschland)

Das Gerät ist nicht für die Benutzung im unmittelbaren Gesichtsfeld am Bildschirmarbeitsplatz vorgesehen. Um störende Reflexionen am Bildschirmarbeitsplatz zu vermeiden, darf dieses Produkt nicht im unmittelbaren Gesichtsfeld platziert werden.

Müraemissiooni avaldus Saksamaa kohta

Geräuschemission

LpA < 70 dB am Arbeitsplatz im Normalbetrieb nach DIN 45635 T. 19

Euroopa Liidu ja Ühendkuningriigi regulatiivne teade



Products bearing the CE marking and UK marking comply to applicable EU Directives and the equivalent UK Statutory Instruments and can operate in at least one EU Member State and in Great Britain. The full EU and UK Declaration of Conformity can be found at the following website: hp.eu/certificates (Search with the product model name or its Regulatory Model Number (RMN), which may be found on the regulatory label.)

The point of contact for regulatory matters:

For EU: HP Deutschland GmbH, HP HQ-TRE, 71025 Boeblingen, Germany

For GB: HP Inc UK Ltd, Regulatory Enquiries, Earley West, 300 Thames Valley Park Drive, Reading, RG6 1PT

Email: techregshelp@hp.com

Vastavusdeklaratsioon

Vastavusdeklaratsiooni leiate aadressilt www.hp.eu/certificates.

Regulatiivne teave traadita võrkude kohta

Selles jaotises on esitatud normatiivteave traadita ühendusega toodete kohta.

Traadita funktsiooniga tooted

EMF

See toode vastab rahvusvahelistele juhistele (ICNIRP) raadiosagedusliku kiirguse osas.

Kui see sisaldab raadiolainete edastamise ja vastuvõtmise seadet, siis 20 cm kaugus tootest tagab raadiosagedusliku kiirguse taseme vastavuse EL-i nõuetele.

Traadita võrguühendus Euroopas

For products with 802.11 b/g/n or Bluetooth radio:

- Radio frequency band: 2400-2483.5 MHz, with transmit power of 20 dBm (100 mW) or less.

For products with 802.11 a/b/g/n/ac radio:

- Radio frequency band: 2400-2483.5 MHz, with transmit power of 20 dBm (100 mW) or less.
- Radio frequency band: 5170-5330 MHz, with transmit power of 23 dBm (200 mW) or less.
- Radio frequency band: 5490-5730 MHz, with transmit power of 23 dBm (200 mW) or less.
- Radio frequency band: 5735-5835 MHz, with transmit power of 13.98 dBm (25 mW) or less.



AT	BE	BG	CY	CZ
DE	DK	EE	EL	ES
FI	FR	HR	HU	IE
IT	LT	LU	LV	MT
NL	PL	PT	RO	SE
SI	SK	IS	LI	NO
CH	TR	UK(NI)		
AL	BA	MD	ME	MK
RS	UK	XK		

 **NB!** IEEE 802.11x wireless LAN with 5.17-5.33 GHz frequency band is restricted for **indoor use only** in all countries reflected in the matrix. Using this WLAN application outdoor might lead to interference issues with existing radio services.

Kokkupuude raadiosagedusliku kiirgusega.

 **CAUTION:** The radiated output power of this device is far below the FCC radio frequency exposure limits. Nevertheless, the device shall be used in such a manner that the potential for human contact during normal operation is minimized. This product and any attached external antenna, if supported, shall be placed in such a manner to minimize the potential for human contact during normal operation. In order to avoid the possibility of exceeding the FCC radio frequency exposure limits, human proximity to the antenna shall not be less than 20 cm (8 inches) during normal operation.

Teave Kanadas elavatele kasutajatele

Under Innovation, Science and Economic Development Canada regulations, this radio transmitter may only operate using an antenna of a type and maximum (or lesser) gain approved for the transmitter by Innovation, Science and Economic Development Canada. To reduce potential radio interference to other users, the antenna type and its gain should be so chosen that the equivalent isotropically radiated power (e.i.r.p.) is not more than that necessary for successful communication.

This device complies with Innovation, Science and Economic Development Canada licence-exempt RSS standard(s). Operation is subject to the following two conditions: (1) this device may not cause interference, and (2) this device must accept any interference, including interference that may cause undesired operation of the device.

WARNING! Exposure to Radio Frequency Radiation. The radiated output power of this device is below the Innovation, Science and Economic Development Canada radio frequency exposure limits. Nevertheless, the device should be used in such a manner that the potential for human contact is minimized during normal operation.

To avoid the possibility of exceeding the Innovation, Science and Economic Development Canada radio frequency exposure limits, human proximity to the antennas should not be less than 20 cm (8 inches).

Conformément au Règlement d'Innovation, Science et Développement Economique Canada, cet émetteur radioélectrique ne peut fonctionner qu'avec une antenne d'un type et d'un gain maximum (ou moindre) approuvé par Innovation, Science et Développement Economique Canada. Afin de réduire le brouillage radioélectrique potentiel pour d'autres utilisateurs, le type d'antenne et son gain doivent être choisis de manière à ce que la puissance isotrope rayonnée équivalente (p.i.r.e.) ne dépasse pas celle nécessaire à une communication réussie.

Cet appareil est conforme aux normes RSS exemptes de licence d'Innovation, Science et Développement Economique Canada. Son fonctionnement dépend des deux conditions suivantes : (1) cet appareil ne doit pas provoquer d'interférences nuisibles et (2) doit accepter toutes les interférences reçues, y compris des interférences pouvant provoquer un fonctionnement non souhaité de l'appareil.

AVERTISSEMENT relatif à l'exposition aux radiofréquences. La puissance de rayonnement de cet appareil se trouve sous les limites d'exposition de radiofréquences d'Innovation, Science et Développement Economique Canada. Néanmoins, cet appareil doit être utilisé de telle sorte qu'il doive être mis en contact le moins possible avec le corps humain.

Afin d'éviter le dépassement éventuel des limites d'exposition aux radiofréquences d'Innovation, Science et Développement Economique Canada, il est recommandé de maintenir une distance de plus de 20 cm entre les antennes et l'utilisateur.

Teade kasutajatele Jaapanis

この機器は技術基準適合証明又は工事設計認証を受けた無線設備を搭載しています。

Teade kasutajatele Taiwanis

取得審驗證明之低功率射頻器材，非經核准，公司、商號或使用者均不得擅自變更頻率、加大功率或變更原設計之特性及功能。低功率射頻器材之使用不得影響飛航安全及干擾合法通信；經發現有干擾現象時，應立即停用，並改善至無干擾時方得繼續使用。前述合法通信，指依電信管理法規定作業之無線電通信。低功率射頻器材須忍受合法通信或工業、科學及醫療用電波輻射性電機設備之干擾。

Teave Tais elavatele kasutajatele (Wi-Fi)

เครื่องวิทยุคมนาคมและอุปกรณ์นี้ มีความสอดคล้องตามข้อกำหนดของ กสทช.

radio communication act B.E.2498



Teade kasutajatele Brasíllias

Este equipamento não tem direito à proteção contra interferência prejudicial e não pode causar interferência em sistemas devidamente autorizados.

Para maiores informações consulte o site da ANATEL www.anatel.gov.br.

Teade kasutajatele Mehhikos

La operación de este equipo está sujeta a las siguientes dos condiciones: (1) es posible que este equipo o dispositivo no cause interferencia perjudicial y (2) este equipo o dispositivo debe aceptar cualquier interferencia, incluyendo la que pueda causar su operación no deseada.

Para saber el modelo de la tarjeta inalámbrica utilizada, revise la etiqueta regulatoria de la impresora.

Teade kasutajatele Ukrainas

Повідомлення для користувачів в Україні

Tabel A-1 Notice to users in Ukraine

Технологія, що використовується	Радіочастотні діапазони	Максимальна потужність передавання
WLAN Wi-Fi 802.11x (2,4 ГГц)	2400–2483,5 МГц	< 100 мВт (20 дБм) ЕІВП
Bluetooth (2,4 ГГц)	2400–2483,5 МГц	< 100 мВт (20 дБм) ЕІВП
Bluetooth з низьким енергоспоживанням (2,4 ГГц)	2400–2483,5 МГц	< 100 мВт (20 дБм) ЕІВП

Tabel A-1 Notice to users in Ukraine (jürg)

Технологія, що використовується	Радіочастотні діапазони	Максимальна потужність передавання
WLAN Wi-Fi 802.11x (5 ГГц)	5150–5350 МГц	< 100 мВт (20 дБм) EIBП
(Лише для використання в приміщенні)	5470–5835 МГц	

 **MÄRKUS.** Відповідні частотні діапазони та максимальна потужність передавання застосовуються, лише якщо в пристрої використовується зазначена технологія підключення.

Teave Kanadas elavatele kasutajatele (5 GHz)

⚠ CAUTION: When using IEEE 802.11a wireless LAN, this product is restricted to indoor use, due to its operation in the 5.15- to 5.25-GHz frequency range. The Innovation, Science and Economic Development Canada requires this product to be used indoors for the frequency range of 5.15 GHz to 5.25 GHz to reduce the potential for harmful interference to co-channel mobile satellite systems. High-power radar is allocated as the primary user of the 5.25- to 5.35-GHz and 5.65- to 5.85-GHz bands. These radar stations can cause interference with and/or damage to this device.

⚠ ATTENTION: Lors de l'utilisation du réseau local sans fil IEEE 802.11a, ce produit se limite à une utilisation en intérieur à cause de son fonctionnement sur la plage de fréquences de 5,15 à 5,25 GHz. Innovation, Science et Développement Economique Canada stipule que ce produit doit être utilisé en intérieur dans la plage de fréquences de 5,15 à 5,25 GHz afin de réduire le risque d'interférences éventuellement dangereuses avec les systèmes mobiles par satellite via un canal adjacent. Le radar à haute puissance est alloué pour une utilisation principale dans une plage de fréquences de 5,25 à 5,35 GHz et de 5,65 à 5,85 GHz. Ces stations radar peuvent provoquer des interférences avec cet appareil et l'endommager.

Teave Taiwanis elavatele kasutajatele (5 GHz)

應避免影響附近雷達系統之操作。

高增益指向性天線只得應用於固定式點對點系統。

Teave Tais elavatele kasutajatele (5 GHz)

เครื่องวิทยุคมนาคมนี้มีระดับการแผ่คลื่นแม่เหล็กไฟฟ้าสอดคล้องตามมาตรฐานความปลอดภัยต่อสุขภาพของมนุษย์จากการใช้เครื่องวิทยุคมนาคมที่คณะกรรมการกิจการโทรคมนาคมแห่งชาติประกาศกำหนด

Teave Serbias elavatele kasutajatele (5 GHz)

Upotreba ovog uredjaja je ogranicna na zatvorene prostore u slucajevima koriscenja na frekvencijama od 5150-5350 MHz.

Hõlbustusfunktsioonid

Lisateavet meie tegevuste kohta juurdepääsetavate toodete loomisel, oma loo jagamisel või klienditoea ühenduse saamisel – leiate hp.com/accessibility.

Lisateavet printeri kasutamise kohta leiate aadressilt [Accessibility for HP inkjet printers](#).

Keskkonnasäästlik tootmisprogramm

HP on pühendunud kvaliteettoodete valmistamisele keskkonnasäästlikul viisil. Seadme projekteerimisel peetakse silmas, et selle osi saaks korduvkasutada. Erinevate materjalide hulk on võimalikult väike,

sealjuures ei tehta järeleandmisi seadme töökindluses ja vastupidavuses. Seadme projekteerimisel arvestatakse, et erinevaid materjale oleks võimalikult lihtne üksteisest eraldada. Kinnitusklambreid ja muid ühendusi on lihtne üles leida ning tavatööriistade abil eemaldada. Tähtsatele osadele pääseb kiiresti, et neid mugavalt lahti võtta ja parandada. Lisateavet leiate HP keskkonnakaitse veebisaidilt:

hp.com/sustainableimpact

HP nõuanded keskkonnamõju vähendamiseks

- Valige paljude erinevate FSC® või PEFC™ sertifikaadiga HP paberite seast, mis näitab, et paberimass pärineb usaldusväärsest ja hästi hallatud allikast.¹
- Säätke ressursse – otsige taaskasutatud sisuga paberit.
- Taaskasutage oma originaalsed HP kassetid – see on lihtne ja tasuta programmi HP Planet Partners abil, mis on saadaval 47 riigis ja territooriumil kogu maailmas.²
- Säätke paberit, printides lehe mõlemale poolele.
- Säätke energiat, valides ENERGY STAR® sertifikaadiga HP tooted.
- Vähendage oma süsinikujälge – kõik HP printerid sisaldavad toitehalduse sätteid, mis aitavad teil energiakasutust kontrollida.
- Avastage [HP EcoSolutions](#) kaudu veelgi rohkem võimalusi, kuidas HP ja meie kliendid keskkonnamõju vähendada.

¹ HP paberid, mis on sertifitseeritud FSC®C017543 või PEFC™TMPEFC/29-13-198 alusel.

² Programmi saadavus on erinev. Originaalsete HP kassetide tagastamine ja ringlussevõtt on programmi HP Planet Partners kaudu praegu saadaval rohkem kui 50 riigis, territooriumil ja piirkonnas Aasias, Euroopas ning Põhja- ja Lõuna-Ameerikas. Lisateavet vt: hp.com/recycle.

Eco-Tips säästunõuanded

HP aitab klientidel pühendunult vähendada nende mõju keskkonnale. Kui soovite lisateavet HP keskkonnaalgatuste kohta, siis vaadake ökolahenduste veebisaiti HP Eco Solutions.

hp.com/sustainableimpact

Euroopa Liidu Komisjoni määrus 1275/2008

Toote toiteandmete kohta (sh toote energiatarbimine võrguühendusega ooterežiimis, kui kõik juhtmega võrgupordid on ühendatud ja kõik traadita võrgupordid on aktiveeritud) leiate teavet toote IT ECO deklaratsiooni hp.com/hpinfo/globalcitizenship/environment/productdata/itecodesktop-pc.html punktist 15 „Lisateave”.

Paber

Seadmes võib kasutada ümbertöötatud paberit vastavalt standarditele DIN 19309 ja EN 12281:2002.

Plast

Üle 25 g kaaluvad plastdetailid on tähistatud rahvusvaheliste standardite kohaselt, mis võimaldavad hõlpsamini tuvastada plastosi ümbertöötlemise eesmärgil toote eluea lõppemisel.

Ohutuskaardid

Ohutuskaart, tooteohutus ja keskkonnateave on leitav aadressilt hp.com/go/ecodata või tellimisel.

Ringlussevõtuprogramm

HP pakub paljudes riikides/piirkondades üha rohkem toodete tagastamise ja ringlussevõtu võimalusi ning teeb koostööd mitmete maailma suurimate elektroonikaseadmete ümbertöötamiskeskustega. HP säästab ressursse, müües osa oma kõige populaarsematest toodetest edasi. Lisateavet HP toodete ümbertöötlemise kohta leiate aadressilt hp.com/recycle

HP tindiprinteritarvikute jäätmekäitlusprogramm

HP pöörab keskkonnakaitsele suurt tähelepanu. HP tindiprinteritarvete taaskäitlusprogramm (HP Inkjet Supplies Recycling Program) on olemas paljudes riikides ja piirkondades ning võimaldab teil kasutatud tahma- ja tindikassette tasuta taaskäitlusesse anda. Lisateavet vaadake järgmiselt veebisaidilt: hp.com/recycle

Energiatarbimine

ENERGY STAR® logo märgistusega HP prindi- ja pildindusseadmed on USA keskkonnakaitseameti poolt sertifitseeritud. ENERGY STAR sertifikaadiga tooted on varustatud järgmise märgiga:



Täiendav programmi ENERGY STAR sertifikaadiga pildindustoodete mudelite loend asub veebilehel: hp.com/go/energystar

Seadmete jäätmete kasutusest kõrvaldamine kasutajate poolt



See märk tähendab, et toodet ei tohi panna olmejäätmete hulka. Selle asemel peate kaitsma inimeste tervist ja keskkonda ning viima oma seadmeromud selleks ette nähtud elektroonikaromude kogumispunkti. Kui soovite lisateavet, võtke ühendust oma olmejäätmete kõrvaldamisteenust pakkuva ettevõttega või minge aadressile hp.com/recycle.

Jäätmete kõrvaldamise nõuded Brasiilias



Este produto eletrônico e seus componentes não devem ser descartados no lixo comum, pois embora estejam em conformidade com padrões mundiais de restrição a substâncias nocivas, podem conter, ainda que em quantidades mínimas, substâncias impactantes ao meio ambiente. Ao final da vida útil deste produto, o usuário deverá entregá-lo à HP. A não observância dessa orientação sujeitará o infrator às sanções previstas em lei.

Após o uso, as pilhas e/ou baterias dos produtos HP deverão ser entregues ao estabelecimento comercial ou rede de assistência técnica autorizada pela HP.

Para maiores informações, inclusive sobre os pontos de recebimento, acesse:

hp.com.br/reciclar

Keemilised ained

HP annab klientidele asjakohast teavet oma toodetes kasutatud keemiliste ainete kohta kemikaalimäärusega REACH (*Euroopa Parlamendi ja nõukogu määrus EÜ nr 1907/2006*) kehtestatud ametlike nõuete kohaselt. Käesolevas tootes kasutatud keemiliste ainete raport asub aadressil: hp.com/go/reach.

Ohtlike ainete/elementide ja nende sisu tabel (Hiina)

产品中有害物质或元素的名称及含量

根据中国《电器电子产品有害物质限制使用管理办法》

Tabel A-2 Ohtlike ainete/elementide ja nende sisu tabel (Hiina)

部件名称	有害物质					
	铅 (Pb)	汞 (Hg)	镉 (Cd)	六价铬 (Cr(VI))	多溴联苯 (PBB)	多溴二苯醚 (PBDE)
外壳和托盘	○	○	○	○	○	○
电线	○	○	○	○	○	○
印刷电路板	OS X	○	○	○	○	○
打印系统	OS X	○	○	○	○	○
显示器	OS X	○	○	○	○	○
喷墨打印机墨盒	○	○	○	○	○	○
驱动光盘	OS X	○	○	○	○	○
扫描仪	OS X	○	○	○	○	○
网络配件	OS X	○	○	○	○	○
电池板	OS X	○	○	○	○	○
自动双面打印系统	○	○	○	○	○	○
外部电源	OS X	○	○	○	○	○

本表格依据 SJ/T 11364 的规定编制。

○: 表示该有害物质在该部件所有均质材料中的含量均在 GB/T 26572 规定的限量要求以下。

X: 表示该有害物质至少在该部件的某一均质材料中的含量超出 GB/T 26572 规定的限量要求。

Tabel A-2 Ohtlike ainete/elementide ja nende sisu tabel (Hiina) (järg)

部件名称	有害物质					
	铅 (Pb)	汞 (Hg)	镉 (Cd)	六价铬 (Cr(VI))	多溴联苯 (PBB)	多溴二苯醚 (PBDE)
此表中所有名称中含“X”的部件均符合中国 RoHS 达标管理目录限用物质应用例外清单的豁免。						
此表中所有名称中含“X”的部件均符合欧盟 RoHS 立法。						
注：环保使用期限的参考标识取决于产品正常工作的温度和湿度等条件。						

Piiratud kasutusega ainete kohaloleku seisundi kinnituse märkimine (Taiwan)

台灣 限用物質含有情況標示聲明書

Taiwan Declaration of the Presence Condition of the Restricted Substances Marking

單元 unit	限用物質及其化學符號 Restricted substances and chemical symbols					
	鉛 (Pb)	汞 (Hg)	鎘 (Cd)	六價鉻 (Cr ⁺⁶)	多溴聯苯 (PBB)	多溴二苯醚 (PBDE)
列印引擎 Print engine	—	○	○	○	○	○
外殼和紙匣 External Casing and Trays	○	○	○	○	○	○
電源供應器 Power Supply	—	○	○	○	○	○
電線 Cables	○	○	○	○	○	○
印刷電路板 Print printed circuit board	—	○	○	○	○	○
控制面板 Control panel	—	○	○	○	○	○
墨水匣 Cartridge	○	○	○	○	○	○
掃描器組件 Scanner assembly	—	○	○	○	○	○
備考 1. “超出 0.1wt%”及“超出 0.01wt%”係指限用物質之百分比含量超出百分比含量基準值。 Note 1: “Exceeding 0.1 wt %” and “exceeding 0.01 wt %” indicate that the percentage content of the restricted substance exceeds the reference percentage value of presence condition. 備考 2. “○”係指該項限用物質之百分比含量未超出百分比含量基準值。 Note 2: “○” indicates that the percentage content of the restricted substance does not exceed the percentage of reference value of presence. 備考 3. “—”係指該項限用物質為排除項目 Note 3: “—” indicates that the restricted substance corresponds to the exemption.						

若要存取產品的最新使用指南或手冊，請前往 hp.com/support。選取搜尋您的產品，然後依照畫面上的指示繼續執行。

To access the latest user guides or manuals for your product, go to hp.com/support. Select Find your product, and then follow the on-screen instructions.

Ohtlike ainete piirang (India)

This product, as well as its related consumables and spares, complies with the reduction in hazardous substances provisions of the "India E-waste (Management and Handling) Rule 2016." It does not contain lead, mercury, hexavalent chromium, polybrominated biphenyls or polybrominated diphenyl ethers in concentrations exceeding 0.1 weight % and 0.01 weight % for cadmium, except for where allowed pursuant to the exemptions set in Schedule 2 of the Rule.

Ohtlike ainete piirangute teatis (Türgi)

Türkiye Cumhuriyeti: AEEE Yönetmeliğine Uygundur

EPEAT

Enamik HP tooteid on disainitud kooskõlas EPEAT hinnanguga. EPEAT on üldine keskkonnahinnang, mis aitab tuvastada keskkonnasõbralikumaid elektroonikaseadmeid. Lisateavet EPEAT kohta leiate veebilehelt epeat.net.

[HP EPEAT-is registreeritud toodete kohta teabe saamiseks klõpsake siin.](#)

Kasutajateave SEPA ökomärgise kohta (Hiina)

中国环境标识认证产品用户说明

噪声大于 63.0 dB(A) 的办公设备不宜放置于办公室内，请在独立的隔离区域使用。

如需长时间使用本产品或打印大量文件，请确保在通风良好的房间内使用。

如您需要确认本产品处于零能耗状态，请按下电源关闭按钮，并将插头从电源插座断开。

您可以使用再生纸，以减少资源耗费。

Hiina energiamärgis printeritele, faksidele ja koopiamasinatele

复印机、打印机和传真机能源效率标识实施规则

依据“复印机、打印机和传真机能源效率标识实施规则”，该打印机具有中国能效标识。标识上显示的能效等级和操作模式值根据“复印机、打印机和传真机能效限定值及能效等级”标准（“GB 21521”）来确定和计算。

1. 能效等级

产品能效等级分 3 级，其中 1 级能效最高。能效限定值根据产品类型和打印速度由标准确定。能效等级则根据基本功耗水平以及网络接口和内存等附加组件和功能的功率因子之和来计算。

2. 能效信息

喷墨打印机

- 操作模式功率

睡眠状态的能耗按照 GB 21521 的标准来衡量和计算。该数据以瓦特 (W) 表示。

- 待机功率

待机状态是产品连接到电网电源上功率最低的状态。该状态可以延续无限长时间，且使用者无法改变此状态下产品的功率。对于“成像设备”产品，“待机”状态通常相当于“关闭”状态，但也可能相当于“准备”状态或者“睡眠”状态。该数据以瓦特 (W) 表示。

- 睡眠状态预设延迟时间

出厂前由制造商设置的时间决定了该产品在完成主功能后进入低耗模式(例如睡眠、自动关机)的时间。该数据以分钟表示。

- 附加功能功率因子之和

网络接口和内存等附加功能的功率因子之和。该数据以瓦特 (W) 表示。

标识上显示的能耗数据是根据典型配置测量得出的数据，此类配置包含登记备案的打印机依据复印机、打印机和传真机能源效率标识实施规则所选的所有配置。因此，该特定产品型号的实际能耗可能与标识上显示的数据有所不同。

要了解规范的更多详情，请参考最新版的 GB 21521 标准。

Akude kasutusest kõrvaldamine Taiwanis



廢電池請回收

Euroopa Liidu akudirektiiv



Kõnealune seade sisaldab reaajakella või seadme sätete andmete säilitamiseks akut, mis on projekteeritud kestma kogu seame tööea. Akut tohib hooldada või asendada üksnes kvalifitseeritud hooldustehnik.

Akuga seotud teatis Brasiilia jaoks

A bateria deste equipamento nao foi projetada para ser removida pelo cliente.

Perkloraatmaterjali märkus (California)

Perchlorate material - special handling may apply. See: dtsc.ca.gov/hazardouswaste/perchlorate

This product's real-time clock battery or coin cell battery may contain perchlorate and may require special handling when recycled or disposed of in California.