



Príručka používateľa



HP Smart Tank
660-670 series



HP Smart Tank
710-720 series



HP Smart Tank
750 series

HP Smart Tank series

Upozornenia spoločnosti HP

Autorské a licenčné práva

INFORMÁCIE UVEDENÉ V TOMTO DOKUMENTE SA MÔŽU ZMENIŤ BEZ PREDCHÁDZAJÚCEHO UPOZORNENIA.

VŠETKY PRÁVA VYHRADENÉ.

REPRODUKOVANIE, ÚPRAVY ALEBO PREKLAD TOHTO MATERIÁLU BEZ PREDCHÁDZAJÚCEHO PÍSMENNÉHO SÚHLASU SPOLOČNOSTI HP SA ZAKAZUJE OKREM PRÍPADOV POVOLENÝCH AUTORSKÝMI ZÁKONMI. JEDINÉ ZÁRUKY VZŤAHUJÚCE SA NA PRODUKTY A SLUŽBY SPOLOČNOSTI HP SÚ UVEDENÉ VO VYHLÁSENIACH O VÝSLOVNEJ ZÁRUKU, KTORÉ SA DODÁVAJÚ SPOLU S TAKÝMI PRODUKTMI A SLUŽBAMI. ŽIADNE INFORMÁCIE UVEDENÉ V TOMTO DOKUMENTE NEMOŽNO POVAŽOVAŤ ZA DODATOČNÚ ZÁRUKU. SPOLOČNOSŤ HP NIE JE ZODPOVEDNÁ ZA TECHNICKÉ ANI REDAKČNÉ CHYBY ČI VYNECHANÉ INFORMÁCIE V TOMTO DOKUMENTE.

© Copyright 2021 HP Development Company, L.P.

Ochranné známky

Microsoft a Windows sú registrované ochranné známky alebo ochranné známky spoločnosti Microsoft Corporation v USA a/alebo v iných krajinách.

Mac, OS X, macOS a AirPrint sú ochranné známky spoločnosti Apple Inc. registrované v USA a ďalších krajinách.

ENERGY STAR a značka ENERGY STAR sú registrované ochranné známky, ktoré vlastní Agentúra na ochranu životného prostredia v USA.

Android a Chromebook sú ochranné známky spoločnosti Google LLC.

iOS je ochranná známka alebo registrovaná ochranná známka spoločnosti Cisco v USA a ďalších krajinách a používa sa na základe licencie.

Informácie o bezpečnosti

Aby ste znížili riziko úrazu v dôsledku požiaru alebo úrazu elektrickým prúdom, dodržiavajte pri používaní tohto produktu vždy základné bezpečnostné predpisy.

- Prečítajte si všetky pokyny uvedené v dokumentácii dodanej s tlačiarňou a oboznámte sa s nimi.

- Dodržiavajte všetky upozornenia a pokyny vyznačené na výrobku.

- Pred čistením odpojte výrobok z elektrických zásuviek.

- Neinštalujte výrobok ani ho nepoužívajte v blízkosti vody alebo keď ste mokří.

- Výrobok inštalujte bezpečne na stabilný povrch.

- Výrobok inštalujte na chránenom mieste, kde nemožno stúpiť na sieťový kábel ani oň zakopnúť a poškodiť ho.

- Ak výrobok nefunguje normálne, pozrite si časť **Vyriešenie problému** v tejto príručke.

- Výrobok neobsahuje žiadne časti, ktorých servis by mohol vykonávať používateľ. Servis prenechajte kvalifikovaným servisným technikom.

Obsah

1 Začínáme	1
Pohľady na tlačiareň	1
Tlačiareň, pohľad spredu	1
Tlačiareň, pohľad zozadu	2
Tlačiareň, pohľad dovnútra	3
Funkcie ovládacieho panela	4
Prehľad tlačidiel a indikátorov	4
Ikony na displeji ovládacieho panela	6
Informácie o indikátoroch a ikonách na displeji ovládacieho panela	7
Chybové kódy ovládacieho panela	8
Indikátor tlačidla napájania	9
Ikona Dokument a chyby papiera	9
Ikony a chyby tlačovej hlavy	10
Ikona Zarovnanie tlačových hláv	11
Ikony a chyby atramentu	12
Stav, indikátor a ikony Wi-Fi	13
Vykonávanie bežných úloh na ovládacom paneli tlačiarne	14
Tlač správ z ovládacieho panela tlačiarne	15
Tlač strany s informáciami o tlačiarni	15
Tlač ďalších správ	15
Zmena nastavení tlačiarne	16
Zmena nastavení tlačiarne pomocou pomocou embedded web servera (EWS)	16
Zmena nastavení tlačiarne použitím aplikácie HP Smart (iOS, Android a Windows 10)	16
Používanie softvéru tlačiarne HP	16
Inštalácia softvéru tlačiarne HP a otvorenie softvéru	16
Tlač, skenovanie a spravovanie pomocou aplikácie HP Smart	16
Inštalácia a otvorenie aplikácie HP Smart	17
Získajte ďalšie informácie o aplikácii HP Smart	17
2 Pripojenie tlačiarne	18
Skôr než začnete	18
Pripojenie tlačiarne k Wi-Fi sieti pomocou aplikácie HP Smart	18
Pripojenie tlačiarne k sieti Wi-Fi pomocou smerovača	19
Pripojenie tlačiarne k Wi-Fi sieti pomocou softvéru tlačiarne HP	19
Pripojenie tlačiarne k Wi-Fi sieti pomocou funkcie WPS (Wi-Fi Protected Setup)	20
Pripojte tlačiareň k ethernetovej sieti (iba model s ethernetovým rozhraním)	20
Pripojenie tlačiarne použitím USB kábla	21
Zmena typu pripojenia	21
Zmena USB pripojenia na bezdrôtové pripojenie	21

Zmena bezdrôtového pripojenia na USB pripojenie.....	22
3 Základné informácie o vkladaní médií a papiera.....	23
Vloženie papiera	23
Vloženie obyčajného papiera.....	23
Vloženie papiera veľkosti Legal	26
Vloženie obálky.....	29
Vloženie kariet a fotopapiera	30
Vloženie originálu	31
Položenie originálu na sklenenú podložku skenera.....	31
Vloženie originálu do podávača dokumentov (niektoré modely tlačiarní).....	32
Zmena nastavení papiera pomocou embedded web servera (EWS)	33
Základné informácie o papieri.....	34
Odporúčané papiere na tlač.....	34
Objednanie spotrebného materiálu (papiera) HP.....	35
4 Tlač.....	36
Tlač z počítača so systémom Windows	36
Tlač z počítača Mac	36
Tlač z mobilných zariadení	36
Tlač pri pripojení k rovnakej Wi-Fi sieti.....	37
Tlač bez pripojenia k rovnakej Wi-Fi sieti (Wi-Fi Direct).....	37
5 Kopírovanie, skenovanie a mobilné faxovanie	39
Kopírovanie z tlačiarne	39
Kopírovanie preukazu (niektoré modely tlačiarní).....	39
Skenovanie aplikáciou HP Smart (iOS/Android, Windows 10 a macOS)	41
Skenovanie pomocou softvéru pre tlačiarne HP	41
Skenovanie z počítača	41
Zmena nastavení skenovania (Windows).....	42
Vytvorenie novej skratky skenovania (Windows)	42
Skenovanie použitím funkcie webového skenovania	43
Zapnutie funkcie webového skenovania	43
Skenovanie pomocou funkcie webového skenovania.....	43
Tipy na úspešné skenovanie a kopírovanie	44
Mobilný fax.....	44
Používanie mobilného faxovania v aplikácii HP Smart	44
6 Konfigurácia tlačiarne.....	45
Konfigurácia tlačiarne pomocou embedded web servera (EWS).....	45
Prístup na server EWS a jeho používanie	45
Konfigurácia nastavení siete IP	47
Priradenie alebo zmena systémového hesla pomocou pomocou embedded web servera (EWS)	47
Aktualizácia tlačiarne	48
Aktualizácia tlačiarne alebo zmena nastavení siete pomocou embedded web servera (EWS)	48

Používanie webových služieb	48
Nastavenie webových služieb pomocou embedded web servera (EWS).....	48
Odstránenie webových služieb pomocou embedded web servera (EWS)	48
7 Správa atramentu a tlačových hláv	49
Kontrola úrovni atramentu	49
Kontrola odhadovaných úrovni atramentu prostredníctvom softvéru tlačiarne (Windows).....	49
Doplnenie atramentových nádržíek	49
Doplnenie atramentových nádržíek	49
Objednávanie spotrebného materiálu pre atramentové tlačiarne	52
Tlač použitím iba čierneho atramentu (Windows)	52
Zlepšenie kvality tlače	53
Postup tlače diagnostickej strany kvality tlače (Windows)	53
Informácie o diagnostickej strane kvality tlače	54
Zarovnanie a vyčistenie tlačových hláv.....	54
Zarovnanie alebo vyčistenie tlačových hláv pomocou embedded web servera (EWS).....	55
Zarovnanie alebo vyčistenie tlačových hláv (Windows)	55
Čistenie tlačiarne	55
Čistenie tlačiarne zo softvéru tlačiarne (Windows).....	55
Tipy na prácu s atramentom a tlačovými hlavami	56
Tipy k tlačovej hlave	56
Tipy týkajúce sa atramentu	56
Preprava tlačiarne	56
8 Vyhľadanie problému	57
Zaseknutie papiera a problémy s vkladáním papiera	57
Odstránenie zaseknutého papiera alebo zaseknutia tlačového vozíka	57
Informácie týkajúce sa predchádzania zaseknutiu papiera.....	63
Riešenie problémov s podávaním papiera	63
Problém s tlačovou hlavou	65
Overenie správnosti inštalácie tlačových hláv	66
Čistenie kontaktov tlačových hláv	67
Problémy s tlačou	69
Riešenie problémov s tlačou (Windows)	69
Riešenie problémov s tlačou (macOS)	71
Problémy s kopírovaním a skenovaním.....	72
Problémy so sieťou a pripojením.....	72
Riešenie problémov so sieťovým pripojením	72
Oprava problémov s pripojením Wi-Fi Direct	72
Oprava problémov s ethernetovým pripojením (niektoré modely tlačiarň).....	72
Obnovenie pôvodných predvolených výrobných nastavení	73
Obnovenie výrobných nastavení tlačiarne prostredníctvom ovládacieho panela tlačiarne	73
Obnovenie nastavení siete z ovládacieho panela tlačiarne	73
Obnovenie výrobných nastavení tlačiarne alebo nastavení siete pomocou embedded web servera (EWS).....	74
Riešenie problémov s webovými službami	74

Problémy s hardvérom tlačiarne	74
Údržba tlačiarne.....	75
Vyčistenie sklenenej podložky skenera.....	75
Vyčistenie sklenenej časti podávača dokumentov (niektoré modely tlačiarní)	76
Čistenie vonkajších častí.....	77
Čistenie podávača dokumentov (niektoré modely tlačiarní)	77
Technická podpora spoločnosti HP.....	79
Kontaktovanie spoločnosti HP.....	79
Registrácia tlačiarne	79
Ďalšie možnosti záruky	79
9 Riešenie HP EcoSolutions (spoločnosť HP a životné prostredie)	80
Správa napájania	80
Režim spánku.....	80
Automatické vypnutie.....	80
Zmena času režimu spánku a automatického vypnutia pomocou embedded web servera (EWS).....	80
Plán zapnutia a vypnutia	81
Tichý režim.....	81
Zapnutie alebo vypnutie tichého režimu alebo zmena nastavení pomocou embedded web servera (EWS)	81
Príloha A Špecifikácie produktu	82
Špecifikácie	82
Homologizačné oznamy	84
Homologizačné číslo modelu.....	84
Vyhlásenie úradu FCC.....	84
Pokyny pre sieťový kábel.....	84
VCCI (trieda B) – vyhlásenie o zhode pre používateľov v Japonsku	85
Upozornenie pre používateľov v Japonsku týkajúce sa napájacieho kábla.....	85
Vyhlásenie týkajúce sa pracovísk grafikov v Nemecku	85
Vyhlásenie o emisiách hluku pre Nemecko	85
Regulačné upozornenie pre Európsku úniu a Spojené kráľovstvo	85
Vyhlásenie o zhode.....	85
Homologizačné nariadenia týkajúce sa bezdrôtových zariadení	86
Zjednodušenie ovládania	89
Program dozoru nad výrobou ekologických produktov.....	90
Tipy spoločnosti HP na zníženie vplyvu na životné prostredie.....	90
Ekologické tipy	90
Nariadenie Európskej komisie 1275/2008.....	90
Papier	90
Plasty	91
Karty bezpečnostných údajov	91
Recyklačný program	91
Program recyklácie spotrebného materiálu atramentových tlačiarní HP	91
Spotreba energie	91
Likvidácia nepotrebného zariadenia používateľmi	91
Zneškodňovanie odpadu v Brazílii.....	92
Chemické látky.....	92

Tabuľka nebezpečných látok/prvkov a ich zloženie (Čína)	92
Vyhlasenie o súčasnom stave značenia regulovaných látok (Taiwan)	93
Obmedzenie týkajúce sa nebezpečných látok (India)	94
Vyhlasenie o obmedzení nebezpečných látok (Turecko)	94
EPEAT	94
Informácie pre používateľov na ekologickom štítku SEPA (Čína).....	95
Čínsky energetický štítok pre tlačiarne, faxy a kopírovacie zariadenia	95
Likvidácia batérií na Taiwane.....	96
Smernica Európskej únie týkajúca sa batérií.....	96
Upozornenie týkajúce sa batérie pre Brazíliu.....	96
Upozornenie týkajúce sa používania materiálu chloristan v Kalifornii.....	96

1 Začíname

V tejto časti sa opisujú súčasti tlačiarne, funkcie ovládacieho panela a ďalšie funkcie tlačiarne.

Pohľady na tlačiareň

V tejto téme sa opisujú súčasti tlačiarne.

Tlačiareň, pohľady spredu

 **POZNÁMKA:** Obrázky a detaily tlačiarne sa môžu líšiť v závislosti od modelu tlačiarne a krajiny/oblasti.

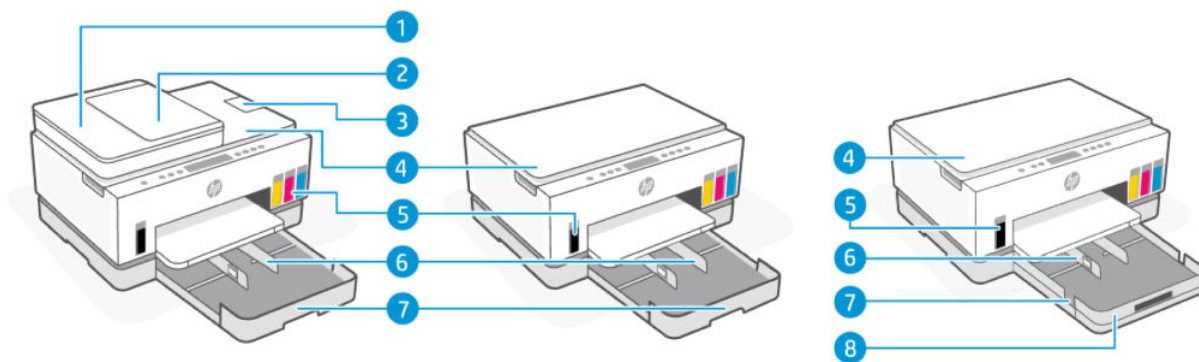

Tabuľka 1-1 Tlačiareň, pohľad spredu – 1

Funkcia	Popis
1	Kryt podávača dokumentov
2	Vstupný zásobník podávača dokumentov
3	Výstupný nadstavec podávača dokumentov
4	Veko skenera
5	Atramentové nádržky
6	Vodiace lišty šírky papiera
7	Vstupný zásobník
8	Odnímateľný kryt zásobníka (protiprachový kryt) (niektoré modely tlačiarní)

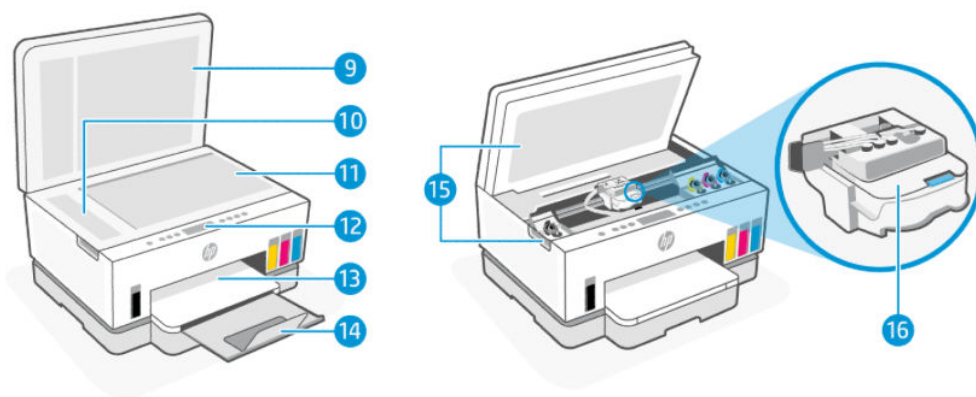

Tabuľka 1-2 Tlačiareň, pohľad spredu – 2

Funkcia	Popis
9	Veko skenera
10	Sklenená podložka podávača dokumentov
11	Sklenená podložka skenera
12	Ovládací panel
13	Výstupný zásobník
14	Nadstavec výstupného zásobníka
15	Prístupové servisné dvierka atramentu
16	Tlačový vozík

Tlačiareň, pohľad zozadu

 **POZNÁMKA:** Obrázky a detaily tlačiarne sa môžu líšiť v závislosti od modelu tlačiarne a krajiny/oblasti.

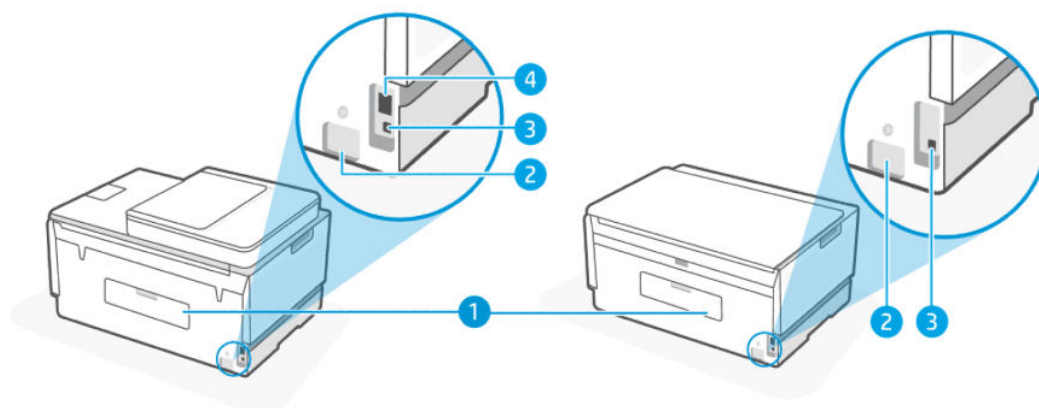

Tabuľka 1-3 Tlačiareň, pohľad zozadu

Funkcia	Popis
1	Zadný kryt

Tabuľka 1-3 Tlačiareň, pohľad zozadu (pokračovanie)

Funkcia	Popis
2	Pripojenie napájania
3	USB port
4	Ethernetový port (len model s ethernetovým rozhraním)

Tlačiareň, pohľad dovnútra

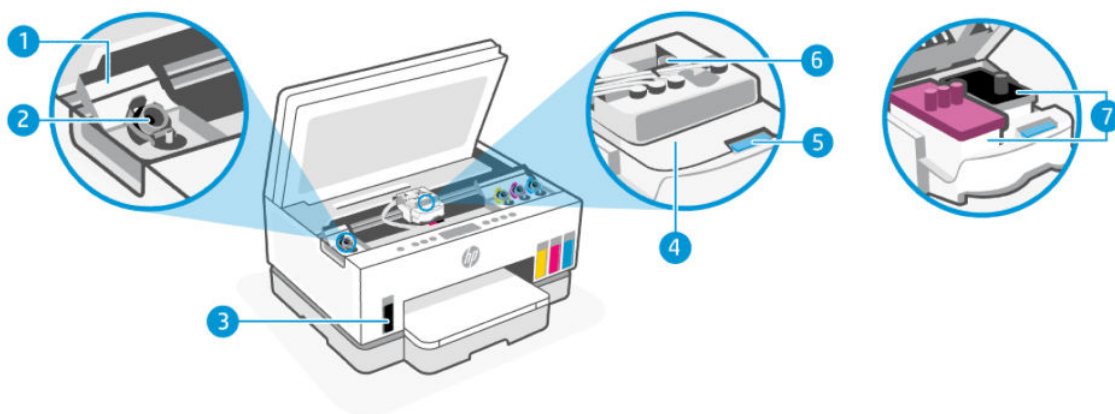

Tabuľka 1-4 Tlačiareň, pohľad dovnútra

Funkcia	Popis
1	<p>Kryty nádržíek</p> <p>Kryty nádržíek obklopujú zásobníky atramentu na oboch stranách tlačiarne.</p>
2	<p>Uzávery nádržíek</p> <p>Uzávery nádržíek sú zátky na utesnenie otvoru nádržíek atramentu.</p>
3	<p>Atramentové nádržíky</p> <p>Používajú sa štyri atramentové nádržíky. Každá nádržíka obsahuje atrament inej farby: čierny, žltý, purpurový a azúrový.</p>
4	<p>Kryt tlačovej hlavy</p> <p>Kryt tlačovej hlavy drží tlačové hlavy v tlačovom vozíku. Uistite sa, že kryt tlačovej hlavy je správne uzavretý, aby ste sa vyhli problému, akým je napríklad zaseknutie vozíka.</p> <p>UPOZORNENIE: Po nastavení tlačiarne neotvárajte kryt tlačovej hlavy, pokiaľ na to nedostanete priamy pokyn.</p>
5	<p>Tlačidlo krytu tlačovej hlavy</p> <p>Stlačením tlačidla otvoríte kryt tlačovej hlavy.</p> <p>UPOZORNENIE: Po nastavení tlačiarne neotvárajte kryt tlačovej hlavy, pokiaľ na to nedostanete priamy pokyn.</p>
6	<p>Tlačidlo atramentových trubíc</p>

Tabuľka 1-4 Tlačiareň, pohľad dovnútra (pokračovanie)

Funkcia	Popis
	Stlačením tlačidla odpojíte atramentové trubice. V záujme predchádzania úniku atramentu alebo poškodeniu tlačiarne musíte po počítačnom nastavení odpojiť atramentové trubice, ak premiestňujete tlačiareň na iné miesto mimo domova alebo kancelárie.
7	<p>Tlačové hlavy</p> <p>Tlačové hlavy sú súčasťou tlačového mechanizmu, ktoré aplikujú atrament na papier. Existujú dve tlačové hlavy: farebná a čierna.</p> <p>Zarovnanie tlačových hláv je proces zarovnania tlačových hláv, ktorý sa vykonáva s cieľom zlepšiť kvalitu tlače. Pozrite si časť Zlepšenie kvality tlače.</p>



Funkcie ovládacieho panela

V tejto téme sa opisujú funkcie ovládacieho panela tlačiarne.

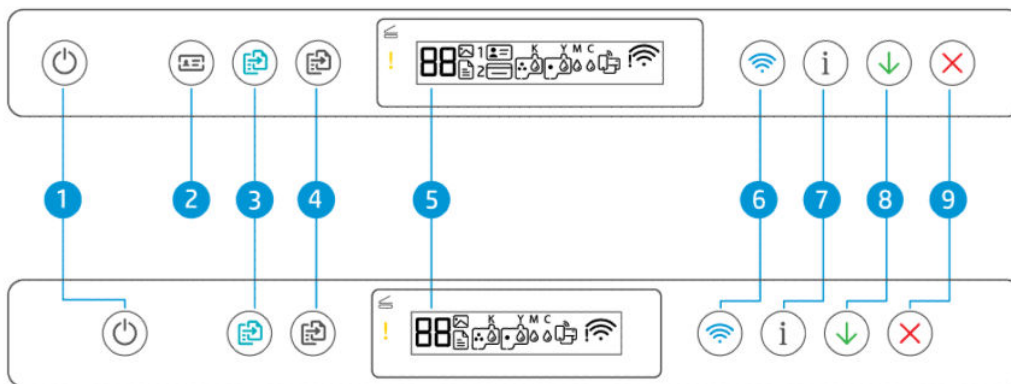





Prehľad tlačidiel a indikátorov



Tabuľka 1-5 Prehľad tlačidiel a indikátorov

Funkcia	Tlačidlo	Popis
1	Tlačidlo napájania	Zapnite alebo vypnite tlačiareň.
		
2	Tlačidlo Kopírovať preukaz (niektoré modely tlačiarň)	Funkcia Kopírovať preukaz umožňuje umiestniť preukaz alebo dokument malého formátu kdekoľvek na sklenujú plochu skenera a skopírovať obe jeho strany na rovnakú stranu. Pozrite si časť Kopírovanie preukazu (niektoré modely tlačiarň) .
		
3	Tlačidlo Farebná kópia:	Spustíte úlohu farebného kopírovania. Ak chcete zvýšiť počet kópií, stlačte a podržte tlačidlo alebo ho stlačte viackrát.
		Kopírovanie sa spustí 2 sekundy po poslednom stlačení tlačidla.
4	Tlačidlo Čiernobiela kópia	Spustíte úlohu čiernobielyho kopírovania. Ak chcete zvýšiť počet kópií, stlačte a podržte tlačidlo alebo ho stlačte viackrát.
		Kopírovanie sa spustí 2 sekundy po poslednom stlačení tlačidla.

Tabuľka 1-5 Prehľad tlačidiel a indikátorov (pokračovanie)



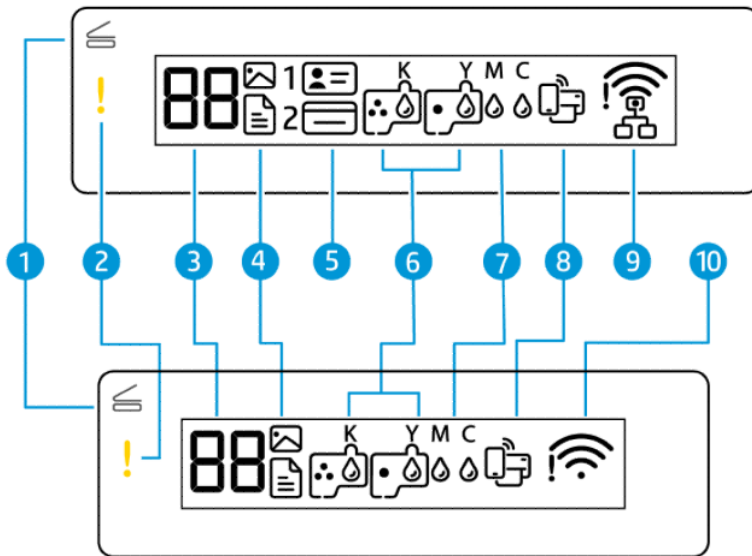

Funkcia	Tlačidlo	Popis
		
5	<p>Displej ovládacieho panela</p> 	<p>Zobrazuje počet kópií alebo chybové kódy, rôzne režimy kopírovania, problémy súvisiace s atramentom, tlačovými hlavami alebo papierom a stav sieťového pripojenia.</p> <p>Ďalšie informácie o ikonách displeja a chybových kódach nájdete v časti Informácie o indikátoroch a ikonách na displeji ovládacieho panela.</p>
6	<p>Tlačidlo Wi-Fi</p> 	<p>Zapnite alebo vypnite funkciu bezdrôtového rozhrania tlačiarne. Pozrite si časť Stav, indikátor a ikony Wi-Fi.</p>
7	<p>Tlačidlo Informácie</p> 	<p>Vytlačte stranu s informáciami. Strana s informáciami poskytuje súhrn informácií o tlačiarňe a jej aktuálnom stave (vrátane siete, funkcie Wi-Fi Direct, webových služieb, atramente atď.).</p>
8	<p>Tlačidlo Pokračovať</p> 	<p>Pokračujte v úlohe po jej prerušení (napríklad po vložení papiera alebo vybratí zaseknutého papiera).</p>
9	<p>Tlačidlo Zrušiť</p> 	<p>Zastavte aktuálnu činnosť.</p>

Ikony na displeji ovládacieho panela











 **POZNÁMKA:** Ďalšie informácie o indikátoroch tlačidiel, ikonách displeja a chybových kódoch nájdete v časti [Informácie o indikátoroch a ikonách na displeji ovládacieho panela](#).

Tabuľka 1-6 Ikony na displeji ovládacieho panela

Funkcia	Ikona	Popis
1	Indikátor Otvoriť veko 	Tento indikátor sa rozsvieti v jednej z nasledujúcich situácií: <ul style="list-style-type: none"> • Režim Kopírovať preukaz (niektoré modely tlačiarní): Otvorte veko skenera, prevráťte preukaz a potom stlačením blikajúceho alebo svietiaceho tlačidla kopírovania kopírujte a tlačte. Pozrite si časť Kopírovanie preukazu (niektoré modely tlačiarní). • Počas zarovňavania tlačových hláv: Otvorte veko skenera, položte vytlačenú zarovnávaciu stranu tlačenu stranou nadol na sklennú plochu skenera a potom stlačením blikajúceho tlačidla kopírovania naskenujte stránku. Pozrite si časť Ikona Zarovnanie tlačových hláv.
2	Indikátor Výstraha 	Signalizuje chybu alebo stav varovania.
3	Ikona Počítadlo 	Zobrazuje počet kópií pri kopírovaní dokumentov a zmení sa na písmeno A, keď je potrebné vykonať zarovnanie tlačových hláv. Keď je tlačiareň v chybovom stave, zobrazuje sa písmeno E a príslušné číslo. Pozrite si časť Chybové kódy ovládacieho panela .
4	Ikona Dokument  Ikona Fotografia	Ikona Dokument sa zobrazí, keď je tlačiareň v režime Kopírovanie dokumentu, počas kopírovania na obyčajný papier. Ak svieti alebo bliká indikátor výstraha, znamená to aj chyby súvisiace s papierom. Pozrite si časť Ikona Dokument a chyby papiera . Ikona Fotografia sa zobrazí, keď je tlačiareň v režime Kopírovanie fotografie, počas kopírovania na fotopapier.

Tabuľka 1-6 Ikony na displeji ovládacieho panela (pokračovanie)

Funkcia	Ikona	Popis
		Informácie o prepínaní medzi režimami nájdete v časti Vykonávanie bežných úloh na ovládacom paneli tlačiarne .
5	Ikony Kopírovať prednú stranu preukazu a Kopírovať zadnú stranu preukazu (niektoré modely tlačiarň)	Označuje stranu preukazu, ktorú je potrebné umiestniť na sklenenú podložku skenera.
	 	
6	Ikony Tlačové hlavy	Blikajúca ľavá ikona označuje chybu súvisiacu s farebnou tlačovou hlavou. Blikajúca pravá ikona označuje chybu súvisiacu s čiernou tlačovou hlavou.
		
7	Ikony KYMC a Atrament	Písmená KYMC a kvapky atramentu sa používajú na označenie stavu štyroch atramentových nádržíek v tlačiarňi. Každá ikona označuje jednu súpravu atramentových nádržíek: čiernu, žltú, purpurovú, a azúrovú.
		
8	Ikona Wi-Fi Direct	Signalizuje aktuálny stav funkcie Wi-Fi Direct.
		<ul style="list-style-type: none"> • Svieti: Funkcia Wi-Fi Direct je zapnutá a pripravená na použitie. • Nesvieti: Funkcia Wi-Fi Direct je vypnutá. Pozrite si časť Zapnutie alebo vypnutie funkcie Wi-Fi Direct.
9	Ikona Ethernet (iba model s ethernetovým rozhraním)	<ul style="list-style-type: none"> • Svieti: Signalizuje, že tlačiareň je pripojená k sieti pomocou káblového pripojenia (Ethernet). • Nesvieti: K ethernetovému portu na tlačiarňi nie je pripojený žiadny ethernetový kábel alebo tlačiareň nedokáže kábel zistiť. • Bliká: Tlačiareň je pripojená k aktívnemu ethernetovému káblu, ale nie je pripojená k sieti. <p>Pozrite si časť Oprava problémov s ethernetovým pripojením (niektoré modely tlačiarňi).</p>
		
10	Ikona Stav Wi-Fi	Zobrazuje stav siete Wi-Fi a silu signálu. Pozrite si časť Stav, indikátor a ikony Wi-Fi . Riešenie problémov s bezdrôtovým pripojením nájdete v časti Problémy so sieťou a pripojením .
		

Informácie o indikátoroch a ikonách na displeji ovládacieho panela





V tejto téme sa opisujú funkcie ovládacieho panela tlačiarne.

Chybové kódy ovládacieho panela

V tejto téme sa opisujú chybové kódy na displeji tlačiarne.

Ak sa ikona počítadla na displeji ovládacieho panela zmení na písmeno E a číslo, signalizuje to chybový stav tlačiarne. Písmeno E a číslo fungujú ako chybové kódy.

Tabuľka 1-7 Chybové kódy ovládacieho panela

Kód chyby	Príčina	Riešenie
E1/E2	Vyskytla sa chyba Nevhodná veľkosť papiera (E1) alebo Nevhodná dĺžka papiera (E2). Tlačiareň počas tlače zisťuje, či sa veľkosť papiera tlačovej úlohy zhoduje so šírkou alebo dĺžkou vloženého papiera.	<ol style="list-style-type: none">1. Stlačením tlačidla Zrušiť  zrušte tlač.2. Vložte papier rovnakej veľkosti ako veľkosť strany, ktorú chcete vytlačiť, alebo zmeňte nastavenia veľkosti papiera v aplikácii tak, aby sa zhodovali s veľkosťou používaného papiera.3. Znova vytlačte dokument. <p>Postup zmeny veľkosti papiera nájdete v časti Zmena nastavení papiera pomocou embedded web servera (EWS).</p>
E3	Vozík vnútri tlačiarne sa zasekol.	<ol style="list-style-type: none">1. Nadvihnite prístupové servisné dvierka atramentu.2. Skontrolujte, či je kryt tlačovej hlavy správne zavretý a či tlačový vozík nie je zablokovaný. Neotvárajte kryt tlačových hláv.3. Odstráňte zaseknutý papier alebo iné prekážky, ktoré blokujú vozík.4. Zatvorte prístupové servisné dvierka atramentu.5. Pokračujte v tlači stlačením tlačidla Pokračovať  alebo ukončite akciu stlačením tlačidla Zrušiť . <p>Ďalšie informácie nájdete v časti Zaseknutie papiera a problémy s vkladáním papiera.</p>
E4	Zasekol sa papier.	<p>Odstráňte zaseknutý papier a stlačením tlačidla Pokračovať  pokračujte v tlači.</p> <p>Ďalšie informácie nájdete v časti Zaseknutie papiera a problémy s vkladáním papiera.</p> <p>UPOZORNENIE: Neotvárajte kryt tlačových hláv.</p>
E5	Skener nefunguje.	<p>Vypnite a znova zapnite tlačiareň.</p> <p>Ak problém pretrváva, obráťte sa na spoločnosť HP. Tlačiareň môže stále tlačiť, aj keď skener nefunguje.</p>
E6	Tlačiareň je v chybovom stave.	<p>Reštartujte tlačiareň.</p> <ol style="list-style-type: none">1. Vypnite tlačiareň.2. Odpojte napájací kábel.3. Počkajte približne minútu a potom znova pripojte napájací kábel.4. Zapnite tlačiareň. <p>Ak problém pretrváva, obráťte sa na spoločnosť HP.</p>

Tabuľka 1-7 Chybové kódy ovládacieho panela (pokračovanie)

Kód chyby	Príčina	Riešenie
E7	V jednej alebo viacerých atramentových nádržkách sa minul atrament.	Doplňte nádržku, v ktorej sa minul atrament. Pozrite si časť Doplnenie atramentových nádržíek .
E8	Závažná chyba.	Vypnite a znova zapnite tlačiareň. Ak problém pretrváva, obráťte sa na spoločnosť HP.
E9	Chyba aktualizácie firmvéru.	Vypnite a znova zapnite tlačiareň. Ak problém pretrváva, obráťte sa na spoločnosť HP.

Indikátor tlačidla napájania



Stav	Príčina a riešenie
Svieti	Tlačiareň je zapnutá.
Nesvieti	Napájanie tlačiarne je vypnuté.
Svieti tlmene	Tlačiareň sa nachádza v režime spánku. Pozrite si časť Režim spánku .
Bliká	Tlačiareň sa zapína alebo vypína, alebo prebieha tlačová úloha. Ak chcete úlohu zrušiť, stlačte tlačidlo Zrušiť  .
Rýchlo bliká	Ak sú prístupové servisné dvierka atramentu otvorené, zatvorte ich. Ak sú prístupové servisné dvierka atramentu zatvorené a indikátor rýchlo bliká, tlačiareň je v chybovom stave. Skontrolujte, či vo vašom počítači alebo v zariadení nie sú správy, ktoré vám môžu poskytnúť ďalšie informácie. V prípade potreby skúste vytlačiť stranu, aby sa vygenerovala správa na obrazovke.

Ikona Dokument a chyby papiera

Chyby súvisiace s nevhodným papierom alebo zaseknutím papiera nájdete v časti [Chybové kódy ovládacieho panela](#).

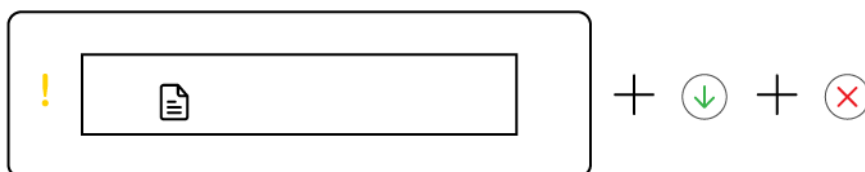

- Indikátor Výstraha a ikona Dokument blikajú.

Indikátory Pokračovať a Zrušiť svietia.

Príčina	Riešenie
Tlačiareň prijala tlačovú úlohu a zistila, že vo vstupnom zásobníku nie je žiadny papier.	Vložte papier a následným stlačením tlačidla Pokračovať  pokračujte v tlači. Pozrite si časť Vloženie papiera .

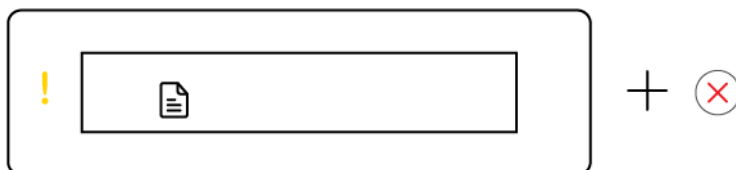

- Indikátor Výstraha a ikona Dokument blikajú.

Indikátor Pokračovať nesvieti. Indikátor Zrušiť môže svietiť.

Príčina	Riešenie
Došlo k zaseknutiu papiera v podávači dokumentov alebo originál nie je správne vložený do podávača dokumentov.	Ak svieti indikátor Zrušiť, stlačte tlačidlo Zrušiť  .
POZNÁMKA: Podávač dokumentov je k dispozícii iba v niektorých modeloch tlačiarní.	Ďalšie informácie nájdete v časti Zaseknutie papiera a problémy s vkladáním papiera a Vloženie originálu do podávača dokumentov (niektoré modely tlačiarní) .

Ikony a chyby tlačovej hlavy

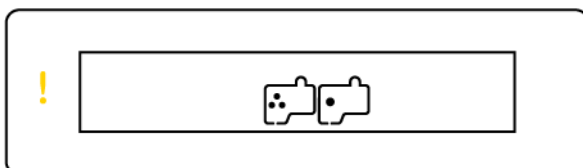

- Indikátor Výstraha a jedna alebo obe ikony tlačovej hlavy blikajú.

Príčina	Riešenie
<p>Mohol sa vyskytnúť niektorý z nasledujúcich problémov:</p> <ul style="list-style-type: none"> – Jedna alebo obe tlačové hlavy chýbajú. – Jedna alebo obe tlačové hlavy sú nainštalované nesprávne. – Jedna alebo obe tlačové hlavy na sebe stále majú oranžovú zátku alebo plastovú pásku. – Jedna alebo obe tlačové hlavy sú nekompatibilné alebo poškodené. 	<ul style="list-style-type: none"> – Skontrolujte, či sú obe tlačové hlavy správne nainštalované. – Nainštalujte príslušnú chýbajúcu tlačovú hlavu. – Ak sú v tlačiarni nainštalované obe tlačové hlavy, vyberte indikovanú tlačovú hlavu, skontrolujte, či na nej nie je oranžová zátku alebo plastová páska, a potom ju riadne vložte späť. – Skontrolujte, či v tlačiarni používate správne tlačové hlavy HP. <p>Ďalšie informácie nájdete v časti Problém s tlačovou hlavou.</p> <p>POZNÁMKA: Neotvárajte kryt tlačovej hlavy, kým nedostanete pokyn, že to máte urobiť.</p>

Ikona Zarovnanie tlačových hláv



- Na ikone počítačľa svieti alebo bliká písmeno A, prípadne sa zobrazí animácia pretekárskej dráhy.

Príčina	Riešenie
Tlačiareň vykonáva zarovnanie tlačových hláv.	Po vytlačení zarovnávacjej strany a blikaní indikátora
Keď tlačiareň tlačí zarovnávaciu stranu, na displeji sa zobrazí animácia pretekárskej dráhy.	Otvoríť veko  , položte vytlačenú stranu tlačenu stranou nadol na sklenenú plochu skenera, zatvorte veko skenera a potom stlačením blikajúceho tlačidla kopírovania stranu naskenujte.
Pri tlači zarovnávacjej strany sa rozsvieti písmeno A.	Po skenovaní je zarovnanie tlačových hláv dokončené.
Keď tlačiareň skenuje zarovnávaciu stranu, zobrazí sa blikajúce písmeno A.	Informácie o vložení originálu nájdete v časti Vloženie papiera .
Písmeno A zmizne po skenovaní, keď sa dokončí zarovnanie tlačových hláv.	

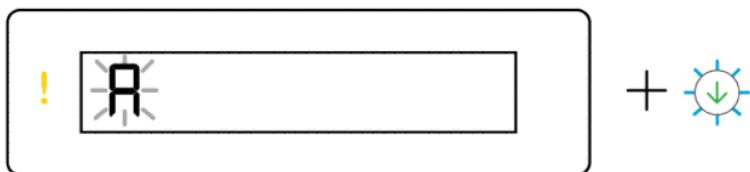

- Ikona počítačľa ukazuje blikajúce písmeno A. Bliká indikátor Výstraha spolu s indikátorom Pokračovať.

Príčina	Riešenie
Zarovnanie tlačových hláv zlyhalo. Stáva sa to po naskenovaní zarovnávačej strany.	<p>Vyskúšajte jednu z nasledujúcich možností:</p> <ul style="list-style-type: none"> – Opätovným stlačením jedného z tlačidiel kopírovania opätovne naskenujte zarovnávačiu stranu. – Stlačením tlačidla Pokračovať  znovu vytlačte zarovnávačiu stranu. <p>Ak nič nepodniknete, proces zarovňovania tlačových hláv sa po čase zruší.</p>

Ikony a chyby atramentu

Informácie o plnení atramentových nádržík nájdete v časti [Doplňenie atramentových nádržík](#).

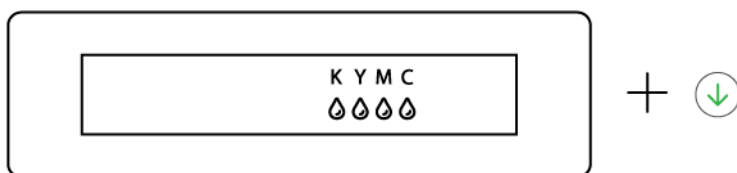

- Jedna alebo viac ikon atramentu a indikátor Pokračovať svietia.

Príčina	Riešenie
V jednej alebo viacerých atramentových nádržkách je málo atramentu.	Doplňte označenú nádržku s atramentom.

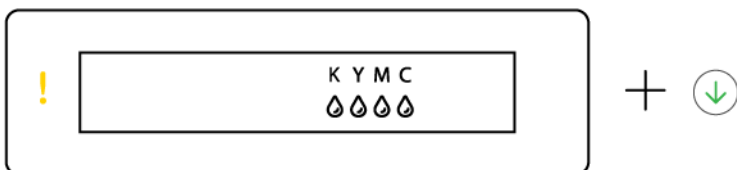

- Indikátor Výstraha svieti, jedna alebo viac ikon atramentu bliká a indikátor Pokračovať svieti.

Príčina	Riešenie
V jednej alebo viacerých atramentových nádržkách je veľmi málo atramentu.	Doplňte označenú nádržku s atramentom.

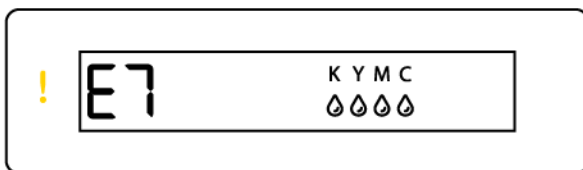

- Indikátor Výstraha, chybový kód E7 a jedna alebo viaceré ikony atramentu blikajú.



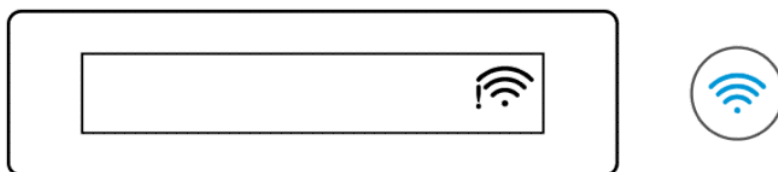

Príčina	Riešenie
V jednej alebo viacerých atramentových nádržkách sa minul atrament.	Doplňte označenú nádržku s atramentom.

Stav, indikátor a ikony Wi-Fi

Indikátor Wi-Fi vedľa tlačidla spolu s ikonami stavu bezdrôtového pripojenia na displeji ovládacieho panela zobrazujú stav bezdrôtového pripojenia.



Tabuľka 1-8 Stav, indikátor a ikony Wi-Fi

Indikátor Wi-Fi	Ikony Wi-Fi	Stav Wi-Fi
Nesvieti	Nesvieti	Tlačiareň nie je pripojená k sieti Wi-Fi. Ak chcete zapnúť funkciu Wi-Fi, stlačte tlačidlo Wi-Fi  .
Svieti	 Svieti	Tlačiareň je pripojená k sieti Wi-Fi.
Bliká	 Svieti (pruhy signálu krúžia)	Tlačiareň je v režime nastavenia Wi-Fi alebo sa pokúša pripojiť k sieti Wi-Fi. Blikajúci indikátor Wi-Fi signalizuje, že tlačiareň nie je pripojená k sieti alebo sa pokúša o pripojenie. Počas nastavovania tiež signalizuje, že tlačiareň je v režime nastavenia Wi-Fi. Ak sa režim nastavenia po určitom čase skončí, môžete ho znova spustiť obnovením nastavení siete tlačiarne. Pozrite si časť Obnovenie pôvodných predvolených výrobných nastavení .
Bliká	 Svieti (pruhy signálu krúžia)	Tlačiareň sa nedokáže pripojiť k sieti Wi-Fi. Riešenie problémov s bezdrôtovým pripojením nájdete v časti Problémy so sieťou a pripojením .
Bliká	 Bliká	Tlačiareň je v režime WPS. Pozrite si časť Pripojenie tlačiarne k Wi-Fi sieti pomocou funkcie WPS (Wi-Fi Protected Setup) .

Vykonávanie bežných úloh na ovládacom paneli tlačiarne

Zapnutie alebo vypnutie funkcie bezdrôtového rozhrania tlačiarne

Keď je bezdrôtová funkcia tlačiarne zapnutá, tlačidlo Wi-Fi na ovládacom paneli tlačiarne by malo svietiť.

- Ak modrý indikátor Wi-Fi  nesvieti, stlačením tlačidla Wi-Fi ho zapnete.
- Ak chcete vypnúť funkciu Wi-Fi, znova stlačte tlačidlo.

Vstup do režimu stlačenia tlačidla funkcie Wi-Fi Protected Setup (WPS)

- Podržte stlačené tlačidlo Wi-Fi  a tlačidlo napájania aspoň 3 sekundy.



POZNÁMKA: Pokiaľ ide o ostatné úlohy uvedené v nasledujúcej tabuľke, pred použitím akýchkoľvek kombinácií tlačidiel prepnite tlačiareň do režimu podpory.

Vstup do režimu podpory tlačiarne

- Stlačte a podržte tlačidlo Informácie  na asi 5 sekúnd.









Rozsvietia sa všetky indikátory tlačidiel na ovládacom paneli tlačiarne.

Opustenie režimu podpory tlačiarne

- Stlačte tlačidlo Zrušiť .

Ak sa nezaznamenajú žiadne chyby tlačiarne, všetky indikátory tlačidiel zhasnú.

Tabuľka 1-9 Bežné úlohy prostredníctvom ovládacieho panela tlačiarne

Úloha	Pokyny (musí byť v režime podpory)
Zapnutie alebo vypnutie funkcie Wi-Fi Direct	Naraz stlačte tlačidlo Wi-Fi  a tlačidlo Pokračovať  .
Prepínanie medzi režimami Kopírovanie dokumentu a Kopírovanie fotografie	Naraz stlačte a aspoň 3 sekundy podržte tlačidlo Čiernobiela kópia  a Farebná kópia  .
Obnovenie predvolených nastavení siete	Naraz stlačte a aspoň 5 sekúnd podržte tlačidlo Wi-Fi  spolu s tlačidlom Zrušiť  .
Obnovenie predvolených nastavení od výrobcu	Obnovením predvolených výrobných nastavení tlačiarne sa odstránia všetky nastavenia a funkcie, ktoré boli v tlačiarňi predtým nastavené. Keď sú prístupové servisné dvierka atramentu otvorené, podržte stlačené tlačidlo Informácie  a tlačidlo Zrušiť  aspoň 3 sekundy.

Tlač správ z ovládacieho panela tlačiarne

V tejto téme sa opisujú správy tlačiarne a postup tlače.

Tlač strany s informáciami o tlačiarni









Na ovládacom paneli tlačiarne stlačte tlačidlo Informácie .

Strana s informáciami poskytuje súhrn informácií o tlačiarni a jej aktuálnom stave (vrátane siete, funkcie Wi-Fi Direct, webových služieb, atramente atď.).

Tlač ďalších správ

1. Na ovládacom paneli tlačiarne nastavte režim podpory. Urobte tak stlačením a podržaním tlačidla Informácie  na 5 sekúnd, kým sa nerozsvietia tlačidlá na ovládacom paneli.
2. Požadovanú správu vytlačte podľa nasledujúcich pokynov.

Tabuľka 1-10 Tlač správ

Správa o tlačiarni	Popis	Ako tlačiť (musí byť v režime podpory)
Správa o stave tlačiarne	Táto strana obsahuje súhrn informácií o tlačiarni, aktuálnom stave a nastaveniach vrátane nastavení pripojenia, ako aj nastavení a používania tlače alebo skenovania.	Stlačte tlačidlo Pokračovať  .
Správa o teste siete Wi-Fi a konfiguračná strana siete	V správe o teste bezdrôtovej siete sa zobrazia diagnostické výsledky o stave siete Wi-Fi, intenzite signálu siete Wi-Fi, zistených sieťach a ďalšie údaje. Na konfiguračnej strane siete sa zobrazí stav siete, názov hostiteľa, názov siete a ďalšie údaje.	Naraz stlačte tlačidlo Informácie  a tlačidlo Pokračovať  .
Stručná úvodná príručka pripojenia Wi-Fi	Poskytuje pokyny, ktoré vám pomôžu pripojiť tlačiareň k sieti Wi-Fi.	Stlačte tlačidlo Informácie  .
Príručka k funkcii Wi-Fi Direct	Poskytuje pokyny, ktoré vám pomôžu nastaviť a používať funkciu Wi-Fi Direct.	Naraz stlačte tlačidlo Informácie  a tlačidlo Zrušiť  .
Správy webových služieb	Správy webových služieb obsahujú rôzne pokyny podľa stavu webových služieb na pomoc so zapnutím webových služieb, nastavením webových služieb alebo odstraňovaním problémov s pripojením a ďalšie údaje.	Naraz stlačte tlačidlo Pokračovať  a tlačidlo Zrušiť  .
Správa o diagnostike kvality tlače	Môžete vytlačiť diagnostickú stranu, na základe ktorej je možné stanoviť, či treba na zvýšenie kvality tlače vyčistiť alebo zarovnať tlačové hlavy. Pozrite si časť Postup tlače diagnostickej strany kvality tlače (Windows) .	Na 3 sekundy podržte stlačené tlačidlo Farebná kópia  .

Zmena nastavení tlačiarnie



POZNÁMKA: Nastavenie tlačiarnie môžete zobrazíť alebo zmeníť aj pomocou softvéru tlačiarnie HP. Pozrite si časť [Používanie softvéru tlačiarnie HP](#).

Zmena nastavení tlačiarnie pomocou pomocou embedded web servera (EWS)

1. Otvorte server EWS. Pozrite si časť [Prístup na server EWS a jeho používanie](#).
2. Vyhľadajte nastavenie. Takisto môžete kliknúť na požadovanú funkciu alebo kartu a potom z ponuky vľavo vybrať nastavenie.
3. Vykonajte potrebné zmeny.

Zmena nastavení tlačiarnie použitím aplikácie HP Smart (iOS, Android a Windows 10)

1. Otvorte aplikáciu HP Smart v počítači alebo mobilnom zariadení. Pozrite si časť [Tlač, skenovanie a spravovanie pomocou aplikácie HP Smart](#).
2. Vyberte svoju tlačiareň a potom kliknite alebo ťuknite na položku **Nastavenia tlačiarnie**.
3. Vyberte želanú možnosť a urobte potrebné zmeny.

Používanie softvéru tlačiarnie HP

Pomocou softvéru tlačiarnie HP môžete zmeníť nastavenia tlačiarnie, skontrolovať odhadované úrovne atramentu, objednať spotrebný materiál, udržiavať tlačiareň, vyriešiť problémy s tlačou atď.

- Ak namiesto softvéru tlačiarnie používate aplikáciu HP Smart, pozrite si časť [Tlač, skenovanie a spravovanie pomocou aplikácie HP Smart](#).
- Zariadenia môžu tlačiť, len keď majú nainštalovanú aplikáciu alebo softvér.
- Na inštaláciu softvéru tlačiarnie HP sa vyžaduje Windows 7 Service Pack 1 (SP1).

Inštalácia softvéru tlačiarnie HP a otvorenie softvéru

1. Navštívte webovú lokalitu [Inštalácia softvéru tlačiarnie HP a otvorenie softvéru](#), stiahnite si softvér a nainštalujte si ho do počítača.
2. Otvorte softvér.
 - **Windows 10:** Na pracovnej ploche počítača kliknite na ponuku **Štart**, v zozname aplikácií vyberte položku **HP** a potom vyberte ikonu s názvom tlačiarnie.
 - **Windows 7:** Na pracovnej ploche počítača kliknite na ponuku **Štart**, vyberte položku **Všetky aplikácie**, kliknite na položku **HP**, kliknite na priečinok tlačiarnie a potom vyberte ikonu s názvom tlačiarnie.

Tlač, skenovanie a spravovanie pomocou aplikácie HP Smart

Aplikácia HP Smart vám pomôže vykonať množstvo rôznych úloh týkajúcich sa tlačiarnie vrátane nasledujúcich:

- Nastavenie a pripojenie tlačiarne
- Tlač a skenovanie dokumentov a fotografií
- Zdieľanie dokumentov prostredníctvom e-mailu a ďalších aplikácií
- Správa nastavení tlačiarne, kontrola stavu tlačiarne, tlač zostáv a objednávanie spotrebného materiálu



POZNÁMKA:

- HP Smart je podporovaná v mobilných zariadeniach a počítačoch so systémom iOS, Android, Windows 10 a macOS (verzie 10.14, 10.15 a 11.0).
- Aplikácia HP Smart nemusí byť k dispozícii vo všetkých jazykoch. Niektoré funkcie nemusia byť k dispozícii pre všetky modely tlačiarní.

Inštalácia a otvorenie aplikácie HP Smart

1. Ak chcete stiahnuť a nainštalovať aplikáciu HP Smart do zariadenia, navštívte stránku [Inštalácia a otvorenie aplikácie HP Smart](#).



POZNÁMKA: Zariadenia so systémom iOS, Android, Windows 10 a macOS: HP Smart si môžete stiahnuť aj v príslušných obchodoch s aplikáciami pre dané zariadenie.

2. Po inštalácii otvorte aplikáciu HP Smart.
 - **iOS/Android:** Na pracovnej ploche mobilného zariadenia alebo v ponuke aplikácií ťuknite na aplikáciu HP Smart.
 - **Windows 10:** Na pracovnej ploche počítača kliknite na tlačidlo **Štart** a potom v zozname aplikácií vyberte aplikáciu HP Smart.
 - **macOS:** V Launchpade vyberte aplikáciu HP Smart.
3. Pripojte tlačiareň bezdrôtovo pomocou aplikácie HP Smart. Pozrite si časť [Pripojenie tlačiarne k Wi-Fi sieti pomocou aplikácie HP Smart](#).
4. Po zobrazení výzvy si vytvorte konto HP a zaregistrujte tlačiareň.

Ak sa počas procesu zobrazí výzva na zadanie hesla, zadajte PIN kód, ktorý je k dispozícii na štítku v prístupovej oblasti atramentu alebo kazety.

Získajte ďalšie informácie o aplikácii HP Smart

Ak chcete zistiť, ako sa pripájať, tlačiť a skenovať pomocou aplikácie HP Smart, navštívte webovú stránku vzťahujúcu sa na vaše zariadenie:

- **iOS/Android:** www.hp.com/go/hpsmart-help
- **Windows 10:** www.hp.com/go/hpsmartwin-help
- **macOS:** www.hp.com/go/hpsmartmac-help

2 Pripojenie tlačiarne

V tejto časti sa opisujú rôzne spôsoby pripojenia tlačiarne.

Skôr než začnete



POZNÁMKA:

- Informácie o zapnutí alebo vypnutí funkcie bezdrôtového rozhrania tlačiarne nájdete v časti [Vykonávanie bežných úloh na ovládacom paneli tlačiarne](#).
- Informácie o riešení problémov so sieťovým pripojením nájdete v časti [Riešenie problémov so sieťovým pripojením](#).

Skontrolujte nasledujúce body:

- Wi-Fi sieť je správne nastavená a funguje.
- Tlačiareň a počítače, ktoré ju používajú, sa nachádzajú v rovnakej sieti (podsieti).

Pri pripájaní tlačiarne sa môže zobrazíť výzva na zadanie názvu Wi-Fi siete (SSID) a hesla Wi-Fi siete.

- Názov Wi-Fi siete predstavuje názov vašej Wi-Fi siete.
- Heslo Wi-Fi siete zabraňuje ostatným používateľom v pripojení k Wi-Fi sieti bez vášho povolenia. V závislosti od požadovanej úrovne zabezpečenia môže Wi-Fi sieť používať prístupovú frázu WPA alebo kľúč WEP.

Ak ste od nastavenia Wi-Fi siete nezmenili názov siete alebo bezpečnostný prístupový kľúč, v niektorých prípadoch môžete použiť údaje uvedené na zadnej alebo bočnej strane bezdrôtového smerovača.

Ak názov siete alebo bezpečnostné heslo nemôžete nájsť alebo si tieto informácie nepamätáte, pozrite si dokumentáciu dodanú s počítačom alebo bezdrôtovým smerovačom. Ak tieto informácie stále nemôžete nájsť, obráťte sa na správcu siete alebo osobu, ktorá nastavila Wi-Fi sieť.

Pripojenie tlačiarne k Wi-Fi sieti pomocou aplikácie HP Smart

Nainštalujte si aplikáciu HP Smart do počítača alebo mobilného zariadenia a pomocou nej nastavte alebo pripojte tlačiareň k Wi-Fi sieti.

Informácie o aplikácii HP Smart, ako aj o tom, kde si ju môžete stiahnuť, nájdete v časti [Tlač, skenovanie a spravovanie pomocou aplikácie HP Smart](#).

1. Skontrolujte, či je počítač alebo mobilné zariadenie pripojené k Wi-Fi sieti. Na mobilnom zariadení zapnite Bluetooth a služby určovania polohy.



POZNÁMKA: HP Smart používa na nastavenie tlačiarne Bluetooth. Nepodporuje tlač cez Bluetooth.

2. Ak bolo Wi-Fi pripojenie vašej tlačiarne predtým vypnuté, nezabudnite ho zapnúť. Pozrite si časť [Vykonávanie bežných úloh na ovládacom paneli tlačiarne](#).

3. Ak tlačiareň už nie je v režime nastavovania Wi-Fi, obnovte nastavenia siete tlačiarne. Pozrite si časť [Obnovenie nastavení siete z ovládacieho panela tlačiarne](#).



POZNÁMKA: Na niektorých tlačiarňach alebo modeloch začne na paneli indikátora stavu pulzovať purpurový indikátor alebo bude blikať indikátor Wi-Fi, keď je tlačiareň v režime nastavovania Wi-Fi. Pozrite si časť [Stav, indikátor a ikony Wi-Fi](#).

4. V počítači alebo mobilnom zariadení otvorte aplikáciu HP Smart. Pozrite si časť [Tlač, skenovanie a spravovanie pomocou aplikácie HP Smart](#).
5. Kliknite alebo ťuknite na ikonu Plus  alebo na položku **Pridať tlačiareň** a potom vyberte alebo pridajte tlačiareň.
Podľa pokynov pridajte tlačiareň do siete.
6. Po zobrazení výzvy si vytvorte konto HP a zaregistrujte tlačiareň.
Ak sa počas procesu zobrazí výzva na zadanie hesla, zadajte PIN kód, ktorý je k dispozícii na štítku v prístupovej oblasti atramentu alebo kazety.



POZNÁMKA: Keď sa tlačiareň úspešne pripojí, indikátor Wi-Fi prestane blikať a začne svietiť.

Pripojenie tlačiarne k sieti Wi-Fi pomocou smerovača

V tejto téme sa opisuje postup pripojenia tlačiarne k Wi-Fi sieti pomocou smerovača.

Pripojenie tlačiarne k Wi-Fi sieti pomocou softvéru tlačiarne HP

Ak chcete pripojiť tlačiareň k integrovanej bezdrôtovej sieti WLAN 802.11, skontrolujte, či sú splnené nasledujúce požiadavky:

- Bezdrôtová sieť 802.11a/b/n/ac s prístupovým bodom alebo bezdrôtovým smerovačom.



POZNÁMKA: Tlačiareň podporuje pripojenia s frekvenciou 2,4 GHz a 5 GHz.

- Počítač už je pripojený k sieti Wi-Fi, ku ktorej chcete pripojiť tlačiareň.
- Názov siete (SSID).
- Kľúč WEP alebo heslo WPA (v prípade potreby).

Pripojenie tlačiarne pomocou softvéru pre tlačiarne HP (Windows)

Ak tlačiareň pripájate bezdrôtovo pomocou softvéru HP, prepnite tlačiareň do režimu nastavovania siete Wi-Fi tým, že obnovíte nastavenia siete tlačiarne. Pozrite si časť [Obnovenie pôvodných predvolených výrobných nastavení](#).

1. V softvéri pre tlačiarne HP (dostupnom v ponuke **Štart**) kliknite na položku **Nástroje**.
Informácie o softvéri nájdete v časti [Používanie softvéru tlačiarne HP](#).
2. Kliknite na položku **Inštalácia a softvér zariadenia**.
3. Kliknite na položku **Pripojiť nové zariadenie**.

4. Vyberte položku **Manuálne nastavenie**, ďalej vyberte možnosť bezdrôtového pripojenia a potom postupujte podľa pokynov na obrazovke.

Pripojenie tlačiarne k Wi-Fi sieti pomocou funkcie WPS (Wi-Fi Protected Setup)

Túto metódu nastavenia Wi-Fi je možné použiť, ak má váš smerovač tlačidlo WPS.

Ak smerovač toto tlačidlo nemá, odporúča sa pripojiť tlačiareň pomocou aplikácie HP Smart. Pozrite si časť [Riešenie problémov so sieťovým pripojením](#).

1. Uistite sa, že smerovač a tlačiareň nie sú príliš ďaleko od seba.
2. Na ovládacom paneli tlačiarne pridržte tlačidlo Wi-Fi  aspoň na 3 sekundy, aby sa spustila funkcia WPS.
3. Stlačte tlačidlo WPS na smerovači.



POZNÁMKA:

- Nezabudnite do 2 minút stlačiť tlačidlo WPS na smerovači.
- Keď sa tlačiareň úspešne pripojí, indikátor Wi-Fi prestane blikať a začne svietiť.

4. V počítači alebo mobilnom zariadení otvorte aplikáciu HP Smart. Pozrite si časť [Tlač, skenovanie a spravovanie pomocou aplikácie HP Smart](#).
5. Kliknite alebo ťuknite na ikonu Plus  alebo na položku **Pridať tlačiareň** a potom vyberte alebo pridajte tlačiareň.
Podľa pokynov pridajte tlačiareň do siete.
6. Po zobrazení výzvy si vytvorte konto HP a zaregistrujte tlačiareň.

Ak sa počas procesu zobrazí výzva na zadanie hesla, zadajte PIN kód, ktorý je k dispozícii na štítku v prístupovej oblasti atramentu alebo kazety.

Pripojte tlačiareň k ethernetovej sieti (iba model s ethernetovým rozhraním)

Ak vaša sieť Ethernet nemá pripojenie na internet, pripojte tlačiareň bezdrôtovo k aplikácii HP Smart. Pozrite si časť [Pripojenie tlačiarne k Wi-Fi sieti pomocou aplikácie HP Smart](#).

1. Skontrolujte, či je počítač pripojený k smerovaču.
2. Pripojte tlačiareň a smerovač pomocou ethernetového kábla. (Ethernetový kábel sa predáva samostatne.)



POZNÁMKA:

- Keď pripojíte ethernetový kábel, pripojenie cez Wi-Fi sa automaticky deaktivuje.

- Ak chcete tlačiareň pripojiť bezdrôtovo, odpojte ethernetový kábel a pripojte tlačiareň k sieti Wi-Fi pomocou aplikácie HP Smart. Pozrite si časť [Pripojenie tlačiarne k Wi-Fi sieti pomocou aplikácie HP Smart](#).
-
3. V počítači otvorte aplikáciu HP Smart. Pozrite si časť [Tlač, skenovanie a spravovanie pomocou aplikácie HP Smart](#).
 4. Kliknite alebo ťuknite na ikonu Plus  alebo na položku **Pridať tlačiareň** a potom vyberte alebo pridajte tlačiareň.
Podľa pokynov pridajte tlačiareň do siete.
 5. Po zobrazení výzvy si vytvorte konto HP a zaregistrujte tlačiareň.
Ak sa počas procesu zobrazí výzva na zadanie hesla, zadajte PIN kód, ktorý je k dispozícii na štítku v prístupovej oblasti atramentu alebo kazety.

Pripojenie tlačiarne použitím USB kábla

1. V prípade potreby odstráňte štítok zakrývajúci USB port na zadnej strane tlačiarne.
2. Pripojte tlačiareň s počítačom USB káblom.
3. V počítači otvorte aplikáciu HP Smart. Pozrite si časť [Tlač, skenovanie a spravovanie pomocou aplikácie HP Smart](#).
4. Kliknite alebo ťuknite na ikonu Plus  alebo na položku **Pridať tlačiareň** a potom vyberte alebo pridajte tlačiareň.
Podľa pokynov pridajte tlačiareň.
5. Po zobrazení výzvy si vytvorte konto HP a zaregistrujte tlačiareň.
Ak sa počas procesu zobrazí výzva na zadanie hesla, zadajte PIN kód, ktorý je k dispozícii na štítku v prístupovej oblasti atramentu alebo kazety.

Zmena typu pripojenia

V tejto téme sa opisuje postup zmeny spôsobu pripojenia tlačiarne.

Zmena USB pripojenia na bezdrôtové pripojenie

Windows 10/macOS

1. Odpojte USB kábel od tlačiarne.
2. Skontrolujte, či je počítač alebo mobilné zariadenie pripojené k Wi-Fi sieti. Na mobilnom zariadení zapnite Bluetooth a služby určovania polohy.
3. Ak bolo Wi-Fi pripojenie vašej tlačiarne predtým vypnuté, nezabudnite ho zapnúť. Ďalšie informácie o stave Wi-Fi nájdete v časti [Stav, indikátor a ikony Wi-Fi](#).

4. Ak tlačiareň už nie je v režime nastavovania Wi-Fi, obnovte nastavenia siete tlačiarnie. Pozrite si časť [Obnovenie nastavení siete z ovládacieho panela tlačiarnie](#).
5. V počítači alebo mobilnom zariadení otvorte aplikáciu HP Smart. Pozrite si časť [Tlač, skenovanie a spravovanie pomocou aplikácie HP Smart](#).
6. Po zobrazení výzvy si vytvorte konto HP a zaregistrujte tlačiareň.

Ak sa počas procesu zobrazí výzva na zadanie hesla, zadajte PIN kód, ktorý je k dispozícii na štítku v prístupovej oblasti atramentu alebo kazety.
7. Podľa pokynov na obrazovke pripojte tlačiareň k Wi-Fi sieti.

Windows 7

1. Otvorte softvér tlačiarnie HP.

Ak ste v počítači nenainštalovali softvér pre tlačiarnie HP, navštívte stránku 123.hp.com a stiahnite a nainštalujte softvér pre tlačiarnie.
-
-  **POZNÁMKA:** Na inštaláciu softvéru tlačiarnie HP sa vyžaduje Windows 7 Service Pack 1 (SP1).
2. Spustíte softvér tlačiarnie, kliknite na položku **Nástroje** a potom kliknite na položku **Inštalácia a softvér zariadenia**.
 3. Vyberte položku **Konvertovať USB pripojenie zariadenia na bezdrôtové pripojenie**. Postupujte podľa pokynov na obrazovke.

Zmena bezdrôtového pripojenia na USB pripojenie

Windows/macOS

1. V prípade potreby odstráňte štítok zakrývajúci USB port na zadnej strane tlačiarnie.
2. Pripojte tlačiareň s počítačom USB káblom.
3. Otvorte aplikáciu HP Smart v počítači. Pozrite si časť [Tlač, skenovanie a spravovanie pomocou aplikácie HP Smart](#).
4. Kliknite alebo ťuknite na ikonu Plus  alebo na položku **Pridať tlačiareň** a potom vyberte alebo pridajte tlačiareň.

Podľa pokynov pridajte tlačiareň.
5. Po zobrazení výzvy si vytvorte konto HP a zaregistrujte tlačiareň.

Ak sa počas procesu zobrazí výzva na zadanie hesla, zadajte PIN kód, ktorý je k dispozícii na štítku v prístupovej oblasti atramentu alebo kazety.

3 Základné informácie o vkladaní médií a papiera

V tejto téme sa opisuje postup zmeny nastavenia papiera a vloženia rôznych médií do tlačiarne.

Vloženie papiera

V tejto téme sa opisuje postup vkladania papiera do vstupného zásobníka.

POZNÁMKA:

- Nevkladajte papier, pokiaľ tlačiareň tlačí.
- Ak je vo vstupnom zásobníku iný papier, odstráňte ho pred vložením papiera iného typu alebo inej veľkosti.
- Keď sa po vložení papiera zobrazí výzva, zmeňte na ovládacom paneli tlačiarne nastavenia papiera tak, aby zodpovedali používanému papieru.
- Obrázky a detaily tlačiarne sa môžu líšiť v závislosti od modelu tlačiarne a krajiny/oblasti.
- Zoznam médií podporovaných vašou tlačiarňou nájdete v softvéri tlačiarne alebo v embedded web serveri (EWS). Informácie o otvorení servera EWS nájdete v časti [Prístup na server EWS a jeho používanie](#).

Vloženie obyčajného papiera

1. Otvorte vstupný zásobník.

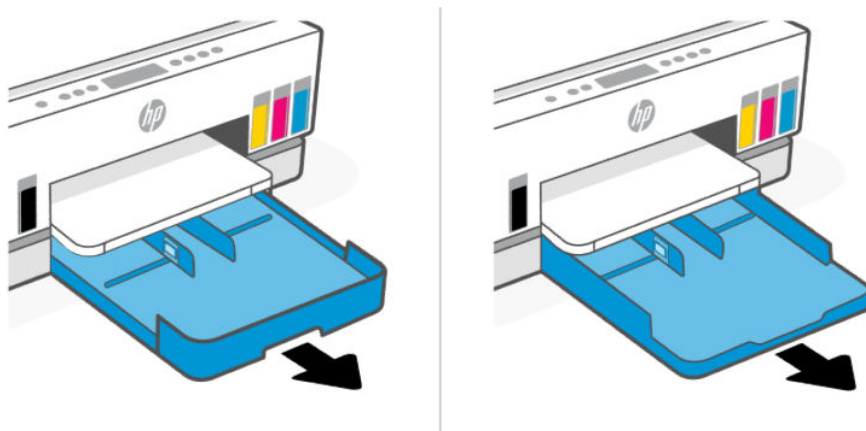

2. Stlačte a podržte tlačidlo na vodiacej lište šírky papiera a potom posuňte vodiace lišty k okrajom zásobníka.

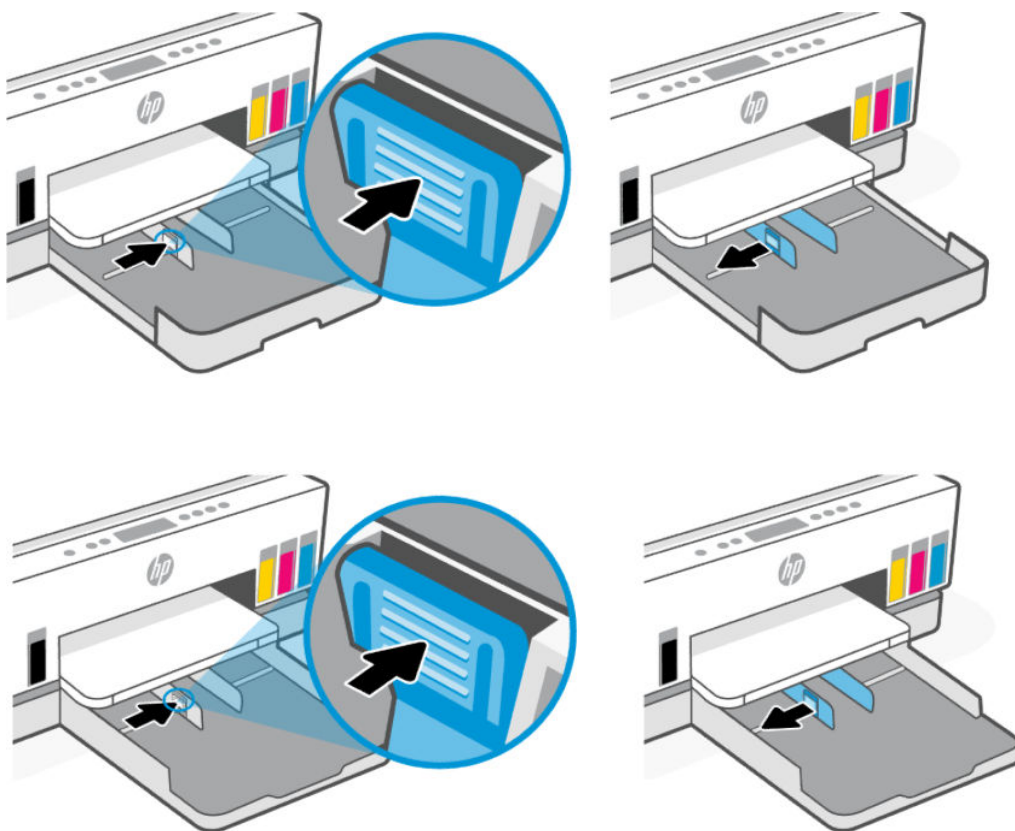

3. Vložte papier s orientáciou na výšku otočený tlačovou stranou nadol.

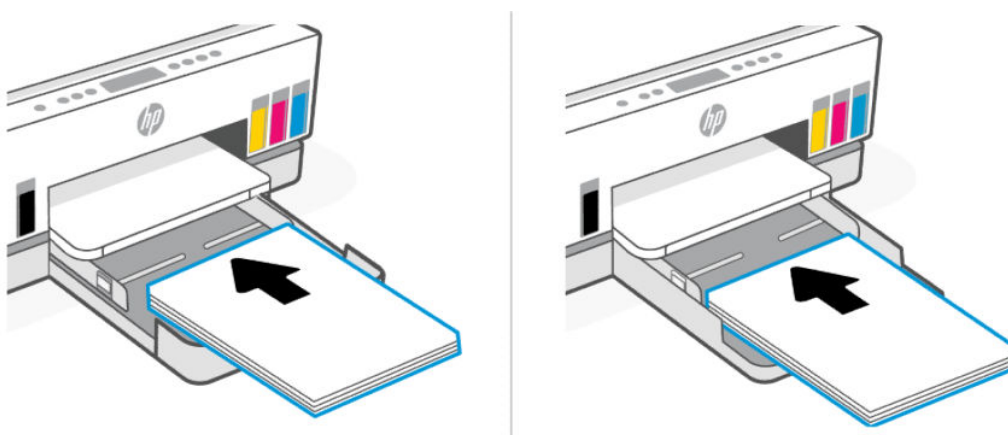

Uistite sa, že stoh papiera je zarovnaný s príslušnými čiarami veľkosti papiera na prednej časti zásobníka. Uistite sa tiež, že stoh papiera nepresahuje označenie výšky stohu v zásobníku.

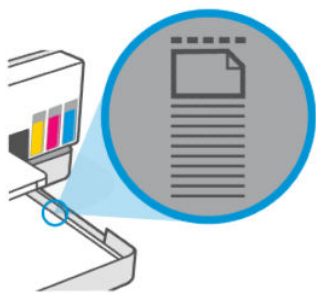

4. Vodiace lišty šírky papiera posuňte tak, aby sa dotýkali okrajov stohu papiera.

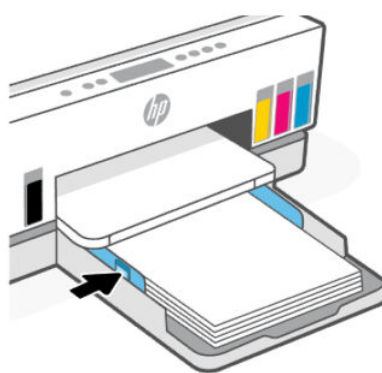
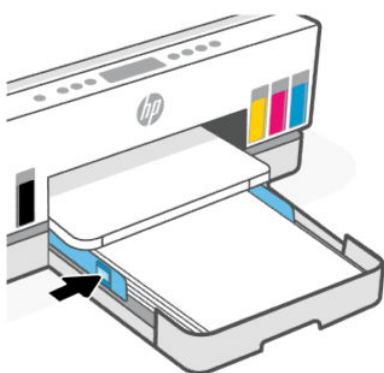

5. Zatvorte vstupný zásobník.

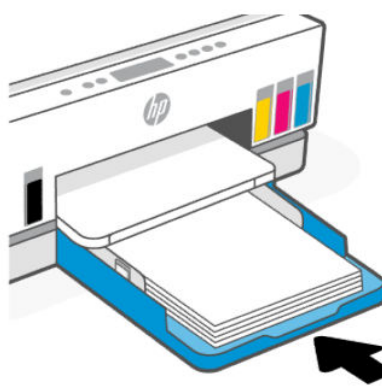
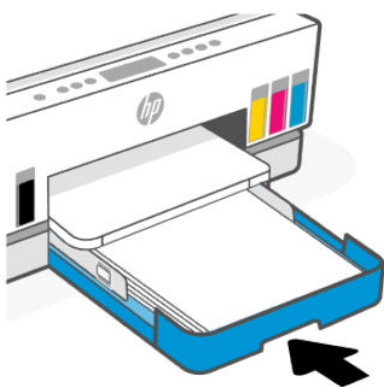

6. Vytiahnite nadstavec výstupného zásobníka.

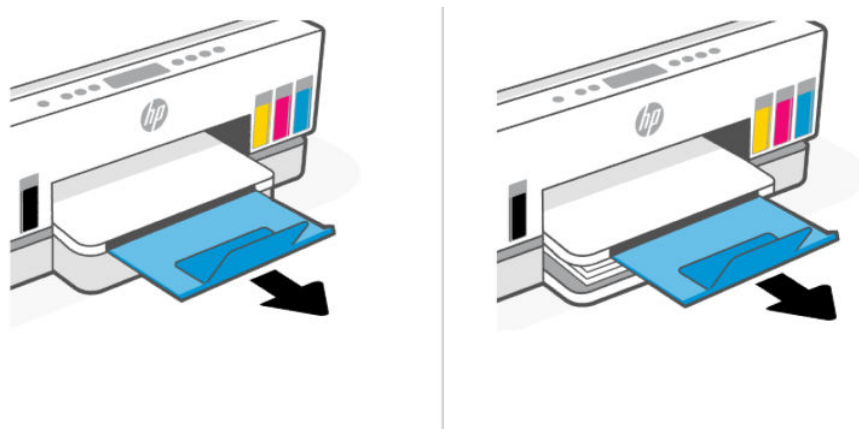

Vloženie papiera veľkosti Legal

1. Otvorte vstupný zásobník.
2. Stlačte a podržte tlačidlo na vodiacej lište šírky papiera a potom posuňte vodiace lišty k okrajom zásobníka.
3. Vysuňte vstupný zásobník.

 **POZNÁMKA:** Modely tlačiarní s otvoreným vstupným zásobníkom nevyžadujú vysunutie vstupného zásobníka.

- a. Stlačte a podržte tlačidlo na prednom okraji vstupného zásobníka a vysuňte zásobník.

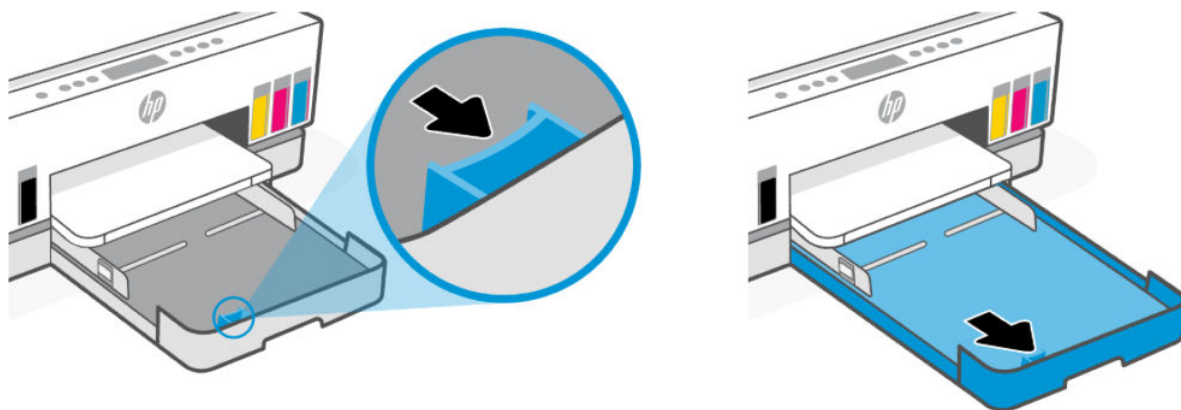

- b. V prípade modelov tlačiarní s odnímateľným krytom zásobníka (protiprachový kryt) uvoľnite a odstráňte kryt stlačením tlačidiel v spodnej časti zásobníka smerom k sebe.

Po dokončení tlače nezabudnite kryt vložiť naspäť.

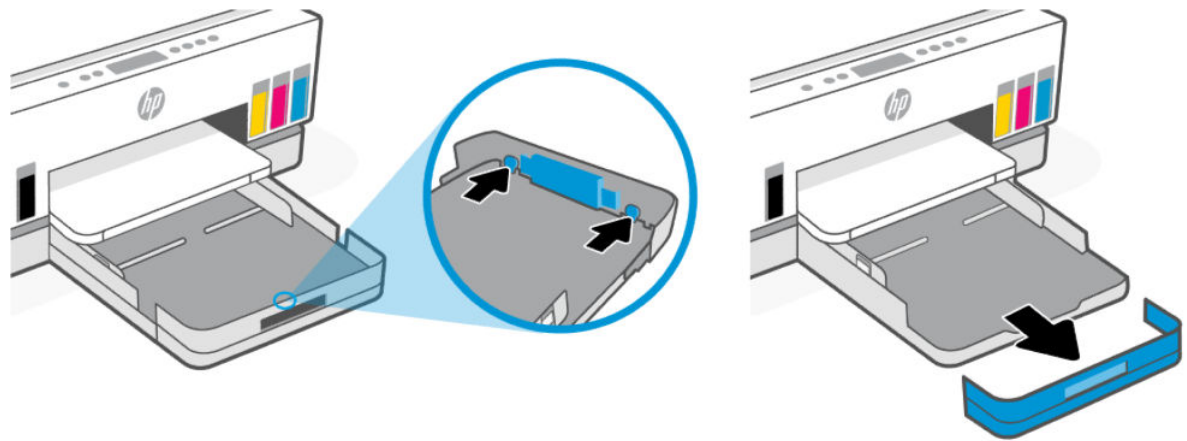

4. Vložte papier s orientáciou na výšku otočený tlačovou stranou nadol.

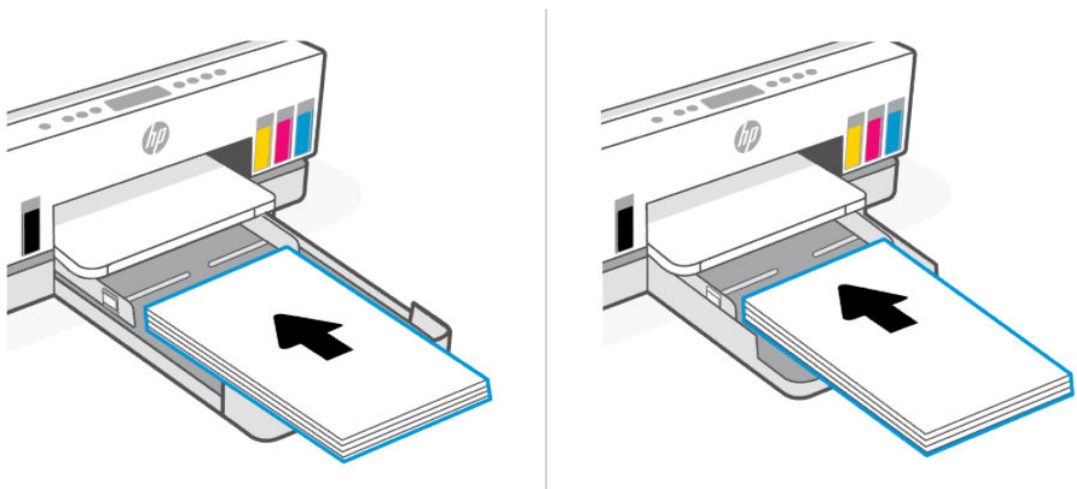

Uistite sa, že stoh papiera je zarovnaný s príslušnými čiarami veľkosti papiera na prednej časti zásobníka. Uistite sa tiež, že stoh papiera nepresahuje označenie výšky stohu v zásobníku.



5. Vodiace lišty šírky papiera posuňte tak, aby sa dotýkali okrajov stohu papiera.

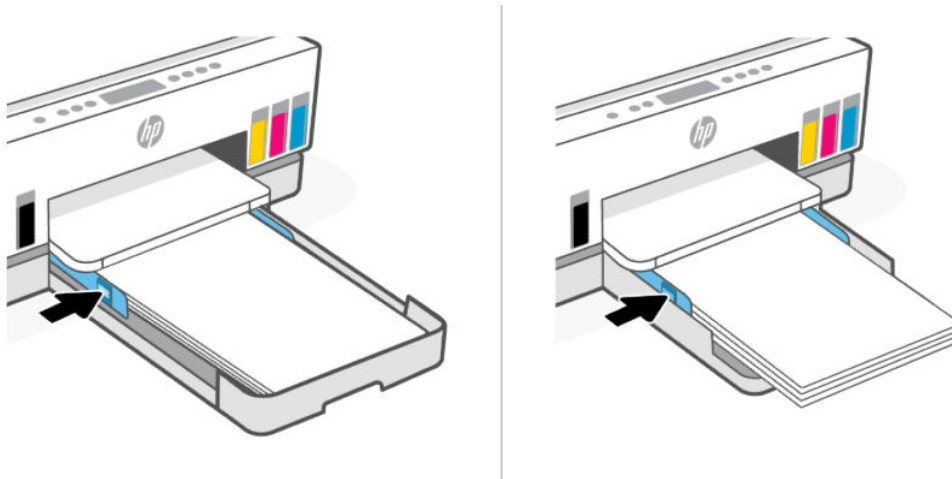

6. Zatvorte vstupný zásobník.



POZNÁMKA: Pri opätovnom vložení zásobníka sa očakáva, že vysunutá časť zostane mimo tlačiarne.

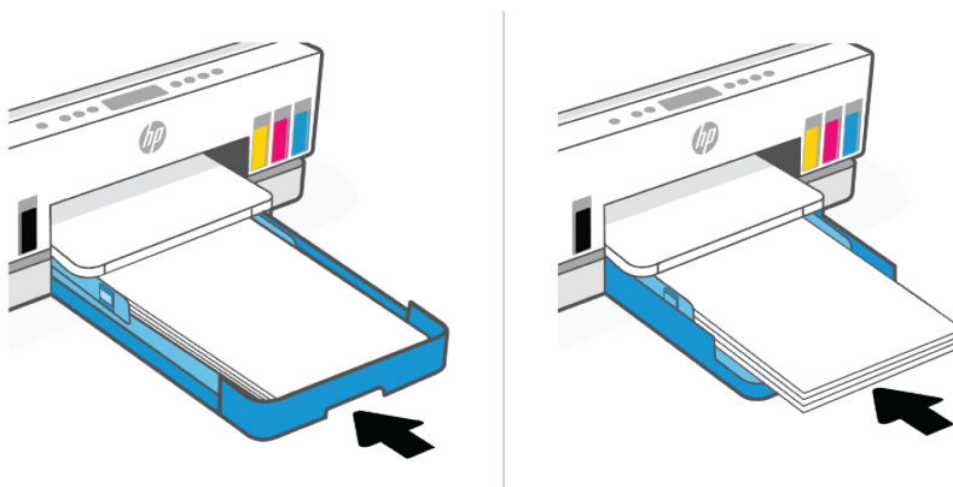

7. Vytiahnite nastavtec výstupného zásobníka.

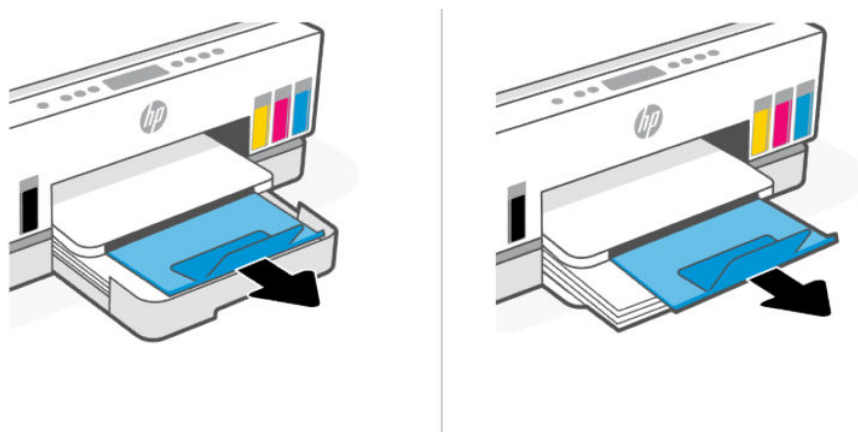

Vloženie obálky

1. Otvorte vstupný zásobník.
2. Stlačte a podržte tlačidlo na vodiacej lište šírky papiera a potom posuňte vodiace lišty k okrajom zásobníka.
3. Vložte obálku s orientáciou na výšku otočenú tlačovou stranou nadol.

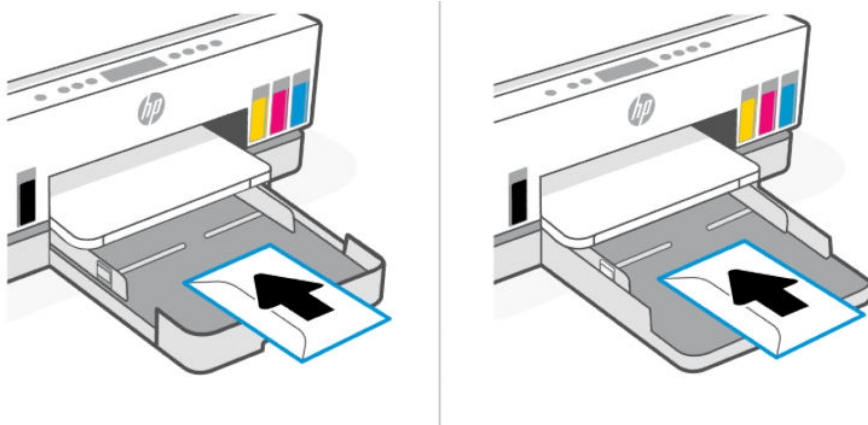

Uistite sa, že stoh papiera je zarovnaný s príslušnými čiarami veľkosti papiera na prednej časti zásobníka. Uistite sa tiež, že stoh papiera nepresahuje označenie výšky stohu v zásobníku.



4. Vodiace lišty šírky papiera posuňte tak, aby sa dotýkali okrajov stohu papiera.

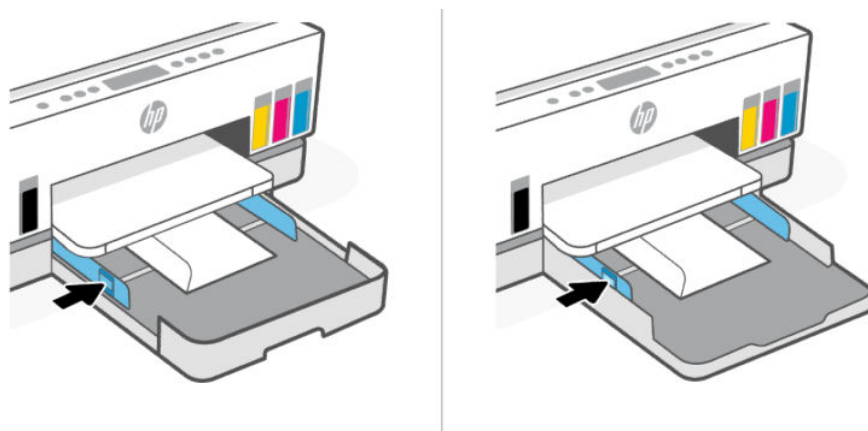

5. Zatvorte vstupný zásobník.

6. Vytiahnite nastavac výstupného zásobníka.

Vloženie kariet a fotopapiera

1. Otvorte vstupný zásobník.
2. Stlačte a podržte tlačidlo na vodiacej lište šírky papiera a potom posuňte vodiace lišty k okrajom zásobníka.
3. Vložte karty alebo fotopapier s orientáciou na výšku otočené tlačovou stranou nadol.

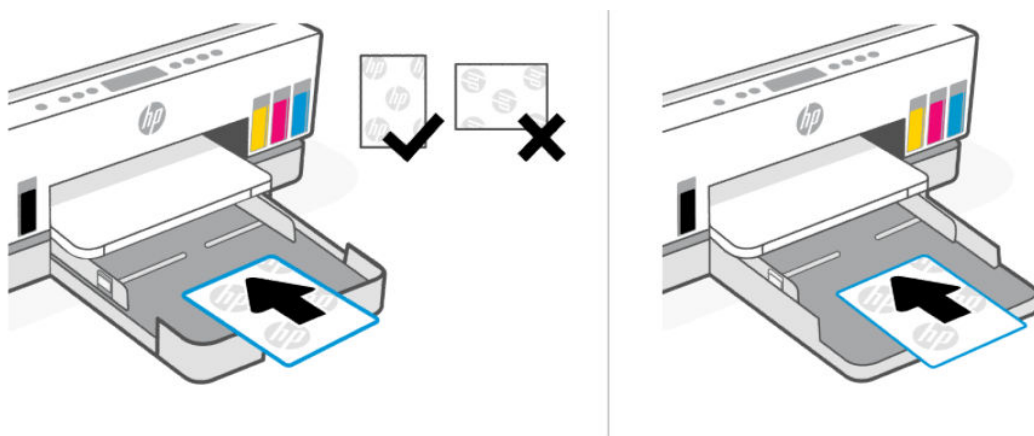

Uistite sa, že stoh papiera je zarovnaný s príslušnými čiarami veľkosti papiera na prednej časti zásobníka. Uistite sa tiež, že stoh papiera nepresahuje označenie výšky stohu v zásobníku.



4. Vodiace lišty šírky papiera posuňte tak, aby sa dotýkali okrajov stohu papiera.

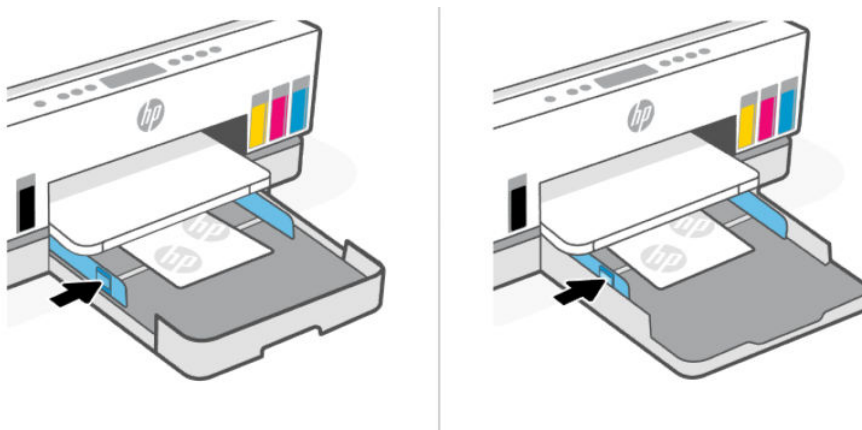

5. Zatvorte vstupný zásobník.
6. Vytiahnite nadstavec výstupného zásobníka.

Vloženie originálu

V tejto téme sa opisuje postup vkladania originálu do tlačiarne.

Položenie originálu na sklenenú podložku skenera

1. Nadvihnite veko skenera.



2. Položte originál potlačenou stranou nadol na sklenenú plochu skenera (musí byť zarovnaný podľa vyznačeného rohu).



3. Zatvorte veko skenera.



Vloženie originálu do podávača dokumentov (niektoré modely tlačiarní)

1. Otvorte nastavac výstupného zásobníka podávača dokumentov.

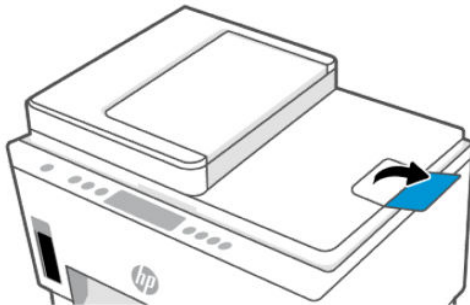

2. Otvorte vstupný zásobník podávača dokumentov.

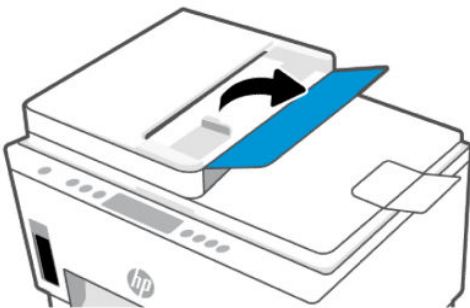

3. Posuňte vodiace lišty šírky papiera smerom von.

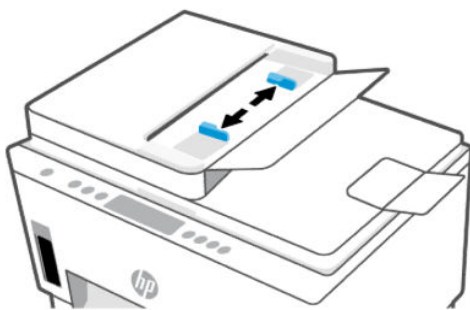

4. Vložte originál do podávača dokumentov tlačovou stranou nahor.

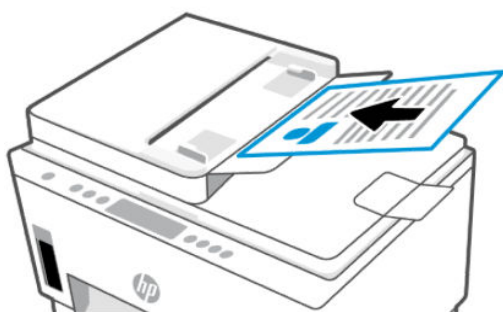

5. Posúvajte vodiace lišty šírky papiera smerom dovnútra, kým sa nezastavia na hrane papiera.

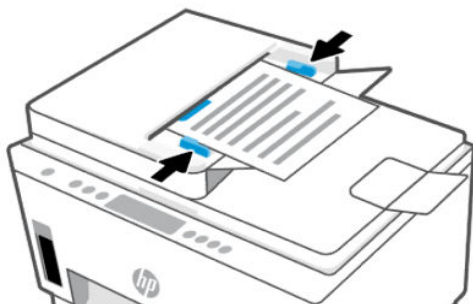

Zmena nastavení papiera pomocou embedded web servera (EWS)

 **POZNÁMKA:** V záujme vašej bezpečnosti sú niektoré nastavenia embedded web servera (EWS) chránené heslom. V prípade zobrazenia výzvy zadajte heslo. Ide o heslo, ktoré ste nastavili v serveri EWS, alebo predvolený PIN kód uvedený na štítku v prístupovej oblasti atramentu.

1. Otvorte server EWS. Pozrite si časť [Prístup na server EWS a jeho používanie](#).
2. Kliknite na kartu **Nastavenia**.
3. V ponuke naľavo kliknite na položku **Predvolby**.
4. Kliknite na položku **Správa zásobníkov a papiera** a potom vykonajte potrebné zmeny.
5. Kliknite na tlačidlo **Použiť**.

Základné informácie o papieri

Táto tlačiareň je navrhnutá tak, aby podporovala väčšinu typov kancelárskeho papiera. Ešte pred zakúpením väčšieho množstva je najlepšie otestovať rôzne typy tlačového papiera.

Na dosiahnutie optimálnej kvality tlače používajte papier HP. Ďalšie informácie o papieri HP nájdete na webovej lokalite spoločnosti HP na adrese www.hp.com.



Spoločnosť HP odporúča používať na tlač bežných dokumentov obyčajné papiere s logom ColorLok. Všetky papiere s logom ColorLok sa nezávisle testujú, aby spĺňali vysoké štandardy spoľahlivosti a kvality tlače a vytvárali dokumenty so sviežimi živými farbami, výraznejšou čiernou farbou a aby schli rýchlejšie než bežné obyčajné papiere. Hľadajte papiere s logom ColorLok s rôznymi hmotnosťami a veľkosťami od hlavných výrobcov papiera.

Odporúčané papiere na tlač

Ak chcete dosiahnuť najlepšiu kvalitu tlače, spoločnosť HP odporúča používať papiere HP, ktoré sú špeciálne navrhnuté pre daný typ tlačového projektu. V niektorých krajinách/regiónoch nemusia byť niektoré druhy papiera k dispozícii.

Tlač fotografií

- **Fotopapier HP Advanced Photo Paper**

Tento lesklý fotopapier obsahuje okamžite schnúci povrch pre jednoduchú manipuláciu bez rozmazávania. Odoláva vode, vlhkosti, šmuham a odtlačkom prstov. Tlač má vzhľad, ktorý je porovnateľný s fotografiami vyrobenými vo fotolabe. K dispozícii je v niekoľkých veľkostiach vrátane veľkosti A4, 8,5 x 11 palcov, 10 x 15 cm (4 x 6 palcov), 13 x 18 cm (5 x 7 palcov). Je bez obsahu kyselín pre dlhšiu životnosť dokumentov.

- **Fotopapier HP Everyday**

Môžete lacno tlačiť pestrofarebné, každodenné fotografie použitím papiera navrhnutého pre príležitostnú tlač fotografií. Tento cenovo dostupný fotopapier rýchlo schne, čo uľahčuje manipuláciu. Získajte ostré a jasné obrázky pri použití tohto papiera s ľubovoľnou atramentovou tlačiarňou. K dispozícii je s lesklým povrchom v niekoľkých veľkostiach vrátane veľkosti A4, 8,5 x 11 palcov, 5 x 7 palcov a 4 x 6 palcov (10 x 15 cm). Je bez obsahu kyselín pre dlhšiu životnosť dokumentov.

- **Balenia HP Photo Value Pack**

Balíky HP Photo Value sú zvyčajne balíky originálnych atramentových kaziet HP a fotopapiera HP Advanced Photo, ktoré šetria čas a zbavia vás pochybností pri tlači cenovo dostupných fotografií v kvalite fotolabu prostredníctvom tlačiarne HP. Originálne atramenty HP a fotopapier HP Advanced Photo boli vyrobené tak, aby všetky vytlačené fotografie zostali dlho trvácne a zachovávali si živé farby. Vynikajúce na tlač cenných fotografií z dovolenky alebo pri tlači viacerých výtlačkov na rozdávanie.

Obchodná dokumentácia

- **Matný papier na laserovú tlač HP Enhanced 150 g**

Ide o vysokogramážny matný papier určený na laserovú tlač, ktorý je ideálny na profesionálne farebné marketingové materiály vrátane brožúr.

- **Papier HP na tlač brožúr, 180 g, lesklý alebo papier HP Professional, 180 g, lesklý**

Tieto druhy papiera majú lesklú vrstvu na oboch stranách, čo umožňuje obojstranné použitie. Predstavujú najlepšiu voľbu pre reprodukciu s takmer fotografickou kvalitou a obchodnú grafiku pre obálky správ, špeciálne prezentácie, brožúry, rozosielanú poštu a kalendáre.

Bežná tlač

Všetky papiere uvedené v zozname pre každodennú tlač funkcie ColorLok Technology pre menší výskyt rozmazania atramentu, výraznejšiu čiernu farbu a živšie farby.

- **Žiarivo biely papier HP pre atramentovú tlač**

Žiarivo biely papier HP pre atramentovú tlač poskytuje vysoký kontrast farieb a ostrý text. Je dostatočne nepriesvitný na obojstrannú farebnú tlač bez presvitania, takže je ideálny na tlač novin, správ a letákov.

- **Papier pre tlačiarne HP**

Tlačový papier HP je vysokokvalitný viacúčelový papier. Vytvára dokumenty, ktoré vyzerajú a pôsobia lepším dojmom než dokumenty, ktoré boli vytlačené na štandardných viacúčelových papieroch alebo kopírovacích papieroch. Je bez obsahu kyselín pre dlhšiu životnosť dokumentov.

- **Kancelársky papier HP**

Kancelársky papier HP je vysokokvalitný viacúčelový papier. Je vhodný na kópie, koncepty, poznámky a iné každodenné dokumenty. Je bez obsahu kyselín pre dlhšiu životnosť dokumentov.

- **Kancelársky recyklovaný papier HP**

Recyklovaný kancelársky papier HP je vysokokvalitný viacúčelový papier s 30 % obsahom recyklovanej vlákniny.

Objednanie spotrebného materiálu (papiera) HP

Táto tlačiareň je navrhnutá tak, aby podporovala väčšinu typov kancelárskeho papiera. Na dosiahnutie optimálnej kvality tlače používajte papier HP.

Ak chcete objednať papiere značky HP a iné príslušenstvo, navštívte lokalitu www.hp.com. V súčasnosti sú niektoré časti webovej lokality spoločnosti HP dostupné len v angličtine.

Spoločnosť HP odporúča používať na tlač a kopírovanie každodenných dokumentov obyčajné papiere s logom ColorLok. Všetky papiere s logom ColorLok sa nezávisle testujú, aby spĺňali vysoké štandardy s ohľadom na spoľahlivosť a kvalitu tlače a vytvárali dokumenty so sviežimi, živými farbami, výraznejšou čiernou farbou a mali kratší čas schnutia než bežné obyčajné papiere. Hľadajte papiere s logom ColorLok s rôznymi hmotnosťami a veľkosťami od veľkých výrobcov papiera.

4 Tlač

V tejto časti sa opisuje postup tlače z rôznych zariadení.

Táto tlačiareň je navrhnuté na prácu so softvérovou aplikáciou HP Smart, ktorá uľahčuje tlač, skenovanie a spravovanie tlačiarne zo smartfónu, laptopu, stolného počítača alebo iných zariadení.

Po inštalácii aplikácie do svojich zariadení z nich môžete tlačiť aj spravovať tlačiareň. Ďalšie informácie o aplikácii nájdete v časti [Tlač, skenovanie a spravovanie pomocou aplikácie HP Smart](#).

Tlač z počítača so systémom Windows

1. Uistite sa, že ste nainštalovali HP Smart. Pozrite si časť [Tlač, skenovanie a spravovanie pomocou aplikácie HP Smart](#).
2. Otvorte dokument, ktorý chcete tlačiť.
3. V ponuke **Súbor** v softvérovom programe kliknite na možnosť **Tlačiť**.
4. Kliknite na tlačidlo, ktoré otvorí dialógové okno **Vlastnosti**.

V závislosti od softvérovej aplikácie sa toto tlačidlo môže nazývať **Vlastnosti**, **Možnosti**, **Nastavenie** alebo **Predvoľby**.

5. Skontrolujte, či je vybratá vaša tlačiareň.
6. Zmeňte nastavenia tlače a kliknite na tlačidlo **OK**.
7. Kliknutím na tlačidlo **Tlač** alebo **OK** spustíte tlač.

Tlač z počítača Mac

1. Uistite sa, že ste nainštalovali aplikáciu HP Smart. Pozrite si časť [Tlač, skenovanie a spravovanie pomocou aplikácie HP Smart](#).
2. V počítači otvorte ponuku **Systémové predvoľby** a vyberte položku **Tlačiarne a skenery**.
3. Kliknite na tlačidlo alebo ikonu **Pridať +**, vyberte tlačiareň v zozname tlačiarní a potom kliknite na položku **Pridať**.
4. Po pripojení otvorte dokument, ktorý chcete vytlačiť, a použite príkaz **Tlačiť**.
5. Skontrolujte, či je vybratá požadovaná tlačiareň.
6. Zmeňte požadované nastavenia tlače.
7. Kliknutím na tlačidlo **Tlačiť** vytlačíte dokument.

Tlač z mobilných zariadení

Aplikáciu HP Smart môžete použiť na tlač dokumentov a fotografií z mobilného zariadenia, konta na sociálnej sieti alebo cloudového úložiska.

Pozrite si časť [Tlač, skenovanie a spravovanie pomocou aplikácie HP Smart](#).

Môžete tiež tlačiť priamo zo svojich mobilných zariadení pomocou aplikácie AirPrint (iOS) alebo aplikácie HP Print Service Plugin (Android):

- **iOS:** Zariadenia so systémom iOS 4.2 alebo novším majú aplikáciu AirPrint predinštalovanú.
- **Android:** Stiahnite si aplikáciu HP Print Service Plugin z obchodu Google Play alebo z obľúbeného obchodu s aplikáciami a povolte ju vo svojom zariadení.

 **POZNÁMKA:** Ak je mobilné zariadenie v rovnakej sieti ako tlačiareň alebo v inej sieti (použitím funkcie Wi-Fi Direct), môžete tlačiť pomocou aplikácie HP Smart, AirPrint alebo HP Print Service Plugin.

Tlač pri pripojení k rovnakej Wi-Fi sieti

Ak je mobilné zariadenie v rovnakej Wi-Fi sieti ako tlačiareň, môžete z neho tlačiť dokumenty a fotografie.

Ďalšie informácie o tlači z mobilných zariadení nájdete na stránke www.hp.com/go/mobileprinting.

 **POZNÁMKA:** Uistite sa, že mobilné zariadenie a tlačiareň sú pripojené k rovnakej Wi-Fi sieti. Pozrite si časť [Pripojenie tlačiarny k Wi-Fi sieti pomocou aplikácie HP Smart](#).

Tlač bez pripojenia k rovnakej Wi-Fi sieti (Wi-Fi Direct)

Pomocou funkcie Wi-Fi Direct môžete pripojiť počítač alebo mobilné zariadenie priamo k tlačiarni a tlačiť bezdrôtovo, a to bez pripojenia počítača alebo mobilného zariadenia k existujúcej bezdrôtovej sieti.



Ďalšie informácie o funkcii Wi-Fi Direct nájdete na stránke www.hp.com/go/wifidirectprinting.

 **POZNÁMKA:**

- Skontrolujte, či je v tlačiarni zapnutá funkcia Wi-Fi Direct. Ak je zapnutá funkcia Wi-Fi Direct , na displeji tlačiarny by sa mala zobrazíť ikona funkcie Wi-Fi Direct.
- Cez Wi-Fi Direct môžete k tlačiarni pripojiť až 5 počítačov a mobilných zariadení.

Zapnutie alebo vypnutie funkcie Wi-Fi Direct

Ak je zapnutá funkcia Wi-Fi Direct , na displeji tlačiarny by sa mala zobrazíť ikona funkcie Wi-Fi Direct. Ak je ikona neaktívna, postupujte podľa pokynov.

1. Na ovládacom paneli tlačiarny stlačte a podržte tlačidlo Informácie  na 5 sekúnd, kým sa nerozsvietia tlačidlá na ovládacom paneli.
2. Ak chcete túto správu vytlačiť, stlačte súčasne tlačidlo Wi-Fi  a tlačidlo Pokračovať  a podržte ich na 3 sekundy.

 **POZNÁMKA:** Po prvom zapnutí funkcie Wi-Fi Direct tlačiareň automaticky vytlačí príručku k funkcii Wi-Fi Direct. Príručka obsahuje pokyny na používanie funkcie Wi-Fi Direct. Pozrite si časť [Tlač správ z ovládacieho panela tlačiarny](#).

Zistenie názvu alebo hesla funkcie Wi-Fi Direct

Na ovládacom paneli tlačiarne stlačte tlačidlo Informácie  a vytlačte stranu s informáciami o tlačiarni.



POZNÁMKA: Ďalšie podrobnosti o sieti nájdete na konfiguračnej strane siete. Pozrite si časť [Tlač správ z ovládacieho panela tlačiarne](#).

Zmena nastavení zabezpečenia pripojenia pomocou funkcie Wi-Fi Direct v tlačiarni pomocou embedded web servera (EWS)



1. Otvorte server EWS. Pozrite si časť [Prístup na server EWS a jeho používanie](#).
2. Kliknite na kartu **Sieť**.
3. V ponuke naľavo kliknite na funkciu **Wi-Fi Direct** a potom kliknite na tlačidlo **Upraviť nastavenia**.
4. Vykonajte potrebné zmeny.
5. Kliknite na tlačidlo **Použiť**.

5 Kopírovanie, skenovanie a mobilné faxovanie

V tejto časti sa opisujú funkcie kopírovania, skenovania a používania mobilného faxovania.

Kopírovanie z tlačiarne

 **POZNÁMKA:** Všetky dokumenty sa kopírujú v režime normálnej kvality tlače. Pri kopírovaní nie je možné meniť kvalitu režimu tlače.

1. Vložte papier do vstupného zásobníka.
Pozrite si časť [Vloženie papiera](#).
2. Položte originál potlačenou stranou nahor do podávača dokumentov alebo potlačenou stranou nadol na sklenenú plochu skenera (musí byť zarovnaný podľa rohu označeného ikonou).
Pozrite si časť [Vloženie originálu](#).
3. Spustíte kopírovanie stlačením tlačidla Čiernobiela kópia  alebo Farebná kópia  na ovládacom paneli tlačiarne.
Ak chcete zvýšiť počet kópií, stlačte a podržte tlačidlo alebo ho stlačte viackrát.
Kopírovanie sa spustí 2 sekundy po poslednom stlačení tlačidla.

Kopírovanie preukazu (niektoré modely tlačiarň)

Funkcia Kopírovať preukaz umožňuje umiestniť preukaz alebo dokument malého formátu kdekoľvek na sklenenú plochu skenera a skopírovať obe jeho strany na rovnakú stranu.

1. Vložte papier do vstupného zásobníka.
Pozrite si časť [Vloženie papiera](#).
2. Umiestnite preukaz kdekoľvek na sklenenú plochu skenera, no nie tesne k okrajom alebo rohom.

3. Zatvorte veko skenera.



4. Stlačte tlačidlo Kopírovať preukaz , čím vyberiete režim Kopírovať preukaz.

Tlačidlo Farebná kópia  a tlačidlo Čiernobielela kópia  sa rozsvietia alebo začnú blikať.

5. Ak chcete kopírovať jednu stranu preukazu, stlačte ktorékoľvek tlačidlo kopírovania.

Ak chcete zvýšiť počet kópií, stlačte a podržte tlačidlo alebo ho stlačte viackrát.

6. Keď indikátor Otvoriť veko  bliká alebo sa rozsvieti, otvorte veko skenera, otočte preukaz na skle skenera a potom zatvorte veko skenera.



7. Ak chcete kopírovať druhú stranu, stlačte tlačidlo kopírovania, ktoré bliká alebo svieti.
8. Počkajte na vytlačenie strany.

Skenovanie aplikáciou HP Smart (iOS/Android, Windows 10 a macOS)

Aplikáciu HP Smart môžete použiť na skenovanie dokumentov alebo fotografií zo skenera tlačiarne a taktiež môžete na skenovanie použiť fotoaparát svojho zariadenia. HP Smart obsahuje nástroje na úpravy, ktoré umožňujú upraviť naskenovaný obrázok pred uložením alebo zdieľaním. Skeny môžete tlačiť, uložiť lokálne alebo do cloudového úložiska a zdieľať prostredníctvom e-mailu, SMS správy, Facebooku, Instagramu a pod. Ak chcete na skenovanie použiť aplikáciu HP Smart, postupujte podľa pokynov v príslušných adresách URL nižšie, podľa typu vami používaného zariadenia.

- **iOS/Android:** www.hp.com/go/hpsmart-help
- **Windows 10:** www.hp.com/go/hpsmartwin-help
- **macOS:** www.hp.com/go/hpsmartmac-help

Skenovanie pomocou softvéru pre tlačiarne HP

V tejto téme sa opisuje postup skenovania pomocou softvéru tlačiarne HP.

Skenovanie z počítača

Pred skenovaním z počítača sa ubezpečte, že ste si už nainštalovali odporúčaný softvér tlačiarne HP. Tlačiareň musí byť prepojená s počítačom a obe zariadenia musia byť zapnuté.

Skenovanie dokumentu alebo fotografie do súboru (Windows)

1. Položte originál potlačenou stranou nahor do podávača dokumentov alebo potlačenou stranou nadol na sklenenú plochu skenera (musí byť zarovnaný podľa rohu označeného ikonou).
2. V softvéri tlačiarne HP (dostupnom v ponuke **Štart**) kliknite na položku **Skenovať** a potom na položku **Skenovať dokument alebo fotografiu**.
3. Vyberte požadovaný typ skenovania a potom kliknite na položku **Skenovať**.
Vyberte formát súboru, v ktorom sa dokument (alebo fotografia) uloží.



POZNÁMKA:

- Kliknutím na prepojenie **Ďalšie** v pravom hornom rohu dialógového okna Skenovanie zobrazte a upravte nastavenia ľubovoľného skenovania. Pozrite si časť [Zmena nastavení skenovania \(Windows\)](#).
- Ak vyberiete položku **Otvoriť zobrazovač po skenovaní**, naskenovaný obrázok môžete upraviť na obrazovke s ukážkou.

Skenovanie dokumentu alebo fotografie do e-mailu (Windows)

1. Položte originál potlačenou stranou nahor do podávača dokumentov alebo potlačenou stranou nadol na sklenenú plochu skenera (musí byť zarovnaný podľa rohu označeného ikonou).
2. V softvéri tlačiarne HP dostupnom v ponuke **Štart** kliknite na položku **Skenovať** a potom na položku **Skenovať dokument alebo fotografiu**.
3. Vyberte požadovaný typ skenovania a potom kliknite na položku **Skenovať**.



POZNÁMKA:

- Kliknutím na prepojenie **Ďalšie** v pravom hornom rohu dialógového okna Skenovanie zobrazte a upravte nastavenia ľubovoľného skenovania. Pozrite si časť [Zmena nastavení skenovania \(Windows\)](#).
- Ak vyberiete položku **Otvoriť zobrazovač po skenovaní**, naskenovaný obrázok môžete upraviť na obrazovke s ukážkou.

Zmena nastavení skenovania (Windows)

Ľubovoľné nastavenia skenovania môžete upraviť na jednorazové použitie alebo môžete zmeny uložiť a nastavenia používať natrvalo. K týmto nastaveniam patria možnosti, ako sú napríklad veľkosť a orientácia strany, rozlíšenie skenovania, kontrast a umiestnenie priečinka pre uložené naskenované súbory.

1. Položte originál potlačenou stranou nahor do podávača dokumentov alebo potlačenou stranou nadol na sklenenú plochu skenera (musí byť zarovnaný podľa rohu označeného ikonou).
2. V softvéri tlačiarne HP dostupnom v ponuke **Štart** kliknite na položku **Skenovať** a potom na položku **Skenovať dokument alebo fotografiu**.
3. Kliknite na prepojenie **Viac** v pravom hornom rohu dialógového okna funkcie HP Scan.

V pravej časti sa zobrazí okno s podrobnými informáciami o nastaveniach. V ľavom stĺpci sa nachádza prehľad aktuálnych nastavení pre jednotlivé časti. V pravom stĺpci môžete zmeniť nastavenia vo zvýraznenej časti.

4. Kliknutím na jednotlivé časti v ľavej časti okna s podrobnými informáciami o nastaveniach zobrazíte nastavenia príslušnej časti.

Väčšinu nastavení možno zobrazovať a meniť pomocou rozbaľovacích ponúk.

Niektoré nastavenia umožňujú väčšiu flexibilitu zobrazením novej tably. Táto možnosť je označená znakom + (plus) v pravej časti príslušného nastavenia. Skôr než sa budete môcť vrátiť na panel s podrobnými informáciami o nastaveniach, musíte kliknutím na tlačidlo **OK** potvrdiť alebo kliknutím na tlačidlo **Zrušiť** zrušiť zmeny na tomto paneli.

5. Po dokončení zmien nastavení vykonajte jeden z nasledujúcich krokov:
 - Kliknite na tlačidlo **Skenovať**. Po dokončení skenovania sa zobrazí výzva na uloženie alebo odmietnutie zmien v príslušnej skratke.
 - Kliknite na ikonu Uložiť vpravo od skratky a potom kliknite na položku **Skenovať**.

Vytvorenie novej skratky skenovania (Windows)

Na zjednodušenie skenovania si môžete vytvoriť vlastnú skratku skenovania. Môžete napríklad chcieť pravidelne tlačiť a ukladať fotografie vo formáte .PNG, nie vo formáte .JPG.

1. Položte originál potlačenou stranou nahor do podávača dokumentov alebo potlačenou stranou nadol na sklenenú plochu skenera (musí byť zarovnaný podľa rohu označeného ikonou).
2. V softvéri tlačiarne HP dostupnom v ponuke **Štart** kliknite na položku **Skenovať** a potom na položku **Skenovať dokument alebo fotografiu**.
3. Kliknite na možnosť **Vytvoriť novú skratku skenovania**.
4. Zadať popisný názov, vyberte existujúcu skratku, ktorú použijete pre svoju novú skratku, a potom kliknite na tlačidlo **Vytvoriť**.
5. Podľa potreby zmeňte nastavenia novej skratky a potom kliknite na ikonu Uložiť vpravo od skratky.



POZNÁMKA: Kliknutím na prepojenie **Ďalšie** v pravom hornom rohu dialógového okna Skenovanie zobrazte a upravte nastavenia ľubovoľného skenovania.

Ďalšie informácie nájdete v časti [Zmena nastavení skenovania \(Windows\)](#).

Skenovanie použitím funkcie webového skenovania

Webové skenovanie je funkcia servera EWS, ktorá umožňuje skenovať fotografie a dokumenty z tlačiarne do zariadenia pomocou webového prehliadača.



POZNÁMKA: V záujme vašej bezpečnosti sú niektoré nastavenia servera EWS chránené heslom. V prípade zobrazenia výzvy zadajte heslo. Ide o heslo, ktoré ste nastavili v serveri EWS, alebo predvolený PIN kód uvedený na štítku v prístupovej oblasti atramentu.

Zapnutie funkcie webového skenovania

1. Otvorte server EWS. Ďalšie informácie nájdete v časti [Prístup na server EWS a jeho používanie](#).
2. Kliknite na kartu **Nastavenia**.
3. V ponuke naľavo kliknite na položku **Zabezpečenie** a potom vyberte položku **Nastavenia správcu**.
4. Vyberte možnosť, ktorou povolíte funkciu webového skenovania.
5. Kliknite na tlačidlo **Použiť**.

Skenovanie pomocou funkcie webového skenovania

Skenovanie pomocou funkcie webového skenovania ponúka základné možnosti skenovania. Ak chcete využiť ďalšie možnosti alebo funkcie skenovania, skenujte prostredníctvom softvéru tlačiarne HP.

1. Položte originál potlačenou stranou nahor do podávača dokumentov alebo potlačenou stranou nadol na sklenenú plochu skenera (musí byť zarovnaný podľa rohu označeného ikonou). Pozrite si časť [Vloženie originálu](#).
2. Otvorte server EWS. Ďalšie informácie nájdete v časti [Prístup na server EWS a jeho používanie](#).
3. Kliknite na kartu **Skenovať**.
4. V ponuke vľavo kliknite na položku **Webové skenovanie**.
5. Vyberte požadované možnosti a potom kliknite na tlačidlo **Spustiť skenovanie**.

Tipy na úspešné skenovanie a kopírovanie

Na úspešné kopírovanie a skenovanie používajte nasledujúce tipy:

- Sklenenú podložku a zadnú časť veka udržiavajte v čistote. Skener interpretuje všetko, čo zistí na sklenej podložke, ako súčasť obrázka.
- Položte originál potlačenou stranou nadol na sklenenú plochu skenera (musí byť zarovnaný podľa rohu označeného ikonou).
- Ak chcete vytvoriť veľkú kópiu malého originálu, naskenujte originál do počítača, zmeňte veľkosť obrázka v skenovacom softvéri a potom vytlačte kópiu zväčšeného obrázka.
- Skontrolujte, či je v softvéri správne nastavený jas, aby sa zabránilo nesprávnemu alebo chýbajúcemu skenovanému textu.
- Pri skenovaní pomocou softvéru HP skontrolujte, či ste vybrali správny zdroj (napríklad sklenenú podložku skenera).

Mobilný fax

Na rýchle naskenovanie a odfaxovanie viacerých strán naraz zo svojho mobilného zariadenia použite aplikáciu HP Smart.

Ďalšie informácie o mobilnom faxovaní nájdete na stránke [HP Smart](#).

Používanie mobilného faxovania v aplikácii HP Smart

1. Skontrolujte, či máte mobilné zariadenie alebo počítač pripojené k sieti. Spustíte aplikáciu HP Smart a prihláste sa do konta HP alebo si ho vytvorte.
2. Vyberte dlaždicu Mobilný fax.

Ak sa vám dlaždica **Mobilný fax** nezobrazuje, povoľte ju takto:

- V mobilnom zariadení: Ťuknite na položku **Prispôbiť dlaždice**, ťuknutím na prepínač **Mobilný fax** povoľte dlaždicu a potom sa vráťte späť na domovskú obrazovku.
- V zariadení so systémom Windows 10: Kliknite na položku **Nastavenia**, vyberte položku **Prispôbiť dlaždice** a kliknutím na prepínač **Mobilný fax** povoľte dlaždicu. Potom prejdite späť na domovskú obrazovku.
- V zariadení so systémom Mac: V lište s ponukami vyberte položku **HP Smart > Prispôbiť dlaždice**. **Zapnite** možnosť Mobilný fax.



POZNÁMKA: Mobilný fax je k dispozícii v niektorých krajinách alebo oblastiach. Ak sa vám v ponuke Prispôbiť nezobrazuje položka Mobilný fax, je možné, že vo vašej krajine alebo oblasti nie je táto funkcia dostupná.

3. Vyplňte informácie potrebné na mobilný fax.
4. Ak chcete pridať titulnú stranu, ťuknite na prepínač **Pridať titulnú stranu** a napíšte názov a správu.
5. Naskenujte položku, ktorú chcete odfaxovať pomocou tlačiarne alebo fotoaparátu mobilného zariadenia alebo priložte súbor vo formáte podporovaného typu súborov. Keď je všetko pripravené, fax odošlite.

Fax bude bezpečne doručený a jeho stav môžete sledovať v aplikácii HP Smart.

6 Konfigurácia tlačiarne

V tejto časti sa opisuje postup konfigurácie tlačiarne.

Konfigurácia tlačiarne pomocou embedded web servera (EWS)

Embedded web server (EWS) sa používa na správu funkcií tlače z počítača.

- Zobrazenie informácií o stave tlačiarne
- Kontrola informácií a stavu tlačového spotrebného materiálu
- Príjem upozornení na udalosti týkajúce sa tlačiarne a spotrebného materiálu
- Zobrazenie a zmena nastavení siete a tlačiarne

Prístup na server EWS a jeho používanie

Na otvorenie servera EWS môžete použiť jeden z nasledujúcich spôsobov:

- aplikáciu HP Smart,
- softvér pre tlačiarne HP,
- webový prehliadač s použitím IP adresy,
- webový prehliadač s použitím pripojenia Wi-Fi Direct.

Dôležité informácie, ktoré je potrebné zohľadniť pri prístupe k serveru EWS

- Ak sa vo webovom prehliadači zobrazí správa informujúca, že webová lokalita nie je bezpečná, vyberte možnosť na pokračovanie. Prístup na webovú stránku nepoškodí vaše zariadenie.
- Predvolené meno používateľa je admin.
- V záujme vašej bezpečnosti sú niektoré nastavenia domovskej stránky tlačiarne alebo vstavaného webového servera (EWS) chránené heslom.
 - Pri prvom prístupe na server EWS zadajte PIN kód, ak sa zobrazí výzva. Toto osobné identifikačné číslo (PIN) je k dispozícii na štítku v tlačiarňi.
 - Štítok nájdete otvorením prístupových servisných dvierok atramentu alebo kazety.
 - Keď budete mať prístup k serveru EWS, môžete si zmeniť heslo zo servera EWS.

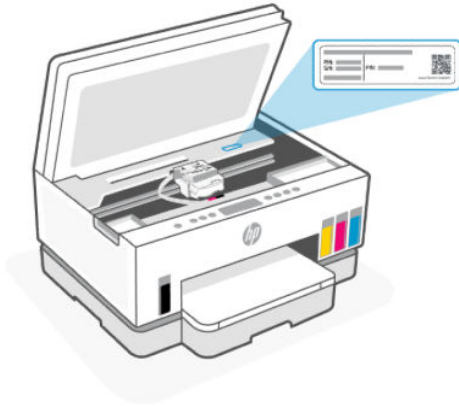

- V závislosti od pripojenia tlačiarne nemusia byť niektoré funkcie servera EWS dostupné.
- Server EWS nie je prístupný za sieťovou bránou firewall.

Otvorenie servera EWS použitím aplikácie HP Smart (iOS, Android a Windows 10)

1. V počítači alebo mobilnom zariadení otvorte aplikáciu HP Smart. Pozrite si časť [Tlač, skenovanie a spravovanie pomocou aplikácie HP Smart](#).
2. V zozname HP Smart vyberte svoju tlačiareň a potom kliknite alebo ťuknite na položku **Rozšírené nastavenia**.

Otvorenie servera EWS použitím IP adresy (pripojenie cez Wi-Fi alebo ethernetové pripojenie)

1. Vyhľadajte IP adresu. Stlačením tlačidla Informácie (i) na tlačiarňi vytlačte stranu s informáciami.
2. Otvorte webový prehliadač, do panela s adresou zadajte IP adresu alebo názov hostiteľa a potom kliknite alebo ťuknite na tlačidlo **Enter**.

Otvorenie servera EWS použitím IP adresy (pripojenie cez Wi-Fi Direct)

1. Skontrolujte, či sú zariadenie a tlačiareň prepojené pomocou funkcie Wi-Fi Direct. Pozrite si časť [Tlač pri pripojení k rovnakej Wi-Fi sieti](#).
2. Otvorte webový prehliadač, do panela s adresou zadajte nasledujúcu IP adresu alebo názov hostiteľa tlačiarne a potom kliknite alebo ťuknite na tlačidlo **Enter**.

IP adresa: 192.168.223.1

Otvorenie servera EWS pomocou softvéru pre tlačiareň HP (Windows 7)

1. Na pracovnej ploche kliknite na tlačidlo **Štart**, vyberte položku **Všetky programy**, kliknite na položku **HP**, kliknite na priečinok tlačiarne, vyberte ikonu s názvom tlačiarne a potom otvorte program **HP Printer Assistant**.



POZNÁMKA: Na inštaláciu softvéru tlačiarne HP sa vyžaduje Windows 7 Service Pack 1 (SP1).

2. V aplikácii **HP Printer Assistant** vyberte kartu **Print** (Tlač).
3. Vyberte položku **Printer Home Page (EWS)** (Domovská stránka tlačiarne (EWS)).

Konfigurácia nastavení siete IP

Podľa informácií v nasledujúcich častiach nakonfigurujte sieťové nastavenia tlačiarne.

Ak sa zobrazí výzva na zadanie hesla, zadajte PIN kód, ktorý je k dispozícii na štítku v prístupovej oblasti kazety. Pozrite si časť [Dôležité informácie, ktoré je potrebné zohľadniť pri prístupe k serveru EWS](#).

Zobrazenie a zmena sieťových nastavení

Na zobrazenie alebo zmenu konfiguračných nastavení protokolu IP použite embedded web server (EWS).

1. Otvorte server EWS. Pozrite si časť [Prístup na server EWS a jeho používanie](#).
2. Na získanie informácií o sieti kliknite na kartu **Sieť**. Zmeňte nastavenia podľa potreby.

Premenovanie tlačiarne v sieti

Na premenovanie tlačiarne v sieti, aby bola jedinečne identifikovaná, použite embedded web server (EWS).

1. Otvorte server EWS. Pozrite si časť [Prístup na server EWS a jeho používanie](#).
2. Kliknite na kartu **Sieť**.
3. V ponuke vľavo kliknite na položku **Všeobecné**.
4. Kliknite na položku **Identifikácia siete**.
5. Urobte potrebné zmeny a potom kliknite na tlačidlo **Použiť**.

Ručná konfigurácia parametrov protokolu IPv4 TCP/IP

Na ručné nastavenie adresy IPv4, masky podsiete a predvolenej brány použite embedded web server (EWS).

1. Otvorte server EWS. Pozrite si časť [Prístup na server EWS a jeho používanie](#).
2. Kliknite na kartu **Sieť**.
3. V ponuke vľavo kliknite na položku **Káblová**.
4. Kliknite na položku **Konfigurácia IPv4**.
5. Urobte potrebné zmeny a potom kliknite na možnosť **Použiť**.

Priradenie alebo zmena systémového hesla pomocou pomocou embedded web servera (EWS)

Priradte heslo správcu na prístup k tlačiarne a serveru EWS, aby neoprávnení používatelia nemohli meniť nastavenia tlačiarne.

1. Otvorte server EWS. Pozrite si časť [Prístup na server EWS a jeho používanie](#).
2. Kliknite na kartu **Nastavenia**.
3. V ponuke naľavo kliknite na položku **Zabezpečenie**.
4. Kliknite na položku **Nastavenia hesla**.
5. Urobte potrebné zmeny a potom kliknite na tlačidlo **Použiť**.



POZNÁMKA: Poznačte si heslo a uložte ho na bezpečnom mieste.

Aktualizácia tlačiarne

V tejto téme sa opisuje postup aktualizácie firmvéru tlačiarne.

Spoločnosť HP pravidelne vydáva aktualizácie firmvéru vylepšujúce funkcie produktu a opravujúce chyby. Ak je tlačiareň pripojená na internet, predvolene automaticky vyhľadáva aktualizácie v pravidelných intervaloch.

Aktualizácia tlačiarne alebo zmena nastavení siete pomocou embedded web servera (EWS)

1. Otvorte server EWS. Pozrite si časť [Prístup na server EWS a jeho používanie](#).
2. Kliknite na kartu **Nástroje**.
3. V ľavej ponuke kliknite na položku **Aktualizácie tlačiarne** a potom vyberte položku **Aktualizácie firmvéru**.
4. Vyberte požadované možnosti a potom kliknite na tlačidlo **Použiť**.

Používanie webových služieb

V tejto téme sa opisuje postup používania webových služieb.



POZNÁMKA: V záujme vašej bezpečnosti sú niektoré nastavenia embedded web servera (EWS) chránené heslom. V prípade zobrazenia výzvy zadajte heslo. Ide o heslo, ktoré ste nastavili v serveri EWS, alebo predvolený PIN kód uvedený na štítku v prístupovej oblasti atramentu.

Nastavenie webových služieb pomocou embedded web servera (EWS)

1. Otvorte server EWS. Pozrite si časť [Prístup na server EWS a jeho používanie](#).
2. Kliknite na kartu **Webové služby**.
3. V ponuke naľavo kliknite na položku **Nastavenia webových služieb**.
4. Kliknite na položku **Nastavenie**, pokračujte výberom relevantnej možnosti alebo tlačidla a podľa pokynov na obrazovke prijmite podmienky používania.



POZNÁMKA: Ak sa zobrazí výzva na zadanie nastavení servera proxy a vaša sieť používa nastavenia servera proxy, postupujte podľa pokynov na obrazovke a nastavte server proxy. Ak nemáte podrobnosti o serveri proxy, obráťte sa na správcu siete alebo osobu, ktorá nastavila sieť.

5. Po pripojení na server tlačiarne vytlačí informačnú stranu. Podľa pokynov na informačnej strane dokončíte nastavenie.

Odstránenie webových služieb pomocou embedded web servera (EWS)

1. Otvorte server EWS. Pozrite si časť [Prístup na server EWS a jeho používanie](#).
2. Kliknite na kartu **Webové služby**.
3. V ponuke naľavo kliknite na položku **Nastavenia webových služieb**, kliknite na položku **Odstrániť webové služby** a postupujte podľa pokynov na obrazovke.

7 Správa atramentu a tlačových hláv

V tejto časti sa opisuje postup spravovania atramentu a tlačových hláv.

Kontrola úrovni atramentu

Úroveň hladiny atramentu môžete skontrolovať na atramentových nádržkách v tlačiarni. To, či treba doplniť atramentové nádržky, môžete skontrolovať na ovládacom paneli tlačiarnie aj v softvéri pre tlačiarnie HP.

Ak používate aplikáciu HP Smart, odhadované úrovne atramentu zvolenej tlačiarnie sa zobrazia na domovskej stránke.

Kontrola odhadovaných úrovni atramentu prostredníctvom softvéru tlačiarnie (Windows)

1. V softvéri pre tlačiarnie HP (dostupnom v ponuke **Štart**) kliknite na položku **Odhadované úrovne atramentu** v hornej časti okna.
2. V časti **Nástroje** kliknite na kartu **Odhadované úrovne atramentu**.

Doplnenie atramentových nádržiek

 **POZNÁMKA:** Na servis alebo opravy produktu z dôvodu nesprávneho doplnenia atramentu do nádržiek alebo použitia atramentu inej značky ako HP sa nevzťahuje záruka.

Doplnenie atramentových nádržiek

1. Otvorte prístupové servisné dverka atramentu a kryty nádržiek.



2. Otvorte uzáver na zásobníku, ktorý chcete doplniť.

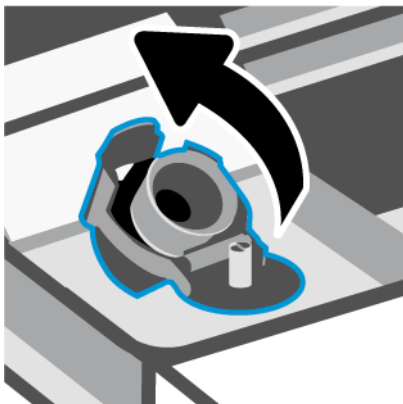

3. Podľa typu fľaše s atramentom vykonajte niektorý z nasledujúcich krokov:

- **Fľaše so skrutkovým uzáverom:** Otáčaním otvorte uzáver na fľaši s atramentom.



- **Fľaše so sklopným uzáverom:** Otáčaním otvorte uzáver na fľaši s atramentom, odstráňte z fľaše tesnenie, naskrutkujte späť uzáver a utiahnite ho. Potom odklopte hornú časť uzáveru.

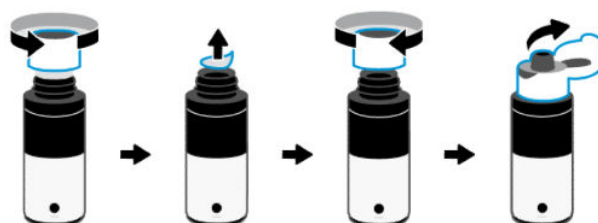

4. Zaistite, aby farba fľaše s atramentom zodpovedala farbe zásobníka na atrament.

Položte fľašu hore dnom na nádržku a uistite sa, že koniec fľaše správne prilieha k dýze nádržky.



POZNÁMKA:

- V prípade fliaš so skrutkovým uzáverom by mal koniec fľaše zacvaknúť, keď ho jemne pritlačíte k dýze nádržky.

- Pri dopĺňaní atramentu nestláčajte fľaše s atramentom. Fľaše s atramentom, ktoré máte, sa môžu líšiť.
 - Ak vo fľaši zostane zvyšok atramentu, uskladnite ju vo vzpriamenej polohe na chladnom a suchom mieste.
-

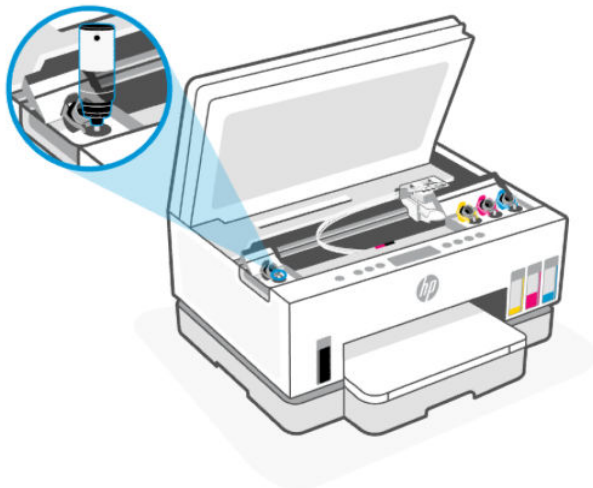

5. Nechajte atrament tiecť do nádržky, kým nebude nádržka plná.
Ak atrament nezačne okamžite vytekať, fľašu odstráňte a znovu ju nasadíte na nádržku.
6. Nasadíte uzáver nádržky a dôkladne ju uzatvoríte.

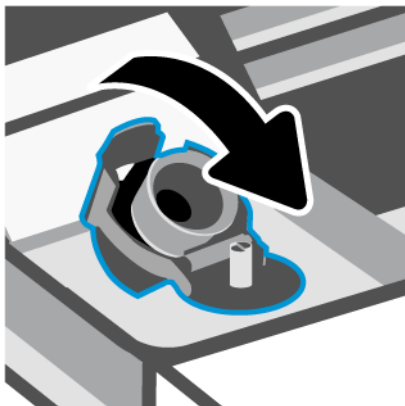

7. Ak chcete doplniť ostatné atramentové nádržky, zopakujte kroky 2 až 6.

8. Zatvorte kryty nádržíek a prístupové servisné dvierka atramentu.

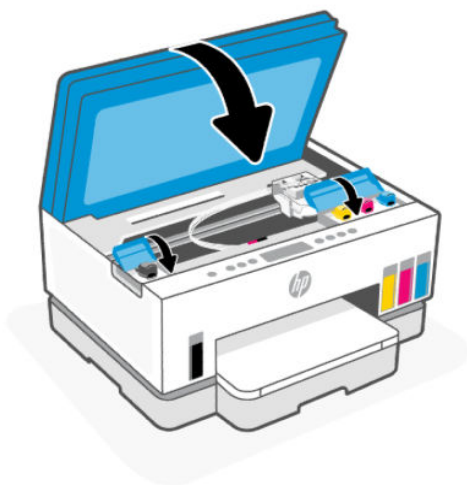

Opatrenia pri manipulácii s fľašami s atramentom

Pozrite si nasledujúce tipy na manipuláciu s fľašami s atramentom:

- Fľaše s atramentom skladujte mimo dosahu detí.
- Fľaše s atramentom otvárajte iba vtedy, keď chcete doplniť atramentové zásobníky.
- Ak nechcete, aby z otvorenej fľaše vytiekol atrament, fľašu nenakláňajte, netraste ňou ani ju nestláčajte.
- Fľaše s atramentom skladujte na chladnom a tmavom mieste.
- Nepite ho ani si ho nedávajte do úst.

Objednávanie spotrebného materiálu pre atramentové tlačiarne

Pred objednaním ďalších fliaš s atramentom skontrolujte označenia na použitých fľašiach a vyhľadajte ich čísla. Túto informáciu nájdete aj na štítku v oblasti prístupu k atramentu.

Ak chcete objednať originálny spotrebný materiál HP pre tlačiareň, prejdite na webovú lokalitu www.hp.com/buy/supplies. V prípade zobrazenia výzvy vyberte krajinu/oblasť a potom podľa pokynov vyhľadajte správne fľaše s atramentom pre svoju tlačiareň.

 **POZNÁMKA:** Objednávanie fliaš s atramentom online nie je podporované vo všetkých krajinách/oblastiach. Ak nie je k dispozícii vo vašej krajine/regióne, stále môžete zobraziť informácie o spotrebnom materiáli a vytlačiť zoznam na referenčné účely pri nákupe u miestneho predajcu výrobkov spoločnosti HP.

Tlač použitím iba čierneho atramentu (Windows)

1. V softvéri vyberte položku **Tlačiť**.
2. Skontrolujte, či je vybratá vaša tlačiareň.

3. Kliknite na tlačidlo, ktoré otvorí dialógové okno **Vlastnosti**.

V závislosti od softvérovej aplikácie môže byť toto tlačidlo označené ako **Properties** (Vlastnosti), **Options** (Možnosti), **Printer Setup** (Nastavenie tlačiarne), **Printer Properties** (Vlastnosti tlačiarne), **Printer** (Tlačiareň) alebo **Preferences** (Predvoľby).

4. Vyberte príslušné možnosti.

- **Windows 10**

- Kliknite na kartu **Papier a kvalita**.
- V ponuke **Tlač v odtieňoch sivej** vyberte možnosť **Iba čierny atrament** a potom kliknete na tlačidlo **OK**.

- **Windows 7**

- Na karte **Layout** (Rozloženie) alebo **Paper/Quality** (Papier a kvalita) kliknutím na tlačidlo **Advanced** (Rozšírené) otvorte dialógové okno **Advanced Options** (Rozšírené možnosti).
- V rozbaľovacom zozname **Tlač v odtieňoch sivej** vyberte možnosť **Iba čierny atrament** a potom kliknite na tlačidlo **OK**.

Zlepšenie kvality tlače

Môžete vytlačiť diagnostickú stranu, na základe ktorej je možné stanoviť, či treba na zvýšenie kvality tlače vyčistiť alebo zarovnať tlačové hlavy.

Postup tlače diagnostickej strany kvality tlače nájdete v časti [Tlač správ z ovládacieho panela tlačiarne](#).

Kvalitu tlače môžete zlepšiť aj použitím aplikácie HP Smart. Ďalšie informácie o tejto aplikácii nájdete v časti [Tlač, skenovanie a spravovanie pomocou aplikácie HP Smart](#).

Postup tlače diagnostickej strany kvality tlače (Windows)

1. Do vstupného zásobníka vložte nepoužitý obyčajný biely papier veľkosti Letter alebo A4.
2. V softvéri pre tlačiarne HP (dostupnom v ponuke **Štart**) kliknite na položku **Tlač a skenovanie** v hornej časti okna.
3. V časti **Tlač** kliknutím na položku **Údržba tlačiarne** prejdite na položku **Nástroje**.
4. V položke **Nástroje** kliknite na kartu **Služby zariadenia** a potom kliknite na možnosť tlače strany.

Informácie o diagnostickej strane kvality tlače

1. Skontrolujte čierne, azúrové, purpurové a žlté štvorčeky a ďalší obsah na diagnostickej strane.

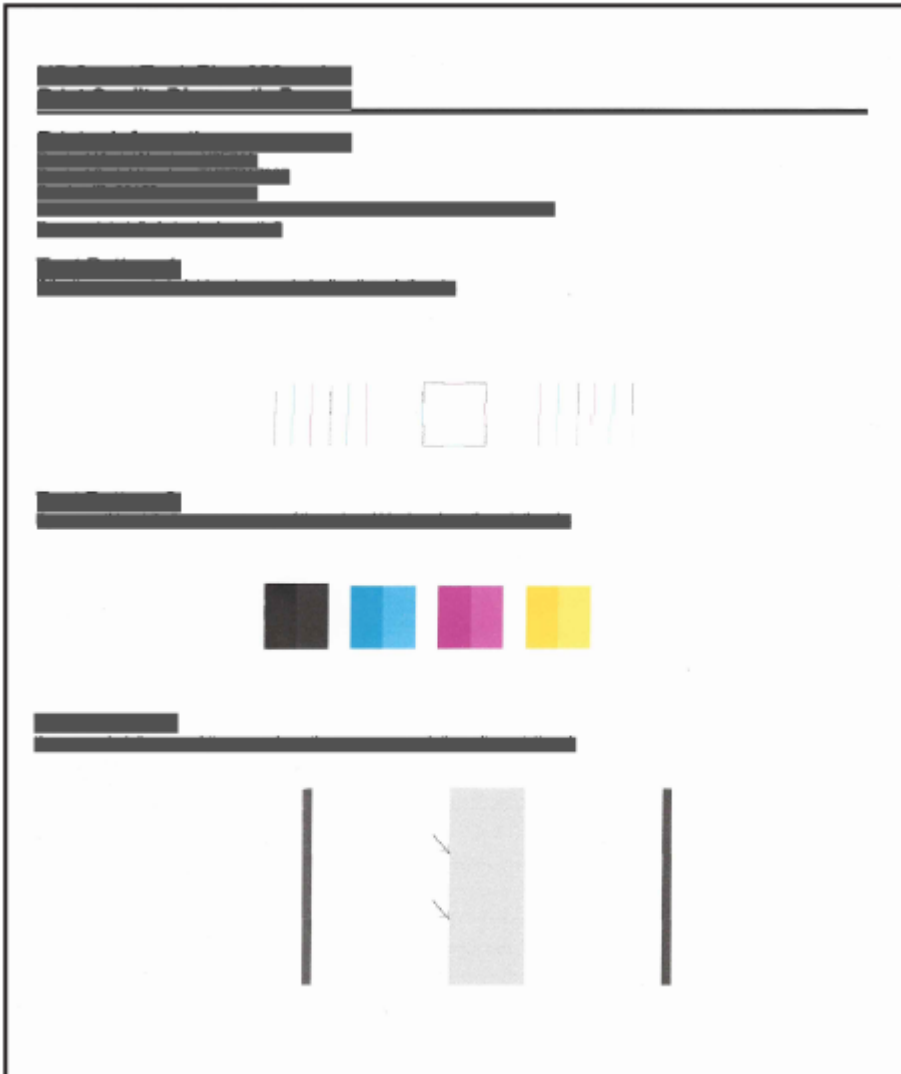

2. Ak diagnostická strana obsahuje šmuhy alebo chýbajúce časti farebných alebo čiernych štvorčekov, automaticky vyčistíte tlačové hlavy.

Pozrite si časť [Zarovnanie a vyčistenie tlačových hláv](#).

3. Ak sú rovné čiary na výtlačkoch roztrásené alebo z diagnostickej strany vyplýva, že by sa mali zarovnať tlačové hlavy, automaticky zarovnajete tlačové hlavy.

Pozrite si časť [Zarovnanie a vyčistenie tlačových hláv](#).

4. Ak problémy s kvalitou tlače pretrvávajú aj po vyčistení a zarovnaní tlačových hláv, obráťte sa na oddelenie technickej podpory spoločnosti HP.

Zarovnanie a vyčistenie tlačových hláv

Tlačiareň obsahuje funkciu na automatické zarovnanie a vyčistenie tlačových hláv.

Môžete skontrolovať diagnostickú stranu kvality tlače, aby ste sa presvedčili, či sa odporúča zarovnanie alebo čistenie. Pozrite si časť [Informácie o diagnostickej strane kvality tlače](#).

- **Zarovnanie tlačových hláv:** Zarovnanie tlačových hláv môže zvýšiť kvalitu tlače. Ak postrehnete nesprávne zosúladené farby alebo čiary na výtlakoch alebo na diagnostickej strane kvality tlače, mali by ste vykonať zarovnanie.
- **Čistenie tlačových hláv:** Ak výtlaky obsahujú prúžky či nesprávne alebo chýbajúce farby, môže byť potrebné vyčistiť tlačové hlavy.



POZNÁMKA:

- V rámci procesu čistenia sa pri tlači jednej strany uskutoční pokus o vyčistenie tlačových hláv.
- Tlačové hlavy čistite iba v prípade potreby. Zbytočným čistením sa plytvá atramentom a skracuje sa životnosť tlačových hláv.

Zarovnanie alebo vyčistenie tlačových hláv pomocou embedded web servera (EWS)

1. Otvorte server EWS. Pozrite si časť [Prístup na server EWS a jeho používanie](#).
2. Kliknite na kartu **Nástroje**.
3. V pravej ponuke kliknite na položku **Pomôcky** a vyberte možnosť **Nástroje kvality tlače**.
4. Kliknite na tlačidlo vedľa možnosti zarovnanie alebo vyčistenie tlačových hláv.

Zarovnanie alebo vyčistenie tlačových hláv (Windows)

1. Do vstupného zásobníka vložte nepoužitý obyčajný biely papier veľkosti Letter alebo A4.
2. V softvéri pre tlačiarne HP (dostupnom v ponuke **Štart**) kliknite na položku **Tlač a skenovanie** v hornej časti okna.
3. V časti **Tlač** kliknutím na položku **Údržba tlačiarne** prejdite na položku **Nástroje**.
4. V časti **Nástroje** kliknite na kartu **Služby zariadenia**, potom na požadovanú možnosť a potom postupujte podľa pokynov na obrazovke.

Čistenie tlačiarne

Postup čistenia môžete spustiť zo softvéru tlačiarne, aby nedochádzalo k rozmazávaniu na rube strany.

Čistenie tlačiarne zo softvéru tlačiarne (Windows)

1. Do vstupného zásobníka vložte nepoužitý obyčajný biely papier veľkosti Letter alebo A4.
2. V softvéri pre tlačiarne HP (dostupnom v ponuke **Štart**) kliknite na položku **Tlač a skenovanie** v hornej časti okna.
3. V časti **Tlač** kliknutím na položku **Údržba tlačiarne** prejdite na položku **Nástroje**.
4. V časti **Nástroje** kliknite na kartu **Služby zariadenia**, potom na požadovanú možnosť a potom postupujte podľa pokynov na obrazovke.

Tipy na prácu s atramentom a tlačovými hlavami

Tipy k tlačovej hlave

Nižšie uvádzame tipy na manipuláciu s tlačovými hlavami:

- Používajte originálne tlačové hlavy HP.
- S tlačovými hlavami zaobchádzajte opatrne. Zabráňte pádu tlačových hláv a nedotýkajte sa elektrických kontaktov alebo tlačových dýz na žiadnom povrchu.
- Ak chcete tlačové hlavy chrániť pred vysušením, tlačiareň vždy vypnite použitím tlačidla napájania a počkajte, kým indikátor tlačidla napájania nezhasne.
- Neotvárajte tlačové hlavy alebo neodstraňujte pásy z tlačových hláv dovtedy, kým nebudete pripravení na ich inštaláciu, pretože takýto postup môže spôsobiť problémy s kvalitou tlače. Páska na tlačových hlavách znižuje riziko odparovania atramentu.
- Správne nainštalujte čiernu aj farebnú tlačovú hlavu. Pozrite si časť [Overenie správnosti inštalácie tlačových hláv](#).
- Po nastavení tlačiarne neotvárajte kryt tlačovej hlavy, pokiaľ na to nedostanete priamy pokyn.
- Tlačové hlavy môžete zarovnať, aby ste zvýšili kvalitu tlače. Ďalšie informácie nájdete v časti [Zlepšenie kvality tlače](#).
- Ak z akéhokoľvek dôvodu vyberiete tlačovú hlavu z tlačiarne, pokúste sa ju vrátiť na miesto v čo najkratšom čase. Ak tlačovú hlavu necháte nechránenú mimo tlačiarne, môže začať vysychať.

Tipy týkajúce sa atramentu

Nižšie nájdete tipy na prácu s atramentom:

- Pred tlačou skontrolujte, či je v atramentových nádržkách dostatok atramentu. Pozrite si časť [Kontrola úrovni atramentu](#).
- Keď bude dochádzať atrament, atramentovú nádržku doplňte. Tlač s nedostatkom atramentu v nádržke môže spôsobiť poškodenie tlačiarne.
- Tlačiareň nenakláňajte.



POZNÁMKA: Originálne tlačové hlavy a atrament HP sa navrhujú a testujú na používanie s tlačiarňami a papiermi HP, čo umožňuje opakovane a ľahko dosahovať výborné výsledky.

Spoločnosť HP neručí za kvalitu ani spoľahlivosť spotrebného materiálu od iných výrobcov. Na servis zariadenia z dôvodu použitia neoriginálneho spotrebného materiálu sa nevzťahuje záruka.

Preprava tlačiarne

Ak chcete predísť poškodeniu tlačiarne alebo vytečeniu atramentu, dodržujte tieto pokyny.

Ak tlačiareň prenášate v rámci domu alebo kancelárie, nechajte kryt tlačovej hlavy zatvorený a tlačiareň udržiavajte vo vodorovnej polohe.

Ak chcete preniesť tlačiareň na iné miesto mimo domu alebo kancelárie, pozrite si priložené pokyny pre prenášanie tlačiarne alebo navštívte webovú lokalitu hp.com/support.

8 Vyriešenie problému

V tejto časti nájdete odporúčané riešenia bežných problémov.

Ak sa návrhmi problémy nevyriešia, skúste získať pomoc v niektorej zo služieb podpory na stránke [podpory spoločnosti HP](#).

Pomoc môžete získať aj v aplikácii HP Smart a na ovládacom paneli tlačiarne:

- HP Smart: Poskytuje upozornenia na problémy s tlačou (zaseknutia a iné problémy), prepojenia na obsah Pomocníka a možnosť kontaktovať podporu a získať ďalšiu pomoc. Pozrite si časť [Tlač, skenovanie a spravovanie pomocou aplikácie HP Smart](#).
- Ovládací panel tlačiarne: Pozrite si časť [Informácie o indikátoroch a ikonách na displeji ovládacieho panela](#).

Zaseknutie papiera a problémy s vkladáním papiera

V tejto téme nájdete pomoc pri riešení problémov so zaseknutím a podávaním papiera.

Odstránenie zaseknutého papiera alebo zaseknutia tlačového vozíka

Papier môže uviaznuť na viacerých miestach. Ak sa zasekne vozík tlačiarne, odstráňte objekty (vrátane papiera) blokujúce vozík tlačiarne v oblasti prístupu k atramentu.

 **POZNÁMKA:** Na odstránenie uviaznutých objektov nepoužívajte žiadne nástroje ani iné zariadenia. Pri odstraňovaní zaseknutého objektu zvnútra tlačiarne postupujte vždy opatrne.

Odstránenie zaseknutého papiera zo zásobníka

1. Vyberte vstupný zásobník.
2. Vyberte výstupný zásobník.

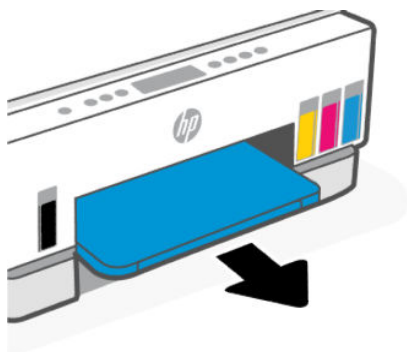

3. Vyberte dosku duplexora. Urobte to tak, že opatrne siahnete do medzery, kde boli zásobníky, a dosku vytiahnite.

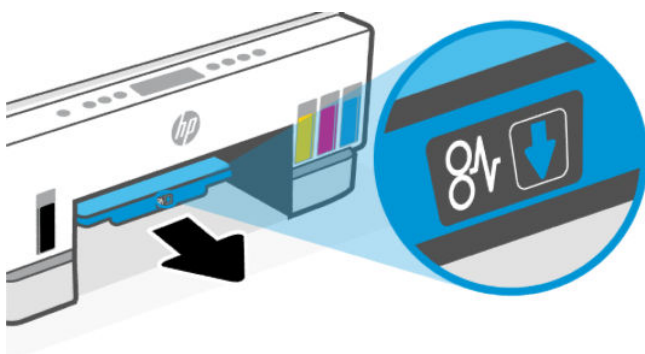

4. Odstráňte zaseknutý papier.

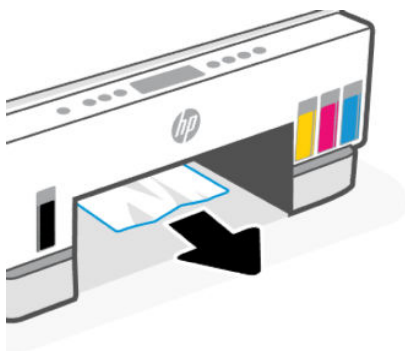

5. Znova vložte dosku duplexora, výstupný zásobník a potom vstupný zásobník.

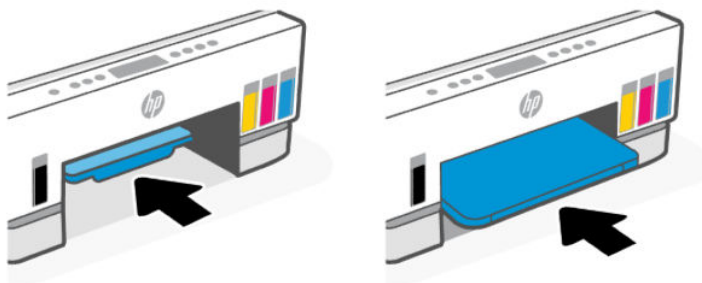

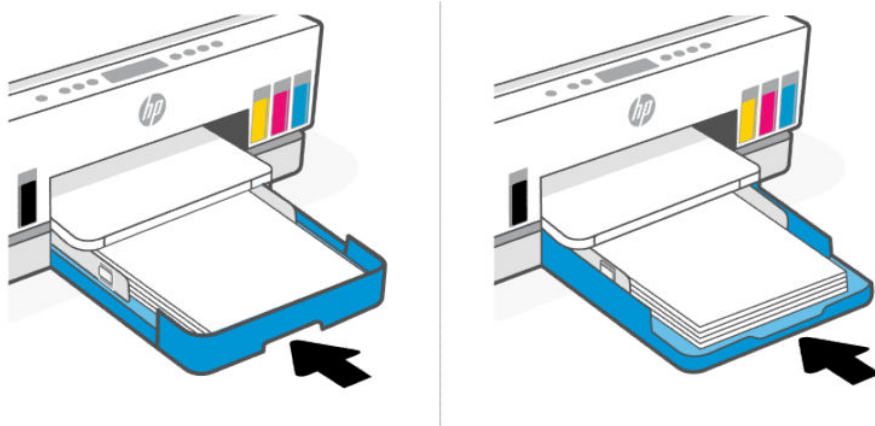

Odstránenie zaseknutého papiera zvnútra tlačiarne

1. Nadvihnite prístupové servisné dverka atramentu.



2. Odstráňte zaseknutý papier.

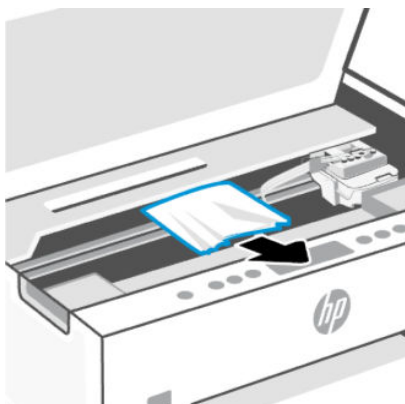

3. Zatvorte prístupové servisné dverka atramentu.

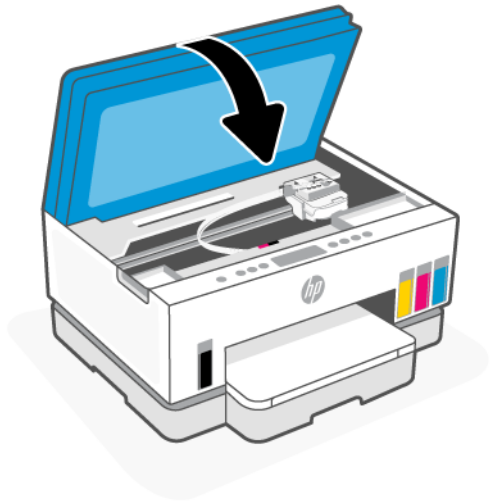

Odstránenie zaseknutého papiera zo zadnej časti tlačiarne

1. Otvorte dverka na zadnej strane tlačiarne.

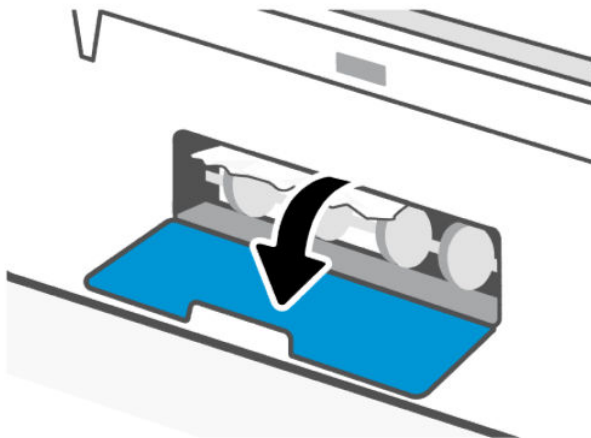

2. Odstráňte zaseknutý papier.

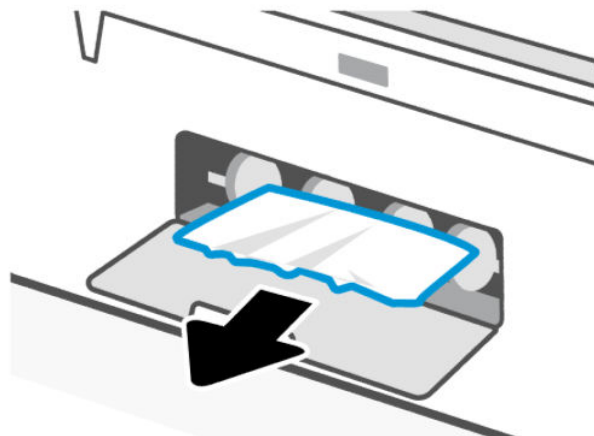

3. Zatvorte zadné dverka.

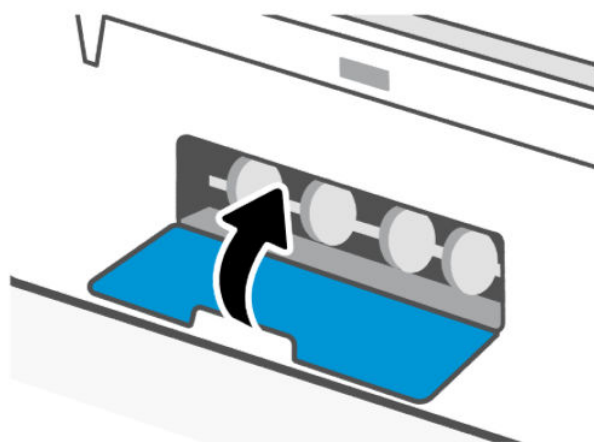

Odstránenie zaseknutého papiera z podávača dokumentov (iba niektoré modely)

 **POZNÁMKA:** Ak sa pri používaní podávača dokumentov stále zasekáva papier a iné spôsoby, ako zabrániť zaseknutiu podávača dokumentov, nepomáhajú, skúste vyčistiť sklenenú časť podávača dokumentov suchou handričkou, ktorá nepúšťa vlákna. Pozrite si časť [Vyčistenie sklenenej časti podávača dokumentov \(niektoré modely tlačiarní\)](#).

1. Otvorte kryt podávača dokumentov.

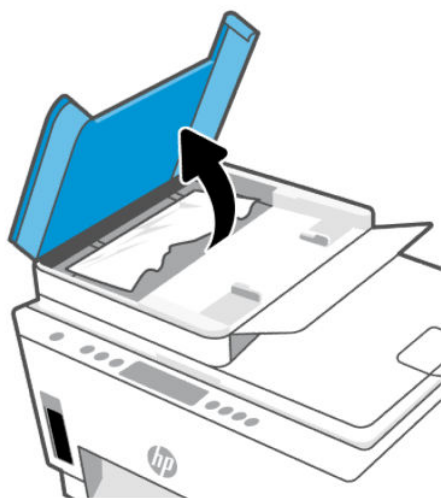

2. Odstráňte zaseknutý papier.

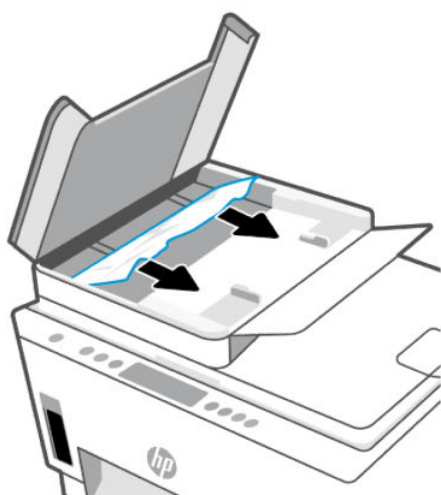

3. Zatvorte kryt podávača dokumentov.

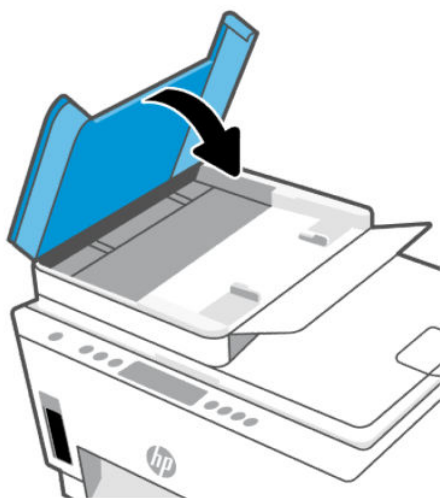

Informácie týkajúce sa predchádzania zaseknutiu papiera

Dodržiavaním nasledujúcich pokynov predídete uviaznutiu papiera.

- Nevkladajte do vstupného zásobníka zbytočne veľa papiera. Najlepšie výsledky dosiahnete po vložení 5 strán.
- Chráňte tlačiareň pred prachom a nečistotami a vyberajte z nej papier a zatvárajte vstupný zásobník, keď sa tlačiareň nepoužíva.
- Z výstupného zásobníka často vyberajte vytlačené papiere.
- Skontrolujte, či sa papier vložený do vstupného zásobníka nezvlnil a či okraje nie sú zahnuté alebo natrhnuté.
- Vo vstupnom zásobníku nekombinujte rôzne typy a veľkosti papiera. Celý stoh papiera vo vstupnom zásobníku musí obsahovať papier rovnakého typu a rovnakej veľkosti.

Na dosiahnutie optimálneho výkonu používajte papier HP. Ďalšie informácie o papieri HP nájdete v časti [Základné informácie o papieri](#).

- Upravte vodiace lišty šírky papiera vo vstupnom zásobníku tak, aby tesne priliehali k všetkým papierom. Skontrolujte, či vodiace lišty šírky papiera nekrčia papier vo vstupnom zásobníku.
- Papier nasilu nezatláčajte dopredu do vstupného zásobníka.
- Nepridávajte papier, kým tlačiareň tlačí. Počkajte, kým tlačiareň nezobrazí výzvu na vloženie papiera.

Riešenie problémov s podávaním papiera

Aký druh problému máte?

- **Zariadenie neodoberá papier zo vstupného zásobníka.**
 - Skontrolujte, či je vo vstupnom zásobníku vložený papier. Pozrite si časť [Vloženie papiera](#).

- Upravte vodiace lišty šírky papiera vo vstupnom zásobníku tak, aby tesne priliehali k všetkým papierom. Skontrolujte, či vodiace lišty šírky papiera nekrčia papier vo vstupnom zásobníku.
- Skontrolujte, či nie je papier v zásobníku pokrútený. Papier narovnajte ohnutím proti smeru krútenia.
- Pokrúteniu a pokrčeniu papiera predídete skladovaním zásob papiera vo vodorovnej polohe v utesnenom obale.
- Po dokončení tlače vyberte zo vstupného zásobníka nepoužitý fotopapier. Fotopapier odložte, aby sa nezačal krútiť, čo môže znížiť kvalitu výtlačkov.
- Vyčistite valce podávajúce papier.
- **Strany sú zošikmené**
 - Skontrolujte, či je papier vo vstupnom zásobníku zarovnaný s vodiacimi lištami šírky papiera. V prípade potreby vytiahnite vstupný zásobník z tlačiarne a znova správne vložte papier tak, aby boli vodiace lišty papiera správne zarovnané.
 - Papier vkladajte do tlačiarne, len keď neprebieha tlač.
 - Skontrolujte, či je zadný prístupový kryt pevne zatvorený.
- **Tlačiareň odoberá viac strán naraz**
 - Upravte vodiace lišty šírky papiera vo vstupnom zásobníku tak, aby tesne priliehali k všetkým papierom. Skontrolujte, či vodiace lišty šírky papiera nekrčia papier vo vstupnom zásobníku.
 - Skontrolujte, či nie je zásobník preplnený.
 - Skontrolujte, či sa jednotlivé hárky vloženého papiera spolu nelepia.
 - Na dosiahnutie optimálneho výkonu a účinnosti používajte papier HP.
 - Vyčistite valce podávajúce papier.

Ručné vyčistenie valcov podávajúcich papier

1. Pripravte si nasledujúce materiály:
 - dlhý bavlnený tampón nepúšťajúci vlákna,
 - destilovanú, filtrovanú alebo fľaškovú vodu (voda z vodovodného kohútika môže poškodiť tlačiareň).
2. Stlačením tlačidla napájania  vypnite tlačiareň.
3. Odpojte napájací kábel zo zadnej strany tlačiarne.
4. Odpojte od tlačiarne všetky ostatné káble.
5. Vyberte vstupný zásobník.

6. Vyberte výstupný zásobník.

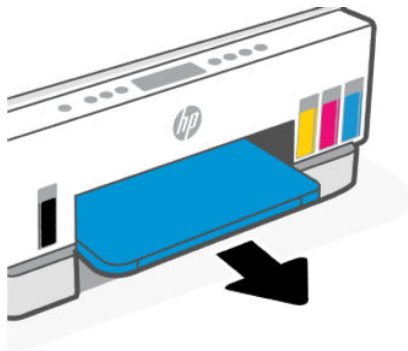

7. Pozrite sa do medzery, kde boli zásobníky, a vyhľadajte sivé valce podávajúce papier. Na osvetlenie tohto priestoru možno budete potrebovať baterku.
8. Navlhčite dlhý bavlnený tampón do fľaškovej alebo destilovanej vody a stlačením z neho odstráňte prebytočnú vodu.
9. Pritlačte tampón k valčekom, pričom ich prstami otáčajte smerom od seba. Primeraným tlakom na tampón odstráňte z valčekov prach alebo usadené nečistoty.
10. Nechajte valčeky schnúť asi 10 až 15 minút.
11. Znova vložte výstupný zásobník a potom vstupný zásobník.

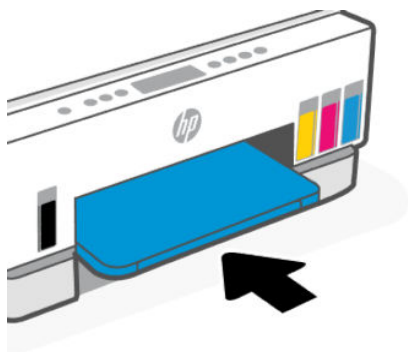

12. Znova pripojte napájací kábel k zadnej časti tlačiarnie.
13. Ak je to potrebné, znova pripojte ostatné káble k tlačiarni.
14. Stlačením tlačidla Napájanie zapnite tlačiareň.

Problém s tlačovou hlavou

V tejto téme nájdete pomoc pri riešení problémov s tlačovými hlavami.

1. Overte, či je indikovaná tlačová hlava správne nainštalovaná.
2. Vyčistite kontakty tlačovej hlavy.

3. Požiadajte o pomoc oddelenie technickej podpory HP. Prejdite na lokalitu hp.com/support.

Overenie správnosti inštalácie tlačových hláv

POZNÁMKA:

- Tieto pokyny platia len v tejto časti. Po nastavení tlačiarne neotvárajte kryt tlačovej hlavy, pokiaľ na to nedostanete priamy pokyn.
- S tlačovými hlavami zaobchádzajte opatrne. Zabráňte pádu tlačových hláv a nedotýkajte sa elektrických kontaktov alebo žiadneho povrchu tlačových dýz.

1. Skontrolujte, či je tlačiareň zapnutá.
2. Nadvihnite prístupové servisné dverka atramentu. Počkajte, kým sa tlačový vozík presunie do stredu a zastaví.

 **POZNÁMKA:** Po nastavení tlačiarne neotvárajte kryt tlačovej hlavy, pokiaľ na to nedostanete priamy pokyn.

3. Vyberte a znova vložte tlačovú hlavu.
 - a. Stlačením modrého tlačidla otvorte kryt tlačovej hlavy.
 - b. Vyberte tlačovú hlavu z vozíka.



- c. Ak na tlačovej hlave vidíte oranžový kryt alebo pásku, odstráňte ich.

 **UPOZORNENIE:** Nedotýkajte sa elektrických kontaktov alebo tlačových dýz.

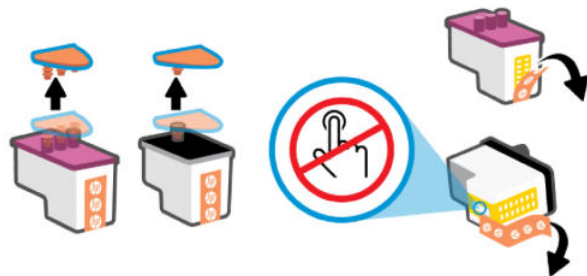

- d. Vložte tlačovú hlavu do otvoru, kým nezapadne na svoje miesto.

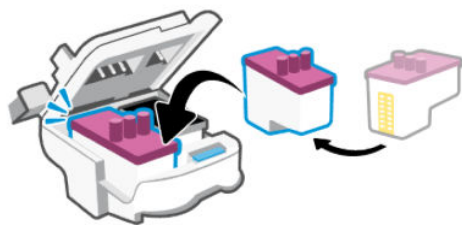

- e. Zatvorte kryt tlačovej hlavy.

Uistite sa, že je správne uzavretá, aby ste sa vyhli problémom ako zaseknutie vozíka.

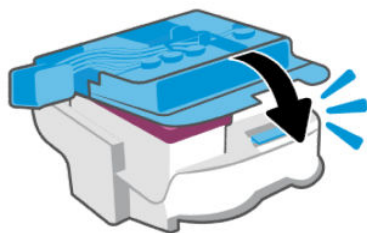

4. Zatvorte prístupové servisné dvierka atramentu.

Čistenie kontaktov tlačových hláv

POZNÁMKA:

- Kryt tlačovej hlavy otvárajte a kontakty tlačovej hlavy čistíte len v prípade nutnosti; napríklad ak tlačiareň nerozpozná tlačovú hlavu.
Tieto pokyny platia len v tejto časti. Po nastavení tlačiarne neotvárajte kryt tlačovej hlavy, pokiaľ na to nedostanete priamy pokyn.
- Čistenie trvá iba niekoľko minút. Zabezpečte, aby boli tlačové hlavy čím skôr znova vložené do tlačiarne. Neodporúča sa, aby sa tlačové hlavy nachádzali mimo tlačiarne viac ako 30 minút. Môže to spôsobiť poškodenie tlačových hláv.
- S tlačovými hlavami zaobchádzajte opatrne. Zabráňte pádu tlačových hláv a nedotýkajte sa elektrických kontaktov alebo žiadneho povrchu tlačových dýz.

1. Skontrolujte, či je tlačiareň zapnutá.
2. Nadvihnite prístupové servisné dvierka atramentu.

 **POZNÁMKA:** Po nastavení tlačiarne neotvárajte kryt tlačovej hlavy, pokiaľ na to nedostanete priamy pokyn.

3. Stlačením modrého tlačidla otvorte kryt tlačovej hlavy.

4. Vyberte tlačovú hlavu označenú v chybovom hlásení.

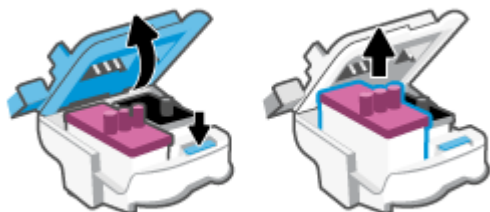

5. Vyčistíte kontakty tlačovej hlavy a tlačiarnie.

- a. Podržte tlačovú hlavu za jej bočné strany a vyhľadajte elektrické kontakty na tlačovej hlave.
Elektrické kontakty sú malé zlaté body na tlačovej hlave.



POZNÁMKA: Nedotýkajte sa elektrických kontaktov alebo tlačových dýz.



- b. Utrite len kontakty suchým tampónom alebo handričkou nepúšťajúcou vlákna.



POZNÁMKA: Dbajte na to, aby ste utreli len kontakty. Nerozmažte atrament ani iné nečistoty na kontakty.

- c. Vnútri tlačiarnie vyhľadajte kontakty na pripojenie tlačovej hlavy.

Kontakty tlačiarnie sú zlaté výstupky umiestnené tak, aby sa dotýkali kontaktov na tlačovej hlave.

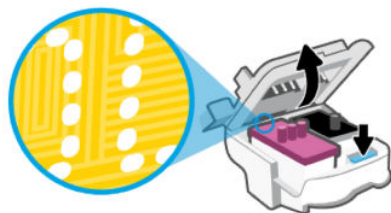

- d. Utrite kontakty suchým tampónom alebo handričkou nepúšťajúcou vlákna.



POZNÁMKA: Dbajte na to, aby ste utreli len kontakty. Nerozmažte atrament ani iné nečistoty na kontakty.

6. Vložte tlačovú hlavu do otvoru, kým nezapadne na svoje miesto.

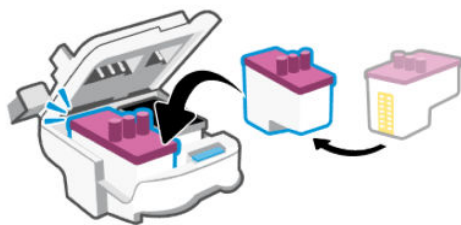

7. Zatvorte kryt tlačovej hlavy.

Uistite sa, že je správne uzavretá, aby ste sa vyhli problému ako zaseknutie vozíka.

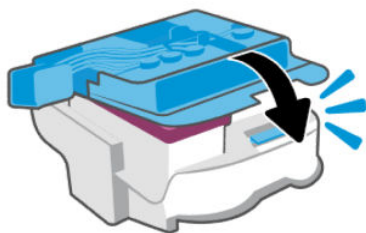

8. Zatvorte prístupové servisné dvierka atramentu.

9. Skontrolujte, či chybové hlásenie zmizlo.

Ak sa chybové hlásenie stále zobrazuje, vypnite tlačiareň a potom ju znova zapnite.

Problémy s tlačou

V tejto téme nájdete pomoc pri riešení problémov s tlačou.

- Na pomoc s diagnostikou a opravou problémov použite nástroj [HP Print and Scan Doctor](#).

 **POZNÁMKA:** Tento nástroj je pre operačný systém Windows a je k dispozícii iba v niektorých jazykoch.

- Ak chcete predísť problémom s kvalitou tlače, tlačiareň vždy vypínajte stlačením tlačidla napájania a skôr než vytiahnete zástrčku alebo vypnete predlžovací kábel, počkajte, kým indikátor tlačidla napájania nezhasne. Tlačiareň tak bude môcť posunúť tlačové hlavy do uzavretej polohy, v ktorej sú chránené pred vysychaním.

Postup na zlepšenie kvality tlače nájdete v časti [Zlepšenie kvality tlače](#).

Riešenie problémov s tlačou (Windows)

Skontrolujte, či je tlačiareň zapnutá a či je vo vstupnom zásobníku papier. Ak stále nemôžete tlačiť, skúste vykonať nasledujúce kroky v uvedenom poradí:

1. Skontrolujte, či softvér tlačiarne zobrazuje chybové hlásenia, a podľa pokynov na obrazovke odstráňte chyby.
2. Ak je počítač pripojený k tlačiarni prostredníctvom USB kábla, odpojte ho a znova zapojte.

Ak je počítač pripojený k tlačiarni prostredníctvom bezdrôtového pripojenia, skontrolujte funkčnosť pripojenia.

3. Overté, či tlačiareň nie je pozastavená alebo v režime offline.

Overenie, či tlačiareň nie je pozastavená alebo v režime offline

- a. V závislosti od operačného systému vykonajte jeden z nasledujúcich postupov:
- **Windows 10:** V ponuke **Štart** systému Windows vyberte v zozname aplikácií položku **Systém Windows** a potom vyberte položku **Ovládací panel**. V ponuke **Hardvér a zvuk** kliknite na položku **Zobraziť zariadenia a tlačiarne**.
 - **Windows 7:** V ponuke **Štart** systému Windows kliknite na položku **Zariadenia a tlačiarne**.
- b. Dvakrát kliknite na ikonu tlačiarne alebo na ňu kliknite pravým tlačidlom myši a výberom položky **Zobraziť tlačové úlohy** otvorte tlačový front.
- c. V ponuke **Tlačiareň** skontrolujte, či nie sú zobrazené žiadne značky začiarknutia vedľa položiek **Pozastaviť tlač** alebo **Používať tlačiareň v režime offline**.
- d. Ak ste vykonali nejaké zmeny, skúste tlačiť znova.

4. Overté, či je tlačiareň nastavená ako predvolená tlačiareň.

Overenie, či je tlačiareň nastavená ako predvolená tlačiareň

- a. V závislosti od operačného systému vykonajte jeden z nasledujúcich postupov:
- **Windows 10:** V ponuke **Štart** systému Windows vyberte v zozname aplikácií položku **Systém Windows** a potom vyberte položku **Ovládací panel**. V ponuke **Hardvér a zvuk** kliknite na položku **Zobraziť zariadenia a tlačiarne**.
 - **Windows 7:** V ponuke **Štart** systému Windows kliknite na položku **Zariadenia a tlačiarne**.
- b. Skontrolujte, či je nastavená správna predvolená tlačiareň.
- Predvolená tlačiareň má vedľa seba značku začiarknutia v čiernom alebo zelenom krúžku.
- c. Ak je nastavená nesprávna predvolená tlačiareň, pravým tlačidlom kliknite na správnu tlačiareň a vyberte položku **Nastaviť ako predvolenú tlačiareň**.
- d. Skúste použiť tlačiareň znova.

5. Reštartujte zaraďovač tlače.

Reštartovanie zaraďovača tlače

- a. V závislosti od operačného systému vykonajte jeden z nasledujúcich postupov:
- **Windows 10:** V ponuke **Štart** systému Windows kliknite na položku **Systém Windows** a potom na položku **Ovládací panel**.
 - **Windows 7:** V ponuke **Štart** systému Windows kliknite na položku **Ovládací panel**.
- b. Kliknite na položku **Systém a zabezpečenie** a potom na položku **Nástroje na správu**.
- c. Dvakrát kliknite na položku **Služby**.
- d. Kliknite pravým tlačidlom myši na položku **Zaraďovač tlače** a potom kliknite na položku **Vlastnosti**.
- e. Na karte **Všeobecné** skontrolujte, či je v rozbalovacej ponuke **Typ spustenia** vybratá možnosť **Automaticky**.

- f. V časti **Stav služby** skontrolujte jej stav.
- Ak služba nie je spustená, kliknite na tlačidlo **Štart**.
 - Ak služba je spustená, kliknite na tlačidlo **Zastaviť**. Potom kliknutím na tlačidlo **Štart** službu reštartujte.

Potom kliknite na tlačidlo **OK**.

6. Reštartujte počítač.
7. Vymažte tlačový front.

Vymazanie tlačového frontu

- a. V závislosti od operačného systému vykonajte jeden z nasledujúcich postupov:
- **Windows 10:** V ponuke **Štart** systému Windows kliknite na položku **Systém Windows** a potom na položku **Ovládací panel**. V časti **Hardvér a zvuk** kliknite na položku **Zobrazíť zariadenia a tlačiarne**.
 - **Windows 7:** V ponuke **Štart** systému Windows kliknite na položku **Zariadenia a tlačiarne**.
- b. Kliknite pravým tlačidlom myši na tlačiareň a potom vyberte možnosť, aby sa zobrazilo, čo sa tlačí.
- c. V ponuke **Tlačiarne** kliknite na položku **Zrušiť všetky dokumenty** alebo **Vymazať tlačové dokumenty** a potom kliknutím na tlačidlo **Áno** výber potvrdte.
- d. Ak sú stále nejaké dokumenty vo fronte, reštartujte počítač a po reštartovaní počítača skúste tlačíť znova.
- e. Znova skontrolujte, či je tlačový front prázdny, a potom skúste tlačíť znova.

Riešenie problémov s tlačou (macOS)

1. Skontrolujte chybové hlásenia a vyriešte ich.
2. Odpojte a znova pripojte USB kábel.
3. Overte, či tlačiareň nie je pozastavená alebo v režime offline.
 - a. V okne **Systémové nastavenia** kliknite na položku **Tlačiarne a skenery**.
 - b. Kliknite na tlačidlo **Otvoriť tlačový front**.
 - c. Kliknutím vyberte tlačovú úlohu.

Na správu tlačových úloh použite tieto tlačidlá:

 - **Odstrániť:** Zrušenie vybratej tlačovej úlohy.
 - **Podržať:** Pozastavenie vybratej tlačovej úlohy.
 - **Pokračovať:** Spustenie pozastavenej tlačovej úlohy.
 - **Pozastaviť tlačiareň:** Pozastavenie všetkých tlačových úloh v tlačovom fronte.
 - d. Ak ste vykonali nejaké zmeny, skúste tlačíť znova.
4. Reštartujte počítač.

Problémy s kopírovaním a skenovaním

V tejto téme nájdete pomoc pri riešení problémov s kopírovaním a skenovaním.

- Pozrite si časť [Tipy na úspešné skenovanie a kopírovanie](#).
- Na pomoc s diagnostikou a opravou problémov použite nástroj [HP Print and Scan Doctor](#).



POZNÁMKA: Tento nástroj je pre operačný systém Windows a je k dispozícii iba v niektorých jazykoch.

Problémy so sieťou a pripojením

V tejto téme nájdete pomoc pri riešení problémov so sieťou a pripojením.

Riešenie problémov so sieťovým pripojením

Vyberte niektorú z nasledujúcich možností riešenia problémov.

- Obnovte nastavenia siete a znova pripojte tlačiareň. Pozrite si časť [Obnovenie pôvodných predvolených výrobných nastavení](#).
- Vytlačte a skontrolujte správu o teste bezdrôtovej siete a konfiguračnú stránku siete, ktoré vám pomôžu pri diagnostikovaní problémov so sieťovým pripojením. Pozrite si časť [Tlač správ z ovládacieho panela tlačiarne](#).
- Zaistite, aby brány firewall a bezpečnostný softvér (vrátane antivírusových a antispywarových programov) neovplyvňovali pripojenie tlačiarne k vašej sieti.

Ďalšie informácie nájdete na stránke www.hp.com/wireless-printing.

- Na pomoc pri diagnostike a opravách problémov môžete použiť nástroj [HP Print and Scan Doctor](#) (iba Windows).

Tento nástroj môžete použiť aj na vyhľadanie nastavení siete, ako je názov siete (SSID) a heslo (sieťový kľúč).

Oprava problémov s pripojením Wi-Fi Direct

1. Pozrite si časť [Tlač bez pripojenia k rovnakej Wi-Fi sieti \(Wi-Fi Direct\)](#).
2. Skontrolujte, či je ikona Wi-Fi Direct na displeji tlačiarne aktívna. Pozrite si časť [Zapnutie alebo vypnutie funkcie Wi-Fi Direct](#).
3. V počítači alebo mobilnom zariadení s bezdrôtovým pripojením zapnite bezdrôtové pripojenie k Wi-Fi sieti a potom vyhľadajte názov Wi-Fi Direct tlačiarne a pripojte sa k nej.
4. Po zobrazení výzvy zadajte heslo funkcie Wi-Fi Direct.
5. Ak používate mobilné zariadenie, skontrolujte, či ste nainštalovali kompatibilnú tlačovú aplikáciu. Ďalšie informácie o mobilnej tlači nájdete na stránke www.hp.com/go/mobileprinting.

Oprava problémov s ethernetovým pripojením (niektoré modely tlačiarň)

V tejto téme sa opisuje postup riešenia problémov s ethernetovým pripojením.

Skontrolujte nasledujúce body:

- Sieť je funkčná a sieťový rozbočovač, prepínač alebo smerovač sú zapnuté.
- Ethernetový kábel je správne pripojený k tlačiarni a smerovaču. Ethernetový kábel sa zapája do portu Ethernet na tlačiarni a po pripojení sa rozsvieti indikátor nachádzajúci sa vedľa konektora.
- Zaisťte, aby brány firewall a bezpečnostný softvér (vrátane antivírusových a antispýwarových programov) neovplyvňovali pripojenie tlačiarne k vašej sieti.

Ďalšie informácie nájdete na stránke www.hpSMART.com/wireless-printing.



- Na pomoc pri diagnostike a automatických opravách problémov môžete použiť nástroj [HP Print and Scan Doctor](#) (iba Windows).

Obnovenie pôvodných predvolených výrobných nastavení



V tejto téme sa opisuje postup obnovenia pôvodných predvolených výrobných nastavení.

- Ak ste vykonali zmeny v tlačiarni alebo v nastaveniach siete, môžete v tlačiarni obnoviť výrobné nastavenia siete.
- Ak od prvého zapnutia tlačiarne ubehli viac ako 2 hodiny a vy ste ešte nenastavili jej bezdrôtové pripojenie, tlačiareň prepnete do režimu nastavenia Wi-Fi obnovením nastavení siete tlačiarne. Režim nastavenia bude trvať 2 hodiny.
- Problémy so sieťovým pripojením môžete odstrániť aj obnovením nastavení siete tlačiarne.
- Ak obnovíte nastavenia siete tlačiarne, budete ju musieť opätovne pripojiť do siete pomocou aplikácie HP Smart. Pozrite si časť [Pripojenie tlačiarne k Wi-Fi sieti pomocou aplikácie HP Smart](#).

Obnovenie výrobných nastavení tlačiarne prostredníctvom ovládacieho panela tlačiarne

1. Stlačte a podržte tlačidlo Informácie  na 5 sekúnd, kým sa nerozsvietia tlačidlá na ovládacom paneli.
2. Nadvihnite prístupové servisné dvierka atramentu.
3. Naraz stlačte a aspoň 3 sekundy podržte tlačidlo Informácie  spolu s tlačidlom Zrušiť .

Obnovenie nastavení siete z ovládacieho panela tlačiarne

1. Stlačte a podržte tlačidlo Informácie  na 5 sekúnd, kým sa nerozsvietia tlačidlá na ovládacom paneli.
2. Naraz stlačte tlačidlo Wi-Fi  a tlačidlo Zrušiť  na 5 sekúnd, kým indikátor funkcie Wi-Fi nezačne blikať namodro.

V režime nastavenia funkcie Wi-Fi indikátor funkcie Wi-Fi bliká namodro, signálne pruhy funkcie Wi-Fi krúžia a ikona výstrahy funkcie Wi-Fi je vypnutá. Pozrite si časť [Stav, indikátor a ikony Wi-Fi](#).

Obnovenie výrobných nastavení tlačiarne alebo nastavení siete pomocou embedded web servera (EWS)

1. Otvorte server EWS. Pozrite si časť [Prístup na server EWS a jeho používanie](#).
2. Kliknite na kartu **Nastavenia**.
3. Kliknite na položku **Obnoviť predvolené** a potom vyberte, či chcete obnoviť výrobné nastavenia tlačiarne alebo nastavenia siete.
4. Pokračujte kliknutím na tlačidlo na vybratej strane.

Riešenie problémov s webovými službami

Ak máte problémy pri používaní webových služieb, vyskúšajte nasledujúce postupy:

- Skontrolujte, či je tlačiareň pripojená na internet pomocou podporovaného sieťového pripojenia.
- Uistite sa, že sú v tlačiarňi nainštalované najnovšie aktualizácie produktu.
- Uistite sa, že v tlačiarňi sú povolené webové služby. Pozrite si časť [Používanie webových služieb](#).
- Skontrolujte, či je zapnutý a správne funguje sieťový rozbočovač, prepínač alebo smerovač.
- Ak pripájate tlačiareň použitím bezdrôtového pripojenia, skontrolujte, či Wi-Fi sieť funguje správne. Ďalšie informácie nájdete v časti [Problémy so sieťou a pripojením](#).
- Ak vaša sieť používa na pripojenie na internet nastavenia servera proxy, uistite sa, že sú zadávané nastavenia servera proxy platné:
 - Skontrolujte nastavenia používané webovým prehliadačom (napríklad Internet Explorer, Firefox alebo Safari).
 - Overte si informácie u správcu IT alebo osoby, ktorá nastavila bránu firewall.

Ak sa zmenili nastavenia servera proxy používané v bráne firewall, musíte aktualizovať tieto nastavenia na ovládacom paneli tlačiarne alebo v embedded web serveri (EWS). Ak toto nastavenie neaktualizujete, nebudete môcť používať webové služby.

Ďalšie informácie nájdete v časti [Používanie webových služieb](#).

Problémy s hardvérom tlačiarne

V tejto téme nájdete pomoc pri riešení problémov s hardvérom tlačiarne.

Zatvorte všetky kryty a dvierka

- Uistite sa, že kryty nádržiek, kryt tlačovej hlavy a prístupové servisné dvierka atramentu sú správne zatvorené.

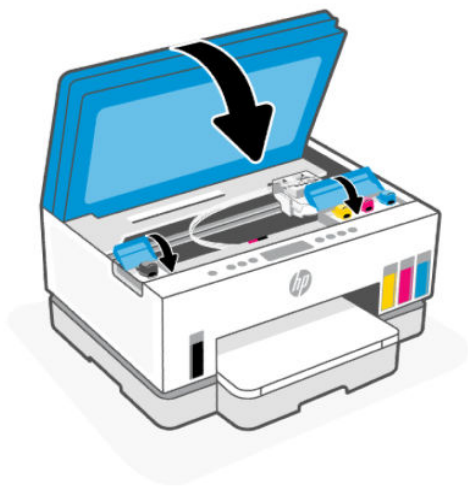

Tlačiareň sa neočakávane vypína

- Skontrolujte napájanie a jeho pripojenie.
- Skontrolujte, či je napájací kábel tlačiarne pevne zapojený do funkčnej sieťovej zásuvky.

 **POZNÁMKA:** Keď je funkcia Automatické vypnutie povolená, tlačiareň sa po dvoch hodinách nečinnosti automaticky vypne, aby sa znížila spotreba energie. Ďalšie informácie nájdete v časti [Automatické vypnutie](#).

Riešenie problému so zlyhaním tlačiarne

- Vypnite a zapnite tlačiareň. Ak sa týmto krokom problém neodstráni, obráťte sa na spoločnosť HP.



Údržba tlačiarne

V tejto téme sa opisuje postup údržby tlačiarne.

Vyčistenie sklenenej podložky skenera

Prach alebo nečistoty na sklenenej podložke skenera, vnútornej strane veka skenera alebo ráme skenera môžu spôsobiť spomalenie výkonu, zníženie kvality skenovania a ovplyvniť presnosť špeciálnych funkcií, napríklad prispôsobenia kópií konkrétneho formátu strany.

Čistenie sklenenej podložky skenera

 **VAROVANIE!** Pred čistením tlačiarne vypnite stlačením tlačidla napájania  a odpojením napájacieho kábla z elektrickej zásuvky.

1. Nadvihnite veko skenera.



2. Vyčistite sklenenú podložku skenera a spodnú stranu veka suchej a mäkkou handričkou, ktorá nepúšťa vlákna

Handričku nastriekajte jemným čistiacim prostriedkom na sklo a vyčistite **iba** sklo.



⚠ UPOZORNENIE:

- Nečistite spodnú stranu veka skenera ničím mokrym, aby ste nepoškodili ochrannú vrstvu.
- Na čistenie skenovacieho skla používajte iba roztok na čistenie skiel. Nepoužívajte čističlá obsahujúce brúsne častice, acetón, benzén ani chlorid uhličitý, môžu poškodiť skenovacie sklo. Nepoužívajte izopropylalkohol, pretože na sklenenej podložke skenera zanecháva šmuhy.
- Nestriekajte čistiaci prostriedok na sklo priamo na sklenenú podložku skenera. Keby ste naniesli priveľa čistiaceho prostriedku na sklo, mohol by vniknúť pod sklenenú podložku a poškodiť skener.

3. Zatvorte veko skenera a zapnite tlačiareň.

Vyčistenie sklenenej časti podávača dokumentov (niektoré modely tlačiarní)

Ak sa pri používaní podávača dokumentov stále zasekáva papier a iné spôsoby, ako zabrániť zaseknutiu podávača dokumentov, nepomáhajú, skúste vyčistiť sklenenú časť podávača dokumentov suchou handričkou, ktorá nepúšťa vlákna.

1. Nadvihnite veko skenera.

2. Pomocou suchej a mäkkej handričky, ktorá nepúšťa vlákna, vyčistíte sklo podávača dokumentov, ako aj časť označenú na veku skenera.

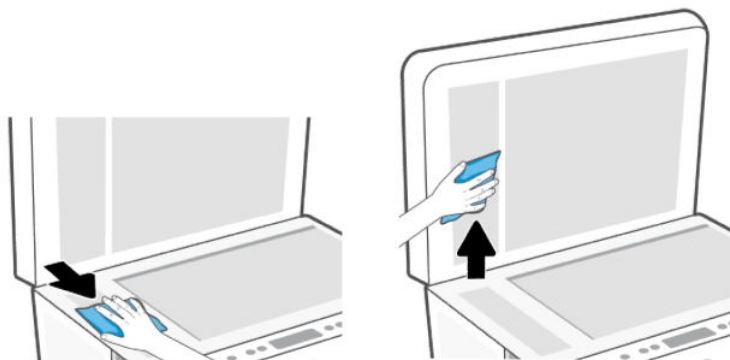

Čistenie vonkajších častí

- VAROVANIE!** Pred čistením tlačiareň vypnite stlačením tlačidla napájania  a odpojením napájacieho kábla z elektrickej zásuvky.

Mäkkou, vlhkou handričkou nepúšťajúcou vlákna utrite z povrchu tlačiarne prach, flaky a škvرنy. Do vnútra tlačiarne a na jej ovládací panel sa nesmú dostať tekutiny.

Čistenie podávača dokumentov (niektoré modely tlačiarní)

Ak podávač dokumentov podáva viac strán alebo ak nepodáva obyčajný papier, môžete vyčistiť valčeky a oddeľovaciu lištu.

- POZNÁMKA:** Ak kopírovanie alebo skenovanie pomocou podávača dokumentov spôsobí zaseknutie papiera alebo nízku kvalitu, možno bude potrebné vyčistiť sklenenú podložku podávača dokumentov (niektoré modely tlačiarní). Informácie nájdete v časti [Vyčistenie sklenenej časti podávača dokumentov \(niektoré modely tlačiarní\)](#).

Čistenie valcov alebo oddeľovacej lišty

- VAROVANIE!** Pred čistením tlačiareň vypnite stlačením tlačidla napájania  a odpojením napájacieho kábla z elektrickej zásuvky.

1. Vyberte všetky originály zo vstupného zásobníka podávača dokumentov.

2. Otvorte kryt podávača dokumentov.

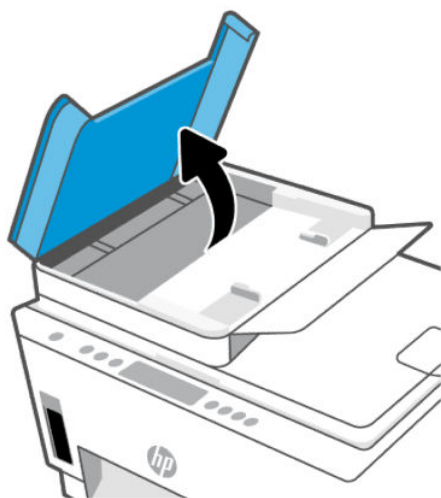

Takto získate prístup k valcom (1) a oddeľovacej lište (2).

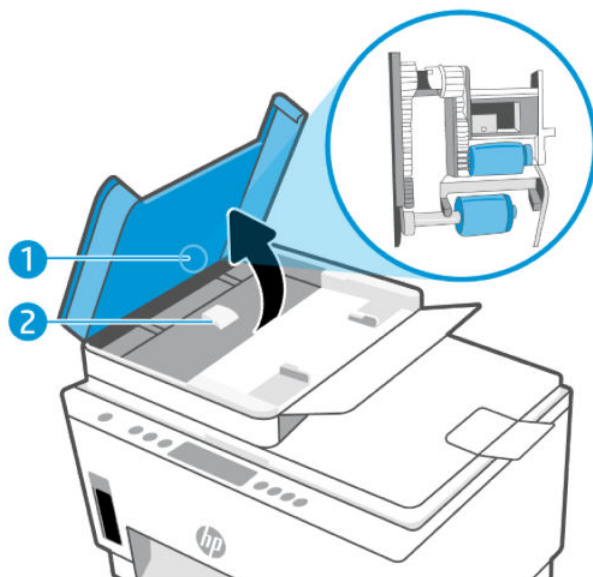

Tabuľka 8-1 Valce a oddeľovače

Funkcia	Popis
1	Valce
2	Oddelovacia lišta

3. Čistú tkaninu nepúšťajúcu vlákna zľahka navlhčíte v destilovanej vode a vyžmýkajte ju.
4. Pomocou vlhkej tkaniny zotrite usadeniny z valcov a oddeľovacej lišty.



POZNÁMKA: Ak usadeniny nie je možné odstrániť pomocou destilovanej vody, skúste použiť izopropylový (čistý) alkohol.

5. Zatvorte kryt podávača dokumentov.

Technická podpora spoločnosti HP

Online technická podpora spoločnosti HP poskytuje širokú škálu možností pomoci pri používaní tlačiarne. Informácie o najnovších aktualizáciách produktu a technickej podpore nájdete na stránke hp.com/support.

 **POZNÁMKA:** Aplikáciu HP Smart môžete tiež použiť na kontrolu chýb tlačiarne a získanie pomoci pri riešení problémov. Ďalšie informácie o tejto aplikácii nájdete v časti [Tlač, skenovanie a spravovanie pomocou aplikácie HP Smart](#).

Kontaktovanie spoločnosti HP

Ak potrebujete pomoc s riešením problému od zástupcu oddelenia technickej podpory spoločnosti HP, navštívte webovú stránku [Kontaktovať podporu](#). Nasledujúce možnosti kontaktovania sú k dispozícii bezplatne pre zákazníkov v období platnosti záruky (za technickú podporu prostredníctvom zástupcu spoločnosti HP po uplynutí platnosti záruky sa môže požadovať poplatok):

- Chatovať online so zástupcom oddelenia technickej podpory spoločnosti HP.
- Zavolať zástupcovi oddelenia technickej podpory spoločnosti HP.

Pred kontaktovaním oddelenia technickej podpory spoločnosti HP si pripravte tieto informácie:

- Názov produktu (umiestnený na tlačiarňi)
- Sériové číslo produktu a číslo produktu (nachádzajú sa v blízkosti prístupovej oblasti atramentu)

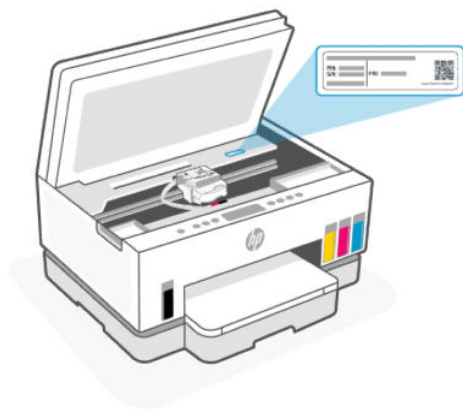

Registrácia tlačiarne

Registrácia trvá iba niekoľko minút a umožňuje využívať rýchlejší servis, efektívnejšiu technickú podporu a upozornenia technickej podpory pre tlačiareň.

Ak ste nezaregistrovali tlačiareň počas inštalácie softvéru, môžete ju zaregistrovať teraz na stránke register.hp.com.

Ďalšie možnosti záruky

Za dodatočný poplatok sú k dispozícii rozšírené servisné plány pre tlačiareň. Prejdite na stránku hp.com/support a vyberte príslušnú krajinu/región a jazyk. Potom si pozrite možnosti rozšírenej záruky dostupné pre príslušnú tlačiareň.

9 Riešenie HP EcoSolutions (spoločnosť HP a životné prostredie)

Podrobné informácie o environmentálnych pravidlách, ktoré spoločnosť HP dodržiava pri výrobe, nájdete v časti [Program dozoru nad výrobou ekologických produktov](#). Ďalšie informácie o environmentálnych iniciatívach spoločnosti HP nájdete na webovej stránke [HP EcoSolutions](#).

Správa napájania

V tejto téme sa opisujú funkcie na správu napájania tlačiarne.

Režim spánku

- Spotreba energie je počas režimu spánku znížená.
- Po prvej inštalácii sa tlačiareň prepne do režimu spánku po piatich minútach nečinnosti.
- Čas bez aktivity, po ktorom tlačiareň prejde do režimu spánku, môžete zmeniť.
- V režime spánku indikátor tlačidla napájania svieti slabšie a displej ovládacieho panela tlačiarne nesvieti.
- Ak chcete tlačiareň zobudiť z režimu spánku, dotknite sa ľubovoľného miesta na ovládacom paneli tlačiarne.

Automatické vypnutie

Pomocou tejto funkcie sa tlačiareň vypne po 2 hodinách nečinnosti, aby sa znížila spotreba energie. Funkciou Automatické vypnutie sa tlačiareň úplne vypne, a tak na jej opätovné zapnutie musíte použiť tlačidlo napájania.

Ak tlačiareň podporuje túto funkciu úspory energie, funkcia Automatické vypnutie sa automaticky povolí alebo zakáže v závislosti od funkcií tlačiarne a možností pripojenia. Aj keď je funkcia Automatické vypnutie zakázaná, tlačiareň sa po piatich minútach nečinnosti prepne do režimu spánku s cieľom znížiť spotrebu elektrickej energie.

- Funkcia Automatické vypnutie sa pri zapnutí tlačiarne povolí, ak tlačiareň nemá funkciu siete, faxu ani Wi-Fi Direct alebo tieto funkcie nepoužíva.
- Funkcia Automatické vypnutie sa zakáže, keď sa v tlačiarňi zapne funkcia Wi-Fi alebo funkcia Wi-Fi Direct, prípadne keď sa v tlačiarňi s funkciou faxu, pripojenia USB alebo siete Ethernet vytvorí faxové pripojenie, pripojenie USB alebo pripojenie k sieti Ethernet.

 **TIP:** Ak chcete šetriť energiu batérie, môžete funkciu Automatické vypnutie povoliť aj v prípade, že je tlačiareň pripojená alebo je zapnutá funkcia Wi-Fi.

Zmena času režimu spánku a automatického vypnutia pomocou embedded web servera (EWS)

1. Otvorte server EWS. Pozrite si časť [Prístup na server EWS a jeho používanie](#).

2. Kliknite na kartu **Nastavenia**.
3. V ponuke vľavo kliknite na položku **Správa napájania**.
4. Kliknite na položku **Úsporný režim** alebo **Automatické vypnutie**.
5. Vyberte požadovaný čas a potom kliknite na tlačidlo **Použiť**.

Plán zapnutia a vypnutia

Pomocou tejto funkcie sa tlačiareň v určených dňoch automaticky zapne alebo vypne. Tlačiareň môžete napríklad nastaviť tak, aby sa od pondelka do piatka zapla ráno o 8:00 a vypla večer o 20:00. Týmto spôsobom môžete šetriť energiu v noci a počas víkendov.

Naplánovanie dní a času, keď sa má tlačiareň zapnúť alebo vypnúť

1. Otvorte server EWS. Pozrite si časť [Prístup na server EWS a jeho používanie](#).
2. Kliknite na kartu **Nastavenia**.
3. V ponuke vľavo kliknite na položku **Správa napájania**.
4. Kliknite na položku **Plánovanie zapnutia/vypnutia** a uveďte požadovaný čas a dni, keď sa má tlačiareň automaticky zapnúť alebo vypnúť.
5. Kliknite na tlačidlo **Použiť**.

Tichý režim

Tichý režim spomaľuje tlač s cieľom znížiť celkový hluk bez vplyvu na kvalitu tlače. Tichý režim funguje len pri tlači v normálnej kvalite na obyčajný papier.

Hluk spôsobený tlačou znížite zapnutím tichého režimu. Ak chcete tlačiť normálnou rýchlosťou, tichý režim vypnite. V predvolenom nastavení je tichý režim vypnutý.



POZNÁMKA:

- Máte možnosť určiť čas, v ktorom sa má funkcia automaticky zapnúť.
- Ak chcete toto nastavenie zmeniť pomocou aplikácie HP Smart, otvorte ju vo svojom zariadení, vyberte tlačiareň a potom kliknite na položku **Nastavenia tlačiarnie**.

Zapnutie alebo vypnutie tichého režimu alebo zmena nastavení pomocou embedded web servera (EWS)

1. Otvorte server EWS. Pozrite si časť [Prístup na server EWS a jeho používanie](#).
2. Kliknite na kartu **Nastavenia**.
3. V ponuke naľavo kliknite na položku **Predvolby**.
4. Kliknite na položku **Tichý režim** a urobte potrebné zmeny.
5. Kliknite na tlačidlo **Použiť**.

A Špecifikácie produktu

Informácie uvedené v tomto dokumente sa môžu zmeniť bez predchádzajúceho upozornenia. Niektoré vyhlásenia sa nemusia vzťahovať na vašu tlačiareň alebo nemusia platiť vo všetkých krajinách alebo regiónoch.

Špecifikácie

Ďalšie informácie o špecifikáciách produktu (vrátane akustických informácií, rozlíšení tlače, systémových požiadaviek) nájdete na stránke hp.com/support.

Špecifikácie prostredia

- Odporúčaný rozsah prevádzkových teplôt: 15 °C až 30 °C
- Rozsah odporúčanej a prevádzkovej vlhkosti: 20 % až 80 % relatívnej vlhkosti (RV), bez kondenzácie
- Rozsah prevádzkovej teploty: 5 °C až 40 °C
- Rozsah neprevádzkových (skladovacích) teplôt: -40 °C až 60 °C
- V prítomnosti silných elektromagnetických polí môže byť výstup z tlačiarne mierne deformovaný
- Spoločnosť HP odporúča používať USB kábel s dĺžkou max. 3 m, aby sa minimalizoval indukovaný šum spôsobený elektromagnetickými poľami s vysokým potenciálom.

Kapacita vstupného zásobníka (HP Smart Tank 660 – 670 series)

- Počet strán obyčajného papiera (75 g/m²): max. 150
- Obálky: max. 10
- Počet strán fotopapiera: max. 30

Kapacita vstupného zásobníka (HP Smart Tank 710 – 720 a 750 series)

- Počet strán obyčajného papiera (75 g/m²): max. 250
- Obálky: max. 30
- Indexové karty: max. 50
- Počet strán fotopapiera: max. 50

Kapacita výstupného zásobníka

- Počet strán obyčajného papiera (75 g/m²): max. 100
- Obálky: max. 30
- Indexové karty: max. 30 (HP Smart Tank 710 – 720 a 750 series)

- Počet stránkov fotopapiera: max. 30

Kapacita podávača dokumentov (HP Smart Tank 750 series)

- Hárky obyčajného papiera (60 až 90 g/m²): max. 35

Typ a veľkosť papiera

- Kompletný zoznam podporovaných médií nájdete v softvéri k tlačiarni alebo v embedded web serveri (EWS). Informácie o otvorení servera EWS nájdete v časti [Prístup na server EWS a jeho používanie](#).

Hmotnosť papiera

- Obyčajný papier: 60 až 105 g/m²
- Obálky: 75 až 90 g/m²
- Karty: max. 200 g/m² (HP Smart Tank 710 – 720 a 750 series)
- Fotopapier: max. 250 g/m²

Špecifikácie tlače

- Rýchlosť tlače závisí od zložitosti dokumentu
- Metóda: tepelná atramentová tlač systémom „drop-on-demand“
- Jazyk: PCL3 GUI
- Rozlíšenie tlače a okraje nájdete na webovej stránke podpory produktu.

Špecifikácie kopírovania

- Rozlíšenie: až 600 dpi
- Digitálne spracovanie obrazu
- Rýchlosť kopírovania závisí od zložitosti dokumentu a od modelu

Špecifikácie skenovania

- Rozlíšenie: max. 1 200 x 1 200 ppi – optické
Ďalšie informácie o rozlíšení v ppi nájdete v softvéri skenera.
- Farebne: 24-bitové farby, 8-bitová škála odtieňov sivej farby (256 úrovní sivej farby)
- Maximálna veľkosť dokumentu skenovaného zo sklenenej podložky: 21,6 x 29,7 cm

Špecifikácie napájania

- Vstupné napätie: 100 – 240 V~ (±10 %)
- Vstupná frekvencia: 50/60 Hz (±3 Hz)

Homologizačné oznamy

Tlačiareň spĺňa požiadavky homologizačných úradov na produkty vo vašej krajine/regióne.

Homologizačné číslo modelu

Z dôvodu homologizačnej identifikácie je produkt označený homologizačným číslom modelu. Homologizačné číslo modelu by sa nemalo zamieňať s marketingovým názvom ani s číslom produktu.

Vyhlásenie úradu FCC

Americký úrad FCC (Federal Communications Commission) (v 47 CFR 15.105) stanovuje, že používateľom tohto zariadenia musí byť zverejnený nasledujúci oznam.

Toto zariadenie bolo testované a uznané v súlade s limitmi pre digitálne zariadenia triedy B, podľa časti 15 pravidiel FCC. Tieto limity sú určené tak, aby poskytovali primeranú ochranu pred škodlivým rušením počas prevádzky v obývanej zóne. Toto zariadenie generuje, používa a môže vyžarovať rádiovú frekvenciu a ak sa neinštaluje a nepoužíva v súlade s pokynmi, môže spôsobovať škodlivé rušenie rádiovkej komunikácie. Neexistuje však žiadna záruka, že sa rušenie pri konkrétnej inštalácii neobjaví. Ak toto zariadenie spôsobuje škodlivé rušenie rozhlasového alebo televízneho príjmu, čo sa dá dokázať vypnutím a zapnutím zariadenia, odporúčame skúsiť odstrániť rušenie niektorým z nasledujúcich opatrení:

- Zmeňte orientáciu alebo presuňte anténu prijímača.
- Zväčšite vzdialenosť medzi zariadením a prijímačom.
- Zariadenie pripojte do zásuvky v inom okruhu ako prijímač.
- Požiadajte o pomoc predajcu alebo skúseného rádiového alebo televízneho technika.



POZNÁMKA: Ak má produkt port Ethernet/LAN s kovovým obalom, na splnenie limitov pre triedu B uvedených v časti 15 pravidiel FCC je potrebné používať tienový prepájací kábel.

Úpravy (časť 15.21)

Akékoľvek zmeny alebo modifikácie tohto zariadenia, ktoré nie sú výslovne schválené spoločnosťou HP, môžu zrušiť oprávnenie používateľa na prevádzkovanie zariadenia.

Ďalšie informácie získate u: Manager of Corporate Product Regulations, HP Inc. 1501 Page Mill Road, Palo Alto, CA 94304, U.S.A.

Toto zariadenie spĺňa časť 15 pravidiel FCC. Jeho prevádzka je podmienená dvomi nasledujúcimi podmienkami: (1) toto zariadenie nesmie spôsobovať škodlivé rušenie, (2) toto zariadenie musí byť schopné prijímať akékoľvek vonkajšie rušenie vrátane rušenia, ktoré by mohlo spôsobovať nežiaducu prevádzku.

Pokyny pre sieťový kábel

Uistite sa, či je zdroj napájania postačujúci pre menovité napätie produktu. Menovité napätie sa nachádza na produkte. Produkt používa napätie 100 – 240 V~ ($\pm 10\%$) alebo 200 – 240 V~ a 50/60 Hz (± 3 Hz).



UPOZORNENIE: Používajte len napájací kábel dodaný s produktom, aby nedošlo k poškodeniu produktu.

VCCI (trieda B) – vyhlásenie o zhode pre používateľov v Japonsku

この装置は、クラスB機器です。この装置は、住宅環境で使用することを目的としていますが、この装置がラジオやテレビジョン受信機に近接して使用されると、受信障害を引き起こすことがあります。
取扱説明書に従って正しい取り扱いをして下さい。 VCCI – B

Upozornenie pre používateľov v Japonsku týkajúce sa napájacieho kábla

製品には、同梱された電源コードをお使い下さい。

同梱された電源コードは、他の製品では使用出来ません。

Vyhlásenie týkajúce sa pracovísk grafikov v Nemecku

GS-Erklärung (Deutschland)

Das Gerät ist nicht für die Benutzung im unmittelbaren Gesichtsfeld am Bildschirmarbeitsplatz vorgesehen. Um störende Reflexionen am Bildschirmarbeitsplatz zu vermeiden, darf dieses Produkt nicht im unmittelbaren Gesichtsfeld platziert werden.

Vyhlásenie o emisiách hluku pre Nemecko

Geräuschemission

LpA < 70 dB am Arbeitsplatz im Normalbetrieb nach DIN 45635 T. 19

Regulačné upozornenie pre Európsku úniu a Spojené kráľovstvo



Products bearing the CE marking and UK marking comply to applicable EU Directives and the equivalent UK Statutory Instruments and can operate in at least one EU Member State and in Great Britain. The full EU and UK Declaration of Conformity can be found at the following website: hp.eu/certificates (Search with the product model name or its Regulatory Model Number (RMN), which may be found on the regulatory label.)

The point of contact for regulatory matters:

For EU: HP Deutschland GmbH, HP HQ-TRE, 71025 Boeblingen, Germany

For GB: HP Inc UK Ltd, Regulatory Enquiries, Earley West, 300 Thames Valley Park Drive, Reading, RG6 1PT

Email: techregshelp@hp.com

Vyhlásenie o zhode

Vyhlásenie o zhode nájdete na stránke www.hp.eu/certificates.

Homologizačné nariadenia týkajúce sa bezdrôtových zariadení

Táto časť obsahuje informácie o vyhláškach týkajúcich sa bezdrôtových výrobkov:

Produkty s funkciou bezdrôtového rozhrania

EMF

Tento produkt spĺňa medzinárodné nariadenia (ICNIRP) týkajúce sa vystavenia rádiovému žiareniu.

Ak je jeho súčasťou zariadenie vysielajúce a prijímajúce rádiové signály, potom pri bežnom používaní vzdialenosť 20 cm zaručuje, že úroveň vystavenia rádiovému žiareniu spĺňa požiadavky EÚ.

Funkcia bezdrôtového rozhrania v Európe

For products with 802.11 b/g/n or Bluetooth radio:

- Radio frequency band: 2400-2483.5 MHz, with transmit power of 20 dBm (100 mW) or less.

For products with 802.11 a/b/g/n/ac radio:

- Radio frequency band: 2400-2483.5 MHz, with transmit power of 20 dBm (100 mW) or less.
- Radio frequency band: 5170-5330 MHz, with transmit power of 23 dBm (200 mW) or less.
- Radio frequency band: 5490-5730 MHz, with transmit power of 23 dBm (200 mW) or less.
- Radio frequency band: 5735-5835 MHz, with transmit power of 13.98 dBm (25 mW) or less.



AT	BE	BG	CY	CZ
DE	DK	EE	EL	ES
FI	FR	HR	HU	IE
IT	LT	LU	LV	MT
NL	PL	PT	RO	SE
SI	SK	IS	LI	NO
CH	TR	UK(NI)		
AL	BA	MD	ME	MK
RS	UK	XK		

 **DÔLEŽITÉ:** IEEE 802.11x wireless LAN with 5.17-5.33 GHz frequency band is restricted for **indoor use only** in all countries reflected in the matrix. Using this WLAN application outdoor might lead to interference issues with existing radio services.

Vystavenie rádiovému žiareniu

 **CAUTION:** The radiated output power of this device is far below the FCC radio frequency exposure limits. Nevertheless, the device shall be used in such a manner that the potential for human contact during normal operation is minimized. This product and any attached external antenna, if supported, shall be placed in such a manner to minimize the potential for human contact during normal operation. In order to avoid the possibility of exceeding the FCC radio frequency exposure limits, human proximity to the antenna shall not be less than 20 cm (8 inches) during normal operation.

Upozornenie pre používateľov v Kanade

Under Innovation, Science and Economic Development Canada regulations, this radio transmitter may only operate using an antenna of a type and maximum (or lesser) gain approved for the transmitter by Innovation, Science and Economic Development Canada. To reduce potential radio interference to other users, the antenna type and its gain should be so chosen that the equivalent isotropically radiated power (e.i.r.p.) is not more than that necessary for successful communication.

This device complies with Innovation, Science and Economic Development Canada licence-exempt RSS standard(s). Operation is subject to the following two conditions: (1) this device may not cause interference, and (2) this device must accept any interference, including interference that may cause undesired operation of the device.

WARNING! Exposure to Radio Frequency Radiation. The radiated output power of this device is below the Innovation, Science and Economic Development Canada radio frequency exposure limits. Nevertheless, the device should be used in such a manner that the potential for human contact is minimized during normal operation.

To avoid the possibility of exceeding the Innovation, Science and Economic Development Canada radio frequency exposure limits, human proximity to the antennas should not be less than 20 cm (8 inches).

Conformément au Règlement d'Innovation, Science et Développement Economique Canada, cet émetteur radioélectrique ne peut fonctionner qu'avec une antenne d'un type et d'un gain maximum (ou moindre) approuvé par Innovation, Science et Développement Economique Canada. Afin de réduire le brouillage radioélectrique potentiel pour d'autres utilisateurs, le type d'antenne et son gain doivent être choisis de manière à ce que la puissance isotrope rayonnée équivalente (p.i.r.e.) ne dépasse pas celle nécessaire à une communication réussie.

Cet appareil est conforme aux normes RSS exemptes de licence d'Innovation, Science et Développement Economique Canada. Son fonctionnement dépend des deux conditions suivantes : (1) cet appareil ne doit pas provoquer d'interférences nuisibles et (2) doit accepter toutes les interférences reçues, y compris des interférences pouvant provoquer un fonctionnement non souhaité de l'appareil.

AVERTISSEMENT relatif à l'exposition aux radiofréquences. La puissance de rayonnement de cet appareil se trouve sous les limites d'exposition de radiofréquences d'Innovation, Science et Développement Economique Canada. Néanmoins, cet appareil doit être utilisé de telle sorte qu'il doive être mis en contact le moins possible avec le corps humain.

Afin d'éviter le dépassement éventuel des limites d'exposition aux radiofréquences d'Innovation, Science et Développement Economique Canada, il est recommandé de maintenir une distance de plus de 20 cm entre les antennes et l'utilisateur.

Upozornenie pre používateľov v Japonsku

この機器は技術基準適合証明又は工事設計認証を受けた無線設備を搭載しています。

Upozornenie pre používateľov v Taiwane.

取得審驗證明之低功率射頻器材，非經核准，公司、商號或使用者均不得擅自變更頻率、加大功率或變更原設計之特性及功能。低功率射頻器材之使用不得影響飛航安全及干擾合法通信；經發現有干擾現象時，應立即停用，並改善至無干擾時方得繼續使用。前述合法通信，指依電信管理法規定作業之無線電通信。低功率射頻器材須忍受合法通信或工業、科學及醫療用電波輻射性電機設備之干擾。

Upozornenie pre používateľov v Thajsku (Wi-Fi)

เครื่องโทรคมนาคมและอุปกรณ์นี้ มีความสอดคล้องตามข้อกำหนดของ กสทช.

radio communication act B.E.2498



Upozornenie pre používateľov v Brazílii

Este equipamento não tem direito à proteção contra interferência prejudicial e não pode causar interferência em sistemas devidamente autorizados.

Para maiores informações consulte o site da ANATEL www.anatel.gov.br.

Upozornenie pre používateľov v Mexiku

La operación de este equipo está sujeta a las siguientes dos condiciones: (1) es posible que este equipo o dispositivo no cause interferencia perjudicial y (2) este equipo o dispositivo debe aceptar cualquier interferencia, incluyendo la que pueda causar su operación no deseada.

Para saber el modelo de la tarjeta inalámbrica utilizada, revise la etiqueta regulatoria de la impresora.

Upozornenie pre používateľov na Ukrajině

Повідомлення для користувачів в Україні

Tabuľka A-1 Notice to users in Ukraine

Технологія, що використовується	Радіочастотні діапазони	Максимальна потужність передавання
WLAN Wi-Fi 802.11x (2,4 ГГц)	2400–2483,5 МГц	< 100 мВт (20 дБм) EIBП
Bluetooth (2,4 ГГц)	2400–2483,5 МГц	< 100 мВт (20 дБм) EIBП
Bluetooth з низьким енергоспоживанням (2,4 ГГц)	2400–2483,5 МГц	< 100 мВт (20 дБм) EIBП

Tabuľka A-1 Notice to users in Ukraine (pokračovanie)

Технологія, що використовується	Радіочастотні діапазони	Максимальна потужність передавання
WLAN Wi-Fi 802.11x (5 ГГц)	5150–5350 МГц	< 100 мВт (20 дБм) EIRP
(Лише для використання в приміщенні)	5470–5835 МГц	

 **POZNÁMKA:** Відповідні частотні діапазони та максимальна потужність передавання застосовуються, лише якщо в пристрої використовується зазначена технологія підключення.

Upozornenie pre používateľov v Kanade (5 GHz)

⚠ CAUTION: When using IEEE 802.11a wireless LAN, this product is restricted to indoor use, due to its operation in the 5.15- to 5.25-GHz frequency range. The Innovation, Science and Economic Development Canada requires this product to be used indoors for the frequency range of 5.15 GHz to 5.25 GHz to reduce the potential for harmful interference to co-channel mobile satellite systems. High-power radar is allocated as the primary user of the 5.25- to 5.35-GHz and 5.65- to 5.85-GHz bands. These radar stations can cause interference with and/or damage to this device.

⚠ ATTENTION: Lors de l'utilisation du réseau local sans fil IEEE 802.11a, ce produit se limite à une utilisation en intérieur à cause de son fonctionnement sur la plage de fréquences de 5,15 à 5,25 GHz. Innovation, Science et Développement Economique Canada stipule que ce produit doit être utilisé en intérieur dans la plage de fréquences de 5,15 à 5,25 GHz afin de réduire le risque d'interférences éventuellement dangereuses avec les systèmes mobiles par satellite via un canal adjacent. Le radar à haute puissance est alloué pour une utilisation principale dans une plage de fréquences de 5,25 à 5,35 GHz et de 5,65 à 5,85 GHz. Ces stations radar peuvent provoquer des interférences avec cet appareil et l'endommager.

Upozornenie pre používateľov na Taiwane (5 GHz)

應避免影響附近雷達系統之操作。

高增益指向性天線只得應用於固定式點對點系統。

Upozornenie pre používateľov v Thajsku (5 GHz)

เครื่องวิทยุคมนาคมนี้มีระดับการแผ่คลื่นแม่เหล็กไฟฟ้าสอดคล้องตามมาตรฐานความปลอดภัยต่อสุขภาพของมนุษย์จากการใช้เครื่องวิทยุคมนาคมที่คณะกรรมการกิจการโทรคมนาคมแห่งชาติประกาศกำหนด

Upozornenie pre používateľov v Srbsku (5 GHz)

Upotreba ovog uređaja je ograničena na zatvorene prostore u slučajevima koriscenja na frekvencijama od 5150-5350 MHz.

Zjednodušenie ovládania

Získajte ďalšie informácie o našom úsilí tvoriť produkty so zjednodušeným ovládaním, podel'te sa o svoj príbeh alebo sa spojte s oddelením podpory pre zákazníkov a získajte pomoc so zjednodušením ovládania – to všetko na stránke hp.com/accessibility.

Ďalšie informácie o zjednodušení ovládania tlačiarne nájdete na stránke [Zjednodušenie ovládania atramentových tlačiarní HP](#).

Program dozoru nad výrobou ekologických produktov

Spoločnosť HP sa zaväzuje, že bude vyrábať kvalitné výrobky ekologicky prijateľným spôsobom. Na možnosť budúcej recyklácie sa prihládalo už pri vývoji tohto produktu. Počet materiálov bol obmedzený na minimum. Toto obmedzenie nemá vplyv na správnu funkčnosť a spoľahlivosť produktu. Odlíšne materiály sú použité tak, aby boli ľahko separovateľné. Uzamykacie a spojovacie prvky možno ľahko nájsť, sú ľahko prístupné a možno ich odstrániť bežnými nástrojmi. Časti s vysokou prioritou boli vytvorené ako rýchlo prístupné z dôvodu efektívnej rozoberateľnosti a opraviteľnosti. Viac informácií nájdete na webovej stránke, venovanej vzťahu spoločnosti Hewlett-Packard k životnému prostrediu na adrese:

hp.com/sustainableimpact

Tipy spoločnosti HP na zníženie vplyvu na životné prostredie

- Vyberte si zo širokej škály papierov HP s certifikátom FSC® alebo PEFC™ ako dokladom, že papierovina pochádza z renomovaného a dobre riadeného zdroja.¹
- Šetrite zdroje – vyhľadávajte papier vyrobený z recyklovaného materiálu.
- Recyklujte originálne atramentové kazety HP – je to jednoduché a zadarmo v rámci programu HP Planet Partners, ktorý je k dispozícii v 47 krajinách a teritóriách na celom svete.²
- Šetrite papier tlačou na obe strany hárka.
- Šetrite energiu výberom produktov HP s certifikátom ENERGY STAR®.
- Znižujte svoju uhlíkovú stopu – všetky tlačiarne HP majú nastavenia správy napájania, ktoré pomáhajú riadiť spotrebu energie.
- Informácie o ďalších spôsoboch, ako spoločnosť HP a jej zákazníci znižujú vplyv na životné prostredie, nájdete na stránke [HP EcoSolutions](#).

¹ Papiere HP majú certifikáty FSC®C017543 alebo PEFC™TMPEFC/29-13-198.

² Dostupnosť programu sa líši. Vrátanie a recyklácia originálnych kaziet HP je momentálne k dispozícii prostredníctvom programu HP Planet Partners vo vyše 50 krajinách, teritóriách a oblastiach v Ázii, Európe a Severnej a Južnej Amerike. Podrobnejšie informácie nájdete na stránke: hp.com/recycle.

Ekologické tipy

Spoločnosť HP sa zaväzuje pomáhať zákazníkom znižovať ich vplyv na životné prostredie. Ak chcete získať ďalšie informácie o environmentálnych iniciatívach spoločnosti HP, navštívte webovú lokalitu HP Eco Solutions.

hp.com/sustainableimpact

Nariadenie Európskej komisie 1275/2008

Údaje o výkone produktu vrátane spotreby produktu zapojeného v sieti v pohotovostnom režime, ak sú pripojené všetky káblové sieťové porty a sú aktivované všetky bezdrôtové sieťové porty, nájdete v časti P15 Additional Information (Ďalšie informácie) deklarácie IT ECO (Ekologické vyhlásenie o IT) produktu na stránke hp.com/hpinfo/globalcitizenship/environment/productdata/itecodesktop-pc.html.

Papier

Tento produkt umožňuje používanie recyklovaného papiera podľa noriem DIN 19309 a EN 12281:2002.

Plasty

Plastové časti s hmotnosťou vyššou ako 25 gramov sú označené podľa medzinárodných noriem, ktoré zlepšujú schopnosť identifikácie plastov na účely recyklácie po skončení životnosti výrobku.

Karty bezpečnostných údajov

Karty bezpečnostných údajov, informácie o bezpečnosti produktu a informácie o vplyve na životné prostredie sú k dispozícii na stránke hp.com/go/ecodata alebo na požiadanie.

Recyklačný program

Spoločnosť HP ponúka v mnohých krajinách/regiónoch čoraz väčší počet programov spätného zberu a recyklácie produktov a spolupracuje s mnohými z najväčších centier pre recykláciu elektronických zariadení po celom svete. Spoločnosť HP šetrí prírodné zdroje opätovným predajom niektorých z jej najobľúbenejších produktov. Ďalšie informácie týkajúce sa recyklácie produktov spoločnosti HP nájdete na adrese: hp.com/recycle

Program recyklácie spotrebného materiálu atramentových tlačiarní HP

Spoločnosť HP sa zaväzuje chrániť životné prostredie. Program spoločnosti HP na recyklovanie spotrebného materiálu pre atramentovú tlač je dostupný v mnohých krajinách či oblastiach a umožňujúce bezplatnú recykláciu použitých tlačových kaziet a atramentových kaziet. Ďalšie informácie nájdete na nasledujúcej webovej stránke: hp.com/recycle

Spotreba energie

Tlačové a obrazové zariadenia HP označené logom ENERGY STAR® sú certifikované americkou Agentúrou na ochranu životného prostredia (Environmental Protection Agency, EPA). Obrazové zariadenia s certifikáciou programu ENERGY STAR budú označené nasledujúcou značkou:



Ďalšie informácie o modeloch obrazových zariadení s certifikáciou programu ENERGY STAR sú uvedené na stránke: www.hp.com/go/energystar

Likvidácia nepotrebného zariadenia používateľmi



Tento symbol znamená zákaz likvidácie produktu spolu s ostatným odpadom z domácnosti. Namiesto toho je vaša povinnosťou odovzdať nepotrebné zariadenie na určenom zbernom mieste na recykláciu nepotrebného elektrického a elektronického zariadenia, a tak chrániť ľudské zdravie a životné prostredie. Ďalšie informácie vám poskytne oddelenie služieb likvidácie komunálneho odpadu alebo ich nájdete na stránke hp.com/recycle.

Zneškodňovanie odpadu v Brazílii



Este produto eletrônico e seus componentes não devem ser descartados no lixo comum, pois embora estejam em conformidade com padrões mundiais de restrição a substâncias nocivas, podem conter, ainda que em quantidades mínimas, substâncias impactantes ao meio ambiente. Ao final da vida útil deste produto, o usuário deverá entregá-lo à HP. A não observância dessa orientação sujeitará o infrator às sanções previstas em lei.

Após o uso, as pilhas e/ou baterias dos produtos HP deverão ser entregues ao estabelecimento comercial ou rede de assistência técnica autorizada pela HP.

Para maiores informações, inclusive sobre os pontos de recebimento, acesse:

hp.com.br/reciclar

Chemické látky

Spoločnosť HP sa zaväzuje poskytovať svojim zákazníkom informácie o chemických látkach v produktoch v súlade so zákonnými požiadavkami, vyplývajúcimi napríklad z normy REACH (*nariadenie ES č. 1907/2006 Európskeho parlamentu a Rady*). Výkaz chemického zloženia tohto produktu môžete nájsť na stránke: hp.com/go/reach.

Tabuľka nebezpečných látok/prvkov a ich zloženie (Čína)

产品中有有害物质或元素的名称及含量

根据中国《电器电子产品有害物质限制使用管理办法》 

Tabuľka A-2 Tabuľka nebezpečných látok/prvkov a ich zloženie (Čína)

部件名称	有害物质					
	铅 (Pb)	汞 (Hg)	镉 (Cd)	六价铬 (Cr(VI))	多溴联苯 (PBB)	多溴二苯醚 (PBDE)
外壳和托盘	○	○	○	○	○	○
电线	○	○	○	○	○	○
印刷电路板	X	○	○	○	○	○
打印系统	X	○	○	○	○	○
显示器	X	○	○	○	○	○
喷墨打印机墨盒	○	○	○	○	○	○
驱动光盘	X	○	○	○	○	○
扫描仪	X	○	○	○	○	○

Tabuľka A-2 Tabuľka nebezpečných látok/prvkov a ich zloženie (Čína) (pokračovanie)

部件名称	有害物质					
	铅 (Pb)	汞 (Hg)	镉 (Cd)	六价铬 (Cr(VI))	多溴联苯 (PBB)	多溴二苯醚 (PBDE)
网络配件	X	○	○	○	○	○
电池板	X	○	○	○	○	○
自动双面打印系统	○	○	○	○	○	○
外部电源	X	○	○	○	○	○

本表格依据 SJ/T 11364 的规定编制。

○: 表示该有害物质在该部件所有均质材料中的含量均在 GB/T 26572 规定的限量要求以下。

X: 表示该有害物质至少在该部件的某一均质材料中的含量超出 GB/T 26572 规定的限量要求。

此表中所有名称中含“X”的部件均符合中国 RoHS 达标管理目录限用物质应用例外清单的豁免。

此表中所有名称中含“X”的部件均符合欧盟 RoHS 立法。

注: 环保使用期限的参考标识取决于产品正常工作的温度和湿度等条件。

Vyhlasenie o súčasnom stave značenia regulovaných látok (Taiwan)

台灣 限用物質含有情況標示聲明書

Taiwan Declaration of the Presence Condition of the Restricted Substances Marking

單元 unit	限用物質及其化學符號 Restricted substances and chemical symbols					
	鉛 (Pb)	汞 (Hg)	鎘 (Cd)	六價鉻 (Cr ⁺⁶)	多溴聯苯 (PBB)	多溴二苯醚 (PBDE)
列印引擎 Print engine	—	○	○	○	○	○
外殼和紙匣 External Casing and Trays	○	○	○	○	○	○
電源供應器 Power Supply	—	○	○	○	○	○
電線 Cables	○	○	○	○	○	○
印刷電路板 Print printed circuit board	—	○	○	○	○	○
控制面板 Control panel	—	○	○	○	○	○
墨水匣 Cartridge	○	○	○	○	○	○
掃描器組件 Scanner assembly	—	○	○	○	○	○
備考 1. “超出 0.1wt%”及“超出 0.01wt%”係指限用物質之百分比含量超出百分比含量基準值。 Note 1: “Exceeding 0.1 wt %” and “exceeding 0.01 wt %” indicate that the percentage content of the restricted substance exceeds the reference percentage value of presence condition. 備考 2. “○”係指該項限用物質之百分比含量未超出百分比含量基準值。 Note 2: “○” indicates that the percentage content of the restricted substance does not exceed the percentage of reference value of presence. 備考 3. “—”係指該項限用物質為排除項目 Note 3: “—” indicates that the restricted substance corresponds to the exemption.						

若要存取產品的最新使用指南或手冊，請前往 hp.com/support。選取**搜尋您的產品**，然後依照 畫面上的指示繼續執行。

To access the latest user guides or manuals for your product, go to hp.com/support. Select **Find your product**, and then follow the on-screen instructions.

Obmedzenie týkajúce sa nebezpečných látok (India)

This product, as well as its related consumables and spares, complies with the reduction in hazardous substances provisions of the "India E-waste (Management and Handling) Rule 2016." It does not contain lead, mercury, hexavalent chromium, polybrominated biphenyls or polybrominated diphenyl ethers in concentrations exceeding 0.1 weight % and 0.01 weight % for cadmium, except for where allowed pursuant to the exemptions set in Schedule 2 of the Rule.

Vyhlasenie o obmedzení nebezpečných látok (Turecko)

Türkiye Cumhuriyeti: AEEE Yönetmeliğine Uygundur

EPEAT

Väčšina produktov HP je vyrobených tak, aby spĺňali normu EPEAT. EPEAT je komplexné environmentálne hodnotenie, ktoré umožňuje identifikovať ekologickejšie elektronické zariadenia. Ďalšie informácie o norme EPEAT nájdete na stránke epeat.net.

[Kliknutím sem získate informácie o produktoch registrovaných spoločnosťou HP v programe EPEAT.](#)

Informácie pre používateľov na ekologickom štítku SEPA (Čína)

中国环境标识认证产品用户说明

噪声大于 63.0 dB(A) 的办公设备不宜放置于办公室内, 请在独立的隔离区域使用。

如需长时间使用本产品或打印大量文件, 请确保在通风良好的房间内使用。

如您需要确认本产品处于零能耗状态, 请按下电源关闭按钮, 并将插头从电源插座断开。

您可以使用再生纸, 以减少资源耗费。

Čínsky energetický štítok pre tlačiarne, faxy a kopírovacie zariadenia

复印机、打印机和传真机能源效率标识实施规则

依据“复印机、打印机和传真机能源效率标识实施规则”, 该打印机具有中国能效标识。标识上显示的能效等级和操作模式值根据“复印机、打印机和传真机能效限定值及能效等级”标准(“GB 21521”)来确定和计算。

1. 能效等级

产品能效等级分 3 级, 其中 1 级能效最高。能效限定值根据产品类型和打印速度由标准确定。能效等级则根据基本功耗水平以及网络接口和内存等附加组件和功能的功率因子之和来计算。

2. 能效信息

喷墨打印机

- 操作模式功率

睡眠状态的能耗按照 GB 21521 的标准来衡量和计算。该数据以瓦特 (W) 表示。

- 待机功率

待机状态是产品连接到电网电源上功率最低的状态。该状态可以延续无限长时间, 且使用者无法改变此状态下产品的功率。对于“成像设备”产品, “待机”状态通常相当于“关闭”状态, 但也可能相当于“准备”状态或者“睡眠”状态。该数据以瓦特 (W) 表示。

- 睡眠状态预设延迟时间

出厂前由制造商设置的时间决定了该产品在完成主功能后进入低耗模式(例如睡眠、自动关机)的时间。该数据以分钟表示。

- 附加功能功率因子之和

网络接口和内存等附加功能的功率因子之和。该数据以瓦特 (W) 表示。

标识上显示的能耗数据是根据典型配置测量得出的数据, 此类配置包含登记备案的打印机依据复印机、打印机和传真机能源效率标识实施规则所选的所有配置。因此, 该特定产品型号的实际能耗可能与标识上显示的数据有所不同。

要了解规范的更多详情, 请参考最新版的 GB 21521 标准。

Likvidácia batérií na Taiwane



廢電池請回收

Smernica Európskej únie týkajúca sa batérií



Tento produkt obsahuje batériu, ktorá sa používa na zachovanie integrity dát hodín alebo nastavení produktu v reálnom čase a ktorá je navrhnutá tak, aby vydržala po celú dobu životnosti produktu. Akýkoľvek pokus o servis alebo výmenu tejto batérie by mal vykonávať kvalifikovaný servisný technik.

Upozornenie týkajúce sa batérie pre Brazíliu

A bateria deste equipamento nao foi projetada para ser removida pelo cliente.

Upozornenie týkajúce sa používania materiálu chloristan v Kalifornii

Perchlorate material - special handling may apply. See: dtsc.ca.gov/hazardouswaste/perchlorate

This product's real-time clock battery or coin cell battery may contain perchlorate and may require special handling when recycled or disposed of in California.