



Vodič za korisnike

SAŽETAK

Ovaj vodič pruža informacije o komponentama, mrežnoj vezi, upravljanju napajanjem, bezbednosti, pravljenju rezervnih kopija i još mnogo toga.

Pravne informacije

© Copyright 2021 HP Development Company, L.P.

Bluetooth je zaštitni znak svog vlasnika, a HP Inc. ga koristi pod licencom. Intel, Celeron i Pentium su zaštitni znakovi korporacije Intel Corporation ili njenih podružnica u SAD i/ili drugim zemljama. Windows je registrovani žig ili zaštitni znak korporacije Microsoft u SAD i/ili drugim zemljama. USB Type-C® i USB-C® predstavljaju registrovane žigove organizacije USB Implementers Forum. DisplayPort™ i DisplayPort™ logotip predstavljaju zaštitne znakove u vlasništvu organizacije Video Electronics Standards Association (VESA) u SAD i drugim zemljama.

Ovde sadržane informacije podložne su promenama bez prethodne najave. Jedine garancije za HP proizvode i servise su utvrđene u okviru garantnih izjava koje dolaze uz takve proizvode ili servise. Ništa od objavljenog se može tumačiti kao postavka dodatne garancije. Kompanija HP neće odgovarati za ovde sadržane tehničke ili izdavačke greške.

Prvo izdanje: septembar 2021.

Broj dela dokumenta: M81371-E31

Obaveštenje o proizvodu

Ovaj vodič opisuje funkcije koje su zajedničke većini proizvoda. Neke funkcije možda nisu dostupne na vašem računaru.

Nisu sve funkcije dostupne u svim izdanjima ili verzijama operativnog sistema Windows. Sistemima će možda biti potreban nadograđeni i/ili posebno kupljeni hardver, upravljački programi, softver ili ažuriranje BIOS-a da bi se u potpunosti iskoristila funkcionalnost operativnog sistema Windows. Windows se automatski ažurira i to je uvek omogućeno. ISP može da vam naplati naknadu, a moguće je i da će se vremenom pojaviti i dodatni zahtevi za ažuriranja. Idite na <http://www.microsoft.com> za više detalja.

Da biste pristupili najnovijim vodičima za korisnike, idite na <http://www.hp.com/support>, i pratite uputstva da biste pronašli svoj proizvod. Zatim izaberite stavku **Manuals** (Priručnici).

Uslovi za korišćenje softvera

Instaliranjem, kopiranjem, preuzimanjem ili drugačijim korišćenjem bilo kog softverskog proizvoda unapred instaliranog na ovom računaru, prihvatate uslove HP ugovora o licenciranju sa krajnjim korisnikom (EULA). Ukoliko ne prihvatite ove uslove licenciranja, vaš jedini pravni lek jeste da se vrati čitav, nekorišćeni proizvod (hardver i softver) u roku od 14 dana radi punog refundiranja u skladu sa smernicama za refundiranje prodavca.

Obratite se prodavcu da biste dobili dodatne informacije ili podneli zahtev za potpunom refundacijom cene računara.

Bezbednosno upozorenje

Umanjite mogućnost opekotina ili pregrevanja računara tako što ćete pratiti opisane prakse.

-
- ⚠ UPOZORENJE!** Da biste smanjili mogućnost nastanka opekotina ili pregrevanja računara, nemojte ga držati direktno u krilu ili zaklanjati otvore za vazduh na računaru. Računar koristite samo na čvrstoj, ravnoj površini. Ne dozvolite da neka druga čvrsta površina, kao što je opcionalni štampač koji se nalazi pored, ili neka meka površina, kao što su jastuci, tepih ili odeća, blokira protok vazduha. Nemojte dozvoliti ni da adapter naizmjenične struje tokom rada računara dođe u dodir sa kožom ili nekim mekim predmetom, kao što su jastuci, tepih ili odeća. Računar i adapter naizmjenične struje usaglašeni su sa ograničenjima temperature površina kojima korisnik može da pristupi, a koje propisuju važeći bezbednosni standardi.
-

Postavka konfiguracije procesora (samo na pojedinim proizvodima)

Važne informacije o konfiguracijama procesora.

 **VAŽNO:** Konfiguracija pojedinih proizvoda obuhvata seriju procesora Intel® Pentium® N35xx/N37xx ili Celeron® N28xx/N29xx/N30xx/N31xx i operativni sistem Windows®. **Ako vaš računar ima navedenu konfiguraciju, nemojte menjati postavku konfiguracije procesora u datoteci msconfig.exe iz 4 ili 2 procesora u 1 procesor.** Ako to uradite, računar se neće ponovo pokrenuti. Moraćete da izvršite uspostavljanje fabričkih vrednosti da biste vratili originalne postavke.

Sadržaj

1 Prvi koraci.....	1
Preporučene radnje	1
Dodatni HP resursi	1
2 Upoznavanje računara	3
Pronalaženje hardvera.....	3
Pronalaženje softvera	3
Desna strana	3
Leva strana.....	4
Ekran	5
Režim slabog plavog svetla (samo na pojedinim proizvodima)	5
Zona tastature	6
Postavke i komponente dodirne table	7
Postavke za dodirnu tablu	7
Prilagođavanje postavki dodirne table.....	7
Uključivanje dodirne table	7
Komponente dodirne table.....	7
Lampice.....	8
Dugme i čitač otiska prsta	9
Specijalni tasteri	10
Akcijski tasteri.....	11
Donja strana.....	13
Nalepnice	13
Korišćenje SIM kartice (samo na pojedinim proizvodima)	15
Umetanje nano SIM kartice.....	15
3 Povezivanje sa mrežom	17
Povezivanje sa bežičnom mrežom	17
Korišćenje bežičnih kontrola.....	17
Taster za avionski režim	17
Kontrole operativnog sistema	17
Priključivanje na WLAN	18
Korišćenje usluge HP Mobile Broadband (samo na pojedinim proizvodima)	18
Korišćenje eSIM-a (samo na pojedinim proizvodima)	19
Korišćenje GPS-a (samo na pojedinim proizvodima)	19
Korišćenje Bluetooth bežičnih uređaja (samo na pojedinim proizvodima)	19
Povezivanje Bluetooth uređaja.....	20
Povezivanje sa žičnom mrežom – LAN (samo na pojedinim proizvodima)	20
4 Uživanje u funkcijama za zabavu.....	22

Korišćenje kamere	22
Korišćenje audio zapisa	22
Povezivanje slušalica	22
Povezivanje slušalica sa mikrofonom	23
Korišćenje postavki za zvuk.....	23
Postavke zvuka	23
Postavke zvuka	23
Korišćenje video-zapisa.....	23
Povezivanje DisplayPort uređaja pomoću USB Type-C kabla (samo na pojedinim proizvodima).....	24
Korišćenje prenosa podataka	24
Povezivanje uređaja sa USB Type-C portom (samo na pojedinim proizvodima).....	25
5 Navigacija na ekranu.....	26
Korišćenje poteza prstima na dodirnoj tabli i dodirnom ekranu	26
Dodir	26
Zumiranje primicanjem dva prsta.....	26
Prevlačenje sa dva prsta (dodirna tabla i precizna dodirna tabla)	27
Dodir sa dva prsta (dodirna tabla i precizna dodirna tabla).....	27
Dodir sa tri prsta (dodirna tabla i precizna dodirna tabla).....	27
Dodir sa četiri prsta (dodirna tabla i precizna dodirna tabla)	28
Prevlačenje sa tri prsta (dodirna tabla i precizna dodirna tabla).....	28
Prevlačenje sa četiri prsta (precizna dodirna tabla).....	28
Prevlačenje jednim prstom (dodirni ekran)	29
Korišćenje opcionalne tastature ili miša	29
Korišćenje tastature na ekranu (samo na pojedinim proizvodima).....	29
6 Upravljanje napajanjem	30
Korišćenje stanja spavanja i hibernacije.....	30
Pokretanje režima spavanja i izlazak iz njega	30
Pokretanje režima hibernacije i izlazak iz njega (samo na pojedinim proizvodima)	31
Isključivanje računara	31
Korišćenje ikone napajanja i opcija napajanja	32
Korišćenje napajanja iz baterije.....	32
Korišćenje softvera HP Fast Charge (samo na pojedinim proizvodima)	33
Prikazivanje napunjenosti baterije	33
Pronalaženje informacija o bateriji u aplikaciji HP Support Assistant (samo na pojedinim proizvodima)	33
Ušteda napajanja iz baterije	33
Prepoznavanje slabog nivoa baterije	33
Otklanjanje slabog nivoa baterije	34
Otklanjanje niskog nivoa baterije kada ima spoljnog napajanja.....	34
Otklanjanje niskog nivoa baterije kada nema izvora napajanja.....	34
Rešavanje problema sa niskim nivoom kad računar ne može izaći iz hibernacije	34
Fabrički zapečaćena baterija	34
Rad sa spoljnim izvorom napajanja.....	35
7 Održavanje računara.....	36

Poboljšavanje performansi	36
Korišćenje softvera Disk Defragmenter (Defragmentator diska).....	36
Korišćenje Čišćenja diska	36
Korišćenje tehnologije HP 3D DriveGuard (samo na pojedinim proizvodima).....	36
Prepoznavanje statusa programa HP 3D DriveGuard	37
Ažuriranje programa i upravljačkih programa	37
Ažuriranje i programa i upravljačkih programa.....	37
Ažuriranje samo programa	37
Ažuriranje samo upravljačkih programa	38
Čišćenje računara.....	38
Omogućavanje softvera HP Easy Clean (samo na pojedinim proizvodima)	38
Uklanjanje prljavštine i ostataka sa računara	38
Čišćenje računara sredstvom za dezinfekciju	39
Briga o drvenom furniru (samo na pojedinim proizvodima)	40
Putovanje sa računarom ili transport računara	40
8 Zaštita računara i informacija.....	42
Korišćenje lozinki	42
Postavljanje Windows lozinki	42
Postavljanje lozinki u programu Setup Utility (BIOS).....	43
Korišćenje usluge Windows Hello (samo na pojedinim proizvodima)	44
Korišćenje softvera za internet bezbednost	44
Korišćenje antivirusnog softvera	44
Korišćenje softvera zaštitnog zida	45
Instaliranje softverskih ispravki	45
Korišćenje softvera HP TechPulse (samo na pojedinim proizvodima).....	45
Zaštita bežične mreže	45
Pravljenje rezervne kopije softverskih aplikacija i informacija.....	46
Korišćenje opcionalnog bezbednosnog kabla (samo na pojedinim proizvodima)	46
9 Korišćenje programa Setup Utility (BIOS).....	47
Pokretanje programa Setup Utility (BIOS).....	47
Ažuriranje programa Setup Utility (BIOS).....	47
Utvrdjivanje verzije BIOS-a	47
Priprema za ažuriranje BIOS-a.....	48
Preuzimanje ažurne verzije BIOS-a	48
Instaliranje ažurne verzije BIOS-a	48
10 Korišćenje alatke HP PC Hardware Diagnostics.....	50
Korišćenje alatke HP PC Hardware Diagnostics Windows (samo na pojedinim proizvodima)	50
Korišćenje ID koda greške HP PC Hardware Diagnostics Windows hardvera.....	50
Pristup alatki HP PC Hardware Diagnostics Windows	50
Pristup alatki HP PC Hardware Diagnostics Windows iz programa HP Support Assistant	50
Pristup alatki HP PC Hardware Diagnostics Windows iz menija Start (samo na pojedinim proizvodima)	51
Preuzimanje alatke HP PC Hardware Diagnostics Windows	51
Preuzimanje najnovije verzije alatke HP PC Hardware Diagnostics Windows od kompanije HP.....	51

Preuzimanje alatke HP PC Hardware Diagnostics Windows iz usluge Microsoft Store	51
Preuzimanje alatke HP Hardware Diagnostics Windows na osnovu naziva ili broja proizvoda (samo na pojedinim proizvodima)	52
Instaliranje alatke HP PC Hardware Diagnostics Windows	52
Korišćenje alatke HP PC Hardware Diagnostics UEFI	52
Korišćenje ID koda greške HP PC Hardware Diagnostics UEFI hardvera	52
Pokretanje alatke HP PC Hardware Diagnostics UEFI	53
Preuzimanje alatke HP PC Hardware Diagnostics UEFI na USB fleš disk	53
Preuzimanje najnovije verzije alatke HP PC Hardware Diagnostics UEFI.....	53
Preuzimanje alatke HP PC Hardware Diagnostics UEFI na osnovu naziva ili broja proizvoda (samo na pojedinim proizvodima)	53
Korišćenje postavki za Remote HP PC Hardware Diagnostics UEFI (samo na pojedinim proizvodima).....	54
Preuzimanje alatke Remote HP PC Hardware Diagnostics UEFI	54
Preuzimanje najnovije verzije alatke Remote HP PC Hardware Diagnostics UEFI	54
Preuzimanje alatke Remote HP PC Hardware Diagnostics UEFI na osnovu naziva ili broja proizvoda	54
Prilagođavanje postavki alatke Remote HP PC Hardware Diagnostics UEFI	54
11 Pravljenje rezervne kopije, vraćanje u prethodno stanje i oporavak.....	56
Pravljenje rezervnih kopija informacija i medijuma za oporavak	56
Korišćenje alatki operativnog sistema Windows za pravljenje rezervne kopije.....	56
Korišćenje alatke HP Cloud Recovery Download Tool za pravljenje medijuma za oporavak (samo na pojedinim proizvodima)	56
Vraćanje sistema u prethodno stanje i oporavak.....	57
Kreiranje oporavka sistema.....	57
Metode obnavljanja i oporavka	57
Oporavak pomoću HP medijuma za oporavak	57
Promena redosleda pokretanja sistema računara.....	58
Korišćenje tehnologije HP Sure Recover (samo na pojedinim proizvodima)	58
12 Elektrostatičko pražnjenje.....	59
13 Specifikacije	60
Ulazno napajanje	60
Radno okruženje.....	61
14 Pristupačnost.....	62
HP i pristupačnost.....	62
Pronalaženje potrebnih tehnoloških alatki	62
Posvećenost kompanije HP	62
International Association of Accessibility Professionals (IAAP)	63
Pronalaženje najbolje asistivne tehnologije	63
Procenite svoje potrebe	63
Pristupačnost za HP proizvode.....	63
Standardi i zakonodavstvo	64
Standardi.....	64
Zahtev 376 – EN 301 549	64
Smernice za pristupačnost veb sadržaja (WCAG)	64
Zakonodavstvo i propisi.....	65

Korisni resursi i veze za pristupačnost	65
Organizacije	65
Obrazovne institucije	65
Drugi resursi za osobe sa umanjenim sposobnostima	66
HP veze.....	66
Obraćanje podršci	66
Indeks.....	67

1 Prvi koraci

Ovaj računar predstavlja moćnu alatku za posao i zabavu, koja je osmišljena tako da ih unapredi.

Pročitajte ovo poglavlje da biste saznali koje radnje se preporučuju nakon podešavanja računara, koje zabavne stvari možete da radite na računaru i gde možete da pronađete dodatne resurse za HP.

Preporučene radnje

Kada podesite i registrujete računar, preporučujemo vam sledeće korake da biste iskoristili svoju pametnu investiciju:

- Kreirajte medijume za oporavak da biste napravili rezervnu kopiju čvrstog diska. Pogledajte odeljak [Pravljenje rezervne kopije, vraćanje u prethodno stanje i oporavak na stranici 56](#).
- Ukoliko to još niste uradili, povežite računar sa žičnom ili bežičnom mrežom. Detaljnije informacije o tome potražite u odeljku [Povezivanje sa mrežom na stranici 17](#).
- Upoznajte se sa hardverom i softverom računara. Za više informacija pogledajte [Upoznavanje računara na stranici 3](#) i [Uživanje u funkcijama za zabavu na stranici 22](#).
- Ažurirajte ili kupite antivirusni softver. Pogledajte odeljak [Korišćenje antivirusnog softvera na stranici 44](#).
- **Pristupite aplikaciji HP Support Assistant** – za brzu podršku na mreži, otvorite aplikaciju HP Support Assistant (samo na pojedinim proizvodima). HP Support Assistant optimizuje performanse računara i rešava probleme koristeći najnovija ažuriranja softvera, dijagnostičke alatke i vođenu pomoć. Izaberite ikonu **Pretraži** na traci zadataka, upišite `support` u polju za pretragu, pa zatim izaberite **HP Support Assistant**.

Dodatni HP resursi

Da biste pronašli resurse koji sadrže detalje o proizvodu, informacije o tome kako da uradite nešto i drugo, koristite ovu tabelu.

Tabela 1-1 Dodatne informacije

Resurs	Sadržaj
<i>Uputstva za podešavanje</i>	<ul style="list-style-type: none">• Pregled podešavanja i funkcija računara
HP podrška	<ul style="list-style-type: none">• Časkanje na mreži sa HP tehničkim osobljem
Da biste pronašli HP podršku, idite na http://www.hp.com/support i pratite uputstva da biste pronašli svoj proizvod.	<ul style="list-style-type: none">• Brojevi telefona podrške
– ili –	<ul style="list-style-type: none">• Video zapisi o rezervnim delovima (samo za pojedine proizvode)
Izaberite ikonu Pretraži na traci zadataka, upišite <code>support</code> u polju za pretragu, pa zatim izaberite HP Support Assistant .	<ul style="list-style-type: none">• Vodiči za održavanje i servisiranje
– ili –	<ul style="list-style-type: none">• Lokacije HP servisnih centara
Izaberite ikonu sa znakom pitanja na traci zadataka.	

Tabela 1-1 Dodatne informacije (nastavljeno)

Resurs	Sadržaj
<p><i>Vodič za bezbednost i udobnost</i></p> <p>Da biste pristupili ovom vodiču:</p> <ul style="list-style-type: none">▲ Izaberite ikonu Pretraži na traci zadataka, upišite <i>HP Documentation</i> u polju za pretragu, a zatim izaberite HP Documentation. <p>– ili –</p> <ul style="list-style-type: none">▲ Posetite lokaciju http://www.hp.com/ergo. <p>VAŽNO: Morate biti povezani sa internetom da biste pristupili najnovijoj verziji vodiča za korisnike.</p>	<ul style="list-style-type: none">• Odgovarajuće podešavanje radne stanice• Saveti za pravilno držanje i radne navike koji će povećati udobnost i smanjiti rizik od povrede• Bezbednosne informacije o elektronskim i mehaničkim komponentama
<p><i>Obaveštenja o propisima, bezbednosti i zaštiti životne sredine</i></p> <p>Da biste pristupili ovom dokumentu:</p> <ul style="list-style-type: none">▲ Izaberite ikonu Pretraži na traci zadataka, upišite <i>support</i> u polju za pretragu, pa zatim izaberite HP Documentation.	<ul style="list-style-type: none">• Važna obaveštenja o propisima, uključujući po potrebi informacije o pravilnom odlaganju baterije.
<p><i>Ograničena garancija*</i></p> <p>Da biste pristupili ovom dokumentu:</p> <ul style="list-style-type: none">▲ Izaberite ikonu Pretraži na traci zadataka, upišite <i>support</i> u polju za pretragu, pa zatim izaberite HP Documentation. <p>– ili –</p> <ul style="list-style-type: none">▲ Posetite lokaciju http://www.hp.com/go/orderdocuments. <p>VAŽNO: Morate biti povezani sa internetom da biste pristupili najnovijoj verziji vodiča za korisnike.</p>	<ul style="list-style-type: none">• Specifične informacije o garanciji koje se odnose na ovaj računar

*HP ograničena garancija se nalazi među vodičima za korisnike na proizvodu i/ili na CD-u ili DVD-u isporučenom u kutiji. U nekim zemljama ili regionima HP možda dostavlja odštampanu kopiju garancije u kutiji. Za zemlje ili regione u kojima se garancija ne obezbeđuje u štampanom formatu možete zatražiti primerak sa adrese <http://www.hp.com/go/orderdocuments>. Za proizvode kupljene u oblasti Pacifičke Azije, možete pisati kompaniji HP na adresu POD, PO Box 161, Kitchener Road Post Office, Singapore 912006. Priložite naziv proizvoda, svoje ime, broj telefona i poštansku adresu.

2 Upoznavanje računara

Vaš računar sadrži vrhunske komponente. Ovo poglavlje pruža više informacija o komponentama, njihovim lokacijama i načinu rada.

Pronalaženje hardvera

Da biste saznali koji hardver je instaliran na računaru, izaberite ikonu **Pretraži** na traci zadataka, otkucajte **upravljač uređajima** u polju za pretragu, a zatim izaberite aplikaciju **Upravljač uređajima**.

Da biste pronašli informacije o hardverskim komponentama sistema i broj verzije BIOS-a sistema, pritisnite kombinaciju tastera **fn+esc** (samo na pojedinim proizvodima).

Pronalaženje softvera

Da biste saznali koji softver je instaliran na računaru, kliknite desnim tasterom miša na dugme **Start**, a zatim izaberite **Aplikacije i funkcije**.

Desna strana

Prepoznajte komponente sa desne strane računara.





Tabela 2-1 Komponente sa desne strane i njihovi opisi

Komponenta	Opis
(1) SD	Čitač memorijskih kartica (samo na pojedinim proizvodima) Čita opcionalne memorijske kartice koje vam omogućavaju da skladištite i delite informacije, kao i da njima upravljate ili im pristupate. Da biste ubacili karticu: <ol style="list-style-type: none">Okrenite karticu nalepnicom nagore, tako da konektori budu okrenuti ka računaru.Ubacite karticu u čitač memorijskih kartica i pritisnite je dok čvrsto ne nalegne. Da biste izvadili karticu:

Tabela 2-1 Komponente sa desne strane i njihovi opisi (nastavljeno)

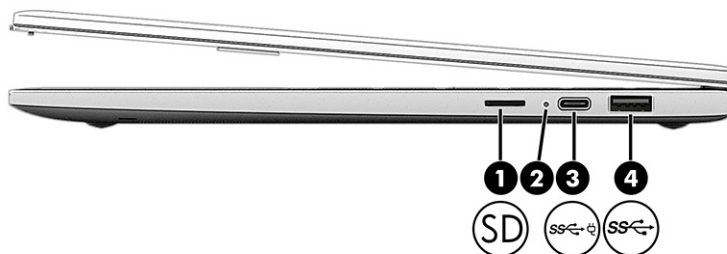
Komponenta	Opis
(2) Lampica adaptera naizmjenične struje i baterije	<p>▲ Pritisnite karticu i izvadite je iz čitača memorijskih kartica.</p> <ul style="list-style-type: none"> Bela: Adapter naizmjenične struje je povezan i baterija je potpuno napunjena. Žuta koja treperi: Adapter naizmjenične struje je povezan i baterija je ispražnjena do niskog nivoa napunjenosti. Žuta: Adapter naizmjenične struje je povezan i baterija se puni. Isključena: Baterija se ne puni.
(3)  USB Type-C® konektor za napajanje i SuperSpeed port od 5 Gbps sa DisplayPort izlazom	<p>Povezuje adapter naizmjenične struje koji ima USB Type-C konektor i tako napaja računar, a po potrebi puni bateriju računara.</p> <p>– i –</p> <p>Povezuje USB uređaj, obezbeđuje prenos podataka velike brzine i (za izabrane proizvode) puni male uređaje (kao što su pametni telefoni) kada je računar uključen ili u režimu spavanja.</p> <p>NAPOMENA: Koristite standardni USB Type-C kabl za punjenje ili adapter kabla (kupuje se zasebno) kada punite mali spoljni uređaj.</p> <p>– i –</p> <p>Povezuje uređaj za prikaz koji ima USB Type-C konektor i tako obezbeđuje DisplayPort™ izlaz.</p>
(4)  USB SuperSpeed port od 5 Gbps	<p>Povezuje USB uređaj, obezbeđuje prenos podataka velike brzine i (za izabrane proizvode) puni male uređaje (kao što su pametni telefoni) kada je računar uključen ili u režimu spavanja.</p> <p>NAPOMENA: Koristite standardni USB Type-A kabl za punjenje ili adapter za kabl (kupuje se zasebno) kada punite mali spoljašnji uređaj.</p>

Leva strana

Prepoznajte komponente sa leve strane računara.







Tabela 2-2 Komponente sa leve strane i njihovi opisi

Komponenta	Opis
(1)  USB SuperSpeed port od 5 Gbps	<p>Povezuje USB uređaj, obezbeđuje prenos podataka velike brzine i (za izabrane proizvode) puni male uređaje (kao što su pametni telefoni) kada je računar uključen ili u režimu spavanja.</p> <p>NAPOMENA: Koristite standardni USB Type-A kabl za punjenje ili adapter za kabl (kupuje se zasebno) kada puniti mali spoljašnji uređaj.</p>
(2)  Kombinovani utikač za audio-izlaz (slušalice)/ audio-ulaz (mikrofon)	<p>Povezuje opcionalne stereo-zvučnike, slušalice, „bubice“, slušalice sa mikrofonom ili televizijski audio-kabl. Takođe povezuje opcionalne slušalice sa mikrofonom. Ovaj utikač ne podržava izborne samostalne mikrofone.</p> <p>UPOZORENJE! Da biste smanjili rizik od povreda, podesite jačinu zvuka pre nego što stavite slušalice, „bubice“ ili slušalice sa mikrofonom. Dodatne informacije o bezbednosti potražite u dokumentu <i>Obaveštenja o propisima, bezbednosti i zaštiti životne sredine</i>.</p> <p>Da biste pristupili ovom vodiču:</p> <ul style="list-style-type: none">▲ Na traci zadataka izaberite ikonu Pretraga, otkucajte HP Documentation u polju za pretragu, a zatim izaberite HP Documentation. <p>NAPOMENA: Kada se neki uređaj poveže sa utikačem, zvučnici na računaru su onemogućeni.</p>
(3)  Slot za SIM karticu (samo na pojedinim proizvodima)	<p>Podržava SIM karticu (modul identifikacije bežičnog pretplatnika).</p> <p>Korake za postavljanje SIM kartice potražite u odeljku Korišćenje SIM kartice (samo na pojedinim proizvodima) na stranici 15.</p>

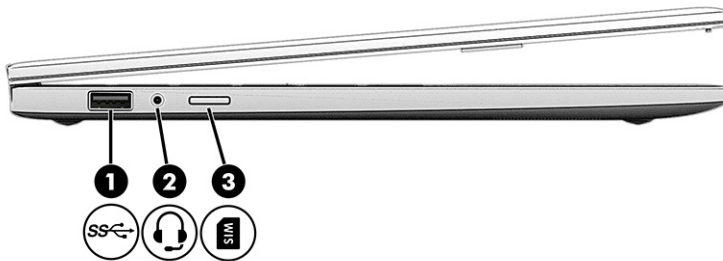
Ekran

Ekran računara može da sadrži osnovne komponente kao što su zvučnici, antene, kamere i mikrofoni.

Režim slabog plavog svetla (samo na pojedinim proizvodima)

Ekran računara se isporučuje iz fabrike u režimu slabog plavog svetla radi veće udobnosti i bezbednosti za vid. Pored toga, režim slabog plavog svetla automatski prilagođava emitovanje plavog svetla pri korišćenju računara noću ili za čitanje.

UPOZORENJE! Da biste umanjili rizik od zadobijanja ozbiljne povrede, pročitajte *Vodič za bezbednost i udobnost*. U njemu su opisani pravilno konfigurisanje radne stanice i pravilno držanje korisnika računara, kao i njihove zdravstvene i radne navike. *Vodič za bezbednost i udobnost* takođe sadrži važne informacije o električnoj i mehaničkoj bezbednosti. *Vodič za bezbednost i udobnost* dostupan je na webu na <http://www.hp.com/ergo>.

NAPOMENA: Pogledajte ilustraciju koja najbliže odgovara vašem računaru.



Tabela 2-3 Komponente ekrana i njihovi opisi

Komponenta	Opis
(1) WLAN antene*	Šalju i primaju bežične signale radi komuniciranja sa bežičnim lokalnim mrežama (WLAN-ovima).
(2) Interni mikrofoni	Snimaju zvuk.
(3) Kamera	Omogućava vam video-časkanje, snimanje video-zapisa i fotografisanje. Da biste koristili kameru, pogledajte Korišćenje kamere na stranici 22 . Neke kamere, umesto prijavljivanja pomoću lozinke, omogućavaju i prijavljivanje na Windows pomoću prepoznavanja lica. Više informacija potražite u odeljku Korišćenje usluge Windows Hello (samo na pojedinim proizvodima) na stranici 44 . NAPOMENA: Funkcije kamere mogu da se razlikuju u zavisnosti od hardvera kamere i softvera koji je instaliran na proizvodu.
(4) Lampica kamere	Uključena: Kamera je u upotrebi.
(5) WWAN antene* (samo na pojedinim proizvodima)	Šalju i primaju bežične signale radi komuniciranja sa bežičnim regionalnim mrežama (WWAN-ovima).

*Antene nisu vidljive sa spoljne strane računara. Radi optimalnog prenosa uklonite sve prepreke iz oblasti neposredno oko antena.

Obaveštenja o propisima koja se tiču bežične veze potražite u odeljku koji se odnosi na vašu zemlju ili region u vodiču *Obaveštenja o propisima, bezbednosti i zaštiti životne sredine*.

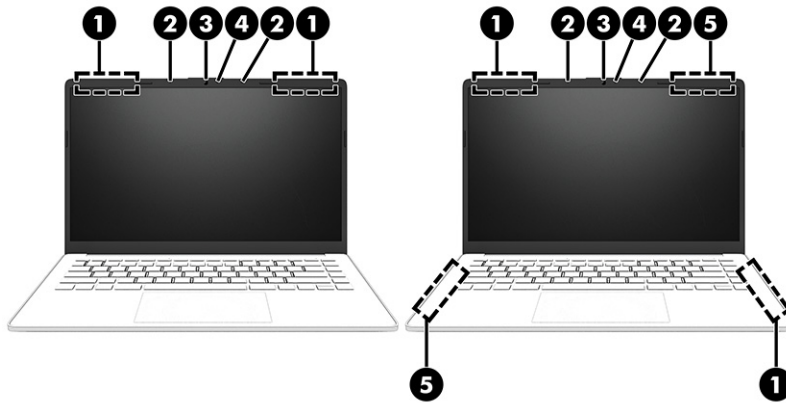
Da biste pristupili ovom vodiču:

- ▲ Na traci zadataka izaberite ikonu **Pretraga**, otkucajte `HP Documentation` u polju za pretragu, a zatim izaberite **HP Documentation**.

Zona tastature

Tastature mogu da se razlikuju u zavisnosti od jezika.

-  **NAPOMENA:** Zona tastature, uključujući i funkcijske tastere i (samo na pojedinim proizvodima) taster za uključivanje, su onemogućeni u režimima postolja, šatora i tableta. Da biste omogućili tastaturu, uključujući i taster za uključivanje, pređite na režim školjke.

Postavke i komponente dodirne table

Naučite postavke i komponente dodirne table

Postavke za dodirnu tablu

Saznajte kako da prilagodite postavke dodirne table.

Prilagođavanje postavki dodirne table

Koristite ove korake da biste prilagodili postavke i pokrete dodirne table.

1. Izaberite ikonu **Pretraži** na traci zadataka, upišite `touchpad settings` u polju za pretragu, a zatim pritisnite `enter`.
2. Odaberite postavku.

Uključivanje dodirne table

Pratite ove korake da biste uključili dodirnu tablu.

1. Izaberite ikonu **Pretraži** na traci zadataka, upišite `touchpad settings` u polju za pretragu, a zatim pritisnite `enter`.
2. Pomoću spoljašnjeg miša kliknite na dugme **dodirna tabla**.

Ako ne koristite dodatnog miša, pritisnite taster `Tab` dok se pokazivač ne zaustavi na dugmetu **dodirna tabla**. Zatim pritisnite taster `razmaknica` da biste izabrali dugme.

Komponente dodirne table

Prepoznajte komponente dodirne table.



Tabela 2-4 Komponente dodirne table i njihovi opisi

Komponenta	Opis
(1) Zona dodirne table	Čita pokrete prstom da bi se pomerio pokazivač ili aktivirale stavke na ekranu. NAPOMENA: Više informacija potražite u odeljku Korišćenje poteza prstima na dodirnoj tabli i dodirnom ekranu na stranici 26.
(2) Leva zona za upravljanje	Oblast sa teksturom koja vam omogućava da izvodite dodatne poteze.
(3) Desna zona za upravljanje	Oblast sa teksturom koja vam omogućava da izvodite dodatne poteze.

Lampice

Prepoznajte lampice na računaru.

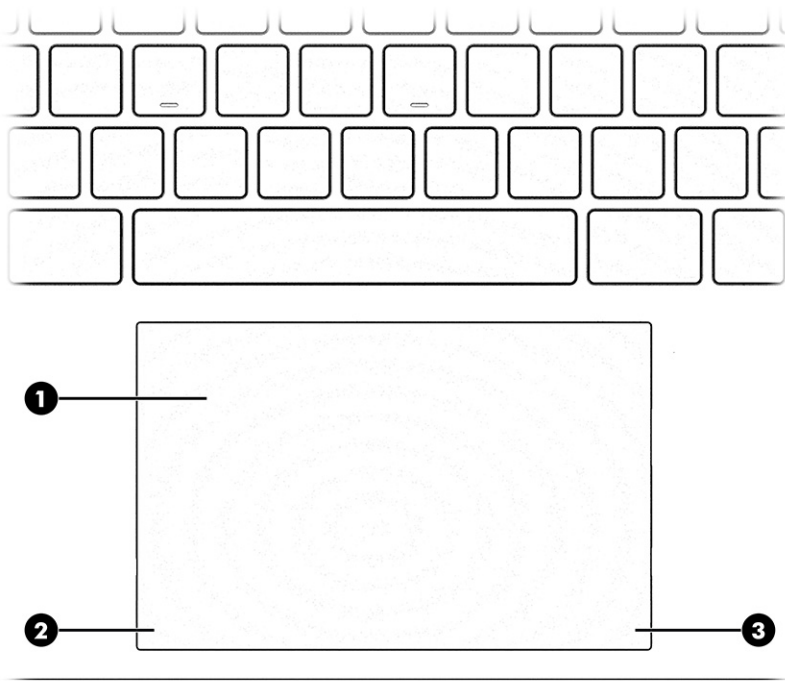

Tabela 2-5 Lampice i njihovi opisi



Komponenta	Opis
(1) Lampica Caps lock	Uključena: Funkcija Caps lock je uključena, što znači da se pri kucanju koriste samo velika slova.
(2)  Lampica za isključen zvuk	<ul style="list-style-type: none">• Uključena: Zvuk računara je isključen.• Isključena: Zvuk računara je uključen.

Tabela 2-5 Lampice i njihovi opisi (nastavljeno)

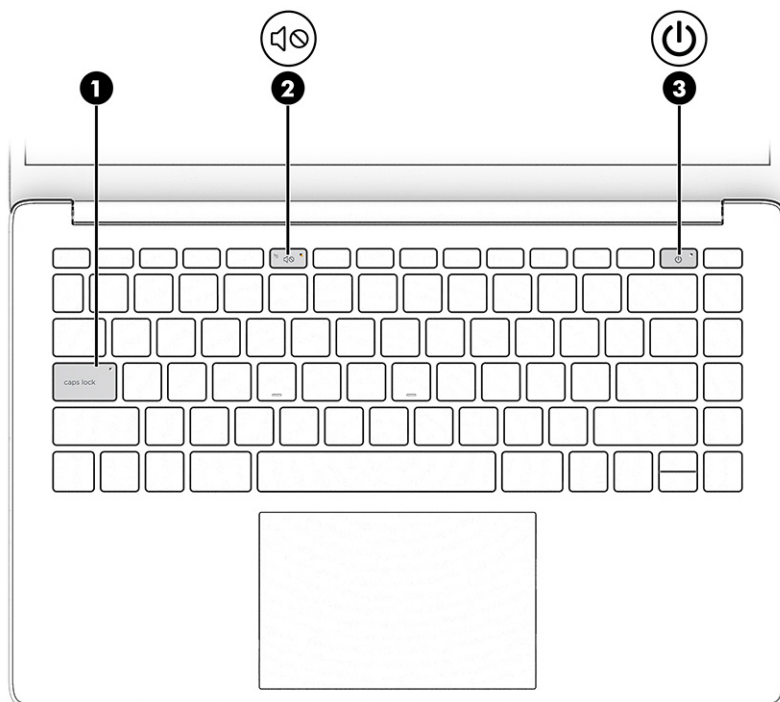
Komponenta	Opis
(3)  Lampica napajanja	<ul style="list-style-type: none">• Uključena: Računar je uključen.• Treperi (samo na pojedinim proizvodima): Računar je u stanju spavanja, to jest u stanju uštede energije. Računar isključuje napajanje ekrana i drugih nepotrebnih komponenti.• Isključena: U zavisnosti od modela računara, računar je isključen, u hibernaciji ili u režimu spavanja. Hibernacija predstavlja stanje uštede energije koje koristi najmanju količinu napajanja.

Dugme i čitač otiska prsta

Prepoznajte dugme računara i čitač otiska prsta.

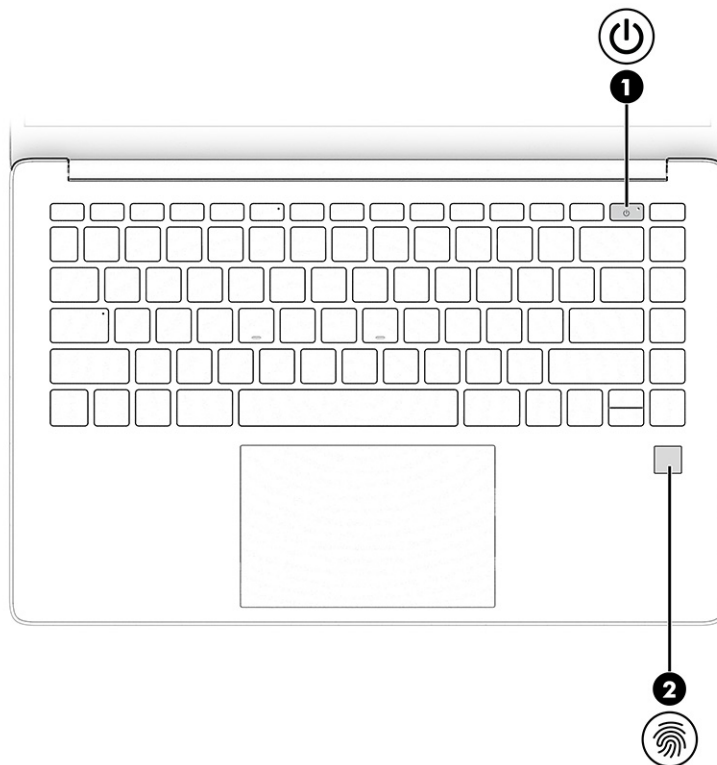

Čitači otiska prsta, koji omogućavaju prijavljivanje pomoću otiska prsta, mogu da se nalaze na dodirnoj tabli, na bočnoj tabli računara ili na gornjem poklopcu ispod tastature.





 **VAŽNO:** Da biste proverili da li vaš računar podržava prijavljivanje pomoću čitača otiska prsta, izaberite ikonu **Pretraga** na traci zadataka, otkucajte **Opcije prijavljivanja** u polju za pretragu i pratite uputstva na ekranu. Ako **čitač otiska prsta** nije naveden kao opcija, računar nema čitač otiska prsta.

Tabela 2-6 Dugme i čitač otiska prsta i njihovi opisi

Komponenta	Opis
<p>(1)  Dugme za napajanje</p>	<ul style="list-style-type: none">• Kada je računar isključen, nakratko pritisnite ovo dugme da biste ga uključili.• Kada je računar uključen, nakratko pritisnite ovo dugme da biste pokrenuli režim spavanja.• Kada je računar u stanju spavanja, nakratko pritisnite ovo dugme da bi izašao iz njega (samo na pojedinim proizvodima).• Kada je računar u hibernaciji, nakratko pritisnite ovo dugme da bi izašao iz nje. <p>VAŽNO: Ako pritisnete i zadržite dugme za napajanje, izgubićete sve nesačuvane informacije.</p> <p>Ako je računar prestao da reaguje, a procedure za isključivanje sistema ne funkcionišu, pritisnite dugme za napajanje i zadržite ga najmanje 10 sekundi da biste isključili računar.</p> <p>Da biste saznali više o postavkama napajanja, pogledajte opcije za napajanje:</p> <p>▲ Kliknite desnim tasterom miša na ikonu Napajanje , a zatim izaberite stavku Opcije napajanja.</p>
<p>(2)  Čitač otiska prsta (samo na pojedinim proizvodima)</p>	<p>Omogućava prijavljivanje na Windows pomoću otiska prsta, umesto pomoću lozinke.</p> <p>▲ Prevucite prstom nadole preko čitača otiska prsta. Za detalje pogledajte Korišćenje usluge Windows Hello (samo na pojedinim proizvodima) na stranici 44.</p> <p>VAŽNO: Da biste sprečili probleme prilikom prijavljivanja pomoću otiska prsta, uverite se da je čitač otiska prsta registrovao sve strane prsta pri registrovanju otiska.</p>

Specijalni tasteri

Prepoznajte specijalne tastere.



Tabela 2-7 Specijalni tasteri i njihovi opisi

Komponenta	Opis
(1) Taster <code>esc</code>	Prikazuje informacije o sistemu kad se pritisne zajedno sa tasterom <code>fn</code> .
(2) Taster <code>fn</code>	Izvršava određene funkcije kad se pritisne u kombinaciji s nekim drugim tasterom.
(3) Taster sa Windows logotipom	Otvara „Start“ meni. NAPOMENA: Ako ponovo pritisnete taster sa Windows logotipom, zatvorite „Start“ meni.
(4) Akcijski tasteri	Izvršavaju često korišćene systemske funkcije definisane simbolima ikona na funkcijskim tasterima od <code>f1</code> do <code>f12</code> . Pogledajte odeljak Akcijski tasteri na stranici 11 .

Akcijski tasteri

Prepoznajte akcijske tastere.

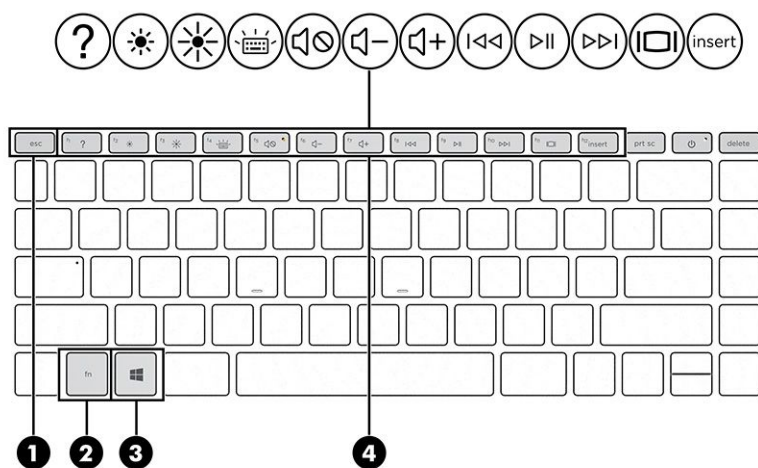
Akcijski tasteri izvršavaju često korišćene systemske funkcije definisane simbolima ikona od `f1` do `f12`. Akcijski tasteri se razlikuju u zavisnosti od računara.

- ▲ Da biste koristili neki akcijski taster, pritisnite ga i zadržite.

 **NAPOMENA:** Na nekim proizvodima morate da pritisnete taster `fn` u kombinaciji sa akcijskim tasterom.

Tabela 2-8 Akcijski tasteri i njihovi opisi











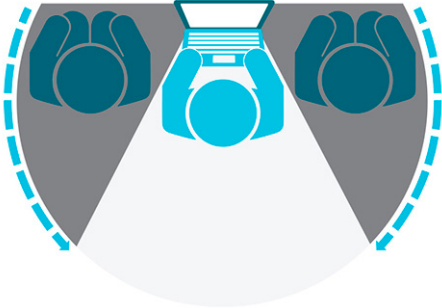



Ikona	Opis
	<p>Sprečava posmatrača da vide ekran sa strane. Po potrebi smanjuje ili povećava svetlinu za dobro osvetljeno ili tamnije okruženje. Pritisnite taster ponovo da biste isključili ekran privatnosti.</p> 
	<p>Postepeno smanjuje osvetljenost ekrana sve dok držite pritisnut taster.</p>
	<p>Postepeno povećava osvetljenost ekrana sve dok držite pritisnut taster.</p>
	<p>Otvora veb stranicu „Kako da dobijem pomoć u operativnom sistemu Windows“.</p>
	<p>Prebacuje sliku između uređaja za prikaz koji su povezani sa sistemom. Na primer, ako je s računarom povezan monitor, višestrukim pritiskom ovog tastera menjate sliku između ekrana računara i monitora za simultani prikaz na oba uređaja.</p>
	<p>Isključuje i uključuje pozadinsko osvetljenje tastature. Na pojedinim proizvodima možete da prilagodite osvetljenost pozadinskog osvetljenja tastature. Pritisnite taster više puta da biste prilagodili osvetljenost od visoke (kad prvi put pokrenete računar), preko niske, pa do isključivanja. Kad prilagodite postavku pozadinskog osvetljenja, pozadinsko osvetljenje će se vratiti na prethodnu postavku svaki put kad uključite računar. Pozadinsko osvetljenje tastature će se isključiti posle 30 sekundi neaktivnosti. Da biste ponovo uključili pozadinsko osvetljenje tastature, pritisnite bilo koji taster ili dodirnite dodirnu tablu (samo na pojedinim proizvodima). Da biste produžili trajanje baterije, isključite ovu funkciju.</p>
	<p>Reprodukuje prethodnu numeru sa audio CD-a ili prethodni odeljak DVD-a ili Blu-ray diska (BD-a).</p>
	<p>Pokreće, pauzira ili nastavlja reprodukciju audio CD-a, DVD-a ili BD-a.</p>
	<p>Reprodukuje sledeću numeru sa audio CD-a ili sledeći odeljak DVD-a ili BD-a.</p>
	<p>Postepeno smanjuje jačinu zvučnika dok držite ovaj taster.</p>
	<p>Postepeno povećava jačinu zvučnika dok držite ovaj taster.</p>
	<p>Isključuje ili ponovo uključuje zvuk zvučnika.</p>

Tabela 2-8 Akcijski tasteri i njihovi opisi (nastavljeno)

Ikona	Opis
	Isključuje mikrofona.
	Uključuje ili isključuje dodirnu tablu.
	Uključuje ili isključuje avionski režim i funkciju bežičnog povezivanja. NAPOMENA: Taster za avionski režim takođe se naziva dugme za bežično povezivanje. NAPOMENA: Bežična mreža mora da bude podešena da biste mogli da uspostavite bežičnu vezu.

Donja strana

Prepoznajte komponentu sa donje strane.





Tabela 2-9 Komponenta sa donje strane i njen opis

Komponenta	Opis
Zvučnici	Proizvode zvuk.

Nalepnice

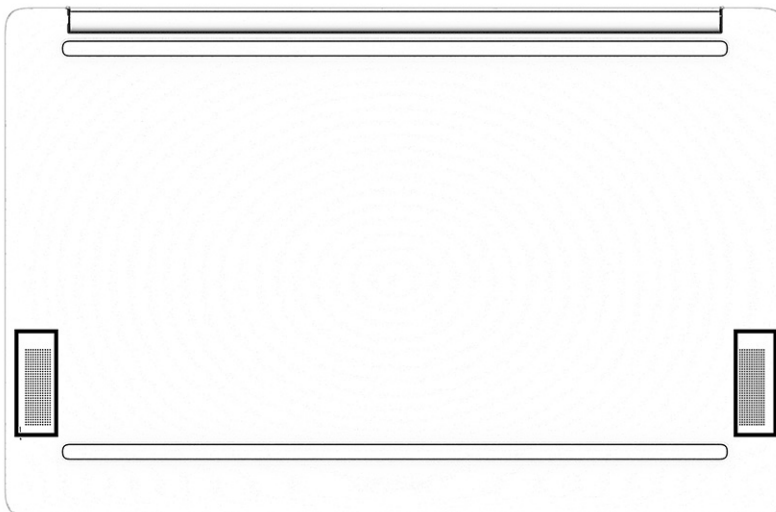
Nalepnice zalepljene na računar pružaju informacije koje vam mogu zatrebati kad rešavate probleme sa sistemom ili kad nosite računar na put u inostranstvo. Nalepnice mogu da budu papirne ili odštampane na proizvodu.

 **VAŽNO:** Proverite sledeće lokacije za nalepnice opisane u ovom odeljku: s donje strane računara, unutar odeljka za bateriju, ispod zaštitnog poklopca, sa zadnje strane ekrana ili na dnu postolja tableta.

- Servisna nalepnica – pruža važne informacije za identifikovanje računara. Kad se obraćate podršci, možda će vam biti zatražen serijski broj, broj proizvoda ili broj modela. Pronađite te informacije pre nego što se obratite podršci.

Servisna nalepnica će ličiti na neki od primera prikazanih u nastavku. Pogledajte ilustraciju koja najbliže odgovara servisnoj nalepnici na vašem računaru.



Tabela 2-10 Komponente servisne nalepnice

Komponenta	
(1)	Serijski broj
(2)	ID proizvoda
(3)	Naziv i broj modela HP proizvoda



Tabela 2-11 Komponente servisne nalepnice

Komponenta	
(1)	Ime HP proizvoda
(2)	Broj modela
(3)	ID proizvoda
(4)	Serijski broj
(5)	Garantni period



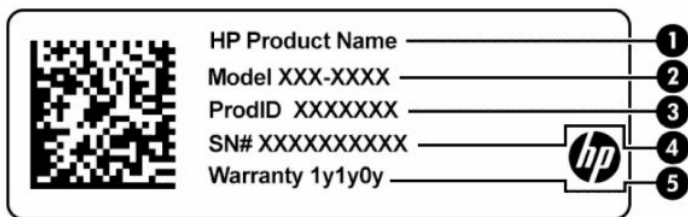

Tabela 2-12 Komponente servisne nalepnice

Komponenta	
(1)	Ime HP proizvoda
(2)	Broj modela
(3)	Garantni period
(4)	ID proizvoda
(5)	Serijski broj

- Nalepnice sa propisima – sadrži informacije o propisima koji se odnose na računar.
- Nalepnice certifikata bežične veze – pružaju informacije o opcionalnim bežičnim uređajima i oznakama saglasnosti nekih zemalja ili regiona u kojima je korišćenje tih uređaja odobreno.

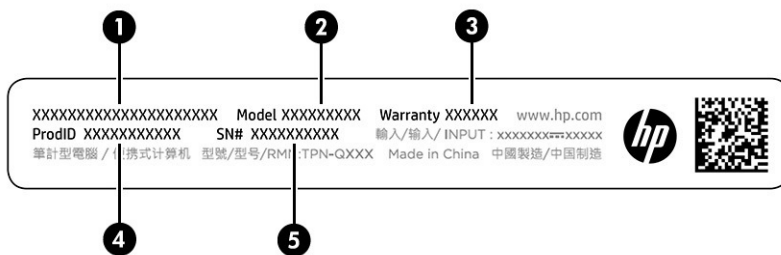
Korišćenje SIM kartice (samo na pojedinim proizvodima)

Koristite ova uputstva da biste umetnuli SIM karticu.

-  **VAŽNO:** Možete da oštetite SIM karticu ako umetnete karticu pogrešne veličine ili je umetnete u ležište za SIM karticu u pogrešnom smeru. Kartica takođe može da se zaglavi u slotu. Ne koristite adaptere za SIM kartice. Da ne biste oštetili SIM karticu ili konektore, koristite minimalnu silu kada ubacujete ili vadite SIM karticu.

Umetanje nano SIM kartice

Da biste ubacili nano SIM karticu, pratite ove korake.

1. Okrenite računar tako da ekran bude okrenut nagore i stavite ga na ravnu površinu.
2. Lagano pritisnite ležište SIM kartice da biste deaktivirali SIM blokadu i ležište će iskočiti iz slotu (1).
3. Izvadite ležište (2) iz računara i ubacite karticu (3).

4. Vratite ležište u računar. Vršite blagi pritisak na ležište (4) dok čvrsto ne nalegne.

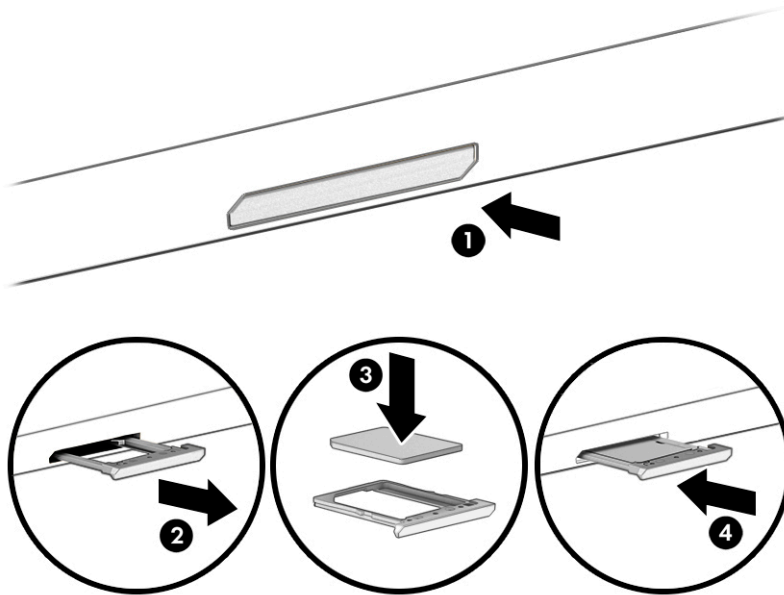

Da biste izvadili nano SIM karticu, lagano pritisnite ležište za pristup SIM kartici kako biste deaktivirali SIM blokadu i ležište će iskočiti iz slota. Izvadite SIM karticu. Vratite ležište u računar i vršite blagi pritisak na ležište dok čvrsto ne nalegne.

3 Povezivanje sa mrežom

Računar možete da nosite svuda sa sobom. Ali čak i od kuće možete da istražite svet i pristupite informacijama koje nude milioni veb-lokacija pomoću svog računara i ožičene ili bežične mrežne veze. Ovo poglavlje vam pomaže da se povežete s tim svetom.

Povezivanje sa bežičnom mrežom

Računar može biti opremljen jednim ili više bežičnih uređaja.

- WLAN uređaj – povezuje računar sa bežičnim lokalnim mrežama (često se nazivaju Wi-Fi mreže, bežične LAN ili WLAN mreže) u poslovnim prostorima, vašem domu i na javnim mestima poput aerodroma, restorana, kafića, hotela i univerziteta. WLAN uređaj u računaru komunicira sa bežičnom mrežnom skretnicom ili pristupnom tačkom za bežično povezivanje.
- HP Mobile Broadband modul – omogućava vam da se bežično povežete preko bežične regionalne mreže (WWAN) na mnogo većoj oblasti. Operateri mobilne mreže instaliraju bazne stanice (nalik tornjevima za mobilne telefone) na velikim geografskim područjima, što efikasno obezbeđuje pokrivenost u državama, regionima ili čak u celim zemljama.
- Bluetooth® uređaj – kreira ličnu mrežu (PAN) za povezivanje s drugim uređajima koji koriste Bluetooth tehnologiju poput računara, telefona, štampača, slušalica, zvučnika i kamera. U PAN mreži svaki uređaj komunicira direktno s drugim uređajima, a uređaji moraju biti relativno blizu – obično do 10 m (oko 33 stope) jedni od drugih.

Korišćenje bežičnih kontrola

Pomoću sledećih funkcija možete kontrolisati bežične uređaje na računaru.

- Taster za avionski režim (naziva se i *taster za bežičnu vezu* ili *dugme za bežično povezivanje*)
- Kontrole operativnog sistema

Taster za avionski režim

Računar može da ima taster za avionski režim, jedan ili više bežičnih uređaja i jednu ili dve lampice bežične veze. Svi bežični uređaji na računaru fabrički su omogućeni.

Lampica bežične veze pokazuje ukupno stanje vaših bežičnih uređaja, a ne njihov pojedinačni status.

Kontrole operativnog sistema

Centar za mrežu i deljenje omogućava podešavanje veze ili mreže, povezivanje sa mrežom i dijagnostiku i rešavanje problema sa mrežom.

Da biste koristili kontrole operativnog sistema:

Kliknite desnim tasterom miša na ikonu statusa mreže na traci zadataka, a zatim izaberite stavku **Otvori postavke mreže i interneta**.

– ili –

Izaberite ikonu statusa mreže na traci zadataka, a zatim izaberite stavku **Postavke mreže i interneta**.

Priključivanje na WLAN

Da biste mogli da se povežete sa WLAN mrežom pomoću ove procedure, prvo morate da podesite pristup internetu.

 **NAPOMENA:** Kad podešavate pristup internetu kod kuće, morate otvoriti nalog kod dobavljača internet usluga (ISP). Da biste kupili internet uslugu i modem, obratite se lokalnom dobavljaču internet usluga. Dobavljač internet usluga pomoći će vam da postavite modem, instalirate mrežni kabl kako biste povezali bežičnu mrežnu skretnicu i modem i testirate internet uslugu.

1. Postarajte se da je WLAN uređaj uključen.
2. Izaberite ikonu statusa mreže na traci zadataka, a zatim se povežite sa nekom od dostupnih mreža.

Ako je WLAN mreža sa omogućenim bezbednosnim opcijama, od vas se zahteva da unesete bezbednosni kôd. Unesite kôd i izaberite **Dalje** da biste dovršili uspostavljanje veze.

 **NAPOMENA:** Ako na spisku nema WLAN mreža, možda se nalazite van dometa bežične mrežne skretnice ili pristupne tačke.

 **NAPOMENA:** Ako ne vidite WLAN s kojim želite da se povežete:

1. Kliknite desnim tasterom miša na ikonu statusa mreže na traci zadataka, a zatim izaberite stavku **Otvori postavke mreže i interneta**.

– ili –

Izaberite ikonu statusa mreže na traci zadataka, a zatim izaberite stavku **Postavke mreže i interneta**.

2. U okviru **Napredne postavke mreže** izaberite **Centar za mrežu i deljenje**.
3. Izaberite stavku **Podešavanje nove veze ili mreže**.

Prikazuje se lista sa opcijama koja vam omogućava da ručno potražite mrežu i povežete se s njom ili da napravite novu mrežnu vezu.

-
3. Pratite uputstva na ekranu da biste dovršili povezivanje.

Nakon uspostavljanja veze, kliknite desnim tasterom miša na ikonu statusa mreže na desnom kraju trake zadataka da biste proverili ime i status veze.

 **NAPOMENA:** Funkcionalni domet (koliko daleko vaši bežični signali putuju) zavisi od primene WLAN-a, proizvođača usmerivača i smetnji od drugih elektronskih uređaja ili strukturalnih prepreka, poput zidova i podova.

Korišćenje usluge HP Mobile Broadband (samo na pojedinim proizvodima)

HP Mobile Broadband računar ima ugrađenu podršku za mobilne veze širokog propusnog opsega. Kad se koristi na mreži mobilnog operatera, novi računar vam daje slobodu da se povežete s internetom, šaljete e-poštu ili da se povežete sa poslovnom mrežom bez potrebe za traženjem Wi-Fi pristupnih tačaka.

Možda će vam biti potreban IMEI broj, MEID broj ili oba broja HP Mobile Broadband modula za aktiviranje usluge mobilne veze širokog propusnog opsega. Broj može da bude odštampan na nalepnici koja se nalazi na donjoj strani računara, unutar odeljka za bateriju, ispod zaštitnog poklopca ili na poledini ekrana.

1. Na traci zadataka izaberite ikonu statusa mreže.
2. Izaberite stavku **Postavke mreže i interneta**.
3. U odeljku **Mreža i internet** izaberite **Celular**, a zatim izaberite neku od dostupnih opcija.

Neki operateri mobilne mreže zahtevaju upotrebu SIM (modul identifikacije pretplatnika) kartice. SIM kartica sadrži osnovne podatke o vama, poput ličnog identifikacionog broja (PIN), kao i podatke o mreži. U nekim računarima je SIM kartica unapred instalirana. Ako SIM kartica nije unapred postavljena, možda se nalazi među HP Mobile Broadband dokumentima koje ste dobili uz računar ili će vam je operater mobilne mreže obezbediti nezavisno od računara.

Informacije o modulu HP Mobile Broadband i načinu aktiviranja usluge preko željenog operatera mobilne mreže potražite u informacijama o modulu HP Mobile Broadband koje ste dobili uz računar.

Korišćenje eSIM-a (samo na pojedinim proizvodima)

Vaš računar možda ima eSIM. eSIM je programabilna verzija često korišćenog SIM-a koju možete koristiti za preuzimanje različitih profila od izabranih operatera.

eSIM vam omogućava da se povežete s internetom preko mobilnog prenosa podataka. Uz eSIM, ne morate da preuzimate SIM karticu od mobilnog operatera i možete brzo da se prebacujete između mobilnih operatera i planova podataka. Na primer, možete imati jednu mobilni plan podataka za posao, a drugi kod nekog drugog mobilnog operatera za ličnu upotrebu. Ako putujete, možete se povezati na više mesta tako da pronađete mobilne operatere s planovima u tom području.

eSIM kartice možete primeniti na dva načina:

- Moguće je ugraditi eSIM čip (eUICC). Prenosni računar u tom slučaju funkcioniše kao da koristi dve SIM kartice, jednu kao eUICC, a drugu kao standardnu mikro ili nano SIM karticu u ležištu za SIM karticu. Istovremeno može biti aktivan samo jedan SIM.
- Uklonjiva fizička eSIM kartica umeće se u ležište za SIM karticu kao standardna mikro ili nano SIM kartica, ali eSIM kartica nije ograničena na jednog operatera (fizička prazna eSIM kartica).

Da biste se povezali s internetom putem mobilne veze podataka, morate dodati eSIM profil. Da biste dodali profil, upravljali SIM profilima i saznali kako da koristite eSIM, posetite <https://www.support.microsoft.com> i otkucajte **Koristi eSIM** na traci za pretragu.

Korišćenje GPS-a (samo na pojedinim proizvodima)

Računar može imati Global Positioning System (GPS) uređaj. GPS sateliti pružaju informacije o lokaciji, brzini i smeru na sisteme koji imaju GPS.

Da biste omogućili sistem globalnog pozicioniranja (GPS), uverite se da je lokacija omogućena u okviru postavke „Lokacija“.

- ▲ Izaberite ikonu **Pretraži** na traci zadataka, upišite `lokacija` u polju za pretragu, a zatim izaberite **Postavke privatnosti lokacije**.

Korišćenje Bluetooth bežičnih uređaja (samo na pojedinim proizvodima)

Bluetooth uređaj obezbeđuje bežičnu komunikaciju malog opsega koja zamenjuje fizičke veze putem kablova koji tradicionalno povezuju elektronske uređaje kao što su sledeći:

- Računari (stoni, prenosni)
- Telefoni (mobilni, bežični, pametni)

- Uređaji za slike (štampač, kamera)
- Audio uređaji (slušalice, zvučnici)
- Miš
- Spoljašnja tastatura

Povezivanje Bluetooth uređaja

Da biste mogli da koristite Bluetooth uređaj, morate da uspostavite Bluetooth vezu.

1. Izaberite ikonu **Pretraži** na traci zadataka, upišite `bluetooth` u polju za pretragu, pa zatim izaberite **Postavke za Bluetooth i druge uređaje**.
2. Omogućite **Bluetooth**, ako već nije omogućen.
3. Izaberite **Dodaj Bluetooth ili drugi uređaj**, a zatim u dijalogu **Dodavanje uređaja** izaberite **Bluetooth**.
4. Izaberite uređaj sa liste, a zatim pratite uputstva na ekranu.



NAPOMENA: Ako uređaj zahteva verifikaciju, prikazuje se kôd za uparivanje. Na uređaju koji dodajete pratite uputstva na ekranu da biste proverili da li kôd na uređaju odgovara kodu za uparivanje. Dodatne informacije potražite u dokumentaciji koju ste dobili uz uređaj.



NAPOMENA: Ako se uređaj ne pojavi na listi, uverite se da je Bluetooth na tom uređaju uključen. Neki uređaji možda imaju dodatne zahteve; pogledajte dokumentaciju koju ste dobili uz uređaj.

Povezivanje sa žičnom mrežom – LAN (samo na pojedinim proizvodima)

Koristite LAN vezu ako želite da povežete računar direktno s mrežnom skretnicom u svom domu (umesto da koristite bežičnu vezu) ili ako želite da se povežete sa postojećom mrežom na poslu.

Povezivanje sa LAN-om zahteva mrežni kabl i mrežni utikač odnosno opcioni uređaj za priključivanje ili proizvod za proširenje ako na računaru nema RJ-45 (mrežnog) porta.

Da biste povezali mrežni kabl, pratite ove korake:

1. Uključite mrežni kabl u mrežni konektor **(1)** na računaru.
2. Drugi kraj mrežnog kabla priključite u mrežni konektor na zidu **(2)** ili u mrežnu skretnicu.



NAPOMENA: Ako mrežni kabl ima strujno kolo za smanjivanje šumova **(3)** koje sprečava smetnje od TV i radio prijemnika, usmerite kraj kabla sa strujnim kolom ka računaru.

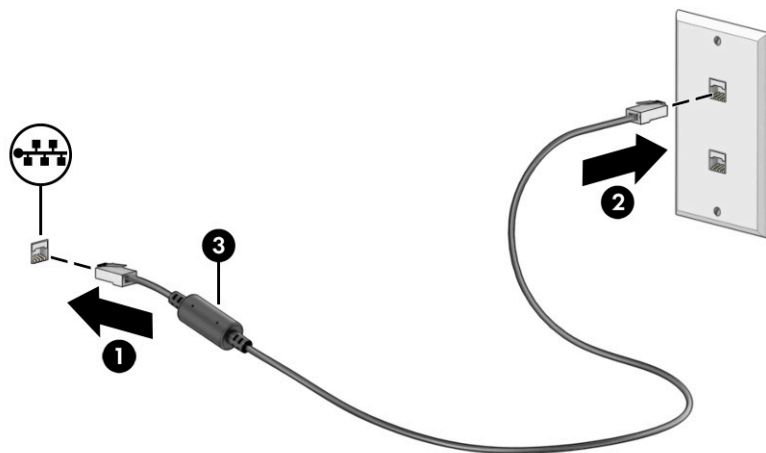

4 Uživanje u funkcijama za zabavu

Koristite HP računar kao centar za zabavu koji vam omogućava da se družite pomoću kamere, uživajte u muzici i organizujete je, kao i da preuzimate i gledate filmove. Da biste računar učinili još moćnijim centrom za zabavu, povežite spoljašnje uređaje kao što su monitor, projektor, TV, zvučnici ili slušalice.

Korišćenje kamere

Vaš računar ima jednu ili više kamere koje vam omogućavaju da se povezujete sa drugima radi posla ili zabave. Kamere mogu da budu prednje, zadnje ili iskačuće.

Da biste utvrdili koje se kamere nalaze na vašem proizvodu, pogledajte [Upoznavanje računara na stranici 3](#).

Većina kamera vam omogućava video-časkanje, snimanje video-zapisa i fotografisanje. Neke pružaju i funkciju HD (visoke definicije), aplikacije za igranje ili softver za prepoznavanje lica kao što je Windows Hello. Pogledajte [Zaštita računara i informacija na stranici 42](#) za više detalja o korišćenju programa Windows Hello.

Na pojedinim proizvodima privatnost kamere možete da poboljšate i tako što ćete isključiti kameru. Kamera je podrazumevano uključena. Da biste isključili kameru, pritisnite taster za privatnost kamere. Uključiće se lampica za privatnost kamere. Da biste ponovo uključili kameru, opet pritisnite taster.

Da biste koristili kameru, izaberite ikonu **Pretraži** na traci zadataka, upišite `kamera` u polju za pretragu, pa zatim izaberite **Kamera** sa liste aplikacija.



NAPOMENA: Prvi put kada izaberete aplikaciju Kamera, morate da izaberete da li želite da Kamera ima pristup podacima o vašoj tačnoj lokaciji.

Korišćenje audio zapisa

Možete da preuzimate muziku i slušate je, strimujete audio-sadržaj (uključujući radio) sa vebe, snimate zvuk ili kombinujete zvuk i video da biste kreirali multimedijalni sadržaj. Možete i da reprodukujete muzičke CD-ove na računaru (na pojedinim proizvodima) ili povežete spoljašnju optičku disk jedinicu za reprodukovanje CD-ova. Da biste povećali uživanje u slušanju, povežite spoljašnje audio-uređaje kao što su zvučnici ili slušalice.

Povezivanje slušalica

Slušalice sa kablom možete da povežete sa kombinovanim utikačem za audio-izlaz (slušalice)/audio-ulaz (mikrofon) na računaru.



UPOZORENJE! Da biste smanjili rizik od povreda, smanjite jačinu zvuka pre nego što stavite slušalice, „bubice“ ili slušalice sa mikrofonom. Dodatne informacije o bezbednosti potražite u dokumentu *Obaveštenja o propisima, bezbednosti i zaštiti životne sredine*.

Da biste pristupili ovom dokumentu:

- ▲ Na traci zadataka izaberite ikonu **Pretraga**, otkucajte `HP Documentation` u polju za pretragu, a zatim izaberite **HP Documentation**.
-

Da biste povezali bežične slušalice sa računarom, pratite uputstva proizvođača uređaja.

Povezivanje slušalica sa mikrofonom

Kombinacija slušalica i mikrofona naziva se *slušalice sa mikrofonom*. Slušalice s mikrofonom sa kablom možete da povežete putem kombinovanog utikača za audio-izlaz (slušalice)/audio-ulaz (mikrofon) na računaru.

-
-  **UPOZORENJE!** Da biste smanjili rizik od povreda, smanjite jačinu zvuka pre nego što stavite slušalice, „bubice“ ili slušalice sa mikrofonom. Dodatne informacije o bezbednosti potražite u dokumentu *Obaveštenja o propisima, bezbednosti i zaštiti životne sredine*.

Da biste pristupili ovom dokumentu:

- ▲ Izaberite ikonu **Pretraži** na traci zadataka, upišite `HP Documentation` u polju za pretragu, a zatim izaberite **HP Documentation**.

Da biste s računarom povezali bežične slušalice s mikrofonom, pratite uputstva proizvođača uređaja.

Korišćenje postavki za zvuk

Koristite postavke zvuka da biste podesili jačinu sistemskog zvuka, promenili sistemske zvukove ili upravljali audio-uređajima.

Postavke zvuka

Da biste pogledali ili promenili postavke zvuka, pratite ove korake.

- ▲ Izaberite ikonu **Pretraži** na traci zadataka, upišite `kontrolna tabla` u polju za pretragu, izaberite **Kontrolna tabla**, izaberite **Hardware and Sound** (Hardver i zvuk), pa zatim izaberite **Sound** (Zvuk).

Postavke zvuka

Računar može da ima poboljšani zvučni sistem kompanija Bang & Olufsen, B&O ili nekog drugog dobavljača. Zahvaljujući tome, računar može imati napredne audio-funkcije kojima može da se upravlja preko kontrolne table za zvuk koje se odnosi na vaš zvučni sistem.

Koristite kontrolnu tablu za zvuk da biste prikazali i kontrolisali postavke zvuka.

- ▲ Izaberite ikonu **Pretraži** na traci zadataka, upišite `audio control` u polju za pretragu, a zatim izaberite tablu za kontrolu zvuka na vašem sistemu.

Korišćenje video-zapisa

Vaš računar je moćan video-uređaj koji vam omogućava da gledate video-zapise koji se strimuju sa omiljenih veb-lokacija i preuzimate video-zapise i filmove da biste ih gledali na računaru kad niste povezani s mrežom.

Da biste još više uživali u gledanju, upotrebite jedan od video-portova na računaru za povezivanje sa spoljašnjim monitorom, projektorom ili TV-om.

-
-  **VAŽNO:** Postarajte se da spoljašnji uređaj bude povezan sa odgovarajućim portom na računaru pomoću odgovarajućeg kabla. Sledite uputstva proizvođača uređaja.

Za informacije o korišćenju USB Type-C funkcija idite na <http://www.hp.com/support> i pratite uputstva da biste pronašli svoj proizvod.

Povezivanje DisplayPort uređaja pomoću USB Type-C kabla (samo na pojedinim proizvodima)

Da biste na spoljašnjem DisplayPort uređaju gledali video zapise ili sadržaj u visokoj rezoluciji, povežite DisplayPort uređaj u skladu sa uputstvima.

 **NAPOMENA:** Da biste povezali USB Type-C DisplayPort (DP) uređaj sa računarom, potreban je USB Type-C kabl, koji se kupuje zasebno.

1. Povežite jedan kraj USB Type-C kabla sa USB SuperSpeed portom i DisplayPort konektorom na računaru.

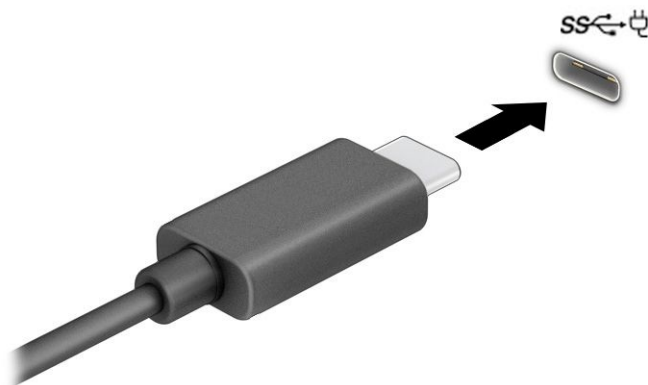

2. Povežite drugi kraj kabla sa spoljašnjim DisplayPort uređajem.
3. Pritiskajte taster sa Windows logotipom + **p** da biste se kretali kroz četiri stanja prikaza:
 - **Samo na ekranu računara:** Prikazivanje slike ekrana samo na računaru.
 - **Duplirano:** Slika na ekranu istovremeno se prikazuje na oba uređaja, na računaru i na spoljašnjem uređaju.
 - **Prošireno:** Slika na ekranu rasteže se preko oba uređaja – računara i spoljašnjeg uređaja.
 - **Samo na drugom ekranu:** Slika ekrana se prikazuje samo na spoljašnjem uređaju.

Svaki put kada pritisnete taster sa Windows logotipom + **p**, stanje prikaza se menja.

 **NAPOMENA:** Da biste postigli najbolje rezultate, posebno ako odaberete opciju **Prošireno**, povećajte rezoluciju ekrana spoljašnjeg uređaja na sledeći način. Izaberite dugme **Start**, izaberite stavku **Postavke**, a zatim stavku **Sistem**. U okviru **Prikaz** izaberite odgovarajuću rezoluciju, a zatim stavku **Zadrži promene**.

Korišćenje prenosa podataka

Vaš računar je moćan uređaj za zabavu koji vam omogućava da fotografije, video-zapise i filmove prebacite sa USB uređaja da biste ih pogledali na računaru.

Da biste još više uživali u gledanju, pomoću nekog od USB Type-C portova na računaru povežite USB uređaj, na primer mobilni telefon, kameru, narukvicu za praćenje aktivnosti ili pametni sat, i prenesite datoteke na računar.

 **VAŽNO:** Postarajte se da spoljašnji uređaj bude povezan sa odgovarajućim portom na računaru pomoću odgovarajućeg kabla. Sledite uputstva proizvođača uređaja.

Za informacije o korišćenju USB Type-C funkcija idite na <http://www.hp.com/support> i pratite uputstva da biste pronašli svoj proizvod.

Povezivanje uređaja sa USB Type-C portom (samo na pojedinim proizvodima)

Da biste povezali USB Type-C uređaj sa računarom, potreban je USB Type-C kabl koji se kupuje zasebno.

1. Povežite jedan kraj USB Type-C kabla sa USB Type-C portom na računaru.

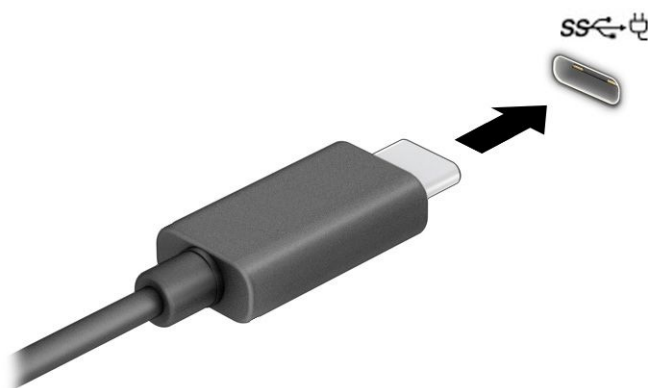

2. Povežite drugi kraj kabla sa spoljašnjim uređajem.

5 Navigacija na ekranu

U zavisnosti od modela računara, po ekranu računara možete da se krećete na neki od sledećih načina.

- Korišćenjem poteza prstima direktno na ekranu računara.
- Korišćenjem poteza prstima na dodirnoj tabli.
- Korišćenjem opcionalnog miša ili tastature (kupuju se zasebno).
- Korišćenjem tastature na ekranu.
- Korišćenjem pokazivačke palice.

Korišćenje poteza prstima na dodirnoj tabli i dodirnom ekranu

Dodirna tabla vam omogućava da se krećete po ekranu računara i kontrolišete pokazivač pomoću jednostavnih poteza prstima. Možete da koristite i levi i desni taster dodirne table kao odgovarajuće tastere na spoljašnjem mišu. Da biste se kretali po dodirnom ekranu (samo na pojedinim proizvodima), dodirujte direktno ekran koristeći poteze opisane u ovom poglavlju.

Da biste prilagodili poteze prstima i pogledali video snimke o tome kako oni funkcionišu, izaberite ikonu **Pretraži** na traci zadataka, upišite `kontrolna tabla` u polje za pretragu, izaberite stavku **Kontrolna tabla**, a zatim izaberite **Hardver i zvuk**. U odeljku **Uređaji i štampači** izaberite stavku **Miš**.

Neki proizvodi sadrže preciznu dodirnu tablu koja omogućava poboljšanu funkcionalnost poteza prstima. Da biste utvrdili da li imate preciznu dodirnu tablu i pronašli dodatne informacije, izaberite **Start**, izaberite stavku **Postavke**, izaberite **Uređaji**, a zatim izaberite **Dodirna tabla**.



NAPOMENA: Ako nije drugačije naznačeno, poteze prstima možete koristiti i na dodirnoj tabli i na dodirnom ekranu.

Dodir

Postavite pokazivač na stavku na ekranu i jednim prstom dodirnite zonu dodirne table ili dodirni ekran da biste izabrali stavku. Dvapat dodirnite stavku da biste je otvorili.



Zumiranje primicanjem dva prsta

Koristite zumiranje primicanjem dva prsta da biste umanjili prikaz slika ili teksta.

- Umanjite tako što ćete postaviti dva razdvojena prsta na zonu dodirne table ili dodirni ekran, a zatim ih spojiti.

- Uvećajte tako što ćete postaviti dva spojena prsta na zonu dodirne table ili dodirni ekran, a zatim ih razdvojiti.

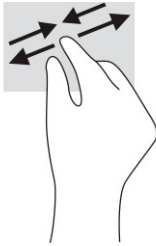

Prevlačenje sa dva prsta (dodirna tabla i precizna dodirna tabla)

Stavite dva neznatno razmaknuta prsta na zonu dodirne table, a zatim ih prevlačite nagore, nadole, ulevo ili udesno za pomeranje stranice ili slike nagore, nadole ili u stranu.

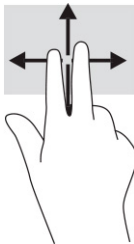

Dodir sa dva prsta (dodirna tabla i precizna dodirna tabla)

Dodirnite pomoću dva prsta zonu dodirne table da biste otvorili meni sa opcijama za izabrani objekat.

 **NAPOMENA:** Dodir pomoću dva prsta ima istu funkciju kao i klik desnim tasterom miša.

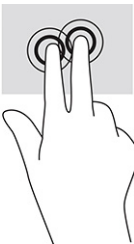

Dodir sa tri prsta (dodirna tabla i precizna dodirna tabla)

Dodir pomoću tri prsta podrazumevano otvara polje za pretragu na traci zadataka. Pomoću tri prsta dodirnite zonu dodirne table da biste izvršili potez.

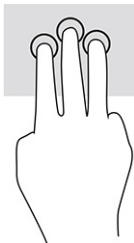

Da biste promenili funkciju ovog pokreta na preciznoj dodirnoj tabli, izaberite **Start**, izaberite stavku **Postavke**, izaberite **Uređaji**, a zatim izaberite **Dodirna tabla**. U odeljku **Pokreti pomoću tri prsta**, u okviru polja **Dodiri** izaberite postavku za pokret.

Dodir sa četiri prsta (dodirna tabla i precizna dodirna tabla)

Po podrazumevanim postavkama, dodir pomoću četiri prsta otvara centar aktivnosti. Pomoću četiri prsta dodirnite zonu dodirne table da biste izveli ovaj potez.

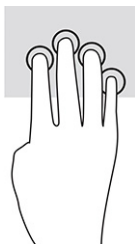

Da biste promenili funkciju ovog pokreta na preciznoj dodirnoj tabli, izaberite **Start**, izaberite stavku **Postavke**, izaberite **Uređaji**, a zatim izaberite **Dodirna tabla**. U odeljku **Pokreti pomoću četiri prsta**, u okviru polja **Dodiri** izaberite postavku za pokret.

Prevlačenje sa tri prsta (dodirna tabla i precizna dodirna tabla)

Po podrazumevanim postavkama, prevlačenje pomoću tri prsta vrši prebacivanje između otvorenih aplikacija i radne površine.

- Prevucite 3 prsta od sebe da biste videli sve otvorene prozore.
- Prevucite 3 prsta ka sebi da biste prikazali radnu površinu.
- Prevucite 3 prsta nalevo ili nadesno da biste se prebacivali između otvorenih prozora.

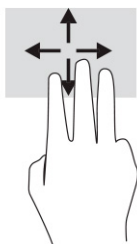

Da biste promenili funkciju ovog pokreta na preciznoj dodirnoj tabli, izaberite **Start**, izaberite stavku **Postavke**, izaberite **Uređaji**, a zatim izaberite **Dodirna tabla**. U odeljku **Pokreti pomoću tri prsta**, u okviru polja **Prevlačenja** izaberite postavku za pokret.

Prevlačenje sa četiri prsta (precizna dodirna tabla)

Po podrazumevanim postavkama, prevlačenje pomoću četiri prsta vrši prebacivanje između otvorenih radnih površina.

- Prevucite 4 prsta od sebe da biste videli sve otvorene prozore.
- Prevucite 4 prsta ka sebi da biste prikazali radnu površinu.
- Prevucite 4 prsta nalevo ili nadesno da biste se prebacivali između radnih površina.

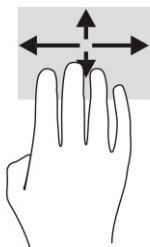

Da biste promenili funkciju ovog pokreta, izaberite **Start**, izaberite stavku **Postavke**, izaberite **Uređaji**, a zatim izaberite **Dodirna tabla**. U odeljku **Pokreti pomoću četiri prsta**, u okviru polja **Prevlačenja** izaberite postavku za pokret.

Prevlačenje jednim prstom (dodirni ekran)

Prevlačite jednim prstom da biste se pomerali kroz liste i stranice ili da biste premestili neki objekat.

- Da biste pomerili pokazivač na ekranu, lagano prevucite prstom preko ekrana u smeru u kojem želite da se pomerite.
- Da biste pomerili objekat, pritisnite i zadržite prst na objektu, a zatim prevucite prstom da biste pomerili objekat.

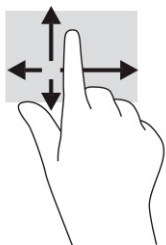

Korišćenje opcionalne tastature ili miša

Pomoću opcionalne tastature ili miša možete da kucate, birate stavke, pomerate prikaz i vršite iste funkcije kao i pomoću poteza prstima. Tastatura vam omogućava i korišćenje akcijskih i interventnih tastera za izvršavanje posebnih funkcija.

Korišćenje tastature na ekranu (samo na pojedinim proizvodima)

Pojedini proizvodi imaju tastaturu na ekranu.

1. Da biste prikazali tastaturu na ekranu, dodirnite ikonu tastature na sistemskoj traci poslova, na krajnjoj desnoj strani trake zadataka.
2. Počnite da kucate.



NAPOMENA: Iznad tastature na ekranu mogu da se prikažu predložene reči. Dodirnite reč da biste je izabrali.



NAPOMENA: Akcijski tasteri i interventni tasteri ne prikazuju se niti funkcionišu na tastaturi na ekranu.

6 Upravljanje napajanjem

Računar može da radi na napajanje iz baterije ili spoljašnje napajanje. Kad se računar napaja iz baterije, a spoljašnji izvor napajanja nije dostupan za punjenje baterije, važno je nadgledati i štedeti napunjenost baterije.

Neke funkcije za upravljanje napajanjem opisane u ovom poglavlju možda nisu dostupne na vašem računaru.

Korišćenje stanja spavanja i hibernacije

Windows ima dva stanja uštede energije: spavanje i hibernaciju.

 **VAŽNO:** Postoji nekoliko dobro poznatih ranjivosti kad je računar u stanju spavanja. Da biste sprečili da neovlašćeni korisnik pristupi podacima na vašem računaru, čak i šifrovanim podacima, HP preporučuje da pokrenete hibernaciju umesto režima spavanja svaki put kad računar fizički nije kod vas. Ovaj postupak je naročito važan kad računar nosite na putovanja.

 **VAŽNO:** Da biste smanjili rizik od mogućeg narušavanja kvaliteta zvuka i videa, gubitka mogućnosti reprodukcije zvuka ili videa ili gubitka informacija, ne pokrećite režim spavanja dok snimate na disk ili spoljašnju medijsku karticu ili čitate sa njih.

- Spavanje – Stanje spavanja se automatski pokreće nakon određenog perioda neaktivnosti. Vaš rad se čuva u memoriji, što vam omogućava da vrlo brzo nastavite sa poslom. Režim spavanja možete pokrenuti i ručno. Više informacija potražite u odeljku [Pokretanje režima spavanja i izlazak iz njega na stranici 30](#).
- Hibernacija – Stanje hibernacije se automatski pokreće ako baterija dostigne kritični nivo ili je računar već duže vreme u stanju spavanja. U stanju hibernacije vaš rad se čuva u datoteci za hibernaciju i računar se isključuje. Hibernaciju takođe možete pokrenuti ručno. Više informacija potražite u odeljku [Pokretanje režima hibernacije i izlazak iz njega \(samo na pojedinim proizvodima\) na stranici 31](#).

Pokretanje režima spavanja i izlazak iz njega

Režim spavanja možete da pokrenete na nekoliko načina.

- Izaberite dugme **Start**, izaberite ikonu **Napajanje**, a zatim stavku **Režim spavanja**.
- Zatvorite ekran (samo na pojedinim proizvodima).
- Pritisnite interventni taster za režim spavanja (samo na pojedinim proizvodima); na primer, **fn+f1** ili **fn+f12**.
- Nakratko pritisnite dugme za napajanje (samo na pojedinim proizvodima).

Iz režima spavanja možete izaći na neki od sledećih načina:

- Kratko pritisnite dugme za napajanje.
- Ako je računar zatvoren, podignite ekran (samo na pojedinim proizvodima).
- Pritisnite neki taster na tastaturi (samo na pojedinim proizvodima).
- Dodirnite dodirnu tablu (samo na pojedinim proizvodima).

Kad računar izađe iz režima spavanja, na ekranu se prikazuje ono na čemu ste radili.



NAPOMENA: Ako ste računar podesili tako da zahteva lozinku pri izlasku iz režima spavanja, morate da unesete lozinku za Windows da bi se ono što ste radili prikazalo na ekranu.

Pokretanje režima hibernacije i izlazak iz njega (samo na pojedinim proizvodima)

Možete da omogućite korisnicima da pokreću hibernaciju, kao i da promenite druge postavke napajanja i vremenska ograničenja u okviru opcija napajanja.

1. Kliknite desnim tasterom miša na ikonu **Napajanje** , a zatim izaberite stavku **Opcije napajanja**.
2. U levom okviru izaberite **Odaberite funkciju dugmadi za napajanje** (tekst može da se razlikuje u zavisnosti od proizvoda).
3. U zavisnosti od proizvoda, možete da omogućite hibernaciju za napajanje iz baterije ili spoljašnje napajanje na neki od sledećih načina:
 - **Dugme za napajanje** – U okviru **Postavke dugmeta za napajanje, dugmeta za stanje spavanja i poklopca** (tekst može da se razlikuje u zavisnosti od proizvoda), izaberite **Kada pritisnem dugme za napajanje**, a zatim izaberite **Stanje hibernacije**.
 - **Dugme za režim spavanja** (samo na pojedinim proizvodima) – U okviru **Dugmad za napajanje i režim spavanja i postavke poklopca** (tekst može da se razlikuje u zavisnosti od proizvoda) izaberite stavku **Kad pritisnem dugme za režim spavanja** i izaberite opciju **Hibernacija**.
 - **Poklopac** (samo na pojedinim proizvodima) – U okviru **Dugmad za napajanje i režim spavanja i postavke poklopca** (tekst može da se razlikuje u zavisnosti od proizvoda) izaberite stavku **Kad zatvorim poklopac** i izaberite opciju **Hibernacija**.
 - **Meni „Napajanje“** – Izaberite stavku **Promeni postavke koje su trenutno nedostupne** i u okviru **Postavke isključivanja** potvrdite izbor u polju za potvrdu **Hibernacija**.

Meniju „Napajanje“ može da se pristupi izborom dugmeta **Start**.

4. Izaberite **Sačuvaj promene**.

Da biste pokrenuli hibernaciju, koristite metod koji ste omogućili u 3. koraku.

Da biste izašli iz hibernacije, nakratko pritisnite taster za napajanje.



NAPOMENA: Ako ste računar podesili tako da zahteva lozinku pri izlasku iz hibernacije, morate da unesete lozinku za Windows da bi se ono što ste radili prikazalo na ekranu.

Isključivanje računara

Komandom „Isključi“ zatvaraju se svi otvoreni programi, uključujući operativni sistem, a zatim se isključuju ekran i računar.



VAŽNO: Kad isključite računar, nesačuvane informacije biće izgubljene. Uverite se da ste sačuvali rad pre isključivanja računara.

Isključite računar kad se u dužem periodu neće koristiti ni priključivati na spoljašnje napajanje.

Preporučena procedura je da se koristi komanda „Isključi“ u operativnom sistemu Windows.



NAPOMENA: Ako je računar u stanju spavanja ili hibernaciji, prvo izađite iz stanja spavanja ili hibernacije kratkim pritiskom na dugme za napajanje.

1. Sačuvajte ono što ste radili i zatvorite sve otvorene programe.
2. Izaberite dugme **Start**, izaberite ikonu **Napajanje**, a zatim stavku **Isključi**.



Ako računar ne reaguje na komandu i ne možete da ga isključite na navedeni način, probajte sa sledećim procedurama isključivanja u hitnim slučajevima i to ovim redosledom:

- Pritisnite kombinaciju tastera **ctrl+alt+delete**, izaberite ikonu **Napajanje**, a zatim stavku **Isključi**.
- Pritisnite i držite dugme za napajanje najmanje 10 sekundi.
- Ako računar ima zamenljivu bateriju (samo na pojedinim proizvodima), isključite ga iz spoljašnjeg napajanja i izvadite bateriju.

Korišćenje ikone napajanja i opcija napajanja

Različite ikone „Napajanje“ pokazuju da li se računar napaja iz baterije ili koristi spoljašnje napajanje. Kad postavite pokazivač miša na ikonu, prikazuje se poruka ako je baterija dostigla nizak ili kritičan nivo.

Ikona „Napajanje“  nalazi se na Windows traci zadataka. Ikona „Napajanje“ omogućava vam da brzo pristupite postavkama napajanja i da vidite preostalu napunjenost baterije.

- Da biste videli procenat preostale napunjenosti baterije, postavite pokazivač miša na ikonu **Napajanje** .
- Da biste koristili opcije napajanja, kliknite desnim tasterom miša na ikonu **Napajanje**  i izaberite **Opcije napajanja**.

Korišćenje napajanja iz baterije

Kada je napunjena baterija u računaru, a on nije povezan sa spoljašnjim napajanjem, računar radi na baterije. Kada je računar isključen i iskopčan iz spoljašnjeg napajanja, baterija u njemu se polako prazni. Računar prikazuje poruku kad baterija dostigne nizak ili kritičan nivo.



UPOZORENJE! Da biste smanjili mogućnost pojavljivanja bezbednosnih problema, koristite samo baterije obezbeđene uz računar, rezervne baterije koje je obezbedio HP ili kompatibilne baterije koje ste kupili od kompanije HP.

Životni vek baterije računara razlikuje se u zavisnosti od postavki za upravljanje napajanjem, programa koji rade na računaru, svetline ekrana, spoljašnjih uređaja koji su povezani sa računarom i ostalih faktora.



NAPOMENA: Na pojedinim računarima moguće je prebacivanje između grafičkih kontrolera radi štednje baterije.

Korišćenje softvera HP Fast Charge (samo na pojedinim proizvodima)

Funkcija HP Fast Charge omogućava vam da brzo napunite bateriju računara. Vreme punjenja može da varira za $\pm 10\%$. Kad je preostala napunjenost baterije između 0 i 50%, baterija će se napuniti do 50% punog kapaciteta za najviše 30 do 45 minuta, u zavisnosti od modela računara.

Da biste koristili HP Fast Charge, isključite računar, a zatim povežite adapter naizmjenične struje sa računarom i spoljašnjim napajanjem.

Prikazivanje napunjenosti baterije

Kada koristite računar dok on radi samo na napajanju iz baterije, povremeno proverite napunjenost baterije.

Da biste videli procenat preostale napunjenosti baterije, postavite pokazivač miša na ikonu **Napajanje** .

Pronalaženje informacija o bateriji u aplikaciji HP Support Assistant (samo na pojedinim proizvodima)

Informacijama o bateriji možete da pristupite na nekoliko načina.

1. Izaberite ikonu **Pretraži** na traci zadataka, upišite `support` u polju za pretragu, pa zatim izaberite aplikaciju **HP Support Assistant**.
– ili –
Izaberite ikonu sa znakom pitanja na traci zadataka.
2. Izaberite **Fixes & Diagnostics** (Popravke i dijagnostika), izaberite **Check your battery** (Provera baterije), pa zatim izaberite **Launch** (Pokreni). Ako alatka „Provera HP baterije“ pokazuje da je potrebno zameniti bateriju, obratite se podršci.

HP Support Assistant obezbeđuje sledeće alatke i informacije o bateriji:

- Provera HP baterije
- Informacije o tipovima, specifikacijama, radnom veku i kapacitetu baterije

Ušteda napajanja iz baterije

Obavezno uštedite energiju i produžite radni vek baterije.

- Smanjite svetlinu ekrana.
- Isključite bežične uređaje kad ih ne koristite.
- Isključite nekorisćene spoljašnje uređaje koji nisu priključeni u spoljašnji izvor napajanja, kao što je spoljašnji čvrsti disk povezan sa USB portom.
- Zaustavite, onemogućite ili uklonite spoljašnje medijske kartice koje ne koristite.
- Pre nego što prestanete s radom, pokrenite režim spavanja ili isključite računar.

Prepoznavanje slabog nivoa baterije

Kad je baterija jedini izvor napajanja računara i ako je nivo napunjenosti nizak ili kritičan, lampica baterije i ikona napajanja ukazuju na nizak nivo baterije.

- Lampica baterije (samo na pojedinim proizvodima) pokazuje nizak ili kritičan nivo baterije.

– ili –

- Ikona „Napajanje“  pokazuje obaveštenje o niskom ili kritičnom nivou baterije.

 **NAPOMENA:** Dodatne informacije o ikoni „Napajanje“ potražite u odeljku [Korišćenje ikone napajanja i opcija napajanja na stranici 32](#).

Računar pri kritičnom nivou baterije preduzima sledeće radnje:

- Ako je hibernacija onemogućena, a računar uključen ili u stanju spavanja, on će nakratko ostati u stanju spavanja, a zatim će se isključiti, pri čemu će sve nesačuvane informacije biti izgubljene.
- Ako je hibernacija omogućena, a računar uključen ili u stanju spavanja, računar pokreće hibernaciju.

Otklanjanje slabog nivoa baterije

Brzo možete da otklonite problem sa niskim nivoom baterije.

Otklanjanje niskog nivoa baterije kada ima spoljnog napajanja

Povežite neku od sledećih komponenti sa računarom i spoljašnjim napajanjem.

- Adapter naizmenečne struje
- Opcionalni uređaj za priključivanje ili proizvod za proširenje
- Opcionalni adapter napajanja kupljen od kompanije HP kao pomoćna oprema

Otklanjanje niskog nivoa baterije kada nema izvora napajanja

Sačuvajte svoj rad i isključite računar.

Rešavanje problema sa niskim nivoom kad računar ne može izaći iz hibernacije

Kada je nivo baterije nizak i ne možete da probudite računar iz hibernacije, povežite adapter naizmenečne struje.

1. Povežite adapter naizmenečne struje sa računarom i spoljašnjim napajanjem.
2. Pritisnite dugme za napajanje da biste izašli iz hibernacije.

Fabrički zapečaćena baterija

Da biste nadgledali status baterije ili u slučaju da baterija više ne zadržava punjenje, pokrenite alatku „Provera HP baterije“ u aplikaciji HP Support Assistant (samo na pojedinim proizvodima).

1. Izaberite ikonu **Pretraži** na traci zadataka, upišite `support` u polju za pretragu, pa zatim izaberite aplikaciju **HP Support Assistant**.

– ili –

Izaberite ikonu sa znakom pitanja na traci zadataka.

2. Izaberite **Fixes & Diagnostics** (Popravke i dijagnostika), izaberite **Check your battery** (Provera baterije), pa zatim izaberite **Launch** (Pokreni). Ako alatka „Provera HP baterije“ pokazuje da je potrebno zameniti bateriju, obratite se podršci.

Korisnik ne može lako sâm da promeni baterije u ovom proizvodu. Vađenje ili zamena baterije mogli bi da utiču na vađenje garancije. Ako baterija više ne zadržava punjenje, obratite se podršci.

Rad sa spoljnim izvorom napajanja

Informacije o povezivanju sa spoljašnjim napajanjem potražite na posteru *Uputstva za podešavanje* koji se isporučuje u kutiji računara.

Računar ne koristi napajanje iz baterije ako je povezan sa spoljašnjim napajanjem pomoću odobrenog adaptera naizmjenične struje ili opcionalnog uređaja za priključivanje ili proizvoda za proširenje.

⚠ UPOZORENJE! Da biste umanjili potencijalne bezbednosne rizike, koristite isključivo adapter naizmjenične struje koji je isporučen uz računar, rezervni adapter naizmjenične struje koji je obezbedila kompanija HP ili kompatibilni adapter naizmjenične struje koji je kupljen od kompanije HP.

⚠ UPOZORENJE! Ne puniti bateriju računara dok ste u avionu.

Računar povežite sa spoljašnjim napajanjem u sledećim slučajevima:

- Kad puniti ili kalibrišete bateriju
- Kad instalirate ili ažurirate sistemski softver
- Kad ažurirate BIOS sistema
- Kad se upisuju informacije na disk (samo na pojedinim proizvodima)
- Kad je pokrenuta alatka „Defragmentator diska“ na računarima sa unutrašnjim čvrstim diskovima
- Kad pravite rezervne kopije ili vršite oporavak

Kad povežete računar sa spoljašnjim napajanjem:

- Baterija počinje da se puni.
- Ikona „Napajanje“  menja izgled.

Kad prekinete vezu sa spoljašnjim napajanjem:

- Računar prelazi na napajanje iz baterije.
- Ikona „Napajanje“  menja izgled.

7 Održavanje računara

Važno je da redovno održavate računar kako bi bio u optimalnom stanju. U ovom poglavlju je objašnjeno kako da koristite alatke kao što su Defragmentator diska i Čišćenje diska. Ono takođe sadrži uputstva za ažuriranje programa i upravljačkih programa, korake za čišćenje računara i savete za nošenje računara na put (ili transport računara).

Poboljšavanje performansi

Performanse računara možete da poboljšate tako što ćete izvršavati redovne zadatke održavanja pomoću alatki kao što su Defragmentator diska i Čišćenje diska.

Korišćenje softvera Disk Defragmenter (Defragmentator diska)

HP preporučuje da bar jednom mesečno defragmentišete čvrsti disk pomoću Defragmentatora diska.



NAPOMENA: Nije neophodno da pokrećete Disk Defragmenter na solid-state diskovima.

Da biste pokrenuli Disk Defragmenter (Defragmentator diska):

1. Priključite računar na napajanje naizmeničnom strujom.
2. Izaberite ikonu **Pretraži** na traci zadataka, upišite `defragmentiranje` u polju za pretragu, pa zatim izaberite **Defragmentacija i optimizacija diskova**.
3. Pratite uputstva na ekranu.

Za dodatne informacije pristupite pomoći za softver Disk Defragmenter.

Korišćenje Čišćenja diska

Koristite Čišćenje diska da biste na čvrstom disku pronašli nepotrebne datoteke koje slobodno možete izbrisati kako biste oslobodili prostor na disku i doprineli efikasnijem radu računara.

Za pokretanje programa „Čišćenje diska“:

1. Izaberite ikonu **Pretraži** na traci zadataka, upišite `disk` u polju za pretragu, a zatim izaberite **Čišćenje diska**.
2. Pratite uputstva na ekranu.

Korišćenje tehnologije HP 3D DriveGuard (samo na pojedinim proizvodima)

HP 3D DriveGuard štiti čvrsti disk parkiranjem disk jedinice i zaustavljanjem zahteva za podatke pod nekim uslovima.

- Ispao vam je računar.
- Premeštate računar sa zatvorenim ekranom dok se napaja iz baterije.

Ubrzo po završetku nekog od ovih događaja, HP 3D DriveGuard ponovo omogućava normalan rad čvrstog diska.

 **NAPOMENA:** Samo interni čvrsti diskovi su zaštićeni tehnologijom HP 3D DriveGuard. HP 3D DriveGuard ne štiti čvrsti disk koji se nalazi u opcionalnim uređajima za priključivanje ili je povezan sa USB portom.

 **NAPOMENA:** Pošto solid-state disk jedinice (SSD-ovi) nemaju rotirajuće delove, zaštita HP 3D DriveGuard nije neophodna za ove disk jedinice.

Prepoznavanje statusa programa HP 3D DriveGuard

Lampica čvrstog diska na računaru menja boju kako bi pokazala da je disk jedinica u odeljku za glavni čvrsti disk, u odeljku za sekundarni čvrsti disk (samo na pojedinim proizvodima) odnosno u oba odeljka parkirana.

Ažuriranje programa i upravljačkih programa

HP preporučuje da redovno ažurirate programe i upravljačke programe. Ažuriranje može da reši određene probleme i obezbedi nove funkcije i opcije računara. Na primer, starije grafičke komponente možda neće dobro raditi sa najnovijim softverom za igre. Ako nemate najnoviji upravljački program, nećete moći na najbolji način da iskoristite opremu.

U zavisnosti od vašeg operativnog sistema možete da koristite sledeće načine za ažuriranje programa i upravljačkih programa:

- [Ažuriranje i programa i upravljačkih programa na stranici 37](#)
- [Ažuriranje samo programa na stranici 37](#)
- [Ažuriranje samo upravljačkih programa na stranici 38](#)

Ažuriranje i programa i upravljačkih programa

Koristite ovu proceduru da biste ažurirali i programe i upravljačke programe.

1. Izaberite ikonu **Pretraži** na traci zadataka, upišite `support` u polju za pretragu, pa zatim izaberite aplikaciju **HP Support Assistant**.
– ili –
Izaberite ikonu sa znakom pitanja na traci zadataka.
2. U **My notebook** (Moj noutbuk), izaberite **Updates** (Ažuriranje). Otvoriće se prozor **Software and Drivers** (Softver i upravljački programi), a Windows će proveriti da li ima ažuriranih verzija.
3. Pratite uputstva na ekranu.

Ažuriranje samo programa

Koristite ovu proceduru da biste ažurirali samo programe.

1. Izaberite **Start**, a zatim izaberite **Microsoft Store**.
2. Izaberite tačke pored vaše profilne slike u gornjem desnom uglu, pa zatim izaberite **Downloads and updates** (Preuzimanja i ažuriranja).
3. Na stranici **Downloads and updates** (Preuzimanja i ažuriranja), izaberite **Get updates** (Preuzimanje ažuriranja) i pratite uputstva na ekranu.

Ažuriranje samo upravljačkih programa

Koristite ovu proceduru da biste ažurirali samo upravljačke programe.

1. Izaberite ikonu **Pretraži** na traci zadataka, upišite `postavke usluge windows update` u polju za pretragu, pa zatim izaberite **Postavke usluge Windows Update**.
2. Izaberite stavku **Proveri da li postoje ažuriranja** i sledite uputstva na ekranu.



NAPOMENA: Ako Windows ne pronade novi upravljački program, posetite veb-lokaciju proizvođača uređaja i pratite uputstva.

Čišćenje računara

Redovno čišćenje računara uklanja prljavštinu i ostatke, tako da uređaj nastavlja da funkcioniše punom snagom. Koristite sledeće informacije da biste bezbedno očistili spoljašnje površine računara.

Omogućavanje softvera HP Easy Clean (samo na pojedinim proizvodima)

HP Easy Clean vam pomaže da izbegnete slučajni unos dok čistite površine računara. Ovaj softver onemogućava uređaje kao što su tastatura, dodirni ekran i dodirna tabla u unapred podešenom vremenskom periodu kako biste mogli da očistite sve površine računara.

1. Pokrenite HP Easy Clean na jedan od sledećih načina:
 - Izaberite meni **Start** i izaberite stavku **HP Easy Clean**.
– ili –
 - Izaberite ikonu **HP Easy Clean** na traci zadataka.
– ili –
 - Izaberite meni **Start**, a zatim izaberite pločicu **HP Easy Clean**.
2. Sada dok je uređaj nakratko onemogućen, pogledajte [Uklanjanje prljavštine i ostataka sa računara na stranici 38](#) da biste pronašli preporučene korake za čišćenje spoljnih površina na računaru koje se često dodiruju. Kad uklonite prljavštinu i ostatke, možete i da očistite površine sredstvom za dezinfekciju. Pogledajte [Čišćenje računara sredstvom za dezinfekciju na stranici 39](#) da biste pronašli uputstva za sprečavanje širenja štetnih bakterija i virusa.

Uklanjanje prljavštine i ostataka sa računara

Evo preporučenih koraka za čišćenje prljavštine i ostataka sa računara.

Za računare sa drvenim furnirom pogledajte [Briga o drvenom furniru \(samo na pojedinim proizvodima\) na stranici 40](#).

1. Nosite jednokratne rukavice napravljene od lateksa (ili nitrilne rukavice, ako ste alergični na lateks) dok brišete površine.
2. Isključite uređaj i iskopčajte kabl za napajanje i druge povezane spoljašnje uređaje. Izvadite sve instalirane baterije iz elemenata kao što su bežične tastature.



OPREZ: Da ne bi došlo do strujnog udara ili oštećenja komponenti, nikad nemojte čistiti proizvod dok je uključen ili priključen u struju.

3. Ovlažite krpu od mikrofibera vodom. Krpa treba da bude vlažna, a ne potpuno mokra.

 **VAŽNO:** Da ne biste oštetili površinu, izbegavajte abrazivne krpe, peškire i papirne ubruse.

4. Nežno obrišite spoljašnjost proizvoda navlaženom krpom.

 **VAŽNO:** Držite tečnosti dalje od proizvoda. Pazite da vlaga ne dopre u otvore. Ako tečnost dopre unutar HP proizvoda, može da ga ošteti. Nemojte prskati tečnosti direktno na proizvod. Nemojte koristiti aerosolne sprejeve, razređivače, abrazivna sredstva ili sredstva za čišćenje koja sadrže vodonik-peroksid ili varikinu jer mogu oštetiti završni sloj.

5. Počnite od ekrana (ako je to primenljivo). Pažljivo ga brišite u jednom smeru i krećite se od vrha ka dnu ekrana. Završite savitljivim kablovima kao što su kabl za napajanje, kabl tastature i USB kablovi.
6. Uverite se da su površine potpuno suve pre nego što uključite uređaj posle čišćenja.
7. Bacite rukavice posle svakog čišćenja. Operite ruke odmah čim skinete rukavice.

Pogledajte [Čišćenje računara sredstvom za dezinfekciju na stranici 39](#) da biste pronašli preporučene korake za čišćenje spoljašnjih površina računara koje se često diraju kako biste sprečili širenje štetnih bakterija i virusa.

Čišćenje računara sredstvom za dezinfekciju

Svetska zdravstvena organizacija (SZO) preporučuje čišćenje površina, nakon čega sledi dezinfekcija, kao najbolju praksu za sprečavanje širenja virusnih respiratornih bolesti i štetnih bakterija.

Nakon čišćenja spoljnih površina računara putem koraka u odeljku [Uklanjanje prljavštine i ostataka sa računara na stranici 38](#), [Briga o drvenom furniru \(samo na pojedinim proizvodima\) na stranici 40](#) ili oba, možete odabrati i da očistite površine sredstvom za dezinfekciju. Sredstvo za dezinfekciju koje je u skladu sa smernicama kompanije HP za čišćenje jeste rastvor alkohola koji se sastoji od 70% izopropil-alkohola i 30% vode. Taj rastvor se naziva i medicinskim alkoholom i prodaje se u većini prodavnica.

Pratite ove korake prilikom dezinfekcije spoljašnjih površina na računaru koje se često dodiruju:

1. Nosite jednokratne rukavice napravljene od lateksa (ili nitrilne rukavice, ako ste alergični na lateks) dok brišete površine.
2. Isključite uređaj i iskopčajte kabl za napajanje i druge povezane spoljašnje uređaje. Izvadite sve instalirane baterije iz elemenata kao što su bežične tastature.

 **OPREZ:** Da ne bi došlo do strujnog udara ili oštećenja komponenti, nikad nemojte čistiti proizvod dok je uključen ili priključen u struju.

3. Navlažite krpu od mikrofibera mešavinom od 70% izopropil-alkohola i 30% vode. Krpa treba da bude vlažna, a ne potpuno mokra.

 **OPREZ:** Nemojte da koristite nijednu od sledećih hemikalija niti bilo koje rastvore koji ih sadrže, uključujući sredstva za čišćenje površina na bazi spreja: izbeljivač, peroksidi (uključujući vodonik peroksid), aceton, amonijak, etilen glikol, metilen hlorid ili bilo koje materijale na bazi nafte, kao što su benzin, razređivač farbe, benzen ili toluen.

 **VAŽNO:** Da ne biste oštetili površinu, izbegavajte abrazivne krpe, peškire i papirne ubruse.

4. Nežno obrišite spoljašnjost proizvoda navlaženom krpom.

 **VAŽNO:** Držite tečnosti dalje od proizvoda. Pazite da vlaga ne dopre u otvore. Ako tečnost dopre unutar HP proizvoda, može da ga ošteti. Nemojte prskati tečnosti direktno na proizvod. Nemojte koristiti aerosolne sprejeve, razređivače, abrazivna sredstva ili sredstva za čišćenje koja sadrže hidrogenperoksid ili varikinu jer mogu oštetiti završni sloj.

5. Počnite od ekrana (ako je to primenjivo). Pažljivo ga brišite u jednom smeru i krećite se od vrha ka dnu ekrana. Završite savitljivim kablovima kao što su kabl za napajanje, kabl tastature i USB kablovi.
6. Uverite se da su površine potpuno suve pre nego što uključite uređaj posle čišćenja.
7. Bacite rukavice posle svakog čišćenja. Operite ruke odmah čim skinete rukavice.

Briga o drvenom furniru (samo na pojedinim proizvodima)

Vaš proizvod može da ima visokokvalitetan drveni furnir. Kao i kod svih proizvoda od prirodnog drveta, odgovarajuća nega je važna kako bi se postigli najbolji rezultati tokom životnog veka proizvoda. Zbog prirode prirodnog drveta, možda ćete videti jedinstvene varijacije u šari ili suptilne razlike u boji, što je normalno.

- Očistite drvo suvom krpom od mikrofibera ili jelenske kože bez statičkog elektriciteta.
- Izbegavajte sredstva za čišćenje koja sadrže supstance kao što su amonijak, metilen hlorid, aceton, terpentini ili drugi rastvarači na bazi nafte.
- Drvo nemojte dugo izlagati sunčevoj svetlosti ni vlazi.
- Ako se drvo pokvasi, osušite ga tapkanjem upijajućom krpom koja se ne linja.
- Izbegavajte kontakt sa supstancama koje mogu da oboje drvo ili da skinu boju s njega.
- Izbegavajte kontakt s oštrim predmetima ili grubim površinama koje mogu da ogrebu drvo.

Preporučene korake za čišćenje spoljašnjih površina računara koje se često dodiruju potražite u odeljku [Uklanjanje prljavštine i ostataka sa računara na stranici 38](#). Kad uklonite prljavštinu i ostatke, možete i da očistite površine sredstvom za dezinfekciju. Pogledajte [Čišćenje računara sredstvom za dezinfekciju na stranici 39](#) da biste pronašli uputstva za čišćenje za sprečavanje širenja štetnih bakterija i virusa.

Putovanje sa računarom ili transport računara

Ako morate da nosite računar na put ili da ga transportujete, postupite u skladu sa sledećim savetima kako biste zaštitili opremu.

- Pripremite računar za putovanje ili transport:
 - Napravite rezervnu kopiju podataka na spoljnom disku.
 - Izvadite sve diskove i sve spoljašnje medijske kartice kao što su memorijske kartice.
 - Isključite i iskopčajte sve spoljne uređaje.
 - Isključite računar.
- Napravite rezervnu kopiju svojih informacija. Rezervnu kopiju čuvajte odvojeno od računara.

- Kad putujete avionom, nosite računar kao ručni prtljag i nemojte ga predavati s ostatkom prtljaga.

 **VAŽNO:** Nemojte izlagati disk jedinicu magnetnim poljima. U bezbednosne uređaje sa magnetnim poljima spadaju prolazni i ručni detektori metala na aerodromu. Pokretne trake na aerodromima i slični bezbednosni uređaji koji proveravaju ručni prtljag koriste rendgenske zrake umesto magnetnih i ne oštećuju disk jedinice.

- Ako nameravate da koristite računar tokom avionskog leta, slušajte uputstva posade leta o tome kada možete da koristite računar. Mogućnost korišćenja računara tokom leta zavisi od odluke avio-kompanije.
- Ako transportujete računar ili jedinicu diska, stavite ih u odgovarajuće zaštitno pakovanje i označite kao „LOMLJIVO“.
- Upotreba bežičnih uređaja može biti ograničena u nekim okruženjima. Takva ograničenja mogu da se odnose na unošenje u avione, bolnice, korišćenje u blizini eksplozivnih materija i na opasnim mestima. Ako niste sigurni koja pravila važe za korišćenje određenog bežičnog uređaja povezanog sa računarom, pre nego što ga uključite, pitajte da li je to dozvoljeno.
- Ako putujete u inostranstvo, pridržavajte se sledećih saveta:
 - Informišite se o carinskim propisima u vezi sa računarima koji važe u svakoj zemlji ili regionu koji planirate da posetite.
 - Proverite kakvi su vam kabl za napajanje i adapter potrebni za svako mesto gde planirate da koristite računar. Napon, frekvencija i konfiguracija priključka se mogu razlikovati.

 **UPOZORENJE!** Da biste umanjili rizik od strujnog udara, požara ili oštećenja opreme, nemojte pokušavati da pokrenete računar pomoću pretvarača napona koji se prodaju za razne kućne uređaje.

8 Zaštita računara i informacija

Bezbednost računara je neophodna radi zaštite poverljivosti, integriteta i dostupnosti vaših informacija. Standardna bezbednosna rešenja koja obezbeđuju Windows, HP aplikacije, Setup Utility (BIOS) i druge vrste softvera nezavisnih proizvođača mogu doprineti zaštiti računara od različitih rizika kao što su virusi, crvi i drugi tipovi zlonamernog koda.



NAPOMENA: Neke bezbednosne funkcije navedene u ovom poglavlju možda nisu dostupne na vašem računaru.

Korišćenje lozinki

Lozinka predstavlja grupu znakova koje odaberete da biste zaštitili informacije na računaru i transakcije na mreži. Možete da postavite nekoliko tipova lozinki. Na primer, prilikom prvog podešavanja računara, od vas će se tražiti da napravite korisničku lozinku da biste zaštitili računar. Dodatne lozinke možete da podesite u operativnom sistemu Windows ili u programu HP Setup Utility (BIOS) koji je unapred instaliran na računaru.

Možda će vam biti lakše da koristite istu lozinku za funkciju programa Setup Utility (BIOS) i za Windows bezbednosnu funkciju.

Da biste kreirali i sačuvali lozinke, pridržavajte se sledećih saveta:

- Da ne biste došli u situaciju da ne možete pristupiti računaru, zabeležite svoje lozinke i čuvajte ih na bezbednom mestu, dalje od računara. Nemojte čuvati svoje lozinke u datoteci na računaru.
- Kada kreirate lozinku, pratite zahteve koje postavlja program.
- Menjajte lozinke barem na svaka 3 meseca.
- Idealna lozinka je dugačka i sadrži slova, znakove interpunkcije, simbole i brojeve.
- Pre slanja računara na servisiranje, napravite rezervnu kopiju podataka, izbrišite datoteke sa poverljivim informacijama, pa uklonite sve postavke u vezi sa lozinkama.



NAPOMENA: Za dodatne informacije o lozinkama za Windows kao što su lozinke čuvara ekrana:

Izaberite ikonu **Pretraži** na traci zadataka, upišite `support` u polju za pretragu, pa zatim izaberite aplikaciju **HP Support Assistant**.

– ili –

Izaberite ikonu sa znakom pitanja na traci zadataka.

Postavljanje Windows lozinki

Windows lozinke mogu pomoći u zaštiti računara od neovlašćenog pristupa.

Tabela 8-1 Tipovi Windows lozinki i njihove funkcije

Lozinka	Funkcija
Lozinka korisnika	Štiti pristup Windows korisničkom nalogu.

Tabela 8-1 Tipovi Windows lozinki i njihove funkcije (nastavljeno)

Lozinka	Funkcija
Administratorska lozinka	Štiti pristup sadržaju računara na nivou administratora.

NAPOMENA: Ova lozinka ne može da se koristi za pristup sadržaju programa Setup Utility (BIOS).

Postavljanje lozinki u programu Setup Utility (BIOS)

BIOS lozinke pružaju dodatan sloj bezbednosti za vaš računar.

Tabela 8-2 Tipovi BIOS lozinki i njihove funkcije

Lozinka	Funkcija
Administratorska lozinka	<ul style="list-style-type: none">• Morate je uneti pri svakom pokretanju alatke Setup Utility (BIOS).• Ako zaboravite administratorsku lozinku, ne možete pristupiti programu Setup Utility (BIOS).
Lozinka za pokretanje sistema	<ul style="list-style-type: none">• Mora da se unese svaki put kad uključite ili ponovo pokrenete računar.• Ako zaboravite lozinku za pokretanje sistema, nećete moći da uključite računar niti da ga ponovo pokrenete.

Da biste postavili, promenili ili izbrisali administratorsku lozinku ili lozinku za pokretanje sistema u programu Setup Utility (BIOS):

 **VAŽNO:** Budite veoma pažljivi kad pravite izmene u programu Setup Utility (BIOS). Greške mogu sprečiti ispravan rad računara.

1. Pokrenite Setup Utility (BIOS):

- Računari ili tablet računari sa tastaturom:
 - ▲ Uključite ili ponovo pokrenite računar, brzo pritisnite taster **esc**, a zatim taster **f10**.
- Tablet računari bez tastature:
 - a. Uključite ili ponovo pokrenite tablet, a zatim brzo pritisnite i zadržite dugme za povećanje jačine zvuka.
 - ili -
 - Uključite ili ponovo pokrenite tablet, a zatim brzo pritisnite i zadržite dugme za smanjenje jačine zvuka.
 - ili -
 - Uključite ili ponovo pokrenite tablet, a zatim brzo pritisnite i zadržite dugme „Windows“.
 - b. Dodirnite **f10**.

2. Izaberite **Security** (Bezbednost), a zatim pratite uputstva na ekranu.

Da biste sačuvali promene, izaberite **Exit** (Izadi), izaberite **Save Changes and Exit** (Sačuvaj promene i izadi) i izaberite opciju **Yes** (Da).



NAPOMENA: Ako koristite tastere sa strelicama da biste markirali svoj izbor, morate da pritisnete [enter](#).

Promene stupaju na snagu kad se računar ponovo pokrene.

Korišćenje usluge Windows Hello (samo na pojedinim proizvodima)

Na proizvodima koji imaju čitač otiska prsta ili infracrvenu kameru, Windows Hello vam omogućava da registrujete otisak prsta ili identifikaciju lica ili da podesite PIN. Nakon registracije, u Windows možete da se prijavljujete pomoću čitača otiska prsta, identifikacije lica ili PIN-a.

Da biste podesili Windows Hello:

1. Izaberite dugme **Start**, izaberite **Postavke**, izaberite **Nalozi**, a zatim izaberite stavku **Opcije prijavljivanja**.
2. Ako niste podesili lozinku, morate je dodati pre upotrebe drugih opcija za prijavljivanje. Izaberite **Lozinka**, a zatim izaberite **Dodaj**.
3. Izaberite **Otisak prsta za Windows Hello** ili **Lice za Windows Hello**, pa zatim izaberite stavku **Podesi**.
4. Izaberite **Prvi koraci**, a zatim pratite uputstva na ekranu da biste upisali svoj otisak prsta ili ID lica i podesili lični identifikacioni broj (PIN).



VAŽNO: Da biste sprečili probleme prilikom prijavljivanja pomoću otiska prsta, uverite se da je čitač otiska prsta registrovao sve strane prsta pri registrovanju otiska.



NAPOMENA: PIN nema ograničenu dužinu. Podrazumevana postavka je samo za brojeve. Da biste uključili i slova ili specijalne znakove, potvrdite izbor u polju za potvrdu **uključiti slova i simbole**.

Korišćenje softvera za internet bezbednost

Kad računar koristite za pristup e-pošti, mreži ili internetu, možete ga izložiti računarskim virusima, špijunskom softveru i drugim pretnjama na mreži. Da biste zaštitili računar, softver za internet bezbednost koji uključuje antivirusne funkcije i funkcije zaštitnog zida može biti unapred instaliran na računaru u vidu probne ponude. Da biste imali stalnu zaštitu od najnovijih virusa i drugih bezbednosnih rizika, bezbednosni softver mora uvek da bude ažuran. HP preporučuje da nadogradite probnu verziju bezbednosnog softvera ili da kupite softver po sopstvenom izboru kako biste u potpunosti zaštitili računar.

Korišćenje antivirusnog softvera

Računarski virusi mogu da onemoguće rad programa, uslužnih programa ili operativnog sistema, odnosno da prouzrokuju njihovo neispravno funkcionisanje. Antivirusni softver može da otkrije većinu virusa, da ih uništi i najčešće može da popravi štetu koju su izazvali.

Da biste imali stalnu zaštitu od najnovijih virusa, antivirusni softver mora biti stalno ažuriran.

Možda je antivirusni program unapred instaliran na računaru. HP preporučuje da obavezno odaberete i koristite neki antivirusni program kako biste u potpunosti zaštitili računar.

Za više informacija o računarskim virusima izaberite ikonu **Pretraži** na traci zadataka, upišite `support` u polje za pretragu, a zatim izaberite aplikaciju **HP Support Assistant**.

– ili –

Izaberite ikonu sa znakom pitanja na traci zadataka.

Korišćenje softvera zaštitnog zida

Zaštitni zidovi su napravljeni tako da sprečavaju neovlašćeni pristup sistemu ili mreži. Zaštitni zid može da bude softver koji se instalira na računaru, mreži ili na oba mesta, a može da bude i kombinacija hardvera i softvera.

Postoje dve vrste zaštitnih zidova koje bi trebalo da uzmete u obzir:

- Zaštitni zidovi zasnovani na hostu – softver koji štiti samo računar na kom je instaliran.
- Zaštitni zidovi zasnovani na mreži – instaliraju se između DSL ili kablovskog modema i kućne mreže kako bi zaštitili sve računare na mreži.

Kad se zaštitni zid instalira na sistemu, svi podaci koji se šalju tom sistemu ili sa njega nadgledaju se i upoređuju sa nizom bezbednosnih kriterijuma koje određuje korisnik. Blokiraju se svi podaci koji ne ispunjavaju te kriterijume.

Instaliranje softverskih ispravki

HP softver, Windows softver i softver nezavisnih proizvođača instaliran na računaru treba redovno ažurirati da bi se otklonili problemi sa bezbednošću i poboljšale performanse softvera.



VAŽNO: Microsoft šalje upozorenja u vezi sa Windows ispravkama koje mogu da obuhvataju i bezbednosne ispravke. Da biste zaštitili računar od bezbednosnih upada i virusa, instalirajte sve ispravke korporacije Microsoft odmah nakon prijema upozorenja.

Te ispravke možete da instalirate automatski.

Da biste prikazali ili promenili postavke:

1. Izaberite dugme **Start**, izaberite **Postavke**, a zatim izaberite **Ažuriranje i bezbednost**.
2. Izaberite stavku **Windows Update** i pratite uputstva na ekranu.
3. Da biste zakazali vreme za instaliranje ispravki, izaberite **Više opcija** i pratite uputstva na ekranu.

Korišćenje softvera HP TechPulse (samo na pojedinim proizvodima)

HP TechPulse predstavlja IT rešenje zasnovano na tehnologiji oblaka koje preduzećima omogućava efikasno upravljanje imovinom preduzeća i njenu zaštitu.

HP TechPulse vam pomaže da zaštitite uređaje od malvera i drugih napada, nadgleda ispravnost uređaja i pomaže vam da smanjite vreme provedeno u rešavanju problema u vezi sa uređajima i bezbednošću. Softver možete brzo da preuzmete i instalirate, što je izuzetno ekonomično u odnosu na tradicionalna organizaciona rešenja. Dodatne informacije potražite na adresi <https://www.hpdaas.com/>.

Zaštita bežične mreže

Kad postavljate WLAN ili pristupate postojećem WLAN-u, uvek omogućite bezbednosne funkcije kako biste zaštitili svoju mrežu od neovlašćenog pristupa. WLAN mreže na javnim mestima (pristupne tačke) kao što su kafei i aerodromi možda ne nude nikakvu bezbednost.

Pravljenje rezervne kopije softverskih aplikacija i informacija

Redovno pravite rezervne kopije softverskih aplikacija i informacija da biste ih zaštitili od trajnog gubitka ili oštećenja usled napada virusa odnosno od otkazivanja softvera ili hardvera.

Korišćenje opcionalnog bezbednosnog kabla (samo na pojedinim proizvodima)

Bezbednosni kabl (kupuje se posebno) predviđen je da služi za odvratanje od zloupotrebe ili krađe računara, ali ne može da ih spreči. Da biste povezali bezbednosni kabl sa računarom, pratite uputstva proizvođača uređaja.

9 Korišćenje programa Setup Utility (BIOS)

Setup Utility ili Basic Input/Output System (BIOS), kontroliše komunikaciju između svih uređaja ulaza i izlaza u sistemu (kao što su disk jedinice, ekran, tastatura, miš i štampač). Setup Utility (BIOS) uključuje postavke za tipove instaliranih uređaja, sekvence za pokretanje računara i količinu sistemske i proširene memorije.

 **NAPOMENA:** Da biste pokrenuli Setup Utility na modularnim računarima, računar mora biti u režimu prenosnog računara i morate da koristite tastaturu pričvršćenu za prenosni računar.

Pokretanje programa Setup Utility (BIOS)

Postoji nekoliko načina za pristup programu Setup Utility (BIOS).

 **VAŽNO:** Budite veoma pažljivi kad pravite izmene u programu Setup Utility (BIOS). Greške mogu sprečiti ispravan rad računara.

▲ Uključite ili ponovo pokrenite računar, a zatim brzo pritisnite taster **f10**.

– ili –

Uključite ili ponovo pokrenite računar, brzo pritisnite taster **esc**, a zatim pritisnite taster **f10** kada se prikaže meni „Start“.

Ažuriranje programa Setup Utility (BIOS)

Ažurne verzije programa Setup Utility (BIOS) mogu biti dostupne na veb-lokaciji kompanije HP. Većina ažurnih verzija BIOS-a koje se nalaze na HP veb lokaciji spakovane su u komprimovane datoteke pod nazivom *SoftPags*. Neki paketi za preuzimanje sadrže datoteku *Readme.txt*, koja pruža informacije o instaliranju i rešavanju problema sa datotekom.

Utvrđivanje verzije BIOS-a

Da biste odlučili da li treba da ažurirate Setup Utility (BIOS), prvo utvrdite koju verziju BIOS-a imate na računaru.

Da biste prikazali informacije o verziji BIOS-a (poznato i kao *datum ROM-a* i *BIOS sistema*), koristite neku od ovih opcija.

- HP Support Assistant

1. Izaberite ikonu **Pretraži** na traci zadataka, upišite `support` u polju za pretragu, pa zatim izaberite aplikaciju **HP Support Assistant**.

– ili –

Izaberite ikonu sa znakom pitanja na traci zadataka.

2. U **My notebook** (moj noutbuk), izaberite **Specifications** (Specifikacije).

- Setup Utility (BIOS)

1. Pokrenite Setup Utility (BIOS) (pogledajte [Pokretanje programa Setup Utility \(BIOS\) na stranici 47](#)).
 2. Izaberite stavku **Glavno**, a zatim zabeležite svoju verziju BIOS-a.
 3. Izaberite **Exit** (Izadi), izaberite jednu od opcija i pratite uputstva na ekranu.
- U operativnom sistemu Windows pritisnite **ctrl+alt+s**.

Da biste proverili da li postoje novije verzije BIOS-a, pogledajte [Priprema za ažuriranje BIOS-a na stranici 48](#).

Priprema za ažuriranje BIOS-a

Obavezno pratite sve preduslove pre preuzimanja i instaliranja ispravke za BIOS.

 **VAŽNO:** Preuzimajte i instalirajte BIOS ispravku samo kad je računar povezan sa pouzdanim spoljnim napajanjem preko adaptera naizmenične struje da biste sprečili oštećenja računara ili neuspešno instaliranje. Nemojte preuzimati ili instalirati ažurnu verziju BIOS-a dok tablet računar radi na baterijsko napajanje, dok je u opcionalnom uređaju za priključivanje ili je povezan na opcioni izvor napajanja. Tokom preuzimanja i instalacije, postupajte prema sledećim uputstvima:

- Ne isključujte napajanje računara izvlačenjem kabla za napajanje iz utičnice za naizmeničnu struju.
- Ne isključujte računar i ne pokrećite režim spavanja.
- Nemojte ubacivati, uklanjati, povezivati ni iskopčavati bilo kakav uređaj, kabl ili žicu.

 **NAPOMENA:** Ako je računar povezan na mrežu, savetujte se sa administratorom mreže pre instaliranja bilo kakvih ažurnih verzija softvera, naročito u slučaju sistemskog BIOS-a.

Preuzimanje ažurne verzije BIOS-a

Kada pregledate preduslove, možete da proverite da li postoje ispravke za BIOS i preuzmete ih.

1. Otkucajte `support` u polju za pretragu na traci zadataka, a zatim izaberite aplikaciju **HP Support Assistant**.
– ili –
Izaberite ikonu sa znakom pitanja na traci zadataka.
2. Izaberite **Ažuriranja**, a zatim izaberite **Proveri da li postoje ažuriranja i poruke**.
3. Pratite uputstva na ekranu.
4. U polju za preuzimanje pratite ove korake:
 - a. Otkrijte koja je verzija BIOS-a najažurnija i uporedite je s verzijom BIOS-a koja je trenutno instalirana na računaru. Ako je ispravka novija od vašeg BIOS-a, zabeležite datum, ime ili druge identifikatore. Te informacije vam mogu biti potrebne da biste kasnije pronašli tu ispravku, pošto se ona preuzme na čvrsti disk.
 - b. Pratite uputstva sa ekrana da biste preuzeli izabranu datoteku i snimili je na čvrsti disk.

Zapišite putanju do lokacije na čvrstom disku gde će ispravka BIOS-a biti preuzeta. Biće potrebno da tom putanjom pristupite datoteci kada budete spremni da instalirate ažurnu verziju.

Instaliranje ažurne verzije BIOS-a

Procedure instaliranja BIOS-a se razlikuju. Pratite uputstva koja se pojavljuju na ekranu kada se završi preuzimanje. Ako se ne prikažu uputstva, pratite ove korake.

1. Otkucajte `datoteka` u polju za pretragu na traci zadataka i izaberite stavku **Istraživač datoteka**.
2. Kliknite na oznaku svog čvrstog diska. Oznaka čvrstog diska obično je „Local Disk (C:)“ (Lokalni disk (C:)).
3. Pomoću prethodno zabeležene putanje do čvrstog diska, otvorite direktorijum koji sadrži ažuriranu verziju.
4. Dvaput kliknite na datoteku sa oznakom tipa datoteke „.exe“ (na primer, *filename.exe*).
Započinje instaliranje BIOS-a.
5. Dovršite instaliranje praćenjem uputstava sa ekrana.



NAPOMENA: Nakon što je poruka na ekranu izvestila o uspešnom instaliranju, možete da izbrišete preuzetu datoteku sa čvrstog diska.

10 Korišćenje alatke HP PC Hardware Diagnostics

Možete da koristite HP PC Hardware Diagnostics da biste utvrdili da li hardver vašeg računara radi ispravno. Tri dostupne verzije su HP PC Hardware Diagnostics Windows, HP PC Hardware Diagnostics UEFI (Unified Extensible Firmware Interface) i (samo za pojedine proizvode) firmver funkcija pod imenom Remote HP PC Hardware Diagnostics UEFI.

Korišćenje alatke HP PC Hardware Diagnostics Windows (samo na pojedinim proizvodima)

HP PC Hardware Diagnostics Windows predstavlja uslužni program za Windows koji vam omogućava da pokrenete dijagnostičke testove da biste utvrdili da li hardver računara ispravno funkcioniše. Alatka se pokreće u okviru operativnog sistema Windows radi dijagnostike kvara hardvera.

Ako alatka HP PC Hardware Diagnostics Windows nije instalirana na vašem računaru, morate je prvo preuzeti i instalirati. Da biste preuzeli HP PC Hardware Diagnostics Windows, pogledajte [Preuzimanje alatke HP PC Hardware Diagnostics Windows na stranici 51](#).

Korišćenje ID koda greške HP PC Hardware Diagnostics Windows hardvera

Kad HP PC Hardware Diagnostics Windows otkrije kvar koji zahteva zamenu hardvera, generiše se ID kôd greške od 24 cifre za izabrane testove komponenti. Za interaktivne testove, kao što su tastatura, miš ili audio i video paleta, morate da izvršite korake za rešavanje problema da biste mogli da dobijete ID greške.

▲ Imate nekoliko opcija pošto dobijete ID greške:

- Kliknite na dugme **Next** (Dalje) da biste otvorili stranicu Event Automation Service (EAS) na kojoj možete da evidentirate slučaj.
– ili –
- Skenirajte QR kôd pomoću mobilnog uređaja i to će vas odvesti na stranicu EAS gde možete da evidentirate slučaj.
– ili –
- Potvrdite izbor u polju za potvrdu pored 24-cifrenog ID koda greške da biste kopirali kôd i poslali ga podršci.

Pristup alatki HP PC Hardware Diagnostics Windows

Kad instalirate alatku HP PC Hardware Diagnostics Windows, možete da joj pristupite iz aplikacije HP Support Assistant ili iz menija Start.

Pristup alatki HP PC Hardware Diagnostics Windows iz programa HP Support Assistant

Kad instalirate alatku HP PC Hardware Diagnostics Windows, pratite ove korake da biste joj pristupili iz programa HP Support Assistant.

1. Izaberite ikonu **Pretraži** na traci zadataka, upišite `support` u polju za pretragu, pa zatim izaberite aplikaciju **HP Support Assistant**.
– ili –
Izaberite ikonu sa znakom pitanja na traci zadataka.
2. Izaberite **Fixes & Diagnostics** (Popravke i dijagnostika).
3. Izaberite **Run hardware diagnostics** (Pokreni dijagnostiku hardvera), a zatim izaberite **Launch** (Pokreni).
4. Kad se alatka otvori, izaberite tip dijagnostičkog testa koji želite da pokrenete i pratite uputstva na ekranu.

 **NAPOMENA:** Da biste zaustavili dijagnostički test, izaberite **Cancel** (Otkazi).

Pristup alatki HP PC Hardware Diagnostics Windows iz menija Start (samo na pojedinim proizvodima)

Kad instalirate alatku HP PC Hardware Diagnostics Windows, pratite ove korake da biste joj pristupili iz menija Start.

1. Izaberite dugme **Start**.
2. Kliknite desnim tasterom miša na **HP PC Hardware Diagnostics for Windows**, a zatim izaberite **Pokreni kao administrator**.
3. Kad se alatka otvori, izaberite tip dijagnostičkog testa koji želite da pokrenete i pratite uputstva na ekranu.

 **NAPOMENA:** Da biste zaustavili dijagnostički test, izaberite **Cancel** (Otkazi).

Preuzimanje alatke HP PC Hardware Diagnostics Windows

Uputstva za preuzimanje alatke HP PC Hardware Diagnostics Windows obezbeđena su samo na engleskom jeziku. Morate koristiti Windows računar da biste preuzeli ovu alatku jer su obezbeđene samo .exe datoteke.

Preuzimanje najnovije verzije alatke HP PC Hardware Diagnostics Windows od kompanije HP

Da biste preuzeli HP PC Hardware Diagnostics Windows od kompanije HP, pratite ove korake.

1. Idite na <http://www.hp.com/go/techcenter/pcdiags>. Prikazaće se matična stranica alatke HP PC Diagnostics.
2. Izaberite **Download HP Diagnostics Windows** (Preuzmite HP Diagnostic Windows), a zatim izaberite određenu verziju Windows dijagnostike koju želite da preuzmete na računar ili USB fleš disk.

Alatka se preuzima na izabranu lokaciju.

Preuzimanje alatke HP PC Hardware Diagnostics Windows iz usluge Microsoft Store

Možete da preuzmete HP PC Hardware Diagnostics Windows iz usluge Microsoft Store.

1. Izaberite Microsoft Store aplikaciju na radnoj površini ili unesite `Microsoft Store` u polje za pretragu na traci zadataka.
2. Unesite `HP PC Hardware Diagnostics Windows` u polje za pretragu u usluzi **Microsoft Store**.
3. Pratite uputstva na ekranu.

Alatka se preuzima na izabranu lokaciju.

Preuzimanje alatke HP Hardware Diagnostics Windows na osnovu naziva ili broja proizvoda (samo na pojedinim proizvodima)

HP PC Hardware Diagnostics Windows možete da preuzmete na osnovu naziva ili broja proizvoda.



NAPOMENA: Za neke proizvode možda ćete morati da preuzmete softver na USB fleš disk uz korišćenje naziva ili broja proizvoda.

1. Posetite lokaciju <http://www.hp.com/support>.
2. Izaberite stavku **Softver i upravljački programi**, izaberite svoj tip proizvoda, a zatim unesite ime proizvoda ili broj u polje za pretragu koje se prikazuje.
3. U odeljku **Dijagnostika** izaberite **Preuzmi** i pratite uputstva na ekranu da biste izabrali određenu verziju Windows dijagnostike koja će biti preuzeta na računar ili USB fleš disk.

Alatka se preuzima na izabranu lokaciju.

Instaliranje alatke HP PC Hardware Diagnostics Windows

Da biste instalirali HP PC Hardware Diagnostics Windows, idite do fascikle na računaru ili USB fleš disku u koju je preuzeta .exe datoteka, kliknite dvaput na .exe datoteku, a zatim pratite uputstva na ekranu.

Korišćenje alatke HP PC Hardware Diagnostics UEFI

HP PC Hardware Diagnostics UEFI (Unified Extensible Firmware Interface) omogućava pokretanje dijagnostičkih testova da biste utvrdili da li hardver računara ispravno funkcioniše. Alatka se pokreće izvan operativnog sistema da bi se kvarovi hardvera izolovali od problema do kojih možda dovodi operativni sistem ili druge softverske komponente.



NAPOMENA: Za neke proizvode, morate da koristite računar sa Windows sistemom i USB fleš disk da biste preuzeli i napravili HP UEFI okruženje za podršku jer su obezbeđene samo .exe datoteke. Više informacija potražite u odeljku [Preuzimanje alatke HP PC Hardware Diagnostics UEFI na USB fleš disk na stranici 53](#).

Ako računar ne može da pokrene Windows, možete da koristite alatku HP PC Hardware Diagnostics UEFI da biste izvršili dijagnostiku hardverskih problema.

Korišćenje ID koda greške HP PC Hardware Diagnostics UEFI hardvera

Kad HP PC Hardware Diagnostics UEFI otkrije grešku koja zahteva zamenu hardvera, generiše se ID kôd greške od 24 cifre.

Za pomoć u rešavanju ovog problema:

- ▲ Izaberite **Contact HP** (Obratite se kompaniji HP), prihvatite HP izjavu o privatnosti, a zatim koristite mobilni uređaj da biste skenirali ID kôd greške koji se prikazuje na sledećem ekranu. HP podrška za korisnike – prikazuje se stranica servisnog centra sa automatski popunjenim ID-om greške i brojem proizvoda. Pratite uputstva na ekranu.

– ili –

Obratite se podršci i navedite ID kôd greške.

 **NAPOMENA:** Da biste pokrenuli dijagnostiku na modularnom računaru, on mora da bude u režimu prenosnog računara i morate da koristite priključenu tastaturu.

 **NAPOMENA:** Ako bude potrebno da zaustavite dijagnostički test, pritisnite taster **esc**.

Pokretanje alatke HP PC Hardware Diagnostics UEFI

Da biste pokrenuli HP PC Hardware Diagnostics UEFI, pratite ovu proceduru.

1. Uključite ili ponovo pokrenite računar i brzo pritisnite taster **esc**.
2. Pritisnite taster **f2**.

BIOS traži alatke za dijagnostiku na tri mesta sledećim redosledom:

- a. Povezani USB fleš disk

 **NAPOMENA:** Da biste alatku HP PC Hardware Diagnostics UEFI preuzeli na USB fleš disk, pogledajte [Preuzimanje najnovije verzije alatke HP PC Hardware Diagnostics UEFI na stranici 53](#).

- b. Čvrsti disk

- c. BIOS

3. Kad se dijagnostička alatka otvori, izaberite tip dijagnostičkog testa koji želite da pokrenete i pratite uputstva na ekranu.

Preuzimanje alatke HP PC Hardware Diagnostics UEFI na USB fleš disk

Preuzimanje alatke HP PC Hardware Diagnostics UEFI na USB fleš disk može biti korisno u nekim situacijama.

- Alatka HP PC Hardware Diagnostics UEFI nije uključena u sliku za instalaciju unapred.
- Alatka HP PC Hardware Diagnostics UEFI nije uključena na HP particiju sa alatkama.
- Čvrsti disk je oštećen.

 **NAPOMENA:** Uputstva za preuzimanje alatke HP PC Hardware Diagnostics UEFI obezbeđena su samo na engleskom jeziku i morate koristiti Windows računar da biste preuzeli i napravili HP UEFI okruženje za podršku jer su obezbeđene samo .exe datoteke.

Preuzimanje najnovije verzije alatke HP PC Hardware Diagnostics UEFI

Pratite ovu proceduru da biste preuzeli najnoviju verziju alatke HP PC Hardware Diagnostics UEFI na USB fleš disk.

1. Idite na <http://www.hp.com/go/techcenter/pcdiags>. Prikazaće se matična stranica alatke HP PC Diagnostics.
2. Izaberite **Download HP Diagnostics UEFI** (Preuzmi HP Diagnostics UEFI), a zatim izaberite **Run** (Pokreni).

Preuzimanje alatke HP PC Hardware Diagnostics UEFI na osnovu naziva ili broja proizvoda (samo na pojedinim proizvodima)

HP PC Hardware Diagnostics UEFI možete da preuzmete na osnovu naziva ili broja proizvoda (samo na pojedinim proizvodima) na USB fleš disk.



NAPOMENA: Za neke proizvode možda ćete morati da preuzmete softver na USB fleš disk uz korišćenje naziva ili broja proizvoda.

1. Idite na <http://www.hp.com/support>.
2. Unesite naziv ili broj proizvoda, izaberite svoj računar i izaberite operativni sistem.
3. U odeljku **Diagnostics** (Dijagnostika) pratite uputstva na ekranu da biste izabrali i preuzeli određenu verziju alatke UEFI Diagnostics za svoj računar.

Korišćenje postavki za Remote HP PC Hardware Diagnostics UEFI (samo na pojedinim proizvodima)

Remote HP PC Hardware Diagnostics UEFI predstavlja funkciju firmvera (BIOS) koja preuzima alatku HP PC Hardware Diagnostics UEFI na vaš računar. Ona zatim može da izvrši dijagnostiku na računaru, a rezultate može da otpremi na unapred konfigurisani server.

Da biste pronašli dodatne informacije o alatki Remote HP PC Hardware Diagnostics UEFI, idite na <http://www.hp.com/go/techcenter/pcdiags> i izaberite **Saznajte više**.

Preuzimanje alatke Remote HP PC Hardware Diagnostics UEFI

Alatka HP Remote PC Hardware Diagnostics UEFI dostupna je i kao SoftPaq koji možete preuzeti na server.

Preuzimanje najnovije verzije alatke Remote HP PC Hardware Diagnostics UEFI

Najnoviju verziju alatke HP PC Hardware Diagnostics UEFI možete da preuzmete na USB fleš disk.

1. Idite na <http://www.hp.com/go/techcenter/pcdiags>. Prikazaće se matična stranica alatke HP PC Diagnostics.
2. Izaberite **Download Remote Diagnostics** (Preuzmi daljinsku dijagnostiku), a zatim izaberite **Run** (Pokreni).

Preuzimanje alatke Remote HP PC Hardware Diagnostics UEFI na osnovu naziva ili broja proizvoda

HP Remote PC Hardware Diagnostics UEFI možete da preuzmete na osnovu naziva ili broja proizvoda.



NAPOMENA: Za neke proizvode možda ćete morati da preuzmete softver na osnovu naziva ili broja proizvoda.

1. Posetite lokaciju <http://www.hp.com/support>.
2. Izaberite stavku **Softver i upravljački programi**, izaberite svoj tip proizvoda, unesite ime proizvoda ili broj u polje za pretragu koje se prikazuje, izaberite svoj računar, a zatim izaberite operativni sistem.
3. U odeljku **Diagnostics** (Dijagnostika) pratite uputstva na ekranu da biste izabrali i preuzeli verziju alatke **Udaljeni UEFI** za taj proizvod.

Prilagođavanje postavki alatke Remote HP PC Hardware Diagnostics UEFI

Korišćenjem postavke Remote HP PC Hardware Diagnostics u programu Computer Setup (BIOS), možete da obavljate nekoliko prilagođavanja:

- Podesite raspored za obavljanje dijagnostike bez nadzora. Dijagnostiku možete pokrenuti i odmah u interaktivnom režimu tako što ćete izabrati stavku **Execute Remote HP PC Hardware Diagnostics** (Izvrši daljinsku dijagnostiku hardvera HP računara).
- Podesite lokaciju za preuzimanje dijagnostičkih alatki. Ova funkcija pruža pristup alatkama sa veb-lokacije kompanije HP ili sa servera koji je unapred konfigurisan za upotrebu. Računar ne zahteva tradicionalno lokalno skladište (kao što su čvrsti disk ili USB fleš disk) da bi se pokrenula daljinska dijagnostika.
- Podesite lokaciju za čuvanje rezultata testa. Takođe možete da podesite korisničko ime i lozinku koje ćete koristiti za otpremanje.
- Prikažite informacije o statusu prethodno pokrenutih dijagnostičkih testova.



Da biste prilagodili postavke alatke Remote HP PC Hardware Diagnostics UEFI, pratite ove korake:

1. Uključite ili ponovo pokrenite računar i kad se pojavi HP logotip, pritisnite **F10** da biste otvorili Computer Setup (Podešavanje računara).
2. Izaberite stavku **Advanced** (Napredno), a zatim stavku **Settings** (Postavke).
3. Izaberite opcije prilagođavanja.
4. Izaberite opciju **Main** (Glavno), a zatim **Save Changes and Exit** (Sačuvaj promene i izadi) da biste sačuvali postavke.

Promene stupaju na snagu kad se računar ponovo pokrene.

11 Pravljenje rezervne kopije, vraćanje u prethodno stanje i oporavak

Možete da koristite Windows alatke ili HP softver da biste napravili rezervne kopije informacija, kreirali tačku oporavka, vratili računar u prethodno stanje, kreirali medijum za oporavak ili vratili računar u fabričko stanje. Izvršavanje ovih standardnih procedura može brže da vrati računar u radno stanje.



-
-  **VAŽNO:** Ako ćete procedure oporavka izvršavati na tablet računaru, baterija tableta mora biti bar 70% napunjena pre pokretanja procesa oporavka.
 -  **VAŽNO:** Kod tableta sa odvojivom tastaturom povežite tablet sa baznom stanicom sa tastaturom pre nego što započnete proces oporavka.
-

Pravljenje rezervnih kopija informacija i medijuma za oporavak

Sledeći metodi pravljenja medija za oporavak i rezervnih kopija dostupni su samo na pojedinim proizvodima.

Korišćenje alatki operativnog sistema Windows za pravljenje rezervne kopije

HP preporučuje da napravite rezervnu kopiju informacija odmah posle prvobitnog podešavanja. Ovaj zadatak možete da uradite koristeći Windows Backup lokalno uz spoljašnji USB disk ili pomoću alatki na mreži.



-
-  **VAŽNO:** Windows je jedina opcija koja vam omogućava da napravite rezervnu kopiju ličnih informacija. Napravite plan za redovno pravljenje rezervnih kopija da biste izbegli gubitak informacija.
 -  **NAPOMENA:** Ako skladište računara ima 32 GB ili manje, Microsoft® System Restore podrazumevano je onemogućen.
-

Korišćenje alatke HP Cloud Recovery Download Tool za pravljenje medijuma za oporavak (samo na pojedinim proizvodima)

Možete da koristite HP Cloud Recovery Download Tool da biste napravili HP medijum za oporavak na USB fleš disku sa koga se može pokrenuti sistem.

Za detalje:

- ▲ Idite na <http://www.hp.com/support>, potražite HP Cloud Recovery i izaberite rezultat koji odgovara tipu računara koji imate.

-
-  **NAPOMENA:** Ako ne možete sami da napravite medijume za oporavak, obratite se podršci da biste dobili diskove za oporavak. Idite na <http://www.hp.com/support>, izaberite svoju zemlju ili region i pratite uputstva na ekranu.
 -  **VAŽNO:** HP preporučuje da pratite [Metode obnavljanja i oporavka na stranici 57](#) da biste vratili računar u prethodno stanje kako biste mogli da dobijete HP diskove za oporavak. Korišćenje nedavne rezervne kopije može da vrati računar u radno stanje brže od HP diskova za oporavak. Nakon vraćanja sistema u prethodno stanje ponovna instalacija celokupnog u međuvremenu objavljenog softvera operativnog sistema može da bude dugotrajan postupak.
-

Vraćanje sistema u prethodno stanje i oporavak

Imate nekoliko alati dostupnih za oporavak sistema u okviru i izvan operativnog sistema Windows ako nije moguće učitati radnu površinu.

HP preporučuje da pokušate da vratite sistem u prethodno stanje koristeći [Metode obnavljanja i oporavka na stranici 57](#).

Kreiranje oporavka sistema

Oporavak sistema je dostupan u operativnom sistemu Windows. Softver za oporavak sistema može automatski ili ručno da kreira tačke za oporavak ili brze snimke sistemskih datoteka i postavki na računaru u određenoj tački.

Kada koristite oporavak sistema, on vraća računar u prethodno stanje, tj. u stanje kada ste napravili tačku oporavka. Ovo ne bi trebalo da utiče na vaše lične datoteke i dokumente.

Metode obnavljanja i oporavka

Pošto pokrenete prvi metod, testirajte da biste videli da li i dalje postoje problemi pre nego što nastavite sa sledećim metodom koji onda može biti nepotreban.

1. Pokrenite Microsoft System Restore.
2. Pokrenite Oporavak ovog računara.



NAPOMENA: Opcije **Ukloni sve** i **Potpuno očisti disk** mogu da potraju nekoliko sati i ne ostavljaju nikakve informacije na vašem računaru. To je najbezbedniji način da resetujete računar pre nego što ga reciklirate.

3. Izvršite oporavak pomoću HP medijuma za oporavak. Više informacija potražite u odeljku [Oporavak pomoću HP medijuma za oporavak na stranici 57](#).

Za više informacija o prve dve metode pogledajte aplikaciju „Dobijanje pomoći“:

Kliknite na dugme **Start**, izaberite **Sve aplikacije**, izaberite aplikaciju **Dobijanje pomoći**, a zatim unesite zadatak koji želite da izvršite.



NAPOMENA: Morate biti povezani s internetom da biste pristupili aplikaciji „Dobijanje pomoći“.

Oporavak pomoću HP medijuma za oporavak

HP medijume za oporavak možete da koristite za oporavak originalnog operativnog sistema i softverskih programa koji su instalirani u fabrici. Na pojedinim proizvodima takav medijum može da se napravi na USB fleš disku sa kog se može pokrenuti sistem pomoću alatke HP Cloud Recovery Download Tool.

Za detalje pogledajte [Korišćenje alatke HP Cloud Recovery Download Tool za pravljenje medijuma za oporavak \(samo na pojedinim proizvodima\) na stranici 56](#).



NAPOMENA: Ako ne možete sami da napravite medijume za oporavak, obratite se podršci da biste dobili diskove za oporavak. Idite na <http://www.hp.com/support>, izaberite svoju zemlju ili region i pratite uputstva na ekranu.

Da biste oporavili sistem:

- ▲ Umetnite HP medijum za oporavak i ponovo pokrenite računar.



NAPOMENA: HP preporučuje da pratite [Metode obnavljanja i oporavka na stranici 57](#) da biste vratili računar u prethodno stanje kako biste mogli da dobijete HP diskove za oporavak. Korišćenje nedavne rezervne kopije može da vrati računar u radno stanje brže od HP diskova za oporavak. Nakon vraćanja sistema u prethodno stanje ponovna instalacija celokupnog u međuvremenu objavljenog softvera operativnog sistema može da bude dugotrajan postupak.

Promena redosleda pokretanja sistema računara

Ako se računar ne pokrene ponovo pomoću HP Recovery medijuma, možete promeniti redosled pokretanja, što podrazumeva listu uređaja koje BIOS prikazuje kada računar zatraži informacije o pokretanju. Možete da izaberete optičku disk jedinicu ili USB fleš disk, u zavisnosti od lokacije HP medijuma za oporavak.



VAŽNO: Kod tableta sa odvojitom tastaturom, tablet povežite sa baznom stanicom sa tastaturom pre nego što počnete sa ovim koracima.

Da biste promenili redosled pokretanja sistema:

1. Ubacite HP medijum za oporavak.
2. Pristupite sistemskom meniju **Startup** (Pokretanje).
 - Za računare ili tablete sa povezanim tastaturama, uključite ili ponovo pokrenite računar ili tablet, brzo pritiskajte taster **esc**, a zatim pritisnite taster **f9** za opcije pokretanja sistema.
 - Za tablete bez tastatura, uključite ili ponovo pokrenite tablet, brzo pritisnite i zadržite dugme za povećanje jačine zvuka i izaberite **f9**.
– ili –
Uključite ili ponovo pokrenite tablet, brzo pritisnite i zadržite dugme za smanjenje jačine zvuka i izaberite **f9**.
3. Izaberite optičku disk jedinicu ili USB fleš disk sa kojih želite da pokrenete sistem i pratite uputstva na ekranu.

Korišćenje tehnologije HP Sure Recover (samo na pojedinim proizvodima)

Pojedini modeli računara konfigurisani su sa tehnologijom HP Sure Recover, rešenjem za oporavak operativnog sistema (OS) računara ugrađenim u hardver i firmver. HP Sure Recover može potpuno da obnovi HP sliku operativnog sistema bez instaliranog softvera za oporavak.

Koristeći HP Sure Recover, administrator ili korisnik može da obnovi sistem i instalira:

- Najnoviju verziju operativnog sistema
- Upravljačke programe uređaja za specifičnu platformu
- Softverske aplikacije, u slučaju prilagođene slike

Da biste pristupili najnovijoj dokumentaciji za HP Sure Recover, idite na <http://www.hp.com/support>. Pratite uputstva na ekranu da biste našli proizvod i dokumentaciju.

12 Elektrostatičko pražnjenje

Elektrostatičko pražnjenje je oslobađanje statičkog elektriciteta kada dva predmeta dođu u dodir – na primer, šok koji osetite kada hodate preko tepiha i dodirnete metalnu kvaku na vratima.

Pražnjenje statičkog elektriciteta sa prstiju ili drugih elektrostatičkih provodnika može da ošteti elektronske komponente.

 **VAŽNO:** Pridržavajte se ovih mera predostrožnosti da bi sprečili oštećenja računara i disk jedinice ili gubitak informacija:

- Ako vam uputstva za uklanjanje ili instalaciju nalažu da isključite računar iz utičnice, prvo proverite da li je ispravno uzemljen.
 - Držite komponente u njihovim kutijama koje pružaju zaštitu od statičkog elektriciteta sve dok ne budete spremni da ih instalirate.
 - Nemojte da dodirujete pinove, vodove ili strujna kola. Elektronske komponente dodirujte što je moguće manje.
 - Koristite nenamagnetisan alat.
 - Pre rukovanja komponentama, dodirnite neku nebojenu metalnu površinu da biste ispraznili statički elektricitet.
 - Ako uklanjate komponentu, postavite je u kutiju zaštićenu od elektrostatičkog elektriciteta.
-

13 Specifikacije

Kada putujete sa računarom ili ga uskladištite, ulazne nominalne vrednosti napajanja i operativne specifikacije pružaju korisne informacije.

Ulazno napajanje

Informacije o napajanju iz ovog odeljka mogu biti korisne ako planirate da putujete u inostranstvo s računarom.

Računar radi na napajanju jednosmernom strujom, koja se može dobiti iz izvora naizmenične ili jednosmerne struje. Izvor napajanja naizmeničnom strujom mora da bude u rasponu 100–240 V, 50–60 Hz. Iako računar može da se napaja sa samostalnog izvora napajanja jednosmernom strujom, trebalo bi da se napaja samo preko adaptera naizmenične struje ili izvora napajanja jednosmernom strujom koji se dobijaju od kompanije HP i koje ona odobrava za korišćenje sa ovim računarom.

Računar može da radi na napajanje jednosmernom strujom u okviru sledećih specifikacija. Radni napon i struja variraju u zavisnosti od platforme. Vrednosti za napon i struju za računar mogu se pronaći na nalepnici sa propisima.

Tabela 13-1 Specifikacije napajanja jednosmernom strujom

Ulazno napajanje	Maksimalna snaga
Radni napon i struja	5 V jednosmerne struje pri 2 A/12 V jednosmerne struje pri 3 A/15 V jednosmerne struje pri 3 A – 45 W USB-C®
	5 V jednosmerne struje pri 3 A/9 V jednosmerne struje pri 3 A/12 V jednosmerne struje pri 3,75 A/15 V jednosmerne struje pri 3 A – 45 W USB-C
	5 V jednosmerne struje pri 3 A/9 V jednosmerne struje pri 3 A/10 V jednosmerne struje pri 3,75 A/12 V jednosmerne struje pri 3,75 A/15 V jednosmerne struje pri 3 A/20 V jednosmerne struje pri 2,25 A – 45 W USB-C
	5 V jednosmerne struje pri 3 A/9 V jednosmerne struje pri 3 A/12 V jednosmerne struje pri 5 A/15 V jednosmerne struje pri 4,33 A/20 V jednosmerne struje pri 3,25 A – 65 W USB-C
	5 V jednosmerne struje pri 3 A/9 V jednosmerne struje pri 3 A/10 V jednosmerne struje pri 5 A/12 V jednosmerne struje pri 5 A/15 V jednosmerne struje pri 4,33 A/20 V jednosmerne struje pri 3,25 A – 65 W USB-C
	5 V jednosmerne struje pri 3 A/9 V jednosmerne struje pri 3 A/10 V jednosmerne struje pri 5 A/12 V jednosmerne struje pri 5 A/15 V jednosmerne struje pri 5 A/20 V jednosmerne struje pri 4,5 A – 90 W USB-C
	19,5 V jednosmerne struje pri 2,31 A – 45 W
	19,5 V jednosmerne struje pri 3,33 A – 65 W
	19,5 V jednosmerne struje pri 4,62 A – 90 W
	19,5 V jednosmerne struje pri 6,15 A – 120 W
19,5 V jednosmerne struje pri 6,9 A – 135 W	
19,5 V jednosmerne struje pri 7,70 A – 150 W	
19,5 V jednosmerne struje pri 10,3 A – 200 W	

Tabela 13-1 Specifikacije napajanja jednosmernom strujom (nastavljeno)

Ulazno napajanje	Maksimalna snaga
	19,5 V jednosmerne struje pri 11,8 A – 230 W
	19,5 V jednosmerne struje pri 16,92 A – 330 W
Priključak za jednosmernu struju spoljnog HP napajanja (samo na pojedinim proizvodima)	
	

 **NAPOMENA:** Ovaj proizvod je dizajniran za sisteme sa IT napajanjem u Norveškoj sa naponom od faze do faze koji ne prelazi 240 V rms.

Radno okruženje

Koristite radne specifikacije za korisne informacije tokom putovanja sa računarom ili njegovog skladištenja.

Tabela 13-2 Specifikacije radnog okruženja

Faktor	Metrički	SAD
Temperatura		
Operativna	Od 5 °C do 35 °C	Od 41 °F do 95 °F
Neoperativna	Od -20 °C do 60 °C	Od -4 °F do 140 °F
Relativna vlažnost vazduha (bez kondenzacije)		
Operativna	10% do 90%	10% do 90%
Neoperativna	5% do 95%	5% do 95%
Maksimalna nadmorska visina (bez pritiska)		
Operativna	Od -15 m do 3048 m	Od -50 stopa do 10.000 stopa
Neoperativna	Od -15 m do 12.192 m	Od -50 stopa do 40.000 stopa

14 Pristupačnost

Cilj kompanije HP je dizajniranje, proizvodnja i prodaja proizvoda, usluga i informacija koje svako na svakom mestu može da koristi, samostalno ili uz odgovarajuće uređaje ili aplikacije asistivne tehnologije (AT) nezavisnih proizvođača.

HP i pristupačnost

Pošto HP nastoji da podrži raznolikost, uključivanje i posao/život u srž svoje kompanije, to se odražava na sve što HP radi. HP nastoji da stvori inkluzivno okruženje fokusirano na povezivanje ljudi sa moćnom tehnologijom širom sveta.

Pronalaženje potrebnih tehnoloških alatki

Tehnologija vam pomaže da ostvarite svoj puni potencijal. Asistivna tehnologija uklanja prepreke i pomaže vam da ostvarite nezavisnost kod kuće, na poslu i u zajednici. Asistivna tehnologija pomaže da se povećaju, održavaju i unapređuju funkcionalne mogućnosti elektronske i informativne tehnologije.

Dodatne informacije potražite u članku [Pronalaženje najbolje asistivne tehnologije na stranici 63](#).

Posvećenost kompanije HP

HP je posvećen pružanju proizvoda i usluga koji su pristupačni ljudima sa invaliditetom. Ta posvećenost podržava ciljeve našeg preduzeća u vezi sa raznolikošću i pomaže nam da se uverimo da su pogodnosti tehnologije dostupne svima.

Cilj kompanije HP kad je reč o pristupačnosti jeste dizajniranje, stvaranje i reklamiranje proizvoda i usluga koje mogu koristiti svi, uključujući i ljude s invaliditetom, samostalno ili sa odgovarajućim pomoćnim uređajima.

Radi postizanja tog cilja, ove smernice za pristupačnost uspostavljaju sedam ključnih ciljeva na kojima se zasniva delovanje kompanije HP. Od svih menadžera i zaposlenih u kompaniji HP očekuje se da podrže ove ciljeve i njihovu primenu u skladu sa svojim ulogama i odgovornostima:

- Podignite nivo svesti za probleme pristupačnosti u okviru kompanije HP i obezbedite zaposlenima obuku koja im je potrebna za dizajniranje, stvaranje, reklamiranje i isporuku pristupačnih proizvoda i usluga.
- Razvijte smernice za pristupačnost za proizvode i usluge i održavajte grupe za razvoj proizvoda odgovornim za primenu ovih smernica kada je to konkurentno, tehnički i ekonomski izvodljivo.
- Uključite osobe sa invaliditetom u razvoj smernica za pristupačnost, kao i u dizajn i testiranje proizvoda i usluga.
- Dokumentujte funkcije pristupačnosti i učinite informacije o proizvodima i uslugama kompanije HP javno dostupnim u pristupačnom obliku.
- Uspostavite odnose sa vodećim dobavljačima asistivnih tehnologija i rešenja.
- Podržite unutrašnje i spoljašnje istraživanje i razvoj koji će poboljšati asistivnu tehnologiju koja je relevantna za proizvode i usluge kompanije HP.
- Podržite industrijske standarde i smernice za pristupačnost i pružite im svoj doprinos.

International Association of Accessibility Professionals (IAAP)

IAAP je neprofitna organizacija fokusirana na razvijanje pristupačnosti putem umrežavanja, edukacije i certifikacije. Cilj je pomoći stručnjacima za pristupačnost da razviju i poboljšaju svoje karijere, kao i da bolje omoguće organizacijama da integrišu pristupačnost u svoje proizvode i infrastrukturu.

Kao član i osnivač, HP se pridružio da bi učestvovao s drugim organizacijama u poboljšanju oblasti pristupačnosti. Ova posvećenost podržava cilj pristupačnosti kompanije HP pri dizajniranju, proizvodnji i reklamiranju proizvoda i usluga koje osobe sa invaliditetom mogu efikasno da koriste.

IAAP će ojačati našu profesiju globalnim povezivanjem pojedinaca, studenata i organizacija kako bi učili jedni od drugih. Ako ste zainteresovani da saznate više, idite na <http://www.accessibilityassociation.org> da biste se pridružili zajednici na mreži, prijavili se za biltene i saznali više o opcijama članstva.

Pronalaženje najbolje asistivne tehnologije

Svi, uključujući ljude sa invaliditetom ili starosnim ograničenjima, trebalo bi da komuniciraju, da se izražavaju i povezuju sa svetom pomoću tehnologije. HP je posvećen povećanju svesti o pristupačnosti u okviru kompanije HP i kod naših klijenata i partnera.

Bilo da su u pitanju veći fontovi koji se lakše čitaju, glasovno prepoznavanje koje vam omogućava da ne koristite ruke ili bilo koja druga asistivna tehnologija koja može da vam pomogne u određenoj situaciji – mnoštvo asistivnih tehnologija olakšava korišćenje HP proizvoda. Kako da izaberem?

Procenite svoje potrebe

Tehnologija može da oslobodi vaš potencijal. Asistivna tehnologija uklanja prepreke i pomaže vam da ostvarite nezavisnost kod kuće, na poslu i u zajednici. Asistivna tehnologija (AT) pomaže da se povećaju, održavaju i unapređuju funkcionalne mogućnosti elektronske i informativne tehnologije.

Možete da odaberete neki od mnogih proizvoda iz oblasti asistivnih tehnologija. Vaša procena asistivnih tehnologija trebalo bi da vam omogući da procenite nekoliko proizvoda, odgovorite na pitanja i olakšate izbor najboljeg rešenja za svoju situaciju. Uvidećete da stručnjaci kvalifikovani za vršenje procena asistivnih tehnologija dolaze iz raznih oblasti, uključujući one koji su licencirani ili certifikovani u fizikalnoj terapiji, radnoj terapiji, patologiji govora/jezika i drugim oblastima stručnosti. Drugi, iako nisu certifikovani ili licencirani, takođe mogu da pruže informacije za procenu. Želećete da pitate o iskustvu pojedinca, stručnosti i cenama da biste utvrdili da li je ta osoba odgovarajuća za vaše potrebe.

Pristupačnost za HP proizvode

Ove veze pružaju informacije o funkcijama pristupačnosti i asistivnoj tehnologiji koje su, ako je primenljivo i dostupno u vašoj zemlji ili regionu, uključene u razne HP proizvode. Ovi resursi će vam pomoći da izaberete određene funkcije i proizvode asistivne tehnologije koje najviše odgovaraju vašoj situaciji.

- HP pristupačnost i prilagođavanje starijima: Idite na <http://www.hp.com>, pa u polju za pretragu otkucajte **Pristupačnost**. Izaberite **Kancelarija za pristupačnost i prilagođavanje starijima**.
- HP računari: Za Windows proizvode idite na <http://www.hp.com/support>, otkucajte **Opcije Windows pristupačnosti** u polju za pretragu **Pretražite našu bazu znanja**. Izaberite odgovarajući operativni sistem u rezultatima.
- HP Shopping – periferni uređaji za HP proizvode: Idite na <http://store.hp.com>, izaberite **Prodavnica**, a zatim izaberite **Monitori** ili **Pribor**.

Ako vam je potrebna dodatna podrška sa funkcijama pristupačnosti na HP proizvodu, pogledajte [Obraćanje podršci na stranici 66](#).

Dodatne veze ka spoljnim partnerima i dobavljačima koji mogu da obezbede dodatnu pomoć:

- [Informacije o pristupačnosti Microsoft proizvoda \(Windows i Microsoft Office\)](#)
- [Informacije o pristupačnosti Google proizvoda \(Android, Chrome, Google aplikacije\)](#)

Standardi i zakonodavstvo

Zemlje širom sveta uvode propise za poboljšanje pristupa proizvodima i uslugama za osobe sa umanjnim sposobnostima. Ovi propisi su istorijski primenljivi na proizvode i usluge za telekomunikaciju, računare i štampače sa određenim funkcijama za komunikaciju i reprodukciju video zapisa, njihovu povezanu korisničku dokumentaciju i korisničku podršku.

Standardi

US Access Board je kreirao Odeljak 508 standarda Federalnog propisa o usvajanju (FAR) kako bi se bavio pristupom informatičkoj i komunikacionoj tehnologiji (ICT) za ljude sa umanjnim fizičkim, čulnim ili kognitivnim mogućnostima.

Standardi sadrže tehničke kriterijume specifične za razne tipove tehnologija, kao i zahteve zasnovane na performansama koji se fokusiraju na funkcionalne mogućnosti obuhvaćenih proizvoda. Specifični kriterijumi obuhvataju softverske aplikacije i operativne sisteme, informacije zasnovane na vebu i aplikacije, računare, telekomunikacione proizvode, video i multimedijske i samostalne zatvorene proizvode.

Zahtev 376 – EN 301 549

Evropska unija je kreirala standard EN 301 549 u okviru Zahteva 376 kao komplet alati na mreži za javnu nabavku ICT proizvoda. Ovaj standard navodi zahteve pristupačnosti primenjive na ICT proizvode i usluge, zajedno sa opisom procedura testiranja i metodologije procene za svaki zahtev.

Smernice za pristupačnost veb sadržaja (WCAG)

Web Content Accessibility Guidelines (WCAG) iz W3C Web Accessibility Initiative (WAI) pomaže veb dizajnerima i projektantima da prave sajtove koji bolje ispunjavaju potrebe ljudi sa invaliditetom ili starosnim ograničenjima.

WCAG širi pristupačnost kroz pun opseg veb sadržaja (tekst, slike, audio i video) i veb aplikacija. WCAG se može precizno testirati, lak je za razumevanje i korišćenje i omogućava veb projektantima fleksibilnost u inovacijama. WCAG 2.0 je takođe odobren kao [ISO/IEC 40500:2012](#).

WCAG specijalno otklanja prepreke za pristup vebu na koje nailaze osobe sa vizuelnim, zvučnim, fizičkim, kognitivnim i neurološkim invaliditetom i stariji korisnici veba sa potrebama pristupačnosti. WCAG 2.0 obezbeđuje karakteristike pristupačnog sadržaja:

- **Pojmljivost** (na primer, primenom teksta za slike, natpisa za audio, prilagodljivosti prezentacije i kontrastom boje)
- **Operativnost** (primenom pristupa tastaturi, kontrasta boja, trajanje vremena unosa, izbegavanje napada i navigacije)
- **Razumljivost** (primenom čitljivosti, predvidljivosti i pomoći pri unosu)
- **Robusnost** (na primer, primenom kompatibilnosti sa asistivnim tehnologijama)

Zakonodavstvo i propisi

Pristupačnost IT oblasti i informacija postala je oblast od sve veće važnosti u zakonodavstvu. Ove veze pružaju informacije o ključnim zakonima, propisima i standardima.

- [SAD](#)
- [Kanada](#)
- [Evropa](#)
- [Australija](#)

Korisni resursi i veze za pristupačnost

Ove organizacije, institucije i resursi mogu predstavljati dobre izvore informacija o umanjenim sposobnostima i ograničenjima vezanim za uzrast.



NAPOMENA: Ovo nije potpuna lista. Ove organizacije su navedene samo u informativne svrhe. HP ne preuzima nikakvu odgovornost za informacije ili kontakte na koje možete naići na internetu. Spisak na ovoj stranici ne podrazumeva preporuku kompanije HP.

Organizacije

Ove organizacije su deo velike grupe organizacija koje pružaju informacije o umanjenim sposobnostima i ograničenjima vezanim za uzrast.

- American Association of People with Disabilities (AAPD)
- Association of Assistive Technology Act Programs (ATAP)
- Hearing Loss Association of America (HLAA)
- Information Technology Technical Assistance and Training Center (ITTATC)
- Lighthouse International
- Nacionalna asocijacija gluvih
- Nacionalna federacija slepih osoba
- Rehabilitation Engineering & Assistive Technology Society of North America (RESNA)
- Telecommunications for the Deaf and Hard of Hearing, Inc. (TDI)
- W3C Web Accessibility Initiative (WAI)

Obrazovne institucije

Mnoge obrazovne institucije, uključujući ove iz primera, pružaju informacije o umanjenim sposobnostima i ograničenjima vezanim za uzrast.

- California State University, Northridge, Center on Disabilities (CSUN)
- Univerzitet Viskonsin – Medison, centar za praćenje
- Univerzitet u Minesoti – program prilagođavanja računara

Drugi resursi za osobe sa umanjnim sposobnostima

Mnogi resursi, uključujući ove iz primera, pružaju informacije o umanjnim sposobnostima i ograničenjima vezanim za uzrast.

- ADA (Americans with Disabilities Act) program tehničke pomoći
- ILO Global Business and Disability network
- EnableMart
- European Disability Forum
- Job Accommodation Network
- Microsoft Enable

HP veze

Ove veze specifične za HP pružaju informacije o umanjnim sposobnostima i ograničenjima vezanim za uzrast.

[HP vodič za udobnost i bezbednost](#)

[Prodaje u HP javnom sektoru](#)

Obraćanje podršci

HP nudi tehničku podršku i pomoć oko opcija pristupačnosti za klijente sa umanjnim sposobnostima.



NAPOMENA: Podrška je samo na engleskom jeziku.

- Korisnici koji su gluvi ili imaju oštećenje sluha i imaju pitanja o tehničkoj podršci ili pristupačnosti HP proizvoda:
 - Koristite TRS/VRS/WebCapTel da biste pozvali (877) 656-7058 od ponedjeljka do petka, od 06:00 do 21:00 po planinskom standardnom vremenu.
- Korisnici sa drugim invaliditetima ili sa starosnim ograničenjima koji imaju pitanja o tehničkoj podršci ili pristupačnosti HP proizvoda mogu da odaberu neku od sledećih opcija:
 - Pozovite (888) 259-5707 od ponedjeljka do petka, od 06:00 do 21:00 po planinskom standardnom vremenu.
 - Popunite [kontakt obrazac za osobe sa invaliditetom ili starosnim ograničenjima](#).

Indeks

W

- WWAN antene, prepoznavanje 6
- WWAN uređaj 18
- Windows
 - medijumi za oporavak 56
 - referentna tačka za obnavljanje sistema 56
 - rezervna kopija 56
- Windows Hello 22
 - korišćenje 44
- Windows lozinke 42
- WLAN antene, prepoznavanje 6
- WLAN mreža u preduzeću 18
- WLAN nalepnica 13
- WLAN uređaj 13

A

- Akcijski taster za dobijanje pomoći u operativnom sistemu Windows 12
- akcijski taster za ekran za privatnost 12
- akcijski taster za isključivanje zvuka 12
- akcijski taster za isključivanje zvuka mikrofona 13
- akcijski taster za menjanje slike na ekranu 12
- akcijski taster za pauziranje 12
- akcijski taster za povećavanje osvetljenosti ekrana 12
- akcijski taster za pozadinsko osvetljenje tastature 12
- akcijski taster za prethodnu numeru 12
- akcijski taster za reprodukciju 12
- akcijski taster za sledeću numeru 12
- akcijski taster za smanjenje osvetljenosti ekrana 12
- akcijski taster, identifikacija 11
- akcijski tasteri
 - avionski režim 13
 - dodirna tabla 13
 - ekran privatnosti 12
 - isključivanje zvuka mikrofona 13

- jačina zvučnika 12
 - jačina zvuka
 - isključen zvuk 12
 - korišćenje 11
 - menja sliku na ekranu 12
 - pauziraj 12
 - play (reprodukuj) 12
 - pomoć 12
 - povećavanje osvetljenosti ekrana 12
 - pozadinsko osvetljenje tastature 12
 - prepoznavanje 11
 - prethodna numera 12
 - privremeno isključivanje zvuka 12
 - sledeća numera 12
 - smanjuje osvetljenost ekrana 12
 - akcijski tasteri za jačinu zvučnika 12
 - Alatke operativnog sistema Windows, korišćenje 56
 - antivirusni softver, korišćenje 44
 - asistivna tehnologija (AT)
 - pronalaženje 63
 - svrha 62
 - AT (asistivna tehnologija)
 - pronalaženje 63
 - svrha 62
 - audio funkcija 22
 - podešavanje jačine zvuka 12
 - postavke zvuka 23
 - slušalice 22
 - slušalice sa mikrofonom 23
 - avionski režim 17
 - ažuriranje programa 37
 - ažuriranje programa i upravljačkih programa 37
 - ažuriranje softvera, instaliranje 45
 - ažuriranje upravljačkih programa 38
- ## B
- baterija
 - fabrički zapečaćena 34
 - pražnjenje 33
 - pronalaženje informacija 33

- rešavanje problema sa niskim nivoom baterije 34
- slabi nivoi baterije 33
- ušteda napajanja 33
- bezbednosni kabl, instaliranje 46
- bežična mreža (WLAN)
 - WLAN mreža u preduzeću 18
 - funkcionalni domet 18
 - javna WLAN veza 18
 - povezivanje 18
- bežična mreža, zaštita 45
- bežične antene, prepoznavanje 6
- bežične kontrole
 - dugme 17
 - operativni sistem 17
- BIOS
 - ažuriranje 47
 - pokretanje programa Setup Utility 47
 - preuzimanje ažurne verzije 48
 - utvrđivanje verzije 47
- blokiranje sistema 31
- Bluetooth nalepnica 13
- Bluetooth uređaj 17, 19
- briga o računaru 38

Č

- čišćenje računara 38
 - briga o drvenom furniru 40
 - dezinfekcija 39
 - HP Easy Clean 38
 - uklanjanje prljavštine i ostataka 38
- čitač otiska prsta 10

D

- desna zona za upravljanje; prepoznavanje 7, 8
- dodir dodirne table i pokret po dodirnom ekranu 26
- dodirna tabla
 - korišćenje 26
 - postavke 7
- dugmad
 - desna strana dodirne table 7
 - leva strana dodirne table 7
 - napajanje 10

dugme za bežično povezivanje 17
dugme za napajanje,
prepoznavanje 10

E

ekran
navigacija 26
elektrostatičko pražnjenje 59
eSIM 19

F

fabrički zapečaćena baterija 34

G

GPS 19

H

hardver, pronalaženje 3
hibernacija
izlazak 31
pokretanje 31
pokretanje kada je nivo baterije
kritičan 33
HP 3D DriveGuard 36
HP Fast Charge 33
HP medijumi za oporavak
oporavak 57
HP Mobile Broadband
aktiviranje 18
IMEI broj 18
MEID broj 18
HP PC Hardware Diagnostics
Windows
ID kôd greške 50
instaliranje 52
korišćenje 50
preuzimanje 51
pristupanje 50, 51
HP PC Hardware Diagnostics UEFI
ID kôd greške 52
korišćenje 52
pokretanje 53
preuzimanje 53
HP resursi 1
HP smernice za asistivne
tehnologije 62
HP Sure Recover 58
HP TechPulse 45

I

ikona „Napajanje“, korišćenje 32
IMEI broj 18

informacije o bateriji,
pronalaženje 33
informacije o propisima
nalepnica sa propisima 13
nalepnice sertifikata bežične
veze 13
instalirani softver
pronalaženje 3
instaliranje
opcionalni bezbednosni kabl 46
International Association of
Accessibility Professionals 63
interni mikrofoni, prepoznavanje 6
isključivanje 31
isključivanje računara 31

J

jačina zvuka
prilagođavanje 12
javna WLAN veza 18

K

kamera
korišćenje 22
prepoznavanje 6
kombinovani utikač za audio-izlaz
(slušalice)/audio-ulaz (mikrofon),
prepoznavanje 5
komponente
desna strana 3
dodirna tabla 7
donja strana 13
ekran 5
lampice 8
leva strana 4
zona tastature 6
komponente dodirne table 7
komponente ekrana 5
komponente sa desne strane 3
komponente sa donje strane 13
komponente sa leve strane 4
konektor za napajanje
prepoznavanje 4
konektori
napajanje 4
kontrolne operativnog sistema 17
Korisnička podrška,
pristupačnost 66
korišćenje dodirne table 26
korišćenje lozinke 42
korišćenje tastature i opcionalnog
miša 29
kritičan nivo baterije 33

L

Lampica adaptera naizmenečne
struje i baterije,
prepoznavanje 4
lampica bežične veze 17
lampica Caps lock 8
lampica dodirne table,
prepoznavanje 7
lampica kamere, prepoznavanje 6
lampica napajanja,
prepoznavanje 9
lampica za isključen zvuk,
prepoznavanje 8
lampice
adapter naizmenečne struje i
baterija 4
caps lock 8
dodirna tabla 7
isključen zvuk 8
kamera 6
napajanje 9
leva zona za upravljanje;
prepoznavanje 7, 8
lozinke
Windows 42
Setup Utility (BIOS) 43

M

medijumi za oporavak 56
kreiranje pomoću alati
operativnog sistema
Windows 56
pravljenje pomoću alatke HP
Cloud Recovery Download
Tool 56
MEID broj 18
metode obnavljanja i oporavka 57
mobilna veza širokog propusnog
opsega
aktiviranje 18
IMEI broj 18
MEID broj 18

N

nalepnica sertifikata bežične
veze 13
nalepnice
WLAN 13
Bluetooth 13
certifikat bežične veze 13
propisi 13
serijski broj 13
servisne 13

nano SIM kartica, ubacivanje 15
napajanje
 baterija 32
 spoljni 35
napajanje iz baterije 32
napunjenost baterije 33
navigacija na ekranu 26
naziv i broj proizvođača, računar 13
nošenje računara na put 13, 40

O

obnavljanje 56
održavanje
 ažuriranje programa i
 upravljačkih programa 37
 Čišćenje diska 36
 Disk Defragmenter 36
oporavak 56, 57
 diskovi 57
 medijum 57
 USB fleš disk 57
oporavak sistema 57
otisci prstiju, registrovanje 44

P

pokret na dodirnoj tabli za dodir sa
 četiri prsta 28
pokret na dodirnoj tabli za dodir sa
 tri prsta 27
pokret na dodirnoj tabli za klik sa
 dva prsta 27
pokret na dodirnoj tabli za
 prevlačenje sa četiri prsta 28
pokret na dodirnoj tabli za
 prevlačenje sa dva prsta 27
pokretanje režima spavanja i
 hibernacije 30
pokreti 26
pokreti po dodirnom ekranu
 dodir 26
 prevlačenje 29
 prevlačenje jednim prstom 29
 zumiranje primicanjem dva
 prsta 26
portovi
 USB SuperSpeed od 5 Gb/s 4, 5
 USB Type-C 25
 USB Type-C konektor za
 napajanje i SuperSpeed port
 od 5 Gbps sa DisplayPort
 izlazom 4
 USB Type-C SuperSpeed port i
 DisplayPort konektor 24

Postavke alatke Remote HP PC
 Hardware Diagnostics UEFI
 korišćenje 54
 prilagođavanje 54
postavke dodirne table,
 prilagođavanje 7
postavke napajanja, korišćenje 32
postavke zvuka, korišćenje 23
potez na dodirnoj tabli za
 prevlačenje sa tri prsta 28
potezi na dodirnoj tabli
 dodir sa četiri prsta 28
 dodir sa tri prsta 27
 klik sa dva prsta 27
 prevlačenje sa četiri prsta 28
 prevlačenje sa dva prsta 27
 prevlačenje sa tri prsta 28
potezi na dodirnoj tabli i pokreti po
 dodirnom ekranu
 dodir 26
 zumiranje primicanjem dva
 prsta 26
potezi na preciznoj dodirnoj tabli
 dodir sa četiri prsta 28
 dodir sa tri prsta 27
 klik sa dva prsta 27
 prevlačenje sa četiri prsta 28
 prevlačenje sa dva prsta 27
 prevlačenje sa tri prsta 28
povezivanje na LAN mrežu 20
povezivanje sa bežičnom
 mrežom 17
povezivanje sa mrežom 17
pravljenje rezervne kopije softvera i
 informacija 46
precizna dodirna tabla
 korišćenje 26
prenos podataka 24
prenošenje podataka 24
preporučene radnje 1
prevlačenje jednim prstom, pokret
 po dodirnom ekranu 29
priključivanje na WLAN 18
pristupačnost 62, 63, 65, 66
procena potreba pristupačnosti 63

R

radno okruženje 61
redosled pokretanja sistema,
 promena 58
referentna tačka za obnavljanje
 sistema, pravljenje 56
resursi, pristupačnost 65
rezervna kopija, pravljenje 56

rezervne kopije 56
režim niskog nivoa plave
 svetlosti 5

S

serijski broj, računar 13
servisne nalepnice, nalaženje 13
Setup Utility (BIOS) lozinke 43
SIM kartica, umetanje 15
SIM slot, prepoznavanje 5
slab nivo baterije 33
slotovi
 čitač memorijskih kartica 3
 čitač microSD memorijskih
 kartica 3
 SIM kartica 5
slušalice sa mikrofonom,
 povezivanje 23
slušalice, povezivanje 22
softver
 Čišćenje diska 36
 Disk Defragmenter 36
 pronalaženje 3
 softver Čišćenje diska 36
 softver Disk Defragmenter 36
 softver za internet bezbednost,
 korišćenje 44
Spavanje
 izlazak 30
 pokretanje 30
specifikacije 60
specijalni tasteri
 korišćenje 10
 prepoznavanje 10
spoljašnje napajanje, korišćenje 35
standardi i zakonodavstvo,
 pristupačnost 64
Standardi pristupačnosti za Odeljak
 508 64
stanja prikaza 24
stanje spavanja i hibernacije,
 pokretanje 30
SuperSpeed port i DisplayPort
 konektor
 povezivanje USB Type-C 24

T

tastatura i opcionalni miš
 korišćenje 29
tastatura na ekranu 29
taster esc, prepoznavanje 11
taster fn, prepoznavanje 11
taster sa Windows logotipom,
 prepoznavanje 11

- taster za avionski režim 13, 17
- taster za dodirnu tablu 13
- taster za privatnost kamere,
korišćenje 22
- tasteri
 - Windows 11
 - akcijski 11
 - avionski režim 13
 - dodirna tabla 13
 - esc 11
 - fn 11
- tasteri dodirne table
 - prepoznavanje 7
- transport računara 40

U

- ulazno napajanje 60
- upravljanje napajanjem 30
- USB SuperSpeed port od 5 Gbps,
prepoznavanje 4, 5
- USB Type-C konektor za napajanje i
SuperSpeed port od 5 Gbps sa
DisplayPort izlazom,
prepoznavanje 4
- USB Type-C port, povezivanje 24,
25
- utikači
 - audio-izlaz (slušalice)/audio-ulaz
(mikrofon) 5

V

- video
 - DisplayPort uređaj 24
 - USB Type-C 25
- video, korišćenje 23

Z

- zaštitni zid 45
- zona dodirne table,
prepoznavanje 7, 8
- zona za upravljanje 7
- zumiranje primicanjem dva prsta,
potez na dodirnoj tabli i pokret po
dodirnom ekranu 26
- zvučnici 13
 - povezivanje 22
- zvuk
 - Pogledajte zvuk*

Ž

- žična mreža (LAN) 20