

HP DesignJet Z Pro Series 64-in Multifunction Roll

- EN Assembly Instructions
- JA 組み立てマニュアル
- ZHCN 组装说明
- ZHTW 組裝說明
- KO 조립 지침

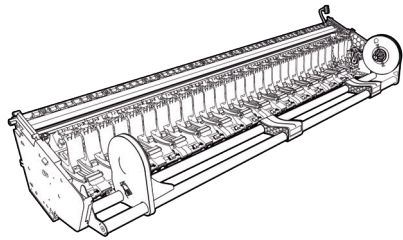

7HC74-90004

© Copyright 2021 HP Development Company, L.P.
Large Format Division
Cami de Can Graells 1-21
08174 - Sant Cugat del Vallès
Barcelona - Spain

All rights reserved

Printed in XXX



EN

These assembly instructions explain how to assemble the Multifunction Roll for your printer.
Because spare screws are supplied, some screws may remain unused after assembly.

JA

これらの組み立て手順では、プリンタのマルチファンクションロールの組み立て方法を説明します。
。予備のネジが同梱されているため、ネジの一部は組み立て後も未使用で余ることがあります。

ZHCN

这些组装说明描述了如何组装打印机多功能卷筒。
由于有备用螺钉，因此组装完成后可能还有螺钉未使用。

ZHTW

這些組件指示將說明如何為印表機組裝多功能捲筒紙。
由於隨附備用螺絲，所以完成組裝後仍會有多餘的未用螺絲。

KO

이러한 조립 지침에는 프린터의 다기능 롤을 조립하는 방법이 설명되어 있습니다.
예비 나사가 제공되므로 일부 나사는 조립 후에도 사용하지 않은 채로 남을 수 있습니다.

EN

See an installation video here.

JA

設置用ビデオはこちらからご覧になれます。

ZHCN

在此处观看安装视频。

ZHTW

請觀看以下的安裝視訊。

KO

여기에서 설치 동영상을 확인하십시오.



EN

2 people are required to perform certain tasks.

JA

特定の作業は、2名で行う必要があります。

ZHCN

某些任务需要 2 人完成。

ZHTW

某些工作需要 2 個人才能執行。

KO

일부 작업에는 3 명이 필요합니다.



EN

Time required for assembly is approximately 30 minutes.

JA

組み立てに必要な時間は約30分です。

ZHCN

组装所需时间约为30分钟。

ZHTW

組裝所需時間約為30分鐘。

KO

조립에 필요한 시간은 약 30 분입니다.



EN

Tools required included in the box.

JA

必要な工具は箱に含まれています。

ZHCN

包装盒中包含所需的工具。

ZHTW

包裝盒中包含所需的工具。

KO

상자에 필요한 도구가 포함되어 있습니다.



EN

Do not remove the core roll during the assembly.

JA

組み立て中にコアロールを取り外さないでください。

ZHCN

请勿在组装过程中取下芯辊。

ZHTW

請勿在組裝過程中取下芯輥。

KO

조립하는 동안 코어 롤을 제거하지 마십시오.



<http://www.hp.com/go/DesignJetZPro64in/Multifunction-Roll>

1

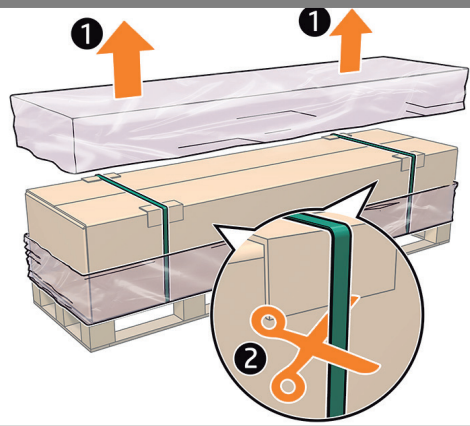

EN Remove the plastic film and straps.

JA プラスチックのフィルムとストラップを取り外します。

ZHCN 取下塑料薄膜和包装带。

ZHTW 拆除塑膠膜與帶料。

KO 플라스틱 필름과 끈을 제거합니다.

2

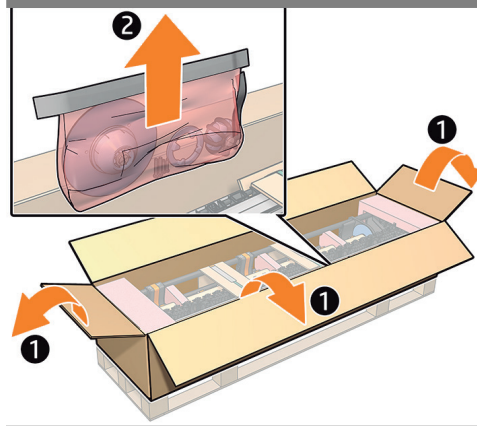

Remove the bag with the 3-inch accessories and screws.

3인치 액세서리와 나사를 사용하여 가방을 제거합니다.

使用 3 英寸附件和螺釘移除包裝箱。

使用 3 吋配件與螺絲拆下墨水袋。

3인치 부속품과 나사로 백을 꺼냅니다.

3

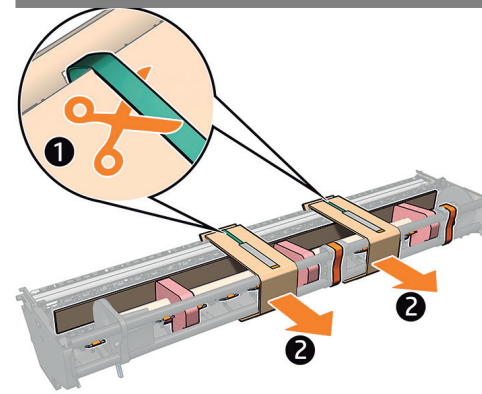

Remove the straps.
Important: Do not remove the core roll.

스트랩을 제거합니다.
重要: 芯롤을 제거하지 않습니다.

取下束帶。
重要提示: 請勿取下卷筒芯。

取下帶料。
重要: 請勿拆下捲筒軸心。

끈을 제거합니다.
중요: 코어 롤을 제거하지 않도록 합니다.

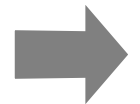

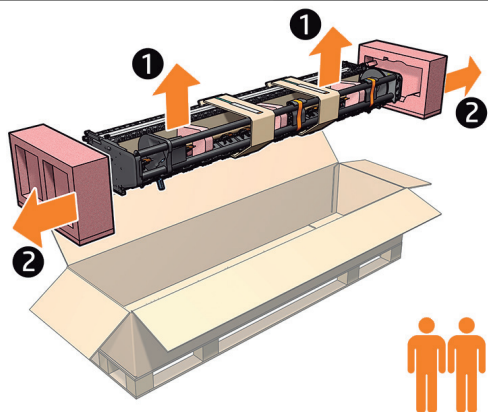

EN Remove the multifunction roll from the box.
Hold the loading table lower bar and remove the end foams.
Take care not to damage the pinch arms actuator.

JA 箱からマルチファンクションロールを取り外します。
ローディングテーブルの下のバーを押さえ、エンドフォームを取り外します。
ピンチアームアクチュエータに損傷を与えないように注意してください。

ZHCN 从包装箱内取出多功能卷筒。
握住装载平台下杆并取出两端泡沫件。
请务必小心，不要损坏夹臂传动装置。

ZHTW 從包裝盒中取出多功能捲筒紙。
握住裝紙台下方拉桿，然後取出末端泡棉。
請小心不要弄壞夾臂致動器。

KO 상자에서 다기능 롤을 꺼냅니다.
용지공급 테이블 아래쪽 막대를 잡고 끝에 있는 폼을 제거합니다.
핀치 암 작동기가 손상되지 않도록 주의합니다.

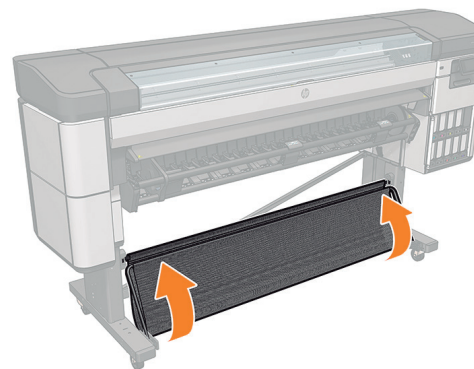

Place the basket into position.

バスケットを位置に合わせます。

将纸筐放入到位。

將承接槽放入定位。

바스켓을 제 위치에 놓습니다.

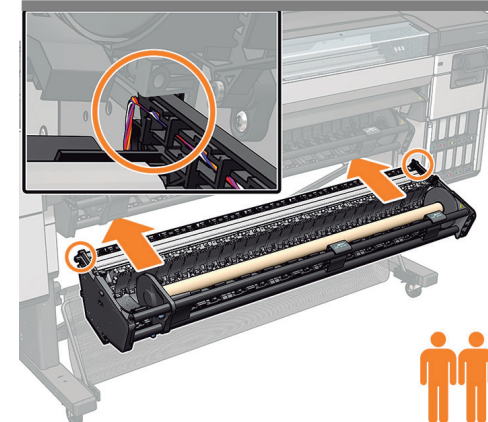

Carefully fully insert the multifunction roll.

マルチファンクションロールを慎重かつしっかりと挿入します。

请小心地完全插入多功能卷筒。

小心地完全插入多功能捲筒紙。

다기능 롤을 조심스럽게 완전히 삽입합니다.

7

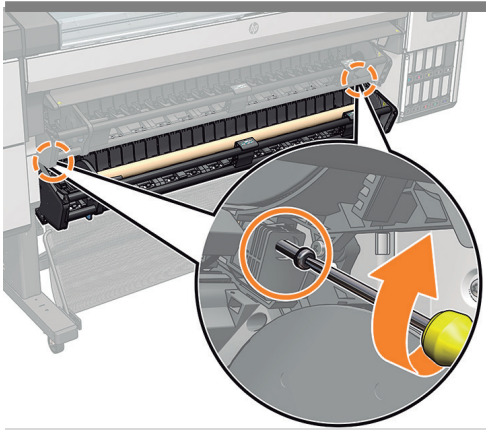

EN Fix the multifunction roll with 2xT25 screws.

JA T25ネジ2本を使用してマルチファンクションロールを固定します。

ZHCN 使用 2xT25 螺钉固定多功能卷筒。

ZHTW 使用 2xT25 螺絲，固定多功能捲筒紙。

KO 2xT25 나사로 다기능 롤을 고정합니다.

8

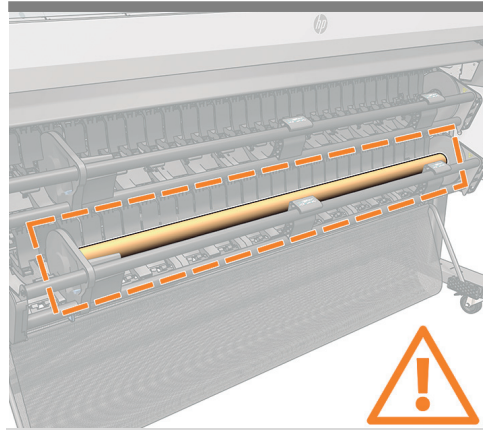

Do not remove roll core as it is required afterwards to complete the installation.

ロール紙の芯は取り付け完了後に必要となるため取り外さないでください。

请勿卸下卷筒芯，因为随后需要卷筒芯才能完成安装。

請勿拆下隨後完成安裝時的必要捲筒軸心。

나중에 설치를 완료하는 데 필요하므로 롤 코어를 제거하지 마십시오.

9

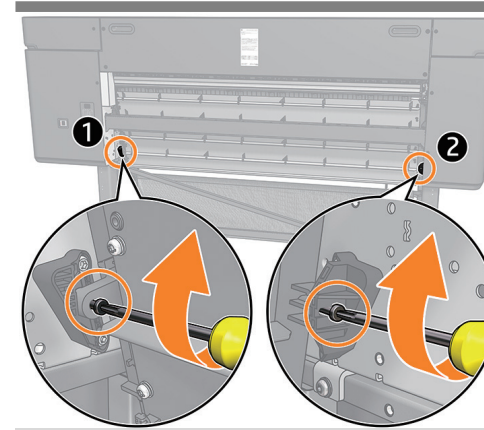

At the back of the printer, fix in place with a T20 screw on the left (1), and a T20 screw and washer at the right (2).

プリンタの背面で、左側はT20ネジで固定し(1)、右側はT20ネジとワッシャで固定します(2)。

在打印机的背面，左侧用 T20 螺钉固定 (1)，右侧用 T20 螺钉和垫圈固定 (2)。

在印表機背面處，使用螺絲 T20 鎖住左邊 (1)，再用 T20 螺絲和螺帽鎖住右邊 (2)，就能將其鎖入定位。

프린터 뒷면에서 왼쪽의 T20 나사(1)와 오른쪽의 T20 나사 및 와셔(2)를 사용하여 제자리에 고정합니다.

10

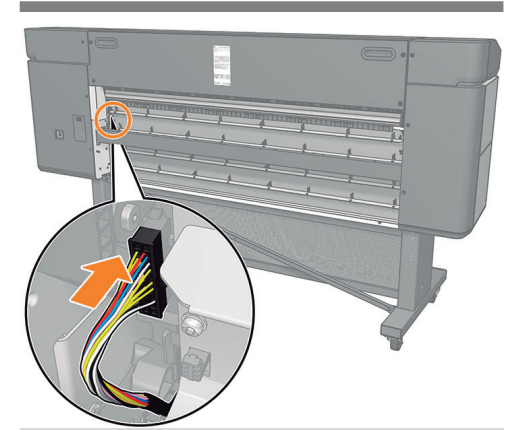

Connect the connector cable.

コネクタ ケーブルを接続します。

连接接头线缆。

接上接頭纜線。

커넥터 케이블을 연결합니다.

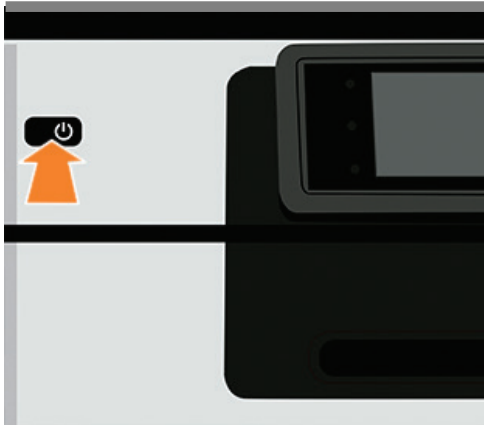

EN Switch on the printer.

JA プリンターの電源を入れます。

ZHCN 打开打印机

ZHTW 著開啟印表機電源。

KO 프린터를 켭니다.

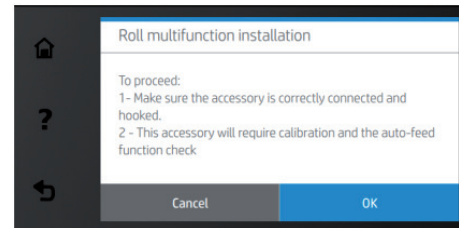

Go to the front panel **Settings** > **Output options** > **Install accessory** and follow the instructions to calibrate the multifunction roll.

Note: A printer reboot is required to enable the new functionality.

フロントパネルで【設定】-【出力オプション】-【アクセサリの取り付け】に移動し、手順に従ってマルチファンクションロールをキャリブレーションします。

メモ: 新しい機能を有効にするには、プリンタの再起動が必要です。

转至前面板的“设置”>“输出选项”>“安装附件”，然后按照说明操作来校准多功能卷筒。

注意: 需要重新启动打印机才能启用新功能。

移至前控制面板的**設定** > **輸出選項** > **安裝配件**，然後依照指示標準多功能捲筒紙。

附註: 印表機必須重新開機，新功能才能啟用。

전면 패널 **설정** > **출력 옵션** > **부속품 설치로 이동하여** 지침에 따라 다기능 롤을 보정합니다.

참고: 새 기능을 사용하려면 프린터를 재부팅해야 합니다.



<http://djregistration.heleni.me/>

EN To finish the installation process, it is highly recommended to register the printer by accessing: <http://djregistration.heleni.me/> and completing the End of Installation Registration survey. Registering the printer has a positive impact on the services provided including unit support and Warranty Entitlement.

JA 設置プロセスを完了するには、<http://djregistration.heleni.me/> にアクセスしてプリンタを登録してください。その際に、設置終了後の登録アンケートへのご協力をお願いします。登録は、サポートや保証資格など、提供されるサービスにプラスの影響を与えます。

ZHCN 要完成安装过程，强烈建议您访问以下地址注册打印机：<http://djregistration.heleni.me/> 并完成“安装注册结束”的调查。注册对所提供的服务（包括支持和保修权利）产生积极影响。

ZHTW 若要完成安裝程序，強烈建議註冊印表機，請造訪：<http://djregistration.heleni.me/> 並完成安裝結束註冊調查。註冊對所提供的服務（包括支持和保修權利）產生積極影響。

KO 설치 과정을 완료하려면 <http://djregistration.heleni.me/> 에 접속하여 설치 등록 완료 설문조사를 작성하여 프린터를 등록하는 것이 좋습니다. 등록은 지원 및 보증 자격을 포함하여 제공되는 서비스에 긍정적인 영향을 미칩니다.

EN © Copyright 2021 HP Development Company, L.P.
The information contained herein is subject to change without notice. The only warranties for HP products and services are set forth in the express warranty statements accompanying such products and services. Nothing herein should be construed as constituting an additional warranty. HP shall not be liable for technical or editorial errors or omissions contained herein.

JA © Copyright 2021 HP Development Company, L.P.
ここに記載した内容は、予告なしに変更することがあります。HP製品およびサービスに対する保証は、当該製品およびサービスに付属の限定的保証規定に明示的に記載されているものに限られます。本書中のいかなる記載も、付加的な保証を構成するものとして解釈されないものとします。弊社は、本書に含まれる技術上または編集上の誤りおよび欠落について、一切責任を負うものではありません。

ZH-CN © Copyright 2021 HP Development Company, L.P.
本文档中包含的信息如有更改，恕不另行通知。有关HP产品和服务的全部保修和保证条款，均已在相关产品和服务所附带的保修声明中进行了明确的规定。本文中的任何内容都不应被引伸为补充保证。HP对本文中出现的的技术错误、编辑错误或遗漏之处概不负责。

ZH-TW © Copyright 2021 HP Development Company, L.P.
此文件所包含資訊如有更改，恕不另行通知。HP 產品與服務的保固範圍，僅限於產品與服務隨附的保固聲明中所提供的保固項目。本文件的任何部分都不可構成任何額外的保固。HP 不負責本文件在技術上或編輯上的錯誤或疏失。

KO © Copyright 2021 HP Development Company, L.P.
여기에 수록된 정보는 조건에 따라 예고 없이 변경될 수 있습니다. HP 제품 및 서비스에 대한 유일한 보증은 해당 제품 및 서비스에 동봉된 보증서에 명시되어 있습니다. 이 문서의 어떠한 내용도 추가 보증으로 간주되어서는 안 됩니다. HP 는 이 문서에 포함된 기술 또는 편집상의 오류나 누락된 내용에 대해 책임지지 않습니다.