

# HP DesignJet Z Pro Series 64-in Take-Up Reel

- EN Assembly Instructions
- FR Instructions d'assemblage
- DE Anleitung zum Zusammenbau
- IT Istruzioni per l'installazione
- ES Instrucciones de montaje
- PT Instruções de montagem
- NL Instructies voor het opstellen
- RU Инструкции по сборке
- PL Instrukcje montażu
- UK Інструкція з монтажу

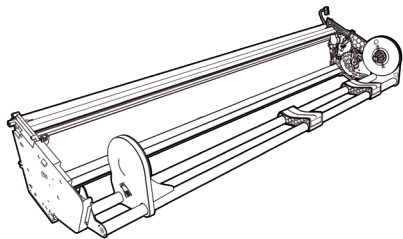

7HC73-90003

© Copyright 2021 HP Development Company, L.P.  
Large Format Division  
Cami de Can Graells 1-21  
08174 - Sant Cugat del Vallès  
Barcelona - Spain

All rights reserved

Printed in XXX



- EN These assembly instructions explain how to assemble the Take-up reel for your printer. Because spare screws are supplied, some screws may remain unused after assembly.
- FR Ces instructions d'assemblage expliquent comment assembler l'enrouleur de l'imprimante. Des vis de rechange étant fournies, il se peut que certaines vis ne soient pas utilisées après l'assemblage.
- DE Diese Montageanleitung erklärt, wie die Aufwickelvorrichtung des Druckers montiert wird. Da im Lieferumfang Reserveschrauben enthalten sind, kann es vorkommen, dass bei der Montage ein paar Schrauben übrigbleiben.
- IT Le presenti istruzioni di assemblaggio illustrano come assemblare il riavvolgitore della stampante. Dato che vengono fornite delle viti di riserva, alcune di queste viti potrebbero rimanere inutilizzate al termine dell'assemblaggio.
- ES En estas instrucciones de montaje se explica cómo montar el rodillo de recogida de papel de la impresora. También se incluyen tornillos de repuesto, por lo que algunos pueden quedar sin utilizar una vez terminado el montaje.
- PT Essas instruções de montagem explicam como montar o rolo de recolhimento da impressora. Como são fornecidos parafusos sobressalentes, alguns parafusos podem sobrar após a montagem.
- NL In deze montage-instructies wordt uitgelegd hoe u de take-up reel van uw printer kunt monteren. Aangezien er reserveschroeven zijn meegeleverd, zullen er na de montage schroeven overblijven.
- RU Эти инструкции по сборке объясняют, как собрать приемную бобину для принтера. Поскольку в комплект поставки входят запасные винты, несколько винтов могут остаться неиспользованными после сборки.
- PL Niniejsza instrukcja montażu wyjaśnia, w jaki sposób złożyć rolę odbiorczą drukarki. Dołączono dodatkowe śruby. Dlatego po zakończeniu montażu kilka śrub może pozostać niewykorzystanych.
- UK Ці інструкції пояснюють, як зібрати прийомну бобину для принтера. Оскільки в комплекті з принтером постачаються запасні болти, деякі з них можуть лишитися невикористаними після монтажу.

- EN See an installation video here.
- FR Vous trouverez une vidéo d'installation ici .
- DE Das Installationsvideo finden Sie hier.
- IT Vedere il video di installazione qui.
- ES Vea un vídeo de instalación aquí.
- PT Veja um vídeo de instalação aqui.
- NL Bekijk hier een installatievideo.
- RU См. видеоролик по установке.
- PL Zobacz film instalacyjny tutaj.
- UK Відео з інструкцією щодо встановлення див.



[www.hp.com/go/DesignJetZPro64in/Take-up-Reel](http://www.hp.com/go/DesignJetZPro64in/Take-up-Reel)



- EN 2 people are required to perform certain tasks. FR L'exécution de certaines tâches nécessite la présence de 2 personnes. DE Für bestimmte Tätigkeiten werden 2 Personen benötigt. IT Per determinate operazioni, sono necessarie 2 persone. ES Algunas tareas se deben realizar entre 2 personas. PT São necessárias 2 pessoas para a realização de determinadas tarefas. NL Voor bepaalde taken zijn 2 personen nodig. RU Некоторые задачи следует выполнять вдвоем. PL Do wykonania niektórych czynności potrzebne są 2 osoby. UK Для виконання окремих робіт потрібно 3 особи.



- EN Time required for assembly of the printer is approximately 30 minutes. FR Le temps requis pour l'assemblage de l'imprimante est d'environ 30 minutes. DE Der Zusammenbau des Druckers dauert etwa 30 Minuten. IT L'installazione della stampante richiede circa 30 minuti. ES El tiempo de montaje de la impresora es aproximadamente de 30 minutos. PT O tempo necessário para a montagem da impressora é de aproximadamente 30 minutos. NL De vereiste tijd voor assemblage van de printer is ongeveer 30 minuten. RU Сборка принтера занимает примерно 30 минут. PL Czas potrzebny do zmontowania drukarki: około 30 minut. UK Час, необхідний для складання, становить приблизно 30 хвилин.



- EN Tools required included in the box. FR Outils nécessaires inclus dans la boîte. DE Erforderliche Werkzeuge im Lieferumfang enthalten. IT Strumenti necessari inclusi nella confezione. ES Herramientas necesarias incluidas en la caja. PT Ferramentas necessárias incluídas na caixa. NL Benodigd gereedschap zit in de doos. RU Необходимые инструменты включены в комплект. PL Wymagane narzędzia w zestawie. UK Інструменти, необхідні в комплекті.



- EN Do not remove the core roll during the assembly. FR Ne retirez pas le rouleau central pendant l'assemblage. DE Entfernen Sie die Kernrolle während der Montage nicht. IT Non rimuovere il rotolo di anima durante il montaggio. ES No retire el rollo central durante el montaje. PT Não remova o rolo central durante a montagem. NL Verwijder de kernrol niet tijdens de montage. RU Не снимайте стержневой валок во время сборки. PL Nie wycinaj walca rdzenia podczas montażu. UK Не виймайте сердечник під час складання.

1

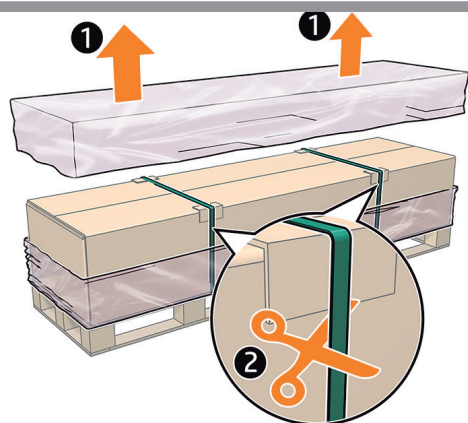

EN Remove the plastic film and straps.

FR Retirez le film plastique et les sangles.

DE Entfernen Sie die Kunststofffolie und die Riemen.

IT Rimuovere la pellicola di plastica e le cinghie.

ES Retire la película de plástico y las correas.

PT Remova o filme plástico e as tiras.

NL Verwijder de plastic folie en de banden.

RU Снимите пластиковую пленку и стяжки.

PL Usuń plastikową folię i paski.

UK Зніміть пластикову плівку та фіксуючі смужки.

2

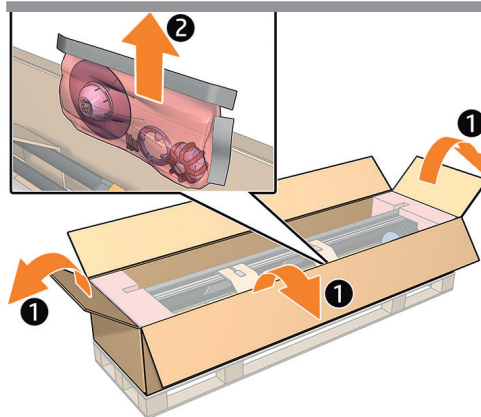

Remove the bag with the 3-inch accessories and screws.

Retirez le sac avec les accessoires et les vis de 3 pouces.

Nehmen Sie den Beutel mit dem 3-Zoll-Zubehör und den Schrauben heraus.

Rimuovere il sacchetto degli accessori da 3 pollici e le viti.

Retire la bolsa con los tornillos y los accesorios de 3 pulgadas.

Remova a bolsa com os acessórios e os parafusos de 3 polegadas.

Verwijder de zak met de 3-inch accessoires en schroeven.

Извлеките пакет с 3-дюймовыми принадлежностями и винтами.

Wymij torebkę z 3-calowymi akcesoriami i śrubami.

Вийміть пакет із допоміжними інструментами та гвинтами (3 дюйми).

3

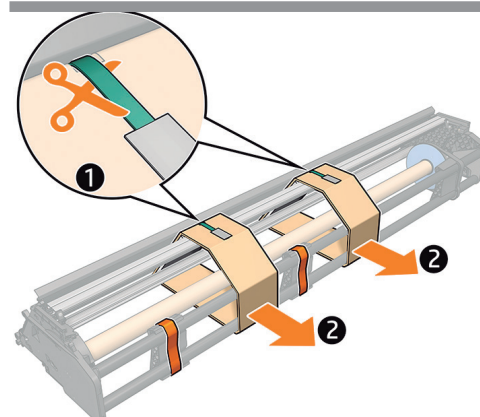

Remove the straps.  
**Important:** Do not remove the core roll.

Retirez les sangles.  
**Important :** Ne retirez pas le rouleau principal.

Nehmen Sie die Riemen heraus.  
**Wichtig:** Nehmen Sie die nicht Kernrolle heraus.

Rimuovere le cinghie.  
**Importante:** non rimuovere il rotolo centrale.

Retire las correas.  
**Importante:** No retire el rollo del tubo central.

Remova as tiras.  
**Importante:** Não remova o Rolo principal.

Verwijder de banden.  
**Belangrijk:** Verwijder de kernrol niet.

Удалите ремни.  
**Важно!** Не извлекайте основной рулон.

Usuń paski.  
**Ważne:** nie wyjmuj rolki rdzenia.

Зніміть ремені.  
**Увага!** Не виймайте центральний вал.

4

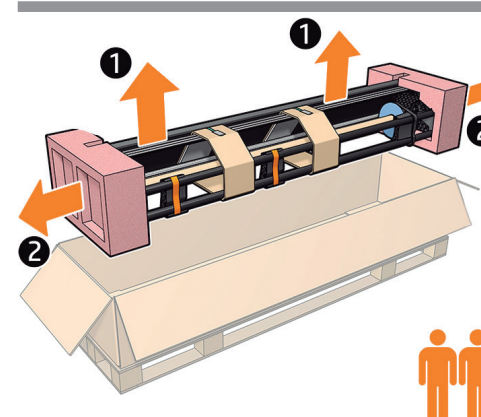

Remove the Take-up reel from the box. Hold the loading table lower bar and remove the end foams.

Retirez l'enrouleur du carton.  
Tenez la barre inférieure de la table de chargement et retirez les mousses des extrémités.

Nehmen Sie die Aufwickelvorrichtung aus dem Karton heraus. Halten Sie den Ladetisch an der unteren Leiste und entfernen Sie die Endpolster.

Rimuovere il riavvolgitore dalla scatola.  
Tenere la parte inferiore della barra di caricamento e rimuovere il polistirolo ai lati.

Extraiga el rodillo de recogida de papel de la caja.  
Sujete la barra inferior de la mesa de carga y retire las espumas del extremo.

Remova o rolo de recolhimento da caixa.  
Segure a barra inferior da mesa de carregamento e remova as espumas das extremidades.

Haal de opwikkelspoel uit de doos.  
Houd de onderste balk van de laadtafel vast en verwijder de eindschuimrubbers.

Извлеките приемную бобину из коробки.  
Опустите нижнюю штангу загрузочного стола и снимите пенопласт с концов.

Wymij rolę odbiorczą z drukarki.  
Przytrzymaj dolny pasek stołu załadunkowy i usuń pianki.

Вийміть із коробки прийомну бобину.  
Утримуючи нижню планку завантажувального стола, вийміть пінопластові вкладиші.

5

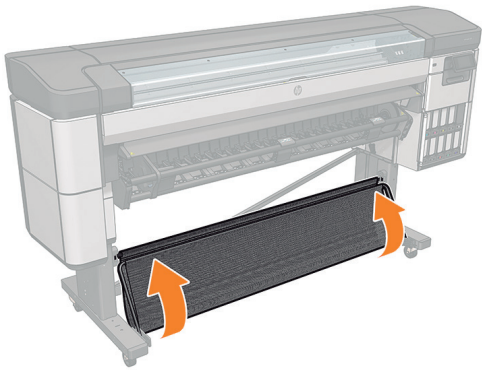

EN Place the basket into position.

FR Placez la corbeille en place.

DE Legen Sie die Ablage in die richtige Position.

IT Posizionare il raccogliitore.

ES Coloque la cesta en su posición.

PT Coloque a cesta na posição.

NL Zet de emmer op zijn plaats.

RU Поместите приемник на место.

PL Umieść koszyk we właściwej pozycji.

UK Поставте корзину в потрібне положення.

6

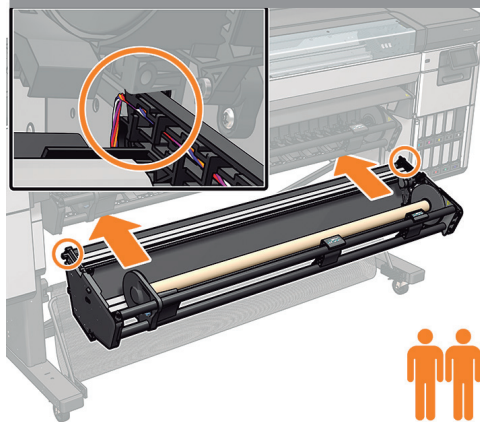

Carefully fully insert the take-up reel.

Insérez entièrement l'enrouleur avec précaution.

Setzen Sie die Aufwickelvorrichtung vorsichtig vollständig ein.

Con cautela, inserire completamente il riavvolgitore.

Inserte cuidadosamente el rodillo de recogida de papel.

Insira cuidadosamente o rolo de recolhimento.

Breng de op take-up reel voorzichtig helemaal op zijn plaats.

Осторожно полностью вставьте приемную бобину.

Ostrożnie włóż rolkę odbiorczą.

Обережними рухами повністю вставте прийомну бобину.

7

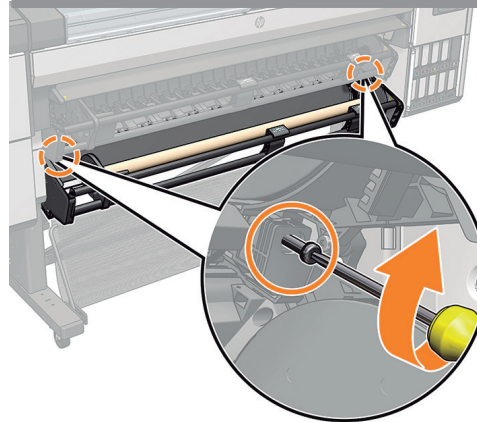

Fix the take-up reel with 2xT25 screws.

Fixez l'enrouleur avec 2 vis T25.

Befestigen Sie die Aufwickelvorrichtung mit 2 T25-Schrauben.

Fissare il riavvolgitore con le 2 viti T25.

Fije el rodillo de recogida de papel con 2 tornillos T25.

Fixe o rolo de recolhimento com parafusos 2xT25.

Bevestig de take-up reel met 2xT25 schroeven.

Закрепите приемную бобину двумя винтами T25.

Przykręć rolkę odbiorczą za pomocą śrub 2xT25.

Зафіксуйте прийомну бобину за допомогою двох гвинтів T25.

8

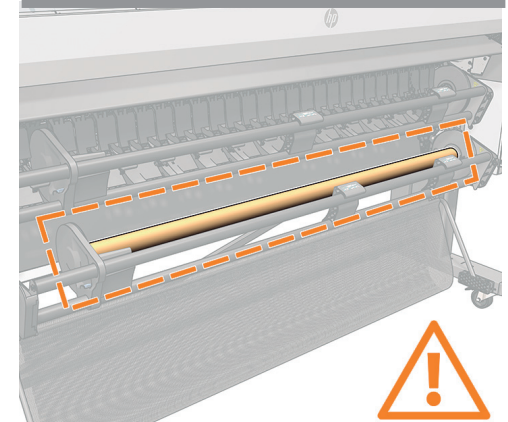

Do not remove roll core as it is required afterwards to complete the installation.

Ne retirez pas le centre du rouleau car il est nécessaire par la suite pour terminer l'installation.

Nehmen Sie den Rollen Kern nicht heraus, da dieser später zum Abschließen der Installation benötigt wird.

Non rimuovere la bobina del rotolo in quanto è richiesta successivamente per completare l'installazione.

No retire el rollo del tubo central, ya que se necesitará después para completar la instalación.

Não remova o núcleo do rolo, pois ele será necessário para concluir a instalação posteriormente.

Verwijder de rolkern niet aangezien deze naderhand nodig is om de installatie te voltooien.

Не снимайте сердцевину валика, поскольку она потребуется позже для завершения установки.

Nie wyjmuj rolki głównej, ponieważ jest ona wymagana do zakończenia instalacji.

Не виймайте внутрішній циліндр, оскільки він знадобиться пізніше для установки.

9

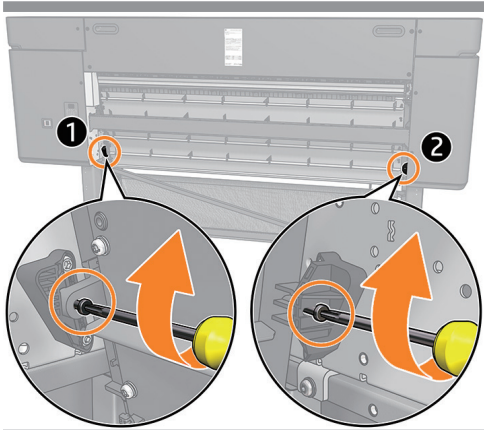

**EN** At the back of the printer, fix in place with a T20 screw on the left (1), and a T20 screw and washer at the right (2).

**FR** À l'arrière de l'imprimante, fixez avec une vis T20 sur la gauche (1) et une vis T20 et une rondelle à droite (2).

**DE** Befestigen Sie die Rolle auf der Rückseite des Druckers mit einer T20-Schraube links (1) und einer T20-Schraube und Unterlegscheibe rechts (2).

**IT** Sul retro della stampante, fissare in posizione con una vite T20 a sinistra (1), una vite T20 e una rondella a destra (2).

**ES** En la parte posterior de la impresora, fíjela en su lugar con un tornillo T20 a la izquierda (1) y un tornillo T20 y una arandela a la derecha (2).

**PT** Na parte de trás da impressora, fixe-a com um parafuso T20 à esquerda (1) e um parafuso T20 e arruela à direita (2).

**NL** Bevestig de printer aan de achterkant met een T20 schroef links (1) en een T20 schroef en sluitring rechts (2).

**RU** В задней части принтера закрепите с помощью винта T20 слева (1), винта T20 и шайбы справа (2).

**PL** Z tyłu drukarki zamocuj śrubę T20 z lewej strony (1) i śrubę T20 z podkładką z prawej strony (2).

**UK** На задній панелі принтера закріпіть аксесуар гвинтом T20 ліворуч (1) і гвинтом T20 і шайбою праворуч (2).

10

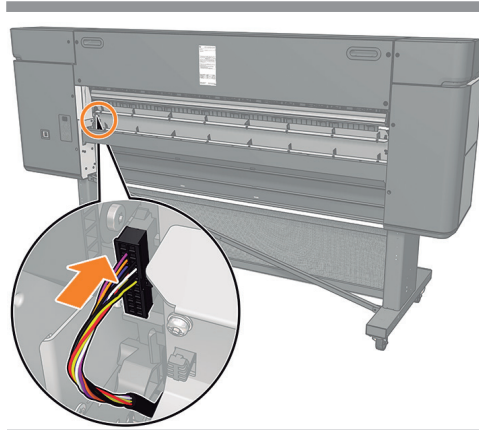

Connect the connector cable.

Branchez le câble du connecteur.

Schließen Sie das Anschlusskabel an.

Collegare il cavo del connettore.

Conecte el cable del conector.

Conecte o cabo do conector.

Sluit de verbindingkabel aan.

Подключите соединительный кабель.

Podłącz kabel.

Підключіть з'єднувальний кабель.

11

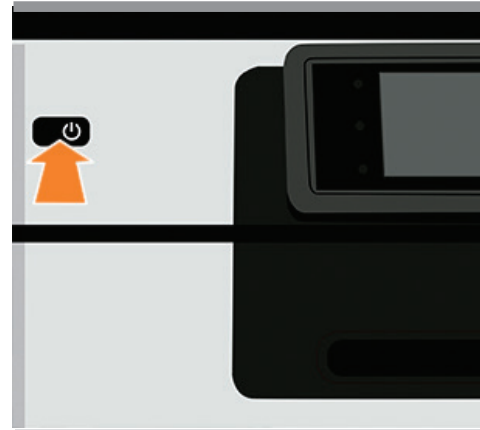

Switch on the printer.

Mettez l'imprimante sous tension.

Schalten Sie den Drucker ein.

Accendere la stampante.

Encienda la impresora.

Ligue a impressora.

Schakel de printer in.

Включите принтер.

Włącz drukarkę.

Увімкніть принтер.



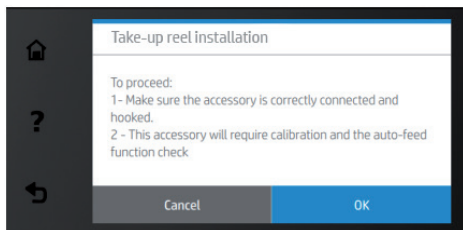

- EN** Go to the front panel **Settings > Output options > Install accessory** and follow the instructions to calibrate the take-up reel.  
**Note:** A printer reboot is required to enable the new functionality.
- FR** Dans le panneau avant, accédez à **Paramètres > Options de sortie > Installer un accessoire** et suivez les instructions pour étalonner l'enrouleur.  
**Remarque :** Un redémarrage de l'imprimante est requis pour activer la nouvelle fonctionnalité.
- DE** Wählen Sie auf dem Anzeigebildschirm die „Einstellungen“ > „Ausgabeoptionen“ > „Zubehör installieren“ aus und befolgen Sie die Anweisungen zur Kalibrierung der Aufwickelvorrichtung.  
**Hinweis:** Zur Aktivierung der neuen Funktionalität ist ein Neustart erforderlich.
- IT** Andare a **Impostazioni > Opzioni di output > Installa accessorio** nel del pannello frontale e seguire le istruzioni per calibrare il riavvolgitore.  
**Nota:** per attivare la nuova funzionalità, è necessario riavviare la stampante.
- ES** Vaya al panel frontal, seleccione **Ajustes > Opciones de salida > Instalar accesorio** y siga las instrucciones para calibrar el rodillo de recogida de papel.  
**Nota:** Es necesario reiniciar la impresora para activar la nueva funcionalidad.
- PT** Vá para o painel frontal **Configurações > Opções de saída > Instalar acessório** e siga as instruções para calibrar o rolo de recolhimento.  
**Observação:** É necessário reiniciar a impressora para ativar a nova funcionalidade.
- NL** Ga op het front-panels naar **Instellingen > Uitvoeropties > Accessoire installeren** (Settings > Output Options > Install accessory) en kalibreer de opwickelspoel volgens de instructies.  
**Opmerking:** De printer moet opnieuw worden opgestart om de nieuwe functionaliteit te activeren.
- RU** Перейдите в меню передней панели **Параметры > Параметры вывода > Установка принадлежностей** и следуйте инструкциям по калибровке приемной бобины.  
**Примечание.** Для использования новой функции принтера потребуется перезагрузка принтера.
- PL** Przejdź do panelu przedniego i wybierz kolejno opcje **Settings (Ustawienia) > Output Options (Opcje wyjściowe) > Install accessory (Zainstaluj akcesorium)** i postępuj zgodnie z instrukcjami, aby skalibrować rolę odbiorczą.  
**Uwaga:** w celu włączenia nowych funkcji wymagane jest ponowne ustawienie drukarki.
- UK** На передній панелі виберіть **Settings (Налаштування) > Output Options (Параметри виведення) > Install accessory (Установити аксесуар)** і виконайте вказівки, щоб відкалібрувати прийомну бобіну.  
**Примітка.** Щоб нові функції почали діяти, принтер потрібно перезавантажити.

<http://djregistration.heleni.me/>

To finish the installation process, it is highly recommended to register the printer by accessing: <http://djregistration.heleni.me/> and completing the End of Installation Registration survey. Registering has a positive impact on the services provided including unit support and Warranty Entitlement.

Pour terminer le processus d'installation, il est fortement recommandé d'inscrire votre imprimante en vous rendant à l'adresse suivante : <http://djregistration.heleni.me/> et en remplissant l'enquête de satisfaction de fin d'installation. L'enregistrement a un impact positif sur les services fournis, y compris l'assistance et le droit à la garantie.

Um die Installation zu beenden, wird dringend empfohlen, den Drucker zu registrieren, indem Sie auf folgende Seite zugreifen: <http://djregistration.heleni.me/> und den Fragebogen zur Installationsabschluss-Registrierung ausfüllen. Die Registrierung wirkt sich positiv auf die erbrachten Dienstleistungen aus, einschließlich Support und Gewährleistungsanspruch.

Per completare il processo di installazione, è altamente consigliato registrare la stampante accedendo alla pagina <http://djregistration.heleni.me/> e completando il sondaggio Registrazione di fine installazione. La registrazione ha un impatto positivo sui servizi forniti, inclusi il supporto e il diritto alla garanzia.

Para finalizar el proceso de instalación, se recomienda encarecidamente registrar la impresora accediendo a: <http://djregistration.heleni.me/> y realice la encuesta Registro de fin de instalación. Registrar afecta positivamente a los servicios prestados, incluido el soporte y el derecho de garantía.

Para concluir o processo de instalação, é altamente recomendável registrar a impressora acessando: <http://djregistration.heleni.me/> e concluindo a pesquisa no fim do registro de instalação. O registro tem um impacto positivo nos serviços fornecidos, incluindo suporte e Direitos de Garantia.

Om het installatieproces te voltooiën, wordt het sterk aanbevolen om de printer te registreren door naar <http://djregistration.heleni.me/> te gaan en de registratie-enquête aan het einde van de installatie te voltooiën. Registratie heeft een positieve invloed op de geleverde diensten, inclusief ondersteuning en garantierechten.

Для завершения процесса установки, рекомендуется зарегистрировать принтер на веб-сайте: <http://djregistration.heleni.me/> и завершение обзора регистрации конечной установки. Регистрация положительно влияет на предоставляемые услуги, включая поддержку и гарантийное право.

Aby zakończyć proces instalacji, zaleca się zdecydowanie, aby zarejestrować drukarkę, odwiedzając stronę <http://djregistration.heleni.me/> i wypełniając ankietę rejestracyjną po zakończeniu instalowania drukarki. Rejestracja ma pozytywny wpływ na świadczone usługi, w tym wsparcie i uprawnienia gwarancyjne.

Щоб завершити процес установки, наполегливао рекомендуємо зареєструвати принтер на веб-сторінці <http://djregistration.heleni.me/> і заповнити анкету "Реєстрація після завершення установки". Реєстрація позитивно впливає на надані послуги, включаючи підтримку та право гарантії.





**EN** © Copyright 2021 HP Development Company, L.P.  
The information contained herein is subject to change without notice. The only warranties for HP products and services are set forth in the express warranty statements accompanying such products and services. Nothing herein should be construed as constituting an additional warranty. HP shall not be liable for technical or editorial errors or omissions contained herein.

**FR** © Copyright 2021 HP Development Company, L.P.  
Les informations de ce document sont susceptibles d'être modifiées sans préavis. Les garanties des produits et services HP sont exclusivement présentées dans la documentation accompagnant ces produits et services. Rien dans le présent document ne peut être considéré comme constituant une garantie supplémentaire. HP n'est pas responsable en cas d'erreurs ou d'omissions techniques ou éditoriales dans le présent document.

**DE** © Copyright 2021 HP Development Company, L.P.  
Die hier enthaltenen Informationen können ohne Ankündigung geändert werden. Die einzigen Gewährleistungen für HP Produkte und -Dienstleistungen sind in den ausdrücklichen Garantieerklärungen genannt, die den entsprechenden Produkten und Dienstleistungen beiliegen. Aus dem vorliegenden Dokument sind keine weiterreichenden Garantieansprüche abzuleiten. HP haftet – ausgenommen für die Verletzung des Lebens, des Körpers, der Gesundheit oder nach dem Produkthaftungsgesetz – nicht für Schäden, die fahrlässig von HP, einem gesetzlichen Vertreter oder einem Erfüllungsgehilfen verursacht wurden. Die Haftung für grobe Fahrlässigkeit und Vorsatz bleibt hiervon unberührt.

**IT** © Copyright 2021 HP Development Company, L.P.  
Le informazioni contenute in questo documento sono soggette a variazione senza preavviso. Le sole garanzie per i prodotti e i servizi HP sono riportate nelle garanzie esplicite fornite con tali prodotti e servizi. Nulla di quanto qui contenuto potrà essere interpretato come un elemento atto a costituire una garanzia ulteriore. HP declina ogni responsabilità per eventuali omissioni ed errori tecnici o editoriali contenuti nel presente documento.

**ES** © Copyright 2021 HP Development Company, L.P.  
La información contenida en el presente documento está sujeta a cambios sin previo aviso. Las únicas garantías de los productos y servicios de HP son la que se establecen en las declaraciones de garantía expresas que acompañan a dichos productos y servicios. Nada de lo expuesto en este documento debe considerarse como una garantía adicional. HP no se hace responsable de los errores de editorial o técnicos u omisiones que contenga esta guía.

**PT** © Copyright 2021 HP Development Company, L.P.  
As informações contidas neste documento estão sujeitas a alteração sem aviso. As únicas garantias dos produtos e serviços HP estão estabelecidas nas declarações expressas de garantia que acompanham tais produtos e serviços. Nenhuma informação aqui descrita deve ser utilizada para criar uma garantia adicional. A HP não se responsabiliza por erros ou omissões editoriais ou técnicas aqui contidas.

**NL** © Copyright 2021 HP Development Company, L.P.  
De informatie in dit document is onderhevig aan verandering zonder kennisgeving. De enige garanties voor HP-producten en -diensten worden uiteengezet in de garantieverklaringen bij de betreffende producten en diensten. Niets hierin mag worden opgevat als een aanvullende garantie. HP is niet aansprakelijk voor technische of redactionele fouten of weglatingen in dit materiaal.

**RU**  
© HP Development Company, L.P., 2021 г.  
Данные, приведенные в настоящем документе, могут быть изменены без предварительного уведомления. Условия гарантии на продукцию и услуги HP определяются гарантийными талонами, предоставляемыми вместе с соответствующими продуктами и услугами. Никакая часть настоящего документа не может рассматриваться в качестве основания для дополнительных гарантийных обязательств. Компания HP не несет ответственности за технические и грамматические ошибки и неточности, которые могут содержаться в данном документе.

**PL** © Copyright 2021 HP Development Company, L.P.  
Informacje zawarte w niniejszym dokumencie mogą ulec zmianie bez uprzedzenia. Jedyna gwarancja, UKkiej udziela się na produkty i usługi firmy HP, znajduje się w dołączonych do nich warunkach gwarancji. Żaden zapis w niniejszym dokumencie nie może być interpretowany UKko gwarancja dodatkowa. Firma HP nie ponosi odpowiedzialności za ewentualne błędy techniczne czy redakcyjne występujące w niniejszym dokumencie.

**UK** © Copyright 2021 HP Development Company, L.P.  
Відомості, які містяться в цьому документі, можуть бути змінені. Єдиними гарантіями на вироби та послуги HP є ті, що викладено в недвозначних гарантійних заявах, які супроводжують такі вироби та послуги. Жодна інформація, що міститься в цьому документі, не може бути витлумачена як така, що містить додаткові гарантійні зобов'язання. Компанія HP не несе відповідальності за технічні чи редакторські помилки або опущення, які містяться в цьому документі.