



Brugervejledning



HP LaserJet M109-M112 series
HP LaserJet M109a-M112a series



HP LaserJet M109-M112, M109a-M112a series Brugervejledning

OVERSIGT

Denne vejledning indeholder oplysninger om konfiguration, brug, garanti, sikkerhed og miljø.

Meddelelser fra HP Company

Copyright og licens

OPLYSNINGERNE I DETTE DOKUMENT KAN ÆNDRES UDEN FORUDGÅENDE VARSEL.

ALLE RETTIGHEDER FORBEHOLDSES. GENGIVELSE, TILPASNING ELLER OVERSÆTTELSE AF DETTE MATERIALE ER FORBUDT UDEN FORUDGÅENDE SKRIFTLIG TILLADELSE FRA HP MED UNDTAGELSE AF DET, DER ER TILLADT I HENHOLD TIL LOVEN OM OPHAVSRET. DE ENESTE GARANTIER FOR HP-PRODUKTER OG -TJENESTER FINDES I DE ERKLÆRINGER OM BEGRÆNSET GARANTI, DER FØLGER MED DE PÅGÆLDENDE PRODUKTER OG TJENESTER. INTET HERI UDGØR ELLER MÅ TOLKES SOM EN YDERLIGERE GARANTI. HP ER IKKE ANSVARLIG FOR TEKNISKE ELLER REDAKTIONELLE FEJL ELLER UDELADELSER HERI.

© Copyright 2021 HP Development Company, L.P.

Varemærker

Microsoft® og Windows® er registrerede varemærker eller varemærker tilhørende Microsoft Corporation i USA og/eller andre lande.

Mac, macOS, iPadOS og AirPrint er varemærker tilhørende Apple Inc., og de er registrerede i USA og andre lande

Google Play er et varemærke tilhørende Google LLC.

ENERGY STAR® og ENERGY STAR®-logoet er amerikansk registrerede varemærker tilhørende United States Environmental Protection Agency.

Sikkerhedsoplysninger

Følg altid grundlæggende retningslinjer for sikkerhed ved brug af dette produkt for at mindske risikoen for skader som følge af brand eller elektrisk stød.

Alle anvisningerne i den dokumentation, der følger med printeren, bør læses grundigt.

Overhold alle advarsler og instruktioner på produktet.

Tag stikket ud af stikkontakten, inden produktet rengøres.

Dette produkt må ikke installeres eller bruges i nærheden af vand, eller når du er våd.

Installer produktet på en fast, stabil overflade.

Produktet skal anbringes, så man ikke træder på eller falder over ledningen, og så ledningen ikke bliver beskadiget.

Hvis produktet ikke fungerer normalt, henvises til [Løse problemer](#) i denne vejledning.

Der er ingen dele inden i produktet, der skal serviceres af brugeren. Service må kun udføres af kvalificeret servicepersonale.

CLASS 1 CONSUMER LASER PRODUCT

EN 50689:2021

Indholdsfortegnelse

1 Kom godt i gang	1
Sådan ser printeren ud.....	1
Printeren set forfra	1
Printeren set bagfra.....	1
Kontrolpanelets funktioner	2
Udskriv rapporter fra kontrolpanelet.....	4
Brug HP Smart-appen til at udskrive, scanne og administrere	4
Installation af HP Smart og åbning af appen.....	4
Hent flere oplysninger om HP Smart.....	5
2 Tilslut printeren	6
Forbind din printer til et Wi-Fi-netværk ved hjælp af HP Smart.....	6
Tilslut din printer til et Wi-Fi-netværk ved hjælp af Wi-Fi Protected Setup (WPS)	6
Tilslut din printer ved hjælp af et USB-kabel.....	7
Sådan ændres indstillingerne for den trådløse forbindelse.....	7
Slå printerens trådløse funktion til eller fra.....	7
Gendan netværksindstillingerne til standardindstillingerne.....	8
Ændring af tilslutningsmetoden.....	8
USB til en trådløs forbindelse (Windows 10/macOS).....	8
USB til en trådløs forbindelse (Windows 7)	8
Trådløs til en USB-forbindelse (Windows/macOS)	9
3 Ilægning af papir	10
Ilæg papir.....	10
Ilæg konvolutter	11
Ilæg etiketter.....	12
4 Udskriv	15
Udskrivning fra en Windows-computer.....	15
Udskrivning af dokumenter.....	15
Manuel udskrivning på begge sider	15
Udskriv flere sider pr. ark.....	16
Sådan udskriver du fra en Mac-computer	17
Udskrivning af dokumenter.....	17
Manuel udskrivning på begge sider	17
Udskriv flere sider pr. ark.....	18
Udskrivning med mobilenheder	18
Print fra samme Wi-Fi-netværk.....	19
Print uden at være tilsluttet det samme netværk (Wi-Fi Direct)	19

5 Konfigurering af din printer	21
Sådan konfigureres printeren ved hjælp af Embedded Web Server (EWS)	21
Åbn Embedded Web Server (EWS)	21
Konfiguration af IP-netværksindstillinger	23
Printersikkerhedsfunktioner	24
Energibesparende indstillinger	25
Avanceret konfiguration med HP Utility til macOS.....	25
Åbn HP Utility	26
HP Utility-funktioner.....	26
Sådan opdaterer du firmwaren	27
Printer med dynamiske sikkerhedsfunktioner	27
Opdater firmwaren ved hjælp af værktøjet Firmwareopdatering	27
6 Forbrugsvarer, tilbehør og reservedele	29
Printer med dynamiske sikkerhedsfunktioner	29
Bestil forbrugsvarer, tilbehør og reservedele	29
Konfigurer HP-indstillinger for forbrugsvarer til beskyttelse af tonerpatroner.....	30
Aktivér eller deaktiver funktionen Patronpolitik	30
Aktivér eller deaktiver funktionen Beskyttelse af patroner	30
Udskiftning af tonerpatronerne.....	31
Oplysninger om patron	31
Fjern og udskift tonerpatronen.....	31
7 Løse problemer	35
Printeren kan ikke udskrive	35
Kontroller, at printeren er tilsluttet internettet.....	35
Sørg for at bruge Original HP-patroner	35
Kontroller printerindstillingerne og status.....	35
Sådan skal du forstå mønstrene i indikatorerne på kontrolpanelet	36
Gendannelse af fabriksstandarderne	37
En meddelelse som "Patron er lav" eller "Patron er meget lav" vises.....	37
Ændring af indstillinger for Meget lav.....	38
Printeren tager ikke papir ind, eller papir sidder fast	38
Produktet samler ikke papir op.....	38
Produktet opsamler flere papirark.....	38
Fjernelse af papir, der sidder fast	39
Steder for papirstop.....	39
Problemer med hyppige eller tilbagevendende papirstop.....	39
Fjern fastsiddende papir i papirbakken	40
Fjern fastsiddende papir inde i produktet	42
Fjern papirstop ved outputbakken	44
Forbedring af udskriftskvaliteten	45
Opdater printerfirmwaren.....	46
Udskriv fra et andet softwareprogram.....	46
Kontroller udskriftjobbets papirtypeindstillinger.....	46

Kontrol af status for tonerpatron	47
Rengøring af patroner	48
Udskriv en renseside	48
Visuel undersøgelse af tonerpatronen.....	48
Kontroller papir- og udskriftsforholdene	48
Juster udskriftstæthed.....	49
Fejlfinding af problemer med udskriftskvaliteten.....	49
Løs problemer med det trådløse netværk.....	55
Tjekliste for trådløs forbindelse.....	55
Printeren udskriver ikke, efter den trådløse konfiguration er udført.....	56
Printeren udskriver ikke, og der er installeret en firewall fra en tredjepart på computeren.....	56
Den trådløse forbindelse fungerer ikke efter flytning af den trådløse router eller printer	57
Kan ikke forbinde flere computere til den trådløse printer	57
Den trådløse printer mister kommunikationen, når den er tilsluttet et VPN	57
Netværket vises ikke på listen over trådløse netværk	57
Det trådløse netværk virker ikke.	58
Sådan udfører du en diagnostisk test af det trådløse netværk	58
Reducer interferens i et trådløst netværk.....	59
HP support	59
Kontakt HP	59
Registrering af printerens.....	60
Yderligere garantimuligheder	60
Yderligere oplysninger om forbrugsvarer og toner	60
Tillæg A Printerspecifikationer	61
Tekniske specifikationer	61
Systemkrav	61
Printer mål	61
Strømforsbrug, elektriske specifikationer og akustiske udledninger	62
Driftsmiljø.....	62
Advarselsikoner	62
Laseradvarsel	63
Tillæg B Service og support.....	64
HP's erklæring om begrænset garanti.....	64
Landespecifikke vilkår	65
Storbritannien, Irland og Malta	67
Østrig, Belgien, Tyskland og Luxembourg.....	67
Belgien, Frankrig og Luxembourg	68
Italien	69
Spanien	69
Danmark.....	70
Norge.....	70
Sverige	70
Portugal.....	71
Grækenland og Cypern.....	71

Ungarn	71
Tjekkiet	72
Slovakiet	72
Polen	72
Bulgarien	72
Rumænien.....	73
Belgien og Holland.....	73
Finland	73
Slovenien	74
Kroatien	74
Letland	74
Litauen	75
Estland	75
Rusland.....	75
HP's Premium Protection-garanti: Begrænset garantierklæring for LaserJet-tonerpatron.....	75
HP's politik vedrørende forbrugsvarer, der ikke er fra HP.....	76
HP's websted for antiforfalskning	76
Data gemt på tonerpatronen	76
Slutbrugerlicensaftale	77
Selvreparation udført af kunden, garantiservice	82
Kundesupport	82
Tillæg C Miljøbeskyttelsesprogram	83
Beskyttelse af miljøet.....	83
Ozon-produktion.....	83
Strømforbrug.....	83
Tonerforbrug.....	83
Brug af papir	84
Plastmaterialer	84
Forbrugsvarer til HP LaserJet-printeren.....	84
Papir	84
Materialerestriktioner	84
Batterioplysninger.....	84
Brugeres bortskaffelse af kasseret udstyr (EU, UK og Indien).....	85
Genanvendelse af elektronisk hardware.....	85
Oplysninger om genbrug af hardware – Brasilien	85
Kemiske stoffer.....	86
Produktstrømdata iht. EU-kommissionens forordning 1275/2008 og de relevante britiske lovmæssige krav	86
Brugeroplysninger om SEPA Ecolabel (Kina)	86
Regulativet for implementering på kinesisk energimærkat for printer, fax og kopimaskine.....	86
Erklæring om begrænsning af farlige stoffer (Indien).....	87

WEEE (Tyrkiet)	87
Erklæring om begrænsning af farlige stoffer (Ukraine)	87
Dataark om materialesikkerhed (MSDS).....	87
EPEAT	87
Tabel med stoffer (Kina).....	88
Tabel for stoffer (Kina).....	89
Yderligere oplysninger.....	89
Tillæg D Lovpligtige oplysninger.....	91
Lovpligtige erklæringer	91
Lovpligtige modelidentifikationsnumre	91
FCC-regler	91
Bemærkning vedrørende regulativer i EU og Storbritannien.....	92
Canada - Industry Canada ICES-003-overholdelseserklæring.....	92
VCCI-erklæring (Japan)	92
EMC-erklæring (Korea)	92
Vejledning til strømkabel	92
Meddelelse til brugere i Japan om strømforsyningsledningen	93
Lasersikkerhed	93
Lasererklæring for Finland	93
Nordiske erklæringer (Danmark, Finland, Norge, Sverige)	94
GS-erklæring (Tyskland).....	94
Eurasisk overensstemmelseserklæring (Armenien, Hviderusland, Kasakhstan, Kirgisistan, Rusland)	95
Erklæringer vedrørende trådløse forbindelser.....	96
FCC-overensstemmelseerklæring – USA.....	96
Erklæring for Australien	96
Hviderusland.....	96
Erklæring om ANATEL (Brasilien).....	96
Erklæringer for Canada	96
CMIIT-erklæring vedrørende trådløs overførsel (Kina).....	97
Udsættelse for højfrekvensstråling (Canada).....	97
Bemærkning vedrørende europæiske regulativer	97
Bemærkning til brugere i Japan.....	97
Bemærkning til brugere i Rusland.....	97
Mexico-erklæring	97
Erklæring for Taiwan.....	97
Erklæring om trådløs overførsel (Thailand).....	98
Mærkning af trådløs telekommunikation for godkendte ICTQC-type produkter (Vietnam).....	98
Printer med dynamiske sikkerhedsfunktioner	98
Indeks.....	99

1 Kom godt i gang

I dette afsnit beskrives printerdele, kontrolpanelets funktioner og andre printerfunktioner.

Sådan ser printeren ud

Identificer printerens vigtigste dele

Printeren set forfra

Identificer delene på forsiden af printeren.

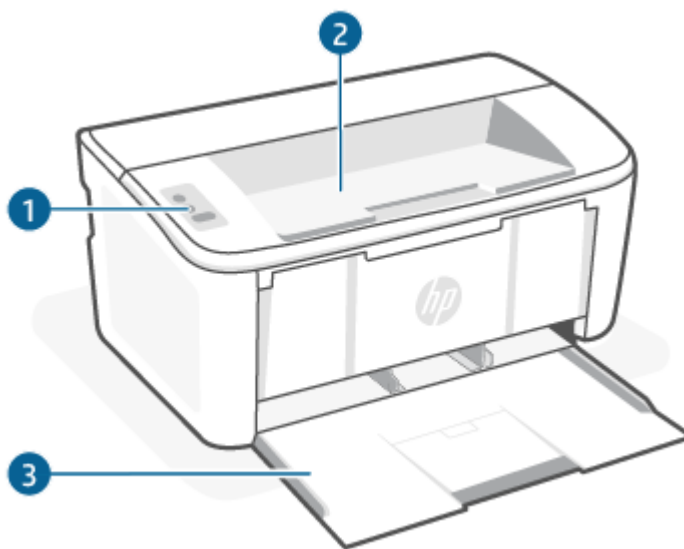

Funktion	Beskrivelse
1	Kontrolpanel
2	Udbakke
3	Papirbakke og adgang til frontdæksel

Printeren set bagfra

Identificer delene på bagsiden af printeren.

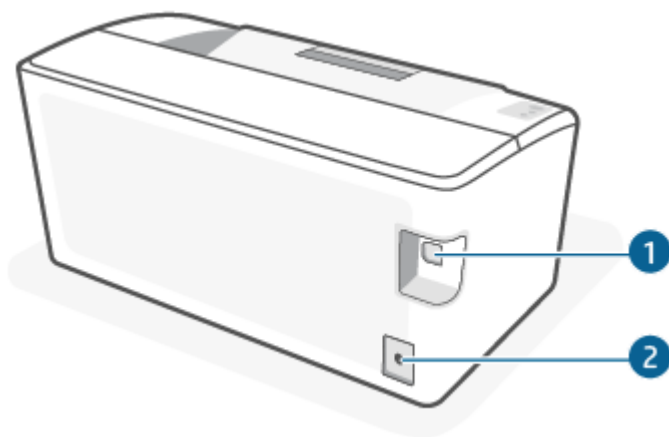



Tabel 1-1 Printerens set bagfra

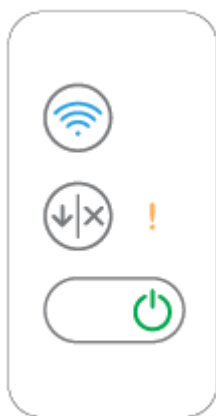

Funktion	Beskrivelse
1	USB-interfaceport
2	Strømforbindelse

Kontrolpanelets funktioner

Identificer knapper og indikatorer på printerens kontrolpanel.









Ikon	Navn	Beskrivelse
	Knappen og indikatoren Trådløs (kun trådløse modeller)	<p>Tryk på denne knap for at tænde eller slukke den trådløse funktion eller for at konfigurere en Wi-Fi Direct-forbindelse.</p> <p>Tryk på denne knap, og hold den inde for at konfigurere en WPS-tilslutning.</p> <p>Hvis indikatoren for trådløs forbindelse lyser, er der en stabil trådløs forbindelse. Hvis den blinker, er der ingen trådløs forbindelse, eller der er enten en WPS- eller Wi-Fi Direct-konfigurationsproces i gang. Hvis den blinker hurtigt, er der et problem med den trådløse forbindelse.</p>
	Eftersynindikator	Eftersynindikatoren blinker, når brugeren skal være opmærksom på printerens. Hvis Eftersynindikatoren lyser, er printerens i fejltilstand.

Ikon	Navn	Beskrivelse
	Afbryderknap/Klar-indikator	Brug denne knap til at tænde eller slukke for printeren. Klar-indikatoren er tændt, når printeren er klar til at udskrive. Den blinker, når printeren modtager udskriftdata og lyset dæmpes, når printeren er i en strømbesparende tilstand.
	Knappen Genoptag/Annuller	Tryk på denne knap for at gøre følgende: <ul style="list-style-type: none"><li data-bbox="687 422 1315 495">• Hvis printeren aktuelt behandler et job, hvor Eftersynsindikatoren er slukket, og Klarindikatoren blinker, skal du trykke på knappen for at annullere udskriftsjobbet.<li data-bbox="687 522 1350 596">• Hvis der er en fejl på printeren, eller en prompt vises, og Klarindikatoren lyser og Eftersynsindikatoren blinker, skal du trykke på knappen for at afhjælpe fejlen og genoptage udskrivningen.<li data-bbox="687 623 1315 669">• Når printeren er i manuel duplekstilstand, skal der trykkes på denne knap for at udskrive den anden side af siden.

Udskriv rapporter fra kontrolpanelet

I dette emne beskrives printerrapporterne og hvordan du udskriver.

Tabel 1-2 Udskriv rapporter fra kontrolpanelet

Printerrapporter	Sådan udskrives	Beskrivelse
Konfigurationsside og netværksoversigt (hvis netvært understøttes)	<ol style="list-style-type: none">1. Hvis printeren er i Dvale-tilstand (Klar-indikatoren lyser med svagt), trykkes på knappen Genoptag/Annuller  for at vække printeren.2. Tryk og hold nede på knappen Genoptag/Annuller kopiering  på kontrolpanelet, indtil klar-indikatoren  begynder at blinke, og slip herefter knappen.	Printerkonfigurationssiden indeholder de aktuelle printeroplysninger, patronstatus eller seneste begivenheder. Den kan også hjælpe med at fejlfinde printerproblemer.
Rapport over test af trådløst netværk	<ol style="list-style-type: none">1. Hvis printeren er i Dvale-tilstand (Klar-indikatoren lyser med svagt), trykkes på knappen Genoptag/Annuller  for at vække printeren.2. Tryk på knappen Trådløs  og hold den nede i mere end 10 sekunder (men mindre end 20 sekunder).3. Når indikatoren Klar  begynder at blinke, skal du slippe knappen.	Rapporten med den diagnostiske test af det trådløse netværk viser diagnosticeringsresultaterne for det trådløse netværks status, den trådløse signalstyrke, fundne netværk mv.

Brug HP Smart-appen til at udskrive, scanne og administrere

HP Smart-appen kan hjælpe dig med mange forskellige printeropgaver, herunder følgende:

- Opsætning og tilslutning af din printer.
- Printe og scanne dokumenter eller fotos.
- Dele dokumenter via e-mail eller andre apps.
- Administrere indstillinger, kontrollere printerstatus, udskrive rapporter og bestille forbrugsvarer.

HP Smart understøttes på mobile enheder og computere, der kører iOS, Android, Windows 10 og macOS 10.13 og nyere.



BEMÆRK: På nuværende tidspunkt findes HP Smart-appen muligvis ikke på alle sprog. Visse funktioner er kun tilgængelige på specifikke printere og modeller. HP Smart understøtter ikke alle filformater. Få flere oplysninger på [Hent flere oplysninger om HP Smart](#).

Installation af HP Smart og åbning af appen

Udfør følgende trin for at installere og åbn HP Smart, tilslutte din printer og begynde at bruge appen.

1. Besøg 123.hp.com for at hente og installere HP Smart på din enhed.



BEMÆRK: iOS, iPadOS, Android, Windows 10 og macOS enheder: Du kan også hente HP Smart i den appstore, der passer til din enhed.

2. Åbn HP Smart efter installation.
 - **iOS/iPadOS/Android:** Tryk på HP Smart på mobilenhedens skrivebord eller i app-menuen.
 - **Windows 10:** Klik på **Start** på computerens skrivebord, og vælg derefter **HP Smart** fra listen over apps.
 - **macOS:** Vælg appen HP Smart på Launchpad'en.
3. Tilslut din printer trådløst ved hjælp af HP Smart. Se [Forbind din printer til et Wi-Fi-netværk ved hjælp af HP Smart](#).
4. Når du bliver bedt om det, skal du oprette en HP-konto og registrere printerens.

Hent flere oplysninger om HP Smart

For at få flere oplysninger om hvordan du tilslutter, udskriver og scanner ved hjælp af HP Smart, skal du gå til din enheds webside:

- **iOS/iPadOS/Android:** www.hp.com/go/hpsmart-help
- **Windows 10:** www.hp.com/go/hpsmartwin-help
- **macOS:** www.hp.com/go/hpsmartmac-help

2 Tilslut printeren

I dette emne beskrives forskellige måder på at tilslutte printeren.

BEMÆRK:

- Funktion og indstillinger til trådløs forbindelse gælder kun for trådløse modeller.
 - **Windows 7:** Du kan hente HP-printersoftware fra 123.hp.com, installere softwaren og tilslutte trådløst til printeren ved hjælp af softwaren.
-

Forbind din printer til et Wi-Fi-netværk ved hjælp af HP Smart

I dette emne beskrives, hvordan du tilslutter printeren til et Wi-Fi-netværk ved hjælp af HP Smart.

Installer HP Smart-appen på din computer eller mobilenhed og brug appen til at sætte din printer op eller forbinde den til dit Wi-Fi-netværk.

Du kan finde flere oplysninger om HP Smart, herunder, hvor du kan hente appen, se [Brug HP Smart-appen til at udskrive, scanne og administrere](#).

1. Sørg for, at din computer eller mobilenhed har forbindelse til dit Wi-Fi-netværk. På din mobilenhed skal du slå Bluetooth og lokaltjenester til.

 **BEMÆRK:** HP Smart bruger Bluetooth til printeropsætning. Det understøtter ikke print via Bluetooth.

2. Hvis Wi-Fi tidligere blev slået fra, skal du slå det til igen. Se [Slå printerens trådløse funktion til eller fra](#) for at få yderligere oplysninger om trådløs status.
3. Hvis printeren ikke længere er i tilstanden for trådløs opsætning, skal du gendanne printerens netværksindstillinger. Se [Gendan netværksindstillingerne til standardindstillingerne](#).
4. Åbn HP Smart-appen på din computer eller mobilenhed. Se [Brug HP Smart-appen til at udskrive, scanne og administrere](#).
5. Fra HP Smart skal du klikke eller trykke på plusikonet  eller **Tilføj printer** og derefter vælge menupunktet til at vælge eller tilføje en printer. Hvis du bliver bedt om det, skal du tillade både Bluetooth og placering.

Følg vejledningen på skærmen for at føje printeren til dit netværk.



6. Når du bliver bedt om det, skal du oprette eller logge ind på en HP-konto og registrere printeren.

 **BEMÆRK:** Når printeren er tilsluttet, holder indikatoren for Trådløs op med at blinke og forbliver tændt.

Tilslut din printer til et Wi-Fi-netværk ved hjælp af Wi-Fi Protected Setup (WPS)

I dette emne beskrives, hvordan du tilslutter printeren til et Wi-Fi netværk med WPS.

Du kan benytte denne trådløse opsætningsmetode, hvis din router har en WPS-knap. Hvis routeren ikke har denne knap, anbefales det, at du tilslutte din printer ved hjælp af HP Smart-appen. Se [Forbind din printer til et Wi-Fi-netværk ved hjælp af HP Smart](#).

1. Sørg for, at din router og printer ikke er for langt fra hinanden.
2. Sørg for, at printeren er opsat i trådløs tilstand. Se [Gendan netværksindstillingerne til standardindstillingerne](#).
3. Tryk på WPS-knappen på din router.
4. Inden for to minutter skal du trykke på og holde knappen Trådløs  på printerens kontrolpanel nede i 5 sekunder og derefter slippe knappen.
5. Vent, mens printeren automatisk opretter forbindelse til netværket. Det tager op til to minutter. Når netværksforbindelsen er etableret, holder Trådløs-indikatoren op med at blinke og lyser konstant.
6. Åbn HP Smart-appen på din computer eller mobilenhed. Se [Brug HP Smart-appen til at udskrive, scanne og administrere](#).
7. Fra HP Smart skal du klikke eller trykke på Plusikonet  eller **Tilføj printer** og derefter vælge muligheden for at vælge eller tilføje en printer.
Følg vejledningen på skærmen for at føje printeren til dit netværk.
8. Når du bliver bedt om det, skal du oprette eller logge ind på en HP-konto og registrere printeren.

Tilslut din printer ved hjælp af et USB-kabel

I dette emne beskrives, hvordan du tilslutter printeren med et USB-kabel.

1. Forbind printeren og computeren ved hjælp af et USB-kabel.
2. Åbn HP Smart-appen på computeren. Se [Brug HP Smart-appen til at udskrive, scanne og administrere](#).
3. Fra HP Smart skal du klikke eller trykke på Plusikonet  eller **Tilføj printer** og derefter vælge muligheden for at vælge eller tilføje en printer.
Følg vejledningen for at tilføje printeren.
4. Når du bliver bedt om det, skal du oprette eller logge ind på en HP-konto og registrere printeren.

Sådan ændres indstillingerne for den trådløse forbindelse

Du kan opsætte den trådløse forbindelse til din printer op og administrere den. Dette omfatter udskrivningsoplysninger om netværksindstillinger, aktivering og deaktivering af den trådløse funktion samt gendannelse af trådløse indstillinger.



Slå printerens trådløse funktion til eller fra

Den blå Trådløs-indikator på printerens kontrolpanel er tændt, når printerens trådløse funktion er slået til.

Tryk på knappen Trådløs  for at tænde eller slukke for printerens trådløse funktioner.

Gendan netværksindstillingerne til standardindstillingerne

Hvis der er et problem med den trådløse forbindelse, kan du gendanne de trådløse standardindstillinger og derefter nulstille den trådløse forbindelse mellem printerens og din enhed.

1. Hvis printerens er i Dvale-tilstand (Klar-indikatoren lyser med svagt), trykkes på knappen Genoptag/Annuller  for at vække printerens.
2. Tryk på knappen Trådløs  på printerens kontrolpanel, og hold den nede i mere end 20 sekunder. Når Advarselsindikatoren  begynder at blinke, slippes knappen Trådløs.
3. Printerens genstarter automatisk. Når den trådløse indikator blinker, er printerens i trådløs tilstand. Nu kan du igen konfigurere den trådløse forbindelse mellem printerens og din enhed.



BEMÆRK: Brug HP Smart-appen for at tilslutte printerens trådløst.

Ændring af tilslutningsmetoden

I dette emne beskrives, hvordan du ændrer måden at tilslutte printerens på.

USB til en trådløs forbindelse (Windows 10/macOS)

Brug HP Smart-appen til at redigere forbindelsen, hvis du vil ændre den måde, som printerens forbindes fra USB til trådløs forbindelse.

1. Tag USB-kablet ud af printerens.
2. Sørg for, at din computer eller mobilenhed har forbindelse til dit Wi-Fi-netværk. På din mobilenhed skal du slå Bluetooth og lokaltjenester til.
3. Hvis Wi-Fi tidligere blev slået fra, skal du slå det til igen. Se [Slå printerens trådløse funktion til eller fra](#) for at få yderligere oplysninger om trådløs status.
4. Hvis printerens ikke længere er i tilstanden for trådløs opsætning, skal du gendanne printerens netværksindstillinger. Se [Gendan netværksindstillingerne til standardindstillingerne](#).
5. Åbn HP Smart-appen på din computer eller mobilenhed. Se [Brug HP Smart-appen til at udskrive, scanne og administrere](#).
6. Når du bliver bedt om det, skal du oprette eller logge ind på en HP-konto og registrere printerens.
7. Følg vejledningen på skærmen for at tilslutte printerens til dit netværk.

USB til en trådløs forbindelse (Windows 7)

Brug **Enhedsopsætning og software** fra printersoftwarens til at skifte fra USB til en trådløs forbindelse.

1. Åbn HP-printersoftwarens.
Hvis du ikke har installeret HP-printersoftwarens på computerens, skal du først oprette forbindelse til 123.hp.com og derefter hente og installere printersoftwarens.
2. I printersoftwarens skal du klikke på **Værktøjer**, og derefter skal du klikke på **Enhedsopsætning og software**.
3. Vælg **Konverter en USB-tilsluttet enhed til trådløs**. Følg vejledningen på skærmen.

Trådløs til en USB-forbindelse (Windows/macOS)

Brug HP Smart-appen til at redigere forbindelsen, hvis du vil ændre den måde, som printeren forbindes fra trådløs til USB-forbindelse.

1. Forbind printeren og computeren ved hjælp af et USB-kabel.
2. Åbn HP Smart-appen på computeren. Se [Brug HP Smart-appen til at udskrive, scanne og administrere](#).
3. Fra HP Smart skal du klikke eller trykke på Plusikonet  eller **Tilføj printer** og derefter vælge muligheden for at vælge eller tilføje en printer. Følg vejledningen for at tilføje printeren.
4. Når du bliver bedt om det, skal du oprette eller logge ind på en HP-konto og registrere printeren.

3 Ilægning af papir

Dette afsnit beskriver, hvordan man anbringer forskellige medier i printeren og placerer en original på scannerens glasplade.

Ilæg papir

I dette emne beskrives, hvordan du lægger papir i papirbakken.

 **BEMÆRK:** Sådan undgås papirstop:

- Du må aldrig tilføje eller fjerne papir fra bakken under udskrivning.
 - Når du lægger papir i bakken, skal du ikke lufte papiret.
 - Brug papir, der ikke er krøllet, foldet eller beskadiget.
-
1. Hvis der er papir i papirbakken, skal du fjerne alt papir.
 2. Læg et stak almindeligt papir i papirbakken med toppen fremad og den side, der skal udskrives på, opad. Skub stakken ind i bakken, indtil den stopper.

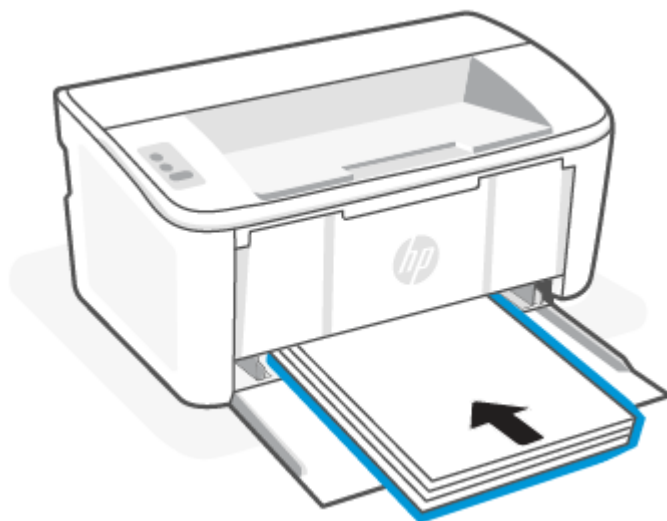

3. Skub papirstyrene, indtil de rammer papirets kant.

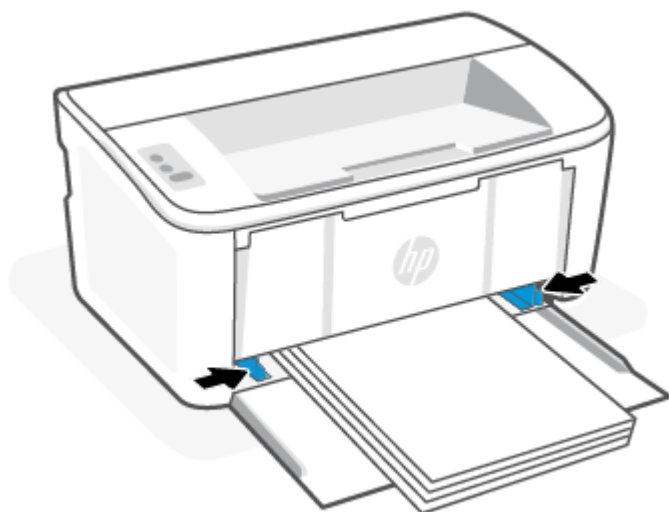

4. Træk papirbakkeforlængerens ud.

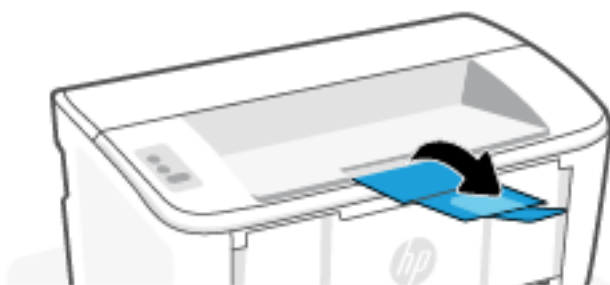

Ilæg konvolutter

I dette emne beskrives, hvordan du lægger en konvolut i papirbakken.

Du kan finde flere oplysninger om understøttede størrelser og bakkekapacitet på www.hp.com/support/ljM109a (basismodeller) eller www.hp.com/support/ljM109 (trådløse modeller). Klik på **Produktoplysninger**, og klik derefter på produktspecifikationerne for din printer.

1. Hvis der er papir i papirbakken, skal du fjerne alt papir.
2. Læg konvolutten i midten af papirbakken med den korte ende fremad og den side, der skal udskrives på, opad. Skub stakken ind i bakken, indtil den stopper.
 - Hvis konvolutflappen er på den korte ende, skal konvolutten anbringes med flapsiden opad og den korte ende uden flap skal vende mod printerens.
 - Hvis konvolutflappen er på den lange ende af konvolutten, skal konvolutten anbringes med flapsiden nedad og den korte ende skal vende mod papirbakken.

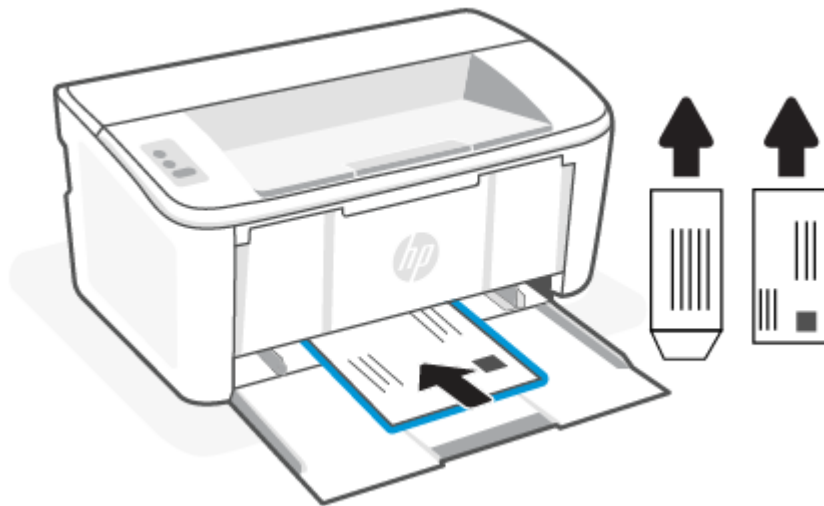

3. Skub papirstyrene, indtil de rammer papirets kant.

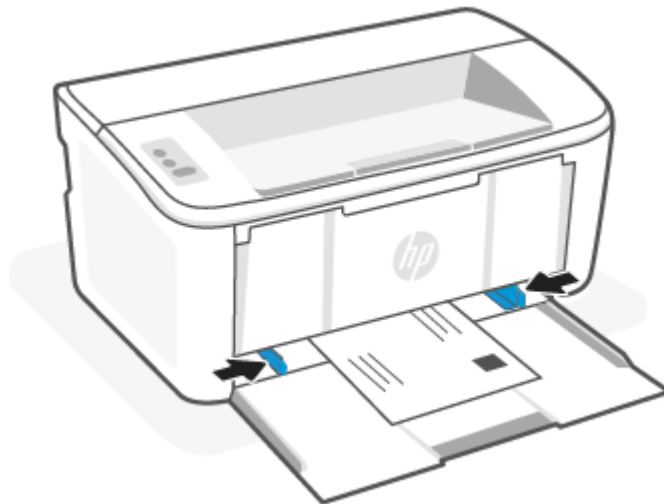

4. Træk papirbakkeforlængerens ud.

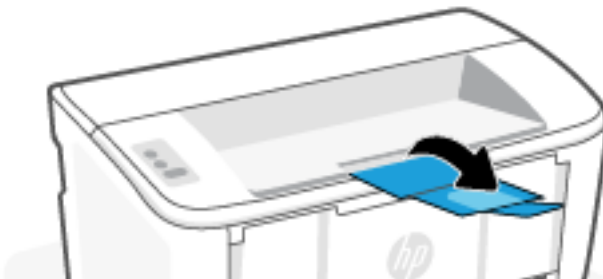

Ilæg etiketter

I dette emne beskrives, hvordan du lægger labels i papirbakken.

Du kan finde flere oplysninger om understøttede størrelser og bakkekapacitet på www.hp.com/support/ljM109a (basismodeller) eller www.hp.com/support/ljM109 (trådløse modeller). Klik på **Produktoplysninger**, og klik derefter på produktspecifikationerne for din printer.

1. Hvis der er papir i papirbakken, skal du fjerne alt papir.
2. Læg arket med etiketter i midten af papirbakken med den øverste kant mod bakkens bageste del. Den side, der skal udskrives på, skal vende opad.

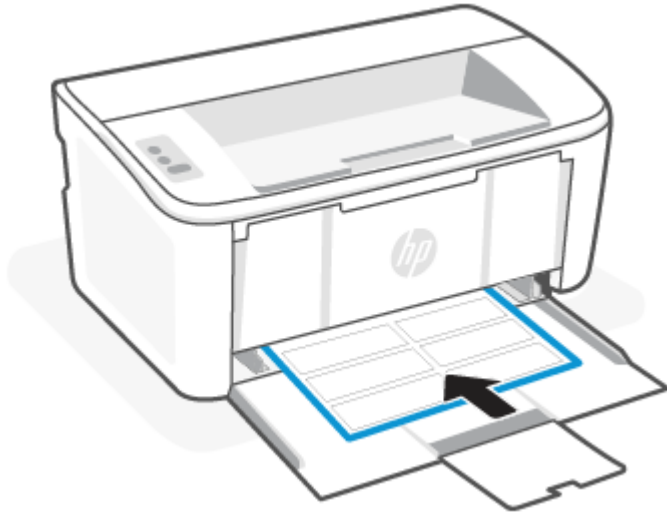

3. Skub papirstyrene, indtil de rammer papirets kant.

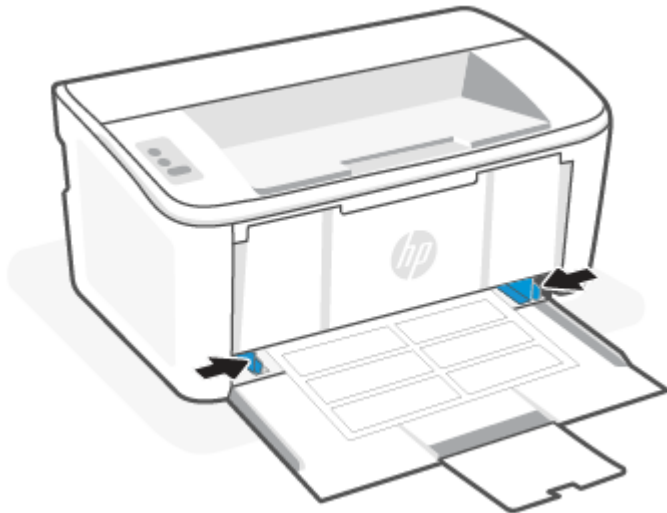

4. Træk papirbakkeforlænger ud.

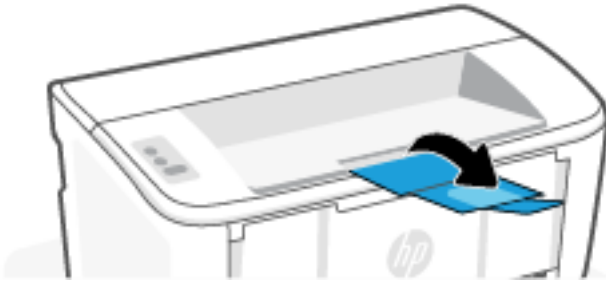

4 Udskriv

I dette emne beskrives, hvordan du udskriver fra forskellige enheder.

 **BEMÆRK:** Når eftersyns- og klarindikatorerne blinker, er printeren i gang med initialisering, rensning eller at køle ned. Når printeren køler ned, kan udskriftsjob blive sat på pause. Udskriftsjob vil fortsætte, når maskinen er klar. Dette kan tage flere minutter.

Denne printer kan, når det kræves, automatisk gå i nedkølingstilstand under visse miljømæssige forhold for at gøre udskrivning produktiv.

Udskrivning fra en Windows-computer

I dette emne beskrives, hvordan du udskriver fra en Windows-computer.

Sørg for, at du har installeret HP Smart-appen. Se [Brug HP Smart-appen til at udskrive, scanne og administrere](#).

Sørg for, at der ligger medie i papirbakken. Se [Lægning af papir](#).

Udskrivning af dokumenter

Brug indstillingen **Udskriv** fra et program til at vælge printeren og de grundlæggende indstillinger for udskriftsjobbet.

1. Vælg funktionen **Udskriv** fra softwareprogrammet.
2. Vælg printeren på listen over printere. Hvis du vil skifte indstillinger, skal du klikke på knappen **Egenskaber** eller **Indstillinger** for at åbne printerdriveren.

 **BEMÆRK:** Navnet på knappen varierer for forskellige softwareprogrammer.

3. Klik på fanerne i printerdriveren for at konfigurere de tilgængelige indstillinger.
4. Klik på knappen **OK** for at gå tilbage til dialogboksen **Udskriv**. Vælg det antal kopier, der skal udskrives fra denne skærm.
5. Klik på knappen **OK** for at udskrive jobbet.

Manuel udskrivning på begge sider

Du kan udskrive på begge sider af papiret med en manuel proces. Du skal lægge sider til den anden side i.



1. Vælg funktionen **Udskriv** fra softwareprogrammet.
2. Vælg printeren på listen over printere, og klik derefter på knappen **Egenskaber** eller knappen **Indstillinger** for at åbne printerdriveren.

 **BEMÆRK:** Navnet på knappen varierer for forskellige softwareprogrammer.

3. Klik på fanen **Layout**.
4. Sæt hak i feltet **Udskriv på begge sider manuelt**, og klik derefter på knappen **OK**.

5. Klik på knappen **OK** i dialogboksen **Udskriv** for at udskrive jobbet. Printerens udskriver den første side af alle siderne i dokumentet først.
6. Gå hen til printerens, og fjern eventuelt blankt papir, der ligger i papirbakken.
7. Tag den udskrevne stak i outputbakken, og placer den i papirbakken med den udskrevne side nedad og med den øverste kant først.



8. Tryk på knappen **OK** på computeren for at udskrive den anden side af jobbet.
9. Hvis Advarselsindikatoren  begynder at blinke, skal du trykke på knappen Genoptag/Annuller  for at fortsætte.

Udskriv flere sider pr. ark

Når du udskriver fra et program ved hjælp af indstillingen **Udskriv**, kan du vælge en indstilling for at udskrive flere sider på et enkelt ark papir. Du kan for eksempel gøre dette, hvis du udskriver et meget stort dokument og gerne vil spare papir.

1. Vælg funktionen **Udskriv** fra softwareprogrammet.
2. Vælg printerens på listen over printere, og klik derefter på knappen **Egenskaber** eller knappen **Indstillinger** for at åbne printerdriveren.



BEMÆRK: Navnet på knappen varierer for forskellige softwareprogrammer.

3. Klik på fanen **Layout**.
4. Vælg det rigtige antal sider pr. ark på rullelisten **Sider pr. ark**.
5. Vælg det rigtige layout fra rullelisten **Layout for sider pr. ark**.
6. Hvis du vil tilføje kanter, skal du sætte hak i feltet **Sidekanter**.
7. Vælg den rigtige papirretning og derefter trykke på knappen **OK** for at lukke dialogboksen **Egenskaber** eller **Indstillinger**.
8. Klik på knappen **OK** i dialogboksen **Udskriv** for at udskrive jobbet.

Sådan udskriver du fra en Mac-computer

I dette emne beskrives, hvordan du udskriver fra en Mac-computer.

Sørg for, at du har installeret HP Smart-appen. Se [Brug HP Smart-appen til at udskrive, scanne og administrere](#).

Sørg for, at der ligger medie i papirbakken. Se [Ilægning af papir](#).

Hvis ikke du har føjet printeren til system, skal du følge disse trin for først at aktivere udskrivning.

1. Klik på **Systempræferencer** fra computeren, og vælg **Printere og Scannere**.
2. Klik på knappen/ikonet **+**, vælg printeren fra printerlisten, og klik derefter på **Tilføj**.

Udskrivning af dokumenter

Brug indstillingen **Udskriv** fra et program til at vælge printeren og de grundlæggende indstillinger for udskriftsjobbet.

1. Klik på menuen **Filer**, og klik derefter på funktionen **Udskriv**.
2. Vælg printeren.
3. Klik på **Vis detaljer** eller **Kopier og sider**, og vælg derefter andre menuer for at justere udskrivningsindstillingerne.



BEMÆRK: Navnet på menupunktet varierer for forskellige softwareprogrammer.

4. Klik på knappen **Udskriv**.

Manuel udskrivning på begge sider

Du kan udskrive på begge sider af papiret med en manuel proces. Du skal lægge sider til den anden side i.



BEMÆRK: Denne funktion er tilgængelig, hvis du installerer HP-printerdriveren. Den er muligvis ikke tilgængelige, hvis du bruger AirPrint.

1. Klik på menuen **Filer**, og klik derefter på funktionen **Udskriv**.
2. Vælg printeren.
3. Klik på **Vis detaljer** eller **Kopier og sider**, og klik derefter på menuen **Manuel dupleks**.





BEMÆRK: Navnet på menupunktet varierer for forskellige softwareprogrammer.

4. Klik på feltet **Manuel dupleksudskrivning**, og vælg en indbindingsindstilling.
5. Klik på knappen **Udskriv**.
6. Gå hen til printeren, og fjern eventuelt blankt papir, der ligger i papirbakken.

7. Tag den udskrevne stak i outputbakken, og placer den i papirbakken med den udskrevne side nedad og med den øverste kant først.



8. Hvis Advarselsindikatoren  begynder at blinke, skal du trykke på knappen Genoptag/Annuller  for at fortsætte.

Udskriv flere sider pr. ark

Når du udskriver fra et program ved hjælp af indstillingen **Udskriv**, kan du vælge en indstilling for at udskrive flere sider på et enkelt ark papir. Du kan for eksempel gøre dette, hvis du udskriver et meget stort dokument og gerne vil spare papir.

1. Klik på menuen **File**, og klik derefter på funktionen **Udskriv**.
2. Vælg printerens.
3. Klik på **Vis detaljer** eller **Kopier og sider**, og klik derefter på menuen **Layout**.



BEMÆRK: Navnet på menupunktet varierer for forskellige softwareprogrammer.

4. På rullelisten **Sider pr. ark** skal du vælge det antal sider, du vil udskrive på hvert ark.
5. Vælg rækkefølgen og placeringen af siderne på arket i området **Layoutretning**.
6. Vælg den kanttype, der skal udskrives om hver side på arket, i menuen **Kanter**.
7. Klik på knappen **Udskriv**.

Udskrivning med mobilenheder

HP-løsninger til udskrivning med mobilenheder gør det nemt at udskrive fra printerens fra mobilenheder.

Du kan bruge HP Smart-appen til at printe dokumenter og fotos fra din mobilenhed, sociale medier eller cloudbaserede lagringstjenester. Se [Brug HP Smart-appen til at udskrive, scanne og administrere](#).

Du kan også printe direkte fra dine mobilenheder ved hjælp af AirPrint (iOS og iPadOS) eller HP Print Service Plugin (Android):

- **iOS:** AirPrint er forudinstalleret på enheder med iOS 4.2 og nyere.
- **iPadOS:** Enheder har allerede AirPrint installeret.
- **Android:** Hent HP Print Service Plugin i Google Play Store eller din foretrukne app store, og aktivere den på din enhed.

 **BEMÆRK:** Du kan printe ved hjælp af HP Smart eller AirPrint/HP Print Service Plugin, når din mobilenhed er på det samme netværk som printeren eller fra et andet netværk (ved hjælp af Wi-Fi Direct).

Print fra samme Wi-Fi-netværk

Du kan printe dokumenter og fotos fra din mobilenhed, når den er på det samme Wi-Fi-netværk som printeren.

Du kan få flere oplysninger om at udskrive fra mobilenhed på www.hp.com/go/mobileprinting.

 **BEMÆRK:** Sørg for, at din mobilenhed og din printer er på samme netværk. Se [Forbind din printer til et Wi-Fi-netværk ved hjælp af HP Smart](#).

Print uden at være tilsluttet det samme netværk (Wi-Fi Direct)

Med Wi-Fi Direct kan du nemt tilslutte din computer eller mobilenhed til printeren og printe trådløst – uden at tilslutte din computer eller mobilenhed til et eksisterende trådløst netværk.

Se flere oplysninger på www.hp.com/go/wifidirectprinting Wi-Fi Direct.

 **BEMÆRK:**

- Kontrollér, at Wi-Fi Direct på printeren er tændt. Det kan du undersøge ved at åbne EWS (se [Åbn Embedded Web Server \(EWS\)](#)), klik på fanen **Netværk**, og klik derefter på linket **Opsætning af Wi-Fi Direct** på venstre navigationspanel.
 - Du kan tilslutte op til 5 computere og mobilenheder til printeren ved hjælp af Wi-Fi Direct-forbindelse.
-



Udskriv med mobilenheder vha. Wi-Fi Direct

Du kan tilslutte din mobilenhed direkte til printeren med Wi-Fi Direct og så udskrive.

1. Åbn menuen **Wi-Fi** eller **Wi-Fi Direct** på den mobile enhed.
2. Vælg printerens navn på listen over tilgængelige netværk.

 **BEMÆRK:** Hvis printerens navn ikke vises, opholder du dig måske uden for Wi-Fi Direct-signalets rækkevidde. Flyt enheden tættere til printeren.

3. Indtast adgangskoden til Wi-Fi Direct, hvis du bliver bedt om det.

 **BEMÆRK:** For Android-enheder, der understøtter Wi-Fi Direct, oprettes forbindelsen automatisk, uden der bedes om en adgangskode, hvis forbindelsesmetoden er indstillet til **Automatisk**. Hvis forbindelsesmetoden er indstillet til **Manuel**, skal du enten trykke på knappen Trådløs  på printeren for at oprette forbindelse til en Android-enhed, eller angive en pinkode (PIN) – tilgængelig på en udskrevet rapport – til at oprette forbindelse til Windows 10-enheder.

 **BEMÆRK:** Klik på fanen **Netværk** fra Embedded Web Server for at få adgang til Direct Wi-Fi-adgangskoden, og klik derefter på **Opsætning af Wi-Fi Direct**.

4. Åbn dokumentet, og vælg derefter indstillingen **Udskrivning**.



BEMÆRK: Hvis mobilenheden ikke understøtter udskrivning, skal du installere HP Smart-appen.

5. Vælg printeren fra listen over tilgængelige printere, og vælg derefter **Udskriv**.

Når jobbet er fuldført, skal nogle mobile enheder tilsluttes på ny til det lokale netværk.

Aktiver eller deaktiver Wi-Fi Direct

Wi-Fi Direct-funktioner kan aktiveres eller deaktiveres fra HP Embedded Web Server (EWS).

1. Åbn HP Embedded Web Server. Se [Åbn Embedded Web Server \(EWS\)](#).
2. På fanen **Netværk** skal du klikke på linket **Opsætning af Wi-Fi Direct** i venstre navigationsrude.
3. Vælg indstillingen **Til**, og klik derefter på **Anvend**. Når du vælger indstillingen **Fra**, deaktiveres Wi-Fi Direct-udskrivning.

Rediger Wi-Fi Direct-navnet

I miljøer, hvor der er installeret flere end én model af samme printer, kan det være nyttigt at give hvert produkt et mere unikt Wi-Fi Direct-navn, da det letter printeridentifikationen ved Wi-Fi Direct-udskrivning.

Følg denne fremgangsmåde for at ændre printerens Wi-Fi Direct-navn ved hjælp af HP Embedded Web Server (EWS):

1. Åbn HP Embedded Web Server. Se [Åbn Embedded Web Server \(EWS\)](#).
2. På fanen **Netværk** skal du klikke på linket **Opsætning af Wi-Fi Direct** i venstre navigationsrude.
3. Indtast det nye navn i feltet **Wi-Fi Direct-navn**.
4. Klik på **Anvend**.

5 Konfigurering af din printer

I dette emne beskrives, hvordan du konfigurerer din printer.

Sådan konfigureres printeren ved hjælp af Embedded Web Server (EWS)

HP Embedded Web Server giver dig mulighed for at administrere udskriftsfunktioner fra din computer i stedet for fra printerens kontrolpanel.

- Få vist oplysninger om printerens status
- Fastslå den tilbageværende levetid for alle forbrugsvarer og bestil nye
- Få vist og redigere bakkekonfigurationer
- Modtag meddelelser om hændelser vedrørende printer og forbrugsvarer
- Få vist og rediger netværkskonfiguration

Åbn Embedded Web Server (EWS)

HP Embedded Web Server fungerer, når printeren er tilsluttet et IP-baseret netværk. HP Embedded Web Server understøtter ikke IPX-baserede printertilslutninger. Det er ikke nødvendigt at have adgang til internettet for at åbne og bruge HP Embedded Web Server.

Når printeren er sluttet til netværket, er HP Embedded Web Server automatisk tilgængelig.

 **BEMÆRK:** HP Device Toolbox er software, der bruges til at tilslutte HP Embedded Web Server, når printeren er tilsluttet en computer via USB. Det er kun tilgængeligt, hvis installationen blev gennemført, da printeren blev opsat på en computer. Nogle funktioner er muligvis ikke tilgængelige, afhængigt af hvordan printeren er tilsluttet.

Du kan åbne EWS med en af følgende metoder:

Åbn Embedded Web Server med HP Smart (iOS, iPadOS, Android og Windows 10)

Du kan også åbne HP Embedded Web Server fra HP Smart-appen.



1. Åbn HP Smart-appen på din computer eller mobilenhed. Se [Brug HP Smart-appen til at udskrive, scanne og administrere](#).
2. Vælg din printer fra HP Smart, og klik eller tryk derefter på **Avancerede indstillinger**.

Åbn Embedded Web Server vha. en IP-adresse (Wi-Fi-forbindelse)

Printeren skal være tilsluttet et IP-baseret netværk, før du kan få adgang til Embedded Web Server.

Der kan tilknyttes en administratoradgangskode, der giver adgang til Embedded Web Server, så uautoriserede brugere ikke kan redigere printerindstillingerne. Undersøg først med din administrator, om du har adgang.

1. Udskriv en konfigurationsside for at se produktets IP-adresse eller værtsnavn.

- a. Hvis printeren er i Dvale-tilstand (Klar-indikatoren lyser med svagt), trykkes på knappen Genoptag/Annuller  for at vække printeren.
 - b. Tryk og hold nede på knappen Genoptag/Annuller kopiering  på kontrolpanelet, indtil klar-indikatoren  begynder at blinke, og slip herefter knappen.
2. Åbn en browser, og indtast IP-adressen eller værtsnavnet i adressefeltet på nøjagtig samme måde, som det vises på konfigurationssiden. Tryk på tasten **Enter** på computertastaturet. Embedded Web Server åbner.

 <https://10.10.XX.XXXX>

 **BEMÆRK:** Hvis webbrowseren viser en meddelelse, der indikerer, at den pågældende webside muligvis ikke er sikker, skal du benytte funktionen, der sender dig videre til websiden. Det vil ikke skade computeren at tilgå denne webside.

Åbn Embedded Web Server vha. en IP-adresse (Wi-Fi Direct-forbindelse)

Du kan åbne Embedded Web Server fra en webbrowser vha. Wi-Fi Direct-forbindelsens IP-adresse.

1. Sørg for, at din enhed og printere er tilsluttet ved hjælp af Wi-Fi Direct. Se [Print uden at være tilsluttet det samme netværk \(Wi-Fi Direct\)](#).
2. Åbn en webbrowser, tast IP-adressen eller værtsnavnet i printerens adressefelt, og klik eller tryk derefter på **Enter**.

IP-adresse: 192 . 168 . 223 . 1

Åbn EWS ved hjælp af HP Printer software (Windows 7)

Brug denne metode til at åbne den integrerede webserver (EWS) fra programmet HP Printer Assistant.

1. Klik på **Start** på computerens skrivebord, vælg **Alle programmer**, klik på **HP**, klik på mappen for printeren, og vælg derefter ikonet med printerens navn for at åbne **HP Printer Assistant**.
2. I **HP Printer Assistant** skal du vælge fanen **Udskriv**.
3. Udfør én af følgende handlinger, afhængigt af din printerforbindelse.
 - **USB-tilsluttede printere:** Vælg **HP Device Toolbox**.
 - **Netværkstilsluttede printere:** Vælg **Printer Hjemmeside (EWS)**.

Funktioner i HP Embedded Web Server

Følgende tabel indeholder de printerindstillinger, du kan konfigurere med HP Embedded Web Server.

Tabel 5-1 Funktioner i HP Embedded Web Server

Fane eller afsnit	Beskrivelse
<p>Fanen Hjem</p> <p>Her finder du oplysninger om printer, status og konfiguration.</p>	<ul style="list-style-type: none"> • Enhedsstatus: Viser printerstatus og viser den anslåede tilbageværende levetid for HP forbrugsvarer i procent. • Forbrugsvaretilstand: Viser den anslåede tilbageværende levetid for HP forbrugsvarer i procent. Forbrugsvarernes faktiske levetid kan variere. Overvej, at have nye forbrugsvarer klar, så de kan udskiftes, når udskriftskvalitet ikke længere er acceptabel. Forbrugsvarerne skal ikke udskiftes, med mindre udskriftskvaliteten ikke længere er acceptabel. • Enhedskonfiguration: Viser de oplysninger, der findes på printerens konfigurationsside. • Netværksoversigt: Viser de oplysninger, der findes på printerens netværkskonfigurationsside. • Hændelseslog: Viser en liste over alle printerhændelser og fejl. • Open Source-licenser: Viser en oversigt over licenser til softwareprogrammer med åben kilde, som kan bruges sammen med printeren.
<p>Fanen System</p> <p>Gør det muligt at konfigurere printeren fra din computer.</p>	<ul style="list-style-type: none"> • Enhedsoplysninger: Giver grundlæggende printer- og firmainformation. • Papiropsætning: Rediger printerens standardindstillinger for papirhåndtering. • Energiindstillinger: Rediger standardtiderne for hvornår printeren går i Sove/Auto-sluk-tilstand eller automatisk nedluk. • Opsætning af system: Rediger standardindstillingerne for printerens system. • Forsyningsindstillinger: Rediger indstillinger for advarslen Patron er lav og andre oplysninger om forbrugsvarer. • Service: Start fikseringstilstand eller tilstand for rengøring af patroner, tænd eller sluk for Mindre krøllet papir eller Arkivering af udskrift for at udskrive, eller rediger USB-forbindelsehastigheden. • Administration: Angiv eller rediger printerens adgangskode. Aktiver eller deaktiver printerfunktioner. <p>BEMÆRK: Fanen System kan være beskyttet af en adgangskode. Hvis denne printer er tilsluttet et netværk, bør du altid tale med administratoren, inden du redigerer noget under denne fane.</p>
<p>Fanen Netværk</p> <p>(Kun netværkstilsluttede printere)</p> <p>Gør det muligt at redigere netværksindstillingerne fra din computer.</p>	<p>Netværksadministratorer kan bruge denne fane til at kontrollere printerens netværksrelaterede indstillinger, når den tilsluttes et IP-baseret netværk. Den gør det også muligt for netværksadministratoren at opsætte Wi-Fi Direct-funktioner. Denne fane bliver ikke vist, hvis printeren er direkte tilsluttet til en computer.</p> <p>BEMÆRK: Fanen Netværk kan være beskyttet med adgangskode. Hvis denne printer er tilsluttet et netværk, bør du altid tale med administratoren, inden du redigerer noget under denne fane.</p>

Konfiguration af IP-netværksindstillinger

Brug HP Embedded Web Server til at ændre printerens navn og netværksindstillingerne.

Ansvarsfraskrivelse for printerdeling

HP understøtter ikke peer-to-peer-netværk, da dette er en funktion i Microsofts operativsystemer og ikke i HP-printerdriverne.

Besøg Microsoft på www.microsoft.com.

Vise eller redigere netværksindstillinger

Brug HP Embedded Web Server til at få vist eller redigere IP-konfigurationens indstillinger.

1. Åbn HP Embedded Web Server. Se [Åbn Embedded Web Server \(EWS\)](#).
2. Klik på fanen **Netværk** for at se netværksoplysninger. Foretag de ønskede ændringer af indstillingerne.

Giv printeren på et netværk et nyt navn

Brug HP Embedded Web Server (EWS) til at omdøbe printeren på et netværk, så den kan identificeres entydigt.

1. Åbn HP Embedded Web Server. Se [Åbn Embedded Web Server \(EWS\)](#).
2. Åbn fanen **System**.
3. Du finder printerens standardnavn i feltet **Enhedsbeskrivelse** på siden **Enhedsoplysninger**. Du kan redigere dette navn, så printeren kan skelnes fra andre printere.



BEMÆRK: Det er valgfrit, om du ønsker at udfylde de øvrige felter på denne side.

4. Klik på knappen **Anvend** for at gemme ændringerne.

Manuel konfiguration af IPv4 TCP/IP-parametre

Brug Embedded Web Server (EWS) til manuel angivelse af en IPv4-adresse, undernetmaske og standardgateway.

1. Åbn HP Embedded Web Server. Se [Åbn Embedded Web Server \(EWS\)](#).
2. Klik på fanen **Netværk**.
3. I området **IPv4 konfiguration** skal du vælge **Manuel IP** og derefter redigere IPv4-konfigurationsindstillingerne.
4. Klik på knappen **Anvend**.

Printersikkerhedsfunktioner

Printeren indeholder flere sikkerhedsfunktioner til at begrænse, hvem der har adgang til konfigurationsindstillingerne for at sikre data og for at forhindre adgang til værdifulde hardwarekomponenter.

Sådan tilknytter eller retter du systemets adgangskode ved hjælp af HP Embedded Web Server

Knyt en adgangskode, der giver adgang til printeren og HP Embedded Web Server til en administrator, så uautoriserede brugere ikke kan redigere printerindstillingerne.

1. Åbn HP Embedded Web Server. Se [Åbn Embedded Web Server \(EWS\)](#).
2. Klik på linket **Administration** i venstre navigationsrude under fanen **System**.
3. Angiv adgangskoden i feltet **Adgangskode** i det område, der er markeret som **Produktsikkerhed**.
4. Angiv adgangskoden igen i feltet **Bekræft adgangskode**.
5. Klik på knappen **Anvend**.



BEMÆRK: Noter adgangskoden, og gem den et sikkert sted.

Energibesparende indstillinger

Printeren har flere økonomifunktioner, der giver besparelser på energi og forbrugsvarer.

Angiv indstillingerne for Dvale/Auto-sluk efter inaktivitet

Brug Embedded Web Server til at angive, hvor lang inaktivitet der skal være, før printerens går i dvaletilstand.

Udfør følgende procedure for at redigere Dvale/Auto-sluk efter indstilling:

1. Åbn HP Embedded Web Server. Se [Åbn Embedded Web Server \(EWS\)](#).
2. Klik på fanen **System**, og vælg derefter **Energiindstillinger**.
3. Vælg det ønskede tidspunkt for udskydelsen i rullemenuen **Dvale/Auto-sluk efter inaktivitet**.
4. Klik på knappen **Anvend**.

Angiv udskydelsen af Nedlukning efter inaktivitet, og konfigurer printerens strømforbrug til 1 watt eller mindre

Brug Embedded Web Server til at angive, hvor lang tid der skal gå, før printerens lukker ned.

 **BEMÆRK:** Når printerens er lukket ned, ligger energiforbruget på 1 watt eller mindre.

Udfør følgende procedure for at redigere indstillingerne for Nedlukning efter udskydelse:

1. Åbn HP Embedded Web Server. Se [Åbn Embedded Web Server \(EWS\)](#).
2. Klik på fanen **System**, og vælg derefter **Energiindstillinger**.
3. Vælg det ønskede tidspunkt for udskydelsen i rullemenuen **Nedlukning efter inaktivitet**.

 **BEMÆRK:** Standardværdien er **fire timer**.

4. Klik på knappen **Anvend**.

Sådan angiver du indstillingerne for Udskyd nedlukning

Brug Embedded Web Server til at vælge, om printerens lukker ned efter forsinkelse eller ej, når der trykkes på tænd/sluk-knappen.

Udfør følgende procedure for at redigere indstillingerne for Udskyd nedlukning:

1. Åbn HP Embedded Web Server. Se [Åbn Embedded Web Server \(EWS\)](#).
2. Klik på fanen **System**, og vælg derefter **Energiindstillinger**.
3. Vælg eller ryd funktionen **Udskyd, når porte er aktive**.

 **BEMÆRK:** Når denne funktion er valgt, lukker printerens ikke ned, medmindre alle porte er inaktive. Er et netværkslink aktivt, vil det forhindre printerens i at lukke ned.

Avanceret konfiguration med HP Utility til macOS

Brug HP Utility til at kontrollere printerens status eller få vist eller ændre printerens indstillinger fra en computer.

Du kan bruge HP Utility, hvis printerens er tilsluttet med et USB-kabel eller er tilsluttet et TCP/IP-baseret netværk.

Åbn HP Utility

Følg disse trin for at åbne HP Utility.

1. Åbn mappen **Programmer** på computeren.
2. Vælg **HP**, og vælg herefter **HP Utility**.

HP Utility-funktioner

HP Utility-værktøjslinjen indeholder disse elementer:

- **Enheder:** Klik på denne knappe for at vise eller skjule Mac-produkter, som HP Utility har fundet.
- **All Settings (Alle indstillinger):** Klik på denne knap for at vende tilbage til hovedvisningen i HP Utility.
- **HP Support:** Klik på denne knap for at åbne en browser og gå til HP-supportwebstedet.
- **Forbrugsvarer:** Klik på denne knap for at åbne webstedet HP SureSupply.
- **Registrering:** Klik på denne knap for at åbne HP's registreringswebsted.
- **Genbrug:** Klik på denne knap for at åbne webstedet for genbrugsprogrammet HP Planet Partners.

HP Utility består af sider, du kan åbne ved at klikke på listen **Alle indstillinger**. Nedenstående tabel beskriver de opgaver, du kan udføre med HP Utility.

Tabel 5-2 Tilgængelige indstillinger fra HP Utility

Element	Beskrivelse
Status for forbrugsvarer	Viser status for printerens forbrugsvarer og indeholder links til adgang til onlinebestilling af forbrugsvarer.
Enhedsoplysninger	Vis oplysninger om den printer, der er valgt i øjeblikket, herunder printerens service-id (hvis tildelt), firmwareversionen (FW-version), serienummeret og IP-adressen.
Kommandoer	Send specialtegn eller udskriftskommandoer til printerens efter udskriftsjobbet. BEMÆRK: Denne indstilling er først tilgængelig, efter du har åbnet menuen Vis og valgt punktet Vis avancerede indstillinger .
Filoverførsel	Overfør filer fra computeren til printerens. Du kan overføre følgende filtyper: <ul style="list-style-type: none">• .PRN (HP LaserJet-printerkommandosprog)• .PDF (Portable Document Format)• .PS (PostScript)• .TXT (tekst)
Strømstyring	Konfigurer printerens økonomiindstillinger.
Opdater firmware	Overfør en firmwareopdateringsfil til printerens. BEMÆRK: Denne indstilling er først tilgængelig, efter du har åbnet menuen Vis og valgt punktet Vis avancerede indstillinger .
HP Connected	Få adgang til webstedet HP Connected.
Meddelelsescenter	Vis fejlhændelser, der er forekommet på printerens.
Netværksindstillinger	Konfigurer netværksindstillingerne som f.eks. IPv4-indstillinger, IPv6-indstillinger, Bonjour-indstillinger og andre indstillinger.

Tabel 5-2 Tilgængelige indstillinger fra HP Utility (fortsat)

Element	Beskrivelse
Administration af forbrugsvarer	Konfigurer, hvordan printerens skal opføre sig, når forbrugsvarer er ved at nærme sig slutningen af deres forventede levetid.
Konfiguration af bakker	Konfigurer papirformatet og papirtypen for hver af bakkerne.
Yderligere indstillinger	Åbn HP Embedded Web Server (EWS) til printerens.
Proxy-serverindstillinger	Konfigurer en proxy-server for printerens.

Sådan opdaterer du firmwared

HP tilbyder periodiske printeropdateringer. Følg denne vejledning for at opdatere printerfirmwared for en enkelt printer.

Printer med dynamiske sikkerhedsfunktioner

Denne printer er kun beregnet til at fungere med patroner, der har en ny eller genbrugt HP-chip. En genbrugt HP-chip muliggør brug af genbrugte, genfremstillede og genopfyldte patroner.

Printerens benytter dynamiske sikkerhedsforanstaltninger til at blokere patroner med en ikke-HP-chip. Regelmæssige firmwareopdateringer, der leveres over internettet, sikrer effektiviteten af de dynamiske sikkerhedsforanstaltninger og blokerer patroner, der tidligere har fungeret.

Opdateringer kan forbedre eller udvide printerens funktionalitet og funktioner, beskytte mod sikkerhedstrusler og tjene andre formål, men disse opdateringer kan også blokere patroner, der bruger en ikke-HP-chip, så de ikke fungerer i printerens, herunder patroner, der fungerer i dag. Medmindre du er tilmeldt visse HP-programmer såsom Instant Ink eller bruger andre tjenester, der kræver automatiske online-firmwareopdateringer, kan de fleste HP-printere konfigureres til at modtage opdateringer enten automatisk eller med en notifikation, der giver dig mulighed for at vælge, om du vil opdatere eller ej. Du kan finde flere oplysninger om dynamisk sikkerhed, og hvordan du konfigurerer online-firmwareopdateringer, på www.hp.com/learn/ds.

Opdater firmwared ved hjælp af værktøjet Firmwareopdatering

Installer værktøjet Firmwareopdatering for at opdatere printerfirmwared.

Brug denne vejledning til at downloade og installere værktøjet Firmwareopdatering fra HP.com manuelt.

 **BEMÆRK:** Denne metode er den eneste firmwareopdateringsfunktion, der er tilgængelig for printere, der er tilsluttet computeren via et USB-kabel. Den fungerer også til printere, der er tilsluttet et netværk.

 **BEMÆRK:** Du skal dog have installeret en udskriftsdriver for at kunne bruge denne metode.

1. Gå til www.hp.com/go/support, vælg dit land/område eller sprog, og klik på linket **Software og drivere**.
2. Indtast printernavnet i søgefeltet, tryk på **ENTER**, og vælg printerens på listen med søgeresultater.
3. Vælg operativsystemet.
4. Find **Værktøjet Firmwareopdatering** under sektionen **Firmware**.
5. Klik på **Download**, klik på **Kør**, og klik derefter på **kør** igen.

6. Når værktøjet stater, skal du vælge printeren fra rullelisten, og derefter klikke på **Send Firmware**.



BEMÆRK: Klik på **Udskriv konfig.** for at udskrive en konfigurationsside, der skal verificere den installerede firmwareversion før og efter opdateringsprocessen.

7. Følg vejledningen på skærmen for at udføre installationen. Klik derefter på knappen **Afslut** for at lukke værktøjet.

6 Forbrugsvarer, tilbehør og reservedele

Bestil forbrugsvarer og tilbehør, udskift tonerpatroner, eller fjern og udskift en anden del.

Printer med dynamiske sikkerhedsfunktioner

Denne printer er kun beregnet til at fungere med patroner, der har en ny eller genbrugt HP-chip. En genbrugt HP-chip muliggør brug af genbrugte, genfremstillede og genopfyldte patroner.

Printeren benytter dynamiske sikkerhedsforanstaltninger til at blokere patroner med en ikke-HP-chip. Regelmæssige firmwareopdateringer, der leveres over internettet, sikrer effektiviteten af de dynamiske sikkerhedsforanstaltninger og blokerer patroner, der tidligere har fungeret.

Opdateringer kan forbedre eller udvide printerens funktionalitet og funktioner, beskytte mod sikkerhedstrusler og tjene andre formål, men disse opdateringer kan også blokere patroner, der bruger en ikke-HP-chip, så de ikke fungerer i printeren, herunder patroner, der fungerer i dag. Medmindre du er tilmeldt visse HP-programmer såsom Instant Ink eller bruger andre tjenester, der kræver automatiske online-firmwareopdateringer, kan de fleste HP-printere konfigureres til at modtage opdateringer enten automatisk eller med en notifikation, der giver dig mulighed for at vælge, om du vil opdatere eller ej. Du kan finde flere oplysninger om dynamisk sikkerhed, og hvordan du konfigurerer online-firmwareopdateringer, på www.hp.com/learn/ds.

Bestil forbrugsvarer, tilbehør og reservedele

I dette emne beskrives, hvordan du bestiller forbrugsvarer, tilbehør og dele.

Tabel 6-1 Bestillingsmuligheder og referencer

Indstilling	Reference
Bestil forbrugsvarer og papir	www.hp.com/go/suresupply
Bestil originale HP reservedele eller tilbehør	www.hp.com/buy/parts
Bestil gennem service- eller supportydere	Kontakt en autoriseret HP-service- eller -supportyder.
Bestil via HP Embedded Web Server (EWS)	EWS indeholder et link til webstedet HP SureSupply, som giver mulighed for at købe originale HP-forbrugsvarer. Se, hvordan EWS åbnes, i Åbn Embedded Web Server (EWS) .



BEMÆRK: Du kan også bestille via HP Smart-appen. Der er flere oplysninger om appen i [Brug HP Smart-appen til at udskrive, scanne og administrere](#).

Tabel 6-2 Oplysninger om forbrugsvarer og tilbehør

Forbrugsvarer	Land/område	Beskrivelse	Patronnummer	Varenummer
HP 141A Sort tonerpatron	Nordamerika, Australien og New Zealand	Sort erstatningstonerpatron med standardkapacitet	141A	W1410A
HP 142A Sort tonerpatron	Europa	Sort erstatningstonerpatron med standardkapacitet	142A	W1420A

Tabel 6-2 Oplysninger om forbrugsvarer og tilbehør (fortsat)

Forbrugsvarer	Land/område	Beskrivelse	Patronnummer	Varenummer
HP 150A Sort tonerpatron	Mexico, ISE, Hong Kong, Taiwan, Korea, Singapore	Sort erstatningstonerpatron med standardkapacitet	150A	W1500A

Konfigurer HP-indstillinger for forbrugsvarer til beskyttelse af tonerpatroner

Brug HP's patronpolitik og beskyttelse af patroner til at styre, hvilke patroner der installeres i printeren, og beskytte de installerede patroner mod tyveri.

- **Patronpolitik:** Denne funktion beskytter printeren mod forfalskede tonerpatroner ved kun at tillade, at der bruges ægte HP-patroner i printeren. Brugen af ægte HP-patroner sikrer den bedst mulige udskriftskvalitet. Hvis der installeres en patron, der ikke er en ægte HP-patron, viser printerens kontrolpanel en meddelelse om, at patronen ikke er autoriseret, med oplysninger om, hvordan du skal fortsætte.
- **Beskyttelse af patroner:** Denne funktion knytter permanent tonerpatroner til en specifik printer eller flere printere, så de ikke kan bruges i andre printere. Beskyttelse af patronerne beskytter din investering. Når denne funktion er aktiveret, og nogen evt. forsøger at overføre en beskyttet patron fra den originale printer til en uautoriseret printer, kan denne printer ikke udskrive med den beskyttede patron. Printerens kontrolpanel viser en meddelelse om, at patronen er beskyttet, og giver oplysninger, der forklarer, hvordan du fortsætter.

⚠ FORSIGTIG: Efter aktivering af beskyttelse af patroner for printeren bliver alle efterfølgende tonerpatroner, der installeres i printeren, automatisk og *permanent* beskyttet. For at undgå at beskytte en ny patron skal du deaktivere funktionen, *inden* du installerer den nye patron.

En deaktivering af funktionen deaktiverer ikke beskyttelsen af de patroner, der er installeret i øjeblikket.

Begge funktioner er deaktiveret som standard. Gør følgende for at aktivere eller deaktivere dem.

Aktivér eller deaktiver funktionen Patronpolitik

Funktionen Patronpolitik kan aktiveres eller deaktiveres ved hjælp af HP Embedded Web Server (EWS).



BEMÆRK: For at aktivere eller deaktivere denne funktion kan det være nødvendigt at indtaste en administratoradgangskode.

1. Åbn EWS'en. Se [Åbn Embedded Web Server \(EWS\)](#).
2. Klik på fanen **System**, og vælg derefter **Indstillinger for forbrugsvarer** fra venstre navigationspanel.
3. På rullelisten **Beskyttelse af patroner** vælges **Fra** for at deaktivere funktionen eller vælg **Autoriseret HP** for at aktivere funktionen.

Hvis funktionen er aktiveret, er det kun ægte HP-patroner, der kan bruges med printeren.

4. Klik på knappen **Anvend**.

Aktivér eller deaktiver funktionen Beskyttelse af patroner

Funktionen Beskyttelse af patroner kan aktiveres eller deaktiveres ved hjælp af HP Embedded Web Server (EWS).

 **BEMÆRK:** For at aktivere eller deaktivere denne funktion kan det være nødvendigt at indtaste en administratoradgangskode.

1. Åbn EWS'en. Se [Åbn Embedded Web Server \(EWS\)](#).
2. Klik på fanen **System**, og vælg derefter **Indstillinger for forbrugsvarer** fra venstre navigationspanel.
3. På rullelisten **Beskyttelse af patroner** vælges **Fra** for at deaktivere funktionen, eller vælg **Beskyttelse af patroner** for at aktivere funktionen.

Hvis funktionen er aktiveret, kan de patroner, der er knyttet til printeren, ikke anvendes i andre printere.

4. Klik på knappen **Anvend**.

Udskiftning af tonerpatronerne

I dette afsnit beskrives, hvordan du udskifter blækpatronerne.

Oplysninger om patron

Fortsæt udskrivningen med den aktuelle patron, indtil omfordeling af toner ikke længere giver en acceptabel udskriftskvalitet. Fjern tonerpatronen fra printeren for at omfordele toneren, og vip forsigtigt patronen frem og tilbage om dens vandrette akse. Se vejledningen til udskiftning af patroner for en grafisk illustration. Sæt tonerpatronen tilbage i printeren, og luk dækslet.

Fjern og udskift tonerpatronen

Når en printerpatron nærmer sig afslutningen på den forventede levetid, kan du fortsætte med at udskrive med den nuværende patron, indtil det ikke længere giver en acceptabel udskriftskvalitet at omfordele toneren, og derefter udskiftes patronen.

1. Åbn dækslet til printerpatronen, og fjern den gamle printerpatron.

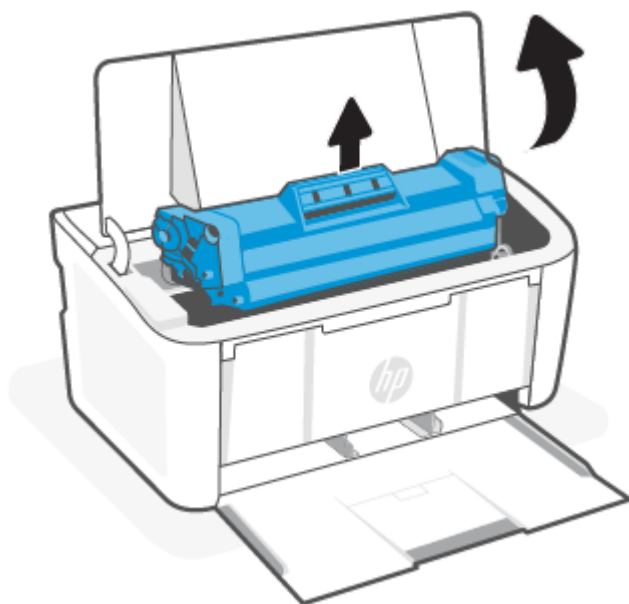

2. Tag den nye printerpatron ud af emballagen. Læg den brugte printerpatron i posen og æsken, så den kan sendes til genbrug.

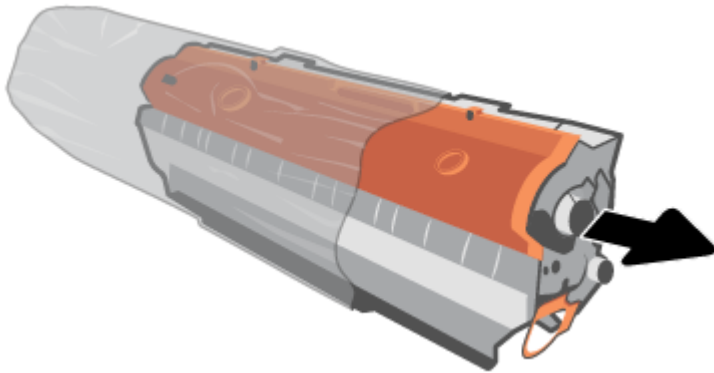

3. Fjern det orange dæksel fra printerpatronen.

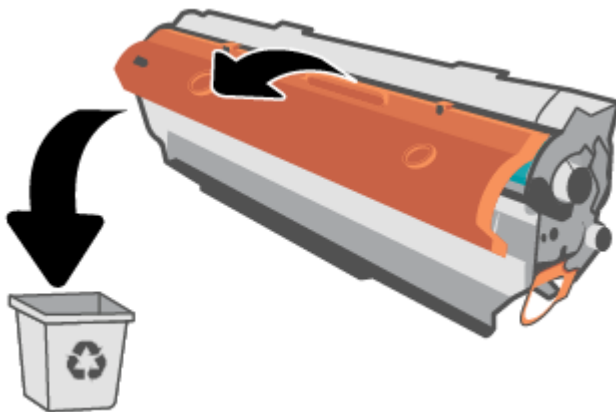

⚠ FORSIGTIG: Hold printerpatronen i begge ender for at undgå, at den bliver beskadiget. Rør ikke tromlens overflade.

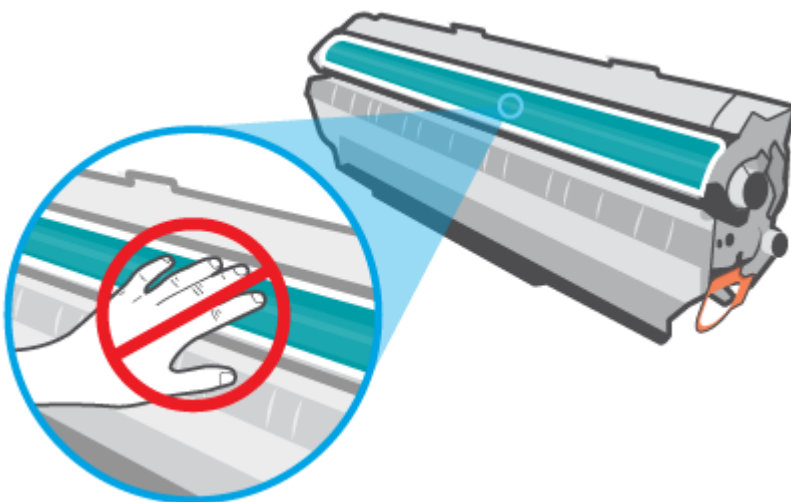

4. Tag fat i begge sider af printerpatronen, og vip forsigtigt printerpatronen fra side til side fem eller seks gange for at fordele toneren jævnt inde i patronen.

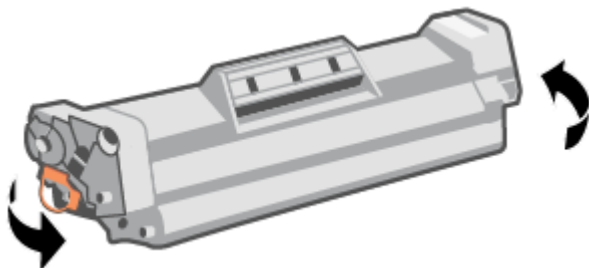

5. Bøj tappen på venstre side af patronen, indtil den går af, og træk derefter i tappen, indtil al tapen er fjernet fra patronen. Læg tappen og tapen i æsken til printerpatronen, så den kan sendes til genbrug.

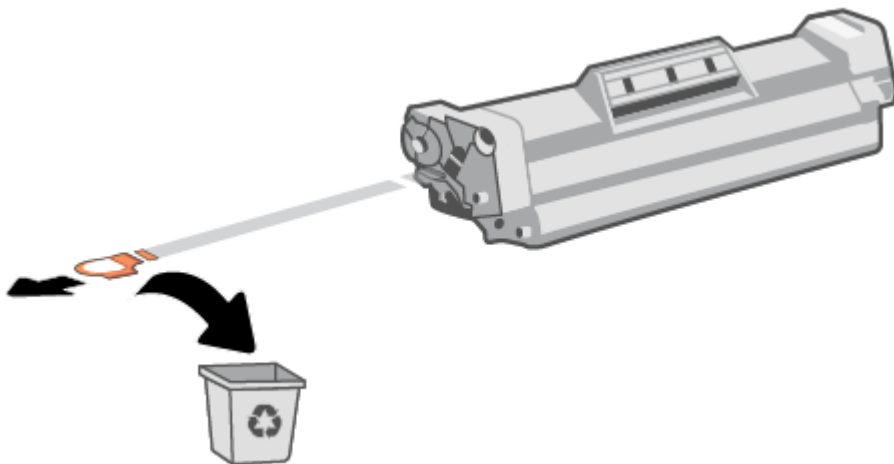

6. Indsæt printerpatronen i produktet, og luk derefter dækslet til printerpatronen.

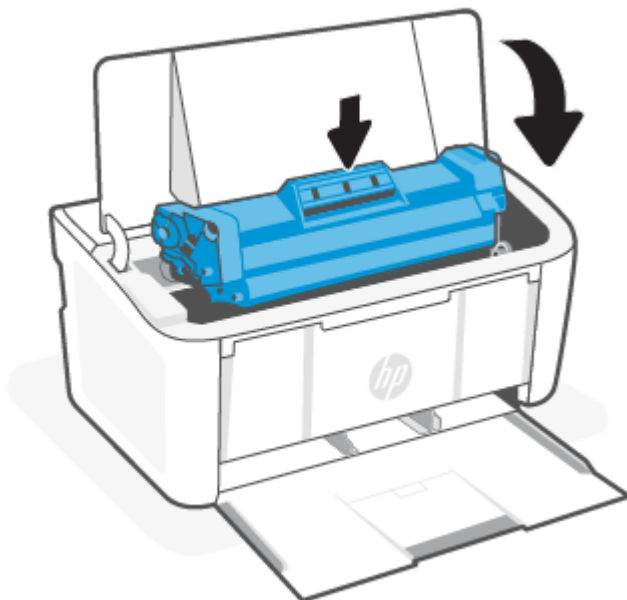

⚠ FORSIGTIG: Hvis du får toner på tøjet, skal du tørre det af med en tør klud og vaske tøjet i koldt vand.
Varmt vand får toneren til at sætte sig i tøjet.

7 Løse problemer

I dette emne gives forslag til løsninger på almindelige problemer.

Du kan også hente hjælp i HP Smart-appen. HP Smart giver beskeder i tilfælde af problemer med printeren (papirstop og andre problemer), links til Hjælp-indhold og muligheder for at kontakte support for yderligere assistance. Se flere oplysninger på [Brug HP Smart-appen til at udskrive, scanne og administrere](#).

Hvis forslagene ikke løser problemerne, skal du prøve at hente hjælp med en af supporttjenesterne, se HP support.

Printeren kan ikke udskrive

I dette emne beskrives, hvordan du fejlfinder, når printeren ikke kan udskrive.

Kontroller, at printeren er tilsluttet internettet

Kontroller, at printeren har forbindelse til internettet. Hvis den ikke er tilsluttet, fungerer printeren ikke optimalt.

Printeren kan af og til koble fra internettet (f.eks. ved strømudfald, netværks- eller routerproblemer, eller hvis printeren slukkes, når den ikke er i brug). Du kan muligvis printe et begrænset antal sider, mens printeren er koblet fra internettet, men det er vigtig at tilslutte printeren for at forsætte med at printe.



Sørg for at bruge Original HP-patroner

Kontroller, at der bruges Original HP-patroner. Original HP-patroner er patroner, der produceres og sælges af HP i en officiel HP-pakke. HP+-printere kræver Original HP-patroner. Hvis ikke-Original HP-forbrugsvarer eller genopfyldte patroner installeres, vil HP+ printerne ikke fungere som forventet.

Kontroller printerindstillingerne og status

Undersøg printerindstillingerne og status for at finde fejl.

Udskriv en konfigurationsside for at undersøge oplysninger om printerfejl:

1. Hvis printeren er i Dvale-tilstand (Klar-indikatoren lyser med svagt), trykkes på knappen Genoptag/Annuller  for at vække printeren.
2. Tryk og hold nede på knappen Genoptag/Annuller kopiering  på kontrolpanelet, indtil klar-indikatoren  begynder at blinke, og slip herefter knappen.







 **TIP:** Du kan få flere oplysninger om at sætte printeren op trådløst på [Forbind din printer til et Wi-Fi-netværk ved hjælp af HP Smart](#).

Hvis du stadig ikke kan printe, kan du finde flere oplysninger på websiden HP Support www.hp.com/support/lijM109a (basismodeller) eller www.hp.com/support/lijM109 (trådløse modeller)



Sådan skal du forstå mønstrene i indikatorerne på kontrolpanelet

Hvis printeren kræver opmærksomhed, vises en anden indikator på kontrolpanelet.



Tabel 7-1 Symbol for statusindikator

Symbol for "indikator slukket"	Symbol for "indikator tændt"	Symbol for "indikator blinker (2 blink pr. 3 sekunder)"
		
		





Tabel 7-2 Kontrolpanelets indikatormønstre

Indikatorstatus	Printerstatus	Handling
Eftersynsindikatoren blinker. 	Printeren kræver opmærksomhed fra brugeren.	Undersøg Tabel 7-3 Printertilstand og anbefalede handlinger for hvilken anbefalet handling, der er påkrævet, afhængigt af printerens tilstand.
Eftersynsindikator og Klar-indikator er tændt. 	Printeren har registreret en fatal fejl, som produktet ikke kan løse.	<ol style="list-style-type: none">1. Sluk printeren, eller træk netledningen ud af printeren.2. Vent 30 sekunder, og tænd derefter printeren, eller sæt netledningen i printeren igen.3. Vent på, at printeren initialiserer. Hvis fejlen varer ved, skal du kontakte HP Kundeservice.
Eftersyns- og klarindikator blinker.	Printeren initialiserer, renses eller køler ned.	Den kræver ingen handling.

Tabel 7-3 Printertilstand og anbefalede handlinger

Printerstatus	Handling
Printeren er i manuel indføringstilstand.	Læg den rigtige papirtype og -størrelse i papirbakken. Tryk på knappen Genoptag/Annuller  for at fortsætte.
Printeren er ved at behandle et manuelt duplex-job.	Læg siderne i papirbakken for at udskrive på den anden side. Tryk på knappen Genoptag/Annuller  for at fortsætte.
Papirbakken er tom.	Læg papir i bakken, og tryk på knappen Genoptag/Annuller  for at fortsætte. BEMÆRK: Trådløse modeller har en papirføler og fortsætter automatisk, når der er ilagt papir.
Et dæksel står åbent.	Kontroller, at dækslet til tonerpatronen er helt lukket.

Tabel 7-3 Printertilstand og anbefalede handlinger (fortsat)

Printerstatus	Handling
Printeren kunne ikke opsamle et papirark for at behandle et udskriftsjob.	Undersøg, om papiret er lagt korrekt i, og tryk derefter på knappen Genoptag/Annuller  for at fortsætte.
Papir har sat sig fast i printeren.	Kontrollér, om der er papirstop i papirbakken, udskriftsbakken og tonerpatronområdet. Fjern det fastsiddende papir. Se Fjernelse af papir, der sidder fast . Tryk på knappen Genoptag/Annuller  for at fortsætte.
Tonerpatronen mangler eller er forkert installeret.	Kontrollér, at alle forbrugsvarer er på plads og installeret korrekt.
Tonerpatronen har nået et lavt niveau.	Udskift tonerpatronen. Se Fjern og udskift tonerpatronen . BEMÆRK: Der vil ikke være nogen eftersynstilstand, hvis printeren er konfigureret til at fortsætte udskrivningen, når tonerpatronen har nået et meget lavt niveau.
Tonerpatronen er inkompatibel med printeren, evt. fordi et hukommelseskort mangler eller er beskadiget.	Udskift tonerpatronen. Se Fjern og udskift tonerpatronen .
Tonerpatronen er beskyttet på en anden printer.	Udskift tonerpatronen. Se Fjern og udskift tonerpatronen .
Printeren har registreret en ikke-autoriseret tonerpatron.	Udskift tonerpatronen. Se Fjern og udskift tonerpatronen .
Papiret, som er ilagt, har ikke den størrelse, som er nødvendig til dette udskriftsjob.	Udskift papiret, eller tryk på knappen Genoptag/Annuller  for at fortsætte med den størrelse, der er ilagt.
Printeren har registreret en generel maskinfejl.	Tryk på knappen Genoptag/Annuller  for at fortsætte. Hvis fejlen gentager sig, skal du slukke for printeren. Vent 30 sekunder, og tænd derefter printeren igen.
Der er blevet indlæst forkert firmware.	Tryk på knappen Genoptag/Annuller  for at fortsætte, og indlæs den korrekte firmware.

Gendannelse af fabriksstandarderne

Ved gendannelse af fabriksindstillede standarder bliver alle printer- og netværksindstillinger gendannet til fabriksstandarderne. Dette nulstiller ikke sidetalene.

⚠ FORSIGTIG: Ved gendannelse af fabriksstandarderne bliver alle indstillingerne tilbagesat til fabriksstandarderne, og alle sider der er lagret i hukommelsen slettes også.

1. Åbn HP Embedded Web Server. Se [Åbn Embedded Web Server \(EWS\)](#).
2. Under fanen **System** skal du klikke på **Tjeneste**.
3. I området **Gendan standardværdier** skal du klikke på knappen **Gendan standardværdier**.

Printeren genstartes automatisk.

En meddelelse som "Patron er lav" eller "Patron er meget lav" vises

Forstå de patronrelaterede meddelelser, og hvilke handlinger du skal foretage.

Patron er lav: Printerens angiver, når en patrons blækniveau er lavt. Patronens faktiske tilbageværende levetid kan variere. Overvej at have en ekstra patron klar, så du kan installere den, når udskriftskvaliteten ikke længere er acceptabel. Det er ikke nødvendigt at udskifte patronen nu.

Fortsæt udskrivningen med den aktuelle patron, indtil omfordeling af toner ikke længere giver en acceptabel udskriftskvalitet. Fjern tonerpatronen fra printerens for at omfordele toneren, og vip forsigtigt patronen frem og tilbage om dens vandrette akse. Se vejledningen til udskiftning af patroner for en grafisk illustration. Sæt tonerpatronen tilbage i printerens, og luk dækslet.

Patron er meget lav: Printerens angiver, når niveauet i tonerpatronen er meget lavt. Patronens faktiske tilbageværende levetid kan variere. Overvej at have en ekstra patron klar, så du kan installere den, når udskriftskvaliteten ikke længere er acceptabel. Patronen behøver ikke at blive udskiftet med det samme, medmindre udskriftskvaliteten ikke længere er acceptabel.

Når en HP-tonerpatron har nået **Meget lav**, ophører HP's Premium Protection-garanti for denne tonerpatron.

Du kan ændre printerens reaktion på, at forbrugsvarerne når niveauet **Meget lav**. Du behøver ikke at gendanne disse indstillinger, når du installerer en ny tonerpatron.

Ændring af indstillinger for Meget lav

Du kan konfigurere, hvordan printerens skal give dig besked, når printerpatronniveauerne er meget lave.

1. Åbn HP Embedded Web Server. Se [Åbn Embedded Web Server \(EWS\)](#).
2. Vælg fanen **System**, og vælg herefter **Indstillinger for forbrugsvarer**.
3. Vælg en af følgende muligheder fra rullemenuen **Indstillingen Meget lav (sort patron)**:
 - Vælg **Stop** for at indstille printerens til at stoppe med at udskrive, indtil du har udskiftet patronen.
 - Vælg **Fortsæt** for at indstille printerens til at give dig besked om, at patronen er meget lav, men til at fortsætte med at udskrive.

Printerens tager ikke papir ind, eller papir sidder fast

Følgende løsninger kan hjælpe med at løse problemer med, at printerens ikke tager papir fra bakken eller tager flere ark papir på én gang. Begge situationer kan resultere i papirstop.

Produktet samler ikke papir op

Prøv disse løsninger, hvis produktet ikke samler papir op fra bakken.

1. Åbn produktet, og fjern eventuelle fastsiddende papirark.
2. Fyld bakken med den korrekte papirstørrelse til jobbet.
3. Sørg for, at papirformat og -type er indstillet korrekt på produktets kontrolpanel.
4. Sørg for, at papirstyrene i bakken er justeret korrekt til papirets størrelse. Juster styrene efter det korrekte indhak i bakken.
5. Valserne over bakken kan være forurene. Tør rullen af med en fnugfri klud, der er fugtet med varmt vand.

Produktet opsamler flere papirark

Prøv disse løsninger, hvis produktet samler flere papirark op fra bakken ad gangen.

1. Tag papirstakken ud af bakken og bøj den, drej den 180 grader og vend den om. *Luft ikke papiret.* Læg papirstakken tilbage i bakken.
2. Brug kun papir, der overholder HP's specifikationer for dette produkt.
3. Brug papir, der ikke er krøllet, foldet eller beskadiget. Brug eventuelt papir fra en anden pakke.
4. Kontrollér, at der ikke er for meget papir i bakken. Hvis det er tilfældet, skal du fjerne hele papirstakken fra bakken, rette stakken og kun lægge noget af papiret tilbage i bakken.
5. Sørg for, at papirstyrene i bakken er justeret korrekt til papirets størrelse. Juster styrene efter det korrekte indhak i bakken.
6. Sørg for, at udskriftforholdene stemmer overens med de anbefalede specifikationer.

Fjernelse af papir, der sidder fast

I dette emne finder du hjælp til fejlfinding af papirstop og papirindføring.

Steder for papirstop

Papirstop kan forekomme på følgende steder i produktet.

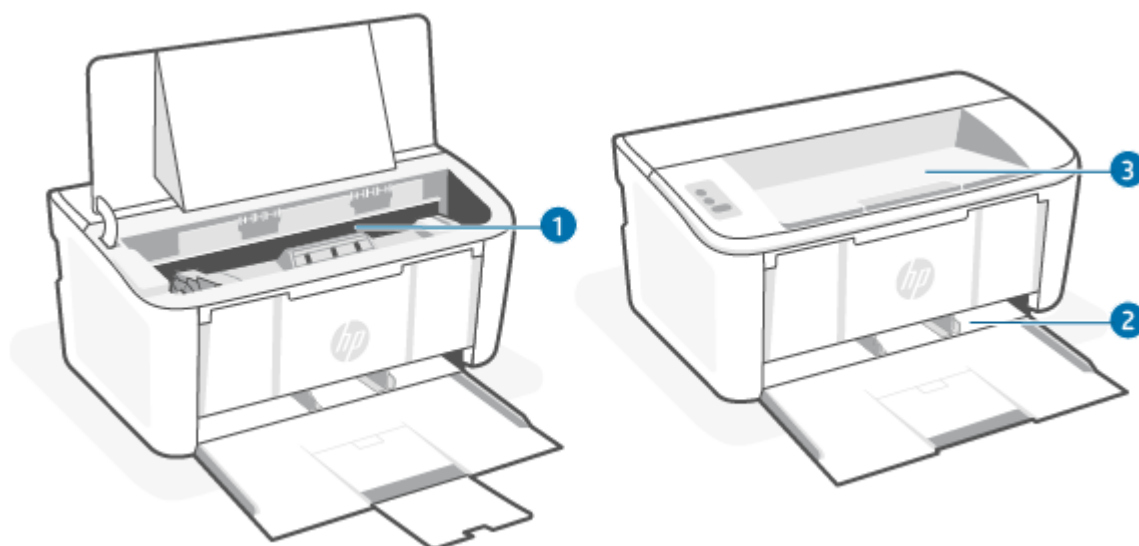



Funktion	Beskrivelse
1	Områder inde i printeren
2	Papirbakke
3	Udbakke

 **BEMÆRK:** Papirstop kan forekomme på mere end ét sted.

Problemer med hyppige eller tilbagevendende papirstop

For at løse problemer med hyppige papirstop skal du følge denne vejledning. Hvis første trin ikke løser problemet, skal du fortsætte med næste trin, indtil problemet er løst.

1. Hvis der er opstået papirstop i printeren, skal du fjerne det fastsiddende papir, og derefter udskrive en konfigurationsside for at teste printeren.
2. Kontrollér, at bakken er konfigureret til det korrekte papirformat og den korrekte papirtype. Hvis der er nødvendigt, skal du justere papirindstillingerne.
 - a. Åbn HP Embedded Web Server. Se [Åbn Embedded Web Server \(EWS\)](#).
 - b. Klik på fanen **System**, og klik derefter på siden **Opsætning af papir**.
 - c. Vælg den type papir, der er i bakken.
 - d. Vælg størrelse for det papir, der er i bakken.
3. Sluk printeren, vent 30 sekunder og tænd den igen.
4. Udskriv en renseside for at fjerne overskydende toner inde i printeren. Se [Udskriv en renseside](#).
5. Udskriv en konfigurationsside for at teste printeren.
 - a. Hvis printeren er i Dvale-tilstand (Klar-indikatoren lyser med svagt), trykkes på knappen Genoptag/Annuller  for at vække printeren.
 - b. Tryk og hold nede på knappen Genoptag/Annuller kopiering  på kontrolpanelet, indtil klar-indikatoren  begynder at blinke, og slip herefter knappen.

Hvis ingen af trinene i vejledningen løser problemet, har printeren muligvis brug for service. Kontakt HP-kundesupport.

Fjern fastsiddende papir i papirbakken

Brug følgende fremgangsmåde til at afhjælpe papirstop i papirbakken.

 **FORSIGTIG:** Brug ikke skarpe genstande, f.eks. pincetter eller trimmere, til at fjerne fastklemmt papir. Garantien dækker ikke skader, der skyldes skarpe genstande.

Når du fjerner fastklemte medier, skal du trække dem væk fra produktet i en lige linje. Hvis fastklemte medier fjernes fra produktet i en skæv vinkel, kan det beskadige produktet.

 **BEMÆRK:** Nogle af disse trin er muligvis ikke nødvendige, alt efter hvor mediet er fastklemmt.

1. Åbn dækslet til printerpatronen, og tag printerpatron ud.

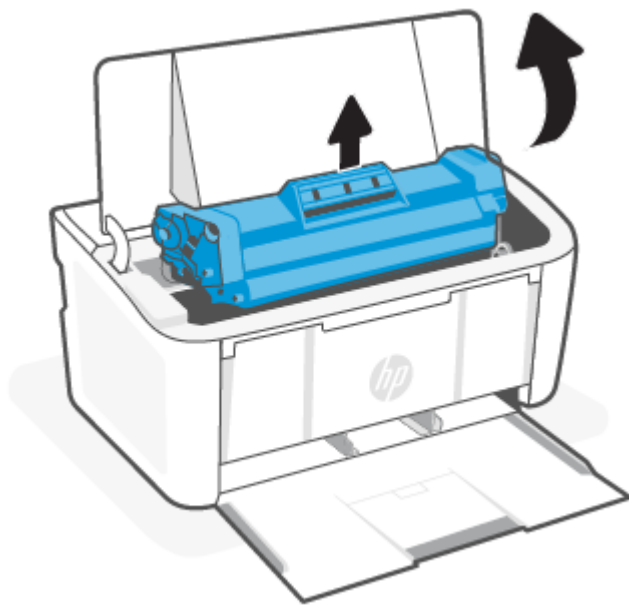

2. Fjern mediastakken fra papirbakken.

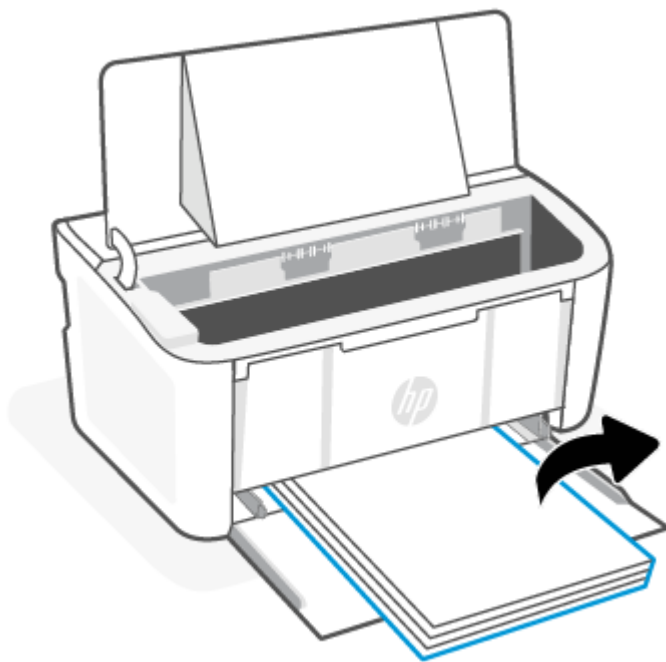

3. Grib fat i den side af det fastklemte medie, der er mest synlig (også midten), med begge hænder, og træk det forsigtigt fri af produktet.

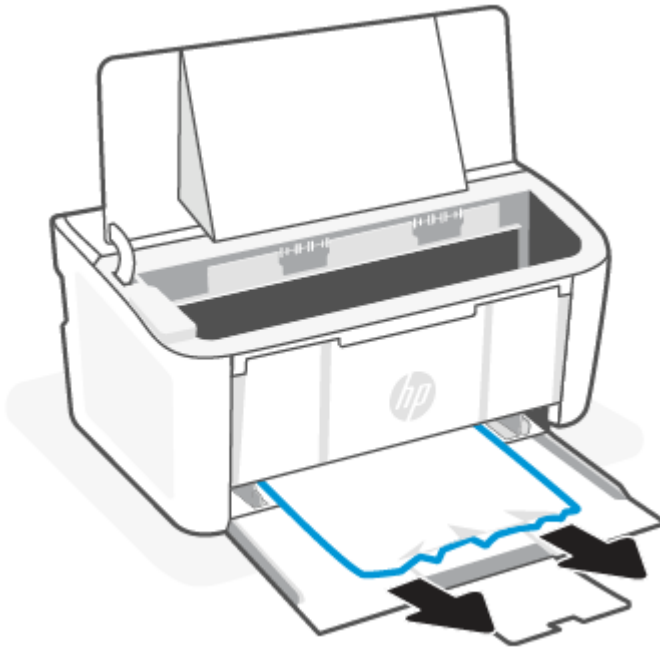

4. Installer printerpatronen igen, og luk derefter dækslet til printerpatronen.

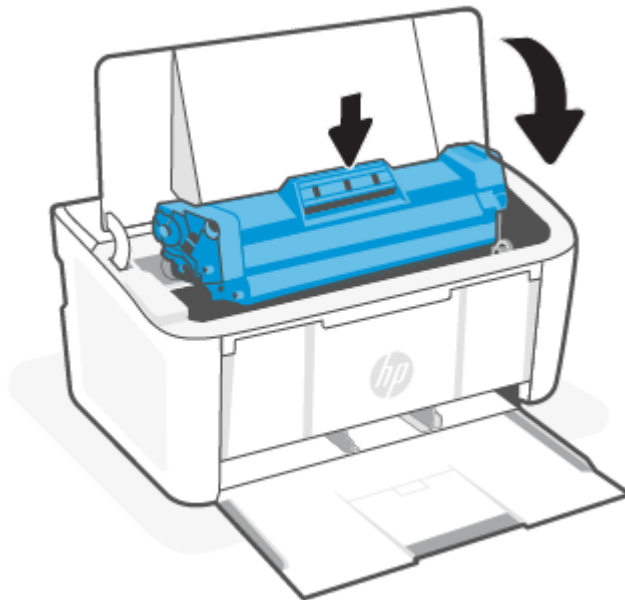

Fjern fastsiddende papir inde i produktet

Brug følgende fremgangsmåde til at kontrollere for papirstop i produktet.

1. Åbn dækslet til printerpatronen, og tag printerpatron ud.

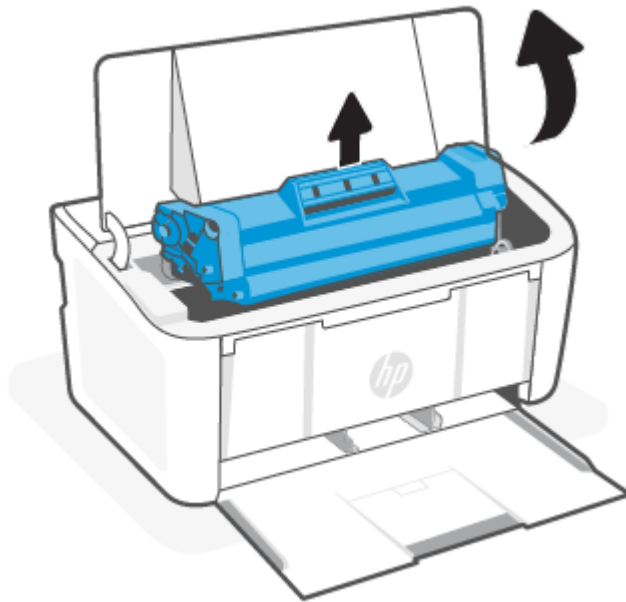

⚠ FORSIGTIG: Printerpatronen må ikke udsættes for lys for at forhindre, at den bliver beskadiget. Dæk den til med et stykke papir.

2. Hvis du kan se det fastklemte papir, skal du tage forsigtigt fat i det og trække det langsomt fri fra produktet.

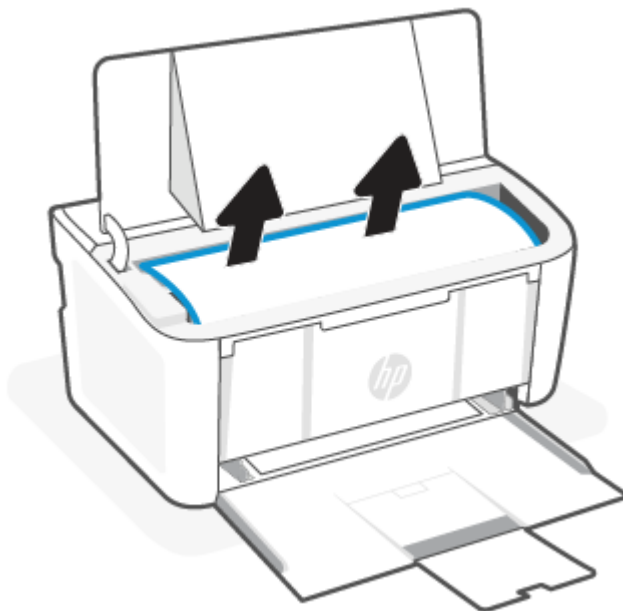

3. Installer printerpatronen igen, og luk derefter dækslet til printerpatronen.

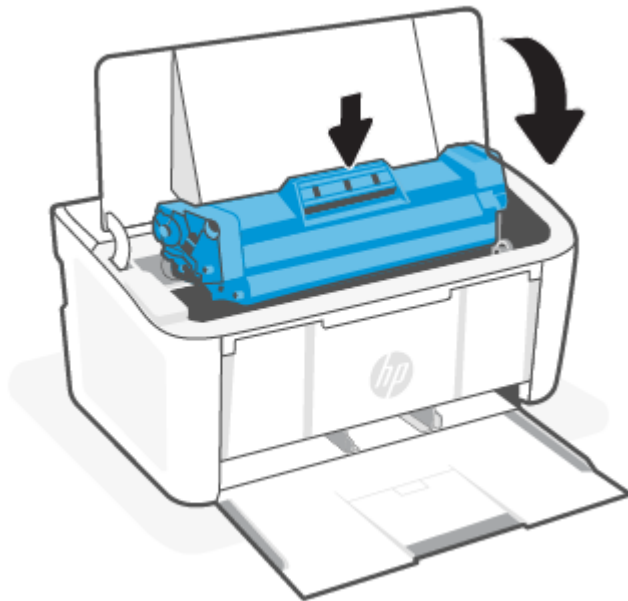

Fjern papirstop ved outputbakken

Brug følgende fremgangsmåde til at kontrollere for papir på alle mulige stoppositioner i output-området.

- ⚠ **FORSIGTIG:** Brug ikke skarpe genstande, f.eks. pincetter eller trimmere, til at fjerne fastklemt papir. Garantien dækker ikke skader, der skyldes skarpe genstande.

1. Åbn dækslet til printerpatronen, og tag printerpatron ud.

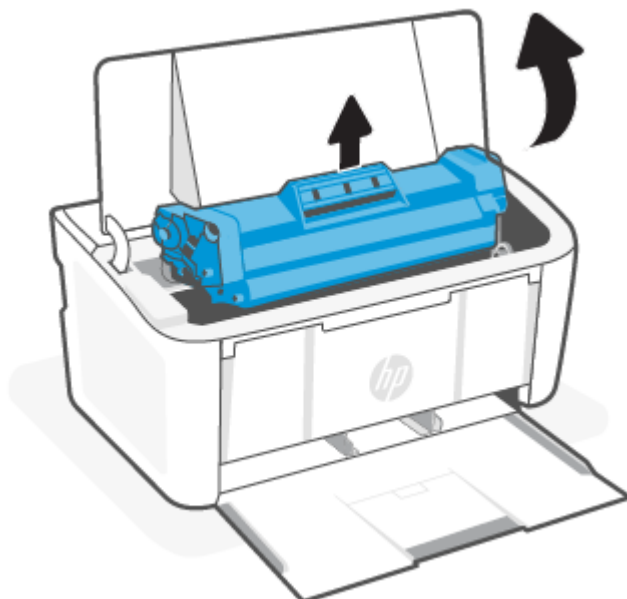

2. Hold dækslet til printerpatronen åbent, og grib fat i den side af det fastklemte medie, der er mest synlig (også midten), med begge hænder, og træk det forsigtigt fri af produktet.



3. Installer printerpatronen igen, og luk derefter dækslet til printerpatronen.

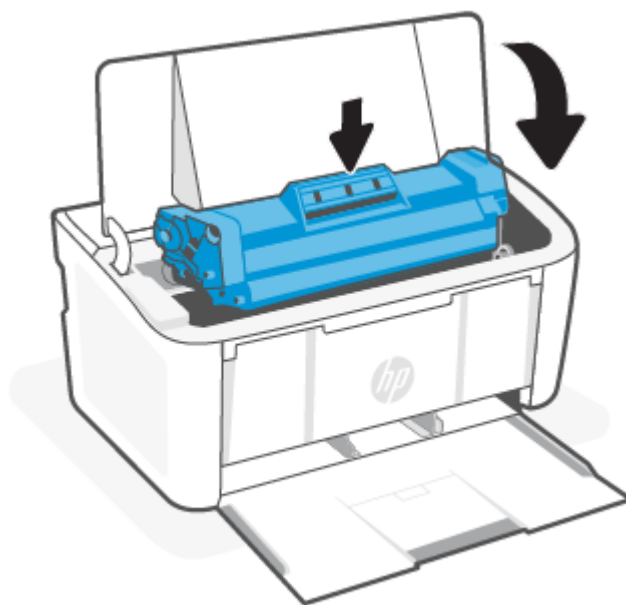

Forbedring af udskriftskvaliteten

Følgende oplysninger er en vejledning i, hvordan du løser problemer med udskriftskvaliteten, herunder følgende problemer:

- Udtværer

- Uklar udskrift
- Mørk udskrift
- Lys udskrift
- Streger
- Manglende toner
- Sporadiske pletter efter toner
- Løs toner
- Forvredne billeder

For at løse disse eller andre problemer med udskriftkvaliteten, kan du prøve følgende løsninger i den angivne rækkefølge.

Se [Feilfinding af problemer med udskriftskvaliteten](#) for at få flere oplysninger om, hvordan du løser specifikke billeddefekter.

Opdater printerfirmwaren

Prøv at opgradere printerfirmwaren.

Se flere oplysninger på [Sådan opdaterer du firmwaren](#).

Udskriv fra et andet softwareprogram

Prøv at udskrive fra et andet softwareprogram. Hvis siden bliver udskrevet korrekt, ligger fejlen i det softwareprogram, som du udskrev den fra.

Kontroller udskriftjobbets papirtypeindstillinger

Når du udskriver fra et softwareprogram og de udskrevne sider har udtværede felter, uklar eller mørk udskrift, papiret er krøllet, sporadiske pletter efter toner, løs toner eller små områder, hvor toner mangler.

Kontrollér papirtypeindstillingen på printeren

Undersøg den papirtype, der er ilagt papirbakken, og skift indstillinger efter behov.

1. Undersøg papirpakken for at se, om det er det rigtige papir, der er i papirbakken.
2. Bekræft, at papiret er ilagt korrekt. Se [llægning af papir](#).

Kontroller papirtypeindstillingen (Windows)

Kontrollér papirtypeindstillinger for Windows, og ændr indstillingen efter behov.

1. Vælg funktionen **Udskriv** fra softwareprogrammet.
2. Vælg printeren, og klik derefter på knappen **Egenskaber** eller **Præferencer**.
3. Klik på fanen **Papir/kvalitet**.
4. Fra rullelisten **Papirtype** skal du vælge den papirtype, du bruger, og herefter klikke på knappen **OK**.
5. Klik på knappen **OK** for at lukke dialogboksen **Dokumentegenskaber**. Klik på knappen **OK** i dialogboksen **Udskriv** for at udskrive jobbet.

Kontrol af papirtypeindstilling (macOS)

Kontroller papirtypeindstillingerne for macOS, og rediger indstillingen efter behov.



1. Klik på menuen **Filer**, og klik derefter på funktionen **Udskriv**.
2. Vælg printeren i menuen **Printer**.
3. Som standard viser printerdriveren menuen **Kopier og sider**. Åbn rullelisten i menuen, og klik derefter på menuen **Færdigbehandling**.
4. Vælg en type på rullelisten **Medietype**.
5. Klik på knappen **Udskriv**.

Kontrol af status for tonerpatron

Følg disse trin for at kontrollere den anslåede tilbageværende levetid for tonerpatronerne og eventuelt status for de øvrige udskiftelige vedligeholdelsesdele.

Trin 1: Find oplysninger om forbrugsvarer på konfigurationssiden

Oplysninger om forbrugsvarer findes på konfigurationssiden.

1. Hvis printeren er i Dvale-tilstand (Klar-indikatoren lyser med svagt), trykkes på knappen Genoptag/Annuller  for at vække printeren.
2. Tryk og hold nede på knappen Genoptag/Annuller kopiering  på kontrolpanelet, indtil klar-indikatoren  begynder at blinke, og slip herefter knappen.

Trin 2: Kontroller forbrugsvarernes status

Konfigurationssiden indeholder oplysninger om patronerne og andre udskiftelige vedligeholdelsesdele.

1. Kig på konfigurationssiden for at undersøge forbrugsvarestatus for tonerpatronerne og eventuelt status for de øvrige udskiftelige vedligeholdelsesdele.

Der kan forekomme problemer med udskriftskvaliteten, når du bruger en tonerpatron, der har nået slutningen af dens anslåede levetid. Konfigurationssiden angiver, når en forbrugsvares niveau er meget lavt.

Når en HP-tonerpatron har nået Meget lav, ophører HP's Premium Protection-garanti for denne tonerpatron.

Tonerpatronen behøver ikke at blive udskiftet med det samme, medmindre udskriftskvaliteten ikke længere er acceptabel. Overvej at have en ekstra patron klar, så du kan installere den, når udskriftskvaliteten ikke længere er acceptabel.

Hvis du konstaterer, at du skal udskifte en tonerpatron eller andre udskiftelige vedligeholdelsesdele, viser konfigurationssiden varenumrene på de originale HP-dele.

2. Kontroller, om du bruger en original HP-patron.

På en original HP-tonerpatron står der "HP", eller den vises med HP-logoet. Gå til www.hp.com/go/learnaboutsupplies for at få flere oplysninger om, hvordan du identificerer HP-patroner.

Rengøring af patroner

Under udskrivningsprocessen kan patroner blive forurenede af papirstøv og forårsage problemer med udskriftskvaliteten som f.eks. baggrundsfejl, lodrette mørke striber eller gentagne vandrette striber.

Start processen med rengøring af patroner for at igangsætte rengøringsprocessen og forbedre de ovennævnte problemer med udskriftskvaliteten. Se [Udskriv en renseside](#).

Udskriv en renseside

Under udskrivningen kan papir, toner og støvpartikler akkumuleres inde i printeren, og det kan forårsage problemer med udskriftskvaliteten, f.eks. tonerpletter eller stænk, udtværede områder, striber, streger eller gentagne mærker.

Følg denne fremgangsmåde for at udskrive en renseside.

1. Åbn HP Embedded Web Server. Se [Åbn Embedded Web Server \(EWS\)](#).
2. Klik på fanen **System**, og klik derefter på **Service**.
3. I området **Rensetilstand for patroner** skal du klikke på **Start** for at starte rensprocessen.

Visuel undersøgelse af tonerpatronen

Følg disse trin for at undersøge tonerpatronen.

1. Tag tonerpatronerne ud af printeren, og kontroller, at forseglingsstapen er blevet fjernet.
2. Kontroller, om mikrochippet er beskadiget.
3. Undersøg overfladen på den grønne billedtromme.

⚠ FORSIGTIG: Rør ikke ved billedtromlen. Fingeraftryk på billedtromlen kan give problemer med udskriftskvaliteten.

4. Hvis du finder ridser, fingeraftryk eller anden skade på billedtromlen, skal du udskifte tonerpatronen.
5. Sæt tonerpatronen i igen, og udskriv nogle få sider for at se, om problemet blev løst.

Kontroller papir- og udskriftsforholdene

Brug af papir, der ikke overholder HP-specifikationerne kan muligvis forårsage problemer med udskriftskvaliteten. Forholdene kan direkte påvirke udskriftskvaliteten. Følg disse trin til at undersøge papir- og udskriftsforholdene.

Trin 1: Brug papir, der overholder HP-specifikationerne

Visse problemer med udskriftskvaliteten opstår, når der anvendes papir, som ikke overholder HP-specifikationerne.

- Brug altid en papirtype og -vægt, som denne printer understøtter.
- Brug papir af god kvalitet uden udskæringer, hakker, flænger, pletter, løse partikler, støv, rynker, huller, hæfteklammer og krøllede eller bøjede kanter.
- Brug papir, der ikke tidligere er udskrevet på.
- Brug papir, der ikke indeholder metallisk materiale, f.eks. glimmer.

- Brug papir, der er fremstillet til brug i laserprintere. Brug ikke papir, der udelukkende er udviklet til brug i Inkjet-printere.
- Brug papir, der ikke er for groft. Brug af glattere papir giver normalt bedre udskriftskvalitet.

Trin 2: Kontroller forholdene

Udskriftsforholdene kan have direkte indflydelse på udskriftskvaliteten, og er en almindelig årsag til problemer med udskriftskvalitet eller printerens papirindføring. Prøv følgende løsninger:

- Flyt printeren fra steder med træk, f.eks. åbne vinduer og døre eller airconditionanlæg.
- Sørg for, at printeren ikke bliver udsat for temperaturer eller luftfugtighed, der falder udenfor produktspecifikationerne.
- Placer ikke printeren på steder med begrænset plads, f.eks. i et skab.
- Placer printeren på en stabil, plan overflade.
- Fjern alt, der blokerer printerens udluftning. Det er nødvendigt, at der er god lufttilførsel til den fra alle sider – også fra oven.
- Beskyt printeren mod snavs i luften, støv, damp, fedt eller andre elementer, der kan sætte sig fast inde i printeren.

Juster udskriftstæthed

Juster udskriftstætheden, når din udskrivningsresultater er for mørke eller for lyse i farven.

Udfør denne vejledning for at justere udskriftstætheden.

1. Åbn HP Embedded Web Server. Se [Åbn Embedded Web Server \(EWS\)](#).
2. Klik på fanen **System**. Vælg derefter **Systemopsætning** i venstre navigationsrude.
3. Vælg de rigtige træthedsindstillinger.
4. Klik på **Anvend** for at gemme ændringerne.

Fejlfinding af problemer med udskriftskvaliteten

Følgende oplysninger indeholder almindelige fejlfindinstrin til løsning af problemer med billeddefekter og eksempler på specifikke billeddefekter samt trin til at løse disse defekter.

Tabel 7-4 Billeddefekter og hurtig reference til løsninger

Billeddefekt	Hurtig reference	Billeddefekt	Hurtig reference
Lys udskrift	Tabel 7-5 Lys udskrift	Grå baggrund eller mørk udskrift	Tabel 7-6 Grå baggrund eller mørk udskrift
Tomme sider	Tabel 7-7 Tom side – Ingen udskrift	Sorte sider	Tabel 7-8 Sort side
Mørke eller lyse striber	Tabel 7-9 Stribedefekter	Mørke eller lyse streger	Tabel 7-10 Stregdefekter
Manglende toner	Tabel 7-11 Defekter på fikseringsenhed	Forvredne billeder	Tabel 7-12 Billedplaceringsdefekter

Table 7-4 Billeddefekter og hurtig reference til løsninger (fortsat)

Billeddefekt	Hurtig reference	Billeddefekt	Hurtig reference
Farver, der ikke er justerede	Tabel 7-13 Farveniveau-registreringsfejl (kun farvemodeller)	Krøllet papir	Tabel 7-14 Outputdefekter

Problemer med billeddefekter kan oftest løses ved at følge samme vejledning, ligegyldigt hvad årsagen er. Brug denne vejledning som udgangspunkt for løsning af problemer med billeddefekter.





1. Udskriv dokumentet igen. Udskriftskvalitetsdefekter kan i perioder gå i sig selv eller forsvinde helt, ved fortsat udskrivning.
2. Kontrollér patronens tilstand. Hvis en patrons tilstand er **Meget lav** (den har passeret den forventede levetid), skal du udskifte patronen.
3. Sørg for, at indstillingerne for driver og udskriftstilstand svarer til det medie, der er lagt i bakken. Prøv at bruge et andet medie eller en anden bakke. Prøv med en anden udskriftstilstand.
4. Sørg for, at printeren opbevares indenfor det understøttede temperatur-/luftfugtighedsinterval.
5. Sørg for, at printeren understøtter papirtype, -størrelse og -vægt. Se printersupportsiden på www.hp.com/support, hvor du finder en liste over understøttede papirstørrelser og papirtyper for printeren.



BEMÆRK: Termen "sammensmeltning" henviser til den del af udskrivningsprocessen, hvor toner fastsættes på papir.

Følgende eksempler gengiver papir i brevstørrelse, der er kørt igennem printeren med den korte kant først.

Tabel 7-5 Lys udskrift

Beskrivelse	Prøve	Mulige løsninger
<p>Lys udskrift:</p> <p>Det udskrevne indhold er lyst eller falmet på hele siden.</p>		<ol style="list-style-type: none"> 1. Udskriv dokumentet igen. 2. Fjern patronen, og ryst den for at omfordele toneren. 3. Kontroller, at patronen er installeret korrekt. 4. Udskriv en konfigurationsrapport, og undersøg patronens levetid og forbrug: <ol style="list-style-type: none"> a. Hvis printeren er i Dvale-tilstand (Klar-indikatoren lyser med svagt), trykkes på knappen Genoptag/Annuller  for at vække printeren. b. Tryk og hold nede på knappen Genoptag/Annuller kopiering  på kontrolpanelet, indtil klar-indikatoren  begynder at blinke, og slip herefter knappen. 5. Udskift patronen. 6. Hvis problemet fortsætter, kan du gå til www.hp.com/support.

Tabel 7-6 Grå baggrund eller mørk udskrift

Beskrivelse	Prøve	Mulige løsninger
<p>Grå baggrund eller mørk udskrift:</p> <p>Billedet eller teksten er mørkere end forventet.</p>		<ol style="list-style-type: none"> 1. Sørg for, at papiret i bakkerne ikke allerede har været igennem printeren. 2. Brug en anden papirtype. 3. Udskriv dokumentet igen. 4. Kun sort-hvid-modeller: Gå til menuen Justér tonertæthed i printerens Embedded Web Server, og justér derefter tonertætheden til et lavere niveau. 5. Sørg for, at printeren opbevares indenfor det understøttede temperatur- og luftfugtighedsinterval. 6. Udskift patronen. 7. Hvis problemet fortsætter, kan du gå til www.hp.com/support.

Tabel 7-7 Tom side – Ingen udskrift

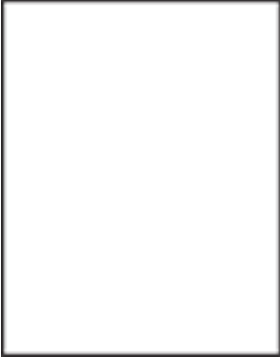
Beskrivelse	Prøve	Mulige løsninger
<p>Tom side – Ingen udskrift:</p> <p>Siden er fuldstændig tom uden nogen form for udskrift.</p>		<ol style="list-style-type: none"> 1. Sørg for, at patronen er en original HP-printerpatron. 2. Kontroller, at patronen er installeret korrekt. 3. Udskriv med en anden patron. 4. Kontroller papirtypen i papirbakken, og juster printerindstillingerne, så de passer. Vælg en lettere papirtype, hvis det er nødvendigt. 5. Hvis problemet fortsætter, kan du gå til www.hp.com/support.

Tabel 7-8 Sort side

Beskrivelse	Prøve	Mulige løsninger
<p>Sort side:</p> <p>Hele den udskrevne side er sort.</p>		<ol style="list-style-type: none"> 1. Undersøg patronen visuelt for skader. 2. Kontroller, at patronen er installeret korrekt. 3. Udskift blækpatronen 4. Hvis problemet fortsætter, kan du gå til www.hp.com/support.

Tabel 7-9 Stribedefekter

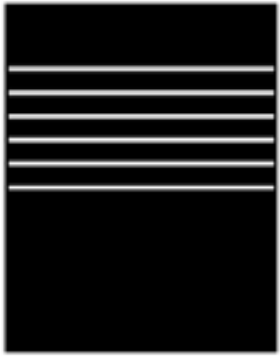
Beskrivelse	Prøve	Mulige løsninger
<p>Mange brede og smalle striber:</p> <p>Mørke eller lyse linjer, der gentages hele vejen ned ad siden. De kan både være skarpe eller uskarpe. Defekten forekommer kun der på papiret, hvor der er udskrevet tæt. Den forekommer ikke der, hvor der er tekst, eller hvor der ikke er udskrevet noget.</p>		<ol style="list-style-type: none"> 1. Udskriv dokumentet igen. 2. Udskift patronen. 3. Brug en anden papirtype. 4. Hvis problemet fortsætter, kan du gå til www.hp.com/support.

Tabel 7-10 Stregdefekter

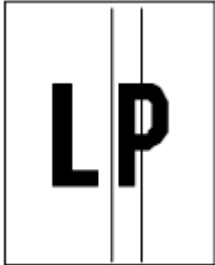
Beskrivelse	Prøve	Mulige løsninger
<p>Lyse, lodrette streger:</p> <p>Lyse streger, der som regel strækker sig over hele sidens længde. Defekten forekommer kun der på papiret, hvor der er udskrevet tæt. Den forekommer ikke der, hvor der er tekst, eller hvor der ikke er udskrevet noget.</p>		<ol style="list-style-type: none"> 1. Udskriv dokumentet igen. 2. Fjern patronen, og ryst den for at omfordele toneren. 3. Hvis problemet fortsætter, kan du gå til www.hp.com/support. <p>BEMÆRK: Lodrette streger, lyse som mørke, kan opstå, når udskriftforholdene ikke ligger indenfor det specificerede temperatur- eller luftfugtighedsinterval. Se specifikationerne for de godkendte temperatur- og luftfugtighedsniveauer for produktet.</p>
<p>Mørke lodrette streger og ITB-rensningsstriber (kun farvemodeller):</p> <p>Mørke linjer, der gentages hele vejen ned ad siden. Denne defekt kan opstå hvor som helst på siden, hvor der er udskrevet tæt eller i afsnit uden udskrift.</p>		<ol style="list-style-type: none"> 1. Udskriv dokumentet igen. 2. Fjern patronen, og ryst den for at omfordele toneren. 3. Udskriv en renseside. 4. Kontroller tonerniveauet i patronen. 5. Hvis problemet fortsætter, kan du gå til www.hp.com/support.

Tabel 7-11 Defekter på fikseringsenhed



Beskrivelse	Fikseringsenhed	Mulige løsninger
<p>Forskydning ved varm fikseringsenhed (skygge):</p> <p>Lille skygge eller mindre afsmitning af billedet gentaget ned ad siden. Billedet kan falme for hver gentagelse.</p>		<ol style="list-style-type: none"> 1. Udskriv dokumentet igen. 2. Kontroller papirtypen i papirbakken, og juster printerindstillingerne, så de passer. Vælg en lettere papirtype, hvis det er nødvendigt. 3. Hvis problemet fortsætter, kan du gå til www.hp.com/support.
<p>Forringet fiksering:</p> <p>Toner kan gvides af kanterne i begge sider. Denne defekt opstår oftest i kanterne af et job med høj farvedækning og på lette medietyper, men kan forekomme overalt på siden.</p>		<ol style="list-style-type: none"> 1. Udskriv dokumentet igen. 2. Kontroller papirtypen i papirbakken, og juster printerindstillingerne, så de passer. Vælg en tungere papirtype, hvis det er nødvendigt. 3. Hvis problemet fortsætter, kan du gå til www.hp.com/support.

Table 7-12 Billedplaceringsdefekter

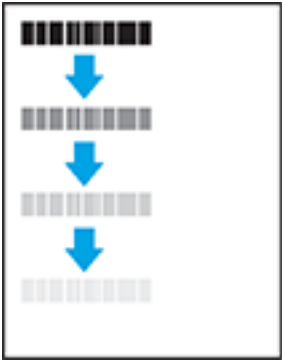

Beskrivelse	Prøve	Mulige løsninger
<p>Margener og skæv udskrift:</p> <p>Billedet er ikke centreret eller står skævt på siden. Fejlen opstår, når papiret ikke er placeret korrekt, når det trækkes fra bakken og bevæger sig gennem papirgangen.</p>		<ol style="list-style-type: none"> 1. Udskriv dokumentet igen. 2. Fjern papiret, og læg det derefter tilbage i bakken. Sørg for, at alle siderne flugter med hinanden på alle leder. 3. Sørg for, at det øverste af stakken er under indikatoren for fuld bakke. Undgå at overfylde bakken. 4. Sørg for, at papirstyrene er tilpasset den rigtige papirstørrelse. Pres ikke papirstyrene for tæt op ad papirstakken. Justér dem efter indrykningshakkene eller markeringerne i bakken. 5. Hvis problemet fortsætter, kan du gå til www.hp.com/support.

Table 7-13 Farveniveau-registreringsfejl (kun farvemodeller)

Beskrivelse	Prøve	Mulige løsninger
<p>Farveniveau-registreringer:</p> <p>En eller flere farveniveauer er ikke justeret i forhold til de andre farveniveauer. Den primære fejl opstår typisk med gul.</p>		<ol style="list-style-type: none"> 1. Udskriv dokumentet igen. 2. Kalibrer printeren fra printerens kontrolpanel. 3. Hvis en printerpatron har nået tilstanden Meget lav, eller de udskrevne sider er alvorligt falmede, skal du udskifte patronen. 4. Hvis problemet fortsætter, kan du gå til www.hp.com/support.

Tabel 7-14 Outputdefekter

Beskrivelse	Prøve	Mulige løsninger
<p>Krøllet output:</p> <p>Det udskrevne papir har krøllede kanter. De krøllede kanter kan opstå langs papirets korte eller lange kanter. Papiret kan blive krøllet på to måder:</p> <ul style="list-style-type: none"> • Positiv: Papiret krøller op mod udskriften. Denne defekt opstår under tørre forhold, eller når der udskrives sider med høj farvedækning. • Negativ: Papiret krøller væk fra udskriften. Denne defekt opstår under forhold med høj luftfugtighed, eller når der udskrives sider med lav farvedækning. 		<ol style="list-style-type: none"> 1. Udskriv dokumentet igen. 2. Positiv: Vælg en tungere papirtype fra printerens Embedded Web Server. Den tungere papirtype giver en højere udskriftstemperatur. <ul style="list-style-type: none"> Negativ: Vælg en lettere papirtype fra printerens Embedded Web Server. Den lettere papirtype giver en lavere udskriftstemperatur. Forsøg at opbevare papiret under tørre forhold inden brug eller brug en nyåbnet pakke papir. 3. Udskriv i duplestilstand. 4. Hvis problemet fortsætter, kan du gå til www.hp.com/support.
<p>Stabling af output:</p> <p>Papiret bliver ikke stablet ordentligt i outputbakken. Stakken kan være uregelmæssig eller skæv, eller siderne kan blive skubbet ud af bakken. Enhver af følgende forhold kan være årsag til denne effekt:</p> <ul style="list-style-type: none"> • Ekstremt krøllet papir • Papiret i bakken er sammenfoldet eller deformt • Papiret er ikke en standardtype, f.eks. konvolutter • Outputbakken er for fuld 		<ol style="list-style-type: none"> 1. Udskriv dokumentet igen. 2. Træk forlængeren til udskriftsbakken ud. 3. Hvis defekten skyldes ekstremt krøllet papir, skal du udføre fejlfindingsvejledningen til krøllet output. 4. Brug en anden papirtype. 5. Brug en nyåbnet pakke papir. 6. Fjern papiret fra outputbakken, inden den bliver for fuld. 7. Hvis problemet fortsætter, kan du gå til www.hp.com/support.

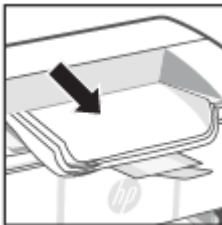
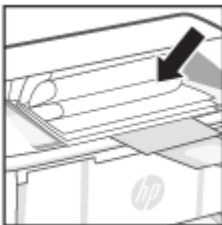

Løs problemer med det trådløse netværk

I dette emne beskrives, fejlfinding af problemer i trådløse netværk.

Tjekliste for trådløs forbindelse

Undersøg følgende liste for at løse generelle problemer med det trådløse netværk.

- Kontroller, at produktet og den trådløse router er tændt og er tilsluttet en strømkilde. Kontroller også, at den trådløse radio i printerens er tændt.
- Kontroller, at SSID (Service Set Identifier) er korrekt. Udskriv en konfigurationsside for at finde SSID'en:
 1. Hvis printerens er i Dvale-tilstand (Klar-indikatoren lyser med svagt), trykkes på knappen Genoptag/Annuller  for at vække printerens.

2. Tryk og hold nede på knappen Genoptag/Annuller kopiering  på kontrolpanelet, indtil klar-indikatoren  begynder at blinke, og slip herefter knappen.

Hvis du ikke er sikker på, om SSID'en er rigtig, skal du køre den trådløs opsætning igen.

- Kontroller, at sikkerhedsoplysningerne er rigtige på sikrede netværk. Hvis sikkerhedsoplysningerne er forkerte, kan du køre den trådløse opsætning igen.
- Hvis det trådløse netværk fungerer korrekt, skal du forsøge at få adgang til andre computere i det trådløse netværk. Hvis netværket har internetadgang, skal du prøve at oprette forbindelse til internettet via en trådløs forbindelse.
- Kontroller, at krypteringsmetoden (AES eller TKIP) er den samme for printeren, som den er for det trådløse adgangspunkt (på netværk, der anvender WPA-sikkerhed).
- Kontroller, at printeren er inden for det trådløse netværks rækkevidde. For de fleste netværk skal printeren højst være 30 m fra det trådløse adgangspunkt (trådløs router).
- Kontroller, at forhindringer ikke blokerer det trådløse signal. Fjern store metalgenstande mellem adgangspunktet og printeren. Sørg for, at stænger, vægge og søjler indeholdende metal eller beton ikke adskiller printeren og det trådløse adgangspunkt.
- Kontroller, at printeren er placeret på afstand af elektroniske enheder, der kan interferere med det trådløse signal. Mange enheder kan interferere med det trådløse signal, herunder motorer, trådløse telefoner, sikkerhedskameraer, andre trådløse netværk og nogle Bluetooth-enheder.
- Kontroller, at printerdriveren er installeret på computeren.
- Kontroller, at du har valgt den korrekte printerport.
- Kontroller, at computeren og printeren er sluttet til det samme trådløse netværk.
- I macOS skal du kontrollere, at den trådløse router understøtter Bonjour.

Printeren udskriver ikke, efter den trådløse konfiguration er udført.

Hvis printeren ikke udskriver efter den trådløse konfiguration er afsluttet, kan du prøve disse løsninger.

1. Kontroller, at printeren er tændt og i klar-tilstand.
2. Deaktiver eventuelle tredjeparts firewalls på computeren.
3. Kontrollér, at det trådløse netværk fungerer korrekt.
4. Kontrollér, at computeren fungerer korrekt. Genstart computeren, hvis det er nødvendigt.
5. Kontroller, at du kan åbne printerens HP Embedded Web Server fra en computer på netværket.

Printeren udskriver ikke, og der er installeret en firewall fra en tredjepart på computeren



Hvis printeren ikke udskriver, og computeren har en tredje firewall installeret, kan du prøve disse løsninger.

1. Opdater firewall'en med den nyeste, tilgængelige opdatering fra producenten.
2. Hvis programmer anmoder om adgang til firewall, når du installerer printeren eller forsøger at udskrive, skal du sørge for at give programmerne tilladelse til at køre.

3. Deaktiver din firewall midlertidigt, og installer den trådløse printer på computeren. Aktiver din firewall, når du har afsluttet installationen af det trådløse produkt.

Den trådløse forbindelse fungerer ikke efter flytning af den trådløse router eller printer

Hvis den trådløse forbindelse ikke virker, efter at den trådløse router eller printer er blevet flyttet, kan du prøve disse løsningsforslag.

1. Kontroller, at routeren eller printeren er tilsluttet det samme netværk, som computeren er tilsluttet.
2. Udskriv en konfigurationsside.
 - a. Hvis printeren er i Dvale-tilstand (Klar-indikatoren lyser med svagt), trykkes på knappen Genoptag/Annuller  for at vække printeren.
 - b. Tryk og hold nede på knappen Genoptag/Annuller kopiering  på kontrolpanelet, indtil klar-indikatoren  begynder at blinke, og slip herefter knappen.
3. Sammenlign SSID'en (Service Set IDentifier) på konfigurationssiden med SSID'en i printerkonfigurationen for computeren.
4. Hvis tallene ikke er de samme, opretter enhederne ikke forbindelse til det samme netværk. Konfigurer printerens trådløse opsætning igen.

Kan ikke forbinde flere computere til den trådløse printer

Hvis flere computere ikke kan oprette forbindelse til den trådløse printer, kan du prøve disse løsninger.

1. Sørg for, at de andre computere er indenfor den trådløse rækkevidde, og at der ikke er noget, der blokerer signalet. For de fleste netværk er den trådløse rækkevidde fra det trådløse adgangspunkt.
2. Kontrollér, at printeren er tændt og i Klar-tilstand.
3. Kontrollér, at der ikke er mere end 5 samtidige brugere af Wi-Fi Direct.
4. Sluk eventuelle firewalls fra tredjeparter på din computer.
5. Kontroller, at det trådløse netværk fungerer korrekt.
6. Kontroller, at din computer fungerer korrekt. Genstart om nødvendigt computeren.

Den trådløse printer mister kommunikationen, når den er tilsluttet et VPN

Du kan normalt ikke oprette forbindelse til et VPN og andre netværk samtidigt.

Frakobl forbindelse til VPN, og forbind derefter din printer og enhed til det samme trådløse netværk.

Netværket vises ikke på listen over trådløse netværk



Hvis netværket ikke vises på listen over trådløse netværk, kan du prøve disse løsninger.

- Kontroller, at den trådløse router er tændt og får strøm.
- Netværket kan være skjult. Du kan imidlertid stadig oprette forbindelse til et skjult netværk.

Det trådløse netværk virker ikke.

Hvis det trådløse netværk ikke fungerer, kan du prøve disse løsninger.

1. Prøv at slutte andre enheder til netværket for at kontrollere, om netværket har mistet kommunikationen.
2. Test netværkskommunikationen ved at pinge netværket.
 - a. Åbn en kommandolinjeprompt på computeren.
 - Til Windows: Klik på **Start**, klik på **Kør**, angiv `cmd` og tryk derefter på **Enter**.
 - I macOS skal du vælge **Programmer**, **Hjælpeprogrammer** og åbne **Terminal**.
 - b. Angiv `ping` efterfulgt af routerens IP-adresse.
 - c. Hvis vinduet viser roundtrip-tider, fungerer netværket.
3. Kontroller, at routeren eller printeren er tilsluttet det samme netværk, som computeren er tilsluttet.
 - a. Udskriv en konfigurationsside.

Hvis printeren er i Dvale-tilstand (Klar-indikatoren lyser med svagt), trykkes på knappen Genoptag/Annuller  for at vække printeren. Tryk og hold nede på knappen Genoptag/Annuller kopiering  på kontrolpanelet, indtil klar-indikatoren  begynder at blinke, og slip herefter knappen.
 - b. Sammenlign SSID'en (Service Set Identifier) på konfigurationssiden med SSID'en i printerkonfigurationen for computeren.
 - c. Hvis tallene ikke er de samme, opretter enhederne ikke forbindelse til det samme netværk. Konfigurer printerens trådløse opsætning igen.

Sådan udfører du en diagnostisk test af det trådløse netværk

En diagnostisk test af det trådløse netværk kan udføres ved hjælp af printerens kontrolpanel eller Embedded Web Server (EWS). Testen af netværket giver oplysninger om dets indstillinger.

Metode 1: Udfør en diagnosticeringstest af trådløst netværk vha. Embedded Web Server



Fra HP Embedded Web Server kan du køre en diagnosticeringstest, der indeholder oplysninger om det trådløse netværks indstillinger.

1. Åbn HP Embedded Web Server. Se [Åbn Embedded Web Server \(EWS\)](#).
2. Vælg fanen **Netværk**.
3. På siden **Trådløs konfiguration** skal du kontrollere, at indstillingen **Til** er valgt.
4. Klik på knappen **Udskriv testrapport** for at udskrive en testside med testresultater.

Metode 2: Udfør en diagnostisk test af det trådløse netværk ved hjælp af printerens kontrolpanel.

Du kan køre en diagnosticeringstest, der indeholder oplysninger om indstillingerne for det trådløse netværk, fra printerkontrolpanelet.

1. Hvis printeren er i Dvale-tilstand (Klar-indikatoren lyser med svagt), trykkes på knappen Genoptag/Annuller  for at vække printeren.

2. Tryk på knappen Trådløs  og hold den nede i mere end 10 sekunder (men mindre end 20 sekunder).
3. Når indikatoren Klar  begynder at blinke, skal du slippe knappen.

Reducer interferens i et trådløst netværk

Nedenstående tip kan reducere interferensen i et trådløst netværk:

- Hold de trådløse enheder væk fra store metalgenstande som f.eks. arkivskabe og andre elektromagnetiske genstande som f.eks. mikrobølgeovne og trådløse telefoner. Sådanne genstande kan forstyrre radiosignaler.
- Hold de trådløse enheder væk fra store mure og andre bygningsstrukturer. Sådanne genstande kan absorbere radiobølger og reducere signalstyrken.
- Placer den trådløse router centralt, så den har en klar linje til de trådløse printere i netværket.





HP support

Du finder de nyeste produktopdateringer og supportoplysninger på webstedet for produktsupport på:

hp.com/support.

På HP's supportwebsted kan du finde mange former for hjælp til printeren:

Tabel 7-15 HP support



Ikone	Beskrivelse
	Se selvstudier på video: Se, hvordan printerens sættes op, og udfør almindelige opgaver.
	Få hjælp til fejlfinding: Find oplysninger om at afhjælpe papirstop, problemer med netværksforbindelser, til afhjælpning af papirstop, problemer med netværksforbindelser, udskriftskvalitet, printerfejl og andet.
	Hent software og drivere: Download software, drivere og firmware, som du behøver til printerens.
	Spørg dit community: Tilmeld dig fora i dit community for at finde løsninger, stille spørgsmål og dele tips.
	HP-diagnosticeringsløsninger: Brug HP's onlineværktøjer til at registrere printerens og finde anbefalede løsninger. Du kan automatisk diagnosticere og løse printerproblemer med HP Print and Scan Doctor . Hvis du bruger Windows 10, kan du køre HP Print and Scan Doctor fra HP Smart.

Kontakt HP

Hvis du har brug for hjælp af en af HP's tekniske medarbejdere til at løse et problem, kan du gå til HP-supportwebstedet.

Gå til www.hp.com/support. Følgende kontaktmuligheder kan benyttes gratis af kunder med garanti (der opkræves muligvis gebyrer for support fra HP-medarbejdere til kunder uden garanti):

Tabel 7-16 Kontakt HP

Indstilling	Beskrivelse
	Chat med en HP-supportagent eller den virtuelle HP-agent online.
	Ring til en HP-supporttekniker.

Når du kontakter HP-support, skal du oplyse følgende:

- Produktnavn (findes på printeren)
- Produktnummer (fremgår af etiketten på siden af printeren)
- Serienummer (fremgår af etiketten på siden af printeren)

Registrering af printeren

Hvis du bruger et par minutter på at registrere produktet, får du hurtigere service, mere effektiv support samt meddelelser vedrørende produktsupport.

Hvis ikke du registrerede printeren, da du installerede softwaren, kan du registrere den nu på register.hp.com.

Yderligere garantimuligheder

Der kan tilkøbes udvidede servicepakker til printeren.

Gå til www.hp.com/support, vælg land/område og sprog, og undersøg de udvidede servicepakker til din printer.

Yderligere oplysninger om forbrugsvarer og toner

Besøg følgende HP-websted for at yderligere oplysninger om forbrugsvarer og toner samt garantipolitik.

Gå til www.hp.com/go/learnaboutsupplies.

A Printerspecifikationer

I dette emne beskrives printerspecifikationerne.

 **VIGTIGT:** Følgende specifikationer er korrekte på udgivelsestidspunktet, men de kan blive ændret. Få de seneste oplysninger i www.hp.com/support/ljM109a (basismodeller) eller www.hp.com/support/ljM109 (trådløse modeller).

Tekniske specifikationer

Gennemse printerens tekniske specifikationer for at lære dens vigtigste tekniske funktioner.

Der er flere oplysninger på www.hp.com/support. Vælg dit land/område. Klik på **Produktsupport og fejlfinding**. Indtast det navn, der vises på forsiden af printerens, og vælg derefter **Søg**. Klik på **Produktoplysninger**, og klik derefter på **Produktspecifikationer**.

Systemkrav

Sørg for, at de enheder, du bruger med printerens, overholder systemkravene.

Du kan finde flere oplysninger om software- og systemkrav eller fremtidige operativsystemer og understøttelse på HP's websted med onlinesupport: www.hp.com/support/ljM109a (basismodeller) eller www.hp.com/support/ljM109 (trådløse modeller).

Printermål

Kontrollér, at der nok plads til printerens i dit printermiljø.

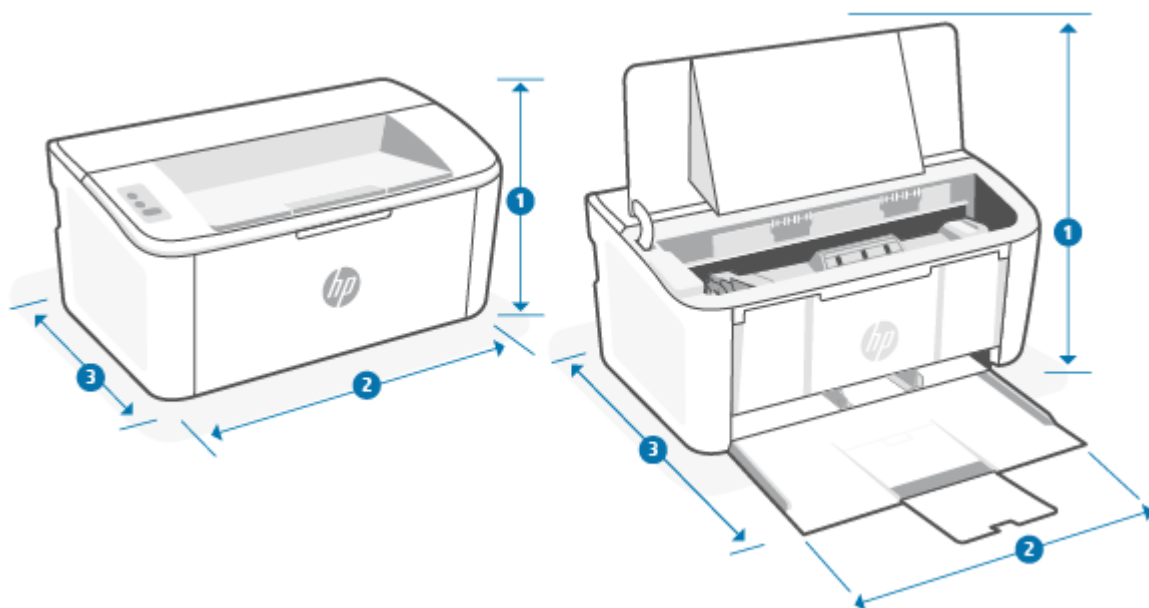

Tabel A-1 Printerens mål

Mål	Printeren er helt lukket	Printeren er helt åben
1. Højde	159 mm	280,1 mm
2. Bredde	346 mm	346 mm
3. Dybde	189 mm	329,6 mm
Vægt (med patroner)	3,7 kg	3,7 kg

Strømforbrug, elektriske specifikationer og akustiske udledninger

Printeren skal være i et miljø, der opfylder bestemte strømspecifikationer, for at fungere korrekt.

Se www.hp.com/support/lijM109a (basismodeller) eller www.hp.com/support/lijM109 (trådløse modeller) for at få de seneste oplysninger.

- ⚠ **FORSIGTIG:** Energikrav er baseret på det land eller den region, hvor printeren er solgt. Konverter aldrig driftsspændinger. Det kan ødelægge printerens, og garantien bortfalder.

Driftsmiljø





Gennemgå de anbefalede specifikationer for driftsmiljøet til din printer.

Tabel A-2 Driftsmiljø

Miljø	Anbefales	Tilladt
Temperatur	15° til 27°C	15° til 30°C
Relativ fugtighed	20% til 70 % relativ luftfugtighed (RL), ingen kondensering	10 % til 80 % relativ luftfugtighed (RL), ikke kondenserende

Advarselsikoner

Definitioner af advarselsikoner: Følgende advarselsikoner kan ses på HP-produkter. Træf de nødvendige sikkerhedsforanstaltninger, hvis det er relevant.

-  Forsigtig: Elektrisk stød
-  Forsigtig: Varm overflade
-  Forsigtig: Hold legemsdele væk fra bevægelige dele.
- 

Forsigtig: Skarp kant helt tæt på.

-  Advarsel

Laseradvarsel



CAUTION - CLASS 3B INVISIBLE LASER RADIATION WHEN OPEN. AVOID EXPOSURE TO THE BEAM.

ATTENTION - RAYONNEMENT LASER INVISIBLE DE CLASSE 3B EN CAS D'OUVERTURE. ÉVITEZ L'EXPOSITION AU FAISCEAU.

VORSICHT - UNSICHTBARE LASERSTRAHLUNG KLASSE 3B, WENN ABDECKUNG GEÖFFNET. NICHT DEM STRAHL AUSSETZEN.

PRECAUCIÓN – RADIACIÓN LÁSER INVISIBLE DE CLASE 3B PRESENTE AL ABRIR. EVITE LA EXPOSICIÓN AL HAZ.

VARNING - OSYNLIG LASERSTRÅLNING KLASSE 3B VID ÖPPEN LUCKA UNDVIK EXPONERING FÖR LASERSTRÅLNINGEN.

VAROITUS - LUOKAN 3B NÄKYMÄTTÖMÄLLE LASER-SÄTEILYÄ AVATTUNA. VÄLTÄ ALTISTUMISTA SÄTEELLE.

注意 - 打开时，存在不可见的 3B 类激光辐射，请避免接触该激光束。

주의 - 열리면 등급 3B 비가시레이저방사선이방출됩니다 . 광선에 노출을 피하십시오 .

注意 - ここを開くとクラス 3B 不可視レーザー放射が出ます。ビームに身をさらさないこと。

B Service og support

HP's erklæring om begrænset garanti

Tabel B-1 HP's erklæring om begrænset garanti

HP-produkt	VARIGHED AF BEGRÆNSET GARANTI*
HP LaserJet M109-M112 series, HP LaserJet M109a-M112a series	Ét års begrænset garanti



BEMÆRK: * Garanti og support varierer afhængigt af produkt, land/område og lokale juridiske krav. Gå til www.hp.com/support for at se mere om HP's prisvindende service- og supportmuligheder i dit land/område. Du kan få flere oplysninger om HP's begrænsede garantipolitik på forbrugsvarer på www.hp.com/go/learnaboutsupplies.

HP advarer dig, slutbrugerkunden, om, at denne HP Limited Warranty kun gælder for HP-mærkede produkter, der er solgt eller leaset fra a) HP Inc., dets datterselskaber affilerede selskaber, autoriserede forhandlere, autoriserede distributører samt ladedistributører; og, b) med denne HP Limited Warranty, at HP-hardware og tilbehør ingen defekter har i materialer og udførsel efter købsdatoen i den periode, der fremgår herover. Hvis HP får besked om sådanne fejl i garantiperioden, erstatter eller reparerer HP produkter, der er fejlbehæftede. Erstatningsprodukter kan enten være nye eller svare til nye produkter. HP-produkter, der er indleveret til reparation, kan blive erstattet af istandsatte produkter af samme type frem for at blive repareret. Istandsatte dele kan blive anvendt til reparation af varerne. Reparation af produkter kan resultere i tab af brugergenereret data.

HP garanterer, at der i den ovenfor specificerede periode efter købsdatoen ikke vil opstå fejl i HP-softwaren under udførelsen af programmeringsinstruktioner på grund af defekter i materiale og forarbejdning, når den installeres og bruges korrekt. Hvis HP får besked om sådanne fejl i garantiperioden, erstatter HP software, der er fejlbehæftet.

HP garanterer ikke, at driften af HP's produkter kan fungere uden afbrydelser eller fejl. Hvis HP ikke, inden for en rimelig tid, kan erstatte et produkt med et i samme stand, er du berettiget til at få købsprisen refunderet ved returnering af produktet.

HP's produkter kan indeholde genbrugte dele, der fungerer lige så godt som nye, eller kan have været brugt lejlighedsvis.

Garantien dækker ikke fejl som følge af (a) forkert eller utilstrækkelig vedligeholdelse eller kalibrering, (b) software, grænseflader, dele eller forbrugsvarer, som ikke er leveret af HP, (c) uautoriseret ændring eller misbrug, (d) drift på steder, som ikke opfylder de miljømæssige specifikationer for produktet eller (e) forkert forberedelse eller vedligeholdelse af stedet.

I DET OMFANG DE ENKELTE LANDES LOVE TILLADER DET, ER DE OVENNÆVNTE GARANTIER EKSKLUSIVE, OG DER GIVES INGEN ANDEN GARANTI, HVERKEN SKRIFTLIGT ELLER MUNDTLIGT, UDTRYKKELIGT ELLER UNDERFORSTÅET, OG HP FRASIGER SIG UDTRYKKELIGT UNDERFORSTÅEDE GARANTIER ELLER BETINGELSER OM SALGBARHED, TILFREDSSTILLELSE KVALITET OG EGNETHED TIL ET BESTEMT FORMÅL. Nogle lande/områder, stater eller provinser tillader ikke begrænsninger i varigheden af en underforstået garanti. Derfor gælder ovenstående begrænsning eller udelukkelse muligvis ikke for dig. Denne begrænsede garanti giver dig særlige juridiske rettigheder, og du har muligvis også andre rettigheder, som varierer fra land/område til land/område, stat til stat eller provins til provins. Se den landespecifikke erklæring i slutningen af dette dokument.

HP's begrænsede garanti er gyldig i alle lande/jurisdiktioner, hvor HP leverer support til dette produkt, og hvor HP har markedsført dette produkt. Det serviceniveau, du får ifølge garantien, kan variere efter lokale forhold. HP vil ikke ændre produktets form, tilpasning eller funktion for at gøre det muligt at betjene det i et land/område, som det ikke oprindeligt var beregnet til, af juridiske eller lovgivningsmæssige årsager.

I DET OMFANG DE ENKELTE LANDES LOVE TILLADER DET, ER RETSMIDLERNE, SOM ER BESKREVET I DENNE ERKLÆRING OM GARANTI, DE ENESTE OG UDTØMMENDE RETSMIDLER. BORTSET FRA HVAD DER ER ANFØRT OVENFOR, KAN HP OG DERES UNDERLEVERANDØRER UNDER INGEN OMSTÆNDIGHEDER DRAGES TIL ANSVAR FOR TAB AF DATA ELLER FOR DIREKTE, ELLER ANDRE SÆRSKILT DOKUMENTEREDE, DIREKTE ELLER INDIREKTE TAB ELLER FØLGESKADER (HERUNDER TAB AF FORTJENESTE ELLER DATA), HVAD ENTEN ERSTATNINGSKRAVET ER KONTRAKTLIGT, FOR TORT OG SVIE ELLER FOR NOGET ANDET. Nogle lande/områder, stater eller provinser tillader ikke udelukkelse eller begrænsning af indirekte eller hændelige skader. Derfor gælder ovenstående begrænsning eller udelukkelse muligvis ikke for dig.

GARANTIBETINGELSERNE I DENNE ERKLÆRING EKSKLUDERER, BEGRÆNSER ELLER MODIFICERER IKKE, MED UNDTAGELSE AF DET OMFANG LOVEN TILLADER, DE UFRAVIGELIGE LOVBESTEMTE RETTIGHEDER, SOM ER GÆLDENDE FOR SALGET AF DETTE PRODUKT, MEN ER I TILLÆG HERTIL. SE DEN LANDESPECIFIKKE ERKLÆRING I SLUTNINGEN AF DETTE DOKUMENT (HVIS RELEVANT) FOR YDERLIGERE OPLYSNINGER OM DINE FORBRUGERRETTIGHEDER.

Landespecifikke vilkår

Visse jurisdiktioner kan du have andre lovmæssige rettigheder. Se herunder.

Australien

Dine rettigheder som australsk forbruger er anderledes end dem, der fremgår af dokumentet herover.

You should disregard any limitations or exclusions in the above document and refer to the information below.

1. When you buy a good from HP as a consumer, the goods come with guarantees that cannot be excluded under the Australian Consumer Law. You are entitled to a replacement or refund for a major failure and for compensation for any other reasonably foreseeable loss or damage. You are also entitled to have the goods repaired or replaced if the goods fail to be of acceptable quality and the failure does not amount to a major failure.
2. This means that there is no defined warranty period for HP goods supplied to Australian consumers.
3. Instead, the goods should, for example, be fit for the purposes for which they are commonly supplied for such a period as a reasonable consumer fully acquainted with the state and condition of the goods would expect. This period may vary depending on the product.
4. You should contact HP if you are concerned that one of HP's products fails to satisfy any of the guarantees listed below. HP will discuss with you the specific nature and circumstances of that good and whether the particular fault/issue falls within the scope of the statutory guarantees.

Nothing in HP's Limited Warranty excludes, restricts, or modifies any condition, warranty, guarantee, right or remedy you may have at law (including a consumer guarantee under the Australian Consumer Law) which cannot be lawfully excluded or limited.

The relevant guarantees are as follows:

1. **Quality** — goods supplied by HP must be of acceptable quality. The test for acceptable quality is whether a reasonable consumer, fully aware of the state and condition of the goods, would find them:
 - safe, durable, and free from defects;
 - acceptable in appearance and finish; and

- fit for all the purposes for which goods of that kind are commonly supplied.

This must take into account the nature and price of the goods, and any statements on packaging or labeling.

2. **Disclosed Purpose** — goods or services supplied by HP that HP represents are reasonably fit for a purpose expressly disclosed by a consumer must be reasonably fit for that purpose.
3. **Description** — goods supplied by HP must match the description provided by HP.
4. **Sample** — goods supplied by HP must match any sample shown to you by HP.
5. **Title** — a consumer who purchases a good from HP must receive clear title to the good.
6. **Due care and skill** — services provided to you by HP must be provided with due care and skill.
7. **Express warranties** — HP will be legally required to comply with the express warranty that is set out in its terms and conditions.
8. **Reasonable time** — repair services provided by HP must be provided within a reasonable time.

If you think that you are entitled to any of the above remedies or any remedy under the HP Worldwide Limited Warranty and Technical Support Document, please contact HP:

HP PPS Australia Pty Ltd

Rhodes Corporate Park, Building F, Level 5

1 Homebush Bay Drive

Rhodes, NSW 2138

Australia

To initiate a support request, please use the numbers below or visit [Australien](#) and select the “Customer Service” option for the most current list of phone support numbers.

Product	Phone
Support for all HP Products except those listed separately below	13 10 47 If dialing internationally: +61 2 8278-1039
DeskJet, Office Jet, PSC, All-in-One, Photosmart & Personal LaserJet Series 1000, P1000, M1000 and Colour LaserJet CP1000 Series and model CM1415	1300 721 147 If dialing internationally: +61 2 8934 4380

For further information on consumer rights, visit [Australien](#) and [Australien](#).

New Zealand

In New Zealand, the hardware and software come with guarantees that cannot be excluded under the New Zealand consumer law. In New Zealand, Consumer Transaction means a transaction involving a person who is purchasing goods for personal, domestic, or household use or consumption and not for the purpose of a business. New Zealand consumers who are purchasing goods for personal, domestic or household use or consumption and not for the purpose of a business (“New Zealand Consumers”) are entitled to repair, replacement or refund for a failure and compensation for other reasonably foreseeable loss or damage. A New Zealand Consumer (as defined above) may recover the costs of returning the product to the place of purchase if there is a breach of the New Zealand consumer law; furthermore, if it will be of significant cost to the New Zealand Consumer to return the goods to HP then HP will collect such goods at its own cost.

Tabel B-2 Support phone numbers

Product	Phone
Support for all HP Products except those listed separately below	0800 449 553 If dialing internationally: +61 2 8031-8317
DeskJet, Office Jet, PSC, All-in-One, Photosmart & Personal LaserJet Series 1000, P1000, M1000 and Colour LaserJet CP1000 Series and model CM1415	0800 441 147 If dialing internationally: +61 2 8934 4380

Storbritannien, Irland og Malta

The HP Limited Warranty is a commercial guarantee voluntarily provided by HP. The name and address of the HP entity responsible for the performance of the HP Limited Warranty in your country/region is as follows:

UK: HP Inc UK Limited, Cain Road, Amen Corner, Bracknell, Berkshire, RG12 1HN

Ireland: Hewlett-Packard Ireland Limited, Liffey Park Technology Campus, Barnhall Road, Leixlip, Co.Kildare

Malta: Hewlett-Packard Europe B.V., Amsterdam, Meyrin Branch, Route du Nant-d'Avril 150, 1217 Meyrin, Switzerland

United Kingdom: The HP Limited Warranty benefits apply in addition to any legal rights to a guarantee from seller of nonconformity of goods with the contract of sale. These rights expire six years from delivery of goods for products purchased in England or Wales and five years from delivery of goods for products purchased in Scotland. However various factors may impact your eligibility to receive these rights. For further information, please consult the following link: Consumer Legal Guarantee (www.hp.com/go/eu-legal) or you may visit the European Consumer Centers website (http://ec.europa.eu/consumers/solving_consumer_disputes/non-judicial_redress/ecc-net/index_en.htm). Consumers have the right to choose whether to claim service under the HP Limited Warranty or against the seller under the legal guarantee.

Ireland: The HP Limited Warranty benefits apply in addition to any statutory rights from seller in relation to nonconformity of goods with the contract of sale. However various factors may impact your eligibility to receive these rights. Consumer statutory rights are not limited or affected in any manner by HP Care Pack. For further information, please consult the following link: Consumer Legal Guarantee (www.hp.com/go/eu-legal) or you may visit the European Consumer Centers website (http://ec.europa.eu/consumers/solving_consumer_disputes/non-judicial_redress/ecc-net/index_en.htm). Consumers have the right to choose whether to claim service under the HP Limited Warranty or against the seller under the legal guarantee.

Malta: The HP Limited Warranty benefits apply in addition to any legal rights to a two-year guarantee from seller of nonconformity of goods with the contract of sale; however various factors may impact your eligibility to receive these rights. Consumer statutory rights are not limited or affected in any manner by the HP Limited Warranty. For further information, please consult the following link: Consumer Legal Guarantee (www.hp.com/go/eu-legal) or you may visit the European Consumer Centers website (http://ec.europa.eu/consumers/solving_consumer_disputes/non-judicial_redress/ecc-net/index_en.htm). Consumers have the right to choose whether to claim service under the HP Limited Warranty or against the seller under two-year legal guarantee.

Østrig, Belgien, Tyskland og Luxembourg

Die beschränkte HP Herstellergarantie ist eine von HP auf freiwilliger Basis angebotene kommerzielle Garantie. Der Name und die Adresse der HP Gesellschaft, die in Ihrem Land für die Gewährung der beschränkten HP Herstellergarantie verantwortlich ist, sind wie folgt:

Deutschland: HP Deutschland GmbH, Schickardstr. 32, D-71034 Böblingen

Österreich: HP Austria GmbH., Technologiestrasse 5, A-1120 Wien

Luxemburg: Hewlett-Packard Luxembourg S.C.A., 75, Parc d'Activités Capellen, Rue Pafebruc, L-8308 Capellen

Belgien: HP Belgium BVBA, Hermeslaan 1A, B-1831 Diegem

Die Rechte aus der beschränkten HP Herstellergarantie gelten zusätzlich zu den gesetzlichen Ansprüchen wegen Sachmängeln auf eine zweijährige Gewährleistung ab dem Lieferdatum. Ob Sie Anspruch auf diese Rechte haben, hängt von zahlreichen Faktoren ab. Die Rechte des Kunden sind in keiner Weise durch die beschränkte HP Herstellergarantie eingeschränkt bzw. betroffen. Weitere Hinweise finden Sie auf der folgenden Website: Gewährleistungsansprüche für Verbraucher (www.hp.com/go/eu-legal) oder Sie können die Website des Europäischen Verbraucherzentrums (http://ec.europa.eu/consumers/solving_consumer_disputes/non-judicial_redress/ecc-net/index_en.htm) besuchen. Verbraucher haben das Recht zu wählen, ob sie eine Leistung von HP gemäß der beschränkten HP Herstellergarantie in Anspruch nehmen oder ob sie sich gemäß der gesetzlichen zweijährigen Haftung für Sachmängel (Gewährleistung) sich an den jeweiligen Verkäufer wenden.

Belgien, Frankrig og Luxembourg

La garantie limitée HP est une garantie commerciale fournie volontairement par HP. Voici les coordonnées de l'entité HP responsable de l'exécution de la garantie limitée HP dans votre pays:

France: HP France SAS, société par actions simplifiée identifiée sous le numéro 448 694 133 RCS Evry, 1 Avenue du Canada, 91947, Les Ulis

G.D. Luxembourg: Hewlett-Packard Luxembourg S.C.A., 75, Parc d'Activités Capellen, Rue Pafebruc, L-8308 Capellen

Belgique: HP Belgium BVBA, Hermeslaan 1A, B-1831 Diegem

France: Les avantages de la garantie limitée HP s'appliquent en complément des droits dont vous disposez au titre des garanties légales applicables dont le bénéfice est soumis à des conditions spécifiques. Vos droits en tant que consommateur au titre de la garantie légale de conformité mentionnée aux articles L. 211-4 à L. 211-13 du Code de la Consommation et de celle relatives aux défauts de la chose vendue, dans les conditions prévues aux articles 1641 à 1648 et 2232 du Code de Commerce ne sont en aucune façon limités ou affectés par la garantie limitée HP. Pour de plus amples informations, veuillez consulter le lien suivant : Garanties légales accordées au consommateur (www.hp.com/go/eu-legal). Vous pouvez également consulter le site Web des Centres européens des consommateurs (http://ec.europa.eu/consumers/solving_consumer_disputes/non-judicial_redress/ecc-net/index_en.htm). Les consommateurs ont le droit de choisir d'exercer leurs droits au titre de la garantie limitée HP, ou auprès du vendeur au titre des garanties légales applicables mentionnées ci-dessus.

POUR RAPPEL:

Garantie Légale de Conformité:

« Le vendeur est tenu de livrer un bien conforme au contrat et répond des défauts de conformité existant lors de la délivrance.

Il répond également des défauts de conformité résultant de l'emballage, des instructions de montage ou de l'installation lorsque celle-ci a été mise à sa charge par le contrat ou a été réalisée sous sa responsabilité ».

Article L211-5 du Code de la Consommation:

« Pour être conforme au contrat, le bien doit:

1° Etre propre à l'usage habituellement attendu d'un bien semblable et, le cas échéant:

- correspondre à la description donnée par le vendeur et posséder les qualités que celui-ci a présentées à l'acheteur sous forme d'échantillon ou de modèle;

- présenter les qualités qu'un acheteur peut légitimement attendre eu égard aux déclarations publiques faites par le vendeur, par le producteur ou par son représentant, notamment dans la publicité ou l'étiquetage;

2° Ou présenter les caractéristiques définies d'un commun accord par les parties ou être propre à tout usage spécial recherché par l'acheteur, porté à la connaissance du vendeur et que ce dernier a accepté ».

Article L211-12 du Code de la Consommation:

« L'action résultant du défaut de conformité se prescrit par deux ans à compter de la délivrance du bien ».

Garantie des vices cachés

Article 1641 du Code Civil : « Le vendeur est tenu de la garantie à raison des défauts cachés de la chose vendue qui la rendent impropre à l'usage auquel on la destine, ou qui diminuent tellement cet usage que l'acheteur ne l'aurait pas acquise, ou n'en aurait donné qu'un moindre prix, s'il les avait connus. »

Article 1648 alinéa 1 du Code Civil:

« L'action résultant des vices rédhibitoires doit être intentée par l'acquéreur dans un délai de deux ans à compter de la découverte du vice. »

G.D. Luxembourg et Belgique: Les avantages de la garantie limitée HP s'appliquent en complément des droits dont vous disposez au titre de la garantie de non-conformité des biens avec le contrat de vente. Cependant, de nombreux facteurs peuvent avoir un impact sur le bénéfice de ces droits. Vos droits en tant que consommateur au titre de ces garanties ne sont en aucune façon limités ou affectés par la garantie limitée HP. Pour de plus amples informations, veuillez consulter le lien suivant: Garanties légales accordées au consommateur (www.hp.com/go/eu-legal) ou vous pouvez également consulter le site Web des Centres européens des consommateurs (http://ec.europa.eu/consumers/solving_consumer_disputes/non-judicial_redress/ecc-net/index_en.htm). Les consommateurs ont le droit de choisir de réclamer un service sous la garantie limitée HP ou auprès du vendeur au cours d'une garantie légale de deux ans.

Italien

La Garanzia limitata HP è una garanzia commerciale fornita volontariamente da HP. Di seguito sono indicati nome e indirizzo della società HP responsabile della fornitura dei servizi coperti dalla Garanzia limitata HP nel vostro Paese/regione:

Italia: HP Italy S.r.l., Via Carlo Donat Cattin,5 20063 Cernusco S/Naviglio

I vantaggi della Garanzia limitata HP vengono concessi ai consumatori in aggiunta ai diritti derivanti dalla garanzia di due anni fornita dal venditore in caso di non conformità dei beni rispetto al contratto di vendita. Tuttavia, diversi fattori possono avere un impatto sulla possibilità di beneficiare di tali diritti. I diritti spettanti ai consumatori in forza della garanzia legale non sono in alcun modo limitati, né modificati dalla Garanzia limitata HP. Per ulteriori informazioni, si prega di consultare il seguente link: Garanzia legale per i clienti (www.hp.com/go/eu-legal), oppure visitare il sito Web dei Centri europei per i consumatori (http://ec.europa.eu/consumers/solving_consumer_disputes/non-judicial_redress/ecc-net/index_en.htm). I consumatori hanno il diritto di scegliere se richiedere un servizio usufruendo della Garanzia limitata HP oppure rivolgendosi al venditore per far valere la garanzia legale di due anni.

Spanien

Su Garantía limitada de HP es una garantía comercial voluntariamente proporcionada por HP. El nombre y dirección de las entidades HP que proporcionan la Garantía limitada de HP (garantía comercial adicional del fabricante) en su país/región es:

España: Hewlett-Packard Española S.L. Calle Vicente Aleixandre, 1 Parque Empresarial Madrid - Las Rozas, E-28232 Madrid

Los beneficios de la Garantía limitada de HP son adicionales a la garantía legal de 2 años a la que los consumidores tienen derecho a recibir del vendedor en virtud del contrato de compraventa; sin embargo, varios factores pueden afectar su derecho a recibir los beneficios bajo dicha garantía legal. A este respecto, la Garantía limitada de HP no limita o afecta en modo alguno los derechos legales del consumidor (www.hp.com/go/eu-legal). Para más información, consulte el siguiente enlace: Garantía legal del consumidor o puede visitar el sitio web de los Centros europeos de los consumidores (http://ec.europa.eu/consumers/solving_consumer_disputes/non-judicial_redress/ecc-net/index_en.htm). Los clientes tienen derecho a elegir si reclaman un servicio acogiéndose a la Garantía limitada de HP o al vendedor de conformidad con la garantía legal de dos años.

Danmark

Den begrænsede HP-garanti er en garanti, der ydes frivilligt af HP. Navn og adresse på det HP-selskab, der er ansvarligt for HP's begrænsede garanti i dit land, er som følger:

Danmark: HP Inc Danmark ApS, Engholm Parkvej 8, 3450, Allerød

Den begrænsede HP-garanti gælder i tillæg til eventuelle juridiske rettigheder, for en toårig garanti fra sælgeren af varer, der ikke er i overensstemmelse med salgsaftalen, men forskellige faktorer kan dog påvirke din ret til at opnå disse rettigheder. Forbrugerens lovbestemte rettigheder begrænses eller påvirkes ikke på nogen måde af den begrænsede HP-garanti. Se nedenstående link for at få yderligere oplysninger: Forbrugerens juridiske garanti (www.hp.com/go/eu-legal) eller du kan besøge De Europæiske Forbrugercentres websted (http://ec.europa.eu/consumers/solving_consumer_disputes/non-judicial_redress/ecc-net/index_en.htm). Forbrugere har ret til at vælge, om de vil gøre krav på service i henhold til HP's begrænsede garanti eller hos sælger i henhold til en toårig juridisk garanti.

Norge

HPs garanti er en begrenset og kommersiell garanti som HP selv har valgt å tilby. Følgende lokale selskap innestår for garantien:

Norge: HP Norge AS, Rolfbuktveien 4b, 1364 Fornebu

HPs garanti kommer i tillegg til det mangelsansvar HP har i henhold til norsk forbrukerkjøpslovgivning, hvor reklamasjonsperioden kan være to eller fem år, avhengig av hvor lenge salgsgjenstanden var ment å vare. Ulike faktorer kan imidlertid ha betydning for om du kvalifiserer til å kreve avhjelp iht slikt mangelsansvar. Forbrukerens lovmessige rettigheter begrenses ikke av HPs garanti. Hvis du vil ha mer informasjon, kan du klikke på følgende kobling: Juridisk garanti for forbruker (www.hp.com/go/eu-legal) eller du kan besøke nettstedet til de europeiske forbrukersentrene (http://ec.europa.eu/consumers/solving_consumer_disputes/non-judicial_redress/ecc-net/index_en.htm). Forbrukere har retten til å velge å kreve service under HPs garanti eller iht selgerens lovpålagte mangelsansvar.

Sverige

HP:s begränsade garanti är en kommersiell garanti som tillhandahålls frivilligt av HP. Namn och adress till det HP-företag som ansvarar för HP:s begränsade garanti i ditt land är som följer:

Sverige: HP PPS Sverige AB, SE-169 73 Stockholm

Fördelarna som ingår i HP:s begränsade garanti gäller utöver de lagstadgade rättigheterna till tre års garanti från säljaren angående varans bristande överensstämmelse gentemot köpeavtalet, men olika faktorer kan påverka din rätt att utnyttja dessa rättigheter. Konsumentens lagstadgade rättigheter varken begränsas eller påverkas på något sätt av HP:s begränsade garanti. Mer information får du om du följer denna länk: Lagstadgad garanti för konsumenter (www.hp.com/go/eu-legal) eller så kan du gå till European Consumer Centers webbplats (http://ec.europa.eu/consumers/solving_consumer_disputes/non-judicial_redress/ecc-net/index_en.htm). Konsumenter har rätt att välja om de vill ställa krav enligt HP:s begränsade garanti eller på säljaren enligt den lagstadgade treåriga garantin.

Portugal

A Garantia Limitada HP é uma garantia comercial fornecida voluntariamente pela HP. O nome e a morada da entidade HP responsável pela prestação da Garantia Limitada HP no seu país são os seguintes:

Portugal: HPCP – Computing and Printing Portugal, Unipessoal, Lda., Edifício D. Sancho I, Quinta da Fonte, Porto Salvo, Lisboa, Oeiras, 2740 244

As vantagens da Garantia Limitada HP aplicam-se cumulativamente com quaisquer direitos decorrentes da legislação aplicável à garantia de dois anos do vendedor, relativa a defeitos do produto e constante do contrato de venda. Existem, contudo, vários fatores que poderão afetar a sua elegibilidade para beneficiar de tais direitos. Os direitos legalmente atribuídos aos consumidores não são limitados ou afetados de forma alguma pela Garantia Limitada HP. Para mais informações, consulte a ligação seguinte: Garantia legal do consumidor (www.hp.com/go/eu-legal) ou visite o Web site da Rede dos Centros Europeus do Consumidor (http://ec.europa.eu/consumers/solving_consumer_disputes/non-judicial_redress/ecc-net/index_en.htm). Os consumidores têm o direito de escolher se pretendem reclamar assistência ao abrigo da Garantia Limitada HP ou contra o vendedor ao abrigo de uma garantia jurídica de dois anos.

Grækenland og Cypem

H Περιουρισμένη εγγύηση HP είναι μια εμπορική εγγύηση η οποία παρέχεται εθελοντικά από την HP. Η επωνυμία και η διεύθυνση του νομικού προσώπου HP που παρέχει την Περιουρισμένη εγγύηση HP στη χώρα σας είναι η εξής:

Ελλάδα /Κύπρος: HP Printing and Personal Systems Hellas EPE, Tzavella 1-3, 15232 Chalandri, Attiki

Ελλάδα /Κύπρος: HP Συστήματα Εκτύπωσης και Προσωπικών Υπολογιστών Ελλάς Εταιρεία Περιουρισμένης Ευθύνης, Tzavella 1-3, 15232 Chalandri, Attiki

Τα προνόμια της Περιουρισμένης εγγύησης HP ισχύουν επιπλέον των νόμιμων δικαιωμάτων για διετή εγγύηση έναντι του Πωλητή για τη μη συμμόρφωση των προϊόντων με τις συνομολογημένες συμβατικά ιδιότητες, ωστόσο η άσκηση των δικαιωμάτων σας αυτών μπορεί να εξαρτάται από διάφορους παράγοντες. Τα νόμιμα δικαιώματα των καταναλωτών δεν περιορίζονται ούτε επηρεάζονται καθ' οιονδήποτε τρόπο από την Περιουρισμένη εγγύηση HP. Για περισσότερες πληροφορίες, συμβουλευτείτε την ακόλουθη τοποθεσία web: Νόμιμη εγγύηση καταναλωτή (www.hp.com/go/eu-legal) ή μπορείτε να επισκεφτείτε την τοποθεσία web των Ευρωπαϊκών Κέντρων Καταναλωτή (http://ec.europa.eu/consumers/solving_consumer_disputes/non-judicial_redress/ecc-net/index_en.htm). Οι καταναλωτές έχουν το δικαίωμα να επιλέξουν αν θα αξιώσουν την υπηρεσία στα πλαίσια της Περιουρισμένης εγγύησης HP ή από τον πωλητή στα πλαίσια της νόμιμης εγγύησης δύο ετών.

Ungarn

A HP korlátozott jótállás egy olyan kereskedelmi jótállás, amelyet a HP a saját elhatározásából biztosít. Az egyes országokban a HP mint gyártó által vállalt korlátozott jótállást biztosító HP vállalatok neve és címe:

Magyarország: HP Inc Magyarország Kft., H-1117 Budapest, Alíz utca 1.

A HP korlátozott jótállásban biztosított jogok azokon a jogokon felül illetik meg Önt, amelyek a termékeknek az adásvételi szerződés szerinti minőségére vonatkozó kétéves, jogszabályban foglalt eladói szavatosságból, továbbá ha az Ön által vásárolt termékre alkalmazandó, a jogszabályban foglalt kötelező eladói jótállásból erednek, azonban számos körülmény hatással lehet arra, hogy ezek a jogok Önt megilletik-e. További információért kérjük, keresse fel a következő webhelyet: Jogi Tájékoztató Fogyasztóknak (www.hp.com/go/eu-legal) vagy látogassa meg az Európai Fogyasztói Központok webhelyét (http://ec.europa.eu/consumers/solving_consumer_disputes/non-judicial_redress/ecc-net/index_en.htm). A fogyasztóknak jogában áll, hogy megválasszák, hogy a jótállással kapcsolatos igényüket a HP korlátozott jótállás alapján vagy a kétéves, jogszabályban foglalt eladói szavatosság, illetve, ha alkalmazandó, a jogszabályban foglalt kötelező eladói jótállás alapján érvényesítik.

Tjekkiet

Omezená záruka HP je obchodní zárukou dobrovolně poskytovanou společností HP. Názvy a adresy společností skupiny HP, které odpovídají za plnění omezené záruky HP ve vaší zemi, jsou následující:

Česká republika: HP Inc Czech Republic s. r. o., Za Brumlovkou 5/1559, 140 00 Praha 4

Výhody, poskytované omezenou zárukou HP, se uplatňují jako doplněk k jakýmkoli právním nárokům na dvouletou záruku poskytnutou prodejcem v případě nesouladu zboží s kupní smlouvou. Váš nárok na uznání těchto práv však může záviset na mnohých faktorech. Omezená záruka HP žádným způsobem neomezuje ani neovlivňuje zákonná práva zákazníka. Další informace získáte kliknutím na následující odkaz: Zákonná záruka spotřebitele (www.hp.com/go/eu-legal) případně můžete navštívit webové stránky Evropského spotřebitelského centra (http://ec.europa.eu/consumers/solving_consumer_disputes/non-judicial_redress/ecc-net/index_en.htm). Spotřebitelé mají právo se rozhodnout, zda chtějí službu reklamovat v rámci omezené záruky HP nebo v rámci zákonem stanovené dvouleté záruky u prodejce.

Slovakiet

Obmedzená záruka HP je obchodná záruka, ktorú spoločnosť HP poskytuje dobrovoľne. Meno a adresa subjektu HP, ktorý zabezpečuje plnenie vyplývajúce z Obmedzenej záruky HP vo vašej krajine:

Slovenská republika: HP Inc Slovakia, s.r.o., Galvaniho 7, 821 04 Bratislava

Výhody Obmedzenej záruky HP sa uplatnia vedľa prípadných zákaznických zákonných nárokov voči predávajúcemu z váš strany, ktoré spočívajú v nesúlade vlastností tovaru s jeho popisom podľa predmetnej zmluvy. Možnosť uplatnenia takých prípadných nárokov však môže závisieť od rôznych faktorov. Služby Obmedzenej záruky HP žiadnym spôsobom neobmedzujú ani neovplyvňujú zákonné práva zákazníka, ktorý je spotrebiteľom. Ďalšie informácie nájdete na nasledujúcom prepojení: Zákonná záruka spotrebiteľa (www.hp.com/go/eu-legal), prípadne môžete navštíviť webovú lokalitu európskych zákaznických stredísk (http://ec.europa.eu/consumers/solving_consumer_disputes/non-judicial_redress/ecc-net/index_en.htm). Spotrebiteľia majú právo zvoliť si, či chcú uplatniť servis v rámci Obmedzenej záruky HP alebo počas zákonnej dvojročnej záručnej lehoty u predajcu.

Polen

Ograniczona gwarancja HP to komercyjna gwarancja udzielona dobrowolnie przez HP. Nazwa i adres podmiotu HP odpowiedzialnego za realizację Ograniczonej gwarancji HP w Polsce:

Polska: HP Inc Polska sp. z o.o., Szturmowa 2a, 02-678 Warszawa, wpisana do rejestru przedsiębiorców prowadzonego przez Sąd Rejonowy dla m.st. Warszawy w Warszawie, XIII Wydział Gospodarczy Krajowego Rejestru Sądowego, pod numerem KRS 0000546115, NIP 5213690563, REGON 360916326, GIOŚ E0020757WZBW, kapitał zakładowy 480.000 PLN.

Świadczenia wynikające z Ograniczonej gwarancji HP stanowią dodatek do praw przysługujących nabywcy w związku z dwuletnią odpowiedzialnością sprzedawcy z tytułu niezgodności towaru z umową (rękojmią). Niemniej, na możliwość korzystania z tych praw mają wpływ różne czynniki. Ograniczona gwarancja HP w żaden sposób nie ogranicza praw konsumenta ani na nie nie wpływa. Więcej informacji można znaleźć pod następującym łączem: Gwarancja prawna konsumenta (www.hp.com/go/eu-legal), można także odwiedzić stronę internetową Europejskiego Centrum Konsumentckiego (http://ec.europa.eu/consumers/solving_consumer_disputes/non-judicial_redress/ecc-net/index_en.htm). Konsumentci mają prawo wyboru co do możliwości skorzystania albo z usług gwarancyjnych przysługujących w ramach Ograniczonej gwarancji HP albo z uprawnień wynikających z dwuletniej rękojmi w stosunku do sprzedawcy.

Bulgarien

Ограничената гаранция на HP представлява търговска гаранция, доброволно предоставяна от HP. Името и адресът на дружеството на HP за вашата страна, отговорно за предоставянето на гаранционната поддръжка в рамките на Ограничената гаранция на HP, са както следва:

HP Inc Bulgaria EOOD (Ейч Пи Инк България EOOD), гр. София 1766, район р-н Младост, бул. Околовръстен Път No 258, Бизнес Център Камбаните

Предимствата на Ограничената гаранция на HP се прилагат в допълнение към всички законови права за двугодишна гаранция от продавача при несъответствие на стоката с договора за продажба. Въпреки това, различни фактори могат да окажат влияние върху условията за получаване на тези права. Законовите права на потребителите не са ограничени или засегнати по никакъв начин от Ограничената гаранция на HP. За допълнителна информация, моля вижте Правната гаранция на потребителя (www.hp.com/go/eu-legal) или посетете уебсайта на Европейския потребителски център (http://ec.europa.eu/consumers/solving_consumer_disputes/non-judicial_redress/ecc-net/index_en.htm). Потребителите имат правото да избират дали да претендират за извършване на услуга в рамките на Ограничената гаранция на HP или да потърсят такава от търговеца в рамките на двугодишната правна гаранция.

Rumænien

Garanþia limitatã HP este o garanþie comercialã furnizatã în mod voluntar de cãtre HP. Numele și adresa entitatãii HP rãspunzãtoare de punerea în aplicare a Garanþiei limitate HP în þara dumneavoastrã sunt urmãtoarele:

Romãnia: HP Inc Romania SRL, 5 Fabrica de Glucoza Str., Building F, Ground Floor and Floor 8, 2nd District, București

Beneficiile Garanþiei limitate HP se aplicã suplimentar faþã de orice drepturi privind garanþia de doi ani oferitã de vãnzãtor pentru neconformitatea bunurilor cu contractul de vãnzare; cu toate acestea, diversi factori pot avea impact asupra eligibilitãþii dvs. de a beneficia de aceste drepturi. Drepturile legale ale consumatorului nu sunt limitate sau afectate în vreun fel de Garanþia limitatã HP. Pentru informaþii suplimentare consultaþi urmãtorul link: garanþia acordatã consumatorului prin lege (www.hp.com/go/eu-legal) sau puteþi accesa site-ul Centrul European al Consumatorilor (http://ec.europa.eu/consumers/solving_consumer_disputes/non-judicial_redress/ecc-net/index_en.htm). Consumatorii au dreptul sã aleagã dacã sã pretindã despãgubiri în cadrul Garanþiei limitate HP sau de la vãnzãtor, în cadrul garanþiei legale de doi ani.

Belgien og Holland

De Beperkte Garantie van HP is een commerciële garantie vrijwillig verstrekt door HP. De naam en het adres van de HP-entiteit die verantwoordelijk is voor het uitvoeren van de Beperkte Garantie van HP in uw land is als volgt:

Nederland: HP Nederland B.V., Startbaan 16, 1187 XR Amstelveen

België: HP Belgium BVBA, Hermeslaan 1A, B-1831 Diegem

De voordelen van de Beperkte Garantie van HP vormen een aanvulling op de wettelijke garantie voor consumenten gedurende twee jaren na de levering te verlenen door de verkoper bij een gebrek aan conformiteit van de goederen met de relevante verkoopovereenkomst. Niettemin kunnen diverse factoren een impact hebben op uw eventuele aanspraak op deze wettelijke rechten. De wettelijke rechten van de consument worden op geen enkele wijze beperkt of beïnvloed door de Beperkte Garantie van HP. Raadpleeg voor meer informatie de volgende webpagina: Wettelijke garantie van de consument (www.hp.com/go/eu-legal) of u kan de website van het Europees Consumenten Centrum bezoeken (http://ec.europa.eu/consumers/solving_consumer_disputes/non-judicial_redress/ecc-net/index_en.htm). Consumenten hebben het recht om te kiezen tussen enerzijds de Beperkte Garantie van HP of anderzijds het aanspreken van de verkoper in toepassing van de wettelijke garantie.

Finland

HP:n rajoitettu takuu on HP:n vapaaehtoisesti antama kaupallinen takuu. HP:n myöntämästä takuusta maassanne vastaavan HP:n edustajan yhteystiedot ovat:

Suomi: HP Finland Oy, Piispankalliontie, FIN - 02200 Espoo

HP:n takuun edut ovat voimassa mahdollisten kuluttajansuojalakiin perustuvien oikeuksien lisäksi sen varalta, että tuote ei vastaa myyntisopimusta. Saat lisätietoja seuraavasta linkistä: Kuluttajansuoja (www.hp.com/go/eu-legal) tai voit käydä Euroopan kuluttajakeskuksen sivustolla (http://ec.europa.eu/consumers/solving_consumer_disputes/non-judicial_redress/ecc-net/index_en.htm). Kuluttajilla on oikeus vaatia virheen korjausta HP:n takuun ja kuluttajansuojan perusteella HP:lta tai myyjältä.

Slovenien

Omejena garancija HP je prostovoljna trgovska garancija, ki jo zagotavlja podjetje HP. Ime in naslov poslovne enote HP, ki je odgovorna za omejeno garancijo HP v vaši državi/regiji, sta naslednja:

Slovenija: Hewlett-Packard Europe B.V., Amsterdam, Meyrin Branch, Route du Nant-d'Avril 150, 1217 Meyrin, Switzerland

Ugodnosti omejene garancije HP veljajo poleg zakonskih pravic, ki ob sklenitvi kupoprodajne pogodbe izhajajo iz dveletne garancije prodajalca v primeru neskladnosti blaga, vendar lahko na izpolnjevanje pogojev za uveljavitev pravic vplivajo različni dejavniki. Omejena garancija HP nikakor ne omejuje strankinih z zakonom predpisanih pravic in ne vpliva nanje. Za dodatne informacije glejte naslednjo povezavo: Strankino pravno jamstvo (www.hp.com/go/eu-legal); ali pa obiščite spletno mesto evropskih središč za potrošnike (http://ec.europa.eu/consumers/solving_consumer_disputes/non-judicial_redress/ecc-net/index_en.htm). Potrošniki imajo pravico izbrati, ali bodo uveljavljali pravice do storitev v skladu z omejeno garancijo HP ali proti prodajalcu v skladu z dvoletno zakonsko garancijo.

Kroatien

HP ograničeno jamstvo komercijalno je dobrovoljno jamstvo koje pruža HP. Ime i adresa HP subjekta odgovornog za HP ograničeno jamstvo u vašoj državi/regiji:

Hrvatska: HP Computing and Printing d.o.o. za računalne i srodne aktivnosti, Radnička cesta 41, 10000 Zagreb

Pogodnosti HP ograničenog jamstva vrijede zajedno uz sva zakonska prava na dvogodišnje jamstvo kod bilo kojeg prodavača s obzirom na nepodudaranje robe s ugovorom o kupnji. Međutim, razni faktori mogu utjecati na vašu mogućnost ostvarivanja tih prava. HP ograničeno jamstvo ni na koji način ne utječe niti ne ograničava zakonska prava potrošača. Dodatne informacije potražite na ovoj adresi: Zakonsko jamstvo za potrošače (www.hp.com/go/eu-legal) ili možete posjetiti web-mjesto Europskih potrošačkih centara (http://ec.europa.eu/consumers/solving_consumer_disputes/non-judicial_redress/ecc-net/index_en.htm). Potrošači imaju pravo odabrati žele li ostvariti svoja potraživanja u sklopu HP ograničenog jamstva ili pravnog jamstva prodavača u trajanju ispod dvije godine.

Letland

HP ierobežotā garantija ir komercgarantija, kuru brīvprātīgi nodrošina HP. HP uzņēmums, kas sniedz HP ierobežotās garantijas servisa nodrošinājumu jūsu valstī:

Latvija: HP Finland Oy, PO Box 515, 02201 Espoo, Finland

HP ierobežotās garantijas priekšrocības tiek piedāvātas papildus jebkurām likumīgajām tiesībām uz pārdevēja un/vai ražotāju nodrošinātu divu gadu garantiju gadījumā, ja preces neatbilst pirkuma līgumam, tomēr šo tiesību saņemšanu var ietekmēt vairāki faktori. HP ierobežotā garantija nekādā veidā neierobežo un neietekmē patērētāju likumīgās tiesības. Lai iegūtu plašāku informāciju, izmantojiet šo saiti: Patērētāju likumīgā garantija (www.hp.com/go/eu-legal) vai arī Eiropas Patērētāju tiesību aizsardzības centra tīmekļa vietni (http://ec.europa.eu/consumers/solving_consumer_disputes/non-judicial_redress/ecc-net/index_en.htm). Patērētājiem ir tiesības izvēlēties, vai pieprasīt servisa nodrošinājumu saskaņā ar HP ierobežoto garantiju, vai arī pārdevēja sniegto divu gadu garantiju.

Litauen

HP ribotoji garantija yra HP savanoriškai teikiama komercinė garantija. Toliau pateikiami HP bendrovių, teikiančių HP garantiją (gamintojo garantiją) jūsų šalyje, pavadinimai ir adresai:

Lietuva: HP Finland Oy, PO Box 515, 02201 Espoo, Finland

HP ribotoji garantija papildomai taikoma kartu su bet kokiomis kitomis įstatymais nustatytais teisėmis į pardavėjo suteikiamą dviejų metų laikotarpio garantiją dėl prekių atitikties pardavimo sutarčiai, tačiau tai, ar jums ši teisė bus suteikiama, gali priklausyti nuo įvairių aplinkybių. HP ribotoji garantija niekaip neapriboja ir neįtakoja įstatymais nustatytų vartotojo teisių. Daugiau informacijos rasite paspaudę šią nuorodą: Teisinė vartotojo garantija (www.hp.com/go/eu-legal) arba apsilankę Europos vartotojų centro internetinėje svetainėje (http://ec.europa.eu/consumers/solving_consumer_disputes/non-judicial_redress/ecc-net/index_en.htm). Vartotojai turi teisę prašyti atlikti techninį aptarnavimą pagal HP ribotąją garantiją arba pardavėjo teikiamą dviejų metų įstatymais nustatytą garantiją.

Estland

HP piiratud garantii on HP poolt vabatahtlikult pakutav kaubanduslik garantii. HP piiratud garantii eest vastutab HP üksus aadressil:

Eesti: HP Finland Oy, PO Box 515, 02201 Espoo, Finland

HP piiratud garantii rakendub lisaks seaduses ettenähtud müüjapoolsele kaheaastasele garantiile, juhul kui toode ei vasta müügilepingu tingimustele. Siiski võib esineda asjaolusid, mille puhul teie jaoks need õigused ei pruugi kehtida. HP piiratud garantii ei piira ega mõjuta mingil moel tarbija seadusjärgseid õigusi. Lisateavet leiate järgmiselt lingilt: tarbija õiguslik garantii (www.hp.com/go/eu-legal) või võite külastada Euroopa tarbijakeskuste veebisaiti (http://ec.europa.eu/consumers/solving_consumer_disputes/non-judicial_redress/ecc-net/index_en.htm). Tarbijal on õigus valida, kas ta soovib kasutada HP piiratud garantiid või seadusega ette nähtud müüjapoolset kaheaastast garantiid.

Rusland

Срок службы принтера для России

Срок службы данного принтера HP составляет пять лет в нормальных условиях эксплуатации. Срок службы отсчитывается с момента ввода принтера в эксплуатацию. В конце срока службы HP рекомендует посетить веб-сайт нашей службы поддержки по адресу <http://www.hp.com/support> и/или связаться с авторизованным поставщиком услуг HP для получения рекомендаций в отношении дальнейшего безопасного использования принтера.

HP's Premium Protection-garanti: Begrænset garantierklæring for LaserJet-tonerpatron

Dette HP-produkt garanteres at være fri for fejl i materialer og udførelse

Denne garanti gælder ikke for produkter, som (a) er blevet genopfyldt, repareret, genfremstillet, brugt forkert eller på nogen måde ændret, (b) oplever problemer, der er et resultat af misbrug, forkert opbevaring eller drift i miljø, der ikke overholder de angivne miljøspecifikationer for printerproduktet, eller (c) udviser slitage efter almindelig brug.

For at opnå service inden for garantiperioden skal produktet sendes tilbage til købsstedet (med en skriftlig beskrivelse af problemet og med udskriftsprøver), eller HP's kundeservice skal kontaktes. HP vil efter eget valg enten udskifte produkter, der har vist sig at være defekte eller refundere købsprisen.

I DET OMFANG DE ENKELTE LANDES LOVE TILLADER DET, ER OVENNÆVNTE GARANTI EKSKLUSIV, OG DER GIVES INGEN ANDEN GARANTI, HVERKEN SKRIFTLIGT ELLER MUNDTLIGT, UDTRYKKELT ELLER UNDERFORSTÅET, OG HP FRASIGER SIG UDTRYKKELT UNDERFORSTÅEDE GARANTIER ELLER BETINGELSER OM SALGBARHED, TILFREDSSTILLELSE KVALITET OG EGNETHED TIL ET BESTEMT FORMÅL.

I DET OMFANG, LOKAL LOVGIVNING TILLADER DET, ER HP ELLER DENNES LEVERANDØRER I INTET TILFÆLDE ANSVARLIG FOR DIREKTE, SPECIELLE OG HÆNDELIGE SKADER, FØLGESKADER (HERUNDER DRIFTSTAB ELLER TAB AF DATA) ELLER ANDRE SKADER, HVADENTEN DE ER BASERET PÅ KONTRAKT, SKADEGØRENDE HANDLING ELLER ANDET.

GARANTIBETINGELSERNE I DENNE ERKLÆRING EKSKLUDERER, BEGRÆNSER ELLER MODIFICERER IKKE, MED UNDTAGELSE AF DET OMFANG LOVEN TILLADER, DE UFRAVIGELIGE LOVBESTEMTE RETTIGHEDER, SOM ER GÆLDENDE FOR SALGET AF DETTE PRODUKT, MEN ER I TILLÆG HERTIL.

HP's politik vedrørende forbrugsvarer, der ikke er fra HP

HP anbefaler ikke brug af tonerpatroner, der ikke er fra HP, hverken nye patroner eller genfremstillede patroner.

 **BEMÆRK:** Brug af tonerpatroner, der ikke er fra HP, eller en genopfyldt tonerpatron til HP-printerprodukter påvirker ikke garantien over for kunden eller HP's supportkontrakt med kunden. Hvis der er fejl på eller beskadigelse af produktet, som kan tilskrives brugen af en tonerpatron, der ikke er fra HP, eller en genopfyldt tonerpatron, opkræver HP standardpriserne for tid og materialer for service af produktet for den pågældende fejl eller beskadigelse.

HP's websted for antiforfalskning

Gå til www.hp.com/go/anticounterfeit, når du installerer en HP-patron, og meddelelsen på kontrolpanelet angiver, at patronen ikke er fra HP. HP hjælper dig med at finde ud af, om patronen er original, og vil være behjælpelig med at løse problemet.

Patronen er muligvis ikke en original HP-patron, hvis du bemærker følgende:

- Statussiden over forbrugsvarer indikerer, at der er installeret en forbrugsvarer, der ikke er fra HP.
- Du oplever et stort antal problemer med tonerpatronen.
- Patronen ser ikke ud, som den plejer (f.eks. er indpakningen anderledes end HP's indpakning).

Data gemt på tonerpatronen

De HP-tonerpatroner, der bruges sammen med dette produkt, indeholder en hukommelseschip, der hjælper ved anvendelsen af produktet.

Desuden indsamlet denne hukommelseschip et begrænset sæt oplysninger om anvendelsen af produktet, som kan omfatte følgende: den dato, tonerpatronen blev installeret første gang, den dato, tonerpatronen sidst blev brugt, antal sider udskrevet med tonerpatronen, sidedækningen, de anvendte udskrivningstilstande, alle udskrivningsfejl, der er forekommet, og produktmodellen. Disse oplysninger hjælper HP med at designe fremtidige modeller, som imødekommer kundernes udskrivningsbehov.

De data, der indsamles fra tonerpatronens hukommelseschip, indeholder ikke oplysninger, der kan bruges til at identificere en kunde eller bruger af en tonerpatron eller et bestemt produkt.

HP indsamler en prøve af hukommelseskortene fra de tonerpatroner, der returneres til HP's gratis returnerings- og genbrugsprogram (HP Planet Partners: www.hp.com/hprecycle). Hukommelseschippene fra disse prøver

læses og studeres for at forbedre fremtidige HP-produkter. HP-partnere, som hjælper med at genbruge denne tonerpatron, har muligvis også adgang til disse data.

Alle tredjepartsfirmaer, som kommer i besiddelse af tonerpatronen, har muligvis også adgang til de anonyme oplysninger på hukommelseschippen.

Slutbrugerlicensaftale

LÆS GRUNDIGT, FØR DU BRUGER DETTE SOFTWAREUDSTYR: Denne slutbrugerlicensaftale ("EULA") er en juridisk aftale mellem (a) dig (en person eller en enkelt enhed) og (b) HP Inc. ("HP"), som gælder for din brug af ethvert Softwareprodukt, der er installeret på eller gjort tilgængeligt af HP til brug sammen med dit HP-produkt ("HP-produkt"), som ikke på anden vis er omfattet af en separat licensaftale mellem dig og HP eller HP's underleverandører. Anden software kan indeholde en EULA i onlinedokumentationen. Ordet "Softwareprodukt" betyder computersoftware og kan inkludere tilknyttede medier, udskrevne materiale og "online" eller elektronisk dokumentation.

En tilføjelse eller et tillæg til denne EULA kan ledsage HP-produktet.

RETTIGHEDER I SOFTWAREPRODUKTET TILBYDES KUN PÅ DEN BETINGELSE, AT DU ACCEPTERER ALLE VILKÅRENE OG BETINGELSERNE I DENNE EULA. VED AT INSTALLERE, KOPIERE, DOWNLOADE ELLER PÅ ANDEN MÅDE BRUGE SOFTWAREPRODUKTET ACCEPTERER DU AT VÆRE BUNDET AF VILKÅRENE I DENNE EULA. HVIS DU IKKE ACCEPTERER DISSE LICENSVILKÅR, ER DIT ENESTE RETSMIDDEL AT RETURNERE HELE DET UBRUGTE PRODUKT (HARDWARE OG SOFTWARE) INDEN 14 DAGE FOR AT FÅ EN REFUSION IHT. TIL DITS KØBSSTEDS REFUSIONSPOLITIK.

DENNE EULA ER EN GLOBAL AFTALE OG ER IKKE ER SPECIFIK FOR ET BESTEMT LAND, STAT ELLER OMRÅDE. HVIS DU HAR KØBT PROGRAMMET SOM FORBRUGER I DEN BETYDNING, SOM ORDET HAR I DEN RELEVANTE FORBRUGERLOVGIVNING I DIT LAND, DIN STAT ELLER DIT OMRÅDE, HAR DENNE EULA INGEN INDVIRKNING PÅ EVENTUELLE NØDVENDIGE LOVBESTEMTE RETTIGHEDER ELLER RETSMIDLER, SOM DU MÅTTE HAVE I HENHOLD TIL SÅDAN FORBRUGERLOVGIVNING, OG DENNE EULA ER UNDERLAGT DE PÅGÆLDENDE RETTIGHEDER OG RETSMIDLER. SE AFSNIT 16 FOR YDERLIGERE OPLYSNINGER OM DINE FORBRUGERRETTIGHEDER.

1. **TILDELING AF LICENS.** HP tildeler dig følgende rettigheder, forudsat at du overholder alle vilkår og betingelser i denne EULA:
 - a. **Anvendelse.** Du må anvende Softwareproduktet på en enkelt computer ("din Computer"). Hvis Softwareproduktet stilles til rådighed for dig via internettet og oprindeligt blev licenseret til anvendelse på mere end én computer, kan du kun installere og anvende Softwareproduktet på disse computere. Du må ikke adskille Softwareproduktets bestanddele til brug på mere end én computer. Du har ikke ret til at distribuere Softwareproduktet, og du har heller ikke ret til at modificere Softwareproduktet eller deaktivere nogen licenserings- eller kontrolfunktioner i Softwareproduktet. Du kan indlæse Softwareproduktet i din computers midlertidige hukommelse (RAM) med henblik på brug af Softwareproduktet.
 - b. **Lagring.** Du må kopiere Softwareproduktet til HP-produktets lokale hukommelse eller lagerenhed.
 - c. **Kopiering.** Du må tage kopier til arkivering eller sikkerhedskopier af Softwareproduktet, forudsat at hver kopi indeholder det oprindelige Softwareprodukts meddelelser om ejerskab, og at det kun benyttes til sikkerhedskopieringsformål.
 - d. **Rettighedsforbehold.** HP og dets leverandører forbeholder sig alle rettigheder, som ikke udtrykkeligt er tildelt dig i denne EULA.

- e. Freeware. Uagtet vilkårene og betingelserne i denne EULA licenseres alle eller dele af Softwareproduktet, som består af ikke-varemærkeskyttet HP-software eller software, der leveres under offentlig licens af tredjepart ("Freeware"), til dig i henhold til betingelserne og vilkårene i den softwarelicensaftale, der leveres sammen med den pågældende freeware i form af en separat aftale, licens på emballagen eller elektroniske licensvilkår, som blev accepteret ved download. Din brug af freewaren er dækket fuldstændigt af vilkårene og betingelserne i en sådan licens.
 - f. Gendannelsesløsning. Enhver løsning til softwaregendannelse, der leveres med/til HP-produktet, uanset om den leveres som en harddiskbaseret løsning, en ekstern mediebaseret gendannelsesløsning (f.eks. diskette, cd- eller dvd) eller en tilsvarende løsning, må kun bruges til gendannelse af harddisken i HP-produktet med/til den gendannelsesløsning, der oprindeligt blev købt. Brug af enhver Microsoft-operativsystemsoftware, der er indeholdt i en sådan gendannelsesløsning, er underlagt Microsoft-licensaftalen.
2. **OPGRADERINGER.** Du skal først have licens til det originale Softwareprodukt, som er identificeret af HP som kvalificeret til opgradering, for at kunne bruge et Softwareprodukt, der er identificeret som en opgradering. Efter opgradering kan du ikke længere bruge det originale Softwareprodukt, der udgjorde grundlaget for din opgraderingsrettighed. Ved at bruge Softwareproduktet accepterer du også, at HP automatisk kan tilgå dit HP-produkt, når det har forbindelse til internettet, for at kontrollere versionen eller status for bestemte Softwareprodukter og kan automatisk downloade og installere opgraderinger eller opdateringer til sådanne Softwareprodukter til dit HP-produkt for at levere nye versioner eller opdateringer, der kræves for at vedligeholde funktionaliteten, ydeevnen eller sikkerheden af Softwareproduktet og dit HP-produkt og muliggøre levering af support eller andre tjenester, der er leveret til dig. I visse tilfælde, og afhængigt af typen af opgradering eller opdatering, vises meddelelser (via pop op-bokse eller på andre måder), som kan kræve, at du starter opgraderingen eller opdateringen.
3. **YDERLIGERE SOFTWARE.** Denne EULA gælder for opdateringer eller supplementet til det originale Softwareprodukt, der leveres af HP, medmindre HP angiver andre vilkår sammen med opdateringen eller supplementet. I tilfælde af uoverensstemmelse mellem denne EULA og sådanne andre vilkår, gælder de andre vilkår.
4. **OVERFØRSEL.**
- a. Tredjepart. Den oprindelige bruger af HP-softwaren må foretage én engangsoverførsel af HP-softwaren til en anden slutbruger. En sådan overførsel omfatter alle komponenter, medier, udskreven dokumentation, denne EULA og godkendelsescertifikatet, hvis der findes et sådant. Overførslen må ikke være indirekte, f.eks. en konsignation. Inden overførslen skal den slutbruger, som modtager det overførte produkt, acceptere alle vilkår i denne EULA. Efter overførslen af Softwareproduktet ophører din licens automatisk.
 - b. Begrænsninger. Du må ikke udleje, lease eller udlåne Softwareproduktet eller anvende Softwareproduktet til forretningsrelateret timesharing eller nogen anden form for kommerciel brug. Du må ikke underlicensere, tildele eller på anden måde overføre licensen til Softwareproduktet, medmindre det udtrykkeligt er angivet i denne EULA.
5. **EJERRETTIGHEDER.** Alle immaterielle rettigheder i Softwareproduktet og brugerdokumentationen tilhører HP eller dets leverandører og er beskyttet af lovgivningen, herunder men ikke begrænset til, de amerikanske love om copyright, forretningshemmeligheder og varemærker, samt anden gældende lovgivning og bestemmelser i internationale traktater. Du må ikke fjerne nogen produktidentifikation, copyright-meddelelse eller ejerskabsangivelse fra Softwareproduktet.
6. **BEGRÆNSNING AF REVERSE ENGINEERING.** Du må ikke udføre reverse engineering, dekompile eller adskille Softwareproduktet, undtagen og kun i det omfang, at rettigheden til at gøre det er bemyndiget under den gældende lovgivning, uanset om denne begrænsning udtrykkeligt er angivet i denne EULA.

7. **VILKÅR.** Denne EULA gælder, medmindre den ophæves eller ikke accepteres. Denne EULA ophører også ved betingelser, som er angivet andre steder i denne EULA, eller hvis du ikke overholder alle vilkår eller bestemmelser i denne EULA.

8. MEDDELELSE OM DATAINDSAMLING.

SAMTYKKE TIL ANVENDELSE AF DATA.

- a. Du accepterer, at HP og dets datterselskaber må indsamle, kombinere og bruge enheds- og brugeroplysninger, som du angiver i forbindelse med supporttjenester i relation til Softwareproduktet. HP accepterer, at disse oplysninger ikke må bruges til markedsføring over for dig uden dit samtykke. Du kan få mere at vide om HP's datatindsamlingsmetoder på www.hp.com/go/privacy

HP anvender cookies og andre webteknologiværktøjer til at indsamle anonyme, tekniske oplysninger, der er relateret til HP-softwaren og dit HP-produkt. Disse data anvendes til at angive opgraderinger og relaterede supporttjenester eller andre tjenester, der er beskrevet i afsnit 2. HP indsamler også personlige oplysninger, herunder din IP-adresse eller andre unikke id-oplysninger, der er knyttet til dit HP-produkt, samt data, som leveres af dig, når du registrerer dit HP-produkt. Ud over at levere opgraderinger og relateret support eller andre tjenester bruges disse data til at sende marketingsmateriale til dig (i hvert tilfælde med dit udtrykkelige samtykke i henhold til gældende lovgivning).

I det omfang det er tilladt efter gældende lov, giver du dit samtykke, når du accepterer disse vilkår og betingelser, til indsamling og brug af anonyme og personlige data af HP, dets datterselskaber og affilerede selskaber, som beskrevet i denne EULA og yderligere som beskrevet i HP's fortrolighedspolitik: www.hp.com/go/privacy

- b. Tredjeparters dataindsamling. Visse softwareprogrammer, der er indeholdt i dit HP-produkt, er til rådighed og licenseres separat til dig af tredjepartsleverandører ("tredjepartssoftware"). Tredjepartssoftware kan være installeret og i drift på dit HP-produkt, selv hvis du vælger ikke at aktivere/købe denne software. Tredjepartssoftware kan indsamle og overføre tekniske oplysninger om dit system (f.eks. IP-adresse, unik enheds-id, version af den installerede software osv.) samt andre systemdata. Disse oplysninger bruges af tredjeparten til at identificere tekniske systemattributter og sikre, at den nyeste version af softwaren er installeret på dit system. Hvis du ikke ønsker, at tredjepartssoftware skal indsamle disse tekniske oplysninger eller automatisk sende dig versionsopdateringer, skal du afinstallere softwaren, før du opretter forbindelse til internettet.

9. **FRASKRIVELSE AF GARANTIER.** I DET MAKSIMALE OMFANG, DET ER TILLADT I HENHOLD TIL GÆLDENDE LOV STILLER HP OG DERES UNDERLEVERANDØRER SOFTWAREPRODUKTET TIL RÅDIGHED "SOM DET ER OG FOREFINDES" OG MED ALLE FEJL, OG FRASKRIVER SIG HERMED ALLE ØVRIGE GARANTIER, FORPLIGTELSE OG BETINGELSER, BÅDE UDTRYKKELEGE, UNDERFORSTÅEDE ELLER LOVMÆSSIGE, HERUNDER, MEN IKKE BEGRÆNSET TIL, GARANTIER: (i) OM EJENDOMSRET OG KRÆNKELSE; (ii) OM SALGBARHED; (iii) OM EGENETHED TIL ET BESTEMT FORMÅL; (iv) AT SOFTWAREPRODUKTET FUNGERER MED IKKE-HP FORBRUGSVARER ELLER TILBEHØR; OG (v) OM AT VÆRE VIRUSFRI MED HENSYN TIL SOFTWAREPRODUKTET. Nogle stater/jurisdiktion tillader ikke udelukkelse af underforståede garantier eller begrænsninger i varigheden af underforståede garantier, så ovennævnte ansvarsfraskrivelse gælder muligvis ikke for dig i sin helhed.

10. **ANSVARSBEGRÆNSNING.** Underlagt lovene i Kina vil HP's og dets leverandørers eneste ansvar – uanset de skader, du måtte lide – i henhold til denne EULA og dit eneste eksklusive retsmiddel i henhold til ovenstående være begrænset til det største af følgende beløb: Det faktiske beløb, du har betalt for Softwareproduktet, eller USD 5,00. I DET OMFANG, DET ER TILLADT EFTER GÆLDENDE LOV, ER HP OG DERES UNDERLEVERANDØRER UNDER INGEN OMSTÆNDIGHEDER ERSTATNINGSANSVARLIGE FOR SPECIELLE, INDIREKTE, INDIREKTE ELLER HÆNDELIGE SKADER (HERUNDER, MEN IKKE BEGRÆNSET TIL SKADER FOR TAB AF PROFIT ELLER FORTROLIGE ELLER ANDRE OPLYSNINGER, DRIFTSTAB, PERSONSKADE ELLER TAB AF PERSONLIGE OPLYSNINGER), DER MÅTTE OPSTÅ SOM FØLGE AF ELLER PÅ NOGEN MÅDE RELATERET TIL BRUGEN AF ELLER MANGLENDE EVNE TIL AT BRUGE SOFTWAREPRODUKTET, ELLER PÅ ANDEN MÅDE I FORBINDELSE MED NOGEN BESTEMMELSER I DENNE EULA, SELVOM HP ELLER LEVERANDØREN ER BLEVET UNDERRETTET OM MULIGHEDEN FOR SÅDANNE SKADER, OG SELV OM MISLIGHOLDELSESBEFØJELSEN IKKE OPFYLDER SIT ESSENTIELLE FORMÅL. Nogle stater/jurisdiktion tillader ikke udelukkelsen eller begrænsningen af utilsigtede skader eller følgeskader, så ovenstående begrænsning eller udelukkelse gælder muligvis ikke for dig.
11. **KUNDER FRA DEN AMERIKANSKE FORBUNDSREGERING.** I henhold til FAR 12.211 og 12.212, er forretningsmæssig computersoftware, computersoftwaredokumentation og tekniske data til kommercielle varer licenseret til den amerikanske regering under HP's standardlicens.
12. **OVERHOLDELSE AF EKSPORTLOVGIVNING.** Du skal overholde alle love eller bestemmelser i USA og andre lande/områder ("Eksportlove") for at sikre, at Softwareproduktet ikke (1) eksporteres, direkte eller indirekte, i overtrædelse af eksportlovene, eller (2) bruges til ethvert formål forbudt af eksportlovene, herunder, men ikke begrænset til, spredningen af nukleare, kemiske eller biologiske våben.
13. **KAPACITET OG AUTORITET FOR KONTRAKTEN.** Du bekræfter, at du er myndig i det land/område, du bor i, og hvis det er relevant, at du er korrekt autoriseret af din arbejdsgiver til at indgå denne kontrakt.
14. **GÆLDENDE LOV.** Denne EULA er underlagt love i det land/område, hvor udstyret blev købt.
15. **HELE AFTALEN.** Denne EULA (herunder alle tillæg eller tilføjelser til denne EULA, som leveres sammen med HP-produktet) er hele aftalen mellem dig og HP i forbindelse med Softwareproduktet, og den tilsidesætter al tidligere eller samtidig mundtlig eller skriftlig kommunikation, alle forslag og repræsentationer med hensyn til Softwareproduktet eller alle andre emner, der dækkes af denne EULA. I det omfang vilkårene i alle HP's politikker eller programmer til supporttjenester er i konflikt med vilkårene i denne EULA, gælder vilkårene i denne EULA.
16. **KUNDERETTIGHEDER.** Forbrugere i nogle lande, stater eller områder kan have fordelen af visse lovbestemte rettigheder og foranstaltninger i forbrugerlovgivningen, hvor HP's ansvar ikke på lovlig vis kan undlades eller begrænses. Hvis du har erhvervet softwaren som forbruger underlagt den relevante forbrugerlovgivning i dit land, stat eller område, skal bestemmelserne i denne slutbrugerlicensaftale (herunder ansvarsfraskrivelser, begrænsninger og undtagelser fra erstatningspligt) læses i henhold til gældende lovgivning, og den finder kun anvendelse i det omfang, der er tilladt i henhold til gældende lovgivning.

Forbrugere i Australien: Hvis du har erhvervet softwaren som forbruger underlagt den australske forbrugerlovgivning i overensstemmelse med den australske konkurrencelovgivning af 2010 (Cth), så gælder følgende uanset bestemmelserne i denne slutbrugerlicensaftale:

- a. Softwaren leveres med garantier, der ikke kan udelukkes i henhold til australsk forbrugerlovgivning, herunder at varerne vil være af en acceptabel kvalitet, og at tjenesterne vil blive udført med passende omhu og kompetence. Du har ret til en erstatningsvare eller godtgørelse for større fejl samt kompensation for ethvert andet rimeligt forventet tab eller skade. Du har også ret til at få softwaren repareret eller udskiftet, hvis den ikke er af acceptabel kvalitet, og fejlen ikke udgør en større fejl.
- b. Intet i denne slutbrugerlicensaftale udelukker, begrænser eller ændrer nogen ret eller foranstaltning, garanti eller anden betingelse eller vilkår, der er underforstået eller pålagt af den australske forbrugerlovgivning, der ikke lovligt kan undlades eller begrænses, og

- c. de fordele, der er anført som udtrykkelige garantier i denne slutbrugerlicensaftale, er tillæg til andre rettigheder og foranstaltninger, der er tilgængelige for dig i henhold til den australske forbrugerlovgivning. Dine rettigheder under den australske forbrugerlovgivning har forrang, hvis de er uforenelige med eventuelle begrænsninger i den udtrykkelige garanti.

Software kan være i stand til at gemme brugergenererede data. HP gør hermed opmærksom på, at hvis HP reparerer din software, kan denne reparation medføre tab af disse data. I det omfang loven tillader det, gælder begrænsningerne og undtagelserne for HP's ansvar i denne slutbrugerlicensaftale i forbindelse med sådanne eventuelle tab af data.

Hvis du mener, at du har ret til garanti i henhold til denne aftale eller nogen af de ovennævnte foranstaltninger, bedes du kontakte HP:

HP PPS Australia Pty Ltd

Rhodes Corporate Park, Building F, Level 5

1 Homebush Bay Drive

Rhodes, NSW 2138

Australien

Kontakt følgende nummer for at åbne en supportanmodning eller et garantikrav: 13 10 47 (indenfor Australiens grænser) eller +61 2 8278 1039 (ved opkald fra udlandet), eller besøg www8.hp.com/au/en/contact-hp/phone-assist.html for en opdateret liste over telefonnumre.

Hvis du er forbruger underlagt den australske forbrugerlovgivning, og du køber softwaren eller garanti- og supporttjenester til softwaren, som ikke er af den type, der normalt erhverves til privat brug eller almindeligt forbrug, så begrænser HP, på trods af enhver anden bestemmelse af denne slutbrugerlicensaftale, sit ansvar for manglende overholdelse af en forbrugergaranti som følger:

- a. Ved levering af garanti- eller supporttjenester for softwaren begrænses ansvaret til en eller flere af følgende: Genlevering af tjenesterne eller betaling af omkostningerne ved at få tjenesterne genleveret.
- b. Ved levering af softwaren begrænses ansvaret til en eller flere af følgende: Udskiftning af softwaren eller levering af tilsvarende software, reparation af softwaren, betaling af omkostningerne ved udskiftning af softwaren eller køb af tilsvarende software, eller betaling af omkostningerne ved at reparere softwaren, og
- c. ellers i det maksimale omfang, som loven tillader.

New zealandske forbrugere: I New Zealand leveres Softwaren med garantier, som ikke kan udelukkes i henhold til Consumer Guarantees Act 1993. I New Zealand betyder Kundetransaktion en transaktion, der involverer en person, som køber varer til privat brug, brug i hjemmet eller til forbrug og ikke til forretningsformål. Newzealandske forbrugere, der køber varer til personligt brug for en privat husholdning og dermed ikke til erhvervs-mæssigt formål ("Newzealandske forbrugere") har ret til reparation, udskiftning eller godtgørelse for fejl og kompensation for øvrige, rimeligt forudseelige tab eller skade. En newzealandsk forbruger (som defineret ovenfor) kan få godtgørelse for omkostningerne ved at returnere produktet til købsstedet, hvis der er sket en overtrædelse af den newzealandske forbrugerlovgivning. Derudover vil HP, hvis det indebærer en betydelig omkostning for den newzealandske forbruger at returnere varerne til HP, afhente disse varer for egen regning. Hvis nogle af de leverede produkter eller tjenesteydelser er til erhvervs-mæssige formål, accepterer du, at Consumer Guarantees Act 1993 ikke finder anvendelse, og at dette er retfærdigt og rimeligt i betragtning af transaktionens art og værdi.

Oplysningerne heri kan ændres uden varsel. Alle andre produktnavne, der er omtalt heri, kan være varemærker tilhørende deres respektive virksomheder. I det omfang det er tilladt efter gældende lov, er de eneste garantier for HP's produkter og tjenester angivet i de udtrykkelige garantierklæringer, der leveres sammen med de pågældende produkter og tjenester. Intet heri udgør eller må tolkes som en yderligere garanti. I det omfang det er tilladt efter gældende lov, er HP ikke erstatningsansvarlig for tekniske eller redigeringsmæssige fejl eller udeladelser heri.

Selvreparation udført af kunden, garantiservice

HP-produkter er designet med mange CSR-dele (Customer Self Repair), der minimerer reparationstid og giver større fleksibilitet i forbindelse med udskiftning af defekte dele. Hvis HP i diagnosticeringsperioden identificerer, at reparationen kan udføres ved hjælp af en CSR-del, leverer HP denne del direkte til dig for udskiftning. Der er to kategorier af CSR-dele: 1) Dele, hvor reparation udført af kunden er obligatorisk. Hvis du anmoder HP om hjælp til at udskifte disse dele, skal du betale for rejse- og arbejdsomkostninger for denne service. 2) Dele, hvor reparation udført af kunden er valgfri. Disse dele er også designet til Customer Self Repair. Hvis du ønsker, at HP skal udskifte dem for dig, kan dette blive udført uden ekstra omkostninger i henhold til den form for garantiservice, der er knyttet til dit produkt.

Baseret på tilgængelighed og geografiske forhold leveres CSR-dele inden for en forretningsdag. Levering samme dag eller efter 4 timer kan tilbydes for et ekstra gebyr, og hvis geografien tillader det. Hvis der er brug for hjælp, kan du ringe til HP Technical Support Center, og en tekniker hjælper dig over telefonen. HP angiver i de leverede materialer til en CSR-del, om den defekte del skal returneres til HP. I de tilfælde hvor der kræves returnering af den defekte del til HP, skal du sende den defekte del tilbage til HP inden for en angiven tidsperiode, normalt fem (5) forretningsdage. Den defekte del skal returneres med den tilhørende dokumentation i det leverede materiale. Hvis den defekte del ikke returneres til HP, kan der resultere i en regning fra HP for udskiftningen. Med en reparation udført af kunden betaler HP for levering og omkostninger for returnering af delen og bestemmer, hvilken fragtmand der skal bruges.

Kundesupport

Dette emne beskriver, hvor man får fat i forskellig kundesupport.

Tabel B-3 Kundesupportmuligheder og referencer

Support-indstilling	Reference
Få telefonsupport for dit land/område	Telefonnumre for de enkelte lande/områder findes i den folder, der fulgte med i kassen med produktet, eller på adressen www.hp.com/support
Du skal have produktets navn, serienummer, købsdato og beskrivelse af problemet ved hånden.	
Få 24 timers internetsupport, og download softwarehjælpeprogrammer og drivere	www.hp.com/support
Bestil yderligere HP-service- eller vedligeholdelsesaftaler	www.hp.com/go/carepack
Registrer produktet	www.register.hp.com

C Miljøbeskyttelsesprogram

Beskyttelse af miljøet

HP er engageret i levering af kvalitetsprodukter på en miljømæssig ansvarlig måde. Dette produkt er udviklet med adskillige egenskaber, der minimerer indvirkningen på miljøet.

Ozonproduktion

Det luftbårne udslip af ozon for dette produkt er målt i henhold til en standardiseret metode*, og når disse emissionsdata anvendes på et forventeligt scenarie med intens brug på et kontor**, har HP fastslået, at der ikke genereres nogen betydelig mængde ozon under udskrivning, som overstiger nogen nuværende standarder eller retningslinjer for indendørs luftkvalitet.

* Testmetode til fastsættelse af stråling fra trykkerenheder i henhold til tildeling af miljøetiketter til kontorenheder med udskrivningsfunktion, DE-UZ 205 – BAM, januar 2018

** Baseret på ozonkoncentration ved udskrivning i 2 timer pr. dag i et lokale på 30,6 kubikmeter med en ventilationsfrekvens på 0,68 luftudskiftninger pr. time med HP-udskrivningstilbehør

Strømforbrug

Strømforbruget falder betydeligt i tilstandene Klar, Dvale eller Fra, hvilket sparer naturlige ressourcer og penge uden at påvirke produktets høje ydeevne. Udskrivnings- og billedbehandlingsenheder fra HP, som er mærket med ENERGY STAR®-logoet, opfylder U.S. Environmental Protection Agencys ENERGY STAR-specifikationer for billedbehandlingsudstyr. Følgende mærke findes på billedbehandlingsprodukter, der opfylder ENERGY STAR-kravene:



Der er flere oplysninger om ENERGY STAR-mærkede billedbehandlingsprodukter og -modeller på:

www.hp.com/go/energystar

Tonerforbrug

EconoMode bruger mindre toner og forlænger derfor sandsynligvis printerpatronens levetid. HP anbefaler ikke, at du bruger EconoMode konstant. Hvis du altid bruger EconoMode, risikerer du, at tonerbeholdningen holder længere end de mekaniske dele i printerpatronen. Hvis udskriftskvaliteten begynder at blive forringet og ikke længere er acceptabel, bør du overveje at udskifte printerpatronen.

Brug af papir

Produktets duplexfunktion (manuel eller automatisk) og N-op-udskrivningsfunktion (flere sider udskrives på én side) reducerer papirforbruget og den deraf følgende udnyttelse af de naturlige ressourcer.

Plastmaterialer

Plastikdele over 25 gram er mærket i henhold til internationale standarder, så det er muligt at identificere plastik, der kan genbruges i slutningen af produktets levetid.

Forbrugsvarer til HP LaserJet-printeren

Originale HP-forbrugsvarer er udviklet med miljøet for øje. HP gør det let at spare ressourcer og papir, når du udskriver. Og når du er færdig, gør vi det nemt og gratis at genbruge.¹

Alle HP-printerpatroner, der returneres til HP Planet Partners, går gennem en genbrugsproces i flere faser, hvor materialerne separeres og renses til brug som råmaterialer i nye originale HP-patroner og hverdagsprodukter. Ingen originale HP-patroner, der returneres via HP Planet Partners, sendes til en losseplads, og HP genpåfylder eller gensælger aldrig originale HP-patroner.

Hvis du vil deltage i HP Planet Partners' returnerings- og genbrugsprogram, kan du besøge www.hp.com/hprecycle. Vælg dit land/område for at få oplysninger om, hvordan du returnerer dine HP-forbrugsvarer. Med alle nye HP LaserJet-printerpatronpakker følger oplysninger om programmet og instruktioner på flere sprog.

¹ Programmets tilgængelighed varierer. Du kan finde yderligere oplysninger på www.hp.com/hprecycle.

Papir

Dette produkt kan håndtere genbrugspapir og letvægtpapir (EcoFFICIENT™), hvis papiret opfylder retningslinjerne i *HP LaserJet Printer Family Print Media Guide*. Produktet er også egnet til brug sammen med genbrugspapir og letvægtpapir (EcoFFICIENT™) i henhold til EN12281:2002.

Materialerestriktioner

Dette HP-produkt indeholder ikke kviksølv.

Batterioplysninger

Dette produkt kan indeholde et batteri af:

- lithium-poly-carbonmonofluorid (BR-type) eller
- lithium-mangandioxid (CR-type)

der kan kræve særlig håndtering ved slutningen af produktets levetid.



BEMÆRK: (Kun for CR-typen) Perchloratmateriale – Særlig håndtering kan være nødvendig. Se www.dtsc.ca.gov/hazardouswaste/perchlorate.

Tabel C-1 Batterioplysninger

Vægt	Placering	Kan fjernes af brugeren
~ 3 g	På motherboard	Nej



廢電池請回收

Du kan finde oplysninger om genbrug på www.hp.com/recycle, eller du kan kontakte de lokale myndigheder eller Electronics Industries Alliance: www.eiae.org.

Brugeres bortskaffelse af kasseret udstyr (EU, UK og Indien)

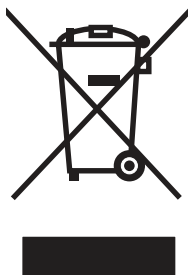

Dette symbol betyder, at du ikke skal bortskaffe dit produkt sammen med husholdningsaffald. I stedet bør du beskytte folkesundheden og miljøet ved at indlevere det kasserede udstyr på en genbrugsstation med henblik på genanvendelse af kasseret elektrisk og elektronisk udstyr. Hvis du ønsker yderligere oplysninger, bør du kontakte renovations-selskabet for bortskaffelse af husholdningsaffald, eller gå til: www.hp.com/recycle.

Genanvendelse af elektronisk hardware

HP opfordrer kunder til at genanvende brugt elektronisk hardware. Du kan få flere oplysninger om genanvendelsesprogrammer på: www.hp.com/recycle.

Oplysninger om genbrug af hardware – Brasilien



Não descarte o produto eletrônico em lixo comum

Este produto eletrônico e seus componentes não devem ser descartados no lixo comum, pois embora estejam em conformidade com padrões mundiais de restrição a substâncias nocivas, podem conter, ainda que em quantidades mínimas, substâncias impactantes ao meio ambiente. Ao final da vida útil deste produto, o usuário deverá entregá-lo à HP. A não observância dessa orientação sujeitará o infrator às sanções previstas em lei.

Após o uso, as pilhas e/ou baterias dos produtos HP deverão ser entregues ao estabelecimento comercial ou rede de assistência técnica autorizada pela HP.

Para maiores informações, inclusive sobre os pontos de recebimento, acesse:

www.hp.com.br/reciclar

Kemiske stoffer

Hos HP forsyner vi vores kunder med oplysninger om kemiske stoffer i vores produkter og overholder således lovkraft som f.eks. REACH (Europaparlamentets og Ministerrådets forordning nr. 1907/2006). En rapport med kemiske oplysninger for dette produkt kan findes på: www.hp.com/go/reach.

Produktstrømdata iht. EU-kommissionens forordning 1275/2008 og de relevante britiske lovmæssige krav

For produktstrømdata, inklusive produktets strømføring ved standby i netværket, hvis alle kabelførte netværksporte er tilsluttede, og alle trådløse netværksporte er aktiverede, henvises du til afsnit P14 "Additional Information" i produktets IT ECO Declaration på www.hp.com/hpinfo/globalcitizenship/environment/productdata/itecodesktop-pc.html.

Brugeroplysninger om SEPA Ecolabel (Kina)

中国环境标识认证产品用户说明

噪声大于 63.0 dB(A)的办公设备不宜放置于办公室内, 请在独立的隔离区域使用。

如需长时间使用本产品或打印大量文件, 请确保在通风良好的房间内使用。

如您需要确认本产品处于零能耗状态, 请按下电源关闭按钮, 并将插头从电源插座断开。

您可以使用再生纸, 以减少资源耗费。

Regulativet for implementering på kinesisk energimærkat for printer, fax og kopimaskine

依据“复印机、打印机和传真机能源效率标识实施规则”, 本打印机具有中国能效标签。根据“复印机、打印机和传真机能效限定值及能效等级”(“GB21521”)决定并计算得出该标签上所示的能效等级和 TEC (典型能耗) 值。

1. 能效等级

能效等级分为三个等级, 等级 1 级能效最高。根据产品类型和打印速度标准决定能效限定值。

2. 能效信息

2.1 LaserJet 打印机和高性能喷墨打印机

- 典型能耗

典型能耗是正常运行 GB21521 测试方法中指定的时间后的耗电量。此数据表示为每周千瓦时 (kWh)。

标签上所示的能效数字按涵盖根据“复印机、打印机和传真机能源效率标识实施规则”选择的登记装置中所有配置的代表性配置测定而得。因此, 本特定产品型号的实际能耗可能与标签上所示的数据不同。

有关规格的详细信息, 请参阅 GB21521 标准的当前版本。

Erklæring om begrænsning af farlige stoffer (Indien)

This product, as well as its related consumables and spares, complies with the reduction in hazardous substances provisions of the "India E-waste Rule 2016." It does not contain lead, mercury, hexavalent chromium, polybrominated biphenyls or polybrominated diphenyl ethers in concentrations exceeding 0.1 weight % and 0.01 weight % for cadmium, except where allowed pursuant to the exemptions set in Schedule 2 of the Rule.

WEEE (Tyrkiet)

Türkiye Cumhuriyeti: AEEE Yönetmeliğine Uygundur

Erklæring om begrænsning af farlige stoffer (Ukraine)

Обладнання відповідає вимогам Технічного регламенту щодо обмеження використання деяких небезпечних речовин в електричному та електронному обладнанні, затвердженого постановою Кабінету Міністрів України від 3 грудня 2008 № 1057

Dataark om materialesikkerhed (MSDS)

Dataark om materialesikkerhed (MSDS) for forbrugsvarer, der indeholder kemiske stoffer (f.eks. toner) kan fås ved at gå til HP's websted på www.hp.com/go/msds.

EPEAT

Mange HP-produkter er designet til at opfylde EPEAT. EPEAT er en omfattende miljøvurdering, der hjælper med til at identificere miljørigtigt elektronikudstyr. Hvis du ønsker yderligere oplysninger om EPEAT, kan du gå til www.epeat.net. Hvis du ønsker oplysninger om HP's EPEAT-registrerede produkter, kan du gå til www.hp.com/hpinfo/globalcitizenship/environment/pdf/epeat_printers.pdf.

Tabel med stoffer (Kina)

限用物質含有情況標示聲明書

Declaration of the Presence Condition of the Restricted Substances Marking

若要存取產品的最新使用指南或手冊，請前往 <http://www.hp.com/support>。選取搜尋您的產品，然後依照畫面上的指示繼續執行。

To access the latest user guides or manuals for your product, Go to <http://www.support.hp.com>. Select **Find your product**, and then follow the on-screen instructions.

單元 Unit	限用物質及其化學符號 Restricted substances and its chemical symbols					
	鉛Lead (Pb)	汞Mercury (Hg)	鎘 Cadmium (Cd)	六價鉻 Hexavalent chromium (Cr ⁺⁶)	多溴聯苯 Polybrominated biphenyls (PBB)	多溴二苯醚 Polybrominated diphenyl ethers (PBDE)
列印引擎 Print engine	—	○	○	○	○	○
控制面板 Control panel	—	○	○	○	○	○
塑膠外殼 Plastic housing parts	○	○	○	○	○	○
格式化組件 Formatter	—	○	○	○	○	○
<p>備考1. “超出0.1 wt %”及“超出0.01 wt %”係指限用物質之百分比含量超出百分比含量基準值。 Note 1 : “Exceeding 0.1 wt %” and “exceeding 0.01 wt %” indicate that the percentage content of the restricted substance exceeds the reference percentage value of presence condition.</p> <p>備考2. “○”係指該項限用物質之百分比含量未超出百分比含量基準值。 Note 2 : “○” indicates that the percentage content of the restricted substance does not exceed the percentage of reference value of presence.</p> <p>備考3. “—”係指該項限用物質為排除項目。 Note 3 : The “—” indicates that the restricted substance corresponds to the exemption.</p>						

Tabel for stoffer (Kina)

产品中有害物质或元素的名称及含量

The Table of Hazardous Substances/Elements and their Content

根据中国《电器电子产品有害物质限制使用管理办法》

As required by China's Management Methods for Restricted Use of Hazardous Substances in Electrical and Electronic Products



部件名称 Part Name	有害物质 Hazardous Substances					
	铅 Lead (Pb)	汞 Mercury (Hg)	镉 Cadmium (Cd)	六价铬 Hexavalent Chromium (Cr(VI))	多溴联苯 Polybrominated biphenyls (PBB)	多溴二苯醚 Polybrominated diphenyl ethers (PBDE)
打印引擎	X	○	○	○	○	○
控制面板	X	○	○	○	○	○
塑料外壳	○	○	○	○	○	○
格式化板组件	X	○	○	○	○	○
碳粉盒	X	○	○	○	○	○

CHR-LI-PK-SF-02

表格依据SJ/T 11364 的规定编制。

This form has been prepared in compliance with the provisions of SJ/T 11364.

○: 表示该有害物质在该部件所有均质材料中的含量均在GB/T 26572 规定的限量要求以下。

○: Indicates that the content of said hazardous substance in all of the homogenous materials in the component is within the limits required by GB/T 26572.

X: 表示该有害物质至少在该部件的某一均质材料中的含量超出GB/T 26572 规定的限量要求。

X: Indicates that the content of said hazardous substance exceeds the limits required by GB/T 26572 in at least one homogenous material in the component.

此表中所有名称中含“X”的部件均符合中国 RoHS达标管理目录限用物质应用例外清单的豁免。

All parts named in this table with an "X" are in compliance with the China RoHS "List of Exceptions to RoHS Compliance Management Catalog (or China RoHS Exemptions)".

此表中所有名称中含“X”的部件均符合欧盟 RoHS 立法。

All parts named in this table with an "X" are in compliance with the European Union's RoHS Legislation.

注: 环保使用期限的参考标识取决于产品正常工作的温度和湿度等条件

Note: The referenced Environmental Protection Use Period Marking was determined according to normal operating use conditions of the product such as temperature and humidity.

Yderligere oplysninger

For at få oplysninger om disse miljømæssige emner:

- Miljøprofilark for dette produkt og mange relaterede HP-produkter
- HP's miljøindsats
- HP's miljøstyringssystem
- HP's slutningen-af-produktets-levetid-returnerings- og genbrugsprogram
- Dataark om materialesikkerhed

Besøg www.hp.com/go/environment.

Besøg også www.hp.com/recycle.

D Lovpligtige oplysninger

Lovpligtige erklæringer

Lovpligtige modelidentifikationsnumre

Produktet tildeles et lovpligtigt modelnummer til identifikationsformål. Disse lovpligtige modelnumre må ikke forveksles med markedsføringsnavne eller produktnumre.

Tabel D-1 Lovpligtige modelidentifikationsnumre

Produktets modelnummer	Lovpligtigt modelnummer
HP LaserJet M111a	SHNGC-1700-00
HP LaserJet M110w, HP LaserJet M111w	SHNGC-1700-01

FCC-regler

Dette udstyr er testet og overholder grænserne for en digital enhed i Klasse B ifølge Afsnit 15 i FCC-bestemmelserne. Disse begrænsninger er fastsat for at yde rimelig beskyttelse imod skadelig interferens i installationer i private hjem. Dette udstyr genererer, bruger og kan udstråle radiofrekvensenergi, og kan forårsage skadelig påvirkning af anden radiokommunikation, hvis det ikke installeres og bruges i overensstemmelse med instruktionerne. Der er dog ingen garanti for, at der ikke vil forekomme interferens i en bestemt installation. Hvis udstyret forårsager skadelige forstyrrelser i radio- eller tv-modtagelse, hvilket kan afgøres ved at slukke og tænde for udstyret, opfordres brugerens til at forsøge at fjerne interferensen ved at anvende en eller flere af følgende fremgangsmåder:

- Drej eller flyt modtageantennen.
- Øg afstanden mellem udstyr og modtager.
- Tilslut udstyret til en stikkontakt i et andet ledningsnet end det, modtageren er tilsluttet.
- Kontakt forhandleren eller en erfaren radio- eller tv-tekniker for at få hjælp.

 **BEMÆRK:** Eventuelle ændringer af scanneren, der ikke udtrykkeligt er godkendt af HP, kan gøre brugerens tilladelse til at anvende udstyret ugyldig.

Brug af et afskærmet interfacekabel er påkrævet, for at Klasse B-grænserne i Afsnit 15 af FCC-bestemmelserne kan overholdes.

Bemærkning vedrørende regulativer i EU og Storbritannien



Produkter med CE-mærket og UKCA-mærket overholder en eller flere af følgende EU-direktiver og/eller tilsvarende britiske retsakter, som kan være gældende: Lavspændingsdirektivet 2014/35/EU, EMC-direktivet 2014/30/EU, økodesigndirektivet 2009/125/EC, RED 2014/53/EU, RoHS-direktivet 2011/65/EU.

Overholdelse af disse direktiver vurderes ved hjælp af relevante europæiske harmoniserede standarder. Den fulde EF- og UK-overensstemmelseserklæring kan findes på følgende websted: www.hp.com/go/certificates (søgninger med produktets modelnavn eller det lovpligtige modelnummer (RMN), som kan findes på etiketten med lovmæssige oplysninger).

Adressen for kontakt vedrørende lovmæssige aspekter: E-mail techregshelp@hp.com

EU-adressen for kontakt vedrørende lovmæssige aspekter:

HP Deutschland GmbH, HP HQ-TRE, 71025 Boeblingen, Tyskland

UK-adressen for kontakt vedrørende lovmæssige aspekter:

HP Inc UK Ltd, Regulatory Enquiries, Earley West, 300 Thames Valley Park Drive, Reading, RG6 1PT

Canada - Industry Canada ICES-003-overholdelseserklæring

CAN ICES-003(B)/NMB-003(B)

VCCI-erklæring (Japan)

VCCI 32-1 規定適合の場合

この装置は、クラスB機器です。この装置は、住宅環境で使用することを目的としていますが、この装置がラジオやテレビジョン受信機に近接して使用されると、受信障害を引き起こすことがあります。

取扱説明書に従って正しい取り扱いをして下さい。

VCCI - B

EMC-erklæring (Korea)

B급 기기
(가정용 방송통신기자재)

이 기기는 가정용(B급) 전자파적합기기로서 주로 가정에서 사용하는 것을 목적으로 하며, 모든 지역에서 사용할 수 있습니다.

Vejledning til strømledning

Sørg for, at strømforsyningen svarer til produktets spændingsangivelse. Spændingsangivelsen findes på produktetiketten. Produktet bruger enten 110-127 V eller 220-240 V og 50/60 Hz.

Tilslut netledningen mellem produktet og en stikkontakt med jordforbindelse.

⚠ FORSIGTIG: Hvis du vil forhindre beskadigelse af produktet, skal du kun bruge den netledning, der fulgte med produktet.

Meddelelse til brugere i Japan om strømforsyningsledningen

製品には、同梱された電源コードをお使い下さい。

同梱された電源コードは、他の製品では使用出来ません。

Lasersikkerhed

Center for Devices and Radiological Health (CDRH) hos det amerikanske Food and Drug Administration har implementeret regler for laserprodukter, der er fremstillet efter den 1. august 1976. Overholdelse er obligatorisk for produkter, der markedsføres i USA. Enheden er godkendt som et "Klasse 1"-laserprodukt under det amerikanske Department of Health and Human Services' (DHHS) Radiation Performance Standard i henhold til loven Radiation Control for Health and Safety Act fra 1968. Da stråling, der udsendes inde i enheden, er helt lukket inde vha. beskyttende kabinetter og eksterne dæksler, kan laserstrålen ikke undslippe under nogen fase af normal anvendelse.

⚠ ADVARSEL! Hvis du bruger kontrolelementerne, foretager justeringer eller udfører andre procedurer end dem, der er angivet i denne brugervejledning, kan det medføre, at du udsættes for farlig stråling.

For andre amerikanske/canadiske lovgivningsspørgsmål skal du kontakte:

HP Inc.

1501 Page Mill Rd, Palo Alto, CA 94304, USA

E-mailkontakt: techregshelp@hp.com eller telefonkontakt: +1 (650) 857-1501

Lasererklæring for Finland

Luokan 1 laserlaite

HP LaserJet M110we, M110w, M111a, M111w, laserkirjoitin on käyttäjän kannalta turvallinen luokan 1 laserlaite. Normaalisissa käytöissä kirjoittimen suojakoteloitointi estää lasersäteiden pääsyn laitteen ulkopuolelle. Laitteen turvallisuusluokka on määritetty standardin EN 60825-1 (2014) mukaisesti.

VAROITUS!

Laitteen käyttäminen muulla kuin käyttöohjeessa mainitulla tavalla saattaa altistaa käyttäjän turvallisuusluokan 1 ylittävälle näkymättömälle lasersäteilylle.

WARNING!

Om apparaten används på annat sätt än i bruksanvisning specificerats, kan användaren utsättas för osynlig laserstrålning, som överskrider gränsen för laserklass 1.

HUOLTO

HP LaserJet M110we, M110w, M111a, M111w - kirjoittimen sisällä ei ole käyttäjän huollettavissa olevia kohteita. Laitteen saa avata ja huoltaa ainoastaan sen huoltamiseen koulutettu henkilö. Tällaiseksi huoltotoimenpiteeksi ei katsota väriainekasetin vaihtamista, paperiradan puhdistusta tai muita käyttäjän käsikirjassa lueteltuja, käyttäjän tehtäväksi tarkoitettuja ylläpitotoimia, jotka voidaan suorittaa ilman erikoistyökaluja.

VARO!

Mikäli kirjoittimen suojakotelo avataan, olet alttiina näkymättömälle lasersäteilylle laitteen ollessa toiminnassa. Älä katso säteeseen.

WARNING !

Om laserprinterns skyddshölje öppnas då apparaten är i funktion, utsätts användaren för osynlig laserstrålning. Betrakta ej strålen.

Tiedot laitteessa käytettävän laserdiodin säteilyominaisuuksista: Aallonpituus 775-795 nm Teho 5 m W Luokan 3B laser.

Nordiske erklæringer (Danmark, Finland, Norge, Sverige)

Danmark:

Apparatets stikprop skal tilsluttes en stikkontakt med jord, som giver forbindelse til stikproppens jord.

Finland:

Laite on liitettävä suojakoskettimilla varustettuun pistorasiaan.

Norge:

Apparatet må tilkoples jordet stikkontakt.

Sverige:

Apparaten skall anslutas till jordat uttag.

GS-erklæring (Tyskland)

Das Gerät ist nicht für die Benutzung im unmittelbaren Gesichtsfeld am Bildschirmarbeitsplatz vorgesehen. Um störende Reflexionen am Bildschirmarbeitsplatz zu vermeiden, darf dieses Produkt nicht im unmittelbaren Gesichtsfeld platziert werden.

Das Gerät ist kein Bildschirmarbeitsplatz gemäß BildscharbV. Bei ungünstigen Lichtverhältnissen (z. B. direkte Sonneneinstrahlung) kann es zu Reflexionen auf dem Display und damit zu Einschränkungen der Lesbarkeit der dargestellten Zeichen kommen.

Die Bildarstellung dieses Gerätes ist nicht für verlängerte Bildschirmtätigkeiten geeignet.



Өндіруші және өндіру мерзімі

HP Inc. Мекенжайы: 1501 Page Mill Road, Palo Alto, California 94304, U.S.

Өнімнің жасалу мерзімін табу үшін өнімнің қызмет көрсету жапсырмасындағы 10 таңбадан тұратын сериялық нөмірін қараңыз.

4-ші, 5-ші және 6-шы сандар өнімнің жасалған жылы мен аптасын көрсетеді. 4-ші сан жылын көрсетеді, мысалы «3» саны «2013» дегенді білдіреді.

5-ші және 6-шы сандары берілген жылдың қай аптасында жасалғанын көрсетеді, мысалы, «12» саны «12-ші» апта дегенді білдіреді.

Жергілікті өкілдіктері:

Ресей: 000 "ЭйчПи Инк",

Ресей Федерациясы, 125171, Мәскеу, Ленинград шоссе, 16А блок 3,

Телефон/факс: +7 495 797 35 00 / +7 499 92132 50

Қазақстан: "ЭйчПи Глобал Трэйдинг Би.Ви." компаниясының Қазақстандағы филиалы, Қазақстан Республикасы, 050040, Алматы к., Бостандық ауданы, Әл-Фараби даңғылы, 77/7,

Телефон/факс: +7 727 355 35 52



Производитель и дата производства

HP Inc. Адрес: 1501 Page Mill Road, Palo Alto, California 94304, U.S.

Дата производства зашифрована в 10-значном серийном номере, расположенном на наклейке со служебной информацией изделия.

4-я, 5-я и 6-я цифры обозначают год и неделю производства. 4-я цифра обозначает год, например, «3» обозначает, что изделие произведено в «2013» году.

5-я и 6-я цифры обозначают номер недели в году производства, например, «12» обозначает «12-ю» неделю.

Местные представители:

Россия: 000 "ЭйчПи Инк",

Российская Федерация, 125171, г. Москва, Ленинградское шоссе, 16А, стр.3,

Телефон/факс: +7 495 797 35 00 / +7 499 92132 50

Казахстан: Филиал компании "ЭйчПи Глобал Трэйдинг Би.Ви.", Республика Казахстан, 050040, г. Алматы, Бостандыкский район, проспект Аль-Фараби, 77/7, Телефон/факс: +7 727 355 35 52

Erklæringer vedrørende trådløse forbindelser

FCC-overensstemmelseerklæring – USA

Exposure to radio frequency radiation

- ⚠ **FORSIGTIG:** The radiated output power of this device is far below the FCC radio frequency exposure limits. Nevertheless, the device shall be used in such a manner that the potential for human contact during normal operation is minimized.

In order to avoid the possibility of exceeding the FCC radio frequency exposure limits, human proximity to the antenna shall not be less than during normal operation.

This device complies with Part 15 of FCC Rules. Operation is subject to the following two conditions: (1) this device may not cause interference, and (2) this device must accept any interference, including interference that may cause undesired operation of the device.

- ⚠ **FORSIGTIG:** Based on Section 15.21 of the FCC rules, changes of modifications to the operation of this product without the express approval by HP may invalidate its authorized use.

Erklæring for Australien

This device incorporates a radio-transmitting (wireless) device. For protection against radio transmission exposure, it is recommended that this device be operated no less than 20 cm from the head, neck, or body.

Hviderusland

В соответствии с Постановлением Совета Министров Республики Беларусь от 24 мая 2017 года № 383 (об описании и порядке применения знака соответствия к техническому регламенту Республики Беларусь) продукция, требующая подтверждения соответствия техническому регламенту Республики Беларусь, размещенная на рынке Республики Беларусь, должна быть маркирована знаком соответствия TP BY.



Erklæring om ANATEL (Brasilien)

Este equipamento não tem direito à proteção contra interferência prejudicial e não pode causar interferência em sistemas devidamente autorizados.

Para maiores informações consulte o site da ANATEL – www.anatel.gov.br

Erklæringer for Canada

For Indoor Use. This digital apparatus does not exceed the Class B limits for radio noise emissions from digital apparatus as set out in the radio interference regulations of the Canadian Department of Communications. The internal wireless radio complies with RSS 210 of Industry Canada.

Pour l'usage d'intérieur. Le présent appareil numérique n'émet pas de bruits radioélectriques dépassant les limites applicables aux appareils numériques de Classe B prescrites dans le règlement sur le brouillage radioélectrique édicté par le Ministère des Communications du Canada. Le composant RF interne est conforme à la norme CNR-210 d'Industrie Canada.

CMIT-erklæring vedrørende trådløs overførsel (Kina)

中国无线电发射设备通告

型号核准代码显示在产品本体的铭牌上。

Udsættelse for højfrekvensstråling (Canada)

⚠ ADVARSEL! Exposure to Radio Frequency Radiation The radiated output power of this device is below the Industry Canada radio frequency exposure limits. Nevertheless, the device should be used in such a manner that the potential for human contact is minimized during normal operation.

To avoid the possibility of exceeding the Industry Canada radio frequency exposure limits, human proximity to the antennas should not be less than .

AVERTISSEMENT! Exposition aux émissions de fréquences radio. La puissance de sortie émise par ce périphérique est inférieure aux limites fixées par Industrie Canada en matière d'exposition aux fréquences radio. Néanmoins, les précautions d'utilisation du périphérique doivent être respectées afin de limiter tout risque de contact avec une personne.

Bemærkning vedrørende europæiske regulativer

Telekommunikationsfunktionaliteten i dette produkt må anvendes i følgende europæiske lande/områder:

Belgien, Bulgarien, Cypern, Danmark, Estland, Finland, Frankrig, Grækenland, Holland, Irland, Island, Italien, Letland, Liechtenstein, Litauen, Luxembourg, Malta, Norge, Polen, Portugal, Rumænien, Schweiz, Slovakiet, Slovenien, Spanien, Storbritannien, Sverige, Tjekkiet, Tyskland, Ungarn og Østrig.

Bemærkning til brugere i Japan

この機器は技術基準適合証明又は工事設計認証を受けた無線設備を搭載しています。

Bemærkning til brugere i Rusland

Существуют определенные ограничения по использованию беспроводных сетей (стандарта 802.11 b/g) с рабочей частотой 2,4 ГГц: Данное оборудование может использоваться внутри помещений с использованием диапазона частот 2400–2483,5 МГц (каналы 1–13). При использовании внутри помещений максимальная эффективная изотропно-излучаемая мощность (ЭИИМ) должна составлять не более 100мВт.

Mexico-erklæring

Aviso para los usuarios de México

"La operación de este equipo está sujeta a las siguientes dos condiciones: (1) es posible que este equipo o dispositivo no cause interferencia perjudicial y (2) este equipo o dispositivo debe aceptar cualquier interferencia, incluyendo la que pueda causar su operación no deseada."

Para saber el modelo de la tarjeta inalámbrica utilizada, revise la etiqueta regulatoria de la impresora.

Erklæring for Taiwan

取得審驗證明之低功率射頻器材，非經核准，公司、商號或使用者均不得擅自變更頻率、加大功率或變更原設計之特性及功能。低功率射頻器材之使用不得影響飛航安全及干擾合法通信；經發現有干擾現象時，應立即停用，並改善至無干擾時方得繼續使用。前述合法通信，指依電信管理法規定作業之無線電通信。低功率射頻器材須忍受合法通信或工業、科學及醫療用電波輻射性電機設備之干擾。

Erklæring om trådløs overførsel (Thailand)

เครื่องวิทยุคมนาคมนี้มีระดับ การแผ่คลื่นแม่เหล็ก ไฟฟ้าสอดคล้องตามมาตรฐานความปลอดภัย ต่อสุขภาพของมนุษย์จากการ ใช้เครื่องวิทยุคมนาคมที่คณะกรรมการกิจการโทรคมนาคมแห่งชาติประกาศกำหนด

This radio communication equipment has the electromagnetic field strength in compliance with the Safety Standard for the Use of Radio Communication Equipment on Human Health announced by the National Telecommunications Commission.

Mærkning af trådløs telekommunikation for godkendte ICTQC-type produkter (Vietnam)



Printer med dynamiske sikkerhedsfunktioner

Denne printer er kun beregnet til at fungere med patroner, der har en ny eller genbrugt HP-chip. En genbrugt HP-chip muliggør brug af genbrugte, genfremstillede og genopfyldte patroner.

Printeren benytter dynamiske sikkerhedsforanstaltninger til at blokere patroner med en ikke-HP-chip. Regelmæssige firmwareopdateringer, der leveres over internettet, sikrer effektiviteten af de dynamiske sikkerhedsforanstaltninger og blokerer patroner, der tidligere har fungeret.

Opdateringer kan forbedre eller udvide printerens funktionalitet og funktioner, beskytte mod sikkerhedstrusler og tjene andre formål, men disse opdateringer kan også blokere patroner, der bruger en ikke-HP-chip, så de ikke fungerer i printeren, herunder patroner, der fungerer i dag. Medmindre du er tilmeldt visse HP-programmer såsom Instant Ink eller bruger andre tjenester, der kræver automatiske online-firmwareopdateringer, kan de fleste HP-printere konfigureres til at modtage opdateringer enten automatisk eller med en notifikation, der giver dig mulighed for at vælge, om du vil opdatere eller ej. Du kan finde flere oplysninger om dynamisk sikkerhed, og hvordan du konfigurerer online-firmwareopdateringer, på www.hp.com/learn/ds.

Indeks

A

- affaldsbortskaffelse 83, 85
- afhjælpe papirstop
 - placeringer 39
- aktiver eller deaktiver Wi-fi 20
- akustiske specifikationer 62

B

- bakke
 - stop, afhjælpe 40
- bakker
 - finde 1
 - inkluderet 61
 - kapacitet 61
- bakker, output
 - finde 1
- batterier følger med 84
- batterier medfølger 83, 84
- bekæmpelse af forfalskede forbrugsvarer 64, 76
- bestille
 - forbrugsvarer og tilbehør 29
- billedkvalitet
 - kontrol af status for tonerpatron 47
- bortskaffelse 83, 84
- bortskaffelse i slutning af levetid 84
- bortskaffelse, slutning af levetid 84

D

- Dataark om materialesikkerhed (MSDS) 83, 87
- dobbeltsidet udskrivning
 - Mac 17, 18
 - Windows 15, 16
- dupleksudskrivning
 - manuel (Mac) 17, 18
 - manuel (Windows) 15, 16
- dupleksudskrivning (dobbeltsidet)
 - Windows 15, 16
- duplexudskrivning
 - Mac 17, 18
- dæksler, finder 1

E

- elektriske specifikationer 62

- Embedded Web Server (EWS)
 - funktioner 21
 - Sådan tilknytter du adgangskoder 24
- EMC-erklæring for Korea 91
- EMI-erklæring for Taiwan 91
- Erklæring om lasersikkerhed for Finland 91, 93
- erklæringer om lasersikkerhed 91, 93
- etiket
 - papirretning 12
- etiketter
 - udskrivning på 12
- etiketter, ilægning 12
- Eurasisk overensstemmelseserklæring 91, 95
- Explorer, understøttede versioner
 - HP Embedded Web Server 21

F

- fabriksstandarder, gendanne 37
- FCC-regler 91
- fejlfinding
 - kontrol af status for tonerpatron 47
 - LED, fejl 36
 - LED, indikatormønstre 36
 - papirindføringsproblemer 38
 - trådløst netværk 55
- flere sider pr. ark
 - udskrive (Mac) 17, 18
 - udskriver (Windows) 15, 16
- forbrugsvarer
 - bestille 29
 - bruge ved lavt niveau for 37
 - forfalskning 64, 76
 - genbrug 83, 84
 - ikke-HP 64, 76
 - indstillinger for nederste grænse 37
 - status, visning med HP Utility til Mac 26
 - varenumre 29
- forfalskede forbrugsvarer 64, 76

G

- garanti
 - licens 64, 77
 - produkt 64
 - selvreparation udført af kunden 64, 82
 - tonerpatroner 64, 75
- genanvendelse af elektronisk hardware 83, 85
- genbrug 83, 84
 - elektronisk hardware 83, 85
- genbrug af hardware, Brasilien 83, 85
- gendanne fabriksstandarder 37

H

- HP Customer Care 82
- HP Device Toolbox, brug af 21
- HP Embedded Web Server (EWS)
 - funktioner 21
- HP EWS, brug af 21
- HP kundesupport 64
- HP Utility 26
- HP Utility til Mac Bonjour 26
 - funktioner 26
- HP Utility, Mac 25
- HP's websted for bedrageri 64, 76
- hukommelse
 - inkluderet 61
- hukommelseschip, tonerpatron beskrivelse 64, 76

I

- ikke-HP-forbrugsvarer 64, 76
- indstillinger
 - fabriksstandarder, gendanne 37
- Installer HP smart, HP smart 4
- Interfaceporte
 - finde 1
- interferens i trådløst netværk 59
- Internet Explorer, understøttede versioner
 - HP Embedded Web Server 21

J

- Japansk VCCI-erklæring 91, 92

- K**
- knapper, kontrolpanel 2
 - kontrolpanel
 - finde 1
 - funktioner 2
 - knapper 2
 - LED-indikatormønstre 36
 - konvolut, ilægning 11
 - krav til browser
 - HP Embedded Web Server 21
 - krav til webbrowsere
 - HP Embedded Web Server 21
 - kundesupport
 - online 64, 82
 - kviksølvfrit produkt 84
- L**
- licens, software 64, 77
- M**
- Macintosh
 - HP Utility 26
 - manuel duplex
 - Mac 17, 18
 - Windows 15, 16
 - materialerestriktioner 83, 84
 - materielle begrænsninger 84
 - miljøprogram 83
 - mobile printløsninger 61
 - mål, printer 61
- N**
- Nedlukning efter inaktivitetsperiode
 - indstilling 25
 - netværk
 - understøttet 61
 - vise og udskrive indstillinger 4
 - netværksport
 - finde 1
 - New Zealand 66
- O**
- online support 82
 - onlinesupport 64
 - operativsystemer (OS)
 - understøttet 61
 - OS (operativsystem)
 - understøttet 61
- P**
- papir
 - ilægger papir 10
 - vælg 48
 - papir, bestilling af 29
 - Papirstop
 - Se stop
 - papirstop
 - bakke, afhjælpe 40
 - outputbakke, afhjælpe 44
 - placeringer 39
 - patroner
 - garanti 64, 75
 - genbrug 83, 84
 - ikke-HP 64, 76
 - Printer med dynamiske
 - sikkerhedsfunktioner 27, 29, 98
 - prioriteret indføring af enkeltark
 - Ilægning af etiketter 12
 - problemer med opsamling af papir
 - løse 38
 - produkt- og serienummerlabel
 - finde 1
 - produktet indeholder ikke
 - kviksølv 83, 84
 - program
 - HP Utility 26
 - softwarelicensaftale 77
- R**
- redigere printer Wi-fi 20
 - rengøring
 - papirgang 48
- S**
- serienummerlabel
 - finde 1
 - sider pr. ark
 - valg (Mac) 17, 18
 - vælger (Windows) 15, 16
 - sider/min 61
 - sikkerhedserklæringer 91, 93
 - software
 - softwarelicensaftale 64
 - specifikationer
 - elektriske og akustiske 62
 - systemkrav 61
 - specifikke vilkår
 - landespecifikke 66
 - standarder, gendanne 37
 - status
 - HP Utility, Mac 26
 - indikatorer på kontrolpanel 36
 - strøm
 - forbrug 62
 - strømforbindelse
 - finde 1
 - strømkontakt, finde 1
 - support
 - online 64, 82
 - systemkrav 61
 - HP Embedded Web Server 21
- T**
- teknisk support
 - online 64, 82
 - tilbehør
 - bestille 29
 - varenumre 29
 - tjekliste
 - trådløs tilslutning 55
 - tonerpatron
 - bruge ved lavt niveau for 38
 - indstillinger for nederste
 - grænse 37
 - tonerpatroner
 - garanti 64, 75
 - genbrug 83, 84
 - hukommelseschip 64, 76
 - ikke-HP 64, 76
 - Se tonerpatroner
 - varenumre 29
 - trådløst netværk
 - fejlfinding 55
 - tænd/sluk (knap), finde 1
- U**
- udbakke
 - finde 1
 - stop, afhjælpe 44
 - udskriv på begge sider af papiret
 - Mac 17, 18
 - manuelt, Windows 15, 16
 - Windows 15, 16
 - udskydelse af dvale
 - aktiverer 25
 - deaktiverer 25
 - udskydelse af nedlukning
 - indstilling 25
 - understøttede operativsystemer 61
 - USB-port
 - finde 1
- V**
- varenumre 29
 - forbrugsvarer 29
 - tilbehør 29
 - vilkår
 - specifikke 66

vis
 netværksindstillinger 4
vægt, printer 61

W

websted for bedrageri 64, 76
Websteder
 bedragerirapportering 64, 76
 Dataark om materialesikkerhed
 (MSDS) 83, 87
 kundesupport 64, 82
Windows
 systemkrav 61
Wireless til USB 9

Ø

økonomiindstillinger 25