



Användarhandbok



HP LaserJet M109-M112 series

HP LaserJet M109a-M112a series



HP LaserJet M109–M112, M109a–M112a series Användarhandbok

ÖVERSIKT

Den här handboken innehåller information om konfiguration, användning, garanti, säkerhet och miljö.

Meddelanden från HP

Copyright och licens

INFORMATIONEN I DET HÄR DOKUMENTET KAN KOMMA ATT ÄNDRAS UTAN FÖREGÅENDE MEDDELANDE.

MED ENSAMRÄTT. DETTA MATERIAL FÅR INTE REPRODUCERAS, ANPASSAS ELLER ÖVERSÄTTAS UTAN FÖREGÅENDE SKRIFTLIGT TILLSTÅND FRÅN HP, FÖRUTOM VAD SOM ÄR TILLÅTET ENLIGT LAGEN OM UPPHOVSRÄTT. DE ENDA GARANTIerna FÖR HPS PRODUKTER OCH TJÄNSTER ÄR DE SOM ANGES I DE UTTRYCKLIGA GARANTIerna SOM MEDFÖLJER SÅDANA PRODUKTER OCH TJÄNSTER. INGET AV DETTA SKA ANSES UTGÖRA NÅGON EXTRA GARANTI. HP ANSVARAR INTE FÖR TEKNISKA ELLER REDAKTIONELLA FEL ELLER UTELÄMNANDEN I DETTA DOKUMENT.

© Copyright 2021 HP Development Company, L.P.

Varumärken

Microsoft® och Windows® är registrerade varumärken eller märkesnamn tillhörande Microsoft Corporation i USA och/eller andra länder.

Mac, macOS, iPadOS och AirPrint är varumärken tillhörande Apple Inc. som är registrerade i USA och andra länder.

Google Play är ett varumärke som tillhör Google LLC.

ENERGY STAR® och ENERGY STAR®-logotypen är USA-registrerade varumärken som tillhör United States Environmental Protection Agency.

Säkerhetsinformation

Minska risken för skada genom att alltid följa säkerhetsanvisningarna.

Läs noga alla anvisningar i den dokumentation som medföljer skrivaren.

Följ alla varningar och instruktioner på produkten.

Koppla ur produkten från vägguttaget innan du rengör den.

Du får inte installera eller använda enheten i närheten av vatten eller när du är blöt.

Installera produkten ordentligt på en stabil yta.

Installera produkten så att sladden inte kan skadas och så att ingen kan trampa på eller snubbla på strömsladden.

Om produkten inte fungerar normalt, se [Lös problem](#) i den här guiden.

Det finns inga delar inuti enheten som kan repareras av användaren. Överlåt servicearbetet åt kvalificerad personal.

Innehåll

1 Kom igång	1
Skrivarvyer	1
Skrivarens framsida	1
Skrivarens baksida	1
Funktioner på kontrollpanelen	2
Skriv ut rapporter från kontrollpanelen	4
Använd appen HP Smart för att skriva ut, skanna och hantera	4
Så installerar och öppnar du appen HP Smart	4
Få mer information om HP Smart	5
2 Ansluta skrivaren	6
Anslut din skrivare till ett Wi-Fi-nätverk med HP Smart	6
Anslut skrivaren till ett Wi-Fi-nätverk med Wi-Fi Protected Setup (WPS)	6
Anslut skrivaren till datorn med en USB-kabel	7
Så här ändrar du de trådlösa inställningarna	7
Slå på eller stänga av skrivarens trådlösa funktioner	7
Återställ nätverksinställningarna till standardinställningarna	8
Byta anslutningstyp	8
USB till trådlös anslutning (Windows 10/macOS)	8
USB till trådlös anslutning (Windows 7)	8
Trådlös anslutning till USB (Windows/macOS)	9
3 Fylla på utskriftsmaterial	10
Fyll på papper	10
Fylla på kuvert	11
Lägga i etiketter	12
4 Skriv ut	15
Skriva ut från en Windows-dator	15
Skriva ut dokument	15
Skriva ut på båda sidor manuellt	15
Skriver ut flera sidor per ark	16
Skriva ut från en Mac-dator	17
Skriva ut dokument	17
Skriva ut på båda sidor manuellt	17
Skriver ut flera sidor per ark	18
Skriv ut med mobila enheter	18
Skriv ut medan du är ansluten till samma Wi-Fi-nätverk	19
Skriv ut utan att vara ansluten till samma Wi-Fi-nätverk (Wi-Fi Direct)	19

5 Konfigurera din skrivare	21
Så här uppdaterar du skrivaren med hjälp av Embedded Web Server (EWS)	21
Öppna Embedded Web Server (EWS).....	21
Konfigurera IP-nätverksinställningar	23
Skrivarens säkerhetsfunktioner	24
Energisparinställningar	24
Avancerad konfiguration med HP Utility för macOS.....	25
Öppna HP Utility	25
Funktioner för HP Utility.....	26
Uppdatera den inbyggda programvaran	27
Skrivare med dynamiskt aktiverad säkerhet	27
Uppdatera den inbyggda programvaran med hjälp av Firmware Update Utility (Verktuget för uppdatering av inbyggd programvara)	27
6 Förbrukningsmaterial, tillbehör och delar	28
Skrivare med dynamiskt aktiverad säkerhet	28
Beställa förbrukningsmaterial, tillbehör och reservdelar	28
Konfigurera skyddet för HP-tonerkassetter i inställningar för förbrukningsmaterial	29
Aktivera eller inaktivera funktionen Kassettpolicy.....	29
Aktivera eller inaktivera funktionen Kassettskydd.....	30
Byt ut tonerkassetten.....	30
Information om patroner	30
Ta bort och byta ut tonerkassetten	30
7 Lösa problem	34
Skrivaren kan inte skriva ut.....	34
Kontrollera skrivarens anslutning till internet	34
Se till att du använder HPs originalkassetter.....	34
Kontrollera skrivarens inställningar och status	34
Tolka lampmönster på kontrollpanelen	35
Återställa till standardinställningar	36
Meddelandet "Kassetten är nästan slut" eller "Kassetten är nästan helt slut" visas	37
Ändra inställningar för "Snart slut"	37
Skrivaren plockar inte upp papper, eller så matas pappret fel.....	37
Produkten hämtar inget papper	37
Produkten matar in dubbla pappersark.....	38
Åtgärda papperstrassel.....	38
Platser för trassel.....	38
Har du ofta papperstrassel?	39
Åtgärda papperstrassel i inmatningsfacket	39
Rensa papperstrassel inuti produkten.....	41
Åtgärda papperstrassel i utmatningsområden	43
Förbättra utskriftskvaliteten	44
Uppdatera skrivarens inbyggda programvara	45
Skriv ut från ett annat program	45

Kontrollera inställningen av papperstyp för utskriften	45
Kontrollera tonerkassetstatusen	46
Kassettrengöring	47
Skriva ut en rengöringssida	47
Undersöka tonerkassetten visuellt	47
Kontrollera pappret och utskriftsmiljön	47
Justera utskriftstätheten	48
Felsöka problem med utskriftskvaliteten	48
Lösa trådlösa nätverksproblem	54
Kontrolllista för trådlös anslutning	54
Skrivaren skriver inte ut efter att den trådlösa konfigurationen har slutförts	55
Skrivaren skriver inte ut och datorn har en brandvägg från tredje part installerad	55
Den trådlösa anslutningen fungerar inte när den trådlösa routern eller skrivaren har flyttats	55
Det går inte att ansluta flera datorer till den trådlösa skrivaren	56
Den trådlösa skrivaren tappar kommunikationen vid anslutning till ett VPN	56
Nätverket visas inte i listan över trådlösa nätverk	56
Det trådlösa nätverket fungerar inte	56
Utföra ett diagnostiskt test för trådlöst nätverk	57
Reducera störningar i ett trådlöst nätverk	57
HP Support	58
Kontakta HP	58
Registrera skrivaren	59
Ytterligare garantialternativ	59
Ytterligare information om förbrukningsmaterial och toner	59
Bilaga A Skrivarspecifikationer	60
Tekniska specifikationer	60
Systemkrav	60
Skrivardimensioner	60
Energiförbrukning, elektriska specifikationer och akustisk emission	61
Intervallet för driftmiljön	61
Varningsikoner	61
Varning för laser	62
Bilaga B Service och support	63
Information om HP:s begränsade garanti	63
Landsspecifika villkor	64
Storbritannien, Irland och Malta	66
Österrike, Belgien, Tyskland och Luxemburg	67
Belgien, Frankrike och Luxemburg	67
Italien	68
Spanien	69
Danmark	69
Norge	69
Sverige	69
Portugal	70

Grekland och Cypern.....	70
Ungern.....	70
Tjeckien.....	71
Slovakien.....	71
Polen.....	71
Bulgarien.....	72
Rumänien	72
Belgien och Nederländerna	72
Finland.....	73
Slovenien	73
Kroatien.....	73
Lettland.....	73
Litauen	74
Estland	74
Ryssland	74
HP:s skyddsgaranti: Begränsad garanti för LaserJet-tonerkassetter	74
HP:s principer för produkter som inte är tillverkade av HP	75
HP-webbplats om förfalskat förbrukningsmaterial.....	75
Data lagrade på tonerkassetten	75
Licensavtal för slutanvändare.....	76
Garantiservice för kundens egen reparation	81
Kundsupport	81
Bilaga C Miljövänlig produkthantering	83
Skydda miljön.....	83
Ozonproduktion.....	83
Energiförbrukning	83
Tonerförbrukning	83
Pappersanvändning.....	84
Plast.....	84
HP LaserJet förbrukningsmaterial	84
Papper.....	84
Materialrestriktioner	84
Batteriinformation.....	84
Kassering av utrustning (EU, Storbritannien och Indien)	85
Återvinning av elektronisk maskinvara.....	85
Återvinning maskinvaruinformation Brasilien.....	85
Kemiska ämnen.....	86
Produktens effektinformation enligt EU-kommissionens förordning 1275/2008 och gällande brittiska förordningar.....	86
Användarinformation för SEPA Ecolabel (Kina).....	86
Reglerna för implementering för China energy-märkning avseende skrivare, fax och kopieringsapparat	86

RoHS-meddelande (Restriction on Hazardous Substances) (Indien)	87
WEEE (Turkiet)	87
Yttrandet RoHS (Restriction on Hazardous Substances) (Ukraina)	87
Säkerhetsdatablad (MSDS)	87
EPEAT	87
Ämnestabell (Taiwan)	88
Ämnestabell (Kina)	89
Ytterligare information	89
Bilaga D Regler och bestämmelser	91
Bestämmelser	91
Regulatoriska modellnummer för identifiering	91
FCC-bestämmelser	91
Bestämmelser i EU och Storbritannien	91
Kanada - Industry Canada ICES-003 Compliance Statement	92
VCCI-information (Japan)	92
EMC-bestämmelse (Korea)	92
Anvisningar för nätsladd	92
Meddelande till användare i Japan om strömsladd	93
Lasersäkerhet	93
Laserdeklaration för Finland	93
Information för Norden (Danmark, Finland, Norge, Sverige)	94
GS-redogörelse (Tyskland)	94
Eurasisk överensstämmelse (Armenien, Vitryssland, Kirgizistan, Ryssland)	95
Trådlös deklaration	95
Deklaration gällande FCC-överensstämmelse – USA	96
Bestämmelser för Australien	96
Vitryssland	96
Brasiliansk ANATEL-deklaration	96
Bestämmelser för Kanada	96
Säkerhetsintyg för trådlöst, CMIIT Kina	96
Exponering för radiofrekvent strålning (Kanada)	97
EU-bestämmelser	97
Information för användare i Japan	97
Information för användare i Ryssland	97
Information för Mexiko	97
Bestämmelser för Taiwan	97
Säkerhetsintyg för trådlöst, Thailand	97
Vietnam Telecom – trådlös märkning för godkända produkter av ICTQC-typ	98
Skrivare med dynamiskt aktiverad säkerhet	98
Index	99

1 Kom igång

Detta avsnitt beskriver skrivardelar, kontrollpanelfunktioner och andra skrivarfunktioner.

Skrivarvyer

Identifiera skrivarens olika delar.

Skrivarens framsida

Identifiera delarna på framsidan av skrivaren.

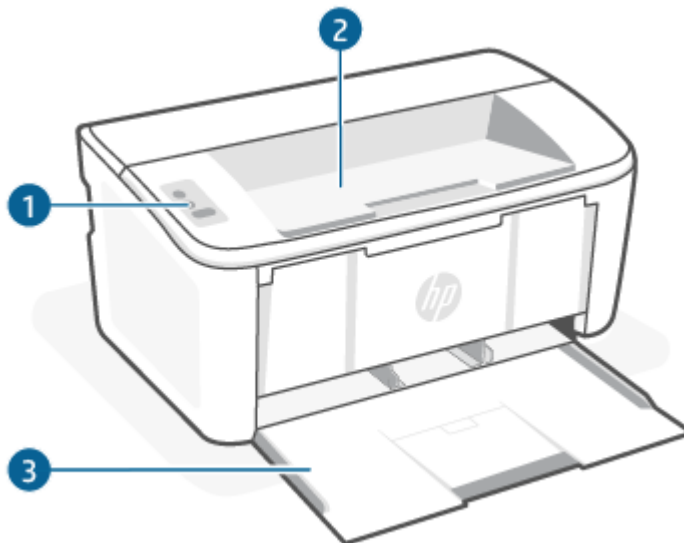

Funktion	Beskrivning
1	Kontrollpanel
2	Utmatningsfack
3	Inmatningsfack och främre åtkomstlucka

Skrivarens baksida

Identifiera delarna på baksidan av skrivaren.

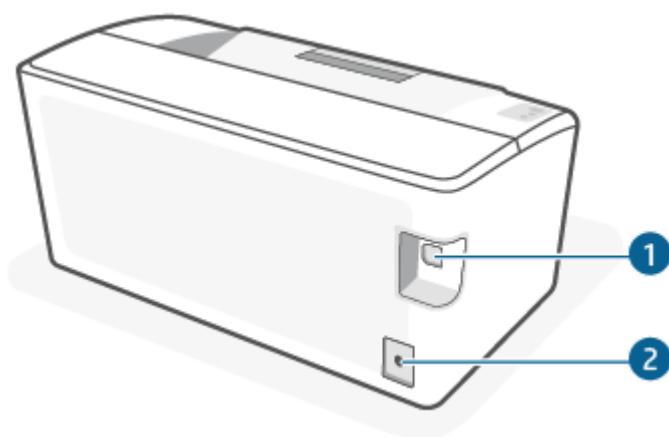



Tabell 1-1 Skrivarens baksida

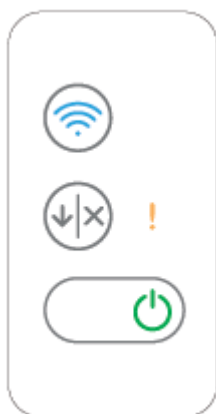

Funktion	Beskrivning
1	USB-gränssnittsport
2	Strömanslutning

Funktioner på kontrollpanelen

Identifiera knappar och lampor på skrivarens kontrollpanel.









Ikön	Namn	Beskrivning
	Knapp och lampa för trådlöst (endast trådlösa modeller)	<p>Tryck på den här knappen för att sätta på eller stänga av den trådlösa funktionen, eller för att konfigurera en Wi-Fi Direct-anslutning.</p> <p>Tryck och håll in den här knappen för att konfigurera en WPS-anslutning.</p> <p>Om lampan för trådlöst lyser finns det en stabil trådlös anslutning. Om den blinkar finns det för närvarande ingen trådlös anslutning, eller så utförs en WPS- eller Wi-Fi Direct-konfigurationsprocess. Om den blinkar snabbt har det uppstått ett problem med den trådlösa anslutningen.</p>
	Varningslampa	Varningslampan blinkar när skrivaren kräver åtgärder från användaren. Om varningslampan lyser har skrivaren hamnat i ett felläge.

Ikon	Namn	Beskrivning
	Strömknapp/Redolampa	Använd den här knappen för att slå på skrivaren eller stänga av den. Redolampan lyser när skrivaren är redo för utskrift. Den blinkar när skrivaren tar emot utskriftsdata och lyser svagare när skrivaren är i strömsparläge.
	Knappen Fortsätt/Avbryt	Tryck på den här knappen för att utföra följande åtgärder: <ul style="list-style-type: none"><li data-bbox="687 394 1347 464">• Om skrivaren för närvarande bearbetar ett jobb och Varningslampan är släckt och Redolampan blinkar, trycker du på knappen för att avbryta utskriften.<li data-bbox="687 495 1347 564">• Om skrivaren är i ett fel- eller promptläge, Redolampan är på och Varningslampan blinkar, trycker du på knappen för att åtgärda felet och återuppta utskriften.<li data-bbox="687 596 1347 642">• Tryck på den här knappen för att skriva ut baksidan i läget för manuell dubbelsidig utskrift.

Skriv ut rapporter från kontrollpanelen

Det här avsnittet beskriver skrivarrapporterna och hur man skriver ut.

Tabell 1-2 Skriv ut rapporter från kontrollpanelen

Skrivarrapport	Hur du skriver ut	Beskrivning
Konfigurationssida och nätverkssammanfattningsida (om det finns stöd för nätverk)	<ol style="list-style-type: none">Om skrivaren är i viloläge (Redolampan lyser svagt) väcker du skrivaren genom att trycka på Fortsätt/Avbryt .Håll ned knappen Fortsätt/Avbryt  tills Redolampan  börjar blinka och släpp sedan knappen.	Skrivarens konfigurationssida ger dig aktuell skrivarinformation, kassettstatus och senaste händelser. Den kan även ge hjälp vid felsökning.
Rapport från diagnostiskt test av trådlöst nätverk	<ol style="list-style-type: none">Om skrivaren är i viloläge (Redolampan lyser svagt) väcker du skrivaren genom att trycka på Fortsätt/Avbryt .Håll ned knappen för trådlöst  i mer än 10 sekunder (men mindre än 20 sekunder).Släpp knappen när Redolampan  börjar blinka.	Rapporten från det diagnostiska testet av det trådlösa nätverket visar de diagnostiska resultaten för det trådlösa nätverkets status, styrkan hos den trådlösa signalen, identifierade nätverk och annat.

Använd appen HP Smart för att skriva ut, skanna och hantera

Appen HP Smart kan hjälpa dig att utföra många olika uppgifter på din skrivare, inklusive följande:

- Konfigurera och anslut skrivaren.
- Skriv ut och skanna dokument och foton.
- Dela dokument via e-post och andra applikationer.
- Hantera skrivarinställningar, kontrollera skrivarstatus, skriva ut rapporter och beställ förbrukningsmaterial.

Stöd för HP Smart finns på mobila enheter och datorer som körs på iOS, Android, Windows 10 och macOS 10.13 och senare.

 **OBS!** För närvarande finns appen HP Smart eventuellt inte på alla språk. Vissa funktioner är endast tillgängliga på specifika skrivare eller modeller. HP Smart har inte stöd för alla filformat. Mer information finns i avsnittet [Få mer information om HP Smart](#).

Så installerar och öppnar du appen HP Smart

Slutför följande steg för att installera och öppna HP Smart samt ansluta din skrivare och börja använda appen.

1. Besök 123.hp.com för att ladda ned och installera HP Smart på din enhet.

 **OBS!** **iOS-, iPadOS-, Android-, Windows 10- och macOS-enheter:** Du kan också ladda ned HP Smart från respektive appbutiker för enheten.

2. Öppna HP Smart efter installationen.
 - **iOS/iPadOS/Android:** Tryck på HP Smart på den mobila enhetens skrivbord eller appmeny.
 - **Windows 10:** Klicka på **Start** på datorns skrivbord och välj sedan **HP Smart** i applistan.
 - **macOS:** Från Launchpad väljer du HP Smart-appen.
3. Anslut skrivaren trådlöst med HP Smart. Se [Anslut din skrivare till ett Wi-Fi-nätverk med HP Smart](#).
4. Skapa ett HP-konto och registrera skrivaren när du så blir ombedd.

Få mer information om HP Smart

Besök din enhets webbplats för att läsa om hur du ansluter, skriver ut och skannar med HP Smart:

- **iOS/iPadOS/Android:** www.hp.com/go/hpsmart-help
- **Windows 10:** www.hp.com/go/hpsmartwin-help
- **macOS:** www.hp.com/go/hpsmartmac-help

2 Ansluta skrivaren

Det här avsnittet beskriver olika sätt att ansluta din skrivare.

OBS!

- Funktioner och inställningar för trådlös anslutning gäller endast trådlösa modeller.
 - **Windows 7:** Du kan ladda ned HP-skrivarprogramvaran från 123.hp.com, installera den och sedan ansluta skrivaren trådlöst med programvaran.
-

Anslut din skrivare till ett Wi-Fi-nätverk med HP Smart

Det här avsnittet beskriver hur du ansluter din skrivare till ett Wi-Fi-nätverk med HP Smart.

Installera appen HP Smart på din dator eller mobila enhet och använd den för att konfigurera eller ansluta skrivaren till ditt Wi-Fi-nätverk.

Se [Använd appen HP Smart för att skriva ut, skanna och hantera](#) för information om hur du använder HP Smart inklusive var du kan ladda ned appen.

1. Kontrollera att din dator eller den mobila enheten är ansluten till ditt Wi-Fi-nätverk. Aktivera Bluetooth och platstjänster på din mobila enhet.



OBS! HP Smart använder Bluetooth för konfiguration av skrivaren. Den har inte stöd för utskrift med Bluetooth.

2. Om din skrivares Wi-Fi-funktion var avstängd innan måste du se till att den är på. Se [Slå på eller stänga av skrivarens trådlösa funktioner](#) för mer information om statusen för den trådlösa anslutningen.
3. Återställ skrivarens nätverksinställningar om skrivaren inte längre är konfigurationsläget för trådlös anslutning. Se [Återställ nätverksinställningarna till standardinställningarna](#).
4. Öppna HP Smart-appen på din dator eller mobila enhet. Se [Använd appen HP Smart för att skriva ut, skanna och hantera](#).
5. Från HP Smart klickar eller trycker du på Plus-ikonen  eller **Lägg till skrivare** i och välj sedan att markera eller lägga till en skrivare. Tillåt Bluetooth- och platsbehörigheter om du så uppmanas.
Följ anvisningarna för att lägga till skrivaren till ditt nätverk.
6. Logga in eller skapa ett HP-konto och registrera skrivaren när du så blir ombedd.





OBS! Om skrivaren ansluts slutar lampan för Trådlöst att blinka men fortsätter att lysa.

Anslut skrivaren till ett Wi-Fi-nätverk med Wi-Fi Protected Setup (WPS)

Det här avsnittet beskriver hur du ansluter skrivaren till ett Wi-Fi-nätverk med WPS.

Denna trådlösa konfigurationsmetod kan användas om din router har en WPS-knapp. Om routern inte har den här knappen rekommenderas att du ansluter skrivaren med appen HP Smart. Se [Anslut din skrivare till ett Wi-Fi-nätverk med HP Smart](#).

1. Se till att din router och skrivare inte är för långt från varandra.
2. Kontrollera att skrivaren är i läget för inställning av den trådlösa anslutningen. Se [Återställ nätverksinställningarna till standardinställningarna](#).
3. Tryck på WPS-knappen på routern.
4. Inom två minuter, håll knappen för trådlöst  på skrivarens kontrollpanel nedtryckt i fem sekunder och släpp sedan knappen.
5. Vänta medan skrivaren automatiskt upprättar nätverksanslutningen. Det tar upp till två minuter. När nätverksanslutningen har upprättats upphör lampan för trådlöst att blinka och förblir tänd.
6. Öppna appen HP Smart på din dator eller mobila enhet. Se [Använd appen HP Smart för att skriva ut, skanna och hantera](#).
7. Klicka eller tryck på plusikonen  eller **Lägg till skrivare** i HP Smart och välj sedan att markera eller lägga till en skrivare.
Följ anvisningarna för att lägga till skrivaren till ditt nätverk.
8. Logga in eller skapa ett HP-konto och registrera skrivaren när du så blir ombedd.

Anslut skrivaren till datorn med en USB-kabel

Det här avsnittet beskriver hur du ansluter skrivaren med en USB-kabel.

1. Anslut skrivaren och datorn med en USB-kabel.
2. Öppna appen HP Smart på din dator. Se [Använd appen HP Smart för att skriva ut, skanna och hantera](#).
3. Klick eller tryck på plusikonen  eller **Lägg till skrivare** i HP Smart och välj sedan att markera eller lägga till en skrivare.
Följ instruktionerna för att lägga till skrivaren.
4. Logga in eller skapa ett HP-konto och registrera skrivaren när du så blir ombedd.

Så här ändrar du de trådlösa inställningarna

Du kan konfigurera och hantera den trådlösa anslutningen för din skrivare. Det innebär att skriva ut information om nätverksinställningar, aktivera och inaktivera den trådlösa funktionen och återställa trådlösa inställningar.



Slå på eller stänga av skrivarens trådlösa funktioner

Den blå lampan för trådlöst på skrivarens kontrollpanel lyser när den trådlösa funktionen är påslagen.

Tryck på knappen för trådlöst  när du vill aktivera eller stänga av skrivarens trådlösa funktioner.

Återställ nätverksinställningarna till standardinställningarna

När det finns ett problem med den trådlösa anslutningen kan du återställa de trådlösa inställningarna till standardinställningarna och sedan konfigurera en ny trådlös anslutning mellan skrivaren och enheten.

1. Om skrivaren är i viloläge (Redolampan lyser svagt) väcker du skrivaren genom att trycka på Fortsätt/
Avbryt .
2. Håll ned knappen för trådlöst  på skrivarens kontrollpanel i mer än 20 sekunder. Släpp knappen för trådlöst när Redolampan  börjar blinka.
3. Skrivaren startas om automatiskt. När lampan för Trådlöst börjar blinka är skrivaren i läget för inställning av den trådlösa anslutningen. Nu kan du konfigurera en ny trådlös anslutning mellan skrivaren och enheten.

 **OBS!** Använd appen HP Smart för att ansluta skrivaren trådlöst.

Byta anslutningstyp

Det här avsnittet beskrivs hur du ändrar sättet att ansluta din skrivare på.

USB till trådlös anslutning (Windows 10/macOS)

Om du vill ändra hur skrivaren är ansluten från USB till trådlös anslutning, använder du HP Smart-appen för att göra ändringen.

1. Koppla bort USB-kabeln från skrivaren.
2. Kontrollera att din dator eller den mobila enheten är ansluten till ditt Wi-Fi-nätverk. Aktivera Bluetooth och platstjänster på din mobila enhet.
3. Om din skrivares Wi-Fi-funktion var avstängd innan måste du se till att den är på. Se [Slå på eller stänga av skrivarens trådlösa funktioner](#) för mer information om statusen för den trådlösa anslutningen.
4. Återställ skrivarens nätverksinställningar om skrivaren inte längre är konfigurationsläget för trådlös anslutning. Se [Återställ nätverksinställningarna till standardinställningarna](#).
5. Öppna appen HP Smart på din dator eller mobila enhet. Se [Använd appen HP Smart för att skriva ut, skanna och hantera](#).
6. Logga in eller skapa ett HP-konto och registrera skrivaren när du så blir ombedd.
7. Följ instruktionerna på skärmen för att ansluta skrivaren till ditt Wi-Fi-nätverk.

USB till trådlös anslutning (Windows 7)

Använd **Enhetsinställningar och -programvara** i skrivarens programvara om du vill byta från USB till en trådlös anslutning.

1. Öppna HPs skrivarprogramvara.

Besök 123.hp.com för att ladda ned och installera skrivarprogramvaran om du inte redan har installerat HPs skrivarprogramvara på din dator .
2. Klicka på **Verktyg** i skrivarprogramvaran och sedan på **Enhetsinställningar och -programvara**.

3. Välj **Gör om en USB-ansluten enhet till trådlös**. Följ anvisningarna på skärmen.

Trådlös anslutning till USB (Windows/macOS)

Om du vill ändra hur skrivaren är ansluten från trådlös anslutning till USB, använder du HP Smart-appen för att göra ändringen.

1. Anslut skrivaren och datorn med en USB-kabel.
2. Öppna appen HP Smart på din dator. Se [Använd appen HP Smart för att skriva ut, skanna och hantera](#).
3. Klick eller tryck på plusikonen  eller **Lägg till skrivare** i HP Smart och välj sedan att markera eller lägga till en skrivare. Följ instruktionerna för att lägga till skrivaren.
4. Logga in eller skapa ett HP-konto och registrera skrivaren när du så blir ombedd.

3 Fylla på utskriftsmaterial

I det här avsnittet beskrivs hur du fyller på olika material i skrivaren och hur originalet placeras på skannerglaset.

Fyll på papper

Ämnet beskriver hur du fyller på papper i inmatningsfacket.

 **OBS!** Så här undviker du papperstrassel:

- Lägg aldrig till eller ta bort papper från facket under utskrift.
- Bläddra inte igenom pappersbunten när du fyller på facket.
- Använd inte papper som är skrynkligt, vikt eller skadat.

1. Ta bort allt material från inmatningsfacket om sådant finns.
2. Sätt i en bunt med vanligt papper i inmatningsfacket med översidan framåt och utskriftssidan vänd uppåt. Skjut in bunten i facket tills det tar emot.

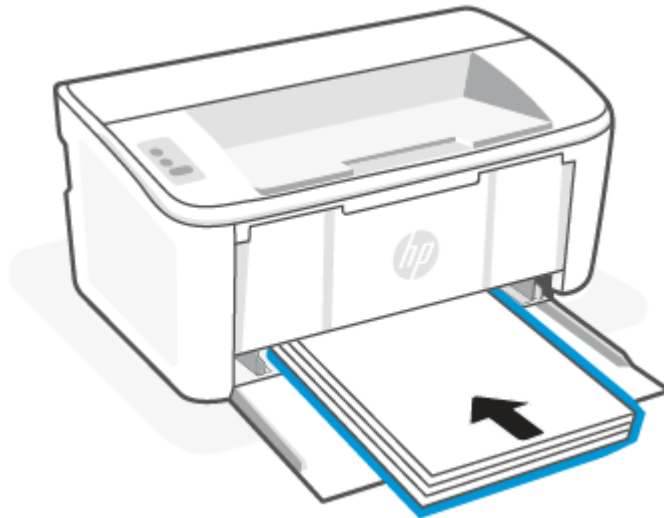

3. Skjut pappersledarna tills de rör vid kanterna på materialet.

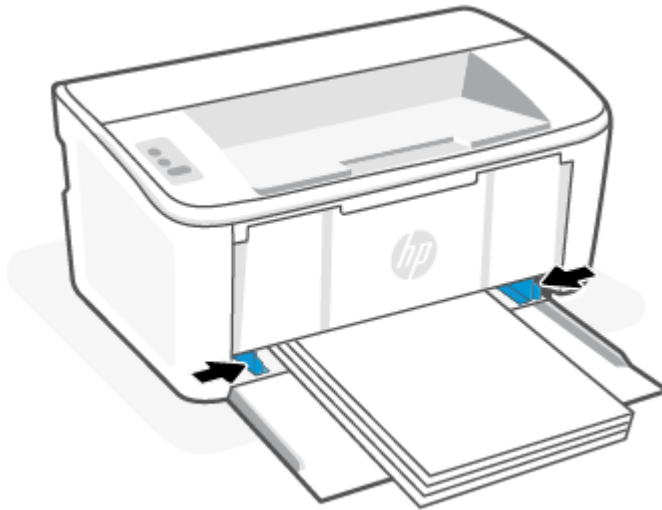

4. Dra ut utmatningsfacketets förlängningsdel.

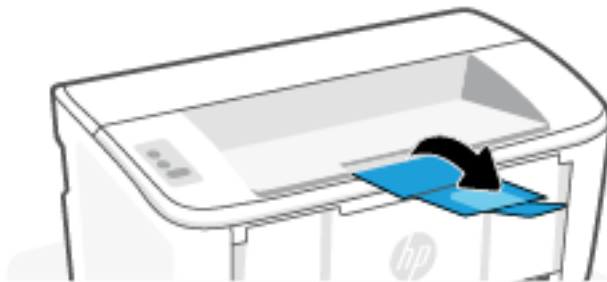

Fylla på kuvert

Ämnet beskriver hur du fyller på ett kuvert i inmatningsfacket.

Se en lista över de format som stöds och fackets kapacitet på www.hp.com/support/ljM109a (basmodeller) eller www.hp.com/support/ljM109 (trådlösa modeller). Klicka på **Produktinformation** och välj sedan produktspecifikationerna för din skrivare.

1. Ta bort allt material från inmatningsfacket om sådant finns.
2. Sätt i kuvertet i mitten av inmatningsfacket med kortsidan framåt och utskriftssidan vänd uppåt. Skjut in buntens i facket tills det tar emot.
 - Om kuvertfliken är på kortsidan placerar du kuvertet med fliken uppåt och kortsidan utan flik mot skrivaren.
 - Om kuvertfliken är på kuvertets långsida placerar du kuvertet med fliken nedåt och kortsidan där frimärket placeras mot inmatningsfackets baksida.

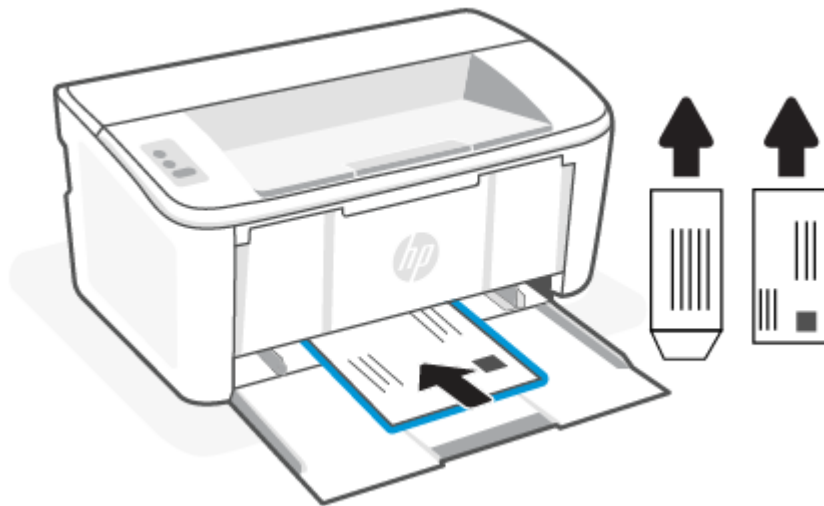

3. Skjut pappersledarna tills de rör vid kanterna på materialet.



4. Dra ut utmatningsfackets förlängningsdel.

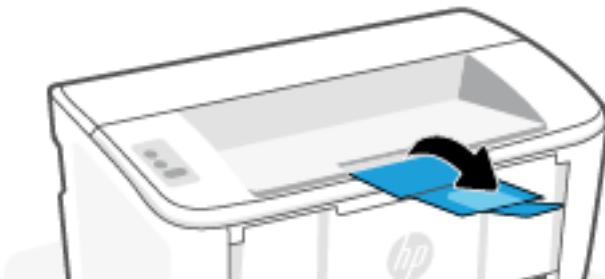

Lägga i etiketter

Följande information beskriver hur du fyller på papper i inmatningsfacket.

Se en lista över de format som stöds och fackets kapacitet på www.hp.com/support/ljM109a (basmodeller) eller www.hp.com/support/ljM109 (trådlösa modeller). Klicka på **Produktinformation** och välj sedan produktspecifikationerna för din skrivare.

1. Ta bort allt material från inmatningsfacket om sådant finns.
2. Sätt i etikettarket i mitten av inmatningsfacket, med arkets övre ände mot fackets baksida. Utskriftssidan ska vara vänd uppåt.

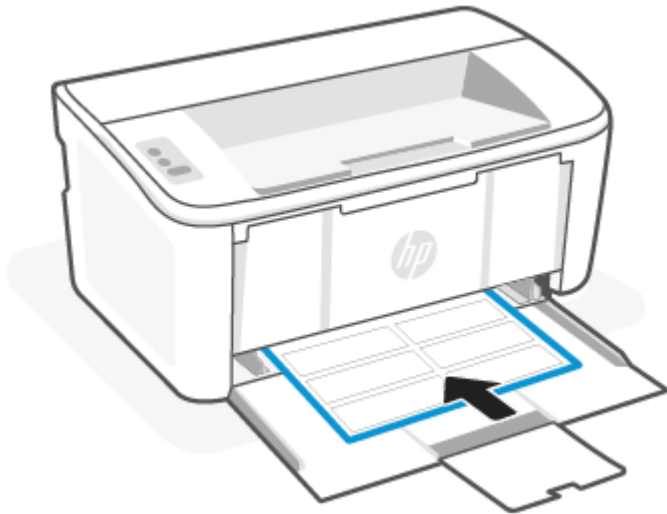

3. Skjut pappersledarna tills de rör vid kanterna på materialet.

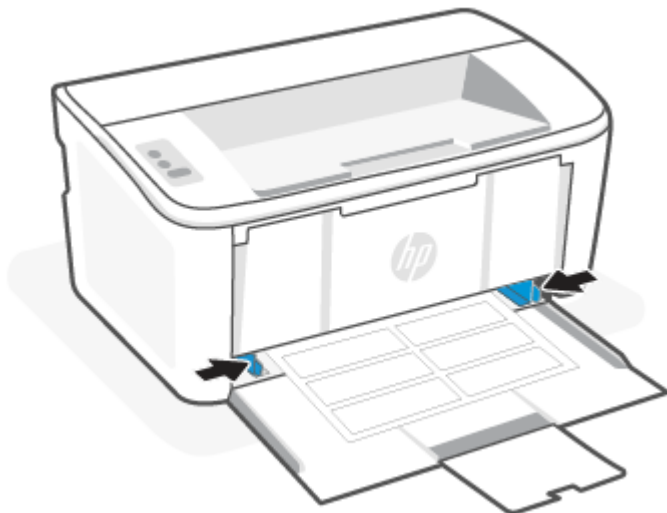

4. Dra ut utmatningsfackets förlängningsdel.

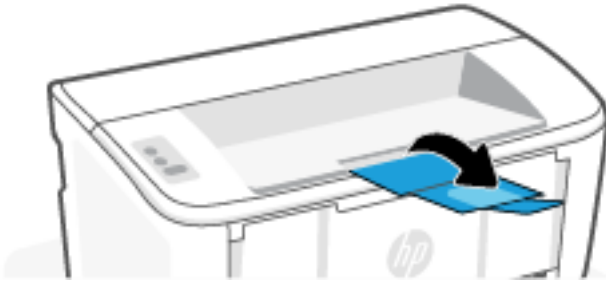

4 Skriv ut

Det här avsnittet beskriver hur man skriver ut från olika enheter.

 **OBS!** När varnings- och Redo-lamporna blinkar innebär det att skrivaren initialiseras, rengörs eller svalnar. Utskriftsjobben kan pausas när skrivaren svalnar. Utskrifterna återupptas när motorn är redo. Det här kan ta flera minuter.

För att skriva ut produktivt kan den här skrivaren vid behov automatiskt gå in i nedkylningsläge under vissa miljömässiga villkor.

Skriva ut från en Windows-dator

Det här avsnittet beskriver hur man skriver ut från en Windows-dator.

Se till att du har installerat appen HP Smart. Se [Använd appen HP Smart för att skriva ut, skanna och hantera](#).

Se till att det ligger material i inmatningsfacket. Se [Fylla på utskriftsmaterial](#).

Skriva ut dokument

Använd alternativet **Skriv ut** från ett program för att välja skrivaren och grundläggande inställningar för utskriften.

1. I programvaran väljer du alternativet **Skriv ut**.
2. Välj skrivaren i listan över skrivare. Om du vill ändra inställningar klickar du på knappen **Egenskaper** eller **Inställningar** för att öppna utskriftsdrivrutinen.

 **OBS!** Namnet på knappen varierar för olika program.

3. Konfigurera de tillgängliga alternativen genom att klicka på flikarna i utskriftsdrivrutinen.
4. Klicka på knappen **OK** när du vill återgå till dialogrutan **Skriv ut**. Välj det antal kopior som du vill skriva ut på den här skärmen.
5. Klicka på **OK** för att skriva ut utskriften.

Skriva ut på båda sidor manuellt

Du kan skriva ut på båda sidor av pappret genom att använda en manuell process. Du måste ladda om sidorna för den andra sidan.



1. I programvaran väljer du alternativet **Skriv ut**.
2. Välj skrivaren i listan över skrivare och klicka sedan på **Egenskaper** eller **Inställningar** för att öppna utskriftsdrivrutinen.

 **OBS!** Namnet på knappen varierar för olika program.

3. Klicka på fliken **Layout**.
4. Markera kryssrutan **Skriva ut på båda sidor manuellt** och klicka sedan på **OK**.

5. I dialogrutan **Skriv ut** klickar du på knappen **OK** för att skriva ut jobbet. Skrivaren skriver ut den första sidan på alla sidor i dokumentet först.
6. Gå fram till skrivaren och ta bort eventuella tomma papper som finns i inmatningsfacket.
7. Hämta den utskrivna bunten från utmatningsfacket, och placera den med den utskrivna sidan nedåt och den övre kanten först i inmatningsfacket.



8. På datorn klickar du på knappen **OK** för att skriva ut den andra sidan av utskriften.
9. Om varningslampan  börjar blinka trycker du på Fortsätt/Avbryt  om du vill fortsätta.

Skriver ut flera sidor per ark

När du skriver ut från ett program med alternativet **Skriv ut** kan du välja ett alternativ för att skriva ut flera sidor på ett pappersark. Du vill kanske göra detta om du skriver ut ett mycket stort dokument och vill spara papper.

1. I programvaran väljer du alternativet **Skriv ut**.
2. Välj skrivaren i listan över skrivare och klicka sedan på **Egenskaper** eller **Inställningar** för att öppna utskriftsdrivrutinen.

 **OBS!** Namnet på knappen varierar för olika program.

3. Klicka på fliken **Layout**.
4. Välj rätt antal sidor per ark i listan **Sidor per ark**.
5. Välj rätt layout i listan **Sidor per ark – Layout**.
6. Om du vill lägga till en ram runt sidan markerar du kryssrutan **Ramar**.
7. Välj rätt pappersorientering och klicka sedan på **OK** för att stänga dialogrutan **Egenskaper** eller **Inställningar**.
8. I dialogrutan **Skriv ut** klickar du på knappen **OK** för att skriva ut jobbet.

Skriva ut från en Mac-dator

Det här avsnittet beskriver hur man skriver ut från en Mac-dator.

Se till att du har installerat appen HP Smart. Se [Använd appen HP Smart för att skriva ut, skanna och hantera](#).

Se till att det ligger material i inmatningsfacket. Se [Fylla på utskriftsmaterial](#).

Om du inte har lagt till skrivaren i systemet följer du först de här stegen för att aktivera utskrift.

1. Öppna **Systeminställningarna** på datorn och välj **Skrivare och skannrar**.
2. Klicka på knappen/ikonen **Lägg till/+**, välj skrivaren i skrivarlistan och klicka sedan på **Lägg till**.

Skriva ut dokument

Använd alternativet **Skriv ut** från ett program för att välja skrivaren och grundläggande inställningar för utskriften.

1. Klicka på menyn **Fil** och sedan på alternativet **Skriv ut**.
2. Välj skrivaren.
3. Klicka på **Visa detaljer** eller **Kopior och sidor** och välj sedan andra menyer för att justera skrivarinställningarna.

 **OBS!** Namnet på alternativet varierar för olika program.

4. Klicka på knappen **Skriv ut**.

Skriva ut på båda sidor manuellt

Du kan skriva ut på båda sidor av pappret genom att använda en manuell process. Du måste ladda om sidorna för den andra sidan.

 **OBS!** Den här funktionen är tillgänglig om du installerar HP-skrivardrivrutinen. Den är kanske inte tillgänglig om du använder AirPrint.

1. Klicka på menyn **Fil** och sedan på alternativet **Skriv ut**.
2. Välj skrivaren.
3. Klicka på **Visa detaljer** eller **Kopior och sidor** och klicka sedan på menyn **Manuell duplex**.

 **OBS!** Namnet på alternativet varierar för olika program.

4. Klicka i rutan **Manuell Duplex** och välj ett bindningsalternativ.
5. Klicka på knappen **Skriv ut**.
6. Gå fram till skrivaren och ta bort eventuella tomma papper som finns i inmatningsfacket.

7. Hämta den utskrivna bunten från utmatningsfacket, och placera den med den utskrivna sidan nedåt och den övre kanten först i inmatningsfacket.



8. Om varningslampan  börjar blinka trycker du på Fortsätt/Avbryt  om du vill fortsätta.

Skriver ut flera sidor per ark

När du skriver ut från ett program med alternativet **Skriv ut** kan du välja ett alternativ för att skriva ut flera sidor på ett pappersark. Du vill kanske göra detta om du skriver ut ett mycket stort dokument och vill spara papper.

1. Klicka på menyn **Fil** och sedan på alternativet **Skriv ut**.
2. Välj skrivaren.
3. Klicka på **Visa detaljer** eller **Kopior och sidor** och klicka sedan på menyn **Layout**.

 **OBS!** Namnet på alternativet varierar för olika program.

4. I listrutan **Sidor per ark** väljer du det antal sidor som du vill skriva ut på varje ark.
5. Vid **Utskriftsriktning** väljer du ordning och placering för sidorna på arket.
6. I menyn **Ram** väljer du den typ av ram som du vill skriva ut runt varje sida på arket.
7. Klicka på knappen **Skriv ut**.

Skriv ut med mobila enheter

Med HP:s mobila utskriftslösningar är det enkelt att skriva ut från mobila enheter.

Du kan använda appen HP Smart för att skriva ut dokument och foton från din mobila enhet, sociala mediekonto eller molnlagring. Se [Använd appen HP Smart för att skriva ut, skanna och hantera](#).

Du kan också skriva ut direkt från dina mobila enheter med AirPrint (iOS och iPadOS) eller HP Print Service Plugin (Android):

- **iOS:** Enheter med iOS 4.2 eller senare har AirPrint förinstallerat.

- **iPadOS:** AirPrint är förinstallerat på enheterna.
- **Android:** Ladda ner HP Print Service Plugin från Google Play Butik eller din vanliga appbutik och aktivera den sedan på din enhet.

 **OBS!** Du kan skriva ut med hjälp av HP Smart eller AirPrint/HP Print Service Plugin när den mobila enheten befinner sig på samma nätverk som skrivaren eller ett annat nätverk (med Wi-Fi Direct).

Skriv ut medan du är ansluten till samma Wi-Fi-nätverk

Du kan skriva ut dokument och foton från din mobila enhet när den befinner sig på samma Wi-Fi-nätverk som skrivaren.

Besök www.hp.com/go/mobileprinting för mer information om mobil utskrift.

 **OBS!** Se till att din mobila enhet och skrivare är anslutna till samma Wi-Fi-nätverk. Se [Anslut din skrivare till ett Wi-Fi-nätverk med HP Smart](#).

Skriv ut utan att vara ansluten till samma Wi-Fi-nätverk (Wi-Fi Direct)

Med Wi-Fi Direct kan du ansluta din dator eller mobila enhet direkt till skrivaren och skriva ut trådlöst – utan att ansluta din dator eller mobila enhet till ett befintligt trådlöst nätverk.

Besök www.hp.com/go/wifidirectprinting för mer information om Wi-Fi Direct.

 **OBS!**

- Kontrollera att Wi-Fi Direct är påslagen på din skrivare. Det gör du genom att öppna EWS (se [Öppna Embedded Web Server \(EWS\)](#)), öppna fliken **Nätverk** och sedan klicka på länken **Ställ in Wi-Fi Direct** i det vänstra navigeringsfönstret.
- Upp till fem datorer och mobila enheter kan ansluta till skrivaren via en Wi-Fi Direct-anslutning.



Skriv ut med mobila enheter via Wi-Fi Direct

du kan ansluta din mobila enhet direkt till skrivaren med Wi-Fi Direct och sedan skriva ut.

1. Öppna menyn **Wi-Fi** eller **Wi-Fi Direct** på den mobila enheten.
2. Välj skrivarens namn i listan med tillgängliga nätverk.

 **OBS!** Om skrivarens namn inte visas är du kanske utom räckvidd för Wi-Fi Direct-signalen. Flytta enheten närmare skrivaren.

3. Ange Wi-Fi Direct-lösenordet om du uppmanas att göra det.

 **OBS!** För Android-enheter som har stöd för Wi-Fi Direct sker anslutningen automatiskt, utan att du uppmanas att ange ett lösenord, om anslutningsmetoden ställts in till **Automatisk**. Om anslutningsmetod är inställd på **Manuell** måste du antingen trycka på knappen för trådlöst  på skrivaren för att ansluta till en Android-enhet, eller ange en personlig kod (PIN) – som finns i en tryckt rapport – för att ansluta till enheter med Windows 10.

 **OBS!** Om du vill visa Wi-Fi Direct-lösenordet, gå till Embedded Web Server, öppna fliken **Nätverk** och klicka på **Ställ in Wi-Fi Direct**.

4. Öppna dokumentet och välj sedan alternativet **Skriv ut**.



OBS! Installera appen HP Smart om den mobila enheten inte har stöd för utskrift.

5. Välj skrivaren i listan över tillgängliga skrivare och välj sedan **Skriv ut**.

En del mobila enheter måste återanslutas till det lokala nätverket när utskriften har slutförts.

Aktivera eller inaktivera Wi-Fi Direct

Wi-Fi Direct-funktionerna kan aktiveras och inaktiveras från HP Embedded Web Server (EWS).

1. Öppna HP Embedded Web Server. Se [Öppna Embedded Web Server \(EWS\)](#).
2. På fliken **Nätverk** klickar du på länken **Ställ in Wi-Fi Direct** i det vänstra navigeringsfönstret.
3. Välj alternativet **På** och klicka på **Verkställ**. Om du väljer **Av** inaktiveras utskrift med Wi-Fi Direct.

Ändra Wi-Fi Direct-namn

I miljöer där mer än en modell av samma skrivare installeras kan det vara bra att ge varje skrivare ett unikt Wi-Fi Direct-namn för enklare skrivartidentifiering för utskrift med Wi-Fi Direct.

Så här ändrar du skrivarens Wi-Fi Direct-namn med HP Embedded Web Server (EWS):

1. Öppna HP Embedded Web Server. Se [Öppna Embedded Web Server \(EWS\)](#).
2. På fliken **Nätverk** klickar du på länken **Ställ in Wi-Fi Direct** i det vänstra navigeringsfönstret.
3. Ange det nya namnet i fältet **Wi-Fi Direct-namn**.
4. Klicka på **Verkställ**.

5 Konfigurera din skrivare

Det här avsnittet beskriver hur du konfigurerar din skrivare.

Så här uppdaterar du skrivaren med hjälp av Embedded Web Server (EWS)

HP Embedded Web Server kan du hantera utskriftsfunktioner från datorn i stället för från skrivarens kontrollpanel.

- Visa information om skrivarstatus
- Avgör hur mycket som återstår av alla tillbehör och beställa nya
- Visa och ändra fackens konfiguration
- Få meddelanden angående händelser för skrivare och tillbehör
- Visa och ändra nätverkskonfiguration

Öppna Embedded Web Server (EWS)

HP Embedded Web Server fungerar när skrivaren är ansluten till ett IP-baserat nätverk. HP Embedded Web Server fungerar inte med IPX-baserade skrivaranslutningar. Du måste inte ha tillgång till internet för att öppna eller använda HP Embedded Web Server.

När produkten är ansluten till nätverket är HP Embedded Web Server automatiskt tillgänglig.

 **OBS!** HP Device Toolbox är en programvara som används för att ansluta till HP Embedded Web Server när skrivaren är ansluten till en dator via USB. Den är endast tillgänglig om en fullständig installation utfördes när skrivaren installerades på en dator. Beroende på hur skrivaren är ansluten är vissa funktioner eventuellt inte tillgängliga.

Du kan öppna EWS på något av följande sätt.

Öppna Embedded Web Server via HP Smart (iOS, iPadOS, Android och Windows 10)

Du kan öppna Embedded Web Server från HP Smart-appen.



1. Öppna appen HP Smart på din dator eller mobila enhet. Se [Använd appen HP Smart för att skriva ut, skanna och hantera](#).
2. Välj din skrivare i HP Smart och klicka eller tryck sedan på **Avancerade inställningar**.

Öppna Embedded Web Server via en IP-adress (Wi-Fi-anslutning)

Skrivaren måste vara ansluten till ett IP-baserat nätverk innan du kan komma åt Embedded Web Server.

Du kan tilldela ett administratörslösenord för åtkomst till Embedded Web Server för att undvika att obehöriga användare ändrar skrivarinställningarna. Fråga först administratören om du har åtkomst.

1. Skriv ut en konfigurationssida så att du får fram IP-adressen eller värdnamnet.

- a. Om skrivaren är i viloläge (Redolampan lyser svagt) väcker du skrivaren genom att trycka på Fortsätt/
Avbryt .
 - b. Håll ned knappen Fortsätt/Avbryt  tills Redolampan  börjar blinka och släpp sedan knappen.
2. Öppna en webbläsare och ange IP-adressen eller värddnamnet på adressraden, exakt så som det visas på konfigurationssidan. Tryck på **Retur** på datorns tangentbord. Embedded Web Server öppnas.

 `https://10.10.XX.XXXX`

 **OBS!** Om webbläsaren visar ett meddelande om att det kanske inte är säkert att besöka webbplatsen väljer du alternativet att fortsätta till webbplatsen. Det skadar inte datorn att besöka den här webbplatsen.

Öppna Embedded Web Server via en IP-adress (Wi-Fi Direct-anslutning)

Du kan öppna Embedded Web Server från en webbläsare med hjälp av Wi-Fi Direct-anslutningens IP-adress.

1. Se till att enheten och skrivaren är anslutna med hjälp av Wi-Fi Direct. Se [Skriv ut utan att vara ansluten till samma Wi-Fi-nätverk \(Wi-Fi Direct\)](#).
2. Öppna en webbläsare, ange följande IP-adress eller värddnamn för skrivaren i adressfältet och klicka eller tryck sedan på **Retur**.

IP-adress: 192 . 168 . 223 . 1

Så här öppnar du EWS med HP:s skrivarprogramvara (Windows 7)

Använd den här metoden för att öppna EWS från programvaran HP Printer Assistant.

1. På datorns skrivbord klickar du på **Start**, väljer **Alla program**, klickar på **HP**, klickar på mappen för skrivaren och väljer sedan ikonen med skrivarens namn för att öppna **HP Printer Assistant**.
2. Välj fliken **Skriva ut** i **HP Printer Assistant**.
3. Välj något av följande beroende på vad du har för skrivaranslutning.
 - **USB-anslutna skrivare:** Välj **HP Device Toolbox**.
 - **Nätverksanslutna skrivare:** Välj **Skrivarens startsida (EWS)**.

Funktioner i HP Embedded Web Server

I följande tabell beskrivs de skrivarinställningar som du kan konfigurera med HP Embedded Web Server.

Tabell 5-1 Funktioner i HP Embedded Web Server

Flik eller val	Beskrivning
Fliken Startsida Ger information om skrivare, status och konfiguration.	<ul style="list-style-type: none"> • Enhetsstatus: Visar skrivarens status samt en uppskattning av hur mycket som återstår av HP-tillbehören, i procent. • Status för förbrukningsartiklar: Visar en uppskattning av hur mycket som återstår av HP-tillbehör, i procent. Hur mycket som faktiskt återstår av tillbehören kan variera. Överväg att ha nya förbrukningsartiklar till hands, som kan installeras när utskriftskvaliteten inte längre är acceptabel. Förbrukningsartiklar behöver inte bytas ut så länge som utskriftskvaliteten är godtagbar. • Enhetskonfiguration: Visar samma information som på skrivarens konfigurationssida.

Tabell 5-1 Funktioner i HP Embedded Web Server (fortsättning)

Flik eller val	Beskrivning
	<ul style="list-style-type: none"> • Nätverkssammanfattning: Visar samma information som finns på skrivarens nätverkskonfigurationssida. • Händelselogg: Visar en lista över alla skrivarehändelser och skrivarfel. • Licenser med öppen källkod: Visar en sammanfattning över licenser för program med öppen källkod som kan användas tillsammans med skrivaren.
<p>Fliken System</p> <p>Ger dig möjlighet att konfigurera skrivaren från din dator.</p>	<ul style="list-style-type: none"> • Enhetsinformation: Ger grundläggande skrivare- och företagsinformation. • Papperskonfiguration: Ändra skrivarens standardinställningar för att hantera papper. • Energiinställningar: Ändra standardtiderna för att gå in i viloläge/autoavstängning eller automatisk avstängning. • Systemkonfiguration: Ändra skrivarens systemstandarder. • Bläckinställningar: Ändra inställningarna för Kassetten snart slut-varningar och annan information om förbrukningsmaterial. • Service: Starta rengöringsläget för fixeringsenheten eller kassetten, slå på eller av Mindre böjda papper eller Arkivera utskrift för utskrift, eller byt USB-anslutningshastighet. • Administration: Ställ in eller ändra skrivarens lösenord. Aktivera och inaktivera skrivarefunktioner. <p>OBS! Fliken System kan vara lösenordsskyddad. Om den här skrivaren är ansluten till ett nätverk bör du alltid fråga administratören innan du ändrar inställningar på den här fliken.</p>
<p>Fliken Nätverk</p> <p>(Endast nätverksanslutna skrivare)</p> <p>Ger dig möjlighet att ändra nätverksinställningar från din dator.</p>	<p>Nätverksadministratörer kan använda den här fliken för att kontrollera nätverksrelaterade inställningar för skrivaren när den är ansluten till ett IP-baserat nätverk. Härifrån kan nätverksadministratören även konfigurera Wi-Fi Direct-funktionen. Den här fliken visas inte om skrivaren är direkt ansluten till en dator.</p> <p>OBS! Fliken Nätverk kan lösenordsskyddas. Om den här skrivaren är ansluten till ett nätverk bör du alltid fråga administratören innan du ändrar inställningar på den här fliken.</p>

Konfigurera IP-nätverksinställningar

Använd HP Embedded Web Server om du vill ändra skrivarens namn och nätverksinställningar.

Ansvarsbefrielse för skrivardelning

HP ger ingen support för peer to peer-nätverk, då detta är en funktion i Microsofts operativsystem och inte på något sätt ingår som en del i HP:s skrivardrivrutiner.

Besök Microsoft på www.microsoft.com.

Visa eller ändra nätverksinställningar

Använd HP Embedded Web Server för att visa eller ändra IP-konfigurationsinställningarna.

1. Öppna HP Embedded Web Server. Se [Öppna Embedded Web Server \(EWS\)](#).
2. Klicka på fliken **Nätverk** för att hämta nätverksinformationen. Gör de ändringar som behövs.

Ändra namnet på skrivaren i ett nätverk

Använd HP Embedded Web Server för att byta namn på skrivaren i ett nätverk så att den får en unik identifiering.

1. Öppna HP Embedded Web Server. Se [Öppna Embedded Web Server \(EWS\)](#).
2. Öppna fliken **System**.
3. På sidan **Enhetsinformation** visas skrivarens standardnamn i fältet **Enhetsbeskrivning**. Du kan ändra det här namnet för att identifiera skrivaren unikt.

 **OBS!** Det är valfritt att fylla i de andra fälten på den här sidan.

4. Klicka på knappen **Tillämpa** för att spara ändringarna.

Konfigurera IPv4 TCP/IP-parametrar manuellt

Använd Embedded Web Server för att manuellt ange en IPv4-adress, subnätmask och standardgateway.

1. Öppna HP Embedded Web Server. Se [Öppna Embedded Web Server \(EWS\)](#).
2. Klicka på fliken **Nätverk**.
3. Välj **Manuell IP i IPv4-konfiguration**. Redigera sedan inställningarna för IPv4-konfiguration.
4. Klicka på knappen **Tillämpa**.

Skrivarens säkerhetsfunktioner

Skrivaren har flera säkerhetsfunktioner för att begränsa vilka som har åtkomst till konfigurationsinställningar, säkra data och förhindra åtkomst till värdefulla maskinvarukomponenter.

Tilldela eller ändra systemets lösenord med HP Embedded Web Server

Tilldela ett administratörlösenord för åtkomst till skrivaren och HP Embedded Web Server så att obehöriga användare inte kan ändra skrivarinställningarna.

1. Öppna HP Embedded Web Server. Se [Öppna Embedded Web Server \(EWS\)](#).
2. På fliken **System** klickar du på länken **Administration** i det vänstra navigeringsfönstret.
3. I området märkt **Produktsäkerhet** anger du lösenordet i fältet **Lösenord**.
4. Ange lösenordet en gång till i fältet **Bekräfta lösenord**.
5. Klicka på knappen **Tillämpa**.

 **OBS!** Anteckna lösenordet och spara det på en säker plats.

Energisparinställningar

Skrivaren har flera ekonomifunktioner som sparar energi och förbrukningsmaterial.

Ställ in inställningarna för Viloläge/automatisk avstängning efter inaktivitet

Använd Embedded Web Server om du vill ange efter hur lång tids inaktivitet som skrivaren försätts i viloläge.

Följ den här processen för att ändra inställningarna för viloläge/autoavstängning:

1. Öppna HP Embedded Web Server. Se [Öppna Embedded Web Server \(EWS\)](#).
2. Klicka på fliken **System** och välj sedan **Energiinställningar**.
3. I den nedrullningsbara listan **Viloläge/autoavstängning efter inaktivitet** väljer du tiden för fördröjningen.
4. Klicka på knappen **Tillämpa**.

Ange fördröjningen för Stäng av efter inaktivitet, och ställ in skrivaren på att använda 1 watt ström eller mindre

Använd Embedded Web Server om du vill ange efter hur lång tid skrivaren ska stängas av.

 **OBS!** När skrivaren stängs av förbrukas 1 watt ström eller mindre.

Följ den här processen för att ändra inställningen Stäng av efter fördröjning:

1. Öppna HP Embedded Web Server. Se [Öppna Embedded Web Server \(EWS\)](#).
2. Klicka på fliken **System** och välj sedan **Energiinställningar**.
3. I den nedrullningsbara listan **Stäng av efter inaktivitet** väljer du tiden för fördröjningen.

 **OBS!** Standardvärdet är **4 timmar**.

4. Klicka på knappen **Tillämpa**.

Ställ in Fördröjd avstängning

Använd Embedded Web Server för att välja om fördröjd avstängning ska användas när du trycker på strömknappen.

Följ den här processen för att ändra inställningen för Fördröjd avstängning:

1. Öppna HP Embedded Web Server. Se [Öppna Embedded Web Server \(EWS\)](#).
2. Klicka på fliken **System** och välj sedan **Energiinställningar**.
3. Välj eller rensa alternativet **Fördröj när portar är aktiva**.

 **OBS!** När det här alternativet är valt stängs inte skrivaren av om inte alla portar är inaktiva. Om det finns en aktiv nätverkslänk stängs skrivaren inte av.

Avancerad konfiguration med HP Utility för macOS

Använd HP Utility för att kontrollera skrivarstatus eller för att visa eller ändra skrivarinställningar från en dator.

Du kan använda HP Utility när skrivaren är ansluten med en USB-kabel eller till ett TCP/IP-baserat nätverk.

Öppna HP Utility

Följ dessa steg om du vill öppna HP Utility.

1. Öppna mappen **Program** på datorn.
2. Välj **HP** och välj sedan **HP Utility**.

Funktioner för HP Utility

Verktygsfältet HP Utility innefattar de här alternativen:

- **Enheter:** Klicka på den här knappen när du vill visa eller dölja Mac-produkter som hittats av HP Utility.
- **Alla inställningar:** Klicka på det här programmet och du vill återgå till huvudvyn för HP Utility.
- **HP:s support:** Klicka på den här knappen om du vill öppna en webbläsare och gå till HP:s supportwebbplats.
- **Förbrukningsmaterial:** Klicka på den här knappen om du vill öppna HP SureSupply-webbplatsen.
- **Registrering:** Klicka på den här knappen om du vill öppna HP:s registreringswebbplats.
- **Återvinning:** Klicka på den här knappen om du vill öppna HP Planet Partners Recycling Program-webbplatsen.

HP Utility består av sidor som du kan öppna genom att klicka i listan **Alla inställningar**. Följande tabell visar vilka åtgärder du kan utföra med HP Utility.

Tabell 5-2 Inställningar tillgängliga från HP Utility

Objekt	Beskrivning
Status för förbrukningsmaterial	Visa status för skrivarens förbrukningsmaterial och få åtkomst till länkar för onlinebeställning.
Information om enheten	Visa information om den valda skrivaren, inklusive skrivarens service-ID (om ett sådant tilldelats), version av den inbyggda programvaran (FW Version), serienummer och IP-adressen.
Kommandon	Skicka specialtecken eller utskriftskommandon till skrivaren efter utskriften. OBS! Det här alternativet är bara tillgängligt när du öppnat menyn Visa mig och valt alternativet Visa avancerade alternativ .
Filöverföring	Överför filer från datorn till skrivaren. Du kan överföra följande typer av filer: <ul style="list-style-type: none">• HP LaserJet-skrivarspråk (.PRN)• Portable document format (.PDF)• Postscript (.PS)• Text (.TXT)
Energisparfunktioner	Konfigurera skrivarens ekonomiinställningar.
Uppdatera inbyggd programvara	Överför en uppdateringsfil för fast programvara till skrivaren. OBS! Det här alternativet är bara tillgängligt när du öppnat menyn Visa mig och valt alternativet Visa avancerade alternativ .
HP Connected	Få åtkomst till HP Connected-webbplatsen.
Meddelandecenter	Visa felhändelser som har inträffat på skrivaren.
Nätverksinställningar	Konfigurera nätverksinställningarna, t.ex. IPv4-inställningar, IPv6-inställningar, Bonjour-inställningar och andra inställningar.
Hantering av förbrukningsmaterial	Ange hur skrivaren ska reagera när förbrukningsmaterial börjar ta slut.
Konfigurering av fack	Ändra storlek och typ av papper för facken.
Ytterligare inställningar	Öppna HP Embedded Web Server (EWS) för skrivaren.
Proxyserverinställningar	Konfigurera en proxyserver för skrivaren.

Uppdatera den inbyggda programvaran

HP erbjuder periodvist skrivaruppdateringar. Följ de här stegen för att uppdatera skrivarens inbyggda programvara för en enstaka skrivare.

Skrivare med dynamiskt aktiverad säkerhet

Skrivaren är endast avsedd att fungera med kassetter som har ett nytt eller återanvänt HP-chip. Ett återanvänt HP-chip gör det möjligt att använda återanvända, reoverade och påfyllda kassetter.

Skrivaren har dynamiska säkerhetsåtgärder för att blockera kassetter med chip som inte kommer från HP. Regelbundna uppdateringar av den inbyggda programvaran som levereras via Internet hjälper till att bibehålla effektiviteten hos de dynamiska säkerhetsåtgärderna och blockera kassetter som tidigare fungerat.

Uppdateringar kan förbättra, eller utöka skrivarens funktioner, skydda den mot säkerhetshot och tjäna andra syften, men dessa uppdateringar kan också blockera kassetter med ett chip som inte kommer från HP från att fungera i skrivaren, inklusive kassetter som fungerar idag. Om du inte är registrerad i vissa HP-program, t.ex. Instant Ink eller använder andra tjänster som kräver automatiska uppdateringar av inbyggd programvara online, kan de flesta HP-skrivare konfigureras så att de får uppdateringar antingen automatiskt eller med ett meddelande som gör att du kan välja om du vill uppdatera eller inte. Mer information om dynamisk säkerhet och hur du konfigurerar uppdateringar av inbyggd programvara online finns på www.hp.com/learn/ds.

Uppdatera den inbyggda programvaran med hjälp av Firmware Update Utility (Verktyget för uppdatering av inbyggd programvara)

Installera Firmware Update Utility för att uppdatera skrivarens inbyggda programvara.

Följ de här stegen för att manuellt hämta och installera Firmware Update Utility från HP.com.

 **OBS!** Den här metoden är det enda alternativet som är tillgängligt för att uppdatera inbyggd programvara för skrivare som är anslutna till datorn via USB-kabel. Metoden fungerar även för skrivare som är anslutna till ett nätverk.

 **OBS!** Du behöver ha en skrivardrivrutin installerad för att kunna använda den här metoden.

1. Gå till www.hp.com/go/support, välj ditt land/din region och klicka på länken **Programvara och drivrutiner**.
2. Skriv skrivarnamnet i sökfältet, tryck på **RETUR**-knappen och välj sedan skrivaren i listan med sökresultat.
3. Välj operativsystem.
4. Under avsnittet **Inbyggd programvara** letar du upp **Firmware Update Utility** (Verktyget för uppdatering av inbyggd programvara).
5. Klicka på **Hämta**, klicka på **Kör** och klicka sedan på **Kör** igen.
6. När verktyget startar väljer du skrivare i den nedrullningsbara listan och klickar sedan på **Skicka inbyggd programvara**.

 **OBS!** Om du vill skriva ut en konfigurationssida för att bekräfta vilken version av inbyggd programvara som är installerad före eller efter en uppdatering klickar du på **Skriv ut konfig**.

7. Följ anvisningarna på skärmen för att slutföra installationen, och klicka sedan på knappen **Avsluta** för att stänga verktyget.

6 Förbrukningsmaterial, tillbehör och delar

Beställa förbrukningsmaterial eller tillbehör, byta ut tonerkassetter, eller tar bort och ersätta en annan del.

Skrivare med dynamiskt aktiverad säkerhet

Skrivaren är endast avsedd att fungera med kassetter som har ett nytt eller återanvänt HP-chip. Ett återanvänt HP-chip gör det möjligt att använda återanvända, reoverade och påfyllda kassetter.

Skrivaren har dynamiska säkerhetsåtgärder för att blockera kassetter med chip som inte kommer från HP. Regelbundna uppdateringar av den inbyggda programvaran som levereras via Internet hjälper till att bibehålla effektiviteten hos de dynamiska säkerhetsåtgärderna och blockera kassetter som tidigare fungerat.

Uppdateringar kan förbättra, eller utöka skrivarens funktioner, skydda den mot säkerhetshot och tjäna andra syften, men dessa uppdateringar kan också blockera kassetter med ett chip som inte kommer från HP från att fungera i skrivaren, inklusive kassetter som fungerar idag. Om du inte är registrerad i vissa HP-program, t.ex. Instant Ink eller använder andra tjänster som kräver automatiska uppdateringar av inbyggd programvara online, kan de flesta HP-skrivare konfigureras så att de får uppdateringar antingen automatiskt eller med ett meddelande som gör att du kan välja om du vill uppdatera eller inte. Mer information om dynamisk säkerhet och hur du konfigurerar uppdateringar av inbyggd programvara online finns på www.hp.com/learn/ds.

Beställa förbrukningsmaterial, tillbehör och reservdelar

Det här avsnittet beskriver hur du beställer förbrukningsmaterial, tillbehör och delar.

Tabell 6-1 Alternativ och referenser för beställning

Alternativ	Referens
Beställ förbrukningsmaterial och papper	www.hp.com/go/suresupply
Beställa äkta HP-delar och tillbehör	www.hp.com/buy/parts
Beställ via service- eller supportleverantörer	Kontakta en HP-auktoriserad service- eller supportleverantör.
Beställ via HP Embedded Web Server (EWS)	EWS innehåller en länk till HP SureSupply-webbplatsen, som ger många alternativ vid köp av äkta HP-tillbehör. Anvisningar för hur du öppnar EWS finns i Öppna Embedded Web Server (EWS) .



OBS! Du kan också beställa med appen HP Smart. För mer information om den här appen, se [Använd appen HP Smart för att skriva ut, skanna och hantera](#).

Tabell 6-2 Information om förbrukningsmaterial och tillbehör

Förbrukningsmaterial	Land/region	Beskrivning	Kassettnummer	Artikelnummer
HP 141A Svart tonerkassett	Nordamerika, Australien och Nya Zeeland	Svart ersättningstonerkassett, standardkapacitet	141A	W1410A
HP 142A Svart tonerkassett	Europa	Svart ersättningstonerkassett, standardkapacitet	142A	W1420A

Tabell 6-2 Information om förbrukningsmaterial och tillbehör (fortsättning)

Förbrukningsmaterial	Land/region	Beskrivning	Kassettnummer	Artikelnummer
HP 150A Svart tonerkassett	Mexiko, ISE, Hongkong, Taiwan, Korea, Singapore	Svart ersättningstonerkassett, standardkapacitet	150A	W1500A

Konfigurera skyddet för HP-tonerkassetter i inställningar för förbrukningsmaterial

Använd HP:s kassettpolicy och Kassettskydd för att kontrollera vilka kassetter som finns installerade i skrivaren och skydda installerade kassetter från stöld.

- **Kassettpolicy:** Den här funktionen skyddar skrivaren från förfalskade tonerkassetter genom att tillåta att endast äkta HP-kassetter kan användas med skrivaren. Äkta HP-kassetter garanterar den bästa möjliga utskriftskvaliteten. När någon installerar en kassett som inte är en äkta HP-tonerkassett visas ett meddelande på skrivarens kontrollpanel om att kassetten inte är auktoriserad och information som förklarar hur du fortsätter.
- **Kassettskydd:** Den här funktionen kopplar tonerkassetter permanent med en viss skrivare eller en skrivargrupp, så att de inte kan användas i andra skrivare. Att skydda kassetter skyddar din investering. Om någon försöker överföra en skyddad kassett från den ursprungliga skrivaren till en icke-godkänd skrivare medan funktionen är aktiverad kan den nya skrivaren inte skriva ut med den skyddade kassetten. På skrivarens kontrollpanel visas ett meddelande om att kassetten är skyddad och information som förklarar hur du fortsätter.

⚠ VIKTIGT: Efter att du har aktiverat kassettskydd på skrivaren, skyddas alla efterföljande tonerkassetter som installerats i skrivaren automatiskt och *permanent*. Om du inte vill skydda en ny kassett, måste du inaktivera funktionen *innan* du installerar den nya kassetten.

När du inaktiverar funktionen stängs inte skyddet för redan installerade kassetter av.

Båda funktionerna är av som standard. Använd den här metoden för att aktivera eller inaktivera dem.

Aktivera eller inaktivera funktionen Kassettpolicy

Funktionen Kassettpolicy gällande förbrukningsmaterial kan aktiveras eller inaktiveras med HP Embedded Web Server (EWS).

📝 OBS! För att aktivera eller inaktivera den här funktionen måste eventuellt ett administratörslösenord anges.

1. Öppna EWS. Se [Öppna Embedded Web Server \(EWS\)](#).
2. Klicka på fliken **System** och välj sedan **Inställningar för förbrukningsmaterial** i den vänstra navigeringsrutan.
3. Från den nedrullningsbara listan **Kassettpolicy** väljer du **Av** för att inaktivera funktionen eller **Auktoriserad HP** för att aktivera funktionen.

När funktionen är aktiverad går det bara att använda äkta HP-kassetter i skrivaren.

4. Klicka på knappen **Tillämpa**.

Aktivera eller inaktivera funktionen Kassettskydd

Funktionen Kassettskydd gällande förbrukningsmaterial kan aktiveras eller inaktiveras med HP Embedded Web Server (EWS).



OBS! För att aktivera eller inaktivera den här funktionen måste eventuellt ett administratörslösenord anges.

1. Öppna EWS. Se [Öppna Embedded Web Server \(EWS\)](#).
2. Klicka på fliken **System** och välj sedan **Inställningar för förbrukningsmaterial** i den vänstra navigeringsrutan.
3. Från den nedrullningsbara listan **Kassettskydd** väljer du **Av** för att inaktivera funktionen eller **Skydda kassetter** för att aktivera funktionen.

Om funktionen är aktiverad kan kassetterna som är kopplade med skrivaren kan inte användas i andra skrivare.

4. Klicka på knappen **Tillämpa**.

Byt ut tonerkassetten

Det här avsnittet beskrivs hur du byter bläckpatroner.

Information om patroner

Du kan fortsätta skriva ut med den aktuella kassetten tills omfördelning av tonern inte längre ger acceptabel utskriftskvalitet. Om du vill omfördela tonern, ta bort tonerkassetten från skrivaren och vippa försiktigt på tonerkassetten fram och tillbaka så att tonern omfördelas. Det finns bildanvisningar för byte av kassett. Sätt tillbaka tonerkassetten i skrivaren och stäng luckan.

Ta bort och byta ut tonerkassetten

När en tonerkassett börjar ta slut kan du fortsätta att skriva ut med den aktuella tonerkassetten tills omfördelning av tonern inte längre ger acceptabel utskriftskvalitet. Sedan måste du byta ut kassetten.

1. Öppna luckan till tonerkassetten och ta sedan ut den gamla tonerkassetten.

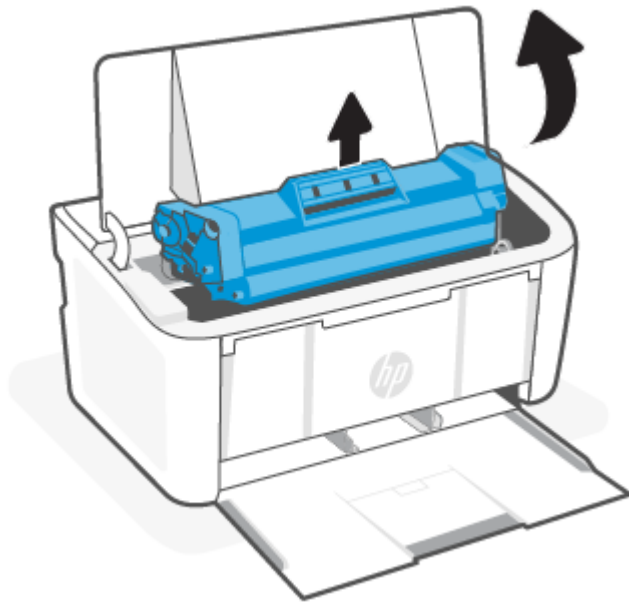

2. Ta ut den nya tonerkassetten från förpackningen. Placera den använda tonerkassetten i påsen och kartongen för återvinning.

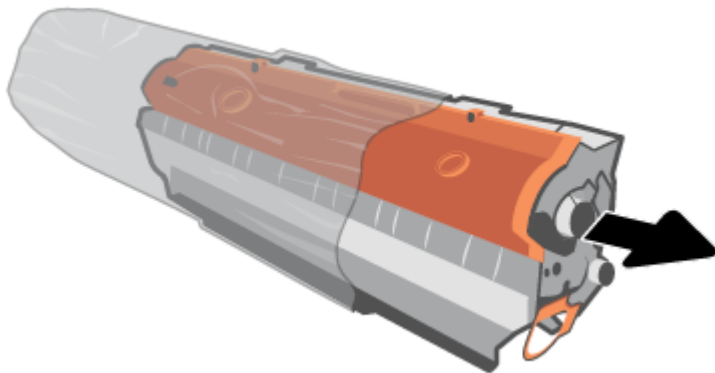

3. Ta bort det orangefärgade locket från tonerkassetten.

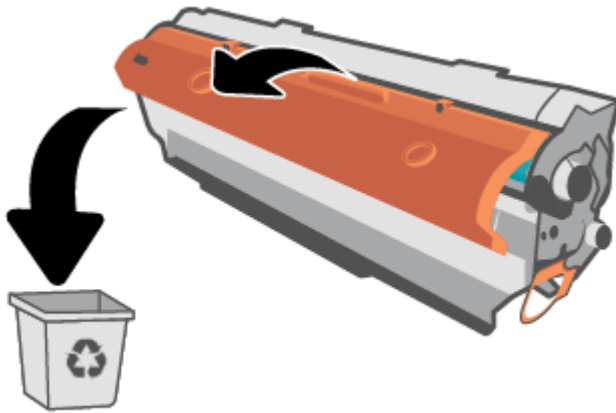

⚠ VIKTIGT: Undvik att skada tonerkassetten genom att hålla den i bägge ändarna. Vidrör inte valsytan.

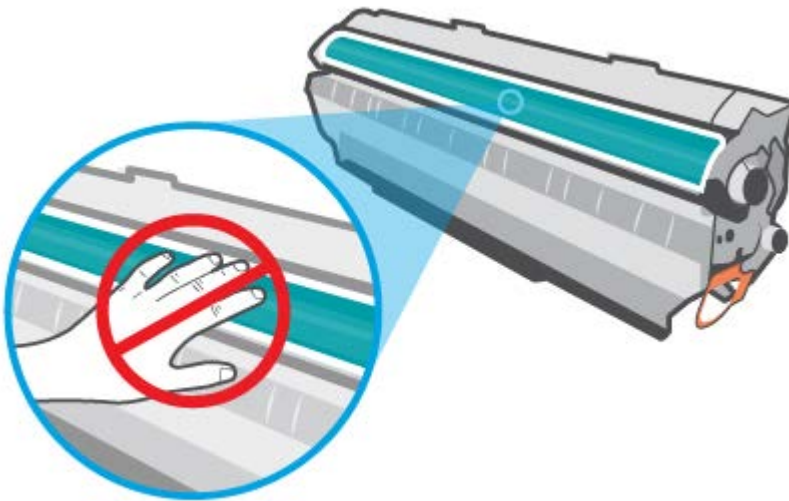

4. Ta tag i båda ändarna av tonerkassetten och vicka den varsamt från sida till sida fem eller sex gånger för att fördela tonern jämnt inuti kassetten.

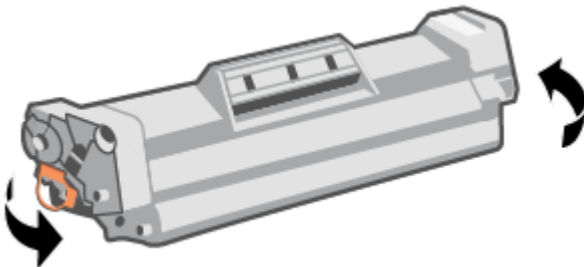

5. Böj fliken på kassettenns vänstra sida tills den lossnar och dra sedan i fliken tills all tejp avlägsnats från kassetten. Lägg fliken och tejpens i förpackningen så att den kan återvinnas.

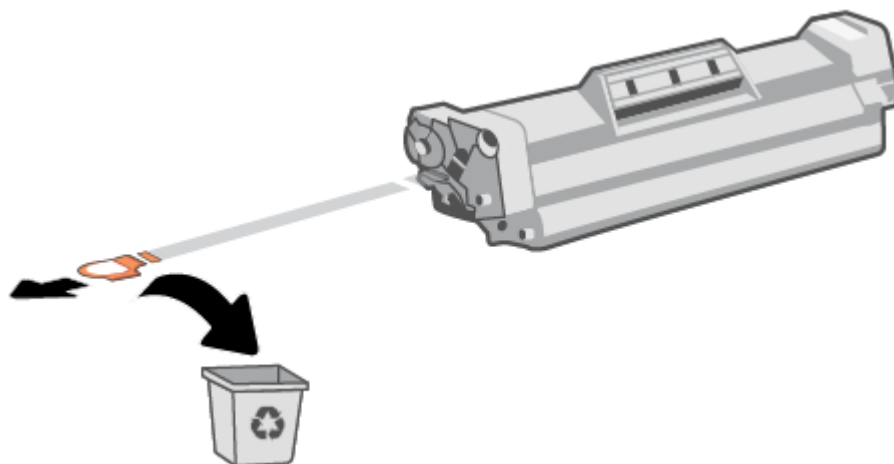

6. Sätt i tonerkassetten i produkten och stäng sedan tonerkassettluckan.

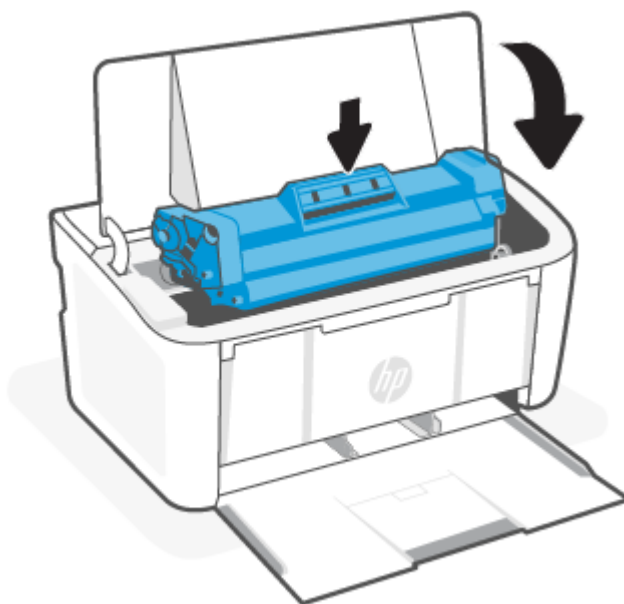

⚠ VIKTIGT: Om du får toner på kläderna torkar du bort det med en torr trasa och tvättar sedan kläderna i kallt vatten. Om du använder varmt vatten fastnar tonern i tyget.

7 Lösa problem

I detta avsnitt föreslås lösningar på vanliga problem.

Du kan också få hjälp i HP Smart-appen. HP Smart meddelar dig om skrivarproblem uppstår (papperstrassel m.m.). Den har även länkar till hjälpinnehåll och kontaktuppgifter till support. Mer information finns i avsnittet [Använd appen HP Smart för att skriva ut, skanna och hantera](#).

Om förslagen inte löser problemen kan du försöka få hjälp med någon av supporttjänsterna. Se HP:s support.

Skrivaren kan inte skriva ut

Det här avsnittet beskriver hur du felsöker när skrivaren inte kan skriva ut.

Kontrollera skrivarens anslutning till internet

Kontrollera att skrivaren är ansluten till internet. Om den kopplas bort fungerar inte skrivaren som förväntat.

Skrivare kan ibland kopplas bort från internet (såsom vid strömavbrott, nätverks- eller routerproblem eller genom att stänga av skrivaren när den inte används). Du kan möjligtvis skriva ut ett begränsat antal sidor medan skrivaren är bortkopplad men det är viktigt att ansluta skrivaren igen för att fortsätta utskrifterna.



Se till att du använder HPs originalkassetter

Kontrollera att du använder HPs originalkassetter. HPs originalkassetter tillverkas och säljs av HP i en officiell HP-förpackning. HP+ -skrivare kräver HPs originalkassetter. Om förbrukningsmaterial som inte är HP-original eller påfyllda kassetter används fungerar HP+ -skrivare inte som förväntat.

Kontrollera skrivarens inställningar och status

Kontrollera skrivarens inställningar och status för att se om du hittar några fel.

Skriv ut en konfigurationssida för att se information om skrivarfel:

1. Om skrivaren är i viloläge (Redolampan lyser svagt) väcker du skrivaren genom att trycka på Fortsätt/
Avbryt .
2. Håll ned knappen Fortsätt/Avbryt  tills Redolampan  börjar blinka och släpp sedan knappen.







 **TIPS:** Se [Anslut din skrivare till ett Wi-Fi-nätverk med HP Smart](#) för att konfigurera skrivaren trådlöst.

Besök HP:s supportwebbplats www.hp.com/support/ljM109a (basmodeller) eller www.hp.com/support/ljM109 (trådlösa modeller) om du fortfarande inte kan skriva ut.



Tolka lampmönster på kontrollpanelen

Om en åtgärd krävs för skrivaren visas en annan lampstatus på kontrollpanelen.



Tabell 7-1 Statuslampan

Symbol för "lampa av"	Symbol för "lampa på"	Symbol för "blinkande lampa (två blinkningar var tredje sekund)"
		
		





Tabell 7-2 Lampmönster på kontrollpanelen

Lampornas status	Skrivarens tillstånd	Åtgärd
Lampan Åtgärda blinkar. 	Skrivaren kräver åtgärder från användaren.	Beroende på skrivarens tillstånd kan du i Tabell 7-3 Skrivarstatusar och rekommenderade åtgärder hitta vilka som är de rekommenderade åtgärderna.
Varnings- och Redo-lamporna är på. 	Ett oåterkalleligt fel har identifierats i skrivaren, som inte kan åtgärdas automatiskt.	<ol style="list-style-type: none">1. Stäng av skrivaren eller dra ut nätsladden ur den.2. Vänta i 30 sekunder och aktivera sedan skrivaren, eller återanslut nätsladden till skrivaren.3. Vänta medan skrivaren aktiveras. Kontakta HP:s kundtjänst om felet kvarstår.
Varnings- och Redo-lamporna blinkar.	Skrivaren initieras, rengörs eller kyls ner.	Ingen åtgärd krävs.

Tabell 7-3 Skrivarstatusar och rekommenderade åtgärder

Skrivarens tillstånd	Åtgärd
Skrivaren är i manuellt matningsläge.	Lägg i papper av rätt storlek och typ i inmatningsfacket. Tryck på Fortsätt/ Avbryt  om du vill fortsätta.
Skrivaren bearbetar en manuell dubbelsidig utskrift.	Lägg i sidorna i inmatningsfacket för att skriva ut de andra sidorna. Tryck på Fortsätt/Avbryt  om du vill fortsätta.
Inmatningsfacket var tomt.	Fyll på facket och tryck på Fortsätt/Avbryt  för att fortsätta. OBS! Trådlösa modeller har en papperssensor och fortsätter automatiskt efter att papper har fyllts på.
En lucka är öppen.	Kontrollera att luckan till tonerkassetten är stängd.

Tabell 7-3 Skrivarstatusar och rekommenderade åtgärder (fortsättning)

Skrivarens tillstånd	Åtgärd
Skrivaren kunde inte mata in ett papper för att bearbeta en utskrift.	Kontrollera att papperet är korrekt isatt och tryck sedan på Fortsätt/ Avbryt  för att fortsätta.
Papper har fastnat i skrivaren.	Kontrollera om papper har fastnat i inmatningsfacket, utmatningsfacket och i området vid tonerkassetten. Ta bort pappret som har fastnat. Se Åtgärda papperstrassel . Tryck på Fortsätt/Avbryt  om du vill fortsätta.
Tonerkassetten saknas eller är felaktigt installerad.	Kontrollera att alla förbrukningsmaterial finns och är korrekt installerade.
Tonerkassetten är nästan slut.	Byt ut tonerkassetten. Se Ta bort och byta ut tonerkassetten . OBS! Varningslampan blinkar inte om skrivaren är konfigurerad att fortsätta att skriva ut när tonerkassetten nästan är slut.
Tonerkassetten är inkompatibel med skrivaren, eventuellt på grund av att en minneskrets som saknas eller är skadad.	Byt ut tonerkassetten. Se Ta bort och byta ut tonerkassetten .
Tonerkassetten har skyddats på en annan skrivare.	Byt ut tonerkassetten. Se Ta bort och byta ut tonerkassetten .
En icke-godkänd tonerkassett har identifierats i skrivaren.	Byt ut tonerkassetten. Se Ta bort och byta ut tonerkassetten .
Papperet i facket är inte den storlek som behövs för utskriften.	Byt ut papperet eller tryck på Fortsätt/Avbryt  för att fortsätta med den pappersstorlek som för tillfället används.
Ett allmänt motorfel har uppstått på skrivaren.	Tryck på Fortsätt/Avbryt  om du vill fortsätta. Om felet återkommer, stäng av skrivaren. Vänta i 30 sekunder och slå sedan på skrivaren.
Inkorrekt inbyggd programvara har lästs in.	Tryck på Fortsätt/Avbryt  för att fortsätta och läs in rätt inbyggd programvara.

Återställa till standardinställningar

Om du återställer fabriksinställningarna återställs alla skrivar- och nätverksinställningar till standard. Antalet sidor återställs inte.

⚠ VIKTIGT: Om du återställer fabriksinställningar så återställs alla inställningar, och eventuella sidor som har sparats i minnet raderas också.

1. Öppna HP Embedded Web Server. Se [Öppna Embedded Web Server \(EWS\)](#).
2. På fliken **System** klickar du på **Service**.
3. I området **Återställ standarder** klickar du på knappen **Återställ standarder**.

Skrivaren startas om automatiskt.

Meddelandet "Kassetten är nästan slut" eller "Kassetten är nästan helt slut" visas

Förstå kassetterelaterade meddelanden och vilka åtgärder som ska vidtas.

Kassetten snart slut: Skrivaren indikerar när nivån för en kassett är låg. Faktisk livslängd för kassetten varierar. Det kan vara bra att ha en ersättningskassett i reserv att installera när utskriftskvaliteten inte längre är acceptabel. Kassetten behöver inte bytas ut direkt.

Du kan fortsätta skriva ut med den aktuella kassetten tills omfördelning av tonern inte längre ger acceptabel utskriftskvalitet. Om du vill omfördela tonern, ta bort tonerkassetten från skrivaren och vippa försiktigt på tonerkassetten fram och tillbaka så att tonern omfördelas. Det finns bildanvisningar för byte av kassett. Sätt tillbaka tonerkassetten i skrivaren och stäng luckan.

Kassetten är nästan helt slut: Det visas ett meddelande när nivån i kassetten är mycket låg. Faktisk livslängd för kassetten varierar. Det kan vara bra att ha en ersättningskassett i reserv att installera när utskriftskvaliteten inte längre är acceptabel. Kassetten behöver inte bytas nu såvida utskriftskvaliteten inte längre är acceptabel.

När HP-tonerkassetten har nått nivån **Snart slut** upphör HP:s skyddsgaranti för den tonerkassetten.

Du kan ändra hur produkten ska reagera när förbrukningsmaterialet når nivån **Nästan slut**. Du behöver inte göra om dessa inställningar när du installerar en ny tonerkassett.

Ändra inställningar för "Snart slut"

Konfigurera hur skrivaren ska meddela dig om mycket låga tonernivåer.

1. Öppna HP Embedded Web Server. Se [Öppna Embedded Web Server \(EWS\)](#).
2. Välj fliken **System** och välj sedan **Inställningar för förbrukningsmaterial**.
3. Välj något av följande alternativ i rullgardinsmenyn **Inställningen Mycket låg (svart kassett)**:
 - Välj alternativet **Stopp** om du vill att skrivaren ska sluta skriva ut tills du har bytt ut kassetten.
 - Välj alternativet **Fortsätt** om du vill ställa in att skrivaren ska meddela dig att kassetten snart är helt slut, men att den ska fortsätta att skriva ut.

Skrivaren plockar inte upp papper, eller så matas pappret fel

Följande åtgärder kan lösa problem om skrivaren inte matar in papper från facket eller matar in flera pappersark åt gången. Båda de här situationerna kan leda till papperstrassel.

Produkten hämtar inget papper

Om produkten inte hämtar papper från pappersfacket kan du prova följande lösningar.

1. Öppna produkten och ta bort eventuella pappersark som har fastnat.
2. Fyll på pappersfacket med papper av rätt storlek för ditt jobb.
3. Kontrollera att pappersstorleken och -typen är korrekt inställda på produktens kontrollpanel.
4. Kontrollera att pappersledarna i facket är korrekt justerade för pappersstorleken. Justera pappersledarna till rätt markering i facket.

5. Valsarna ovanför facket kan vara smutsiga. Torka av valsarna med en luddfri trasa fuktad med varmt vatten.

Produkten matar in dubbla pappersark

Om produkten hämtar flera pappersark från pappersfacket kan du prova följande lösningar.

1. Ta bort pappersbunten från facket och böj det, vrid det 180 grader och vänd på det. *Bläddra inte igenom pappersbunten.* Lägg tillbaka pappersbunten i facket.
2. Använd bara papper som uppfyller HP:s specifikationer för skrivaren.
3. Använd inte papper som är skrynkligt, vikt eller skadat. Om det behövs använder du papper från ett annat paket.
4. Kontrollera att facket inte är överfullt. Om det är det tar du bort hela pappersbunten från facket, rättar till bunten och lägger sedan tillbaka en del av pappersarken i facket.
5. Kontrollera att pappersledarna i facket är korrekt justerade för pappersstorleken. Justera pappersledarna till rätt markering i facket.
6. Se till att utskriftsmiljön följer rekommenderade specifikationer.

Åtgärda papperstrassel

Det här avsnittet hjälper dig att felsöka papperstrassel och pappersmatningsproblem.

Platser för trassel

Papperstrassel kan inträffa på följande platser i produkten.

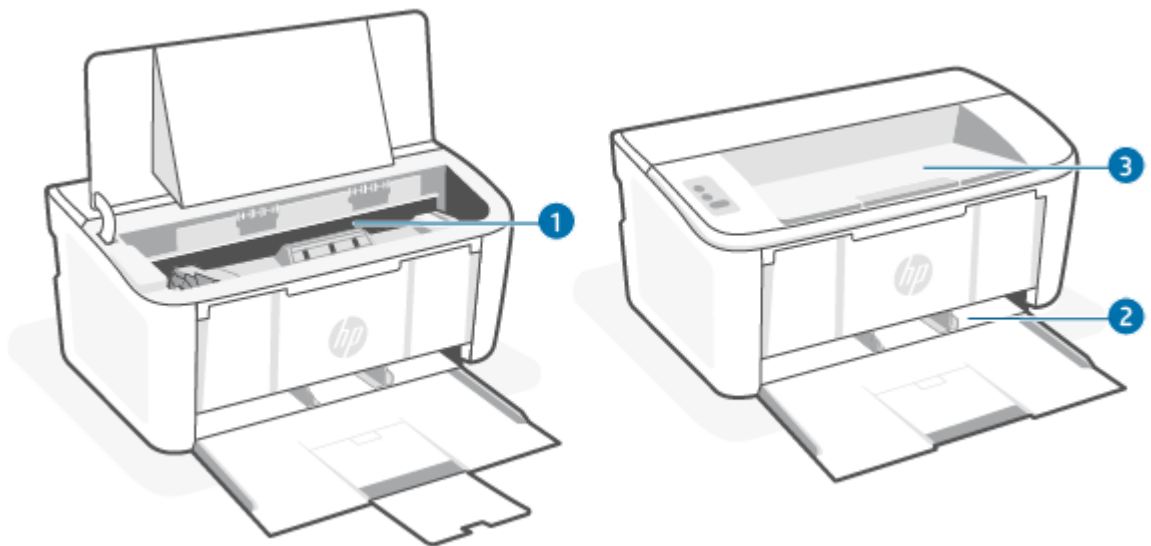



Funktion	Beskrivning
1	Inre områden
2	Inmatningsfack
3	Utmatningsfack

 **OBS!** Papperstrassel kan inträffa på fler än ett ställe.

Har du ofta papperstrassel?

Följ de här stegen för att lösa problem med återkommande papperstrassel. Om det första steget inte löser problemet fortsätter du med nästa steg, tills problemet är löst.

1. Om papper har fastnat i skrivaren rensar du papperstrasset och skriver sedan ut en konfigurationssida för att testa skrivaren.
2. Kontrollera att facket är konfigurerat för rätt pappersstorlek och -typ. Justera pappersinställningar vid behov.
 - a. Öppna HP Embedded Web Server. Se [Öppna Embedded Web Server \(EWS\)](#).
 - b. Klicka på fliken **System** och sedan på sidan **Papperskonfiguration**.
 - c. Välj den papperstyp som sitter i facket.
 - d. Välj den pappersstorlek som sitter i facket.
3. Stäng av skrivaren, vänta i 30 sekunder och starta den sedan igen.
4. Skriv ut en rengöringssida för att ta bort överflödiga toner från skrivarens insida. Se [Skriva ut en rengöringssida](#).
5. Skriv ut en konfigurationssida för att testa skrivaren.
 - a. Om skrivaren är i viloläge (Redolampan lyser svagt) väcker du skrivaren genom att trycka på Fortsätt/
Avbryt .
 - b. Håll ned knappen Fortsätt/Avbryt  tills Redolampan  börjar blinka och släpp sedan knappen.

Om inget av dessa steg löste problemet behöver skrivaren eventuellt service. Kontakta HPs kundtjänst.

Åtgärda papperstrassel i inmatningsfacket

Så här rensar du papperstrassel i inmatningsfacket.

 **VIKTIGT:** Använd inte vassa föremål, till exempel pincetter eller spetsiga tänger, för att dra ut papper som har fastnat. Skada som orsakats av vassa föremål täcks inte av garantin.

Papper som har fastnat i skrivaren ska dras rakt ut ur skrivaren. Om pappret dras ut vinklat kan skrivaren skadas.

 **OBS!** Vissa av följande steg kanske inte är nödvändiga beroende på var pappersstoppet sitter.

1. Öppna luckan till tonerkassetten och ta sedan ut tonerkassetten.

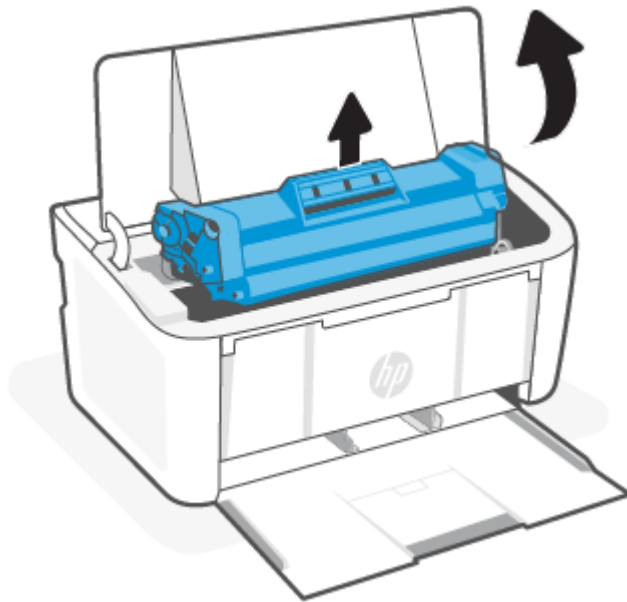

2. Ta bort pappersbunten från inmatningsfacket.

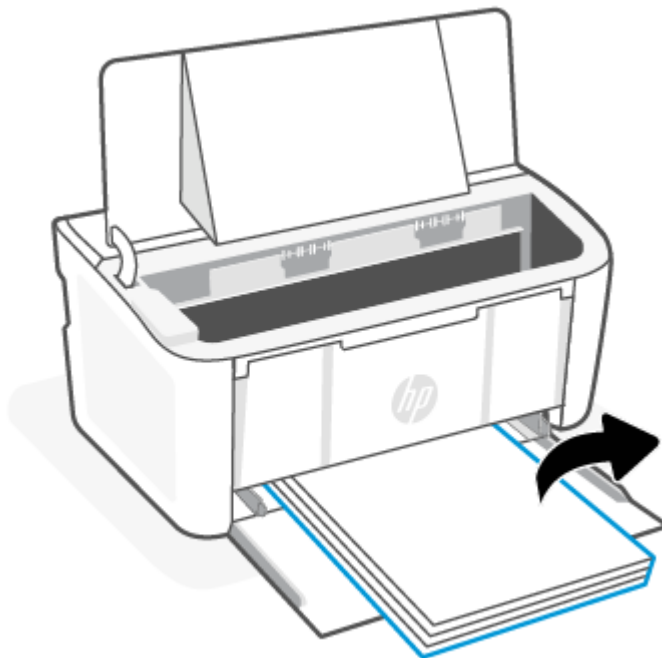

3. Ta tag i pappret som syns med båda händerna (även i mitten) och dra försiktigt ut det ur skrivaren.



4. Sätt tillbaka tonerkassetten och stäng sedan tonerkassetts lucka.

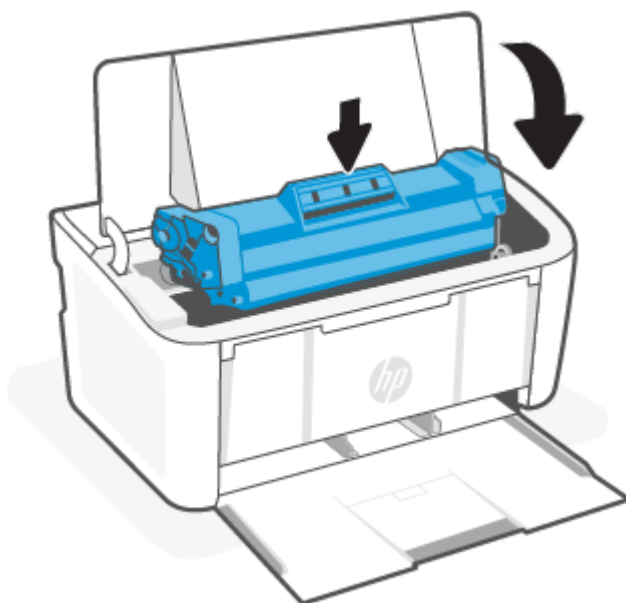

Rensa papperstrassel inuti produkten

Använd följande metod för att kontrollera om det finns papperstrassel inuti skrivaren.

1. Öppna luckan till tonerkassetten och ta sedan ut tonerkassetten.

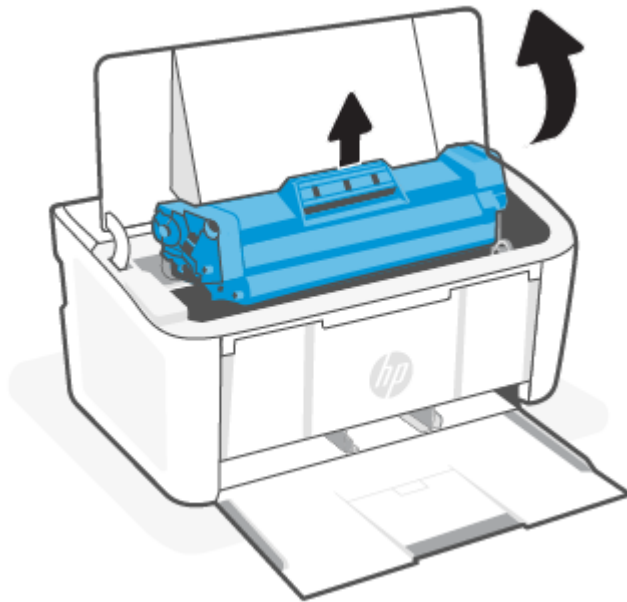

⚠ VIKTIGT: Tonerkassetten kan skadas om den utsätts för ljus. Täck den med ett pappersark.

2. Om du kan se pappret som har fastnat tar du försiktigt tag i det och drar ut det långsamt.

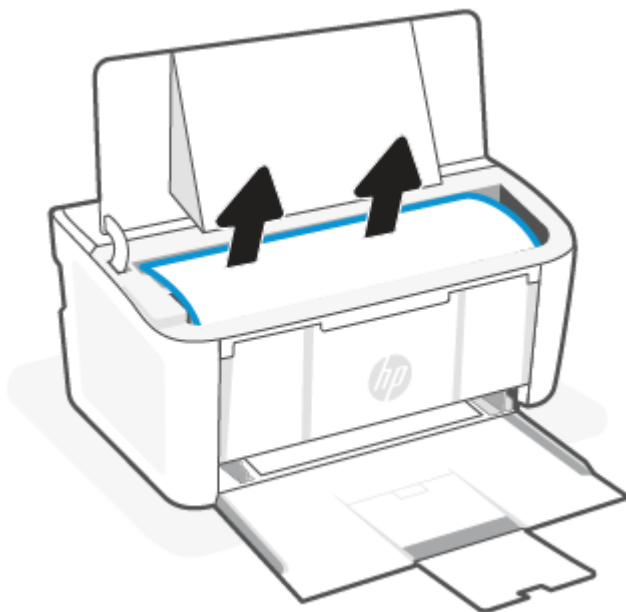

3. Sätt tillbaka tonerkassetten och stäng sedan tonerkassetten lucka.

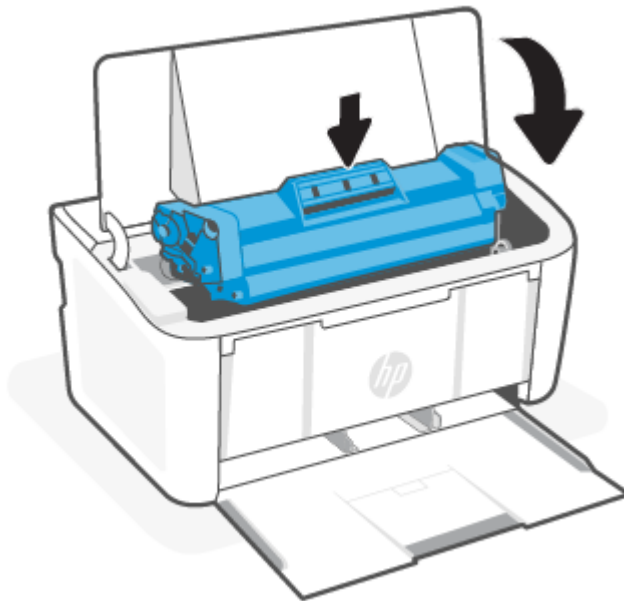

Åtgärda papperstrassel i utmatningsområden

Så här kontrollerar du om det finns något papper på de platser där det brukar uppstå trassel i utmatningsområdena.

- ⚠ VIKTIGT:** Använd inte vassa föremål, till exempel pincetter eller spetsiga tänger, för att dra ut papper som har fastnat. Skada som orsakats av vassa föremål täcks inte av garantin.

1. Öppna luckan till tonerkassetten och ta sedan ut tonerkassetten.

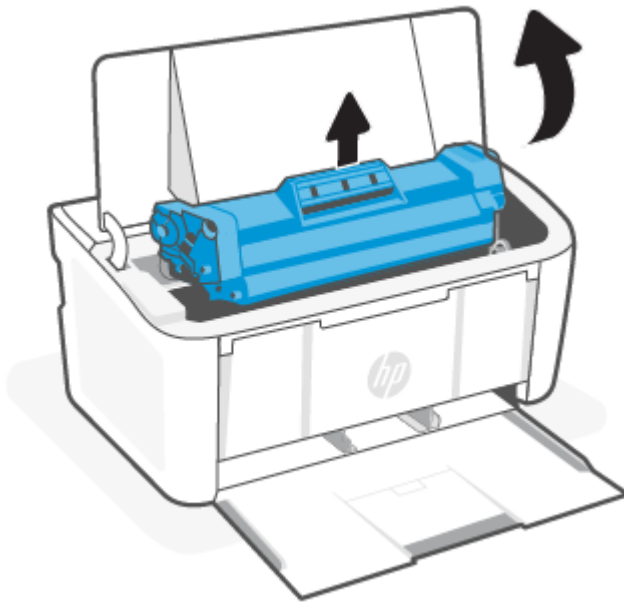

2. Låt luckan till tonerkassetten vara öppen och ta tag i pappret som syns med båda händerna (även i mitten) och dra försiktigt ut det ur skrivaren.



3. Sätt tillbaka tonerkassetten och stäng sedan tonerkassetts lucka.

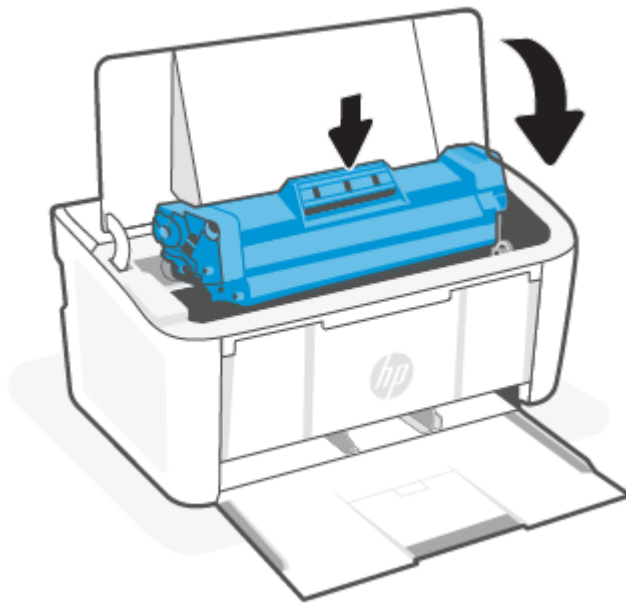

Förbättra utskriftskvaliteten

I följande information finns felsökningssteg för att lösa problem med utskriftskvalitet, inklusive följande problem:

- Utsmetning

- Suddig utskrift
- Mörk utskrift
- Ljus utskrift
- Streck
- Toner som saknas
- Spridda tonerprickar
- Lös toner
- Lutande bilder

För att lösa de här eller andra problem med utskriftskvaliteten kan du prova följande lösningar, i den ordning som de beskrivs.

Se [Felsöka problem med utskriftskvaliteten](#) för information om att korrigera specifika bilddefekter.

Uppdatera skrivarens inbyggda programvara

Prova att uppgradera skrivarens inbyggda programvara.

Mer information finns i avsnittet [Uppdatera den inbyggda programvaran](#).

Skriv ut från ett annat program

Prova att skriva ut från ett annat program. Om sidan då skrivs ut korrekt ligger problemet hos det andra program som du skrivit ut från.

Kontrollera inställningen av papperstyp för utskriften

Kontrollera inställningen av papperstyp när du skriver ut från ett program och de utskrivna sidorna har fläckar, är suddiga eller mörka, har spridda tonerprickar, lös toner eller små områden där toner saknas, eller om pappret är böjt.

Kontrollera inställningen för papperstyp på skrivaren

Kontrollera vilken papperstyp som har fyllts på i inmatningsfacket och ändra inställningen efter behov.

1. Kontrollera i skrivarens inmatningsfack att det har fyllts på med korrekt papperstyp.
2. Bekräfta att pappret är korrekt placerat. Se [Fylla på utskriftsmaterial](#).

Kontrollera inställningen för papperstyp (Windows)

Kontrollera papperstypsinställningen för Windows och ändra inställningen efter behov.

1. I programvaran väljer du alternativet **Skriv ut**.
2. Markera skrivaren och klicka sedan på knappen **Egenskaper** eller **Inställningar**.
3. Klicka på fliken **Papper/Kvalitet**.
4. I listrutan **Papperstyp** väljer du alternativet för den papperstyp du använder. Klicka sedan på **OK**.

5. Klicka på knappen **OK** för att stänga dialogrutan **Dokumentegenskaper**. I dialogrutan **Skriv ut** klickar du på knappen **OK** för att skriva ut jobbet.

Kontrollera inställningen för papperstyp (macOS)

Kontrollera inställningen för papperstyp för macOS och ändra inställningen efter behov.



1. Klicka på menyn **Fil** och sedan på alternativet **Skriv ut**.
2. I menyn **Skrivare** väljer du skrivaren.
3. Som standard visar skrivardrivrutinen menyn **Kopior och sidor**. Öppna menyns listruta och klicka sedan på menyn **Efterbehandling**.
4. Välj en typ i listrutan **Medietyp**.
5. Klicka på knappen **Skriv ut**.

Kontrollera tonerkassettsstatusen

Följ stegen nedan för att kontrollera den beräknade återstående livslängden i tonerkassetterna om tillämpligt, samt status för andra utbytbara servicedelar.

Steg ett: Hitta information om förbrukningsmaterial på konfigurationssidan

Information om förbrukningsmaterial finns på konfigurationssidan.

1. Om skrivaren är i viloläge (Redolampan lyser svagt) väcker du skrivaren genom att trycka på **Fortsätt/Avbryt** .
2. Håll ned knappen **Fortsätt/Avbryt**  tills Redolampan  börjar blinka och släpp sedan knappen.

Steg två: Kontrollera status för förbrukningsmaterial

Konfigurationssidan innehåller information om tonerkassetter och andra utbytbara servicedelar.

1. Kontrollera tonerkassetternas status och, om tillämpligt, statusen för andra utbytbara servicedelar på konfigurationssidan.

Det kan bli problem med utskriftskvaliteten om du använder en tonerkassett som nästan är slut. Konfigurationssidan anger när ett material nästan är slut.

När HP-tonerkassetten har nått nivån **Snart slut** upphör HP:s skyddsgaranti för den tonerkassetten.

Toner-kassetten behöver inte bytas nu såvida utskriftskvaliteten inte längre är acceptabel. Det kan vara bra att ha en ersättningskassett i reserv att installera när utskriftskvaliteten inte längre är acceptabel.

Om du bestämmer dig för att du behöver byta tonerkassett eller andra utbytbara servicedelar visar konfigurationssidan en lista med artikelnummer för HP-originaldelar.

2. Kontrollera för att se om du använder en äkta HP-kassett.

En äkta HP-tonerkassett har "HP" eller HP-logotypen tryckt på sig. Mer information om hur du identifierar HP-kassetter finns på www.hp.com/go/learnaboutsupplies.

Kassettrengöring

Under utskrift kanske kassetter smutsas ner av pappersdamm vilket leder till problem med utskriftskvalitet, exempelvis bakgrundsproblem, vertikala mörka band eller upprepade horisontella ränder.

För att åtgärda ovan nämnda problem med utskriftskvaliteten startar du kassettrengöringsläget för att påbörja rengöringen. Se [Skri­va ut en rengöringssida](#).

Skri­va ut en rengöringssida

Under utskriftsprocessen kan papper, toner och dammpartiklar ansamlas i skrivaren vilket kan leda till problem med utskriftskvaliteten, som tonerfläckar, utsmetningar, ränder, streck och upprepande märken.

Skriv ut rengöringssidan med hjälp av nedanstående procedur.

1. Öppna HP Embedded Web Server. Se [Öppna Embedded Web Server \(EWS\)](#).
2. Klicka på fliken **System** och sedan på **System**.
3. I området **Kassettrengöringsläge** klickar du på **Start** för att påbörja rengöringsprocessen.

Undersöka tonerkassetten visuellt

Så här kontrollerar du tonerkassetten.

1. Ta bort tonerkassetterna från skrivaren och kontrollera att förseglingstejpen har tagits bort.
2. Kontrollera att minneschipet inte är skadat.
3. Undersök ytan på den gröna bildtrumman.

⚠ VIKTIGT: Rör inte vid bildtrumman. Fingeravtryck på bildtrumman kan ge upphov till utskriftskvalitetsproblem.

4. Om du ser några repor, fingeravtryck eller andra skador på bildtrumman byter du ut tonerkassetten.
5. Sätt i tonerkassetten igen och skriv ut några sidor så att du kan kontrollera om problemet är löst.

Kontrollera pappret och utskriftsmiljön

Om du använder papper som inte uppfyller HP:s specifikationer kan detta leda till problem med utskriftskvaliteten. Utskriftskvaliteten kan påverkas av miljön. Följ de här stegen för att kontrollera pappret och utskriftsmiljön.

Steg ett: Använd papper som uppfyller HP:s specifikationer

Vissa problem med utskriftskvaliteten uppstår på grund av att papper som inte uppfyller HPs specifikationer används.

- Använd en papperstyp och -vikt som skrivaren har stöd för.
- Använd papper som är av bra kvalitet och fritt från revor, hack, skårar, fläckar, lösa partiklar, damm, veck, håll, häftklamrar samt böjda eller vikta kanter.
- Använd papper som inte använts för att skriva på tidigare.
- Använd papper som inte innehåller metalliskt material, till exempel glitter.

- Använd papper som är avsett för laserskrivare. Använd inte papper som endast är avsett för bläckstråleskrivare.
- Använd papper som inte är för grovt. Om du använder mjukare papper blir utskriftskvaliteten ofta bättre.

Steg två: Kontrollera miljön

Miljön kan direkt påverka utskriftskvaliteten. Miljön är en vanlig orsak till problem med utskriftskvaliteten eller pappersmatningen. Försök med följande:

- Flytta undan skrivaren från dragiga platser, till exempel bort från öppna fönster och dörrar eller luftkonditioneringsventiler.
- Se till att skrivaren inte utsätts för temperaturer eller fuktighet som inte stämmer med dess specifikationer.
- Placera inte skrivaren i ett trångt utrymme, till exempel ett skåp.
- Placera skrivaren på en stadig, jämn yta.
- Ta bort allt som blockerar skrivarens ventiler. Skrivaren behöver ett bra luftflöde på alla sidor, inklusive ovansidan.
- Skydda skrivaren från skräp, damm, ånga, fett eller annat som sprids med luften och som kan lämna rester inuti skrivaren.

Justera utskriftstätheten

Ändra utskriftstätheten om utskriftsresultaten är för täta eller ljusa i färgen.

Utför följande steg för att justera utskriftstätheten.

1. Öppna HP Embedded Web Server. Se [Öppna Embedded Web Server \(EWS\)](#).
2. Klicka på fliken **System** och välj sedan **Systemkonfiguration** i det vänstra navigeringsfönstret.
3. Välj rätt densitetsinställningar.
4. Klicka på **Tillämpa** för att spara ändringarna.

Felsöka problem med utskriftskvaliteten

I följande information finns vanliga felsökningssteg för att lösa problem med bilddefekter och exempel på specifika bilddefekter och steg för att korrigera dessa defekter.

Tabell 7-4 Bilder och snabbreferens med lösningar

Bilddefekt	Snabbreferens	Bilddefekt	Snabbreferens
Ljus utskrift	Tabell 7-5 Ljus utskrift	Grå bakgrund eller mörk utskrift	Tabell 7-6 Grå bakgrund eller mörk utskrift
Tomma sidor	Tabell 7-7 Tom sida – inget utskrivet	Tomma sidor	Tabell 7-8 Svart sida
Mörka eller ljusa band	Tabell 7-9 Banddefekter	Mörka eller ljusa streck	Tabell 7-10 Streckdefekter
Toner som saknas	Tabell 7-11 Defekter på fixering/ fixeringsenhet	Lutande bilder	Tabell 7-12 Defekter gällande bildens placering

Tabell 7-4 Bilder och snabbreferens med lösningar (fortsättning)

Bilddefekt	Snabbreferens	Bilddefekt	Snabbreferens
Färger justeras inte	Tabell 7-13 Defekter på färgplansregistreringen (endast färgmodeller)	Böjt papper	Tabell 7-14 Utmatningsdefekter

Oavsett vilken orsak som ligger bakom kan bilddefekter oftast lösas med samma process. Använd följande steg som en utgångspunkt för att lösa problem med bilddefekter.





1. Skriv ut dokumentet igen. Defekter i utskriftskvalitet kan förekomma oregelbundet eller försvinna helt med fortsatt användning.
2. Kontrollera kassetten skick. Om en kassett har en **Mycket låg** nivå (den har passerat uppskattad livslängd), byter du ut kassetten.
3. Kontrollera att utskriftslägesinställningarna för drivrutinen och facket matchar materialet som ligger i facket. Prova att använda en annan bunt material eller ett annat fack. Prova att använda ett annat utskriftsläge.
4. Se till att skrivaren används inom den driftstemperatur och det fuktighetsintervall som stöds.
5. Se till att papprets typ, storlek och vikt stöds av skrivaren. Se supportsidan för skrivaren på www.hp.com/support för en lista över pappersstorlekar och -typer som kan användas för skrivaren.



OBS! Termen "fixera" beskriver den del av utskriftsprocessen där tonern fästs på pappret.

Följande exempel visar papper i Letter-storlek som har passerat genom skrivaren med kortsidan först.

Tabell 7-5 Ljus utskrift

Beskrivning	Prov	Möjlig lösning
<p>Ljus utskrift:</p> <p>Det utskrivna innehållet på hela sidan är ljust eller blekt.</p>		<ol style="list-style-type: none"> 1. Skriv ut dokumentet igen. 2. Ta bort kassetten och skaka den sedan för att omfördela tonern. 3. Se till att kassetten är korrekt installerad. 4. Skriv ut en konfigurationssida och kontrollera livslängden och hur mycket som är kvar i kassetten. <ol style="list-style-type: none"> a. Om skrivaren är i viloläge (Redolampan lyser svagt) väcker du skrivaren genom att trycka på Fortsätt/Avbryt . b. Håll ned knappen Fortsätt/Avbryt  tills Redolampan  börjar blinka och släpp sedan knappen. 5. Byt ut kassetten.

Tabell 7-5 Ljus utskrift

Beskrivning	Prov	Möjlig lösning
		6. Om felet kvarstår ska du gå till www.hp.com/support .

Tabell 7-6 Grå bakgrund eller mörk utskrift

Beskrivning	Prov	Möjlig lösning
<p>Grå bakgrund eller mörk utskrift:</p> <p>Bilder eller texten är mörkare än väntat.</p>		<ol style="list-style-type: none"> 1. Kontrollera att papperet i facken inte redan har körts genom skrivaren. 2. Använd en annan typ av papper. 3. Skriv ut dokumentet igen. 4. Endast svartvita modeller: Gå till menyn <i>Justera tonertäthet</i> från skrivarens Embedded Web Server och justera tonertätheten till en lägre nivå. 5. Se till att skrivaren används inom den driftstemperatur och det fuktighetsintervall som stöds. 6. Byt ut kassetten. 7. Om felet kvarstår ska du gå till www.hp.com/support.

Tabell 7-7 Tom sida – inget utskrivet

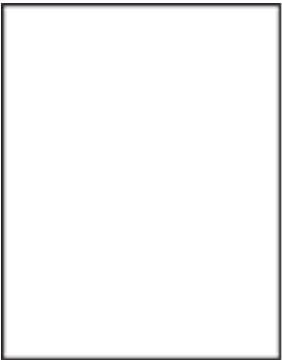
Beskrivning	Prov	Möjlig lösning
<p>Tom sida – inget utskrivet:</p> <p>Sidan är helt tom och har inte något utskrivet innehåll.</p>		<ol style="list-style-type: none"> 1. Kontrollera att kassetten är en äkta HP-kassett. 2. Se till att kassetten är korrekt installerad. 3. Skriv ut med en annan kassett. 4. Kontrollera papperstyp i pappersfacket och justera skrivarinställningarna så att de matchar. Välj en lättare papperstyp om det är nödvändigt. 5. Om felet kvarstår ska du gå till www.hp.com/support.

Tabell 7-8 Svart sida

Beskrivning	Prov	Möjlig lösning
<p>Svart sida:</p> <p>Hela den utskrivna sidan är svart.</p>		<ol style="list-style-type: none"> 1. Kontrollera att kassetten inte har några skador. 2. Se till att kassetten är korrekt installerad. 3. Byt ut bläckpatronen 4. Om felet kvarstår ska du gå till www.hp.com/support.

Tabell 7-9 Banddefekter

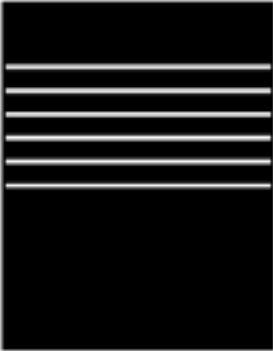
Beskrivning	Prov	Möjlig lösning
<p>Upprepade breda ränder och impulsband:</p> <p>Mörka eller ljusa linjer som upprepas nedåt längs sidans bredd. De kan vara skarpa eller mjuka. Defekten visas endast i fyllda områden, inte i text eller avsnitt utan utskrivet innehåll.</p>		<ol style="list-style-type: none"> 1. Skriv ut dokumentet igen. 2. Byt ut kassetten. 3. Använd en annan typ av papper. 4. Om felet kvarstår ska du gå till www.hp.com/support.

Tabell 7-10 Streckdefekter

Beskrivning	Prov	Möjlig lösning
<p>Ljusa lodräta streck:</p> <p>Ljusa lodräta streck som vanligen förekommer på hela sidans längd. Defekten visas endast i fyllda områden, inte i text eller avsnitt utan utskrivet innehåll.</p>		<ol style="list-style-type: none"> 1. Skriv ut dokumentet igen. 2. Ta bort kassetten och skaka den sedan för att omfördela tonern. 3. Om felet kvarstår ska du gå till www.hp.com/support. <p>OBS! Både ljusa och mörka lodräta streck kan förekomma när utskriftsmiljön inte stämmer med de specificerade intervallerna för temperatur eller fuktighet. Se skrivarens miljöspecifikationer för tillåtna temperatur- och fuktighetsnivåer.</p>

Tabell 7-10 Streckdefekter (fortsättning)

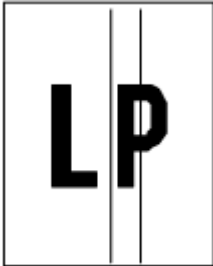
Beskrivning	Prov	Möjlig lösning
<p>Mörka vertikala streck och ITB-rengöringsstreck (endast färgmodeller):</p> <p>Mörka lodräta streck som fortsätter ned längs hela sidan. Defekten kan förekomma var som helst på sidan, i fyllda områden eller i avsnitt utan utskrivet innehåll.</p>		<ol style="list-style-type: none"> 1. Skriv ut dokumentet igen. 2. Ta bort kassetten och skaka den sedan för att omfördela tonern. 3. Skriv ut en rengöringssida. 4. Kontrollera tonernivån i kassetten. 5. Om felet kvarstår ska du gå till www.hp.com/support.

Tabell 7-11 Defekter på fixering/fixeringsenhet

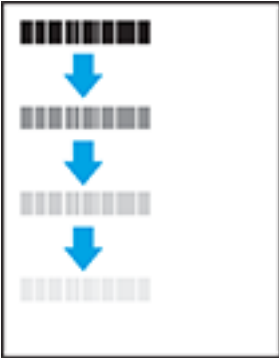
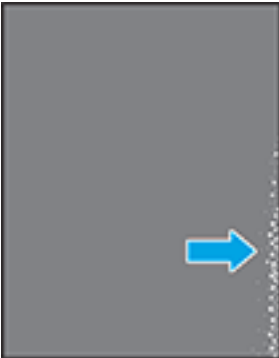
Beskrivning	Fixering/fixeringsenhet	Möjlig lösning
<p>Förskjutning från varm fixeringsenhet (skuggor):</p> <p>Mindre skuggor eller bildförskjutningar upprepas nedåt på sidan. Den upprepade bilden kan blekna för varje upprepning.</p>		<ol style="list-style-type: none"> 1. Skriv ut dokumentet igen. 2. Kontrollera papperstyp i pappersfacket och justera skrivarinställningarna så att de matchar. Välj en lättare papperstyp om det är nödvändigt. 3. Om felet kvarstår ska du gå till www.hp.com/support.
<p>Dålig fixering:</p> <p>Tonern suddar av sig längs någon av sidans kanter. Den här defekten är vanligare på kanterna på utskrifter som täcker en stor yta och på lätta material, men kan förekomma var som helst på sidan.</p>		<ol style="list-style-type: none"> 1. Skriv ut dokumentet igen. 2. Kontrollera papperstyp i pappersfacket och justera skrivarinställningarna så att de matchar. Välj en tyngre papperstyp om det behövs. 3. Om felet kvarstår ska du gå till www.hp.com/support.

Tabell 7-12 Defekter gällande bildens placering

Beskrivning	Prov	Möjlig lösning
<p>Sned eller problem med marginaler:</p> <p>Bilden är inte centrerad eller är sned på sidan. Det här felet uppstår när papperet inte är korrekt placerat när det dras från facket och förs genom pappersbanan.</p>		<ol style="list-style-type: none"> 1. Skriv ut dokumentet igen. 2. Ta bort papperet och fyll sedan på facket. Se till att alla papperskanter är jämna på alla sidor. 3. Kontrollera att buntens överkant inte når över markeringen för maxnivå. Se till att facket inte är överfullt. 4. Se till att pappersledarna är justerade efter rätt storlek för pappret. Justera inte pappersledarna för snävt mot pappersbuntens. Justera dem mot skårorna eller markeringarna i facket. 5. Om felet kvarstår ska du gå till www.hp.com/support.

Tabell 7-13 Defekter på färgplansregistreringen (endast färgmodeller)

Beskrivning	Prov	Möjlig lösning
<p>Färgplansregistreringar:</p> <p>En eller flera färgen på planen är inte justerade i linje med de andra färgplanen. Det primära felet uppstår vanligtvis med gult.</p>		<ol style="list-style-type: none"> 1. Skriv ut dokumentet igen. 2. Kalibrera skrivaren på skrivarens kontrollpanel. 3. Om en kassetten har en Mycket låg nivå eller utskrifterna är mycket bleka, byter du ut kassetten. 4. Om felet kvarstår ska du gå till www.hp.com/support.

Tabell 7-14 Utmatningsdefekter

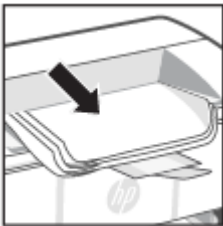
Beskrivning	Prov	Möjlig lösning
<p>Utskrivna sidor med böjda kanter:</p> <p>Utskrivna sidor har böjda kanter. Den böjda kanten kan finnas längs den korta eller långa sidan av pappret. Två typer av böjningar är möjliga:</p> <ul style="list-style-type: none"> • Positiv böjning: Pappret böjer sig mot den utskrivna sidan. Defekten uppstår i torra miljöer eller när du skriver ut sidor som täcker en stor yta. • Negativ böjning: Pappret böjer sig bort från den utskrivna sidan. Defekten uppstår i miljöer med hög luftfuktighet eller när du skriver ut sidor som täcker en liten yta. 		<ol style="list-style-type: none"> 1. Skriv ut dokumentet igen. 2. Positiv böjning: Välj en tyngre papperstyp från skrivarens Embedded Web Server. Den tyngre papperstypen skapar en högre temperatur för utskrift. Negativ böjning: Välj en lättare papperstyp från skrivarens Embedded Web Server. Den lättare papperstypen skapar en lägre temperaturen för utskrift. Försök att förvara pappret i en torr miljö innan du använder det eller använd papper som du precis har öppnat. 3. Skriv ut i dubbelsidigt läge. 4. Om felet kvarstår ska du gå till www.hp.com/support.

Tabell 7-14 Utmatningsdefekter (fortsättning)



Beskrivning	Prov	Möjlig lösning
<p>Problem med pappersbuntar:</p> <p>pappret går inte att bunta ordentligt i utmatningsfacket. Buntan kan vara ojämn, sned, eller sidorna kan tryckas ut från facket och ned på golvet. Något av följande förhållanden kan leda till att det här felet:</p> <ul style="list-style-type: none"> • Extremt böjda papper • Pappret i facket är skrynkligt eller deformerat • Pappret är en icke-standardpapperstyp, till exempel kuvert • Utmatningsfacket är överfullt 		<ol style="list-style-type: none"> 1. Skriv ut dokumentet igen. 2. Dra ut utmatningsfackets förlängning. 3. Om felet orsakas av extremt böjt papper utför du stegen för felsökning för Utskrivna sidor med böjda kanter. 4. Använd en annan typ av papper. 5. Använd papper som du precis har öppnat. 6. Ta bort pappret från utmatningsfacket innan facket blir för fullt. 7. Om felet kvarstår ska du gå till www.hp.com/support.

Lösa trådlösa nätverksproblem

Det här avsnittet beskriver hur du felsöker problem med trådlösa nätverk.

Kontrollista för trådlös anslutning

Kontrollera följande lista för att lösa vanliga problem med trådlösa anslutningar.

- Bekräfta att skrivaren och den trådlösa routern är på och har strömförsörjning. Kontrollera även att den trådlösa radion i skrivaren är på.
- Kontrollera att rätt SSID (Service Set Identifier) används. Skriv ut en konfigurationssida för att bekräfta SSID:
 1. Om skrivaren är i viloläge (Redolampan lyser svagt) väcker du skrivaren genom att trycka på Fortsätt/Avbryt .
 2. Håll ned knappen Fortsätt/Avbryt  tills Redolampan  börjar blinka och släpp sedan knappen.

Om du inte är säker på att SSID:t är korrekt kan du göra den trådlösa installationen igen.
- I skyddade nätverk kontrollerar du att säkerhetsinformationen är korrekt. Om säkerhetsinformationen är felaktig gör du om steget för trådlös installation.
- Om det trådlösa nätverket fungerar korrekt försöker du komma åt andra datorer på det trådlösa nätverket. Om nätverket är anslutet till Internet försöker du ansluta till internet via en trådlös anslutning.
- Bekräfta att krypteringsmetoden (AES eller TKIP) är densamma för produkten som för den trådlösa åtkomstpunkten (för nätverk som använder WPA-säkerhet).
- Kontrollera att skrivaren är placerad inom räckvidd för det trådlösa nätverket. För de flesta nätverk måste skrivaren vara inom 30 m från den trådlösa åtkomstpunkten (trådlösa routern).

- Bekräfta att hinder inte blockerar den trådlösa signalen. Flytta eventuella stora metallföremål mellan åtkomstpunkten och skrivaren. Kontrollera att stolpar, väggar och pelare som innehåller metall eller betong inte separerar skrivaren från den trådlösa åtkomstpunkten.
- Bekräfta att skrivaren inte står bredvid elektriska enheter som kan störa den trådlösa signalen. Många enheter kan störa den trådlösa signalen, inklusive motorer, trådlösa telefoner, säkerhetskameror, andra trådlösa nätverk och en del Bluetooth-enheter.
- Bekräfta att skrivardrivrutinen finns installerad på datorn.
- Bekräfta att du har valt rätt skrivarport.
- Bekräfta att datorn och skrivaren är anslutna till samma trådlösa nätverk.
- I macOS kontrollerar du att den trådlösa routern stöder Bonjour.

Skrivaren skriver inte ut efter att den trådlösa konfigurationen har slutförts

Om skrivaren inte skriver ut när den trådlösa konfigurationen är slutförd prövar du nedanstående åtgärder.

1. Kontrollera att skrivaren är på och redo.
2. Stäng av brandväggar från tredje part på datorn.
3. Kontrollera att det trådlösa nätverket fungerar korrekt.
4. Kontrollera att datorn fungerar korrekt. Starta vid behov om datorn.
5. Bekräfta att du kan öppna skrivarens HP Embedded Web Server från en dator ansluten till nätverket.



Skrivaren skriver inte ut och datorn har en brandvägg från tredje part installerad

Om skrivaren inte skriver ut och datorn har en brandvägg från tredje part, prövar du nedanstående åtgärder.

1. Uppdatera brandväggen med den senaste tillgängliga uppdateringen från tillverkaren.
2. Om program begär åtkomst till brandväggen när du installerar skrivaren eller försöker skriva ut ska du se till att programmen har tillstånd för att köras.
3. Stäng tillfälligt av brandväggen och installera den trådlösa skrivaren på datorn. Aktivera brandväggen när du har slutfört den trådlösa installationen.

Den trådlösa anslutningen fungerar inte när den trådlösa routern eller skrivaren har flyttats

Den trådlösa anslutningen fungerar när den trådlösa routern eller skrivaren har flyttats

1. Kontrollera att routern eller skrivaren ansluter till samma nätverk som datorn.
2. Skriv ut en konfigurationssida.
 - a. Om skrivaren är i viloläge (Redolampan lyser svagt) väcker du skrivaren genom att trycka på Fortsätt/
Avbryt .
 - b. Håll ned knappen Fortsätt/Avbryt  tills Redolampan  börjar blinka och släpp sedan knappen.
3. Jämför SSID (Service Set Identifier) på konfigurationsrapporten med SSID i skrivarkonfigurationen för datorn.

4. Om dessa nummer inte är identiska betyder det att enheterna inte ansluter till samma nätverk. Gör om konfigurationen av den trådlösa installationen för skrivaren.

Det går inte att ansluta flera datorer till den trådlösa skrivaren

Om flera datorer inte kan ansluta till den trådlösa skrivaren, prövar du dessa åtgärder.

1. Kontrollera att de övriga datorerna är inom den trådlösa täckningen och att inga hinder blockerar signalen. För de flesta nätverk är den trådlösa täckningen inom från den trådlösa åtkomstpunkten.
2. Kontrollera att skrivaren är på och redo för utskrift.
3. Kontrollera att det inte finns fler än fem Wi-Fi Direct-användare samtidigt.
4. Stäng av brandväggar från tredje part på datorn.
5. Kontrollera att nätverket fungerar som det ska.
6. Kontrollera att din dator fungerar som den ska. Om det behövs startar du om datorn.

Den trådlösa skrivaren tappar kommunikationen vid anslutning till ett VPN

Normalt sett kan du inte ansluta till ett VPN och andra nätverk samtidigt.

Koppla bort VPN-anslutningen och anslut skrivaren och enheten på nytt till samma trådlösa nätverk.

Nätverket visas inte i listan över trådlösa nätverk

Om nätverket inte visas i listan över trådlösa nätverk, prövar du nedanstående åtgärder.



- Kontrollera att den trådlösa routern är påslagen och strömförsörd.
- Nätverket är kanske dolt. Du kan dock även ansluta till ett dolt nätverk.

Det trådlösa nätverket fungerar inte

Testa följande lösningar om det trådlösa nätverket inte fungerar.

1. Kontrollera om nätverket har förlorat kommunikationen genom att försöka ansluta till andra enheter i nätverket.
2. Testa nätverkskommunikationen genom att skicka ett pingkommando till nätverket.
 - a. Öppna kommandoraden på din dator.
 - För Windows klickar du på **Start** och sedan **Kör**. Skriv in `cmd` och tryck sedan på **Retur**.
 - I macOS går du till **Program**, sedan **Verktyg** och öppnar **Terminal**.
 - b. Skriv in `ping` följt av routerns IP-adress.
 - c. Om fönstret visar returtider fungerar nätverket.
3. Kontrollera att routern eller skrivaren ansluter till samma nätverk som datorn.

- a. Skriv ut en konfigurationssida.

Om skrivaren är i viloläge (Redolampan lyser svagt) väcker du skrivaren genom att trycka på Fortsätt/
Avbryt . Håll ned knappen Fortsätt/Avbryt  tills Redolampan  börjar blinka och släpp sedan knappen.

- b. Jämför SSID (Service Set Identifier) på konfigurationsrapporten med SSID i skrivarkonfigurationen för datorn.
- c. Om dessa nummer inte är identiska betyder det att enheterna inte ansluter till samma nätverk. Gör om konfigurationen av den trådlösa installationen för skrivaren.

Utföra ett diagnostiskt test för trådlöst nätverk

Ett diagnostiskt test för trådlöst nätverk kan utföras med hjälp av skrivarens kontrollpanel eller Embedded Web Server (EWS). Det diagnostiska testet för trådlöst nätverk ger information om de trådlösa nätverksinställningarna.



Metod ett: Utför ett diagnostiskt test av det trådlösa nätverket med Embedded Web Server

Du kan köra ett diagnostiskt test från HP Embedded Web Server som ger information om inställningarna för det trådlösa nätverket.

1. Öppna HP Embedded Web Server. Se [Öppna Embedded Web Server \(EWS\)](#).
2. Välj fliken **Nätverk**.
3. Kontrollera att alternativet **På** är markerat på sidan **Trådlös konfiguration**.
4. Klicka på knappen **Skriv ut testrapport** för att skriva ut en testsida som visar resultaten.

Metod två: Utför ett diagnostiskt test för trådlöst nätverk med hjälp av skrivarens kontrollpanel

Från skrivarens kontrollpanel kan du köra ett diagnostiskt test som ger information om inställningarna för det trådlösa nätverket.

1. Om skrivaren är i viloläge (Redolampan lyser svagt) väcker du skrivaren genom att trycka på Fortsätt/
Avbryt .
2. Håll ned knappen för trådlöst  i mer än 10 sekunder (men mindre än 20 sekunder).
3. Släpp knappen när Redolampan  börjar blinka.

Reducera störningar i ett trådlöst nätverk

Följande åtgärdsstips kan reducera störningarna i ett trådlöst nätverk:

- Se till att de trådlösa enheterna inte är i närheten av stora metallobjekt, t.ex. arkivskåp, och andra elektromagnetiska enheter, t.ex. mikrovågsugnar och trådlösa telefoner. Sådana föremål kan störa radiosignalerna.
- Se till att de trådlösa enheterna inte är i närheten av stora murade strukturer och andra byggnadsverk. Sådana objekt kan absorbera radiovågor och försämra signalstyrkan.

- Placera den trådlösa routern på en central plats utan föremål i vägen mellan routern och de trådlösa skrivarna i nätverket.





HP Support

Du kan hitta supportinformation och de senaste produkterna på skrivarens supportwebbplats

hp.com/support.

Med HPs onlinesupport kan du välja mellan ett flertal alternativ för att få hjälp med din skrivare:

Tabell 7-15 HP Support



Ikön	Beskrivning
	Visa videohandledning: Lär dig hur du ställer in skrivaren och utför vanliga uppgifter.
	Få felsökningshjälp: Hitta information för att lösa pappersstopp, problem med nätverksanslutningen, utskriftskvalitetsproblem, skrivarfel och mer.
	Skaffa programvara och drivrutiner: Hämta programvara, drivrutin och inbyggd programvara som du behöver till skrivaren.
	Fråga forumet: Delta i forumet för att hitta lösningar, ställa frågor och dela tips.
	HPs diagnostiska lösningar: Använd HPs onlineverktyg för att identifiera skrivare och hitta rekommenderade lösningar. Du kan automatiskt diagnostisera och lösa skrivarproblem med HP Print and Scan Doctor . Om du använder Windows 10 kan du köra HP Print and Scan Doctor från HP Smart.

Kontakta HP

Om du behöver hjälp från en teknisk supportrepresentant från HP för att lösa ett problem besöker du HP:s supportwebbplats.

Gå till www.hp.com/support. Följande kontaktalternativ finns tillgängliga kostnadsfritt för kunder med garanti (avgift kan krävas vid stöd från HP-representant för kunder utan garanti):

Tabell 7-16 Kontakta HP

Alternativ	Beskrivning
	Chatta med en HP-supportagent eller HPs virtuella agent online.
	Ring en supportrepresentant från HP.

Se till att ha följande information till hands när du kontaktar HPs support:

- Produktnamn (står angivet på skrivaren)
- Produktnummer (finns på en etikett inuti skrivaren)
- Serienummer (finns på en etikett inuti skrivaren)

Registrera skrivaren

Om du ägnar några minuter åt att registrera skrivaren får du tillgång till snabbare service, effektivare support och meddelanden angående produktsupport.

Om du inte registrerade skrivaren när du installerade programvaran kan du göra det nu på register.hp.com.

Ytterligare garantialternativ

Utökade serviceplaner för skrivaren finns tillgängliga mot en extra kostnad.

Gå till www.hp.com/support, välj land/region och språk och granska de utökade garantialternativen som finns tillgängliga för skrivaren.

Ytterligare information om förbrukningsmaterial och toner

Ytterligare information om förbrukningsmaterial och toner samt garantier finns på HP:s webbplats.

Gå till www.hp.com/go/learnaboutsupplies.

A Skrivarspecifikationer

Det här avsnittet beskriver skrivarspecifikationerna.

 **VIKTIGT:** Följande specifikationer är korrekta vid tidpunkten för publicering, men de kan komma att ändras. Aktuell information finns på www.hp.com/support/ljM109a (basmodeller) eller www.hp.com/support/ljM109 (trådlösa modeller).

Tekniska specifikationer

Mer information om skrivarens tekniska funktioner hittar du i de tekniska specifikationerna.

För mer information, gå till www.hp.com/support. Välj ditt land eller din region. Klicka på **Produktsupport och felsökning**. Ange det namn som står på skrivarens framsida och välj sedan **Sök**. Klicka på **Produktinformation** och klicka sedan på **Produktspecifikationer**.

Systemkrav

Se till att de enheter du använder med skrivaren uppfyller systemkraven.

För information om programvarukrav och systemkrav eller framtida lanseringar av operativsystem och för support kan du gå till HP:s webbplats för onlinesupport på www.hp.com/support/ljM109a (basmodeller) eller www.hp.com/support/ljM109 (trådlösa modeller).

Skrivardimensioner

Kontrollera att platsen där du vill placera skrivaren är stor nog för skrivaren.

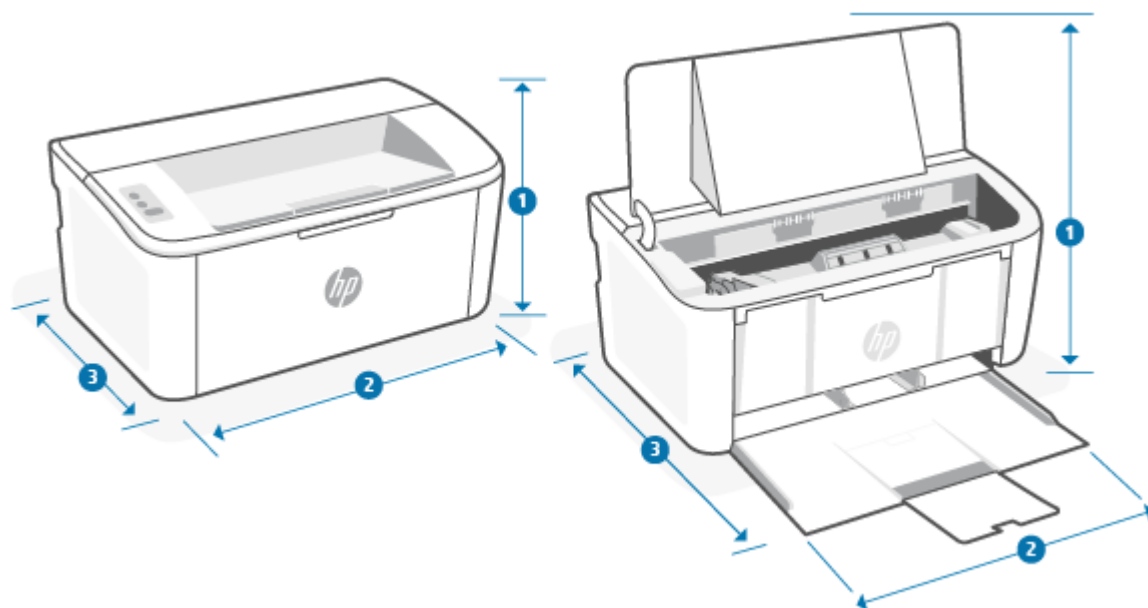

Tabell A-1 Dimensioner för skrivaren

Mått	Skrivaren helt stängd	Skrivaren helt öppen
1. Höjd	159 mm	280,1 mm
2. Bredd	346 mm	346 mm
3. Djup	189 mm	329,6 mm
Vikt (med kassetter)	3,7 kg	3,7 kg

Energiförbrukning, elektriska specifikationer och akustisk emission

För att fungera som den ska måste skrivaren vara i en miljö som uppfyller vissa energispecifikationer.

Aktuell information finns i www.hp.com/support/ljM109a (basmodeller) eller www.hp.com/support/ljM109 (trådlösa modeller).

⚠ VIKTIGT: Strömkraven baseras på landet/regionen där skrivaren säljs. Frekvensomvandla ej spänningen i nätet. Det här skadar skrivaren och gör skrivargarantin ogiltig.

Intervallet för driftmiljön



Gå igenom specifikationerna för skrivarens rekommenderade driftmiljö.



Tabell A-2 Intervallet för driftmiljön

Miljö	Rekommenderas	Godkänd
Temperatur	15 till 27 °C	15 till 30 °C
Relativ fuktighet	20–70 % relativ luftfuktighet, icke kondenserande	10–80 % relativ luftfuktighet, icke-kondenserande

Varningsikoner

Definitioner av varningsikoner: Följande varningsikoner kan visas på HP-produkter. Tillämpa lämplig försiktighet vid behov.

- 
Varning! Elektriska stötar
- 
Varning! Het yta
- 
Varning! Håll alla kroppsdelar borta från rörliga delar

-  Varning! Vass kant i närheten
-  Varning

Varning för laser



CAUTION - CLASS 3B INVISIBLE LASER RADIATION WHEN OPEN. AVOID EXPOSURE TO THE BEAM.

ATTENTION - RAYONNEMENT LASER INVISIBLE DE CLASSE 3B EN CAS D'OUVERTURE. ÉVITEZ L'EXPOSITION AU FAISCEAU.

VORSICHT - UNSICHTBARE LASERSTRAHLUNG KLASSE 3B, WENN ABDECKUNG GEÖFFNET. NICHT DEM STRAHL AUSSETZEN.

PRECAUCIÓN – RADIACIÓN LÁSER INVISIBLE DE CLASE 3B PRESENTE AL ABRIR. EVITE LA EXPOSICIÓN AL HAZ.

WARNING - OSYNLIG LASERSTRÅLNING KLASSE 3B VID ÖPPEN LUCKA UNDVIK EXPONERING FÖR LASERSTRÅLNINGEN.

VAROITUS - LUOKAN 3B NÄKYMÄTTÖMÄLLE LASER-SÄTEILYÄ AVATTUNA. VÄLTÄ ALTISTUMISTA SÄTEELLE.

注意 - 打开时，存在不可见的 3B 类激光辐射，请避免接触该激光束。

주의 - 열리면 등급 3B 비가시레이저방사선이방출됩니다 . 광선에 노출을 피하십시오 .

注意 - ここを開くとクラス 3B 不可視レーザー放射が出ます。ビームに身をさらさないこと。

B Service och support

Information om HP:s begränsade garanti

Tabell B-1 Information om HP:s begränsade garanti

HP-PRODUKT	DEN BEGRÄNSADE GARANTINS GILTIGHETSTID*
HP LaserJet M109–M112 series, HP LaserJet M109a–M112a series	Ett års begränsad garanti

 **OBS!** * Garanti och supportalternativ varierar beroende på produkt, land/region och lokala föreskrifter. Mer information om HP:s prisbelönda service- och supportalternativ i ditt land/din region finns på www.hp.com/support. Gå till www.hp.com/go/learnaboutsupplies för mer information om policyn gällande HP:s begränsade garanti för förbrukningsmaterial.

HP garanterar dig, slutkunden, att denna begränsade garanti från HP endast gäller för HP-märkesprodukter som säljs eller hyrs ut a) av HP Inc., dess dotterbolag, filialer, auktoriserade återförsäljare, auktoriserade distributörer eller landsdistributörer, och b) med denna begränsade garanti från HP, att HP-hårdvara och -tillbehör är fria från material- och tillverkningsfel efter inköpsdatumet under den angivna perioden. I de fall HP informeras om ett sådant fel under garantitiden, kommer HP att efter egen bedömning antingen reparera eller ersätta den eller de produkter som visar sig vara defekta. Ersättningsprodukter kan vara antingen nya eller likvärdiga med nya i prestanda. HP-produkter som lämnas in för reparation kan ersättas med reoverade varor av samma typ istället för att repareras. Reoverade delar kan användas för att reparera varorna. Reparation av varor kan resultera i att användargenererade data går förlorade.

HP garanterar att programvara från HP, korrekt installerad och använd, inte kommer att misslyckas att exekvera sina programmeringsinstruktioner efter inköpsdatumet till följd av material- eller tillverkningsfel. Garantin gäller under ovan angivna tid. Om HP informeras om ett sådant fel under garantitiden, kommer HP att ersätta den programvara som inte exekverar sina programmeringsinstruktioner till följd av sådana defekter.

HP lämnar ingen garanti för att driften av HP:s produkter kommer att vara oavbruten eller felfri. Om HP inte inom rimlig tid kan reparera eller ersätta en produkt så att den återfår sin ursprungliga kondition, har du rätt till en kompensation uppgående till inköpspriset, under förutsättning att du omedelbart returnerar produkten.

HP:s produkter kan innehålla återanvända delar som är likvärdiga med nya i prestanda och kan ha använts vid enstaka tillfällen.

Garantin gäller inte defekter som är ett resultat av (a) felaktiga eller inadekvata åtgärder för underhåll eller kalibrering, (b) programvara, gränssnitt, delar eller utrustning som inte levererats av HP, (c) otillbörlig modifiering eller felaktig användning, (d) handhavande utanför de gränsvärden som gäller miljöbetingelser för produkten, eller (e) felaktig förberedelse eller underhåll vid placering.

UNDER FÖRUTSÄTTNING ATT DETTA ÄR TILLÅTET ENLIGT LOKAL LAGSTIFTNING ÄR OVANSTÅENDE GARANTI EXKLUSIV. INGA ANDRA GARANTIER GES, OAVSETT OM DE LÄMNATS SKRIFTLIGEN ELLER MUNTligen, UTTRYCKLIGEN ELLER UNDERFÖRSTÅTT. HP FRÅNSÄGER SIG I SYNNERHET UNDERFÖRSTÅDDA GARANTIER ELLER GARANTIER OM SÄLJBARHET, KVALITET OCH LÄMPLIGHET FÖR SÄRSKILDA ÄNDAMÅL. Vissa länder/regioner tillåter inte begränsningar med avseende på tidsperioden för en underförstådd garanti vilket kan innebära att ovanstående begränsning eller undantag inte gäller dig. Denna begränsade garanti ger dig specifika juridiska

rättigheter. Du kan även äga andra rättigheter vilka varierar från land/region till land/region. Se landspecifika policyer i slutet av detta dokument.

HP:s begränsade garanti gäller i alla länder/regioner där HP har en supportrepresentant för denna produkt och där HP har marknadsfört denna produkt. Nivån på den garantiservice du erhåller kan variera beroende på tillgången till lokala resurser. HP kommer inte att ändra produktens format eller funktion för att göra den användbar i ett land/region där den från början inte var avsedd att fungera på grund av juridiska skäl eller reglementen.

UNDER FÖRUTSÄTTNING ATT DET ÄR TILLÅTET ENLIGT LOKAL LAGSTIFTNING KOMMER DE NÄMNDA KOMPENSATIONERNA I DENNA GARANTIINFORMATION ATT VARA DE ENDA KOMPENSATIONER DU HAR RÄTT TILL. UTÖVER VAD SOM ANGES OVAN KOMMER HP ELLER DESS UNDERLEVERANTÖRER UNDER INGA FÖRHÅLLANDEN ATT KUNNA STÄLLAS ANSVARIGA FÖR FÖRLUST AV DATA ELLER FÖR DIREKTA, SÄRSKILDA ELLER OAVSIKTLIGA SKADOR, FÖLJDSKADOR (INKLUSIVE UTEBLIVEN VINST ELLER FÖRLUST AV DATA) ELLER ANDRA SKADOR OAVSETT OM DETTA ÅBEROPAS ENLIGT KONTRAKT ELLER PÅ ANNAN JURIDISK GRUND. Vissa länder/regioner tillåter inte undantag eller begränsningar för oavsiktliga skador eller följskador vilket kan innebära att ovanstående begränsning eller undantag inte gäller dig.

GARANTIVILLKOREN I DETTA AVTAL, FÖRUTOM VAD SOM TILLÅTS ENLIGT LAGEN, VARKEN UTESLUTER, BEGRÄNSAR ELLER MODIFIERAR OCH UTGÖR ETT TILLÄGG TILL DE OBLIGATORISKA RÄTTIGHETER SOM GÄLLER FÖRSÄLJNINGEN AV DENNA PRODUKT TILL KUNDEN. SE LANDSSPECIFIKA POLICYER I SLUTET AV DETTA DOKUMENT (OM TILLÄMPLIGT) FÖR YTTERLIGARE INFORMATION OM DINA RÄTTIGHETER SOM KONSUMENT.

Landsspecifika villkor

I vissa jurisdiktioner kan du ha andra lagstadgade rättigheter. Se nedan.

Australien

Dina rättigheter som australisk konsument skiljer sig från de som anges i dokumentet ovan.

You should disregard any limitations or exclusions in the above document and refer to the information below.

1. When you buy a good from HP as a consumer, the goods come with guarantees that cannot be excluded under the Australian Consumer Law. You are entitled to a replacement or refund for a major failure and for compensation for any other reasonably foreseeable loss or damage. You are also entitled to have the goods repaired or replaced if the goods fail to be of acceptable quality and the failure does not amount to a major failure.
2. This means that there is no defined warranty period for HP goods supplied to Australian consumers.
3. Instead, the goods should, for example, be fit for the purposes for which they are commonly supplied for such a period as a reasonable consumer fully acquainted with the state and condition of the goods would expect. This period may vary depending on the product.
4. You should contact HP if you are concerned that one of HP's products fails to satisfy any of the guarantees listed below. HP will discuss with you the specific nature and circumstances of that good and whether the particular fault/issue falls within the scope of the statutory guarantees.

Nothing in HP's Limited Warranty excludes, restricts, or modifies any condition, warranty, guarantee, right or remedy you may have at law (including a consumer guarantee under the Australian Consumer Law) which cannot be lawfully excluded or limited.

The relevant guarantees are as follows:

1. **Quality** — goods supplied by HP must be of acceptable quality. The test for acceptable quality is whether a reasonable consumer, fully aware of the state and condition of the goods, would find them:

- safe, durable, and free from defects;
- acceptable in appearance and finish; and
- fit for all the purposes for which goods of that kind are commonly supplied.

This must take into account the nature and price of the goods, and any statements on packaging or labeling.

2. **Disclosed Purpose** — goods or services supplied by HP that HP represents are reasonably fit for a purpose expressly disclosed by a consumer must be reasonably fit for that purpose.
3. **Description** — goods supplied by HP must match the description provided by HP.
4. **Sample** — goods supplied by HP must match any sample shown to you by HP.
5. **Title** — a consumer who purchases a good from HP must receive clear title to the good.
6. **Due care and skill** — services provided to you by HP must be provided with due care and skill.
7. **Express warranties** — HP will be legally required to comply with the express warranty that is set out in its terms and conditions.
8. **Reasonable time** — repair services provided by HP must be provided within a reasonable time.

If you think that you are entitled to any of the above remedies or any remedy under the HP Worldwide Limited Warranty and Technical Support Document, please contact HP:

HP PPS Australia Pty Ltd

Rhodes Corporate Park, Building F, Level 5

1 Homebush Bay Drive

Rhodes, NSW 2138

Australia

To initiate a support request, please use the numbers below or visit [Australien](#) and select the “Customer Service” option for the most current list of phone support numbers.

Product	Phone
Support for all HP Products except those listed separately below	13 10 47 If dialing internationally: +61 2 8278-1039
DeskJet, Office Jet, PSC, All-in-One, Photosmart & Personal LaserJet Series 1000, P1000, M1000 and Colour LaserJet CP1000 Series and model CM1415	1300 721 147 If dialing internationally: +61 2 8934 4380

For further information on consumer rights, visit [Australien](#) and [Australien](#).

Nya Zeeland

In New Zealand, the hardware and software come with guarantees that cannot be excluded under the New Zealand consumer law. In New Zealand, Consumer Transaction means a transaction involving a person who is purchasing goods for personal, domestic, or household use or consumption and not for the purpose of a business. New Zealand consumers who are purchasing goods for personal, domestic or household use or consumption and not for the purpose of a business (“New Zealand Consumers”) are entitled to repair, replacement or refund for a failure and compensation for other reasonably foreseeable loss or damage. A New

Zealand Consumer (as defined above) may recover the costs of returning the product to the place of purchase if there is a breach of the New Zealand consumer law; furthermore, if it will be of significant cost to the New Zealand Consumer to return the goods to HP then HP will collect such goods at its own cost.

Tabell B-2 Support phone numbers

Product	Phone
Support for all HP Products except those listed separately below	0800 449 553 If dialing internationally: +61 2 8031-8317
DeskJet, Office Jet, PSC, All-in-One, Photosmart & Personal LaserJet Series 1000, P1000, M1000 and Colour LaserJet CP1000 Series and model CM1415	0800 441 147 If dialing internationally: +61 2 8934 4380

Storbritannien, Irland och Malta

The HP Limited Warranty is a commercial guarantee voluntarily provided by HP. The name and address of the HP entity responsible for the performance of the HP Limited Warranty in your country/region is as follows:

UK: HP Inc UK Limited, Cain Road, Amen Corner, Bracknell, Berkshire, RG12 1HN

Ireland: Hewlett-Packard Ireland Limited, Liffey Park Technology Campus, Barnhall Road, Leixlip, Co.Kildare

Malta: Hewlett-Packard Europe B.V., Amsterdam, Meyrin Branch, Route du Nant-d'Avril 150, 1217 Meyrin, Switzerland

United Kingdom: The HP Limited Warranty benefits apply in addition to any legal rights to a guarantee from seller of nonconformity of goods with the contract of sale. These rights expire six years from delivery of goods for products purchased in England or Wales and five years from delivery of goods for products purchased in Scotland. However various factors may impact your eligibility to receive these rights. For further information, please consult the following link: Consumer Legal Guarantee (www.hp.com/go/eu-legal) or you may visit the European Consumer Centers website (http://ec.europa.eu/consumers/solving_consumer_disputes/non-judicial_redress/ecc-net/index_en.htm). Consumers have the right to choose whether to claim service under the HP Limited Warranty or against the seller under the legal guarantee.

Ireland: The HP Limited Warranty benefits apply in addition to any statutory rights from seller in relation to nonconformity of goods with the contract of sale. However various factors may impact your eligibility to receive these rights. Consumer statutory rights are not limited or affected in any manner by HP Care Pack. For further information, please consult the following link: Consumer Legal Guarantee (www.hp.com/go/eu-legal) or you may visit the European Consumer Centers website (http://ec.europa.eu/consumers/solving_consumer_disputes/non-judicial_redress/ecc-net/index_en.htm). Consumers have the right to choose whether to claim service under the HP Limited Warranty or against the seller under the legal guarantee.

Malta: The HP Limited Warranty benefits apply in addition to any legal rights to a two-year guarantee from seller of nonconformity of goods with the contract of sale; however various factors may impact your eligibility to receive these rights. Consumer statutory rights are not limited or affected in any manner by the HP Limited Warranty. For further information, please consult the following link: Consumer Legal Guarantee (www.hp.com/go/eu-legal) or you may visit the European Consumer Centers website (http://ec.europa.eu/consumers/solving_consumer_disputes/non-judicial_redress/ecc-net/index_en.htm). Consumers have the right to choose whether to claim service under the HP Limited Warranty or against the seller under two-year legal guarantee.

Österreich, Belgien, Tyskland och Luxemburg

Die beschränkte HP Herstellergarantie ist eine von HP auf freiwilliger Basis angebotene kommerzielle Garantie. Der Name und die Adresse der HP Gesellschaft, die in Ihrem Land für die Gewährung der beschränkten HP Herstellergarantie verantwortlich ist, sind wie folgt:

Deutschland: HP Deutschland GmbH, Schickardstr. 32, D-71034 Böblingen

Österreich: HP Austria GmbH., Technologiestrasse 5, A-1120 Wien

Luxemburg: Hewlett-Packard Luxembourg S.C.A., 75, Parc d'Activités Capellen, Rue Pafebruc, L-8308 Capellen

Belgien: HP Belgium BVBA, Hermeslaan 1A, B-1831 Diegem

Die Rechte aus der beschränkten HP Herstellergarantie gelten zusätzlich zu den gesetzlichen Ansprüchen wegen Sachmängeln auf eine zweijährige Gewährleistung ab dem Lieferdatum. Ob Sie Anspruch auf diese Rechte haben, hängt von zahlreichen Faktoren ab. Die Rechte des Kunden sind in keiner Weise durch die beschränkte HP Herstellergarantie eingeschränkt bzw. betroffen. Weitere Hinweise finden Sie auf der folgenden Website: Gewährleistungsansprüche für Verbraucher (www.hp.com/go/eu-legal) oder Sie können die Website des Europäischen Verbraucherzentrums (http://ec.europa.eu/consumers/solving_consumer_disputes/non-judicial_redress/ecc-net/index_en.htm) besuchen. Verbraucher haben das Recht zu wählen, ob sie eine Leistung von HP gemäß der beschränkten HP Herstellergarantie in Anspruch nehmen oder ob sie sich gemäß der gesetzlichen zweijährigen Haftung für Sachmängel (Gewährleistung) sich an den jeweiligen Verkäufer wenden.

Belgien, Frankrike och Luxemburg

La garantie limitée HP est une garantie commerciale fournie volontairement par HP. Voici les coordonnées de l'entité HP responsable de l'exécution de la garantie limitée HP dans votre pays:

France: HP France SAS, société par actions simplifiée identifiée sous le numéro 448 694 133 RCS Evry, 1 Avenue du Canada, 91947, Les Ulis

G.D. Luxembourg: Hewlett-Packard Luxembourg S.C.A., 75, Parc d'Activités Capellen, Rue Pafebruc, L-8308 Capellen

Belgique: HP Belgium BVBA, Hermeslaan 1A, B-1831 Diegem

France: Les avantages de la garantie limitée HP s'appliquent en complément des droits dont vous disposez au titre des garanties légales applicables dont le bénéfice est soumis à des conditions spécifiques. Vos droits en tant que consommateur au titre de la garantie légale de conformité mentionnée aux articles L. 211-4 à L. 211-13 du Code de la Consommation et de celle relatives aux défauts de la chose vendue, dans les conditions prévues aux articles 1641 à 1648 et 2232 du Code de Commerce ne sont en aucune façon limités ou affectés par la garantie limitée HP. Pour de plus amples informations, veuillez consulter le lien suivant : Garanties légales accordées au consommateur (www.hp.com/go/eu-legal). Vous pouvez également consulter le site Web des Centres européens des consommateurs (http://ec.europa.eu/consumers/solving_consumer_disputes/non-judicial_redress/ecc-net/index_en.htm). Les consommateurs ont le droit de choisir d'exercer leurs droits au titre de la garantie limitée HP, ou auprès du vendeur au titre des garanties légales applicables mentionnées ci-dessus.

POUR RAPPEL:

Garantie Légale de Conformité:

« Le vendeur est tenu de livrer un bien conforme au contrat et répond des défauts de conformité existant lors de la délivrance.

Il répond également des défauts de conformité résultant de l'emballage, des instructions de montage ou de l'installation lorsque celle-ci a été mise à sa charge par le contrat ou a été réalisée sous sa responsabilité ».

Article L211-5 du Code de la Consommation:

« Pour être conforme au contrat, le bien doit:

1° Etre propre à l'usage habituellement attendu d'un bien semblable et, le cas échéant:

- correspondre à la description donnée par le vendeur et posséder les qualités que celui-ci a présentées à l'acheteur sous forme d'échantillon ou de modèle;

- présenter les qualités qu'un acheteur peut légitimement attendre eu égard aux déclarations publiques faites par le vendeur, par le producteur ou par son représentant, notamment dans la publicité ou l'étiquetage;

2° Ou présenter les caractéristiques définies d'un commun accord par les parties ou être propre à tout usage spécial recherché par l'acheteur, porté à la connaissance du vendeur et que ce dernier a accepté ».

Article L211-12 du Code de la Consommation:

« L'action résultant du défaut de conformité se prescrit par deux ans à compter de la délivrance du bien ».

Garantie des vices cachés

Article 1641 du Code Civil : *« Le vendeur est tenu de la garantie à raison des défauts cachés de la chose vendue qui la rendent impropre à l'usage auquel on la destine, ou qui diminuent tellement cet usage que l'acheteur ne l'aurait pas acquise, ou n'en aurait donné qu'un moindre prix, s'il les avait connus. »*

Article 1648 alinéa 1 du Code Civil:

« L'action résultant des vices rédhibitoires doit être intentée par l'acquéreur dans un délai de deux ans à compter de la découverte du vice. »

G.D. Luxembourg et Belgique: Les avantages de la garantie limitée HP s'appliquent en complément des droits dont vous disposez au titre de la garantie de non-conformité des biens avec le contrat de vente. Cependant, de nombreux facteurs peuvent avoir un impact sur le bénéfice de ces droits. Vos droits en tant que consommateur au titre de ces garanties ne sont en aucune façon limités ou affectés par la garantie limitée HP. Pour de plus amples informations, veuillez consulter le lien suivant: Garanties légales accordées au consommateur (www.hp.com/go/eu-legal) ou vous pouvez également consulter le site Web des Centres européens des consommateurs (http://ec.europa.eu/consumers/solving_consumer_disputes/non-judicial_redress/ecc-net/index_en.htm). Les consommateurs ont le droit de choisir de réclamer un service sous la garantie limitée HP ou auprès du vendeur au cours d'une garantie légale de deux ans.

Italien

La Garanzia limitata HP è una garanzia commerciale fornita volontariamente da HP. Di seguito sono indicati nome e indirizzo della società HP responsabile della fornitura dei servizi coperti dalla Garanzia limitata HP nel vostro Paese/regione:

Italia: HP Italy S.r.l., Via Carlo Donat Cattin,5 20063 Cernusco S/Naviglio

I vantaggi della Garanzia limitata HP vengono concessi ai consumatori in aggiunta ai diritti derivanti dalla garanzia di due anni fornita dal venditore in caso di non conformità dei beni rispetto al contratto di vendita. Tuttavia, diversi fattori possono avere un impatto sulla possibilità di beneficiare di tali diritti. I diritti spettanti ai consumatori in forza della garanzia legale non sono in alcun modo limitati, né modificati dalla Garanzia limitata HP. Per ulteriori informazioni, si prega di consultare il seguente link: Garanzia legale per i clienti (www.hp.com/go/eu-legal), oppure visitare il sito Web dei Centri europei per i consumatori (http://ec.europa.eu/consumers/solving_consumer_disputes/non-judicial_redress/ecc-net/index_en.htm). I consumatori hanno il diritto di scegliere se richiedere un servizio usufruendo della Garanzia limitata HP oppure rivolgendosi al venditore per far valere la garanzia legale di due anni.

Spanien

Su Garantía limitada de HP es una garantía comercial voluntariamente proporcionada por HP. El nombre y dirección de las entidades HP que proporcionan la Garantía limitada de HP (garantía comercial adicional del fabricante) en su país/región es:

España: Hewlett-Packard Española S.L. Calle Vicente Aleixandre, 1 Parque Empresarial Madrid - Las Rozas, E-28232 Madrid

Los beneficios de la Garantía limitada de HP son adicionales a la garantía legal de 2 años a la que los consumidores tienen derecho a recibir del vendedor en virtud del contrato de compraventa; sin embargo, varios factores pueden afectar su derecho a recibir los beneficios bajo dicha garantía legal. A este respecto, la Garantía limitada de HP no limita o afecta en modo alguno los derechos legales del consumidor (www.hp.com/go/eu-legal). Para más información, consulte el siguiente enlace: Garantía legal del consumidor o puede visitar el sitio web de los Centros europeos de los consumidores (http://ec.europa.eu/consumers/solving_consumer_disputes/non-judicial_redress/ecc-net/index_en.htm). Los clientes tienen derecho a elegir si reclaman un servicio acogiéndose a la Garantía limitada de HP o al vendedor de conformidad con la garantía legal de dos años.

Danmark

Den begrænsede HP-garanti er en garanti, der ydes frivilligt af HP. Navn og adresse på det HP-selskab, der er ansvarligt for HP's begrænsede garanti i dit land, er som følger:

Danmark: HP Inc Danmark ApS, Engholm Parkvej 8, 3450, Allerød

Den begrænsede HP-garanti gælder i tillæg til eventuelle juridiske rettigheder, for en toårig garanti fra sælgeren af varer, der ikke er i overensstemmelse med salgsaftalen, men forskellige faktorer kan dog påvirke din ret til at opnå disse rettigheder. Forbrugerens lovbestemte rettigheder begrænses eller påvirkes ikke på nogen måde af den begrænsede HP-garanti. Se nedenstående link for at få yderligere oplysninger: Forbrugerens juridiske garanti (www.hp.com/go/eu-legal) eller du kan besøge De Europæiske Forbrugercentres websted (http://ec.europa.eu/consumers/solving_consumer_disputes/non-judicial_redress/ecc-net/index_en.htm). Forbrugere har ret til at vælge, om de vil gøre krav på service i henhold til HP's begrænsede garanti eller hos sælger i henhold til en toårig juridisk garanti.

Norge

HPs garanti er en begrenset og kommersiell garanti som HP selv har valgt å tilby. Følgende lokale selskap innestår for garantien:

Norge: HP Norge AS, Rolfbuktveien 4b, 1364 Fornebu

HPs garanti kommer i tillegg til det mangelsansvar HP har i henhold til norsk forbrukerkjøpslovgivning, hvor reklamasjonsperioden kan være to eller fem år, avhengig av hvor lenge salgsgjenstanden var ment å vare. Ulike faktorer kan imidlertid ha betydning for om du kvalifiserer til å kreve avhjelp iht slikt mangelsansvar. Forbrukerens lovmessige rettigheter begrenses ikke av HPs garanti. Hvis du vil ha mer informasjon, kan du klikke på følgende kobling: Juridisk garanti for forbruker (www.hp.com/go/eu-legal) eller du kan besøke nettstedet til de europeiske forbrukersentrene (http://ec.europa.eu/consumers/solving_consumer_disputes/non-judicial_redress/ecc-net/index_en.htm). Forbrukere har retten til å velge å kreve service under HPs garanti eller iht selgerens lovpålagte mangelsansvar.

Sverige

HP:s begränsade garanti är en kommersiell garanti som tillhandahålls frivilligt av HP. Namn och adress till det HP-företag som ansvarar för HP:s begränsade garanti i ditt land är som följer:

Sverige: HP PPS Sverige AB, SE-169 73 Stockholm

Fördelarna som ingår i HP:s begränsade garanti gäller utöver de lagstadgade rättigheterna till tre års garanti från säljaren angående varans bristande överensstämmelse gentemot köpeavtalet, men olika faktorer kan påverka din rätt att utnyttja dessa rättigheter. Konsumentens lagstadgade rättigheter varken begränsas eller påverkas på något sätt av HP:s begränsade garanti. Mer information får du om du följer denna länk: Lagstadgad garanti för konsumenter (www.hp.com/go/eu-legal) eller så kan du gå till European Consumer Centers webbplats (http://ec.europa.eu/consumers/solving_consumer_disputes/non-judicial_redress/ecc-net/index_en.htm). Konsumenter har rätt att välja om de vill ställa krav enligt HP:s begränsade garanti eller på säljaren enligt den lagstadgade treåriga garantin.

Portugal

A Garantia Limitada HP é uma garantia comercial fornecida voluntariamente pela HP. O nome e a morada da entidade HP responsável pela prestação da Garantia Limitada HP no seu país são os seguintes:

Portugal: HPCP – Computing and Printing Portugal, Unipessoal, Lda., Edifício D. Sancho I, Quinta da Fonte, Porto Salvo, Lisboa, Oeiras, 2740 244

As vantagens da Garantia Limitada HP aplicam-se cumulativamente com quaisquer direitos decorrentes da legislação aplicável à garantia de dois anos do vendedor, relativa a defeitos do produto e constante do contrato de venda. Existem, contudo, vários fatores que poderão afetar a sua elegibilidade para beneficiar de tais direitos. Os direitos legalmente atribuídos aos consumidores não são limitados ou afetados de forma alguma pela Garantia Limitada HP. Para mais informações, consulte a ligação seguinte: Garantia legal do consumidor (www.hp.com/go/eu-legal) ou visite o Web site da Rede dos Centros Europeus do Consumidor (http://ec.europa.eu/consumers/solving_consumer_disputes/non-judicial_redress/ecc-net/index_en.htm). Os consumidores têm o direito de escolher se pretendem reclamar assistência ao abrigo da Garantia Limitada HP ou contra o vendedor ao abrigo de uma garantia jurídica de dois anos.

Grekland och Cypern

Η Περιορισμένη εγγύηση HP είναι μια εμπορική εγγύηση η οποία παρέχεται εθελοντικά από την HP. Η επωνυμία και η διεύθυνση του νομικού προσώπου HP που παρέχει την Περιορισμένη εγγύηση HP στη χώρα σας είναι η εξής:

Ελλάδα /Κύπρος: HP Printing and Personal Systems Hellas EPE, Tzavella 1-3, 15232 Chalandri, Attiki

Ελλάδα /Κύπρος: HP Συστήματα Εκτύπωσης και Προσωπικών Υπολογιστών Ελλάς Εταιρεία Περιορισμένης Ευθύνης, Tzavella 1-3, 15232 Chalandri, Attiki

Τα προνόμια της Περιορισμένης εγγύησης HP ισχύουν επιπλέον των νόμιμων δικαιωμάτων για διετή εγγύηση έναντι του Πωλητή για τη μη συμμόρφωση των προϊόντων με τις συνομολογημένες συμβατικά ιδιότητες, ωστόσο η άσκηση των δικαιωμάτων σας αυτών μπορεί να εξαρτάται από διάφορους παράγοντες. Τα νόμιμα δικαιώματα των καταναλωτών δεν περιορίζονται ούτε επηρεάζονται καθ' οιονδήποτε τρόπο από την Περιορισμένη εγγύηση HP. Για περισσότερες πληροφορίες, συμβουλευτείτε την ακόλουθη τοποθεσία web: Νόμιμη εγγύηση καταναλωτή (www.hp.com/go/eu-legal) ή μπορείτε να επισκεφτείτε την τοποθεσία web των Ευρωπαϊκών Κέντρων Καταναλωτή (http://ec.europa.eu/consumers/solving_consumer_disputes/non-judicial_redress/ecc-net/index_en.htm). Οι καταναλωτές έχουν το δικαίωμα να επιλέξουν αν θα αξιώσουν την υπηρεσία στα πλαίσια της Περιορισμένης εγγύησης HP ή από τον πωλητή στα πλαίσια της νόμιμης εγγύησης δύο ετών.

Ungern

A HP korlátozott jótállás egy olyan kereskedelmi jótállás, amelyet a HP a saját elhatározásából biztosít. Az egyes országokban a HP mint gyártó által vállalt korlátozott jótállást biztosító HP vállalatok neve és címe:

Magyarország: HP Inc Magyarország Kft., H-1117 Budapest, Alíz utca 1.

A HP korlátozott jótállásban biztosított jogok azokon a jogokon felül illetik meg Önt, amelyek a termékeknek az adásvételi szerződés szerinti minőségére vonatkozó kétéves, jogszabályban foglalt eladói szavatosságból, továbbá ha az Ön által vásárolt termékre alkalmazandó, a jogszabályban foglalt kötelező eladói jótállásból erednek, azonban számos körülmény hatással lehet arra, hogy ezek a jogok Önt megilletik-e. További információért kérjük, keresse fel a következő webhelyet: Jogi Tájékoztató Fogyasztóknak (www.hp.com/go/eu-legal) vagy látogassa meg az Európai Fogyasztói Központok webhelyét (http://ec.europa.eu/consumers/solving_consumer_disputes/non-judicial_redress/ecc-net/index_en.htm). A fogyasztóknak jogában áll, hogy megválasszák, hogy a jótállással kapcsolatos igényüket a HP korlátozott jótállás alapján vagy a kétéves, jogszabályban foglalt eladói szavatosság, illetve, ha alkalmazandó, a jogszabályban foglalt kötelező eladói jótállás alapján érvényesítik.

Tjeckien

Omezená záruka HP je obchodní zárukou dobrovolně poskytovanou společností HP. Názvy a adresy společnosti skupiny HP, které odpovídají za plnění omezené záruky HP ve vaší zemi, jsou následující:

Česká republika: HP Inc Czech Republic s. r. o., Za Brumlovkou 5/1559, 140 00 Praha 4

Výhody, poskytované omezenou zárukou HP, se uplatňují jako doplněk k jakýmkoli právním nárokům na dvouletou záruku poskytnutou prodejcem v případě nesouladu zboží s kupní smlouvou. Váš nárok na uznání těchto práv však může záviset na mnohých faktorech. Omezená záruka HP žádným způsobem neomezuje ani neovlivňuje zákonná práva zákazníka. Další informace získáte kliknutím na následující odkaz: Zákonná záruka spotřebitele (www.hp.com/go/eu-legal) případně můžete navštívit webové stránky Evropského spotřebitelského centra (http://ec.europa.eu/consumers/solving_consumer_disputes/non-judicial_redress/ecc-net/index_en.htm). Spotřebitelé mají právo se rozhodnout, zda chtějí službu reklamovat v rámci omezené záruky HP nebo v rámci zákonem stanovené dvouleté záruky u prodejce.

Slovakien

Obmedzená záruka HP je obchodná záruka, ktorú spoločnosť HP poskytuje dobrovoľne. Meno a adresa subjektu HP, ktorý zabezpečuje plnenie vyplývajúce z Obmedzenej záruky HP vo vašej krajine:

Slovenská republika: HP Inc Slovakia, s.r.o., Galvaniho 7, 821 04 Bratislava

Výhody Obmedzenej záruky HP sa uplatnia vedľa prípadných zákazníkových zákonných nárokov voči predávajúcemu z väd, ktoré spočívajú v nesúlade vlastností tovaru s jeho popisom podľa predmetnej zmluvy. Možnosť uplatnenia takých prípadných nárokov však môže závisieť od rôznych faktorov. Služby Obmedzenej záruky HP žiadnym spôsobom neobmedzujú ani neovplyvňujú zákonné práva zákazníka, ktorý je spotrebiteľom. Ďalšie informácie nájdete na nasledujúcom prepojení: Zákonná záruka spotrebiteľa (www.hp.com/go/eu-legal), prípadne môžete navštíviť webovú lokalitu európskych zákazníckych stredísk (http://ec.europa.eu/consumers/solving_consumer_disputes/non-judicial_redress/ecc-net/index_en.htm). Spotrebiteľia majú právo zvoliť si, či chcú uplatniť servis v rámci Obmedzenej záruky HP alebo počas zákonnej dvojročnej záručnej lehoty u predajcu.

Polen

Ograniczona gwarancja HP to komercyjna gwarancja udzielona dobrowolnie przez HP. Nazwa i adres podmiotu HP odpowiedzialnego za realizację Ograniczonej gwarancji HP w Polsce:

Polska: HP Inc Polska sp. z o.o., Szturmowa 2a, 02-678 Warszawa, wpisana do rejestru przedsiębiorców prowadzonego przez Sąd Rejonowy dla m.st. Warszawy w Warszawie, XIII Wydział Gospodarczy Krajowego Rejestru Sądowego, pod numerem KRS 0000546115, NIP 5213690563, REGON 360916326, GIOŚ E0020757WZBW, kapitał zakładowy 480.000 PLN.

Świadczenia wynikające z Ograniczonej gwarancji HP stanowią dodatek do praw przysługujących nabywcy w związku z dwuletnią odpowiedzialnością sprzedawcy z tytułu niezgodności towaru z umową (rękojmia). Niemniej, na możliwość korzystania z tych praw mają wpływ różne czynniki. Ograniczona gwarancja

HP w żaden sposób nie ogranicza praw konsumenta ani na nie nie wpływa. Więcej informacji można znaleźć pod następującym łączem: Gwarancja prawna konsumenta (www.hp.com/go/eu-legal), można także odwiedzić stronę internetową Europejskiego Centrum Konsumentckiego (http://ec.europa.eu/consumers/solving_consumer_disputes/non-judicial_redress/ecc-net/index_en.htm). Konsumenti mają prawo wyboru co do możliwości skorzystania albo z usług gwarancyjnych przysługujących w ramach Ograniczonej gwarancji HP albo z uprawnień wynikających z dwuletniej rękojmi w stosunku do sprzedawcy.

Bulgarien

Ograniczenata garancija na HP predstavljava търговска гаранция, доброволно предоставяна от HP. Името и адресът на дружеството на HP за вашата страна, отговорно за предоставянето на гаранционната поддръжка в рамките на Ограничената гаранция на HP, са както следва:

HP Inc Bulgaria EOOD (Ейч Пи Инк България EOOD), гр. София 1766, район р-н Младост, бул. Околовръстен Път No 258, Бизнес Център Камбаните

Предимствата на Ограничената гаранция на HP се прилагат в допълнение към всички законови права за двугодишна гаранция от продавача при несъответствие на стоката с договора за продажба. Въпреки това, различни фактори могат да окажат влияние върху условията за получаване на тези права. Законовите права на потребителите не са ограничени или засегнати по никакъв начин от Ограничената гаранция на HP. За допълнителна информация, моля вижте Правната гаранция на потребителя (www.hp.com/go/eu-legal) или посетете уебсайта на Европейския потребителски център (http://ec.europa.eu/consumers/solving_consumer_disputes/non-judicial_redress/ecc-net/index_en.htm). Потребителите имат правото да избират дали да претендират за извършване на услуга в рамките на Ограничената гаранция на HP или да потърсят такава от търговеца в рамките на двугодишната правна гаранция.

Rumänien

Garanția limitată HP este o garanție comercială furnizată în mod voluntar de către HP. Numele și adresa entității HP răspunzătoare de punerea în aplicare a Garanției limitate HP în țara dumneavoastră sunt următoarele:

România: HP Inc Romania SRL, 5 Fabrica de Glucoza Str., Building F, Ground Floor and Floor 8, 2nd District, București

Beneficiile Garanției limitate HP se aplică suplimentar față de orice drepturi privind garanția de doi ani oferită de vânzător pentru neconformitatea bunurilor cu contractul de vânzare; cu toate acestea, diverși factori pot avea impact asupra eligibilității dvs. de a beneficia de aceste drepturi. Drepturile legale ale consumatorului nu sunt limitate sau afectate în vreun fel de Garanția limitată HP. Pentru informații suplimentare consultați următorul link: garanția acordată consumatorului prin lege (www.hp.com/go/eu-legal) sau puteți accesa site-ul Centrul European al Consumatorilor (http://ec.europa.eu/consumers/solving_consumer_disputes/non-judicial_redress/ecc-net/index_en.htm). Consumatorii au dreptul să aleagă dacă să pretindă despăgubiri în cadrul Garanției limitate HP sau de la vânzător, în cadrul garanției legale de doi ani.

Belgien och Nederländerna

De Beperkte Garantie van HP is een commerciële garantie vrijwillig verstrekt door HP. De naam en het adres van de HP-entiteit die verantwoordelijk is voor het uitvoeren van de Beperkte Garantie van HP in uw land is als volgt:

Nederland: HP Nederland B.V., Startbaan 16, 1187 XR Amstelveen

België: HP Belgium BVBA, Hermeslaan 1A, B-1831 Diegem

De voordelen van de Beperkte Garantie van HP vormen een aanvulling op de wettelijke garantie voor consumenten gedurende twee jaren na de levering te verlenen door de verkoper bij een gebrek aan conformiteit van de goederen met de relevante verkoopovereenkomst. Niettemin kunnen diverse factoren een impact hebben op uw eventuele aanspraak op deze wettelijke rechten. De wettelijke rechten van de consument worden op geen enkele wijze beperkt of beïnvloed door de Beperkte Garantie van HP. Raadpleeg voor meer informatie de

volgende webpagina: Wettelijke garantie van de consument (www.hp.com/go/eu-legal) of u kan de website van het Europees Consumenten Centrum bezoeken (http://ec.europa.eu/consumers/solving_consumer_disputes/non-judicial_redress/ecc-net/index_en.htm). Consumenten hebben het recht om te kiezen tussen enerzijds de Bepaalde Garantie van HP of anderzijds het aanspreken van de verkoper in toepassing van de wettelijke garantie.

Finland

HP:n rajoitettu takuu on HP:n vapaaehtoisesti antama kaupallinen takuu. HP:n myöntämästä takuusta maassanne vastaavan HP:n edustajan yhteystiedot ovat:

Suomi: HP Finland Oy, Piispankalliontie, FIN - 02200 Espoo

HP:n takuun edut ovat voimassa mahdollisten kuluttajansuojalakiin perustuvien oikeuksien lisäksi sen varalta, että tuote ei vastaa myyntisopimusta. Saat lisätietoja seuraavasta linkistä: Kuluttajansuoja (www.hp.com/go/eu-legal) tai voit käydä Euroopan kuluttajakeskuksen sivustolla (http://ec.europa.eu/consumers/solving_consumer_disputes/non-judicial_redress/ecc-net/index_en.htm). Kuluttajilla on oikeus vaatia virheen korjauksia HP:n takuun ja kuluttajansuojan perusteella HP:lta tai myyjältä.

Slovenien

Omejena garancija HP je prostovoljna trgovska garancija, ki jo zagotavlja podjetje HP. Ime in naslov poslovne enote HP, ki je odgovorna za omejeno garancijo HP v vaši državi/regiji, sta naslednja:

Slovenija: Hewlett-Packard Europe B.V., Amsterdam, Meyrin Branch, Route du Nant-d'Avril 150, 1217 Meyrin, Switzerland

Ugodnosti omejene garancije HP veljajo poleg zakonskih pravic, ki ob sklenitvi kupoprodajne pogodbe izhajajo iz dveletne garancije prodajalca v primeru neskladnosti blaga, vendar lahko na izpolnjevanje pogojev za uveljavitev pravic vplivajo različni dejavniki. Omejena garancija HP nikakor ne omejuje strankinih z zakonom predpisanih pravic in ne vpliva nanje. Za dodatne informacije glejte naslednjo povezavo: Strankino pravno jamstvo (www.hp.com/go/eu-legal); ali pa obiščite spletno mesto evropskih središč za potrošnike (http://ec.europa.eu/consumers/solving_consumer_disputes/non-judicial_redress/ecc-net/index_en.htm). Potrošniki imajo pravico izbrati, ali bodo uveljavljali pravice do storitev v skladu z omejeno garancijo HP ali proti prodajalcu v skladu z dvoletno zakonsko garancijo.

Kroatien

HP ograničeno jamstvo komercijalno je dobrovoljno jamstvo koje pruža HP. Ime i adresa HP subjekta odgovornog za HP ograničeno jamstvo u vašoj državi/regiji:

Hrvatska: HP Computing and Printing d.o.o. za računalne i srodne aktivnosti, Radnička cesta 41, 10000 Zagreb

Pogodnosti HP ograničenog jamstva vrijede zajedno uz sva zakonska prava na dvogodišnje jamstvo kod bilo kojeg prodavača s obzirom na nepodudaranje robe s ugovorom o kupnji. Međutim, razni faktori mogu utjecati na vašu mogućnost ostvarivanja tih prava. HP ograničeno jamstvo ni na koji način ne utječe niti ne ograničava zakonska prava potrošača. Dodatne informacije potražite na ovoj adresi: Zakonsko jamstvo za potrošače (www.hp.com/go/eu-legal) ili možete posjetiti web-mjesto Evropskih potrošačkih centara (http://ec.europa.eu/consumers/solving_consumer_disputes/non-judicial_redress/ecc-net/index_en.htm). Potrošači imaju pravo odabrati žele li ostvariti svoja potraživanja u sklopu HP ograničenog jamstva ili pravnog jamstva prodavača u trajanju ispod dvije godine.

Lettland

HP ierobežotā garantija ir komercgarantija, kuru brīvprātīgi nodrošina HP. HP uzņēmums, kas sniedz HP ierobežotās garantijas servisa nodrošinājumu jūsu valstī:

Latvija: HP Finland Oy, PO Box 515, 02201 Espoo, Finland

HP ierobežotās garantijas priekšrocības tiek piedāvātas papildus jebkurām likumīgajām tiesībām uz pārdevēja un/vai ražotāju nodrošinātu divu gadu garantiju gadījumā, ja preces neatbilst pirkuma līgumam, tomēr šo tiesību saņemšanu var ietekmēt vairāki faktori. HP ierobežotā garantija nekādā veidā neierobežo un neietekmē patērētāju likumīgās tiesības. Lai iegūtu plašāku informāciju, izmantojiet šo saiti: Patērētāju likumīgā garantija (www.hp.com/go/eu-legal) vai arī Eiropas Patērētāju tiesību aizsardzības centra tīmekļa vietni (http://ec.europa.eu/consumers/solving_consumer_disputes/non-judicial_redress/ecc-net/index_en.htm). Patērētājiem ir tiesības izvēlēties, vai pieprasīt servisa nodrošinājumu saskaņā ar HP ierobežoto garantiju, vai arī pārdevēja sniegto divu gadu garantiju.

Litauen

HP ribotoji garantija yra HP savanoriškai teikiama komercinė garantija. Toliau pateikiami HP bendrovių, teikiančių HP garantiją (gamintojo garantiją) jūsų šalyje, pavadinimai ir adresai:

Lietuva: HP Finland Oy, PO Box 515, 02201 Espoo, Finland

HP ribotoji garantija papildomai taikoma kartu su bet kokiomis kitomis įstatymais nustatytais teisėmis į pardavėjo suteikiamą dviejų metų laikotarpio garantiją dėl prekių atitikties pardavimo sutarčiai, tačiau tai, ar jums ši teisė bus suteikiama, gali priklausyti nuo įvairių aplinkybių. HP ribotoji garantija niekaip neapriboja ir neįtakoja įstatymais nustatytų vartotojo teisių. Daugiau informacijos rasite paspaudę šią nuorodą: Teisinė vartotojo garantija (www.hp.com/go/eu-legal) arba apsilankę Europos vartotojų centro internetinėje svetainėje (http://ec.europa.eu/consumers/solving_consumer_disputes/non-judicial_redress/ecc-net/index_en.htm). Vartotojai turi teisę prašyti atlikti techninį aptarnavimą pagal HP ribotąją garantiją arba pardavėjo teikiamą dviejų metų įstatymais nustatytą garantiją.

Estland

HP piiratud garantii on HP poolt vabatahtlikult pakutav kaubanduslik garantii. HP piiratud garantii eest vastutab HP üksus aadressil:

Eesti: HP Finland Oy, PO Box 515, 02201 Espoo, Finland

HP piiratud garantii rakendub lisaks seaduses ettenähtud müüjapoolsele kaheaastasele garantiile, juhul kui toode ei vasta müügilepingu tingimustele. Siiski võib esineda asjaolusid, mille puhul teie jaoks need õigused ei pruugi kehtida. HP piiratud garantii ei piira ega mõjuta mingil moel tarbija seadusjärgseid õigusi. Lisateavet leiate järgmiselt lingilt: tarbija õiguslik garantii (www.hp.com/go/eu-legal) või võite külastada Euroopa tarbijakeskuste veebisaiti (http://ec.europa.eu/consumers/solving_consumer_disputes/non-judicial_redress/ecc-net/index_en.htm). Tarbijal on õigus valida, kas ta soovib kasutada HP piiratud garantiid või seadusega ette nähtud müüjapoolset kaheaastast garantiid.

Ryssland

Срок службы принтера для России

Срок службы данного принтера HP составляет пять лет в нормальных условиях эксплуатации. Срок службы отсчитывается с момента ввода принтера в эксплуатацию. В конце срока службы HP рекомендует посетить веб-сайт нашей службы поддержки по адресу <http://www.hp.com/support> и/или связаться с авторизованным поставщиком услуг HP для получения рекомендаций в отношении дальнейшего безопасного использования принтера.

HP:s skyddsgaranti: Begränsad garanti för LaserJet-tonerkassetter

Den här HP-produkten garanteras vara fri från defekter avseende material och utförande.

Garantin gäller inte produkter som (a) har återfyllts, renoverats, gjorts om eller på annat sätt modifierats, (b) har defekter p.g.a. felaktig användning eller lagring eller p.g.a. användning utanför de angivna miljöspecifikationerna för produkten eller (c) har slitage från vanlig användning.

Om du har några garantiärenden skickar du tillbaka produkten till inköpsstället (med skriftlig beskrivning av problemet) eller kontaktar HP:s kundtjänst. HP kommer då att antingen byta ut den felaktiga produkten eller att betala tillbaka inköpspriset.

UNDER FÖRUTSÄTTNING ATT DETTA ÄR TILLÅTET ENLIGT LOKAL LAGSTIFTNING ÄR OVANSTÅENDE GARANTI EXKLUSIV. INGA ANDRA GARANTIER GES, OAVSETT OM DE LÄMNATS SKRIFTLIGEN ELLER MUNTligen, UTTRYCKLIGEN ELLER UNDERFÖRSTÅTT. HP FRÅNSÄGER SIG I SYNNERHET UNDERFÖRSTÅDDA GARANTIER ELLER GARANTIER OM SÄLJBARHET, KVALITET OCH LÄMPLIGHET FÖR SÄRSKILDA ÄNDAMÅL.

I DEN UTSTRÄCKNING SOM TILLÅTS AV LOKALA LAGAR SKALL UNDER INGA OMSTÄNDIGHETER HP ELLER DESS LEVERANTÖRER HÅLLAS ANSVARIGA FÖR NÅGRA DIREKTA, SPECIELLA, TILLFÄLLIGA SKADOR ELLER FÖLJDSKADOR (INKLUSIVE FÖRLUST AV VINST ELLER DATA), ELLER ANDRA SKADOR, VARE SIG DESSA BASERAS PÅ KONTRAKT, FÖRSEELSE ELLER ANNAT.

GARANTIVILLKOREN I DETTA AVTAL, FÖRUTOM VAD SOM TILLÅTS ENLIGT LAGEN, VARKEN UTESLUTER, BEGRÄNSAR ELLER MODIFIERAR OCH UTGÖR ETT TILLÄGG TILL DE OBLIGATORISKA RÄTTIGHETER SOM GÄLLER FÖRSÄLJNINGEN AV DENNA PRODUKT TILL KUNDEN.

HP:s principer för produkter som inte är tillverkade av HP

HP rekommenderar att du inte använder tonerkassetter som inte kommer från HP, vare sig de är nya eller återanvända.

 **OBS!** Om tonerkassetter från andra tillverkare än HP eller påfyllda tonerkassetter används med HP-skrivarprodukter påverkar det inte kundens garanti eller eventuellt supportavtal som kunden har med HP. Om ett fel eller en skada på skrivaren kan anses bero på användning av en tonerkassett från en annan tillverkare eller en påfylld tonerkassett debiterar HP emellertid gängse taxa för den tids- och materialåtgång som krävs för att åtgärda felet eller skadan.

HP-webbplats om förfalskat förbrukningsmaterial

Gå till www.hp.com/go/anticounterfeit när du installerar en HP-kassett och det visas ett meddelande på kontrollpanelen om att du installerar en kassett som inte kommer från HP. HP kan hjälpa dig att avgöra om kassetten är äkta och vidta åtgärder för att lösa felet.

Du kan misstänka att din kassett inte är en äkta HP-kassett om du noterar följande:

- Statussidan för förbrukningsmaterial anger att förbrukningsmaterial som inte kommer från HP är installerat.
- Det blir ofta fel på kassetten.
- Kassetten ser inte ut som den brukar (förpackningen kan exempelvis skilja sig från HP-förpackningar).

Data lagrade på tonerkassetten

HP-tonerkassetterna som används till den här skrivaren innehåller en minneskrets som hjälper till vid användning av skrivaren.

Dessutom samlar detta minneskrets in en begränsad uppsättning information om användningen av produkten, som kan innehålla följande: datumet då tonerkassetten installerades första gången, datumet då tonerkassetten

användes senast, antalet utskrivna sidor med tonerkassetten, sidtäckning, utskriftslägen som används, eventuella utskriftsfel och produktmodellen. Den här informationen hjälper HP att tillverka framtida produkter som uppfyller våra kunders utskriftsbehov.

De data som samlas in på tonerkassetten innehåller ingen information som kan användas till att identifiera en kund, eller tonerkassetthanvändare eller deras produkt.

HP samlar in ett urval av minneskretsarna från tonerkassetter som returneras till HP: s kostnadsfria retur- och återvinningsprogram (HP Planet Partners: www.hp.com/hprecycle). Minneskretsarna i det här urvalet registreras och analyseras för att förbättra framtida HP-produkter. HP-partners som deltar i återvinningen av den här tonerkassetten kan också ha tillgång till dessa data.

Eventuell tredje part som har tonerkassetten kan också ha tillgång till den anonyma informationen på minneskretsen.

Licensavtal för slutanvändare

LÄS NOGGRANT INNAN DU ANVÄNDER DEN HÄR PROGRAMVARUUTRUSTNINGEN: Det här licensavtalet ("LICENSAVTALET") är ett juridiskt bindande avtal mellan (a) dig (en enskild person eller enhet) och (b) HP Inc. ("HP") som reglerar användningen av alla programvaruprodukter som installeras på eller görs tillgängligt av HP för användning med HP-produkten ("HP-produkten"), som inte i andra hänseenden regleras av ett separat licensavtal mellan dig och HP eller dess leverantörer. Annan programvara kan innehålla ett slutanvändaravtal i online-dokumentationen. Termen "Programvara för produkt" innebär datorprogramvara och kan även omfatta tillhörande material, tryckta material och "online"- eller elektronisk dokumentation.

Rättelser eller tillägg till det här Licensavtalet för slutanvändare kan bifogas HP-produkten.

RÄTTIGHETERNA FÖR PROGRAMVARAN FÖR PRODUKTEN GÄLLER ENDAST UNDER FÖRUTSÄTTNING ATT DU SAMTYCKER TILL ALLA VILLKOR I DET HÄR LICENSAVTALET. GENOM ATT INSTALLERA, KOPIERA, HÄMTA ELLER PÅ ANNAT SÄTT ANVÄNDA PROGRAMVARAN FÖR PRODUKTEN SAMTYCKER DU TILL ATT VARA BUNDEN AV VILLKOREN I DET HÄR LICENSAVTALET. OM DU INTE GODKÄNNER DESSA LICENSVILLKOR ÄR DIN ENDA MÖJLIGHET TILL KOMPENSERING ATT ÅTERLÄMNA HELA PRODUKTEN (MASKINVARA OCH PROGRAMVARA) OANVÄND INOM 14 DAGAR FÖR ÅTERBETALNING ENLIGT DIN ÅTERFÖRSÄLJARES ÅTERBETALNINGSREGLER.

DET HÄR LICENSAVTALET ÄR ETT GLOBALT AVTAL OCH ÄR INTE SPECIFIKT FÖR ETT VISST LAND/REGION, DIN STAT ELLER TERRITORIUM. OM DU SKAFFAT PROGRAMVARAN SOM KONSUMENT ENLIGT DEFINITIONEN PÅ KONSUMENT I DITT LAND/REGION, DIN STAT ELLER TERRITORIUM OCH OAKTAT NÅGOT MOTSATT I DETTA LICENSAVTAL PÅVERKAR INGET I DETTA LICENSAVTAL NÅGRA ICKE UNDANTAGBARA OBLIGATORISKA RÄTTIGHETER ELLER GOTTGÖRELSE SOM DU KAN HA RÄTT TILL ENLIGT SÅDAN KONSUMENTLAGSTIFTNING OCH DETTA LICENSAVTAL GÄLLER MED DESSA RÄTTIGHETER OCH GOTTGÖRELSE. SE AVSNITTET 16 FÖR YTTERLIGARE INFORMATION OM DINA RÄTTIGHETER SOM KONSUMENT.

1. **UTFÄRDANDE AV LICENSEN.** HP ger dig följande rättigheter förutsatt att du följer alla villkor i det här LICENSAVTALET:
 - a. **Bruk.** Du får använda programvaran för produkten på en enda dator ("din dator"). Om programvaran för produkten tillhandahölls dig via internet och var ursprungligen licensierad för användning på mer än en dator, får du installera och använda programvaran för produkten på endast dessa datorer. Du får inte avskilja komponentdelar av programvaran för produkten för användning på mer än en dator. Du har inte rätt att distribuera programvaran för produkten, och du har inte heller rätt att ändra programvaran eller inaktivera någon licens- eller kontrollfunktion på programvaran för produkten. Du får läsa in programvaran för produkten till din dators och dina apparats RAM-minne för att använda programvaran för produkten.
 - b. **Lagring.** Du får kopiera programvaran för produkten till HP-produktens lokala minne eller lagringsenhet.

- c. Kopiering. Du får göra kopior för arkivering eller säkerhetskopiering av programvaran för produkten, förutsatt att kopian innehåller alla programvaran för produktens ursprungliga meddelanden och enbart används för säkerhetskopieringsändamål.
 - d. Förbehåll av rättigheter. HP och HP:s leverantörer förbehåller sig alla rättigheter som inte uttryckligen ges dig i det här licensavtalet.
 - e. Gratisprogram. Oberoende av villkoren i det här LICENSAVTALET licensieras hela programvaran för produkten eller delar därav som utgör icke-upphovsrättslig HP-programvara eller programvara som tillhandahålls under öppen licens från tredje part ("gratisprogram") till dig enligt villkoren i licensavtalet som medföljer sådana gratisprogram, vare sig i form av diskreta avtal, förpackningslicenser eller elektroniska licensvillkor som accepteras när produkten laddas ned. Din användning av gratisprogram skall till fullo regleras av villkoren i sådana licenser.
 - f. Återställningslösning. En programvarulösning för återställning som medföljer/tillhandahålls HP-produkten, som en hårddiskbaserad lösning, en extern media-baserad återställningslösning (t.ex. diskett, CD eller DVD) eller en motsvarande lösning som levereras i annat format, får endast användas för att återställa hårddisken på den HP-produkt för vilken återställningslösningen ursprungligen köptes. Användning av någon av Microsofts operativsystemprogramvara som finns i sådana återställningslösningar skall regleras av licensavtal för Microsoft.
2. **UPPGRADERINGAR.** Om du vill använda en programvara för produkt som har identifierats som en uppgradering måste du först inneha licens för den ursprungliga programvaran för produkten som identifierats av HP som berättigad för uppgraderingen. När du uppgraderat får du inte längre använda den ursprungliga programvara för produkt som utgjorde grunden för ditt berättigande för uppgradering. Genom att använda programvaran för produkten godkänner du även att HP får komma åt HP-produkten automatiskt när den är ansluten till internet för att kontrollera status eller version för vissa programvaror för produkter och får automatiskt hämta och installera uppgraderingar eller uppdateringar för sådana programvaror för produkter på din HP-produkt för att tillhandahålla nya versioner och/eller uppdateringar som behövs för att underhålla funktioner, prestanda eller säkerhet för HP-programvaran och HP-produkten och underlätta tillhandahållandet av support eller andra tjänster. I vissa fall och beroende på typen av uppgradering eller uppdatering kommer meddelanden tillhandahållas dig (via popup-fönster eller annat sätt) som kan kräva att du startar uppgraderingen eller uppdateringen.
3. **YTTERLIGARE PROGRAMVARA.** Det här LICENSAVTALET gäller uppdateringar eller bilagor till den ursprungliga programvaran för produkten som tillhandahålls av HP såvida inte HP tillhandahåller andra villkor tillsammans med uppdateringen eller bilagan. Om det föreligger en konflikt mellan dessa villkor skall de senare gälla.
4. **ÖVERFÖRING.**
- a. Tredje part. Den ursprungliga användaren av programvaran för produkten får överföra programvaran för produkten till en annan slutanvändare en och endast en gång. En överföring måste innebära alla komponentdelar, medier, utskrifter av dokumentation, det här LICENSAVTALET och, i tillämpliga fall, äktetsbeviset. Överföringen får inte vara indirekt, t.ex. en avsändning. Före överföringen måste slutanvändaren som mottar den överförda produkten godkänna alla villkoren för det här LICENSAVTALET. När programvaran för produkten överförs gäller automatiskt inte den här licensen dig längre.
 - b. Begränsningar. Du får inte hyra ut, leasa eller låna ut programvaran för produkten eller göra bruk av programvaran för produkten för kommersiell tidsdelning eller byråbruk. Du får inte vidarelicensiera, tilldela eller på annat sätt överföra licensen eller programvaran för produkten förutom såsom uttryckligen anges i det här LICENSAVTALET.

5. **UPPHOVSRÄTT.** All upphovsrätt i dokumentationen för programvaran för produkten och användaren tillhör HP eller dess leverantörer och skyddas i lag, inklusive men inte begränsat till USA:s copyright-, affärshemlighets- och varumärkeslagar, samt andra gällande lagar och internationella avtal. Du får inte ta bort något som identifierar produkten, något upphovsrättsmeddelande eller någon äganderättsbegränsning från programvaran för produkten.
6. **BEGRÄNSNING AV BAKÅTUTVECKLING.** Du får inte bakåtutveckla, dekompile eller ta isär programvaran för produkten, förutom och enbart i den utsträckning att rätten att göra det är obligatorisk enligt tillämplig lag oberoende av denna begränsning, eller om den tillhandahålls uttryckligen i det här LICENSAVTALET.
7. **GILTIGHETSTID.** Det här LICENSAVTALET gäller såvida det inte sägs upp eller inte godkänns. Det här LICENSAVTALET kommer även att upphöra enligt de villkor som anges på annan plats i Avtalet eller om du inte följer något villkor häri.
8. **MEDDELANDE OM DATAINSAMLING.**

SAMTYCKE TILL INSAMLANDE/BRUK AV DATA.

- a. Du godkänner att HP och dess partners kan samla in, kombinera och använda enhets- och enskild användarinformation som du lämnar i anslutning till supporttjänster som är förknippade med programvaran för produkten. HP samtycker till att inte använda denna information för marknadsföring till dig utan ditt godkännande. Läs mer om metoderna för HP:s datainsamling på www.hp.com/go/privacy

HP använder cookies och andra webbtjänstverktyg för att samla in anonym teknisk information om HP-programvaran och HP-produkten. Dessa data ska användas för att tillhandahålla de uppgraderingar och den relaterade support eller de andra tjänster som beskrivs i paragraf 2. HP samlar dessutom in personlig information, inklusive IP-adress eller annan unik SSID-information som är associerad med HP-produkten, samt data som tillhandahålls av dig när du registrerar din HP-produkt. Utöver tillhandahållandet av uppgraderingar och relaterad support eller andra tjänster kommer dessa data användas för att skicka marknadsföring till dig (med ditt uttalade samtycke om så krävs enligt tillämplig lag).

Genom att godkänna dessa licensvillkor godkänner du, i den utsträckning som lagen tillåter det, insamling och användning av anonyma och personliga data av HP, dess dotterbolag och filialer enligt beskrivningen i det här LICENSAVTALET och vad som ytterligare beskrivs i HPs sekretesspolicy : www.hp.com/go/privacy

- b. Insamling/användning av data av tredje part. Vissa programvaror som ingår i HP-produkten tillhandahålls och licensieras separat till dig av tredjepartsleverantörer ("programvara från tredje part"). Programvara från tredje part kan vara installerad och användas på din HP-produkt även om du väljer att inte aktivera/köpa sådan programvara. Programvaror från tredje part kan samla in och överföra teknisk information om ditt system (t.ex IP-adress, unik enhetsidentifierare, installerad programvaruversion, o.s.v.) och andra systemdata. Den här informationen används av tredje part för att identifiera tekniska systemattribut och se till att den senaste versionen av programvaran har installerats på datorn. Om du inte vill att program från tredje part ska samla in denna tekniska information eller automatiskt skicka versionsuppdateringar bör du avinstallera programvaran innan du ansluter till Internet.

9. **GARANTIFRISKRIVNING.** I DEN UTSTRÄCKNING DET ÄR TILLÅTET ENLIGT GÄLLANDE LAG TILLHANDAHÅLLER HP OCH DESS LEVERANTÖRER PROGRAMVAREN FÖR PRODUKTEN "I BEFINTLIGT SKICK" MED ALLA EVENTUELLA FEL OCH FRISKRIVER SIG HÄRMED FRÅN ALLA ANDRA GARANTIER, SKYLDIGHETER OCH FÖRUTSÄTTNINGAR, ANTINGEN UTTRYCKTA, UNDERFÖRSTÅDDA ELLER LAGSTADGADE INKLUSIVE, UTAN BEGRÄNSNING, GARANTIER: (i) FÖR ÄGANDERÄTT OCH INTE ÖVERTRÄDELSE, (ii) FÖR SÄLJBARHET, (iii) FÖR LÄMPLIGHET FÖR ETT SÄRSKILD SYFTE, (iv) ATT PROGRAMVAREN FUNKTIONERAR MED FÖRBRUKNINGSMATERIAL ELLER TILLBEHÖR SOM INTE KOMMER FRÅN HP, OCH (v) FÖR AVSAKNAD AV VIRUS, ALLA GÄLLANDE PROGRAMVAREN. Vissa stater/jurisdiktioner tillåter inte undantag från underförstådda garantier eller begränsningar i giltighetstid för underförstådda garantier, så ovanstående friskrivning kanske inte gäller dig i sin helhet.
10. **ANSVARSBEGRÄNSNING.** Med förbehåll för lagstiftningen i Kina, oberoende av eventuella skador som du kan råka ut för, begränsas HPs och alla dess leverantörers skadeståndsansvar enligt alla föreskrifter i det här Licensavtalet, och den enda kompensation för det föregående du har rätt till är det högre av antingen det belopp som du faktiskt betalade för produkten eller 5,00 USD. I DEN UTSTRÄCKNING DET ÄR TILLÅTET ENLIGT GÄLLANDE LAG SKA HP ELLER DESS LEVERANTÖRER UNDER INGA OMSTÄNDIGHETER HÅLLAS ANSVARIGA FÖR NÅGRA SPECIELLA, TILLFÄLLIGA, INDIREKTA, ELLER EFTERFÖLJANDE SKADOR (INKLUSIVE, UTAN BEGRÄNSNING, SKADOR SOM FÖRORSAKAT FÖRLUST, FÖRLUST AV KONFIDENTIELL ELLER ANNAN INFORMATION, AVBROTT I VERKSAMHETEN, PERSONSKADA, FÖRLUST AV SEKRETESS) TILL FÖLJD AV ELLER PÅ NÅGOT SÄTT RELATERAD TILL ANVÄNDNING AV ELLER OFÖRMÅGA ATT ANVÄNDA PROGRAMVAREN FÖR PRODUKTEN, ELLER ANNAT I SAMBAND MED VILLKOREN I DET HÄR LICENSAVTALET, ÄVEN OM HP ELLER NÅGON ANNAN LEVERANTÖR HAR FÅTT INFORMATION OM RISKEN FÖR SÅDANA SKADOR OCH ÄVEN OM KOMPENSATIONEN INTE UPPNÅR AVSEDD VERKAN. Vissa stater/jurisdiktioner tillåter inte undantag eller begränsning av oförutsedda skador eller följdskador, så ovanstående begränsning eller undantag kanske inte gäller dig.
11. **NORDAMERIKANSKA STATLIGA KUNDER.** I enlighet med FAR 12.211 och FAR 12.212 är kommersiell programvara, programvarudokumentation och tekniska data för kommersiella artiklar licensierade till Amerikanska regeringen under HP:s gällande kommersiella licensavtal.
12. **EFTERLEVNAD AV EXPORTLAGAR.** Du måste följa alla lagar och bestämmelser i USA och andra länder ("Exportlagstiftning") för att tillförsäkra att programvaran för produkten inte (1) exporteras, -direkt eller indirekt, i strid med exportlagstiftning och (2) används för ändamål som är förbjudna enligt exportlagstiftning, däribland och utan begränsning spridning av kärnvapen, kemiska eller biologiska vapen.
13. **RÄTT OCH BEHÖRIGHET ATT TECKNA AVTAL.** Du intygar att du är myndig i ditt bosättningsland och, i förekommande fall, att du har behörighet från din arbetsgivare att ingå detta avtal.
14. **TILLÄMPLIG LAG.** Det här LICENSAVTALET regleras av lagarna i det land där utrustningen köptes.
15. **HELA AVTALET.** Det här Licensavtalet (inklusive eventuella tillägg eller ändringar i det här Licensavtalet som medföljer HP-produkten) utgör hela avtalet mellan dig och HP rörande programvaruprodukten och ersätter all tidigare eller samtidig muntlig eller skriftlig kommunikation, förslag och framställningar med avseende på programvaran eller något annat ämne som omfattas av det här Licensavtalet. I den mån villkoren för några av HP:s policys eller program för supporttjänster strider med villkoren i det här LICENSAVTALET, skall villkoren i det här LICENSAVTALET vara styrande.
16. **RÄTTIGHETER SOM KONSUMENT.** Konsumenter i vissa länder, stater eller områden kan enligt gällande konsumentlagstiftning åtnjuta vissa lagstadgade rättigheter och ha rätt till gottgörelse som HP inte äger laglig rätt att frånsäga sig eller begränsa sin ansvarsskyldighet för. Om du har förvärvat programvaran som konsument i den bemärkelse som avses i den relevanta konsumentlagstiftningen i ditt land, din stat eller ditt område, måste bestämmelserna i detta licensavtal (inklusive garantiansvarsfriskrivningar, begränsningar och frånsägelse av ansvar) tolkas med hänsyn till tillämplig lag och gäller endast i den utsträckning som lagen tillåter.

Konsumenter i Australien: Om du har förvärvat programvaran som konsument i den bemärkelse som avses i "Australian Consumer Law" under Australian Competition and Consumer Act 2010 (Cth) gäller följande oaktat eventuella andra bestämmelser i detta licensavtal:

- a. Programvaran levereras med garantier som det enligt Australian Consumer Law inte går att friskriva sig från, inklusive att varorna ska vara av godtagbar kvalitet och tjänsterna ska utföras med tillbörlig omsorg och färdighet. Vid ett allvarligt fel äger du rätt att erhålla en ersättningsprodukt eller få pengarna tillbaka samt att bli kompenserad för alla andra förluster eller skador som rimligen kunnat förutses. Du har också rätt att få programvaran reparerad eller utbytt om den inte uppnår godtagbar kvalitet och felet inte utgör ett större fel.
- b. ingenting i detta licensavtal utesluter, begränsar eller ändrar någon rättighet eller gottgörelse eller något garantivillkor eller annat villkor eller förhållande som gäller enligt Australian Consumer Law och som inte kan uteslutas eller begränsas på laglig väg; och
- c. de förmåner som du erhåller enligt de uttryckliga garantivillkoren i detta licensavtal gäller utöver de andra rättigheter och gottgörelser som du är berättigad till enligt Australian Consumer Law. Dina rättigheter enligt Australian Consumer Law gäller i de fall där de inte överensstämmer med eventuella begränsningar i den uttryckliga garantin.

Programvaran kan ha kapacitet att lagra data som genererats av användaren. Härmed upplyser vi om att om HP reparerar programvaran kan detta resultera i att sådana data går förlorade. I den mån det är tillåtet enligt gällande lag gäller de begränsningar och friskrivningar av HPs ansvar som anges i detta licensavtal sådana dataförluster.

Om du anser att du har rätt till garantiersättning under detta avtal eller någon av ovan nämnda gottgörelser ska du kontakta HP:

HP PPS Australia Pty Ltd

Rhodes Corporate Park, Building F, Level 5

1 Homebush Bay Drive

Rhodes, NSW 2138

Australia

Om du vill anmäla ett supportärende eller göra garantianspråk kan du ringa 13 10 47 (inom Australien) eller +61 2 8278 1039 (om du ringer från utlandet) eller gå till www8.hp.com/au/en/contact-hp/phone-assist.html där du hittar en aktuell lista över nummer till telefonsupport.

Om du är konsument i den bemärkelse som avses i Australia Consumer Law och köper programvaran eller garanti- och supporttjänster för programvaran som inte är av en typ som vanligen införskaffas för personligt bruk eller användning eller konsumtion i hem eller hushåll, begränsar HP, oaktat eventuella andra bestämmelser i detta licensavtal, sin ansvarsskyldighet vid fel till att uppfylla en konsumentgaranti enligt följande:

- a. tillhandahållande av garanti- eller supporttjänster för programvaran: till någon eller flera av följande: utförande av tjänsterna på nytt eller betalning av kostnaderna för att få tjänsterna utförda på nytt;
- b. tillhandahållande av programvaran: till någon eller flera av följande: utbyte av programvaran eller tillhandahållande av likvärdig programvara; reparation av programvaran; betalning av kostnaderna för att byta ut programvaran eller köpa likvärdig programvara; eller betalning av kostnaderna för att få programvaran reparerad; och
- c. i annat fall, i den utsträckning lagen tillåter.

Konsumenter i Nya Zeeland: I Nya Zeeland medföljs programvaran av garantier som inte kan undantas enligt Consumer Guarantees Act 1993. I Nya Zeeland innebär en konsumenttransaktion en transaktion som involverar en person som köper varor för personlig, hemmiljö- eller hushållsanvändning eller konsumtion och inte för affärsändamål. Konsumenter i Nya Zeeland som köper varor för personligt bruk eller för användning eller konsumtion i hemmet eller hushållet och inte i affärssyfte ("konsumenter i Nya Zeeland") äger rätt till reparation, utbyte eller återbetalning vid fel och kompensation för andra förluster eller skador som rimligen kan förutses. En konsument i Nya Zeeland (enligt ovanstående definition) kan få tillbaka kostnaderna för att returnera produkten till inköpsstället om en överträdelse av konsumentlagen i Nya Zeeland har skett; vidare ska HP, i fall det innebär en betydande kostnad för konsumenten i Nya Zeeland att returnera varorna till HP, hämta upp sådana varor på egen bekostnad. I de fall då tillhandahållandet av produkter eller tjänster sker i affärssyfte samtycker du till att Consumer Guarantees Act 1993 inte gäller och att detta med tanke på transaktionens art och värde är skäligt och rimligt.

© Copyright 2021 HP Development Company, L.P.

Informationen i detta dokument kan komma att bli inaktuell utan föregående meddelande. Alla övriga produktnamn som omnämns i detta dokument kan vara varumärken som tillhör respektive företag. I den utsträckning det är tillåtet enligt tillämplig lag beskrivs de enda garantierna för HP:s produkter och tjänster i de uttalade garantibeskrivningarna som medföljer dessa produkter och tjänster. Ingenting i det här dokumentet ska tolkas som en ytterligare garanti. I den utsträckning det är tillåtet enligt tillämplig lag skall HP inte hållas ansvarigt för tekniska eller redaktionella fel eller utelämnanden i detta dokument.

Garantiservice för kundens egen reparation

I HP-produkter används många CSR-delar i syfte att minimera reparationstiden och ge större flexibilitet vid byte av defekta delar. Om HP under diagnosperioden kommer fram till att reparationen kan utföras med hjälp av en CSR-del, levererar HP den aktuella delen direkt till dig, så att du kan byta ut den defekta delen. Det finns två kategorier av CSR-delar: 1) Delar för vilka reparation obligatoriskt utförs av kunden. Om du vill att HP byter ut sådana delar faktureras du för rese- och arbetskostnader för den servicen. 2) Delar för vilka reparation valfritt utförs av kunden. De här delarna är även utformade för CSR. HP kan även byta ut dem åt dig utan extra kostnad i enlighet med den typ av garantiservice som gäller för produkten.

Beroende på tillgänglighet och geografiska hänsyn kan CSR-delar levereras så att du får dem nästa arbetsdag. Leverans samma dag eller inom fyra timmar kan erbjudas mot en extra avgift beroende på var i världen du befinner dig. Om du behöver hjälp kan du kontakta HP:s center för teknisk support så får du hjälp av en tekniker per telefon. HP anger i det material som levereras med en CSR-del om den defekta delen måste returneras till HP. I de fall där den defekta delen måste returneras till HP måste du returnera den inom en viss tidsperiod, vanligen fem (5) arbetsdagar. Den defekta delen måste returneras med tillhörande dokumentation som medföljde delen. Om du inte returnerar den defekta delen kan det hända att du faktureras för ersättningsdelen. Vid CSR betalar HP alla leverans- och returkostnader och anger vilket transportföretag som ska användas.

Kundsupport

Det här avsnittet beskriver hur du kontaktar olika typer av kundsupport.

Tabell B-3 Alternativ och referenser för kundsupport

Supportalternativ	Referens
Få telefonsupport i ditt land/din region	Telefonnummer för ditt land/region finns i broschyren som medföljde i kartongen till produkten eller på www.hp.com/support/
Se till att ha produktens namn, serienummer, inköpsdatum och en beskrivning av problemet till hands.	
Få internetsupport dygnet runt, och hämta programvaruverktyg och drivrutiner	www.hp.com/support

Tabell B-3 Alternativ och referenser för kundsupport (fortsättning)

Supportalternativ	Referens
Beställ extra HP-tjänster eller underhållsavtal	www.hp.com/go/carepack
Registrera produkten	www.register.hp.com

C Miljövänlig produkthantering

Skydda miljön

HP strävar efter att tillhandahålla kvalitetsprodukter på ett miljövänligt sätt. Den här produkten har utformats med flera attribut för att minimera påverkan på vår miljö.

Ozonproduktion

Den här produktens ozonutsläpp i luften har mätts i enlighet med ett standardprotokoll*. När dessa utsläppsvärden tillämpas i ett scenario med förväntad hög förbrukning i kontorsmiljö** har HP fastställt att det inte genereras någon märkbar mängd ozon vid utskrift och nivåerna ligger väl inom aktuella inomhuskvalitetsstandarder och riktlinjer.

* Testmetod för att mäta utsläpp från kontorsmaskiner som tar hänsyn till miljömärkningen för kontorsenheter med utskriftsfunktioner; DE-UZ 205 – BAM januari 2018

** Baserat på ozonkoncentrationen vid två timmars utskrift per dag med HP-skrivartillbehör i ett rum på 30,6 kubikmeter med ett ventilationsutbyte på 0,68 luftbyten per timme

Energiförbrukning

Strömförbrukningen minskar rejält i redo-, vilo- och avläge, vilket sparar naturresurser och pengar utan att produktens höga prestanda försämras. Utskrifts- och bildbehandlingsutrustning från HP som är märkt med ENERGY STAR®-logotypen är godkänd enligt ENERGY STAR-specifikationerna för bildbehandlingsutrustning från USA:s miljöskyddsmyndighet. Följande märkning finns på ENERGY STAR-kvalificerade bildbehandlingsprodukter:



Ytterligare information om ENERGY STAR-kvalificerade modeller av bildbehandlingsprodukter finns på:

www.hp.com/go/energystar

Tonerförbrukning

EconoMode använder mindre toner, vilket kan öka tonerkassetten användningstid. HP rekommenderar att du inte använder EconoMode kontinuerligt. Om EconoMode alltid används kan det hända att tonern räcker längre än de mekaniska delarna i tonerkassetten. Om utskriftskvaliteten börjar försämrats och inte längre är godtagbar bör du fundera på att byta ut tonerkassetten.

Pappersanvändning

Med funktionerna för tvåsidig utskrift (manuell eller automatisk) och Sidor/ark (flera sidor skrivs ut på varje ark) kan pappersanvändningen minskas och därmed också utnyttjandet av naturtillgångar.

Plast

Plastdelar över 25 gram är märkta enligt internationella standarder som gör det lättare att identifiera plast vid återvinning när produkten nått slutet av sin livscykel.

HP LaserJet förbrukningsmaterial

Ursprungliga HP-produkter utvecklades med miljön i åtanke. HP gör det enkelt att spara resurser och papper vid utskrift. Och när du är klar gör vi det enkelt och kostnadsfritt att återvinna.¹

Alla HP-kassetter som returneras till HP Planet Partners genomgår en återvinningsprocess i flera steg där material åtskiljs och förfinas för användning som råmaterial i nya Original-HP-kassetter och produkter som används varje dag. Inga Original-HP-kassetter som returnerats via HP Planet Partners skickas till soptippar och HP återfyller eller återsäljer heller aldrig Original-HP-kassetter.

För att delta i HP Planet Partners retur- och återvinningsprogram, besök www.hp.com/hprecycle. Välj land/region för information om hur du returnerar HP-förbrukningsmaterial. Information och anvisningar på flera språk levereras även med alla nya HP LaserJet-tonerkassetter.

¹ Programtillgängligheten varierar. För mer information besök www.hp.com/hprecycle.

Papper

Den här produkten kan använda återvunnet papper och lätt papper (EcoFFICIENT™) när papperet följer riktlinjerna som beskrivs i *HP LaserJet Printer Family Print Media Guide*. Produkten lämpar sig för användning av returpapper och lätt papper (EcoFFICIENT™) enligt EN12281:2002.

Materialrestriktioner

Den här HP-produkten innehåller inte tillsatt kvicksilver.

Batteriinformation

Den här produkten kan innehålla ett

- litium-polykarbonmonofluorid- (typ BR) eller
- litium-mangandioxidbatteri (typ CR)

batteri som kan kräva specialhantering vid kassering.



OBS! (Endast för typ CR) Perkloratmaterial – specialhantering kan krävas. Se www.dtsc.ca.gov/hazardouswaste/perchlorate/

Tabell C-1 Batteriinformation

Vikt:	Plats	Kan tas bort av användaren
~ 3 g	På moderkortet	Nej



廢電池請回收

För information om återvinning kan du gå till www.hp.com/recycle eller kontakta en lokal myndighet eller Electronics Industries Alliance: www.eiae.org.

Kassering av utrustning (EU, Storbritannien och Indien)

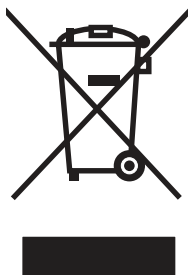

Den här symbolen innebär att produkten inte får kasseras i hushållsavfallet. Istället ansvarar du för att den lämnas in på avsett uppsamlingsställe för återvinning av elektrisk och elektronisk utrustning. Om du vill veta mer kontaktar du det avfallshanteringsföretag som hanterar ditt hushållsavfall eller går till: www.hp.com/recycle.

Återvinning av elektronisk maskinvara

HP rekommenderar sina kunder att återvinna begagnad elektronisk maskinvara. Mer information om återvinningsprogram finns på: www.hp.com/recycle.

Återvinning maskinvaruinformation Brasilien



Não descarte o produto eletrônico em lixo comum

Este produto eletrônico e seus componentes não devem ser descartados em lixo comum, pois embora estejam em conformidade com padrões mundiais de restrição em substâncias nocivas, podem conter, ainda que em quantidades mínimas, substâncias impactantes ao meio ambiente. Ao final da vida útil deste produto, o usuário deverá entregá-lo à HP. A não observância dessa orientação sujeitará o infrator às sanções previstas em lei.

Após o uso das pilhas e/ou baterias dos produtos HP deverão ser entregues ao estabelecimento comercial ou rede de assistência técnica autorizada pela HP.

Para maiores informações, inclusive sobre os pontos de recebimento, acesse:

Kemiska ämnen

HP förbinder sig att efter behov informera kunderna om de kemiska substanser som ingår i våra produkter i syfte att uppfylla lagkrav som REACH (Europaparlamentets och rådets förordning (EG) nr 1907/2006). En kemisk informationsrapport för den här produkten finns på: www.hp.com/go/reach.

Produktens effektinformation enligt EU-kommissionens förordning 1275/2008 och gällande brittiska förordningar

För information om produktens effektinformation, inklusive produktens elförbrukning i nätverksanslutet standbyläge om alla trådbundna nätverksportar är anslutna och alla trådlösa nätverksportar är aktiverade, se avsnittet P14 "Additional Information" (Mer information) för produktens IT ECO-deklaration på www.hp.com/hpinfo/globalcitizenship/environment/productdata/itecodesktop-pc.html.

Användarinformation för SEPA Ecolabel (Kina)

中国环境标识认证产品用户说明

噪声大于 63.0 dB(A)的办公设备不宜放置于办公室内，请在独立的隔离区域使用。

如需长时间使用本产品或打印大量文件，请确保在通风良好的房间内使用。

如您需要确认本产品处于零能耗状态，请按下电源关闭按钮，并将插头从电源插座断开。

您可以使用再生纸，以减少资源耗费。

Reglerna för implementering för China energy-märkning avseende skrivare, fax och kopieringsapparat

依据“复印机、打印机和传真机能源效率标识实施规则”，本打印机具有中国能效标签。根据“复印机、打印机和传真机能效限定值及能效等级”（“GB21521”）决定并计算得出该标签上所示的能效等级和 TEC（典型能耗）值。

1. 能效等级

能效等级分为三个等级，等级 1 级能效最高。根据产品类型和打印速度标准决定能效限定值。

2. 能效信息

2.1 LaserJet 打印机和高性能喷墨打印机

- 典型能耗

典型能耗是正常运行 GB21521 测试方法中指定的时间后的耗电量。此数据表示为每周千瓦时 (kWh)。

标签上所示的能效数字按涵盖根据“复印机、打印机和传真机能源效率标识实施规则”选择的登记装置中所有配置的代表性配置测定而得。因此，本特定产品型号的实际能耗可能与标签上所示的数据不同。

有关规格的详细信息，请参阅 GB21521 标准的当前版本。

RoHS-meddelande (Restriction on Hazardous Substances) (Indien)

This product, as well as its related consumables and spares, complies with the reduction in hazardous substances provisions of the "India E-waste Rule 2016." It does not contain lead, mercury, hexavalent chromium, polybrominated biphenyls or polybrominated diphenyl ethers in concentrations exceeding 0.1 weight % and 0.01 weight % for cadmium, except where allowed pursuant to the exemptions set in Schedule 2 of the Rule.

WEEE (Turkiet)

Türkiye Cumhuriyeti: AEEE Yönetmeliğine Uygundur

Yttrandet RoHS (Restriction on Hazardous Substances) (Ukraina)

Обладнання відповідає вимогам Технічного регламенту щодо обмеження використання деяких небезпечних речовин в електричному та електронному обладнанні, затвердженого постановою Кабінету Міністрів України від 3 грудня 2008 № 1057

Säkerhetsdatablad (MSDS)

MSDS (Material Safety Data Sheets) för förbrukningsmaterial som innehåller kemiska substanser (t.ex. toner) kan hämtas från HP:s webbplats www.hp.com/go/msds.

EPEAT

Många HP-produkter är utformade för att uppfylla EPEAT. EPEAT är en omfattande miljöklassificering som underlättar identifieringen av mer miljövänlig elektronikutrustning. Mer information om EPEAT finns på webbplatsen www.epeat.net. Mer information om HP:s EPEAT-registrerade produkter finns i PDF-dokumentet www.hp.com/hpinfo/globalcitizenship/environment/pdf/epeat_printers.pdf.

限用物質含有情況標示聲明書

Declaration of the Presence Condition of the Restricted Substances Marking

若要存取產品的最新使用指南或手冊，請前往 <http://www.hp.com/support>。選取搜尋您的產品，然後依照畫面上的指示繼續執行。

To access the latest user guides or manuals for your product, Go to <http://www.support.hp.com>. Select **Find your product**, and then follow the on-screen instructions.

單元 Unit	限用物質及其化學符號 Restricted substances and its chemical symbols					
	鉛Lead (Pb)	汞Mercury (Hg)	鎘 Cadmium (Cd)	六價鉻 Hexavalent chromium (Cr ⁺⁶)	多溴聯苯 Polybrominated biphenyls (PBB)	多溴二苯醚 Polybrominated diphenyl ethers (PBDE)
列印引擎 Print engine	—	○	○	○	○	○
控制面板 Control panel	—	○	○	○	○	○
塑膠外殼 Plastic housing parts	○	○	○	○	○	○
格式化組件 Formatter	—	○	○	○	○	○
<p>備考1. “超出0.1 wt %”及“超出0.01 wt %”係指限用物質之百分比含量超出百分比含量基準值。 Note 1 : “Exceeding 0.1 wt %” and “exceeding 0.01 wt %” indicate that the percentage content of the restricted substance exceeds the reference percentage value of presence condition.</p> <p>備考2. “○”係指該項限用物質之百分比含量未超出百分比含量基準值。 Note 2 : “○” indicates that the percentage content of the restricted substance does not exceed the percentage of reference value of presence.</p> <p>備考3. “—”係指該項限用物質為排除項目。 Note 3 : The “—” indicates that the restricted substance corresponds to the exemption.</p>						

Ämnestabell (Kina)

产品中有有害物质或元素的名称及含量
 The Table of Hazardous Substances/Elements and their Content
 根据中国《电器电子产品有害物质限制使用管理办法》
 As required by China's Management Methods for Restricted Use of
 Hazardous Substances in Electrical and Electronic Products



部件名称 Part Name	有害物质 Hazardous Substances					
	铅 Lead (Pb)	汞 Mercury (Hg)	镉 Cadmium (Cd)	六价铬 Hexavalent Chromium (Cr(VI))	多溴联苯 Polybrominated biphenyls (PBB)	多溴二苯醚 Polybrominated diphenyl ethers (PBDE)
打印引擎	X	○	○	○	○	○
控制面板	X	○	○	○	○	○
塑料外壳	○	○	○	○	○	○
格式化板组件	X	○	○	○	○	○
碳粉盒	X	○	○	○	○	○

CHR-LI-PK-SF-02

表格依据SJ/T 11364 的规定编制。

This form has been prepared in compliance with the provisions of SJ/T 11364.

○: 表示该有害物质在该部件所有均质材料中的含量均在GB/T 26572 规定的限量要求以下。

○: Indicates that the content of said hazardous substance in all of the homogenous materials in the component is within the limits required by GB/T 26572.

X: 表示该有害物质至少在该部件的某一均质材料中的含量超出GB/T 26572 规定的限量要求。

X: Indicates that the content of said hazardous substance exceeds the limits required by GB/T 26572 in at least one homogenous material in the component.

此表中所有名称中含“X”的部件均符合中国 RoHS达标管理目录限用物质应用例外清单的豁免。

All parts named in this table with an "X" are in compliance with the China RoHS "List of Exceptions to RoHS Compliance Management Catalog (or China RoHS Exemptions)".

此表中所有名称中含“X”的部件均符合欧盟 RoHS 立法。

All parts named in this table with an "X" are in compliance with the European Union's RoHS Legislation.

注: 环保使用期限的参考标识取决于产品正常工作的温度和湿度等条件

Note: The referenced Environmental Protection Use Period Marking was determined according to normal operating use conditions of the product such as temperature and humidity.

Ytterligare information

För mer information om dessa miljörelaterade ämnen:

- Översiktsblad om produktmiljön för den här och andra HP-produkter
- HP:s miljöarbete
- HP:s miljösystem
- HP:s program för retur och återvinning av uttjänta produkter
- Säkerhetsdatablad

Gå till www.hp.com/go/environment.

Besök också www.hp.com/recycle.

D Regler och bestämmelser

Bestämmelser

Regulatoriska modellnummer för identifiering

Din produkt har tilldelats ett modellnummer för identifieringsändamål. Regulatoriska modellnummer ska inte förväxlas med produktnamn eller produktnummer.

Tabell D-1 Regulatoriska modellnummer för identifiering

Produktens modellnummer	Regleringsmodellnummer
HP LaserJet M111a	SHNGC-1700-00
HP LaserJet M110w, HP LaserJet M111w	SHNGC-1700-01

FCC-bestämmelser

Den här utrustningen har testats och befunnits uppfylla gränserna för en digital enhet av klass B, enligt artikel 15 i FCC:s bestämmelser. De här riktlinjerna har uppställts för att ge skäligt skydd mot skadliga störningar vid installation i bostadsområden. Utrustning ger upphov till, använder och kan utstråla radiofrekvensenergi, och kan om den inte installeras och används enligt anvisningarna orsaka skadliga störningar i radiokommunikation. Det går emellertid inte att garantera att inga störningar förekommer i någon viss installation. Om denna utrustning skulle förorsaka skadliga störningar i radio- eller tv-mottagningen, vilket kan avgöras genom att användaren stänger av utrustningen och sedan slår på den igen, kan användaren försöka avhjälpa störningarna genom att vidta någon av följande åtgärder:

- Rikta om eller flytta mottagarantennen.
- Öka avståndet mellan utrustningen och mottagaren.
- Anslut utrustningen till ett uttag som är i en annan krets än vad mottagaren är kopplad till.
- Fråga din återförsäljare eller en kvalificerad radio-/TV-tekniker om hjälp.

 **OBS!** Ändringar eller modifikationer av utrustningen som inte uttryckligen har godkänts av HP kan upphäva användarens rätt att använda utrustningen.

Användning av en skärmd gränssnittskabel krävs för att uppfylla gränsvärdena för klass B i artikel 15 i FCC-bestämmelserna.

Bestämmelser i EU och Storbritannien

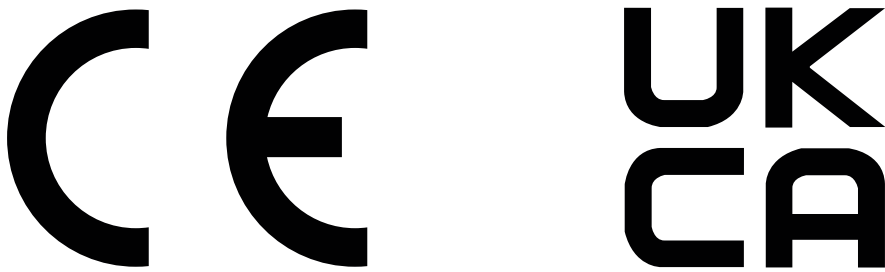

Produkter med CE-märkning och UKCA-märkning följer ett eller flera av följande EU-direktiv och/eller motsvarande brittiska förordningar enligt vad som är tillämpligt: Lågspänningsdirektivet 2014/35/EU, EMC-direktivet 2014/30/EU, ekodesigndirektivet 2009/125/EC, RED 2014/53/EU, RoHS-direktivet 2011/65/EU.

Överensstämmelse med dessa direktiv är bedömd enligt tillämpliga europeiska harmoniserade standarder. Fullständig försäkran om överensstämmelse från EU och Storbritannien finns på följande webbplats: www.hp.com/go/certificates (Sök med produktens modellnamn eller dess RMN-nummer (Regulatory Model Number) som finns på bestämmelseetiketten.)

Kontaktpunkt för regulatoriska frågor: Email techregshelp@hp.com

EU:s kontaktpunkt för regulatoriska frågor:

HP Deutschland GmbH, HQ-TRE HP, 71025 Böblingen, Tyskland

Storbritanniens kontaktpunkt för regulatoriska frågor:

HP Inc UK Ltd, Regulatory Enquiries, Earley West, 300 Thames Valley Park Drive, Reading, RG6 1PT

Kanada - Industry Canada ICES-003 Compliance Statement

CAN ICES-3(B)/NMB-3(B)

VCCI-information (Japan)

VCCI 32-1 規定適合の場合

この装置は、クラスB機器です。この装置は、住宅環境で使用することを目的としていますが、この装置がラジオやテレビジョン受信機に近接して使用されると、受信障害を引き起こすことがあります。

取扱説明書に従って正しい取り扱いをして下さい。

VCCI — B

EMC-bestämmelse (Korea)

B급 기기

(가정용 방송통신기자재)

이 기기는 가정용(B급) 전자파적합기기로서 주로 가정에서 사용하는 것을 목적으로 하며, 모든 지역에서 사용할 수 있습니다.

Anvisningar för nätsladd

Kontrollera att strömkällan är tillräcklig för produktens spänning. Du hittar spänningsinformationen på produktetiketten. Produkten använder antingen 110–127 V växelström eller 220–240 V växelström samt 50/60 Hz.

Anslut nätsladden från produkten till ett jordat växelströmsuttag.

⚠ VIKTIGT: Undvik skada på produkten genom att endast använda nätsladden som medföljde produkten.

Meddelande till användare i Japan om strömsladd

製品には、同梱された電源コードをお使い下さい。

同梱された電源コードは、他の製品では使用出来ません。

Lasersäkerhet

Center for Devices and Radiological Health (CDRH) av U.S. Food och Drug Administration har implementerat bestämmelser för laserprodukter som tillverkats sedan 1 augusti 1976. Efterlevnad är obligatorisk för produkter som har marknadsförts i USA. Enheten är certifierad som en "klass 1" laserprodukt inom U.S. Department of Health and Human Services (DHHS) Radiation Performance Standard enligt Radiation Control for Health and Safety Act från 1968. Eftersom strålning som avges inuti enheten är helt instängd i interna och externa skydd, kan laserstrålningen inte komma ut under några faser av normal användardrift.

⚠ WARNING: Att utföra kontroller, göra justeringar eller utföra procedurer som avviker från de som anges i den här användarhandboken, kan resultera i exponering för farlig strålning.

För mer information om regelverk i USA/Kanada kan du kontakta:

HP Inc.

1501 Page Mill Rd, Palo Alto, CA 94304, USA

E-postkontakt: techregshelp@hp.com eller telefonkontakt: +1 (650)-857 1501

Laserdeklaration för Finland

Luokan 1 laserlaite

HP LaserJet M110we, M110w, M111a, M111w, laserkirjoitin on käyttäjän kannalta turvallinen luokan 1 laserlaite. Normaalisessa käytössä kirjoittimen suojakoteloitinta estää lasersäteiden pääsyn laitteen ulkopuolelle. Laitteen turvallisuusluokka on määritetty standardin EN 60825-1 (2014) mukaisesti.

VAROITUS!

Laitteen käyttäminen muulla kuin käyttöohjeessa mainitulla tavalla saattaa altistaa käyttäjän turvallisuusluokan 1 ylittävälle näkymättömälle lasersäteilylle.

WARNING!

Om apparaten används på annat sätt än i bruksanvisning specificerats, kan användaren utsättas för osynlig laserstrålning, som överskrider gränsen för laserklass 1.

HUOLTO

HP LaserJet M110we, M110w, M111a, M111w - kirjoittimen sisällä ei ole käyttäjän huollettavissa olevia kohteita. Laitteen saa avata ja huoltaa ainoastaan sen huoltamiseen koulutettu henkilö. Tällaiseksi huoltotoimenpiteeksi ei katsota väriainekasetin vaihtamista, paperiradan puhdistusta tai muita käyttäjän käsikirjassa lueteltuja, käyttäjän tehtäväksi tarkoitettuja ylläpitotoimia, jotka voidaan suorittaa ilman erikoistyökaluja.

VARO!

Mikäli kirjoittimen suojakotelo avataan, olet alttiina näkymättömälle lasersäteilylle laitteen ollessa toiminnassa. Älä katso säteeseen.

WARNING !

Om laserprinterns skyddshölje öppnas då apparaten är i funktion, utsätts användaren för osynlig laserstrålning. Betrakta ej strålen.

Tiedot laitteessa käytettävän laserdiodin säteilyominaisuuksista: Aallonpituus 775-795 nm Teho 5 m W Luokan 3B laser.

Information för Norden (Danmark, Finland, Norge, Sverige)

Danmark:

Apparatets stikprop skal tilsattes en stikkontakt med jord, som giver forbindelse til stikproppens jord.

Finland:

Laite on liitettävä suojakoskettimilla varustettuun pistorasiaan.

Norge:

Apparatet må tilkoples jordet stikkontakt.

Sverige:

Apparaten skall anslutas till jordat uttag.

GS-redogörelse (Tyskland)

Das Gerät ist nicht für die Benutzung im unmittelbaren Gesichtsfeld am Bildschirmarbeitsplatz vorgesehen. Um störende Reflexionen am Bildschirmarbeitsplatz zu vermeiden, darf dieses Produkt nicht im unmittelbaren Gesichtsfeld platziert werden.

Das Gerät ist kein Bildschirmarbeitsplatz gemäß BildscharbV. Bei ungünstigen Lichtverhältnissen (z. B. direkte Sonneneinstrahlung) kann es zu Reflexionen auf dem Display und damit zu Einschränkungen der Lesbarkeit der dargestellten Zeichen kommen.

Die Bildarstellung dieses Gerätes ist nicht für verlängerte Bildschirmtätigkeiten geeignet.



Өндіруші және өндіру мерзімі

HP Inc. Мекенжайы: 1501 Page Mill Road, Palo Alto, California 94304, U.S.

Өнімнің жасалу мерзімін табу үшін өнімнің қызмет көрсету жапсырмасындағы 10 таңбадан тұратын сериялық нөмірін қараңыз.

4-ші, 5-ші және 6-шы сандар өнімнің жасалған жылы мен аптасын көрсетеді. 4-ші сан жылын көрсетеді, мысалы «3» саны «2013» дегенді білдіреді.

5-ші және 6-шы сандары берілген жылдың қай аптасында жасалғанын көрсетеді, мысалы, «12» саны «12-ші» апта дегенді білдіреді.

Жергілікті өкілдіктері:

Ресей: 000 "ЭйчПи Инк",

Ресей Федерациясы, 125171, Мәскеу, Ленинград шоссесі, 16А блок 3,

Телефон/факс: +7 495 797 35 00 / +7 499 92132 50

Қазақстан: "ЭйчПи Глобал Трэйдинг Би.Ви." компаниясының Қазақстандағы филиалы, Қазақстан

Республикасы, 050040, Алматы қ., Бостандық ауданы, Әл-Фараби даңғылы, 77/7,

Телефон/факс: +7 727 355 35 52



Производитель и дата производства

HP Inc. Адрес: 1501 Page Mill Road, Palo Alto, California 94304, U.S.

Дата производства зашифрована в 10-значном серийном номере, расположенном на наклейке со служебной информацией изделия.

4-я, 5-я и 6-я цифры обозначают год и неделю производства. 4-я цифра обозначает год, например, «3» обозначает, что изделие произведено в «2013» году.

5-я и 6-я цифры обозначают номер недели в году производства, например, «12» обозначает «12-ю» неделю.

Местные представители:

Россия: 000 "ЭйчПи Инк",

Российская Федерация, 125171, г. Москва, Ленинградское шоссе, 16А, стр.3,

Телефон/факс: +7 495 797 35 00 / +7 499 92132 50

Казахстан: Филиал компании "ЭйчПи Глобал Трэйдинг Би.Ви.", Республика Казахстан, 050040, г.

Алматы, Бостандыкский район, проспект Аль-Фараби, 77/7, Телефон/факс: + 7 727 355 35 52

Trådlös deklaration

Deklaration gällande FCC-överensstämmelse – USA

Exposure to radio frequency radiation

- ⚠ **VIKTIGT:** The radiated output power of this device is far below the FCC radio frequency exposure limits. Nevertheless, the device shall be used in such a manner that the potential for human contact during normal operation is minimized.

In order to avoid the possibility of exceeding the FCC radio frequency exposure limits, human proximity to the antenna shall not be less than during normal operation.

This device complies with Part 15 of FCC Rules. Operation is subject to the following two conditions: (1) this device may not cause interference, and (2) this device must accept any interference, including interference that may cause undesired operation of the device.

- ⚠ **VIKTIGT:** Based on Section 15.21 of the FCC rules, changes of modifications to the operation of this product without the express approval by HP may invalidate its authorized use.

Bestämmelser för Australien

This device incorporates a radio-transmitting (wireless) device. For protection against radio transmission exposure, it is recommended that this device be operated no less than 20 cm from the head, neck, or body.

Vitryssland

В соответствии с Постановлением Совета Министров Республики Беларусь от 24 мая 2017 года № 383 (об описании и порядке применения знака соответствия к техническому регламенту Республики Беларусь) продукция, требующая подтверждения соответствия техническому регламенту Республики Беларусь, размещенная на рынке Республики Беларусь, должна быть маркирована знаком соответствия TP BY.



Brasiliansk ANATEL-deklaration

Este equipamento não tem direito à proteção contra interferência prejudicial e não pode causar interferência em sistemas devidamente autorizados.

Para maiores informações consulte o site da ANATEL – www.anatel.gov.br

Bestämmelser för Kanada

For Indoor Use. This digital apparatus does not exceed the Class B limits for radio noise emissions from digital apparatus as set out in the radio interference regulations of the Canadian Department of Communications. The internal wireless radio complies with RSS 210 of Industry Canada.

Pour l'usage d'intérieur. Le présent appareil numérique n'émet pas de bruits radioélectriques dépassant les limites applicables aux appareils numériques de Classe B prescrites dans le règlement sur le brouillage radioélectrique édicté par le Ministère des Communications du Canada. Le composant RF interne est conforme à la norme CNR-210 d'Industrie Canada.

Säkerhetsintyg för trådlöst, CMIIT Kina

中国无线电发射设备通告

型号核准代码显示在产品本体的铭牌上。

Exponering för radiofrekvent strålning (Kanada)

⚠ WARNING: Exposure to Radio Frequency Radiation The radiated output power of this device is below the Industry Canada radio frequency exposure limits. Nevertheless, the device should be used in such a manner that the potential for human contact is minimized during normal operation.

To avoid the possibility of exceeding the Industry Canada radio frequency exposure limits, human proximity to the antennas should not be less than .

AVERTISSEMENT! Exposition aux émissions de fréquences radio. La puissance de sortie émise par ce périphérique est inférieure aux limites fixées par Industrie Canada en matière d'exposition aux fréquences radio. Néanmoins, les précautions d'utilisation du périphérique doivent être respectées afin de limiter tout risque de contact avec une personne.

EU-bestämmelser

Telekommunikationsfunktionaliteten i denna produkt får användas inom följande europeiska länder/regioner:

Österrike, Belgien, Bulgarien, Kroatien, Cypern, Tjeckiska republiken, Danmark, Estland, Finland, Frankrike, Tyskland, Grekland, Ungern, Island, Irland, Italien, Lettland, Liechtenstein, Litauen, Luxemburg, Malta, Nederländerna, Norge, Polen, Portugal, Rumänien, Slovakiska republiken, Slovenien, Spanien, Sverige, Schweiz och Storbritannien.

Information för användare i Japan

この機器は技術基準適合証明又は工事設計認証を受けた無線設備を搭載しています。

Information för användare i Ryssland

Существуют определенные ограничения по использованию беспроводных сетей (стандарта 802.11 b/g) с рабочей частотой 2,4 ГГц: Данное оборудование может использоваться внутри помещений с использованием диапазона частот 2400–2483,5 МГц (каналы 1–13). При использовании внутри помещений максимальная эффективная изотропно–излучаемая мощность (ЭИИМ) должна составлять не более 100мВт.

Information för Mexiko

Aviso para los usuarios de México

"La operación de este equipo está sujeta a las siguientes dos condiciones: (1) es posible que este equipo o dispositivo no cause interferencia perjudicial y (2) este equipo o dispositivo debe aceptar cualquier interferencia, incluyendo la que pueda causar su operación no deseada."

Para saber el modelo de la tarjeta inalámbrica utilizada, revise la etiqueta regulatoria de la impresora.

Bestämmelser för Taiwan

取得審驗證明之低功率射頻器材，非經核准，公司、商號或使用者均不得擅自變更頻率、加大功率或變更原設計之特性及功能。低功率射頻器材之使用不得影響飛航安全及干擾合法通信；經發現有干擾現象時，應立即停用，並改善至無干擾時方得繼續使用。前述合法通信，指依電信管理法規定作業之無線電通信。低功率射頻器材須忍受合法通信或工業、科學及醫療用電波輻射性電機設備之干擾。

Säkerhetsintyg för trådlöst, Thailand

เครื่องวิทยุคมนาคมนี้มีระดับ การแผ่คลื่นแม่เหล็กไฟฟ้าสอดคล้องตามมาตรฐานความปลอดภัย ต่อสุขภาพของมนุษย์จากการใช้เครื่องวิทยุคมนาคมที่คณะกรรมการกิจการโทรคมนาคมแห่งชาติประกาศกำหนด

This radio communication equipment has the electromagnetic field strength in compliance with the Safety Standard for the Use of Radio Communication Equipment on Human Health announced by the National Telecommunications Commission.

Vietnam Telecom – trådlös märkning för godkända produkter av ICTQC-typ



Skrivare med dynamiskt aktiverad säkerhet

Skrivaren är endast avsedd att fungera med kassetter som har ett nytt eller återanvänt HP-chip. Ett återanvänt HP-chip gör det möjligt att använda återanvända, reoverade och påfyllda kassetter.

Skrivaren har dynamiska säkerhetsåtgärder för att blockera kassetter med chip som inte kommer från HP. Regelbundna uppdateringar av den inbyggda programvaran som levereras via Internet hjälper till att bibehålla effektiviteten hos de dynamiska säkerhetsåtgärderna och blockera kassetter som tidigare fungerat.

Uppdateringar kan förbättra, eller utöka skrivarens funktioner, skydda den mot säkerhetshot och tjäna andra syften, men dessa uppdateringar kan också blockera kassetter med ett chip som inte kommer från HP från att fungera i skrivaren, inklusive kassetter som fungerar idag. Om du inte är registrerad i vissa HP-program, t.ex. Instant Ink eller använder andra tjänster som kräver automatiska uppdateringar av inbyggd programvara online, kan de flesta HP-skrivare konfigureras så att de får uppdateringar antingen automatiskt eller med ett meddelande som gör att du kan välja om du vill uppdatera eller inte. Mer information om dynamisk säkerhet och hur du konfigurerar uppdateringar av inbyggd programvara online finns på www.hp.com/learn/ds.

Index

A

aktivera eller inaktivera Wi-Fi 20
akustiska specifikationer 61
artikelnummer 28
förbrukningsmaterial 28
tillbehör 28

B

batterier ingår 84
batterier som medföljer 83, 84
bedrägeriwebbplats 63, 75
beställning
förbrukningsartiklar och
tillbehör 28
bildkvalitet
kontrollera status för
tonerkassetterna 46

D

deklaration avseende
lasersäkerhet 91, 93
Deklaration avseende lasersäkerhet,
Finland 91, 93
dimensioner, skrivare 60
dubbelsidig utskrift
Mac 17, 18
manuellt (Mac) 17, 18
manuellt (Windows) 15, 16
Windows 15, 16
duplexutskrift (dubbelsidig utskrift)
Windows 15, 16

E

ekonomiinställningar 24
elektriska specifikationer 61
Embedded Web Server (EWS)
funktioner 21
tilldela lösenord 24
EMC-direktiv, Korea 91
EMI-bestämmelser för Taiwan 91
etikett
orientering 12
etiketter
skriva ut på 12
etiketter, fylla på 12
Eurasisk överensstämmelse 91, 95

Explorer, versioner som stöds
HP Embedded Web Server 21

F

fack
ingår 60
kapacitet 60
leta reda på 1
papperstrassel, rensa 39
fack, utmatning
leta reda på 1
papperstrassel, rensa 43
FCC-bestämmelser 91
felsökning
kontrollera status för
tonerkassetterna 46
LED, fel 35
LED, lampmönster 35
pappersmatningsproblem 37
trådlöst nätverk 54
flera sidor per ark
skriva ut (Mac) 17, 18
utskrift (Windows) 15, 16
förbrukad produkt, kassering 83, 84
förbrukningsmaterial
använda vid låg nivå 37
artikelnummer 28
beställning 28
förfalskat 63, 75
icke-HP 63, 75
inställningar för lågt
tröskelvärde 37
status, visa med HP Utility för
Mac 26
återvinning 83, 84
fördröjd avstängning
inställning 25
Fördröjning för Stäng av efter
inaktivitet
inställning 25
förfalskat förbrukningsmaterial 63,
75

G

garanti
kundens egen reparation 63, 81
licens 63, 76

produkt 63
tonerkassetter 63, 74
gränssnittsportar
leta reda på 1

H

HP Device Toolbox, använda 21
HP Embedded Web Server (EWS)
funktioner 21
HP EWS, använda 21
HP Kundtjänst 81
HP Utility 25
HP Utility för Mac
Bonjour 26
funktioner 26
HP-program, Macintosh 25
HP:s kundvård 63
HP:s webbplats för bedrägerier 63,
75

I

icke-HP förbrukningsmaterial 63,
75
installera HP smart, HP smart 4
inställningar
standardinställningar,
återställa 36
Internet Explorer, versioner som stöds
HP Embedded Web Server 21

J

Japansk VCCI-information 91, 92

K

kassering 83-85
kassering, förbrukad produkt 83, 84
knappar, kontrollpanel 2
kontrollista
trådlösa anslutningar 54
kontrollpanel
funktioner 2
knappar 2
LED-ljusbild 35
leta reda på 1
kundsupport
online 63, 81
kuvert, fylla på 11

kvicksilverfri produkt 83, 84

L

licens, programvara 63, 76
luckor, placering 1

M

Macintosh
HP Utility 25
manuell dubbelsidig utskrift
Mac 17, 18
Windows 15, 16
materialbegränsningar 84
materialrestriktioner 83, 84
minne
ingår 60
minneskrets, tonerkassett
beskrivning 63, 75
mobila utskriftslösningar 60
mot förfalskat
förbrukningsmaterial 63, 75

N

Nya Zeeland 65
nätspänning
förbrukning 61
nätverk
stöds 60
visa och skriva ut inställningar 4
nätverksport
leta reda på 1

O

online-support 63
operativsystem (OS)
stöds 60
operativsystem som kan
användas 60
OS (operativsystem)
stöds 60

P

pages per minute (sidor per
minut) 60
papper
fylla på 10
välja 47
papper, beställa 28
pappershämtningsproblem
lösa 37, 38
papperstrassel
Se trassel

patroner

garanti 63, 74
icke-HP 63, 75
återvinning 83, 84
prioriterat magasin för
enarksmatning
lägga i etiketter 12
produkt- och serienummersetikett
leta reda på 1
program
HP Utility 25
licensavtal 76
program för att skydda miljön 83
programvara
programvarans licensavtal 63
på-/av-knapp, placering 1

R

rengöring
pappersbana 47

S

serienummersetikett
leta reda på 1
sidor per ark
välja (Mac) 17, 18
välja (Windows) 15, 16
skriva ut på båda sidor
Mac 17, 18
manuellt, Windows 15, 16
Windows 15, 16
Skrivare med dynamiskt aktiverad
säkerhet 27, 28, 98
specifika termer
landsspecifika 65
specifikationer
elektrisk och akustisk 61
systemkrav 60
standard, återställning 36
standardinställningar, återställa 36
status
HP Utility, Mac 26
kontrollpanelens lampor 35
strömanslutning
leta reda på 1
strömbrytare, placering 1
störningar i trådlöst nätverk 57
support
online 63, 81
support online 81
systemkrav 60
HP Embedded Web Server 21
Säkerhetsdatablad (MSDS) 83, 87
säkerhetsinformation 91, 93

T

teknisk support
online 63, 81
termer
specifika 65
tillbehör
artikelnummer 28
beställning 28
Tonerkassett
använda vid låg nivå 37
inställningar för lågt
tröskelvärde 37
tonerkassetter
artikelnummer 28
garanti 63, 74
icke-HP 63, 75
minneskrets 63
minneskretsar 75
Se tonerkassetter
återvinning 83, 84
trassel
fack, rensa 39
placering 38
utmatningsfack, rensa 43
trådlöst nätverk
felsökning 54
Trådlöst till USB 9

U

USB-port
leta reda på 1
utmatningsfack
leta reda på 1

V

vikt, skrivare 60
vilofördröjning
aktivera 24
inaktivera 24
visa
nätverksinställningar 4

W

webbläsarkrav
HP Embedded Web Server 21
webbplatser
bedrägerirapporter 63, 75
kundsupport 63
Säkerhetsdatablad (MSDS) 83,
87
Webbplatser
kundsupport 81

Windows
systemkrav 60

Å

återställa standardinställningar 36
återvinning 83, 84
 elektronisk maskinvara 83, 85
återvinning av elektronisk
 maskinvara 83, 85
återvinning Brasilien
 maskinvara 83, 85
åtgärda papperstrassel
 placering 38

Ä

ändra Wi-Fi för skrivaren 20