

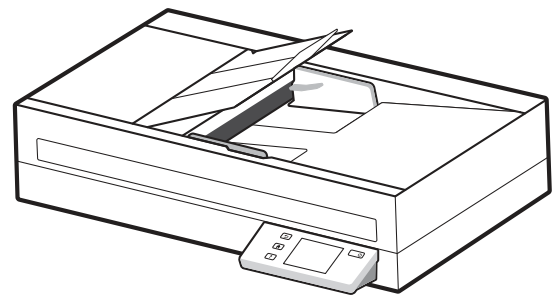

HP ScanJet Pro 2600 f1, 3600 f1, N4600 f1  
HP ScanJet Enterprise Flow N6600 f1

## Ghid pentru utilizator

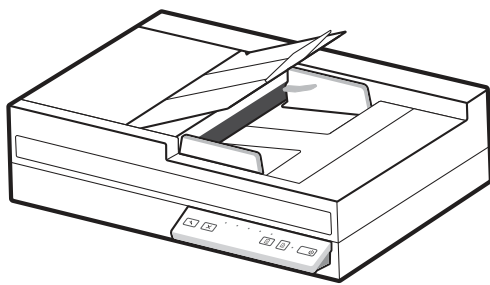

[www.hp.com/support/sjpro2600f1](http://www.hp.com/support/sjpro2600f1)  
[www.hp.com/support/sjpro3600f1](http://www.hp.com/support/sjpro3600f1)

[www.hp.com/support/sjproN4600f1](http://www.hp.com/support/sjproN4600f1)  
[www.hp.com/support/sjflowN6600f1](http://www.hp.com/support/sjflowN6600f1)



HP ScanJet Pro 2600 f1, 3600 f1, N4600 fnw1  
HP ScanJet Enterprise Flow N6600 fnw1

Ghid pentru utilizator

## SUMAR

Acest ghid oferă informații despre configurare, utilizare, întreținere, depanare, precum și informații cu privire la siguranță și mediul înconjurător.

## Informații juridice

### Drept de autor și licență

© Copyright 2022 HP Development Company, L.P.

Reproducerea, adaptarea sau traducerea fără permisiune prealabilă scrisă este interzisă, cu excepția situațiilor permise de legislația privind drepturile de autor.

Informațiile din acest document pot fi modificate fără înștiințare prealabilă.

Singurele garanții pentru produsele și serviciile HP sunt cele stabilite explicit prin certificatele de garanție specifice care însoțesc aceste produse și servicii. Nimic din conținutul de față nu trebuie interpretat ca reprezentând o garanție suplimentară. Compania HP nu va fi răspunzătoare pentru erorile tehnice sau editoriale și nici pentru omisiunile din prezentul document.

Edition 1, 3/2022

### Informații referitoare la mărci

Adobe®, Adobe Photoshop®, Acrobat® și PostScript® sunt mărci comerciale ale Adobe Systems Incorporated.

Apple și sigla Apple sunt mărci comerciale ale Apple Inc., înregistrate în S.U.A. și în alte țări/regiuni.

macOS este o marcă comercială a Apple Inc., înregistrată în S.U.A. și în alte țări/regiuni.

AirScan este o marcă comercială a Apple Inc., înregistrată în S.U.A. și în alte țări/regiuni.

Google™ și Gmail™ sunt mărci comerciale ale Google Inc.

Microsoft®, Windows®, Windows® XP, SharePoint® și Internet Explorer® sunt mărci comerciale înregistrate în SUA ale Microsoft Corporation.

UNIX® este marcă comercială înregistrată a The Open Group.

Yahoo!® este marcă comercială înregistrată a OATH Inc.

---

# Cuprins

<b>1</b>	<b>Prezentare generală a produsului.....</b>	<b>1</b>
	Vizualizări ale produsului .....	1
	Vedere din față (modelele 2600 f1 și 3600 f1) .....	1
	Vedere din față (modelele N4600 fnw1 și N6600 fnw1) .....	2
	Vedere din spate (modelele 2600 f1) .....	2
	Vedere din spate (modelele 3600 f1) .....	3
	Vedere din spate (modelele N4600 fnw1 și N6600 fnw1) .....	3
	Locația numărului de serie și a numărului produsului .....	4
	Vizualizarea panoului de control (modelele 2600 f1 și 3600 f1) .....	4
	Vizualizarea panoului tactil (modelele N4600 fnw1 și N6600 fnw1) .....	5
	Specificațiile produsului.....	7
	Specificații tehnice .....	7
	Sisteme de operare acceptate.....	8
	Dimensiunile produsului.....	9
	Specificații electrice .....	9
	Interval mediu de funcționare .....	9
	Configurare hardware produs și instalare software .....	10
	Software pentru scanner (Windows).....	10
	Software-ul HP Scan.....	10
	HP TWAIN.....	11
	ISIS .....	11
	WIA.....	11
	Software-ul scannerului (macOS).....	11
	HP Easy Scan.....	11
	HP Utility .....	12
	Server Web încorporat.....	12
	HP Web Jetadmin .....	12
	Modul de repaus și setările de închidere automată.....	12
	Modificarea setărilor implicite de repaus și oprire automată utilizând Utilitarul de instrumente pentru scannerul HP .....	12
	Modificarea setării implicite de oprire automată folosind HP Utility .....	13
<b>2</b>	<b>Utilizarea scannerului .....</b>	<b>14</b>
	Instalarea scannerului (modelele N4600 fnw1 și N6600 fnw1).....	14
	Configurarea opțiunii Scan to Email (Scanare către e-mail) .....	14
	Configurarea opțiunii Scanare în dosar din rețea .....	17
	Configurarea opțiunii Scanare pe unitate USB.....	19
	Configurarea caracteristicii Scanare în SharePoint .....	21
	Configurarea controlului de acces.....	24
	Încărcarea originalelor .....	24
	Sfaturi privind încărcarea documentelor .....	24

Dimensiuni și tipuri de hârtie acceptate.....	26
Încărcați documentele în tava de alimentare.....	26
Încărcați documentele pe geamul scannerului.....	28
Porniți o scanare de la o componentă hardware.....	28
Scanarea de la butoanele de pe panoul de control (modelele 2600 f1 și 3600 f1).....	29
Scanați de pe ecranul tactil (modelele N4600 fnw1 și N6600 fnw1).....	29
Folosiți software-ul de scanare (Windows).....	31
Lucrul cu comenzile rapide de scanare.....	31
Scanarea în format imagine.....	31
Scanare în format PDF.....	32
Scanarea textului pentru editare (OCR).....	32
Scanarea către e-mail.....	32
Scanare către Cloud.....	32
Scanare către FTP.....	33
Scanare în SharePoint.....	33
Scanarea documentelor lungi sau foarte lungi.....	33
Detectare alimentări multiple.....	33
Everyday Scan (Scanare zilnică).....	34
Ștergerea automată a paginilor goale.....	34
Ajustarea automată a orientării paginii.....	34
Lucrări rezervate (modele N4600 fnw1 și N6600 fnw1).....	34
Filtrarea culorii dintr-un document (îndepărtarea culorii).....	35
Detectare automată a dimensiunii paginii.....	35
Decuparea sau a completarea automată a unei imagini scanate la o dimensiune de pagină selectată.....	35
Detectarea automată a culorii.....	36
Scanarea folosind modul alb-negru îmbunătățit pentru text.....	36
Îndreptarea automată a imaginilor scanate.....	37
Adăugarea sau eliminarea unui dispozitiv.....	37
Scanarea cu alte software-uri de scanare.....	37
Folosirea software-ului de scanare (macOS).....	37
Scanarea către e-mail.....	37
HP Easy Scan.....	38
Scanați din alte aplicații.....	38
Configurarea avansată cu HP Utility (macOS).....	38
Deschiderea Utilitarului HP.....	38
Caracteristicile Utilitarului HP.....	39
Sfaturi pentru scanare.....	39
Optimizarea vitezei de scanare și de efectuare a activităților.....	39
<b>3 Îngrijire și întreținere.....</b>	<b>40</b>
Testarea și calibrarea ecranului tactil (modelele N4600 fnw1 și N6600 fnw1).....	40
Curățarea produsului.....	40
Curățați geamul scannerului.....	40
Curățarea benzilor de scanare.....	41
Înlocuirea pieselor.....	42
Înlocuiți plăcuța sau rolele de separare.....	42
Înlocuiți modulul rolei de preluare.....	44

Comandarea pieselor de schimb și a accesoriilor .....	45
<b>4 Rezolvarea problemelor .....</b>	<b>47</b>
Sfaturi de depanare de bază .....	47
Resetați scannerului (modelele N4600 fnw1 și N6600 fnw1).....	48
Interpretarea ledurilor și modelelor de pe panoul de control (modelele 2600 f1 și 3600 f1).....	48
Probleme legate de instalarea scannerului.....	49
Verificarea cablurilor .....	49
Dezinstalați și apoi reinstalați driverele și instrumentele HP ScanJet (Windows).....	49
Probleme de alimentare .....	50
Verificarea alimentării cu curent electric a scannerului.....	50
Scannerul nu poate fi pornit .....	50
Scannerul și-a întrerupt funcționarea sau s-a oprit.....	51
Scannerul se închide în mod repetat .....	52
Blocaje de hârtie.....	52
Eliminarea blocajelor din alimentatorul de documente .....	52
Un element încărcat în scanner se blochează în mod repetat .....	53
Probleme de alimentare cu hârtie .....	53
Blocarea hârtiei, înclinarea, alimentarea greșită sau preluarea mai multor pagini .....	53
Hârtia nu se încarcă din scanner .....	54
Probleme de calitate a imaginii.....	54
Imaginile scanate nu sunt drepte .....	54
Imaginile scanate au dungii sau zgârieturi.....	54
Imaginea scanată este neclară.....	55
Imaginea scanată este complet neagră sau complet albă.....	55
Partea de jos a imaginii scanate este decupată .....	55
Imaginea scanată nu poate fi mărită.....	55
Probleme la operarea scannerului.....	55
Probleme de conexiune.....	55
Butoanele nu funcționează corect.....	57
Probleme LCD (modelele N4600 fnw1 și N6600 fnw1).....	57
Probleme la afișajul panoului tactil (modelele N4600 fnw1 și N6600 fnw1) .....	58
Probleme de performanță a scanării .....	58
Probleme cu recunoașterea textului (OCR) (Windows) .....	59
Probleme legate de e-mail (modelele N4600 fnw1 și N6600 fnw1).....	60
<b>5 Depanare suplimentară.....</b>	<b>61</b>
<b>Index.....</b>	<b>62</b>

# 1 Prezentare generală a produsului

Înainte de a începe, verificați caracteristicile produsului, specificațiile, software-ul și altele.

Următoarele informații sunt corecte la momentul publicării. Pentru informații actuale, consultați pagina principală de asistență pentru scanner:

- Modelele 2600 f1: [www.hp.com/support/sjpro2600f1](http://www.hp.com/support/sjpro2600f1)
- Modelele 3600 f1: [www.hp.com/support/sjpro3600f1](http://www.hp.com/support/sjpro3600f1)
- Modelele N4600 fnw1: [www.hp.com/support/sjproN4600fnw1](http://www.hp.com/support/sjproN4600fnw1)
- Modelele N6600 fnw1: [www.hp.com/support/sjflowN6600fnw1](http://www.hp.com/support/sjflowN6600fnw1)

Ajutorul complet oferit de HP pentru acest produs include următoarele:

- Instalare și configurare
- Învățare și utilizare
- Rezolvarea problemelor
- Descărcarea actualizărilor de software
- Înscrierea pe forumuri de asistență
- Găsirea informațiilor despre garanție și despre reglementările legale

## Vizualizări ale produsului

Găsiți componentele fizice ale scannerelor.

### Vedere din față (modelele 2600 f1 și 3600 f1)

Identificați componentele din partea din față a scannerului.

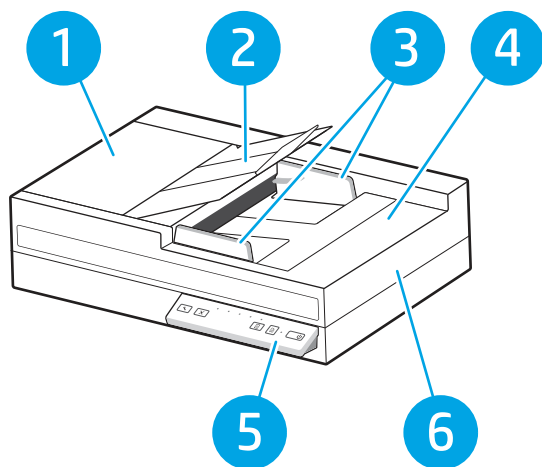

**Tabulul 1-1 Vedere din față (modelele 2600 f1 și 3600 f1)**

Explicație	Descriere
1	Dispozitiv de blocare a alimentatorului de documente
2	Tavă de ieșire a documentelor cu extensie
3	Ghidaje pentru hârtie
4	Tavă de alimentare documente
5	Panoul de control
6	Capacul scannerului

## Vedere din față (modelele N4600 fnw1 și N6600 fnw1)

Identificați componentele din partea din față a scannerului.

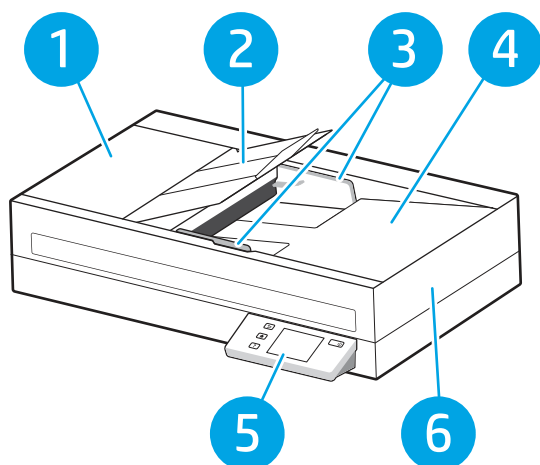

**Tabulul 1-2 Vedere din față (modelele N4600 fnw1 și N6600 fnw1)**

Explicație	Descriere
1	Dispozitiv de blocare a alimentatorului de documente
2	Tavă de ieșire a documentelor cu extensie
3	Ghidaje pentru hârtie
4	Tavă de alimentare documente
5	Panoul de control
6	Capacul scannerului

## Vedere din spate (modelele 2600 f1)

Identificați componentele din partea din spate a scannerului.



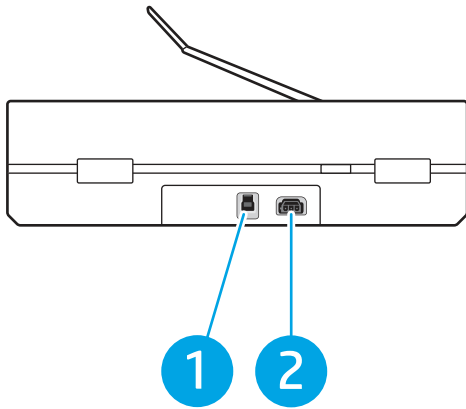

Tabelul 1-3 Vedere din spate (modelele 2600 f1)

Explicație	Descriere
1	Port de interfață USB 2.0
2	Intrare sursă de alimentare

## Vedere din spate (modelele 3600 f1)

Identificați componentele din partea din spate a scannerului.

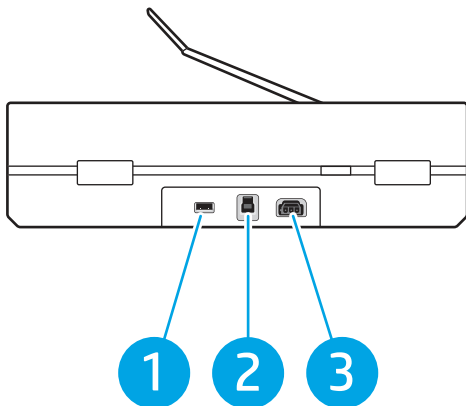

Tabelul 1-4 Vedere din spate (modelele 3600 f1)

Explicație	Descriere
1	Gază USB pentru unitatea flash USB
2	Port de interfață USB 3.0
3	Intrare sursă de alimentare

## Vedere din spate (modelele N4600 fnw1 și N6600 fnw1)

Identificați componentele din partea din spate a scannerului.

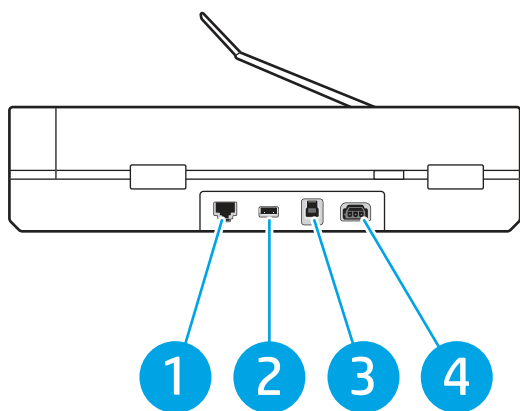

Tabelul 1-5 Vedere din spate (modelele N4600 frw1 și N6600 frw1)

Explicație	Descriere
1	port LAN
2	Gază USB pentru unitatea flash USB
3	Port de interfață USB 3.0
4	Intrare sursă de alimentare

## Locația numărului de serie și a numărului produsului

Eticheta cu numerele de serie și de produs se află pe partea inferioară a scannerului.

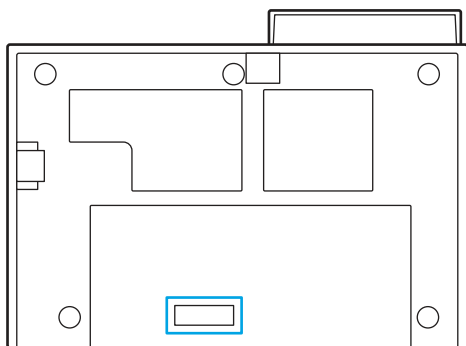





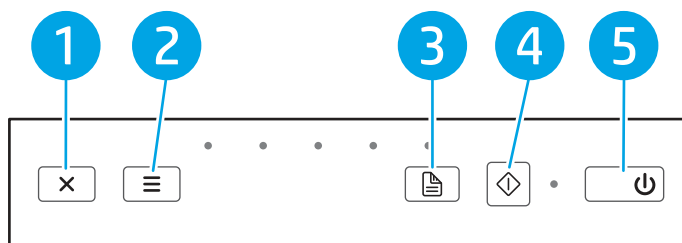



## Vizualizarea panoului de control (modelele 2600 f1 și 3600 f1)

Utilizați butoanele de pe panoul de control pentru a porni sau a anula o scanare și pentru a porni sau a opri unitatea.



**Tabelul 1-6 Vizualizarea panoului de control (modelele 2600 f1 și 3600 f1)**

Explicație	Pictogramă	Nume	Descriere
1		buton Anulare	Apăsați acest buton pentru a anula o scanare în curs.
2		Butonul Selectare comandă rapidă	<p>Apăsați acest buton pentru a comuta între elemente și pentru a selecta o opțiune de comandă rapidă de scanare:</p> <ul style="list-style-type: none"> <li>• Scanare în format PDF </li> <li>• Scanare în format JPEG (imagine) </li> <li>• Scanare către e-mail </li> <li>• Scanare în cloud </li> <li>• Scanare pe USB (numai 3600 f1)</li> </ul> <p>Comanda rapidă selectată va fi indicată de indicatorul luminos corespunzător.</p> <p><b>NOTĂ:</b> Setările pentru comenzi rapide pot fi configurate din software-ul HP Scan.</p>
3		Butonul Implicit/Duplex	Apăsați acest buton pentru a comuta între scanarea implicită (simplex sau duplex) și scanarea duplex forțată.
4		Butonul Scanare	Apăsați acest buton pentru a iniția o scanare.
5		Buton de alimentare și LED	Apăsați butonul de alimentare pentru a porni scannerul. Apăsați continuu butonul de alimentare timp de trei secunde pentru a opri scannerul.

## Vizualizarea panoului tactil (modelele N4600 fnw1 și N6600 fnw1)

Identificați butoanele de pe panoul de control.

### Structura meniurilor de pe ecranul tactil

Identificați funcțiile pe panoul tactil.

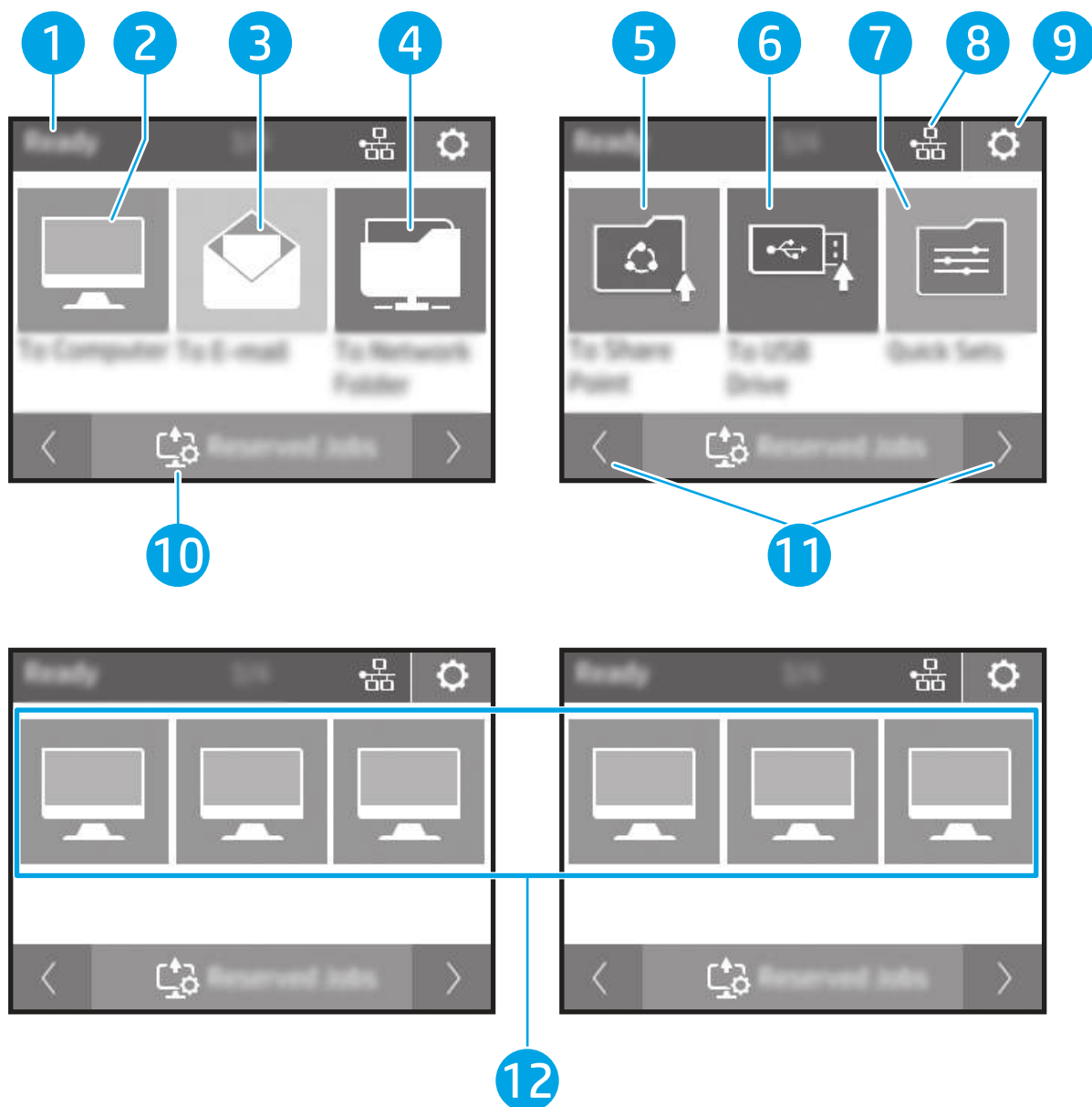

Tabellul 1-7 Meniul ecranului tactil

Explicație	Descriere
1	Pregătit
2	Pornește o scanare la un computer conectat
3	Pornește o scanare la o adresă de e-mail
4	Pornește o scanare la un dosar din rețea
5	Pornește o scanare către SharePoint
6	Pornește o scanare pe o unitate flash USB
7	Selectarea unui set rapid de scanare
8	Stare de conexiune la rețea

Tabelul 1-7 Meniul ecranului tactil (Continuare)

Explicație	Descriere
9	Setări
10	Lucrări rezervate
11	Deplasare la pagina anterioară sau următoare
12	Comenzi rapide favorite





 **NOTĂ:** Caracteristicile afișate pe ecranul principal pot varia în funcție de configurația scannerului.

## Butoane de pe ecranul tactil

Utilizați butoanele de pe panoul tactil pentru a porni sau a anula o scanare și pentru a porni sau a opri unitatea.



Tabelul 1-8 Butoane de pe ecranul tactil

Explicație	Pictogramă	Nume
1		Butonul Ajutor
2		Butonul Ecran principal
3		Înapoi
4		Alimentare/Repaus
5	Indisponibilă	Panou tactil

## Specificațiile produsului

Această secțiune prezintă specificațiile produsului.

## Specificații tehnice

Consultați specificațiile tehnice pentru scanner.

**Tabelul 1-9** Specificații tehnice

Caracteristică	Specificații
Capacitatea tăvii de alimentare	Modelele 2600 f1 și 3600 f1 60 de coli de 80 g/m <sup>2</sup> Modelele N4600 fnw1 și N6600 fnw1 100 de coli de 80 g/m <sup>2</sup>
Dimensiune minimă a hârtiei	148 x 89 mm
Dimensiune maximă a hârtiei	Modelele 2600 f1 și 3600 f1 3100 x 216 mm Modelele N4600 fnw1 și N6600 fnw1 5362 x 216 mm
Greutate minimă a hârtiei	Modelele 2600 f1: 60 g/m <sup>2</sup> Modelele 3600 f1: 49 g/m <sup>2</sup> Modelele N4600 fnw1 și N6600 fnw1 45 g/m <sup>2</sup>
Greutate maximă a hârtiei	Modelele 2600 f1: 105 g/m <sup>2</sup> Modelele 3600 f1, N4600 fnw1 și N6600 fnw1 120 g/m <sup>2</sup>
Spațiul minim de ghidare a hârtiei	89 mm
Rezoluție	600 de pixeli per inch (ppi) pentru scanare
Caracteristici ecologice	<ul style="list-style-type: none"> <li>• În mod implicit, scannerul intră în Modul Sleep (Repaus) după 15 minute de inactivitate</li> <li>• Acreditat ENERGY STAR®</li> </ul>
Manipularea hârtiei	<ul style="list-style-type: none"> <li>• <b>Scanare față-verso:</b> Scanare documente față-verso într-o singură fază</li> <li>• <b>HP EveryPage cu senzor ultrasonic pentru alimentare multiplă (cu excepția modelului 2600f1):</b> Detectează alimentarea simultană cu mai multe pagini</li> </ul>

## Sisteme de operare acceptate

Următoarele informații se aplică driverelor de scanare Windows și HP pentru macOS specifice scannerului și programului de instalare a software-ului.

**Windows:** Pentru mai multe informații, consultați notele de instalare a software-ului.

**macOS:** Computerele Mac sunt acceptate cu acest scanner. Descărcați software-ul de pe pagina principală de asistență pentru produs, apoi utilizați-l pentru a instala driverul de scanare HP.

1. Accesați pagina principală de asistență pentru produs.
2. Urmați pașii specificați pentru a descărca software-ul pentru scanner.

**Linux:** Pentru informații și drivere de scanare pentru Linux, accesați [www.hp.com/go/linuxprinting](http://www.hp.com/go/linuxprinting).



**NOTĂ:** Pentru o listă curentă a sistemelor de operare acceptate, accesați pagina principală de asistență pentru produs pentru a beneficia de asistența completă asigurată de HP pentru scanner:

- Modelele 2600 f1: [www.hp.com/support/sjpro2600f1](http://www.hp.com/support/sjpro2600f1)
- Modelele 3600 f1: [www.hp.com/support/sjpro3600f1](http://www.hp.com/support/sjpro3600f1)
- Modelele N4600 fnw1: [www.hp.com/support/sjproN4600fnw1](http://www.hp.com/support/sjproN4600fnw1)

- Modelele N6600 fnw1: [www.hp.com/support/sjflowN6600fnw1](http://www.hp.com/support/sjflowN6600fnw1)

**Tabelul 1-10 Cerințe minime de sistem**

Windows 7, 8.1, 10, 11	macOS 10.14 (Mojave)	Dispozitive mobile, Android
Windows Server 2008 R2, 2012 R2, 2016, 2019	macOS 10.15 (Catalina)	
	macOS 11.x (Big Sur)	
<ul style="list-style-type: none"> <li>• 32 de biți sau 64 de biți</li> <li>• 2 GB de spațiu disponibil pe hard disk</li> <li>• Microsoft® Internet Explorer sau orice browser</li> <li>• Conexiune la internet</li> <li>• Port USB</li> </ul>	<ul style="list-style-type: none"> <li>• 2 GB de spațiu disponibil pe hard disk</li> <li>• Conexiune la internet</li> <li>• Port USB</li> </ul>	Conexiunea la router nu este necesară

## Dimensiunile produsului

Asigurați-vă că mediul în care va fi instalat scannerul este suficient de mare pentru acesta.

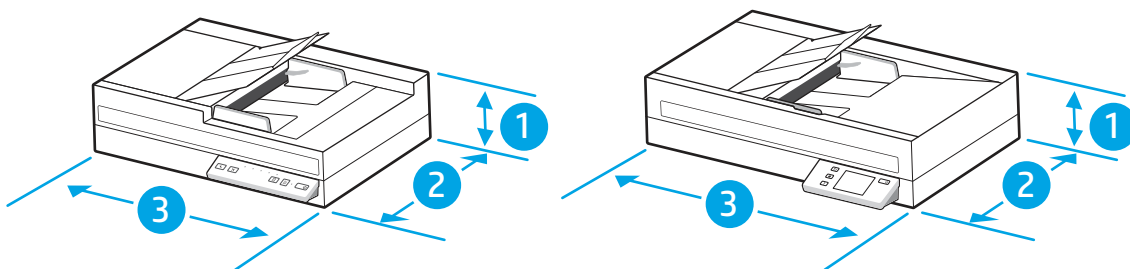

**Tabelul 1-11 Dimensiunile produsului**

Model	1.Înălțime	2.Adâncime	3.Lățime	Greutate
Modelele 2600 f1 și 3600 f1	133,3	325,4 mm	491,5 mm	5,4 kg
Modelele N4600 fnw1 și N6600 fnw1	133,3	325,4 mm	536,5 mm	6,1 kg

## Specificații electrice

Pentru a funcționa corect, scannerul trebuie să fie într-un mediu care respectă anumite specificații de alimentare.

Specificația sursei de alimentare: Sursa de alimentare este calculată la 100–240 V~ și are o ieșire de curent continuu de 32 V c.c., 1,56 A, 50 W.

- ⚠ ATENȚIE:** Cerințele de alimentare cu energie depind de țara/regiunea în care este comercializat produsul. Nu convertiți tensiunile de funcționare. Riscați să deteriorați produsul și să anulați garanția.

## Interval mediu de funcționare

Consultați specificațiile recomandate pentru mediul de operare al scannerului.

Tabelul 1-12 Interval mediu de funcționare

Mediu	Recomandat	Permisă
Temperatură	Între 17,5° și 25 °C	între 10° și 35 °C
Umiditate relativă	Umiditate relativă (RH) între 30 % și 70 %	Umiditate relativă între 15 % și 80 %, fără condens
Altitudine	Neaplicabil	De la 0 la 3048 m

## Configurare hardware produs și instalare software

Pentru instrucțiuni de bază despre configurare, consultați Ghidul de instalare livrat împreună cu produsul. Pentru instrucțiuni suplimentare, accesați asistența HP pe web.

Accesați pagina principală de asistență pentru produs pentru a beneficia de asistența completă asigurată de HP pentru produs:

- Modelele 2600 f1: [www.hp.com/support/sjpro2600f1](http://www.hp.com/support/sjpro2600f1)
- Modelele 3600 f1: [www.hp.com/support/sjpro3600f1](http://www.hp.com/support/sjpro3600f1)
- Modelele N4600 fnw1: [www.hp.com/support/sjproN4600fnw1](http://www.hp.com/support/sjproN4600fnw1)
- Modelele N6600 fnw1: [www.hp.com/support/sjflowN6600fnw1](http://www.hp.com/support/sjflowN6600fnw1)

Asistența completă oferită de HP pentru produs include următoarele:

- Instalare și configurare
- Învățare și utilizare
- Rezolvarea problemelor
- Descărcarea de actualizări de software și firmware
- Înscrierea pe forumuri de asistență
- Găsirea informațiilor despre garanție și despre reglementările legale

## Software pentru scanner (Windows)

Scannerul este livrat cu o varietate de programe software și drivere de scanare Windows, inclusiv HP Scan.

### Software-ul HP Scan

Utilizați software-ul HP Scan pentru a finaliza următoarele activități:

- Scanare în format PDF
- Scanare în format JPEG
- E-mail ca PDF
- E-mail ca JPEG



- Scanarea textului pentru editare (OCR)
- Scanare către Cloud
- Scanare de zi cu zi

## HP Scanner Tools Utility (Instrumente utilitare pentru scanner HP)

Utilizați HP Scanner Tools Utility (Utilitare pentru scannerul HP) unde puteți efectua următoarele sarcini:

- Setarea opțiunilor de notificare cu privire la actualizările de stare și la întreținere
- Modificarea setărilor de management energetic ale scannerului
- Vizualizarea informațiilor despre scanner (versiune de firmware, număr de serie, număr total de pagini scanate)
- Modificarea proprietăților de scanare pe unitate USB

Pentru a deschide utilitarul, efectuați una dintre următoarele acțiuni:

- Windows 8.1 și Windows 10: Din ecranul **Start**, faceți clic pe cadrul **HP Scanner Tools Utility** (Utilitare pentru scannerul HP).
- Lansați **HP Scan Assistant** de pe desktop, apoi selectați **Instrumente**.

## HP TWAIN

HP TWAIN oferă o interfață software între hardware de imagistică/de scanare și aplicațiile software compatibile TWAIN. Nu toate variantele de software compatibile TWAIN funcționează în același fel, de aceea consultați documentația software pentru detalii legate de modul de obținere a scanărilor.

## ISIS

ISIS (Image and Scanner Interface Specification) oferă o interfață software între componentele hardware imagistice/de scanare și aplicațiile software bazate pe ISIS. Driverul ISIS oferă o interacțiune consistentă cu toate scanerul conforme cu ISIS.

## WIA

WIA oferă o interfață software între hardware de imagistică/de scanare și aplicațiile software compatibile WIA. Nu toate variantele de software compatibile WIA funcționează în același fel, de aceea consultați documentația software pentru detalii legate de modul în care puteți obține scanări.

## Software-ul scannerului (macOS)

Produsul este compatibil cu funcționalitatea de scanare Apple AirScan. Fără a instala orice software suplimentar, puteți scana utilizând Image Capture sau alte aplicații compatibile ICA.

Pentru a beneficia de toate caracteristicile a scannerului, HP vă recomandă să instalați soluția de scanare furnizată de HP, inclusiv HP Easy Scan și utilitarul HP.

## HP Easy Scan

Scanează documente și fotografiile și gestionează scurtături de scanare.

## HP Utility



Fila **Întreținere** din HP Utility afișează utilizarea scannerului, istoricul întreținerii și notifică utilizatorul despre când este programată întreținerea. Notificarea se afișează în HP Utility atunci când este selectată fila **Întreținere**.

HP Utility (Utilitar HP) vă permite să configurați dispozitivul și să atribuiți fluxul de lucru al butonului de scanare pe un Mac. HP Utility (Utilitar HP) este disponibil în folderul **Applications>HP** (Aplicații > HP).

## Server Web încorporat

Produsul este echipat cu un server web încorporat, care oferă acces la informații despre produs și despre activitățile în rețea. Aceste informații apar într-un browser Web, precum Microsoft Internet Explorer, Microsoft Edge, Mozilla Firefox sau Google Chrome.

Serverul web încorporat este localizat pe produs. Acesta nu este găzduit pe un server de rețea.

Serverul web încorporat furnizează produsului o interfață pe care o poate utiliza orice persoană care are un computer conectat la rețea și un browser web standard. Nu este instalat sau configurat niciun software special, însă trebuie să aveți pe calculator un browser web acceptat. Pentru a obține acces la serverul web încorporat, introduceți adresa IP a produsului în linia pentru adresă din browser. Pentru a găsi adresa IP, atingeți pictograma Rețea  sau  din colțul din dreapta sus al ecranului de pornire și apoi atingeți **Wireless** sau **Rețea cu fir (LAN)**.

## HP Web Jetadmin

HP Web Jetadmin este un instrument de înaltă tehnologie, premiat, pentru gestionarea eficientă a unei mari varietăți de produse HP conectate la rețea, inclusiv imprimante, imprimante multifuncționale și dispozitive de trimitere digitală. Această soluție unică vă permite să instalați, să monitorizați, să întrețineți, să deparați și să securizați de la distanță mediul dvs. de imprimare și de prelucrare a imaginilor, contribuind considerabil la creșterea productivității în afaceri prin economisirea timpului, controlul costurilor și protejarea investiției dvs.

Upgrade-urile HP Web Jetadmin sunt disponibile periodic pentru a oferi asistență pentru anumite caracteristici ale produsului. Accesați [www.hp.com/go/webjetadmin](http://www.hp.com/go/webjetadmin) pentru mai multe informații.

## Modul de repaus și setările de închidere automată

În mod implicit, scannerul va intra în Modul Sleep (Repaus) după 15 minute de inactivitate și se va închide automat după două ore de inactivitate, pentru a economisi energia.

## Modificarea setărilor implicite de repaus și oprire automată utilizând Utilitarul de instrumente pentru scannerul HP

**Windows:** Pentru a modifica setările implicite de repaus și închidere automată, utilizați HP Scanner Tools Utility (Utilitar de instrumente scanner HP).

1. Pornirea Instrumentelor utilitare pentru scanner HP
2. Faceți clic pe fila **Setări**.
3. Selectați valorile dorite din lista verticală **Oprirea scannerului după** și **Repaus scanner după**.

## Modificarea setării implicite de oprire automată folosind HP Utility

**macOS:** Pentru a modifica setarea implicită de închidere automată, folosiți panoul **Energie** din HP Utility.

1. Porniți HP Utility.
2. Faceți clic pe pictograma **Energy**.
3. Selectați o setare de oprire automată din caseta verticală **Închiderea automată a scannerului**.

---

## 2 Utilizarea scannerului

Următoarele subiecte descriu modul de configurare și utilizare a scannerului.

### Instalarea scannerului (modelele N4600 fnw1 și N6600 fnw1)

Următoarele subiecte descriu modul de configurare a scannerului.

### Configurarea opțiunii Scan to Email (Scanare către e-mail)

Pașii următori descriu modul de configurare a scanării către e-mail.

#### Pasul unu: Verificarea conexiunii de rețea și obținerea informațiilor despre SMTP

Pentru a configura funcția de Scanare către e-mail, produsul trebuie să aibă o conexiune activă la aceeași rețea cu computerul pe care va rula procesul de configurare.

Obțineți următoarele informații înainte de a începe procesul de configurare:

- Acces administrativ la produs
- Server SMTP (de ex., smtp.mycompany.com)

---

 **NOTĂ:** Dacă nu știți numele serverului SMTP, numărul portului SMTP sau informațiile de autentificare, contactați furnizorul de servicii de e-mail/Internet sau administratorul de sistem pentru aceste informații. Numele serverului SMTP și numele porturilor sunt în general ușor de găsit prin efectuarea unei căutări pe Internet. De exemplu, pentru a căuta, utilizați termeni precum „nume server smtp Gmail” sau „nume server smtp Yahoo”.

---

- Cerințele de autentificare la serverul SMTP pentru trimiterea de mesaje de e-mail, inclusiv numele de utilizator și parola folosite pentru autentificare, dacă este cazul.

---

 **NOTĂ:** Consultați documentația furnizorului dvs. de servicii de e-mail pentru informații privind limitele de transmisie digitală pentru contul dvs. de e-mail. Este posibil ca unii furnizori să vă blocheze temporar contul dacă vă depășiți limita de trimitere.

---

#### Pasul doi: accesați HP Embedded Web Server (EWS)

Pentru a accesa HP Embedded Web Server (EWS), utilizați următorii pași:

1. Din ecranul principal de pe panoul de control al produsului, atingeți pictograma de rețea (📶) sau de  în funcție de metoda de conectare la rețea, apoi atingeți **Wireless** sau **Prin cablu (LAN)** pentru a afișa adresa IP sau numele de gazdă.

2. Deschideți un browser web și, în linia de adresă, tastați adresa IP sau numele de gazdă exact cum sunt afișate pe panoul de control al produsului. Apăsați tasta **Enter** de pe tastatura computerului. Se deschide EWS.

Figura 2-1 Exemplu de adresă IP într-un browser web

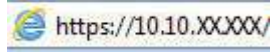

 **NOTĂ:** Dacă browserul web afișează un mesaj care indică faptul că accesarea site-ului web poate să nu fie sigură, selectați opțiunea de a accesa site-ul web. Accesarea acestui site web nu va afecta computerul.

Figura 2-2 Exemplu de ecran EWS

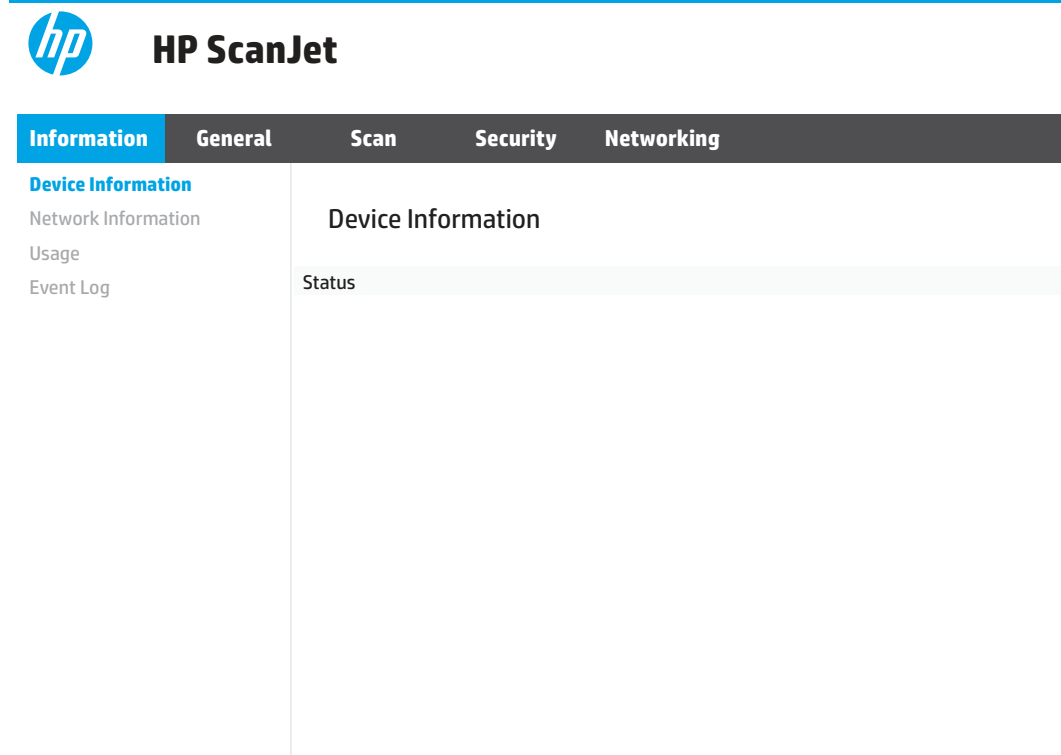

## Pasul trei: configurați caracteristica Scanare către e-mail

Folosiți **Configurare Scanare către e-mail** din serverul web încorporat HP (EWS) pentru configurare de bază.

1. Utilizând filele superioare de navigare EWS, faceți clic pe fila **Scanare**.
2. În panoul de navigare din partea stângă, faceți clic pe **Configurare Scanare către e-mail**.
3. În zona **E-mail Address** (Adresă de e-mail), introduceți adresa de e-mail a expeditorului pentru noul profil de trimitere a e-mailurilor, în câmpul **From E-mail Address** (Adresă de e-mail „De la”).
4. În zona de **Setări server SMTP**, completați următoarele câmpuri:
  - În câmpul **Server SMTP**, introduceți adresa serverului SMTP.
  - În câmpul **Port SMTP**, introduceți numărul portului SMTP.

 **NOTĂ:** În majoritatea cazurilor, numărul prestabilit al portului nu trebuie modificat.

 **NOTĂ:** Dacă utilizați un serviciu SMTP găzduit precum Gmail, verificați adresa SMTP, numărul portului și setările SSL de la site-ul web al furnizorului de servicii sau din alte surse. În mod caracteristic, pentru Gmail, adresa SMTP este smtp.gmail.com, numărul portului 465, iar SSL trebuie activat. Consultați sursele online pentru a verifica actualitatea și valabilitatea acestor setări de server la momentul configurării.

- Dacă utilizați Gmail ca serviciu de e-mail, selectați caseta de validare **Utilizați întotdeauna o conexiune securizată (SSL/TLS)**.
5. Dacă serverul SMTP necesită autentificare pentru a trimite un e-mail, completați următoarele câmpuri din zona **Autentificare SMTP**:
- În caseta **ID utilizator SMTP**, introduceți ID-ul de utilizator pentru serverul SMTP.
  - În câmpul **Parolă SMTP**, introduceți parola pentru serverul SMTP.
6. Revizuiți toate informațiile, apoi faceți clic pe una din următoarele opțiuni:
- **Salvare și testare:** Selectați această opțiune pentru a salva informațiile și a testa conexiunea.
  - **Numai salvare:** Selectați această opțiune pentru a salva informațiile fără a testa conexiunea.

## Pasul patru: adăugați contacte în Agenda de adrese de e-mail

În panoul de navigare din partea stângă, faceți clic pe **Configurare Agendă de adrese de e-mail** pentru a adăuga adrese de e-mail în agenda de adrese accesibilă de la produs.

Pentru a adăuga o adresă de e-mail individuală:

1. În câmpul **E-mail Address** (Adresă de e-mail), introduceți adresa de e-mail a noului contact.
2. Faceți clic pe **Save** (Salvare).

## Pasul cinci: configurați setările implicite pentru Scanare către e-mail

În panoul de navigare din partea stângă, faceți clic pe **Setări scanare** pentru a configura setările implicite pentru Scanare către e-mail.

1. În zona **Setări implicite pentru Scanare către e-mail**, configurați următoarele setări de e-mail:

Tabelul 2-1 Setări de e-mail

Opțiune	Descriere
Subiect	Oferă o linie implicită de subiect pentru mesajele de e-mail.
Corpul textului	Creați un mesaj implicit personalizat pentru toate e-mailurile trimise de la produs.

2. Configurați următoarele setări de scanare a fișierelor:

Tabelul 2-2 Setări de scanare a fișierelor

Opțiune	Descriere
Prefix nume fișier	Setați prefixul numelui de fișier implicit utilizat pentru fișierele salvate într-un dosar din rețea.
Nume fișier	Numele de fișier prestabilit pentru fișierul de salvat.
Sufix nume fișier	Setați sufixul numelui de fișier implicit utilizat pentru fișierele salvate într-un dosar din rețea.

Tabelul 2-2 Setări de scanare a fișierelor (Continuare)

Opțiune	Descriere
Previzualizare nume fișier	Introduceți un nume de fișier și faceți clic pe <b>Actualizare previzualizare</b> .
Tip de fișier	Selectați tipul de fișier implicit pentru documentul scanat.
Tip PDF	Selectați tipul PDF implicit pentru documentul scanat.
Rezoluție	Selectați rezoluția de scanare prestabilită pentru documentul scanat.  <b>NOTĂ:</b> Imaginile cu rezoluție mai mare au mai multe puncte per inch (dpi), astfel încât prezintă mai multe detalii. Imaginile cu rezoluție mai mică au mai puține puncte per inch (dpi) și prezintă mai puține detalii, dar au dimensiune mai mică.
Color	Selectați dacă fișierele scanate să fie alb-negru sau color.
Anulare înclinare	Selectați <b>Activat</b> sau <b>Dezactivat</b> pentru a activa sau dezactiva corecția înclinării imaginii.
Ștergere pagină goală	Selectați <b>Activat</b> sau <b>Dezactivat</b> pentru a indica dacă paginile goale trebuie îndepărtate din documentele scanate.
Detectare alimentare eronată	Selectați <b>Activat</b> sau <b>Dezactivat</b> pentru a activa sau dezactiva detectarea mai multor pagini alimentate simultan în alimentatorul de documente.
Combinare documente	Selectați <b>Activat</b> sau <b>Dezactivat</b> pentru a indica dacă mai multe documente trebuie combinate într-un singur fișier.
Compresie fișier JPEG	Selectați o valoare de compresie pentru fișierul JPEG.

3. Faceți clic pe butonul **Aplicare** din partea inferioară a ecranului.

## Configurarea opțiunii Scanare în dosar din rețea

Următorii pași descriu modul de configurare a Scanării în dosar din rețea.

### Pasul unu: preluați informațiile de rețea

Înainte de a începe configurarea funcției de Scanare în dosar din rețea, obțineți următoarele informații.

 **NOTĂ:** Pentru a configura funcția de Scanare în dosar din rețea, produsul trebuie să aibă o conexiune activă la aceeași rețea cu computerul pe care va rula procesul de configurare.

Administratorii au nevoie de următoarele elemente înainte de a începe procesul de configurare.

- Acces administrativ la produs
- Numele de domeniu complet calificat (FQDN) (de ex., \\numeserver.us.numecompanie.net\scanări) al dosarului de destinație sau adresa IP a serverului (de ex., \\16.88.20.20\scanări).

 **NOTĂ:** În acest context, cuvântul „server” este utilizat cu sensul de computer în care se află dosarul partajat.

### Pasul doi: accesați HP Embedded Web Server (EWS)

Pentru a accesa HP Embedded Web Server (EWS), utilizați următorii pași:

1. Din ecranul principal de pe panoul de control al produsului, atingeți pictograma de rețea (📶) sau de  în funcție de metoda de conectare la rețea, apoi atingeți **Wireless** sau **Prin cablu (LAN)** pentru a afișa adresa IP sau numele de gazdă.
2. Deschideți un browser web și, în linia de adresă, tastați adresa IP sau numele de gazdă exact cum sunt afișate pe panoul de control al produsului. Apăsați tasta **Enter** de pe tastatura computerului. Se deschide EWS.

Figura 2-3 Exemplu de adresă IP într-un browser web



 **NOTĂ:** Dacă browserul web afișează un mesaj care indică faptul că accesarea site-ului web poate să nu fie sigură, selectați opțiunea de a accesa site-ul web. Accesarea acestui site web nu va afecta computerul.

Figura 2-4 Exemplu de ecran EWS

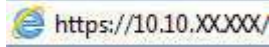

### Pasul trei: configurați funcția Scanare în rețea

Utilizați **Configurare dosar din rețea** în serverul web încorporat HP (EWS) pentru configurarea de bază.

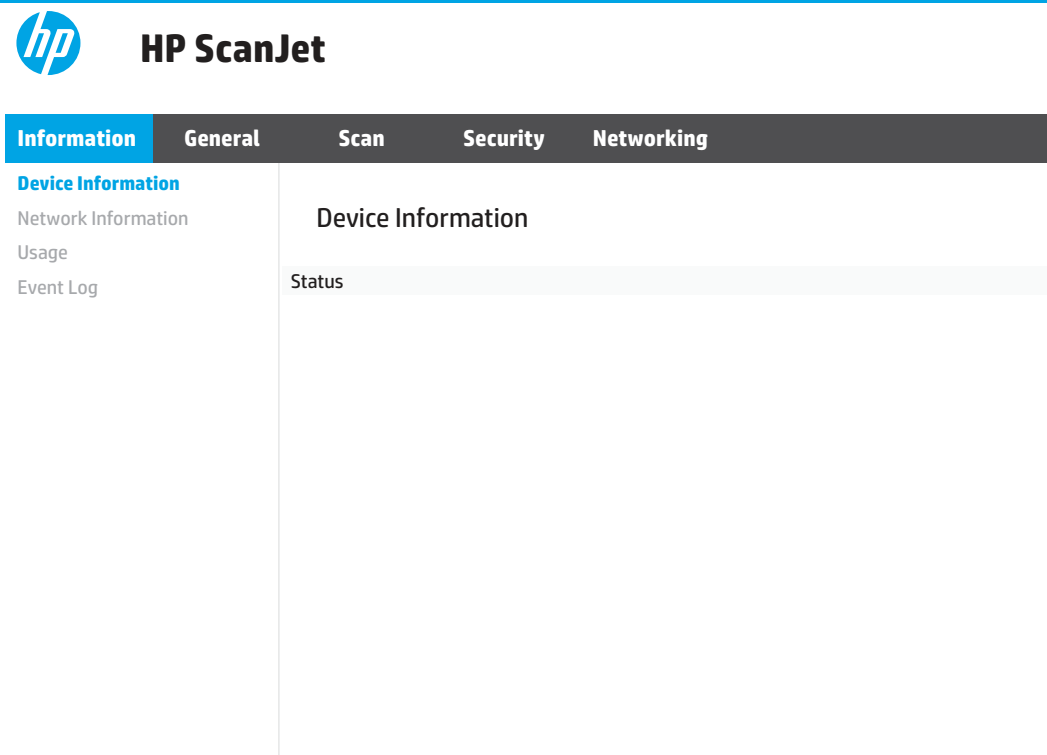
1. Utilizând filele superioare de navigare EWS, faceți clic pe **Scanare**.
2. În panoul de navigare din partea stângă, faceți clic pe **Configurare dosar din rețea**.
3. Pe pagina **Configurație folder de rețea**, faceți clic pe butonul **Nou**.



4. În zona **Setări scanare**, completați următoarele câmpuri:

Tabelul 2-3 Setări de scanare a fișierelor

Opțiune	Descriere
Prefix nume fișier	Setați prefixul numelui de fișier implicit utilizat pentru fișierele salvate într-un dosar din rețea.
Nume fișier	Numele de fișier prestabilit pentru fișierul de salvat.
Sufix nume fișier	Setați sufixul numelui de fișier implicit utilizat pentru fișierele salvate într-un dosar din rețea.
Previzualizare nume fișier	Introduceți un nume de fișier și faceți clic pe <b>Actualizare previzualizare</b> .
Tip de fișier	Selectați tipul de fișier implicit pentru documentul scanat.
Tip PDF	Selectați tipul PDF implicit pentru documentul scanat.
Rezoluție	Selectați rezoluția de scanare prestabilită pentru documentul scanat.  <b>NOTĂ:</b> Imaginile cu rezoluție mai mare au mai multe puncte per inch (dpi), astfel încât prezintă mai multe detalii. Imaginile cu rezoluție mai mică au mai puține puncte per inch (dpi) și prezintă mai puține detalii, dar au dimensiune mai mică.
Color	Selectați dacă fișierele scanate să fie alb-negru sau color.
Anulare înclinare	Selectați <b>Activat</b> sau <b>Dezactivat</b> pentru a activa sau dezactiva corecția înclinării imaginii.
Ștergere pagină goală	Selectați <b>Activat</b> sau <b>Dezactivat</b> pentru a indica dacă paginile goale trebuie îndepărtate din documentele scanate.
Detectare alimentare eronată	Selectați <b>Activat</b> sau <b>Dezactivat</b> pentru a activa sau dezactiva detectarea mai multor pagini alimentate simultan în alimentatorul de documente.
Combinare documente	Selectați <b>Activat</b> sau <b>Dezactivat</b> pentru a indica dacă mai multe documente trebuie combinate într-un singur fișier.
Compresie fișier JPEG	Selectați o valoare de compresie pentru fișierul JPEG.

5. În zona **Informații dosar din rețea**, completați următoarele câmpuri:

- În câmpul **Nume afișat**, introduceți numele de afișat pentru dosar.
- În câmpul **Cale rețea**, introduceți calea din rețea către dosar.
- În câmpul **Nume utilizator**, introduceți numele de utilizator necesar pentru accesarea dosarului din rețea.
- În câmpul **Parolă**, introduceți parola necesară pentru accesarea dosarului din rețea.

6. Revizuiți toate informațiile, apoi faceți clic pe una din următoarele opțiuni:

- **Salvare și testare:** Selectați această opțiune pentru a salva informațiile și a testa conexiunea.
- **Numai salvare:** Selectați această opțiune pentru a salva informațiile fără a testa conexiunea.
- **Cancel (Anulare):** Selectați această opțiune pentru a închide configurația fără a salva.

## Configurarea opțiunii Scanare pe unitate USB

Produsul poate să scaneze un fișier și să îl salveze pe o unitate flash USB. Înainte de a utiliza această funcție, urmați pașii de mai jos pentru a o activa și configura.

## Pasul unu: accesați HP Embedded Web Server (EWS)

Pentru a accesa HP Embedded Web Server (EWS), utilizați următorii pași:

1. Din ecranul principal de pe panoul de control al produsului, atingeți pictograma de rețea (📶) sau de  în funcție de metoda de conectare la rețea, apoi atingeți **Wireless** sau **Prin cablu (LAN)** pentru a afișa adresa IP sau numele de gazdă.
2. Deschideți un browser web și, în linia de adresă, tastați adresa IP sau numele de gazdă exact cum sunt afișate pe panoul de control al produsului. Apăsați tasta **Enter** de pe tastatura computerului. Se deschide EWS.

Figura 2-5 Exemplu de adresă IP într-un browser web



 **NOTĂ:** Dacă browserul web afișează un mesaj care indică faptul că accesarea site-ului web poate să nu fie sigură, selectați opțiunea de a accesa site-ul web. Accesarea acestui site web nu va afecta computerul.

Figura 2-6 Exemplu de ecran EWS

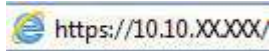

## Pasul doi: configurați setările implicite pentru Scanare pe unitate USB

Pentru a configura setările implicite pentru Scanare pe unitate USB:

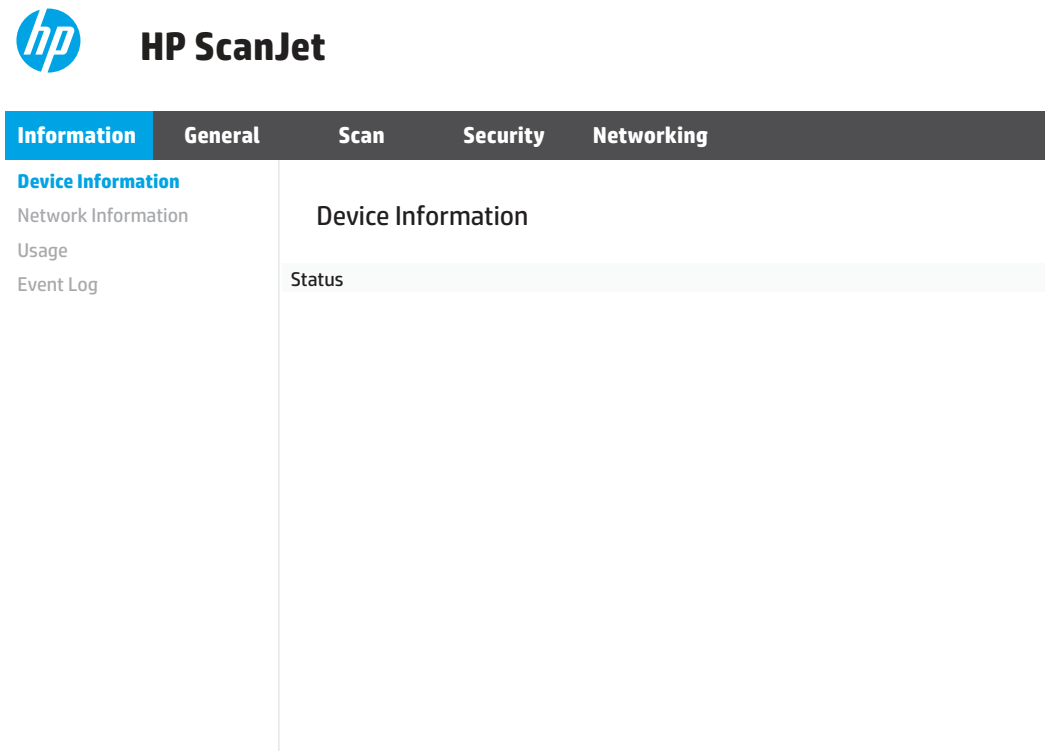
1. Utilizând filele superioare de navigare EWS, faceți clic pe fila **Scanare**.
2. În panoul de navigare din partea stângă, faceți clic pe **Setări scanare**.

3. În zona **Setări implicite pentru scanare către USB**, introduceți un nume de dosar pentru **Dosar stocat**, apoi configurați următoarele setări:

Tabelul 2-4 Setări de scanare a fișierelor

Opțiune	Descriere
Prefix nume fișier	Setați prefixul numelui de fișier implicit utilizat pentru fișierele salvate într-un dosar din rețea.
Nume fișier	Numele de fișier prestabilit pentru fișierul de salvat.
Sufix nume fișier	Setați sufixul numelui de fișier implicit utilizat pentru fișierele salvate într-un dosar din rețea.
Previzualizare nume fișier	Introduceți un nume de fișier și faceți clic pe <b>Actualizare previzualizare</b> .
Tip de fișier	Selectați tipul de fișier implicit pentru documentul scanat.
Tip PDF	Selectați tipul PDF implicit pentru documentul scanat.
Rezoluție	Selectați rezoluția de scanare prestabilită pentru documentul scanat.  <b>NOTĂ:</b> Imaginile cu rezoluție mai mare au mai multe puncte per inch (dpi), astfel încât prezintă mai multe detalii. Imaginile cu rezoluție mai mică au mai puține puncte per inch (dpi) și prezintă mai puține detalii, dar au dimensiune mai mică.
Color	Selectați dacă fișierele scanate să fie alb-negru sau color.
Anulare înclinare	Selectați <b>Activat</b> sau <b>Dezactivat</b> pentru a activa sau dezactiva corecția înclinării imaginii.
Ștergere pagină goală	Selectați <b>Activat</b> sau <b>Dezactivat</b> pentru a indica dacă paginile goale trebuie îndepărtate din documentele scanate.
Detectare alimentare eronată	Selectați <b>Activat</b> sau <b>Dezactivat</b> pentru a activa sau dezactiva detectarea mai multor pagini alimentate simultan în alimentatorul de documente.
Combinare documente	Selectați <b>Activat</b> sau <b>Dezactivat</b> pentru a indica dacă mai multe documente trebuie combinate într-un singur fișier.
Compresie fișier JPEG	Selectați o valoare de compresie pentru fișierul JPEG.

4. Faceți clic pe butonul **Aplicare** din partea inferioară a ecranului.

## Configurarea caracteristicii Scanare în SharePoint

Pașii următori descriu modul de configurare a funcției Scanare în SharePoint.

### Pasul unu: pregătiri

Înainte de a începe configurarea funcției Salvare în SharePoint, efectuați următoarele pregătiri.

Administratorii au nevoie de următoarele elemente înainte de a începe procesul de configurare.

- Acces administrativ la produs.
- Dosarul de destinație în care se vor salva fișierele scanate trebuie să existe pe site-ul SharePoint, iar accesul la scriere trebuie să fie activat pentru dosarul destinație.

### Pasul doi: accesați HP Embedded Web Server (EWS)

Pentru a accesa HP Embedded Web Server (EWS), utilizați următorii pași:

1. Din ecranul principal de pe panoul de control al produsului, atingeți pictograma de rețea (📶) sau de  în funcție de metoda de conectare la rețea, apoi atingeți **Wireless** sau **Prin cablu (LAN)** pentru a afișa adresa IP sau numele de gazdă.
2. Deschideți un browser web și, în linia de adresă, tastați adresa IP sau numele de gazdă exact cum sunt afișate pe panoul de control al produsului. Apăsați tasta **Enter** de pe tastatura computerului. Se deschide EWS.

Figura 2-7 Exemplu de adresă IP într-un browser web



 **NOTĂ:** Dacă browserul web afișează un mesaj care indică faptul că accesarea site-ului web poate să nu fie sigură, selectați opțiunea de a accesa site-ul web. Accesarea acestui site web nu va afecta computerul.

Figura 2-8 Exemplu de ecran EWS

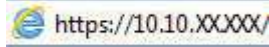

### Pasul trei: configurați funcția Scanare către SharePoint

Utilizați **Configurare SharePoint** din serverul web HP încorporat (EWS) pentru configurarea de bază.

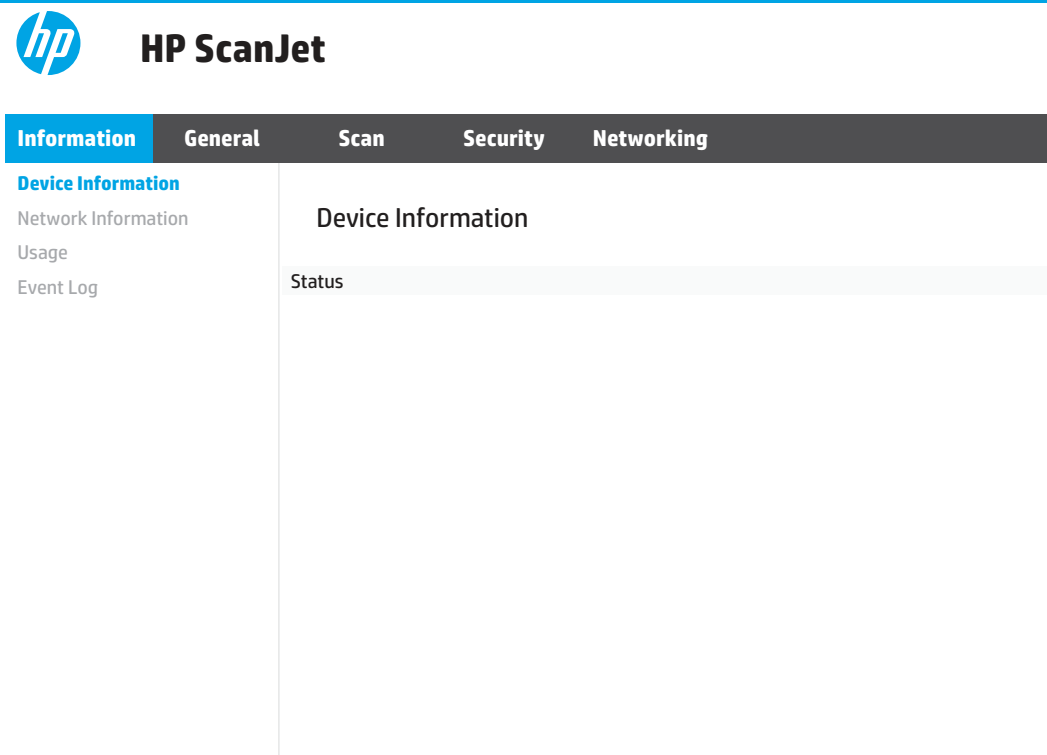
1. Utilizând filele superioare de navigare EWS, faceți clic pe fila **Scanare**.
2. În panoul de navigare din partea stângă, faceți clic pe **Configurare SharePoint**.
3. Pe pagina **Configurare SharePoint**, faceți clic pe butonul **Nou**.

4. În zona **Setări scanare**, completați următoarele câmpuri:

Tabelul 2-5 Setări de scanare a fișierelor

Opțiune	Descriere
Prefix nume fișier	Setați prefixul numelui de fișier implicit utilizat pentru fișierele salvate într-un dosar din rețea.
Nume fișier	Numele de fișier prestabilit pentru fișierul de salvat.
Sufix nume fișier	Setați sufixul numelui de fișier implicit utilizat pentru fișierele salvate într-un dosar din rețea.
Previzualizare nume fișier	Introduceți un nume de fișier și faceți clic pe <b>Actualizare previzualizare</b> .
Tip de fișier	Selectați tipul de fișier implicit pentru documentul scanat.
Tip PDF	Selectați tipul PDF implicit pentru documentul scanat.
Rezoluție	Selectați rezoluția de scanare prestabilită pentru documentul scanat.  <b>NOTĂ:</b> Imaginile cu rezoluție mai mare au mai multe puncte per inch (dpi), astfel încât prezintă mai multe detalii. Imaginile cu rezoluție mai mică au mai puține puncte per inch (dpi) și prezintă mai puține detalii, dar au dimensiune mai mică.
Color	Selectați dacă fișierele scanate să fie alb-negru sau color.
Anulare înclinare	Selectați <b>Activat</b> sau <b>Dezactivat</b> pentru a activa sau dezactiva corecția înclinării imaginii.
Ștergere pagină goală	Selectați <b>Activat</b> sau <b>Dezactivat</b> pentru a indica dacă paginile goale trebuie îndepărtate din documentele scanate.
Detectare alimentare eronată	Selectați <b>Activat</b> sau <b>Dezactivat</b> pentru a activa sau dezactiva detectarea mai multor pagini alimentate simultan în alimentatorul de documente.
Combinare documente	Selectați <b>Activat</b> sau <b>Dezactivat</b> pentru a indica dacă mai multe documente trebuie combinate într-un singur fișier.
Compresie fișier JPEG	Selectați o valoare de compresie pentru fișierul JPEG.

5. În zona **Informații SharePoint**, completați următoarele câmpuri:

- În câmpul **Nume afișat**, introduceți numele de afișat pentru calea SharePoint.
- În câmpul **Cale rețea**, introduceți calea SharePoint.
- Dacă doriți ca produsul să suprascrie un fișier existent care are același nume cu cel al noului fișier, selectați **Suprascriere fișiere existente**.
- În câmpul **Domeniu Windows**, introduceți numele domeniului.
- În câmpul **Nume utilizator**, introduceți numele de utilizator necesar pentru accesarea căii SharePoint.
- În câmpul **Parolă**, introduceți parola necesară pentru accesarea căii SharePoint.

6. Revizuiți toate informațiile, apoi faceți clic pe una din următoarele opțiuni:

- **Salvare și testare:** Selectați această opțiune pentru a salva informațiile și a testa conexiunea.
- **Numai salvare:** Selectați această opțiune pentru a salva informațiile fără a testa conexiunea.
- **Cancel (Anulare):** Selectați această opțiune pentru a închide configurația fără a salva.

## Configurarea controlului de acces

Opțiunea **Control acces** din HP Embedded Web Server (EWS) furnizează comenzi pentru gestionarea funcțiilor scannerului care pot fi accesate de către utilizatori.

 **NOTĂ:** În cazul în care administratorul a configurat o parolă pentru a limita accesul la EWS, parola este necesară înainte de a configura controlul accesului.

1. Din ecranul principal de pe panoul de control al produsului, atingeți pictograma de rețea (📶) sau de  în funcție de metoda de conectare la rețea, apoi atingeți **Wireless** sau **Prin cablu (LAN)** pentru a afișa adresa IP sau numele de gazdă.
2. Deschideți un browser web și, în linia de adresă, tastați adresa IP sau numele de gazdă exact cum sunt afișate pe panoul de control al produsului. Apăsăți tasta **Enter** de pe tastatura computerului. Se deschide EWS.

Figura 2-9 Exemplu de adresă IP într-un browser web



 **NOTĂ:** Dacă browserul web afișează un mesaj care indică faptul că accesarea site-ului web poate să nu fie sigură, selectați opțiunea de a accesa site-ul web. Accesarea acestui site web nu va afecta computerul.

3. Din filele superioare de navigare EWS, faceți clic pe fila **Securitate**.
4. În panoul din partea stângă, faceți clic pe **Control acces**.
5. Selectați **Activare control acces**.
  - Dacă doriți să utilizați contul curent de utilizator, faceți clic pe **Editare** pentru a seta un cod PIN și selectați funcțiile scannerului pe care doriți să le acceseze contul curent de utilizator.
  - Dacă doriți să creați un nou cont de utilizator, faceți clic pe **Nou**. Introduceți un nume de cont, setați un cod PIN, apoi selectați funcțiile scannerului pe care doriți să le acceseze acest cont de utilizator.
6. Faceți clic pe **OK**.

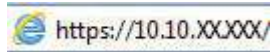
După configurarea controlului accesului, utilizatorii nu pot accesa funcțiile dezactivate ale scannerului și trebuie să introducă codul PIN pentru a utiliza funcțiile activate ale scannerului.

## Încărcarea originalelor

Următoarele subiecte descriu modul de încărcare a originalelor în tava de alimentare.

### Sfaturi privind încărcarea documentelor

Respectați următoarele sfaturi pentru a încărca corect originalele.

- Capacitatea maximă a tăvii de alimentare este de 60 de coli de hârtie de 80 g/m<sup>2</sup> (modelele 2600 f1 și 3600 f1) sau 100 de coli de hârtie de 80 g/m<sup>2</sup> (modelele N4600 fnw1 și N6600 fnw1). Când se folosește hârtie mai grea, capacitatea maximă scade.

 **SFAT:** Utilizați liniile de pe ghidajele pentru hârtie ale tăvii de alimentare pentru a vă ajuta să nu depășiți capacitatea tăvii de alimentare.









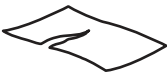
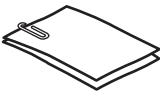
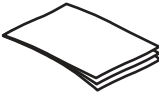

- Asigurați-vă că documentele respectă aceste indicații:

**Tabelul 2-6 Dimensiuni și tipuri de hârtie acceptate**

Element	Dimensiune
Lățime:	<b>Modelele 2600 f1 și 3600 f1:</b> 89 la 216 mm <b>Modelele N4600 fnw1 și N6600 fnw1:</b> 105 la 216 mm
Lungime:	<b>Modelele 2600 f1 și 3600 f1:</b> 148 la 3100 mm <b>Modelele N4600 fnw1 și N6600 fnw1:</b> 148 la 5362 mm
Greutate:	<b>Modelele 2600 f1:</b> 60 g/m <sup>2</sup> – 105 g/m <sup>2</sup> <b>Modelele 3600 f1 :</b> 49 g/m <sup>2</sup> la 120 g/m <sup>2</sup> <b>Modelele N4600 fnw1 și N6600 fnw1:</b> 45 g/m <sup>2</sup> – 120 g/m <sup>2</sup>

- Scanarea următoarelor tipuri de documente poate duce la blocaje de hârtie sau la deteriorarea documentelor.

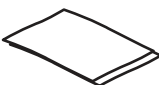
**Tabelul 2-7 Tipuri de documente nepotrivite**

Exemplu	Tip document	Exemplu	Tip document
	Documente șifonate sau încrețite		Documente cu margini răsucite
	Documente uzate		Documente cu agrafe pentru hârtie sau capse
	Hârtie carbon		Hârtie tratată
	Hârtie transparentă, extrem de subțire		Hârtie cu note autocolante sau marcate atașate
	Fotografii		Folii transparente pentru retroproiector
	Hârtii care sunt lipite una de cealaltă		Hârtie pe care tonerul nu s-a uscat complet sau cu substanțe umede cum ar fi lipici sau pastă corectoare

- Neteziți orice pliuri sau margini răsucite ale documentelor înainte de a le așeza în alimentator. Dacă marginea de intrare a unui document este răsucită sau îndoită, aceasta poate provoca un blocaj de hârtie.

- Pentru a scana documente fragile (cum ar fi fotografiile sau documente pe hârtie șifonată sau foarte subțire), plasați documentul pe geamul scannerului cu suport.
- Asigurați-vă că este bine închis capacul alimentatorului de documente.
- Reglați ghidajele pentru hârtie la lățimea documentelor. Asigurați-vă că ghidajele pentru hârtie ating marginile originalului. Dacă este spațiu între ghidajele pentru hârtie și marginile documentelor, imaginea scanată poate fi înclinată.

## Dimensiuni și tipuri de hârtie acceptate

Tipurile și dimensiunile de hârtie acceptate pentru produs sunt indicate mai jos.

**Tabelul 2-8 Limită de dimensiune a hârtiei acceptată pentru tava de alimentare**

Nume	Descriere
Dimensiune minimă a hârtiei	Modelele 2600 f1 și 3600 f1 148 x 89 mm
	Modelele N4600 fnw1 și N6600 fnw1 148 x 105 mm
Dimensiune maximă a hârtiei	Modelele 2600 f1 și 3600 f1 3100 x 216 mm
	Modelele N4600 fnw1 și N6600 fnw1 5362 x 216 mm

**Tabelul 2-9 Dimensiuni limită de hârtie acceptate pentru scannerul cu suport**

Nume	Descriere
Dimensiune maximă a hârtiei	216 x 356 mm

**Tabelul 2-10 Dimensiunile de hârtie acceptate**

Dimensiuni	Scanner cu suport	Tavă de intrare
U.S. Letter: 215,9 x 279,4 mm	✓	✓
U.S. Legal: 215,9 x 355,6 mm	✓ (numai la modelele N4600 fnw1 și N6600 fnw1)	✓
U.S. Executive: 184,2 x 266,7 mm	✓	✓
ISO A4: 210 x 297 mm	✓	✓
JIS B5: 182 x 257 mm	✓	✓
ISO B5: 176 x 250 mm	✓	✓
ISO A5: 148 x 210 mm	✓	✓
ISO A6: 105 x 148 mm	✓	✓

## Încărcați documentele în tava de alimentare

Pentru a scana documente de aceeași dimensiune, utilizați tava de alimentare pentru a le încărca.

Înainte de încărcarea documentelor în tava de alimentare, asigurați-vă că urmați aceste indicații:



- Utilizați hârtia de tipul și dimensiunea recomandate în tava de alimentare. Consultați secțiunea Dimensiuni și tipuri de hârtie acceptate pentru capacitățile și capabilitățile referitoare la hârtie.
  - Neteziți orice pliuri sau margini răsucite ale paginilor, pentru a evita blocajele de hârtie.
1. Răsfoiți paginile pentru a înlătura orice capse, agrafe pentru hârtie sau note adezive.

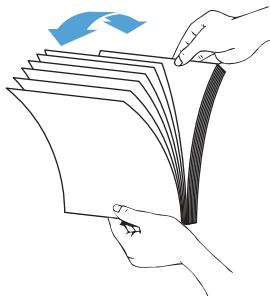

2. Bateți marginea lungă a paginilor pe o suprafață plană, apoi rotiți și bateți marginea de sus a paginilor documentului, pentru a alinia marginile paginilor documentului.

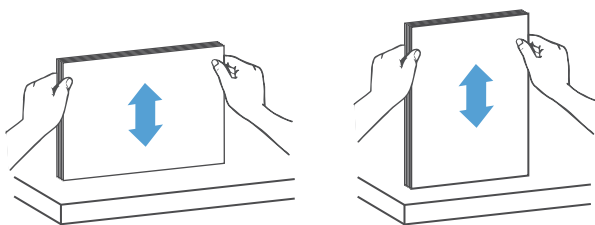

3. Încărcați paginile cu fața în sus și cu muchia de sus a paginilor în tava de alimentare.

 **NOTĂ:** Nu bateți marginea teancului de documente și nu aruncați teancul de hârtie în tava de alimentare.

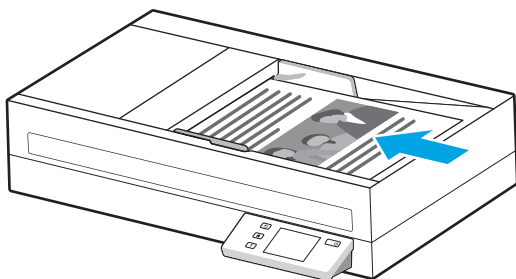

4. Glisați ghidajele pentru hârtie astfel încât să corespundă lățimii documentului. Dacă există vreun spațiu între ghidajele pentru hârtie și marginile documentelor, imaginea scanată poate fi înclinată.

 **NOTĂ:** Asigurați-vă că nu împingeți ghidajele pentru hârtie atât de mult încât să îndoiți documentele.

Când încărcați documente mici precum cecuri, plasați marginea mai lungă în paralel cu ghidajele de lățime pentru hârtie.

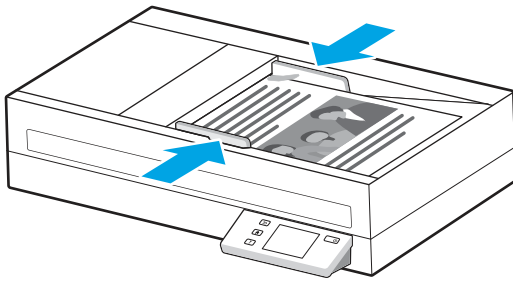

5. Închideți tava de ieșire și extensia.

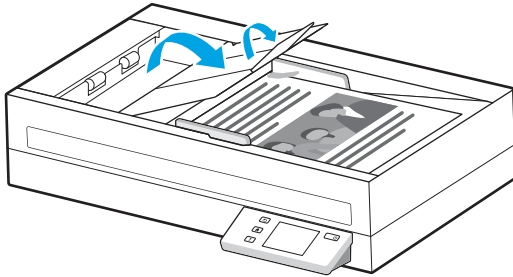

Documentele sunt acum pregătite pentru scanare.

## Încărcați documentele pe geamul scannerului

Pentru a scana documente fragile (cum ar fi fotografiile sau documente pe hârtie șifonată sau foarte subțire), puneți documentul cu fața în jos pe geamul de scanare.

1. Deschideți capacul scannerului.
2. Încărcați documentul pe geamul scannerului, cu fața în jos, în funcție de indicatoarele de pe produs.

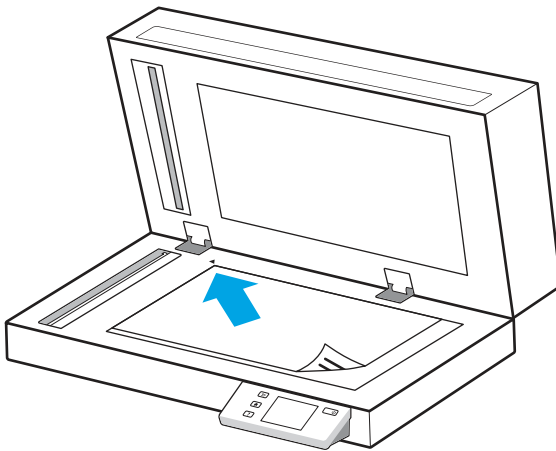

3. Închideți capacul scannerului.





Documentul este acum pregătit pentru scanare.

## Porniți o scanare de la o componentă hardware

Aflați cum să inițiați o scanare de la panoul de control.

## Scanarea de la butoanele de pe panoul de control (modelele 2600 f1 și 3600 f1)

Pentru a scana din panoul de control, urmați acești pași:

1. Încărcați originalul în tava de alimentare sau pe geamul scannerului.
2. Apăsați butonul Selectare comandă rapidă  pentru a selecta o comandă rapidă de scanare care trebuie efectuată (de exemplu: Scanare în format PDF ).
3. Apăsați butonul Comutare Implicit/Duplex  pentru a seta o scanare prestabilită sau față-verso. (Prestabilit: o față sau față-verso, în funcție de ce ați setat ca implicit pentru comanda rapidă Scanare către computer.)
4. Apăsați butonul Scanare .

---

 **SFAT:** Pentru a anula o scanare, apăsați butonul Anulare  de pe panoul de control.

---

## Scanați de pe ecranul tactil (modelele N4600 fnw1 și N6600 fnw1)

Următoarele subiecte descriu modul de scanare de pe ecranul tactil.

### Scanare în computer

Pentru a scana în computer, urmați acești pași:

1. Încărcați originalul în tava de alimentare sau pe geamul scannerului.
2. În ecranul principal de pe panoul de control al produsului, atingeți [Pe computer](#).
3. Scannerul afișează o listă cu computerele care au software-ul HP instalat și sunt activate pentru a primi scanări de la scanner. Selectați un computer pentru a primi scanarea.
4. Dacă doriți să modificați setările de scanare:
  - Atingeți [Comanda rapidă](#) pentru a selecta o altă comandă rapidă de scanare.
  - Atingeți [Fețe](#) pentru a comuta între setările prestabilită, o față și față-verso. (Prestabilit: o față sau față-verso, în funcție de ce ați setat ca implicit pentru comanda rapidă Scanare către computer.)
5. Atingeți [Scanare](#). Rezultatul scanării va fi trimis la computerul selectat.

### Scanarea într-o locație pe rețea

Pentru a scana într-o locație pe rețea, urmați acești pași:

1. Încărcați originalul în tava de alimentare sau pe geamul scannerului.
2. În ecranul principal de pe panoul de control al produsului, selectați [În dosar din rețea](#).
3. Dacă ați configurat mai multe destinații de rețea, scannerul afișează o listă de dosare de rețea. Selectați un dosar din rețea pentru a primi scanarea.
4. Dacă vi se solicită, introduceți parola PIN.
5. Dacă doriți să configurați setările de scanare:
  - Atingeți [Opțiuni](#) pentru a schimba tipul de fișier, rezoluția, culoarea sau alte setări avansate.

- Atingeți **Fețe** pentru a comuta între setările o față și față-verso.
6. Atingeți **Scanare**.

## Scanarea către e-mail

Pentru a scana către e-mail, urmați acești pași:

1. Încărcați originalul în tava de alimentare sau pe geamul scannerului.
2. În ecranul principal de pe panoul de control al produsului, atingeți **Către e-mail**.
3. Urmăți instrucțiunile de pe ecran pentru a selecta sau introduce o adresă de e-mail.
4. Dacă doriți să configurați setările de scanare:
  - Atingeți **Opțiuni** pentru a schimba tipul de fișier, rezoluția, culoarea sau alte setări avansate.
  - Atingeți **Fețe** pentru a comuta între setările o față și față-verso.
5. Atingeți **Scanare**.

## Scanarea documentului către un site Microsoft SharePoint

Utilizați opțiunea Salvare în SharePoint pentru a scana documente direct pe un site Microsoft SharePoint. Această caracteristică elimină nevoia de a scana documentele într-un dosar din rețea, pe o unitate flash USB sau într-un mesaj de e-mail și apoi de a încărca manual fișierele pe site-ul SharePoint.

1. Încărcați originalul în tava de alimentare sau pe geamul scannerului.
2. În ecranul principal de pe panoul de control al produsului, atingeți **Scanare în SharePoint**.
3. Dacă ați configurat mai multe destinații SharePoint, scannerul afișează o listă de dosare SharePoint. Selectați un dosar SharePoint pentru a primi scanarea.
4. Dacă doriți să configurați setările de scanare:
  - Atingeți **Opțiuni** pentru a schimba tipul de fișier, rezoluția, culoarea sau alte setări avansate.
  - Atingeți **Fețe** pentru a comuta între setările o față și față-verso.
5. Atingeți **Scanare**.

## Scanarea pe o unitate flash USB

Produsul poate să scaneze un fișier și să îl salveze pe o unitate flash USB. Înainte de a utiliza această funcție, utilizați serverul Web încorporat HP pentru a o activa și configura.

1. Încărcați originalul în tava de alimentare sau pe geamul scannerului.
2. Introduceți o unitate flash USB în portul USB.
3. În ecranul principal de pe panoul de control al produsului, atingeți **Scanare pe unitate USB**.
4. Dacă doriți să configurați setările de scanare:
  - Atingeți **Opțiuni** pentru a schimba tipul de fișier, rezoluția, culoarea sau alte setări avansate.
  - Atingeți **Fețe** pentru a comuta între setările o față și față-verso.
5. Atingeți **Scanare**.

# Folosiți software-ul de scanare (Windows)

Următoarele subiecte descriu modul de utilizare a software-ului de scanare.

## Lucrul cu comenzile rapide de scanare

Comenzile rapide de scanare oferă un mod rapid și eficient de selectare a setărilor pentru activități de scanare efectuate frecvent. Utilizați software-ul HP Scan pentru a crea și a modifica scurtăturile de scanare.

## Vizualizarea comenzilor rapide de scanare

Pentru a vizualiza comenzile rapide de scanare existente, deschideți HP Scan. Comenzile rapide de scanare existente se vor afișa într-o listă în partea stângă.

## Crearea de comenzi rapide de scanare

Pentru a crea o comandă rapidă de scanare, urmați acești pași:

1. Deschideți software-ul HP Scan.
2. Faceți clic pe **Create New Scan Shortcut** (Crearea unei noi comenzi rapide de scanare).
3. Introduceți un nume pentru noua comandă rapidă.
4. Alegeți să creați noua comandă rapidă din setările curente sau dintr-o comandă rapidă preexistentă.
5. Faceți clic pe **Create** (Creare).
6. Modificați setările pentru noua comandă rapidă de scanare. Faceți clic pe **More** (Mai multe), pentru setări suplimentare.
7. Faceți clic pe pictograma **Salvare** de lângă numele noii comenzi rapide din lista de comenzi rapide pentru a salva modificările comenzii rapide sau faceți clic pe pictograma **Anulare** pentru a anula modificările.

## Modificarea comenzilor rapide

Pentru a modifica o comandă rapidă de scanare, urmați acești pași:

1. Deschideți software-ul HP Scan.
2. Selectați comanda rapidă care trebuie modificată din lista din partea stângă.
3. Modificați setările din partea dreaptă a ecranului. Faceți clic pe **More** (Mai multe), pentru setări suplimentare.
4. Faceți clic pe pictograma **Save** (Salvare) din dreapta numelui comenzii rapide, pentru a salva modificările.

## Scanarea în format imagine

Pentru a salva scanarea ca imagine, urmați acești pași:

1. Încărcați originalul în tava de alimentare sau pe geamul scannerului.
2. Deschideți software-ul HP Scan.

3. Urmați unul dintre acești pași:
  - Selectați **Save as JPEG** (Salvare ca JPEG) sau **Email as JPEG** (Trimitere prin e-mail ca JPEG), apoi faceți clic pe **Scan** (Scanare).
  - Alegeți orice altă comandă rapidă de scanare, modificați **Tip element** la **Fotografie**, selectați un fișier imagine din lista verticală **Tip fișier** și apoi faceți clic pe **Scanare**.

## Scanare în format PDF

Pentru a salva scanarea ca PDF, urmați acești pași:

1. Încărcați originalul în tava de alimentare sau pe geamul scannerului.
2. Deschideți software-ul HP Scan.
3. Urmați unul dintre acești pași:
  - Selectați **Save as PDF** (Salvare ca PDF) sau **Email as PDF** (Trimitere prin e-mail ca PDF), apoi faceți clic pe **Scan** (Scanare).
  - Alegeți orice altă comandă rapidă de scanare și selectați **PDF**, **PDF cu opțiuni de căutare (.PDF)** sau **PDF/A (.PDF)** din lista verticală **Tip fișier**, apoi faceți clic pe **Scanare**.

## Scanarea textului pentru editare (OCR)

Software-ul HP Scan utilizează recunoașterea optică a caracterelor (OCR) pentru a converti textul de pe o pagină în text care poate fi editat pe computer. Software-ul OCR se livrează împreună cu software-ul HP Scan. Pentru informații despre utilizarea software-ului OCR, consultați **Scanarea textului pentru editare** din Ajutorul online.

## Scanarea către e-mail

Aflați cum să scanați către e-mail utilizând software-ul HP Scan.

---

 **NOTĂ:** Pentru a scana către e-mail, asigurați-vă că există o conexiune la internet.

---

1. Încărcați originalul în tava de alimentare sau pe geamul scannerului.
2. Deschideți software-ul HP Scan.
3. Urmați unul dintre acești pași:
  - Selectați **Email as PDF** (Trimitere prin e-mail ca PDF) sau **Email as JPEG** (Trimitere prin e-mail ca JPEG) și apoi faceți clic pe **Scan** (Scanare).
  - Alegeți orice altă comandă rapidă de scanare și selectați **E-mail** din lista verticală **Trimitere către**, apoi faceți clic pe **Scanare**.

## Scanare către Cloud

Aflați cum să scanați în cloud utilizând software-ul HP Scan.

---

 **NOTĂ:** Pentru a scana în cloud, asigurați-vă că există o conexiune la internet.

---

1. Încărcați originalul în tava de alimentare sau pe geamul scannerului.
2. Deschideți software-ul HP Scan.

3. Selectați **Trimitere în cloud**, apoi selectați destinația fișierului.
4. Selectați **Scanare**.

## Scanare către FTP

Puteți încărca direct o imagine scanată într-un dosar FTP, utilizând software-ul HP Scan.

1. Încărcați originalul în tava de alimentare sau pe geamul scannerului.
2. Deschideți software-ul HP Scan.
3. Selectați o comandă rapidă de scanare. Din zona **Destinație**, selectați **Trimitere către**.
4. Selectați un dosar FTP ca destinație. Dacă utilizați această caracteristică pentru prima dată, faceți clic pe **Adăugare** pentru a configura o destinație FTP.
5. Faceți clic pe **OK**, apoi faceți clic pe **Scanare**.

## Scanare în SharePoint

Puteți încărca direct o imagine scanată pe un site SharePoint, utilizând software-ul HP Scan.

1. Încărcați originalul în tava de alimentare sau pe geamul scannerului.
2. Deschideți software-ul HP Scan.
3. Selectați o comandă rapidă de scanare. Din zona **Destinație**, selectați **Trimitere către**.
4. Selectați un site SharePoint ca destinație. Dacă nu ați configurat această caracteristică înainte, faceți clic pe **Adăugare** pentru a configura mai întâi destinația site-ului SharePoint.
5. Faceți clic pe **OK**, apoi faceți clic pe **Scanare**.

## Scanarea documentelor lungi sau foarte lungi

Implicit, scannerul detectează automat dimensiunea paginii folosind selecția **Dimensiune de detectare** pentru lungimi de pagini mai mici sau egală cu 356 mm .

Pentru documentele lungi sau foarte lungi, selectați **Lungi (8,50 x 34 inchi)** sau **Foarte lungi (8,5 x 122 inchi)** din lista verticală cu dimensiuni de pagini din setările pentru comenzile rapide de scanare.



**NOTĂ:** Atunci când se folosește o setare de pagină lungă sau foarte lungă, se poate scana doar câte o singură pagină.

Dacă scannerul este setat pentru a scana pagini lungi sau foarte lungi, acesta va scana o singură pagină la un moment dat. Utilizarea acestei setări pentru a scana pagini obișnuite va încetini procesul și trebuie utilizată numai pentru a scana pagini mai lungi de 356 mm .

## Detectare alimentări multiple

Caracteristica de detectare a preluării mai multor pagini oprește procesul de scanare dacă detectează că sunt alimentate mai multe pagini în scanner în același timp. Această funcție este activată în mod implicit.

Dezactivarea acestei caracteristici poate fi utilă în timpul scanării:

- Formulare cu mai multe părți (utilizare pe care HP nu o recomandă).

- Documente cu etichete sau note adezive atașate.

---

 **NOTĂ:** Folosiți interfața cu utilizatorul ISIS, WIA sau TWAIN pentru a activa detectarea alimentării multiple atunci când scanați dintr-un software al altui producător.

---

## Everyday Scan (Scanare zilnică)

Comanda rapidă **Everyday Scan** (Scanare zilnică) le permite utilizatorilor să definească și să salveze o comandă rapidă de scanare pentru nevoile lor de zi cu zi. Următoarele **Setări pentru comenzile rapide de scanare** pot fi particularizate atunci când este selectată comanda rapidă **Everyday Scan** (Scanare zilnică):

- **Item Type (Tip element)**
- **Page Sides (Părți ale paginii)**
- **Page Size (Dimensiune pagină)**
- **Color Mode (Mod culoare)**
- **Destination (Destinație)/File Type (Tip fișier)**

## Ștergerea automată a paginilor goale

Când este activată caracteristica **Ștergere pagini goale**, paginile scanate sunt evaluate în privința conținutului. Paginile detectate ca fiind goale apar în vizualizator cu o notă de ștergere pe ele. Aceste pagini goale detectate se șterg automat când scanarea este salvată la destinație.

1. Deschideți software-ul HP Scan.
2. Selectați o comandă rapidă de scanare.
3. Faceți clic pe **Mai mult**. Selectați fila **Document**, selectați **Ștergere pagini goale** din caseta derulantă **Reglare documente**, apoi faceți clic pe **OK**.

---

 **SFAT:** Glisorul **Sensibilitate** vă permite să ajustați valoarea sensibilității pentru modul în care sunt detectate și șterse paginile goale. La capătul inferior al glisorului, mai multe pagini sunt detectate ca fiind goale și șterse. La capătul superior al glisorului, paginile trebuie să fie aproape complet goale pentru a fi detectate și șterse. Valoarea sensibilității poate fi, de asemenea, setată prin introducerea unei valori sau făcând clic pe butoanele cu săgeți.

---

## Ajustarea automată a orientării paginii

Utilizați această funcție pentru a regla automat orientarea paginii în funcție de limbă.

1. Deschideți software-ul HP Scan.
2. Selectați o comandă rapidă de scanare.
3. Faceți clic pe **Mai mult**. Din fila **Scanare**, selectați lista verticală **Orientare pagină**, apoi selectați caseta **Orientare automată**.
4. Selectați o limbă a documentului, faceți clic pe **OK**, apoi începeți scanarea.

## Lucrări rezervate (modele N4600 fnw1 și N6600 fnw1)

Caracteristica **Lucrări rezervate** vă permite să inițiați o lucrare din software-ul HP Scan de pe computer cu opțiuni prestabilite, apoi să declanșați operația de pe scanner, economisind drumurile între scanner și computer.



1. Dacă este prima dată când utilizați această caracteristică, trebuie să rezervați mai întâi o lucrare de scanare din software-ul HP Scan.
  - a. Pe computer, deschideți software-ul HP Scan și faceți clic pe **Rezervare lucrare**.
  - b. În caseta de dialog **Setări rezervare lucrare**, selectați **Activare rezervare**.
  - c. Dacă doriți să setați un cod PIN, selectați **Utilizare PIN**, introduceți un cod PIN, apoi faceți clic pe **OK**.
2. Selectați o comandă rapidă de scanare, modificați setările dacă este necesar, apoi faceți clic pe **Scanare**.
3. Mergeți la scanner. Încărcați originalul în tava de alimentare sau pe geamul scannerului.
4. Din ecranul principal de pe panoul de control, atingeți **Lucrări rezervate** pentru a începe scanarea.

## Filtrarea culorii dintr-un document (îndepărtarea culorii)

Puteți filtra un canal de culoare (roșu, verde sau albastru) sau până la trei culori individuale. Pentru culori specifice, setarea de sensibilitate controlează cât de fidel trebuie culoarea scanată să aproximeze culoarea specificată.

Eliminarea culorilor din scanare poate reduce dimensiunea fișierului scanat și poate îmbunătăți rezultatele recunoașterii optice a caracterelor (OCR).

Pentru a selecta culorile de eliminat dintr-o scanare din software-ul HP Scan, urmați acești pași:

1. Deschideți software-ul HP Scan.
2. Scanați o pagină eșantion, care are culorile de suprimat, în vizualizator.
3. Faceți clic pe butonul **Mai multe** și apoi faceți clic pe fila **Imagine** și selectați caracteristica **Suprimare culoare**.
4. Activați-o culoare de suprimat și selectați culoarea de previzualizare, utilizând instrumentul eyedropper. Asigurați-vă că salvați culorile.

Numai opțiunile de îndepărtare a culorii disponibile pentru scannerul dvs. pot fi selectate.

Pentru informații despre setările de îndepărtare a culorii, consultați asistența online pentru software-ul de scanare pe care îl utilizați.

## Detectare automată a dimensiunii paginii

Software-ul HP Scan poate să detecteze automat dimensiunea paginii, utilizând opțiunea **Detect Size** (Detectarea dimensiunii). Când este selectată opțiunea **Detectare dimensiune** din lista verticală **Dimensiune pagină**, imaginea scanată este decupată la dimensiunea paginii detectate și orice conținut înclinat este îndreptat.

## Decuparea sau a completarea automată a unei imagini scanate la o dimensiune de pagină selectată

Folosiți această caracteristică pentru a decupa sau a completa o imagine scanată la o dimensiune de pagină selectată.

Pentru a trunchia sau a completa automat o imagine scanată la o dimensiune de pagină selectată, urmați acești pași:

1. Deschideți software-ul HP Scan.
2. Selectați o comandă rapidă de scanare și apoi faceți clic pe **Mai mult** pentru mai multe setări.

3. Selectați opțiunea de decupare din lista verticală **Dimensiuni pagină de intrare**.
  - Pentru a decupa automat conținutul documentului, selectați **Detectare conținut pe pagină**.
  - Pentru a decupa automat la dimensiunile documentului, selectați **Detectare dimensiune**.

---

 **NOTĂ:** Folosiți interfața utilizator ISIS sau TWAIN pentru a seta opțiunile de trunchiere când scanați dintr-un software al altui producător.

Pentru informații despre setările de trunchiere automată, consultați asistența online pentru software-ul de scanare pe care îl utilizați.

---

4. Asigurați-vă că este selectată opțiunea **La fel ca intrarea** pentru **Dimensiunea paginii de ieșire** și faceți clic pe **Scanare**.

## Detectarea automată a culorii

Utilizați această caracteristică pentru a micșora dimensiunea fișierului scanat, salvând doar paginile care conțin culori ca scanări color și salvând toate celelalte pagini ca alb-negru.

Pentru a detecta automat culoarea într-o imagine scanată, urmați acești pași:

1. Deschideți software-ul HP Scan.
2. Selectați o comandă rapidă de scanare.
3. Pentru a regla sensibilitatea **Detectare automată a culorii** și setările modului de ieșire, faceți clic pe **Mai mult** și selectați **Imagine**.
4. Faceți clic pe caseta derulantă **Color Mode** (Mod color) și apoi selectați **Auto Detect Color** (Detectarea automată a culorii).
5. Bifați caseta verticală **Detectare automată a culorii**, modificați setările și apoi faceți clic pe **OK**.
6. Faceți clic pe **Scanare**.

---

 **NOTĂ:** Pentru informații despre setările de detectare automată a culorii, consultați asistența online pentru software-ul de scanare pe care îl utilizați.

Folosiți interfața cu utilizatorul ISIS, WIA sau TWAIN pentru a detecta automat culorile când scanați dintr-un software al altui producător.

---

## Scanarea folosind modul alb-negru îmbunătățit pentru text

Utilizați această caracteristică pentru a îmbunătăți imaginea scanată atunci când scanați text alb-negru. Pentru a utiliza această caracteristică, parcurgeți următorii pași:

1. Deschideți software-ul HP Scan.
2. Selectați o comandă rapidă de scanare.
3. Faceți clic pe **Mai mult**, selectați fila **Imagine** și selectați **Alb-negru (1 bit)** din caseta derulantă **Mod color**.
4. Selectați **Prag alb-negru**, selectați **Îmbunătățire conținut** și faceți clic pe **OK**.

## Îndreptarea automată a imaginilor scanate

Utilizați caracteristica **Îndreptare automată** pentru a îndrepta conținutul înclinat relativ cu dimensiunile paginii din documentul sursă. Utilizați caracteristica **Detect Size** (Detectarea dimensiunii) pentru a îndrepta imaginile de pe pagină care au devenit înclinate în cursul procesului de scanare.

1. Deschideți software-ul HP Scan.
2. Selectați o comandă rapidă de scanare.
3. Faceți clic pe **More** (Mai multe), selectați fila **Document** și apoi selectați **Straighten Content** (Îndreptare conținut).

## Adăugarea sau eliminarea unui dispozitiv

Puteți utiliza software-ul HP Scan pentru a adăuga sau elimina un dispozitiv de pe computer.

1. Deschideți software-ul HP Scan.
2. Faceți clic pe pictograma Setări  pentru a deschide fereastra **Setări dispozitiv**.
3. Efectuați una dintre următoarele acțiuni:
  - Pentru a adăuga un dispozitiv, faceți clic pe pictograma Plus +, faceți clic pe **Conectați un dispozitiv nou**, apoi urmați instrucțiunile de pe ecran.
  - Pentru a elimina un dispozitiv, selectați numele scannerului din lista de scanere existente, apoi faceți clic pe butonul **Ștergere**.

---

 **SFAT:** Aveți posibilitatea să selectați mai multe scanere pentru a le șterge simultan.

---

 **SFAT:** De asemenea, puteți utiliza asistentul HP Scan Assistant pentru a adăuga un dispozitiv nou. Lansați **HP Scan Assistant** de pe desktopul computerului, faceți clic pe **Instrumente**, faceți clic pe **Configurare dispozitiv și software**, apoi selectați **Conectați un dispozitiv nou**.

---

## Scanarea cu alte software-uri de scanare

Aplicațiile producătorilor terți care acceptă TWAIN, ISIS și WIA sunt acceptate, de asemenea, de scanner.

## Folosirea software-ului de scanare (macOS)

Următoarele subiecte descriu modul de utilizare a software-ului de scanare.

### Scanarea către e-mail

Pentru a scana pe e-mail, efectuați acești pași:

---

 **NOTĂ:** Pentru a scana către e-mail, asigurați-vă că există o conexiune la internet.

---

1. Încărcați originalul în tava de alimentare sau pe geamul scannerului.
2. În folderul **Applications** (Aplicații) faceți dublu clic pe pictograma **Apple Image Capture** (Captură imagine Apple).

3. Din fereastra **Image Capture** (Captură imagine), selectați scannerul din lista **Devices** (Dispozitive).

---

 **SFAT:** Pentru mai multe opțiuni de scanare Apple Image Capture (Captură imagine Apple), faceți clic pe **Show Details** (Afișare detalii).

---

4. Selectați **Mail** (Mesaje) din lista **Scan To** (Scanare către) pentru a atașa automat documentul scanat la mesajul e-mail.

---

 **NOTĂ:** Dacă utilizați o altă aplicație de e-mail decât Apple Mail, puteți scana documentul într-un fișier și îl puteți atașa manual la un e-mail sau puteți adăuga aplicația de e-mail în lista **Scan to** (Trimitere către).

Pentru a adăuga aplicația de e-mail în listă, selectați **Other** (Altele), selectați aplicația de e-mail, apoi faceți clic pe **Choose** (Selectare).

---

5. În mesajul de e-mail rezultat, introduceți adresa de e-mail, subiectul și orice text de mesaj, apoi trimiteți e-mailul.

## HP Easy Scan

Pentru a scana din HP Easy Scan:

1. Încărcați originalul în tava de alimentare sau pe geamul scannerului.
2. În folderul **Applications** (Aplicații) faceți dublu clic pe pictograma **HP Easy Scan**.
3. Găsiți produsul după nume și asigurați-vă că este scannerul selectat.
4. Selectați o presetare de scanare corespunzătoare pentru operația de scanare.
5. Faceți clic pe butonul **Scanare**.
6. După ce au fost scanate toate paginile, faceți clic pe **Fișier** și apoi pe **Salvare**.
7. Specificați modul și locul de salvare a fișierului și apoi faceți clic pe **Salvare**.

## Scanați din alte aplicații

O imagine poate fi scanată direct în orice aplicație compatibilă ICA. În aplicație, căutați opțiuni pentru a importa sau a achiziționa imagini de la un scanner.

---

 **NOTĂ:** Software-ul HP nu suportă scanarea TWAIN. Dacă aplicația are funcții de import sau de achiziționare, dar scannerul dvs. HP nu este listat, este posibil ca aplicația să caute doar scanere care acceptă TWAIN.

---

## Configurarea avansată cu HP Utility (macOS)

Folosiți HP Utility (Utilitar HP) pentru a verifica starea scannerului sau pentru a vizualiza sau modifica setările scannerului din computer. Puteți utiliza HP Utility (Utilitar HP) atunci când scannerul este conectat prin cablu USB.

## Deschiderea Utilitarului HP

Pentru a deschide HP Utility, urmați acești pași:

1. Din calculator, deschideți folderul **Aplicații**.
2. Selectați **HP**, apoi selectați **HP Utility** (Utilitarul HP).

## Caracteristicile Utilitarului HP

Bara de instrumente a Utilitarului HP include aceste elemente:

- **Devices (Dispozitive):** Faceți clic pe acest buton pentru a afișa sau a ascunde produsele Mac găsite de HP Utility (Utilitar HP).
- **All Settings (Toate setările):** Faceți clic pe acest buton pentru a reveni la vizualizarea principală a HP Utility (Utilitar HP).
- **HP Support (Asistență HP):** Faceți clic pe acest buton pentru a deschide un browser și pentru a accesa site-ul web de asistență HP.
- **Supplies (Consumabile):** Faceți clic pe acest buton pentru a deschide site-ul web HP SureSupply.
- **Registration (Înregistrare):** Faceți clic pe acest buton pentru a deschide site-ul web HP de înregistrare.
- **Recycling (Reciclare):** Faceți clic pe acest buton pentru a deschide site-ul web al programului de reciclare HP Planet Partners.

Utilitarul HP constă dintr-o serie de pagini care pot fi deschise făcând clic în lista **All Settings (Toate setările)**.

## Sfaturi pentru scanare

Utilizați următoarele sfaturi pentru a optimiza performanța de scanare și pentru a scana originalele fragile.

### Optimizarea vitezei de scanare și de efectuare a activităților

Mai multe setări influențează timpul total pentru o lucrare de scanare. Pentru a optimiza performanța de scanare, țineți seama de informațiile următoare.

- Pentru a optimiza performanța, asigurați-vă că computerul dvs. respectă cerințele de sistem recomandate. Pentru a vizualiza cerințele de sistem minime și recomandate, consultați [www.hp.com](http://www.hp.com) și căutați modelul scannerului, plus cuvântul **specifications** (specificații).
- Salvarea unei imagini scanate într-un format în care se poate căuta (de exemplu, PDF în care se poate căuta) durează mai mult decât salvarea într-un format imagine, deoarece imaginea scanată este analizată folosind recunoașterea optică a caracterelor (OCR - Optical Character Recognition). Verificați dacă aveți nevoie de un fișier de ieșire în care se poate căuta înainte de a selecta un format de scanare în care se poate căuta.
- Scanarea la rezoluție mai mare decât este necesar mărește timpul de scanare și creează un fișier mai mare, fără beneficii suplimentare. Dacă scanați la rezoluție mare, setați rezoluția la un nivel mai scăzut pentru a crește viteza de scanare.

---

## 3 Îngrijire și întreținere

Această secțiune prezintă informații despre îngrijirea și întreținerea scannerului.

Pentru cele mai recente informații despre întreținere, accesați pagina de asistență pentru produs:

- Modelele 2600 f1: [www.hp.com/support/sipro2600f1](http://www.hp.com/support/sipro2600f1)
- Modelele 3600 f1: [www.hp.com/support/sipro3600f1](http://www.hp.com/support/sipro3600f1)
- Modelele N4600 fnw1: [www.hp.com/support/siproN4600fnw1](http://www.hp.com/support/siproN4600fnw1)
- Modelele N6600 fnw1: [www.hp.com/support/siflowN6600fnw1](http://www.hp.com/support/siflowN6600fnw1)

### Testarea și calibrarea ecranului tactil (modelele N4600 fnw1 și N6600 fnw1)

Pentru a testa și a calibra ecranul tactil, efectuați următoarele:

1. Selectați pictograma **Setări**.
2. Selectați **Afișaj**.
3. Derulați în jos și selectați **Recalibrare ecran**.
4. Urmați instrucțiunile de pe ecran pentru a efectua calibrarea.
5. Recalibrare completă se va afișa atunci când procesul este finalizat.

### Curățarea produsului

Curățarea ocazională a scannerului ajută la obținerea unor scanări de înaltă calitate. Volumul de îngrijire necesar depinde de mai mulți factori, inclusiv de volumul de utilizare și de mediu. Curățarea de rutină trebuie efectuată în funcție de necesități.

#### Curățați geamul scannerului

Curățați geamul scannerului periodic și ori de câte ori există praf sau resturi.

Asigurați-vă că aveți următoarele articole înainte de curățare:

- Cârpe curate, fără scame sau din microfibre
- Lichid de curățare pentru sticlă sau apă curată

---

**⚠ ATENȚIE:** Nu utilizați lichide de curățare care conțin substanțe abrazive, acetonă, benzen sau tetraclorură de carbon, deoarece aceste substanțe chimice pot deteriora geamul de scanare.

Evitați utilizarea alcoolului izopropilic, deoarece acesta lasă urme pe geam.

---

1. Apăsați butonul de alimentare  pentru a închide scannerul, apoi deconectați cablul USB și sursa de alimentare de la scanner.
2. Ridicați alimentatorul de documente.

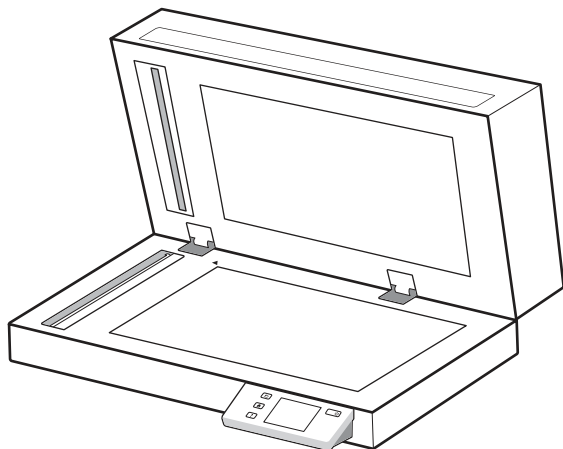

3. Utilizați o cârpă curată, fără scame, umezită cu apă sau pulverizați lichidul de curățare pentru sticlă pe o cârpă curată, fără scame și apoi curățați bine geamul scannerului cu suport.

---

**⚠ ATENȚIE:** Nu pulverizați lichidul de curățare pentru sticlă direct pe geamul scannerului, deoarece acesta poate cauza deteriorarea permanentă.

---

4. Uscați geamul scannerului cu o cârpă uscată, moale și fără scame.

---

**📝 NOTĂ:** Asigurați-vă că uscați complet geamul scannerului.

---

5. Închideți alimentatorul de documente. Apăsați butonul de alimentare  pentru a porni scannerul. Scannerul este acum pregătit pentru utilizare.

## Curățarea benzilor de scanare

Pentru a curăța componentele benzilor de scanare, urmați acești pași:

1. Apăsați butonul de alimentare  pentru a închide scannerul, apoi deconectați cablul USB și sursa de alimentare de la scanner.
2. Ridicați alimentatorul de documente.

3. Curățați benzile de scanare cu o lavetă moale, care nu lasă scame, pe care ați pulverizat un lichid de curățare delicat pentru sticlă.

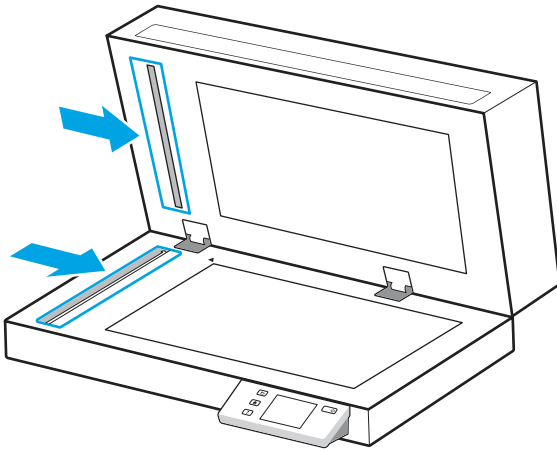

**⚠ ATENȚIE:** Pentru a curăța benzile de scanare, utilizați numai lichid de curățare pentru sticlă. Evitați lichidele de curățare care conțin substanțe abrazive, acetonă, benzen sau tetraclorură de carbon, care pot deteriora benzile de scanare. Evitați alcoolul izopropilic, deoarece acesta lasă urme pe benzile de scanare.

Nu pulverizați lichidul de curățare direct pe benzile de scanare.

4. Uscați benzile de scanare cu o cârpă uscată, moale și fără scame. Ștergeți benzile de material reflectorizant gri, de pe fiecare bandă.
5. Închideți alimentatorul de documente, reconectați cablul USB și sursa de alimentare la scanner, apoi apăsați butonul de alimentare  pentru a porni scannerul. Scannerul este acum pregătit pentru utilizare.

## Înlocuirea pieselor

Înlocuirea componentelor, atunci când este necesar, ajută la obținerea unor scanări de înaltă calitate. Este posibil să fie necesară înlocuirea pieselor atunci când acest lucru este indicat de HP Scanner Tools Utility (Utilitarul de instrumente scanner HP) sau dacă scannerul nu funcționează corect.

Kitul de înlocuire a rolor conține următoarele piese de schimb:

- Role de preluare
- Plăcuță de separare (modelele 2600 f1 și 3600 f1)
- Role de separare (modelele N4600 fnw1 și N6600 fnw1)

Setul de înlocuire include și instrucțiuni detaliate pentru înlocuirea fiecăreia dintre aceste componente.

## Înlocuiți plăcuța sau rolele de separare

Înlocuiți modulul plăcii/rolei de separare când trebuie efectuată întreținerea sau scannerul prezintă blocaje repetate ale documentelor.

Înlocuiți plăcuța sau rolele de separare în următoarele situații:

- Windows: Când caseta de dialog **Întreținere recomandată** indică faptul că trebuie să se facă întreținerea.



- Dacă scannerul se confruntă cu blocaje repetate ale documentelor.

 **NOTĂ:** Kitul de înlocuire este consumabil și nu este cuprins în garanție sau în contractele de service standard.

1. Apăsați butonul de alimentare  pentru a închide scannerul, apoi deconectați cablul USB și sursa de alimentare de la scanner.
2. Deschideți capacul alimentatorului de documente.

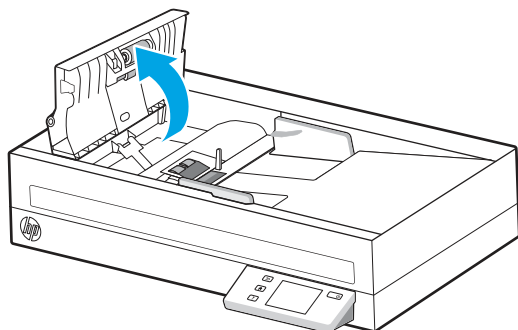

3. Strângeți urechea din partea stângă a modului plăcuței de separare/rolei și ridicați-o pentru a o scoate.

**Figura 3-1** Scoateți plăcuța de separare (modelele 2600 f1 și 3600 f1)

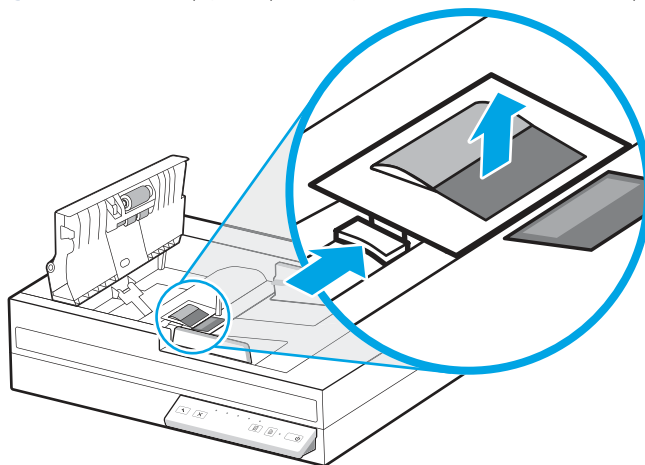

**Figura 3-2** Scoateți rolele de separare (modelele N4600 fnw1 și N6600 fnw1)

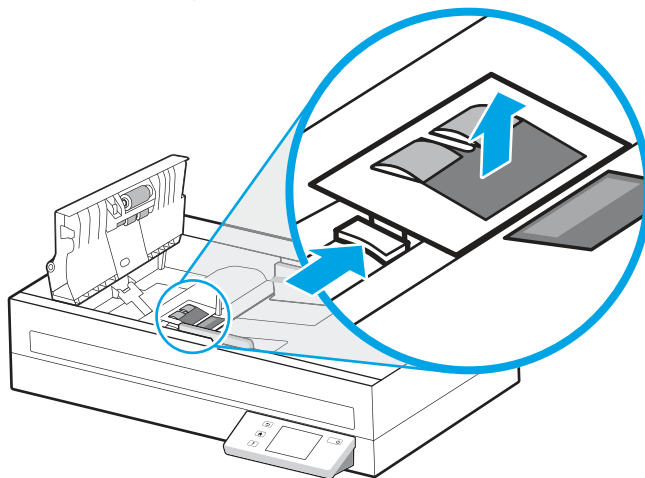

4. Scoateți și înlocuiți modulul plăcuței/rolelor de separare conform descrierii din instrucțiunile incluse în kitul de înlocuire.

Figura 3-3 Înlocuiți plăcuța de separare (modelele 2600 f1 și 3600 f1)



Figura 3-4 Înlocuiți rolele de separare (modelele N4600 fnw1 și N6600 fnw1)



5. Continuați să înlocuiți modulul de role de preluare.

## Înlocuiți modulul rolei de preluare

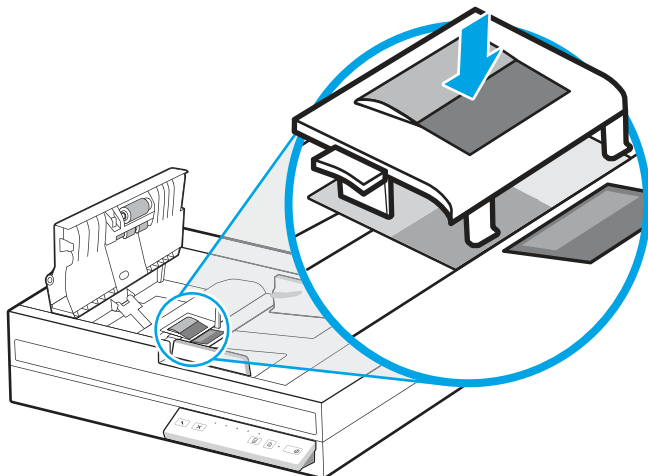
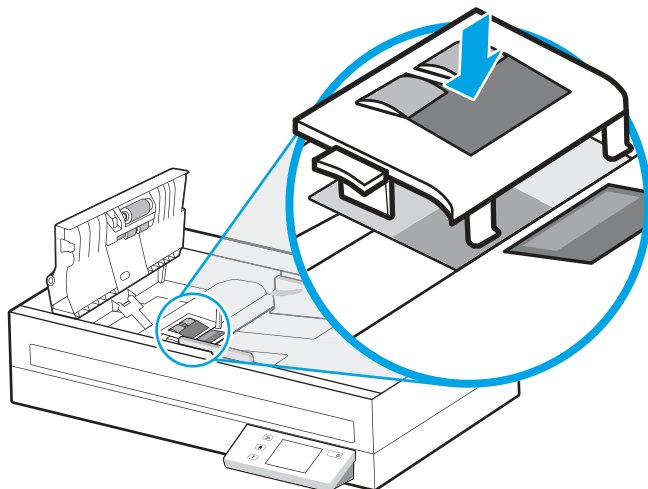
Continuați cu înlocuirea modulului rolei de preluare după înlocuirea rolelor de separare.

1. Strângeți urechea din partea stângă a modulului rolei de preluare pentru a slăbi axul rolei.

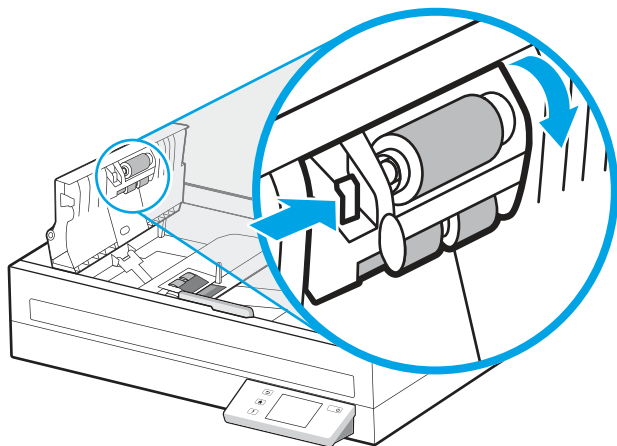

2. Scoateți axul rolei din suport și apoi scoateți modulul de role.

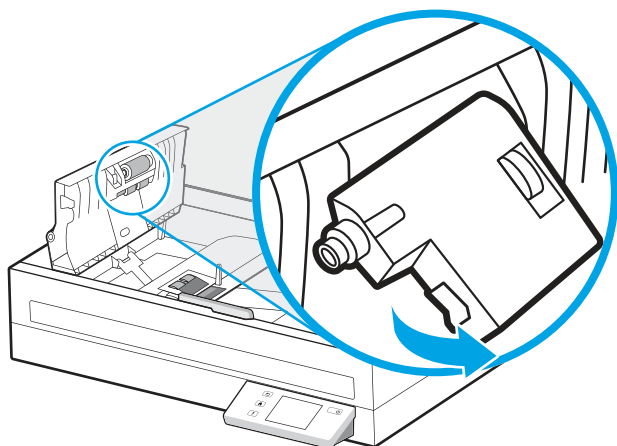

3. Plasați la loc modulul de role de preluare conform descrierii din instrucțiunile incluse în kitul de înlocuire.
4. Închideți capacul alimentatorului de documente. Reconectați cablul USB și sursa de alimentare la scanner.
5. Apăsați butonul de alimentare  pentru a porni scannerul.

## Comandarea pieselor de schimb și a accesoriilor

Piese pentru întreținere din tabelul următor pot fi comandate online.

Pentru a comanda piese pentru întreținerea scannerului, consultați site-ul web cu piese pentru scannerul HP la [www.hp.com/buy/parts](http://www.hp.com/buy/parts).

**Tabelul 3-1** Kit de înlocuire a rolelor

Element	Descriere	Număr piesă
Serviciu de înlocuire a rolei SJ A	Cilindru de preluare de schimb pentru modelele 2600 f1, 3600 f1 și N6600 fnw1.	4T8E4-69001
Serviciu de înlocuire a rolei de separare SJ A	Rolă de separare de schimb pentru modelele N4600 fnw1 și N6600 fnw1.	4T8E5-69001

**Tablul 3-1 Kit de înlocuire a rolor (Continuare)**



<b>Element</b>	<b>Descriere</b>	<b>Număr piesă</b>
Serviciu de înlocuire a plăcuței SJ A	Plăcuță de schimb pentru modelele 2600 f1 și 3600 f1.	4T8E6-69001
Serviciu de înlocuire a rolei SJ B	Cilindru de preluare de schimb pentru modelul N4600 frw1.	618J9-69001

## 4 Rezolvarea problemelor

Această secțiune conține soluții pentru probleme uzuale ale scannerului. Pentru depanare adițională, consultați Ajutorul programului de scanare HP utilizat.

### Sfaturi de depanare de bază

Problemele simple, cum ar fi petele pe benzile de scanare sau cablurile slăbite, pot cauza producerea de scanări neclare, funcționarea în mod neașteptat a scannerului sau nefuncționarea. Verificați întotdeauna următoarele elemente când întâmpinați probleme de scanare.

- Dacă scanați un document ce va fi analizat folosind recunoașterea optică a caracterelor (OCR - Optical Character Recognition), asigurați-vă că documentul original este suficient de clar pentru a fi analizat.
- Asigurați-vă că atât cablul USB, cât și cel de alimentare sunt fixate ferm în conectorii lor din spatele scannerului, iar cablul de alimentare intră într-o priză funcțională sau într-un dispozitiv de protecție la supratensiune.
- Asigurați-vă că scannerul nu s-a închis automat. Dacă este așa, apăsați butonul de alimentare  pentru a porni scannerul.
- Asigurați-vă că scannerul primește energie electrică.
  - Verificați dacă LED-ul de alimentare de pe panoul de control este aprins.
  - Dacă LED-ul de alimentare nu este aprins, asigurați-vă că există curent la priza de alimentare sau la dispozitivul de protecție la supratensiune la care este conectată sursa de alimentare.
  - Dacă există curent la priza de alimentare sau la dispozitivul de protecție la supratensiune, dar LED de alimentare nu se aprinde, este posibil ca sursa de alimentare să fie defectă. Accesați pagina principală de asistență pentru produs:
    - Modelele 2600 f1: [www.hp.com/support/sjpro2600f1](http://www.hp.com/support/sjpro2600f1)
    - Modelele 3600 f1: [www.hp.com/support/sjpro3600f1](http://www.hp.com/support/sjpro3600f1)
    - Modelele N4600 fnw1: [www.hp.com/support/sjproN4600fnw1](http://www.hp.com/support/sjproN4600fnw1)
    - Modelele N6600 fnw1: [www.hp.com/support/sjflowN6600fnw1](http://www.hp.com/support/sjflowN6600fnw1)
- Dacă software-ul de scanare afișează un mesaj **Scannerul nu a fost găsit** când încercați să utilizați scannerul, închideți scannerul, așteptați 30 de secunde și apoi porniți scannerul. Dacă mesajul continuă să fie afișat, poate fi necesar să resetați scannerul.
- Dacă scannerul este conectat la computer printr-un hub USB sau printr-un port USB de pe partea frontală a computerului, deconectați scannerul și reconectați-l la un port USB din spatele computerului.
- **Windows:** Asigurați-vă că butonul Scanare  sau butonul Comutare Implicit/Duplex  este activat din software-ul de scanare HP.
- Opriți scannerul, așteptați 30 de secunde, apoi reporniți scannerul.
- Asigurați-vă că este închis capacul alimentatorului de documente.

- Reporniți computerul.

Dacă problemele persistă, este posibil ca software-ul de scanare HP, firmware-ul sau driverele asociate să fie expirate sau deteriorate. Accesați pagina principală de asistență pentru produs pentru actualizări de software, firmware și drivere pentru scanner:

- Modelele 2600 f1: [www.hp.com/support/sipro2600f1](http://www.hp.com/support/sipro2600f1)
- Modelele 3600 f1: [www.hp.com/support/sipro3600f1](http://www.hp.com/support/sipro3600f1)
- Modelele N4600 fnw1: [www.hp.com/support/siproN4600fnw1](http://www.hp.com/support/siproN4600fnw1)
- Modelele N6600 fnw1: [www.hp.com/support/sjflowN6600fnw1](http://www.hp.com/support/sjflowN6600fnw1)

## Resetați scannerului (modelele N4600 fnw1 și N6600 fnw1)

Pentru a reseta scannerul, urmați acești pași:

1. Închideți software-ul HP Scan dacă este deschis.
2. Atingeți pictograma **Setări** din ecranul principal de pe panoul de control, selectați **Resetare** și atingeți **Resetare**.
3. Așteptați 30 de secunde. Scannerul se resetează.

## Interpretarea ledurilor și modelelor de pe panoul de control (modelele 2600 f1 și 3600 f1)

Dacă scannerul necesită intervenția utilizatorului, indicatorul luminos de eroare luminează intermitent sau continuu pe afișajul panoului de control.

Următorul tabel descrie soluția de urmat, pe baza cauzei posibile a aprinderii intermitente a ledului de eroare.

**Tabelul 4-1 Cauză și soluție**

Cauză	Soluție
Utilizatorul a apăsat butonul Scanare  când cablul USB nu era conectat.	<ol style="list-style-type: none"> <li>1. Opriți scannerul.</li> <li>2. Reconectați cablul USB.</li> <li>3. Porniți scannerul.</li> </ol>
Senzorul de imagine nu este calibrat corect.	<ol style="list-style-type: none"> <li>1. Opriți scannerul.</li> <li>2. Porniți scannerul.</li> </ol>
Există un blocaj în alimentatorul de documente.	<ol style="list-style-type: none"> <li>1. Opriți scannerul.</li> <li>2. Trageți în față clapeta alimentatorului de documente pentru a deschide capacul alimentatorului de documente.</li> <li>3. Eliminați blocajul.</li> <li>4. Porniți scannerul.</li> </ol>
Capacul alimentatorului de documente nu este închis corect.	<ul style="list-style-type: none"> <li>▲ Apăsați ferm pe ambele laturi ale capacului alimentatorului de documente deodată pentru a închide capacul.</li> </ul>

# Probleme legate de instalarea scannerului

Consultați următoarele informații despre rezolvarea problemelor de instalare a scannerului.

## Verificarea cablurilor

Tabelul 4-2 Verificare cablu

Tip de cablu	Acțiune
Cablu de alimentare	<p>Cablul de alimentare este conectat între scanner și o priză de alimentare.</p> <ul style="list-style-type: none"><li>Asigurați-vă că cablul de alimentare este ferm conectat la scanner și la o priză electrică sau la un dispozitiv de protecție la supratensiune.</li><li>În cazul în care cablul de alimentare este conectat la un dispozitiv de protecție la supratensiune, asigurați-vă că dispozitivul este conectat la o priză și că este pornit.</li><li>Apăsăți butonul de alimentare  pentru a închide scannerul, apoi închideți computerul. După 30 de secunde, porniți scannerul și apoi computerul, în această ordine.</li></ul>
Cablu USB	<p>Cablul USB este conectat între scanner și computer.</p> <ul style="list-style-type: none"><li>Utilizați cablul care v-a fost livrat împreună cu scannerul. Este posibil ca un alt cablu USB să nu fie compatibil cu scannerul.</li><li>Asigurați-vă că este ferm conectat cablul USB între scanner și computer.</li><li>În cazul în care cablul USB este conectat la un port USB de pe partea frontală a computerului, mutați-l la un port USB din spatele computerului.</li></ul> <p>Pentru informații adiționale de depanare USB, vedeți pagina principală de asistență a produsului, alegeți țara/regiunea în care vă aflați și folosiți instrumentul de căutare pentru a găsi subiectele de depanare legate de USB.</p> <ul style="list-style-type: none"><li>Modelele 2600 f1: <a href="http://www.hp.com/support/sjpro2600f1">www.hp.com/support/sjpro2600f1</a></li><li>Modelele 3600 f1: <a href="http://www.hp.com/support/sjpro3600f1">www.hp.com/support/sjpro3600f1</a></li><li>Modelele N4600 fnw1: <a href="http://www.hp.com/support/sjproN4600fnw1">www.hp.com/support/sjproN4600fnw1</a></li><li>Modelele N6600 fnw1: <a href="http://www.hp.com/support/siftowN6600fnw1">www.hp.com/support/siftowN6600fnw1</a></li></ul>
Cablu Ethernet (modelele N4600 fnw1 și N6600 fnw1)	<p>Asigurați-vă că este ferm conectat cablul Ethernet între scanner și portul dvs. de rețea.</p> <p>Pentru informații suplimentare despre depanarea Ethernet, consultați <a href="http://www.hp.com/support">www.hp.com/support</a>, selectați țara/regiunea dvs. și apoi utilizați instrumentul de căutare pentru a găsi subiecte de depanare pentru Ethernet.</p>

## Dezinstalați și apoi reinstalați driverele și instrumentele HP ScanJet (Windows)

Dacă verificarea conexiunilor prin cablu ale scannerului nu a rezolvat problema, este posibil ca aceasta să fi survenit din cauza unei instalări incomplete. Încercați să dezinstalați și apoi să reinstalați driverele și instrumentele HP ScanJet.

1. Apăsăți butonul de alimentare  pentru a închide scannerul, apoi deconectați cablul USB și cablul de alimentare de la scanner.

2. Pe computer, deschideți panoul de control și utilizați instrumentul **Programe și caracteristici** pentru a deinstalla următoarele aplicații:
  - Software-ul HP ScanJet Basic Device
  - Driver HP ScanJet ISIS
  - HP Scan
  - Plugin HP ScanJet Pro
3. Reporniți computerul.
4. Reinstalați driverele și instrumentele HP ScanJet.
  - Oprii scannerul, așteptați 30 de secunde, apoi reporniți scannerul. Software-ul și driverele necesare ar trebui să se instaleze automat.
  - În cazul în care driverele și instrumentele nu se instalează automat, instalați-le manual.
5. Reconectați cablul USB și cablul de alimentare la scanner și apoi apăsați butonul de alimentare  pentru a porni scannerul.

## Probleme de alimentare

Consultați următoarele informații despre rezolvarea problemelor de alimentare cu energie.

### Verificarea alimentării cu curent electric a scannerului

Cablul de alimentare este conectat între scanner și o priză de alimentare.

- Aveți grijă ca acest cablu de alimentare să fie conectat ferm între scanner și o priză electrică funcțională.
- În cazul în care cablul de alimentare este conectat la un dispozitiv de protecție la supratensiune, asigurați-vă că dispozitivul este conectat la o priză și că este pornit.
- Asigurați-vă că scannerul primește energie electrică.
  - Verificați dacă LED-ul de alimentare de pe panoul de control este aprins.
  - Dacă LED-ul de alimentare nu este aprins, asigurați-vă că există curent la priza de alimentare sau la dispozitivul de protecție la supratensiune la care este conectată sursa de alimentare.
  - Dacă există curent la priza de alimentare sau la dispozitivul de protecție la supratensiune, dar LED de alimentare nu se aprinde, este posibil ca sursa de alimentare să fie defectă. Accesați pagina principală de asistență pentru produs:
    - Modelele 2600 f1: [www.hp.com/support/sjpro2600f1](http://www.hp.com/support/sjpro2600f1)
    - Modelele 3600 f1: [www.hp.com/support/sjpro3600f1](http://www.hp.com/support/sjpro3600f1)
    - Modelele N4600 fnw1: [www.hp.com/support/sjproN4600fnw1](http://www.hp.com/support/sjproN4600fnw1)
    - Modelele N6600 fnw1: [www.hp.com/support/sjflowN6600fnw1](http://www.hp.com/support/sjflowN6600fnw1)

### Scannerul nu poate fi pornit

Dacă scannerul nu pornește atunci când apăsați butonul de alimentare , verificați următoarele:



- Este posibil ca scanerul să fie scos din priză. Verificați dacă sursa de alimentare nu s-a deconectat de la scaner sau de la sursa de energie electrică.
- Este posibil ca sursa de alimentare să nu funcționeze.
  - Verificați dacă LED-ul de alimentare de pe panoul de control este aprins.
  - Dacă LED-ul de alimentare nu este aprins, asigurați-vă că există curent la priza de alimentare sau la dispozitivul de protecție la supratensiune la care este conectată sursa de alimentare.
  - Dacă există curent la priza de alimentare sau la dispozitivul de protecție la supratensiune, dar LED de alimentare nu se aprinde, este posibil ca sursa de alimentare să fie defectă. Accesați pagina principală de asistență pentru produs:
    - Modelele 2600 f1: [www.hp.com/support/sipro2600f1](http://www.hp.com/support/sipro2600f1)
    - Modelele 3600 f1: [www.hp.com/support/sipro3600f1](http://www.hp.com/support/sipro3600f1)
    - Modelele N4600 fnw1: [www.hp.com/support/siproN4600fnw1](http://www.hp.com/support/siproN4600fnw1)
    - Modelele N6600 fnw1: [www.hp.com/support/siflowN6600fnw1](http://www.hp.com/support/siflowN6600fnw1)

## Scanerul și-a întrerupt funcționarea sau s-a oprit

Dacă scanerul se oprește din scanat, urmați acești pași. După fiecare pas, porniți o scanare pentru a vedea dacă scanerul funcționează. Dacă problema persistă, treceți la pasul următor.

1. Este posibil ca un cablu să fie slăbit. Asigurați-vă că atât cablul USB, cât și cel al sursei de alimentare sunt conectate corect.
 

Utilizați cablul care v-a fost livrat împreună cu scanerul. Este posibil ca un alt cablu USB să nu fie compatibil cu scanerul.
2. Asigurați-vă că scanerul primește energie electrică.
  - a. Verificați dacă LED-ul de alimentare de pe panoul de control este aprins.
  - b. Dacă LED-ul de alimentare nu este aprins, asigurați-vă că există curent la priza de alimentare sau la dispozitivul de protecție la supratensiune la care este conectată sursa de alimentare.
  - c. Dacă există curent la priza de alimentare sau la un dispozitiv de protecție la supratensiune, dar LED-ul de alimentare nu este aprins, deconectați cablul de alimentare de la sursa de energie electrică, așteptați 30 de secunde și reconectați-l.
  - d. Dacă problema nu dispăre, este posibil ca sursa de energie electrică să fie defectă. Accesați pagina principală de asistență pentru produs:
    - Modelele 2600 f1: [www.hp.com/support/sipro2600f1](http://www.hp.com/support/sipro2600f1)
    - Modelele 3600 f1: [www.hp.com/support/sipro3600f1](http://www.hp.com/support/sipro3600f1)
    - Modelele N4600 fnw1: [www.hp.com/support/siproN4600fnw1](http://www.hp.com/support/siproN4600fnw1)
    - Modelele N6600 fnw1: [www.hp.com/support/siflowN6600fnw1](http://www.hp.com/support/siflowN6600fnw1)
3. Reporniți computerul.

4. **Windows:** Pe computer, deschideți panoul de control și utilizați instrumentul **Programe și caracteristici** pentru a dezinstala următoarele aplicații:
  - Software-ul HP ScanJet Basic Device
  - Driver HP ScanJet ISIS
  - Plugin HP ScanJet Pro
  - HP Scan
5. Reconectați cablul USB și sursa de alimentare la scanner, apoi apăsați butonul de alimentare  pentru a porni scannerul. Reinstalați software-ul și driverele HP ScanJet.

## Scannerul se închide în mod repetat

Dacă scannerul se oprește în mod repetat, încercați acești pași, în funcție de sistemul dvs. de operare.

În mod implicit, scannerul va intra în modul de repaus după 15 minute de inactivitate și se va închide automat după două ore de inactivitate, pentru a economisi energia.

**Windows:** Pentru a modifica valorile implicite, parcurgeți acești pași:

1. Lansați HP Scanner Tools Utility (Instrumente utilitare pentru scanner HP).
2. Faceți clic pe fila **Settings** (Setări) și apoi selectați setările potrivite pentru modul de repaus și de închidere automată.
  - Pentru a specifica perioada de inactivitate după care scannerul va intra în modul de repaus, selectați **15 minute** sau **1 oră** din lista verticală **Repaus scanner după**.
  - Pentru a specifica perioada de inactivitate după care scannerul se va închide automat, selectați valoarea potrivită (**1 oră**, **2 ore**, **4 ore** sau **8 ore**) din lista verticală **Închidere scanner după**.
3. Faceți clic pe **Aplicare**.

**macOS:** Folosiți HP Utility pentru a modifica aceste setări implicite.

## Blocaje de hârtie

Consultați următoarele informații despre eliminarea blocajelor de hârtie.

---

 **NOTĂ:** Scanarea de pagini umede sau ude poate provoca blocaje de hârtie. Asigurați-vă că paginile introduse sunt complet uscate (tonerul este uscat și nu există substanțe umede, cum ar fi lipici sau pastă corectoare, pe pagină).

---

## Eliminarea blocajelor din alimentatorul de documente

Pentru a elimina un blocaj de hârtie, completați acești pași:

1. Scoateți toate paginile din tava de alimentare și din tava de ieșire.
2. Închideți tava de ieșire și extensia.

3. Trageți în față clapeta alimentatorului de documente pentru a deschide capacul alimentatorului de documente.

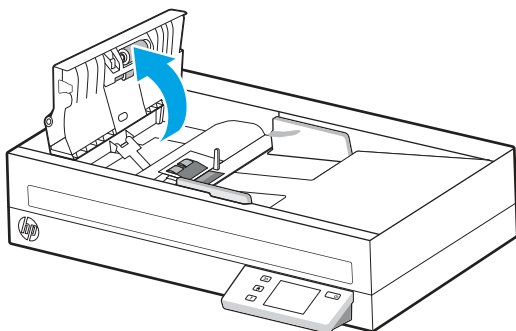

4. Înlăturați originalele sau orice alte obstacole de pe traseul hârtiei.
5. Înlăturați orice resturi vizibile (de exemplu hârtie, capse sau agrafe) de pe traseul hârtiei.
6. Inspectați rolele din capacul alimentatorului de documente și eliminați orice resturi vizibile.
7. Închideți capacul alimentatorului de documente.
8. Deschideți tava de ieșire pentru a verifica dacă mai există hârtie în interiorul traseului hârtiei. Dacă mai există hârtie în traseul hârtiei, scoateți cu atenție hârtia.
9. Reîncărcați toate originalele în tava de alimentare și scanați din nou.

## Un element încărcat în scanner se blochează în mod repetat

Verificați următoarele pentru a rezolva problema.

- Este posibil ca articolul să nu îndeplinească cerințele pentru originalele acceptate.
- Este posibil ca articolul să aibă ceva pe el, precum capse sau note auto-adezive, care trebuie îndepărtate de pe original.
- Asigurați-vă că ghidajele pentru hârtie ating marginile originalului.

## Probleme de alimentare cu hârtie

Consultați următoarele informații despre rezolvarea problemelor de alimentare cu hârtie.

### Blocarea hârtiei, înclinarea, alimentarea greșită sau preluarea mai multor pagini

Consultați următoarele informații pentru rezolvarea problemei.

- Scanarea de pagini umede sau ude poate provoca blocaje de hârtie. Asigurați-vă că paginile pe care le introduceți sunt complet uscate (tonerul este uscat și nu există substanțe umede cum ar fi lipici sau pastă corectoare).
- Verificați dacă toate rolele sunt la locul lor și dacă ușa rolor și capacul alimentatorului de documente sunt închise.
- Dacă paginile par înclinate în timp ce se alimentează pe traseul hârtiei, verificați imaginile scanate rezultate în software pentru a vă asigura că nu sunt înclinate.

- Este posibil ca paginile să nu fie așezate corect. Îndreptați paginile și ajustați ghidajele pentru hârtie pentru a centra teancul.
- Ghidajele pentru hârtie trebuie să atingă marginile teancului de hârtie pentru o funcționare corectă. Asigurați-vă că teancul de hârtie este drept și că ghidajele ating teancul de hârtie.
- Este posibil ca tava de intrare documente sau tava de ieșire să conțină mai multe pagini decât numărul maxim. Încărcați mai puține pagini în tava pentru documente și scoateți paginile din tava de ieșire.
- Curățați calea de rulare a hârtiei în scanner pentru a reduce alimentările defectuoase. Dacă alimentarea defectuoasă persistă, curățați rolele. Dacă alimentarea defectuoasă persistă, înlocuiți rolele.



## Hârtia nu se încarcă din scanner

Dacă hârtia nu se încarcă din scanner, încercați următoarele:

Încărcați din nou paginile în tava de alimentare, asigurându-vă că acestea intră în contact cu rolele.

Este posibil să nu fie închis bine capacul alimentatorului de documente. Deschideți capacul și apoi închideți-l, apăsând ferm pe ambele laturi, pentru a vă asigura că este închis.

Este posibil să existe o problemă hardware la scanner. Pentru a testa scannerul, urmați această procedură:

1. Asigurați-vă că sursa de alimentare este ferm conectată la scanner și la o priză electrică sau la un dispozitiv de protecție la supratensiune. Pentru a verifica dacă sursa de alimentare funcționează, controlați dacă LED-ul de alimentare de pe panoul de control este aprins.
2. În cazul în care sursa de alimentare este conectată la un dispozitiv de protecție la supratensiune, asigurați-vă că dispozitivul este conectat la o priză și că este pornit.
3. Apăsați butonul de alimentare  pentru a închide scannerul, deconectați sursa de alimentare de la scanner, apoi închideți computerul la care este conectat scannerul. Așteptați 30 de secunde, reconectați sursa de alimentare electrică la scanner, apăsați butonul de alimentare  pentru a porni scannerul, apoi porniți computerul.
4. Încercați să scanați din nou.

## Probleme de calitate a imaginii

Consultați următoarele informații despre rezolvarea problemelor de calitate a imaginii.

### Imaginile scanate nu sunt drepte

Verificați următoarele pentru a rezolva problema.

- Verificați dacă ghidajele pentru documente sunt centrate pe scanner și setate la o lățime corespunzătoare pentru originalul care este scanat. Asigurați-vă că ghidajele pentru hârtie ating marginile originalului.
- **Windows:** Utilizați caracteristica **Îndreptare automată** pentru a îndrepta conținutul înclinat relativ cu dimensiunile paginii din documentul sursă. Utilizați caracteristica **Detect Size** (Detectarea dimensiunii) pentru a îndrepta imaginile de pe pagină care au devenit înclinate în cursul procesului de scanare.

### Imaginile scanate au dungi sau zgârieturi

Încercați următoarele pentru a rezolva problema.

- Verificați dacă originalele sunt curate și fără îndoituri.

- Curățați benzile de scanare. Pentru informații suplimentare, consultați Curățați benzile de scanare.

## Imaginea scanată este neclară

Verificați următoarele pentru a rezolva problema.

- Verificați dacă există obstacole pe traseul hârtiei din scanner și aveți grijă ca ghidajele pentru hârtie să fie poziționate corespunzător. Încercați încă o scanare.
- Verificați dacă documentul nu este neclar.
- Pe benzile de scanare din alimentatorul de documente se poate acumula praf și acesta poate produce scanări de calitate redusă. Curățați benzile de scanare cu o lavetă moale, care nu lasă scame, pe care ați pulverizat un lichid de curățare delicat pentru sticlă.

## Imaginea scanată este complet neagră sau complet albă

Verificați următoarele pentru a rezolva problema.

- Este posibil ca documentul să nu fie amplasat corect în tava de alimentare. Asigurați-vă că elementul care este scanat este amplasat cu fața în jos pe tava de alimentare.
- **Windows:** Dacă scanați o imagine alb-negru, asigurați-vă că pragul alb sau negru nu este setat la o valoare extremă. Setarea pragului la o valoare extremă va duce la o imagine fie în întregime albă, fie în întregime neagră.
- **macOS:** Dacă scanați o imagine text utilizând aplicația Image Capture (Captură imagine), setați **Image Correction** (Corectare imagine) la **Manual** și utilizați bara glisorului **Threshold** (Prag) pentru a regla pragul.

## Partea de jos a imaginii scanate este decupată

În mod implicit, software-ul de scanare poate scana suporturi de imprimare cu lungimea maximă de 356 mm .

Verificați dacă dimensiunea paginii selectate în software-ul de scanare (sau comanda rapidă de scanare selectată) va accepta lungimea documentului scanat.

## Imaginea scanată nu poate fi mărită

Este posibil ca software-ul să seteze expunerea pentru întreaga zonă de scanare, nu pentru o zonă mică pentru original. Selectați și glisați punctele de selecție din jurul zonei de selecție până când vedeți zona de imagine pe care doriți să o scanați.

## Probleme la operarea scannerului

Consultați următoarele informații despre rezolvarea problemelor de funcționare a scannerului.

## Probleme de conexiune

Consultați următoarele informații despre rezolvarea problemelor de conectare.

## Verificarea conexiunii USB

Urmați acești pași pentru a verifica conexiunea USB.

Verificați conexiunea fizică cu scannerul.

- Utilizați cablul care v-a fost livrat împreună cu scannerul. Este posibil ca un alt cablu USB să nu fie compatibil cu scannerul.
- Asigurați-vă că este ferm conectat cablul USB între scanner și computer. Pictograma trident de pe cablul USB este îndreptată în jos atunci când cablul este conectat corect la scanner.

Dacă problema persistă după verificarea elementelor de mai sus, încercați următoarele acțiuni:

1. În funcție de modul în care scannerul este conectat la computer, efectuați una din următoarele acțiuni:
  - În cazul în care cablul USB este conectat la un hub USB sau la o stație de conectare pentru computer portabil, deconectați cablul USB de la hubul USB sau de la stația de conectare, apoi conectați cablul USB la un port USB din spatele computerului.
  - În cazul în care cablul USB este conectat direct la computer, conectați-l la un port USB diferit din spatele computerului.
  - Scoateți toate celelalte dispozitive USB din computer, cu excepția tastaturii și a mouse-ului.
2. Apăsăți butonul de alimentare  pentru a opri scannerul, așteptați 30 de secunde și apoi porniți scannerul.
3. Reporniți computerul.
4. După repornirea computerului, încercați să utilizați scannerul.
  - Dacă scannerul funcționează, reconectați oricare dintre dispozitivele USB suplimentare pe rând; încercați scannerul după conectarea fiecărui dispozitiv suplimentar. Deconectați toate dispozitivele USB care împiedică funcționarea scannerului.
  - Windows: Dacă scannerul nu funcționează, dezinstalați și apoi reinstalați driverul și software-ul HP ScanJet.

## Verificați conexiunea ethernet (modelele N4600 fw1 și N6600 fw1)

Urmați acești pași pentru a verifica conexiunea Ethernet.

1. Asigurați-vă că este conectat ferm cablul Ethernet între produs și un router, mufa Ethernet sau comutatorul Ethernet.
2. În cazul în care cablul Ethernet este conectat la un router de rețea sau la un comutator Ethernet, încercați să-l conectați la un alt port de pe router sau comutator.
3. Apăsăți butonul de alimentare  pentru a opri scannerul, așteptați 30 de secunde și apoi porniți scannerul.

## Verificați conexiunea wireless (modelele N4600 fw1 și N6600 fw1)

Consultați următoarele informații pentru a verifica conexiunea wireless.

- Asigurați-vă că nu este conectat cablul de rețea.
- Verificați dacă scannerul și routerul wireless sunt pornite și sunt alimentate. De asemenea, asigurați-vă că semnalul radio wireless din scanner este activat.
- Verificați dacă identificatorul setului de servicii (SSID) este corect. Dacă nu sunteți sigur că SSID-ul este corect, executați din nou configurarea wireless.
- În cazul rețelelor securizate, asigurați-vă că informațiile de securitate sunt corecte. Dacă informațiile de securitate sunt corecte, executați din nou configurarea wireless.

- Dacă rețeaua wireless funcționează corespunzător, încercați să accesați alte computere din rețeaua wireless. Dacă rețeaua are acces la internet, încercați să vă conectați la internet printr-o conexiune wireless.
- Verificați dacă metoda de criptare (AES sau TKIP) este aceeași pentru scanner și pentru punctul de acces wireless (la rețelele care utilizează securitate WPA).
- Verificați dacă scannerul se află în aria de acoperire a rețelei wireless. Pentru majoritatea rețelelor, scannerul trebuie să se afle la 30 m (100 ft) de punctul de acces wireless (routerul wireless).
- Asigurați-vă că nu există obstacole care să blocheze semnalul wireless. Înlăturați toate obiectele metalice mari dintre punctul de acces și scanner. Asigurați-vă că scannerul nu este despărțit de punctul de acces prin stâlpi, ziduri sau coloane de sprijin care conțin metal sau beton.
- Asigurați-vă că scannerul este situat la distanță de dispozitive electronice care pot interfera cu semnalul wireless. Majoritatea dispozitivelor pot interfera cu semnalul wireless, printre care motoare, telefoane fără fir, camerele sistemelor de securitate, alte rețele wireless și anumite dispozitive Bluetooth.
- Asigurați-vă că driverul de scanare este instalat pe computer.
- Verificați dacă computerul și scannerul se conectează la aceeași rețea wireless.
- Pentru macOS, verificați dacă routerul wireless acceptă Bonjour.

## Butoanele nu funcționează corect

Dacă butoanele nu funcționează corect, urmați pașii de mai jos.

1. Este posibil ca un cablu să fie slăbit. Aveți grijă să fie conectate ferm cablul USB și sursa de alimentare.
2. Opriti scannerul, așteptați 30 de secunde, apoi reporniți scannerul.
3. Reporniți computerul.
4. Dacă problema persistă, este posibil să existe o problemă la panoul de control. Contactați asistența tehnică HP la:
  - Modelele 2600 f1: [www.hp.com/support/sipro2600f1](http://www.hp.com/support/sipro2600f1)
  - Modelele 3600 f1: [www.hp.com/support/sipro3600f1](http://www.hp.com/support/sipro3600f1)
  - Modelele N4600 fnw1: [www.hp.com/support/siproN4600fnw1](http://www.hp.com/support/siproN4600fnw1)
  - Modelele N6600 fnw1: [www.hp.com/support/siflowN6600fnw1](http://www.hp.com/support/siflowN6600fnw1)

## Probleme LCD (modelele N4600 fnw1 și N6600 fnw1)

Consultați următoarele informații despre rezolvarea problemelor cu afișajul LCD.

### Ecranul LCD are probleme de afișare

Următoarele simptome indică o problemă la panoul de control al scannerului.

- Probleme LCD: Ecranul este alb sau lipsește o parte a conținutului ecranului.
- Probleme LED: LED-urile nu funcționează sau rămân în starea nepotrivită.

Dacă scannerul prezintă oricare din aceste probleme, contactați asistența HP la [www.hp.com/support](http://www.hp.com/support).

## Butoanele scannerului nu funcționează corespunzător

Următoarele simptome indică o problemă la panoul de control al scannerului.

- Probleme cu butoanele: Butoanele nu răspund la comandă, sau se produc operații greșite la apăsarea unui buton. De exemplu, obțineți o scanare pe o singură față când apăsați butonul Comutare Implicit/Duplex  pentru a seta o scanare față-verso.
- Probleme LED: LED-urile nu funcționează sau rămân în starea nepotrivită.

Dacă scannerul prezintă oricare din aceste probleme, contactați asistența HP la [www.hp.com/support](http://www.hp.com/support).

## Probleme la afișajul panoului tactil (modelele N4600 fnw1 și N6600 fnw1)

Următoarele simptome indică o problemă la panoul tactil al scannerului.

- Probleme cu panoul tactil: Ecranul este alb sau lipsește o parte a conținutului ecranului.
- Probleme cu butoanele: Butoanele nu răspund sau se produc acțiuni greșite la apăsarea unui buton (de exemplu obțineți o scanare pe o singură față când apăsați pe butonul Comutare Implicit/Duplex  pentru a seta o scanare pe două părți).

Dacă scannerul prezintă oricare din aceste probleme, contactați asistența HP la [www.hp.com/support](http://www.hp.com/support).

## Probleme de performanță a scanării

Consultați următoarele informații despre rezolvarea problemelor de performanță a scanării.

### Scannerul nu scanează imediat

Asigurați-vă că capacul alimentatorului automat de documente (ADF) este închis și că scannerul este pornit.

### Scannerul scanează foarte lent

Dacă scanați pentru a edita text, recunoașterea optică a caracterelor (OCR - optical character recognition) face ca scannerul să scaneze mai lent, ceea ce este normal. Așteptați scanarea articolului.



**NOTĂ: Windows:** Pentru rezultate optime cu OCR, compresia scannerului trebuie să fie setată la nivelul de compresie minim sau dezactivată.

Scanarea la rezoluție mai mare decât este necesar mărește timpul de scanare și creează un fișier mai mare, fără beneficii suplimentare. Dacă scanați la rezoluție mare, setați rezoluția la un nivel mai scăzut pentru a crește viteza de scanare.

### Scannerul scanează numai o față a unei pagini față-verso

Verificați dacă acea comandă rapidă de scanare selectată specifică scanarea față-verso.

### Lipsește pagini scanate la destinația de scanare

Când se scanează, paginile care se lipesc una de alta sunt scanate ca un singur element. Verificați pentru a confirma că paginile scanate nu sunt lipite între ele.



## Paginile scanate nu sunt în ordine la destinația de scanare

Dacă paginile scanate nu sunt în ordine la destinația de scanare, verificați următoarele.

- Verificați dacă ordinea paginilor documentului original este corectă înainte de plasarea sa cu fața în jos pe tava de alimentare.
- Asigurați-vă că nu există capse, agrafe pentru hârtie sau orice alte materiale atașate (precum notele adezive), care pot determina alimentarea incorectă a paginilor.
- Verificați dacă paginile nu sunt lipite una de alta.

## Fișierele scanate sunt prea mari

Dacă fișierele scanate sunt prea mari, verificați următoarele.

- Cele mai multe programe software de scanare permit selectarea unui fișier de dimensiuni mai mici atunci când selectați tipul fișierului de ieșire. Pentru informații suplimentare, consultați Ajutorul pentru software-ul de scanare utilizat.
- Verificați setarea rezoluției de scanare (pentru informații suplimentare, consultați Ajutorul pentru software-ul de scanare utilizat):
  - 200 dpi este suficient pentru stocarea de documente ca imagini.
  - Pentru majoritatea fonturilor, 300 dpi este suficient pentru folosirea recunoașterii optice a caracterelor (OCR) pentru a crea text editabil.
  - Pentru fonturi asiatice și fonturi mici, se recomandă alegerea unei rezoluții mai mari.



**NOTĂ:** Pentru scanări speciale de fundal cu puncte negre, salvarea-imaginii ca fișier .tif ar putea face imaginea mai mică.

Scanarea la rezoluție mai mare decât este necesar creează un fișier mai mare fără beneficii suplimentare.

- Scanările color creează fișiere mai mari decât scanările alb-negru.
- Dacă scanați un număr mare de pagini în același timp, luați în considerare scanarea unui număr mai mic de pagini odată, pentru a crea fișiere mai multe și mai mici.

## Probleme cu recunoașterea textului (OCR) (Windows)

Scannerul utilizează recunoașterea optică a caracterelor (OCR) pentru a converti textul de pe o pagină în text care poate fi editat pe un computer.

- Dacă textul poate fi scanat, dar nu poate fi editat, efectuați următoarele selecții înainte de a scana:
  - Selectați o scurtătură de scanare care acceptă OCR. Următoarele scurtături de scanare acceptă OCR:
    - Salvare ca PDF
    - E-mail ca PDF
    - Salvare ca Text editabil (OCR)
    - Scanare în cloud
    - Everyday Scan (Scanare zilnică)

- Selectați unul dintre următoarele tipuri de fișiere de ieșire bazate pe OCR din caseta derulantă de **Tip de fișier**:
  - Text (.txt)
  - Rich Text (.rtf)
  - Word (.doc, .docx)
  - Excel (.xls, .xlsx)
  - CSV (.csv)
  - XML (.xml)
  - PDF cu opțiuni de căutare (.pdf)
  - PDF/A (.pdf)

---

 **NOTĂ:** Dacă un tip de fișier de ieșire bazat pe OCR nu este selectat, documentul este scanat ca o reprezentare grafică și textul nu este editabil.

---

- Verificați originalele
  - Este posibil ca software-ul să nu recunoască texte strâns spațiate. De exemplu, dacă textul pe care software-ul îl convertește are caractere lipsă sau combinate, "rn" poate apărea ca "n".
  - Acuratețea software-ului depinde de calitatea imaginii, de dimensiunea textului, de structura originalului și de calitatea scanării. Asigurați-vă că originalul are o calitate bună a imaginii.
  - Fundalurile colorate pot face ca imaginile din prim-plan să se amestece prea mult.
- Dacă benzile scannerului sunt murdare, fișierul scanat nu va avea claritatea optimă. Asigurați-vă că benzile scannerului sunt curate.

## Probleme legate de e-mail (modelele N4600 fnw1 și N6600 fnw1)

Pentru a remedia problemele cu e-mailul, încercați următoarele.

### Validarea adresei de gateway SMTP

Deschideți serverul web încorporat pentru a confirma că adresa gateway-ului SMTP este corectă. De asemenea, confirmați că adresa de e-mail utilizată este validă.

### Validarea gateway-ului LDAP (Windows)

Utilizați procedura următoare pentru validarea gateway-ului LDAP din Windows.

1. Deschideți Windows Explorer. Tastați în bara de adrese `LDAP://`, urmat imediat de adresa gateway-ului LDAP. De exemplu, tastați `LDAP://12.12.12.12`, unde „12.12.12.12” reprezintă adresa gateway-ului LDAP.
2. Apăsăți tasta **Enter**. Dacă adresa gateway-ului LDAP este validă, se va deschide caseta de dialog **Căutare persoane**.
3. Dacă adresa gateway-ului LDAP nu este validă, contactați administratorul de rețea.

## 5 Depanare suplimentară

Tabelul 5-1 Asistență suplimentară pentru depanare

Asistență	De unde se obține
Obținerea de asistență prin telefon pentru țara/regiunea dvs. Pregătiți denumirea, seria, data cumpărării și descrierea problemei produsului.	Numerele de telefon ale țării/regiunii pot fi găsite pe fluturașul din cutia produsului sau la adresa <a href="http://www.hp.com/support">www.hp.com/support</a> .
Obțineți asistență 24 de ore pe internet și descărcați utilitare software, drivere și informații electronice	Pagina principală de asistență pentru produs: <ul style="list-style-type: none"><li>• Modelele 2600 f1: <a href="http://www.hp.com/support/sjpro2600f1">www.hp.com/support/sjpro2600f1</a></li><li>• Modelele 3600 f1: <a href="http://www.hp.com/support/sjpro3600f1">www.hp.com/support/sjpro3600f1</a></li><li>• Modelele N4600 fnw1: <a href="http://www.hp.com/support/sjproN4600fnw1">www.hp.com/support/sjproN4600fnw1</a></li><li>• Modelele N6600 fnw1: <a href="http://www.hp.com/support/sjflowN6600fnw1">www.hp.com/support/sjflowN6600fnw1</a></li></ul>
Comandați contracte suplimentare HP de service sau întreținere	<a href="http://www.hp.com/support">www.hp.com/support</a>

# Index

## A

alimentare  
  consum 1, 7, 9  
asistență  
  online 47  
asistență  
  online 61  
asistență online 47  
asistență online 61  
asistență pentru clienți  
  online 47  
asistență pentru clienți  
  online 61  
asistență pentru clienți HP 47  
asistență pentru clienți HP 61  
asistență pentru pagini foarte  
  lungi 14, 31, 33  
asistență pentru pagini lungi 14, 31,  
  33  
asistență tehnică  
  online 47  
asistență tehnică  
  online 61

## B

blocaje  
  depanare 47, 52, 53  
butoane  
  Alimentare 1, 4  
  Anulare 1, 4  
  panoul de control al  
   scanerului 1, 4  
  panoul tactil al scanerului 5  
  Scanare 1  
  Scanare duplex 4  
  Scanare simplex 4  
buton alimentare, localizare 1, 2  
buton Anulare 1, 4  
Buton de alimentare 1, 4  
buton pornit/oprit, localizare 1, 2  
buton Scanare duplex 4  
buton Scanare simplex 4  
Butonul Scanare 1

## C

cablu USB  
  depanare 47, 49

Cablu USB  
  depanare 49  
cabluri  
  depanare 47, 49  
calea hârtiei  
  curățare 40  
caracteristici  
  asistență pentru pagini foarte  
  lungi 14, 31, 33  
  asistență pentru pagini lungi 14,  
  31, 33  
  comenzi rapide de scanare 31  
  detectare a dimensiunii  
  paginii 14, 31, 35  
  detectare alimentare  
  multiplă 14, 31, 33  
  detectare automată a culorii 14,  
  31  
  pentru a decupa sau a completa o  
   imagine scanată la o  
   dimensiune de pagină  
   selectată 14, 31  
cerințe de sistem  
  minime 8  
cerințe minime de sistem 8  
cloud, scanare în 14, 31  
comandare  
  consumabile 40, 45  
  kit de înlocuire a rolor 40, 42,  
  44  
comenzi rapide de scanare 31  
consumabile  
  comandare 40, 45  
  stare, vizualizare cu Utilitarul HP  
   pentru Mac 14, 37-39  
curățare  
  calea hârtiei 40  
  role 40  
  traseul hârtiei 40

## D

decuparea imaginilor  
  depanare 47, 54, 55  
depanare  
  afișaj 57, 58  
  alimentare 47, 50  
  blocaje 47, 52, 53  
  butoane 57, 58

cabluri 47, 49  
conexiune wireless 56  
decuparea imaginilor 47, 54, 55  
dezinstalare și reinstalare  
  software 47, 49, 50  
dungi 47, 54  
elemente fragile 14, 39  
fișiere scanate mari 47, 55, 58,  
  59  
hârtia nu se alimentează 47, 53  
imagini mișcate 47, 54  
imagini neclare 47, 54, 55  
instalare 47, 49  
încărcări incorecte 47, 53  
LCD 57  
nu mai funcționează 47, 50  
ordinea paginilor 47, 55, 58, 59  
pagini lipsă 47, 55, 58  
panou tactil 58  
probleme de alimentare 47, 52  
scanarea elementelor fragile 14,  
  39  
scanări albe 47, 54, 55  
scanări față-verso 47, 55, 58  
scanări negre 47, 54, 55  
sfaturi de bază 47  
verificarea alimentării 47, 50  
viteză 14, 39, 47, 55, 58  
detectare a dimensiunii paginii 14,  
  31, 35  
detectare alimentare multiplă 14,  
  31, 33  
detectare alimentări multiple 14,  
  31, 33  
detectare automată a dimensiunii  
  paginii 14, 31, 35  
detectarea automată a culorii 14,  
  31  
dezinstalare și reinstalare  
  software 47, 49, 50  
drivere  
  dimensiuni hârtie 14, 24, 26  
dungi  
  depanare 47, 54

## E

elemente fragile, scanare 14, 39

## G

gestionarea setărilor de  
alimentare 47, 50  
ghidaje pentru hârtie, localizare 1, 2

## H

hârtie  
blocaje 47, 52, 53  
depanare 47, 53  
dimensiuni acceptate 14, 24, 26  
încărcări incorecte 47, 53  
nu se alimentează 47, 53  
HP TWAIN 1, 10, 11  
HP Web Jetadmin 12

## I

imagini încețoșate 47, 54, 55  
imagini înclinate 47, 54  
imagini mișcate 47, 54  
imagini neclare 47, 54, 55  
informații despre produs 1  
instalarea software-ului  
depanare 47, 49  
Instrumente utilitare pentru scanner  
HP  
scopuri de utilizare 1, 10, 11  
ISIS 1, 10, 11

## Î

încărcări incorecte  
depanare 47, 53  
înlocuire plăcuță 42  
înlocuire role 40, 42  
înlocuiri modulul rolei de  
preluare 44  
întreținere  
curățarea căii traseului hârtiei 40  
curățarea rolelor 40

## J

Jetadmin, HP Web 12

## K

kit de role  
înlocuire 40, 42, 44

## L

lavetă de curățare 40  
Lavetă HP de curățare pentru traseul  
hârtiei 40  
LED  
eroare 47, 48

LED Alimentare 1, 4

## M

Macintosh  
Utilitar HP 14, 37, 38  
management energetic 47, 50  
memorie  
inclusă 1, 7  
Mod Repaus 1  
Modul de repaus 12

## O

OS (sistem de operare)  
acceptate 1, 7

## P

pagini dezordonate 47, 55, 58, 59  
pagini lipsă, depanare 47, 55, 58  
pagini pe minut 1, 7  
panou de control 1  
butoane 4  
localizare 1, 2  
Vezi panou de control  
pentru a decupa sau a completa  
automat o imagine scanată la o  
dimensiune de pagină  
selectată 14, 31  
pentru a decupa sau a completa o  
imagine scanată la o dimensiune  
de pagină selectată 14, 31  
piese  
comandare 40, 42, 44  
pornirea scannerului  
depanare 47, 50  
preluări de pagini multiple 47, 53  
probleme ale panoului tactil 58  
probleme cu LCD 57  
probleme cu panou tactil 58  
probleme de afișare 57, 58  
probleme de alimentare 47, 52  
probleme de conexiune wireless 56  
probleme LCD 57  
produs  
dezactivare automată 1, 12  
Mod Repaus 1  
Modul de repaus 12

## R

rețele  
acceptate 1  
rețele  
acceptate 7  
HP Web Jetadmin 12

role

curățare 40  
înlocuire 40, 42, 44

## S

Scan. în folder din rețea  
configurare inițială 14  
scanare  
card 14, 24  
elemente fragile 14, 39  
fișiere prea mari 47, 55, 58, 59  
originale 14, 24  
probleme de alimentare 47, 52  
Scanare 29  
Scanare către e-mail  
configurație 14  
Scanare către SharePoint  
activare 14  
scanare în cloud 14, 31  
Scanare în dosar din rețea  
configurare inițială 17  
Scanare pe unitate USB  
activare 14, 19  
scanări albe  
depanare 47, 54, 55  
scanări față-verso  
depanare 47, 55, 58  
scanări negre  
depanare 47, 54, 55  
scanner  
panou de control 1  
panou tactil 5  
sisteme de operare (OS)  
acceptate 1, 7  
sisteme de operare acceptate 8  
sisteme de operare, acceptate 8  
site-uri web  
asistență pentru clienți 47  
asistență pentru clienți 61  
comandare de consumabile 40,  
45  
HP Web Jetadmin, descărcare 12  
piese de schimb 40, 42  
software  
depanarea instalării 47, 49  
dezinstalare și reinstalare 47,  
49, 50  
Mac 1, 11  
Utilitar HP 14, 37, 38  
Windows 1, 10  
software HP Scan Extended  
despre 1, 10  
software macOS 1, 11

- software pentru scanner
  - Mac 1, 11
  - Windows 1, 10
- software pentru Windows 1, 10
- specificații
  - electrice și acustice 1, 9
- specificații
  - electrice și acustice 7
- specificații
  - electrice și acustice 1, 9
- specificații acustice 1, 9
- specificații acustice 7
- specificații acustice 1, 9
- specificații privind alimentarea 1, 9
- specificații privind alimentarea 7
- specificații privind alimentarea 1, 9
- stare
  - utilitar HP, Mac 14, 37-39
- suporturi de imprimare
  - blocaje 47, 52, 53
  - depanare 47, 53
  - încărcări incorecte 47, 53
  - nu se alimentează 47, 53
- sursă de alimentare
  - depanare cablu 47, 49

## T

- tavă de alimentare
  - localizare 2
  - sfaturi privind încărcarea 24
- tavă de ieșire
  - localizare 1, 2
- tavă de intrare
  - încărcarea cardurilor 14, 24
  - încărcarea documentelor 14, 24
  - sfaturi privind încărcarea 14, 24
- tăvi
  - capacitate 1, 7
  - inclusă 7
  - incluse 1
- tăvi de alimentare și de ieșire
  - localizare 1
- traseul hârtiei
  - curățare 40
  - probleme de alimentare 47, 52
- TWAIN 1, 10, 11

## U

- Utilitar HP 14, 37, 38
- utilitar HP, Mac 14, 37, 38
- Utilitarul HP pentru Mac
  - Bonjour 14, 37-39
  - caracteristici 14, 37-39

## V

- viteză
  - depanare 47, 55, 58
- viteză, depanare 14, 39