



HP Latex In-line Slitters

EN

HP Latex In-line Slitters
Introductory Information

JA

HP Latex インライン スリッター
基本情報

ZHTW

HP Latex 內嵌切紙器
介紹信息

KO

HP Latex 인라인 슬리터
기본정보

ZHCN

HP Latex 在線切紙機
簡介資訊

PT

Cortadores em linha da HP Latex
Informações iniciais

NL

HP Latex in-line snijmachines
Inleidende informatie

RU

Резаки HP Latex для
продольной резки
Вводная информация

FR

Cutters en ligne HP Latex
Informations d'introduction

ES

Cortadores en línea HP Latex
Información de introducción

DE

HP Latex-Inline-Schnittvorrichtung
Einführende Informationen

TR

HP Latex Hat İçı Kesiciler
Tanıtıcı Bilgiler

IT

Taglierine longitudinali incorporate
HP Latex
Informazioni introduttive

HP Latex In-line Slitters Introductory Information

This document is a supplement to your printer documentation. It includes legal notices, safety instructions, and warranty statement.

What is it?

HP Latex In-line Slitters are vertical cutters that cut substrate where required during printing. They save time and money, and increase production and efficiency. Installation is fast and easy, position is decided and fixed by the user. Use them all at the same time or individually depending on need, and leave in place on the printer between jobs.

For more information, see the corresponding HP Latex Printer documentation.

Where is the user guide?

User guides for your printer and this accessory can be downloaded from:

- <http://www.hp.com/go/latex1500/manuals>
- <http://www.hp.com/go/latex2700/manuals>
- <http://www.hp.com/go/latex3X00/manuals>

Further information is available from:

- <http://www.hp.com/go/latex1500/support>
- <http://www.hp.com/go/latex2700/support>
- <http://www.hp.com/go/latex3X00/support>

Videos and more information about how to use the accessory can be found in:

- <http://www.hp.com/support/videos>
- <http://www.youtube.com/HPsupportAdvanced>
- <https://lkc.hp.com/>



IMPORTANT: Read and follow all safety precautions before installing and/or using any HP Latex Printer accessory.

Legal notices

© Copyright 2016–2021 HP Development Company, L.P.

The information contained herein is subject to change without notice. The only warranties for HP products and services are set forth in the express warranty statement

accompanying such products and services. Nothing herein should be construed as constituting an additional warranty.

HP shall not be liable for technical or editorial errors or omissions contained herein.

Safety precautions

Before using your accessory, read, understand, and follow these safety precautions, and your local Environmental, Health, and Safety regulations.

You are expected to have the appropriate technical training and experience necessary to be aware of hazards to which you may be exposed in performing a task, and to take appropriate measures to minimize the risks to yourself and to others.

General safety guidelines

Please read these safety guidelines carefully.

⚠ WARNING! The information provided by the printer status light is only for informational purposes and is not related to any safety provision or safety states. Warning labels on the printer must always be considered when operating the printer, and take precedence over the status indicated by the printer status lights.

Turn off the printer, using the Branch Circuit Breakers located in the building's Power Distribution Unit (PDU), and call your service representative in any of the following cases:

- The power cord is damaged.
- The drying or curing enclosures are damaged.
- The printer has been damaged by an impact.
- Liquid has entered the printer.
- There is smoke or an unusual smell coming from the printer.
- The printer's built-in Residual Current Circuit Breaker (Ground Fault Circuit Interrupter) has been repeatedly tripped.
- Fuses have blown.
- The printer is not operating normally.
- There is any mechanical or enclosure damage.

Turn off the printer using the Branch Circuit Breakers in either of the following cases:

- During a thunderstorm
- During a power failure

Take special care with zones marked with warning labels.

Electric shock hazard

Following standard Residual Current Circuit Breaker (RCCB) recommendations, it is recommended that the RCCBs are tested on a yearly basis.

The procedure is as follows:

 **WARNING!** The internal circuits and drying and curing modules operate at hazardous voltages capable of causing death or serious personal injury.

Turn off the printer using the Branch Circuit Breakers located in the building's Power Distribution Unit (PDU) before servicing the printer. The printer must be connected to earth at mains outlets only.

To avoid the risk of electric shock:

- Do not attempt to dismantle the drying and curing modules or e-cabinet during hardware maintenance tasks. In that case, follow the instructions strictly.
- Do not remove or open any other closed system covers or plugs.
- Do not insert objects through slots in the printer.
- Test the functionality of the Residual Current Breaker (RCCB) every year (refer to the procedure below).

 **NOTE:** A blown fuse may indicate malfunctioning electrical circuits within the system. Call your service representative, and do not attempt to replace the fuse yourself.

1. Turn off the built-in computer using the Internal Print Server's **Shutdown** button. Do not turn off the printer from the mains switch or the circuit breakers.

 **CAUTION:** The shutdown process takes some time to complete. Wait until the green Power Enabled light is off before proceeding.

2. Once the computer is off test that the RCCB works correctly by pressing the test button.
 - If the RCCB does not trip when the test button is pressed, this indicates that it has failed. The RCCB must be replaced for safety reasons; call your service representative to remove and replace the RCCB.
 - If the RCCB trips, this indicates it is working correctly; reset the RCCB to its normal on state.

Heat hazard

The drying and curing subsystems of the printer operate at high temperatures and can cause burns if touched. LED array supports, beam, and enclosures can reach high temperatures.

To avoid the risk of burns, take the following precautions:

- Do not touch the internal enclosures of the printer's drying and curing modules.
- Take special care when accessing the substrate path.
- Take special care with zones marked with warning labels.
- Do not place objects covering LED array supports, beam, and enclosures.
- Do not attempt to modify LED array supports, beam, and enclosures.
- Remember to let the printer cool down before performing some maintenance operations.

Fire hazard

The drying and curing subsystems of the printer operate at high temperatures. Call your service representative if the printer's built-in Residual Current Circuit Breaker (Ground Fault Circuit Interrupter) is repeatedly tripped.

To avoid the risk of fire, take the following precautions:

- Use the power supply voltage specified on the nameplate.
- Connect the power cords to dedicated lines, each protected by a branch circuit breaker according to the information detailed in the site preparation guide.
- Do not insert objects through slots in the printer.
- Take care not to spill liquid on the printer. After cleaning, make sure all components are dry before using the printer again.

- Do not use aerosol products that contain flammable gases inside or around the printer. Do not operate the printer in an explosive atmosphere.
- Do not block or cover the openings of the printer.
- Do not attempt to modify the drying or curing module, or the e-cabinet.
- Ensure that the operating temperature of the substrate recommended by the manufacturer is not exceeded. If this information is not available, ask the manufacturer. Do not load substrates that cannot be used at an operating temperature above 125°C (257°F).
- Do not load substrates with auto-ignition temperatures below 250°C (482°F). See note below. No ignition sources are close to the substrate.



NOTE: Test method based on EN ISO 6942:2002; Evaluation of materials and material assemblies when exposed to a source of radiant heat, method B. The test conditions, to determine the temperature when the substrate starts ignition (either flame or glow) were: Heat flux density: 30 kW/m², Copper calorimeter, K type thermocouple.

- Proper maintenance and genuine HP consumables are required to ensure that the printer operates safely as designed. The use of non-HP consumables (foams, filters, printhead cleaning roll, and inks) may present a risk of fire.

LED array supports, beam, and enclosures can reach high temperatures. To avoid the risk of fire, take the following precautions:

- Take special care with zones marked with warning labels.
- Do not place objects covering LED array supports, beam, and enclosures.
- Take care not to spill liquid on the accessory. After cleaning, make sure all components are dry before using the printer.
- Do not attempt to modify LED array supports, beam, and enclosures.

Mechanical hazard

The printer has moving parts that could cause injury. To avoid personal injury, take the following precautions when working close to the printer and the (optional) in-line slitters.

- Keep your clothing and all parts of your body away from the printer's moving parts.
- Avoid wearing necklaces, bracelets, and other hanging objects.
- If your hair is long, try to secure it so that it will not fall into the printer.

- Take care that sleeves or gloves do not get caught in the printer's moving parts.
- Avoid standing close to the fans, which could cause injury and could also affect print quality, by obstructing the airflow.
- Do not touch gears or moving rolls during printing.
- Do not operate the printer with covers bypassed.
- Do not touch the in-line slitters during printing.
- Handle the in-line slitters with care and store them safely into their box when not used with the printer.
- Risk of cutting your fingers! Uninstall the in-line slitters when manipulating the curing module or accessing the substrate path.
- Take care when using the air gun. When used for cleaning purposes, make sure to use it according to the local regulations since additional safety provisions may apply.

⚠ WARNING! Be careful when you open the loading table; **never** leave it unattended with both latches in the open position. It may open inadvertently and cause serious injuries. Always check that it has both latches closed properly.

Light radiation hazard

UV radiation can be emitted from the LED array.

The UV radiation emitted complies with the requirements of the exempt group of IEC 62471:2006 *Photobiological safety of lamps and lamp systems*. However, you are recommended not to look directly for a long time at the LEDs while they are on.

Sound pressure level

The sound pressure level could exceed 70 dB(A) in some print modes. Hearing protection may be required.

Heavy substrate hazard

Special care must be taken to avoid personal injury when handling heavy substrates.

- Handling heavy substrate rolls always requires two people. Care must be taken to avoid back strain and/or injury.
- Always use a forklift, pallet truck, or other handling equipment to lift substrates. The printer has been designed to be compatible with many of these devices.

- Always wear personal protective equipment including boots and gloves.

Ink and condensates handling

HP recommends that you wear gloves when handling ink and condensate system components.

Ventilation

Fresh air ventilation is needed to maintain comfort levels.

Air conditioning and ventilation should meet local environmental, health, and safety (EHS) guidelines and regulations.

Follow the ventilation recommendations in the site preparation guide.

 **CAUTION:** The ventilation units should not blow air directly onto the printer.

Air conditioning

Air conditioning in the work area should take into account that the equipment produces heat.

In addition to fresh air ventilation, to avoid health hazards, also consider maintaining workplace ambient levels by assuring the climatic operating conditions specified in the user guide to avoid operator's discomfort and equipment malfunction. Typically, the printer's power dissipation is 11 kW (37.5 kBTU/h).

 **NOTE:** Air conditioning and ventilation should meet local environmental, health, and safety (EHS) guidelines and regulations.

Warranty statement

HP warrants to you, the end-user customer, that HP large-format printing accessories are free from defects in materials and workmanship.

If HP receives notice of such defects during the warranty period (up to 90 days from date of purchase*), HP will, at its option, either replace products that prove to be defective with the same or comparable product at HP's option, or HP may elect to refund your purchase price. This warranty will be voided by misuse, improper physical environment, accident, or improper maintenance. If you need warranty support during the warranty support period, you can locate the HP support location nearest you here: <http://www.hp.com/support/>.

To the extent allowed by local law, the above warranty is exclusive; no other warranty or condition, whether written or oral, is expressed or implied, and HP specifically

disclaims any implied warranties or conditions of merchantability, satisfactory quality, and fitness for a particular purpose. To the extent allowed by local law, in no event will HP or its suppliers be liable for direct, special, incidental, consequential (including lost profit or data), or other damage, whether based on contract, tort, or otherwise. The warranty terms contained in this statement, except to the extent lawfully permitted, do not exclude, restrict, or modify and are in addition to the mandatory statutory rights applicable to the sale of this product to you.

* Proof of purchase required. Customers should retain a copy of the purchase order (PO). When submitting a claim, attach a copy of the PO including the name of the company from which the accessory was purchased, the purchase date, and the PO number.

Important

Check compatibility and incompatibility between different printer accessories before any installation.

This information can be found in the user guide, at <http://www.hp.com/go/latex2700/manuals>.

This accessory is compatible with the HP Latex 3X00 printer series.

Declaration of conformity

This accessory is under the corresponding Printer Declaration of Conformity, found in the printer's legal documents.

For more information, see <http://www.hp.com/manuals>.

Installation

Follow the illustrations, or use the QR code to see a video.

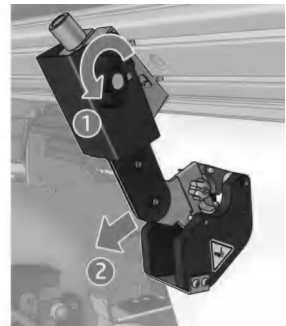
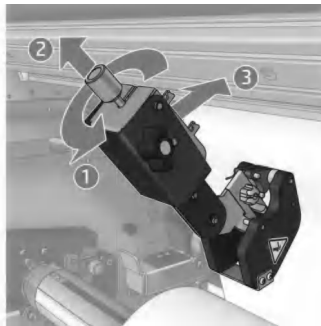

1 HP Latex 内嵌切纸器 介绍性信息

本文档是对打印机文档的增补。它包含法律声明、安全说明和保修声明。

产品简介

HP Latex 内嵌切纸器是垂直裁纸器，用于在打印期间根据需要裁切纸张。它们可以节省时间和金钱并提高产量和效率。可以轻松快捷地进行安装，并由用户确定和固定位置。可以根据需要同时或单独使用这些内嵌切纸器，并且在打印作业之间将其固定在打印机上。

有关更多信息，请参阅相应的 HP Latex 打印机文档。

用户指南在什么位置？

可以从以下位置中下载打印机和该附件的用户指南：

- <http://www.hp.com/go/latex1500/manuals>
- <http://www.hp.com/go/latex2700/manuals>
- <http://www.hp.com/go/latex3X00/manuals>

若需更多详细信息，可访问：

- <http://www.hp.com/go/latex1500/support>
- <http://www.hp.com/go/latex2700/support>
- <http://www.hp.com/go/latex3X00/support>

以下网站提供了有关如何使用附件的视频和更多信息：

- <http://www.hp.com/support/videos>
- <http://www.youtube.com/HPsupportAdvanced>
- <https://lkc.hp.com/>

 **切记：**在安装和/或使用任何 HP Latex 打印机附件之前，请阅读并采取所有安全预防措施。

法律通告

© Copyright 2016–2021 HP Development Company, L.P.

本文档中包含的信息如有更改，恕不另行通知。有关 HP 产品和服务的全部保修和保证条款，均已在相关产品和服务所附带的保修声明中进行了明确的规定。本文档中的任何内容都不应被引申为补充保证。

HP 对本文档中出现的技术错误、编辑错误或疏漏之处概不负责。

安全预防措施

在使用附件之前，请先阅读、理解并遵守这些安全预防措施和您本地的环保、健康与安全法规。

您需要经过适当的技术培训并拥有相应经验以了解在执行任务时可能遇到的危险，并采取相应措施将您自己和其他人的风险降到最低。

一般安全准则

请仔细阅读这些安全准则。

⚠ 警告！ 打印机状态指示灯提供的信息仅用于信息用途，与任何安全配置或安全状态无关。在操作打印机时，无论打印机状态灯指示何种状态，都必须注意打印机上的警告标签，此类标签优先级更高。

如果出现以下任何情况，请使用办公楼配电装置 (PDU) 中的分支电路断路器关闭打印机，然后致电您的售后服务代表：

- 电源线损坏。
- 烘干或固化壳体已损坏。
- 打印机因碰撞而损坏。
- 有液体流入打印机。
- 打印机冒烟或发出异味。
- 打印机内置的漏电断路器（接地故障漏电保护器）重复出现故障。
- 保险丝烧断。
- 打印机未正常运行。
- 任何机械或外罩损坏。

如果出现以下任一情况，请使用分支电路断路器关闭打印机：

- 雷暴天气
- 电源故障期间

要特别小心标有警告标签的区域。

触电危险

按照标准漏电断路器 (RCCB) 建议，应每年测试一次 RCCB。

过程如下：

-
- ⚠ 警告！** 内部电路以及干燥和固化模块使用危险电压工作，可导致死亡或严重人身伤害。
-

在维修打印机之前，请使用办公楼配电装置 (PDU) 中的分支电路断路器关闭打印机。打印机必须仅在主电源插座处接地。

避免触电危险：

- 请勿尝试拆除干燥和固化模块或电子机柜，除非在执行硬件维护任务期间。这种情况下，请严格按照说明操作。
- 请勿卸下或打开任何其他已关闭的系统护盖或插头。
- 请勿将任何物体插入打印机插槽。
- 每年测试一次漏电断路器 (RCCB) 功能（请参阅下面的步骤）。

-
- 🔍 注：** 保险丝烧断可能指示系统中的电路出现故障。请致电您的售后服务代表，不要尝试自行更换保险丝。
-

1. 使用 Internal Print Server 的**关闭**按钮关闭内置计算机。请勿从主电源开关或断路器关闭打印机。

-
- ⚠ 注意：** 关机过程需要一些时间才能完成。请等到绿色的电源已启用指示灯熄灭，然后再继续操作。
-

2. 计算机关闭后，按测试按钮以测试 RCCB 是否正常工作。

- 如果在按测试按钮时 RCCB 不切断，则表明它出现故障。安全起见，必须更换 RCCB；请致电您的服务代表，以取出并更换 RCCB。
- 如果 RCCB 切断，则表明它正常工作；将 RCCB 重置为正常状态。

烫伤危险

打印机的烘干和固化子系统在高温下运行，如果触摸，则可能导致灼伤。LED 指示灯阵列支架、横梁和壳体可能达到很高的温度。

为避免灼伤危险，请采取以下防范措施：

- 请勿触摸打印机烘干模块和固化模块的内壳。
- 当使用送纸道时，应特别小心。
- 要特别小心标有警告标签的区域。
- 请勿放置物体以覆盖 LED 指示灯阵列支架、横梁和壳体。
- 请勿尝试修改 LED 指示灯阵列支架、横梁和壳体。
- 记住，让打印机冷却后再执行一些维护操作。

火灾

打印机的烘干和固化子系统在运行时会产生高温。如果打印机内置的漏电断路器（接地故障漏电保护器）重复出现故障，请致电您的售后服务代表。

为避免火灾危险，请采取以下防范措施：

- 请使用铭牌上指定的电源电压。
- 按照现场准备文档中的介绍，将电源线连接到专用线路上，且每条线路有分支电路断路器加以保护。
- 请勿将任何物体插入打印机插槽。
- 小心不要让液体溅到打印机上。清洁后，确保所有组件都已干燥，然后再使用打印机。
- 请勿在打印机内部或周围使用含有可燃气体的喷雾产品。请勿让打印机在爆炸性环境中运行。
- 请勿阻塞或盖住打印机的开孔。
- 请勿尝试修改烘干或固化模块，或配电箱。
- 确保不超过制造商对纸张建议的操作温度。如果不清楚该信息，请咨询制造商。请勿装入工作温度上限为 125°C 的纸张。
- 请勿装入自燃温度低于 250°C 的纸张。请参阅以下说明。不要让任何火源靠近纸张。

 **注：**测试方法基于 EN ISO 6942:2002；暴露于辐射热源时对材料和材料套件的评定，方法 B。用于确定纸张开始燃烧（火焰或无火燃烧）时的温度的测试条件为：热通量密度：30 kW/m²，铜热量计，K 型热电偶。

- 需要适当维护并使用原装的 HP 耗材，以确保打印机按照设计那样安全地运行。使用非 HP 耗材（泡沫塑料、过滤器、打印头清洁辊和墨水）可能存在引发火灾的危险。

LED 指示灯阵列支架、横梁和壳体可能达到很高的温度。为避免火灾危险，请采取以下防范措施：

- 要特别小心标有警告标签的区域。
- 请勿放置物体以覆盖 LED 指示灯阵列支架、横梁和壳体。
- 小心不要让液体溅到附件上。清洁后，确保所有组件都已干燥，然后再使用打印机。
- 请勿尝试修改 LED 指示灯阵列支架、横梁和壳体。

机械危险

打印机的移动部件可能会导致伤害。为避免人身伤害，当靠近打印机和（可选）内嵌切纸器工作时，请采取以下预防措施：

- 使衣物和身体的所有部位远离打印机的运动部件。
- 不要戴项链、手镯和其他挂饰。
- 如果您的头发较长，请将头发绑起以防落入打印机中。
- 注意不要让袖子或手套被打印机的运动部件缠住。
- 站立时避免靠近风扇，否则可能会导致伤害，并且还可能影响打印质量（阻塞气流）。
- 请勿在打印时触摸齿轮或移动的卷筒。
- 请勿在护盖掀起时操作打印机。
- 在打印过程中，请勿触摸内嵌切纸器。
- 小心对待内嵌切纸器，在不和打印机一起使用时，请将它们安全地存放 to 包装盒中。
- 小心切到手指！在操作固化模块或接触送纸道时，请卸下内嵌切纸器。

- 在使用风枪时，要格外小心。在用于清洁用途时，请确保按照当地法规的要求使用风枪，因为可能具有额外的适用安全条款。

△ **警告！** 打开装载平台时请小心；**切勿**在无人值守的情况下将两个栓锁放在打开位置。它可能会无意中打开并导致严重的人身伤害。始终检查装载平台是否正确合上两个栓锁。

指示灯辐射危险

LED 指示灯阵列可能会发出紫外线辐射。

发出的紫外线辐射符合 IEC 62471:2006 豁免组《灯具和灯具系统的光生物安全性》的要求。不过，建议您不要在 LED 指示灯点亮时长时间直视它们。

声压级

在某些打印模式下，声压级别可能会超过 70 dB(A)。可能需要听力保护。

纸张过重危险

当处理较重的纸张时，应特别小心，以免造成人身伤害。

- 处理较重的纸张卷筒始终需要两个人。操作时务必小心，以免导致背部拉伤和/或受伤。
- 始终使用叉式升降机、码垛车或其它处理设备来升起纸张。打印机已被设计为与这些设备中的许多设备相兼容。
- 始终穿戴人身防护装置，包括靴子和手套。

墨水和冷凝液处理

HP 建议在操作墨水和冷凝系统组件时戴上手套。

通风

需要新鲜空气通风以保持舒适程度。

空调和通风应符合当地的环境、健康与安全 (EHS) 准则和法规。

请按照现场准备指南中的通风建议进行操作。

△ **注意：** 通风设备不应直接对着打印机吹风。

空调

在工作区中放置空调时应考虑到设备会产生热量。

除了进行新风换气以免危害健康外，还要考虑确保用户指南中规定的气候运行条件，从而保持工作场所的环境水平，以免操作员感到不适和设备发生故障。一般情况下，打印机的功耗为 11 千瓦。

 **注：**空调和通风应符合当地的环境、健康与安全 (EHS) 准则和法规。

保修声明

HP 向最终用户保证，HP 大幅面打印附件无任何材料和工艺瑕疵。

如果 HP 在保修期内（从购买之日起的最多 90 天内*）收到有上述瑕疵的通知，HP 将自行选择将经证实确有瑕疵的产品更换为相同或类似的 HP 产品，或者 HP 选择返还购买款。本保修将因误用、物理环境不当、意外或维护不当而作废。如果在保修期内需要获得保修支持，可以通过以下网站确定距离最近的 HP 技术支持的位置：<http://www.hp.com/support/>。

在当地法律允许的范围内，上述保修是排他的；不提供任何其它明示或暗示的保证或条件（无论书面或口头），并且 HP 明确指出，不会对适销性、令人满意的质量以及针对特定目的的适用性作出任何暗示的保证或条件。在当地法规允许范围之内，对于直接、特殊、间接、后果性的（包括利润下降或数据丢失）或其它损失（无论基于合同、民事侵权还是其它方面），HP 或其供应商概不负责。除非法律许可，本保修声明中的保修条款不会排除、限制或修改有关向您出售本产品的法定权利，而是作为对此法定权利的补充。

* 需要提供购买凭证。客户应保留一份购买订单 (PO)。提交索赔时，请附上购买订单，包括附件出售公司名称、购买日期和购买订单号。

重要提示

在进行任何安装之前，请检查不同的打印机附件之间的兼容性和不兼容性。

可以在以下位置的用户指南中找到该信息：
<http://www.hp.com/go/latex2700/manuals>。

该附件与 HP Latex 3X00 打印机系列兼容。

合格声明

该附件符合打印机法律文档中的相应打印机合格声明。

有关详细信息，请参阅 <http://www.hp.com/manuals>。

安装

请按照图示进行操作，或使用二维码查看视频。

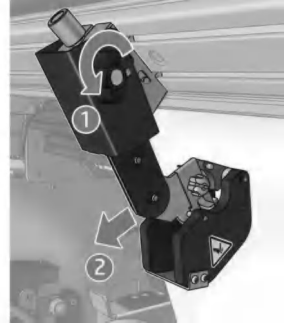
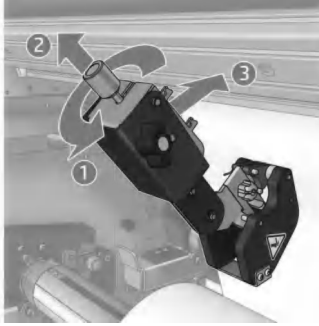

1 HP Latex 在線切紙機 簡介資訊

本文件是您所安裝印表機說明文件的補編。它包含法律聲明、安全指示和保固聲明。

這是什麼？

HP 在線切紙機是垂直裁紙器，可在列印期間於所需的位置裁切紙材。它們可節省時間及金錢，並提高生產力及效率。安裝快速、簡單，而且位置是由使用者決定並固定。您可以根據需求同時使用個別或所有切紙機，而在不同工作之間也可以將它們保留在印表機上。

如需詳細資訊，請參閱對應的 HP Latex 印表機文件。

我可以在哪裡閱讀使用指南？

您可以由下列網站下載印表機和本附件的使用指南：

- <http://www.hp.com/go/latex1500/manuals>
- <http://www.hp.com/go/latex2700/manuals>
- <http://www.hp.com/go/latex3X00/manuals>

您可以從下列網站取得進一步資訊：

- <http://www.hp.com/go/latex1500/support>
- <http://www.hp.com/go/latex2700/support>
- <http://www.hp.com/go/latex3X00/support>

您可以在下列網站找到關於如何使用附件的影片與其他資訊：

- <http://www.hp.com/support/videos>
- <http://www.youtube.com/HPSupportAdvanced>
- <https://lkc.hp.com/>



重要：安裝和/或使用任何 HP Latex 印表機附件之前，請閱讀並遵循所有安全預防措施。

法律聲明

© Copyright 2016–2021 HP Development Company, L.P.

本文件包含的資訊如有變更，恕不另行通知。HP 產品和服務的唯一保固明確記載於該等產品和服務所隨附的保固聲明中。本文件的任何部分都不可構成任何額外的保固。

對於本文所含的技術或編輯錯誤或疏漏，HP 概不負責。

安全預防措施

使用附件之前，請閱讀、了解並遵循下列安全預防措施以及您當地的環境、健康與安全法規。

您必須具備適當技術訓練和必要經驗，並且了解執行工作時可能暴露的危險類型，並採取可將您或其他人員可能遭受風險降至最低的正确措施。

一般安全指南

請仔細閱讀以下安全準則。

△ 警告！ 印表機狀態指示燈所提供之資訊，僅作為資訊參考之用，與任何安全規定或安全狀況無關。操作印表機時，務必注意謹守印表機上的警告標籤，不論印表機狀態指示燈指示何種狀態，應一律以該標籤為優先考量。

如有下列任何情況，請使用建築物配電裝置 (PDU) 上的分支斷路器關閉印表機，並致電您的服務代表：

- 電源線損壞。
- 乾燥或固化乾燥機殼損壞。
- 印表機受到撞擊而損壞。
- 液體濺入印表機。
- 印表機冒煙或散發異常味道。
- 印表機內建的漏電斷路器 (接地短路保護裝置) 一直跳脫。
- 保險絲燒斷。
- 印表機運作不正常。
- 任何機械或機殼的損壞。

若遇到以下任何情況，請使用分支斷路器關閉印表機：

- 暴風雨天候期間
- 電力中斷期間

請特別注意標有警告標籤的區域。

有觸電危險

遵循標準漏電斷路器 (RCCB) 建議事項進行檢查時，建議您每年測試 RCCB 一次。

程序如下：

⚠ 警告！ 內部線路以及乾燥和固化模組是以危險的高電壓運作，可能造成死亡或人身重大傷害。

請在維修印表機之前，先使用位於建築物配電裝置 (PDU) 上的分支斷路器關閉印表機。印表機只能連接到接地主要插座。

為了避免發生觸電，務必注意下列事項：

- 進行硬體保養工作時，請勿嘗試拆卸乾燥與固化乾燥模組或電氣機櫃。若是如此，請嚴格遵循指示進行。
- 請勿取下或開啟任何其他密閉系統外蓋或插頭。
- 請勿將物體從印表機的插槽插入。
- 每年測試一次漏電斷路器 (RCCB) 的功能（請參閱以下程序）。

🔍 附註： 保險絲燒斷了，可能表示系統內部的電路運作不正常。請致電您的服務代表，且不可嘗試自行更換保險絲。

1. 使用 Internal Print Server 的**關機**按鈕關閉內建電腦。請勿從總電源開關或斷路器關閉印表機的電源。

⚠ 注意： 關機的程序需要一些時間才能完成。等待綠色的電源啟用指示燈熄滅後，再繼續進行。

2. 電腦關閉之後，按下測試按鈕以測試 RCCB 是否正常運作。

- 如果 RCCB 未在按下測試按鈕時跳脫，表示元件發生故障。為了安全起見，RCCB 必須更換；請致電您的服務代表以取下並更換 RCCB。
- 如果 RCCB 跳脫，表示它運作正常；請將 RCCB 重設為一般開啟狀態。

有熱能危險

乾燥和固化印表機子系統是在高溫下運作，因此接觸時可能造成灼傷。LED 陣列支柱、承梁及箱體可能達到高溫。

為避免灼傷危險，請採取下列預防措施：

- 請勿碰觸印表機乾燥和固化模組的內部箱體。
- 接觸紙材通道時務必特別謹慎。
- 請特別注意標有警告標籤的區域。
- 請勿將物品放置在 LED 陣列支柱、承梁及箱體上。
- 請勿嘗試修改 LED 陣列支柱、承梁及箱體。
- 請記得讓印表機冷卻再執行某些保養作業。

火災危險

乾燥和固化印表機子系統是在高溫下操作。如果印表機的內建漏電斷路器 (接地短路保護裝置) 一直跳脫，請致電您的服務代表。

為了降低火災危險，請採取下列預防措施：

- 使用商標上指定的電源供應電壓。
- 將電源線連接到專用線路，並根據《場所準備》指南中的詳細資訊，分別使用分支斷路器加以保護。
- 請勿將物體從印表機的插槽插入。
- 請小心不要讓液體潑濺至印表機上。清潔完成後，請確定所有元件都已乾燥再使用印表機。
- 請勿對印表機內部或於其周圍使用含有可燃性氣體的氣霧產品。請勿在爆炸性氣體環境中操作印表機。
- 請勿擋住或蓋住印表機的開口。
- 請勿嘗試修改乾燥或固化乾燥模組或是電氣機櫃。
- 確認未超過紙材製造廠商所建議的紙材操作溫度。如果缺少這項資訊，請洽詢製造廠商。請勿裝入無法於 125°C 作業溫度以上使用的紙材。

- 請勿裝入自燃溫度低於 250°C 的紙材。請參閱以下注意事項。紙材附近沒有任何起火源。



附註：測試方法以 EN ISO 6942:2002 為根據，這是對材料和材料組件暴露於輻射熱源時進行評估的方法 B。其判斷紙材開始燃燒 (產生火焰或熾光) 時的溫度所使用的測試條件為：熱通量密度：30 kW/m²，銅熱量計，K 型熱電偶。

- 妥善保養和使用 HP 原廠耗材是確保印表機依設計安全運作的必要條件。使用非 HP 耗材 (泡棉、過濾器、噴頭清潔紙捲和墨水) 可能會引起火災。

LED 陣列支柱、承梁及箱體可能達致高溫。為了降低火災危險，請採取下列預防措施：

- 請特別注意標有警告標籤的區域。
- 請勿將物品放置在 LED 陣列支柱、承梁及箱體上。
- 請小心不要讓液體潑濺至附件上。清潔完成後，請確定所有元件都已乾燥再使用印表機。
- 請勿嘗試修改 LED 陣列支柱、承梁及箱體。

有機械性危險

印表機配備有移動零件，可能造成傷害。為避免人身傷害，於印表機和在線切紙機 (選用) 附近工作時，務必注意下列事項：

- 衣服及身體各部位均應與印表機的移動零件保持距離。
- 避免配戴項鍊、手環和其他懸吊物品。
- 如果您留長髮，請將頭髮綁起，避免掉落到印表機內。
- 注意不要讓袖子或手套夾入印表機的移動零件內。
- 避免靠近風扇站立，否則可能導致受傷，並且可能影響列印品質 (由於阻礙氣流所致)。
- 請勿在列印時碰觸齒輪或是移動捲筒紙。
- 請勿在蓋板掀起時操作印表機。
- 列印期間，請勿觸碰直向切紙機。
- 請小心處理在線切紙機，未與印表機一起使用時，請將這些切紙機妥善存放在其包裝盒中。

- 割傷手指的危險！操作固化乾燥模組或接觸紙材路徑時，請將同軸裁刀拆除。
- 使用空氣槍時請小心。用於清潔時，請務必根據當地法規來使用，因為可能還有其他適用的安全條款。

△ **警告！** 打開裝紙台時，請特別小心；**絕對不可**讓兩根門鎖在開啟時無人看管。因為它可能會意外開啟，並因此造成嚴重傷害。務必確認兩根門鎖皆已正確關閉。

有光輻射危險

LED 陣列可能會發出紫外線輻射。

發出的紫外線輻射符合 *燈與燈系統光生物安全測試* IEC 62471:2006 的豁免群組要求。不過，我們仍建議您勿長時間直視開啟中的 LED 燈。

聲壓等級

某些列印模式的聲壓等級可能會超過 70 dB(A)。可能需要採取聽覺保護措施。

重磅紙材危害

處理重磅紙材時請務必謹慎，避免人身傷害。

- 務必至少兩人合力處理重型紙材捲筒。處理時務必謹慎，避免背部拉傷和/或受傷。
- 務必使用堆高機、托盤平台推車或其他處理設備吊起紙材。此印表機經過特殊設計，與許多這類型的裝置相容。
- 務必穿著個人保護裝備，包括靴子和手套。

墨水及凝結水處理

HP 建議您在處理墨水及凝結水系統元件時戴上手套。

通風

若要維護舒適度，您必須提供新鮮空氣通風。

空調與通風應該符合當地環境、衛生與安全 (EHS) 準則與法規。

請遵守《場地準備指南》中的通風建議。

△ **注意：**通風裝置不應直接將空氣吹向印表機。

空調

在工作區域中使用空調時，應考慮到該設備會產生熱。

除了需要新鮮空氣流通以避免危害健康以外，另一個要考量的因素是確保符合使用指南中指定的氣候操作條件，以維持工作場所的環境溫度，避免造成操作人員不適以及設備發生故障。一般而言，印表機功率消耗為 11 kW。

 **附註：**空調與通風應該符合當地環境、衛生與安全 (EHS) 準則與法規。

保固聲明

HP 謹向貴用戶保證，HP 大尺寸列印附件不會有材料和製造上的瑕疵。

如果 HP 在保固期間 (購買日期起 90 天內*) 接獲此等瑕疵的通知，HP 將可依其選擇自由，酌情以相同或同等產品更換證實有瑕疵的產品，或者 HP 亦可選擇退還貴用戶購買產品的價款。誤用、不當物理環境、意外或不當維護將使本保固失效。如果您在保固支援期間內需要保固支援，可以在這裡找到最近的 HP 支援位置：
<http://www.hp.com/support/>。

在本地法令允許的範圍內，上述保固具有排他性；除該等保固以外，再無任何其他保固或條件，無論其為書面或口頭、明示或默示者，HP 特此聲明免除任何對於適售性、滿意品質及適合特定用途的默示保固或條件。在本地法令允許的範圍內，無論是基於合約、侵權行為或其他法律理論，HP 或其供應商對於因使用本資料而引起的直接、特殊、偶發或間接損害 (包括營利或資料損失) 及其他損害概不負責。除了法律允許的範圍之外，本聲明所列的保證條款並不排除、限制或修改顧客在購買產品時得到的法定權利，而是補充這些法定權利。

* 需要提供購買證明。客戶應該保留一份採購單 (PO)。提交索賠時，請隨附一份 PO 複本，其中包含出售附件的公司名稱、購買日期和 PO 編號。

重要事項

進行任何安裝之前，請檢查不同印表機附件之間的相容性和不相容性。

您可以在下列網址提供的使用指南中找到此資訊：
<http://www.hp.com/go/latex2700/manuals>。

此附件與 HP Latex 3X00 印表機系列相容。

符合標準聲明

此附件遵循本印表機特定法律文件所載印表機符合標準聲明。

如需詳細資訊，請參閱 <http://www.hp.com/manuals>。

安裝

依照下列圖示進行操作，或使用 QR 代碼觀看影片。

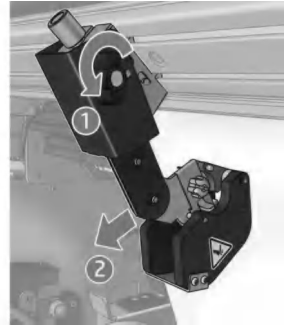
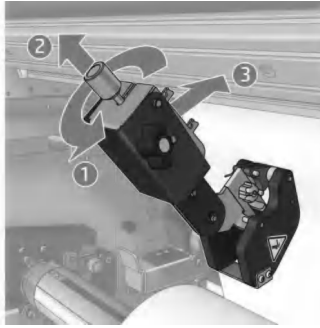

1 HP Latex in-line snijmachines Inleidende informatie

Dit document is een aanvulling op uw printerdocumentatie. Het bevat wettelijke kennisgevingen, veiligheidsinstructies en de garantieverklaring.

Omschrijving

HP Latex in-line snijmachines zijn verticale snijmachines die het substraat tijdens het afdrukken op het juiste punt afsnijden. Zo bespaart u tijd en geld, terwijl uw productie en efficiëntie stijgen. Installatie is snel en eenvoudig, en de precieze plaatsing wordt door de gebruiker gekozen en uitgevoerd. U kunt ze allemaal tegelijkertijd gebruiken, of individueel, afhankelijk van uw behoefte. Tussen het uitvoeren van taken kunnen ze op de printer geïnstalleerd blijven.

Zie de bijbehorende documentatie bij de HP Latex-printer voor meer informatie.

Waar kunt u de gebruikershandleiding vinden?

De gebruikershandleiding van uw printer en dit accessoire kunnen worden gedownload van:

- <http://www.hp.com/go/latex1500/manuals>
- <http://www.hp.com/go/latex2700/manuals>
- <http://www.hp.com/go/latex3X00/manuals>

Meer informatie is beschikbaar op:

- <http://www.hp.com/go/latex1500/support>
- <http://www.hp.com/go/latex2700/support>
- <http://www.hp.com/go/latex3X00/support>

Video's en meer informatie over het gebruik van het accessoire kunt u vinden op:

- <http://www.hp.com/support/videos>
- <http://www.youtube.com/HPSupportAdvanced>
- <https://lkc.hp.com/>



BELANGRIJK: Lees voordat u een accessoire voor de HP Latex printer installeert of gebruikt eerst alle veiligheidsinstructies en voer deze uit.

Wettelijke kennisgevingen

© Copyright 2016–2021 HP Development Company, L.P.

De informatie in dit document kan zonder aankondiging vooraf worden gewijzigd. De enige garanties voor producten en diensten van HP worden vermeld in de specifieke garantieverklaring bij dergelijke producten en diensten. Niets in dit document mag worden opgevat als aanvullende garantie.

HP kan niet aansprakelijk worden gesteld voor technische of redactionele fouten of weglatingen in dit document.

Vorzorgsmaatregelen

Lees vóór gebruik van dit accessoire de veiligheidsvoorzorgsmaatregelen goed door, volg deze op en zorg dat u voldoet aan de lokale milieu- en arboregels.

U wordt geacht over de technische opleiding en ervaring te beschikken die nodig zijn om bekend te zijn met de gevaren waaraan u kunt worden blootgesteld bij het uitvoeren van een taak en de juiste maatregelen te treffen om de risico's voor uzelf en anderen te minimaliseren.

Algemene veiligheidsrichtlijnen

Lees deze veiligheidsrichtlijnen zorgvuldig door.

⚠ WAARSCHUWING! De informatie die wordt verstrekt door het printerstatuslampje is alleen voor informatieve doeleinden bedoeld en de informatie is niet van toepassing op veiligheidsvoorzorgsmaatregelen of veiligheidsstatussen. Waarschuwinglabels op de printer moeten altijd geraadpleegd worden bij gebruik van de printer en gaan altijd vóór de status die door de statuslampjes van de printer wordt aangegeven.

Schakel de printer uit met behulp van de 2P-automaten in de verdeelkast van het gebouw en neem in de volgende gevallen contact op met uw service vertegenwoordiger:

- De stroomkabel is beschadigd.
- De droog- of uithardingsbehuizingen zijn beschadigd.
- De printer is beschadigd door een klap.
- Er is vloeistof in de printer gekomen.
- Er komt rook of een ongewone lucht uit de printer.
- De ingebouwde aardlekschakelaar van de printer is herhaaldelijk geactiveerd.
- Zekeringen zijn doorgebrand.
- De printer functioneert niet als normaal.

- Er is mechanische schade of schade aan de behuizing.

Schakel in elk van de volgende gevallen de printer uit met behulp van de stroomonderbrekers:

- Tijdens onweer
- Tijdens een stroomstoring

Wees extra voorzichtig met zones die zijn gemarkeerd met waarschuwingslabels.

Gevaar van elektrische schok

Het wordt aanbevolen de geïntegreerde aardlekschakelaar eenmaal per jaar te testen.

De procedure is als volgt:

 **WAARSCHUWING!** De interne circuits en de droog- en uithardingsmodules werken op hoogspanning en kunnen ernstig persoonlijk letsel of zelfs overlijden veroorzaken.

Schakel de printer uit met behulp van de stroomonderbrekers in de verdeelkast van het gebouw voordat u de printer gaat repareren. De printer mag alleen op stopcontacten worden verbonden met de aarde.

Ter vermindering van een elektrische schok:

- Probeer de droog- of uithardingsmodules en het e-cabinet niet uit elkaar te halen tijdens hardwareonderhoudstaken. Volg in deze gevallen de instructies nauwgezet.
- De afgesloten systeemkappen of -pluggen niet verwijderen of openen.
- Steek geen voorwerpen door sleuven in de printer.
- Test elk jaar de werking van de aardlekschakelaar (zie de onderstaande procedure).

 **OPMERKING:** Een doorgebrande zekering kan wijzen op een storing van de elektrische circuits in het systeem. Neem contact op met een Service Partner en probeer niet zelf de zekering te vervangen.

1. Schakel de ingebouwde computer uit met de knop **Shutdown** (Uitschakelen) van de interne afdrucker. Schakel de printer niet uit via de hoofdschakelaar of de stroomonderbrekers.

 **VOORZICHTIG:** Het afsluitproces kan even duren. Wacht totdat het groene lampje Voeding ingeschakeld uit is voordat u doorgaat.

2. Nadat de computer is uitgeschakeld, drukt u op de testknop om de werking van de aardlekschakelaar te controleren.
 - Als de aardlekschakelaar niet uitvalt wanneer u op de testknop drukt, dan geeft dit aan dat deze niet goed werkt. De aardlekschakelaar moet om veiligheidsredenen worden vervangen. Neem contact met uw servicevertegenwoordiger om de aardlekschakelaar te verwijderen en te vervangen.
 - Als de aardlekschakelaar wordt geactiveerd, dan betekent dit dat deze goed werkt. Stel de aardlekschakelaar in op de normale stand.

Hittegevaar

De droog- en uithardings subsystemen van de printer werken op hoge temperaturen en kunnen bij aanraking brandwonden veroorzaken. De steunen, lichtbundel en armaturen van leds kunnen erg warm worden.

Neem de volgende voorzorgsmaatregelen om het risico op brandwonden te vermijden:

- Raak de interne ruimtes van de droog- en hardingsmodules van de printer niet aan.
- Wees extra voorzichtig bij het benaderen van het substraatpad.
- Wees extra voorzichtig met zones die zijn gemarkeerd met waarschuwingslabels.
- Plaats geen voorwerpen op de steunen, de bundel en de behuizingen van de LED-array.
- Probeer de steunen, de bundel en de behuizingen van de LED-array niet te wijzigen.
- Laat de printer afkoelen alvorens onderhoudswerkzaamheden uit te voeren.

Brandgevaar

De droog- en hardings subsystemen van de printer werken op hoge temperaturen. Neem contact op met de service vertegenwoordiger als de ingebouwde aardlekschakelaar van de printer herhaaldelijk is geactiveerd.

Neem de volgende voorzorgsmaatregelen om het risico op brand te vermijden:

- Gebruik de stroomspanning die op het typeplaatje staat vermeld.
- Sluit de netsnoeren aan op de toegewezen lijnen die zijn beveiligd met een stroomonderbreker, zoals in de Handleiding voor plaatsing is beschreven.
- Steek geen voorwerpen door sleuven in de printer.

- Mors geen vloeistof op de printer. Zorg ervoor dat na het reinigen alle componenten droog zijn voordat de printer weer wordt gebruikt.
- Gebruik in en om de printer geen spuitbusproducten die ontbrandbare gassen bevatten. Gebruik de printer niet in een omgeving met explosiegevaar.
- Blokkeer of bedek de openingen van de printer niet.
- Probeer de droog- en hardingsmodules of de elektrische schakelkast niet aan te passen.
- Zorg ervoor dat de door de fabrikant aanbevolen bedrijfstemperatuur van het substraat niet wordt overschreden. Raadpleeg de fabrikant indien deze informatie niet beschikbaar is. Laad geen substraten die niet kunnen worden gebruikt bij een bedrijfstemperatuur boven 125 °C .
- Plaats geen substraten met ontbrandingstemperaturen van minder dan 250 °C . Zie opmerking hieronder. Geen ontstekingsbronnen in de nabijheid van het substraat.



OPMERKING: Testmethode gebaseerd op EN ISO 6942:2002; Evaluatie van materialen en materiaalsamenstellingen bij blootstelling aan een stralingshittebron, methode B. De testcondities om de temperatuur te bepalen waarop het substraat begint met ontsteken (vlam of gloed) waren:
Warmtestroomdichtheid: 30 kW/m², koper calorimeter, K type thermokoppel.

- Goed onderhoud en originele verbruiksartikelen van HP zijn vereist om ervoor te zorgen dat de printer naar behoren werkt. Als u onderdelen en verbruiksartikelen van andere fabrikanten gebruikt (schuimstoffen filters, printkopreinigingsrollen en inkt), kan dit brandgevaar opleveren.

De steunen, lichtbundel en armaturen van leds kunnen erg warm worden. Neem de volgende voorzorgsmaatregelen om het risico op brand te vermijden:

- Wees extra voorzichtig met zones die zijn gemarkeerd met waarschuwinglabels.
- Plaats geen voorwerpen op de steunen, de bundel en de behuizingen van de LED-array.
- Mors geen vloeistof op het accessoire. Zorg ervoor dat na het reinigen alle componenten droog zijn voordat de printer wordt gebruikt.
- Probeer de steunen, de bundel en de behuizingen van de LED-array niet te wijzigen.

Mechanisch gevaar

De printer heeft bewegende delen die persoonlijk letsel kunnen veroorzaken. Neem de volgende voorzorgsmaatregelen om persoonlijk letsel te voorkomen wanneer u dicht werkt bij de printer en (optionele) in-line slitters.

- Houd kleding en alle lichaamsdelen uit de buurt van bewegende delen van de printer.
- Draag geen halskettingen, armbanden en andere hangende voorwerpen.
- Als uw haar lang is, probeer dit dan vast te zetten zodat het niet in de printer terecht kan komen.
- Zorg ervoor dat mouwen of handschoenen niet vast komen te zitten in de bewegende delen van de printer.
- Sta niet te dicht bij de ventilatoren, dit kan persoonlijk letsel veroorzaken en de afdrukkwaliteit beïnvloeden (door blokkeren van de luchtstroom).
- Raak aandrijvingen of bewegende rollen niet aan tijdens het afdrukken.
- Gebruik de printer niet zonder kleppen.
- Raak de in-line slitters niet aan tijdens het afdrukken.
- Wees voorzichtig met de in-line slitters en sla ze veilig op in de doos als ze niet bij de printer worden gebruikt.
- Risico om in uw vingers te snijden! Verwijder de in-line slitters bij het bewerken van de uithardingsmodule of voor toegang tot het substraatpad.
- wees voorzichtig bij het gebruik van het luchtpistool. Zorg ervoor dat u de lokale voorschriften opvolgt bij gebruik voor reinigingsdoeleinden, aangezien mogelijk extra veiligheidsbepalingen van kracht zijn.

⚠ WAARSCHUWING! Pas op wanneer de laadtafel opent; Laat het apparaat **nooit** onbewaakt achter met beide vergrendelingen in de open positie. De tafel kan onverwacht worden geopend en ernstig letsel veroorzaken. Controleer altijd of beide vergrendelingen goed gesloten zijn.

Gevaar van lichtstraling

De led-reeks kan UV-straling geven.

De UV-stralingslimiet voldoet aan de vereisten van vrijstellingsgroep IEC 62471:2006, *Fotobiologische veiligheid van lampen en lampsystemen*. Het wordt echter aanbevolen niet direct en langdurig naar de leds te kijken wanneer deze branden.

Akoestische belasting

De akoestische belasting kan in sommige printmodi groter zijn dan 70 dB(A). Gehoorbescherming is wellicht noodzakelijk.

Gevaar bij zware substraten

Speciale aandacht is vereist om persoonlijk letsel te voorkomen bij het hanteren van zware substraten.

- Zware substraatrollen moeten altijd door twee personen worden geladen. Ontzie uw rug en voorkom letsel.
- Gebruik altijd een vorkheftruck, pallettruck of ander apparaat om substraten te tillen. Het ontwerp van de printer is compatibel met deze apparaten.
- Draag altijd persoonlijke beschermingsmiddelen, zoals laarzen en handschoenen.

Omggaan met inkt en condensaten

HP raadt u aan handschoenen te dragen wanneer u met inkt en condensaten werkt.

Ventilatie

Ventilatie met frisse lucht is noodzakelijk om een aangenaam niveau te handhaven.

Airconditioning en ventilatie moeten overeenkomen met plaatselijke richtlijnen en voorschriften op het gebied van milieu, gezondheid en veiligheid (EHS).

Volg de aanbevelingen voor ventilatie in de handleiding voor locatievoorbereiding.



VOORZICHTIG: De ventilatoren mogen niet rechtstreeks op de printer blazen.

Airconditioning

Als er klimaatregeling in het werkgebied wordt geïnstalleerd, moet er rekening worden gehouden met de warmte die het apparaat produceert.

Naast ventilatie met frisse lucht om risico's voor de gezondheid te voorkomen, moet u ook rekening houden met de omgevingscondities op de werkplek door de klimatologische werkomstandigheden (vermeld in de Gebruikershandleiding) te garanderen, om zo te voorkomen dat de gebruiker zich onwel voelt en de apparatuur defect raakt. De vermogensdissipatie van de printer bedraagt gewoonlijk 11 kW.



OPMERKING: Airconditioning en ventilatie moeten overeenkomen met plaatselijke richtlijnen en voorschriften op het gebied van milieu, gezondheid en veiligheid (EHS).

Garantieverklaring

HP garandeert u, de eindgebruiker, dat de HP accessoires voor afdrukken op groot formaat vrij zijn van materiaal- en constructiefouten.

Indien HP gedurende de garantieperiode van dergelijke defecten in kennis wordt gesteld (tot 90 dagen na aankoop*), zal HP de defecte producten naar eigen goeddunken laten repareren of vervangen door hetzelfde of een gelijkwaardig product, of het aankoopbedrag vergoeden. Deze garantie wordt ongeldig door verkeerd gebruik, de verkeerde fysieke omgeving, ongelukken of verkeerd onderhoud. Als u garantieondersteuning nodig hebt tijdens de garantieperiode, kunt u de dichtstbijzijnde ondersteuningslocatie van HP hier opzoeken: <http://www.hp.com/support/>.

Voor is zover toegestaan door lokale wetgeving, is de bovenstaande garantie exclusief. geen andere garantie of voorwaarde, zowel mondeling als schriftelijk, is uitgedrukt of geïmpliceerd en HP wijst met name de stilzwijgende garanties en voorwaarden van verkoopbaarheid, bevredigende kwaliteit en geschiktheid voor een bepaald doel af. In zoverre door het plaatselijk recht is toegestaan, zullen HP of zijn leveranciers in geen geval aansprakelijk zijn voor directe, speciale, incidentele, voortvloeiende (inclusief verlies van winst of gegevens), of andere schade, of deze nu is gebaseerd op een contract, een onrechtmatige daad of anderszins. De garantievoorwaarden in deze verklaring vormen, behalve voor zover toegestaan door de van toepassing zijnde wetgeving, geen uitsluiting, beperking of wijziging van en zijn geen aanvulling op de verplichte statutaire rechten die van toepassing zijn op de verkoop van dit product aan u.

* Aankoopbewijs vereist. Klanten moeten een kopie van de aankooporder bewaren. Als u een claim indient, moet u een kopie van de aankooporder toevoegen, inclusief de naam van het bedrijf waarvan het accessoire is gekocht, de aankoopdatum en het nummer van de aankooporder.

Belangrijk

Controleer voordat u een accessoire installeert de compatibiliteit met andere accessoires voor de printer.

Deze informatie is te vinden in de gebruikershandleiding op <http://www.hp.com/go/latex2700/manuals>.

Dit accessoire is compatibel met de HP Latex 3X00-printerserie.

Conformiteitsverklaring

Dit accessoire valt onder de bijbehorende conformiteitsverklaring van de printer, die u kunt vinden in de wettelijke documentatie van de printer.

Zie <http://www.hp.com/manuals> voor meer informatie.

Installatie

Volg de afbeeldingen of gebruik de QR-code om een video te bekijken.

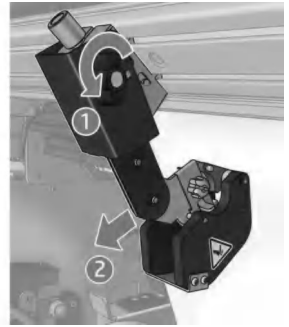
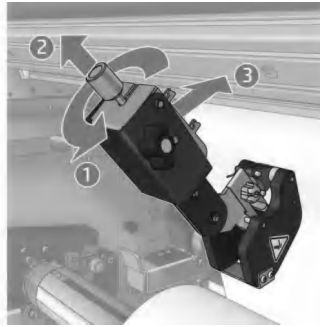

1 Informations d'introduction de Cutters en ligne HP Latex

Ce document est un complément à la documentation de l'imprimante. Elle inclut les mentions légales, les instructions de sécurité et la déclaration de garantie.

Qu'est-ce que c'est ?

Les cutters en ligne HP Latex sont des cutters verticaux qui découpent le substrat à l'endroit requis pendant l'impression. Ils permettent d'économiser du temps et de l'argent, augmentent la production et optimisent l'efficacité. L'installation est rapide et facile, la position est décidée et réglée par l'utilisateur. Utilisez-les tous en même temps ou de façon individuelle en fonction des besoins et laissez-les en place sur l'imprimante entre les tâches.

Pour plus d'informations, consultez la documentation correspondante de votre imprimante HP Latex.

Où se trouve le manuel de l'utilisateur ?

Les guides de l'utilisateur pour votre imprimante et pour cet accessoire peuvent être téléchargés depuis l'adresse suivante :

- <http://www.hp.com/go/latex1500/manuals>
- <http://www.hp.com/go/latex2700/manuals>
- <http://www.hp.com/go/latex3X00/manuals>

Des informations supplémentaires sont disponibles sur :

- <http://www.hp.com/go/latex1500/support>
- <http://www.hp.com/go/latex2700/support>
- <http://www.hp.com/go/latex3X00/support>

Des vidéos ainsi que d'autres informations sur l'utilisation de l'accessoire sont disponibles sur :

- <http://www.hp.com/supportvideos>
- <http://www.youtube.com/HPsupportAdvanced>
- <https://lkc.hp.com/>



IMPORTANT : Lisez et respectez toutes les précautions de sécurité avant d'installer et/ou d'utiliser un accessoire de l'imprimante HP Latex.

Mentions légales

© Copyright 2016–2021 HP Development Company, L.P.

Les informations contenues dans le présent document sont soumises à modification sans notification. Les seules garanties couvrant les produits et les services HP sont celles stipulées de façon explicite dans les déclarations de garantie accompagnant ces produits et services. Rien dans le présent document ne peut être considéré comme constituant une garantie supplémentaire.

HP n'est pas responsable en cas d'erreurs ou d'omissions techniques ou éditoriales dans le présent document.

Mesures de sécurité

Avant d'utiliser votre accessoire, lisez, comprenez et suivez ces précautions de sécurité et la réglementation locale en matière d'environnement, de santé et de sécurité.

L'utilisateur doit avoir été formé de manière adaptée et posséder l'expérience nécessaire pour être conscient des risques auxquels il s'expose en réalisant une tâche. Il doit également prendre les mesures qui s'imposent pour minimiser les risques pour lui-même et les autres.

Instructions générales de sécurité

Merci de lire attentivement ces instructions de sécurité.

⚠ AVERTISSEMENT ! Les informations fournies par le voyant d'état de l'imprimante sont uniquement à des fins informatives fonctionnelles et ne sont pas liées à aucune provision de sécurité ou états de sécurité. Les étiquettes d'avertissement sur l'imprimante doivent toujours être prises en considération lors de l'utilisation de l'imprimante, et ont priorité sur l'état quel que soit l'état indiqué par la balise.

Mettez l'imprimante hors tension à l'aide des disjoncteurs de branchement situés dans l'unité d'alimentation (UDP) du bâtiment et appelez votre responsable de maintenance dans les cas suivants :

- Le cordon d'alimentation est endommagé.
- Les modules de séchage ou de traitement thermique sont endommagés.
- L'imprimante a été endommagée par un impact.
- Un liquide s'est introduit dans l'imprimante.
- L'imprimante émet de la fumée ou une odeur inhabituelle.

- Le disjoncteur résiduel (disjoncteur de mise à la terre) intégré de l'imprimante s'est déclenché de façon répétée.
- Des fusibles ont sauté.
- Le fonctionnement de l'imprimante n'est pas normal.
- Le mécanisme ou le boîtier sont endommagés.

Mettez l'imprimante hors tension à l'aide des disjoncteurs de branchement dans les situations suivantes :

- Pendant un orage
- Au cours d'une coupure de courant

Prenez des précautions particulières avec les zones marquées d'étiquettes d'avertissement.

Risque d'électrocution

Suivant les recommandations standard du disjoncteur différentiel à courant résiduel, il est recommandé que le test du disjoncteur soit effectué tous les ans.

La procédure est la suivante :

⚠ AVERTISSEMENT ! Les circuits internes et modules de séchage et de traitement thermique fonctionnent à des tensions dangereuses capables d'entraîner la mort ou de graves blessures corporelles.

Mettez l'imprimante hors tension en utilisant les disjoncteurs de branchement situés dans l'unité d'alimentation (UDP) du bâtiment avant de procéder à l'entretien de l'imprimante. Vous ne devez brancher l'imprimante que sur des prises électriques raccordées à la terre.

Pour éviter tout risque d'électrocution :

- N'essayez pas de démonter les modules de séchage et de traitement thermique ou l'armoire électronique lors de l'exécution de tâches de maintenance du matériel. Dans ce cas, suivez les instructions à la lettre.
- N'ouvrez aucun autre capot du système et ne retirez aucune prise.
- N'insérez aucun objet par les fentes de l'imprimante.

- Testez la fonctionnalité du disjoncteur différé entier à courant résiduel (RRB) tous les ans (consultez la procédure ci-dessous).



REMARQUE : Un fusible qui a sauté peut signaler un dysfonctionnement des circuits électriques du système. Appelez votre responsable du service de maintenance et surtout ne tentez pas de remplacer le fusible par vous-même.

1. Éteignez l'ordinateur intégré à l'aide du bouton de **Mise hors tension** du serveur d'impression interne. Ne mettez pas l'imprimante hors tension depuis l'interrupteur principal ou les disjoncteurs.

⚠ ATTENTION : Le processus d'arrêt prend un certain temps pour se terminer. Attendez que le voyant vert d'alimentation activée soit éteint avant de continuer.

2. Lorsque l'imprimante est éteinte, vérifiez que le RRB fonctionne correctement en appuyant sur le bouton test.
 - Si le RCCB ne signale pas d'erreur lorsque vous appuyez sur le bouton test, cela signifie que le composant n'a pas fonctionné. Le RCCB doit être remplacé pour des raisons de sécurité. Appelez votre représentant de service pour retirer et remplacer le RCCB.
 - Si le RCCB se déclenche, cela indique qu'il fonctionne correctement. Réinitialisez le RCCB à son état normal.

Risques liés à la chaleur

Les sous-systèmes de séchage et de traitement thermique de l'imprimante fonctionnent à des températures élevées. Vous pouvez vous brûler à leur contact. Les supports des LED, le faisceau et les boîtiers peuvent atteindre des températures élevées.

Pour éviter tout risque de brûlures, respectez les précautions suivantes :

- Ne touchez pas aux boîtiers internes des modules de séchage et de traitement thermique de l'imprimante.
- Soyez vigilant lorsque vous accédez au circuit d'insertion du substrat.
- Prenez des précautions particulières avec les zones marquées d'étiquettes d'avertissement.
- Ne placez pas d'objets couvrant les supports des LED, le faisceau et les boîtiers.
- Ne tentez pas de modifier les supports, le faisceau et les boîtiers de LED.
- N'oubliez pas de laisser l'imprimante refroidir avant d'effectuer certaines opérations de maintenance.

Incendies

Les sous-systèmes de séchage et de traitement thermique de l'imprimante fonctionnent à des températures élevées. Appelez votre représentant de l'assistance si le disjoncteur différé entiel à courant résiduel (disjoncteur de fuite à la terre) intégré de l'imprimante se déclenche de façon répétée.

Pour éviter tout risque d'incendie, respectez les précautions suivantes :

- Utilisez la tension d'alimentation électrique spécifiée sur la plaque signalétique.
- Branchez les cordons d'alimentation sur les lignes dédiées, chacune étant protégée par un disjoncteur de branchement conformément aux informations détaillées dans le guide Préparation du site.
- N'insérez aucun objet par les fentes de l'imprimante.
- Veillez à ne pas répandre de liquide sur l'imprimante. Après le nettoyage, assurez-vous que tous les composants sont secs avant d'utiliser l'imprimante de nouveau.
- N'utilisez pas de produit aérosol contenant des gaz inflammables à l'intérieur ou autour de l'imprimante. Ne faites pas fonctionner l'imprimante dans une atmosphère explosive.
- Ne bloquez ni ne couvrez les ouvertures de l'imprimante.
- Ne tentez pas de modifier le module de séchage ou de traitement thermique ni l'armoire électrique.
- Assurez-vous que la température de fonctionnement du substrat ne dépasse pas celle recommandée par le fabricant. Si cette information n'est pas disponible, demandez au fabricant. Ne chargez pas des substrats qui ne peuvent pas être utilisés à une température d'exploitation au-dessus de 125 °C .
- Ne chargez pas des substrats ayant des températures d'auto-inflammation inférieures à 250 °C . Voir la remarque ci-dessous. Aucune source d'allumage n'est à proximité du substrat.



REMARQUE : Méthode de tests basée sur EN ISO 6942:2002 ; évaluation des matériaux et des assemblages de matériaux lors d'une exposition à une source de chaleur radiante, méthode B. Les conditions de test ayant servi à déterminer la température à laquelle le substrat commence à s'enflammer (flamm ou lueur) étaient : Densité de flux de chaleur : 30 kW/m², calorimètre en cuivre, thermocouple de type K.

- Un entretien approprié et des consommables HP authentiques sont nécessaires pour s'assurer que l'imprimante fonctionne en toute sécurité comme prévu. L'utilisation de consommables non-HP (mousses, fi tres, rouleau de nettoyage des têtes d'impression et encres) peut présenter un risque d'incendie.

Les supports des LED, le faisceau et les boîtiers peuvent atteindre des températures élevées. Pour éviter tout risque d'incendie, respectez les précautions suivantes :

- Prenez des précautions particulières avec les zones marquées d'étiquettes d'avertissement.
- Ne placez pas d'objets couvrant les supports des LED, le faisceau et les boîtiers.
- Veillez à ne pas répandre de liquide sur l'accessoire. Après le nettoyage, assurez-vous que tous les composants sont secs avant d'utiliser l'imprimante.
- Ne tentez pas de modifier les supports, le faisceau et les boîtiers de LED.

Risques mécaniques

L'imprimante comporte des pièces mobiles pouvant provoquer des blessures. Afin d'éviter toute blessure corporelle, observez les précautions suivantes lorsque vous travaillez à proximité de l'imprimante et des cutters en ligne (facultatifs) :

- Tenez vos vêtements et toute partie de votre corps à l'écart des pièces mobiles de l'imprimante.
- Évitez le port de colliers, de bracelets et de tout autre objet pendant.
- Si vos cheveux sont longs, essayez de les attacher afin qu'ils ne tombent pas dans l'imprimante.
- Veillez à ce que vos manches ou vos gants ne soient pas entraînés par les pièces mobiles de l'imprimante.
- Évitez de vous tenir à proximité des ventilateurs. Cela pourrait entraîner des blessures et réduire la qualité d'impression en raison de l'obstruction du flux d'air.
- Ne touchez ni les engrenages ni les rouleaux en mouvement durant une impression.
- Ne faites pas fonctionner l'imprimante sans les capots.
- Ne touchez pas les cutters en ligne pendant l'impression.
- Manipulez les cutters en ligne avec précaution et stockez-les en toute sécurité dans leur boîte lorsque non utilisés avec l'imprimante.

- Risque de couper vos doigts ! Désinstallez les cutters en ligne lorsque vous manipulez le module de séchage ou l'accès au chemin du substrat.
- Faites attention en utilisant le pistolet à air. Lorsqu'il est utilisé à des fins de nettoyage, assurez-vous de respecter la réglementation locale, car des dispositions de sécurité supplémentaires peuvent s'appliquer.

⚠ AVERTISSEMENT ! Faites attention lorsque vous ouvrez la table de chargement ; ne la laissez **jamais** sans surveillance avec les deux loquets en position ouverte. Elle peut s'ouvrir par accident et entraîner des blessures graves. Vérifiez toujours que ses deux loquets sont correctement fermés.

Danger lié au rayonnement

Des rayonnements UV peuvent être émis à partir de la LED.

Les rayonnements UV émis sont conformes avec les exigences du groupe exempté de la norme CEI 62471:2006, *Sécurité photobiologique des lampes et des systèmes de lampes*. Toutefois, il est recommandé de ne pas regarder directement les voyants LED pendant un long moment lorsqu'ils sont allumés.

Niveau de pression sonore

Le niveau de pression sonore peut dépasser 70 dB(A) dans certains modes d'impression. Une protection auditive peut-être nécessaire.

Risques liés aux substrats lourds

Lors du transport de substrats lourds, soyez vigilant afin d'éviter toute blessure corporelle.

- La manipulation de rouleaux de substrat lourds requiert toujours deux personnes. Agissez prudemment afin d'éviter toute blessure, notamment celles au dos.
- Utilisez toujours un chariot élévateur, un transpalette ou tout autre équipement de manutention pour soulever des supports. L'imprimante a été conçue pour être compatible avec la plupart de ces appareils.
- Portez toujours des équipements de protection personnelle, y compris des bottes et des gants.

Manipulation des encres et des condensés

HP recommande le port de gants lors de la manipulation des composants de l'encre et du condensé.

Ventilation

Une ventilation d'air frais est nécessaire pour conserver une température ambiante confortable.

La climatisation et la ventilation doivent répondre aux directives et réglementations locales en matière de santé et de sécurité de l'environnement.

Suivez les recommandations de ventilation dans le guide de préparation du site.

 **ATTENTION :** Les unités de ventilation ne doivent pas souffler de l'air directement sur l'imprimante.

Climatisation

Le système de climatisation de l'espace de travail devrait tenir compte du fait que l'équipement produit de la chaleur.

En plus de la ventilation d'air frais pour éviter les risques sanitaires, considérez aussi de maintenir les niveaux ambiants du lieu de travail en garantissant le respect des conditions d'utilisation climatiques précisées dans le guide de l'utilisateur, afin d'éviter un manque de confort pour l'opérateur ou une défaillance de l'équipement. Plus précisément, la dissipation de la puissance de l'imprimante est de 11 kW

 **REMARQUE :** La climatisation et la ventilation doivent répondre aux directives et réglementations locales en matière de santé et de sécurité de l'environnement.

Déclaration de garantie

HP vous garantit, en tant que client utilisateur final, que les accessoires d'impression grand format HP sont exempts de défauts matériels et de main d'œuvre.

Si HP est avisé de tels défauts pendant la période de garantie (jusqu'à 90 jours à compter de la date d'achat), HP s'engage, à son entière discrétion, à remplacer les produits dont les défauts ont été confirmés par le même produit (ou comparable, à la discrétion de HP) ou peut choisir de vous rembourser votre prix d'achat. Cette garantie sera annulée en cas de mauvaise utilisation, d'environnement physique inapproprié, d'accident ou de maintenance inappropriée. Si vous avez besoin d'une garantie d'assistance au cours de la période de garantie d'assistance, vous pouvez trouver l'assistance HP la plus proche de chez vous ici : <http://www.hp.com/support/>.

Dans les limites permises par la loi locale en vigueur, la garantie ci-dessus est exclusive ; aucune autre garantie ou condition, par écrit ou oral, est exprimée ou implicite et HP décline spécifiquement n'importe quelle garantie ou condition implicite de qualité marchande, de qualité satisfaisante et d'adaptation à un usage particulier. Dans les limites de la loi locale en vigueur, en aucun cas HP et ses revendeurs ne seront tenus

responsables des dommages directs, spéciaux, fortuits ou consécutifs (y compris les pertes de bénéfices ou de données), ou de tout autre dommage, qu'il relève d'un contrat, d'un préjudice ou tout autre élément. Hormis dans les limites autorisées par la loi, les conditions de garantie contenues dans cette déclaration, n'excluent, ne restreignent ni ne modifient les droits statutaires obligatoires applicables à la vente de ce produit à vous-même, mais viennent s'y ajouter.

* Preuve d'achat requise. Les clients doivent conserver une copie du bon de commande (BC). Pour solliciter la garantie, joignez une copie du BC comprenant le nom de l'entreprise où l'accessoire a été acheté, la date d'achat et le numéro du BC.

Important

Vérifiez la compatibilité et l'incompatibilité entre les différents accessoires de l'imprimante avant toute installation.

Ces informations peuvent être consultées dans le Guide de l'utilisateur à l'adresse : <http://www.hp.com/go/latex2700/manuals>

Cet accessoire est compatible avec l'imprimante HP Latex 3X00.

Déclaration de conformité

Cet accessoire est couvert par la Déclaration de conformité de l'imprimante correspondante, situé dans les documents légaux de l'imprimante.

Pour plus d'informations, reportez-vous à la section <http://www.hp.com/manuals>.

Installation

Suivez les illustrations ou utilisez le code QR pour regarder une vidéo.

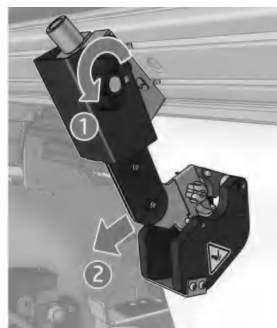
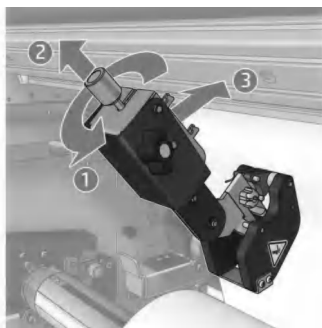

1 HP Latex-Inline-Schnittvorrichtung Einführende Informationen

Dieses Dokument ist eine Ergänzung zur Dokumentation für Ihren Drucker. Es enthält rechtliche Hinweise, Sicherheitshinweise und eine Gewährleistungserklärung.

Beschreibung

Bei der HP Latex-Inline Schnittvorrichtung handelt es sich um vertikale Fräser, die das Druckmaterial während des Druckens dort schneiden, wo es erforderlich ist. Sie sparen Ihnen Zeit und Geld und können Produktivität und Effizienz erhöhen. Die Installation ist schnell und einfach, die Position wird vom Benutzer bestimmt und eingestellt. Verwenden Sie je nach Bedarf alle gleichzeitig oder einzeln und lassen Sie sie zwischen Aufträgen am Drucker.

Weitere Informationen finden Sie im Handbuch zu Ihrem HP Latex Drucker.

Wo befinden sich das Benutzerhandbuch?

Die Benutzerhandbücher zu Ihrem Drucker und diesem Zubehör können von der folgenden Website heruntergeladen werden:

- <http://www.hp.com/go/latex1500/manuals>
- <http://www.hp.com/go/latex2700/manuals>
- <http://www.hp.com/go/latex3X00/manuals>

Weitere Informationen finden Sie auf der Website:

- <http://www.hp.com/go/latex1500/support>
- <http://www.hp.com/go/latex2700/support>
- <http://www.hp.com/go/latex3X00/support>

Videos und weitere Informationen zur Verwendung des Zubehörs finden Sie unter:

- <http://www.hp.com/support/videos>
- <http://www.youtube.com/HPSupportAdvanced>
- <https://lkc.hp.com/>



WICHTIG: Lesen Sie und befolgen Sie alle Sicherheitsvorkehrungen vor dem Installieren und/oder Verwenden von Zubehör für HP Latex Drucker.

Rechtliche Hinweise

© Copyright 2016–2021 HP Development Company, L.P.

Inhaltliche Änderungen dieses Dokuments behalten wir uns ohne Ankündigung vor. Für HP-Produkte und -Dienstleistungen gelten ausschließlich die Bestimmungen in der Garantieerklärung des jeweiligen Produkts bzw. Dienstes. Aus dem vorliegenden Dokument sind keine weiterreichenden Garantieansprüche abzuleiten.

HP haftet nicht für technische oder redaktionelle Fehler oder Auslassungen in diesem Dokument.

Sicherheitsvorkehrungen

Vor der Verwendung des Zubehörs sollten Sie diese Sicherheitshinweise und Ihre lokalen Vorschriften bezüglich Umwelt, Gesundheit und Sicherheit lesen, verstehen und befolgen.

Von Ihnen wird erwartet, über die notwendige technische Ausbildung und Erfahrung zu verfügen, um sich der Gefahren bewusst zu sein, denen Sie bei der Ausführung einer Aufgabe ausgesetzt sein könnten, sowie geeignete Maßnahmen zu ergreifen, um die Risiken für sich selbst und andere zu minimieren.

Allgemeine Sicherheitsrichtlinien

Lesen Sie diese Sicherheitshinweise sorgfältig durch.

⚠ VORSICHT! Die durch die Druckerstatusanzeige bereitgestellten Angaben dienen nur zur Information; sie beziehen sich nicht auf Sicherheitsvorkehrungen oder Sicherheitszustände. Warnhinweise am Drucker müssen bei Betrieb des Druckers immer berücksichtigt werden, und haben Vorrang vor dem Druckerstatussignal.

In folgenden Fällen schalten Sie den Drucker mit den im Stromverteiler des Gebäudes befindliche Abzweigkreisschutzschaltern aus, und rufen Sie den Kundendienst:

- Das Netzkabel ist beschädigt.
- Die Gehäuse für Trocknung bzw. Aushärtung sind beschädigt.
- Der Drucker wurde durch einen Stoß beschädigt.
- Flüssigkeit ist in den Drucker gelangt.
- Rauch oder ein auffälliger Geruch tritt aus dem Drucker aus.
- Der interne Reststromschutzschalter (Fehlerstromschutzschalter) des Druckers wurde wiederholt ausgelöst.

- Sicherungen sind durchgebrannt.
- Der Drucker funktioniert nicht normal.
- Es liegt eine mechanische Beschädigung vor, oder das Gehäuse wurde beschädigt.

Schalten Sie in folgenden Fällen den Drucker mit den Abzweigkreisschutzschaltern aus:

- Während eines Gewitters
- Bei einem Stromausfall

Bei mit Warnschildern gekennzeichneten Bereichen müssen Sie besonders vorsichtig sein.

Stromschlaggefahr

Entsprechend den Standardempfehlungen sollte der Reststromschutzschalter einmal im Jahr getestet werden.

Gehen Sie wie folgt vor:

 **VORSICHT!** Die Elektronik im Inneren des Geräts und die Module für Trocknung und Aushärtung nutzen gefährliche Spannungen, die zu schweren Verletzungen oder zum Tod führen können.

Schalten Sie den Drucker vor der Wartung mit den im Stromverteiler des Gebäudes befindliche Abzweigkreisschutzschaltern aus. Der Drucker darf nur an geerdete Steckdosen angeschlossen werden.

So vermeiden Sie das Risiko von Stromschlägen:

- Versuchen Sie nicht, das Trocknungs- und Aushärtungsmodul oder den Schaltschrank während Hardware-Wartungsarbeiten zu zerlegen. In diesem Fall sind die Anweisungen strikt zu befolgen.
- Entfernen oder öffne Sie keine geschlossenen Systemabdeckungen.
- Führen Sie keine Gegenstände in die Öffnungen des Druckers ein.
- Testen Sie die Funktionsfähigkeit des Reststromschutzschalters RCCB jährlich (siehe die folgende Prozedur).

 **HINWEIS:** Eine durchgebrannte Sicherung kann auf eine Störung in den elektrischen Schaltkreisen des Systems hinweisen. Versuchen Sie nicht, die Sicherung selbst auszutauschen, sondern rufen Sie den Kundendienst.

1. Schalten Sie den integrierten Computer über die Taste **Herunterfahren** des Internal Print Server aus. Schalten Sie den Drucker nicht über den Netzschalter oder die Schutzschalter aus.

⚠ ACHTUNG: Das Herunterfahren nimmt einige Zeit in Anspruch. Warten Sie, bis die grüne Betriebsanzeige nicht mehr leuchtet, bevor Sie Ihre Arbeit fortsetzen.

2. Testen Sie die Funktion des Reststromschutzschalters bei ausgeschaltetem Drucker durch Drücken der Testtaste.
 - Wenn der Reststromschutzschalter durch Drücken der Testtaste nicht ausgelöst wird, deutet dies auf eine fehlerhafte Komponente hin. Der Reststromschutzschalter muss aus Sicherheitsgründen ersetzt werden. Wenden Sie sich zum Austausch des Reststromschutzschalters an Ihren Kundendienst.
 - Ein Auslösen des Reststromschutzschalters weist darauf hin, dass er ordnungsgemäß funktioniert. Setzen Sie den Reststromschutzschalter auf seinen normalen Einschaltzustand zurück.

Verbrennungsgefahr

Die Trocknungs- und Aushärtungssysteme des Druckers arbeiten mit hohen Temperaturen und können Verbrennungen verursachen, wenn sie berührt werden. LED-Array-Träger, Schaft und Gehäuse werden heiß.

Treffe Sie die folgenden Vorkehrungen, um Verbrennungen zu vermeiden:

- Berühren Sie nicht die Oberfläche im Trocknungs- und im Aushärtungsmodul des Druckers.
- Seien Sie besonders vorsichtig, wenn Sie in den Druckmaterialpfad greifen.
- Bei mit Warnschildern gekennzeichneten Bereichen müssen Sie besonders vorsichtig sein.
- Legen Sie keine Gegenstände auf LED-Array-Träger, Schaft und Gehäuse.
- Nehmen Sie keine Änderungen am LED-Array-Träger, Schaft oder Gehäuse vor.
- Lassen Sie den Drucker abkühlen, bevor Sie Wartungsarbeiten durchführen.

Brandgefahr

Die Trocknungs- und Aushärtungssysteme des Druckers arbeiten mit hohen Temperaturen. Wenn der interne Reststromschutzschalter (Fehlerstromschutzschalter) des Druckers wiederholt ausgelöst wird, rufen Sie Ihren Support-Vertreter.

Treffe Sie die folgenden Vorkehrungen, um Brände zu vermeiden:

- Betreiben Sie den Drucker ausschließlich mit der auf dem Typenschild angegebenen Netzspannung.
- Schließen Sie jedes Netzkabel gemäß den Anweisungen im Handbuch zur Vorbereitung des Aufstellungsorts an einen eigenen, mit einem Abzweikreissschutzschalter gesicherten Stromkreis an.
- Führen Sie keine Gegenstände in die Öffnungen des Druckers ein.
- Achten Sie darauf, dass keine Flüssigkeit auf den Drucker gelangt. Stellen Sie nach der Reinigung sicher, dass alle Komponenten trocken sind, bevor Sie den Drucker erneut einsetzen.
- Verwenden Sie keine Sprühdosen mit entzündlichen Gasen innerhalb und in der Nähe des Druckers. Betreiben Sie den Drucker nicht in einem explosionsgefährdeten Bereich.
- Decken Sie die Öffnungen des Druckers nicht ab.
- Nehmen Sie auf keinen Fall Änderungen am Trocknungs- bzw. Aushärtungsmodul oder dem Schaltschrank vor.
- Stellen Sie sicher, dass die vom Hersteller empfohlene Betriebstemperatur des Druckmaterials nicht überschritten wird. Wenden Sie sich an den Hersteller, wenn diese Informationen nicht verfügbar sind. Verwenden Sie kein Druckmaterial, das nicht für Betriebstemperaturen über 125 °C ausgelegt ist.
- Laden Sie kein Druckmaterial mit einer Selbstentzündungstemperatur von unter 250 °C (siehe folgender Hinweis). Es dürfen sich keine Zündquellen in der Nähe des Druckmaterials befinden



HINWEIS: Das Prüfverfahren basiert auf EN ISO 6942:2002, Beurteilung von Materialien und Materialkombinationen, die einer Hitze-Strahlungsquelle ausgesetzt sind, Verfahren B. Prüfbedingungen zur Ermittlung der Temperatur, bei der sich das Druckmaterial entzündet (Flamme oder Glühen): Wärmestromdichte: 30 kW/m², Kupferkalorimeter, Thermoelement vom Typ K.

- Um sicherzustellen, dass der Drucker wie vorgesehen sicher arbeitet, sind eine richtige Wartung und Original HP Verbrauchsmaterialien erforderlich. Die Verwendung von Nicht-HP Verbrauchsmaterialien (Schaumstoff , Filter, Druckkopf-Reinigungsrolle und Tinten) kann eine Feuergefahr darstellen.

LED-Array-Träger, Schaft und Gehäuse werden heiß. Treffe Sie die folgenden Vorkehrungen, um Brände zu vermeiden:

- Bei mit Warnschildern gekennzeichneten Bereichen müssen Sie besonders vorsichtig sein.
- Legen Sie keine Gegenstände auf LED-Array-Träger, Schaft und Gehäuse.
- Achten Sie darauf, dass keine Flüssigkeit auf das Zubehör gelangt. Stellen Sie nach der Reinigung sicher, dass alle Komponenten trocken sind, bevor Sie den Drucker einsetzen.
- Nehmen Sie keine Änderungen am LED-Array-Träger, Schaft oder Gehäuse vor.

Gefährdung durch mechanische Teile

Der Drucker verfügt über bewegliche Teile, die zu Verletzungen führen können. Um Verletzungen zu vermeiden, treffen Sie die folgenden Vorkehrungen, wenn Sie in der Nähe des Druckers und (optional) von Inline-Schneidevorrichtungen arbeiten.

- Halten Sie Ihre Kleidung und Ihren Körper von den beweglichen Teilen des Druckers fern.
- Tragen Sie keine Hals- und Armbänder oder andere herabhängende Schmuck- oder Kleidungsstücke.
- Langes Haar sollte zurückgebunden werden, damit es nicht in den Drucker geraten kann.
- Achten Sie darauf, dass Ihre Ärmel oder Handschuhe nicht in die beweglichen Teile des Druckers gelangen.
- Halten Sie sich nicht in der Nähe von Lüftern auf. Durch Behinderung des Luftstroms kann die Druckqualität beeinträchtigt werden. Außerdem stellen rotierende Lüfter eine Verletzungsgefahr dar.
- Berühren Sie während des Druckens auf keinen Fall in Bewegung befindlich Zahnräder oder Walzen bzw. Rollen.
- Betreiben Sie den Drucker nicht unter Umgehung der Abdeckungen.
- Berühren Sie nicht die Inline-Schneidevorrichtungen während des Druckens.
- Gehen Sie bei der Handhabung von Inline-Schneidevorrichtungen vorsichtig vor und bewahren Sie sie sicher in ihrem Karton auf, wenn sie nicht mit dem Drucker verwendet werden.
- Gefahr von Schnittverletzungen! Deinstallieren Sie die Inline-Schneidevorrichtung, wenn Sie auf das Aushärtungsmodul oder auf den Druckmaterialpfad zugreifen.

- Seien Sie vorsichtig bei Verwendung der Druckluftpistole. Wenn diese für die Reinigung verwendet wird, stellen Sie sicher, dass sie gemäß den lokalen Vorschriften verwendet wird, da möglicherweise zusätzliche Sicherheitsvorschriften Anwendung finden

⚠ VORSICHT! Seien Sie vorsichtig, wenn Sie den Ladetisch öffnen. Lassen Sie ihn **nicht** unbeaufsichtigt, wenn beide Verriegelungen geöffnet sind. Er kann sich versehentlich öffnen und zu schweren Verletzungen führen. Vergewissern Sie sich, dass beide Verriegelungen ordnungsgemäß geschlossen sind.

Gefahr durch Lichtstrahlen

Es kann UV-Strahlung vom LED-Array emittiert werden.

Die emittierte Strahlung entspricht den Anforderungen der risikofreien Gruppe der Norm IEC 62471:2006, *Photobiological safety of lamps and lamp systems* (Photobiologische Sicherheit von Lampen und Lampensystemen). Es wird jedoch empfohlen, nicht über einen langen Zeitraum direkt in die Ausgabe-LEDs zu schauen, wenn diese leuchten.

Schalldruckpegel

Der Schalldruckpegel könnte 70 dB(A) in manchen Druckmodi überschreiten. Ein Gehörschutz könnte erforderlich sein.

Gefahr durch schwere Druckmaterialrollen

Gehen Sie beim Umgang mit schweren Druckmaterialrollen besonders vorsichtig vor, um Verletzungen zu vermeiden.

- Schweres Druckmaterial auf Rollen muss immer von zwei Personen gehandhabt werden. Die schweren Rollen können zu einer starken Belastung des Rückens und zu Verletzungen führen.
- Heben Sie Druckmaterialrollen immer mit einem Gabelstapler oder Hubwagen. Der Drucker wurde so konzipiert, dass er mit vielen dieser Geräte kompatibel ist.
- Tragen Sie immer persönliche Schutzausrüstung, einschließlich Sicherheitsschuhe und Handschuhe.

Umgang mit Tinte und Kondensaten

HP empfiehlt, die Komponenten des Tinten- und Kondensatsystems nur mit Handschuhen anzufassen.

Belüftung

Eine Frischluftbelüftung ist erforderlich, um geeignete Werte aufrechtzuerhalten.

Klimatisierung und Belüftung müssen den geltenden Richtlinien und Vorschriften für Umweltschutz und Sicherheit am Arbeitsplatz entsprechen.

Beachten Sie die Belüftungsempfehlungen im Handbuch zur Vorbereitung des Aufstellungsorts.

 **ACHTUNG:** Der Luftstrom der Belüftungsanlagen darf nicht direkt auf den Drucker gerichtet sein.

Klimatisierung

Bei der Verwendung einer Klimaanlage im Arbeitsbereich muss berücksichtigt werden, dass die Geräte Hitze erzeugen.

Zusätzlich zur Frischluftzufuhr sollte zur Vermeidung von Gesundheitsgefahren ebenfalls die Einhaltung der Umgebungswerte am Arbeitsplatz in Betracht gezogen werden, indem die klimatischen Betriebsbedingungen gewährleistet werden, die im Benutzerhandbuch angegeben sind, um Bedienerbeschwerden und Fehlfunktionen der Geräte zu verhindern. Die Verlustleistung des Druckers beträgt in der Regel 11 kW .

 **HINWEIS:** Klimatisierung und Belüftung müssen den geltenden Richtlinien und Vorschriften für Umweltschutz und Sicherheit am Arbeitsplatz entsprechen.

Garantieerklärung

HP gewährleistet Ihnen, dem Endbenutzer, dass großformatiges HP Druckerzubehör frei von Material- oder Herstellungsfehlern ist.

Wird HP innerhalb der Gewährleistungsfrist (bis zu 90 Tage ab Kaufdatum*) über Mängel in Kenntnis gesetzt, kann HP nach eigenem Ermessen das mangelhafte Produkt durch das gleiche oder ein vergleichbares Produkt ersetzen oder Ihnen den Kaufpreis erstatten. Diese Gewährleistung gilt nicht bei falscher Verwendung, Aufbewahrung in ungeeigneter physischer Umgebung, Unfall oder unsachgemäßer Wartung. Wenn Sie während des Garantie-Supportzeitraums Unterstützung benötigen, können Sie auf dieser Website Ihren Ansprechpartner von HP Support in Ihrer Nähe ermitteln: <http://www.hp.com/support/>.

Soweit im Rahmen der lokalen Gesetze zulässig, ist die oben genannte Gewährleistung ausschließlich. Es finde keine andere Gewährleistung oder Bedingung, ob schriftlich oder mündlich, ausdrücklich oder implizit Anwendung, und HP lehnt insbesondere jede stillschweigende Gewährleistung oder Bedingungen hinsichtlich Marktgängigkeit, zufriedenstellender Qualität und Eignung für einen bestimmten Zweck ab. Vorbehaltlich

gegenteiliger gesetzlicher Bestimmungen haften HP oder Lieferanten keinesfalls für direkte, besondere, zufällige oder Folgeschäden (einschließlich entgangener Gewinne oder verlorener Daten) oder sonstige Schäden, die auf Vertrag, unerlaubter Handlung usw. basieren. Die gesetzlichen Rechte des Verbrauchers im Hinblick auf den Kauf von HP Produkten werden durch die Bedingungen in dieser Gewährleistungserklärung nicht über den gesetzlich zulässigen Rahmen hinaus ausgeschlossen, beschränkt oder verändert.

*Kaufbeleg erforderlich. Kunden sollten eine Kopie der Bestellung (PO) aufbewahren. Fügen Sie einer Forderung eine Kopie der PO bei, einschließlich des Namens des Unternehmens, bei dem das Zubehör erworben wurde, des Kaufdatums und der Bestellnummer.

Wichtig

Überprüfen Sie vor jeder Installation verschiedene Druckerzubehöerteile auf Kompatibilität bzw. Inkompatibilität.

Diese Informationen finden Sie im Benutzerhandbuch unter <http://www.hp.com/go/latex2700/manuals>.

Dieses Zubehör ist mit Druckern der HP Latex 3X00-Serie kompatibel.

Konformitätserklärung

Dieses Zubehör fällt unter die entsprechende Konformitätserklärung für den Drucker, die Sie bei den rechtlichen Dokumenten zum Drucker finden

Weitere Informationen finden Sie unter <http://www.hp.com/manuals>.

Installation

Folgen Sie den Abbildungen oder verwenden Sie den QR-Code, um ein Video zu sehen.

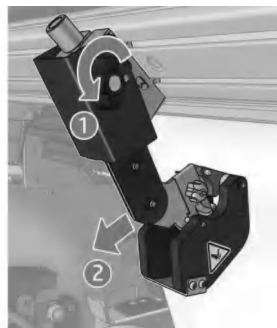
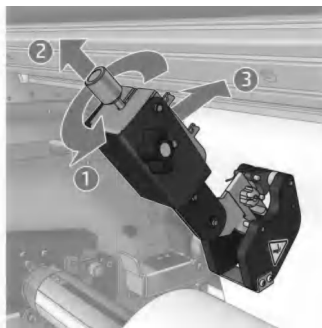

1 Taglierine longitudinali incorporate HP Latex

Informazioni introduttive

Questo documento è un supplemento alla documentazione della stampante in uso. Include note legali, istruzioni di sicurezza e dichiarazione di garanzia.

Descrizione

Le taglierine longitudinali incorporate HP Latex sono taglierine verticali che tagliano il supporto di stampa dove richiesto durante la stampa. Consentono di risparmiare tempo e denaro, nonché di aumentare produzione ed efficienza. L'installazione è semplice e rapida, nella posizione decisa e fissata dall'utente. Utilizzarle insieme o singolarmente a seconda delle esigenze e lasciarle installate sulla stampante tra i lavori di stampa.

Per ulteriori informazioni, consultare la documentazione della stampante HP Latex corrispondente.

Individuazione della guida per l'utente

È possibile scaricare le guide utente della stampante e di questo accessorio dal:

- <http://www.hp.com/go/latex1500/manuals>
- <http://www.hp.com/go/latex2700/manuals>
- <http://www.hp.com/go/latex3X00/manuals>

Ulteriori informazioni sono disponibili alla pagina:

- <http://www.hp.com/go/latex1500/support>
- <http://www.hp.com/go/latex2700/support>
- <http://www.hp.com/go/latex3X00/support>

Video e altre informazioni su come utilizzare l'accessorio sono disponibili alle pagine:

- <http://www.hp.com/supportvideos>
- <http://www.youtube.com/HPSupportAdvanced>
- <https://lkc.hp.com/>



IMPORTANTE: Leggere e seguire tutte le precauzioni di sicurezza prima di installare e/o utilizzare qualsiasi accessorio della stampante HP Latex.

Note legali

© Copyright 2016–2021 HP Development Company, L.P.

Le informazioni contenute nel presente documento sono soggette a modifiche senza preavviso. Le uniche garanzie relative ai prodotti e ai servizi HP sono espresse sotto forma di dichiarazioni di garanzia esplicita che accompagnano tali prodotti e servizi. Nessuna delle informazioni contenute deve essere interpretata come garanzia aggiuntiva.

HP declina ogni responsabilità per eventuali omissioni ed errori tecnici o editoriali contenuti nel presente documento.

Precauzioni per la sicurezza

Prima di utilizzare l'accessorio, leggere, comprendere e seguire le precauzioni di sicurezza contenute in questo documento e le normative locali relative ad ambiente, salute e sicurezza.

Gli utenti devono essere in possesso di una formazione tecnica e di un'esperienza adeguate ed essere consapevoli dei rischi ai quali potrebbero essere esposti durante l'esecuzione di un'attività, mettendo in atto le opportune misure per ridurre al minimo i pericoli per se stessi e per le altre persone.

Linee guida generali per la sicurezza

Leggere attentamente queste istruzioni sulla sicurezza.

⚠ AVVERTENZA! Le informazioni fornite dalla spia di stato della stampante hanno mero scopo informativo e non sono correlate a misure o informazioni di sicurezza. Osservare sempre le etichette di avvertenza quando si utilizza la stampante, che hanno la precedenza sullo stato indicato dalle spie luminose della stampante.

Spegnere la stampante utilizzando gli interruttori di derivazione situati nell'unità di distribuzione dell'alimentazione (PDU) e chiamare l'assistenza tecnica nei seguenti casi:

- Il cavo di alimentazione è danneggiato.
- Il modulo di asciugatura o di essiccazione è danneggiato.
- La stampante è stata danneggiata in seguito ad un urto.
- Nella stampante è penetrato del liquido.
- Dalla stampante fuoriescono fumo o odori insoliti.
- L'interruttore per corrente rimanente incorporato (interruttore del circuito in caso di problema di massa) della stampante è scattato più volte.
- I fusibili si sono bruciati.
- La stampante non funziona normalmente.

- Sussistono danni meccanici o ai vani.

Spegnere la stampante utilizzando gli interruttori di derivazione in uno dei seguenti casi:

- Temporale
- Durante una interruzione di corrente

Prestare particolare attenzione alle parti contrassegnate con etichette di avviso.

Pericolo di scosse elettriche

Si consiglia di testare l'interruttore per corrente rimanente (RCCB Residual Current Circuit Breaker) annualmente.

La procedura è la seguente:

⚠ AVVERTENZA! I circuiti interni e moduli di essiccazione e asciugatura operano a tensioni pericolose che possono causare la morte o lesioni gravi alle persone.

Spegnere la stampante utilizzando gli interruttori di derivazione situati nell'unità di distribuzione dell'alimentazione (PDU) prima di effettuare i lavori di manutenzione alla stampante. La stampante deve essere collegata solo a prese elettriche con messa a terra.

Per evitare il rischio di scosse elettriche:

- Non tentare di smontare i moduli di essiccazione e asciugatura o il cabinet elettrico durante i lavori di manutenzione all'hardware. In questi casi, seguire attentamente le istruzioni.
- Non rimuovere o aprire qualsiasi altro coperchio chiuso o spina del sistema.
- Non inserire oggetti negli alloggiamenti della stampante.
- Controllare la funzionalità dell'interruttore per corrente rimanente (RCCB) ogni anno (vedere la procedura in basso).

📄 NOTA: Un fusibile bruciato può indicare un malfunzionamento dei circuiti elettrici all'interno del sistema. Chiamare l'assistenza clienti e non tentare di sostituire personalmente il fusibile.

1. Spegnere il computer integrato utilizzando il pulsante **Arresta** nell'Internal Print Server. Non spegnere la stampante dall'interruttore di rete o dagli interruttori di circuito.

⚠ ATTENZIONE: Il processo di arresto richiede qualche istante prima di essere completato. Attendere che la spia verde di accensione si spenga prima di procedere.

2. Una volta che il computer è spento, verifica e che l'interruttore per corrente rimanente funzioni correttamente premendo il pulsante Test.
 - Se, una volta premuto il pulsante Test, l'interruttore non scatta, significa che il componente è guasto. L'interruttore per corrente residua deve essere sostituito per motivi di sicurezza: contattare l'assistenza clienti per eliminare e sostituire l'interruttore per corrente rimanente.
 - Se l'interruttore per corrente rimanente scatta, significa che sta funzionando correttamente; riportare l'interruttore per corrente rimanente al suo normale stato operativo.

Rischio di ustioni

I sottosistemi di asciugatura ed essiccazione della stampante operano a temperature elevate e possono causare ustioni da contatto. I supporti dell'array LED, l'asse e i contenitori possono raggiungere temperature elevate.

Per evitare il rischio di bruciature, osservare le seguenti precauzioni:

- Non toccare i vani interni dei moduli di essiccazione e asciugatura della stampante.
- Fare attenzione in caso di accesso al percorso del supporto di stampa.
- Prestare particolare attenzione alle parti contrassegnate con etichette di avviso.
- Non coprire con oggetti i supporti dell'array LED, l'asse e i contenitori.
- Non tentare di modificare i supporti dell'array LED, l'asse e i contenitori.
- Prima di eseguire interventi di manutenzione, ricordarsi di lasciare raffreddare la stampante.

Rischio di incendio

I sottosistemi di asciugatura ed essiccazione della stampante operano a temperature elevate. Chiamare l'assistenza tecnica se l'interruttore per corrente residua incorporato (interruttore del circuito in caso di problema di massa) della stampante è scattato più volte.

Per evitare il rischio di incendio, osservare le seguenti precauzioni:

- Utilizzare un alimentatore con la tensione di alimentazione indicata sulla targhetta.
- Collegare i cavi di alimentazione a linee dedicate, ciascuna protetta da un interruttore di derivazione conformemente alle informazioni contenute nella guida alla preparazione del sito.

- Non inserire oggetti negli alloggiamenti della stampante.
- Fare attenzione a non versare liquidi sulla stampante. Dopo la pulizia, assicurarsi che tutti i componenti siano asciutti prima di utilizzare nuovamente la stampante.
- Non utilizzare prodotti spray contenenti gas infiammabili all'interno o intorno alla stampante. Non utilizzare la stampante in ambienti a rischio di esplosioni.
- Non bloccare o coprire le aperture della stampante.
- Non tentare di modificare i moduli di essiccazione o asciugatura o il cabinet elettrico.
- Accertarsi che non venga superata la temperatura di esercizio del supporto di stampa raccomandata dal produttore. Se queste informazioni non sono disponibili, contattare il produttore. Non caricare supporti di stampa che non possono essere utilizzati a una temperatura di esercizio superiore a 125 °C.
- Non caricare supporti con temperature di autocombustione inferiori a 250 °C. Vedere la nota seguente. Non lasciare fonti di ignizione in prossimità del supporto di stampa.



NOTA: Metodo di test basato su EN ISO 6942:2002; valutazione dei materiali e degli assemblaggi di materiali quando esposti a una fonte di calore, metodo B. Le condizioni del test per stabilire la temperatura alla quale ha luogo la combustione (fiamma o bagliore) erano le seguenti: densità flusso di calore: 30 kW/m², calorimetro in rame, termocoppia tipo K.

- Si consiglia di eseguire una manutenzione corretta della stampante e di utilizzare ricambi HP originali per lavorare in sicurezza. L'utilizzo dei ricambi non HP (schiume, firi, rotoli puliscitistine e inchiostri) possono comportare un rischio di incendio.

I supporti dell'array LED, l'asse e i contenitori possono raggiungere temperature elevate. Per evitare il rischio di incendio, osservare le seguenti precauzioni:

- Prestare particolare attenzione alle parti contrassegnate con etichette di avviso.
- Non coprire con oggetti i supporti dell'array LED, l'asse e i contenitori.
- Fare attenzione a non rovesciare liquidi nell'accessorio. Dopo la pulizia, assicurarsi che tutti i componenti siano asciutti prima di utilizzare la stampante.
- Non tentare di modificare i supporti dell'array LED, l'asse e i contenitori.

Rischio meccanico

La stampante è dotata di parti mobili che possono provocare lesioni. Per evitare lesioni personali, osservare le seguenti precauzioni quando ci si trova in prossimità della stampante e delle taglierine longitudinali (opzionali).

- Stare distanti e tenere i propri vestiti lontano dalle parti mobili della stampante.
- Evitare di indossare collane, braccialetti e altri oggetti pendenti.
- Le persone con capelli lunghi devono proteggerli per evitare che cadano o si impiglino nella stampante.
- Fare attenzione che maniche o guanti non restino impigliati nelle parti mobili della stampante.
- Evitare di sostare nelle vicinanze delle ventole per evitare il rischio di subire lesioni e di peggiorare la qualità di stampa a causa dell'ostruzione del flusso d'aria.
- Non toccare gli ingranaggi o i rotoli in movimento durante la stampa.
- Non azionare la stampante con i coperchi rimossi.
- Non toccare le taglierine longitudinali durante la stampa.
- Manipolare le taglierine longitudinali con cura e conservarle nelle relative scatole quando non vengono utilizzate.
- Rischio di tagliarsi le dita. Se si deve manipolare il modulo di essiccazione o accedere al percorso del supporto di stampa, disinstallare le taglierine longitudinali.
- Fare attenzione durante l'utilizzo della pistola ad aria compressa. Quando viene utilizzata per scopi di pulizia, assicurarsi di rispettare le normative locali in quanto potrebbero essere presenti indicazioni di sicurezza aggiuntive.

⚠ AVVERTENZA! Aprire la barra di caricamento con cautela; **non** lasciarla mai incustodita con entrambi i fermi in posizione aperta in quanto potrebbe aprirsi inavvertitamente e causare seri danni alla persona. Verifica e sempre che entrambi i fermi siano chiusi correttamente.

Rischio di radiazioni luminose

Le radiazioni UV possono essere emesse dall'array dei LED.

Le radiazioni UV emesse sono in conformità ai requisiti Exempt Group (assenza di pericolo) IEC 62471:2006, *Sicurezza fotobiologica delle lampade e dei sistemi di lampade*. Tuttavia, si consiglia di non guardare direttamente le luci LED mentre sono accese.

Livello di pressione sonora

Il livello di pressione sonora potrebbe superare i 70 dB(A) in alcune modalità di stampa. Potrebbe essere necessario l'uso di una protezione uditiva.

Rischi correlati all'impiego di supporti di stampa pesanti

Particolare attenzione va prestata nella gestione di supporti di stampa pesanti per evitare lesioni personali.

- Lo spostamento di un rotolo di supporto di stampa pesante richiede sempre due persone. È necessario fare attenzione per evitare strappi muscolari alla schiena e/o lesioni.
- Utilizzare sempre un elevatore a forca, un autocarro per pallet o altra attrezzatura analoga per sollevare i supporti di stampa. La stampante è stata progettata per essere compatibile con molti di questi dispositivi.
- Indossare sempre abbigliamento e accessori protettivi inclusi stivali e guanti.

Gestione inchiostro e condensati

HP consiglia di indossare guanti per maneggiare componenti del sistema di inchiostro e condensa.

Ventilazione

Per mantenere dei livelli di comfort, è necessaria aria fresca da ventilazione.

Il condizionamento dell'aria e la ventilazione dovranno essere conformi alle guide e alle normative locali su ambiente, salute e sicurezza.

Seguire le raccomandazioni sulla ventilazione riportate nella guida per la preparazione del sito.



ATTENZIONE: Le unità di ventilazione non devono soffiare aria direttamente sulla stampante.

Condizionamento dell'aria

Il condizionamento dell'aria nell'area di lavoro deve tenere in considerazione che l'apparecchiatura produce calore.

Oltre alla ventilazione di aria fresca per evitare rischi alla salute, si consiglia il mantenimento di livelli ambientali corretti sul posto di lavoro assicurando che vi siano le condizioni climatiche di funzionamento specificate nella Guida per l'utente per evitare il malfunzionamento dell'apparecchiatura e fastidi per l'operatore. In genere, la potenza dissipata della stampante è pari a 11 kW.



NOTA: Il condizionamento dell'aria e la ventilazione dovranno essere conformi alle guide e alle normative locali su ambiente, salute e sicurezza.

Garanzia

HP garantisce all'utente fino a che gli accessori HP per stampanti per grandi formati sono privi di difetti nei materiali e nella lavorazione.

Se HP viene avvertita di tali difetti durante il periodo di garanzia (fino a un massimo di 90 giorni dalla data di acquisto*), HP potrà, a sua discrezione, sostituire eventuali prodotti difettosi con lo stesso prodotto o con un prodotto equivalente oppure rimborsare il prezzo di acquisto. Questa garanzia si annulla se il prodotto viene utilizzato in modo improprio, in un ambiente fisico non corretto, in caso di incidenti o manutenzione non corretta. Per assistenza in garanzia durante il periodo previsto, è possibile individuare il centro di assistenza HP più vicino consultando la pagina: <http://www.hp.com/support/>.

In base a quanto stabilito dalla legislazione locale, la garanzia sopra è esclusiva; nessun'altra garanzia o condizione, scritta o orale, è espressa o implicita, e HP esclude in modo specifico qualsiasi garanzia o condizione implicita di commerciabilità, qualità soddisfacente e idoneità per un uso specifico. Nella misura consentita dalle leggi locali vigenti, in nessun caso HP o i suoi fornitori potranno essere ritenuti responsabili di danni diretti, speciali, accidentali o consequenziali (compresa la perdita di profitti o di dati) o danni di altra natura in base a contratto, illecito o altro. Le condizioni di garanzia contenute in questa dichiarazione, salvo quanto legalmente consentito, non escludono, limitano o modificano, bensì integrano i diritti di legge applicabili alla vendita di questo prodotto all'utente.

* È richiesta la prova di acquisto. I clienti devono conservare una copia dell'ordine di acquisto. Quando si invia un reclamo, allegare una copia dell'ordine di acquisto indicando il nome dell'azienda presso la quale si è acquistato l'accessorio, la data di acquisto e il numero dell'ordine.

Importante

Controllare compatibilità e incompatibilità tra diversi accessori della stampante prima dell'installazione.

Queste informazioni sono incluse nella guida utente disponibile all'indirizzo <http://www.hp.com/go/latex2700/manuals>.

Questo accessorio è compatibile con le stampanti HP Latex serie 3X00.

Dichiarazione di conformità

Questo accessorio è coperto dalla Dichiarazione di conformità della stampante corrispondente, disponibile nei documenti legali della stampante.

Per ulteriori informazioni, vedere <http://www.hp.com/manuals>.

Installazione

Attenersi alle illustrazioni o utilizzare il codice QR per guardare un video.

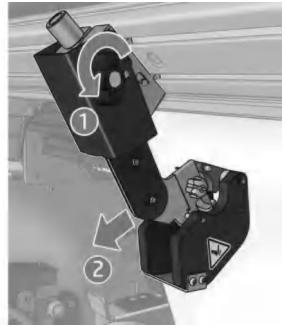
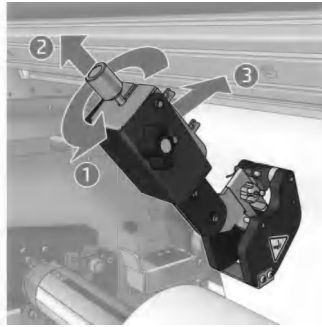

1 HP Latex インライン スリッター 基本情報

このドキュメントは、プリンタのマニュアルを補うものです。法律に関する注記、安全手順、および保証規定が含まれています。

概要

HP Latex インライン スリッターは、プリント中に必要に応じて素材をカットする垂直カッターです。時間とコストが節約され、生産性と効率が向上します。すばやく簡単に取り付けることができ、ユーザーが位置を決定して固定します。すべて同時に使用するか、必要に応じて個別に使用し、次のジョブまでプリンタに取り付けただまにします。

詳細については、対応する HP Latex プリンタのマニュアルを参照してください。

『ユーザーガイド』の場所

プリンタとこのアクセサリのユーザーガイドは、以下からダウンロードできます。

- <http://www.hp.com/go/latex1500/manuals>
- <http://www.hp.com/go/latex2700/manuals>
- <http://www.hp.com/go/latex3X00/manuals>

詳細情報は以下の場所から入手できます。

- <http://www.hp.com/go/latex1500/support>
- <http://www.hp.com/go/latex2700/support>
- <http://www.hp.com/go/latex3X00/support>

アクセサリの使用方法に関する動画と詳細情報は、以下の場所からご利用いただけます。

- <http://www.hp.com/supportvideos>
- <http://www.youtube.com/HPSupportAdvanced>
- <https://lkc.hp.com/>

 **重要** : HP Latex プリンタのアクセサリを取り付けたり使用したりする前に、安全に関するすべての注意事項に従ってください。

法律に関する注記

© Copyright 2016–2021 HP Development Company, L.P.

ここに記載した内容は、予告なしに変更することがあります。HP 製品およびサービスの保証は、該当する製品およびサービスに付属する保証書の明示的な記載内容に限られます。本書中のいかなる記載も、付加的な保証を構成するものとして解釈されないものとします。

弊社は、本書に含まれる技術上または編集上の誤りおよび欠落について、一切責任を負うものではありません。

安全に関する注意事項

アクセサリを使用する前に、以下の安全に関する注意事項と、ご利用の地域の環境、健康、および安全に関する規定を読んで理解し、従ってください。

適切な技術研修を受け、作業中に遭遇する可能性がある危険性について学び、自分自身はもとより他の人にも及ぶ危険要因を最小限に抑えるために、適切な対策を講じることをお勧めします。

一般的な安全に関するガイドライン

安全に関する以下のガイドラインをよくお読みください。

-
- △ **警告！** プリンタ ステータスライトが示す情報は、情報目的にすぎないため、安全条項や安全状態には関係ありません。プリンタを操作するときは、必ずプリンタの警告ラベルを考慮に入れてください。プリンタのステータスライトで示されるステータスよりも優先してください。
-

次のいずれかの場合、建物の PDU (Power Distribution Unit: 電力分配装置) にある分岐ブレーカーを使用してプリンタの電源を切り、サービス担当者に連絡してください。

- 電源コードが損傷した。
- 乾燥エンクロージャまたは硬化エンクロージャが破損している。
- プリンタがなんらかの衝撃によって破損した。
- プリンタに液体が入った。
- プリンタから煙が出る、または変な臭いがする。
- プリンタ内蔵の残留電流ブレーカー (漏電遮断器) が繰り返し落ちる。
- ヒューズが飛ぶ。
- プリンタが正常に動作しない。

- 機械的な破損またはエンクロージャの破損が発生している。

次のいずれかの場合には、分岐ブレーカーを使用してプリンタの電源を切ってください。

- 雷雨時
- 停電時

警告ラベルが付いている部分には特に注意してください。

感電による危険

残留電流ブレーカー (RCCB) の標準的な推奨事項に従ってください。RCCB は毎年テストすることをお勧めします。

手順は次のとおりです。

-
- ⚠ 警告！** 内部回路、および乾燥モジュールと硬化モジュールは、死亡または重大な人身事故につながる可能性のある危険電圧で動作します。
-

プリンタの保守作業の前に、建物の PDU (Power Distribution Unit: 電力分配装置) にある分岐ブレーカーを使用してプリンタの電源を切ってください。プリンタは必ず、接地されたメイン コンセントに接続してください。

感電の恐れを防止するため、以下の点を守ってください。

- ハードウェア メンテナンス作業中は、乾燥モジュールと硬化モジュール、または電気制御キャビネットを分解しないでください。これらの装置を分解する場合は、厳密に指示に従って分解してください。
- 閉じられたシステムのカバーや差し込み口を取り外したり開いたりしないでください。
- 異物をプリンタのスロットに差し込まないでください。
- 残留電流ブレーカー (RCCB) の機能を毎年テストしてください (以下の手順を参照してください)。

-
- 🔧 注記：** ヒューズが飛ぶ場合は、システム内の電気回路が故障している可能性があります。サービス担当者に連絡してください。自身でヒューズを交換しようとしないでください。
-

1. 内部プリンタサーバーの[シャットダウン]ボタンを使用して内蔵コンピュータの電源をオフにします。メインスイッチやブレーカーを使用してプリンタの電源をオフにしないでください。
-
- △ **注意：**シャットダウン処理は完了するまで時間がかかります。続行する前に、緑色の電源ランプが消えるまで待ちます。
-
2. コンピュータの電源をオフにしたら、テスト ボタンを押して、RCCB が正しく機能していることをテストします。
 - テスト ボタンを押したときに RCCB が落ちなかった場合は、RCCB に異常があることを示しています。安全上の理由から、RCCB を交換する必要があります。サービス担当者に連絡して、RCCB の取り外しおよび交換を行ってください。
 - RCCB が落ちる場合は、RCCB が正常に動作していることを示しています。RCCB を通常の状態にリセットします。

熱による危険

プリンタの乾燥サブシステムおよび硬化サブシステムは高温で稼動しているため、触ると火傷をする可能性があります。LED 配列の支柱やビーム、エンクロージャは高温になることがあります。

やけどの危険性を防止するため、以下の注意事項に従ってください。

- プリンタの乾燥モジュールおよび硬化モジュールの内部筐体に触れないでください。
- 素材の通り道に触れる場合は、特に注意してください。
- 警告ラベルが付いている部分には特に注意してください。
- LED 配列の支柱、ビーム、およびエンクロージャを覆うようにオブジェクトを置かないようにしてください。
- LED の配列の支柱、ビーム、およびエンクロージャを改造しないでください。
- 必ずプリンタの温度が下がってからメンテナンス操作を実行してください。

発火の危険

プリンタの乾燥サブシステムおよび硬化サブシステムは高温で稼動しています。プリンタ内蔵の残留電流ブレーカー（漏電遮断器）が繰り返し落ちる場合は、サービス担当者に連絡してください。

発火の恐れを防止するため、以下の注意事項に従ってください。

- 製品プレートに示された電源電圧を使用してください。
- 電源コードは、サイト準備ガイドの詳細情報に従った分岐ブレーカーによって保護された専用の線に接続してください。
- 異物をプリンタのスロットに差し込まないでください。
- 液体がプリンタにこぼれないように注意してください。清掃後、すべてのコンポーネントが乾いていることを確認してからプリンタの使用を再開してください。
- 可燃性ガスを含むエアゾール製品を、プリンタの内部または周囲で使用しないでください。爆発性ガスが大気中に存在する場合はプリンタを使用しないでください。
- プリンタの開口部を遮断したり、覆わないでください。
- 乾燥モジュールや硬化モジュール、電気制御キャビネットを改造しないでください。
- 素材の動作温度が製造元の推奨を超えていないことを確認してください。この情報が手元にない場合は、製造元にお問い合わせください。125°C 以上の動作温度で使用できない素材を取り付けしないでください。
- 自動発火温度が 250°C 以下の素材は取り付けしないでください。以下の注記を参照してください。素材を発火源に近づけないでください。

 **注記：**テスト方法は、EN ISO 6942:2002 のテスト B (放射熱源にさらされたときの素材および素材組み立ての評価) に基づいています。素材の発火 (炎を出すか光を放つ) 温度を特定するためのテスト条件には、電流束密度 30 kW/m²、銅熱量計、K 型熱電対を使用。

- プリンタが本来の目的のために安全に動作するように、適切なメンテナンスと HP 純正の消耗品が必要です。HP 製以外の消耗品 (フォーム、フィルタ、プリントヘッドクリーニングロール、およびインク) を使用すると、火災が発生する恐れがあります。

LED 配列の支柱やビーム、エンクロージャは高温になることがあります。発火の恐れを防止するため、以下の注意事項に従ってください。

- 警告ラベルが付いている部分には特に注意してください。
- LED 配列の支柱、ビーム、およびエンクロージャを覆うようにオブジェクトを置かないようにしてください。

- 液体がアクセサリにこぼれないように注意してください。清掃後、すべてのコンポーネントが乾いていることを確認してからプリンタを使用してください。
- LED の配列の支柱、ビーム、およびエンクロージャを改造しないでください。

機械的危険

プリンタには怪我の原因になる可能性のある可動部分があります。人身事故を防止するため、プリンタおよびインライン スリッター (オプション) の近くで作業する場合は、以下の注意事項に従ってください。

- 衣服や身体はプリンタの可動部分に近づけないようにしてください。
- ネックレス、ブレスレットなど、垂れ下がる物体の着用は避けてください。
- 髪が長い方は、頭髮がプリンタ内に落ちないように束ねてください。
- 袖や手袋がプリンタの可動部分に巻き込まれないように注意してください。
- ファンの近くに立たないでください。エアフローが遮断されるため、人身事故につながったりプリント品質に影響を及ぼす可能性があります。
- 印刷時にギアや動いているロールに触れないでください。
- カバーがかかっている状態でプリンタを動作させないでください。
- 印刷中にインライン スリッターに触れないでください。
- インライン スリッターは慎重に取り扱い、プリンタで使用しないときは箱の中に安全に保管してください。
- 指の切断の危険。硬化モジュールを操作するときや、素材経路にアクセスするときは、インライン スリッターを取り外してください。
- エア ガンを使用する際は注意が必要です。クリーニング目的で使用するときは、他の安全条項が適用される場合があるため地域の規定に従って使用してください。

△ **警告!** ローディングテーブルを開く際は、注意が必要です。両方のラッチが開位置の状態でもその場を離れることは**絶対にしないでください**。何らかの理由で開いて、深刻な怪我になる可能性があります。必ず、両方のラッチが正しく閉じていることを確認してください。

ランプ放射の危険

LED 配列から UV 放射が放出されることがあります。

放出される UV 放射は、ランプおよびランプシステムの光生物学的安全性に関する IEC 62471:2006 の免除事項の要件に準拠しています。ただし、LED がついているときは LED を直接長時間見ないようにしてください。

音圧レベル

一部の印刷モードでは音圧レベルが 70dB(A) を超える可能性があります。聴力保護が必要な場合があります。

重量のある素材による危険

怪我を避けるため、重量のある素材を扱う場合は特に注意が必要です。

- 重い素材のロールを扱う際は、必ず 2 名以上で行ってください。背中に負担をかけたり痛めたりしないように注意してください。
- 素材を持ち上げる場合は、必ずフォークリフトやパレットトラックなどの荷役機器を使用してください。プリンタはこれらの機器の多くに対応するように設計されています。
- 必ず、長靴や手袋などの保護用具を着用してください。

インクと凝縮液の取り扱い

インクと凝縮液のシステム コンポーネントを扱う場合は、手袋の着用をお勧めします。

通気

快適性レベルを維持するためには、新鮮な空気流で換気を行う必要があります。

地域の EHS (Environmental, Health and Safety: 環境、衛生、安全) のガイドラインおよび規定を満たす空調と換気が必要です。

サイト準備ガイドの換気装置の推奨事項に従ってください。

△ 注意：換気装置の排気がプリンタに直接かからないようにしてください。

空調

作業エリア内の空調には、熱源となる機材を考慮してください。

また健康への害を避けるための外気換気に加え、(ユーザーガイドに指定されている) 気候動作環境を整えて作業現場の周辺レベルを維持することで、オペレータ

の不快感や機材の故障を防ぐことができます。通常、プリンタの電力損失は11 KW です。

 **注記**：地域の EHS (Environmental, Health and Safety: 環境、衛生、安全)のガイドラインおよび規定を満たす空調と換気が必要です。

保証規定

弊社は、お客様(エンドユーザー カスタム)に対して、HP 大判印刷アクセサリに設計上および製造上の不具合のないことを保証いたします。

弊社は、そのような不具合に関する通知を保証期間中(購入日*から 90 日以内)に受け取った場合、弊社の判断に従って、欠陥があると証明された製品を同一製品または同等の製品と交換するか、購入代金を返金します。この保証は、誤使用、不適切な物理的環境での使用、事故、または不適切なメンテナンスが行われた場合は無効となります。保証サポート期間中に保証サポートが必要になった場合は、次の URL でお近くの HP サポートを確認できます：

<http://www.hp.com/support/>。

法律の定める範囲において、上記の保証が絶対的なものとなります書面によるか口頭によるかにかかわらず、他の保証または条件が明示または暗示されることはありません。HP は、商品性、満足のゆく品質、および特定の目的への適合性のいかなる暗黙的な保証または条件も放棄します。国/地域の法律で認められる範囲内において、弊社またはその供給元は、直接的、特殊、偶発的、結果的(利益またはデータの損失を含む)またはその他の損害につき、契約、不法行為その他いかなる理由によっても、責任を負いません。本条項の保証条件は、法律が許容する場合を除き、本製品のお客様への販売に適用される強制法規上の権利を排除し、制限し、修正し、追加するものではありません。

*購入証明書が必要となります。お客様は発注書 (PO) のコピーを保管しておいてください。請求を行う場合は、アクセサリを購入した会社の名前、購入日、および PO 番号が記載された PO のコピーを添付してください。

重要

取り付け前に、プリンタの各種アクセサリ間の互換性と非互換性を確認してください。

この情報はユーザー ガイド (<http://www.hp.com/go/latex2700/manuals>) に記載されています。

このアクセサリは、HP Latex 3X00 プリンタ シリーズと互換性があります。

適合宣言 (DECLARATION OF CONFORMITY)

このアクセサリは、プリンタの法的文書に記載された対応するプリンタ適合宣言に従っています。

詳しくは、<http://www.hp.com/manuals> を参照してください。

取り付け手順

図に従うか、QRコードを使用してビデオを視聴してください。

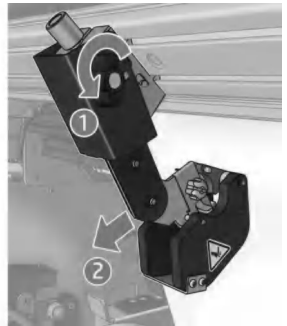
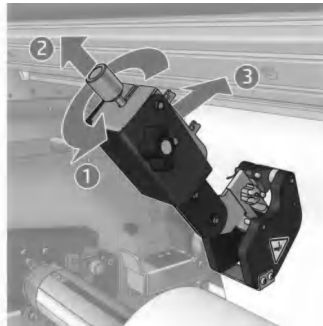

1 HP Latex 인라인 슬리터 기본 정보

이 문서는 프린터 설명서를 보충합니다. 법적 고지 사항, 안전 지침 및 보증서를 포함합니다.

<p>정의</p> <p>HP Latex 수직 커터기는 인쇄 중 필요한 곳에서 인쇄물을 자르는 수직 절단기입니다. 이를 통해 시간과 비용을 절약하고 생산성과 효율을 높일 수 있습니다. 설치는 쉽고 빠르며 사용자가 위치를 선택하고 고정할 수 있습니다. 모두 동시에 사용하거나 필요에 따라 개별적으로 사용하고 사용하지 않을 때는 제 위치에 둡니다.</p> <p>자세한 내용은 해당 HP Latex 프린터 설명서를 참조하십시오.</p>	<p>사용 설명서 위치</p> <p>사용 중인 프린터와 이 부속품에 대한 사용자 설명서 다운로드 위치:</p> <ul style="list-style-type: none">• http://www.hp.com/go/latex1500/manuals• http://www.hp.com/go/latex2700/manuals• http://www.hp.com/go/latex3X00/manuals <p>자세한 정보 확인:</p> <ul style="list-style-type: none">• http://www.hp.com/go/latex1500/support• http://www.hp.com/go/latex2700/support• http://www.hp.com/go/latex3X00/support <p>부속품 사용 방법에 대한 더 많은 정보를 확인할 수 있는 동영상:</p> <ul style="list-style-type: none">• http://www.hp.com/supportvideos• http://www.youtube.com/HPSupportAdvanced• https://lkc.hp.com/
--	--

 **중요:** HP Latex 프린터 부속품을 설치 및/또는 사용하기 전에 모든 안전 주의 사항을 읽고 따르십시오.

법적 고지사항

© Copyright 2016–2021 HP Development Company, L.P.

본 문서에 수록된 정보는 사전 통지 없이 변경될 수 있습니다. HP는 HP 제품 및 서비스와 함께 제공된 명시적 보증서에 대해서만 보증합니다. 이 문서의 어떠한 내용도 추가 보증으로 간주되어서는 안 됩니다.

HP는 이 문서에 포함된 기술 또는 편집상의 오류나 누락된 내용에 대해 책임지지 않습니다.

안전 예방책

액세서리를 사용하기 전에 안전 예방책 및 해당 지역의 환경, 건강 및 안전 규정을 읽고, 이해하고, 준수합니다.

작업 중에 노출될 수 있는 위험 요소를 감지하고 적절한 대책을 세워 본인은 물론 타인에게 미칠 수 있는 위험을 최소화할 수 있는 적절한 훈련과 경험을 쌓는 것이 좋습니다.

일반적인 안전 지침

이러한 안전 지침을 주의해서 읽으십시오.

△ 경고! 프린터 상태 표시등에서 제공하는 정보는 정보 제공만을 위한 것으로, 안전 조항 또는 안전 상태와는 관련이 없습니다. 프린터가 작동할 때는 항상 프린터의 경고 레이블을 고려해야 하며 프린터 상태 표시등에 표시되는 상태보다 우선합니다.

건물의 전력 분배기(PDU)에 있는 분기 차단기를 사용하여 프린터를 끄고, 다음과 같은 경우 서비스 담당자에게 문의하십시오.

- 전원 코드가 손상되었습니다.
- 건조 또는 경화 인클로저가 손상되었습니다.
- 프린터가 손상되었습니다.
- 프린터에 액체가 들어갔습니다.
- 프린터에서 연기가 나거나 이상한 냄새가 납니다.
- 프린터의 내장 잔류 전류 차단기(누전 차단기)가 반복적으로 작동합니다.
- 퓨즈가 끊겼습니다.
- 프린터가 정상적으로 작동하지 않습니다.
- 메커니컬 손상 또는 인클로저 손상이 발생하였습니다.

다음과 같은 경우에는 분기 차단기를 사용하여 프린터의 전원을 끄십시오.

- 뇌우(천둥/번개)가 칠 경우
- 정전된 경우

경고 레이블이 표시된 지역에 특별한 주의를 기울여야 합니다.

감전 위험

표준 RCCB 권장 사항에 따라 매년 RCCB를 테스트하는 것이 좋습니다.

그 절차는 다음과 같습니다.

-
- ⚠ **경고!** 내부 회로, 건조 및 내구성 강화용 마감 처리 모듈은 사망 또는 심각한 부상을 유발할 수 있는 위험 수준으로 전압이 상승할 때 작동됩니다.
-

프린터를 수리하기 전에 건물의 PDU(전력 분배 장치)에 있는 분기 차단기를 사용하여 프린터를 끄십시오. 프린터는 접지된 주 전원 콘센트에만 연결해야 합니다.

감전의 위험을 피하려면 다음과 같이 하십시오.

- 하드웨어 유지보수 작업 중에 건조 및 내구성 강화용 마감 처리 모듈 또는 E-캐비닛을 분해하지 마십시오. 그러한 경우에는 지침을 철저히 따르십시오.
- 닫혀 있는 기타 시스템 덮개 또는 플러그를 분리하거나 열지 마십시오.
- 프린터 슬롯에 이물질을 삽입하지 마십시오.
- 매년 RCCB(잔류 전류 회로 차단기)의 기능을 테스트하십시오(아래의 절차 참조).

-
- 📖 **참고:** 시스템 내에서 전기 회로가 제대로 작동하지 않는 경우 퓨즈가 끊어질 수 있습니다. 이 경우 퓨즈를 직접 교체하지 말고 서비스 담당자에게 연락하십시오.
-

1. Internal Print Server의 **종료** 버튼을 사용하여 내장 컴퓨터를 끄십시오. 메인 스위치 또는 회로 차단기에서 프린터를 끄지 마십시오.

-
- ⚠ **주의:** 종료 프로세스를 완료하기까지 다소 시간이 걸릴 수 있습니다. 녹색 전원 표시등이 꺼질 때까지 기다립니다.
-

2. 컴퓨터가 꺼지면 테스트 버튼을 눌러 RCCB가 제대로 작동하는지 테스트합니다.
 - 테스트 버튼을 눌러도 RCCB가 움직이지 않으면 RCCB에 문제가 있는 것입니다. 안전을 위해 RCCB를 교체해야 합니다. 서비스 담당자에게 전화를 걸어 RCCB를 제거하고 교체하십시오.

- RCCB가 움직이며, 제대로 작동하고 있다는 뜻입니다. 정상적인 실행 상태로 RCCB를 재설정하십시오.

열로 인한 위험

프린터의 건조 및 내구성 강화용 마감 처리 하위 시스템은 높은 온도에서 작동하므로 이러한 시스템을 만지면 화상을 입을 수 있습니다. LED의 어레이 지지대, 빔 및 인클로저 저온도가 상승할 수 있습니다.

화상 위험을 방지하려면 다음 사항에 유의하십시오.

- 프린터의 건조 및 큐링 모듈 내부는 만지지 마십시오.
- 인쇄물 경로에 액세스할 경우 특히 주의하십시오.
- 경고 레이블이 표시된 지역에 특별한 주의를 기울여야 합니다.
- LED 어레이 지지대, 빔 및 인클로저를 가리는 물체를 놓지 마십시오.
- LED 어레이 지지대, 빔 및 인클로저를 개조하지 마십시오.
- 유지보수 작업을 수행하기 전에 프린터를 냉각시키는 것을 잊지 마십시오.

화재 위험

프린터의 건조 및 내구성 강화용 마감 처리 하위 시스템은 높은 온도에서 작동합니다. 프린터의 내장 잔류 전류 차단기(누전 차단기)가 반복적으로 작동하는 경우 서비스 담당자에게 문의하십시오.

화재 위험을 방지하려면 다음 사항에 유의하십시오.

- 네임플레이트에 지정된 전원 공급 장치 전압을 사용하십시오.
- 현장 준비 설명서의 내용에 따라 각각 분기 회로 차단기로 보호된 전용선에 전원 코드를 연결하십시오.
- 프린터 슬롯에 이물질을 삽입하지 마십시오.
- 프린터에 액체를 흘리지 않도록 주의하십시오. 청소 후에는 프린터를 다시 사용하기 전에 모든 구성 요소를 건조시켜야 합니다.
- 프린터 내부나 주변에서 인화성 가스가 포함된 에어로졸 제품을 사용하지 마십시오. 폭발 가능성이 있는 장소에서는 프린터를 가동하지 마십시오.
- 프린터 입구를 막거나 덮지 마십시오.
- 건조 또는 경화 모듈이나 E-캐비닛을 수정하지 마십시오.

- 제조업체에서 권장한 인쇄물 작동 온도를 초과하지 않도록 하십시오. 이러한 정보가 제공되지 않은 경우에는 제조사에 문의하십시오. 125°C 이상의 작동 온도에서 사용할 수 없는 인쇄물을 넣지 마십시오.
- 자동점화 온도가 250°C 이하인 인쇄물을 넣지 마십시오. 아래 지침을 확인하십시오. 인쇄물 가까이에 발화 물질을 두지 마십시오.

 **참고:** NISO 6942:2002 기반 테스트 방법으로, 복사열 전원에 노출됐을 때 재료 및 재료 어셈블리를 평가합니다(방법 B). 불꽃을 내거나 타오르는 등 인쇄물이 점화되기 시작하는 온도를 확인하는 테스트 조건은 다음과 같습니다. 열류 밀도: 30kW/m², 구리 열량계, K 타입 열전지.

- 프린터가 설계대로 안전하게 작동하기 위해서는 적절한 유지보수 및 HP 정품 소모품 사용이 필수입니다. HP 정품이 아닌 소모품(품, 필터, 프린트 헤드 청소 롤 및 잉크)을 사용하면 화재의 위험이 있을 수 있습니다.

LED의 어레이 지지대, 빔 및 인클로저 온도가 상승할 수 있습니다. 화재 위험을 방지하려면 다음 사항에 유의하십시오.

- 경고 레이블이 표시된 지역에 특별한 주의를 기울여야 합니다.
- LED 어레이 지지대, 빔 및 인클로저를 가리는 물체를 놓지 마십시오.
- 액세서리에 액체를 흘리지 않도록 주의하십시오. 청소 후에는 프린터를 다시 사용하기 전에 모든 구성 요소를 건조시켜야 합니다.
- LED 어레이 지지대, 빔 및 인클로저를 개조하지 마십시오.

메커니컬 위험

프린터에는 움직이는 부품이 있으며 이런 부품으로 인해 상해를 입을 수도 있습니다. 인체 손상을 방지하려면 프린터와 수직 커터기(선택 사항) 근처에서 작업할 경우 다음 사항에 유의하십시오.

- 의복 및 신체의 모든 부분이 프린터의 움직이는 부품에 닿지 않도록 멀리 떨어지십시오.
- 목걸이, 팔찌 및 몸에 거는 다른 물건을 착용하지 마십시오.
- 머리가 긴 경우 머리를 묶어 프린터 안으로 머리카락이 들어가지 않도록 하십시오.
- 소매 또는 장갑이 프린터의 움직이는 부품에 끼이지 않도록 하십시오.
- 팬 가까이에 서 있지 마십시오. 인체에 손상을 입거나 공기 흐름을 방해하여 인쇄 품질에 영향을 줄 수 있습니다.

- 인쇄 진행 중에는 기어나 움직이는 롤을 만지지 마십시오.
- 덮개를 덮지 않은 채로 프린터를 작동하지 마십시오.
- 인쇄하는 동안 인라인 슬리터를 만지지 마십시오.
- 수직 커터기를 주의깊게 다루고 프린터에 사용하지 않을 때에는 상자에 안전하게 보관하십시오.
- 손가락이 베일 수 있습니다. 경화 모듈을 조작하거나 인쇄물 경로에 액세스할 때 인라인 슬리터를 제거합니다.
- 에어건을 사용할 때 주의합니다. 청소 목적으로 사용하는 경우 추가 안전 조항이 적용될 수 있으므로 현지 규정에 따라 사용하십시오.

△ **경고!** 용지공급 테이블을 열 때는 주의해야 합니다. 두 래치를 모두 열어둔 상태로 방치하지 **마십시오**. 우연히 개방되어 심각한 상해를 입을 수 있습니다. 양쪽 래치가 제대로 닫혀 있는지 항상 확인합니다.

광조사 위험

LED 어레이에서 UV 방사선이 방출될 수 있습니다.

방출되는 UV 방사선은 IEC 62471:2006 *램프 및 램프 시스템의 광생물학적 안전성* 면제 그룹의 요구 조건을 준수합니다. 그러나 LED가 켜져 있는 동안에는 장시간 직접 쳐다보지 않는 것이 좋습니다.

음압 수준

일부 인쇄 모드에서는 음압 수준이 70dB(A)를 초과할 수 있습니다. 청력 보호 장비가 필요할 수 있습니다.

무거운 인쇄물로 인한 위험

무거운 인쇄물을 다룰 때는 인체 손상이 발생하지 않도록 특별한 주의를 기울여야 합니다.

- 무거운 인쇄물 롤을 다룰 때는 항상 두 사람이 함께 작업하도록 합니다. 허리 통증이나 부상이 발생하지 않도록 주의해야 합니다.
- 항상 지게차, 화물 운반 트럭 또는 인쇄물을 들어올리는 다른 장비를 사용합니다. 프린터는 이러한 여러 장치와 호환 가능하도록 설계되었습니다.
- 장화 및 장갑을 비롯한 인체 보호 장비를 항상 착용합니다.

잉크 및 응축액 취급

잉크 및 응축액 시스템 구성 요소를 다룰 때는 장갑을 착용하는 것이 좋습니다.

통풍

쾌적한 환경을 유지하려면 공기를 환기시켜야 합니다.

냉방 장치 및 환기는 해당 지역의 환경, 건강 및 안전(EHS) 지침 및 규정을 따라야 합니다.

설치 공간 준비 설명서의 환기 권장 사항을 따르십시오.

△ 주의: 환기 장치에서 나오는 바람이 프린터에 직접 닿지 않아야 합니다.

냉방 장치

작업 공간의 공기 조절에서는 장비가 열을 발생시킨다는 점을 고려해야 합니다.

신선한 공기로 환기하여 건강상의 위험을 방지하는 것 외에도 사용 설명서에 명시된 작동 기후 조건을 보장하여 작업 공간의 환경 수준을 유지함으로써 작업자의 불편과 장비 오작동을 방지하는 것이 좋습니다. 일반적으로 프린터의 전력 손실은 11kW입니다.

☞ 참고: 냉방 장치 및 환기는 해당 지역의 환경, 건강 및 안전(EHS) 지침 및 규정을 따라야 합니다.

보증서

HP 대형 인쇄 주변 장치는 재료 및 공정상 결함이 없다는 점을 최종 사용자 고객인 귀하에게 보증합니다.

보증 기간에 이러한 결함에 대해 알릴 경우(구입일로부터 최대 90일*), 옵션에 따라 HP에서는 결함이 인정되는 제품을 동일한 또는 유사한 제품으로 교체하거나 구매 금액을 환불해 드립니다. 이 보증은 잘못된 사용, 올바르게 않은 물리적 환경, 사고 또는 부적절한 유지보수로 인한 경우 무효화됩니다. 보증 지원 기간 중에 보증 지원을 받아야 하는 경우, 다음 사이트에서 가까운 HP 지원 센터를 찾을 수 있습니다.

<http://www.hp.com/support/>.

현시 법률이 허용하는 범위 내에 위의 보증은 배타적입니다. 서면이나 구두로 표현하거나 암시하든 간에 다른 보증이나 조건이 없으며, HP는 상품성, 만족할 만한 품질, 특정 목적에의 적합성에 대한 암시적 보증을 고지합니다. 지역 법에 의해 허용되는 범위 안에서 어떠한 경우에도 HP나 HP 공급업체는 계약이나 불법 행위 또는 기타 원인으로 인해 발생한 직접적 손해, 특수한 손해, 우발적 손해, 결과적 손해(이익이나 데이터의

손실 포함) 또는 기타 손해에 대해 아무런 책임도 지지 않습니다. 법적 허용 범위 이외에는 이 보증서에 들어 있는 보증 조건은 제품 판매와 관련된 강행 법규상의 권리를 배제하거나 제한하거나 수정하지 않습니다.

* 시스템 구입 증명서가 필요합니다. 고객은 P0(구입 증명서) 사본을 보관해야 합니다. 청구서를 제출할 경우 주변 장치를 구입한 회사 이름, 구입 날짜, P0 번호가 포함된 P0 사본을 첨부해야 합니다.

중요

설치에 앞서 다른 프린터 부속품과의 호환성 및 비호환성을 확인하십시오.

이 정보는 사용자 설명서(<http://www.hp.com/go/latex2700/manuals>)에서 확인할 수 있습니다.

이 부속품은 HP Latex 3X00 프린터 시리즈와 호환됩니다.

자기 인증 선언

이 부속품은 프린터의 정식 문서에 들어 있는 프린터 호환성 선언을 따릅니다.

자세한 내용은 <http://www.hp.com/manuals> 을(를) 참조하십시오.

설치

그림을 따라서 하거나 QR 코드를 사용하여 비디오를 봅니다.

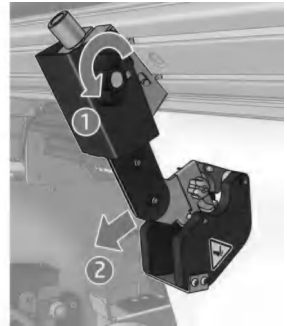
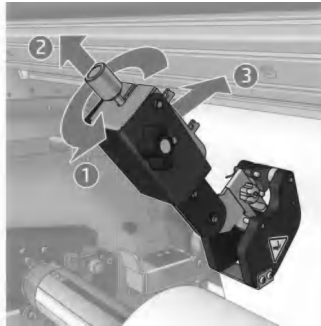

1 Cortadores em linha da HP Latex Informações iniciais

Este documento é um complemento da documentação da sua impressora. Ele inclui avisos legais, instruções de segurança e declaração de garantia.

O que é?

Os cortadores em linha da HP Latex são sistema de corte verticais que cortam o substrato onde necessário durante a impressão. Eles poupam tempo e dinheiro e aumentam a produção e a eficiência. A instalação é rápida e fácil e a posição é decidida e fixada pelo usuário. Use os laminadores simultânea ou individualmente, dependendo da necessidade, e os deixe instalados na impressora entre um trabalho e outro.

Para obter mais informações, consulte a documentação correspondente da impressora HP Latex.

Onde localizo o guia do usuário?

Os guias do usuário da sua impressora e deste acessório podem ser baixados no site:

- <http://www.hp.com/go/latex1500/manuals>
- <http://www.hp.com/go/latex2700/manuals>
- <http://www.hp.com/go/latex3X00/manuals>

Mais informações disponíveis em:

- <http://www.hp.com/go/latex1500/support>
- <http://www.hp.com/go/latex2700/support>
- <http://www.hp.com/go/latex3X00/support>

É possível encontrar vídeos e informações adicionais sobre como usar o acessório em:

- <http://www.hp.com/support/videos>
- <http://www.youtube.com/HPsupportAdvanced>
- <https://lkc.hp.com/>



IMPORTANTE: Leia e siga todas as precauções de segurança antes de instalar e/ou usar qualquer acessório de qualquer impressora HP Latex.

Avisos legais

© Copyright 2016–2021 HP Development Company, L.P.

As informações contidas neste documento estão sujeitas a alteração sem prévio aviso. As únicas garantias para produtos e serviços HP são descritas na declaração de garantia expressa que acompanha tais produtos e serviços. Nenhuma informação aqui descrita deve ser utilizada para criar uma garantia adicional.

A HP não se responsabiliza por erros ou omissões editoriais ou técnicas aqui contidas.

Precauções de segurança

Antes de utilizar o acessório, leia, entenda e siga estas precauções de segurança e as leis locais de segurança, saúde e ambientais.

Você deve ter treinamento técnico apropriado e experiência necessária para conhecer os perigos aos quais pode estar exposto na realização de uma tarefa, além de tomar as medidas adequadas para minimizar riscos a você e outras pessoas.

Diretrizes gerais de segurança

Leia estas orientações de segurança com atenção.

⚠ AVISO! As informações fornecidas pela luz de status da impressora têm apenas propósitos funcionais de informações e não estão relacionadas a nenhuma cláusula ou nenhum estado de segurança. Ao utilizar a impressora, suas etiquetas de alerta sempre devem ser consideradas, e têm precedência sobre o status indicado pela luz de status da impressora.

Desligue a impressora usando os Disjuntores secundários localizados na PDU da instalação e entre em contato com o representante de serviço caso uma destas situações ocorra:

- O fio de energia está danificado
- Os gabinetes de secagem e tratamento estão danificados
- A impressora foi danificada devido a um impacto.
- Caiu líquido dentro da impressora.
- Há fumaça ou cheiro incomum saindo da impressora.
- O Disjuntor de corrente residual (Interruptor de circuito contra falhas do aterramento) interno da impressora caiu várias vezes seguidas.
- Os fusíveis queimaram.
- A impressora não está funcionando corretamente.

- Há algum tipo de dano mecânico ou no gabinete.

Desligue a impressora utilizando os Disjuntores secundários em um destes casos:

- Durante uma tempestade
- Durante uma queda de energia

Tome cuidado especial com as zonas marcadas com a etiqueta de aviso.

Risco de choque elétrico

De acordo com as orientações padrão do RCCB, recomenda-se o teste do RCCB anualmente.

Estes são os procedimentos:

-
-  **AVISO!** Os circuitos internos e os módulos de secagem e tratamento operam com tensões perigosas, que podem causar a morte ou ferimentos graves.
-

Desligue a impressora pelos Disjuntores secundários localizados na PDU da instalação antes de realizar a manutenção da impressora. A impressora deve estar conectada somente a tomadas aterradas.

Para evitar o risco de choque elétrico:

- Não tente desmontar os módulos de secagem e tratamento ou o gabinete eletrônico durante tarefas de manutenção de hardware. Nesse caso, siga estritamente as instruções.
- Não remova nem abra tampas ou plugues de sistema fechado.
- Não insira objetos nos compartimentos da impressora.
- Teste a funcionalidade do RCCB (Disjuntor de corrente residual) a cada ano (veja o procedimento abaixo).

-
-  **NOTA:** Um fusível queimado pode indicar funcionamento incorreto dos circuitos elétricos dentro do sistema. Entre em contato com o representante de serviços; não tente substituir o fusível sozinho.
-

1. Desligue o computador integrado usando o botão **Encerrar** do servidor de impressão interno. Não desligue a impressora do switch principal ou dos disjuntores secundários.

-
-  **CUIDADO:** O processo de encerramento pode demorar para ser concluído. Aguarde até que a luz verde da Energia ativada apague antes de prosseguir.
-

2. Quando o computador estiver desligado, teste se o RCCB está funcionando corretamente pressionando o botão de teste.
 - Se o RCCB não desligar ao pressionar o botão de teste, isso significa que o componente está com defeito. O RCCB deve ser substituído por motivos de segurança; Ligue para o seu representante de serviço para remover e substituir o RCCB.
 - Se o RCCB desligar, isso significa que ele está funcionando corretamente. redefina o RCCB para o seu estado normal.

Perigo de queimadura

Os subsistemas de secagem e tratamento da impressora funcionam a temperaturas altas e, se tocados, podem causar queimaduras. Os suportes, o feixe e os compartimentos da matriz de LED podem atingir temperaturas altas.

Para evitar risco de queimaduras, tome as seguintes precauções:

- Não toque nos compartimentos internos dos módulos de secagem e tratamento da impressora.
- Tenha cuidado especial ao acessar o caminho do substrato.
- Tome cuidado especial com as zonas marcadas com a etiqueta de aviso.
- Não coloque objetos cobrindo os suportes, o feixe e os compartimentos da matriz de LED.
- Não tente modificar os suportes, o feixe e os compartimentos da matriz de LED.
- Lembre-se de deixar a impressora resfriar antes de executar algumas operações de manutenção.

Perigo de incêndio

Os subsistemas de secagem e tratamento da impressora funcionam a altas temperaturas. Ligue para seu representante de serviço, caso o Disjuntor de corrente residual (Interruptor de circuito contra falhas do aterramento) caia várias vezes seguidas.

Para evitar risco de incêndio, tome as seguintes precauções:

- Use a voltagem da fonte de alimentação especificada na placa de identificação
- Conecte os cabos de alimentação às linhas dedicadas, cada qual protegida por um disjuntor de linha secundária, como descrito no guia de preparação do local.
- Não insira objetos nos compartimentos da impressora.

- Não derrube líquidos na impressora. Após a limpeza, certifique-se de que todos os componentes estejam secos antes de usar a impressora novamente.
- Não use produtos aerossóis que contenham gases inflamáveis no interior nem em volta da impressora. Não utilize a impressora em um ambiente com risco de combustão.
- Não bloqueie nem cubra as aberturas da impressora.
- Não tente modificar o módulo de secagem ou tratamento, nem o gabinete eletrônico.
- Certifique-se de que a temperatura de operação do substrato não exceda a temperatura recomendada pelo fabricante. Se essa informação não estiver disponível, solicite ao fabricante. Não carregue substratos que não podem ser utilizados a uma temperatura de funcionamento superior a 125 °C .
- Não carregue substratos com temperaturas de autoignição inferiores a 250 °C . Veja a nota a seguir. Não há fontes de ignição próximas ao substrato.



NOTA: Teste o método com base em EN ISO 6942:2002; Avaliação de materiais e conjuntos de materiais quando exposto a fonte de calor radiante, método B. As condições de teste para determinar a temperatura quando o substrato inicia a ignição (inflama ou brilha) são: Densidade do fluxo de calor: 30 kW/m², calorímetro de cobre, termopar tipo k.

- A manutenção adequada e os produtos originais da HP são necessários para garantir que a impressora funcione com segurança. O uso de produtos que não são da HP (espumas, fiamentos, rolo de limpeza do cabeçote de impressão e tintas) pode apresentar risco de incêndio.

Os suportes, o feixe e os compartimentos da matriz de LED podem atingir temperaturas altas. Para evitar risco de incêndio, tome as seguintes precauções:

- Tome cuidado especial com as zonas marcadas com a etiqueta de aviso.
- Não coloque objetos cobrindo os suportes, o feixe e os compartimentos da matriz de LED.
- Não derrube líquidos na no acessório. Após a limpeza, certifique-se de que todos os componentes estejam secos antes de usar a impressora.
- Não tente modificar os suportes, o feixe e os compartimentos da matriz de LED.

Perigo mecânico

A impressora contém peças móveis que podem causar lesões. Para evitar lesões, tome estas precauções quando trabalhar perto da impressora e dos cortadores em linha (opcionais).

- Mantenha sua roupa e todas as partes de seu corpo longe das peças móveis da impressora.
- Não use correntes, pulseiras nem outros objetos pendurados.
- Se seu cabelo for comprido, prenda-o para que não entre na impressora.
- Cuidado para que mangas e luvas não fique presas nas peças móveis da impressora.
- Não fique parado perto dos ventiladores, pois pode causar lesões e afetar a qualidade de impressão (devido à obstrução do fluxo de ar).
- Não toque nas engrenagens nem nos rolos móveis durante a impressão.
- Não utilize a impressora com as tampas abertas.
- Não toque nos cortadores em linha durante a impressão.
- Manuseie cortadores em linha com cuidado e armazene-os com segurança em suas respectivas caixas quando não utilizados com a impressora.
- Risco de cortar os dedos! Desinstale os cortadores em linha ao manipular o módulo de tratamento ou acessar o caminho do substrato.
- Tenha cuidado ao utilizar a pistola de ar. Quando utilizada para limpeza, certifique-se de seguir as leis locais, já que cláusulas adicionais de segurança podem ser aplicadas.

⚠ AVISO! Cuidado ao abrir a mesa de carregamento; **nunca** deixe-a sem supervisão com ambas as travas na posição aberta. Elas podem abrir e causar graves lesões. Sempre verifique se as duas travas estão fechadas corretamente.

Perigo devido à radiação de luz

A radiação UV pode ser emitida da matriz de LED.

A radiação UV emitida está em conformidade com os requisitos de isenção do grupo IEC 62471:2006 *Segurança fotobiológica das lâmpadas e sistemas de lâmpadas*. Entretanto, recomenda-se não olhar diretamente por muito tempo para as luzes de LED enquanto elas estiverem acesas.

Nível de pressão do som

O nível de pressão sonora pode exceder 70 dB(A) em alguns modos de impressão. Pode ser necessário utilizar protetores de ouvido.

Perigo devido a substrato pesado

Tenha cuidado especialmente para evitar lesões pessoais ao trabalhar com substratos pesados.

- São necessárias duas pessoas, no mínimo, para o manuseio dos rolos pesados de substrato. Tome cuidado para evitar problemas de coluna e/ou lesões.
- Sempre use uma empilhadeira, porta-paletes ou outro equipamento de manuseio para puxar os substratos. A impressora foi desenvolvida para ser compatível com muitos desses dispositivos.
- Sempre use equipamentos de proteção pessoal, incluindo botas e luvas.

Manipulação de tinta e condensados

A HP recomenda que você use luvas ao manusear os componentes do sistema de tinta e condensados.

Ventilação

É necessária ventilação de ar fresco para manter níveis de conforto.

O ar condicionado ou o sistema de ventilação deve respeitar as regras e orientações locais de segurança, meio ambiente e saúde (SMS).

Siga as recomendações de ventilação no guia de preparação do local.

 **CUIDADO:** As unidades de ventilação não devem soprar o ar diretamente sobre a impressora.

Ar condicionado

O ar condicionado na área de trabalho deve levar em conta que o equipamento produz calor.

Além da ventilação de ar fresco para evitar riscos à saúde, considere também manter níveis ambiente no local de trabalho garantindo as condições climáticas operacionais especificada no Guia do usuário, a fim de evitar o mau funcionamento do equipamento

e o desconforto do operador. Geralmente, a dissipação de energia da impressora é de 11 kW .



NOTA: O ar condicionado ou o sistema de ventilação deve respeitar as regras e orientações locais de segurança, meio ambiente e saúde (SMS).

Declaração de garantia

A HP garante a você, o usuário final, que os acessórios para impressão de grandes formatos da HP estão livres de defeitos de materiais e de fabricação.

Caso a HP seja notificada de tais defeitos durante o período de garantia (até 90 dias a partir da data de compra*), a HP, a seu critério, substituirá os produtos comprovadamente avariados por outros iguais ou comparáveis, ou a HP optará por reembolsar seu preço de compra. Esta garantia será anulada pelo uso inadequado, ambiente físico inadequado, acidente, ou manutenção incorreta. Caso você precise de suporte durante o período de cobertura da garantia, procure pelo centro local de suporte HP mais próximo em: <http://www.hp.com/support/>.

Até a extensão permitida pela legislação local, a garantia acima é exclusiva; nenhuma outra garantia ou condição, escrita ou oral, está expressa ou implícita, e a HP se isenta especificamente de todas as condições ou garantias implícitas de comercialização, qualidade satisfatória e adequação a um determinado propósito. Até a extensão permitida pela legislação local, em hipótese alguma a HP ou seus fornecedores serão responsáveis por danos diretos, especiais, incidentais, consequentes (inclusive por perdas de lucros ou dados) ou por quaisquer outros danos, quer sejam baseados em contrato, prejuízo ou em qualquer outro aspecto. Os termos de garantia contidos nesta declaração, exceto para os limites legalmente permitidos, não excluem, restringem ou se modificam e estão de acordo com os direitos legais aplicáveis à venda deste produto a você.

* É necessário o comprovante de compra. Os clientes devem manter uma cópia da ordem de compra (PO). Ao submeter uma reclamação, anexe uma cópia da PO incluindo o nome da empresa em que o acessório foi adquirido, a data de compra e o número da PO.

Importante

Verifique a compatibilidade e incompatibilidade entre os diferentes acessórios da impressora antes de qualquer instalação.

Essas informações podem ser encontradas no guia do usuário, em <http://www.hp.com/go/latex2700/manuals>.

Este acessório é compatível com a impressora HP Latex série 3X00.

Declaração de conformidade

Este acessório está de acordo com a Declaração de Conformidade da Impressora correspondente, encontrada nos documentos legais da impressora.

Para obter informações, consulte <http://www.hp.com/manuals>.

Instalação

Siga as ilustrações ou use o código QR para ver um vídeo.

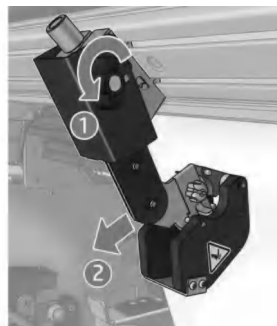
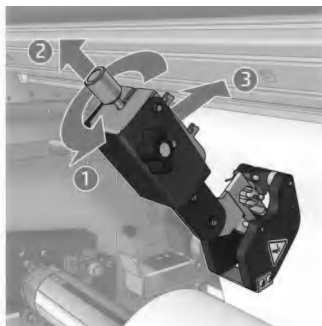

1 Резаки HP Latex для продольной резки Вводная информация

Данный документ является дополнением к основной документации по принтеру. Он включает юридические уведомления, инструкции по безопасности и положение о гарантии.

Что это за устройство?

Резаки HP Latex для продольной резки — это вертикальные резаки для обрезки носителя во время печати (при необходимости). Они помогают экономить время и средства, а также повышают производительность и эффективность. Резаки просто и быстро устанавливаются. Пользователь самостоятельно определяет их положение и фиксирует их. При необходимости их можно использовать одновременно или по отдельности; резаки можно оставлять установленными на принтере между заданиями.

Для получения дополнительных сведений см. соответствующую документацию по принтеру HP Latex.

Где можно найти руководство пользователя?

Руководства пользователя к вашему принтеру и данному устройству можно загрузить с веб-сайта:

- <http://www.hp.com/go/latex1500/manuals>
- <http://www.hp.com/go/latex2700/manuals>
- <http://www.hp.com/go/latex3X00/manuals>

Дополнительную информацию см. на веб-сайте:

- <http://www.hp.com/go/latex1500/support>
- <http://www.hp.com/go/latex2700/support>
- <http://www.hp.com/go/latex3X00/support>

Видеоролики и дополнительная информация об эксплуатации дополнительного оборудования доступны по следующим ссылкам:

- <http://www.hp.com/support/videos>
- <http://www.youtube.com/HPSupportAdvanced>
- <https://lkc.hp.com/>



ВАЖНО! Прочитайте и соблюдайте все меры безопасности перед установкой и (или) использованием дополнительного оборудования для принтера HP Latex.

Юридические уведомления

© Copyright 2016–2021 HP Development Company, L.P.

Информация, приведенная в настоящем документе, может быть изменена без уведомления. Условия гарантии на продукцию и услуги HP определяются исключительно гарантийными талонами, предоставляемыми вместе с соответствующими продуктами и услугами. Никакая часть настоящего документа не может рассматриваться в качестве основания для дополнительных гарантийных обязательств.

Компания HP не несет ответственности за технические и редакторские ошибки и неточности, которые могут содержаться в данном документе.

Меры безопасности

Перед использованием устройства внимательно прочитайте инструкции по безопасности, уясните их содержание и ознакомьтесь с местными положениями об охране окружающей среды и технике безопасности.

Предполагается, что пользователи должны предварительно пройти соответствующее обучение и ознакомиться с рисками, которым они могут подвергаться в ходе выполнения задач, а также принять необходимые меры по снижению подобных рисков, чтобы обезопасить себя и других.

Общее руководство по безопасности

Внимательно прочитайте эти правила техники безопасности.

⚠ ВНИМАНИЕ! Информация, предоставляемая индикатором состояния принтера, предназначена только для информационных целей и не связана с какими-либо мерами обеспечения безопасности или состояниями безопасности. При работе с принтером необходимо всегда обращать внимание на предупреждающие знаки на принтере независимо от состояния, на которое указывают индикаторы состояния принтера.

Во всех перечисленных ниже случаях следует выключить принтер, используя прерыватели групповой цепи, расположенные в блоке распределения питания (БРП) здания, и связаться со своим представителем техподдержки.

- Поврежден кабель питания.
- Отсеки для сушки или закрепления повреждены.
- Принтер поврежден вследствие удара.
- В принтер попала жидкость.

- Из принтера идет дым или появился необычный запах.
- Несколько раз сработал встроенный прерыватель цепи остаточного тока (прерыватель замыкания на землю) принтера.
- Перегорели предохранители.
- Неудовлетворительная работа принтера.
- Имеется механическое повреждение или повреждение корпуса.

Во всех перечисленных ниже случаях следует выключить принтер, используя прерыватели групповой цепи:

- Во время грозы.
- Во время сбоя питания.

Будьте осторожны при работе с зонами, отмеченными предупреждающими знаками.

Опасность поражения электрическим током

Ниже описаны стандартные рекомендации относительно прерывателя цепи остаточного тока. Проверку исправности прерывателей цепи остаточного тока рекомендуется проводить раз в год.

Проверку необходимо проводить следующим образом.

⚠ ВНИМАНИЕ! Внутренние цепи, модуль сушки и модуль закрепления используют опасное напряжение, которое может привести к смерти или серьезной травме.

Перед выполнением технического обслуживания принтера следует выключить принтер, используя оба прерывателя цепи отвода, расположенные в блоке распределения питания (БРП) здания. Принтер должен подключаться только к заземленным электрическим розеткам.

Во избежание поражения электрическим током соблюдайте следующие требования:

- Не пытайтесь демонтировать модули сушки и закрепления, а также отсек электропитания во время выполнения задач по обслуживанию оборудования. Строго следуйте инструкциям.
- Запрещается снимать или открывать другие закрытые крышки и разъемы системы.
- Не вставляйте посторонние предметы в гнезда принтера.

- Каждый год проверяйте исправность прерывателя цепи остаточного тока (см. процедуру, описанную ниже).



ПРИМЕЧАНИЕ. Перегоревший предохранитель может являться признаком неисправности электрических цепей системы. Вызовите своего представителя по обслуживанию и не пытайтесь самостоятельно заменить предохранитель.

1. Выключите встроенный компьютер с помощью кнопки **Завершение работы** внутреннего сервера печати. Не отключайте принтер с помощью выключателя сети или прерывателей сети.

⚠ ПРЕДУПРЕЖДЕНИЕ. Завершение работы выполняется некоторое время. Подождите, пока не погаснет индикатор электропитания. Затем можете приступить к дальнейшим действиям.

2. После выключения компьютера проверьте исправность прерывателя цепи остаточного тока, нажав на кнопку тестирования.
 - Если при нажатии кнопки тестирования прерыватель цепи остаточного тока не сработал, то это означает неисправность данного элемента. По соображениям безопасности прерыватель цепи остаточного тока должен быть заменен; обратитесь к представителю по обслуживанию, чтобы получить инструкции по снятию и замене прерывателя цепи остаточного тока.
 - Если прерыватель цепи остаточного тока отключается, это означает его исправную работу; Переведите прерыватель цепи остаточного тока в его нормальное рабочее состояние.

Опасность высокой температуры

Подсистемы сушки и закрепления в принтере работают при высоких температурах и могут привести к ожогам при прикосновении. Опоры светодиодных матриц, балка и корпуса могут сильно нагреваться.

Во избежание ожогов соблюдайте следующие меры предосторожности.

- Не прикасайтесь к внутренним корпусам модулей сушки и закрепления.
- Обращайте особое внимание при работе с направляющими для носителей для печати.
- Будьте осторожны при работе с зонами, отмеченными предупреждающими знаками.
- Не закрывайте ничем опоры массивов светодиодов, балки и корпуса.

- Не пытайтесь модифицировать опоры массивов светодиодов, балки и корпуса.
- Прежде чем приступить к выполнению некоторых операций по обслуживанию, дайте принтеру остыть.

Опасность возгорания

Подсистемы сушки и закрепления принтера работают при высокой температуре. Обратитесь к своему представителю техподдержки, если несколько раз сработал прерыватель цепи остаточного тока (прерыватель замыкания на землю) принтера.

Во избежание возгорания соблюдайте следующие меры предосторожности.

- Используйте источник питания с напряжением, указанным на заводской табличке.
- Подключайте кабели питания к выделенным линиям питания, защищенным отдельными прерывателями групповой цепи, характеристики которых соответствуют подробным сведениям, указанным в документации по подготовке рабочего места.
- Не вставляйте посторонние предметы в гнезда принтера.
- Не допускайте попадания жидкости в принтер. После очистки убедитесь, что все компоненты сухие. Только после этого можно начать пользоваться принтером снова.
- Не используйте аэрозоли, содержащие воспламеняющиеся газы, рядом с принтером и не допускайте попадания таких аэрозолей внутрь принтера. Не используйте принтер во взрывоопасной среде.
- Не закрывайте отверстия принтера.
- Не пытайтесь модифицировать модуль сушки, модуль закрепления или отсек электропитания.
- Убедитесь, что не превышена рабочая температура носителя для печати, рекомендованная производителем. Если эта информация отсутствует, свяжитесь с производителем. Не загружайте материалы, которые не могут использоваться при рабочей температуре выше 125 °C.
- Не загружайте носители для печати с температурой самовозгорания ниже 250 °C. См. примечание ниже. Вблизи материала отсутствуют источники возгорания.



ПРИМЕЧАНИЕ. Метод тестирования на основе EN ISO 6942:2002. Оценка материалов и комплектов материалов при воздействии источника лучистого тепла, метод В. Условиями тестирования для определения температуры, при

которой носитель для печати начинает возгораться (либо гореть открытым огнем, либо тлеть), были следующие: плотность теплового потока 30 кВт/м², медный калориметр, термомпара типа К.

- Для обеспечения безопасной работы принтера необходимо надлежащее обслуживание и подлинны расходные материалы HP. Использование расходных материалов других производителей (накладок, фильтров, чистящего рулона печатающей головки и чернил) может привести к возгоранию.

Опоры светодиодных матриц, балка и корпуса могут сильно нагреваться. Во избежание возгорания соблюдайте следующие меры предосторожности.

- Будьте осторожны при работе с зонами, отмеченными предупреждающими знаками.
- Не закрывайте ничем опоры массивов светодиодов, балки и корпуса.
- Не допускайте попадания жидкости в дополнительное оборудование. После очистки убедитесь, что все компоненты сухие. Только после этого можно начать пользоваться принтером.
- Не пытайтесь модифицировать опоры массивов светодиодов, балки и корпуса.

Механическая опасность

В принтере имеются движущиеся части, которые могут привести к травме. Во избежание травм соблюдайте следующие меры предосторожности при работе вблизи принтера и (при наличии) поперечных резаков.

- Не держите одежду и какие-либо части тела вблизи движущихся частей принтера.
- Избегайте ношения ожерелий, браслетов и других свисающих предметов.
- Если у вас длинные волосы, постарайтесь закрепить их, чтобы они не попали в принтер.
- Избегайте попадания рукавов и перчаток в движущиеся части принтера.
- Избегайте нахождения вблизи вентиляторов — это может привести к травме и оказать негативное влияние на качество печати (нарушается движение воздуха).
- Не прикасайтесь к шестерням или движущимся роликам во время печати.
- Не эксплуатируйте принтер со снятыми или незакрытыми крышками.
- Не прикасайтесь к поперечным резакам во время печати.

- С поперечными резаками следует обращаться с осторожностью, если резаки не используются, их следует хранить в соответствующем ящике.
- Опасность получения порезов пальцев! При работе с модулем закрепления или при доступе к пути прохождения носителя необходимо снять поперечные резаки.
- Соблюдайте осторожность при использовании воздушного пистолета. Если вы используете его для очистки, соблюдайте при работе положения местных нормативных актов, поскольку в этом случае могут действовать дополнительные правила техники безопасности.

⚠ ВНИМАНИЕ! Будьте осторожны при открытии загрузочного стола; **никогда** не оставляйте его без присмотра, если обе защелки находятся в открытом положении. Он может неожиданно открыться, что чревато серьезными травмами. Всегда проверяйте, закрыты ли обе защелки надлежащим образом.

Опасность светового излучения

Модуль светодиодов может испускать УФ-излучение.

Испускаемое УФ-излучение соответствует требованиям к группе исключений по стандарту IEC 62471:2006 *Фотобиологическая безопасность ламп и ламповых систем*. Не рекомендуется продолжительное время смотреть на горящие светодиоды.

Уровень звукового давления

Уровень звукового давления в некоторых режимах печати может превышать 70 дБ(А). Может потребоваться защита органов слуха.

Опасность, связанная с большой массой носителя для печати

Особые предосторожности следует соблюдать, чтобы избежать травм при работе с тяжелыми носителями для печати.

- Для работы с тяжелыми рулонами носителей для печати всегда требуется не менее двух человек. Следует быть осторожным во избежание растяжения мышц спины и получения травмы.
- Всегда используйте автопогрузчик, тележку или другое оборудование для подъема носителей для печати. Принтер разрабатывался с учетом возможного использования многих из этих устройств.
- Всегда носите защитное снаряжение, в том числе ботинки и перчатки.

Чернила и конденсат

Компания HP рекомендует надевать перчатки при работе с отсеками системы подачи чернил и устранения конденсата.

Вентиляция

Для поддержания комфортного уровня требуется приточная вентиляция.

Система кондиционирования воздуха и вентиляции должна соответствовать требованиям местных инструкций и нормативных положений по охране труда, окружающей среды и технике безопасности.

Следуйте рекомендациям по вентиляции, которые доступны в руководстве по подготовке места установки.

 **ПРЕДУПРЕЖДЕНИЕ.** Потoki воздуха из устройств вентиляции не должны быть направлены непосредственно на принтер.

Кондиционирование воздуха

При планировании системы кондиционирования воздуха в рабочей зоне необходимо учитывать также, что данное оборудование выделяет тепло.

Кроме использования приточной вентиляции для предотвращения возникновения опасности для здоровья также учитывайте необходимость поддерживать надлежащие климатические условия работы (указанные в Руководстве пользователя) во избежание дискомфорта оператора и возникновения неисправности оборудования. Как правило, рассеивание мощности принтера составляет 11 кВт.

 **ПРИМЕЧАНИЕ.** Система кондиционирования воздуха и вентиляции должна соответствовать требованиям местных инструкций и нормативных положений по охране труда, окружающей среды и технике безопасности.

Гарантийный талон

Компания HP гарантирует конечному покупателю, что принадлежности для широкоформатных принтеров HP не имеют дефектов материала и производственных дефектов.

При получении извещения о дефектах такого рода в течение гарантийного периода (до 90 дней с момента покупки*) компания HP по своему усмотрению заменит признанную дефектной продукцию на такое же или аналогичное оборудование либо возместит сумму, уплаченную при покупке. Данная гарантия аннулируется в случае

неправильного использования, несоблюдения условий окружающей среды, аварий или неправильного технического обслуживания. При возникновении необходимости в гарантийном обслуживании в течение гарантийного срока адрес представителя техподдержки HP в вашем регионе можно найти здесь: <http://www.hp.com/support/>.

Насколько это разрешено местным законодательством, приведенная выше гарантия является исключительной; никакие другие явно выраженные в устном или письменном виде или подразумеваемые гарантии или обязательства не предоставляются. Компания HP особо подчеркивает, что не принимает на себя никаких обязательств в отношении каких-либо подразумеваемых гарантий или условий товарного качества, удовлетворительности качества и пригодности для конкретной цели. В рамках действия местных законов ни сама компания HP, ни ее поставщики не несут ответственности за прямой, намеренный, случайный, произошедший в результате стечения обстоятельств или любой другой вид ущерба (включая потерю прибыли или данных), независимо от того, предусмотрена ли такая ответственность контрактом, гражданским законодательством или каким-либо другим юридическим документом. Положения настоящей гарантии, кроме предусмотренных законодательством случаев, не исключают, не запрещают и не изменяют, а только дополняют установленные законом права покупателей, применимые к продаже данного продукта.

* Необходимо предоставить доказательство покупки. Клиентам следует хранить свой экземпляр заказа на поставку. При предъявлении претензии приложите копию заказа на поставку с указанием названия компании, у которой было приобретено дополнительное оборудование, даты приобретения и номера заказа на поставку.

Важно

Перед установкой проверьте совместимость различного дополнительного оборудования с принтерами.

Данную информацию можно найти в руководстве пользователя на сайте <http://www.hp.com/go/latex2700/manuals>.

Данное дополнительное оборудование совместимо с принтерами HP Latex 3X00.

Декларация о соответствии

Данное дополнительное оборудование указано в соответствующем Заявлении производителя принтера, которое можно найти среди юридических документов для принтера.

Дополнительные сведения см. на веб-странице <http://www.hp.com/manuals>.

Установка

Следуйте инструкциям на иллюстрациях или используйте QR-код для просмотра видео.



1 Información de introducción Cortadores en línea HP Latex

Este documento es un complemento para la documentación de su impresora. Incluye los avisos legales, las instrucciones de seguridad y la declaración de garantía.

¿En qué consiste?

Los cortadores en línea HP Latex son cuchillas verticales que cortan el sustrato cuando se necesita durante la impresión. Su funcionamiento se traduce en un ahorro de dinero y un aumento de la eficiencia y la producción. Su instalación es rápida y sencilla, el usuario decide su posición y realiza su fijación. Puede utilizarlas de forma simultánea o individual según sea necesario y dejarlas colocadas en la impresora entre los trabajos de impresión.

Para obtener más información, consulte la documentación de la impresora HP Latex correspondiente.

¿Dónde se encuentra la guía del usuario?

Las guías del usuario de su impresora y sus accesorio se pueden descargar de:

- <http://www.hp.com/go/latex1500/manuals>
- <http://www.hp.com/go/latex2700/manuals>
- <http://www.hp.com/go/latex3X00/manuals>

Puede encontrar información adicional en:

- <http://www.hp.com/go/latex1500/support>
- <http://www.hp.com/go/latex2700/support>
- <http://www.hp.com/go/latex3X00/support>

Si desea consultar videos o más información sobre el uso de los accesorios, visite:

- <http://www.hp.com/supportvideos>
- <http://www.youtube.com/HPsupportAdvanced>
- <https://lkc.hp.com/>



IMPORTANTE: Lea y siga todas las precauciones de seguridad antes de instalar o utilizar cualquier accesorio de la impresora HP Latex.

Avisos legales

© Copyright 2016–2021 HP Development Company, L.P.

La información contenida en este documento podrá ser modificada sin previo aviso. Las únicas garantías de los productos y servicios de HP se establecen en la declaración de garantía explícita adjunta a dichos productos y servicios. Nada de lo expuesto en este documento debe considerarse como una garantía adicional.

HP no se hace responsable de los errores de editorial o técnicos u omisiones que contenga esta guía.

Precauciones de seguridad

Antes de utilizar el accesorio, debe leer, comprender y seguir estas precauciones de seguridad, así como las normas locales sobre medio ambiente, salud y seguridad.

Se supone que el usuario dispone de la formación técnica adecuada y de la experiencia necesaria para ser consciente de los peligros a los que se expone una persona al realizar una tarea y adoptar en consecuencia las medidas necesarias con el fin de minimizar el riesgo al propio usuario y a otras personas.

Diretrizes generales de seguridad

Lea atentamente estas directrices de seguridad.

⚠ ¡ADVERTENCIA! La información de la luz de estado de la impresora solo tiene fines informativos y no está relacionada con la provisión de seguridad o de estados de seguridad. Las etiquetas de advertencia de la impresora siempre se deben tener en cuenta cuando utilice la impresora y tienen prioridad sobre el estado que indiquen las luces de estado de la impresora.

Apague la impresora utilizando los interruptores automáticos de derivación ubicados en la unidad de distribución de potencia (PDU) y póngase en contacto con el representante de asistencia al cliente en cualquiera de las siguientes situaciones:

- El cable de alimentación está dañado.
- Las carcasas de secado o polimerización están dañadas.
- La impresora se ha dañado debido a un impacto.
- Ha entrado líquido en la impresora.
- Sale humo o algún olor extraño de la impresora.
- El interruptor automático de corriente residual (interruptor automático de fallos) incorporado en la impresora se ha activado reiteradamente.
- Los fusibles se han fundido.

- La impresora no funciona con normalidad.
- Hay algún daño mecánico o en la carcasa.

Apague la impresora utilizando los interruptores automáticos de derivación en cualquiera de las siguientes situaciones:

- Durante una tormenta
- Durante un fallo eléctrico

Tenga especial cuidado con las zonas marcadas con etiquetas de advertencia.

Posible riesgo de descarga

Siguiendo las recomendaciones estándar sobre interruptores diferenciales residuales, le recomendamos que los compruebe una vez al año.

A continuación se indica el procedimiento:

 **¡ADVERTENCIA!** Los circuitos internos, así como los módulos de secado y polimerización, utilizan niveles de voltaje peligrosos capaces de provocar lesiones graves o mortales.

Apague la impresora utilizando los interruptores automáticos de derivación ubicados en la unidad de distribución de potencia (PDU) antes de reparar la impresora. La impresora debe conectarse solo con una red con toma de tierra.

Para evitar el riesgo de descargas eléctricas:

- No intente desmontar los módulos de secado y polimerización ni el armario electrónico durante las tareas de mantenimiento de hardware. En ese caso, siga estrictamente las instrucciones.
- No quite ni abra las tapas o los enchufes de ningún otro sistema cerrado.
- No inserte objetos en las ranuras de la impresora.
- Compruebe la funcionalidad del interruptor protector de circuito de corriente residual cada año (consulte el procedimiento más abajo).

 **NOTA:** Un fusible fundido puede indicar un funcionamiento incorrecto de los circuitos eléctricos en el sistema. Póngase en contacto con el representante de atención al cliente y no intente reemplazar el fusible.

1. Apague el equipo incorporado utilizando el botón de **Apagado** del servidor de impresión interno. No apague la impresora desde el interruptor de red o los disyuntores principales.

⚠ PRECAUCIÓN: El proceso de apagado tarda un tiempo en finalizar. Espere hasta que el indicador luminoso de color verde de energía esté apagado antes de continuar.

2. Una vez apagado el equipo, compruebe que los interruptores diferenciales residuales funcionen correctamente pulsando el botón de prueba.
 - Si el interruptor diferencial residual no se activa al pulsar el botón de prueba, signific que ha fallado. El interruptor diferencial residual se debe sustituir por motivos de seguridad; póngase en contacto con su representante de servicio para quitar y sustituir el interruptor diferencial residual.
 - Si el interruptor diferencial residual se activa, signific que funciona correctamente; restablezca el interruptor diferencial residual a su posición normal de estado activo.

Peligro de calentamiento

Los subsistemas de secado y polimerización de la impresora funcionan a altas temperaturas y pueden provocar quemaduras si se tocan. Los soportes de la matriz de LED, el eje y las carcasas pueden alcanzar temperaturas altas.

Para evitar el riesgo de quemaduras, tome las precauciones siguientes:

- No toque los compartimentos internos de los módulos de secado y polimerización de la impresora.
- Tenga mucho cuidado cuando acceda a la ruta de sustratos.
- Tenga especial cuidado con las zonas marcadas con etiquetas de advertencia.
- No coloque objetos sobre los soportes de la matriz de LED, el eje ni los compartimentos.
- No intente modifica los soportes de la matriz de LED, el eje ni los compartimentos;
- Recuerde que debe dejar que la impresora se enfríe antes de realizar algunas tareas de mantenimiento.

Peligro de incendio

Los subsistemas de secado y polimerización de la impresora funcionan a altas temperaturas. Póngase en contacto con el representante de asistencia al cliente

si el interruptor automático de corriente residual (interruptor automático de fallos) incorporado en la impresora se activa reiteradamente.

Para evitar el riesgo de incendios, tome las precauciones siguientes:

- Utilice la tensión de la fuente de alimentación especificada en la etiqueta.
- Conecte los cables de alimentación a las líneas dedicadas, cada una protegida por un interruptor automático de derivación, conforme a la información que se detalla en la guía sobre la preparación del sitio.
- No inserte objetos en las ranuras de la impresora.
- Tenga cuidado de no derramar líquidos en la impresora. Después de la limpieza, asegúrese de que todos los componentes estén secos antes de volver a utilizar la impresora.
- No utilice aerosoles que contengan gases inflamables dentro o cerca de la impresora. No utilice la impresora en una atmósfera explosiva.
- No bloquee ni cubra las aperturas de la impresora.
- No intente modificar el módulo de secado o de polimerización, ni el armario electrónico.
- Asegúrese de que no se supera la temperatura de funcionamiento del sustrato recomendada por el fabricante. Si esta información no está disponible, pregunte al fabricante. No cargue sustratos que no se puedan utilizar a una temperatura de funcionamiento superior a los 125 °C .
- No cargue sustratos con temperaturas de ignición automática por debajo de los 250 °C . Consulte la nota a continuación. No debe haber fuentes de ignición cerca del sustrato.



NOTA: Método de prueba basado en el estándar EN ISO 6942:2002; Evaluación de los materiales y de los montajes de los materiales cuando se ven expuestos a una fuente de radiación térmica, método B. Las condiciones de la prueba, para determinar la temperatura cuando el sustrato comienza la ignición (con llama o sin llama) fueron las siguientes: densidad del flujo de calor: 30 kW/m², calorímetro de cobre, termopar de tipo K.

- Se requiere un mantenimiento adecuado y consumibles originales de HP para garantizar un funcionamiento seguro de la impresora. El uso de consumibles no originales de HP (piezas de espuma, fi tros, rollos de limpieza de cabezales de impresión y tintas) puede presentar riesgo de incendio.

Los soportes de la matriz de LED, el eje y las carcasas pueden alcanzar temperaturas altas. Para evitar el riesgo de incendios, tome las precauciones siguientes:

- Tenga especial cuidado con las zonas marcadas con etiquetas de advertencia.
- No coloque objetos sobre los soportes de la matriz de LED, el eje ni los compartimentos.
- Tenga cuidado de no derramar líquidos sobre el accesorio. Después de la limpieza, asegúrese de que todos los componentes estén secos antes de volver a utilizar la impresora.
- No intente modificar los soportes de la matriz de LED, el eje ni los compartimentos;

Peligro mecánico

La impresora tiene piezas móviles que podrían provocar lesiones. Para evitar lesiones personales, siga estas precauciones cuando trabaje cerca de la impresora y de los cortadores en línea (opcionales).

- Mantenga la ropa y todas las partes del cuerpo lejos de las piezas móviles de la impresora.
- Evite el uso de collares, brazaletes y otros objetos colgantes.
- Si tiene el cabello largo, intente llevarlo recogido de forma que no caiga sobre la impresora.
- Asegúrese de que las mangas o guantes no queden atrapados en las piezas móviles.
- Evite permanecer cerca de ventiladores, que podrían causar lesiones y también afectar a la calidad de impresión al obstruir la circulación del aire.
- No toque los engranajes ni los rollos en movimiento durante la impresión.
- No utilice la impresora con las cubiertas abiertas.
- No toque las cortadoras en línea durante la impresión.
- Manipule los cortadores en línea con cuidado y guárdelos de forma segura en su caja cuando no se utilicen con la impresora.
- Riesgo de cortarse los dedos. Desinstale las cortadoras en línea al manipular el módulo de polimerización o al acceder a la ruta de sustrato.

- Tenga cuidado al utilizar la pistola de aire. Si la utiliza para limpiar, cerciórese de hacerlo según las normativas locales, ya que puede que se apliquen cláusulas de seguridad adicionales.

⚠ ¡ADVERTENCIA! Tenga cuidado al abrir la mesa de carga; **nunca** la deje desatendido con los dos pestillos en la posición de apertura. Se puede abrir accidentalmente y provocar lesiones graves. Compruebe siempre que los dos pestillos estén cerrados de forma adecuada.

Peligro de radiación de luz

La radiación UV se puede emitir desde la matriz de LED.

La radiación UV emitida cumple los requisitos del grupo exento de IEC 62471:2006 *Seguridad fotobiológica de lámparas y sistemas de luces*. Sin embargo, se recomienda no mirar directamente durante un tiempo prolongado a las luces LED mientras están encendidas.

Nivel de presión de sonido

El nivel de presión sonora podría rebasar los 70 dB(A) en algunos modos de impresión. Puede ser necesaria protección para los oídos.

Peligro de materiales pesados

Se debe tener especial cuidado para evitar lesiones personales al manipular sustratos pesados.

- Siempre son necesarias al menos dos personas para manipular rollos de sustrato pesados. Se debe tener cuidado para evitar sobrecargas o lesiones de espalda.
- Utilice siempre una carretilla elevadora, un vehículo elevador u otro equipo de manipulación para levantar los sustratos. La impresora se ha diseñado para ser compatible con muchos de estos dispositivos.
- Lleve puesto siempre el equipo de protección personal, incluidos los guantes y las botas.

Manipulación de tinta y condensados

HP recomienda utilizar guantes al manipular los componentes del sistema de tinta y de condensados.

Ventilación

Es necesario ventilar con aire fresco para mantener los niveles de comodidad.

Los sistemas de aire acondicionado y ventilación deben cumplir con las directrices y normativas de salud y seguridad medioambiental.

Siga las recomendaciones de ventilación de la guía de preparación del sitio.

 **PRECAUCIÓN:** Las unidades de ventilación no deberían apuntar directamente a la impresora.

Aire acondicionado

Los sistemas de aire acondicionado en la zona de trabajo deberán tener en cuenta que el equipo genera calor.

Además de la ventilación de aire del exterior para prevenir la exposición a riesgos para la salud, considere también la posibilidad de preservar los niveles ambientales del lugar de trabajo garantizando las condiciones climáticas de funcionamiento especificada en la guía del usuario para evitar provocar un funcionamiento incorrecto de los equipos y molestias a los operadores. Normalmente, la disipación de potencia de la impresora es de 11 kW .

 **NOTA:** Los sistemas de aire acondicionado y ventilación deben cumplir con las directrices y normativas de salud y seguridad medioambiental.

Declaración de garantía

HP garantiza a los usuarios fina es que los accesorios de impresión de gran formato de HP no presentan defectos en cuanto a materiales y mano de obra.

Si HP recibe un aviso acerca de la existencia de tales defectos durante el período de garantía (hasta 90 días a contar a partir de la fecha de compra*), HP podrá decidir si sustituye los productos defectuosos por la misma versión del producto o por un producto similar de HP, o podrá elegir reembolsarle el precio de compra. Esta garantía quedará invalidada si la impresora se utiliza indebidamente, si se encuentra en un entorno físico inadecuado, si sufre accidente, o no se le practica el mantenimiento adecuado. Si necesita asistencia durante el período de garantía técnica, puede encontrar su centro de asistencia HP más cercano aquí: <http://www.hp.com/support/>.

En la medida en que lo permita la legislación local, la garantía anterior es exclusiva; no hay ninguna otra garantía o condición, ya sea escrita u oral, expresa o implícita, y HP rechaza expresamente cualquier garantía o condición implícita de comerciabilidad, calidad satisfactoria e idoneidad para un propósito concreto. En la medida en que lo permita la legislación local, ni HP ni sus proveedores serán responsables de daños y perjuicios directos, indirectos, especiales, derivados (incluidas pérdidas económicas o de datos) o de otro tipo, independientemente de que se basen en un contrato, en responsabilidades extracontractuales u otros. En la medida en que esté permitido legalmente, los términos de garantía contenidos en esta declaración no excluyen, restringen ni modifican sino que

se unen a los derechos estatutarios obligatorios aplicables a la venta de este producto a usted.

* Se requiere un justificante de compra. Los clientes deben conservar una copia del resguardo de compra (PO). Al presentar una reclamación, adjunte una copia del resguardo de compra, incluyendo el nombre de la empresa a través de la que se adquirió el accesorio, la fecha de compra y el número del resguardo.

Importante

Compruebe la compatibilidad y la incompatibilidad entre diferentes accesorios para impresoras antes de realizar cualquier instalación.

Esta información está disponible en la guía de usuario en <http://www.hp.com/go/latex2700/manuals>.

Este accesorio es compatible con la impresora HP Latex de la serie 3X00.

Declaración de conformidad

Este accesorio se incluye en la correspondiente declaración de conformidad de la impresora, que puede consultar en la documentación legal de la impresora.

Para obtener más información, consulte <http://www.hp.com/manuals>.

Instalación

Siga las ilustraciones o utilice el código QR para ver un vídeo.

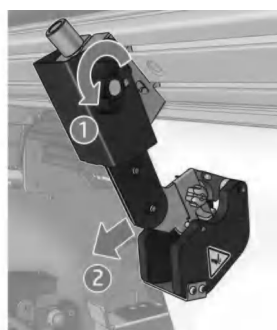

1 HP Latex Hat İçi Kesiciler Tanıtıcı Bilgiler

Bu belge, yazıcı belgenize ek niteliğindedir. İçerisinde yasal bildirimler, güvenlik talimatları ve garanti beyanı vardır.

Bu nedir?

HP Latex Hat İçi Kesiciler, baskı sırasında gereken yerde alt tabakayı kesen dikey kesicilerdir. Zamandan ve paradan tasarruf sağlar, üretimi ve verimliliği artırır. Kurulumu kolay ve hızlıdır, konumu kullanıcı tarafından ayarlanır ve düzeltilir. İhtiyaca göre hepsini aynı anda veya ayrı ayrı kullanın ve başka bir baskı işine geçerken çıkarmayın.

Ayrıntılı bilgi için ilgili HP Latex Yazıcı belgelerine bakın.

Kullanım kılavuzu nerede bulunur?

Yazıcınızın ve bu aksesuarın kullanım kılavuzlarını şu adreslerden indirebilirsiniz:

- <http://www.hp.com/go/latex1500/manuals>
- <http://www.hp.com/go/latex2700/manuals>
- <http://www.hp.com/go/latex3X00/manuals>

Daha fazla bilgiye şuradan ulaşabilirsiniz:

- <http://www.hp.com/go/latex1500/support>
- <http://www.hp.com/go/latex2700/support>
- <http://www.hp.com/go/latex3X00/support>

Bu aksesuarı kullanmayla ilgili videolara ve daha fazla bilgiye şu adresten ulaşabilirsiniz:

- <http://www.hp.com/supportvideos>
- <http://www.youtube.com/HPsupportAdvanced>
- <https://lkc.hp.com/>



ÖNEMLİ: Herhangi bir HP Latex Yazıcı aksesuarını kurmadan ve/veya kullanmadan önce tüm güvenlik önlemlerini okuyun ve takip edin.

Yasal bildirimler

© Telif Hakkı 2016–2021 HP Development Company, L.P.

Bu belgede yer alan bilgiler önceden haber verilmeksizin deęiştirilebilir. HP ürünleri ve hizmetleri için yalnızca söz konusu ürün ve hizmetlere eşlik eden açık garanti beyanlarında belirtilen garantiler geçerlidir. Bu belgede yer alan hiçbir şey ek garanti olarak yorumlanamaz.

HP, bu belgede yer alan teknik hata veya redaksiyon hatası ve eksikliklerinden sorumlu tutulamaz.

Güvenlik önlemleri

Aksesuarınızı kullanmadan önce bu güvenlik önlemlerini ve yerel Çevre, Sağlık ve Güvenlik düzenlemelerini okuyun, anlayın ve takip edin.

Bir işi yaparken kendinizin ve başkalarının maruz kalabileceęi tehlikelerin farkında olacak ve riskleri en aza indirmek için gerekli tedbirleri alabilecek kadar yeterli teknik eğitime ve tecrübeye sahip olmanız beklenir.

Genel güvenlik yönergeleri

Lütfen bu güvenlik yönergelerini dikkatli bir şekilde okuyun.

⚠ UYARI! Yazıcı durum ışığı ile verilen bilgi yalnızca bilgi amaçlıdır ve herhangi bir güvenlik koşulu veya güvenlik durumları ile ilgili deęildir. Yazıcı üzerindeki uyarı etiketleri, yazıcı çalıştırılırken, yazıcı durum işaretlerinin gösterdeęi durumdan öncelikli olarak ve her zaman göz önünde bulundurulmalıdır.

Aşağıdaki durumlardan herhangi birinde binanın Elektrik Dağıtım Birimi'nde (PDU) bulunan Kol Devre Kesicileri kullanarak yazıcıyı kapatın ve hizmet temsilcisini çağırın:

- Elektrik kablosu hasarlı.
- Kurutma veya kütleme muhafazaları hasar görmüş.
- Yazıcı bir darbeden dolayı hasar görmüş.
- Yazıcıya sıvı girmiş.
- Yazıcıdan duman veya normal olmayan kokular geliyor.
- Yazıcıdaki dahili Artık Akım Devre Kesici (Topraklama Arızası Devre Akım Kesicisi) art arda atıyor.
- Sigortalar atıyor.
- Yazıcı normal bir şekilde çalışmıyor.
- Herhangi bir mekanik veya parça hasarı var.

Aşağıdaki durumlarda Kol Devre Kesicileri kullanarak yazıcıyı kapatın:

- Gök gürültülü fırtına sırasında
- Elektrik kesildiğinde

Uyarı etiketleriyle işaretlenen alanlarda özellikle dikkatli olun.

Elektrik çarpması tehlikesi

Standart Artık Akım Devre Kesici (RCCB) önerileri uygulanarak, RCCB'lerin yılda bir kez test edilmesi önerilir.

Yordam, aşağıdaki gibidir:

⚠ UYARI! Dahili devreler ile kurutma ve sertleştirme modülleri ölüme veya ciddi yaralanmalara neden olabilecek kadar tehlikeli düzeyde voltajlarda çalışıyor.

Yazıcı için servis yapmadan önce Binanın Elektrik Dağıtım Birimi'nde (PDU) bulunan Kol Devre Kesicileri kullanarak yazıcıyı kapatın. Yazıcının yalnızca şebeke prizlerinde topraklama hattına bağlanması gerekir.

Elektrik çarpması tehlikesini önlemek için:

- Donanım bakımı görevleri sırasında kurutma ve sertleştirme modüllerini veya e-kabini sökmeye çalışmayın. Bu durumda, yönergeleri tam olarak uygulayın.
- Diğer kapalı sistem kapaklarını açmayın veya fişleri çıkarmayın.
- Yazıcıdaki yuvalara herhangi bir nesne sokmayın.
- Artık Akım Devre Kesici'nin (RCCB) işlevselliğini her yıl test edin (aşağıdaki yordama başvurun).

📝 NOT: Atmış bir sigorta, sistemdeki elektrik devrelerinde bir arızaya işaret ediyor olabilir. Servis yetkilisini arayın, sigortayı kendiniz değiştirmeyi denemeyin.

1. Tümleşik bilgisayarı, Dahili Yazıcı Sunucusunun **Shutdown** (Kapat) düğmesini kullanarak kapatın. Yazıcıyı, şebeke kesiciyi veya devre kesicileri kullanarak kapatmayın.

⚠ DİKKAT: Kapatma işleminin tamamlanması biraz zaman alır. Devam etmeden önce yeşil Güç Etkin ışığının sönmesini bekleyin.

2. Bilgisayar kapatıldıktan sonra, test düğmesine basarak RCCB'nin düzgün çalışıp çalışmadığını test edin.
 - Test düğmesine basıldığında RCCB atmıyorsa, bu durum RCCB'nin arızalı olduğunu gösterir. Güvenlikle ilgili nedenlerle RCCB'nin değiştirilmesi gerekir; RCCB'yi söküp değiştirmesi için servis yetkilisini arayın.
 - RCCB atarsa, bu RCCB'nin doğru çalıştığını gösterir; RCCB'yi normal açık durumuna sıfırlayın.

Isı tehlikesi

Yazıcının kurutma ve kütleme alt sistemleri yüksek sıcaklıklarda çalışır ve dokunulursa yanıklara neden olabilir. LED dizisi destekleri, çubuk ve muhafazalar yüksek sıcaklıklara ulaşabilir.

Yanık tehlikesinden korunmak için aşağıdaki önlemleri alın:

- Yazıcının kurutma ve kütleme modüllerinin dahili parçalarına dokunmayın.
- Malzeme yoluna erişirken özen gösterin.
- Uyarı etiketleriyle işaretlenen alanlarda özellikle dikkatli olun.
- LED dizisi destekleri, kirişi ve muhafazaları üzerine nesne koymayın.
- LED dizisi desteklerini, kirişini ve muhafazalarını değiştirmeye çalışmayın;
- Bazı bakım işlemlerini yapmadan önce yazıcının soğumasını beklemeyi unutmayın.

Yangın tehlikesi

Yazıcının kurutma ve kütleme alt sistemleri yüksek sıcaklıklarda çalışır. Yazıcının dahili Artık Akım Devre Kesicisi'nin (Topraklama Hatalı Devre Akım Kesicisi) dengesi art arda bozulursa yetkili servis temsilcinizi çağırın.

Yangın tehlikesinden korunmak için aşağıdaki önlemleri alın:

- İsim plakasında belirtilen güç kaynağı voltajını kullanın.
- Elektrik kablolarını, kurulum yerini hazırlama kılavuzunda yer alan ayrıntılı bilgilere göre bir kol devre kesicisi tarafından korunan ayrı hatlara bağlayın.
- Yazıcıdaki yuvalara herhangi bir nesne sokmayın.
- Yazıcının üstüne sıvı dökmemeye dikkat edin. Temizleme işleminden sonra yazıcıyı yeniden kullanmadan önce tüm bileşenlerin kurduğundan emin olun.

- Yanıcı gazlar içeren aerosol ürünleri yazıcının içinde veya etrafında kullanmayın. Yazıcıyı patlama riski bulunan bir ortamda çalıştırmayın.
- Yazıcının açık yerlerini tıkamayın veya kapatmayın.
- Kurutma veya küreme modülünde ya da e-kabininde değişiklik yapmaya çalışmayın.
- Üretici tarafından önerilen malzeme çalışma sıcaklığının aşılmadığından emin olun. Bu bilgi mevcut değilse, üreticiye sorun. (125 °C) üzerindeki çalışma sıcaklığında kullanılmayacak malzemeleri yerleştirmeyin.
- Otomatik ateşleme sıcaklıkları 250 °C'nin altında olan malzemeleri yüklemeyin. Aşağıdaki nota bakın. Malzemenin yakınında hiçbir ateşleme kaynağı olmamalıdır.



NOT: EN ISO 6942:2002'yi temel alan test yöntemi; Işıma ısısı kaynağına maruz kalan malzemelerin ve malzeme bileşenlerinin değerlendirilmesi, yöntem B. Malzemenin ateşlemeyi (alev veya akkor) başlattığı andaki sıcaklığın belirlendiği test koşulları şöyledir: Isı akışı yoğunluğu: 30 kW/m², Bakır kalorimetre, K tipi termokupl.

- Yazıcının tasarlandığı gibi güvenli şekilde çalışmasını sağlamak için uygun bakım veya orijinal HP sarf malzemeleri gereklidir. HP dışı sarf malzemelerinin (köpükler, filtreler, baskı kafası temizleme rulosu ve mürekkepler) kullanılması yangın riski oluşturabilir.

LED dizisi destekleri, çubuk ve muhafazalar yüksek sıcaklıklara ulaşabilir. Yangın tehlikesinden korunmak için aşağıdaki önlemleri alın:

- Uyarı etiketleriyle işaretlenen alanlarda özellikle dikkatli olun.
- LED dizisi destekleri, kirişi ve muhafazaları üzerine nesne koymayın.
- Aksesuarın üstüne sıvı dökmemeye dikkat edin. Temizleme işleminden sonra yazıcıyı yeniden kullanmadan önce tüm bileşenlerin kuruduğundan emin olun.
- LED dizisi desteklerini, kirişini ve muhafazalarını değiştirmeye çalışmayın;

Mekanik tehlike

Yazıcının hareketli parçaları yaralanmaya neden olabilir. Yaralanmayı önlemek için, yazıcının ve (opsiyonel) hat içi kesicisi yakınında çalışırken aşağıdaki önlemleri alın.

- Giysilerinizi ve vücudunuzun tamamını yazıcının hareketli parçalarından uzak tutun.
- Kolye, bilezik ve sarkan başka aksesuar takmayın.
- Saçlarınız uzunsa, yazıcının içine girmeyecek şekilde toplayın.
- Gömlek kollarının ve eldivenlerin yazıcının hareketli parçalarına takılmamasına özen gösterin.

- Fanların yakınında durmaktan kaçının, yaralanmanıza neden olabilir veya hava akışını engelleyerek baskı kalitesini etkileyebilir.
- Yazdırma işlemi sırasında dişlilere veya hareket eden rulolara dokunmayın.
- Yazıcıyı kapaklar atlanmış durumdayken çalıştırmayın.
- Yazdırma sırasında hat içi kesicilere dokunmayın.
- Hat içi kesicileri dikkatle taşıyın ve yazıcı ile kullanılmadıklarında kutularında güvenli bir şekilde saklayın.
- Parmaklarınızın kesilme riski vardır! Kürleme modülünü kullanırken veya malzeme yoluna erişirken hat içi kesicileri kaldırın.
- Hava tabancasını kullanırken dikkatli olun. Ek güvenlik hükümleri geçerli olabileceği için, hava tabancasını temizlik amacıyla kullanırken yerel düzenlemelere uyulduğundan emin olun.

⚠ UYARI! Yükleme tablasını aşarken dikkatli olun; Her iki mandal da açık konumdayken **hiçbir** zaman gözetimsiz bırakmayın. Kazara açılıp ciddi yaralanmalara neden olabilir. Her zaman iki mandalın da düzgün biçimde kapatıldığından emin olun.

Işık radyasyonu tehlikesi

LED dizisinden UV radyasyonu yayılabilir.

Yayılan UV radyasyonu, IEC 62471:2006 *Lambaların ve lambda sistemlerinin fotobiyolojik güvenliği* muafiyet grubunun gereksinimlerine uygundur. Ancak, açık durumdayken LED'lere uzun süre doğrudan bakmamanız önerilir.

Ses basıncı düzeyi

Ses basıncı düzeyi bazı yazdırma modlarında 70 dB(A)'yı aşabilir. Kulak tıkacı kullanmak gerekebilir.

Ağır alt tabaka tehlikesi

Ağır alt tabakalar taşınırken yaralanmaların önlenmesi için özen gösterilmelidir.

- Ağır tabaka ruloları taşınırken her zaman iki kişi gereklidir. Sirt incinmesini ve/veya yaralanmayı önlemek için özen gösterilmelidir.
- Alt tabakaları kaldırmak için her zaman bir forklift, paletli araç veya diğer taşıma donatılarını kullanın. Yazıcı, bu cihazların birçoğuyla uyumlu olacak şekilde tasarlanmıştır.

- Daima bot ve eldiven gibi kişisel koruyucu donanım kullanın.

Mürekkep ve yağuşma sıvısı kullanımı

HP, mürekkep ve yağuşma sıvısı sistem bileşenlerini kullanırken eldiven takmanızı önerir.

Havalandırma

Konforlu bir düzeyin korunması için temiz hava dolaşımı gereklidir.

Klima ve havalandırma sistemi yerel çevre, sağlık ve güvenlik (ÇSG) kuralları ve düzenlemelerini karşılamalıdır.

Kurulum yerini hazırlama kılavuzundaki havalandırma tavsiyelerine uyun.



DİKKAT: Havalandırma birimleri, havayı doğrudan yazıcıya üflememelidir

Klima

Çalışma alanındaki klima, ekipmanın ısı ürettiğini de hesaba katmalıdır.

Sağlıkla ilgili tehlikeleri önlemek amacıyla temiz havaya ek olarak, operatörün rahatsız olmasını ve ekipmanın arızalanmasını önlemek amacıyla, kullanıcı kılavuzunda belirtilen iklimsel çalışma koşullarını temin ederek iş yeri ortam seviyelerini de korumaya dikkat edin. Genellikle yazıcının güç kaybı 11 kW 'dır.



NOT: Klima ve havalandırma sistemi yerel çevre, sağlık ve güvenlik (ÇSG) kuralları ve düzenlemelerini karşılamalıdır.

Garanti beyanı

HP, son kullanıcı olarak size, HP büyük boyutlu yazdırma aksesuarlarının madde ve işçilik açısından hiçbir kusur içermediğini garanti eder.

HP, garanti dönemi sırasında (satın alma tarihinden itibaren 90 güne kadar*) bu gibi kusurlarla ilgili bildirimler aldığı takdirde, kusurlu olduğu kanıtlanan ürünleri HP'nin tercihinin göre aynı veya benzer ürünle değiştirir ya da satın alma ücretini iade etmeyi tercih edebilir. Yanlış kullanım, uygunsuz fiziksel ortam, kazalar veya yanlış bakım bu garantinin iptal edilmesine neden olur. Garanti destek süresi içinde garanti desteğine gerek duymanız durumunda, size en yakın HP destek konumunu buradan bulabilirsiniz: <http://www.hp.com/support/>.

Yerel yasaların izin verdiği ölçüde, yukarıdaki garanti münhasırdır; yazılı veya sözlü olarak ifade veya ima edilen başka garanti veya koşul yoktur ve HP pazarlanabilirlik, memnun edici kalite ve belirli bir amaca uygunluğa yönelik tüm zımni garanti ve koşullara

ilişkin sorumluluğu reddeder. Yerel yasaların izin verdiği ölçüde, HP ya da satıcıları hiç bir durumda doğrudan, özel, arızı, ya da sonuç itibariyle ortaya çıkan (kar ya da veri kaybı dahil) hasardan ve ister sözleşmeden, ister haksız fiilden ister başka nedenden kaynaklansın, başka hasarlardan sorumlu olmayacaktır. İşbu belgede bildirilen garanti koşulları ve hükümleri, yasal olarak izin verilenden dışında, söz konusu ürünün tarafınıza satışı ile ilgili geçerli olan zorunlu yasal haklara ek olup bunları hariç tutmaz, sınırlamaz veya değiştirmez.

* Satın alma kanıtı gerekir. Müşterilerin satın alma sipariş (PO) kopyasını saklamaları gerekir. Bir talepte bulunurken aksesuarın satın alındığı şirket adını, satın alma tarihini ve PO numarasını içeren PO kopyasını da ekleyin.

Önemli

Kurulumdan önce farklı yazıcı aksesuarları arasındaki uyumluluğu ve uyumsuzluğu kontrol edin.

Bu bilgi <http://www.hp.com/go/latex2700/manuals> adresindeki kullanım kılavuzunda bulunabilir.

Bu aksesuar, HP Latex 3X00 yazıcı serisi ile uyumludur.

Uygunluk beyanı

Bu aksesuar, yazıcının yasal belgelerinde ilgili Yazıcı Uygunluk Beyanı altındadır.

Daha fazla bilgi için bkz. <http://www.hp.com/manuals>.

Kurulum

Çizimleri takip edin veya QR kodunu kullanarak bir video izleyin.

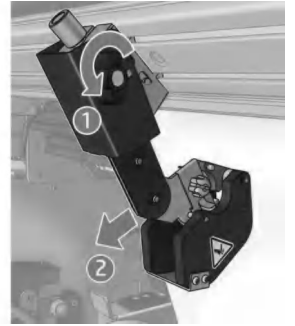
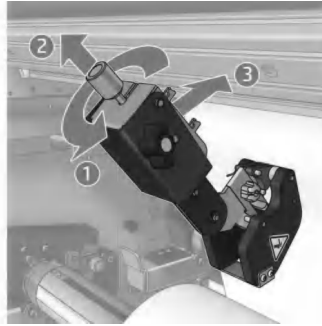

© Copyright 2022 HP Development Company,
L.P. Large Format Division
Cami de Can Graells 1-21
08174 · Sant Cugat del Vallès
Barcelona · Spain
All rights reserved
Printed in XXX



M2J33-90001