



# Tlačiareň radu HP Latex 630

## Sprievodca prípravou miesta používania

### ZHRNUTIE

Ako zákazník zodpovedáte za prípravu fyzického miesta na inštaláciu tlačiarne.

## Právne informácie

© Copyright 2023 HP Development Company, L.P.

Vydanie 1. júla 2023

### Právne upozornenia

Informácie nachádzajúce sa v tomto dokumente sa môžu zmeniť bez predchádzajúceho upozornenia.

Výhradné záruky vzťahujúce sa na produkty a služby spoločnosti HP sú uvedené vo vyhlásení o záruke dodávanom spolu s príslušnými produktmi a službami. Žiadne informácie uvedené v tejto príručke nemožno považovať za dodatočnú záruku. Spoločnosť HP nie je zodpovedná za technické ani redakčné chyby či opomenutia v tejto príručke.

---

# Obsah

<b>1</b>	<b>Prehľad</b>	<b>1</b>
	Dokumentácia	1
	Povinnosti zákazníka	1
	Časový plán inštalácie	2
<b>2</b>	<b>Požiadavky na prípravu miesta používania</b>	<b>3</b>
	Požiadavky na fyzické miesto	3
	Vykladacia trasa	3
	Parametre pracovného prostredia	4
	Vetranie	5
	Klimatizácia	6
	Koncepcia optimálneho tlačového miesta	6
	Vlastnosti pracovnej stanice RIP (na spracovanie rastrových obrázkov)	7
	Sieť	7
	Spotrebný materiál do tlačiarne	8
	Vrátenie kontrolného zoznamu prípravy miesta používania	8
	Konfigurácia elektrického systému	8
	Jednofázové napájanie	8
	Elektrické ističe	9
	Nástenné zásuvky a napájacie káble	10
	Rušivé vplyvy na elektrické vedenie	12
	Uzemnenie	13
<b>3</b>	<b>Kontrolný zoznam prípravy miesta používania</b>	<b>14</b>

# 1 Prehľad

Po dodaní možno tlačiareň hneď začať používať. Stačí vykonať niekoľko jednoduchých krokov inštalácie podrobne opísaných v pokynoch na montáž. Je dôležité dôkladne si prečítať informácie uvedené v sprievodcovi prípravou miesta používania a v plnom rozsahu dodržiavať všetky požiadavky na inštaláciu a prevádzku.

Musia sa tiež dodržiavať všetky bezpečnostné postupy, výstrahy, upozornenia a miestne predpisy. Dobré pripravené miesto umožňuje jednoduchú a bezproblémovú inštaláciu.

## Dokumentácia

S tlačiarnou sa dodáva kompletná súprava návodov, ktorú tiež možno prevziať.

Návody možno prevziať z lokality: <http://www.hp.com/go/latex630/manuals>.

- Úvodné informácie
- Obmedzená záruka
- Právne informácie
- Sprievodca prípravou miesta používania (táto príručka)
- Pokyny na montáž
- Používateľská príručka

## Povinnosti zákazníka

Ako zákazník zodpovedáte za prípravu fyzického miesta na inštaláciu tlačiarny.

- Pripravte elektrický okruh v budove tak, aby spĺňal požiadavky tlačiarny a požiadavky elektrického zapojenia podľa miestnych zákonov krajiny, kde sa zariadenie inštaluje. Pozrite si [Konfigurácia elektrického systému na strane 8](#).

 **POZNÁMKA:** Nastavenie a konfiguráciu elektrického systému používaného na napájanie tlačiarny musí skontrolovať certifikovaný elektrikár. Pozrite si [Konfigurácia elektrického systému na strane 8](#).

- Zabezpečte splnenie požiadaviek na teplotu a vlhkosť a skontrolujte správnosť ventilácie pre tlačiareň. Pozrite si časť [Parametre pracovného prostredia na strane 4](#).
- Zabezpečte splnenie všetkých požiadaviek pre pracovnú stanicu RIP, sieť a spotrebný materiál do tlačiarny. Pozrite časti [Vlastnosti pracovnej stanice RIP \(na spracovanie rastrových obrázkov\) na strane 7](#), [Sieť na strane 7](#) a [Spotrebný materiál do tlačiarny na strane 8](#).
- Pripravte vykladaciu trasu, aby sa tlačiareň mohla bez problémov vyložiť a presunúť na stanovené miesto. Pozrite si časť [Vykladacia trasa na strane 3](#).

## Časový plán inštalácie

Na inštaláciu tlačiarne si vyhradte aspoň 3,5 hodiny (210 minút). Na vykonanie niektorých úloh počas inštalácie bude potrebná pomoc štyroch ďalších osôb.

## 2 Požiadavky na prípravu miesta používania

Pred inštaláciou tlačiarne musíte skontrolovať, či je vaše miesto kompatibilné s tlačiarňou a pripravené na jej príjem.

Väčšinu inštaláčného procesu zvládne jedna osoba, ale na vykonanie niektorých úloh môžu byť potrebné dve osoby.

 **DÔLEŽITÉ:** Na otočenie tlačiarne je potrebných päť osôb.

### Požiadavky na fyzické miesto

Počas prípravy miesta používania sa musia zohľadniť špecifické požiadavky na vykladaciu trasu, parametre pracovného prostredia, vetranie a klimatizáciu.

### Vykladacia trasa

Pri plánovaní presunu tlačiarne z miesta vyloženia na miesto inštalácie treba zvážiť určité faktory.

Trasa medzi miestom vyloženia tlačiarne a miestom inštalácie vrátane všetkých chodieb a dverí, cez ktoré sa musí tlačiareň prenášať, je dôležitá pre správnu prípravu miesta používania a musí sa skontrolovať ešte pred dodaním tlačiarne. Pri doručení tlačiarne sa na tejto trase nesmú vyskytovať žiadne prekážky.

**Tabuľka 2-1** Fyzické parametre s obalom

Model tlačiarne	Dĺžka	Šírka	Výška	Hmotnosť
630	2800 mm	1130 mm	1271 mm	347 kg
630W	2800 mm	1130 mm	1271 mm	353 kg

**Tabuľka 2-2** Fyzické parametre bez obalu

Model tlačiarne	Dĺžka	Šírka	Výška	Hmotnosť
630	2603 mm	844 mm	1405 mm	230 kg
630W	2603 mm	844 mm	1405 mm	236 kg

Dvere (bez balenia): je potrebná minimálna šírka 0,9 m × minimálna výška 1,67 m.

 **DÔLEŽITÉ:** Maximálny sklon rampy 12°.

Miesto potrebné na montáž je 1 m vpredu, 2 m vzadu, 1 m na bokoch a výška 2,4 m.

Obrázok 2-1 Potrebné miesto

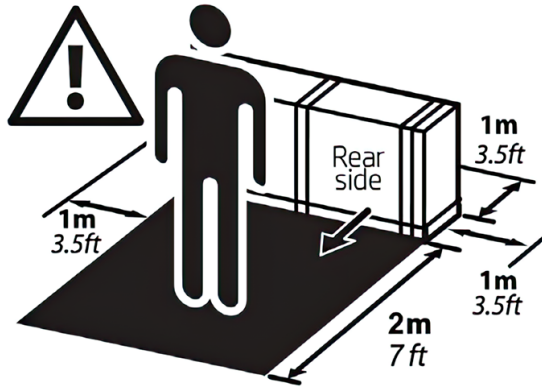



## Parametre pracovného prostredia

Ak chcete zabezpečiť správne fungovanie tlačiarne, tieto podmienky prevádzkového prostredia nesmú presiahnuť stanovené hodnoty. V opačnom prípade sa môže znížiť kvalita tlače alebo môže dôjsť k poškodeniu citlivých elektronických komponentov.

Tabuľka 2-3 Parametre pracovného prostredia

Charakteristika	Technické parametre
Rozsah relatívnej vlhkosti pre najlepšiu kvalitu tlače	40 – 60 % (v závislosti od druhu substrátu)
Rozsah relatívnej vlhkosti pre tlač	20 – 80 % (v závislosti od druhu substrátu)
Teplotný rozsah pre najlepšiu kvalitu tlače	20 až 25 °C , v závislosti od typu substrátu
Teplotný rozsah pre tlač	15 až 30 °C , v závislosti od typu substrátu
Teplotný rozsah v neprevádzkovom stave	-15 až +55 °C
Teplotný vzostup	Menej ako 10 °C/h
Maximálna nadmorská výška pri tlači	3 000 m

 **POZNÁMKA:** Tlačiareň sa musí nachádzať v interiéri.

 **POZNÁMKA:** Ak sa tlačiareň alebo atramentové kazety Eco-Carton presunú zo studeného do teplého a vlhkého prostredia, na súčiastiach tlačiarne a kazetách sa môže zrážať voda z atmosféry, čo môže zapríčiniť únik atramentu z kaziet alebo chyby tlačiarne. V takom prípade odporúča spoločnosť HP, aby ste so zapnutím tlačiarne alebo inštaláciou atramentových kaziet Eco-Carton počkali aspoň 3 hodiny, kým sa kondenzovaná vlhkosť nevyparí.

Okrem udržiavania príslušnej teploty, vlhkosti a teplotného gradientu je potrebné počas prípravy miesta používania splniť aj ďalšie podmienky pracovného prostredia:

- Tlačiareň neinštalujte na mieste, kde bude vystavená priamemu slnečnému svetlu alebo silnému svetelnému zdroju.
- Tlačiareň neinštalujte v prašnom prostredí. Pred presunutím tlačiarne na vybrané miesto odstráňte nahromadený prach.

## Vetranie

Uistite sa, že miestnosť, v ktorej je systém nainštalovaný, splňa miestne pokyny a predpisy týkajúce sa prostredia, zdravia a bezpečnosti (EHS).

Potrebné je zabezpečiť dostatočné vetranie, aby sa zaistilo vhodné riadenie možných únikov do vzduchu podľa kariet bezpečnostných údajov. Prečítajte si karty bezpečnostných údajov dostupné na stránke <http://www.hp.com/go/msds>, aby ste zistili, aké chemické zložky obsahujú atramenty.

Materiály vo vzduchu je možné ľahko identifikovať a kvantifikovať pomocou osvedčených protokolov testovania kvality vzduchu v interiéri. Spoločnosť HP vykonáva tieto hodnotenia počas fázy vývoja pre všetky produkty.

Testovanie spoločnosti HP ukazuje, že počas prevádzky tlačiarne sú koncentrácie znečisťujúcich látok vo vzduchu namerané v pracovnom priestore trvale značne nižšie, ako sú hlavné limity expozície v pracovnom prostredí. Toto pozorovanie je založené na hodnoteniach expozície, ktoré modelujú veľmi aktívnu produktivitu v prevádzkach zákazníka. Zákazníci by si mali uvedomiť, že skutočné úrovne v ich prevádzkach závisia od premenných pracovného priestoru, ktoré ovládajú oni, ako je veľkosť miestnosti, výkon vetrania a dĺžka používania zariadenia.

Hodnotenie spoločnosti HP dospelo na základe dostupných vedeckých informácií k záveru, že sa nepredpokladá, že by materiály vo vzduchu predstavovali zdravotné riziko pri výmene vzduchu minimálne 5-krát za hodinu vetraním čerstvým vzduchom pri minimálnom objeme miestnosti 60 m<sup>3</sup>.

Tieto špecifikácie sú platné pre jednu tlačiareň HP, ktorá tlačí čiernou farbou na plochu v 4 prechodoch a pri 90 % hustote atramentu, pričom sa predpokladá tlač 8 hodín denne. Ak sú v miestnosti ďalšie zariadenia alebo odlišné podmienky tlače, frekvenciu vetrania je potrebné patrične prepočítať.

Ako alternatívu k výhodám, ktoré pre pracovné prostredie poskytuje bežné vetranie miestnosti, si môžete vybrať miestne vetranie pre pohodlnejšie pracovné prostredie. Ďalšie informácie nájdete v časti [Lokálne odsávanie na strane 5](#).

## Lokálne odsávanie

Inštalácia lokalizovaného odsávania pre tlačiareň umožňuje zachytenie znečisťujúcich látok vo vzduchu a tepla v blízkosti zdroja ich vytvorenia a následne ich účinné odstránenie z budovy prostredníctvom kontrolovaného a relatívne nízkoobjemového prúdenia vzduchu.

Odborník na ochranu zdravia a bezpečnosť na pracovisku môže poskytnúť poradenstvo, pokiaľ ide o návrh a používanie tohto pomocného ventilačného zariadenia.

## Parametre lokálneho odsávania

Lokálne odsávanie by malo spĺňať určité parametre, aby zvyšovalo pohodlie bez vplyvu na prevádzkové podmienky tlače.

- Prietok vzduchu by mal byť od 100 do 150 m<sup>3</sup>/hod.
- Tlak by mal byť od 0 Pa do -10 Pa.

Tieto parametre by sa mali merať 15 cm za vývodom tepla z tlačiarne.



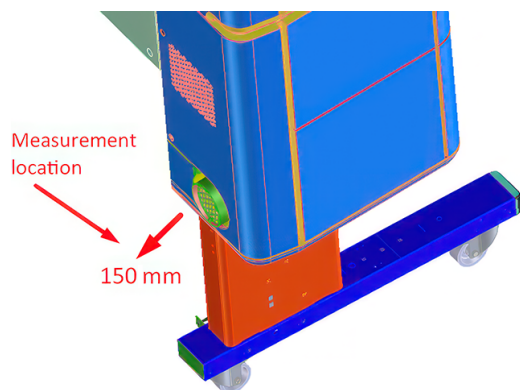

## Klimatizácia

Na zabezpečenie požadovaných podmienok prostredia môže byť potrebná klimatizácia.

Okrem vetrania čerstvým vzduchom zväzťte udržiavanie dobrého prostredia v pracovnom priestore zabezpečením vhodných klimatických prevádzkových podmienok na zabránenie zdravotným rizikám.

V časti [Parametre pracovného prostredia na strane 4](#) si pozrite, ako predísť nepohodliu operátora a nesprávnemu fungovaniu zariadenia. Klimatizácia v pracovnej oblasti by mala zohľadňovať tvorbu tepla zo zariadenia. Rozptyl tepla z tlačiarne je zvyčajne 1,8 kW.

Klimatizácia by mala byť v súlade s miestnymi environmentálnymi, zdravotnými a bezpečnostnými pokynmi a predpismi (EHS).

**⚠ UPOZORNENIE:** Z klimatizačných jednotiek by nemal fúkať vzduch priamo na tlačiareň.

## Koncepcia optimálneho tlačového miesta

V okolí tlačiarne potrebujete dostatok miesta na jej pohodlné ovládanie a údržbu.

Uistite sa, že máte dostatok miesta na vykonávanie týchto úloh:

- Tlač
- Výmena kotúča so substrátom
- Servis tlačiarne alebo výmena súčastí tlačiarne
- Zaistenie dobrého vetrania tlačiarne

### Tabuľka 2-4 Priestor potrebný pre tlačiareň

Rozmer	Požiadavka
Šírka	2100 mm
Dĺžka	2793 mm

Optimálny potrebný produkčný priestor:

- Voľný priestor 100 mm pri zadnej a bočných stranách tlačiarne.
- Voľný priestor 900 mm pri prednej strane tlačiarne.

# Vlastnosti pracovnej stanice RIP (na spracovanie rastrových obrázkov)

Musíte určiť počítač, ktorý je vhodný na prevádzkovanie softvéru RIP.

Každý softvér RIP má špecifické požiadavky. Dodávateľ vášho softvéru RIP vám poskytne informácie o tom, aké požiadavky musí spĺňať počítač, ktorý budete používať ako stanicu RIP. Úplný zoznam certifikovaných staníc RIP, ktoré sú pre túto tlačiareň k dispozícii, nájdete na lokalite <http://www.hp.com/go/latexrips>. Uistite sa, že stanica RIP je plne funkčná a pripravená na inštaláciu.

## Sieť

Tlačiareň musí byť pripojená k vhodnej sieti.

Ako zákazník zodpovedáte za všetky požiadavky siete a musíte vykonať nasledujúce kroky.

 **POZNÁMKA:** Na účely vzdialenej podpory je potrebné, aby tlačiareň mala prístup k internetu prostredníctvom pripojenia LAN.

- V deň inštalácie majte pripravenú sieť Gigabit Ethernet.
- Zabezpečte si kábel CAT-6 LAN na pripojenie tlačiarne k sieti LAN a stanici RIP.
- Zabezpečte si prepínač siete Gigabit Ethernet.

Ak chcete naplno využívať funkcie tlačiarne, mala by byť pripojená k internetu. Väčšina nespravovaných síetí je priamo pripojená k internetu. Niektoré siete však vyžadujú webový server proxy. Proxy je server, ktorý funguje ako prostredník medzi počítačmi v miestnej sieti a servermi na internete. Pred nastavením tlačiarne overte, či vaša sieť vyžaduje webový server proxy.

Skontrolujete to tak, že na ktoromkoľvek počítači vo svojej sieti otvoríte program Internet Explorer alebo Safari a prejdete na stránku <http://hp.com>. Ak sa nemôžete pripojiť na stránku hp.com, vaša sieť nemá prístup na internet a je potrebné obrátiť sa na poskytovateľa výpočtovej techniky so žiadosťou o konfiguráciu prístupu na internet. Ak sa môžete pripojiť na stránku hp.com, môžete v nastaveniach prehľadávača takto skontrolovať konfiguráciu proxy:

- V programe Internet Explorer prejdite do ponuky **Tools (Nástroje) > Internet Options (Možnosti siete Internet) > Connections (Pripojenia) > Local Area Network (LAN) Settings (Nastavenie lokálnej počítačovej siete (LAN))**. Ak nie je v otvorenom okne v časti Proxy server (Server proxy) začiarknuté políčko **Use a proxy server (Použiť server proxy)**, nie je potrebný webový server proxy. Ak je toto políčko začiarknuté, poznačte si položky Adresa a Nastavenie portu uvedené v hlavnom okne, prípadne položky z časti HTTP z okna Advanced settings (Rozšírené nastavenia).
- V programe Safari prejdite do ponuky **Preferences (Predvoľby) > Advanced (Spresnenie) > Proxies (Servery proxy) > Change Settings (Zmeniť nastavenia)**. Ak nie je políčko **Web Proxy (HTTP) (Webový server proxy (HTTP))** začiarknuté, nie je potrebný webový server proxy. Ak je toto políčko začiarknuté, poznačte si názov webového servera proxy (pred znakom „:“) a port (za znakom „:“).
- Názvy serverov proxy majú zvyčajne tvar „proxy.mojafirma.com“ a port proxy je najčastejšie 80, podrobnosti sa však líšia v závislosti od siete.

Ak neviete určiť, či je potrebný webový server proxy, prípadne ho neviete nakonfigurovať, obráťte sa na správcu siete alebo poskytovateľa internetových služieb. Ak máte pochybnosti, pravdepodobne nie je potrebný webový server proxy.

## Spotrebný materiál do tlačiarne

Počas inštalácie tlačiarne sa vykonáva tlač, ktorá vyžaduje určitý spotrebný materiál do tlačiarne (atrament a substrát).

Do tlačiarne by ste mali dokúpiť nasledujúci spotrebný materiál, ktorý by ste mali mať k dispozícii v deň inštalácie:

- Osem atramentových kaziet HP 832 Eco-Carton, jedna z každej farby (čierna, azúrová, purpurová, žltá, svetlo azúrová, svetlo purpurová, optimalizátor a vrchná vrstva).
- Okrem toho dve biele atramentové kazety HP 832 Eco-Carton pre tlačiarne 630W.
- Aspoň jeden kotúč lesklého substrátu SAV a jeden kotúč transparentného substrátu SAV (pre biely atrament) na vykonanie kalibrácií a zarovnanie tlačových hláv počas inštalácie tlačiarne.
- Nádoba s destilovanou vodou, minimálne 4 litre (len pre tlačiarne s bielym atramentom).

## Vrátenie kontrolného zoznamu prípravy miesta používania

Kontrolný zoznam musí byť vyplnený a vrátený vášmu predajcovi alebo zástupcovi servisu minimálne dva týždne pred dňom inštalácie.

Pozrite si časť [Kontrolný zoznam prípravy miesta používania na strane 14](#).



**POZNÁMKA:** Každé oneskorenie počas inštalácie, ktoré je spôsobené nepripraveným miestom používania, bude účtované zákazníkovi. Venujte pozornosť správnej príprave miesta používania, aby sa zaistila hladká a ľahká inštalácia.

## Konfigurácia elektrického systému

Na zabezpečenie prevádzky tlačiarne musí zákazník dokúpiť a nainštalovať niektoré elektrické komponenty v súlade s predpismi o vykonávaní elektrických inštalácií vydanými miestnou jurisdikciou v krajine/regióne, kde sa zariadenie inštaluje.



**POZNÁMKA:** Ak je potrebné upraviť konfiguráciu elektrického systému v budove používaného na napájanie tlačiarne tak, aby spĺňal požiadavky tlačiarne, je potrebný elektrikár. Dbajte na to, aby mal elektrikár príslušný certifikát v súlade s miestnymi nariadeniami a aby mal k dispozícii všetky informácie týkajúce sa elektrickej konfigurácie.

Vyžadované komponenty:

### Jednofázové napájanie

Nižšie sú uvedené požiadavky na zdroj napájania tlačiarne.

Tabuľka 2-5 Parametre napájania

Charakteristika	Technické parametre
Počet napájacích káblov	2
Vstupné napätie	200 až 240 V (dva vodiče a uzemnenie)
Vstupná frekvencia	50/60 Hz

**Tabuľka 2-5** Parametre napájania (pokračovanie)

Charakteristika	Technické parametre
Maximálny zaťažovací prúd (na napájací kábel)	Tlačiareň: 5 A
	Ošetrovanie: 12 A
Príkon na jeden napájací kábel v režime tlaču*	Tlačiareň: 0,9 kW
	Ošetrovanie: 2,0 kW
Príkon v pohotovostnom režime	60 W

\* Výsledná spotreba energie počas tlaču môže byť ovplyvnená teplotou v miestnosti, teplotou pri tlaču, vstupným napätím a ďalšími faktormi.

## Elektrické ističe

Nižšie sú uvedené požiadavky tlačiarne na elektrické ističe.



**POZNÁMKA:** Elektrické ističe musia zodpovedať požiadavkám tlačiarne a musia byť v súlade s predpismi o vykonávaní elektrických inštalácií vydanými miestnou jurisdikciou v krajine/regióne, kde sa zariadenie inštaluje.

**Tabuľka 2-6** Vyhradené vedenia na jeden SKU

Charakteristika	Technické parametre
Vyhradené vedenie	Nie je potrebné. Vedenie nepreťažujte. Pozrite si časť <a href="#">Jednofázové napájanie na strane 8</a> .
Istič vedľajšieho obvodu	2 póly, 16 alebo 20 A v súlade s miestnymi predpismi a maximálnym prúdovým zaťažením tlačiarne
Prúdový chránič, známy tiež ako GFCI (Ground Fault Circuit Interrupter)	Vyžaduje sa. 2 póly, 30 mA zvyškový, kapacita najmenej 20 A.

**Obrázok 2-2 Schéma konfigurácie elektrického systému (len ilustračná)**

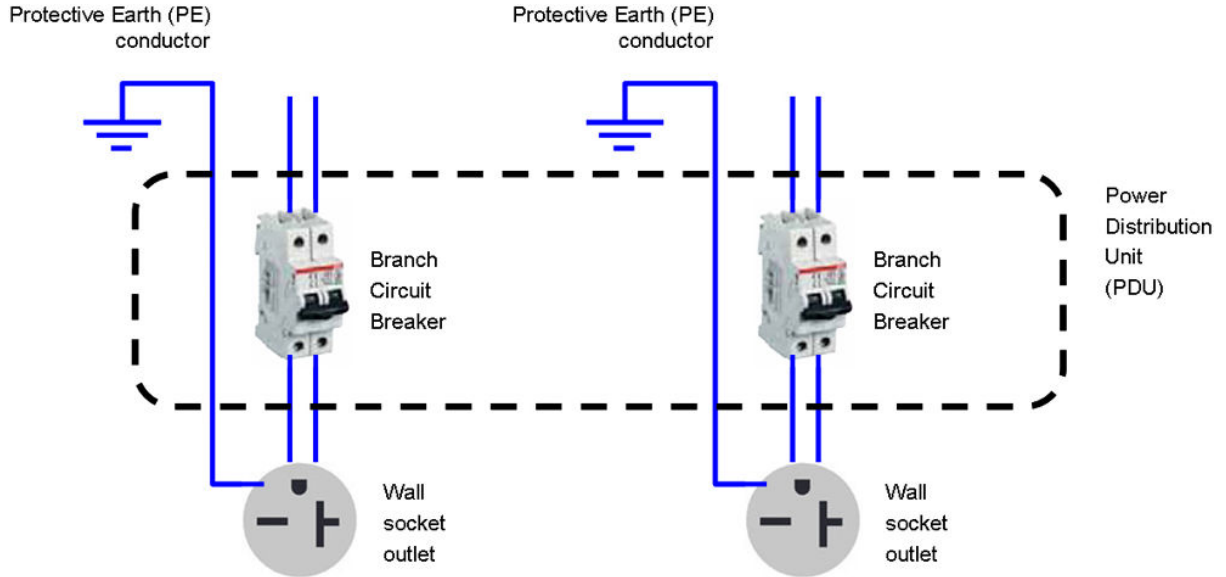

**POZNÁMKA:** Menovitý výkon jednotky rozvodu energie (PDU) musí byť v súlade s požiadavkami napájania tlačiarne a s predpismi o vykonávaní elektrických inštalácií vydanými miestnou jurisdikciou v krajine, kde sa zariadenie inštaluje.

**VAROVANIE!** Na pripojenie oboch napájacích káblov nepoužívajte predlžovací kábel (premiestniteľný uzáver napájania).

## Nástenné zásuvky a napájacie káble

Napájací kábel a zástrčka tlačiarne sa v jednotlivých krajinách môžu líšiť. Nástenná zásuvka musí byť vhodná pre zástrčku a tlačiareň.











Tlačiareň sa dodáva s dvoma napájacími káblami v súlade s elektrickými parametrami tlačiarne. Ak tieto káble nedosiahnu k jednotke PDU alebo neprerušiteľnému zdroju napájania, oprávnený elektrikár musí v deň inštalácie nainštalovať vhodné predlžovacie káble.

Vhodnosť nástenných zásuviek určených na inštaláciu skontrolujete podľa nasledujúcich bodov:





- Nástenné zásuvky musia byť vhodné pre **vstupný menovitý výkon tlačiarne**. Pozrite si časť [Jednofázové napájanie na strane 8](#).
- Nástenné zásuvky musia byť vhodné pre **typ zástrčky napájacieho kábla** používaného v krajine inštalácie. V tabuľke sa uvádzajú príklady napájacích káblov a zástrčiek dodávaných s tlačiarňou v závislosti od krajiny. Ak si chcete overiť, či máte správnu zásuvku, v tabuľke nájdite svoju krajinu a skontrolujte typ zástrčky.

**VAROVANIE!** Používajte len napájací kábel dodaný spoločnosťou HP spolu s tlačiarňou. Na pripojenie oboch napájacích káblov nepoužívajte predlžovací kábel (premiestniteľný uzáver napájania). Zabráňte poškodeniu napájacieho kábla, nestrihajte ho ani neopravujte. Pri poškodenom napájacom kábli hrozí riziko požiaru a úrazu elektrickým prúdom. Poškodený napájací kábel vždy vymeňte za napájací kábel schválený spoločnosťou HP.

**Tabuľka 2-7 Špecifikácie napájacieho kábla**

Krajina	Číslo súčasti HP	Dĺžka	Typ zástrčky	Zástrčka	Menovitý prúd	Napätie
EÚ, Rusko, Kórea, Indonézia	8120-6352	2,5 m	CEE 7-VII		16 A	250 V
Dánsko	8121-1077	2,5 m	DK 2-5 A		13 A	250 V
Izrael	8121-1010	2,5 m	SI 32 90-DEG		16 A	250 V
Juhoafrická republika	8121-0915	2,5 m	SABS 164		16 A	250 V
Švajčiarsko	8121-6897	4,5 m	IEC 60309, 240 V, 16 A, 2L+PE		16 A	250 V
Argentína	8121-0925	2,5 m	IRAM 2073, 250 V, 20 A		20 A	250 V
Spojené kráľovstvo, Singapur, Hongkong, Stredný východ	8120-6898	2,5 m	BS 1363/A (13 A s poistkou)		13 A	250 V
USA, Kanada, Mexiko/ Japonsko, Filipíny/Thajsko, Stredný východ (voliteľné)	8120-6360	2,5 m	NEMA 6-20P, 240 V, 20 A (bez blokovania)		20 A	250 V
Brazília	8121-1101	2,5 m	NBR 14136		16 A	250 V
Čile, Uruguaj	8121-0923	2,5 m	CEI 23-50		16 A	250 V

**Tabuľka 2-7 Špecifikácie napájacieho kábla (pokračovanie)**

Krajina	Číslo súčasti HP	Dĺžka	Typ zástrčky	Zástrčka	Menovitý prúd	Napätie
Austrália, Nový Zéland	8120-6351	2,5 m	AS/NZS 3112 (15 A)		15 A	250 V
India	8121-1074	2,5 m	IS 1293		15 A	250 V
Čína	8121-0924	2,5 m	GB2099, GB 1002 (16 A)		16 A	250 V
Taiwan	8121-1033	2,5 m	CNS 690 Type 2(4)		15 A	250 V

**Tabuľka 2-8 Konektor zariadenia (pripojenie k tlačiarňi)**

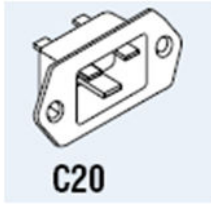
Krajina	Konektor zariadenia (napájací kábel)	Vstup konektora zariadenia (tlačiareň)
Všetky	Odnímateľná koncovka podľa normy IEC60320-1 C19 (štvorcový typ)	Odnímateľný vstup podľa normy IEC60320-1 C20 (štvorcový typ)
	 <b>C19</b>	 <b>C20</b>



**POZNÁMKA:** Umiestnite tlačiareň dostatočne blízko k nástennej zásuvke, aby ste mohli zástrčku jednoducho zapájať a odpájať.

## Rušivé vplyvy na elektrické vedenie

Podobne ako v prípade všetkých počítačov a elektronických zariadení závisí spoľahlivá prevádzka tlačiarne od dostupnosti relatívne nerušeného napájania striedavým prúdom.

- Ak chcete zabezpečiť optimálny výkon a spoľahlivosť, mali by ste tlačiareň chrániť od výkyvov sieťového napätia. Blesky, poruchy vo vedení či zapínanie a vypínanie osvetlenia a zariadení môže vyvolať výkyvy v napätí, ktoré významne presahujú maximálnu hodnotu použitého napätia. Ak sa neznížia, tieto mikrosekundové pulzy môžu narušiť prevádzku systému a poškodiť tlačiareň.

- Odporúča sa používať spolu so zdrojom napájania tlačiarne prepäťovú ochranu a ochranu proti ostatným výkyvom v napätí.
- Všetky elektrické zariadenia generujúce šum, ako napríklad ventilátory, žiarivkové osvetlenie a klimatizačné systémy, by sa nemali nachádzať v blízkosti zdroja napájania tlačiarne.

## Uzemnenie

Tlačiareň musí byť pripojená ku kvalitnej základni, aby sa znížilo riziko úrazu elektrickým prúdom. Nezabudnite, že ste povinní dodržiavať predpisy o vykonávaní elektrických inštalácií vydané miestnou jurisdikciou v krajine/regióne, kde sa zariadenie inštaluje.

V rámci požiadaviek na miesto používania sa musí zabezpečiť splnenie nasledujúcich opatrení v súvislosti s uzemnením:

- Uzemňovacie vodiče musia byť izolované a aspoň také veľké ako fázové vodiče.
- Odpor uzemnenia musí byť menej ako  $0,5 \Omega$ , prípadne v súlade s požiadavkami napájania tlačiarne a s predpismi o vykonávaní elektrických inštalácií vydanými miestnou jurisdikciou v krajine/regióne, kde sa zariadenie inštaluje.



# 3 Kontrolný zoznam prípravy miesta používania

Tieto otázky musia byť zodpovedané pred dodaním tlačiarne.

**Tabuľka 3-1 Bezpečnostné požiadavky**

Otázka	Áno	Nie	Poznámky
Majú osoby, ktoré budú obsluhovať tlačiareň, dostatočné odborné vzdelanie a skúsenosti na to, aby chápali možné riziká spojené s výkonom tejto úlohy a prijali vhodné opatrenia na minimalizáciu týchto rizík?	<input type="checkbox"/>		(povinné)
Nachádza sa v miestnosti s tlačiarňou núdzový východ, ku ktorému sa dá ľahko dostať a v ceste nestoja žiadne prekážky?	<input type="checkbox"/>	<input type="checkbox"/>	

**Tabuľka 3-2 Požiadavky na elektrickú inštaláciu**

Otázka	Áno	Nie	Poznámky
Je elektrikár oboznámený so všetkými požiadavkami a parametrami zdôraznenými v tejto príručke?	<input type="checkbox"/>		(povinné)
Nachádza sa jednofázové sieťové napätie v rámci stanoveného rozsahu napätia 200 - 240 V?	<input type="checkbox"/>		(povinné) Uvedte menovité sieťové napätie
Sú vyhradené vedenia na pripojenie napájacích káblov tlačiarne? <b>POZNÁMKA:</b> Na pripojenie oboch napájacích káblov nepoužívajte predlžovací kábel (premiestniteľný uzáver napájania).	<input type="checkbox"/>		(Odporúča sa)
Nainštalovali ste správne ističe vedľajších obvodov (2 póly, bežne 16 A alebo 20 A) pre každé vyhradené vedenie?	<input type="checkbox"/>		(povinné)
Bol správne nainštalovaný prúdový chránič (známy tiež ako Ground Fault Circuit Interrupter) (2 póly, 30 mA zvyškový, kapacita najmenej 20 A), ak sa vyžaduje alebo odporúča?	<input type="checkbox"/>		(povinné)
Nainštalovali ste správne rozvodnú jednotku napájania (PDU)?	<input type="checkbox"/>		(povinné)
Nainštalovali ste správne uzemňovacie vodiče pre každú nástennú zásuvku?	<input type="checkbox"/>		(povinné)
Sú nástenné zásuvky vhodné pre typ zástrčky napájacieho kábla od spoločnosti HP?	<input type="checkbox"/>		(povinné)
Sú nástenné zásuvky a elektrická inštalácia vhodné pre menovitý prúd tlačiarne? <b>POZNÁMKA:</b> Ďalšie informácie nájdete v častiach <a href="#">Nástenné zásuvky a napájacie káble na strane 10</a> a <a href="#">Jednofázové napájanie na strane 8</a> .	<input type="checkbox"/>		(povinné)
Umiestnili ste nástenné zásuvky dostatočne blízko k tlačiarňe, aby ste mohli zástrčky jednoducho zapájať a odpájať?	<input type="checkbox"/>		(povinné)

**Tabuľka 3-3 Požiadavky na konfiguráciu elektrického systému**

Otázka	Áno	Nie	Poznámky
Potrebujete neprerušiteľný zdroj napájania (UPS) alebo zvyšovací transformátor? Ak áno, sú správne nainštalované?	<input type="checkbox"/>	<input type="checkbox"/>	

**Tabuľka 3-4 Požiadavky na sieť a počítač**

Otázka	Áno	Nie	Poznámky
Je počítač a softvér RIP pripravený na inštaláciu?	<input type="checkbox"/>	<input type="checkbox"/>	
Je podľa parametrov zaistené pripojenie k sieti?	<input type="checkbox"/>	<input type="checkbox"/>	
Je potrebný webový server proxy? Ak áno, poznačte si názov servera proxy a port.	<input type="checkbox"/>	<input type="checkbox"/>	
Máte snímač farieb kompatibilný s vaším počítačom RIP?	<input type="checkbox"/>	<input type="checkbox"/>	
Máte dostatočne dlhý kábel LAN na pripojenie tlačiarne do siete?	<input type="checkbox"/>	<input type="checkbox"/>	

**Tabuľka 3-5 Požiadavky na pracovné prostredie**

Otázka	Áno	Nie	Poznámky
Sú dostatočne splnené požiadavky na teplotu a vlhkosť v miestnosti s tlačiarňou?	<input type="checkbox"/>	<input type="checkbox"/>	
Sú dostatočne splnené požiadavky na teplotu a vlhkosť v úložnom priestore?	<input type="checkbox"/>	<input type="checkbox"/>	
Zbavili ste miesto produkcie tlače nečistôt a prachu?	<input type="checkbox"/>	<input type="checkbox"/>	
Je v miestnosti s tlačiarňou dostatočné osvetlenie?	<input type="checkbox"/>	<input type="checkbox"/>	
Skontrolovali a splnili ste požiadavky na vetranie špecifikované v sprievodcovi prípravou miesta používania?	<input type="checkbox"/>		(povinné)

**Tabuľka 3-6 Ďalšie požiadavky**

Otázka	Áno	Nie	Poznámky
Zaobstarali ste si na deň inštalácie spotrebný materiál ako substrát a atramentové kazety Eco-Carton?	<input type="checkbox"/>	<input type="checkbox"/>	
Splnili ste požiadavky uvedené v tejto príručke?	<input type="checkbox"/>		(povinné)

**Tabuľka 3-7 Informácie o zákazníkovi**

Zadať požadované informácie
Dátum dokončenia prípravy miesta používania
Číslo vydania sprievodcu prípravou miesta používania alebo dátum autorských práv

**Tabuľka 3-7 Informácie o zákazníkovi (pokračovanie)**

---

**Zadajte požadované informácie**

---

Podpis zákazníka

---