

Imprimante HP DeskJet Guide de l'utilisateur pour Windows

950C Series

Français



Expanding Possibilities

Marques déposées

Microsoft, MS, MS-DOS et Windows sont des marques déposées de Microsoft Corporation (numéros de brevet américains 4955066 et 4974159).

MMX et Pentium sont des marques déposées américaines d'Intel Corporation.

TrueType est une marque américaine de Apple Computer, Inc.

Adobe et Acrobat sont des marques de Adobe Systems Incorporated.

Avertissement

Les informations contenues dans ce document peuvent faire l'objet de modifications sans préavis.

Hewlett-Packard Company n'offre aucune garantie concernant ce document. Ceci s'applique, sans que cette liste soit limitative, aux garanties implicites de commercialisation et d'adaptation à un usage particulier.

Hewlett-Packard ne pourra en aucun cas être tenu pour responsable de quelque erreur ou dommage mineur ou conséquent pouvant résulter de la livraison, de la performance ou de l'utilisation de ce matériel.

Tous droits réservés. Toute reproduction, adaptation ou traduction de ce manuel est strictement interdite sans l'autorisation expresse et écrite de Hewlett-Packard Company, sauf si une loi de Copyright l'autorise.

Ce manuel ne peut être photocopié, reproduit ou traduit, en totalité ou en partie, dans une autre langue, sans l'autorisation expresse et écrite de Hewlett-Packard Company.

Édition 1, octobre 1999

© Copyright Hewlett-Packard Company 1999

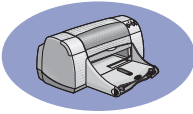
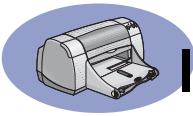

Table des matières

Introduction	iii
Chapitre 1 Principes de base	
Boutons et voyants	1
Bacs à papier	2
Conseils pour l'entretien de l'imprimante.....	3
Lancement de l'impression	4
Boîte de dialogue Propriétés de l'imprimante.....	6
Boîte à outils HP DeskJet	8
Chapitre 2 Techniques avancées	
Choix du papier.....	9
Impression sur différents types de papier et de support	9
Chapitre 3 Utilisation et remplacement des cartouches d'impression	
Etat de la cartouche d'impression	25
Remplacement des cartouches d'impression	27
Stockage des cartouches d'impression	29
Nettoyage des cartouches d'impression	30
Dommages dus au reconditionnement des cartouches d'impression ...	32
Chapitre 4 Dépannage	
Conseils de dépannage	33
Service Clientèle HP	45
Chapitre 5 Informations supplémentaires	
Instructions d'installation.....	49
Fiche technique.....	51
Informations juridiques.....	53
Index	55
Annexe électronique	
Impression sous Windows 3.1x	A-1
Marges d'impression minimales	A-5
Conditions requises du système	A-5
Equipements et accessoires.....	A-6
Informations relatives à la commande	A-8





Introduction

Nous vous remercions d'avoir choisi l'imprimante HP DeskJet

Voici une liste de ce que vous trouverez dans le carton d'emballage. Si l'un des éléments s'avère manquant, contactez votre revendeur ou le Service Clientèle HP. (Reportez-vous à la page 47 pour obtenir la liste des numéros de téléphone).

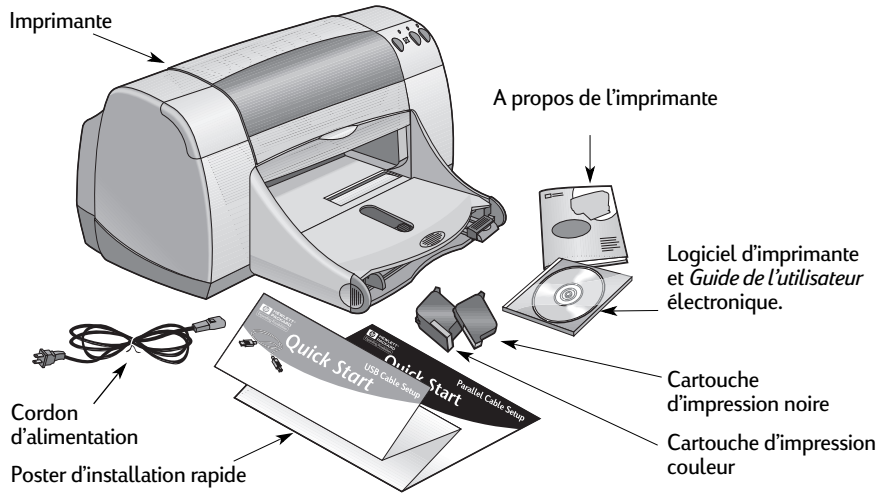

Remarque : Vous devez vous procurer un câble d'imprimante bidirectionnel, tel qu'un câble d'interface parallèle HP conforme à la norme IEEE 1284. Si vous souhaitez utiliser Windows 98 avec une connexion USB, vous devez vous munir d'un câble USB HP (reportez-vous à la section « Informations relatives à la commande », page A-8 de l'annexe électronique). Vous pouvez accéder à l'annexe électronique depuis la boîte à outils HP DeskJet (reportez-vous à page 8).

Si votre ordinateur n'est pas équipé d'un lecteur de CD-ROM et que Les disquettes n'ont pas été fournies avec l'imprimante, reportez-vous à la section « Logiciel d'imprimante » page 46 pour savoir comment se procurer le logiciel d'imprimante sur disquettes.

Caractéristiques propres à votre imprimante HP DeskJet

Votre nouvelle imprimante HP DeskJet est équipée des fonctions suivantes :

- Qualité photo étonnante grâce à la nouvelle technologie PhotoREt d'HP
- Performance absolue grâce à sa vitesse d'impression allant jusqu'à 11 pages par minute pour du texte noir et 8,5 pages par minute pour du texte contenant des graphiques en couleur
- Bac à photos spécialement conçu pour être utilisé avec du Papier photo HP Premium Plus, Glossy 102 x 152 mm (4 x 6 pouces) avec patte amovible



Pour plus d'informations

Ce *Guide de l'utilisateur* présente le fonctionnement de l'imprimante. Pour plus d'informations :

- Consultez le *Poster d'installation rapide*.
- Consultez un site Web HP pour obtenir les dernières informations concernant un produit, le dépannage et les mises à jours de logiciel (reportez-vous à la page 45 pour la liste des adresses de sites).
- Reportez-vous à l'annexe électronique pour obtenir des informations sur les équipements, accessoires et spécifications. L'annexe électronique se trouve dans le *Guide de l'utilisateur* électronique, accessible depuis la boîte à outils HP DeskJet (reportez-vous à la page 8) ou depuis le menu **Démarrer** →, **Programmes** → **HP DeskJet 950C Series** → **Visualiser le Guide de l'utilisateur**. Si votre ordinateur n'est pas doté du logiciel Adobe® Acrobat® Reader, commencez le processus d'installation du logiciel d'imprimante, puis sélectionnez **Visualiser le Guide de l'utilisateur** et suivez les instructions qui apparaissent à l'écran pour installer Adobe Acrobat Reader. Recommencez le processus d'installation du logiciel d'imprimante puis sélectionnez **Visualiser le Guide de l'utilisateur**.
- Consultez le fichier *Notes de version* dans le groupe de programmes HP Deskjet 950C Series pour obtenir des informations sur la compatibilité matériel/logiciel. Pour accéder aux *Notes de version*, cliquez sur **Démarrer** → **Programmes** → **HP DeskJet 950C Series**.
- Si vous utilisez DOS, les informations sont disponibles dans un document sous format texte (*dosread.txt*). Ce document se trouve sur le CD-ROM du logiciel d'imprimante, sous le répertoire `\language code\djcp\`. Par exemple, « enu » correspond au code de la langue anglaise, c'est pourquoi *dosread.txt* se trouve dans le répertoire `\enu\djcp`. Pour obtenir la liste des codes de langue, reportez-vous à la page 52. Si vous utilisez des disquettes, le fichier se trouve sur la disquette du panneau de configuration pour DOS HP DeskJet.
- Si vous êtes un utilisateur de Windows 2000 Professional, consultez le site Web HP à l'adresse suivante : <http://www.hp.com/cposupport/eschome.html> pour plus d'informations.

Pour les utilisateurs de Windows 3.1x :

Les informations propres à Windows 3.1x sont disponibles uniquement dans l'annexe électronique du *Guide de l'utilisateur* électronique.

- Si votre ordinateur est doté du logiciel Adobe Acrobat Reader, commencez le processus d'installation du logiciel d'imprimante et sélectionnez **Afficher Guide de l'utilisateur**.
- Si votre ordinateur n'est pas doté du logiciel Adobe Acrobat Reader, commencez le processus d'installation du logiciel d'imprimante, puis sélectionnez **Visualiser le Guide de l'utilisateur** et suivez les instructions qui apparaissent à l'écran pour installer Adobe Acrobat Reader. Recommencez le processus d'installation puis sélectionnez **Visualiser le Guide de l'utilisateur**.

Chaque fois que vous souhaitez consulter le *Guide de l'utilisateur* électronique, insérez le CD-ROM ou la disquette du logiciel d'imprimante, lancez l'installation et sélectionnez **Visualiser le Guide de l'utilisateur**.

1 Principes de base

Boutons et voyants

Les boutons de l'imprimante HP DeskJet (illustrés ci-dessous) vous permettent de mettre l'imprimante sous tension et hors tension, d'annuler ou de reprendre un travail d'impression. Les voyants permettent de vous renseigner sur l'état de l'imprimante. Les boutons et voyants, en partant de la gauche, correspondent aux fonctions suivantes :



Bouton Annuler : appuyez sur ce bouton pour annuler l'impression en cours.



Voyant d'état de la cartouche d'impression : lorsque ce voyant est allumé, il vous indique que vous devez vérifier l'état de vos cartouches d'impression. Reportez-vous à la section « Etat de la cartouche d'impression » à la page 25 pour plus d'informations.



Bouton et voyant Reprise : lorsque ce voyant clignote, cela signifie que vous devez charger du papier dans l'imprimante ou extraire un bouchage de papier. Pour poursuivre l'impression, appuyez sur le bouton Reprise. Reportez-vous à la section « Signification des voyants qui clignotent » à la page 40.



Bouton et voyant Alimentation : utilisez le bouton Alimentation pour mettre l'imprimante sous tension ou hors tension. Lorsque le voyant vert situé au-dessus du bouton d'alimentation clignote, cela signifie que l'impression est en cours.

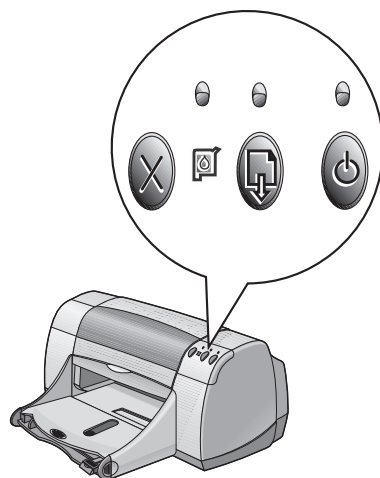

Attention

Pour mettre l'imprimante sous tension ou hors tension, utilisez toujours le bouton d'alimentation situé à l'avant de l'imprimante. Vous risquez d'endommager l'imprimante si vous utilisez une prise multiple, un protecteur de surtension ou un interrupteur mural lors de sa mise sous tension ou hors tension.

Bacs à papier

Bac d'ENTREE

Pour imprimer, placez le papier ou tout autre support dans le bac d'ENTREE. Retirez le bac pour charger la pile de papier plus facilement. Placez le papier face à imprimer vers le bas. Assurez-vous d'avoir inséré le support d'impression le plus loin possible dans le bac d'ENTREE. Lorsque vous avez inséré le support que vous souhaitez utiliser, faites glisser les guides papier de façon à ce qu'il soit bien ajustés contre le support. Assurez-vous d'avoir rentré le bac d'ENTREE.

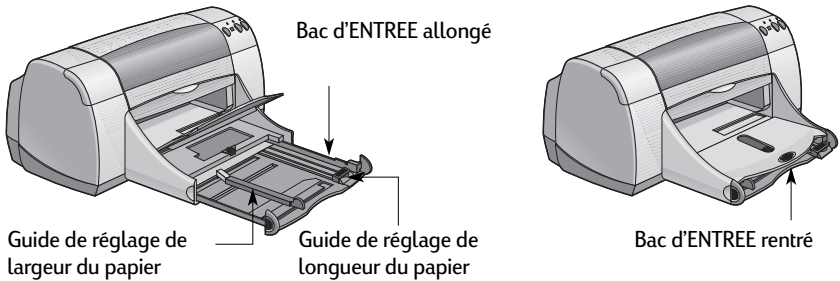

Bac de SORTIE

L'imprimante envoie les pages qui viennent d'être imprimées vers le bac de SORTIE. Vous pouvez placer le bac de SORTIE en position abaissée ou relevée, selon le support que vous utilisez.

Abaissé : utilisé pour la plupart des impressions. Cette position permet également l'impression d'enveloppes une par une. Pour plus d'informations sur l'impression à l'aide d'autres supports, reportez-vous au chapitre 2.

Relevé : utilisé pour imprimer avec du Papier photo HP Premium Plus, Glossy 102 x 152 mm avec patte amovible (ou 4 x 6 pouces). Pour imprimer sur du papier banderole, le bac de SORTIE doit resté en position relevée.

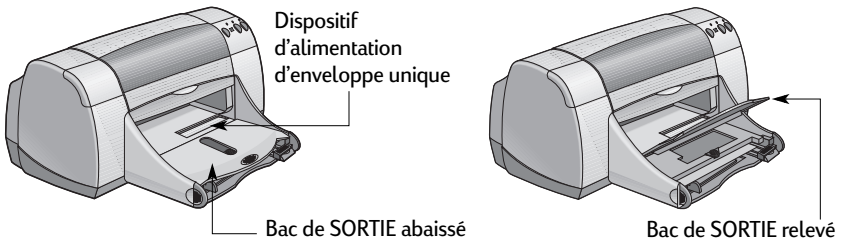

Bac à photos

L'imprimante HP DeskJet 950C utilise la technologie PhotoREt élaborée exclusivement par HP pour augmenter la précision de vos photos couleur, vous offrant ainsi une qualité d'impression photographique optimale lorsque vous imprimez sur du Papier photo HP Premium Plus, Glossy 102 x 152 mm (4 x 6 pouces) avec patte amovible.

Vous pouvez placer jusqu'à 24 feuilles de papier photo HP dans le bac à photos. Lorsque vous utilisez pour la première fois du papier photo 102 x 152 mm (4 x 6 pouces), l'imprimante procède à l'étalonnage du bac à photos en imprimant une première feuille blanche. Vous pouvez réutiliser ensuite cette feuille blanche. Reportez-vous aux pages 10 et 11 pour obtenir des instructions spécifiques sur l'impression de photographies.

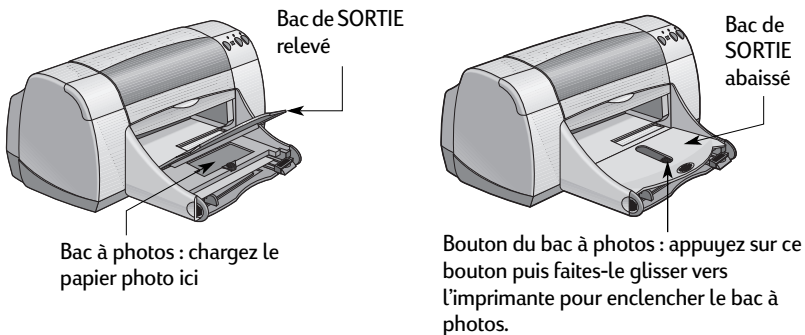

Conseils pour l'entretien de l'imprimante

L'encre est distribuée sur le papier par petite nuée, c'est pourquoi des taches d'encre peuvent apparaître sur l'extérieur de l'imprimante. Pour enlever les taches ou l'encre séchée à l'extérieur de l'imprimante, utilisez un chiffon doux humidifié.

Lors du nettoyage de votre imprimante, respectez les conseils suivants :

- Ne nettoyez **pas** l'intérieur de l'imprimante. N'utilisez aucun liquide à l'intérieur de l'imprimante.
- N'utilisez **pas** de produits d'entretien ni de détergent. Si vous utilisez par mégarde un produit d'entretien ou un détergent pour nettoyer l'imprimante, essuyez les surfaces extérieures avec un chiffon doux humidifié.
- Ne lubrifiez **pas** la tige métallique sur laquelle se déplace le chariot d'impression. Il est normal que celui-ci fasse du bruit lorsqu'il se déplace d'avant en arrière.

Pour plus d'informations concernant le nettoyage des cartouches d'impression et du chariot, reportez-vous à la page 30.

Lancement de l'impression

L'imprimante est contrôlée par un programme logiciel installé sur votre ordinateur. Ce programme affiche une boîte de dialogue (ci-dessous) que vous utilisez pour communiquer avec l'imprimante. Cette boîte de dialogue vous permet de définir des paramètres tels que le format de papier, le type de papier, l'orientation de la page et la qualité d'impression.

Remarque : Cette information concerne uniquement les utilisateurs de Windows 95, Windows 98 et Windows NT. Si vous utilisez Windows 3.1x, reportez-vous à la section « Pour les utilisateurs de Windows 3.1x : » à la page iv. Si vous utilisez DOS, reportez-vous à la section « Pour plus d'informations » à la page iv.

Boîte de dialogue Propriétés de l'imprimante HP

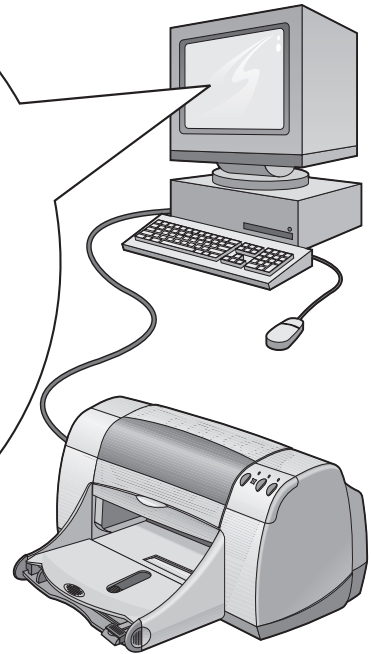
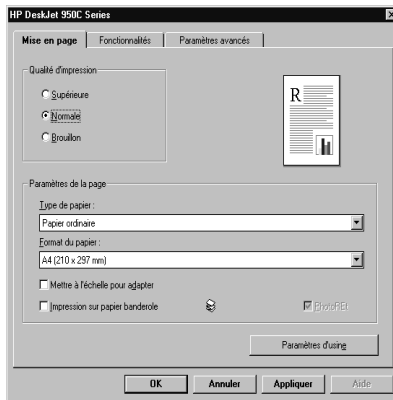

Accès à la boîte de dialogue Propriétés de l'imprimante HP

L'accès aux boîtes de dialogue varie selon le logiciel et le système d'exploitation utilisés. Chaque logiciel étant différent, il se peut que la boîte de dialogue qui apparaît sur votre écran diffère légèrement des boîtes de dialogue présentées dans ce manuel. L'une des méthodes ci-dessous vous permettra d'accéder à la boîte de dialogue Propriétés de l'imprimante HP.

Depuis le logiciel :

Remarque : Le symbole → indique que vous devez rechercher et cliquer sur le mot qui suit.

- 1 Cliquez sur **Fichier** → **Imprimer**.



Cliquez sur le menu **Fichier** puis sur **Imprimer**.

Cliquez sur **Propriétés** pour ouvrir la boîte de dialogue **Propriétés** de l'imprimante HP.

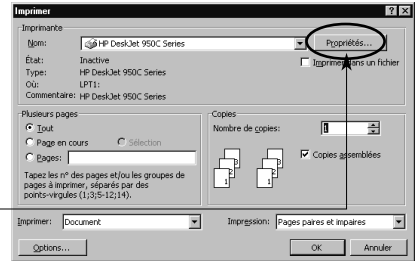

- 2 Votre logiciel ouvre une boîte de dialogue **Imprimer**, semblable à celle illustrée ci-dessus. Depuis la boîte de dialogue **Imprimer**, cliquez sur l'un des boutons suivants : **Propriétés**, **Configuration** ou **Imprimante**. La boîte de dialogue **Propriétés** de l'imprimante HP apparaît.

...ou bien

- 1 Si l'option **Imprimer** n'apparaît pas dans le menu **Fichier**, sélectionnez **Fichier** → **Configuration de l'imprimante** ou **Fichier** → **Configuration de l'impression**.

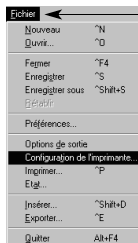

Cliquez sur le menu **Fichier** puis sur **Configuration de l'imprimante**.

Cliquez sur **Configuration** pour ouvrir la boîte de dialogue **Propriétés** de l'imprimante HP.

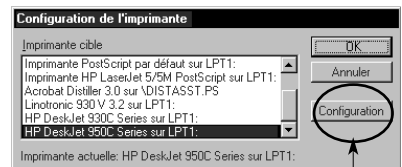

- 2 Dans la boîte de dialogue **Configuration de l'imprimante** ou **Configuration de l'impression**, cliquez sur **Configuration** ou **Options**.

Remarque : Cette information concerne uniquement les utilisateurs de Windows 95, Windows 98 et Windows NT. Si vous utilisez Windows 3.1x, reportez-vous à la section « Pour les utilisateurs de Windows 3.1x : » à la page iv. Si vous utilisez DOS, reportez-vous à la section « Pour plus d'informations » à la page iv.

Boîte de dialogue Propriétés de l'imprimante

La boîte de dialogue Propriétés de l'imprimante contient les trois onglets suivants. Lorsque vous avez ouvert la boîte de dialogue, il vous suffit de cliquer sur l'un des onglets et de définir vos paramètres.

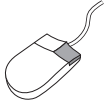

Remarque : Cliquez avec le bouton droit de la souris sur n'importe quel élément de ces écrans pour afficher les informations correspondantes.

Onglet Mise en page

Définissez la qualité d'impression.

- Cliquez sur **Brouillon** si vous souhaitez économiser du temps et de l'encre.
- Cliquez sur **Normal** pour obtenir une impression normale.
- Cliquez sur **Supérieure** pour obtenir une qualité d'impression et des couleurs optimales.

Sélectionnez les paramètres de page appropriés.

- Sélectionnez le support à partir d'un vaste choix de types de papier.
- Sélectionnez un format de papier ou saisissez manuellement votre format de papier.

Cliquez ici pour redimensionner une image trop grande pour tenir sur le format de papier spécifié.

Cliquez ici pour imprimer sur du papier banderole.

Cette option est uniquement disponible si vous avez sélectionné un papier photo dans la zone Type de papier. La **technologie PhotoREt** permet d'obtenir des impressions photographiques de qualité optimale. Pour obtenir la plus haute résolution possible (2400 ppp), désactivez cette case.

Vos paramètres actuels apparaissent ici.

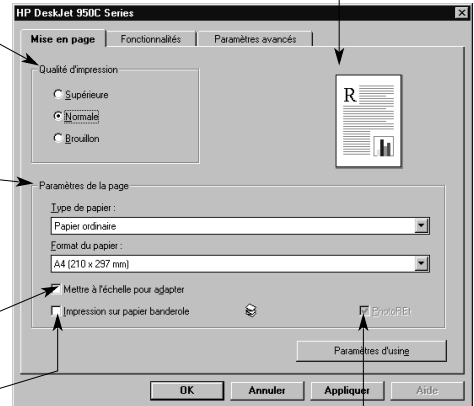

Vous trouverez au bas de chaque boîte de dialogue Propriétés de l'imprimante les boutons standards suivants :

Annuler : ce bouton annule vos modifications et ferme la boîte de dialogue.

Paramètres d'usine : ce bouton permet de restaurer tous les paramètres de l'onglet à leurs valeurs définies en usine par défaut.

Aide : ce bouton affiche un message vous indiquant de cliquer avec le bouton droit de la souris pour obtenir de l'aide.

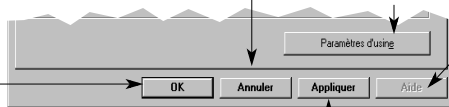

OK : ce bouton accepte vos modifications et ferme la boîte de dialogue.

Appliquer : ce bouton applique vos modifications.

Onglet Fonctionnalités

Définissez l'orientation de la page la plus adaptée.

- Cliquez sur **Française** pour obtenir une présentation verticale de la page.
- Cliquez sur **Italienne** pour obtenir une présentation horizontale de la page.
- Cliquez sur **Inverser l'image** pour inverser l'image imprimée.

Cochez cette case si vous souhaitez utiliser la méthode d'impression recto-verso.

- **Livre** : relieur par le côté
- **Tablette** : relieur par le haut

Cochez cette case pour imprimer plusieurs pages par feuille. Sélectionnez :

- deux ou quatre pages par feuille
- une bordure autour de chaque page imprimée sur la feuille.

Cochez cette case si vous souhaitez commencer l'impression par la dernière page du document.

Cochez cette case pour obtenir un aperçu de votre document avant de l'imprimer. L'aperçu d'impression HP vous permet d'imprimer, d'annuler ou de créer un fichier graphique de votre document. Vous pouvez modifier certains paramètres d'impression, constater les effets à l'écran puis imprimer avec ces nouveaux paramètres.

Vos paramètres actuels apparaissent ici.

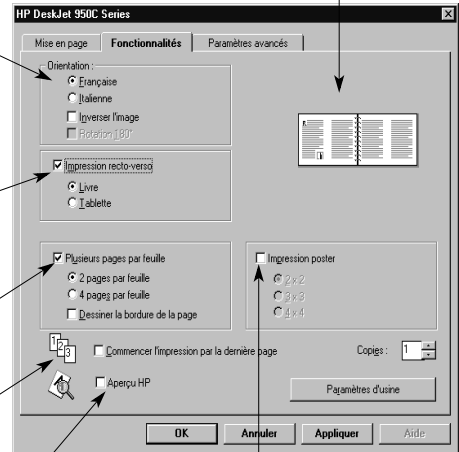

Cochez cette case et choisissez la taille de votre poster en sélectionnant le nombre de pages que vous souhaitez sur la longueur et sur la largeur.

Onglet Paramètres avancés

Sélectionnez les options de couleur appropriées.

- Cochez cette case si vous souhaitez une impression avec différentes nuances de gris.
- L'option d'optimisation de télécopie et de photocopie n'est valide que lorsque vous effectuez une impression en niveaux de gris.

Déplacez le curseur de façon à régler la saturation, la luminosité et le ton des couleurs selon vos besoins.

Faites glisser le curseur pour régler la quantité d'encre sur la page.

Faites glisser le curseur pour augmenter la durée de séchage.

Vos paramètres actuels apparaissent ici.

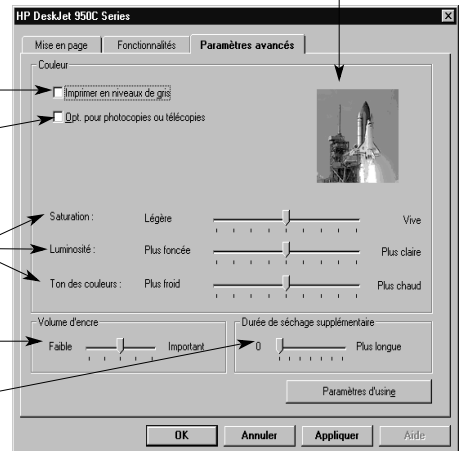

Boîte à outils HP DeskJet

Utilisez la **Boîte à outils DeskJet HP** pour nettoyer et étalonner l'imprimante, pour rechercher des informations et pour imprimer une page de test. Pour accéder à la boîte à outils HP, suivez les instructions ci-dessous :

Sous Windows 95, Windows 98 et Windows NT 4.0

- Cliquez sur **Démarrer** → **Programmes** → **HP DeskJet 950C Series** → **Boîte à outils HP DeskJet 950C Series**.
- Lorsque la boîte à outils s'ouvre, cliquez sur le bouton de la boîte à outils HP qui apparaît sur la barre des tâches au bas de l'écran.

La boîte à outils HP comprend trois onglets. L'onglet **Services de l'imprimante** est illustré ici. Il vous suffit de cliquer sur un onglet puis de sélectionner vos paramètres.

Onglet Services de l'imprimante

Dans l'onglet **Configuration**, cochez la case **Matériel ECP**. Lorsque vous activez la case **Tentative d'utilisation de matériel ECP**, l'impression des photographies peut être plus rapide.

L'onglet **Estimation du niveau d'encre** permet :

- d'afficher le niveau d'encre des cartouches couleur et noir et blanc
- d'afficher les références des cartouches d'impression

Cliquez sur une icône pour...

- Ouvrir une copie électronique du *Guide de l'utilisateur*.
- Etalonner l'imprimante chaque fois que vous remplacez les cartouches d'impression ou lorsque l'encre noire et l'encre couleur ne s'ajustent pas correctement sur votre impression.
- Nettoyer les cartouches d'impression lorsqu'il manque des lignes ou des points sur votre impression.
- Vérifier, après le nettoyage, la netteté de l'impression en imprimant une page de test.
- Etalonner le bac à photos pour centrer l'image imprimée sur le papier du bac à photos.

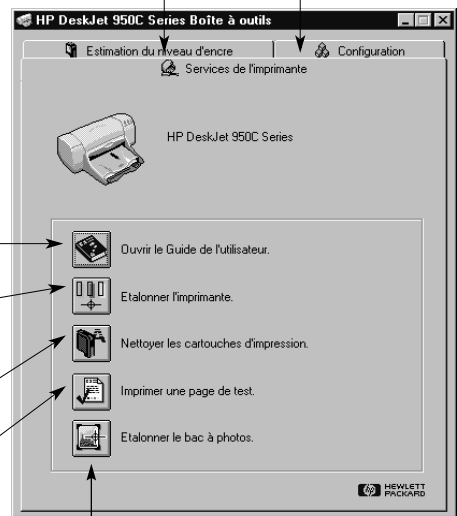

2 Techniques avancées

Choix du papier

La plupart des papiers ordinaires destinés à la photocopie donnent de bons résultats sur cette imprimante, notamment s'ils ont été conçus pour être utilisés avec des imprimantes à jet d'encre. Afin d'obtenir les meilleurs résultats possibles, il vous est conseillé d'utiliser les papiers Hewlett-Packard qui ont été conçus spécialement pour les encres et votre imprimante HP.

Format : la largeur du papier doit être comprise entre 77 et 215 mm (3 et 8,5 pouces). La longueur du papier doit être comprise entre 127 et 356 mm (5 et 14 pouces).

Grammage : le grammage peut être très différent selon les papiers. Pour la plupart de vos impressions, vous pouvez utiliser du papier ordinaire de 75-90g/m².

Luminosité : certains types de papier sont plus blancs que d'autres et font mieux ressortir les couleurs. Pour les photographies, préférez plutôt le papier photo HP Premium Plus ou HP Premium pour obtenir les meilleurs résultats. Pour des travaux faisant appel à d'autres types d'images colorées, nous vous conseillons le Papier blanc brillant HP pour imprimantes jet d'encre ou encore le Papier HP Premium pour imprimantes jet d'encre.

Pour obtenir la liste complète des supports d'impression HP, reportez-vous à la section « Equipements et accessoires » à la page A-6 de l'annexe électronique du *Guide de l'utilisateur* électronique.

Impression sur différents types de papier et de support

Votre imprimante HP DeskJet est conçue pour prendre en charge tant de types de supports d'impression que vous pourriez créer votre propre imprimerie. Ce chapitre explique comment utiliser ces différents supports d'impression sous forme de tableau.

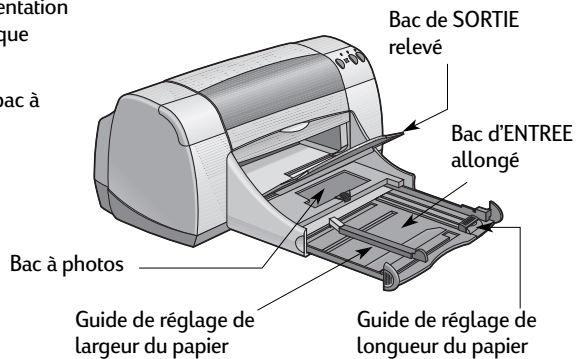
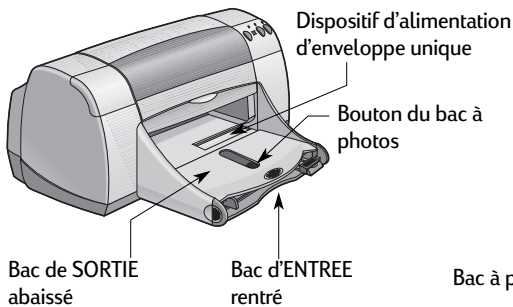

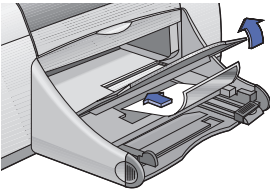
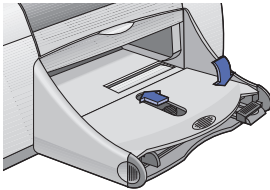
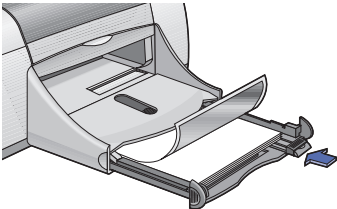
Pour imprimer...	Instructions
 <p>Papier photo 102 x 152 mm (4 x 6 pouces)</p>  	<ol style="list-style-type: none"> 1 Relevez le bac de SORTIE. 2 Insérez jusqu'à 24 feuilles de Papier photo HP Premium Plus, Glossy 102 x 152 mm (4 x 6 pouces) avec patte amovible dans le bac à photos, face glacée vers le bas. Placez le papier de façon à ce que la patte amovible se trouve vers l'extérieur de l'imprimante. 3 Abaissez le bac de SORTIE. 4 Appuyez sur le bouton du bac à photos puis faites-le glisser vers l'imprimante pour enclencher le bac à photos. 5 Sélectionnez les paramètres d'impression appropriés. 6 Imprimez la photographie. <p>Remarque : Lorsque vous utilisez pour la première fois le bac à photos, l'imprimante procède à l'étalonnage du bac en imprimant une feuille blanche.</p> <ol style="list-style-type: none"> 7 Une fois l'impression terminée, appuyez de nouveau sur le bouton du bac à photos et faites-le glisser vers l'opposé de l'imprimante pour désenclencher le bac à photos. <p style="text-align: right;">➔</p>
<p>Papier photo A4 (8,5 x 11 pouces)</p> 	<ol style="list-style-type: none"> 1 Retirez le papier se trouvant dans le bac d'ENTREE. 2 Insérez jusqu'à 30 feuilles de papier photo dans le bac d'ENTREE, face à imprimer vers le bas. 3 Resserrez les guides papier de manière à les ajuster parfaitement aux bords du papier. Assurez-vous que le bac d'ENTREE est rentré. 4 Sélectionnez les paramètres d'impression correspondant au type et au format du papier photo. 5 Imprimez les photographies. <p style="text-align: right;">➔</p>

Onglet Mise en page

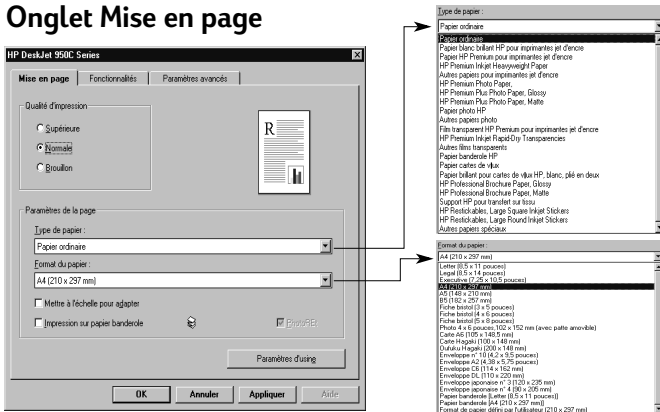

Onglet Fonctionnalités



Sélection des paramètres d'impression HP

Instructions

Onglet Mise en page

- **Type de papier** : choisissez **Papier Photo HP Premium Plus, glacé**
- **Qualité d'impression** : choisissez **Supérieure**
- **Format de papier** : choisissez **Photo 102 x 152 mm (4 x 6 pouces) avec patte amovible**

Onglet Fonctionnalités

- **Orientation** : choisissez l'orientation appropriée
- **Impression recto-verso** : non cochée

- Le bac à photos est spécialement conçu pour être utilisé avec du Papier photo HP Premium Plus, Glossy 102 x 152 mm (4 x 6 pouces) avec patte amovible.
- Pensez toujours à abaisser le bac de SORTIE lorsque vous avez chargé le papier.
- Sélectionnez les paramètres appropriés dans l'onglet **Configuration** des menus déroulants.
- Si un message vous indique qu'il n'y a plus de papier, assurez-vous d'avoir bien enclenché le bac à photos.
- Une fois l'impression terminée, désenclenchez le bac à photos en faisant glisser le bouton du bac à photos à l'opposé de l'imprimante.
- Vous pouvez augmenter la vitesse d'impression des photographies en activant la case Matériel ECP. Ouvrez la boîte à outils HP DeskJet. Cliquez sur l'onglet **Configuration** puis cochez la case **Tentative d'utilisation du matériel ECP**. **Appliquez** vos modifications et imprimez la photo.

Onglet Mise en page



- **Type de papier** : choisissez le type de papier photo HP approprié
- **Qualité d'impression** : choisissez **Supérieure**
- **Format de papier** : choisissez le format de papier approprié

Onglet Fonctionnalités

- **Orientation** : choisissez l'orientation appropriée
- **Impression recto-verso** : non cochée

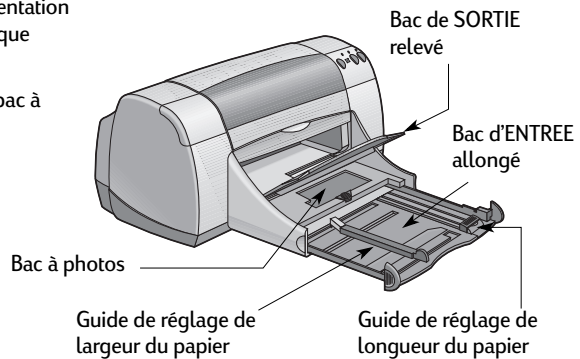
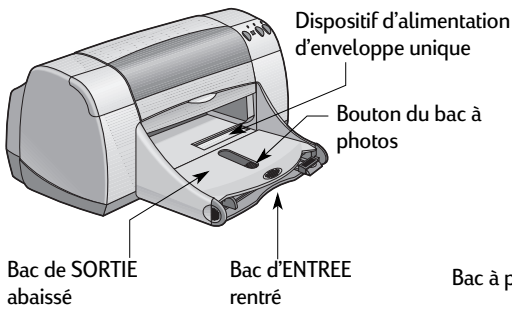
- Pour de meilleurs résultats, utilisez le papier photo HP.
- Avant de pouvoir être imprimée, la photo doit être configurée dans un format électronique (numérique). Prenez une photo numérique, numérisez une photo ou demandez à votre photographe de vous fournir un fichier électronique de votre photo.

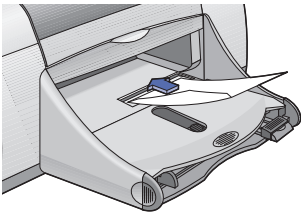

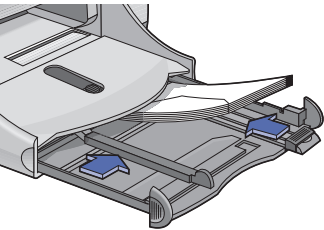
Pour imprimer...	Instructions
 <p>Enveloppe unique</p> 	<ol style="list-style-type: none"> 1 Glissez l'enveloppe, rabat vers la gauche et vers le haut, dans le dispositif d'alimentation d'enveloppe unique du bac de SORTIE. Introduisez l'enveloppe dans le bac le plus loin possible. 2 Sélectionnez le paramètre d'impression correspondant au type et au format de l'enveloppe. 3 Lancez l'impression de l'enveloppe. <p style="text-align: right;">➔</p>
 <p>Pile d'enveloppes</p> 	<ol style="list-style-type: none"> 1 Faites glisser les guides papier et retirez tout papier se trouvant dans le bac d'ENTREE. 2 Placez les enveloppes, rabat vers la gauche et vers le haut, dans le bac d'ENTREE le plus loin possible. 3 Resserrez les guides papier de manière à les ajuster parfaitement à la taille des enveloppes. 4 Assurez-vous que le bac d'ENTREE est rentré. 5 Sélectionnez les paramètres d'impression correspondant au type et au format des enveloppes. 6 Imprimez les enveloppes. <p style="text-align: right;">➔</p>

Onglet Mise en page

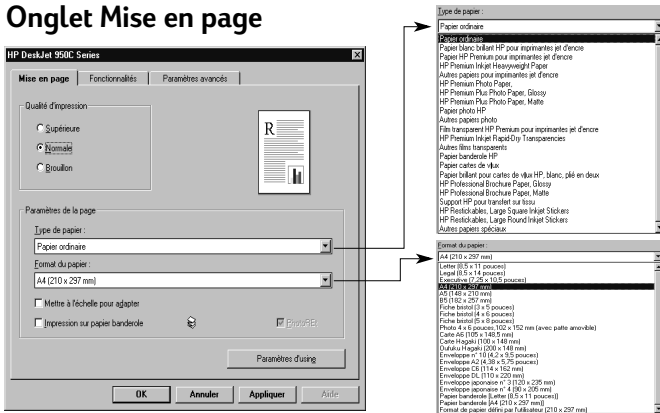

Onglet Fonctionnalités



Sélection des paramètres d'impression HP

Instructions

Onglet Mise en page

- *Type de papier* : choisissez **Papier ordinaire**
- *Qualité d'impression* : choisissez **Normale**
- *Format de papier* : choisissez la taille de l'enveloppe appropriée

Onglet Fonctionnalités

- *Orientation* : choisissez l'orientation appropriée
- *Impression recto-verso* : non cochée

- Assurez-vous que le bac de SORTIE se trouve dans la position abaissée.
- Evitez d'insérer des enveloppes à fenêtre ou à fermail.
- Evitez d'insérer des enveloppes brillantes ou à relief, des enveloppes à bord épais, irrégulier ou arrondi et des enveloppes chiffonnées ou abimées.
- Nous vous recommandons de suivre les instructions fournies avec votre logiciel si celui-ci possède une option d'impression sur enveloppe.

Onglet Mise en page



- *Type de papier* : choisissez **Papier ordinaire**
- *Qualité d'impression* : choisissez **Normale**
- *Format de papier* : choisissez la taille de l'enveloppe appropriée

Onglet Fonctionnalités

- *Orientation* : choisissez l'orientation appropriée
- *Impression recto-verso* : non cochée

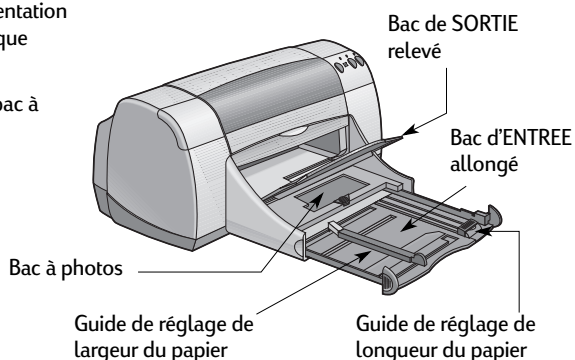
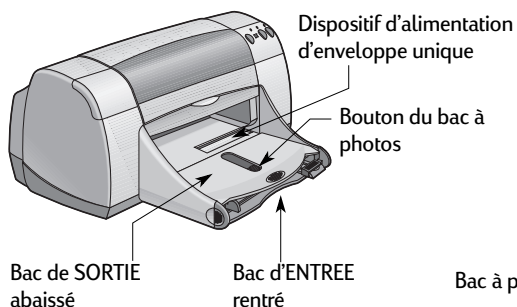
- Ne chargez **jamais** plus de 15 enveloppes à la fois.
- Alignez le bord des enveloppes avant de les insérer.
- Evitez d'insérer des enveloppes à fenêtre ou à fermail.
- Evitez d'insérer des enveloppes brillantes ou à relief, des enveloppes à bord épais, irrégulier ou arrondi et des enveloppes chiffonnées ou abimées.
- Nous vous recommandons de suivre les instructions fournies avec votre logiciel si celui-ci possède une option d'impression sur enveloppe.

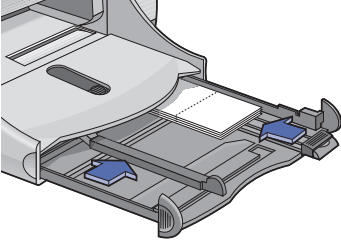

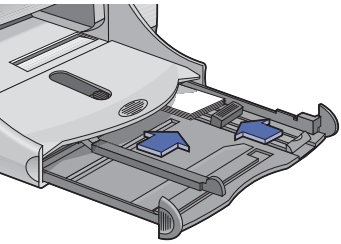
Pour imprimer...	Instructions
 <p>Cartes de vœux</p> 	<ol style="list-style-type: none"> 1 Faites glisser les guides papier et retirez tout papier se trouvant dans le bac d'ENTREE. 2 Insérez jusqu'à 5 cartes dans le bac d'ENTREE jusqu'à ce qu'elles s'arrêtent. 3 Resserrez les guides papier de manière à les ajuster parfaitement à la taille des cartes. 4 Assurez-vous que le bac d'ENTREE est rentré. 5 Sélectionnez les paramètres d'impression correspondant au type et au format des cartes. 6 Imprimez les cartes. <p style="text-align: right;">➔</p>
 <p>Cartes (fiches bristol, cartes de visite ou tout autre support de petite taille)</p> 	<ol style="list-style-type: none"> 1 Retirez le bac d'ENTREE. 2 Faites glisser les guides papier et retirez tout papier se trouvant dans le bac d'ENTREE. 3 Insérez jusqu'à 30 cartes dans le bac d'ENTREE jusqu'à ce qu'elles s'arrêtent. 4 Resserrez le plus possible le guide de réglage de longueur de papier. Placez la partie colorée du guide de réglage de longueur du papier contre le support de petite taille. Puis adaptez le guide de réglage de largeur du papier à la taille du support. 5 Assurez-vous que le bac d'ENTREE est rentré. 6 Sélectionnez les paramètres d'impression correspondant au type et au format des cartes. 7 Imprimez les cartes. <p style="text-align: right;">➔</p>

Onglet Mise en page

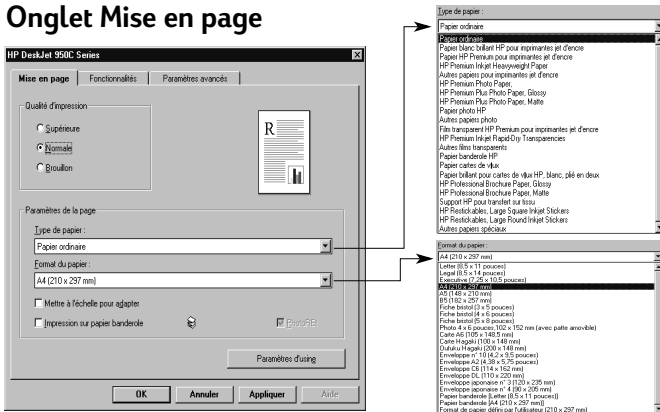

Onglet Fonctionnalités



Sélection des paramètres d'impression HP

Instructions

Onglet Mise en page

- *Type de papier* : choisissez le type de papier pour cartes de vœux HP approprié
- *Qualité d'impression* : choisissez **Normale** ou **Supérieure**
- *Format de papier* : choisissez le format de carte approprié

Onglet Fonctionnalités

- *Orientation* : choisissez l'orientation appropriée

- Pour obtenir d'excellents résultats, nous vous recommandons d'utiliser le papier pour cartes de vœux HP.
- S'il s'agit de cartes de vœux pré-pliées, dépliez-les puis chargez-les dans le bac d'ENTREE.
- Alignez le bord des cartes avant de les insérer.
- Pour faciliter l'insertion de petites cartes, sortez le bac d'ENTREE et relevez le bac de SORTIE. Une fois les cartes insérées, rentrez le bac d'ENTREE et abaissez le bac de SORTIE.

Onglet Mise en page



- *Type de papier* : choisissez **Papier ordinaire**
- *Qualité d'impression* : choisissez **Normale**
- *Format de papier* : choisissez la taille de la carte appropriée

Onglet Fonctionnalités

- *Orientation* : choisissez l'orientation appropriée
- *Impression recto-verso* : non cochée

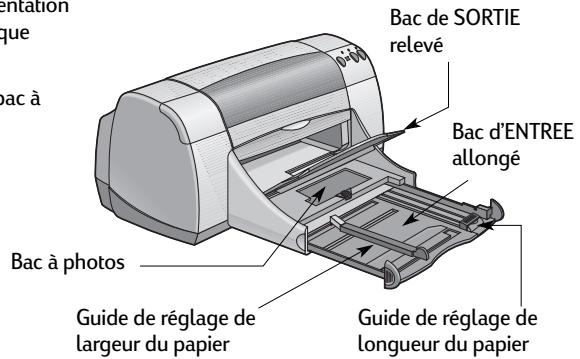
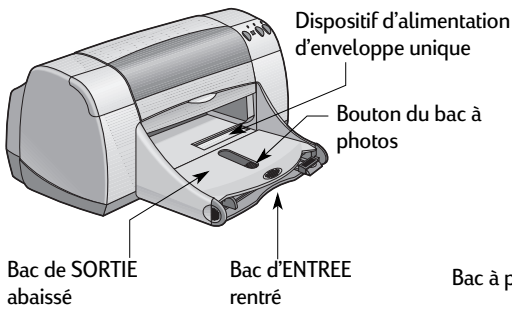
- Alignez les bords du support avant de l'insérer.
- Pour faciliter l'insertion de petites cartes, sortez le bac d'ENTREE et relevez le bac de SORTIE.
- Lorsque vous avez inséré les cartes, resserrez le guide de réglage de longueur du papier de façon à ce qu'il soit bien ajusté contre le support de petite taille. Fermez le bac d'ENTREE et abaissez le bac de SORTIE.

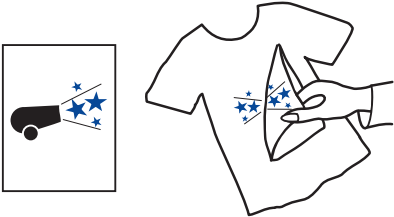

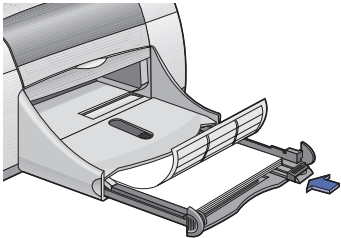
Pour imprimer...	Instructions
<p> Transferts</p> 	<ol style="list-style-type: none"> 1 Faites glisser les guides papier et retirez tout papier se trouvant dans le bac d'ENTREE. 2 Placez le support pour transfert dans le bac d'ENTREE, face transparente (ou glacée) vers le bas. 3 Resserrez les guides papier de manière à les ajuster à la taille des feuilles. 4 Assurez-vous que le bac d'ENTREE est rentré. 5 Sélectionnez les paramètres d'impression correspondant au type et au format du support pour transfert. 6 Imprimez le transfert. <p style="text-align: right;">➔</p>
<p> Étiquettes</p> 	<ol style="list-style-type: none"> 1 Faites glisser les guides papier et retirez tout papier se trouvant dans le bac d'ENTREE. 2 Ventilez les bords des feuilles d'étiquettes afin de les séparer puis alignez les bords. Insérez jusqu'à 20 feuilles d'étiquettes (étiquette vers le bas). 3 Resserrez les guides papier de manière à les ajuster à la taille des feuilles. 4 Assurez-vous que le bac d'ENTREE est rentré. 5 Sélectionnez les paramètres d'impression correspondant au type et au format des étiquettes. 6 Imprimez les étiquettes. <p style="text-align: right;">➔</p>

Onglet Mise en page

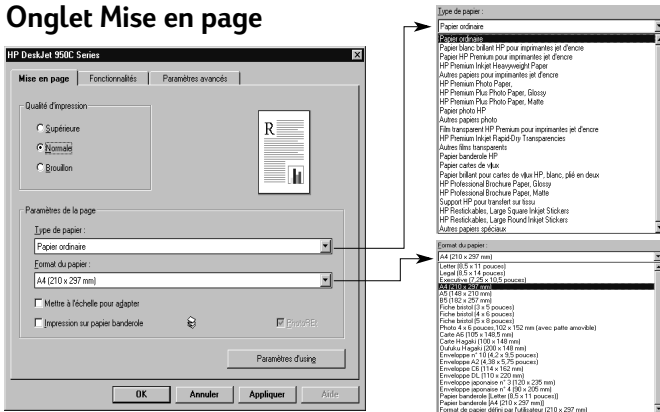

Onglet Fonctionnalités



Sélection des paramètres d'impression HP

Onglet Mise en page

- *Type de papier* : choisissez **Support HP pour transfert sur tissu**
- *Qualité d'impression* : choisissez **Normale** ou **Supérieure**
- *Format de papier* : choisissez le format approprié

Onglet Fonctionnalités

- *Orientation* : choisissez **Inverser l'image**
- *Impression recto-verso* : non cochée

Onglet Mise en page

- *Type de papier* : choisissez **Papier ordinaire**
- *Qualité d'impression* : choisissez **Normale**
- *Format du papier* : choisissez **A4** ou **Letter (215 x 279 mm)**

Onglet Fonctionnalités

- *Orientation* : choisissez l'orientation appropriée
- *Impression recto-verso* : non cochée

Instructions

- Lorsque l'impression d'un document est inversée, le texte et les images sont imprimés dans le sens inverse de celui de l'affichage à l'écran (effet miroir).
- Pour de meilleurs résultats, utilisez les supports HP pour transfert sur tissu.

- N'utilisez que des étiquettes conçues pour les imprimantes à jet d'encre HP.
- Ne chargez jamais plus de 20 feuilles à la fois.
- Utilisez uniquement des feuilles d'étiquettes entières.
- Assurez-vous que les feuilles ne sont pas collantes, chiffonnées ou que les étiquettes ne se décollent pas.
- N'utilisez **pas** d'étiquettes en plastique ou transparentes. L'encre ne peut pas sécher sur ce type d'étiquettes.

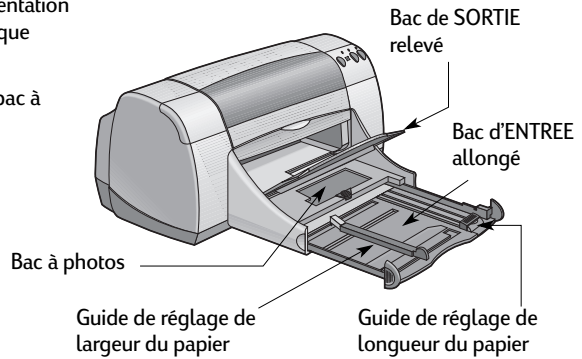
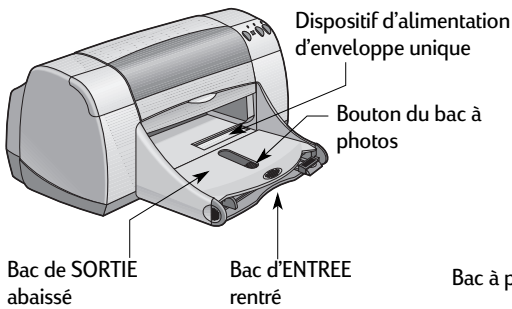



Pour imprimer...

Instructions

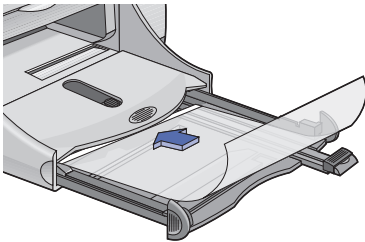

Transparents



- 1 Faites glisser les guides papier et retirez tout papier se trouvant dans le bac d'ENTREE.
- 2 Ventilez les bords des feuilles de transparents afin de les séparer puis alignez les bords.
- 3 Insérez jusqu'à 25 feuilles de transparents, face opaque vers le bas et bande adhésive vers l'imprimante.
- 4 Resserrez les guides papier de manière à les ajuster à la taille des feuilles de transparents.
- 5 Assurez-vous que le bac d'ENTREE est rentré.
- 6 Sélectionnez les paramètres d'impression correspondant au type et au format des transparents.
- 7 Imprimez les transparents.
- 8 L'imprimante attend que les transparents sèchent avant de les envoyer vers le bac de SORTIE. Appuyez sur le bouton **Reprise**  pour poursuivre l'impression.



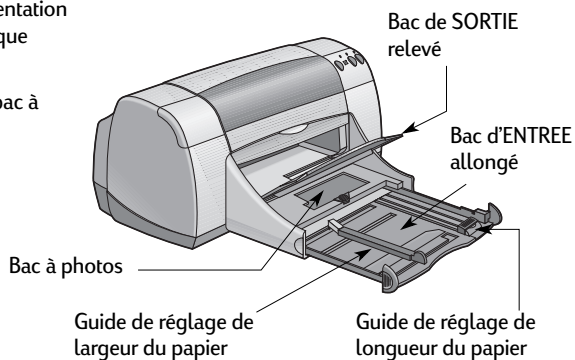
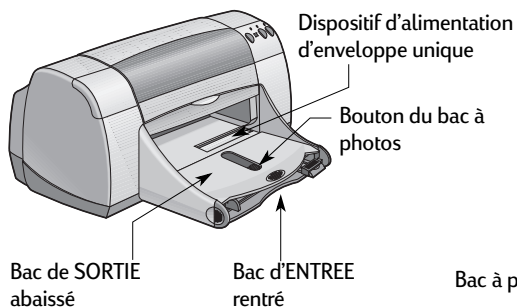

Pour imprimer...

Instructions



Papier banderole

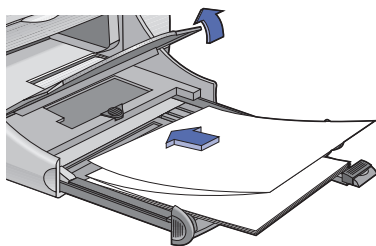

- 1 Dépliez le nombre de feuilles dont vous avez besoin (20 maximum).
- 2 Si votre papier possède des bandes latérales perforées, retirez-les.
- 3 Faites glisser les guides papier et retirez tout papier se trouvant dans le bac d'ENTREE.
- 4 Relevez le bac de SORTIE et laissez-le dans cette position pour procéder à l'impression sur papier banderole.
- 5 Placez le papier banderole dans le bac d'ENTREE, de façon à ce que le côté détaché de la pile se trouve vers l'imprimante.
- 6 Resserrez les guides papier de manière à les ajuster à la taille des feuilles.
- 7 Assurez-vous que le bac d'ENTREE est rentré.
- 8 Cochez la case **Impression sur papier banderole** dans l'onglet **Mise en page** puis sélectionnez le type et le format de papier approprié.
- 9 Imprimez le papier banderole.



Posters

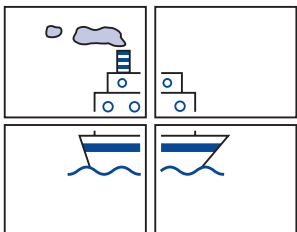

- 1 Chargez le papier dans le bac d'ENTREE.
- 2 Resserrez les guides papier de manière à les ajuster à la taille des feuilles.
- 3 Assurez-vous que le bac d'ENTREE est rentré.
- 4 Sélectionnez les paramètres d'impression correspondant au type et au format de votre poster.
- 5 Imprimez votre poster.



Onglet Mise en page

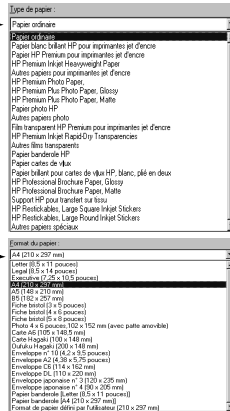
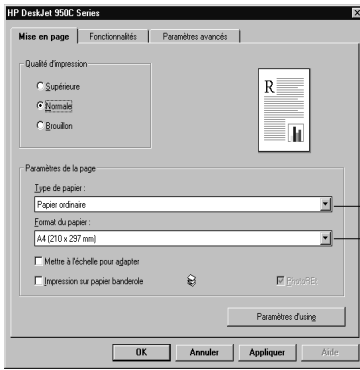

Onglet Fonctionnalités



Sélection des paramètres d'impression HP

Instructions

Onglet Mise en page

- *Impression sur papier banderole* : cochez cette case
- *Type de papier* : choisissez **Papier banderole HP** ou **Papier ordinaire**
- *Qualité d'impression* : choisissez **Normale**
- *Format du papier* : choisissez **A4** ou **Letter (215 x 279 mm)**

Onglet Fonctionnalités

- *Orientation* : choisissez l'orientation appropriée
- *Impression recto-verso* : non cochée

- Lorsque vous imprimez sur du papier banderole, assurez-vous que le bac de SORTIE est relevé et que le bac d'ENTREE est rentré.
- Pour de meilleurs résultats, utilisez le papier banderole HP.
- Si des problèmes se posent lors d'une impression sur papier banderole, reportez-vous à la section « Le papier banderole ne s'imprime pas correctement. » à la page 43 du chapitre sur les conseils de dépannage.

Onglet Mise en page

- *Type de papier* : choisissez **Papier ordinaire**
- *Qualité d'impression* : choisissez **Normale**
- *Format de papier* : choisissez la taille appropriée

Onglet Fonctionnalités

- *Orientation* : choisissez l'orientation appropriée
- *Impression recto-verso* : non cochée
- *Impression poster* : cochez cette case et sélectionnez le format **2 x 2**, **3 x 3** ou **4 x 4**

- Lorsque l'impression est terminée, coupez les bords de chaque feuille et collez les feuilles ensemble.

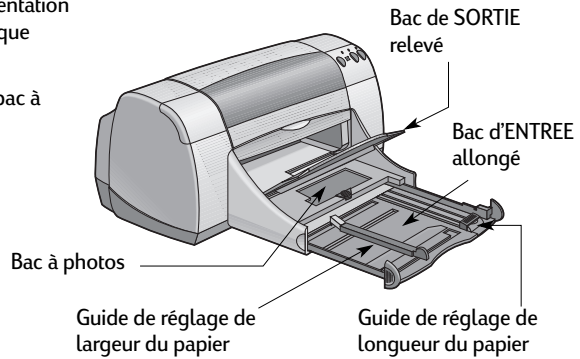
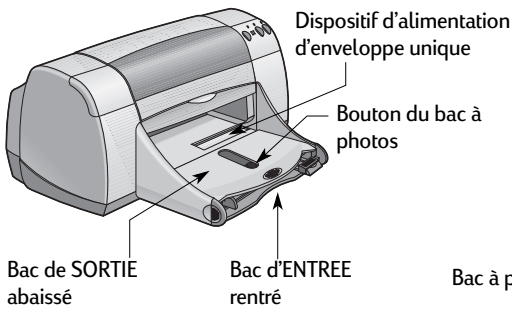

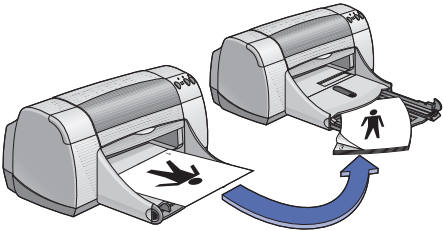
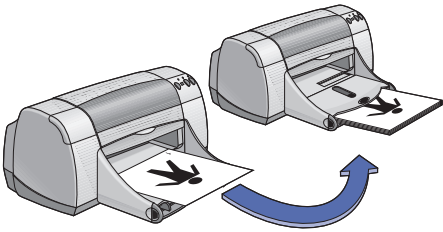
Pour imprimer...	Instructions
<p>Impression recto-verso manuelle Reliure des livres</p>  <p>Reliure des tablettes</p> 	<ol style="list-style-type: none"> 1 Chargez le papier dans le bac d'ENTREE. Assurez-vous que le bac de SORTIE est vide. 2 Resserrez les guides papier de manière à les ajuster à la taille des feuilles. 3 Assurez-vous que le bac d'ENTREE est rentré. 4 Sélectionnez les paramètres d'impression correspondant au type et au format du papier. 5 Dans l'onglet Fonctionnalités, cliquez sur Impression recto-verso puis sélectionnez Livre ou Tablette. 6 Lancez l'impression 7 Suivez attentivement les instructions qui apparaissent sur votre écran au moment de recharger le papier. 8 Lorsque le papier est correctement chargé, cliquez sur Continuer dans la boîte de message qui apparaît à l'écran de votre ordinateur.



Onglet Mise en page

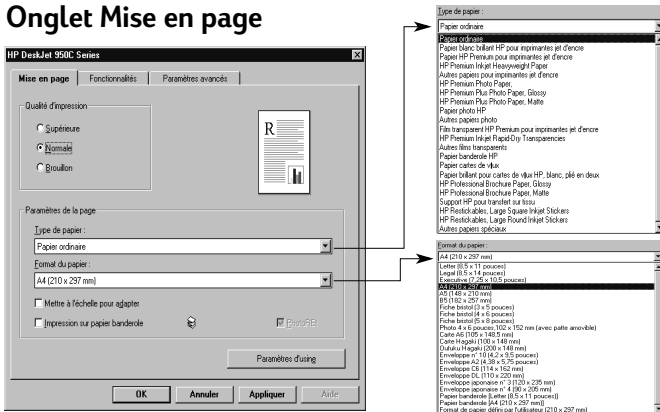

Onglet Fonctionnalités



Sélection des paramètres d'impression HP

Instructions

Onglet Mise en page

- *Type de papier* : choisissez le type de support approprié
- *Qualité d'impression* : choisissez **Normale**
- *Format de papier* : choisissez le format approprié

Onglet Fonctionnalités

- *Orientation* : choisissez l'orientation appropriée
- *Impression recto-verso* : cochez cette case puis sélectionnez **Livre** (pour une reliure par le côté) ou **Tablette** (pour une reliure par le haut).

- L'imprimante imprime d'abord un côté de la feuille. Puis un message apparaît à l'écran de votre ordinateur, vous indiquant comment recharger le papier. Reprenez l'impression. L'imprimante imprime alors le verso de la feuille.
- Si vous souhaitez procéder à des impressions recto-verso automatiques, vous pouvez vous munir du Module d'impression recto-verso automatique. Ce module n'est pas disponible dans tous les pays (reportez-vous à la section « Equipements et accessoires » à la page A-6 pour connaître la marche à suivre pour passer une commande).

NOTES:

3

Utilisation et remplacement des cartouches d'impression

Etat de la cartouche d'impression

Le voyant d'état de la cartouche d'impression clignote lorsqu'une ou les deux cartouches d'impression ont un niveau d'encre faible, sont mal installées ou fonctionnent mal. Ce voyant clignote également si vous n'utilisez pas le type de cartouche approprié. Si le problème provient du faible niveau d'encre, le voyant s'éteint lorsque vous ouvrez le panneau supérieur. S'il s'agit d'un autre problème, le voyant d'état de la cartouche d'impression continue de clignoter.

Pour vérifier l'état de vos cartouches d'impression, ouvrez le panneau supérieur de l'imprimante. La flèche jaune située sur le chariot s'aligne sur l'une des cinq icônes d'état de la cartouche d'impression.

Voyant d'état de la cartouche d'impression

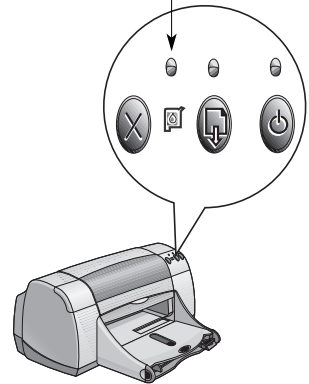

Faible niveau d'encre dans la cartouche d'impression couleur

Problème avec la cartouche d'impression noire

Problème avec la cartouche d'impression couleur



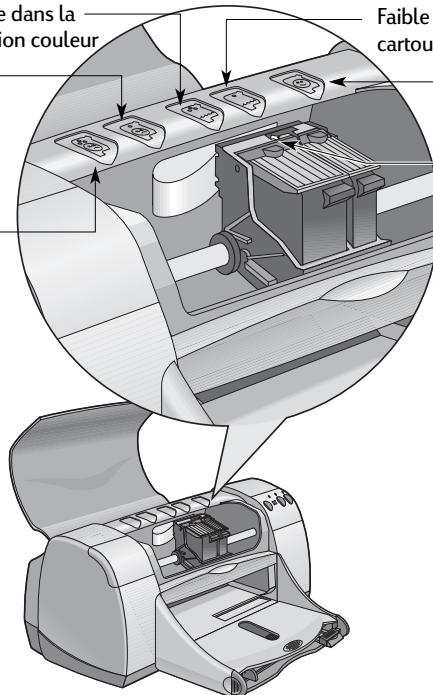

Faible niveau d'encre dans la cartouche d'impression noire

Aucun problème avec les cartouches d'impression

Flèche d'indication jaune



Lorsque le voyant d'état de la cartouche d'impression clignote, ouvrez le panneau supérieur de l'imprimante et suivez les instructions ci-dessous. Pour plus d'informations sur le remplacement des cartouches d'impression, reportez-vous à la page 27.

La flèche indique l'une des icônes suivantes	Signification	Comment résoudre le problème
<p>Problème avec la cartouche d'impression couleur</p> 	<p>La cartouche d'impression est :</p> <ul style="list-style-type: none"> • manquante • mal installée • incompatible avec ce type d'imprimante • défectueuse 	<ol style="list-style-type: none"> 1 Si la cartouche est manquante, insérez-en une. 2 Retirez la cartouche puis replacez-la dans l'imprimante. 3 Si le problème persiste, vérifiez qu'il s'agit bien d'une cartouche série HP C6578. 4 Si le problème persiste toujours, remplacez la cartouche.
<p>Problème avec la cartouche d'impression noire</p> 	<p>La cartouche d'impression est :</p> <ul style="list-style-type: none"> • manquante • mal installée • incompatible avec ce type d'imprimante • défectueuse 	<ol style="list-style-type: none"> 1 Si la cartouche est manquante, insérez-en une. 2 Retirez la cartouche puis replacez-la dans l'imprimante. 3 Si le problème persiste, vérifiez qu'il s'agit bien d'une cartouche série HP 51645. 4 Si le problème persiste toujours, remplacez la cartouche.
<p>Faible niveau d'encre dans la cartouche d'impression couleur</p> 	<p>Il n'y a presque plus d'encre dans la cartouche d'impression couleur.</p>	<p>Pensez à la remplacer par une cartouche HP série C6578.</p>
<p>Faible niveau d'encre dans la cartouche d'impression noire</p> 	<p>Il n'y a presque plus d'encre dans la cartouche d'impression noire.</p>	<p>Pensez à la remplacer par une cartouche HP série 51645.</p>
<p>Aucun problème avec les cartouches d'impression</p> 	<p>Les cartouches sont opérationnelles.</p>	<p>Aucun problème.</p>

Remplacement des cartouches d'impression

Remarque : Au moment de l'acquisition de nouvelles cartouches d'impression, pensez à vérifier les références. Les références de vos cartouches d'impression sont les suivantes :

- Noire HP série 51645
- Tricolore HP série C6578

Remarque : Lorsqu'une cartouche d'impression est vide, laissez-la sur le chariot jusqu'à ce que vous la remplaciez. Il est impossible d'imprimer si une seule cartouche est installée sur le chariot.

Pour remplacer une cartouche d'impression :

- 1 Pour accéder au chariot des cartouches d'impression, appuyez sur le bouton d'alimentation  pour mettre l'imprimante sous tension.
- 2 Ouvrez le capot supérieur. Le chariot se déplace de façon à ce que vous puissiez y accéder.
- 3 Relevez le loquet de verrouillage.
- 4 Retirez la cartouche d'impression et jetez la.

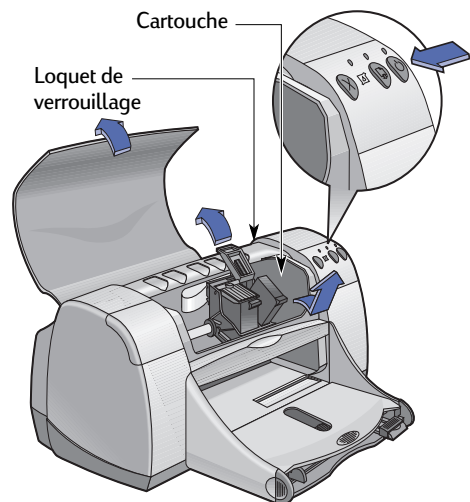

Attention

Ne laissez pas les cartouches à portée des enfants.

Utilisation et remplacement des cartouches d'impression

- 5 Retirez la cartouche neuve de son emballage et ôtez soigneusement la languette de protection en vinyle.

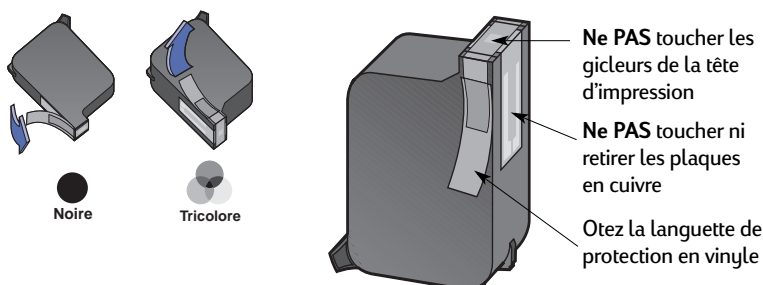

Attention

Ne touchez **JAMAIS** la tête d'impression ni les plaques en cuivre de la cartouche d'impression. Tout contact avec ces parties de la cartouche entraînerait des problèmes d'encre coagulée et de connexion électrique. Ne retirez **PAS** les plaques en cuivre, nécessaires à la connexion électrique.

- 6 Placez la cartouche d'impression sur le chariot et appuyez fermement.
- 7 Abaissez le loquet de verrouillage. Dès que le dispositif est fermé, vous entendez un clic.
- 8 Chargez du papier blanc ordinaire dans le bac d'ENTREE.
- 9 Refermez le panneau supérieur ; une page d'étalonnage s'imprime alors.

Remarque : Chaque fois que vous installez une nouvelle cartouche d'impression, le logiciel de l'imprimante imprime une page d'étalonnage pour s'assurer de la qualité de l'impression. Si votre imprimante est en cours d'impression lorsque vous devez remplacer une cartouche d'impression, le logiciel attend que votre impression soit complètement terminée avant de lancer le test d'étalonnage.

- 10 Si le voyant de l'état de la cartouche d'impression  continue de clignoter après l'installation d'une nouvelle cartouche, vérifiez la référence de la cartouche.

Stockage des cartouches d'impression

Pour obtenir une qualité d'impression optimale avec vos cartouches :

- Conservez toutes les cartouches dans leur emballage étanche, à température ambiante (16-27° C), jusqu'à leur utilisation.
- Ne déplacez jamais les cartouches après les avoir installées sur le chariot. L'encre risquerait de sécher ou de coaguler.
- Si vous conservez une cartouche d'impression hors de son emballage, utilisez un récipient en plastique hermétique.
- Ne débranchez **pas** l'imprimante tant que l'impression n'est pas terminée et que le chariot n'est pas retourné à sa position de départ à droite de l'imprimante. Si la cartouche d'impression ne se trouve pas dans sa position de départ, elle risque de sécher.

Attention

Pour mettre l'imprimante sous tension ou hors tension, utilisez uniquement le bouton d'alimentation  situé à l'avant de l'imprimante. Vous risquez d'endommager l'imprimante si vous utilisez une prise multiple, un protecteur de surtension ou un interrupteur mural pour l'allumer ou l'éteindre.

Nettoyage des cartouches d'impression

Quand procéder au nettoyage des cartouches ?

Nettoyez les cartouches d'impression s'il manque des lignes ou des points sur la page imprimée ou si des traces d'encre se sont formées.



S'il manque des lignes ou des points

Nettoyez les cartouches d'impression à l'aide de la Boîte à outils HP DeskJet en suivant les instructions ci-dessous :

- 1 Ouvrez la **Boîte à outils HP DeskJet**. Reportez-vous à la page 8 pour plus d'instructions sur l'accès à la boîte à outils.
- 2 Cliquez sur **Nettoyer les cartouches d'impression** et suivez les instructions qui apparaissent à l'écran.

Remarque : Un nettoyage non justifié consomme de l'encre et diminue donc la durée de vie de la cartouche.

Si des traînées d'encre apparaissent

Nettoyez les cartouches d'impression et le chariot en suivant les instructions ci-dessous.

- 1 Ouvrez la **Boîte à outils HP DeskJet**. Reportez-vous à la page 8 pour plus d'instructions sur l'accès à la boîte à outils.
- 2 Cliquez sur **Nettoyer les cartouches d'impression** et suivez les instructions qui apparaissent à l'écran. Si cela ne suffit pas à empêcher la formation de traînées d'encre, suivez les instructions de la section « Nettoyage manuel des cartouches d'impression » ci-dessous.

°sn-ame jstujn-
dīam noft juestl
† labore quist v
d'kitft ghocknr

Avertissement

Soyez vigilant, il est facile de se salir les mains ou les vêtements.

Nettoyage manuel des cartouches d'impression et du chariot

Afin de nettoyer correctement les cartouches d'impression et le chariot, vous devez vous munir d'eau minérale ou distillée et de cotons-tiges ou tout autre tissu absorbant qui ne colle pas aux cartouches.

Nettoyage manuel des cartouches d'impression

- 1 Appuyez sur le bouton Alimentation  pour mettre l'imprimante sous tension puis relevez le panneau supérieur.
- 2 Lorsque les cartouches se sont déplacées et vous sont accessibles, débranchez le cordon d'alimentation à l'arrière de l'imprimante.

Attention

Gardez les cartouches d'impression neuves ou usagées hors de portée des enfants.

- 3 Retirez les cartouches d'impression et posez-les sur une feuille, plaque en cuivre vers le haut.

Avertissement

Ne touchez **JAMAIS** la tête d'impression ni les plaques en cuivre de la cartouche d'impression. Tout contact avec ces parties de la cartouche entraînerait des problèmes d'encre coagulée et de connexion électrique. Ne retirez **PAS** les plaques en cuivre, nécessaires à la connexion électrique.

- 4 Trempez un coton-tige dans de l'eau distillée et égouttez-le.

- 5 Nettoyez la face **avant** et les **côtés** de la cartouche d'impression comme vous le montre le dessin. **Ne PAS** essuyer la plaque en cuivre.

Ne PAS nettoyer la plaque en cuivre.

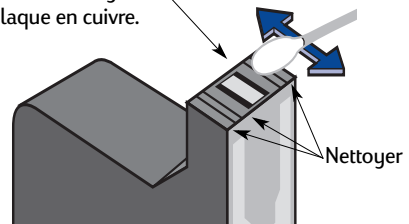

- 6 Assurez-vous qu'il ne reste plus de poussière sur le devant et les côtés de la cartouche. S'il reste de la poussière, recommencez le nettoyage.

- 7 Nettoyez l'autre cartouche d'impression de la même façon.

Avertissement

Lorsque vous avez retiré les cartouches d'impression, ne les laissez pas hors de l'imprimante plus de 30 minutes.

Nettoyage manuel du chariot des cartouches d'impression

- 1 A l'aide de cotons-tiges humidifiés propres, essuyez le dessous de chaque paroi du chariot.
- 2 Recommencez cette opération jusqu'à ce qu'il n'y ait plus de dépôt d'encre visible sur le coton-tige.
- 3 Réinstallez les cartouches d'impression et refermez le panneau supérieur de l'imprimante.
- 4 Chargez le papier dans le bac d'ENTREE.
- 5 Branchez le cordon d'alimentation à l'arrière de l'imprimante.
- 6 Imprimez une page de test. Depuis la **Boîte à outils HP**, cliquez sur **Imprimer une page de test**.

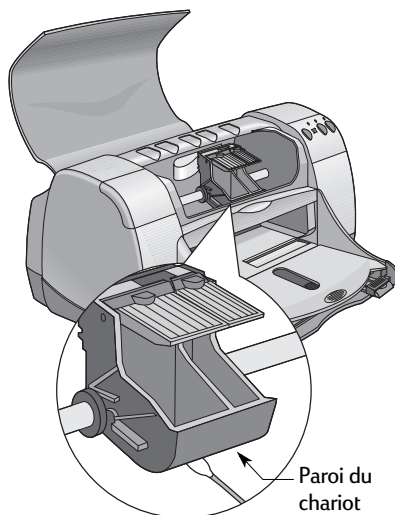

Remarque : Si des traînées d'encre subsistent, répétez la procédure de nettoyage jusqu'à ce que la page de test soit nette. Vous trouverez des conseils d'entretien supplémentaires sur le site Web http://www.hp.com/support/home_products

Dommages dus au reconditionnement des cartouches d'impression

Pour obtenir les meilleures performances possibles avec votre imprimante, Hewlett Packard vous recommande d'utiliser exclusivement les produits HP conçus pour fonctionner avec les imprimantes HP DeskJet, y compris les cartouches d'impression HP fabriquées en usine.

Tout dommage causé par l'utilisation de cartouches d'impression HP reconditionnées ou modifiées n'est pas pris en charge par la garantie HP.

Remarque : Au moment de l'acquisition de nouvelles cartouches d'impression, pensez à vérifier les références. Les références de vos cartouches d'impression sont les suivantes :

- Noire HP série 51645
- Tricolore HP série C6578

4 Dépannage

Conseils de dépannage

Les pages suivantes offrent des solutions pour déterminer la source du problème et vous aider à le résoudre.

Assurez-vous que les appareils sont correctement branchés. Assurez-vous d'utiliser le câble approprié à votre système d'exploitation. Comparez votre problème avec les questions répertoriées ci-dessous. Lorsque vous avez déterminé le problème, suivez les instructions s'y rapportant.



Le logiciel d'imprimante ne s'installe pas correctement. Reportez-vous aux pages 33–35.



Aucune impression ne se produit. Reportez-vous aux pages 36–39.



Signification des voyants qui clignotent. Reportez-vous à la page 40.



Les impressions ne sont pas satisfaisantes. Reportez-vous aux pages 41–44.



Le logiciel d'imprimante ne s'installe pas correctement

Problème	Causes possibles	Comment résoudre le problème
Le CD-ROM a été placé dans le lecteur de CD-ROM, mais l'ordinateur ne parvient pas à le lire.	<ul style="list-style-type: none">- Le CD-ROM n'a pas été correctement placé dans le lecteur de CD-ROM,<i>OU</i>- le lecteur de CD-ROM est peut être endommagé,<i>OU</i>- le CD-ROM est peut être endommagé.	<ol style="list-style-type: none">1 Insérez de nouveau le CD-ROM et essayez une nouvelle fois. Si le problème persiste...2 Essayez avec un CD-ROM qui fonctionne. Si celui-ci ne parvient pas à être lu, vous devez remplacer votre lecteur de CD-ROM.3 Si vos autres CD-ROM fonctionnent, à l'exception du CD-ROM du logiciel d'imprimante, celui est probablement endommagé. Vous pouvez alors télécharger le logiciel d'imprimante depuis un site Web HP (reportez-vous à la page 45 pour obtenir la liste des adresses de sites Web).4 Si vous n'avez pas accès à Internet, contactez le Service Clientèle HP. Reportez-vous à la page 47 pour obtenir le numéro de téléphone de votre Service Clientèle le plus proche.





Le logiciel d'imprimante ne s'installe pas correctement *suite*

Problème	Causes possibles	Comment résoudre le problème
<p>Le logiciel ne s'est pas installé correctement</p>	<ul style="list-style-type: none"> - Il se peut que le logiciel soit en conflit avec votre programme de protection anti-virus, <i>OU</i> - il se peut que le logiciel soit en conflit avec un autre programme, <i>OU</i> - votre logiciel d'imprimante ne s'est pas installé correctement. 	<p>1 Désinstallez votre logiciel d'imprimante. <i>Si vous utilisez Windows 95, Windows 98 et Windows NT 4.0 :</i></p> <ul style="list-style-type: none"> a Assurez-vous d'avoir bien inséré le CD-ROM du logiciel d'imprimante dans le lecteur de CD-ROM. b Sélectionnez Démarrer → Exécuter. c Cliquez sur Parcourir, puis placez-vous sur l'icône du CD-ROM. d Cliquez sur Ouvrir puis sur OK. e Lorsque l'écran d'ouverture d'installation du logiciel apparaît, sélectionnez Supprimer le logiciel HP DeskJet 950C Series. <p><i>Si vous utilisez Windows 3.1x :</i></p> <ul style="list-style-type: none"> a Dans le Gestionnaire de programmes, sélectionnez Fichier → Exécuter. b Entrez la lettre correspondant à l'unité CD-ROM de votre ordinateur suivie de setup.exe (par exemple, si vous avez installé le CD-ROM dans le lecteur D, entrez D:\setup.exe), puis cliquez sur OK. c Lorsque l'écran d'ouverture d'installation du logiciel d'imprimante apparaît, sélectionnez Supprimer le logiciel HP DeskJet 950C. <p>2 Fermez tout programme de protection anti-virus en cours d'exécution. Pour quitter un programme, suivez l'une des procédures suivantes :</p> <ul style="list-style-type: none"> a Cliquez avec le bouton droit de la souris sur l'icône du programme de protection anti-virus et sélectionnez Désactiver. b Cliquez sur le X situé dans l'angle supérieur droit de la fenêtre du programme actif. <p>3 Fermez tous les logiciels (en suivant la procédure 2b ci-dessus).</p> <p>4 Installez de nouveau le logiciel d'imprimante. Reportez-vous à l'étape d'installation du logiciel d'imprimante du <i>Poster d'installation rapide</i> ou à la page 49 de ce <i>Guide de l'utilisateur</i>.</p> <p>Si les problèmes lors de l'installation persistent, contactez un distributeur agréé HP ou le Service Clientèle HP. Reportez-vous à la page 47 pour obtenir le numéro de téléphone du Service Clientèle le plus proche.</p>











Le logiciel d'imprimante ne s'installe pas correctement *suite*

Problème	Causes possibles	Comment résoudre le problème
<p>↔ Au moment de la connexion d'un câble USB entre l'ordinateur et l'imprimante, le message « Périphérique introuvable » apparaît.</p>	<ul style="list-style-type: none"> • De l'électricité statique s'est formée sur le câble reliant l'ordinateur à l'imprimante, <i>OU</i> • votre câble USB est peut être défectueux. 	<ol style="list-style-type: none"> 1 Déconnectez le câble USB de l'imprimante. 2 Débranchez le câble d'alimentation de l'imprimante. 3 Patientez environ 30 secondes. 4 Rebranchez le câble d'alimentation dans l'imprimante. 5 Rebranchez le câble USB dans l'imprimante. 6 Si le message « Périphérique introuvable » apparaît toujours dans la boîte de dialogue « Nouveau matériel trouvé », remplacez le câble USB ou utilisez un câble parallèle.
<p>↔ Lors de la connexion d'un câble USB entre l'imprimante et l'ordinateur, le message d'assistant de nouveau matériel n'apparaît pas.</p>	<p>Vous n'utilisez peut être pas Windows 98.</p>	<p>Assurez-vous que vous exécutez Windows 98 et que votre ordinateur est connecté à un câble USB. Si vous ne disposez pas de Windows 98, vous devez utiliser un câble parallèle.</p>
	<p>Vous n'avez peut être pas activé USB.</p>	<ol style="list-style-type: none"> 1 Dans Windows 98, cliquez sur Démarrer → Paramètres → Panneau de configuration. 2 Cliquez deux fois sur l'icône Système. 3 Cliquez sur l'onglet Gestionnaire de périphériques. 4 Cliquez sur le signe plus (+) à côté de l'option Contrôleur USB. Si un contrôleur hôte USB et un USB racine apparaissent dans la liste, cela signifie que USB est activé. Si ces périphériques ne se trouvent pas dans la liste, reportez-vous à la documentation de votre ordinateur ou contactez le fabricant pour obtenir de plus amples informations concernant l'activation et la configuration de USB. 5 Si vous ne pouvez pas activer USB, vous pouvez utiliser un câble parallèle pour connecter l'imprimante à votre ordinateur.
	<p>Votre câble USB n'est pas connecté correctement.</p>	<ol style="list-style-type: none"> 1 Déconnectez le câble USB de l'imprimante, puis connectez-le à nouveau. 2 Assurez-vous qu'il est bien enfoncé.



Aucune impression ne se produit

Problème	Causes possibles	Comment résoudre le problème
 <p>Aucune page ne sort de l'imprimante.</p>	L'imprimante est hors tension ou la connexion n'est pas fixe.	<ol style="list-style-type: none"> 1 Assurez-vous que l'imprimante est sous tension. 2 Assurez-vous que tous les câbles sont bien enfoncés.
	Le bac d'ENTREE est peut être vide.	Vérifiez à nouveau qu'un support d'impression est correctement placé dans le bac d'ENTREE.
	Le panneau supérieur de l'imprimante est resté ouvert.	Refermez le panneau supérieur.
	Le problème peut provenir de l'une des deux cartouches d'impression.	Si le voyant d'état de la cartouche d'impression  clignote, ouvrez le panneau supérieur et vérifiez l'état des cartouches. Vérifiez que les cartouches d'impression sont installées correctement. Reportez-vous à la page 27.
	L'imprimante est lente.	Si le voyant d'alimentation  clignote, l'imprimante est en cours d'impression. Patientez quelques minutes.
	L'imprimante reprend lorsque vous appuyez sur le bouton Reprise  .	Lorsque le voyant de reprise clignote, appuyez sur le bouton Reprise  .
	Le problème peut provenir d'un bourrage de papier.	<ol style="list-style-type: none"> 1 Retirez le papier coincé soit du bac d'ENTREE soit du bac de SORTIE. 2 Appuyez sur le bouton Reprise  situé à l'avant de l'imprimante. 3 Si vous imprimez des étiquettes, assurez-vous que l'une d'entre elles ne s'est pas détachée de la feuille lors de son passage dans l'imprimante. 4 Si le bourrage de papier a été extrait, vous pouvez de nouveau imprimer votre document. 5 Si vous n'êtes pas parvenu à extraire le bourrage de papier, ouvrez le capot d'accès arrière en tournant le bouton dans le sens inverse des aiguilles d'une montre pour le retirer. 6 Retirez le papier coincé de l'imprimante puis remplacez le capot d'accès arrière.
Le capot d'accès arrière est manquant.	<ol style="list-style-type: none"> 1 Remplacez le capot d'accès arrière. 2 Imprimez votre document. 	

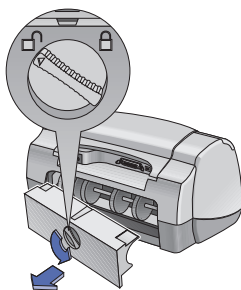





Aucune impression ne se produit *suite*

Problème	Causes possibles	Comment résoudre le problème
 Une page blanche est sortie de l'imprimante.	Il est possible que l'une des cartouches soit vide.	<ol style="list-style-type: none"> 1 Soulevez le panneau de l'imprimante et vérifiez, en consultant les icônes d'état des cartouches d'impression, que les cartouches contiennent suffisamment d'encre. Reportez-vous à la section « Etat de la cartouche d'impression » à la page 25. 2 Si l'une des cartouches est vide, remplacez-la. Reportez-vous à la section « Remplacement des cartouches d'impression » à la page 27. 3 Imprimez votre document.
	Assurez-vous de ne pas avoir oublié d'ôter la bande de protection adhésive en vinyle de l'imprimante.	Vérifiez que vous avez bien retiré la bande de protection adhésive en vinyle des cartouches d'impression. Reportez-vous à la section « Remplacement des cartouches d'impression » à la page 27.
	Vous essayez d'imprimer une télécopie.	<ol style="list-style-type: none"> 1 Enregistrez la télécopie sous un format graphique (TIFF par exemple). 2 Ouvrez ensuite le fichier à partir d'un traitement de texte et lancez l'impression.





Aucune impression ne se produit *suite*

Problème	Causes possibles	Comment résoudre le problème
<p> L'imprimante est connectée à un câble USB et lorsque vous essayez d'imprimer, le message « Erreur d'écriture sur LPT1 » apparaît.</p>	<p>Vous n'avez pas connecté votre câble USB avant d'installer le logiciel.</p>	<ol style="list-style-type: none"> 1 Déconnectez le câble USB de l'imprimante. 2 Insérez le CD-ROM du logiciel d'imprimante (ou la disquette d'installation 1) dans votre ordinateur. 3 Cliquez sur Démarrer → Exécuter. 4 Dans le répertoire du CD-ROM, sélectionnez Installation, puis cliquez sur Ouvrir. 5 Le fichier setup.exe apparaît dans la boîte de dialogue. Cliquez sur OK. 6 Sélectionnez l'option Supprimer le logiciel HP DeskJet 950C Series pour désinstaller le logiciel. 7 Connectez de nouveau le câble USB à l'imprimante. L'écran d'installation USB doit s'afficher. 8 Recommencez la procédure d'installation du logiciel USB. Consultez le <i>Poster d'installation rapide</i> ou reportez-vous à la page 50 de ce <i>Guide de l'utilisateur</i>.
<p> L'imprimante est connectée à l'aide d'un câble USB via un autre périphérique ou hub USB, mais lorsque vous essayez d'imprimer, le message « Erreur d'écriture sur < nom du port USB > » apparaît.</p>	<p>Votre imprimante ne reçoit pas les données correctes de l'autre périphérique ou du hub.</p>	<p>Connectez l'imprimante directement au port USB de l'ordinateur.</p>











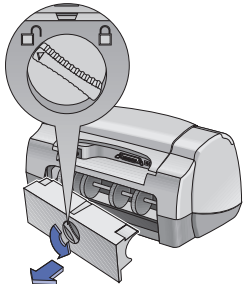

Aucune impression ne se produit *suite*

Problème	Causes possibles	Comment résoudre le problème
L'imprimante est très lente.	<p>Votre ordinateur ne répond pas aux exigences minimales du système.</p>	<ol style="list-style-type: none"> 1 Vérifiez l'espace de mémoire RAM disponible sur votre ordinateur et la vitesse de processeur. Reportez-vous à la section « Conditions requises du système » à la page A-5. 2 Libérez de l'espace sur votre disque dur. Si vous disposez de moins de 100 Mo d'espace disponible sur votre disque dur, les opérations sont plus longues à traiter.
	<p>Un trop grand nombre de logiciels est en cours d'exécution en même temps.</p>	<p>Fermez les logiciels dont vous n'avez pas besoin.</p>
	<p>Votre logiciel d'imprimante est trop ancien.</p>	<p>Vérifiez le pilote d'imprimante que vous utilisez. Consultez le site Web HP pour connaître les mises à jour de logiciels les plus récentes (reportez-vous à la page 45 pour obtenir la liste des sites Web).</p>
	<p>Vous imprimez un document complexe, comprenant des graphiques ou des photographies.</p>	<p>Patiencez quelques instants.</p>
	<p>Vous avez sélectionné la résolution 2400 ppp tout en désactivant l'option PhotoREt.</p>	<ol style="list-style-type: none"> 1 Si vous ne souhaitez pas utiliser l'option PhotoREt, patientez quelques instants. 2 Si vous souhaitez utiliser l'option PhotoREt, activez PhotoREt dans l'onglet Mise en page. Reportez-vous à la section « Onglet Mise en page » à la page 6.
	<p> Vous utilisez un câble USB alors que d'autres périphériques USB sont également en cours d'utilisation.</p>	<ol style="list-style-type: none"> 1 Connectez directement le câble USB à l'imprimante plutôt qu'à la fin d'une chaîne. 2 Evitez d'utiliser d'autres périphériques d'une chaîne lorsque vous imprimez.
	<p>Vous essayez d'imprimer une photographie.</p>	<p>Activez l'option Matériel ECP pour augmenter la vitesse de l'impression.</p> <ol style="list-style-type: none"> 1 Ouvrez la Boîte à outils HP DeskJet (reportez-vous à la page 8). 2 Cliquez sur l'onglet Configuration. 3 Cochez la case Tentative d'utilisation du matériel ECP. 4 Appliquez vos modifications et essayez à nouveau d'imprimer la photographie.



Signification des voyants qui clignotent

Problème	Causes possibles	Comment résoudre le problème
Le voyant d'alimentation  clignote.	Votre imprimante reçoit des données.	Patientez quelques instants.
Le voyant Reprise  clignote.	Il n'y a plus de papier dans l'imprimante.	<ol style="list-style-type: none"> 1 Insérez du papier. 2 Appuyez sur le bouton Reprise .
	Le problème peut provenir d'un bourrage de papier.	<ol style="list-style-type: none"> 1 Retirez le papier coincé soit du bac d'ENTREE soit du bac de SORTIE. 2 Appuyez sur le bouton Reprise  situé à l'avant de l'imprimante. 3 Si vous imprimez des étiquettes, assurez-vous que l'une d'entre elles ne s'est pas détachée de la feuille lors de son passage dans l'imprimante. 4 Si le bourrage de papier a été extrait, vous pouvez de nouveau imprimer votre document. 5 Si vous n'êtes pas parvenu à extraire le bourrage de papier, ouvrez le capot d'accès arrière en tournant le bouton dans le sens inverse des aiguilles d'une montre pour le retirer. 6 Retirez le papier coincé dans l'imprimante puis remplacez le capot d'accès arrière.
		Vous imprimez de façon manuelle un document recto verso et l'impression du premier côté de la feuille est terminée.
Le voyant d'état de la cartouche d'impression clignote  .	Le panneau supérieur de l'imprimante est resté ouvert.	Refermez le panneau supérieur.
	Le problème peut venir de l'une des deux cartouches d'impression.	Reportez-vous à la section « Etat de la cartouche d'impression » à la page 25.
Tous les voyants clignotent.	Vous devez réinitialiser l'imprimante.	<ol style="list-style-type: none"> 1 Appuyez sur le bouton Alimentation  pour mettre l'imprimante hors tension. Puis appuyez de nouveau sur le bouton Alimentation  pour la mettre sous tension. 2 Si le problème persiste, appuyez sur le bouton Alimentation  pour mettre l'imprimante hors tension. 3 Débranchez-la. 4 Rebranchez-la. 5 Appuyez sur le bouton Alimentation  pour mettre l'imprimante sous tension.



Les impressions ne sont pas satisfaisantes

Problème	Causes possibles	Comment résoudre le problème
 <p>Certaines parties du document sont manquantes ou au mauvais emplacement.</p>	Le papier n'est pas chargé correctement.	<ol style="list-style-type: none"> 1 Assurez-vous que le support d'impression est orienté correctement dans le bac d'ENTREE. 2 Assurez-vous que les guides papier sont parfaitement ajustés à la taille du support.
	Vous n'avez pas sélectionné l'orientation de la page appropriée à votre support.	Assurez-vous d'avoir sélectionné la bonne orientation (française ou italienne) dans l'onglet Fonctionnalités . Reportez-vous à la section « Onglet Fonctionnalités » à la page 7.
	Vous n'avez pas sélectionné le format de papier approprié à votre support.	Assurez-vous d'avoir sélectionné le format de papier correct dans l'onglet Mise en page . Reportez-vous à la section « Onglet Mise en page » à la page 6.
	Vous n'avez pas sélectionné les marges appropriées à votre support.	Assurez-vous que les marges sont définies à l'intérieur de la zone d'impression. Reportez-vous à la section « Marges d'impression minimales » à la page A-5.
	Vous avez oublié de désactiver l'option Impression poster .	Désactivez la case à cocher Impression poster de l'onglet Fonctionnalités . Reportez-vous à la section « Onglet Fonctionnalités » à la page 7.
	Vous utilisez le bac à photos mais celui-ci n'a pas été étalonné.	Dans l'onglet Services de l'imprimante de la Boîte à outils HP , sélectionnez « Etalonner le Bac à photos ».







Les impressions ne sont pas satisfaisantes *suite*

Problème	Causes possibles	Comment résoudre le problème
 La qualité d'impression n'est pas satisfaisante.	Vous n'utilisez peut-être pas le meilleur support pour votre type d'impression.	<ul style="list-style-type: none"> Utilisez toujours un support d'impression conçu spécialement pour les imprimantes HP DeskJet. La qualité d'impression est nettement supérieure lorsque vous utilisez des supports conçus spécialement pour certaines tâches (telles que les photographies) plutôt que du papier ordinaire.
	Il est possible que vous ayez imprimé sur le mauvais côté du support.	Assurez-vous d'avoir chargé le support face à imprimer vers le bas.
	Vous n'avez pas sélectionné le type de papier correct dans le logiciel d'imprimante.	Assurez-vous d'avoir sélectionné le type de papier correct dans l'onglet Mise en page. Reportez-vous à la section « Onglet Mise en page » à la page 6.
	Vous imprimez en mode Brouillon.	Dans l'onglet Mise en page, cliquez sur Normale ou Supérieure , et non sur Brouillon. Reportez-vous à la section « Onglet Mise en page » à la page 6.
	Si des traînées se forment sur l'impression, vous utilisez peut-être trop d'encre.	<ol style="list-style-type: none"> Dans l'onglet Mise en page, cliquez sur Normale ou Brouillon, et non sur Supérieure. Reportez-vous à la section « Onglet Mise en page » à la page 6. Pour réduire le volume d'encre, placez-vous dans l'onglet Paramètres avancés et réglez le curseur du volume d'encre. Reportez-vous à la section « Onglet Paramètres avancés » à la page 7. Pour augmenter la durée de séchage, placez-vous dans l'onglet Paramètres avancés et réglez le curseur de la durée de séchage. Reportez-vous à la section « Onglet Paramètres avancés » à la page 7.
	Vous imprimez en niveaux de gris.	Désactivez la case à cocher Imprimer en niveaux de gris de l'onglet Paramètres avancés . Reportez-vous à la section « Onglet Paramètres avancés » à la page 7.
	Il est possible que l'une des cartouches soit vide.	<ol style="list-style-type: none"> Vérifiez l'état des cartouches d'impression. Reportez-vous à la section « Etat de la cartouche d'impression » à la page 25. Si l'une des cartouches est vide, remplacez-la. Reportez-vous à la section « Remplacement des cartouches d'impression » à la page 27.
	Il est peut être nécessaire de nettoyer les cartouches d'impression.	Reportez-vous à la section « Nettoyage des cartouches d'impression » à la page 30.





Les impressions ne sont pas satisfaisantes *suite*

Problème	Causes possibles	Comment résoudre le problème
 La qualité d'impression n'est pas satisfaisante (suite)	Assurez-vous de ne pas avoir oublié d'ôter la bande de protection adhésive en vinyle de l'imprimante.	Vérifiez que vous avez bien retiré la bande de protection adhésive en vinyle des cartouches d'impression. Reportez-vous à la section « Remplacement des cartouches d'impression » à la page 27.
	Vos cartouches d'impression ne sont pas alignées.	Si les encres noire et couleur ne s'alignent pas sur la page imprimée, cliquez sur l'option Etalonner l'imprimante dans la Boîte à outils HP . Reportez-vous à la section « Onglet Services de l'imprimante » à la page 8.
 Le papier banderole ne s'imprime pas correctement.	Vous n'avez pas pensé à relever le bac de SORTIE.	Assurez-vous que le bac de SORTIE est relevé.
	Vous avez oublié de sélectionner l'option Papier banderole dans le logiciel.	Assurez-vous d'avoir sélectionné l'option Papier banderole de l'onglet Mise en page . Reportez-vous à la section « Onglet Mise en page » à la page 6.
	Le problème peut provenir du papier.	<ul style="list-style-type: none"> - Si plusieurs feuilles passent en même temps dans l'imprimante, dépliez et repliez le papier. - Si le papier ne s'alimente pas correctement dans l'imprimante, vérifiez que le côté attaché de la pile de papier banderole se trouve vers l'imprimante (reportez-vous à la page 20). - Si le papier se froisse lors de son passage dans l'imprimante, cela signifie qu'il n'est peut-être pas adapté à ce type d'impression.
Le problème peut provenir du logiciel.	<p><i>Sous Windows 95, Windows 98 et Windows NT 4.0 :</i></p> <ul style="list-style-type: none"> - Si des espaces apparaissent au bas des pages, le problème provient peut-être de votre logiciel. Consultez les <i>Notes de version</i>. Pour y accéder, cliquez sur Démarrer → Programmes → HP DeskJet 950C Series. <p><i>Sous Windows 3.1x :</i></p> <ul style="list-style-type: none"> - Si des espaces apparaissent au bas des pages, le problème provient peut-être de votre logiciel. Consultez les <i>Notes de version</i> dans le groupe de programmes HP DeskJet 950C Series. 	





Les impressions ne sont pas satisfaisantes *suite*

Problème	Causes possibles	Comment résoudre le problème
 <p>Les photos ne s'impriment pas correctement malgré l'utilisation du bac à photos.</p>	<p>Le bac à photo n'est pas enclenché correctement dans l'imprimante.</p>	<ol style="list-style-type: none"> 1 Abaissez le bouton du bac à photos puis faites-le glisser vers l'imprimante. 2 Continuez jusqu'à ce que vous sentiez une résistance. Si vous enfoncez le bac à photos trop loin, le papier photo peut s'en trouver froissé.
	<p>Le support photo n'a pas été correctement inséré.</p>	<p>Insérez le support photo <i>face glacée vers le bas</i>.</p>
	<p>Vous n'avez pas sélectionné le Type de papier ou le Format de papier approprié.</p>	<ol style="list-style-type: none"> 1 Placez-vous dans l'onglet Mise en page du logiciel d'imprimante. Reportez-vous à la section « Onglet Mise en page » à la page 6. 2 Sélectionnez Papier photo HP Premium Plus, Glossy comme Type de papier. 3 Sélectionnez Photo 4 x 6 pouces., 102 x 152 mm (avec patte amovible) comme Format de papier. 4 Cliquez sur Appliquer puis sur OK. 5 Imprimez votre document.
	<p>Vous n'avez pas sélectionné la qualité d'impression Supérieure.</p>	<ol style="list-style-type: none"> 1 Placez-vous dans l'onglet Mise en page du logiciel d'imprimante. Reportez-vous à la section « Onglet Mise en page » à la page 6. 2 Sélectionnez la qualité d'impression Supérieure.



Service Clientèle

HP

Nous vous félicitons de vous être procuré une imprimante HP DeskJet, dont les maîtres mots sont qualité et fiabilité. Toutefois, si vous avez besoin d'aide, les experts du Service Clientèle HP, dont l'assistance a déjà été récompensée, sont toujours prêts à vous conseiller sur l'utilisation de votre imprimante ou à répondre à toutes les questions spécifiques au problème que vous rencontrez. Que ce soit en ligne ou par téléphone, vous trouverez toujours l'assistance dont vous avez besoin, et ce, rapidement.



Service Clientèle HP en ligne

Un simple clic pour une solution rapide ! **Pour obtenir des réponses rapides à vos questions relatives aux produits HP, adressez-vous au Service Clientèle HP en ligne** . Vous aurez immédiatement accès à toutes sortes de services, des conseils pour une impression réussie aux dernières mises à jour des produits et logiciels, ce 24h/24, 7 jours/7, gratuitement.

Si votre ordinateur est muni d'un modem et que vous avez accès à Internet, vous pouvez entrer en contact avec de nombreux services disposant d'informations sur votre imprimante aux adresses suivantes :

Allemand :

<http://www.hp.com/cposupport/de>

Anglais :

http://www.hp.com/support/home_products

Chinois simplifié :

<http://www.hp.com.cn/go/support>

Chinois traditionnel :

<http://support.hp.com.tw/psd>

Coréen :

<http://www.hp.co.kr/go/support>

Espagnol :

<http://www.hp.com/cposupport/es>

Français :

<http://www.hp.com/cposupport/fr>

Japonais :

http://www.jpn.hp.com/CPO_TC/eschome.htm

Portugais :

<http://www.hp.com/cposupport/pt>

Depuis le Service Clientèle HP en ligne, vous pouvez accéder à des **Forums d'utilisateurs du Service Clientèle HP** et au **courrier électronique du Service Clientèle HP**.

Forums d'utilisateurs du Service Clientèle HP

Ils sont conviviaux. Ils regorgent d'informations. Consultez nos forums d'utilisateurs en ligne. Il vous suffit de lire les messages existants laissés par d'autres utilisateurs de produits HP pour trouver les réponses que vous cherchez. Vous pouvez également envoyer vos questions, et consultez par la suite les idées et suggestions proposées par des utilisateurs expérimentés ou des opérateurs système.

Service Clientèle HP par courrier électronique

Prenez contact avec HP via le courrier électronique. Vous obtiendrez ainsi une réponse personnelle d'un technicien du Service Clientèle HP. En règle générale, les réponses vous parviennent dans les 24 heures suivant la réception du message (jours ouvrables). C'est la solution idéale pour les questions moins urgentes.

Assistance téléphonique automatique du Service Clientèle HP (Etats-Unis uniquement)

Pour obtenir des solutions simples et rapides aux questions les plus fréquemment posées concernant les imprimantes HP DeskJet, appelez gratuitement notre service d'assistance téléphonique automatique au (877) 283-4684.

Logiciel d'imprimante

Le logiciel d'imprimante (également appelé pilote d'imprimante) est l'élément qui permet à l'imprimante d'échanger des informations avec votre ordinateur. HP propose des logiciels d'imprimante et des mises à jour fonctionnant avec les systèmes d'exploitation Windows. Pour obtenir des logiciels d'imprimante pour MS-DOS, contactez le fabricant du programme que vous utilisez. Il existe plusieurs façons d'obtenir le logiciel d'imprimante :

- Téléchargez le logiciel d'imprimante depuis le site Web du **Service Clientèle HP en ligne**. Reportez-vous à la section « Service Clientèle HP en ligne » à la page 45 pour obtenir la liste des adresses des sites Web HP.
- Si vous devez utiliser des disquettes plutôt qu'un CD-ROM, vous pouvez copier le logiciel d'imprimante sur des disquettes en portant le CD-ROM à votre revendeur HP ou à un ami qui possède un lecteur de CD-ROM. Munissez-vous d'au moins six disquettes vierges. Pour créer les disquettes, commencez l'installation du logiciel d'imprimante. Lorsque l'écran d'ouverture apparaît, sélectionnez **Faire des disquettes de votre logiciel d'imprimante** puis suivez les instructions qui s'affichent à l'écran.
- Si vous êtes aux Etats-Unis : lorsque vous installez votre imprimante pour la première fois et que vous n'avez pas accès à un lecteur de CD-ROM ni au **Service Clientèle HP en ligne**, vous pouvez commander le logiciel d'imprimante sur des disquettes 3,5 pouces en téléphonant au (661) 257-5565 (soumis à des frais d'envoi et de manipulation). Les disquettes vous seront livrées gratuitement. Les logiciels supplémentaires se trouvant sur le CD-ROM ne sont pas fournis sur disquettes.
- Si vous êtes aux Etats-Unis et souhaitez une mise à jour du logiciel, vous pouvez la télécharger depuis l'adresse **http://www.hp.com/support/home_products**. Si vous n'avez pas accès au site Web, téléphonez au (661) 257-5565. Vous pouvez recevoir des mises à jour au prix des disquettes ou des CD-ROM plus les frais d'envoi.

- Si vous êtes en dehors des Etats-Unis et vous ne pouvez pas télécharger le pilote depuis le **Service Clientèle HP en ligne** (voir page 45), téléphonez à votre centre de **Service Clientèle HP** le plus proche (voir page 47).



Assistance réparation du Service Clientèle HP

Si votre imprimante nécessite une réparation, il vous suffit d'appeler le **Service Clientèle HP**. Un technicien expert évaluera le problème et coordonnera le processus de réparation. Ce service est gratuit pendant la durée de garantie de votre imprimante. Hors garantie, vous serez facturé pour les pièces et la main d'œuvre.



Service Clientèle HP par téléphone

L'assistance téléphonique est gratuite pendant une période de 90 jours à compter de la date d'achat de votre imprimante. En revanche, s'il s'agit d'un appel longue distance, la communication peut être facturée. Avant de contacter l'un de nos techniciens, assurez-vous :

- 1 D'avoir consulté le *Poster d'installation rapide* ainsi que les sections d'installation et de dépannage de ce *Guide de l'utilisateur*.
- 2 D'avoir consulté le **Service Clientèle HP en ligne** (voir page 45) pour obtenir de l'aide sur le produit en question.
- 3 Si vous résidez aux Etats-Unis, d'avoir téléphoné gratuitement à notre service de conseils automatique **Assistance téléphonique automatique du Service Clientèle HP** au (877) 283-4684, pour obtenir des solutions simples et rapides aux questions les plus fréquemment posées sur les imprimantes HP DeskJet.
- 4 Si vous n'avez pas pu résoudre le problème en utilisant les services énumérés ci-dessus, contactez alors un technicien HP lorsque vous êtes devant votre ordinateur et votre imprimante. Avant de téléphoner, munissez vous des informations suivantes :

- le numéro de série de votre imprimante (étiquette se trouvant sous l'imprimante)

- le modèle de votre imprimante (étiquette se trouvant à l'avant de l'imprimante)

- le modèle de votre ordinateur

- la version de votre logiciel d'imprimante et de l'application logicielle (si nécessaire). Pour connaître la version de votre logiciel d'imprimante, placez-vous dans la Boîte à outils HP DeskJet et cliquez sur l'icône de l'imprimante dans la barre des titres. Sélectionnez ensuite **A propos de** depuis le menu déroulant.

Nous pouvons ainsi vous aider immédiatement.

Consultez la liste ci-dessous pour obtenir le numéro de téléphone du **Service Clientèle HP** de votre pays.

Afrique/Moyen-Orient	41 22/780 41 11
Allemagne	49 (0) 180 532 6222
Argentine	(541) 778-8380
Australie	+61 3 8877 8000
Autriche	43 (0) 660 6386
Belgique (flamande)	32 (0)2 62688 06
Belgique (wallonne)	32 (0)2 62688 07
Brésil 55 11	011 829-6612
Canada	(905) 206-4663
Chili	800 36 0999
Chine	8610-65645959
Corée	02 3270 0700
Danemark	45 (0) 39 294099
Espagne	34 (9) 02321 123
Etats-Unis	(208) 344-4131
Finlande	358 (9) 2034 7288
France	33 (0) 143623434
Grèce	30 1 689 64 11
Hong Kong	(800) 96 7729
Hongrie	36 (1) 252 4505
Inde	91 11 682 60 35
Indonésie	6221 350 3408
Irlande	353 (0) 1662 5525
Israël	972-9-9524848
Italie	39 (0) 2 264 10350

Japon, Osaka	81 6 6838 1155
Japon, Tokyo	81 3 3335-8333
Malaisie	03 2952566
Mexique	258 9922
Mexique, Guadalajara	01 800 472 6684
Moyen-Orient/Afrique	41 22/780 41 11
Pays-Bas	31 (0) 20 606 8751
Norvège	47 (0) 22 116299
Nouvelle-Zélande	(09) 356-6640
Philippines	65 272 5300
Pologne	(+48) 22 519 06 00
Portugal	351 (0) 1 318 00 65
République de Tchécoslovaquie	42 (2) 471 7321
Royaume-Uni	44 (0) 171 512 5202
Russie	7095 923 50 01
Singapour	65 272 5300
Suède	46 (0) 8 6192170
Suisse	41 (0) 84 8801111
Taiwan	886 2-2717-0055
Thaïlande	(66-2) 661 4011
Turquie	90 1 224 59 25
Venezuela	800 47 888
Venezuela, Caracas	207 8488

Une fois la garantie expirée,

Vous pouvez toujours obtenir une assistance auprès d'HP, mais cette fois payante. Les prix sont sujets à modification sans préavis. Le **Service Clientèle HP en ligne** (voir page 45) sur Internet est toujours à votre disposition gratuitement.

- Pour de simples questions, vous pouvez composer à partir des Etats-Unis uniquement, le (900) 555-1500. Vous serez facturé 2,50 dollars la minute dès que vous êtes connecté à l'un de nos techniciens.

- Pour les appels en provenance du Canada, ou les appels de plus de 10 minutes depuis les Etats-Unis, composez le (800) 999-1148. Vous serez facturé 25 dollars américains par appel, débités de votre carte de crédit Visa ou MasterCard.
- Si, pendant votre appel, notre technicien estime que votre imprimante nécessite une réparation, et que celle-ci est toujours sous garantie (reportez-vous à la page 54), la communication vous sera remboursée. En revanche, pour les pays dont les numéros verts cités ci-dessus ne sont pas disponibles, les appels longue distance peuvent être facturés.

Options d'extension de garantie

Si vous souhaitez une garantie qui couvre votre imprimante au-delà de la garantie standard d'un an, vous pouvez :

- contacter votre revendeur
- contacter directement HP et vous renseigner sur nos offres de contrats de services HP dans le cas où votre revendeur n'offre pas de contrats de garantie. Si vous appelez des Etats-Unis, composez le (800) 446-0522, si vous appelez du Canada, composez le (800) 268-1221. Si vous habitez dans un autre pays, contactez le bureau de ventes HP le plus proche.

5 Informations supplémentaires

Instructions d'installation



Avec un câble parallèle

- 1 Connectez le câble parallèle.
Vous devez vous procurer un câble parallèle, tel que le câble d'interface parallèle HP conforme aux normes IEEE 1284 (référence C2950A), séparément.
- 2 Branchez le cordon d'alimentation électrique.
- 3 Chargez du papier blanc, face à imprimer vers le bas.
- 4 Insérez les cartouches d'impression.
 - a Appuyez sur le bouton d'alimentation  pour mettre l'imprimante sous tension.
 - b Otez la bande de protection en vinyle des cartouches d'impression. Ne **PAS** toucher ni retirer la plaque en cuivre des cartouches d'impression.
 - c Ouvrez le panneau supérieur et insérez les cartouches d'impression.
 - d Abaissez les loquets de verrouillage du chariot d'impression puis refermez le panneau supérieur de l'imprimante. L'imprimante procède alors à l'impression d'une page d'étalonnage.
- 5 Procédez à l'installation du logiciel d'imprimante.
Windows 95, Windows 98 et Windows NT 4.0 :
 - a Mettez votre ordinateur sous tension et attendez le démarrage de Windows.
 - b Insérez le CD-ROM du logiciel d'imprimante HP dans le lecteur de CD-ROM de votre ordinateur.
Si une boîte de dialogue Nouveau matériel trouvé apparaît, cliquez sur **Annuler**.
 - c Sélectionnez **Démarrer** → **Exécuter**.
 - d Cliquez sur **Parcourir**.

- e **Parcourez** le répertoire du CD-ROM en cliquant sur l'icône du CD-ROM .

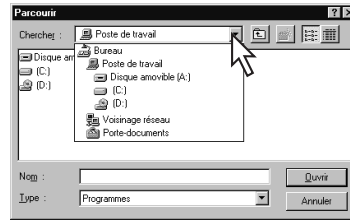

- f Cliquez sur le fichier exécutable **Setup**.

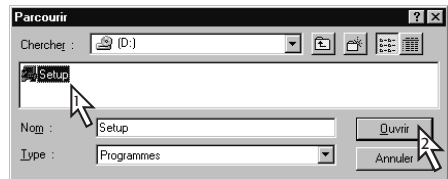

- g Cliquez sur **Ouvrir**.
- h Le fichier exécutable **Setup** apparaît dans la boîte de dialogue **Exécuter**. Cliquez sur **OK**.



- i Suivez les instructions qui s'affichent à l'écran pour installer votre logiciel d'imprimante.

Windows 3.1X :

- a Mettez votre ordinateur sous tension et attendez le démarrage de Windows.
- b Dans le **Gestionnaire de programmes**, sélectionnez **Fichier** → **Exécuter**.
- c Entrez la lettre correspondant à l'unité CD-ROM de votre ordinateur, suivie de **setup.exe** (si, par exemple, l'installation s'effectue depuis le lecteur de CD-ROM D, entrez **D:\setup.exe**) puis cliquez sur **OK**.
- d Suivez les instructions qui s'affichent à l'écran pour installer votre logiciel d'imprimante.

5 Informations supplémentaires



Avec un câble USB (nécessaire avec Windows 98)

- 1 Branchez le cordon d'alimentation électrique. Ne branchez **PAS** encore le câble USB.
- 2 Chargez du papier blanc, face à imprimer vers le bas.
- 3 Insérez les cartouches d'impression.
 - a Appuyez sur le bouton d'alimentation pour mettre l'imprimante sous tension.
 - b Otez la bande de protection en vinyle des cartouches d'impression. Ne **PAS** toucher ni retirer la plaque en cuivre des cartouches d'impression.
 - c Ouvrez le panneau supérieur et insérez les cartouches d'impression.
 - d Abaissez les loquets de verrouillage du chariot d'impression puis refermez le panneau supérieur de l'imprimante. L'imprimante procède alors à l'impression d'une page d'étalonnage.
- 4 Insérez le CD-ROM du logiciel d'imprimante.
 - a Mettez l'ordinateur sous tension et attendez le démarrage de Windows 98.
 - b Insérez le CD-ROM du logiciel d'imprimante HP dans le lecteur de CD-ROM de votre ordinateur.

Remarque : Le logiciel d'imprimante ne démarre pas tant que le câble USB n'est pas connecté.

- 5 Connectez le câble USB.
 - Vous pouvez le connecter à n'importe quel port USB.
 - Si la boîte de dialogue de l'assistant de nouveau matériel trouvé n'apparaît plus une fois le câble USB branché, reportez-vous à la page 35 pour plus d'informations.
 - Vous devez vous procurer un câble USB, tel que le câble HP conforme à l'interface USB (référence C6518A), séparément.

- 6 Installez le logiciel USB.
 - a Cliquez sur **Suivant**.
 - b Cliquez sur **Suivant**.
 - c Activez la case **Définir un emplacement** puis cliquez sur **Parcourir**.
 - d Cliquez deux fois sur l'icône du CD-ROM puis sélectionnez le répertoire **win98usb** et cliquez sur **OK**.

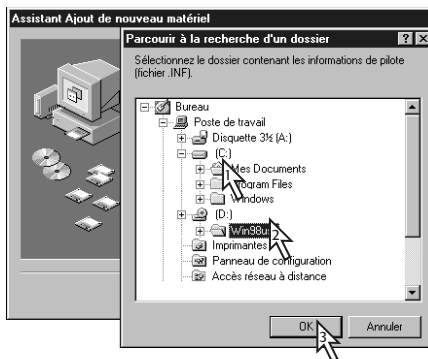

- e Cliquez sur **Suivant**.

Remarque : Il se peut que la lettre du lecteur soit différente dans votre système.

- f Cliquez sur **Suivant**.
- g Cliquez sur **Terminer**.
- 7 Installez le logiciel d'imprimante
 - a Cliquez sur **Suivant**.
 - b Suivez les instructions qui s'affichent à l'écran pour installer votre logiciel d'imprimante.

Remarque : Si vous rencontrez des problèmes lors de l'installation, reportez-vous aux pages 33–35 de ce *Guide de l'utilisateur*.

Fiche technique

DeskJet 950C modèle n° C6428A
DeskJet 952C modèle n° C6428B

Méthode d'impression

Impression thermique à jet d'encre à technologie « drop-on demand »

Vitesse d'impression avec encre noire *

Brouillon : 11 pages par minute

Vitesse d'impression avec texte et graphiques de couleur *

Brouillon : 8,5 pages par minute

Résolution de texte noir TrueType™ (selon le type de papier)

Brouillon : 300 x 600 ppp

Normale : 600 x 600 ppp

Supérieure : 600 x 600 ppp

Résolution couleur (selon le type de papier)

Brouillon : 300 x 600 ppp

Normale : PhotoREt

Supérieure : PhotoREt **

Compatibilité logicielle

Compatible MS Windows

Logiciels MS-DOS

Rendement

3 000 pages par mois

Mémoire

4 Mo de mémoire RAM

Boutons/voyants

Bouton Annuler

Voyant d'état de la cartouche d'impression

Bouton et voyant Reprise

Bouton et voyant Alimentation

Interface E/S

Parallèle Centronics, conforme IEEE-1284
avec broche 1284-B

USB (Bus série universel)

Poids

5,94 kg sans les cartouches d'impression

Dimensions

440 mm de largeur x 196 mm de hauteur x 370 mm de profondeur

43,99 cm de largeur x 19,61 cm de hauteur x 36,98 cm de profondeur

Conditions de fonctionnement

Températures : de 5 à 40 °C (de 41 à 104 °F)

Humidité : de 5 à 80 % sans condensation

Conditions recommandées pour une qualité d'impression optimale : de 15 à 35 °C (de 59 à 95 °F)

de 20 à 80 % sans condensation

Température de stockage : de -40 à 60 °C (de -40 à 140 °F)

Puissance consommée

2 watts maximum (hors tension)

4 watts en moyenne (inactive)

25 watts en moyenne (en impression)

Alimentation électrique

Tension en entrée : de 100 à 240 V CA (±10 %)

Fréquence en entrée : de 50 à 60 Hz (±3 Hz)

Adaptation automatique de la tension et de la fréquence des tensions de lignes CA dans le monde entier.

Emissions sonores en accord avec la norme ISO 9296

Niveau de puissance sonore, LWAd (1B = 10dB) :

5,9 B en mode normal.

Niveau de pression sonore, LpAm (devant l'imprimante) :

46 dB en mode normal.

Alignement :

Vertical : +/- .058 mm en mode normal

Horizontal : +/- .152 mm sur papier ordinaire

+/- .254 mm sur films transparents HP

Grammage des supports d'impression

Papier :

U.S. Letter de 60 à 90 g/m²

Legal de 75 à 90 g/m²

Enveloppes : de 75 à 90 g/m²

Cartes : de 110 à 200 g/m²

Papier banderole : de 60 à 90 g/m²

* Données approximatives. La vitesse réelle dépend de la configuration du système, du logiciel et de la complexité du document.

** Un mode haute résolution de 2400 x 1200 points/pouce est également disponible si vous désactivez l'option PhotoREt en ayant choisi un type de papier photo.

Alimentation des supports d'impression

Feuilles :	jusqu'à 100
Banderoles :	jusqu'à 20 feuilles
Enveloppes :	jusqu'à 15
Cartes :	jusqu'à 30
Cartes de vœux :	jusqu'à 5
Transparents :	jusqu'à 25
Étiquettes :	jusqu'à 20 feuilles (format U.S. Letter ou A4 uniquement)

Capacité du bac de	jusqu'à 50 feuilles
SORTIE :	
Capacité du bac à photos :	jusqu'à 24 feuilles

Format des supports d'impression

Papier :	
U.S. Letter	216 x 279 mm (8,5 x 11 pouces)
Legal	216 x 356 mm (8,5 x 14 pouces)
Executive	184 x 279 mm (7,25 x 10,5 pouces)
A4	210 x 297 mm
A5	148 x 210 mm
B5-JIS	182 x 257 mm
Défini par l'utilisateur :	
Largeur	de 77 à 216 mm (de 3 à 8,5 pouces)
Longueur	de 127 à 356 mm (de 5 à 14 pouces)
Papier banderole :	
U.S. Letter	216 x 279 mm (8,5 x 11 pouces)
A4	210 x 297 mm
Enveloppes :	
U.S. n° 10	105 x 241 mm (4,3 x 9,5 pouces)
Invitation A2	111 x 146 mm (4,37 x 5,75 pouces)
DL	220 x 110 mm
C6	114 x 162 mm
Fiches bristol / Cartes de vœux :	76 x 127 mm (3 x 5 pouces)
	102 x 152 mm (4 x 6 pouces)
	127 x 203 mm (5 x 8 pouces)
A6 :	105 x 148,5 mm
Hagaki :	100 x 148 mm

Étiquettes :		
U.S. Letter		216 x 279 mm (8,5 x 11 pouces)
A4		210 x 297 mm
Transparents :		
U.S. Letter		216 x 279 mm (8,5 x 11 pouces)
A4		210 x 297 mm
Photo (avec patte amovible) :		102 x 152 mm (4 x 6 pouces)

Codes de langue

Les codes de langue destinés à retrouver l'emplacement du fichier *dosread.txt* sur le CD-ROM du logiciel d'imprimante sont énumérés ci-dessous. Ce fichier texte se trouve sur le CD-ROM du logiciel d'imprimante, sous le répertoire `\<code langue>\djcp\`.

Langue	Code
Chinois, simplifié	chs
Chinois, traditionnel	cht
Tchèque	csy
Danois	dan
Allemand	deu
Anglais	enu
Espagnol	esm
Finlandais	fin
Français	fra
Hongrois	hun
Italien	ita
Coréen	kor
Hollandais	nld
Norvégien	non
Polonais	plk
Portugais	ptb
Russe	rus
Suédois	svc
Thaï	tha

Informations juridiques

Réglementation

Hewlett-Packard Company

This device complies with part 15 of the FCC Rules. Operation is subject to the following two conditions: (1) This device may not cause harmful interference, and (2) this device must accept any interference received, including interference that may cause undesired operation.

Pursuant to Part 15.21 of the FCC Rules, any changes or modifications to this equipment not expressly approved by Hewlett-Packard Company may cause harmful interference, and void your authority to operate this equipment. Use of a shielded data cable is required to comply with the Class B limits of Part 15 of the FCC Rules.

For further information, contact:

Hewlett-Packard Company
 Manager of Corporate Product Regulations
 3000 Hanover Street
 Palo Alto, Ca 94304
 (415) 857-1501

NOTE: This equipment has been tested and found to comply with the limits for a Class B digital device, pursuant to part 15 of the FCC rules. These limits are designed to provide reasonable protection against harmful interference in a residential installation. This equipment generates, uses, and can radiate radio frequency energy and, if not installed and used in accordance with the instructions, may cause harmful interference to radio communications. However, there is no guarantee that interference will not occur in a particular installation. If this equipment does cause harmful interference to radio or television reception, which can be determined by turning the equipment off and on, the user is encouraged to try to correct the interferences by one or more of the following measures:

- Reorient or relocate the receiving antenna.
- Increase the separation between the equipment and the receiver.
- Connect the equipment into an outlet on a circuit different from that to which the receiver is connected.
- Consult the dealer or an experienced radio/TV technician for help.

Diodes électroluminescentes (DEL)

Les DEL indicatrices répondent aux normes EN 60825-1.

この装置は、情報処理装置等電波障害自主規制協議会（VCCI）の基準に基づくクラスB情報技術装置です。この装置は、家庭環境で使用することを目的としていますが、この装置がラジオやテレビジョン受信機に近接して使用されると受信障害を引き起こすことがあります。
 取り扱い説明書に従って正しい取り扱いをして下さい。

사용자 안내문 (A급 기기)

이 기기는 업무용으로 전자파장애감정을 받은 기기이오니, 만약 잘못 구입하셨을 때에는 구입한 곳에서 비업무용으로 교환하시기 바랍니다.

사용자 안내문 (B급 기기)

이 기기는 비업무용으로 전자파장애감정을 받은 기기로서, 주거지역에서는 물론 모든 지역에서 사용될 수 있습니다.

Garantie Limitée

Produit HP	Durée de la garantie limitée
Logiciel	90 jours
Cartouches d'encre	90 jours
Imprimante	1 an

A. Etendue de la garantie limitée

- Hewlett-Packard (HP) garantit à l'utilisateur final que les produits HP spécifiés ci-dessus seront exempts de vices de fabrication pendant la durée indiquée ci-dessus, à partir de la date d'acquisition par le client. Celui-ci doit être en mesure de fournir une preuve de la date d'acquisition.
- En ce qui concerne les logiciels, la garantie garantit seulement qu'ils exécuteront les instructions du programme. HP ne garantit pas que les logiciels seront totalement exempts d'erreurs ou que leur fonctionnement ne sera jamais interrompu.
- La garantie HP ne couvre que les problèmes survenant au cours d'une utilisation normale du produit et ne s'applique pas dans les cas suivants :
 - Mauvais entretien ou modification non autorisée ;
 - Utilisation de logiciel, d'interface, de support, de pièces ou de fournitures non fournies ou agréées par HP ; ou
 - Exploitation en dehors des conditions spécifiées.
- Dans le cas des imprimantes HP, l'utilisation de cartouches d'impression de marque autre que HP ou reconditionnées n'a pas de conséquences sur la garantie ou les contrats d'assistance HP auxquels le client a souscrit. Cependant, si une panne d'imprimante ou des dégâts causés sur celle-ci peuvent être attribués à l'utilisation d'une cartouche de marque autre que HP ou reconditionnée, HP facturera au client la réparation de cette panne ou de ces dégâts au tarif standard de la main d'œuvre et des pièces détachées.
- Si pendant la période de garantie, HP se voit notifier un défaut d'un produit logiciel, d'un support ou d'une cartouche d'encre, HP remplacera le produit défectueux. Si, pendant la période de garantie, HP se voit notifier un défaut d'un produit matériel, HP procédera, à sa discrétion, à la réparation ou au remplacement du produit en question.
- Si HP n'est pas en mesure de procéder, selon le cas, à la réparation ou au remplacement d'un produit défectueux couvert par la garantie HP, HP remboursera son prix d'achat dans un délai raisonnable après avoir reçu notification du problème.
- HP n'est tenu à aucune obligation de réparation, de remplacement ou de remboursement tant que le client n'a pas retourné à HP le produit défectueux.
- Le produit de remplacement peut être neuf ou « comme neuf », si ses fonctionnalités sont au moins égales à celles du produit qu'il remplace.
- La garantie d'HP est valable dans tous les pays où le produit HP considéré est distribué par HP, à l'exception du Moyen-Orient, de l'Afrique, de l'Argentine, du Brésil, du Mexique, du Venezuela, et des Départements d'outre-mer français ; pour ces régions, des contrats prévoyant des services de garantie supplémentaires, tels que la maintenance sur site, peuvent être obtenus auprès des centres de maintenance HP agréés dans les pays où ce produit est distribué par HP ou auprès d'un importateur agréé.

B. Limites de garantie

- DANS LA LIMITE DES LEGISLATIONS LOCALES, NI HP NI SES FOURNISSEURS TIERS N'OFFRENT QUELQUE AUTRE RECOURS OU GARANTIE QUE CE SOIT, EXPRESSE OU IMPLICITE, CONCERNANT LES PRODUITS HP, ET REJETTENT EXPRESSEMENT TOUTE GARANTIE IMPLICITE DE COMMERCIALISATION, D'ASSURANCE DE QUALITE ET D'ADAPTATION A UN USAGE PARTICULIER.

C. Limites de responsabilité

- Dans les limites des législations locales, les recours énoncés dans cette déclaration de garantie sont les recours uniques et exclusifs auxquels peut prétendre le client.
- DANS LA LIMITE DES LEGISLATIONS LOCALES, A L'EXCEPTION DES OBLIGATIONS EXPRESSEMENT ENONCEES DANS CETTE DECLARATION DE GARANTIE, NI HP NI SES FOURNISSEURS TIERS NE POURRONT ETRE TENUS POUR RESPONSABLES DE QUELQUE DOMMAGE DIRECT, INDIRECT, SPECIAL, MINEUR OU CONSEQUENT, QUEL QUE SOIT LE LIEU D'OU EMANE LA RECLAMATION, QU'ELLE SOIT FONDEE SUR UN CONTRAT OU UN PREJUDICE SUBI, OU QUELLE QUE SOIT LA RAISON LEGALE INVOQUEE, MEME SI HP A ETE AVISE DU RISQUE D'UN TEL DOMMAGE.

D. Législations locales

- Cette déclaration de garantie donne au client des droits spécifiques. Il est également possible que le client ait des droits supplémentaires, variables aux Etats-Unis d'un état à l'autre, au Canada d'une province à l'autre et dans le reste du monde d'un pays à l'autre.
- Si cette déclaration de garantie entre en conflit avec la législation locale en vigueur, elle est réputée modifiée pour se conformer à ladite législation. Selon certaines législations locales, certains des refus et limites de garantie exposés dans cette déclaration peuvent ne pas s'appliquer au client. Par exemple, certains états américains, de même que certains gouvernements en dehors des Etats-Unis (y compris certaines provinces canadiennes), peuvent :
 - Interdire aux refus et limites de garantie exposés dans cette déclaration de restreindre les droits légaux d'un consommateur (comme c'est le cas au Royaume-Uni) ;
 - D'autre part restreindre la capacité pour un fabricant d'imposer de tels refus ou limites de garantie ; ou
 - Accorder au client des droits supplémentaires à titre de la garantie, spécifier des durées de garantie implicites que le fabricant ne peut pas refuser ou lui interdire de limiter la durée d'une garantie implicite.
- DANS LE CAS DES TRANSACTIONS EFFECTUEES PAR DES CONSOMMATEURS EN AUSTRALIE ET EN NOUVELLE-ZELANDE, LES CONDITIONS DE CETTE DECLARATION DE GARANTIE, DANS LES LIMITES LEGALES, N'EXCLUENT, NE RESTREIGNENT, NI NE MODIFIENT LES DROITS LEGAUX OBLIGATOIRES RELATIFS A LA VENTE DE PRODUITS HP A CES CLIENTS, MAIS SY AJOUTENT.

Garantie An 2000 Hewlett-Packard

Sous réserve des conditions décrites dans la Garantie fournie avec ce Produit HP, HP garantit que ce Produit pourra traiter toutes données de date (y compris, sans que cette liste soit limitative, calculer, comparer et séquençer) entre les vingtième et vingt et unième siècle et les années 1999 et 2000, incluant le caractère bissextile de l'année 2000. Cette garantie est donnée dans le cadre d'une utilisation conforme à la documentation Produit fournie par HP (y compris toute instruction concernant l'installation des patchs ou les mises à niveau), et sous réserve que tous les produits, listés ou non, utilisés par le client en combinaison avec les dits produits HP échantent correctement des données de date. Cette garantie expirera le 31 janvier 2001.

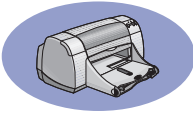

Index

2400 ppp 6, 51

A

Accessoires **iii**, **A-6**

Aide

Assistance technique **45**

Client **45**

Cliquer avec le bouton droit **iv**, **6**

Electronique **iv**

Forums d'utilisateurs **iv**

Service Clientèle HP **45-48**

Sites Web **iv**

Sources d'information **iv**

Alimentation

Bouton **51**

Consommation **51**

Cordon électrique **iii**

Cordon, commande **A-6**

Voyant **51**

Annexe électronique **iii**, **iv**

Aperçu **7**

Assistance à la clientèle **45**

Assistance en ligne, site Web **iv**

Assistance technique **45**

B

Bac à photos **iii**, **3**, **10**

Bac d'ENTREE

Capacité **52**

Utilisation **2**

Bac de SORTIE **2**

Bacs

Bac d'ENTREE **2**, **52**

Bac de SORTIE **2**, **52**

Capacité **52**

Dispositif d'alimentation

d'enveloppe **2**, **12**

Photo **2**, **10**

Positions **2**

Réglage de la longueur et de la
largeur **2**

Utilisation **2**

Bacs à papier

Bac d'ENTREE **2**

Bac de SORTIE **2**

Capacité **iii**, **52**

Dispositif d'alimentation

d'enveloppe **2**

Photo **3**, **10**

Positions **2**

Réglage des guides papier **2**

Banderoles

Commande **A-7**

Compatibilité logicielle **43**

Fiche technique **51**

Impression **2**, **20-21**

Problèmes **43**

Boîte à outils DeskJet

Accès **8**

Onglet Comment...? **A-4**

Onglet Configuration **8**

Onglet Estimation des niveaux
d'encre **8**

Onglet Services de l'imprimante
8

Windows 3.1x **A-4**

Boîte à outils, DeskJet **8**, **A-4**

Boîte de dialogue Propriétés de
l'imprimante

Windows 3.1x **A-1**

Windows 95, Windows 98 et

Windows NT 4.0 : **4**

Boîtes de dialogue

Propriétés de l'imprimante HP **4**

Bordures **7**

Bourrages de papier, extraction **36**,
40

Bourrages, voir *Bourrages de papier*

Bouton Annuler **1**, **51**

Bouton Paramètres d'usine **6**

Bouton Reprise **51**

Boutons

Aide **6**

Alimentation **1**, **27**, **29**, **31**, **40**, **51**

Annuler **1**, **6**, **51**

Appliquer **6**

OK **6**

Paramètres d'usine **6**

Reprise **1**, **18**, **36**, **40**, **51**

C

Câbles

Commande **A-6**

Connexion **35**

Parallèles **iii**

Recommandés **iii**

USB **iii**

Capacité, bac à papier **iii**

Capot d'accès arrière

Pièces de rechange **A-6**

Retrait **36**, **40**

Capot, accès arrière **36**, **40**

Caractéristiques **iii**

Cartes

Fiche technique **51**, **A-5**, **A-7**

Impression **14-15**

Cartes de vœux

Fiche technique **52**, **A-5**

Impression **14-15**

Cartouches d'encre

Commande **A-6**

Domages dus au

reconditionnement **32**

Etat **25**

Nettoyage **30-31**

Problèmes **29**, **30**

Références **27**

Remplacement **27**

Stockage **29**

Utilisation **29**

Voyant **28**

Cartouches d'impression

Commande **A-6**

Domages dus au

reconditionnement **32**

Etat **25**

Faible niveau d'encre **26**

Nettoyage **30-31**

Problèmes **28**, **29**

Références **8**, **27**, **32**, **A-6**

Remplacement **27**

Stockage **29**

Températures recommandées
29

Utilisation **29**

Voyant **28**

Voyant d'état **1**

Commande

Equipements **A-6**

Pièces et accessoires **A-8**

Compatibilité logicielle **51**

Conditions de fonctionnement **51**

Conditions requises du système **A-5**

Conditions requises, système **A-5**

Consommation électrique **51**

Copies, impression multiple **7**

Couleur

Impression **iii**, **7**

Luminosité **7**

Niveaux de gris **7**

Paramètres **7**

Saturation **7**

Ton **7**



- D**
Dépannage, voir *Problèmes*
Dispositif d'alimentation d'enveloppe 2
Dispositif d'alimentation d'enveloppe unique 2
DOS, impression iv
Durée de séchage, augmentation 7
- E**
Encre
Commande A-6
Durée de séchage 7
Equipements A-6
Onglet Estimation des niveaux d'encre 8
Références 8
Remplacement 27
Trainées 30
Volume 7, 42
Entretien
Cartouches d'impression 25
Imprimante 3
Enveloppes
Fiche technique 51, A-5
Impression d'une pile 12-13
Impression unique 12-13
Equipements A-6
Commande A-6
Nom et référence des pièces A-6
Papier et autres supports d'impression A-7
Etalonnage de l'imprimante 8, 43
Etat de la cartouche d'impression 25
Icônes 26
Etat, voyant d'état de la cartouche d'impression 1
Etiquettes
Bourrages de papier avec 36
Capacité du bac 52
Fiche technique 52
Impression 16-17
- F**
Faible niveau d'encre
Vérification du niveau d'encre 8, 25
Voyant d'état de la cartouche d'impression 25, 26
Fiche technique 51, A-5
Fiches bristol
Capacité du bac 52
Fiche technique 52, A-5
Impression 14-15
Format
Format de papier défini par l'utilisateur 6, 52
Mettre à l'échelle pour adapter 6
Sélection des paramètres 6
Support d'impression 52
Formats de papier
Défini par l'utilisateur 52
Fiche technique 52, A-5
Redimensionnement 6
Sélection 6
Formats de papier en mm 52
- G**
Garantie
Déclaration 54
Extensions 48
Guide de l'utilisateur électronique iv, 9
Guide de l'utilisateur, commande A-6
Guide de l'utilisateur, électronique iv
Guides papier 2
- I**
Icônes, état de la cartouche d'impression 26
Impression
2400 ppp 6, 51
Banderoles 20-21
Bordures 7
Cartes 14-15
Cartes de visite 14-15
Cartes de vœux 14-15
Couleur 7
Depuis la dernière page 7
Enveloppes, pile 12-13
Enveloppes, uniques 12-13
Etiquettes 16-17
Fiches bristol 14-15
Inverser l'image 7
Livre 22-23
Niveaux de gris 7
Orientation 7
Photographies 10-11
Plusieurs copies 7
Plusieurs pages par feuille 7
Posters 20-21
Qualité 28, 42
Recto-verso, livre 7, 22-23
Recto-verso, tablette 7, 22-23
Sous DOS A-1
Sous Windows 3.1x A-1
Sous Windows 95, Windows 98 et Windows NT 4.0 4
Tablette 22-23
Télécopies 37
Transferts 16-17
Transparents 18-19
Impression de télécopie, problèmes 37
Impression haute résolution 2400 ppp 6
Supérieure 6
Impression recto-verso 7, 22
Imprimante
Accessoires iii, A-6
Bacs 2
Bacs à papier 52
Boutons 1
Câble, parallèle iii, 35, 49, A-6
Câble, USB iii, 35, 38, 39, 50, A-6
Câbles recommandés iii
Connexions 36
Entretien 3
Etalonnage 8
Fiche technique 51
Installation iii
Logiciel 4, 46
Mises à jour du pilote, voir *Logiciel d'imprimante, mises à jour*
Mises à jour logiciel 46
Nettoyage 3
Paramètres 4
Pièces A-6
Pilotes, voir *Logiciel d'imprimante*
Taches 3
Voyants 1
Imprimer en niveaux de gris 7
Installation
Câble parallèle 49
Câble USB 35, 50
Logiciel 33
Logiciel d'imprimante 33, 34
Problèmes 33, 34, 36
Installation d'un câble parallèle 49
Installation de l'imprimante iii
Interface E/S 51
Inverser l'image 7



- L**
- Logiciel d'imprimante
 - Accès **4**
 - Installation avec câble parallèle **49**
 - Installation avec câble USB **50**
 - Installation pour Windows 95, Windows 98 et Windows NT **49**
 - Installation sous Windows 3.1x **49**
 - Mises à jour **iv, 46**
 - Onglets **6**
 - Paramètres **6**
 - Paramètres d'impression **6**
 - Problèmes d'installation **33**
 - Propriétés de l'imprimante **6**
 - Téléchargement **46**
 - Utilisation de base **6**
 - Logiciel, voir *Logiciel d'imprimante*
- M**
- Marges d'impression **A-5**
 - Marges, impression minimale **A-5**
 - Mettre à l'échelle pour adapter **6**
 - Mises à jour logiciel **46**
 - Mises à jour pour logiciel **46**
 - Mode brouillon **6, 51**
 - Mode normal **6, 51**
 - Mode supérieur **6, 51**
 - Modes
 - 2400 ppp **51**
 - Brouillon **51**
 - Normal **51**
 - Supérieur **51**
 - Vitesses d'impression **51**
- N**
- Nettoyage
 - Cartouches d'impression **31**
 - Chariot des cartouches d'impression **32**
 - Imprimante **3**
 - Niveaux de gris **7, 42**
 - Notes de version **iv**
- O**
- Obtention d'aide, voir *Aide*
 - Onglet Comment...?, Windows 3.1x **A-4**
 - Onglet Configuration **8**
 - Onglet Couleur, Windows 3.1x **A-3**
 - Onglet Estimation des niveaux d'encre **8**
 - Onglet Fonctionnalités **7**
 - Windows 3.1x **A-2**
 - Onglet Mise en page **6**
 - Windows 3.1x **A-2**
 - Onglet Paramètres avancés **7**
 - Onglet Services **8**
 - Windows 3.1x **A-3**
 - Onglet Services de l'imprimante **8**
 - Onglets
 - Comment...? **A-4**
 - Configuration **6, 8**
 - Estimation des niveaux d'encre **8**
 - Fonctionnalités **7**
 - Paramètres avancés **7**
 - Services d'imprimante **8**
 - Services de l'imprimante **8**
 - Ordre d'impression **7**
 - Orientation **7**
 - Orientation à l'italienne **7, 41, A-2**
 - Orientation à la française **7, 41, A-2**
 - Orientation de la page
 - Française **7, 41, A-2**
 - Italienne **7, 41, A-2**
- P**
- Papier
 - Equipements **A-7**
 - Fiche technique **51, A-5**
 - Format défini par l'utilisateur **52**
 - Grammage, recommandé **51**
 - Impression sur différents types **9**
 - Réglage des guides papier **2**
 - Papier coincé, voir *Bourrages de papier*
 - Paramètres d'impression
 - Actuels **6**
 - Logiciel **4**
 - Modification **6**
 - Onglets **6**
 - Paramètres d'usine **6**
 - Sélection **6**
 - Paramètres d'imprimante, voir *Paramètres d'impression*
 - Paramètres, voir *Paramètres d'impression*
 - Photographies
 - Bac **iii, 3, 10**
 - Impression **10-11**
 - Pièces
 - Commande **A-6**
 - Equipements **A-6**
 - Références **A-6**
 - Pilotes, voir *Logiciel d'imprimante*
 - Plusieurs copies **7**
 - Plusieurs pages par feuille
 - Bordures de page **7**
 - Poster d'installation rapide
 - Commande **A-6**
 - Posters, impression **20-21**
 - ppp, impression **2400**
 - PhotoREt **51**
 - Problèmes
 - Aide **33**
 - Aucune page ne sort de l'imprimante **36**
 - Bac à photos **44**
 - Bourrage **36**
 - Bourrage de papier **36**
 - Cartouches d'impression **29**
 - CD-ROM, illisible **33**
 - Erreur d'écriture sur port USB **38**
 - Erreur LPT1 **38**
 - Impression **36, 41, 42, 44**
 - Impression sur papier banderole **43**
 - Imprimante lente **39**
 - Installation du logiciel **34**
 - Installation du logiciel d'imprimante **34**
 - Lignes ou points manquants **30**
 - Logiciel, illisible **33**
 - Page blanche sortie de l'imprimante **37**
 - Pages ne s'impriment pas **36**
 - Parties de l'impression au mauvais emplacement **41**
 - Parties de l'impression manquantes **30, 41**
 - Photos **44**
 - Qualité d'impression **42, 44**
 - Télécopie **37**
 - Trainées d'encre **30**
 - Trop d'encre **42**
 - USB **35, 38**
 - Voyant d'alimentation clignotant **40**
 - Voyant d'état de la cartouche d'impression **40**
 - Voyant Reprise clignotant **40**
 - Voyants clignotant **40**
 - Problèmes d'impression, voir *Problèmes*



Q

- Qualité **iii**
 - Voir Qualité d'impression*
- Qualité d'impression **iii**
 - 2400 ppp **6, 51**
 - Amélioration **42**
 - Brouillon **6**
 - Normal **6**
 - Problèmes **42, 44**
 - Supérieure **6**
 - Utilisation de cartouches d'impression reconditionnées **32**

R

- Réglage des couleurs **7**
- Réglage de la température **53**
- Reliure des livres **22**
- Reliure des tablettes **22–23**
- Rendement **51**
- Résolution
 - 2400 ppp **6, 51**
 - Brouillon **6, 51**
 - Couleur **51**
 - Fiche technique **51**
 - Normal **6**
 - Normale **51**
 - Supérieure **6, 51**
- Résolution couleur **51**

S

- Sélection
 - Format de papier **6**
 - Paramètres d'impression **6**
 - Type de papier **6**
- Service Clientèle **45**
- Service Clientèle HP **45–48**
- Services d'imprimante
 - Étalonner l'imprimante **8**
 - Guide de l'utilisateur électronique **8**
 - Nettoyer les cartouches d'impression **8**
 - Onglet **8**
 - Page de test **8**
- Services de l'imprimante
 - Boîte à outils **8**
- Sites Web **iv, 32, 33, A-6, A-8**
- Support d'impression, *voir Papier*

T

- Trainées d'encre **30**
- Transferts

- Impression **16–17**
- Transparents
 - Commande **A-7**
 - Fiche technique **52**
 - Impression **18–19**
- Types de papier, sélection **6**

U

- Universal Serial Bus, *voir USB*
- USB
 - Activation **35**
 - Augmentation de la vitesse **39**
 - Hubs **35**
 - Installation **35, 50**
 - Installation du câble **50**
 - Problèmes **35, 38, 39**

V

- Vitesse, impression **51**
- Voyant d'état de la cartouche d'impression **51**
- Voyant de reprise **51**
- Voyants
 - Alimentation **1, 51**
 - En ligne **1**
 - Etat de la cartouche d'impression **1, 25, 28**
 - Reprise **1, 51**

W

- Windows 3.1x
 - Boîte à outils **A-4**
 - Fonctionnalités **A-2**
 - Impression **A-1**
 - Onglets **A-2**
 - Paramètres **A-2**
 - Propriétés de l'imprimante **A-1**
- Windows 3.1x
 - Installation sous **49**
- Windows 95, Windows 98 et Windows NT 4.0
 - Boîte à outils **8**
 - Caractéristiques **7**
 - Impression **5**
 - Installation sous **49**
 - Onglets **6**
 - Paramètres **6**
 - Propriétés de l'imprimante **6**

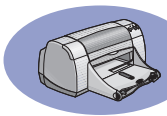

Annexe

Impression sous Windows 3.1x

Le logiciel d'imprimante vous permet de contrôler la façon dont vous souhaitez imprimer et ce que vous souhaitez imprimer. La qualité d'impression, le format et le type de papier, l'impression recto-verso ne représentent qu'une partie des nombreuses options disponibles dans la boîte de dialogue Propriétés de l'imprimante HP DeskJet 950C.

Remarque : Les caractéristiques concernant les utilisateurs de Windows 95, Windows 98 et Windows NT ne s'appliquent pas toutes aux utilisateurs de Windows 3.1x.

Boîte de dialogue Propriétés de l'imprimante HP DeskJet 950C sous Windows 3.1x

- 1 Cliquez sur **Fichier** → **Imprimer** depuis le logiciel que vous utilisez. Votre logiciel ouvre la boîte de dialogue **Imprimer**.
- 2 Depuis la boîte de dialogue **Imprimer**, cliquez sur l'un des boutons suivants : **Propriétés**, **Configuration** ou **Imprimante**. La boîte de dialogue Propriétés de l'imprimante HP DeskJet 950C Series apparaît.

La boîte de dialogue HP DeskJet 950C Series contient les quatre onglets suivants :

- **Mise en page** (voir page A-2)
- **Fonctionnalités** (voir page A-2)
- **Couleur** (voir page A-3)
- **Services** (voir page A-3)

Il vous suffit de cliquer sur un onglet puis de sélectionner vos options.

Vous trouverez au bas de la boîte de dialogue HP DeskJet 950C Series les boutons standards suivants :

- **Par défaut** : ce bouton permet de restaurer tous les paramètres de l'onglet à leurs valeurs définies en usine par défaut.
- **OK** : ce bouton accepte vos modifications et ferme la boîte de dialogue.
- **Annuler** : ce bouton annule vos modifications et ferme la boîte de dialogue.
- **Aide** : ce bouton permet d'afficher des informations sur l'aide.



Onglet Mise en page de Windows 3.1x

Qualité d'impression

- **EconoFast** : impression rapide
- **Normale** : impression de tous les jours
- **Supérieure** : impression de haute qualité

Cliquez sur **Feuilles coupées** s'il s'agit de feuilles de papier séparées ou sur **Banderole** s'il s'agit de papier attaché.

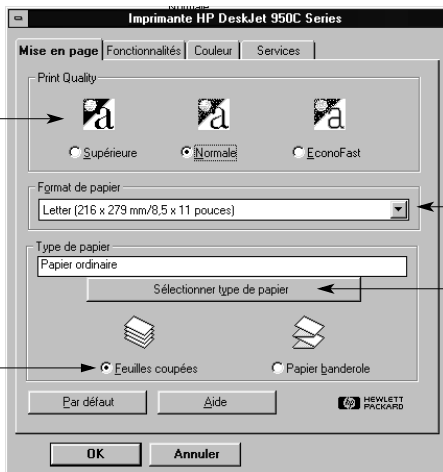

Choisissez un format de papier dans le menu.

Cliquez sur **Sélectionner type de papier** pour choisir le type de papier que vous souhaitez parmi une vaste sélection.

Onglet Fonctionnalités de Windows 3.1x

Cochez cette case puis sélectionnez :

- **Aucune** pour une impression recto uniquement (option par défaut)
- **Livre** pour une reliure par le côté
- **Tablette** pour une reliure par le haut

Définissez l'orientation de la page la mieux adaptée.

- Cliquez sur **Française**
- Cliquez sur **Italienne**
- Cliquez sur **Retournement horizontal** pour inverser l'image imprimée.

Cochez cette case pour commencer à imprimer la dernière page de votre document en premier ou décochez-la pour commencer l'impression par la première page.

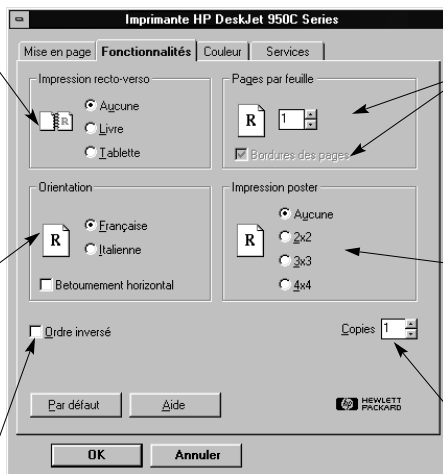

Cliquez ici pour sélectionner :

- le nombre de pages imprimées par feuille ;
- une bordure autour de chaque page imprimée sur la feuille.

Choisissez la taille de votre poster en sélectionnant le nombre de pages que vous souhaitez sur la longueur et sur la largeur.

Sélectionnez le nombre de copies que vous souhaitez imprimer.



Onglet Couleur de Windows 3.1x

Sélectionnez **Automatique** pour appliquer la configuration du système par défaut ColorSmart II.

Cochez cette case si vous souhaitez une impression avec différentes nuances de gris.

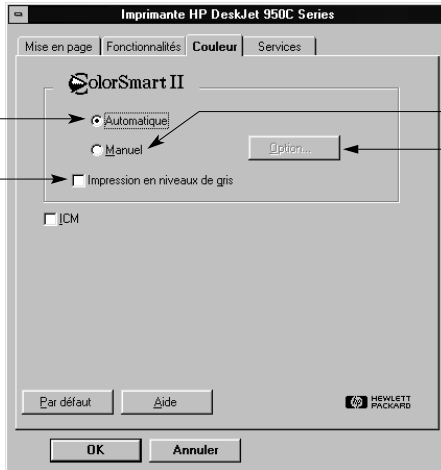

Sélectionnez **Manuel** puis **Options** pour régler l'intensité des couleurs.

Onglet Services de Windows 3.1x

Cliquez sur le bouton correspondant à la tâche d'entretien souhaitée.

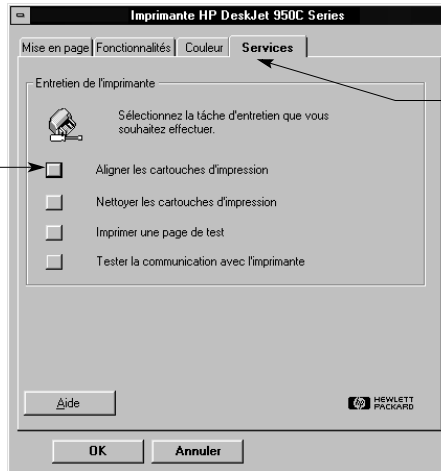

Utilisez l'onglet **Services** pour effectuer un entretien de routine de l'imprimante.



Boîte à outils HP DeskJet 950C de Windows 3.1x

Utilisez la **Boîte à outils HP DeskJet 950C** pour entretenir votre imprimante ou obtenir des informations. La Boîte à outils HP DeskJet est installée dans le groupe des utilitaires HP DeskJet du Gestionnaire de programmes. La boîte à outils comprend deux onglets : **Comment...?** et **Services de l'imprimante**. L'onglet **Comment...?** est illustré ci-dessous. Vous pouvez accéder à l'onglet **Services de l'imprimante** depuis la boîte à outils HP DeskJet 950C, en cliquant deux fois sur l'icône de la boîte à outils dans le groupe des utilitaires HP DeskJet du Gestionnaire de programmes.

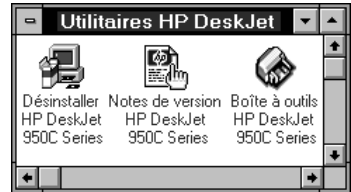

Vous pouvez également y accéder depuis la boîte de dialogue **Propriétés de l'imprimante** HP DeskJet 950C Series (voir page A-3). Il vous suffit de cliquer sur un onglet puis de sélectionner une option.

Comment...?

Cliquez sur un bouton pour obtenir des instructions concernant :

- Le remplacement des cartouches d'impression
- Le chargement du papier
- La modification des paramètres d'impression

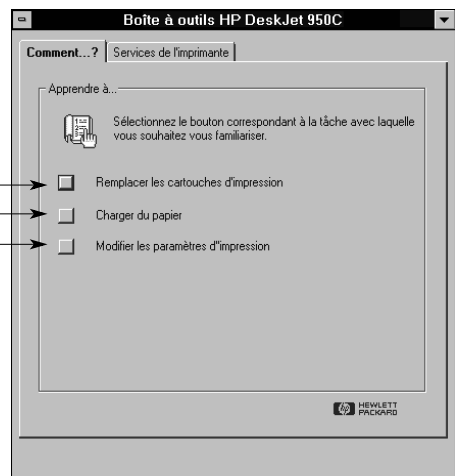



Marges d'impression minimales

L'imprimante ne peut imprimer en dehors d'une zone définie sur la page ; vous devez donc vous assurer que le contenu de votre document est compris dans cette zone.

Si vous utilisez un format de papier personnalisé et si vous avez sélectionné l'option **Format de papier défini par l'utilisateur** dans l'onglet **Mise en page** de la boîte de dialogue Propriétés de l'imprimante HP, la largeur du papier doit être comprise entre 77 et 215 mm (3 et 8,5 pouces) et la longueur entre 127 et 356 mm (5 et 14 pouces).

Papier Letter, Legal et Executive

Gauche : 6,4 mm (0,25 pouce)
Droite : 6,4 mm (0,25 pouce)
Supérieure : 1,8 mm (0,07 pouce)
Inférieure : 11,7 mm (0,46 pouce)

Papier A4

Gauche : 3,4 mm (0,134 pouce)
Droite : 3,4 mm (0,134 pouce)
Supérieure : 1,8 mm (0,07 pouce)
Inférieure : 11,7 mm (0,46 pouce)

A5, B5 et Format de papier défini par l'utilisateur

Gauche : 3,2 mm (0,125 pouce)
Droite : 3,2 mm (0,125 pouce)
Supérieure : 1,8 mm (0,07 pouce)
Inférieure : 11,7 mm (0,46 pouce)

Cartes (3 x 5, 4 x 6, 5 x 8 pouces et A6)

Gauche : 3,2 mm (0,125 pouce)
Droite : 3,2 mm (0,125 pouce)
Supérieure : 1,8 mm (0,07 pouce)
Inférieure : 11,7 mm (0,46 pouce)

Cartes postales Hagaki

Gauche : 3,2 mm (0,125 pouce)
Droite : 3,2 mm (0,125 pouce)
Supérieure : 1,8 mm (0,07 pouce)
Inférieure : 11,7 mm (0,46 pouce)

Enveloppes

Gauche : 3,2 mm (0,125 pouce)
Droite : 3,2 mm (0,125 pouce)
Supérieure : 1,8 mm (0,07 pouce)
Inférieure : 11,7 mm (0,46 pouce)

Banderoles, A4 (210 x 297 mm, 8,27 x 11,7 pouces)

Gauche : 3,4 mm (0,134 pouce)
Droite : 3,4 mm (0,134 pouce)
Supérieure : 0,0 mm (0,0 pouce)
Inférieure : 0,0 mm (0,0 pouce)

Banderoles, Letter (216 x 279 mm, 8,5 x 11 pouces)

Gauche : 6,4 mm (0,25 pouce)
Droite : 6,4 mm (0,25 pouce)
Supérieure : 0,0 mm (0,0 pouce)
Inférieure : 0,0 mm (0,0 pouce)

Photo 112 x 152 mm avec patte amovible (4 x 6,5 pouces)

Gauche : 3,2 mm (0,125 pouce)
Droite : 3,2 mm (0,125 pouce)
Supérieure : 3,2 mm (0,125 pouce)
Inférieure : 3,2 mm (0,125 pouce)

Les marges sous DOS peuvent varier. Reportez-vous au manuel spécifique au logiciel DOS pour plus d'informations.

Conditions requises du système

Assurez-vous que votre ordinateur remplit les conditions de système suivantes :

Système d'exploitation	Vitesse minimale de processeur	Mémoire RAM requise	Espace nécessaire sur le disque dur*
Microsoft Windows NT 4.0	Pentium 166 MHz	32 Mo	40 Mo
Microsoft Windows 95 ou 98	Pentium 166 MHz	16 Mo	40 Mo
Microsoft Windows 3.1x Mode amélioré uniquement	Pentium 166 MHz	8 Mo	40 Mo
MS-DOS Version 3.3 ou ultérieure	486	4 Mo	5 Mo

* Si vous imprimez avec une résolution de 2400 x 1200 ppp, vous devez disposer d'au moins 400 Mo d'espace disponible sur votre disque dur.



Equipements et accessoires

Pour obtenir des informations relatives à la commande, reportez-vous à la page A-8.

Nom des pièces	Référence des pièces
Câbles d'interface	
Câble d'interface parallèle conforme aux normes HP IEEE 1284 <i>(doté d'un connecteur 1284-A pour le port de l'ordinateur et d'un connecteur 1284-B pour le port de l'imprimante).</i>	
longueur : 2 mètres	C2950A
longueur : 3 mètres	C2951A
Câble d'interface HP conforme USB	C6518A
Cartouches d'impression	
● Noire	HP série 516 45
● Tricolore	HP série 65 78
Câbles d'alimentation	
Etats-Unis, Canada, Brésil, Amérique latine, Arabie Saoudite	8120-8900
Japon	8121-0021
Singapour, Malaisie, Hong Kong	8121-0026
Afrique du Sud	8121-0020
Inde	8121-0025
Argentine	8121-0019
Australie	8121-0018
Chine, Taiwan, Philippines	8121-0024
Corée	8121-0017
Europe, Jordanie, Liban, Afrique du Nord, Israël, Russie, Pays Baltes, Thaïlande, Indonésie, Caraïbes, Amérique latine	8121-0023
Royaume-Uni, Moyen-Orient	8121-0022
Autres pièces de rechange	
Capot supérieur (kit du capot d'accès) de l'imprimante DJ950C Series	C6429-60151
Ensemble de nettoyage du capot d'accès de l'imprimante DJ950C Series	C6426-60038
Accessoires	
Module d'impression recto-verso (non disponible dans tous les pays)	C6463A

Posters d'installation rapide et manuels d'utilisation de l'imprimante

Vous pouvez consulter la majeure partie de la documentation sur les imprimantes HP à l'adresse http://www.hp.com/support/home_products.

Langue	Référence des pièces	
	Poster d'installation rapide	Guide de l'utilisateur
Allemand	C6428-90010	C6428-90039
Anglais	C6428-90006	C6428-90035
Arabe	C6428-90001	C6428-90031
Chinois simplifié	C6428-90023	C6428-90051
Chinois traditionnel	C6428-90029	C6428-90056
Coréen	C6428-90016	C6428-90045
Croate	C6428-90002	
Danois	C6428-90004	C6428-90033
Espagnol	C6428-90026	C6428-90053
Estonien	C6428-90007	C6428-90036
Finlandais	C6428-90008	C6428-90037
Français	C6428-90009	C6428-90038
Grec	C6428-90011	C6428-90040
Hollandais	C6428-90005	C6428-90034
Hongrois	C6428-90013	C6428-90042
Hébreu	C6428-90012	C6428-90041
Italien	C6428-90014	C6428-90043
Japonais	C6428-90015	C6428-90044
Lithuanien	C6428-90017	C6428-90046
Norvégien	C6428-90018	C6428-90047
Polonais	C6428-90019	C6428-90048
Portugais	C6428-90020	C6428-90049
Roumain	C6428-90021	
Russe/Cyrillique	C6428-90022	C6428-90050
Slovaque	C6428-90024	C6428-90052
Slovène	C6428-90025	
Suédois	C6428-90027	C6428-90054
Tchèque	C6428-90003	C6428-90032
Thaï	C6428-90028	C6428-90055
Turc	C6428-90030	C6428-90057



Papier et autres supports d'impression

La disponibilité de certains supports varie selon les pays.

Type de papier / Description	Référence des pièces
Papier blanc brillant HP pour imprimantes jet d'encre	
A4 (210 x 297 mm), 200 feuilles	C5977A
A4 (210 x 297 mm), 500 feuilles	C1825A
U.S. letter, 200 feuilles	C5976A
U.S. letter, 500 feuilles	C1824A
Papier HP Premium pour imprimantes jet d'encre	
A4 (210 x 297 mm), 200 feuilles	C51634Z
U.S. letter, 200 feuilles	C51634Y
HP Premium Inkjet Heavyweight Paper	
A4 (210 x 297 mm), 100 feuilles	C1853A
U.S. letter, 200 feuilles	C1852A
HP Professional Brochure & Flyer Paper, Matte	
U.S. letter, 50 feuilles	C6955A
HP Professional Brochure & Flyer Paper, Glossy	
Asian A4 (210 x 297 mm), 50 feuilles	C6819A
European A4 (210 x 297 mm), 50 feuilles	C6818A
U.S. letter, 50 feuilles	C6817A
Papier photo HP, recto-verso, satiné/glacé	
Asian A4 (210 x 297 mm), 20 feuilles	C6765A
European A4 (210 x 297 mm), 20 feuilles	C1847A
U.S. letter, 20 feuilles	C1846A
Papier Photo HP Premium, glacé	
Asian A4 (210 x 297 mm), 15 feuilles	C6043A
European A4 (210 x 297 mm), 15 feuilles	C6040A
U.S. letter, 15 feuilles	C6039A
Papier Photo HP Premium Plus, glacé	
European A4 (210 x 297 mm), 20 feuilles	C6832A
U.S. letter, 20 feuilles	C6831A

Type de papier / Description	Référence des pièces
Papier Photo HP Premium Plus, Mat	
European A4 (210 x 297 mm), 20 feuilles	C6951A
U.S. letter, 20 feuilles	C6950A
Papier Photo HP Premium Plus, Glossy	
European A4 (102 x 152 mm), 20 feuilles	C6945A
U.S. (4 x 6 pouces), 20 feuilles	C6944A
Film transparent HP Premium pour imprimantes jet d'encre	
A4 (210 x 297 mm), 20 feuilles	C3832A
A4 (210 x 297 mm), 50 feuilles	C3835A
U.S. letter, 20 feuilles	C3828A
U.S. letter, 50 feuilles	C3834A
HP Premium Inkjet Rapid-dry Transparencies	
A4 (210 x 297 mm), 50 feuilles	C6053A
U.S. letter, 50 feuilles	C6051A
Papier banderole HP	
A4 (210 x 297 mm), 100 feuilles	C1821A
U.S. letter, 100 feuilles	C1820A
Papier cartes de vœux HP, mat, blanc, plié en quatre	
A4 (210 x 297 mm), 20 feuilles, 20 enveloppes	C6042A
U.S. letter, 20 feuilles, 20 enveloppes	C1812A
HP Felt-textured Greeting Cards, Ivory/Half-fold	
Film transparent HP Premium pour imprimantes jet d'encre	
A4 (210 x 297 mm), 20 feuilles	C3832A
A4 (210 x 297 mm), 50 feuilles	C3835A
U.S. letter, 20 feuilles	C3828A
U.S. letter, 50 feuilles	C3834A
HP Premium Inkjet Rapid-dry Transparencies	
A4 (210 x 297 mm), 50 feuilles	C6053A
U.S. letter, 50 feuilles	C6051A

Remarque : Pour connaître les papiers recyclés recommandés pour votre imprimante, contactez votre magasin agréé HP et demandez le Guide des spécifications papier de la gamme HP pour imprimantes à jet d'encre, référence HP 5961-0920.



Informations relatives à la commande

Pour effectuer une commande de matériel et d'accessoires pour votre imprimante, contactez votre revendeur HP le plus proche ou téléphonez à HP DIRECT aux numéros suivants pour une livraison rapide.

Si vous êtes aux Etats-Unis, vous pouvez vous procurer des équipements et accessoires directement à l'adresse www.hpshopping.com ou auprès du Shopping Village HP en téléphonant au 1-888-999-4747.

- **Allemagne** : 07031-145444
Télécopie : 07031-141395
Hewlett-Packard GmbH, HP Express Support
Ersatzteil-Verkauf, Herrenberger Str. 130
71034 BÖBLINGEN
- **Argentine** : (54 1) 787-7100
Télécopie : (54 1) 787-7213
Hewlett-Packard Argentina
Montañeses 2150 1428
Buenos Aires, Argentine
- **Australie/Nouvelle-Zélande** : (03) 895-2895
China Resources Bldg.
26 Harbour Road
Wanchai, Hong Kong
- **Austrie - zone sud-est** : (43-0222) 25 000, ext. 755
Télécopie : (43-0222) 25 000, ext. 610
Hewlett-Packard Ges.m.b.H.
Ersatzteilverkauf Lieblg. 1
A-1222 Wien
- **Belgique** : 02/778 3092 (ou 3090, 3091)
Télécopie : 02/778 3076
Hewlett-Packard Belgium SA/NV
100 bd. de la Woluwe/Woluwedal
1200 BRUXELLES
- **Brésil** : Centro de Informacoes HP
Grande São Paulo : 822-5565
Demais Localidades: 0800-157751
Télécopie : (011) 829-7116
Centro de Informacoes HP
Hewlett-Packard Espanola S.A.
Caixa Postal 134, Rua Clodomiro Amazonas, 258
CEP 04534-011, São Paulo - SP
- **Bureau d'Amérique latine** : (305) 267-4220
Télécopie : (305) 267-4247
5200 Blue Lagoon Drive, Suite 950
Miami, FL 33126
- **Canada** : (800) 387-3154, (905) 206-4725
Télécopie : (905) 206-3485/-3739
Hewlett-Packard (Canada) Ltd.
5150 Spectrum Way
Mississauga, Ontario L4W 5G1
Toronto : (416) 671-8383
- **Chili** : (56 2) 203-3233
Télécopie : (56 2) 203-3234
Hewlett-Packard de Chile SA
Av. Andres Bello 2777, Oficina 1302
Las Condes, Santiago, Chili
- **Danemark** : 45 99 14 29
Télécopie : 42 81 58 10
Hewlett-Packard A/S
Kongevejen 25, 3460 BIRKEROD
- **Espagne** : 1 6 31 14 81
Télécopie : 1 6 31 12 74
Hewlett-Packard Espanola S.A.
Departamento de Venta de Piezas
Ctra N-VI, Km. 16.500
28230 LAS ROZAS, Madrid
- **Etats-Unis** : (800) 227-8164
- **Finlande** : (90) 8872 2397
Télécopie : (90) 8872 2620
Hewlett-Packard Oy
Varaosamyynti, Piispankalliontie 17
02200 ESPOO
- **France** : (1) 40 85 71 12
Télécopie : (1) 47 98 26 08
EuroParts
77 101 avenue du Vieux Chemin de Saint-Denis
92625 GENNEVILLIERS
- **Italie** : 02/9212.2336/2475
Télécopie : 02/92101757
Hewlett-Packard Italiana S. P. A.
Ufficio Parti di ricambio
Via G. Di Vittorio, 9
20063 Cernusco s/N (MI)
- **Japon** : (03) 3335-8333
Hewlett-Packard Japan Ltd.
29-21 Takaido-Higashi 3-chone, sugninami-ku
Tokyo 168-8585
- **Mexique** : (52 5) 258-4600
Télécopie : (54 1) 258-4362
Hewlett-Packard de México, S.A. de C.V
Prolongación Reforma #470
Colonia Lomas de Santa Fe, C.P. 01210 México, D.F.



- **Norvège** : 22735926
Télécopie : 22735611
Hewlett-Packard Norge A/S, Express Support
Drammensveien 169-171
0212 Oslo
- **Pays-Bas** : 0 33 450 1808
Télécopie : 0 33 456 0891
Hewlett-Packard Nederland B. V.
Parts Direct Service
Basicweg 10
3821 BR AMERSFOORT
- **Royaume-Uni** :
+44 1765 690061
Télécopie : +44 1765 690731
Express Terminals, 47 Allhallowgate
Ripon, North Yorkshire
- +44 181 568 7100
Télécopie : +44 181 568 7044
Parts First, Riverside Works
Isleworth, Middlesex, TW7 7BY
- +44 1734 521587
Télécopie : +44 1734 521712
Westcoast, 28-30 Richfield Avenue
Reading, Berkshire, RG1 8BJ
- **Service international des ventes** : (41) 22 780 4111
Télécopie : (41) 22 780-4770
Hewlett-Packard S. A., ISB
39 rue de Veyrot 1217 MEYRIN 1
GENEVE - SUISSE
- **Suède** : 8-4442239
Télécopie : 8-4442116
Hewlett-Packard Sverige AB
Skalholtskatan 9, Box 19
164 93 KISTA
- **Suisse** : 056/279 286
Télécopie : 056/279 280
Elbatex Datentechnik AG
Schwimmbadstrasse 45, 5430 WETTINGEN
- **Vénézuela** : (58 2) 239-4244/4133
Télécopie : (58 2) 207-8014
Hewlett-Packard de Venezuela C.A.
Tercera Transversal de Los Ruices Norte
Edificio Segre, Caracas 1071, Venezuela
Apartado Postal 50933, Caracas 1050

Pour les autres pays

- **Hewlett-Packard Company**
Intercontinental Headquarters,
3495 Deer Creek Road,
Palo Alto, CA 94304, U.S.A.

Environnement

Hewlett-Packard améliore continuellement ses imprimantes HP DeskJet de façon à réduire l'impact négatif qu'elles pourraient avoir sur l'environnement de travail ainsi que sur les personnes les fabriquant, les expédiant et les utilisant. De plus, Hewlett-Packard a amélioré ses méthodes de production afin de faciliter le recyclage des imprimantes à la fin de leur durée de vie.

Réduction et élimination

Utilisation du papier : la fonction d'impression recto-verso automatique ou manuelle de l'imprimante permet de réduire la consommation de papier et donc la demande en ressources naturelles. Cette imprimante est conçue pour prendre en charge le papier recyclé conforme à la norme DIN 13 309.

Ozone : Hewlett-Packard n'utilise plus de produits chimiques risquant d'endommager la couche d'ozone (tels que les CFC).

Recyclage

La fabrication de cette imprimante prend en compte le recyclage. Le fonctionnement et la fiabilité de cette imprimante ne sont pas affectés par son nombre réduit de pièces. Les différentes pièces ont été conçues de façon à pouvoir être séparées facilement. Les mécanismes de verrouillage et autres connexions sont faciles à repérer, faciles d'accès et faciles à retirer à l'aide d'outils simples. Vous pouvez accéder rapidement aux pièces les plus importantes lors du démontage et de la réparation de l'imprimante. Les pièces en plastique ne sont pas composées de plus de deux couleurs de façon à faciliter les options de recyclage. Certaines petites pièces sont colorées afin d'être plus facilement repérables par l'utilisateur.

Emballage de l'imprimante : les matériaux d'emballage de cette imprimante ont été sélectionnés de façon à protéger au mieux le produit à un coût réduit, tout en minimisant l'impact sur l'environnement et en facilitant le recyclage. La conception solide de l'imprimante HP DeskJet permet de réduire la quantité de matériaux d'emballage et les dommages éventuels.

Pièces en plastique : toutes les parties et pièces en plastique de l'imprimante sont conformes aux normes internationales. Toutes les pièces en plastiques se trouvant dans le boîtier et le châssis de l'imprimante peuvent être recyclées et utilisent un seul polymère.

Durée de vie du produit : pour assurer une longue durée de vie à votre produit, HP propose les services suivants :

- **Garantie étendue :** HP SupportPack couvre le matériel et les produits HP, ainsi que tous les composants internes HP. L'utilisateur doit se procurer HP SupportPack dans les 30 jours à compter de la date d'achat. Pour en savoir plus sur ce service, contactez votre revendeur HP le plus proche.
- Les pièces détachées et les consommables sont disponibles pendant une durée de cinq ans après l'interruption de la fabrication d'un produit.
- **Reprise du produit :** pour retourner le produit et les cartouches d'impression à HP lorsque ceux-ci ne sont plus utilisés, contactez votre agence HP pour connaître la procédure à suivre.

Consommation électrique

Cette imprimante a été conçue de façon à économiser le plus d'énergie possible. Elle utilise en moyenne 4 watts lorsqu'elle est inactive. Vous protégez ainsi l'environnement tout en faisant des économies et ce, sans affecter la performance de cette imprimante. Ce produit entre dans le cadre du programme ENERGY STAR (Etats-Unis et Japon). ENERGY STAR est un programme destiné à encourager le développement de produits consommant moins d'énergie. ENERGY STAR est une marque de service déposée américaine de l'Environmental Protection Agency (EPA). En tant que partenaire du programme ENERGY STAR, Hewlett-Packard Company certifie que ce produit correspond aux critères d'économies d'énergie de ENERGY STAR.



Consommation électrique à l'arrêt : lorsque l'imprimante est hors tension, elle consomme une quantité d'énergie minimale. Pour éviter que l'imprimante ne consomme de l'énergie à l'arrêt, mettez l'imprimante hors tension puis débranchez le cordon d'alimentation qui relie l'imprimante à la source d'électricité.