



hp color LaserJet 5550 、  
5550n 、 5550dn 、  
5550dtn 、 5550hdn



i n v e n t

使用

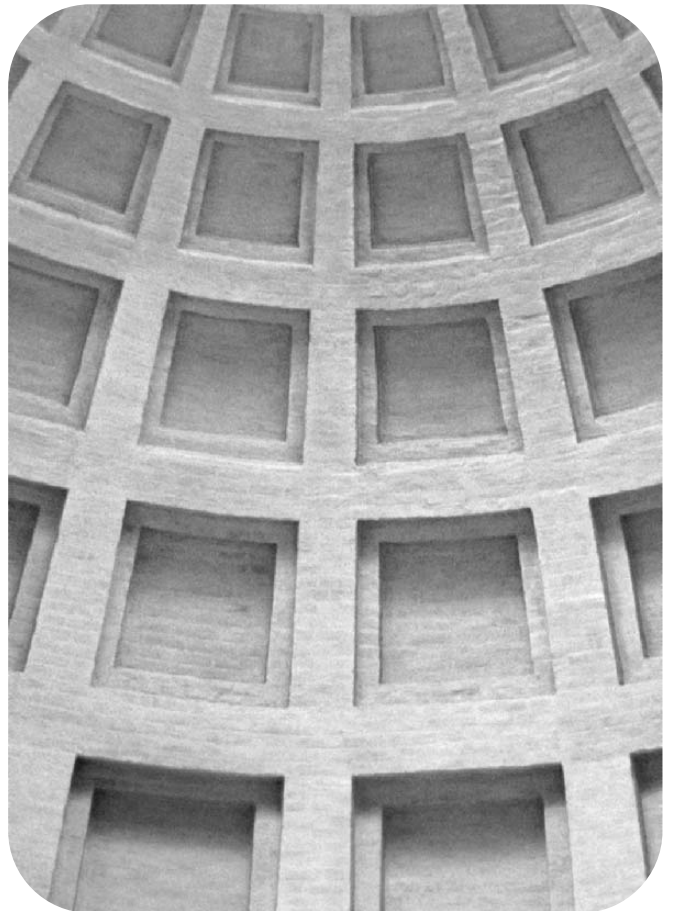



HP Color LaserJet 5550、5550n、5550dn、  
5550dtn、5550hdn

用户指南

---

## 版权与许可

© 2004 Copyright Hewlett-Packard  
Development Company, L.P.

未经事先书面许可，严禁进行任何形式的复制、改编或翻译，除非版权法另有规定。

此处包含的信息如有更改，恕不另行通知。

HP 产品和服务的所有保修事项已在产品和服务所附带的保修声明中列出，此处内容不代表任何额外保修。HP 公司对此处任何技术性 or 编辑性的错误或遗漏概不负责。

部件号: Q3713-90934

Edition 1, 9/2004

## 商标声明

Adobe® 和 Adobe Postscript® 3™ 是 Adobe Systems Incorporated 的商标。

Bluetooth® 是其所有者拥有的商标，而 Hewlett-Packard Company 获得了使用该商标的许可。

Energy Star® 和 Energy Star® 徽标是美国环保署在美国的注册标记。

Microsoft® 是 Microsoft Corporation 在美国的注册商标。

PANTONE®\* PANTONE®\* 生成的色彩可能与 PANTONE®\* 确定的标准不相符。要得到准确的色彩，请参考 PANTONE®\* 现行的出版物。PANTONE® 和其它 PANTONE®\* Inc. 商标归 PANTONE®\* Inc. 所有。© PANTONE®\* Inc. 2000。

UNIX® 是 Open Group 的注册商标。

Windows®、MS Windows® 和 Windows NT® 是 Microsoft Corporation 在美国的注册商标。



## 联机服务

用户可以 24 小时通过调制解调器或 Internet 连接访问信息：

万维网 URL：通过 <http://www.hp.com/support/clj5550>，可以获取有关 HP Color LaserJet 5550 系列打印机的信息、更新的 HP 打印机软件、产品和支持信息，以及若干种语言的打印机驱动程序。（站点为英文站点。）

HP Instant Support Professional Edition (ISPE) 是一套基于 Web、可排除台式计算机和打印产品故障的工具。ISPE 有助于迅速找到、诊断和解决计算和打印问题。ISPE 工具可从 <http://instantsupport.hp.com> 处获得。

## 电话技术支持

HP 在保修期内提供免费电话技术支持。当您打电话时，电话将转接到准备为您提供帮助的技术支持小组。有关您所在国家/地区的电话号码，请参阅产品盒中附带的清单，或者访问 <http://www.hp.com/support/callcenters>。在致电 HP 之前，请准备好以下信息：产品名称和序列号，购买日期和问题的说明。

还可以在 Internet 上查找技术支持：<http://www.hp.com>。单击 **support & drivers** 区。

## 软件实用程序、驱动程序和电子信息

访问：[http://www.hp.com/go/clj5550\\_software](http://www.hp.com/go/clj5550_software)，以了解有关 HP Color LaserJet 5550 系列打印机的信息。驱动程序的网页可能是英文网页，但是您可以下载多种语言的驱动程序。

致电：请参阅随产品盒附带的清单。

## 直接订购 HP 附件或耗材

美国用户可以从 <http://www.hp.com/sbso/product/supplies> 订购耗材。加拿大用户可以从 <http://www.hp.ca/catalog/supplies> 订购耗材。欧洲用户可以从 <http://www.hp.com/supplies> 订购耗材。亚太国家/地区的用户可以从 <http://www.hp.com/paper/> 订购耗材。

可以从 <http://www.hp.com/go/accessories> 订购附件。

致电：1-800-538-8787（美国）或 1-800-387-3154（加拿大）。

## HP 服务信息

要寻找 HP 授权的经销商，请致电：1-800-243-9816（美国）或 1-800-387-3867（加拿大）。有关产品的服务，请致电您所在国家/地区的客户支持部号码。请参阅随产品盒附带的清单。

## HP 服务协议

致电：1-800-835-4747（美国）或 1-800-268-1221（加拿大）。

延长服务：1-800-446-0522

## HP 工具箱

要检查打印机状态和设置并查看故障排除信息和联机文档，请使用 HP 工具箱。如果打印机是直接连接至计算机，或者如果打印机是连接至网络的，则会看到 HP 工具箱。必须执行完全的软件安装才能使用 HP 工具箱。请参阅[使用 HP 工具箱](#)。

## 有关 Macintosh 计算机的 HP 支持及信息

访问：<http://www.hp.com/go/macosex>，以了解 Macintosh OS X 支持信息和 HP 的驱动程序更新预订服务。

访问：<http://www.hp.com/go/mac-connect>，以了解专门为 Macintosh 用户设计的产品。



# 目录

## 1 打印机基本信息

快速访问打印机信息 .....	2
万维网链接 .....	2
用户指南链接 .....	2
何处查找详细信息 .....	2
打印机配置 .....	4
HP Color LaserJet 5550 .....	4
HP Color LaserJet 5550n .....	4
HP Color LaserJet 5550dn .....	5
HP Color LaserJet 5550dtn .....	6
HP Color LaserJet 5550hdn .....	7
打印机功能 .....	9
打印机视图 .....	11
打印机软件 .....	12
软件功能 .....	12
打印机驱动程序 .....	13
Macintosh 计算机软件 .....	15
安装打印系统软件 .....	16
卸载软件 .....	21
用于网络的软件 .....	21
实用程序 .....	22
打印介质规格 .....	24
支持的纸张重量和尺寸 .....	24

## 2 控制面板

控制面板概述 .....	28
显示屏 .....	28
从计算机访问控制面板 .....	29
控制面板按钮 .....	30
控制面板指示灯说明 .....	31
控制面板菜单 .....	32
入门基础 .....	32
菜单结构 .....	33
访问菜单 .....	33
检索作业菜单（适用于带硬盘驱动器的打印机） .....	33
信息菜单 .....	33
纸张处理菜单 .....	34
配置设备菜单 .....	34
诊断菜单 .....	35
检索作业菜单（适用于带硬盘驱动器的打印机） .....	37
信息菜单 .....	38
纸张处理菜单 .....	39

配置设备菜单 .....	40
打印菜单 .....	40
打印质量菜单 .....	41
系统设置菜单 .....	42
I/O 菜单 .....	44
复位菜单 .....	44
诊断菜单 .....	46
更改打印机控制面板配置设置 .....	47
作业存储限制 .....	47
作业暂存超时 .....	47
显示地址 .....	48
彩色/黑白混合 .....	48
纸盘动作选项： 使用要求的纸盘并手动进纸 .....	49
省电模式时间 .....	50
个性 .....	51
可清除警告 .....	52
自动继续 .....	52
耗材不足 .....	53
彩色碳粉用尽 .....	53
卡塞恢复 .....	54
语言 .....	54
在共享环境下使用打印机控制面板 .....	55

### 3 I/O 配置

网络配置 .....	58
配置 Novell NetWare 帧类型参数 .....	58
配置 TCP/IP 参数 .....	59
并行配置 .....	65
USB 配置 .....	66
Jetlink 连接配置 .....	67
增强 I/O (EIO) 配置 .....	68
HP Jetdirect 打印服务器 .....	68
可用的增强 I/O 接口 .....	68
NetWare 网络 .....	68
Windows 和 Windows NT 网络 .....	69
AppleTalk 网络 .....	69
UNIX/Linux 网络 .....	69
无线打印 .....	70
IEEE 802.11b 标准 .....	70
蓝牙 .....	70

### 4 打印任务

控制打印作业 .....	72
来源 .....	72
类型和尺寸 .....	72
打印设置优先级 .....	72
选择打印介质 .....	74
避免使用的介质 .....	74
可能损坏打印机的介质 .....	74
配置进纸盘 .....	75
按照打印机显示的提示信息配置纸盘 .....	75

在纸盘 1 中装入纸张供一次性使用 .....	75
如果多个打印作业使用相同的纸张，在纸盘 1 中装入纸张 .....	77
从纸盘 1 打印信封 .....	78
将可检测介质装入纸盘 2、3、4 和 5 .....	80
在纸盘 2、纸盘 3、纸盘 4 和纸盘 5 中装入不可检测的/标准尺寸的介质 .....	82
将自定义介质装入纸盘 2、纸盘 3、纸盘 4 和纸盘 5 .....	84
通过“纸张处理”菜单配置纸盘 .....	87
打印特殊介质 .....	88
投影胶片 .....	88
光面纸 .....	88
有色纸 .....	88
打印图像 .....	89
信封 .....	89
标签 .....	89
重磅纸 .....	90
HP LaserJet 粗糙纸 .....	90
预印制的表格和信头纸 .....	90
再生纸 .....	91
双面打印 .....	92
自动双面打印的控制面板设置 .....	93
空白页双面打印 .....	93
装订双面打印作业的选项 .....	93
手动双面打印 .....	94
打印小册子 .....	94
调整定位 .....	94
特殊打印情形 .....	96
打印不同的第一页 .....	96
打印空白封底 .....	96
打印在自定义尺寸的介质上 .....	96
停止打印请求 .....	97
作业存储功能 .....	97
存储打印作业 .....	97
快速复制作业 .....	98
校对与暂存作业 .....	99
个人作业 .....	100
多份原件打印模式 .....	101
管理内存 .....	102

## 5 管理打印机

打印机信息页 .....	104
菜单图 .....	104
配置页 .....	104
耗材状态页 .....	105
用量信息页 .....	105
演示页 .....	105
打印 CMYK 样例 .....	106
打印 RGB 样例 .....	106
文件目录 .....	106
PCL 或 PS 字体列表 .....	107
事件记录 .....	107
使用内嵌式 Web 服务器 .....	108
通过网络连接访问内嵌式 Web 服务器 .....	108

信息选项卡 .....	108
设置选项卡 .....	109
网络选项卡 .....	109
其它链接 .....	109
使用 HP 工具箱 .....	110
支持的操作系统 .....	110
支持的浏览器 .....	110
查看 HP 工具箱 .....	110
HP 工具箱各部分 .....	111
其它链接 .....	111
“状态”选项卡 .....	111
“故障排除”选项卡 .....	111
“警报”选项卡 .....	111
“说明文件”选项卡 .....	112
“设备设置”按钮 .....	112
HP 工具箱链接 .....	112

## 6 颜色

使用颜色 .....	114
纸张选择 .....	114
HP ImageREt 3600 .....	114
最佳的图像打印功能 .....	114
颜色选项 .....	114
sRGB .....	115
四色打印 (CMYK) .....	115
管理打印机颜色选项 .....	116
灰度打印 .....	116
自动或手动调整颜色 .....	116
匹配颜色 .....	118
PANTONE®* 颜色匹配 .....	118
色样配色 .....	118
打印颜色样例 .....	118
HP Color LaserJet 4550 的颜色仿真 .....	119

## 7 维护

管理打印碳粉盒 .....	122
HP 打印碳粉盒 .....	122
非 HP 打印碳粉盒 .....	122
打印碳粉盒鉴别 .....	122
HP 打假热线 .....	122
打印碳粉盒的存放 .....	122
打印碳粉盒预期寿命 .....	123
耗材更换大致间隔 .....	123
检查打印碳粉盒寿命 .....	123
更换打印碳粉盒 .....	124
更换打印碳粉盒 .....	125
更换耗材 .....	128
耗材定位 .....	128
耗材更换准则 .....	128
在打印机周围腾出一定的空间，以便更换耗材 .....	129
配置关于耗材状态的电子邮件警报 .....	130

定期清洁 .....	131
何时清洁 OHT 传感器 .....	131
清洁 OHT 传感器 .....	131
何时清洁静电释放梳 .....	134
清洁静电释放梳 .....	135

## 8 问题解决

基本故障排除检查清单 .....	141
影响打印机性能的因素 .....	141
故障排除信息页 .....	142
纸张路径测试页 .....	142
定位页 .....	142
事件记录 .....	143
控制面板消息类型 .....	144
状态消息 .....	144
警告消息 .....	144
错误消息 .....	144
严重错误消息 .....	144
控制面板消息 .....	145
卡纸 .....	167
卡纸恢复 .....	167
卡纸常见原因 .....	169
清除卡纸 .....	170
纸盘 1、纸盘 2、纸盘 3、纸盘 4 或纸盘 5 内的卡塞 .....	170
纸盘 3、纸盘 4 或纸盘 5 内的卡塞 .....	174
顶盖内的卡塞 .....	180
送纸通道或纸张通道内的卡塞 .....	185
纸张路径中有多处卡塞 .....	187
双面打印通道中的卡塞 .....	192
双面打印通道多处卡塞 .....	194
介质处理问题 .....	200
打印机一次进入多张纸 .....	200
打印机送入了大小不当的纸张 .....	200
打印机从错误的纸盘中取纸 .....	201
介质不会自动送入 .....	201
无法通过打印机控制面板为纸盘 2、3、4 或 5 选择纸张尺寸。 .....	202
介质不从纸盘 2、3、4 或 5 送入 .....	202
无法送入投影胶片或光面纸 .....	202
投影胶片打印不正确，并且控制面板显示错误消息，指示纸盘中的介质出现问题。 .....	203
信封卡塞或不送入打印机 .....	203
打印出的文件卷曲或起皱 .....	203
打印机不执行或不正确执行双面打印 .....	204
打印机响应问题 .....	205
没有显示信息 .....	205
打印机已打开，但不执行打印作业 .....	205
打印机已打开，但不接收数据 .....	206
无法从计算机上选择打印机 .....	206
打印机控制面板问题 .....	207
控制面板设置不能正确工作 .....	207
无法选择纸盘 3、纸盘 4 或纸盘 5 .....	207
彩色打印问题 .....	208
执行黑白打印，而非彩色打印 .....	208

颜色深浅不当 .....	208
缺少颜色 .....	208
安装打印碳粉盒后，颜色不一致 .....	208
打印的颜色与屏幕颜色不一致 .....	209
打印机输出错误 .....	210
打印错误的字体 .....	210
无法打印符号集中的所有字符 .....	210
打印输出之间的文本发生偏移 .....	210
出现乱码，缺少字符或者打印输出中断 .....	210
部分打印输出 .....	211
多种字体打印说明 .....	211
软件应用程序问题 .....	212
无法通过软件更改系统选择 .....	212
无法从软件选择字体 .....	212
无法从软件选择颜色 .....	212
打印机驱动程序不识别纸盘 3、纸盘 4、纸盘 5 或双面打印附件 .....	212
打印质量故障排除 .....	213
与纸张有关的打印质量问题 .....	213
投影胶片缺陷 .....	213
与环境有关的打印质量问题 .....	214
与卡纸有关的打印质量问题 .....	214
与维护有关的打印质量问题 .....	214
打印质量故障排除页 .....	214
校准打印机 .....	214
打印质量缺陷表 .....	215

## 附录 A 使用内存和打印服务器卡

打印机内存和字体 .....	219
打印配置页 .....	219
安装内存和字体 .....	221
安装 DDR 内存 DIMM .....	221
安装闪存卡 .....	224
启用内存 .....	227
安装 HP Jetdirect 打印服务器卡 .....	228
安装 HP Jetdirect 打印服务器卡 .....	228

## 附录 B 耗材和附件

备件和耗材的提供 .....	231
直接通过内嵌式 Web 服务器订购（对于联网的打印机） .....	231
直接通过打印机软件订购（对于直接连接到计算机的打印机） .....	231
直接通过计算机软件订购打印耗材 .....	231

## 附录 C 服务与支持

Hewlett-Packard 有限保修声明 .....	235
打印碳粉盒和成像鼓的有限保修 .....	236
HP 的高级防护保修声明。Color LaserJet 图像热熔器套件和图像转印套件有限保修声明 .....	237
HP 维护协议 .....	238
现场服务协议 .....	238



## 附录 D 打印机规格

电气规格 .....	240
声音散射 <sup>1, 2</sup> .....	241
环境要求 .....	242

## 附录 E 规范信息

FCC 规则 .....	243
环境产品管理方案 .....	244
保护环境 .....	244
产生臭氧 .....	244
能源消耗 .....	244
纸张使用 .....	244
塑料 .....	244
HP LaserJet 打印耗材 .....	244
HP 打印耗材退回和回收计划信息 .....	245
再生纸 .....	245
材料限制 .....	245
材料安全数据表 (MSDS) .....	245
有关 .....	245
一致性声明 .....	246
安全声明 .....	247
激光安全 .....	247
加拿大 DOC 规则 .....	247
EMI 声明 (韩国) .....	247
VCCI 声明 (日本) .....	247
芬兰激光声明 .....	248

## 词汇

## 索引



# 1

## 打印机基本信息

本章提供了有关打印机设置及打印机的各种功能的信息，其中包括以下主题：

- [快速访问打印机信息](#)
- [打印机配置](#)
- [打印机功能](#)
- [打印机视图](#)
- [打印机软件](#)
- [打印介质规格](#)

# 快速访问打印机信息

## 万维网链接

您可以从以下 URL 获取打印机驱动程序、HP 打印机的更新软件以及产品信息和支持：

- <http://www.hp.com/support/clj5550>

您可从以下网站获得打印机驱动程序：

- 中国：<ftp://www.hp.com.cn/support/clj5550>
- 日本：<ftp://www.jpn.hp.com/support/clj5550>
- 韩国：<http://www.hp.co.kr/support/clj5550>
- 台湾：<http://www.hp.com.tw/support/clj5550>
- 或当地驱动程序网站：<http://www.dds.com.tw>

订购耗材：

- 美国：<http://www.hp.com/go/ljsupplies>
- 世界其它国家/地区：<http://www.hp.com/ghp/buyonline.html>

订购附件：

- <http://www.hp.com/go/accessories>

## 用户指南链接

- [打印机视图](#)
- [更换耗材](#)

## 何处查找详细信息

HP 为使用此打印机提供了几份参考。请访问 <http://www.hp.com/support/clj5550>。

## 设置打印机

《入门指南》一逐个步骤地讲解如何安装和设置打印机。本指南位于打印机附带的 CD 上。

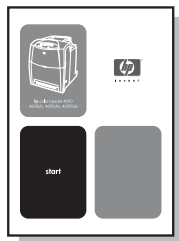

《HP Jetdirect 打印服务器管理员指南》—提供有关配置 HP Jetdirect 打印服务器以及故障排除的说明。本指南位于打印机附带的 CD 上。



《附件和耗材安装指南》—关于安装打印机附件和耗材的逐步详细说明，该指南随同打印机的可选附件和耗材提供。

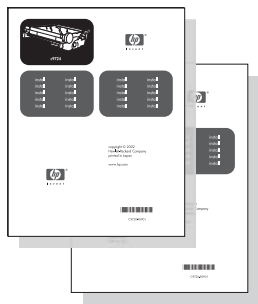

## 使用打印机

《用户指南》—提供有关打印机的使用与故障排除的详细信息。可从打印机附带的 CD-ROM 上获得。



**联机帮助**—可从打印机驱动程序获取的有关打印机选项的信息。要查看“帮助”文件，请通过打印机驱动程序访问联机“帮助”。



**HTML（联机）用户指南**—提供有关打印机使用与故障排除的详细信息。请访问 <http://www.hp.com/support/clj5550>。连接之后，请选择 **Manuals（手册）**。



## 打印机配置

感谢您购买 HP Color LaserJet 5550 系列打印机。这款打印机提供了四种配置，请见下面的说明。

### HP Color LaserJet 5550

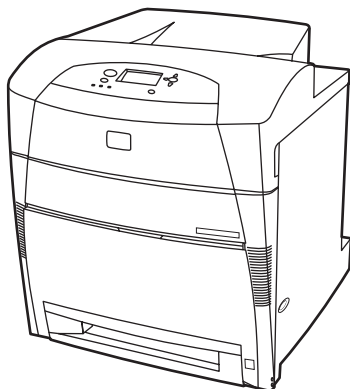

HP Color LaserJet 5550 打印机是一种四色激光打印机，每分钟最多可打印 28 页 (ppm) A4 纸或 27 页 letter 纸。下表列出了打印机的各种功能。有关每个功能的详细信息，请参阅[打印机功能](#)。

- 纸盘 1 是一种多用途纸盘，最多可容纳 100 张各种打印介质或者 20 个信封。
- 纸盘 2 是一个可容纳 500 页纸的进纸器，支持 Letter、Letter-Rotated、A4、A4-Rotated、Executive、A5 (JIS)、B4 (JIS)、B5 (JIS)、11 x 17、A3、16K、8K、Executive (JIS)、8.5 x 13 和 Legal 型纸。此纸盘还可以处理自定义介质。
- 可以使用并行端口、网络端口和 Jetlink 端口进行连接。提供了三个增强型输入/输出 (EIO) 插槽、一个 Jetlink 端口、一个通用串行总线 (USB 1.1) 接口以及一个标准双向并行电缆接口（与 IEEE-1284-C 兼容）。
- 配有 160 MB 的同步动态随机存取存储器 (SDRAM)。128 MB DDR，外加格式化板上的 32 MB 附加内存，以及额外的空闲双列直插内存模块 (DIMM) 插槽。

### HP Color LaserJet 5550n

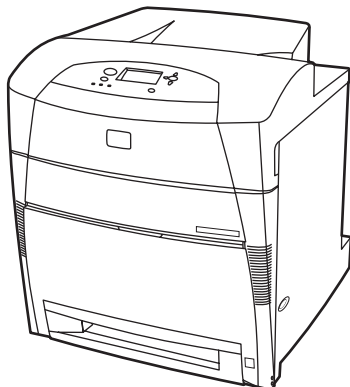

HP Color LaserJet 5550n 打印机是一种四色激光打印机，每分钟最多可打印 28 页 (ppm) A4 纸或 27 页 letter 纸。下表列出了打印机的各种功能。有关每个功能的详细信息，请参阅[打印功能](#)。

- 纸盘 1 是一种多用途纸盘，最多可容纳 100 张各种打印介质或者 20 个信封。
- 纸盘 2 是一个可容纳 500 页纸的进纸器，支持 Letter、Letter-Rotated、A4、A4-Rotated、Executive、A5 (JIS)、B4 (JIS)、B5 (JIS)、11 x 17、A3、16K、8K、Executive (JIS)、8.5 x 13 和 Legal 型纸。此纸盘还可以处理自定义介质。
- 可以使用并行端口、网络端口和 Jetlink 端口进行连接。提供了三个增强型输入/输出 (EIO) 插槽、一个 Jetlink 端口、一个通用串行总线 (USB 1.1) 接口以及一个标准双向并行电缆接口（与 IEEE-1284-C 兼容）。另外，还包含有一个 HP Jetdirect 620N 打印服务器 EIO 网卡。
- 配有 160 MB 的同步动态随机存取存储器 (SDRAM)。128 MB DDR，外加格式化板上的 32 MB 附加内存，以及额外的空闲双列直插内存模块 (DIMM) 插槽。

## HP Color LaserJet 5550dn

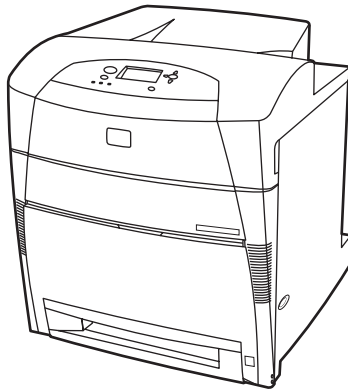

HP Color LaserJet 5550dn 是一种四色激光打印机，每分钟最多可打印 28 页 (ppm) A4 纸或 27 页 letter 纸。下表列出了打印机的各种功能。有关每个功能的详细信息，请参阅[打印机功能](#)。

- 纸盘 1 是一种多用途纸盘，最多可容纳 100 张各种打印介质或者 20 个信封。
- 纸盘 2 是一个可容纳 500 页纸的进纸器，支持 Letter、Letter-Rotated、A4、A4-Rotated、Executive、A5 (JIS)、B4 (JIS)、B5 (JIS)、11 x 17、A3、16K、8K、Executive (JIS)、8.5 x 13 和 Legal 型纸。此纸盘还可以处理自定义介质。
- 自动双面打印。
- 可以使用并行端口、网络端口和 Jetlink 端口进行连接。提供了三个增强型输入/输出 (EIO) 插槽、一个 Jetlink 端口、一个通用串行总线 (USB 1.1) 接口以及一个标准双向并行电缆接口（与 IEEE-1284-C 兼容）。另外，还包含有一个 HP Jetdirect 620N 打印服务器 EIO 网卡。
- 配有 160 MB 的同步动态随机存取存储器 (SDRAM)。128 MB DDR，外加格式化板上的 32 MB 附加内存，以及额外的空闲双列直插内存模块 (DIMM) 插槽。

## HP Color LaserJet 5550dtn

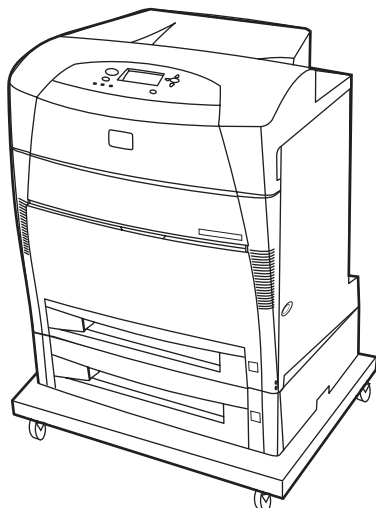

HP Color LaserJet 5550dtn 是一种四色激光打印机，每分钟最多可打印 28 页 (ppm) A4 纸或 27 页 letter 纸。下表列出了打印机的各种功能。有关每个功能的详细信息，请参阅[打印机功能](#)。

- 纸盘 1 是一种多用途纸盘，最多可容纳 100 张各种打印介质或者 20 个信封。
- 纸盘 2 是一个可容纳 500 页纸的进纸器，支持 Letter、Letter-Rotated、A4、A4-Rotated、Executive、A5 (JIS)、B4 (JIS)、B5 (JIS)、11 x 17、A3、16K、8K、Executive (JIS)、8.5 x 13 和 Legal 型纸。纸盘 3 可容纳 500 页 Letter、Letter-Rotated、A4、A4-Rotated、Executive、A5 (JIS)、B4 (JIS)、B5 (JIS)、11 x 17、A3、16K、8K、Executive (JIS)、8.5 x 13 和 Legal 型纸。两个纸盘都可以处理自定义介质。
- 自动双面打印。
- 可以使用并行端口、网络端口和 Jetlink 端口进行连接。提供了三个增强型输入/输出 (EIO) 插槽、一个 Jetlink 端口、一个通用串行总线 (USB 1.1) 接口以及一个标准双向并行电缆接口（与 IEEE-1284-C 兼容）。另外，还包含有一个 HP Jetdirect 620N 打印服务器 EIO 网卡。
- 288 MB SDRAM：256 MB DDR，外加格式化板上的 32 MB 附加内存，以及额外的 DIMM 插槽。此款打印机提供了两个 200 针小型双列直插内存模块 (SODIMM) 插槽，它们都可以插装 128 或 256 MB 的 RAM。另外，还有一个硬盘驱动器选件。
- 打印机座。



## HP Color LaserJet 5550hdn

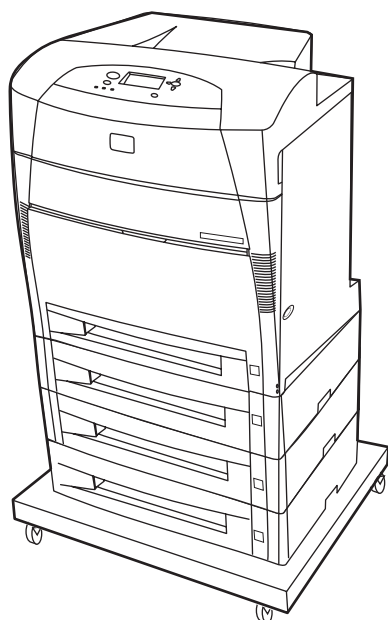

HP Color LaserJet 5550hdn 是一种四色激光打印机，每分钟最多可打印 28 页 (ppm) A4 纸或 27 页 letter 纸。下表列出了打印机的各种功能。有关每个功能的详细信息，请参阅[打印机功能](#)。

- 纸盘 1 是一种多用途纸盘，最多可容纳 100 张各种打印介质或者 20 个信封。
- 纸盘 2 是一个可容纳 500 页纸的进纸器，支持 Letter、Letter-Rotated、A4、A4-Rotated、Executive、A5 (JIS)、B4 (JIS)、B5 (JIS)、11 x 17、A3、16K、8K、Executive (JIS)、8.5 x 13 和 Legal 型纸。此纸盘可以处理自定义介质。
- 纸盘 3、4 和 5 可容纳 500 页 Letter、Letter-Rotated、A4、A4-Rotated、Executive、A5 (JIS)、B4 (JIS)、B5 (JIS)、11 x 17、A3、16K、8K、Executive (JIS)、8.5 x 13 和 Legal 型纸。这些纸盘还可以处理自定义介质。
- 打印机座。
- 自动双面打印。
- 可以使用并行端口、网络端口和 Jetlink 端口进行连接。提供了三个增强型输入/输出 (EIO) 插槽、一个 Jetlink 端口、一个通用串行总线 (USB 1.1) 接口以及一个标准双向并行电缆接口（与 IEEE-1284-C 兼容）。另外，还包含有一个 HP Jetdirect 620N 打印服务器 EIO 网卡。
- 288 MB SDRAM：256 MB DDR，外加格式化板上的 32 MB 附加内存，以及额外的 DIMM 插槽。此款打印机提供了两个 200 针小型双列直插内存模块 (SODIMM) 插槽，它们都可以插装 128 或 256 MB 的 RAM。另外，此款打印机还配有一个硬盘驱动器。

**注意**

如果您购买打印机后在打印机中添加纸盘 5，纸盘位置指示灯可能会显示错误号码。要更改该号码，请将位置指示灯的开关滑动到号码 5。

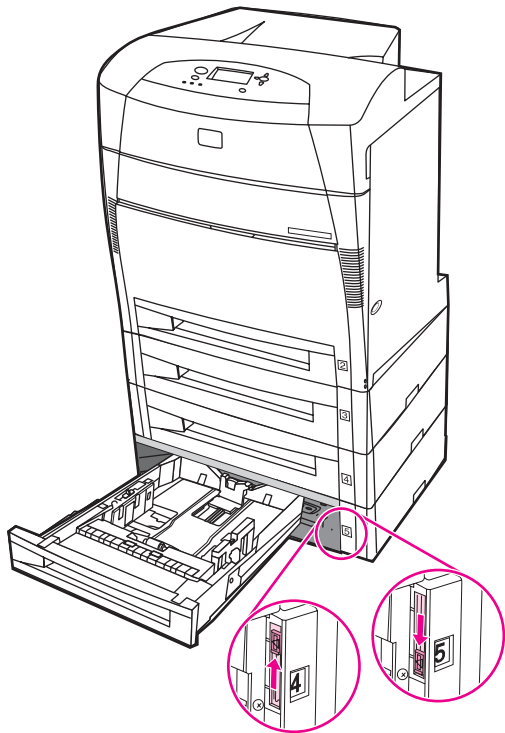

# 打印机功能

本打印机不仅具备 Hewlett-Packard 打印的优秀品质和高度可靠性，并具有以下所列出的功能。有关打印机功能的详细信息，请访问 Hewlett-Packard 网站：<http://www.hp.com/support/cj5550>。

## 功能

性能	<ul style="list-style-type: none"><li>• 每分钟最多可打印 28 页 (ppm) A4 纸或 27 页 Letter 纸。</li><li>• 还可打印到透明胶片和光面纸。有关详细信息，请参阅<a href="#">支持的纸张重量和尺寸</a>。</li></ul>
内存	<ul style="list-style-type: none"><li>• HP Color LaserJet 5550、HP Color LaserJet 5550n 和 HP Color LaserJet 5550dn 型号配备了 128 MB SDRAM，外加格式化板上的 32 MB 附加内存以及额外的空闲 DIMM 插槽。 内存规格：所有 HP Color LaserJet 5550 系列打印机都使用 200 针的 SODIMM 来插装 128 或 256 MB 的 RAM。</li><li>• HP Color LaserJet 5550dtn 和 HP Color LaserJet 5550hdn 型号配备了 288 MB 的 SDRAM：256 MB DDR，外加格式化板上的 32 MB 附加内存，以及额外的 DIMM 插槽。这些型号的打印机配备了两个 200 针的 SODIMM 插槽，每个插槽可插装 128 或 256 MB 的 RAM。</li><li>• 通过 EIO 插槽（HP Color LaserJet 5550hdn 打印机中配有此插槽），还可以加装硬盘驱动器选件。</li></ul>
用户界面	<ul style="list-style-type: none"><li>• 控制面板图形显示屏。</li><li>• 动画图形增强“帮助”。</li><li>• 内嵌式 Web 服务器，可用于获得支持并订购耗材（联网打印机）。</li><li>• HP 工具箱软件可用于提供打印机状态和警报、配置打印机设置、查看文档和故障排除信息，以及打印内部打印机信息页。</li></ul>
支持的打印机个性功能	<ul style="list-style-type: none"><li>• HP PCL 6。</li><li>• HP PCL 5c。</li><li>• PostScript 3 仿真。</li><li>• 语言自动切换。</li><li>• 直接支持 PDF。</li><li>• 支持 XHTML。</li></ul>
存储功能	<ul style="list-style-type: none"><li>• 作业存储。有关详细信息，请参阅<a href="#">作业存储限制</a>。</li><li>• 个人识别号 (PIN) 打印（对于带有硬盘驱动器的打印机）</li><li>• 字体和表格。</li></ul>
字体	<ul style="list-style-type: none"><li>• 内置 80 种字体，供 PCL 和 PostScript 仿真使用。</li><li>• 软件解决方案提供 80 种 TrueType™ 格式的与打印机匹配的屏幕字体。</li><li>• 使用 HP Web Jetadmin 支持硬盘驱动器上的表格和字体。</li></ul>

## 功能（续）

<b>纸张处理</b>	<ul style="list-style-type: none"><li>• 可打印的纸张尺寸从 76 毫米 x 127 毫米 到 306 毫米 x 470 毫米。</li><li>• 可打印的纸张重量为 60 g/m<sup>2</sup> 到 200 g/m<sup>2</sup>。</li><li>• 可打印各种类型的介质，包括光面纸、标签、投影胶片和信封。</li><li>• 多种光泽度。</li><li>• 500 页进纸器（纸盘 2）可承装的纸张尺寸从 148 毫米 x 210 毫米 到 297 毫米 x 432 毫米。</li><li>• 500 页进纸器选件，可承装的纸张尺寸从 148 毫米 x 210 毫米 到 297 毫米 x 432 毫米；HP Color LaserJet 5550dtn（纸盘 3）和 HP Color LaserJet 5550hdn（纸盘 3、4 和 5）打印机的标准配置包含该选件。有关详细信息，请参阅<a href="#">支持的纸张重量和尺寸</a>。</li><li>• HP Color LaserJet 5550dn、HP Color LaserJet 5550dtn 和 HP Color LaserJet 5550hdn 打印机支持自动双面打印。</li><li>• 250 页朝下的出纸槽。</li></ul>
<b>附件</b>	<ul style="list-style-type: none"><li>• 打印机硬盘驱动器，用于存储字体、宏以及作业；HP Color LaserJet 5550hdn 的标准配置包含硬盘驱动器。</li><li>• 小型双列直插内存模块 (SODIMM)。</li><li>• 打印机机座（建议附加纸盘选件使用）。</li><li>• 纸盘 3、4 和 5，可承装的纸张尺寸从 148 毫米 x 210 毫米 到 297 毫米 x 432 毫米；HP Color LaserJet 5550dtn（纸盘 3）和 HP Color LaserJet 5550hdn（纸盘 3、4 和 5）打印机的标准配置包含该纸盘。</li></ul>
<b>连接</b>	<ul style="list-style-type: none"><li>• 增强型输入/输出 (EIO) 网卡选件；HP Color LaserJet 5550n、HP Color LaserJet 5550dn、HP Color LaserJet 5550dtn 和 HP Color LaserJet 5550hdn 打印机的标准配置包含网卡。</li><li>• USB 1.1 连接。</li><li>• HP Web Jetadmin 软件。</li><li>• 与 IEEE - 1284-C 相符的标准双向并行电缆接口。</li><li>• 本打印机支持 Jetlink 连接，可连接纸张处理输入设备。</li><li>• 尽管支持 USB 连接和并行连接，却不能同时使用。</li></ul>
<b>耗材</b>	<ul style="list-style-type: none"><li>• 耗材状态页包含碳粉量、页数和预计剩余页数方面的信息。</li><li>• 无震动碳粉盒设计。</li><li>• 安装碳粉盒时，打印机将检查是否为正品 HP 打印碳粉盒。</li><li>• 通过因特网订购耗材（使用内嵌式 Web 服务器或打印机“状态”和“警报”）。</li></ul>

## 打印机视图

以下视图显示了本打印机关键部件的位置和名称。

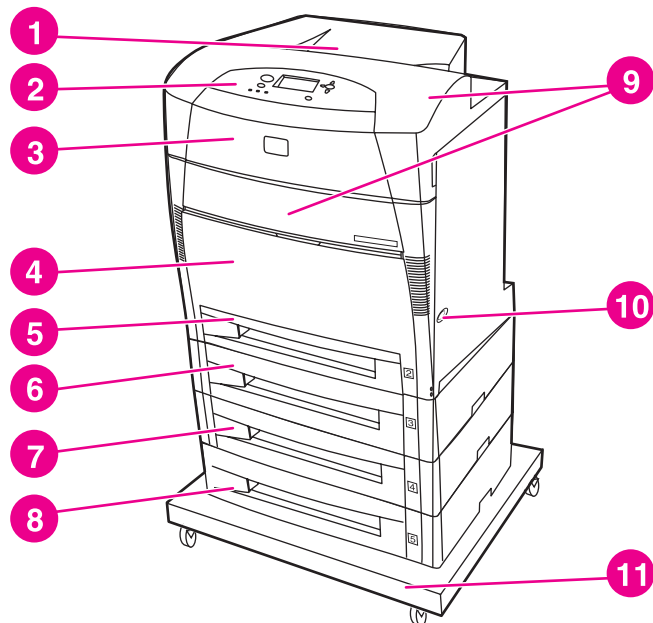

### 前视图

- 1 出纸槽
- 2 打印机控制面板
- 3 顶盖
- 4 纸盘 1 (供用户自选)
- 5 纸盘 2 (500 页标准纸)
- 6 纸盘 3 (可选: 500 页标准纸)
- 7 纸盘 4 (可选: 500 页标准纸)
- 8 纸盘 5 (可选: 500 页标准纸)
- 9 打印碳粉盒、转印装置和热熔器装入口
- 10 电源开关
- 11 机座

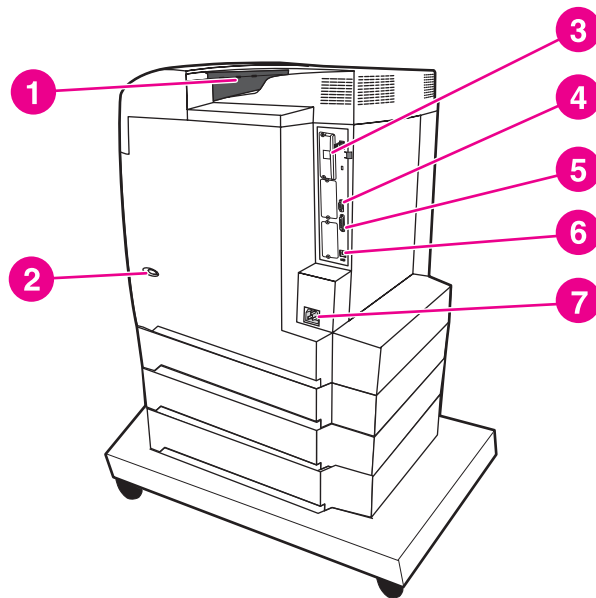

### 后/侧视图

- 1 出纸槽
- 2 电源开关
- 3 EIO 连接
- 4 Jetlink 连接
- 5 并行端口
- 6 USB 连接
- 7 电源连接

## 打印机软件

随打印机附带的 CD-ROM 中包含打印系统软件。CD-ROM 上的软件和打印机驱动程序可以帮助您有效地使用打印机。有关安装说明，请参阅《入门指南》。

---

### 注意

有关打印系统软件组件的最新信息，请查看以下网址上的自述文件：<http://www.hp.com/support/clj5550>。有关安装打印机软件的信息，请查阅随打印机提供的 CD-ROM 上的安装说明。

此部分简要说明了 CD-ROM 中包含的软件。打印系统中的软件要求最终用户和网络管理员在以下操作环境中运行：

- Microsoft Windows 98、Microsoft Windows Me
- Microsoft Windows NT 4.0、Microsoft Windows 2000、Microsoft Windows XP 和 Microsoft Windows Server 2003
- Apple Mac OS 8.6 版至 9.2.x 版，以及 Apple Mac OS 10.1 版和更高版本

---

### 注意

有关网络管理员软件支持的网络环境列表，请参阅[网络配置](#)。

---

### 注意

有关打印机驱动程序列表、更新后的 HP 打印机软件以及产品支持的信息，请访问 <http://www.hp.com/support/clj5550>。

## 软件功能

HP Color LaserJet 5550 系列打印机具有自动配置、立即更新以及预配置功能。

### 驱动程序自动配置

适用于 Windows 的 HP LaserJet PCL 6 和 PCL 5c 驱动程序和适用于 Windows 2000 与 Windows XP 的 PS 驱动程序，可以在安装期间自动搜寻并配置打印机附件的驱动程序。“驱动程序自动配置”支持的附件有双面打印装置、纸盘选件以及双列直插内存模块 (DIMM)。

### 立即更新

如果在安装后修改了 HP Color LaserJet 5550 打印机的配置，驱动程序将在支持双向通信的环境中根据新的配置自动进行更新。只需单击**立即更新**按钮，即可在驱动程序中自动反映新的配置。

---

### 注意

在 Windows NT 4.0、Windows 2000、Windows Server 2003 或 Windows XP 客户机与 Windows NT 4.0、Windows 2000 或 Windows XP 主机相连的共享环境下，无法使用“立即更新”功能。

### HP 驱动程序预配置

“HP 驱动程序预配置”是一种软件体系结构和一套工具，可用来定制 HP 软件，并在受控的公司打印环境下进行软件分发。通过使用“HP 驱动程序预配置”功能，信息技术 (IT) 管理员可以先对 HP 打印机驱动程序的打印功能和设备默认值进行预配置，然后在网络环境中安装相应的驱动程序。有关详细信息，请参阅《HP 驱动程序预配置支持指南》，该指南可从 <http://www.hp.com/support/lj4650> 处获取。

## 打印机驱动程序

您可以利用打印机驱动程序访问打印机功能，并在计算机和打印机之间实现通信（使用打印机语言）。有关其它软件和语言的信息，请查阅打印机附带的 CD-ROM 上的安装说明、自述文件以及最新信息。

本打印机附带以下打印机驱动程序。从 <http://www.hp.com/support/lj4650> 处可得到最新的驱动程序。根据基于 Windows 的计算机的配置情况，打印机软件的安装程序将自动检查计算机的因特网访问情况以获取最新的驱动程序。

操作系统 <sup>1</sup>	PCL 6	PCL 5c	PS	PPD <sup>2</sup>
Windows 98、Me	✓	✓	✓	✓
Windows NT 4.0	✓	✓	✓	✓
Windows 2000	✓	✓	✓	✓
Windows XP	✓	✓	✓	✓
Windows Server 2003	✓	✓	✓	✓
Macintosh OS	✓	✓	✓	

<sup>1</sup> 并非所有的驱动程序或操作系统均可提供全部的打印机功能。有关可用功能的信息，请参阅驱动程序中的上下文相关帮助。

<sup>2</sup> PostScript 打印机说明文件。

### 注意

安装软件过程中，如果系统没有自动检查因特网上最新的驱动程序，请从 <http://www.hp.com/support/cj5550> 下载。连接后，请选择**下载与驱动程序**以查找要下载的驱动程序。

既可以通过因特网下载 UNIX® 和 Linux 的型号脚本，也可以请求 HP 授权的服务提供商或支持提供商提供相应的脚本。有关信息，请参阅随产品盒附带的支持清单。

### 注意

如果打印机 CD-ROM 上没有所需的打印机驱动程序，或者此处没有列出，请查阅安装说明、自述文件和最新信息，以确定是否支持该打印机驱动程序。如果不支持，请与所用程序的厂商或经销商联系，并要求提供打印机驱动程序。

## 附加驱动程序

以下驱动程序未包含在 CD-ROM 中，但您可以从因特网或 HP 客户支持中心获得。

- PCL 5c 打印机驱动程序适用于 Windows 98、Windows Me、Windows NT 4.0、Windows 2000、Windows XP 和 Windows Server 2003。
- OS/2 PCL 5c/6 打印机驱动程序。
- OS/2 PS 打印机驱动程序。
- UNIX 型号脚本。
- Linux 驱动程序。
- HP OpenVMS 驱动程序。

### 注意

IBM 在提供 OS/2 时附带 OS/2 驱动程序，但这些驱动程序不支持繁体中文、简体中文、韩文或日文。

## 根据需要，选择适当的打印机驱动程序

根据打印机的使用方式，选择打印机驱动程序。某些打印机功能只有在安装 PCL 6 驱动程序后才可用。有关可用功能的信息，请参阅打印机驱动程序帮助。

- 使用 PCL 6 驱动程序，可充分利用打印机的功能。对于一般的办公打印操作而言，建议采用 PCL 6 驱动程序，从而达到性能和打印质量俱佳的效果。
- 如果需要与先前的 PCL 打印机驱动程序兼容，或者必须使用旧款打印机，可使用 PCL 5c 驱动程序。
- 如果主要通过诸如 Adobe 和 Corel 等特定的 PostScript 程序进行打印操作，那么为了满足与 PostScript Level 3 兼容的需要或者支持 PS 字体 DIMM，可使用 PS 驱动程序。

### 注意

本系列打印机可在 PS 和 PCL 打印机语言之间自动切换。

## 打印机驱动程序帮助

每个打印机驱动程序中所含的“帮助”屏幕都可以通过“帮助”按钮、计算机键盘上的“F1”按钮或打印机驱动程序右上角的问号符号（具体情况取决于所用的 Windows 操作系统）激活。这些“帮助”屏幕提供了有关具体驱动程序的详细信息。打印机驱动程序帮助与程序的帮助是分开的。

## 访问打印机驱动程序

使用下列某种方法，可以通过计算机来访问打印机驱动程序：

操作系统	更改所有直接打印作业的设置（相关的应用程序必须尚未关闭）	更改打印作业默认设置 （例如，默认情况下启用双面打印。）	更改配置设置 （例如，添加诸如纸盘之类的物理选项或启用/禁用诸如允许手动双面打印之类的驱动程序功能。）
Windows 98、 Windows NT 4.0 和 Windows ME	从应用程序的 <b>文件</b> 菜单中，单击 <b>打印</b> 。选择打印机，然后单击 <b>属性</b> 。 （具体步骤可能有所不同，但此过程最为常见。）	依次单击 <b>开始</b> 、 <b>设置</b> 和 <b>打印机</b> 。右击打印机图标并选择 <b>属性</b> （Windows 98 和 Windows 98 ME）或 <b>文档默认设置</b> (Windows NT 4.0)。	依次单击 <b>开始</b> 、 <b>设置</b> 和 <b>打印机</b> 。右击打印机图标并选择 <b>属性</b> 。选择 <b>配置</b> 选项卡。
Windows 2000 和 Windows XP	从应用程序的 <b>文件</b> 菜单中，单击 <b>打印</b> 。选择打印机，然后单击 <b>属性</b> 或 <b>首选项</b> 。（具体步骤可能有所不同，但此过程最为常见。）	依次单击 <b>开始</b> 和 <b>设置</b> ，然后单击 <b>打印机或打印机和传真</b> 。右击打印机图标并选择 <b>打印首选项</b> 。	依次单击 <b>开始</b> 和 <b>设置</b> ，然后单击 <b>打印机或打印机和传真</b> 。右击打印机图标并选择 <b>属性</b> 。选择 <b>设备设置</b> 选项卡。
Macintosh OS 9.1	在 <b>文件</b> 菜单上，单击 <b>打印</b> 。在各个弹出式菜单上更改所需设置。	在 <b>文件</b> 菜单上，单击 <b>打印</b> 。在弹出式菜单上更改设置后，单击 <b>保存设置</b> 。	单击桌面上的打印机图标。在 <b>打印</b> 菜单上，单击 <b>更改设置</b> 。



操作系统	更改所有直接打印作业的设置（相关的应用程序必须尚未关闭）	更改打印作业的默认设置 （例如，默认情况下启用双面打印。）	更改配置设置 （例如，添加诸如纸盘之类的物理选项或启用/禁用诸如允许手动双面打印之类的驱动程序功能。）
Macintosh OS X 10.1	在 <b>文件</b> 菜单上，单击 <b>打印</b> 。在各个弹出式菜单上更改所需设置。	在 <b>文件</b> 菜单上，单击 <b>打印</b> 。在各个弹出式菜单上更改所需设置，然后在弹出式主菜单上，单击 <b>保存自定义设置</b> 。将这些设置另存为 <b>自定义</b> 选项。要使用新的设置，每次打开程序并进行打印时必须选择 <b>自定义</b> 选项。	删除打印机驱动程序，然后重新安装。重新安装打印机驱动程序后，系统将根据新的选项自动配置驱动程序（仅适用于 AppleTalk 连接）。 <b>注意</b> 在“典型”模式下，可能无法使用配置设置。
Macintosh OS X.2	在 <b>文件</b> 菜单上，单击 <b>打印</b> 。在各个弹出式菜单上更改所需设置。	在 <b>文件</b> 菜单上，单击 <b>打印</b> 。在各个弹出式菜单上更改所需设置，然后在 <b>预设</b> 弹出式菜单上，单击 <b>另存为</b> 并输入预设的名称。这些设置将存入 <b>预设</b> 菜单中。要使用新的设置，每次打开程序并进行打印时必须选择已保存的预设选项。	打开 <b>Print Center</b> 。（选中硬盘驱动器，依次双击 <b>应用程序</b> 和 <b>实用程序</b> ，然后双击 <b>Print Center</b> 。）单击打印队列。在 <b>打印机</b> 菜单上，单击 <b>显示信息</b> 。选择 <b>可安装选项</b> 菜单。 <b>注意</b> 在“典型”模式下，可能无法使用配置设置。
Macintosh OS X.3	在 <b>文件</b> 菜单上，单击 <b>打印</b> 。在各个弹出式菜单上更改所需设置。	在 <b>文件</b> 菜单上，单击 <b>打印</b> 。在各个弹出式菜单上更改所需设置，然后在 <b>预设</b> 弹出式菜单上，单击 <b>另存为</b> 并输入预设的名称。这些设置将存入 <b>预设</b> 菜单中。要使用新的设置，每次打开程序并进行打印时必须选择已保存的预设选项。	打开 <b>Printer Setup Utility</b> （打印机设置实用程序）。（选中硬盘驱动器，依次单击 <b>应用程序</b> 和 <b>实用程序</b> ，然后双击 <b>Printer Setup Utility</b> （打印机设置实用程序）。）单击打印队列。在 <b>打印机</b> 菜单上，单击 <b>显示信息</b> 。选择 <b>可安装选项</b> 菜单。

## Macintosh 计算机软件

HP 安装程序提供了 PostScript 打印机说明 (PPD) 文件、打印机对话扩展 (PDE) 和 HP LaserJet 实用程序，它们都可以在 Macintosh 计算机上使用。

如果打印机已联网，Macintosh 计算机则可以使用嵌入式 Web 服务器。

### PPD

将 PPD 和 Apple PostScript 驱动程序结合在一起使用时，还可以访问打印机的功能，并在计算机和打印机之间实现通信。CD-ROM 上含有 PPD、PDE 和其它软件的安装程序。请使用随操作系统附带的相应的 PS 驱动程序。

## HP LaserJet 实用程序

使用 HP LaserJet 实用程序可以控制驱动程序中所没有的功能。有了插图屏幕，选择打印机功能时便会感到前所未有的轻松。使用 HP LaserJet 实用程序可以执行以下操作：

- 命名打印机、为其指定网络区段，以及下载文件和字体。
- 配置和设置打印机，以实现互联网协议 (IP) 打印方式。

---

### 注意

尽管 OS X 目前不支持 HP LaserJet 实用程序，但是“典型”环境却支持该实用程序。

## 安装打印系统软件

下面各部分中包含了安装打印系统软件的说明。

随打印机提供的 CD-ROM 上装有打印系统软件和打印机驱动程序。要充分利用打印机的功能，则必须安装 CD-ROM 上的打印系统软件。

如果无法访问光盘驱动器，则可以通过因特网从 <http://www.hp.com/support/clj5550> 处下载打印系统软件。

---

### 注意

从 <http://www.hp.com/support> 处可以下载适用于 UNIX®（HP-UX®、Sun Solaris）和 Linux 网络的各种样本型号脚本。

在 <http://www.hp.com/support/clj5550> 处，还可以免费下载最新的软件。

## 安装适用于直接连接的 Windows 打印系统软件

这部分内容说明了如何安装适用于 Microsoft Windows 98、Windows Me、Windows NT 4.0、Windows 2000、Windows Server 2003 和 Windows XP 的打印系统软件。

在直接连接的环境下安装打印软件时，必须先安装软件，然后再连接并行电缆或 USB 电缆。如果在安装软件之前就连接了并行电缆或 USB 电缆，请参阅[连接并行电缆或 USB 电缆后安装软件](#)。

无论是并行电缆，还是 USB 电缆，都可以用于直接连接。但是，不能同时连接并行电缆和 USB 电缆。请使用符合 IEEE 1284 标准的电缆或 2 米长的标准 USB 电缆。

---

### 注意

NT 4.0 不支持 USB 电缆连接。

## 安装打印系统软件

1. 关闭所有打开或正在运行的软件程序。
2. 将打印机 CD-ROM 放入光盘驱动器中。如果没有出现欢迎使用屏幕，请按下列步骤开启此屏幕：
  - 在**开始**菜单上，单击**运行**。
  - 键入下列内容：X:/setup，其中 X 是光盘驱动器的盘符。
  - 单击**确定**。
3. 根据提示，单击**安装打印机**，然后按照计算机屏幕上的说明进行操作。
4. 安装完毕后，单击**完成**。
5. 您可能必须重新启动计算机。
6. 打印测试页或在任意软件程序中打印一页，确保已正确安装该软件。

如果安装失败，请重新安装该软件。如果仍然失败，请查阅打印机 CD-ROM 中的安装说明和自述文件或产品盒中附带的清单，也可以访问 <http://www.hp.com/support/clj5550> 以获得帮助或了解详细信息。

## 安装适用于网络的 Windows 打印系统软件

在 Microsoft 网络中，可以通过网络来安装打印机 CD-ROM 中的软件。有关其它操作系统的网络安装信息，请访问 <http://www.hp.com/support/clj5550>，或者参阅打印机附带的《网络安装指南》。

随 HP LaserJet 5550n、HP LaserJet 5550dn 打印机或 HP LaserJet 5550dtn 打印机提供的 HP Jetdirect 打印服务器带有 10/100 Base-TX 网络端口。如果需要带有其它类型网络端口的 HP Jetdirect 打印服务器，请参阅[耗材和附件](#)或访问 <http://www.hp.com/support/clj5550>。

在 Novell 服务器上，安装程序无法安装打印机或创建打印机对象。安装程序只能在 Windows 计算机和打印机之间直接进行网络安装。要在 Novell 服务器上安装打印机和创建对象，请使用 HP 实用程序（如 HP Web Jetadmin 或 HP 安装网络打印机向导）或 Novell 实用程序（如 NWAdmin）。

### 安装打印系统软件

1. 如果准备在 Windows NT 4.0、Windows 2000、Windows Server 2003 或 Windows XP 上安装软件，应确保拥有管理员特权。
2. 打印配置页，以确保 HP Jetdirect 打印服务器的网络配置准确无误（请参阅[打印机信息页](#)）。在第二页上，可以找到打印机的 IP 地址。要完成网络安装，可能必须使用此地址。如果打印机使用 DHCP IP 配置，请使用第二页上的名称。否则，如果打印机被长时间关闭，DHCP 不能保证将分发相同的 IP 地址。
3. 关闭所有打开或正在运行的软件程序。
4. 将打印机 CD-ROM 放入光盘驱动器中。如果没有出现欢迎使用屏幕，请按下列步骤开启此屏幕：
  - 在开始菜单上，单击**运行**。
  - 键入下列内容：X:/setup，其中 X 是光盘驱动器的盘符。
  - 单击**确定**。
5. 根据提示，单击**安装打印机**，然后按照计算机屏幕上的说明进行操作。
6. 安装完成后，单击**完成**。
7. 您可能必须重新启动计算机。
8. 打印测试页或在任意软件程序中打印一页，确保已正确安装该软件。

如果安装失败，请重新安装该软件。如果仍然失败，请查阅打印机 CD-ROM 中的安装说明和自述文件或产品盒中附带的清单，也可以访问 <http://www.hp.com/support/clj5550> 以获得帮助或了解详细信息。

## 对 Windows 计算机进行设置，以使用实现 Windows 共享功能的网络打印机

如果打印机已直接通过并行电缆与计算机相连，就可以在网络上共享该打印机，从而使其他的网络用户也能够利用此打印机进行打印操作。您也可以共享通过 USB 接口直接连接到计算机的打印机。

有关启用 Windows 共享功能的有关信息，请参阅 Windows 文档。实现打印机共享后，请在所有共享此打印机的计算机上安装该打印机的软件。

## 安装适用于网络的 Macintosh 打印系统软件

这部分内容说明了如何安装 Macintosh 打印系统软件。该打印系统软件支持 Apple Mac OS 8.6 版至 9.2.x 版，以及 Apple Mac OS 10.1 版和更高版本。

该打印机系统软件中包含下列组件：

- **PostScript® 打印机说明 (PPD) 文件**

将 PPD 和 Apple PostScript 打印机驱动程序结合在一起使用时，可以访问打印机的各项功能。随打印机附带的 CD-ROM 上含有 PPD 和其它软件的安装程序。请使用随计算机附带的 Apple LaserWriter 8 打印机驱动程序。

- **HP LaserJet 实用程序**

HP LaserJet 实用程序可以用来访问打印机驱动程序中所没有的功能。通过插图屏幕，可以选择打印机功能，并让其执行下列任务：

- 命名打印机。
- 为打印机指定网络区段。
- 为打印机指定 IP。
- 下载文件和字体。
- 配置和设置打印机，以实现 IP 或 AppleTalk 打印功能。

---

### 注意

尽管 OS X 目前不支持 HP LaserJet 实用程序，但是“典型”环境却支持该实用程序。

### 安装 Mac OS 8.6 和更高版本的打印机驱动程序

1. 通过网络电缆连接 HP Jetdirect 打印服务器和网络端口。
2. 将 CD-ROM 放入光盘驱动器中。CD-ROM 中的菜单将自动运行。如果 CD-ROM 中的菜单未自动运行，请双击桌面上的 CD-ROM 图标，然后双击安装程序图标。此图标位于 Starter CD-ROM 中的 Installer/<language> 文件夹中（其中 <language> 是您的语言首选项）。例如，Installer/English 文件夹中含有英文打印机软件的安装程序图标。
3. 请按照计算机屏幕上的说明进行操作。
4. 打开位于 {Startup Disk}: Applications: Utilities（启动盘: 应用程序: 实用程序）文件夹中的 Apple 桌面打印实用程序。
5. 双击**打印机 (AppleTalk)**。
6. 转至 AppleTalk 打印机选项，单击**更改**。
7. 选择打印机，单击**自动设置**，然后单击**创建**。
8. 在**打印菜单**上，单击**设置默认打印机**。

---

### 注意

桌面上的图标将按常规显示。所有打印面板都将显示在应用程序中的打印对话框中。

### 安装 Mac OS 10.1 和更高版本的打印机驱动程序

1. 通过网络电缆连接 HP Jetdirect 打印服务器和网络端口。
2. 将 CD-ROM 放入光盘驱动器中。CD-ROM 中的菜单将自动运行。如果 CD-ROM 中的菜单未自动运行，请双击桌面上的 CD-ROM 图标，然后双击安装程序图标。此图标位于 Starter CD-ROM 中的 Installer/<language> 文件夹中（其中 <language> 是您的语言首选项）。例如，Installer/English 文件夹中含有英文打印机软件的安装程序图标。
3. 双击 **HP LaserJet 安装程序** 文件夹。

4. 请按照计算机屏幕上的说明进行操作。
5. 双击所需语言的安装程序图标。
6. 在计算机的硬盘驱动器上，依次双击**应用程序**和**实用程序**，然后双击 **Print Center**。
7. 单击**添加打印机**。
8. 根据 OS X 10.1 和 OS X 10.2，分别选择 AppleTalk 连接类型和 Rendezvous 连接类型。
9. 选择打印机名称。
10. 单击**添加打印机**。
11. 单击左上角的“关闭”按钮，即可关闭“Print Center”。

---

**注意**

不能通过并行端口直接连接 Macintosh 计算机和打印机。

## 安装适用于直接连接 (USB) 的 Macintosh 打印系统软件

---

**注意**

Macintosh 计算机不支持并行端口连接。

这部分介绍了如何在 Mac OS 8.6、Mac OS 9 和 Mac OS X 及更高版本的操作系统下安装打印系统软件。

必须安装 Apple LaserWriter 驱动程序才能使用 PPD 文件。使用 Macintosh 计算机附带的 Apple LaserWriter 8 驱动程序。

### 安装打印系统软件

1. 通过 USB 电缆连接打印机的 USB 端口与计算机的 USB 端口。使用 2 米长的标准 USB 电缆。
2. 关闭所有打开或正在运行的软件程序。
3. 将打印机 CD-ROM 插入光盘驱动器，然后运行安装程序。  
CD-ROM 中的菜单将自动运行。如果 CD-ROM 中的菜单未自动运行，请双击桌面上的 CD-ROM 图标，然后双击安装程序图标。此图标位于 Starter CD-ROM 中的 Installer/ <language> 文件夹中（其中 <language> 是您的语言首选项）。
4. 请按照计算机屏幕上的说明进行操作。
5. 重新启动计算机。

6. 对于 Mac OS 8.6:

- 在 HD/应用程序/实用程序下打开“Apple 桌面打印实用程序”。
- 双击**打印机 (USB)**。
- 单击**USB 打印机选择**后，单击**更改**。
- 选择打印机，单击**自动设置**，然后单击**创建**。
- 单击刚刚创建的桌面打印机图标。
- 在**打印**菜单上，单击**设置默认打印机**。

对于 Mac OS 9.x

- 在 HD/应用程序/实用程序下打开“Apple 桌面打印实用程序”。
- 双击**打印机 (USB)**，然后单击**确定**。
- 单击**USB 打印机选择**后，单击**更改**。
- 选择打印机，然后单击**确定**。
- 单击**Postscript® Printer Description (PPD) File**（Postscript® 打印机说明 (PPD) 文件），单击**自动设置**，然后选择**创建**。
- 保存打印机设置。
- 单击刚刚创建的桌面打印机图标。
- 在**打印**菜单上，单击**设置默认打印机**。

对于 Mac OS X

---

**注意**

---

如果 OS X 和 9x（典型）安装在同一台计算机上，安装程序将同时显示“典型”和 OS X 安装选项。

- 在 HD/Applications/Utilities/Print Center（HD / 应用程序 / 实用程序 / Print Center）下，启动“Print Center”。
- 如果该打印机显示在打印机列表中，请删除该打印机。
- 单击**添加**。
- 从最上面的下拉菜单中选择**USB**。
- 从打印机型号列表中选择**HP**。
- 在**Model Name**（型号名称）下选择**HP Color Laserjet 5550**，然后单击**添加**。

7. 打印测试页或在任意软件程序中打印一页，确保已正确安装该软件。

如果安装失败，请重新安装该软件。如果仍然失败，请查阅打印机 CD-ROM 中的安装说明和自述文件或产品盒中附带的清单，也可以访问 <http://www.hp.com/support/clj5550> 以获得帮助或了解详细信息。

---

**注意**

---

桌面上的图标将按常规显示。所有打印面板都将显示在应用程序中的打印对话框中。

## 连接并行电缆或 USB 电缆后安装软件

如果已将并行电缆或 USB 电缆连接到 Windows 计算机，启动计算机后将显示**找到新硬件向导**。



## 使向导搜索 CD 并自动安装打印机软件

1. 在**找到新硬件**对话框中，单击**搜索光盘驱动器**。
2. 单击**下一步**。
3. 请按照计算机屏幕上的说明进行操作。
4. 打印测试页或在任意软件程序中打印一页，确保已正确安装该软件。

如果安装失败，请重新安装该软件。如果仍然失败，请查阅打印机 CD-ROM 中的安装说明和自述文件或产品盒中附带的清单，也可以访问 <http://www.hp.com/support/clj5550> 以获得帮助或了解详细信息。

## 卸载软件

这部分说明了如何卸载打印系统软件。

### 在 Windows 操作系统中删除软件

使用 HP LaserJet 5550/工具程序组中的卸载程序，可以选择并删除 Windows HP 打印系统的任意或所有组件。

1. 单击**开始**，然后单击**程序**。
2. 单击 **HP LaserJet 5550**，然后单击**工具**。
3. 单击**卸载程序**。
4. 单击**下一步**。
5. 选择要卸载的 HP 打印系统组件。
6. 单击**确定**。
7. 按照计算机屏幕上的说明进行操作以完成卸载。

### 在 Macintosh 操作系统中删除软件

将 HP LaserJet 文件夹和 PPD 拖到垃圾箱中。

## 用于网络的软件

有关可用的 HP 网络安装和配置软件解决方案的摘要，请参阅《*HP Jetdirect 打印服务器管理员指南*》。您可以在打印机附带的 CD-ROM 上找到本指南。

### HP Web Jetadmin

HP Web Jetadmin 使您可以使用浏览器在内联网中管理 HP Jetdirect 的联网打印机。HP Web Jetadmin 是基于浏览器的管理工具，仅应安装在一台用于网络管理的服务器上。它可以安装并运行在 Red Hat Linux、Suse Linux、Windows NT 4.0 Server 和 Windows NT 4.0 Workstation、Windows 2000 Professional、Windows 2000 Server 和 Windows 2000 Advanced Server 以及于带有 Service Pack 1 的 Windows XP 上。

要下载 HP Web Jetadmin 的当前版本和支持的主机系统的最新列表，请访问 HP 客户支持网站：<http://www.hp.com/go/webjetadmin>。

在主机服务器上安装 HP Web Jetadmin 之后，任何客户机均可使用支持的 Web 浏览器（如 Microsoft Internet Explorer 5.5 和 6.0 或 Netscape Navigator 7.0）访问 HP Web Jetadmin。

HP Web Jetadmin 具有下列功能：

- 面向任务的用户界面提供可配置视图，为网络管理人员节省大量时间。
- 可定制的用户配置文件，使网络管理员可以仅加入查看或使用过的功能。
- 即时向不同人员发送电子邮件，通知硬件故障、耗材不足及其它打印机问题。
- 只要使用标准 Web 浏览器就可以从任何地方进行远程安装和管理。
- 高级自动查找网络外围设备，无需将每台打印机手动输入数据库。
- 简单集成到企业管理软件包。
- 根据 IP 地址、颜色性能和型号名称快速查找外围设备。
- 使用虚拟办公室地图将外围设备组织为逻辑群组，以方便导航。
- 一次管理和配置多台打印机。

有关 HP Web Jetadmin 的最新信息，请访问 <http://www.hp.com/go/webjetadmin>。

## UNIX

UNIX 的 HP Jetdirect 打印机安装程序是适用于 HP-UX 和 Solaris 网络的简单打印机安装实用程序。可以从“HP 客户服务网站”下载该软件，网址为：[http://www.hp.com/support/net\\_printing](http://www.hp.com/support/net_printing)。

## 实用程序

HP Color LaserJet 5550 系列打印机配有多种实用程序，可以轻松地监视和管理网络打印机。

### 内嵌式 Web 服务器

本打印机配有内嵌式 Web 服务器，可用于访问有关打印机和网络活动的信息。Web 服务器提供了一个网络程序运行的环境，正如 Windows 之类的操作系统在计算机上提供了一个让程序运行的环境一样。这些网络程序的输出结果可以在 Web 浏览器，如 Microsoft Internet Explorer 或 Netscape Navigator 中显示。

如果 Web 服务器是“内嵌式”的，即表示它驻留在某个硬件设备（如打印机）或固件上，而非像软件一样安装在网络服务器上。

内嵌式 Web 服务器的优点是，它为打印机提供了一个接口，使任何拥有网络计算机或标准 Web 浏览器的用户均可访问该打印机，而且无需安装或配置专门的软件。有关 HP 内嵌式 Web 服务器的详情，请参阅《*内嵌式 Web 服务器用户指南*》。您可以在打印机附带的 CD-ROM 上找到该指南。

### 功能

HP 内嵌式 Web 服务器允许通过计算机查看打印机和网卡状态，并管理打印功能。使用 HP 内嵌式 Web 服务器，可以执行以下操作：

- 查看打印机的状态信息
- 确定所有耗材的剩余寿命并订购新耗材
- 查看并更改纸盘配置
- 查看并更改打印机控制面板菜单配置



- 查看并打印内置页面
- 接收打印机和耗材事件的通知
- 添加或自定义到其它网站的链接
- 选择内嵌式 Web 服务器页面的语言
- 查看并更改网络配置

有关内嵌式 Web 服务器特性和功能的完整说明，请参阅[使用内嵌式 Web 服务器](#)。

## HP 工具箱

HP 工具箱是一种仅可用于 Windows 的软件应用程序，可用于完成以下任务：

- 检查打印机状态
- 查看故障排除信息
- 查看联机文档
- 打印内部打印机页面
- 接收弹出式状态消息
- 访问内嵌式 Web 服务器

如果打印机是直接连接至计算机，或者如果打印机是连接至网络的，则会看到 HP 工具箱。要使用 HP 工具箱，必须执行完整的软件安装。

## 其它组件和实用程序

HP 还为 Windows 和 Macintosh OS 用户和网络管理员提供了几种软件应用程序，汇总如下：

Windows	Macintosh OS	网络管理员
<ul style="list-style-type: none"> <li>● 软件安装程序 — 自动安装打印系统</li> <li>● 联机 Web 注册</li> <li>● HP 工具箱</li> </ul>	<ul style="list-style-type: none"> <li>● PostScript 打印机说明文件 (PPD) — 与 Mac OS 附带的 Apple PostScript 驱动程序一起使用</li> <li>● HP LaserJet 实用程序（可从因特网获得）— 供 Mac OS 用户使用的打印机管理实用程序</li> <li>● HP 工具箱（用于 Mac OS X v10.2 和更高版本）</li> </ul>	<ul style="list-style-type: none"> <li>● HP Web Jetadmin — 基于浏览器的系统管理工具。有关最新的 HP Web Jetadmin 软件信息，请访问：<a href="http://www.hp.com/go/webjetadmin">http://www.hp.com/go/webjetadmin</a></li> <li>● HP Jetdirect 打印机 UNIX 安装程序 — 可以从<a href="http://www.hp.com/support/net_printing">http://www.hp.com/support/net_printing</a> 下载</li> </ul>

## 打印介质规格

为获得最佳效果，请使用常规 75 g/m<sup>2</sup> 到 90 g/m<sup>2</sup> 影印纸。请检查纸质是否良好，有无切口、缺口、裂口、污点、松散颗粒、灰尘、折皱，边缘有无卷曲或折叠。

- 要在美国订购耗材，请转至 <http://www.hp.com/go/ljsupplies>。
- 要在世界其它国家/地区订购耗材，请转至 <http://www.hp.com/ghp/buyonline.html>。
- 要订购附件，请转至 <http://www.hp.com/go/accessories>。
- 有关支持的介质重量和尺寸的其它信息，请转至 <http://www.hp.com/support/ljpaperguide>。

### 支持的纸张重量和尺寸

对于 Letter 和 A4 尺寸的纸张，可以将长边或短边装入打印机。一般情况下，长边是首选方向。装入长边能提高吞吐量并减少耗材的用量。装入短边称为旋转方向，在纸盘中标识为 LTR-R 和 A4-R。使用具有特殊特征的介质（如打孔介质或中空介质）进行打印时使用短边装入。

#### 纸盘 1 纸张尺寸和类型

纸盘 1	尺寸	重量或厚度	容量
最小尺寸（除非另有说明）	76 × 127 mm		
最大尺寸（除非另有说明） <sup>1</sup>	306 × 470 mm		
无法检测的标准尺寸： Letter、Letter-Rotated、A4、A4-Rotated、Legal、Executive、A5、A3、RA3、11 x 17、B4 (JIS)、B5(JIS)、双面明信片 (JIS)、16K、8K、Executive (JIS)、12 x 18、8.5 x 13、A6、JIS-B6、Statement、#10 信封、DL 信封、C5 信封、B5 信封和 Monarch 信封。（纸盘 1 不会自动装入无法检测的标准尺寸。）			
普通纸		75 到 89 g/m <sup>2</sup>	100 页 (75 g/m <sup>2</sup> )
轻磅纸		60 到 74 g/m <sup>2</sup>	100 页
半成品纸		90 到 104 g/m <sup>2</sup>	最大堆栈高度：10 mm
重磅纸		105 到 119 g/m <sup>2</sup>	最大堆栈高度：10 mm

### 纸盘 1 纸张尺寸和类型 (续)

纸盘 1	尺寸	重量或厚度	容量
超重磅纸		120 到 164 g/m <sup>2</sup>	最大堆栈高度: 10 mm
卡片纸		163 到 200 g/m <sup>2</sup>	最大堆栈高度: 10 mm
光面纸		75 到 105 g/m <sup>2</sup>	最大堆栈高度: 10 mm
重磅光面纸		106 到 120 g/m <sup>2</sup>	最大堆栈高度: 10 mm
高光面图像		120 到 120 g/m <sup>2</sup>	最大堆栈高度: 10 mm
投影胶片		0.12 到 0.13 毫米厚	最大堆栈高度: 10 mm
粗糙纸		0.10 到 0.13 毫米厚	最大堆栈高度: 10 mm
信封		75 到 105 g/m <sup>2</sup>	20 信封
标签			最大堆栈高度: 10 mm

<sup>1</sup> 从进纸道可以装入最宽 312 毫米的纸张，但大多数驱动程序支持的最大宽度仅为 306 毫米。

### 注意

下表列出在纸盘 2 以及纸盘 3、4 和 5 选件中装入纸时打印机可自动检测的标准纸张尺寸。有关装入无法检测的标准纸张尺寸的详细信息，请参阅[配置进纸盘](#)。

### 纸盘 2 和纸盘 3、4 和 5 选件的纸张尺寸和类型<sup>1</sup>

纸盘 2 以及纸盘 3、4 和 5 选件	尺寸	重量或厚度	容量
可自动检测的标准尺寸: Letter、Letter-Rotated、A4、A4-Rotated、A3、11x17、Legal、B4 (JIS)、B5 (JIS)、A5、Executive			
无法检测的标准尺寸: 16K、8K、Executive (JIS)、8.5 x 13			
最小尺寸 (除非另有说明)	76 × 127 mm		
最大尺寸 (除非另有说明)	297 × 431 mm		
普通纸		75 到 89 g/m <sup>2</sup>	500 页 (75 g/m <sup>2</sup> )
轻磅纸		60 到 74 g/m <sup>2</sup>	500 页
半成品纸		90 到 104 g/m <sup>2</sup>	最大堆栈高度: 50 mm
重磅纸		105 到 119 g/m <sup>2</sup>	最大堆栈高度: 50 mm
超重磅纸 <sup>1</sup>		120 到 163 g/m <sup>2</sup>	最大堆栈高度: 50 mm
光面纸		75 到 105 g/m <sup>2</sup>	200 页
高光面图像		120 到 120 g/m <sup>2</sup>	最大堆栈高度: 10 mm

**纸盘 2 和纸盘 3、4 和 5 选件的纸张尺寸和类型<sup>1</sup> (续)**

纸盘 2 以及纸盘 3、4 和 5 选件	尺寸	重量或厚度	容量
标签			最大堆栈高度: 50 mm
投影胶片		0.12 到 0.13 毫米厚	100 页
粗糙纸		0.10 到 0.13 毫米厚	100 页

<sup>1</sup> 允许在纸盘 2、3、4 和 5 中使用超重磅纸，但由于这些纸张的宽度各不相同，无法保证打印性能。

**自动双面打印<sup>1</sup>**

自动双面打印	尺寸	重量或厚度	容量
标准尺寸纸张： Letter、Letter-Rotated、A4、A4-Rotated、Legal、Executive、A3、11x17、B4 (JIS)、B5 (JIS)		60 到 120 g/m <sup>2</sup>	

<sup>1</sup> 打印机自动打印到重量超过 163 g/m<sup>2</sup> 的纸张。但是，自动双面打印到重量超过表中所注最大值的纸张，可能会出现意外结果。

**手动双面打印**纸盘 1 所支持的任一尺寸的纸张，都可以手动双面打印。有关详细信息，请参阅[双面打印](#)。

# 2

## 控制面板

本章包含打印机控制面板的信息，打印机控制面板可提供打印机功能控制及有关打印机和打印作业的信息。其中包括以下主题：

- [控制面板概述](#)
- [控制面板按钮](#)
- [控制面板指示灯说明](#)
- [控制面板菜单](#)
- [菜单结构](#)
- [检索作业菜单（适用于带硬盘驱动器的打印机）](#)
- [信息菜单](#)
- [纸张处理菜单](#)
- [配置设备菜单](#)
- [诊断菜单](#)
- [更改打印机控制面板配置设置](#)
- [在共享环境下使用打印机控制面板](#)

## 控制面板概述

通过控制面板可以控制打印机的功能，并传递与打印机和打印作业有关的信息。其显示屏可提供与打印机和耗材状态有关的图形信息，从而更容易确定和纠正问题。

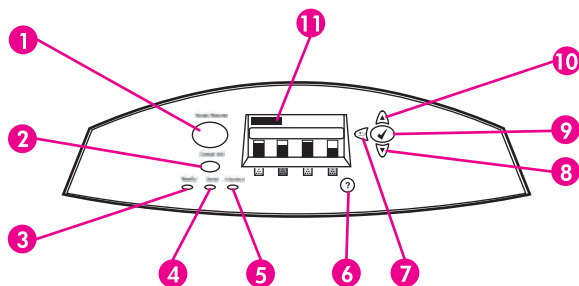

### 控制面板按钮和指示灯

- 1 菜单按钮
- 2 停止按钮
- 3 就绪指示灯
- 4 数据指示灯
- 5 注意指示灯
- 6 帮助(?)按钮
- 7 后退/退出(←)按钮
- 8 向下箭头(▼)按钮
- 9 选择(✓)按钮
- 10 向上箭头(▲)按钮
- 11 显示屏

打印机通过显示屏和控制面板左下角的指示灯传递信息。“就绪”、“数据”与“注意”指示灯可让用户即刻了解打印机的状态，提示注意打印问题。显示屏可显示更完整的状态信息以及菜单、帮助信息、直观显示和错误信息。

### 显示屏

打印机显示屏可以提供有关打印机和打印作业的完整和及时的信息。直观的图形显示了耗材量、卡纸的位置以及作业的状态。用户可以通过菜单访问打印机功能和详细信息。

显示屏最外层的屏幕分为三个区：信息区、提示区和耗材量标区。

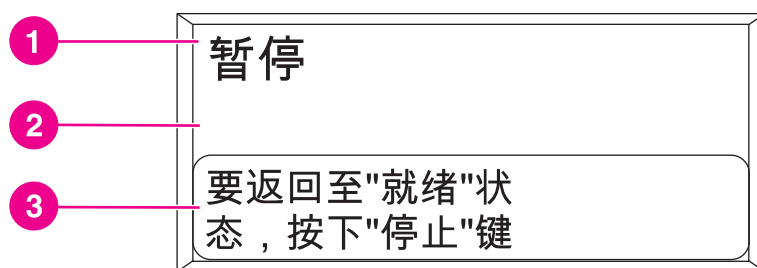

### 打印机显示屏

- 1 信息区
- 2 信息区
- 3 提示区

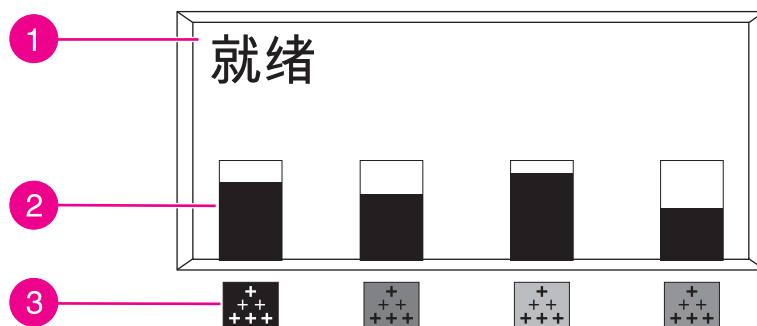

### 打印机显示屏

- 1 信息区
- 2 耗材量标
- 3 打印碳粉盒的颜色从左到右标为：黑色、品红色、黄色和青色

显示屏的信息区和提示区提供打印机的状态信息，并告知如何操作。

耗材量标显示打印碳粉盒（黑色、品红色、黄色和青色）的消耗量。如果不了解消耗量，则显示？而不是消耗量。在下列情况下会出现上述现象：

- 缺少碳粉盒
- 碳粉盒安装不当
- 碳粉盒出现故障
- 非 HP 碳粉盒

当打印机显示**就绪**状态，且不带警告时，将出现耗材量标。当打印机显示有关打印碳粉盒或多种耗材的警告或错误消息时，也将出现该量标。

## 从计算机访问控制面板

使用内嵌式 Web 服务器的设置页面也可以从计算机上访问打印机控制面板。

计算机上可以显示与控制面板相同的信息。从计算机上还可以执行控制面板的功能，例如检查耗材状态、查看信息或更改纸盘配置。有关详细信息，请参阅[使用内嵌式 Web 服务器](#)。

## 控制面板按钮

请使用控制面板上的按钮执行打印机功能；定位显示屏中的菜单和信息，并执行适当的操作。

按钮名称	功能
✓ 选择	作出选择，并在纠正错误后恢复打印。
▲ 向上箭头 ▼ 向下箭头	定位菜单和文本，增加或减少显示屏中数字项的值。
↶ 后退/退出箭头	在嵌套菜单中向后导航，或者退出菜单或帮助。
菜单	访问和退出菜单。
停止	暂停当前作业，可选择恢复打印或取消当前作业。
? 帮助	提供与打印机信息或菜单有关的动画图形和详细信息。



# 控制面板指示灯说明

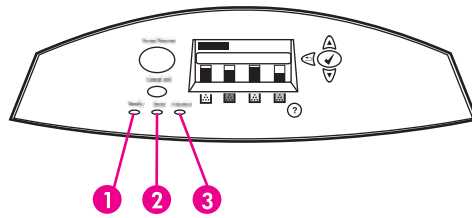

## 控制面板指示灯

- 1 就绪
- 2 数据
- 3 注意

指示灯	发光	不发光	闪烁
就绪 (绿色)	打印机已联机（可以接收和处理数据）。	打印机已脱机或关闭。	打印机试图停止打印并转入脱机状态。
数据 (绿色)	处理过的数据驻留在打印机上，但需要更多的数据才能完成作业。	打印机未在处理或接收数据。	打印机正在处理并接收数据。
注意 (琥珀色)	发生了严重错误。需要对打印机进行干预。	不存在请求干预的情况。	发生错误。需要对打印机进行干预。

## 控制面板菜单

通过打印机驱动程序或软件应用程序，用户可以从计算机执行大多数常规打印任务。这是控制打印机最简便的方法，并可取代打印机控制面板设置。请参阅与软件相关的帮助文件，或者参阅[打印机软件](#)，以获得有关访问打印机驱动程序的详细信息。

您还可以通过更改打印机控制面板中的设置来控制打印机。使用控制面板来访问打印机驱动程序或软件应用程序不支持的打印机功能。并可使用控制面板来配置纸盘的纸张尺寸和类型。

### 入门基础

- 通过按 (✓) 按钮，进入菜单并激活任何选项。
- 请使用“向上”或“向下”箭头在菜单中定位。除菜单导航以外，“向上”和“向下”箭头 (▲▼) 还可增减数值选项。按住“向上”/“向下”箭头可加速滚动。
- “后退”按钮 (↩) 使您可以在菜单选项中向后移动，还可以在配置打印机时选择数值。
- 按 **菜单**，退出所有菜单。
- 如果在 30 秒内未按任何键，打印机将返回到**就绪**状态。
- 菜单项旁边的锁定符号意味着使用该项时需输入 PIN 码。一般情况下，可以从网络管理员处得到此号码。

## 菜单结构

下表列出了每个菜单的菜单结构。

### 访问菜单

1. 按 **菜单** 以访问 **菜单**。
2. 按 **▲** 或 **▼** 以便在列表定位。
3. 按 **✓** 选择适当的选项。
4. 按 **↶** 以返回到上一层。
5. 按 **菜单** 退出菜单。

菜单	检索作业 信息 纸张处理 配置设备 诊断 维修
----	--

### 检索作业菜单（适用于带硬盘驱动器的打印机）

有关详细信息，请参阅[检索作业菜单（适用于带硬盘驱动器的打印机）](#)。

检索作业	显示存储作业列表 没有存储的作业
------	---------------------

### 信息菜单

有关详细信息，请参阅[信息菜单](#)。

信息	打印菜单图 打印配置页 打印耗材状态页 耗材状态 打印用量信息页 打印演示页 打印 RGB 样本 打印 CMYK 样本 打印文件目录 打印 PCL 字体列表 打印 PS 字体列表
----	---

## 纸张处理菜单

有关详细信息，请参阅[纸张处理菜单](#)。

纸张处理	纸盘 1 尺寸 纸盘 1 类型 纸盘<N> 尺寸 N = 2、3、4 或 5 纸盘<N> 类型 N = 2、3、4 或 5
------	--

## 配置设备菜单

有关详情，请参阅[配置设备菜单](#)和[更改打印机控制面板配置设置](#)。

配置设备	打印	份数 默认纸张尺寸 默认自定义纸张尺寸 双面打印 双面装订 取代 A4/LETTER 手动进纸 COURIER 字体 宽 A4 打印 PS 错误 PCL
------	----	--

	打印质量	调整颜色 设置定位 打印模式 优化 立即快速校准 立即进行全面校准 彩色 RET
	系统设置	作业存储限制 (适用于带硬盘驱动器的打印机) 暂存作业超时 (适用于带硬盘驱动器的打印机) 显示地址 优化速度/成本 纸盘状态 省电模式时间 个性 可清除警告 自动继续 耗材不足 颜色耗尽 卡塞恢复 RAM 磁盘 语言
	I/O	I/O 超时 并行输入 EIO X (其中 X=1、2 或 3。)
	复位	恢复工厂设置 省电模式 复位耗材

## 诊断菜单

有关详细信息，请参阅[诊断菜单](#)。

诊断	打印事件记录 显示事件记录 排除打印质量故障 禁用碳粉盒检查 送纸道传感器 送纸道测试 手动传感器测试 组件测试 打印/停止测试
----	--

## 检索作业菜单（适用于带硬盘驱动器的打印机）

通过检索作业菜单，您可以查看所有存储作业的列表。

菜单项	说明
显示存储作业列表。	滚动查看列表以查找特定的存储作业。
<b>没有存储的作业</b>	如果没有存储的作业，则会显示此信息而不是列表。

## 信息菜单

请使用信息菜单访问和打印特定的打印机信息。

菜单项	说明
打印菜单图	打印控制面板菜单图，其中包括控制面板菜单项的布局以及当前的设置。请参阅 <a href="#">打印机信息页</a> 。
打印配置页	打印打印机的配置页。
打印耗材状态页	打印预计的耗材剩余使用期；报告已处理页面和作业总数的统计数字；打印碳粉盒的生产日期、序列号、页数和维护信息。
耗材状态	在可滚动列表中显示耗材状态。
打印用量信息页	打印通过打印机的所有尺寸介质的数量，列出打印方式（单面、双面、单色或彩色），并报告页数。
打印演示页	打印演示页
打印 RGB 样本	根据不同的 RGB 值打印色彩样例。可根据这些样例在 HP Color LaserJet 5550 中进行色彩匹配。
打印 CMYK 样本	根据不同的 CMYK 值打印色彩样例。可根据这些样例在 HP Color LaserJet 5550 中进行色彩匹配。
打印文件目录	打印存储在打印机硬盘驱动器选件上的文件名和目录。
打印 PCL 字体列表	打印可用的 PCL 字体。
打印 PS 字体列表	打印可用的 PS（仿真 PostScript）字体。



## 纸张处理菜单

通过纸张处理菜单，您可以配置进纸盘的尺寸和类型。在首次打印之前，请使用该菜单正确配置纸盘，这一点很重要。

### 注意

使用过旧款 HP Color LaserJet 打印机的用户可能习惯将纸盘 1 配置为第一模式或纸盒模式。要模仿第一模式的设置，请将纸盘 1 的尺寸设置为**任意尺寸**，将类型设置为**任意类型**。要模仿纸盒模式的设置，请将纸盘 1 的尺寸或类型设置为**任意**以外的设置。

菜单项	值	说明
纸盘 1 尺寸	显示可用的尺寸列表。	您可以配置纸盘 1 的介质尺寸，默认为 <b>任意尺寸</b> 。有关可用尺寸的完整列表，请参阅 <a href="#">支持的纸张重量和尺寸</a> 。
纸盘 1 类型	显示可用的类型列表。	您可以配置纸盘 1 的介质类型，默认值为 <b>任意类型</b> 。有关可用尺寸的完整列表，请参阅 <a href="#">支持的纸张重量和尺寸</a> 。
纸盘<N> 尺寸 N = 2、3、4 或 5	显示可用的尺寸列表。	您可以配置纸盘 2、纸盘 3、纸盘 4 或纸盘 5 的介质尺寸，默认设置是纸盘内导板检测到的尺寸。若要自定义尺寸，可以移动纸盘上的转换器。有关可用尺寸的完整列表，请参阅 <a href="#">支持的纸张重量和尺寸</a> 。
纸盘<N> 类型 N = 2、3、4 或 5	显示可用的类型列表。	您可以配置纸盘 2、纸盘 3、纸盘 4 或纸盘 5 的介质类型，默认值为 <b>普通纸</b> 。有关可用尺寸的完整列表，请参阅 <a href="#">支持的纸张重量和尺寸</a> 。

## 配置设备菜单

配置设备菜单允许您更改或恢复默认的打印设置，调整打印质量，更改系统配置和 I/O 选项。

### 打印菜单

这些设置仅影响没有确定属性的打印作业。大多数作业可以确定所有属性，并忽略此菜单设定的值。此菜单还可以设置默认的纸张尺寸和类型。

菜单项	值	说明
份数	1 - 32000	允许设置默认的打印份数。
默认纸张尺寸	显示可用的尺寸列表。	允许设置默认的纸张尺寸。
默认自定义纸张尺寸	度量单位 X 尺寸 Y 尺寸	允许为任何无尺寸的作业设置默认尺寸。
双面打印	关 开	允许在具备双面打印功能的机型上启用或禁用双面打印功能。
双面装订	长边 短边	只有当打印机装有双面打印装置，并且已将 <b>双面打印</b> 设置为开的情况下，显示此菜单项。使用它可选择用于装订双面打印作业的纸张边距。
取代 A4/LETTER	否 是	允许您在未装入 A4 纸时，在 letter 纸上打印 A4 纸作业；在未装入 A4 纸时，在 letter 纸上打印作业；在未装入 A3 纸时，在 11 x 17 的纸张上打印 A3 作业；在未装入 11 x 17 尺寸的纸张时，在 A3 纸上打印 11 x 17 尺寸的作业。
手动进纸	开 关	允许手动进纸。
COURIER 字体	常规 暗	允许选择 Courier 字体的版本。
宽 A4	否 是	允许更改 A4 纸的可打印区域，以便在一行上打印 80 个 10-pitch 字符。
打印 PS 错误	关 开	允许选择打印 PS 错误页面。
打印 PDF 错误	关 开	允许选择打印 PDF 错误页面。默认值为关。

菜单项	值	说明
PCL	表格长度 方向 字体来源 字体编号 字体间距 字体磅值 符号集 将 CR 添加至 LF 禁止空白页	可用于访问 PCL 菜单项的子菜单。

## 打印质量菜单

此菜单允许全面调整打印质量，包括校准、定位和半色调设置。

菜单项	值	说明
调整颜色	加亮 中色调 阴影 恢复工厂设置	允许修改每种颜色的半色调设置。每种颜色的默认值为 <b>0</b> 。
设置定位	打印测试页 来源 * <b>&lt;N&gt;</b> 纸盘 1 纸盘 2 纸盘 3 纸盘 4	允许校准单面和双面的图像。来源的默认值为 <b>纸盘 2</b> 。子项 <b>纸盘 &lt;N&gt; 类型、纸盘 1 类型、纸盘 2 类型、纸盘 3 类型和纸盘 4 类型</b> 的默认值为 <b>0</b> 。
打印模式	显示可用模式列表。	允许将每种介质类型与特定的打印模式相关联。
优化	背景 转印 投影胶片 热凝器预热 介质类型 恢复优化	除非呼叫中心另有说明，否则请保留默认设置。
立即快速校准		对打印机进行部分校准。 有关详细信息，请参阅 <a href="#">校准打印机</a> 。

菜单项	值	说明
立即进行全面校准		执行所有打印机校准。 有关详细信息，请参阅 <a href="#">校准打印机</a> 。
彩色 RET	关 开	使用 <b>彩色 RET</b> 菜单项，用户可以启用或关闭彩色打印机的 Ret（分辨率增强技术）设置。默认值为 <b>开</b> 。

## 系统设置菜单

系统设置菜单允许更改常规打印机配置的默认设置，如省电模式时间、打印机个性（语言）和卡塞恢复。有关详细信息，请参阅[更改打印机控制面板配置设置](#)。

菜单项	值	说明
作业存储限制	1-100	设置存储在打印机硬盘驱动器上的最大作业量。 有关详细信息，请参阅 <a href="#">作业存储限制</a> 。
暂存作业超时	关 1 小时 4 小时 1 天 1 周	设置系统将文件保留在作业存储中多长时间后才将其从队列中删除（适用于带硬盘驱动器的打印机）。 有关详细信息，请参阅 <a href="#">作业暂存超时</a> 。
显示地址	自动 关	该菜单项可确定是否在屏幕上显示打印机的 IP 地址和 <b>就绪</b> 消息。如果已安装多个 EIO 卡，便会显示第一个插槽中卡的 IP 地址。默认值为 <b>关</b> 。
优化速度/成本	自动 大部分为彩色页面 大部分为黑白页面	<b>自动</b> 将打印机恢复为工厂默认设置。 <b>大部分为彩色页面</b> 将采取 <b>永不切换</b> 方式，使性能达到最佳。 <b>大部分为黑白页面</b> 将采取 <b>首先预作准备</b> 方式，以在将对性能的影响减到最小的同时，尽可能地降低每页的成本。

菜单项	值	说明
纸盘状态	使用请求的纸盘 手动进纸提示 PS DEFER 介质	<p>可用于访问纸盘动作选项的子菜单。（使用此设置可以将纸盘动作配置为旧款 HP 打印机的纸盘动作）。</p> <p>有关详细信息，请参阅<a href="#">纸盘动作选项：使用要求的纸盘并手动进纸</a>。</p> <p><b>PS DEFER 介质</b>影响通过 Adobe PS 打印驱动程序进行打印时处理纸张的方式。<b>已启用</b>使用 HP 纸张处理方式。<b>已禁用</b>使用 Adobe PS 纸张处理方式。默认值为<b>已启用</b>。</p>
省电模式时间	1 分钟 15 分钟 30 分钟 60 分钟 90 分钟 2 小时 4 小时	<p>在打印机长时间处于非活动状态时，减少其耗电量。请参阅<a href="#">更改打印机控制面板配置设置</a>。</p>
个性	自动 PCL PDF MIME PS	<p>将默认的个性设置为自动切换、PCL 或 PostScript 仿真。</p> <p>有关详细信息，请参阅<a href="#">个性</a>。</p>
可清除警告	作业 开	<p>设置是清除控制面板上的警告还是等到发送其它作业时再清除。</p> <p>有关详细信息，请参阅<a href="#">可清除警告</a>。</p>
自动继续	关 开	<p>决定当系统发生允许自动继续操作的错误时打印机的行为。</p> <p>有关详细信息，请参阅<a href="#">自动继续</a>。</p>
耗材不足	停止 继续	<p>设置耗材不足报告选项。</p> <p>有关详细信息，请参阅<a href="#">耗材不足</a>。</p>
颜色耗尽	autoContinueBlack 停止	<p>设置<a href="#">颜色耗尽</a>打印机的打印方式。如果彩色碳粉用尽，而且打印机设置为 <b>autoContinueBlack</b>，打印机将只使用黑色碳粉进行打印。</p>

菜单项	值	说明
卡塞恢复	关 开 自动	设置打印机是否在卡纸后尝试重新打印页面。 有关详细信息，请参阅 <a href="#">卡塞恢复</a> 。
RAM 磁盘	自动 关	用于指定配置 RAM 磁盘的方式。如果设置为 <b>自动</b> ，打印机将根据可用内存量确定最适合的 RAM 磁盘大小。默认值为 <b>自动</b> 。此消息将在已安装了硬盘驱动器的各种型号的打印机上显示。
语言	显示可用的语言列表。	设置默认的控制面板语言。 有关详细信息，请参阅 <a href="#">语言</a> 。

## I/O 菜单

此菜单可用于配置打印机的 I/O 选项。

请参阅[网络配置](#)。

菜单项	值	说明
I/O 超时	5 - 300	允许选择 I/O 超时时间（秒）。
并行输入	高速 高级功能	可用于访问并行输入选项的子菜单。使用这些选项可以选择并行端口与主机通信的速度，以及启用还是禁用双向并行通信。 <b>高速</b> 的默认值为 <b>是</b> 。 <b>高级功能</b> 的默认值为 <b>开</b> 。
EIO X (其中 X=1、2 或 3)	可用值为： TCP/IP IPX/SPX APPLETALK DLC/LLC 链路速度	允许配置安装在插槽 1、2 或 3 中的 EIO 设备。

## 复位菜单

复位菜单允许恢复工厂设置、禁用和启用省电模式，以及在安装耗材之后更新打印机。

菜单项	值	说明
恢复工厂设置		允许清除页面缓存、清除所有易坏的个性数据、复位打印环境并将所有默认设置恢复为工厂默认设置。但是，该菜单不会将 HP Jetdirect 网络设置恢复为工厂默认值。
省电模式	关 开	允许用户启用和禁用省电模式。默认值为开
复位耗材	新的转印套件 新的热凝器套件	允许通知打印机已安装新的转印套件和热熔器套件。

## 诊断菜单

通过诊断菜单，用户可以运行有助于确定和解决打印机故障问题的测试。

菜单项	说明
打印事件记录	此菜单项将打印一份事件记录，其中将从最新的记录开始，列出打印机事件记录中最近的 50 个条目。
显示事件记录	此菜单项将在控制面板显示屏上显示自最新的记录开始的最近 50 个事件。
排除打印质量故障	此菜单项将打印一系列有助于解决任何打印质量问题的打印质量评估页面。
禁用碳粉盒检查	此菜单项允许用户取下打印碳粉盒以帮助确定是哪一个碳粉盒出现了问题。
送纸道测试	此菜单项可用于测试打印机的纸张处理功能，如纸盘配置。
送纸道传感器	此菜单项对打印机的每个传感器执行测试，以确定它们能否正常使用并显示各传感器的状态。
手动传感器测试	此菜单项执行测试以确定纸张路径传感器是否正常使用。
组件测试	此菜单项可以独立地激活单个部件以查出噪音、泄漏和其它硬件问题。
打印/停止测试	此菜单项可以通过中止打印周期更准确地查出打印质量故障。在打印周期内停止打印机，可让用户查看图像质量在何处开始下降。终止打印周期将导致卡纸，此时可能需要手工取出卡塞的纸张。应由服务代表执行此测试。



## 更改打印机控制面板配置设置

使用打印机控制面板可以更改打印机配置的常规默认设置，例如纸盘尺寸和类型、省电模式时间、打印机语言（语言）和卡纸恢复。

另外，打印机控制面板还可以通过内嵌式 Web 服务器的设置页面从计算机访问。计算机上可以显示与控制面板相同的信息。有关详细信息，请参阅[使用内嵌式 Web 服务器](#)。

### 小心

配置设置一般不需要更改。Hewlett-Packard 建议仅由系统管理员更改配置设置。

## 作业存储限制

此选项可以设置存储在打印机硬盘驱动器上的最大作业量。允许的最大数量为 100，默认值为 32。

### 注意

该选项仅在安装了硬盘驱动器后才可用。

### 设置作业存储限制

1. 按 **菜单** 进入 **菜单**。
2. 按 **▼** 以突出显示 **配置设备**。
3. 按 **✓** 选择 **配置设备**。
4. 按 **▼** 以突出显示 **系统设置**。
5. 按 **✓** 选择 **系统设置**。
6. 按 **✓** 选择 **作业存储限制**。
7. 按 **▲** 或 **▼** 可更改该值。
8. 按 **✓** 设置该值。
9. 按 **菜单**。

## 作业暂存超时

该选项可以设置在系统从队列删除作业中的文件以前保留文件的时间。此选项的默认设置是关；其它可用设置包括 **1 小时**、**4 小时**、**1 天**和 **1 周**。

### 注意

该选项仅在安装了硬盘驱动器后才可用。

### 设置作业暂存超时

1. 按 **菜单** 进入 **菜单**。
2. 按 **▼** 以突出显示 **配置设备**。
3. 按 **✓** 选择 **配置设备**。
4. 按 **▼** 以突出显示 **系统设置**。
5. 按 **✓** 选择 **系统设置**。
6. 按 **▼** 以突出显示 **暂存作业超时**。

7. 按 **✓** 选择**暂存作业超时**。
8. 按 **▲** 或 **▼** 选择合适的时间。
9. 按 **✓** 设置时间期限。
10. 按**菜单**。

## 显示地址

该菜单项可确定是否在屏幕上显示打印机的 IP 地址和**就绪**消息。如果已安装多个 EIO 卡，则显示安装在第一个插槽中的卡的 IP 地址。

### 显示 IP 地址

1. 按**菜单**进入**菜单**。
2. 按 **▼** 以突出显示**配置设备**。
3. 按 **✓** 选择**配置设备**。
4. 按 **▼** 以突出显示**系统设置**。
5. 按 **✓** 选择**系统设置**。
6. 按 **▼** 以突出显示**显示地址**。
7. 按 **✓** 选择**显示地址**。
8. 按 **▲** 或 **▼** 可选择所需选项。
9. 按 **✓** 选择该选项。
10. 按**菜单**。

## 彩色/黑白混合

使用此菜单项可配置打印机设置，以便根据打印环境优化打印机的性能和碳粉盒的性能。如果打印机主要用于黑白打印（三分之二以上的页面仅使用黑色），可将打印机的设置更改为**大部分为黑白页面**。如果打印机主要用于彩色打印，可将打印机设置更改为**大部分为彩色页面**。如果打印机同时执行黑白打印和彩色打印作业，建议您使用打印机的默认设置**自动**。要确定彩色页面的百分比，请打印配置页。请参阅**打印机信息页**，了解如何打印配置页。配置页中显示打印的总页数和打印的彩色页数。要确定打印的彩色页的百分比，请用彩色页数除以总页数。

### 设置彩色/黑白组合

1. 按**菜单**进入**菜单**。
2. 按 **▼** 以突出显示**配置设备**。
3. 按 **✓** 选择**配置设备**。
4. 按 **▼** 以突出显示**系统设置**。
5. 按 **✓** 选择**系统设置**。
6. 按 **▼** 以突出显示**优化速度/成本**。
7. 按 **✓** 选择**优化速度/成本**。
8. 按 **▲** 或 **▼** 可选择所需选项。

- 按 **✓** 选择该选项。
- 按 **菜单**。

## 纸盘动作选项： 使用要求的纸盘并手动进纸

允许用户定义三种纸盘动作选项：

- **使用请求的纸盘**—选择**专用**可以确保在使用某个指定纸盘时，打印机不会自动选择其它纸盘。如果指定的纸盘中没有纸，则选择**优先**可允许打印机从第二个纸盘取纸。默认设置为**专用**。
- **手动进纸**—如果选择**始终**（默认值），则从多用途纸盘取纸之前，系统将始终显示提示信息。如果选择**除非已装纸**，则系统仅在多用途纸盘无纸时才显示提示。
- **PS DEFER 介质**—此设置影响非 HP PostScript 驱动程序在本设备上的运行方式。如果使用 HP 提供的驱动程序，则无需更改此设置。如果设置为**已启用**，则非 HP PostScript 驱动程序将使用 HP 驱动程序使用的 HP 纸盘选择方法。如果设置为**已禁用**，部分非 HP PostScript 驱动程序将使用 PostScript 纸盘选择方法而不使用 HP 方法。

### 设置使用请求的纸盘

- 按 **菜单** 进入 **菜单**。
- 按 **▼** 以突出显示 **配置设备**。
- 按 **✓** 选择 **配置设备**。
- 按 **▼** 以突出显示 **系统设置**。
- 按 **✓** 选择 **系统设置**。
- 按 **▼** 以突出显示 **纸盘状态**。
- 按 **✓** 选择 **纸盘状态**。
- 按 **✓** 选择 **使用请求的纸盘**。
- 按 **▲** 或 **▼** 以选择 **专用** 或 **优先**。
- 按 **✓** 设置动作。
- 按 **菜单**。

### 设置手动进纸提示

- 按 **菜单** 进入 **菜单**。
- 按 **▼** 以突出显示 **配置设备**。
- 按 **✓** 选择 **配置设备**。
- 按 **▼** 以突出显示 **系统设置**。
- 按 **✓** 选择 **系统设置**。
- 按 **▼** 以突出显示 **纸盘状态**。
- 按 **✓** 选择 **纸盘状态**。
- 按 **▼** 以突出显示 **手动进纸提示**。
- 按 **✓** 选择 **手动进纸提示**。

10. 按 ▲ 或 ▼ 以选择**始终**或**除非已装纸**。
11. 按 ✓ 设置动作。
12. 按**菜单**。

## 设置打印机的 PS Defer 介质默认值

1. 按**菜单**进入**菜单**。
2. 按 ▼ 以突出显示**配置设备**。
3. 按 ✓ 选择**配置设备**。
4. 按 ▼ 以突出显示**系统设置**。
5. 按 ✓ 选择**系统设置**。
6. 按 ▼ 以突出显示**纸盘状态**。
7. 按 ✓ 选择**纸盘状态**。
8. 按 ✓ 选择**PS DEFER 介质**。
9. 按下或选择**已启用**或**已禁用**。
10. 按 ✓ 设置动作。
11. 按**菜单**。

## 省电模式时间

当打印机长时间处于非活动状态时，可调的省电模式时间功能可以降低电源消耗。您可以将打印机转入省电模式之前的时间设为 **1 分钟、15 分钟、30 分钟或60 分钟、90 分钟、2 小时或4 小时**。默认设置为 **30 分钟**。

---

### 注意

---

打印机处于省电模式时，打印机显示屏会变暗淡。除非打印机处于省电模式超过 8 小时，否则省电模式不会影响打印机预热时间。

## 设置省电模式时间

1. 按**菜单**进入**菜单**。
2. 按 ▼ 以突出显示**配置设备**。
3. 按 ✓ 选择**配置设备**。
4. 按 ▼ 以突出显示**系统设置**。
5. 按 ✓ 选择**系统设置**。
6. 按 ▼ 以突出显示**省电模式时间**。
7. 按 ✓ 选择**省电模式时间**。
8. 按 ▲ 或 ▼ 选择合适的时间。
9. 按 ✓ 设置时间期限。
10. 按**菜单**。

## 禁用/启用省电模式

1. 按**菜单**进入**菜单**。
2. 按 **▼** 以突出显示**配置设备**。
3. 按 **✓** 选择**配置设备**。
4. 按 **▼** 以突出显示**复位**。
5. 按 **✓** 选择**复位**。
6. 按 **▼** 以突出显示**省电模式**。
7. 按 **✓** 选择**省电模式**。
8. 按 **▲** 或 **▼** 以选择**开或关**。
9. 按 **✓** 设置此选项。
10. 按**菜单**。

## 个性

此打印机功能可以自动切换打印机个性（语言）。

- **自动**可配置打印机，使其自动检测打印作业的类型，并配置适当的语言用于该作业。
- **PCL** 配置打印机，使其使用打印机控制语言。
- **PDF** 可对打印机进行配置，以打印 PDF 文件。
- **MIME** 可对打印机进行配置，以便在该打印机上使用手持设备，如蜂窝电话和个人数字助理 (PDA) 等。
- **PS** 可配置打印机，使其使用 PostScript 仿真。

## 设置个性

1. 按**菜单**进入**菜单**。
2. 按 **▼** 以突出显示**配置设备**。
3. 按 **✓** 选择**配置设备**。
4. 按 **▼** 以突出显示**系统设置**。
5. 按 **✓** 选择**系统设置**。
6. 按 **▼** 以突出显示**个性**。
7. 按 **✓** 选择**个性**。
8. 按 **▲**或**▼**选择相应的个性化设置（**自动**、**PS**、**PCL** 或 **PDF**）。
9. 按 **✓** 设置个性。
10. 按**菜单**。

## 可清除警告

您可以选择**开**或**作业**来决定控制面板可清除警告的显示时间。默认值为**作业**。

- **开**设置将在您按下 **✓** 之后停止显示可清除警告。
- **作业**可在生成警告的作业结束之后停止显示可清除警告。

### 设置可清除警告

1. 按**菜单**进入**菜单**。
2. 按 **▼** 以突出显示**配置设备**。
3. 按 **✓** 选择**配置设备**。
4. 按 **✓** 以突出显示**系统设置**。
5. 按 **✓** 选择**系统设置**。
6. 按 **▼** 以突出显示**可清除警告**。
7. 按 **✓** 选择**可清除警告**。
8. 按 **▲** 或 **▼** 选择合适的设置。
9. 按 **✓** 设置此选项。
10. 按**菜单**。

## 自动继续

您可以决定当系统发生允许自动继续操作的错误时打印机的行为。默认设置为**开**。

- **开**设置将在显示十秒钟的错误信息之后继续打印。
- **关**在显示错误消息时暂停打印，直到按下 **✓** 为止。

### 设置自动继续

1. 按**菜单**进入**菜单**。
2. 按 **▼** 以突出显示**配置设备**。
3. 按 **✓** 选择**配置设备**。
4. 按 **▼** 以突出显示**系统设置**。
5. 按 **✓** 选择**系统设置**。
6. 按 **▼** 以突出显示**自动继续**。
7. 按 **✓** 选择**自动继续**。
8. 按 **▲** 或 **▼** 选择合适的设置。
9. 按 **✓** 设置此选项。
10. 按**菜单**。

## 耗材不足

打印机在报告耗材不足的信息时提供了两个选项；默认值为**继续**。

- **继续**选项允许打印机在显示警告时继续打印，直到需要更换耗材为止。
- **停止**会使打印机暂停打印，直到更换旧的耗材；或者按  允许打印机在持续显示警告时继续打印。

### 设置耗材不足报告

1. 按 **菜单** 进入 **菜单**。
2. 按  以突出显示 **配置设备**。
3. 按  选择 **配置设备**。
4. 按  以突出显示 **系统设置**。
5. 按  选择 **系统设置**。
6. 按  以突出显示 **耗材不足**。
7. 按  选择 **耗材不足**。
8. 按  或  选择合适的设置。
9. 按  设置此选项。
10. 按 **菜单**。

## 彩色碳粉用尽

此菜单项包含两个选项。

- **autoContinueBlack** 允许打印机在彩色碳粉用尽时仅使用黑色碳粉打印。打印机处于此模式下时，控制面板上显示警告消息。在此模式下，只能打印特定的页数。之后，打印机将暂停打印，直到您更换空彩色碳粉盒。
- **停止** 则使打印机停止打印，直到已更换空的彩色碳粉盒。

### 设置彩色碳粉用尽的响应方式

1. 按 **菜单** 进入 **菜单**。
2. 按  以突出显示 **配置设备**。
3. 按  选择 **配置设备**。
4. 按  以突出显示 **系统设置**。
5. 按  选择 **系统设置**。
6. 按  以突出显示 **颜色耗尽**。
7. 按  选择 **颜色耗尽**。
8. 按  或  选择合适的设置。
9. 按  设置此选项。
10. 按 **菜单**。

## 卡塞恢复

此选项允许配置打印机对卡纸的处理方式，包括打印机处理其中所涉及页面的方法。默认值为自动。

- **自动**—如果有足够内存，打印机将自动打开卡塞恢复功能。
- **开**—打印机将重新打印卡塞的页面。为存储最后打印的几个页面需要额外的内存，这可能会牺牲打印机的整体性能。
- **关**—打印机不会重新打印卡塞的页面。由于未占用额外的内存来存储最新的页面，因此性能可以达到最佳。

### 设置卡塞恢复处理

1. 按 **菜单** 进入 **菜单**。
2. 按 **▼** 以突出显示 **配置设备**。
3. 按 **✓** 选择 **配置设备**。
4. 按 **▼** 以突出显示 **系统设置**。
5. 按 **✓** 选择 **系统设置**。
6. 按 **▼** 以突出显示 **卡塞恢复**。
7. 按 **✓** 选择 **卡塞恢复**。
8. 按 **▲** 或 **▼** 选择合适的设置。
9. 按 **✓** 设置此选项。
10. 按 **菜单**。

## 语言

如果控制面板的 **LANGUAGE** 显示为“英语”，请遵照以下步骤进行操作。否则，请重新启动打印机。出现 **XXXMB** 后，请按住 **✓** 不放。当所有这三个控制面板的指示灯均亮起时，请释放 **✓**，并遵照以下步骤来设置语言。

### 选择语言

1. 当 **Select A Language** 显示为“英语”时，请按 **✓**，然后耐心等待，直到控制面板的 **LANGUAGE** 显示为“英语”。
2. 按 **▼**，直到出现首选语言。
3. 按 **✓** 以保存首选语言。



## 在共享环境下使用打印机控制面板

与其他用户共享打印机时，请遵循下列准则以确保打印机操作成功：

- 在更改控制面板设置以前，请先咨询系统管理员。更改控制面板设置可能影响其它的打印作业。
- 在更改默认的打印机字体或下载软件字体之前，请先与其他用户协调。协调这些操作可以节约内存，并避免意外的打印机输出。
- 请注意，切换诸如 PostScript 仿真或 PCL 等打印机语言，会影响其他用户的打印输出。

---

### 注意

---

网络操作系统可自动保护每个用户的打印作业，使其免受其它打印作业的影响。有关详细信息，请咨询系统管理员。



# 3

## I/O 配置

本章说明如何在打印机上配置某些网络参数，其中包括以下主题：

- [网络配置](#)
- [并行配置](#)
- [USB 配置](#)
- [Jetlink 连接配置](#)
- [增强 I/O \(EIO\) 配置](#)
- [无线打印](#)

## 网络配置

您可能需要在打印机上配置某些网络参数。您可以从打印机控制面板和内嵌式 Web 服务器配置这些参数；或者对于大多数网络，可以从 HP Web Jetadmin 软件或 HP LaserJet 实用程序 (Macintosh) 配置这些参数。

### 注意

有关使用内嵌式 Web 服务器的详情，请参阅[使用内嵌式 Web 服务器](#)。有关使用 HP 工具箱的详细信息，请参阅[使用 HP 工具箱](#)。

有关受支持网络的完整列表，以及有关从软件配置网络参数的说明，请参阅《*HP Jetdirect 打印服务器管理员指南*》。安装 HP Jetdirect 打印服务器的打印机附带有该指南。

本节包含的以下说明适用于从打印机控制面板配置网络参数：

- 配置 TCP/IP 参数
- 禁用不使用的网络协议
- 配置 Novell NetWare 帧类型参数

### 配置 Novell NetWare 帧类型参数

HP Jetdirect 打印服务器自动选择 NetWare 帧类型。只有在打印服务器选择了不正确的帧类型时，才能手动选择帧类型。要确定通过 HP Jetdirect 打印服务器选定的帧类型，请从打印机控制面板打印一份配置页。请参阅[打印机信息页](#)。

#### 从打印机控制面板配置 Novell NetWare 参数

1. 按 **菜单** 进入 **菜单**。
2. 按 **▼** 以突出显示 **配置设备**。
3. 按 **✓** 选择 **配置设备**。
4. 按 **▼** 以突出显示 **I/O**。
5. 按 **✓** 选择 **I/O**。
6. 按 **▼** 以突出显示 **EIO X**（其中 X = 1、2 或 3）。
7. 按 **✓** 选择 **EIO X**。
8. 按 **▼** 以突出显示 **IPX/SPX**。
9. 按 **✓** 选择 **IPX/SPX**。
10. 按 **▼** 以突出显示 **FRAME TYPE**。
11. 按 **▼** 以突出显示所需的帧类型。
12. 按 **✓** 以选择帧类型。
13. 按 **菜单** 按钮返回到就绪状态。

## 配置 TCP/IP 参数

您可以使用打印机控制面板配置以下TCP/IP 参数:

- 用于配置参数的 BOOTP 文件 (默认值是使用 BOOTP 文件)
- IP 地址 (4 字节)
- 子网掩码 (4 字节)
- 默认网关 (4 字节)
- TCP/IP 连接闲置超时 (以秒为单位)

### 从打印机控制面板自动配置 TCP/IP 参数

1. 按**菜单**进入**菜单**。
2. 按 **▼** 以突出显示**配置设备**。
3. 按 **✓** 选择**配置设备**。
4. 按 **▼** 以突出显示 **I/O**。
5. 按 **✓** 选择 **I/O**。
6. 按 **▼** 以突出显示 **EIO X** (其中 X = 1、2 或 3)。
7. 按 **✓** 选择 **EIO X**。
8. 按 **▼** 以突出显示 **TCP/IP**。
9. 按 **✓** 选择 **TCP/IP**。
10. 按 **✓** 选择**配置方法**。
11. 按 **▼** 以突出显示**自动 IP**。
12. 按 **✓** 选择**自动 IP**。
13. 按**菜单**按钮返回到**就绪**状态。

### 从打印机控制面板手动配置 TCP/IP 参数

使用手动配置来设置 IP 地址、子网掩码以及本地和默认网关。

#### 设置 IP 地址

1. 按**菜单**进入**菜单**。
2. 按 **▼** 以突出显示**配置设备**。
3. 按 **✓** 选择**配置设备**。
4. 按 **▼** 以突出显示 **I/O**。
5. 按 **✓** 选择 **I/O**。
6. 按 **✓** 选择 **EIO X**。
7. 按 **▼** 以突出显示 **TCP/IP**。
8. 按 **✓** 选择 **TCP/IP**。
9. 按 **▼** 以突出显示**手动设置**。

10. 按 **✓** 选择**手动设置**。
11. 按 **▼** 以突出显示**手动**。
12. 按 **▼** 以突出显示 **IP 地址**。
13. 按 **✓** 选择 **IP 地址**。

### 注意

此时会突出显示前三组数字。如果未突出显示数字，则会出现突出显示的空下划线。

14. 按 **▲** 或 **▼**，增大或减小数字以配置 IP 地址。
15. 按 **✓** 以移至下一组数字。
16. 重复步骤 15 和 16，直到输入正确的 IP 地址。
17. 按**菜单**按钮返回到**就绪**状态。

## 设置子网掩码

1. 按**菜单**进入**菜单**。
2. 按 **▼** 以突出显示**配置设备**。
3. 按 **✓** 选择**配置设备**。
4. 按 **▼** 以突出显示 **I/O**。
5. 按 **✓** 选择 **I/O**。
6. 按 **▼** 以突出显示 **EIO X**（其中 X = 1、2 或 3）。
7. 按 **✓** 选择 **EIO X**。
8. 按 **▼** 以突出显示 **TCP/IP**。
9. 按 **✓** 选择 **TCP/IP**。
10. 按 **▼** 以突出显示**手动设置**。
11. 按 **✓** 选择**手动设置**。
12. 按 **▼** 以突出显示 **SUBNET MASK**。
13. 按 **✓** 选择 **SUBNET MASK**。

### 注意

此时会突出显示前三组数字。

14. 按 **▲** 或 **▼**，增大或减小数字以配置子网掩码。
15. 按 **✓** 以移至下一组数字。
16. 重复步骤 14 和 15，直到输入正确的子网掩码。
17. 按**菜单**按钮返回到**就绪**状态。

## 设置系统日志服务器

1. 按**菜单**进入**菜单**。
2. 按 **▼** 以突出显示**配置设备**。
3. 按 **✓** 选择**配置设备**。
4. 按 **▼** 以突出显示 **I/O**。
5. 按 **✓** 选择 **I/O**。

- 按 ▼ 以突出显示 **EIO X**（其中 X = 1、2 或 3）。
- 按 ✓ 选择 **EIO X**。
- 按 ✓ 以突出显示 **TCP/IP**。
- 按 ▼ 以突出显示 **手动设置**。
- 按 ✓ 选择 **手动设置**。
- 按 ▼ 以突出显示 **SYSLOG SERVER**。
- 按 ✓ 选择 **SYSLOG SERVER**。

### 注意

四组数字中的第一组数字是默认设置。每一组数字代表一字节信息，范围从 0 到 255。

- 按 ▲或▼，以增大或减小默认网关第一组数字的值。
- 按 ✓ 以移至下一组数字。（按 ↩ 移到前一组数字）。
- 重复步骤 13 和 14，直到输入正确的子网掩码。
- 按 ✓ 保存系统日志服务器。
- 按 **菜单** 按钮返回到 **就绪** 状态。

## 设置本地和默认网关

- 按 **菜单** 进入 **菜单**。
- 按 ▼ 以突出显示 **配置设备**。
- 按 ✓ 选择 **配置设备**。
- 按 ▼ 以突出显示 **I/O**。
- 按 ✓ 选择 **I/O**。
- 按 ▼ 以突出显示 **EIO X**（其中 X = 1、2 或 3）。
- 按 ✓ 选择 **EIO X**。
- 按 ▼ 以突出显示 **TCP/IP**。
- 按 ✓ 选择 **TCP/IP**。
- 按 ▼ 以突出显示 **手动设置**。
- 按 ✓ 选择 **手动设置**。
- 按 ▼ 以突出显示 **LOCAL GATEWAY** 或 **DEFAULT GATEWAY**。
- 按 ✓ 选择 **LOCAL GATEWAY** 或 **DEFAULT GATEWAY**。

### 注意

前三组数字是默认设置。如果未突出显示数字，则会出现突出显示的空下划线。

- 按 ▲ 或 ▼，增大或减小数字以配置 **LOCAL** 或 **DEFAULT GATEWAY**。
- 按 ✓ 以移至下一组数字。
- 重复步骤 15 和 16，直到输入正确的子网掩码。
- 按 **菜单** 按钮返回到 **就绪** 状态。

## 禁用网络协议（可选）

在工厂的默认设置下，启用所有受支持的网络协议。禁用不使用的协议具有下列好处：

- 减少由打印机产生的网络通信量
- 防止未经授权的用户擅自打印至该打印机
- 配置页上仅提供相关信息
- 允许打印机控制面板显示特定于协议的错误和警告消息

---

### 注意

无法禁用 HP Color LaserJet 5550 系列打印机上的 TCP/IP 配置。

## 禁用 IPX/SPX

---

### 注意

如果使用 Windows 95/98、Windows NT、ME、2000 和 XP 的用户要打印至该打印机，请勿禁用此协议。

1. 按 **菜单** 进入 **菜单**。
2. 按 **▼** 以突出显示 **配置设备**。
3. 按 **✓** 选择 **配置设备**。
4. 按 **▼** 以突出显示 **I/O**。
5. 按 **✓** 选择 **I/O**。
6. 按 **▼** 以突出显示 **EIO X**（其中 X = 1、2 或 3）。
7. 按 **✓** 选择 **EIO X**。
8. 按 **▼** 以突出显示 **IPX/SPX**。
9. 按 **✓** 选择 **IPX/SPX**。
10. 按 **▼** 以突出显示 **启用**。
11. 按 **✓** 选择 **启用**。
12. 按 **▼** 以突出显示 **开或关**。
13. 按 **✓** 选择 **开或关**。
14. 按 **菜单** 按钮返回到 **就绪** 状态。

## 禁用 DLC/LLC

1. 按 **菜单** 进入 **菜单**。
2. 按 **▼** 以突出显示 **配置设备**。
3. 按 **✓** 选择 **配置设备**。
4. 按 **▼** 以突出显示 **I/O**。
5. 按 **✓** 选择 **I/O**。
6. 按 **▼** 以突出显示 **EIO X**（其中 X = 1、2 或 3）。
7. 按 **✓** 选择 **EIO X**。
8. 按 **▼** 以突出显示 **DLC/LLC**。
9. 按 **✓** 选择 **DLC/LLC**。



10. 按 **▼** 以突出显示**启用**。
11. 按 **✓** 选择**启用**。
12. 按 **▼** 以突出显示**开或关**。
13. 按 **✓** 选择**开或关**。
14. 按**菜单**按钮返回到**就绪**状态。

### 设置闲置超时

1. 按 **✓**进入**菜单**。
2. 按 **▼** 以突出显示**配置设备**。
3. 按 **✓** 选择**配置设备**。
4. 按 **▼** 以突出显示 **I/O**。
5. 按 **✓** 选择 **I/O**。
6. 按 **▼** 以突出显示 **EIO X**（其中 X = 1、2 或 3）。
7. 按 **✓** 选择 **EIO X**。
8. 按 **✓** 以突出显示 **TCP/IP**。
9. 按 **▼** 以突出显示**手动设置**。
10. 按 **✓** 选择**手动设置**。
11. 按 **▼** 以突出显示**空闲超时**。
12. 按 **✓** 选择**空闲超时**。
13. 按**▲**或**▼**，以增大或减小闲置超时的秒数。
14. 按 **✓** 保存闲置超时。
15. 按**菜单**按钮返回到**就绪**状态。

### 设置链接速度

链接速度的工厂默认设置为**自动**。请按照下列步骤设置特定的链接速度：

1. 按 **✓**进入**菜单**。
2. 按 **▼** 以突出显示**配置设备**。
3. 按 **✓** 选择**配置设备**。
4. 按 **▼** 以突出显示 **I/O**。
5. 按 **✓** 选择 **I/O**。
6. 按 **▼** 以突出显示 **EIO X**（其中 X = 1、2 或 3）。
7. 按 **✓** 选择 **EIO X**。
8. 按 **✓** 以突出显示**链路速度**。
9. 按 **▼** 选择**链路速度**。

10. 按 ▼ 以突出显示想要的链接速度。
11. 按 ✓ 选择想要的链接速度。
12. 按 菜单 按钮返回到就绪状态。

## 并行配置

HP Color LaserJet 5550 系列打印机可以同时支持网络和并行连接。并行连接的方法是：使用符合 IEEE-1284 标准的双向并行电缆连接打印机与计算机，将 C 型并口线接头插入打印机的并行端口中。电缆最长可达 10 米。

当 *双向* 一词用于说明并行接口时，表示打印机既可通过该并行端口从计算机接收数据，也可将数据发送到计算机。

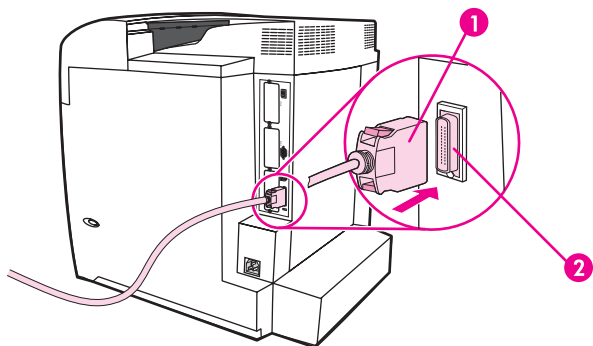

### 并行端口连接

- 1 C 型并口线接头
- 2 并行端口

---

#### 注意

为了使用双向并行接口的增强功能（如计算机和打印机之间的双向通信、更快的数据传输速度、自动配置打印机驱动程序），请确保安装了最新的打印机驱动程序。有关详细信息，请参阅[打印机驱动程序](#)。

---

#### 注意

出厂设置支持在打印机的并行端口与一个或多个网络连接之间自动进行切换。如有任何疑问，请参阅[网络配置](#)。

## USB 配置

本打印机支持 USB 1.1 连接。该端口位于打印机的背面，如下图所示。必须使用 A 接 B 型的 USB 电缆。

### 注意

运行 Windows 95 或 Windows NT 4.0 的计算机不支持 USB。

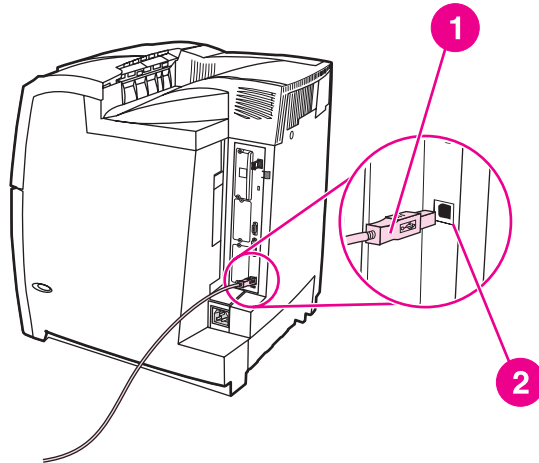

### USB 连接

- 1 USB 连接器
- 2 USB 端口

## Jetlink 连接配置

本打印机支持 Jetlink 连接，可连接纸张处理输入设备。该端口位于打印机的背面，如下图所示。

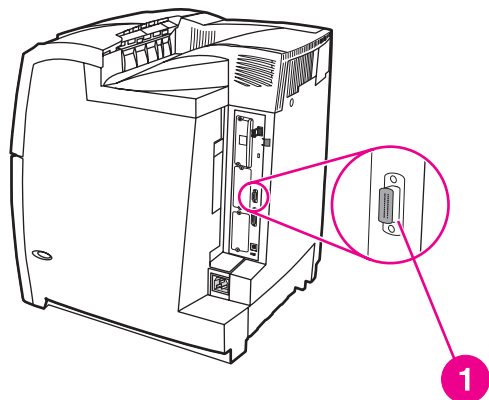

### Jetlink 连接

- 1 Jetlink 连接端口

## 增强 I/O (EIO) 配置

本打印机上配有三个增强的输入/输出 (EIO) 插槽。这三个 EIO 插槽用于接插外部兼容设备，如 HP Jetdirect 打印服务器网卡、HP EIO 硬盘驱动器或其它设备。插入 EIO 网卡可以增加打印机上可用网络接口的数量。

当从网络打印时，EIO 网卡可以优化打印机性能。此外，它们还可以使打印机位于网络上的任意位置。由于无需将打印机直接连接到服务器或工作站，因而打印机可随意置于网络用户的附近。

如果通过 EIO 网卡配置打印机，请使用控制面板上的配置设备菜单配置该网卡。

### HP Jetdirect 打印服务器

HP Jetdirect 打印服务器（网卡）可安装在打印机的一个 EIO 插槽中。这些网卡支持多种网络协议和操作系统。HP Jetdirect 打印服务器允许打印机在任意位置接入网络，简化了网络管理。HP Jetdirect 打印服务器还支持“简单网络管理协议 (SNMP)”，可使网络管理器具有远程管理打印机的功能，以及使用 HP Web Jetadmin 软件排除故障。

---

#### 注意

这些网卡的安装和网络配置应由网络管理员来进行。您可以通过控制面板、打印机安装软件或 HP Web Jetadmin 软件来配置网卡。

---

#### 注意

有关所支持的外部设备或 EIO 网卡类型的信息，请参阅 HP Jetdirect 打印服务器文档。

### 可用的增强 I/O 接口

HP Jetdirect 打印服务器（网卡）提供的软件解决方案可用于：

- Novell NetWare 网络
- Microsoft Windows 和 Windows NT 网络
- Apple Mac OS (LocalTalk)
- UNIX (HP-UX 与 Solaris)
- Linux (Red Hat 和 SuSE)
- 因特网打印

有关可用的网络软件解决方案的汇总，请参阅《*HP Jetdirect 打印服务器管理员指南*》，或访问位于 [http://www.hp.com/support/net\\_printing](http://www.hp.com/support/net_printing) 的 HP 客户联机支持。

### NetWare 网络

在将 HP Jetdirect 打印服务器与 Novell NetWare 产品一起使用时，“队列服务器”模式可以提供比“远程打印机”模式更为优越的打印性能。HP Jetdirect 打印服务器支持 Novell 目录服务 (NDS) 以及绑定模式。有关详细信息，请参阅《*HP Jetdirect 打印服务器管理员指南*》。

对于 Windows 95、98、Me、NT 4.0、2000 以及 XP 系统，请使用打印机安装实用程序在 NetWare 网络上安装打印机。

## Windows 和 Windows NT 网络

对于 Windows 98、Me、NT 4.0、2000 以及 XP 系统，请使用打印机安装实用程序在 Microsoft Windows 网络上安装打印机。该实用程序支持对等或客户机/服务器网络中的打印机安装。

## AppleTalk 网络

请使用 HP LaserJet 实用程序在 EtherTalk 或 LocalTalk 网络上设置打印机。有关详细信息，请参阅配备 HP Jetdirect 打印服务器的打印机附带的《*HP Jetdirect 打印服务器管理员指南*》。

## UNIX/Linux 网络

请使用针对 UNIX 实用程序的 HP Jetdirect 打印机安装程序在 HP-UX 或 Sun Solaris 网络上安装打印机。

对于 UNIX 或 Linux 网络上的设置与管理，请使用 HP Web Jetadmin。

要获得针对 UNIX/Linux 网络的 HP 软件，请访问 [http://www.hp.com/support/net\\_printing](http://www.hp.com/support/net_printing) 上的 HP 客户联机支持。有关 HP Jetdirect 打印服务器支持的其它安装选项，请参阅配备 HP Jetdirect 打印服务器的打印机附带的《*HP Jetdirect 打印服务器管理员指南*》。

## 无线打印

与使用传统的有线网络连接方式相比，使用无线网络更为安全、可靠和经济。有关可选择的无线打印服务器的列表，请参阅[耗材和附件](#)。

### IEEE 802.11b 标准

使用 HP Jetdirect 802.11b 外部无线打印服务器，可以将 HP 外围设备放在办公室或家中的任意位置，并将其连接到运行 Microsoft、Apple、Netware、UNIX 或 Linux 网络操作系统的无线网络中。有了这种无线技术，便可摆脱布线产生的物理约束，提供优质的打印解决方案。这样一来，就可以将各种外围设备摆放在办公室或家中的任何位置，而且可以轻松进行移动，而不必改变网络电缆。

按照《HP 安装网络打印机向导》中所述的步骤进行安装非常简单。

HP Jetdirect 802.11b 打印服务器支持使用 USB 连接和并行连接进行无线打印。

### 蓝牙

蓝牙无线技术是一种低功耗的短距离无线电技术，可用于无线连接计算机、打印机、个人数字助理 (PDA)、蜂窝电话和其它设备。

与红外技术不同，蓝牙技术利用的是无线电信号，因此不必将多台设备放于同一房间、办公室或任何没有光路障碍物的封闭空间内即可实现相互通信。无线技术提高了商业网络应用的活动性和效率。

HP Color LaserJet 5550 系列打印机使用蓝牙适配器 (HP bt1300) 来集成蓝牙无线技术。该适配器可支持 USB 连接或并行连接。在 2.5 GHz ISM 频段中，该适配器的基站覆盖半径为 10 米，数据传输速率高达 723 Kbps。该设备支持下列蓝牙规范：

- Hardcopy 电缆更换规范 (HCRP)
- 串行端口规范 (SPP)
- 对象推送规范 (OPP)
- 基本成像规范 (BIP)
- 支持 XHTML 打印的基本打印规范 (BPP)



# 4

## 打印任务

本章对如何执行基本的打印任务进行了说明，其中包括以下主题：

- [控制打印作业](#)
- [选择打印介质](#)
- [配置进纸盘](#)
- [打印特殊介质](#)
- [双面打印](#)
- [特殊打印情形](#)
- [作业存储功能](#)
- [管理内存](#)

## 控制打印作业

有三个设置会影响打印机驱动程序所指定的打印机取纸方式。大多数软件程序的**页面设置**、**打印**或**打印属性**对话框中均具有**来源**、**类型**和**尺寸**设置。如果不更改这些设置，打印机将会使用默认打印机设置自动选择纸盘。

### 来源

如果设置按**来源**打印，打印机将从您选择的特定纸盘中取纸。无论其中装有何种类型或尺寸的纸张，打印机均会尝试从该纸盘打印。如果选择的纸盘类型或尺寸与打印作业不匹配，打印机不会自动打印。相反，它会等待您在所选纸盘中手动装入与打印作业的类型或尺寸相符的打印纸张。在纸盘中正确装入纸张后，打印机将开始打印。如果按 ，显示屏允许您选择装入的其它纸盘。

#### 注意

如果按“来源”打印有困难并且希望打印机从指定纸盘自动切换，请参阅[纸盘动作选项：使用要求的纸盘并手动进纸](#)。

### 类型和尺寸

如果设置按**类型**或**尺寸**打印，打印机将从装有所选类型或尺寸的第一个纸盘取纸或打印。按**类型**而不是按**来源**选择纸张类似于锁定纸盘，有助于避免意外使用特殊纸张。（但是，选择**任意**设置并不能启用此纸盘锁定功能）。如果某纸盘被配置为信头纸纸盘，但您指定驱动程序打印普通纸，打印机便不会从该纸盘取信头纸。相反，它将从通过打印机控制面板配置为普通纸纸盘，且装有普通纸的纸盘中取纸。按**类型**和**尺寸**选择纸张，会显著提高重磅纸、光面纸和投影胶片的打印质量。使用错误的设置将得到较差的打印质量。请始终通过设置**类型**来打印特殊的介质，如标签或灰度投影胶片。始终通过设置**尺寸**来打印信封。

- 如果希望按**类型**或**尺寸**打印，而纸盘尚未配置为该类型或尺寸，请在打印机驱动程序中，从**页面设置**对话框、**打印**对话框或**打印属性**对话框选择**类型**或**尺寸**。打印机将提示您装入该类型和尺寸的介质。
- 如果经常打印某种类型或尺寸的纸张，打印机管理员（对于网络打印机）或是您本人（对于本地打印机）可以配置该类型或尺寸的纸盘（有关类型和尺寸，请参阅[使用内嵌式 Web 服务器](#)或[配置进纸盘](#)）。如果您在打印作业时选择该类型或尺寸，打印机将从配置为该类型或尺寸的纸盘取纸。

### 打印设置优先级

更改的打印设置将按照作出更改的位置区分优先级：

#### 注意

程序不同，命令和对话框的名称会有所不同。

- “**页面设置**”对话框。单击**页面设置**或正在运行程序的**文件**菜单上的类似命令，将打开此对话框。在此更改的设置将会取代在任何其他地方更改的设置。
- “**打印**”对话框。单击**打印**、**打印设置**或正在运行程序的**文件**菜单上的类似命令，将打开该对话框。在**打印**对话框中更改的设置具有较低的优先级，不能取代在**页面设置**对话框中更改的设置。
- “**打印机属性**”对话框（**打印机驱动程序**）。单击**打印**对话框中的**属性**时，将打开打印机驱动程序。在**打印机属性**对话框中更改的设置不会取代其他任何地方可用的设置。

- **打印机菜单设置。** 如果软件驱动程序不具有该选项，通常使用最低的优先级。
- **默认打印机设置。** 默认打印机驱动程序设置可以决定所有打印作业使用的设置，除非在上述的**页面设置**、**打印**或**打印机属性**对话框中更改设置。根据所用的操作系统，可使用若干方法来更改默认打印机设置：1) 依次单击**开始**、**设置**、**打印机**，然后右击打印机图标并单击**属性**；2) 单击**开始**、**控制面板**，然后选择**打印机**文件夹，右击打印机图标并单击**属性**。

---

### 小心

---

为避免影响其他用户的打印作业，请尽可能地通过应用程序或打印机驱动程序更改打印机设置。通过控制面板更改的打印机设置将成为后续作业的默认设置。通过应用程序或打印机驱动程序进行的更改仅会影响指定的作业。

## 选择打印介质

用户可以在本打印机上使用多种类型的纸张和打印介质。本节将对选择与使用打印介质提出一些规范和要求。

在批量购买任何纸张或专门的表格之前，请确保纸张供应商已收到并理解《HP LaserJet Printer Family Print Media Guide》中的打印介质要求。

有关订购《HP LaserJet 打印机系列打印介质指南》的详细信息，请参阅**耗材和附件**。要下载《HP LaserJet 打印机系列打印介质指南》，请访问 <http://www.hp.com/support/lj5500> 并选择**手册**。

即使纸张符合本章中的所有准则，打印效果仍有可能不尽理想。异常的打印环境或其它 Hewlett-Packard 无法控制的 可变因素（例如，极高或极低的温度和湿度），可能会导致这种结果。

**Hewlett-Packard 建议用户在批量购买任何纸张之前，先进行有关的测试。**

### 小心

如果使用的纸张不符合此处列举的规格或打印介质指南中的要求，则可能导致问题而需要维修。但这种维修不在 Hewlett-Packard 所承诺的保修或服务协议的范围之内。

## 避免使用的介质

HP Color LaserJet 5550 系列打印机能够处理多种类型的纸张。如果使用不符合打印机规格的纸张，会降低打印质量，并增加卡纸的几率。

- 请勿使用粗糙的纸张。
- 除了有三个孔的标准打孔纸外，请勿使用其它剪裁或者有孔的纸张。
- 请勿混用不同形式的纸张。
- 请勿使用打印或影印过的纸张。
- 在打印单色实色块时，请勿使用有水印的纸张。

## 可能损坏打印机的介质

因纸张而损坏打印机的情形并不常见。请避免使用以下纸张，防止可能导致的损坏：

- 请勿使用有钉书钉的纸张。
- 请勿使用喷墨打印机或其它低温打印机专用的投影胶片，而仅使用 HP Color LaserJet 打印机专用的投影胶片。
- 请勿使用喷墨打印机专用的像纸。
- 请勿使用无法承受 HP Color LaserJet 5550 图像热熔器温度的印花或涂层纸。请选择可以在 0.1 秒钟内承受 190°C 温度的纸张。HP 提供了一系列可供 HP Color LaserJet 5550 系列打印机使用的纸张。
- 请勿使用由低温染料或热熔印刷法印制的信头纸。预打印表格或信头纸上的墨水必须能在 0.1 秒内承受 190°C 的温度。
- 请勿使用在暴露于 190°C 温度中 0.1 秒内便产生有害辐射，或者熔化、沾污或褪色的任何介质。

要订购 HP Color LaserJet 打印耗材，请访问 <http://www.hp.com/go/ljsupplies>（美国），或访问 <http://www.hp.com/ghp/buyonline.html>（全球）。

## 配置进纸盘

HP Color LaserJet 5550 系列打印机允许您按纸张类型和尺寸来配置进纸盘。用户可以在打印机进纸盘中装入不同的纸张，然后按类型或尺寸来要求纸张。

### 注意

使用过旧款 HP Color LaserJet 打印机的用户可能习惯将纸盘 1 配置为第一模式或纸盒模式。要模仿第一模式的设置，请将纸盘 1 的尺寸设置为**任意**，将类型设置为**任意**。如果打印作业没有指定其它纸盘，打印机将先从纸盘 1 取纸。如果使用不同类型或尺寸的纸张，建议您采用此设置。要模仿纸盒模式的设置，请将纸盘 1 的尺寸或类型设置为**任意**以外的设置。如果在纸盘 1 中使用相同尺寸和类型的纸张，建议您采用此设置。

### 注意

如果使用双面打印，请确保装入的纸张符合双面打印的要求。（请参阅[支持的纸张重量和尺寸](#)）。

下面将说明如何在打印机控制面板中配置纸盘。用户还可以访问内嵌式 Web 服务器从计算机配置纸盘。请参阅[使用内嵌式 Web 服务器](#)。

### 注意

对于 Letter 和 A4 尺寸的纸张，可以将长边或短边装入打印机。一般，长边是首选方向。装入长边能提高吞吐量并减少耗材的用量。装入短边称为旋转方向，在纸盘中标识为 LTR-R 和 A4-R。使用具有特殊特征的介质（如打孔介质或开窗介质）进行打印时使用短边装入。

## 按照打印机显示的提示信息配置纸盘

在下列情况下，打印机将自动提示您配置纸盘的类型和尺寸：

- 在向纸盘中装入纸张时，纸盘合上时能看到 **纸盘 X <类型> <尺寸>**。要更改类型或尺寸，请按 ✓。
- 通过打印机驱动程序或软件应用程序为打印作业指定某个特定纸盘或介质类型后，尚未按照打印作业的设置对纸盘进行配置，使二者相符。您将看到 **在纸盘 X 中装入 <类型> <尺寸>**。

控制面板将显示如下消息：**在纸盘 X 中装入 <类型> <尺寸>**，要更改尺寸或类型，请按 ✓。下面的说明解释了如何在出现提示后配置纸盘。

### 注意

如果从纸盘 1 进行打印，而且纸盘 1 的尺寸和类型配置分别为**任意尺寸**和**任意类型**，则不会出现提示信息。

## 在纸盘 1 中装入纸张供一次性使用

如果纸盘通常为空白且用于不同尺寸或类型的纸张，请执行此步骤。

### 小心

为避免卡塞，请不要在打印期间放入或取出纸盘。

1. 打开纸盘。

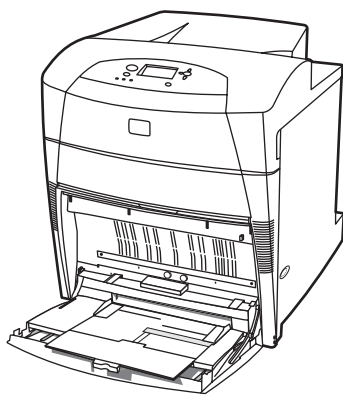

2. 取出纸盘中的所有纸张。
3. 将两侧导板移到最外侧。
4. 在纸盘中装入纸张时，应该使打印面朝下，纸张顶端朝向左侧。确保纸叠高度不超过纸盘中的最大纸叠高度标记。

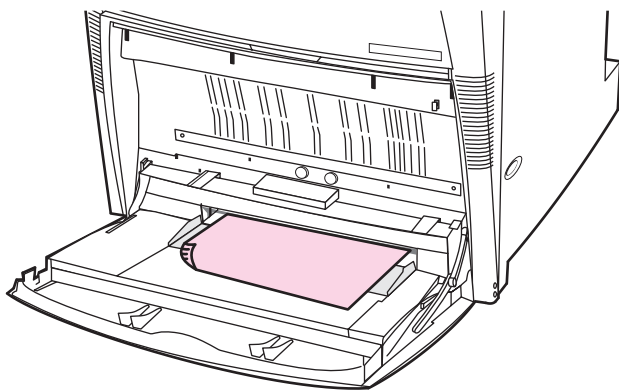

### 注意

如果进行双面打印，请参阅[双面打印](#)以获取装纸的说明。

5. 将路测导板移到正确位置，使其轻触纸叠，而不要挤压纸张使其弯曲。

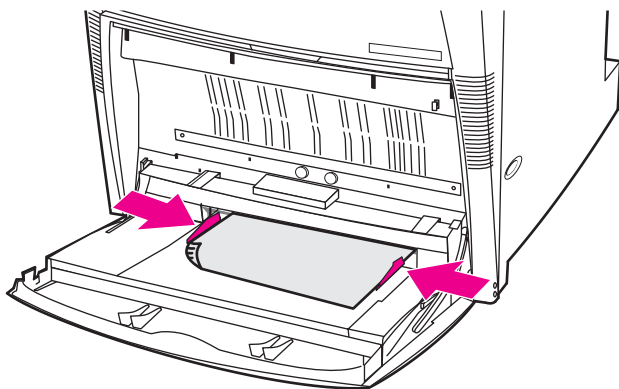

6. 在装入纸张的数秒钟内注视显示屏（如果已经超时，重新装入纸张）。如果打印机不显示 **纸盘 X <类型> <尺寸>** 消息，说明该纸盘可用于打印。
7. 如果打印机显示 **纸盘 X <类型> <尺寸>**，请按 **✓** 以更改尺寸和类型配置。
8. 显示尺寸菜单。
9. 按 **▲** 以突出显示任意尺寸。

10. 按 **✓** 选择任意尺寸。
11. 显示类型菜单。
12. 按 **▲** 以突出显示任意类型。
13. 按 **✓** 选择任意类型。
14. 打印机显示 **纸盘 X 任意尺寸 任意类型**。按 **↵** 可接受尺寸/类型设置并退出消息。该纸盘已就绪，可用于打印。

## 如果多个打印作业使用相同的纸张，在纸盘 1 中装入纸张

如果要在纸盘 1 中继续装入相同类型的纸张，而且在不同作业之间不从该纸盘取出纸张，请执行此步骤。如果从纸盘 1 进行打印，此步骤还可能提高打印机的性能。

### 小心

为避免卡塞，请不要在打印期间放入或取出纸盘。

1. 装入纸张之前，按下控制面板中的**菜单**键以进入**菜单**。
2. 按 **▼** 或 **▲** 以突出显示**纸张处理**。
3. 按 **✓** 以显示**纸张处理**菜单。
4. 按 **▼** 或 **▲** 以突出显示**纸盘 1 尺寸**。
5. 按 **✓** 以显示**纸盘 1 尺寸**值。
6. 按 **▼** 或 **▲** 突出显示正确的尺寸。
7. 按 **✓** 选择尺寸。

### 注意

如果选择**自定义**，那么同时选择了度量单位、X 尺寸和 Y 尺寸。

8. 按 **▼** 或 **▲** 以突出显示**纸盘 1 类型**。
9. 按 **✓** 以显示**纸盘 1 类型**值。
10. 按 **▼** 或 **▲** 突出显示正确的类型。
11. 按 **✓** 选择类型。
12. 按**菜单**退出**菜单**。
13. 打开纸盘。

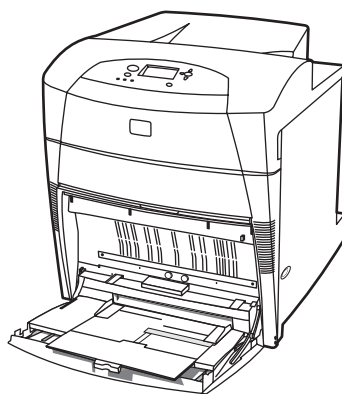

14. 向外移动两侧导板。

15. 在纸盘中装入纸张时，应该使打印面朝下，纸张顶端朝左侧。确保纸叠高度不超过纸盘中的最大纸叠高度标记。

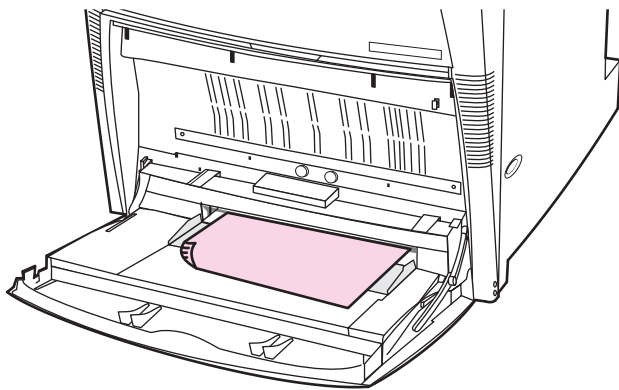

### 注意

如果进行双面打印，请参阅[双面打印](#)以获取装纸的说明。

16. 调整两侧导板，使其轻触纸叠，而不要挤压纸张使其弯曲。

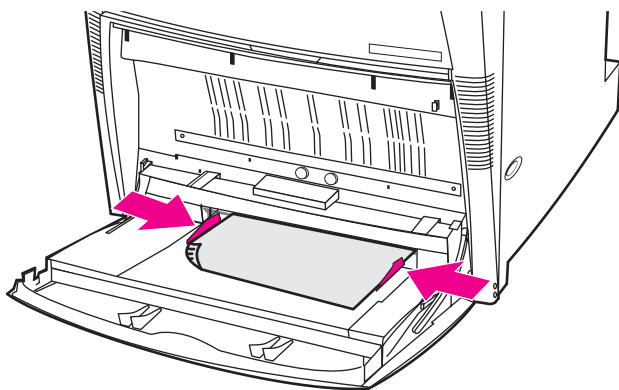

17. 打印机显示纸盘配置。在前面的步骤 1 到 12 中，应使尺寸和类型集匹配。按  可接受设置并退出消息。该纸盘已就绪，可用于打印。

## 从纸盘 1 打印信封

### 小心

带钩环、按扣、窗口、涂层衬里、外露自粘胶条或其它合成材料的信封可严重损坏打印机。为避免卡塞以及防止打印机损坏，请勿打印信封的两面。装入信封前，请确保信封平整、无破损或粘在一起。不要使用带有压敏粘条的信封。为避免卡塞，请不要在打印期间取出或插入信封。

从纸盘 1 可以打印各种信封，但信封数量不可超过 20 个。打印性能取决于信封的结构。

在软件中，将信封的边距设置为 15 毫米以上。



## 将信封装入纸盘 1

**小心**

为避免卡纸，请不要在打印期间取出或插入信封。

1. 打开纸盘 1。

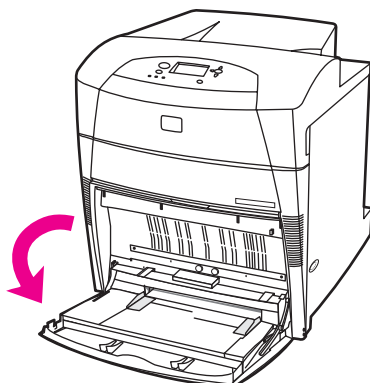

2. 一次最多可在纸盘 1 的中间位置装入 20 个信封，并使信封打印面朝下，顶端朝左侧，短边先进入打印机。将信封尽可能深地滑入打印机，但不要硬推。

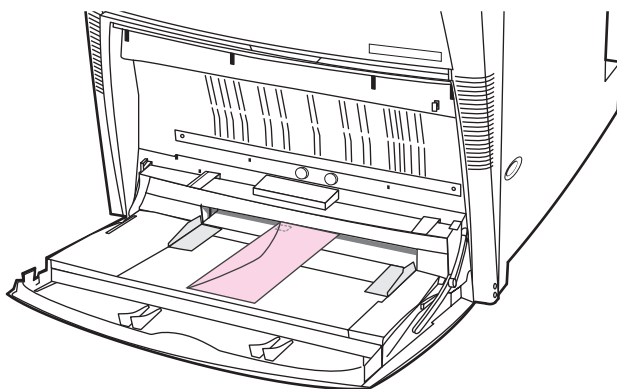

3. 调整导板，使其接触信封，但不要挤压信封使其弯曲。确保信封压在导板的压片下面。

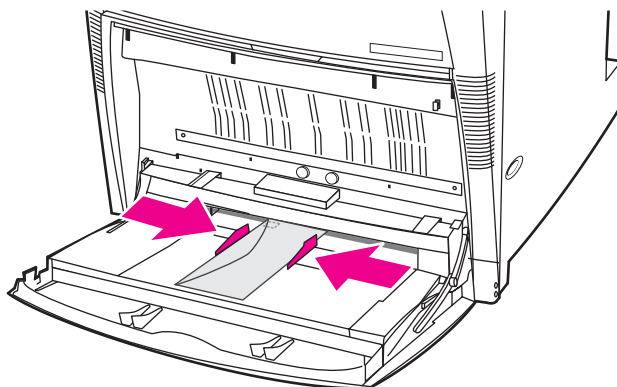

## 打印信封

1. 在打印机控制面板中，将纸盘 1 的纸张尺寸设置为要打印的信封尺寸。
2. 在打印机驱动程序中指定纸盘 1 或按尺寸选择纸张来源。

3. 如果软件不能自动设置信封的打印方式，请在应用程序或打印机驱动程序中指定横向页面。使用下表中的准则设置 Commercial #10 或 DL 信封上的回信人和收信人地址的边距。

### 注意

对于其它尺寸的信封，请适当调整边距设置。

4. 从应用程序或打印机驱动程序中，选择打印。

地址类型	左边距	顶部边距
回信	15 毫米	15 毫米
收信地址	102 毫米	51 毫米

## 将可检测介质装入纸盘 2、3、4 和 5

请按以下步骤在纸盘中装入可检测的标准尺寸的纸张。纸盘中标记有多种可检测的纸张尺寸，其中包括 Letter、Letter-Rotated、A4、A4-Rotated、A3、11 x 17 Legal、B4 (JIS)、B5 (JIS)、A5 和 Executive。

### 小心

为避免卡塞，请不要在打印期间放入或取出纸盘。

### 小心

纸盘 3 的纸张路径经过纸盘 2。如果纸盘 2 部分拉出或取出，则纸盘 3 中的纸张将无法送入打印机。这时打印机将停止打印，并显示一条必须安装纸盘 2 的消息。同样，纸盘 2、纸盘 3 和纸盘 4 都必须合上，纸盘 5 中的纸张才能送入打印机。

### 小心

请不要从纸盘 2、纸盘 3、纸盘 4 或纸盘 5 打印卡片纸、信封或不支持的介质尺寸，这些类型的介质仅能从纸盘 1 打印。请勿将进纸盘装得过满或在使用时将其打开。否则将导致卡纸。

1. 打开纸盘。

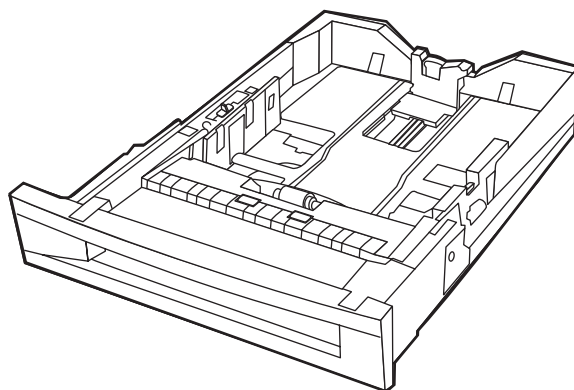

2. 调整后部纸张导板，方法是挤压导板调整栓并将导板滑动到所使用的介质长度。

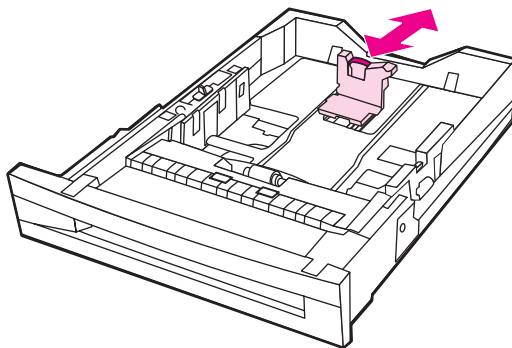

3. 调整纸张宽度导板，方法是挤压导板调整栓并将导板滑动到所使用的介质宽度。

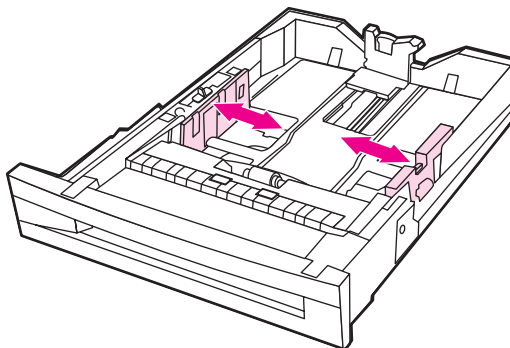



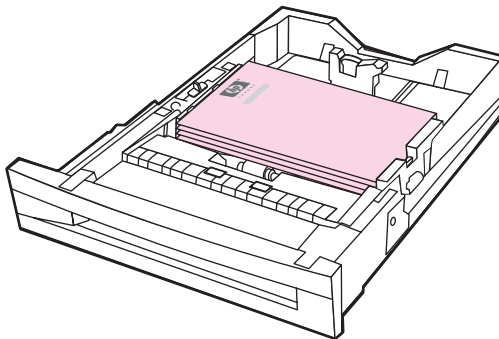



4. 将介质正面朝上装入，确保纸叠高度不超过纸盘最大纸叠高度标记。

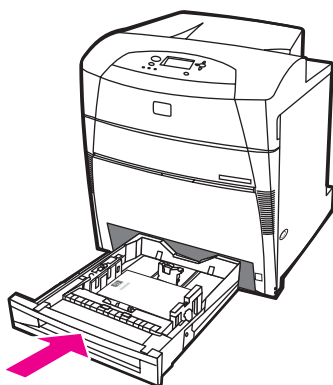

5. 确保纸盘开关拨到“标准”。





6. 合上纸盘。



7. 打印机显示纸盘尺寸和类型的配置。（如果不再显示纸盘配置，请重新开关纸盘。）
8. 如果显示的纸盘尺寸和类型均正确无误，按  可接受这些设置。
9. 要更改纸盘尺寸或类型，请在显示纸盘配置时按 。显示**纸盘 X 尺寸= \* <尺寸> 菜单**。
10. 按  或  突出显示正确的尺寸。
11. 按  选择尺寸。将相继显示**设置已保存**消息和纸盘类型菜单。

#### 注意

根据所选的尺寸，打印机可能提示您将纸盘中的“自定义”/“标准”开关拨到其它位置或移动长度/宽度导轨。请按照提示中的说明进行操作，关闭纸盘，然后再从头开始执行这些步骤。

12. 要更改类型，按  或 ，以突出显示正确的纸张类型。
13. 按  选择纸张类型。此时，将显示**设置已保存**消息，然后再次显示当前的类型和尺寸设置。
14. 如果当前的尺寸和类型均正确无误，按  可接受这些尺寸和类型设置，然后退出消息。该纸盘已就绪，可用于打印。

## 在纸盘 2、纸盘 3、纸盘 4 和纸盘 5 中装入不可检测的/标准尺寸的介质

请按以下步骤在纸盘中装入不可检测的标准尺寸的纸张。不可检测的标准尺寸包括 16K、8K、Executive (JIS) 和 8.5x13。

#### 小心

为避免卡塞，请不要在打印期间放入或取出纸盘。

#### 小心

纸盘 3 的纸张路径经过纸盘 2。如果纸盘 2 部分拉出或取出，则纸盘 3 中的纸张将无法送入打印机。这时打印机将停止打印，并显示一条必须安装纸盘 2 的消息。同样，纸盘 2、纸盘 3 和纸盘 4 都必须合上，纸盘 5 中的纸张才能送入打印机。

#### 小心

请不要从纸盘 2、纸盘 3、纸盘 4 或纸盘 5 打印卡片纸、信封或不支持的介质尺寸，这些类型的介质仅能从纸盘 1 打印。请勿将进纸盘装得过满或在使用时将其打开。否则将导致卡纸。

1. 打开纸盘。

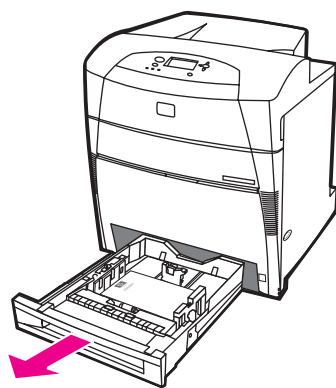

2. 将纸张宽度和长度导板一直向外滑出。

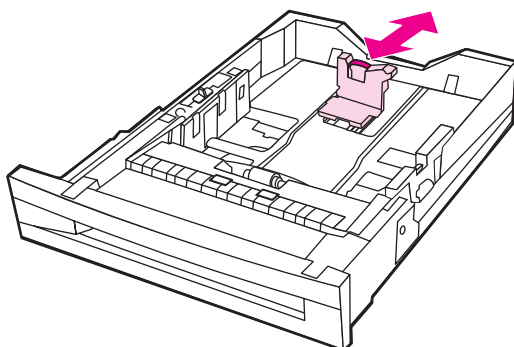
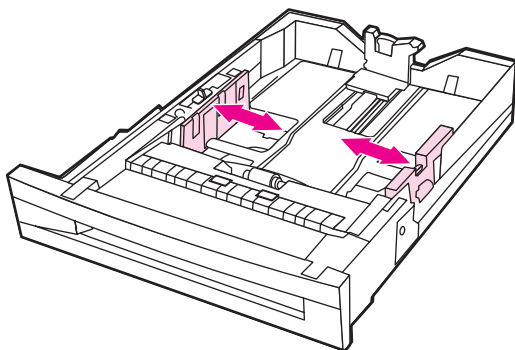



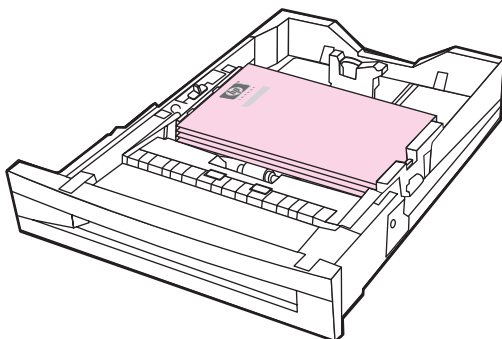

3. 将介质正面朝上装入，确保纸叠高度不超过纸盘最大纸叠高度标记。

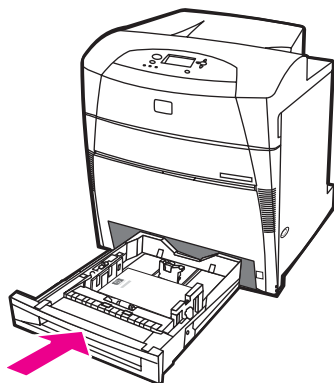





4. 滑动纸张宽度和长度导板，使它们轻微接触纸张。
5. 确保纸盘开关设置为“自定义”。
6. 合上纸盘。



7. 打印机显示纸盘尺寸和类型的配置
8. 如果显示的纸盘尺寸和类型均正确无误，按  可接受这些设置，然后退出消息。
9. 要更改尺寸或类型，请在显示纸盘配置时按 （如果不再显示纸盘配置，请重新开关纸盘）。显示**纸盘 X 尺寸= \*<尺寸>菜单**。
10. 按  或  突出显示正确的尺寸。
11. 按  选择尺寸。将相继显示**设置已保存**消息和纸盘类型菜单。

#### 注意

根据所选的尺寸，打印机可能提示您将纸盘中的“自定义”/“标准”开关拨到其它位置或移动长度/宽度导板。请按照提示中的说明进行操作，关闭纸盘，然后再从头开始执行这些步骤。

12. 要更改类型，按  或 ，以突出显示正确的纸张类型。
13. 按  选择纸张类型。此时，将再次相继显示**设置已保存**消息，以及当前的类型和尺寸设置。
14. 如果当前的尺寸和类型均正确无误，按  可接受这些尺寸和类型设置，然后退出消息。该纸盘已就绪，可用于打印。

## 将自定义介质装入纸盘 2、纸盘 3、纸盘 4 和纸盘 5

请按下列步骤在纸盘中装入自定义尺寸的纸张。

#### 小心

为避免卡塞，请不要在打印期间放入或取出纸盘。

#### 小心

纸盘 3 的纸张路径经过纸盘 2。如果纸盘 2 部分拉出或取出，则纸盘 3 中的纸张将无法送入打印机。这时打印机将停止打印，并显示一条必须安装纸盘 2 的消息。同样，纸盘 2、纸盘 3 和纸盘 4 都必须合上，纸盘 5 中的纸张才能送入打印机。

#### 小心

请不要从纸盘 2、纸盘 3、纸盘 4 或纸盘 5 打印卡片纸、信封或不支持的介质尺寸，这些类型的介质仅能从纸盘 1 打印。请勿将进纸盘装得过满或在使用时将其打开。否则将导致卡纸。

1. 打开纸盘。

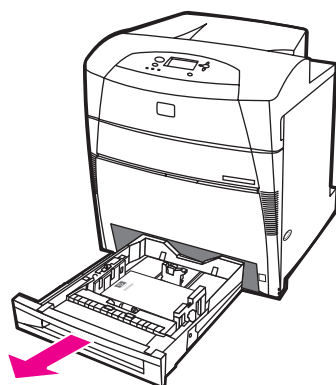

2. 将纸张宽度和长度导板一直向外滑出。

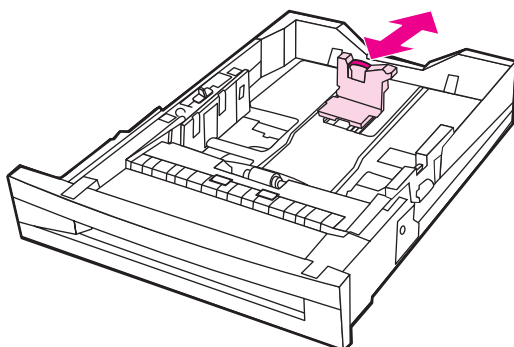
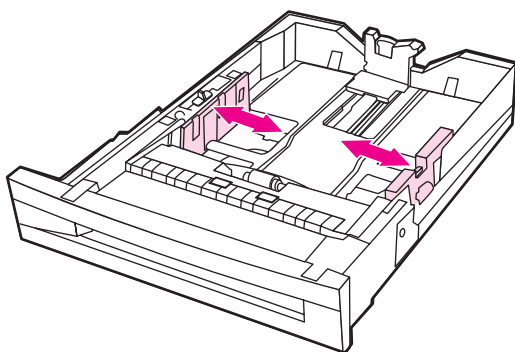

3. 将介质正面朝上装入，确保纸叠高度不超过纸盘最大纸叠高度标记。

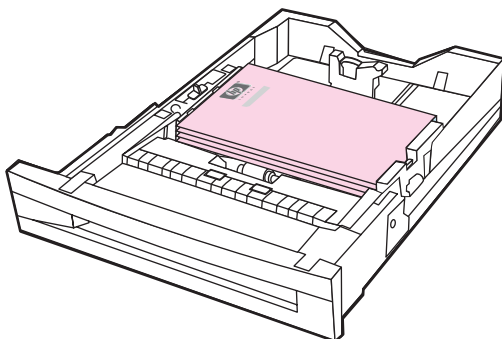

4. 滑动纸张宽度和长度导轨，使它们轻微接触纸张。
5. 请注意纸张的方向以及区分 X 尺寸和 Y 尺寸。为方便您使用，纸盘中都标记有 X 尺寸和 Y 尺寸。

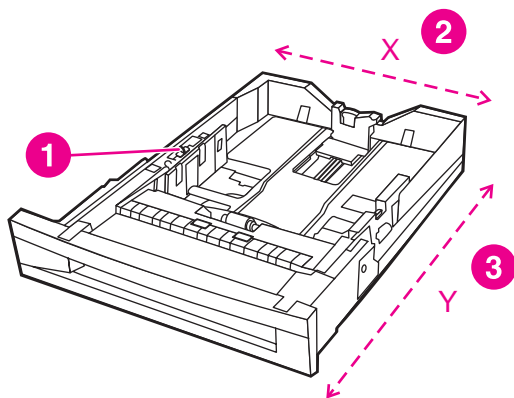

- 1 “自定义”/“标准” 开关
- 2 纸张宽度 (X 尺寸)
- 3 纸张长度 (Y 尺寸)

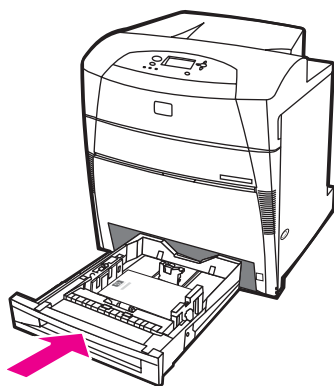

6. 确保纸盘开关设置为“自定义”。
7. 合上纸盘。



8. 打印机显示纸盘配置。请查看显示屏。
9. 如果显示的纸盘尺寸和类型均正确无误，按  可接受这些设置并退出消息。如果这些设置不正确，请继续执行此步骤。



**注意**

如果列出的尺寸为 **自定义**，则表示已将纸盘尺寸设置为**任意自定义**。在这种情况下，即使列出的尺寸有所不同，纸盘仍将匹配所有的自定义作业。如果需要，可以使用精确的尺寸将纸盘尺寸更改为**自定义**。将纸盘尺寸设置为**自定义**后，纸盘配置消息上将显示列出的尺寸，而不是显示**自定义**这个词。

10. 要更改纸盘尺寸或类型，请在显示纸盘配置时按 。（如果不再显示纸盘配置，请重新开关纸盘）。显示**纸盘 X 尺寸= \*<尺寸>**菜单。
11. 按  选择**自定义**。显示**度量单位**菜单。

**注意**

根据所选的尺寸，打印机可能提示您将纸盘中的“自定义”/“标准”开关拨到其它位置或移动长度/宽度导轨。请按照提示中的说明进行操作，关闭纸盘，然后再从头开始执行这些步骤。

12. 按  箭头或  箭头突出显示正确的单位（毫米或英寸）。
13. 按  选择 X 值。显示**X 尺寸**菜单。



- 按 ▼ 或 ▲ 更改 X 尺寸的值，直到该值正确为止。
- 按 ✓ 选择相应的值。显示 Y 尺寸菜单。
- 按 ▼ 或 ▲ 更改 Y 尺寸的值，直到该值正确为止。
- 按 ✓ 选择相应的值。将相继显示**设置已保存**消息和**纸盘 X 类型**菜单。
- 要更改类型，按 ▼ 或 ▲，以突出显示正确的纸张类型。
- 按 ✓ 选择纸张类型。此时，将再次相继显示**设置已保存**消息，以及当前的类型和尺寸设置。
- 如果当前的尺寸和类型均正确无误，按 ↵ 可接受这些设置并退出消息。该纸盘已就绪，可用于打印。

## 通过“纸张处理”菜单配置纸盘

在打印机不显示提示信息的情况下，也可以配置纸盘的类型和尺寸。请按下列步骤使用“纸张处理”菜单来配置纸盘。

### 配置纸张尺寸

- 按 **菜单** 进入 **菜单**。
- 按 ▼ 以突出显示**纸张处理**。
- 按 ✓ 选择**纸张处理**。
- 按 ▼ 以突出显示**纸盘<N> 尺寸**。（N 代表您配置的纸盘的编号。）
- 按 ✓ 选择**纸盘<N> 尺寸**。
- 按 ▼ 或 ▲ 突出显示正确的尺寸。
- 按 ✓ 选择正确的尺寸。

#### 注意

根据您配置的纸盘和选择的尺寸，打印机可能提示您调整纸盘导板或将纸盘中的“自定义”/“标准”开关拨到其它位置。请按照提示中的说明进行操作，然后合上纸盘。

### 配置纸张类型

- 按 **菜单** 进入 **菜单**。
- 按 ▼ 以突出显示**纸张处理**。
- 按 ✓ 选择**纸张处理**。
- 按 ▼ 以突出显示**纸盘<N> 类型**。（N 代表您配置的纸盘的编号。）
- 按 ✓ 选择**纸盘<N> 类型**。
- 按 ▼ 或 ▲ 突出显示正确的纸张类型。
- 按 ✓ 选择正确的纸张类型。

此时，将相继显示**设置已保存**消息，以及当前的类型和尺寸设置。

## 打印特殊介质

打印特殊类型的介质时请遵循这些准则。

### 注意

诸如信封或卡片纸之类的特定介质应从纸盘 1 打印。

要在任何特定介质上进行打印，请按下列步骤进行操作：

1. 在纸盘中装入介质。
2. 当打印机提示您输入纸张类型时，请根据纸盘中装入的纸张选择正确的介质类型。例如，如果装入了 HP 高光泽激光打印纸，请选择**高光泽图像**。
3. 在软件应用程序或打印机驱动程序中，设置介质类型，使其与纸盘中装入的介质类型相符。

### 注意

为获得最佳打印质量，应始终确保在打印机控制面板上选择的介质类型以及在应用程序或打印机驱动程序中选择的介质类型与纸盘中装入的介质类型相匹配。

## 投影胶片

打印投影胶片时，请遵循以下准则：

- 取放投影胶片时，应抓住其边缘。如果手指上的油脂沉积在投影胶片上，将会导致打印质量问题。
- 请仅使用为本打印机推荐的投影胶片。Hewlett-Packard 建议在此打印机上使用 HP Color LaserJet 投影胶片。配套使用 HP 产品时将取得最佳的打印效果。
- 在软件应用程序或驱动程序中，选择**投影胶片**作为介质类型，或者通过针对投影胶片进行配置的纸盘进行打印。使用控制面板设置介质类型。

有关如何访问打印机驱动程序的详细信息，请参阅[访问打印机驱动程序](#)。

### 小心

非 LaserJet 打印专用的投影胶片会在打印机中融化，从而损坏打印机。

## 光面纸

- 在软件应用程序或驱动程序中，选择**光泽纸**、**重磅光泽纸**或**高光面纸**作为介质类型，或者从配置为光面纸的纸盘进行打印。

对于重量不超过 105 g/m<sup>2</sup> 的介质，请选择**光泽纸**。对于重量为 105 g/m<sup>2</sup> 或更重的介质，请选择**重磅光泽纸**。

- 通过控制面板将使用的进纸盘的介质类型设置为**光泽纸**或**重磅光泽纸**。

### 注意

Hewlett-Packard 建议在此打印机上使用 HP Color LaserJet 软光面纸。配套使用 HP 产品时将取得最佳的打印效果。如果在此打印机上使用的不是 HP Color LaserJet 软光面纸，可能会影响打印的质量。

## 有色纸

- 所使用的有色纸应具有与白色复印纸同样好的质量。
- 使用的颜料必须能在 0.1 秒内经受打印机 190°C 的加热温度而不褪色。

- 请勿使用在造纸后附加彩色涂层的纸张。
- 打印机通过打印各种样式的点、贴面和改变间距便可产生不同的色彩。改变纸张的色度或颜色会影响打印颜色的色度。

## 打印图像

为了在打印图像（如照片或海报）时获得最佳的打印质量，请使用高光泽激光打印纸 (Q2420A)，并按“HP 高光面纸（图像）”设置介质类型。

- 在软件应用程序或打印机驱动程序中，选择 **HP 高光面纸（图像）** 作为介质类型，或者从配置为光面纸的纸盘进行打印。
- 您还可以使用打印机控制面板上的设置来配置打印机。有关详细信息，请参阅[配置进纸盘](#)。
- 通过控制面板将使用的纸盘的介质类型设置为**高光泽图像**。

## 信封

### 注意

信封只能从纸盘 1 打印。将纸盘的介质尺寸设为特定的信封尺寸。请参阅[从纸盘 1 打印信封](#)。

遵循以下准则将有助于信封的正确打印，并防止打印机卡塞：

- 装入纸盘 1 中的信封不要超过 20 个。
- 信封的额定重量不应超过 105 g/m<sup>2</sup>。
- 信封应保持平展。
- 请勿使用有窗口的或带扣的信封。
- 信封不能起皱、有缺口或有任何其它破损。
- 如果信封上涂有可剥落的胶带，则胶粘剂必须能经受打印机加热过程中的温度和压力。
- 信封应该正面朝下、顶端向左装入纸盘，并使短边先进入打印机。

### 注意

在高湿度环境中打印信封时，应先打印封盖所在的边，以减少打印过程中信封被封口的情况。对于长边打印，应先送入信封的长边，且正面朝下。要更改信封的方向，请参阅[从纸盘 1 打印信封](#)。

## 标签

### 注意

打印标签时，请在打印机控制面板中将纸盘的介质类型设置为**标签**。请参阅[配置进纸盘](#)。打印标签时，请遵循以下准则：

- 请检验标签的粘合材料能否在 0.1 秒内经受 190°C 的温度。
- 检验标签之间有无溢出的粘合材料。溢出的区域可导致标签在打印时脱落，从而卡塞打印机。溢出的粘合剂也会损坏打印机组件。
- 不要重新放入标签纸。
- 检查标签是否放平。
- 不要使用起皱、起泡或有其它破损的标签。

## 重磅纸

在 HP Color LaserJet 5550 系列打印机上可以使用下列类型的重磅纸。

纸张类型	纸张重量
重磅纸	105-119 g/m <sup>2</sup> 28-31 磅
超重重磅纸	120-163 g/m <sup>2</sup> 32-43 磅
卡片纸	164-200 g/m <sup>2</sup> 44-53 磅

在重磅纸上进行打印时，请遵循下列准则：

- 打印重量超出 163 g/m<sup>2</sup> 到 200 g/m<sup>2</sup> 范围的纸张时，请使用纸盘 1。
- 为了在使用重磅纸打印时获得最佳效果，请通过打印机控制面板对该纸盘的介质类型进行设置，使其与纸张类型相匹配。
- 在软件应用程序或驱动程序中，选择**重磅纸**、**超重重磅纸**或**卡片纸**作为介质类型，或者从配置为重磅纸的纸盘进行打印。
- 由于该设置将影响所有的打印作业，因此在完成打印作业后，应恢复其原始设置，这一点很重要。请参阅[配置进纸盘](#)。

### 小心

一般情况下，不要使用重量超过建议在此打印机中使用的介质规格的纸张。这样做可能导致进纸故障、纸张卡塞、打印质量下降或者机械过度磨损。

## HP LaserJet 粗糙纸

粗糙纸是一种非常耐用的塑料胶片，不会发生撕裂，也不受气候的影响。打印到 HP LaserJet 粗糙纸时，请遵循下列准则：

- 抓住 HP LaserJet 粗糙纸的边缘。如果手指上的油渍沉积在 HP LaserJet 粗糙纸上，将会导致打印质量问题。
- 此打印机只能使用 Hewlett-Packard LaserJet 粗糙纸。配套使用 HP 产品时将取得最佳的打印效果。
- 在软件应用程序或驱动程序中，选择**粗糙纸**作为介质类型，或者从配置为 HP LaserJet 粗糙纸的纸盘进行打印。

## 预印制的表格和信头纸

请遵循以下准则，以在预打印的表格和信头纸上取得最佳的打印效果：

- 表格和信头纸必须使用耐热的油墨打印，这种油墨可以在 0.1 秒内经受约 190°C 的打印机加热温度，不会融化、蒸发和释放有害物质。
- 油墨必须是非易燃的，并且不会对打印机滚筒产生不良影响。
- 存放时表格和信头纸应密封在防潮包装中以免变质。

- 装入表格和信头纸这类预印制的纸张之前，请确保纸上的油墨是干的。在加热过程中，湿的油墨可能脱离预印制的纸张。
- 在双面打印模式下，应将预印制的表格和信头纸正面朝下放入纸盘 2、纸盘 3、纸盘 4 和纸盘 5，且使页面顶边朝向左侧。要将预印制的表格或信头纸装入纸盘 1，应正面朝上放置，并使页面顶边朝向左侧。
- 在单面打印模式下，应将预印制的表格和信头纸正面朝上放入纸盘 2、纸盘 3、纸盘 4 和纸盘 5，且使页面顶边朝向左侧。要将预印制的表格或信头纸装入纸盘 1，应正面朝下放置，并使页面顶边朝向左侧。

## 再生纸

此打印机支持使用再生纸。再生纸规格必须与标准纸张相同。请参阅《*HP LaserJet Printer Family Print Media Guide*》。Hewlett-Packard 推荐使用机械木纸浆含量不超过 5% 的再生纸。

## 双面打印

某些型号的打印机能够进行自动双面打印（在纸张的两面打印）。要查看哪些型号的打印机支持自动双面打印，请参阅[打印机配置](#)。所有型号的打印机都支持手动双面打印。

### 注意

您必须在软件应用程序或打印机驱动程序中指定双面打印选项，打印机才可以在纸张的两面进行打印。如果在软件应用程序或打印机驱动程序中看不到此选项，请利用下列信息来显示双面打印选项。

采用双面打印：

- 请检验是否已对打印机驱动程序进行了配置，以显示双面打印选项：“自动”和/或“手动”。有关说明，请参阅打印机驱动程序的联机帮助，还可以参阅[访问打印机驱动程序](#)，以了解有关如何访问打印机驱动程序的详细信息。
- 一旦显示了双面打印选项，请在打印机驱动程序软件中选择适当的双面打印选项。双面打印选项包括页面和装订方向。有关装订双面打印作业的选项的详细信息，请参阅[装订双面打印作业的选项](#)。
- 有些介质类型，如投影胶片、信封、卡片纸、粗糙纸和标签，不支持自动双面打印。
- 自动双面打印只支持以下纸张尺寸：11 x 17、A3、letter、letter\_R、legal、A4、A4-R、B5、B4 和 executive。
- 手动双面打印可以支持所有尺寸和更多的介质类型。（不支持投影胶片、信封和标签。）
- 如果软件驱动程序中同时启用自动双面打印和手动双面打印，只要双面打印机支持装入介质的尺寸和类型，打印机便可自动执行双面打印。否则，将执行手动双面打印。
- 为了获得最佳效果，应避免在较重的且质地粗糙的介质上进行双面打印。
- 在双面打印预印制的介质（如信头纸或表格）时，装纸的方式与单面打印预印制的介质正相反。将介质正面朝下放入纸盘 2、纸盘 3、纸盘 4 或纸盘 5。将特定介质正面朝上放入纸盘 1。（此过程不同于单面打印时的相应过程。）

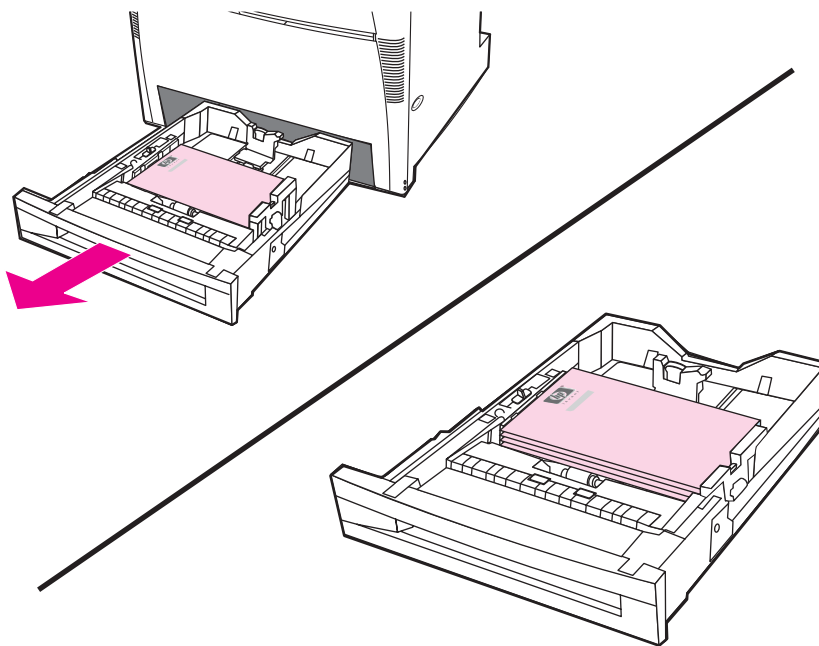

## 自动双面打印的控制面板设置

在许多软件应用程序中，都可以更改双面打印设置。如果软件应用程序或打印机驱动程序不允许调整双面打印设置，您可以通过控制面板来调整相关设置。工厂默认设置为关。

### 小心

打印标签时，请勿使用双面打印，否则会严重损坏打印机。

## 通过打印机控制面板启用或禁用双面打印功能

### 注意

通过打印机控制面板更改双面打印设置会影响所有的打印作业。在可能的情况下，请通过软件应用程序或打印机驱动程序来更改相应的设置。

1. 按 **菜单** 进入 **菜单**。
2. 按 **▼** 以突出显示 **配置设备**。
3. 按 **✓** 选择 **配置设备**。
4. 按 **✓** 选择 **正在打印...**。
5. 按 **▼** 以突出显示 **双面打印**。
6. 按 **✓** 选择 **双面打印**。
7. 按 **▲** 或 **▼** 选择 **开**，以启用双面打印，或选择 **关** 以禁用双面打印。
8. 按 **✓** 设置该值。
9. 按 **▼** 以突出显示 **双面装订**。
10. 按 **✓** 选择 **双面装订**。
11. 按 **菜单**。
12. 如果可以，请通过应用程序或打印机驱动程序来选择双面打印功能。

### 注意

要通过打印机驱动程序选择双面打印功能，首先必须正确配置驱动程序。（有关说明，请参阅打印机驱动程序的联机帮助）。

## 空白页双面打印

如果在软件驱动程序中选择了纸张来源或类型，则打印机不会在双面打印页的第二面上打印空白页，从而提高打印速度。不过，如果将纸张类型设置为 **任意类型**、**信头纸**、**预打印纸** 或 **预先打孔纸**，便会在第二面上打印空白页以防将文本打印到错误的一面。

## 装订双面打印作业的选项

在打印双面文档之前，请在打印机驱动程序中选择已完成文档的装订边。沿长边装订或书籍装订是成书装订时常用的布局。沿短边装订或卡片装订是典型的日历装订方式。

### 注意

如果设置为纵向打印，打印机驱动程序的默认装订设置则是沿长边装订。要更改为短边装订，请单击 **页面旋转** 复选框。



## 手动双面打印

可以手动执行双面打印（手动双面打印）。对于自动双面打印所不支持的纸张尺寸或重量（例如，卡片纸或自定义尺寸的纸张），可以采用这种方法。对于不支持自动双面打印的打印机型号，也可以执行手动双面打印。

---

### 注意

不应使用损坏或用过的纸张，否则将导致卡纸。

---

### 注意

使用 PS 驱动程序的 Windows 98 和 NT 4.0 系统不支持手动双面打印。

### 手动进行双面打印

1. 请确保将打印机驱动程序配置为允许手动双面打印。在打印机驱动程序中，选择**允许手动双面打印**。请参阅[访问打印机驱动程序](#)。
2. 在应用程序中，打开打印机驱动程序。
3. 选择合适的尺寸和类型。
4. 在**完成**选项卡上，单击**双面打印**或**双面打印（手动）**。
5. 默认装订选项是沿长边纵向装订纸张。要更改设置，请单击**完成**选项卡，然后选择**页面旋转复选框**。
6. 单击**确定**。此时，将显示**双面打印**说明。请按照说明完成打印文档的操作。

---

### 注意

如果要打印的总页数超过了纸盘 1 中手动双面打印作业的容量，可在装入前 100 页后按 ✓。出现提示后，再装入 100 页，然后按 ✓。根据需要重复上述步骤，直到将出纸槽中的所有纸张装入纸盘 1 为止。

有关如何访问打印机驱动程序的详细信息，请参阅[访问打印机驱动程序](#)。

## 打印小册子

使用某些版本的打印机驱动程序时，可以在双面打印过程中控制小册子的打印。可以选择在 Letter、Legal 或 A4 尺寸的纸张上进行左侧装订或右侧装订。在 Windows 2000 和 Windows XP 下可以打印所有尺寸的小册子。

有关打印小册子的功能的详细信息，请参阅打印机驱动程序的联机帮助。

## 调整定位

调整定位可以确保所有作业都在页面上位于中心位置。这个过程包括以下两个部分：1) 估计使所有作业都位于页面中心位置所需的调整量和 2) 设置位置改变的数值。

请按下列步骤估计使所有作业都位于页面中心位置所需的调整量。

1. 使用直尺分别测量打印出的测试页正面的左右边距（以毫米计）。将这两个测量值进行比较。
2. 估计在页面上居中所需的调整量。每个调整单位将使图像移动约 0.25 毫米。此为 X1 移动值。
3. 使用直尺分别测量打印出的测试页背面的左右边距（以毫米计）。将这两个测量值进行比较。
4. 估计在页面上居中所需的调整量。每个调整单位将使图像移动约 0.25 毫米。此为 X2 移动值。
5. 使用直尺分别测量打印出的测试页的上下边距（以毫米计）。将这两个测量值进行比较。



6. 估计在页面上居中所需的调整量。每个调整单位将使图像移动约 0.25 毫米。此为 Y 移动值。

请按下列步骤设置移动值。

1. 按 **菜单** 进入 **菜单**。
2. 按 ▲ 或 ▼ 突出显示 **配置设备** 并按 ✓ 进行选择。
3. 按 ▲ 或 ▼ 突出显示 **打印质量** 并按 ✓ 进行选择。
4. 按 ▲ 或 ▼ 突出显示 **设置定位** 并按 ✓ 进行选择。
5. 按 ▲ 或 ▼ 突出显示要调整的纸盘。（**调整纸盘 <N>**、**调整纸盘 1**、**调整纸盘 2**、**调整纸盘 3** 或 **调整纸盘 4**），并按 ✓ 进行选择。
6. 按 ▲ 或 ▼ 突出显示 **调整纸盘 X** 并按 ✓ 进行选择。
7. 按 ▲ 或 ▼ 突出显示 **X1 偏移** 并按 ✓ 进行选择。
8. 按 ▲ 或 ▼ 突出显示步骤 2 中 X1 的值，然后按 ✓ 进行选择。
9. 按 ▲ 或 ▼ 突出显示 **X2 偏移** 并按 ✓ 进行选择。
10. 按 ▲ 或 ▼ 突出显示步骤 4 中 X2 的值，然后按 ✓ 进行选择。
11. 按 ▲ 或 ▼ 突出显示 **Y 偏移** 并按 ✓ 进行选择。
12. 按 ▲ 或 ▼ 突出显示步骤 6 中 Y 的值，然后按 ✓ 进行选择。

可以对打印机中安装的每个纸盘重复执行这些步骤。

## 特殊打印情形

打印特殊类型的纸张时请遵循这些准则。

### 打印不同的第一页

使用以下步骤将文档第一页打印在不同于其余文档的纸张上，例如，将文档第一页打印在信头纸上，而将其余文档打印在普通纸上。

1. 在应用程序或打印机驱动程序中，为第一页指定一个纸盘，然后为其余页指定另一个纸盘。

有关如何访问打印机驱动程序的详细信息，请参阅[访问打印机驱动程序](#)。

2. 将特殊纸张装入第 1 步指定的纸盘中，
3. 将文档剩余页面所用纸张装入另一个纸盘。

要打印在不同的纸张上，您还可以使用打印机控制面板或打印机驱动程序来设置纸盘中装入的纸张类型，然后按纸张类型来选择第一页和剩余页面。

### 打印空白封底

请按下列步骤打印空白封底。还可以选择其它纸张来源或在不同于所剩文档的介质类型上打印。

1. 在打印机驱动程序的**纸张选项卡**上，选择**使用不同的纸张**，然后从下拉列表中选择**封底**，选中**添加空白封底**，然后单击**确定**。
2. 有关如何访问打印机驱动程序的详细信息，请参阅[访问打印机驱动程序](#)。

还可以选择其它纸张来源或在不同于所剩文档的介质类型上打印空白封底。如果需要，请从下拉列表中选择另一种纸张来源和类型。

### 打印在自定义尺寸的介质上

打印机支持自定义尺寸纸张的单面打印和手动双面打印。纸盘 1 可承装尺寸介于 76 x 127 毫米和 312 x 470 毫米之间的纸张。纸盘 2 以及可选的纸盘 3、纸盘 4 和纸盘 5 可承装尺寸介于 148 x 210 毫米和 297 x 432 毫米之间的介质。

打印到自定义尺寸的纸张时，如果纸盘 1 在打印机控制面板中配置为**纸盘 1 类型=ANY**和**纸盘 1 尺寸=ANY**，则打印机将打印到该纸盘中的任意纸张上。在打印到纸盘 2、纸盘 3、纸盘 4 和纸盘 5 中的自定义尺寸纸张时，将纸盘上的开关切换到“自定义”位置，然后在控制面板中将纸张尺寸设置为**自定义**或**任意自定义**。

某些软件应用程序和打印机驱动程序允许您指定自定义纸张的尺寸。请确保在“页面设置”和“打印”对话框中设置正确的纸张尺寸。如果软件不允许自定义设置，请在打印机控制面板的纸张处理菜单中指定自定义纸张尺寸。有关详细信息，请参阅[纸张处理菜单](#)。

---

#### 注意

---

打印机进纸器最大可承装 312 毫米宽的介质，但打印机驱动程序却将此指标限制为 304 毫米。

有关如何访问打印机驱动程序的详细信息，请参阅[访问打印机驱动程序](#)。

如果应用程序要求您计算自定义尺寸纸张的边距，请参阅该应用程序的联机帮助。

## 停止打印请求

您可以从打印机控制面板或应用程序停止打印请求。要停止网络计算机的打印请求，请参阅特定网络软件的联机帮助。

### 注意

在您取消某项打印作业后，可能需要花些时间才能清除所有打印作业。

### 从打印机控制面板停止当前打印作业

1. 按打印机控制面板上的**停止**，以暂停当前正在打印的作业。控制面板菜单中含有恢复打印或取消当前作业的选项。
2. 按**菜单**退出菜单并恢复打印，或者突出显示**取消作业键**，然后按 **✓** 取消打印作业。

按**停止**不会影响存储在打印机缓存中的后续打印作业。

### 从应用程序停止当前打印作业

用户显示屏上可能会显示一个内容简要的对话框，其中含有取消打印作业的选项。

如果通过软件向打印机发送了几个请求，则这些请求可能正在打印队列（例如，在 Windows 的打印管理器）中等待打印。有关取消计算机的打印请求的特定说明，请参阅软件文档。

如果打印队列（计算机内存）或打印后台处理程序（Windows 98、Windows 2000、Windows XP 或 Windows Me）中有正在等待的打印作业，请删除该处的打印作业。

在 Windows 98、Windows 2000、Windows XP 或 Windows Me 下，依次单击**开始**、**设置**，然后选择**打印机**。双击 **HP Color LaserJet 5550 系列打印机** 图标打开打印后台处理程序。选择要取消的打印作业，然后按**删除**。

## 作业存储功能

HP Color LaserJet 5550 系列打印机允许将作业存储在打印机内存中，以便稍后进行打印。作业存储功能可利用硬盘驱动器和随机存取存储器 (RAM) 中的存储空间。以下是关于作业存储功能的说明。

为了支持作业存储功能以满足复杂作业的要求，或者如果您经常打印复杂的图形、PostScript (PS) 文档或使用许多下载的字体，HP 建议您额外安装内存。加装内存后，您还可以更灵活地支持作业存储功能，如快速复制。

### 注意

要使用“个人作业”和“校对与暂存”功能，内存容量不得少于 192 MB：160 MB DDR，外加格式化板上的 32 MB 附加内存。要使用快速复制和存储作业功能，必须在打印机（HP Color LaserJet 5550、5550n、5550dn、5550dtn 型号）中安装硬盘驱动器选件，并正确配置驱动程序。

### 小心

打印之前，请在打印机驱动程序中明确标识您的作业。使用默认名称可能会覆盖先前同样以默认方式命名的作业或导致删除作业。有关如何访问打印机驱动程序的信息，请参阅[访问打印机驱动程序](#)。

## 存储打印作业

您可以将打印作业下载至打印机，而不进行打印。这样可以随时通过打印机控制面板打印该作业。例如，可能需要下载其他用户能够访问和打印的人事表格、日历、时间表或会计表格。

要永久地存储某项打印作业，请在打印此作业时选择驱动程序中的**存储作业**选项。

1. 按**菜单**进入**菜单**。
2. 这时将突出显示**检索作业**。
3. 按 **✓** 选择**检索作业**。
4. 按 **▼** 突出显示**用户名**。
5. 按 **✓** 选择**用户名**。
6. 按 **▼** 突出显示**作业名**。
7. 按 **✓** 选择**作业名**。  
这时将突出显示**打印**。
8. 按 **✓** 选择**打印**。
9. 按 **▲** 或 **▼** 选择 PIN 的第一位数。
10. 按 **✓** 选中该数字，该数字随即会变为星号。
11. 对于剩下的三位PIN 数字，请重复步骤 9 和 10。
12. 输完 PIN 后，请按 **✓**。
13. 按 **▲** 或 **▼** 选择所需的份数。
14. 按 **✓** 便可打印该作业。

## 快速复制作业

“快速复制”功能可将打印作业的副本存储在硬盘驱动器上，以便您在执行该项打印作业时使用控制面板打印额外的份数。可存储在打印机中的快速复制打印作业的数目是在打印机控制面板上设置的。

此功能可以从驱动程序中启用或关闭。

1. 按**菜单**进入**菜单**。
2. 这时将突出显示**检索作业**。
3. 按 **✓** 选择**检索作业**。
4. 按 **▼** 突出显示**用户名**。
5. 按 **✓** 选择**用户名**。
6. 按 **▼** 突出显示**作业名**。
7. 按 **✓** 选择**作业名**。  
这时将突出显示**打印**。
8. 按 **✓** 选择**打印**。
9. 按 **▲** 或 **▼** 选择份数。
10. 按 **✓** 便可打印该作业。

## 校对与暂存作业

校对与暂存功能使您能够轻松并快速打印和校对作业的一个副本，随后可以打印更多份副本。此选项可将打印作业存储在打印机硬盘驱动器上或打印机的 RAM 内存中，而且只打印第一份作业，以便您对其进行检查。如果能够正确地打印文档，就可以通过打印机控制面板打印其余份数的打印作业。可存储在打印机中的校对与暂存打印作业的数目是在打印机控制面板上设置的。

要永久地存储作业，并防止打印机将其删除，请在驱动程序中选择**存储作业**选项。

### 打印存储作业

1. 按 **菜单** 进入 **菜单**。  
这时将突出显示**检索作业**。
2. 按 **✓** 选择**检索作业**。
3. 按 **▼** 突出显示**用户名**。
4. 按 **✓** 选择**用户名**。
5. 按 **▼** 突出显示**作业名**。
6. 按 **✓** 选择**作业名**。  
这时将突出显示**打印**。
7. 按 **✓** 选择**打印**。
8. 按 **▲** 或 **▼** 选择份数。
9. 按 **✓** 便可打印该作业。

### 删除存储的作业

如果发送了一项存储作业，打印机将用该作业覆盖先前具有相同用户名和作业名的作业。如果打印机中没有相同用户名和作业名的作业，但它需要更多的空间，便会从最早的作业开始删除其它的存储作业。打印机默认的存储作业数为 32，可以通过控制面板更改此设置。有关设置作业存储限制的详情，请参阅[系统设置菜单](#)。

如果关闭打印机，将会删除所有存储的作业。通过控制面板、内嵌式 Web 服务器或 HP Web Jetadmin，也可以删除打印作业。要从控制面板删除作业，请执行以下步骤：

1. 按 **菜单** 进入 **菜单**。
2. 这时将突出显示**检索作业**。
3. 按 **✓** 选择**检索作业**。
4. 按 **▼** 突出显示**用户名**。
5. 按 **✓** 选择**用户名**。
6. 按 **▼** 突出显示**作业名**。
7. 按 **✓** 选择**作业名**。
8. 按 **▼** 以突出显示**删除**。
9. 按 **✓** 选择**删除**。
10. 按 **✓** 便可删除该作业。

## 个人作业

使用此选项可以将打印作业直接发送到打印机内存。选择“个人作业”后，将激活 PIN 字段。此时，必须在打印机控制面板中键入 PIN 后才能执行打印作业。完成此项打印作业后，打印机将从打印机内存中删除此项作业。如果您打印的是机密文档，因此并不希望在打印后将其留在出纸槽中，此功能非常有用。“个人作业”可将打印作业存储在硬盘驱动器上或打印机的 RAM 内存中。一旦完成了个人作业的打印后，便会立即将其从打印机中删除。如果需要打印更多的份数，必须通过程序重新打印该作业。如果您使用与现有的个人作业相同的用户名和作业名向打印机发送第二项个人作业（而且此时尚未取消原有的打印作业），那么无论 PIN 是什么，该作业都将取代现有的作业。如果关闭了打印机的电源，便会删除各项个人作业。

### 注意

作业名称旁边的锁型符号用于指示该作业是个人作业。

要从驱动程序中指定一项个人作业，请选择**个人作业**选项，然后键入一个 4 位数的 PIN。为避免重写同名作业，请同时指定用户名和作业名称。

### 打印个人作业

1. 按**菜单**进入**菜单**。  
这时将突出显示**检索作业**。
2. 按  选择**检索作业**。
3. 按  突出显示**用户名**。
4. 按  选择**用户名**。
5. 按  突出显示**作业名**。
6. 按  选择**作业名**。  
这时将突出显示**打印**。
7. 按  选择**打印**。
8. 按  或  选择 PIN 的第一位数。
9. 按  选中该数字，该数字随即会变为星号。
10. 对于剩下的三位 PIN 数字，请重复步骤 8 和 9。
11. 输完 PIN 后，请按 。
12. 按  或  选择份数。
13. 按  便可打印该作业。

### 删除个人作业

使用打印机控制面板可以删除个人作业。您可以在打印前删除作业，也可以在打印后自动删除此项作业。

1. 按**菜单**进入**菜单**。  
这时将突出显示**检索作业**。
2. 按  选择**检索作业**。
3. 按  突出显示**用户名**。
4. 按  选择**用户名**。
5. 按  突出显示**作业名**。

6. 按 **✓** 选择**作业名**。
7. 按 **▼** 以突出显示**删除**。
8. 按 **✓** 选择**删除**。
9. 按 **▲** 或 **▼** 选择 PIN 的第一位数。
10. 按 **✓** 选中该数字，该数字随即会变为星号。
11. 对于剩下的三位 PIN 数字，请重复步骤 9 和 10。
12. 输完 PIN 后，请按 **✓**。
13. 按 **✓** 便可删除该作业。

## 多份原件打印模式

在驱动程序中启用“多份原件打印模式”后，打印机将根据单个打印作业打印多份自动分页的副本。“多份原件打印”功能可将作业发送到打印机，然后再将其存储在打印机的 RAM 中，以此来提高打印机的性能，减少网络通信量。打印机将以最快的速度打印其余的份数。用户可以通过台式机创建、控制、管理和完成所有文档的操作，从而不再需要使用复印机。

HP Color LaserJet 5550 系列打印机要想支持多份原件打印功能，必须具备足够的内存（总内存容量不得少于 192 MB：即 160 MB DDR 外加格式化板上的 32 MB 内存），而且在**设备设置**选项卡中将**多份原件打印模式**设置设为**启用**，从而默认启用多份原件打印功能。

## 管理内存

这款打印机最多可以支持 544 MB 的内存：512 MB DDR，外加格式化板上的 32 MB 附加内存。要添加额外内存，可以安装双倍速率 (DDR) 内存。为支持内存扩充，打印机有两个 DDR 插槽，它们都可以插装 128 或 256 MB 的 RAM。有关安装内存的信息，请参阅[使用内存和打印服务器卡](#)。

---

### 注意

内存规格：HP Color LaserJet 5550 系列打印机可使用 200 针的小型双列直插内存模块 (SODIMM) 来插装 128 或 256 MB 的 RAM。

此款打印机具有支持内存增强技术 (MEt) 的功能，MEt 技术可自动压缩页面数据，从而更有效地使用打印机的 RAM。

该打印机使用 DDR SODIMM。它不支持扩充式数据输出 (EDO) DIMM。

---

### 注意

如果在打印复杂图形时出现内存问题，您可以从打印机内存中删除已下载的字体、样式表和宏，从而获得更多的内存。减少应用程序中打印作业的复杂性有助于避免出现内存问题。



# 5

## 管理打印机

本章对如何管理打印机进行了说明，其中包括以下主题：

- [打印机信息页](#)
- [使用内嵌式 Web 服务器](#)
- [使用 HP 工具箱](#)

## 打印机信息页

您可以从打印机控制面板打印信息页，以获得有关打印机及其当前配置的详细信息。本节详述了打印下列信息页的步骤：

- 菜单图
- 配置页
- 耗材状态页
- 用量信息页
- 演示页
- 打印 RGB 和 CMYK 样例
- 文件目录（仅适用于配备硬盘驱动器的打印机）
- PCL 或 PS 字体列表
- 事件记录页

### 菜单图

要查看控制面板中当前可用的菜单和项目设置，请打印控制面板菜单图。

1. 按 **菜单** 进入 **菜单**。
2. 按 **▼** 以突出显示 **信息**。
3. 按 **✓** 选择 **信息**。
4. 如果未突出显示 **打印菜单图**，请按 **▲** 或 **▼**，直到突出显示。
5. 按 **✓** 选择 **打印菜单图**。

**正在打印... 菜单图**消息一直显示在屏幕上，直到打印完菜单图。打印之后，打印机将返回到**就绪**状态。

您可能要将菜单图存放在打印机附近，以备参考。根据打印机中当前安装的选件，菜单图的内容可能有所不同（此图中的许多设置值会被打印机驱动程序或软件应用软件覆盖）。

有关控制面板菜单和可能值的完整列表，请参阅**菜单结构**。

### 配置页

使用配置页可以查看打印机的当前设置，帮助您排除打印机故障或者检验可选附件，如内存 (DIMM)、纸盘和打印机语言的安装情况。

1. 按 **菜单** 进入 **菜单**。
2. 按 **▼** 以突出显示 **信息**。
3. 按 **✓** 选择 **信息**。
4. 按 **▼** 以突出显示 **打印配置页**。
5. 按 **✓** 选择 **打印配置页**。

**打印已停止**消息一直显示在屏幕上，直到打印完配置页。打印结束后，打印机会返回到**就绪**状态。

---

## 注意

---

如果打印机配备有 EIO 卡（例如，HP Jetdirect 打印服务器）或硬盘驱动器选件，则将另外打印一张配置页，以提供有关这些设备的信息。

## 耗材状态页

耗材状态页显示以下打印机耗材的剩余使用期限：

- 打印碳粉盒（所有颜色）
- 转印装置
- 热熔器

### 打印耗材状态页：

1. 按 **菜单** 进入 **菜单**。
2. 按 **▼** 以突出显示 **信息**。
3. 按 **✓** 选择 **信息**。
4. 按 **▼** 以突出显示 **打印耗材状态页**。
5. 按 **✓** 选择 **打印耗材状态页**。

**正在打印...** 耗材状态消息一直显示在屏幕上，直到打印完耗材状态页。打印结束后，打印机会返回到 **就绪** 状态。

---

## 注意

---

如果使用非 HP 耗材，耗材状态页则不会显示耗材的剩余使用期限。有关详细信息，请参阅 [非 HP 打印碳粉盒](#)。

## 用量信息页

用量信息页可以列出所打印过的每种尺寸纸张的页数。该计数包括单面打印的页数、双面打印的页数，以及每种尺寸的纸张使用两种方法打印的页面总计数。另外，还会列出每种颜色的平均页面使用率（百分比）。

1. 按 **菜单** 进入 **菜单**。
2. 按 **▼** 以突出显示 **信息**。
3. 按 **✓** 选择 **信息**。
4. 按 **▼** 以突出显示 **打印用量信息页**。
5. 按 **✓** 选择 **打印用量信息页**。

**正在打印...** 用量信息页消息一直显示在屏幕上，直到打印完用量信息页。打印结束后，打印机会返回到 **就绪** 状态。

## 演示页

演示页是一张可演示打印质量的彩色图片。

1. 按 **菜单** 进入 **菜单**。
2. 按 **▼** 以突出显示 **信息**。
3. 按 **✓** 选择 **信息**。
4. 按 **▼** 以突出显示 **打印演示页**。

5. 按 **✓** 选择打印演示页。

**正在打印... 演示页**消息一直显示在屏幕上，直到打印完演示页。打印结束后，打印机会返回到**就绪**状态。

## 打印 CMYK 样例

使用**打印 CMYK 样本**页打印 CMYK 色彩样例，以匹配应用程序中的色彩值。

1. 按**菜单**进入**菜单**。
2. 按 **▼** 以突出显示**信息**。
3. 按 **✓** 选择**信息**。
4. 按 **▼** 以突出显示**打印 CMYK 样本**。
5. 按 **✓** 选择**打印 CMYK 样本**。

**正在打印... CMYK 样本**消息一直显示在屏幕上，直到打印完演示页。打印结束后，打印机会返回到**就绪**状态。

## 打印 RGB 样例

使用**打印 RGB 样本**页打印 RGB 色彩样例，以匹配应用程序中的色彩值。

1. 按**菜单**进入**菜单**。
2. 按 **▼** 以突出显示**信息**。
3. 按 **✓** 选择**信息**。
4. 按 **▼** 以突出显示**打印 RGB 样本**。
5. 按 **✓** 选择**打印 RGB 样本**。

**正在打印... RGB 样本**消息一直显示在屏幕上，直到打印完演示页。打印结束后，打印机会返回到**就绪**状态。

## 文件目录

文件目录页包含所有已安装的海量存储设备的信息。如果未安装海量存储设备，则不会显示此选项。

1. 按**菜单**进入**菜单**。
2. 按 **▼** 以突出显示**信息**。
3. 按 **✓** 选择**信息**。
4. 按 **▼** 以突出显示**打印文件目录**。
5. 按 **✓** 选择**打印文件目录**。

**正在打印... 文件目录**消息一直显示在屏幕上，直到打印完文件目录页。打印结束后，打印机会返回到**就绪**状态。

## PCL 或 PS 字体列表

字体列表可用于查看当前在打印机上安装的字体（字体列表还显示驻留在可选硬盘附件或闪存 DIMM 中的字体）。

1. 按 **菜单** 进入 **菜单**。
2. 按 **▼** 以突出显示 **信息**。
3. 按 **✓** 选择 **信息**。
4. 按 **▼** 以突出显示 **打印 PCL 字体列表** 或 **打印 PS 字体列表**。
5. 按 **✓** 选择 **打印 PCL 字体列表** 或 **打印 PS 字体列表**。

**正在打印... 字体列表** 消息一直显示在屏幕上，直到打印完字体列表页。打印结束后，打印机会返回到 **就绪** 状态。

## 事件记录

事件记录会列出各种打印机事件，包括打印机卡塞、维修故障和其它打印机状况。

1. 按 **菜单** 进入 **菜单**。
2. 按 **▼** 以突出显示 **诊断**。
3. 按 **✓** 选择 **诊断**。
4. 按 **▼** 以突出显示 **打印事件记录**。
5. 按 **✓** 选择 **打印事件记录**。

**正在打印... 事件记录** 消息一直显示在屏幕上，直到打印完事件记录。打印结束后，打印机会返回到 **就绪** 状态。

## 使用内嵌式 Web 服务器

如果打印机直接连接至计算机，则 Windows 98 及更高版本支持内嵌式 Web 服务器。为了使用直接连接的内嵌式 Web 服务器，则在安装打印机驱动程序时必须选择“自定义”安装选项。选择该选项以装入“打印机状态和警报”软件。代理服务器将作为“打印机状态和警报”软件的一部分进行安装。

在打印机连接至网络时，内嵌式 Web 服务器自动可供使用。您可以从 Windows 95 和更高版本访问内嵌式 Web 服务器。

通过内嵌式 Web 服务器，您可以从计算机（而不是从打印机控制面板）查看打印机和网络状态，并管理打印功能。以下例举了可以使用内嵌式 Web 服务器执行的操作：

- 查看打印机控制状态信息
- 设置每个纸盘中所装纸张的类型
- 确定所有耗材的剩余寿命并订购新耗材
- 查看并更改纸盘配置
- 查看并更改打印机控制面板菜单配置
- 查看并打印内置页面
- 接收打印机和耗材事件的通知
- 查看并更改网络配置

要使用内嵌式 Web 服务器，您必须安装 Microsoft Internet Explorer 4 和更高版本，或者安装 Netscape Navigator 4 和更高版本。一旦打印机连接至基于 IP 的网络，内嵌式 Web 服务器即可工作。内嵌式 Web 服务器不支持基于 IPX 的打印机连接。您无需访问互联网即可打开并使用内嵌式 Web 服务器。有关 HP 内嵌式 Web 服务器的详细信息，请参阅《*HP 内嵌式 Web 服务器用户指南*》。您可以在此打印机附带的 CD-ROM 上找到该指南。

### 通过网络连接访问内嵌式 Web 服务器

在计算机支持的 Web 浏览器中键入打印机的 IP 地址。（要查找 IP 地址，请打印配置页。有关打印配置页的详细信息，请参阅[打印机信息页](#)。）

#### 注意

打开 URL 之后，您即可将其加入书签，以便将来快速返回该地址。

1. 内嵌式 Web 服务器有三个选项卡，包含有关打印机的设置和信息：“信息”选项卡、“设置”选项卡和“网络”选项卡。单击您要查看的选项卡。
2. 有关每个选项卡的详细信息，请参阅以下部分。

### 信息选项卡

信息页组由以下页面组成：

- **设备状态页。**此页显示了打印机状态和 HP 耗材的剩余寿命，其中 0% 表示耗材已用完。此页还显示了每个纸盘的打印纸张类型和尺寸。要更改默认设置，请单击**更改设置**。
- **配置页。**此页显示打印机配置页中提供的信息。
- **耗材状态页。**此页显示了 HP 耗材的剩余寿命，其中 0% 表示耗材已用完。此页还提供了耗材的产品号。要订购新耗材，请单击窗口左侧**其它链接**区域中的**订购耗材**。要访问任何网站，您必须能够接入互联网。

- **事件记录页。**此页显示了打印机的所有事件及错误列表。
- **用量信息页。**此页显示打印机已打印的页数汇总，并按尺寸和类型进行分组。
- **设备信息页。**此页显示打印机的网络名称、地址以及型号信息。要更改这些条目，请单击设置选项卡中的**设备信息**。
- **控制面板页。**此页显示打印机控制面板消息，例如**就绪**或**省电模式**。

## 设置选项卡

此选项卡使您可以从计算机上配置打印机。**设置**选项卡可以用密码进行保护。如果打印机已联网，则在更改此选项卡中的设置之前，请务必咨询一下打印机管理员。

**设置**选项卡包含以下页面。

- **配置设备页。**在此页面中可以配置打印机的所有设置。此页面包含打印机的传统菜单，通过控制面板也可以显示这些菜单。这些菜单包括**信息**、**纸张处理**、**配置设备**和**诊断**。
- **警报页。**仅限于网络。设置此项，可通过电子邮件接收关于各种打印机和耗材事件的警报。
- **电子邮件页。**仅限于网络。与警报页配合使用，用来设置接收和发送的电子邮件以及电子邮件警报。
- **安全页。**设置一个密码，要想访问**设置**和**网络**选项卡，必须输入该密码。还可启用和禁用 EWS 的某些功能。
- **其它链接。**添加或自定义与其它网站的链接。在所有内嵌式 Web 服务器的页面当中，此链接将出现在**其它链接**区域中。**其它链接**区域中始终显示以下永久链接：**HP Instant Support™**、**订购耗材**和**产品支持**。
- **设备信息页。**在此页上，可以为打印机命名，并为其指定资产编号。输入接收打印机相关信息的主要联系人的姓名和电子邮件地址。
- **语言页。**确定用于显示内嵌式 Web 服务器信息的语言。
- **时间服务页。**允许与网络时间服务器的时间同步。

## 网络选项卡

此选项卡可以使网络管理员在打印机连接至基于 IP 的网络时，控制该打印机的相关网络设置。如果打印机直接连接至计算机，或者使用除 HP Jetdirect 打印服务器卡之外的其它方式将打印机连接至网络，则系统不会显示此选项卡。

## 其它链接

此部分包含连接至互联网的链接。您必须访问互联网才能使用这些链接。如果您使用拨号连接，但在起初打开内嵌式 Web 服务器时并未进行连接，则必须先连接，然后才能访问这些网站。连接时可能会先要求您关闭内嵌式 Web 服务器，然后再打开。

- **HP Instant Support™。**可连接至 HP 网站，帮助您找到解决方法。此服务会分析打印机的错误记录和配置信息，以便提供针对您的打印机的诊断和支持信息。
- **订购耗材。**单击此链接可以连接至 HP 网站并订购正品 HP 耗材，如打印碳粉盒和纸张。
- **产品支持。**连接至 HP Color LaserJet 5550 系列打印机的支持站点。然后，您可以搜索关于一般主题的帮助信息。

## 使用 HP 工具箱

HP 工具箱是一种可用于完成以下任务的 Web 应用程序：

- 检查打印机状态。
- 配置打印机设置（访问设备 Web 页设置）。
- 查看故障排除信息。
- 查看联机文档。
- 打印内部打印机信息页面。
- 接收弹出式状态消息。

您可以在打印机直接连接至计算机时查看 HP 工具箱。如果打印机已连接至网络，则使用**自定义安装程序**。如果采用典型软件安装方式，将自动安装 HP 工具箱软件。

### 注意

打开和使用 HP 工具箱时，不一定要能够访问互联网。但如果在**其它链接**区域单击一个链接，则必须要有访问互联网的权限，以进入该链接相关联的站点。有关详细信息，请参阅**其它链接**。

## 支持的操作系统

下列操作系统都支持 HP 工具箱：

- Windows 98、2000、Me、Server 2003 和 XP
- Macintosh OS 10.2 或更高版本

## 支持的浏览器

要使用 HP 工具箱，必须有以下浏览器之一：

- Microsoft Internet Explorer 5.5 或更高版本（Macintosh 则要求 Internet Explorer 5.2 或更高版本）
- Netscape Navigator 7.0 或更高版本（Macintosh 则要求 Netscape Navigator 7.0 或更高版本）
- Windows 要求 Opera Software ASA Opera™ 6.05 和 7.0
- Macintosh 要求 Safari 1.0 软件

所有页均可从浏览器进行打印。

## 查看 HP 工具箱

在**开始**菜单上，依次选择**程序**、**HP Color LaserJet 5550**，然后选择**HP LaserJet 工具箱**。

### 注意

单击系统任务栏图标或桌面图标，也可以查看 HP 工具箱。

HP 工具箱会在 Web 浏览器中打开。

### 注意

打开 URL 之后，您即可将其加入书签，以便将来快速返回该地址。



## HP 工具箱各部分

HP 工具箱软件包含以下部分：

- [“状态”选项卡](#)
- [“故障排除”选项卡](#)
- [“警报”选项卡](#)
- [“说明文件”选项卡](#)
- [“设备设置”按钮](#)

## 其它链接

HP 工具箱中的每一页上都包含 HP 网站的链接，通过它们可获取下列信息：

- Product registration
- Product support
- Ordering supplies
- HP Instant Support™

要使用这些链接，必须能够访问互联网。如果使用拨号连接，并且在第一次打开 HP 工具箱时并未连接，则必须先进行连接，而后才能访问这些网站。

## “状态”选项卡

状态选项卡中包含以下各主要页的链接：

- **设备状态**。查看打印机状态信息。此页将显示打印机状况，如卡纸或纸盘已空。使用此页上的虚拟控制面板按钮可以更改打印机设置。纠正打印机的问题后，单击**刷新**按钮来更新设备状态。
- **耗材状态**。查看耗材的具体状态，如打印碳粉盒中剩余碳粉的百分比，以及当前打印碳粉盒已打印的页数。此页还包含用来订购耗材和查找回收信息的链接。
- **打印信息页**。打印配置页及各种与打印机有关的其它信息页，例如**耗材状态页**、**演示页**和**菜单图**。

## “故障排除”选项卡

**故障排除**选项卡提供连接到各种打印机故障排除信息的链接，例如如何清除卡纸、如何解决打印质量问题、如何解决打印机的其它内部问题以及如何打印某些打印机页面。

## “警报”选项卡

**警报**选项卡可用于配置打印机，以便自动地向您通知打印机警报。**警报**选项卡中含有以下各主要页的链接：

- 设置状态警报
- 管理设置

## 设置状态警报页

在**设置状态警报**页上，可以选择启用或关闭警报、指定打印机发送警报的时间，以及选择两种不同的警报类型：

- 弹出式信息
- 任务栏图标

单击**应用**激活设置。

## 管理设置页

在**管理设置**页上，可以设置 HP 工具箱检查打印机警报的频率。有三种设置：

- 较少：每隔 15000 毫秒
- 正常：每隔 8000 毫秒
- 经常：每隔 4000 毫秒

如果要减少网络 I/O 流量，应降低打印机检查警报的频率。

## “说明文件”选项卡

**说明文件**选项卡中含有下列信息资源的链接：

- **用户指南**。包含您当前正在阅读的打印机的使用、保修、规格和支持相关信息。用户指南仅以 HTML 和 PDF 格式提供。
- **安装说明**。包含此款打印机的安装信息。

## “设备设置”按钮

单击**设备设置**按钮，可以连接打印机的内嵌式 Web 服务器。有关详细信息，请参阅[使用内嵌式 Web 服务器](#)。

## HP 工具箱链接

屏幕左侧的 HP 工具箱链接提供到以下选项的链接：

- **选择设备**。从所有支持 HP 工具箱的设备中进行选择。
- **查看当前警报**。查看所有已设置的打印机的当前警报。（必须正在打印才能查看当前警报。）
- **纯文本页**。将 HP 工具箱视为指向纯文本页链接的站点地图。

# 6

## 颜色

本章说明 HP Color LaserJet 5550 系列打印机如何提供丰富的彩色打印。另外还将说明如何产生最佳的彩色打印效果，其中包括以下主题：

- [使用颜色](#)
- [管理打印机颜色选项](#)
- [匹配颜色](#)

## 使用颜色

在对 HP Color LaserJet 5550 系列打印机进行设置之后，它们将提供丰富的彩色打印功能。它提供的自动颜色功能组合可以为普通的办公用户带来绝佳的色彩效果，对具备色彩使用经验的专业人员来说，则是一个不可多得的高级工具。

HP Color LaserJet 5550 系列打印机提供经过精心设计和测试的色表，可以平滑精确地再现所有可印刷的色彩。

### 纸张选择

要获得最佳的色彩和图像质量，需要从打印机软件菜单或前面板选择合适的纸张类型，这一点很重要。请参阅[选择打印介质](#)。

### HP ImageREt 3600

HP ImageREt 3600 打印技术是由 HP 独立研制的创新技术系统，可以提供出色的打印质量。HP ImageREt 系统融入了先进技术，并对打印系统中的各个要素进行了优化，使其在行业中卓尔不群。为了满足用户的各种需要，还研制出了若干种类的 HP ImageREt。

混合色激光技术是本系统的核心，其中包括图像增强、智能耗材和高分辨率成像等功能。随着 ImageREt 级别和种类的增加，这些核心技术不断地改进以满足越来越高级的系统需求，并且融入了更多的技术。在 HP Color LaserJet 5550 系列打印机中开发和实现的 HP ImageREt 3600 是完全自主的 HP 打印解决方案。目前，HP 还针对普通公文和市场辅助材料提供了出色的图像增强功能。无论在各种不同的环境条件下，还是使用各种不同的介质，HP Image REt 3600 都有良好的表现。本打印系统的图像模式已针对 HP 高光泽激光打印纸的要求进行了优化。

### 最佳的图像打印功能

要通过 HP Color LaserJet 5550 系列打印机获得最佳的图像质量，请在特定的图像模式下使用 HP 高光泽激光打印纸。要选择图像模式，请将介质类型设置为 **HP 高光面（图像）**。有关详细信息，请参阅[打印特殊介质](#)。

### 颜色选项

有了颜色选项，便可以针对各种类型的文档类型自动输出最佳的色彩。

颜色选项使用了对象标记技术，该技术可以对页面上的不同对象（文本、图形和照片）分别使用最优化的色彩和半色调设置。打印机驱动程序确定页面上使用了哪些对象，然后运用半色调和色彩设置，使每个对象的打印品质都达到最佳。如果将对象标记技术与经过优化的默认设置一起使用，则可以产生更加靓丽精美的色彩效果。

在 Windows 环境下，**自动**和**手动**颜色选项位于打印机驱动程序的**颜色**选项卡中。

有关访问打印机驱动程序的详细信息，请参阅[访问打印机驱动程序](#)。

## sRGB

标准红绿蓝 (sRGB) 是 HP 和 Microsoft 合作开发的一个世界通用的颜色标准，可作为显示器、输入设备（扫描仪和数码相机）以及输出设备（打印机和绘图仪）的通用颜色语言。作为默认的颜色空间，它已广泛应用于 HP 产品、Microsoft 操作系统、万维网以及当今出售的大多数办公软件中。sRGB 既是现今最流行的 Windows PC 显示器的典型标准，也是高清晰度电视的统一标准。

### 注意

某些因素会影响屏幕的显示颜色，这些因素包括所用的显示器类型和房间的光线等。有关详细信息，请参阅[匹配颜色](#)。

Adobe PhotoShop、CorelDRAW™、Microsoft Office 和许多其它应用程序的最新版本都使用 sRGB 来表现色彩。最重要的是，作为 Microsoft 操作系统中默认的颜色空间，和在应用程序与设备之间交换色彩信息的工具，sRGB 已被广泛采用，它所使用的共同定义可以确保一般用户能够获得极佳的配色效果。sRGB 可以自动将打印机与 PC 显示器和其它输入设备（扫描仪和数码相机）的色彩相匹配，您无需成为色彩专家，也可具备较高的配色能力。

## 四色打印 (CMYK)

青色、品红色、黄色和黑色 (CMYK) 是印刷机使用的四种油墨。该过程一般称为四色打印。CMYK 数据文件起源并一般应用于图形工艺（印刷和出版）环境。打印机将通过 PS 打印机驱动程序接受 CMYK 颜色。打印机的 CMYK 色彩重现旨在为文本和图像提供丰富饱和的色彩。

### CMYK 油墨设置仿真（仅限 PostScript）

打印机的 CMYK 色彩重现可以模仿若干标准平版印刷机的油墨设置。

- **默认。** 此选项适合一般的 CMYK 数据处理，旨在较好地重现照片，同时为文本和图形提供丰富饱和的色彩。
- **Specification for Web Offset Publications (SWOP)。** 美国和其它国家/地区常用的油墨标准。
- **Euroscale。** 欧洲和其它国家/地区常用的油墨标准。
- **Dainippon Ink and Chemical (DIC)。** 日本和其它国家/地区常用的油墨标准。
- **设备。** 关闭仿真。要使用此选项正确地重现照片，必须在应用程序或操作系统中进行色彩管理。

## 管理打印机颜色选项

如果将颜色选项设置为“自动”，则打印出来的彩色文档的质量通常是最好的。但有时可能需要使用灰度（黑白）打印彩色文档，或者想改变打印机的颜色选项之一。

- 如果使用 Windows，则可选用灰度打印，也可以使用打印机驱动程序**颜色选项卡**中的设置来更改颜色选项。
- 如果使用 Macintosh 计算机，可以选用灰度打印，或者使用**打印对话框**中的**颜色匹配**弹出式菜单来更改颜色选项。

有关访问打印机驱动程序的详细信息，请参阅[访问打印机驱动程序](#)。

### 灰度打印

如果从打印机驱动程序选择**灰度打印**选项，则将打印成黑白文档。此选项对于打印准备复印或传真的彩色文档非常有用。

### 自动或手动调整颜色

**自动调整颜色**功能可以对文档中的每个元素进行中性灰色处理、半色调和边缘增强优化。有关详细信息，请参阅打印机驱动程序联机帮助。

#### 注意

“自动”是默认设置，建议在打印彩色文档时使用该设置。

**手动调整颜色**选项允许为文本、图形和照片调整中性灰色处理、半色调和边缘增强效果。要访问“手动”颜色选项，请从**颜色选项卡**中选择**手动**，然后选择**设置**。

### 手动颜色选项

手动调整颜色功能允许为文本、图形和照片分别调整“颜色”（或“颜色映射”）和“半色调”选项。

#### 注意

某些应用程序将文本或图形转换成光栅图像。在这些情况下，**照片**设置会同样控制文本和图形。

**半色调选项**。半色调选项会影响颜色输出的分辨率和清晰度。您可以为文本、图形和照片分别选择半色调设置。半色调有两个选项，**平滑**和**细节**。

- **平滑**选项在打印大面积的单色填充区域时，效果会比较理想。另外，它还能够平滑细微的色阶变化，从而增强照片的整体效果。如果均匀平滑的填充区域是首要的要求，请选择此选项。
- **细节**选项则适用于要求轮廓分明、色彩逼真的文本和图形输出，或要求突出细节的图像。如果清晰的边缘和细节是首要的要求，请选择此选项。

**中性灰度**。**中性灰度**设置决定生成文本、图形和照片中所用灰色的方法。

**中性灰度**设置提供了两个值：

- **仅黑色**，只使用黑色碳粉生成中性色（灰色和黑色）。这可以保证中性色没有彩色色调。
- **4 色**，通过组合四种颜色的碳粉来生成中性色（灰色和黑色）。这种方法可以产生更加平滑的到非中性色的递变和过渡，并可以产生最深的黑色。

**边缘控制。**边缘控制设置决定绘制边缘的方式。边缘控制有三种设置：自适应半色调，Ret 和套色。自适应半色调可增加边缘的清晰度。套色可通过使相邻对象的边缘略微重叠来校正颜色面重合失调。色彩 REt 选项通过放置平滑边缘的每一个点来提高外观分辨率。

系统提供了四个边缘控制级别：

- **最大**是最强的套色设置。此设置将打开自适应半色调功能。
- **正常**，是默认的套色设置。中级套色，并打开自适应半色调和色彩 REt 功能。
- **轻度**，最低程度的套色，并打开自适应半色调和色彩 REt 功能。
- **关闭**，关闭套色、自适应半色调和色彩 REt。

**RGB 颜色。**RGB 颜色设置提供了两个值：

- **默认**，命令打印机将 RGB 颜色解释为 sRGB。sRGB 是 Microsoft 和万维网 (www) 组织的认可标准。
- **鲜明**引导打印机以半色调增加色彩饱和度，使彩色对象的颜色更加鲜明。打印出的蓝色和绿色可能比显示器上看到的暗一些。此选项很适合打印商业图形或生成与 HP Color LaserJet 4550 类似的颜色。
- **设备指示**打印机在原始设备模式下打印 RGB 数据。要使用此选项正确地重现照片，必须管理应用程序或操作系统中的图像颜色。

---

**注意**

---

通过打印机驱动程序中的“打印任务快速设置”，可以利用 HP Color LaserJet 4550 系列的彩色仿真功能。

## 匹配颜色

打印机与计算机显示器用来生成颜色的方法不同，使打印机输出颜色与计算机屏幕显示颜色匹配是个很复杂的过程。显示器使用 RGB（红色、绿色和蓝色）色度处理来表现光像素的颜色，而打印机则使用 CMYK（青色、品红色、黄色和黑色）方式来打印输出颜色。

有多种因素可以影响打印的颜色与显示器颜色能否匹配。这些因素包括：

- 打印介质
- 打印机色料（如油墨或碳粉）
- 打印流程（如喷墨、印刷或激光技术）
- 投影照明
- 个人对颜色的感觉差异
- 软件应用程序
- 打印机驱动程序
- 计算机操作系统
- 显示器
- 显卡和驱动程序
- 工作环境（如湿度）

在屏幕颜色与打印颜色不能很好匹配时，请注意上述这些因素。

对于大多数用户来说，如果要使显示器颜色与打印颜色匹配，最好的方法就是打印 sRGB 颜色。

## PANTONE®\* 颜色匹配

PANTONE®\* 具有多个颜色匹配系统。PANTONE®\* 匹配系统的使用非常普遍，可以利用纯色油墨生成各种色度和色调。有关如何对本打印机使用 PANTONE®\* 匹配系统的详细信息，请访问 [http://www.hp.com/support/cj5550\\_software](http://www.hp.com/support/cj5550_software)。

## 色样配色

使打印机的输出与预印制的色样和标准色彩基准匹配的过程相当复杂。一般而言，如果色样是用青色、品红色、黄色和黑色油墨印制的，则可以获得非常好的颜色匹配。这些通常称为原色印刷色样。

有些色样由专色生成，专色由特殊的色料生成。许多专色都超出了打印机的色域。大多数专色色样都配有一个原色印刷色样，提供了专色的 CMYK 近似值。

大部分原色印刷色样对于打样时所采用的原色印刷标准均有注释，一般情况下，它们是 SWOP、EURO 或 DIC。要得到原色印刷色样的最佳颜色匹配，可在打印机菜单中选择相应的油墨仿真。如果无法确定原色印刷标准，请选择 SWOP 油墨仿真。

## 打印颜色样例

要使用颜色样例，请选择最靠近所需颜色的颜色样例。使用应用程序中样例的颜色值来描述所要匹配的对象。颜色可能会因所用的纸张类型和软件应用程序而异。有关如何使用颜色样例的细节，请访问 <http://www.hp.com/support/cj5550>。



按下列步骤，通过控制面板在打印机上打印颜色样例：

1. 按 **菜单** 进入 **菜单**。
2. 按 **▼** 以突出显示 **信息**。
3. 按 **✓** 选择 **信息**。
4. 按 **▼** 以突出显示 **打印 CMYK 样本** 或 **打印 RGB 样本**。
5. 按 **✓** 选择 **打印 CMYK 样本** 或 **打印 RGB 样本**。

---

**注意**

仅当您没有更改默认值时，这些样例才是准确的。

## HP Color LaserJet 4550 的颜色仿真

PCL、PS 和 HP Color LaserJet 5550 系列打印机驱动程序中包含名为“HP Color LaserJet 4550 颜色仿真”的打印任务快速设置。使用这项打印任务快速设置，可以轻松地对打印机进行设置，以仿真 HP Color LaserJet 4550 打印机的颜色。一般情况下，重现仿真颜色时对比度更高些，显得比较暗。这种仿真功能很适合打印含有图形的文档。



# 7

## 维护

本章说明维护打印机的方法。其中包括以下主题：

- [管理打印碳粉盒](#)
- [更换打印碳粉盒](#)
- [更换耗材](#)
- [配置关于耗材状态的电子邮件警报](#)
- [定期清洁](#)
- [何时清洁静电释放梳](#)
- [清洁静电释放梳](#)

## 管理打印碳粉盒

要想获得最佳的打印效果，请务必使用原装的 HP 打印碳粉盒。本节将提供有关正确使用和存放 HP 打印碳粉盒的信息。此外，还要提供有关使用非 HP 打印碳粉盒的信息。

### HP 打印碳粉盒

如果使用的是全新正品 HP 打印碳粉盒（部件号为 C9730A、C9731A、C9732A、C9733A）时，打印机会提供以下耗材信息：

- 残余耗材百分比
- 剩余页数的估计值
- 已打印页数

### 非 HP 打印碳粉盒

Hewlett-Packard 公司建议您不要使用非 HP 生产的新的或再造的打印碳粉盒。对于非原装 HP 产品，HP 无法保证其设计符合要求，也无法控制其质量。打印机保修不负责因使用非 HP 打印碳粉盒造成损坏而要求的服务或维修。

如果使用非 HP 打印碳粉盒，某些功能（如提供残余碳粉量数据）可能无法实现。

如果您购买了假冒的 HP 打印碳粉盒，请参阅 [HP 打假热线](#)。

### 打印碳粉盒鉴别

将碳粉盒插入打印机后，HP Color LaserJet 5550 系列打印机会自动鉴别打印碳粉盒。鉴别过程中，打印机将告知碳粉盒是否为原装的 HP 打印碳粉盒。

如果打印机控制面板显示非原装 HP 打印碳粉盒信息，但您相信自己购买的是 HP 打印碳粉盒，请拨打 HP 打假热线。

要忽略非 HP 打印碳粉盒的错误消息，请按 ✓ 按钮。

### HP 打假热线

在您安装 HP 打印碳粉盒后，如果打印机信息显示为非 HP 碳粉盒，请拨打 HP 打假热线（1-877-219-3183，北美国家/地区为免费电话）。HP 将帮助您确定该产品是否为正品并采取措施解决问题。

如果您发现以下情况，则使用的碳粉盒可能不是正品 HP 打印碳粉盒：

- 使用打印碳粉盒时经常出现问题。
- 碳粉盒的外观与平常不同（例如，缺少橙色密封胶带，或者外包装不同于 HP 包装）。

### 打印碳粉盒的存放

在准备使用之前，请不要将打印碳粉盒从包装中取出。

#### 小心

为防止损坏打印碳粉盒，请勿将其暴露在亮光下至数几分钟。

## 打印碳粉盒预期寿命

打印碳粉盒的使用期限取决于使用的模式和打印作业所需的碳粉量。使用条件及打印模式会使实际结果与估计的不同。

如下所述，您可以通过检查碳粉量随时确定其预期寿命。

## 耗材更换大致间隔

下表列出了预计的耗材更换间隔，以及更换耗材时控制面板上提示的信息。使用条件及打印模式会使结果与估计的不同。

项目	打印机信息	页数	大致的时间间隔 <sup>1</sup>
彩色碳粉盒	更换黑色碳粉盒	13,000 页 <sup>2</sup>	3.25 个月
	更换 <彩纸> 碳粉盒	12,000 页 <sup>2</sup>	3 个月
图像转印套件	更换传送套件	120,000 页	40 个月
图像热熔器套件	更换热凝器套件	150,000 页	50 个月

<sup>1</sup> 基于 4,000 页/月而得到的大致使用期限。

<sup>2</sup> 基于单色大约百分之五的覆盖率而得到的 A4/letter 尺寸的大致平均页数。

若要在线订购耗材，请访问 <http://www.hp.com/supplies/clj5550>。

您可以使用 HP 工具箱或内嵌式 Web 服务器订购耗材。有关详细信息，请参阅 [HP 工具箱](#) 和 [使用内嵌式 Web 服务器](#)。

## 检查打印碳粉盒寿命

您可以使用打印机控制面板、内嵌式 Web 服务器、打印机软件或 HP Web Jetadmin 软件检查打印碳粉盒的寿命。检查打印机控制面板上的耗材量标可以确定大致的耗材量。

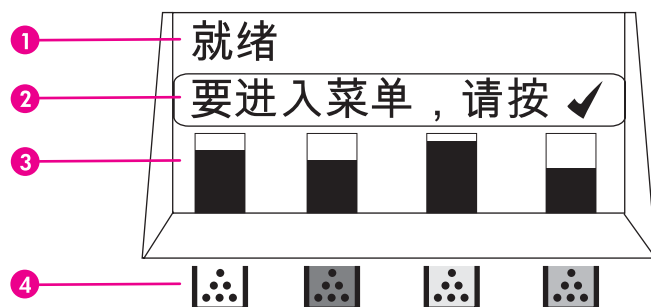

### 打印机显示屏

- 1 信息区
- 2 提示区
- 3 耗材量标
- 4 打印碳粉盒的颜色从左到右为：黑色、品红色、黄色和青色

要获取精确的耗材量，请按照下面的说明打印耗材状态页。

## 使用打印机控制面板

1. 按 **菜单** 进入菜单。
2. 按 **▼** 以突出显示信息。
3. 按 **✓** 选择信息。
4. 按 **▼** 以突出显示打印耗材状态页。
5. 按 **✓** 以打印耗材状态页。

## 使用内嵌式 Web 服务器（适用于联网打印机）

1. 在浏览器中输入打印机主页的 IP 地址，即显示打印机状态页。请参阅 [使用内嵌式 Web 服务器](#)。
2. 在屏幕的左侧，单击 **耗材状态**。随即显示耗材状态页，从中您可以了解打印碳粉盒的信息。

## 使用打印机软件

要使用此功能，必须在计算机上安装 HP 工具箱软件。如果按典型方式进行软件安装，将会自动安装此软件。此外，您必须能够访问万维网。

1. 在 **开始** 菜单上，选择 **程序**，然后单击 **HP 工具箱**。  
HP 工具箱会在 Web 浏览器中打开。
2. 在此窗口的左侧，单击 **状态** 选项卡，然后单击 **耗材状态**。

### 注意

如果要订购耗材，单击 **订购耗材**。这会打开一个浏览器，其中显示可购买耗材的 URL 地址。选择要订购的耗材，并遵循相应的说明。

## 使用 HP Web Jetadmin

在 HP Web Jetadmin 中，选择打印机设备。设备状态页会显示打印碳粉盒信息。

## 更换打印碳粉盒

在打印碳粉盒接近其使用寿命时，控制面板会显示一条消息，建议您订购新的碳粉盒。在控制面板指示您更换碳粉盒之前，打印机仍可使用当前的打印碳粉盒继续进行打印。

此打印机使用了四种颜色，它们分别装在四个打印碳粉盒中：黑色 (K)、品红色 (M)、黄色 (Y) 和青色 (C)。

当打印机控制面板显示 **更换 <彩纸> 碳粉盒** 消息时，请更换打印碳粉盒。如果安装了正品 HP 碳粉盒，控制面板显示屏还会指示应更换哪种颜色的碳粉盒。

### 小心

如果衣服上沾上碳粉，可用干布擦去，再用凉水洗涤衣服。如果用热水，会使碳粉渗入织物的纤维中。

### 注意

有关回收用过的打印碳粉盒的信息，请参阅 [HP 打印耗材退回和回收计划信息](#)，还可以访问 HP LaserJet 耗材网站：<http://www.hp.com/recycle>。

## 更换打印碳粉盒

1. 打开打印机的顶盖。

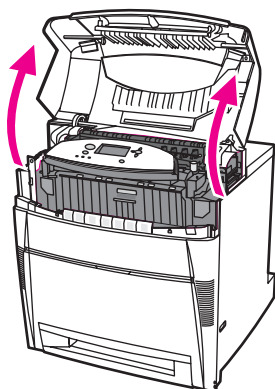

2. 抓住前盖板向下拉。

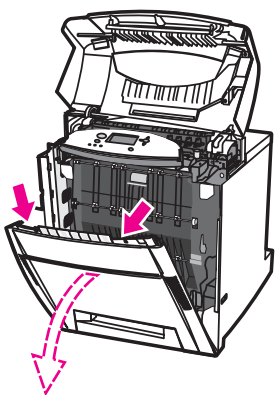

3. 抓住转印装置的绿色把手向下拉。

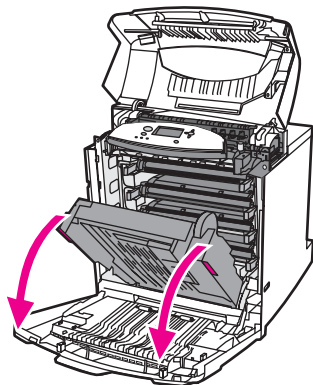

### 小心

请不要在拉开的转印装置上放置任何物品。如果转印装置损坏，将严重影响打印质量。

4. 取出打印机中的旧碳粉盒。

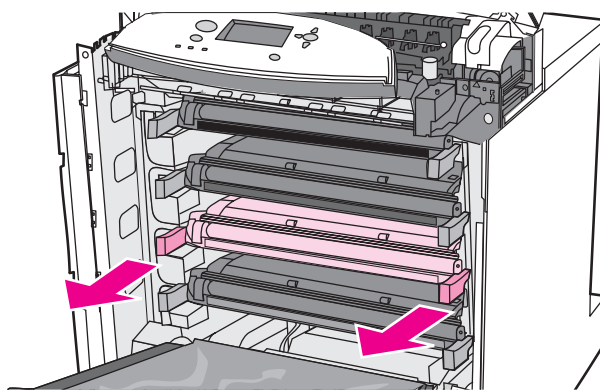

5. 从包装袋中取出新的打印碳粉盒。将用完的打印碳粉盒装入包装袋以回收。

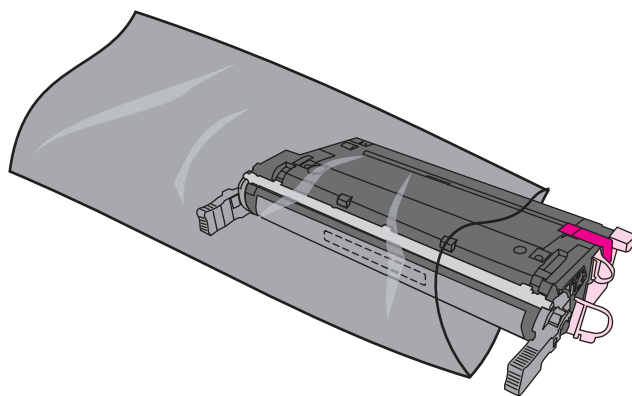

6. 抓住碳粉盒的两侧，左右轻摇使碳粉分布均匀。

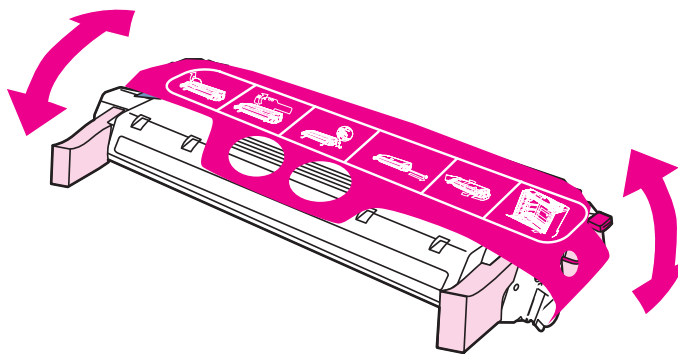



7. 从新的打印碳粉盒上取下橙色的聚酯薄膜带和橙色的包装锁扣。丢弃该锁扣。

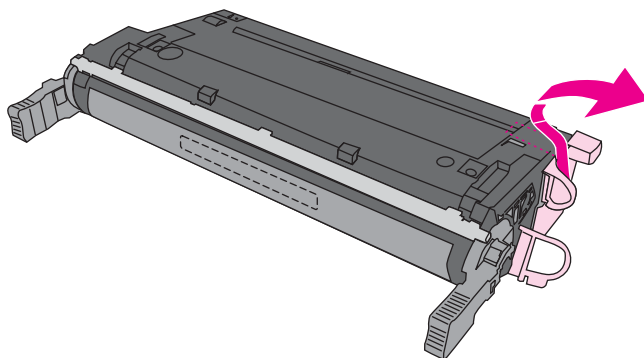

8. 弄断新打印碳粉盒末端的橙色锁片，将内部的密封胶带完全拉出。丢弃该胶带。

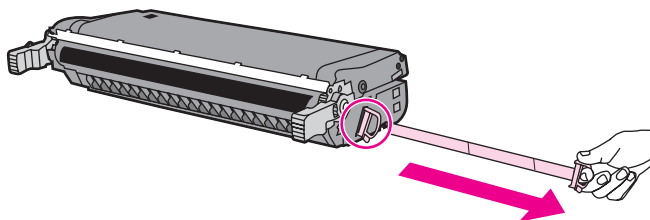

9. 将打印碳粉盒对准打印机内的导轨，然后插入碳粉盒直至其发出卡嗒声表示已经完全到位。

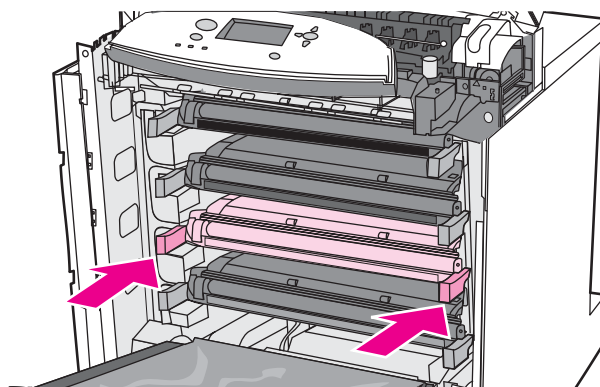

#### 注意

如果将碳粉盒放入错误的插槽，控制面板将显示<彩纸>碳粉盒安装错误或耗材安装错误消息。

10. 关闭前盖板，然后关合顶盖。稍候片刻，控制面板将显示就绪。
11. 至此，便完成了碳粉盒的安装。将用完的打印碳粉盒放入新碳粉盒的包装盒中。有关回收的说明，请参阅附带的回收指南。
12. 如果使用的是非 HP 打印碳粉盒，请查看控制面板获取进一步的说明。  
有关其它的帮助说明，请访问 <http://www.hp.com/support/clj5550>。

## 更换耗材

如果使用原装的 HP 耗材，当耗材即将用尽时，打印机会自动发出通知。有了这种订购耗材的通知，您就可以在必须更换耗材之前有足够的时间订购新的耗材。

### 耗材定位

耗材可以通过标签和蓝色的塑料手柄来识别。

下图显示了每个耗材的位置。

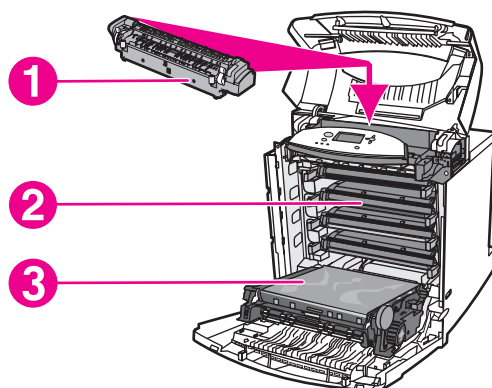

#### 耗材位置

- 1 热熔器
- 2 打印碳粉盒
- 3 转印装置

### 耗材更换准则

为了便于更换耗材，请在设置打印机时遵循以下准则。

- 在打印机的前方和上方留出足够的空间以便于取出耗材。
- 打印机应置于坚固的平面上。

有关安装耗材的说明，请参阅每种耗材附带的安装指南；有关详细信息，请访问 <http://www.hp.com/support/clj5550>。连接时，请选择**解决问题**。

#### 小心

Hewlett-Packard 建议在本打印机中使用 HP 产品。因使用非 HP 的产品发生问题，进而需要 HP 提供服务时，根据 Hewlett-Packard 的保修或服务协议，用户应自行负责费用及相关事宜。

## 在打印机周围腾出一定的空间，以便更换耗材

下图显示更换耗材时，需在打印机的前方、上方和两侧留出的必要的空间大小。

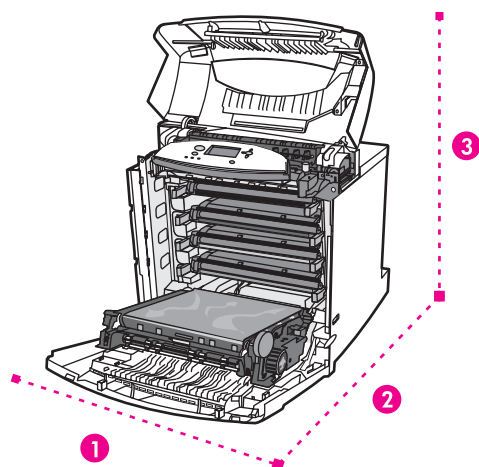

耗材更换空间示意图

- 1 628 mm
- 2 1,550 mm
- 3 940 mm

## 配置关于耗材状态的电子邮件警报

您可以使用 HP Web Jetadmin 或内嵌式 Web 服务器来配置系统，使其在打印机发生故障时发出警报。警报信息通过电子邮件发送至您指定的电子邮件帐户。

您可以配置以下项目：

- 要监视的打印机
- 要接收何种警报（如，卡纸、纸张用尽、耗材状态以及盖板打开的警报）
- 接收警报的电子邮件帐户

软件	信息位置
HP Web Jetadmin	有关警报和如何设置警报的详细信息，请参阅 HP Web Jetadmin 帮助系统。
内嵌式 Web 服务器	有关内嵌式 Web 服务器的常规信息，请参阅 <a href="#">使用内嵌式 Web 服务器</a> 。 有关警报和如何设置警报的详细信息，请参阅内嵌式 Web 服务器的帮助系统。

您还可以通过 HP 工具箱软件接收警报。这些警报既可以按弹出式窗口的形式显示，也可以按任务栏动画图标的形式显示。HP 工具箱软件不会以电子邮件的形式发送警报。您可以对 HP 工具箱软件进行配置，使其只提交您想接收的警报，也可以指定该软件检查打印机状态的频率。有关详细信息，请参阅[使用 HP 工具箱](#)。

## 定期清洁

要确保打印机在使用期内保持正常运转，需进行定期清洁。

打印机中必须定期清洁的区域之一是投影透明胶片 (OHT) 和双面打印传感器。OHT 传感器用于检测并确保打印机使用正确的打印模式。在进行双面打印时，传感器还可纠正纸张第二面的偏斜。

位于打印机顶部的静电释放梳也需要定期清洁。在打印机前盖内部放有用来清洁静电释放梳的刷子。

### 何时清洁 OHT 传感器

- 打印机控制面板报告当前使用的是纸张，而不是所期望的透明胶片；
- 打印页上正反面的图片未对齐。

### 清洁 OHT 传感器

#### 注意

如果这些说明未能解决 OHT 和双面打印的问题，请联系 HP 支持部门：<http://www.hp.com/support>。

1. 打开打印机的顶盖。

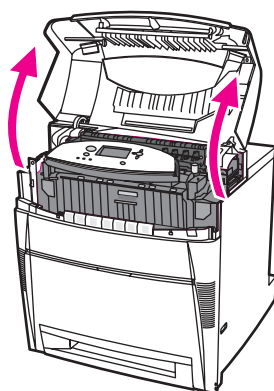

2. 抓住前盖板向下拉。

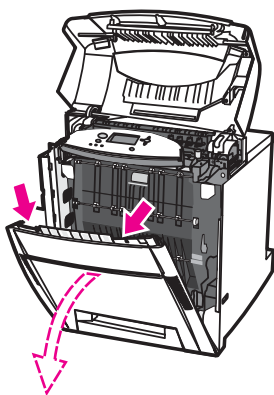

3. 抓住转印装置的绿色把手向下拉。

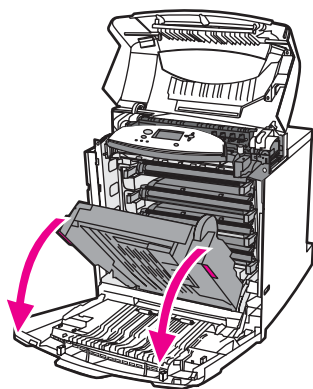

4. 取出打印机中的青色打印碳粉盒。

**小心**

请不要将青色打印碳粉盒放置在拉开的转印装置上。如果转印装置损坏，将严重影响打印质量。

5. 从打印机底座取出 OHT 传感器清洁刷。

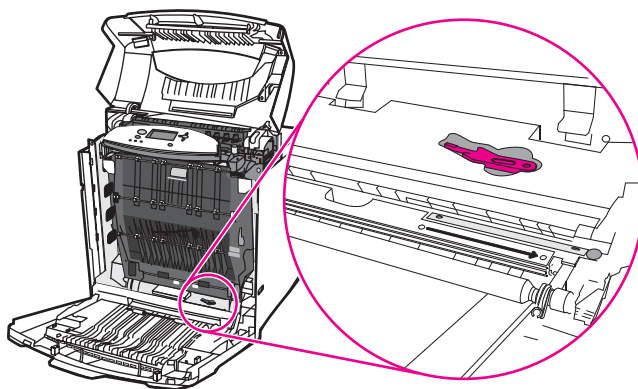

6. 将刷子插入底座槽口，从右向左刷动四五次。

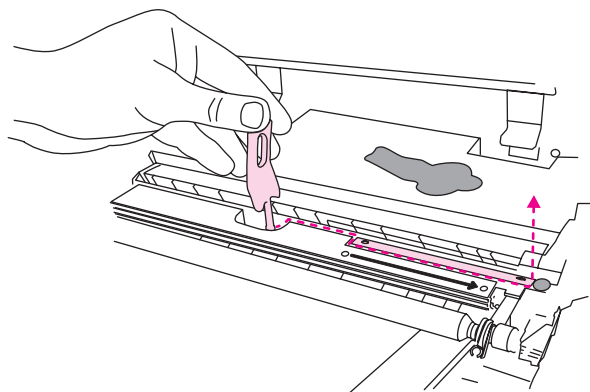

**小心**

不要来回刷传感器。这会使传感器粘上灰尘，从而导致打印机错误。

7. 将OHT 传感器清扫刷放回打印机底座。
8. 将青色打印碳粉盒对准打印机内的导轨，然后插入直至完全到位。

9. 关闭前盖板，然后关合顶盖。

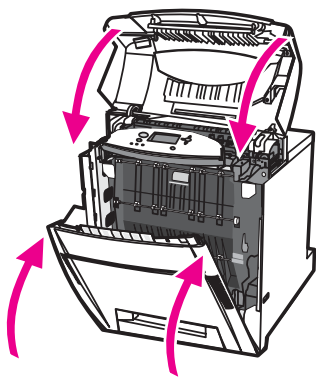

## 何时清洁静电释放梳

在以下情况下，请清洁静电释放梳：更换黑色打印碳粉盒、更换图像转印套件或出现打印质量缺陷。

---

### 注意

如果您要更换黑色打印碳粉盒，请先清洁静电释放梳，然后更换黑色打印碳粉盒。（在清洁过程中，碳粉可能会落到黑色打印碳粉盒上。）当心不要被碳粉弄脏了衣服。

---

如果您要更换图像转印套件，请使用新图像转印套件中附带的新清洁刷来清洁静电释放梳。



## 清洁静电释放梳

1. 打开打印机的顶盖。

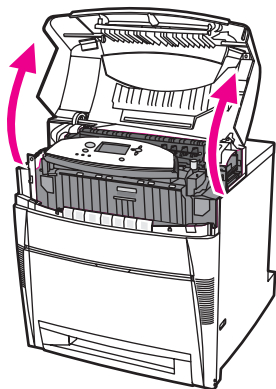

2. 抓住前盖板向下拉。

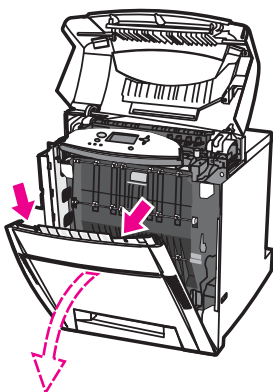

3. 从前盖板内取下清洁刷。

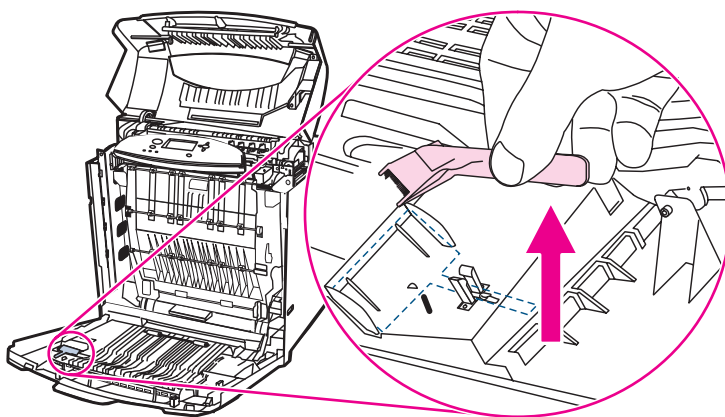

4. 抓住转印装置的绿色把手向下拉。

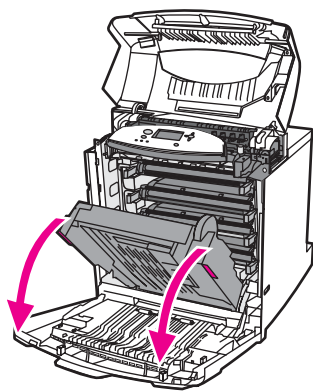

5. 在打印机顶端的静电释放梳上，来回使用清洁刷刷三次，以拭去多余的碳粉。在垃圾箱上方抖动清洁刷，抖去多余的碳粉。

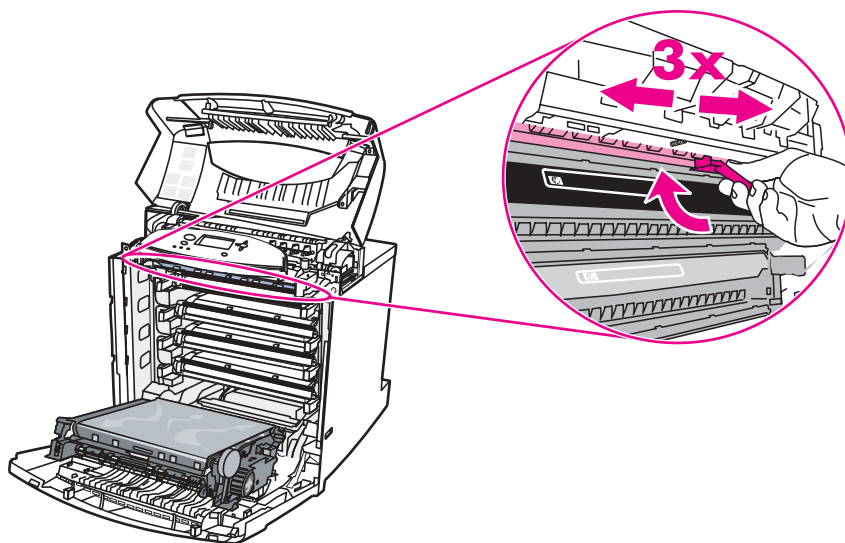

6. 关合转印装置并将清洁刷放置到前盖板内。如果您要更换转印装置，其中会带有新的清洁刷。

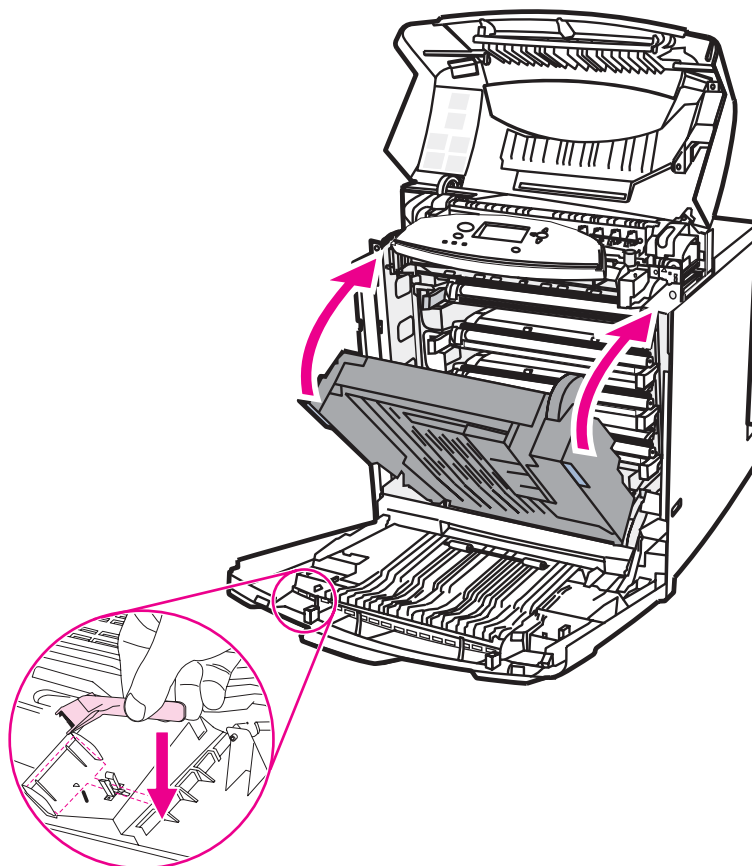

7. 关闭前盖板，然后关合顶盖。

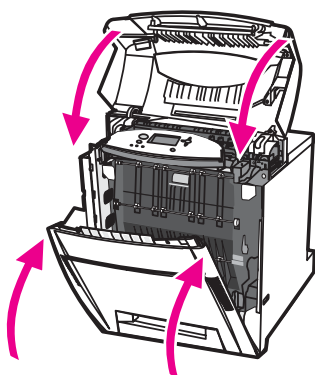



# 8

## 问题解决

本章说明如何处理打印机的问题，其中包括以下主题：

- [基本故障排除检查清单](#)
- [故障排除信息页](#)
- [控制面板消息类型](#)
- [控制面板消息](#)
- [卡纸](#)
- [卡纸常见原因](#)
- [清除卡纸](#)
- [介质处理问题](#)
- [打印机一次进入多张纸](#)
- [打印机送入了大小不当的纸张](#)
- [打印机从错误的纸盘中取纸](#)
- [介质不会自动送入](#)
- [无法通过打印机控制面板为纸盘 2、3、4 或 5 选择纸张尺寸。](#)
- [介质不从纸盘 2、3、4 或 5 送入](#)
- [无法送入投影胶片或光面纸](#)
- [投影胶片打印不正确，并且控制面板显示错误消息，指示纸盘中的介质出现问题。](#)
- [信封卡塞或不送入打印机](#)
- [打印出的文件卷曲或起皱](#)
- [打印机不执行或不正确执行双面打印](#)
- [打印机响应问题](#)
- [没有显示信息](#)
- [打印机已打开，但不执行打印作业](#)
- [打印机已打开，但不接收数据](#)
- [无法从计算机上选择打印机](#)
- [打印机控制面板问题](#)
- [控制面板设置不能正确工作](#)
- [无法选择纸盘 3、纸盘 4 或纸盘 5](#)
- [彩色打印问题](#)
- [执行黑白打印，而非彩色打印](#)
- [颜色深浅不当](#)

- [缺少颜色](#)
- [安装打印碳粉盒后，颜色不一致](#)
- [打印的颜色与屏幕颜色不一致](#)
- [打印机输出错误](#)
- [打印错误的字体](#)
- [无法打印符号集中的所有字符](#)
- [打印输出之间的文本发生偏移](#)
- [出现乱码，缺少字符或者打印输出中断](#)
- [部分打印输出](#)
- [软件应用程序问题](#)
- [无法通过软件更改系统选择](#)
- [无法从软件选择字体](#)
- [无法从软件选择颜色](#)
- [打印机驱动程序不识别纸盘 3、纸盘 4、纸盘 5 或双面打印附件](#)
- [打印质量故障排除](#)

## 基本故障排除检查清单

如果打印机出现故障，该检查清单将有助于确定故障的原因。

- 打印机是否接通了电源？
- 打印机是否已打开电源？
- 打印机是否处于**就绪**状态？
- 是否连接了所有必要的电缆？
- 控制面板上是否显示有任何信息？
- 是否安装了正品 HP 耗材？
- 是否正确安装了新更换的打印碳粉盒？是否揭开了碳粉盒上的密封胶带？
- 是否正确安装了新安装的耗材（图像热熔器套件、图像转印套件）？

如果本指南未提供排除打印机故障的方法，请访问 <http://www.hp.com/support/clj5550>。

有关安装和设置打印机的其它信息，请参阅本打印机的入门指南。

### 影响打印机性能的因素

打印作业的时间受若干因素的影响。其中包括最大打印速度，单位是页/分 (ppm)。影响打印速度的其它因素包括使用特殊纸张（如透明胶片、重磅纸和自定义尺寸纸张）、打印机处理时间以及下载时间。另外还包括：

- 图形的复杂程度和大小
- 打印机 I/O 配置（网络与并行）
- 所使用的打印机速度
- 安装的打印机内存容量
- 网络操作系统和配置（如果适用）
- 打印机个性（PCL 或 PostScript 3 仿真）

---

#### 注意

---

添加额外的打印机内存可能解决内存问题，改善打印机处理复杂图形的能力，并减少下载时间，但不会增加打印机的最大处理速度（以 ppm 计）。

## 故障排除信息页

您可以从打印机控制面板打印有助于诊断打印机故障的信息页。本节详述了打印下列信息页的步骤：

- 纸张路径测试页
- 定位页
- 事件记录页

### 纸张路径测试页

**纸张路径测试**页可用于测试打印机的纸张处理功能。通过选择来源、目标和打印机上可用的其它选项，可以定义需要测试的纸张路径。

1. 按 **菜单** 进入 **菜单**。
2. 按 **▼** 以突出显示 **诊断**。
3. 按 **✓** 选择 **诊断**。
4. 按 **▼** 以突出显示 **送纸道测试**。
5. 按 **✓** 选择 **送纸道测试**。

**正在执行... 送纸道测试**消息将一直显示在屏幕上，直到打印机完成纸张路径测试。打印完纸张路径测试页后，打印机会返回到**就绪**状态。

### 定位页

**定位**页打印水平箭头和垂直箭头，以显示可以在页面上离中心多远处打印图像。可以为某个纸盘设置定位值，使得纸张正反两面的图像都位于中心位置。设置定位值还可以使图像在页面上位于中心位置。对于不同的纸盘，图像位置稍有不同。对每个纸盘执行定位操作。

1. 按 **菜单** 进入 **菜单**。
2. 按 **▼** 以突出显示 **配置设备**。
3. 按 **✓** 选择 **配置设备**。
4. 按 **▼** 以突出显示 **打印质量**。
5. 按 **✓** 选择 **打印质量**。
6. 按 **▼** 以突出显示 **设置定位**。
7. 按 **✓** 选择 **设置定位**。

---

#### 注意

可以通过指定**来源**来选择纸盘。默认的**来源**为纸盘 2。要设置纸盘 2 的定位，请转至步骤 12。对于其它纸盘，请继续下一步。

8. 按 **▼** 以突出显示 **来源**。
9. 按 **✓** 选择 **来源**。
10. 按 **▼** 或 **▲** 以突出显示一个纸盘。
11. 按 **✓** 来选择纸盘。

选择纸盘后，打印机控制面板将返回**设置定位**菜单。



12. 按 ▼ 以突出显示**打印测试页**。
13. 按 ✓ 选择**打印测试页**。
14. 请按照打印页的说明进行操作。

## 事件记录

事件记录会列出各种打印机事件，包括打印机卡塞、维修故障和其它打印机状况。

1. 按 **菜单** 进入 **菜单**。
2. 按 ▼ 以突出显示**诊断**。
3. 按 ✓ 选择**诊断**。
4. 按 ▼ 以突出显示**打印事件记录**。
5. 按 ✓ 选择**打印事件记录**。

**正在打印...** 事件记录消息一直显示在屏幕上，直到打印完事件记录。打印结束后，打印机会返回到**就绪**状态。

## 控制面板消息类型

根据其严重程度，控制面板消息分为三种类型。

- 状态消息
- 警告消息
- 错误消息

在消息类别内，某些消息属于**严重**错误消息。本部分介绍控制面板消息类别之间的差异。

### 状态消息

状态消息反映打印机的当前状态，通知您打印机运转正常，这些信息无需用户干预进行清除。状态消息随着打印机状态而改变。只要打印机处于就绪、非忙状态且没有待发的警告消息，则在联机的情况下就会显示**就绪**的状态消息。

### 警告消息

警告消息可以通知您数据和打印错误。这些消息通常与**就绪**或**状态**消息交替显示，并且一直保持到按 **✓** 按钮为止。如果将打印机配置菜单中的**可清除警告**设置为**作业**，则下一个打印作业将清除这些消息。

### 错误消息

错误消息显示必须执行的操作，例如，添加纸张或清除卡纸。

某些错误消息允许打印机自动继续操作。如果显示**自动继续=ON**，则在显示此类错误 10 秒钟之后，打印机将继续正常工作。

#### 注意

在显示允许自动继续操作的错误消息 10 秒钟之内，按下的任何按钮将取代自动继续功能，而优先执行按下的按钮功能。例如，按**菜单**按钮将取消打印作业。

### 严重错误消息

严重错误消息可以通知您设备故障。重新启动打印机可以清除其中的某些消息。这些消息不受**自动继续**设置的影响。如果严重错误一直存在，则需要维修。

下表按数字和字母顺序列出并说明了控制面板消息。

## 控制面板消息

### 控制面板消息

控制面板消息	说明	建议的操作
<p><b>&lt;彩纸&gt;碳粉盒安装错误</b></p> <p>交替显示</p> <p><b>要获得帮助，请按？</b></p> <p>耗材量标将显示打印碳粉盒的消耗量。</p>	<p>碳粉盒装在了错误的插槽中，而且盖板已合上。</p>	<ol style="list-style-type: none"> <li>1. 打开顶盖和图像转印装置。</li> </ol> <p><b>小心</b></p> <p>图像转印装置很容易损坏。</p> <ol style="list-style-type: none"> <li>2. 取出不当的打印碳粉盒。</li> <li>3. 装入适当的打印碳粉盒。</li> <li>4. 关合前盖板。</li> </ol>
<p><b>10.X.X 耗材</b></p> <p><b>内存错误</b></p> <p>交替显示</p> <p><b>要获得帮助，请按？</b></p> <p>耗材量标将显示打印碳粉盒的消耗量。</p>	<p>打印机无法对至少一个打印碳粉盒内存标记执行读写操作，或者至少缺失一个内存标记。</p> <p>有关打印碳粉盒颜色的控制面板消息如下：</p> <p>10.00.00 = 黑色打印碳粉盒</p> <p>10.00.01 = 青色打印碳粉盒</p> <p>10.00.02 = 品红色打印碳粉盒</p> <p>10.00.03 = 黄色打印碳粉盒</p>	<ol style="list-style-type: none"> <li>1. 请重新启动打印机。</li> <li>2. 请按？以了解详情。</li> <li>3. 如果错误仍然存在，请访问 <a href="http://www.hp.com/support/cj5550">http://www.hp.com/support/cj5550</a>，与 HP 支持部门联系。</li> </ol>
<p><b>13.XX.YY</b></p> <p><b>顶盖区域卡纸</b></p> <p><b>要获得帮助，请按？</b></p>	<p>顶盖中有卡纸。</p>	<ol style="list-style-type: none"> <li>1. 有关清除卡纸的详情，请按？。</li> <li>2. 按 ▲ 和 ▼ 以浏览说明。</li> <li>3. 如果清除所有纸张后仍然显示此消息，请与 HP 支持部门联系，网址是 <a href="http://www.hp.com/support/cj5550">http://www.hp.com/support/cj5550</a>。</li> </ol>
<p><b>13.XX.YY</b></p> <p><b>双面打印通道卡纸</b></p> <p><b>要获得帮助，请按？</b></p>	<p>纸张通道中出现卡塞。</p>	<ol style="list-style-type: none"> <li>1. 有关清除卡纸的详情，请按？。</li> <li>2. 按 ▲ 和 ▼ 以浏览说明。</li> <li>3. 如果清除所有纸张后仍然显示此消息，请与 HP 支持部门联系，网址是 <a href="http://www.hp.com/support/cj5550">http://www.hp.com/support/cj5550</a>。</li> </ol>
<p><b>13.XX.YY 双面打印</b></p> <p><b>通道中多处卡纸</b></p> <p><b>要获得帮助，请按？</b></p>	<p>纸张通道中出现卡塞。</p>	<ol style="list-style-type: none"> <li>1. 有关清除卡纸的详情，请按？。</li> <li>2. 按 ▲ 和 ▼ 以浏览说明。</li> <li>3. 如果清除所有纸张后仍然显示此消息，请与 HP 支持部门联系，网址是 <a href="http://www.hp.com/support/cj5550">http://www.hp.com/support/cj5550</a>。</li> </ol>
<p><b>13.XX.YY 送纸</b></p> <p><b>道卡纸</b></p> <p><b>要获得帮助，请按？</b></p>	<p>介质通道中有卡纸。</p>	<ol style="list-style-type: none"> <li>1. 有关清除卡纸的详情，请按？。</li> <li>2. 按 ▲ 和 ▼ 以浏览说明。</li> <li>3. 如果清除所有纸张后仍然显示此消息，请与 HP 支持部门联系，网址是 <a href="http://www.hp.com/support/cj5550">http://www.hp.com/support/cj5550</a>。</li> </ol>

控制面板消息 (续)

控制面板消息	说明	建议的操作
<p>13.XX.YY 送纸道</p> <p>中多处卡纸</p> <p>要获得帮助, 请按 ?</p>	<p>纸张路径中有多处卡塞。</p>	<ol style="list-style-type: none"> <li>1. 有关清除卡纸的详情, 请按 ?。</li> <li>2. 按 ▲ 和 ▼ 以浏览说明。</li> <li>3. 如果清除所有纸张后仍然显示此消息, 请与 HP 支持部门联系, 网址是 <a href="http://www.hp.com/support/clj5550">http://www.hp.com/support/clj5550</a>。</li> </ol>
<p>13.XX.YY 纸盘 1</p> <p>卡纸</p> <p>清除卡纸, 然后</p> <p>按下 ✓</p> <p>交替显示</p> <p>13.XX.YY 纸盘 1</p> <p>卡纸</p> <p>要获得帮助, 请按 ?</p>	<p>多用途纸盘卡纸。</p>	<ol style="list-style-type: none"> <li>1. 有关清除卡纸的详情, 请按 ?。</li> <li>2. 按 ▲ 和 ▼ 以浏览说明。</li> <li>3. 如果清除所有纸张后仍然显示此消息, 请与 HP 支持部门联系, 网址是 <a href="http://www.hp.com/support/clj5550">http://www.hp.com/support/clj5550</a>。</li> </ol>
<p>13.XX.YY 纸盘 X</p> <p>卡纸</p> <p>要获得帮助, 请按 ?</p>	<p>纸盘 2、纸盘 3、纸盘 4、纸盘 5 或多个纸盘中都卡纸了。</p>	<ol style="list-style-type: none"> <li>1. 有关清除卡纸的详情, 请按 ?。</li> <li>2. 按 ▲ 和 ▼ 以浏览说明。</li> <li>3. 如果清除所有纸张后仍然显示此消息, 请与 HP 支持部门联系, 网址是 <a href="http://www.hp.com/support/clj5550">http://www.hp.com/support/clj5550</a>。</li> </ol>
<p>20 内存不足</p> <p>要获得帮助, 请按 ?</p> <p>交替显示</p> <p>20 内存不足</p> <p>要继续操作, 请按 ✓</p>	<p>打印机接收的计算机数据超出了可用的内存容量。</p>	<ol style="list-style-type: none"> <li>1. 按 ✓ 继续打印。</li> </ol> <hr/> <p><b>注意</b></p> <p>这将发生数据丢失。</p> <ol style="list-style-type: none"> <li>2. 请降低打印作业的复杂性, 以免将来发生此类错误。</li> <li>3. 增加打印机的内存, 将可以打印更复杂的页面。</li> </ol>
<p>22 EIO X</p> <p>缓存溢出</p> <p>要继续操作, 请按 ✓</p>	<p>在打印机正忙时, 插槽 X 中的 EIO 卡溢出 I/O 缓存。</p>	<ol style="list-style-type: none"> <li>1. 按 ✓ 继续打印。</li> </ol> <hr/> <p><b>注意</b></p> <p>这将发生数据丢失。</p> <ol style="list-style-type: none"> <li>2. 如果此消息仍然出现, 请访问 <a href="http://www.hp.com/support/clj5550">http://www.hp.com/support/clj5550</a>, 与 HP 支持部门联系。</li> </ol>
<p>22 USB I/O</p> <p>缓存溢出</p> <p>要继续操作, 请按 ✓</p>	<p>打印机正忙时 USB 缓存溢出。</p>	<ol style="list-style-type: none"> <li>1. 按 ✓ 继续打印。</li> </ol> <hr/> <p><b>注意</b></p> <p>这将发生数据丢失。</p> <ol style="list-style-type: none"> <li>2. 如果此消息仍然出现, 请访问 <a href="http://www.hp.com/support/clj5550">http://www.hp.com/support/clj5550</a>, 与 HP 支持部门联系。</li> </ol>

控制面板消息 (续)

控制面板消息	说明	建议的操作
<p><b>22 并行 I/O</b> 缓存溢出 要获得帮助, 请按 ? 交替显示 <b>22 并行 I/O</b> 缓存溢出 要继续操作, 请按 ✓</p>	<p>打印机正忙时并行缓存溢出。</p>	<p>1. 按 ✓ 继续打印。</p> <hr/> <p><b>注意</b> 这将发生数据丢失。</p> <p>2. 如果消息仍然出现, 请断开两端的并行电缆, 然后重新连接。</p> <p>3. 如果此消息仍然出现, 请访问 <a href="http://www.hp.com/support/clj5550">http://www.hp.com/support/clj5550</a>, 与 HP 支持部门联系。</p>
<p><b>22 串行 I/O</b> 缓存溢出 要继续操作, 请按 ✓</p>	<p>打印机正忙时串行缓存溢出。</p>	<p>1. 按 ✓ 继续打印。</p> <hr/> <p><b>注意</b> 这将发生数据丢失。</p> <p>2. 如果此消息仍然出现, 请访问 <a href="http://www.hp.com/support/clj5550">http://www.hp.com/support/clj5550</a>, 与 HP 支持部门联系。</p>
<p><b>40 EIO X 传输</b> 错误 要继续操作, 请按 ✓</p>	<p>与插槽 X 中的 EIO 卡的连接异常断开。</p>	<p>1. 按 ✓ 继续打印。</p> <hr/> <p><b>注意</b> 这将发生数据丢失。</p> <p>2. 如果此消息仍然出现, 请访问 <a href="http://www.hp.com/support/clj5550">http://www.hp.com/support/clj5550</a>, 与 HP 支持部门联系。</p>
<p><b>40 串行传输</b> 错误 要继续操作, 请按 ✓</p>	<p>打印机接收数据时, 发生串行数据错误 (奇偶校验、成帧或行超限)。</p>	<p>1. 按 ✓ 继续打印。</p> <hr/> <p><b>注意</b> 这将发生数据丢失。</p> <p>2. 如果此消息仍然出现, 请访问 <a href="http://www.hp.com/support/clj5550">http://www.hp.com/support/clj5550</a>, 与 HP 支持部门联系。</p>
<p><b>41.3 纸盘 X 中的</b> 纸张尺寸与预期不同 要获得帮助, 请按 ?</p>	<p>装入纸盘的介质在进纸方向上的长度比纸盘配置尺寸要长或短。</p>	<p>1. 如果选择了错误的尺寸, 可取消作业或按 ? 以访问帮助。</p> <p>2. 按 ▲ 和 ▼ 以浏览说明。</p>
<p><b>41.3 纸盘 X 中的</b> 纸张尺寸与预期不同 要获得帮助, 请按 ? 交替显示 请在纸盘 X 中装入 &lt;类型&gt; &lt;尺寸&gt; 要使用其它 纸盘, 请按 ✓</p>	<p>装入纸盘的介质在进纸方向上的长度比纸盘配置尺寸要长或短。</p>	<p>1. 如果选择了错误的尺寸, 可取消作业或按 ? 以访问帮助。</p> <p>或者</p> <p>2. 按 ✓ 来选择其它纸盘。</p> <p>3. 按 ▲ 和 ▼ 以浏览说明。</p>

控制面板消息 (续)

控制面板消息	说明	建议的操作
<p><b>41.5 纸盘 X 中的纸张类型与预期不同</b> 要获得帮助, 请按 ?</p>	<p>打印机感测到送纸道中的介质类型与纸盘配置的类型不相同。</p>	<ol style="list-style-type: none"> <li>1. 如果选择了错误的尺寸, 可取消作业或按 ? 以访问帮助。</li> <li>2. 按 ▲ 和 ▼ 以浏览说明。</li> </ol>
<p><b>41.5 纸盘 X 中的纸张类型与预期不同</b> 要获得帮助, 请按 ? 交替显示 请在纸盘 X 中装入 &lt;类型&gt; &lt;尺寸&gt; 要使用其它纸盘, 请按 ✓</p>	<p>打印机感测到送纸道中的介质类型与纸盘配置的类型不相同。</p>	<ol style="list-style-type: none"> <li>1. 如果选择了错误的尺寸, 可取消作业或按 ? 以访问帮助。</li> <li>或者</li> <li>2. 按 ✓ 来选择其它纸盘。</li> <li>3. 按 ▲ 和 ▼ 以浏览说明。</li> </ol>
<p><b>41.X</b> 打印机错误 要获得帮助, 请按 ? 交替显示 <b>41.X</b> 打印机错误 要继续操作, 请按 ✓</p>	<p>打印机出错。</p>	<ol style="list-style-type: none"> <li>1. 按 ✓ 继续, 或按 ? 获取详细信息。</li> <li>2. 如果仍然显示此消息, 请重新启动打印机。</li> <li>3. 如果此消息仍然出现, 请访问 <a href="http://www.hp.com/support/cj5550">http://www.hp.com/support/cj5550</a>, 与 HP 支持部门联系。</li> </ol>
<p><b>49.XXXX</b> 打印机错误 要继续操作, 请先关闭然后再打开</p>	<p>发生了严重的固件错误。</p>	<ol style="list-style-type: none"> <li>1. 请重新启动打印机。</li> <li>2. 如果此消息仍然出现, 请访问 <a href="http://www.hp.com/support/cj5550">http://www.hp.com/support/cj5550</a>, 与 HP 支持部门联系。</li> </ol>
<p><b>50.X 热凝器错误</b> 要获得帮助, 请按 ?</p>	<p>热熔器出错。 以下是热熔器特有的错误: 50.1 - 主热敏电阻出现热熔器低温错误。 50.2 - 出现热熔器预热服务错误。 50.3 - 主热敏电阻出现热熔器高温错误。 50.4 - 热熔器有故障。 50.8 - 辅热敏电阻出现热熔器低温错误。 50.9 - 辅热敏电阻出现热熔器高温错误。 出现这些错误的原因可能是电源不足、电力电压不够或热熔器存在故障。</p>	<ol style="list-style-type: none"> <li>1. 请重新启动打印机。</li> <li>2. 如果此消息仍然出现, 请访问 <a href="http://www.hp.com/support/cj5550">http://www.hp.com/support/cj5550</a>, 与 HP 支持部门联系。</li> </ol>

控制面板消息 (续)

控制面板消息	说明	建议的操作
<p><b>51.2Y</b> 打印机错误 要获得帮助, 请按 ? 交替显示 <b>51.2Y</b> 打印机错误 要继续操作, 请先关闭然后再打开</p>	<p>光束检测到错误, 或出现激光错误。 Y 值有: <b>Y 说明</b> 0 - 黑色 1 - 青色 2 - 品红色 3 - 黄色</p>	<ol style="list-style-type: none"> <li>1. 请重新启动打印机。</li> <li>2. 如果问题仍然存在, 请与 HP 支持部门联系, 网址是 <a href="http://www.hp.com/support/clj5550">http://www.hp.com/support/clj5550</a>。</li> </ol>
<p><b>53.XX.X 检查 RAM</b> DIMM 插槽 X</p>	<p>打印机的某些内存出错。 X、Y 和 ZZ 的值为: <b>X 设备位置</b> 1 插槽 1 2 插槽 2 <b>Y 内存段号</b> 1 内存段号 1 2 内存段号 2 3 内存段号 3 4 内存段号 4 <b>ZZ 错误编号</b> 01 不支持的内存 02 无法识别的内存 03 低于最小内存限制 04 超过最大内存限制 05 RAM 测试失败</p>	<p>如果得到提示要求完成此操作, 请按 ✓ 继续。打印机应进入就绪状态, 但不会充分利用已安装的所有内存。 否则: <ol style="list-style-type: none"> <li>1. 关闭打印机电源。</li> <li>2. 确保所有 DDR SDRAM 都符合规格且安装正确。</li> <li>3. 打开打印机电源。</li> <li>4. 如果问题仍然存在, 请与 HP 支持部门联系, 网址是 <a href="http://www.hp.com/support/clj5550">http://www.hp.com/support/clj5550</a>。</li> </ol></p>
<p><b>54.01</b> 打印机错误 要继续操作, 请先关闭然后再打开</p>	<p>无法继续打印。环境湿度传感器发生故障。</p>	<ol style="list-style-type: none"> <li>1. 请重新启动打印机。</li> <li>2. 如果问题仍然存在, 请与 HP 支持部门联系, 网址是 <a href="http://www.hp.com/support/clj5550">http://www.hp.com/support/clj5550</a>。</li> </ol>
<p><b>54.XX</b> 打印机错误 要继续操作, 请先关闭然后再打开</p>	<p>无法继续打印。剩余碳粉传感器发生故障。 X 的值为: 15 - 黄色 16 - 品红色 17 - 青色 18 - 黑色</p>	<ol style="list-style-type: none"> <li>1. 请重新启动打印机。</li> <li>2. 如果问题仍然存在, 请与 HP 支持部门联系, 网址是 <a href="http://www.hp.com/support/clj5550">http://www.hp.com/support/clj5550</a>。</li> </ol>

控制面板消息（续）

控制面板消息	说明	建议的操作
<b>55 直流控制器</b> 错误 要获得帮助，请按？ 交替显示 <b>55.0X.YY</b> 打印机错误 要继续操作， 请先关闭然后再打开	发生打印机命令错误。	1. 请重新启动打印机。 2. 如果问题仍然存在，请与 HP 支持部门联系，网址是 <a href="http://www.hp.com/support/clj5550">http://www.hp.com/support/clj5550</a> 。
<b>56.XX</b> 打印机错误 要继续操作， 请先关闭然后再打开	打印机出错。	1. 请重新启动打印机。 2. 如果问题仍然存在，请与 HP 支持部门联系，网址是 <a href="http://www.hp.com/support/clj5550">http://www.hp.com/support/clj5550</a> 。
<b>57.0X</b> 打印机错误 要继续操作， 请先关闭然后再打开	打印机风扇发生故障。	1. 请重新启动打印机。 2. 如果问题仍然存在，请与 HP 支持部门联系，网址是 <a href="http://www.hp.com/support/clj5550">http://www.hp.com/support/clj5550</a> 。
<b>58.0X</b> 打印机错误 要获得帮助，请按？ 交替显示 <b>58.0X</b> 打印机错误 要继续操作， 请先关闭然后再打开	检测到内存标记错误。	1. 请重新启动打印机。 2. 如果问题仍然存在，请与 HP 支持部门联系，网址是 <a href="http://www.hp.com/support/clj5550">http://www.hp.com/support/clj5550</a> 。
<b>59.XY</b> 打印机错误 要获得帮助，请按？ 交替显示 <b>59.XY</b> 打印机错误 要继续操作， 请先关闭然后再打开	打印机电机发生故障。	1. 请重新启动打印机。 2. 如果问题仍然存在，请与 HP 支持部门联系，网址是 <a href="http://www.hp.com/support/clj5550">http://www.hp.com/support/clj5550</a> 。  注：如果缺失转印装置或转印装置安装错误，也会显示此消息。请确保转印装置安装正确。
<b>62 NO SYSTEM</b> 要继续操作， 请先关闭然后再打开	找不到系统。	1. 请重新启动打印机。 2. 如果问题仍然存在，请与 HP 支持部门联系，网址是 <a href="http://www.hp.com/support/clj5550">http://www.hp.com/support/clj5550</a> 。



控制面板消息 (续)

控制面板消息	说明	建议的操作
<p><b>68.X 存储器错误</b>  <b>设置已更改</b>  <b>要获得帮助, 请按 ?</b>                      交替显示  <b>68.X 存储器错误</b>  <b>设置已更改</b>  <b>要继续操作, 请按 ✓</b></p>	<p>非易失性存储设备中保存的一个或多个打印机设置无效, 并且已恢复为工厂默认设置。按 ✓ 按钮可清除该消息。打印机可以继续打印, 但可能出现意外行为。</p>	<ol style="list-style-type: none"> <li>按 ✓ 继续。</li> <li>如果仍然显示此消息, 请重新启动打印机。</li> <li>如果问题仍然存在, 请与 HP 支持部门联系, 网址是 <a href="http://www.hp.com/support/clj5550">http://www.hp.com/support/clj5550</a>。</li> </ol>
<p><b>68.X 固定</b>  <b>存储器写入失败</b>  <b>要继续操作, 请按 ✓</b></p>	<p>非易失性存储设备已满。按 ✓ 按钮可清除该消息。打印机可以继续打印, 但可能出现意外行为。</p> <p><b>X 说明</b>                      0 板载 NVRAM                      1 可拆卸磁盘 (闪存或硬盘)</p>	<ol style="list-style-type: none"> <li>按 ✓ 继续。</li> <li>如果仍然显示此消息, 请重新启动打印机。</li> <li>如果问题仍然存在, 请与 HP 支持部门联系, 网址是 <a href="http://www.hp.com/support/clj5550">http://www.hp.com/support/clj5550</a>。</li> </ol>
<p><b>68.X 固定</b>  <b>存储器已满</b>  <b>要获得帮助, 请按 ?</b>                      交替显示  <b>68.X 固定</b>  <b>存储器已满</b>  <b>要继续操作, 请按 ✓</b></p>	<p>非易失性存储设备已满。按 ✓ 按钮可清除该消息。打印机可以继续打印, 但可能出现意外行为。</p> <p><b>X 说明</b>                      0 板载 NVRAM                      1 可拆卸磁盘 (闪存或硬盘)</p>	<ol style="list-style-type: none"> <li>按 ✓ 继续。</li> <li>要解决 <b>68.0</b> 错误, 请重新启动打印机。</li> <li>如果 <b>68.0</b> 错误仍然存在, 请与 HP 支持部门联系。</li> <li>要解决 <b>68.1</b> 错误, 请使用 HP Web Jetadmin 软件删除磁盘驱动器中的文件。</li> <li>如果 <b>68.1</b> 错误仍然存在, 请与 HP 支持部门联系。</li> </ol>
<p><b>79.XXXX</b>  <b>打印机错误</b>  <b>要继续操作,</b>  <b>请先关闭然后再打开</b></p>	<p>发生了严重的硬件错误。</p>	<ol style="list-style-type: none"> <li>请重新启动打印机。</li> <li>如果问题仍然存在, 请与 HP 支持部门联系, 网址是 <a href="http://www.hp.com/support/clj5550">http://www.hp.com/support/clj5550</a>。</li> </ol>
<p><b>8X.YYYY</b>  <b>EIO 错误</b></p>	<p>插槽 X 中的 EIO 附件卡遇到严重错误。</p> <p><b>X 说明</b>                      1: 插槽 1 出错                      2: 插槽 2 出错</p>	<ol style="list-style-type: none"> <li>请重新启动打印机。</li> <li>如果问题仍然存在, 请与 HP 支持部门联系, 网址是 <a href="http://www.hp.com/support/clj5550">http://www.hp.com/support/clj5550</a>。</li> </ol>
<p><b>EIO X 磁盘</b>  <b>正在初始化</b></p>	<p>正在初始化插槽 X 中的 EIO 磁盘设备。</p>	<p>无需执行任何操作。</p>
<p><b>EIO X 磁盘</b>  <b>正在旋转</b></p>	<p>插槽 X 中的 EIO 磁盘设备正在加速旋转。</p>	<p>无需执行任何操作。</p>
<p><b>EIO 磁盘 X</b>  <b>不起作用</b>  <b>要获得帮助, 请按 ?</b></p>	<p>插槽 X 中的 EIO 磁盘未正确工作。</p>	<ol style="list-style-type: none"> <li>关闭打印机电源。</li> <li>从指示的插槽中卸下 EIO 磁盘, 并替换成新的 EIO 磁盘驱动器。</li> </ol>

## 控制面板消息（续）

控制面板消息	说明	建议的操作
<b>RAM 磁盘</b> <b>已写保护</b> <b>要进行清除，请按 ✓</b> 交替显示 <b>就绪</b>	文件系统设备已设置为写保护，无法将新文件写入该设备。	<ol style="list-style-type: none"> <li>要写入 RAM 磁盘，请使用 HP Web Jetadmin 软件关闭写保护。</li> <li>要清除该消息，请按 ✓ 键。</li> <li>如果仍然显示此消息，请重新启动打印机。</li> </ol>
<b>RAM 磁盘设备</b> <b>故障</b> <b>要进行清除，请按 ✓</b> 交替显示 <b>就绪</b>	指定的驱动器设备发生故障。	<ol style="list-style-type: none"> <li>要清除该消息，请按 ✓ 键。</li> <li>如果仍然显示此消息，请重新启动打印机。</li> <li>如果仍然显示此消息，请与 HP 支持部门联系。</li> </ol>
<b>RAM 磁盘文件</b> <b>操作失败</b> <b>要进行清除，请按 ✓</b> 交替显示 <b>就绪</b>	打印机收到一个 PJL 文件系统命令，该命令试图执行一个非逻辑操作（例如，将文件下载到一个不存在的目录）。  有的情况下可以继续打印。	<ol style="list-style-type: none"> <li>要清除该消息，请按 ✓ 键。</li> <li>如果仍然显示此消息，请重新启动打印机。</li> <li>如果再次出现此消息，则应用程序可能有问题。</li> </ol>
<b>RAM 磁盘文件</b> <b>系统已满</b> <b>要进行清除，请按 ✓</b> 交替显示 <b>就绪</b>	打印机收到一个 PJL 文件系统命令，该命令试图在文件系统中存储信息，但因文件系统已满而失败。	<ol style="list-style-type: none"> <li>要清除该消息，请按 ✓ 键。</li> <li>如果仍然显示此消息，请重新启动打印机。</li> </ol> <hr/> <p><b>注意</b> 这样也将删除 RAM 中的所有文件。</p>
<b>安装 &lt;彩纸&gt;</b> <b>碳粉盒</b> 交替显示 <b>要获得帮助，请按 ?</b>  耗材量标将显示打印碳粉盒的消耗量。	尚未在打印机中安装碳粉盒，或者安装不正确。	<ol style="list-style-type: none"> <li>打开顶盖和图像转印装置。   <b>小心</b>                      图像转印装置很容易损坏。</li> <li>插入打印碳粉盒，确保其完全到位。</li> <li>关合前盖板。</li> <li>如果错误仍然存在，请访问 <a href="http://www.hp.com/support/cj5550">http://www.hp.com/support/cj5550</a>，与 HP 支持部门联系。</li> </ol>
<b>安装耗材</b> <b>要查看状态，请按 ✓</b> 耗材量标将显示打印碳粉盒的消耗量。	打印机中至少有一种耗材缺失或位置不正确，另外还有其它耗材缺失、位置不正确、已用完或余量不足。请装入耗材，或确保耗材安装到位。	<ol style="list-style-type: none"> <li>按 ✓ 访问耗材状态菜单。</li> <li>按 ▲ 和 ▼，突出显示存在问题的特定耗材。</li> <li>按 ?，查看该耗材的相关帮助。</li> <li>按 ▲ 和 ▼ 以浏览说明。</li> </ol>
<b>安装了原装 HP 耗材</b>	安装了新的 HP 碳粉盒。打印机将在约 10 秒后返回到 <b>就绪</b> 状态。	无需执行任何操作。
<b>不正确</b>	输入了错误的 PIN。如果连续三次输入不正确的 PIN 条目，打印机将返回到 <b>就绪</b> 。	重新输入正确的 PIN。

控制面板消息（续）

控制面板消息	说明	建议的操作
<p>插入或合上 纸盘 X 要获得帮助，请按？</p>	<p>只有先插入或关合纸盘 XX，才能打印当前作业。</p>	<p>合上指定的纸盘。</p>
<p>出纸槽已满 取出纸槽中的 所有纸张</p>	<p>出纸槽已满，必须清空才能继续打印。</p>	<p>请从出纸槽取出介质。</p>
<p>磁盘 已写保护 要进行清除，请按 ✓ 交替显示 就绪</p>	<p>文件系统设备已设置为写保护，无法将新文件写入该设备。</p>	<ol style="list-style-type: none"> <li>1. 要写入磁盘，请使用 HP Web Jetadmin 关闭写保护。</li> <li>2. 要清除该消息，请按 ✓ 键。</li> <li>3. 如果仍然显示此消息，请重新启动打印机。</li> </ol>
<p>磁盘设备 故障 要进行清除，请按 ✓ 交替显示 就绪</p>	<p>指定的驱动器设备发生故障。可以继续打印无需访问磁盘驱动器的作业。</p>	<ol style="list-style-type: none"> <li>1. 要清除该消息，请按 ✓ 键。</li> <li>2. 如果此消息仍然存在，请拆装 EIO 磁盘驱动器。</li> <li>3. 再次打开打印机电源。</li> <li>4. 如果此消息依然存在，请更换 EIO 磁盘驱动器。</li> </ol>
<p>磁盘文件 操作失败 要进行清除，请按 ✓ 交替显示 就绪</p>	<p>打印机收到一个 PJI 文件系统命令，该命令试图执行一个非逻辑操作（例如，将文件下载到一个不存在的目录）。有的情况下可以继续打印。</p>	<ol style="list-style-type: none"> <li>1. 要清除该消息，请按 ✓ 键。</li> <li>2. 如果仍然显示此消息，请重新启动打印机。</li> <li>3. 如果再次出现此消息，则应用程序可能有问题。</li> </ol>
<p>磁盘文件 系统已满 要进行清除，请按 ✓ 交替显示 就绪</p>	<p>打印机收到一个 PJI 文件系统命令，该命令试图在文件系统中存储信息，但因文件系统已满而失败。</p>	<ol style="list-style-type: none"> <li>1. 使用 HP Web Jetadmin 软件删除 EIO 磁盘驱动器中的文件，或从打印机的控制面板上删除存储的作业。</li> <li>2. 要清除该消息，请按 ✓ 键。</li> <li>3. 如果仍然显示此消息，请重新启动打印机。</li> </ol>
<p>打印 配置页</p>	<p>打印机正在生成配置页。该页完成后，打印机将返回到联机就绪状态。</p>	<p>无需执行任何操作。</p>
<p>打印已停止 要继续操作，请按 ✓</p>	<p>打印/停止测试且时间已到期时会显示此消息。</p>	<p>按 ✓ 继续打印。</p>
<p>等待打印机 重新初始化</p>	<p>在打印机自动重新启动前已更改 RAM 磁盘设置，或者外部设备模式已更改，或者打印机正在退出诊断模式并将自动重新启动。</p>	<p>无需执行任何操作。</p>

## 控制面板消息（续）

控制面板消息	说明	建议的操作
<b>订购 &lt;彩纸&gt;</b> <b>碳粉盒</b> 耗材量标将显示打印碳粉盒的消耗量。 交替显示 <b>就绪</b> 耗材量标将显示打印碳粉盒的消耗量。	标示的打印碳粉盒即将达到其使用期限。打印机已就绪，并将继续打印估计的剩余页数。预计的剩余可打印页数是根据打印机的历史打印页数来确定的。  打印将持续进行，直到需要更换耗材为止。	<ol style="list-style-type: none"> <li>按 <b>?</b>，查看该消息的相关帮助。</li> <li>获取指定的打印碳粉盒的部件号。</li> <li>订购打印碳粉盒</li> </ol> <hr/> <b>注意</b> 有关耗材订购的信息，还可参见内嵌式 Web 服务器。有关详细信息，请参阅 <a href="#">使用内嵌式 Web 服务器</a> 。
<b>订购耗材</b> 交替显示 <b>就绪</b> <b>要获得帮助，请按 ?</b> 耗材量标将显示打印碳粉盒的消耗量。	多种耗材即将用完。  打印将持续进行，直到需要更换耗材为止。	<ol style="list-style-type: none"> <li>按 <b>菜单</b> 以访问 <b>菜单</b>。</li> <li>按 <b>▲</b> 或 <b>▼</b> 突出显示 <b>信息</b>，然后按 <b>✓</b>。</li> <li>按 <b>▲</b> 或 <b>▼</b> 突出显示 <b>耗材状态</b>，然后按 <b>✓</b>。</li> <li>按 <b>▲</b> 或 <b>▼</b> 突出显示要订购的耗材。</li> <li>按 <b>?</b>，访问该耗材的相关帮助。</li> <li>从帮助中获取部件号。</li> <li>订购耗材。</li> <li>对于需要订购的每个耗材，重复前面的必要步骤。</li> <li>有关耗材订购的信息，还可参见内嵌式 Web 服务器。有关详细信息，请参阅<a href="#">使用内嵌式 Web 服务器</a>。</li> </ol>
<b>订购热凝器套件</b> <b>还可打印 X 页</b> <b>要获得帮助，请按 ?</b> 交替显示 <b>就绪</b>	热凝器即将达到使用期限。打印机已就绪，并将继续打印估计的剩余页数。  打印将持续进行，直到需要更换耗材为止。	<ol style="list-style-type: none"> <li>按 <b>?</b>，查看该消息的相关帮助。</li> <li>获取热凝器套件的部件号。</li> <li>订购热凝器套件。</li> </ol> <hr/> <b>注意</b> 有关耗材订购的信息，还可参见内嵌式 Web 服务器。有关详细信息，请参阅 <a href="#">使用内嵌式 Web 服务器</a> 。
<b>订购转印套件</b> <b>还可打印 X 页</b> <b>要获得帮助，请按 ?</b> 交替显示 <b>就绪</b>	转印装置即将达到其使用期限。  打印机可以继续打印，直到转印装置达到使用期限为止。	<ol style="list-style-type: none"> <li>按 <b>?</b>，查看该消息的相关帮助。</li> <li>从帮助中获取转印套件的部件号。</li> <li>订购转印套件。</li> </ol> <hr/> <b>注意</b> 有关耗材订购的信息，还可参见内嵌式 Web 服务器。有关详细信息，请参阅 <a href="#">使用内嵌式 Web 服务器</a> 。
<b>访问被拒绝，</b> <b>菜单已锁定</b>	试图修改某个菜单项，但打印机管理员启用了控制面板安全机制。此消息会很快消失，打印机则返回到 <b>就绪</b> 或 <b>忙</b> 状态。	请联系打印机管理员更改有关设置。

## 控制面板消息（续）

控制面板消息	说明	建议的操作
<p><b>更换 &lt;彩纸&gt; 碳粉盒</b></p> <p>耗材量标将显示打印碳粉盒的消耗量。</p> <p>交替显示</p> <p><b>要获得帮助，请按？</b></p> <p>耗材量标将显示打印碳粉盒的消耗量。</p>	<p>标示的打印碳粉盒已达到使用期限，并且<b>系统设置</b>中的<b>颜色耗尽</b>设置是<b>停止</b>。必须更换碳粉盒，打印机才能继续打印。</p>	<ol style="list-style-type: none"> <li>1. 打开顶盖和图像转印装置。</li> </ol> <p><b>小心</b></p> <p>图像转印装置很容易损坏。</p> <ol style="list-style-type: none"> <li>2. 卸下所示的打印碳粉盒。</li> <li>3. 安装新的打印碳粉盒。</li> <li>4. 合上顶盖和前盖板。</li> <li>5. 有关耗材订购的信息，还可参见内嵌式 Web 服务器。有关详细信息，请参阅<a href="#">使用内嵌式 Web 服务器</a>。</li> </ol>
<p><b>更换 &lt;彩纸&gt; 碳粉盒</b></p> <p>耗材量标将显示打印碳粉盒的消耗量。</p> <p>交替显示</p> <p><b>要继续操作，请按 ✓</b></p> <p>耗材量标将显示打印碳粉盒的消耗量。</p>	<p>标示的打印碳粉盒即将达到其使用期限，并且<b>系统设置</b>中的<b>耗材不足</b>设置是<b>停止</b>。</p>	<ol style="list-style-type: none"> <li>1. 订购标示的打印碳粉盒。</li> <li>2. 要继续打印，请按 ✓。</li> <li>3. 要更换碳粉盒，请执行以下步骤： <ul style="list-style-type: none"> <li>• 打开顶盖和图像转印装置。</li> </ul> </li> </ol> <p><b>小心</b></p> <p>图像转印装置很容易损坏。</p> <ul style="list-style-type: none"> <li>• 卸下所示的打印碳粉盒。</li> <li>• 安装新的打印碳粉盒。</li> <li>• 合上顶盖和前盖板。</li> <li>• 有关耗材订购的信息，还可参见内嵌式 Web 服务器。有关详细信息，请参阅<a href="#">使用内嵌式 Web 服务器</a>。</li> </ul>
<p><b>更换传送套件</b></p> <p><b>要获得帮助，请按？</b></p>	<p>转印装置已到达使用期限。只有更换了转印装置后，打印才能继续。</p>	<ol style="list-style-type: none"> <li>1. 打开顶盖和前盖板。</li> <li>2. 按下设备两侧上蓝色按钮，卸下旧的转印设备。</li> <li>3. 将旧的转印设备滑出打印机。</li> <li>4. 安装新的转印装置。</li> <li>5. 合上前盖板和顶盖。</li> <li>6. 有关耗材订购的信息，还可参见内嵌式 Web 服务器。有关详细信息，请参阅<a href="#">使用内嵌式 Web 服务器</a>。</li> </ol>

## 控制面板消息（续）

控制面板消息	说明	建议的操作
<p><b>更换传送套件</b> 要获得帮助，请按？</p> <p>交替显示</p> <p><b>更换传送套件</b> 要继续操作，请按 ✓</p>	<p>转印装置即将达到使用期限，并且<b>系统设置</b>中的<b>耗材不足</b>设置是<b>停止</b>。</p>	<ol style="list-style-type: none"> <li>1. 订购转印套件。</li> <li>2. 要继续打印，请按 ✓。</li> <li>3. 要更换转印套件，请执行以下步骤： <ul style="list-style-type: none"> <li>• 打开顶盖和前盖板。</li> <li>• 按下设备两侧上蓝色按钮，卸下旧的转印设备。</li> <li>• 将旧的转印设备滑出打印机。</li> <li>• 安装新的转印装置。</li> <li>• 合上前盖板和顶盖。</li> <li>• 有关耗材订购的信息，还可参见内嵌式 Web 服务器。有关详细信息，请参阅<a href="#">使用内嵌式 Web 服务器</a>。</li> </ul> </li> </ol>
<p><b>更换耗材</b> 仅使用黑色</p> <p>耗材量标将显示打印碳粉盒的消耗量。</p> <p>交替显示</p> <p><b>就绪</b> 要获得帮助，请按？</p> <p>耗材量标将显示打印碳粉盒的消耗量。</p>	<p>至少有一个彩色碳粉盒已达到使用期限，并且<b>系统设置</b>中的<b>颜色耗尽</b>设置是<b>autoContinueBlack</b>。将只用黑色碳粉继续打印。</p>	<p>请按 ✓ 确定应更换的耗材。请更换指定的耗材以便继续用彩色打印。</p>
<p><b>更换耗材</b> 要查看状态，请按 ✓</p> <p>耗材量标将显示打印碳粉盒的消耗量。</p>	<p>多种耗材已达到使用期限。如果受影响的耗材只是碳粉盒，那么由于<b>系统设置</b>中的<b>颜色耗尽</b>设置为<b>停止</b>，所以打印已停止。如果受影响的是热熔器或转印套件，则打印将始终停止。</p>	<ol style="list-style-type: none"> <li>1. 按 ✓ 访问<b>耗材状态</b>菜单。</li> <li>2. 按 ▲ 和 ▼，突出显示存在问题的特定耗材。</li> <li>3. 按 ?，查看该耗材的相关帮助。</li> <li>4. 按 ▲ 和 ▼ 以浏览说明。</li> <li>5. 有关耗材订购的信息，还可参见内嵌式 Web 服务器。有关详细信息，请参阅<a href="#">使用内嵌式 Web 服务器</a>。</li> </ol>
<p><b>更换耗材</b> 要继续操作，请按 ✓</p> <p>耗材量标将显示打印碳粉盒的消耗量。</p>	<p>多种耗材已达到使用期限，并且<b>系统设置</b>中的<b>耗材不足</b>设置是<b>停止</b>。</p>	<ol style="list-style-type: none"> <li>1. 按 ✓ 访问<b>耗材状态</b>菜单。</li> <li>2. 按 ▲ 和 ▼，突出显示存在问题的特定耗材。</li> <li>3. 按 ?，查看该耗材的相关帮助。</li> <li>4. 按 ▲ 和 ▼ 以浏览说明。</li> <li>5. 有关耗材订购的信息，还可参见内嵌式 Web 服务器。有关详细信息，请参阅<a href="#">使用内嵌式 Web 服务器</a>。</li> </ol>

控制面板消息 (续)

控制面板消息	说明	建议的操作
<p><b>更换热凝器套件</b> 要获得帮助, 请按 ?</p>	<p>热熔器套件已达到使用期限。只有更换了热熔器后, 打印才能继续。</p>	<ol style="list-style-type: none"> <li>1. 打开顶盖。</li> <li>2. 拧松蓝色指旋螺钉。</li> <li>3. 卸下旧的热熔器套件。</li> <li>4. 安装新的热熔器套件并用指旋螺钉拧紧。</li> <li>5. 关闭顶盖。</li> <li>6. 有关耗材订购的信息, 还可参见内嵌式 Web 服务器。有关详细信息, 请参阅<a href="#">使用内嵌式 Web 服务器</a>。</li> </ol>
<p><b>更换热凝器套件</b> 要获得帮助, 请按 ?</p> <p>交替显示</p> <p><b>更换热凝器套件</b> 要继续操作, 请按 ✓</p>	<p>热熔器即将达到使用期限, 并且<b>系统设置</b>中的<b>耗材不足</b>设置是<b>停止</b>。</p>	<ol style="list-style-type: none"> <li>1. 订购热熔器套件。</li> <li>2. 要继续打印, 请按 ✓。</li> <li>3. 要更换热熔器套件, 请执行以下步骤: <ul style="list-style-type: none"> <li>• 打开顶盖。</li> <li>• 拧松蓝色指旋螺钉。</li> <li>• 卸下旧的热熔器套件。</li> <li>• 安装新的热熔器套件并用指旋螺钉拧紧。</li> <li>• 关闭顶盖。</li> <li>• 有关耗材订购的信息, 还可参见内嵌式 Web 服务器。有关详细信息, 请参阅<a href="#">使用内嵌式 Web 服务器</a>。</li> </ul> </li> </ol>
<p><b>耗材安装错误</b> 要查看状态, 请按 ✓</p> <p>耗材量标将显示打印碳粉盒的消耗量。</p>	<p>打印机中至少有一个耗材的位置不正确, 另外还有其它耗材缺失、位置不正确、已用完或余量不足。</p>	<ol style="list-style-type: none"> <li>1. 按 ✓ 访问耗材状态菜单。</li> <li>2. 按 ▲ 和 ▼, 突出显示存在问题的特定耗材。</li> <li>3. 按 ?, 查看该耗材的相关帮助。</li> <li>4. 按 ▲ 和 ▼ 以浏览说明。</li> </ol>
<p><b>合上前盖</b> 要获得帮助, 请按 ?</p>	<p>需要合上盖板。</p>	<p>合上前盖板。</p> <hr/> <p><b>注意</b></p> <p>如果热熔器缺失或者安装错误, 也会显示此消息。请确保热熔器安装正确。</p>
<p><b>恢复工厂设置</b></p>	<p>打印机正在恢复工厂设置。</p>	<p>无需执行任何操作。</p>
<p><b>检测到非 HP 耗材</b></p> <p>耗材量标将显示打印碳粉盒的消耗量。</p>	<p>安装的新碳粉盒不是 HP 生产的碳粉盒。在安装 HP 碳粉盒或按 ✓ 按钮之前, 将一直显示此消息。</p>	<p>如果您确定购买的是 HP 碳粉盒, 请致电 HP 打假热线 (1-877-219-3183, 北美国/地区免费)。</p> <hr/> <p><b>小心</b></p> <p>因使用非 HP 碳粉盒所导致的维修不在 HP 的保修范围内。</p> <hr/> <p>要继续打印, 请按 ✓。</p>



控制面板消息 (续)

控制面板消息	说明	建议的操作
就绪 耗材量标将显示打印碳粉盒的消耗量。	打印机已联机，并可处理数据。屏幕上没有要显示的状态或设备维护消息。	无需执行任何操作。
就绪 诊断模式 要退出，按下“停止”键	打印机处于特殊诊断模式。	按 <b>停止</b> 键，退出该特殊诊断模式。 或者 无需执行任何操作。
可选纸盘连接 不正确	500 页纸的进纸盘没有与打印机正确连接。	<ol style="list-style-type: none"> <li>1. 请检查打印机是否位于水平表面上。</li> <li>2. 关闭打印机电源。</li> <li>3. 将 500 页纸的进纸盘装回打印机。</li> <li>4. 如果打印机位于可选打印机座上，确保已将支撑带绑到打印机座和打印机的背面。</li> <li>5. 装回 500 页纸的进纸盘后，接通打印机电源。</li> </ol>
扩展槽 X 不起作用	插槽 X 中的闪存卡工作不正常。	<ol style="list-style-type: none"> <li>1. 关闭打印机电源。</li> <li>2. 请从指定插槽中取出该卡，换上新卡。</li> </ol>
没有存储的作业	EIO 盘上没有存储任何作业。当用户进入 <b>检索作业</b> 菜单却没有检索到任何作业时显示这一消息。	无需执行任何操作。
内存不足 要载入字体/数据 要获得帮助，请按？ 交替显示 <DEVICE> 要继续操作，请按 ✓	<p>设备没有足够的内存来从指定位置加载字体或宏之类的数据。&lt;DEVICE&gt;可以是以下当中的一个：</p> <p>内部 = 直接装在格式化板上的 ROM</p> <p>插槽 X = 插槽 X 中的字体卡</p> <p>DIMM</p> <p>EIO X DISK = 安装在 EIO 插槽 X 中的可拆卸硬盘</p>	<ol style="list-style-type: none"> <li>1. 要使用没有数据的设备，请按 ✓。</li> <li>2. 要解决此问题，请在设备上添加更多内存。DDR SDRAM 内存：128MB (Q2630A) 或 256MB (Q2631A)。</li> </ol>
清理送纸道	打印机处于开启状态时，发生卡塞或装错纸张。打印机将尝试自动退出卡塞的纸张。	无需执行任何操作。
请求已接受， 请稍候	打印机已接受打印内部页的请求，但必须先完成当前的作业。	无需执行任何操作。
请稍候	打印机正在清除数据。	无需执行任何操作。



控制面板消息（续）

控制面板消息	说明	建议的操作
<p>如果纸盘中无纸，将显示以下消息：  <b>手动进纸</b>                      &lt;类型&gt; &lt;尺寸&gt;                      要获得帮助，请按？                      交替显示  <b>手动进纸</b>                      &lt;类型&gt; &lt;尺寸&gt;                      要使用其它                      纸盘，请按 ✓</p>	<p>已发送了指定<b>手动进纸</b>的作业，且纸盘 1 是空的。</p>	<p>在纸盘 1 内装入指定介质。                      或者                      要使用其它纸盘中的介质，请按 ✓，然后从列表中选择相应的纸盘。</p>
<p><b>闪存</b>  <b>已写保护</b>                      要进行清除，请按 ✓                      交替显示  <b>就绪</b></p>	<p>文件系统设备已设置为写保护，无法将新文件写入该设备。</p>	<ol style="list-style-type: none"> <li>1. 要写入闪存，请使用 HP Web Jetadmin 关闭写保护。</li> <li>2. 要清除该消息，请按 ✓ 键。</li> <li>3. 如果仍然显示此消息，请重新启动打印机。</li> </ol>
<p><b>闪存设备</b>  <b>故障</b>                      要进行清除，请按 ✓                      交替显示  <b>就绪</b></p>	<p>指定的驱动器设备发生故障。对于不需要闪存 DIMM 的作业，可以继续打印。</p>	<ol style="list-style-type: none"> <li>1. 要清除该消息，请按 ✓ 键。</li> <li>2. 如果此消息仍然存在，请拆装 EIO 磁盘驱动器。</li> <li>3. 再次打开打印机电源。</li> <li>4. 如果消息还是存在，则需更换闪存 DIMM。</li> </ol>
<p><b>闪存文件</b>  <b>操作失败</b>                      要进行清除，请按 ✓                      交替显示  <b>就绪</b></p>	<p>打印机收到一个 PJI 文件系统命令，该命令试图执行一个非逻辑操作（例如，将文件下载到一个不存在的目录）。</p>	<ol style="list-style-type: none"> <li>1. 要清除该消息，请按 ✓ 键。</li> <li>2. 如果仍然显示此消息，请重新启动打印机。</li> <li>3. 如果再次出现此消息，则应用程序可能有问题。</li> </ol>
<p><b>闪存文件</b>  <b>系统已满</b>                      要进行清除，请按 ✓                      交替显示  <b>就绪</b></p>	<p>打印机收到一个 PJI 文件系统命令，该命令试图在文件系统中存储信息，但因文件系统已满而失败。</p>	<ol style="list-style-type: none"> <li>1. 请使用 HP Web Jetadmin 软件删除闪存中的文件，然后再试。</li> <li>2. 要清除该消息，请按 ✓ 键。</li> <li>3. 如果仍然显示此消息，请重新启动打印机。</li> </ol>
<p><b>设置已保存</b></p>	<p>已保存菜单选择。</p>	<p>无需执行任何操作。</p>
<p><b>省电模式已启用</b></p>	<p>打印机正处于省电模式。按下任何按钮、出现错误情况或收到可打印的数据时均可以清除此消息。</p>	<p>无需执行任何操作。</p>
<p><b>使用纸盘 X</b>                      &lt;类型&gt; &lt;尺寸&gt;                      要更改，请按 ▲/▼                      要使用，请按 ✓</p>	<p>打印机要提供一个备选介质来打印作业。</p>	<ol style="list-style-type: none"> <li>1. 使用 ▲ 和 ▼ 查看纸盘配置（类型和尺寸）。</li> <li>2. 按 ✓ 选择要使用的纸盘。</li> </ol>

控制面板消息（续）

控制面板消息	说明	建议的操作
<p>使用纸盘 X &lt;类型&gt; &lt;尺寸&gt; 纸盘检测到的尺寸 交替显示 纸盘 X &lt;类型&gt; &lt;尺寸&gt; 要更改尺寸或类型 请按下 ✓</p>	<p>打印机正在报告纸盘 X 的当前配置。该纸盘开关处于“标准”位置。</p>	<ol style="list-style-type: none"> <li>1. 如果尺寸和类型的配置正确，请按  清除该消息。</li> <li>2. 要更改介质尺寸和类型，请按 ✓。 使用 ▲ 和 ▼ 突出显示相应的尺寸和类型，然后按 ✓ 将其选中。</li> <li>3. 如果需要更改尺寸，则尝试选择后，会出现一则指导消息。</li> </ol>
<p>事件记录为空</p>	<p>从控制面板中选择了<b>显示事件记录</b>，但事件记录为空。</p>	<p>无需执行任何操作。</p>
<p>收到的数据 要打印最后一页，请按 ✓ 交替显示 就绪 要打印最后一页，请按 ✓</p>	<p>打印机已收到数据，并等待进纸。打印机收到其它文件后，此消息便会消失。</p>	<p>按 ✓ 继续打印。</p>
<p>手动进纸 &lt;类型&gt; &lt;尺寸&gt; 要获得帮助，请按 ?</p>	<p>已发送了指定<b>手动进纸</b>的作业，且纸盘 1 是空的。 其它纸盘不可用。</p>	<p>在纸盘 1 内装入指定介质。</p>
<p>手动进纸 &lt;类型&gt; &lt;尺寸&gt; 要获得帮助，请按 ? 交替显示 手动进纸 &lt;类型&gt; &lt;尺寸&gt; 要继续操作，请按 ✓</p>	<p>已发送了指定<b>手动进纸</b>的作业。纸盘 1 中已装入了介质。</p>	<p>在纸盘 1 内装入指定介质。 或者 如果在纸盘 1 中装入了正确的纸张，请按 ✓ 进行打印。 要使用其它纸盘中的介质，请清除纸盘 1 中的介质，然后按 ✓。</p>
<p>手动进纸 输出堆栈器</p>	<p>打印机已按照手动双面打印文档的要求打印了文档中的偶数页，正等待插入输出的纸叠以便打印奇数页。</p>	<p>请遵循计算机上<b>双面打印</b>指导对话框中的说明进行操作。 或者 按 ?，以了解有关打印机的帮助信息。</p>
<p>所选个性 不可用 若要继续，请按 ✓ 交替显示 所选个性 不可用 要获得帮助，请按 ?</p>	<p>PJL 遇到对打印机中不存在的个性的请求。作业被中止，且不打印任何页面。</p>	<ol style="list-style-type: none"> <li>1. 按 ? 以了解详情。</li> <li>2. 按 ▲ 和 ▼ 以浏览说明。</li> <li>3. 使用该设备的正确驱动程序重新打印。</li> </ol>

控制面板消息 (续)

控制面板消息	说明	建议的操作
无法存储作业 交替显示 正在处理...	由于存储器、磁盘或配置的问题，无法存储作业。	在打印机上安装额外的存储器，或一个磁盘驱动器。如果安装了磁盘驱动器，将删除以前存储的打印作业。
无法打印作业的多份原件 交替显示 正在处理...	由于存储器、磁盘或配置的问题，而无法打印多份原件。一次只能打印一份原件。	在打印机上安装额外的存储器，或一个磁盘驱动器。
卸下所有 打印碳粉盒 要退出，按下“停止”键	打印机正在执行组件测试，所选组件仅是皮带。	取出所有打印碳粉盒。
在纸盘 X 中装入 <类型> <尺寸> 将纸盘开关移至 CUSTOM 交替显示 在纸盘 X 中装入 <类型> <尺寸> 要使用其它纸盘，请按 ✓	纸盘 XX 已空，或者配置的类型和尺寸不是该作业所指定的类型和尺寸。根据该作业中指定的尺寸要求，纸盘开关应位于“自定义”处。	<ol style="list-style-type: none"> <li>1. 在纸盘内装入指定介质。</li> <li>2. 确保介质导板位于正确的位置。</li> <li>3. 确保纸盘开关位于“自定义”处。</li> <li>4. 要使用其它纸盘，请按 ✓。</li> </ol>
在纸盘 X 中装入 <类型> <尺寸> 要获得帮助，请按？ 交替显示 在纸盘 X 中装入 <类型> <尺寸> 要使用其它纸盘，请按 ✓	纸盘 XX 已空，或者配置的类型和尺寸不是该作业所指定的类型和尺寸。	<ol style="list-style-type: none"> <li>1. 在纸盘内装入指定介质。</li> <li>2. 确保介质导板位于正确的位置。</li> <li>3. 确保纸盘开关位于正确位置。</li> <li>4. 要使用其它纸盘，请按 ✓。</li> </ol>
暂停 要返回“就绪”， 请按“停止”	打印机暂停，屏幕上没有要显示的错误消息。I/O 将继续接收数据，直到内存装满为止。	按 <b>停止</b> 键。
正在初始化 固定存储器	启动打印机时显示此消息，指示正在初始化固定存储器。	无需执行任何操作。
正在初始化...	启动打印机后，只要单个任务开始初始化，就会显示此消息。	无需执行任何操作。
正在处理...	打印机正在处理作业，但尚未取纸。走纸开始时，将显示另一条消息，指示要从哪个纸盘打印作业。	无需执行任何操作。
正在处理... 从纸盘 xx	打印机正在处理指定纸盘中的作业。	无需执行任何操作。

控制面板消息（续）

控制面板消息	说明	建议的操作
正在处理... 第 <X> 份（共 <Y> 份）	打印机当前正在处理或打印自动分页的作业。此消息指示当前正在处理第 X 份（共 Y 份）。	无需执行任何操作。
正在处理双面 打印作业 在作业完成之前， 请勿取纸	双面打印作业时，纸张会暂时进入出纸槽。请不要在完成作业之前取出纸张。	纸张暂时进入出纸槽时，请勿取出打印纸。完成作业后，该消息会自动消失。
正在打印... CMYK 样本	在生成打印机 CMYK 样例页时会显示该消息。	无需执行任何操作。
正在打印... RGB 样本	在生成打印机 RGB 样例页时会显示该消息。	无需执行任何操作。
正在打印... 菜单图	打印机正在生成打印机菜单图。该页完成后，打印机将返回到 <b>就绪</b> 状态。	无需执行任何操作。
正在打印... 定位页	打印机正在生成定位页。完成该页后，打印机将返回到 <b>设置定位</b> 菜单。	请按照打印页的说明进行操作。
正在打印... 耗材状态	打印机正在生成耗材状态页。该页完成后，打印机将返回到 <b>联机就绪</b> 状态。	无需执行任何操作。
正在打印... 排除打印质量故障	打印机正在生成打印质量故障排除页。打印完该页后，打印机将返回到 <b>就绪</b> 状态。	请按照打印页的说明进行操作。
正在打印... 事件记录	打印机正在生成事件记录页。该页完成后，打印机将返回到 <b>联机就绪</b> 状态。	无需执行任何操作。
正在打印... 文件目录	打印机正在生成海量存储目录页。该页完成后，打印机将返回到 <b>就绪</b> 状态。	无需执行任何操作。
正在打印... 演示页	打印机正在生成演示页。该页完成后，打印机将返回到 <b>联机就绪</b> 状态。	无需执行任何操作。
正在打印... 用量信息页	打印机正在生成用量信息页。该页完成后，打印机将返回到 <b>联机就绪</b> 状态。	无需执行任何操作。
正在打印... 字体列表	打印机正在生成 PCL 或 PS 个性字体列表。该页完成后，打印机将返回到 <b>就绪</b> 状态。	无需执行任何操作。
正在复位套件计数	在“复位耗材”菜单中选择“是”，以便对无法检测为新耗材的任何耗材复位计数。	无需执行任何操作。
正在恢复...	打印机正在恢复设置。	无需执行任何操作。
正在检查打印机	引擎正在执行内部测试。	无需执行任何操作。
正在检查送纸道	引擎正在转动滚筒，检查是否卡纸。	无需执行任何操作。

控制面板消息 (续)

控制面板消息	说明	建议的操作
正在接收 升级文件	正在升级固件。	在打印机返回到 <b>就绪</b> 之前，不要关闭打印机。
正在清除事件记录	此消息在清除事件记录时显示。事件日志清除之后，打印机将退出 <b>菜单</b> 。	无需执行任何操作。
正在取消...	打印机正在取消作业。在停止打印作业，清理纸张路径以及接收并删除当前数据通道中所有剩余的进入数据时，将一直显示此消息。	无需执行任何操作。
正在删除...	打印机正在删除存储的作业。	无需执行任何操作。
正在使用 非 HP 耗材 交替显示 <b>就绪</b> 耗材量标将显示打印碳粉盒的消耗量，但不显示补充的碳粉盒的消耗量。	打印机检测到当前安装了非 HP 打印碳粉盒。	如果您确信购买的是 HP 碳粉盒，请致电 HP 打假热线。 <hr/> <b>小心</b> 因使用非 HP 碳粉盒所导致的维修不在 HP 的保修范围内。 <hr/>
正在校准...	打印机正在校准。	无需执行任何操作。
正在旋转 <彩纸> 电机 要退出，按下 "停止"键	正在执行组件测试，所选组件是 <彩色> 碳粉盒电机。	若准备停止此测试，可按 <b>停止</b> 。
正在旋转电机 要退出，按下 "停止"键	打印机正在执行组件测试，所选组件是电机。	若准备停止此测试，可按 <b>停止</b> 。
正在移动螺线管 要退出，按下 "停止"键	打印机正在执行组件测试，所选组件是螺线管。	无需执行任何操作。
正在预热	打印机正退出省电模式。只要完成预热，即可继续打印。	无需执行任何操作。
正在载入 程序 XX 请勿关机	程序和字体可在打印机启动时存储在打印机的文件系统中，并载入 RAM。数字 XX 指定了一个序列号，指示正在加载的程序。	无需执行任何操作。请勿关闭打印机。
正在执行 升级	正在升级固件。	在打印机返回到 <b>就绪</b> 之前，不要关闭打印机。
正在执行... 打印/停止测试	打印机正在执行打印/停止测试。	无需执行任何操作。
正在执行... 送纸道测试	打印机正在执行纸张路径测试。	无需执行任何操作。

控制面板消息 (续)

控制面板消息	说明	建议的操作
<p>纸盘 X &lt;类型&gt; &lt;尺寸&gt; 用户指定的尺寸 交替显示 纸盘 X &lt;类型&gt; &lt;尺寸&gt; 要更改尺寸或类型 按下 ✓</p>	<p>打印机正在报告纸盘 X 的当前配置。该纸盘开关处于“自定义”位置。</p>	<ol style="list-style-type: none"> <li>1. 如果尺寸和类型的配置正确，请按  清除该消息。</li> <li>2. 要更改介质尺寸和类型，请按 ✓。 使用 ▲ 和 ▼ 突出显示相应的尺寸和类型，然后按 ✓ 将其选中。</li> <li>3. 如果需要更改尺寸，则尝试选择后，会出现一则指导消息。</li> <li>4. 有关详细信息，请参阅<a href="#">配置进纸盘</a>。</li> </ol>
<p>纸盘 XX 尺寸=&lt;尺寸&gt; 建议将开关移至 STANDARD 交替显示 纸盘 XX 尺寸=&lt;尺寸&gt; 然后合上纸盘</p>	<p>从菜单中选择了可检测到的介质尺寸，且纸盘处于打开状态。</p> <p>尽管没有要求，但如果将纸盘开关移至“标准”，则可以自动检测到选定的尺寸。</p>	<ol style="list-style-type: none"> <li>1. 请根据纸张大小，调整侧面和后面的介质导轨。</li> <li>2. 如果介质是 Letter、A4、Executive、JIS B5、A5 或 Legal，应将纸盘开关设置为“标准”。对于所有其它介质尺寸，请将纸盘开关设置为“自定义”。在从控制面板选择尺寸之前，必须先设置纸盘开关。</li> </ol>
<p>纸盘 X 尺寸=*&lt;尺寸&gt; 检查纸盘开关是否 设为 CUSTOM 交替显示 纸盘 X 尺寸=*&lt;尺寸&gt; 然后合上纸盘</p>	<p>从菜单中选择了检测不到的介质尺寸，且纸盘处于打开状态。</p> <p>选定的尺寸要求将纸盘开关设置为“自定义”，否则当纸盘合上时，纸盘尺寸将改变。</p>	<ol style="list-style-type: none"> <li>1. 请根据纸张大小，调整侧面和后面的介质导轨。</li> <li>2. 如果介质是 Letter、A4、Executive、JIS B5、A5 或 Legal，应将纸盘开关设置为“标准”。对于所有其它介质尺寸，请将纸盘开关设置为“自定义”。在从控制面板选择尺寸之前，必须先设置纸盘开关。</li> <li>3. 合上纸盘。</li> </ol>
<p>纸盘 X 尺寸=*&lt;尺寸&gt; 设置未保存 交替显示 纸盘 XX 尺寸=&lt;尺寸&gt; 要更改尺寸，请移动纸盘导轨</p>	<p>已从菜单中选择了可检测到的介质尺寸，但纸盘导轨传感器检测到的是不同的尺寸。</p> <p>从菜单选择的尺寸与纸盘检测到的尺寸不相符。检测尺寸时，纸盘开关处于“标准”位置。对于选定的尺寸而言，纸盘开关已位于正确的位置。</p>	<ol style="list-style-type: none"> <li>1. 请根据纸张大小，调整侧面和后面的介质导轨。</li> <li>2. 如果介质是 Letter、A4、Executive、JIS B5、A5 或 Legal，应将纸盘开关设置为“标准”。对于所有其它介质尺寸，请将纸盘开关设置为“自定义”。在从控制面板选择尺寸之前，必须先设置纸盘开关。</li> <li>3. 如有必要，请再次重置纸张尺寸。</li> </ol>
<p>纸盘 X 尺寸=*&lt;尺寸&gt; 设置未保存 交替显示 纸盘 XX 尺寸=&lt;尺寸&gt; 要进行更改，请将纸盘开关移至“CUSTOM”</p>	<p>从菜单中选择了无法检测到的介质尺寸，但纸盘开关为“标准”设置。</p> <p>为了将纸盘尺寸更改为选定的尺寸，纸盘开关首先必须位于“自定义”处。</p>	<ol style="list-style-type: none"> <li>1. 请根据纸张大小，调整侧面和后面的介质导轨。</li> <li>2. 如果介质是 Letter、A4、Executive、JIS B5、A5 或 Legal，应将纸盘开关设置为“标准”。对于所有其它介质尺寸，请将纸盘开关设置为“自定义”。在从控制面板选择尺寸之前，必须先设置纸盘开关。</li> <li>3. 重置纸张处理菜单或纸盘尺寸弹出菜单中的纸张尺寸。</li> </ol>
<p>纸盘 X 尺寸=*&lt;尺寸&gt; 设置已保存</p>	<p>已保存从该菜单中选定的尺寸。</p>	<p>无需执行任何操作。</p>

控制面板消息 (续)

控制面板消息	说明	建议的操作
<p>纸盘 X 尺寸= *&lt;尺寸&gt;                      设置已保存                      交替显示                      纸盘 XX 尺寸=&lt;尺寸&gt;                      建议将开关移至 STANDARD</p>	<p>从菜单中选择了一个可检测到的介质尺寸，但纸盘开关设置为“自定义”。</p> <p>尽管没有要求，但如果将纸盘开关移至“标准”，则可以自动检测到选定的尺寸。</p>	<ol style="list-style-type: none"> <li>1. 请根据纸张大小，调整侧面和后面的介质导板。</li> <li>2. 如果介质是 Letter、A4、Executive、JIS B5、A5 或 Legal，应将纸盘开关设置为“标准”。对于所有其它介质尺寸，请将纸盘开关设置为“自定义”。在从控制面板选择尺寸之前，必须先设置纸盘开关。</li> <li>3. 重置纸张处理菜单或纸盘尺寸弹出菜单中的纸张尺寸。</li> </ol>
<p>纸盘 X 已打开                      要获得帮助，请按？                      交替显示                      就绪</p>	<p>指定的纸盘已打开或未完全关闭。</p>	<p>合上纸盘。</p>
<p>纸盘 X 已空                      &lt;类型&gt; &lt;尺寸&gt;                      交替显示                      就绪</p>	<p>指定的纸盘是空的，当前作业不需要使用该纸盘进行打印。</p>	<p>请在方便的时间重新为该纸盘加纸。</p>
<p>纸盘 X 中的                      介质尺寸不匹配                      要获得帮助，请按？                      交替显示                      就绪</p>	<p>装入纸盘的介质在进纸方向上的长度比为纸盘配置的尺寸要长或短。</p>	<ol style="list-style-type: none"> <li>1. 请根据纸张大小，调整侧面和后面的介质导板。</li> <li>2. 如果介质是 Letter、A4、Executive、JIS B5、A5 或 Legal，应将纸盘开关设置为“标准”。对于所有其它介质尺寸，请将纸盘开关设置为“自定义”。在从控制面板选择尺寸之前，必须先设置纸盘开关。</li> <li>3. 如有必要，在纸盘合上后，按 ✓ 可重置纸张尺寸或类型。</li> </ol>
<p>纸盘 X 中的                      介质类型不匹配                      要获得帮助，请按？                      交替显示                      就绪</p>	<p>该纸盘中装载的介质类型与为其配置的介质类型不符。</p>	<ol style="list-style-type: none"> <li>1. 请根据纸张大小，调整侧面和后面的导板。</li> <li>2. 如果尺寸可检测，请将纸盘开关设置为“标准”，否则将纸盘开关设置为“自定义”。</li> <li>3. 如有必要，在纸盘合上后，按 ✓ 可更改纸张尺寸或类型。</li> </ol>
<p>至少卸下一个                      打印碳粉盒                      要退出，按下“停止”键</p>	<p>打印机正在执行禁用碳粉盒检查或组件测试，其中所选组件是碳粉盒电机。</p>	<p>取出一个打印碳粉盒。</p>
<p>重新发送                      升级</p>	<p>固件升级失败。</p>	<p>尝试再次升级。</p>



控制面板消息（续）

控制面板消息	说明	建议的操作
<p>装入纸盘 1: &lt;类型&gt; &lt;尺寸&gt; 要获得帮助, 请按 ? 交替显示 装入纸盘 1: &lt;类型&gt; &lt;尺寸&gt; 要继续操作, 请按 ✓</p>	<p>纸盘 1 配置和装载的介质类型和尺寸不是该作业指定的类型和尺寸。</p>	<ol style="list-style-type: none"> <li>1. 如果装入了正确的纸张, 请按 ✓。</li> <li>2. 否则, 请取出不当的纸张, 并在纸盘 1 中装入指定的纸张。</li> <li>3. 确保介质导板位于正确的位置。</li> <li>4. 确保纸盘开关位于正确位置。</li> <li>5. 要使用其它纸盘, 请从纸盘 1 中取出纸张, 然后按 ✓。</li> </ol>
<p>装入纸盘 XX: &lt;类型&gt; &lt;尺寸&gt; 建议将开关移至 STANDARD 交替显示 装入纸盘 XX: &lt;类型&gt; &lt;尺寸&gt; 要获得帮助, 请按 ?</p>	<p>纸盘 XX 已空, 或者配置的类型和尺寸不是该作业所指定的类型和尺寸。该作业中指定的尺寸是可检测到的尺寸。 其它纸盘不可用。</p>	<ol style="list-style-type: none"> <li>1. 在纸盘内装入指定介质。</li> <li>2. 确保介质导板位于正确的位置。</li> <li>3. 确保纸盘开关位于“标准”处, 以便打印机能自动检测到该尺寸。</li> </ol>
<p>装入纸盘 XX: &lt;类型&gt; &lt;尺寸&gt; 建议将开关移至 STANDARD 交替显示 装入纸盘 XX: &lt;类型&gt; &lt;尺寸&gt; 要使用其它纸盘, 请按 ✓</p>	<p>纸盘 XX 已空, 或者配置的类型和尺寸不是该作业所指定的类型和尺寸。该作业中指定的尺寸是可检测到的尺寸。</p>	<ol style="list-style-type: none"> <li>1. 在纸盘内装入指定介质。</li> <li>2. 确保介质导板位于正确的位置。</li> <li>3. 确保纸盘开关位于“标准”处, 以便打印机能自动检测到该尺寸。</li> </ol>
<p>装入纸盘 XX: &lt;类型&gt; &lt;尺寸&gt; 将纸盘开关移至 CUSTOM 交替显示 装入纸盘 XX: &lt;类型&gt; &lt;尺寸&gt; 要获得帮助, 请按 ?</p>	<p>纸盘 XX 已空, 或者配置的类型和尺寸不是该作业所指定的类型和尺寸。根据该作业中指定的尺寸要求, 纸盘开关应位于“自定义”处。 其它纸盘不可用。</p>	<ol style="list-style-type: none"> <li>1. 在纸盘内装入指定介质。</li> <li>2. 确保介质导板位于正确的位置。</li> <li>3. 确保纸盘开关位于“自定义”处。</li> </ol>
<p>装入纸盘 XX: &lt;类型&gt; &lt;尺寸&gt; 要获得帮助, 请按 ?</p>	<p>纸盘 XX 已空, 或者配置的类型和尺寸不是该作业所指定的类型和尺寸。其它纸盘不可用。</p>	<ol style="list-style-type: none"> <li>1. 在纸盘内装入指定介质。</li> <li>2. 确保介质导板位于正确的位置。</li> <li>3. 确保纸盘开关位于正确位置。</li> </ol>



# 卡纸

请参照下图排除打印机中的卡纸故障。有关清除卡纸的说明，请参阅[清除卡纸](#)。

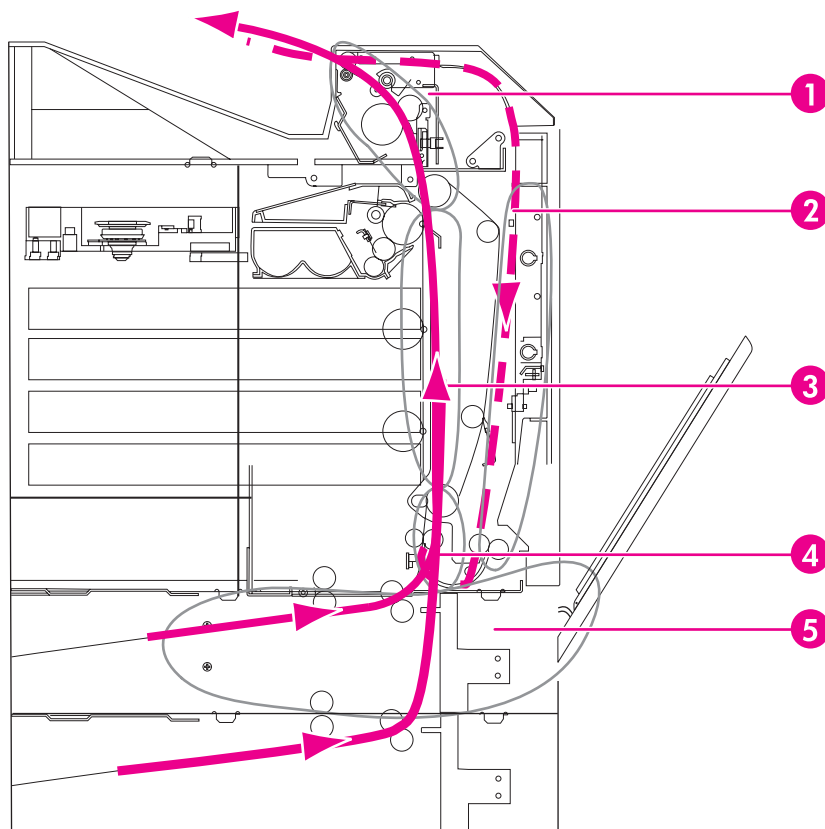

卡纸位置（图中未显示纸盘 4 或纸盘 5 选件）

- 1 顶盖区
- 2 双面打印通道
- 3 纸张路径
- 4 送纸通道
- 5 纸盘

## 卡纸恢复

本打印机提供卡纸时自动恢复的功能，此功能使您可以设置打印机是否自动尝试重新打印卡塞的页面。选项包括：

- 自动打印机会尝试重新打印卡塞的页面。
- 关打印机不会尝试重新打印卡塞的页面。

### 注意

在恢复过程中，打印机可能会重新打印卡纸以前打印过的若干页面。请取走任何重复打印的页面。

## 禁用卡纸恢复

1. 按 **菜单** 进入 **菜单**。
2. 按 **▼** 以突出显示 **配置设备**。

3. 按 ✓ 选择**配置设备**。
4. 按 ▼ 以突出显示**系统设置**。
5. 按 ✓ 选择**系统设置**。
6. 按 ▼ 以突出显示**卡塞恢复**。
7. 按 ✓ 选择**卡塞恢复**。
8. 按 ▼ 以突出显示**关**。
9. 按 ✓ 选择**关**。
10. 按 **菜单**按钮返回到**就绪**状态。

为提高打印速度并增加内存资源，您可能希望禁用卡纸恢复功能。如果禁用卡纸恢复，将不会重新打印卡塞的页面。

## 卡纸常见原因

下表列出了卡纸的常见原因以及建议的解决办法。

原因	解决方法
打印介质不符合 HP 推荐的介质规格。	仅使用符合 HP 规格的介质。请参阅 <a href="#">支持的纸张重量和尺寸</a> 。
耗材安装不正确，导致重复卡塞。	检查所有打印碳粉盒、转印装置以及热熔器的安装是否正确。
重新装入的纸张已在打印机或复印机上使用过。	不要使用以前打印过或者复印过的介质。
进纸盘中装入不当的介质。	从进纸盘取出多余的介质。将介质向下按入进纸盘，并使其恰好位于压片下和介质宽度导板中。请参阅 <a href="#">配置进纸盘</a> 。
打印介质偏斜。	进纸盘导板调整不当。调整进纸盘导板，使介质不会弯折也不会轻易移位。如果将重量超过 120 g/m <sup>2</sup> 的介质装入纸盘 2、纸盘 3、纸盘 4 或纸盘 5，介质有可能偏斜。
打印介质粘在一起。	取出介质，弯曲 180 度，或者翻动一遍。将介质重新装入进纸盘。请勿扇动介质。
在打印介质完全进入出纸槽以前，将其取出。	复位打印机。请等待，直至页面完全进入出纸槽后，再取出。
双面打印时，在打印文档的第二面以前便取走打印介质。	复位打印机，然后再次打印文档。请等待，直至页面完全进入出纸槽后，再取出。
打印介质的质量较差。	更换打印介质。
纸盘 2、纸盘 3、纸盘 4 或纸盘 5 的内部辊筒不拾拾打印介质。	取出最上面的介质。如果介质的重量超过 120 g/m <sup>2</sup> ，便无法从纸盘取纸。
打印介质边缘粗糙或呈齿状。	更换介质。
打印介质有穿孔或有印花。	这种介质不易分开。可能需要从纸盘 1 送入单页纸张。
打印机耗材已达到其使用期限。	查看打印机控制面板上是否显示信息提示您更换耗材，也可以打印耗材状态页以检查耗材的剩余使用期限。有关详细信息，请参阅 <a href="#">更换耗材</a> 。
介质未正确存放。	更换打印介质。介质应保存在原包装内，并置于可控环境中。 <b>注意</b> 如果打印机仍然卡塞，请联系 HP 客户支持部或者 HP 授权的服务提供商。有关详细信息，请访问 <a href="http://www.hp.com/support/cj5550">http://www.hp.com/support/cj5550</a> 。

## 清除卡纸

以下各部分分别对应一条控制面板上可能显示的卡塞信息。请采用这些步骤来清除卡塞。

### 纸盘 1、纸盘 2、纸盘 3、纸盘 4 或纸盘 5 内的卡塞

1. 使用侧面的手柄打开顶盖。

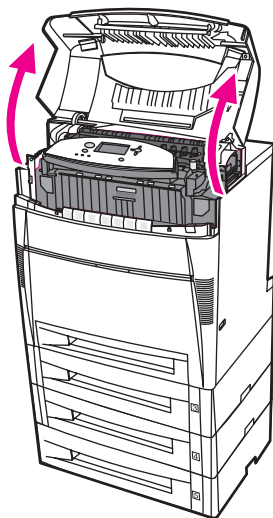

2. 抓住前盖板向下拉。

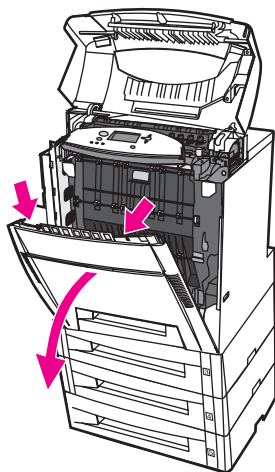

3. 抓住转印装置的绿色把手向下拉。

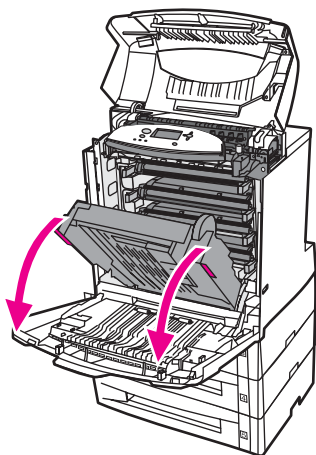

**小心**

请不要在打开的转印装置上放置任何物品。如果转印装置损坏，将影响打印质量。

4. 抓住纸张的两角往上拉出。

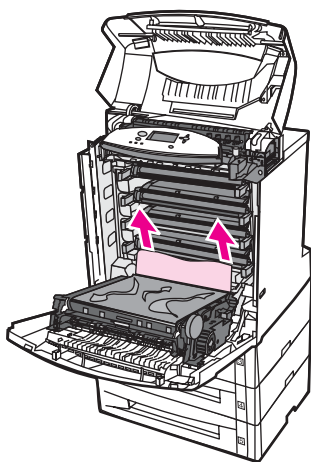

5. 检查纸张通道确保畅通。

**注意**

如果纸张撕裂，则务必在恢复打印之前取出纸张通道中的所有纸张碎片。

6. 合上转印装置和前盖板。

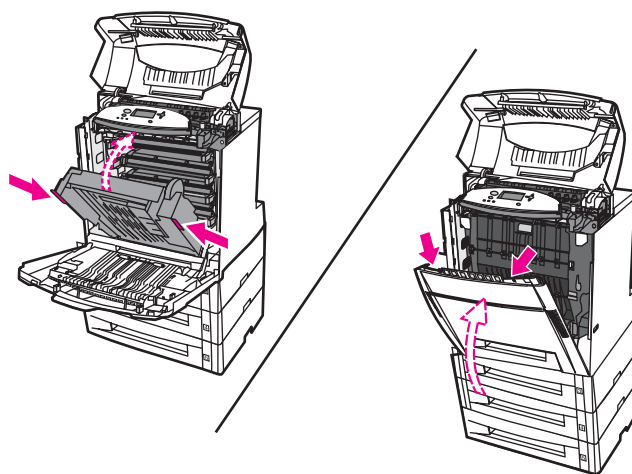

**注意**

清除卡塞时最好检查进纸盘。不过，打开和关合进纸盘不会对清除卡塞的信息产生任何影响。

7. 拉出纸盘 2，将其放在平坦的台面上。取出已部分送入的纸张。

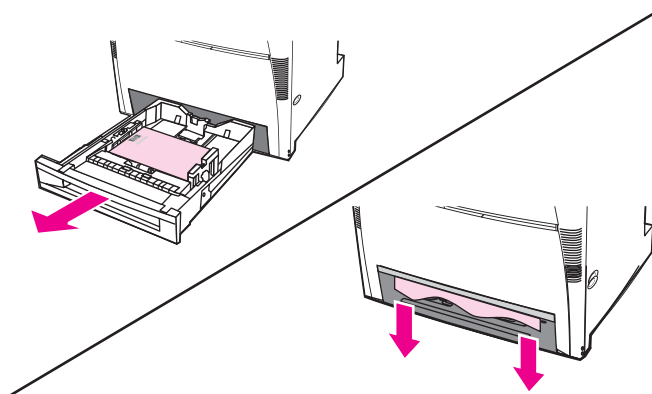

8. 检查上面的纸张通道，确保其畅通。要取出已部分送入的纸张，请抓住纸张的两角向下拉出。

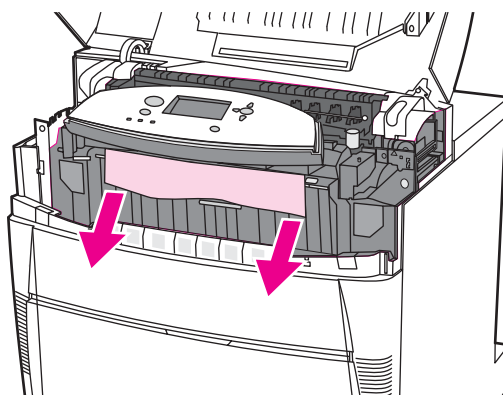

**注意**

如果纸张撕裂，则务必在恢复打印之前取出纸张通道中的所有纸张碎片。

9. 检查以确保纸张放置正确，与纸张导板齐平。

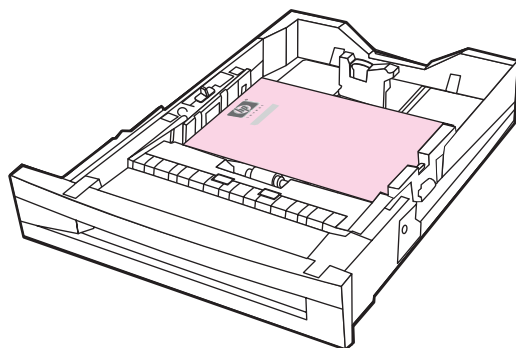

10. 将纸盘插入打印机。确保已关紧所有纸盘。

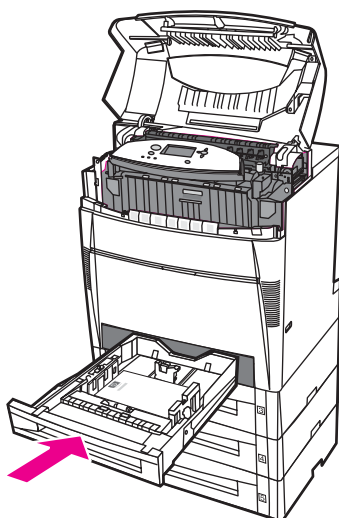

11. 关闭顶盖。

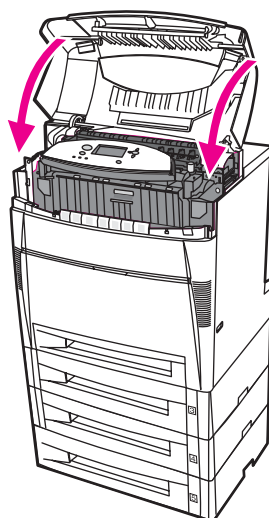

## 纸盘 3、纸盘 4 或纸盘 5 内的卡塞

1. 使用侧面的手柄打开顶盖。

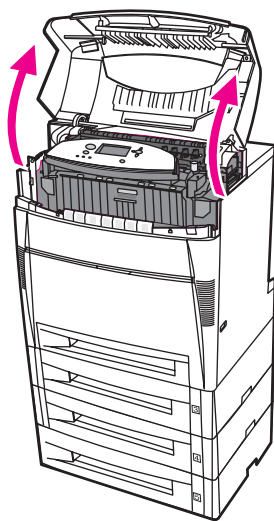

2. 抓住前盖板向下拉。

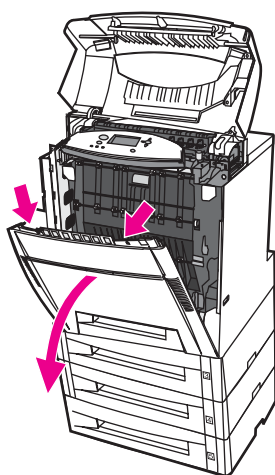



3. 抓住转印装置的绿色把手向下拉。

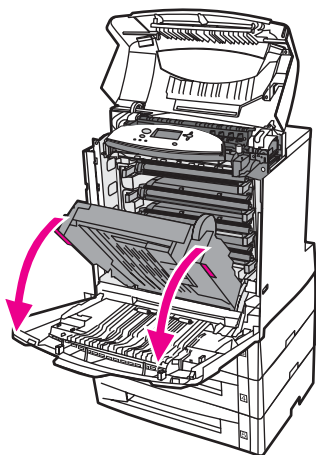

**小心**

请不要在打开的转印装置上放置任何物品。如果转印装置损坏，将影响打印质量。

4. 抓住纸张的两角往上拉出。

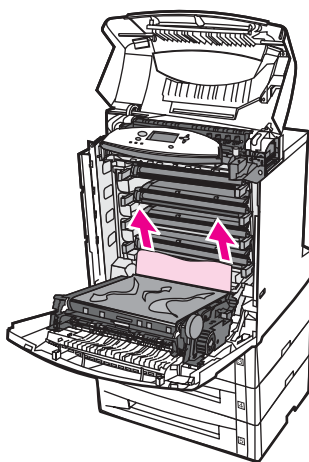

5. 检查纸张通道确保畅通。

**注意**

如果纸张撕裂，则务必在恢复打印之前取出纸张通道中的所有纸张碎片。

6. 合上转印装置和前盖板。

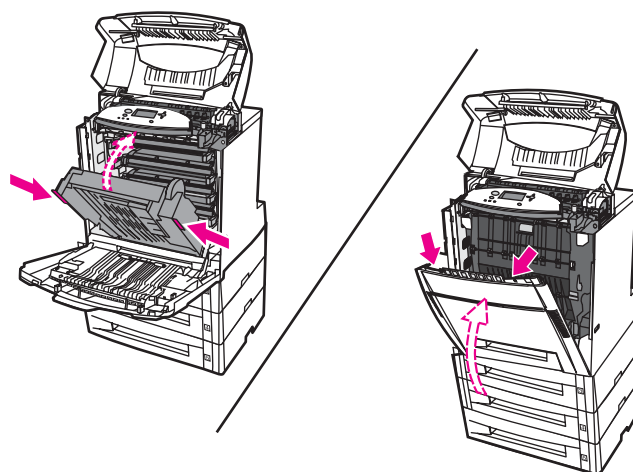

7. 拉出纸盘 3、纸盘 4 和纸盘 5（如果适用），将其放在平坦的台面上。

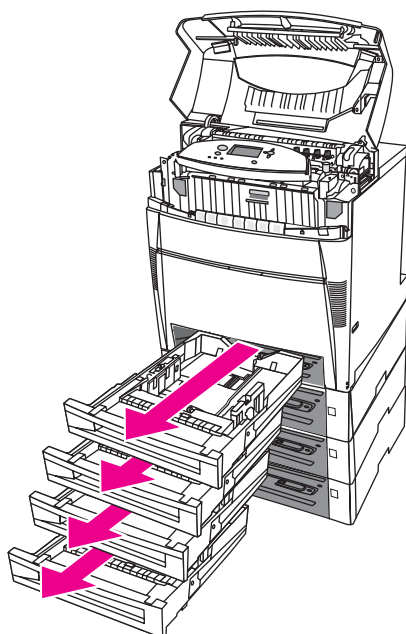

8. 取出已部分送入的纸张。

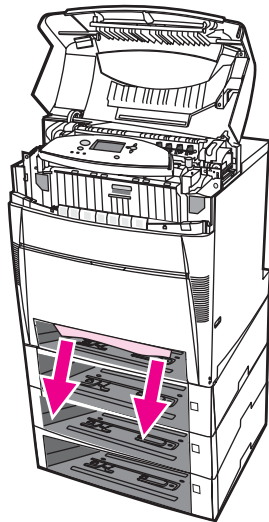

9. 检查上面的纸张通道，确保其畅通。

**注意**

如果纸张撕裂，则务必在恢复打印之前取出纸张通道中的所有纸张碎片。

10. 检查纸盘 3、纸盘 4 和纸盘 5，以确保纸张放置正确，与纸张导板齐平。

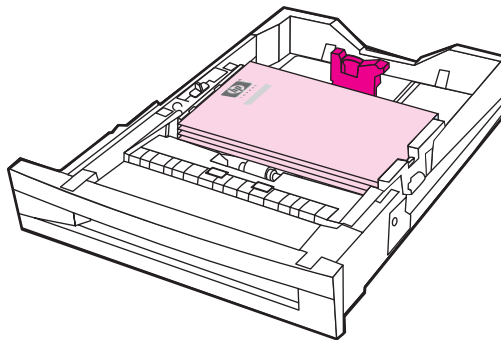

11. 将纸盘插入打印机。

12. 拉出纸盘 2，将其放在平坦的台面上。

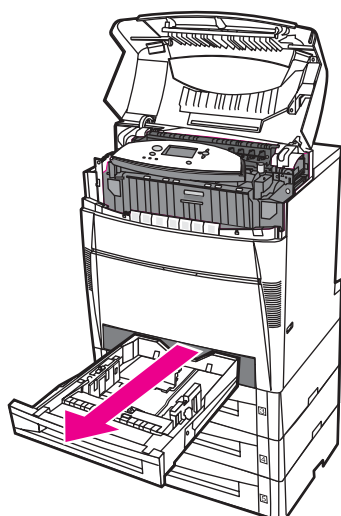

13. 取出已部分送入的纸张。

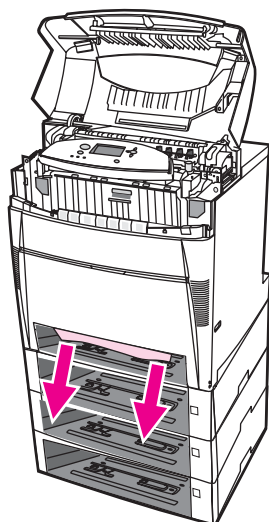

14. 检查上面的纸张通道，确保其畅通。

**注意**

如果纸张撕裂，则务必在恢复打印之前取出纸张通道中的所有纸张碎片。

15. 检查纸盘 2 前面的插槽，确保纸张装入正确，并与纸张导板齐平。

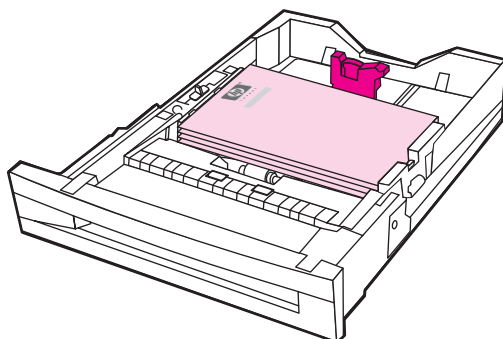

16. 将纸盘 2 插入打印机。确保已关紧所有纸盘。

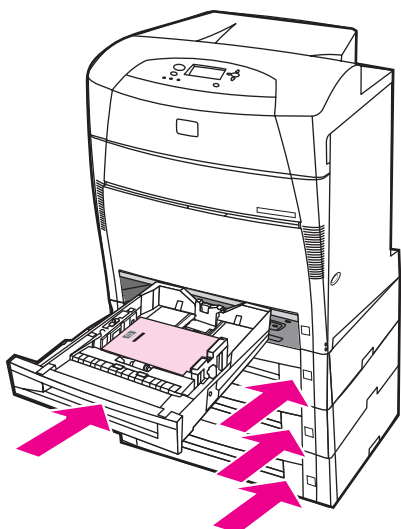

17. 关闭顶盖。

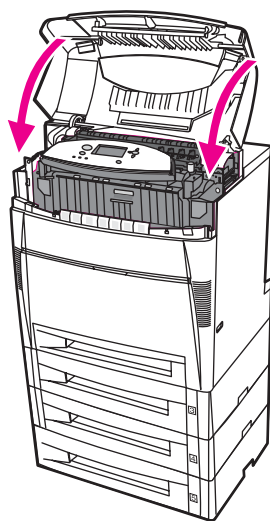

## 顶盖内的卡塞

顶盖内的卡塞发生在下图所示的区域。请采用本节中的步骤清除这些区域的卡塞。

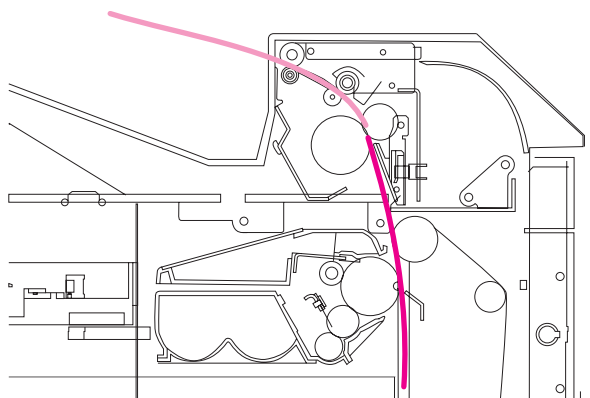

## 卡塞的纸张

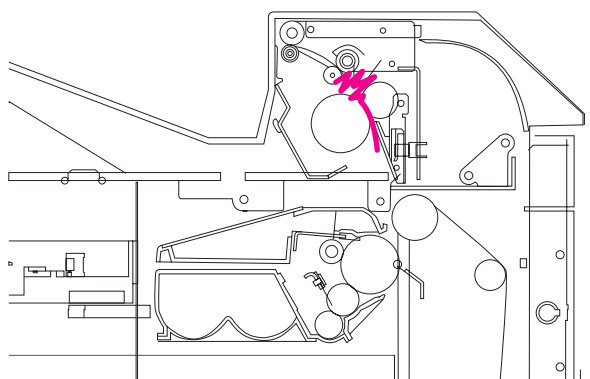

## 热容器中起皱的纸张

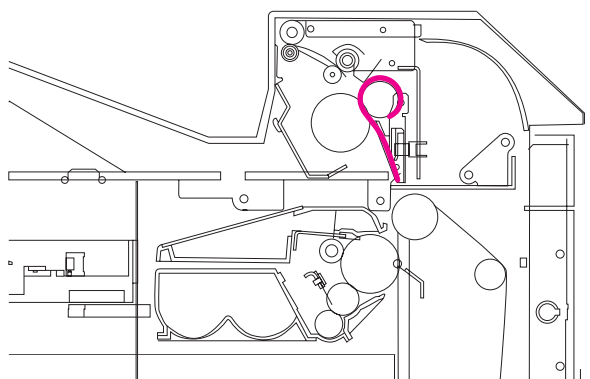

## 纸张缠绕在热容器上

## 顶盖内的卡塞

### 警告！

切勿触摸热熔器。热熔器很烫，可能导致灼伤！热熔器的工作温度为 190°C。触摸热熔器以前等待十分钟，使其冷却。

1. 使用侧面的手柄打开顶盖。

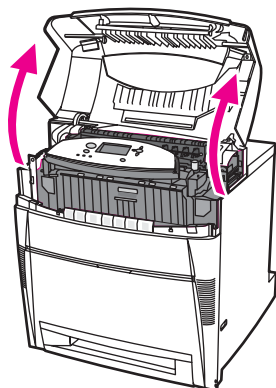

2. 将两个绿色控制杆用力向前拉，以脱开热熔器滚筒。

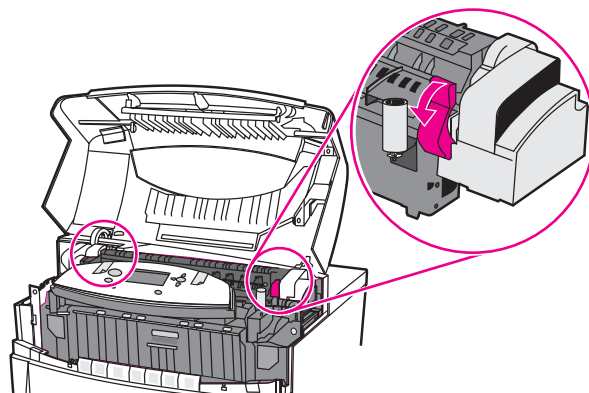

### 警告！

切勿触摸热熔器。热熔器很烫，可能导致灼伤！热熔器的工作温度为 190°C。触摸热熔器以前等待十分钟，使其冷却。

3. 如果可以，请抓住纸张的两角将其取出。

**小心**

请务必将介质竖直往上拉。

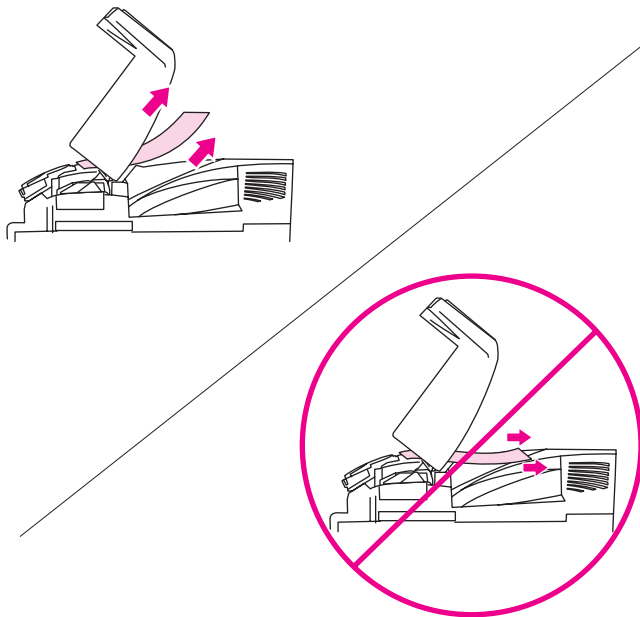

4. 打开热熔器遮盖向上拉，取出热熔器中起皱的纸张。

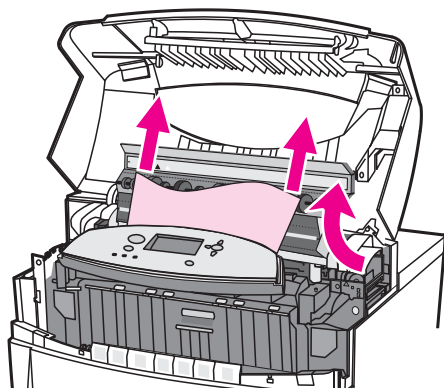

**警告!**

请在热熔器冷却之后触摸它。

**注意**

如果纸张撕裂，则务必在恢复打印之前取出纸张通道中的所有纸张碎片。



5. 抓住前盖板向下拉。

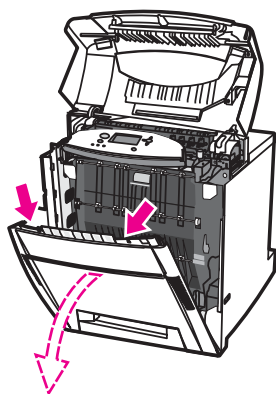

6. 抓住转印装置的绿色把手向下拉。

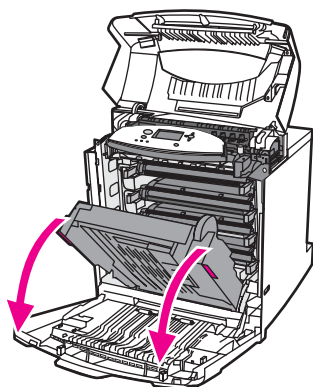

### 小心

请不要在打开的转印装置上放置任何物品。如果转印装置损坏，将影响打印质量。

7. 如果纸张缠绕在热熔器滚筒上或卡在滚筒之间，请抓住纸张的两角向下拉出。

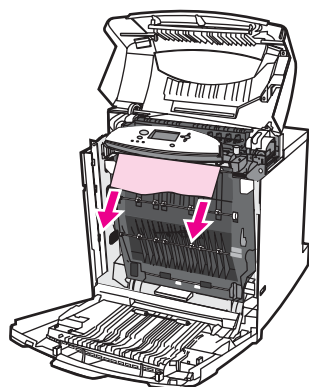

### 注意

如果纸张缠绕在滚筒上，则将纸张向下拉出，这一点非常重要。向上拉出纸张可能损坏热熔器滚筒，从而影响打印质量。

### 警告！

请在热熔器冷却之后触摸它。

### 注意

如果纸张撕裂，则务必在恢复打印之前取出纸张通道中的所有纸张碎片。

8. 用力推动热熔器两侧的绿色控制杆，使热熔器滚筒重新啮合。

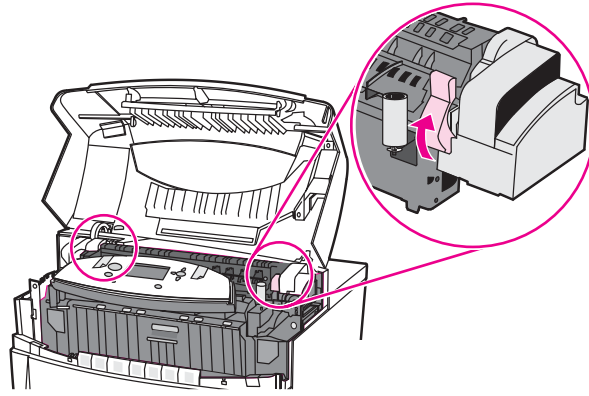

9. 合上转印装置和前盖板。

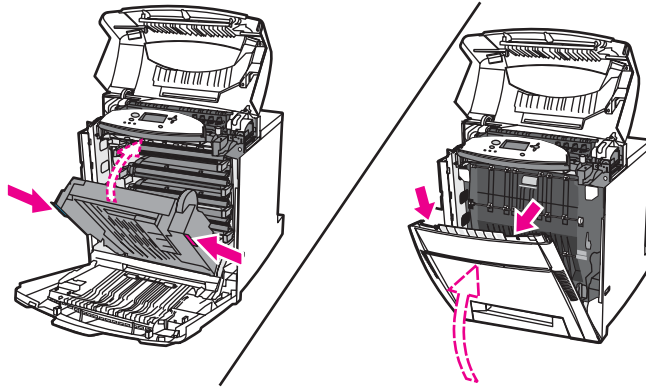

10. 关闭顶盖。

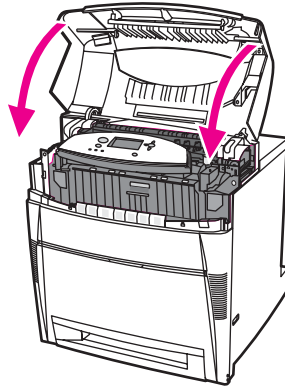

## 送纸通道或纸张通道内的卡塞

1. 使用侧面的手柄打开顶盖。

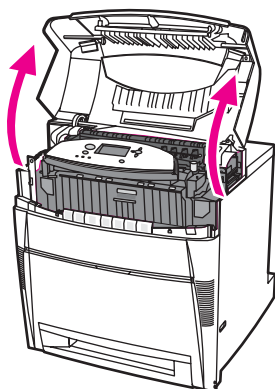

2. 抓住前盖板向下拉。

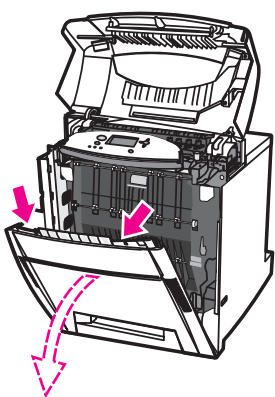

3. 抓住转印装置的绿色把手向下拉。

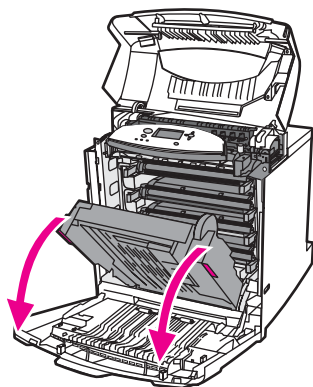

### 小心

请不要在打开的转印装置上放置任何物品。如果转印装置损坏，将影响打印质量。

4. 抓住纸张的两角往上拉出。

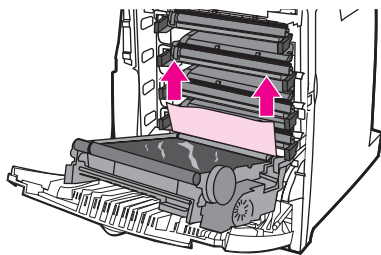

5. 检查纸张通道确保畅通。

**注意**

如果纸张撕裂，则务必在恢复打印之前取出纸张通道中的所有纸张碎片。

6. 合上转印装置和前盖板。

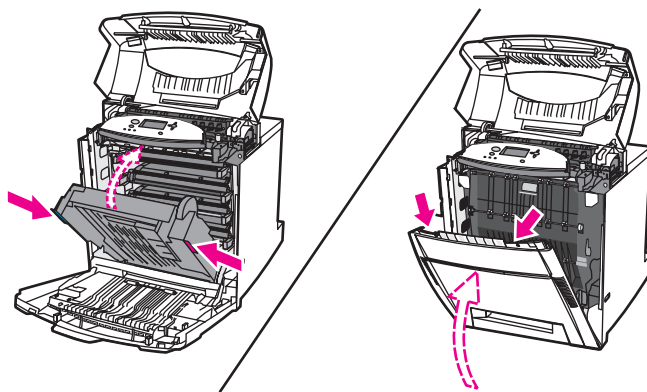

7. 拉出纸盘 2（如果打印机包含纸盘 3、纸盘 4 和纸盘 5，则也将它们一并拉出）。将它们放在平坦的台面上。从这些纸盘中取出已部分送入的纸张。

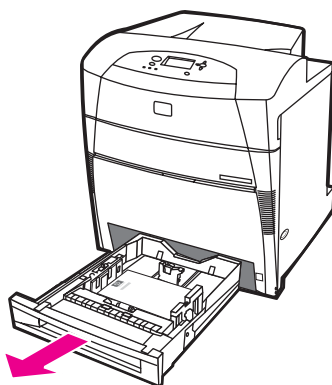

8. 检查纸张通道的上下方，确保其畅通。

**注意**

如果纸张撕裂，则务必在恢复打印之前取出纸张通道中的所有纸张碎片。

9. 检查纸盘 2、纸盘 3、纸盘 4 和纸盘 5，以确保纸张在每个纸盘中都放置正确，与纸张导板齐平。将纸盘插入打印机。确保已关紧所有纸盘。

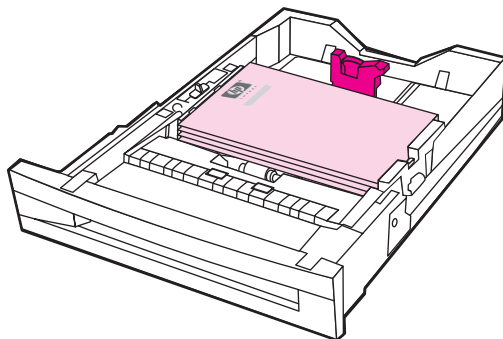

10. 关闭顶盖。

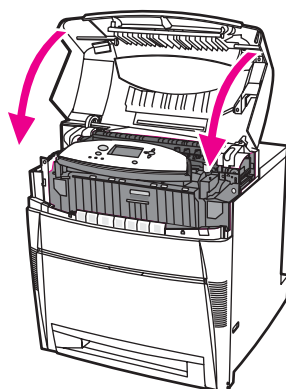

## 纸张路径中有多处卡塞

1. 使用侧面的手柄打开顶盖。

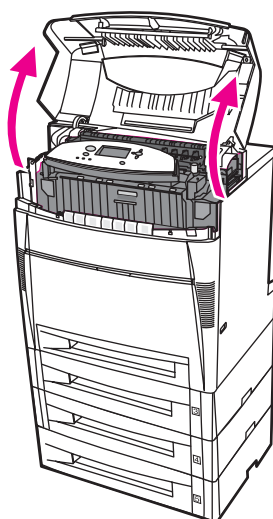

2. 抓住前盖板向下拉。

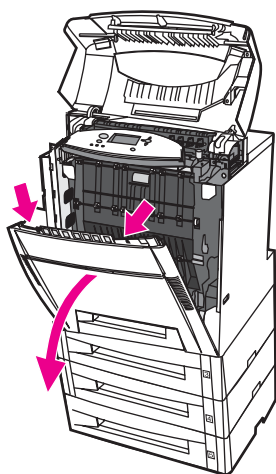

3. 抓住转印装置的绿色把手向下拉。

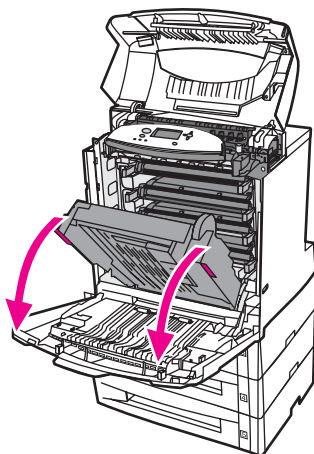

**小心**

请不要在打开的转印装置上放置任何物品。如果转印装置损坏，将影响打印质量。

4. 检查转印装置确保畅通。

5. 如果可以，请抓住介质的两角将其取出。

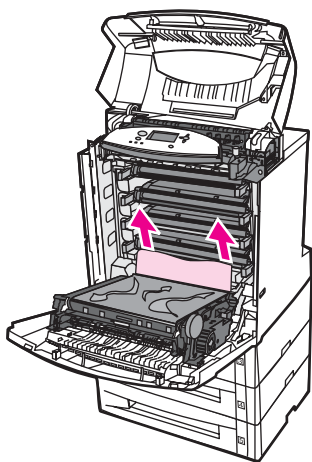

**注意**

如果介质撕裂，在恢复打印以前，要确保取出纸张路径中所有碎片。

6. 将两个绿色控制杆用力向前拉，以脱开热熔器滚筒。

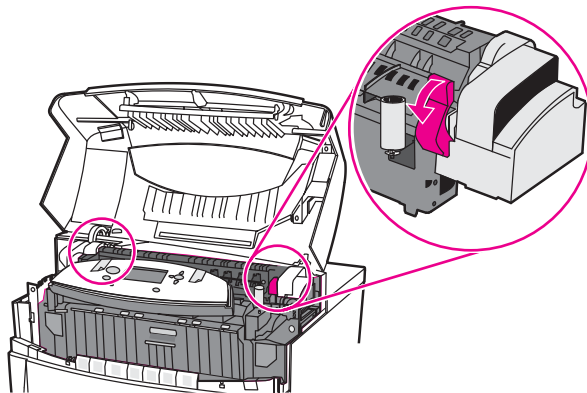

**警告！**

切勿触摸热熔器。热熔器很烫，可能导致灼伤！热熔器的工作温度为 190 °C。请静候 10 分钟，待其冷却后再触摸。

7. 打开热熔器挡板。

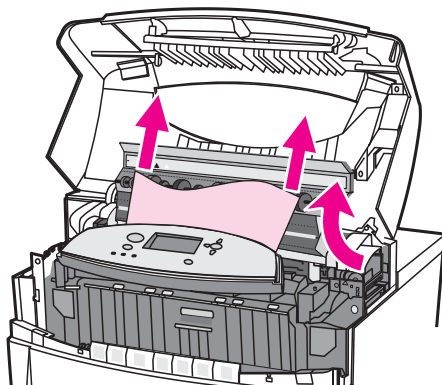

8. 检查热熔器，取出热熔器中起皱的纸张。

**警告！**

请在热熔器冷却之后触摸它。

**注意**

如果纸张撕裂，则务必在恢复打印之前取出纸张通道中的所有纸张碎片。

9. 关闭热熔器挡板。

10. 用力推动热熔器两侧的绿色控制杆，使热熔器滚筒重新啮合。

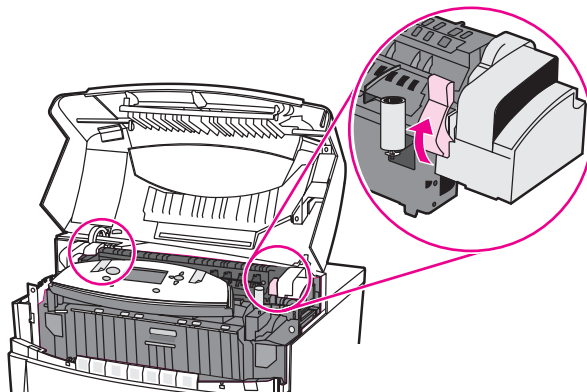

11. 合上转印装置和前盖板。

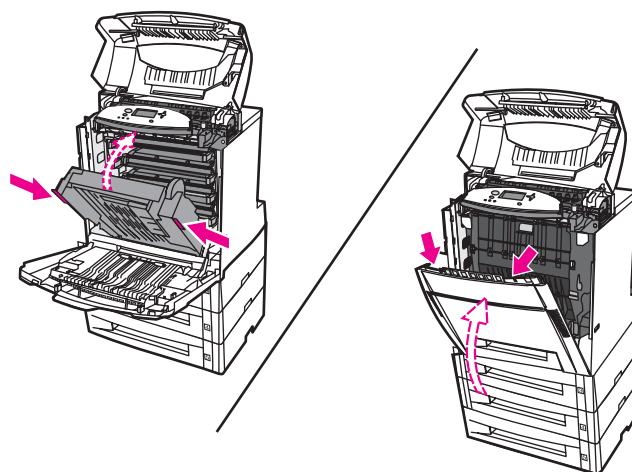



- 拉出纸盘 2、纸盘 3、纸盘 4 和纸盘 5，将其放在平坦的台面上。从这些纸盘中取出已部分送入的纸张。

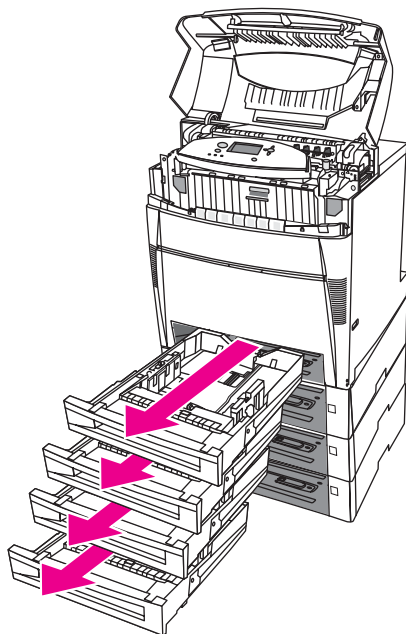

- 检查每个纸盘上下方的纸张通道，确保其畅通。
- 关闭顶盖。

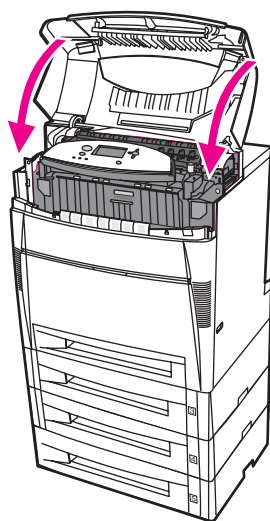

## 双面打印通道中的卡塞

1. 使用侧面的手柄打开顶盖。

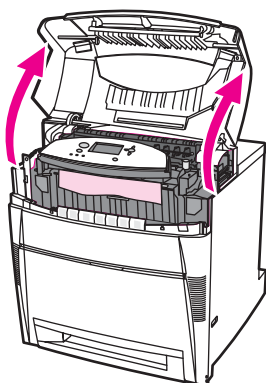

2. 抓住纸张的两角往下拉出。

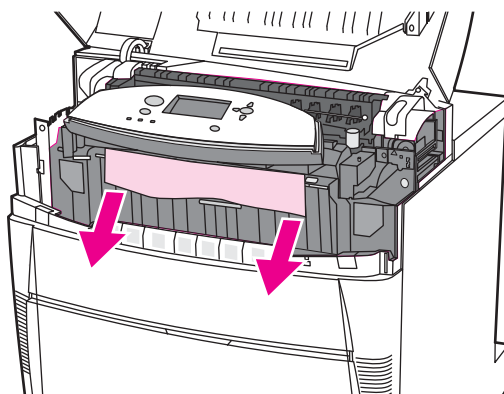

### 注意

如果纸张撕裂，则务必在恢复打印之前取出纸张通道中的所有纸张碎片。

3. 抓住前盖板向下拉。

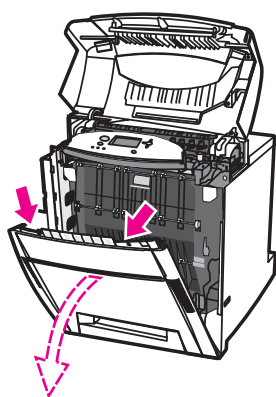

4. 抓住纸张的两角往上拉出。

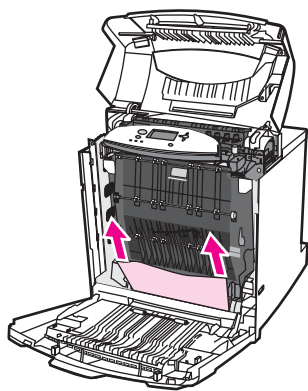

5. 如果无法从此位置取出纸张，可抓住转印装置上的绿色手柄向下拉。

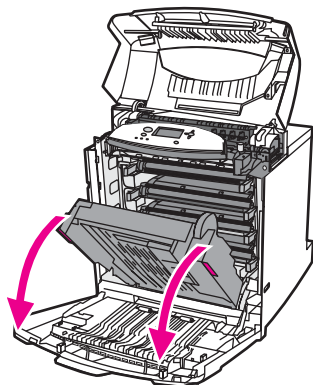

6. 抓住纸张的两角往上拉出。

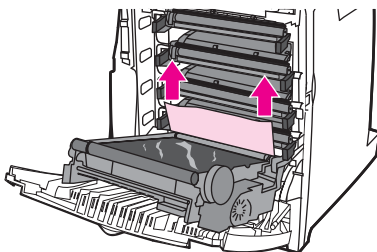

7. 合上转印装置和前盖板。

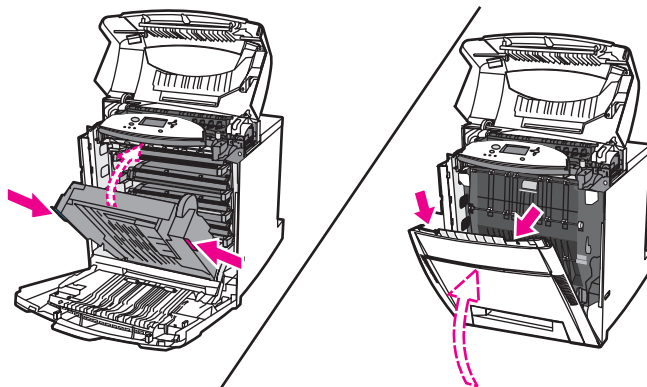

8. 关闭顶盖。

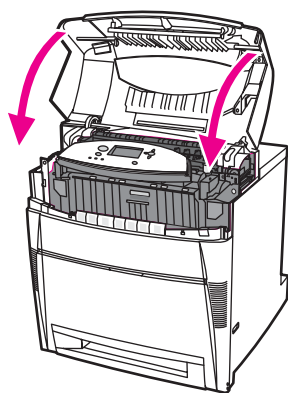

## 双面打印通道多处卡塞

1. 使用侧面的手柄打开顶盖。

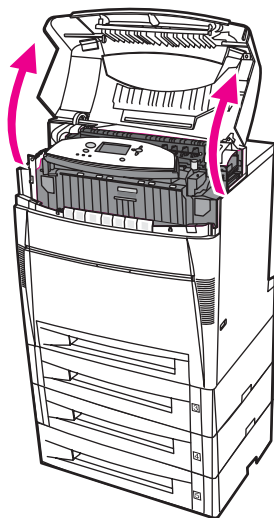

2. 抓住前盖板向下拉。

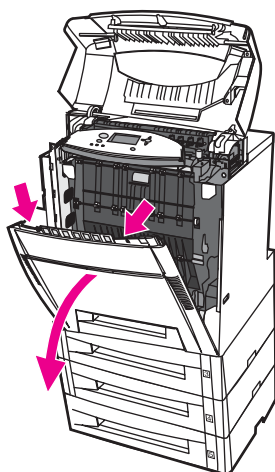

3. 抓住纸张的两角往下拉出。

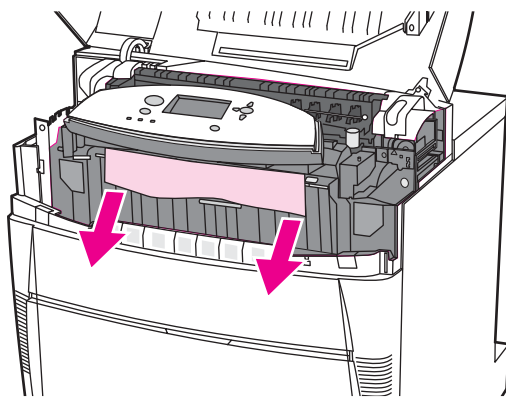

**注意**

如果纸张撕裂，则务必在恢复打印之前取出纸张通道中的所有纸张碎片。

4. 将两个绿色控制杆用力向前拉，以脱开热熔器滚筒。

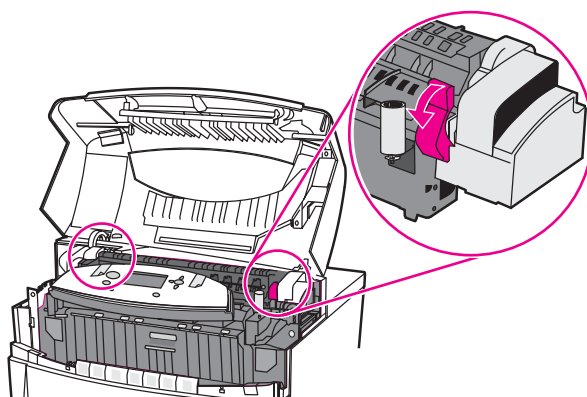

**警告！**

切勿触摸热熔器。热熔器很烫，可能导致灼伤！热熔器的工作温度为 190°C。请静候 10 分钟，待其冷却后再触摸。

5. 打开热熔器挡板。

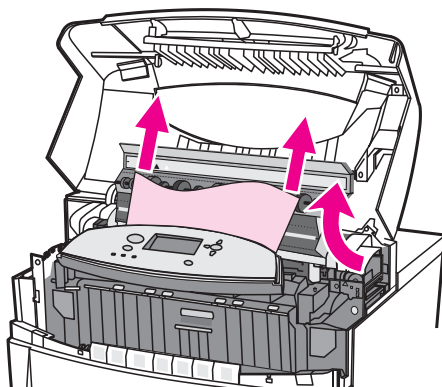

6. 检查热熔器，取出热熔器中起皱的纸张。

**警告！**

请在热熔器冷却之后触摸它。

**注意**

如果介质撕裂，在恢复打印以前，要确保取出纸张路径中所有碎片。

7. 关闭热熔器挡板。

8. 用力推动热熔器两侧的绿色控制杆，使热熔器滚筒重新啮合。

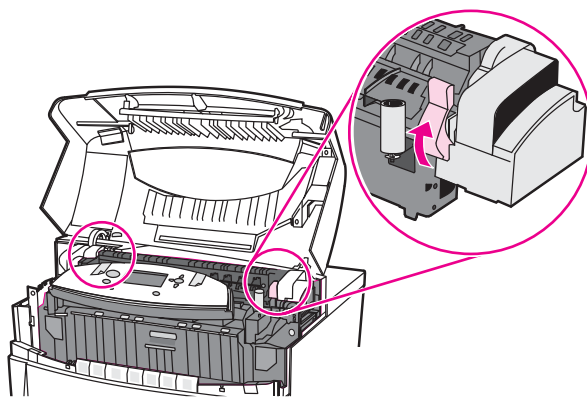

9. 抓住前盖板向下拉。

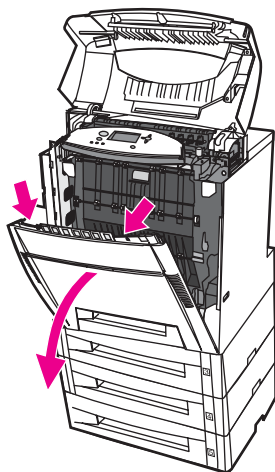

10. 抓住转印装置的绿色把手向下拉。

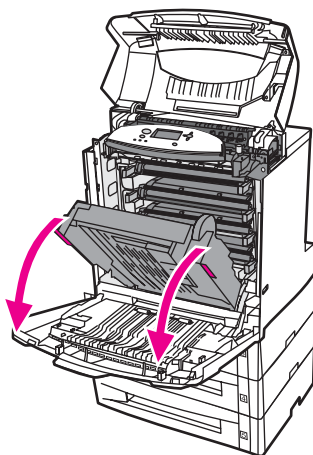

**小心**

请不要在打开的转印装置上放置任何物品。如果转印装置损坏，将影响打印质量。

11. 检查转印装置确保畅通。

**注意**

如果介质撕裂，在恢复打印以前，要确保取出纸张路径中所有碎片。

12. 如果可以，请抓住介质的两角将其取出。

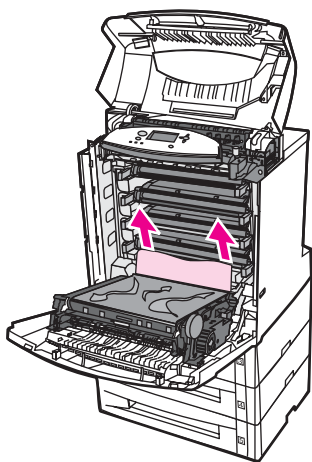

13. 合上转印装置。

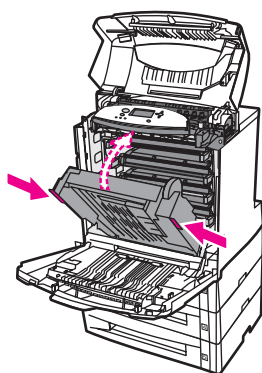

14. 如果您在步骤 12 中打开转印装置的情况下无法触及纸张，请抓住纸张的两角往上拉。

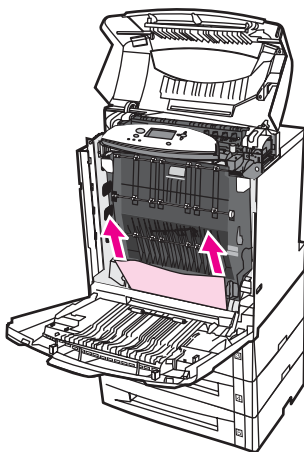

15. 拉出纸盘 2、纸盘 3、纸盘 4 和纸盘 5，将其放在平坦的台面上。从这些纸盘中取出已部分送入的纸张。

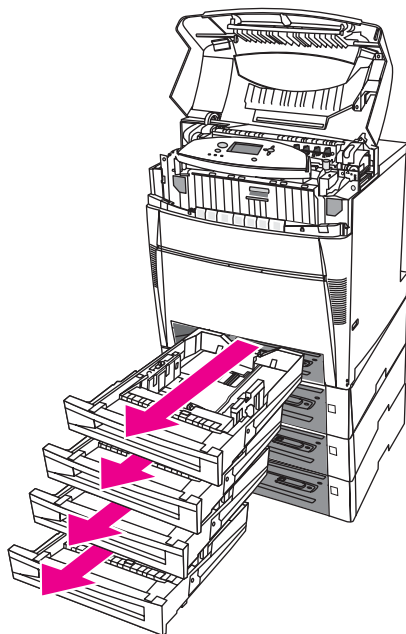

16. 检查每个纸盘上下方的纸张通道，确保其畅通。

17. 取出已部分送入的纸张。

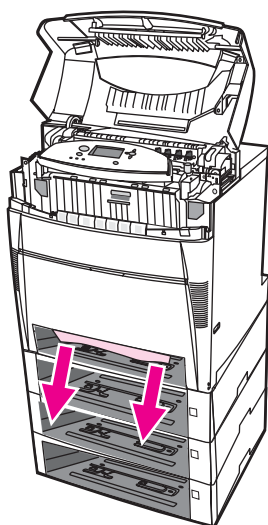

18. 检查上面的纸张通道，确保其畅通。

**注意**

如果纸张撕裂，则务必在恢复打印之前取出纸张通道中的所有纸张碎片。



19. 检查每个纸盘前面的插槽，确保纸张装入正确，并与纸张导板齐平。

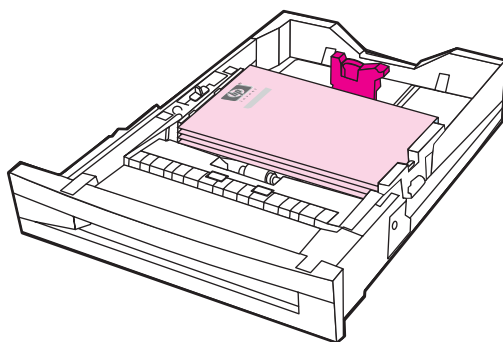

20. 将所有纸盘都插入打印机。确保已关紧所有纸盘。

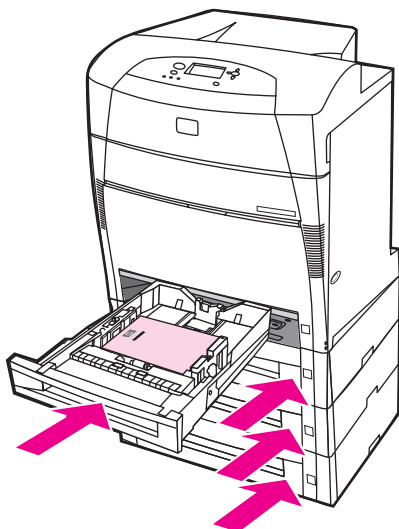

21. 关闭顶盖。

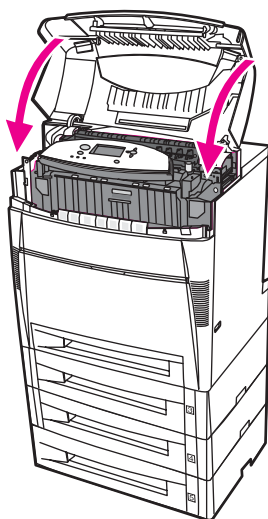

## 介质处理问题

请仅使用符合《HP LaserJet Printer Family Print Media Guide》中所列规格的介质。有关订购信息，请参阅[耗材和附件](#)。

有关本打印机的纸张规格信息，请参阅[支持的纸张重量和尺寸](#)。

### 打印机一次进入多张纸

原因	解决方法
进纸盘过满。	从进纸盘取出多出的介质。
纸张超过进纸盘（纸盘 2、3、4 和 5）的最大纸叠高度标记。	打开进纸盘，确保纸叠低于最大纸叠高度标记。
打印介质粘在一起。	取出介质，弯曲 180 度或迅速翻动一遍，然后重新放回纸盘。 <hr/> <b>注意</b> 请勿扇动介质。扇动时将产生静电，从而使介质粘在一起。
介质不符合本打印机所要求的规格。	请仅使用符合本打印机的 HP 介质规格的介质，请参阅 <a href="#">支持的纸张重量和尺寸</a> 。
在高湿度环境中使用光面纸。	使用其它类型的纸张。

### 打印机送入了大小不当的纸张

原因	解决方法
进纸盘中未装入适当尺寸的介质。	在进纸盘中装入适当尺寸的介质。
未在软件应用程序或打印机驱动程序中选择适当尺寸的介质。	确保对应用程序和打印机驱动程序进行了适当的设置，因为应用程序设置会取代打印机驱动程序和控制面板设置，而打印机驱动程序设置会取代控制面板设置。有关如何访问打印机驱动程序的详细信息，请参阅 <a href="#">访问打印机驱动程序</a> 。
未在打印机控制面板中为纸盘 1 选择正确尺寸的介质。	从控制面板为纸盘 1 选择正确尺寸的介质。
未正确配置进纸盘的介质尺寸。	打印配置页或者使用控制面板确定纸盘的介质尺寸。
纸盘内的导板未与纸张相接触。	检查后部介质导板和介质宽度导板是否与纸张相接触。
纸盘中的“自定义/标准”开关未处于正确的位置。	确保介质尺寸开关位于正确的位置。

## 打印机从错误的纸盘中取纸

原因	解决方法
使用了其它打印机的驱动程序。有关如何访问打印机驱动程序的信息，请参阅 <a href="#">访问打印机驱动程序</a> 。	使用本打印机的驱动程序。
指定的纸盘中无介质。	在指定纸盘中装入介质。
在配置设备菜单下的系统设置子菜单中，所需纸盘的纸盘动作设置是 <b>优先</b> 。	将设置更改为 <b>专用</b> 。
未正确配置进纸盘的介质尺寸。	打印配置页或者使用控制面板确定纸盘的介质尺寸。
纸盘内的导板未与纸张相接触。	检查导板是否与纸张相接触。
纸盘中的自定义/标准开关未处于正确的位置。	确保介质尺寸开关位于正确的位置。
打印机控制面板中的 <b>使用请求的纸盘</b> 设置是 <b>专用</b> ，并且请求的纸盘中未装入纸张。打印机不会使用其它纸盘。	在请求的纸盘中装入纸张。 或 在“配置”菜单中将 <b>专用</b> 设置更改为 <b>优先</b> ，以便在指定的纸盘未装入纸张的情况下，允许打印机从其它纸盘中取纸。

## 介质不会自动送入

原因	解决方法
在软件应用程序内选择了手动进纸。	将介质装入纸盘 1；如果已装入介质，则按 <b>✓</b> 。
未装入正确尺寸的介质。	装入正确尺寸的介质。
进纸盘中无介质。	在进纸盘中装入介质。
尚未完全取出以前卡塞的介质。	打开打印机，取出纸张路径中的所有介质。仔细观察热熔器区域是否卡塞。请参阅 <a href="#">卡纸</a> 。
未正确配置进纸盘的介质尺寸。	打印配置页或者使用控制面板确定纸盘的介质尺寸。
纸盘内的导板未与纸张相接触。	检查导板是否与纸张相接触。
纸盘中的自定义/标准开关未处于正确的位置。	确保介质尺寸开关位于正确的位置。
手动进纸提示设置为 <b>始终</b> 。打印机将始终提示手动进纸，即使纸盘中有纸张。	打开纸盘，重新装入纸张，然后关闭纸盘。 否则，将手动进纸提示设置更改为 <b>除非已装纸</b> 。使用此设置，打印机将只在纸盘中没有纸张的情况下才提示手动进纸。
打印机控制面板中的 <b>使用请求的纸盘</b> 设置是 <b>专用</b> ，并且请求的纸盘中未装入纸张。打印机不会使用其它纸盘。	在请求的纸盘中装入纸张。 或 在配置菜单中将 <b>专用</b> 设置更改为 <b>优先</b> ，以便在指定的纸盘未装入纸张的情况下，允许打印机从其它纸盘中取纸。

## 无法通过打印机控制面板为纸盘 2、3、4 或 5 选择纸张尺寸。

原因	解决方法
如果纸盘开关设置为“标准”，并且纸张的宽度和长度导板位于标准纸张尺寸位置，打印机会自动检测某些纸张尺寸。	将纸盘开关设置为“自定义”，或调整纸张宽度和长度导板，使其紧贴纸叠。有关详细信息，请参阅 <a href="#">配置进纸盘</a> 。

## 介质不从纸盘 2、3、4 或 5 送入

原因	解决方法
在软件应用程序内选择了手动进纸。	将介质装入纸盘 1；如果已装入介质，则按 ✓。
未装入正确尺寸的介质。	装入正确尺寸的介质。
进纸盘中无介质。	在进纸盘中装入介质。
未在打印机控制面板中为进纸盘选择正确的介质类型。	从打印机控制面板为进纸盘选择正确的介质类型。
尚未完全取出以前卡塞的介质。	打开打印机，取出纸张路径中的所有介质。仔细观察热熔器区域是否卡塞。请参阅 <a href="#">卡纸</a> 。
纸盘 3、纸盘 4 或纸盘 5 未显示为进纸盘选项。	仅在已安装纸盘 3、纸盘 4 和纸盘 5 时，它们才显示为选项。检验是否正确安装了纸盘 3、纸盘 4 和纸盘 5。确保已配置打印机驱动程序，使其可以识别纸盘 3、纸盘 4 和纸盘 5。有关如何访问打印机驱动程序的详细信息，请参阅 <a href="#">访问打印机驱动程序</a> 。
未正确安装纸盘 3、纸盘 4 或纸盘 5。	打印配置页来确认已安装纸盘 3、纸盘 4 或纸盘 5。如果显示未安装，请检查 500 页纸器选件或两个 500 页进纸器选件是否已正确连接到打印机。
未正确配置进纸盘的介质尺寸。	打印配置页或者使用控制面板确定纸盘的介质尺寸。
纸盘内的导板未与纸张相接触。	检查导板是否与纸张相接触。
纸盘中的自定义/标准开关未处于正确的位置。	确保介质尺寸开关位于正确的位置。
打印机控制面板中的 <b>使用请求的纸盘</b> 设置是 <b>专用</b> ，并且请求的纸盘中未装入纸张。打印机不会使用其它纸盘。	在请求的纸盘中装入纸张。 或 在配置菜单中将 <b>专用</b> 设置更改为 <b>优先</b> ，以便在指定的纸盘未装入纸张的情况下，允许打印机从其它纸盘中取纸。

## 无法送入投影胶片或光面纸

原因	解决方法
未在软件或打印机驱动程序中指定正确的介质类型。	检验是否在软件或打印机驱动程序中选择了正确的介质类型。

### 无法送入投影胶片或光面纸（续）

原因	解决方法
进纸盘过满。	从进纸盘取出多出的介质。装入纸盘 2、纸盘 3、纸盘 4 或纸盘 5 中的光面纸或光面胶片不得超过 200 页，投影胶片不得超过 100 页。不要超出纸盘 1 的最大纸叠高度。
其它进纸盘中的介质尺寸与投影胶片的尺寸相同，打印机将默认到其它纸盘。	确保在软件应用程序或打印机驱动程序中选择了用于放置投影胶片或光面纸的进纸盘。使用打印机控制面板将纸盘配置为装入介质的类型。有关如何访问打印机驱动程序的信息，请参阅 <a href="#">访问打印机驱动程序</a> 。
未正确配置放置投影胶片或光面纸的纸盘类型。	确保在软件应用程序或打印机驱动程序中选择了用于放置投影胶片或光面纸的进纸盘。使用打印机控制面板将纸盘配置为装入介质的类型。请参阅 <a href="#">配置进纸盘</a> 。有关如何访问打印机驱动程序的信息，请参阅 <a href="#">访问打印机驱动程序</a> 。
投影胶片或光面纸可能不符合支持的介质规格。	请仅使用符合本打印机 HP 介质规格的介质。请参阅 <a href="#">支持的纸张重量和尺寸</a> 。

### 投影胶片打印不正确，并且控制面板显示错误消息，指示纸盘中的介质出现问题。

原因	解决方法
OHT 传感器有脏污，导致 41.5 纸盘中的意外类型错误。	清洁 OHT 传感器。请参阅 <a href="#">定期清洁</a> 。

### 信封卡塞或不送入打印机

原因	解决方法
在不支持的纸盘中装入信封。只有纸盘 1 可以送入信封。	在纸盘 1 中装入信封。
信封卷曲或有破损。	尝试使用其它的信封。将信封存放在适当的环境中。试着旋转信封，使长边先送入，并将纸盘开关切换到“自定义”。请参阅 <a href="#">配置进纸盘</a> 。
因为湿度太高，所以要密封信封。	尝试使用其它的信封。将信封存放在适当的环境中。
信封的方向不正确。	检查信封装入的方式是否正确。请参阅 <a href="#">配置进纸盘</a> 。
本打印机不支持所使用的信封。	请参阅 <a href="#">支持的纸张重量和尺寸</a> 或《HP LaserJet Printer Family Print Media Guide》。
纸盘 1 被配置用于非信封尺寸的介质。	将纸盘 1 配置为信封尺寸。

### 打印出的文件卷曲或起皱

原因	解决方法
介质不符合本打印机所要求的规格。	请仅使用符合本打印机 HP 介质要求的介质。请参阅 <a href="#">支持的纸张重量和尺寸</a> 。

### 打印出的文件卷曲或起皱（续）

原因	解决方法
介质已破损或质量较差。	取出进纸盘中的介质，装入品质较高的介质。
在过于潮湿的环境中使用打印机。	确保打印环境符合湿度要求。请参阅 <a href="#">打印机规格</a> 。
用户打印了较大的单色填充区域。	较大的单色填充区域可造成过度卷曲。尝试使用其它的图案。
所用的介质未正确存放，可能已吸收潮气。	取出介质，换用未开封的新介质。
介质边缘切割质量较差。	取出介质，弯曲 180 度或迅速翻动一遍，然后重新放回进纸盘。请勿扇动介质。如果问题仍然存在，请更换介质。
没有为纸盘配置具体介质类型，也没有在软件中选择具体介质类型。	在软件中配置该介质（参阅软件文档）。有关如何配置该介质的纸盘，请参阅 <a href="#">配置进纸盘</a> 。

### 打印机不执行或不正确执行双面打印

原因	解决方法
正试图在不支持的介质上执行双面打印。	检验介质是否支持双面打印。请参阅 <a href="#">支持的纸张重量和尺寸</a> 。
未将打印机驱动程序设置为双面打印。	启用打印机驱动程序中的双面打印。
第一页打印在预印制的表格或信头纸背面。	将预印制的表格和信头纸装入纸盘 1 时，应使信头或打印面朝上，且先将页面底部送入打印机。在纸盘 2、纸盘 3、纸盘 4 或纸盘 5 中装入这些介质时，应将打印面朝下，且页面顶部朝向打印机背面。
打印机型号不支持双面打印。	HP Color Laser Jet 5550 和 HP Color Laser Jet 5550N 不支持自动双面打印功能。

## 打印机响应问题

### 没有显示信息

原因	解决方法
打印机的开/关按钮处于待机位置。	检查打印机是否已经打开。风扇可以在打印机处于闲置模式（关闭）时运转。
打印机的 DIMM 内存有缺陷，或者安装不正确。	检验打印机的 DIMM 内存的安装是否正确且无缺陷。
电源线未牢固插入打印机或电源插座。	关闭打印机，拔下然后重新连接电源线。再次打开打印机电源。
打印机电源配置的线电压不正确。	按照打印机背面“电源额定”标签上的说明，为打印机接通适当的电源。
电源线已损坏或过度老化。	更换电源线。
电源插座有故障。	将打印机连接到其它电源插座。

### 打印机已打开，但不执行打印作业

原因	解决方法
打印机的就绪指示灯未点亮。	按 <b>停止</b> ，使打印机返回到 <b>就绪</b> 状态。
顶盖未完全关合。	将顶盖关紧。
<b>数据</b> 指示灯在闪烁。	打印机可能还在接收数据。等待 <b>数据</b> 指示灯停止闪烁。
打印机显示屏上显示 <b>更换 &lt;彩纸&gt; 碳粉盒</b> 。	按照打印机显示屏上的指示更换打印碳粉盒。
打印机控制面板显示了 <b>就绪</b> 以外的其它打印机信息。	请参阅 <b>控制面板消息</b> 。
并行端口可能发生 DOS 超时错误。	在 AUTOEXEC.BAT 文件中添加一个“模式”命令。有关其它信息，请参阅 DOS 手册。
未选择 PS（PostScript 仿真）语言。	选择 <b>PS</b> 或 <b>自动</b> 作为打印机语言。有关详细信息，请参阅 <b>更改打印机控制面板配置设置</b> 。
未在软件应用程序或打印机驱动程序中选择正确的驱动程序。	在软件应用程序或打印机驱动程序中，为此打印机选择 PostScript 仿真驱动程序。有关如何访问打印机驱动程序的详细信息，请参阅 <b>访问打印机驱动程序</b> 。
未正确配置打印机。	请参阅 <b>更改打印机控制面板配置设置</b> 。
未配置计算机端口或端口运行不正常。	运行与该端口相连的其它外围设备，检验该端口可否正常运行。
打印机在网络或 Macintosh 计算机上没有适当的名称。	使用适当的实用程序命名该网络打印机。对于 Macintosh OS 9.x 计算机，请从“选配器”中选择打印机。对于 Macintosh OS X 10.1 和更高版本，请打开 Print Center 应用程序，选择连接类型，然后选择打印机。

## 打印机已打开，但不接收数据

原因	解决方法
打印机的 <b>就绪</b> 指示灯未点亮。	按 <b>停止</b> ，使打印机返回到 <b>就绪</b> 状态。
顶盖未完全关合。	将顶盖关紧。
打印机控制面板显示了 <b>就绪</b> 以外的其它打印机信息。	请参阅 <b>控制面板消息</b> 。
接口电缆不适于此配置。	选择适合于此配置的接口电缆。请访问 <a href="#">并行配置</a> 或 <a href="#">增强 I/O (EIO) 配置</a> 。
接口电缆未牢固连接到打印机和计算机。	拔下该电缆，然后重新连接。
未正确配置打印机。	有关配置的信息，请参阅 <a href="#">更改打印机控制面板配置设置</a> 。
打印机配置页上的接口配置与主机计算机上的配置不匹配。	配置打印机，使其与计算机配置相匹配。
计算机工作不正常。	尝试使用可正常运行的应用程序检查计算机，或者在 DOS 环境中的 DOS 提示符下键入 Dir>Prn。
未配置与打印机相连的计算机端口或端口运行不正常。	运行与该端口相连的其它外围设备，检验该端口可否正常运行。
打印机在网络或 Macintosh 计算机上没有适当的名称。	使用适当的实用程序命名该网络打印机。对于 Macintosh OS 9.x 计算机，请从“选配器”中选择打印机。对于 Macintosh OS X 10.1 和更高版本，请打开 Print Center 应用程序，选择连接类型，然后选择打印机。

## 无法从计算机上选择打印机

原因	解决方法
使用分配器时，可能无法为该计算机选择打印机。	请通过分配器选择正确的打印机。
打印机的 <b>就绪</b> 指示灯未点亮。	按 <b>停止</b> ，使打印机返回到 <b>就绪</b> 状态。
打印机控制面板显示了 <b>就绪</b> 以外的其它打印机信息。	请参阅 <b>控制面板消息</b> 。
计算机中未安装正确的打印机驱动程序。	安装正确的打印机驱动程序。有关如何访问打印机驱动程序的信息，请参阅 <a href="#">访问打印机驱动程序</a> 。
未在计算机中选择正确的打印机和端口。	选择正确的打印机和端口。
没有为打印机正确配置网络。	使用网络软件检查打印机的网络配置，或者咨询网络管理员。
电源插座有故障。	将打印机连接到其它电源插座。



## 打印机控制面板问题

### 控制面板设置不能正常工作

原因	解决方法
打印机控制面板显示屏无任何显示或未亮起，即使风扇在运转。	风扇可以在打印机处于闲置模式（关闭）时运转。按下打印机的开/关按钮，打开打印机。
打印软件应用程序或打印机驱动程序中的打印机设置与打印机控制面板设置不相同。	确保对应用程序和打印机驱动程序进行了适当的设置，因为应用程序设置会取代打印机驱动程序和控制面板设置，而打印机驱动程序设置会取代控制面板设置。有关如何访问打印机驱动程序的详细信息，请参阅 <a href="#">访问打印机驱动程序</a> 。
未适当保存更改后的控制面板设置。	重新选择控制面板设置，然后按 ✓。星号 (*) 将出现在设置右边。
数据指示灯亮起，但未打印任何页面。	打印机中存在缓冲数据。按 ✓，可使用当前的控制面板设置来打印缓冲数据，并激活新的控制面板设置。
如果打印机位于网络环境中，其它用户可能更改了打印机控制面板设置。	请咨询网络管理员，调整打印机控制面板设置的更改。

### 无法选择纸盘 3、纸盘 4 或纸盘 5

原因	解决方法
配置页或控制面板上没有显示纸盘 3、纸盘 4 或纸盘 5 进纸盘选项。	安装纸盘后，仅将其作为选项显示。检验是否正确安装了纸盘 3、纸盘 4 或纸盘 5。
打印机驱动程序中没有纸盘 3、纸盘 4 或纸盘 5 选项。	检验打印机驱动程序配置是否识别纸盘 3、纸盘 4 或纸盘 5。有关如何访问打印机驱动程序的详细信息，请参阅 <a href="#">访问打印机驱动程序</a> 。

## 彩色打印问题

### 执行黑白打印，而非彩色打印

原因	解决方法
未在软件应用程序或打印机驱动程序中选择 <b>彩色</b> 模式。	在软件应用程序或打印机驱动程序中选择 <b>彩色</b> 模式，而非灰度或单色模式，请参阅 <a href="#">打印机信息页</a> 了解如何打印配置页。
未在软件应用程序中选择正确的打印机驱动程序。	选择正确的打印机驱动程序。
配置页不是彩色页面。	请咨询您的服务代理。

### 颜色深浅不当

原因	解决方法
未揭去打印碳粉盒上的密封胶带。	揭去该色打印碳粉盒上的密封胶带。请参阅 <a href="#">更换打印碳粉盒</a> 。
介质不符合打印机的规范。	请参阅《 <i>HP LaserJet Printer Family Print Media Guide</i> 》。 有关 HP LaserJet 系列纸张规格指南的订购信息，请访问 <a href="http://www.hp.com/support/cj5550">http://www.hp.com/support/cj5550</a> 。连接之后，请选择 <b>Manuals (手册)</b> 。或访问 <a href="http://www.hp.com/support/ljpaperguide">http://www.hp.com/support/ljpaperguide</a> 下载 PDF 格式的指南。
在过于潮湿的环境中使用打印机。	确保打印机的环境符合湿度要求。 <b>注意</b> 有关彩色质量问题的详细信息，请参阅 <a href="#">打印质量故障排除</a> 。
OHT 传感器可能有脏污。	清洁 OHT 传感器。请参阅 <a href="#">定期清洁</a> 。

### 缺少颜色

原因	解决方法
HP 打印碳粉盒有故障。	更换碳粉盒。
可能安装了非 HP 碳粉盒。	确保使用的是正品 HP 打印碳粉盒。

### 安装打印碳粉盒后，颜色不一致

原因	解决方法
未揭去打印碳粉盒上的密封胶带。	揭去该色打印碳粉盒上的密封胶带。请参阅 <a href="#">更换打印碳粉盒</a> 。

### 安装打印碳粉盒后，颜色不一致（续）

原因	解决方法
其它打印碳粉盒的碳粉量可能较少。	检查控制面板上的耗材量标，或者打印耗材状态页。请参阅 <a href="#">打印机信息页</a> 。
可能未正确安装打印碳粉盒。	确保正确安装了每个打印碳粉盒。
可能安装了非 HP 碳粉盒。	确保使用的是正品 HP 打印碳粉盒。

### 打印的颜色与屏幕颜色不一致

原因	解决方法
无法打印过浅的屏幕颜色，	软件应用程序可能将过浅的颜色解释为白色。如果是这种情况，应避免使用过浅的颜色。
将过深的屏幕颜色打印成黑色。	软件应用程序可能将过深的颜色解释为黑色。如果是这种情况，应避免使用过深的颜色。
计算机屏幕颜色与打印输出的颜色不同。	<p>在打印机驱动程序的颜色控制选项卡中，选择<b>屏幕匹配</b>。</p> <hr/> <p><b>注意</b></p> <p>有多种因素可以影响打印颜色与屏幕颜色的匹配能力。其中包括打印介质、投影照明、软件应用程序、操作系统调色板、显示器与显卡及驱动程序。</p> <hr/>

## 打印机输出错误

### 打印错误的字体

原因	解决方法
未在软件应用程序中选择正确的字体。	在软件应用程序中重新选择字体。
打印机没有该字体。	将该字体下载到打印机，或者使用其它的字体。 (在 Windows 中，驱动程序将自动执行)。
未选择正确的打印机驱动程序。	选择正确的打印机驱动程序。有关如何访问打印机驱动程序的详细信息，请参阅 <a href="#">访问打印机驱动程序</a> 。

### 无法打印符号集中的所有字符

原因	解决方法
未选择正确的字体。	选择正确的字体。
未选择正确的符号集。	选择正确的符号集。
软件应用程序不支持所选的字符或符号。	使用支持所选字符或符号的字体。

### 打印输出之间的文本发生偏移

原因	解决方法
软件应用程序未重置打印机到页面顶部。	有关应用程序或“PCL/PJL 技术参考信息包”的详细信息，请参阅相关文档。

### 出现乱码，缺少字符或者打印输出中断

原因	解决方法
接口电缆的质量较差。	尝试使用其它符合 IEEE 标准的优质电缆。并行电缆的长度不能超过 10 米。
接口电缆松动。	拔下该电缆，然后重新连接。
接口电缆已损坏或有故障。	尝试使用其它接口电缆。
电源线松动。	拔下该电缆，然后重新连接。
打印机为 PostScript 仿真配置，但正试图打印 PCL 作业。	从打印机控制面板中选择正确的打印机语言，然后重新发送打印作业。
打印机为 PCL 配置，但正试图打印 PostScript 作业。	从打印机控制面板中选择正确的打印机语言，然后重新发送打印作业。

## 部分打印输出

原因	解决方法
打印机控制面板上显示一则内存错误信息。	<ol style="list-style-type: none"><li>1. 释放打印机内存，方法是删除打印机内存中不需要的下载字体、样式表和宏；或者</li><li>2. 增加打印机内存。</li></ol>
正在打印的文件有错误。	<p>检查软件应用程序，检验文件是否有错误。请执行以下操作：</p> <ol style="list-style-type: none"><li>1. 从同一个应用程序中打印另一个无错的文件；或者</li><li>2. 从其它应用程序打印该文件。</li></ol>

## 多种字体打印说明

- PostScript 仿真 (PS) 和 PCL 模式中内置了 80 种字体。
- 要节约打印机内存，请仅下载需要的那些字体。
- 如果需要几种下载的字体，请考虑为打印机安装额外的内存。

某些软件应用程序在每次打印作业开始时会自动下载字体，可以配置这些应用程序，使其仅下载未驻留在打印机中的软字体。

## 软件应用程序问题

### 无法通过软件更改系统选择

原因	解决方法
通过打印机控制面板锁定了系统软件更改功能。	请咨询网络管理员。
软件应用程序不支持系统更改。	参阅软件应用程序文档。
未安装正确的打印机驱动程序。	安装正确的打印机驱动程序。有关如何访问打印机驱动程序的详细信息，请参阅 <a href="#">访问打印机驱动程序</a> 。
未安装正确的软件驱动程序。	安装正确的软件驱动程序。

### 无法从软件选择字体

原因	解决方法
该字体在软件应用程序中不适用。	参阅软件应用程序文档。

### 无法从软件选择颜色

原因	解决方法
软件应用程序不支持彩色。	请参阅软件应用程序文档。
未在软件应用程序或打印机驱动程序中选择 <b>彩色</b> 模式。	选择 <b>彩色</b> 模式，而非灰度或单色模式。
未安装正确的打印机驱动程序。	安装正确的打印机驱动程序。

### 打印机驱动程序不识别纸盘 3、纸盘 4、纸盘 5 或双面打印附件

原因	解决方法
尚未配置打印机驱动程序以识别纸盘 3、纸盘 4、纸盘 5 或双面打印附件。	有关如何配置驱动程序以识别打印机附件的说明，请参阅打印机驱动程序的联机帮助。有关如何访问打印机驱动程序的详细信息，请参阅 <a href="#">访问打印机驱动程序</a> 。
可能没有安装附件。	检查是否正确安装了附件。

## 打印质量故障排除

如果您正遇到打印质量问题，下表可帮助您确定问题的原因：

### 与纸张有关的打印质量问题

使用不合适的纸张会降低打印质量。

- 请使用符合 HP 纸张规格的纸张。请参阅[支持的纸张重量和尺寸](#)。
- 纸张的表面过于平滑。请使用符合 HP 要求的纸张。请参阅[支持的纸张重量和尺寸](#)。
- 驱动程序的设置不正确。要更改纸张类型设置，请参阅[类型和尺寸](#)。
- 使用的纸张太重（对于所选的纸张类型设置），碳粉没有熔合到纸张。
- 纸张湿度不均匀，太高或太低。请使用其它纸张或者未开封的纸张。
- 纸张上的某些地方碳粉不易附着，请使用其它纸张或者未开封的纸张。
- 使用的信头纸比较粗糙。请使用较平滑的复印纸。如果问题得以解决，请咨询打印信头纸的有关人员，其使用的纸张是否符合打印机的要求。请参阅[支持的纸张重量和尺寸](#)。
- 纸张过于粗糙。请使用较平滑的复印纸。
- 使用的投影胶片不适于碳粉正常附着。请仅使用适于 HP Color LaserJet 打印机的投影胶片。

### 投影胶片缺陷

投影透明胶片可以具有任何其它类型纸张存在的各种图像质量问题，而且在透明胶片上打印还会产生一些特定缺陷。另外，由于透明胶片在打印过程中容易卷曲，因此纸张处理组件会对其进行标记。

#### 注意

在用手拿取透明胶片以前，至少使其冷却 30 秒。

- 在打印机驱动程序的**纸张**选项卡中，选择**透明胶片**作为纸张类型。此外，应正确配置纸盘以便打印投影胶片。
- 检查投影胶片是否符合打印机的要求。请参阅[支持的纸张重量和尺寸](#)。有关详细信息，请参阅《HP LaserJet Printer Family Print Media Guide》。有关订购《HP LaserJet Printer Family Print Media Guide》的详细信息，请参阅 <http://www.hp.com/support/clj5550>。有关可下载手册的信息，请访问 <http://www.hp.com/support/clj5550>。连接之后，请选择 **Manuals**（手册）。
- 使用的投影胶片不适于碳粉正常附着。请仅使用适于 HP Color LaserJet 打印机的投影胶片。
- 如果关闭了彩色模式，并且打印机控制面板显示 **41.5 纸盘 X 中的纸张类型与预期不同请在纸盘 X 中装入 <类型> <尺寸>错误**，则可能是 OHT 传感器有脏污。有关 OHT 清洁的说明，请参阅[定期清洁](#)。
- 用手拿取投影胶片时，请抓住边缘的部分。若将皮肤上的油脂留在投影胶片表面将产生污点。
- 出纸槽中粘在一起的投影胶片可以在单色填充页边缘上产生小而不规则的暗区。尝试一次打印少量的投影胶片。

- 打印后未得到所选择的颜色。请在应用程序或打印机驱动程序中选择其它颜色。
- 如果使用的是反射投影机，请换用标准的投影机。

## 与环境有关的打印质量问题

如果打印机在不符合要求的环境中工作，则可能会出现打印质量问题（请参阅[打印机规格](#)）。

## 与卡纸有关的打印质量问题

确保清除了纸张通道中的所有纸张。请参阅[卡纸恢复](#)。

- 如果打印机最近发生卡塞，请打印两到三页以清除打印机卡塞。
- 如果纸张没有通过热熔器，导致后续文档出现图像残缺，请打印两到三页以清除打印机卡塞。如果问题仍然存在，请参阅下一部分。

## 与维护有关的打印质量问题

当打印机需要清洁时，可能会发生某些质量问题。有关详细信息，请参阅[定期清洁](#)。

## 打印质量故障排除页

打印质量故障排除页提供有关影响打印机的打印质量方面的信息。

1. 按 [菜单](#) 进入 [菜单](#)。
2. 按 [▼](#) 以突出显示 [诊断](#)。
3. 按 [✓](#) 选择 [诊断](#)。
4. 按 [▼](#) 以突出显示 [排除打印质量故障](#)。
5. 按 [✓](#) 选择 [排除打印质量故障](#)。

屏幕上将持续显示 [正在打印... 排除打印质量故障](#) 消息，一直到打印机打印完打印质量故障排除信息。打印完打印质量故障排除信息之后，打印机返回到 [就绪](#) 状态。

打印质量故障排除信息包括对各种颜色（青色、品红色、黄色和黑色）的说明、与打印质量相关的打印机统计数据、信息说明，还有解决打印质量问题的步骤。

如果打印质量故障排除页建议的以下步骤不能提高打印质量，请访问 <http://www.hp.com/support/cj5550>。

## 校准打印机

HP Color LaserJet 5550 打印机会不定期地自动执行校准和进行清洁处理，以保持最高的打印质量。用户也可以通过打印机的控制面板，使用 [校准](#) 和 [打印质量](#) 菜单中的 [立即快速校准](#) 或 [立即进行全面校准](#) 来设置打印机以执行校准。[立即快速校准](#) 用于色调校准，耗时约 90 秒。如果认为色彩密度或色调不正确，可以运行“快速校准”。“全面校准”包含“快速校准”中的常规任务，另外增加了磁鼓相位校准和色层定位 (CPR)。共耗时约 3 分零 30 秒。如果打印页上的色彩层（青色、品红色、黄色和黑色）看上去相互错位，则应运行“全面校准”。

HP Color LaserJet 5550 打印机中引入了一项新功能，可在适当时跳过校准过程以更快地使用打印机。例如，如果关闭电源开关，然后再快速将其打开，则不需要进行校准，将跳过该过程。此功能使打印机进入就绪状态的时间缩短了近一分钟。



在执行校准或清洁时，打印机可能会暂停打印。在可能的情况下，打印机将等待打印作业完成后再执行校准或清洁。

1. 按 **菜单** 进入 **菜单**。
2. 按 **▼** 以突出显示 **配置设备**。
3. 按 **✓** 选择 **配置设备**。
4. 按 **▼** 以突出显示 **打印质量**。
5. 按 **✓** 选择 **打印质量**。
6. 按 **▼** 以突出显示 **立即快速校准**。
7. 按 **✓** 选择 **立即快速校准**。

或者

要执行全面校准，请在步骤 6 和步骤 7 中使用 **立即进行全面校准**，而不使用 **立即快速校准**。

## 打印质量缺陷表

使用打印质量缺陷表中的示例可以确定遇到的打印质量问题，然后在相应的页中查找能够帮助您解决问题的信息。有关最新信息以及解决问题的步骤，请访问 <http://www.hp.com/support/cj5550>。



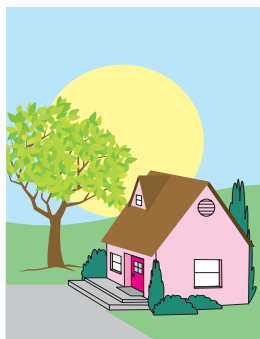

### 注意

打印质量缺陷表假定使用的是长边先进入打印机的 Letter 或 A4 尺寸的介质。

图像无缺陷

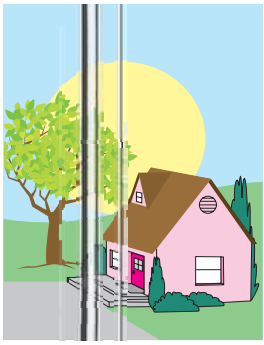

	<p><b>水平线条或条纹</b></p> <ul style="list-style-type: none"><li>● 确保符合打印机的操作要求和位置要求。</li><li>● 打印出打印质量故障排除页（请参阅<a href="#">打印质量故障排除</a>），按照第一页列出的故障排除步骤来查出造成故障的具体组件。</li></ul>		<p><b>颜色错位</b></p> <ul style="list-style-type: none"><li>● 使用打印机控制面板请求<b>立即进行全面校准</b>（请参阅<a href="#">打印质量故障排除</a>）。</li><li>● 确保介质重量不超过所支持的最大值（请参阅<a href="#">打印介质规格</a>）。</li></ul>
--	--	--	--

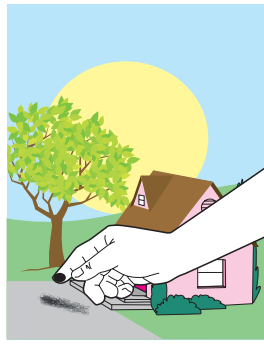
	<p><b>垂直线条</b></p> <ul style="list-style-type: none"> <li>打印出打印质量故障排除页（请参阅<a href="#">打印质量故障排除</a>），按照第一页列出的故障排除步骤来查出造成故障的具体组件。</li> </ul>		<p><b>重复斑点</b></p> <ul style="list-style-type: none"> <li>确保符合打印机的操作要求和位置要求。</li> <li>打印出打印质量故障排除页（请参阅<a href="#">打印质量故障排除</a>），按照第一页列出的故障排除步骤来查出造成故障的具体组件。</li> </ul>
	<p><b>所有颜色变淡</b></p> <ul style="list-style-type: none"> <li>确保符合打印机的操作要求和位置要求。</li> <li>校准打印机。</li> </ul>		<p><b>一种颜色变淡</b></p> <ul style="list-style-type: none"> <li>确保符合打印机的操作要求和位置要求。</li> <li>校准打印机。</li> <li>打印出打印质量故障排除页（请参阅<a href="#">打印质量故障排除</a>），按照第一页列出的故障排除步骤来查出造成故障的具体组件。</li> </ul>
	<p><b>指纹和介质压痕</b></p> <ul style="list-style-type: none"> <li>确保使用支持的介质。</li> <li>确保当前使用的介质没有因处理而造成任何折皱或压痕，介质上没有可见指纹，也没有被其它外来物质弄脏。</li> <li>打印出打印质量故障排除页（请参阅<a href="#">打印质量故障排除</a>），按照第一页列出的故障排除步骤来查出造成故障的具体组件。</li> </ul>		<p><b>碳粉松散</b></p> <ul style="list-style-type: none"> <li>确保符合打印机的操作要求和位置要求。</li> <li>确保使用支持的介质。</li> <li>确保在控制面板中针对所使用的介质正确设置了纸盘的介质类型和尺寸。</li> <li>确保正确地装入了介质，尺寸导板接触到了介质堆的边缘，以及正确设置了自定义介质开关。</li> </ul> <p>确保当前使用的介质没有因处理而造成任何折皱或压痕，介质上没有可见指纹，也没有被其它外来物质弄脏。</p>

	<p><b>碳粉污渍</b></p> <ul style="list-style-type: none"> <li>● 确保使用支持的介质。</li> <li>● 在清除卡塞时打印机中残留了纸张碎片。取出所有纸张碎片（请参阅<a href="#">卡纸</a>）。</li> </ul>		<p><b>页面上存在空白区域（色彩脱落）</b></p> <ul style="list-style-type: none"> <li>● 确保符合打印机的操作要求和位置要求。</li> <li>● 确保使用支持的介质。</li> <li>● 确保当前使用的介质没有因处理而造成任何折皱或压痕，介质上没有可见指纹，也没有被其它外来物质弄脏。</li> <li>● 确保在控制面板中针对所使用的介质正确设置了纸盘的介质类型和尺寸。</li> <li>● 校准打印机。</li> <li>● 打印出打印质量故障排除页（请参阅<a href="#">打印质量故障排除</a>），按照第一页列出的故障排除步骤来查出造成故障的具体组件。</li> </ul>
	<p><b>介质损坏（折皱、卷曲、折痕或裂口）</b></p> <ul style="list-style-type: none"> <li>● 确保符合打印机的操作要求和位置要求。</li> <li>● 确保使用支持的介质。</li> <li>● 确保正确装入介质。</li> <li>● 确保在控制面板中针对所使用的介质正确设置了纸盘的介质类型和尺寸。</li> <li>● 确保当前使用的介质没有因处理而造成任何折皱或压痕，介质上没有可见指纹，也没有被其它外来物质弄脏。</li> <li>● 确保下列耗材的安装正确： <ul style="list-style-type: none"> <li>● 热熔器</li> <li>● 输送带</li> </ul> </li> <li>● 检查卡塞区并取出所有未检测到的卡塞介质或破损介质。</li> </ul>		<p><b>斑点或色彩散杂</b></p> <ul style="list-style-type: none"> <li>● 确保符合打印机的操作要求和位置要求。</li> <li>● 确保使用支持的介质。</li> <li>● 确保在控制面板中针对所使用的介质正确设置了纸盘的介质类型和尺寸。</li> <li>● 校准打印机。</li> <li>● 打印出打印质量故障排除页（请参阅<a href="#">打印质量故障排除</a>），按照第一页列出的故障排除步骤来查出造成故障的具体组件。</li> </ul>



### 打印内容偏斜、变长或偏离中心

- 确保符合打印机的操作要求和位置要求。
- 确保使用支持的介质。
- 确保正确装入介质。
- 如果出现页面偏斜的问题，请翻转介质堆，然后将其旋转180度。
- 确保下列耗材的安装正确：
  - 热熔器
  - 输送带
- 检查卡塞区并取出所有未检测到的卡塞介质或破损介质。

# A

# 使用内存和打印服务器卡

## 打印机内存和字体

打印机有两个 200 针的 DDR SDRAM 插槽。一个插槽用于向打印机添加内存。DDR SDRAM 内存模块有 128 MB 和 256 MB 两种。

### 注意

内存规格：HP Color LaserJet 5550 系列打印机可使用 200 针的小型双列直插内存模块 (SODIMM) 来插装 128 或 256 MB 的 RAM。

该打印机还有三个闪存卡插槽，分别用于打印机固件、字体和其他解决方案。

- 第一个闪存卡是为打印机固件预留的。

### 注意

请只将第一个闪存卡插槽用于固件。该插槽标记为“Firmware Slot”。

- 另两个闪存卡插槽供用户添加字体和第三方解决方案，例如，签名和个性设置。这两个插槽分别标记为“Slot 2”和“Slot 3”。有关哪些解决方案类型可用的详细信息，请访问 <http://www.hp.com/go/gsc>。

### 注意

闪存卡符合 Compact Flash 的规格和大小。

### 小心

请勿将数码相机专用的闪存卡插入打印机。该打印机不支持直接从闪存卡打印照片。如果安装相机专用的闪存卡，控制面板会显示一条消息，问您是否要重新格式化闪存卡。如果您选择重新格式化闪存卡，那么卡上的所有数据都将丢失。

如果您经常打印复杂的图形或 PS 文档，或者使用多种下载字体，可能需要增加打印机的内存。增加的内存还可以让打印机以最快的速度打印多份分页的作业。

### 注意

旧款 HP LaserJet 打印机使用的单列直插内存模块 (SIMM) / 双列直插内存模块 (DIMM) 与这一款的打印机不兼容。

### 注意

要订购 DDR SDRAM，请参阅[耗材和附件](#)。

在订购额外的内存之前，请打印一份配置页，了解目前安装的内存总量。

## 打印配置页

1. 按 **菜单** 进入 **菜单**。
2. 按 **▼** 以突出显示 **信息**。
3. 按 **✓** 选择 **信息**。
4. 按 **▼** 以突出显示 **打印配置页**。
5. 按 **✓** 以打印配置页。

## 安装内存和字体

您可以为打印机安装更多的内存；还可以安装字体卡，使打印机能够打印多种语言（如中文或西里尔字母）的字符。

### 小心

静电会导致 DIMM 的损坏。装卸 DIMM 时，请戴上防静电腕带；或者经常触摸 DIMM 防静电外包装，然后触摸打印机上裸露的金属。

### 安装 DDR 内存 DIMM

1. 关闭打印机电源。

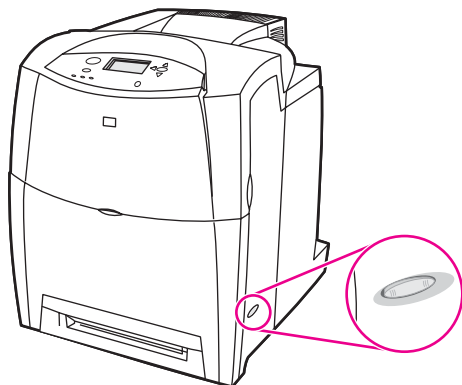

2. 断开所有的电源和接口电缆。

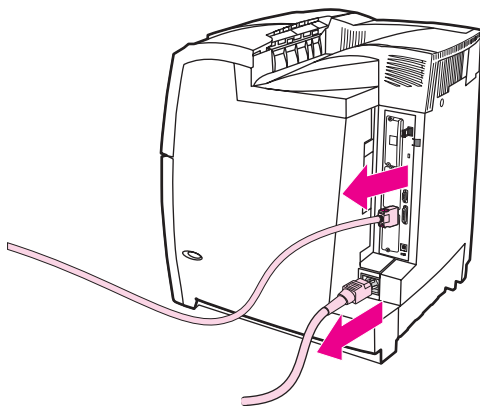

3. 找到位于打印机后方的格式化板。

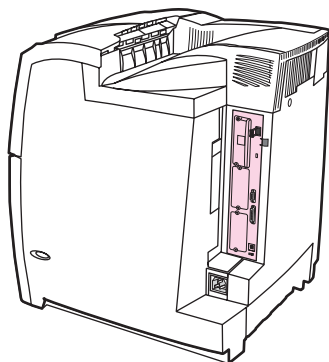

4. 使用 2 号内六角螺丝刀，取下固定格式化板的八个螺丝并将它们放在一侧。

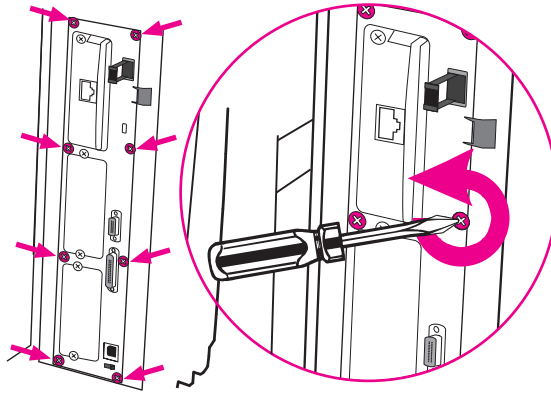

5. 滑出格式化板，并将其放在平坦干净的接地台面上。

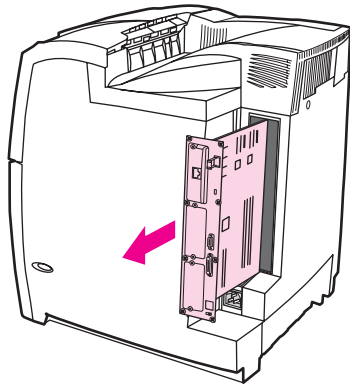

6. 要更换当前安装的 DDR DIMM，需首先拉开 DIMM 插槽两侧的栓锁，再将 DDR DIMM 向上提到一个角度，然后将它拨出来。

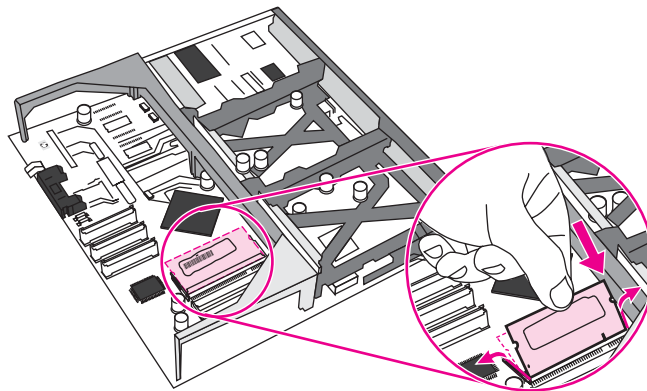

7. 从防静电包装中取出新的 DIMM。找到 DIMM 底边上的对齐缺口。

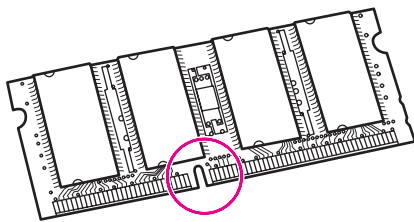



- 捏紧 DIMM 的两边，以某个角度将 DIMM 上的缺口对准 DIMM 插槽的条边，然后将 DIMM 牢牢地插入插槽，使其完全到位。正确安装 DIMM 后，应该看不到其上面的金属触点。

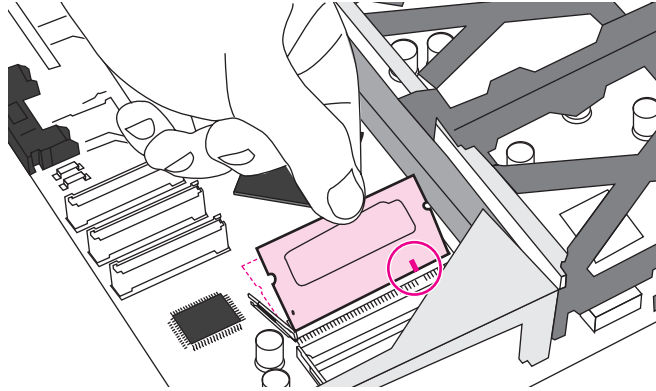

- 向下推 DIMM，直到栓锁与 DIMM 相啮合。

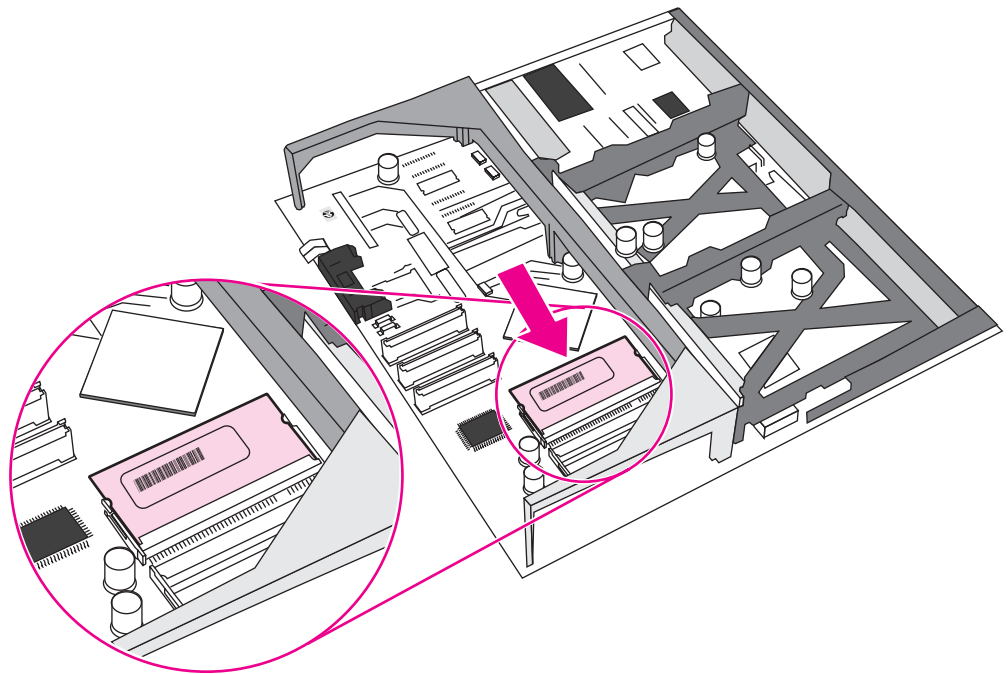

#### 注意

如果难以插入 DIMM，请检查 DIMM 底端缺口是否与插槽的条边对齐。如果 DIMM 仍然无法插入，请检查是否使用了正确的 DIMM 类型。

10. 将格式化板对准插槽顶部和底部的导轨，使其滑入打印机。然后重新上紧第 4 步中拆除的八枚螺丝。

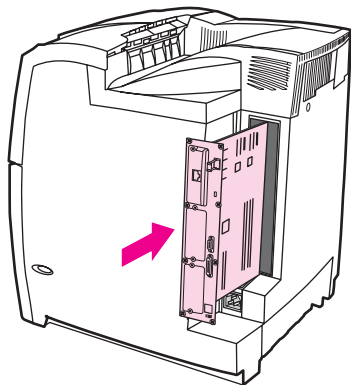

11. 重新接上电源电缆和接口电缆，然后打开打印机电源。

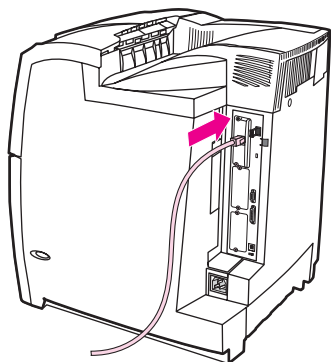

12. 如果安装了内存 DIMM，请转至[启用内存](#)。

## 安装闪存卡

### 小心

请勿将数码相机专用的闪存卡插入打印机。该打印机不支持直接从闪存卡打印照片。如果安装相机专用的闪存卡，控制面板会显示一条消息，问您是否要重新格式化闪存卡。如果您选择重新格式化闪存卡，那么卡上的所有数据都将丢失。

1. 关闭打印机电源。

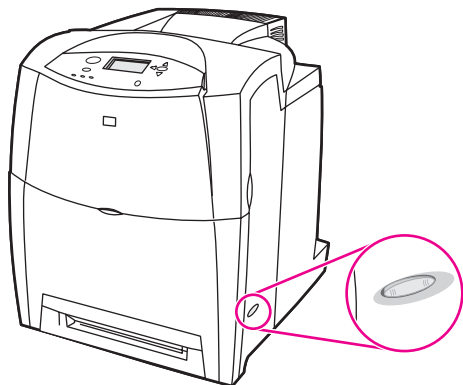

2. 断开所有的电源和接口电缆。

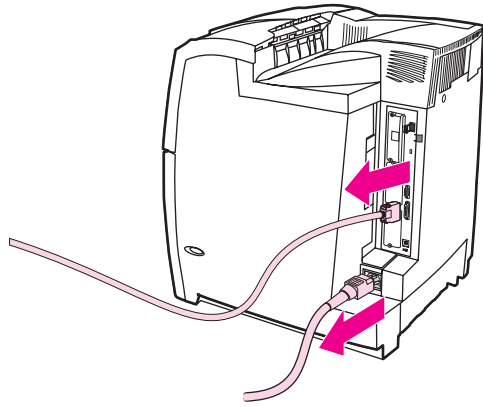

3. 找到位于打印机后方的格式化板。

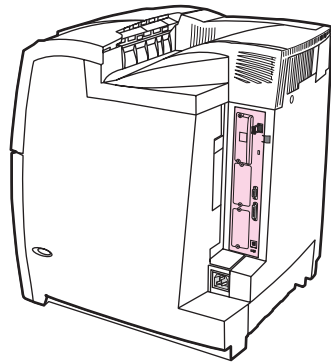

4. 使用 2 号内六角螺丝刀，取下固定格式化板的八个螺丝并将它们放在一侧。

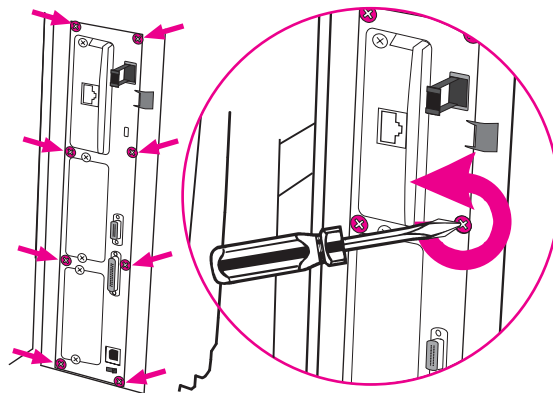

- 滑出格式化板，并将其放在平坦干净的接地台面上。

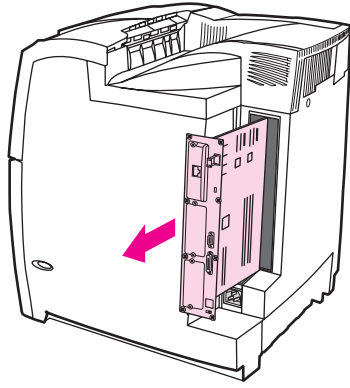

- 将闪存卡侧面的凹槽与接头中的缺口对齐，将闪存卡推入插槽，直到它完全就位。

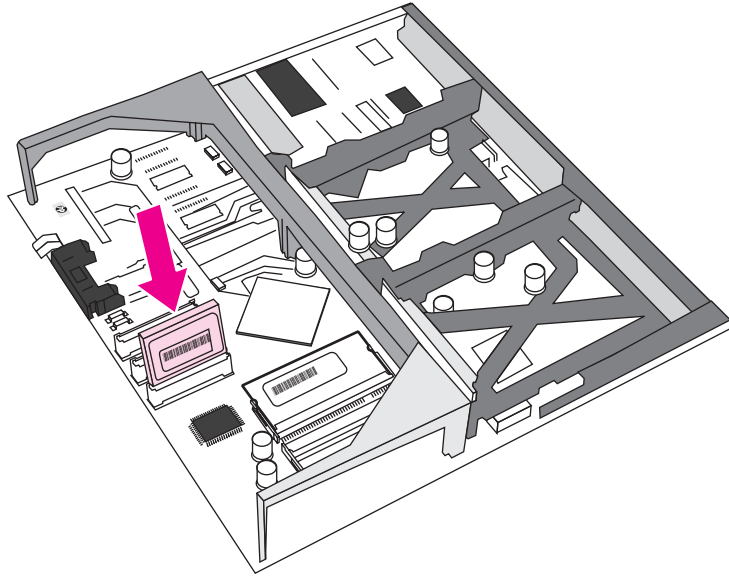

---

**小心**

请勿斜插入闪存卡。

---

**注意**

标记为“Firmware Slot”的第一个闪存插槽只是为固件预留的。插槽 2 和 3 应该用于所有其他解决方案。

- 将格式化板对准插槽顶部和底部的导轨，使其滑入打印机。然后重新上紧第 4 步中拆除的八枚螺丝。

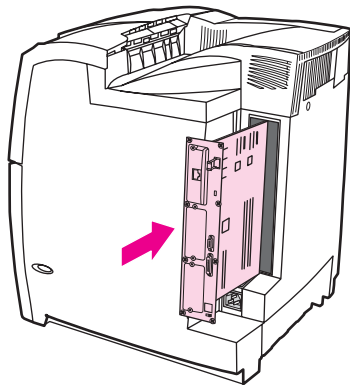

8. 重新接上电源电缆和接口电缆，然后打开打印机电源。

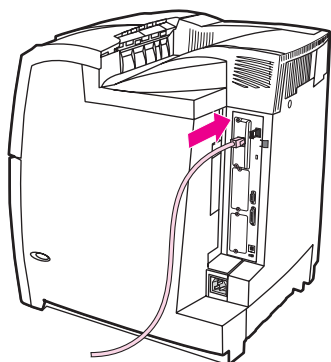

## 启用内存

如果安装了内存 DIMM，请设置打印机驱动程序来识别新添加的内存。

### 使内存能支持 Windows 98、ME 和 NT

1. 在开始菜单上，将鼠标指向**设置**，然后单击**打印机**。
2. 右击打印机并选择**属性**。
3. 在**配置**选项卡上，单击**其它**。
4. 在**总内存**字段中，键入或选择目前安装的内存总量。
5. 单击**确定**。

### 使内存能支持 Windows 2000 和 XP

1. 在开始菜单上，将鼠标指向**设置**，然后单击**打印机或打印机和传真**。
2. 右击打印机并选择**属性**。
3. 在**设备设置**选项卡上，单击**打印机内存**（在**可安装选项**部分）。
4. 选择现在安装的内存的总量。
5. 单击**确定**。

## 安装 HP Jetdirect 打印服务器卡

您可以在基本型号的打印机（附带一个开放式 EIO 插槽）中安装 HP Jetdirect 打印服务器卡。

### 安装 HP Jetdirect 打印服务器卡

1. 关闭打印机电源。

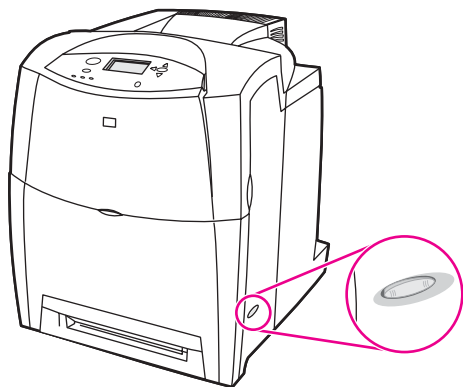

2. 断开所有的电源和接口电缆。

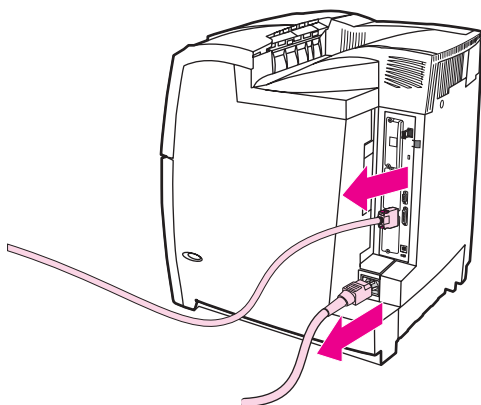

3. 找到一个空 EIO 插槽。拧松并卸下打印机 EIO 插槽盖板的两枚固定螺丝，然后取下盖板。您将不再需要螺丝和盖板。

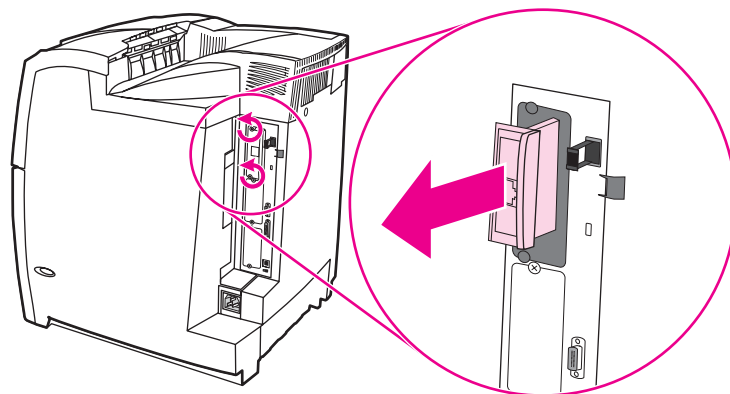

4. 用力将 HP Jetdirect 打印服务器卡插入 EIO 插槽。装上打印服务器卡附带的固定螺丝，然后拧紧。

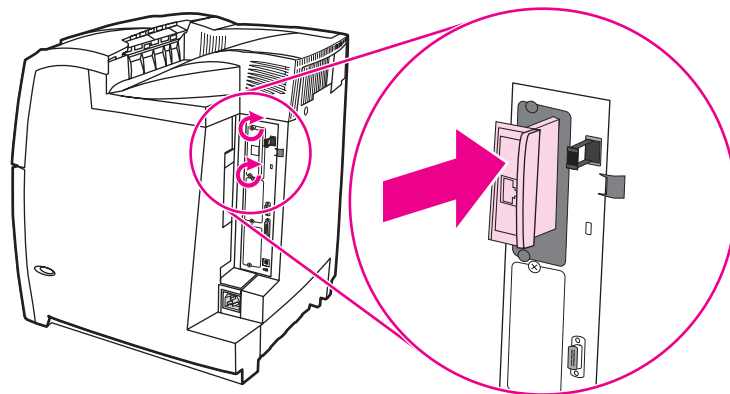

5. 连接网络电缆。

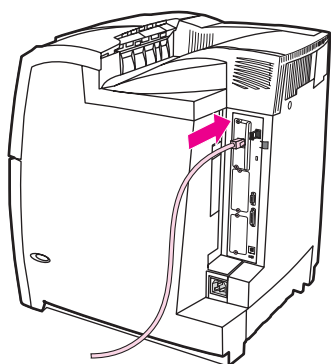

6. 重新接上电源线，然后打开打印机电源。

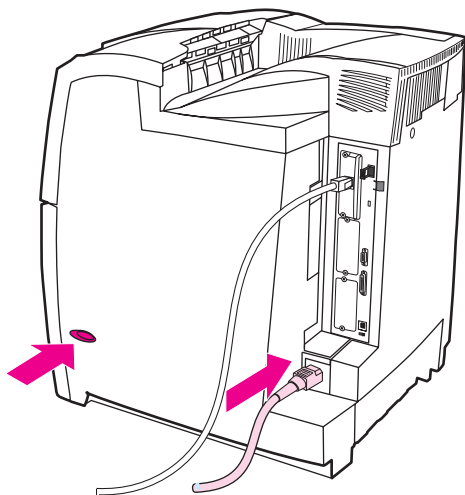

7. 打印配置页（请参阅[配置页](#)）。除了打印机配置页和耗材状态页之外，还会打印一份 HP Jetdirect 配置页，其中包含网络配置和状态信息。

如果打印机未打印该配置页，请卸下然后重新安装打印服务器卡，以确保它完全固定在插槽中。

8. 执行以下步骤之一：

- 选择正确的端口。有关说明，请参阅计算机或操作系统说明文件。
- 重新安装软件，这次选择网络安装。



# B

## 耗材和附件

在美国订购耗材，请访问 <http://www.hp.com/go/ljsupplies>。在世界国家/地区订购耗材，请访问 <http://www.hp.com/ghp/buyonline.html>。要订购附件，请访问 <http://www.hp.com/go/accessories>。

### 备件和耗材的提供

在停止生产本产品以后，我们仍将为其提供至少五年的备件和耗材。

### 直接通过内嵌式 Web 服务器订购（对于联网的打印机）

要直接通过内嵌式 Web 服务器订购打印耗材，请执行以下步骤（参阅[使用内嵌式 Web 服务器](#)）。

1. 在计算机上的 Web 浏览器中输入打印机的 IP 地址。随即显示打印机状态窗口。或者转到警报邮件中提供的 URL。
2. 单击**其它链接**。
3. 单击**订购耗材**。浏览器会打开一个网页，您可以在其中选择将打印机的相关信息发送到 HP。您也可以选择订购耗材但不向 HP 发送打印机的相关信息。
4. 选择要订购的部件号，并按照屏幕上的说明进行操作。

### 直接通过打印机软件订购（对于直接连接到计算机的打印机）

打印机软件可让用户直接通过计算机订购耗材。使用此功能时，需满足以下三个条件：

- 计算机上必须装有“打印机状态和警报”软件（使用自定义安装选项安装此软件）。
- 打印机必须通过一条并行电缆与计算机直接相连。有关详细信息，请参阅[并行配置](#)。
- 必须可以访问万维网。

### 直接通过计算机软件订购打印耗材

1. 在屏幕右下角（系统盘中），选择**打印机图标**，随即打开状态窗口。
2. 在状态窗口左侧，选择适当的**打印机图标**。

3. 在状态窗口的顶端，选择**耗材**（如果出现）。如果没有出现，则可以向下滚动到“耗材状态”。
4. 单击**订购耗材**。浏览器打开耗材订购页。
5. 选择想订购的耗材。

#### 耗材、附件与部件号

部件	部件号	类型/尺寸
内存	J6073A	打印机硬盘
	Q2630A	同步 128 MB DIMM (SDRAM)
	Q2631A	同步 256 MB DIMM (SDRAM)
附件	J7934A	EIO Jetdirect
	C9669B	打印机座
	C7130B	可选 500 页进纸器（纸盘 3、纸盘 4 和纸盘 5）
打印机耗材	C9730A	黑色打印碳粉盒
	C9731A	青色打印碳粉盒
	C9732A	黄色打印碳粉盒
	C9733A	品红色打印碳粉盒
	C9734B	图像转印套件
	Q3984A	图像热熔器套件（110 V）
	Q3985A	图像热熔器套件（220 V）
电缆	C2946A	符合 IEEE-1284 标准的并行电缆，长 3 米（约 10 英尺），带 25 针接头或微型 36 针（“C”型）接头
纸张	C2934A	HP Color LaserJet 投影胶片 (letter) 50 页
	C2936A	HP Color LaserJet 投影胶片 (A4) 50 页
	92296T	HP LaserJet Monochrome 投影胶片 (letter)
	92296U	HP LaserJet Monochrome 投影胶片 (A4)
	C4179A	HP LaserJet 软光面纸 (letter) 200 页

耗材、附件与部件号 (续)

部件	部件号	类型/尺寸
	C4179B	HP LaserJet 软光面纸 (A4) 200 页
	Q1298A	HP LaserJet 粗糙纸 (letter)
	Q1298B	HP LaserJet 粗糙纸 (A4)
	HPU1132	HP 高级精选 LaserJet 纸 (letter)
	CHP410	HP 高级精选 LaserJet 纸 (A4)
	HPJ1124	HP LaserJet 纸 (letter)
	CHP310	HP LaserJet 纸 (A4)
参考资料	5963-7863	<i>HP LaserJet Printer Family Print Media Guide</i>
	5021-0337	<i>PCL/PJL Technical Reference Package</i>  有关可下载的版本, 请访问 <a href="http://www.hp.com/support/cj5550">http://www.hp.com/support/ cj5550</a> 。连接之后, 请选择 <b>Manuals (手册)</b> 。





# 服务与支持

## Hewlett-Packard 有限保修声明

HP 产品	有限保修期
HP Color LaserJet 5550、HP Color LaserJet 5550n、 HP Color LaserJet 5550dn、HP Color LaserJet 5550dtn 和 HP Color LaserJet 5550hdn 打印机	一年有限保修

HP 向最终用户保证, HP 的硬件和附件自购买之日起,在以上规定的期间内,无任何材料和工艺方面的缺陷。如果 HP 在保修期内收到有关此类缺陷的通知,将根据情况对证明确有缺陷的产品进行维修。更换的产品可能是新产品,也可能是在性能上与新产品相当的产品。

HP 向您保证, HP 的软件自购买之日起,在以上规定的期间内,只要正确安装和使用,不会因材料和工艺方面的缺陷而不能执行程序指令。如果 HP 在保修期内收到有关此类缺陷的通知,将对由于此类缺陷而不能执行其程序指令的软件进行更换。

HP 并不保证 HP 产品在运行时不发生中断或错误。如果 HP 在合理的时间内不能按照保修条款维修或更换任何产品,则您将有权退回产品,并按购买价格获得全部退款。

HP 产品可能包含在性能上与新产品相当的改制部件,或偶而使用过的产品。

保修不适用于以下原因导致的缺陷: (a) 维护或校准不正确或不充分; (b) 软件、接口、部件或耗材不是由 HP 提供的; (c) 擅自更改或使用不当; (d) 运行环境超出为该产品公布的环境规格; (e) 场地准备或维护不正确。

在 HP 已为本产品提供支持和 HP 已销售本产品的任何国家/地区, HP 的有限保修均有效。根据当地标准,我们为您提供的保修服务水平可能有所不同。HP 将不会为使产品适用于因法律或管制原因而无法运行的国家/地区而改变产品的外形、装配或功能。在国家/地区法律允许的范围内外,上述保修是专有保证,此外并无其它暗示或明示的书面或口头的保修或条款,HP 特此否认有适销性、质量满意度和特定目的适应性的暗示保修或条款。有些国家/地区、州或省并不允许限制暗示性保修期限,因此以上限制或例外条款可能对您不适用。此保修为您提供了特定的法律权利,并且您可能还具有其它权利,这些权利因国家/地区、州或省的不同而有所不同。

在地方法律允许的范围內,此保修声明的补偿条款是您的唯一和专有补偿条款。除上述规定外,HP 或其供应商对数据丢失、或直接、特殊、偶发性、继发性(包括利润损失或数据丢失)概不负责,无论这些损害是基于合同、民事侵权行为还是其它规定。有些国家/地区、州或省不允许排除或限制偶发性或继发性的损坏,因此以上限制或例外条款可能对您不适用。

除法律允许的范围外,本声明中的保修条款不排除、限制或修改此产品销售给此类客户时适用的强制性法定权利,而只是对这些权利的补充。

## 打印碳粉盒和成像鼓的有限保修

HP 保证本产品不存在材料和工艺方面的缺陷。

本保修对以下产品不适用：(a) 经过重添碳粉、整修、再造或擅自改动的产品；(b) 因滥用、存储不当或运行环境超出为该打印机产品公布的环境规格而导致出现故障的产品；(c) 因正常使用而造成磨损的产品。

要获得保修服务，请将产品连同问题的书面说明以及打印样版一起退还购买处或与 HP 客户支持部联系。HP 将自行决定是更换确有缺陷的产品还是退回该产品的购买款项。

在当地法律允许的范围内，上述保修 是唯一的，其它明示或暗示的书面或口头的担保或条件均无效；HP 特此否认对任何适销性、满意的质量以及特定用途适用性的暗示的保证或条件。

在当地法律允许的范围内，无论依据合约、侵权行为还是其它原因，HP 或其供应商在任何情况下不对直接、特殊、偶然的、继发的（包括利润损失或数据丢失）或其它的损失负责。

除法律允许的范围以外，本声明中的保修条款不排除、限制或修改销售本产品时适用的强制性法定权利。

## HP 的高级防护保修声明。Color LaserJet 图像热熔器套件和图像转印套件有限保修声明

在打印机控制面板显示碳粉即将用尽的信息之前，HP 保证本产品不存在材料和工艺方面的缺陷。

本保修对以下产品不适用：(a) 经过整修、再造或擅自改动的产品；(b) 因滥用、存储不当或运行环境超出为该打印机产品公布的环境规格而导致出现故障的产品；(c) 因正常使用而造成磨损的产品。

要获得保修服务，请将产品连同问题的书面说明一起退还购买处或与 HP 客户支持部联系。HP 将自行决定是更换确有缺陷的产品还是退回该产品的购买款项。

在当地法律允许的范围内，上述保修是唯一的，其它明示或暗示的书面或口头的担保或条件均无效；HP 特此否认对任何适销性、满意的质量以及特定用途适用性的暗示的保证或条件。

在当地法律允许的范围内，无论依据合约、侵权行为还是其它原因，HP 或其供应商在任何情况下不对直接、特殊、偶然的、继发的（包括利润损失或数据丢失）或其它的损失负责。

除法律允许的范围以外，本声明中的保修条款不排除、限制或修改销售本产品时适用的强制性法定权利。

## HP 维护协议

HP 提供了几种类型的维护协议，以满足各种支持要求。维护协议不属于标准保修声明。支持服务可能因国家/地区而异。请联系当地 HP 经销商，确定可以获得的服务。

### 现场服务协议

为提供最适合客户需要的支持级别，HP 提供了三种响应时间的现场服务协议：

#### 优先现场服务

对于在 HP 正常营业时间内拨打支持电话的客户，根据此协议，我们将在 4 个小时以内提供现场服务。

#### 次日现场服务

在收到服务请求后，根据此协议，我们将于下一个工作日提供支持。大多数现场协议均提供数小时的延长服务和 HP 指定区域以外的服务（费用另计）。

#### 每周（批量）现场服务

对于使用大量 HP 产品的组织团体，此协议将提供每周定期的现场服务。此协议专为使用 25 台以上工作站级产品（包括打印机、绘图仪、计算机和磁盘驱动器）的现场提供服务。



# D

## 打印机规格

### 物理尺寸

产品	高度	深度	宽度	重量
HP Color LaserJet 5550	640 mm	704 mm	577 mm	60 kg
HP Color LaserJet 5550n 和 HP Color LaserJet 5550dn, 带纸盘 3 和机座选件	833 mm	718 mm	630 mm	111 kg
HP Color LaserJet 5550dtn, 带纸盘 2、纸盘 3 和机座选件	965 mm	718 mm	630 mm	126 kg
HP Color LaserJet 5550hdn, 带纸盘 3、纸盘 4、纸盘 5 和机座选件	1097 mm	718 mm	630 mm	141 kg

## 电气规格

### 警告！

电压要求根据销售该打印机的国家/地区而定。请勿改变操作电压，否则会损坏打印机，而产品保修承诺不对此类损失负责。

	110 V 型	230 V 型
电源要求	110-127V (+/- 10%) 50/60 Hz (+/- 2 Hz)	220-240V (+/- 10%) 50/60 Hz (+/- 2 Hz)
额定短期电流	7.0 A	3.0 A

	能耗（平均值，以瓦特为单位） <sup>1</sup>			
产品型号	打印中 (28 PPM) <sup>2</sup>	就绪 <sup>4</sup>	省电模式（2 级休眠） <sup>3</sup>	关闭
HP Color LaserJet 5550	611 W	93 W	23 W	0.3 W
HP Color LaserJet 5550n	614 W	93 W	24 W	0.3 W
HP Color LaserJet 5550dn	630 W	93 W	24 W	0.3 W
HP Color LaserJet 5550dtn	630 W	93 W	24 W	0.3 W
HP Color LaserJet 5550hdn	632 W	93 W	28 W	0.3 W

<sup>1</sup> 表中所列是截止到 2004 年 2 月 2 日的最新值。如果有任何更改，请访问 <http://www.hp.com/support/clj5550> 以了解最新信息。

<sup>2</sup> 所报告的功率值是使用标准电压进行彩色打印和单色打印时测量得到的最高值。

<sup>3</sup> 从就绪模式进入 2 级休眠的默认时间间隔是 30 分钟。

<sup>4</sup> 就绪模式下的热输出为 318 BTU/小时。

### 工作环境要求

环境	允许
温度	15 到 27°C
湿度	RH 为 10% 到 70%

### 注意

以上数值会随时变更。有关最新信息，请访问 <http://www.hp.com/support/clj5550>。

## 声音散射<sup>1, 2</sup>

声强级	根据 ISO 9296
打印中 (28 PPM)	$L_{WA_d}=6.6$ 贝耳 (A) [66 分贝 (A)]
就绪	$L_{WA_d}=4.9$ 贝耳 (A) [49 分贝 (A)]
声压级 - 周围位置	根据 ISO 9296
打印中 (28 PPM)	$L_{pAm}=49$ 分贝 (A)
就绪	$L_{pAm}=33$ 分贝 (A)

<sup>1</sup> 表中所列是截止到 2004 年 1 月 25 日的最新值。如果有任何更改，请访问 <http://www.hp.com/support/clj5550> 以了解最新信息。

<sup>2</sup> 所测试的配置： 从标准纸盘单色打印基本尺寸 A4 纸。

## 环境要求

要求	允许
温度	15 到 27°C
湿度	RH 为 10% 到 70%

# E

## 规范信息

### FCC 规则

经测试，本设备符合 FCC 规则第 15 部分对 B 类数字设备的限制规定。这些限制旨在合理地避开居住环境中的有害干扰。本设备可以产生、利用并发射无线射频能量。如果不按说明中的要求安装和使用本设备，有可能对无线电通信产生有害干扰。但也不能保证在特定的安装中不会产生干扰的问题。如果本设备确实对无线电或电视接收造成干扰（可以通过开关设备来确定），建议用户采取以下一种或多种措施排除干扰：

- 重新调整接收天线的方向或位置。
- 增加设备和接收器之间的距离。
- 将本设备电源插座与接收器电源的插座设在不同的电路上。
- 联系代理商或经验丰富的无线电/电视技术人员。

---

#### 注意

---

未经 HP 公司的明确同意而擅自更改或改动本打印机，将取消用户对此设备的操作权限。  
使用屏蔽的接口电缆时必须遵循 FCC 规则第 15 部分中的 B 类限制。

# 环境产品管理方案

## 保护环境

Hewlett-Packard 公司承诺，为世界提供高质量、对环境无害的产品。经过设计，本产品所具有的一些品质能够最大限度地减少对环境产生的不良影响。

## 产生臭氧

本产品仅产生少量的不易察觉的臭氧气体 (O<sub>3</sub>)。

## 能源消耗

省电模式可以在不影响本打印机高性能的前提下，大大降低能源消耗，节约自然资源和资金。本产品符合 ENERGY STAR®（能源之星）的标准，这项自愿加入的计划旨在鼓励人们开发节约能源的办公用品。



ENERGY STAR 是美国环保署在美国注册的服务标记。作为 ENERGY STAR® 的一员，Hewlett-Packard 公司已测定本产品符合 ENERGY STAR® 的能量消耗标准（3.0 版）。有关详细信息，请访问 <http://www.energystar.gov/>。

## 纸张使用

本产品的可选自动双面打印功能可以减少纸张用量，从而节约了自然资源。

## 塑料

按照国际标准，超过 25 克的塑料部件上均载有标记，这项国际标准旨在产品报废时增强对可回收塑料的识别能力。

## HP LaserJet 打印耗材

在许多国家/地区，人们可以通过“HP 打印耗材退回和回收计划”将本产品的打印碳粉盒退回 HP。目前已有超过 48 个国家/地区在实施此项易用且无偿回收的计划。每个新的 HP LaserJet 打印碳粉盒和耗材包装中均附带了多种语言的有关该计划的信息和说明。

## HP 打印耗材退回和回收计划信息

自 1990 年以来，HP 打印耗材退回和回收计划已经回收了 4,700 多万个废 LaserJet 打印机碳粉盒，如果没有此项回收计划，这些碳粉盒可能已被弃置于世界各地的垃圾填埋场。HP LaserJet 打印机碳粉盒和耗材在回收之后均成批地运往我们的资源与回收合作企业，由他们对碳粉盒进行拆卸。经过严格的质量检查后，挑选出的部件均回收用于新的碳粉盒。剩余的材料进行分检，转化为原材料，供其它行业制造各种有用的产品。

- **美国回收**—出于对环境更加负责的宗旨，HP 鼓励使用成批回收旧碳粉盒和耗材的方法。您只需将两个或多个碳粉盒包装在一起，然后粘上随碳粉盒提供的邮资预付、预先写好地址的 UPS 标签，再寄出即可。美国用户若想了解详情，请致电 1-800-340-2445 或访问 HP LaserJet 耗材网站：<http://www.hp.com/go/recycle>。
- **非美国回收**—非美国客户应致电当地的 HP 销售和服务办事处，或访问 <http://www.hp.com/go/recycle>，以获取是否实施 HP 耗材退回和回收计划的详细信息。

## 再生纸

本产品可以使用再生纸，前提是纸张符合《HP LaserJet Printer Family Print Media Guide》中所述的准则。根据 EN12281:2002，本产品可以使用再生纸。

## 材料限制

本产品不含电池。

本产品不包含附加汞。

有关回收信息，请访问 <http://www.hp.com/recycle>，或与当地的管理机构联系，也可以访问“电子工业联盟”网站：<http://www.eiae.org>。

## 材料安全数据表 (MSDS)

您可以访问 <http://www.hp.com/go/msds>，以获取“材料安全数据表 (MSDS)”。

## 有关

HP 环保计划的详细信息，包括：

- 本产品和许多相关 HP 产品的环保简表
- HP 致力于环保的理念
- HP 环境管理系统
- HP 报废产品退回和回收计划
- 材料安全数据表

请访问 <http://www.hp.com/go/environment> 或 <http://www.hp.com/hpinfo/community/environment>。

# 一致性声明

## 一致性声明

依据 ISO/IEC 指南 22 和 EN 45014

**厂商名称:** Hewlett-Packard 公司  
**厂商地址:** 11311 Chinden Boulevard  
Boise, Idaho 83714-1021, USA

## 产品声明

**产品名称:** HP Color LaserJet 5550/5550n/5550dn/5550dtn/5550hdn  
**规范型号:** 4) BOISB-0310-00

包括  
Q3956A - 可选 500 页进纸盘  
Q9669A - 可选打印机座  
全部

## 产品选件:

## 符合以下产品规格:

**安全性:** IEC 60950:1999 / EN60950: 2000  
IEC 60825-1:1993 +A1:1997 +A2:2001 / EN 60825-1:1994 +A11:1996 +A2:2001  
(1 类激光/LED 产品)  
GB4943-2001

**EMC:** CISPR 22:1997 / EN 55022:1998 B 类<sup>1)3)</sup>  
EN 61000-3-2:1995 / A14  
EN 61000-3-3:1995 / A1  
EN 55024:1998  
FCC 第 47 款 CFR, 第 15 部分 B 类<sup>2)</sup>, ICES-003, 第 3 版  
AS / NZS 3548:1995 + A1 + A2, GB9254-1998, GB17625.1-1998, CNS13438

## 补充信息:

此产品符合 EMC Directive 89/336/EEC (欧盟电磁兼容条例) 和 Low Voltage Directive 73/23/EEC (欧盟低压电条例) 的要求, 因此载有 CE 标记。

1) 此产品通过了在 Hewlett-Packard 个人计算机系统典型配置下进行的测试, 证明符合除第 9.5 条 (尚未生效) 之外的所有产品标准。

2) 此设备符合 FCC 规则第 15 部分的要求。其操作满足以下两个前提条件: (1) 此设备不会导致有害干扰; (2) 此产品必须能够接受任何接收到的干扰, 包括可能会导致意外操作的干扰。

3) 此产品包括 LAN (局域网) 选件。当接口电缆连接到 LAN 接头时, 此产品符合 EN55022 和 CNS13438 A 类的要求, 此时适用以下内容: “警告 - 本产品为 A 类产品。在家庭环境中, 本产品可能会造成无线电干扰, 这时用户应当采取适当的措施。”

4) 为规范起见, 特为本产品指定了规范型号。此型号不应与产品名或产品号相混淆。

Boise, Idaho 83713, USA

2003 年 12 月 5 日

## 仅限于管制方面的信息:

**澳大利亚联系人** 产品控制经理, Hewlett-Packard Australia, Ltd. 31-41 Joseph Street Blackburn, Victoria 3130, Australia

**欧洲联系人** 您当地的 Hewlett-Packard 销售和服务办事处或 Hewlett-Packard GmbH, Department HQ-TRE / Standards Europe  
Herrenberger Straße 140 Böblingen, D-71034, Germany (+49-7031-14-3143)

**美国联系人** 产品控制经理, Hewlett-Packard Company PO Box 15, Mail Stop 160 Boise, ID 83707-0015, USA (208-396-6000)



# 安全声明

## 激光安全

美国食品和药物管理局所属的设备与放射保健中心 (CDRH) 对 1976 年 8 月 1 日以后制造的激光产品实施了一系列的规范要求，所有在美国上市的产品都必须遵守此规范。根据 1968 年的健康和辐射控制法案，美国卫生署 (DHHS) 依照其放射性性能标准将本打印机定为“1 类”激光产品。由于本打印机内部的辐射完全限制在保护机壳与外层护盖中，因此在用户正常操作期间激光束不会外泄。

### 警告！

如果未按本用户指南中的规定而擅自使用控制器、进行调节或执行操作可能会使操作员受到辐射。

## 加拿大 DOC 规则

符合加拿大 EMC B 类要求。

«Conforme à la classe B des normes canadiennes de compatibilité électromagnétiques. «CEM».»

## EMI 声明（韩国）

### 사용자 안내문 (B 급 기기)

이 기기는 비업무용으로 전자파장해검정을 받은 기기로서, 주거지역에서는 물론 모든 지역에서 사용할 수 있습니다.

## VCCI 声明（日本）

この装置は、情報処理装置等電波障害自主規制協議会（VCCI）の基準に基づくクラスB情報技術装置です。この装置は、家庭環境で使用することを目的としていますが、この装置がラジオやテレビジョン受信機に近接して使用されると、受信障害を引き起こすことがあります。  
取り扱い説明書に従って正しい取り扱いをして下さい。

## 芬兰激光声明

### Luokan 1 laserlaite

Klass 1 Laser Apparat

HP Color LaserJet 5550, HP Color LaserJet 5550n, HP Color LaserJet 5550dn, HP Color LaserJet 5550dtn, HP Color LaserJet 5550hdn laserkirjoitin on käyttäjän kannalta turvallinen luokan 1 laserlaite. Normaaliassa käytössä kirjoittimen suojakotelointi estää lasersäteiden pääsyn laitteen ulkopuolelle. Laitteen turvallisuusluokka on määritetty standardin EN 60825-1 (1994) mukaisesti.

### **VAROITUS !**

Laitteen käyttäminen muulla kuin käyttöohjeessa mainitulla tavalla saattaa altistaa käyttäjän turvallisuusluokan 1 ylittävälle näkymättömälle lasersäteilylle.

### **WARNING !**

Om apparaten används på annat sätt än i bruksanvisning specificerats, kan användaren utsättas för osynlig laserstrålning, som överskrider gränsen för laserklass 1.

### **HUOLTO**

HP Color LaserJet 5550, HP Color LaserJet 5550n, HP Color LaserJet 5550dn, HP Color LaserJet 5550dtn, HP Color LaserJet 5550hdn -kirjoittimen sisällä ei ole käyttäjän huollettavissa olevia kohteita. Laitteen saa avata ja huoltaa ainoastaan sen huoltamiseen koulutettu henkilö. Tällaiseksi huoltotoimenpiteeksi ei katsota väriainekasetin vaihtamista, paperiradan puhdistusta tai muita käyttäjän käsikirjassa lueteltuja, käyttäjän tehtäväksi tarkoitettuja ylläpitotoimia, jotka voidaan suorittaa ilman erikoistyökaluja.

### **VARO !**

Mikäli kirjoittimen suojakotelo avataan, olet alttiina näkymättömälle lasersäteilylle laitteen ollessa toiminnassa. Älä katso säteeseen.

### **WARNING !**

Om laserprinterns skyddshölje öppnas då apparaten är i funktion, utsättas användaren för osynlig laserstrålning. Betrakta ej strålen. Tiedot laitteessa käytettävän laserdiodin säteilyominaisuuksista: Aallonpituus 775-795 nm Teho 5 m W Luokan 3B laser.

# 词汇

## BOOTP

“Bootstrap 协议”的缩写，一种允许计算机查找自身 IP 地址的因特网协议。

## 半色调图案

半色调图案使用不同墨点尺寸来产生连续色调的图像，如照片。

## 并行电缆

一种通常用于将打印机直接连接至计算机而非网络的计算机电缆。

## 并行端口

一个连接点，用于使用并行电缆连接的设备。

## DHCP

“动态主机配置协议”的缩写。DHCP 使单个网络计算机或外围设备可以找到自己的配置信息（包括 IP 地址）。

## DIMM

“双列直插内存模块”的缩写。一块容纳内存芯片的小型线路板。

## 单色

黑白。没有彩色。

## 打印多份副本

HP 术语，即“打印多份副本”功能。

## 打印机驱动程序

允许计算机访问打印机功能的软件程序。

## EIO

“增强型输入/输出”的缩写。一种硬件接口，用于为 HP 打印机添加内置打印服务器、网络适配器、硬盘和其它插件功能模块。

## EPS

“封装的 PostScript”的缩写：图形文件格式的一种。

## FIR

“红外无线打印”(Fast InfraRed) 的缩写。红外无线打印技术。

## 复印纸张

一般术语，指供影印机或激光打印机使用的纸张。

## 固件

存储在打印机只读存储器内的程序设计指令。

## 个性

打印机或打印机语言的特征或特性。

## 光栅图像

由点组成的图像。

灰度级

各种灰色色调。

HP Jetdirect

用于网络打印的 HP 产品。

HP Web Jetadmin

HP 已注册商标的基于 Web 的打印机控制软件，允许使用计算机来管理连接 HP Jetdirect 打印服务器的任何外围设备。

宏

可导致一系列操作或指令的单个击键或命令。

耗材

供打印机使用的材料，用完后必须更换。HP Color LaserJet 5550 打印机使用的耗材是四个打印碳粉盒、转印装置和热熔器。

I/O

“输入/输出”的缩写，指计算机端口设置。

IP 地址

分配给网络计算机设备的唯一编号。

IPX/SPX

“因特网分组交换/顺序分组交换”的缩写。

介质

打印机打印图像的纸张、标签、透明投影胶片或其它材料。

控制面板

包含按钮和显示屏幕的打印机区域。使用控制面板来设置打印机，并获得有关打印机状态的信息。

默认

硬件或软件的常规或标准设置。

内存标记

具有特定地址的内存分区。

PostScript 仿真

用于仿真 Adobe PostScript 的软件，Adobe PostScript 是一种用来描述打印页面外观的编程语言。

PCL

“打印机控制语言”的缩写。

PJL

“打印机作业语言”的缩写。

PostScript

已经过商标注册的页面描述语言。

PPD

“PostScript 打印机描述”的缩写。

## 热熔器

通过加热将碳粉熔合在纸张或其它介质上的组件。

## RAM

“随机存取存储器”的缩写，一种计算机存储器，用于存储可以更改的数据。

## RARP

“反向地址解析协议”的缩写，一种可使计算机或外围设备确定自身 IP 地址的协议。

## RJ-45

一种用于通过标准电话线传输数据的连接器。

## ROM

“只读存储器”的缩写，一种计算机存储器，用于存储不可更改的数据。

## 双向通信

双向数据传输。

## 双面

一种允许在纸张的两面进行打印的功能。

## TCP/IP

一种由美国国防部开发的因特网协议，现已成为全球通信标准。

## 碳粉

一种黑色或彩色的细微粉末，可在打印介质上形成图像。

## 网络管理员

管理网络的人员。

## 网络

通过电话线或其它工具互相连接而成的计算机系统，可以共享信息。

## 外围设备

一种与计算机一起工作的辅助设备，例如，打印机、调制解调器或存储系统。

## 选配器

一种使您可以选择设备的 Macintosh 附件。

## 像素

“像素”的缩写，是指屏幕上显示图像区域的最小单元。

## 页面缓冲器

打印机临时内存，在打印机创建页面图像时用于存储页面数据。

## 纸槽

容纳已打印页面的容器。

## 字体

一套完整的字母、数字和符号集字样。

## 重现

输出文本或图形的过程。

## 转印装置

一种黑色的塑料带，可将纸张送入打印机，将碳粉从打印碳粉盒转印到纸张。

## 纸盘

容纳空白纸张的容器。

# 索引

## A

- 安全声明
  - 芬兰激光声明 248
  - 激光安全 247

## B

- 保修单
  - 产品 235
  - 打印碳粉盒 236
  - 转印装置 237
- 并行配置 65
- 部件
  - 定位 11

## C

- 彩色碳粉用尽
  - 报告 53
- 菜单
  - I/O 44
  - 打印 40
  - 打印质量 41
  - 复位 44
  - 检索作业 37
  - 系统设置 42
  - 信息 38
  - 诊断 46
  - 纸张处理 39
- 菜单图
  - 打印 104
  - 说明 38
- 产品管理 244
- 存储作业
  - 存放 97
  - 打印 99
  - 个人作业 100
  - 快速复制作业 98
  - 删除 99
  - 校对与暂存作业 99

## 错误

- 自动继续 52

## D

- DIMM（双列直插内存模块）
  - 安装 221
- 打印
  - 小册子 94
  - 打印菜单 40
  - 打印服务器卡
    - 安装 228
- 打印机
  - 连接 10
  - 驱动程序 13
  - 打印机个性 51
  - 打印机信息页
    - 故障排除 142
  - 打印碳粉盒
    - 存放 122
    - 非 HP 122
    - 更换 124
    - 管理 122
    - 检查碳粉量 123
    - 鉴别 122
    - 预期寿命 123
    - 正品 HP 122
  - 打印小册子 94
  - 打印质量菜单 41
  - 电子邮件警报
    - 配置 130
  - 定位页
    - 打印 142

## E

- EIO（增强输入输出）
  - 配置 68

## F

- FCC 规则 243
- 服务
  - 协议 238
- 辅助连接配置 67
- 附件
  - 订购 231
- 复位菜单 44

## G

### 个人作业

- 打印 100
- 删除 100

### 个性

- 设置 51

### 故障排除

- 彩色打印问题 208
- 打印机输出错误 210
- 打印机响应 205
- 打印质量 213
- 检查清单 141
- 介质处理问题 200
- 卡塞 167
- 控制面板问题 207
- 软件应用程序 212
- 双面打印 204
- 投影胶片 202, 213

### 规则

- FCC 243

## H

### HP Jetdirect 打印服务器

- 安装 228

### HP Web Jetadmin

- 检查碳粉量 124
- 用于配置电子邮件警报 130

### HP 打假热线 122

### HP 工具箱

- 使用 110

### 韩国 EMI 声明 247

### 耗材

- 订购 231
- 更换间隔 123

### 耗材即将用尽

- 报告 53
- 配置电子邮件警报 130

### 耗材用尽

- 配置警报 130

### 耗材状态页

- 打印 105
- 说明 38

### 灰度打印 116

### 回收

- 打印碳粉盒 244

## I

### I/O 菜单 44

### IP 地址

- 显示 48

## J

### 检索作业菜单 37

## 介质

### HP LaserJet 粗糙纸 90

### 标签 89

### 光面纸 88

### 投影胶片 88

### 信封 89

### 信头纸 90

### 选择 74

### 有色纸 88

### 预印制的表格 90

### 再生纸 91

### 重磅纸 90

## 进纸盘

- 配置 39, 49, 75

## K

### 卡塞

- 常见原因 169

### 恢复 167

- 配置电子邮件警报 130

### 位置 167

### 信封 203

### 卡塞恢复

- 设置 54

### 可清除警告

- 设置显示时间 52

### 控制打印作业 72

### 控制面板

- 按钮 28, 30

### 白屏 205

### 菜单 32, 33

### 打印机个性 51

### 概述 27

### 配置 47

### 问题 207

### 显示屏 28

### 消息 145

- 在共享环境下使用 55

### 指示灯 28, 31

## L

### 立即更新 12

## N

### 内存

- 启用 227

- 添加 102, 219

### 内嵌式 Web 服务器

- 订购耗材 231

### 检查碳粉量 124

### 使用 108

### 说明 22

- 用于配置警报 130



- P**
- PIN (个人识别号)
  - 个人作业 100
- 配置
  - 电子邮件警报 130
- 配置页
  - 打印 104
- Q**
- 驱动程序自动配置 12
- R**
- RAM (随机存取内存) 9
- 日本 VCCI 声明 247
- 软件
  - macintosh 15
  - 安装 16, 21
  - 实用程序 22
  - 网络 21
  - 应用程序 23
- S**
- 闪存卡
  - 安装 224
- 省电模式
  - 更改设置 50
  - 禁用 51
  - 时间 50
- 双面打印
  - 空白页 93
  - 控制面板设置 93
  - 装订选项 93
- T**
- 特殊情形
  - 不同的第一页 96
  - 空白封底 96
  - 自定义尺寸纸张 96
- 停止打印请求 97
- 图像
  - 打印 89
- U**
- USB 配置 66
- W**
- 网络
  - AppleTalk 69
  - I/O 接口 68
  - IP 地址 59
  - Novell NetWare 68
  - Novell NetWare 帧类型 58
  - TCP/IP 参数 59
  - UNIX/Linux 69
  - Windows 69
- 本地和默认网关 61
- 管理工具 23
- 禁用 DLC/LLC 62
- 禁用 IPX/SPX 62
- 禁用协议 62
- 链接速度 63
- 配置 58
- 软件 21
- 系统日志服务器 60
- 闲置超时 63
- 子网掩码 60
- 维护
  - 协议 238
- 文件目录页
  - 打印 106
- 无线打印
  - 802.11b 标准 70
  - 蓝牙 70
- X**
- 系统设置菜单 42
- 信封
  - 卡塞 203
  - 在纸盘 1 中装入 79
- 信息菜单 38
- Y**
- 颜色
  - HP ImageREt 3600 114
  - sRGB 115
  - 半色调选项 116
  - 打印与显示器 118
  - 调整 116
  - 管理 116
  - 灰度打印 116
  - 匹配 118
  - 使用 114
- 颜色选项
  - 配置 48
- 要求
  - 电气 240
  - 声音 241
  - 湿度 242
  - 温度 242
- 一致性声明 246
- 用量信息页
  - 打印 105
  - 说明 38
- 语言
  - 更换 54
- 预配置 12
- Z**
- 诊断菜单 46

纸张处理菜单 39  
纸张路径测试页  
    打印 142  
指示灯 31  
子网掩码 60

字体列表  
    打印 107  
自动继续 52  
作业存储限制 47  
作业暂存超时 47





i n v e n t

© 2004 Hewlett-Packard Development Company, L.P.

[www.hp.com](http://www.hp.com)



Q3713-90934