

HP Photosmart R725/R727

Aparat Cyfrowy



Podręcznik Użytkownika



Uwagi i informacje prawne

© Copyright 2006 Hewlett-Packard
Development Company, L.P.

Informacje zawarte w tym dokumencie mogą ulec zmianie bez powiadomienia. Jedyne gwarancje na produkty i usługi HP przedstawione są w jawnych oświadczeniach gwarancyjnych towarzyszących takim produktom lub usługom. Żadna część tego dokumentu nie może być interpretowana jako ustanowienie dodatkowej gwarancji.

Firma HP nie będzie odpowiedzialna za błędy techniczne, redakcyjne lub przeoczenia zawarte w tym dokumencie.

Windows® jest zastrzeżonym w USA znakiem towarowym firmy Microsoft Corporation.

 Logo SD jest znakiem towarowym jego właściciela.

Spis treści

1	Rozpoczęcie pracy	5
	Górna część i tył aparatu.....	5
	Przód, bok i spód aparatu.....	6
	Wkładka stacji dokującej.....	6
	Przed rozpoczęciem wykonywania zdjęć.....	7
	Instalowanie baterii.....	7
	Ładowanie baterii.....	7
	Włączanie aparatu.....	7
	Wybieranie języka.....	8
	Ustawianie regionu.....	8
	Ustawianie daty i czasu.....	8
	Instalacja i formatowanie opcjonalnej karty pamięci.....	8
	Instalacja oprogramowania.....	9
	Korzystanie z aparatu.....	10
2	Wykonywanie zdjęć i nagrywanie klipów wideo	11
	Wykonywanie zdjęć.....	11
	Nagrywanie klipów wideo.....	12
	Instant Review (Natychmiastowy podgląd).....	12
	Automatyczna ostrość i ekspozycja.....	12
	Ustawianie ostrości na obiekcie.....	12
	Optymalizacja ostrości.....	13
	Korzystanie z funkcji Focus Lock (Blokada ostrości).....	13
	Optymalizacja ekspozycji.....	14
	Inne zalecenia.....	14
	Korzystanie z ustawień zakresu ostrości.....	15
	Korzystanie z powiększenia.....	15
	Powiększenie optyczne.....	15
	Cyfrowe powiększenie.....	16
	Ustawianie lampy błyskowej.....	16
	Efekt czerwonych oczu.....	17
	Korzystanie z trybów robienia zdjęć.....	17
	Korzystanie z trybu Panorama.....	18
	Korzystanie z menu Capture (Przechwytywanie).....	19
	Korzystanie z ustawień Self-Timer (Samowyzwalacz).....	22
	Korzystanie z ustawienia Burst (Tryb ciągły).....	23
	Exposure Compensation (Kompensacja naświetlania).....	23
	Adaptive Lighting (Przystosowanie do oświetlenia).....	24
	White Balance (Balans bieli).....	24
	ISO Speed (Czułość ISO).....	24
3	Przeglądanie zdjęć i klipów wideo	26
	Korzystanie z trybu Playback (Odtwarzanie).....	26
	Usuwanie zdjęć.....	27
	Zapisywanie klatek z klipów wideo.....	27
	Przeglądanie miniatur.....	27
	Powiększanie zdjęć.....	27

	Korzystanie z menu Playback (Odtwarzanie).....	28
	Przeglądanie informacji o zdjęciu.....	28
	Przeglądanie pokazów slajdów.....	29
	Łączenie panoram.....	30
	Nagrywanie dźwięku.....	30
4	Korzystanie z menu Design Gallery (Galeria projektów).....	31
	Stosowanie efektów artystycznych.....	31
	Zmiana kolorów.....	32
	Dodawanie ramek.....	32
	Usuwanie efektu czerwonych oczu.....	33
	Przycinanie zdjęć.....	34
5	Przesyłanie i drukowanie zdjęć.....	35
	Przesyłanie zdjęć za pomocą oprogramowania HP Photosmart.....	35
	Przesyłanie zdjęć bez użycia oprogramowania HP Photosmart.....	35
	Podłączanie do komputera.....	36
	Korzystanie z czytnika kart pamięci.....	36
	Drukowanie zdjęć z aparatu.....	37
	Drukowanie panoram z aparatu.....	37
6	Korzystanie z oprogramowania HP Photosmart Express.....	39
	Korzystanie z menu Photosmart Express.....	39
	Ustawianie miejsc docelowych online w aparacie.....	40
	Wysyłanie pojedynczych zdjęć do miejsc docelowych online.....	40
	Wybieranie pojedynczych zdjęć do drukowania.....	40
	Wysyłanie wszystkich zdjęć do drukarki lub miejsc docelowych online.....	41
	Kupowanie odbitek online.....	41
7	Korzystanie z menu Setup (Ustawienia).....	42
8	Rozwiązywanie problemów.....	44
	Resetowanie aparatu.....	44
	Problemy i rozwiązania.....	44
9	Pomoc techniczna dla produktu.....	49
	Pomocne witryny internetowe.....	49
	Uzyskiwanie pomocy.....	49
A	Obsługa baterii.....	51
	Najważniejsze informacje o bateriach.....	51
	Wydłużanie żywotności baterii.....	51
	Środki ostrożności podczas pracy z bateriami.....	51
	Wskaźniki zasilania.....	52
	Ilość zdjęć zależnie od rodzaju baterii.....	52
	Ładowanie baterii litowo-jonowej.....	53
	Środki ostrożności podczas ładowania baterii.....	54
B	Dane techniczne.....	55
	Pojemność pamięci.....	57
	Jakość obrazu.....	57
	Jakość wideo.....	57
	Indeks.....	58

1 Rozpoczęcie pracy

W tym rozdziale znajdują się informacje pozwalające na zapoznanie się z przyciskami aparatu, przygotowanie aparatu do użycia i rozpoczęcie wykonywania zdjęć.

Górna część i tył aparatu

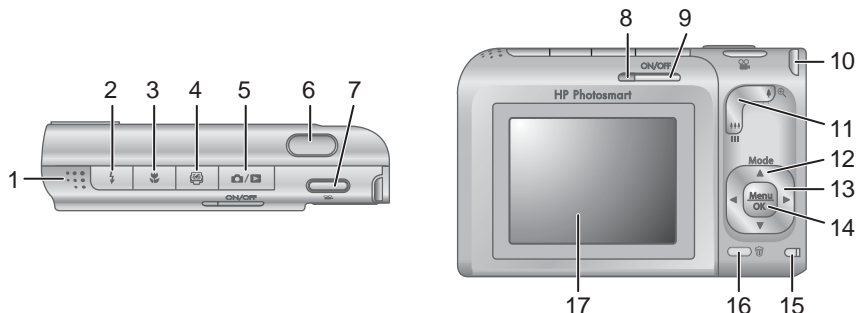

1	Głośnik.
2	Przycisk Flash (Lampa błyskowa)—Patrz <i>Ustawianie lampy błyskowej</i> na stronie 16.
3	Przycisk Focus (Ostrość)—Patrz <i>Korzystanie z ustawień zakresu ostrości</i> na stronie 15.
4	Przycisk Photosmart Express —Patrz <i>Korzystanie z oprogramowania HP Photosmart Express</i> na stronie 39.
5	Przycisk Live View/Playback (Widok na żywo/Odtwarzanie) —Przełącza pomiędzy trybami Live View (Widok na żywo) i Playback (Odtwarzanie — patrz <i>Wykonywanie zdjęć i nagrywanie klipów wideo</i> na stronie 11 i <i>Przeglądanie zdjęć i klipów wideo</i> na stronie 26).
6	Przycisk Spustu migawki .
7	Przycisk Video .
8	Lampka Zasilanie
9	Przycisk ON/OFF.
10	Uchwyt paska na rękę.
11	Dźwignia powiększenia —Patrz <i>Korzystanie z powiększenia</i> na stronie 15.
12	Przycisk Tryb —Będąc w trybie Widok na żywo , naciśnij aby uzyskać dostęp do menu Trybu robienia zdjęć (patrz <i>Korzystanie z trybów robienia zdjęć</i> na stronie 17).
13	Przycisk Menu
14	Przycisk OK
15	Przycisk Wstecz
16	Przycisk Wzrost
17	Ekran

(ciąg dalszy)

13	▲▼ oraz ◀▶—Służą do poruszania się po menu i zdjęciach.
14	Przycisk ^{Menu} OK—Służy do wyświetlenia menu aparatu, wybierania opcji i potwierdzania akcji.
15	Lampka Ładowanie baterii.
16	Przycisk Delete (Usuwanie)—Zapewnia dostęp do funkcji Delete (Usuwanie) w trybie Playback (Odtwarzanie).
17	Wyświetlacz obrazów.

Przód, bok i spód aparatu

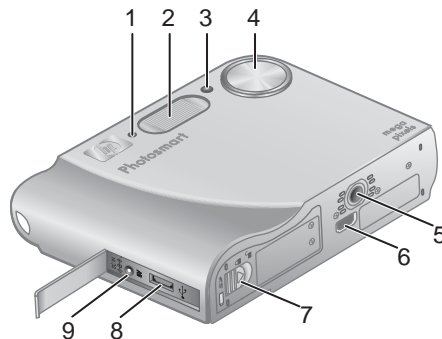

1	Mikrofon.
2	Lampa błyskowa.
3	Lampka Samowyzwalacz/Wspomaganie ustawiania ostrości—Patrz <i>Korzystanie z ustawień Self-Timer (Samowyzwalacz)</i> na stronie 22.
4	Obiektyw.
5	Połączenie do statywu.
6	Złącze stacji dokującej.
7	Pokrywka baterii/karty pamięci.
8	Złącze USB.
9	Złącze zasilacza.

Wkładka stacji dokującej

Jeśli kupisz stację dokującą, będzie do niej dołączone wiele przezroczystych wkładek. Podczas przygotowywania opcjonalnej stacji dokującej do użycia z aparatem, zastosuj wkładkę stacji dokującej z okrągłą, niebieską naklejką. Instrukcje znajdziesz w Podręczniku użytkownika stacji dokującej.

Przed rozpoczęciem wykonywania zdjęć

Wykonaj poniższą procedurę zanim rozpoczniesz wykonywać zdjęcia lub nagrywać klipy wideo.

Instalowanie baterii

1. Otwórz pokrywę baterii/karty pamięci, przesuwając zatrzask zgodnie z oznaczeniem na pokrywce baterii/karty pamięci.
2. Włóż baterię do większego gniazda, wciskając ją do chwili, gdy zadziała zatrzask.
3. Zamknij pokrywę baterii/karty pamięci.



Uwaga Wyłącz aparat przed wyjęciem baterii. Naładuj całkowicie baterię przed pierwszym użyciem (patrz [Ładowanie baterii na stronie 7](#)).

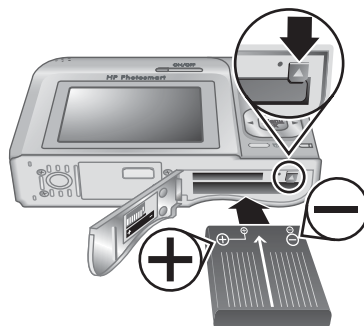

Ładowanie baterii

Możesz naładować baterię w aparacie, korzystając z zasilacza prądu zmiennego, lub w dodatkowej wtyczce baterii w opcjonalnej stacji dokującej HP Photosmart Premium.

1. Podłącz zasilacz prądu zmiennego do aparatu, a następnie podłącz go do gniazdka. Jeśli korzystasz z opcjonalnej stacji dokującej, podłącz stację dokującą a następnie włóż w nią aparat.
2. Migająca lampka ładowanie baterii oznacza, że bateria jest ładowana (jeśli ładujesz ją w opcjonalnej stacji dokującej HP Photosmart Premium, miga lampka ładowanie baterii w stacji dokującej). Bateria jest w pełni naładowana, gdy lampka ładowanie baterii świeci się ciągłym światłem (po około 2-3 godzinach).





Uwaga Możesz także naładować baterię za pomocą opcjonalnej szybkiej ładowarki HP Photosmart.

Włączanie aparatu

Aby włączyć aparat, naciśnij przycisk ON/OFF.

Wybieranie języka

Użyj ▲▼ ◀▶ by wybrać język, a następnie naciśnij  .

Aby zmienić język w późniejszym czasie, skorzystaj z menu **Setup** (Ustawienia—patrz *Korzystanie z menu Setup (Ustawienia)* na stronie 42).

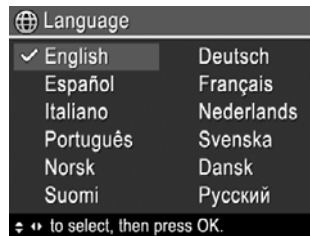





Ustawianie regionu

Wraz z ustawieniem **Language** (Język), ustawienie **Region** określa domyślny format daty i format sygnału wideo do wyświetlania zdjęć na telewizorze, gdy aparat podłączony jest poprzez opcjonalną stację dokującą HP Photosmart Premium lub bezprzewodową stację dokującą (patrz *Korzystanie z menu Setup (Ustawienia)* na stronie 42).

Użyj ▲▼ by wybrać region, a następnie naciśnij  .



Ustawianie daty i czasu

1. Użyj ▲▼ by zmienić podświetloną wartość.
2. Użyj ◀▶ by przejść do innego wyboru, a następnie powtarzaj krok 1 do chwili, gdy data i czas są prawidłowo ustawione.
3. Naciśnij   gdy data, czas i ustawienia formatu są prawidłowe, a następnie naciśnij ponownie   by potwierdzić zmiany.

Aby ponownie zmienić datę i czas, skorzystaj z menu **Setup** (Ustawienia—patrz *Korzystanie z menu Setup (Ustawienia)* na stronie 42).

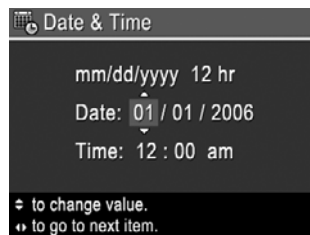





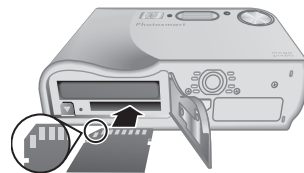



Instalacja i formatowanie opcjonalnej karty pamięci

1. Wyłącz aparat i otwórz pokrywkę baterii/karty pamięci.
2. Włóż opcjonalną kartę pamięci do mniejszego gniazda jak na rysunku. Upewnij się, że karta pamięci zatrzasnęła się w miejscu.
3. Zamknij pokrywkę baterii/karty pamięci i włącz aparat.



Zawsze formatuj karty pamięci przed pierwszym użyciem.

1. Gdy aparat jest włączony, naciśnij  /  aż w prawym górnym rogu wyświetlacza obrazów pojawi się na chwilę . Oznacza to, że znajdujesz się w trybie **Playback** (Odtwarzanie).
2. Naciśnij .
3. Użyj ▲▼ by wybrać **Format Card** (Formatuj kartę), a następnie naciśnij  .
4. Użyj ▲▼ by wybrać **Yes** (Tak), a następnie naciśnij   by sformatować kartę.



Uwaga Po zainstalowaniu karty wszystkie nowe zdjęcia i klipy wideo będą przechowywane na karcie, a nie w wewnętrznej pamięci. By wykorzystać wewnętrzną pamięć i obejrzeć przechowywane w niej zdjęcia, wyjmij kartę pamięci. By przenieść zdjęcia z wewnętrznej pamięci do opcjonalnej karty pamięci, patrz rozdział **Przenoszenie zdjęć na kartę** w *Korzystanie z menu Playback (Odtwarzanie)* na stronie 28.

Informacje o obsługiwanych kartach pamięci znajdują się w rozdziale **Pamięć** w *Dane techniczne* na stronie 55.

Instalacja oprogramowania



Uwaga Jeśli podczas instalacji lub korzystania z oprogramowania HP Photosmart występują problemy, zajrzyj na stronę Centrum obsługi klienta HP, by uzyskać dodatkowe informacje: www.hp.com/support.

Windows

Jeśli komputer z Windows nie spełnia minimalnych wymagań systemowych podanych na pudełku aparatu, instalowane jest oprogramowanie HP Photosmart Essential (patrz *O oprogramowaniu HP Photosmart* na stronie 9).

1. Zamknij wszystkie programy i chwilowo wyłącz wszelkie oprogramowanie antywirusowe.
2. Włóż płytę HP Photosmart Software CD do napędu CD i postępuj według instrukcji na ekranie. Jeśli ekran instalacyjny się nie pojawi, kliknij **Start**, kliknij **Uruchom**, wpisz **D:\Setup.exe**, gdzie **D** to litera napędu CD, a następnie kliknij **OK**.
3. Gdy zakończy się instalacja oprogramowania, ponownie włącz oprogramowanie antywirusowe.

Macintosh

1. Włóż płytę HP Photosmart Software CD do napędu CD.
2. Dwukrotnie kliknij ikonę CD na pulpicie komputera.
3. Dwukrotnie kliknij ikonę instalatora i postępuj według instrukcji na ekranie.

O oprogramowaniu HP Photosmart

Płyta CD dołączona do aparatu zawiera następujące wersje HP oprogramowania Photosmart:

- Oprogramowanie HP Photosmart Premier (dla systemów Windows XP i XP x64 z minimum 128 MB RAM). Wersja ta zawiera kilka dodatkowych funkcji pozwalających na:
 - Użycie funkcji **Share** (Udostępnianie) do wysyłania zdjęć przez e-mail do wybranych adresów, tworzenia albumów internetowych i automatycznego

drukowania zdjęć po podłączeniu aparatu do komputera. Patrz *Korzystanie z oprogramowania HP Photosmart Express* na stronie 39.

- Automatycznego łączenia panoram po przesłaniu ich do komputera.
- Drukowania panoram.
- Oprogramowanie HP Photosmart Essential (dla systemów Windows 98, 98SE, Me i 2000 oraz systemów Windows XP z mniej niż 128 MB RAM). Wersja ta nie posiada dodatkowych funkcji wymienionych dla oprogramowania HP Photosmart Premier.
- Oprogramowanie HP Photosmart Mac (dla systemów Macintosh).



Jeśli chcesz poznać funkcje oprogramowania i sposoby ich użycia, zobacz funkcję **Help** (Pomoc) oprogramowania HP Photosmart.

Korzystanie z aparatu

Po zakończeniu ustawień możesz wykonywać i przeglądać zdjęcia i klipy wideo.

Informacje dotyczące wykonywania zdjęć i nagrywania klipów wideo	Patrz <i>Wykonywanie zdjęć</i> na stronie 11 i <i>Nagrywanie klipów wideo</i> na stronie 12
Informacje dotyczące przeglądania zdjęć i klipów wideo w aparacie	Patrz <i>Przeglądanie zdjęć i klipów wideo</i> na stronie 26
Informacje dotyczące poprawiania zdjęć	Patrz <i>Korzystanie z menu Design Gallery (Galeria projektów)</i> na stronie 31
Informacje dotyczące przesyłania zdjęć z aparatu do komputera	Patrz <i>Przesyłanie zdjęć za pomocą oprogramowania HP Photosmart</i> na stronie 35
Informacje dotyczące drukowania zdjęć	Patrz <i>Drukowanie zdjęć z aparatu</i> na stronie 37



Wskazówka By przełączyć się między trybami **Widok na żywo** i **Playback** (Odtwarzanie), naciśnij  / .

2 Wykonywanie zdjęć i nagrywanie klipów wideo

Widok na żywo pozwala na kadrowanie zdjęć i klipów wideo na Wyświetlaczu obrazów. By uruchomić **Widok na żywo**, naciśnij / aż w prawym górnym rogu wyświetlacza obrazów pojawi się na chwilę . Ekran **Widok na żywo** wygląda następująco:

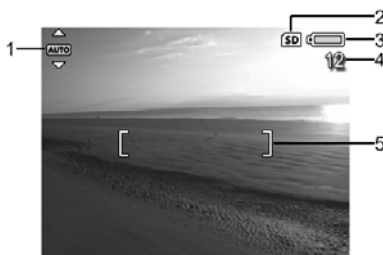

1		Wskaźnik Trybu robienia zdjęć .
2		Wskaźnik karty pamięci.
3		Wskaźnik poziomu baterii (patrz Wskaźniki zasilania na stronie 52).
4	12	Pozostała liczba zdjęć.
5		Ograniczniki ostrości (patrz Automatyczna ostrość i ekspozycja na stronie 12).



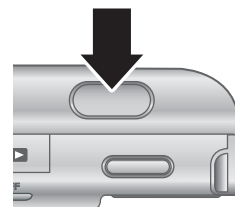

Wykonywanie zdjęć

Zdjęcia można wykonywać prawie zawsze gdy aparat jest włączony, niezależnie od tego, co znajduje się na Wyświetlaczu obrazów.

1. Naciśnij / aż w prawym górnym rogu wyświetlacza obrazów pojawi się na chwilę . Oznacza to, że znajdujesz się w trybie **Widok na żywo**.
2. Wykadruj obiekt, który ma znaleźć się na zdjęciu.
3. Wciśnij **Spust migawki** do połowy, aby zmierzyć zablokować ostrość i ekspozycję. Gdy ostrość jest zablokowana, ograniczniki ostrości na Wyświetlaczu obrazów stają się zielone (patrz [Automatyczna ostrość i ekspozycja na stronie 12](#)).
4. By wykonać zdjęcie, wciśnij **Spust migawki** do końca.
5. By nagrać klip dźwiękowy o długości do 60 sekund, trzymaj nadal **Spust migawki**, a następnie całkowicie go zwolnij.





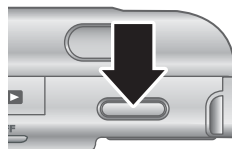

Nagrywanie klipów wideo

1. Naciśnij  /  aż w prawym górnym rogu wyświetlacza obrazów pojawi się na chwilę . Oznacza to, że znajdujesz się w trybie **Widok na żywo**.
2. Wykadruj obiekt.
3. Wciśnij i zwolnij przycisk  **Video**.
4. Aby zatrzymać nagrywanie wideo, ponownie wciśnij i zwolnij przycisk  **Video**.



Instant Review (Natychmiastowy podgląd)

Po wykonaniu zdjęcia lub nagraniu klipu wideo aparat wyświetla je w trybie **Instant Review** (Natychmiastowy podgląd). Jeśli chcesz usunąć zdjęcie lub klip wideo, naciśnij , wybierz **This Image** (Te zdjęcie) w podmenu **Delete** (Usuwanie), a następnie naciśnij  .

Jeśli w lewym dolnym rogu obrazu pojawi się , naciśnij  by wyświetlić **Image Advice** (Porada do zdjęcia – patrz **Image Advice** (Porada do zdjęcia) w rozdziale *Korzystanie z menu Playback (Odtwarzanie) na stronie 28*) by uzyskać wskazówki dotyczące poprawy zdjęć wykonanych w podobnych warunkach. Możesz także skorzystać z tych wskazówek, by ponownie wykonać lepsze zdjęcie.

Automatyczna ostrość i ekspozycja

Gdy wciśniesz **Spust migawki** do połowy, aparat automatycznie zmierzy i zablokuje ostrość i ekspozycję. Automatyczne ustawianie ostrości:

Wskaźnik	Opis
Zielone ograniczniki ostrości	Ostrość ustawiona.
Czerwone ograniczniki ostrości	Nie ustawiono ostrości (patrz <i>Optymalizacja ostrości na stronie 13</i>).
 (ikona trzęsącej się ręki)	Wymagane dłuższe naświetlanie (patrz <i>Optymalizacja ekspozycji na stronie 14</i>).

Ustawianie ostrości na obiekcie

Przy domyślnym ustawieniu obszaru ostrości **Multi** (Wielostrefowe – patrz **Auto Focus Area** (Obszar ostrości automatycznej) w rozdziale *Korzystanie z menu Capture (Przechwytywanie) na stronie 19*), aparat wykorzystuje pięć obszarów do ustawienia ostrości.

5 obszarów ostrości

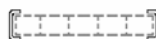

Gdy naciśniesz **Spust migawki** do połowy, aparat ustawia ostrość od najbliższych obiektów, a następnie ocenia inne obszary ostrości, zaznaczając ostre obszary jako zielone ograniczniki. Przykładowe zdjęcie pokazuje ustawioną ostrość w obszarach pierwszym, drugim i piątym.



Jeśli aparat ustawia ostrość na inny obiekt, przestaw opcję **Auto Focus Area** (Obszar ostrości automatycznej) na **Spot** (Punktowe – patrz **Auto Focus Area** (Obszar ostrości automatycznej) w rozdziale *Korzystanie z menu Capture (Przechwytywanie) na stronie 19*), a następnie użyj funkcji **Focus Lock** (Blokada ostrości – patrz *Korzystanie z funkcji Focus Lock (Blokada ostrości) na stronie 13*).

Optymalizacja ostrości

Gdy aparat nie może automatycznie ustawić ostrości, ograniczniki ostrości stają się czerwone. Oznacza to że zdjęcie może być nieostre z powodu niewłaściwego zakresu ustawiania ostrości lub niskiej kontrastowości sceny.

W zakresie ostrości Normal Focus (Ostrość normalna)

Jeśli aparat jest ustawiony na **Normal Focus** (Ostrość normalna – patrz *Korzystanie z ustawień zakresu ostrości na stronie 15*) i nie może ustawić ostrości, nadal można wykonać zdjęcie. Spróbuj zwolnić **spust migawki**, zmienić kadr i ponownie nacisnąć **spust migawki** do połowy. Jeśli ograniczniki ostrości są nadal czerwone:

- Jeśli scena ma mały kontrast, użyj funkcji **Focus Lock** (Blokada ostrości – patrz *Korzystanie z funkcji Focus Lock (Blokada ostrości) na stronie 13*) i skieruj aparat na obiekt mający więcej kolorów lub ostrzejsze brzegi.
- Jeśli obiekt jest zbyt blisko (mniej niż 500 mm), odsuń się od obiektu lub użyj zakresu ostrości **Macro** (Makro) lub **Auto Macro** (Automatyczne Makro – patrz *Korzystanie z ustawień zakresu ostrości na stronie 15*).

W zakresie ostrości Macro (Makro)

Jeśli aparat jest ustawiony na **Macro** (Makro) i nie może ustawić ostrości, zdjęcia nie można wykonać. Wypróbuj jedną z metod:

- Przesuń się w zakresie **Macro** (Makro) lub przestaw aparat w zakres ostrości **Auto Macro** (Automatyczne makro) lub **AF Normal Focus** (Ostrość normalna – patrz *Korzystanie z ustawień zakresu ostrości na stronie 15*).
- W przypadku scen o niskim kontraście, użyj funkcji **Focus Lock** (Blokada ostrości – patrz *Korzystanie z funkcji Focus Lock (Blokada ostrości) na stronie 13*).

Korzystanie z funkcji Focus Lock (Blokada ostrości)

Użyj funkcji **Focus Lock** (Blokada ostrości) by ustawić ostrość na obiekcie, który nie znajduje się na środku zdjęcia, szybciej uchwycić zdjęcia akcji poprzez wcześniejsze ustawienie ostrości w obszarze, w którym nastąpi akcja, lub by ustawić ostrość przy złym oświetleniu lub niskim kontraście.

1. Wykadruj fotografowany obiekt pomiędzy ogranicznikami ostrości. Przy złym oświetleniu lub niskim kontraście, wykadruj obiekt jaśniejszy lub o wyższym kontraście.
2. Naciśnij **Spust migawki** do połowy.
3. Przytrzymaj **Spust migawki** wciśnięty do połowy i ponownie wykadruj.
4. By wykonać zdjęcie, wciśnij **Spust migawki** do końca.



Optymalizacja ekspozycji

Gdy wciśniesz **Spust migawki** do połowy, aparat zmierzy także poziom oświetlenia by ustawić odpowiednią ekspozycję. Jeżeli aparat stwierdzi, że scena wymaga bardzo długiego czasu naświetlania, widoczna będzie ikona trzęsącej się ręki (👉). Aparat wykona zdjęcie, ale może być ono nieostre, gdyż trudno jest utrzymać nieruchomo aparat przez wymagany czas. Wypróbuj jedną z metod:

- Ustaw lampę błyskową na **Auto Flash** (Lampa automatyczna) lub **Flash On** (Lampa włączona – patrz [Ustawianie lampy błyskowej na stronie 16](#)).
- Ustaw aparat na statywie lub stabilnej powierzchni.
- Włącz więcej światła.



Inne zalecenia





Jeśli zdjęcie wydaje się być nieostre lub z niewłaściwą ekspozycją w czasie przeglądania w trybie **Playback** (Odtwarzanie), skorzystaj z funkcji **Image Advice** (Porada do zdjęcia – patrz **Image Advice** (Porada do zdjęcia) w rozdziale [Korzystanie z menu Playback \(Odtwarzanie\) na stronie 28](#)) by określić, jak rozwiązać problem w przypadku podobnych zdjęć w przyszłości. Jeśli możesz wykonać zdjęcie ponownie, możesz skorzystać z podpowiedzi funkcji **Image Advice** (Porada do zdjęcia) by poprawić wykonane zdjęcie.

Ponieważ prawidłowa ostrość i naświetlenie są krytyczne dla uzyskania dobrych zdjęć, przydatne mogą być następujące tematy:

- Tematy dotyczące rozmytych, ciemnych, jasnych i ziarnistych zdjęć w [Rozwiązywanie problemów na stronie 44](#)
- [Korzystanie z ustawień zakresu ostrości na stronie 15](#)
- **Auto Focus Area** (Obszar ostrości automatycznej) i **AE Metering** (Pomiar AE) w rozdziale [Korzystanie z menu Capture \(Przechwytywanie\) na stronie 19](#)
- [Exposure Compensation \(Kompensacja naświetlania\) na stronie 23](#)

Korzystanie z ustawień zakresu ostrości

By wybrać ustawienie zakresu ostrości, naciśnij , użyj   by zaznaczyć wybrany zakres ostrości, a następnie naciśnij .

	Normal Focus (Ostrość normalna – domyślnie)—Służy do wykonywania zdjęć z odległości większej niż 500 mm.
	Macro (Makro)—Służy do wykonywania zbliżeń z odległości od 100 mm do 1 m.
	Auto Macro (Automatyczne Makro)—Przydatne gdy nie masz pewności czy obiekt znajduje się w zakresie ostrości Macro (Makro) czy Normal (Normalna).
	Infinity (Nieskończoność)—Służy do wykonywania zdjęć odległych obiektów i krajobrazów.

Ustawienie zakresu ostrości pozostaje do czasu kolejnej zmiany lub do wyłączenia aparatu

Korzystanie z powiększenia



Aparat jest wyposażony zarówno w powiększenie optyczne, jak i cyfrowe. Powiększenie optyczne nastawia obiektyw, by fotografowany obiekt wydawał się bliższy. Po pełnym wykorzystaniu powiększenia optycznego, aparat korzysta z powiększenia cyfrowego. Powiększenie cyfrowe nie korzysta z ruchomych części obiektywu.



Wskazówka Wraz ze zwiększaniem stopnia powiększenia, małe poruszenia aparatu są coraz bardziej wzmocniane (są to tak zwane drgania aparatu). Jeśli pojawi się  w czasie naciskania **Spustu migawki** do połowy, zdjęcie może być nieostre. Trzymaj aparat nieruchomo lub dodaj więcej światła do sceny. Spróbuj przytrzymać aparat bliżej ciała lub oprzyj go na nieruchomym obiekcie, albo też ustaw aparat na statywie lub stabilnej powierzchni.

Powiększenie optyczne





Powiększenie optyczne przestawia obiektyw między pozycjami szerokokątną (1x) i teleobiektywu (3x).

W trybie **Widok na żywo** użyj przycisków na **dźwigni powiększenia** by kontrolować powiększenie. Naciśnij  by powiększyć i  by pomniejszyć.



Cyfrowe powiększenie

W trybie cyfrowego powiększenia, na Wyświetlaczu obrazów widoczna jest żółta ramka dookoła sceny.

1. W trybie **Widok na żywo**, naciśnij  na **dźwigni powiększania** by powiększyć optycznie do maksymalnego poziomu, następnie zwolnij dźwignię.
2. Naciśnij i przytrzymaj  aż zdjęcie które chcesz wykonać wypełni żółtą ramkę. Jeśli powiększysz za daleko, naciśnij .
3. By powrócić do powiększenia optycznego, naciśnij  aż powiększenie cyfrowe wyłączy się. Zwolnij , a następnie naciśnij go ponownie.





Uwaga 1 Powiększenie cyfrowe jest niedostępne w trybie **Panorama** ani w czasie nagrywania klipów wideo.

Uwaga 2 Powiększenie cyfrowe zmniejsza rozdzielczość obrazu, dlatego obraz może być bardziej ziarnisty, niż w przypadku powiększenia optycznego. Gdy potrzebna jest wyższa jakość, ogranicz użycie powiększenia cyfrowego.

Ustawianie lampy błyskowej

By wybrać ustawienie lampy błyskowej, naciśnij , użyj   by zaznaczyć wybrany tryb lampy błyskowej, a następnie naciśnij  .

	Auto Flash (Lampa automatyczna – domyślnie)—Aparat korzysta z lampy gdy to konieczne. Jeśli chcesz, by aparat usuwał efekt czerwonych oczu, gdy wystąpi on na zdjęciach, włącz funkcję Red-Eye Removal (Usuwanie efektu czerwonych oczu – patrz Red-Eye Removal (Usuwanie efektu czerwonych oczu) w rozdziale <i>Korzystanie z menu Capture (Przechwytywanie)</i> na stronie 19). Informacje dotyczące usuwania efektu czerwonych oczu znajdują się w <i>Efekt czerwonych oczu na stronie 17</i> .
	Flash On (Lampa włączona)—Aparat zawsze korzysta z lampy błyskowej. Jeżeli za obiektem znajduje się źródło światła, stosuj to ustawienie, aby doświetlić przednią część obiektu. Jeśli chcesz, by aparat usuwał efekt czerwonych oczu, gdy wystąpi on na zdjęciach, włącz funkcję Red-Eye Removal (Usuwanie efektu czerwonych oczu – patrz Red-Eye Removal (Usuwanie efektu czerwonych oczu) w rozdziale <i>Korzystanie z menu Capture (Przechwytywanie)</i> na stronie 19).
	Flash Off (Lampa wyłączona)—Aparat nie korzysta z lampy błyskowej. Używaj te ustawienie do robienia zdjęć słabo oświetlonych obiektów, znajdujących się poza zasięgiem lampy błyskowej lub do fotografowania scen z bieżącym oświetleniem.

Ustawienie **Flash** (Lampa błyskowa) pozostaje do czasu kolejnej zmiany lub do wyłączenia aparatu



Uwaga Lampa błyskowa nie jest dostępna w trybach robienia zdjęć **Document** (Dokument), **Landscape** (Krajobraz), **Night Scenery** (Nocna sceneria), **Panorama**, **Sunset** (Zachód słońca) lub **Theatre** (Teatr), w trybie **Burst** (Ciągły), ani w trakcie nagrywania klipów wideo. W trybie robienia zdjęć **Night Portrait** (Nocny portret) lampa błyskowa jest ustawiona na **On** (Włączona).





Efekt czerwonych oczu

Zjawisko czerwonych oczu jest spowodowane przez światło lampy błyskowej odbijające się od oczu fotografowanych osób, co powoduje, że na zdjęciu oczy ludzi wydają się czerwone. Jeśli włączysz  **Red-Eye Removal** (Usuwanie efektu czerwonych oczu) w rozdziale *Korzystanie z menu Capture (Przechwytywanie)* na stronie 19), aparat zbada zdjęcie po wykonaniu. Jeśli aparat wykryje efekt czerwonych oczu, przetworzy zdjęcie by go usunąć.

Badanie i przetwarzanie zajmują dodatkowy czas. Jeśli trwa to za długo, możesz wyłączyć  **Red-Eye Removal** (Usuwanie efektu czerwonych oczu) i usunąć efekt czerwonych oczu po wykonaniu zdjęcia za pomocą funkcji **Remove Red Eyes** (Usuń efekt czerwonych oczu) w rozdziale *Korzystanie z menu Design Gallery (Galeria projektów)* na stronie 31) lub oprogramowania HP Photosmart dołączonego do aparatu.





Korzystanie z trybów robienia zdjęć

Tryby robienia zdjęć to wstępnie ustalone ustawienia dla codziennych sytuacji. Są z optymalizowane dla określonych rodzajów scen lub sytuacji w których wykonuje się zdjęcia.

By wybrać tryb robienia zdjęć, naciśnij  będąc w **Widoku na żywo**, użyj  by wybrać tryb robienia zdjęć, a następnie naciśnij  Menu  OK.

	Auto Mode (Tryb automatyczny – domyślnie)—Służy do szybkiego wykonywania zdjęć, gdy nie ma czasu na wybranie specjalnego trybu robienia zdjęć w aparacie.
	Landscape (Krajobraz)—Służy do wykonywania zdjęć z głęboką perspektywą, jak góry.
	Portrait (Portret)—Służy do wykonywania zdjęć z jedną lub wieloma osobami jako podstawowym motywem.
	Theatre (Teatr)—Służy do fotografowania bez lampy błyskowej przedstawień szkolnych, koncertów i imprez sportowych w zamkniętych pomieszczeniach.
 lub 	Panorama —Służy do fotografowania wielkich krajobrazów lub grup zdjęć, na których potrzebujesz uchwycić szeroki zakres, nie mieszczący się na jednym zdjęciu (patrz <i>Korzystanie z trybu Panorama</i> na stronie 18).
	Action (Akcja)—Służy do fotografowania imprez sportowych, samochodów w ruchu i innych scen, w których chcesz uchwycić akcję.
	Night Portrait (Nocny portret)—Służy do fotografowania ludzi w nocy. Tryb ten korzysta z lampy błyskowej i długiego naświetlania. Dlatego aparat musi być ustawiony na statywie lub stabilnej powierzchni.
	Night Scenery (Nocna sceneria)—Służy do fotografowania nocnych scen. Tryb ten korzysta z długiego naświetlania bez lampy błyskowej. Dlatego aparat musi być ustawiony na statywie lub stabilnej powierzchni.

(ciąg dalszy)

	Beach (Plaża)—Służy do fotografowania na plaży.
	Snow (Śnieg)—Służy do fotografowania scen w śniegu.
	Sunset (Zachód słońca)—Służy do fotografowania scen na zewnątrz o zachodzie słońca.
	Document (Dokument)—Służy do fotografowania płaskich przedmiotów, tekstów lub grafiki.









Uwaga Tryb robienia zdjęć nie ma znaczenia przy nagrywaniu klipów wideo.





Tryb robienia zdjęć pozostaje do czasu kolejnej zmiany lub do wyłączenia aparatu

Korzystanie z trybu Panorama

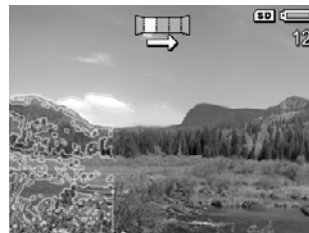
Tryb **Panorama** umożliwia wykonanie serii 2-5 zdjęć, które mogą być ze sobą połączone w celu uchwycenia sceny za szerokiej dla pojedynczego zdjęcia. Aby połączyć serię panoramiczną użyj funkcji **Stitch Panorama** (Połącz panoramę) w aparacie (patrz [Łączenie panoram na stronie 30](#)). Zależnie od zainstalowanej wersji oprogramowania HP Photosmart (patrz [O oprogramowaniu HP Photosmart na stronie 9](#)), możesz także łączyć panoramy w czasie przesyłania ich do komputera.

1. Będąc w trybie **Widok na żywo**, naciśnij , użyj  by wybrać  **Panorama** (od lewej do prawej) lub  **Panorama** (od prawej do lewej), a następnie naciśnij .
2. Naciśnij **Spust migawki** by wykonać pierwsze zdjęcie z serii panoramicznej.
3. Zmień pozycję aparatu by wykonać drugie zdjęcie. Skorzystaj z przezroczystej wersji pierwszego zdjęcia nałożonej na jedną trzecią ekranu **Widoku na żywo** by dopasować drugie zdjęcie do pierwszego.
4. Wciśnij **Spust migawki** by wykonać drugie zdjęcie.
5. Dodawaj kolejne zdjęcia do panoramy lub naciśnij  by zakończyć serię panoramiczną.









W trybie **Instant Review** (Natychniastowy podgląd – patrz [Instant Review \(Natychniastowy podgląd\) na stronie 12](#)) wyświetlane jest każde zdjęcie z serii panoramicznej. Gdy zostanie wyświetlone ostatnie zdjęcie możesz połączyć serię naciskając , a następnie naciskając  gdy pojawi się połączona panorama. Możesz także usunąć serię panoramiczną naciskając , wybierając opcję **Entire Panoramic Sequence** (Cała seria panoramiczna), a następnie naciskając .











Uwaga By dodać dźwięk do zdjęć wykonanych w trybie **Panorama** patrz [Nagrywanie dźwięku na stronie 30](#).

Korzystanie z menu Capture (Przechwytywanie)





Menu **Capture** (Przechwytywanie) pozwala na dostosowanie ustawień aparatu wpływających na charakterystykę zdjęć i klipów wideo wykonywanych aparatem.

1. Będąc w trybie **Widok na żywo**, naciśnij  by wyświetlić menu **Capture** (Przechwytywanie).
2. Użyj  by wybrać opcję menu, a następnie naciśnij  by wyświetlić podmenu dla opcji menu.
3. Użyj  by wybrać ustawienie, a następnie naciśnij .
4. Naciśnij  /  by wyjść z menu **Capture** (Przechwytywanie).

Aby uzyskać informację w aparacie o danej opcji, użyj  by zaznaczyć **Help...** (Pomoc...) w podmenu opcji, a następnie naciśnij .

	Shooting Modes (Tryby robienia zdjęć)—Służy do wybierania trybu robienia zdjęć. Informacje na temat trybów robienia zdjęć i sposobów ich wybierania znajdziesz w <i>Korzystanie z trybów robienia zdjęć na stronie 17</i> .
	Self-Timer (Samowyzwalacz)—Służy do robienia zdjęć i nagrywania wideo po 10 sekundowej przerwie (patrz <i>Korzystanie z ustawień Self-Timer (Samowyzwalacz) na stronie 22</i>). <ul style="list-style-type: none">● Off (Wyłączony – domyślnie)—Wyłącza funkcję Self-Timer (Samowyzwalacz).● On (Włączony)—Służy do robienia jednego zdjęcia lub klipu wideo.● On - 2 Shots (Włączony - 2 zdjęcia)—Służy do robienia dwóch zdjęć lub jednego klipu wideo.
	Red-Eye Removal (Usuwanie efektu czerwonych oczu)—Służy do automatycznego usuwania efektu czerwonych oczu gdy lampa błyskowa jest ustawiona na Auto lub Flash On (Lampa włączona) i gdy aparat wykryje efekt czerwonych oczu. Informacje dotyczące efektu czerwonych oczu znajdują się w <i>Efekt czerwonych oczu na stronie 17</i> . On (Włączone), Off (Wyłączone – domyślnie).
	Exposure Compensation (Kompensacja naświetlania)—Jest nadrzędna dla automatycznego ustawienia kompensacji. Dodatkowe informacje znajdują się w <i>Exposure Compensation (Kompensacja naświetlania) na stronie 23</i> . <ul style="list-style-type: none">● Aby właśnie wykonywane zdjęcie było jaśniejsze, naciśnij  by zwiększyć wartość.● Aby właśnie wykonywane zdjęcie było ciemniejsze, naciśnij  by zmniejszyć wartość.
	Adaptive Lighting (Przystosowanie do oświetlenia)—Służy do skorygowania związków pomiędzy jasnymi i ciemnymi obszarami. Dodatkowe informacje znajdują się w <i>Adaptive Lighting (Przystosowanie do oświetlenia) na stronie 24</i> . <ul style="list-style-type: none">● Off (Wyłączone – domyślnie)—Przetwarza zdjęcie jak zwykle.● Low (Niskie)—Delikatnie rozjaśnia ciemne obszary.● High (Wysokie)—Mocno rozjaśnia ciemne obszary.

(ciąg dalszy)

	<p>Bracketing (Wielokrotne naświetlanie)—Tworzy zestaw trzech zdjęć, każde z inną wartością.</p> <ul style="list-style-type: none"> • Off (Wyłączone – domyślnie)—Przetwarza zdjęcie jak zwykle. • Adaptive Lighting (Przystosowanie do oświetlenia)—Zdjęcia są wykonywane z funkcją Adaptive Lighting (Przystosowanie do oświetlenia) ustawioną na Off (Wyłączone), Low (Niskie), i High (Wysokie). • Exposure (Ekspozycja)—Zdjęcia są wykonywane przy wykorzystaniu funkcji Exposure Compensation (Kompensacja naświetlania) i są prześwietlone i niedoświetlone o wartość wybraną za pomocą ◀▶. • Color (Kolor)—Zdjęcia są wykonywane w pełnym kolorze, czerni i bieli oraz sepia. <p>W trybie Instant Review (Natychmiastowy podgląd – patrz Instant Review (Natychmiastowy podgląd) na stronie 12) możesz usunąć całą serię wielokrotnego naświetlania. Aby usunąć pojedyncze zdjęcia, patrz Usuwanie zdjęć na stronie 27.</p>
	<p>Image Quality (Jakość obrazu)—Służy do ustawienia rozdzielczości i stopnia kompresji zdjęć. Im wyższa liczba, tym większa rozdzielczość. Im mniej gwiazdek, tym wyższa kompresja (patrz Jakość obrazu na stronie 57).</p> <ul style="list-style-type: none"> • 6MP ★★★—Służy do powiększania lub drukowania zdjęć większych niż 28 x 36 cm. • Normal (6MP ★★)—(Normalna – domyślnie) Służy do drukowania zdjęć w rozmiarze do 28 x 36 cm. • 4MP ★★—Służy do drukowania zdjęć w rozmiarze do 20 x 25 cm. • 2MP ★★—Służy do drukowania zdjęć w rozmiarze do 13 x 18 cm. • VGA ★★—Służy do wysyłania zdjęć pocztą e-mail lub umieszczania ich w Internecie. • Custom... (Własna)—Służy do określania własnej kombinacji rozdzielczości (6MP, 4MP, 2MP, VGA) i kompresji (od ★ do ★★★). Użyj ▲▼ by przechodzić pomiędzy opcjami Resolution (Rozdzielczość) i Compression (Kompresja), oraz ◀▶ by określić ustawienie.
	<p>Video Quality (Jakość wideo)—Służy do ustawienia rozdzielczości i stopnia kompresji klipów wideo. Im mniej gwiazdek, tym wyższa kompresja.</p> <ul style="list-style-type: none"> • Normal (VGA ★★★) (Normalna – domyślnie)—Służy do tworzenia klipów wideo na zewnątrz zawierających akcję lub drukowania pojedynczych klatek wideo w rozmiarze do 10,2 x 15,2 cm. • VGA ★★—Służy do tworzenia klipów wideo wewnątrz lub drukowania pojedynczych klatek wideo w rozmiarze do 7,6 x 12,7 cm. • QVGA ★—Służy do tworzenia dłuższych klipów wideo lub wysyłania pocztą e-mail krótszych klipów.
	<p>Burst (Tryb ciągły)—Służy do szybkiego wykonywania dwóch lub więcej kolejnych zdjęć (patrz Korzystanie z ustawienia Burst (Tryb ciągły) na stronie 23).</p> <p>On (Włączone), Off (Wyłączone – domyślnie).</p>

(ciąg dalszy)



White Balance (Balans bieli)—Służy do korygowania koloru zależnie od warunków oświetleniowych. Dodatkowe informacje znajdują się w *White Balance (Balans bieli)* na stronie 24.

- **Auto** (Automatycznie – domyślnie)—Poprawia natężenie oświetlenia sceny. Przeznaczone do normalnego wykonywania zdjęć.
- **Sun** (Słońce)—Przeznaczone dla scen na zewnątrz w słonecznych warunkach lub przy zachmurzeniu.
- **Shade** (Cień)—Przeznaczone dla scen na zewnątrz w cieniu lub o zmierzchu.
- **Tungsten** (Żarówka)—Przeznaczone dla scen wewnątrz z oświetleniem żarowym lub halogenowym.
- **Fluorescent** (Światłówka)—Przeznaczone dla scen wewnątrz z oświetleniem jarzeniowym.
- **Manual** (Ręczny)—Przeznaczone do własnego ustawienia **White Balance** (Balans bieli) opartego na fotografowanym obiekcie. By ustawić balans bieli, wybierz opcję **Manual** (Ręczny) i postępuj według instrukcji na ekranie.



Auto Focus Area (Obszar ostrości automatycznej)—Służy do wybierania pomiędzy szerokim, wielostrefowym obszarem ostrości a obszarem punktowym. Dodatkowe informacje znajdują się w *Ustawianie ostrości na obiekcie* na stronie 12.

- **Multi** (Wielostrefowe – domyślnie)—Korzystaj z tego ustawienia przy normalnym robieniu zdjęć lub by ustawić ostrość na obiekcie, który nie znajduje się na środku sceny. Aparat próbuje ustawić ostrość w każdej z pięciu stref.
- **Spot** (Punktowe)—Korzystaj z tego ustawienia gdy aparat ustawia ostrość na czymś innym niż obiekt zdjęcia. Aparat ustawia ostrość w małym obszarze w środku sceny.



AE Metering (Pomiar AE)—Służy do określenia, który obszar sceny ma być użyty przez aparat do obliczenia ekspozycji.





- **Average** (Średnia)—Przydatne, gdy chcesz by cała scena była wykorzystana do obliczenia ekspozycji.
- **Center-Weighted** (Centralnie ważony – domyślnie)—Użyteczna gdy obiekt znajduje się w środku sceny. Ekspozycja jest oparta bardziej na obiekcie niż otoczeniu.
- **Spot** (Punktowy)—Użyteczna przy scenach oświetlonych z tyłu lub gdy obiekt jest bardzo ciemny lub jasny w porównaniu z resztą sceny. Aby uzyskać najlepsze rezultaty, wraz z pomiarem **Spot** (Punktowy) używaj funkcji **Focus Lock** (Blokada ostrości – patrz *Korzystanie z funkcji Focus Lock (Blokada ostrości)* na stronie 13).



ISO Speed (Czułość ISO)—Służy do regulacji czułości aparatu na światło. Dodatkowe informacje znajdują się w *ISO Speed (Czułość ISO)* na stronie 24.

- **Auto** (Automatyczna – domyślnie)—Aparat wybiera najlepszą czułość ISO dla sceny.
- **ISO 100**—Zapewnia najlepszą jakość.

(ciąg dalszy)









	<ul style="list-style-type: none"> • ISO 200—Stosowana przy słabym oświetleniu. • ISO 400—Stosowana przy słabym oświetleniu i/lub akcji, gdy wymagane są krótkie czasy otwarcia migawki.
	<p>Saturation (Nasylenie)—Służy do kontroli nasycenia kolorów na zdjęciach.</p> <ul style="list-style-type: none"> • Low (Niskie)—Tłumi kolory, by zapewnić delikatniejszy, bardziej naturalny wygląd obiektu. • Medium (Średnie – domyślnie)—Pozostawia normalne nasycenie kolorów. • High (Wysokie)—Podkreśla żywsze kolory.
	<p>Sharpness (Ostrość)—Służy do kontroli ostrości detali na zdjęciach.</p> <ul style="list-style-type: none"> • Low (Niska)—Stosowana przy wykonywaniu portretów o delikatniejszych, bardziej naturalnych krawędziach. • Medium (Średnia – domyślnie)—Stosowana dla krawędzi o normalnej ostrości. • High (Wysoka)—Stosowana dla zdjęć z wyrazistymi krawędziami.
	<p>Contrast (Kontrast)—Służy do kontroli kontrastu pomiędzy jasnymi a ciemnymi kolorami.</p> <ul style="list-style-type: none"> • Low (Niski)—Ciemne i jasne kolory na zdjęciu są mniej wyraźne, a światła i cienie mają więcej detali. • Medium (Średnia – domyślnie)—Stosowana w dla zdjęć o normalnym kontraście. • High (Wysoki)—Ciemne i jasne kolory na zdjęciu są bardziej wyraźne, a światła i cienie mają mniej detali.
	<p>Date & Time Imprint (Znacznik daty i czasu)—Służy do wstawienia znacznika daty w lewym dolnym rogu zdjęcia.</p> <ul style="list-style-type: none"> • Off (Wyłączony – domyślnie)—Brak znacznika daty i czasu na zdjęciu. • Date Only (Tylko data)—Trwale umieszczona data. • Date & Time (Data i czas)—Trwale umieszczone data i czas.





Uwaga Niektóre opcje menu **Capture** (Przechwytywanie) są niedostępne w niektórych trybach robienia zdjęć lub z niektórymi opcjami menu **Capture** (Przechwytywanie). Dodatkowo, niektóre nie mają zastosowania w czasie nagrywania klipów wideo.

Korzystanie z ustawień Self-Timer (Samowyzwalacz)

Funkcja Self-Timer (Samowyzwalacz) pozwala na wykonanie zdjęcia lub klipu wideo 10 sekund po naciśnięciu **Spustu migawki** lub  **Przycisku Video**.

1. Będąc w trybie **Widok na żywo**, naciśnij  **Menu** by wyświetlić menu **Capture** (Przechwytywanie), użyj  by zaznaczyć  **Self-Timer** (Samowyzwalacz), naciśnij  **Menu**, użyj  by wybrać **On** (Włączony – dla jednego zdjęcia) lub **Włączony - 2 zdjęcia**, naciśnij  **Menu**, a następnie naciśnij  / . Dodatkowe informacje na temat wybierania opcji w menu **Capture** (Przechwytywanie) znajdują się w [Korzystanie z menu Capture \(Przechwytywanie\) na stronie 19](#),
2. Ustaw aparat na statywie lub stabilnej powierzchni.
3. Wykadruj obiekt na Wyświetlaczu obrazów.

4. Kolejne kroki są zależne od tego, czy wykonujesz jedno, czy dwa zdjęcia, czy też nagrywasz klip wideo.
 - a. W przypadku zdjęć, wciśnij **Spust migawki** do połowy by zablokować ostrość i ekspozycję. Gdy ograniczniki ostrości staną się zielone, wciśnij do końca **Spust migawki**.
 - b. W przypadku klipów wideo, wciśnij  Przycisk **Video**, a następnie go zwolnij.
5. Aparat rozpocznie 10 sekundowe odliczanie, a następnie wykona zdjęcie lub rozpocznie nagrywać klip wideo. Jeśli wybierzesz opcję **On - 2 Shots** (Włączony - 2 zdjęcia) i wykonujesz zdjęcia, aparat wykona drugie zdjęcie kilka sekund po pierwszym.
6. Jeśli nagrywasz klip wideo, naciśnij  Przycisk **Video** by zakończyć nagrywanie.



Wskazówka Jeśli chcesz znaleźć się na zdjęciu, wciśnij **Spust migawki** do końca, a następnie umieść aparat na statywie lub stabilnej powierzchni. Aparat ustawia ostrość i ekspozycję tuż przed końcem odliczania, pozwalając na umieszczenie się w scenie.











Uwaga Aby dodać dźwięk do zdjęć wykonanych z ustawieniem **Self-Timer** (Samowyzwalacz), patrz [Nagrywanie dźwięku na stronie 30](#).

Ustawienie **Self-Timer** (Samowyzwalacz) powraca do domyślnego ustawienia **Off** (Wyłączony) po wykonaniu zdjęcia lub nagrania klipu wideo.

Korzystanie z ustawienia Burst (Tryb ciągły)

Ustawienie Burst (Tryb ciągły) pozwala na wykonanie dwóch lub więcej zdjęć tak szybko, jak to możliwe po pełnym naciśnięciu i przytrzymaniu **Spustu migawki**.

1. Będąc w trybie **Widok na żywo**, naciśnij  ^{Menu}/_{OK} by wyświetlić menu **Capture** (Przechwytywanie), użyj  by zaznaczyć  **Burst** (Tryb ciągły), naciśnij  ^{Menu}/_{OK}, użyj  by wybrać **On** (Włączony), naciśnij  ^{Menu}/_{OK}, a następnie naciśnij  / . Dodatkowe informacje na temat wybierania opcji w menu **Capture** (Przechwytywanie) znajdują się w [Korzystanie z menu Capture \(Przechwytywanie\) na stronie 19](#),
2. Wykadruj obiekt, wciśnij **Spust migawki** do połowy by zablokować ostrość i ekspozycję. Następnie wciśnij do końca **Spust migawki** i przytrzymaj go. Aparat wykonuje zdjęcia tak szybko, jak to możliwe do czasu zwolnienia **Spustu migawki** lub wyczerpania pamięci w aparacie.

Wyświetlacz obrazów jest wyłączony w trakcie wykonywania zdjęć w trybie ciągłym. Po wykonaniu zdjęć, każde ze zdjęć pojawia się pojedynczo w trybie **Instant Review** (Natychmiastowy podgląd – patrz [Instant Review \(Natychmiastowy podgląd\) na stronie 12](#)). W trybie **Instant Review** (Natychmiastowy podgląd) możesz usunąć całą serię trybu ciągłego. Aby usunąć pojedyncze zdjęcia, patrz [Usuwanie zdjęć na stronie 27](#).

Aby dodać dźwięk do zdjęć wykonanych z ustawieniem **Burst** (Tryb ciągły), patrz [Nagrywanie dźwięku na stronie 30](#).

Ustawienie **Burst** (Tryb ciągły) pozostaje do czasu kolejnej zmiany lub do chwili przestawienia w domyślne ustawienie **Off** (Wyłączony) po wyłączeniu aparatu.

Exposure Compensation (Kompensacja naświetlania)

Możesz skorzystać z funkcji **Exposure Compensation** (Kompensacja naświetlania) by pominąć automatyczne ustawienia kompensacji aparatu. Funkcja **Exposure**

Compensation (Kompensacja naświetlania) jest przydatna w przypadku scen, na których występuje wiele jasnych obiektów (np. biały obiekt na jasnym tle) lub wiele ciemnych obiektów (np. czarny obiekt na ciemnym tle). Bez użycia funkcji **Exposure Compensation** (Kompensacja naświetlania) takie sceny mogą stać się szare. W przypadku sceny z wieloma jasnymi obiektami, zwiększ **Exposure Compensation** (Kompensacja naświetlania) do liczby dodatniej. W przypadku sceny z wieloma ciemnymi obiektami, zmniejsz **Exposure Compensation** (Kompensacja naświetlania).



Wskazówka Aby zobaczyć efekt różnych ustawień **Exposure Compensation** (Kompensacja naświetlania) na scenę, użyj opcji **Exposure** (Naświetlenie) w **Bracketing** (Wielokrotne naświetlanie) (patrz **Bracketing** (Wielokrotne naświetlanie) w rozdziale *Korzystanie z menu Capture (Przechwytywanie)* na stronie 19).

Adaptive Lighting (Przystosowanie do oświetlenia)

Ustawienie to koryguje związki pomiędzy jasnymi i ciemnymi obszarami zdjęcia, zachowując delikatne kontrasty, ale redukując silne kontrasty. Użyta wraz z lampą błyskową, funkcja **Adaptive Lighting** (Przystosowanie do oświetlenia) może rozjaśnić obszary, których lampa błyskowa nie dosięga. Funkcja **Adaptive Lighting** (Przystosowanie do oświetlenia) jest przydatna w następujących sytuacjach:

- Sceny na zewnątrz z połączeniem słońca i cienia
- Pochmurne dni, z oślepiającym blaskiem z nieba
- Sceny w pomieszczeniach korzystające z lampy błyskowej (do złagodzenia lub wyrównania efektu lampy)
- Sceny oświetlone z tyłu, w których obiekt jest poza zasięgiem lampy, lub jest silnie oświetlony z tyłu (na przykład naprzeciw okna)

Możesz korzystać z funkcji **Adaptive Lighting** (Przystosowanie do oświetlenia) wraz z lampą błyskową lub bez niej, ale nie jest zalecane korzystanie z tej funkcji w zastępstwie lampy błyskowej. W przeciwieństwie do lampy, funkcja **Adaptive Lighting** (Przystosowanie do oświetlenia) nie wpływa na ustawienia ekspozycji, więc rozjaśnione obszary mogą być ziarniste, a zdjęcia robione w pomieszczeniach lub w nocy mogą być rozmazane gdy są wykonywane bez lampy lub statywu.



Wskazówka Aby zobaczyć efekt różnych ustawień przeciwieństwo do lampy, **Adaptive Lighting** (Przystosowanie do oświetlenia) na scenę, użyj **Adaptive Lighting** (Przystosowanie do oświetlenia) w **Bracketing** (Wielokrotne naświetlanie) (patrz **Bracketing** (Wielokrotne naświetlanie) w rozdziale *Korzystanie z menu Capture (Przechwytywanie)* na stronie 19).

White Balance (Balans bieli)

Różne rodzaje oświetlenia tworzą różne dominanty barwne na zdjęciu. Ustawienie to umożliwi korektę tego zjawiska, by uzyskać lepsze odwzorowanie barw i zapewnić, że biały kolor będzie na zdjęciu biały. Balans bieli możesz także modyfikować by uzyskać ciekawe efekty. Przykładowo, użycie ustawienia **Sun** (Słońce) nada cieplejszy wygląd zdjęciu.

ISO Speed (Czułość ISO)

Ustawienie to wpływa na czułość aparatu na światło. Gdy opcja **ISO Speed** (Czułość ISO) ustawiona jest na domyślną wartość **Auto** (Automatyczna), aparat wybiera najlepszą czułość dla danej sceny.

Niższe czułości ISO pozwalają na uzyskanie zdjęć z minimalną ilością ziarna (lub szumu), ale powodują dłuższe naświetlanie. Jeśli wykonujesz zdjęcie przy słabym oświetleniu, bez lampy błyskowej i przy ustawieniu **ISO 100**, użyj statywu.

Wyższa czułość umożliwia stosowanie większej prędkości migawki i może być użyta przy wykonywaniu zdjęć w ciemnych miejscach bez lampy błyskowej lub do fotografowania szybko przemieszczających się obiektów. Jednak wyższa czułość ISO powoduje pojawienie się większego ziarna (lub szumów) i obniżenie jakości zdjęć.

3 Przeglądanie zdjęć i klipów wideo

Możesz przeglądać i edytować zdjęcia i klipy wideo w trybie **Playback** (Odtwarzanie) zgodnie z opisem w tym rozdziale. Informacje dotyczące poprawiania zdjęć znajdują się w *Korzystanie z menu Playback (Odtwarzanie)* na stronie 28 i *Korzystanie z menu Design Gallery (Galeria projektów)* na stronie 31.

Korzystanie z trybu Playback (Odtwarzanie)

1. Naciśnij / aż w prawym górnym rogu wyświetlacza obrazów pojawi się na chwilę .
2. Użyj by przechodzić pomiędzy zdjęciami i klipami wideo (klipy wideo są automatycznie odtwarzane).
Podczas przeglądania klipów wideo naciśnij by zatrzymać klip, a następnie użyj by przeglądać pojedyncze klatki.
3. By przełączyć się do trybu **Widok na żywo**, naciśnij / .

W trybie **Playback** (Odtwarzanie), wyświetlacz obrazu pokazuje także dodatkowe informacje o każdym zdjęciu i klipie wideo.







1		Wskaźnik karty pamięci.
2		Wskaźnik baterii (patrz <i>Wskaźniki zasilania</i> na stronie 52).
3		Pozycja zdjęcia w serii panoramicznej.
4	1	Liczba elektronicznych miejsc docelowych Photosmart Share (patrz <i>Korzystanie z oprogramowania HP Photosmart Express</i> na stronie 39).
5	3	Liczba zdjęć do wydrukowania (patrz <i>Przesyłanie i drukowanie zdjęć</i> na stronie 35).
6	0:15 	<ul style="list-style-type: none">• Długość nagranych dźwięku lub klipu wideo.• Wskaźnik dołączonego dźwięku.• Wskaźnik klipu wideo.

(ciąg dalszy)

		
7	1 of 30	Numer danego zdjęcia lub klipu wideo ze wszystkich przechowywanych zdjęć i klipów wideo.







Usuwanie zdjęć

Usuwanie zdjęcia wyświetlanego w trybie **Playback** (Odtwarzanie):









1. Naciśnij .
2. Użyj   by wybrać opcję, a następnie naciśnij .
 - **Cancel** (Anuluj)—Powraca do trybu Playback (Odtwarzanie) nie usuwając wyświetlanego zdjęcia.
 - **This Image** (Te zdjęcie)—Usuwa zdjęcie lub klip wideo.
 - **Entire Panoramic Sequence** (Cała seria panoramiczna)—Jeśli wyświetlane zdjęcie jest częścią serii panoramicznej, usuwane są wszystkie zdjęcia z serii.
 - **All Images (in Memory/on Card)** (Wszystkie zdjęcia w pamięci/na karcie)—Usuwa wszystkie przechowywane zdjęcia i klipy wideo.
 - **Format (Memory/Card)** (Formatuj pamięć/kartę)—Usuwa wszystkie przechowywane pliki, a następnie formatuje pamięć wewnętrzną lub kartę pamięci.

Zapisywanie klatek z klipów wideo

Jeśli chcesz wydrukować klatkę z klipu wideo, możesz zapisać pojedynczą klatkę jako zdjęcie.

1. W czasie odtwarzania wideo naciśnij  by zatrzymać wideo.
2. Użyj   by przewijać pojedyncze klatki.
3. Naciśnij  by zapisać wyświetlaną klatkę.
4. Naciśnij  /  by wznowić odtwarzanie klipu wideo.









Przeglądanie miniatur

1. Będąc w trybie **Playback** (Odtwarzanie), naciśnij  **Miniatury** (ten sam przycisk co **Pomniejszanie**   na **dźwigni powiększenia**) by przeglądać miniatury.
2. Użyj   oraz   do przeglądania miniatur.
3. Naciśnij  by wyjść z trybu **Thumbnails** (Miniatury) i obejrzeć wybrane zdjęcie na wyświetlaczu obrazów.











Powiększanie zdjęć







Funkcja ta służy jedynie do przeglądania; nie zmienia ona zdjęcia na stałe.

1. Będąc w trybie **Playback** (Odtwarzanie), naciśnij  (ten sam przycisk co **Powiększenie**  na **dźwigni powiększania**). Aktualnie wyświetlane zdjęcie jest powiększane dwukrotnie.
2. Użyj   oraz   do poruszania się po powiększonym obrazie.
3. Użyj  i  by zmienić powiększenie.
4. Naciśnij  by powrócić do trybu **Playback** (Odtwarzanie).



Korzystanie z menu Playback (Odtwarzanie)

1. Będąc w trybie **Playback** (Odtwarzanie), naciśnij .
2. Użyj   by wybrać opcję.
3. Użyj   by wybrać zdjęcie lub klip wideo, naciśnij  i postępuj według instrukcji na ekranie.
4. Naciśnij  /  by wyjść z menu **Playback** (Odtwarzanie).

	Image Advice (Porada do zdjęcia)—Analizuje ostrość zdjęcia, ekspozycję itd.
	Image Info (Informacja o zdjęciu)—Patrz <i>Przeglądanie informacji o zdjęciu</i> na stronie 28.
	View Slideshow (Pokaz slajdów)—Patrz <i>Przeglądanie pokazów slajdów</i> na stronie 29.
	Stitch Panorama (Połącz panoramę) —Patrz <i>Łączenie panoram</i> na stronie 30.
	Record Audio (Nagraj dźwięk)—Patrz <i>Nagrywanie dźwięku</i> na stronie 30.
	Move Images to Card (Przenieś zdjęcia na kartę)—Przenosi zdjęcia z wewnętrznej pamięci na kartę pamięci. Dostępne tylko wtedy, gdy w wewnętrznej pamięci znajdują się zdjęcia i jest włożona karta pamięci. Wybierz tę opcję by przenieść zdjęcia na kartę i postępuj według wskazówek na ekranie.

Przeglądanie informacji o zdjęciu

Ekran **Image Info** (Informacja o zdjęciu) pokazuje ustawienia użyte do wykonania aktualnie wyświetlanego zdjęcia lub klipu wideo.



1	Czułość ISO.
2	Nie domyślne ustawienie trybu robienia zdjęć (patrz <i>Korzystanie z trybów robienia zdjęć na stronie 17</i>), Flash (Lampa błyskowa – patrz <i>Ustawianie lampy błyskowej na stronie 16</i>), i Focus (Ostrość – patrz <i>Korzystanie z ustawień zakresu ostrości na stronie 15</i>).
3	Wszystkie nie domyślne ustawienia menu Capture (Przechwytywanie) poza Self-Timer (Samowyzwalacz) i Burst (Tryb ciągły).
4	Wskaźnik karty pamięci.
5	Nazwa pliku ze zdjęciem.
6	Rozmiar pliku ze zdjęciem.
7	Data i czas wykonania zdjęcia.
8	Ustawienie Image Quality (Jakość obrazu) z którym wykonano zdjęcie.
9	Informacje w dwóch wierszach w prawym, dolnym rogu zdjęcia są identyczne z podawanymi w trybie Playback (Odtwarzanie).

Przeglądanie pokazów slajdów

Wybierz opcję **View Slideshow** (Pokaz slajdów), by skonfigurować i uruchomić pokaz slajdów ze zdjęć i/lub klipów wideo na wyświetlaczu obrazów aparatu lub w telewizorze (tylko, gdy aparat jest podłączony do telewizora poprzez opcjonalną stację dokującą HP Photosmart Premium lub bezprzewodową stację dokującą).

- **Cancel** (Anuluj)—Powraca do menu **Playback** (Odtwarzanie) bez oglądania pokazu slajdów.
- **Start Slideshow** (Uruchom pokaz slajdów)—Uruchamia pokaz slajdów.
- **Images** (Obrazy)—Odtwarza tylko wybrane obrazy: **All** (Wszystkie – domyślnie), **Stills Only** (Tylko zdjęcia), **This Image** (Te zdjęcie), **Videos Only** (Tylko wideo).
- **Interval** (Interwał)—Reguluje czas wyświetlania zdjęcia: **2 s**, **5 s** (Domyślnie), **10 s**, **15 s**, **60 s**.
- **Loop** (Pętla)—Określa, jak często pokaz ma być powtarzany: **Once** (Raz – domyślnie), **2x**, **3x**, **Continuous** (Ciągłe).
- **Audio** (Dźwięk)—Odtwarza dołączone klipy dźwiękowe z ustaloną głośnością: **Off** (Wyłączone), **Low** (Niska), **High** (Wysoka).

Łączenie panoram

Gdy jest wyświetlane zdjęcie z serii panoramicznej i wybierzesz **Stitch Panorama** (Połącz panoramę), aparat wyświetli połączoną serię panoramiczną.



Uwaga Łączenie w aparacie może stworzyć mniejsze zdjęcie, niż w przypadku łączenia podczas przesyłania do komputera. Aby połączyć panoramę w rozdzielczości, w której wykonano serię panoramiczną, prześlij serię panoramiczną zdjęć do komputera (patrz *Przesyłanie zdjęć za pomocą oprogramowania HP Photosmart na stronie 35*).

1. Przejdź do jednego ze zdjęć z serii panoramicznej.
2. Użyj ▼ by wybrać **Stitch Panorama** (Połącz panoramę), a następnie naciśnij ^{Menu}OK by zobaczyć podgląd połączonego zdjęcia.
Możesz użyć ▲ by powiększyć połączoną panoramę i ▲▼ ◀▶ by przesuwać zdjęcie i sprawdzić łączenie.
3. Naciśnij ^{Menu}OK by zapisać połączone zdjęcie panoramiczne, naciśnij 📷 / ▶ by anulować łączenie panoramy.

Gdy połączysz panoramę, pojedyncze zdjęcia z serii panoramicznej zostaną zachowane.

Nagrywanie dźwięku

🔊 **Record Audio** (Nagraj dźwięk) pozwala na nagranie klipu dźwiękowego i dołączenie go do istniejącego zdjęcia lub serii panoramicznej.

1. Wybierz 🔊 **Record Audio** (Nagraj dźwięk) by rozpocząć natychmiast nagrywać.
2. By przerwać nagrywanie i dołączyć klip dźwiękowy do wyświetlanego zdjęcia, naciśnij ^{Menu}OK.



Uwaga Możesz dołączyć klipy dźwiękowe do poszczególnych zdjęć serii panoramicznej. Gdy łączysz serię panoramiczną (w aparacie lub w komputerze) dźwięk nie jest dołączany do połączonego zdjęcia. Możesz jednak dodać dźwięk do połączonej panoramy zgodnie z poprzednim opisem.







Jeśli wyświetlane zdjęcie posiada już dołączony klip dźwiękowy, po wybraniu opcji **Record Audio** (Nagraj dźwięk) pojawi się podmenu 🔊 (Nagraj dźwięk) **Record Audio** (Nagraj dźwięk).

- **Keep Current Clip** (Zachowaj obecny klip)—Zachowuje obecny klip dźwiękowy i powraca do menu **Playback** (Odtwarzanie).
- **Record New Clip** (Nagraj nowy klip)—Nagrywa nowy klip dźwiękowy, zamieniając poprzedni klip dźwiękowy.
- **Delete Clip** (Usuń klip)—Usuwa obecny klip dźwiękowy i powraca do menu **Playback** (Odtwarzanie).

4 Korzystanie z menu Design Gallery (Galeria projektów)

Możesz skorzystać z funkcji **Design Gallery** (Galeria projektów) by poprawić wykonane zdjęcia.

1. Będąc w trybie **Playback** (Odtwarzanie), użyj ◀▶ by przejść do zdjęcia, a następnie naciśnij ^{Menu}OK.
2. Użyj ◀▶ by wybrać zakładkę  menu **Design Gallery** (Galeria projektów).
3. Użyj ▲▼ by wybrać opcję, a następnie naciśnij ^{Menu}OK i postępuj według instrukcji na ekranie.





	Apply Artistic Effects (Zastosuj efekty artystyczne)—Patrz <i>Stosowanie efektów artystycznych na stronie 31</i> .
	Modify Color (Zmień kolor)—Patrz <i>Zmiana kolorów na stronie 32</i> .
	Add Borders (Dodaj ramki)—Patrz <i>Dodawanie ramek na stronie 32</i> .
	Remove Red Eyes (Usuń efekt czerwonych oczu)—Patrz <i>Usuwanie efektu czerwonych oczu na stronie 33</i> .
	Rotate (Obrót)—Służy do obracania wyświetlonego zdjęcia. Użyj ◀▶ by obracać zdjęcie w krokach po 90 stopni, zgodnie z ruchem wskazówek zegara lub przeciwnie. Naciśnij ^{Menu} OK by zapisać zdjęcie w nowym ustawieniu.
	Crop (Przycinanie)—Patrz <i>Przycinanie zdjęć na stronie 34</i> .

Stosowanie efektów artystycznych

 **Wskazówka** Jeśli chcesz przyciąć zdjęcie (patrz *Przycinanie zdjęć na stronie 34*), wykonaj to zanim zastosujesz efekty artystyczne czy dodasz ramki.

 **Apply Artistic Effects** (Zastosuj efekty artystyczne) pozwala na stworzenie kopii wyświetlanego zdjęcia i zastosowanie do niej kreatywnych efektów. Stosowanie efektów artystycznych:

1. Użyj ▼ by wybrać opcję  **Apply Artistic Effects** (Zastosuj efekty artystyczne), a następnie naciśnij ^{Menu}OK.
2. Użyj ▲▼ by wybrać opcję i zobaczyć jak wpłynie ona na zdjęcie.
 - **Anuluj**—Powoduje powrót do menu **Design Gallery** (Galeria projektów) bez zapisywania zmian.
 - **Ink Dots** (Krople tuszu)—Symuluje jednokolorowy pointylizm. Możesz wybrać osobno jeden kolor tuszu i jeden kolor papieru.
 - **Cartoon** (Komiks)—Symuluje bardzo graficzny rysunek z komiksu.
 - **Watercolor** (Akwarela)—Symuluje malunek akwarelą.
 - **Center Focus** (Centralna ostrość)—Tworzy delikatne rozmycie rozchodzące się promieniście od ostrego środka po rozmyte krawędzie.

- **Posterize** (Posteryzacja)—Tworzy bardzo kontrastowy efekt o jednolitym tonie.
 - **Retro**—Tworzy dwukolorowy, bardzo kontrastowy wygląd z lat 70-tych.
 - **Soft Glow** (Lekka poświata)—Tworzy rozmytą, jasną, eteryczną poświatę.
 - **Vintage** (Starodawny)—Nadaje postarzony, porysowany wygląd.
 - **Slimming** (Wyszczuplanie)—Zwęża obiekty w środku, by nadać im szczuplejszego wyglądu.
 - **Sky Color** (Kolor nieba)—Poprawia niebo rozmytym kolorem, który stopniowo zanika z góry do dołu.
 - **Ground Color** (Kolor ziemi)—Poprawia krajobrazy rozmytym kolorem, który stopniowo zanika z dołu do góry.
 - **Kaleidoscope** (Kalejdoskop)—Odbija lustrzanie zdjęcie w czterech kierunkach.
 - **Solarize** (Solaryzacja)—Tworzy częściowe odwrócenie kolorów i podkreśla kontury.
3. Naciśnij  by wybrać efekt artystyczny i wyświetlić kreatywne podmenu. Postępuj według instrukcji na ekranie by dostosować efekt artystyczny.
 4. Naciśnij  by zapisać kopię zdjęcia z efektem artystycznym i powrócić do menu **Design Gallery** (Galeria projektów). Naciśnij  /  by wyjść bez zapisywania i powrócić do podmenu **Apply Artistic Effects** (Zastosuj efekty artystyczne).

Zmiana kolorów

 **Modify Color** (Zmień kolor) pozwala na zastosowanie schematów kolorów do wyświetlanego zdjęcia. Zmiana kolorów:







1. Użyj  by wybrać opcję  **Modify Color** (Zmień kolor), a następnie naciśnij .
2. Użyj   by wybrać schemat kolorów i zobaczyć jak wpłynie on na zdjęcie.
 - **Anuluj**—Powoduje powrót do menu **Design Gallery** (Galeria projektów) bez zapisywania zmian.
 - **Black & White** (Czarno-białe)—Przetwarza zdjęcie kolorowe w czarno-białe.
 - **Sepia**—Przetwarza zdjęcie na brązowe tony, by nadać mu starodawny wygląd.
 - **B&W Tints** (Podbarwienia czarno-białe)—Stosuje kolorowe tony do czarno-białej wersji zdjęcia.
 - **Color Tints** (Kolorowe podbarwienia)—Dodaje dodatkową warstwę koloru by stworzyć nastrój czy atmosferę.
3. Naciśnij  by wybrać schemat kolorów i wyświetlić kreatywne podmenu. Postępuj według instrukcji na ekranie by dostosować kolor.
4. Naciśnij  by zapisać kopię zdjęcia z wybranym schematem koloru i powrócić do menu **Design Gallery** (Galeria projektów). Naciśnij  /  by wyjść bez zapisywania i powrócić do podmenu **Modify Color** (Zmień kolor).

Dodawanie ramek



Wskazówka Jeśli chcesz przyciąć zdjęcie (patrz [Przycinanie zdjęć na stronie 34](#)), wykonaj to zanim dodasz ramki czy zastosujesz efekty artystyczne.

 **Add Borders** (Dodaj ramki) pozwala na dodanie wstępnie utworzonej ramki do wyświetlanego zdjęcia. Dodawanie ramki:

1. Użyj  by wybrać opcję  **Add Borders** (Dodaj ramki), a następnie naciśnij  **OK**.
2. Użyj  by wybrać rodzaj ramki i zobaczyć jak wpłynie on na zdjęcie.
 - **Anuluj**—Powoduje powrót do menu **Design Gallery** (Galeria projektów) bez zapisywania zmian.
 - **Soft Edge** (Miękkie brzegi)—Powoduje zastosowanie miękkiej, cieniowanej ramki do zdjęcia.
 - **Inset Border** (Ramka nałożona)—Zdjęcie jest częściowo przykryte ramką.
 - **Torn Edge** (Poszarpane brzegi)—Tworzy losowe naddarcia, by nadać efekt nierównej ramki.
 - **Burn Edge** (Przypalone brzegi)—Tworzy ramkę z przyciemnionymi obszarami, wyglądającymi jak przypalone.
 - **Spatter** (Nakrapiane)—Tworzy brzeg, który wygląda jakby rozpląwał się na papierze, podobnie jak spray.
 - **Oval** (Ował)—Dodaje owalną, matową ramkę ze ściętymi brzegami.
 - **Circle** (Okragł)—Dodaje okrągłą, matową ramkę ze ściętymi brzegami.
 - **Rectangle** (Prostokąt)—Dodaje prostokątną, matową ramkę z ostrymi narożnikami.
 - **Rounded Rectangle** (Zaokrąglony prostokąt)—Wykorzystuje prostokąt z zaokrąglonymi narożnikami do matowej ramki.
 - **Square** (Kwadrat)—Dodaje kwadratową, matową ramkę ze ściętymi brzegami.
3. Naciśnij  **OK** by wybrać ramkę i wyświetlić kreatywne podmenu. Postępuj według instrukcji na ekranie by dostosować ramkę.
4. Naciśnij  **OK** by zapisać kopię zdjęcia z wybraną ramką i powrócić do menu **Design Gallery** (Galeria projektów). Naciśnij  /  by wyjść bez zapisywania i powrócić do podmenu **Add Borders** (Dodaj ramki).

Usuwanie efektu czerwonych oczu

Gdy wybierzesz opcję  **Remove Red Eyes** (Usuń efekt czerwonych oczu), aparat przetworzy obecne zdjęcie, by usunąć efekt czerwonych oczu u znajdujących się na nim osób.



Uwaga Aby zapobiec powstawaniu efektu czerwonych oczu na zdjęciach, zobacz **Red-Eye** (Efekt czerwonych oczu) w rozdziale *Ustawianie lampy błyskowej* na stronie 16.

Proces usuwania efektu czerwonych oczu trwa kilka sekund, po których zdjęcie jest wyświetlane z zielonymi prostokątami dookoła poprawionych obszarów, wraz z podmenu **Remove Red Eyes** (Usuń efekt czerwonych oczu):

- **Save Changes** (Zapisz zmiany – domyślnie)—Nadpisuje oryginalne zdjęcie i powraca do menu **Design Gallery** (Galeria projektów).
- **View Changes** (Zobacz zmiany)—Wyświetla powiększenie zdjęcia z zielonymi prostokątami dookoła poprawionych obszarów.
- **Anuluj**—Powoduje powrót do menu **Design Gallery** (Galeria projektów) bez zapisywania zmian powstałych w wyniku usuwania efektu czerwonych oczu.



Aby cofnąć usuwanie efektu czerwonych oczu, wybierz **Undo Redeye Removal** (Cofnij usuwanie efektu czerwonych oczu) z menu **Design Gallery** (Galeria projektów), a następnie naciśnij .



Uwaga Opcja **Undo Redeye Removal** (Cofnij usuwanie efektu czerwonych oczu) pojawia się w menu **Design Gallery** (Galeria projektów) tylko wtedy, gdy oglądasz zdjęcie, w którym zostało przeprowadzone usuwanie efektu czerwonych oczu.





Opcja **Remove Red Eyes** (Usuń efekt czerwonych oczu) jest dostępna tylko dla zdjęć wykonanych z lampą błyskową.

Przycinanie zdjęć

Za pomocą funkcji  **Crop** (Przycinanie) możesz przyciąć wyświetlane zdjęcie do wybranego układu, a następnie przy użyciu **dźwigni powiększenia** i   ustalić, by tylko wybrany fragment zdjęcia był drukowany.



Wskazówka Przytnij zdjęcie zgodnie z potrzebą zanim dodasz ramki czy zastosujesz efekty artystyczne.

1. Użyj  by wybrać opcję  **Crop** (Przycinanie), a następnie naciśnij .
2. Użyj   by wybrać układ przycinania i zobaczyć jak wpłynie on na zdjęcie.
 - **Anuluj**—Powoduje powrót do menu **Design Gallery** (Galeria projektów) bez zapisywania zmian.
 - **Landscape** (Krajobraz)—Przycina poziomo wyświetlane zdjęcie w proporcji 3:2 (o jedną trzecią szersze niż wyższe).
 - **Portrait** (Portret)—Przycina pionowo wyświetlane zdjęcie w proporcji 2:3 (o jedną trzecią wyższe niż szersze).
 - **Help** (Pomoc)—Zawiera rozszerzoną pomoc dla funkcji **Crop** (Przycinanie).

Postępuj według instrukcji na ekranie by użyć **dźwigni powiększenia** i dostosować obraz widoczny w przycinanym zdjęciu.

Gdy będziesz drukować, normalne zdjęcie zostanie przycięte z góry i dołu (krajobraz) lub po bokach (portret). Przycinanie pozwala na wydrukowanie tylko wybranej części zdjęcia.

3. Naciśnij  by zapisać kopię przyciętego zdjęcia i powrócić do menu **Design Gallery** (Galeria projektów). Naciśnij  /  by wyjść bez zapisywania i powrócić do podmenu **Crop** (Przycinanie).

5 Przesyłanie i drukowanie zdjęć

Możesz przysyłać zdjęcia i klipy wideo za pomocą oprogramowania HP Photosmart dołączonego do aparatu, lub bez niego. Jednakże oprogramowanie HP Photosmart posiada kilka funkcji przesyłania i zarządzania zdjęciami, a także wspomaga użytkownika podczas procesu przesyłania.

Przesyłanie zdjęć za pomocą oprogramowania HP Photosmart

Jeśli zostało zainstalowane oprogramowanie HP Photosmart (patrz [Instalacja oprogramowania na stronie 9](#)), skorzystaj z tej metody do przesyłania zdjęć i klipów wideo do komputera. Zależnie od zainstalowanej wersji oprogramowania HP Photosmart (patrz [O oprogramowaniu HP Photosmart na stronie 9](#)), możesz także użyć tej metody do przesyłania, łączenia i drukowania panoram.



Wskazówka Możesz także przeprowadzić te zadanie korzystając z opcjonalnej stacji dokującej HP Photosmart. (patrz Podręcznik użytkownika stacji dokującej).

1. Jeśli zostały wybrane zdjęcia do udostępnienia lub drukowania (patrz [Wybieranie pojedynczych zdjęć do drukowania na stronie 40](#)), sprawdź, czy komputer jest podłączony do drukarki i/lub Internetu.
2. Połącz aparat z komputerem za pomocą przewodu USB dołączonego do aparatu.
3. Włącz aparat i postępuj według instrukcji na ekranie komputera, by przesłać zdjęcia. Dodatkowe informacje znajdują się w Pomocy oprogramowania HP Photosmart.

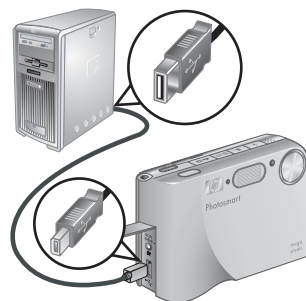

Przesyłanie zdjęć bez użycia oprogramowania HP Photosmart

Jeśli oprogramowanie HP Photosmart nie zostało zainstalowane:

- Nie można będzie skorzystać z funkcji **Share** (Udostępnianie) lub **Buy Prints Online** (Kup odbitki online) w menu aparatu **Photosmart Express** (patrz [Korzystanie z oprogramowania HP Photosmart Express na stronie 39](#)).
- Serie panoramiczne nie zostaną automatycznie połączone w czasie przesyłania zdjęć do komputera.
- Zdjęcia zaznaczone do drukowania nie zostaną automatycznie wydrukowane po podłączeniu aparatu do komputera.

Przesyłanie zdjęć i klipów wideo do komputera będzie nadal możliwe poprzez:

- Podłączenie aparatu bezpośrednio do komputera (patrz *Podłączanie do komputera na stronie 36*)
- Użycie czytnika kart pamięci (patrz *Korzystanie z czytnika kart pamięci na stronie 36*)

Podłączanie do komputera

1. Wyłącz aparat.
2. Połącz aparat z komputerem za pomocą przewodu USB dołączonego do aparatu, a następnie włącz aparat.
 - W komputerach z systemem Windows aparat pojawia się jako urządzenie w Eksploratorze, pozwalając na kopiowanie zdjęć z aparatu do komputera.
 - W komputerach Macintosh uruchamia się automatycznie program Image Capture lub iPhoto, pozwalając na przesłanie zdjęć do komputera.
3. Gdy zakończysz przesyłanie zdjęć, odłącz aparat od komputera. Jeśli komputer korzysta z Windows 2000 lub XP i pojawia się ostrzeżenie **Nieprawidłowe usunięcie**, zignoruj te ostrzeżenie.

Jeśli wystąpią problemy, ustaw opcję **USB Configuration** (Konfiguracja USB) na **Disk Drive** (Napęd dyskowy – patrz **USB Configuration** (Konfiguracja USB) w *Korzystanie z menu Setup (Ustawienia) na stronie 42*) i podłącz aparat ponownie do komputera.



Uwaga W komputerach Macintosh jeśli ustawisz aparat w tryb **Disk Drive** (Napęd dyskowy) i nie uruchomią się programy Image Capture czy iPhoto, poszukaj na pulpicie ikony dysku z nazwą **HP_R725** lub **HP_R727** i ręcznie przekopiuj zdjęcia. Dodatkowe informacje na temat kopiowania plików znajdują się w pomocy Mac.

Korzystanie z czytnika kart pamięci

Możesz włożyć opcjonalną kartę pamięci do czytnika kart pamięci (kupowanego osobno). Niektóre komputery i drukarki HP Photosmart posiadają wbudowane gniazda kart pamięci, działające jako czytniki kart pamięci.

Komputery z systemem Windows:

1. Włóż kartę pamięci z aparatu do czytnika kart pamięci (lub do gniazda kart pamięci w komputerze).
2. Kliknij prawym przyciskiem w **Mój komputer** na pulpicie, a następnie wybierz **Eksploruj**.
3. Rozwiń folder napędu wymiwalnego, rozwiń folder **DCIM**, a następnie kliknij w folder aparatu.
4. Zaznacz i skopiuj wszystkie zdjęcia z foldera do komputera.
5. Po sprawdzeniu, że wszystkie zdjęcia zostały pomyślnie przesłane, włóż z powrotem kartę pamięci do aparatu.

Komputery Macintosh:

1. Włóż kartę pamięci z aparatu do czytnika kart pamięci (lub do gniazda kart pamięci w komputerze).
2. Zostanie automatycznie uruchomione oprogramowanie HP Photosmart, Image Capture, lub iPhoto, które poprowadzi przez proces przesyłania zdjęć.

Jeśli nie uruchomi się żadna aplikacja, lub chcesz skopiować zdjęcia ręcznie, poszukaj na pulpicie ikony dysku dla karty pamięci, a następnie skopiuj zdjęcia na dysk twardy. Dodatkowe informacje na temat kopiowania plików znajdują się w pomocy Mac.

Drukowanie zdjęć z aparatu

By wydrukować zdjęcia i klatki zapisane z klipu wideo, możesz podłączyć aparat do dowolnej drukarki zgodnej z PictBridge (patrz [Zapisywanie klatek z klipów wideo na stronie 27](#)). Informacje dotyczące drukowania panoram bezpośredniego na drukarkę znajdują się w rozdziale [Drukowanie panoram z aparatu na stronie 37](#).



1. Sprawdź, czy drukarka jest włączona, ma włożony papier i nie wystąpiły żadne komunikaty o błędach drukowania.
2. Sprawdź, czy opcja **USB Configuration** (Konfiguracja USB) jest ustawiona na **Digital Camera** (Aparat cyfrowy – patrz **USB Configuration** (Konfiguracja USB) w [Korzystanie z menu Setup \(Ustawienia\) na stronie 42](#)).
3. Połącz aparat z drukarką za pomocą przewodu USB dołączonego do aparatu, a następnie włącz aparat.
4. Gdy aparat jest podłączony do drukarki, na wyświetlaczu pojawia się menu **Print Setup** (Ustawienia drukowania).
 - Aby zmienić kolejność zdjęć do drukowania, naciśnij / , a następnie postępuj według instrukcji na ekranie.
 - Aby zmienić inne ustawienia, użyj na aparacie, by wybrać opcję menu, a następnie na aparacie, by zmienić ustawienie.
5. Naciśnij by rozpocząć drukowanie.

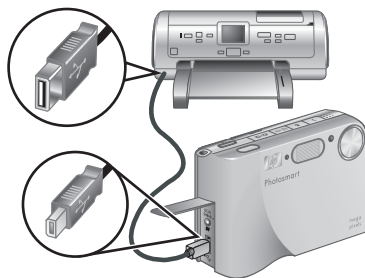

Uwaga Jeśli podłączysz aparat do drukarki innej firmy niż HP i wystąpią problemy z drukowaniem, skontaktuj się z producentem drukarki. Firma HP nie prowadzi pomocy technicznej dla drukarek innych firm.

Drukowanie panoram z aparatu

Panoramy połączone w aparacie (patrz [Łączenie panoram na stronie 30](#)) można drukować bezpośrednio na drukarkach firmy HP zgodnych z PictBridge i z funkcją drukowania panoram na papierze 10 x 30 cm. Można także drukować fragmenty zdjęć jako panoramy.

1. Postępuj według kroków 1 – 3 w rozdziale [Drukowanie zdjęć z aparatu na stronie 37](#), upewniając się, że w drukarce znajduje się papier panoramiczny.
2. Gdy na wyświetlaczu widoczne jest menu **Print Setup** (Ustawienia drukowania), użyj by wybrać opcję w menu **Images** (Zdjęcia), lub naciśnij / i postępuj według instrukcji wyświetlanych na aparacie, by zaznaczyć zestaw zdjęć.
3. W menu **Print Setup** (Ustawienia drukowania), zaznacz **Print Size:** (Rozmiar wydruku:), użyj by wybrać opcję **Panorama**, a następnie naciśnij .
4. W menu **Panorama Printing** (Drukowanie panoram) zaznacz opcję.
 - **Print as Shown** (Drukuj widoczne)—Spowoduje wydrukowanie obszaru widocznego w zielonym prostokącie.
 - **Select Crop Area** (Wybierz obszar przycinania)—Umożliwi wybór fragmentu wybranego zdjęcia do drukowania. Aby wybrać obszar, naciśnij .

użyj ▲▼, ◀▶, ▲, i ■■■ by ustawić zielony prostokąt nad obszarem, a następnie naciśnij ^{Menu}OK by powrócić do menu **Panorama Printing** (Drukowanie panoram).

- **Skip This Image** (Pomiń te zdjęcie)—Powoduje przejście do następnego zdjęcia bez drukowania wyświetlonego zdjęcia.
 - **Cancel** (Anuluj)—Powoduje wyjście z **Panorama Printing** (Drukowanie panoram), anuluje wszystkie oczekujące i będące w trakcie wykonywania zadania drukowania i powraca do menu **Print Setup** (Ustawienia drukowania).
5. Gdy zakończysz drukowanie, odłącz aparat od drukarki.

6 Korzystanie z oprogramowania HP Photosmart Express

Korzystając z oprogramowania **HP Photosmart Express** można nadal wybierać zdjęcia w aparacie do automatycznego drukowania (patrz *Wybieranie pojedynczych zdjęć do drukowania na stronie 40*) lub kupować odbitki online (patrz *Kupowanie odbitek online na stronie 41*) po ponownym połączeniu aparatu z komputerem lub drukarką. Można także dostosować menu **Photosmart Express**, by zawierało adresy e-mail, listy dystrybucyjne, albumy online, lub inne wybrane serwisy online. Dostosowywanie menu **Photosmart Express**:

1. Ustaw własne miejsca docelowe w aparacie (patrz *Ustawianie miejsc docelowych online w aparacie na stronie 40*).
2. Wybieranie zdjęć w aparacie w celu wysłania do miejsc docelowych online (patrz *Wysyłanie pojedynczych zdjęć do miejsc docelowych online na stronie 40* i *Wysyłanie wszystkich zdjęć do drukarki lub miejsc docelowych online na stronie 41*).

By korzystać z niektórych funkcji w menu **Photosmart Express**, musisz mieć zainstalowane w komputerze oprogramowanie HP Photosmart, HP Photosmart Premier (Windows) lub HP Photosmart Mac (Macintosh). Informacje dotyczące tego oprogramowania znajdują się w *O oprogramowaniu HP Photosmart na stronie 9*.



Uwaga Dostępność usług online zależy od kraju lub regionu. Odwiedź www.hp.com/go/sharing.

Korzystanie z menu Photosmart Express



Aby wyświetlić menu **Photosmart Express**, naciśnij . Aby wybrać opcję z menu, użyj by zaznaczyć wybraną opcję, a następnie naciśnij .

Aby uzyskać informację w aparacie o danej opcji, użyj by zaznaczyć menu **Help** (Pomoc), użyj by zaznaczyć temat, a następnie naciśnij .

	Print (Drukowanie)—Pozwala na wybranie zdjęć i określenie liczby kopii do wydrukowania. Patrz <i>Wybieranie pojedynczych zdjęć do drukowania na stronie 40</i> .
	Buy Prints Online (Kup odbitki online)—Służy do wybrania zdjęć do zlecenia usługi drukowania online. Patrz <i>Kupowanie odbitek online na stronie 41</i> .
	Share All Images (Udostępnij wszystkie zdjęcia)—Pozwala na udostępnienie wszystkich zdjęć w aparacie do wybranego miejsca docelowego. Patrz <i>Wysyłanie wszystkich zdjęć do drukarki lub miejsc docelowych online na stronie 41</i> .
	Share Menu Setup (Konfiguracja menu Share)—Służy do dodawania miejsc docelowych. Patrz <i>Ustawianie miejsc docelowych online w aparacie na stronie 40</i> .





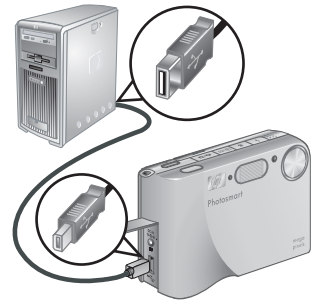

Ustawianie miejsc docelowych online w aparacie

Możesz określić do 34 wybranych miejsc docelowych (takich jak pojedyncze adresy e-mail czy listy dystrybucyjne) w menu **Photosmart Express**.

1. Sprawdź, czy komputer jest podłączony do Internetu.
2. Włącz aparat, a następnie naciśnij .
3. Zaznacz  **Share Menu Setup...** (Konfiguracja menu Share), a następnie naciśnij ^{Menu}_{OK}. Podłącz aparat do komputera za pomocą przewodu USB dołączonego do aparatu. Postępuj według instrukcji okna dialogowego **Share** (Udostępnianie) by ustawić miejsca docelowe w aparacie.
4. Odłącz aparat od komputera, a następnie naciśnij  by sprawdzić, czy nowe miejsca docelowe znajdują się w aparacie.







Wysyłanie pojedynczych zdjęć do miejsc docelowych online

1. Włącz aparat, a następnie naciśnij .
2. Użyj  by zaznaczyć pierwsze miejsce docelowe.
3. Użyj  by wybrać zdjęcie które chcesz wysłać, a następnie naciśnij ^{Menu}_{OK} by je wybrać. Nad miejscem docelowym pojawi się znak ✓ w menu **Photosmart Express**. By odznaczyć miejsce docelowe, naciśnij ponownie ^{Menu}_{OK}.
4. Użyj  by zaznaczyć kolejne miejsca docelowe, a następnie naciśnij ^{Menu}_{OK}. Powtórz krok 3, by kontynuować wybieranie zdjęć do wysłania.
5. By opuścić menu **Photosmart Express**, naciśnij  / .
6. Podłącz aparat do komputera za pomocą przewodu USB dołączonego do aparatu. Zdjęcia zostaną automatycznie wysłane do ich miejsc docelowych.



Wybieranie pojedynczych zdjęć do drukowania

1. Włącz aparat, a następnie naciśnij .
2. Użyj  by zaznaczyć opcję  **Print** (Drukowanie).
3. Użyj  by wyświetlić zdjęcie, które chcesz zaznaczyć do drukowania, a następnie naciśnij ^{Menu}_{OK} by wyświetlić podmenu **Print** (Drukowanie).
4. Użyj  by określić ilość kopii do wydrukowania (do 99), a następnie naciśnij ^{Menu}_{OK}. By odznaczyć opcję **Print** (Drukowanie), wybierz ponownie **Print** (Drukowanie), ustaw liczbę kopii na **0**, a następnie naciśnij ^{Menu}_{OK}.

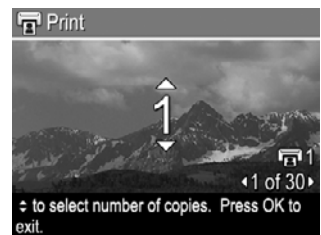

5. Aby wybrać dodatkowe zdjęcia do zaznaczenia do drukowania, użyj ◀▶ by wyświetlić zdjęcie, naciśnij ^{Menu} _{OK} i powtórz krok 4.
6. By opuścić menu **Photosmart Express**, naciśnij / .
7. Połącz aparat z drukarką zgodną z PictBridge za pomocą przewodu USB dołączonego do aparatu. Wybrane zdjęcia zostaną automatycznie wydrukowane.

Wysyłanie wszystkich zdjęć do drukarki lub miejsc docelowych online

1. Włącz aparat, a następnie naciśnij .
2. Użyj ▲▼ by zaznaczyć **Share All Images...** (Udostępnij wszystkie zdjęcia), a następnie naciśnij ^{Menu} _{OK}.
3. Użyj ▲▼ by zaznaczyć miejsce docelowe, do którego chcesz wysłać wszystkie zdjęcia, a następnie naciśnij ^{Menu} _{OK}.
 - a. Jeśli zaznaczysz opcję **Print** (Drukowanie), pojawi się podmenu **Print All Images** (Drukuj wszystkie zdjęcia). Użyj ▲▼ by określić ilość kopii do wydrukowania, a następnie naciśnij ^{Menu} _{OK}. By odznaczyć opcję **Print** (Drukowanie), wybierz ponownie **Print** (Drukowanie) w podmenu **Share All Images** (Udostępnij wszystkie zdjęcia), ustaw liczbę kopii na **0**, a następnie naciśnij ^{Menu} _{OK}.
 - b. Jeśli zostało wybrane inne miejsce docelowe, nad tym miejscem docelowym pojawi się znak ✓ w podmenu **Share All Images** (Udostępnij wszystkie zdjęcia). By odznaczyć miejsce docelowe, naciśnij ^{Menu} _{OK}.
4. Powtórz krok 3, by wybrać dodatkowe miejsca docelowe.
5. By opuścić menu **Photosmart Express**, naciśnij / .
6. Podłącz aparat do komputera za pomocą przewodu USB dołączonego do aparatu. Zdjęcia zostaną automatycznie wysłane do odpowiednich miejsc docelowych.



Uwaga Jeśli jako miejsce docelowe została wybrana opcja **Print** (Drukowanie), możesz podłączyć aparat do drukarki zgodnej z PictBridge (patrz [Drukowanie zdjęć z aparatu na stronie 37](#)).









Kupowanie odbitek online

Możesz wybrać zdjęcia do wykonania odbitek i zamówić je online.







1. Sprawdź, czy komputer jest podłączony do Internetu.
2. Włącz aparat, a następnie naciśnij .
3. Użyj ▲▼ by zaznaczyć opcję **Buy Prints Online** (Kup odbitki online).
4. Dla każdego zdjęcia, które chcesz zamówić jako odbitkę, użyj ◀▶ by wyświetlić zdjęcie, a następnie naciśnij ^{Menu} _{OK}. Nad opcją **Buy Prints Online** (Kup odbitki online) pojawi się znak ✓ w menu **Photosmart Express**. By odznaczyć zdjęcie, naciśnij ponownie ^{Menu} _{OK}.
5. Wyłącz aparat, podłącz go do komputera za pomocą przewodu USB dołączonego do aparatu, a następnie włącz go. Postępuj według instrukcji okna dialogowego **Buy Prints Online** (Kup odbitki online) by zakupić odbitki.
6. Odłącz aparat od komputera.

7 Korzystanie z menu Setup (Ustawienia)





Menu **Setup** (Ustawienia) pozwala na ustawianie preferencji dotyczących zachowania aparatu.

1. Będąc w trybie **Widok na żywo** lub **Playback** (Odtwarzanie), naciśnij , następnie za pomocą  wybierz .
2. Użyj  by wybrać opcję menu, a następnie naciśnij  by wyświetlić podmenu dla opcji menu.
3. Użyj  by wybrać ustawienie, a następnie naciśnij .
4. By opuścić menu **Setup** (Ustawienia), naciśnij  / .

Wybrane ustawienia pozostaną do czasu ich zmiany.

	<p>Display Brightness (Jasność wyświetlacza)—Służy do regulacji jasności wyświetlacza obrazów.</p> <ul style="list-style-type: none">• Low (Niska)—Przedłuża czas pracy na baterii.• Medium (Średnia – domyślnie)—Stosowana w normalnych warunkach oświetlenia.• High (Wysoka)—Stosowana przy bardzo jasnym oświetleniu.
	<p>Sounds Volume (Głośność)—Służy do dostosowania głośności dźwięków aparatu (np. naciśnięcie przycisków czy trzask migawki) i nagranego dźwięku.</p> <p>Off (Wyłączone), Low (Niska – domyślnie), High (Wysoka).</p>
	<p>Focus Assist Light (Lampka wspomagania ustawiania ostrości)—Służy do włączenia lampki wspomagania ustawiania ostrości przy słabym oświetleniu. Możesz wyłączyć tę funkcję, jeśli nie chcesz rozpraszać fotografowanej osoby.</p> <p>Auto (Automatycznie – domyślnie), Off (Wyłączona).</p>
	<p>Display Timeout (Czas oczekiwania wyświetlacza)—Służy do określania czasu, po którym Wyświetlacz obrazów wyłącza się jeśli nie naciśnięto żadnego przycisku.</p> <p>Never (Nigdy), 15, 30, 45 (Domyślnie), 60 sekund.</p>
	<p>Instant Review (Natychmiastowy podgląd)—Służy do dostosowania czasu, przez który zdjęcie lub klip wideo są wyświetlane w Instant Review (Natychmiastowym podglądzie).</p> <p>Off (Wyłączone), 1, 2 (Domyślnie) i 4 sekundy.</p>
	<p>Digital Zoom (Cyfrowe powiększenie)—Służy do włączania lub wyłączania cyfrowego powiększenia.</p> <p>On (Włączone – domyślnie), Off (Wyłączone).</p>
	<p>Date & Time (Data i czas)—Służy do ustawiania daty i czasu. Patrz <i>Ustawianie daty i czasu na stronie 8</i>.</p>

(ciąg dalszy)

	<p>USB Configuration (Konfiguracja USB)—Służy do określenia sposobu, w jaki komputer rozpoznaje aparat. Patrz Podłączanie do komputera na stronie 36.</p> <ul style="list-style-type: none">● Digital Camera (Aparat cyfrowy – domyślnie)—Rozpoznaje aparat jako aparat cyfrowy za pomocą PTP (Picture Transfer Protocol – Protokół przesyłania obrazów).● Disk Drive (Napęd dyskowy)—Rozpoznaje aparat jako napęd dyskowy za pomocą MSDC (Mass Storage Device Class – Klasa urządzeń pamięci masowej).
	<p>TV Configuration (Konfiguracja TV)—Służy do ustawienia formatu wideo podczas wyświetlania obrazów z aparatu na telewizorze.</p> <ul style="list-style-type: none">● NTSC—Używany głównie w Ameryce Północnej, części Ameryki Południowej, Japonii, Korei i na Tajwanie.● PAL—Używany głównie w Europie, Urugwaju, Paragwaju, Argentynie i części Azji.
	<p> (Language – Język)—Służy do ustawiania języka. Patrz Wybieranie języka na stronie 8.</p>
	<p>Reset Settings (Resetuj ustawienia)—Służy do przywracania ustawień fabrycznych aparatu.</p> <ul style="list-style-type: none">● Cancel (Anuluj)—Służy do opuszczania menu bez przywracania żadnych ustawień.● Yes (Tak)—Przywraca wszystkie ustawienia aparatu do wartości domyślnych (poza Date & Time (Data i czas), Language (Język), TV Configuration (Konfiguracja TV) i USB Configuration (Konfiguracja USB)).

8 Rozwiązywanie problemów

W tym rozdziale znajdują się informacje dotyczące:

- Resetowania aparatu (patrz [Resetowanie aparatu na stronie 44](#))
- Możliwych problemów i ich rozwiązań (patrz [Problemy i rozwiązania na stronie 44](#))

Resetowanie aparatu

Jeśli aparat nie reaguje na naciśnięcie przycisków, zresetuj go.

1. Wyłącz aparat.
2. Wyjmij kartę pamięci i baterię.
3. Wciśnij wyprostowany koniec spinacza do przycisku **Reset** (mały otwór znajdujący się przy gnieździe baterii, jak na rysunku), przytrzymaj przełącznik na 3-6 sekund i zwolnij.
4. Włóż baterię i zamknij pokrywkę baterii/karty pamięci.
5. Sprawdź, czy aparat działa bez opcjonalnej karty pamięci, a następnie włóż kartę.

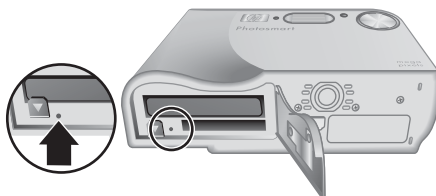

Resetowanie aparatu przywraca wszystkie ustawienia do domyślnych ustawień fabrycznych. Zdjęcia i klipy wideo przechowywane w pamięci są zachowywane.

Problemy i rozwiązania

Korzystaj z tych informacji podczas szukania rozwiązań dla typowych problemów, które mogą wystąpić w czasie korzystania z aparatu.

Aparat nie włącza się.

- Zainstaluj nową lub naładowaną baterię, sprawdzając, czy bateria jest prawidłowo włożona (patrz [Instalowanie baterii na stronie 7](#)), oraz czy używasz baterii litowo-jonowej HP Photosmart R07 dla aparatów HP Photosmart R-series (L1812A/ L1812B).
- Sprawdź, czy zasilacz prądu zmiennego HP jest podłączony do aparatu (bezpośrednio lub poprzez opcjonalną stację dokującą) i czy jest podłączony do gniazdka. Sprawdź, czy zasilacz prądu zmiennego HP nie jest uszkodzony.
- Zresetuj aparat (patrz [Resetowanie aparatu na stronie 44](#)).
- Sprawdź, czy używasz właściwego rodzaju karty pamięci (patrz [W trakcie przechowywania na stronie 56](#)). Jeśli tak jest, wyjmij kartę pamięci i włącz aparat; jeśli aparat włączy się, sformatuj kartę pamięci (patrz [Instalacja i formatowanie opcjonalnej karty pamięci na stronie 8](#)). Jeśli aparat wciąż nie chce się włączyć, sformatuj kartę w czytniku kart pamięci, albo wymień kartę.

Wskaźnik baterii często zmienia odczyt.

Patrz [Wskaźniki zasilania na stronie 52](#).

Trzeba często ładować baterię litowo-jonową.

- Patrz [Wydłużanie żywotności baterii na stronie 51](#).
- Nowa bateria lub bateria, która nie była ostatnio ładowana musi być ponownie naładowana by osiągnąć pełną pojemność.
- Jeśli bateria nie była używana przez dłużej niż dwa miesiące, naładuj ją.

Bateria litowo-jonowa nie ładuje się.

- Spróbuj naładować ją ponownie po pełniejszym zużyciu.
- Używaj tylko zatwierdzonego zasilacza prądu zmiennego HP.
- Jeśli nie da się naładować baterii w szybkiej ładowarce HP lub we wnęce ładowania zapasowej baterii w opcjonalnej stacji dokującej HP Photosmart, wymień ją.

Aparat nie włącza się gdy jest podłączony do zasilacza prądu zmiennego, odłączony i ponownie podłączony.

- Włóż baterię do aparatu.
- Zresetuj aparat (patrz [Resetowanie aparatu na stronie 44](#)).
- Zasilacz prądu zmiennego może źle funkcjonować. Spróbuj podłączyć inny, zgodny zasilacz prądu zmiennego.
- Spróbuj podłączyć zasilacz prądu zmiennego do innego gniazdka.

Aparat nie reaguje na naciśnięcie przycisku.

- Włącz aparat.
- Większość przycisków aparatu nie reaguje, gdy aparat jest podłączony do komputera (bezpośrednio lub poprzez stację dokującą).
- Wymień lub naładuj baterię.
- Zresetuj aparat (patrz [Resetowanie aparatu na stronie 44](#)).
- Sprawdź, czy karta pamięci nie jest uszkodzona. Jeśli tak, wymień ją.
- Sformatuj wewnętrzną pamięć i/lub kartę pamięci (patrz [Instalacja i formatowanie opcjonalnej karty pamięci na stronie 8](#)).

Aparat nie wykonuje zdjęcia po naciśnięciu spustu migawki.

- Wciśnij **Spust migawki** do końca.
- Karta pamięci albo wewnętrzna pamięć może być pełna. Prześlij zdjęcia z aparatu do komputera, a następnie sformatuj wewnętrzną pamięć, albo kartę pamięci (patrz [Instalacja i formatowanie opcjonalnej karty pamięci na stronie 8](#)). Możesz też wymienić kartę na nową.
- Aparat może przetwarzać dane. Zanim wykonasz kolejne zdjęcie, zaczekaj kilka sekund, aż aparat zakończy przetwarzanie ostatniego zdjęcia.





Wyświetlacz obrazów nie działa.

- Wyświetlacz obrazów mógł się wyłączyć. Naciśnij dowolny przycisk by obudzić aparat.
- Wymień lub naładuj baterię. Jeśli Wyświetlacz obrazów nie włącza się, wyjmij baterię i podłącz zasilacz prądu zmiennego. Jeśli Wyświetlacz obrazów nadal się nie włącza, zresetuj aparat (patrz [Resetowanie aparatu na stronie 44](#)).

Ośłona obiektywu jest zablokowana i nie chce się ruszyć podczas włączania i wyłączenia zasilania.

- Jeśli osłona obiektywu zablokowała się w pozycji otwartej, odwróć aparat i mocno stuknij w górną część aparatu by uwolnić osłonę obiektywu.
- Jeśli osłona obiektywu zablokowała się w pozycji zamkniętej, odwróć aparat i mocno stuknij w dolną część aparatu by uwolnić osłonę obiektywu.
- Jeśli osłona jest nadal zablokowana, delikatnie przesun ją palcem.

Zdjęcie jest nieostre.

- Użyj funkcji **Focus Lock** (Blokada ostrości – patrz *Korzystanie z funkcji Focus Lock (Blokada ostrości) na stronie 13*).
- Zamocuj aparat na statywie by go ustabilizować, lub popraw warunki oświetlenia.
- Przesław aparat w tryb ostrości  **Macro** (Makro),  **Auto Macro** (Automatyczne Makro), **Normal** (Normalny), lub **∞ Infinity** (Nieskończoność) i spróbuj wykonać zdjęcie ponownie (patrz *Korzystanie z ustawień zakresu ostrości na stronie 15*).
- Przesław lampę błyskową w tryb  **Auto Flash** (Lampa automatyczna) lub  **Flash On** (Lampa włączona) i przesław tryb robienia zdjęć na  **Action** (Akcja).
- Sprawdź funkcję **Image Advice** (Porada do zdjęcia) by uzyskać odpowiednie wskazówki (patrz **Image Advice** (Porada do zdjęcia) w rozdziale *Korzystanie z menu Playback (Odtwarzanie) na stronie 28*).

Zdjęcie jest zbyt jasne.

- Wyłącz lampę błyskową (patrz *Ustawianie lampy błyskowej na stronie 16*).
- Odsuń się od obiektu i użyj powiększenia.
- Dostosuj opcję **Exposure Compensation** (Kompensacja naświetlania – patrz **Exposure Compensation** (Kompensacja naświetlania) w rozdziale *Korzystanie z menu Capture (Przechwytywanie) na stronie 19*).
- Użyj funkcji **Bracketing** (Wielokrotne naświetlanie) dla ekspozycji (patrz **Bracketing** (Wielokrotne naświetlanie) w rozdziale *Korzystanie z menu Capture (Przechwytywanie) na stronie 19*).
- Sprawdź funkcję **Image Advice** (Porada do zdjęcia) by uzyskać odpowiednie wskazówki (patrz **Image Advice** (Porada do zdjęcia) w rozdziale *Korzystanie z menu Playback (Odtwarzanie) na stronie 28*).

Zdjęcie jest zbyt ciemne.

- Zaczekaj, aż naturalne warunki oświetlenia poprawią się, użyj lampy błyskowej (patrz *Ustawianie lampy błyskowej na stronie 16*) lub dodaj rozproszone oświetlenie.
- Dostosuj opcję **Exposure Compensation** (Kompensacja naświetlania – patrz **Exposure Compensation** (Kompensacja naświetlania) w rozdziale *Korzystanie z menu Capture (Przechwytywanie) na stronie 19*).
- Użyj funkcji **Bracketing** (Wielokrotne naświetlanie) dla ekspozycji (patrz **Bracketing** (Wielokrotne naświetlanie) w rozdziale *Korzystanie z menu Capture (Przechwytywanie) na stronie 19*).
- Skorzystaj z funkcji **Adaptive Lighting** (Przystosowanie do oświetlenia – patrz **Adaptive Lighting** (Przystosowanie do oświetlenia) w rozdziale *Korzystanie z menu Capture (Przechwytywanie) na stronie 19*).

- Skorzystaj z ustawienia **Spot** (Punktowe) dla opcji **AE Metering** (Pomiar AE – patrz **AE Metering** (Pomiar AE) w rozdziale *Korzystanie z menu Capture (Przechwytywanie)* na stronie 19).
- Sprawdź funkcję **Image Advice** (Porada do zdjęcia) by uzyskać odpowiednie wskazówki (patrz **Image Advice** (Porada do zdjęcia) w rozdziale *Korzystanie z menu Playback (Odtwarzanie)* na stronie 28).



Zdjęcie jest ziarniste.

- Użyj niższego ustawienia **ISO Speed** (Czułość ISO – patrz **ISO Speed** (Czułość ISO) w rozdziale *Korzystanie z menu Capture (Przechwytywanie)* na stronie 19).
- Dodaj rozproszone oświetlenie, użyj lampy błyskowej (patrz *Ustawianie lampy błyskowej* na stronie 16) lub zaczekaj, aż naturalne warunki oświetlenia poprawią się.
- Jeśli aparat jest ciepły, efekt ten będzie zanikać wraz z ochładzaniem się aparatu. Aby uzyskać najlepszą jakość zdjęć, unikaj przechowywania aparatu w bardzo ciepłych miejscach.
- Skorzystaj z funkcji **Image Advice** (Porada do zdjęcia – patrz **Image Advice** (Porada do zdjęcia) w rozdziale *Korzystanie z menu Playback (Odtwarzanie)* na stronie 28).

Brakuje zdjęć w aparacie.

Wymij kartę pamięci i sprawdź, czy zdjęcia nie są przechowywane w pamięci wewnętrznej.

Lampka zasilania się świeci, ale Wyświetlacz obrazów jest wyłączony, lub aparat sprawia wrażenie zablokowanego i nie działa.

- Naciśnij **Live View/Playback** (Widok na żywo/Odtwarzanie)  /  by włączyć Wyświetlacz obrazów.
- Zresetuj aparat (patrz *Resetowanie aparatu* na stronie 44).

Aparat działa wolno podczas przeglądania obrazów.

Zobacz *W trakcie przechowywania* na stronie 56 i *Pojemność pamięci* na stronie 57 by uzyskać wskazówki dotyczące kart pamięci.

Nagranie wideo jest nagle przerywane. Nagranie wideo jest zapisywane, ale jest krótsze, niż powinno być.

- Ustaw niższą rozdzielczość/ustawienie kompresji dla wideo (patrz **Video Quality** (Jakość wideo) w rozdziale *Korzystanie z menu Capture (Przechwytywanie)* na stronie 19).
- Wymień kartę pamięci na szybszą. Szukaj kart oznaczonych jako High Performance (Wysoka wydajność), Pro, Ultra, lub High Speed (Szybka).

Nagranie wideo jest nagle przerywane i nie chce się odtwarzać.

Sformatuj kartę (patrz *Instalacja i formatowanie opcjonalnej karty pamięci* na stronie 8).

Aparat jest ciepły (a nawet gorący) w dotyku.

Jest to zjawisko normalne. Jeśli jednak cokolwiek zdaje się przekraczać normalny stan, wyłącz aparat, odłącz go od zasilacza i pozwól mu ostygnąć. Następnie sprawdź aparat i baterię pod kątem oznak możliwych uszkodzeń.

Aby uzyskać najlepszą jakość zdjęć, wyłączaj aparat gdy nie jest używany. Zawsze przechowuj aparat w chłodnym miejscu.

Aparat zawiesza się w czasie łączenia z komputerem.

- Sprawdź, czy przewód USB jest prawidłowo podłączony do aparatu i komputera.
- Spróbuj podłączyć przewód USB do innego gniazda USB w komputerze.
- Wyłącz aparat i włącz go ponownie. Jeśli nie rozwiąże to problemu, zresetuj aparat (patrz *Resetowanie aparatu na stronie 44*).
- Jeśli problem pozostaje, skontaktuj się z Pomocą techniczną HP (patrz *Pomoc techniczna dla produktu na stronie 49*).

Nie można przesłać zdjęć z aparatu do komputera.

- Zainstaluj oprogramowanie HP Photosmart (patrz *Instalacja oprogramowania na stronie 9*), lub zobacz *Przesyłanie zdjęć bez użycia oprogramowania HP Photosmart na stronie 35*.
- Przetwórz aparat w tryb **Disk Drive** (Napęd dyskowy – patrz *Podłączanie do komputera na stronie 36*).

Podczas przesyłania zdjęć z aparatu do komputera pojawia się komunikat o błędzie.

Zamknij oprogramowanie HP Photosmart Transfer, odłącz przewód USB od aparatu i zresetuj go (patrz *Resetowanie aparatu na stronie 44*). Następnie ponownie uruchom proces przesyłania zdjęć (patrz *Przesyłanie zdjęć za pomocą oprogramowania HP Photosmart na stronie 35*).

W trakcie instalacji lub używania oprogramowania HP Photosmart występują problemy.

- Sprawdź, czy komputer spełnia minimalne wymagania systemowe podane na pudełku aparatu.
- Skorzystaj z witryny Centrum obsługi klienta HP: www.hp.com/support.

W jaki sposób uzyskać profesjonalne odbitki, jeśli nie posiadam drukarki fotograficznej?

Skorzystaj z funkcji **Buy Prints Online** (Kup odbitki online) w menu **Photosmart Express** (patrz *Kupowanie odbitek online na stronie 41*).

9 Pomoc techniczna dla produktu

W tym rozdziale znajdują się informacje dotyczące pomocy technicznej dla aparatu cyfrowego oraz łącza do przydatnych witryn internetowych i opis procesu uzyskiwania pomocy technicznej.

Pomocne witryny internetowe

Wskazówki dla aparatu, rejestracja produktu, zapisy na biuletyn, aktualizacje sterowników i oprogramowania, zakup materiałów eksploatacyjnych HP i akcesoriów	www.hp.com www.hp.com/photosmart (tylko w języku angielskim)
Klienci niepełnosprawni	www.hp.com/hpinfo/community/accessibility (tylko w języku angielskim)
Centrum obsługi klienta HP, aktualizacje sterowników i oprogramowania, informacje dotyczące pomocy technicznej	www.hp.com/support

Uzyskiwanie pomocy

Aby jak najwięcej skorzystać z produktu firmy HP, sprawdź następujące, standardowe propozycje pomocy technicznej HP:

1. Sprawdź dokumentację produktu.
 - Przejrzyj rozdział *Rozwiązywanie problemów na stronie 44* tego dokumentu.
 - Przejrzyj pomoc elektroniczną oprogramowania.
 - Skorzystaj z ekranów pomocy aparatu.
2. Odwiedź witrynę pomocy technicznej online firmy HP pod adresem www.hp.com/support lub skontaktuj się ze sklepem, w którym aparat został zakupiony. Witryna pomocy technicznej online HP jest dostępna dla wszystkich klientów HP. Jest to najszybsze źródło aktualnych informacji o produkcie i pomocy ekspertów, zawierające:
 - Szybki dostęp do wykwalifikowanych specjalistów pomocy technicznej online poprzez e-mail.
 - Aktualizacje sterowników i oprogramowania dla aparatu.
 - Wartościowe informacje o produkcie i o rozwiązywaniu problemów sprzętowych.
 - Proaktywne aktualizacje produktu, alarmy pomocy technicznej i biuletyny HP (dostępne po zarejestrowaniu aparatu).

3. Telefoniczna pomoc techniczna HP. Opcje pomocy technicznej i opłaty są zależne od produktu, kraju i języka. Lista warunków pomocy technicznej i numerów telefonów znajduje się w www.hp.com/support.
4. Okres pogwarancyjny. Po okresie ograniczonej gwarancji, pomoc dostępna jest online pod adresem www.hp.com/support.
5. Przedłużanie lub rozszerzanie gwarancji. Jeśli chcesz przedłużyć lub rozszerzyć gwarancję na aparat, skontaktuj się ze sklepem w którym został on zakupiony lub przejrzyj ofertę HP Care Pack pod adresem www.hp.com/support.
6. Jeśli usługa HP Care Pack już została zakupiona, sprawdź warunki pomocy technicznej w umowie.

A Obsługa baterii

W aparacie zastosowana jest bateria litowo-jonowa HP Photosmart R07 (L1812A/L1812B).

Najważniejsze informacje o bateriach

Zawsze prawidłowo wkładaj baterię do aparatu (patrz *Instalowanie baterii na stronie 7*). Jeśli bateria jest nieprawidłowo włożona, pokrywka komory może się zamknąć, ale aparat nie będzie funkcjonował.

- Nowe baterie litowo-jonowe są dostarczane w stanie częściowo naładowanym. Naładuj je całkowicie przed pierwszym użyciem.
- Jeśli nie będziesz korzystać z aparatu przez ponad dwa miesiące pozostaw aparat podłączony do zasilacza prądu zmiennego HP. Aparat będzie okresowo podładowywał baterię, by zapewnić ciągłą gotowość aparatu do użycia.
- Bateria litowo-jonowa może pozostawać w aparacie, opcjonalnej stacji dokującej lub szybkiej ładowarce dowolnie długo, bez szkody dla niej.
- Jeśli bateria litowo-jonowa nie była używana przez dłużej niż dwa miesiące, naładuj ją przed ponownym użyciem. Naładuj w pełni baterię litowo-jonową co pół roku, by przedłużyć jej żywotność.
- Wydajność baterii litowo-jonowej spada z czasem, zwłaszcza gdy jest przechowywana i używana w wysokich temperaturach. Gdy czas pracy na baterii będzie zbyt krótki, wymień ją.
- Wydajność baterii litowo-jonowej spada wraz ze spadkiem temperatury. By zwiększyć wydajność baterii podczas przebywania w niskich temperaturach, trzymaj aparat i/lub baterie w cieplej, wewnętrznej kieszeni.

Wydłużanie żywotności baterii

Aby oszczędzać energię, Wyświetlacz obrazów domyślnie wyłącza się po 45 sekundach. Naciśnięcie dowolnego przycisku budzi aparat. Po pięciu minutach bezczynności aparat wyłącza się.

Dalsze wydłużanie czasu pracy na baterii:

- Ustaw opcję **Display Brightness** (Jasność wyświetlacza) na **Low** (Niska – patrz **Display Brightness** (Jasność wyświetlacza) w rozdziale *Korzystanie z menu Setup (Ustawienia) na stronie 42*).
- Zmień wartość opcji **Display Timeout** (Czas oczekiwania wyświetlacza) na krótszy okres (patrz **Display Timeout** (Czas oczekiwania wyświetlacza) w rozdziale *Korzystanie z menu Setup (Ustawienia) na stronie 42*).
- Przetwórz aparat w tryb **Auto Flash** (Lampa automatyczna – patrz **Auto Flash** (Lampa automatyczna) w rozdziale *Ustawianie lampy błyskowej na stronie 16*).
- Jeśli włączasz aparat by przeglądać zdjęcia, przytrzymaj  /  podczas włączania aparatu, by uruchomić go w trybie **Playback** (Odtwarzanie) bez otwierania osłony obiektywu.
- Podczas przesyłania zdjęć lub drukowania podłącz aparat do zasilacza prądu zmiennego.







Środki ostrożności podczas pracy z bateriami

- Nie wkładaj baterii do ognia ani ich nie ogrzewaj. Naładowane baterie zawsze przechowuj w chłodnym miejscu.
- Nie zwieraj biegunów baterii za pomocą metalowych przedmiotów.
- Nie przenoś ani nie przechowuj baterii z metalowymi przedmiotami. Nie wrzucaj baterii do kieszeni wypełnionej monetami.
- Nie próbuj dziurawić baterii gwoździami lub narażać jej na silne uderzenia czy wstrząsy.
- Nie lutuj bezpośrednio do baterii.
- Nie mocz baterii.

- Nie rozbieraj ani nie modyfikuj baterii.
- W przypadku pojawienia się nietypowego zapachu, nadmiernego nagrzania (bateria może być ciepła w dotyku – jest to normalny stan), zmiany koloru lub kształtu, czy innego nietypowego zachowania baterii należy natychmiast zaprzestać jej używania.
- W razie wycieku z baterii i dostania się płynu do oczu, nie pocieraj oka. Obficie wypłucz oko wodą i natychmiast zgłoś się do lekarza. W przypadku pozostawienia, ciecz zawarta w baterii może uszkodzić oko.

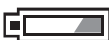
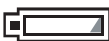
Wskaźniki zasilania

Wskaźniki baterii są najdokładniejsze po kilku minutach używania. Poniższa tabela dokładnie wyjaśnia poszczególne wskaźniki.

Ikona	Opis
	W baterii pozostało ponad 70 procent energii.
	W baterii pozostało 30 do 70 procent energii.
	W baterii pozostało 10 do 30 procent energii.
	Niski poziom naładowania baterii. Widok na żywo jest wyłączony, ale możesz nadal przeglądać zdjęcia w trybie Playback (Odtwarzanie) i korzystać z menu.
Migająca 	Bateria jest wyczerpana. Aparat wyłączy się.
	Aparat działa na zasilaniu prądem zmiennym.
Animowana, wypełniająca się bateria	Aparat działa na zasilaniu prądem zmiennym i ładuje baterię.
	Aparat zakończył ładowanie baterii i działa na zasilaniu prądem zmiennym.



Uwaga Jeśli aparat zostanie pozostawiony bez baterii na dłuższy czas, zegar może zostać zresetowany, a po ponownym włączeniu pojawi się prośba o aktualizację czasu.

Ilość zdjęć zależnie od rodzaju baterii

Poniższa tabela zawiera minimalną, maksymalną i średnią ilość zdjęć, jakie można wykonać używając baterii litowo-jonowej HP Photosmart R07.

Ilość zdjęć			
Minimalna	Maksymalna	Średnia	Wg. organizacji CIPA
150	315	225	270

W wynikach minimalnym, maksymalnym i średnim wykonywane są 4 zdjęcia na sesję z co najmniej 5 minutową przerwą pomiędzy sesjami. Dodatkowo:

- Minimalna ilość zdjęć została uzyskana przy znacznym użyciu **Widoku na żywo** (30 sekund na zdjęcie), trybu **Playback** (Odtwarzanie – 15 sekund na zdjęcie) i **Flash On** (Lampa włączona). Powiększenie optyczne (w obu kierunkach) było użyte w 75% zdjęć.
- Maksymalna ilość zdjęć została uzyskana przy minimalnym użyciu **Widoku na żywo** (10 sekund na zdjęcie) i trybu **Playback** (Odtwarzanie – 4 sekundy na zdjęcie). Lampa błyskowa i powiększenie optyczne (w obu kierunkach) były użyte w 25% zdjęć.
- Średnia ilość zdjęć została uzyskana przy użyciu **Widoku na żywo** przez 15 sekund na zdjęcie i trybu **Playback** (Odtwarzanie) przez 8 sekund na zdjęcie. Lampa błyskowa i powiększenie optyczne (w obu kierunkach) były użyte w 50% zdjęć.
- Wyniki organizacji CIPA zostały uzyskane przy użyciu standardów ustanowionych przez organizację Camera and Imaging Products Association (Stowarzyszenie Producentów Aparatów i Produktów do Przetwarzania Obrazu).

Ładowanie baterii litowo-jonowej

Za pomocą zasilacza prądu zmiennego możesz naładować baterię litowo-jonową HP Photosmart R07 w aparacie. Możesz ją także naładować w opcjonalnej stacji dokującej HP Photosmart (w aparacie lub poprzez dodatkową wnękę baterii) lub w opcjonalnej szybkiej ładowarce.

Poniższa tabela przedstawia średni czas ładowania całkowicie rozładowanych baterii, zależnie od sposobu ładowania.

Sposób ładowania	Średni czas ładowania	Sygnaly
W aparacie podłączonym do zasilacza prądu zmiennego HP	2–3 godziny	Ładowanie: Lampka ładowania baterii na aparacie miga i jest wyświetlana ikona animowanej baterii. Ładowanie zakończone: Lampka ładowania baterii na aparacie świeci ciągle, a wskaźnik baterii na Wyświetlaczu obrazów zmienia się w  .
W aparacie podłączonym do zasilacza prądu zmiennego HP przez stację dokującą HP Photosmart	2–3 godziny	Ładowanie: Miga lampka ładowania baterii na stacji dokującej. Ładowanie zakończone: Lampka ładowania baterii na stacji dokującej świeci ciągle.
We wnękę baterii stacji dokującej HP Photosmart 6221 Premium	2–3 godziny	Ładowanie: Miga lampka wnęki baterii na stacji dokującej. Ładowanie zakończone: Lampka wnęki baterii na stacji dokującej świeci ciągle.
W szybkiej ładowarce HP Photosmart R-Series	1 godzina	Ładowanie: Lampka szybkiej ładowarki świeci na żółto. Ładowanie zakończone: Lampka szybkiej ładowarki świeci na zielono.

Środki ostrożności podczas ładowania baterii

Możesz naładować baterię litowo-jonową w aparacie lub kupić opcjonalną stację dokującą z wnęką baterii albo szybką ładowarkę. Urządzenia te mogą się nagrzewać w trakcie ładowania baterii litowo-jonowej. Jest to zjawisko normalne. Musisz jednak zachować poniższe środki ostrożności.

- Nie ładuj innej baterii niż bateria litowo-jonowa HP Photosmart R07 w aparacie, stacji dokującej czy szybkiej ładowarce.
- Wkładaj baterię litowo-jonową w odpowiednim położeniu
- Aparat, stację dokującą czy szybką ładowarkę używaj wyłącznie w suchym miejscu.
- Nie ładuj baterii litowo-jonowej w gorącym miejscu, jak w bezpośrednim świetle słońca czy w pobliżu ognia.
- Nie przykrywaj aparatu, stacji dokującej czy szybkiej ładowarki w czasie ładowania baterii litowo-jonowej.
- Nie używaj stacji dokującej czy szybkiej ładowarki, jeśli bateria litowo-jonowa wygląda na uszkodzoną.
- Nie rozbieraj aparatu, stacji dokującej czy szybkiej ładowarki.
- Odłącz zasilacz prądu zmiennego czy szybką ładowarkę z gniazdka przed czyszczeniem.
- Po intensywnym użytkowaniu bateria litowo-jonowa może zacząć pęcznieć. Jeżeli będzie to utrudniać włożenie lub wyjęcie baterii z aparatu lub stacji dokującej, zaprzestań korzystania z tej baterii i wymień ją na nową. Starą baterię poddaj utylizacji.

B Dane techniczne

Rozdzielczość	Zdjęcia: <ul style="list-style-type: none">• 6,3 MP – łączna liczba pikseli 6,3 mln (2934 na 2171)• 6,1 MP – efektywna liczba pikseli 6,1 mln (2864 na 2160) Klipy wideo (VGA—łączna liczba pikseli: 640 na 480; QVGA—łączna liczba pikseli: 320 na 240): <ul style="list-style-type: none">• VGA ★★★ (Domyślnie)—24 klatki/s• VGA ★★—24 klatki/s• QVGA ★—24 klatki/s
Czujnik	Element CCD o przekątnej 7,219 mm (format 4:3)
Głębia koloru	36 bitów (12 bitów na 3 kolory). Zdjęcia 36 bitowe są przetwarzane na zoptymalizowane zdjęcia 24 bitowe i zapisywane w formacie JPEG. Zamiana ta nie wpływa w widoczny sposób na kolory lub szczegóły w zachowanym obrazie i pozwala na odczytanie zdjęcia przez komputer.
Obiektyw	Ogniskowa: <ul style="list-style-type: none">• Szerokokątny—6,5 mm• Teleobiektyw—19,5 mm• Odpowiednik dla filmu 35 mm: od 39 do 118 mm Przesłona: <ul style="list-style-type: none">• Szerokokątny—f/3,5 do f/7,4• Teleobiektyw—f/4,2 do f/8,8
Wizjer	Brak
Powiększenie	<ul style="list-style-type: none">• Powiększenie optyczne 3x z dziewięcioma punktami pomiędzy ustawieniem szerokokątnym i teleobiektywu• Powiększenie cyfrowe 8x
Ostrość	Ustawienia ostrości: Normal Focus (Ostrość normalna – domyślnie), Macro (Makro), Auto Macro (Automatyczne Makro), Infinity (Nieskończoność) Normal Focus (Ostrość normalna – domyślnie): <ul style="list-style-type: none">• Szerokokątny—od 500 mm do nieskończoności• Teleobiektyw—od 600 mm do nieskończoności Macro (Makro)—Szerokokątny, od 100 mm do 1 m Auto Macro (Automatyczne Makro)—Automatycznie przełącza w tryb Macro (Makro) gdy obiekt jest zbyt blisko dla ustawienia ostrości Normal (Normalna)
Prędkość migawki	od 1/2000 do 16 sekund
Wbudowana lampa błyskowa	Tak, typowy czas ładowania 6 sekund (maksymalny czas ładowania 8 sekund przy uruchomieniu)

(ciąg dalszy)

Zakres działania lampy błyskowej	<ul style="list-style-type: none"> • Powiększenie w pozycji szerokokątnej—Maksymalny przy opcji ISO Speed (Czułość ISO) ustawionej na Auto ISO: 3,0 m • Powiększenie w pozycji teleobiektywu—Maksymalny przy opcji ISO Speed (Czułość ISO) ustawionej na Auto ISO: 4,5 m • Równomierność—Intensywność w narożnikach \geq 55% intensywności w środku (Lux Second)
Wyświetlacz obrazów	<p>R725: Kolorowy wyświetlacz z aktywną matrycą LCD TFT o wielkości 5,08 cm (2 cale), z podświetleniem, 153 600 pikseli (640 na 240)</p> <p>R727: Kolorowy wyświetlacz z aktywną matrycą LCD TFT o wielkości 6,35 cm (2,5 cala), z podświetleniem, 203 400 pikseli (960 na 240)</p>
W trakcie przechowywania	<ul style="list-style-type: none"> • 32 MB wewnętrznej pamięci flash. • Gniazdo karty pamięci. • Aparat obsługuje zarówno standardowe, jak i szybkie karty pamięci HP Secure Digital (SD) od 8 MB do 2 GB. • Duża liczba plików (ponad 300) może spowolnić uruchamianie aparatu. • Liczba zdjęć i klipów wideo, które można przechowywać w pamięci zależy od ustawień Image Quality (Jakość obrazu) i Video Quality (Jakość wideo – patrz <i>Pojemność pamięci na stronie 57</i>).
Format kompresji	<ul style="list-style-type: none"> • JPEG (EXIF) dla zdjęć • EXIF dla zdjęć z dołączonym dźwiękiem • MPEG1 dla klipów wideo
Interfejsy	Złącze stacji dokującej—Foxlink FPA25420—HP, łączy z opcjonalną stacją dokującą aparatu HP Photosmart
Obsługiwane standardy	<ul style="list-style-type: none"> • PTP • USB—MSDC i SIDC • JPEG • MPEG1 • DPOF 1.1 • EXIF • DCF • DPS
Rozmiary zewnętrzne	<p>Wymiary wyłączonego aparatu (szerokość, głębokość, wysokość):</p> <ul style="list-style-type: none"> • 93 mm (S) x 23,2 mm (G) x 61 mm (W) • 3,66 cala (S) x 0,913 cala (G) x 2,40 cala (W)
Masa	130 gramów bez baterii
Zasilanie	<p>Typowe zużycie prądu: 2,1 W (z włączonym Wyświetlaczem obrazu). 7,6 W szczytowego poboru mocy.</p> <p>Dostępne źródła zasilania:</p> <ul style="list-style-type: none"> • Jedna bateria litowo-jonowa HP Photosmart R07 dla aparatów HP Photosmart R-series. • Zasilacz prądu zmiennego HP (5 V, 2000 mA, 10 W)
Zakres temperatur	<p>W trakcie pracy od 0° do 50° C przy od 15% do 85% wilgotności względnej</p> <p>W trakcie przechowywania od -30° do 65° C przy od 15% do 90% wilgotności względnej</p>

Pojemność pamięci

Część z 32 MB pamięci wewnętrznej nie jest dostępna, gdyż jest używana przez wewnętrzne operacje aparatu. Rzeczywista liczba zdjęć mieszczących się w wewnętrznej pamięci lub na karcie pamięci może ulec zmianie w zależności od fotografowanych scen i długości nagranych klipów dźwiękowych.

Jakość obrazu

Poniższa tabela zawiera przybliżoną liczbę i średni rozmiar zdjęć, które można zapisać w wewnętrznej pamięci aparatu, zależnie od ustawienia **Image Quality** (Jakość obrazu – patrz **Image Quality** (Jakość obrazu) w rozdziale *Korzystanie z menu Capture (Przechwytywanie)* na stronie 19).

6MP ★★★	10 zdjęć (po 2,69 MB)
Normal (6MP ★★) (Normalna – domyślnie)	15 zdjęć (po 1,78 MB)
4MP ★★	22 zdjęcia (po 1,21 MB)
2MP ★★	42 zdjęcia (po 631 KB)
VGA ★★	184 zdjęcia (po 145 KB)
Custom... (Własna)	Liczba zdjęć zależy od rozdzielczości i ustawień kompresji



Uwaga Podane wartości dotyczą zdjęć bez klipów dźwiękowych. Sześćdziesiąt sekund dźwięku dodaje 330 KB do rozmiaru pliku.

Jakość wideo

Poniższa tabela zawiera przybliżoną długość klipu wideo (w sekundach), który można zapisać w wewnętrznej pamięci aparatu, zależnie od ustawienia **Video Quality** (Jakość wideo – patrz **Video Quality** (Jakość wideo) w rozdziale *Korzystanie z menu Capture (Przechwytywanie)* na stronie 19).

Normal (VGA ★★★—) (Normalna – Domyślnie) 24 klatki/s	69 sekundy
VGA ★★— 24 klatki/s	69 sekundy
QVGA ★— 24 klatki/s	134 sekundy

Indeks

A

- Adaptive Lighting
 - (Przystosowanie do oświetlenia) 19, 20, 24
- AE Metering (Pomiar AE) 21
- aparatur
 - części 5, 6
 - dane techniczne 55
 - masa 56
 - resetowanie 44
 - rozmiary 56
 - włączanie/wyłączanie 7
- Auto Focus Area (Obszar ostrości automatycznej) 21
- Auto Mode (Tryb automatyczny) 17

B

- bateria
 - instalacja 7
 - konserwacja 51
 - liczba zdjęć 52
 - ładowanie 7
 - najważniejsze informacje dotyczące używania 51
 - pokrywka 6
- bateria litowo-jonowa 51, 54
- Bracketing (Wielokrotne naświetlanie) 20

C

- Contrast (Kontrast) 22
- cyfrowe powiększenie 16, 42
- Czas i data 8, 42
- części aparatu 5, 6

D

- dane techniczne 55
- Date & Time (Data i czas) 8, 42
- Date & Time Imprint (Znacznik daty i czasu) 22
- diody 5, 6
- Display Brightness (Jasność wyświetlacza) 42
- Display Timeout (Czas oczekiwania wyświetlacza) 42

- dodawanie ramek 32
- drukowanie bezpośrednie 37
- drukowanie zdjęć 37, 39
- dźwięki aparatu 42
- Dźwignia powiększenia 5

E

- efekt czerwonych oczu – usuwanie 33
- efekty artystyczne 31
- ekspozycja 14
- Exposure Compensation (Kompensacja naświetlania) 19, 20, 23

F

- Focus Assist Light (Lampka wspomaganie ustawiania ostrości) 42
- format kompresji 56
- formatowanie karty pamięci 8

G

- głębokość koloru 55

H

- HP Photosmart Express 39, 41

I

- Image Info (Informacja o zdjęciu) 28
- Image Quality (Jakość obrazu) 20, 57
- instalacja karty pamięci 8
- instalacja oprogramowania 9
- Instant Review (Natychmiastowy podgląd) 12, 18, 23, 42
- interfejsy 56
- ISO Speed (Czułość ISO) 21, 24

K

- karta pamięci 8, 56
- kłipy dźwiękowe 11, 30
- kłipy wideo 12, 20, 57

- kolory 32
- kolor zdjęć 20, 22
- komputer, podłączenie do 35, 36
- Konfiguracja USB 36, 43

L

- lampa błyskowa
 - usuwanie efektu czerwonych oczu 16, 17, 19
 - zakres działania 56
- lampki na aparacie 5, 6
- Language (Język) 8, 43
- liczba pozostałych zdjęć 11
- zdjęć 57

M

- masa 56
- menu
 - Capture (Przechwytywanie) 19
 - Design Gallery (Galeria projektów) 31
 - Photosmart Express 39
 - Playback (Odtwarzanie) 28
 - Setup (Ustawienia) 42
- menu Capture (Przechwytywanie) 19
- Menu Photosmart Express 39, 40, 41
- Menu Playback (Odtwarzanie) 28
- Menu Setup (Ustawienia) 42
- migające lampki na aparacie 5, 6
- mikrofon 6
- Miniatury 27
- Move Images to Card (Przeniesienie zdjęć na kartę) 28

N

- nagrywanie kłipy dźwiękowe 30

Indeks

kłipy wideo 12
Normal Focus (Ostrość normalna) 13, 15

O

obiektyw 6
odbity, kupowanie online 41
ogniskowa 55
online
kupowanie odbitek 41
miejsca docelowe 40
Oprogramowanie
HP Photosmart 9
oprogramowanie – instalacja 9
ostrość
Auto Focus Area (Obszar ostrości automatycznej) 21
blokada ostrości 13
ograniczniki 12
optymalizacja 13
ostrość automatyczna 12
ustawienia 15, 55

P

pamięć
karta 11
pojemność 57
pokrywka karty 6
pamięć wewnętrzna 11, 57
Playback (Odtwarzanie) 26
podgląd panoramy 30
pokaz slajdów 29
pomoc 49
pomoc techniczna dla produktu 49
powiększanie zdjęć 27
powiększenie 15, 16, 55
powiększenie optyczne 15
pozostała liczba zdjęć 11
pozostała wolna pamięć 11
prędkość migawki 55
problemy i rozwiązania 44
proces uzyskiwania pomocy technicznej 49
przeglądanie miniatur 27
przeglądanie zdjęć 26
przesłona 55
przesyłanie zdjęć 35
przesyłanie zdjęć pocztą e-mail 40
Przycisk Flash (Lampa błyskowa) 5

Przycisk Focus (Ostrość) 5
przycisk HP Photosmart Express 5
przyciski strzałek 6
Przycisk Live View/Playback (Widok na żywo/Odtwarzanie) 5
Przycisk Menu/OK 6
Przycisk Miniatury 5
przycisk ON/OFF 5
przycisk Photosmart Express 5
Przycisk Powiększ 5
Przycisk Video 5

R

ramki 32
Region 8
resetowanie aparatu 44
resetowanie ustawień 43
Reset Settings (Resetuj ustawienia) 43
rozdzielczość 55
rozmiary 56
rozwiązywanie problemów 44

S

Saturation (Nasycenie) 22
schowany obiektyw 6
Self-Timer (Samowyzwalacz) lampka 6
ustawienie 19, 22
Sharpness (Ostrość) 22
Sounds Volume (Głośność) 42
Spust migawki 5, 12
stacja dokująca 6
Stitch Panorama (Połącz panoramę) 30
stosowanie efektów artystycznych 31

Ś

środki ostrożności dotyczące baterii 51, 54

T

Tryb Action (Akcja) 17
Tryb Beach (Plaża) 18
Tryb Document (Dokument) 18
Tryb Landscape (Krajobraz) 17

Tryb Night Portrait (Nocny portret) 17
Tryb Night Scenery (Nocna sceneria) 17
tryb Panorama 17, 18, 30
Tryb Portrait (Portret) 17
tryb robienia zdjęć 17
Tryb Snow (Śnieg) 18
Tryb Sunset (Zachód słońca) 18
Tryb Theatre (Teatr) 17
TV Configuration (Konfiguracja TV) 43

U

udostępnianie zdjęć 39
ustawianie daty i czasu 8
ustawianie miejsc docelowych 40
ustawienie Auto Macro (Automatyczne Makro) 15
ustawienie Burst (Tryb ciągły) 20, 23
usuwanie efektu czerwonych oczu 17, 19, 33
usuwanie usterek 44
usuwanie zdjęć 27
uzyskiwanie pomocy 49

V

Video Quality (Jakość wideo) 20, 57
View Slideshow (Pokaz slajdów) 29

W

White Balance (Balans bieli) 21, 24
witryny internetowe 49
włączanie/wyłączanie zasilania 7
włączony/wyłączony 7
wybieranie zdjęć do miejsc docelowych 40, 41
wysyłanie pojedynczych zdjęć 40
Wyświetlacz obrazów 6

Z

zakres, ustawienia ostrości 15
zakres ostrości Infinity (Nieskończoność) 15

zakres ostrości Macro
(Makro) 13, 15

zasilanie
lampka 5
przycisk ON/OFF 5
wskaźniki 52
zużycie 56

zdjęcia
Contrast (Kontrast) 22
Date & Time Imprint
(Znacznik daty i czasu)
22
Image Quality (Jakość
obrazu) 20, 57
powiększanie 27
pozostałe 11
przesyłanie do komputera
35
Sharpness (Ostrość) 22
tryb Panorama 18
tryby robienia zdjęć 17
usuwanie 27
White Balance (Balans
bieli) 21
wysyłanie 40, 41
zależnie od baterii 52
zmiana kolorów 32